



Online-bruksanvisning

HL-L8430CDW

HL-L8570CDW

Innehållsförteckning

Innan du använder maskinen.....	1
Definitioner av anmärkningar	2
Varumärken	3
Licens för öppen källkod	4
Upphovsrätt och licens	5
Viktiga meddelanden.....	6
Introduktion till maskinen	7
Innan du använder maskinen.....	8
Framsida och baksida	9
Översikt över kontrollpanelen.....	11
Översikt över pekskärms-LCD	12
Så här hanterar du pekskärms-LCD:n	14
Ange text på skrivaren	15
Öppna Brother Utilities (Windows).....	16
Avinstallera programvaran och drivrutiner (Windows).....	17
Få tillgång till Brother iPrint&Scan (Windows/Mac).....	18
In-/utgångsportarnas placering på skrivaren.....	19
Pappershantering.....	20
Fylla på papper	21
Fyll på papper i pappersfacket	22
Fyll på papper i kombifacket.....	25
Ladda och skriv ut etiketter med kombifacket	28
Sätt i och skriv ut kuvert via kombifacket	30
Pappersinställningar.....	32
Ändra pappersformat och papperstyp	33
Ändra inställningen för papperskontroll	34
Område som inte går att skriva ut.....	35
Rekommenderade utskriftsmedia	36
Använda specialpapper.....	37
Utskrift.....	38
Skriva ut från din dator (Windows).....	39
Skriva ut ett dokument (Windows).....	40
Skriva ut på båda sidorna av pappret (Windows).....	42
Säker utskrift (Windows)	45
Ändra inställningar för standardutskrift (Windows).....	46
Utskriftsinställningar (Windows)	48
Skriva ut ett dokument med BR-Script3-skrivardrivrutinen (PostScript® 3™-språkemulering) (Windows)	53
Skriva ut från din dator (Mac).....	54
Sätt i och skriv ut kuvert via kombifacket	55
Skriva ut en e-postbilaga.....	57
Säker utskrift med ett USB-minne	58
Skriva ut data direkt från ett USB-minne eller en digitalkamera med stöd för masslagring	60
Skriva ut dubbla kopior.....	62
Avbryta ett utskriftsjobb.....	63

Universell utskrift.....	64
Universell utskrift, översikt.....	65
Konfigurera universell utskrift.....	66
Lägg till en universalaktiverad skrivare till din dator.....	67
Avregistrera din skrivare från universell utskrift.....	68
Nätverk.....	69
Grundläggande nätverksfunktioner som kan användas.....	70
Konfigurera nätverksinställningar.....	71
Konfigurera nätverksdetaljer med kontrollpanelen.....	72
Inställningar för trådlösa nätverk.....	73
Använda det trådlösa nätverket.....	74
Använd Wi-Fi Direct®.....	86
Aktivera/inaktivera trådlöst LAN.....	90
Skriva ut WLAN-rapporten.....	91
Nätverksfunktioner.....	95
Konfigurera proxyservrens inställningar med hjälp av webbaserad hantering.....	96
Skriva ut nätverkskonfigurationsrapporten.....	97
Synkronisera tid med SNTP-servern med Webbaserad hantering.....	98
Gigabit Ethernet (endast trådbundet nätverk).....	101
Använd globala nätverksdetekteringsfunktioner.....	102
Återställa nätverksinställningarna till fabriksinställningarna.....	105
Brothers hanteringsverktyg.....	106
Säkerhet.....	107
Mobile/Web Connect.....	108
Brother Web Connect.....	109
Översikt av Brother Web Connect.....	110
Onlinetjänster som används med Brother Web Connect.....	112
Ställa in Brother Web Connect.....	113
Hämta och skriva ut dokument med hjälp av Brother Web Connect.....	120
AirPrint.....	121
Översikt av AirPrint.....	122
Innan du använder AirPrint (macOS).....	123
Skriva ut med AirPrint.....	124
Mopria™ Print Service.....	127
Brother Mobile Connect.....	128
Felsökning.....	129
Rutinunderhåll.....	130
byta ut förbrukningsartiklar.....	131
Byt tonerkassett.....	134
Byt trumman.....	137
Byt bältenheten.....	141
Byt behållare för överskottstoner.....	144
Byt ut fixeringsenheten.....	148
Byt pappersmatningssatsen till kombifacket.....	150
innan rengöringsprocessen påbörjas.....	154
Rengör LCD-pekskärmen.....	156







Rengör coronatrådarna	157
Rengör trumman	160
Rengöra pappersupplökningsrullarna.....	164
Korrigerera färgutskrift.....	166
Ställa in funktionen för automatisk korrigerig	167
Återställa maskinens inställningar för färg-korrigerig	168
Kontrollera den återstående livslängden för delen.....	169
Övervaka maskinens status med Brother iPrint&Scan (Windows/Mac).....	170
Kontrollera maskininformation.....	172
Uppdatera maskinens firmware	173
Återställningsfunktioner.....	174
Återställning av maskin	175
Nätverksåterställning.....	176
Fabriksåterställning	177
Packa och frakta skrivaren.....	178
Maskininställningar.....	181
Kontrollera maskinens lösenord.....	182
Ändra maskininställningarna via kontrollpanelen	183
Allmänna inställningar	184
Tabeller över inställningar och funktioner	195
Ändra dina maskininställningar med hjälp av Webbaserad hantering	208
Vad är Webbaserad hantering?.....	209
Få åtkomst till Webbaserad hantering	210
Ändra inloggningslösenordet med webbaserad hantering	213
Bilaga	214
Specifikationer.....	215
Förbrukningsartiklar	221
Viktig information om livslängden för tonerkassetter.....	224
Information om miljö och efterlevnad	225
Information om återvunnet papper	226
Tillgång till servicedelar	227
Kemiska ämnen (EU-förordningen REACH)	228
Tillbehör.....	229
Brothers hjälp och kundsupport	230

Innan du använder maskinen

- [Definitioner av anmärkningar](#)
- [Varumärken](#)
- [Licens för öppen källkod](#)
- [Upphovsrätt och licens](#)
- [Viktiga meddelanden](#)

Definitioner av anmärkningar

Följande symboler och anvisningar används i den här bruksanvisningen:

 VARNING	VARNING indikerar en potentiellt farlig situation som kan leda till allvarliga skador eller dödsfall.
 VAR FÖRSIKTIG	VAR FÖRSIKTIG informerar om en potentiell risk som kan orsaka mindre eller måttliga personskador.
VIKTIGT	VIKTIGT indikerar en potentiellt farlig situation som kan leda till skador på egendom eller utrustning.
OBS	OBS anger driftmiljön, villkor för installation, eller särskilda villkor för användningen.
	Tipsikoner ger dig hjälpfulla tips och ytterligare information.
	Ikonen upplyser dig om risken för elektrisk stöt.
	Brandvarningsikoner upplyser dig om möjligt brandfara.
	Symboler som betecknar het yta gör dig uppmärksam på att du inte bör vidröra heta maskindelar.
	Förbudsikoner visar åtgärder som inte får utföras.
Fetstil	Fetstil motsvarar knappar på maskinens kontrollpanel eller på datorskärmen.
<i>Kursiv</i>	Text med kursiv stil gör dig uppmärksam på en viktig punkt eller hänvisar dig till ett närliggande avsnitt.
Courier New	Meddelanden på maskinens LCD-skärm visas med typsnittet Courier New.



Närliggande information

- [Innan du använder maskinen](#)

Varumärken

Apple, App Store, AirPrint, Mac, macOS, iPadOS, iPad, iPhone, iPod touch och Safari är varumärken som tillhör Apple Inc. och är registrerade i USA och andra länder.

Adobe[®], Reader[®], PostScript och PostScript 3 är antingen registrerade varumärken eller varumärken som tillhör Adobe Systems Incorporated i USA och/eller andra länder.

Wi-Fi[®], Wi-Fi Alliance[®] och Wi-Fi Direct[®] är registrerade varumärken som tillhör Wi-Fi Alliance[®].

WPA[™], WPA2[™], WPA3[™], Wi-Fi CERTIFIED[™] och Wi-Fi Protected Setup[™] är varumärken som tillhör Wi-Fi Alliance[®].

Android, Google Drive, Google Play och ChromeOS[™] är varumärken som tillhör Google LLC. Användning av dessa varumärken sker med tillstånd från Google.

Mopria[™] och Mopria[™]-logotypen är registrerade och/eller oregistrerade varumärken och servicemärken som tillhör Mopria Alliance, Inc. i USA och andra länder. Obehörig användning är strängt förbjuden.

EVERNOTE är ett varumärke som tillhör Evernote Corporation och används med licens.

Ordmärket Bluetooth[®] är ett registrerat varumärke som ägs av Bluetooth SIG, Inc. och all användning av sådana märken av Brother Industries, Ltd. sker med licens. Andra varumärken och varumärkesnamn tillhör respektive ägare.

QR Code är ett registrerat varumärke som tillhör DENSO WAVE INCORPORATED.

Linux[®] är ett registrerat varumärke som tillhör Linus Torvalds i USA och andra länder.

Alla företag vars programvara nämns i denna handbok har ett programlicensavtal enligt egendomsprogrammet.

Varumärken för programvara

FlashFX[®] är ett registrerat varumärke som tillhör Datalight, Inc.

FlashFX[®] Pro[™] är ett varumärke som tillhör Datalight, Inc.

FlashFX[®] Tera[™] är ett varumärke som tillhör Datalight, Inc.

Reliance[™] är ett varumärke som tillhör Datalight, Inc.

Reliance Nitro[™] är ett varumärke som tillhör Datalight, Inc.

Datalight[®] är ett registrerat varumärke som tillhör Datalight, Inc.

Alla företags handelsnamn och produktnamn som förekommer på Brother-produkter, i relaterade dokument och i annat material är varumärken eller registrerade varumärken som tillhör respektive företag.



Närliggande information

- [Innan du använder maskinen](#)

Licens för öppen källkod

I produkten ingår programvara med öppen källkod.

För att se anmärkningar om licensiering av öppen källkod och information om upphovsrätt går du till din modells **Manualer**-sida på support.brother.com/manuals.



Närliggande information

- [Innan du använder maskinen](#)
-

Upphovsrätt och licens

©2025 Brother Industries, Ltd. Med ensamrätt.

I denna produkt finns programvara som har utvecklats av följande leverantörer:

I denna produkt finns programvaran "KASAGO TCP/IP" som har utvecklats av ZUKEN ELMIC, Inc.

Copyright 1989-2020 Datalight, Inc. Med ensamrätt.

FlashFX® Copyright 1998-2020 Datalight, Inc.



Närliggande information

- [Innan du använder maskinen](#)
-

Viktiga meddelanden

- Kontrollera support.brother.com/downloads för att se om det finns uppdateringar av Brothers drivrutiner och programvara.
- För att skannern ska fungera optimalt, kontrollera support.brother.com/downloads för att se om det finns uppgraderingar av firmware-versionen. Annars kan vissa av maskinens funktioner bli otillgängliga.
- Använd inte denna produkt i något annat land eftersom det kan strida mot lagar för trådlös telekommunikation och energiförbrukning i det landet.
- Alla modeller är inte tillgängliga i alla länder.
- Innan du ger din maskin till någon annan, byter ut den eller kasserar den, rekommenderar vi starkt att du återställer den till fabriksinställningarna för att radera all personlig information.
- Windows 10 i detta dokument representerar Windows 10 Home, Windows 10 Pro, Windows 10 Education och Windows 10 Enterprise.
- Windows 11 i detta dokument representerar Windows 11 Home, Windows 11 Pro, Windows 11 Education och Windows 11 Enterprise.
- För macOS v15-användare:
Den här skrivaren stöder macOS v15.
För instruktioner om maskininstallation och installation av programvara, se *Snabbguiden* som ingår i kartongen.
Alla funktioner i macOS v13 och macOS v14 finns tillgängliga i macOS v15-miljön och fungerar på liknande sätt.
- Skärmbilderna och illustrationerna i bruksanvisningen visas enbart i illustrationssyfte och kan se annorlunda ut än de faktiska produkterna.
- Skärmarna i den här handboken kan skilja sig från skärmarna på din dator beroende på operativsystem.
- Innehållet i det här dokumentet och specifikationerna för den här produkten kan ändras utan föregående meddelande.
- Vissa funktioner är inte tillgängliga i länder där exportbegränsningar gäller.



Närliggande information

- [Innan du använder maskinen](#)

Introduktion till maskinen

- [Innan du använder maskinen](#)
- [Framsida och baksida](#)
- [Översikt över kontrollpanelen](#)
- [Översikt över pekskräms-LCD](#)
- [Så här hanterar du pekskräms-LCD:n](#)
- [Ange text på skrivaren](#)
- [Öppna Brother Utilities \(Windows\)](#)
- [Få tillgång till Brother iPrint&Scan \(Windows/Mac\)](#)
- [In-/utgångsportarnas placering på skrivaren](#)

Innan du använder maskinen

Kontrollera följande innan du försöker skriva ut:

- Säkerställ att du har installerat rätt programvara och drivrutiner för maskinen.
- För USB- eller nätverkskabelanvändare: Se till så att gränssnittskabeln är ordentligt isatt.

Brandvägg (Windows)

Om din dator är skyddad bakom en brandvägg och inte kan använda nätverksutskrift kanske du måste konfigurera brandväggsinställningarna. Om du använder Windows-brandväggen och har installerat drivrutinerna med hjälp av installationsprogrammet har brandväggen redan de rätta inställningarna. Om du använder en annan personlig brandvägg ska du läsa bruksanvisningen för programmet eller kontakta programvarutillverkaren.



Närliggande information

- [Introduktion till maskinen](#)
-

Framsida och baksida

Framsida

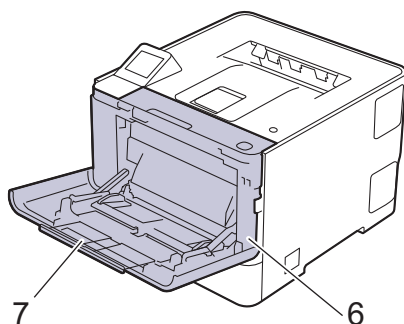
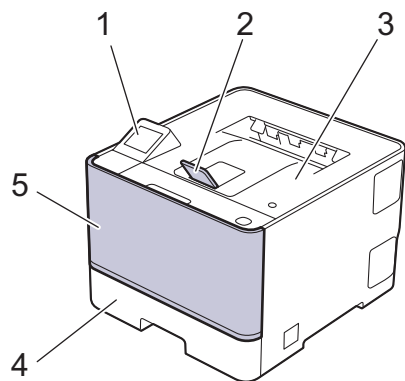

Baksida

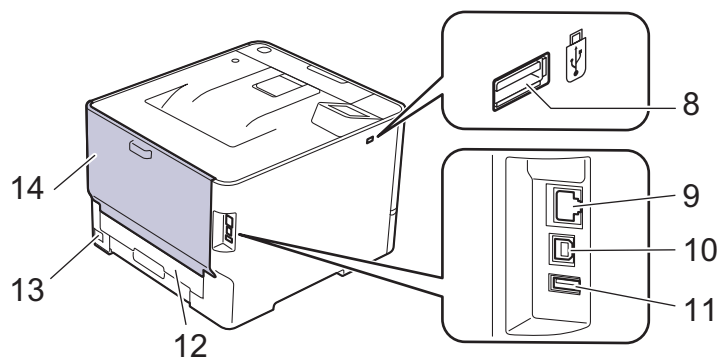

1. Pekskärm med LCD-skärm
2. Pappersstöd för utmatningsfack med textsidan nedåt
3. Utmatningsfack med textsidan nedåt
4. Pappersfack
5. Lucka till kombifack
6. Främre lucka
7. Kombifack (KF-fack)
8. USB-post (Fram)
9. 10BASE-T/100BASE-TX/1000BASE-T-port
10. USB-port
11. USB-post (Bak) (HL-L8570CDW)
12. 2-sidigt fack (dubbelsidigt fack)
13. Nätkontakt/kabel

14. Bakre lucka (utmatningsfack med textsidan uppåt)



Närliggande information

- [Introduktion till maskinen](#)
-

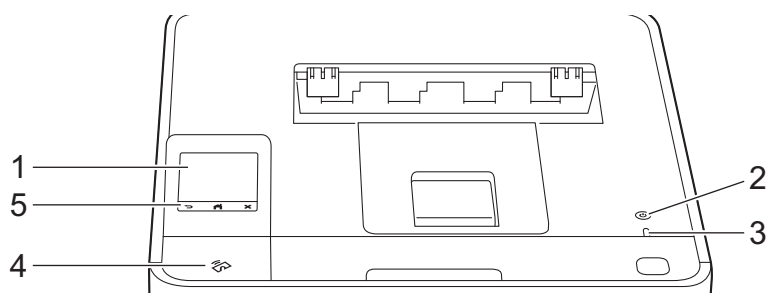

Översikt över kontrollpanelen



1. Pekskärm med LCD (Liquid Crystal Display)

Öppna menyer och alternativ genom att trycka på dem på pekskärmen.

2. Slå på/stänga av

- Starta maskinen genom att trycka på .
- Stäng av skrivaren genom att hålla  intryckt.

3. LED-strömindikator

LED-lampan tänds beroende på maskinens driftstatus.

4. Near Field Communication (NFC)

Du kan använda kortautentisering genom att föra IC-kortet över NFC-läsaren på kontrollpanelen.

5. Pekpanel

(Tillbaka)

Tryck för att gå tillbaka till föregående meny.

(Hem)

Tryck för att återgå till startskärmen.

(Avbryt)

Tryck för att avbryta en åtgärd. Tryck för att avbryta ett programmerat utskriftsjobb och ta bort det från maskinens minne.

Närliggande information

- [Introduktion till maskinen](#)

Översikt över pekskärms-LCD

Från hemskärmen kan du komma åt de olika inställningarna.

Startskärmen visar maskinens status när maskinen är i beredskapsläge.

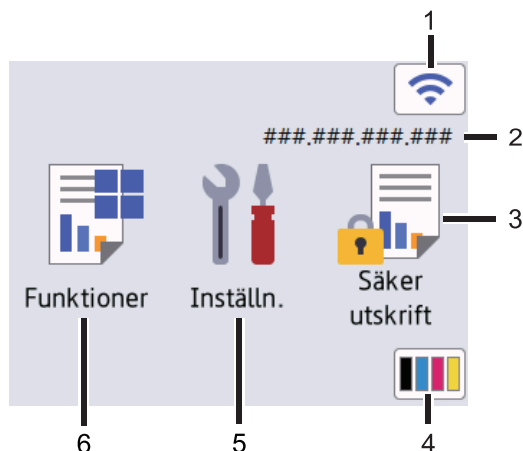

1. (Trådlös status)

Tryck för att konfigurera trådlösa inställningar.

Om du använder en trådlös anslutning visar en indikator med fyra nivåer på startskärmen styrkan på signalen för trådlöst nätverk.



Om  visas som status för det trådlösa nätverket trycker du på den för att välja en trådlös anslutningsmetod eller konfigurerar en befintlig trådlös anslutning.

2. IP-adress

Om inställningen för IP-adress på menyn Skärminställningar är aktiverad visas IP-adressen på startskärmen.

3. [Säker utskrift]

Tryck för att öppna alternativet för säker utskrift.

4. (Toner)

Visar återstående tonernivå. Tryck för att öppna menyn [Toner].

5. [Inställn.]

Tryck för att öppna menyn [Inställningar].

Använd Inställningsmenyn för att få åtkomst till maskinens alla inställningar.

Om inställningslåset är aktiverat visas en nyckelikon  på LCD-skärmen. Du måste låsa upp skrivaren för att ändra inställningar.

6. [Funktioner]

Tryck för att öppna funktionsskärmen.

-  [Internet]

Tryck för att ansluta maskinen till en Internetjänst.

-  [Appar]

Tryck för att ansluta maskinen till tjänsten Brother Apps.

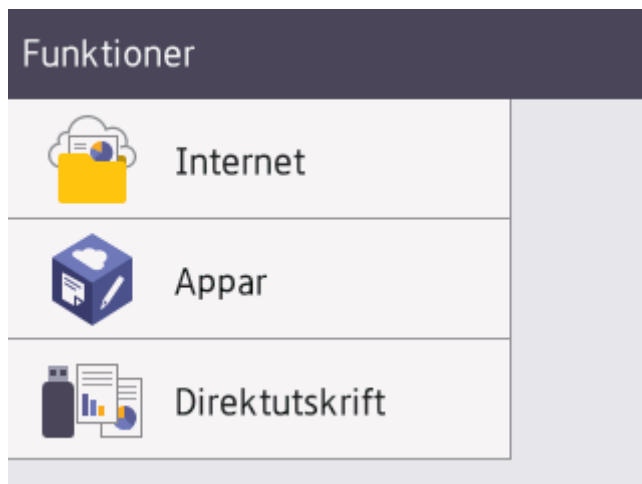

-  [Direktutskrift]

Tryck för att öppna menyn för direkt utskrift.

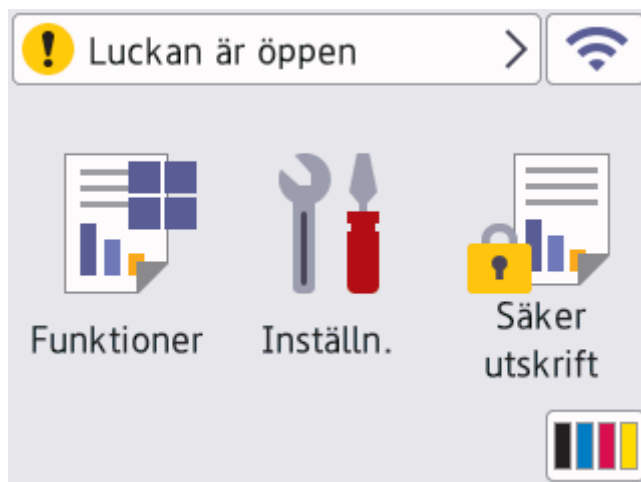

Varningssymbol



Varningsikonen  visas vid fel eller underhållsmeddelanden. Tryck på  för att visa det, åtgärda felet och tryck sedan på  för att återgå till Beredskapsläge.

Närliggande information

- [Introduktion till maskinen](#)

Så här hanterar du pekskärms-LCD:n

Tryck med fingret på LCD-skärmen för att börja manövrera den. Om du vill visa och komma åt alla alternativ trycker du på ▲ eller ▼ på LCD-skärmen för att bläddra igenom dem.

VIKTIGT

Tryck INTE på LCD-skärmen med ett vasst föremål, t.ex. en penna eller något spetsigt. Maskinen kan skadas.

OBS

Rör INTE vid LCD-skärmen omedelbart efter att nätadaptersladden kopplats in eller efter att du startat maskinen. Det kan ge upphov till ett fel.



Den här produkten använder typsnitt som ägs av ARPHIC TECHNOLOGY CO., LTD.





Närliggande information

- [Introduktion till maskinen](#)

Ange text på skrivaren

- När du behöver skriva in text på skrivaren visas tangentbordet på LCD-skärmen.
- Vilka tecken som finns tillgängliga kan variera från land till land.
- Tangentbordets layout kan skilja sig beroende på den funktion som du utför.





- Tryck på  för att växla mellan bokstäver, siffror och specialtecken.
- Tryck på  för att växla mellan stora och små bokstäver.
- Tryck på ◀ eller ▶ för att flytta markören åt vänster eller höger.

Infoga mellanslag

- Tryck på [Mellanslag] för att infoga ett mellanslag.

Göra korrigeringar

- Om du har angett ett tecken felaktigt och vill ändra det trycker du på ◀ eller ▶ för att flytta markören till det felaktiga tecknet. Tryck på . Ange rätt tecken.
- För att infoga ett tecken trycker du på ◀ eller ▶ för att flytta markören till önskad plats och matar sedan in tecknet.
- Tryck på  för varje tecken som du vill radera, eller håll  intryckt för att radera alla tecken.

✓ Närliggande information

- [Introduktion till maskinen](#)

Öppna Brother Utilities (Windows)

Brother Utilities är en programstartare som ger bekväm tillgång till alla Brother-program som är installerade på din dator.

1. Gör något av följande:

- (Windows 11)

Klicka på  > **Alla appar** > **Brother** > **Brother Utilities**.

- (Windows 10, Windows Server 2016, Windows Server 2019 och Windows Server 2022)

Klicka på  > **Brother** > **Brother Utilities**.

2. Välj skannern.

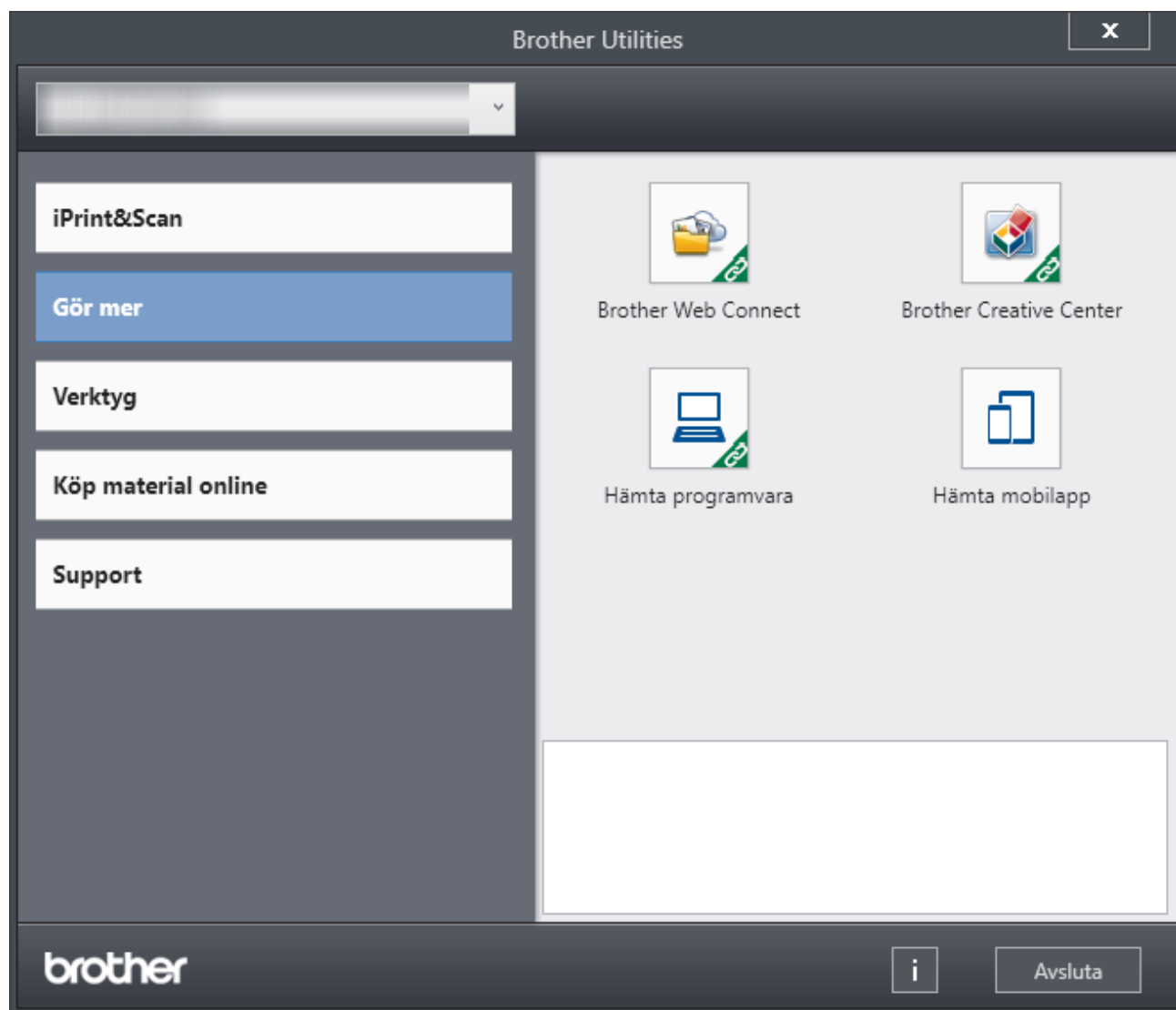



3. Välj den alternativ du önskar.

✓ Närliggande information

- [Introduktion till maskinen](#)
 - [Avinstallera programvaran och drivrutiner \(Windows\)](#)

Avinstallera programvaran och drivrutiner (Windows)

1. Gör något av följande:
 - Windows 11
Klicka på  > **Alla appar** > **Brother** > **Brother Utilities**.
 - Windows 10, Windows Server 2016, Windows Server 2019 och Windows Server 2022
Klicka på  > **Brother** > **Brother Utilities**.
2. Välj din modell i rullgardinsmenyn (om den inte redan är markerad).
3. Klicka på **Verktyg** i vänster navigationsfält.
 - Välj ikonen **Meddelande om programvaruuppdatering**, om den visas och klickar sedan på **Sök nu** > **Sök efter programvaruuppdateringar** > **Uppdatera**. Följ anvisningarna på skärmen.
 - Gå till nästa steg om ikonen **Meddelande om programvaruuppdatering** inte visas.
4. Klicka på **Avinstallera** i avsnittet **Verktyg** i **Brother Utilities**.
Följ anvisningarna i dialogrutan för att avinstallera programvara och drivrutiner.



Närliggande information

- [Öppna Brother Utilities \(Windows\)](#)

Få tillgång till Brother iPrint&Scan (Windows/Mac)

Använd Brother iPrint&Scan för Windows och Mac för att skriva ut från datorn.

- Denna funktion finns inte tillgänglig i länder som omfattas av tillämpliga exportbestämmelser.
 - **För att ladda ner den senaste versionen:**
 - För Windows:
Gå till din modells **Nerladdningar**-sida på support.brother.com/downloads och sedan hämta och installera Brother iPrint&Scan.
 - För Mac:
Ladda ner och installera Brother iPrint&Scan från Apple App Store.
- Installera drivrutinen och programvaran som behövs för att använda maskinen om du uppmanas till det. Ladda ner maskinens senaste drivrutin och programvara från modellens **Nerladdningar**-sida på support.brother.com/downloads.

1. Starta Brother iPrint&Scan.

- Windows

Dubbelklicka på  (**Brother iPrint&Scan**)-ikonen.

- Mac

I menyfältet **Finder** klickar du på **Gå > Apper**. Dubbelklicka sedan på iPrint&Scan-ikonen.

Brother iPrint&Scan-skärmen visas.

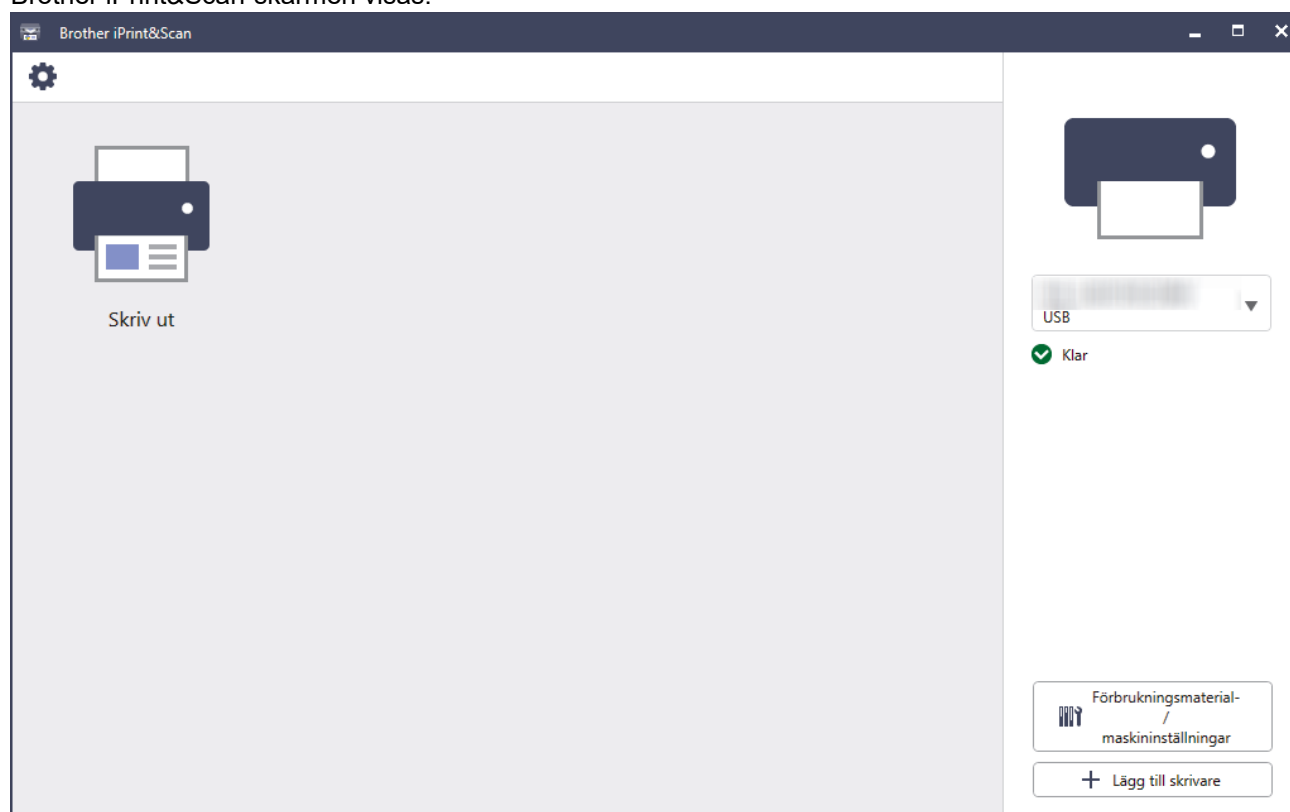

Skärmbilden kan variera beroende på versionen av programmet.

✓ Närliggande information

- [Introduktion till maskinen](#)

Liknande ämnen:

- [Brother Mobile Connect](#)

In-/utgångsportarnas placering på skrivaren

Portarna sitter på skrivarens fram- och baksida.

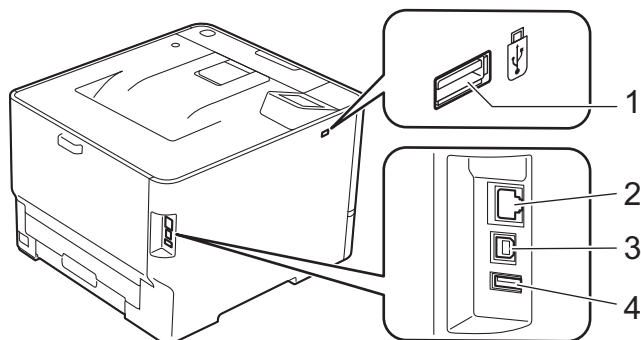

1. USB-port (fram)
2. 10BASE-T/100BASE-TX/1000BASE-T-port (För modeller med nätverk)
3. USB-port
4. USB-port (bak)
(HL-L8570CDW)

När du ansluter USB- eller nätverkskabeln följer du instruktionerna i programvarans/drivrutinens installationsprogram.

För att installera den drivrutin och programvara som krävs för att använda skrivaren går du till din modellens **Nerladdningar**-sida på support.brother.com/downloads.



Närliggande information

- [Introduktion till maskinen](#)

Pappershantering

- [Fylla på papper](#)
- [Pappersinställningar](#)
- [Område som inte går att skriva ut](#)
- [Rekommenderade utskriftsmedia](#)
- [Använda specialpapper](#)

Fylla på papper

- Fyll på papper i pappersfacket
- Fyll på papper i kombifacket
- Ladda och skriv ut etiketter med kombifacket
- Sätt i och skriv ut kuvert via kombifacket

Fyll på papper i pappersfacket

- Om inställningen för kontroll av papper är inställd till På och det när du drar ut pappersfacket ur skrivaren visas ett meddelande på LCD-skärmen som frågar om du vill ändra papperstyp och pappersformat, ändrar du vid behov dessa inställningar enligt LCD-instruktionerna.
- Du måste också ändra inställningarna för pappersformat och papperstyp på maskinen eller på din dator när du fyller på med papper av ett annat format och typ i facket.

1. Dra ut pappersfacket helt och hållet från maskinen.

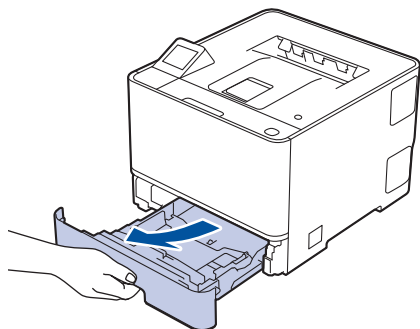

2. Tryck ner de gröna spakarna och flytta pappersguiderna så att de passar pappret.

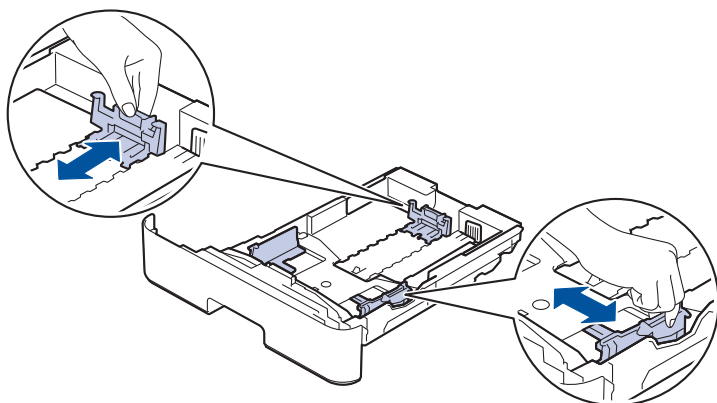

 För pappersformaten Legal och Folio ska du trycka på frigöringsreglaget (1) på fackets baksida och sedan dra ut pappersfackets bakre del. (Papperformaten Legal och Folio finns inte tillgängliga i vissa regioner.)

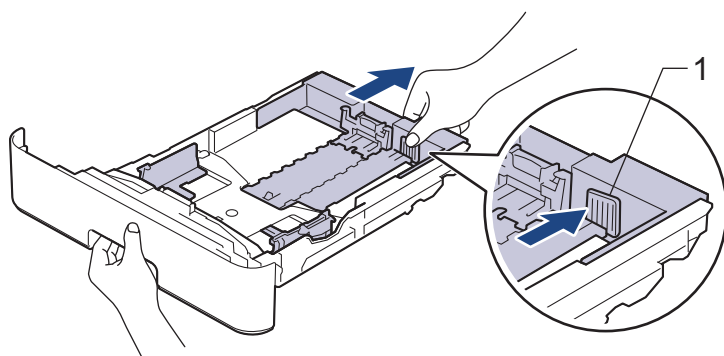

3. Bläddra igenom pappersbunten väl.
4. Lägg papper i pappersfacket med utskriftssidan vänd *nedåt*.

 Om du använder brevpapper eller förtryckt papper måste pappret fyllas på åt rätt håll. ►► *Närliggande information: Ändra maskininställningar för att skriva ut på brevhuvud eller förtryckt papper med hjälp av pappersfacket*

-
5. Kontrollera att pappret inte överstiger markeringen för maximalt antal papper (▼▼▼).
Överfyllning av pappersfacket kommer att orsaka pappersstopp.

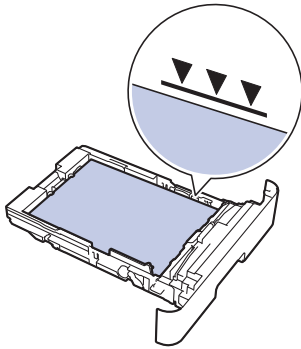

6. Tryck långsamt in pappersfacket helt i maskinen.
7. Lyft upp stödfliken för att förhindra att papperet glider av utmatningsfacket.

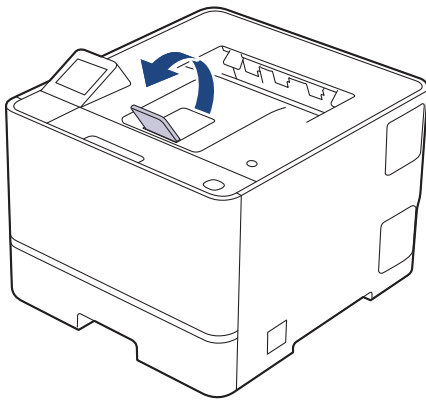

✓ Närliggande information

- Fylla på papper
 - Ändra maskininställningar för att skriva ut på brevhuvud eller förtryckt papper med hjälp av pappersfacket

Ändra maskininställningar för att skriva ut på brevhuvud eller förtryckt papper med hjälp av pappersfacket



Ändra maskinens inställning när du använder brevpapper eller förtryckt papper för dubbelsidig utskrift.

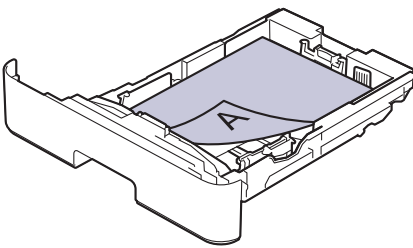
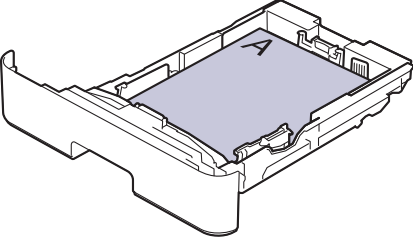

- Fyll INTE på med olika pappersformat och papperstyper samtidigt i pappersfacket. Pappret kan då fastna eller felmatas.
- Om utskriftspositionen inte är anpassad för brevpappret eller de förtryckta objekten kan du justera utskriftspositionen med hjälp av pappersfackets inställning för utskriftsposition.
- En del förtryckt papper kan orsaka utskriftsfläckar, beroende på utskriftsmetod och bläcktyp.

Riktning

	<p>För enkelsidig utskrift</p> <ul style="list-style-type: none">• vänd nedåt• den övre kanten vänd mot pappersfackets främre del
	<p>För automatisk dubbelsidig utskrift (bindning längs med långsidan)</p> <ul style="list-style-type: none">• vänd uppåt• den nedre kanten vänd mot pappersfackets främre del

1. Tryck på  [Inställningar] > [Alla inställn.] > [Skrivare] > [2-sidigt] > [En bild] > [2-sidig matning].
2. Tryck på .



Närliggande information

- [Fyll på papper i pappersfacket](#)

Fyll på papper i kombifacket

Du måste också ändra inställningarna för pappersformat och papperstyp på maskinen eller på din dator när du fyller på med papper av ett annat format och typ i facket.

- Vanligt papper
- Brevpapper
- Färgat papper
- Tunt papper
- Tjockt papper
- Återvunnet papper
- Brevpapper
- Glättat papper

1. Vik ut stödfliken för att förhindra att papperet glider av utmatningsfacket med textsidan nedåt.

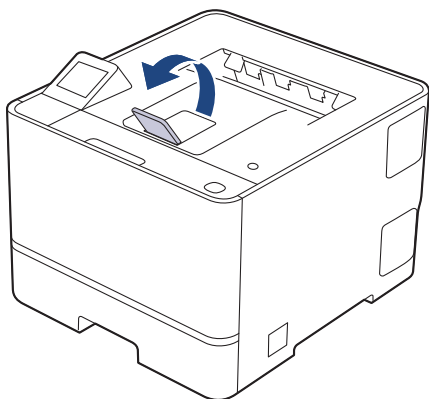

2. Öppna kombifacket och fäll ned det försiktigt.

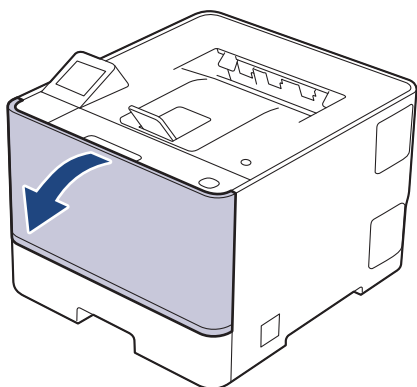

3. Dra ut kombifackets stöd.

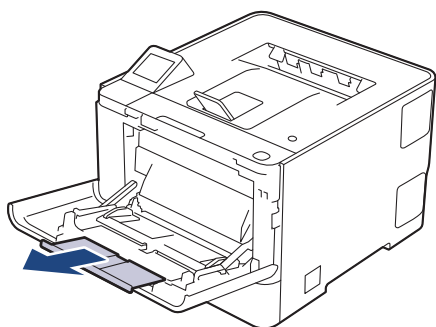

4. Skjut pappersguiderna på kombifacket så att de passar bredden på det papper som du tänker använda.

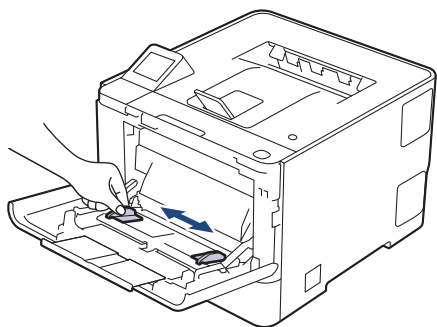

5. Fyll på papper med utskriftssidan *vänd uppåt* i kombifacket.

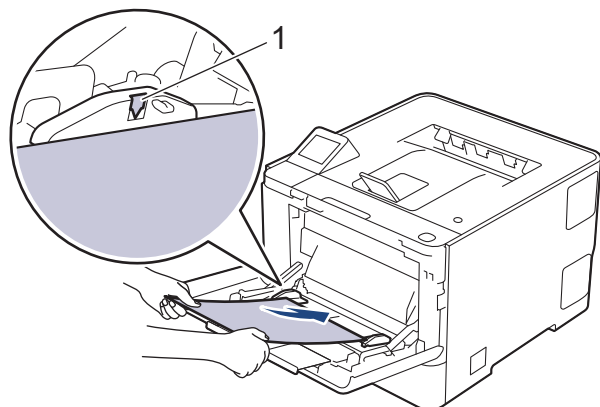

- Kontrollera att pappret inte överstiger markeringen för maximalt antal papper (1).
- Om du använder glättat papper ska du endast lägga i ett ark åt gången i kombifacket så att pappret inte fastnar.
- Om du använder brevpapper eller förtryckt papper måste pappret fyllas på åt rätt håll. >> *Närliggande information: Ändra maskininställningar för att skriva ut på brevhuvud eller förtryckt papper med hjälp av kombifacket*



Närliggande information

- Fylla på papper
 - Ändra maskininställningar för att skriva ut på brevhuvud eller förtryckt papper med hjälp av kombifacket

Ändra maskininställningar för att skriva ut på brevhuvud eller förtryckt papper med hjälp av kombifacket

Ändra maskinens inställning när du använder brevpapper eller förtryckt papper för dubbelsidig utskrift.



- Fyll INTE på med olika pappersformat och papperstyper samtidigt i pappersfacket. Pappret kan då fastna eller felmatas.
- Om utskriftspositionen inte är anpassad för brevpappret eller de förtryckta objekten kan du justera utskriftspositionen med hjälp av kombifackets inställning för utskriftsposition.
- En del förtryckt papper kan orsaka utskriftsfläckar, beroende på utskriftsmetod och bläcktyp.

Orientering

	För enkelsidig utskrift <ul style="list-style-type: none">• vänd uppåt• övre kanten först
	För automatisk dubbelsidig utskrift (bindning längs med långsidan) <ul style="list-style-type: none">• vänd nedåt• nedre kanten först

1. Tryck på [Inställningar] > [Alla inställn.] > [Skrivare] > [2-sidigt] > [En bild] > [2-sidig matning].
2. Tryck på .



Närliggande information

- [Fyll på papper i kombifacket](#)

Ladda och skriv ut etiketter med kombifacket

Öppna den bakre luckan (utmatningsfacket med framsidan upp) och använd kombifacket för att skriva ut på etiketter.

Du måste också ändra inställningarna för pappersformat och papperstyp på maskinen eller på din dator när du fyller på med papper av ett annat format och typ i facket.

1. Öppna maskinens bakre lucka (utmatningsfacket med textsidan uppåt).

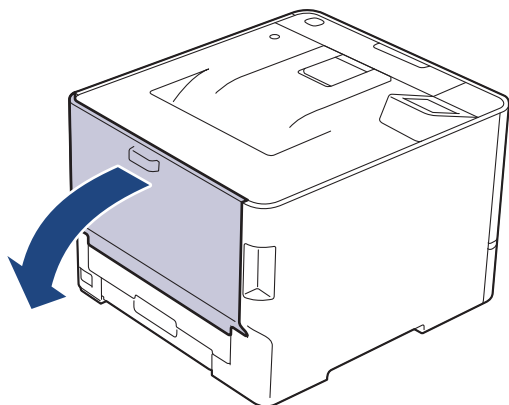

2. Öppna kombifacket på maskinens framsida och sänk ner det försiktigt.

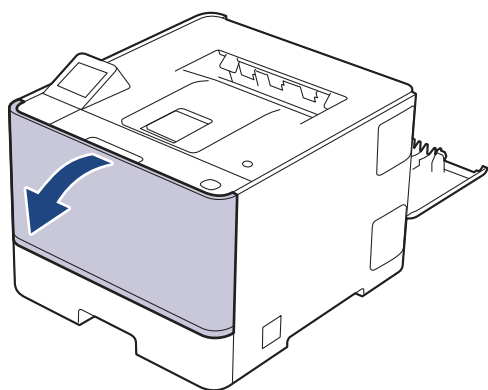

3. Dra ut kombifackets stöd.

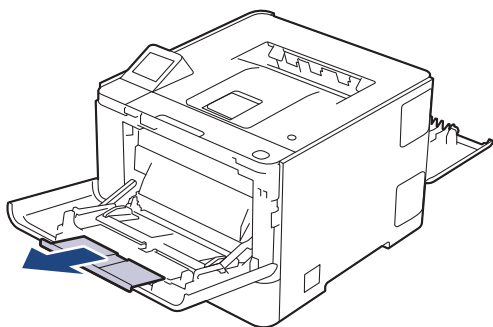

-
4. Skjut pappersguiderna på kombifacket så att de passar bredden på de etiketter du tänker använda.

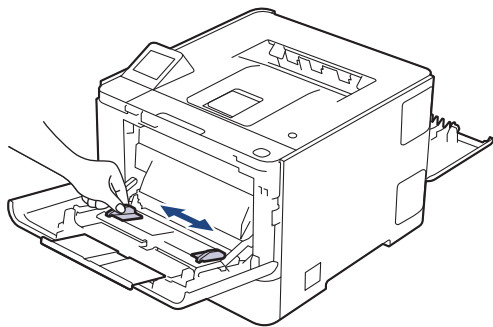

5. Fyll på etiketter med utskriftssidan *vänd uppåt* i kombifacket.

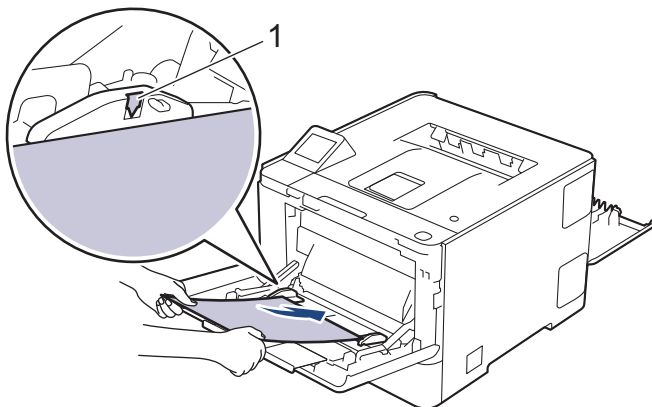

Kontrollera att etiketterna inte överstiger markeringen för maximalt antal papper (1).

6. På sidan Utskrift kan du ändra utskriftsinställningarna.
7. Skicka utskriftsjobbet till maskinen.
8. När du är klar stänger du den bakre luckan (utmatningsfacket med textsidan uppåt) tills den låser i stängt läge.



Närliggande information

- [Fylla på papper](#)

Sätt i och skriv ut kuvert via kombifacket

Innan du laddar maskinen ska du se till att kuverten ligger så plant och jämnt som möjligt.

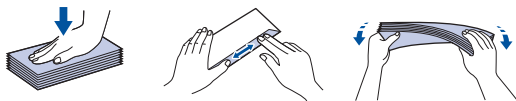

Du måste också ändra inställningarna för pappersformat och papperstyp på maskinen eller på din dator när du fyller på med papper av ett annat format och typ i facket.

1. Öppna maskinens bakre lucka (utmatningsfacket med textsidan uppåt).

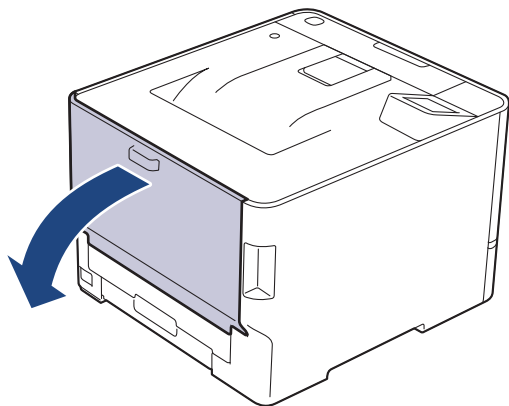

2. Öppna kombifacket på maskinens framsida och sänk ner det försiktigt.

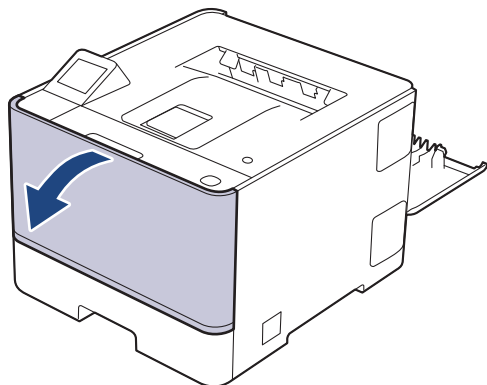

3. Dra ut kombifackets stöd.

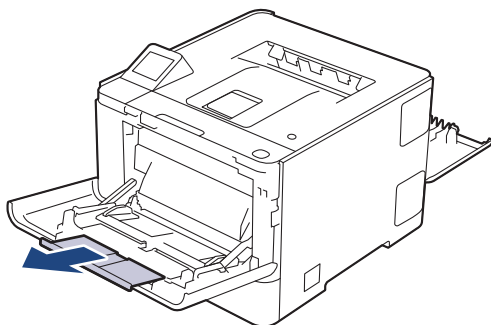

4. Skjut pappersguiderna på kombifacket så att de passar bredden på kuverten som du tänker använda.

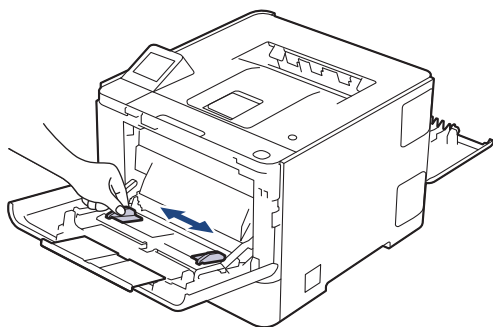

5. Fyll på kuvert med utskriftssidan *vänd uppåt* i kombifacket.

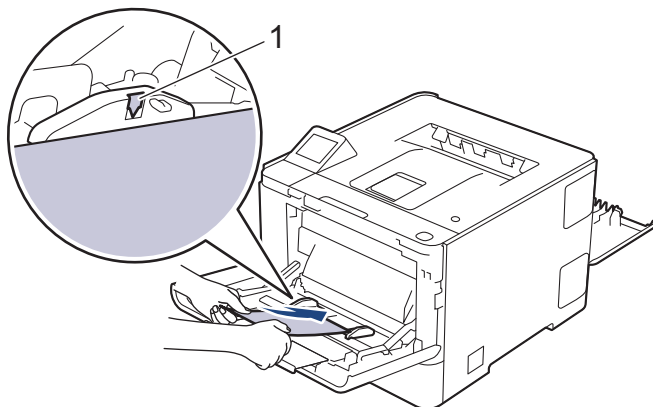

Placera kuverten i kombifacket med utskriftssidan uppåt. Kontrollera att kuverten ligger under markeringen för maximalt antal papper (1).

6. I dialogrutan Utskrift kan du ändra utskriftsinställningarna.

Inställningar	Alternativ för kuvert
Pappersstorlek	Com-10 DL C5 Monarch
Papperstyp	Kuvert Tjockt kuv. Tunt kuv.

7. Skicka utskriftsjobbet till maskinen.
8. När du är klar stänger du den bakre luckan (utmatningsfacket med textsidan uppåt) tills den låser i stängt läge.



Närliggande information



- [Fylla på papper](#)
- [Utskrift](#)

Pappersinställningar

- [Ändra pappersformat och papperstyp](#)
- [Ändra inställningen för papperskontroll](#)

Ändra pappersformat och papperstyp

När du lägger i papper i ett annat format eller av annan typ i facket måste du även ändra inställningen av pappersformat och papperstyp på LCD-skärmen.

1. Tryck på  [Inställningar] > [Alla inställn.] > [Allmän inställ] > [Fackinst.] > [Papperstyp].
2. Tryck på ▲ eller ▼ för att visa pappersfacksalternativen och tryck på det alternativ du önskar.
3. Tryck på ▲ eller ▼ för att visa papperstypsalternativen och tryck på det alternativ du önskar.
4. Tryck på .
5. Tryck på ▲ eller ▼ för att visa alternativet [Papp. format] och tryck sedan på [Papp. format].
6. Tryck på ▲ eller ▼ för att visa pappersfacksalternativen och tryck på det alternativ du önskar.
7. Tryck på ▲ eller ▼ tills pappersformatsalternativen visas och tryck på formatet som du vill ställa in.
8. Tryck på .





Närliggande information

- [Pappersinställningar](#)

Ändra inställningen för papperskontroll

När inställningen för kontroll av papper är inställd till På och du drar ut pappersfacket ur skrivaren, eller fyller på med papper i kombifacket, visas ett meddelande på LCD-skärmen som frågar om du vill ändra papperstyp och pappersformat.

Standardinställningen är På.

1. Tryck på  [Inställningar] > [Alla inställn.] > [Allmän inställ] > [Fackinst.] > [Kontr. papper].
2. Tryck på [På] eller [Av].
3. Tryck på .



Närliggande information

- [Pappersinställningar](#)

Område som inte går att skriva ut

Måtten i tabellen nedan visar maximala områden från kanten som ej går att skriva ut för de vanligaste pappersformaten. Dessa mått kan variera beroende på pappersformatet och inställningarna i det program du använder.

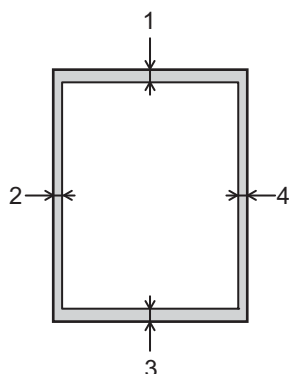

Försök inte att skriva ut dessa områden, utskriften kommer inte att visa någonting.

Användning	Dokumentstorlek	Överst (1) Underst (3)	Vänster (2) Höger (4)
Skriv ut	Letter	4,2 mm	4,2 mm
	A4	4,2 mm	4,2 mm
	Legal	4,2 mm	4,2 mm



Närliggande information

- [Pappershantering](#)

Rekommenderade utskriftsmedia

Vi föreslår att du använder pappret i tabellen för bästa utskriftskvalitet.

Papperstyp	Objekt
Vanligt papper	Xerox Premier TCF 80 g/m ²
	Xerox Business 80 g/m ²
Återvunnet papper	Steinbeis Evolution vitt 80 g/m ²
Etiketter	Avery laser label L7163
Kuvert	Vi rekommenderar inte något speciellt märke
Glättat papper	Mondi Color Copy Coated Glossy 135 g/m ²



Närliggande information

- [Pappershantering](#)

Använda specialpapper

Prova alltid att skriva ut för att se att papperet fungerar bra innan du köper det.

- Använd INTE bläckstrålepapper eftersom det kan orsaka pappersstopp eller skada maskinen.
- Om du använder brevpapper, papper som har en sträv yta eller papper som är skrynkligt eller trasigt kan papperet uppvisa försämrad prestanda.

Förvara pappersarken i de förseglade originalförpackningarna. Se till att arken ligger plant och på behörigt avstånd från fukt, direkt solljus och värme.

VIKTIGT

Vissa papperstyper fungerar dåligt eller kan skada maskinen.

Använd INTE papper:

- som är mycket strukturerat
- som är mycket glatt eller glansigt
- som är böjt eller skevt
- som är bestruket eller har en kemisk ytbehandling
- som är skadat, skrynkligt eller vikt
- som överskrider vikterna som anges i den här bruksanvisningen
- med flikar eller häftklamrar
- med brevhuvuden i tryckfärg för låga temperaturer eller termografi
- som är i flera delar eller karbonfritt
- som är utformat för bläckstråleskrivare
- som har ett vidhäftande ämne applicerat på ytan

Om du använder någon av de papperstyper som anges ovan kan maskinen skadas. Sådana skador täcks inte av någon garanti eller något serviceavtal från Brother.



Närliggande information

- [Pappershantering](#)

Utskrift

- Skriva ut från din dator (Windows)
- Skriva ut från din dator (Mac)
- Sätt i och skriv ut kuvert via kombifacket
- Skriva ut en e-postbilaga
- Säker utskrift med ett USB-minne
- Skriva ut data direkt från ett USB-minne eller en digitalkamera med stöd för masslagring
- Skriva ut dubbla kopior
- Avbryta ett utskriftsjobb
- Universell utskrift

Skriva ut från din dator (Windows)

- [Skriva ut ett dokument \(Windows\)](#)
- [Skriva ut på båda sidorna av pappret \(Windows\)](#)
- [Säker utskrift \(Windows\)](#)
- [Ändra inställningar för standardutskrift \(Windows\)](#)
- [Utskriftsinställningar \(Windows\)](#)
- [Skriva ut ett dokument med BR-Script3-skrivardrivrutinen \(PostScript® 3™-språkemulering\) \(Windows\)](#)

Skriva ut ett dokument (Windows)

Om du ändrar skrivarinställningarna i en app kommer ändringarna endast att påverka det dokument som skrivs ut från den appen.



- Dubbelsidig utskrift kan vara standardinställningen beroende på modellen. För enkelsidig utskrift, inaktivera inställningen för dubbelsidig utskrift i skrivardrivrutinen.
- För att ändra skrivarinställningarna för alla Windows appar måste du konfigurera egenskaperna för skrivardrivrutinerna.

Mer information ►► *Närliggande information: Ändra inställningar för standardutskrift (Windows)*

1. Fyll på papper i pappersfacket.
2. Välj utskriftskommandot från ditt program.
3. Välj namnet på din modell och klicka sedan på skrivarens egenskaper eller egenskapsknappen.

Fönstret för skrivardrivrutinen visas.

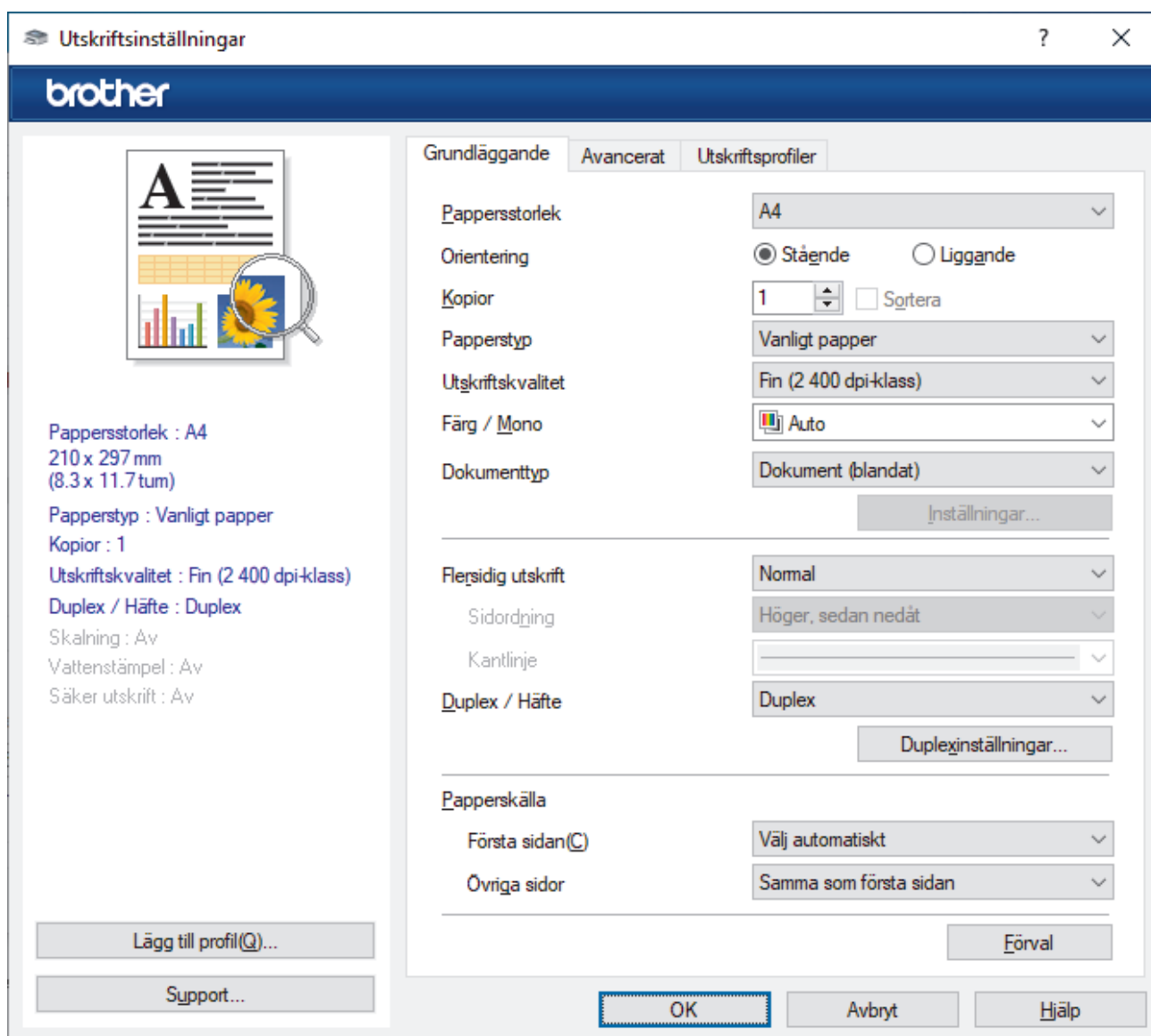

4. Se till så att du fyllt på papper av rätt storlek i pappersfacket.
5. Klicka på rullgardinsmenyn **Pappersstorlek** och välj sedan ditt pappersformat.

6. I fältet **Orientering** väljer du antingen **Stående** eller **Liggande** för att ange utskriftens orientering.



Om programmet innehåller en liknande inställning rekommenderar vid att du anger orienteringen i programmet.

7. Skriv det antal kopior (1–999) du vill ha i fältet **Kopior**.

8. Klicka på rullgardinsmenyn **Papperstyp** och välj sedan vilken papperstyp du använder.

9. Klicka på rullgardinsmenyn **Flersidig utskrift** och välj de alternativ som önskas om du vill skriva ut flera sidor av ditt dokument på ett pappersark eller skriva ut en sida av ditt dokument på flera ark.

10. Klicka på rullgardinsmenyn **Duplex / Häfte** och välj det alternativ du önskar.

11. Klicka på rullgardinsmenyn **Papperskälla** och välj papperskällan.



-
- Du kan ställa in pappersformat och papperstypen för varje fack med hjälp av maskinens kontrollpanel.
 - Du kan ställa in den föredragna inställningen för varje fack med maskinens kontrollpanel.

Mer information ►► *Närliggande information:Pappersinställningar*

12. Ändra vid behov andra skrivarinställningar.

13. Klicka på **OK**.

14. Slutför utskriften.



Närliggande information

- [Skriva ut från din dator \(Windows\)](#)

Liknande ämnen:

- [Ändra inställningar för standardutskrift \(Windows\)](#)
 - [Pappersinställningar](#)
 - [Utskriftsinställningar \(Windows\)](#)
-

Skriva ut på båda sidorna av pappret (Windows)

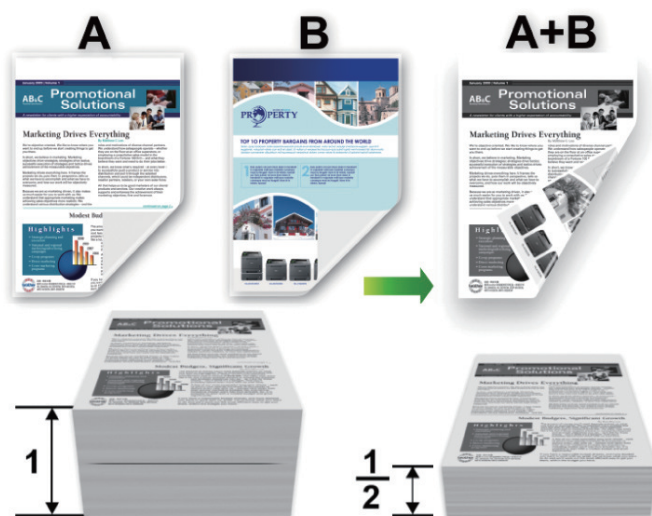

- Om pappret är skrynkligt, platta till det och sätt tillbaka det i pappersfacket.
- Använd vanligt papper eller tunt papper. Använd INTE finpapper.
- Om papperet är för tunt kan det skrynklas.
- Risk för pappersstopp eller dålig utskriftskvalitet föreligger när den manuella dubbelsidiga utskriftsfunktionen används.

1. Välj utskriftskommandot från ditt program.
2. Välj namnet på din modell och klicka sedan på skrivarens egenskaper eller egenskapsknappen. Fönstret för skrivardrivrutinen visas.
3. I fältet **Orientering** väljer du antingen **Stående** eller **Liggande** för att ange utskriftens orientering.



Om programmet innehåller en liknande inställning rekommenderar vi att du anger orienteringen i programmet.

4. Klicka på rullgardinsmenyn **Duplex / Häfte** och välj sedan **Duplex**.
5. Klicka på **Duplexinställningar**-knappen.
6. Välj ett av alternativen i menyn **Duplextyp**.
När du väljer dubbelsidig finns fyra olika dubbelsidiga bindningar tillgängliga för varje orientering:

Alternativ för Stående	Beskrivning
Lång kant (vänster)	
Lång kant (höger)	

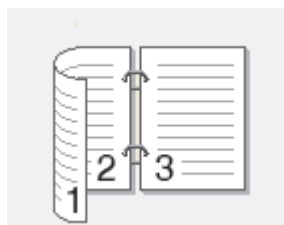

Alternativ för Stående	Beskrivning
------------------------	-------------

Kort kant (upptill)

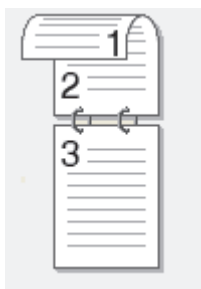

Kort kant (nedtill)



Alternativ för Liggande	Beskrivning
-------------------------	-------------

Lång kant (upptill)



Lång kant (nedtill)

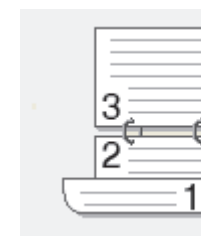

Kort kant (höger)



Kort kant (vänster)

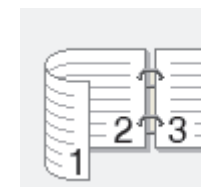

7. Markera kryssrutan **Bindningsförskjutning** för att specificera förskjutningen för bindningen i tum eller millimeter.
8. Klicka på **OK**.
9. Ändra vid behov andra skrivarinställningar.
10. Klicka på **OK**.
11. Slutför utskriften.

Om papperet inte matas fram korrekt kan det ha rullats ihop. Ta bort pappret, platta till det och sätt tillbaka det i pappersfacket.



Närliggande information

- [Skriva ut från din dator \(Windows\)](#)

Säker utskrift (Windows)

Använd säker utskrift för att se till att konfidentiella eller känsliga dokument inte skrivs ut förrän du angett ett lösenord i maskinens kontrollpanel.

Säkra data raderas från maskinen när du stänger av den.

1. Välj utskriftskommandot från ditt program.
2. Välj namnet på din modell och klicka sedan på skrivarens egenskaper eller egenskapsknappen. Fönstret för skrivardrivrutinen visas.
3. Klicka på fliken **Avancerat**.
4. Klicka på knappen **Inställningar** i fältet **Säker utskrift**.
5. Markera kryssrutan **Säker utskrift**.
6. Ange ditt fyrsiffriga lösenord i fältet **Lösenord**.
7. Ange användarnamnet och jobbnamnet i fälten **Anv.namn** och **Utskr namn** vid behov.
8. Klicka på **OK** för att stänga **Inställningar för säker utskrift**-fönstret.
9. Klicka på **OK**.
10. Slutför utskriften.
11. Tryck på [Säker utskrift] på skrivarens kontrollpanel.
12. Tryck på ▲ eller ▼ för att visa användarnamnen och tryck sedan för att välja ditt användarnamn.
13. Ange ditt fyrsiffriga lösenord och tryck sedan på [OK].
14. Tryck på ▲ eller ▼ för att visa utskriftsjobbet och tryck sedan på det.
15. Ange önskat antal kopior.
16. Tryck på [Start].

Den skyddade informationen kommer att raderas från maskinens minne efter utskrift.





Närliggande information

- [Skriva ut från din dator \(Windows\)](#)

Ändra inställningar för standardutskrift (Windows)

Om du ändrar skrivarinställningarna i en app kommer ändringarna endast att påverka det dokument som skrivs ut från den appen. För att ändra skrivarinställningarna för alla Windows appar måste du konfigurera egenskaperna för skrivardrivrutinerna.

1. Håll knappen  intryck och tryck på  knappen på datorns tangentbord för att starta **Kör**.
2. Skriv "**control printers**" i fältet **Öppna:** och klicka på **OK**.

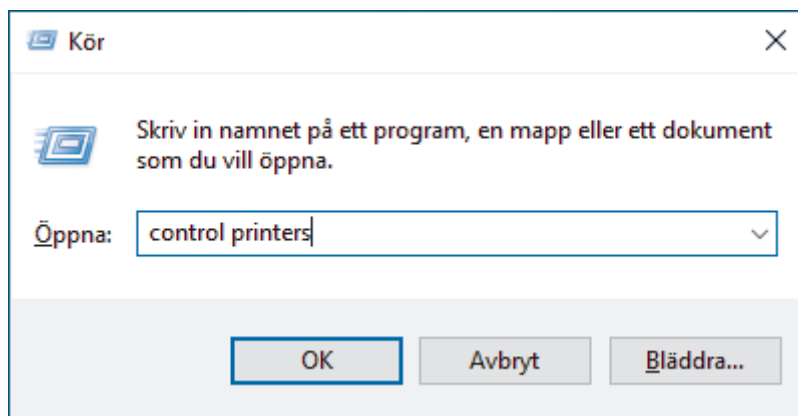

Fönstret **Enheter och skrivare** öppnas.



Om fönstret **Enheter och skrivare** inte visas klickar du på **Enheter > Fler inställningar för enheter och skrivare**.

3. Högerklicka på din modells ikon och välj sedan **Egenskaper för skrivare**. (Välj din skrivardrivrutin om alternativen för skrivardrivrutinen visas.)
Dialogrutan för skrivaregenskaperna visas.
4. Klicka på fliken **Allmänt** och sedan på knappen **Utskriftsinställningar** eller **Inställningar...**
Dialogrutan för skrivardrivrutinen visas.



- För att konfigurera fackinställningarna klickar du på fliken **Enhetsinställningar** (finns på vissa modeller).
- Om du vill byta skrivarport klickar du på fliken **Portar**.

5. Välj de skrivarinställningar som du vill använda som standardinställningar för alla dina Windows-program.
6. Klicka på **OK**.
7. Stäng dialogrutan för skrivaregenskaper.



Närliggande information

- [Skriva ut från din dator \(Windows\)](#)
 - [Konfigurera inställningarna för det extra facket \(Windows\)](#)

Konfigurera inställningarna för det extra facket (Windows)

Öppna maskinens egenskaper för att automatiskt identifiera maskinens extra fack och kontrollera maskinens serienummer.

Skrivardrivrutinen identifierar automatiskt det extra facket vid installationen av drivrutinen. Följ stegen nedan om du monterade det extra facket efter installationen av drivrutinen:

1. Håll knappen  intryck och tryck på  knappen på datorns tangentbord för att starta **Kör**.
2. Skriv "**control printers**" i fältet **Öppna:** och klicka på **OK**.

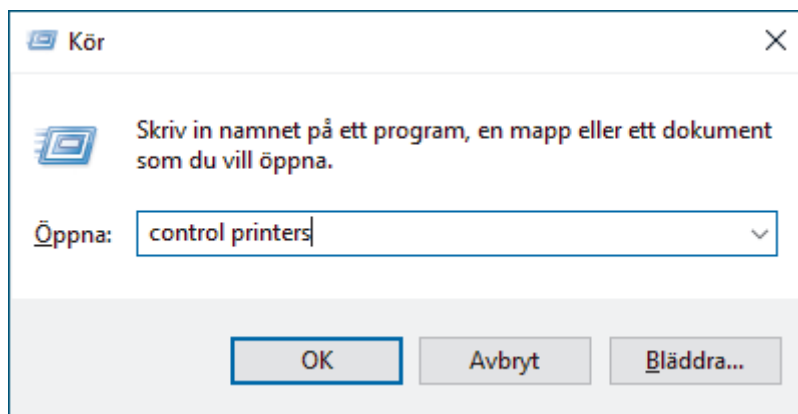

Fönstret **Enheter och skrivare** öppnas.



Om fönstret **Enheter och skrivare** inte visas klickar du på **Enheter > Fler inställningar för enheter och skrivare**.

3. Högerklicka på din modells ikon och välj sedan **Egenskaper för skrivare**. (Välj din skrivardrivrutin om alternativen för skrivardrivrutinen visas.)
Dialogrutan för skrivaregenskaperna visas.
4. Klicka på fliken **Enhetsinställningar**.
5. Klicka på knappen **Automatisk identifiering**.
Det extra facket och maskinens serienummer identifieras automatiskt.
6. Klicka på knappen **Verkställ**.
7. Stäng dialogrutan för skrivaregenskaper.

Funktionen **Automatisk identifiering** är inte tillgänglig under följande förhållanden:

- Skannern är avstängd.
- Skrivaren delas via en utskriftsserver.
- Maskinen är inte ansluten till din dator.



Närliggande information

- [Ändra inställningar för standardutskrift \(Windows\)](#)

Utskriftsinställningar (Windows)



- Om du ändrar skrivarinställningarna i en app kommer ändringarna endast att påverka det dokument som skrivs ut från den appen.
Mer information ►► *Närliggande information: Skriva ut ett dokument (Windows)*
- För att ändra standardinställningarna för utskrift måste du konfigurera egenskaper för skrivardrivrutinen.
Mer information ►► *Närliggande information: Ändra inställningar för standardutskrift (Windows)*

>> **Grundläggande** Flik

>> **Avancerat** Flik

Grundläggande Flik

1. Pappersstorlek

Välj det pappersformat som du vill använda. Du kan antingen välja mellan ett standardpappersformat eller skapa ett anpassat pappersformat.

2. Orientering

Välj orientering (stående eller liggande) för utskriften.

Om programmet innehåller en liknande inställning rekommenderar vid att du anger orienteringen i programmet.

3. Kopior

Här anger du antalet kopior (1–999) som du vill skriva ut.

Sortera

Välj det här alternativet om du vill skriva ut uppsättningar av dokument med flera sidor i den ursprungliga sidordningen. När du valt det här alternativet skrivs en kopia av dokumentet ut och samma dokument skrivs sedan ut igen efter hur många kopior du valt. Om du inte valt alternativet skrivs varje sida ut efter hur många kopior du valt innan nästa sida av dokumentet skrivs ut.

4. Papperstyp

Välj den medietyp som du vill använda. För att uppnå bästa utskriftsresultat anpassar maskinen automatiskt utskriftsinställningarna i enlighet med den valda medietypen.

5. Utskriftskvalitet

Välj den utskriftskvalitet som du vill ha. Eftersom utskriftskvalitet och -hastighet är relaterade tar det längre tid att skriva ut dokumentet om du vill ha högre kvalitet.

6. Färg / Mono

Välj inställningarna för Färg/Svartvit som du vill använda.

OBS

- Maskinens färgsensor är mycket känslig och kan tolka blekt svart text eller en icke-vit bakgrund som färg. Om du vet att ditt dokument är svartvitt och vill spara färgtoner väljer du läget **Mono**.
- Om tonerfärgen Cyan, Magenta eller Gul tar slut under utskrift av färgdokument kan inte utskriftsjobbet slutföras. Avbryt utskriften och välj att starta utskriften igen i läget **Mono**, så länge som svart toner är tillgänglig.

7. Dokumenttyp

Välj den typ av dokument som du vill skriva ut.

Inställningar-knapp

Specificera avancerade inställningar som färgläge.

Färgläge

Välj önskat färgläge.

Importera

Klicka på **Inställningar** för att justera utskriftskonfiguration för en viss bild. När du justerat bildens parametrar, t.ex. ljusstyrka och kontrast, importerar du inställningarna som en utskriftskonfigurationsfil. Använd alternativet **Exportera** för att skapa en utskriftskonfigurationsfil med de aktuella inställningarna.

Exportera

Klicka på **Inställningar** för att justera utskriftskonfiguration för en viss bild. När du justerat bildens parametrar, t.ex. ljusstyrka och kontrast, exporterar du inställningarna som en utskriftskonfigurationsfil. Använd alternativet **Importera** för att ladda en konfigurationsfil som du har exporterat tidigare.

Förbättra gråskala

Välj detta alternativ för att förbättra bildkvaliteten för skuggade områden.

Förbättra svart utskrift

Om en svart grafik inte skrivs ut som den ska väljer du den här inställningen.

Förbättra mönsterutskrifter

Välj det här alternativet om du vill förbättra mönsterutskrifter om de utskrivna ifyllnaderna och mönstren skiljer sig från dem som du ser på datorskärmen.

8. Flersidig utskrift

Välj det här alternativet om du vill skriva ut flera sidor på ett enda pappersark eller skriva ut en sida i ditt dokument på flera ark.

Sidordning

Välj sidordningen vid utskrift av flera sidor på ett enda pappersark.

Kantlinje

Välj kant som ska användas vid utskrift av flera sidor på ett enda pappersark.

9. Duplex / Häfte (tillgängligt för vissa modeller)

Välj det här alternativet om du vill skriva ut på båda sidor av pappret eller skriva ut ett dokument i broschyrformat med dubbelsidig utskrift.

Duplexinställningar-knapp

Klicka på den här knappen för att välja typ av bindning för dubbelsidig utskrift. Det finns fyra typer av dubbelsidiga bindningar för respektive orientering.

10. Papperskälla

Välj inställning för papperskälla så att den passar utskriftsförhållanden och ändamål.

Första sidan

Välj papperskälla för utskrift av den första sidan.

Övriga sidor

Välj papperskälla för utskrift av den andra och efterföljande sidor.

Avancerat Flik

Utskriftsinställningar

brother

Grundläggande Avancerat Utskriftsprofiler

Skalning

Av(B)

Anpassa till pappersstorlek

A4

Fr [25 - 400 %]

100

Roterad(M)

Använd vattenstämpel Inställningar...

Utskrift av sidhuvud/sidfot Inställningar...

Tonerbesparing

Säker utskrift Inställningar...

Administratör Inställningar...

Användarverifiering Inställningar(C)...

Övriga utskriftsalternativ...

Lägg till profil(Q)...

Support...

OK Avbryt Verkställ Hjälp

Pappersstorlek : A4
210 x 297 mm
(8.3 x 11.7 tum)

Papperstyp : Vanligt papper

Kopior : 1

Utskriftskvalitet : Fin (2 400 dpi-klass)

Duplex / Häfte : Duplex

Skalning : Av

Vattenstämpel : Av

Säker utskrift : Av

1. Skalning

Välj dessa alternativ om du vill förstora eller förminska storleken på sidorna i dokumentet.

Anpassa till pappersstorlek

Välj det här alternativet om du vill förstora eller förminska dokumentssidorna till en viss pappersstorlek. När du väljer det här alternativet får du välja pappersstorlek i en rullgardinsmeny.

Fri [25 - 400 %]

Välj det här alternativet om du manuellt vill förstora eller förminska dokumentssidorna. När du väljer det här alternativet anger du ett värde i fältet.

2. Roterad

Välj det här alternativet om du vill rotera den utskrivna bilden 180 grader.

3. Använd vattenstämpel

Välj det här alternativet om du vill skriva ut en logotyp eller en text på dokumentet som en vattenstämpel. Välj en förhandsinställd vattenstämpel, lägg till en ny vattenstämpel eller använd en bildfil som du själv har skapat.

4. Utskrift av sidhuvud/sidfot

Välj det här alternativet om du vill skriva ut datum, tid och användarens inloggningsnamn på dokumentet.

5. Tonerbesparing

Välj denna funktion för att använda mindre toner vid utskrift av dokument, utskriften går fortfarande att läsa men trycket blir ljusare.

6. Säker utskrift

Den här funktionen ser till att konfidentiella eller känsliga dokument inte skrivs ut förrän du angett ett lösenord i maskinens kontrollpanel.

7. Administratör

Den här funktionen låter dig ändra administratörens lösenord och begränsa olika utskriftsfunktioner.

8. Användarverifiering

Den här funktionen gör att du kan bekräfta begränsningarna för varje användare.

9. Övriga utskriftsalternativ-knapp

Vilolägestid

Välj det här alternativet för att maskinen ska ställas in i viloläge genast efter utskrift.

Makro/flöde (tillgängligt för vissa modeller)

Välj den här funktionen för att skriva ut ett elektroniskt formulär (makro/strömning), som du har lagrat i maskinens minne, som ett överlägg på utskriftsjobbet.

Förbättra utskriftskvaliteten

Välj det här alternativet om du vill minska mängden böjda papper och förbättra tonerfixeringen.

Kantbetoning

Välj det här alternativet för att göra texten skarpare.

Hoppa över tom sida

Välj det här alternativet om du vill tillåta att skrivardrivrutinen automatiskt identifierar tomma sidor och utesluter dem från utskriften.

TrueType-läge

Läge

Välj hur teckensnitt bearbetas för utskrift.

Använd TrueType skrivarteckensnitt (tillgängligt för vissa modeller)

Välj om du vill använda inbyggda teckensnitt för bearbetning av teckensnitt.

Miljöinställningar

Välj detta alternativ för att minska buller vid utskrift.

Justera dokumentets position

Välj det här alternativet om du vill justera startpositionen för utskriften.



Närliggande information

- [Skriva ut från din dator \(Windows\)](#)

Liknande ämnen:

- [Ändra inställningar för standardutskrift \(Windows\)](#)
 - [Skriva ut ett dokument \(Windows\)](#)
-

Skriva ut ett dokument med BR-Script3-skrivardrivrutinen (PostScript® 3™-språkemulering) (Windows)

Med BR-Script3-skrivardrivrutinen kan du skriva ut PostScript®-data tydligare.

Gå till din modells **Nerladdningar**-sida på support.brother.com/downloads för att installera PS-drivrutinen (BR-Script3-skrivardrivrutin).

1. Välj utskriftskommandot från ditt program.
2. Välj namnet på din modell med **BR-Script3** i namnet och klicka sedan på utskriftsegenskaperna eller egenskapsknappen.

Fönstret för skrivardrivrutinen visas.

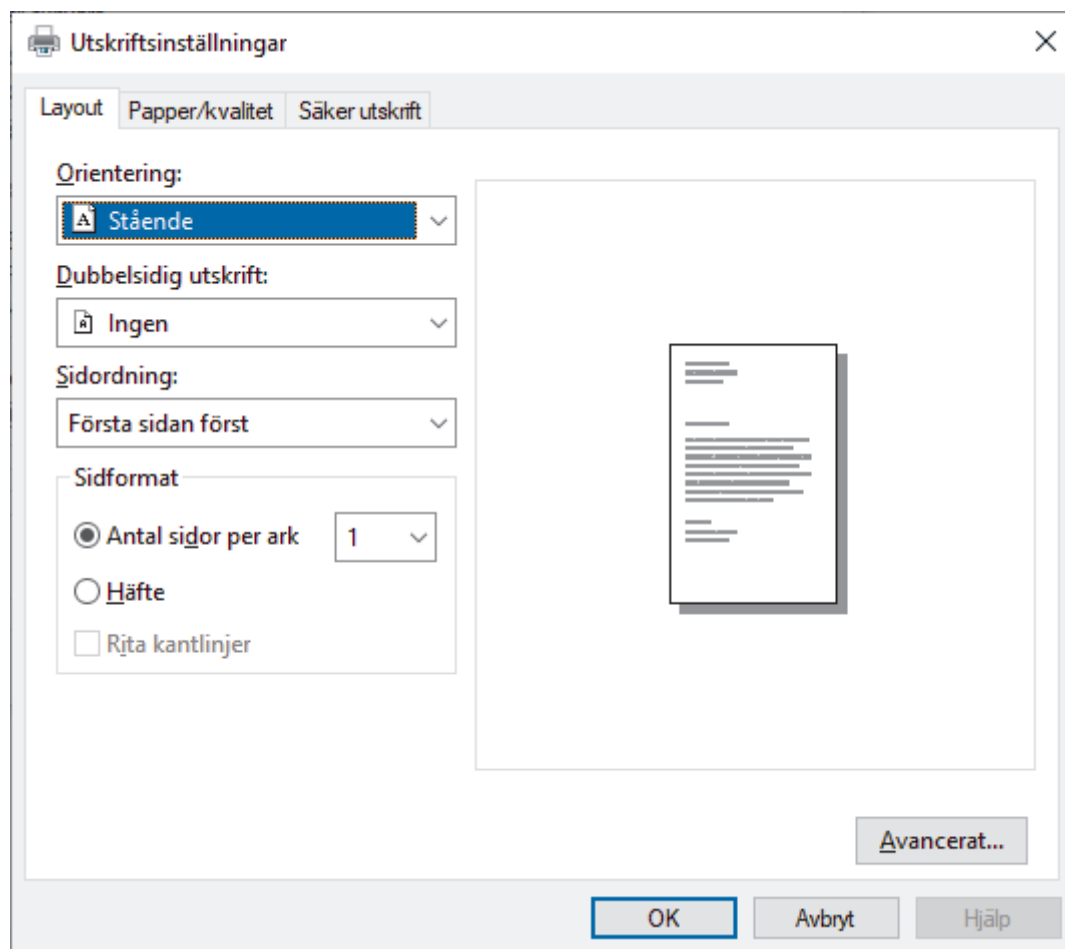

3. Klicka på fliken **Layout**, **Papper/kvalitet** eller **Säker utskrift** för att ändra grundläggande skrivarinställningar. (tillgängligt för vissa modeller)

Klicka på fliken **Layout** eller **Papper/kvalitet** och klicka sedan på knappen **Avancerat...** för att ändra avancerade utskriftsinställningar. Klicka på **OK**.

4. Klicka på **OK**.
5. Slutför utskriften.

✓ Närliggande information

- [Skriva ut från din dator \(Windows\)](#)

📄 Skriva ut från din dator (Mac)

- [Innan du använder AirPrint \(macOS\)](#)
- [Skriva ut med AirPrint](#)

Sätt i och skriv ut kuvert via kombifacket

Innan du laddar maskinen ska du se till att kuverten ligger så plant och jämnt som möjligt.

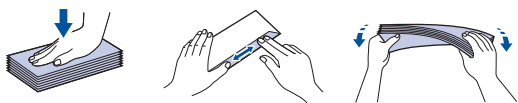

Du måste också ändra inställningarna för pappersformat och papperstyp på maskinen eller på din dator när du fyller på med papper av ett annat format och typ i facket.

1. Öppna maskinens bakre lucka (utmatningsfacket med textsidan uppåt).

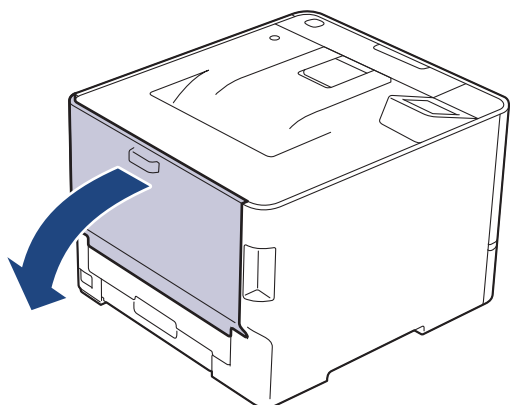

2. Öppna kombifacket på maskinens framsida och sänk ner det försiktigt.

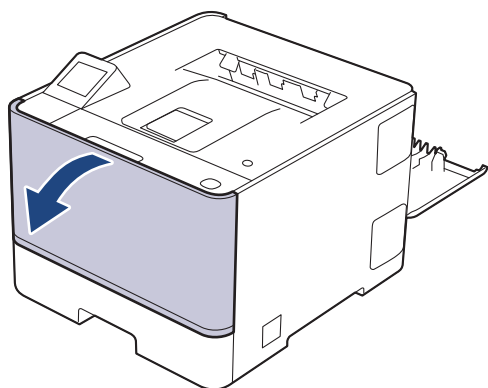

3. Dra ut kombifackets stöd.

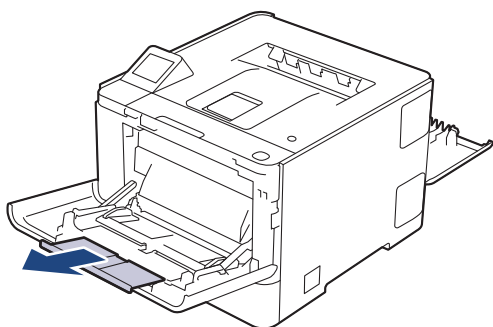

- Skjut pappersguiderna på kombifacket så att de passar bredden på kuverten som du tänker använda.

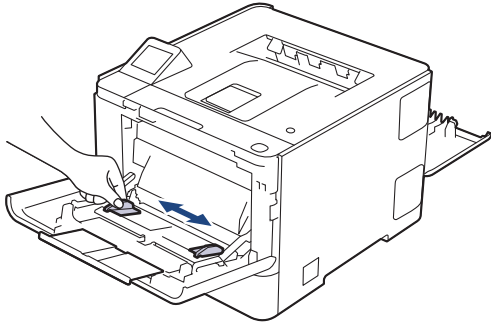

- Fyll på kuvert med utskriftssidan *vänd uppåt* i kombifacket.

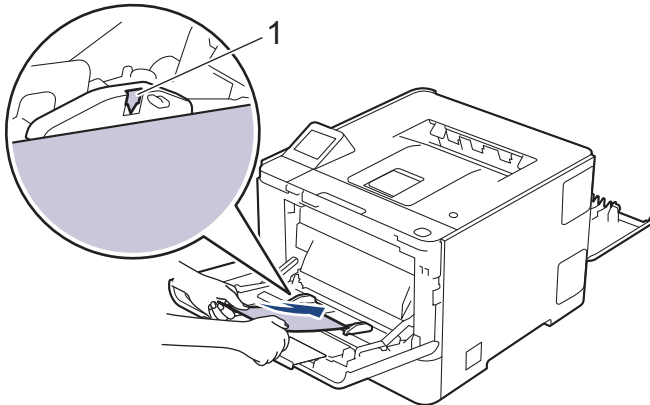

Placera kuverten i kombifacket med utskriftssidan uppåt. Kontrollera att kuverten ligger under markeringen för maximalt antal papper (1).

- I dialogrutan Utskrift kan du ändra utskriftsinställningarna.

Inställningar	Alternativ för kuvert
Pappersstorlek	Com-10 DL C5 Monarch
Papperstyp	Kuvert Tjockt kuv. Tunt kuv.

- Skicka utskriftsjobbet till maskinen.
- När du är klar stänger du den bakre luckan (utmatningsfacket med textsidan uppåt) tills den låser i stängt läge.



Närliggande information

- Fylla på papper
- Utskrift

Skriva ut en e-postbilaga

Du kan skriva ut filer genom att skicka dem via e-post till Brother-maskinen.

- Du kan bifoga upp till 10 dokument, totalt 20 MB, till ett e-postmeddelande.
- Den här funktionen har stöd för följande format:
 - Dokumentfiler: PDF-, TXT- och Microsoft Office-filer
 - Bildfiler: JPEG, BMP, GIF, PNG och TIFF
- Maskinen skriver ut både e-postinnehållet och bifogade filer som standard. Om du vill skriva ut endast e-postbilagor ändrar du inställningarna efter behov.

1. Starta webbaserad hantering. >> [Få åtkomst till Webbaserad hantering](#)
2. I det vänstra navigeringsfältet klickar du på **Online Functions (Onlinefunktioner) > Online Functions Settings (Inställningar för onlinefunktioner)**.



- Om det vänstra navigeringsfältet inte är synligt börjar du navigera från ☰.
- Om den här funktionen är låst kontaktar du din nätverksadministratör för åtkomst.

3. Klicka på knappen **I accept the terms and conditions (Jag accepterar villkoren)** och följ installationsanvisningarna på skärmen.
4. På datorn klickar du på **General Settings (Allmänna inställningar)**.
Skärmbilden **Email Print (Mejla och skriv ut): General Settings (Allmänna inställningar)** visas.
5. Klicka på **Enable (Aktivera)**-knappen.
Maskinen skriver ut instruktionsbladet.
6. Skicka e-postmeddelandet till den e-postadress som finns på arket. Maskinen skriver ut e-postbilagorna.



- Om du vill ändra inställningarna, inklusive e-postadress och skrivarinställningar, klickar du på knappen **Online Functions Settings Page (Sida med inställningar för onlinefunktioner)**.
- Du kan också konfigurera inställningarna från din maskin. Tryck på [Funktioner] > [Appar] > [Onlinefunktioner], och följ sedan anvisningarna på skärmen.



Närliggande information

- [Utskrift](#)

Liknande ämnen:

- [Få åtkomst till Webbaserad hantering](#)

Säker utskrift med ett USB-minne

Relaterade modeller: HL-L8570CDW

Med USB-lagrad utskrift kan du spara data för säker utskrift till USB-minnet och skriva ut dem senare genom att ange ett lösenord på skrivarens kontrollpanel.

OBS

Krav på USB-minnet:

- Lagringsutrymme: 8 GB eller mer
- Format: FAT32/exFAT



Rekommendation för USB-minnet:

Lagringsutrymme: 16 GB eller mer

- Data som lagras på ett USB-minne krypteras, men skyddas kanske inte mot obehörig åtkomst under alla omständigheter. Se till att du hanterar och lagrar data och USB-minnet säkert.
- Det går endast att läsa data i ett USB-minne på skrivaren vars data det lagrar. Det går inte att läsa data på en annan skrivare, enhet eller dator.
- Radera all lagrad data och formatera USB-minnet på datorn när du inte längre behöver USB-minnet till att lagra data från skrivaren och vill använda det till annat. Se USB-minnets bruksanvisning för anvisningar om att formatera eller rensa det.

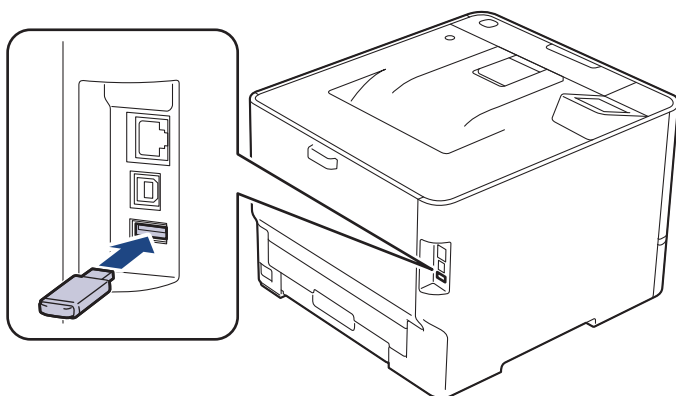
1. Anslut USB-minnet till USB-porten (bak).



2. Tryck på .
3. Tryck på  [Inställningar] > [Alla inställn.] > [Skrivare] > [Plats för lagring av jobb] på skrivarens kontrollpanel.
4. Tryck på [USB-minne (bakre port)].
Ett meddelande om start av USB-minnet visas på LCD-skärmen.
5. Håll [OK] intryckt i två sekunder för att starta.
Skrivaren startar om och aktiverar funktionen USB-lagrad utskrift.

OBS

- När skrivaren startar om för att aktivera funktionen USB-lagrad utskrift raderas alla sparade jobb, makro-, flödesdata och teckensnittsdata från skrivarens minne.
- När skrivaren startar om för att aktivera funktionen USB-lagrad utskrift raderas makro-, flödesdata och teckensnittsdata från USB-minnet.

-
6. Slutför inställningarna för alternativet säker utskrift i skrivardrivrutinen och aktivera utskriftskommandot i programmet.
 7. Tryck på [Säker utskrift] på skrivarens kontrollpanel.
 8. Tryck på ▲ eller ▼ för att visa användarnamnen och tryck sedan för att välja ditt användarnamn.
På LCD-skärmen visas listan över de skyddade utskrifterna för ditt namn.
 9. Ange ditt fyrsiffriga lösenord och tryck sedan på [OK].
 10. Tryck på ▲ eller ▼ för att visa utskriftsjobbet och tryck sedan på det.
 11. Ange önskat antal kopior.
 12. Tryck på [Start].

Skrivaren skriver ut datauppgifterna och raderar utskriften från USB-minnet.

VIKTIGT

Koppla INTE loss USB-minnet från USB-porten (bak) förrän skrivaren har slutat skriva ut.



Närliggande information

- [Utskrift](#)
-

Skriva ut data direkt från ett USB-minne eller en digitalkamera med stöd för masslagring

- Kontrollera att digitalkameran är på.
- De filtyper som stöds är PDF, JPEG, TIFF, XPS och PRN.
- Din digitalkamera måste växlas över från PictBridge-läge till masslagringsläge.
- Krav på USB-minnet:
 - Klass: USB-masslagringsklass
 - Format: FAT12/FAT16/FAT32/exFAT

VIKTIGT

För att förhindra att din maskin förstörs ska du INTE ansluta någon enhet förutom digitalkamera eller USB-minne till USB direct-gränssnittet.

USB-portens placering (Framsida)

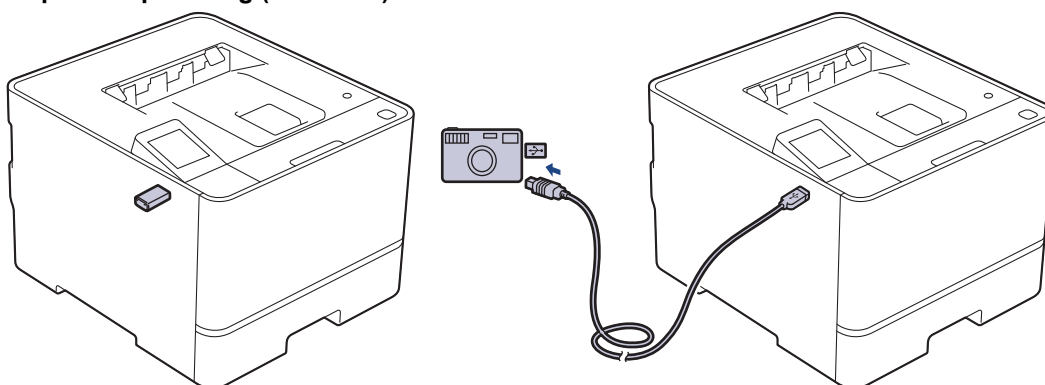

USB-portens placering (sett bakifrån) (HL-L8570CDW)

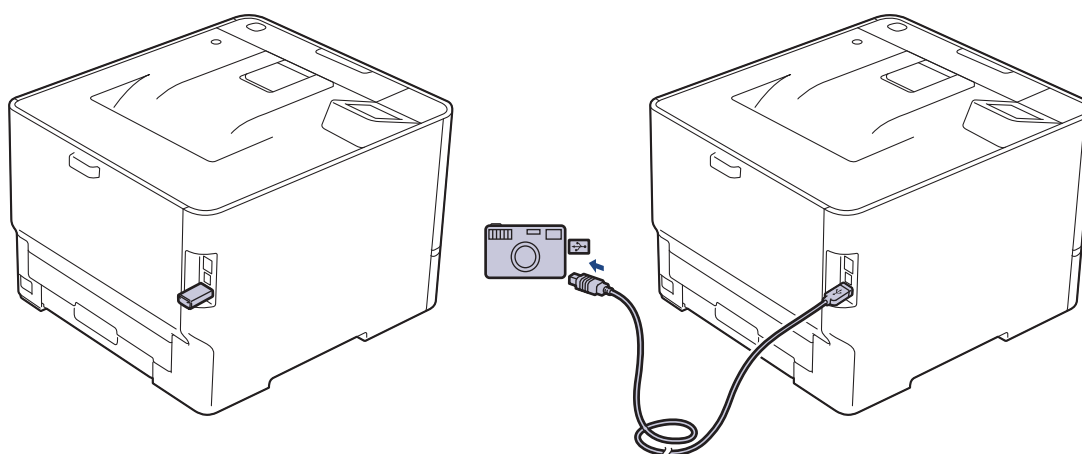

1. Anslut ditt USB-minne eller digitalkameran till USB-gränssnittet. Meddelandet [Bildkontroll] visas på LCD-skärmen.



- Om ett fel uppstår visas inte USB-menyn på LCD-skärmen.
- När maskinen befinner sig i djupt viloläge visas ingen information på LCD-skärmen ens om du ansluter ett USB-minne till USB-gränssnittet. Du väcker maskinen genom att trycka på valfri knapp på kontrollpanelen.
- Om skrivarens Secure Function Lock är på On (Säkert funktionslås på) kan det hända att du inte kan skriva ut från ett USB-minne eller en digitalkamera.
- (HL-L8570CDW) Om maskinen uppmanar dig att välja USB-porten väljer du den på pekskärmen.

2. Tryck på ▲ eller ▼ för att välja den fil du önskar och tryck sedan på den.



Om du vill skriva ut ett index över de filer som lagras på USB-minnet eller i digitalkameran trycker du på  [Indexutskrift] på pekskärmen. Tryck på [Monostart] eller [Färgstart] för att skriva ut data.

3. Gör något av följande:

- Tryck på  [Utskriftsinst.] för att ändra inställningarna. Gå sedan till nästa steg.
- Ange antal kopior och tryck sedan på [Monostart] eller [Färgstart] om du vill använda standardinställningarna.

4. Välj vilka utskriftsinställningar du vill ändra:

- [Utskriftskval.]
- [Välj fack]
- [Papperstyp]
- [Papp.format]
- [Flera sidor]
- [Orientering]
- [2-sidigt]
- [Sortera]
- [PDF utskriftsalternativ]
- [PDF anpassa till sida]



Beroende på filtypen kanske inte alla inställningar visas.

5. Tryck på [OK].

6. Ange önskat antal kopior.

7. Tryck på [Monostart] eller [Färgstart] för att skriva ut data.

8. Tryck på .

VIKTIGT

Koppla INTE loss USB-minnet eller digitalkameran från USB-gränssnittet förrän maskinen har slutat skriva ut.



Närliggande information

- [Utskrift](#)

Skriva ut dubbla kopior

Använd funktionen Karbonkopiering för att göra flera kopior av samma utskriftsdata precis som vid utskrift på karbonpapper. Skicka data till individuella pappersfack som du redan har fyllt på med olika typer av papper eller färger.

Du kanske t.ex. vill ställa in skrivaren att skicka dina utskriftsdata till fack 1, som du redan har fyllt på med blåfärgat papper och sedan skriva ut data på en viss plats på sidan via kombifacket, som du redan har fyllt på med guldfärgat papper som redan innehåller text.

Om du lägger blått papper i Fack 1 och gult papper i kombifacket matar skrivaren automatiskt papper för Ark 1 från Fack 1 och papper för Ark 2 från kombifacket.

Om du aktiverar funktionen Karbonkopiering kommer maskinen alltid automatiskt att ta kopior.



Windows

Med funktionen Karbonkopiering kan du också välja olika utskriftsmakron/-flöden för varje sida.

1. Tryck på  [Inställn.] > [Alla inställn.] > [Skrivare] > [Karbonpappermeny] > [Fotokopiering] > [På].
2. Tryck på ▲ eller ▼ för att visa alternativet [Kopior] och tryck sedan på alternativet [Kopior].
3. Ange det antal kopior som önskas och tryck sedan på [OK].
4. Tryck på ▲ eller ▼ för att visa alternativet [Kopia 1 Fack] och tryck sedan på alternativet [Kopia 1 Fack].
5. Tryck på ▲ eller ▼ för att visa det pappersfack du vill konfigurera alternativet [Kopia 1 Fack] för och tryck sedan på pappersfacket.



Windows

- a. Tryck på ▲ eller ▼ för att visa alternativet [Kopia1 ström] och tryck sedan på alternativet [Kopia1 ström].
 - b. Tryck på ▲ eller ▼ för att visa ID-numret för det makro/flöde som du vill använda och tryck sedan på det.
6. Upprepa dessa steg tills du har valt alla fackinställningar för varje kopia.
 7. Tryck på .
 8. Skicka utskriftsjobbet till maskinen.



Närliggande information

- [Utskrift](#)

Avbryta ett utskriftsjobb

Tryck på .



Håll  intryckt i fyra sekunder för att avbryta flera utskriftsjobb.



Närliggande information

- [Utskrift](#)

Universell utskrift

- [Universell utskrift, översikt](#)
- [Konfigurera universell utskrift](#)
- [Lägg till en universalaktiverad skrivare till din dator](#)
- [Avregistrera din skrivare från universell utskrift](#)

Universell utskrift, översikt

Universell utskrift är en molnbaserad utskriftstjänst från Microsoft. Du kan skriva ut dokument, varifrån som helst på Internet, utan att installera en skrivardrivrutin. Universell utskrift finns tillgänglig för Azure Active Directory-användare (Azure AD) med Microsoft 365-prenumeration.

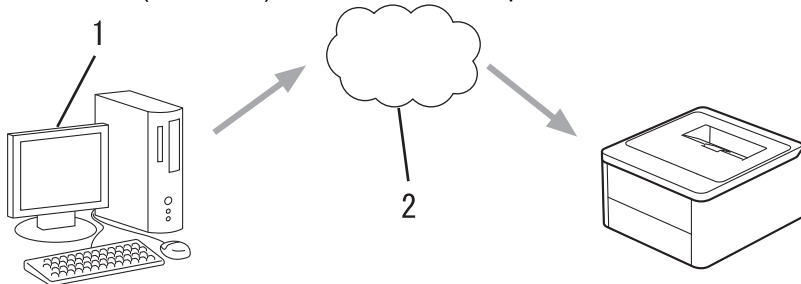

1. Datoren kör Windows 10 20H1 eller senare
2. Molnserver



Närliggande information

- [Universell utskrift](#)

Konfigurera universell utskrift

- Se till att ange korrekt datum och tid för din tidszon.
- Om ditt nätverk använder en proxyserver, konfigurera proxyserverinställningarna.

Registrera din skrivare för universell utskrift med Webbaserad hantering

1. Starta webbaserad hantering. ➤ ➤ [Få åtkomst till Webbaserad hantering](#)
2. I det vänstra navigeringsfältet klickar du på **Network (Nätverk)** > **Network (Nätverk)** > **Protocol (Protokoll)**.



Om det vänstra navigeringsfältet inte är synligt börjar du navigera från ☰.

3. Markera kryssrutan **Universal Print (Universell utskrift)** och klicka sedan på **Advanced Settings (Avancerade inställningar)**.
4. Ändra din maskins namn i fältet **Device Name (Enhetsnamn)** vid behov.



Om du använder följande tecken: ?, /, \, ", :, <, >, | eller * kan fel i sändningen ske.

5. Klicka på **Register (Registrera)**.
6. En användarkod för universell utskrift visas. Klicka på **Sign in (Logga in)** och skriv sedan in användarkoden.
7. Följ instruktionerna på skärmen för att slutföra registreringen.

Tilldela universalskrivareanvändare via Microsoft Azure Portal

8. Få åtkomst till Microsoft Azure portal.
URL: portal.azure.com
9. Logga in som en skrivareadministratör.
10. Välj tjänsten **Universell utskrift**.
11. Välj alternativet **Skrivare** och välj sedan din maskin från listan.
12. Välj alternativet **Dela**.
13. Välj de användare som du vill tilldela universalskrivartjänsten och klicka sedan på **Dela ut skrivare**.





Närliggande information

- [Universell utskrift](#)

Liknande ämnen:

- [Konfigurera datum och tid med hjälp av webbaserad hantering](#)
- [Konfigurera proxyserverns inställningar med hjälp av webbaserad hantering](#)
- [Få åtkomst till Webbaserad hantering](#)

Lägg till en universalaktiverad skrivare till din dator

1. Gör något av följande:
 - För Windows 11
 - a. Klicka på  > **Inställningar** > **Bluetooth och enheter** > **Skrivare och skannrar** > **Lägg till enhet**.
 - b. Välj **Arbete eller skola** i rullgardinsmenyn **Visa skrivare och skannrar som är associerade med min**.
 - För Windows 10
 - a. Klicka på  >  > **Enheter** > **Skrivare och skannrar** > **Lägg till en skrivare eller skanner**.
 - b. Välj **Jobb-eller skolskrivare och skanner** i rullgardinsmenyn.
2. Välj din maskin som är registrerad som en universalaktiverad skrivare i listan och klicka sedan på **Lägg till enhet**.

Du kan nu skriva ut med den skrivare som du registrerade som en skrivare med stöd för universell utskrift.



Närliggande information

- [Universell utskrift](#)

Avregistrera din skrivare från universell utskrift

För att avregistrera din maskin måste du ta bort den från Webbaserad hantering och sedan ta bort den på Microsoft Azure-portalen.

1. Starta webbaserad hantering. >> [Få åtkomst till Webbaserad hantering](#)
2. I det vänstra navigeringsfältet klickar du på **Network (Nätverk)** > **Network (Nätverk)** > **Protocol (Protokoll)**.



Om det vänstra navigeringsfältet inte är synligt börjar du navigera från ☰.

3. Bredvid kryssrutan **Universal Print (Universell utskrift)** klickar du på **Advanced Settings (Avancerade inställningar)**.
4. Klicka på **Delete Registration Data (Radera uppgifter för registrering)** och följ sedan anvisningarna på skärmen.
5. Få åtkomst till Microsoft Azure portal.
URL: portal.azure.com
6. Logga in som en skrivaradministratör.
7. Välj tjänsten **Universell utskrift**.
8. Välj alternativet **Skrivare** och välj sedan din maskin från listan.
9. Klicka på **Ta bort skrivaresurs** och klicka sedan på **OK**.
10. Klicka på **Avregistrera** och klicka sedan på **OK**.



Närliggande information

- [Universell utskrift](#)

Liknande ämnen:

- [Få åtkomst till Webbaserad hantering](#)

Nätverk

- Grundläggande nätverksfunktioner som kan användas
- Konfigurera nätverksinställningar
- Inställningar för trådlösa nätverk
- Nätverksfunktioner
- Brothers hanteringsverktyg

Grundläggande nätverksfunktioner som kan användas

Skannern stöder olika funktioner beroende på operativsystem. Använd den här tabellen för att se vilka nätverksfunktioner och anslutningar som kan användas i olika operativsystem.

Operativsystem	Windows	Windows Server	macOS
Utskrift	Ja	Ja	Ja
Webbaserad hantering ¹	Ja	Ja	Ja

¹ Standardlösenordet för att hantera maskinens inställningar finns på baksidan av maskinen märkt med texten "Pwd". Vi rekommenderar att du omedelbart ändrar standardlösenordet för att skydda maskinen mot oauktoriserad åtkomst.



- När du ansluter din maskin till ett externt nätverk som Internet ska du se till att din nätverksmiljö skyddas av en separat brandvägg eller på annat sätt för att förhindra informationsläckor på grund av otillräckliga inställningar eller oauktoriserad åtkomst av tredjeparter med onda avsikter.
- När din skrivare är ansluten till det globala nätverket visas en varning. När du ser den här varningen rekommenderar vi starkt att du bekräftar dina nätverksinställningar och sedan återansluter till ett säkert nätverk.
- Genom att aktivera din skrivares globala funktion för nätverkskommunikationsfiltrering blockeras åtkomst från det globala nätverket. Den globala nätverkskommunikationsfiltreringsfunktionen kan förhindra att maskinen tar emot vissa utskriftsjobb från en dator eller mobil enhet som använder en global IP-adress.



Närliggande information

- [Nätverk](#)

Liknande ämnen:

- [Ändra inloggningslösenordet med webbaserad hantering](#)

Konfigurera nätverksinställningar

- [Konfigurera nätverksdetaljer med kontrollpanelen](#)
- [Ändra dina maskininställningar med hjälp av Webbaserad hantering](#)

Konfigurera nätverksdetaljer med kontrollpanelen

Använd menyalternativen [Nätverk] på kontrollpanelen för att konfigurera maskinen för ditt nätverk.



- För information om nätverksinställningarna som du kan konfigurera med kontrollpanelen >> *Närliggande information: Inställningstabeller*
- Du kan även använda Webbaserad hantering, för att konfigurera och ändra maskinens nätverksinställningar.

1. Tryck på  [Inställn.] > [Alla inställn.] > [Nätverk].
2. Tryck på ▲ eller ▼ för att visa det nätverksalternativ du önskar och tryck sedan på det. Upprepa detta steg tills du kommer till meny du vill konfigurera och följ sedan anvisningarna på LCD-pekskärmen.



Närliggande information

- [Konfigurera nätverksinställningar](#)

Liknande ämnen:

- [Grundläggande nätverksfunktioner som kan användas](#)
- [Inställningstabeller](#)

Inställningar för trådlösa nätverk

- [Använda det trådlösa nätverket](#)
- [Använd Wi-Fi Direct®](#)
- [Aktivera/inaktivera trådlöst LAN](#)
- [Skriva ut WLAN-rapporten](#)

Använda det trådlösa nätverket

- Innan du konfigurerar din maskin för ett trådlöst nätverk
- Konfigurera maskinen för ett trådlöst nätverk med hjälp av konfigurationsguiden från din dator
- Konfigurera din maskin för ett trådlöst nätverk med hjälp av maskinens inställningsguide på kontrollpanelen
- Konfigurera din maskin för ett trådlöst nätverk genom metoden med en knapptryckning för Wi-Fi Protected Setup™ (WPS)
- Konfigurera din maskin för ett trådlöst nätverk med PIN-metoden för Wi-Fi Protected Setup™ (WPS)
- Konfigurera din maskin för ett trådlöst nätverk när SSID-namnet inte sänds
- Konfigurera din maskin för ett trådlöst företagsnätverk

Innan du konfigurerar din maskin för ett trådlöst nätverk

Bekräfta följande innan du försöker konfigurera ett trådlöst nätverk:

- Du måste känna till ditt användar-ID och ditt lösenord om du använder ett trådlöst företagsnätverk.
- För att få bästa möjliga resultat vid vanliga, dagliga dokumentutskrifter ska du placera maskinen så nära åtkomstpunkten/routern för det trådlösa LAN som möjligt, med så få hinder som möjligt mellan maskinen och åtkomstpunkten. Överföringshastigheten för informationen kan påverkas om det finns stora föremål eller väggar mellan de två enheterna eller om det finns störningar från andra elektroniska enheter.

Av den anledningen är en trådlös anslutning kanske inte alltid den bästa anslutningsmetoden för alla typer av dokument och program. Om du skriver ut stora filer, till exempel dokument med flera sidor med både text och stora bilder, kan du välja att använda trådbundet nätverk för snabbare datakommunikation (endast modeller som stöds) eller USB som har den snabbaste överföringshastigheten.

- Maskinen kan användas i trådbundna och trådlösa nätverk (endast modeller som stöds), men det går bara att använda en anslutningsmetod åt gången. Dock kan en trådlös nätverksanslutning och en Wi-Fi Direct-anslutning, eller en trådbunden nätverksanslutning (endast modeller som stöds) och en Wi-Fi Direct-anslutning användas samtidigt.
- Trådlöst LAN gör att du enkelt kan upprätta en LAN-anslutning om det finns en signal i närheten. Om säkerhetsinställningarna inte är korrekt konfigurerade kan signalen dock avlyssnas av tredje parter med onda avsikter, vilket kan leda till:
 - Stöld av personlig eller konfidentiell information
 - Otillbörlig överföring av information till parter där man utger sig för att vara de specificerade personerna
 - Spridning av transkriberat kommunikationsinnehåll som avlyssnats



Se till att du känner till den trådlösa routerns/åtkomstpunktens nätverksnamn (SSID) och nätverksnyckel (lösenord). Om du inte kan hitta den här informationen frågar du tillverkaren av din trådlösa router/åtkomstpunkt, din systemadministratör eller Internetleverantör. Brother kan inte tillhandahålla denna information.



Närliggande information

- [Använda det trådlösa nätverket](#)

🏠 [Hem](#) > [Nätverk](#) > [Inställningar för trådlösa nätverk](#) > [Använda det trådlösa nätverket](#) > Konfigurera maskinen för ett trådlöst nätverk med hjälp av konfigurationsguiden från din dator

Konfigurera maskinen för ett trådlöst nätverk med hjälp av konfigurationsguiden från din dator

1. Hämta installationsprogrammet från din modells **Nerladdningar**-sida på support.brother.com/downloads.
2. Starta installationsprogrammet och följ sedan instruktionerna på skärmen.
3. Välj **Trådlös nätverksanslutning (Wi-Fi)** och klicka sedan på **Nästa**.
4. Följ anvisningarna på skärmen.

Du har nu slutfört den trådlösa nätverksinstallationen.



Närliggande information

- [Använda det trådlösa nätverket](#)
-

Konfigurera din maskin för ett trådlöst nätverk med hjälp av maskinens inställningsguide på kontrollpanelen

Innan du konfigurerar maskinen rekommenderar vi att du antecknar inställningarna för det trådlösa nätverket. Du behöver de uppgifterna för att kunna fortsätta med konfigurationen.

1. Kontrollera och anteckna dina aktuella trådlösa nätverksinställningar för den dator du är ansluten till.

Nätverksnamn (SSID)	Nätverksnyckel (lösenord)

Exempel:

Nätverksnamn (SSID)	Nätverksnyckel (lösenord)
HELLO	12345



- Det kan hända att din åtkomstpunkt/router stöder användning av flera WEP-nycklar men din Brother-maskin stöder endast användning av den första WEP-nyckeln.
- Om du behöver hjälp vid konfigurationen och vill kontakta Brothers kundtjänst ska du se till att ha ditt SSID (nätverksnamn) och nätverksnyckeln (lösenord) redo. Vi kan inte hjälpa dig att hitta denna information.
- Om du inte känner till denna information (SSID och nätverksnyckel), kan du inte fortsätta med den trådlösa inställningen.

Var hittar jag informationen?

- Se dokumentationen som medföljde din trådlösa åtkomstpunkt/router.
- Ursprungligt SSID kan vara tillverkarens namn eller modellnamnet.
- Om du inte känner till säkerhetsinformationen hör du efter med tillverkaren av routern, din systemadministratör eller Internetleverantör.

2. Tryck på  [Inställn.] > [Alla inställn.] > [Nätverk] > [WLAN (Wi-Fi)] > [Hitta Wi-Fi-nätverk].

3. När [Aktivera WLAN?] visas trycker du på [Ja].

Då startas inställningsguiden för trådlösa nätverk. Om du vill avbryta åtgärden trycker du på [Nej].

4. Maskinen kommer att söka efter nätverket och visa en lista med tillgängliga SSID.

När en lista över SSID visas, trycker du på ▲ eller ▼ för att visa det SSID du vill ansluta med och tryck sedan på ditt SSID.



Om det SSID du vill använda inte visas trycker du på [Sök igen] för att söka i nätverket igen.

5. Tryck på [OK].

6. Gör något av följande:

- Ange den nätverksnyckel du skrev ned i första steget om du använder en autentiserings- och krypteringsmetod som kräver en nätverksnyckel.

Tryck på [OK] när du angett alla tecken.

- Om din autentiseringsmetod är Öppet system och din krypteringsmetod är Ingen går du till nästa steg.

7. Maskinen försöker att ansluta till den trådlösa enhet som du har valt.

Om den trådlösa enheten är ansluten visas [Ansluten] på LCD-skärmen. Tryck på [OK] och sedan på .

Du har nu slutfört konfigurationen av det trådlösa nätverket. För att installera den drivrutin eller applikation som krävs för att använda maskinen går du till din modells **Nerladdningar**-sida på support.brother.com/downloads.



Närliggande information

- [Använda det trådlösa nätverket](#)

Liknande ämnen:

- [Ange text på skrivaren](#)
 - [Rapport om felkoder för trådlöst LAN](#)
-

Konfigurera din maskin för ett trådlöst nätverk genom metoden med en knapptryckning för Wi-Fi Protected Setup™ (WPS)

Om din trådlösa åtkomstpunkt/router har stöd för WPS (PBC: konfiguration med en knapptryckning), kan du använda maskinens kontrollpanelsmeny för att konfigurera dina inställningar för trådlöst nätverk med hjälp av WPS.

1. Tryck på  [Inställn.] > [Alla inställn.] > [Nätverk] > [WLAN (Wi-Fi)] > [WPS/Tryck på knappen].
2. När [Aktivera WLAN?] visas trycker du på [Ja].
Då startas inställningsguiden för trådlösa nätverk. Om du vill avbryta åtgärden trycker du på [Nej].
3. När pekskärmen visar [Starta WPS på din trådlösa anslutning/router, tryck sedan på [OK]], trycker du på WPS-knappen på din trådlösa åtkomstpunkt/router. Tryck på [OK] på maskinen. Maskinen identifierar automatiskt din trådlösa åtkomstpunkt/router och försöker ansluta till ditt trådlösa nätverk.

Om den trådlösa enheten är ansluten visas [Ansluten] på LCD-skärmen. Tryck på [OK] och sedan på .

Du har nu slutfört konfigurationen av det trådlösa nätverket. För att installera den drivrutin eller applikation som krävs för att använda maskinen går du till din modells **Nerladdningar**-sida på support.brother.com/downloads.



Närliggande information

- [Använda det trådlösa nätverket](#)

Liknande ämnen:

- [Rapport om felkoder för trådlöst LAN](#)

Konfigurera din maskin för ett trådlöst nätverk med PIN-metoden för Wi-Fi Protected Setup™ (WPS)

Om din åtkomstpunkt/router för trådlöst LAN stöder WPS, kan du använda PIN-metoden (Personal Identification Number) för att konfigurera inställningarna för ditt trådlösa nätverk.

PIN är en av de anslutningsmetoder som har utvecklats av Wi-Fi Alliance®. Genom att ange en PIN-kod som skapas av en registreringsansökande (din maskin) till registreraren (en enhet som hanterar ett trådlöst LAN), kan du ställa in trådlösa nätverksinställningar och säkerhetsinställningar. Mer information om hur du når WPS-läget finns i de anvisningar som medföljer din trådlösa åtkomstpunkt/router.

Typ A

Anslutning när åtkomstpunkten/routeren för trådlöst LAN (1) även fungerar som registrerare:

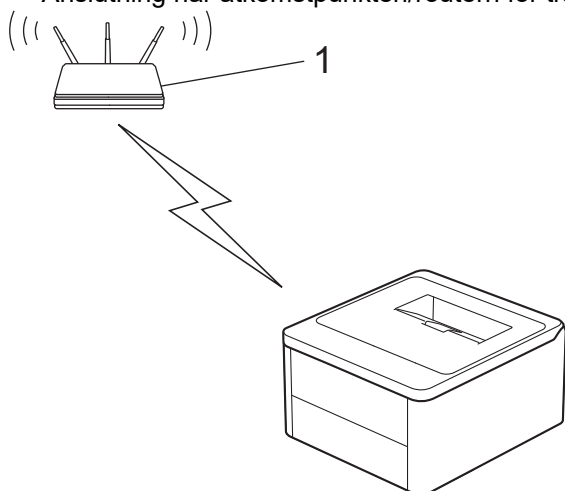

Typ B

Anslutning när en annan enhet (2), t.ex. en dator, fungerar som registrerare:

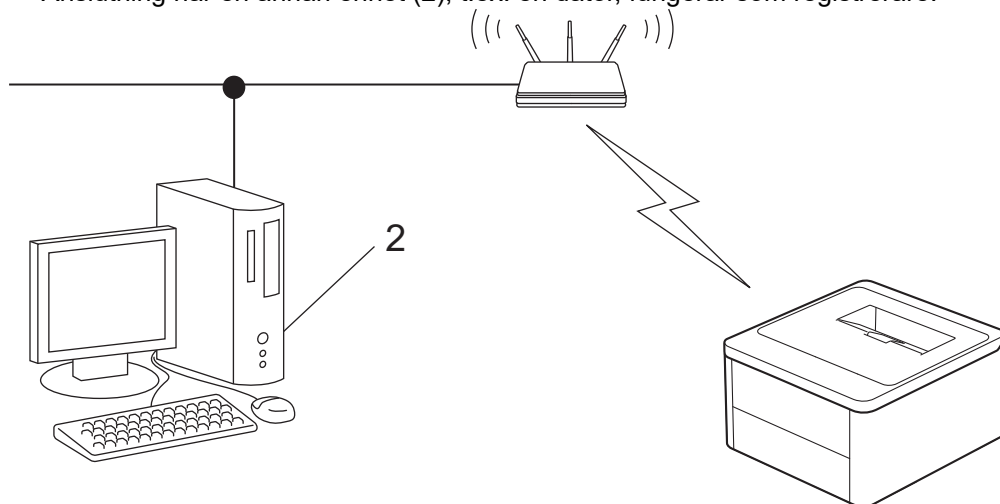

1. Tryck på  [Inställn.] > [Alla inställn.] > [Nätverk] > [WLAN (Wi-Fi)] > [WPS/pinkod].
2. När [Aktivera WLAN?] visas trycker du på [Ja].
Då startas inställningsguiden för trådlösa nätverk. Om du vill avbryta åtgärden trycker du på [Nej].
3. En åtta-siffrig PIN-kod visas på LCD-skärmen och maskinen söker efter en åtkomstpunkt/router för trådlöst LAN.
4. Använd en dator i nätverket och ange IP-adressen till enheten som du använder som registrerare i adressfältet i din webbläsare. (till exempel: <http://192.168.1.2>).
5. Gå till WPS-inställningssidan, ange PIN-koden och följ anvisningarna på skärmen.





- Registreraren är i regel åtkomstpunkten/routern för trådlöst LAN.
- Inställningssidan kan variera beroende på märket på åtkomstpunkten/routern för trådlöst LAN. Mer information finns i de anvisningar som medföljer åtkomstpunkten/routern för ditt trådlösa LAN.

Om den trådlösa enheten är ansluten visas [Ansluten] på LCD-skärmen. Tryck på [OK] och sedan på



Om du använder en dator med Windows 10 eller Windows 11 som registrerare ska du utföra följande steg:

6. Håll knappen  intryck och tryck på  knappen på datorns tangentbord för att starta **Kör**.
7. Skriv "**control printers**" i fältet **Öppna:** och klicka på **OK**.

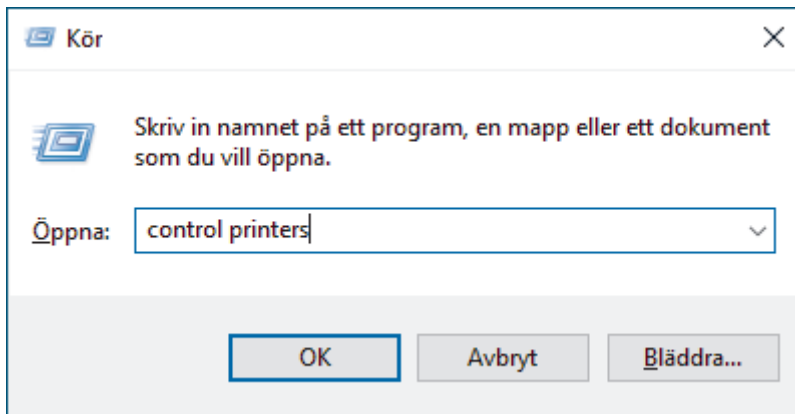

Fönstret **Enheter och skrivare** öppnas.



Om fönstret **Enheter och skrivare** inte visas klickar du på **Enheter > Fler inställningar för enheter och skrivare**.

8. Klicka på **Lägg till en enhet**.



- Om du vill använda en dator med Windows 10 eller Windows 11 som registrerare måste du först registrera den i ditt nätverk. Mer information finns i de anvisningar som medföljer åtkomstpunkten/routern för ditt trådlösa LAN.
- Om du använder en dator med Windows 10 eller Windows 11 som registrerare kan du installera skrivardrivrutinen efter den trådlösa konfigurationen med hjälp av anvisningarna på skärmen. För att installera drivrutinen och programvaran som behövs för att använda maskinen går du till din modells **Nerladdningar**-sida på support.brother.com/downloads.

9. Välj din maskin och klicka på **Nästa**.
10. Ange den PIN-kod som visas på maskinens LCD-skärm och klicka sedan på **Nästa**.
11. Klicka på **Stäng**.

Om den trådlösa enheten är ansluten visas [Ansluten] på LCD-skärmen. Tryck på [OK] och sedan på .

Du har nu slutfört konfigurationen av det trådlösa nätverket. För att installera den drivrutin eller applikation som krävs för att använda maskinen går du till din modells **Nerladdningar**-sida på support.brother.com/downloads.



Närliggande information

- [Använda det trådlösa nätverket](#)

Liknande ämnen:

- [Rapport om felkoder för trådlöst LAN](#)

Konfigurera din maskin för ett trådlöst nätverk när SSID-namnet inte sänds

Innan du konfigurerar maskinen rekommenderar vi att du antecknar inställningarna för det trådlösa nätverket. Du behöver de uppgifterna för att kunna fortsätta med konfigurationen.

1. Kontrollera och skriv ner det trådlösa nätverkets nuvarande inställningar.

Nätverksnamn (SSID)		
Authentication Method (Autentiseringsmetod)	Krypteringsmetod	Nätverksnyckel
Öppet system	NONE	–
	WEP ¹	
Delad nyckel	WEP ¹	
WPA/WPA2-PSK	AES	
	TKIP	
WPA3-SAE	AES	

¹ Du kan inte välja WEP-alternativet från kontrollpanelen. Om du vill välja WEP-alternativet för krypteringsläget använder du Webbaserad hantering.

Exempel:

Nätverksnamn (SSID)		
HELLO		
Authentication Method (Autentiseringsmetod)	Krypteringsmetod	Nätverksnyckel
WPA3-SAE	AES	12345678

2. Tryck på  [Inställn.] > [Alla inställn.] > [Nätverk] > [WLAN (Wi-Fi)] > [Hitta Wi-Fi-nätverk].
3. När [Aktivera WLAN?] visas trycker du på [Ja].
Då startas inställningsguiden för trådlösa nätverk. Om du vill avbryta åtgärden trycker du på [Nej].
4. Maskinen kommer att söka efter nätverket och visa en lista med tillgängliga SSID. Tryck på ▲ eller ▼ för att visa alternativet [Lägg till SSID].
5. Tryck på [Lägg till SSID] och sedan på [OK].
6. Ange SSID-namnet och tryck på [OK].
7. Välj autentiseringsmetoden.
8. Följ anvisningarna på LCD-skärmen för att konfigurera inställningarna.
9. Maskinen försöker att ansluta till den trådlösa enhet som du har valt.

Om den trådlösa enheten är ansluten visas [Ansluten] på LCD-skärmen. Tryck på [OK] och sedan på .

Du har nu slutfört konfigurationen av det trådlösa nätverket. För att installera den drivrutin eller applikation som krävs för att använda maskinen går du till din modells **Nerladdningar**-sida på support.brother.com/downloads.



Närliggande information

- Använda det trådlösa nätverket

Liknande ämnen:

- Få åtkomst till Webbaserad hantering
- Ange text på skrivaren
- Rapport om felkoder för trådlöst LAN

Konfigurera din maskin för ett trådlöst företagsnätverk

Innan du konfigurerar maskinen rekommenderar vi att du antecknar inställningarna för det trådlösa nätverket. Du behöver de uppgifterna för att kunna fortsätta med konfigurationen.

1. Kontrollera och skriv ner det trådlösa nätverkets nuvarande inställningar.

Nätverksnamn (SSID)			
Authentication Method (Autentiseringsmetod)	Krypteringsmetod	Användar-ID	Lösenord
EAP-FAST/INGEN	AES		
	TKIP		
EAP-FAST/MS-CHAPv2	AES		
	TKIP		
EAP-FAST/GTC	AES		
	TKIP		
PEAP/MS-CHAPv2	AES		
	TKIP		
PEAP/GTC	AES		
	TKIP		
EAP-TTLS/CHAP	AES		
	TKIP		
EAP-TTLS/MS-CHAP	AES		
	TKIP		
EAP-TTLS/MS-CHAPv2	AES		
	TKIP		
EAP-TTLS/PAP	AES		
	TKIP		
EAP-TLS	AES		-
	TKIP		-

Exempel:

Nätverksnamn (SSID)			
HELLO			
Authentication Method (Autentiseringsmetod)	Krypteringsmetod	Användar-ID	Lösenord
EAP-FAST/MS-CHAPv2	AES	Brother	12345678



- Om du konfigurerar maskinen med EAP-TLS-autentisering måste du installera klientcertifikatet som utfärdats av en CA innan du påbörjar konfigurationen. Kontakta din nätverksadministratör rörande klientcertifikatet. Om du har installerat mer än ett klientcertifikat rekommenderar vi att du antecknar namnet på det certifikat du vill använda.
- Om du verifierar din maskin med hjälp av det gemensamma namnet på servercertifikatet rekommenderar vi att du antecknar det gemensamma namnet innan du påbörjar konfigurationen. Kontakta din nätverksadministratör rörande det gemensamma namnet på klientcertifikatet.

2. Tryck på  [Inställn.] > [Alla inställn.] > [Nätverk] > [WLAN (Wi-Fi)] > [Hitta Wi-Fi-nätverk].
3. När [Aktivera WLAN?] visas trycker du på [Ja].
Då startas inställningsguiden för trådlösa nätverk. Om du vill avbryta åtgärden trycker du på [Nej].
4. Maskinen kommer att söka efter nätverket och visa en lista med tillgängliga SSID. Tryck på ▲ eller ▼ för att visa alternativet [Lägg till SSID].
5. Tryck på [Lägg till SSID] och sedan på [OK].
6. Ange SSID-namnet och tryck på [OK].
7. Välj autentiseringsmetoden.
8. Följ anvisningarna på LCD-skärmen för att konfigurera inställningarna.
9. Maskinen försöker att ansluta till den trådlösa enhet som du har valt.

Om den trådlösa enheten är ansluten visas [Ansluten] på LCD-skärmen. Tryck på [OK] och sedan på .

Du har nu slutfört konfigurationen av det trådlösa nätverket. För att installera den drivrutin eller applikation som krävs för att använda maskinen går du till din modells **Nerladdningar**-sida på support.brother.com/downloads.



Närliggande information

- [Använda det trådlösa nätverket](#)

Liknande ämnen:

- [Rapport om felkoder för trådlöst LAN](#)

Använd Wi-Fi Direct®

- [Wi-Fi Direct-översikt](#)
- [Konfigurera ditt Wi-Fi Direct-nätverk manuellt](#)
- [Konfigurera Wi-Fi Direct-nätverk med tryckknappsmetoden](#)

Wi-Fi Direct-översikt

Wi-Fi Direct är en av de trådlösa konfigureringsmetoder som utvecklats av Wi-Fi Alliance®. Den gör det möjligt för dig att på ett säkert sätt ansluta din mobila enhet till skrivaren utan att använda en trådlös router/åtkomstpunkt.

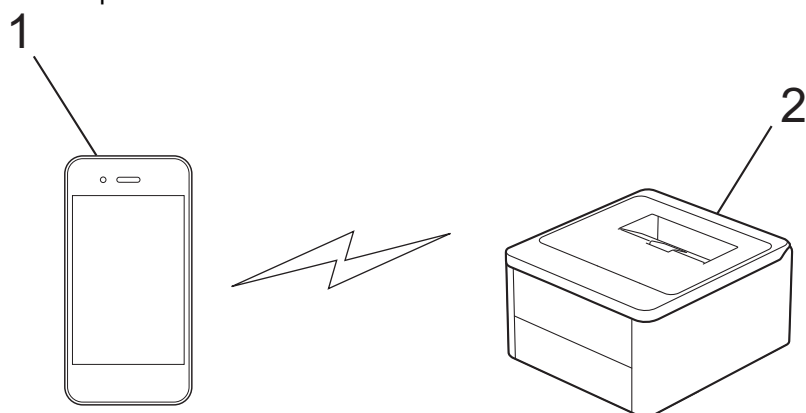

1. Mobil enhet
2. Din skrivare



- Du kan använda Wi-Fi Direct med den kabelanslutna eller trådlösa nätverksanslutningen på samma gång.
- Enheten som har stöd för Wi-Fi Direct kan bli gruppägare. När nätverket med Wi-Fi Direct konfigureras fungerar gruppägaren som åtkomstpunkt.



Närliggande information

- [Använd Wi-Fi Direct®](#)

Liknande ämnen:

- [Konfigurera ditt Wi-Fi Direct-nätverk manuellt](#)
- [Konfigurera Wi-Fi Direct-nätverk med tryckknappsmetoden](#)

Konfigurera ditt Wi-Fi Direct-nätverk manuellt

Beroende på enhet kan din mobila enhet kopplas bort från det anslutna trådlösa nätverket och automatiskt växla till kommunikation genom mobildata om du ansluter till Wi-Fi Direct-nätverket manuellt. Återanslut vid behov till det ursprungliga trådlösa nätverket efter användning. Om enheten fortsätter att automatiskt växla till Wi-Fi Direct-nätverket stänger du av inställningen för automatisk anslutning på din mobila enhet.

Konfigurera Wi-Fi Direct-inställningarna från skrivarens kontrollpanel:



När skrivaren mottar en Wi-Fi Direct-begäran från din mobila enhet visas meddelandet [Wi-Fi Direct-anslutningsbegäran mottogs. Tryck på [OK] för att ansluta.] på LCD-skärmen. Tryck på [OK] för att ansluta.

1. Tryck på  [Inställn.] > [Alla inställn.] > [Nätverk] > [Wi-Fi Direct] > [Manuell].
2. Maskinen visar SSID (nätverksnamnet) och lösenordet (nätverksnyckeln). Gå till den mobila enhetens inställningsskärm för trådlösa nätverk, välj SSID och ange därefter lösenordet.



- Du kan också konfigurera ett Wi-Fi Direct-nätverk med QR-koden som visas på LCD-skärmen. Skanna QR-koden och följ sedan anvisningarna på LCD-skärmen.
- Läs QR-koden från standardkameraappen på iOS 11 eller senare, eller från Wi-Fi-inställningsmenyn eller standardkameraappen på Android™ 10 eller senare. Om QR-koden inte kan läsas anger du nätverksnamnet (SSID) och nätverksnyckeln (lösenordet) manuellt för att ansluta.

3. När din mobila enhet är korrekt ansluten visas [Ansluten] på skrivarens LCD-skärm.



Närliggande information

- [Använd Wi-Fi Direct®](#)

Liknande ämnen:

- [Wi-Fi Direct-översikt](#)
- [Konfigurera Wi-Fi Direct-nätverk med tryckknappsmetoden](#)

Konfigurera Wi-Fi Direct-nätverk med tryckknappsmetoden



För att göra nätverksinställningar för Wi-Fi Direct när du använder en Android™-enhet installerar du Brother Mobile Connect, väljer Wi-Fi Direct som metod för att ansluta till den här produkten och följer anvisningarna på skärmen.

När skrivaren mottar en Wi-Fi Direct-begäran från din mobila enhet visas meddelandet [Wi-Fi Direct-anslutningsbegäran mottogs. Tryck på [OK] för att ansluta.] på LCD-skärmen. Tryck på [OK] för att ansluta.

1. Tryck på  [Inställn.] > [Alla inställn.] > [Nätverk] > [Wi-Fi Direct] på skrivarens LCD-skärm.
2. Om den mobila enheten inte har stöd för Wi-Fi Direct trycker du på [Gruppägare] > [På].



Beroende på enhet kan din mobila enhet kopplas bort från det anslutna trådlösa nätverket och automatiskt växla till mobil datakommunikation om du ansluter med [Gruppägare] inställt på [På]. Återanslut vid behov till det ursprungliga trådlösa nätverket efter användning. Om enheten fortsätter att automatiskt växla till Wi-Fi Direct-nätverket stänger du av inställningen för automatisk anslutning på din mobila enhet.

3. Tryck på [Tryck på knapp].
4. När meddelandet [Aktivera Wi-Fi Direct på den andra enheten. Tryck sedan på [OK].] visas slår du på den mobila enhetens Wi-Fi Direct-funktion (för mer information, se den mobila enhetens bruksanvisning). Tryck på [OK] på maskinen.
5. Gör något av följande:
 - Om din mobila enhet visar en lista över maskiner med Wi-Fi Direct aktiverad, välj din Brother-maskin.
 - Om din Brother-maskin visar en lista över mobila enheter med WiFi Direct aktiverad, välj din mobila enhet. Om du vill söka efter tillgängliga enheter igen trycker du på du [Sök igen].
6. När din mobila enhet är korrekt ansluten visas [Ansluten] på skrivarens LCD-skärm.





Närliggande information

- [Använd Wi-Fi Direct®](#)

Liknande ämnen:

- [Wi-Fi Direct-översikt](#)
- [Konfigurera ditt Wi-Fi Direct-nätverk manuellt](#)

Aktivera/inaktivera trådlöst LAN

1. Tryck på  [Inställn.] > [Alla inställn.] > [Nätverk] > [WLAN (Wi-Fi)].
2. Tryck på ▲ eller ▼ för att välja alternativet [Aktivera WLAN]. Tryck på [Aktivera WLAN].
3. Gör något av följande:
 - Aktivera Wi-Fi genom att välja [På].
 - Avaktivera Wi-Fi genom att välja [Av].
4. Tryck på .





Närliggande information

- [Inställningar för trådlösa nätverk](#)

Skriva ut WLAN-rapporten

WLAN-rapporten visar maskinens trådlösa status. Om den trådlösa anslutningen misslyckas ska du kontrollera felkoden på den utskrivna rapporten.

1. Tryck på  [Inställn.] > [Alla inställn.] > [Skriv rapport] > [WLAN-rapport].
2. Tryck på [Ja].
Maskinen skriver ut WLAN-rapporten.
3. Tryck på .

Om WLAN-rapporten inte skrivs ut kontrollerar du om maskinen har något fel. Om det inte finns några synliga fel ska du vänta i en minut och sedan försöka skriva ut rapporten igen.



Närliggande information

- [Inställningar för trådlösa nätverk](#)
- [Rapport om felkoder för trådlöst LAN](#)

Rapport om felkoder för trådlöst LAN

Om den trådlösa LAN-rapporten visar att anslutningen misslyckades, kontrollerar du felkoden på den utskrivna rapporten och hänvisar till följande instruktioner i tabellen:

Felkod	Problem och rekommenderade lösningar
TS-01	<p>WLAN (Wi-Fi) är inte aktiverat.</p> <p>Kontrollera följande punkter och försök upprätta trådlös anslutning på nytt:</p> <ul style="list-style-type: none">• Aktivera maskinens WLAN-inställning.• Dra ut eventuell nätverkskabel som är ansluten till maskinen.
TS-02	<p>Din trådlösa router/åtkomstpunkt går inte att identifiera.</p> <p>Kontrollera följande punkter och försök upprätta trådlös anslutning på nytt:</p> <ul style="list-style-type: none">• Se till att den trådlösa routern/åtkomstpunkten är på.• Ställ tillfälligt maskinen närmare den trådlösa routern/åtkomstpunkten när du konfigurerar de trådlösa inställningarna.• Om den trådlösa routern/åtkomstpunkten använder MAC-adressfiltrering ska du bekräfta att maskinens MAC-adress är tillåten i filtret. Du hittar MAC-adressen genom att skriva ut nätverkskonfigurationsrapporten eller på sidan Skrivarinställningar.• Om du har angett nätverksnamnet (SSID) och säkerhetsinformationen (autentiseringsmetod/krypteringsmetod) för hand kan informationen vara felaktig. Kontrollera nätverkets namn och säkerhetsinformation på nytt och ange korrekt information på nytt.• Starta om den trådlösa routern/åtkomstpunkten. Om du inte hittar nätverkets namn (SSID) och säkerhetsinformation, se dokumentationen som medföljde den trådlösa routern/åtkomstpunkten, eller kontakta routertillverkaren, din systemadministratör eller internetleverantör.
TS-03	<p>Det trådlösa företagsnätverket och säkerhetsinställningarna du angav kan vara fel.</p> <p>Kontrollera följande punkter och försök upprätta trådlös anslutning på nytt:</p> <p>Kontrollera följande information:</p> <ul style="list-style-type: none">- Nätverksnamnet (SSID) du valde för att konfigurera maskinen.- Säkerhetsinformationen du valde för configurationen av maskinen (t.ex. autentiseringsmetod, krypteringsmetod eller användar-ID). <p>Om du ändå inte hittar nätverkets namn (SSID) och säkerhetsinformation, se dokumentationen som medföljde den trådlösa routern/åtkomstpunkten, eller kontakta routertillverkaren, din systemadministratör eller internetleverantör.</p>
TS-04	<p>Maskinen har inte stöd för autentiserings- och krypteringsmetoderna som används av den valda trådlösa routern/åtkomstpunkten.</p> <p>För infrastrukturläge (vanligast)</p> <p>Ändra autentiserings- och krypteringsmetoderna för den trådlösa routern/åtkomstpunkten. Maskinen har stöd för följande autentiserings- och krypteringsmetoder:</p> <ul style="list-style-type: none">• WPA-Personal: TKIP / AES• WPA2-Personal: TKIP / AES• WPA3-personlig: AES• OPEN: WEP / NONE (utan kryptering)• Delad nyckel: WEP <p>Om problemet inte åtgärdas kan du ha angivit fel nätverksnamn (SSID) eller säkerhetsinställningar. Kontrollera att du använder rätt inställningar för det trådlösa nätverket.</p>

Felkod	Problem och rekommenderade lösningar
TS-05	<p>Nätverksnamnet (SSID) och nätverksnyckeln (lösenord) är fel.</p> <p>Kontrollera följande punkter och försök upprätta trådlös anslutning på nytt:</p> <ul style="list-style-type: none"> • Bekräfta nätverksnamn (SSID) och nätverksnyckel (lösenord). • Om nätverksnyckeln innehåller versaler och gemener, se till att du skriver in dem korrekt. • Om du inte hittar nätverkets namn (SSID) och säkerhetsinformation, se dokumentationen som medföljde den trådlösa routern/åtkomstpunkten, eller kontakta routertillverkaren, din systemadministratör eller internetleverantör. • Om den trådlösa routern/åtkomstpunkten använder WEP-kryptering med flera WEP-nycklar, anteckna och använd enbart den första WEP-nyckeln.
TS-06	<p>Uppgifterna för trådlös säkerhet (autentiseringsmetod/krypteringsmetod/nätverksnyckel (lösenord)) är fel.</p> <p>Kontrollera följande punkter och försök upprätta trådlös anslutning på nytt:</p> <ul style="list-style-type: none"> • Bekräfta nätverksnyckeln. Om nätverksnyckeln innehåller versaler och gemener, se till att du skriver in dem korrekt. • Bekräfta om den angivna autentiseringsmetoden är samma som den autentiseringsmetod eller krypteringsmetod som stöds av den trådlösa routern/åtkomstpunkten. • Om nätverksnyckel, autentiseringsmetod och krypteringsmetod har bekräftats startar du om den trådlösa routern/åtkomstpunkten och skrivaren. • Om den trådlösa routerns/åtkomstpunktens dolda läge är på, kan du behöva inaktivera det för att kunna ansluta till det trådlösa nätverket. <p>Om du inte hittar nätverkets namn (SSID) och säkerhetsinformation, se dokumentationen som medföljde den trådlösa routern/åtkomstpunkten, eller kontakta routertillverkaren, din systemadministratör eller internetleverantör.</p>
TS-07	<p>Maskinen kan inte detektera en trådlös router/åtkomstpunkt med aktiverad WPS (Wi-Fi Protected Setup).</p> <p>Kontrollera följande och försök igen:</p> <ul style="list-style-type: none"> • För att kontrollera om den trådlösa routern/åtkomstpunkten har stöd för WPS letar du efter WPS-symbolen som visas på routern/åtkomstpunkten. Mer information finns i dokumentationen som medföljer den trådlösa routern/åtkomstpunkten. • För att konfigurera din trådlösa anslutning med WPS måste du konfigurera både maskinen och den trådlösa routern/åtkomstpunkten. Mer information finns i bruksanvisningen. • Om du inte vet hur du sätter upp den trådlösa routern/åtkomstpunkten med användning av WPS, se dokumentationen som medföljer den trådlösa routern/åtkomstpunkten eller kontakta routertillverkaren, din systemadministratör eller internetleverantören.
TS-08	<p>Två eller fler trådlösa routrar eller åtkomstpunkter med aktiverad WPS detekteras.</p> <p>Kontrollera följande och försök igen:</p> <ul style="list-style-type: none"> • Se till att endast en trådlös router/åtkomstpunkt inom intervallet har aktiverad WPS, och försök sedan ansluta igen. • Försök ansluta på nytt efter några minuter för att undvika störningar från andra åtkomstpunkter/routrar.



Så här kontrollerar du information om trådlös säkerhet (SSID/autentiseringsmetod/krypteringsmetod/nätverksnyckel) för WLAN-åtkomstpunkten/routern:

1. Standardinställningarna för säkerhet kan finnas på en etikett som sitter på WLAN-åtkomstpunkten/routern. Eller så kan tillverkarens namn eller modellnumret för WLAN-åtkomstpunkten/routern användas som standardsäkerhetsinställningar.
2. Se dokumentationen som medföljde din WLAN-åtkomstpunkt/router för information om hur du hittar säkerhetsinställningarna.
 - Om WLAN-åtkomstpunkten/routern är inställd att inte sända SSID, identifieras inte SSID automatiskt. Du måste ange SSID-namnet manuellt.
 - Nätverksnyckeln kan också beskrivas som lösenord, säkerhetsnyckel eller krypteringsnyckel.

Om du inte känner till SSID och inställningar för trådlös säkerhet för din WLAN-åtkomstpunkt/router eller hur du ändrar configurationen, se dokumentationen som medföljer din WLAN-åtkomstpunkt/router, eller fråga din Internet-leverantör eller nätverksadministratör.



Närliggande information

- Skriva ut WLAN-rapporten

Liknande ämnen:

- Konfigurera din maskin för ett trådlöst nätverk genom metoden med en knapptryckning för Wi-Fi Protected Setup™ (WPS)
- Konfigurera din maskin för ett trådlöst nätverk med PIN-metoden för Wi-Fi Protected Setup™ (WPS)
- Konfigurera din maskin för ett trådlöst nätverk med hjälp av maskinens inställningsguide på kontrollpanelen
- Konfigurera din maskin för ett trådlöst nätverk när SSID-namnet inte sänds
- Konfigurera din maskin för ett trådlöst företagsnätverk

Nätverksfunktioner

- Konfigurera proxyservers inställningar med hjälp av webbaserad hantering
- Skriva ut nätverkskonfigurationsrapporten
- Synkronisera tid med SNTP-servern med Webbaserad hantering
- Gigabit Ethernet (endast trådbundet nätverk)
- Använd globala nätverksdetekteringsfunktioner
- Återställa nätverksinställningarna till fabriksinställningarna

Konfigurera proxyserverns inställningar med hjälp av webbaserad hantering

Om nätverket använder en proxyserver ska nedanstående information om proxyservern konfigureras med hjälp av webbaserad hantering:

- Proxyserveradress
- Portnummer
- Användarnamn
- Lösenord

1. Starta webbaserad hantering. ►► [Få åtkomst till Webbaserad hantering](#)
2. I det vänstra navigeringsfältet klickar du på **Network (Nätverk)** > **Network (Nätverk)** > **Protocol (Protokoll)**.



Om det vänstra navigeringsfältet inte är synligt börjar du navigera från ☰.

3. Se till att kryssrutan **Proxy** är ifylld och klicka sedan på **Submit (Skicka)**.
4. I fältet **Proxy** klickar du på **Advanced Settings (Avancerade inställningar)**.
5. Ange proxyserverinformation.
6. Klicka på **Submit (Skicka)**.



Närliggande information

- [Nätverksfunktioner](#)

Liknande ämnen:



- [Konfigurera proxyserverns inställningar med hjälp av maskinens kontrollpanel](#)
- [Få åtkomst till Webbaserad hantering](#)

Skriva ut nätverkskonfigurationsrapporten

Konfigurationsrapporten för nätverket visar nätverkskonfigurationen, inklusive inställningarna för nätverkets skrivarserver.



- Nodnamnet visas i nätverkskonfigurationsrapporten. Standardnodnamnet är "BRN123456abcdef" för ett trådbundet nätverk eller "BRW123456abcdef" för ett trådlöst nätverk (där "123456abcdef" står för maskinens MAC-adress/Ethernet-adress).
- Om IP-adressen i nätverkskonfigurationsrapporten visar 0.0.0.0 väntar du i en minut och försöker skriva ut den igen.
- Du hittar maskininställningar som IP-adress, nätmask, nodnamn och MAC-adress i rapporten. Exempel:
 - IP-adress: 192.168.0.5
 - Nätmask: 255.255.255.0
 - Nodnamn: BRN000ca0000499
 - MAC-adress: 00-0c-a0-00-04-99

1. Tryck på  [Inställn.] > [Alla inställn.] > [Skriv rapport] > [Nätverkskonfiguration].
2. Tryck på [Ja].
Maskinen skriver ut rapporten Nätverkskonfigurering.
3. Tryck på .



Närliggande information

- [Nätverksfunktioner](#)

Liknande ämnen:

- [Få åtkomst till Webbaserad hantering](#)

Synkronisera tid med SNTP-servern med Webbaserad hantering

SNTP (Simple Network Time Protocol) används för att synkronisera tiden som enheten använder för autentisering med SNTP-tidsservern. Du kan automatiskt eller manuellt synkronisera enhetens tid med den UTC (Coordinated Universal Time) som tillhandahålls av SNTP-tidsservern.

- [Konfigurera datum och tid med hjälp av webbaserad hantering](#)
- [Konfigurera SNTP-protokollet med hjälp av webbaserad hantering](#)

Konfigurera datum och tid med hjälp av webbaserad hantering

Konfigurera datum och tid för att synkronisera tiden som skrivaren använder med SNTP-tidsservern.

Den här funktionen är inte tillgänglig i vissa länder.

1. Starta webbaserad hantering. >> [Få åtkomst till Webbaserad hantering](#)
2. I det vänstra navigeringsfältet klickar du på **Administrator (Administratör)** > **Date&Time (Datum och tid)**.



Om det vänstra navigeringsfältet inte är synligt börjar du navigera från ☰.

3. Kontrollera inställningarna för **Time Zone (Tidszon)**.



Välj tidsskillnaden mellan ditt land och UTC i rullgardinsmenyn **Time Zone (Tidszon)**. Tidszonen för Eastern Time i USA och Kanada är till exempel UTC-05:00.

4. Klicka på **Submit (Skicka)**.



Närliggande information

- [Synkronisera tid med SNTP-servern med Webbaserad hantering](#)

Liknande ämnen:

- [Få åtkomst till Webbaserad hantering](#)

Konfigurera SNTP-protokollet med hjälp av webbaserad hantering

Konfigurera SNTP-protokollet för att synkronisera den tid skrivaren använder för autentisering med tiden som hålls av SNTP-tidsservern.

1. Starta webbaserad hantering. ►► [Få åtkomst till Webbaserad hantering](#)
2. I det vänstra navigeringsfältet klickar du på **Network (Nätverk)** > **Network (Nätverk)** > **Protocol (Protokoll)**.



Om det vänstra navigeringsfältet inte är synligt börjar du navigera från ☰.

3. Aktivera inställningen genom att markera kryssrutan **SNTP**.
4. Klicka på **Submit (Skicka)**.
5. Starta om Brother-maskinen för att aktivera konfigurationen.
6. Klicka på **Advanced Settings (Avancerade inställningar)** intill kryssrutan SNTP.
7. Konfigurera inställningarna.

Alternativ	Beskrivning
Status	Visar om SNTP-protokollet är aktivt eller ej.
Synchronization Status (Synkroniseringsstatus)	Bekräfta den senaste synkroniseringsstatusen.
SNTP Server Method (SNTP-servermetod)	Välj AUTO eller STATIC (STATISK) . <ul style="list-style-type: none">• AUTO Om det finns en DHCP-server i nätverket hämtar SNTP-servern adressen från den servern automatiskt.• STATIC (STATISK) Skriv in den adress som du vill använda.
Primary SNTP Server Address (Primär SNTP-serveradress) Secondary SNTP Server Address (Sekundär SNTP-serveradress)	Ange serverns adress (upp till 64 tecken). Den sekundära SNTP-serverns adress används som en backup till den primära SNTP-serverns adress. Om den primära servern inte är tillgänglig kommer maskinen att kontakta den sekundära SNTP-servern.
Primary SNTP Server Port (Primär SNTP-serverport) Secondary SNTP Server Port (Sekundär SNTP-serverport)	Skriv in portnummer (1 till 65535). Den sekundära SNTP serverporten används som en backup till den primära SNTP serverporten. Om den primära porten inte är tillgänglig kommer maskinen att kontakta den sekundära SNTP-porten.
Synchronization Interval (Synkroniseringsintervall)	Skriv in antalet timmar mellan försöken att synkronisera servern (1 till 168 timmar).

8. Klicka på **Submit (Skicka)**.



Närliggande information

- [Synkronisera tid med SNTP-servern med Webbaserad hantering](#)

Liknande ämnen:

- [Få åtkomst till Webbaserad hantering](#)

Gigabit Ethernet (endast trådbundet nätverk)

Din maskin stödjer 1000BASE-T Gigabit Ethernet. För att ansluta till ett 1000BASE-T Gigabit Ethernet-nätverk måste du ställa in maskinens Ethernet-länkläge till Auto i maskinens kontrollpanel eller i webbaserad hantering (webbläsare).



Använd en nätverkskabel av kategori 5e (Cat 5e) (eller högre). Skrivaren kan automatiskt använda den högsta nätverkshastighet som stöds. För att till exempel uppnå nätverkshastighet 1000BASE-T måste all ansluten infrastruktur, inklusive nätverksswitchar och kablar, stödja 1000BASE-T-hastigheter. Annars kommunicerar skrivaren via antingen 10BASE-T eller 100BASE-TX.



Närliggande information

- [Nätverksfunktioner](#)



Använd globala nätverksdetekteringsfunktioner

När du använder din maskin i ett privat nätverk, använd funktionen global nätverksdetektering för att undvika risker från oväntade attacker från det globala nätverket.

- [Aktivera global identifiering av IP-adress](#)
- [Blockera kommunikation från det globala nätverket](#)

Aktivera global identifiering av IP-adress

Använd den här funktionen för att kontrollera din maskins IP-adress. När din maskin har tilldelat till en global IP-adress kommer en avisering att visas på maskinen.

1. Tryck på  [Inställn.] > [Alla inställn.] > [Nätverk] > [Global detektering] > [Tillåt avkänning] > [På].
2. Tryck på .





Närliggande information

- [Använd globala nätverksdetekteringsfunktioner](#)

Blockera kommunikation från det globala nätverket



När du aktiverar den här funktionen begränsar den mottagandet av jobb från enheter med globala IP-adresser

1. Tryck på  [Inställn.] > [Alla inställn.] > [Nätverk] > [Global detektering] > [Avvisa åtkomst] > [På].
2. Tryck på .



Närliggande information

- [Använd globala nätverksdetekteringsfunktioner](#)

Återställa nätverksinställningarna till fabriksinställningarna

Använd skrivarens kontrollpanel för att återställa skrivarens nätverksinställningar till fabriksinställningarna. Detta återställer all information förutom administratörslösenordet.



Du kan även återställa skrivarservern till fabriksinställningarna med Webbaserad hantering.

1. Tryck på  [Inställn.] > [Alla inställn.] > [Nätverk] > [Nätv.återst.].
2. [OK att starta om?] visas. Bekräfta genom att trycka på [Ja] i två sekunder.
Maskinen startas om.



Närliggande information

- [Nätverksfunktioner](#)

Liknande ämnen:

- [Återställningsfunktioner](#)

Brothers hanteringsverktyg

Använd något av Brothers hanteringsverktyg för att konfigurera Brother-skrivarens nätverksinställningar. Gå till din modells **Nerladdningar**-sida på support.brother.com/downloads för att ladda ner verktygen.



Närliggande information

- [Nätverk](#)
-

Säkerhet

Din skrivare stöder säkerhetsfunktionerna nedan. Mer information om varje säkerhetsfunktion finns i *Guide för säkerhetsfunktioner* för din modell på support.brother.com/g/s/id/html/doc/common/sfg/swe/index.html.

- Nätverkssäkerhet > Konfigurera certifikat för enhetssäkerhet
- Nätverkssäkerhet > Använda SSL/TLS
- Nätverkssäkerhet > Använda SNMPv3
- Nätverkssäkerhet > Använd IPsec
- Nätverkssäkerhet > Använd IEEE 802.1x-autentisering för nätverket
- Användarautentisering > Använda autentisering av Active Directory
- Användarautentisering > Använd LDAP-autentisering
- Användarautentisering > Använd Secure Function Lock 3.0 (säkert funktionslås)
- Sända eller ta emot e-post säkert
- Spara utskriftsloggen på nätverket

Mobile/Web Connect

- [Brother Web Connect](#)
- [AirPrint](#)
- [Mopria™ Print Service](#)
- [Brother Mobile Connect](#)

Brother Web Connect

- [Översikt av Brother Web Connect](#)
- [Onlinetjänster som används med Brother Web Connect](#)
- [Ställa in Brother Web Connect](#)
- [Hämta och skriva ut dokument med hjälp av Brother Web Connect](#)

Översikt av Brother Web Connect

Vissa webbplatser erbjuder tjänster som gör att användarna kan överföra samt titta på bilder och filer på webbplatser. Din Brother-maskin kan hämta och skriva ut bilder som redan överförts till dessa tjänster.

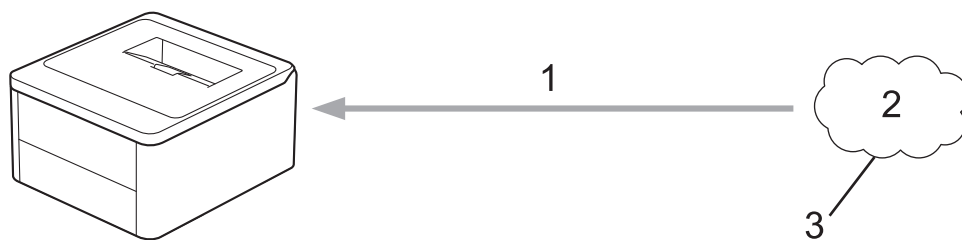

1. Utskrift
2. Fotografier, bilder, dokument och andra filer
3. Webbtjänst

För att du ska kunna använda Brother Web Connect måste din Brother-maskin vara ansluten till ett nätverk som är kopplat till Internet, antingen trådbundet eller trådlöst.

Om nätverket använder en proxyserver måste även maskinen vara konfigurerad för att använda en proxyserver. Kontrollera med din nätverksadministratör om du är osäker på din nätverkskonfiguration.



En proxyserver är en dator som fungerar som en mellanhand mellan datorer utan en direkt internetanslutning och internet.



✓ Närliggande information

- [Brother Web Connect](#)
 - [Konfigurera proxyserverns inställningar med hjälp av maskinens kontrollpanel](#)

Konfigurera proxyserverns inställningar med hjälp av maskinens kontrollpanel

Om nätverket använder en proxyserver ska nedanstående information om proxyservern konfigureras på maskinen:

- Proxyserveradress
- Portnummer
- Användarnamn
- Lösenord

1. Tryck på  [Inställn.] > [Alla inställn.] > [Nätverk] > [Web Connect inställn.] > [Proxyinställn.] > [Proxyanslutning] > [På].
2. Tryck på informationen om proxyservern och ange sedan det alternativ du vill ställa in.
3. Tryck på [OK].
4. Tryck på .

Närliggande information

- [Översikt av Brother Web Connect](#)

Liknande ämnen:

- [Konfigurera proxyserverns inställningar med hjälp av webbaserad hantering](#)

Onlinetjänster som används med Brother Web Connect

Använd Brother Web Connect för att komma åt tjänster från din Brother-maskin.

Du måste ha ett konto hos den önskade onlinetjänsten för att använda Brother Web Connect.

- Google Drive™
- Evernote®
- Dropbox
- OneDrive
- Box
- OneNote
- SharePoint Online

Se webbplatsen för respektive tjänst för mer information om tjänsterna.

I listan nedan visas vilka filtyper som kan användas med de olika Brother Web Connect-funktionerna:

Tillgängliga tjänster	Google Drive™ Evernote® Dropbox OneDrive Box OneNote SharePoint Online
Hämta och skriva ut bilder ¹	JPEG PDF DOCX XLSX PPTX

¹ Formaten DOC/XLS/PPT är också tillgängliga för att hämta och skriva ut bilder.



(Hong Kong, Taiwan och Korea)

Brother Web Connect stöder bara filnamn på engelska. Det kan hända att filer med namn på lokalt språk inte kan hämtas.



Närliggande information

- [Brother Web Connect](#)

Ställa in Brother Web Connect

- [Överblick över inställning av Brother Web Connect](#)
- [Ansöka om åtkomst med Brother Web Connect](#)
- [Registrera ett konto på din Brother-maskin för Brother Web Connect](#)

Överblick över inställning av Brother Web Connect

Konfigurera inställningarna för Brother Web Connect genom följande förfarande:

Steg 1: Skapa ett konto för den tjänst du vill använda.

Gå in på tjänstens webbplats med en dator och skapa ett konto. (Om du redan har ett konto behöver du inte skapa ett nytt konto.)

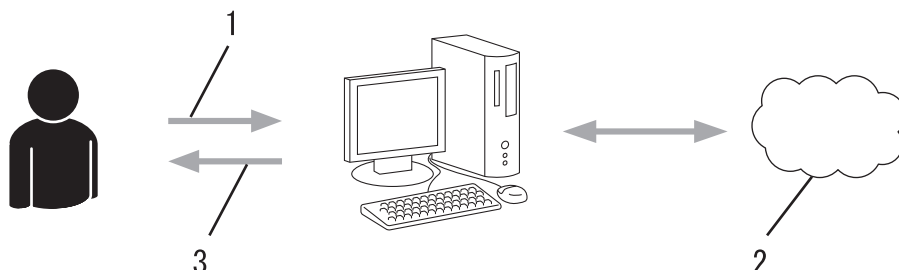

1. Användarregistrering
2. Webbtjänst
3. Erhåll konto

Steg 2: Ansök om åtkomst till Brother Web Connect.

När du startar åtkomsten med Brother Web Connect med en dator får du ett tillfälligt ID.

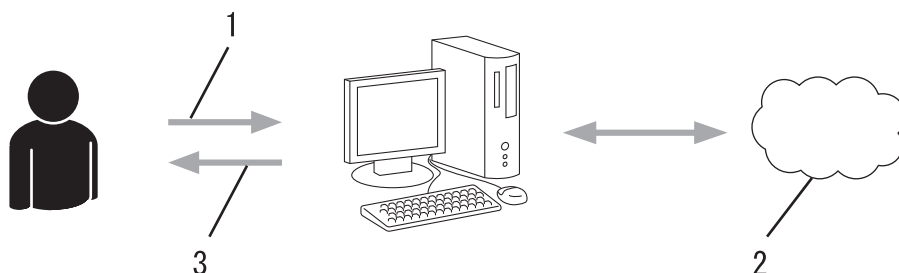

1. Ange kontoinformation
2. Sidan för Brother Web Connect-programmet
3. Erhåll tillfälligt ID

Steg 3: Registrera din kontoinformation på din maskin så att du kan få tillgång till den tjänst du vill använda.

Ange ditt tillfälliga ID för att aktivera tjänsten på maskinen. Ange kontonamnet så som du vill att det ska visas på maskinen och ange en PIN-kod om du vill använda en sådan.

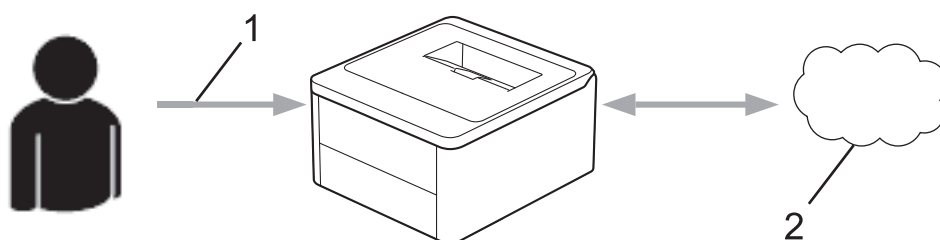

1. Ange tillfälligt ID
2. Webbtjänst

Din Brother-maskin kan nu använda tjänsten.





Närliggande information

- [Ställa in Brother Web Connect](#)

Ansöka om åtkomst med Brother Web Connect

För att få tillgång till onlinetjänster via Brother Web Connect måste du först ansöka om åtkomst med Brother Web Connect med en dator som har Brother-programvara installerad.

1. Gå in på webbsidan där du ansöker om Brother Web Connect:

Alternativ	Beskrivning
Windows	Starta  (Brother Utilities) och klicka sedan på rullgardinsmenyn för att välja ditt modellnamn (om det inte redan är valt). Klicka på Gör mer i vänster navigationsfält och klicka sedan på Brother Web Connect .  Du kan också komma åt webbsidan direkt: Typ bwc.brother.com i webbläsarens adressfält.
Mac	Typ bwc.brother.com i webbläsarens adressfält.

Sidan Brother Web Connect startas.

2. Välj tjänsten du vill använda.
3. Följ anvisningarna på skärmen och ansök om åtkomst.

 Följ anvisningarna på skärmen för att registrera ett dokumentbibliotek när du använder SharePoint Online.

När du är klar visas ditt tillfälliga ID.

Koppla upp dig med Brother Web Connect

Registreringen slutfördes.

Ange följande tillfälliga ID på LCD-skärmen i din maskin.

Tillfälligt ID (11 siffror)

XXXXXXXXXXXX

OBS! Ett tillfälligt ID gäller endast i 24 timmar.

4. Anteckna ditt tillfälliga ID, du behöver det när du ska registrera konton på maskinen. Det tillfälliga ID:t är giltigt i 24 timmar.
5. Stäng webbläsaren.

Nu när du har ett åtkomst-ID för Brother Web Connect måste du registrera detta ID på din enhet och sedan använda enheten för att komma åt webbtjänsten som du vill använda.

✓ Närliggande information

- [Ställa in Brother Web Connect](#)

Liknande ämnen:

- Registrera ett konto på din Brother-maskin för Brother Web Connect
-

Registrera ett konto på din Brother-maskin för Brother Web Connect

Du måste ange din kontoinformation för Brother Web Connect och konfigurera din maskin så att den kan använda Brother Web Connect för att få tillgång till den tjänst du önskar.

- Du måste ansöka om åtkomst med Brother Web Connect för att registrera ett konto för din maskin.
- Innan du registrerar ett konto ber vi dig bekräfta att rätt datum och tid har ställts in på maskinen.

1. Tryck på [Funktioner] > [Internet].



- Om information om internetuppkopplingen visas på maskinens LCD-skärm ska du läsa informationen och trycka på [OK]. Tryck på [Ja] om du vill visa denna information igen.
- Ibland visas uppdateringar eller meddelanden om funktionerna för Brother Web Connect på LCD-skärmen. Läs informationen och tryck på [OK].

2. Gör ditt val och följ anvisningar på skärmen om information gällande licensavtalet visas.

3. Visa tjänsten som du vill registrera dig hos genom att trycka på ▲ eller ▼.

4. Tryck på tjänstnamnet.

5. Om information om Brother Web Connect visas trycker du på [OK].

6. Tryck på [Registrera/ta bort].

7. Tryck på [Registrera konto].

Skannern visar ett meddelande om att du ska ange ditt tillfälliga ID för Brother Web Connect.

8. Tryck på [OK].

9. Ange ditt tillfälliga ID med LCD-skärmen.

10. Tryck på [OK].



Ett felmeddelande visas på LCD-skärmen om informationen som du har angett inte motsvarar det tillfälliga ID som du fick när du ansökte om åtkomst eller om ditt tillfälliga ID inte längre är giltigt. Ange tillfälligt ID eller ansök om åtkomst på nytt varpå du får ett nytt tillfälligt ID.

Maskinen uppmanar dig att ange det kontonamn som du vill ska visas på LCD-skärmen.

11. Tryck på [OK].

12. Ange namnet på LCD-skärmen.

13. Tryck på [OK].

14. Gör något av följande:

- Tryck på [Ja] om du vill ange en PIN-kod för kontot. (En PIN-kod förhindrar obehörig åtkomst till kontot.) Skriv ett fyrsiffrigt nummer och tryck sedan på [OK].
- Om du inte vill skapa en PIN-kod trycker du på [Nej].

15. Kontrollera att kontoinformationen är korrekt när den visas.

16. Registrera den angivna informationen genom att trycka på [Ja].

17. Tryck på [OK].

18. Tryck på .

Registreringen har genomförts och din maskin har nu tillgång till tjänsten.



Närliggande information

- [Ställa in Brother Web Connect](#)

Liknande ämnen:

- Ange text på skrivaren
 - Ansöka om åtkomst med Brother Web Connect
-

Hämta och skriva ut dokument med hjälp av Brother Web Connect

Du kan hämta dokument som överförts till ditt konto direkt till din maskin och skriva ut dem. Du kan också hämta dokument som andra användare överfört till sina konton för delning till din maskin och skriva ut dem, förutsatt att du har visningsbehörighet för dokumenten.

1. Tryck på [Funktioner] > [Internet].



- Om information om internetuppkopplingen visas på maskinens LCD-skärm ska du läsa informationen och trycka på [OK]. Tryck på [Ja] om du vill visa denna information igen.
- Ibland visas uppdateringar eller meddelanden om funktionerna för Brother Web Connect på LCD-skärmen. Läs informationen och tryck på [OK].

2. Visa tjänsten som är värd för dokumentet som du vill hämta och skriva ut genom att trycka på ▲ eller ▼. Tryck på tjänstnamnet.

3. Om du vill logga in på tjänsten trycker du på ▲ eller ▼ tills ditt kontonamn visas och trycker sedan på namnet. Om skärmen för inmatning av en PIN-kod visas ska du ange den fyrsiffriga PIN-koden och trycka på [OK].

4. Tryck på ▲ eller ▼ för att visa den mapp du önskar och tryck sedan på den. Vissa tjänster kräver inte att dokument sparas i mappar. Välj [Se osorter. filer] när du vill markera dokument som inte sparats i mappar. Du kan inte hämta andra användares dokument om de inte har sparats i en mapp.

5. Välj de dokument du vill skriva ut och tryck sedan på [OK].

6. Tryck på [OK] när du är klar.

7. Följ anvisningarna på skärmen för att slutföra den här åtgärden.



Närliggande information

- [Brother Web Connect](#)

Liknande ämnen:

- [Ange text på skrivaren](#)

AirPrint

- [Översikt av AirPrint](#)
- [Innan du använder AirPrint \(macOS\)](#)
- [Skriva ut med AirPrint](#)

Översikt av AirPrint

AirPrint är en utskriftslösning för Apples operativsystem med vilken du trådlöst kan skriva ut foton, e-post, webbsidor och dokument från en iPad, iPhone, iPod touch eller Mac-dator utan att du behöver installera någon drivrutin.

Mer information hittar du på Apples webbplats:

När en artikel är märkt med märkningen "Works with Apple" betyder att den har utformats för att fungera specifikt med den teknik som anges i märkningen, och att det är certifierat av utvecklaren enligt Apples kvalitetsstandarder.



Närliggande information

- [AirPrint](#)

Innan du använder AirPrint (macOS)

Innan du skriver ut med macOS måste du lägga till maskinen i skrivarlistan på Mac-datorn.

1. Välj **Systeminställningar** i Apple-menyn.
2. Välj **Skrivare och skannrar**.
3. Klicka på **Lägg till skrivare, skanner eller fax....**
Skärmbilden **Lägg till skrivare** visas.
4. Välj din maskin och välj därefter modell namnet **Använd** i popup-menyn.
5. Klicka på **Lägg till**.



Närliggande information



- [AirPrint](#)

Skriva ut med AirPrint

- [Skriv ut från iPad, iPhone eller iPod Touch](#)
- [Skriva ut med AirPrint \(macOS\)](#)

Skriv ut från iPad, iPhone eller iPod Touch

Utskriftsproceduren skiljer sig eventuellt åt för olika program. I exemplet nedan används Safari.

1. Kontrollera att maskinen är på.
2. Placera pappret i pappersfacket och ändra pappersfackets inställningar på skrivaren.
3. Använd Safari för att öppna den sida som du vill skriva ut.
4. Tryck på  eller .
5. Tryck på **Skriv ut**.
6. Säkerställ att maskinen är vald.
7. Om du väljer en annan skrivare (eller ingen skrivare) trycker du på **Skrivare**.
En lista på tillgängliga maskiner visas.
8. Tryck på maskinens namn i listan.
9. Välj de alternativ du vill ha, t.ex. det antal sidor som ska skrivas ut och dubbelsidig utskrift (om det stöds av maskinen).
10. Tryck på **Skriv ut**.



Närliggande information

- [Skriva ut med AirPrint](#)

Skriva ut med AirPrint (macOS)

Utskriftsproceduren skiljer sig eventuellt åt för olika program. I exemplet nedan används Safari. Innan du skriver ut säkerställer du att maskinen finns med i skrivarlistan på din Mac-dator.

1. Kontrollera att maskinen är på.
2. Placera pappret i pappersfacket och ändra pappersfackets inställningar på skrivaren.
3. Använd Safari på din Mac-dator för att öppna den sida som du vill skriva ut.
4. Klicka på menyn **Arkiv** och välj sedan **Skriv ut**.
5. Säkerställ att maskinen är vald. Om en annan skrivare är markerad (eller om ingen skrivare är markerad) klickar du på **Skrivare** i popup-menyn och väljer din skrivare.
6. Välj önskade alternativ, till exempel antal sidor och dubbelsidig utskrift (om det stöds av din maskin).
7. Klicka på **Skriv ut**.



Närliggande information

- [Skriva ut med AirPrint](#)

Liknande ämnen:

- [Innan du använder AirPrint \(macOS\)](#)

Mopria™ Print Service

Mopria™ Print Service är en utskriftsfunktion på mobila Android™-enheter utvecklade av Mopria Alliance™. Med den här tjänsten kan du ansluta till samma nätverk som maskinen och skriva ut utan ytterligare installation.

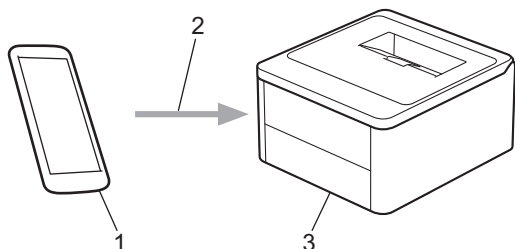

1. Mobil Android™-enhet
2. Wi-Fi®-anslutning
3. Din maskin

Du måste hämta Mopria™ Print Service från Google Play™ och installera det på din Android™-enhet. Innan du använder denna Mopria™-funktion, se till att du aktiverar den på din mobila enhet.

Mer information om Mopria™ Print Service finns på <https://www.mopria.org>.



Närliggande information

- [Mobile/Web Connect](#)

Brother Mobile Connect

Använd Brother Mobile Connect för att skriva ut från din mobila enhet.

- För Android™-enheter:

Med Brother Mobile Connect kan du använda Brother-maskinens funktioner direkt från din Android™-enhet.

Hämta och installera Brother Mobile Connect från Google Play™.

- För alla iOS- eller iPadOS-enheter inklusive iPhone, iPad och iPod touch:

Med Brother Mobile Connect kan du använda Brother-maskinens funktioner direkt från din iOS- eller iPadOS-enhet.

Hämta och installera Brother Mobile Connect från App Store.



Närliggande information

- [Mobile/Web Connect](#)

Liknande ämnen:

- [Få tillgång till Brother iPrint&Scan \(Windows/Mac\)](#)

Felsökning

De senaste vanliga frågorna och felsökningstipsen finns på support.brother.com/faqs.

Rutinunderhåll

- byta ut förbrukningsartiklar
- innan rengöringsprocessen påbörjas
- Korrigera färgutskrift
- Kontrollera den återstående livslängden för delen
- Övervaka maskinens status med Brother iPrint&Scan (Windows/Mac)
- Kontrollera maskininformation
- Uppdatera maskinens firmware
- Återställningsfunktioner
- Packa och frakta skrivaren

byta ut förbrukningsartiklar

Du måste byta förbrukningsmaterial när maskinen indikerar att livslängden för förbrukningsmaterialet är över. Trumma och tonerkassett är två separata förbrukningsmaterial. Se till att båda installeras som en enhet. Produktkoden för förbrukningsmaterialet kan skilja sig åt beroende på land.

VIKTIGT

Ta INTE på de skuggade delarna som visas på bilderna för att undvika problem med utskriftskvaliteten.

Tonerkassett

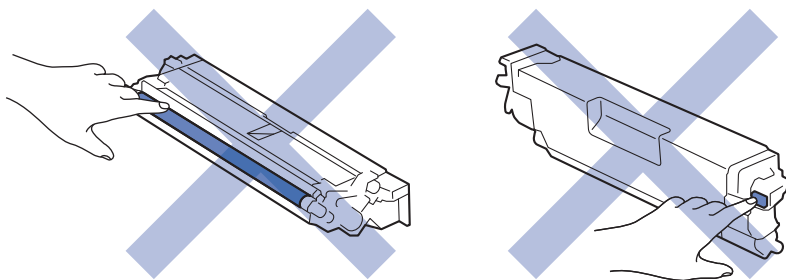

Trumma

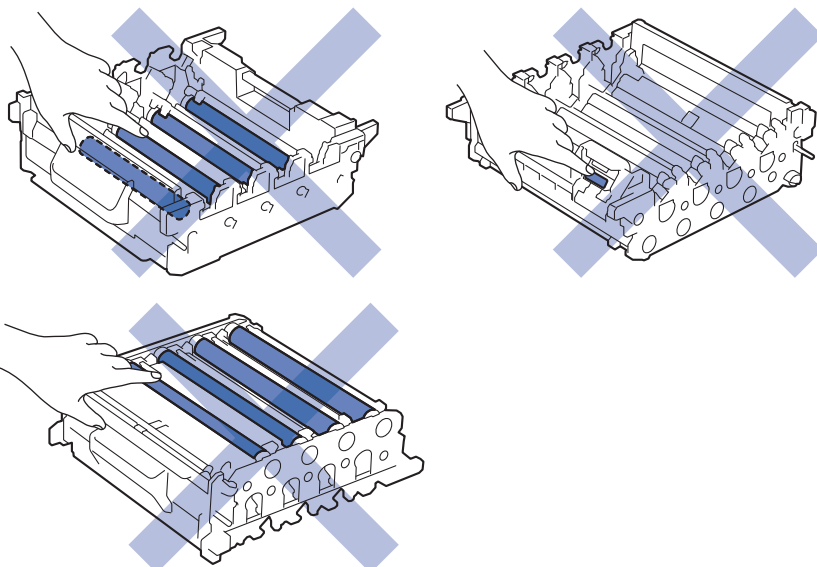

Bältenhet

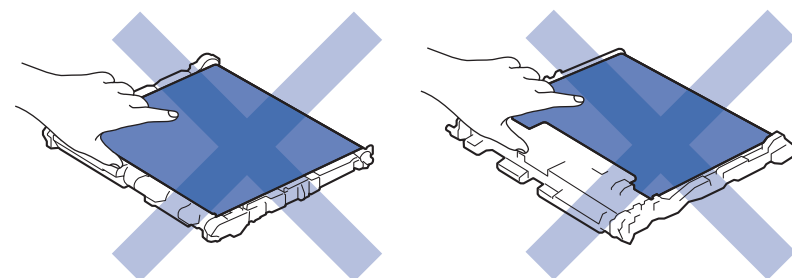

Behållare för överskottstoner

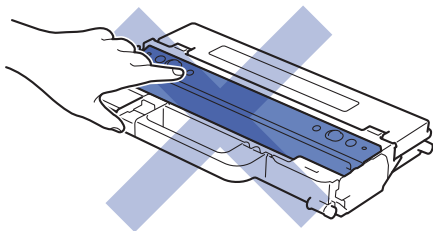

Pappersmatningssats till kombifacket

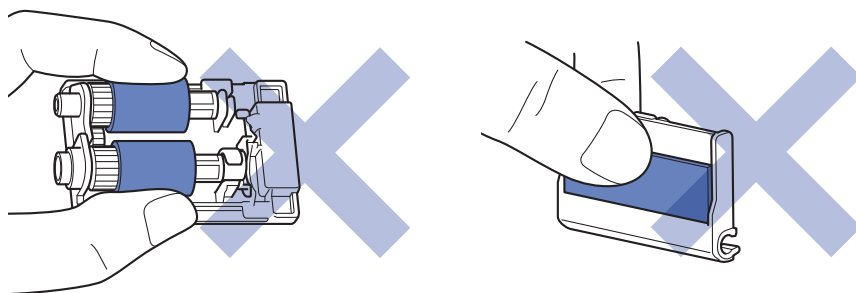

OBS

- Var noga med att försegla det förbrukningsmaterial du använt ordentligt i en påse så att tonerpulver inte spills ur kassetten.
- Gå till go.brother/original för instruktioner om hur du återlämnar använt förbrukningsmaterial till Brothers insamlings- och återvinningsprogram. Om ditt närmaste Brother-kontor inte har ett insamlingsprogram än eller om du väljer att inte returnera använt förbrukningsmaterial kasserar du det enligt lokala föreskrifter, separat från hushållsavfall. Kontakta de lokala renhållningsmyndigheterna om du har frågor.
- Vi rekommenderar att du lägger både nytt och använt förbrukningsmaterial på ett pappersark så att innehållet inte spills eller läcker ut av misstag.
- Om du använder papper som inte direkt motsvarar rekommenderad utskriftsmedia kan förbrukningsmaterialets och maskindelarnas livslängd förkortas.
- Den beräknade livslängden för tonerkassetter baseras på ISO/IEC 19798. Hur ofta du behöver byta toner beror på hur mycket du skriver ut, hur många procent av pappret som täcks, vilken typ av media som används, om maskinen är avstängd/påslagen.
- Hur ofta du behöver byta förbrukningsmaterial förutom tonerkassetter beror på hur mycket du skriver ut, vilken typ av media som används, om maskinen är avstängd/påslagen.
- Handskas varsamt med tonerkassetten. Om du får toner på händerna eller kläderna ska du omedelbart torka eller tvätta bort det med kallt vatten.



- Vänd INTE behållaren för överskottstoner upp och ner eftersom toner då kan spillas ut.
- Vidrör INTE IC-chippets yta på tonerkassetten eller trumman. Smuts och skador kan störa detekteringen av dessa enheter.



Närliggande information

- [Rutinunderhåll](#)
 - [Byt tonerkassett](#)
 - [Byt trumman](#)
 - [Byt bältenheten](#)
 - [Byt behållare för överskottstoner](#)

-
- Byt ut fixeringsenheten
 - Byt pappersmatningssatsen till kombifacket
-

Byt tonerkassett

Innan du påbörjar bytesproceduren ska du ►► *Närliggande information: byta ut förbrukningsartiklar*

1. Kontrollera att din maskin är på.
2. Tryck på den främre luckans frigöringsknapp och öppna den främre luckan.

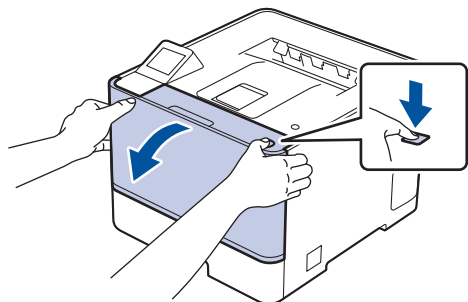

3. Håll i trummans grönmärkta handtag. Dra ut trumman ur skrivaren tills det tar emot.

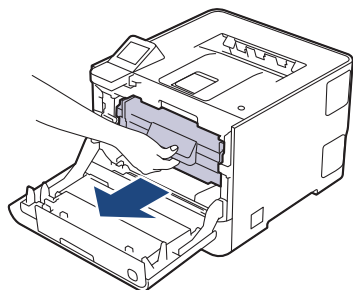

VIKTIGT

Vi rekommenderar att du lägger tonerkassetten och trumman på en ren, jämn yta med ett papper under om du av en olyckshändelse råkar spilla eller skvätta toner.

4. Håll i tonerkassetten handtag och dra tonerkassetten uppåt och ut ur trumman. Upprepa det här för alla tonerkassetter.

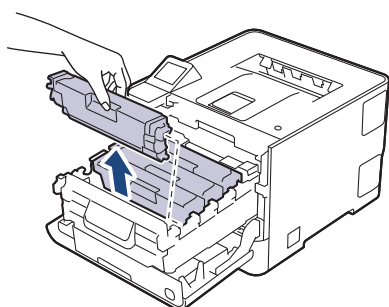

5. Rengör coronatråden inuti trumman genom att försiktigt skjuta på den gröna fliken från vänster till höger och från höger till vänster flera gånger. Upprepa det här för alla coronatrådar.

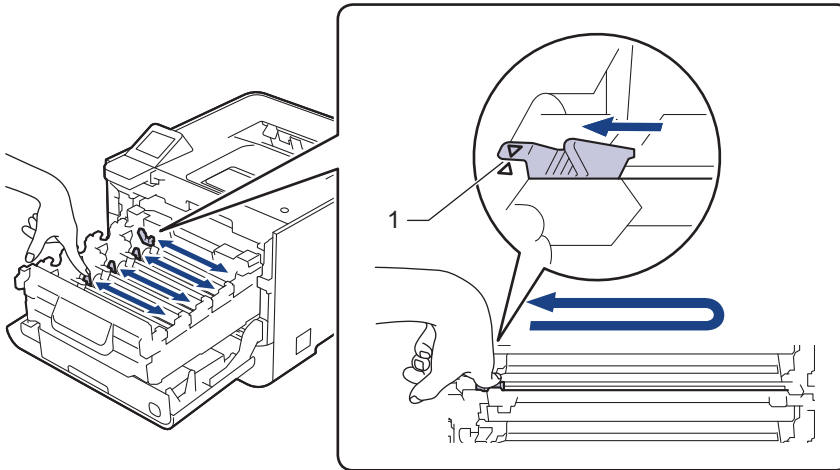

Undvik låg utskriftskvalitet genom att låsa den gröna fliken i utgångspositionen (1), dikt an mot trummans vänstra sida.

6. Packa upp den nya tonerkassetten.
7. Ta bort skyddsmaterialet.

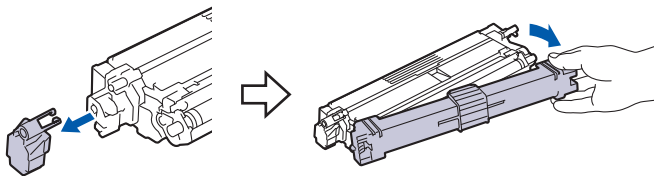

8. Sätt tonerkassetten i trumman. Se till att du matchar tonerkassetten färg mot färgetiketten på trumman. Upprepa det här för alla tonerkassetter.

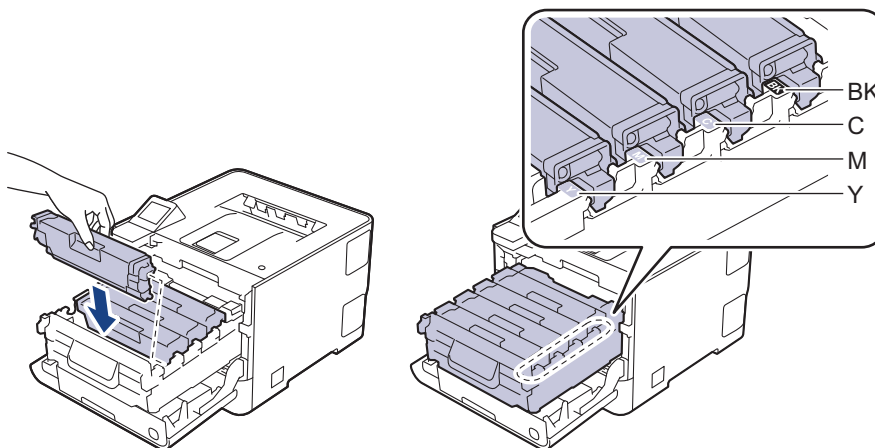

- BK: Svart
- C: Cyan
- M: Magenta
- Y: Gul



Kontrollera att du har satt i tonerkassetten korrekt eftersom den annars kan separeras från trumman.

9. Använd det grönmärkta handtaget till att skjuta trumman tillbaka in i skrivaren tills den låser på plats.

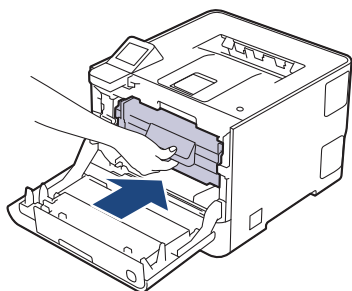

10. Stäng maskinens främre lucka.



-
- När du har bytt en tonerkasset ska du **INTE** stänga av maskinen eller öppna den främre luckan förrän maskinen återgår till beredskapsläget.
 - Tonerkassetten som levereras med Brother-maskinen är en starttonerkasset.
 - Vi rekommenderar att du har en ny tonerkasset tillgänglig när du ser en varning om låg tonernivå.
 - **PACKA INTE** upp den nya tonerkassetten förrän den ska installeras.
 - Om tonerkassetten lämnas upppackad under en längre tid kommer tonern att få kortare livslängd än normalt.
 - Vi rekommenderar att du använder originaltillbehör från Brother för att säkerställa stabil utskriftskvalitet och -prestanda. Även om inte alla icke-originaltillbehör leder till kvalitetsproblem är det möjligt att vissa kan påverka utskriftskvaliteten negativt eller orsaka maskinfel. Brother kan ta ut en avgift för reparation av maskinen om det bevisas att icke-originaltillbehör orsakade skadan, även om maskinen fortfarande täcks av garantin.
-



Närliggande information

- [byta ut förbrukningsartiklar](#)
-

Byt trumman

Innan du påbörjar bytesproceduren ska du ►► *Närliggande information: byta ut förbrukningsartiklar*

1. Kontrollera att din maskin är på.
2. Tryck på den främre luckans frigöringsknapp och öppna den främre luckan.

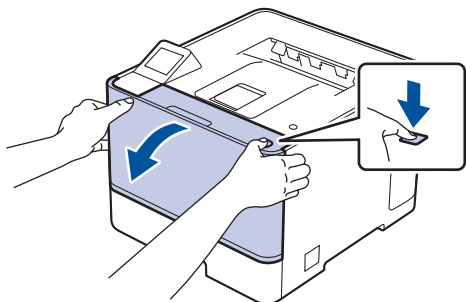

3. Håll i trummans grönmärkta handtag. Dra ut trumman ur skrivaren tills det tar emot.

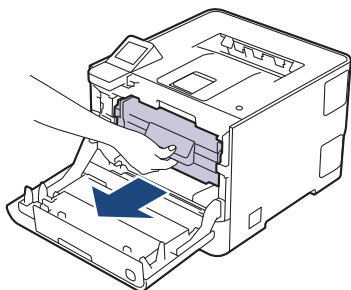

VIKTIGT

Vi rekommenderar att du lägger tonerkassetten och trumman på en ren, jämn yta med ett papper under om du av en olyckshändelse råkar spilla eller skvätta toner.

4. Håll i trummans grönmärkta handtag och lyft trummans front och ta ut den ur skrivaren.

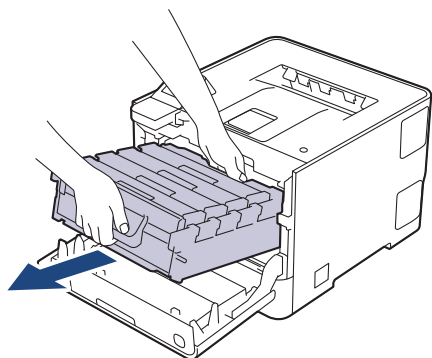

VIKTIGT

Håll i trummans grönmärkta handtag när du bär den. Vidrör INTE trummans sidor.

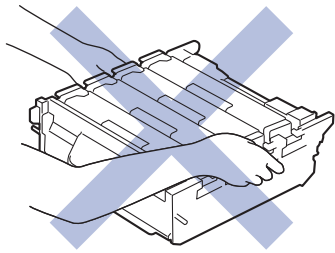

5. Packa upp den nya trumman.
6. Ta bort den blå tejpens från trummans baksida och ta sedan bort skyddet.

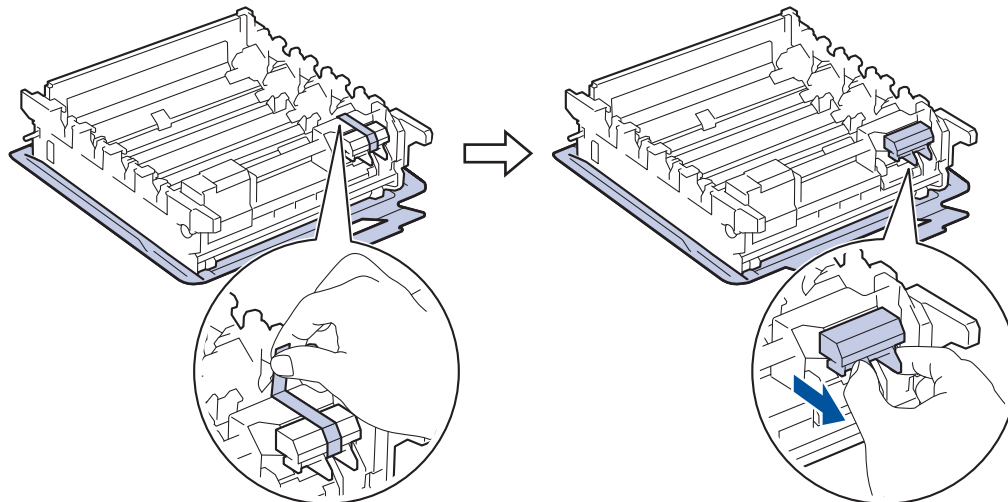

7. Ta bort skyddet under trumman.

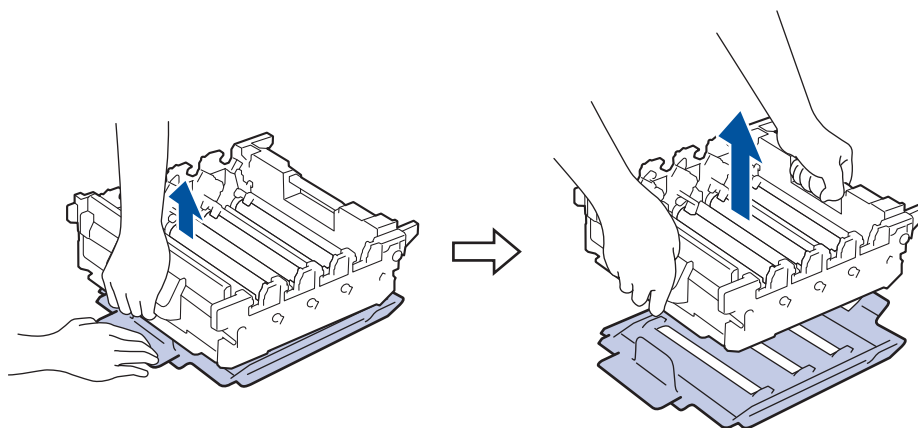

8. Håll i tonerkassetten handtag och dra tonerkassetten uppåt och ut ur trumman. Upprepa det här för alla tonerkassetter.

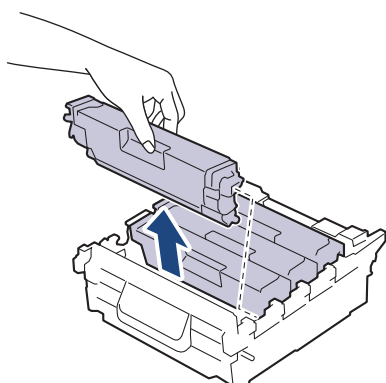

9. Sätt in tonerkassetten i den nya trumman. Se till att du matchar tonerkassetten färg mot färgetiketten på trumman. Upprepa det här för alla tonerkassetter.

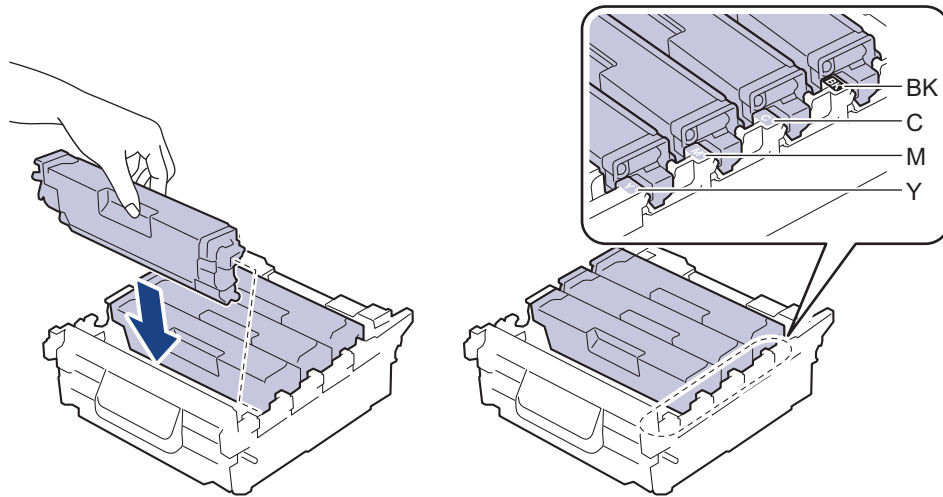

- BK: Svart
- C: Cyan
- M: Magenta
- Y: Gul



Kontrollera att du har satt i tonerkassetten korrekt eftersom den annars kan separeras från trumman.

10. Skjut försiktigt in trumman i skrivaren tills det tar emot.

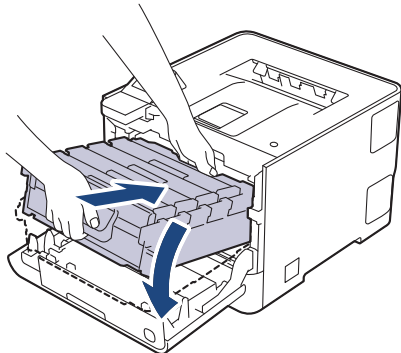

11. Använd det grönmärkta handtaget till att skjuta trumman tillbaka in i skrivaren tills den låser på plats.

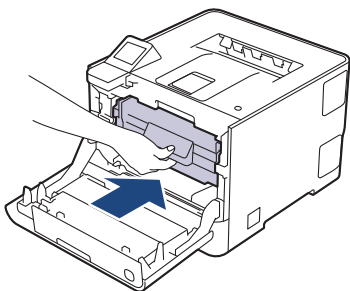

12. Stäng maskinens främre lucka.

OBS

- Slitage på trumman uppstår på grund av användning och rotation av trumman samt samspel med papper, toner och andra material i pappersbanan. Brother använder antalet trumvarv som mått på trummans livslängd. När en trumma uppnår den fabriksstadgade rotationsgränsen som motsvarar uppskattad sidkapacitet, kommer du att få ett meddelande på LCD-skärmen som uppmanar dig att byta just den trumman. Produkten kommer att fungera ett tag till, men utskriftskvaliteten kanske inte är optimal.
- Om en upppackad trumma ställs i direkt solljus (eller artificiellt ljus under längre tid), kan enheten skadas.

-
- Flera faktorer påverkar trummans faktiska livslängd, t.ex. temperaturen, luftfuktigheten, papperstypen och vilken typ av toner som används etc. Under idealiska förhållanden uppskattas trummans genomsnittliga livslängd till:
 - Cirka 30 000 sidor baserat på en sida per utskrift (enkelsidiga A4-/Letter-format)
 - Cirka 50 000 sidor baserat på tre sidor per utskrift (enkelsidiga A4-/Letter-format)

Antalet sidor påverkas av ett antal olika faktorer inklusive med inte begränsat till medietyp och mediaformat.

Eftersom vi inte kan styra alla de faktorer som kan påverka trummans livslängd, kan vi inte garantera ett minsta antal sidor som din trumenhet kan skriva ut.

- Maskinen bör endast användas i en ren, dammfri miljö med tillräcklig ventilation.

Vi rekommenderar att du använder originaltillbehör från Brother för att säkerställa stabil utskriftskvalitet och -prestanda. Även om inte alla icke-originaltillbehör leder till kvalitetsproblem är det möjligt att vissa kan påverka utskriftskvaliteten negativt eller orsaka maskinfel. Brother kan ta ut en avgift för reparation av maskinen om det bevisas att icke-originaltillbehör orsakade skadan, även om maskinen fortfarande täcks av garantin.



Närliggande information

- [byta ut förbrukningsartiklar](#)
-

Byt bältenheten

Innan du påbörjar bytesproceduren ska du ►► *Närliggande information: byta ut förbrukningsartiklar*

- >> [Byt bältenheten](#)
- >> [Återställ bältenhetens räkneverk](#)

Byt bältenheten

1. Kontrollera att din maskin är på.
2. Tryck på den främre luckans frigöringsknapp och öppna den främre luckan.

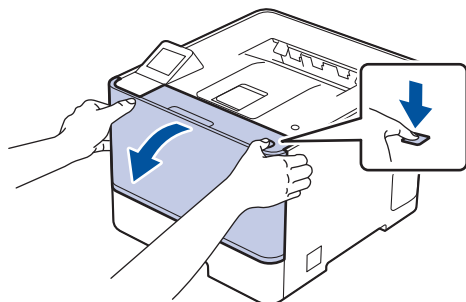

3. Håll i trummans grönmärkta handtag. Dra ut trumman ur skrivaren tills det tar emot.

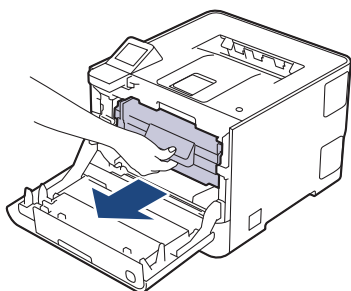

VIKTIGT

Vi rekommenderar att du lägger tonerkassetten och trumman på en ren, jämn yta med ett papper under om du av en olyckshändelse råkar spilla eller skvätta toner.

4. Håll i trummans grönmärkta handtag och lyft trummans front och ta ut den ur skrivaren.

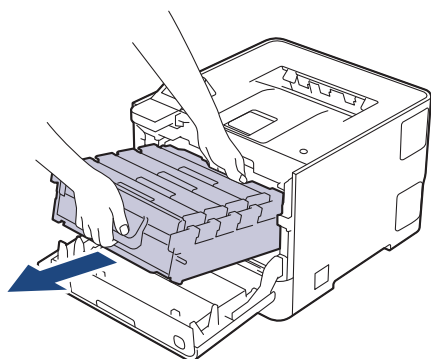

VIKTIGT

Håll i trummans grönmärkta handtag när du bär den. Vidrör INTE trummans sidor.

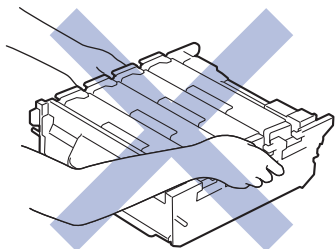

5. Håll i bältenhetens handtag med båda händer och lyft upp och dra ut den.

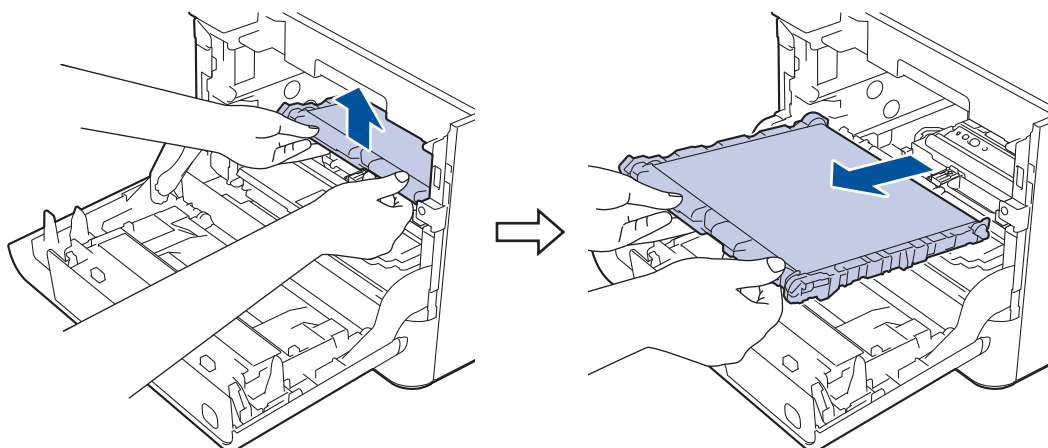

6. Packa upp den nya bältenheten och installera den i skrivaren. Kontrollera att bältenheten är på rätt nivå och sitter ordentligt.

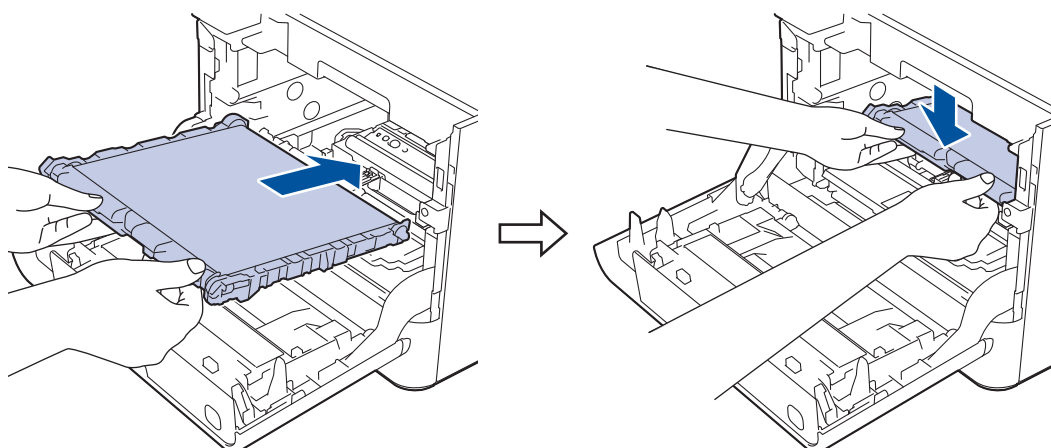

7. Skjut försiktigt in trumman i skrivaren tills det tar emot.

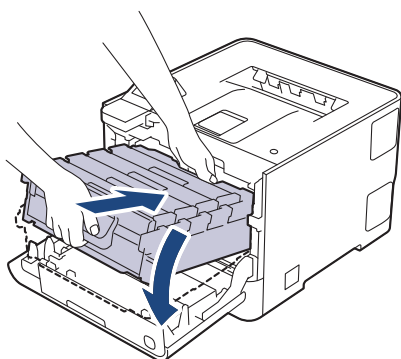

8. Använd det grönmärkta handtaget till att skjuta trumman tillbaka in i skrivaren tills den låser på plats.

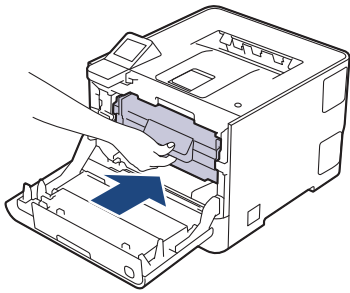

9. Stäng maskinens främre lucka.

Återställ bältenhetens räkneverk

1. Kontrollera att din maskin är på.
2. Tryck och håll  (Toner) intryckt i cirka fem sekunder.
3. Tryck på [Bälte].
4. Tryck på [Ja].

Närliggande information

- [byta ut förbrukningsartiklar](#)
-

Byt behållare för överskottstoner

Innan du påbörjar bytesproceduren ska du ►► *Närliggande information: byta ut förbrukningsartiklar*

1. Kontrollera att din maskin är på.
2. Tryck på den främre luckans frigöringsknapp och öppna den främre luckan.

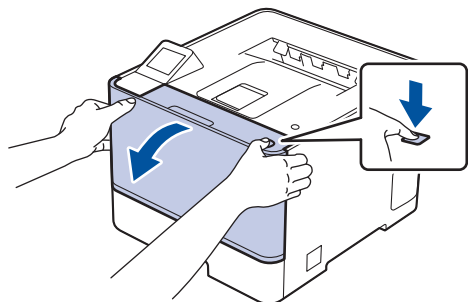

3. Håll i trummans grönmärkta handtag. Dra ut trumman ur skrivaren tills det tar emot.

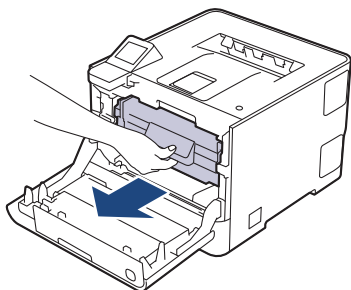

VIKTIGT

Vi rekommenderar att du lägger tonerkassetten och trumman på en ren, jämn yta med ett papper under om du av en olyckshändelse råkar spilla eller skvätta toner.

4. Håll i trummans grönmärkta handtag och lyft trummans front och ta ut den ur skrivaren.

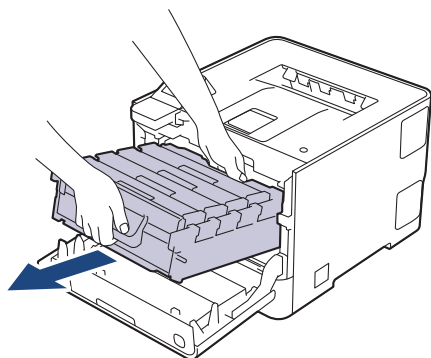

VIKTIGT

Håll i trummans grönmärkta handtag när du bär den. Vidrör INTE trummans sidor.

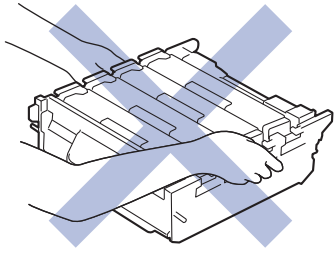

5. Håll i bältenhetens handtag med båda händer och lyft upp och dra ut den.

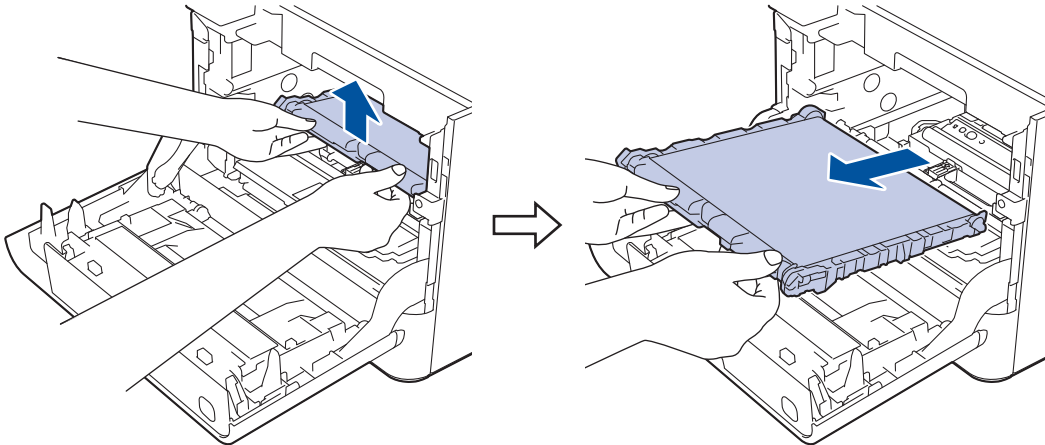

6. Ta bort det orange förpackningsmaterialet.

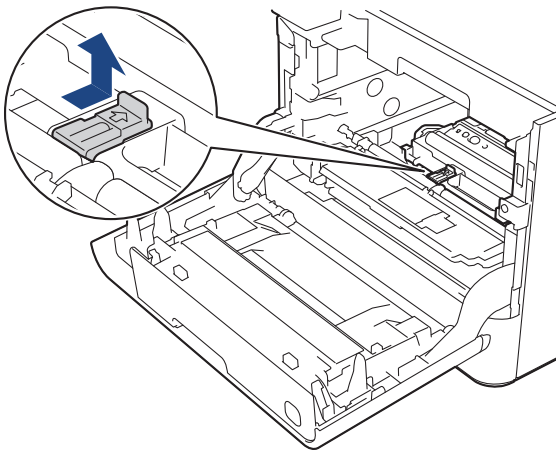

Det här steget är bara nödvändigt när du byter ut behållaren för överskottstoner för första gången.

7. Håll i det gröna handtaget på behållaren för överskottstoner och ta ut den ur skrivaren.

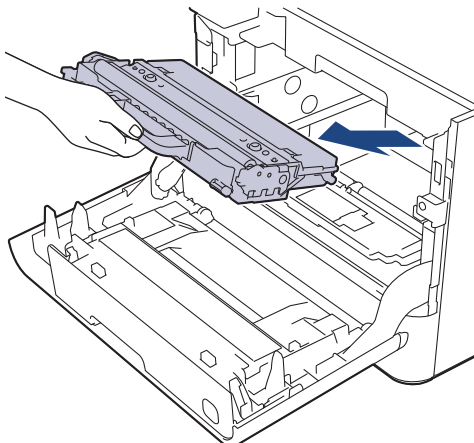

Återvänd INTE behållaren för överskottstoner.

8. Packa upp den nya behållaren för överskottstoner och montera den i skrivaren genom att använda det gröna handtaget. Kontrollera att behållaren för överskottstoner är på rätt nivå och sitter ordentligt.

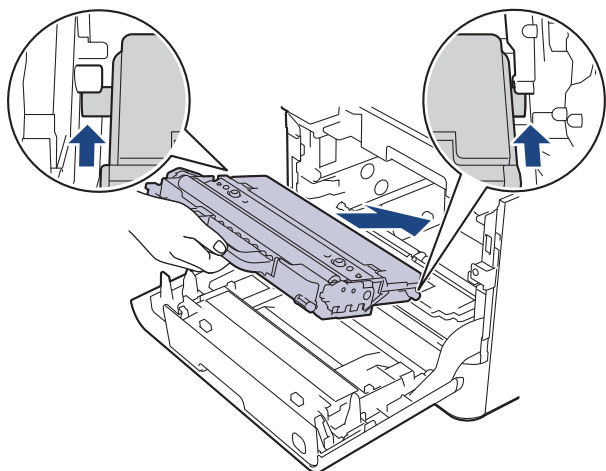

VIKTIGT

Undvik att ta sönder klämmorna genom att sätta in behållaren för överskottstoner så att den inte slår i klämmorna.

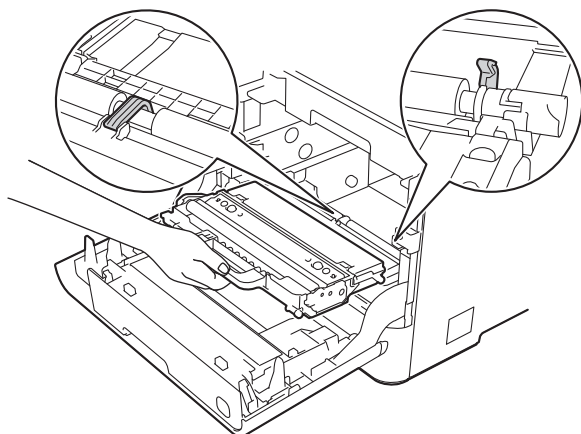

OBS

Ta INTE på de skuggade delarna som visas på bilderna för att undvika problem med utskriftskvaliteten.

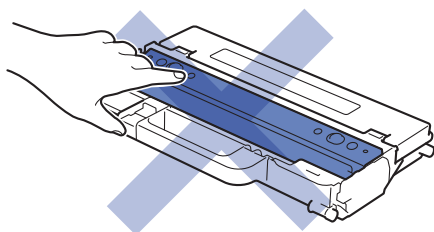

9. Skjut tillbaka bältenheten i maskinen. Kontrollera att bältenheten är på rätt nivå och sitter ordentligt.

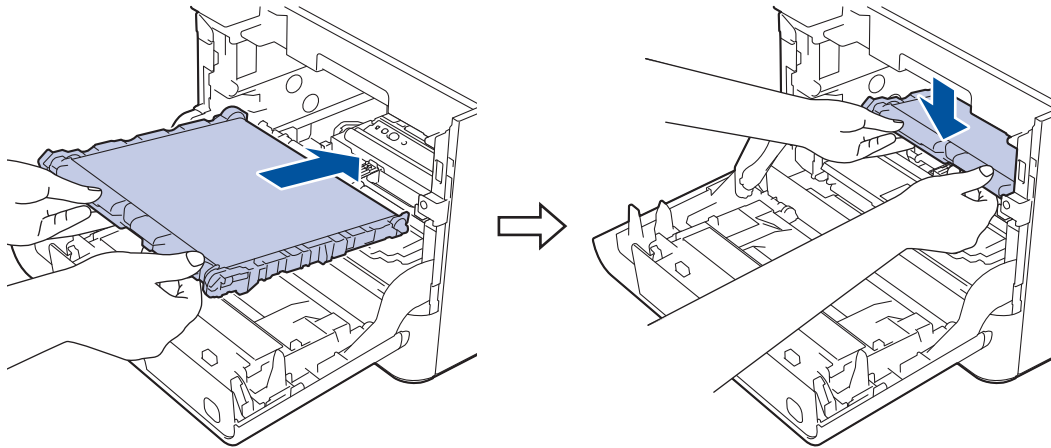

10. Skjut försiktigt in trumman i skrivaren tills det tar emot.

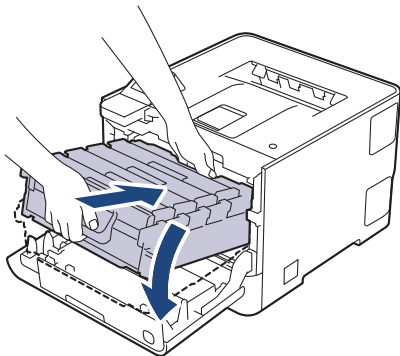

11. Använd det grönmärkta handtaget till att skjuta trumman tillbaka in i skrivaren tills den låser på plats.

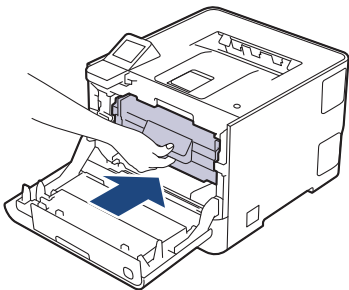

12. Stäng maskinens främre lucka.

✓ Närliggande information

- [byta ut förbrukningsartiklar](#)

Byt ut fixeringsenheten

Innan du påbörjar bytesproceduren ska du ►► *Närliggande information: byta ut förbrukningsartiklar*

>> [Byt fixeringsenheten](#)

>> [Återställ fixeringsenhetens räkneverk](#)

Byt fixeringsenheten

1. Håll  intryckt för att stänga av maskinen.
2. Dra ut strömsladden ur eluttaget.
3. Öppna den bakre luckan.

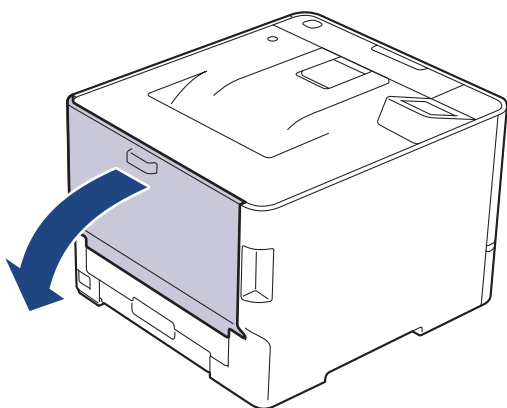

VARNING

VARM YTA

Maskinens invändiga delar kan vara väldigt varma. Vänta tills maskinen svalnat innan du rör vid dem.

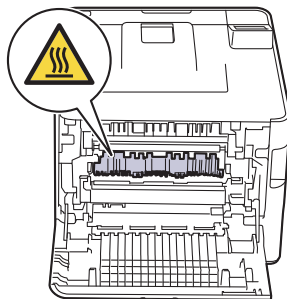

4. Håll i handtagen på båda sidor, kläm ihop de grå spakarna på fixeringsenheten och dra nedåt. Tryck fixeringsenheten nedåt och dra ut den ur skrivaren.

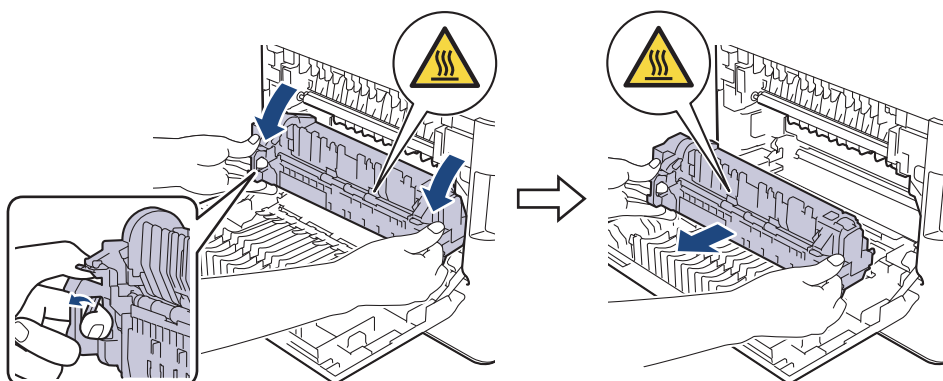

OBS

Dra INTE ned de gröna flikarna.

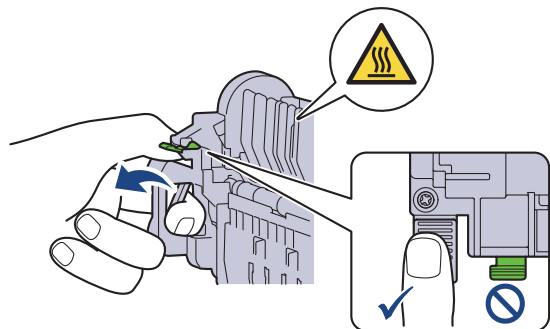

5. Packa upp den nya fixeringsenheten.
6. Tryck in den nya fixeringsenheten ordentligt i skrivaren. Se till att föra in fixeringsenheten helt i skrivaren.

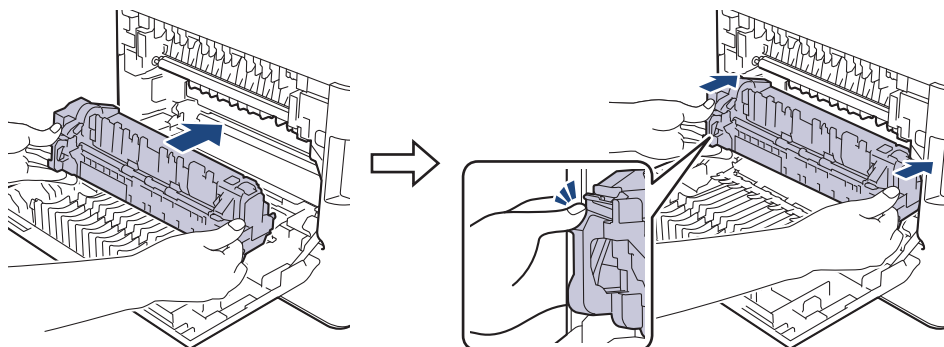

VIKTIGT

Använd inte fixeringsenhet om den har tappats.

7. Stäng den bakre luckan tills den låser i stängt läge.
8. Sätt kontakten i vägguttaget och tryck på  för att starta skrivaren.

Återställ fixeringsenhetens räkneverk

1. Kontrollera att din maskin är på.
2. Tryck och håll  (Toner) intryckt i cirka fem sekunder.
3. Tryck på [Fixeringsenhet].
4. Tryck på [Ja].

✓ Närliggande information

- [byta ut förbrukningsartiklar](#)

Byt pappersmatningssatsen till kombifacket

Innan du påbörjar bytesproceduren ska du ►► *Närliggande information: byta ut förbrukningsartiklar*

>> [Byt pappersmatningssatsen till kombifacket](#)

>> [Återställ räknaren för pappersmatningssatsen till kombifacket](#)

Byt pappersmatningssatsen till kombifacket

1. Håll  intryckt för att stänga av maskinen.
2. Dra ut strömsladden ur eluttaget.
3. Tryck på den främre luckans frigöringsknapp och öppna den främre luckan.

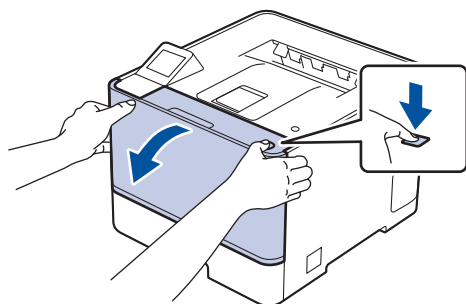

4. Håll i trummans grönmärkta handtag. Dra ut trumman ur skrivaren tills det tar emot.

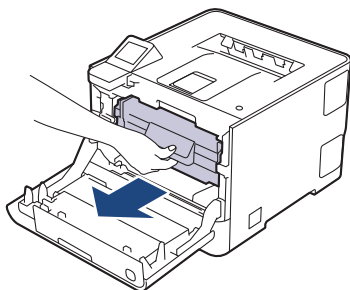

VIKTIGT

Vi rekommenderar att du lägger tonerkassetten och trumman på en ren, jämn yta med ett papper under om du av en olyckshändelse råkar spilla eller skvätta toner.

5. Håll i trummans grönmärkta handtag och lyft trummans front och ta ut den ur skrivaren.

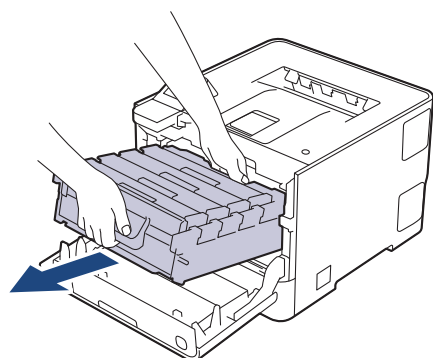

VIKTIGT

Håll i trummans grönmärkta handtag när du bär den. Vidrör INTE trummans sidor.

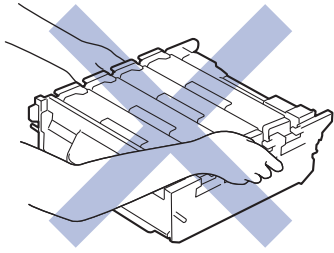

6. Hög hållarstoppet för MP-rullen.

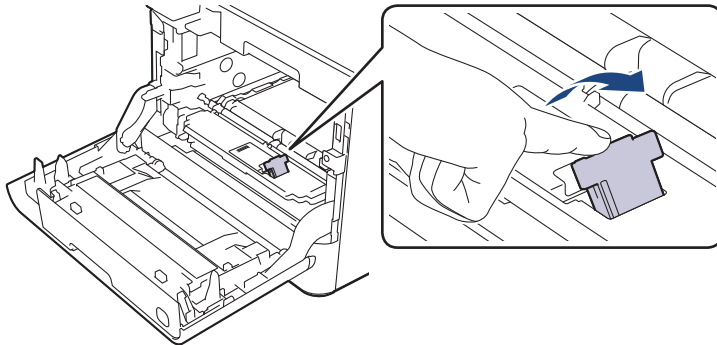

7. Skjut rullhållaren för kombifacket åt höger och ta sedan bort den.

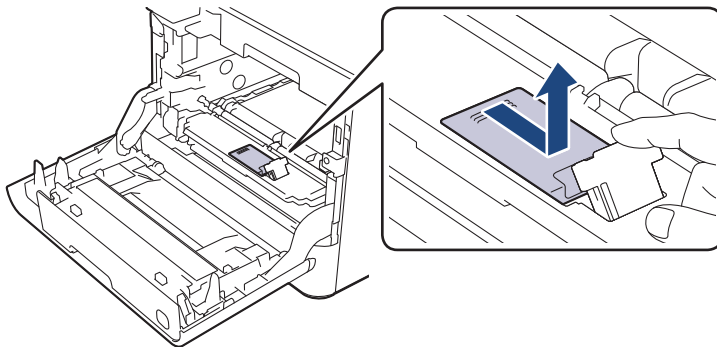

8. Hög separationsklacken för kombifacket och dra den sedan rakt upp och ut ur skrivaren.

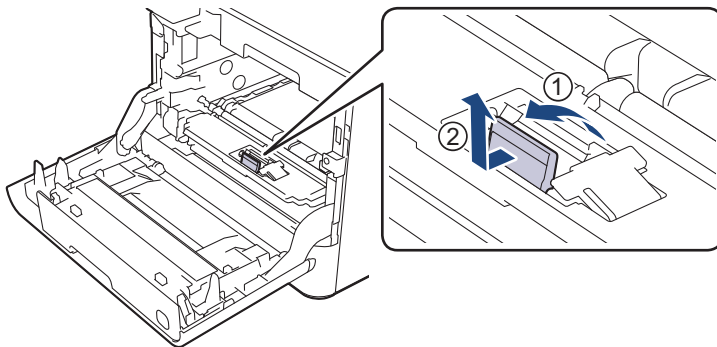

9. Packa upp den nya pappersmatningssatsen för kombifacket.

10. Sätt i den nya separationsklacken för kombifacket med den grå dynan vänd mot dig.

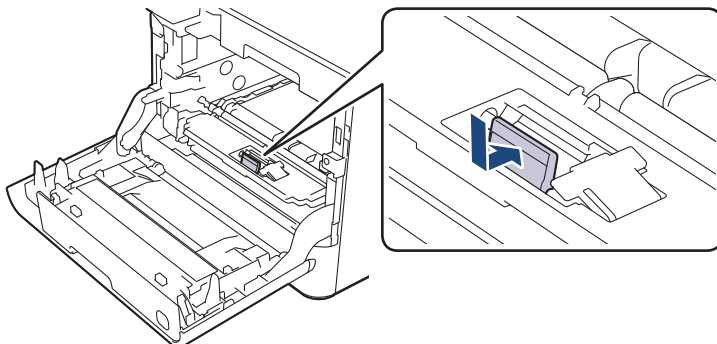

11. Tryck separationsklacken för kombifacket framåt tills du hör ett klick.

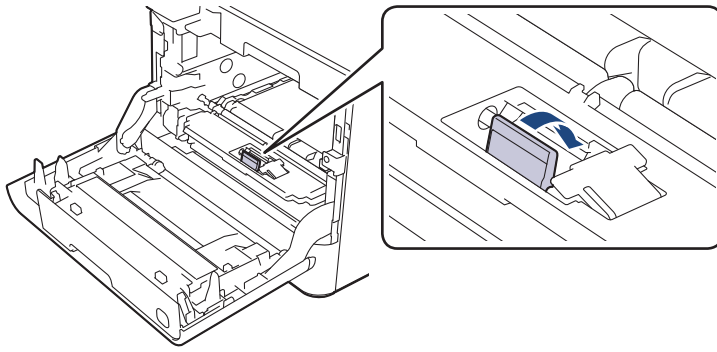

12. Sätt i rullhållaren för kombifacket och skjut den sedan åt vänster.

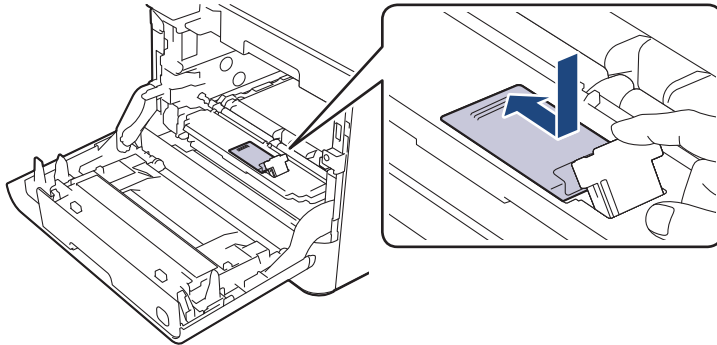

13. Tryck nedåt för att stänga hållarstoppen för kombifacket.

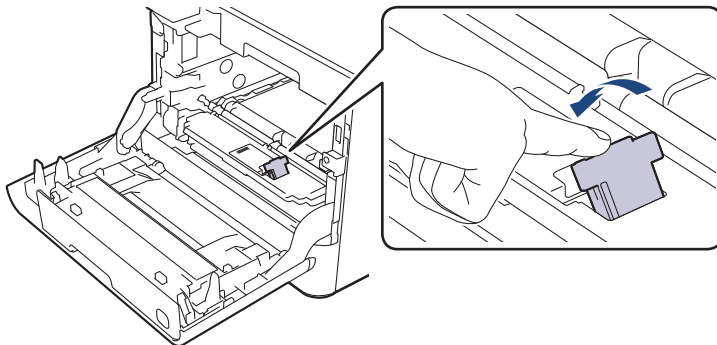

14. Skjut försiktigt in trumman i skrivaren tills det tar emot.

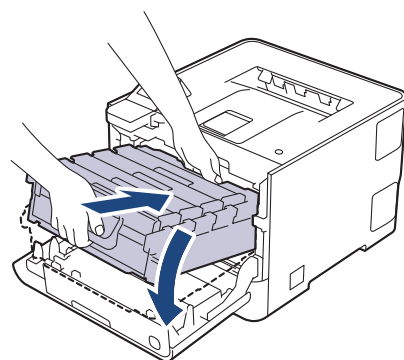

15. Använd det grönmärkta handtaget till att skjuta trumman tillbaka in i skrivaren tills den låser på plats.

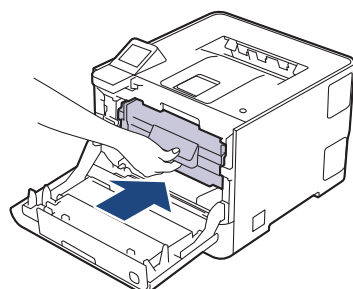

16. Stäng maskinens främre lucka.

17. Sätt kontakten i vägguttaget och tryck på  för att starta skrivaren.

Återställ räknaren för pappersmatningsatsen till kombifacket

1. Kontrollera att din maskin är på.
2. Tryck och håll  (**Toner**) intryckt i cirka fem sekunder.
3. Tryck på [PM-kit KF].
4. Tryck på [Ja].



Närliggande information

- [byta ut förbrukningsartiklar](#)
-

innan rengöringsprocessen påbörjas

Rengör maskinens in- och utsida regelbundet med en torr, luddfri trasa.

Se till att rengöra maskinens insida när du byter tonerkassetten eller trumman. Om utskriften är fläckig av toner, rengör maskinens insida med en torr och luddfri trasa.

⚠ VARNING

Använd INTE lättantändliga medel eller någon form av sprej eller organiska lösningar/vätskor som innehåller alkohol eller ammoniak för att rengöra produktens insida eller utsida. Det kan orsaka brand. Använd istället en torr, luddfri trasa.



VIKTIGT

- Rengör INTE kontrollpanelen med isopropylalkohol. Panelen kan spricka.
- Ta INTE på de skuggade delarna som visas på bilderna för att undvika problem med utskriftskvaliteten.

Tonerkassett

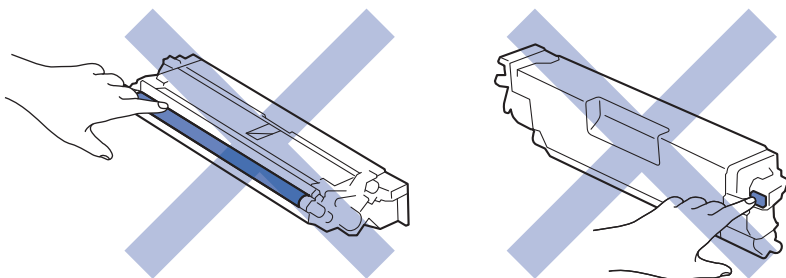

Trumma

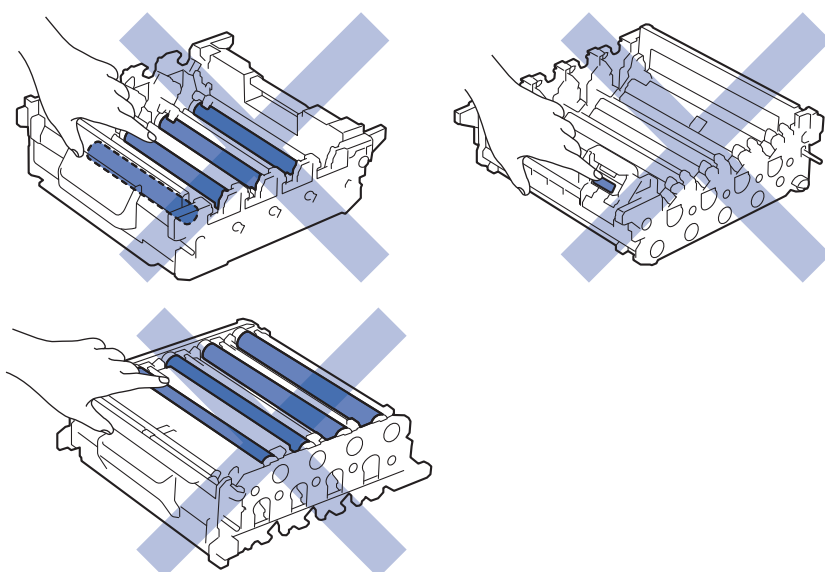

Vidrör INTE IC-chippets yta på tonerkassetten eller trumman. Smuts och skador kan störa detekteringen av dessa enheter.



Närliggande information

- Rutinunderhåll
 - Rengör LCD-pekskärmen
 - Rengör coronatrådarna
 - Rengör trumman
 - Rengöra pappersupplökningsrullarna

Rengör LCD-pekskärmen

Rengör skrivaren ►► *Närliggande information: innan rengöringsprocessen påbörjas*

VIKTIGT

Använda INTE någon typ av flytande rengöringsmedel (inklusive etanol).

1. Håll  intryckt för att stänga av maskinen.
2. Rengör pekskärmen med en torr, mjuk luddfri trasa.

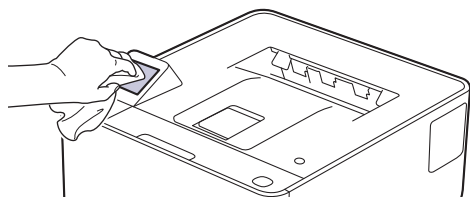

3. Tryck på  för att starta maskinen.



Närliggande information

- [innan rengöringsprocessen påbörjas](#)

Rengör coronatrådarna

Rengör skrivaren ►► Närliggande information: innan rengöringsprocessen påbörjas

1. Tryck på den främre luckans frigöringsknapp och öppna den främre luckan.

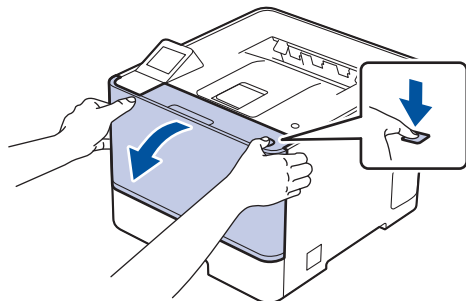

2. Håll i trummans grönmärkta handtag. Dra ut trumman ur skrivaren tills det tar emot.

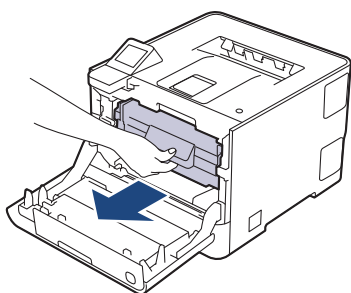

VIKTIGT

Vi rekommenderar att du lägger tonerkassetten och trumman på en ren, jämn yta med ett papper under om du av en olyckshändelse råkar spilla eller skvätta toner.

3. Håll i tonerkassetten handtag och dra tonerkassetten uppåt och ut ur trumman. Upprepa det här för alla tonerkassetter.

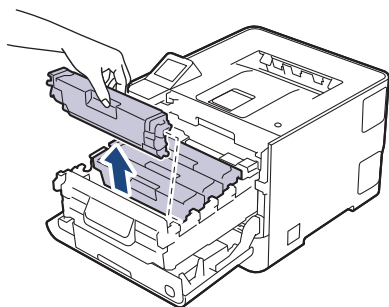

4. Rengör coronatråden inuti trumman genom att försiktigt skjuta på den gröna fliken från vänster till höger och från höger till vänster flera gånger. Upprepa det här för alla coronatrådar.

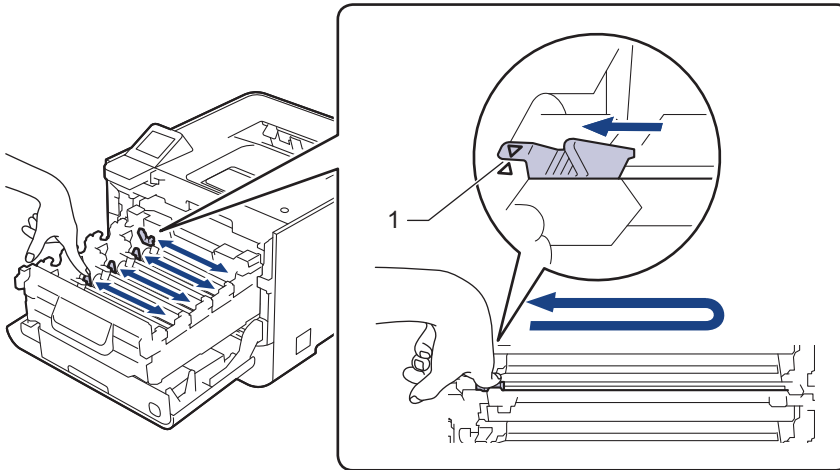

Undvik låg utskriftskvalitet genom att låsa den gröna fliken i utgångspositionen (1), dikt an mot trummans vänstra sida.

5. Sätt tonerkassetten i trumman. Se till att du matchar tonerkassetterns färg mot färgetiketten på trumman. Upprepa det här för alla tonerkassetter.

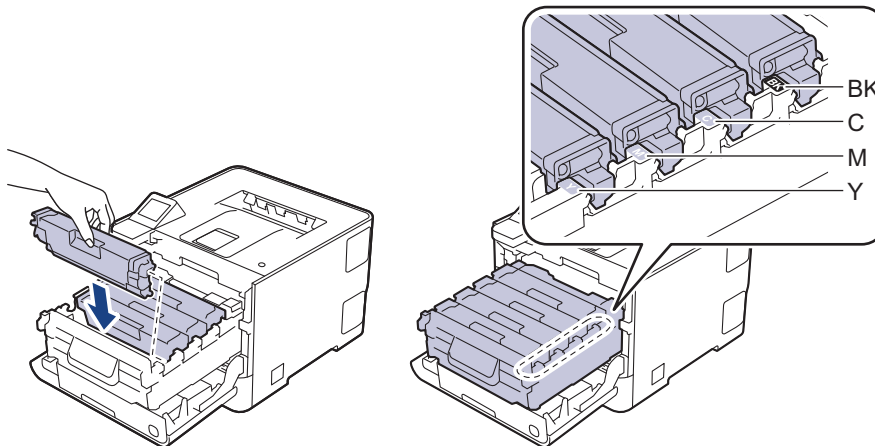

- BK: Svart
- C: Cyan
- M: Magenta
- Y: Gul



Kontrollera att du har satt i tonerkassetten korrekt eftersom den annars kan separeras från trumman.

6. Använd det grönmärkta handtaget till att skjuta trumman tillbaka in i skrivaren tills den låser på plats.

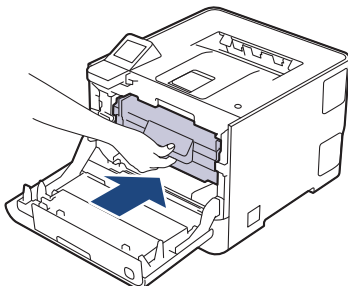

7. Stäng maskinens främre lucka.





Närliggande information

- innan rengöringsprocessen påbörjas

Rengör trumman

- Om utskriften har svarta eller vita fläckar eller andra återkommande märken med 75 mm mellanrum kan det hända att det finns främmande material i trumman, t.ex. lim från en etikett som fastnat på trummans yta.
- Rengör skrivaren ►► *Närliggande information: innan rengöringsprocessen påbörjas*

1. Kontrollera att maskinen är i beredskapsläge.
2. Tryck på  [Inställningar] > [Alla inställn.] > [Skriv rapport] > [Trumpktsutskrift].
3. Tryck på [Ja].
Maskinen skriver ut trummans punktkontrollblad.
4. Tryck på .
5. Håll  intryckt för att stänga av maskinen.
6. Tryck på den främre luckans frigöringsknapp och öppna den främre luckan.

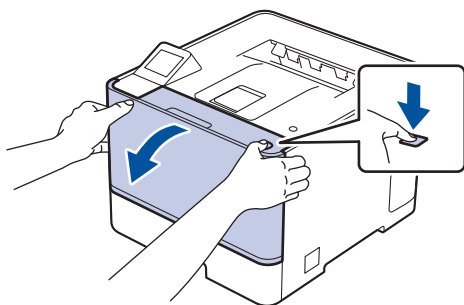

7. Håll i trummans grönmärkta handtag. Dra ut trumman ur skrivaren tills det tar emot.

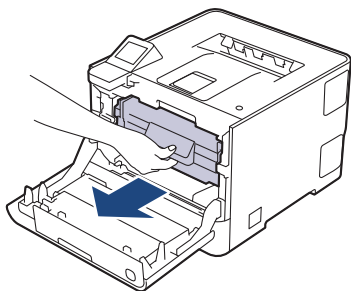

VIKTIGT

Vi rekommenderar att du lägger tonerkassetten och trumman på en ren, jämn yta med ett papper under om du av en olyckshändelse råkar spilla eller skvätta toner.

8. Håll i trummans grönmärkta handtag och lyft trummans front och ta ut den ur skrivaren.

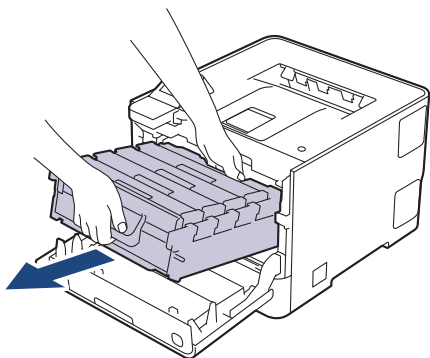

VIKTIGT

Håll i trummans grönmärkta handtag när du bär den. Vidrör INTE trummans sidor.

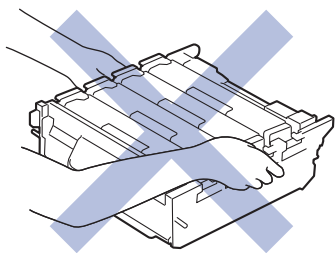

9. Håll i tonerkassetten och dra tonerkassetten uppåt och ut ur trumman. Upprepa det här för alla tonerkassetter.

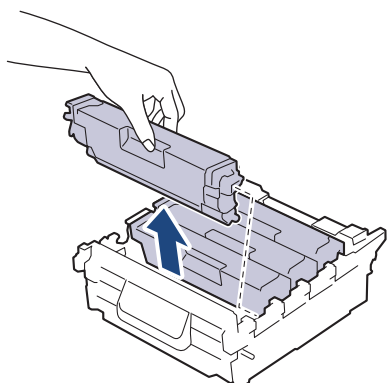

10. Vänd på trumman genom att hålla i de grönmärkta handtagen. Kontrollera att trummans kuggjul (1) är på sidan som visas på bilden.

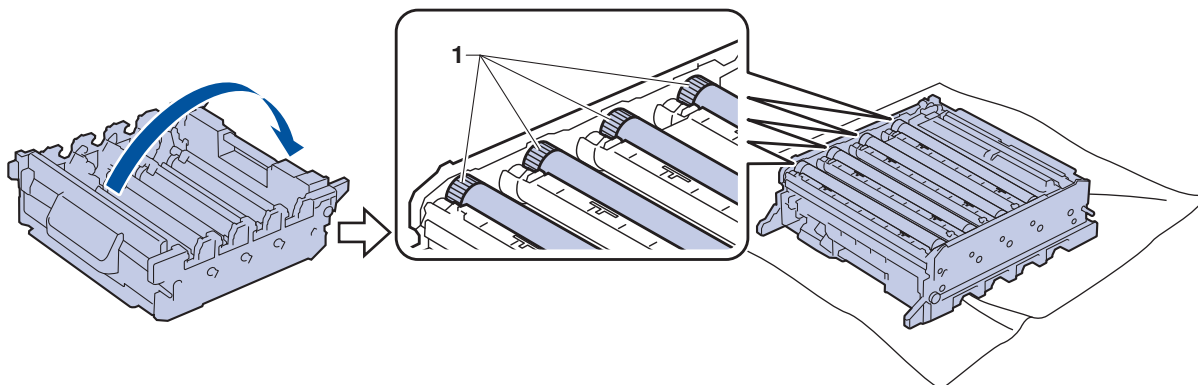

11. Använd kolumnnumren bredvid trumrullen för att hitta märket. Om t.ex. en cyan punkt visas i kolumn 2 på punktkontrollbladet betyder det att det finns ett märke i området "2" på cyantrumman.

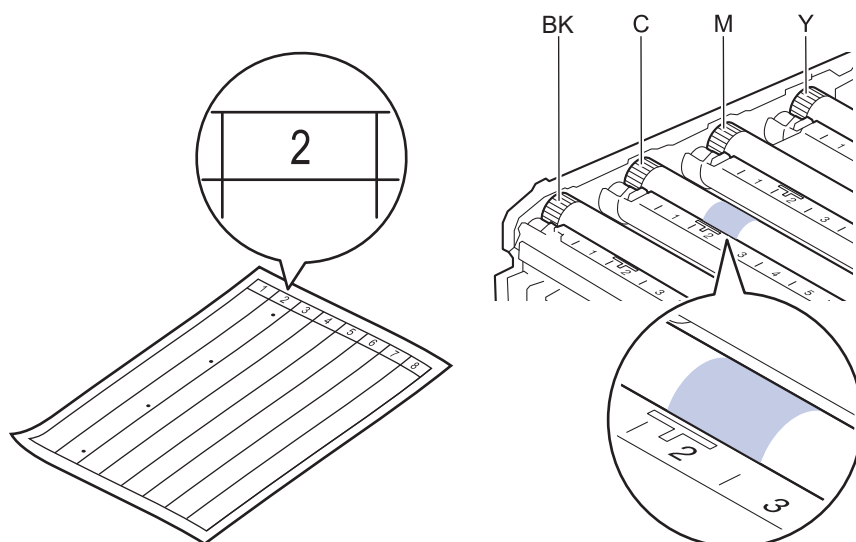

- BK: Svart
- C: Cyan
- M: Magenta
- Y: Gul

12. Håll i trummans ram med båda händer, placera tummarna på trummans kugghjul och rulla trumman mot dig för hand samtidigt som du tittar på det misstänkta området.

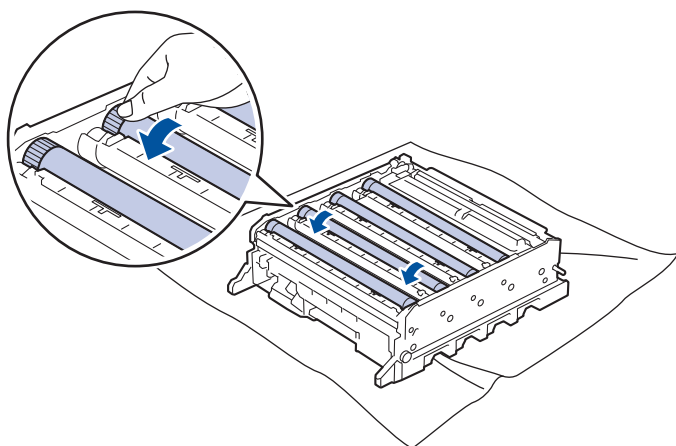

Vidrör INTE trumrullarnas yta, förutom vridhjulet, för att undvika problem med utskriftskvaliteten.

13. Torka försiktigt av trummans yta med en torr bomullspinne tills märkena på ytan försvinner.

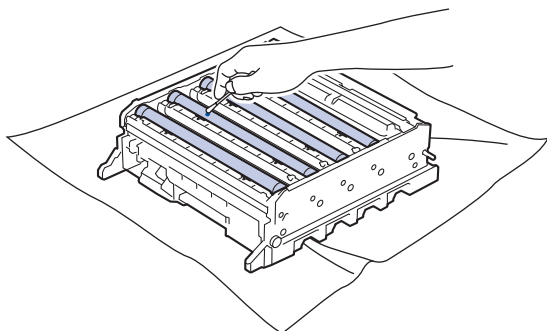

OBS

Rengör INTE ytan på den fotokänsliga trumman med ett vassa föremål eller någon vätska.

14. Vänd på trumman genom att hålla i de grönmärkta handtagen.

15. Sätt tillbaka tonerkassetten i trumman. Se till att du matchar tonerkassetterns färg mot färgetiketten på trumman. Upprepa det här för alla tonerkassetter.

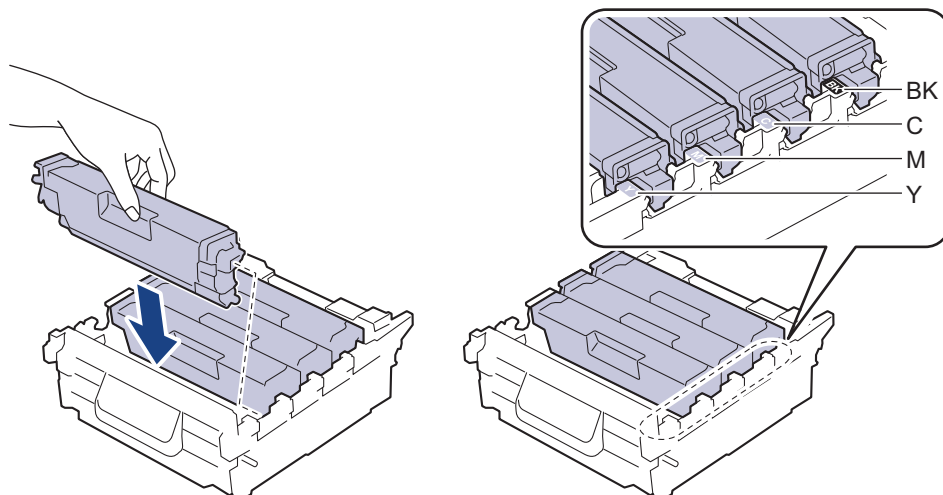

- BK: Svart
- C: Cyan
- M: Magenta
- Y: Gul



Kontrollera att du har satt i tonerkassetten korrekt eftersom den annars kan separeras från trumman.

16. Skjut försiktigt in trumman i skrivaren tills det tar emot.

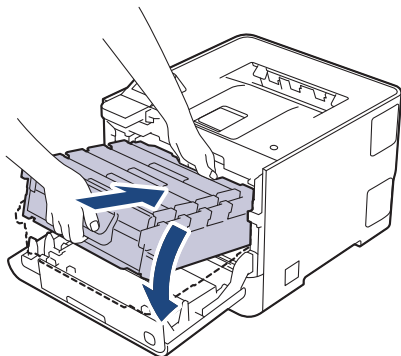

17. Använd det grönmärkta handtaget till att skjuta trumman tillbaka in i skrivaren tills den låser på plats.

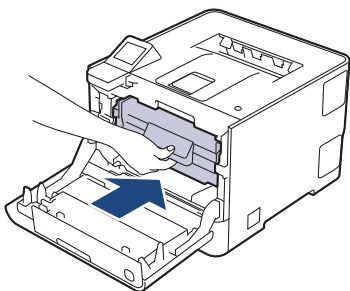

18. Stäng maskinens främre lucka.

19. Tryck på  för att starta maskinen.



Närliggande information

- innan rengöringsprocessen påbörjas

Rengöra pappersupplökningsrullarna

Regelbunden rengöring av pappersupplökningsrullarna kan förhindra pappersstopp och säkerställa att pappersmatningen sker på rätt sätt.

Rengör skrivaren >> Närliggande information: innan rengöringsprocessen påbörjas

Om du har problem med pappersmatningen kan du rengöra pappersinmatningsrullarna enligt anvisningarna:

1. Håll  intryckt för att stänga av maskinen.
2. Dra ut pappersfacket helt och hållet från maskinen.

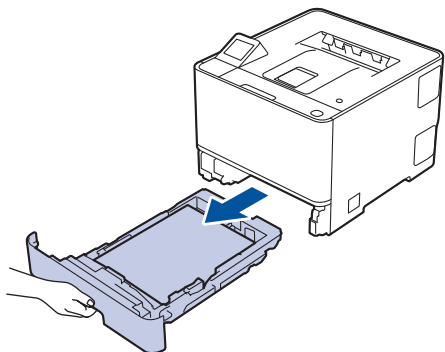

3. Ta bort papper som laddats i pappersfacket eller om något har fastnat inuti pappersfacket.
4. Torka bort damm från separeringsplattan på pappersfacket med en luddfri trasa som är doppad i ljummet vatten och väl urvriden.

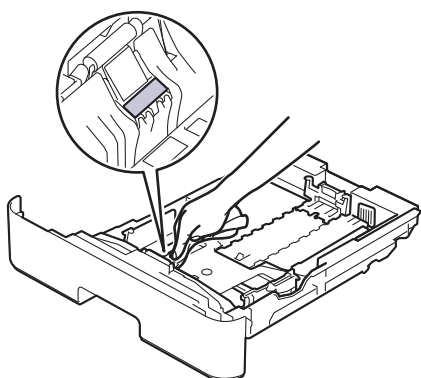

5. Torka av de två matningsrullarna i maskinen för att ta bort damm.

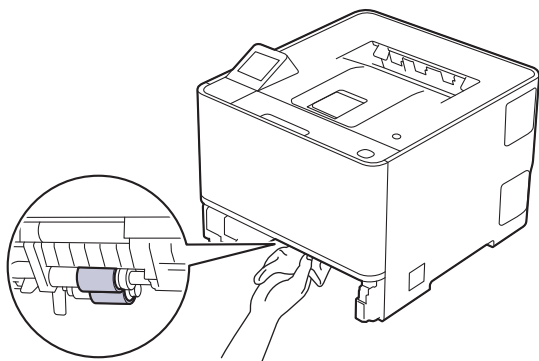

6. Fyll på papper och sätt noggrant tillbaka pappersfacket i maskinen.
7. Tryck på  för att starta maskinen.



Närliggande information

- innan rengöringsprocessen påbörjas

Korrigera färgutskrift

Om färgutskriftskvaliteten är dålig kalibrera densiteten för varje färg och gör sedan en färgjustering.



Om du vill göra en kalibrering av varje färgs densitet och färgjustering direkt därefter aktiverar du funktionen Autokorrigerig.

1. Tryck på  [Toner] > [Färgkorrigerig] > [Korrigerigsstart].
2. Tryck på [Ja].



Färgkorrigerigen startar automatiskt och tar några minuter.

3. Tryck på .





Närliggande information

- [Rutinunderhåll](#)
 - [Ställa in funktionen för automatisk korrigerig](#)
 - [Återställa maskinens inställningar för färg-korrigerig](#)

Ställa in funktionen för automatisk korrigerig

Om du vill att skrivaren automatiskt ska göra en färgjustering efter kalibrering av färgerna aktiverar du funktionen Autokorrigerig.

1. Tryck på  [Inställningar] > [Alla inställn.] > [Skrivare] > [Färgkorrigerig] > [Autokorrigerig] > [På].
2. Tryck på .





Närliggande information

- [Korrigera färgutskrift](#)

Återställa maskinens inställningar för färg-korrigerering



Om utmatningsfärgen skiljer sig från den som visas på skärmen kan du prova att återställa skrivarens färgkorrigeringsinställningar.

1. Tryck på  [Toner] > [Färgkorrigerering] > [Återställ].
2. Tryck på [Ja].
3. Tryck på .

Närliggande information

- [Korrigerera färgutskrift](#)

Kontrollera den återstående livslängden för delen

1. Tryck på  [Inställningar] > [Alla inställn.] > [Maskininformation] > [Dellivslängd].
2. Tryck på ▲ eller ▼ för att visa maskinens delar och tryck sedan på den maskindel du vill kontrollera. Ungefärlig återstående livslängd visas på LCD-skärmen.
3. Tryck på .



Om du vill visa den ungefärliga återstående livslängden för tonerkassetter trycker du på  [Toner] > [Tonerlivslängd].



Närliggande information

- [Rutinunderhåll](#)

Övervaka maskinens status med Brother iPrint&Scan (Windows/Mac)

Med Brother iPrint&Scan kan du övervaka Brother-maskinens status.

1. Starta Brother iPrint&Scan.

- Windows

Dubbelklicka på  (Brother iPrint&Scan)-ikonen.

- Mac



I menyfältet **Finder** klickar du på **Gå > Apper**. Dubbelklicka sedan på iPrint&Scan-ikonen.

Brother iPrint&Scan-skärmen visas.

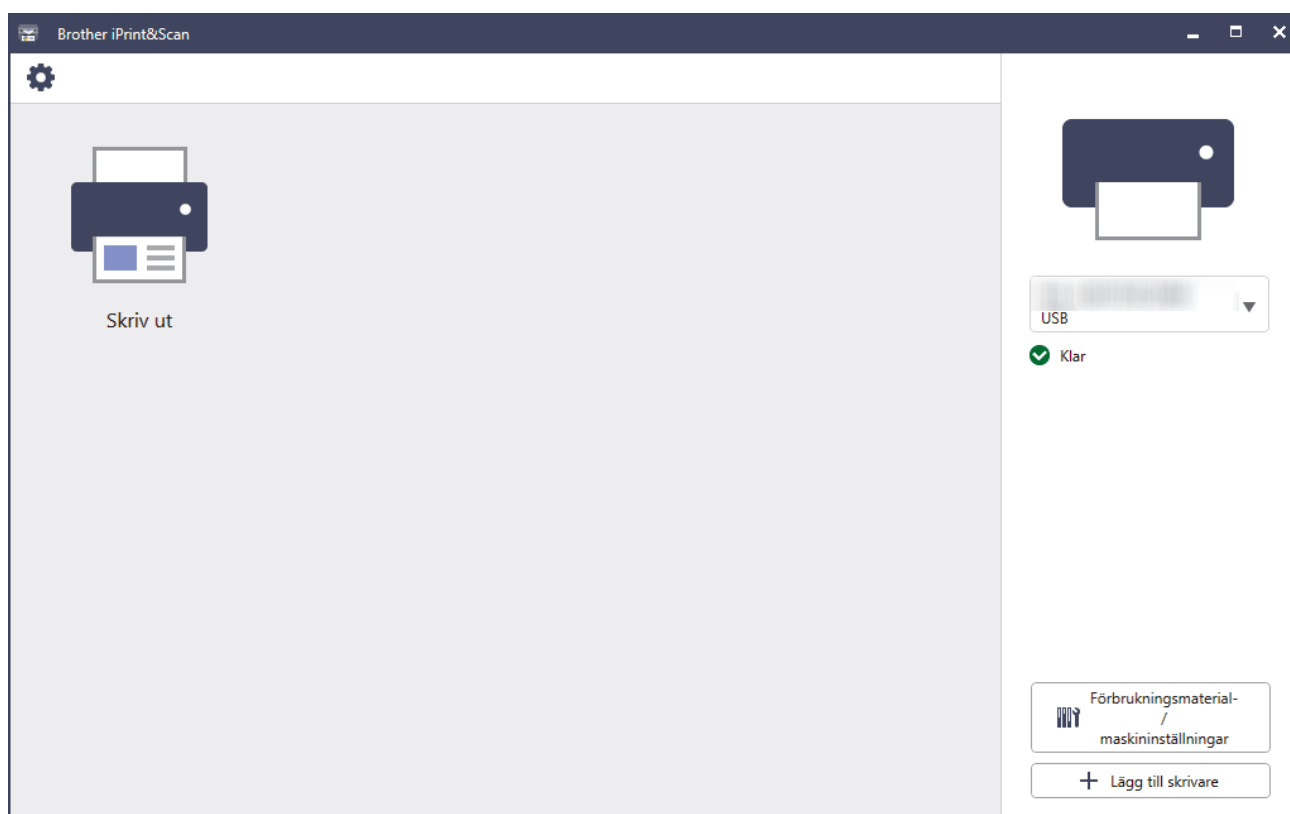
2. Om Brother-skrivaren inte är vald klickar du på knappen **Lägg till skrivare / Välj din maskin** och väljer sedan modellens namn i listan. Klicka på **OK**.





Statusikoner

Ikon	Beskrivning
	En grön ikon anger normalt beredskapsläge.
	En gul ikon anger en varning.
	En röd ikon visar att ett fel har inträffat.

Ikon	Beskrivning
	En grå ikon visar att maskinen är i offline-läge.

Felikoner

Ikon	Beskrivning
	Tonernivån är låg.
	Tonerkassetten måste bytas ut.



- Skärmbilden kan variera beroende på versionen av programmet.
- Den återstående mängden toner är ungefärlig och kan skilja sig från den faktiska mängden återstående toner.
- Du kan även kontrollera den återstående mängden toner med hjälp av Webbaserad hantering.



Närliggande information

- [Rutinunderhåll](#)

Kontrollera maskininformation

Följ dessa instruktioner för att kontrollera maskinens serienummer och version av firmware.

1. Tryck på  [Inställningar] > [Alla inställn.] > [Maskininformation].
2. Tryck på ett av följande alternativ:

Alternativ	Beskrivning
Serienummer	Kontrollera maskinens serienummer.
Inbyggd pro.ver.	Kontrollera maskinens firmware-version.
Uppd av inby prgrm	Uppdatera maskinen till den senaste firmware-versionen.
Inställning för uppda- tering av firmware	Ställ in dagar och tider för automatiska uppdateringar av firmware.
Sidräknare	Kontrollera det totala antalet sidor maskinen har skrivit ut.
Dellivslängd	Kontrollera återstående livslängd på förbrukningsmaterialet procentuellt sett.

3. Tryck på .



Närliggande information

- [Rutinunderhåll](#)

Uppdatera maskinens firmware

- En internetanslutning krävs för att uppdatera firmware.
- Dra inte ur nätsladden under uppdateringen av firmware.

För att maskinen ska vara uppdaterad ska du periodiskt kontrollera support.brother.com/downloads för att se om det finns någon ny firmware. Utan den senaste versionen av firmware är kanske vissa av maskinens funktioner inte tillgängliga.

Du kan också uppdatera firmware manuellt direkt från skrivaren eller ställa in den så att den uppdateras regelbundet genom att följa dessa steg:

1. Tryck på  [Inställningar] > [Alla inställn.] > [Maskininformation].
2. Gör något av följande:

Alternativ	Beskrivning
Uppdatera firmware manuellt.	Tryck på Uppd av inby prgrm.
Ställ in skrivaren så att firmware uppdateras automatiskt. (tillgängligt för vissa modeller)	Tryck på Inställning för uppdatering av firmware > Uppdateringsmetod > Autoinstallation, välj sedan dagar och ange tid för uppdateringen av firmware.

3. Tryck på .



Närliggande information

- [Rutinunderhåll](#)

Liknande ämnen:

- [Kontrollera maskinens lösenord](#)

Återställningsfunktioner

- [Återställning av maskin](#)
- [Nätverksåterställning](#)
- [Fabriksåterställning](#)

Återställning av maskin

Använd funktionen för återställning av maskinen för att återställa inställningarna till fabriksvärdena.

Nätverks- och säkerhetsinställningarna återställs inte av funktionen för återställning av maskinen.

1. Tryck på  [Inställningar] > [Alla inställn.] > [Grundinställn.] > [Återställ] > [Maskinåterställning].
2. Gör något av följande:

Alternativ	Beskrivning
Tryck på Ja i 2 sekunder	Starta om maskinen. Maskinen kommer att påbörja återställningen.
Nej	Maskinen avslutar utan att starta om.



Om du avslutar utan att starta om kommer din maskin inte att återställas och dina inställningar förblir oförändrade.

✓ Närliggande information

- [Återställningsfunktioner](#)

Nätverksåterställning

Använd funktionen Nätverksåterställning för att återställa maskinens nätverksinställningar tillbaka till dess fabriksinställningar (inklusive information om IP-adressen, förutom administratörslösenordet).

Dra ut gränssnittskablarna innan du utför nätverksåterställning.

1. Tryck på  [Inställningar] > [Alla inställn.] > [Grundinställn.] > [Återställ] > [Nätv.återst.].
2. Gör något av följande:

Alternativ	Beskrivning
Tryck på Ja i 2 sekunder	Starta om maskinen. Maskinen kommer att påbörja återställningen.
Nej	Maskinen avslutar utan att starta om.



Om du avslutar utan att starta om kommer din maskin inte att återställas och dina inställningar förblir oförändrade.



Närliggande information

- [Återställningsfunktioner](#)

Fabriksåterställning

Använd funktionen fabriksåterställning för att återställa vissa maskininställningar till ursprungliga fabriksinställningar.

Dra ut gränssnittskablarna innan du utför fabriksåterställning.

1. Tryck på  [Inställningar] > [Alla inställn.] > [Grundinställn.] > [Återställ] > [Fabriksinst.].
2. Gör något av följande:

Alternativ	Beskrivning
Tryck på Ja i 2 sekunder	Starta om maskinen. Maskinen kommer att påbörja återställningen.
Nej	Maskinen avslutar utan att starta om.



Om du avslutar utan att starta om kommer din maskin inte att återställas och dina inställningar förblir oförändrade.



Närliggande information

- [Återställningsfunktioner](#)

Packa och frakta skrivaren

⚠️ VARNING

- Minst två personer bör lyfta produkten genom att hålla den på fram- och baksidan för att undvika skador.
- Lyft skrivaren som visas på bilden när den ska flyttas.

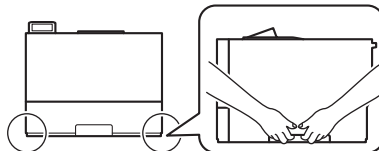

- Ta bort det extra facket INNAN du flyttar maskinen om det extra facket är installerat. Om du försöker flytta maskinen utan att avlägsna det extra facket kan det leda till personskada eller maskinskada.
- Packa det extra facket separat i originalkartongen med originalemballaget.



- Om du av någon anledning måste transportera maskinen ska den förpackas igen omsorgsfullt i originalförpackningen så att inga skador uppstår under transporten. Du bör försäkra maskinen på lämpligt sätt hos den transportfirma du anlitar.
- Komponenterna som medföljer i förpackningen kan variera beroende på inköpsland.

1. Håll  intryckt för att stänga av maskinen. Låt maskinen vara avstängd minst 10 minuter för att svalna.
2. Koppla från alla kablar och dra ut nätadaptersladden ur eluttaget.
3. Lägg maskinen i den påse den levererades i.

4. Packa skrivaren i originalkartongen med originalemballaget såsom visas nedan. (Det ursprungliga förpackningsmaterialet kan variera beroende på landet.)

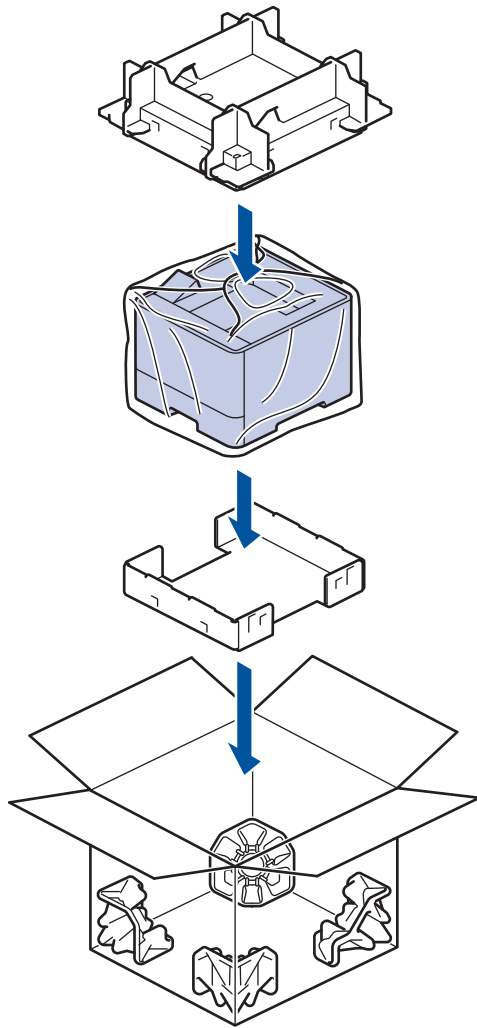

5. Stäng förpackningen och tejpa fast locket.
6. Om du har ett nedre fack bör det packas enligt vad som visas.

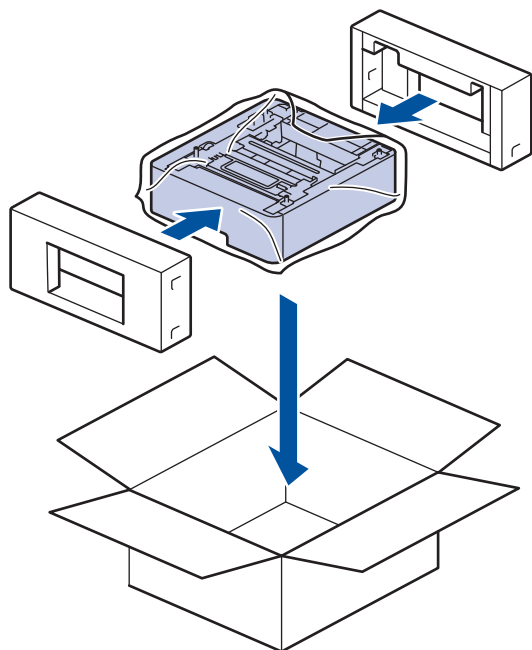



Närliggande information

- Rutinunderhåll

Maskininställningar

Anpassa inställningar och funktioner så att maskinen blir ett effektivare arbetsredskap.

- [Kontrollera maskinens lösenord](#)
- [Ändra maskininställningarna via kontrollpanelen](#)
- [Ändra dina maskininställningar med hjälp av Webbaserad hantering](#)

Kontrollera maskinens lösenord

Om du uppmanas att ange ett lösenord, kontrollera den följande informationen:

>> [Hitta standardlösenordet](#)

>> [Ändra lösenordet](#)

>> [Återställ lösenordet](#)

Hitta standardlösenordet

Standardlösenordet för att hantera maskinens inställningar finns på baksidan av maskinen märkt med texten "Pwd".

Ändra lösenordet

Vi rekommenderar att du omedelbart ändrar standardlösenordet för att skydda maskinen mot oauktoriserad åtkomst.

Använd webbaserad hantering för att ändra lösenordet.

Mer information >> [Närliggande information](#)

Återställ lösenordet

Om du glömmer lösenordet kan du återställa maskinen till dess fabriksinställningar. Lösenordet kommer också att återställas till standardlösenordet.

Mer information >> [Närliggande information](#)

✓ Närliggande information

- [Maskininställningar](#)

Liknande ämnen:

- [Ändra inloggningslösenordet med webbaserad hantering](#)
- [Fabriksåterställning](#)

Ändra maskininställningarna via kontrollpanelen

- [Allmänna inställningar](#)
- [Tabeller över inställningar och funktioner](#)

Allmänna inställningar

- Ställ in nedräkning för viloläge
- Om djupt viloläge
- Ställ in läget Automatisk avstängning
- Reducera tonerförbrukning
- Reducera ljudnivå vid utskrift
- Låsa maskinens inställningar
- Byt språk på LCD-skärmen



Ställ in nedräkning för viloläge

Inställningen för viloläge (eller energisparläge) kan minska energiförbrukningen. Välj hur länge maskinen ska befinna sig i beredskapsläget innan den växlar till viloläget. Vilolägestimern återställs när maskinen tar emot ett utskriftsjobb.

När maskinen är i viloläget agerar den som om den vore helt avstängd. Maskinen vaknar och börjar skriva ut när den tar emot ett utskriftsjobb. Använd dessa instruktioner för att ställa in en tidsfördröjning (nedräkning) innan maskinen går in i viloläge.



Av miljöskäl kan viloläget inte inaktiveras.

1. Tryck på  [Inställn.] > [Alla inställn.] > [Allmän inställ] > [Miljö] > [Vilolägestid].
2. Ange hur länge maskinen ska befinna sig i beredskapsläget (max. 50 minuter) innan den intar viloläget och tryck sedan på [OK].
3. Tryck på .



Närliggande information

- [Allmänna inställningar](#)



Om djupt viloläge

Om skrivaren befinner sig i viloläge och inte tar emot några jobb under en viss tid intar den automatiskt djupt viloläge. Tiden baseras på din specifika modell och inställningarna.

Djupt viloläge använder mindre ström än viloläget.



Av miljöskäl kan det djupa viloläget inte inaktiveras.

Gällande modeller	Maskinens kontrollpanel i djupt viloläge	Förhållanden som gör att maskinen vaknar
HL-L8430CDW/HL-L8570CDW	LCD-bakgrundsbelysningen stängs av och strömindikatorn blinkar.	<ul style="list-style-type: none">Maskinen tar emot ett jobb.Om du trycker på ,  eller på LCD-pekskärmen.





Närliggande information

- [Allmänna inställningar](#)

Ställ in läget Automatisk avstängning

Om maskinen inte tar emot några jobb under en viss tid intar maskinen automatiskt avstängt läge beroende på modell och inställningar. Skrivaren växlar inte till avstängt läge om den är ansluten till ett nätverk, en USB-kabel, NFC, Wi-Fi Direct eller en telefonlinje eller om det finns någon säker utskriftsdata i minnet. Tillgängliga funktioner och gränssnitt varierar beroende på din modell.

Tryck på  på kontrollpanelen och skicka sedan utskriftsjobbet för att starta utskriften.

1. Tryck på  [Inställn.] > [Alla inställn.] > [Allmän inställ] > [Miljö] > [Autoavstängn.].
2. Tryck på ▲ eller ▼ om du vill visa hur länge maskinen befinner sig i beredskapsläge innan den går över i avstängningsläge och tryck på alternativet som du vill använda.
3. Tryck på .





Närliggande information

- [Allmänna inställningar](#)

Reducera tonerförbrukning

Tonerförbrukningen kan minska om funktionen för tonerbesparing används. Utskriften på dokumenten blir ljusare när tonerbesparing är aktiverad.

Vi rekommenderar INTE att tonerbesparing används för utskrift av foton eller gråskalebilder.

1. Tryck på  [Inställningar] > [Alla inställn.] > [Allmän inställ] > [Miljö] > [Tonerbesparing].
2. Tryck på [På] eller [Av].
3. Tryck på .





Närliggande information

- [Allmänna inställningar](#)

Reducera ljudnivå vid utskrift

Inställningen av Tyst läge kan minska utskriftsljudet. När Tyst läge är aktiverat blir utskriftshastigheten långsammare. Fabriksinställningen är av.

1. Tryck på  [Inställningar] > [Alla inställn.] > [Allmän inställ] > [Miljö] > [Tyst läge].
2. Tryck på [På] eller [Av].
3. Tryck på .

Närliggande information

- [Allmänna inställningar](#)



Låsa maskinens inställningar

Använd funktionen för inställningslås för att blockera obehörig åtkomst till skivarinställningarna. När inställningslåset är inställt på På går det inte att komma åt maskinens inställningar utan att ange lösenordet.

Innan du aktiverar maskinens inställningslås ska du skriva ner och spara ditt lösenord. Om du glömmer lösenordet måste du återställa alla lösenord som finns lagrade i maskinen genom att kontakta din systemadministratör eller Brothers kundtjänst.

- [Ställa in lösenordet för inställningslåset](#)
- [Ändra lösenordet för inställningslås](#)
- [Aktivera inställningslås](#)

Ställa in lösenordet för inställningslåset



1. Tryck på  [Inställn.] > [Alla inställn.] > [Allmän inställ] > [Inställn.lås].
2. Ange ett fyrsiffrigt nummer för lösenordet.
3. Tryck på [OK].
4. När [Bekräfta] visas på LCD-skärmen anger du lösenordet igen.
5. Tryck på [OK].
6. Tryck på .



Närliggande information

- [Låsa maskinens inställningar](#)

Ändra lösenordet för inställningslås

1. Tryck på  [Inställn.] > [Alla inställn.] > [Allmän inställ] > [Inställn.lås] > [Ange lösenord].
2. Ange det nuvarande fyrsiffriga lösenordet.
3. Tryck på [OK].
4. Ange ett nytt fyrsiffrigt lösenord.
5. Tryck på [OK].
6. När [Bekräfta] visas på LCD-skärmen anger du det nya lösenordet igen.
7. Tryck på [OK].
8. Tryck på .



Närliggande information

- [Låsa maskinens inställningar](#)

Aktivera inställningslås

1. Tryck på  [Inställn.] > [Alla inställn.] > [Allmän inställ] > [Inställn.lås] > [Lås Av⇒På].
2. Ange det nuvarande fyrsiffriga lösenordet.
3. Tryck på [OK].



Om du vill stänga av inställningslåset trycker du på  på LCD-skärmen och anger aktuellt fyrsiffrigt lösenord och trycker sedan på [OK].

När du har konfigurerat inställningarna trycker du på  [Inställn.] > [Alla inställn.] > [Allmän inställ] > [Inställn.lås] > [Lås På⇒Av] och upprepar sedan steg 2 och 3.





Närliggande information

- [Låsa maskinens inställningar](#)

Byt språk på LCD-skärmen

Ändra språket på LCD:n vid behov.

Den här funktionen är inte tillgänglig i vissa länder.

1. Tryck på  [Inställningar] > [Alla inställn.] > [Grundinställn.] > [Lokalt språk].
2. Tryck på ditt språk.
3. Tryck på .

Närliggande information

- [Allmänna inställningar](#)

Tabeller över inställningar och funktioner

Inställningstabellerna hjälper dig att förstå de menyval och alternativ som du hittar i maskinens program.

- [Inställningstabeller](#)
- [Funktionstabeller](#)

Inställningstabeller

>> [\[Inställningar\]](#)
 >> [\[Allmän inställ\]](#)
 >> [\[Skrivare\]](#)
 >> [\[Nätverk\]](#)
 >> [\[Skriv rapport\]](#)
 >> [\[Maskininformation\]](#)
 >> [\[Grundinställn.\]](#)

[Inställningar]

[Inställningar]

Nivå 2	Nivå 3	Nivå 4	Beskrivningar	
Toner	Tonerlivslängd	–	Visa tonerns ungefärliga återstående livslängd.	
	Testutskrift	–	Skriv ut en testsida.	
	Färgkorrigering	Korrigeringsstart		Starta färgkalibreringen för att kontrollera och rätta färger.
		Återställ		Återställ kalibreringsparametrarna till standardinställningarna.
	Kontroll av tonerkasset	Svart		Se information om den installerade tonerkassetten på LCD-skärmen, till exempel om tonerkassetten är äkta.
Cyan				
Magenta				
Gul				
Nätverk	Trådbundet LAN	–	Öppna inställningsmenyerna för trådbundet LAN.	
	WLAN (Wi-Fi)	–	Öppna inställningsmenyerna för WLAN.	
Fackinst.	–	–	Öppna inställningsmenyerna för fack.	
Wi-Fi Direct	–	–	Öppna inställningsmenyerna för Wi-Fi Direct.	
Eco-läge	–	–	Aktivera följande maskininställningar: <ul style="list-style-type: none"> • 2-sidig utskrift: Långsida¹ • Vilolägestid: 0 Min • Dämp.timer: 10 Sek. • Tyst läge: På¹ • Tonerbesparing: På¹ 	
Alla inställn.	–	–	Konfigurera de detaljerade inställningarna.	

¹ Den här inställningen kan enbart ändras efter att du har ändrat vissa skrivarinställningar i webbaserad hantering.

[Allmän inställ]

[\[Alla inställn.\]](#) > [\[Allmän inställ\]](#)

Nivå 3	Nivå 4	Nivå 5	Nivå 6	Beskrivningar
Fackinst.	Papperstyp	Kombi	–	Välj den papperstyp som stämmer överens med papperet i kombifacket.

Nivå 3	Nivå 4	Nivå 5	Nivå 6	Beskrivningar	
Fackinst.	Papperstyp	Fack 1	–	Välj den papperstyp som stämmer överens med papperet i standardpappersfacket.	
		Fack 2 ¹	–	Välj den papperstyp som stämmer överens med papperet i det extra facket (fack 2).	
		Fack 3 ¹	–	Välj den papperstyp som stämmer överens med papperet i det extra facket (fack 3).	
	Papp. format	Kombi	–	Välj pappersformatet på det papper som du har lagt i kombifacket.	
		Fack 1	–	Välj pappersformatet på det papper som du har lagt i standardpappersfacket.	
		Fack 2 ¹	–	Välj pappersformatet på det papper som du har lagt i det extra facket (fack 2).	
		Fack 3 ¹	–	Välj pappersformatet på det papper som du har lagt i det extra facket (fack 3).	
	Välj fack	–	–	Välj det pappersfack du vill använda.	
	Prioritering	–	–	När alternativet <code>Auto</code> har valt i menyn <code>Välj fack</code> väljer du i vilken ordning maskinen använder olika pappersfack som innehåller papper av samma storlek.	
	Utskriftsposit.	Kombifack	X Off-set		Justera startpunkten för utskriften (vanligtvis från övre vänstra hörnet på en sida) för pappret du placerade i kombifacket vågrätt från -500 (vänster) till +500 (höger) punkter vid utskrift 300 dpi.
			Y Off-set		Justera startpunkten för utskriften (vanligtvis från övre vänstra hörnet på en sida) för pappret du placerade i kombifacket vertikalt från -500 (upp) till +500 (ned) punkter vid utskrift 300 dpi.
		Fack 1	X Off-set		Justera startpunkten för utskriften (vanligtvis från övre vänstra hörnet på en sida) för pappret du placerade i standardpappersfacket vågrätt från -500 (vänster) till +500 (höger) punkter vid utskrift 300 dpi.
			Y Off-set		Justera startpunkten för utskriften (vanligtvis från övre vänstra hörnet på en sida) för pappret du placerade i standardpappersfacket vertikalt från -500 (upp) till +500 (ned) punkter vid utskrift 300 dpi.
		Fack 2 ¹	X Off-set		Justera startpunkten för utskriften (vanligtvis från övre vänstra hörnet på en sida) för pappret du placerade i det extra facket (fack 2) vågrätt från -500 (vänster) till +500 (höger) punkter vid utskrift 300 dpi.
			Y Off-set		Justera startpunkten för utskriften (vanligtvis från övre vänstra hörnet på en sida) för pappret du placerade i det extra facket (fack 2) vertikalt från -500 (upp) till +500 (ned) punkter vid utskrift 300 dpi.
Fack 3 ¹		X Off-set		Justera startpunkten för utskriften (vanligtvis från övre vänstra hörnet på en sida) för pappret du placerade i det extra facket (fack 3) vågrätt från -500 (vänster) till +500 (höger) punkter vid utskrift 300 dpi.	

¹ Tillgängligt om extra fack är installerade.

Nivå 3	Nivå 4	Nivå 5	Nivå 6	Beskrivningar	
Fackinst.	Utskriftsposit.	Fack 3 ¹	Y Off- set	Justera startpunkten för utskriften (vanligtvis från övre vänstra hörnet på en sida) för pappret du placerade i det extra facket (fack 3) vertikalt från -500 (upp) till +500 (ned) punkter vid utskrift 300 dpi.	
	Restfack ¹	–	–	Välj ett specifikt fack att hoppa över om du vet att det är laddat med fel pappersstorlek.	
	Sorteringsfack ¹	–	–	Välj det fack som innehåller papper som används som separeringspapper, vilket införs mellan varje utskriftsjobb.	
	Med. pap.ni. låg	Med. pap.ni. låg	–	–	Välj om du vill visa ett meddelande som anger att pappersfacket nästan är tomt.
			Meddelandenivå	–	Välj minsta pappersnivå som utlöser meddelandet.
Kontr. papper	–	–	–	Välj om du vill att ett meddelande ska visas som anger att du måste kontrollera papperstyp och pappersformat, eller inte.	
LCD-in-ställn.	Bakgrundsljus	–	–	Justera ljusstyrkan för bakgrundsbelysningen.	
	Dämp.timer	–	–	Ange hur länge LCD-skärmens bakgrundsbelysning ska vara tänd efter en tryckning.	
Skärminställ.	Displayinfo	IP-adress	–	Välj om maskinens IP-adress ska visas på startskärmen.	
Miljö	Eco-läge	–	–	Aktivera följande maskininställningar: <ul style="list-style-type: none"> • 2-sidig utskrift:Långsida² • Vilolägestid: 0 Min • Dämp.timer: 10 Sek. • Tyst läge:På² • Tonerbesparing:På² 	
	Tonerbesparing	–	–	Öka sidkapaciteten för tonerkassetten.	
	Vilolägestid	–	–	Ställ in hur lång tid som ska passera innan skrivaren växlar till energisparläge.	
	Tyst läge	–	–	Sänk utskriftsljud.	
	Autoavstängn.	–	–	Ställ in antalet minuter eller timmar innan skrivaren växlar till avstängt läge.	
Inställn.lås	–	–	–	Förhindra att obehöriga användare ändrar maskinens inställningar.	
Gränssnitt	Välj	–	–	Välj det gränssnitt som ska användas. Om du väljer alternativet Auto ändrar maskinen automatiskt gränssnittet till USB eller Nätverk beroende på vilket gränssnitt som tar emot data.	
	Autogränssn.tid	–	–	Ställ in timeoutperiod för automatiskt gränssnittsval.	
	Indatabuffert	–	–	Öka eller minska indatabuffertens kapacitet.	
Ta Bort Sparat	Makro-ID=	–	–	Radera registrerad makroinformation.	
	Ström-ID	–	–	Radera sparad flödesinformation.	
	Font-ID=	–	–	Radera registrerad information om teckensnitt.	
	Radera alla	–	–	Återställ maskinens makro-/flödes- och teckensnittsinformation till fabriksinställningar.	

² Den här inställningen kan enbart ändras efter att du har ändrat vissa skrivarinställningar i webbaserad hantering.

Nivå 3	Nivå 4	Nivå 5	Nivå 6	Beskrivningar
Ta Bort Sparat	Initiera USB-enhet (HL-L8570CDW) (Endast tillgängligt när USB-minnet har valts på menyn för lagringsplats.)	–	–	Starta USB-minnet för USB-lagrad utskrift. Det tar mer än 40 minuter att starta USB-minnet.

[Skrivare]

[Alla inställn.] > [Skrivare]

Nivå 3	Nivå 4	Nivå 5	Beskrivningar
Emulering	–	–	Välj emuleringsläget.
Kvalitet	–	–	Välj utskriftskvalitet.
Utskriftsval	Teckensn. lista	HP LaserJet	Skriv ut listan med teckensnitt och exempel på HP LaserJet.
		BR-Script 3	Skriv ut listan med teckensnitt och exempel på BR-Script.
	Testutskrift	–	Skriv ut testsidan.
2-sidigt	2-sidig utskrift	–	Välj om du vill ha dubbelsidig utskrift på pappret.
	En bild	–	Välj alternativet <i>Ensidig matning</i> för ett utskriftsjobb där den sista sidan är en ensidig bild, för att minska utskriftstiden. Du måste välja alternativet <i>2-sidig matning</i> när du använder förtryckt papper. Om du väljer <i>Ensidig matning</i> för förtryckt papper kommer den sista sidan att skrivas ut på motsatt sida.
Auto fortsätt	–	–	Välj denna inställning om du vill att maskinen ska nollställa fel som gäller pappersformat eller medietyp och använda papper från andra fack.
Utmatningsfärg	–	–	Ange utmatningsfärgen.
Papperstyp	–	–	Välj papperstyp.
Papp. format	–	–	Ange pappersformat.
Kopior	–	–	Ange antalet utskrivna sidor.
Orientering	–	–	Ställ in om pappret som ska skrivas ut ska vara liggande eller stående.
Kantbetoning	–	–	Gör texten skarpere.
Utskriftsposit.	Kombifack	X Offset	Justera startpunkten för utskriften (vanligtvis från övre vänstra hörnet på en sida) för pappret du placerade i kombifacket vågrätt från -500 (vänster) till +500 (höger) punkter vid utskrift 300 dpi.
		Y Offset	Justera startpunkten för utskriften (vanligtvis från övre vänstra hörnet på en sida) för pappret du placerade i kombifacket vertikalt från -500 (upp) till +500 (ned) punkter vid utskrift 300 dpi.
	Fack 1	X Offset	Justera startpunkten för utskriften (vanligtvis från övre vänstra hörnet på en sida) för pappret du placerade i standardpappersfacket vågrätt från -500 (vänster) till +500 (höger) punkter vid utskrift 300 dpi.
		Y Offset	Justera startpunkten för utskriften (vanligtvis från övre vänstra hörnet på en sida) för pappret du placerade i

Nivå 3	Nivå 4	Nivå 5	Beskrivningar
Utskriftsposit.	Fack 1		standardpappersfacket vertikalt från -500 (upp) till +500 (ned) punkter vid utskrift 300 dpi.
	Fack 2 ¹	X Offset	Justera startpunkten för utskriften (vanligtvis från övre vänstra hörnet på en sida) för pappret du placerade i det extra facket (fack 2) vågrätt från -500 (vänster) till +500 (höger) punkter vid utskrift 300 dpi.
		Y Offset	Justera startpunkten för utskriften (vanligtvis från övre vänstra hörnet på en sida) för pappret du placerade i det extra facket (fack 2) vertikalt från -500 (upp) till +500 (ned) punkter vid utskrift 300 dpi.
	Fack 3 ¹	X Offset	Justera startpunkten för utskriften (vanligtvis från övre vänstra hörnet på en sida) för pappret du placerade i det extra facket (fack 3) vågrätt från -500 (vänster) till +500 (höger) punkter vid utskrift 300 dpi.
		Y Offset	Justera startpunkten för utskriften (vanligtvis från övre vänstra hörnet på en sida) för pappret du placerade i det extra facket (fack 3) vertikalt från -500 (upp) till +500 (ned) punkter vid utskrift 300 dpi.
Auto sidmatning	–	–	Gör att maskinen automatiskt kan skriva ut information i minnet.
HP LaserJet	Font nummer	Font nummer	Ställ in teckensnittsnummer.
		Mjuk font nr.	Ställ hämtningsbart teckensnittsnummer. Den här menyn visas om ett hämtningsbart teckensnitt är installerat på din Brother-skrivare.
	Fonttäthet	–	Ställ in teckensnittsbredd. (Endast tillgängligt för vissa teckensnitt.)
	Fontpunkt	–	Ställ in teckensnittsstorlek. (Endast tillgängligt för vissa teckensnitt.)
	Symbolupp-sättn.	–	Välj den symbol eller det tecken som ställts in.
	Tabellutskrift	–	Skriv ut kodtabellen.
	Auto radmatning	–	PÅ: CR -> CR+LF, AV: CR -> CR
	Auto vagnretur	–	PÅ: LF -> LF+CR, FF -> FF+CR eller VT -> VT+CR AV: LF -> LF, FF -> FF eller VT -> VT
	Auto radbyte	–	Välj om du vill ha radmatning och vagnretur när vagnpositionen når högermarginalen.
	Auto sidbyte	–	Välj om du vill ha radmatning och vagnretur när vagnpositionen når den nedre marginalen.
	Vänster marginal	–	Ställ in vänster marginal vid kolumn 0 till 70 kolumner vid 1 cpi.
	Höger marginal	–	Ställ in höger marginal vid kolumn 10 till 80 kolumner vid 1 cpi.
	Övre marginal	–	Ställ in den övre marginalen till ett avstånd från papprets övre kant.
	Nedre marginal	–	Ställ in den undre marginalen till ett avstånd från papprets nedre kant.
Rader	–	Ställ in antalet linjer på varje sida.	

Nivå 3	Nivå 4	Nivå 5	Beskrivningar	
HP LaserJet	Arkmatakommando	–	Välj denna inställning om ett problem med facken sker när du använder HP-drivrutiner.	
BR-Script 3	Felutskrift	–	Välj om felinformationen ska skrivas ut eller inte när fel uppstår.	
	CAPT	–	Använd CAPT (Colour Advanced Printing Technology) för optimal utskriftskvalitet när du skriver ut en PS-fil skapad av en annan drivrutin än en Brother PS-drivrutin. Färger och bilder visas tydligare och mer exakt. Utskriftshastigheten blir långsammare.	
PDF	Flera sidor	–	Ställ in sidlayouten när du skriver ut flera sidor.	
	PDF utskriftsalternativ	–	Ställ in PDF-utskrift till att antingen skriva ut anmärkningar eller stämplor i PDF-filen tillsammans med texten.	
	PDF anpassa till sida	–	Välj om skrivaren ska ändra skala eller storlek på sidorna i PDF-filen så att de överensstämmer med det valda pappersformatet.	
Karbonpappermeny	Fotokopiering	–	Aktivera eller inaktivera funktionen för kopiering med karbonpapper.	
	Kopior	–	Ange antalet utskrivna sidor.	
	Kopia 1 Fack	–	Välj det fack som ska användas för Kopia1.	
	Kopia1 ström	–	Välj ett flöde för Kopia1.	
	Kopia 2 Fack ... Kopia 8 Fack	–	Välj det fack som ska användas för Kopia2 till Kopia8.	
	Kopia2 ström ... Kopia8 ström	–	Välj ett flöde för Kopia2 till 8.	
Färgkorrigering	Korrigeringsstart	–	Starta färgkalibreringen för att kontrollera och rätta färger.	
	Återställ	–	Återställ kalibreringsparametrarna till standardinställningarna.	
	Autokorrigering	–	Ange att maskinen ska utföra färgkalibrering och -registrering automatiskt.	
	Färginställningar	Inställningsläge	–	Välj om du vill använda utskriftsinställningarna för färg från maskinen eller skrivardrivrutinen.
		Färgläge	–	Välj färgläget.
		Förbättra grå färg	–	Slå på eller av för att förbättra bildkvaliteten i skuggade områden.
		Förstärk svart utskrift	–	Slå på eller stäng av om svart grafik inte skrivs ut korrekt.
		Ljusstyrka	–	Justera ljusstyrkan.
		Kontrast	–	Justera kontrasten.
		Röd	–	Justera den röda färgen.
Grön	–	Justera den gröna färgen.		
Blå	–	Justera den blå färgen.		
Plats för lagring av jobb	–	–	Välj vilken plats utskrifterna ska sparas på.	

Nivå 3	Nivå 4	Nivå 5	Beskrivningar
(HL-L8570CDW)			
Återställ skrivare	–	–	Återställ maskinens inställningar till fabriksinställningarna.

¹ Tillgängligt om extra fack är installerade.

[Nätverk]

[Alla inställn.] > [Nätverk]

Nivå 3	Nivå 4	Nivå 5	Nivå 6	Beskrivningar	
Trådbundet LAN	TCP/IP	Boot metod	–	Välj den IP-metod som passar bäst för dina behov.	
		IP-adress	–	Ange IP-adressen.	
		Nätmask	–	Ange nätmasken.	
		Gateway	–	Ange gateway-adressen.	
		Nodnamn	–	Ställ in nodnamnet.	
		WINS-konfiguration	–	Väljer WINS-konfigureringsläge.	
		WINS-server	Primär	–	Ange den primära WINS-servers IP-adress.
			Sekundär	–	Ange den sekundära WINS-servers IP-adress.
		DNS server	Primär	–	Ange IP-adress för primär DNS-server.
			Sekundär	–	Ange IP-adress för sekundär DNS-server.
	APIPA	–	–	Tilldela IP-adressen automatiskt från det länlokala adressintervallet ¹ .	
	IPv6	–	–	Slå på eller av IPv6-protokollet.	
	Ethernet	–	–	Välj Ethernet-länkläget.	
	Trådbunden status	–	–	Visa status för trådbunden nätverksanslutning.	
	MAC-adress	–	–	Visa maskinens MAC-adress.	
	Ställ in standard	–	–	Återställ maskinens trådbundna nätverksinställningar till fabriksinställningar.	
Aktivera kblans.	–	–	Stäng av eller starta det trådbundna gränssnittet.		
WLAN (Wi-Fi)	Hitta Wi-Fi-nätverk	–	–	Konfigurera manuellt inställningarna för ditt trådlösa nätverk.	
	WPS/Tryck på knappen	–	–	Konfigurera dina inställningar för trådlösa nätverket med metoden enknappstryck.	
	WPS/pinkod	–	–	Konfigurera inställningarna för trådlöst nätverk med hjälp av WPS med en PIN-kod.	
	Återställ WLAN	–	–	Återställ och starta om ditt trådlösa nätverk.	
	WLAN-status	Status	–	–	Visa status för den trådlösa nätverksanslutningen.
		Signal	–	–	Visa signalstyrkan för den trådlösa nätverksanslutningen.
SSID		–	–	Visa trådlöst SSID (nätverksnamn).	

Nivå 3	Nivå 4	Nivå 5	Nivå 6	Beskrivningar	
WLAN (Wi-Fi)	WLAN-status	Komm. läge	–	Visa aktuellt kommunikationsläge.	
	TCP/IP	Boot metod	–	Välj den IP-metod som passar bäst för dina behov.	
		IP-adress	–	Ange IP-adressen.	
		Nätmask	–	Ange nätmasken.	
		Gateway	–	Ange gateway-adressen.	
		Nodnamn	–	Ställ in nodnamnet.	
		WINS-konfiguration	–	Väljer WINS-konfigureringsläge.	
		WINS-server	Primär	–	Ange den primära WINS-servers IP-adress.
			Sekundär	–	Ange den sekundära WINS-servers IP-adress.
		DNS server	Primär	–	Ange IP-adress för primär DNS-server.
			Sekundär	–	Ange IP-adress för sekundär DNS-server.
	APIPA	–	Tilldela IP-adressen automatiskt från det länlokala adressintervallet ¹ .		
	IPv6	–	Slå på eller av IPv6-protokollet.		
	MAC-adress	–	–	Visa maskinens MAC-adress.	
Ställ in standard	–	–	Återställ maskinens trådlösa nätverksinställningar till fabriksinställningar.		
Aktivera WLAN	–	–	Stäng av eller slå på det trådlösa gränssnittet.		
Wi-Fi Direct	Manuell	–	–	Konfigurera dina Wi-Fi Direct-nätverksinställningar manuellt.	
	Gruppägare	–	–	Ställ in din maskin som Gruppägare.	
	Tryck på knapp	–	–	Konfigurera dina Wi-Fi Direct-nätverksinställningar med ett tryck-metoden innan tåtgården orsakar timeout.	
	PIN-kod	–	–	Konfigurera dina Wi-Fi Direct-nätverksinställningar med WPS med en PIN-kod innan åtgården orsakar timeout.	
	Enhetsinformation	Enhetsnamn	–	–	Visa maskinens enhetsnamn.
		SSID	–	–	Visa gruppägarens SSID (nätverksnamn).
		IP-adress	–	–	Visa maskinens IP-adress.
	Status Information	Status	–	–	Visa status för Wi-Fi Direct-nätverket.
		Signal	–	–	Visa aktuell signalstyrka för Wi-Fi Direct-nätverket.
	Aktivera I/F	–	–	–	Aktivera eller inaktivera Wi-Fi Direct-anslutningen.
NFC	–	–	–	Stäng av eller slå på NFC-funktionen.	
Web Connect inställn.	Proxyinställ.	Proxyanslutning	–	Ändra inställningarna för Internetanslutning.	
		Adress	–		
		Port	–		

Nivå 3	Nivå 4	Nivå 5	Nivå 6	Beskrivningar
Web Connect inställn.	Proxyinställ.	Användarnamn	–	Ändra inställningarna för Internetanslutning.
		Lösenord	–	
Webbaserad Mgmt	–	–	–	Aktivera eller inaktivera Webbaserad hantering. Om du aktiverar den här funktionen, se till att du anger anslutningsmetoden för att använda Webbaserad hantering.
IPsec	–	–	–	IPsec är en alternativ säkerhetsfunktion för IP-protokollet som erbjuder autentiserings- och krypteringstjänster. Vi rekommenderar att du kontaktar din nätverksleverantör innan du ändrar denna inställning.
IP-filter	–	–	–	Begränsa åtkomsten till skrivaren genom att aktivera IP-filtret.
Global detektering	Tillåt avkänning	–	–	Aktivera eller inaktivera Global Detect, en funktion som upptäcker och meddelar användaren när denne oavsiktligt ansluter till ett globalt nätverk.
	Avvisa åtkomst	–	–	Inaktivera anslutningar till det globala nätverket.
Nätv.återst.	–	–	–	Återställ alla nätverksinställningar för din maskin till fabriksinställningar.

- 1 När du ansluter till nätverket, om maskinens Boot-metod är Auto kommer maskinen att försöka ställa in IP-adressen och nätmasken från en bootserver, t.ex. DHCP. Om ingen bootserver hittas tilldelas en APIPA-IP-adress som t.ex. 169. 254. (001-254). (000-255). Om maskinens Boot-metod är inställd på Statisk måste du ange en IP-adress manuellt via maskinens kontrollpanel

[Skriv rapport]

[Alla inställn.] > [Skriv rapport]

Nivå 3	Beskrivningar
Skrivarinställningar	Skriv ut sidan med skrivarinställningar.
Nätverkskonfiguration	Skriv ut nätverkskonfigurationslistan.
Skriv fillista	Skriv ut en lista med data som sparats i minnet.
Trumpunktsutskrift	Skriv ut trummans punktkontrollblad.
WLAN-rapport	Skriv ut diagnostikrapporten för trådlös anslutning.

[Maskininformation]

[Alla inställn.] > [Maskininformation]

Nivå 3	Nivå 4	Beskrivningar
Serienummer	–	Visa maskinens serienummer.
Inbyggd pro.ver.	Main-version	Kontrollera maskinens firmware-version.
	Sub1-version	
	Säkerhetsversion	
Uppd av inby prgrm	–	Uppdatera maskinens firmware till den senaste versionen.
Inställning för uppdatering av firmware	Uppdateringsmetod	Ställ in dagar och tider för automatiska uppdateringar av firmware.

Nivå 3	Nivå 4	Beskrivningar
Inställning för uppdatering av firmware	Uppdatera dagar	Ställ in dagar och tider för automatiska uppdateringar av firmware.
	Tid för uppdatering	
Sidräknare	Totalt	Visa totalt antal utskrivna sidor.
	Färg	Visa det totala antalet färgsidor som har skrivits ut.
	Svartvitt	Visa det totala antalet monokroma sidor som har skrivits ut.
Dellivslängd ¹	Trumma	Visa den återstående livslängden för trumman.
	Bälte	Visa den återstående livslängden för bältenheten.
	Fixeringsenhet	Visa den återstående livslängden för fixeringsenheten.
	Laserenhet	Visa den återstående livslängden för laserenheten.
	PM-kit KF	Visa återstående livslängd för pappersmatningssatsen för kombifacket.
	PM-kit 1	Visa återstående livslängd för pappersmatningssats 1.
	PM-kit 2 ²	Visa återstående livslängd för pappersmatningssats 2.
PM-kit 3 ²	Visa återstående livslängd för pappersmatningssats 3.	

¹ Livslängden är en uppskattning och kan variera mellan olika användningsförhållanden.

² Tillgängligt om extra fack är installerade.

[Grundinställn.]

[Alla inställn.] > [Grundinställn.]

Nivå 3	Nivå 4	Beskrivningar
Återställ	Maskinåterställning	Återställ alla de inställningar du ändrat på maskinen, t.ex. papperstyp.
	Nätv.återst.	Återställ alla nätverksinställningar för din maskin till fabriksinställningar.
	Fabriksinst.	Återställ maskinen och alla skrivarinställningar (inklusive kommandoinställningar) till fabriksinställningar.
Lokalt språk	–	Välj språk på LCD-skärmen för ditt land.



Närliggande information

- [Tabeller över inställningar och funktioner](#)

Funktionstabeller

- >> [Toner]
- >> Wi-Fi-inställning
- >> [Funktioner]
- >> [Säker utskrift]

[Toner]

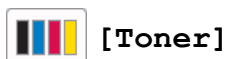

Nivå 2	Nivå 3	Nivå 4	Beskrivningar	
 (Toner)	Tonerlivslängd	–	Visa ungefärlig mängd toner som finns kvar för varje färg.	
	Testutskrift	–	Skriv ut testsidan.	
	Färgkorrigering	Korrigeringsstart		Gör en färgkalibrering för att kontrollera och korrigera färgerna. Gör sedan en registrering för att justera utskriftspositionen för varje färg.
		Återställ		Återställ kalibreringsparametrarna till standardinställningarna.
	Kontroll av tonerkasset	Svart		Se information om den installerade tonerkassetten på LCD-skärmen, till exempel om tonerkassetten är äkta.
		Cyan		
		Magenta		
Gul				

Wi-Fi-inställning



Nivå 2	Nivå 3	Beskrivningar
 (Wi-Fi-inställning)	Hitta Wi-Fi-nätverk	Konfigurera inställningarna för trådlöst nätverk med hjälp av installationsguiden.
	WPS/Tryck på knappen	Konfigurera dina inställningar för trådlösa nätverket med metoden enknappstryck.
	WPS/pinkod 1	Konfigurera inställningarna för trådlöst nätverk med hjälp av WPS med en PIN-kod.
	Återställ WLAN 1	Återställ och starta om ditt trådlösa nätverk.
	WLAN-status 1	Visa status för den trådlösa nätverksanslutningen.
	TCP/IP 1	Ändra TCP-/IP-inställningar.
	MAC-adress 1	Visa maskinens MAC-adress.
	Ställ in standard 1	Återställ maskinens trådlösa nätverksinställningar till fabriksinställningar.
	Aktivera WLAN 1	Stäng av eller slå på det trådlösa gränssnittet.

¹ Tillgänglig efter att en Wi-Fi®-anslutning har konfigurerats.

[Funktioner]



[Funktioner]

Nivå 2	Nivå 3	Beskrivningar
 (Funktioner)	Internet	Tryck för att ansluta maskinen till en Internettjänst.
	Appar	Anslut Brother-maskinen till tjänsten Brother Apps.
	Direktutskrift	Tryck för att öppna menyn för direkt utskrift.

[Säker utskrift]



[Säker utskrift]

Nivå 2	Beskrivningar
 (Säker utskrift)	Du kan skriva ut data som lagrats i maskinens minne om du anger ett fyrsiffrigt lösenord. Endast aktiverad när maskinen har data för säker utskrift.



Närliggande information

- [Tabeller över inställningar och funktioner](#)

Ändra dina maskininställningar med hjälp av Webbaserad hantering

Webbaserad hantering är en funktion som använder en standardwebbläsare för att hantera din maskin via HTTP (Hyper Text Transfer Protocol) eller HTTPS (Hyper Text Transfer Protocol over Secure Socket Layer).

- [Vad är Webbaserad hantering?](#)
- [Få åtkomst till Webbaserad hantering](#)
- [Ändra inloggningslösenordet med webbaserad hantering](#)

Vad är Webbaserad hantering?

Webbaserad hantering är en funktion som använder en standardwebbläsare för att hantera din maskin via HTTP (Hyper Text Transfer Protocol) eller HTTPS (Hyper Text Transfer Protocol over Secure Socket Layer).



- Vi rekommenderar att du använder den senaste versionen av följande webbläsare:
 - Microsoft Edge, Firefox, och Google Chrome™ för Windows
 - Safari, Firefox och Google Chrome™ för Mac
 - Google Chrome™ för Android™
 - Safari och Google Chrome™ för iOS
- Se till att JavaScript och cookies alltid är aktiverade, oavsett vilken webbläsare du använder.
- Kontrollera att skrivaren är på och ansluten till samma nätverk som din dator och att nätverket stöder TCP/IP-protokollet.

The screenshot shows the Brother web-based management interface. The top right corner features the Brother logo. A dark sidebar on the left contains a back arrow and a 'Logout' button. Below this, a 'Home' section lists menu items: 'Status' (highlighted), 'Auto Refresh Interval', 'General', 'Print', 'Administrator', 'Online Functions', and 'Network'. The main content area is titled 'Status' and contains several sections: 'Device Status' with a green bar indicating 'Klar'; 'Automatic Refresh' with radio buttons for 'Off' (selected) and 'On'; 'Toner Level' with four vertical bars for BK (black), C (cyan), M (magenta), and Y (yellow); 'Web Language' with a dropdown menu set to 'Auto'; and 'Device Location' with labels for 'Contact' and 'Location'.

Den faktiska skärmen kan skilja sig från skärmen ovan.



Närliggande information

- [Ändra dina maskininställningar med hjälp av Webbaserad hantering](#)

Få åtkomst till Webbaserad hantering

- Vi rekommenderar att du använder den senaste versionen av följande webbläsare:
 - Microsoft Edge, Firefox, och Google Chrome™ för Windows
 - Safari, Firefox och Google Chrome™ för Mac
 - Google Chrome™ för Android™
 - Safari och Google Chrome™ för iOS
- Se till att JavaScript och cookies alltid är aktiverade, oavsett vilken webbläsare du använder.
- Vi rekommenderar att du använder HTTPS-säkerhetsprotokollet när du konfigurerar inställningar med hjälp av Webbaserad hantering. Om du använder HTTP när du konfigurerar inställningar med hjälp av Webbaserad hantering ska du följa anvisningarna på skärmen för att växla till en säker HTTPS-anslutning.
- När du använder HTTPS för konfiguration av webbaserad hantering, kommer din webbläsare att visa en varningsdialogruta. För att undvika att varningsdialogrutan visas kan du installera ett självsignerat certifikat för att använda SSL/TLS-kommunikation. För mer information ►► *Guide för säkerhetsfunktioner*
- Standardlösenordet för att hantera maskinens inställningar finns på baksidan av maskinen märkt med texten "**Pwd**". Ändra standardlösenordet genom att följa anvisningarna på skärmen första gången du loggar in. Vi rekommenderar att du omedelbart ändrar standardlösenordet för att skydda maskinen mot oauktoriserad åtkomst.

Du kan också hitta standardlösenordet i nätverkskonfigurationsrapporten eller på sidan Skrivarinställningar.

>> [Öppna Webbaserad hantering från din webbläsare](#)

>> [Öppna Webbaserad hantering från Brother iPrint&Scan \(Windows/Mac\)](#)

>> [Öppna Webbaserad hantering från Brother Utilities \(Windows\)](#)

Öppna Webbaserad hantering från din webbläsare

1. Starta webbläsaren.
2. Ange "https://maskinens IP-adress" i webbläsarens adressfält (där "maskinens IP-adress" är maskinens IP-adress).

Exempel:

https://192.168.1.2

Du hittar skrivarens IP-adress i nätverkskonfigurationsrapporten.

►► [Skriva ut nätverkskonfigurationsrapporten](#)



- Om du använder DNS (Domain Name System) eller har aktiverat ett NetBIOS-namn kan du ange ett annat namn som "SharedPrinter" i stället för IP-adressen.

Till exempel: https://SharedPrinter

- Om du aktiverar ett NetBIOS-namn kan du också använda nodnamnet.

Till exempel: https://brn123456abcdef

- NetBIOS-namnet återfinns i nätverkskonfigurationsrapporten eller på sidan Skrivarinställningar.

3. Om så krävs skriver du in lösenordet i **Login (Logga in)**-fältet och klickar därefter på **Login (Logga in)**.



Standardlösenordet för att hantera skrivarens inställningar finns på skrivarens baksida och är märkt med texten "**Pwd**". Ändra standardlösenordet genom att följa anvisningarna på skärmen första gången du loggar in.

4. Om du vill fästa navigeringsmenyn på skärmens vänstra sida klickar du på ☰ och därefter på ✖.

Du kan nu ändra skrivarens inställningar.



Om maskinen är inaktiv under en viss tid loggas användaren ut automatiskt. Ändra inställningarna för utloggning i menyn **Web Based Management Logout Time (Webbaserad hantering, utloggningstid)**.

Öppna Webbaserad hantering från Brother iPrint&Scan (Windows/Mac)

1. Starta Brother iPrint&Scan.

- Windows

Starta  (**Brother iPrint&Scan**).

- Mac

I menyfältet **Finder** klickar du på **Gå > Apper**. Dubbelklicka sedan på iPrint&Scan-ikonen.

Skärmen Brother iPrint&Scan visas.

2. Om Brother-skrivare inte är vald klickar du på knappen **Lägg till skrivare / Välj din maskin** och väljer sedan modellnamnet i listan. Klicka på **OK**.

3. Klicka på **Förbrukningsmaterial-/maskininställningar**-knappen.



Om fönstret **Förbrukningsmaterial-/maskininställningar** visas klickar du på länken **Alla inställningar**.

Webbaserad hantering visas.

4. Om så krävs skriver du in lösenordet i **Login (Logga in)**-fältet och klickar därefter på **Login (Logga in)**.



Standardlösenordet för att hantera skrivarens inställningar finns på skrivarens baksida och är märkt med texten "**Pwd**". Ändra standardlösenordet genom att följa anvisningarna på skärmen första gången du loggar in.

5. Om du vill fästa navigeringsmenyn på skärmens vänstra sida klickar du på  och därefter på .

Du kan nu ändra skrivarens inställningar.



- Du kan även öppna Webbaserad hantering från Brother Mobile Connect för mobila enheter.
- Om skrivaren är inaktiv under en viss tid loggas användaren ut automatiskt. Ändra inställningarna för utloggning i menyn **Web Based Management Logout Time (Webbaserad hantering, utloggningstid)**.

Öppna Webbaserad hantering från Brother Utilities (Windows)

1. Starta  (**Brother Utilities**) och klicka sedan på rullgardinsmenyn för att välja ditt modellnamn (om det inte redan är valt).

2. Klicka på **Verktyg** i vänster navigationsfält och klicka sedan på **Maskininställningar**.

Webbaserad hantering visas.

3. Om så krävs skriver du in lösenordet i **Login (Logga in)**-fältet och klickar därefter på **Login (Logga in)**.



Standardlösenordet för att hantera skrivarens inställningar finns på skrivarens baksida och är märkt med texten "**Pwd**". Ändra standardlösenordet genom att följa anvisningarna på skärmen första gången du loggar in.

4. Om du vill fästa navigeringsmenyn på skärmens vänstra sida klickar du på  och därefter på .

Du kan nu ändra skrivarens inställningar.



Om maskinen är inaktiv under en viss tid loggas användaren ut automatiskt. Ändra inställningarna för utloggning i menyn **Web Based Management Logout Time (Webbaserad hantering, utloggningstid)**.

Om du har ändrat protokollinställningarna måste du starta om maskinen när du har klickat på **Submit (Skicka)** för att aktivera konfigurationen.

När du har konfigurerat inställningarna klickar du på **Logout (Logga ut)**.

 **Närliggande information**

- [Ändra dina maskinställningar med hjälp av Webbaserad hantering](#)

Liknande ämnen:

- [Skriva ut nätverkskonfigurationsrapporten](#)
-

Ändra inloggningslösenordet med webbaserad hantering

Standardlösenordet för att hantera maskinens inställningar finns på baksidan av maskinen märkt med texten "Pwd". Ändra standardlösenordet genom att följa anvisningarna på skärmen första gången du loggar in. Vi rekommenderar att du omedelbart ändrar standardlösenordet för att skydda maskinen mot oauktoriserad åtkomst.

1. Starta webbaserad hantering. >> [Få åtkomst till Webbaserad hantering](#)
2. I det vänstra navigeringsfältet klickar du på **Administrator (Administratör)** > **Login Password (Lösenord för inloggning)**.



- Standardlösenordet för att hantera maskinens inställningar står på baksidan av maskinen och är märkt med texten "Pwd".
- Om det vänstra navigeringsfältet inte är synligt börjar du navigera från ☰.

3. För att ändra lösenordet skriver du ditt nuvarande lösenord i fältet **Enter Old Password (Ange gammalt lösenord)**.
4. Följ anvisningarna på skärmen **Login Password (Lösenord för inloggning)** och skriv in ditt nya lösenord i fältet **Enter New Password (Ange nytt lösenord)**.
5. Skriv in samma nya lösenord i fältet **Confirm New Password (Bekräfta nytt lösenord)**.
6. Klicka på **Submit (Skicka)**.



Du kan även ändra spärrinställningarna i menyn **Login Password (Lösenord för inloggning)**.



Närliggande information

- [Ändra dina maskininställningar med hjälp av Webbaserad hantering](#)

Liknande ämnen:

- [Få åtkomst till Webbaserad hantering](#)
- [Kontrollera maskinens lösenord](#)

Bilaga

- [Specifikationer](#)
- [Förbrukningsartiklar](#)
- [Viktig information om livslängden för tonerkassetter](#)
- [Information om miljö och efterlevnad](#)
- [Tillbehör](#)
- [Brothers hjälp och kundsupport](#)

Specifikationer

- >> Allmänna specifikationer
- >> Utskriftsmediaspecifikationer
- >> Skrivarspecifikationer
- >> Gränssnittspecifikationer
- >> Specifikationer för direktutskriftsfunktionen
- >> Säkerhetsprotokoll och -funktioner som stöds
- >> Specifikationer för datorkrav

Allmänna specifikationer

Skrivartyp		Laser
Utskriftsmetod		Elektrofotografisk laserskrivare
Minneskapacitet	Standard	<ul style="list-style-type: none"> • (HL-L8430CDW) 512 MB • (HL-L8570CDW) 1 GB
Skrivarens skärm		2,7 tums (6,8 cm) TFT LCD-pekskräm i färg ¹
Strömkälla		220 V till 240 V AC 50/60 Hz
Strömförbrukning (Medel)	Topp	<ul style="list-style-type: none"> • HL-L8430CDW Cirka 1 010 W • HL-L8570CDW Cirka 1 010 W
	Utskrift ²	<ul style="list-style-type: none"> • HL-L8430CDW Cirka 540 W vid 25 °C • HL-L8570CDW Cirka 540 W vid 25 °C
	Utskrift (Tyst läge) ²	<ul style="list-style-type: none"> • HL-L8430CDW Cirka 330 W vid 25 °C • HL-L8570CDW Cirka 330 W vid 25 °C
	Beredskapsläge ²	<ul style="list-style-type: none"> • HL-L8430CDW Cirka 60 W vid 25 °C • HL-L8570CDW Cirka 60 W vid 25 °C
	Viloläge ²	<ul style="list-style-type: none"> • HL-L8430CDW Cirka 7,6 W • HL-L8570CDW Cirka 7,6 W
	Djupt viloläge ²	<ul style="list-style-type: none"> • HL-L8430CDW Cirka 0,4 W • HL-L8570CDW Cirka 0,4 W
	Avstängt läge ^{3 4}	<ul style="list-style-type: none"> • HL-L8430CDW Cirka 0,04 W • HL-L8570CDW Cirka 0,04 W
Mått		Enhet: mm

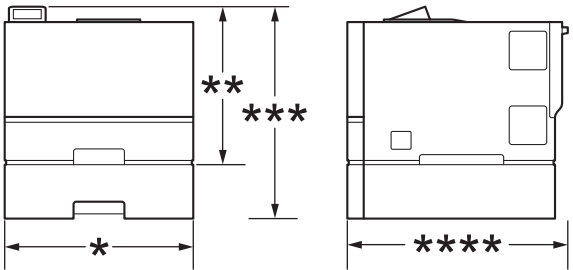
(Skiss)				* : 404 ** : 338 **** : 473
Vikt (inkl. tillbehör)		<ul style="list-style-type: none"> HL-L8430CDW 21,0 kg HL-L8570CDW 21,3 kg 		
Ljudnivå	Ljudtryck ⁶	Utskrift	LpAm = 49 dB (A)	
		Utskrift (Tyst läge)	LpAm = 44 dB (A)	
		Beredskapsläge	Förinställt: LpAm = 31 dB (A) ⁵	
	Ljudeffektnivå ⁶	Utskrift	Monokrom	LWAc = 6,53 B (A)
			Färg	LWAc = 6,54 B (A)
		Utskrift (Tyst läge)	Monokrom	LWAc = 5,86 B (A)
	Färg	LWAc = 5,91 B (A)		
	Beredskapsläge	Förinställt: LWAc = 4,48 B (A) ⁷		
Temperatur	Vid drift	Från 10 till 32,5 °C		
	Förvaring	Från 0 °C till 40 °C		
Luftfuktighet	Vid drift	20 % till 80 % (utan kondens)		
	Förvaring	35 % till 85 % (utan kondens)		

1 Mätt diagonalt.

2 Mäts när maskinen är ansluten med samma nätverksanslutning som ENERGY STAR Ver. 3.2-testmetoden.

3 Mätt i enlighet med IEC 62301 utgåva 2.0.

4 Strömförbrukningen varierar något beroende på driftsmiljön.

5 Om fläktmotorn fungerar: LpAm = 35 dB (A)

6 Uppmätt enligt den metod som beskrivs i ISO 7779.

7 Om fläktmotorn fungerar: LWAc = 4,98 B (A)

Utskriftsmediaspecifikationer

Pappersinmatning	Pappersfack (Standard)	Papperstyp	Vanligt papper, brevpapper, färgat papper, tunt papper, återvunnet papper
		Pappersformat	A4, Letter, B5 (JIS), A5, A5 (Long Edge), B6 (JIS), A6, Executive, Legal, Mexico Legal, India Legal, Folio, 16K (195 x 270 mm), A4 kort (270 mm papper)
		Pappersvikt	60 till 105 g/m ²
		Maximal papperskapacitet	Upp till 250 ark med 80 g/m ² vanligt papper

Pappersinmatning	Kombifack	Papperstyp	Vanligt papper, brevpapper, färgat papper, tunt papper, tjockt papper, återvunnet papper, finpapper, etikett, kuvert, tunna kuvert, tjocka kuvert, glättat papper
		Pappersformat	<ul style="list-style-type: none"> Bredd: 76,2 till 216 mm Längd: 116 till 355,6 mm Kuvert: COM-10, DL, C5, Monarch
		Pappersvikt	60 till 163 g/m ²
		Maximal papperskapacitet	<ul style="list-style-type: none"> Upp till 50 ark med 80 g/m² vanligt papper Kuvert: 10 kuvert upp till 10 mm tjocklek
	Pappersfack 2, 3 (Extra)¹	Papperstyp	Vanligt papper, brevpapper, färgat papper, tunt papper, återvunnet papper
		Pappersformat	A4, Letter, B5 (JIS), A5, B6 (JIS), Executive, Legal, Mexico Legal, India Legal, Folio, 16K (195 x 270 mm), A4 kort (270 mm papper)
		Pappersvikt	60 till 105 g/m ²
		Maximal papperskapacitet	<ul style="list-style-type: none"> LT-350CL Upp till 250 ark med 80 g/m² vanligt papper LT-360CL Upp till 520 ark med 80 g/m² vanligt papper
Pappersutmatning²	Utmatningsfack med textsidan nedåt	Upp till 150 ark med 80 g/m ² vanligt papper (utskrift med textsidan nedåt till utmatningsfacket för textsidan nedåt)	
	Utmatningsfack med textsidan uppåt	Ett ark (utskrift med textsidan uppåt till utmatningsfacket för textsidan uppåt)	
Dubbelsidig	Automatisk dubbelsidig utskrift	Papperstyp	Vanligt papper, brevpapper, färgat papper, tunt papper, återvunnet papper, glättat papper
		Pappersformat	A4, A4 kort (270 mm papper)
		Pappersvikt	60 till 105 g/m ²

- ¹ • (HL-L8430CDW)
Maximalt antal nedre fack: Upp till två LT-350CL nedre fack.
- (HL-L8570CDW)
Maximalt antal nedre fack: upp till två LT-350CL nedre fack eller upp till två LT-360CL nedre fack, eller ett LT-350CL och ett LT-360CL.
- ² För etikettark rekommenderar vi att du tar bort de utskrivna arken från pappersutmatningsfacket direkt efter att de har matats ut från maskinen för att undvika att de smetar.

Skrivarspecifikationer

Automatisk dubbelsidig utskrift	Ja
Emulering	PCL6, BR-Script3, PDF version 2.0
Upplösning	Kvalitet på 600 x 600 dpi, 2400 dpi klass (2400 x 600)
Utskriftshastighet^{1 2}	Enkelsidig utskrift
	Monokrom Upp till 33 sidor/minut (Letter-format) Upp till 31 sidor/minut (A4-format)
	Färg Upp till 33 sidor/minut (Letter-format) Upp till 31 sidor/minut (A4-format)
	Dubbelsidig utskrift
	Monokrom

Utskriftshastighet ^{1 2}	Dubbelsidig utskrift	Upp till 21 sidor/minut (upp till 10,5 ark/minut) (Letter-format) Upp till 20 sidor/minut (upp till 10 ark/minut) (A4-format)
		Färg Upp till 21 sidor/minut (upp till 10,5 ark/minut) (Letter-format) Upp till 20 sidor/minut (upp till 10 ark/minut) (A4-format)
Tid till första utskriften ^{3 4 5 6}	Monokrom Mindre än 9,9 sekunder	
	Färg Mindre än 9,9 sekunder	

- Utskriftshastigheten kan variera beroende på typen av dokument som skrivs ut.
- Det kan gå långsammare att skriva ut när skrivaren är ansluten till ett trådlöst LAN.
- Skriv ut från beredskapsläge och med standardpappersfacket.
- Tid från det att skrivaren startas tills pappersutmatningen är klar (utom när skrivaren slås på eller när ett fel åtgärdas).
- Kan variera när kalibrering eller registrering pågår.
- Detta gäller vid utskrift på A4- eller Letter-format från standardfacket. Den första utskriftstiden kan dock vara längre beroende på pappersstorleken och mängden utskriftsdata.

Gränssnittsspecifikationer

USB ^{1 2}	Hi-Speed USB 2.0 Använd en USB 2.0-gränssnittskabel (typ A/B) som inte är längre än 2 m.
LAN	10Base-T/100Base-TX/1000Base-T ³
Trådlöst LAN	5 GHz IEEE 802.11a/n (infrastrukturläge) IEEE 802.11a/n (Wi-Fi Direct) 2,4 GHz IEEE 802.11b/g/n (infrastrukturläge) IEEE 802.11g/n (Wi-Fi Direct)
NFC ⁴	Ja

- Maskinen är utrustad med ett Hi-speed USB 2.0-gränssnitt. Maskinen kan även kopplas till en dator som har ett USB 1.1-gränssnitt.
- USB-hubbar från tredje part stöds inte.
- Använd en nätverkskabel av kategori 5e (Cat 5e) (eller högre).
- När du ansluter en extern IC-kortläsare ska du använda en enhet som stöder HID-klassade drivrutiner.

Specifikationer för direktutskriftsfunktionen

Kompatibilitet	PDF-version2.0, JPEG, TIFF (skannad av Brother-modeller), PRN-GDI (skapad av maskinens egen skrivardrivrutin), PRN-PS (skapad av maskinens egen skrivardrivrutin)
Gränssnitt	USB direct-gränssnitt: Fram x1, Bak x1 (HL-L8570CDW)

Säkerhetsprotokoll och -funktioner som stöds

Protokoll och säkerhetsfunktioner som stöds kan vara olika beroende på modell.

Ethernet

10Base-T/100Base-TX/1000Base-T

Trådlöst LAN (5GHz)

IEEE 802.11a/n (infrastrukturläge), IEEE 802.11a/n (Wi-Fi Direct)

Trådlöst LAN (2,4GHz)

IEEE 802.11b/g/n (infrastrukturläge), IEEE 802.11g/n (Wi-Fi Direct)

Protokoll (IPv4)

ARP, RARP, BOOTP, DHCP, APIPA (Auto IP), WINS/NetBIOS-namnmatchning, DNS-matchare, mDNS, LLMNR-svar, LPR/LPD, Custom Raw Port/Port9100, SMTP-klient, IPP/IPPS, FTP-server, CIFS-klient, TELNET-server, SNMPv1/v2c/v3, HTTP/HTTPS-server, TFTP-klient och server, ICMP, webbtjänster (utskrift), SNMP-klient, LDAP, LDAPS, Syslog

Protokoll (IPv6)

NDP, RA, DNS-matchare, mDNS, LLMNR-svar, LPR/LPD, Custom Raw Port/Port9100, IPP/IPPS, SMTP-klient, FTP-server, CIFS-klient, TELNET-server, SNMPv1/v2c/v3, HTTP/HTTPS-server, TFTP-klient och server, ICMPv6, webbtjänster (utskrift), SNMP-klient, LDAP, LDAPS, Syslog

Säkerhet gällande nätverk (trådbundet)

SMTP-AUTH, SSL/TLS (IPP, HTTP, SMTP, LDAP), SNMP v3, 802.1x (EAP-MD5, EAP-FAST, PEAP, EAP-TLS, EAP-TTLS), OAuth (SMTP), Kerberos, IPsec

Säkerhet gällande nätverk (trådlöst)

SMTP-AUTH, SSL/TLS (IPP, HTTP, SMTP, LDAP), SNMP v3, 802.1x (EAP-FAST, PEAP, EAP-TLS, EAP-TTLS), OAuth (SMTP), Kerberos, IPsec

Säkerhet för trådlösa nätverk

WEP 64-/128-bitar, WPA-PSK (TKIP/AES), WPA2-PSK (TKIP/AES), WPA3-SAE (AES) (Wi-Fi Direct har endast stöd för WPA2-PSK (AES))

Trådlös certifiering

Wi-Fi CERTIFIED, WPA3-Enterprise/Personal, Wi-Fi Protected Setup, Wi-Fi Direct

Specifikationer för datorkrav

Operativsystem och programfunktioner som stöds

Datorplattform och operativsystemsversion		Datorgränssnitt			Processor	Ledigt utrymme på hårddisken för installation ¹	
		USB ²	Trådburet LAN	Trådlöst LAN		För drivrutiner	För program (inklusive drivrutiner)
Windows operativsystem	Windows 10 Home/10 Pro/10 Education/10 Enterprise	Utskrift			32-bitars (x86) eller 64-bitars (x64) processor	50 MB	1,8 GB
	Windows 11 Home/11 Pro/11 Education/11 Enterprise						
	Windows Server 2016	Utskrift			64-bitars (x64) processor	50 MB	50 MB
	Windows Server 2019						
	Windows Server 2022						
Mac-operativsystem ³	macOS v13	Utskrift			64-bitars processor	N/A	500 MB
	macOS v14						
	macOS v15						
ChromeOS™		Utskrift			N/A	N/A	N/A

Linux (Pakethanteringssystem som stöds: dpkg, rpm) ⁴	Utskrift	32 bitars (x86) eller 64 bitars (x64) processor	20 MB	20 MB
--------------------------------------------------------------------	----------	-------------------------------------------------	-------	-------

- 1 En internetanslutning krävs för att installera programvaran.
- 2 USB-portar från tredje part stöds inte.
- 3 macOS, friskrivning
AirPrint-kompatibel: Utskrift via macOS kräver användning av AirPrint. Mac-drivrutiner tillhandahålls inte för den här maskinen.
- 4 Drivrutinen är känd för att fungera på följande Linux-distributioner:
Red Hat Enterprise Linux 8.6 64bit, Red Hat Enterprise Linux 9.1 64bit, Fedora 39 64bit, Mageia 9 32bit, Mageia 9 64bit, openSUSE 15.5 64bit, SUSE Enterprise15-SP4 64bit, Debian 12.2.0 32bit, Debian 12.2.0 64bit, Ubuntu MATE 18.04 32bit, Ubuntu 22.04 64bit, Ubuntu 23.10 64bit, Linux Mint 21.2 64bit, Ubuntu 24.04 64bit.

För de senaste drivrutinsuppdateringarna går du till din modells **Nerladdningar**-sida på support.brother.com/downloads.

För de senaste operativsystemet som stöds går du till din modells **Operativsystem som stöds**-sida på support.brother.com/os.

Alla varumärken, märkes- och produktnamn tillhör respektive företag.



Närliggande information

- [Bilaga](#)

Förbrukningsartiklar

När det är dags att byta förbrukningsmaterialet som t.ex. tonerkassett eller trumma visas ett felmeddelande på kontrollpanelen. För mer information om tillbehören till din skrivare besöker du go.brother/original eller kontakta din lokala Brother-återförsäljare.

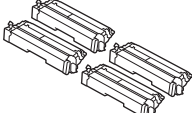

Produktkoder skiljer sig åt beroende på land och region.

Förbrukningsmaterial	Produktkoder	Ungefärlig livslängd (Sidkapacitet)	Gällande modeller
Tonerkassett 	Standardtoner: <ul style="list-style-type: none"> • Svart: TN625BK • Cyan: TN625C • Magenta: TN625M • Gul: TN625Y 	<ul style="list-style-type: none"> • Svart: Cirka 3 000 sidor^{1 2} • Cyan/magenta/gul: Cirka 1 800 sidor^{1 2} 	HL-L8430CDW/HL-L8570CDW
	Tonerkassett med hög kapacitet: <ul style="list-style-type: none"> • Svart: TN625XLBK • Cyan: TN625XLC • Magenta: TN625XLM • Gul: TN625XLY 	<ul style="list-style-type: none"> • Svart: Cirka 5 500 sidor^{1 2} • Cyan/magenta/gul: Cirka 4 500 sidor^{1 2} 	HL-L8430CDW/HL-L8570CDW
	Tonerkassett med superhög kapacitet: <ul style="list-style-type: none"> • Svart: TN625XXLBK • Cyan: TN625XXLC • Magenta: TN625XXLM • Gul: TN625XXLY 	<ul style="list-style-type: none"> • Svart: Cirka 7 500 sidor^{1 2} • Cyan/magenta/gul: Cirka 6 500 sidor^{1 2} 	HL-L8430CDW/HL-L8570CDW
	Tonerkassett med ultrahög kapacitet: <ul style="list-style-type: none"> • Svart: TN627BK • Cyan: TN627C • Magenta: TN627M • Gul: TN627Y 	<ul style="list-style-type: none"> • Svart: Cirka 10 000 sidor^{1 2} • Cyan/magenta/gul: Cirka 10 000 sidor^{1 2} 	HL-L8570CDW

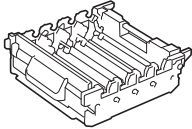
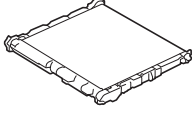
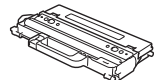
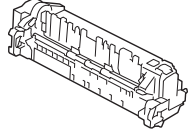
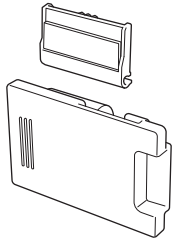
Förbrukningsmaterial	Produktkoder	Ungefärlig livslängd (Sidkapacitet)	Gällande modeller
	Starttoner: (medföljer skrivaren)	<ul style="list-style-type: none"> • Svart: Cirka 3 000 sidor^{1 2} • Cyan/magenta/gul: Cirka 1 800 sidor^{1 2} 	HL-L8430CDW
		<ul style="list-style-type: none"> • Svart: Cirka 7 500 sidor^{1 2} • Cyan/magenta/gul: Cirka 6 500 sidor^{1 2} 	HL-L8570CDW
Trumma 	DR625CL	Cirka 30 000 sidor ³	HL-L8430CDW/HL-L8570CDW
Bältenhet 	BU635CL	Cirka 50 000 sidor ⁴	HL-L8430CDW/HL-L8570CDW
Behållare för överskottstoner 	WT229CL	Cirka 50 000 sidor ⁵	HL-L8430CDW/HL-L8570CDW
Fixeringsenhet 	FD-5000 230V	Cirka 100 000 sidor ⁶	HL-L8430CDW/HL-L8570CDW
Pappersmatningssats till kombifacket 	PF-M5000	Cirka 50 000 sidor ⁷	HL-L8430CDW/HL-L8570CDW

¹ Kassettens ungefärliga kapacitet är beskriven i enlighet med ISO/IEC 19798.

² Enkelsidiga utskrifter i A4 eller Letter

³ • Cirka 30 000 sidor baserat på en sida per utskrift (enkelsidiga A4-/Letter-format)
• Cirka 50 000 sidor baserat på tre sidor per utskrift (enkelsidiga A4-/Letter-format)
Antalet sidor påverkas av ett antal olika faktorer inklusive med inte begränsat till medietyp och mediaformat.

⁴ • Cirka 50 000 sidor baserat på en sida per utskrift (enkelsidiga A4-/Letter-format)
• Cirka 100 000 sidor baserat på tre sidor per utskrift (enkelsidiga A4-/Letter-format)
Antalet sidor påverkas av ett antal olika faktorer inklusive med inte begränsat till medietyp och mediaformat.

⁵ Cirka 50 000 sidor baserat på fem sidor per utskrift (enkelsidiga A4-/Letter-format). Antalet sidor påverkas av ett antal olika faktorer inklusive med inte begränsat till medietyp och mediaformat.

⁶ Cirka 100 000 sidor baserat på fem sidor per utskrift (enkelsidiga A4-/Letter-format). Antalet sidor påverkas av ett antal olika faktorer inklusive med inte begränsat till medietyp och mediaformat.

⁷ Cirka 50 000 sidor baserat på fem sidor per utskrift (enkelsidiga A4-/Letter-format). Antalet sidor påverkas av ett antal olika faktorer inklusive med inte begränsat till medietyp och mediaformat.



Närliggande information

- Bilaga
-

Viktig information om livslängden för tonerkassetter

Tonerkassetters livslängd

Den här produkten registrerar livslängden för tonerkassetter med hjälp av följande två metoder:

- Detektering genom att räkna prickarna för färgerna som behövs för att skapa en bild
- Detektering genom att räkna rotationer för framkallningsrullen

Utskriften avbryts när en av dessa gränser nås. Gränsen är över antalet prickar eller rotationer som krävs för att kassetten ska fungera pålitligt enligt angiven sidkapacitet. Den här funktionen syftar till att minska risken för låg utskriftskvalitet och skada på maskinen.

Det finns två meddelanden som anger om tonern ligger på en låg nivå eller behöver ersättas: Toner låg och Ersätt toner.

Toner Låg visas på LCD-skärmen när antalet punkter eller rotationer av framkallningsrullen närmar sig sitt maxantal. Ersätt Toner visas på LCD-skärmen när antalet punkter eller rotationer av framkallningsrullen har nått sitt maxantal.

Färgkorrigering

Antalet rotationer för framkallningsrullen som räknas kan omfatta annat än utskrift och kopiering, till exempel maskinjustering, med färgkalibrering och färgregistrering som två exempel.

Färgkalibrering (justering av svärtningsgraden)

I syfte att få pålitlig utskriftskvalitet behöver svärtningsgraden för varje kasset ligga på ett fast värde. Om svärtningsbalansen inte kan bibehållas mellan olika färger blir nyanser ojämna och korrekt färgreproduktion ej möjlig. Svärtningsgraden för toner kan ändras på grund av kemiska förändringar som påverkar dess elektriska laddning, kvalitetsförsämring av framkallningsrullen samt ändrade temperatur- och fuktighetsnivåer i maskinen. Under kalibreringen skrivs testmönster för justering av svärtningsgraden ut på bältenheten.

Kalibrering sker i huvudsak vid dessa tillfällen:

- När du startar färgkorrigeringen från kontrollpanelen för att förbättra färgdensiteten.
- När en använd tonerkasset eller trumma ersätts med en ny.
- När maskinen registrerar att rumstemperaturen och fuktigheten har ändrats.
- När ett angivet antal utskrivna sidor har nåtts.

Färgregistrering (korrigering av färgpositionen)

I den här maskinen är trumman och framkallningsrullen redo för svart (K), gul (Y), magenta (M) och cyan (C). Fyra färgbilder kombineras till en bild och det innebär att färgregistreringsfel (till exempel hur de fyra färgbilderna samspelar) kan uppstå. När det uppstår registreringsfel skrivs testmönster för registreringskorrigering ut på bältenheten.

Registrering sker i huvudsak vid dessa tillfällen:

- När du startar färgkorrigeringen för att rensa färgregistreringsfelet.
- När ett angivet antal utskrivna sidor har nåtts.



Närliggande information

- [Bilaga](#)

Information om miljö och efterlevnad

- [Information om återvunnet papper](#)
- [Tillgång till servicedelar](#)
- [Kemiska ämnen \(EU-förordningen REACH\)](#)

Information om återvunnet papper

- Återvunnet papper är av samma kvalitet som originalpapper. Standarder som gäller för modernt återvunnet papper säkerställer att det uppfyller de högsta kvalitetskraven för olika utskriftsprocesser. Bildåtergivningsutrustning från Brother passar för återvunnet papper som uppfyller standarden EN 12281:2002.
- Att köpa återvunnet papper sparar på naturresurserna och främjar cirkulär ekonomi. Papper görs av cellulosafiber från trä. När vi samlar in och återvinner papper förlängs fibrernas livstid så att de håller för flera livscyklar. Resurserna används då på bästa sätt.
- Processen för att producera återvunnet papper är kortare. Fibrerna har redan behandlats så det krävs mindre vatten och energi samt mindre kemikalier.
- Pappersåtervinning har även fördelen att det sparar kol genom att använda pappersprodukter från alternativa deponeringsmetoder såsom soptippar och förbränning. Avfall på soptippar utsöndrar metangas vilket har en kraftfull växthuseffekt.



Närliggande information

- [Information om miljö och efterlevnad](#)

Tillgång till servicedelar

Vi garanterar att servicedelar finns tillgängliga i minst sju år efter det att modellerna senast fanns på marknaden. Kontakta din leverantör eller återförsäljare för att erhålla servicedelar.



Närliggande information

- [Information om miljö och efterlevnad](#)
-

Kemiska ämnen (EU-förordningen REACH)

På <https://www.brother.eu/reach> finns information om kemiska ämnen i våra produkter i enlighet med REACH-förordningen.



Närliggande information

- [Information om miljö och efterlevnad](#)
-

Tillbehör

Tillgängligheten till tillbehör kan variera beroende på landet eller regionen. För mer information om tillbehören för din märkmaskin kan du besöka go.brother/original eller kontakta din Brother-återförsäljare eller Brothers kundtjänst.

Produktkoder	Material	Gällande modeller
LT-350CL	Nedre fack (250 ark)	HL-L8430CDW/HL-L8570CDW
LT-360CL	Nedre fack (520 ark)	HL-L8570CDW



Närliggande information

- [Bilaga](#)

Brothers hjälp och kundsupport

Om du behöver hjälp med att använda din Brother-produkt besök support.brother.com för vanliga frågor (FAQ) och felsökningstips. Du kan även hämta de senaste versionerna av programvaran, drivrutinerna och firmware för att förbättra skannerns prestanda samt användardokumentation där du kan läsa om hur du får ut så mycket som möjligt av din Brother-produkt.

Ytterligare produkt- och supportinformation är tillgänglig från ditt lokala Brother-kontors webbplats. Gå till global.brother/en/gateway för kontaktinformation till ditt lokala Brother-kontor och för att registrera din nya produkt.



Närliggande information

- [Bilaga](#)
-

brother



SWE
Version A