



Manual do Usuário Online

HL-L3220CDW

HL-L3240CDW

HL-L3280CDW

HL-L3295CDW

Índice

Antes de usar o equipamento	1
Definições de observações	2
Marcas comerciais	3
Licenciamento de código-fonte aberto	4
Direitos autorais e licença	5
Observações importantes	6
Introdução ao equipamento	7
Antes de usar o equipamento	8
Visão frontal e visão traseira	9
Visão geral do painel de controle	12
Como navegar na tela de toque LCD	17
Como inserir texto em seu equipamento	18
Acesse os utilitários da Brother (Windows).....	19
Desinstalar o software e os drivers (Windows)	21
Localização das portas de entrada/saída em seu equipamento	22
Manuseio de papel	23
Carregar papel	24
Inserir papel e imprimir usando a bandeja de papel	25
Carregar papel e imprimir usando a bandeja multiuso (bandeja MU).....	29
Carregar e imprimir o papel a partir da Abertura de alimentação manual	38
Configurações do papel	45
Alterar o tamanho e o tipo de papel	46
Alterar a configuração de seleção do papel	47
Área não imprimível	48
Uso de papel especial.....	49
Imprimir	50
Imprimir a partir do seu computador (Windows)	51
Imprimir um documento (Windows).....	52
Configurações de impressão (Windows).....	54
Impressão segura (Windows).....	59
Alterar as configurações de impressão padrão (Windows).....	61
Imprimir um documento usando o driver da impressora BR-Script3 (emulação de linguagem PostScript® 3™) (Windows).....	63
Monitorar o status do equipamento em seu computador (Windows)	64
Imprimir a partir do seu computador (Mac).....	65
Imprimir um anexo de e-mail.....	66
Imprimir dados diretamente de uma unidade flash USB.....	67
Unidades flash USB compatíveis	68
Imprimir dados diretamente de uma unidade flash USB ou de uma câmera digital com suporte para armazenamento em massa.....	69
Criar um arquivo PRN para impressão direta (Windows)	71
Imprimir cópias duplicadas.....	72
Cancelar um trabalho de impressão	73
Testar a impressão.....	74
Universal Print.....	75

Visão geral do Universal Print	76
Registre seu equipamento no Universal Print usando o Gerenciamento via Web	77
Atribuir usuários do Universal Print através do Portal Microsoft Azure	78
Adicione uma impressora habilitada com Universal Print ao seu computador	79
Imprimir usando o Universal Print	80
Cancele o registro do equipamento do Universal Print	81
Rede	82
Recursos básicos de rede suportados	83
Defina as configurações de rede	84
Configurar os dados da rede usando o painel de controle	85
Configurações de rede sem fio	86
Usar a rede sem fio	87
Usar Wi-Fi Direct®	104
Habilitar/Desabilitar rede local sem fio	109
Imprimir o relatório da WLAN	110
Funções de Rede	114
Habilitar/Desabilitar o Gerenciamento via Web usando o Painel de Controle	115
Definir as configurações do servidor proxy usando o Gerenciamento via Web	116
Imprimir o relatório de configurações de rede	117
Sincronizar o horário com o servidor SNTP utilizando o Gerenciamento via Web	118
Ethernet Gigabit (somente rede cabeada)	122
Reinicializar as configurações de fábrica da rede	124
Segurança	125
Antes de usar recursos de segurança de rede	126
Desative protocolos desnecessários	127
Configurar certificados para a segurança do dispositivo	128
Recursos compatíveis do certificado de segurança	129
Como criar e instalar um certificado	130
Criar um certificado autoassinado	131
Criar uma Solicitação de assinatura de certificado (CSR) e instalar um certificado de uma Autoridade de Certificação (CA)	132
Importar e exportar o certificado e a chave privada	136
Importar e exportar um certificado da CA	139
Gerenciar vários certificados	142
Usar SSL/TLS	143
Introdução ao SSL/TLS	144
Gerenciar seu equipamento em rede com segurança usando SSL/TLS	147
Imprimir documentos com segurança usando SSL/TLS	152
Usar SNMPv3	154
Gerenciar seu equipamento de rede com segurança usando o SNMPv3	155
Use IPsec	157
Introdução ao IPsec	158
Configurar IPsec usando o Gerenciamento via Web	159
Configurar um modelo de endereço IPsec usando o Gerenciamento via Web	161
Configurar um modelo IPsec usando o Gerenciamento via Web	163
Usar autenticação IEEE 802.1x para uma rede com ou sem fio	173
O que é a autenticação IEEE 802.1x?	174

Configurar autenticação IEEE 802.1x para uma rede cabeada ou sem fio usando o Gerenciamento via Web (navegador da Web)	175
Métodos de autenticação IEEE 802.1x	177
Usar Autenticação Active Directory	178
Introdução à Autenticação Active Directory	179
Configurar a Autenticação Active Directory usando o Gerenciamento via Web	180
Fazer login para alterar as configurações do equipamento usando o painel de controle (Autenticação Active Directory)	181
Usar Autenticação LDAP	182
Introdução à Autenticação LDAP	183
Configurar a Autenticação LDAP usando o Gerenciamento via Web	184
Fazer login para alterar as configurações do equipamento usando o painel de controle (Autenticação LDAP)	185
Usar o Secure Function Lock 3.0 (Bloqueio Seguro de Função 3.0)	186
Antes de usar o Secure Function Lock 3.0	187
Configurar o Secure Function Lock 3.0 usando o Gerenciamento via Web	188
Configurar Modo Público para o Secure Function Lock 3.0	189
Recursos adicionais do Secure Function Lock 3.0	190
Registrar um novo cartão de ID usando o painel de controle do equipamento	191
Enviar um e-mail com segurança	192
Configurar o envio de e-mails usando o Gerenciamento via Web	193
Enviar um e-mail com autenticação de usuário	194
Enviar um e-mail com segurança usando SSL/TLS	195
Armazenamento do registro de impressão na rede	196
Visão geral do armazenamento do registro de impressão na rede	197
Configurar as opções do armazenamento do registro de impressão na rede usando o Gerenciamento via Web	198
Usar a Configuração de detecção de erro do armazenamento do registro de impressão na rede ..	200
Bloquear as configurações do equipamento a partir do painel de controle	202
Visão geral do bloqueio de configuração	203
Use os recursos de Detecção de rede global	207
Habilitar a detecção global de endereço IP	208
Bloqueio de Comunicações da Rede Global	209
Móvel/Web Connect	210
Brother Web Connect (Brother conectada à Web)	211
Visão geral do Brother Web Connect	212
Serviços online usados com o Brother Web Connect	214
Configurar o Brother Web Connect	216
Fazer download e imprimir documentos usando o Brother Web Connect	224
AirPrint	226
Visão geral do AirPrint	227
Antes de usar o AirPrint (macOS)	228
Imprimir usando o AirPrint	229
Mopria™ Print Service	232
Brother Mobile Connect	233
Registrar um leitor externo de cartão com chip	234
Brother iPrint&Scan	235
Acesse o Brother iPrint&Scan (Windows/Mac)	236

Solução de problemas	237
Mensagens de erro e manutenção	238
Mensagens de erro ao usar o recurso Brother Web Connect.....	247
Obstruções de papel.....	249
Remover obstruções de papel	250
O papel está obstruído na bandeja MU.....	251
O papel está atolado na abertura de alimentação manual.....	252
O papel está obstruído na bandeja de papel	253
O papel está preso na parte traseira do equipamento	255
Papel está preso dentro do equipamento	257
O papel está obstruído na bandeja frente e verso	259
Problemas de impressão	262
Melhorar a qualidade de impressão.....	265
Problemas de rede.....	271
Mensagens de erro	272
Utilizar a ferramenta de reparo da conexão em rede (Windows).....	276
Verifique as configurações de rede do seu equipamento	277
Se estiver tendo dificuldades com a rede do seu equipamento.....	278
Problemas com o AirPrint	285
Outros problemas.....	286
Verificar informações do equipamento.....	288
Redefinir Funções	289
Redefinição do equipamento.....	290
Redefinir rede.....	291
Redefinição de Fábrica	292
Manutenção de rotina	293
Substituir suprimentos.....	294
Reinstalar o cartucho de toner	296
Reinstalar a unidade de cilindro	300
Substituir a unidade de correia.....	305
Substituir a caixa para resíduos de toner.....	309
Limpar o equipamento	313
Limpe as cabeças de LED	315
Limpar a tela de toque LCD	316
Limpar os fios corona	317
Limpar a unidade de cilindro	320
Limpar os rolos de tração do papel	329
Corrigir a impressão colorida	331
Definir a função de correção automática.....	332
Redefinir as configurações de correção de cor do equipamento.....	333
Verificar a vida útil restante	334
Embalar e despachar o equipamento	335
Substituir peças de manutenção periódica	337
Configurações do equipamento	338
Alterar as configurações do equipamento a partir do painel de controle.....	339
Configurações gerais	340
Tabelas de configurações e funções	349







Alterar as configurações do equipamento usando o Gerenciamento via Web	369
O que é o Gerenciamento via Web?	370
Acessar o Gerenciamento via Web	371
Definir ou alterar uma senha de login para o Gerenciamento via Web	373
Apêndice	374
Especificações	375
Suprimentos	383
Informações importantes sobre a vida útil do cartucho de toner	385
Acessórios	386
Ajuda e suporte ao cliente Brother	387

Antes de usar o equipamento

- [Definições de observações](#)
- [Marcas comerciais](#)
- [Licenciamento de código-fonte aberto](#)
- [Direitos autorais e licença](#)
- [Observações importantes](#)

Definições de observações

Nós usamos os símbolos e convenções a seguir ao longo de todo este Manual do Usuário:

 ADVERTÊNCIA	Os ícones de ADVERTÊNCIA indicam uma situação potencialmente perigosa que, caso não evitada, pode resultar em morte ou danos físicos graves.
 CUIDADO	Os ícones de CUIDADO indicam uma situação potencialmente perigosa que, caso não evitada, pode resultar em danos físicos leves ou moderados.
IMPORTANTE	IMPORTANTE indica uma situação potencialmente perigosa que, caso não evitada, pode resultar em danos à propriedade ou perda de funcionalidade do produto.
OBSERVAÇÃO	OBSERVAÇÃO especifica o ambiente de operação, condições para instalação ou condições especiais de uso.
	Os ícones de dicas indicam dicas úteis e informações complementares.
	Os ícones de Perigo Elétrico alertam para a possibilidade de choque elétrico.
	Os ícones de Perigo de Incêndio alertam para a possibilidade de incêndio.
	Os ícones de Superfície Quente indicam que você não deve tocar em peças do equipamento que estejam quentes.
	Os ícones de Proibição indicam ações que não devem ser realizadas.
Negrito	O estilo negrito identifica os botões do painel de controle do equipamento ou da tela do computador.
<i>Itálico</i>	O estilo itálico destaca itens importantes ou indica um tópico relacionado.
Courier New	A fonte Courier New identifica as mensagens apresentadas na tela LCD do equipamento.



Informações relacionadas

- [Antes de usar o equipamento](#)

Marcas comerciais

Apple, App Store, AirPrint, Mac, macOS, iPadOS, iPad, iPhone, iPod touch e Safari são marcas comerciais da Apple Inc., registradas nos EUA e em outros países.

Adobe®, Reader®, PostScript e PostScript 3 são marcas registradas ou marcas comerciais da Adobe Systems Incorporated nos Estados Unidos e/ou em outros países.

Wi-Fi®, Wi-Fi Alliance® e Wi-Fi Direct® são marcas registradas da Wi-Fi Alliance®.

WPA™, WPA2™, WPA3™, Wi-Fi CERTIFIED e Wi-Fi Protected Setup são marcas comerciais da Wi-Fi Alliance®.

Android, Google Chrome e Google Play são marcas comerciais da Google LLC. O uso dessas marcas comerciais está sujeito a permissões da Google.

Mopria™ e o logotipo Mopria™ Logo são marcas comerciais registradas e/ou não registradas e marcas de serviço da Mopria Alliance, Inc. nos Estados Unidos e em outros países. O uso não autorizado é estritamente proibido.

EVERNOTE é uma marca comercial da Evernote Corporation e é usada mediante licença.

A marca Bluetooth® é uma marca comercial registrada de propriedade da Bluetooth SIG, Inc. e o uso de tais marcas pela Brother Industries, Ltd. está licenciado. Outras marcas comerciais e nomes comerciais são de seus respectivos proprietários.

Toda empresa cuja titularidade de software é mencionada neste manual possui um Contrato de Licença de Software específico para os programas de sua propriedade.

Marcas comerciais de software

FlashFX® é marca registrada da Datalight, Inc.

FlashFX® Pro™ é marca comercial da Datalight, Inc.

FlashFX® Tera™ é marca comercial da Datalight, Inc.

Reliance™ é marca comercial da Datalight, Inc.

Reliance Nitro™ é marca comercial da Datalight, Inc.

Datalight® é marca registrada da Datalight, Inc.

Todos os nomes comerciais e de produtos de empresas que aparecem em produtos Brother, em documentos relacionados e em outros materiais são marcas comerciais ou marcas registradas dessas respectivas empresas.



Informações relacionadas

- [Antes de usar o equipamento](#)

Licenciamento de código-fonte aberto

Este produto inclui software de código-fonte aberto.

Para ver os comentários de licenciamento de código-fonte aberto e as informações de direitos autorais, visite a página **Manuais** do seu modelo em support.brother.com/manuals.



Informações relacionadas

- [Antes de usar o equipamento](#)
-

Direitos autorais e licença

©2023 Brother Industries, Ltd. Todos os direitos reservados.

Este produto inclui software desenvolvido pelos seguintes fornecedores:

Este produto inclui o software "KASAGO TCP/IP", desenvolvido pela ZUKEN ELMIC, Inc.

Copyright 1989-2020 Datalight, Inc. Todos os direitos reservados.

FlashFX® Copyright 1998-2020 Datalight, Inc.



Informações relacionadas

- [Antes de usar o equipamento](#)
-

Observações importantes

- Verifique support.brother.com/downloads para obter as atualizações de drivers e softwares Brother.
- Para manter atualizado o desempenho do seu equipamento, verifique support.brother.com/downloads para obter a mais recente atualização de firmware. Caso contrário, algumas funções do equipamento podem não ser disponibilizadas.
- Não use este produto fora do país de compra, pois ele pode violar os regulamentos de energia e telecomunicação sem fios dos países para onde for levado.
- Nem todos os modelos estão disponíveis em todos os países.
- Antes de descartar, revender ou doar seu equipamento, recomendamos fortemente de restaurar para as configurações de fábrica com o objetivo de remover todos os seus dados pessoais.
- O Windows 10 neste documento representa o Windows 10 Home, Windows 10 Pro, Windows 10 Education e Windows 10 Enterprise.
- O Windows 11 neste documento representa o Windows 11 Home, Windows 11 Pro, Windows 11 Education e Windows 11 Enterprise.
- Para usuários do macOS v13:
Este equipamento é compatível com o macOS v13.
Para obter instruções sobre as configurações da máquina e a instalação do software, consulte o *Guia de Configuração Rápida* incluído na caixa.
Todas as características do macOS v11 e macOS v12 estão disponíveis no ambiente macOS v13 e funcionam de maneira semelhante.
- Neste manual do usuário, são utilizadas as mensagens da tela do HL-L3240CDW/HL-L3295CDW, a menos que especificado de outro modo.
- Nesse manual do usuário, as ilustrações do HL-L3240CDW/HL-L3295CDW são usadas a menos que especificado de outro modo.
- As telas ou imagens neste Manual do Usuário são apenas para fins ilustrativos e podem diferir dos produtos reais.
- A menos que especificado de outro modo, as telas neste manual foram retiradas do Windows 10. As telas em seu computador podem variar, dependendo do sistema operacional.
- O conteúdo deste documento e as especificações deste produto estão sujeitos a alteração sem prévio aviso.
- Nem todos os recursos estão disponíveis em países sujeitos a restrições de exportação aplicáveis.



Informações relacionadas

- [Antes de usar o equipamento](#)

Introdução ao equipamento

- [Antes de usar o equipamento](#)
- [Visão frontal e visão traseira](#)
- [Visão geral do painel de controle](#)
- [Como navegar na tela de toque LCD](#)
- [Como inserir texto em seu equipamento](#)
- [Acesse os utilitários da Brother \(Windows\)](#)
- [Localização das portas de entrada/saída em seu equipamento](#)

Antes de usar o equipamento

Antes de começar a imprimir, verifique o seguinte:

- Confirme se o software e os drivers corretos para o seu equipamento estão instalados.
- Para usuários de cabo USB ou cabo de rede: Verifique se o cabo de interface está bem conectado.

Firewall (Windows)

Se o seu computador estiver protegido por firewall e não for possível imprimir em rede, talvez seja necessário definir as configurações do firewall. Se você estiver usando o firewall do Windows e tiver instalado os drivers seguindo as etapas do instalador, o firewall já estará configurado corretamente. Se estiver usando outro software de firewall, consulte o Manual do Usuário do seu software ou entre em contato com o fabricante do software.



Informações relacionadas

- [Introdução ao equipamento](#)
-

Visão frontal e visão traseira

>> HL-L3220CDW/HL-L3240CDW

>> HL-L3280CDW

>> HL-L3295CDW

HL-L3220CDW/HL-L3240CDW

Visão frontal

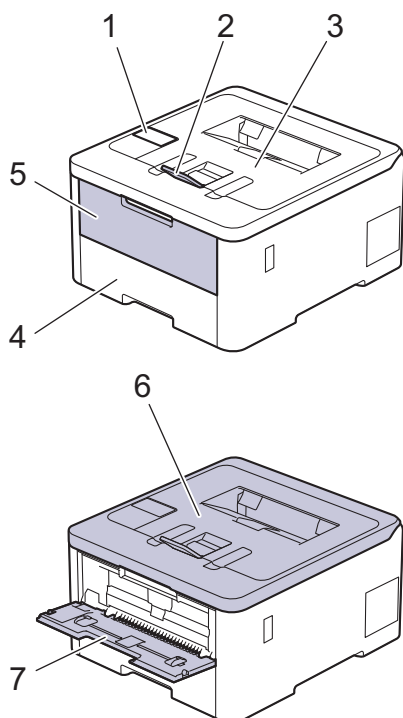

Visão traseira

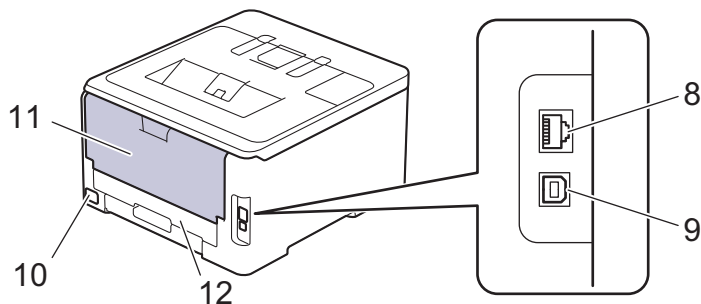

1. Painel de controle com tela de cristal líquido (LCD)
2. Aba de suporte da bandeja de saída voltada para baixo
3. Bandeja de saída de papel com a face para baixo
4. Bandeja de papel
5. Tampa da abertura de alimentação manual
6. Tampa superior
7. Abertura de alimentação manual
8. (Para modelos de rede cabeada)
Porta 10BASE-T/100BASE-TX/1000BASE-T
9. Porta USB
10. Conector de alimentação CA
11. Tampa traseira (bandeja de saída de papel com a face para cima)
12. Bandeja frente e verso



O equipamento vem equipado com um cabo de alimentação CA não destacável, dependendo do modelo.

HL-L3280CDW

Visão frontal

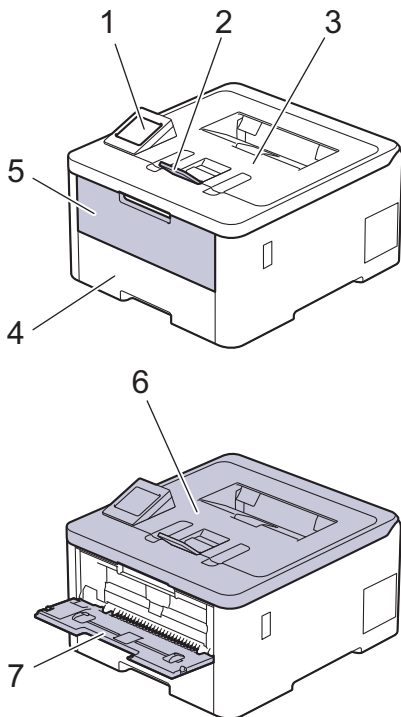

Visão traseira

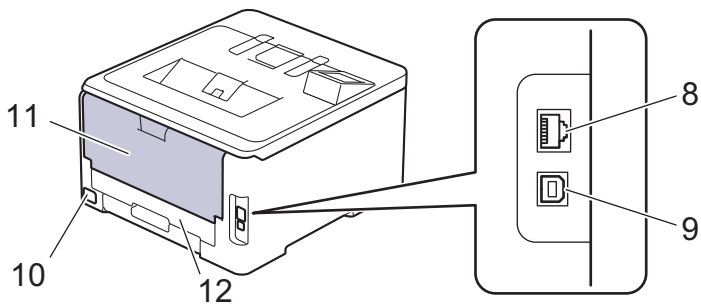

1. Painel de toque com tela de toque LCD
2. Aba de suporte da bandeja de saída voltada para baixo
3. Bandeja de saída de papel com a face para baixo
4. Bandeja de papel
5. Tampa da abertura de alimentação manual
6. Tampa superior
7. Abertura de alimentação manual
8. (Para modelos de rede cabeada)
Porta 10BASE-T/100BASE-TX/1000BASE-T
9. Porta USB
10. Conector/cabo de alimentação CA
11. Tampa traseira (bandeja de saída de papel com a face para cima)
12. Bandeja frente e verso

HL-L3295CDW

Visão frontal

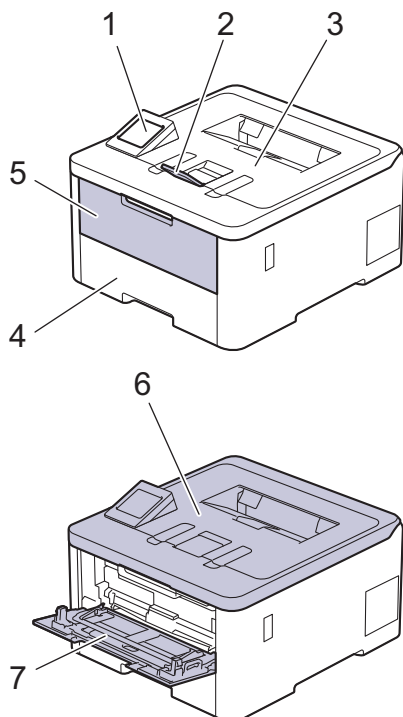

Visão traseira

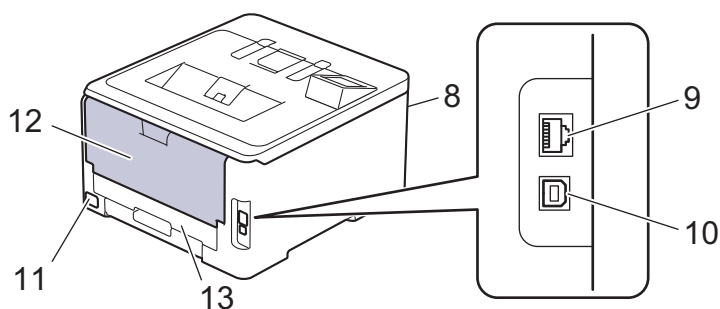

1. Painel de toque com tela de toque LCD
2. Aba de suporte da bandeja de saída voltada para baixo
3. Bandeja de saída de papel com a face para baixo
4. Bandeja de papel
5. Tampa de bandeja multiuso (bandeja MU)
6. Tampa superior
7. Bandeja multiuso (bandeja MU)
8. Porta de acessórios USB (Frente)
9. (Para modelos de rede cabeada)
Porta 10BASE-T/100BASE-TX/1000BASE-T
10. Porta USB
11. Conector/cabo de alimentação CA
12. Tampa traseira (bandeja de saída de papel com a face para cima)
13. Bandeja frente e verso



Informações relacionadas

- [Introdução ao equipamento](#)

Visão geral do painel de controle

O painel de controle pode variar de acordo com o modelo do equipamento.

>> [HL-L3220CDW/HL-L3240CDW](#)

>> [HL-L3280CDW/HL-L3295CDW](#)

HL-L3220CDW/HL-L3240CDW

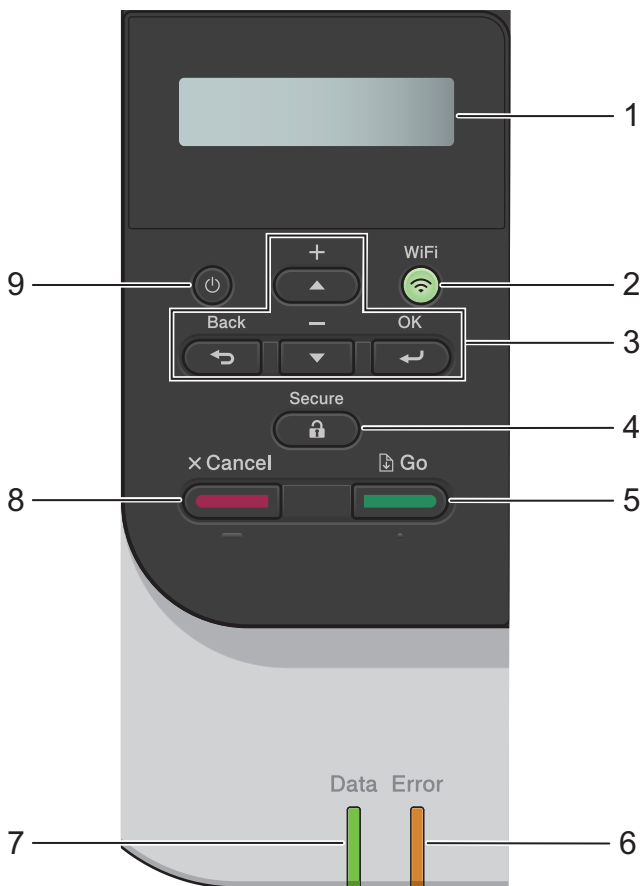

1. Tela de cristal líquido (tela LCD)

Exibe mensagens para ajudar você a configurar e usar o equipamento.

Um indicador de quatro níveis mostra a intensidade do sinal sem fio, se estiver usando uma conexão sem fio.



2. WiFi

Inicie o instalador de conexão sem fio no seu computador e pressione o botão **WiFi**. Siga as instruções na tela para configurar uma conexão sem fio entre o equipamento e sua rede.

Quando a luz **WiFi** está acesa, o equipamento está conectado a um ponto de acesso sem fio. Quando a luz **WiFi** pisca, a conexão sem fio foi interrompida, ou o seu equipamento está em processo de se conectar a um ponto de acesso sem fio.

3. Botões de menu

OK

Pressione para selecionar a opção exibida. Após alterar uma configuração, o equipamento retorna ao nível de menu anterior.

Back (Voltar)

- Pressione para retornar um nível no menu.

- Pressione para selecionar o dígito anterior ao inserir letras ou números.

▲ ou ▼ (+ ou -)

- Pressione para percorrer os menus e opções.
- Pressione para inserir ou alterar uma letra ou número. Mantenha ▲ ou ▼ pressionado para navegar mais rápido. Ao ver a letra ou o número desejado, pressione **OK**.

4. **Secure (Impressão segura)**

Pressione para imprimir qualquer trabalho salvo na memória do equipamento. Você precisa inserir sua senha de quatro dígitos.

5. **Go (Ir)**

- Pressione para apagar algumas mensagens de erro. Para apagar as mensagens de erro, siga as instruções da tela LCD.
- Pressione para imprimir qualquer dado restante na memória do equipamento.
- Pressione para selecionar a opção exibida. Após selecionar uma opção, o equipamento volta para o Modo Pronto.

6. **LED Error (Erro)**

O **LED Error (Erro)** fica piscando quando a tela LCD exibe uma mensagem de erro ou de status importante.

7. **LED Data (Dados)**



O **LED Data (Dados)** pisca dependendo do status do equipamento.

Quando o **LED Data (Dados)** fica aceso, ele indica que há dados na memória do equipamento. Quando o **LED Data (Dados)** fica piscando, ele indica que o equipamento está recebendo ou processando dados.

8. **Cancel (Cancelar)**

- Pressione para cancelar a configuração atual.
- Pressione para cancelar um trabalho de impressão programado e apagá-lo da memória do equipamento. Para cancelar vários trabalhos de impressão, pressione e segure **Cancel (Cancelar)** até que a tela LCD exiba [Canc. Tds Trab.].

9. **Ligar/Desligar**

- Para ligar o equipamento, pressione .
- Para desligar o equipamento, mantenha  pressionado.

HL-L3280CDW/HL-L3295CDW

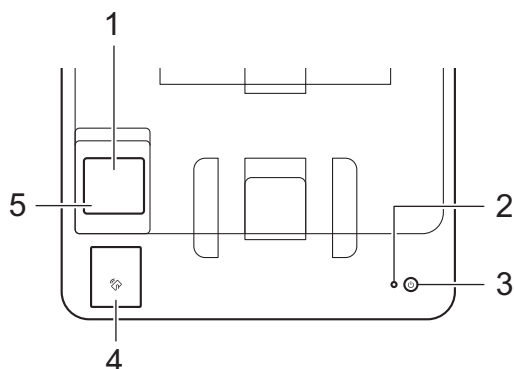

1. **Tela LCD sensível ao toque (Touchscreen)**

Acesse menus e opções pressionando-os na tela de toque.

Na tela inicial, você pode acessar a Configuração de WiFi, Nível de toner, Configurações, Funções e telas de Impressão segura.

A tela Inicial exibe o status do equipamento quando ele estiver ocioso.

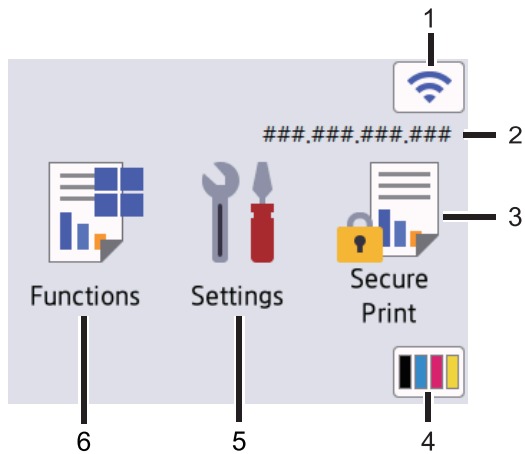

1. (Status da rede sem fio)

Pressione para definir as configurações da conexão sem fio.

Se você estiver usando uma conexão sem fio, um indicador de quatro níveis exibido na tela de Início mostrará a intensidade atual do sinal da rede sem fio.



Se você vir exibido no status sem fio, pressione-o para selecionar o método de conexão sem fio ou para configurar uma conexão sem fio existente.

2. **Endereço IP**

Se a configuração de Endereço de IP no menu de Configurações da tela tiver sido ativada, o Endereço de IP do seu equipamento aparecerá na tela de Início.

3. [Impressão segura]

Pressione para acessar a opção Impressão segura.

4. (Toner)

Exibe a vida útil restante do toner. Pressione para acessar o menu [Toner].

5. [Configs.]

Pressione para acessar o menu [Configs.].

Use o menu Configurações para acessar todas as configurações do seu equipamento.

Se Setting Lock (Bloqueio de configuração) for ativado, um ícone de cadeado é exibido na tela LCD. Você precisa desbloquear o equipamento para alterar qualquer configuração.

6. [Funções]

Pressione para acessar a tela Funções.

- [Web]

Pressione para conectar seu equipamento a um serviço de Internet.

- [Impr. direta] (HL-L3295CDW)

Pressione para acessar o menu Impressão direta.

Functions



Web



Direct Print

! Ícone de advertência

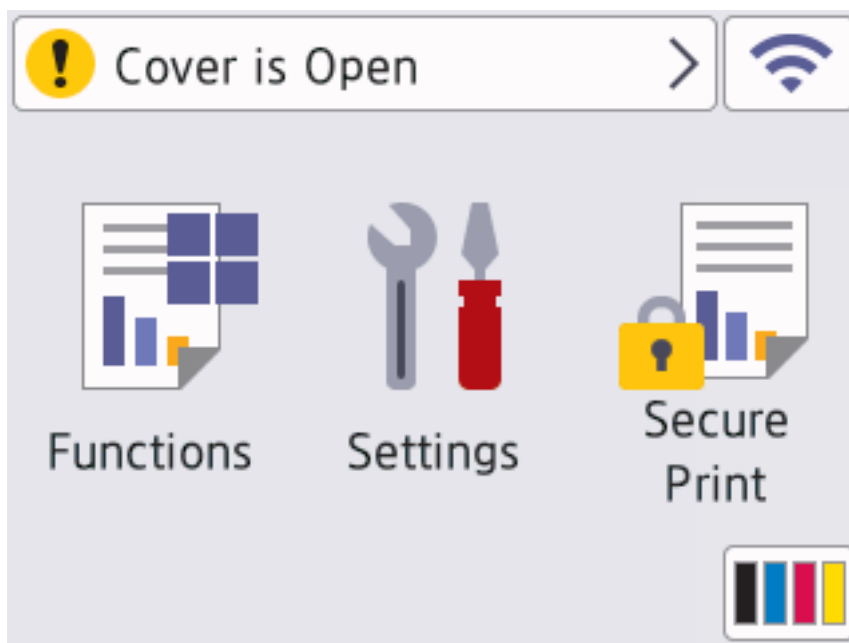

O ícone de advertência ! aparece quando há um erro ou mensagem de manutenção. Pressione ! para visualizá-lo, resolver o problema e depois pressione ✖ para voltar para o Modo Pronto.

2. LED indicador de ligado/desligado

O LED acende, dependendo do status de alimentação do equipamento.

3. ⏻ Ligar/Desligar

- Para ligar o equipamento, pressione ⏻.
- Para desligar o equipamento, mantenha ⏻ pressionado.

4. Comunicação a curta distância (NFC) (HL-L3295CDW)

Use a autenticação do cartão, se aplicável, aproximando o Cartão de circuito integrado (IC Card) do símbolo de NFC do equipamento.

5. Painel de toque



Pressione para voltar ao menu anterior.



Pressione para retornar à tela Início.



Pressione para cancelar uma operação. Pressione para cancelar um trabalho de impressão programado e apagá-lo da memória do equipamento.



Informações relacionadas

- [Introdução ao equipamento](#)
-

Como navegar na tela de toque LCD

Modelos relacionados: HL-L3280CDW/HL-L3295CDW

Toque na tela LCD para usá-la. Para visualizar e acessar todas as opções, pressione ▲ ou ▼ na tela LCD para navegar por elas.

IMPORTANTE

NÃO pressione a tela LCD com um objeto pontiagudo, como uma caneta ou caneta stylus. Isso pode danificar o equipamento.

OBSERVAÇÃO

NÃO toque na tela LCD imediatamente após conectar o cabo de alimentação ou ligar o equipamento. Isso pode causar um erro.



Esse produto usa fontes de propriedade da ARPHIC TECHNOLOGY CO., LTD.



Informações relacionadas

- [Introdução ao equipamento](#)

Como inserir texto em seu equipamento

>> [HL-L3220CDW/HL-L3240CDW](#)

>> [HL-L3280CDW/HL-L3295CDW](#)

HL-L3220CDW/HL-L3240CDW



Quando for necessário inserir texto, digite os caracteres no equipamento. Os caracteres disponíveis podem variar dependendo da operação realizada.

- Segure ou pressione repetidamente ▲ ou ▼ para selecionar um caractere dessa lista:
0123456789abcdefghijklmnopqrstuvwxyzABCDEFGHIJKLMNOPQRSTUVWXYZ(space)!"#\$%&'()*+,-./:;<=>?
@[!^_`{|}~
- Pressione **OK** quando o caractere ou símbolo desejado for exibido e então insira o próximo caractere.
- Pressione **Back (Voltar)** para apagar os caracteres digitados incorretamente.

HL-L3280CDW/HL-L3295CDW

- Quando você precisa digitar textos no seu equipamento, um teclado aparece na tela LCD.
- Os caracteres disponíveis podem variar dependendo do seu país.
- O layout do teclado pode variar dependendo da operação realizada.





- Pressione  para alternar entre letras, números e caracteres especiais.
- Pressione  para alternar entre letras maiúsculas e minúsculas.
- Para mover o cursor para a esquerda ou para a direita, pressione ◀ ou ▶.

Inserindo espaços

- Para inserir um espaço, pressione [Espaço].

Fazendo correções

- Se você inseriu um caractere de forma incorreta e quiser alterá-lo, pressione ◀ ou ▶ para mover o cursor para o caractere incorreto e pressione . Digite o caractere correto.
- Para inserir um caractere, pressione ◀ ou ▶ para mover o cursor para o local correto e então digite o caractere.
- Pressione  para cada caractere que você deseja excluir, ou pressione e mantenha pressionada a tecla  para excluir todos os caracteres.

✓ Informações relacionadas

- [Introdução ao equipamento](#)

Acesse os utilitários da Brother (Windows)

Brother Utilities é um inicializador de aplicativos que oferece acesso fácil a todos os aplicativos da Brother instalados no seu computador.

1. Execute um destes procedimentos:

- (Windows 11)

Clique em  > **Todos os aplicativos** > **Brother** > **Brother Utilities**.

- (Windows 10, Windows Server 2016 e Windows Server 2019)

Clique em  > **Brother** > **Brother Utilities**.

- (Windows Server 2012 R2)

Mova o mouse para o canto inferior esquerdo da tela **Iniciar** e clique em  (se estiver usando um dispositivo de toque, deslize o dedo de baixo para cima da tela **Iniciar** para visualizar a janela **Aplicativos**).

Quando a tela **Aplicativos** aparecer, toque ou clique em  (**Brother Utilities**).

- (Windows Server 2012)

Toque ou clique em  (**Brother Utilities**) na tela **Iniciar** ou na área de trabalho.

2. Selecione seu equipamento.

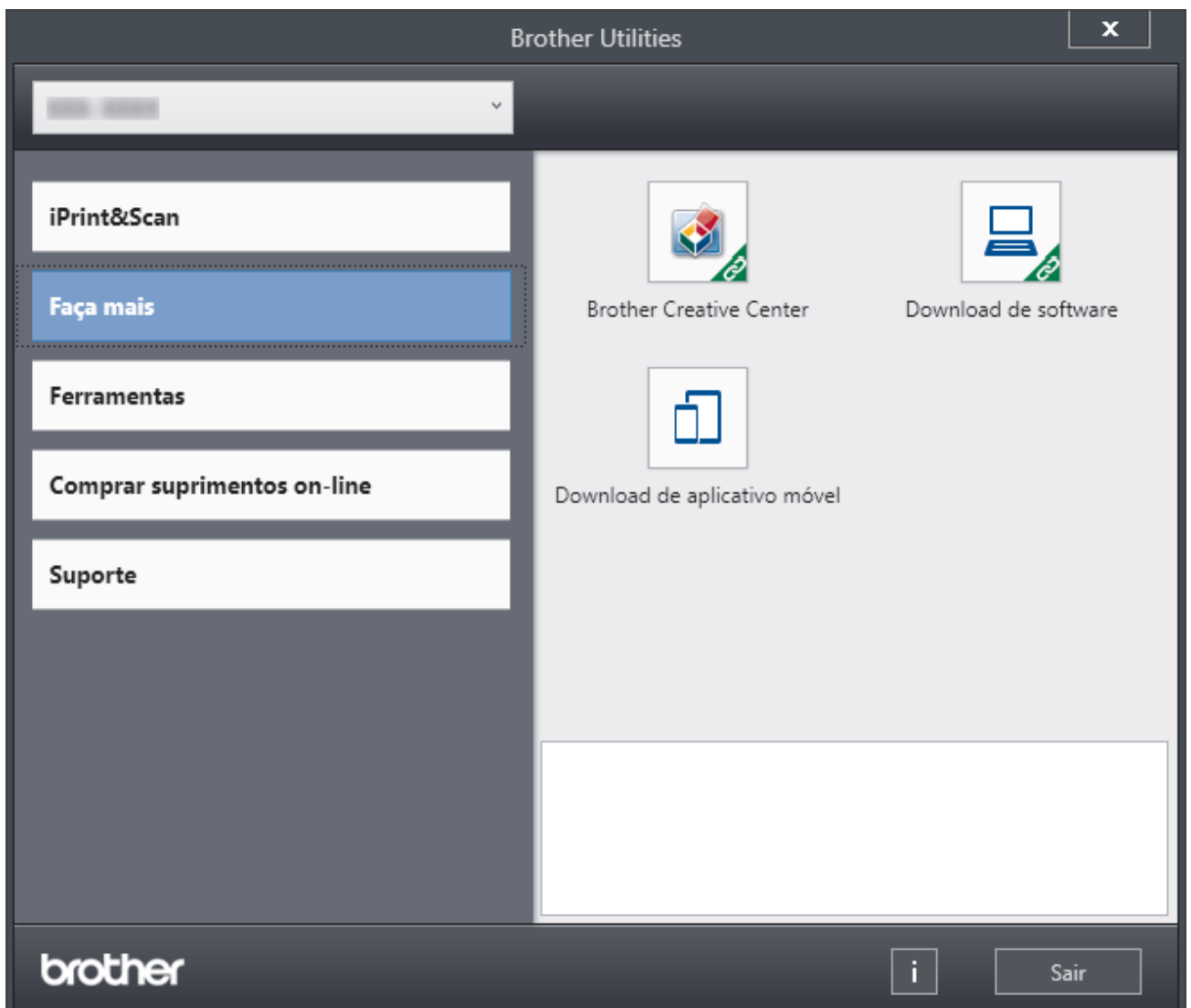

3. Escolha a opção que você deseja.



Informações relacionadas

- [Introdução ao equipamento](#)
- [Desinstalar o software e os drivers \(Windows\)](#)

Desinstalar o software e os drivers (Windows)

1. Execute um destes procedimentos:

- (Windows 11)

Clique em  > **Todos os aplicativos** > **Brother** > **Brother Utilities**.

- Windows 10, Windows Server 2016 e Windows Server 2019

Clique em  > **Brother** > **Brother Utilities**.

- Windows Server 2012 R2

Mova o mouse para o canto inferior esquerdo da tela **Iniciar** e clique em  (se estiver usando um dispositivo de toque, deslize o dedo de baixo para cima da tela **Iniciar** para visualizar a janela **Aplicativos**).

Quando a tela **Aplicativos** aparecer, toque ou clique em  (**Brother Utilities**).

- Windows Server 2012

Toque ou clique em  (**Brother Utilities**) na tela **Iniciar** ou na área de trabalho.

2. Selecione o modelo a partir da lista suspensa (se não estiver já selecionado).

3. Clique em **Ferramentas** na barra de navegação à esquerda.

- Se o ícone **Notificação de Atualização de Software** estiver visível, selecione-o e, em seguida, clique em **Verificar agora** > **Verificar Atualizações de Software** > **Atualizar**. Siga as instruções na tela.
- Se o ícone **Notificação de Atualização de Software** não estiver visível, vá para o próximo passo.

4. Clique em **Desinstalar** na secção **Ferramentas** de **Brother Utilities**.

Siga as instruções na caixa de diálogo para desinstalar o software e os drivers.



Informações relacionadas

- [Acesse os utilitários da Brother \(Windows\)](#)

Localização das portas de entrada/saída em seu equipamento

As portas de entrada/saída estão localizadas na parte dianteira e traseira do equipamento.

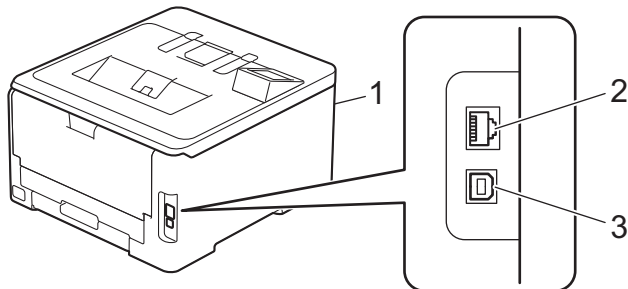

1. Porta de acessórios USB (Frente) (HL-L3295CDW)
2. Porta 10BASE-T/100BASE-TX/1000BASE-T (Para modelos de rede cabeada)
3. Porta USB

Ao conectar o cabo USB ou de rede, siga as instruções do instalador do software/driver.

Para instalar o driver e o software necessários para operar seu equipamento, acesse a página **Downloads** de seu modelo em support.brother.com/downloads.



Informações relacionadas

- [Introdução ao equipamento](#)

Manuseio de papel

- [Carregar papel](#)
- [Configurações do papel](#)
- [Área não imprimível](#)
- [Uso de papel especial](#)

Carregar papel

- [Inserir papel e imprimir usando a bandeja de papel](#)
- [Carregar papel e imprimir usando a bandeja multiuso \(bandeja MU\)](#)
- [Carregar e imprimir o papel a partir da Abertura de alimentação manual](#)

Inserir papel e imprimir usando a bandeja de papel

- [Carregar papel na bandeja de papel](#)
- [Problemas de impressão](#)

Carregar papel na bandeja de papel

- Se a opção Verificar tamanho estiver ativada e você retirar a bandeja de papel do equipamento, uma mensagem será exibida na tela LCD perguntando se você quer alterar o tipo e o tamanho de papel. Altere essas configurações, se necessário, seguindo as instruções da tela LCD.
- Quando você colocar um tamanho e um tipo de papel diferente na bandeja, também deverá alterar as configurações de Tamanho e Tipo de papel no equipamento ou no computador.

1. Puxe a bandeja de papel completamente para fora do equipamento.

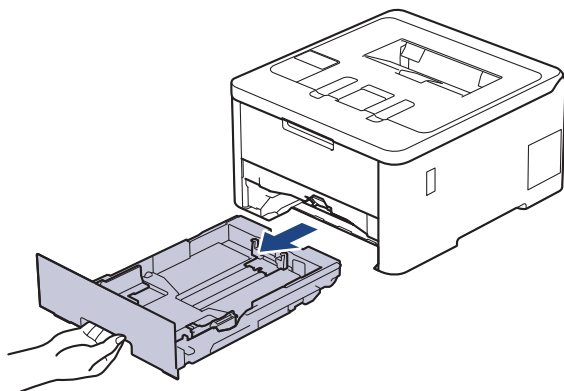

2. Pressione as alavancas verdes para deslizar as guias de papel para se ajustar ao papel.

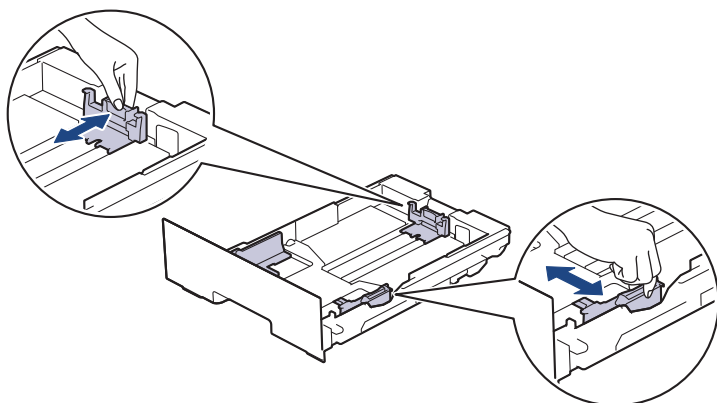

✎ Para papel Ofício ou Fólio, pressione a alavanca de liberação (1) embaixo da bandeja de papel e puxe a parte traseira da bandeja para fora do equipamento. (O papel de tamanho Ofício ou Folio não está disponível em algumas regiões.)

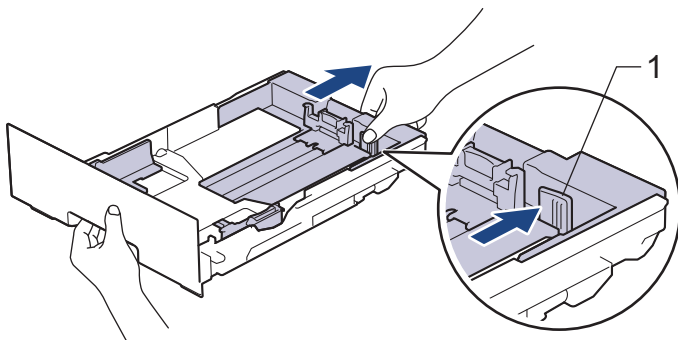

3. Ventile bem a pilha de papel.
4. Coloque o papel na bandeja de papel com a superfície de impressão *voltada para baixo*.

✎ Ao usar papel timbrado, coloque o papel na orientação correta.►► *Informações relacionadas: Altere as configurações do equipamento para imprimir em papel pré-impresso usando a bandeja de papel*

-
5. Confirme se o papel está abaixo da marca de nível máximo de papel (▼▼▼).
Sobrecarregar a bandeja de papel causará obstrução de papel.

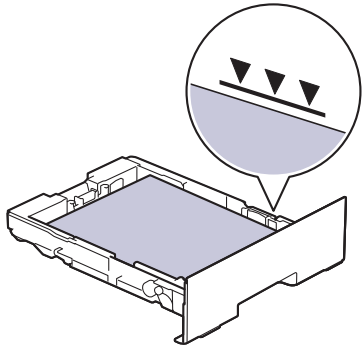

6. Empurre lenta e totalmente a bandeja de papel até o final no equipamento.
7. Levante a aba de suporte para impedir que o papel caia da bandeja de saída.

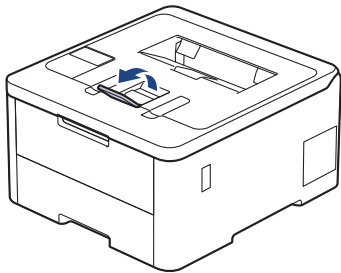

✓ Informações relacionadas

- [Inserir papel e imprimir usando a bandeja de papel](#)
 - [Altere as configurações do equipamento para imprimir em papel pré-impresso usando a bandeja de papel](#)
-

Altere as configurações do equipamento para imprimir em papel pré-impresso usando a bandeja de papel

Ao usar papel timbrado para impressão frente e verso, altere as configurações do equipamento.



- NÃO coloque tamanhos e tipos de papel diferentes na bandeja de papel ao mesmo tempo. Fazer isso pode causar uma obstrução ou má alimentação do papel.
- Se a posição de impressão estiver desalinhada com os objetos pré-impressos, a posição de impressão pode ser ajustada usando a configuração de Posição de impressão para a bandeja de papel.
- Dependendo do método de impressão e do tipo de tinta, alguns papéis pré-impressos podem causar manchas de impressão.

Orientação

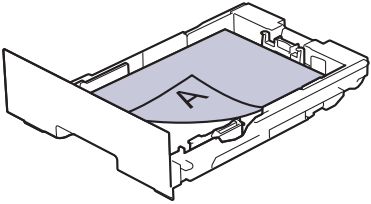
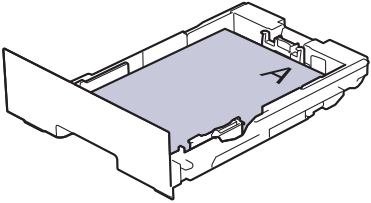
	<p>Para impressão somente de um lado</p> <ul style="list-style-type: none">• superfície de impressão voltada para baixo• borda superior voltada para a frente da bandeja de papel
	<p>Para impressão frente e verso automática (encadernação na borda longa)</p> <ul style="list-style-type: none">• superfície de impressão voltada para cima• borda inferior voltada para a frente da bandeja de papel



>> [HL-L3220CDW/HL-L3240CDW](#)

>> [HL-L3280CDW/HL-L3295CDW](#)

HL-L3220CDW/HL-L3240CDW

1. Pressione ▲ ou ▼ para selecionar os seguintes itens:
 - a. Selecione [Impressora]. Pressione **OK**.
 - b. Selecione [Frente e verso]. Pressione **OK**.
 - c. Selecione [Única Imagem]. Pressione **OK**.
2. Pressione ▲ ou ▼ para selecionar [Alim 2 Lados] e então pressione **Go (Ir)**.

HL-L3280CDW/HL-L3295CDW

1. Pressione  [Config.] > [Tds. configs.] > [Impressora] > [Frente e verso] > [Única Imagem] > [Alim 2 Lados].
2. Pressione .

✓ Informações relacionadas

- [Carregar papel na bandeja de papel](#)

Carregar papel e imprimir usando a bandeja multiuso (bandeja MU)

Modelos relacionados: HL-L3295CDW

- [Inserir papel na bandeja multiuso \(bandeja MU\)](#)
- [Carregar e imprimir etiquetas usando a bandeja MU](#)
- [Carregar e imprimir envelopes usando a bandeja MU](#)
- [Problemas de impressão](#)

Inserir papel na bandeja multiuso (bandeja MU)

Modelos relacionados: HL-L3295CDW

Quando você colocar um tamanho e um tipo de papel diferente na bandeja, também deverá alterar as configurações de Tamanho e Tipo de papel no equipamento ou no computador.

- Papel comum
 - Papel fino
 - Papel espesso
 - Papel reciclado
 - Papel Bond
 - Papel brilhante
1. Levante a aba de suporte para evitar que o papel escorregue da bandeja de saída voltada para baixo.

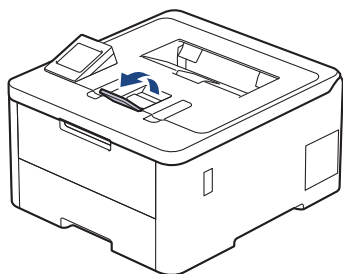

2. Abra a bandeja MU e abaixe-a gentilmente.

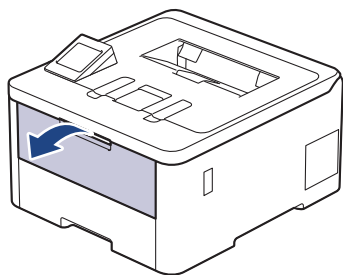

3. Puxe o suporte da bandeja MU (1) para fora e expanda a aba (2).

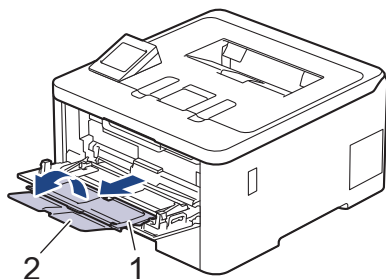

4. Deslize as guias de papel da bandeja MU para ajustá-las à largura do papel que será usado.

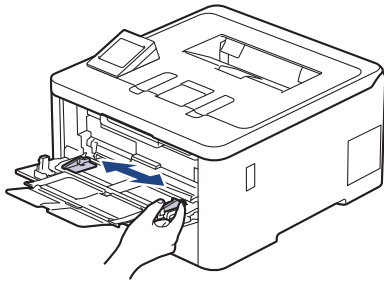

5. Coloque o papel com a superfície de impressão *voltada para cima* na bandeja MU.

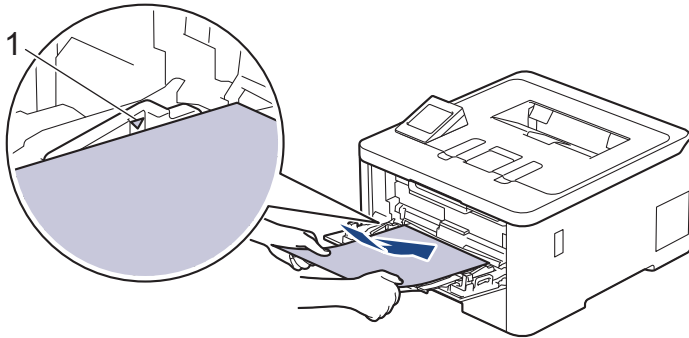

- Confirme se o papel está abaixo da marca de nível máximo de papel (1).
- Ao usar papel brilhante, carregue apenas uma folha por vez na bandeja MU para evitar obstruções de papel.
- Ao usar papel timbrado, coloque o papel na orientação correta. >> *Informações relacionadas: Altere as configurações do equipamento para imprimir em papel pré-impresso usando a bandeja MU*



Informações relacionadas

- Carregar papel e imprimir usando a bandeja multiuso (bandeja MU)
 - Altere as configurações do equipamento para imprimir em papel pré-impresso usando a bandeja MU

▲ [Página inicial](#) > [Manuseio de papel](#) > [Carregar papel](#) > [Carregar papel e imprimir usando a bandeja multiuso \(bandeja MU\)](#) > [Inserir papel na bandeja multiuso \(bandeja MU\)](#) > [Altere as configurações do equipamento para imprimir em papel pré-impresso usando a bandeja MU](#)

Altere as configurações do equipamento para imprimir em papel pré-impresso usando a bandeja MU

Modelos relacionados: HL-L3295CDW



Ao usar papel timbrado para impressão frente e verso, altere as configurações do equipamento.

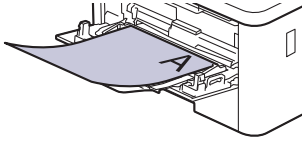
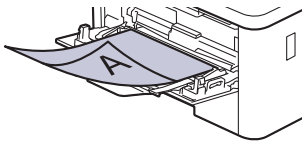

- NÃO coloque tamanhos e tipos de papel diferentes na bandeja de papel ao mesmo tempo. Fazer isso pode causar uma obstrução ou má alimentação do papel.
- Se a posição de impressão estiver desalinhada com os objetos pré-impressos, a posição de impressão pode ser ajustada usando a configuração de Posição de impressão para a Bandeja MU.
- Dependendo do método de impressão e do tipo de tinta, alguns papéis pré-impressos podem causar manchas de impressão.

Orientação

	Para impressão somente de um lado <ul style="list-style-type: none">• superfície de impressão voltada para cima• borda superior primeiro
	Para impressão frente e verso automática (encadernação na borda longa) <ul style="list-style-type: none">• superfície de impressão voltada para baixo• borda inferior primeiro

1. Pressione  [Config.] > [Tds. configs.] > [Impressora] > [Frente e verso] > [Única Imagem] > [Alim 2 Lados].
2. Pressione .



Informações relacionadas

- [Inserir papel na bandeja multiuso \(bandeja MU\)](#)

Carregar e imprimir etiquetas usando a bandeja MU

Modelos relacionados: HL-L3295CDW

Quando a tampa traseira (bandeja de saída com a face voltada para cima) é puxada para baixo, o equipamento fornece um caminho reto do papel da bandeja MU para a parte traseira do equipamento. Use este método de alimentação e saída de papel para imprimir em etiquetas.

Quando você colocar um tamanho e um tipo de papel diferente na bandeja, também deverá alterar as configurações de Tamanho e Tipo de papel no equipamento ou no computador.

1. Abra a tampa traseira do equipamento (a bandeja de saída voltada para cima).

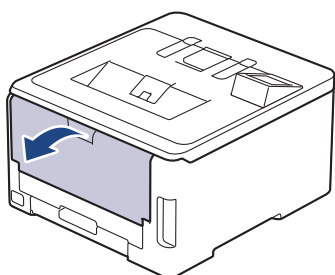

2. Na frente do equipamento, abra a bandeja MU e abaixe-a delicadamente.

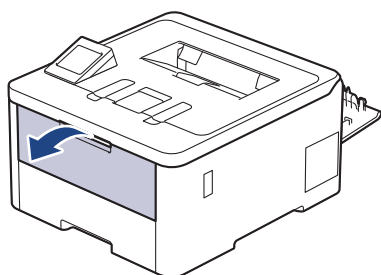

3. Puxe para fora o suporte da bandeja MU (1) e expanda a aba (2).

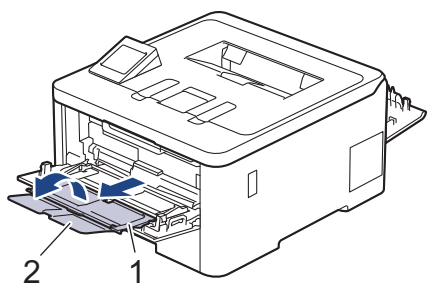

4. Deslize as guias de papel da bandeja MU para ajustá-las à largura do papel que será usado.
5. Coloque o papel com a superfície de impressão *voltada para cima* na bandeja MU.

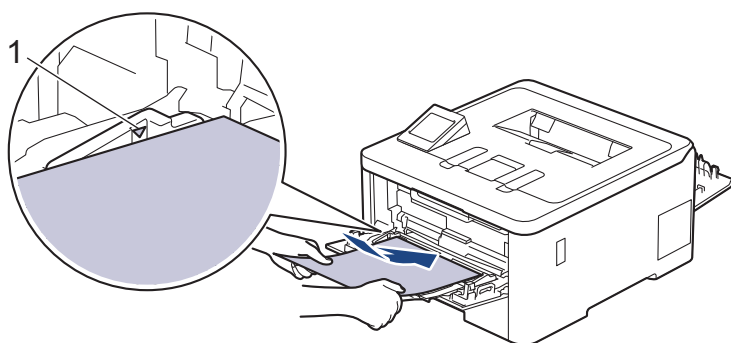



Confirme se o papel está abaixo da marca de nível máximo de papel (1).

6. Altere suas preferências de impressão na tela Imprimir.
7. Envie seu trabalho de impressão ao equipamento.
8. Quando terminar, feche a tampa traseira (a bandeja de saída voltada para cima) até que ela trave na posição fechada.



Informações relacionadas

- [Carregar papel e imprimir usando a bandeja multiuso \(bandeja MU\)](#)
-

Carregar e imprimir envelopes usando a bandeja MU

Modelos relacionados: HL-L3295CDW

Você pode carregar até três envelopes na bandeja MU.

Antes de carregar, pressione os cantos e laterais dos envelopes para aplainá-los ao máximo possível.

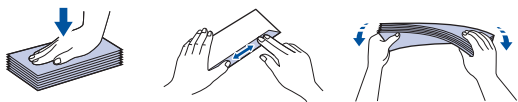

Quando você colocar um tamanho e um tipo de papel diferente na bandeja, também deverá alterar as configurações de Tamanho e Tipo de papel no equipamento ou no computador.

1. Abra a tampa traseira do equipamento (a bandeja de saída voltada para cima).

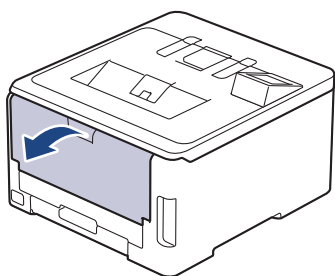

2. Abaixes as duas alavancas cinza, uma no lado esquerdo e outra no lado direito, como mostrado na ilustração.

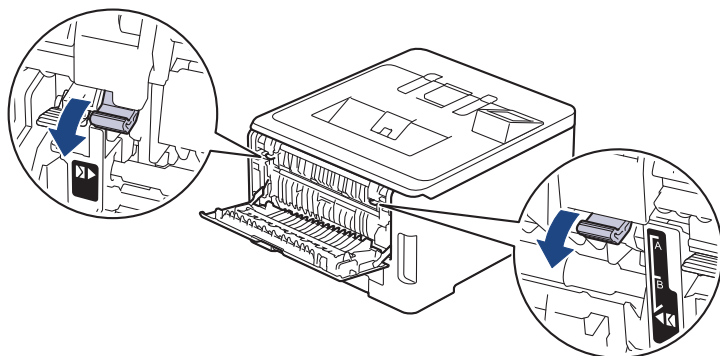

3. Na frente do equipamento, abra a bandeja MU e abaixe-a delicadamente.

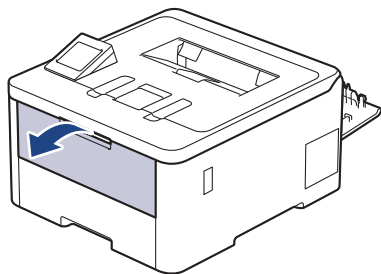

4. Puxe para fora o suporte da bandeja MU (1) e expanda a aba (2).

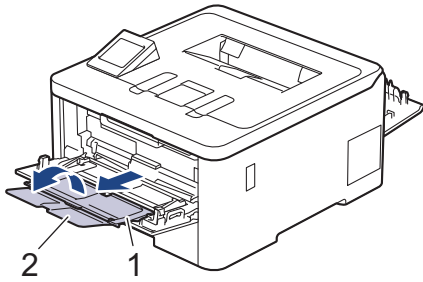

5. Deslize as guias de papel da bandeja MU para ajustá-las à largura dos envelopes que serão usados.

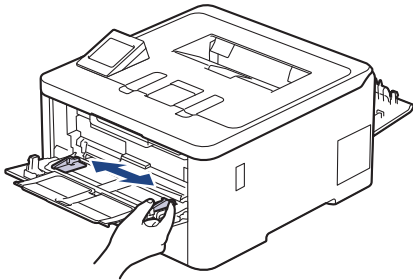

6. Coloque o papel com a superfície de impressão voltada para cima na bandeja MU.

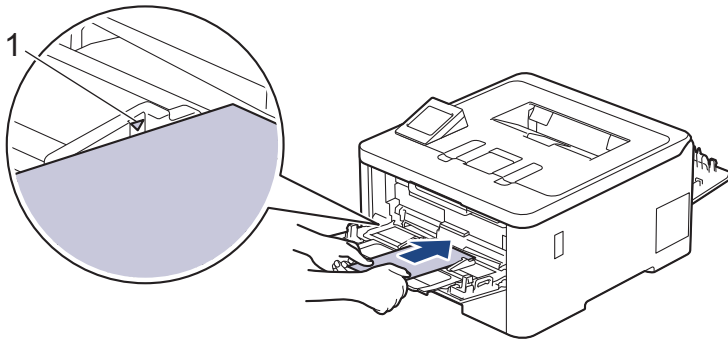

Carregue até três envelopes na bandeja MU com a superfície de impressão voltada para cima. Confirme se os envelopes estão abaixo da marca de nível máximo de papel (1). Carregar mais de três envelopes pode causar obstruções de papel.

7. Altere suas preferências de impressão na caixa de diálogo Imprimir.

Configurações	Opções para Envelopes
Tamanho do Papel	Com-10 DL C5 Monarch
Tipo de Mídia	Envelopes Envelope Grosso Envelope Fino

8. Envie seu trabalho de impressão para o equipamento.
9. Quando terminar de imprimir, retorne as duas alavancas cinzas que você ajustou na etapa anterior para suas posições originais.
10. Feche a tampa traseira (bandeja de saída voltada para cima) até ela travar na posição fechada.



Informações relacionadas

- Carregar papel e imprimir usando a bandeja multiuso (bandeja MU)

Carregar e imprimir o papel a partir da Abertura de alimentação manual

Modelos relacionados: HL-L3220CDW/HL-L3240CDW/HL-L3280CDW

- [Carregar e imprimir o papel a partir da Abertura de alimentação manual](#)
- [Carregar e imprimir em etiquetas usando a abertura de alimentação manual](#)
- [Carregar e Imprimir em Envelopes na Abertura de Alimentação Manual](#)

Carregar e imprimir o papel a partir da Abertura de alimentação manual

Modelos relacionados: HL-L3220CDW/HL-L3240CDW/HL-L3280CDW

Quando você colocar um tamanho de papel diferente na bandeja, também deverá alterar a configuração de Tamanho de papel no equipamento ou no computador.

- Papel comum
 - Papel fino
 - Papel grosso
 - Papel reciclado
 - Papel Bond
 - Papel brilhante
1. Levante a aba de suporte para evitar que o papel escorregue da bandeja de saída voltada para baixo.

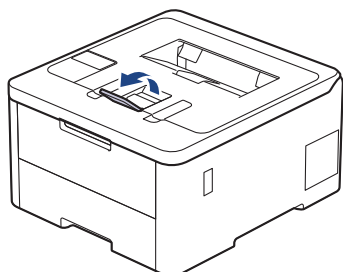

2. Abra a tampa da abertura de alimentação manual.

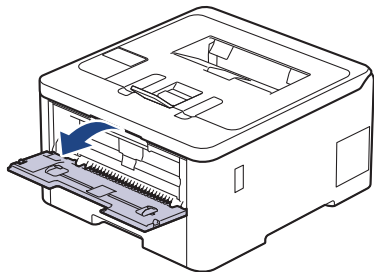

3. Use as duas mãos para deslizar as guias de papel da abertura de alimentação manual para ajustar à largura do papel que está sendo utilizado.

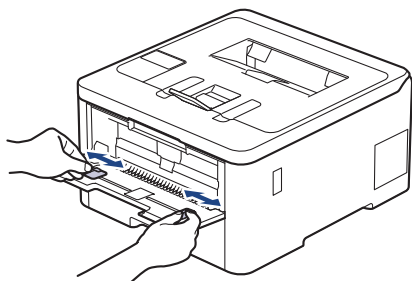

-
4. Utilizando ambas as mãos, insira uma folha de papel na abertura de alimentação manual até que a borda frontal toque no rolo de alimentação de papel. Ao sentir o equipamento puxando o envelope, solte-o.

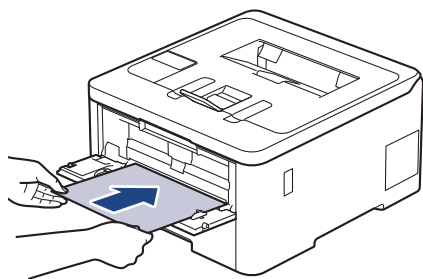

- Carregue o papel no slot de alimentação manual com a superfície de impressão *virada para cima*.
- Verifique se o papel está reto e na posição correta na abertura de alimentação manual. Se não estiver, o papel pode não ser alimentado corretamente, resultando em uma impressão torta ou uma obstrução de papel.

5. Envie seu trabalho de impressão ao equipamento.



Altere suas preferências de impressão na tela Imprimir.

6. Depois que a página impressa for entregue pelo equipamento, carregue a próxima folha de papel na abertura de alimentação manual. Repita o procedimento para cada página que deseja imprimir.



Informações relacionadas

- [Carregar e imprimir o papel a partir da Abertura de alimentação manual](#)
-

Carregar e imprimir em etiquetas usando a abertura de alimentação manual

Modelos relacionados: HL-L3220CDW/HL-L3240CDW/HL-L3280CDW

Quando você colocar um tamanho de papel diferente na bandeja, também deverá alterar a configuração de Tamanho de papel no equipamento ou no computador.

1. Abra a tampa traseira do equipamento (a bandeja de saída voltada para cima).

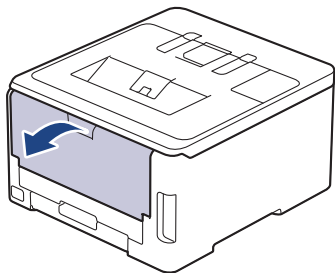

O equipamento ativa automaticamente o modo de Alimentação Manual quando você coloca papel na abertura de alimentação manual.

2. Na frente do equipamento, abra a tampa da abertura de alimentação manual.

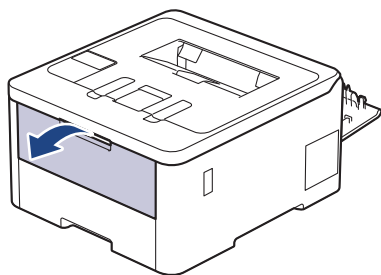

3. Use as duas mãos para deslizar as guias de papel da abertura de alimentação manual para ajustar à largura do papel que está sendo utilizado.

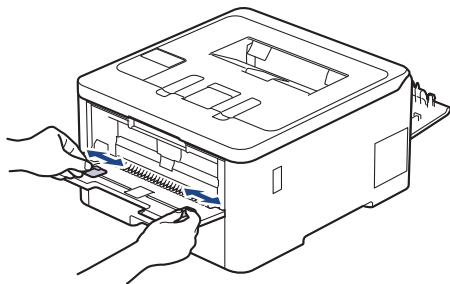

4. Utilizando ambas as mãos, insira uma folha de etiquetas na abertura de alimentação manual até que a borda frontal toque no rolo de alimentação de papel. Ao sentir o equipamento puxando o envelope, solte-o.

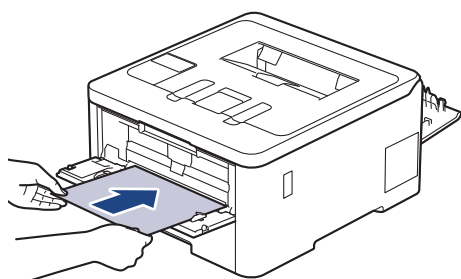



- Carregue as etiquetas na abertura de alimentação manual com a superfície de impressão *virada para cima*.
- Puxe completamente as etiquetas para fora se precisar recarregar as etiquetas na abertura de alimentação manual.
- Não insira mais de uma folha de etiquetas por vez na abertura de alimentação manual, pois isso pode causar uma obstrução.
- Verifique se as etiquetas estão retas e na posição correta na abertura de alimentação manual. Se não estiverem, as etiquetas podem não ser alimentadas corretamente, resultando em uma impressão torta ou uma obstrução de papel.

5. Envie seu trabalho de impressão ao equipamento.



Altere suas preferências de impressão na tela Imprimir.

6. Depois que a página impressa sair da traseira do equipamento, carregue a próxima folha de etiquetas na abertura de alimentação manual. Repita o procedimento para cada página que deseja imprimir.
7. Quando terminar, feche a tampa traseira (a bandeja de saída voltada para cima) até que ela trave na posição fechada.



Informações relacionadas

- [Carregar e imprimir o papel a partir da Abertura de alimentação manual](#)

Carregar e Imprimir em Envelopes na Abertura de Alimentação Manual

Modelos relacionados: HL-L3220CDW/HL-L3240CDW/HL-L3280CDW

Antes de carregar, pressione os cantos e laterais dos envelopes para deixá-los o mais plano possível.

Quando você colocar um tamanho de papel diferente na bandeja, também deverá alterar a configuração de Tamanho de papel no equipamento ou no computador.

1. Abra a tampa traseira do equipamento (a bandeja de saída voltada para cima).

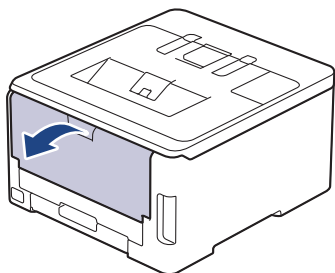

O equipamento ativa automaticamente o modo de Alimentação Manual quando você coloca papel na abertura de alimentação manual.

2. Abaixe as duas alavancas cinzas, uma no lado esquerdo e outra no lado direito, como mostrado na ilustração.

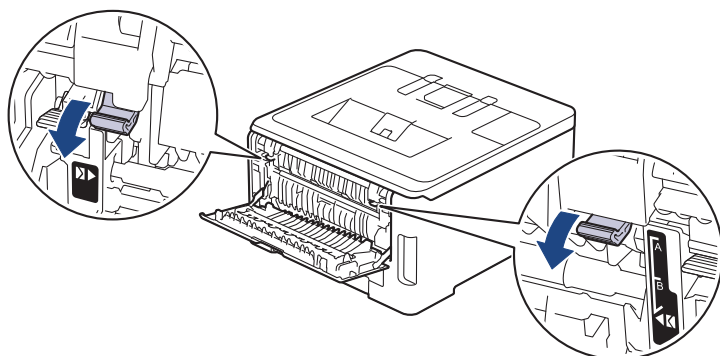

3. Na frente do equipamento, abra a tampa da abertura de alimentação manual.

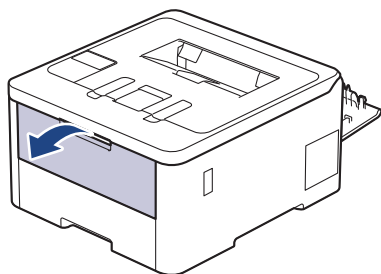

- Use as duas mãos para deslizar as guias de papel da abertura de alimentação manual para ajustar à largura do envelope que está sendo utilizado.

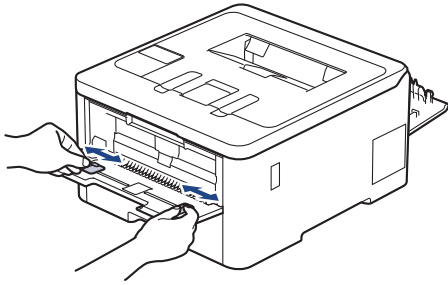

- Utilizando ambas as mãos, insira um envelope na abertura de alimentação manual até que a borda frontal toque no rolo de alimentação de papel. Ao sentir o equipamento puxando o envelope, solte-o.

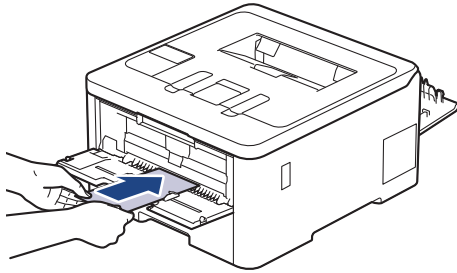

- Carregue o envelope no slot de alimentação manual com a superfície de impressão *virada para cima*.
- Puxe completamente o envelope para fora ao tentar recolocar o papel na abertura de alimentação manual.
- Não insira mais de um envelope por vez na abertura de alimentação manual, pois isso pode causar uma obstrução.
- Verifique se o envelope está reto e na posição correta na abertura de alimentação manual. Se não estiver, o envelope pode não ser alimentado corretamente, resultado em uma impressão torta ou uma obstrução de papel.

- Envie seu trabalho de impressão para o equipamento.



Altere suas preferências de impressão na caixa de diálogo Imprimir.

Configurações	Opções para Envelopes
Tamanho do Papel	Com-10 DL C5 Monarch
Tipo de Mídia	Envelopes Envelope Grosso Envelope Fino

- Depois que o envelope impresso sair do equipamento, carregue o próximo envelope. Repita o procedimento para cada envelope que deseja imprimir.
- Quando terminar de imprimir, retorne as duas alavancas cinzas que você ajustou na etapa anterior para suas posições originais.
- Feche a tampa traseira (bandeja de saída voltada para cima) até ela travar na posição fechada.



Informações relacionadas

- [Carregar e imprimir o papel a partir da Abertura de alimentação manual](#)

Configurações do papel

- [Alterar o tamanho e o tipo de papel](#)
- [Alterar a configuração de seleção do papel](#)

Alterar o tamanho e o tipo de papel

Quando alterar o tamanho e o tipo de papel colocado na bandeja, você também deve alterar as configurações de Tamanho do papel e Tipo de papel na tela LCD.



>> [HL-L3220CDW/HL-L3240CDW](#)

>> [HL-L3280CDW/HL-L3295CDW](#)

HL-L3220CDW/HL-L3240CDW

1. Pressione ▲ ou ▼ para selecionar os seguintes itens:
 - a. Selecione [Config. Geral]. Pressione **OK**.
 - b. Selecione [Conf. band.]. Pressione **OK**.
 - c. Selecione [Tipo de papel]. Pressione **OK**.
2. Pressione ▲ ou ▼ para exibir o tipo de papel que deseja e depois pressione **OK**.
3. Pressione ▲ ou ▼ para exibir a opção [Tam. Papel] e, em seguida, pressione **OK**.
4. Pressione ▲ ou ▼ para exibir o tamanho de papel que deseja e depois pressione **Go (Ir)**.

HL-L3280CDW/HL-L3295CDW

1. Pressione  [Config. > Tds. configs.] > [Config. Geral] > [Conf. band.] > [Tipo de papel].
2. Pressione ▲ ou ▼ para exibir as opções de bandeja de papel e depois pressione a opção desejada.
3. Pressione ▲ ou ▼ para exibir as opções de tipo de papel e depois pressione a opção desejada.
4. Pressione .
5. Pressione ▲ ou ▼ para exibir a opção [Tam. Papel] e, em seguida, pressione [Tam. Papel].
6. Pressione ▲ ou ▼ para exibir as opções de bandeja de papel e depois pressione a opção desejada.
7. Pressione ▲ ou ▼ para exibir as opções de tamanho de papel e depois pressione a opção desejada.
8. Pressione .

Informações relacionadas

- [Configurações do papel](#)

Alterar a configuração de seleção do papel

Quando a opção Verificar tamanho estiver ativada e você retirar a bandeja de papel do equipamento ou carregar papel na bandeja MU, uma mensagem será exibida na tela LCD perguntando se você quer alterar o tipo e o tamanho do papel.

A configuração padrão é Ativado.



>> [HL-L3220CDW/HL-L3240CDW](#)

>> [HL-L3280CDW/HL-L3295CDW](#)

HL-L3220CDW/HL-L3240CDW

1. Pressione ▲ ou ▼ para selecionar os seguintes itens:
 - a. Selecione [Config. Geral]. Pressione **OK**.
 - b. Selecione [Conf. band.]. Pressione **OK**.
 - c. Selecione [Verif. Papel]. Pressione **OK**.
2. Pressione ▲ ou ▼ para selecionar a opção [Lig] ou [Des] e, em seguida, pressione **Go (Ir)**.

HL-L3280CDW/HL-L3295CDW

1. Pressione  [Configs.] > [Tds. configs.] > [Config. Geral] > [Conf. band.] > [Verif. Papel].
2. Pressione [Lig] ou [Des].
3. Pressione .

Informações relacionadas

- [Configurações do papel](#)

Área não imprimível

Os números na tabela abaixo mostram áreas máximas não imprimíveis a partir das bordas dos tamanhos de papel utilizados mais comumente. As medidas podem variar de acordo com o tamanho de papel ou as configurações no aplicativo que você está usando.

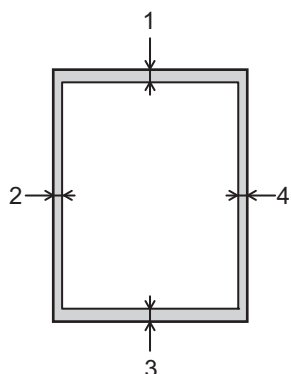

Não tente imprimir nestas áreas; o resultado não refletirá nada nestas áreas.

Uso	Tamanho do documento	Superior (1) Inferior (3)	Esquerda (2) Direita (4)
Imprimir	Carta	4,2 mm	4,2 mm
	A4	4,2 mm	4,2 mm
	Ofício	4,2 mm	4,2 mm



Informações relacionadas

- [Manuseio de papel](#)

Uso de papel especial

Sempre teste amostras de papel antes de comprá-lo para garantir o desempenho desejável.

- NÃO use papel para jato de tinta, que pode provocar uma obstrução de papel ou danificar o equipamento.
- Se você usar papel bond, papel com uma superfície áspera ou papel amassado ou dobrado, o papel pode apresentar um desempenho insatisfatório.

Guarde o papel na embalagem original e a mantenha fechada. Mantenha o papel plano e longe de umidade, luz direta do sol e calor.

IMPORTANTE

Alguns tipos de papel podem não ser muito apropriados ou podem causar danos ao seu equipamento.

NÃO use papel:

- altamente texturizado
- extremamente liso ou brilhante
- ondulado ou deformado
- revestido ou com acabamento químico
- danificado, enrugado ou dobrado
- que excede o peso especificado recomendado neste guia
- com abas e grampos
- multipartes ou sem carbono
- projetado para impressão a jato de tinta

Se você usar qualquer um dos tipos de papel listados acima, eles podem danificar seu equipamento. Esses danos não são cobertos pela garantia da Brother ou por contrato de assistência técnica.



Informações relacionadas

- [Manuseio de papel](#)

Imprimir

- [Imprimir a partir do seu computador \(Windows\)](#)
- [Imprimir a partir do seu computador \(Mac\)](#)
- [Imprimir um anexo de e-mail](#)
- [Imprimir dados diretamente de uma unidade flash USB](#)
- [Imprimir cópias duplicadas](#)
- [Cancelar um trabalho de impressão](#)
- [Testar a impressão](#)
- [Universal Print](#)

Imprimir a partir do seu computador (Windows)

- [Imprimir um documento \(Windows\)](#)
- [Configurações de impressão \(Windows\)](#)
- [Impressão segura \(Windows\)](#)
- [Alterar as configurações de impressão padrão \(Windows\)](#)
- [Imprimir um documento usando o driver da impressora BR-Script3 \(emulação de linguagem PostScript® 3™\) \(Windows\)](#)
- [Monitorar o status do equipamento em seu computador \(Windows\)](#)

Imprimir um documento (Windows)

1. Selecione o comando de impressão no aplicativo.
2. Selecione o nome do modelo e depois clique no botão de propriedades ou preferências da impressora. A janela do driver da impressora será exibida.

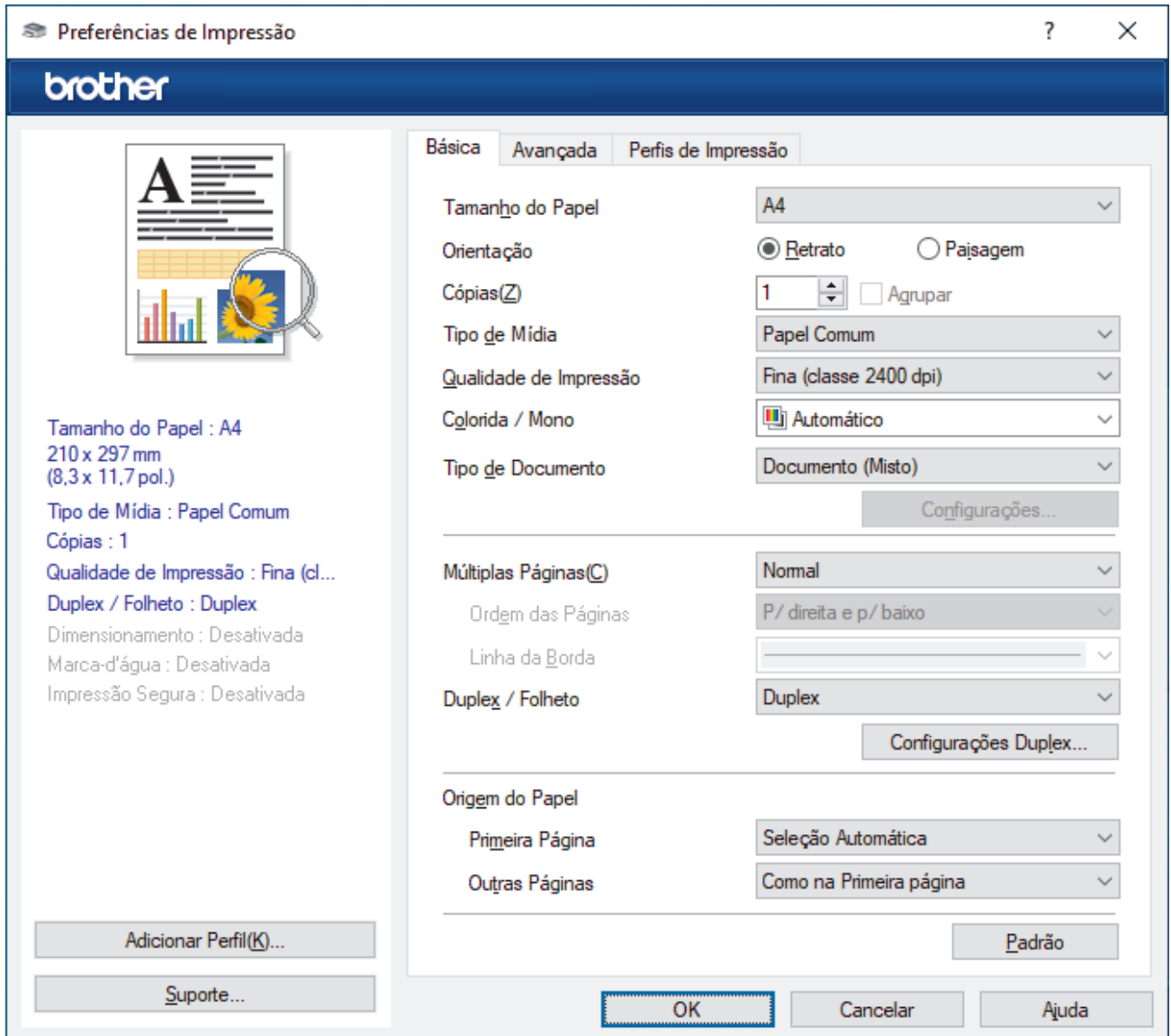

3. Certifique-se de que carregou o papel de tamanho correto na bandeja de papel.
4. Clique na lista suspensa **Tamanho do Papel** e selecione o tamanho do papel.
5. No campo **Orientação**, selecione a opção **Retrato** ou **Paisagem** para definir a orientação da impressão.



Se o seu aplicativo tiver uma configuração semelhante, recomendamos que você defina a orientação usando o aplicativo.

6. Digite o número de cópias (1–999) desejado no campo **Cópias**.
7. Clique na lista suspensa **Tipo de Mídia** e, em seguida, selecione o tipo de papel que você está usando.
8. Para imprimir páginas múltiplas em uma única folha de papel ou imprimir uma página do seu documento em várias folhas, clique na lista suspensa **Múltiplas Páginas** e selecione as suas opções.
9. Altere outras configurações da impressora, se necessário.
10. Clique em **OK**.
11. Conclua a operação de impressão.



Informações relacionadas

- [Imprimir a partir do seu computador \(Windows\)](#)

Tópicos relacionados:

- [Configurações de impressão \(Windows\)](#)

Configurações de impressão (Windows)

- >> Guia **Básica**
- >> Guia **Avançada**

Guia Básica

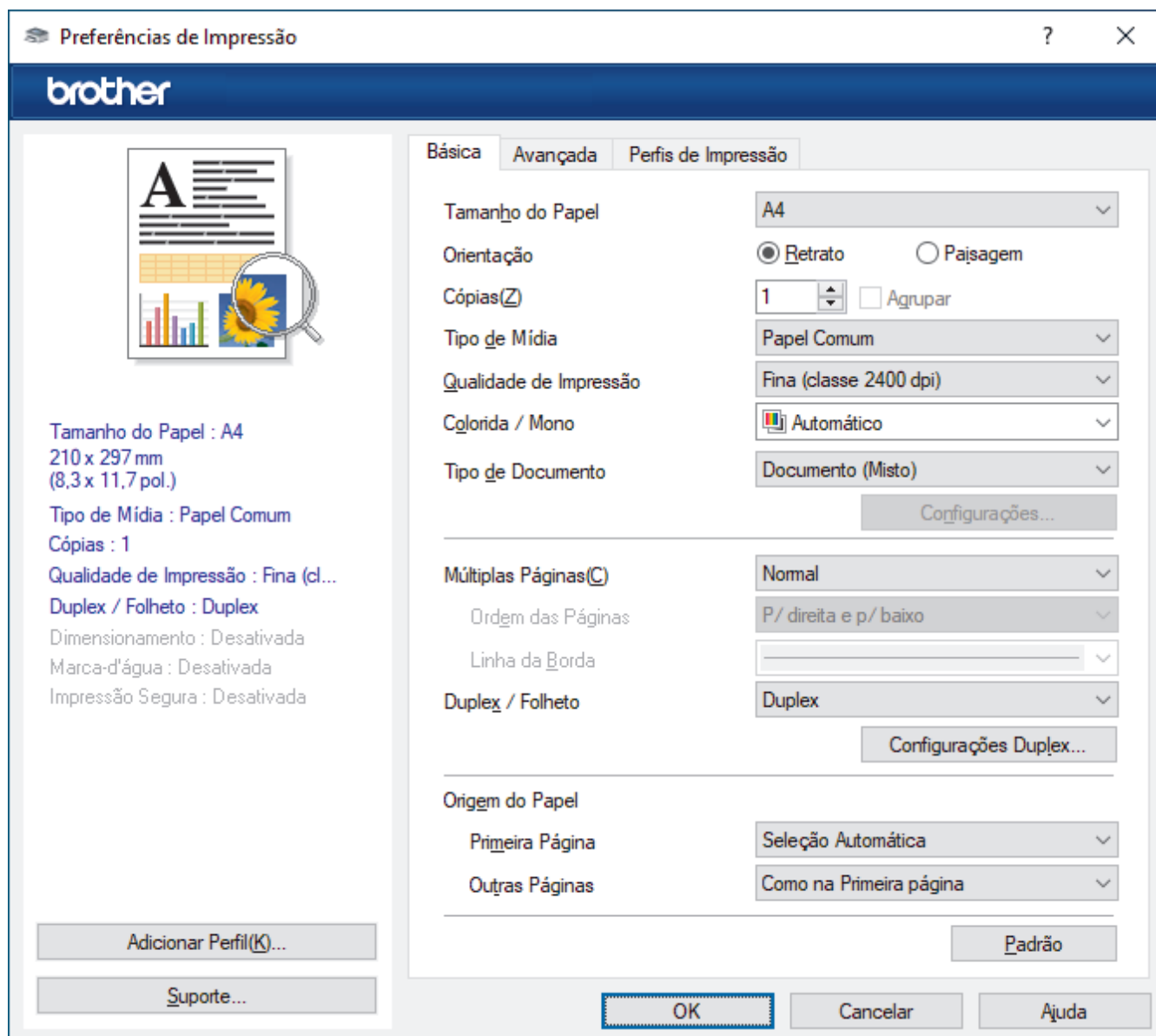

1. Tamanho do Papel

Selecione o tamanho do papel que deseja utilizar. Você pode escolher tamanhos de papel padrão ou criar um tamanho personalizado.

2. Orientação

Selecione a orientação (retrato ou paisagem) da impressão.

Se o seu aplicativo tiver uma configuração semelhante, recomendamos que você defina a orientação usando o aplicativo.

3. Cópias

Digite neste campo o número de cópias (1 a 999) que você deseja imprimir.

Agrupar

Selecione esta opção para imprimir conjuntos de documentos com várias páginas na ordem original das páginas. Quando esta opção é selecionada, uma cópia completa do documento é impressa e depois reimpressa de acordo com o número de cópias escolhido. Se esta opção não for selecionada, cada página será impressa de acordo com o número de cópias escolhido antes de a próxima página do documento ser impressa.

4. Tipo de Mídia

Selecione o tipo de mídia que deseja utilizar. Para fornecer os melhores resultados de impressão, o equipamento ajusta automaticamente suas configurações de impressão de acordo com o tipo de mídia selecionado.

5. Qualidade de Impressão

Selecione a qualidade de impressão desejada. Como a qualidade e a velocidade da impressão estão relacionadas, quanto maior a qualidade, mais demorada será a impressão do documento.

6. Colorida / Mono

Selecione as configurações Colorida/Mono a serem utilizadas.

OBSERVAÇÃO

- O sensor de cor do equipamento é muito sensível e pode detectar texto preto esmaecido ou fundo esbranquiçado como colorido. Se estiver ciente de que seu documento é preto e branco e quiser preservar o toner colorido, selecione o modo **Mono**.
- Se um dos toners ciano, magenta ou amarelo acabar durante a impressão de um documento colorido, o trabalho de impressão não poderá ser concluído. Cancele seu trabalho de impressão e selecione para reiniciar o trabalho de impressão no modo **Mono**, contanto que o toner preto esteja disponível.

7. Tipo de Documento

Selecione o tipo de documento que você deseja imprimir.

Botão Configurações

Defina configurações avançadas, como modo de cor, .

Modo de Cor

Selecione o modo de cor de sua preferência.

Importar

Para ajustar a configuração de impressão de uma imagem específica, clique em **Configurações**. Quando terminar de ajustar os parâmetros da imagem, tais como brilho e contraste, importe essas configurações como um arquivo de configuração de impressão. Use a opção **Exportar** para criar um arquivo de configuração de impressão a partir das configurações atuais.

Exportar

Para ajustar a configuração de impressão de uma imagem específica, clique em **Configurações**. Quando terminar de ajustar os parâmetros da imagem, tais como brilho e contraste, exporte essas configurações como um arquivo de configuração de impressão. Use a opção **Importar** para carregar um arquivo de configuração exportado anteriormente.

Melhorar Tons de Cinza

Selecione esta opção para melhorar a qualidade da imagem em áreas sombreadas.

Melhorar a Impressão em Preto

Se um elemento gráfico preto não for impresso corretamente, selecione esta configuração.

Melhorar a impressão da imagem

Selecione esta opção para melhorar o padrão da impressão se os preenchimentos e padrões impressos estiverem diferentes dos preenchimentos e padrões que você vê na tela do seu computador.

8. Múltiplas Páginas

Selecione esta opção para imprimir várias páginas em uma única folha de papel ou para imprimir uma página do documento em várias folhas de papel.

Ordem das Páginas

Selecione a ordem das páginas ao imprimir várias páginas em uma única folha de papel.

Linha da Borda

Selecione o tipo de borda que será usado ao imprimir várias páginas em uma única folha de papel.

9. Duplex / Folheto (disponível em alguns modelos)

Selecione esta opção para imprimir nos dois lados do papel ou imprimir um documento no formato de folheto usando impressão frente e verso.

Botão Configurações Duplex

Clique neste botão para selecionar o tipo de encadernação frente e verso. Há quatro tipos de encadernação frente e verso disponíveis para cada orientação.

10. Origem do Papel

Selecione uma opção de fonte de papel correspondente às condições e à finalidade da impressão.

Primeira Página

Selecione a fonte de papel que deve ser usada na impressão da primeira página.

Outras Páginas

Selecione a fonte de papel que deve ser usada na impressão da segunda e de todas as outras páginas.

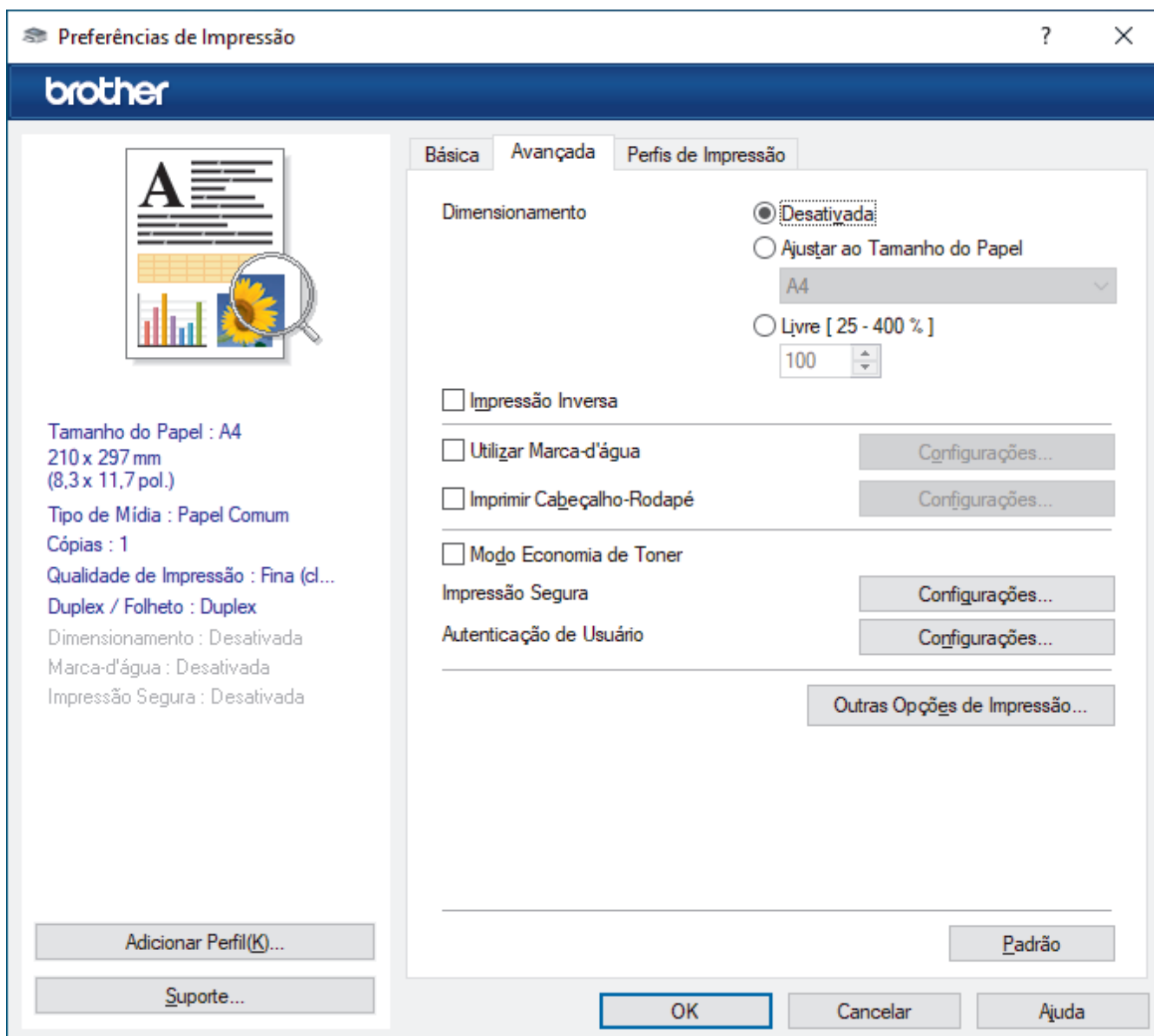

1. Dimensionamento

Selecione estas opções para ampliar ou reduzir o tamanho das páginas no documento.

Ajustar ao Tamanho do Papel

Selecione esta opção para ampliar ou reduzir as páginas do documento e ajustá-las a um tamanho de papel especificado. Quando selecionar esta opção, selecione o tamanho de papel desejado na lista suspensa.

Livre [25 - 400 %]

Selecione esta opção para ampliar ou reduzir as páginas do documento manualmente. Quando selecionar esta opção, digite um valor no campo.

2. Impressão Inversa

Selecione esta opção para girar a imagem impressa em 180 graus.

3. Utilizar Marca-d'água

Selecione esta opção para imprimir um logotipo ou texto como uma marca d'água no documento. Selecione uma das marcas d'água predefinidas, adicione uma nova marca d'água ou use um arquivo de imagem criado por você.

4. Imprimir Cabeçalho-Rodapé

Selecione esta opção para imprimir a data, a hora e o nome de usuário de login no documento.

5. Modo Economia de Toner

Selecione este recurso para usar menos toner para imprimir documentos; a impressão ficará mais clara, mas ainda assim legível.

6. Impressão Segura

Esse recurso assegura que documentos confidenciais e particulares não sejam impressos até que você digite uma senha no painel de controle do equipamento.

7. Administrador

Esse recurso permite que você altere a senha de administrador e restrinja várias funções de impressão.

8. Autenticação de Usuário

Esse recurso permite que você confirme as restrições para cada usuário.

9. Botão Outras Opções de Impressão

Timer do Modo Sleep

Selecione esta opção para que o equipamento entre no modo Sleep imediatamente após a impressão.

Macro/sequência (disponível em alguns modelos)

Selecione esse recurso para imprimir um formulário eletrônico (macro/stream) armazenado na memória do equipamento como uma sobreposição no trabalho de impressão.

Melhorar o resultado da impressão

Selecione esta opção para reduzir a ondulação do papel e melhorar a fixação do toner.

Realce da borda

Selecione esta opção para tornar o texto mais nítido.

Ignorar Página em Branco

Selecione esta opção para permitir que o driver da impressora detecte automaticamente páginas em branco e as exclua da impressão.

Modo TrueType

Modo

Selecione como as fontes devem ser processadas para impressão.

Utilizar Fontes TrueType da Impressora (disponível em alguns modelos)

Selecione se você deseja usar fontes integradas para o processamento das fontes.

Configurações Eco

Selecione esta opção para reduzir o ruído da impressão.



Informações relacionadas

- [Imprimir a partir do seu computador \(Windows\)](#)

Tópicos relacionados:

- [Imprimir um documento \(Windows\)](#)
-

Impressão segura (Windows)

Use a Impressão Segura para garantir que documentos confidenciais ou importantes não sejam impressos até que você insira uma senha no painel de controle do equipamento.

Os dados de segurança são excluídos do equipamento quando você desliga o equipamento.

>> [HL-L3220CDW/HL-L3240CDW](#)

>> [HL-L3280CDW/HL-L3295CDW](#)

HL-L3220CDW/HL-L3240CDW

1. Selecione o comando de impressão no aplicativo.
2. Selecione o nome de seu modelo e depois clique no botão de propriedades ou preferências da impressora. A janela do driver da impressora será exibida.
3. Clique na guia **Avançada**.
4. Clique no botão **Configurações** no campo **Impressão Segura**.
5. Assinale a caixa de seleção **Impressão Segura**.
6. Digite sua senha de quatro dígitos no campo **Senha**.
7. Digite o nome do usuário e o nome do trabalho nos campos **Nome do Usuário** e **Nome Trab. Impress**, se necessário.
8. Clique em **OK** para fechar a janela **Configurações da Impressão Segura**.
9. Clique em **OK**.
10. Conclua a operação de impressão.
11. No painel de controle do equipamento, pressione **Secure (Impressão segura)**.
12. Pressione ▲ ou ▼ para exibir seu nome de usuário e depois pressione **OK**.
13. Insira sua senha de quatro dígitos.
Para inserir cada dígito, pressione ▲ ou ▼ para selecionar um número e depois pressione **OK**.
14. Pressione ▲ ou ▼ para exibir o trabalho de impressão e depois pressione **OK**.
15. Pressione ▲ ou ▼ para selecionar a opção [Imprimir] e, em seguida, pressione **OK**.
16. Pressione ▲ ou ▼ para inserir o número de cópias que deseja.
17. Pressione **OK**.
A máquina imprime os dados.

Os dados protegidos serão apagados da memória do equipamento após a impressão.

HL-L3280CDW/HL-L3295CDW

1. Selecione o comando de impressão no aplicativo.
2. Selecione o nome de seu modelo e depois clique no botão de propriedades ou preferências da impressora. A janela do driver da impressora será exibida.
3. Clique na guia **Avançada**.
4. Clique no botão **Configurações** no campo **Impressão Segura**.
5. Assinale a caixa de seleção **Impressão Segura**.
6. Digite sua senha de quatro dígitos no campo **Senha**.
7. Digite o nome do usuário e o nome do trabalho nos campos **Nome do Usuário** e **Nome Trab. Impress**, se necessário.
8. Clique em **OK** para fechar a janela **Configurações da Impressão Segura**.
9. Clique em **OK**.
10. Conclua a operação de impressão.

-
11. No painel de controle do equipamento, pressione [Impressão segura].
 12. Pressione ▲ ou ▼ para exibir os nomes de usuário e, em seguida, pressione para selecionar o seu nome de usuário.
 13. Insira sua senha de quatro dígitos e pressione [OK].
 14. Pressione ▲ ou ▼ para exibir o trabalho de impressão e depois pressione-o.
 15. Digite o número de cópias desejado.
 16. Pressione [Iniciar].

Os dados protegidos serão apagados da memória do equipamento após a impressão.



Informações relacionadas

- [Imprimir a partir do seu computador \(Windows\)](#)
-

Alterar as configurações de impressão padrão (Windows)

Quando você altera as configurações de impressão de um aplicativo, as alterações somente se aplicam a documentos impressos com esse aplicativo. Para alterar as configurações de impressão para todos os aplicativos do Windows, configure as propriedades do driver da impressora.

1. Execute um destes procedimentos:

- Para Windows 11

Clique em  > **Todos os aplicativos** > **Ferramentas do Windows** > **Painel de Controle**. No grupo de **Hardware e Sons**, clique em **Exibir impressoras e dispositivos**.

- Para Windows 10, Windows Server 2016, Windows Server 2019 e Windows Server 2022

Clique em  > **Sistema do Windows** > **Painel de Controle**. No grupo de **Hardware e Sons (Hardware)**, clique em **Exibir impressoras e dispositivos**.

- Para Windows Server 2012 R2

Clique em **Painel de Controle** na tela **Iniciar**. No grupo de **Hardware**, clique em **Exibir impressoras e dispositivos**.

- Para Windows Server 2012

Mova o cursor do mouse para o canto inferior direito da área de trabalho. Quando a barra de menus for exibida, clique em **Configurações** e depois em **Painel de Controle**. No grupo de **Hardware**, clique em **Exibir impressoras e dispositivos**.

2. Clique com o botão direito do mouse no ícone do modelo e, em seguida, selecione **Preferências de impressão**. (Se as opções de driver de impressora aparecerem, selecione seu driver de impressora.)

A caixa de diálogo de propriedades da impressora é exibida.

3. Clique na guia **Geral** e, em seguida, clique no botão **Preferências de impressão** ou no botão **Preferências...**

A caixa de diálogo do driver da impressora é exibida.



- Para ajustar as configurações da bandeja, clique na guia **Configurações do Dispositivo** (disponível para certos modelos).
- Para alterar a porta da impressora, clique na guia **Portas**.

4. Selecione as configurações de impressão que deseja usar como padrão para todos os programas Windows.

5. Clique em **OK**.

6. Feche a caixa de diálogo de propriedades da impressora.



Informações relacionadas



- [Imprimir a partir do seu computador \(Windows\)](#)
 - [Configurar as opções da bandeja opcional \(Windows\)](#)

Configurar as opções da bandeja opcional (Windows)

Modelos relacionados: HL-L3295CDW

Acesse as Propriedades do seu equipamento para detectar automaticamente a Bandeja opcional e verificar o número de série do seu equipamento.

O driver da impressora detecta automaticamente a Bandeja opcional durante a instalação do driver. Se tiver adicionado a Bandeja opcional depois da instalação do driver, siga este procedimento:

1. Execute um destes procedimentos:
 - Para Windows 11
Clique em  > **Todos os aplicativos** > **Ferramentas do Windows** > **Painel de Controle**. No grupo de **Hardware e Sons**, clique em **Exibir impressoras e dispositivos**.
 - Para Windows 10, Windows Server 2016, Windows Server 2019 e Windows Server 2022
Clique em  > **Sistema do Windows** > **Painel de Controle**. No grupo de **Hardware e Sons (Hardware)**, clique em **Exibir impressoras e dispositivos**.
 - Para Windows Server 2012 R2
Clique em **Painel de Controle** na tela **Iniciar**. No grupo **Hardware**, clique em **Exibir impressoras e dispositivos**.
 - Para Windows Server 2012
Mova o ponteiro do mouse para o canto inferior direito da área de trabalho. Quando a barra de menu aparecer, clique em **Configurações** e depois clique em **Painel de Controle**. No grupo **Hardware**, clique em **Exibir impressoras e dispositivos**.
2. Clique com o botão direito do mouse no ícone do modelo e, em seguida, selecione **Preferências de impressão**. (Se as opções de driver de impressora aparecerem, selecione seu driver de impressora.)
A caixa de diálogo de propriedades da impressora é exibida.
3. Clique na guia **Configurações do Dispositivo**.
4. Clique no botão **Deteção Automática**.
A Bandeja opcional e o número de série do equipamento são automaticamente detectados.
5. Clique no botão **Aplicar**.
6. Feche a caixa de diálogo de propriedades da impressora.

O recurso **Deteção Automática** não está disponível nas seguintes condições do equipamento:

- O equipamento está desligado.
- O equipamento é compartilhado através do Servidor de Impressão
- O equipamento e o seu computador não estão conectados.



Informações relacionadas

- [Alterar as configurações de impressão padrão \(Windows\)](#)

▲ Página inicial > [Imprimir](#) > [Imprimir a partir do seu computador \(Windows\)](#) > Imprimir um documento usando o driver da impressora BR-Script3 (emulação de linguagem PostScript® 3™) (Windows)

Imprimir um documento usando o driver da impressora BR-Script3 (emulação de linguagem PostScript® 3™) (Windows)

O driver da impressora BR-Script3 permite que você imprima dados PostScript® com mais clareza.

Vá até a página **Downloads** de seu modelo em support.brother.com/downloads para instalar o driver PS (driver de impressora BR-Script3).

1. Selecione o comando de impressão no aplicativo.
2. Selecione seu modelo com **BR-Script3** no nome, e depois clique no botão de propriedades ou preferências da impressora.

A janela do driver da impressora será exibida.

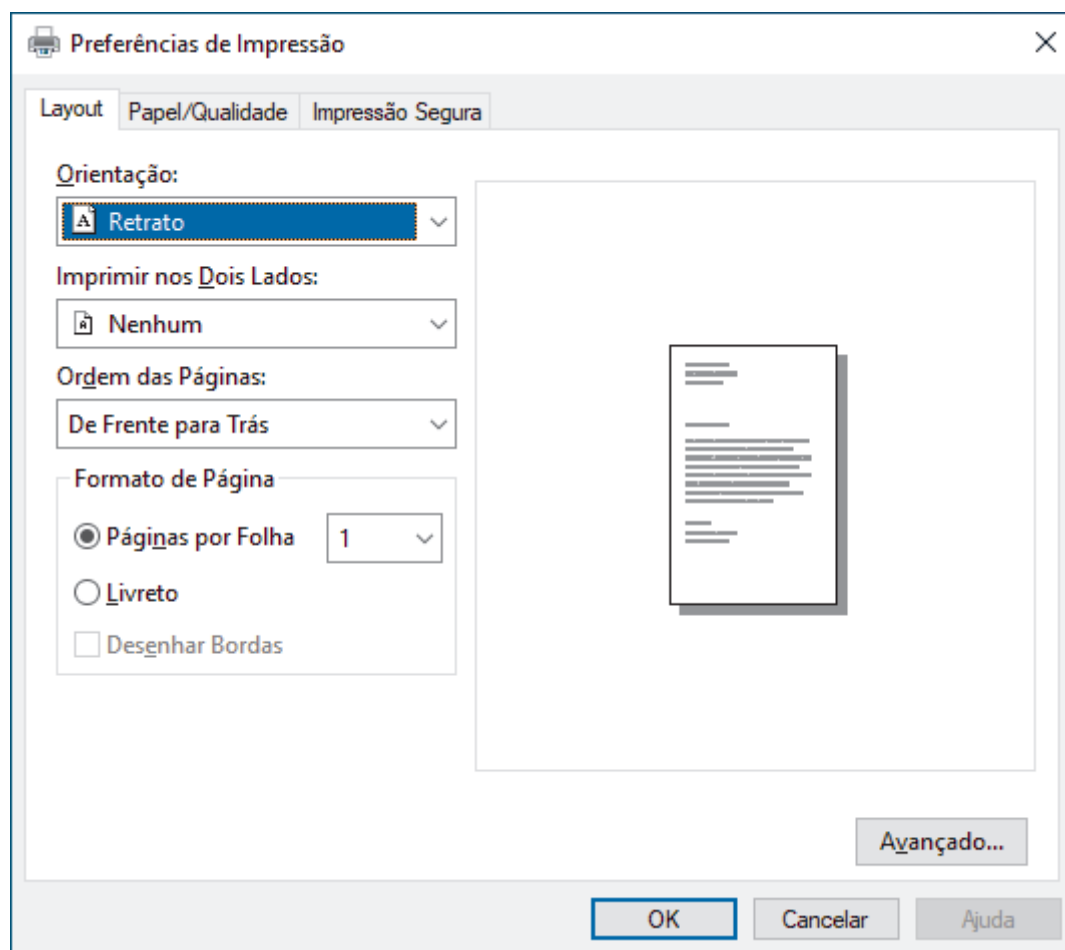

3. Clique na guia **Layout**, **Papel/Qualidade** ou **Impressão Segura** para alterar configurações básicas de impressão. (disponível em alguns modelos)

Clique na guia **Layout** ou **Papel/Qualidade** e, em seguida, clique no botão **Avançado...** para alterar as configurações de impressão avançadas. Clique em **OK**.

4. Clique em **OK**.
5. Conclua a operação de impressão.



✓ Informações relacionadas

- [Imprimir a partir do seu computador \(Windows\)](#)

Monitorar o status do equipamento em seu computador (Windows)

O Status Monitor é uma ferramenta de software configurável que permite monitorar o status de um ou mais equipamentos e obter notificação imediata de mensagens de erro.

Execute um destes procedimentos:

- Clique duas vezes no ícone  na barra de tarefas.
- Inicie  (**Brother Utilities**) e depois clique na lista suspensa e selecione o nome do modelo (se ainda não tiver sido selecionado). Clique em **Ferramentas**, na barra de navegação esquerda e depois clique em **Status Monitor**.

Solução de Problemas

Clique no botão **Solução de Problemas** para acessar o site de suporte.

Visite o website de Suprimentos Genuínos

Clique no botão **Visite o website de Suprimentos Genuínos** para obter mais informações sobre consumíveis genuínos Brother.



Informações relacionadas

- [Imprimir a partir do seu computador \(Windows\)](#)

Tópicos relacionados:

- [Problemas de impressão](#)

Imprimir a partir do seu computador (Mac)

- [Imprimir usando o AirPrint](#)

Imprimir um anexo de e-mail

Você pode imprimir arquivos enviando-os por e-mail para o seu equipamento Brother.

- Certifique-se de que o Gerenciamento via Web esteja definido como Ligado. Para obter mais informações, >> [Informações relacionadas](#)
- Você pode anexar até 10 documentos, com um total de 20 MB, em um e-mail.
- Este recurso suporta os seguintes formatos:
 - Arquivos de documento: PDF, TXT e Microsoft Office
 - Arquivos de imagem: JPEG, BMP, GIF, PNG e TIFF
- O equipamento imprime o conteúdo do e-mail e os anexos por padrão. Para imprimir apenas anexos do e-mail, altere as configurações conforme necessário.

1. Inicie o navegador da Web.
2. Digite "https://machine's IP address" na barra de endereços do seu navegador (onde "endereço IP do equipamento" é o endereço IP de seu equipamento).

Por exemplo:

https://192.168.1.2

3. Se necessário, digite a senha no campo **Iniciar sessão** e clique em **Iniciar sessão**.



A senha padrão para gerenciamento das configurações deste equipamento está localizada na parte traseira do equipamento, identificada como "Pwd".

4. Vá para o menu de navegação e clique em **Funções Online > Definições de funções online**.



- Comece a partir do ☰, se o menu de navegação não for exibido no lado esquerdo da tela.
- Se essa função estiver bloqueada, entre em contato com o administrador da rede para obter acesso.

5. Clique no botão **Aceito os termos e condições**.
6. Vá até o equipamento e siga as instruções para habilitar os ajustes.
7. No computador, clique em **Configurações Gerais**.
A tela **Impressão de e-mail: Configurações Gerais** aparece.
8. Clique no botão **Ativar**.
O equipamento imprime a folha de instruções.
9. Envie seu e-mail para o endereço de e-mail incluído na folha. O equipamento imprime os anexos de e-mail.



- Para alterar as configurações, incluindo de e-mail e configurações da impressora, clique no botão **Página de definições de funções online**.
- (HL-L3280CDW/HL-L3295CDW)
Também é possível ajustar as configurações a partir do equipamento. Pressione [Funções] > [Web] > [Funções Online] e siga as instruções na tela.



Informações relacionadas

- [Imprimir](#)

Tópicos relacionados:

- [Habilitar/Desabilitar o Gerenciamento via Web usando o Painel de Controle](#)
- [Acessar o Gerenciamento via Web](#)

Imprimir dados diretamente de uma unidade flash USB

Você pode imprimir fotos diretamente de uma câmera digital ou uma unidade flash USB.

Os tipos de arquivo suportados são: PDF, JPEG, TIFF, XPS e PRN.

- [Unidades flash USB compatíveis](#)
- [Imprimir dados diretamente de uma unidade flash USB ou de uma câmera digital com suporte para armazenamento em massa](#)
- [Criar um arquivo PRN para impressão direta \(Windows\)](#)

Unidades flash USB compatíveis

Modelos relacionados: HL-L3295CDW

IMPORTANTE

A interface USB direta é compatível apenas com unidades flash USB e câmeras digitais que utilizem o padrão de armazenamento em massa USB. Outros dispositivos USB não são suportados.

Unidades flash USB compatíveis	
Classe USB	Classe de armazenamento em massa USB
Subclasse de armazenamento em massa USB	SCSI ou SFF-8070i
Protocolo de transferência	Apenas transferência em massa
Formato ¹	FAT12/FAT16/FAT32/exFAT
Tamanho do setor	Máx. 4096 Bytes
Criptografia	Dispositivos criptografados não são suportados.

¹ O formato NTFS não é suportado.



Informações relacionadas

- [Imprimir dados diretamente de uma unidade flash USB](#)

Imprimir dados diretamente de uma unidade flash USB ou de uma câmera digital com suporte para armazenamento em massa

Modelos relacionados: HL-L3295CDW

- Certifique-se de que a câmera digital está ligada.
- Sua câmera digital deve ser alternada do modo PictBridge para o modo de armazenamento em massa.

IMPORTANTE

Para evitar danos ao seu equipamento, conecte SOMENTE câmeras digitais ou unidades flash USB à interface direta USB.

Localização da porta USB (Visão frontal)

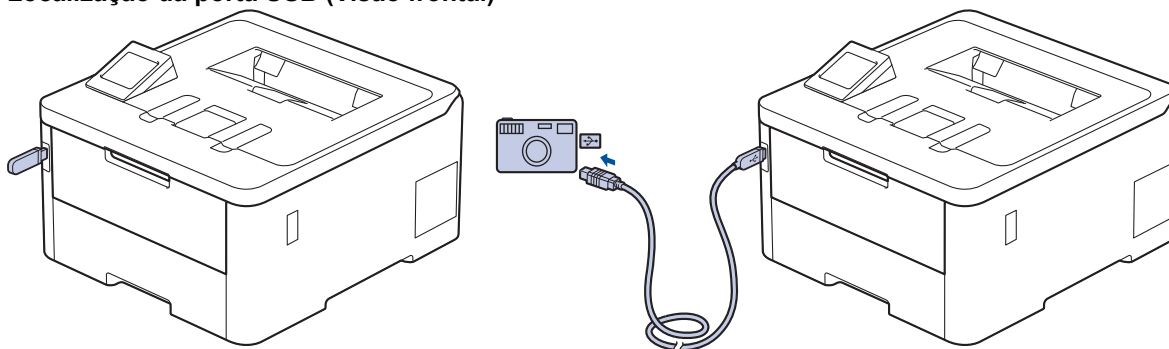

1. Conecte a unidade de memória flash USB ou câmera digital à interface direta USB. O LCD exibirá a mensagem [Verifi.d/Imag.].



- Se ocorrer um erro, o menu USB não aparecerá na tela LCD.
- Quando o equipamento está no Modo Hibernação, a tela LCD não mostra informações, mesmo que você conecte uma unidade de memória flash USB à interface direta USB. Pressione qualquer botão do painel de controle para acordar o equipamento.
- Se o Secure Function Lock do seu equipamento estiver ativado, talvez você não consiga imprimir a partir de unidade flash USB ou câmera digital.

2. Pressione ▲ ou ▼ para selecionar o arquivo desejado e depois pressione-o.



Para imprimir um índice dos arquivos armazenados na unidade flash USB ou na câmera digital, pressione  [Impr. do índice] na tela de toque. Pressione [Iniciar Preto] ou [Iniciar Cor] para imprimir os dados.

3. Execute um destes procedimentos:

- Para alterar as configurações, pressione [Config. impr.]. Vá para o passo seguinte.
- Se quiser usar as configurações padrão, insira o número de cópias e pressione [Iniciar Preto] ou [Iniciar Cor].

4. Selecione as configurações de impressão que você deseja alterar:

- [Qual. impress.]
- [Uso Band.]
- [Tipo de papel]
- [Tam. Papel]

-
- [Múlt. págs.]
 - [Orientação]
 - [Frente e verso]
 - [Agrupar]
 - [Opções Impressão em PDF]
 - [Ajustar PDF à Página]



Dependendo do tipo de arquivo, algumas destas configurações podem não ser exibidas.

5. Pressione [OK].
6. Digite o número de cópias desejado.
7. Pressione [Iniciar Preto] ou [Iniciar Cor] para imprimir os dados.
8. Pressione .

IMPORTANTE

NÃO remova a unidade de memória flash USB ou câmera digital da interface direta USB até que o equipamento tenha concluído a impressão.



Informações relacionadas

- [Imprimir dados diretamente de uma unidade flash USB](#)
-

Criar um arquivo PRN para impressão direta (Windows)

Modelos relacionados: HL-L3295CDW

Estas instruções podem variar dependendo do seu aplicativo de impressão e sistema operacional.

1. Selecione o comando de impressão no aplicativo.
2. Selecione seu modelo e depois selecione a opção Imprimir para arquivo.
3. Conclua a operação de impressão.
4. Insira as informações solicitadas para salvar o arquivo.



Se o computador solicitar que você insira apenas um nome de arquivo, você também poderá especificar a pasta na qual deseja salvar o arquivo digitando o nome do diretório (por exemplo: C:\Temp\NomeDoArquivo.prn).

Se uma unidade flash USB estiver conectada ao computador, é possível salvar o arquivo diretamente na unidade flash USB.



Informações relacionadas

- [Imprimir dados diretamente de uma unidade flash USB](#)

Imprimir cópias duplicadas

Modelos relacionados: HL-L3295CDW

Use a função Cópia carbono para fazer várias cópias dos mesmos dados de impressão, como se estivesse imprimindo em papel carbono. Envie os dados a cada uma das bandejas de papel carregadas com diferentes tipos de papel ou diferentes cores.

Por exemplo, você pode configurar o equipamento para enviar os dados de impressão à Bandeja 1, que foi previamente carregada como papel colorido azul, e depois reimprimir os dados de uma determinada área da página usando a Bandeja MU, que foi carregada com papel colorido amarelo que já contém texto.

Se você colocar papel azul na Bandeja 1 e papel amarelo na Bandeja MU, a impressora puxará automaticamente papel da Bandeja 1 para a Folha 1 e papel da Bandeja MU para a Folha 2.

Se você habilitar a função Cópia carbono, o equipamento sempre fará cópias automaticamente.



Windows

A função Cópia carbono também permite selecionar uma macro/stream de impressão diferente para cada página.

1. Pressione  [Config.] > [Tds. configs.] > [Impressora] > [Menu Carbono] > [Cópia Carbono] > [Lig].
2. Pressione ▲ ou ▼ para exibir a opção [Cópias] e depois pressione a opção [Cópias].
3. Insira o número de cópias desejado e pressione [OK].
4. Pressione ▲ ou ▼ para exibir a opção [Bandeja Copy1] e depois pressione a opção [Bandeja Copy1].
5. Pressione ▲ ou ▼ para exibir a bandeja de papel que deseja configurar como a opção [Bandeja Copy1] e, em seguida, pressione a bandeja de papel.



Windows

- a. Pressione ▲ ou ▼ para exibir a opção [Fluxo de Cópia1] e depois pressione a opção [Fluxo de Cópia1].
 - b. Pressione ▲ ou ▼ para exibir o número de ID da macro/stream que você deseja usar e depois pressione-o.
6. Repita esses passos até selecionar todas as configurações de bandeja para cada cópia.
 7. Pressione .
 8. Envie seu trabalho de impressão ao equipamento.



Informações relacionadas

- [Imprimir](#)

Cancelar um trabalho de impressão

>> [HL-L3220CDW/HL-L3240CDW](#)

>> [HL-L3280CDW/HL-L3295CDW](#)

HL-L3220CDW/HL-L3240CDW

Pressione **Cancel (Cancelar)**.



Para cancelar vários trabalhos de impressão, mantenha o botão **Cancel (Cancelar)** pressionado por quatro segundos.

HL-L3280CDW/HL-L3295CDW

Pressione .



Para cancelar vários trabalhos de impressão, mantenha o botão  pressionado por quatro segundos.

Informações relacionadas

- [Imprimir](#)

Testar a impressão

Se houver problemas com a qualidade da impressão, siga estas instruções para executar um teste de impressão:

>> [HL-L3220CDW/HL-L3240CDW](#)



>> [HL-L3280CDW/HL-L3295CDW](#)

HL-L3220CDW/HL-L3240CDW

1. Pressione ▲ ou ▼ para exibir a opção [Impressora] e, em seguida, pressione **OK**.
2. Pressione ▲ ou ▼ para exibir a opção [Opções de Impr.] e, em seguida, pressione **OK**.
3. Pressione ▲ ou ▼ para exibir a opção [Impr. teste] e, em seguida, pressione **OK**.
4. Pressione **Go (Ir)**.

O equipamento imprime a página de teste.

HL-L3280CDW/HL-L3295CDW

1. Pressione  [Configs.] > [Tds. configs.] > [Impressora] > [Opções de Impressão] > [Impr. teste].
2. Pressione [Sim].
3. Pressione .

Informações relacionadas

- [Imprimir](#)

Universal Print

Modelos relacionados: HL-L3280CDW/HL-L3295CDW

- [Visão geral do Universal Print](#)
- [Registre seu equipamento no Universal Print usando o Gerenciamento via Web](#)
- [Atribuir usuários do Universal Print através do Portal Microsoft Azure](#)
- [Adicione uma impressora habilitada com Universal Print ao seu computador](#)
- [Imprimir usando o Universal Print](#)
- [Cancele o registro do equipamento do Universal Print](#)

Visão geral do Universal Print

Modelos relacionados: HL-L3280CDW/HL-L3295CDW

O Universal Print é um serviço de impressão baseado em nuvem da Microsoft. É possível imprimir documentos, de qualquer lugar pela Internet, sem instalar um driver de impressora. O Universal Print está disponível para usuários do Azure Active Directory (Azure AD) com a assinatura do Microsoft 365.

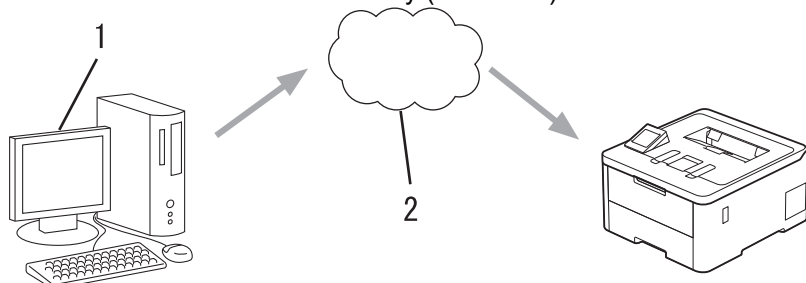

1. Computador com Windows 10 20H1 ou superior
2. Servidor na nuvem

✓ Informações relacionadas

- [Universal Print](#)

Registre seu equipamento no Universal Print usando o Gerenciamento via Web

Modelos relacionados: HL-L3280CDW/HL-L3295CDW

- Certifique-se de definir a data e a hora corretas para seu fuso horário.
- Se sua rede usa um servidor proxy, ajuste as configurações dele.

1. Inicie o navegador da Web.
2. Digite "https://machine's IP address" na barra de endereços do seu navegador (onde "endereço IP do equipamento" é o endereço IP de seu equipamento).

Por exemplo:

https://192.168.1.2

3. Se necessário, digite a senha no campo **Iniciar sessão** e clique em **Iniciar sessão**.



A senha padrão para gerenciamento das configurações deste equipamento está localizada na parte traseira do equipamento, identificada como "Pwd".

4. Vá para o menu de navegação e clique em **Rede > Rede > Protocolo**.



Comece a partir do ☰, se o menu de navegação não for exibido no lado esquerdo da tela.

5. Marque a caixa de seleção **Impressão Universal** e depois clique em **Definições avançadas**.
6. Altere o nome de seu equipamento no campo **Nome dispos.**, se necessário.



Usar esses caracteres: ?, /, \, ", :, <, >, | ou * pode causar um erro de envio.

7. Clique em **Registrar**.



Se ocorrer um erro, siga as instruções na tela.

8. Aparece um código de usuário Universal Print. Clique no botão **Iniciar sessão** e depois digite o código de usuário.
9. Siga as instruções na tela para concluir o registro.



Informações relacionadas

- [Universal Print](#)

Tópicos relacionados:

- [Definir as configurações do servidor proxy usando o Gerenciamento via Web](#)
- [Configurar data e hora usando o Gerenciamento via Web](#)
- [Acessar o Gerenciamento via Web](#)

Atribuir usuários do Universal Print através do Portal Microsoft Azure

Modelos relacionados: HL-L3280CDW/HL-L3295CDW

É possível designar usuários para o serviço de Universal Print somente se seu equipamento estiver registrado no portal Microsoft Azure.

1. Acesse o portal Microsoft Azure.
URL: portal.azure.com
2. Faça login como Administrador da impressora.
3. Selecione o serviço **Impressão Universal**.
4. Selecione a opção **Impressoras** e depois selecione seu equipamento da lista.
5. Selecione a opção **Compartilhar**.
6. Selecione os usuários que você deseja atribuir ao serviço Universal Print e, em seguida, clique em **Compartilhar impressora**.





Informações relacionadas

- [Universal Print](#)

Adicione uma impressora habilitada com Universal Print ao seu computador

Modelos relacionados: HL-L3280CDW/HL-L3295CDW

1. Clique em  >  > **Dispositivos > Impressoras e scanners > Adicionar uma impressora ou scanner.**
2. Selecione seu equipamento registrado como Universal Print a partir da lista e clique em **Adicionar dispositivo.**



Informações relacionadas

- [Universal Print](#)

Imprimir usando o Universal Print

Modelos relacionados: HL-L3280CDW/HL-L3295CDW

1. Selecione o comando de impressão no aplicativo.
2. Selecione o equipamento que você registrou como impressora Universal Print e depois clique no botão de propriedades ou preferências da impressora.
3. Altere as configurações da impressora, se necessário.
4. Conclua sua operação de impressão.



Informações relacionadas

- [Universal Print](#)

Cancele o registro do equipamento do Universal Print

Modelos relacionados: HL-L3280CDW/HL-L3295CDW

Para cancelar o registro do equipamento, é necessário excluí-lo do Gerenciamento via Web e depois excluí-lo do portal Microsoft Azure.

1. Inicie o navegador da Web.
2. Digite "https://machine's IP address" na barra de endereços do seu navegador (onde "endereço IP do equipamento" é o endereço IP de seu equipamento).

Por exemplo:

https://192.168.1.2

3. Se necessário, digite a senha no campo **Iniciar sessão** e clique em **Iniciar sessão**.



A senha padrão para gerenciamento das configurações deste equipamento está localizada na parte traseira do equipamento, identificada como "Pwd".

4. Vá para o menu de navegação e clique em **Rede > Rede > Protocolo**.



Comece a partir do ☰, se o menu de navegação não for exibido no lado esquerdo da tela.

5. Ao lado da caixa de seleção **Impressão Universal**, clique em **Definições avançadas**.
6. Clique em **Apagar Dados de Registro** e siga as instruções na tela.
7. Acesse o portal Microsoft Azure.
URL: portal.azure.com
8. Faça login como Administrador da impressora.
9. Selecione o serviço **Impressão Universal**.
10. Selecione a opção **Impressoras** e depois selecione seu equipamento da lista.
11. Clique em **Excluir o compartilhamento da impressora**.
12. Clique em **Cancelar registro**.



Informações relacionadas

- [Universal Print](#)

Tópicos relacionados:

- [Acessar o Gerenciamento via Web](#)

Rede

- [Recursos básicos de rede suportados](#)
- [Defina as configurações de rede](#)
- [Configurações de rede sem fio](#)
- [Funções de Rede](#)

Recursos básicos de rede suportados

O equipamento suporta vários recursos, dependendo do sistema operacional. Use esta tabela para ver quais recursos e conexões de rede são suportados por cada sistema operacional.

Sistemas Operacionais	Windows	Windows Server	macOS
Impressão	Sim	Sim	Sim
Gerenciamento via Web ¹	Sim	Sim	Sim
Monitor de status	Sim		
Assistente para instalação de driver	Sim	Sim	

¹ A senha padrão para gerenciamento das configurações do equipamento está localizada na parte traseira do equipamento, identificada como "Pwd". Recomendamos que a senha padrão seja alterada imediatamente com o objetivo de proteger seu equipamento contra acesso não autorizado.



- Ao conectar seu equipamento a uma rede externa, como a Internet, verifique se o ambiente de rede está protegido por um firewall separado ou por outros meios, a fim de evitar vazamentos de informações devido a configurações inadequadas ou acesso não autorizado por terceiros mal-intencionados.
- Quando seu equipamento está conectado à rede global, aparece uma advertência. Quando você vir essa advertência, recomendamos enfaticamente que confirme suas configurações de rede e, em seguida, reconecte-se a uma rede segura.
- A ativação do recurso de filtragem de comunicação da rede global de seu equipamento bloqueia o acesso da rede global. O recurso de filtragem de comunicação em rede global pode impedir que o equipamento receba certos trabalhos de impressão a partir de um computador ou dispositivo móvel que usa um endereço IP global.



Informações relacionadas

- [Rede](#)

Tópicos relacionados:

- [Definir ou alterar uma senha de login para o Gerenciamento via Web](#)

Defina as configurações de rede

- [Configurar os dados da rede usando o painel de controle](#)
- [Alterar as configurações do equipamento usando o Gerenciamento via Web](#)

Configurar os dados da rede usando o painel de controle

Para configurar o equipamento para sua rede, use as opções de menu [Rede] do painel de controle.



- Para obter informações sobre as configurações de rede, você pode configurar usando o painel de controle >> *Informações relacionadas: Tabelas de Configurações*
- Você também pode usar o Gerenciamento via Web para configurar e alterar as configurações de rede do seu equipamento.

>> [HL-L3220CDW/HL-L3240CDW](#)

>> [HL-L3280CDW/HL-L3295CDW](#)

HL-L3220CDW/HL-L3240CDW

1. Pressione ▲ ou ▼ para selecionar a opção [Rede] e depois pressione **OK**.
2. Pressione ▲ ou ▼ para selecionar a opção de rede desejada e depois pressione **OK**. Repita este passo até acessar o menu que deseja configurar e depois siga as instruções no LCD.

HL-L3280CDW/HL-L3295CDW

1. Pressione  [Configs.] > [Tds. configs.] > [Rede].
2. Pressione ▲ ou ▼ para exibir a opção de rede desejada e depois pressione-a. Repita este passo até acessar o menu que deseja configurar e depois siga as instruções da tela LCD touchscreen.

Informações relacionadas

- [Defina as configurações de rede](#)

Tópicos relacionados:

- [Tabelas de configurações \(HL-L3220CDW/HL-L3240CDW\)](#)
- [Tabelas de configurações \(HL-L3280CDW/HL-L3295CDW\)](#)
- [Recursos básicos de rede suportados](#)

Configurações de rede sem fio

- [Usar a rede sem fio](#)
- [Usar Wi-Fi Direct®](#)
- [Habilitar/Desabilitar rede local sem fio](#)
- [Imprimir o relatório da WLAN](#)

Usar a rede sem fio

- Antes de configurar seu equipamento para uma rede sem fio
- Configure o seu equipamento para uma rede sem fio usando o Assistente de Configuração do seu computador
- Configurar o equipamento para uma rede sem fio usando o aplicativo de configuração do painel de controle do equipamento
- Configurar o equipamento para uma rede sem fio usando o método de um botão WPS (Wi-Fi Protected Setup™)
- Configurar o equipamento para uma rede sem fio usando o Método de PIN do WPS (Wi-Fi Protected Setup™)
- Configurar seu Equipamento para uma rede sem fio quando o SSID não é transmitido
- Configurar o equipamento para uma rede sem fio empresarial

Antes de configurar seu equipamento para uma rede sem fio

Antes de tentar configurar uma rede sem fio, considere as informações a seguir:

- Se você estiver usando uma rede sem fio empresarial, precisará saber a ID de usuário e a senha.
- Para obter os melhores resultados com impressão diária de documentos, posicione seu equipamento o mais próximo possível do ponto de acesso/roteador da rede local sem fio com o mínimo de obstruções. Objetos de grande porte, paredes entre os dois dispositivos e interferência de outros dispositivos eletrônicos podem afetar a velocidade de transferência de dados de seus documentos.

Por causa desses requisitos, o método de conexão sem fio pode não ser o melhor para todos os tipos de documentos e aplicativos. Se estiver imprimindo arquivos grandes, como documentos de várias páginas com texto e gráficos grandes, convém selecionar Ethernet cabeada para transferir dados mais rápido ou USB para ter velocidade máxima de operação.

- Apesar do equipamento poder ser utilizado em redes cabeadas e sem fio (apenas modelos suportados), apenas um método de conexão pode ser utilizado por vez. No entanto, é possível usar uma conexão de rede sem fio e uma conexão Wi-Fi Direct, ou uma conexão de rede cabeada (apenas modelos suportados) e uma conexão Wi-Fi Direct simultaneamente.
- Se houver um sinal próximo, a rede local sem fio permitirá que você faça uma conexão com a rede local livremente. No entanto, se as configurações de segurança não estiverem definidas corretamente, o sinal poderá ser interceptado por terceiros mal-intencionados, possivelmente resultando em:
 - Roubo de informações pessoais ou confidenciais
 - Transmissão inadequada de informações a terceiros representando os indivíduos especificados
 - Divulgação de conteúdos de comunicação transcritos e que forem interceptados



Certifique-se de saber o nome da rede (SSID) e a chave de rede (senha) do seu roteador/ponto de acesso sem fio. Se você não conseguir encontrar essas informações, consulte o fabricante do seu roteador/ponto de acesso sem fio, o administrador do sistema ou o provedor de Internet. A Brother não pode fornecer essas informações.



Informações relacionadas

- [Usar a rede sem fio](#)

▲ [Página inicial](#) > [Rede](#) > [Configurações de rede sem fio](#) > [Usar a rede sem fio](#) > Configure o seu equipamento para uma rede sem fio usando o Assistente de Configuração do seu computador

Configure o seu equipamento para uma rede sem fio usando o Assistente de Configuração do seu computador

1. Baixe o instalador da página **Downloads** do modelo em support.brother.com/downloads.
2. Inicie o instalador e siga as instruções na tela.
3. Selecione **Conexão de rede sem fio (Wi-Fi)** e clique em **Avançar**.
4. Siga as instruções na tela.

Você concluiu a configuração da rede sem fio.



Informações relacionadas

- [Usar a rede sem fio](#)
-

Configurar o equipamento para uma rede sem fio usando o aplicativo de configuração do painel de controle do equipamento

>> HL-L3220CDW/HL-L3240CDW
>> HL-L3280CDW/HL-L3295CDW

HL-L3220CDW/HL-L3240CDW

Antes de configurar seu equipamento, recomendamos que anote suas configurações de rede sem fio. Você precisará dessas informações antes de continuar com a configuração.

1. Verifique e grave as configurações de rede sem fio atuais do computador ao qual você está se conectando.

Nome da rede (SSID)

Chave de rede

Por exemplo:

Nome da rede (SSID)
OLÁ

Chave de rede
12345



- Seu ponto de acesso/roteador pode suportar o uso de várias chaves WEP, porém, seu equipamento Brother suporta o uso da primeira chave WEP apenas.
- Se precisar de assistência durante a configuração e desejar entrar em contato com o Serviço de Atendimento ao Cliente Brother, certifique-se de ter em mãos seu SSID (nome da rede) e sua Chave de rede (senha). Não podemos ajudá-lo a localizar essas informações.
- Se você não souber essas informações (SSID e chave de rede), não poderá continuar a configuração de rede sem fio.

Como posso localizar essas informações?

- Verifique a documentação fornecida com seu ponto de acesso/roteador sem fio.
- O SSID inicial pode ser o nome do fabricante ou o nome do modelo.
- Se não souber as informações de segurança, consulte o fabricante do roteador, o administrador do sistema ou o provedor de acesso à Internet.

2. Pressione ▲ ou ▼ para selecionar a opção [Rede] e depois pressione **OK**.
3. Pressione ▲ ou ▼ para selecionar a opção [WLAN (Wi-Fi)] e depois pressione **OK**.
4. Pressione ▲ ou ▼ para selecionar a opção [Encontrar Rede] e depois pressione **OK**.
5. Quando [Ativar WLAN?] aparecer, selecione On (Ativar).
Isso iniciará o assistente de configuração de rede sem fio.
6. O equipamento pesquisará sua rede e exibirá uma lista de SSIDs disponíveis. Quando uma lista dos SSIDs for exibida, pressione ▲ ou ▼ para selecionar o SSID desejado.
7. Pressione **OK**.
8. Execute um destes procedimentos:
 - Se estiver usando um método de autenticação e criptografia que exija uma Chave de rede, insira a Chave de rede que foi anotada na primeira etapa.

Após inserir todos os caracteres, pressione **OK**.

Para aplicar as configurações, selecione [Sim].

- Se seu método de autenticação for Sistema Aberto e seu modo de Criptografia for Nenhum, vá para a próxima etapa.

9. O equipamento tentará estabelecer uma conexão com o dispositivo sem fio que você selecionar.

Se o seu dispositivo sem fio conseguir se conectar, o LCD do equipamento exibirá a mensagem [Conectado].

Você concluiu a configuração da rede sem fio. Para instalar os drivers e softwares necessários para utilizar seu equipamento, vá para a página **Downloads** do modelo em support.brother.com/downloads.

HL-L3280CDW/HL-L3295CDW

Antes de configurar seu equipamento, recomendamos que anote suas configurações de rede sem fio. Você precisará dessas informações antes de continuar com a configuração.

1. Verifique e grave as configurações de rede sem fio atuais do computador ao qual você está se conectando.

Nome da rede (SSID)

Chave de rede (Senha)

Por exemplo:

Nome da rede (SSID)
OLÁ

Chave de rede (Senha)
12345



- Seu ponto de acesso/roteador pode suportar o uso de várias chaves WEP, porém, seu equipamento Brother suporta o uso da primeira chave WEP apenas.
- Se precisar de assistência durante a configuração e desejar entrar em contato com o Serviço de Atendimento ao Cliente Brother, certifique-se de ter em mãos seu SSID (nome da rede) e sua Chave de rede (senha). Não podemos ajudá-lo a localizar essas informações.
- Se você não souber essas informações (SSID e chave de rede), não poderá continuar a configuração de rede sem fio.

Como posso localizar essas informações?

- Verifique a documentação fornecida com seu ponto de acesso/roteador sem fio.
- O SSID inicial pode ser o nome do fabricante ou o nome do modelo.
- Se não souber as informações de segurança, consulte o fabricante do roteador, o administrador do sistema ou o provedor de acesso à Internet.

2. Pressione  [Configs.] > [Tds. configs.] > [Rede] > [WLAN (Wi-Fi)] > [Encontrar Rede Wi-Fi].

3. Quando [Ativar WLAN?] for exibido, pressione [Sim].

Isso iniciará o assistente de configuração de rede sem fio. Para cancelar, pressione [Não].

4. O equipamento pesquisará sua rede e exibirá uma lista de SSIDs disponíveis.

Se uma lista dos SSIDs for exibida, pressione ▲ ou ▼ para exibir o SSID com o qual você deseja se conectar e pressione o SSID.

5. Pressione [OK].

6. Execute um destes procedimentos:

-
- Se você estiver usando um método de autenticação e criptografia que exija uma Chave de Rede, insira a Chave de Rede que você anotou na primeira etapa.
Quando inserir todos os caracteres, pressione [OK].
 - Se seu método de autenticação for Sistema Aberto e seu modo de Criptografia for Nenhum, vá para a próxima etapa.

7. O equipamento tenta estabelecer uma conexão com o dispositivo sem fio que você selecionou.

Se o seu dispositivo sem fio conseguir se conectar, a tela LCD do equipamento exibirá a mensagem [Conectado]. Pressione [OK].

Você concluiu a configuração da rede sem fio. Para instalar os drivers ou o aplicativo necessários para operar seu equipamento, vá para a página **Downloads** do modelo em support.brother.com/downloads.



Informações relacionadas

- [Usar a rede sem fio](#)

Tópicos relacionados:

- [Como inserir texto em seu equipamento](#)
 - [Códigos de erro do relatório de rede local sem fio](#)
-

Configurar o equipamento para uma rede sem fio usando o método de um botão WPS (Wi-Fi Protected Setup™)

Se o ponto de acesso/roteador sem fio suportar WPS (PBC: configuração por meio de um botão), você poderá usar o menu do painel de controle do seu equipamento para iniciar o WPS e definir as configurações de rede sem fio.

>> [HL-L3220CDW/HL-L3240CDW](#)

>> [HL-L3280CDW/HL-L3295CDW](#)

HL-L3220CDW/HL-L3240CDW

1. Pressione ▲ ou ▼ para selecionar a opção [Rede] e depois pressione **OK**.
2. Pressione ▲ ou ▼ para selecionar a opção [WLAN (Wi-Fi)] e depois pressione **OK**.
3. Pressione ▲ ou ▼ para selecionar a opção [Botão Comando/WPS] e, em seguida, pressione **OK**.
4. Quando [Ativar WLAN?] aparecer, selecione On (Ativar).
Isso iniciará o assistente de configuração de rede sem fio.
5. Quando a tela LCD exibir [Pr. tec. no rot.], pressione o botão do WPS no ponto de acesso/roteador sem fio. Depois siga as instruções na tela LCD do seu equipamento. O equipamento irá detectar automaticamente o ponto de acesso/roteador sem fio e tentará se conectar à rede sem fio.

Se o seu dispositivo sem fio conseguir se conectar, o LCD do equipamento exibirá a mensagem [Conectado].

Você concluiu a configuração da rede sem fio. Para instalar os drivers e softwares necessários para utilizar seu equipamento, vá para a página **Downloads** do modelo em support.brother.com/downloads.

HL-L3280CDW/HL-L3295CDW

1. Pressione  [Configs.] > [Tds. configs.] > [Rede] > [WLAN (Wi-Fi)] > [Botão Comando/WPS].
2. Quando [Ativar WLAN?] for exibido, pressione [Sim].
Isso iniciará o assistente de configuração de rede sem fio. Para cancelar, pressione [Não].
3. Quando a tela de toque exibir [Inicie o WPS no ponto de acesso/roteador sem fio e pressione [OK].], pressione o botão WPS no seu ponto de acesso/roteador sem fio. Em seguida, pressione [OK] no seu equipamento. O equipamento detectará automaticamente o ponto de acesso/roteador sem fio e tentará se conectar à rede sem fio.

Se o seu dispositivo sem fio conseguir se conectar, a tela LCD do equipamento exibirá a mensagem [Conectado]. Pressione [OK].

Você concluiu a configuração da rede sem fio. Para instalar os drivers e softwares necessários para utilizar seu equipamento, vá para a página **Downloads** do modelo em support.brother.com/downloads.

Informações relacionadas

- [Usar a rede sem fio](#)

Tópicos relacionados:

- [Códigos de erro do relatório de rede local sem fio](#)

Configurar o equipamento para uma rede sem fio usando o Método de PIN do WPS (Wi-Fi Protected Setup™)

Se o seu ponto de acesso/roteador de LAN sem fio suportar WPS, você pode usar o Método de PIN (Número de identificação pessoal) para configurar suas opções de rede sem fio.

O Método de PIN é um dos métodos de conexão desenvolvidos pela Wi-Fi Alliance®. Se informar um PIN criado por um agente de registro (seu equipamento) a um agente de registro (um dispositivo que gerencia a rede local sem fio), você poderá definir as configurações de rede sem fio e segurança. Para obter mais informações sobre como acessar o modo WPS, consulte as instruções fornecidas com seu ponto de acesso/roteador sem fio.

Tipo A

Conexão quando o ponto de acesso/roteador de rede local sem fio (1) também funcionar como o agente de registro:

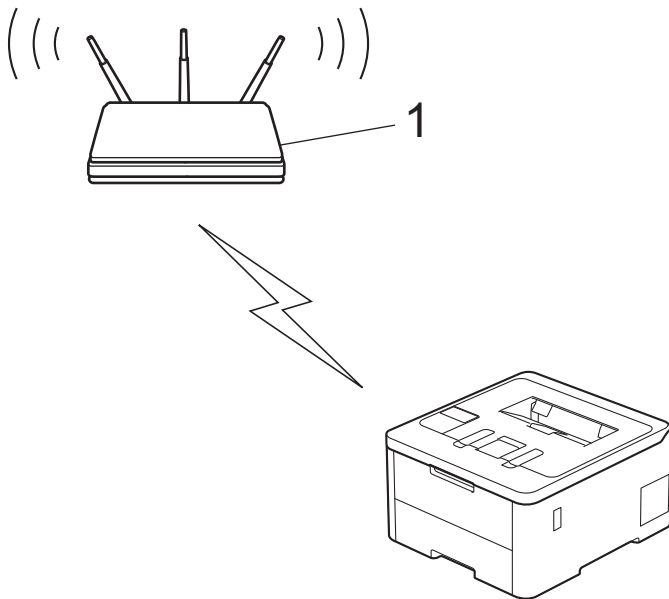

Tipo B

Conexão quando outro dispositivo (2), como um computador, for usado como agente de registro:

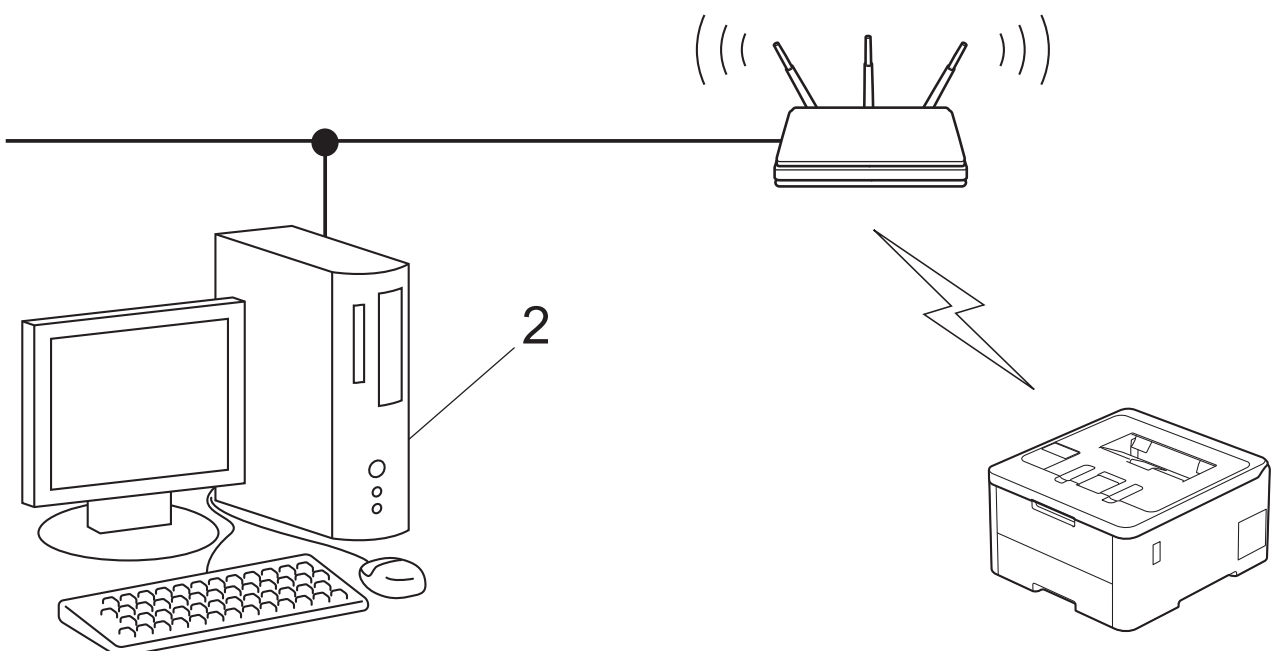

>> HL-L3220CDW/HL-L3240CDW
>> HL-L3280CDW/HL-L3295CDW

HL-L3220CDW/HL-L3240CDW

1. Pressione ▲ ou ▼ para selecionar a opção [Rede] e depois pressione **OK**.
2. Pressione ▲ ou ▼ para selecionar a opção [WLAN (Wi-Fi)] e depois pressione **OK**.
3. Pressione ▲ ou ▼ para selecionar a opção [Código PIN/WPS] e, em seguida, pressione **OK**.
4. Quando [Ativar WLAN?] aparecer, selecione On (Ativar).
Isso iniciará o assistente de configuração de rede sem fio.
5. O LCD exibe um PIN de oito dígitos e o equipamento começa a pesquisar um ponto de acesso/roteador de LAN sem fio.
6. Usando um computador conectado à rede, na barra de endereços do seu navegador, digite o endereço IP do dispositivo que você está usando como Agente de registro (por exemplo: <http://192.168.1.2>).
7. Vá para a página das configurações de WPS, digite o PIN e siga as instruções na tela.



- O agente de registro é normalmente o ponto de acesso/roteador de LAN sem fio.
- A página de configurações varia de acordo com a marca do ponto de acesso/roteador da rede local sem fio. Para obter mais informações, consulte as instruções fornecidas com seu ponto de acesso/roteador de LAN sem fio.

Se você estiver usando um computador Windows 10 ou Windows 11 como Agente de registro, complete os seguintes passos:

8. Execute um destes procedimentos:

- Windows 11

Clique em  > **Todos os aplicativos** > **Ferramentas do Windows** > **Painel de Controle**. No grupo de **Hardware e Sons**, clique em **Adicionar um dispositivo**.

- Windows 10

Clique em  > **Sistema do Windows** > **Painel de Controle**. No grupo de **Hardware e Sons**, clique em **Adicionar um dispositivo**.



- Para usar um computador Windows 10 ou Windows 11 como registrador, você deve registrá-lo em sua rede com antecedência. Para obter mais informações, consulte as instruções fornecidas com seu ponto de acesso/roteador de LAN sem fio.
- Se estiver usando o Windows 10 ou Windows 11 como um agente de registro, você pode instalar o driver da impressora após configurar a rede sem fio. Para isso, basta seguir as instruções na tela. Para instalar o driver e o software necessários para utilizar o equipamento, vá para a página **Downloads** do modelo em support.brother.com/downloads.

9. Selecione seu equipamento e clique em **Avançar**.
10. Digite o PIN exibido no LCD do equipamento e clique em **Avançar**.
11. Clique em **Fechar**.

Se o seu dispositivo sem fio conseguir se conectar, o LCD do equipamento exibirá a mensagem [Conectado].

Você concluiu a configuração da rede sem fio. Para instalar os drivers e softwares necessários para utilizar seu equipamento, vá para a página **Downloads** do modelo em support.brother.com/downloads.

HL-L3280CDW/HL-L3295CDW

1. Pressione  [Configs.] > [Tds. configs.] > [Rede] > [WLAN (Wi-Fi)] > [Código PIN/WPS].
2. Quando [Ativar WLAN?] for exibido, pressione [Sim].
Isso iniciará o assistente de configuração de rede sem fio. Para cancelar, pressione [Não].
3. O LCD exibe um PIN de oito dígitos e o equipamento começa a pesquisar um ponto de acesso/roteador de LAN sem fio.

4. Usando um computador conectado à rede, na barra de endereços do seu navegador, digite o endereço IP do dispositivo que você está usando como Agente de registro (por exemplo: <http://192.168.1.2>).
5. Vá para a página das configurações de WPS, digite o PIN e siga as instruções na tela.



- O agente de registro é normalmente o ponto de acesso/roteador de LAN sem fio.
- A página de configurações varia de acordo com a marca do ponto de acesso/roteador da rede local sem fio. Para obter mais informações, consulte as instruções fornecidas com seu ponto de acesso/roteador de LAN sem fio.

Se você estiver usando um computador Windows 10 ou Windows 11 como Agente de registro, complete os seguintes passos:

6. Execute um destes procedimentos:

- Windows 11

Clique em  > **Todos os aplicativos** > **Ferramentas do Windows** > **Painel de Controle**. No grupo de **Hardware e Sons**, clique em **Adicionar um dispositivo**.

- Windows 10

Clique em  > **Sistema do Windows** > **Painel de Controle**. No grupo de **Hardware e Sons**, clique em **Adicionar um dispositivo**.



- Para usar um computador Windows 10 ou Windows 11 como registrador, você deve registrá-lo em sua rede com antecedência. Para obter mais informações, consulte as instruções fornecidas com seu ponto de acesso/roteador de LAN sem fio.
- Se estiver usando o Windows 10 ou Windows 11 como um agente de registro, você pode instalar o driver da impressora após configurar a rede sem fio. Para isso, basta seguir as instruções na tela. Para instalar o driver e o software necessários para utilizar o equipamento, vá para a página **Downloads** do modelo em support.brother.com/downloads.

7. Selecione seu equipamento e clique em **Avançar**.
8. Digite o PIN exibido no LCD do equipamento e clique em **Avançar**.
9. Clique em **Fechar**.

Se o seu dispositivo sem fio conseguir se conectar, a tela LCD do equipamento exibirá a mensagem [Conectado]. Pressione [OK].

Você concluiu a configuração da rede sem fio. Para instalar os drivers ou o aplicativo necessários para operar seu equipamento, vá para a página **Downloads** do modelo em support.brother.com/downloads.



Informações relacionadas

- [Usar a rede sem fio](#)

Tópicos relacionados:

- [Códigos de erro do relatório de rede local sem fio](#)
-

Configurar seu Equipamento para uma rede sem fio quando o SSID não é transmitido

>> HL-L3220CDW/HL-L3240CDW
>> HL-L3280CDW/HL-L3295CDW

HL-L3220CDW/HL-L3240CDW

Antes de configurar seu equipamento, recomendamos que anote suas configurações de rede sem fio. Você precisará dessas informações antes de continuar com a configuração.

1. Verifique e anote as configurações atuais da rede sem fio.

Nome da rede (SSID)

Authentication Method (Método de Autenticação)	Modo de criptografia	Chave de rede
Sistema aberto	NENHUM	-
	WEP	
Chave compartilhada	WEP	
WPA/WPA2-PSK	AES	
	TKIP	
WPA3-SAE	AES	

Por exemplo:

Nome da rede (SSID)
OLÁ

Authentication Method (Método de Autenticação)	Modo de criptografia	Chave de rede
WPA2-PSK	AES	12345678



Caso seu roteador utilize criptografia WEP, informe a chave usada como a primeira chave WEP. Seu equipamento Brother aceita o uso apenas da primeira chave WEP.

2. Pressione ▲ ou ▼ para selecionar a opção [Rede] e depois pressione **OK**.
3. Pressione ▲ ou ▼ para selecionar a opção [WLAN (Wi-Fi)] e depois pressione **OK**.
4. Pressione ▲ ou ▼ para selecionar a opção [Encontrar Rede] e depois pressione **OK**.
5. Quando [Ativar WLAN?] aparecer, selecione On (Ativar).
Isso iniciará o assistente de configuração de rede sem fio.
6. O equipamento pesquisará sua rede e exibirá uma lista de SSIDs disponíveis. Pressione ▲ ou ▼ para selecionar a opção [<Novo SSID>] e, em seguida, pressione **OK**.
7. Informe o nome do SSID e pressione **OK**.
8. Pressione ▲ ou ▼ para selecionar o Método de autenticação desejado e pressione **OK**.
9. Execute um destes procedimentos:
 - Se você selecionou a opção [Sistema aberto], pressione ▲ ou ▼ para selecionar o Tipo de criptografia [Nenhum] ou [WEP] e pressione **OK**.
Se você selecionou a opção [WEP] para o Tipo de criptografia, informe a chave WEP e pressione **OK**.

- Se você selecionou a opção [Chave Compart.], informe a chave WEP e pressione **OK**.
- Se você selecionou a opção [WPA-Personal], pressione ▲ ou ▼ para selecionar o Tipo de criptografia [TKIP+AES] ou [AES] e pressione **OK**.
Insira a chave WPA™ e pressione **OK**.
- Se você selecionou a opção [WPA3-SAE], selecione o tipo de criptografia [AES] e pressione **OK**.
Insira a chave WPA™ e pressione **OK**.



Seu equipamento Brother aceita o uso apenas da primeira chave WEP.

10. Para aplicar as configurações, selecione [Sim].
11. O equipamento tentará estabelecer uma conexão com o dispositivo sem fio que você selecionar.

Se o seu dispositivo sem fio conseguir se conectar, o LCD do equipamento exibirá a mensagem [Conectado].

Você concluiu a configuração da rede sem fio. Para instalar os drivers e softwares necessários para utilizar seu equipamento, vá para a página **Downloads** do modelo em support.brother.com/downloads.

HL-L3280CDW/HL-L3295CDW

Antes de configurar seu equipamento, recomendamos que anote suas configurações de rede sem fio. Você precisará dessas informações antes de continuar com a configuração.

1. Verifique e anote as configurações atuais da rede sem fio.

Nome da rede (SSID)

Authentication Method (Método de Autenticação)	Modo de criptografia	Chave de rede
Sistema aberto	NENHUM	-
	WEP	
Chave compartilhada	WEP	
WPA/WPA2-PSK	AES	
	TKIP	
WPA3-SAE	AES	

Por exemplo:

Nome da rede (SSID)
OLÁ

Authentication Method (Método de Autenticação)	Modo de criptografia	Chave de rede
WPA2-PSK	AES	12345678



Caso seu roteador utilize criptografia WEP, informe a chave usada como a primeira chave WEP. Seu equipamento Brother aceita o uso apenas da primeira chave WEP.

2. Pressione  [Configs.] > [Tds. configs.] > [Rede] > [WLAN (Wi-Fi)] > [Encontrar Rede Wi-Fi].
3. Quando [Ativar WLAN?] for exibido, pressione [Sim].
Isso iniciará o assistente de configuração de rede sem fio. Para cancelar, pressione [Não].
4. O equipamento pesquisará sua rede e exibirá uma lista de SSIDs disponíveis. Pressione ▲ ou ▼ para exibir a opção [<Novo SSID>].

5. Pressione [**<Novo SSID>**] e, em seguida, pressione [OK].
6. Informe o nome do SSID e pressione [OK].
7. Selecione o método de autenticação.
8. Execute um destes procedimentos:
 - Se você selecionou a opção [Sistema aberto], pressione [Nenhum] ou [WEP].
Se você selecionou a opção [WEP] para o tipo de criptografia, informe a chave WEP e pressione [OK].
 - Se você selecionou a opção [Chave Compart.], informe a chave WEP e pressione [OK].
 - Se você selecionou a opção [WPA/WPA2-PSK/WPA3-SAE], pressione [TKIP+AES] ou [AES].
Insira a chave WPA™ e pressione [OK].
 - Se você selecionou a opção [WPA3-SAE], pressione [AES].
Insira a chave WPA™ e pressione [OK].



Seu equipamento Brother aceita o uso apenas da primeira chave WEP.

9. O equipamento tentará estabelecer uma conexão com o dispositivo sem fio que você selecionar.

Se o seu dispositivo sem fio conseguir se conectar, a tela LCD do equipamento exibirá a mensagem [Conectado]. Pressione [OK].

Você concluiu a configuração da rede sem fio. Para instalar os drivers ou o aplicativo necessários para operar seu equipamento, vá para a página **Downloads** do modelo em support.brother.com/downloads.



Informações relacionadas

- [Usar a rede sem fio](#)

Tópicos relacionados:

- [Não consigo concluir a configuração da rede sem fio](#)
- [Como inserir texto em seu equipamento](#)
- [Códigos de erro do relatório de rede local sem fio](#)

Configurar o equipamento para uma rede sem fio empresarial

>> [HL-L3220CDW/HL-L3240CDW](#)

>> [HL-L3280CDW/HL-L3295CDW](#)

HL-L3220CDW/HL-L3240CDW

Antes de configurar seu equipamento, recomendamos que anote suas configurações de rede sem fio. Você precisará dessas informações antes de continuar com a configuração.

1. Verifique e registre as configurações atuais da rede sem fio.

Nome da rede (SSID)			
Authentication Method (Método de Autenticação)	Modo de criptografia	User ID	Senha
EAP-FAST/NENHUM	AES		
	TKIP		
EAP-FAST/MS-CHAPv2	AES		
	TKIP		
EAP-FAST/GTC	AES		
	TKIP		
PEAP/MS-CHAPv2	AES		
	TKIP		
PEAP/GTC	AES		
	TKIP		
EAP-TTLS/CHAP	AES		
	TKIP		
EAP-TTLS/MS-CHAP	AES		
	TKIP		
EAP-TTLS/MS-CHAPv2	AES		
	TKIP		
EAP-TTLS/PAP	AES		
	TKIP		
EAP-TLS	AES		-
	TKIP		-

Por exemplo:

Nome da rede (SSID)			
OLÁ			
Authentication Method (Método de Autenticação)	Modo de criptografia	User ID	Senha
EAP-FAST/MS-CHAPv2	AES	Brother	12345678



- Se você configurar seu equipamento usando a autenticação EAP-TLS, instale o certificado de cliente emitido por uma CA antes de iniciar a configuração. Entre em contato com o administrador de sua rede sobre o certificado de cliente. Se você instalou mais de um certificado, recomendamos anotar o nome do certificado que deseja usar.
- Se você verifica seu equipamento usando o nome comum do certificado do servidor, recomendamos anotar o nome comum antes de iniciar a configuração. Entre em contato com o administrador de sua rede sobre o nome comum do certificado do servidor.

2. Pressione ▲ ou ▼ para selecionar a opção [Rede] e depois pressione **OK**.
3. Pressione ▲ ou ▼ para selecionar a opção [WLAN (Wi-Fi)] e depois pressione **OK**.
4. Pressione ▲ ou ▼ para selecionar a opção [Encontrar Rede] e depois pressione **OK**.
5. Quando [Ativar WLAN?] aparecer, selecione On (Ativar).
Isso iniciará o assistente de configuração de rede sem fio.
6. O equipamento pesquisará sua rede e exibirá uma lista de SSIDs disponíveis. Pressione ▲ ou ▼ para selecionar a opção [<Novo SSID>] e, em seguida, pressione **OK**.
7. Informe o nome do SSID e pressione **OK**.
8. Pressione ▲ ou ▼ para selecionar o Método de autenticação desejado e pressione **OK**.
9. Execute um destes procedimentos:
 - Se você selecionou a opção [EAP-FAST], [PEAP] ou [EAP-TTLS], pressione ▲ ou ▼ para selecionar o método de autenticação interna [NONE], [CHAP], [MS-CHAP], [MS-CHAPv2], [PAP] ou [GTC] e pressione **OK**.



As opções do Método de autenticação interna variam de acordo com seu Método de autenticação.

Pressione ▲ ou ▼ para selecionar o Tipo de criptografia [TKIP+AES] ou [AES] e pressione **OK**.

Pressione ▲ ou ▼ para selecionar o Método de verificação [S/ verificação], [CA] ou [CA+ID Servidor] e pressione **OK**.

- Se tiver selecionado a opção [CA+ID Servidor], insira a ID do servidor, a ID de usuário e a senha (se necessário) e depois pressione **OK** para cada opção.
- Para fazer outras seleções, informe a ID de usuário e a senha e depois pressione **OK** para cada opção.



Se você não tiver importado um certificado de CA em seu equipamento, o equipamento exibirá a mensagem [S/ verificação].

- Se você selecionou a opção [EAP-TLS], pressione ▲ ou ▼ para selecionar o Tipo de criptografia [TKIP+AES] ou [AES] e pressione **OK**.
Quando o equipamento exibir uma lista dos Certificados de cliente disponíveis, selecione o certificado desejado.
Pressione ▲ ou ▼ para selecionar o Método de verificação [S/ verificação], [CA] ou [CA+ID Servidor] e pressione **OK**.
 - Se tiver selecionado a opção [CA+ID Servidor], insira a ID do servidor e a ID de usuário e depois pressione **OK** para cada opção.
 - Para fazer outras seleções, informe o ID de usuário e pressione **OK**.
10. Para aplicar as configurações, pressione ▲. Para cancelar, pressione ▼.
 11. O equipamento tentará estabelecer uma conexão com o dispositivo sem fio que você selecionar.

Se o seu dispositivo sem fio conseguir se conectar, o LCD do equipamento exibirá a mensagem [Conectado].

Você concluiu a configuração da rede sem fio. Para instalar os drivers ou o aplicativo necessários para operar seu equipamento, vá para a página **Downloads** do modelo em support.brother.com/downloads.

Antes de configurar seu equipamento, recomendamos que anote suas configurações de rede sem fio. Você precisará dessas informações antes de continuar com a configuração.

1. Verifique e registre as configurações atuais da rede sem fio.

Nome da rede (SSID)			
Authentication Method (Método de Autenticação)	Modo de criptografia	User ID	Senha
EAP-FAST/NENHUM	AES		
	TKIP		
EAP-FAST/MS-CHAPv2	AES		
	TKIP		
EAP-FAST/GTC	AES		
	TKIP		
PEAP/MS-CHAPv2	AES		
	TKIP		
PEAP/GTC	AES		
	TKIP		
EAP-TTLS/CHAP	AES		
	TKIP		
EAP-TTLS/MS-CHAP	AES		
	TKIP		
EAP-TTLS/MS-CHAPv2	AES		
	TKIP		
EAP-TTLS/PAP	AES		
	TKIP		
EAP-TLS	AES		-
	TKIP		-

Por exemplo:

Nome da rede (SSID)			
OLÁ			
Authentication Method (Método de Autenticação)	Modo de criptografia	User ID	Senha
EAP-FAST/MS-CHAPv2	AES	Brother	12345678



- Se você configurar seu equipamento usando a autenticação EAP-TLS, instale o certificado de cliente emitido por uma CA antes de iniciar a configuração. Entre em contato com o administrador de sua rede sobre o certificado de cliente. Se você instalou mais de um certificado, recomendamos anotar o nome do certificado que deseja usar.
- Se você verifica seu equipamento usando o nome comum do certificado do servidor, recomendamos anotar o nome comum antes de iniciar a configuração. Entre em contato com o administrador de sua rede sobre o nome comum do certificado do servidor.

2. Pressione  [Config.] > [Tds. configs.] > [Rede] > [WLAN (Wi-Fi)] > [Encontrar Rede Wi-Fi].
3. Quando [Ativar WLAN?] for exibido, pressione [Sim].
Isso iniciará o assistente de configuração de rede sem fio. Para cancelar, pressione [Não].
4. O equipamento pesquisará sua rede e exibirá uma lista de SSIDs disponíveis. Pressione ▲ ou ▼ para exibir a opção [<Novo SSID>].
5. Pressione [<Novo SSID>] e, em seguida, pressione [OK].
6. Informe o nome do SSID e pressione [OK].
7. Selecione o método de autenticação.
8. Execute um destes procedimentos:
 - Se você selecionou a opção [EAP-FAST], [PEAP] ou [EAP-TTLS], pressione ▲ ou ▼ para selecionar o Método de autenticação interna [NONE], [CHAP], [MS-CHAP], [MS-CHAPv2], [GTC] ou [PAP].



As opções do Método de autenticação interna podem variar de acordo com seu Método de autenticação.

Selecione o Tipo de criptografia [TKIP+AES] ou [AES].

Selecione o Método de verificação [S/ verificação], [CA] ou [CA + ID serv.].

- Se tiver selecionado a opção [CA + ID serv.], insira a ID do servidor, a ID de usuário e a senha (se necessário) e, em seguida, pressione [OK] para cada opção.
- Para realizar outras seleções, informe a ID de usuário e a senha e depois pressione [OK] para cada opção.



Se você não tiver importado um certificado de CA em seu equipamento, o equipamento exibe a mensagem [S/ verificação].

- Se você selecionou a opção [EAP-TLS], selecione o Tipo de criptografia [TKIP+AES] ou [AES].
Quando o equipamento exibir uma lista dos Certificados de cliente disponíveis, selecione o certificado desejado.
Selecione o Método de verificação [S/ verificação], [CA] ou [CA + ID serv.].
 - Se tiver selecionado a opção [CA + ID serv.], insira a ID do servidor e a ID de usuário e depois pressione [OK] para cada opção.
 - Para realizar outras seleções, informe a ID de usuário e pressione [OK].

9. O equipamento tentará estabelecer uma conexão com o dispositivo sem fio que você selecionou.

Se o seu dispositivo sem fio conseguir se conectar, a tela LCD do equipamento exibirá a mensagem [Conectado]. Pressione [OK].

Você concluiu a configuração da rede sem fio. Para instalar os drivers ou o aplicativo necessários para operar seu equipamento, vá para a página **Downloads** do modelo em support.brother.com/downloads.



Informações relacionadas

- [Usar a rede sem fio](#)

Tópicos relacionados:

- [Códigos de erro do relatório de rede local sem fio](#)

Usar Wi-Fi Direct®

- [Visão geral do Wi-Fi Direct](#)
- [Configurar a rede Wi-Fi Direct manualmente](#)
- [Configurar a rede Wi-Fi Direct usando o método do botão](#)

Visão geral do Wi-Fi Direct

Wi-Fi Direct é um dos métodos de configuração sem fio desenvolvidos pela Wi-Fi Alliance®. Ele permite que você conecte com segurança seu dispositivo móvel ao seu equipamento sem usar um roteador/ponto de acesso sem fio.

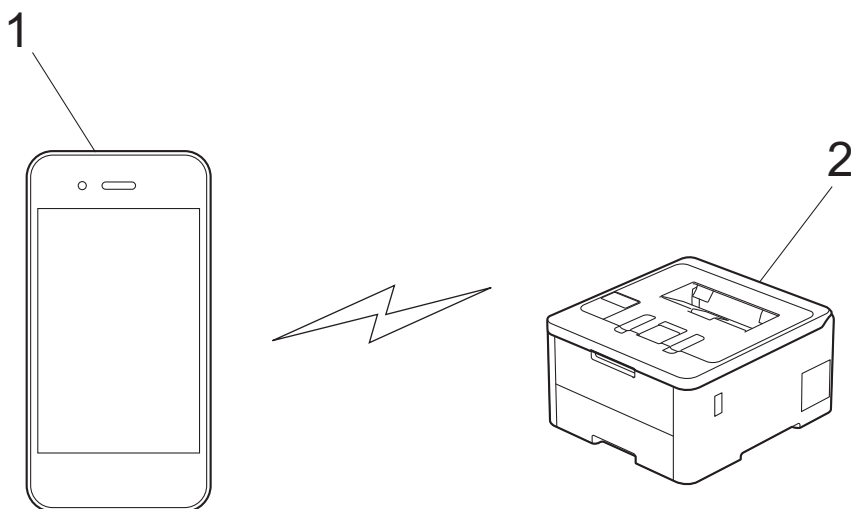

1. Dispositivo móvel
2. Seu equipamento



- Você pode usar o Wi-Fi Direct com a conexão de rede sem fio ou cabeada ao mesmo tempo.
- O dispositivo compatível com Wi-Fi Direct pode se tornar um proprietário de grupo. Ao configurar a rede Wi-Fi Direct, o proprietário de grupo serve como ponto de acesso.



Informações relacionadas

- [Usar Wi-Fi Direct®](#)

Tópicos relacionados:

- [Configurar a rede Wi-Fi Direct manualmente](#)
- [Configurar a rede Wi-Fi Direct usando o método do botão](#)

Configurar a rede Wi-Fi Direct manualmente

>> [HL-L3220CDW/HL-L3240CDW](#)

>> [HL-L3280CDW/HL-L3295CDW](#)

HL-L3220CDW/HL-L3240CDW

Se o seu dispositivo móvel não suportar redes Wi-Fi Direct ou WPS, você terá que configurar uma rede Wi-Fi Direct manualmente.

1. Pressione ▲ ou ▼ para selecionar a opção [Rede] e depois pressione **OK**.
2. Pressione ▲ ou ▼ para selecionar a opção [Wi-Fi Direct] e depois pressione **OK**.
3. Pressione ▲ ou ▼ para selecionar a opção [Manual] e, em seguida, pressione **OK**.
4. Quando [Wi-Fi Direct Lig?] aparecer, selecione On (Ativar).
5. O equipamento exibirá o nome SSID e a senha. Vá para a tela de configurações de rede sem fio do seu dispositivo móvel, selecione o nome SSID e insira a senha.
6. Se o seu dispositivo móvel conseguir se conectar, a mensagem [Conectado] será exibida no LCD do equipamento. Você concluiu a configuração da rede Wi-Fi Direct.

HL-L3280CDW/HL-L3295CDW

Defina as configurações do Wi-Fi Direct no painel de controle do equipamento:



Quando o equipamento recebe uma solicitação de Wi-Fi Direct do seu dispositivo móvel, a mensagem [Solic. de conex. Wi-Fi Direct recebida. Press. [OK] para conectar.] é exibida na tela LCD. Pressione [OK] para estabelecer a conexão.

1. Pressione  [Configs.] > [Tds. configs.] > [Rede] > [Wi-Fi Direct] > [Manual].
2. O equipamento exibirá o SSID (nome da rede) e a senha (chave de rede). Vá para a tela de configurações de rede sem fio do seu dispositivo móvel, selecione o SSID e insira a senha.
3. Se o seu dispositivo móvel conseguir se conectar, a mensagem [Conectado] será exibida na tela LCD do equipamento.
4. Pressione [Fechar].



Informações relacionadas

- [Usar Wi-Fi Direct®](#)

Tópicos relacionados:

- [Visão geral do Wi-Fi Direct](#)
- [Configurar a rede Wi-Fi Direct usando o método do botão](#)

Configurar a rede Wi-Fi Direct usando o método do botão

>> [HL-L3220CDW/HL-L3240CDW](#)

>> [HL-L3280CDW/HL-L3295CDW](#)

HL-L3220CDW/HL-L3240CDW

Se o seu dispositivo móvel suportar Wi-Fi Direct, siga este procedimento para configurar uma rede Wi-Fi Direct:

1. Pressione ▲ ou ▼ para selecionar a opção [Rede] e depois pressione **OK**.
2. Pressione ▲ ou ▼ para selecionar a opção [Wi-Fi Direct] e depois pressione **OK**.
3. Pressione ▲ ou ▼ para selecionar a opção [Botão Comando] e depois pressione **OK**.
4. Quando [Wi-Fi Direct Lig?] aparecer, selecione On (Ativar).



Se o seu dispositivo móvel não suportar o Wi-Fi Direct, faça o seguinte:

- a. Pressione ▲ ou ▼ para selecionar a opção [Rede] e depois pressione **OK**.
 - b. Pressione ▲ ou ▼ para selecionar a opção [Wi-Fi Direct] e depois pressione **OK**.
 - c. Pressione ▲ ou ▼ para selecionar a opção [Prop. do grupo] e depois pressione **OK**.
 - d. Pressione ▲ ou ▼ para selecionar a opção [Lig] e depois pressione **OK**.
 - e. Pressione ▲ ou ▼ para selecionar a opção [Botão Comando] e depois pressione **OK**.
5. Ative o Wi-Fi Direct no seu dispositivo móvel (consulte o guia de usuário do dispositivo móvel para ver instruções) quando a mensagem [Ative o Wi-Fi Direct em outro dispositivo e pressione **OK**.] for exibida no LCD do equipamento. Pressione **OK** no seu equipamento.
Isso iniciará a configuração da rede Wi-Fi Direct.
 6. Execute um destes procedimentos:
 - Se o seu dispositivo móvel exibir uma lista de equipamentos habilitados para Wi-Fi Direct, selecione o seu equipamento Brother.
 - Se o seu equipamento Brother exibir uma lista de dispositivos móveis habilitados para Wi-Fi Direct, selecione o seu dispositivo móvel. Pressione ▲ ou ▼ para selecionar o dispositivo móvel ao qual você quer se conectar e pressione **OK**. Para buscar novamente os dispositivos disponíveis, selecione [**V**arrer novamnt>] e, em seguida, pressione **OK**.
 7. Se o seu dispositivo móvel conseguir se conectar, a mensagem [Conectado] será exibida no LCD do equipamento. Você concluiu a configuração da rede Wi-Fi Direct.

HL-L3280CDW/HL-L3295CDW



Quando o equipamento recebe uma solicitação de Wi-Fi Direct do seu dispositivo móvel, a mensagem [Solic. de conex. Wi-Fi Direct recebida. Press. [OK] para conectar.] é exibida na tela LCD. Pressione [OK] para estabelecer a conexão.

1. Pressione  [Configs.] > [Tds. configs.] > [Rede] > [Wi-Fi Direct] > [Botão Comando] na tela LCD do seu equipamento.



Se o seu dispositivo móvel não suportar o Wi-Fi Direct, faça o seguinte:

- a. Pressione  [Configs.] > [Tds. configs.] > [Rede] > [Wi-Fi Direct] > [Prop. do grupo] e, em seguida, pressione [Lig].
- b. Pressione ▲ ou ▼ para selecionar [Botão Comando].

-
2. Quando a mensagem [Ativar Wi-Fi Direct em outro dispositivo. Pressione [OK].] for exibida, ative a função Wi-Fi Direct do seu dispositivo móvel (para obter mais informações, consulte o manual do usuário do seu dispositivo móvel). Pressione [OK] no seu equipamento.
 3. Execute um destes procedimentos:
 - Se o seu dispositivo móvel exibir uma lista de equipamentos habilitados para Wi-Fi Direct, selecione o seu equipamento Brother.
 - Se o seu equipamento Brother exibir uma lista de dispositivos móveis habilitados para Wi-Fi Direct, selecione o seu dispositivo móvel. Para procurar dispositivos disponíveis novamente, pressione [Reescanear].
 4. Se o seu dispositivo móvel conseguir se conectar, a mensagem [Conectado] será exibida na tela LCD do equipamento.
 5. Pressione [Fechar].



Informações relacionadas

- [Usar Wi-Fi Direct®](#)

Tópicos relacionados:

- [Visão geral do Wi-Fi Direct](#)
 - [Configurar a rede Wi-Fi Direct manualmente](#)
-

Habilitar/Desabilitar rede local sem fio



>> [HL-L3220CDW/HL-L3240CDW](#)

>> [HL-L3280CDW/HL-L3295CDW](#)

HL-L3220CDW/HL-L3240CDW

1. Pressione ▲ ou ▼ para selecionar a opção [Rede] e depois pressione **OK**.
2. Pressione ▲ ou ▼ para selecionar a opção [WLAN (Wi-Fi)] e depois pressione **OK**.
3. Pressione ▲ ou ▼ para selecionar a opção [Ativar WLAN] e, em seguida, pressione **OK**.
4. Execute um destes procedimentos:
 - Para habilitar o Wi-Fi, selecione [Lig].
 - Para desabilitar o Wi-Fi, selecione [Des].
5. Pressione **OK**.

HL-L3280CDW/HL-L3295CDW

1. Pressione  [Config.] > [Tds. configs.] > [Rede] > [WLAN (Wi-Fi)].
2. Pressione ▲ ou ▼ para selecionar a opção [Ativar WLAN]. Pressione [Ativar WLAN].
3. Execute um destes procedimentos:
 - Para habilitar o Wi-Fi, selecione [Lig].
 - Para desabilitar o Wi-Fi, selecione [Des].
4. Pressione .

Informações relacionadas

- [Configurações de rede sem fio](#)

Imprimir o relatório da WLAN

O relatório da WLAN exibe o status da rede sem fio do seu equipamento. Se a conexão sem fio falhar, verifique o código de erro no relatório impresso.

>> [HL-L3220CDW/HL-L3240CDW](#)



>> [HL-L3280CDW/HL-L3295CDW](#)

HL-L3220CDW/HL-L3240CDW

1. Pressione ▲ ou ▼ para selecionar a opção [Impr. relat] e, em seguida, pressione **OK**.
2. Pressione ▲ ou ▼ para selecionar a opção [Relatório WLAN] e, em seguida, pressione **OK**.
3. Pressione **Go (Ir)**.

O equipamento imprimirá o relatório da WLAN.

HL-L3280CDW/HL-L3295CDW

1. Pressione  [Configs.] > [Tds. configs.] > [Impr. relat] > [Relatório WLAN].
2. Pressione [Sim].
O equipamento imprimirá o Relatório da WLAN.
3. Pressione .

Se o relatório da WLAN não for impresso, verifique se há algo errado no equipamento. Caso não haja nenhum problema visível, aguarde um minuto e tente imprimir o relatório novamente.

Informações relacionadas

- [Configurações de rede sem fio](#)
 - [Códigos de erro do relatório de rede local sem fio](#)

Tópicos relacionados:

- [Meu equipamento não imprime pela rede](#)
- [Quero verificar se os meus dispositivos de rede estão funcionando corretamente](#)

Códigos de erro do relatório de rede local sem fio

Se o Relatório de rede local sem fio mostrar falha na conexão, verifique o código de erro no relatório impresso e consulte as instruções correspondentes na tabela:

Código de erro	Problema e soluções recomendadas
TS-01	<p>A WLAN (Wi-Fi) não está ativada.</p> <p>Verifique os seguintes pontos e tente configurar sua conexão sem fio novamente:</p> <ul style="list-style-type: none">• Ative a configuração de WLAN em seu equipamento.• Se um cabo de rede estiver conectado ao seu equipamento, desconecte-o.
TS-02	<p>O ponto de acesso/roteador sem fio não foi detectado.</p> <p>Verifique os seguintes pontos e tente configurar sua conexão sem fio novamente:</p> <ul style="list-style-type: none">• O ponto de acesso/roteador sem fio precisa estar ligado.• Ao ajustar as configurações de rede sem fio, posicione temporariamente seu equipamento em um local mais próximo do roteador/ponto de acesso sem fio.• Se o seu ponto de acesso/roteador sem fio estiver utilizando a filtragem de endereços MAC, confirme se o filtro permite o endereço MAC do equipamento. Você pode encontrar o endereço MAC imprimindo o Relatório de configuração de rede.• Se você inseriu manualmente o nome da rede (SSID) e as informações de segurança (método de autenticação/método de criptografia), as informações podem estar incorretas. Verifique o nome da rede e informações de segurança novamente e reinsira os dados corretos.• Reinicie seu ponto de acesso/roteador sem fio. Se não conseguir encontrar o nome da rede (SSID) e as informações de segurança, consulte a documentação fornecida com o ponto de acesso/roteador sem fio ou entre em contato com o fabricante do roteador, administrador de sistema ou provedor de Internet.
TS-03	<p>As configurações de segurança e rede empresarial sem fio inseridas podem estar incorretas.</p> <p>Verifique os seguintes pontos e tente configurar sua conexão sem fio novamente:</p> <p>Verifique as seguintes informações:</p> <ul style="list-style-type: none">- Nome da rede (SSID) selecionado para configurar o equipamento.- Informações de segurança selecionadas para configurar o equipamento (como método de autenticação, método de criptografia ou ID de usuário). <p>Se ainda assim não conseguir encontrar o nome da rede (SSID) e as informações de segurança, consulte a documentação fornecida com o ponto de acesso/roteador sem fio ou entre em contato com o fabricante do roteador, administrador de sistema ou provedor de Internet.</p>

Código de erro	Problema e soluções recomendadas
TS-04	<p>Seu equipamento não oferece suporte para os métodos de autenticação e criptografia usados pelo ponto de acesso/roteador sem fio selecionado.</p> <p>Para o modo de infraestrutura (mais comum)</p> <p>Altere os métodos de autenticação e criptografia do roteador/ponto de acesso sem fio. Seu equipamento oferece suporte para os seguintes métodos de autenticação e criptografia:</p> <ul style="list-style-type: none"> • WPA-Pessoal: TKIP / AES • WPA2-Pessoal: TKIP / AES • WPA3-Pessoal: AES • ABERTO: WEP / NENHUM (sem criptografia) • Chave compartilhada: WEP <p>Se o problema não for resolvido, é possível que o nome da rede (SSID) ou as configurações de segurança inseridos estejam incorretos. Verifique se as configurações de rede sem fio estão corretas para a sua rede.</p>
TS-05	<p>O nome da rede (SSID) e a chave de rede (senha) estão incorretos.</p> <p>Verifique os seguintes pontos e tente configurar sua conexão sem fio novamente:</p> <ul style="list-style-type: none"> • Confirme o nome da rede (SSID) e a chave de rede (senha). • Se sua chave de rede contém letras maiúsculas e minúsculas, verifique se elas foram digitadas corretamente. • Se você não conseguir encontrar o nome da rede (SSID) e as informações de segurança, consulte a documentação fornecida com o seu roteador/ponto de acesso sem fio ou entre em contato com o fabricante do roteador, o administrador do sistema ou o provedor de serviços de Internet. • Se o seu roteador/ponto de acesso sem fio usar criptografia WEP com várias chaves WEP, anote e use apenas a primeira chave WEP.
TS-06	<p>As informações de segurança sem fios (método de autenticação/método de criptografia/chave de rede (senha)) estão incorretas.</p> <p>Verifique os seguintes pontos e tente configurar sua conexão sem fio novamente:</p> <ul style="list-style-type: none"> • Confirme a chave de rede. Se sua chave de rede contém letras maiúsculas e minúsculas, verifique se elas foram digitadas corretamente. • Certifique-se de que o método de autenticação inserido e o método de autenticação ou criptografia suportado pelo roteador/ponto de acesso sem fio são os mesmos. • Se a chave de rede, método de autenticação e método de criptografia tiverem sido confirmados, reinicie seu ponto de acesso/roteador sem fio e o equipamento. • Se o Modo furtivo do ponto de acesso/roteador sem fio estiver ligado, você pode precisar desativá-lo para se conectar à rede sem fio. <p>Se não conseguir encontrar o nome da rede (SSID) e as informações de segurança, consulte a documentação fornecida com o ponto de acesso/roteador sem fio ou entre em contato com o fabricante do roteador, administrador de sistema ou provedor de Internet.</p>

Código de erro	Problema e soluções recomendadas
TS-07	<p>O equipamento não detecta um ponto de acesso/roteador sem fio com WPS (Wi-Fi Protected Setup) ativado.</p> <p>Verifique os seguintes pontos e tente novamente:</p> <ul style="list-style-type: none"> • Para verificar se o seu roteador/ponto de acesso sem fio suporta WPS, procure o símbolo WPS exibido no roteador/ponto de acesso. Para obter mais informações, consulte a documentação fornecida com o seu roteador/ponto de acesso sem fio. • Para configurar sua conexão sem fio usando WPS, você precisa configurar seu equipamento e o ponto de acesso/roteador sem fio. Para mais informações, consulte o guia do usuário. • Se você não souber como configurar o seu roteador/ponto de acesso sem fio usando o WPS, consulte a documentação fornecida com o seu roteador/ponto de acesso sem fio ou entre em contato com o fabricante do roteador, o administrador do sistema ou o provedor de serviços de Internet.
TS-08	<p>Dois ou mais roteadores sem fio ou pontos de acesso que foram ativados para WPS foram detectados.</p> <p>Verifique os seguintes pontos e tente novamente:</p> <ul style="list-style-type: none"> • Certifique-se de que apenas um roteador/ponto de acesso sem fio dentro do alcance tenha o WPS ativado e tente conectar-se novamente. • Tente se conectar novamente depois de alguns minutos para evitar a interferência de outros pontos de acesso/roteador.



Como confirmar as informações de segurança da rede sem fio (SSID/método de autenticação/método de criptografia/chave de rede) do ponto de acesso/roteador da rede local sem fio:

1. As configurações padrão de segurança podem estar em uma etiqueta fixada ao ponto de acesso/roteador de rede local sem fio. Como alternativa, o nome do fabricante ou o número do modelo do ponto de acesso/roteador da rede local sem fio pode ser usado como a configuração padrão de segurança.
2. Consulte a documentação fornecida com o ponto de acesso/roteador de rede local sem fio para obter informações sobre como localizar as configurações de segurança.
 - Se o ponto de acesso/roteador da rede local sem fio estiver configurado para não transmitir o SSID, o SSID não será automaticamente detectado. Você terá que inserir manualmente o nome do SSID.
 - A chave de rede também pode ser descrita como senha, chave de segurança ou chave de criptografia.

Se você não souber o SSID e as configurações de segurança de rede sem fio do ponto de acesso/roteador de rede local sem fio ou não souber como alterar as configurações, consulte a documentação fornecida com o ponto de acesso/roteador de rede local sem fio ou entre em contato com o fabricante do ponto de acesso/roteador, com o provedor de acesso à Internet ou o administrador da rede.



Informações relacionadas

- [Imprimir o relatório da WLAN](#)

Tópicos relacionados:

- [Meu equipamento não imprime pela rede](#)
- [Quero verificar se os meus dispositivos de rede estão funcionando corretamente](#)
- [Configurar o equipamento para uma rede sem fio usando o método de um botão WPS \(Wi-Fi Protected Setup™\)](#)
- [Configurar o equipamento para uma rede sem fio usando o Método de PIN do WPS \(Wi-Fi Protected Setup™\)](#)
- [Configurar o equipamento para uma rede sem fio usando o aplicativo de configuração do painel de controle do equipamento](#)
- [Configurar seu Equipamento para uma rede sem fio quando o SSID não é transmitido](#)
- [Configurar o equipamento para uma rede sem fio empresarial](#)

Funções de Rede

- [Habilitar/Desabilitar o Gerenciamento via Web usando o Painel de Controle](#)
- [Definir as configurações do servidor proxy usando o Gerenciamento via Web](#)
- [Imprimir o relatório de configurações de rede](#)
- [Sincronizar o horário com o servidor SNTP utilizando o Gerenciamento via Web](#)
- [Ethernet Gigabit \(somente rede cabeada\)](#)
- [Reinicializar as configurações de fábrica da rede](#)

Habilitar/Desabilitar o Gerenciamento via Web usando o Painel de Controle

>> [HL-L3220CDW/HL-L3240CDW](#)

>> [HL-L3280CDW/HL-L3295CDW](#)

HL-L3220CDW/HL-L3240CDW

1. Pressione ▲ ou ▼ para selecionar a opção [Rede] e depois pressione **OK**.
2. Pressione ▲ ou ▼ para selecionar a opção [Ger. base Web] e, em seguida, pressione **OK**.
3. Pressione ▲ ou ▼ para selecionar a opção desejada e depois pressione **OK**.



Se você ativar essa função, certifique-se de especificar o método de conexão para usar o Gerenciamento via Web.

HL-L3280CDW/HL-L3295CDW

1. Pressione  [Configs.] > [Tds. configs.] > [Rede] > [Gerenc com base na Web].
2. Pressione para selecionar a opção desejada.



Se você ativar essa função, certifique-se de especificar o método de conexão para usar o Gerenciamento via Web.

Informações relacionadas

- [Funções de Rede](#)

Tópicos relacionados:

- [Acessar o Gerenciamento via Web](#)

Definir as configurações do servidor proxy usando o Gerenciamento via Web

Se sua rede usar um servidor proxy, as seguintes informações do servidor proxy deverão ser configuradas usando o Gerenciamento via Web:

- Endereço do servidor proxy
- Número da porta
- Nome de usuário
- Senha



- Recomendamos o uso da última versão dos seguintes navegadores da web:
 - Microsoft Edge, Firefox e Google Chrome™ para Windows
 - Safari, Firefox e Google Chrome™ para Mac
 - Google Chrome™ para Android™
 - Safari e Google Chrome™ para iOS
- Certifique-se de que o JavaScript e os Cookies estejam sempre habilitados em qualquer que seja o navegador usado.

1. Inicie o navegador da Web.
2. Digite “https://machine's IP address” na barra de endereços do seu navegador (onde “endereço IP do equipamento” é o endereço IP de seu equipamento).

Por exemplo:

https://192.168.1.2

3. Se necessário, digite a senha no campo **Iniciar sessão** e clique em **Iniciar sessão**.



A senha padrão para gerenciamento das configurações deste equipamento está localizada na parte traseira do equipamento, identificada como “PwD”.

4. Vá para o menu de navegação e clique em **Rede > Rede > Protocolo**.



Comece a partir do ☰, se o menu de navegação não for exibido no lado esquerdo da tela.

5. Confirme se a caixa de seleção **Proxy** está selecionada e clique em **Submeter**.
6. No campo **Proxy**, clique em **Definições avançadas**.
7. Insira as informações do servidor proxy.
8. Clique em **Submeter**.



Informações relacionadas

- [Funções de Rede](#)

Tópicos relacionados:

- [Definir as configurações do servidor proxy usando o painel de controle do equipamento Brother](#)
- [Registre seu equipamento no Universal Print usando o Gerenciamento via Web](#)
- [Acessar o Gerenciamento via Web](#)

Imprimir o relatório de configurações de rede

O relatório de configurações de rede mostra a configuração da rede, incluindo as opções do servidor de impressão em rede.



- O nome do nó aparece no Relatório de configuração de rede. O nome do nó padrão é “BRN123456abcdef” para uma rede cabeada ou “BRW123456abcdef” para uma rede sem fio (onde “123456abcdef” é o endereço MAC / endereço Ethernet de seu equipamento)
- Se o endereço IP no relatório de configurações de rede mostrar 0.0.0.0, aguarde um minuto e tente imprimi-lo novamente.
- Você pode encontrar no relatório as configurações do equipamento, como endereço IP, máscara de sub-rede, nome do nó e endereço MAC. Exemplo:
 - Endereço IP: 192.168.0.5
 - Máscara de sub-rede: 255.255.255.0
 - Nome do nó: BRN000ca0000499
 - Endereço MAC: 00-0c-a0-00-04-99

>> [HL-L3220CDW/HL-L3240CDW](#)



>> [HL-L3280CDW/HL-L3295CDW](#)

HL-L3220CDW/HL-L3240CDW

1. Pressione ▲ ou ▼ para selecionar a opção [Impr. relat] e, em seguida, pressione **OK**.
2. Pressione ▲ ou ▼ para selecionar a opção [Config de Rede] e, em seguida, pressione **OK**.
3. Pressione **Go (Ir)**.

O equipamento imprime o Relatório de configuração de rede.

HL-L3280CDW/HL-L3295CDW

1. Pressione  [Configs.] > [Tds. configs.] > [Impr. relat] > [Configuração de rede].
2. Pressione [Sim].
O equipamento imprime o Relatório de configuração de rede.
3. Pressione .

Informações relacionadas

- [Funções de Rede](#)

Tópicos relacionados:

- [Utilizar a ferramenta de reparo da conexão em rede \(Windows\)](#)
- [Acessar o Gerenciamento via Web](#)
- [Mensagens de erro](#)
- [Quero verificar se os meus dispositivos de rede estão funcionando corretamente](#)
- [Verifique as configurações de rede do seu equipamento](#)
- [Se estiver tendo dificuldades com a rede do seu equipamento](#)
- [Configurar as opções de Gigabit Ethernet usando o Gerenciamento via Web](#)

Sincronizar o horário com o servidor SNTP utilizando o Gerenciamento via Web

O protocolo SNTP (Simple Network Time Protocol - Protocolo de Tempo de Rede Simples) é utilizado para sincronizar o horário usado pelo equipamento para autenticação com o servidor de horário SNTP. Você pode sincronizar o horário do equipamento de forma automática ou manual com UTC (Coordinated Universal Time - Tempo Universal Coordenado) fornecido pelo servidor de horário SNTP.

- [Configurar data e hora usando o Gerenciamento via Web](#)
- [Configurar o protocolo SNTP usando o Gerenciamento via Web](#)

Configurar data e hora usando o Gerenciamento via Web

Configure a data e o horário para sincronizar o horário utilizado pelo equipamento com o servidor de horário SNTP.

Este recurso não está disponível em alguns países.

1. Inicie o navegador da Web.
2. Digite "https://machine's IP address" na barra de endereços do seu navegador (onde "endereço IP do equipamento" é o endereço IP de seu equipamento).

Por exemplo:

https://192.168.1.2

3. Se necessário, digite a senha no campo **Iniciar sessão** e clique em **Iniciar sessão**.



A senha padrão para gerenciamento das configurações deste equipamento está localizada na parte traseira do equipamento, identificada como "**Pwd**".

4. Vá para o menu de navegação e clique em **Administrador** > **Data e hora**.



Comece a partir do ☰, se o menu de navegação não for exibido no lado esquerdo da tela.

5. Verifique as configurações de **Fuso horário**.



Selecione a diferença de horário entre sua localização e o UTC na lista suspensa **Fuso horário**. Por exemplo, o fuso horário do Leste dos EUA e do Canadá é UTC-05:00.

6. Clique em **Submeter**.



Informações relacionadas

- [Sincronizar o horário com o servidor SNTP utilizando o Gerenciamento via Web](#)

Tópicos relacionados:

- [Acessar o Gerenciamento via Web](#)

Configurar o protocolo SNTP usando o Gerenciamento via Web

Configure o protocolo SNTP para sincronizar o horário usado pelo equipamento para autenticação com o horário do servidor de horário SNTP.

1. Inicie o navegador da Web.
2. Digite “https://machine's IP address” na barra de endereços do seu navegador (onde “endereço IP do equipamento” é o endereço IP de seu equipamento).

Por exemplo:

https://192.168.1.2

3. Se necessário, digite a senha no campo **Iniciar sessão** e clique em **Iniciar sessão**.



A senha padrão para gerenciamento das configurações deste equipamento está localizada na parte traseira do equipamento, identificada como “PwD”.

4. Vá para o menu de navegação e clique em **Rede > Rede > Protocolo**.



Comece a partir do ☰, se o menu de navegação não for exibido no lado esquerdo da tela.

5. Marque a caixa de seleção **SNTP** para ativar as configurações.
6. Clique em **Submeter**.
7. Reinicie o equipamento Brother para ativar a configuração.
8. Ao lado da caixa de seleção SNTP, clique em **Definições avançadas**.
9. Defina as configurações.

Opção	Descrição
Estado	Exibe se o protocolo de SNTP está habilitado ou desabilitado.
Estado de sincronização	Confirme o estado de sincronização mais recente.
Método do servidor SNTP	Selecione AUTO ou ESTÁTICO . <ul style="list-style-type: none">• AUTO Se existir um servidor DHCP em sua rede, o servidor SNTP obterá automaticamente o endereço daquele servidor.• ESTÁTICO Digite o endereço que você deseja usar.
Endereço do servidor SNTP principal Endereço do servidor SNTP secundário	Digite o endereço do servidor (até 64 caracteres). O endereço do servidor SNTP secundário é usado como uma reserva para o endereço do servidor SNTP primário. Se o servidor primário estiver indisponível, o equipamento entrará em contato com o servidor SNTP secundário.
Porta do servidor SNTP principal Porta do servidor SNTP secundário	Digite o número da porta (de 1 a 65535). A porta do servidor SNTP secundário é usada como uma reserva para a porta do servidor SNTP primário. Se a porta primária estiver indisponível, o equipamento entrará em contato com a porta SNTP secundária.
Interv. de sincronização	Digite o número de horas a ser utilizado entre as tentativas de sincronização do servidor (de 1 a 168 horas).

10. Clique em **Submeter**.



Informações relacionadas

- [Sincronizar o horário com o servidor SNTP utilizando o Gerenciamento via Web](#)

Tópicos relacionados:

- [Acessar o Gerenciamento via Web](#)
-

Ethernet Gigabit (somente rede cabeada)

Modelos relacionados: HL-L3240CDW/HL-L3280CDW/HL-L3295CDW

Seu equipamento suporta Gigabit Ethernet 1000BASE-T. Para se conectar a uma rede Gigabit Ethernet 1000BASE-T, você precisa definir o modo de conexão Ethernet do equipamento como Automático usando o painel de controle do equipamento ou o Gerenciamento via Web (navegador da Web).



Use um cabo de rede de categoria 5e (ou superior). O equipamento pode negociar automaticamente a velocidade de rede mais alta suportada. Por exemplo, para atingir velocidades de rede 1000BASE-T, toda a infraestrutura de conexão, incluindo comutadores e cabos de rede, também deve suportar velocidades 1000BASE-T. Caso contrário, o equipamento se comunicará em 10BASE-T ou 100BASE-TX.



Informações relacionadas

- [Funções de Rede](#)
 - [Configurar as opções de Gigabit Ethernet usando o Gerenciamento via Web](#)

Configurar as opções de Gigabit Ethernet usando o Gerenciamento via Web

Modelos relacionados: HL-L3240CDW/HL-L3280CDW/HL-L3295CDW

1. Inicie o navegador da Web.
2. Digite "https://machine's IP address" na barra de endereços do seu navegador (onde "endereço IP do equipamento" é o endereço IP de seu equipamento).
Por exemplo:
https://192.168.1.2
3. Se necessário, digite a senha no campo **Iniciar sessão** e clique em **Iniciar sessão**.



A senha padrão para gerenciamento das configurações deste equipamento está localizada na parte traseira do equipamento, identificada como "**Pwd**".

4. Vá para o menu de navegação e clique em **Rede** > **Com fios** > **Ethernet**.



Comece a partir do ☰, se o menu de navegação não for exibido no lado esquerdo da tela.

5. Selecione **Auto** na lista suspensa **Modo Ethernet**.
6. Clique em **Submeter**.
7. Para ativar as configurações, clique em **Sim** para reiniciar o equipamento.

Você pode confirmar as configurações imprimindo o Relatório de configuração de rede.



Informações relacionadas

- [Ethernet Gigabit \(somente rede cabeada\)](#)

Tópicos relacionados:

- [Acessar o Gerenciamento via Web](#)
- [Imprimir o relatório de configurações de rede](#)

Reinicializar as configurações de fábrica da rede

Você pode usar o painel de controle do seu equipamento para restaurar as configurações de rede do equipamento para as configurações padrão de fábrica. Essa ação restaura todas as informações, como a senha e o endereço IP.



- Este recurso restaura todas as configurações padrão de fábrica da rede.
- Você também pode restaurar o servidor de impressão para as configurações de fábrica usando o Gerenciamento via Web.

>> [HL-L3220CDW/HL-L3240CDW](#)

>> [HL-L3280CDW/HL-L3295CDW](#)

HL-L3220CDW/HL-L3240CDW

1. Pressione ▲ ou ▼ para selecionar a opção [Rede] e depois pressione **OK**.
2. Pressione ▲ ou ▼ para selecionar a opção [Reiniciar rede] e, em seguida, pressione **OK**.
3. Siga as instruções no equipamento para restaurar as configurações de rede.
O equipamento será reiniciado.

HL-L3280CDW/HL-L3295CDW

1. Pressione  [Configs.] > [Tds. configs.] > [Rede] > [Reiniciar rede].
2. [Reinic. OK?] será exibido. Pressione [Sim] por dois segundos para confirmar.
O equipamento será reiniciado.

✓ Informações relacionadas

- [Funções de Rede](#)

Tópicos relacionados:

- [Redefinir Funções](#)

Segurança

- [Antes de usar recursos de segurança de rede](#)
- [Configurar certificados para a segurança do dispositivo](#)
- [Usar SSL/TLS](#)
- [Usar SNMPv3](#)
- [Use IPsec](#)
- [Usar autenticação IEEE 802.1x para uma rede com ou sem fio](#)
- [Usar Autenticação Active Directory](#)
- [Usar Autenticação LDAP](#)
- [Usar o Secure Function Lock 3.0 \(Bloqueio Seguro de Função 3.0\)](#)
- [Enviar um e-mail com segurança](#)
- [Armazenamento do registro de impressão na rede](#)
- [Bloquear as configurações do equipamento a partir do painel de controle](#)
- [Use os recursos de Detecção de rede global](#)

Antes de usar recursos de segurança de rede

Seu equipamento emprega alguns dos mais recentes protocolos de segurança de rede e criptografia disponíveis atualmente. Esses recursos de rede podem ser integrados ao seu plano geral de segurança de rede para reforçar a proteção de dados e evitar o acesso não autorizado ao equipamento.



Recomendamos que os protocolos Telnet, servidor FTP e TFTP sejam desabilitados. O acesso ao equipamento com o uso desses protocolos não é seguro.



Informações relacionadas

- [Segurança](#)
 - [Desative protocolos desnecessários](#)
-

Desative protocolos desnecessários

1. Inicie o navegador da Web.
2. Digite "https://machine's IP address" na barra de endereços do seu navegador (onde "endereço IP do equipamento" é o endereço IP de seu equipamento).

Por exemplo:

https://192.168.1.2

3. Se necessário, digite a senha no campo **Iniciar sessão** e clique em **Iniciar sessão**.



A senha padrão para gerenciamento das configurações deste equipamento está localizada na parte traseira do equipamento, identificada como "Pwd".

4. Vá para o menu de navegação e clique em **Rede > Rede > Protocolo**.



Comece a partir do ☰, se o menu de navegação não for exibido no lado esquerdo da tela.

5. Desmarque todas as caixas de seleção de protocolos desnecessários para desativá-los.
6. Clique em **Submeter**.
7. Reinicie o equipamento Brother para ativar a configuração.



Informações relacionadas

- [Antes de usar recursos de segurança de rede](#)

Tópicos relacionados:

- [Acessar o Gerenciamento via Web](#)

Configurar certificados para a segurança do dispositivo

Você deve configurar um certificado para gerenciar seu equipamento em rede com segurança usando SSL/TLS. Você precisa utilizar o Gerenciamento via Web para configurar um certificado.

- [Recursos compatíveis do certificado de segurança](#)
- [Como criar e instalar um certificado](#)
- [Criar um certificado autoassinado](#)
- [Criar uma Solicitação de assinatura de certificado \(CSR\) e instalar um certificado de uma Autoridade de Certificação \(CA\)](#)
- [Importar e exportar o certificado e a chave privada](#)
- [Importar e exportar um certificado da CA](#)
- [Gerenciar vários certificados](#)

Recursos compatíveis do certificado de segurança

Seu equipamento é compatível com o uso de vários certificados de segurança, permitindo o gerenciamento, a autenticação e a comunicação com o equipamento de forma segura. Os recursos do certificado de segurança a seguir podem ser usados com o equipamento:

- Comunicação SSL/TLS
- Comunicação SSL para SMTP
- Autenticação IEEE 802.1x
- IPsec

Seu equipamento oferece suporte para o seguinte:

- Certificado pré-instalado

Seu equipamento possui um certificado pré-instalado e autoassinado. Este certificado permite utilizar a comunicação SSL/TLS sem criar ou instalar um certificado diferente.



O certificado autoassinado pré-instalado protege sua comunicação até um determinado nível. Recomendamos o uso de um certificado emitido por uma organização confiável para garantir mais segurança.

- Certificado autoassinado

Este servidor de impressão emite seu próprio certificado. Usando esse certificado, você pode usar a comunicação SSL/TLS com facilidade, sem criar ou instalar um certificado diferente de uma autoridade de certificação.

- Certificado de uma autoridade de certificação (CA)

Existem dois métodos para instalar um certificado de CA. Se você já possui um certificado de uma CA ou deseja usar um certificado de uma CA confiável externa:

- Quando estiver usando uma solicitação de assinatura de certificado (CSR) a partir deste servidor de impressão.
- Quando importar um certificado e uma chave privada.

- CA (Autoridade de certificação)

Para utilizar um certificado da CA que identifique a CA e possua sua própria chave privada, você precisa importar esse certificado da CA diretamente dessa autoridade, antes de configurar os recursos de segurança da rede.



- Se você utilizar a comunicação SSL/TLS, recomendamos primeiro entrar em contato com o administrador de seu sistema.
- Quando você restaura as configurações padrão de fábrica do servidor de impressão, o certificado e a chave privada que foram instalados são excluídos. Se você quiser manter o mesmo certificado e a chave privada depois de restaurar o servidor de impressora, exporte-os antes da restauração e depois reinstale-os.



Informações relacionadas

- [Configurar certificados para a segurança do dispositivo](#)

Como criar e instalar um certificado

Você tem duas opções ao escolher um certificado de segurança: usar um certificado autoassinado ou usar um certificado emitido por uma Autoridade de certificação (CA).

Opção 1

Certificado autoassinado

1. Crie um certificado autoassinado usando o Gerenciamento via Web.
2. Instale o certificado autoassinado em seu computador.

Opção 2

Certificado de uma CA

1. Crie uma CSR (Solicitação de assinatura de certificado) usando o Gerenciamento via Web.
2. Instale o certificado emitido pela CA no equipamento Brother usando o Gerenciamento via Web.
3. Instale o certificado em seu computador.



Informações relacionadas

- [Configurar certificados para a segurança do dispositivo](#)

Criar um certificado autoassinado

1. Inicie o navegador da Web.
2. Digite "https://machine's IP address" na barra de endereços do seu navegador (onde "endereço IP do equipamento" é o endereço IP de seu equipamento).

Por exemplo:

https://192.168.1.2



- Caso esteja utilizando um DNS (Domain Name System, sistema de nomes de domínio) ou tenha habilitado um nome NetBIOS, você poderá digitar outro nome, como "Impressora_compartilhada", em vez do endereço IP.

Por exemplo: https://SharedPrinter

- Se habilitar um nome NetBIOS, você também poderá usar o nome do nó.

Por exemplo: https://brn123456abcdef

- O Nome NetBIOS pode ser encontrado no Relatório de Configurações de Rede.

3. Se necessário, digite a senha no campo **Iniciar sessão** e clique em **Iniciar sessão**.



A senha padrão para gerenciamento das configurações deste equipamento está localizada na parte traseira do equipamento, identificada como "Pwd".

4. Vá para o menu de navegação e clique em **Rede > Segurança > Certificado**.



Comece a partir do ☰, se o menu de navegação não for exibido no lado esquerdo da tela.

5. Clique em **Criar certificado autoassinado**.
6. Insira um **Nome comum** e uma **Data válida**.
 - O **Nome comum** deve ter menos de 64 bytes. Insira um identificador, como um endereço IP, nome de nó ou nome de domínio, para ser usado quando você acessar este equipamento por meio de comunicação SSL/TLS. O nome do nó é exibido por padrão.
 - Um aviso aparecerá na tela se você usar o protocolo IPPS ou HTTPS e digitar no URL um nome diferente do **Nome comum** usado para o certificado autoassinado.
7. Selecione sua configuração na lista suspensa **Algoritmo de chave pública**. A configuração padrão é **RSA(2048 bits)**.
8. Selecione sua configuração na lista suspensa **Algoritmo resumido**. A configuração padrão é **SHA256**.
9. Clique em **Submeter**.



Informações relacionadas

- [Configurar certificados para a segurança do dispositivo](#)

Tópicos relacionados:

- [Acessar o Gerenciamento via Web](#)

▲ [Página inicial](#) > [Segurança](#) > [Configurar certificados para a segurança do dispositivo](#) > Criar uma Solicitação de assinatura de certificado (CSR) e instalar um certificado de uma Autoridade de Certificação (CA)

Criar uma Solicitação de assinatura de certificado (CSR) e instalar um certificado de uma Autoridade de Certificação (CA)

Se você já tiver um certificado de uma Autoridade de Certificação (CA) confiável externa, poderá armazenar o certificado e a chave privada no seu equipamento e gerenciá-los usando importação e exportação. Se não tiver um certificado de uma CA externa confiável, crie uma Solicitação de assinatura de certificado (CSR), envie a CSR à CA para autenticação e instale o certificado que a CA emitirá no seu equipamento.

- [Criar uma CSR \(Solicitação de Assinatura de Certificado\)](#)
- [Instalar um certificado no seu equipamento](#)

Criar uma CSR (Solicitação de Assinatura de Certificado)

Uma CSR (Solicitação de assinatura de certificado) é uma solicitação enviada a uma CA (Autoridade de certificação) para autenticação das credenciais contidas no certificado.

Recomendamos que você instale um Certificado raiz da CA em seu computador antes de criar a CSR.

1. Inicie o navegador da Web.
2. Digite "https://machine's IP address" na barra de endereços do seu navegador (onde "endereço IP do equipamento" é o endereço IP de seu equipamento).

Por exemplo:

https://192.168.1.2



- Caso esteja utilizando um DNS (Domain Name System, sistema de nomes de domínio) ou tenha habilitado um nome NetBIOS, você poderá digitar outro nome, como "Impressora_compartilhada", em vez do endereço IP.

Por exemplo: https://SharedPrinter

- Se habilitar um nome NetBIOS, você também poderá usar o nome do nó.

Por exemplo: https://brn123456abcdef

- O Nome NetBIOS pode ser encontrado no Relatório de Configurações de Rede.

3. Se necessário, digite a senha no campo **Iniciar sessão** e clique em **Iniciar sessão**.



A senha padrão para gerenciamento das configurações deste equipamento está localizada na parte traseira do equipamento, identificada como "Pwd".

4. Vá para o menu de navegação e clique em **Rede > Segurança > Certificado**.



Comece a partir do ☰, se o menu de navegação não for exibido no lado esquerdo da tela.

5. Clique em **Criar CSR**.

6. Digite um **Nome comum** (obrigatório) e adicione outras informações sobre sua **Organização** (opcional).



- As informações de sua empresa são necessárias para que uma CA possa confirmar sua identidade e comprová-la para as outras pessoas.
- O **Nome comum** deve ter menos de 64 bytes. Insira um identificador, como um endereço IP, nome de nó ou nome de domínio, para ser usado quando você acessar este equipamento por meio de comunicação SSL/TLS. O nome do nó é exibido por padrão. O **Nome comum** é obrigatório.
- Um aviso aparecerá na tela se você digitar no URL um nome diferente do Nome comum usado para o certificado.
- As opções de **Organização**, **Unidade organizacional**, **Cidade/Localidade** e **Distrito** devem ter menos de 64 bytes.
- O **País/Região** deve conter um código de país de dois caracteres no formato ISO 3166.
- Se estiver configurando uma extensão de certificado X.509v3, marque a caixa de seleção **Configurar partição expandida** e depois selecione **Auto (Registrar IPv4)** ou **Manual**.

7. Selecione sua configuração na lista suspensa **Algoritmo de chave pública**. A configuração padrão é **RSA(2048 bits)**.

8. Selecione sua configuração na lista suspensa **Algoritmo resumido**. A configuração padrão é **SHA256**.

9. Clique em **Submeter**.

A CSR aparece na tela. Salve a CSR como um arquivo ou copie e cole seus dados em um formulário de CSR online oferecido por uma Autoridade de Certificação.

10. Clique em **Salvar**.



- Siga a política de sua CA quanto ao método de envio de uma CSR à CA.
- Se estiver usando a Autoridade de certificação raiz corporativa do Windows Server 2012/2012 R2/2016/2019/2022, recomendamos que você use o servidor web para assegurar que o modelo de certificado criará o certificado de cliente com segurança. Se estiver criando um Certificado de Cliente para um ambiente IEEE 802.1x com autenticação EAP-TLS, recomendamos que você use Usuário para o modelo de certificado.



Informações relacionadas

- [Criar uma Solicitação de assinatura de certificado \(CSR\) e instalar um certificado de uma Autoridade de Certificação \(CA\)](#)

Tópicos relacionados:

- [Acessar o Gerenciamento via Web](#)
-

Instalar um certificado no seu equipamento

Quando receber um certificado de uma Autoridade Certificadora (AC), siga os passos abaixo para instalá-lo no servidor de impressão:

Apenas um certificado emitido com Solicitação de Assinatura do Certificado (CSR) do seu equipamento pode ser instalado nele. Se quiser criar outra CSR, confirme se o certificado já está instalado antes de criar a nova CSR. Criar outro CSR somente após a instalação do certificado no equipamento, caso contrário, o CSR criado antes da instalação do novo CSR será inválido.

1. Inicie o navegador da Web.
2. Digite "https://machine's IP address" na barra de endereços do seu navegador (onde "endereço IP do equipamento" é o endereço IP de seu equipamento).

Por exemplo:

https://192.168.1.2



- Caso esteja utilizando um DNS (Domain Name System, sistema de nomes de domínio) ou tenha habilitado um nome NetBIOS, você poderá digitar outro nome, como "Impressora_compartilhada", em vez do endereço IP.

Por exemplo: https://SharedPrinter

- Se habilitar um nome NetBIOS, você também poderá usar o nome do nó.
Por exemplo: https://brn123456abcdef
- O Nome NetBIOS pode ser encontrado no Relatório de Configurações de Rede.

3. Se necessário, digite a senha no campo **Iniciar sessão** e clique em **Iniciar sessão**.



A senha padrão para gerenciamento das configurações deste equipamento está localizada na parte traseira do equipamento, identificada como "Pwd".

4. Vá para o menu de navegação e clique em **Rede > Segurança > Certificado**.



Comece a partir do ☰, se o menu de navegação não for exibido no lado esquerdo da tela.

5. Clique em **Instalar certificado**.
6. Navegue até o arquivo que contém o certificado emitido pela CA e depois clique em **Submeter**.
O certificado foi corretamente criado e salvo na memória do equipamento.

Para usar comunicação SSL/TLS, você precisa ter o Certificado raiz da CA instalado em seu computador. Entre em contato com o administrador da rede.



Informações relacionadas

- [Criar uma Solicitação de assinatura de certificado \(CSR\) e instalar um certificado de uma Autoridade de Certificação \(CA\)](#)

Tópicos relacionados:

- [Acessar o Gerenciamento via Web](#)

Importar e exportar o certificado e a chave privada

Armazene o certificado e a chave privada no seu equipamento e gerencie-os, importando e exportando-os conforme necessário.

- [Importar um certificado e uma chave privada](#)
- [Exportar o certificado e a chave privada](#)

Importar um certificado e uma chave privada

1. Inicie o navegador da Web.
2. Digite "https://machine's IP address" na barra de endereços do seu navegador (onde "endereço IP do equipamento" é o endereço IP de seu equipamento).

Por exemplo:

https://192.168.1.2



- Caso esteja utilizando um DNS (Domain Name System, sistema de nomes de domínio) ou tenha habilitado um nome NetBIOS, você poderá digitar outro nome, como "Impressora_compartilhada", em vez do endereço IP.

Por exemplo: https://SharedPrinter

- Se habilitar um nome NetBIOS, você também poderá usar o nome do nó.

Por exemplo: https://brn123456abcdef

- O Nome NetBIOS pode ser encontrado no Relatório de Configurações de Rede.

3. Se necessário, digite a senha no campo **Iniciar sessão** e clique em **Iniciar sessão**.



A senha padrão para gerenciamento das configurações deste equipamento está localizada na parte traseira do equipamento, identificada como "Pwd".

4. Vá para o menu de navegação e clique em **Rede > Segurança > Certificado**.



Comece a partir do ☰, se o menu de navegação não for exibido no lado esquerdo da tela.

5. Clique em **Importar certificado e chave privada**.
6. Navegue até o arquivo que você deseja importar.
7. Digite a senha se o arquivo for criptografado e clique em **Submeter**.

O certificado e a chave privada são importados no seu equipamento.



Informações relacionadas

- [Importar e exportar o certificado e a chave privada](#)

Tópicos relacionados:

- [Acessar o Gerenciamento via Web](#)

Exportar o certificado e a chave privada

1. Inicie o navegador da Web.
2. Digite "https://machine's IP address" na barra de endereços do seu navegador (onde "endereço IP do equipamento" é o endereço IP de seu equipamento).

Por exemplo:

https://192.168.1.2



- Caso esteja utilizando um DNS (Domain Name System, sistema de nomes de domínio) ou tenha habilitado um nome NetBIOS, você poderá digitar outro nome, como "Impressora_compartilhada", em vez do endereço IP.

Por exemplo: https://SharedPrinter

- Se habilitar um nome NetBIOS, você também poderá usar o nome do nó.

Por exemplo: https://brn123456abcdef

- O Nome NetBIOS pode ser encontrado no Relatório de Configurações de Rede.

3. Se necessário, digite a senha no campo **Iniciar sessão** e clique em **Iniciar sessão**.



A senha padrão para gerenciamento das configurações deste equipamento está localizada na parte traseira do equipamento, identificada como "Pwd".

4. Vá para o menu de navegação e clique em **Rede > Segurança > Certificado**.



Comece a partir do ☰, se o menu de navegação não for exibido no lado esquerdo da tela.

5. Clique em **Exportar** quando a **Lista de certificados** for exibida.
6. Insira a senha se quiser criptografar o arquivo.
Se a senha for deixada em branco, o arquivo gerado não será criptografado.
7. Insira novamente a senha para confirmá-la e clique em **Submeter**.
8. Clique em **Salvar**.

O certificado e a chave privada são exportados para o seu computador.

Você também pode importar o certificado no seu computador.



Informações relacionadas

- [Importar e exportar o certificado e a chave privada](#)

Tópicos relacionados:

- [Acessar o Gerenciamento via Web](#)

Importar e exportar um certificado da CA

Você pode importar, exportar e armazenar certificados da CA no seu equipamento Brother.

- [Importar um certificado da CA](#)
- [Exportar um certificado da CA](#)

Importar um certificado da CA

1. Inicie o navegador da Web.
2. Digite "https://machine's IP address" na barra de endereços do seu navegador (onde "endereço IP do equipamento" é o endereço IP de seu equipamento).

Por exemplo:

https://192.168.1.2



- Caso esteja utilizando um DNS (Domain Name System, sistema de nomes de domínio) ou tenha habilitado um nome NetBIOS, você poderá digitar outro nome, como "Impressora_compartilhada", em vez do endereço IP.

Por exemplo: https://SharedPrinter

- Se habilitar um nome NetBIOS, você também poderá usar o nome do nó.

Por exemplo: https://brn123456abcdef

- O Nome NetBIOS pode ser encontrado no Relatório de Configurações de Rede.

3. Se necessário, digite a senha no campo **Iniciar sessão** e clique em **Iniciar sessão**.



A senha padrão para gerenciamento das configurações deste equipamento está localizada na parte traseira do equipamento, identificada como "Pwd".

4. Vá para o menu de navegação e clique em **Rede > Segurança > Certificado de AC**.



Comece a partir do ☰, se o menu de navegação não for exibido no lado esquerdo da tela.

5. Clique em **Importar certificado de AC**.
6. Navegue até o arquivo que você deseja importar.
7. Clique em **Submeter**.



Informações relacionadas

- [Importar e exportar um certificado da CA](#)

Tópicos relacionados:

- [Acessar o Gerenciamento via Web](#)

Exportar um certificado da CA

1. Inicie o navegador da Web.
2. Digite "https://machine's IP address" na barra de endereços do seu navegador (onde "endereço IP do equipamento" é o endereço IP de seu equipamento).

Por exemplo:

https://192.168.1.2



- Caso esteja utilizando um DNS (Domain Name System, sistema de nomes de domínio) ou tenha habilitado um nome NetBIOS, você poderá digitar outro nome, como "Impressora_compartilhada", em vez do endereço IP.

Por exemplo: https://SharedPrinter

- Se habilitar um nome NetBIOS, você também poderá usar o nome do nó.

Por exemplo: https://brn123456abcdef

- O Nome NetBIOS pode ser encontrado no Relatório de Configurações de Rede.

3. Se necessário, digite a senha no campo **Iniciar sessão** e clique em **Iniciar sessão**.



A senha padrão para gerenciamento das configurações deste equipamento está localizada na parte traseira do equipamento, identificada como "Pwd".

4. Vá para o menu de navegação e clique em **Rede** > **Segurança** > **Certificado de AC**.



Comece a partir do ☰, se o menu de navegação não for exibido no lado esquerdo da tela.

5. Selecione o certificado que você deseja exportar e clique em **Exportar**.
6. Clique em **Submeter**.



Informações relacionadas

- [Importar e exportar um certificado da CA](#)

Tópicos relacionados:

- [Acessar o Gerenciamento via Web](#)

Gerenciar vários certificados

O recurso de vários certificados permite a utilização do Gerenciamento via Web para gerenciar cada certificado instalado em seu equipamento. No Gerenciamento via Web, navegue até a tela **Certificado** ou **Certificado de AC** para visualizar o conteúdo do certificado, excluir ou exportar seus certificados.

	Número máximo de certificados armazenados no equipamento Brother
Certificado autoassinado ou certificado emitido por uma CA	5
Certificado de CA	6

Recomendamos o armazenamento de menos certificados que o permitido, reservando um espaço de armazenamento para o caso de expiração de certificados. Quando um certificado expirar, importe um novo certificado no espaço reservado e depois exclua o certificado expirado. Isso previne falhas de configuração.



- Ao usar HTTPS/IPPS ou IEEE 802.1x, selecione qual certificado você está usando.
- Ao usar SSL para comunicações SMTP, você não precisa escolher o certificado. O certificado necessário é escolhido automaticamente.



Informações relacionadas

- [Configurar certificados para a segurança do dispositivo](#)

Usar SSL/TLS

- [Introdução ao SSL/TLS](#)
- [Gerenciar seu equipamento em rede com segurança usando SSL/TLS](#)
- [Imprimir documentos com segurança usando SSL/TLS](#)
- [Enviar um e-mail com segurança](#)

Introdução ao SSL/TLS

O SSL (Secure Socket Layer) ou TLS (Transport Layer Security) é um método eficaz de proteção dos dados que são enviados por uma rede local ou de longa distância (LAN ou WLAN). Ele funciona criptografando dados, por exemplo dados de um trabalho de impressão, enviados por uma rede, para que qualquer um que tentar capturá-los não possa lê-los.

O SSL/TLS pode ser configurado tanto em redes cabeadas como sem fio e funcionará com outras formas de segurança, como chaves WPA e firewalls.



Informações relacionadas

- [Usar SSL/TLS](#)
 - [História resumida do SSL/TLS](#)
 - [Vantagens de usar SSL/TLS](#)
-

História resumida do SSL/TLS

O SSL/TLS foi criado originalmente para proteger informações de tráfego da Web, especialmente dados enviados entre navegadores Web e servidores. O SSL agora é usado com aplicativos adicionais, como software de Telnet, impressora e FTP, para se tornar uma solução universal para segurança on-line. Suas intenções originais de design ainda estão sendo usadas hoje em dia por vários varejistas e bancos online para proteger dados confidenciais, como números de cartões de crédito, registros de clientes etc.

O SSL/TLS usa níveis extremamente altos de criptografia e é confiado por bancos em todo o mundo.



Informações relacionadas

- [Introdução ao SSL/TLS](#)
-

Vantagens de usar SSL/TLS

A principal vantagem de usar SSL/TLS é garantir a impressão segura em uma rede IP impedindo que usuários não autorizados leiam dados enviados ao equipamento. O benefício mais importante do SSL é que ele pode ser usado para imprimir dados confidenciais com segurança. Por exemplo, um departamento de Recursos Humanos (RH) em uma grande empresa pode precisar imprimir contracheques regularmente. Sem criptografia, os dados contidos nesses contracheques podem ser lidos por outros usuários da rede. No entanto, com SSL/TLS, qualquer pessoa que tente capturar os dados verá uma página de código e não o contracheque em si.



Informações relacionadas

- [Introdução ao SSL/TLS](#)
-

Gerenciar seu equipamento em rede com segurança usando SSL/TLS

- [Configurar um certificado para SSL/TLS e protocolos disponíveis](#)
- [Acessar o Gerenciamento via Web usando SSL/TLS](#)
- [Instalar o Certificado Autoassinado para Usuários do Windows como Administradores](#)
- [Configurar certificados para a segurança do dispositivo](#)

Configurar um certificado para SSL/TLS e protocolos disponíveis

Configure um certificado no seu equipamento usando o Gerenciamento via Web antes de usar a comunicação SSL/TLS.

1. Inicie o navegador da Web.
2. Digite “https://machine's IP address” na barra de endereços do seu navegador (onde “endereço IP do equipamento” é o endereço IP de seu equipamento).

Por exemplo:

https://192.168.1.2



- Caso esteja utilizando um DNS (Domain Name System, sistema de nomes de domínio) ou tenha habilitado um nome NetBIOS, você poderá digitar outro nome, como “Impressora_compartilhada”, em vez do endereço IP.

Por exemplo: https://SharedPrinter

- Se habilitar um nome NetBIOS, você também poderá usar o nome do nó.

Por exemplo: https://brn123456abcdef

- O Nome NetBIOS pode ser encontrado no Relatório de Configurações de Rede.

3. Se necessário, digite a senha no campo **Iniciar sessão** e clique em **Iniciar sessão**.



A senha padrão para gerenciamento das configurações deste equipamento está localizada na parte traseira do equipamento, identificada como “**Pwd**”.

4. Vá para o menu de navegação e clique em **Rede > Rede > Protocolo**.



Comece a partir do ☰, se o menu de navegação não for exibido no lado esquerdo da tela.

5. Clique em **Definições do Servidor HTTP**.
6. Selecione o certificado que você deseja configurar na lista suspensa **Selecionar o certificado**.
7. Clique em **Submeter**.
8. Clique em **Sim** para reiniciar o servidor de impressão.



Informações relacionadas

- [Gerenciar seu equipamento em rede com segurança usando SSL/TLS](#)

Tópicos relacionados:

- [Acessar o Gerenciamento via Web](#)

Acessar o Gerenciamento via Web usando SSL/TLS

Para gerenciar o seu equipamento de rede com segurança, use o Gerenciamento via Web com o protocolo HTTPS.



- Para usar o protocolo HTTPS, a opção HTTPS deve ser ativada no equipamento. O protocolo HTTPS está habilitado por padrão.
- Você pode alterar as configurações do protocolo HTTPS usando Gerenciamento via Web.

1. Inicie o navegador da Web.
2. Digite "https://Nome Comum" na barra de endereços do navegador (onde "Nome Comum" é o Nome Comum que você atribuiu ao certificado, o qual pode ser seu endereço IP, nome do nó ou nome do domínio).
3. Se necessário, digite a senha no campo **Iniciar sessão** e clique em **Iniciar sessão**.



A senha padrão para gerenciamento das configurações deste equipamento está localizada na parte traseira do equipamento, identificada como "**Pwd**".

4. Você agora pode acessar o equipamento usando HTTPS.



Informações relacionadas

- [Gerenciar seu equipamento em rede com segurança usando SSL/TLS](#)

Tópicos relacionados:

- [Acessar o Gerenciamento via Web](#)

Instalar o Certificado Autoassinado para Usuários do Windows como Administradores

- Os seguintes passos são para o Microsoft Edge. Se você usar outro navegador da web, consulte a documentação ou a ajuda on-line dele para obter instruções sobre como instalar certificados.
- Certifique-se de ter criado seu certificado autoassinado usando o Gerenciamento via Web.

1. Clique com o botão direito do mouse no ícone **Microsoft Edge** e depois clique em **Executar como administrador**.

Se a tela **Controle de Conta de Usuário** for exibida, clique em **Sim**.

2. Digite "https://machine's IP address" na barra de endereços do seu navegador (onde "endereço IP do equipamento" é o endereço IP de seu equipamento).

Por exemplo:

https://192.168.1.2



- Caso esteja utilizando um DNS (Domain Name System, sistema de nomes de domínio) ou tenha habilitado um nome NetBIOS, você poderá digitar outro nome, como "Impressora_compartilhada", em vez do endereço IP.

Por exemplo: https://SharedPrinter

- Se habilitar um nome NetBIOS, você também poderá usar o nome do nó.

Por exemplo: https://brn123456abcdef

- O Nome NetBIOS pode ser encontrado no Relatório de Configurações de Rede.

3. Se sua conexão não for privada, clique no botão **Avançado** e depois continue na página web.
4. Se necessário, digite a senha no campo **Iniciar sessão** e clique em **Iniciar sessão**.



A senha padrão para gerenciamento das configurações deste equipamento está localizada na parte traseira do equipamento, identificada como "Pwd".

5. Vá para o menu de navegação e clique em **Rede > Segurança > Certificado**.



Comece a partir do ☰, se o menu de navegação não for exibido no lado esquerdo da tela.

6. Clique em **Exportar**.
7. Para criptografar o arquivo de saída, digite uma senha no campo **Introduzir palavra-passe/senha**. Se o campo **Introduzir palavra-passe/senha** estiver em branco, seu arquivo de saída não será criptografado.
8. Digite a senha novamente no campo **Voltar a escrever palavra-passe/senha** e clique em **Submeter**.
9. Clique no arquivo baixado para abrir.
10. Quando o **Assistente para Importação de Certificados** for exibido, clique em **Avançar**.
11. Clique em **Avançar**.
12. Se necessário, digite uma senha e depois clique em **Avançar**.
13. Selecione **Colocar todos os certificados no repositório a seguir** e clique em **Procurar...**
14. Selecione o **Autoridades de Certificação Raiz Confiáveis** e depois clique em **OK**.
15. Clique em **Avançar**.
16. Clique em **Concluir**.
17. Clique em **Sim** se a impressão digital (do polegar) estiver correta.
18. Clique em **OK**.



Informações relacionadas

- [Gerenciar seu equipamento em rede com segurança usando SSL/TLS](#)

Tópicos relacionados:

- [Criar um certificado autoassinado](#)
-

Imprimir documentos com segurança usando SSL/TLS

- [Imprimir documentos usando IPPS](#)
- [Configurar um certificado para SSL/TLS e protocolos disponíveis](#)
- [Configurar certificados para a segurança do dispositivo](#)

Imprimir documentos usando IPPS

Para imprimir documentos com segurança com o protocolo IPP, use o protocolo IPPS.

1. Inicie o navegador da Web.
2. Digite “https://machine's IP address” na barra de endereços do seu navegador (onde “endereço IP do equipamento” é o endereço IP de seu equipamento).

Por exemplo:

https://192.168.1.2



- Caso esteja utilizando um DNS (Domain Name System, sistema de nomes de domínio) ou tenha habilitado um nome NetBIOS, você poderá digitar outro nome, como “Impressora_compartilhada”, em vez do endereço IP.

Por exemplo: https://SharedPrinter

- Se habilitar um nome NetBIOS, você também poderá usar o nome do nó.

Por exemplo: https://brn123456abcdef

- O Nome NetBIOS pode ser encontrado no Relatório de Configurações de Rede.

3. Se necessário, digite a senha no campo **Iniciar sessão** e clique em **Iniciar sessão**.



A senha padrão para gerenciamento das configurações deste equipamento está localizada na parte traseira do equipamento, identificada como “**Pwd**”.

4. Vá para o menu de navegação e clique em **Rede > Rede > Protocolo**.



Comece a partir do ☰, se o menu de navegação não for exibido no lado esquerdo da tela.

5. Confirme se a caixa de seleção **IPP** está marcada.



Se a caixa de seleção **IPP** não estiver marcada, marque a caixa de seleção **IPP** e clique em **Submeter**.

Reinicie o equipamento para ativar a configuração.

Depois que o equipamento for reiniciado, acesse novamente a página do equipamento na Web, digite a senha, vá para o menu de navegação e depois clique em **Rede > Rede > Protocolo**.

6. Clique em **Definições do Servidor HTTP**.
7. Marque a caixa de seleção **HTTPS** na área **IPP** e clique em **Submeter**.
8. Reinicie o equipamento para ativar a configuração.

A comunicação usando IPPS não impede o acesso não autorizado ao servidor de impressão.



Informações relacionadas

- [Imprimir documentos com segurança usando SSL/TLS](#)

Tópicos relacionados:

- [Acessar o Gerenciamento via Web](#)

Usar SNMPv3

- [Gerenciar seu equipamento de rede com segurança usando o SNMPv3](#)

Gerenciar seu equipamento de rede com segurança usando o SNMPv3

O protocolo SNMPv3 (Simple Network Management Protocol versão 3) oferece autenticação de usuário e criptografia de dados para gerenciar dispositivos de rede com segurança.

1. Inicie o navegador da Web.
2. Digite “https://Nome comum” na barra de endereços do navegador (onde “Nome comum” é o Nome comum que você atribuiu ao certificado, o qual pode ser seu endereço IP, nome do nó ou nome do domínio).
3. Se necessário, digite a senha no campo **Iniciar sessão** e clique em **Iniciar sessão**.





A senha padrão para gerenciamento das configurações deste equipamento está localizada na parte traseira do equipamento, identificada como “Pwd”.

4. Vá para o menu de navegação e clique em **Rede > Rede > Protocolo**.



Comece a partir do ☰, se o menu de navegação não for exibido no lado esquerdo da tela.

5. Confirme se a opção **SNMP** está habilitada e clique em **Definições avançadas**.
6. Defina as configurações do SNMP.

Opção	Descrição
Acesso de leit./ escr. SNMP v1/v2c	O servidor de impressão usa as versões 1 e 2c do protocolo SNMP. Você pode usar todos os aplicativos do seu equipamento neste modo. Entretanto, ele não é seguro porque não autentica o usuário e os dados não são criptografados.
Acesso de leit./ escr. SNMPv3 e acesso só de leit. v1/v2c	<p>O servidor de impressão usa o acesso de leitura e gravação da versão 3 e o acesso somente de leitura da versão 1 e 2c do protocolo SNMP.</p> <p> Quando você usa o modo Acesso de leit./escr. SNMPv3 e acesso só de leit. v1/v2c, alguns aplicativos do seu equipamento que acessam o servidor de impressão não funcionam corretamente porque eles autorizam o acesso somente leitura da versão 1 e 2c. Para usar todos os aplicativos, recomendamos que você use o modo Acesso de leit./escr. SNMP v1/v2c.</p>
Acesso de leit./ escr. SNMPv3	<p>O servidor de impressão usa a versão 3 do protocolo SNMP. Se você deseja gerenciar o servidor de impressão com segurança, use este modo.</p> <p> Quando você utilizar o modo Acesso de leit./escr. SNMPv3, observe o seguinte:</p> <p>Exceto para o BRAdmin Professional, todos os aplicativos que usam SNMPv1/v2c estarão restritos. Para usar aplicativos SNMPv1/v2c, use o modo Acesso de leit./escr. SNMPv3 e acesso só de leit. v1/v2c ou Acesso de leit./escr. SNMP v1/v2c.</p>

7. Clique em **Submeter**.



Se o seu equipamento exibir as opções de configuração de protocolo, selecione as opções desejadas.

8. Reinicie o equipamento para ativar a configuração.



Informações relacionadas

- [Usar SNMPv3](#)

Tópicos relacionados:

- [Acessar o Gerenciamento via Web](#)
-

Use IPsec

- [Introdução ao IPsec](#)
- [Configurar IPsec usando o Gerenciamento via Web](#)
- [Configurar um modelo de endereço IPsec usando o Gerenciamento via Web](#)
- [Configurar um modelo IPsec usando o Gerenciamento via Web](#)

Introdução ao IPsec

IPsec (Segurança de Protocolo IP) é um protocolo de segurança que usa uma função opcional de Protocolo de Internet para evitar a manipulação de dados e assegurar a confidencialidade dos dados transmitidos como pacotes IP. O IPsec codifica os dados transmitidos pela rede, como os dados de impressão enviados dos computadores para uma impressora. Como os dados estão codificados na camada da rede, os aplicativos que utilizam um protocolo de nível superior utilizam o IPsec mesmo que o usuário não esteja ciente disso.

O protocolo IPsec suporta as seguintes funções:

- Transmissões de IPsec

De acordo com as condições de configuração de IPsec, o computador conectado à rede envia e recebe dados para/do dispositivo especificado usando Ipsec. Quando os dispositivos iniciam a comunicação usando IPsec, primeiro as chaves são trocadas usando Protocolo IKE (Troca de Chave de Internet) e depois os dados criptografados são transmitidos usando as chaves.

Além disso, o protocolo IPsec possui dois modos de operação: o modo de Transporte e o modo de Túnel. O modo de Transporte é usado principalmente para comunicações entre dispositivos, e o modo de Túnel é usado em ambientes como VPNs (Redes privadas virtuais).



As seguintes condições são necessárias para transmissões com o protocolo IPsec:

- Um computador que possa se comunicar usando IPsec deve estar conectado à rede.
- Seu equipamento deve estar configurado para comunicação IPsec.
- O computador conectado ao seu equipamento deve estar configurado para conexões IPsec.

- Configurações de IPsec

As configurações necessárias para conexões via IPsec. Essas configurações podem ser definidas a partir do Gerenciamento via Web.



Para definir as configurações de IPsec, é necessário utilizar o navegador em um computador conectado à rede.



Informações relacionadas

- [Use IPsec](#)

Configurar IPsec usando o Gerenciamento via Web

As condições de conexão IPsec incluem dois **Modelo** tipos: **Endereço** e **IPsec**. Você pode configurar até dez condições de conexão.

1. Inicie o navegador da Web.
2. Digite “https://machine's IP address” na barra de endereços do seu navegador (onde “endereço IP do equipamento” é o endereço IP de seu equipamento).

Por exemplo:

https://192.168.1.2

3. Se necessário, digite a senha no campo **Iniciar sessão** e clique em **Iniciar sessão**.



A senha padrão para gerenciamento das configurações deste equipamento está localizada na parte traseira do equipamento, identificada como “**Pwd**”.

4. Vá para o menu de navegação e clique em **Rede > Segurança > IPsec**.



Comece a partir do ☰, se o menu de navegação não for exibido no lado esquerdo da tela.

5. Defina as configurações.

Opção	Descrição
Estado	Habilite ou desabilite o Ipsec.
Modo de negociação	Selecione Modo de negociação para IKE Fase 1. O IKE é um protocolo usado para a troca de chaves de criptografia em comunicações criptografadas que utilizam IPsec. No modo Principal , a velocidade de processamento é baixa, mas o nível de segurança é alto. No modo Agressivo , a velocidade de processamento é mais rápida que no modo Principal , mas o nível de segurança é mais baixo.
Todo o tráfego não IPsec	Selecione a ação a ser executada para pacotes não-IPsec. Ao usar o Web Services, você precisa selecionar Permitir para Todo o tráfego não IPsec . Se você selecionar Remover , o Web Services não poderá ser usado.
Ignorar difusão/multicast	Selecione Ativado ou Desativado .
Ignorar protocolo	Marque as caixas de seleção das opções desejadas.
Regras	Marque a caixa de seleção Ativado para ativar o modelo. Quando você marcar várias caixas de seleção, as caixas de seleção com os números menores terão prioridade se as configurações das opções selecionadas forem conflitantes. Clique na lista suspensa correspondente para selecionar o Modelo de endereço usado para as condições da conexão IPsec. Para adicionar um Modelo de endereço , clique em Adicionar modelo . Clique na lista suspensa correspondente para selecionar o Modelo IPsec usado para as condições da conexão IPsec. Para adicionar um Modelo IPsec , clique em Adicionar modelo .

6. Clique em **Submeter**.

Se o equipamento tiver que ser reiniciado para ativar as novas configurações, a tela de confirmação da reinicialização será exibida.

Se houver um item em branco no modelo que você habilitou na tabela **Regras**, uma mensagem de erro será exibida. Confirme suas opções e clique em **Submeter** novamente.



Informações relacionadas

- [Use IPsec](#)

Tópicos relacionados:

- [Configurar certificados para a segurança do dispositivo](#)
 - [Acessar o Gerenciamento via Web](#)
-

Configurar um modelo de endereço IPsec usando o Gerenciamento via Web

1. Inicie o navegador da Web.
2. Digite "https://machine's IP address" na barra de endereços do seu navegador (onde "endereço IP do equipamento" é o endereço IP de seu equipamento).

Por exemplo:

https://192.168.1.2

3. Se necessário, digite a senha no campo **Iniciar sessão** e clique em **Iniciar sessão**.



A senha padrão para gerenciamento das configurações deste equipamento está localizada na parte traseira do equipamento, identificada como "Pwd".

4. Vá para o menu de navegação e clique em **Rede > Segurança > Modelo de endereço IPsec**.



Comece a partir do ☰, se o menu de navegação não for exibido no lado esquerdo da tela.

5. Clique no botão **Apagar** para excluir um **Modelo de endereço**. Se um **Modelo de endereço** estiver sendo utilizado, ele não poderá ser excluído.
6. Clique no **Modelo de endereço** que você deseja criar. O **Modelo de endereço IPsec** é exibido.
7. Defina as configurações.

Opção	Descrição
Nome do modelo	Digite um nome para o modelo (até 16 caracteres).
Endereço local de IP	<ul style="list-style-type: none">• Endereço IP Especifique o endereço IP. Selecione TODOS os endereços IPv4, TODOS os endereços IPv6, TODAS as ligações locais IPv6 ou Persnl na lista suspensa. Se você selecionar Persnl na lista suspensa, digite o endereço IP (IPv4 ou IPv6) na caixa de texto.• Intervalo de endereço IP Digite os endereços de IP inicial e final para o intervalo de endereços IP nas caixas de texto. Se os endereços IP inicial e final não seguirem o padrão IPv4 ou IPv6, ou se o endereço IP final for menor que o endereço inicial, um erro ocorrerá.• Endereço IP/Prefixo Especifique o endereço IP usando a notação CIDR. Por exemplo: 192.168.1.1/24 Como o prefixo foi especificado no formato de uma máscara de subrede de 24 bits (255.255.255.0) para 192.168.1.1, os endereços 192.168.1.### são válidos.
Endereço IP remoto	<ul style="list-style-type: none">• Qualquer Se você selecionar Qualquer, todos os endereços IP serão habilitados.• Endereço IP Digite o endereço IP especificado (IPv4 ou IPv6) na caixa de texto.• Intervalo de endereço IP Digite o primeiro e o último endereço IP para a faixa de endereços IP. Se o primeiro e último endereço IP não forem padronizados para IPv4 ou IPv6 ou se o último endereço IP for menor que o primeiro, ocorrerá um erro.• Endereço IP/Prefixo

Opção	Descrição
	<p>Especifique o endereço IP usando a notação CIDR. Por exemplo: 192.168.1.1/24</p> <p>Como o prefixo foi especificado no formato de uma máscara de subrede de 24 bits (255.255.255.0) para 192.168.1.1, os endereços 192.168.1.### são válidos.</p>

8. Clique em **Submeter**.



Se alterar as configurações do modelo que está em uso, reinicie o equipamento para ativar as novas configurações.



Informações relacionadas

- [Use IPsec](#)

Tópicos relacionados:

- [Acessar o Gerenciamento via Web](#)
-

Configurar um modelo IPsec usando o Gerenciamento via Web

1. Inicie o navegador da Web.
2. Digite “https://machine's IP address” na barra de endereços do seu navegador (onde “endereço IP do equipamento” é o endereço IP de seu equipamento).

Por exemplo:

https://192.168.1.2

3. Se necessário, digite a senha no campo **Iniciar sessão** e clique em **Iniciar sessão**.



A senha padrão para gerenciamento das configurações deste equipamento está localizada na parte traseira do equipamento, identificada como “**Pwd**”.

4. Vá para o menu de navegação e clique em **Rede > Segurança > Modelo IPsec**.



Comece a partir do ☰, se o menu de navegação não for exibido no lado esquerdo da tela.

5. Clique no botão **Apagar** para excluir um **Modelo IPsec**. Se um **Modelo IPsec** estiver sendo utilizado, ele não poderá ser excluído.
6. Clique no **Modelo IPsec** que você deseja criar. A tela **Modelo IPsec** é exibida. Os campos de configuração variam de acordo com as configurações feitas por você em **Utilizar modelo com prefixo** e **Internet Key Exchange (IKE)**.
7. No campo **Nome do modelo**, digite um nome para o modelo (no máximo 16 caracteres).
8. Se tiver selecionado **Persnl** na lista suspensa **Utilizar modelo com prefixo**, selecione as opções do **Internet Key Exchange (IKE)** e depois altere as configurações, se necessário.
9. Clique em **Submeter**.



Informações relacionadas

- [Use IPsec](#)
 - [Configurações IKEv1 para um modelo IPsec](#)
 - [Configurações IKEv2 para um modelo IPsec](#)
 - [Configurações manuais para um modelo IPsec](#)

Tópicos relacionados:

- [Acessar o Gerenciamento via Web](#)

Configurações IKEv1 para um modelo IPsec

Opção	Descrição
Nome do modelo	Digite um nome para o modelo (até 16 caracteres).
Utilizar modelo com prefixo	Selecione Persnl , Alta segurança de IKEv1 ou Segurança média de IKEv1 . As opções de configuração variam de acordo com o modelo selecionado.
Internet Key Exchange (IKE)	<p>O IKE é um protocolo de comunicação usado para a troca de chaves de criptografia em comunicações criptografadas que utilizam IPsec. Para que a comunicação criptografada ocorra apenas naquele momento, o algoritmo de criptografia necessário para o IPsec é determinado e as chaves de criptografia são compartilhadas. Com o IKE, as chaves de criptografia são compartilhadas por meio do método de troca de chaves Diffie-Hellman e a comunicação criptografada limitada ao IKE é realizada.</p> <p>Se tiver selecionado Persnl em Utilizar modelo com prefixo, selecione IKEv1.</p>
Tipo de autenticação	<ul style="list-style-type: none"> • Diffie-Hellman Group Este método de troca de chaves permite que chaves secretas sejam compartilhadas com segurança em uma rede desprotegida. Em vez de chaves secretas, o método de troca de chaves Diffie-Hellman usa um problema de logaritmo discreto para enviar e receber informações desprotegidas geradas a partir de um número aleatório e da chave secreta. Selecione Grupo1, Grupo2, Grupo5 ou Grupo14. • Encriptação Selecione DES, 3DES, AES-CBC 128 ou AES-CBC 256. • Hash Selecione MD5, SHA1, SHA256, SHA384 ou SHA512. • Duração de SA Especifica a duração da associação de segurança da IKE. Digite o tempo (segundos) e o número de quilobytes (KByte).
Segurança encapsulada	<ul style="list-style-type: none"> • Protocolo Selecione ESP, AH ou AH+ESP. <hr/> <p> - O ESP é um protocolo para a transmissão de comunicações criptografadas usando IPsec. O protocolo ESP criptografa os dados reais (conteúdo comunicado) e inclui informações adicionais. O pacote IP é composto pelo cabeçalho e pelos dados reais criptografados, que vêm após o cabeçalho. Além dos dados criptografados, o pacote IP também inclui informações sobre o método de criptografia, a chave de criptografia, os dados de autenticação, etc.</p> <p>- O AH é a parte do protocolo IPsec responsável por autenticar o remetente e por impedir a manipulação dos dados, isto é, ele garante a integralidade dos dados. No pacote IP, os dados são inseridos imediatamente após o cabeçalho. Os pacotes também contêm valores de hash, que são calculados por meio de uma equação formada pelo conteúdo comunicado, a chave secreta e outros dados, para impedir a falsificação do remetente e a manipulação dos dados. Diferentemente do ESP, o conteúdo comunicado não é criptografado, e os dados são enviados e recebidos como texto simples.</p>

Opção	Descrição
	<ul style="list-style-type: none"> • Encriptação (Não disponível para a opção AH.) Selecione DES, 3DES, AES-CBC 128 ou AES-CBC 256. • Hash Selecione Nenhum, MD5, SHA1, SHA256, SHA384 ou SHA512. Nenhum pode ser selecionado apenas quando ESP é selecionado para Protocolo. • Duração de SA Especifique o tempo de vida da SA do IKE. Insira o tempo (em segundos) e o número de kilobytes (KByte). • Modo de encapsulamento Selecione Transporte ou Túnel. • Endereço IP do router remoto Digite o endereço IP (IPv4 ou IPv6) do roteador remoto. Insira essa informação apenas quando o modo Túnel for selecionado. <hr/> <p> A SA (Associação de Segurança) é um método de comunicação criptografada que utiliza IPsec ou IPv6 para trocar e compartilhar informações (o método de criptografia e a chave de criptografia, por exemplo) que possibilitam a criação de um canal de comunicação seguro antes da comunicação ser iniciada. SA também pode se referir a um canal virtual de comunicação criptografada que foi estabelecido. O SA usado para IPsec estabelece o método de criptografia, realiza a troca das chaves e executa a autenticação mútua de acordo com o procedimento padrão do IKE (Internet Key Exchange). O SA também é atualizado periodicamente.</p>
Perfect Forward Secrecy (PFS)	<p>O PFS não extrai chaves de chaves anteriores que tenham sido usadas para criptografar mensagens. Além disso, se uma chave que é usada para criptografar uma mensagem tiver sido derivada de uma chave-mãe, aquela chave-mãe não será usada para derivar outras chaves. Assim, mesmo se uma chave for comprometida, o dano será limitado apenas às mensagens que tiverem sido criptografadas com essa chave.</p> <p>Selecione Ativado ou Desativado.</p>
Método de autenticação	<p>Selecione o método de autenticação. Selecione Chave pré-partilhada ou Certificados.</p>
Chave pré-partilhada	<p>Quando a comunicação é criptografada, a chave de criptografia é trocada e compartilhada antecipadamente usando outro canal.</p> <p>Se você selecionou Chave pré-partilhada para o Método de autenticação, digite a Chave pré-partilhada (no máximo 32 caracteres).</p> <ul style="list-style-type: none"> • Local/Tipo de ID/ID Selecione o tipo de ID do remetente e insira a ID. Selecione Endereço IPv4, Endereço IPv6, FQDN, Endereço de e-mail ou Certificado como o tipo. Se você selecionou Certificado, insira o nome comum do certificado no campo ID. • Remoto/Tipo de ID/ID Selecione o tipo de ID do destinatário e insira a ID. Selecione Endereço IPv4, Endereço IPv6, FQDN, Endereço de e-mail ou Certificado como o tipo. Se você selecionou Certificado, insira o nome comum do certificado no campo ID.
Certificado	<p>Se tiver selecionado Certificados para Método de autenticação, selecione o certificado.</p>

Opção	Descrição
	 Você pode selecionar apenas os certificados que foram criados a partir da página Certificado , na tela de configuração de Segurança do Gerenciamento via Web.





Informações relacionadas

- [Configurar um modelo IPsec usando o Gerenciamento via Web](#)
-

Configurações IKEv2 para um modelo IPsec

Opção	Descrição
Nome do modelo	Digite um nome para o modelo (até 16 caracteres).
Utilizar modelo com prefixo	Selecione Persnl , Alta segurança de IKEv2 ou Segurança média de IKEv2 . As opções de configuração variam de acordo com o modelo selecionado.
Internet Key Exchange (IKE)	<p>O IKE é um protocolo de comunicação usado para a troca de chaves de criptografia em comunicações criptografadas que utilizam IPsec. Para que a comunicação criptografada ocorra apenas naquele momento, o algoritmo de criptografia necessário para o IPsec é determinado e as chaves de criptografia são compartilhadas. Com o IKE, as chaves de criptografia são compartilhadas por meio do método de troca de chaves Diffie-Hellman e a comunicação criptografada limitada ao IKE é realizada.</p> <p>Se tiver selecionado Persnl em Utilizar modelo com prefixo, selecione IKEv2.</p>
Tipo de autenticação	<ul style="list-style-type: none">• Diffie-Hellman Group Este método de troca de chaves permite que chaves secretas sejam compartilhadas com segurança em uma rede desprotegida. Em vez de chaves secretas, o método de troca de chaves Diffie-Hellman usa um problema de logaritmo discreto para enviar e receber informações desprotegidas geradas a partir de um número aleatório e da chave secreta. Selecione Grupo1, Grupo2, Grupo5 ou Grupo14.• Encriptação Selecione DES, 3DES, AES-CBC 128 ou AES-CBC 256.• Hash Selecione MD5, SHA1, SHA256, SHA384 ou SHA512.• Duração de SA Especifica a duração da associação de segurança da IKE. Digite o tempo (segundos) e o número de quilobytes (KByte).
Segurança encapsulada	<ul style="list-style-type: none">• Protocolo Selecione ESP. <hr/> <p> O ESP é um protocolo para a transmissão de comunicações criptografadas usando IPsec. O protocolo ESP criptografa os dados reais (conteúdo comunicado) e inclui informações adicionais. O pacote IP é composto pelo cabeçalho e pelos dados reais criptografados, que vêm após o cabeçalho. Além dos dados criptografados, o pacote IP também inclui informações sobre o método de criptografia, a chave de criptografia, os dados de autenticação, etc.</p> <hr/> <ul style="list-style-type: none">• Encriptação Selecione DES, 3DES, AES-CBC 128 ou AES-CBC 256.• Hash Selecione MD5, SHA1, SHA256, SHA384 ou SHA512.• Duração de SA Especifique o tempo de vida da SA do IKE. Insira o tempo (em segundos) e o número de kilobytes (KByte).• Modo de encapsulamento Selecione Transporte ou Túnel.

Opção	Descrição
	<ul style="list-style-type: none"> • Endereço IP do router remoto Digite o endereço IP (IPv4 ou IPv6) do roteador remoto. Insira essa informação apenas quando o modo Túnel for selecionado. <hr/>  <p>A SA (Associação de Segurança) é um método de comunicação criptografada que utiliza IPsec ou IPv6 para trocar e compartilhar informações (o método de criptografia e a chave de criptografia, por exemplo) que possibilitam a criação de um canal de comunicação seguro antes da comunicação ser iniciada. SA também pode se referir a um canal virtual de comunicação criptografada que foi estabelecido. O SA usado para IPsec estabelece o método de criptografia, realiza a troca das chaves e executa a autenticação mútua de acordo com o procedimento padrão do IKE (Internet Key Exchange). O SA também é atualizado periodicamente.</p>
Perfect Forward Secrecy (PFS)	<p>O PFS não extrai chaves de chaves anteriores que tenham sido usadas para criptografar mensagens. Além disso, se uma chave que é usada para criptografar uma mensagem tiver sido derivada de uma chave-mãe, aquela chave-mãe não será usada para derivar outras chaves. Assim, mesmo se uma chave for comprometida, o dano será limitado apenas às mensagens que tiverem sido criptografadas com essa chave.</p> <p>Selecione Ativado ou Desativado.</p>
Método de autenticação	<p>Selecione o método de autenticação. Selecione Chave pré-partilhada, Certificados, EAP - MD5 ou EAP - MS-CHAPv2.</p> <hr/>  <p>O EAP é um protocolo de autenticação que é uma extensão do protocolo PPP. Quando o EAP é usado com o IEEE802.1x, uma chave diferente é usada para autenticação do usuário durante cada sessão.</p> <p>As configurações a seguir são necessárias apenas quando a opção EAP - MD5 ou EAP - MS-CHAPv2 é selecionada em Método de autenticação:</p> <ul style="list-style-type: none"> • Modo Selecione Modo servidor ou Modo cliente. • Certificado Selecione o certificado. • Nome do utiliz. Digite o nome de usuário (até 32 caracteres). • Palavra-passe Digite a senha (até 32 caracteres). A senha deve ser inserida duas vezes para confirmação.
Chave pré-partilhada	<p>Quando a comunicação é criptografada, a chave de criptografia é trocada e compartilhada antecipadamente usando outro canal.</p> <p>Se você selecionou Chave pré-partilhada para o Método de autenticação, digite a Chave pré-partilhada (no máximo 32 caracteres).</p> <ul style="list-style-type: none"> • Local/Tipo de ID/ID Selecione o tipo de ID do remetente e insira a ID. Selecione Endereço IPv4, Endereço IPv6, FQDN, Endereço de e-mail ou Certificado como o tipo. Se você selecionou Certificado, insira o nome comum do certificado no campo ID. • Remoto/Tipo de ID/ID Selecione o tipo de ID do destinatário e insira a ID.



Opção	Descrição
	<p>Selecione Endereço IPv4, Endereço IPv6, FQDN, Endereço de e-mail ou Certificado como o tipo.</p> <p>Se você selecionou Certificado, insira o nome comum do certificado no campo ID.</p>
Certificado	<p>Se tiver selecionado Certificados para Método de autenticação, selecione o certificado.</p> <p> Você pode selecionar apenas os certificados que foram criados a partir da página Certificado, na tela de configuração de Segurança do Gerenciamento via Web.</p>





Informações relacionadas

- [Configurar um modelo IPsec usando o Gerenciamento via Web](#)

Configurações manuais para um modelo IPsec

Opção	Descrição
Nome do modelo	Digite um nome para o modelo (até 16 caracteres).
Utilizar modelo com prefixo	Selecione Persnl .
Internet Key Exchange (IKE)	<p>O IKE é um protocolo de comunicação usado para a troca de chaves de criptografia em comunicações criptografadas que utilizam IPsec. Para que a comunicação criptografada ocorra apenas naquele momento, o algoritmo de criptografia necessário para o IPsec é determinado e as chaves de criptografia são compartilhadas. Com o IKE, as chaves de criptografia são compartilhadas por meio do método de troca de chaves Diffie-Hellman e a comunicação criptografada limitada ao IKE é realizada.</p> <p>Selecione Manual.</p>
Chave de autenticação (ESP, AH)	<p>Digite os valores Entrada/Saída.</p> <p>Essas configurações são necessárias quando Persnl está selecionado para Utilizar modelo com prefixo, Manual está selecionado para Internet Key Exchange (IKE) e uma configuração diferente de Nenhum está selecionada para Hash na seção Segurança encapsulada.</p> <hr/> <p> O número de caracteres que você pode definir varia de acordo com a configuração selecionada em Hash, na seção Segurança encapsulada.</p> <p>Se o comprimento da chave de autenticação especificada for diferente do algoritmo hash selecionado, um erro será gerado.</p> <ul style="list-style-type: none">• MD5: 128 bits (16 bytes)• SHA1: 160 bits (20 bytes)• SHA256: 256 bits (32 bytes)• SHA384: 384 bits (48 bytes)• SHA512: 512 bits (64 bytes) <p>Quando especificar a chave usando código ASCII, digite os caracteres entre aspas duplas (").</p>
Chave de código (ESP)	<p>Digite os valores Entrada/Saída.</p> <p>Estas configurações são necessárias quando Persnl está selecionado para Utilizar modelo com prefixo, Manual está selecionado para Internet Key Exchange (IKE) e ESP está selecionado para Protocolo em Segurança encapsulada.</p> <hr/> <p> O número de caracteres que você pode definir varia de acordo com a configuração selecionada em Encriptação, na seção Segurança encapsulada.</p> <p>Se o comprimento da chave de código especificada for diferente do algoritmo de criptografia selecionado, um erro será gerado.</p> <ul style="list-style-type: none">• DES: 64 bits (8 bytes)• 3DES: 192 bits (24 bytes)• AES-CBC 128: 128 bits (16 bytes)• AES-CBC 256: 256 bits (32 bytes) <p>Quando especificar a chave usando código ASCII, digite os caracteres entre aspas duplas (").</p>
SPI	Esses parâmetros são usados para identificar as informações de segurança. Geralmente, um host tem múltiplas SAs (Associações de

Opção	Descrição
	<p>segurança) para diversos tipos de comunicação IPsec. Assim, é necessário identificar a SA aplicável quando um pacote IPsec é recebido. O parâmetro SPI, que identifica a SA, está incluso no cabeçalho AH (Cabeçalho de autenticação) e ESP (Encapsulating Security Payload).</p> <p>Estas configurações são necessárias quando Personal está selecionado para Utilizar modelo com prefixo e Manual está selecionado para Internet Key Exchange (IKE).</p> <p>Digite os valores Entrada/Saída. (3 a 10 caracteres)</p>
<p>Segurança encapsulada</p>	<ul style="list-style-type: none"> • Protocolo Selecione ESP ou AH. <hr/> <ul style="list-style-type: none">  - O ESP é um protocolo para a transmissão de comunicações criptografadas usando IPsec. O protocolo ESP criptografa os dados reais (conteúdo comunicado) e inclui informações adicionais. O pacote IP é composto pelo cabeçalho e pelos dados reais criptografados, que vêm após o cabeçalho. Além dos dados criptografados, o pacote IP também inclui informações sobre o método de criptografia, a chave de criptografia, os dados de autenticação, etc. - O AH é a parte do protocolo IPsec responsável por autenticar o remetente e por impedir a manipulação dos dados (ele garante a integralidade dos dados). No pacote IP, os dados são inseridos imediatamente após o cabeçalho. Os pacotes também contêm valores de hash, que são calculados por meio de uma equação formada pelo conteúdo comunicado, a chave secreta e outros dados para impedir a falsificação do remetente e a manipulação dos dados. Diferentemente do ESP, o conteúdo comunicado não é criptografado, e os dados são enviados e recebidos como texto simples. • Encriptação (Não disponível para a opção AH.) Selecione DES, 3DES, AES-CBC 128 ou AES-CBC 256. • Hash Selecione Nenhum, MD5, SHA1, SHA256, SHA384 ou SHA512. Nenhum pode ser selecionado apenas quando ESP é selecionado para Protocolo. • Duração de SA Especifique o tempo de vida da SA do IKE. Insira o tempo (em segundos) e o número de kilobytes (KByte). • Modo de encapsulamento Selecione Transporte ou Túnel. • Endereço IP do router remoto Digite o endereço IP (IPv4 ou IPv6) do roteador remoto. Insira essa informação apenas quando o modo Túnel for selecionado.

Opção	Descrição
	 A SA (Associação de Segurança) é um método de comunicação criptografada que utiliza IPsec ou IPv6 para trocar e compartilhar informações (o método de criptografia e a chave de criptografia, por exemplo) que possibilitam a criação de um canal de comunicação seguro antes da comunicação ser iniciada. SA também pode se referir a um canal virtual de comunicação criptografada que foi estabelecido. O SA usado para IPsec estabelece o método de criptografia, realiza a troca das chaves e executa a autenticação mútua de acordo com o procedimento padrão do IKE (Internet Key Exchange). O SA também é atualizado periodicamente.



Informações relacionadas

- [Configurar um modelo IPsec usando o Gerenciamento via Web](#)

Usar autenticação IEEE 802.1x para uma rede com ou sem fio

- [O que é a autenticação IEEE 802.1x?](#)
- [Configurar autenticação IEEE 802.1x para uma rede cabeada ou sem fio usando o Gerenciamento via Web \(navegador da Web\)](#)
- [Métodos de autenticação IEEE 802.1x](#)

O que é a autenticação IEEE 802.1x?

A IEEE 802.1x é uma norma IEEE que limita o acesso de dispositivos de rede não autorizados. Seu equipamento Brother envia um pedido de autenticação para um servidor RADIUS (servidor de autenticação) através de seu ponto de acesso ou hub. Após sua solicitação ser confirmada pelo servidor RADIUS, seu equipamento pode acessar a rede.



Informações relacionadas

- [Usar autenticação IEEE 802.1x para uma rede com ou sem fio](#)
-

Configurar autenticação IEEE 802.1x para uma rede cabeada ou sem fio usando o Gerenciamento via Web (navegador da Web)

- Se você configurar seu equipamento usando a autenticação EAP-TLS, deve instalar o certificado de cliente emitido por uma CA antes de iniciar a configuração. Entre em contato com o administrador de sua rede sobre o certificado de cliente. Se você instalou mais de um certificado, recomendamos anotar o nome do certificado que deseja usar.
- Antes de verificar o certificado do servidor, você deve importar o certificado de CA emitido pela CA que assinou o certificado do servidor. Entre em contato com o seu administrador de rede ou com o seu provedor de serviços de Internet (ISP) para confirmar se é necessário importar um certificado de CA.

 Você também pode configurar a autenticação IEEE 802.1x usando o assistente de configuração sem fio no painel de controle (rede sem fio).

1. Inicie o navegador da Web.
2. Digite “https://machine's IP address” na barra de endereços do seu navegador (onde “endereço IP do equipamento” é o endereço IP de seu equipamento).

Por exemplo:

https://192.168.1.2

 Caso esteja utilizando um DNS (Domain Name System, sistema de nomes de domínio) ou tenha habilitado um nome NetBIOS, você poderá digitar outro nome, como “Impressora_compartilhada”, em vez do endereço IP.

Por exemplo: https://SharedPrinter

- Se habilitar um nome NetBIOS, você também poderá usar o nome do nó.

Por exemplo: https://brn123456abcdef

- O Nome NetBIOS pode ser encontrado no Relatório de Configurações de Rede.

3. Se necessário, digite a senha no campo **Iniciar sessão** e clique em **Iniciar sessão**.

 A senha padrão para gerenciamento das configurações deste equipamento está localizada na parte traseira do equipamento, identificada como “PwD”.

4. Vá para o menu de navegação e clique em **Rede**.

 Comece a partir do ☰, se o menu de navegação não for exibido no lado esquerdo da tela.

5. Execute um destes procedimentos:
 - Para redes cabeadas
Clique em **Com fios > Autenticação 802.1x com fios**.
 - Para redes sem fio
Clique em **Sem fios > Sem fios (empresa)**.
6. Configure as configurações da autenticação IEEE 802.1x.



- Para habilitar a autenticação IEEE 802.1x para redes cabeadas, selecione **Ativado** para **Estado 802.1x com fios** na página **Autenticação 802.1x com fios**.
- Se estiver usando a autenticação **EAP-TLS**, selecione o certificado de cliente instalado (exibido com o nome do certificado) que será verificado na lista suspensa **Certificado de cliente**.
- Se você selecionar a autenticação **EAP-FAST**, **PEAP**, **EAP-TTLS** ou **EAP-TLS**, selecione o método de verificação na lista suspensa **Verificação do certificado do servidor**. Verifique o certificado do servidor usando o certificado de CA, previamente importado no equipamento, emitido pela CA que assinou o certificado do servidor.

Selecione um dos seguintes métodos de verificação na lista suspensa **Verificação do certificado do servidor**:

Opção	Descrição
Sem verificação	O certificado do servidor é sempre confiável. A verificação não é realizada.
Cert. AC	Método de verificação para confirmar a credibilidade da CA emissora do certificado do servidor, usando o certificado de CA emitido pela CA que assinou o certificado do servidor.
Cert. AC + ID do servidor	Método de verificação para confirmar o valor do nome comum ¹ do certificado do servidor e também a credibilidade da CA emissora do certificado do servidor.

7. Ao concluir a configuração, clique em **Submeter**.

Para redes cabeadas: ao concluir a configuração, conecte o equipamento à rede IEEE 802.1x suportada. Aguarde alguns minutos e imprima o Relatório de configurações de rede para verificar o **<Wired IEEE 802.1x>** status.

Opção	Descrição
Success	A função rede cabeada IEEE 802.1x está habilitada e a autenticação foi realizada com sucesso.
Failed	A função rede cabeada IEEE 802.1x está habilitada, mas houve falha na autenticação.
Off	A função rede cabeada IEEE 802.1x não está disponível.



Informações relacionadas

- [Usar autenticação IEEE 802.1x para uma rede com ou sem fio](#)

Tópicos relacionados:

- [Configurar certificados para a segurança do dispositivo](#)
- [Acessar o Gerenciamento via Web](#)

¹ A verificação do nome comum compara o nome comum do certificado do servidor com a sequência de caracteres configurada para o **ID do servidor**. Antes de usar este método, entre em contato com seu administrador do sistema para saber o nome comum do certificado do servidor e, em seguida, configure o valor **ID do servidor**.

Métodos de autenticação IEEE 802.1x

EAP-FAST

O EAP-FAST (Extensible Authentication Protocol-Flexible Authentication via Secured Tunneling) é um método desenvolvido pela Cisco Systems, Inc., que usa um ID de usuário e uma senha para autenticação e algoritmos de chave simétrica para conseguir um processo de autenticação encapsulado.

Seu equipamento Brother é compatível com os seguintes métodos de autenticação interna:

- EAP-FAST/NENHUM
- EAP-FAST/MS-CHAPv2
- EAP-FAST/GTC

EAP-MD5 (rede cabeada)

O EAP-MD5 (Extensible Authentication Protocol-Message Digest Algorithm 5) usa um ID de usuário e uma senha para autenticação de desafio/resposta.

PEAP

O PEAP (Protected Extensible Authentication Protocol) é uma versão do método EAP desenvolvido pela Cisco Systems, Inc., Microsoft Corporation e RSA Security. O PEAP cria um túnel SSL (Secure Sockets Layer)/TLS (Transport Layer Security) criptografado entre um cliente e um servidor de autenticação para o envio de uma ID de usuário e uma senha. O PEAP oferece autenticação mútua entre o servidor e o cliente.

Seu equipamento Brother é compatível com as seguintes autenticações internas:

- PEAP/MS-CHAPv2
- PEAP/GTC

EAP-TTLS

O EAP-TTLS (Extensible Authentication Protocol-Tunneled Transport Layer Security) foi desenvolvido pela Funk Software e a Certicom. O EAP-TTLS cria um túnel SSL criptografado semelhante ao do PEAP entre um cliente e um servidor de autenticação para o envio de uma ID de usuário e uma senha. O EAP-TTLS oferece autenticação mútua entre o servidor e o cliente.

Seu equipamento Brother é compatível com as seguintes autenticações internas:

- EAP-TTLS/CHAP
- EAP-TTLS/MS-CHAP
- EAP-TTLS/MS-CHAPv2
- EAP-TTLS/PAP

EAP-TLS

O EAP-TLS (Extensible Authentication Protocol-Transport Layer Security) requer autenticação por certificado digital tanto no cliente quanto no servidor de autenticação.



Informações relacionadas

- [Usar autenticação IEEE 802.1x para uma rede com ou sem fio](#)

Usar Autenticação Active Directory

Modelos relacionados: HL-L3280CDW/HL-L3295CDW

- [Introdução à Autenticação Active Directory](#)
- [Configurar a Autenticação Active Directory usando o Gerenciamento via Web](#)
- [Fazer login para alterar as configurações do equipamento usando o painel de controle \(Autenticação Active Directory\)](#)

Introdução à Autenticação Active Directory

Modelos relacionados: HL-L3280CDW/HL-L3295CDW

A autenticação Active Directory limita o uso do seu equipamento. Se a Autenticação Active Directory estiver habilitada, o painel de controle do equipamento ficará bloqueado. Você só conseguirá alterar as configurações do equipamento após inserir uma ID de usuário e uma senha.

A autenticação Active Directory oferece o seguinte recurso:

Armazena dados de impressão recebidos

Você pode alterar as configurações da autenticação Active Directory usando o Gerenciamento via Web.



Informações relacionadas

- [Usar Autenticação Active Directory](#)

Configurar a Autenticação Active Directory usando o Gerenciamento via Web

Modelos relacionados: HL-L3280CDW/HL-L3295CDW

A autenticação Active Directory suporta autenticação Kerberos e NTLMv2. Você precisa configurar o protocolo SNTTP (servidor de horário da rede) e o servidor DNS para autenticação.

1. Inicie o navegador da Web.
2. Digite "https://machine's IP address" na barra de endereços do seu navegador (onde "endereço IP do equipamento" é o endereço IP de seu equipamento).

Por exemplo:

https://192.168.1.2

3. Se necessário, digite a senha no campo **Iniciar sessão** e clique em **Iniciar sessão**.



A senha padrão para gerenciamento das configurações deste equipamento está localizada na parte traseira do equipamento, identificada como "Pwd".

4. Vá para o menu de navegação e clique em **Administrador** > **Função de restrição de utilizador** ou **Gestão de restrições**.



Comece a partir do ☰, se o menu de navegação não for exibido no lado esquerdo da tela.

5. Selecione **Autenticação Active Directory**.
6. Clique em **Submeter**.
7. Clique em **Autenticação Active Directory**.
8. Defina as seguintes configurações:

Opção	Descrição
Memorizar ID de utilizador	Selecione esta opção para salvar sua ID de usuário.
Endereço do servidor do Active Directory	Digite o endereço IP ou o nome do servidor (por exemplo, ad.exemplo.com) do Active Directory.
Nome de domínio do Active Directory	Insira o nome do domínio do Diretório Ativo.
Protocolo e método de autenticação	Selecione o protocolo e o método de autenticação.
SSL/TLS	Selecione a opção SSL/TLS .
Porta do servidor LDAP	Digite o número da porta para conectar o servidor do Active Directory via LDAP (disponível somente para o método de autenticação LDAP + kerberos ou LDAP + NTLMv2).

9. Clique em **Submeter**.



Informações relacionadas

- [Usar Autenticação Active Directory](#)

Tópicos relacionados:

- [Acessar o Gerenciamento via Web](#)

▲ [Página inicial](#) > [Segurança](#) > [Usar Autenticação Active Directory](#) > Fazer login para alterar as configurações do equipamento usando o painel de controle (Autenticação Active Directory)

Fazer login para alterar as configurações do equipamento usando o painel de controle (Autenticação Active Directory)

Modelos relacionados: HL-L3280CDW/HL-L3295CDW

Quando a Autenticação Active Directory estiver habilitada, o painel de controle do equipamento ficará bloqueado até você inserir sua ID de usuário e senha no painel de controle do equipamento.

1. No painel de controle do equipamento, insira a ID de usuário.
2. Pressione [OK].
3. Quando a autenticação for bem sucedida, o painel de controle do equipamento é desbloqueado e o LCD exibe a tela inicial.



Informações relacionadas

- [Usar Autenticação Active Directory](#)

Usar Autenticação LDAP

Modelos relacionados: HL-L3280CDW/HL-L3295CDW

- [Introdução à Autenticação LDAP](#)
- [Configurar a Autenticação LDAP usando o Gerenciamento via Web](#)
- [Fazer login para alterar as configurações do equipamento usando o painel de controle \(Autenticação LDAP\)](#)

Introdução à Autenticação LDAP

Modelos relacionados: HL-L3280CDW/HL-L3295CDW

A Autenticação LDAP restringe o uso de seu equipamento. Se a autenticação LDAP estiver habilitada, o painel de controle do equipamento ficará bloqueado. Você só conseguirá alterar as configurações do equipamento após inserir uma ID de usuário e uma senha.

A autenticação LDAP oferece o seguinte recurso:

Armazena dados de impressão recebidos

Você pode alterar as configurações de autenticação LDAP usando o Gerenciamento via Web.



Informações relacionadas

- [Usar Autenticação LDAP](#)

Configurar a Autenticação LDAP usando o Gerenciamento via Web

Modelos relacionados: HL-L3280CDW/HL-L3295CDW

1. Inicie o navegador da Web.
2. Digite "https://machine's IP address" na barra de endereços do seu navegador (onde "endereço IP do equipamento" é o endereço IP de seu equipamento).
Por exemplo:
https://192.168.1.2
3. Se necessário, digite a senha no campo **Iniciar sessão** e clique em **Iniciar sessão**.



A senha padrão para gerenciamento das configurações deste equipamento está localizada na parte traseira do equipamento, identificada como "Pwd".

4. Vá para o menu de navegação e clique em **Administrador** > **Função de restrição de utilizador** ou **Gestão de restrições**.



Comece a partir do ☰, se o menu de navegação não for exibido no lado esquerdo da tela.

5. Selecione **Autenticação LDAP**.
6. Clique em **Submeter**.
7. Clique no menu **Autenticação LDAP**.
8. Defina as seguintes configurações:

Opção	Descrição
Memorizar ID de utilizador	Selecione esta opção para salvar sua ID de usuário.
Endereço do servidor LDAP	Digite o endereço IP ou o nome do servidor (por exemplo: ldap.exemplo.com) LDAP.
SSL/TLS	Selecione a opção SSL/TLS para usar LDAP sobre SSL/TLS.
Porta do servidor LDAP	Digite o número da porta do Servidor LDAP.
Raiz de pesquisa do LDAP	Digite o diretório raiz da pesquisa LDAP.
Nome do atributo (Chave de pesquisa)	Digite o atributo que deseja usar como chave de busca.

9. Clique em **Submeter**.



Informações relacionadas

- [Usar Autenticação LDAP](#)

Tópicos relacionados:

- [Acessar o Gerenciamento via Web](#)

▲ [Página inicial](#) > [Segurança](#) > [Usar Autenticação LDAP](#) > Fazer login para alterar as configurações do equipamento usando o painel de controle (Autenticação LDAP)

Fazer login para alterar as configurações do equipamento usando o painel de controle (Autenticação LDAP)

Modelos relacionados: HL-L3280CDW/HL-L3295CDW

Quando a Autenticação LDAP estiver habilitada, o painel de controle do equipamento ficará bloqueado até você inserir sua ID de usuário e senha no painel de controle do equipamento.

1. No painel de controle do equipamento, insira a ID de usuário e a senha.
2. Pressione [OK].
3. Quando a autenticação for bem sucedida, o painel de controle do equipamento é desbloqueado e o LCD exibe a tela inicial.



Informações relacionadas

- [Usar Autenticação LDAP](#)

Usar o Secure Function Lock 3.0 (Bloqueio Seguro de Função 3.0)

O Secure Function Lock 3.0 (Bloqueio Seguro de Função 3.0) aumenta a segurança restringindo as funções disponíveis no equipamento.

- [Antes de usar o Secure Function Lock 3.0](#)
- [Configurar o Secure Function Lock 3.0 usando o Gerenciamento via Web](#)
- [Configurar Modo Público para o Secure Function Lock 3.0](#)
- [Recursos adicionais do Secure Function Lock 3.0](#)
- [Registrar um novo cartão de ID usando o painel de controle do equipamento](#)

Antes de usar o Secure Function Lock 3.0

Use o Secure Function Lock (Bloqueio Seguro de Função) para configurar senhas, definir limites de páginas para usuários específicos e conceder acesso a algumas ou todas as funções listadas aqui.

Você pode definir e alterar as seguintes configurações do Secure Function Lock 3.0 (Bloqueio Seguro de Função 3.0) usando o Gerenciamento via Web:

- **Imprimir**

A impressão inclui trabalhos de impressão enviados por meio do AirPrint, do Brother iPrint&Scan e do Brother Mobile Connect.

Se você registrar antecipadamente os nomes de login dos usuários, eles não precisarão digitar a senha ao utilizarem a função de impressão.

- **Impres. a cores**

- Impressão USB direta (apenas os modelos compatíveis)

- **Web Connect** (apenas os modelos compatíveis)

- **Limites de página (*)**

- **Contadores de pág.**

- **ID do cartão (ID NFC)** (apenas modelos suportados)

Se você registrar os IDs dos cartões de usuário com antecedência, os usuários registrados podem ativar o equipamento tocando seus cartões registrados no símbolo NFC do equipamento.



Modelos de LCD com tela de toque:

Quando o bloqueio de funções seguras é ativado, o equipamento entra automaticamente no modo público e algumas das funções do equipamento ficam restritas a apenas usuários autorizados. Para acessar as funções restritas do equipamento, pressione , selecione seu nome de usuário e digite sua senha.



Informações relacionadas

- [Usar o Secure Function Lock 3.0 \(Bloqueio Seguro de Função 3.0\)](#)

Configurar o Secure Function Lock 3.0 usando o Gerenciamento via Web

1. Inicie o navegador da Web.
2. Digite “https://machine's IP address” na barra de endereços do seu navegador (onde “endereço IP do equipamento” é o endereço IP de seu equipamento).

Por exemplo:

https://192.168.1.2

3. Se necessário, digite a senha no campo **Iniciar sessão** e clique em **Iniciar sessão**.



A senha padrão para gerenciamento das configurações deste equipamento está localizada na parte traseira do equipamento, identificada como “Pwd”.

4. Vá para o menu de navegação e clique em **Administrador** > **Função de restrição de utilizador** ou **Gestão de restrições**.



Comece a partir do ☰, se o menu de navegação não for exibido no lado esquerdo da tela.

5. Selecione **Proteger bloqueio de função**.
6. Clique em **Submeter**.
7. Clique no menu **Funções restritas**.
8. No campo **Lista de utilizadores/Funções restritas**, digite um nome de grupo ou nome de usuário.
9. Em **Imprimir** e em outras colunas, marque uma caixa de seleção para permitir a função listada ou desmarque uma caixa de seleção para restringir a função listada.
10. Para configurar a contagem máxima de páginas, marque a caixa de seleção **Lig.** na coluna **Limites de página** e depois digite o número máximo no campo **Máx. de páginas**.
11. Clique em **Submeter**.
12. Clique no menu **Lista de utilizadores**.
13. No campo **Lista de utilizadores**, digite o nome de usuário.
14. Digite a senha no campo **Palavra-passe/Senha**.



O número de caracteres que você pode definir será diferente, dependendo do modelo.

15. Para registrar o documento de identidade do usuário, digite o número do documento no campo **ID do cartão (ID NFC)**(disponível em alguns modelos).
16. Na lista suspensa, selecione **Lista de utilizadores/Funções restritas** para cada usuário.
17. Clique em **Submeter**.



Você também pode alterar as configurações de bloqueio da lista de usuários no menu **Proteger bloqueio de função**.



Informações relacionadas

- [Usar o Secure Function Lock 3.0 \(Bloqueio Seguro de Função 3.0\)](#)

Tópicos relacionados:

- [Acessar o Gerenciamento via Web](#)

Configurar Modo Público para o Secure Function Lock 3.0

Use a tela do Secure Function Lock para configurar o modo Público, que limita as funções disponíveis aos usuários públicos. Os usuários públicos não precisam digitar uma senha para acessar os recursos disponibilizados pelas configurações do modo Público.



O modo público inclui trabalhos de impressão enviados por meio do Brother iPrint&Scan e do Brother Mobile Connect.

1. Inicie o navegador da Web.
2. Digite “https://machine's IP address” na barra de endereços do seu navegador (onde “endereço IP do equipamento” é o endereço IP de seu equipamento).

Por exemplo:

https://192.168.1.2

3. Se necessário, digite a senha no campo **Iniciar sessão** e clique em **Iniciar sessão**.



A senha padrão para gerenciamento das configurações deste equipamento está localizada na parte traseira do equipamento, identificada como “**Pwd**”.

4. Vá para o menu de navegação e clique em **Administrador** > **Função de restrição de utilizador** ou **Gestão de restrições**.



Comece a partir do ☰, se o menu de navegação não for exibido no lado esquerdo da tela.

5. Selecione **Proteger bloqueio de função**.
6. Clique em **Submeter**.
7. Clique no menu **Funções restritas**.
8. Na linha **Modo público**, marque uma caixa de seleção para permitir a função listada ou desmarque uma caixa de seleção para restringir a função listada.
9. Clique em **Submeter**.



Informações relacionadas

- [Usar o Secure Function Lock 3.0 \(Bloqueio Seguro de Função 3.0\)](#)

Tópicos relacionados:

- [Acessar o Gerenciamento via Web](#)

Recursos adicionais do Secure Function Lock 3.0

Configure os seguintes recursos na tela do Secure Function Lock:

Repor todos os contadores

Clique em **Repor todos os contadores**, na coluna **Contadores de pág.**, para restaurar o contador de páginas.

Exportar para ficheiro CSV

Clique em **Exportar para ficheiro CSV**, para exportar o contador de páginas atual e o último, incluindo informações de **Lista de utilizadores/Funções restritas**, como um arquivo CSV.

ID do cartão (ID NFC) (apenas modelos suportados)

Clique no menu **Lista de utilizadores** e digite o ID do cartão de um usuário no campo **ID do cartão (ID NFC)**. Você pode usar seu cartão de proximidade para autenticação.

Último registo do contador

Clique em **Último registo do contador**, se quiser que o equipamento mantenha a contagem de páginas após o contador ser restaurado.



Informações relacionadas

- [Usar o Secure Function Lock 3.0 \(Bloqueio Seguro de Função 3.0\)](#)

Registrar um novo cartão de ID usando o painel de controle do equipamento

Modelos relacionados: HL-L3295CDW

1. Encoste um cartão de proximidade (cartão IC) registrado no símbolo de Near-Field Communication (NFC).
2. Pressione seu nome de login.
3. Pressione [Registrar cartão].
4. Encoste um novo cartão de proximidade no símbolo de NFC.
5. Pressione [OK].

O número do novo cartão de proximidade é registrado no equipamento.



Informações relacionadas

- [Usar o Secure Function Lock 3.0 \(Bloqueio Seguro de Função 3.0\)](#)

Enviar um e-mail com segurança

- [Configurar o envio de e-mails usando o Gerenciamento via Web](#)
- [Enviar um e-mail com autenticação de usuário](#)
- [Enviar um e-mail com segurança usando SSL/TLS](#)

Configurar o envio de e-mails usando o Gerenciamento via Web

Recomendamos o uso do Gerenciamento via Web para configurar o envio seguro de e-mails com autenticação do usuário ou o envio de e-mails com SSL/TLS.

1. Inicie o navegador da Web.
2. Digite “https://machine's IP address” na barra de endereços do seu navegador (onde “endereço IP do equipamento” é o endereço IP de seu equipamento).
Por exemplo:
https://192.168.1.2
3. Se necessário, digite a senha no campo **Iniciar sessão** e clique em **Iniciar sessão**.



A senha padrão para gerenciamento das configurações deste equipamento está localizada na parte traseira do equipamento, identificada como “PwD”.

4. Vá para o menu de navegação e clique em **Rede > Rede > Protocolo**.



Comece a partir do ☰, se o menu de navegação não for exibido no lado esquerdo da tela.

5. No campo **Cliente SMTP**, clique em **Definições avançadas** e confirme se o status de **Cliente SMTP** é **Ativado**.
6. Defina as configurações de **Cliente SMTP**.
 - Para confirmar se as opções de e-mail estão corretas após a configuração, envie um e-mail de teste.
 - Se não souber as configurações do servidor SMTP, entre em contato com seu administrador de rede ou com o provedor de serviços de Internet (ISP).
7. Ao concluir, clique em **Submeter**.
A caixa de diálogo **Testar config. de envio e-mail** é exibida.
8. Siga as instruções da caixa de diálogo para testar as configurações atuais.



Informações relacionadas

- [Enviar um e-mail com segurança](#)

Tópicos relacionados:

- [Acessar o Gerenciamento via Web](#)

Enviar um e-mail com autenticação de usuário

Seu equipamento é compatível com o método SMTP-AUTH para envio de e-mails por meio de um servidor de e-mail que exija autenticação do usuário. Esse método impede que usuários não autorizados acessem o servidor de e-mail.

Você pode usar o método SMTP-AUTH para receber notificações e enviar relatórios por e-mail.



Nós recomendamos o uso do Gerenciamento via Web para a configuração da autenticação de SMTP.

Configurações do servidor de e-mail

Você deve configurar o método de autenticação SMTP do equipamento para que ele corresponda ao método usado por seu servidor de e-mail. Para obter detalhes sobre suas configurações do servidor de e-mail, entre em contato com seu administrador de rede ou com o provedor de serviços de Internet (ISP).



Para habilitar a autenticação do servidor SMTP, na tela **Cliente SMTP** do Gerenciamento via Web, em **Método de autenticação do servidor**, você deve selecionar **SMTP-AUTH**.



Informações relacionadas

- [Enviar um e-mail com segurança](#)

Enviar um e-mail com segurança usando SSL/TLS

Seu equipamento suporta métodos de comunicação SSL/TLS. Para usar um servidor de e-mail que utilize a comunicação SSL/TLS, você deve definir as configurações a seguir.



Recomendamos a utilização do Gerenciamento via Web para configurar o SSL/TLS.

Verificar certificado do servidor

Em **SSL/TLS**, se você escolher **SSL** ou **TLS**, a caixa de seleção **Verif. Certif. do Servidor** será marcada automaticamente.



- Antes de verificar o certificado do servidor, você deve importar o certificado de CA emitido pela CA que assinou o certificado do servidor. Entre em contato com o seu administrador de rede ou com o seu provedor de serviços de Internet (ISP) para confirmar se é necessário importar um certificado de CA.
- Se não for necessário verificar o certificado do servidor, desmarque a caixa de seleção **Verif. Certif. do Servidor**.

Número da porta

Se você selecionar **SSL** ou **TLS**, o valor de **Porta** será alterado para coincidir com o protocolo. Para alterar o número da porta manualmente, digite o número da porta depois de selecionar as configurações de **SSL/TLS**.

Você deve configurar o método de comunicação do seu equipamento para coincidir com o método usado pelo servidor de e-mail. Para obter detalhes sobre as configurações do seu servidor de e-mail, entre em contato com o administrador de rede ou com o ISP.

Na maior parte dos casos, os serviços de webmail seguro requerem as seguintes configurações:

SMTP	Porta	587
	Método de autenticação do servidor	SMTP-AUTH
	SSL/TLS	TLS



Informações relacionadas

- [Enviar um e-mail com segurança](#)

Tópicos relacionados:

- [Configurar certificados para a segurança do dispositivo](#)

Armazenamento do registro de impressão na rede

- [Visão geral do armazenamento do registro de impressão na rede](#)
- [Configurar as opções do armazenamento do registro de impressão na rede usando o Gerenciamento via Web](#)
- [Usar a Configuração de detecção de erro do armazenamento do registro de impressão na rede](#)

Visão geral do armazenamento do registro de impressão na rede

O recurso de armazenamento do registro de impressão na rede permite que você salve o arquivo do registro de impressão de seu equipamento em um servidor em rede usando o protocolo CIFS (Common Internet File System). Você pode gravar a ID, o tipo de trabalho de impressão, o nome do trabalho, o nome de usuário, a data, a hora e o número de páginas impressas para cada trabalho de impressão. O CIFS é um protocolo executado por TCP/IP, possibilitando que computadores em uma rede compartilhem arquivos em uma intranet ou Internet.

As funções de impressão a seguir são gravadas no registro de impressão:

- Trabalhos de impressão de seu computador
- Impressão USB direta (apenas os modelos compatíveis)
- Impressão com Web Connect (somente modelos compatíveis)



- O recurso de armazenamento do registro de impressão na rede é compatível com autenticação Kerberos e NTLMv2. Você precisa configurar o protocolo SNTP (servidor de horário da rede) para autenticação.
- Você pode definir o tipo de arquivo como TXT ou CSV ao armazenar um arquivo no servidor.



Informações relacionadas

- [Armazenamento do registro de impressão na rede](#)

Configurar as opções do armazenamento do registro de impressão na rede usando o Gerenciamento via Web

1. Inicie o navegador da Web.
2. Digite “https://machine's IP address” na barra de endereços do seu navegador (onde “endereço IP do equipamento” é o endereço IP de seu equipamento).

Por exemplo:

https://192.168.1.2

3. Se necessário, digite a senha no campo **Iniciar sessão** e clique em **Iniciar sessão**.





A senha padrão para gerenciamento das configurações deste equipamento está localizada na parte traseira do equipamento, identificada como “Pwd”.

4. Vá para o menu de navegação e clique em **Administrador > Armazenar registro de impressão na rede**.



Comece a partir do ☰, se o menu de navegação não for exibido no lado esquerdo da tela.

5. No campo **Registro de impressão**, clique em **Lig.**.
6. Defina as seguintes configurações:

Opção	Descrição
Caminho da pasta de rede	Digite a pasta de destino na qual seu registro de impressão será armazenado no servidor CIFS (por exemplo: \\NomeDoComputador\PastaCompartilhada).
Nome ficheiro	Digite o nome de arquivo que você deseja usar para o registro de impressão (no máximo 32 caracteres).
Tipo de ficheiro	Selecione a opção TXT ou CSV para o tipo de arquivo do registro de impressão.
Origem de hora para registo	Selecione a fonte de hora para o registro de impressão.
Autent. Método	<p>Selecione o método de autenticação necessário para acessar o servidor CIFS: Auto, Kerberos, ou NTLMv2. O Kerberos é um protocolo de autenticação que permite que dispositivos ou indivíduos provem sua identidade aos servidores de rede de forma segura e usando o recurso de login único. O NTLMv2 é o método de autenticação usado pelo Windows para se conectar aos servidores.</p> <ul style="list-style-type: none">• Auto: se você selecionar Auto, NTLMv2 será usado como o método de autenticação.• Kerberos: selecione a opção Kerberos para usar apenas a autenticação Kerberos.• NTLMv2: selecione a opção NTLMv2 para usar apenas a autenticação NTLMv2.
	 <p>Para a autenticação Kerberos e NTLMv2, você também precisa definir as configurações de Data e hora ou configurar o protocolo SNTP (servidor de horário da rede) e o servidor DNS.</p>
Nome do utiliz.	Digite o nome de usuário para a autenticação (no máximo 96 caracteres).
	 <p>Se o nome de usuário for parte de um domínio, informe-o com o formato usuário@domínio ou domínio\usuário.</p>
Palavra-passe	Digite a senha para a autenticação (no máximo 32 caracteres).

Opção	Descrição
Endereço do servidor Kerberos (se necessário)	Digite o endereço do host (por exemplo: kerberos.exemplo.com; com no máximo 64 caracteres) ou o endereço IP (por exemplo: 192.168.56.189) do centro de distribuição de chaves (KDC).
Definição de detecção de erro	Escolha qual medida deverá ser tomada quando o registro de impressão não puder ser armazenado no servidor devido a um erro de rede.

7. No campo **Estado da ligação**, confirme o status do último registro.



Você também pode confirmar o status do erro no LCD do equipamento.

8. Clique em **Submeter** para exibir a página **Testar o registo de impressão na rede**.

Para testar suas configurações, clique em **Sim** e vá para a próxima etapa.

Para ignorar o teste, clique em **Não**. Suas configurações serão enviadas automaticamente.

9. O equipamento testará suas configurações.

10. Se suas configurações forem aceitas, a mensagem **Teste OK** será exibida na tela.

Se a mensagem **Erro no teste** for exibida, selecione todas as configurações e clique em **Submeter** para exibir novamente a página de teste.



Informações relacionadas

- [Armazenamento do registro de impressão na rede](#)

Tópicos relacionados:

- [Acessar o Gerenciamento via Web](#)
-

Usar a Configuração de detecção de erro do armazenamento do registro de impressão na rede

Use as Configurações de detecção de erro para determinar a ação a ser tomada quando o registro de impressão não pode ser armazenado no servidor devido a um erro de rede.

1. Inicie o navegador da Web.
2. Digite "https://machine's IP address" na barra de endereços do seu navegador (onde "endereço IP do equipamento" é o endereço IP de seu equipamento).

Por exemplo:

https://192.168.1.2

3. Se necessário, digite a senha no campo **Iniciar sessão** e clique em **Iniciar sessão**.



A senha padrão para gerenciamento das configurações deste equipamento está localizada na parte traseira do equipamento, identificada como "Pwd".

4. Vá para o menu de navegação e clique em **Administrador > Armazenar registro de impressão na rede**.



Comece a partir do ☰, se o menu de navegação não for exibido no lado esquerdo da tela.

5. Na seção **Definição de detecção de erro**, selecione a opção **Cancelar impressão** ou **Ignorar registro e impressão**.

Opção	Descrição
Cancelar impressão	Se você selecionar a opção Cancelar impressão , os trabalhos de impressão serão cancelados quando o registro de impressão não puder ser armazenado no servidor.
Ignorar registro e impressão	<p>Se você selecionar a opção Ignorar registro e impressão, o equipamento imprimirá a documentação mesmo se o registro de impressão não puder ser armazenado no servidor.</p> <p>Quando a função de armazenamento do registro de impressão for restabelecido, o registro de impressão será gravado da seguinte forma:</p> <pre>[Id,Type,Job Name,User Name,Date,Time,Print Pages,Color Pages 1,Print(USB),"test(PDF).pdf","User",11/11/2020,19:53:14,4,0 2,Print(Network),"test(PDF).pdf","User",11/11/2020,19:54:38,4,0 3,Print(Network),"test(PDF).pdf","User",11/11/2020,20:18:57,?,? — a 4,Print(Network),"test(PDF).pdf","User",11/11/2020,20:19:40,1,0 5,<ERROR>?,?,?,?,?,? — b 6,Print(Network),"test(PDF).pdf","User",11/11/2020,20:21:04,1,0</pre> <p>a. Se o registro não puder ser armazenado ao final da impressão, o número de páginas impressas não será gravado.</p> <p>b. Se o registro de impressão não puder ser armazenado no início e ao final da impressão, o registro de impressão do trabalho não será gravado. Quando a função for recuperada, o erro é refletido no registro.</p>

6. Clique em **Submeter** para exibir a página **Testar o registro de impressão na rede**.

Para testar suas configurações, clique em **Sim** e vá para a próxima etapa.

Para ignorar o teste, clique em **Não**. Suas configurações serão enviadas automaticamente.

7. O equipamento testará suas configurações.

8. Se suas configurações forem aceitas, a mensagem **Teste OK** será exibida na tela.

Se a mensagem **Erro no teste** for exibida, selecione todas as configurações e clique em **Submeter** para exibir novamente a página de teste.



Informações relacionadas

- [Armazenamento do registro de impressão na rede](#)

Tópicos relacionados:

- [Acessar o Gerenciamento via Web](#)
-

Bloquear as configurações do equipamento a partir do painel de controle

Antes de ligar o bloqueio de configuração do equipamento, anote e salve sua senha. Se esquecer a senha, você deverá redefinir todas as senhas armazenadas no equipamento entrando em contato com seu administrador ou com o Serviço de Atendimento ao Cliente Brother.

- [Visão geral do bloqueio de configuração](#)

Visão geral do bloqueio de configuração

Use a função Bloqueio de Configuração para bloquear o acesso não autorizado às configurações do equipamento.

Quando o Bloqueio de configuração está ativado, não é possível acessar as configurações do equipamento sem inserir a senha.

- [Definir a senha de Bloqueio de Configuração](#)
- [Alterar a senha de Bloqueio de Configuração](#)
- [Ativar o Bloqueio de Configuração](#)

Definir a senha de Bloqueio de Configuração



>> [HL-L3220CDW/HL-L3240CDW](#)

>> [HL-L3280CDW/HL-L3295CDW](#)

HL-L3220CDW/HL-L3240CDW

1. Pressione ▲ ou ▼ para exibir a opção [Config. Geral] e, em seguida, pressione **OK**.
2. Pressione ▲ ou ▼ para exibir a opção [Bloqueio Config.] e, em seguida, pressione **OK**.
3. Insira um número de quatro dígitos para a senha.
Para inserir cada dígito, pressione ▲ ou ▼ para selecionar um número e depois pressione **OK**.
4. Quando a tela LCD exibir [Verif.:], reinsira a senha.

HL-L3280CDW/HL-L3295CDW

1. Pressione  [Configs.] > [Tds. configs.] > [Config. Geral] > [Conf. bloq.].
2. Digite uma senha de quatro dígitos.
3. Pressione [OK].
4. Quando a tela LCD exibir [Verif.], reinsira a senha.
5. Pressione [OK].
6. Pressione .

Informações relacionadas

- [Visão geral do bloqueio de configuração](#)

Alterar a senha de Bloqueio de Configuração



>> [HL-L3220CDW/HL-L3240CDW](#)

>> [HL-L3280CDW/HL-L3295CDW](#)

HL-L3220CDW/HL-L3240CDW

1. Pressione ▲ ou ▼ para exibir a opção [Config. Geral] e, em seguida, pressione **OK**.
2. Pressione ▲ ou ▼ para exibir a opção [Bloqueio Config.] e, em seguida, pressione **OK**.
3. Pressione ▲ ou ▼ para selecionar a opção [Config. senha] e, em seguida, pressione **OK**.
4. Insira a senha atual de quatro dígitos.
Para inserir cada dígito, pressione ▲ ou ▼ para selecionar um número e depois pressione **OK**.
5. Insira uma nova senha de quatro dígitos.
Para inserir cada dígito, pressione ▲ ou ▼ para selecionar um número e depois pressione **OK**.
6. Quando o LCD exibir [Verif.:], insira novamente a senha.

HL-L3280CDW/HL-L3295CDW

1. Pressione  [Configs.] > [Tds. configs.] > [Config. Geral] > [Conf. bloq.] > [Config. senha].
2. Insira a senha atual de quatro dígitos.
3. Pressione [OK].
4. Insira uma nova senha de quatro dígitos.
5. Pressione [OK].
6. Quando o LCD exibir [Verif.], insira novamente a senha.
7. Pressione [OK].
8. Pressione .

Informações relacionadas

- [Visão geral do bloqueio de configuração](#)

Ativar o Bloqueio de Configuração

>> HL-L3220CDW/HL-L3240CDW

>> HL-L3280CDW/HL-L3295CDW

HL-L3220CDW/HL-L3240CDW

1. Pressione ▲ ou ▼ para exibir a opção [Config. Geral] e, em seguida, pressione **OK**.
2. Pressione ▲ ou ▼ para exibir a opção [Bloqueio Config.] e, em seguida, pressione **OK**.
3. Pressione **OK** quando o LCD exibir [Lig].
4. Insira a senha atual de quatro dígitos.
Para inserir cada dígito, pressione ▲ ou ▼ para selecionar um número e depois pressione **OK**.

HL-L3280CDW/HL-L3295CDW

1. Pressione  [Configs.] > [Tds. configs.] > [Config. Geral] > [Conf. bloq.] > [Bloq. Des⇒Lig].
2. Insira a senha atual de quatro dígitos.
3. Pressione [OK].



Informações relacionadas

- [Visão geral do bloqueio de configuração](#)

Use os recursos de Detecção de rede global

Ao usar o equipamento em uma rede privada, use o recurso de Detecção de rede global para evitar o risco de ataques inesperados da rede global.

- [Habilitar a detecção global de endereço IP](#)
- [Bloqueio de Comunicações da Rede Global](#)

Habilitar a detecção global de endereço IP

Use esse recurso para verificar o endereço IP da seu equipamento. Quando seu equipamento for atribuído a um endereço IP global, será exibido um alerta no equipamento.



>> [HL-L3220CDW/HL-L3240CDW](#)

>> [HL-L3280CDW/HL-L3295CDW](#)

HL-L3220CDW/HL-L3240CDW

1. Pressione ▲ ou ▼ para selecionar a opção [Rede] e depois pressione **OK**.
2. Pressione ▲ ou ▼ para selecionar a opção [Dtct. GlobalNW] e, em seguida, pressione **OK**.
3. Pressione ▲ ou ▼ para selecionar a opção [Permit. detec.] e, em seguida, pressione **OK**.
4. Pressione ▲ ou ▼ para selecionar [Lig] e então pressione **OK**.

HL-L3280CDW/HL-L3295CDW

1. Pressione  [Configs.] > [Tds. configs.] > [Rede] > [Dtct. GlobalNW] > [Permitir detecção] > [Lig].
2. Pressione .

Informações relacionadas

- [Use os recursos de Detecção de rede global](#)

Bloqueio de Comunicações da Rede Global



Quando se habilita esse recurso, ele limita o recebimento de trabalhos de dispositivos com endereços IP globais.



>> [HL-L3220CDW/HL-L3240CDW](#)

>> [HL-L3280CDW/HL-L3295CDW](#)

HL-L3220CDW/HL-L3240CDW

1. Pressione ▲ ou ▼ para selecionar a opção [Rede] e depois pressione **OK**.
2. Pressione ▲ ou ▼ para selecionar a opção [Dtct. GlobalNW] e, em seguida, pressione **OK**.
3. Pressione ▲ ou ▼ para selecionar a opção [Rej. acesso] e, em seguida, pressione **OK**.
4. Pressione ▲ ou ▼ para selecionar [Lig] e então pressione **OK**.

HL-L3280CDW/HL-L3295CDW

1. Pressione  [Configs.] > [Tds. configs.] > [Rede] > [Dtct. GlobalNW] > [Rejeitar acesso] > [Lig].
2. Pressione .

Informações relacionadas

- [Use os recursos de Detecção de rede global](#)

Móvel/Web Connect

- [Brother Web Connect \(Brother conectada à Web\)](#)
- [AirPrint](#)
- [Mopria™ Print Service](#)
- [Brother Mobile Connect](#)
- [Registrar um leitor externo de cartão com chip](#)

Brother Web Connect (Brother conectada à Web)

Modelos relacionados: HL-L3280CDW/HL-L3295CDW

- [Visão geral do Brother Web Connect](#)
- [Serviços online usados com o Brother Web Connect](#)
- [Configurar o Brother Web Connect](#)
- [Fazer download e imprimir documentos usando o Brother Web Connect](#)

Visão geral do Brother Web Connect

Modelos relacionados: HL-L3280CDW/HL-L3295CDW

Alguns sites oferecem serviços que permitem que os usuários transfiram e visualizem imagens e arquivos nos próprios sites. O equipamento Brother pode fazer download e imprimir imagens que já tenham sido transferidas para esses serviços.

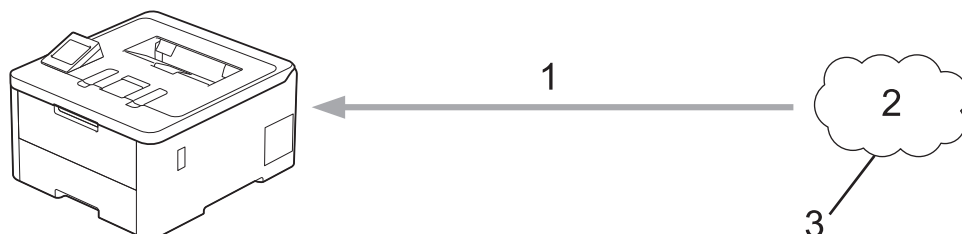

1. Impressão
2. Fotos, imagens, documentos e outros arquivos
3. Serviço da Web

Para usar o Brother Web Connect, seu equipamento Brother deve estar conectado a uma rede com acesso à Internet por meio de uma conexão cabeada ou sem fio.

Em configurações de rede que usem um servidor proxy, o equipamento também deverá estar configurado para usar um servidor proxy. Se você não tem certeza da sua configuração de rede, verifique com o administrador da rede.



Um servidor proxy é um computador que serve como um intermediário entre computadores sem uma conexão direta com a Internet e a Internet.

✓ Informações relacionadas



- [Brother Web Connect \(Brother conectada à Web\)](#)
 - [Definir as configurações do servidor proxy usando o painel de controle do equipamento Brother](#)

Definir as configurações do servidor proxy usando o painel de controle do equipamento Brother

Modelos relacionados: HL-L3280CDW/HL-L3295CDW

Se sua rede usar um servidor proxy, as seguintes informações do servidor proxy deverão ser configuradas no equipamento:

- Endereço do servidor proxy
- Número da porta
- Nome de usuário
- Senha

1. Pressione  [Config.] > [Tds. configs.] > [Rede] > [Config. de conex. Web] > [Config. de Proxy] > [Conexão Proxy] > [Lig].
2. Pressione a informação do servidor proxy e depois insira a opção que você deseja configurar.
3. Pressione [OK].
4. Pressione .



Informações relacionadas

- [Visão geral do Brother Web Connect](#)

Tópicos relacionados:

- [Definir as configurações do servidor proxy usando o Gerenciamento via Web](#)

Serviços online usados com o Brother Web Connect

Modelos relacionados: HL-L3280CDW/HL-L3295CDW

Usar o Brother Web Connect para acessar serviços a partir do seu equipamento Brother:

Para usar o Brother Web Connect, você precisa ter uma conta no serviço online que deseja usar. Se ainda não tiver uma conta, use um computador para acessar o site do serviço e criar uma conta.

Se você já possui uma conta, não precisa criar outra.

Google Drive™

É um serviço de armazenamento, edição e compartilhamento de documentos e também de sincronização de arquivos online.

URL: drive.google.com

Evernote®

É um serviço de armazenamento e gerenciamento de arquivos online.

URL: www.evernote.com

Dropbox

É um serviço de armazenamento, compartilhamento e sincronização de arquivos online.

URL: www.dropbox.com

OneDrive

Serviço de armazenamento, compartilhamento e sincronização de arquivos online.

URL: onedrive.live.com

Box

É um serviço de edição e compartilhamento de documentos online.

URL: www.box.com

OneNote

É um serviço de edição e compartilhamento de documentos online.

URL: www.onenote.com

SharePoint Online

Serviço de armazenamento, compartilhamento e gerenciamento de conteúdo on-line.

Para obter mais informações sobre qualquer um desses serviços, consulte o site do respectivo serviço.

A tabela a seguir descreve quais tipos de arquivos podem ser usados com cada recurso Brother Web Connect:

Serviços acessíveis	Google Drive™ Evernote® Dropbox OneDrive Box OneNote SharePoint Online
Baixe e imprima imagens ¹	JPEG PDF DOCX XLSX PPTX

1 Formatos DOC/XLS/PPT também estão disponíveis para download e impressão de imagens.



(Para Hong Kong, Taiwan e Coreia)

O Brother Web Connect suporta apenas nomes de arquivos escritos em inglês. Arquivos nomeados no idioma local não serão carregados.



Informações relacionadas

- [Brother Web Connect \(Brother conectada à Web\)](#)
-

Configurar o Brother Web Connect

Modelos relacionados: HL-L3280CDW/HL-L3295CDW

- [Visão geral da configuração do Brother Web Connect](#)
- [Criar uma conta para cada serviço online antes de usar o Brother Web Connect](#)
- [Solicitar acesso ao Brother Web Connect](#)
- [Registre uma conta no equipamento Brother para utilizar o Brother Web Connect](#)

Visão geral da configuração do Brother Web Connect

Modelos relacionados: HL-L3280CDW/HL-L3295CDW

Defina as configurações do Brother Web Connect seguindo este procedimento:

Passo 1: Crie uma conta no serviço que você deseja usar.

Usando um computador, acesse o site do serviço e crie uma conta. (Se você já possui uma conta, não há necessidade de criar uma conta adicional.)

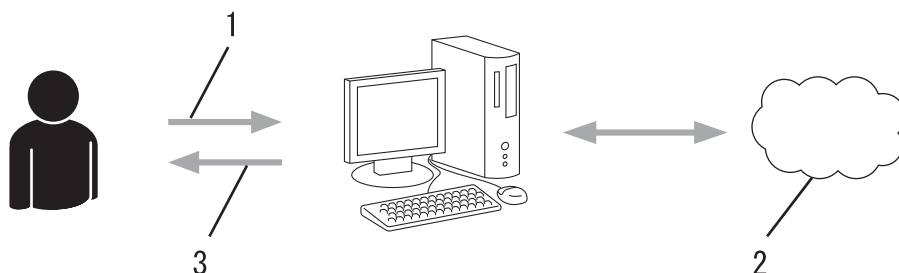

1. Registro do usuário
2. Serviço da Web
3. Obter conta

Passo 2: solicite acesso ao Brother Web Connect.

Inicie o acesso ao Brother Web Connect usando um computador e obtenha uma ID temporária.

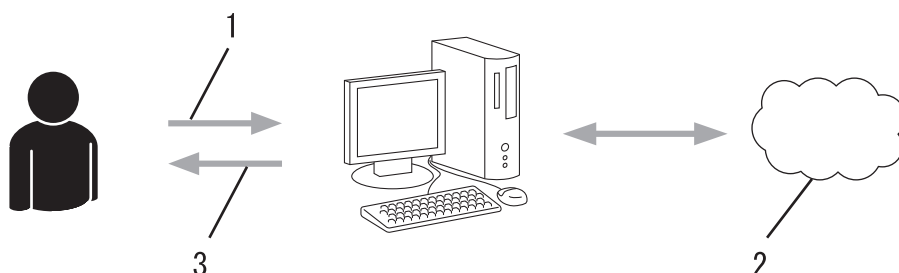

1. Inserir informações da conta
2. Página de solicitação de acesso ao Brother Web Connect
3. Obter ID temporária

Passo 3: Registre as informações de sua conta no equipamento, para que você possa acessar o serviço desejado.

Insira a ID temporária para habilitar o serviço no seu equipamento. Especifique o nome de conta como deseja que ele seja exibido no equipamento e insira um PIN se desejar usar um.

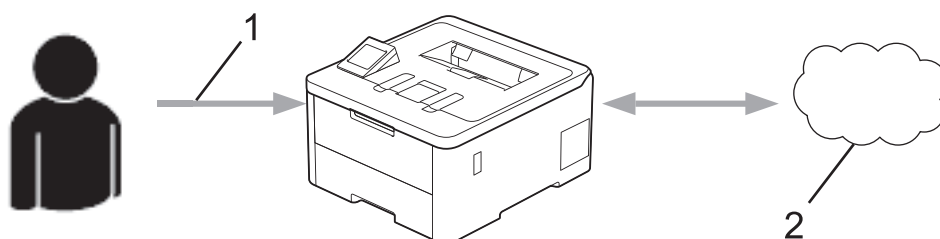

1. Inserir ID temporária
2. Serviço da Web

Seu equipamento Brother já pode usar o serviço.



Informações relacionadas

- [Configurar o Brother Web Connect](#)
-

Criar uma conta para cada serviço online antes de usar o Brother Web Connect

Modelos relacionados: HL-L3280CDW/HL-L3295CDW

Para usar o Brother Web Connect para acessar um serviço online, você deve ter uma conta nesse serviço. Se ainda não tiver uma conta, use um computador para acessar o site do serviço e criar uma conta. Depois de criar uma conta, faça login nessa conta usando um computador antes de usar o recurso Brother Web Connect. Caso contrário, pode não ser possível acessar o serviço usando o Brother Web Connect.

Se você já possui uma conta, não há necessidade de criar uma outra conta.

Após criar uma conta no serviço online que você deseja usar com o serviço on-line, inscreva-se para obter acesso ao Brother Web Connect.



Informações relacionadas



- [Configurar o Brother Web Connect](#)

Solicitar acesso ao Brother Web Connect

Modelos relacionados: HL-L3280CDW/HL-L3295CDW

Para usar o Brother Web Connect para acessar serviços on-line, você deve primeiro se inscrever para obter acesso ao Brother Web Connect usando um computador no qual o software Brother esteja instalado.

1. Acesse o site do aplicativo Brother Web Connect:

Opção	Descrição
Windows	Acesse  (Brother Utilities), clique na lista suspensa e selecione o nome do seu modelo (se ainda não estiver selecionado). Clique em Faça mais , na barra de navegação esquerda e, em seguida, em Brother Web Connect .  Você também pode acessar o site diretamente pelo endereço: Tipo bwc.brother.com na barra de endereço do seu navegador da Web.
Mac	Tipo bwc.brother.com na barra de endereço do seu navegador da Web.

A página Brother Web Connect é inicializada.

2. Selecione o serviço que deseja utilizar.
3. Siga as instruções na tela e inscreva-se para acesso.

 Ao usar o SharePoint Online, siga as instruções na tela para registrar uma biblioteca de documentos.

Quando terminar, sua ID temporária será exibida na tela.

Conecte-se com o Brother Web Connect

Registro concluído.

Digite a ID temporária na tela de LCD do seu equipamento.

ID Temporária (11 dígitos)

XXXXXXXXXXXX

OBSERVAÇÃO: a ID temporária expirará em 24 horas.

4. Anote essa ID temporária, pois ela será necessária para o registro de contas no equipamento. A ID temporária é válida por 24 horas.
5. Feche o navegador da web.

Agora que já possui uma ID para acessar o Brother Web Connect, você precisa registrar essa ID no seu equipamento e depois usar o equipamento para acessar o serviço da Web desejado.



Informações relacionadas

- [Configurar o Brother Web Connect](#)

Tópicos relacionados:

- [Registre uma conta no equipamento Brother para utilizar o Brother Web Connect](#)

Registre uma conta no equipamento Brother para utilizar o Brother Web Connect

Modelos relacionados: HL-L3280CDW/HL-L3295CDW

Insira as informações da sua conta do Brother Web Connect e configure o equipamento para utilizá-lo para acessar o serviço desejado.

- Você precisa solicitar o acesso ao Brother Web Connect para poder registrar uma conta em seu equipamento.
- Antes de registrar uma conta, confirme se a data e a hora definidas no equipamento estão corretas.

1. Pressione [Funções] > [Web].



- Se informações sobre a conexão com a Internet forem exibidas no LCD do equipamento, leia as informações e pressione [OK]. Se quiser exibir novamente essas informações, pressione [Sim].
- Atualizações ou avisos sobre recursos do Brother Web Connect serão exibidos ocasionalmente no LCD. Leia as informações e pressione [OK].

2. Se informações sobre o contrato de licença forem exibidas, selecione as opções desejadas e siga as instruções na tela.

3. Pressione ▲ ou ▼ para exibir o serviço que você deseja registrar.

4. Pressione o nome do serviço.

5. Se informações sobre o Brother Web Connect forem exibidas, pressione [OK].

6. Pressione [Registrar/Excluir].

7. Pressione [Registrar conta].

O equipamento pede que você insira a identificação temporária que você recebeu quando solicitou o acesso ao Brother Web Connect.

8. Pressione [OK].

9. Digite a ID temporária usando o LCD.

10. Pressione [OK].



Será exibida uma mensagem de erro na tela LCD se as informações inseridas não coincidirem com a ID temporária que recebeu quando solicitou o acesso ou se a ID temporária estiver expirada. Insira a ID temporária corretamente ou solicite novamente o acesso para receber uma nova ID temporária.

O equipamento solicitará que você insira o nome de conta que deseja exibir na tela LCD.

11. Pressione [OK].

12. Insira o nome usando o LCD.

13. Pressione [OK].

14. Execute um destes procedimentos:

- Para definir um PIN para a conta, pressione [Sim]. (Um PIN evita o acesso não autorizado à conta.) Insira um número de quatro dígitos e pressione [OK].
- Se não quiser definir um PIN, pressione [Não].

15. Quando as informações que você inseriu sobre a conta forem exibidas, confirme se elas estão corretas.

16. Pressione [Sim] para registrar suas informações conforme foram inseridas.

17. Pressione [OK].

18. Pressione .

O registro está concluído e seu equipamento pode acessar o serviço.



Informações relacionadas

- [Configurar o Brother Web Connect](#)

Tópicos relacionados:

- [Como inserir texto em seu equipamento](#)
 - [Solicitar acesso ao Brother Web Connect](#)
-

Fazer download e imprimir documentos usando o Brother Web Connect

Modelos relacionados: HL-L3280CDW/HL-L3295CDW

Você pode fazer download de documentos transferidos para sua conta diretamente no equipamento e imprimi-los. Também é possível fazer download de documentos transferidos e compartilhados por outras pessoas em suas respectivas contas para o equipamento, e imprimi-los, desde que você tenha privilégios de visualização desses documentos.

Se devido a habilitação do recurso Secure Function Lock (Bloqueio Seguro de Função) (disponível para alguns modelos) você for definido como um usuário restrito do Brother Web Connect, não poderá fazer download dos dados.

O recurso de limitação do número de páginas Secure Function Lock (Bloqueio Seguro de Função) também se aplica aos trabalhos de impressão enviados usando o Brother Web Connect.



Para Hong Kong, Taiwan e Coreia:

O Brother Web Connect suporta apenas nomes de arquivos escritos em inglês. Arquivos nomeados no idioma local não serão carregados.



Informações relacionadas

- [Brother Web Connect \(Brother conectada à Web\)](#)
 - [Fazer download e imprimir usando serviços Web](#)

Fazer download e imprimir usando serviços Web

Modelos relacionados: HL-L3280CDW/HL-L3295CDW

1. Pressione [Funções] > [Web].



- Se informações sobre a conexão com a Internet forem exibidas no LCD do equipamento, leia as informações e pressione [OK]. Se quiser exibir novamente essas informações, pressione [Sim].
- Atualizações ou avisos sobre recursos do Brother Web Connect serão exibidos ocasionalmente no LCD. Leia as informações e pressione [OK].

2. Pressione ▲ ou ▼ para exibir o serviço que hospeda o documento do qual deseja fazer o download e imprimir. Pressione o nome do serviço.
3. Para fazer login no serviço, pressione ▲ ou ▼ para exibir o nome de sua conta e, em seguida, pressione-o. Se a tela de entrada do PIN for exibida, insira o PIN com quatro dígitos e pressione [OK].
4. Pressione ▲ ou ▼ para exibir a pasta desejada e depois pressione-a. Alguns serviços não exigem que os documentos estejam salvos em pastas. Para documentos não salvos em pastas, clique em [Ver Arqs não Class] para selecionar os documentos. Não é possível fazer download de documentos de outros usuários se eles não estiverem salvos em uma pasta.
5. Selecione os documentos que serão impressos e pressione [OK].
6. Ao concluir, pressione [OK].
7. Siga as instruções na tela para completar essa operação.



Informações relacionadas

- [Fazer download e imprimir documentos usando o Brother Web Connect](#)

Tópicos relacionados:

- [Como inserir texto em seu equipamento](#)

AirPrint

- [Visão geral do AirPrint](#)
- [Antes de usar o AirPrint \(macOS\)](#)
- [Imprimir usando o AirPrint](#)

Visão geral do AirPrint

O AirPrint é uma solução de impressão para sistemas operacionais Apple que permite imprimir fotos, e-mails, páginas da web e documentos a partir de seu iPad, iPhone, iPod touch e computador Mac por meio de uma rede sem fio, sem precisar instalar um driver.

Para obter mais informações, acesse o site da Apple.

O uso do símbolo Funciona com Apple significa que um acessório foi desenvolvido para funcionar especificamente com a tecnologia identificada no símbolo e foi certificado pelo desenvolvedor para atender aos padrões de desempenho da Apple.



Informações relacionadas

- [AirPrint](#)

Tópicos relacionados:

- [Problemas com o AirPrint](#)

Antes de usar o AirPrint (macOS)

Antes de imprimir usando o macOS, adicione o equipamento à lista de impressoras no seu computador Mac.

1. Selecione **Preferências do Sistema** no menu Apple.
2. Clique em **Impressoras e Scanners**.
3. Clique no ícone + abaixo do painel Impressoras, à esquerda.
A tela **Adicionar Impressora** é exibida.
4. Execute um destes procedimentos:
 - macOS v12
Selecione seu equipamento e depois selecione o nome de seu modelo no menu pop-up **Usar**.
 - macOS v11
Selecione seu equipamento e então selecione **AirPrint** no menu pop-up **Usar**.
5. Clique em **Adicionar**.



Informações relacionadas



- [AirPrint](#)

Imprimir usando o AirPrint

- [Imprimir a partir de um iPad, iPhone ou iPod touch](#)
- [Imprimir usando o AirPrint \(macOS\)](#)

Imprimir a partir de um iPad, iPhone ou iPod touch

O procedimento usado para impressão pode variar dependendo do aplicativo. O exemplo abaixo utiliza o Safari.

1. Certifique-se de que seu equipamento esteja ligado.
2. Carregue o papel na bandeja de papel e altere as configurações da bandeja de papel do seu equipamento.
3. Utilize o Safari para abrir a página que você deseja imprimir.
4. Toque em  ou em .
5. Toque em **Imprimir**.
6. Certifique-se de que seu equipamento esteja selecionado.
7. Se outro equipamento (ou nenhum equipamento) estiver selecionado, toque em **Impressora**.
Uma lista dos equipamentos disponíveis é exibida.
8. Toque no nome de seu equipamento na lista.
9. Selecione as opções desejadas, como o número de páginas a imprimir e impressão frente e verso (se suportada pelo seu equipamento).
10. Toque em **Imprimir**.



Informações relacionadas

- [Imprimir usando o AirPrint](#)

Imprimir usando o AirPrint (macOS)

O procedimento usado para impressão pode variar dependendo do aplicativo. O exemplo abaixo utiliza o Safari. Antes de imprimir, confirme se seu equipamento aparece na lista de impressoras em seu computador Mac.

1. Certifique-se de que seu equipamento esteja ligado.
2. Carregue o papel na bandeja de papel e altere as configurações da bandeja de papel do seu equipamento.
3. No seu computador Mac, use o Safari para abrir a página que você deseja imprimir.
4. Clique no menu **Arquivo** e então selecione **Imprimir**.
5. Certifique-se de que seu equipamento esteja selecionado. Se outro equipamento (ou nenhum equipamento) estiver selecionado, clique no menu pop-up **Impressora** e selecione seu equipamento.
6. Selecione as opções desejadas, como o número de páginas a imprimir e impressão frente e verso (se aceita pelo seu equipamento).
7. Clique em **Imprimir**.



Informações relacionadas

- [Imprimir usando o AirPrint](#)

Tópicos relacionados:

- [Antes de usar o AirPrint \(macOS\)](#)

Mopria™ Print Service

O Mopria™ Print Service é um recurso de impressão em dispositivos móveis Android™ desenvolvido pela Mopria Alliance™. Com esse serviço, você pode se conectar à mesma rede de seu equipamento e imprimir sem precisar de nenhuma outra configuração.

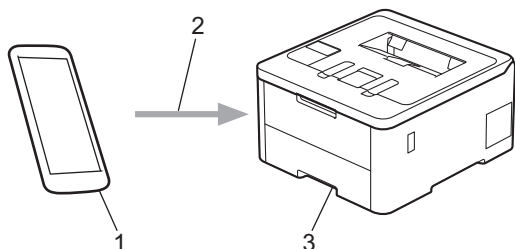

1. Dispositivos móveis Android™
2. Conexão Wi-Fi®
3. Seu equipamento

Faça download do Mopria™ Print Service na Google Play™ e instale-o no seu dispositivo Android™. Antes de utilizar este recurso Mopria™, certifique-se de ativá-lo em seu dispositivo móvel.



Informações relacionadas

- [Móvel/Web Connect](#)

Brother Mobile Connect

Use o Brother Mobile Connect para imprimir a partir do seu dispositivo móvel.

- Para dispositivos Android™:

O Brother Mobile Connect permite que você use os recursos do seu equipamento Brother diretamente do seu dispositivo Android™.

Faça download do Brother Mobile Connect no Google Play™ e depois instale-o.

- Para todos os dispositivos iOS ou iPadOS compatíveis, incluindo iPhone, iPad e iPod touch:

O Brother Mobile Connect permite que você use os recursos do seu equipamento Brother diretamente do seu dispositivo iOS ou iPadOS.

Acesse a App Store para fazer download e instalar o Brother Mobile Connect.



Informações relacionadas

- [Móvel/Web Connect](#)

Tópicos relacionados:

- [Acesse o Brother iPrint&Scan \(Windows/Mac\)](#)

Registrar um leitor externo de cartão com chip

Modelos relacionados: HL-L3295CDW

Quando você conectar um leitor externo de cartão com chip, use o Gerenciamento via Web para registrar o leitor de cartão. Seu equipamento suporta leitores externos de cartão com chip compatíveis com driver classe HID.

1. Inicie o navegador da Web.
2. Digite "https://machine's IP address" na barra de endereços do seu navegador (onde "endereço IP do equipamento" é o endereço IP de seu equipamento).
Por exemplo:
https://192.168.1.2
3. Se necessário, digite a senha no campo **Iniciar sessão** e clique em **Iniciar sessão**.



A senha padrão para gerenciamento das configurações deste equipamento está localizada na parte traseira do equipamento, identificada como "**Pwd**".

4. Vá para o menu de navegação e clique em **Administrador** > **Leitor de cartões externo**.



Comece a partir do ☰, se o menu de navegação não for exibido no lado esquerdo da tela.

5. Insira as informações necessárias.
6. Clique em **Submeter**.
7. Reinicie o equipamento Brother para ativar a configuração.



Informações relacionadas

- [Móvel/Web Connect](#)

Tópicos relacionados:

- [Acessar o Gerenciamento via Web](#)

Brother iPrint&Scan

- [Acesse o Brother iPrint&Scan \(Windows/Mac\)](#)

Acesse o Brother iPrint&Scan (Windows/Mac)

Use o Brother iPrint&Scan para Windows e Mac para imprimir de seu computador.

A tela a seguir mostra um exemplo do Brother iPrint&Scan para Windows. A tela real pode ser diferente dependendo da versão do aplicativo.

- Para Windows

Visite a página **Downloads** do seu modelo no site support.brother.com/downloads para fazer download da versão mais recente do aplicativo.

- Mac

Acesse a App Store para fazer download e instalar o Brother iPrint&Scan.

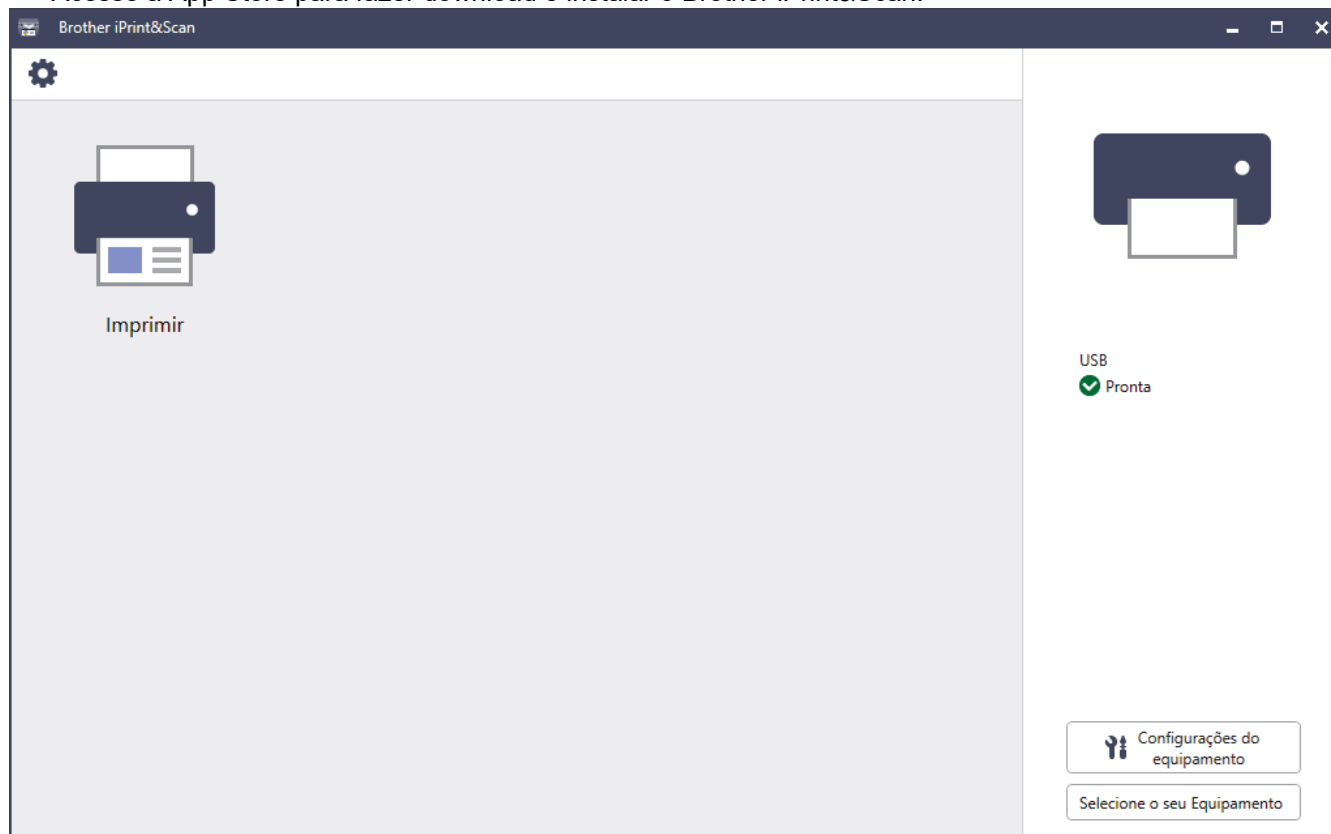

Se solicitado, instale o driver e o software necessários para usar seu equipamento. Faça download do instalador na página **Downloads** do seu modelo em support.brother.com/downloads.



Informações relacionadas

- [Brother iPrint&Scan](#)

Tópicos relacionados:

- [Brother Mobile Connect](#)

Solução de problemas

Use esta seção para resolver problemas típicos que poderá encontrar ao utilizar seu equipamento. Você mesmo pode corrigir a maioria dos erros.

IMPORTANTE

Para obter assistência técnica, entre em contato com o país em que o equipamento foi adquirido. As chamadas deverão ser feitas de dentro desse país.



Se precisar de ajuda adicional, visite support.brother.com.

Primeiro, verifique o seguinte:

- O cabo de alimentação do equipamento está conectado corretamente e a energia elétrica do equipamento está ligada. >> *Guia de Configuração Rápida*
- Todos os materiais de proteção foram removidos. >> *Guia de Configuração Rápida*
- O papel está carregado corretamente na bandeja de papel.
- Os cabos de interface estão bem conectados ao equipamento e ao computador, ou a conexão sem fio está configurada tanto no equipamento quanto no computador.
- Mensagens de erro e manutenção

Se você não conseguiu resolver o problema com as verificações, identifique o problema e depois >> *Informações relacionadas*



Informações relacionadas

- [Mensagens de erro e manutenção](#)
- [Mensagens de erro ao usar o recurso Brother Web Connect](#)
- [Obstruções de papel](#)
- [Problemas de impressão](#)
- [Melhorar a qualidade de impressão](#)
- [Problemas de rede](#)
- [Problemas com o AirPrint](#)
- [Outros problemas](#)
- [Verificar informações do equipamento](#)
- [Redefinir Funções](#)

Mensagens de erro e manutenção

Como acontece com qualquer produto sofisticado de escritório, erros podem ocorrer e os itens fornecidos podem precisar ser substituídos. Se isso acontecer, seu equipamento identificará o erro ou a manutenção de rotina necessária e mostrará a mensagem apropriada. As mensagens de erro e de manutenção mais comuns são mostradas na tabela.



Siga as instruções na coluna **Ação** para solucionar o erro e remover a mensagem.

Você mesmo pode corrigir a maioria dos erros e realizar a manutenção de rotina. Se precisar de mais dicas, acesse: support.brother.com/faqs.

>> [HL-L3220CDW/HL-L3240CDW](#)

>> [HL-L3280CDW/HL-L3295CDW](#)

HL-L3220CDW/HL-L3240CDW

Mensagem de erro	Causa	Solução
2 lados desativ.	A tampa traseira do equipamento não está totalmente fechada.	Feche a tampa traseira do equipamento até ela travar na posição fechada.
	A bandeja frente e verso não está completamente instalada.	Instale a bandeja frente e verso com firmeza no equipamento.
Acesso Negado	A função que você está tentando usar está bloqueada pelo Secure Function Lock 3.0.	Peça ao seu administrador para verificar suas configurações do Secure Function Lock (Bloqueio Seguro de Função).
Aliment. manual	Manual foi selecionada como a origem do papel no driver da impressora, mas não há papel na abertura de alimentação manual.	Carregue papel na abertura de alimentação manual.
Atol. band1	O papel está preso na bandeja de papel indicada.	Puxe a bandeja de papel para fora e remova com cuidado todo o papel atolado.
Atol. dentro	O papel está obstruído dentro do equipamento.	Abra a tampa superior, remova os conjuntos de cartucho de toner e unidade de cilindro e retire com cuidado o papel atolado. Reinstale os conjuntos de cartucho de toner e unidade de cilindro dentro do equipamento. Feche a tampa superior.
Atol. tras.	O papel está obstruído na parte traseira do equipamento.	Abra a tampa do fusor e remova com cuidado o papel atolado. Feche a tampa do fusor.
Autodiagnóstico	A temperatura da unidade do fusor não sobe até a temperatura especificada no tempo especificado.	Mantenha o botão  pressionado para desligar o equipamento, aguarde alguns segundos e ligue-o novamente. Deixe o equipamento ligado, mas ocioso, durante 15 minutos.
	A unidade do fusor está muito quente.	
Calibrar	Falha da calibração.	<ul style="list-style-type: none"> Pressione e mantenha pressionado  para desligar o equipamento. Aguarde alguns segundos e ligue-o novamente. Execute a calibração de cor novamente usando o painel de controle. Instale uma nova unidade de correia. Se o problema persistir, entre em contato com o Serviço de Atendimento ao Cliente ou seu revendedor Brother local.
Cil. parou	É hora de substituir a unidade de cilindro.	Troque a unidade de cilindro. >>> <i>Informações relacionadas: Reinstalar a unidade de cilindro</i>

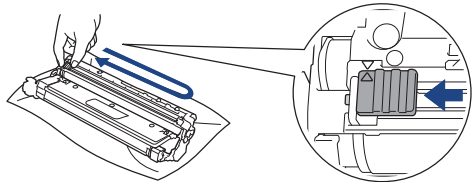
Mensagem de erro	Causa	Solução
Cil. próx. ao fim	A unidade de cilindro está próximo do fim de sua vida útil.	Faça o pedido de uma nova unidade de cilindro antes de a tela LCD exibir Subst. cilindro.
Cilindro !	O fio corona na unidade de cilindro precisa ser limpo.	<p>Limpe os fios corona na unidade de cilindro.</p>  <p>➤➤ <i>Informações relacionadas: Limpar os fios corona</i></p> <p>Se o problema persistir, substitua a unidade de cilindro por outro novo.</p>
Condensação	Condensação pode se formar dentro do equipamento depois de uma mudança de temperatura.	Deixe o equipamento ligado. Aguarde 30 minutos com a tampa superior na posição aberta. Depois, desligue o equipamento e feche a tampa. Ligue-o novamente.
Corr. Próx. Fim	A unidade de correia está próxima do fim da sua vida útil.	Faça o pedido de uma nova unidade de correia antes de a tela LCD exibir Subs. a correia.
CxResTon.próxFIM	A caixa para resíduos de toner está quase cheia.	Faça o pedido de uma nova caixa para resíduos de toner antes de a tela LCD exibir Sub. Cx.Res.Ton..
Dados Impr. ch.	A memória do equipamento está cheia.	Pressione Cancel (Cancelar) e exclua os dados de impressão segura armazenados previamente.
Em resfriamento	A temperatura do interior do equipamento está muito alta. O equipamento para seu trabalho de impressão atual e entra no modo de resfriamento.	<p>Aguarde até que o equipamento esfrie. Verifique se todas as aberturas do equipamento estão desobstruídas.</p> <p>Depois que tiver esfriado, o equipamento continuará com a impressão.</p>
Erro de Cartucho	O cartucho de toner não está instalado corretamente.	<p>Remova o cartucho de toner e unidade de cilindro para a cor que é indicada no LCD. Remova o cartucho de toner e instale-o novamente na unidade de cilindro. Reinstale o conjunto de unidade de cilindro e cartucho de toner no equipamento.</p> <p>Se o problema persistir, entre em contato com o Serviço de Atendimento ao Cliente ou seu revendedor Brother local.</p>
Erro de tamanho	O papel na bandeja não possui o tamanho correto.	Carregue o tamanho correto de papel na bandeja e defina o tamanho de papel para a bandeja. Pressione Go (Ir) .
Erro de Toner	Um ou mais cartuchos de toner não estão instalados corretamente.	Puxe as unidades de cilindro para fora. Remova todos os cartuchos de toner e, em seguida, coloque-os de volta nas unidades de cilindro.
Erro tam.	O tamanho de papel definido no driver da impressora não é suportado pela bandeja definida.	Escolha um tamanho de papel suportado pela bandeja definida.



Mensagem de erro	Causa	Solução
Erro Tamanho DX	<p>O tamanho de papel especificado na configuração de tamanho de papel do equipamento não está disponível para impressão frente e verso automática.</p> <p>O papel da bandeja não é do tamanho correto e não está disponível para impressão frente e verso automática.</p>	<p>Pressione Go (Ir).</p> <p>Carregue o tamanho correto de papel na bandeja e defina a bandeja para o tamanho de papel carregado.</p> <p>Escolha um tamanho de papel compatível com impressão frente e verso.</p> <p>O tamanho de papel disponível para impressão frente e verso automática é A4.</p>
Impossível Imprimir ##	Ocorreu um problema mecânico no equipamento.	<ul style="list-style-type: none"> Mantenha  pressionado para desligar o equipamento, aguarde alguns minutos e ligue-o novamente. Se o problema persistir, entre em contato com o Serviço de Atendimento ao Cliente ou seu revendedor Brother local.
Limite Excedido	O limite de impressão definido no Secure Function Lock 3.0 foi atingido.	Peça ao seu administrador para verificar suas configurações do Secure Function Lock (Bloqueio Seguro de Função).
Memória Cheia	A memória do equipamento está cheia.	Pressione e segure Go (Ir) por cerca de dois segundos e reduza a resolução de impressão.
Mídia Errada	O tipo de mídia especificado no driver da impressora é diferente do tipo de papel especificado no menu do equipamento.	Carregue o tipo correto de papel na bandeja e selecione o tipo de mídia correto no equipamento usando a configuração de tipo de papel.
Não detectado	Seu equipamento não consegue detectar o cartucho de toner.	<p>Remova o cartucho de toner e unidade de cilindro para a cor que é indicada no LCD.</p> <p>Remova o cartucho de toner e instale-o novamente na unidade de cilindro. Reinstale o conjunto de unidade de cilindro e cartucho de toner no equipamento.</p> <p>➤➤ <i>Informações relacionadas: Reinstalar o cartucho de toner</i></p>
Pap Pr Alim Man	O papel está obstruído na abertura de alimentação manual do equipamento.	Remova com cuidado o papel atolado que esteja dentro e em torno da abertura de alimentação manual. Recarregue o papel na abertura de alimentação manual e pressione Go (Ir) .
<p>Pouco toner: BK</p> <p>Pouco toner: C</p> <p>Pouco toner: M</p> <p>Pouco toner: Y</p> <p>(BK=Preto, C=Ciano, M=Magenta, Y=Amarelo.)</p>	Se a tela LCD mostrar essa mensagem, você ainda pode imprimir. O cartucho de toner está próximo do final de sua vida útil.	Faça o pedido de um novo cartucho de toner antes de a tela LCD exibir Subs. o toner.
Ppl preso 2lados	O papel está preso na bandeja frente e verso ou na parte traseira.	Remova a bandeja frente e verso e abra a tampa traseira para retirar todo o papel preso.



Mensagem de erro	Causa	Solução
Registro	Falha de registro.	<ul style="list-style-type: none"> Se o erro persistir, pressione e mantenha pressionado  para desligar o equipamento. Aguarde alguns segundos e ligue o equipamento novamente. Realize o registro de cor usando o painel de controle. Instale uma nova unidade de correia. Se o problema persistir, entre em contato com o Serviço de Atendimento ao Cliente ou seu revendedor Brother local.
S/ Papel B1	O equipamento não conseguiu usar papel da bandeja indicada.	<p>Execute um dos procedimentos a seguir:</p> <ul style="list-style-type: none"> Insira papel na bandeja indicada na tela LCD. Confirme se as guias de papel estão ajustadas para o tamanho correto. Se houver papel na bandeja, remova e insira-o novamente. Confirme se as guias de papel estão ajustadas para o tamanho correto. Não encha demais a bandeja de papel.
S/ Resíd. toner	A caixa para resíduos de toner não está instalada ou está instalada incorretamente.	Reinstale a caixa para resíduos de toner.
S/ uni. correia	A unidade de correia não está instalada ou está instalada incorretamente.	Reinstale a unidade de correia.
S/ uni. de Cil.	A unidade de cilindro não está instalada corretamente.	Reinstale o conjunto de cartucho de toner e unidade de cilindro.
Sem Bandeja B1	A bandeja de papel não está instalada ou está instalada incorretamente.	Reinstale a bandeja de papel indicada na tela LCD.
Sem Toner	O cartucho de toner não está instalado ou está instalado incorretamente.	Remova o conjunto de unidade de cilindro e cartucho de toner. Remova o cartucho de toner da unidade de cilindro e reinstale o cartucho de toner na unidade de cilindro. Reinstale o conjunto de unidade de cilindro e cartucho de toner no equipamento. Se o problema persistir, substitua o cartucho de toner.
Sub. Cx.Res.Ton.	É hora de substituir a caixa para resíduos de toner.	<p>Substitua a caixa para resíduos de toner por uma nova.</p> <p>➤➤ <i>Informações relacionadas: Substituir a caixa para resíduos de toner</i></p>
Subs. a correia	É hora de substituir a unidade de correia.	<p>Substitua a unidade de correia por outra nova.</p> <p>➤➤ <i>Informações relacionadas: Substituir a unidade de correia</i></p>
Subs. o toner	O cartucho de toner está no fim da sua vida útil. O equipamento interromperá todas as operações de impressão.	<p>Substitua o cartucho de toner da cor indicada no LCD.</p> <p>➤➤ <i>Informações relacionadas: Reinstalar o cartucho de toner</i></p>

Mensagem de erro	Causa	Solução
Subst. cilindro	É hora de substituir a unidade de cilindro.	Substitua a unidade de cilindro da cor indicada no LCD. ➤➤ <i>Informações relacionadas: Reinstalar a unidade de cilindro</i>
	Se esta mensagem for apresentada mesmo depois da substituição da unidade de cilindro por uma nova, o contador da unidade de cilindro não foi restaurado.	Reinicie o contador da unidade de cilindro. ➤➤ <i>Informações relacionadas: Reinstalar a unidade de cilindro</i>
Tampa aberta	A tampa superior não está totalmente fechada.	Abra e então feche com firmeza a tampa superior do equipamento.
	A tampa do fusor não está totalmente fechada.	Feche a tampa do fusor localizado sob a tampa traseira do equipamento.

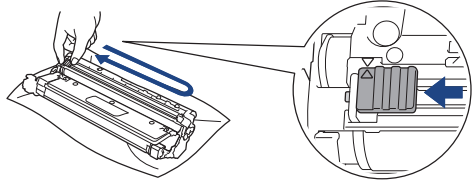
HL-L3280CDW/HL-L3295CDW

Mensagem de erro	Causa	Solução
2 faces desativada	A tampa traseira do equipamento não está totalmente fechada.	Feche a tampa traseira do equipamento até ela travar na posição fechada.
	A bandeja frente e verso não está completamente instalada.	Instale a bandeja frente e verso com firmeza no equipamento.
Acesso Negado	A função que você está tentando usar está bloqueada pelo Secure Function Lock 3.0.	Peça ao seu administrador para verificar suas configurações do Secure Function Lock (Bloqueio Seguro de Função).
Aliment. manual	Manual foi selecionada como a origem do papel no driver da impressora, mas não há papel na abertura de alimentação manual.	Carregue papel na abertura de alimentação manual.
Atol. band. MU	O papel está preso na bandeja MU.	Remova todo o papel preso no interior e ao redor da bandeja MU. Pressione Repetir .
Atol. band1 Atol. band2	O papel está preso na bandeja de papel indicada.	Puxe para fora a bandeja de papel e remova com cuidado todo o papel atolado, como mostrado na animação do LCD.
Atol. dentro	O papel está obstruído dentro do equipamento.	Abra a tampa superior, remova os conjuntos de cartucho de toner e unidade de cilindro e retire com cuidado o papel atolado. Reinstale os conjuntos de cartucho de toner e unidade de cilindro dentro do equipamento. Feche a tampa superior.
Atol. tras.	O papel está obstruído na parte traseira do equipamento.	Abra a tampa do fusor e remova com cuidado o papel atolado. Feche a tampa do fusor. Se a mensagem de erro persistir, pressione Repetir .
Autodiagnóstico	A temperatura da unidade do fusor não sobe até a temperatura especificada no tempo especificado.	Mantenha o botão  pressionado para desligar o equipamento, aguarde alguns segundos e ligue-o novamente. Deixe o equipamento ligado, mas ocioso, durante 15 minutos.
	A unidade do fusor está muito quente.	

Mensagem de erro	Causa	Solução
Calibração	Falha da calibração.	<ul style="list-style-type: none"> Pressione e mantenha pressionado  para desligar o equipamento. Aguarde alguns segundos e ligue-o novamente. Execute a calibração de cor novamente usando a tela LCD. Instale uma nova unidade de correia. Se o problema persistir, entre em contato com o Serviço de Atendimento ao Cliente ou seu revendedor Brother local.
Cil. parou	É hora de substituir a unidade de cilindro.	Troque a unidade de cilindro. »» Informações relacionadas: Reinstalar a unidade de cilindro
Cilindro !	O fio corona na unidade de cilindro precisa ser limpo.	<p>Limpe os fios corona na unidade de cilindro.</p>  <p>»» Informações relacionadas: Limpar os fios corona</p> <p>Se o problema persistir, substitua a unidade de cilindro por outro novo.</p>
Condensação	Condensação pode se formar dentro do equipamento depois de uma mudança de temperatura.	Deixe o equipamento ligado. Aguarde 30 minutos com a tampa superior na posição aberta. Depois, desligue o equipamento e feche a tampa. Ligue-o novamente.
Dados Impr. ch.	A memória do equipamento está cheia.	Pressione  e exclua os dados de impressão segura armazenados previamente.
Disp. incorreto	Um dispositivo USB não suportado foi conectado ao conector host USB.	Desconecte o dispositivo do conector host USB.
Disp. incorreto Remova o Dispositivo. Desligue a alim. e ligue novamente.	Um dispositivo USB com defeito ou de alto consumo de energia foi conectado à interface USB direta.	<ul style="list-style-type: none"> Desconecte o dispositivo da interface direta USB. Mantenha  pressionado para desligar o equipamento e depois ligue-o novamente.
Em resfriamento	A temperatura do interior do equipamento está muito alta. O equipamento pausará o trabalho de impressão atual e entrará no modo de resfriamento.	Aguarde até que o equipamento esfrie. Verifique se todas as aberturas do equipamento estão desobstruídas. Depois que tiver esfriado, o equipamento continuará com a impressão.
Erro de Cartucho	O cartucho de toner não está instalado corretamente.	<p>Remova o cartucho de toner e unidade de cilindro para a cor que é indicada no LCD. Remova o cartucho de toner e instale-o novamente na unidade de cilindro. Instale o conjunto de unidade de cilindro e cartucho de toner no equipamento.</p> <p>Se o problema persistir, entre em contato com o Serviço de Atendimento ao Cliente ou seu revendedor Brother local.</p>
Erro de tamanho	O papel na bandeja não possui o tamanho correto.	Carregue o tamanho correto de papel na bandeja e defina o tamanho de papel para a bandeja. Pressione <i>Repetir</i> .

Mensagem de erro	Causa	Solução
Erro de Toner	Um ou mais cartuchos de toner não estão instalados corretamente.	Puxe as unidades de cilindro para fora. Remova todos os cartuchos de toner e, em seguida, coloque-os de volta nas unidades de cilindro.
Erro tam.	O tamanho de papel definido no driver da impressora não é suportado pela bandeja definida.	Escolha um tamanho de papel suportado pela bandeja definida.
Erro tam. 2 faces	O tamanho de papel especificado na configuração de tamanho de papel do equipamento não está disponível para impressão frente e verso automática.	Pressione  (se necessário). Carregue o tamanho correto de papel na bandeja e defina a bandeja para o tamanho de papel carregado.
	O papel da bandeja não é do tamanho correto e não está disponível para impressão frente e verso automática.	Escolha um tamanho de papel compatível com impressão frente e verso. O tamanho de papel disponível para impressão frente e verso automática é A4.
Impossível Imprimir##	Ocorreu um problema mecânico no equipamento.	<ul style="list-style-type: none"> Mantenha  pressionado para desligar o equipamento, aguarde alguns minutos e ligue-o novamente. Se o problema persistir, entre em contato com o Serviço de Atendimento ao Cliente ou seu revendedor Brother local.
Limite Excedido	O limite de impressão definido no Secure Function Lock 3.0 foi atingido.	Peça ao seu administrador para verificar suas configurações do Secure Function Lock (Bloqueio Seguro de Função).
Memória Cheia	A memória do equipamento está cheia.	Pressione  e diminua a resolução de impressão.
Muitas bandejas	O número de bandejas opcionais instaladas é superior ao número máximo suportado.	Reduza o número de bandejas opcionais.
Não detectado	Seu equipamento não consegue detectar o cartucho de toner.	Remova o cartucho de toner e unidade de cilindro para a cor que é indicada no LCD. Remova o cartucho de toner e instale-o novamente na unidade de cilindro. Reinstale o conjunto de unidade de cilindro e cartucho de toner no equipamento. ➤➤ Informações relacionadas: Reinstalar o cartucho de toner
Nenhum Papel na Bandeja MU	A bandeja MU está sem papel ou o papel não foi colocado corretamente na bandeja MU.	Execute um dos procedimentos a seguir: <ul style="list-style-type: none"> Insira papel na bandeja MU. Confirme se as guias de papel estão ajustadas para o tamanho correto. Se houver papel na bandeja MU, remova e insira-o novamente. Confirme se as guias de papel estão ajustadas para o tamanho correto.
Nenhuma Bdj de Papel1 Nenhuma Bdj de Papel2	O equipamento não conseguiu usar papel da bandeja indicada.	Execute um dos procedimentos a seguir: <ul style="list-style-type: none"> Insira papel na bandeja indicada na tela LCD. Confirme se as guias de papel estão ajustadas para o tamanho correto. Se houver papel na bandeja, remova e insira-o novamente. Confirme se as guias de papel estão ajustadas para o tamanho correto. Não encha demais a bandeja de papel.

Mensagem de erro	Causa	Solução
Nenhuma Bdj1 Nenhuma Bdj2	A bandeja de papel não está instalada ou está instalada incorretamente.	Reinstale a bandeja de papel indicada na tela LCD.
Pap. atol. 2 faces	O papel está preso na bandeja frente e verso ou na parte traseira.	Remova a bandeja frente e verso e abra a tampa traseira para retirar todo o papel preso.
Papel preso alimentação manual	O papel está obstruído na abertura de alimentação manual do equipamento.	Remova com cuidado o papel atolado que esteja dentro e em torno da abertura de alimentação manual. Recarregue o papel na abertura de alimentação manual e pressione Repetir.
Registro	Falha de registro.	<ul style="list-style-type: none"> • Pressione e mantenha pressionado  para desligar o equipamento. Aguarde alguns segundos e ligue-o novamente. Execute o registro de cor novamente usando a tela LCD. • Instale uma nova unidade de correia. • Se o problema persistir, entre em contato com o Serviço de Atendimento ao Cliente ou seu revendedor Brother local.
S/ Resíd. toner	A caixa para resíduos de toner não está instalada ou está instalada incorretamente.	Reinstale a caixa para resíduos de toner.
S/ uni. correia	A unidade de correia não está instalada ou está instalada incorretamente.	Reinstale a unidade de correia.
S/ uni. de Cil.	A unidade de cilindro não está instalada corretamente.	Reinstale o conjunto de cartucho de toner e unidade de cilindro.
Sem sup. p/ HUB	Um dispositivo hub USB está conectado ao conector host USB.	Desconecte o dispositivo hub USB do conector host USB.
Sem Toner	O cartucho de toner não está instalado ou está instalado incorretamente.	Remova o conjunto de unidade de cilindro e cartucho de toner. Remova o cartucho de toner da unidade de cilindro e reinstale o cartucho de toner na unidade de cilindro. Reinstale o conjunto de unidade de cilindro e cartucho de toner no equipamento. Se o problema persistir, substitua o cartucho de toner.
Sub. Cx.Res. toner	É hora de substituir a caixa para resíduos de toner.	Substitua a caixa para resíduos de toner por uma nova. ➤➤ Informações relacionadas: Substituir a caixa para resíduos de toner
Subs. o toner	O cartucho de toner está no fim da sua vida útil. O equipamento interromperá todas as operações de impressão.	Substitua o cartucho de toner da cor indicada no LCD. ➤➤ Informações relacionadas: Reinstalar o cartucho de toner
Suprimentos Cilindro Próximo ao Fim	A unidade de cilindro está próximo do fim de sua vida útil.	Faça o pedido de uma nova unidade de cilindro antes de a tela LCD exibir Subst. o cilindro.
Suprimentos Correia próx. fim	A unidade de correia está próxima do fim da sua vida útil.	Faça o pedido de uma nova unidade de correia antes de a tela LCD exibir Subs. a correia.
Suprimentos CxResTon.próxFIM	A caixa para resíduos de toner está quase cheia.	Faça o pedido de uma nova caixa para resíduos de toner antes de a tela LCD exibir Sub. Cx.Res. toner.

Mensagem de erro	Causa	Solução
Suprimentos Pouco Toner: X (X indica a cor do cartucho de toner ou da unidade de cilindro cuja vida útil está terminando. BK=Preto, C=Ciano, M=Magenta, Y=Amarelo.)	Se a tela LCD mostrar essa mensagem, você ainda pode imprimir. O cartucho de toner está próximo do final de sua vida útil.	Faça o pedido de um novo cartucho de toner antes de a tela LCD exibir Subs. o toner.
Suprimentos Subst. a correia	É hora de substituir a unidade de correia.	Substitua a unidade de correia por outra nova. ➤➤ <i>Informações relacionadas: Substituir a unidade de correia</i>
Suprimentos Subst. o cilindro	É hora de substituir a unidade de cilindro.	Substitua a unidade de cilindro da cor indicada no LCD. ➤➤ <i>Informações relacionadas: Reinstalar a unidade de cilindro</i>
	Se esta mensagem for apresentada mesmo depois da substituição da unidade de cilindro por uma nova, o contador da unidade de cilindro não foi restaurado.	Reinicie o contador da unidade de cilindro. ➤➤ <i>Informações relacionadas: Reinstalar a unidade de cilindro</i>
Tampa aberta	A tampa superior não está totalmente fechada.	Abra e então feche com firmeza a tampa superior do equipamento.
	A tampa do fusor não está totalmente fechada.	Feche a tampa do fusor localizado sob a tampa traseira do equipamento.
Tela Inic. Falha	A tela de toque foi pressionada antes de a inicialização ser concluída.	Não deixe nada tocando a tela de toque.
	Pode haver sujeira presa entre a parte inferior da tela de toque e sua estrutura.	Insira um pedaço de papel espesso entre a parte inferior da tela de toque e sua estrutura e deslize-o para frente e para trás para empurrar a sujeira para fora.
Tipo Mídia Errado	O tipo de mídia especificado no driver da impressora é diferente do tipo de papel especificado no menu do equipamento.	Coloque o tipo correto de papel na bandeja indicada na tela LCD e selecione o tipo de mídia correto no equipamento usando a configuração Tipo de papel.



Informações relacionadas

- [Solução de problemas](#)

Tópicos relacionados:

- [Limpar os fios corona](#)
- [Reinstalar o cartucho de toner](#)
- [Reinstalar a unidade de cilindro](#)
- [Substituir a unidade de correia](#)
- [Substituir a caixa para resíduos de toner](#)

Mensagens de erro ao usar o recurso Brother Web Connect

Modelos relacionados: HL-L3280CDW/HL-L3295CDW

Se ocorrer um erro, o seu equipamento exibirá uma mensagem de erro. As mensagens de erro mais comuns são mostradas na tabela.

Você mesmo pode corrigir a maioria dos erros. Se, depois de ler esta tabela, você ainda precisar de ajuda, consulte as dicas de solução de problemas mais recentes em support.brother.com/faqs.

Erro de conexão

Mensagens de erro	Causa	Ação
<p>Erro de Conexão 02</p> <p>Falha na conexão de rede. Verifique se a conexão de rede está ativa.</p>	<p>O equipamento não está conectado a uma rede.</p>	<ul style="list-style-type: none"> • Certifique-se de que um endereço IP elegível seja atribuído ao seu equipamento. • Verifique se seu ponto de acesso/roteador está ativo e se a conexão com a Internet foi estabelecida. • O ponto de acesso/roteador sem fio precisa estar ligado. • Se o botão Web foi pressionado logo após o equipamento ter sido ligado, a conexão de rede pode não ter sido estabelecida ainda. Aguarde e tente novamente.
<p>Erro de Conexão 03</p> <p>Falha de conexão c/ servidor. Verif. as configs. de rede.</p>	<ul style="list-style-type: none"> • As configurações de rede ou do servidor estão incorretas. • Há um problema com a rede ou com o servidor. 	<ul style="list-style-type: none"> • Confirme se as configurações de rede estão corretas ou aguarde e tente novamente mais tarde. • Se o botão Web foi pressionado logo após o equipamento ter sido ligado, a conexão de rede pode não ter sido estabelecida ainda. Aguarde e tente novamente. <p>►► <i>Informações relacionadas:</i> Configurar data e hora usando o Gerenciamento via Web</p>
<p>Erro de Conexão 07</p> <p>Falha de conexão c/ o serv. Data/hora incorr.</p>	<p>As configurações de data e hora estão incorretas.</p>	<p>Defina a data e a hora corretamente. Observe que se o cabo de alimentação do equipamento for desconectado, as configurações de data e hora poderão ser restauradas às configurações de fábrica.</p>

Erro de autenticação

Mensagens de erro	Causa	Ação
<p>Erro de Autenticação 01</p> <p>Código PIN incorreto. Digite o PIN corretamente.</p>	<p>O PIN inserido para acessar a conta está incorreto. O PIN é o número de quatro dígitos que você inseriu ao registrar a conta no equipamento.</p>	<p>Insira o PIN correto.</p>
<p>Erro de Autenticação 02</p> <p>ID incorreta ou expirada. Ou esta ID temporária está em uso. Digite corretamente ou reemita a ID temporária,</p>	<p>A ID temporária inserida está incorreta.</p>	<p>Insira a ID temporária correta.</p>
	<p>A ID temporária inserida expirou. Um ID temporário é válido por 24 horas.</p>	<p>Solicite novamente o acesso ao Brother Web Connect e receba uma nova ID temporária. Depois, utilize-a</p>

Mensagens de erro	Causa	Ação
válida por 24 horas após a emissão.		para registrar a conta no equipamento.
Erro de Autenticação 03 Nome de Exibição já registrado. Digite outro nome de exibição.	O nome de exibição inserido já foi registrado por outro usuário do serviço.	Insira um nome de exibição diferente.

Erro de servidor

Mensagens de erro	Causa	Ação
Erro de Servidor 01 Falha na autenticação. Faça o seguinte: 1. Acesse http://bwc.brother.com para obter um novo ID temporário. 2. Pressione OK e digite o seu novo ID temporário na tela seguinte.	As informações de autenticação do equipamento (necessárias para acesso ao serviço) expiraram ou são inválidas.	Solicite novamente o acesso ao Brother Web Connect para receber uma nova ID temporária. Depois, utilize-a para registrar a conta no equipamento.
Erro de Servidor 13 Serviço indisponível temporariamente. Tente novamente mais tarde.	Há um problema com o serviço e ele não pode ser utilizado agora.	Aguarde e tente novamente. Se receber essa mensagem novamente, acesse o serviço por meio de um computador para confirmar se ele ainda está indisponível.



Informações relacionadas

- [Solução de problemas](#)

Tópicos relacionados:

- [Configurar data e hora usando o Gerenciamento via Web](#)

Obstruções de papel

Sempre remova todo o papel da bandeja de papel, ventile e endireite a pilha ao adicionar mais papel. Isso ajuda a evitar obstruções de papel.

- [Remover obstruções de papel](#)
- [O papel está obstruído na bandeja MU](#)
- [O papel está atolado na abertura de alimentação manual](#)
- [O papel está obstruído na bandeja de papel](#)
- [O papel está preso na parte traseira do equipamento](#)
- [Papel está preso dentro do equipamento](#)
- [O papel está obstruído na bandeja frente e verso](#)

Remover obstruções de papel

Se o papel estiver preso ou várias folhas de papel forem alimentadas juntas com frequência, faça o seguinte:

- Limpe os rolos de tração do papel e a almofada separadora das bandejas de papel.
 - *Informações relacionadas: Limpar os rolos de tração do papel*
- Coloque papel corretamente na bandeja.
 - *Informações relacionadas: Carregar papel*
- Defina o tamanho e o tipo de papel corretos no seu equipamento.
 - *Informações relacionadas: Configurações do papel*
- Defina o tamanho e o tipo de papel corretos no seu computador.
 - *Informações relacionadas: Imprimir um documento (Windows)*
 - *Informações relacionadas: Imprimir usando o AirPrint*
- Use o papel recomendado.
 - *Informações relacionadas: Uso de papel especial*



Informações relacionadas

- [Obstruções de papel](#)

Tópicos relacionados:

- [Limpar os rolos de tração do papel](#)
- [Imprimir usando o AirPrint](#)
- [Carregar papel](#)
- [Configurações do papel](#)
- [Imprimir um documento \(Windows\)](#)
- [Uso de papel especial](#)

O papel está obstruído na bandeja MU

Modelos relacionados: HL-L3295CDW

Se o painel de controle do equipamento ou o Status Monitor indicar que há uma obstrução de papel na bandeja MU, siga este procedimento:

1. Remova o papel da bandeja MU.
2. Remova lentamente o papel preso no interior e ao redor da bandeja MU.

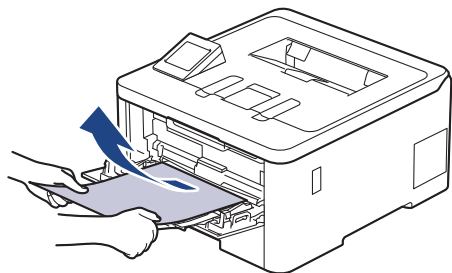

3. Ventile a pilha de papéis e recoloque-a na bandeja MU.
4. Coloque papel na bandeja MU e confirme se o papel está abaixo da marca de nível máximo de papel (1) nos dois lados da bandeja.

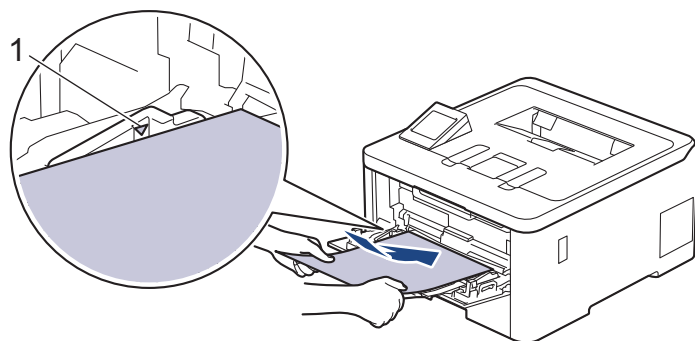

5. Siga as instruções na tela LCD do equipamento.

✓ Informações relacionadas

- [Obstruções de papel](#)

O papel está atolado na abertura de alimentação manual

Modelos relacionados: HL-L3220CDW/HL-L3240CDW/HL-L3280CDW

Se o painel de controle do equipamento ou o Status Monitor indicar que há uma obstrução de papel na abertura de alimentação manual, siga este procedimento:

1. Remova com cuidado qualquer papel que esteja atolado ou ao redor da abertura de alimentação manual.

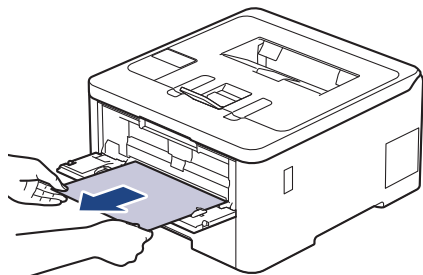

2. Recarregue o papel na abertura de alimentação manual.
3. Execute um destes procedimentos:
 - HL-L3220CDW/HL-L3240CDW
Pressione **Go (Ir)** para continuar a impressão.
 - HL-L3280CDW
Pressione [Repetir] para continuar a impressão.

✓ Informações relacionadas

- [Obstruções de papel](#)

O papel está obstruído na bandeja de papel

Se o painel de controle do equipamento ou o Status Monitor indicar que há uma obstrução de papel na bandeja de papel, siga este procedimento:

1. Puxe a bandeja de papel completamente para fora do equipamento.

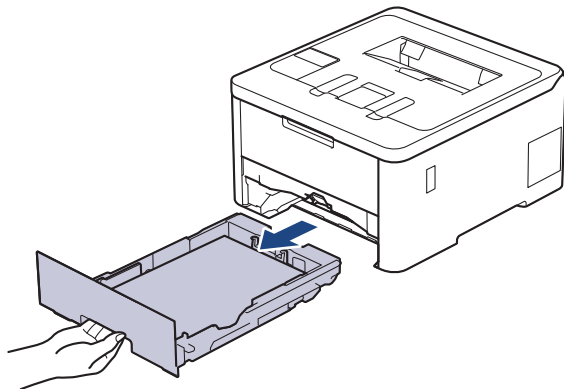

2. Puxe o papel obstruído vagarosamente para fora do equipamento.

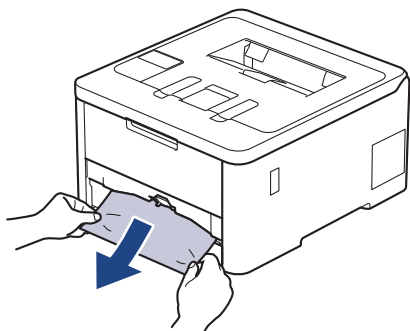

Puxe o papel preso com as duas mãos e para baixo para removê-lo mais facilmente.

3. Folheie rapidamente as folhas para prevenir futuras obstruções e ajuste as guias de papel ao tamanho do papel. Carregue papel na bandeja de papel.

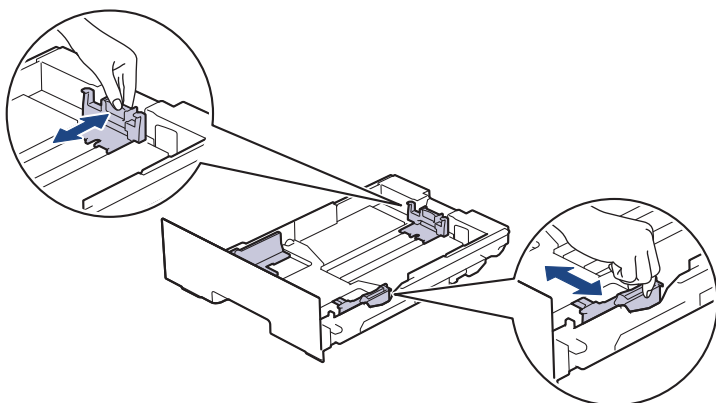

4. Confirme se o papel está abaixo da marca de nível máximo de papel (▼▼▼).

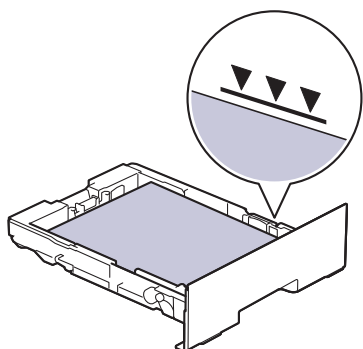

5. Coloque a bandeja de papel firmemente de volta no equipamento.



Informações relacionadas

- [Obstruções de papel](#)

O papel está preso na parte traseira do equipamento

Se o painel de controle do equipamento ou o Status Monitor indica que há uma obstrução na parte traseira do equipamento (Obstrução Traseira), faça o seguinte:

1. Deixe o equipamento ligado por 10 minutos para que o ventilador interno resfrie as peças extremamente quentes dentro do equipamento.
2. Abra a tampa traseira.

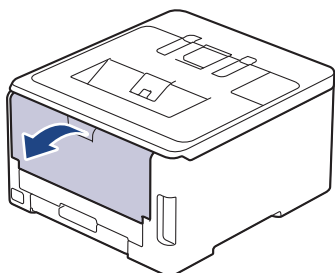

3. Puxe as abas verdes nas laterais esquerda e direita em sua direção para liberar a tampa do fusor.

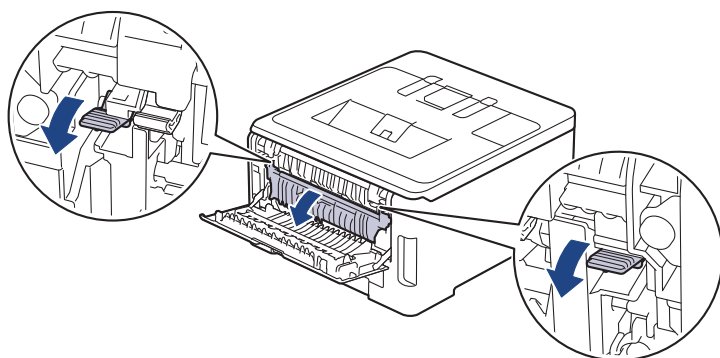

⚠ ADVERTÊNCIA

SUPERFÍCIE QUENTE

As peças internas do equipamento estarão extremamente quentes. Aguarde o equipamento ficar mais frio antes de tocá-las.

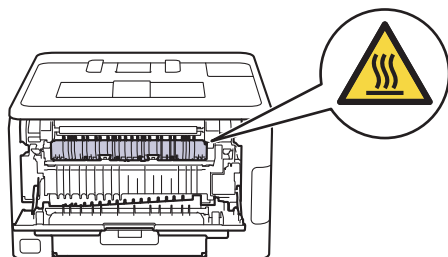

Se as alavancas de envelope cinza dentro da tampa traseira estiverem empurradas para baixo na posição de envelope, levante estas alavancas para a posição original antes de puxar as guias verdes para baixo.

-
4. Use as duas mãos para retirar com cuidado o papel preso da unidade fusora.

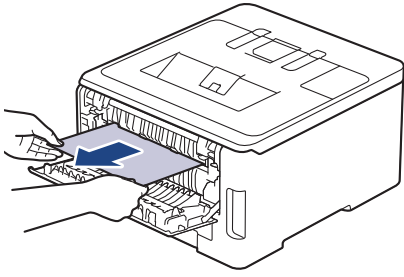

5. Feche a tampa do fusor.

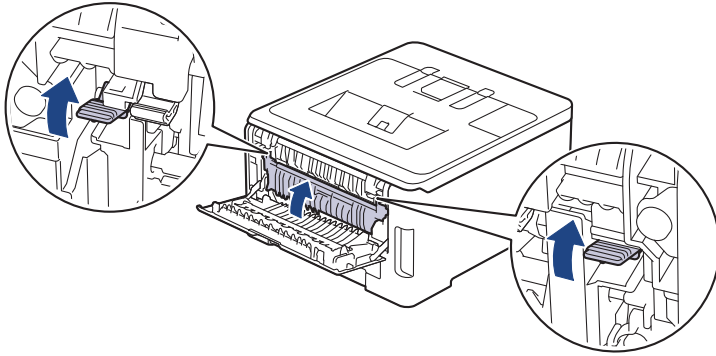

Se você imprimir em envelopes, puxe novamente as alavancas de envelope cinza para baixo até a posição de envelope antes de iniciar a impressão.

6. Feche a tampa traseira até ela travar na posição fechada.



Informações relacionadas

- [Obstruções de papel](#)
-

Papel está preso dentro do equipamento

Se o painel de controle do equipamento ou o Status Monitor indicar que há uma obstrução de papel dentro do equipamento, siga o procedimento a seguir:

1. Deixe o equipamento ligado por 10 minutos para que o ventilador interno resfrie as peças extremamente quentes dentro do equipamento.
2. Abra a tampa superior até que trave na posição aberta.

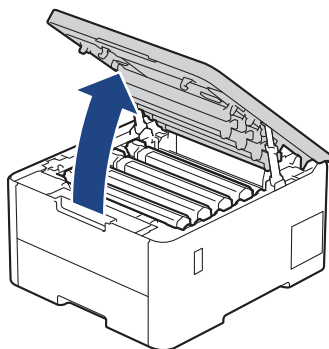

⚠ ADVERTÊNCIA

SUPERFÍCIE QUENTE

As peças internas do equipamento estarão extremamente quentes. Aguarde o equipamento ficar mais frio antes de tocar nestas peças.

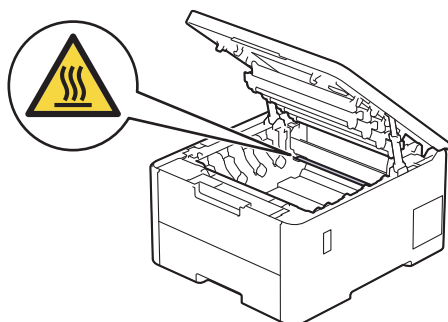

3. Remova todos os conjuntos de unidade de cilindro e cartucho de toner.

⚠ CUIDADO

Recomendamos que o conjunto de unidade de cilindro e cartucho de toner seja colocado em uma superfície limpa e plana, sobre um pedaço de papel descartável, por precaução caso você derrame ou espalhe o pó do toner acidentalmente.

IMPORTANTE

Para evitar danos no equipamento causados por eletricidade estática, NÃO toque nos eletrodos mostrados na ilustração.

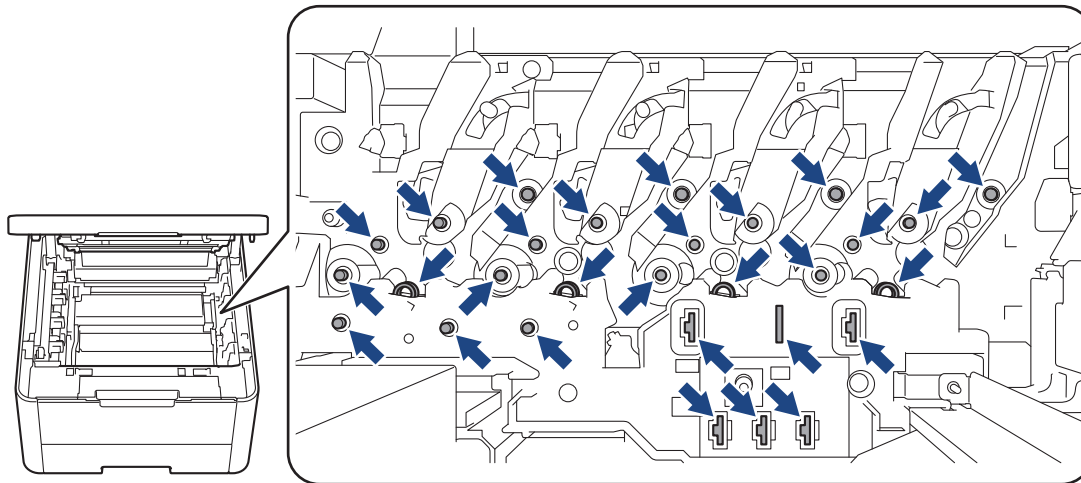

4. Remova lentamente e com cuidado o papel atolado.

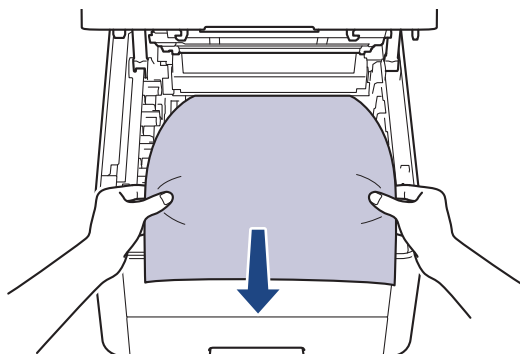

5. Reinstale no equipamento cada conjunto de unidade de cilindro e cartucho de toner. Certifique-se de fazer com que a cor do cartucho de toner corresponda à cor na etiqueta do equipamento para todos os quatro conjuntos de cartucho de toner e unidade de cilindro.

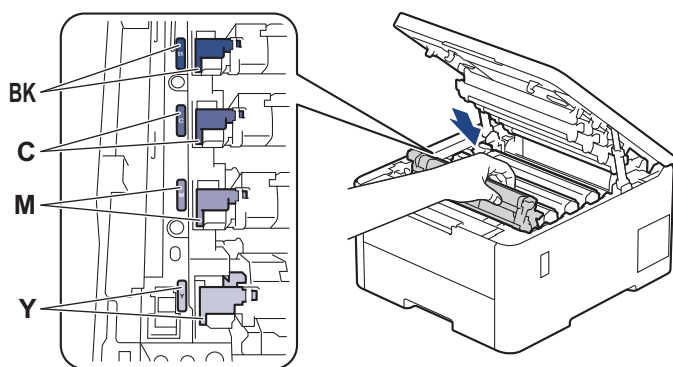

6. Feche a tampa superior do equipamento.



Informações relacionadas

- [Obstruções de papel](#)

O papel está obstruído na bandeja frente e verso

Se o painel de controle do equipamento ou o Status Monitor indicar que há uma obstrução de papel na bandeja frente e verso, siga este procedimento:

1. Deixe o equipamento ligado por 10 minutos para que o ventilador interno resfrie as peças extremamente quentes dentro do equipamento.
2. Puxe a bandeja de papel completamente para fora do equipamento.

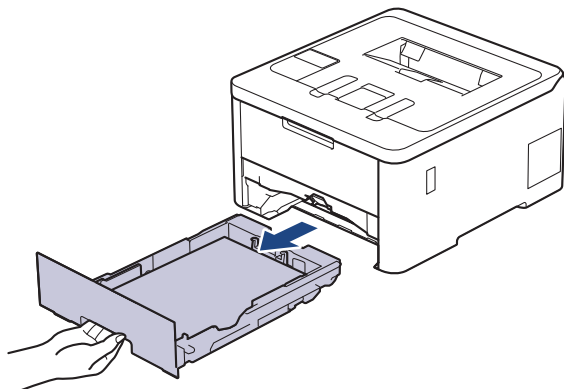

3. Na parte traseira do equipamento, puxe a bandeja frente e verso completamente para fora do equipamento.

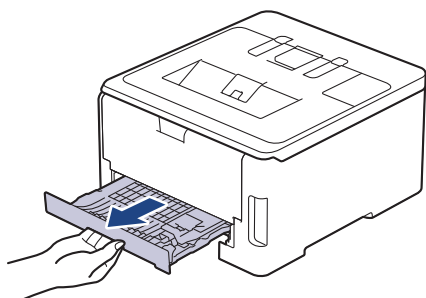

4. Remova o papel preso do equipamento ou da bandeja frente e verso.

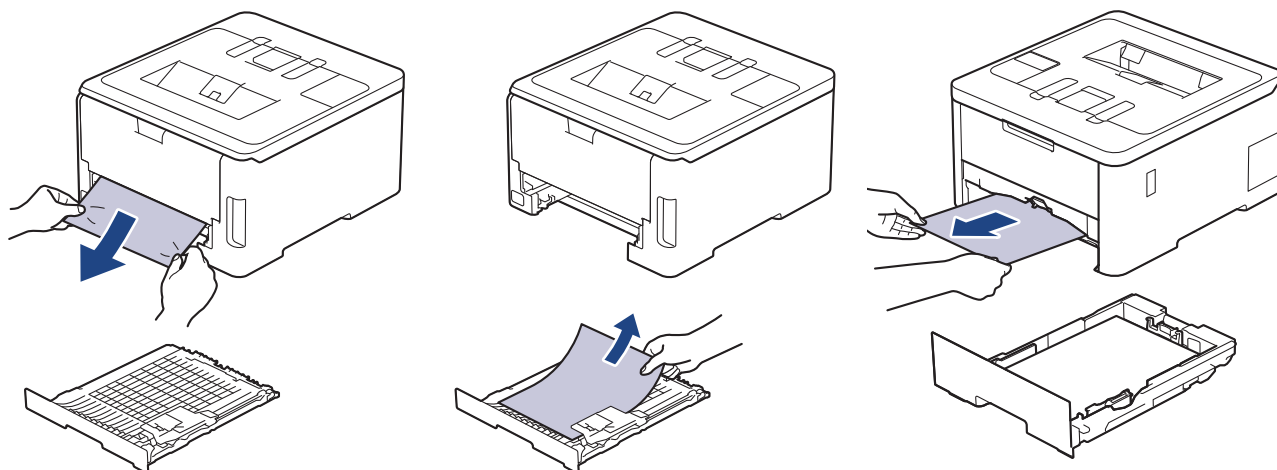

5. Retire o papel que pode ter ficado obstruído debaixo do equipamento devido à eletricidade estática.

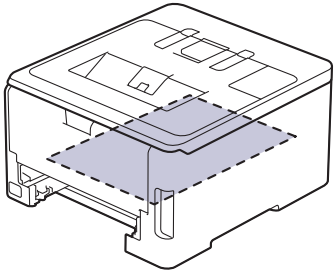

6. Se o papel não estiver preso dentro da bandeja frente e verso, abra a tampa traseira.

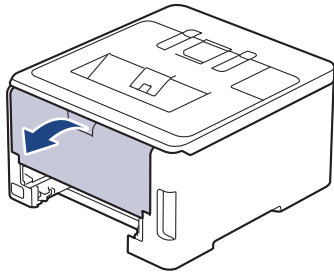

ADVERTÊNCIA

SUPERFÍCIE QUENTE

As peças internas do equipamento estarão extremamente quentes. Aguarde o equipamento ficar mais frio antes de tocá-las.

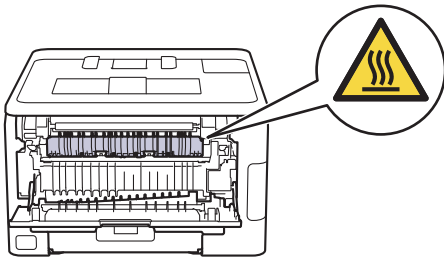

7. Use as duas mãos para puxar cuidadosamente o papel obstruído para fora da parte traseira do equipamento.

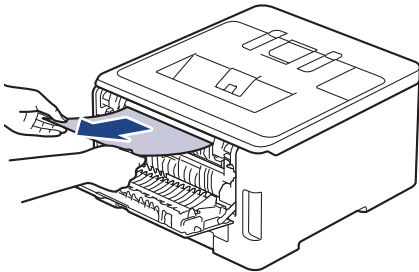

8. Feche a tampa traseira do equipamento até que ela se encaixe na posição fechada.
9. Reinstale a bandeja frente e verso na parte traseira do equipamento, de modo que ela fique totalmente encaixada.
10. Reinstale a bandeja de papel na parte frontal do equipamento, de modo que ela fique totalmente encaixada.





Informações relacionadas

- [Obstruções de papel](#)

Problemas de impressão

Se, depois de ler as informações nesta tabela você ainda precisar de ajuda, consulte as dicas de solução de problemas mais recentes em support.brother.com/faqs.

Dificuldades	Sugestões
<p>Não consigo imprimir</p>	<p>Veja se o equipamento não está no modo Desligado. Se o equipamento estiver no modo Desligado, pressione  e reenvie os dados de impressão.</p> <p>Verifique se o driver da impressora correto foi instalado e selecionado.</p> <p>Verifique se o Status Monitor ou o painel de controle do equipamento exibe um erro.</p> <p>Confirme se o equipamento está on-line:</p> <ul style="list-style-type: none"> Windows 11 <p>Clique em  > Todos os aplicativos > Ferramentas do Windows > Painel de Controle. No grupo Hardware e Sons, clique em Exibir impressoras e dispositivos. Clique com o botão direito do mouse no ícone do seu modelo e clique em Ver o que está sendo impresso. Se as opções de driver de impressora aparecerem, selecione seu driver de impressora. Clique em Impressora na barra de menu e verifique se Impressora Offline não está selecionado.</p> Windows 10, Windows Server 2016, Windows Server 2019 e Windows Server 2022 <p>Clique em  > Sistema do Windows > Painel de Controle. No grupo Hardware e Sons (Hardware), clique em Exibir impressoras e dispositivos. Clique com o botão direito do mouse no nome do seu modelo. Clique em Ver o que está sendo impresso. Se as opções de driver de impressora aparecerem, selecione seu driver de impressora. Clique em Impressora na barra de menus e confirme se a opção Impressora Offline está desmarcada.</p> Windows Server 2012 R2 <p>Clique em Painel de Controle na tela Iniciar. No grupo Hardware, clique em Exibir impressoras e dispositivos. Clique com o botão direito do mouse no nome do seu modelo. Clique em Ver o que está sendo impresso. Se as opções de driver de impressora aparecerem, selecione seu driver de impressora. Clique em Impressora na barra de menu e verifique se Usar Impressora Offline não está selecionado.</p> Windows Server 2012 <p>Mova o cursor do mouse para o canto inferior direito da área de trabalho. Quando a barra de menus aparecer, clique em Configurações > Painel de Controle > Hardware > Exibir impressoras e dispositivos. Clique com o botão direito do mouse no nome do seu modelo. Clique em Ver o que está sendo impresso. Se as opções de driver de impressora aparecerem, selecione seu driver de impressora. Clique em Impressora na barra de</p>

Dificuldades	Sugestões
	<p>menus e confirme se a opção Usar Impressora Offline está desmarcada.</p>
<p>O equipamento não está imprimindo ou parou de imprimir.</p>	<p>Cancele o trabalho de impressão e exclua-o da memória do equipamento. A impressão pode estar incompleta. Reenvie os dados de impressão. »» Informações relacionadas: <i>Cancelar um trabalho de impressão</i></p>
<p>Os cabeçalhos e rodapés são mostrados quando o documento é exibido na tela, mas não são incluídos na impressão.</p>	<p>Há uma área não imprimível na parte superior e na parte inferior da página. Ajuste as margens superior e inferior de seu documento.</p>
<p>O equipamento imprime de maneira inesperada ou imprime lixo.</p>	<p>Cancele o trabalho de impressão e exclua-o da memória do equipamento. A impressão pode estar incompleta. Reenvie os dados de impressão. »» Informações relacionadas: <i>Cancelar um trabalho de impressão</i></p> <p>Verifique as configurações em seu aplicativo para conferir se elas estão configuradas para funcionar com seu equipamento.</p> <p>Confirme se o driver da impressora Brother está selecionado na janela Imprimir do seu aplicativo.</p>
<p>O equipamento imprime as primeiras páginas corretamente, depois falta texto em algumas páginas.</p>	<p>Verifique as configurações em seu aplicativo para conferir se elas estão configuradas para funcionar com seu equipamento.</p> <p>Seu equipamento não está recebendo todos os dados enviados do computador. Verifique se o cabo de interface está conectado corretamente.</p>
<p>O equipamento não realiza impressão frente e verso mesmo quando a opção Impressão frente e verso está definida no driver da impressora e o equipamento suporta impressão frente e verso automática.</p>	<p>Verifique a configuração do tamanho de papel no driver da impressora. Você deve selecionar o papel A4. A gramatura do papel compatível é de 60 a 105 g/m².</p>
<p>A velocidade de impressão está muito lenta.</p>	<p>Reduza a resolução no driver da impressora.</p> <p>Se você ativou o Modo Silencioso, desative-o no driver da impressora ou no menu do equipamento.</p> <p>Ao imprimir continuamente, a velocidade de impressão pode ser automaticamente reduzida para baixar a temperatura dentro do equipamento.</p>
<p>O equipamento não alimenta papel.</p>	<p>Se houver papel na bandeja de papel, certifique-se de que ele esteja esticado. Se o papel estiver curvado, alise-o. Às vezes é útil remover o papel, virar a pilha e colocá-la de volta na bandeja de papel.</p> <p>Ventile bem o papel e recoloque-o na bandeja de papel.</p> <p>Reduza a quantidade de papéis na bandeja e tente novamente.</p> <p>(Para modelos com bandeja MU) Confirme se a opção Bandeja MU está desmarcada na configuração de Origem do Papel no driver da impressora.</p> <p>(Para modelos com abertura de alimentação manual) Confirme se a opção Manual está desmarcada na configuração de Origem do Papel no driver da impressora.</p> <p>Limpar os rolos de tração do papel.</p>
<p>O equipamento não puxa o papel da bandeja MU. (Para modelos com bandeja MU)</p>	<p>Ventilar bem o papel e colocá-lo de volta na bandeja MU.</p> <p>Certifique-se de que Bandeja MU esteja selecionado como Origem do Papel no driver da impressora.</p>

Dificuldades	Sugestões
O equipamento não alimenta o papel da abertura de alimentação manual. (Para modelos com abertura de alimentação manual)	Use as duas mãos para empurrar uma folha de papel firmemente para dentro da abertura de alimentação manual até que a borda superior do papel seja pressionada contra os roletes de alimentação de papel. Continue pressionando o papel contra os rolos até o equipamento agarrar o papel e puxá-lo firmemente para dentro.
	Coloque apenas uma folha de papel na abertura de alimentação manual.
	Confirme se a opção Manual está selecionada como Origem do Papel no driver da impressora.
O equipamento não alimenta envelopes.	(Para modelos com abertura de alimentação manual) Coloque um envelope por vez na abertura de alimentação manual. Seu aplicativo deverá ser configurado para imprimir o tamanho de envelope que você está usando. Normalmente isso é feito no menu Configuração da página ou Configuração do documento em seu aplicativo. (Para modelos com bandeja MU) Coloque envelopes na bandeja MU. Seu aplicativo deverá ser configurado para imprimir o tamanho de envelope que você está usando. Normalmente isso é feito no menu Configuração da página ou Configuração do documento em seu aplicativo.
A posição de impressão está desalinhada com os objetos pré-impressos.	Ajuste a posição de impressão usando a configuração de Posição de impressão para cada bandeja de papel.



Informações relacionadas

- [Solução de problemas](#)



Tópicos relacionados:



- [Monitorar o status do equipamento em seu computador \(Windows\)](#)
- [Inserir papel e imprimir usando a bandeja de papel](#)
- [Limpar os rolos de tração do papel](#)
- [Carregar papel e imprimir usando a bandeja multiuso \(bandeja MU\)](#)
- [Cancelar um trabalho de impressão](#)

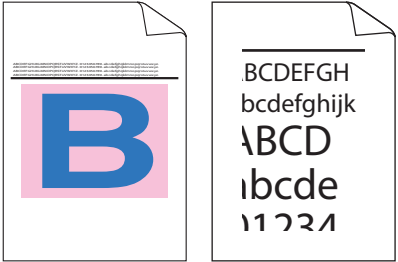

Melhorar a qualidade de impressão

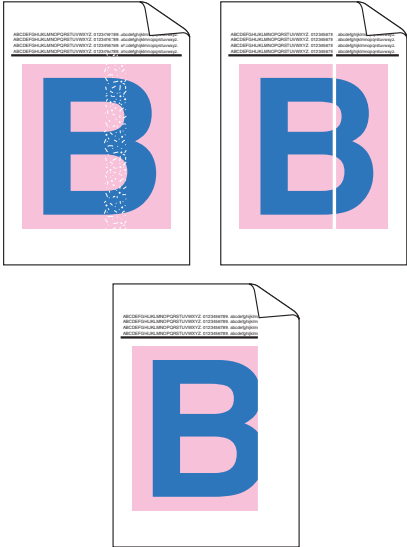

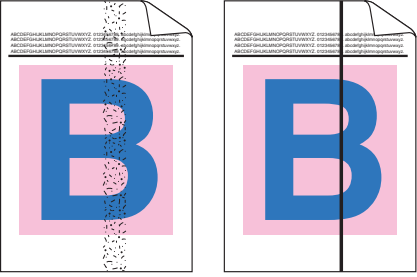
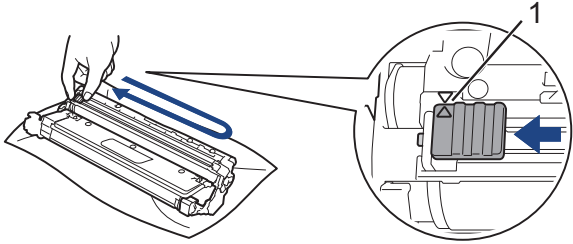
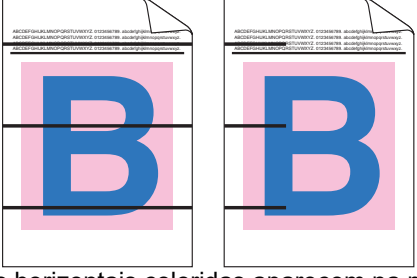
Se você tem um problema de qualidade de impressão, imprima uma página de teste primeiro. Se a impressão lhe parecer boa, provavelmente o problema não está na máquina. Verifique as conexões do cabo de interface e tente imprimir outro documento. Se a impressão ou página de teste impressa pelo equipamento apresenta um problema de qualidade, verifique os exemplos de má qualidade de impressão e siga as recomendações na tabela.

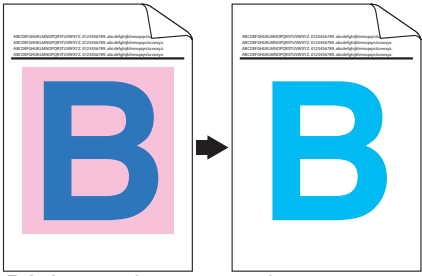
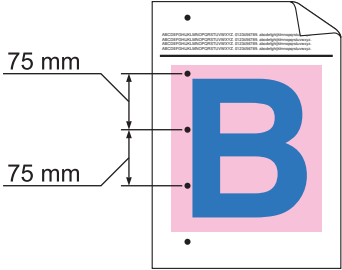
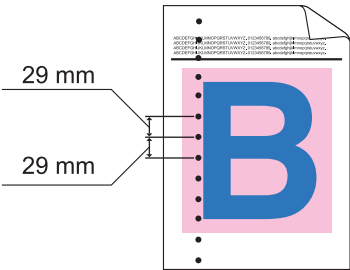

1. Para obter a melhor qualidade de impressão, sugerimos usar a mídia de impressão recomendada. Certifique-se de usar um papel que atenda às nossas especificações.
2. Verifique se os conjuntos de cartucho de toner e unidade de cilindro estão instalados corretamente.

Exemplos de impressão de baixa qualidade	Recomendação
 <p>As páginas impressas são comprimidas, faixas horizontais aparecem ou caracteres nas margens superior, inferior, esquerda e direita são cortados</p>	<p>Ajuste as margens de impressão no aplicativo do documento e imprima o trabalho novamente.</p>
 <p>As cores são claras ou esmaecidas em toda a página</p>	<ul style="list-style-type: none"> • Use a tela LCD do equipamento para executar a calibração. >> <i>Informações relacionadas: Corrigir a impressão colorida</i> • Verifique se o modo Poupar toner está desativado na tela LCD ou no driver da impressora. >> <i>Informações relacionadas: Reduza o Consumo de Toner</i> • Verifique se a configuração de tipo de mídia no driver da impressora coincide com o tipo de papel que você está usando. • Agite gentilmente os quatro cartuchos de toner. • Limpe as janelas das quatro cabeças de LED com um pano seco, macio e que não solte fiapos. >> <i>Informações relacionadas: Limpe as cabeças de LED</i>
 <p>Listras ou faixas verticais brancas aparecem na página</p>	<ul style="list-style-type: none"> • Limpe as janelas das quatro cabeças de LED com um pano seco, macio e que não solte fiapos. • Verifique se não há material estranho, como um pedaço de papel rasgado, notas adesivas ou poeira dentro do equipamento ou ao redor dos conjuntos de unidade de cilindro e cartucho de toner.

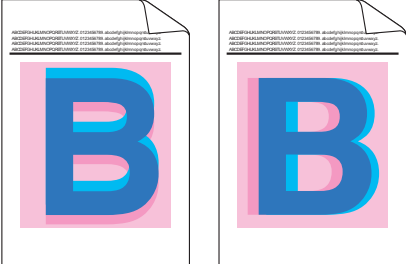
Exemplos de impressão de baixa qualidade	Recomendação
 <p data-bbox="159 481 790 515">Listras ou faixas verticais coloridas aparecem na página</p>	<ul style="list-style-type: none"> • Limpe os quatro fios corona (um para cada cor) dentro da unidade de cilindro deslizando a guia verde. Verifique se a guia verde do fio corona está na posição inicial (1).  <ul style="list-style-type: none"> • Substitua o cartucho de toner correspondente à cor da listra ou banda. Para identificar a cor do cartucho de toner, visite support.brother.com/faqs e acesse a página Perguntas frequentes e Solução de problemas referente ao seu modelo. ➤➤ <i>Informações relacionadas: Reinstalar o cartucho de toner</i> • Instale uma nova unidade de cilindro. ➤➤ <i>Informações relacionadas: Reinstalar a unidade de cilindro</i>
 <p data-bbox="159 1265 790 1299">Linhas horizontais coloridas aparecem na página</p>	<ul style="list-style-type: none"> • Identifique a cor que está causando o problema e substitua o cartucho de toner correspondente à cor da linha. Para identificar a cor do cartucho de toner, visite support.brother.com/faqs para acessar a página Perguntas frequentes e Solução de problemas. ➤➤ <i>Informações relacionadas: Reinstalar o cartucho de toner</i> • Instale uma nova unidade de cilindro. ➤➤ <i>Informações relacionadas: Reinstalar a unidade de cilindro</i>
 <p data-bbox="383 1657 566 1691">Pontos brancos</p>	<ul style="list-style-type: none"> • Verifique se a configuração de tipo de mídia no driver da impressora coincide com o tipo de papel que você está usando. • Verifique o ambiente da máquina. Altos índices de umidade relativa do ar e altas temperaturas podem causar este problema de qualidade de impressão. • Se o problema não for resolvido depois de imprimir algumas páginas, o cilindro poderá conter material estranho, como cola de uma etiqueta grudada na superfície do cilindro. Limpe a unidade de cilindro. ➤➤ <i>Informações relacionadas: Limpar a unidade de cilindro</i> • Instale uma nova unidade de cilindro. ➤➤ <i>Informações relacionadas: Reinstalar a unidade de cilindro</i>

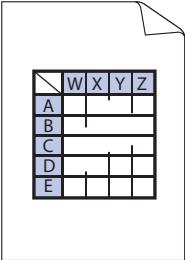
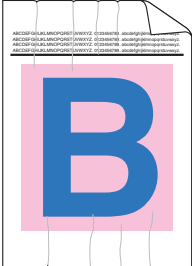
Exemplos de impressão de baixa qualidade	Recomendação
 <p>Página em branco ou algumas cores</p>	<ul style="list-style-type: none"> Identifique a cor que está causando o problema e instale uma nova unidade de cartucho de toner. Para identificar a cor do cartucho de toner, visite support.brother.com/faqs para acessar a página Perguntas frequentes e Solução de problemas. >> <i>Informações relacionadas: Reinstalar o cartucho de toner</i> Instale uma nova unidade de cilindro. >> <i>Informações relacionadas: Reinstalar a unidade de cilindro</i>
 <p>Pontos coloridos em 75 mm</p>	<ul style="list-style-type: none"> Se o problema não for resolvido depois de imprimir algumas páginas, o cilindro poderá conter material estranho, como cola de uma etiqueta grudada na superfície do cilindro. Limpe a unidade de cilindro. >> <i>Informações relacionadas: Limpar a unidade de cilindro</i> Instale uma nova unidade de cilindro. >> <i>Informações relacionadas: Reinstalar a unidade de cilindro</i>
 <p>Pontos coloridos em 29 mm</p>	<p>Identifique a cor que está causando o problema e instale uma nova unidade de cartucho de toner. Para identificar a cor do cartucho de toner, visite support.brother.com/faqs para acessar a página Perguntas frequentes e Solução de problemas. >> <i>Informações relacionadas: Reinstalar o cartucho de toner</i></p>
 <p>Toner espalhado ou manchas de toner</p>	<ul style="list-style-type: none"> Verifique o ambiente da máquina. Altos índices de umidade relativa do ar e altas temperaturas podem causar este problema de qualidade de impressão. Identifique a cor que causa o problema e coloque um novo cartucho de toner. Para identificar a cor do cartucho de toner, visite support.brother.com/faqs para acessar a página Perguntas frequentes e Solução de problemas. >> <i>Informações relacionadas: Reinstalar o cartucho de toner</i> Instale uma nova unidade de cilindro. >> <i>Informações relacionadas: Reinstalar a unidade de cilindro</i>
<p>A cor das impressões não está como você esperava</p>	<ul style="list-style-type: none"> Para melhorar a densidade de cor, execute a correção de cor usando a tela LCD. Para ajustar a posição de impressão das cores a fim de obter bordas mais nítidas, realize um registro de cor usando a tela LCD. Verifique se o modo Poupar toner está desativado na tela LCD ou no driver da impressora. Se a qualidade de impressão da parte preta não é a esperada, selecione a caixa de seleção Melhorar a Impressão em Preto no driver da impressora. Desmarque a caixa de seleção Melhorar Tons de Cinza no driver da impressora. Identifique a cor que causa o problema e coloque um novo cartucho de toner.

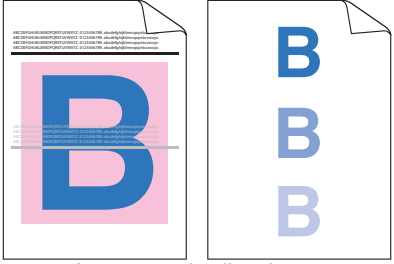
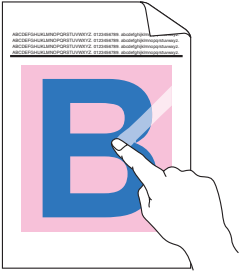
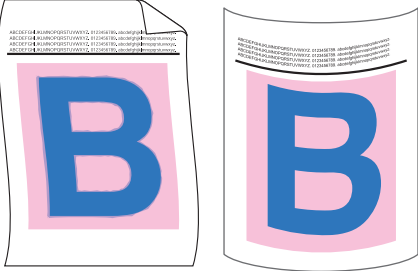
Exemplos de impressão de baixa qualidade	Recomendação
	<p>Para identificar a cor do cartucho de toner, visite support.brother.com/faqs para acessar a página Perguntas frequentes e Solução de problemas.</p> <p>➤➤ <i>Informações relacionadas: Reinstalar o cartucho de toner</i></p> <ul style="list-style-type: none"> • Instale uma nova unidade de cilindro. ➤➤ <i>Informações relacionadas: Reinstalar a unidade de cilindro</i>
 <p data-bbox="379 719 571 745">Cor desalinhada</p>	<ul style="list-style-type: none"> • Verifique se o equipamento está sobre uma superfície nivelada sólida. • Execute a correção de cor usando a tela LCD. • Instale uma nova unidade de cilindro. ➤➤ <i>Informações relacionadas: Reinstalar a unidade de cilindro</i> • Instale uma nova unidade de correia. ➤➤ <i>Informações relacionadas: Substituir a unidade de correia</i>
 <p data-bbox="264 1055 686 1081">Densidade de cor irregular na página</p>	<ul style="list-style-type: none"> • Execute a correção de cor usando a tela LCD. • Desmarque a caixa de seleção Melhorar Tons de Cinza no driver da impressora. • Identifique a cor que causa o problema e coloque um novo cartucho de toner. <p>Para identificar a cor do cartucho de toner, visite support.brother.com/faqs para acessar a página Perguntas frequentes e Solução de problemas.</p> <p>➤➤ <i>Informações relacionadas: Reinstalar o cartucho de toner</i></p> <ul style="list-style-type: none"> • Instale uma nova unidade de cilindro. ➤➤ <i>Informações relacionadas: Reinstalar a unidade de cilindro</i>
 <p data-bbox="245 1514 705 1541">Linhas finas não aparecem nas imagens</p>	<ul style="list-style-type: none"> • Verifique se o modo Poupar toner está desativado na tela LCD ou no driver da impressora. • Altere a resolução de impressão. • Se você usa um driver de impressora do Windows, selecione Melhorar a impressão da imagem em Configuração de Impressão na guia Básica.
 <p data-bbox="357 1827 593 1854">Impressão enrugada</p>	<ul style="list-style-type: none"> • Verifique o tipo e qualidade do papel. • Certifique-se de que a tampa traseira esteja corretamente fechada. • Verifique se as duas alavancas cinzas dentro da tampa traseira estão na posição vertical. • Verifique se a configuração de tipo de mídia no driver da impressora coincide com o tipo de papel que você está usando.

Exemplos de impressão de baixa qualidade	Recomendação
 <p data-bbox="360 443 592 472">Imagens duplicadas</p>	<ul data-bbox="818 170 1465 533" style="list-style-type: none"> • Verifique o ambiente do equipamento. Condições como baixa umidade e baixas temperaturas podem causar este problema de qualidade de impressão. • Verifique se a configuração de tipo de mídia no driver da impressora coincide com o tipo de papel que você está usando. • Verifique se as duas alavancas cinzas dentro da tampa traseira estão na posição vertical. • Instale uma nova unidade de cilindro. <p data-bbox="855 477 1444 533">➤➤ <i>Informações relacionadas: Reinstalar a unidade de cilindro</i></p>
 <p data-bbox="347 835 619 864">Toner borra facilmente</p>	<ul data-bbox="818 557 1465 972" style="list-style-type: none"> • Verifique se as duas alavancas cinzas dentro da tampa traseira estão na posição vertical. • Verifique se a configuração de tipo de mídia no driver da impressora coincide com o tipo de papel que você está usando. • Selecione o modo Melhorar a fixação do toner no driver da impressora. <p data-bbox="855 792 1465 972">Se esta seleção não proporcionar aprimoramento suficiente, altere a configuração do driver da impressora em Tipo de Mídia para uma configuração grossa. Se estiver imprimindo em um envelope, selecione Envelope Grosso na Configuração de Tipo de Mídia.</p>
 <p data-bbox="300 1263 655 1292">Imagem enrolada ou ondulada</p>	<ul data-bbox="818 994 1465 1581" style="list-style-type: none"> • Selecione o modo Reduzir a ondulação do papel no driver da impressora. <p data-bbox="855 1061 1417 1120">Se o problema não for resolvido, selecione Papel Comum na configuração de tipo de mídia.</p> <ul data-bbox="818 1133 1465 1581" style="list-style-type: none"> • Se estiver imprimindo em um envelope, selecione Envelope Fino na Configuração de Tipo de Mídia do driver da impressora. • Se você não usa o equipamento frequentemente, o papel pode ter ficado por muito tempo na bandeja de papel. Vire a pilha de papel na bandeja de papel. Além disso, separe a pilha de papel e depois, gire o papel em 180° na bandeja de papel. • Guarde o papel onde ele não ficará exposto a altas temperaturas e alta umidade. • Abra a tampa traseira (bandeja de saída de papel com a face para cima) para que o papel impresso possa ser entregue na bandeja de saída de papel com a face para cima.
 <p data-bbox="360 1939 592 1968">Vincos no envelope</p>	<ul data-bbox="818 1603 1465 1693" style="list-style-type: none"> • Ao imprimir envelopes, confirme se as alavancas de envelopes dentro da tampa traseira estão abaixadas na posição de envelope. <div data-bbox="855 1742 1473 1794" style="background-color: #e6f2ff; padding: 5px;">OBSERVAÇÃO</div> <p data-bbox="882 1809 1453 1939">Ao terminar a impressão, abra a tampa traseira e coloque as duas alavancas cinzas de volta nas suas posições originais (1), elevando-as até elas pararem.</p>

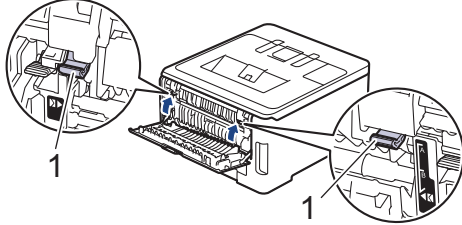
Exemplos de impressão de baixa qualidade	Recomendação
	 <ul style="list-style-type: none"><li data-bbox="821 436 1444 560">• (Para modelos com bandeja MU) Se houver dobras com as alavancas de envelopes na posição de envelope, imprima com a parte traseira aberta e coloque um envelope de cada vez na bandeja MU.

Informações relacionadas

- [Solução de problemas](#)

Tópicos relacionados:

- [Corrigir a impressão colorida](#)
- [Reinstalar o cartucho de toner](#)
- [Reduza o Consumo de Toner](#)
- [Reinstalar a unidade de cilindro](#)
- [Substituir a unidade de correia](#)
- [Limpar a unidade de cilindro](#)
- [Limpe as cabeças de LED](#)
- [Testar a impressão](#)

Problemas de rede

- [Mensagens de erro](#)
- [Utilizar a ferramenta de reparo da conexão em rede \(Windows\)](#)
- [Verifique as configurações de rede do seu equipamento](#)
- [Se estiver tendo dificuldades com a rede do seu equipamento](#)

Mensagens de erro

As mensagens de erro mais comuns são mostradas na tabela.

>> [HL-L3220CDW/HL-L3240CDW](#)

>> [HL-L3280CDW/HL-L3295CDW](#)

HL-L3220CDW/HL-L3240CDW

Mensagens de erro	Causa	Solução
Erro de autent.; entre em contato com seu admin.	Sua configuração de autenticação para o recurso Armazenar Registro de Impressão na Rede não está correta.	<ul style="list-style-type: none"> • Confirme se o Nome do utiliz. e a Palavra-passe informados para a Definição de autenticação estão corretos. Se o nome de usuário for parte de um domínio, informe-o com o formato usuário@domínio ou domínio\usuário. • Confirme se as opções do servidor de horário Sntp estão configuradas corretamente, isto é, se correspondem ao horário usado para autenticação pelo servidor Kerberos ou NTLMv2.
Falha na conexão	Outros dispositivos estão tentando se conectar à rede Wi-Fi Direct ao mesmo tempo.	Certifique-se de que não há outros dispositivos tentando se conectar à rede Wi-Fi Direct e tente configurar novamente as opções da rede Wi-Fi Direct.
Falha de conexão	O equipamento Brother e seu dispositivo móvel não podem se comunicar durante a configuração de rede Wi-Fi Direct.	<ul style="list-style-type: none"> • Aproxime o dispositivo móvel de seu equipamento Brother. • Coloque seu equipamento Brother e o dispositivo móvel em um local onde não haja nada entre eles para obstruir a comunicação. • Se estiver usando o método de PIN do WPS, confirme se você inseriu o PIN correto.
Erro aces. arq.; entre em contato com o admin.	O equipamento Brother não consegue acessar a pasta de destino do recurso Armazenar Registro de Impressão na Rede.	<ul style="list-style-type: none"> • Certifique-se de que o nome da pasta de destino esteja correto. • Certifique-se de que a pasta de destino esteja habilitada para gravação. • Certifique-se de que o arquivo de registro de impressão não esteja bloqueado. Se estiver, entre em contato com o administrador de sua rede.
Erro de aces reg	No Gerenciamento via Web, você selecionou a opção Cancelar impressão na seção Definição de detecção de erro do recurso Armazenar registro de impressão na rede .	Aguarde aproximadamente 30 segundos para esta mensagem deixar de ser exibida no LCD.
Imposs. conectar Limite máximo de dispositivos conectados atingido.	Quatro dispositivos móveis já estão conectados à rede Wi-Fi Direct quando o equipamento Brother é o proprietário de grupo.	Depois que a conexão atual entre seu equipamento Brother e outro dispositivo móvel for interrompida, tente configurar novamente as opções da rede Wi-Fi Direct. Você pode confirmar o status da conexão

Mensagens de erro	Causa	Solução
		<p>imprimindo o Relatório de configurações de rede.</p> <p>►► <i>Informações relacionadas:</i> <i>Imprimir o relatório de configurações de rede</i></p>
Sem Dispositivo	Durante a configuração da rede Wi-Fi Direct, o equipamento Brother não consegue encontrar o dispositivo móvel.	<ul style="list-style-type: none"> • Confirme se seu equipamento e o dispositivo móvel estão no modo Wi-Fi Direct. • Aproxime o dispositivo móvel de seu equipamento Brother. • Coloque seu equipamento Brother e o dispositivo móvel em um local onde não haja nada entre eles para obstruir a comunicação. • Se estiver configurando manualmente a rede Wi-Fi Direct, confirme se inseriu a senha correta. • Se seu dispositivo móvel tiver uma página de configuração para obter um endereço IP, certifique-se de que o endereço IP de seu dispositivo móvel tenha sido configurado via DHCP.
T.esgot. no serv. Entre em contato c/ admin.	O equipamento Brother não consegue se conectar ao servidor que dá acesso ao recurso Armazenar Registro de Impressão na Rede.	<ul style="list-style-type: none"> • Verifique se o endereço do servidor está correto. • Confirme se o servidor está conectado à rede. • Confirme se o equipamento está conectado à rede.
DataHora incorret. Entre em contato c/ o admin.	O equipamento Brother não obtém o horário no servidor de horário SNTP.	Verifique se as opções de acesso ao servidor de horário SNTP estão configuradas corretamente no Gerenciamento via Web.

HL-L3280CDW/HL-L3295CDW

Mensagens de erro	Causa	Solução
Erro de Autenticação, contate o administrador.	Sua configuração de autenticação para o recurso Armazenar Registro de Impressão na Rede não está correta.	<ul style="list-style-type: none"> • Confirme se o Nome do utiliz. e a Palavra-passe informados para a Definição de autenticação estão corretos. Se o nome de usuário for parte de um domínio, informe-o com o formato usuário@domínio ou domínio\usuário. • Confirme se as opções do servidor de horário SNTP estão configuradas corretamente, isto é, se correspondem ao horário usado para autenticação pelo servidor Kerberos ou NTLMv2.
Verif. a ID do usuário e a senha.	Erro da autenticação Kerberos.	Confirme se você informou um nome de usuário e uma senha corretos para o servidor Kerberos. Para obter mais informações sobre as configurações do servidor Kerberos, entre em contato com seu administrador de rede.
	A configuração do servidor DNS não está correta.	Entre em contato com seu administrador de rede para obter informações sobre as configurações do servidor DNS.

Mensagens de erro	Causa	Solução
Verif. a ID do usuário e a senha.	O equipamento Brother não consegue se conectar ao servidor Kerberos.	Entre em contato com seu administrador de rede para obter informações sobre as configurações do servidor Kerberos.
Falha na conexão	Outros dispositivos estão tentando se conectar à rede Wi-Fi Direct ao mesmo tempo.	Certifique-se de que não há outros dispositivos tentando se conectar à rede Wi-Fi Direct e tente configurar novamente as opções da rede Wi-Fi Direct.
Falha de conexão	O equipamento Brother e seu dispositivo móvel não podem se comunicar durante a configuração de rede Wi-Fi Direct.	<ul style="list-style-type: none"> Aproxime o dispositivo móvel de seu equipamento Brother. Coloque seu equipamento Brother e o dispositivo móvel em um local onde não haja nada entre eles para obstruir a comunicação. Se estiver usando o método de PIN do WPS, confirme se você inseriu o PIN correto.
Erro de acesso ao arquivo. Contate o administrador.	O equipamento Brother não consegue acessar a pasta de destino do recurso Armazenar Registro de Impressão na Rede.	<ul style="list-style-type: none"> Certifique-se de que o nome da pasta de destino esteja correto. Certifique-se de que a pasta de destino esteja habilitada para gravação. Certifique-se de que o arquivo de registro de impressão não esteja bloqueado. Se estiver, entre em contato com o administrador de sua rede.
Erro de aces. reg.	No Gerenciamento via Web, você selecionou a opção Cancelar impressão na seção Definição de detecção de erro do recurso Armazenar registro de impressão na rede .	Aguarde aproximadamente 60 segundos para esta mensagem deixar de ser exibida no LCD.
Sem Dispositivo	Durante a configuração da rede Wi-Fi Direct, o equipamento Brother não consegue encontrar o dispositivo móvel.	<ul style="list-style-type: none"> Confirme se seu equipamento e o dispositivo móvel estão no modo Wi-Fi Direct. Aproxime o dispositivo móvel de seu equipamento Brother. Coloque seu equipamento Brother e o dispositivo móvel em um local onde não haja nada entre eles para obstruir a comunicação. Se estiver configurando manualmente a rede Wi-Fi Direct, confirme se inseriu a senha correta. Se seu dispositivo móvel tiver uma página de configuração para obter um endereço IP, certifique-se de que o endereço IP de seu dispositivo móvel tenha sido configurado via DHCP.
Tempo limite do servidor. Contate o administrador.	O equipamento Brother não consegue se conectar ao servidor que dá acesso ao recurso Armazenar Registro de Impressão na Rede.	<ul style="list-style-type: none"> Verifique se o endereço do servidor está correto. Confirme se o servidor está conectado à rede. Confirme se o equipamento está conectado à rede.
T.esgot servidor	O equipamento Brother não consegue se conectar ao servidor LDAP.	<ul style="list-style-type: none"> Verifique se o endereço do servidor está correto. Confirme se o servidor está conectado à rede. Confirme se o equipamento está conectado à rede.
	O equipamento Brother não consegue se conectar ao servidor do Active Directory.	<ul style="list-style-type: none"> Verifique se o endereço do servidor está correto. Confirme se o servidor está conectado à rede. Confirme se o equipamento está conectado à rede.
O número máximo de dispositivos conectáveis foi atingido usando o	Quatro dispositivos móveis já estão conectados à rede Wi-Fi Direct quando o equipamento Brother é o proprietário de grupo.	Depois que a conexão atual entre seu equipamento Brother e outro dispositivo móvel for interrompida, tente configurar novamente as opções da rede Wi-Fi Direct. Você pode confirmar o status da conexão imprimindo o Relatório de configurações de rede.

Mensagens de erro	Causa	Solução
Wi-Fi Direct. Pressione [OK].		➤➤ <i>Informações relacionadas: Imprimir o relatório de configurações de rede</i>
DataHora incorret. Entre em contato c/ o admin.	O equipamento Brother não obtém o horário no servidor de horário SNTP.	Verifique se as opções de acesso ao servidor de horário SNTP estão configuradas corretamente no Gerenciamento via Web.
Erro Interno	O protocolo LDAP não está ativado no equipamento Brother.	Confirme seu método de autenticação e então habilite a configuração do protocolo necessário no Gerenciamento via Web.
	O protocolo CIFS não está ativado no equipamento Brother.	



Informações relacionadas

- [Problemas de rede](#)

Tópicos relacionados:

- [Imprimir o relatório de configurações de rede](#)

Utilizar a ferramenta de reparo da conexão em rede (Windows)

Use a ferramenta de reparo de conexão em rede para corrigir as configurações de rede do equipamento Brother. Ela atribuirá o endereço IP e a máscara de sub-rede corretos.

Certifique-se de que o equipamento esteja ligado e conectado à mesma rede que o seu computador.

1. Acesse  (**Brother Utilities**), clique na lista suspensa e selecione o nome do seu modelo (se ainda não estiver selecionado).
2. Clique em **Ferramentas**, na barra de navegação esquerda e, em seguida, em **Ferramenta de reparo de conexão de rede**.
3. Siga as instruções da tela.
4. Verifique o diagnóstico imprimindo o Relatório de configurações de rede ou na página de Configurações de impressora.



A ferramenta de reparo da conexão em rede será iniciada automaticamente se você marcar a opção **Ativar Ferramenta de Reparo da Conexão** no Status Monitor. Clique com o botão direito do mouse na tela do Status Monitor e depois clique em **Outras Configurações > Ativar Ferramenta de Reparo da Conexão**. Isso não é recomendado quando seu administrador de rede definiu o endereço IP como estático, já que esta ferramenta irá alterar o endereço IP automaticamente.

Se o endereço IP e a Máscara de sub-rede corretos não forem atribuídos mesmo após o uso da Ferramenta de reparo de conexão em rede, solicite essas informações ao administrador da rede.



Informações relacionadas

- [Problemas de rede](#)

Tópicos relacionados:

- [Imprimir o relatório de configurações de rede](#)
- [Meu equipamento não imprime pela rede](#)
- [Quero verificar se os meus dispositivos de rede estão funcionando corretamente](#)

Verifique as configurações de rede do seu equipamento

- [Imprimir o relatório de configurações de rede](#)
- [Alterar as configurações do equipamento usando o Gerenciamento via Web](#)
- [Se estiver tendo dificuldades com a rede do seu equipamento](#)

Se estiver tendo dificuldades com a rede do seu equipamento

Se achar que há algum problema com o ambiente de rede do seu equipamento, verifique os tópicos a seguir. Você mesmo pode corrigir a maioria dos erros.

Se precisar de ajuda adicional, visite support.brother.com/faqs.

- [Não consigo concluir a configuração da rede sem fio](#)
- [Meu equipamento não imprime pela rede](#)
- [Quero verificar se os meus dispositivos de rede estão funcionando corretamente](#)

Não consigo concluir a configuração da rede sem fio

Desligue e ligue seu roteador de rede sem fio. Em seguida, tente configurar novamente as opções da rede sem fio. Se você não conseguir resolver o problema, siga as instruções abaixo:

Investigue o problema usando o Relatório da WLAN.

Causa	Ação	Interface
Suas configurações de segurança (SSID/chave de rede) não estão corretas.	<p>Confirme as configurações de segurança usando Wireless Setup Helper (Assistente de configuração sem fio) (Windows). Para obter mais informações e para baixar o utilitário, acesse a página Downloads do seu modelo em support.brother.com/downloads.</p> <p>Selecione e confirme que está utilizando as configurações de segurança corretas.</p> <ul style="list-style-type: none"> - Veja as instruções fornecidas com seu ponto de acesso/roteador de LAN sem fio para obter informações sobre como encontrar as configurações de segurança. - O nome do fabricante ou o número do modelo do ponto de acesso/roteador de LAN sem fio pode ser utilizado como a configuração padrão de segurança. - Consulte o fabricante do seu ponto de acesso/roteador, seu provedor de Internet ou o administrador de rede. 	Sem fio
O endereço MAC do seu equipamento Brother não é permitido.	<p>Confirme se o endereço MAC do equipamento Brother foi permitido no filtro.</p> <p>Você pode encontrar o endereço MAC no painel de controle do seu equipamento Brother.</p>	Sem fio
Seu ponto de acesso/roteador LAN sem fio está no modo Stealth (não transmitindo o SSID).	<ul style="list-style-type: none"> • Digite manualmente o SSID ou a chave de rede corretos. • Verifique o SSID ou a chave de rede nas instruções fornecidas com seu ponto de acesso/roteador de LAN sem fio e ajuste novamente a configuração de rede sem fio. 	Sem fio
O seu equipamento está tentando se conectar a uma rede Wi-Fi de 5 GHz. O canal atual definido no seu roteador/ponto de acesso de rede local sem fio não é suportado.	<p>Mude o canal no seu ponto de acesso/roteador de rede local sem fio para um canal suportado pelo seu equipamento.</p> <ol style="list-style-type: none"> 1. Confirme os canais suportados pelo seu equipamento. Vá para support.brother.com/g/d/a5m6/, selecione o modelo e depois clique em Download para obter mais informações. 2. Verifique a configuração do canal do seu ponto de acesso/roteador de rede local sem fio. Certifique-se de que a configuração esteja ajustada para um dos canais compatíveis com o seu equipamento e não para "Auto" ou "Automático". Para obter mais informações sobre como alterar a configuração do canal, consulte as instruções fornecidas com seu ponto de acesso/roteador de rede local sem fio. 3. Tente conectar seu equipamento à rede Wi-Fi novamente. 	Sem fio
Suas configurações de segurança (SSID/senha) não estão corretas.	<p>Confirme o SSID e a senha.</p> <p>Durante a configuração manual da rede, o SSID e a senha são exibidos no equipamento Brother. Se o seu dispositivo móvel for compatível com a configuração manual, o SSID e a senha serão exibidos na tela do seu dispositivo móvel.</p>	Wi-Fi Direct
Você está usando Android™ 4.0.	<p>Se o seu dispositivo móvel se desconectar (aproximadamente seis minutos depois de usar Wi-Fi Direct), tente a configuração de um toque usando WPS (recomendado) e configure o equipamento Brother como proprietário de grupo.</p>	Wi-Fi Direct
O equipamento Brother está muito longe do dispositivo móvel.	<p>Mantenha uma distância de cerca de 1 metro entre o equipamento Brother e o dispositivo móvel ao configurar as opções da rede Wi-Fi Direct.</p>	Wi-Fi Direct

Causa	Ação	Interface
Há elementos (paredes ou móveis, por exemplo) obstruindo a comunicação entre o equipamento e o dispositivo móvel.	Coloque o equipamento Brother em um local onde não haja obstruções.	Wi-Fi Direct
Há um computador sem fio, dispositivo compatível com Bluetooth®, forno micro-ondas ou telefone sem fio digital perto do equipamento Brother ou de seu dispositivo móvel.	Afaste outros dispositivos do equipamento Brother ou de seu dispositivo móvel.	Wi-Fi Direct
Você verificou e executou todas as ações descritas acima, mas o seu equipamento Brother ainda não conseguiu concluir a configuração Wi-Fi Direct.	<ul style="list-style-type: none"> Desligue e torne a ligar o seu equipamento Brother. Em seguida, tente definir novamente as configurações da rede Wi-Fi Direct. Se estiver usando o equipamento Brother como um cliente, confirme quantos dispositivos são permitidos na rede Wi-Fi Direct atual e verifique quantos dispositivos estão conectados. 	Wi-Fi Direct

Para Windows

Caso a sua conexão sem fio tenha sido interrompida e você verificou e já tentou todas as soluções acima, recomendamos a utilização da ferramenta de reparo da conexão de rede.





Informações relacionadas

- [Se estiver tendo dificuldades com a rede do seu equipamento](#)

Tópicos relacionados:

- [Configurar seu Equipamento para uma rede sem fio quando o SSID não é transmitido](#)

Meu equipamento não imprime pela rede

Causa	Ação	Interface
Seu software de segurança bloqueia o acesso do seu equipamento à rede.	<p>Alguns softwares de segurança podem bloquear o acesso sem mostrar uma caixa de diálogo de alerta de segurança, mesmo após a instalação bem-sucedida.</p> <p>Para permitir o acesso, veja as instruções do seu software de segurança ou pergunte ao fabricante do software.</p>	Cabeada/Sem fio
Não foi atribuído um endereço IP válido ao seu equipamento Brother.	<ul style="list-style-type: none"> Confirme o endereço IP e a máscara de sub-rede. Assegure-se de que os endereços IP e as Máscaras de sub-rede do computador e do equipamento Brother estejam corretos e localizados na mesma rede. Para obter mais informações sobre como verificar o endereço IP e a máscara de sub-rede, pergunte ao seu administrador de rede. Windows <p>Confirme o endereço IP e a máscara de sub-rede usando a Ferramenta de reparo da conexão em rede.</p> 	Cabeada/Sem fio
Um trabalho de impressão que falhou ainda está na fila de impressão do computador.	<ul style="list-style-type: none"> Se um trabalho de impressão que falhou ainda estiver na fila de impressão do computador, exclua-o. Caso contrário, clique duas vezes no ícone da impressora na pasta a seguir e cancele todos os documentos: <ul style="list-style-type: none"> Windows 11 <p>Clique em  > Todos os aplicativos > Ferramentas do Windows > Painel de Controle. No grupo de Hardware e Sons, clique em Exibir impressoras e dispositivos.</p> Windows 10, Windows Server 2016, Windows Server 2019 e Windows Server 2022 <p>Clique em  > Sistema do Windows > Painel de Controle. No grupo de Hardware e Sons (Hardware), clique em Exibir impressoras e dispositivos.</p> Windows Server 2012 R2 <p>Clique em Painel de Controle na tela Iniciar. No grupo Hardware, clique em Exibir impressoras e dispositivos.</p> Windows Server 2012 <p>Mova o ponteiro do mouse para o canto inferior direito da área de trabalho. Quando a barra de menus aparecer, clique em Configurações > Painel de Controle. No grupo Hardware, clique em Exibir impressoras e dispositivos > Impressoras.</p> Mac <p>Clique em Preferências do Sistema > Impressoras e Scanners.</p> 	Cabeada/Sem fio
Seu equipamento não está conectando à rede sem fio.	<p>Imprima o relatório da WLAN para verificar o código de erro no relatório impresso.</p> <p>➤➤ <i>Informações relacionadas: Imprimir o relatório da WLAN</i></p>	Sem fio

Se você verificou e tentou todas as soluções acima, mas seu equipamento ainda não imprime, desinstale o driver (Windows) e reinstale-o.

Informações relacionadas

- [Se estiver tendo dificuldades com a rede do seu equipamento](#)

Tópicos relacionados:

- [Imprimir o relatório da WLAN](#)
 - [Códigos de erro do relatório de rede local sem fio](#)
 - [Utilizar a ferramenta de reparo da conexão em rede \(Windows\)](#)
 - [Quero verificar se os meus dispositivos de rede estão funcionando corretamente](#)
-

Quero verificar se os meus dispositivos de rede estão funcionando corretamente

Verificar	Ação	Interface
Verifique se o seu equipamento Brother, ponto de acesso/roteador ou hub de rede estão ligados.	<p>Verifique o seguinte:</p> <ul style="list-style-type: none"> O cabo de alimentação está conectado corretamente e o equipamento Brother está ligado. O ponto de acesso/roteador ou hub está ligado e seu LED de conexão está piscando. Toda a embalagem de proteção foi removida do equipamento. O conjunto do cartucho de toner e da unidade de cilindro está instalado corretamente. A tampa do equipamento está totalmente fechada. O papel está carregado corretamente na bandeja de papel. (Para redes cabeadas) Um cabo de rede está firmemente conectado ao equipamento Brother e ao roteador ou hub. 	Cabeada/Sem fio
Verifique o Link Status no Relatório de Configuração da Rede ou na página de Configurações da Impressora.	Imprima o Relatório de configuração de rede e verifique se Ethernet Link Status ou Wireless Link Status esteja Link OK .	Cabeada/Sem fio
Verifique se você pode fazer um "ping" no equipamento Brother a partir do seu computador.	<p>Execute um ping no equipamento Brother a partir de seu computador usando o endereço IP ou o nome do nó no prompt de comando do Windows ou no aplicativo Terminal do Mac:</p> <p>ping <ipaddress> ou <nodename>.</p> <ul style="list-style-type: none"> Bem-sucedido: seu equipamento Brother está funcionando adequadamente e conectado à mesma rede que seu computador. Sem sucesso: seu equipamento Brother não está conectado à mesma rede que o seu computador. <p>Windows: Pergunte ao administrador sobre o endereço IP e a máscara de sub-rede e use a Ferramenta de reparo de conexão de rede.</p> <p>Mac: Confirme se o endereço IP e a máscara de sub-rede estão ajustados corretamente.</p>	Cabeada/Sem fio
Verifique se o equipamento Brother está conectado à rede sem fio.	<p>Imprima o relatório da WLAN para verificar o código de erro no relatório impresso.</p> <p>➤➤ <i>Informações relacionadas: Imprimir o relatório da WLAN</i></p>	Sem fio

Se você verificou e tentou todas as soluções acima, mas ainda tiver problemas, consulte as instruções fornecidas com seu ponto de acesso/roteador sem fio para descobrir as informações de SSID (nome da rede) e chave de rede (senha) e configurá-las corretamente.



Informações relacionadas

- [Se estiver tendo dificuldades com a rede do seu equipamento](#)

Tópicos relacionados:

- [Imprimir o relatório de configurações de rede](#)
- [Imprimir o relatório da WLAN](#)
- [Códigos de erro do relatório de rede local sem fio](#)
- [Utilizar a ferramenta de reparo da conexão em rede \(Windows\)](#)

-
- Meu equipamento não imprime pela rede
-

Problemas com o AirPrint

Dificuldades	Sugestões
O meu equipamento não é exibido na lista de impressoras.	Certifique-se de que seu equipamento esteja ligado.
	Certifique-se de que seu equipamento e seu dispositivo móvel ou Mac estejam corretamente conectados à mesma rede.
	Mova o dispositivo móvel para mais perto do ponto de acesso/roteador sem fio ou do equipamento.
Não é possível imprimir.	Certifique-se de que seu equipamento esteja ligado.
	Certifique-se de que seu equipamento e seu dispositivo móvel ou Mac estejam corretamente conectados à mesma rede.
Estou tentando imprimir um documento de várias páginas usando um dispositivo iOS, mas APENAS a primeira página é impressa.	Certifique-se de estar executando a versão mais recente do iOS.









Informações relacionadas

- [Solução de problemas](#)

Tópicos relacionados:

- [Visão geral do AirPrint](#)

Outros problemas

Dificuldades	Sugestões
<p>O equipamento não liga.</p>	<p>Condições adversas na conexão de energia (como relâmpagos ou sobrecarga elétrica) podem ter desencadeado os mecanismos internos de segurança do equipamento. Desconecte o cabo de alimentação. Aguarde dez minutos, conecte o cabo de alimentação e pressione  para ligar o equipamento.</p> <p>Se o problema não for resolvido, mantenha  pressionado para desligar o equipamento. Se você estiver usando uma bateria reserva ou um dispositivo supressor de pico, desconecte-o para verificar se ele não é a causa do problema. Conecte o cabo de alimentação do equipamento diretamente a outra tomada que esteja funcionando e pressione  para ligar o equipamento.</p>
<p>O equipamento não consegue imprimir dados EPS que incluem binários com o driver de impressora BR-Script3.</p>	<p>(Windows)</p> <p>Para imprimir dados EPS, faça o seguinte:</p> <ol style="list-style-type: none"> No Windows 11: <ul style="list-style-type: none"> Clique em  > Todos os aplicativos > Ferramentas do Windows > Painel de Controle. No grupo de Hardware e Sons, clique em Exibir impressoras e dispositivos. Para Windows 10, Windows Server 2016, Windows Server 2019 e Windows Server 2022: <ul style="list-style-type: none"> Clique em  > Sistema do Windows > Painel de Controle. No grupo de Hardware e Sons (Hardware), clique em Exibir impressoras e dispositivos. Para Windows Server 2012: <ul style="list-style-type: none"> Mova o cursor do mouse para o canto inferior direito da área de trabalho. Quando a barra de menus aparecer, clique em Configurações > Painel de Controle. No grupo de Hardware, clique em Exibir impressoras e dispositivos. Para Windows Server 2012 R2: <ul style="list-style-type: none"> Clique em Painel de Controle na tela Iniciar. No grupo de Hardware, clique em Exibir impressoras e dispositivos. Clique com o botão direito do mouse no ícone do seu modelo com BR-Script3 no nome, selecione Propriedades da Impressora. <ul style="list-style-type: none">  Se seu modelo com BR-Script3 no nome não aparecer, clique com o botão direito no ícone dele, selecione Propriedades da Impressora e depois selecione seu modelo com BR-Script3 no nome. Na guia Configurações do Dispositivo, escolha TBCP (protocolo de comunicação binária marcada) em Protocolo de saída.
<p>Não é possível instalar o software Brother.</p>	<p>(Windows)</p> <p>Se a advertência do software de segurança aparecer na tela do computador durante a instalação, altere as</p>

Dificuldades	Sugestões
	<p>configurações do software de segurança, para permitir a execução do programa de configuração do produto Brother ou de outro programa.</p> <p>(Mac)</p> <p>Se você estiver usando a função de firewall do software antivírus ou antispymware, desative-a temporariamente e instale o software Brother.</p>



Informações relacionadas

- [Solução de problemas](#)
-

Verificar informações do equipamento

Siga estas instruções para verificar o número de série e a versão do firmware do equipamento.

>> [HL-L3220CDW/HL-L3240CDW](#)

>> [HL-L3280CDW/HL-L3295CDW](#)

HL-L3220CDW/HL-L3240CDW

1. Pressione ▲ ou ▼ para selecionar a opção [Info. equip] e, em seguida, pressione **OK**.
2. Pressione ▲ ou ▼ para selecionar uma das seguintes opções:

Opção	Descrição
N. de série	Verifique o número de série do equipamento.
Versão firmware	Verifique a versão do firmware do equipamento.
Contador pág.	Verifique o número total de páginas que o equipamento imprimiu.
Duração Peças	Verifique a vida útil restante dos suprimentos.

3. Pressione **OK**.

HL-L3280CDW/HL-L3295CDW

1. Pressione  [Configs.] > [Tds. configs.] > [Infos do equipamento].
2. Pressione uma das seguintes opções:

Opção	Descrição
Nº de série	Verifique o número de série do equipamento.
Versão firmware	Verifique a versão do firmware do equipamento.
Atual. do firmware	Atualize o equipamento com a versão mais recente do firmware.
Verif. autom firmw.	Veja as informações do firmware na tela Início.
Contador pág.	Verifique o número total de páginas que o equipamento imprimiu.
Dur. peças	Verifique a porcentagem da vida útil dos suprimentos ainda restante.

3. Pressione .

Informações relacionadas

- [Solução de problemas](#)

Redefinir Funções

- [Redefinição do equipamento](#)
- [Redefinir rede](#)
- [Redefinição de Fábrica](#)

Redefinição do equipamento

Use a função Redefinição do equipamento para restaurar as configurações de fábrica no equipamento.

As configurações de rede e de segurança não serão restauradas pela função Redefinição do equipamento.

>> [HL-L3220CDW/HL-L3240CDW](#)

>> [HL-L3280CDW/HL-L3295CDW](#)

HL-L3220CDW/HL-L3240CDW

1. Pressione ▲ ou ▼ para selecionar os seguintes itens:
 - a. Selecione [Conf.inicial]. Pressione **OK**.
 - b. Selecione [Reinic.]. Pressione **OK**.
 - c. Selecione [Redef. Equip.]. Pressione **OK**.
2. Pressione ▲ para selecionar [Reinic.].
3. Pressione ▲ para reiniciar o equipamento.

HL-L3280CDW/HL-L3295CDW

1. Pressione  [Configs.] > [Tds. configs.] > [Conf.inicial] > [Reinic.] > [Redef. equipamento].
2. Siga uma destas opções:

Opção	Descrição
Pressione <i>Sim</i> por 2 segundos	Reinicie o equipamento. O equipamento começará a restauração.
Não	O equipamento sairá sem reinicializar.



Se você sair sem reiniciar, seu equipamento não será reinicializado e suas configurações permanecerão inalteradas.

✓ Informações relacionadas

- [Redefinir Funções](#)

Redefinir rede

Use a função Restaurar Rede para restaurar as configurações de rede do equipamento como senha e endereço IP e para as configurações de fábrica.

Desconecte todos os cabos de interface antes de Redefinir a Rede.

>> [HL-L3220CDW/HL-L3240CDW](#)

>> [HL-L3280CDW/HL-L3295CDW](#)

HL-L3220CDW/HL-L3240CDW

1. Pressione ▲ ou ▼ para selecionar os seguintes itens:
 - a. Selecione [Conf.inicial]. Pressione **OK**.
 - b. Selecione [Reinic.]. Pressione **OK**.
 - c. Selecione [Reiniciar rede]. Pressione **OK**.
2. Pressione ▲ para selecionar [Reinic.].
3. Pressione ▲ para reiniciar o equipamento.

HL-L3280CDW/HL-L3295CDW

1. Pressione  [Configs.] > [Tds. configs.] > [Conf.inicial] > [Reinic.] > [Reiniciar rede].
2. Siga uma destas opções:

Opção	Descrição
Pressione <i>Sim</i> por 2 segundos	Reinicie o equipamento. O equipamento começará a restauração.
Não	O equipamento sairá sem reinicializar.



Se você sair sem reiniciar, seu equipamento não será reinicializado e suas configurações permanecerão inalteradas.

✓ Informações relacionadas

- [Redefinir Funções](#)

Redefinição de Fábrica

Use a função Restaurar configurações de fábrica para restaurar todas as configurações de fábrica.

Desconecte todos os cabos de interface antes de Restaurar configurações de fábrica.

>> [HL-L3220CDW/HL-L3240CDW](#)

>> [HL-L3280CDW/HL-L3295CDW](#)

HL-L3220CDW/HL-L3240CDW

1. Pressione ▲ ou ▼ para selecionar os seguintes itens:
 - a. Selecione [Conf.inicial]. Pressione **OK**.
 - b. Selecione [Reinic.]. Pressione **OK**.
 - c. Selecione [Conf. de fábrica]. Pressione **OK**.
2. Pressione ▲ para selecionar [Reinic.].
3. Pressione ▲ para reiniciar o equipamento.

HL-L3280CDW/HL-L3295CDW

1. Pressione  [Configs.] > [Tds. configs.] > [Conf.inicial] > [Reinic.] > [Conf. de fábrica].
2. Siga uma destas opções:

Opção	Descrição
Pressione Sim por 2 segundos	Reinicie o equipamento. O equipamento começará a restauração.
Não	O equipamento sairá sem reinicializar.



Se você sair sem reiniciar, seu equipamento não será reinicializado e suas configurações permanecerão inalteradas.

✓ Informações relacionadas

- [Redefinir Funções](#)

Manutenção de rotina

- Substituir suprimentos
- Limpar o equipamento
- Corrigir a impressão colorida
- Verificar a vida útil restante
- Embalar e despachar o equipamento
- Substituir peças de manutenção periódica

Substituir suprimentos

Os suprimentos devem ser substituídos quando o equipamento indicar o final de sua vida útil.

O cartucho de toner e a unidade de cilindro são dois suprimentos diferentes. Os dois devem ser instalados como um conjunto. O número de pedido dos suprimentos pode variar de acordo com o país.

IMPORTANTE

Para evitar problemas com a qualidade da impressão, **NÃO** toque nas partes sombreadas nas ilustrações.

Cartucho de toner

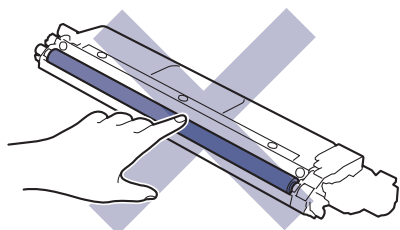

Unidade de cilindro

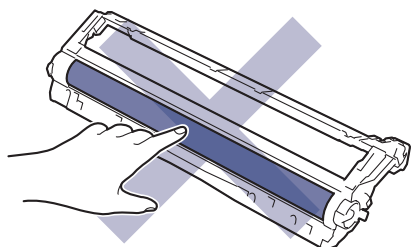
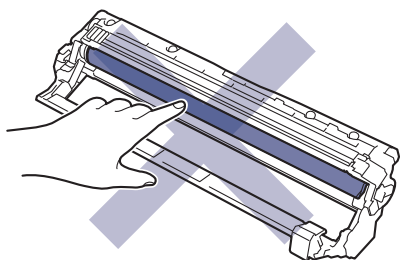

Unidade de correia

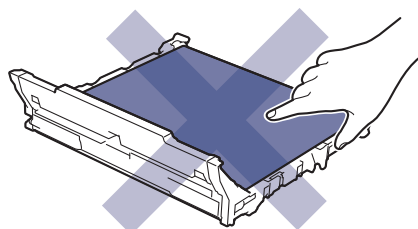

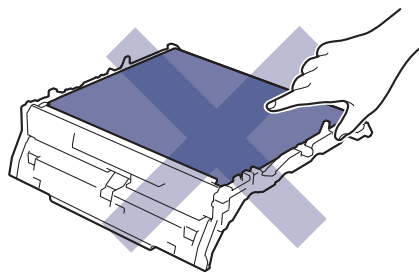

Caixa para resíduos de toner

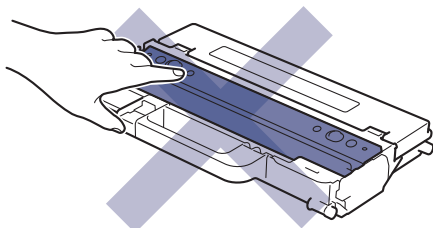

OBSERVAÇÃO

- Não deixe de fechar bem o saco com os suprimentos usados, para que o pó do toner não vaze do cartucho.
- Brother está empenhada em minimizar o impacto ambiental devido ao desperdício. Para obter mais informações sobre as opções de reciclagem, visite:
No Brasil: <http://brother.com.br/>
- Recomendamos que os suprimentos novos e usados sejam embrulhados em papel para evitar que o conteúdo vaze ou se espalhe acidentalmente.
- Usar papéis que não são equivalentes diretos das mídias de impressão recomendadas pode reduzir a vida útil dos suprimentos e peças do equipamento.
- A vida útil prevista para cada um dos cartuchos de toner se baseia na ISO/IEC 19798. A frequência de substituição varia de acordo com o volume de impressão, a porcentagem de cobertura das páginas, os tipos de mídia usados e o tempo em que o equipamento permanece ligado e desligado.
- A frequência de substituição dos suprimentos, com exceção dos cartuchos de toner, varia de acordo com o volume de impressão, os tipos de mídia usados e o tempo em que o equipamento permanece ligado e desligado.
- Manuseie cuidadosamente o cartucho de toner. Se o toner cair nas suas mãos ou roupa, limpe-as imediatamente com um pano ou lave-as com água fria.



Informações relacionadas

- [Manutenção de rotina](#)
 - [Reinstalar o cartucho de toner](#)
 - [Reinstalar a unidade de cilindro](#)
 - [Substituir a unidade de correia](#)
 - [Substituir a caixa para resíduos de toner](#)

Reinstalar o cartucho de toner

Antes de iniciar o procedimento de substituição ►► *Informações relacionadas: Substituir suprimentos*

1. Verifique se o equipamento está ligado.
2. Abra a tampa superior até que trave na posição aberta.

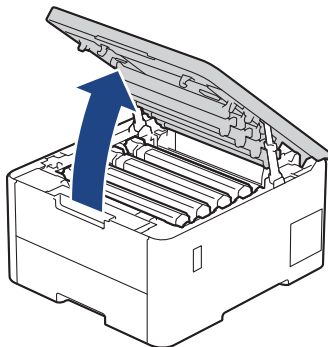

⚠ ADVERTÊNCIA

SUPERFÍCIE QUENTE

As peças internas do equipamento estarão extremamente quentes. Aguarde o equipamento ficar mais frio antes de tocar nestas peças.

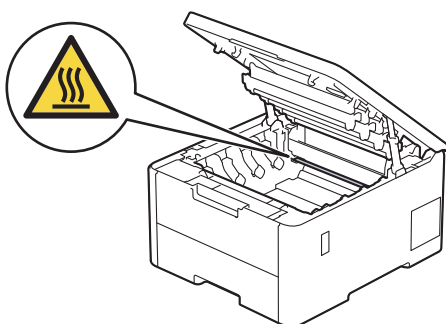

3. Remova o conjunto de cartucho de toner e unidade de cilindro referente à cor mostrada no LCD.

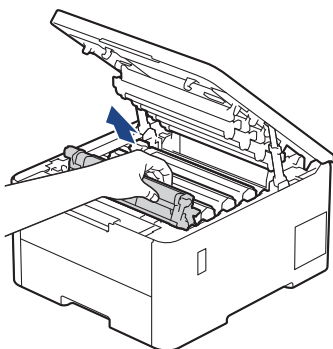

⚠ CUIDADO

Recomendamos que o conjunto de unidade de cilindro e cartucho de toner seja colocado em uma superfície limpa e plana, sobre um pedaço de papel descartável, por precaução caso você derrame ou espalhe o pó do toner acidentalmente.

IMPORTANTE

Para evitar danos no equipamento causados por eletricidade estática, NÃO toque nos eletrodos mostrados na ilustração.

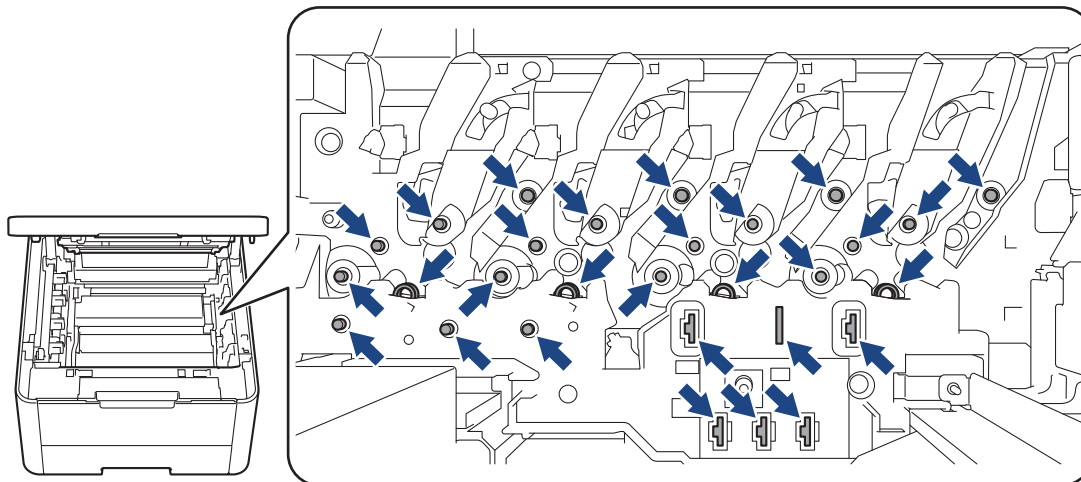

4. Empurre a alavanca de travamento verde para baixo e remova o cartucho de toner da unidade de cilindro.

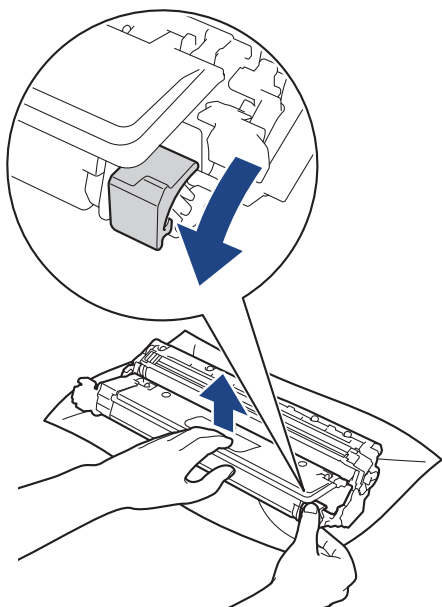

5. Desembale o novo cartucho de toner.
6. Remova os materiais de proteção.

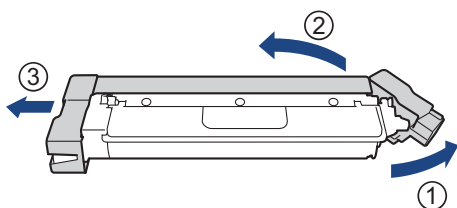

A forma do cartucho de toner irá variar dependendo do seu país e região.

7. Insira o novo cartucho de toner com firmeza na unidade de cilindro até ouvir o ruído de encaixe.

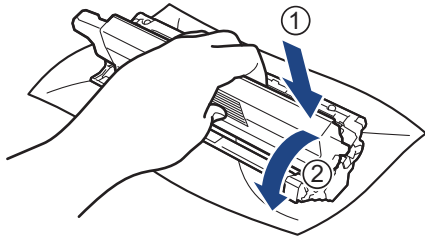

Certifique-se de inserir corretamente o cartucho de toner ou ele poderá se separar da unidade de cilindro.

8. Limpe o fio corona dentro da unidade de cilindro, deslizando gentilmente a aba verde da esquerda para a direita e da direita para a esquerda por várias vezes.

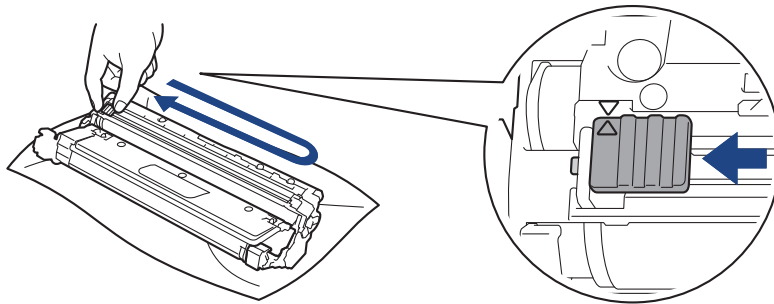

Não se esqueça de recolocar a guia verde na posição inicial (▲). A seta na aba deve estar alinhada com a seta na unidade de cilindro. Se não estiver, as páginas impressas podem apresentar uma faixa vertical.

9. Deslize o conjunto do cartucho de toner e unidade de cilindro no equipamento. Certifique-se de que a cor do cartucho de toner corresponde à da etiqueta de cor no equipamento.

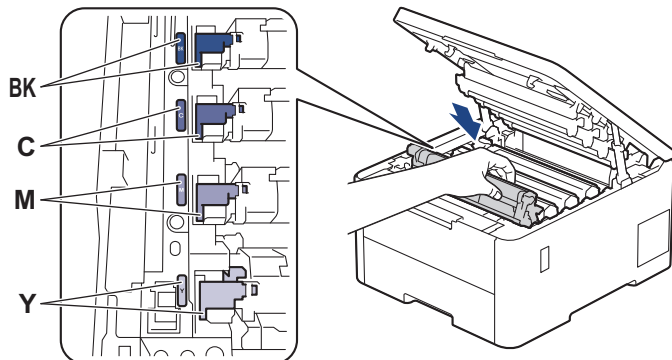

10. Feche a tampa superior do equipamento.



- Depois de substituir um cartucho de toner, NÃO desligue o equipamento nem abra a tampa superior até que o visor do equipamento volte ao modo Pronto.
- O cartucho de toner que vem com seu equipamento Brother é um cartucho de toner inicial.
- Recomendamos manter um cartucho de toner novo pronto para uso quando a advertência Pouco Toner for exibida.
- NÃO desembale o novo cartucho de toner enquanto não estiver pronto para instalá-lo.
- Se um cartucho de toner for deixado fora da embalagem por muito tempo, a vida útil do toner será reduzida.
- Recomendamos o uso de materiais Brother originais para garantir um desempenho e uma qualidade estável de impressão. Embora nem todos os suprimentos não originais possam causar problemas de qualidade, é possível que alguns afetem negativamente a qualidade de impressão ou causem mau funcionamento do equipamento. A Brother pode cobrar pelo reparo do seu equipamento se for comprovado que suprimentos não originais causaram o dano, mesmo que o equipamento ainda esteja coberto pela garantia.



Informações relacionadas

- [Substituir suprimentos](#)

Tópicos relacionados:

- [Melhorar a qualidade de impressão](#)
- [Mensagens de erro e manutenção](#)

Reinstalar a unidade de cilindro

Antes de iniciar o procedimento de substituição ►► *Informações relacionadas: Substituir suprimentos*

- >> [Reinstalar a unidade de cilindro](#)
- >> [Redefinir o contador do cilindro \(HL-L3220CDW/HL-L3240CDW\)](#)
- >> [Redefinir o contador do cilindro \(HL-L3280CDW/HL-L3295CDW\)](#)

Reinstalar a unidade de cilindro

1. Verifique se o equipamento está ligado.
2. Abra a tampa superior até que trave na posição aberta.

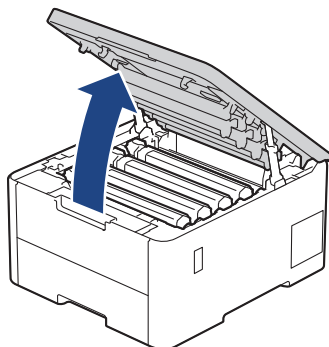

⚠ ADVERTÊNCIA

SUPERFÍCIE QUENTE

As peças internas do equipamento estarão extremamente quentes. Aguarde o equipamento ficar mais frio antes de tocar nestas peças.

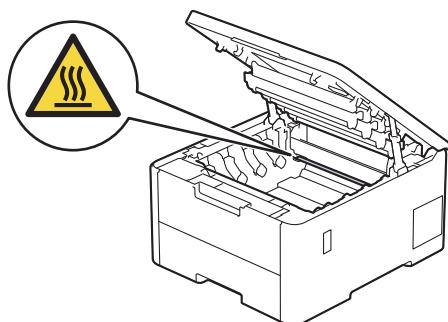

3. Remova o conjunto de cartucho de toner e unidade de cilindro referente à cor mostrada no LCD.

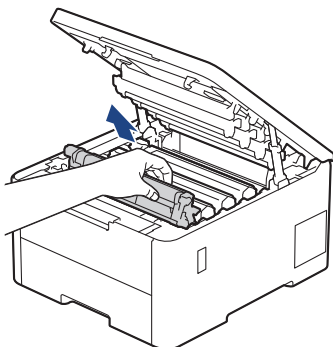

⚠ CUIDADO

Recomendamos que o conjunto de unidade de cilindro e cartucho de toner seja colocado em uma superfície limpa e plana, sobre um pedaço de papel descartável, por precaução caso você derrame ou espalhe o pó do toner acidentalmente.

IMPORTANTE

Para evitar danos no equipamento causados por eletricidade estática, **NÃO** toque nos eletrodos mostrados na ilustração.

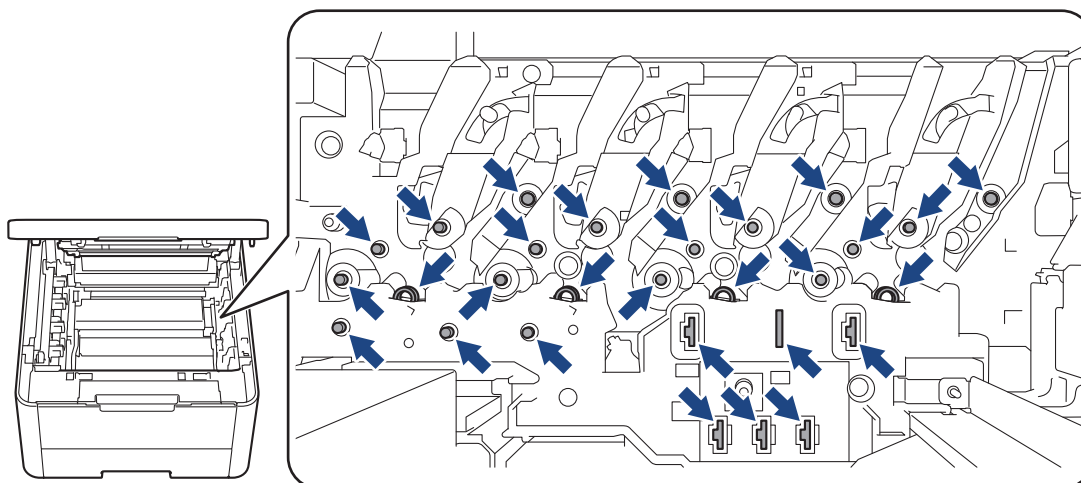

4. Empurre a alavanca de travamento verde para baixo e remova o cartucho de toner da unidade de cilindro.

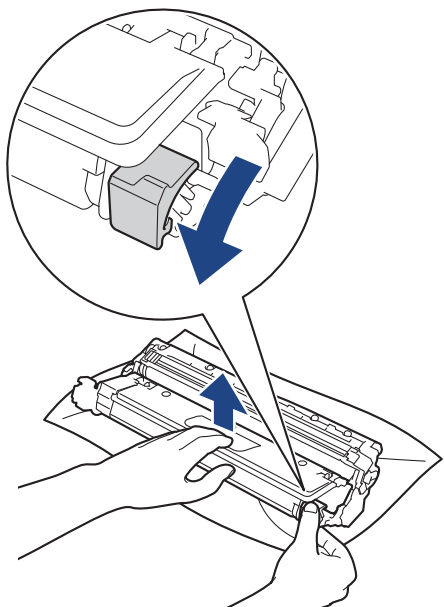

5. Desembale a nova unidade de cilindro.

6. Remova a capa protetora.

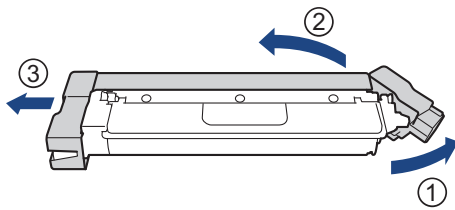

7. Reinsira o cartucho de toner com firmeza na unidade de cilindro nova até ouvir o ruído de encaixe.

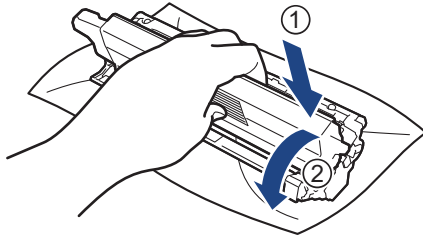

Certifique-se de inserir corretamente o cartucho de toner ou ele poderá se separar da unidade de cilindro.

8. Limpe o fio corona dentro da unidade de cilindro, deslizando gentilmente a aba verde da esquerda para a direita e da direita para a esquerda por várias vezes.

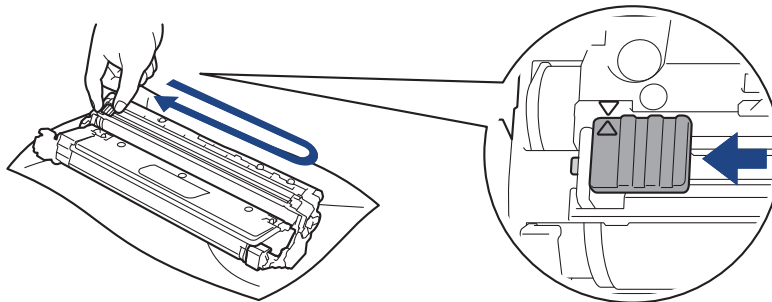

Não se esqueça de recolocar a guia verde na posição inicial (▲). A seta na aba deve estar alinhada com a seta na unidade de cilindro. Se não estiver, as páginas impressas podem apresentar uma faixa vertical.

9. Deslize o conjunto do cartucho de toner e unidade de cilindro no equipamento. Certifique-se de que a cor do cartucho de toner corresponde à da etiqueta de cor no equipamento.

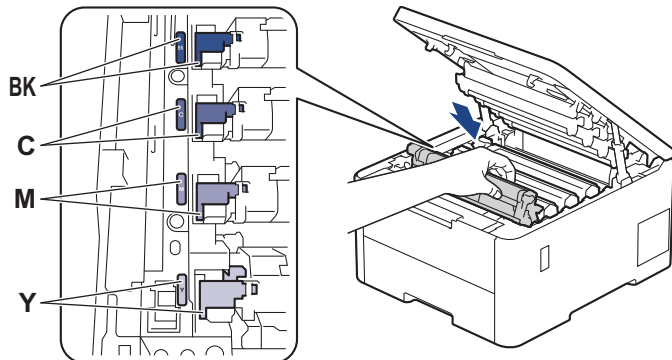

10. Feche a tampa superior do equipamento.

11. Restaure o contador do cilindro seguindo as instruções da próxima seção.

OBSERVAÇÃO

- O desgaste do cilindro ocorre devido ao uso e à rotação do cilindro, assim como à interação com o papel, toner e outros materiais no caminho do papel. Quando um cilindro atinge o limite rotacional estabelecido de fábrica (correspondente ao rendimento nominal por número de páginas), o LCD do produto avisa que o cilindro precisa ser substituído. O produto continuará a funcionar; entretanto, a qualidade de impressão pode não ser ideal.
- Se a unidade de cilindro desembalada ficar exposta à luz solar direta (ou à luz artificial por muito tempo), a unidade poderá ser danificada.
- Há vários fatores que afetam a vida útil da unidade de cilindro, tais como temperatura, umidade, tipo de papel, tipo de toner utilizado etc. Em condições ideais, a vida útil média do cilindro é estimada em aproximadamente 20.000 páginas com base em uma página por trabalho (páginas A4/Carta somente frente). O número de páginas pode variar devido a inúmeros fatores, entre eles, tipo e tamanho de mídia. Como não há controle sobre os vários fatores que afetam o tempo de vida útil do cilindro, não podemos garantir um número mínimo de páginas que podem ser impressas pelo cilindro.
- O equipamento deve ser usado somente em ambientes limpos e sem poeira, com ventilação adequada.
- Recomendamos o uso de materiais Brother originais para garantir um desempenho e uma qualidade estável de impressão. Embora nem todos os suprimentos não originais possam causar problemas de qualidade, é possível que alguns afetem negativamente a qualidade de impressão ou causem mau funcionamento do equipamento. A Brother pode cobrar pelo reparo do seu equipamento se for comprovado que suprimentos não originais causaram o dano, mesmo que o equipamento ainda esteja coberto pela garantia.

IMPORTANTE

- Para evitar problemas de qualidade de impressão ou danos ao equipamento, NÃO restaure o contador do cilindro a menos que esteja substituindo a unidade de cilindro.
- Se você restaurar o contador do cilindro sem substituir a unidade de cilindro, o equipamento não conseguirá calcular corretamente a vida útil restante do cilindro.

Redefinir o contador do cilindro (HL-L3220CDW/HL-L3240CDW)

1. Verifique se o equipamento está ligado.
2. Certifique-se de que a tampa do equipamento está fechada.
3. Pressione **OK** e **▲** simultaneamente.
4. Pressione **OK** para selecionar [Cilindro].
5. Selecione a cor do toner para a unidade de cilindro que acabou de substituir e, em seguida, pressione **OK**.
6. Selecione **▲** para restaurar o contador do cilindro.

Redefinir o contador do cilindro (HL-L3280CDW/HL-L3295CDW)

1. Verifique se o equipamento está ligado.
2. Mantenha  pressionado por cerca de cinco segundos.
3. Pressione [Cilindro].
4. Selecione a cor do toner para a unidade de cilindro que acabou de substituir.
5. Pressione [Sim].

Informações relacionadas

- [Substituir suprimentos](#)

Tópicos relacionados:

- [Melhorar a qualidade de impressão](#)

-
- Mensagens de erro e manutenção
-

Substituir a unidade de correia

Antes de iniciar o procedimento de substituição ►► *Informações relacionadas: Substituir suprimentos*

- >> Substituir a unidade de correia
- >> Restaurar o contador da unidade de correia (HL-L3220CDW/HL-L3240CDW)
- >> Restaurar o contador da unidade de correia (HL-L3280CDW/HL-L3295CDW)

Substituir a unidade de correia

1. Verifique se o equipamento está ligado.
2. Abra a tampa superior até que trave na posição aberta.

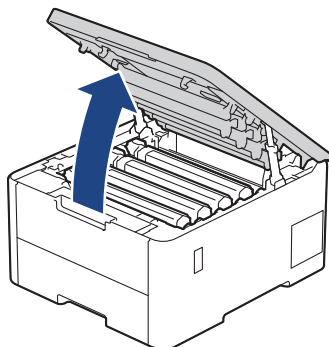

⚠ ADVERTÊNCIA

SUPERFÍCIE QUENTE

As peças internas do equipamento estarão extremamente quentes. Aguarde o equipamento ficar mais frio antes de tocar nestas peças.

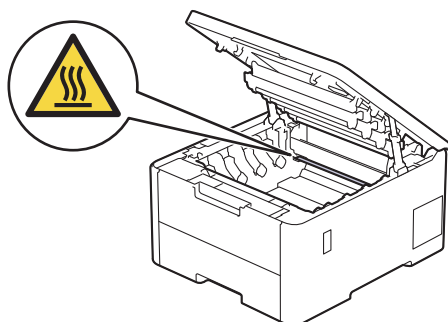

3. Remova todos os conjuntos de unidade de cilindro e cartucho de toner.

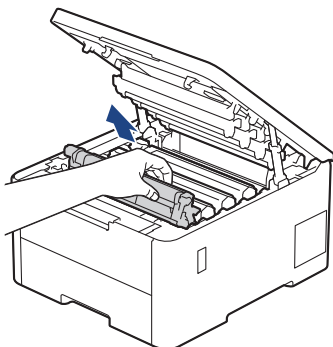

⚠ CUIDADO

Recomendamos que o conjunto de unidade de cilindro e cartucho de toner seja colocado em uma superfície limpa e plana, sobre um pedaço de papel descartável, por precaução caso você derrame ou espalhe o pó do toner acidentalmente.

IMPORTANTE

Para evitar danos no equipamento causados por eletricidade estática, **NÃO** toque nos eletrodos mostrados na ilustração.

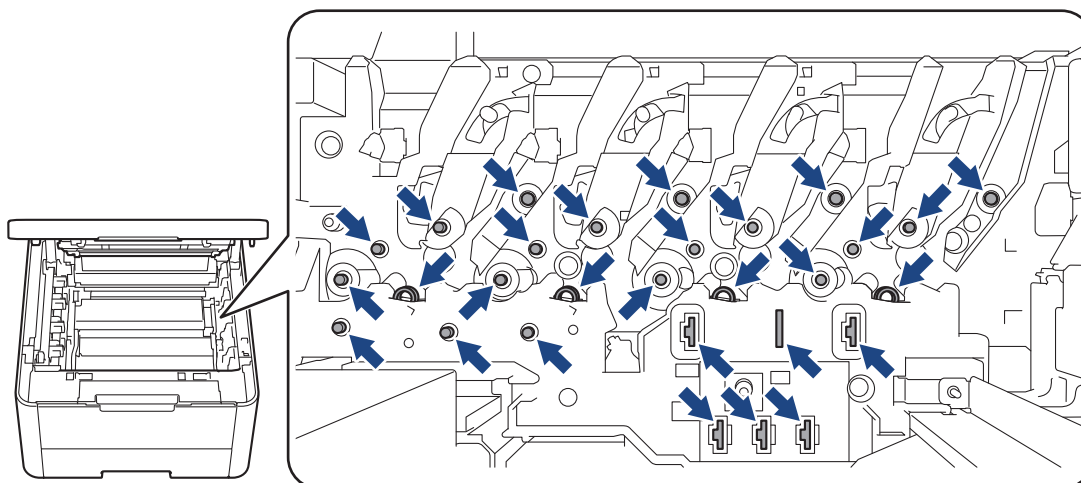

4. Segure a alça verde da unidade de correia e erga a unidade para retirá-la, evitando que encoste no equipamento.

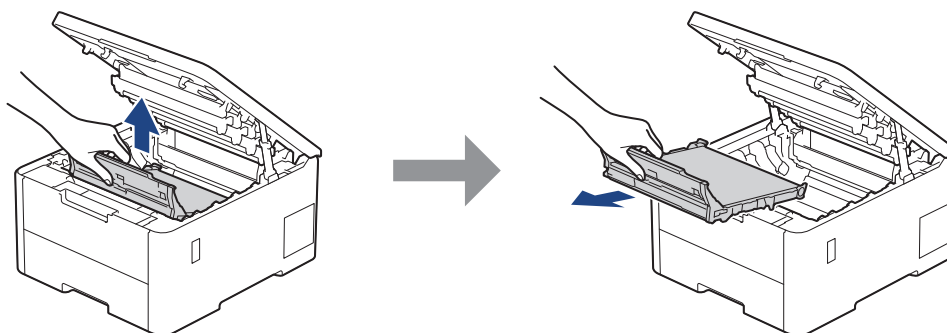

5. Desembale a nova unidade de correia e instale-a no equipamento.

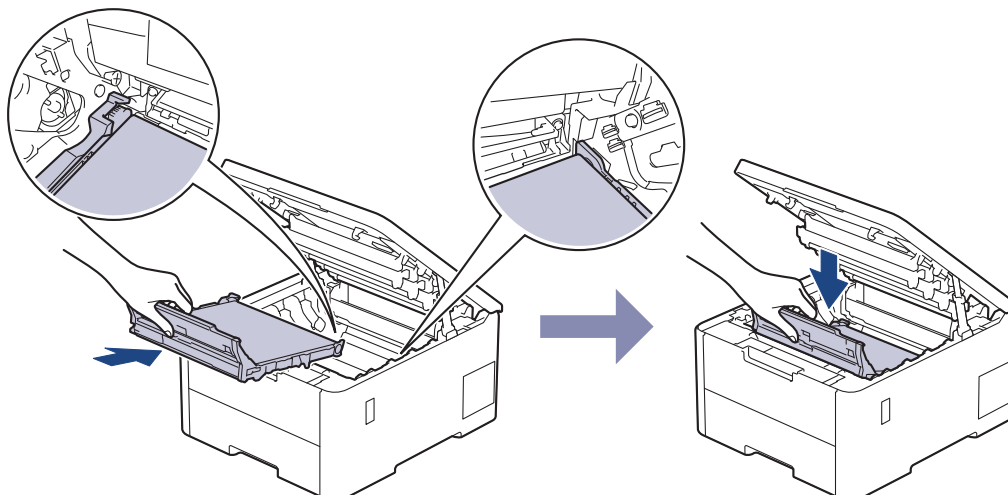

OBSERVAÇÃO

Para evitar problemas com a qualidade da impressão, **NÃO** toque nas partes sombreadas nas ilustrações.

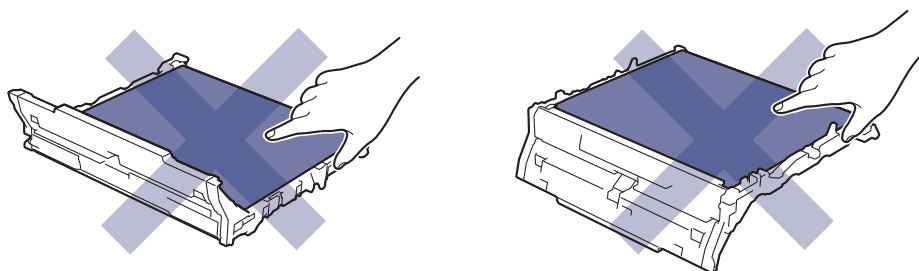

6. Reinstale no equipamento cada conjunto de unidade de cilindro e cartucho de toner. Certifique-se de fazer com que a cor do cartucho de toner corresponda à cor na etiqueta do equipamento para todos os quatro conjuntos de cartucho de toner e unidade de cilindro.

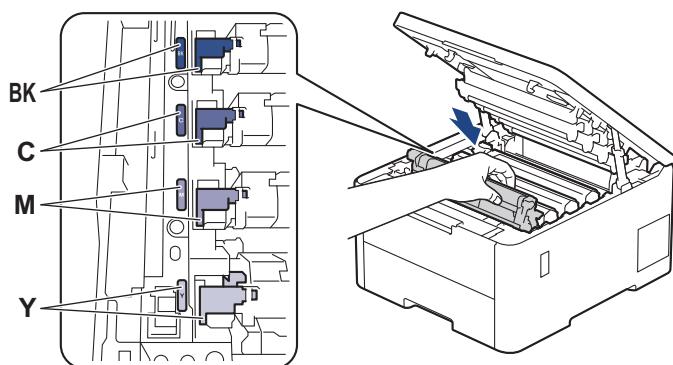

7. Feche a tampa superior do equipamento.
8. Restaure o contador da unidade de correia seguindo as instruções da próxima seção.

IMPORTANTE

Para evitar problemas de qualidade de impressão ou danos ao equipamento, **NÃO** restaure o contador da unidade de correia a menos que esteja substituindo a unidade de correia.

Restaurar o contador da unidade de correia (HL-L3220CDW/HL-L3240CDW)

1. Verifique se o equipamento está ligado.
2. Certifique-se de que a tampa do equipamento está fechada.
3. Pressione **OK** e **▲** simultaneamente.
4. Pressione **▲** ou **▼** para exibir a opção [Correia] e, em seguida, pressione **OK**.
5. Selecione **▲** para restaurar o contador da correia.

Restaurar o contador da unidade de correia (HL-L3280CDW/HL-L3295CDW)

1. Verifique se o equipamento está ligado.
2. Mantenha  pressionado por cerca de cinco segundos.
3. Pressione [Correia].
4. Pressione [Sim].

✓ Informações relacionadas

- [Substituir suprimentos](#)

Tópicos relacionados:

- Melhorar a qualidade de impressão
 - Mensagens de erro e manutenção
-

Substituir a caixa para resíduos de toner

Antes de iniciar o procedimento de substituição ►► *Informações relacionadas: Substituir suprimentos*

1. Verifique se o equipamento está ligado.
2. Abra a tampa superior até que trave na posição aberta.

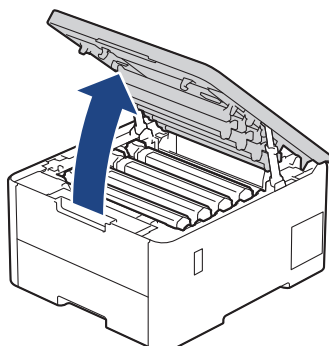

⚠ ADVERTÊNCIA

SUPERFÍCIE QUENTE

As peças internas do equipamento estarão extremamente quentes. Aguarde o equipamento ficar mais frio antes de tocar nestas peças.

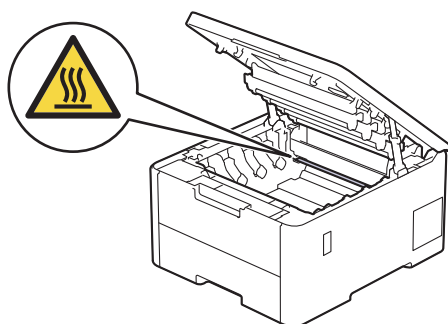

3. Remova todos os conjuntos de unidade de cilindro e cartucho de toner.

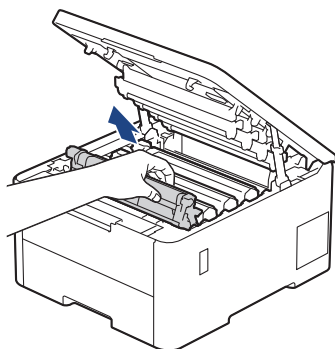

⚠ CUIDADO

Recomendamos que o conjunto de unidade de cilindro e cartucho de toner seja colocado em uma superfície limpa e plana, sobre um pedaço de papel descartável, por precaução caso você derrame ou espalhe o pó do toner acidentalmente.

IMPORTANTE

Para evitar danos no equipamento causados por eletricidade estática, NÃO toque nos eletrodos mostrados na ilustração.

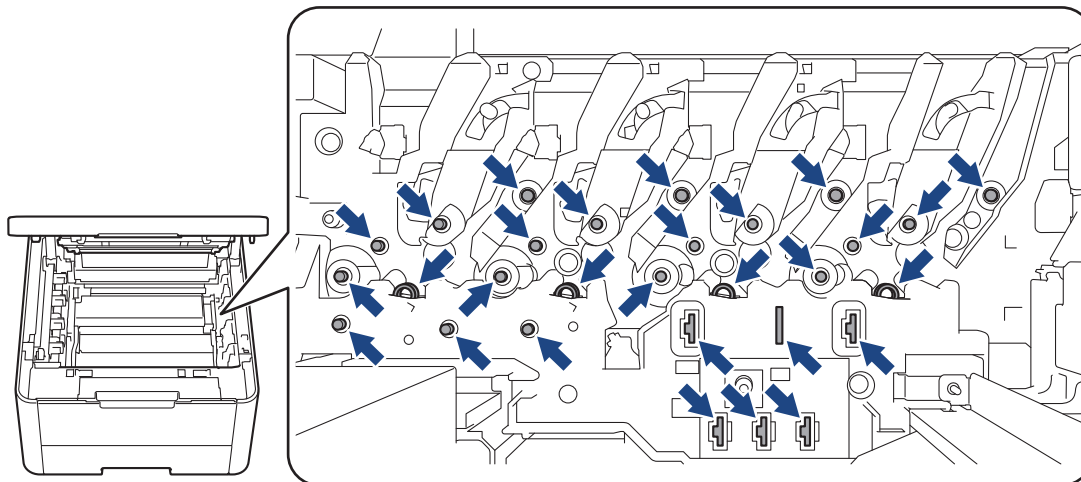

4. Segure a alça verde da unidade de correia e erga a unidade para retirá-la, evitando que encoste no equipamento.

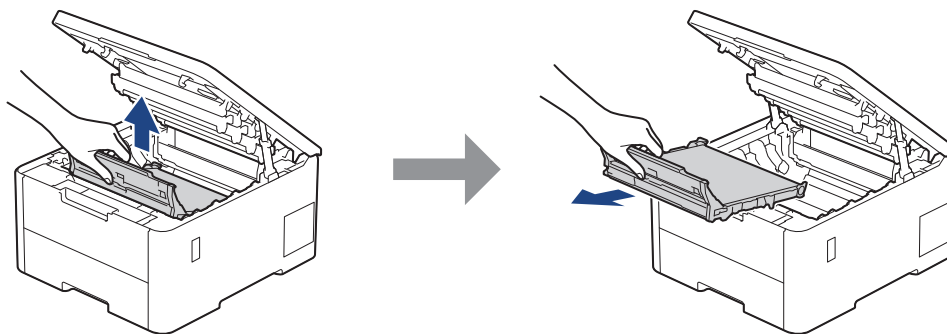

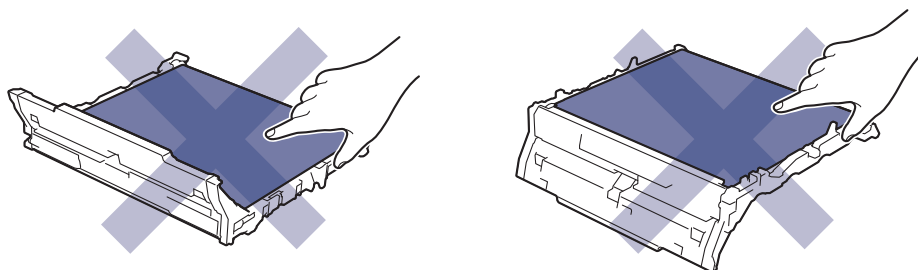

OBSERVAÇÃO

Para evitar problemas com a qualidade da impressão, NÃO toque nas partes sombreadas nas ilustrações.



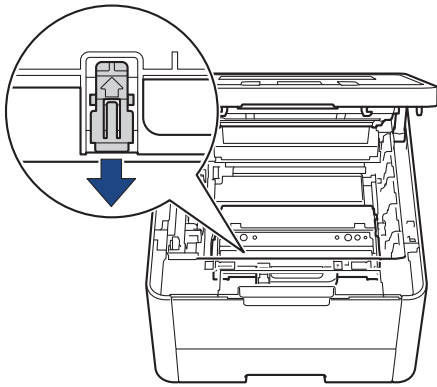

5. Remova o material de embalagem laranja e descarte-o.

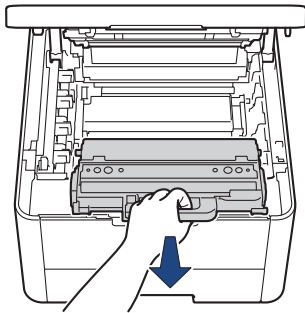

 Esta etapa só é necessária quando você está substituindo a caixa para resíduos de toner pela primeira vez e não é necessária para a troca da caixa de resíduos de toner. As peças da embalagem laranja são instaladas na fábrica para proteger seu equipamento durante o transporte.

6. Segure a alça verde da caixa para resíduos de toner e remova-a do equipamento.



 **NÃO** reutilize a caixa para resíduos de toner.

7. Desembale a caixa para resíduos de toner nova e instale-a no equipamento. Verifique se a caixa para resíduos de toner está nivelada e encaixa-se firmemente no lugar.

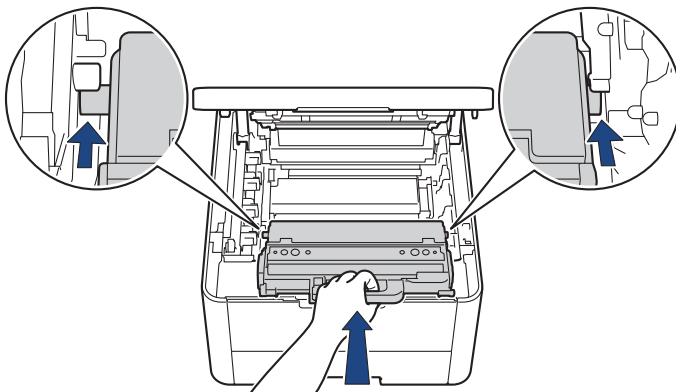

OBSERVAÇÃO

Para evitar problemas com a qualidade da impressão, **NÃO** toque nas partes sombreadas nas ilustrações.

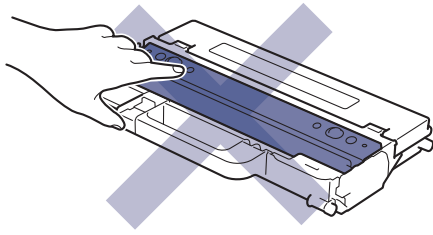

8. Reinsira a unidade de correia no equipamento.

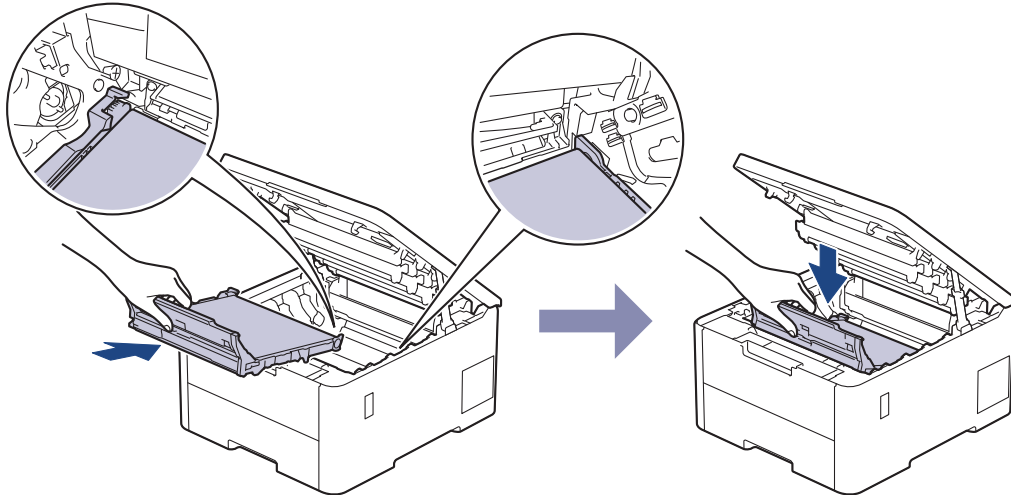

9. Reinstale no equipamento cada conjunto de unidade de cilindro e cartucho de toner. Certifique-se de fazer com que a cor do cartucho de toner corresponda à cor na etiqueta do equipamento para todos os quatro conjuntos de cartucho de toner e unidade de cilindro.

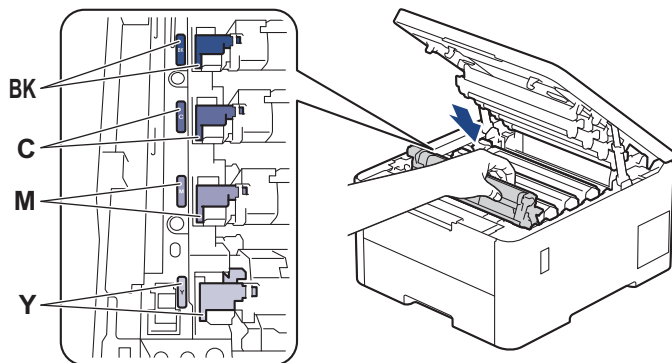

10. Feche a tampa superior do equipamento.



Informações relacionadas

- [Substituir suprimentos](#)

Tópicos relacionados:

- [Mensagens de erro e manutenção](#)

Limpar o equipamento

Limpe a parte externa e interna do equipamento regularmente com um pano seco que não solte fiapos.

Ao trocar o cartucho de toner ou a unidade de cilindro, limpe a parte interna do equipamento. Se as páginas impressas estiverem manchadas com toner, limpe o interior do equipamento com um pano seco e que não solte fiapos.

⚠ ADVERTÊNCIA

NUNCA use substâncias inflamáveis, sprays, solventes ou líquidos orgânicos contendo álcool ou amônia para limpar o interior ou exterior do produto. Isso pode causar um incêndio. Use somente um pano seco e sem fiapos.



IMPORTANTE

- NÃO utilize álcool isopropílico para remover sujeira do painel de controle. Isso pode quebrar o painel.
- Para evitar problemas com a qualidade da impressão, NÃO toque nas partes sombreadas das figuras.

Cartucho de toner

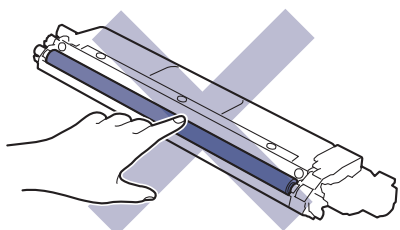

Unidade de cilindro

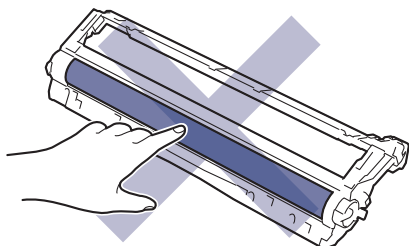
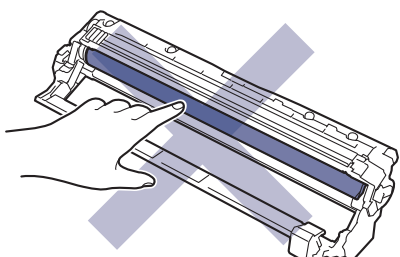

Unidade de correia

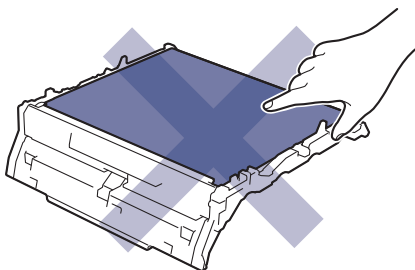
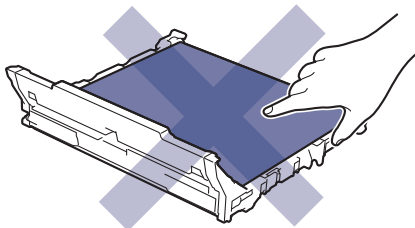

Caixa para resíduos de toner

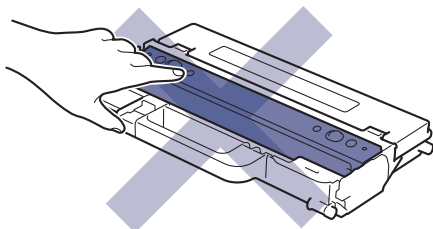

NÃO vire a caixa para resíduos de toner de cabeça para baixo, pois isso pode fazer com que o toner derrame.



Informações relacionadas

- [Manutenção de rotina](#)
 - [Limpe as cabeças de LED](#)
 - [Limpar a tela de toque LCD](#)
 - [Limpar os fios corona](#)
 - [Limpar a unidade de cilindro](#)
 - [Limpar os rolos de tração do papel](#)
-

Limpe as cabeças de LED

Antes de iniciar o procedimento de limpeza >> *Informações relacionadas: Limpar o equipamento*

Se houver um problema com a qualidade da impressão como, por exemplo, cores claras ou desbotadas, faixas brancas ou faixas verticais ao longo da página, limpe as cabeças de LED da seguinte maneira:

1. Mantenha  pressionado para desligar o equipamento.
2. Abra a tampa superior até que trave na posição aberta.

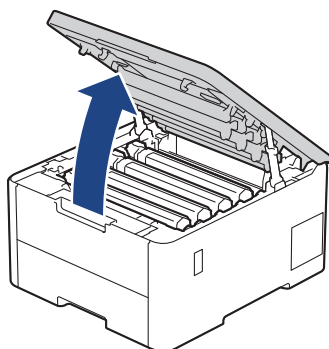

3. Limpe a janela (1) de cada cabeça de LED com um pano seco, macio e que não solte fiapos. Não toque nas janelas com os dedos.

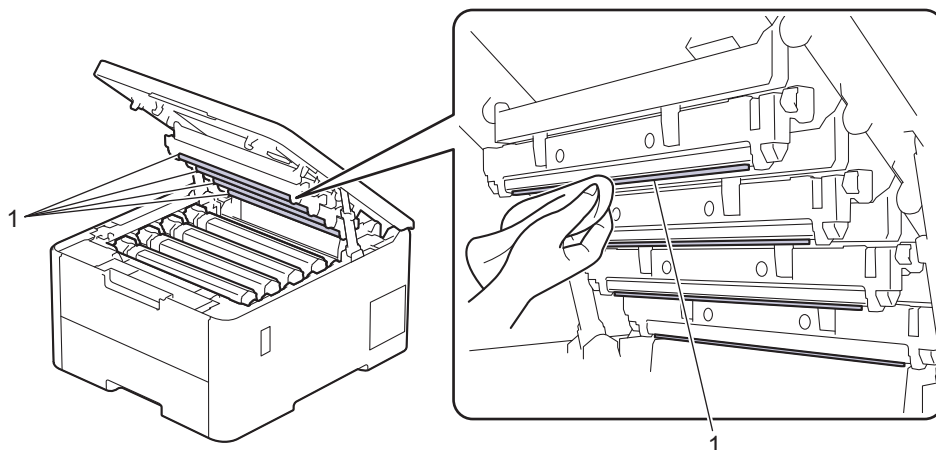

4. Feche a tampa superior do equipamento.
5. Pressione  para ligar o equipamento.

Informações relacionadas

- [Limpar o equipamento](#)

Limpar a tela de toque LCD

Modelos relacionados: HL-L3280CDW/HL-L3295CDW

Antes de iniciar o procedimento de limpeza >> *Informações relacionadas: Limpar o equipamento*

IMPORTANTE

NÃO use qualquer tipo de limpadores líquidos (incluindo etanol).

1. Pressione e mantenha  pressionado para desligar o equipamento.
2. Limpe a tela de toque com um pano seco que não solte fiapos.

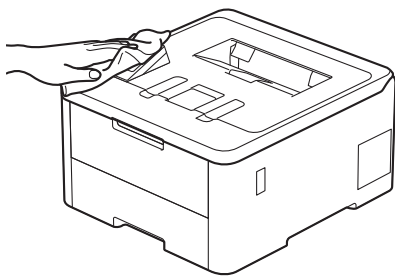

3. Pressione  para ligar o equipamento.



Informações relacionadas

- [Limpar o equipamento](#)

Limpar os fios corona

Antes de iniciar o procedimento de limpeza ►► *Informações relacionadas: Limpar o equipamento*

1. Abra a tampa superior até que trave na posição aberta.

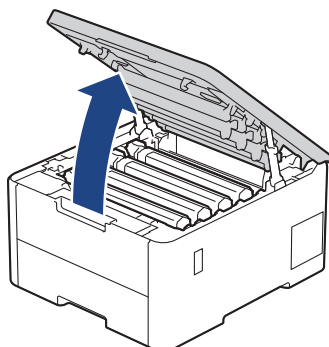

⚠ ADVERTÊNCIA

SUPERFÍCIE QUENTE

As peças internas do equipamento estarão extremamente quentes. Aguarde o equipamento ficar mais frio antes de tocar nestas peças.

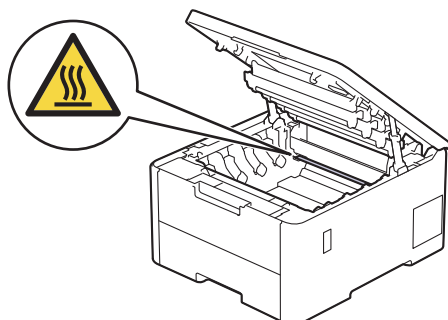

2. Remova o conjunto de unidade de cilindro e cartucho de toner.

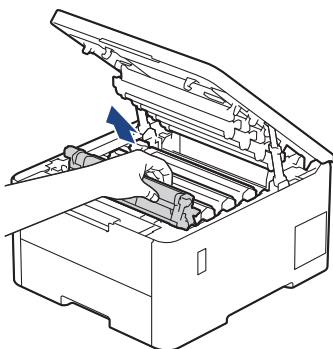

⚠ CUIDADO

Recomendamos que o conjunto de unidade de cilindro e cartucho de toner seja colocado em uma superfície limpa e plana, sobre um pedaço de papel descartável, por precaução caso você derrame ou espalhe o pó do toner acidentalmente.

IMPORTANTE

Para evitar danos no equipamento causados por eletricidade estática, NÃO toque nos eletrodos mostrados na ilustração.

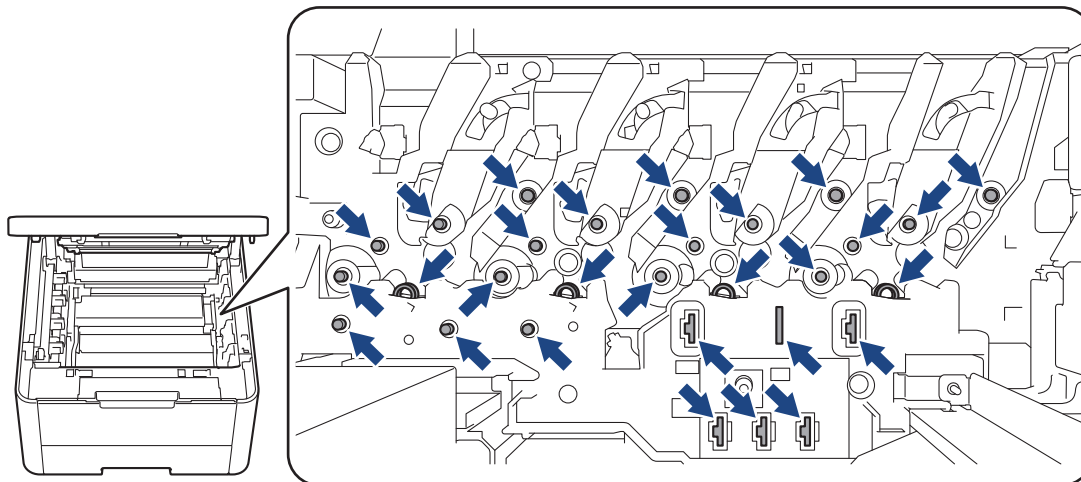

3. Limpe o fio corona dentro da unidade de cilindro, deslizando gentilmente a aba verde da esquerda para a direita e da direita para a esquerda por várias vezes.

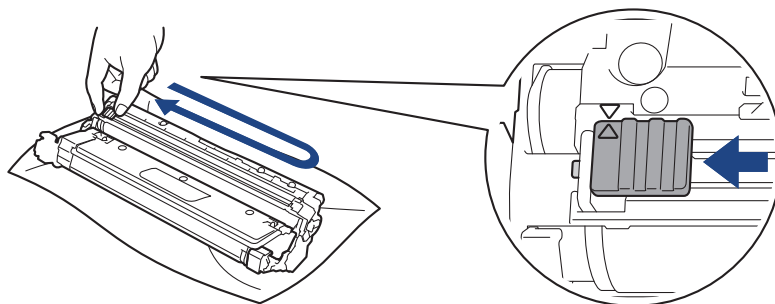

Não se esqueça de recolocar a guia verde na posição inicial (▲). A seta na aba deve estar alinhada com a seta na unidade de cilindro. Se não estiver, as páginas impressas podem apresentar uma faixa vertical.

4. Deslize o conjunto do cartucho de toner e unidade de cilindro no equipamento. Certifique-se de que a cor do cartucho de toner corresponde à da etiqueta de cor no equipamento.

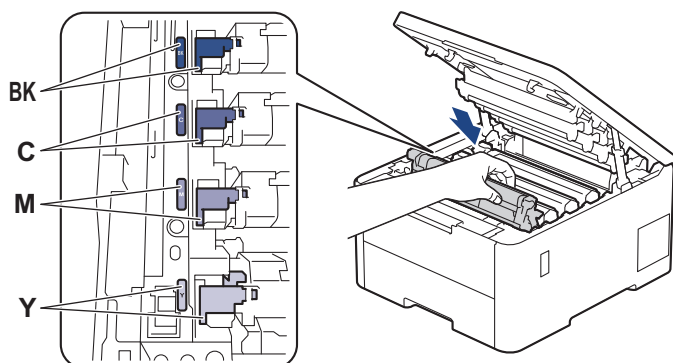

5. Feche a tampa superior do equipamento.



Informações relacionadas

- [Limpar o equipamento](#)

Tópicos relacionados:

- Mensagens de erro e manutenção
-

Limpar a unidade de cilindro

- Se a impressão tiver pontos brancos ou pretos ou outras marcas repetidas em intervalos de 75 mm, pode ser que haja resíduos no cilindro, como cola de uma etiqueta, acumulados na superfície.
- Antes de iniciar o procedimento de limpeza >> *Informações relacionadas: Limpar o equipamento*

>> [HL-L3220CDW/HL-L3240CDW](#)

>> [HL-L3280CDW/HL-L3295CDW](#)

HL-L3220CDW/HL-L3240CDW

1. Confirme se o equipamento está no modo Pronto.
2. Pressione ▲ ou ▼ para exibir a opção [Impr. relat] e, em seguida, pressione **OK**.
3. Pressione ▲ ou ▼ para selecionar a opção [Imp Pto Cilindro] e, em seguida, pressione **OK**.
4. Pressione **Go (Ir)**.

O equipamento imprimirá a folha de verificação de pontos do cilindro.

5. Pressione e mantenha  pressionado para desligar o equipamento.
6. Abra a tampa superior até que trave na posição aberta.

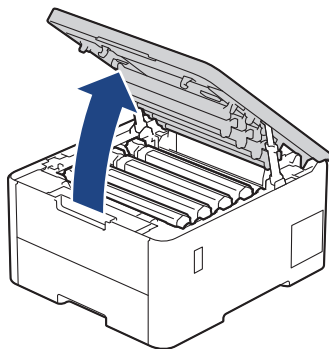

ADVERTÊNCIA

SUPERFÍCIE QUENTE

As peças internas do equipamento estarão extremamente quentes. Aguarde o equipamento ficar mais frio antes de tocar nestas peças.

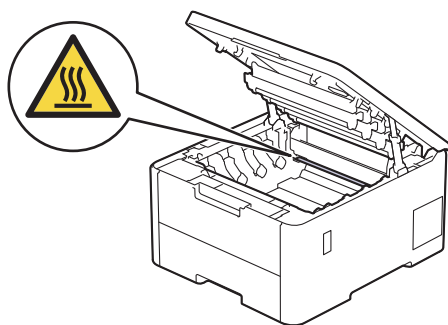

7. A cor dos pontos impressos na Folha de Verificação de Pontos do Cilindro é da cor do cilindro que você deve limpar. Remova o conjunto de cartucho de toner e unidade de cilindro referente à cor que está causando o problema.

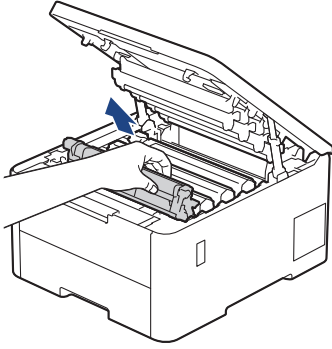

⚠ CUIDADO

Recomendamos que o conjunto de unidade de cilindro e cartucho de toner seja colocado em uma superfície limpa e plana, sobre um pedaço de papel descartável, por precaução caso você derrame ou espalhe o pó do toner acidentalmente.

IMPORTANTE

Para evitar danos no equipamento causados por eletricidade estática, NÃO toque nos eletrodos mostrados na ilustração.

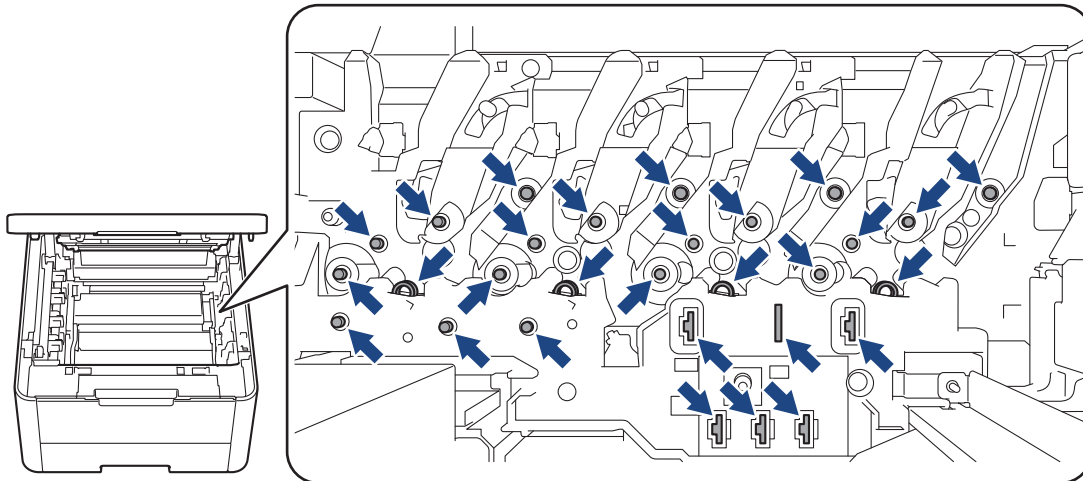

8. Empurre a alavanca de travamento verde para baixo e remova o cartucho de toner da unidade de cilindro.

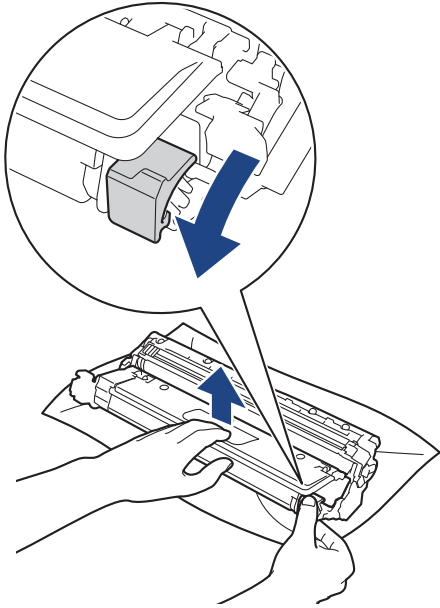

Para evitar problemas de qualidade de impressão, NÃO toque na superfície da unidade de cilindro, apenas na engrenagem da unidade.

9. Erga a estrutura da unidade de cilindro pela alça e gire-a no sentido anti-horário, conforme mostrado.

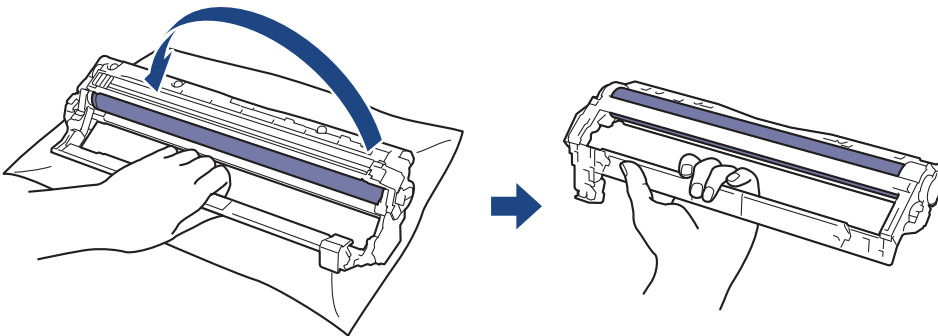

10. Afrouxe a pressão de modo que a estrutura caia para a frente e, em seguida, use a mão direita para encaixar a engrenagem da unidade de cilindro dentro do lado direito da estrutura.

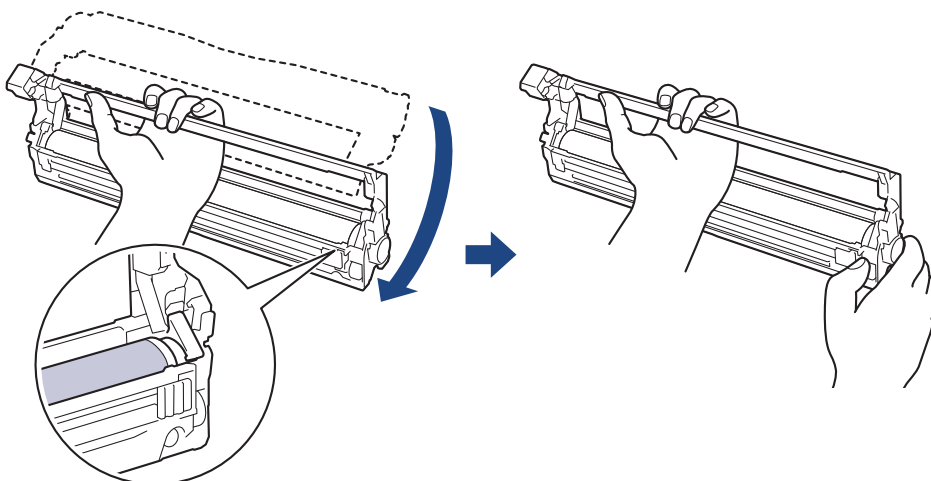

Para evitar problemas de qualidade de impressão, NÃO toque na superfície da unidade de cilindro, apenas na engrenagem da unidade.

11. Incline a mão esquerda para cima para erguer a estrutura de modo que a grade numerada fique visível, como mostrado. Use a mão direita para girar o cilindro enquanto procura por marcas ou detritos na superfície do cilindro.

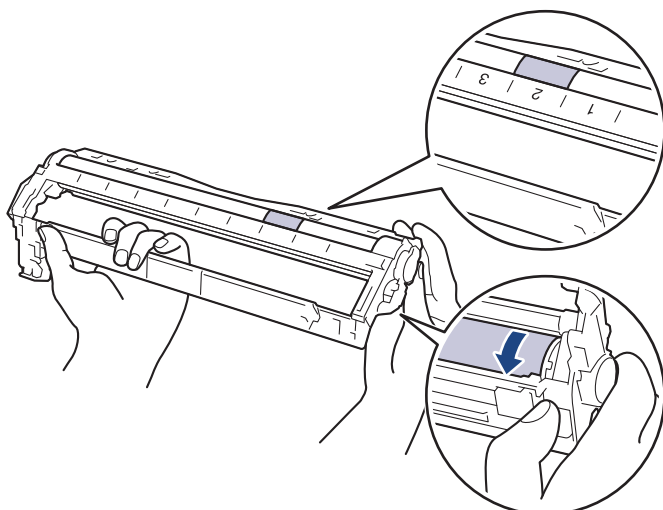

Use os números de coluna ao lado do rolo do cilindro para localizar a marca. Por exemplo, um ponto na coluna 2 da Folha de Verificação de Pontos do Cilindro significa que há uma marca na região "2" do cilindro.

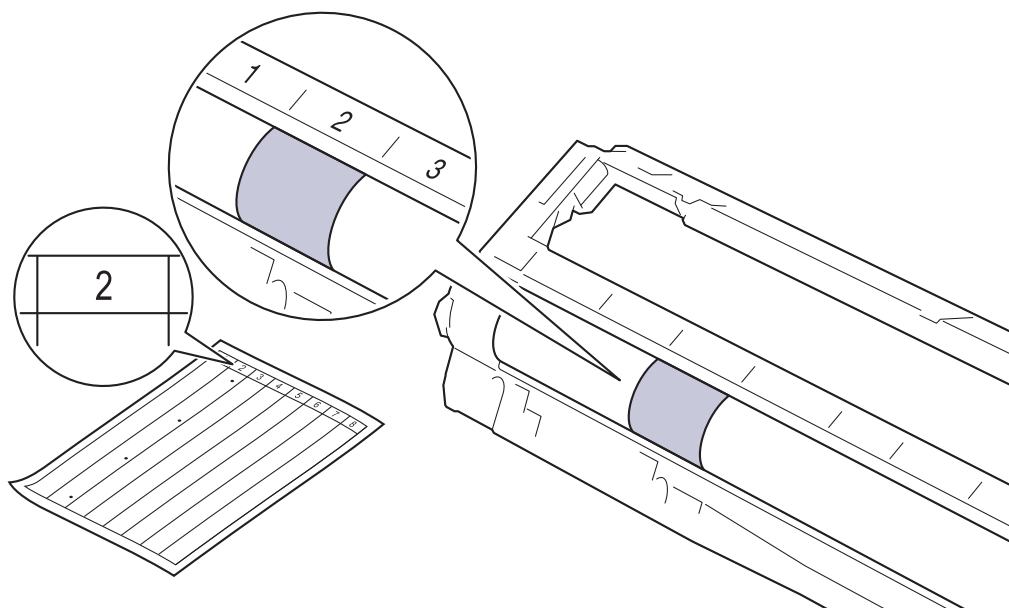

12. Limpe a superfície do cilindro gentilmente com um cotonete seco até a marca sair da superfície.

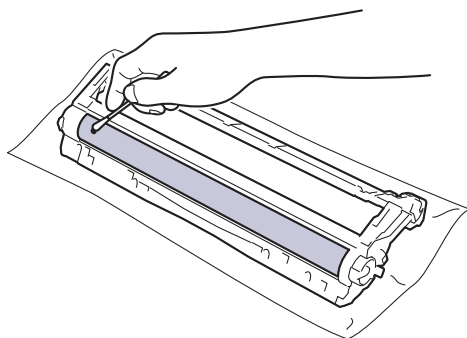

OBSERVAÇÃO

NÃO limpe a superfície do cilindro fotossensível com um objeto pontiagudo ou com líquidos.

13. Reinsira o cartucho de toner com firmeza na unidade de cilindro até ouvir o ruído de encaixe.

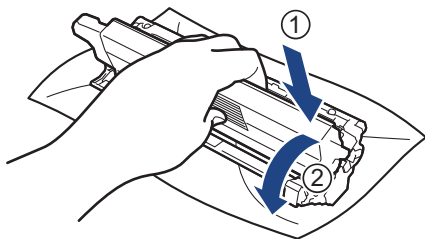

Certifique-se de inserir corretamente o cartucho de toner ou ele poderá se separar da unidade de cilindro.

14. Deslize o conjunto do cartucho de toner e unidade de cilindro no equipamento. Certifique-se de que a cor do cartucho de toner corresponde à da etiqueta de cor no equipamento.

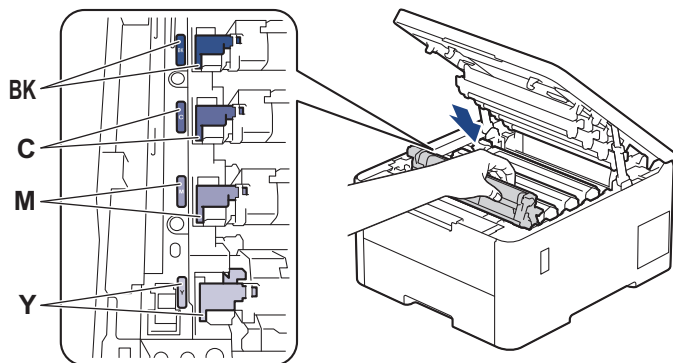

15. Feche a tampa superior do equipamento.

16. Pressione  para ligar o equipamento.

HL-L3280CDW/HL-L3295CDW

1. Confirme se o equipamento está no modo Pronto.

2. Pressione  [Confgs.] > [Tds. configs.] > [Impr. relat] > [Impr. pnts. do cil.].

3. Pressione [Sim].

O equipamento imprimirá a folha de verificação de pontos do cilindro.

4. Pressione e mantenha  pressionado para desligar o equipamento.

5. Abra a tampa superior até que trave na posição aberta.

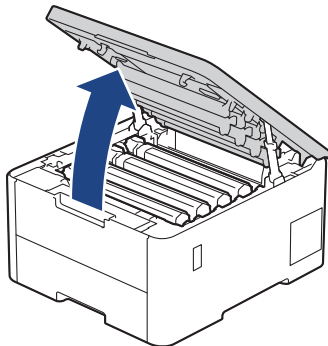

ADVERTÊNCIA

SUPERFÍCIE QUENTE

As peças internas do equipamento estarão extremamente quentes. Aguarde o equipamento ficar mais frio antes de tocar nestas peças.

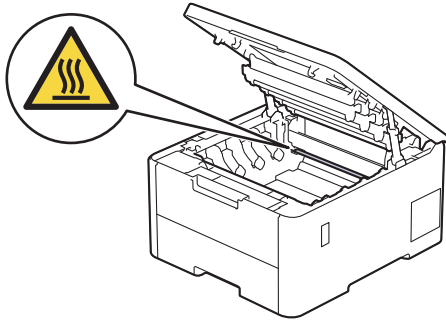

6. A cor dos pontos impressos na Folha de Verificação de Pontos do Cilindro é da cor do cilindro que você deve limpar. Remova o conjunto de cartucho de toner e unidade de cilindro referente à cor que está causando o problema.

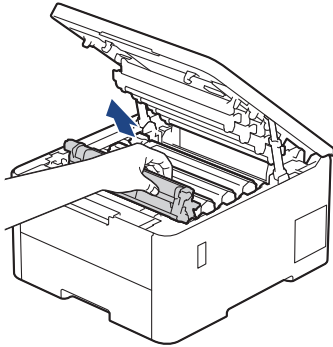

⚠ CUIDADO

Recomendamos que o conjunto de unidade de cilindro e cartucho de toner seja colocado em uma superfície limpa e plana, sobre um pedaço de papel descartável, por precaução caso você derrame ou espalhe o pó do toner acidentalmente.

IMPORTANTE

Para evitar danos no equipamento causados por eletricidade estática, **NÃO** toque nos eletrodos mostrados na ilustração.

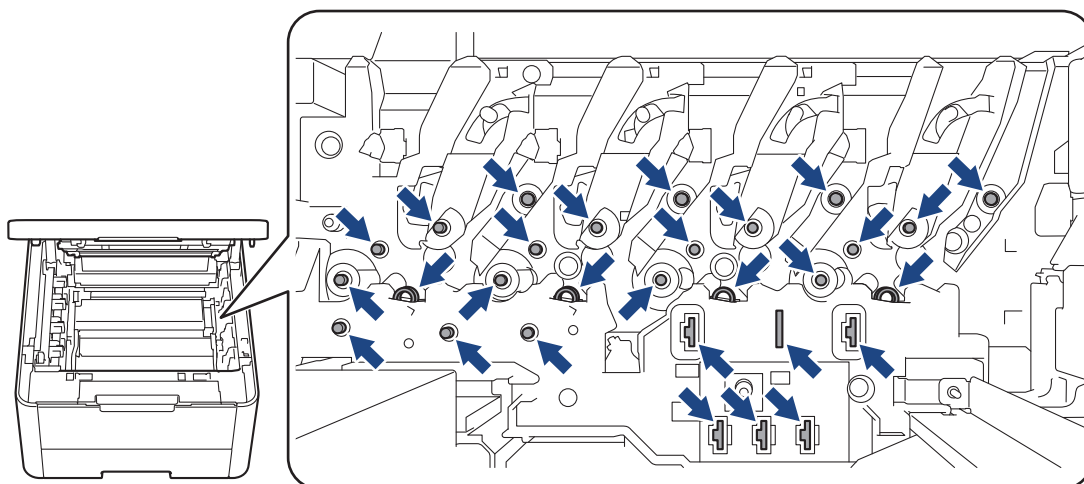

-
7. Empurre a alavanca de travamento verde para baixo e remova o cartucho de toner da unidade de cilindro.

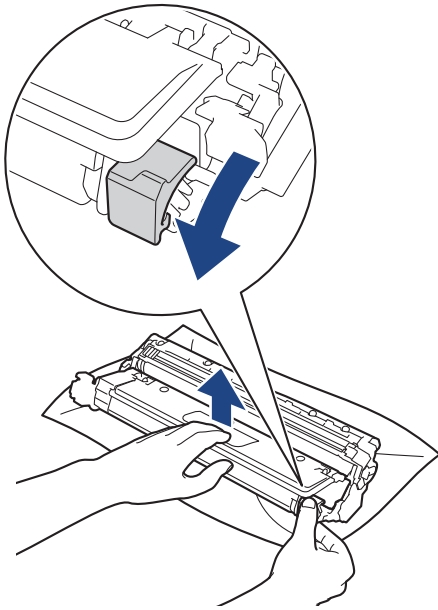

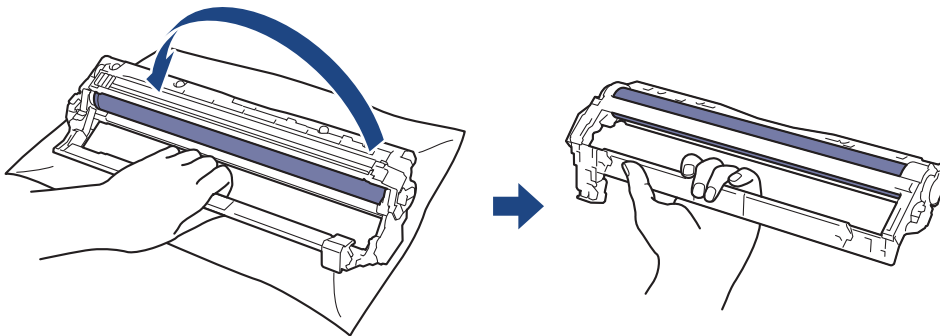

 Para evitar problemas de qualidade de impressão, NÃO toque na superfície da unidade de cilindro, apenas na engrenagem da unidade.

8. Erga a estrutura da unidade de cilindro pela alça e gire-a no sentido anti-horário, conforme mostrado.

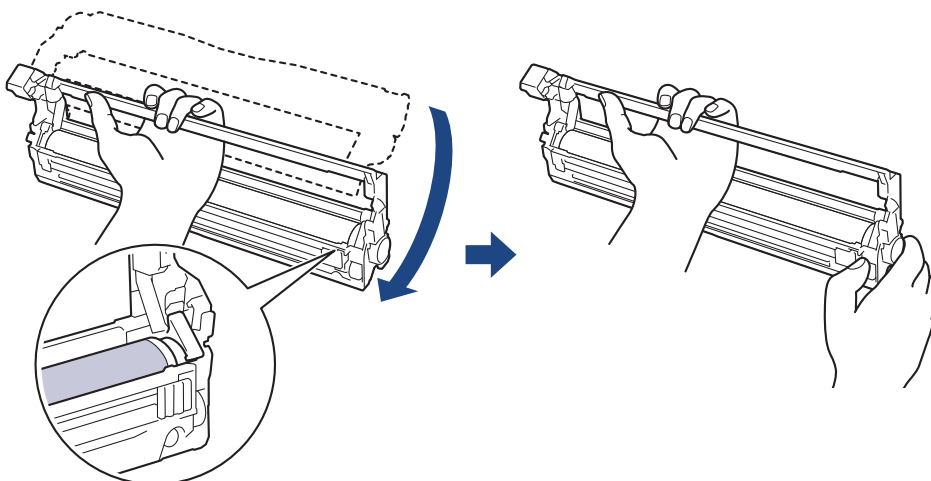

9. Afrouxe a pressão de modo que a estrutura caia para a frente e, em seguida, use a mão direita para encaixar a engrenagem da unidade de cilindro dentro do lado direito da estrutura.



 Para evitar problemas de qualidade de impressão, NÃO toque na superfície da unidade de cilindro, apenas na engrenagem da unidade.

10. Incline a mão esquerda para cima para erguer a estrutura de modo que a grade numerada fique visível, como mostrado. Use a mão direita para girar o cilindro enquanto procura por marcas ou detritos na superfície do cilindro.

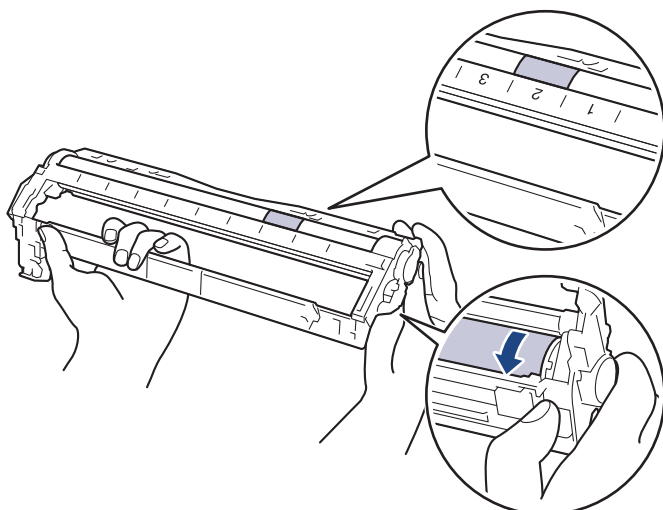

Use os números de coluna ao lado do rolo do cilindro para localizar a marca. Por exemplo, um ponto na coluna 2 da Folha de Verificação de Pontos do Cilindro significa que há uma marca na região "2" do cilindro.

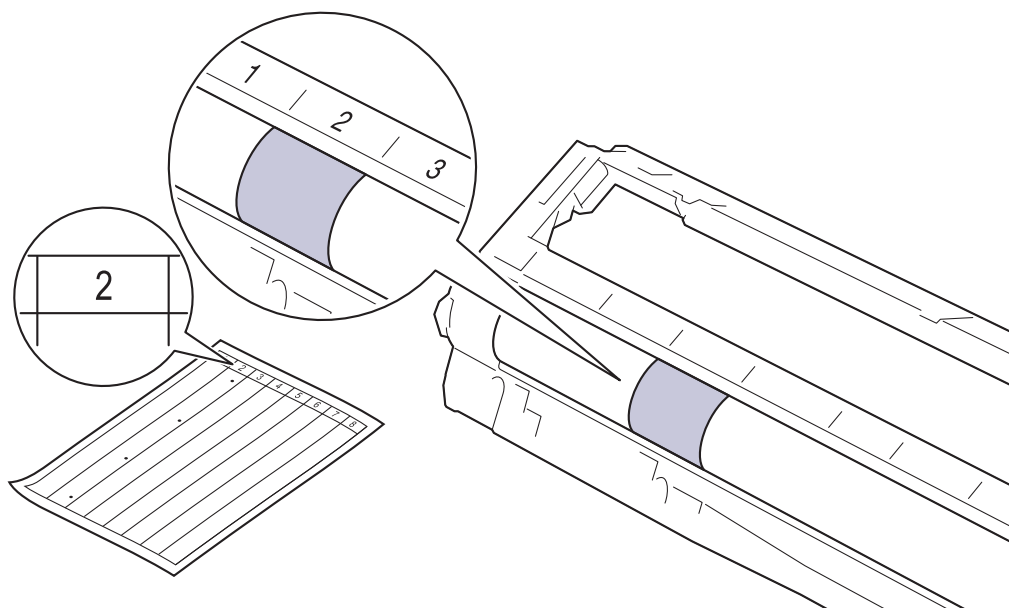

11. Limpe a superfície do cilindro gentilmente com um cotonete seco até a marca sair da superfície.

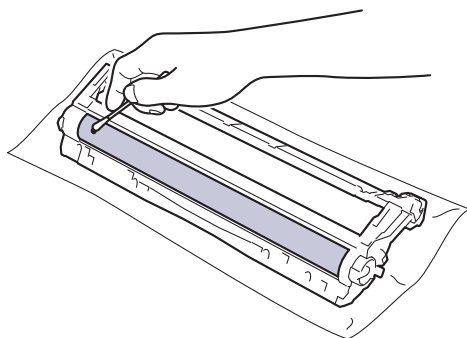

OBSERVAÇÃO

NÃO limpe a superfície do cilindro fotossensível com um objeto pontiagudo ou com líquidos.

12. Reinsira o cartucho de toner com firmeza na unidade de cilindro até ouvir o ruído de encaixe.

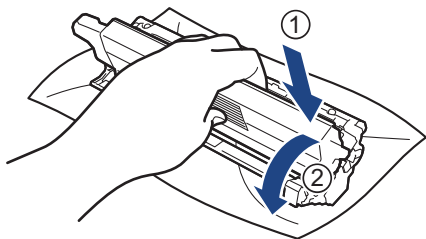

Certifique-se de inserir corretamente o cartucho de toner ou ele poderá se separar da unidade de cilindro.

13. Deslize o conjunto do cartucho de toner e unidade de cilindro no equipamento. Certifique-se de que a cor do cartucho de toner corresponde à da etiqueta de cor no equipamento.

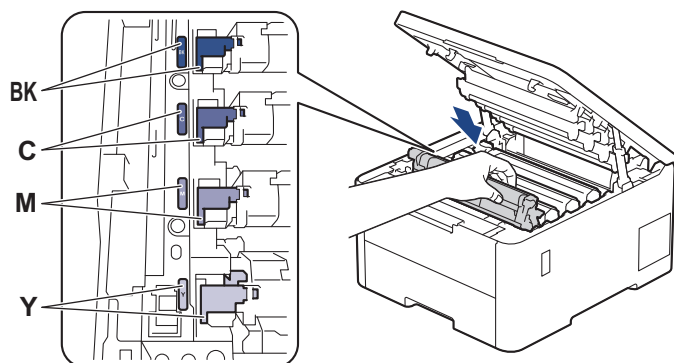

14. Feche a tampa superior do equipamento.

15. Pressione  para ligar o equipamento.



Informações relacionadas

- [Limpar o equipamento](#)

Tópicos relacionados:

- [Melhorar a qualidade de impressão](#)

Limpar os rolos de tração do papel

A limpeza periódica dos rolos de tração do papel pode garantir a correta alimentação do papel e evitar obstruções.

Antes de iniciar o procedimento de limpeza ►► *Informações relacionadas: Limpar o equipamento*

Se tiver problemas com a alimentação de papel, limpe os rolos de tração da seguinte maneira:

1. Pressione e mantenha  pressionado para desligar o equipamento.
2. Puxe a bandeja de papel completamente para fora do equipamento.

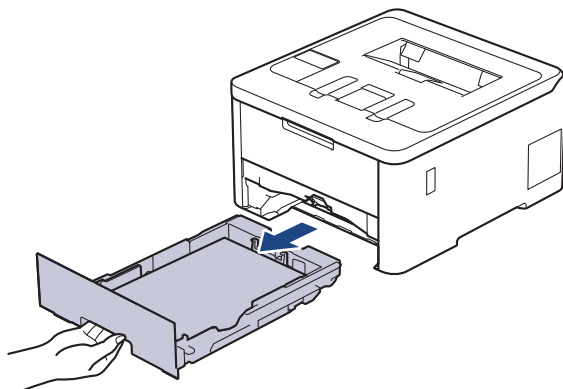

3. Se o papel estiver carregado ou algo estiver preso dentro da bandeja de papel, remova-o.
4. Com um pano que não solte fiapos umedecido em água morna e bem torcido, limpe a lâmina separadora da bandeja de papel para remover a poeira.

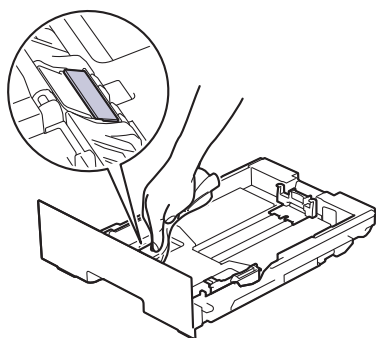

5. Limpe os dois rolos de tração dentro do equipamento para remover a poeira.

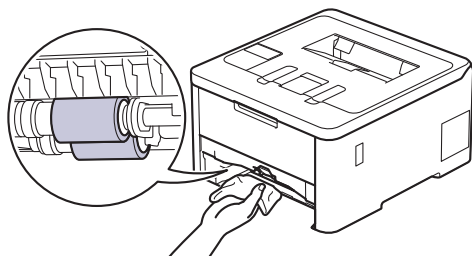

6. Recarregue o papel e recoloca a bandeja de papel firmemente de volta no equipamento.
7. Pressione  para ligar o equipamento.



Informações relacionadas

- [Limpar o equipamento](#)

Tópicos relacionados:

- [Problemas de impressão](#)

-
- Remover obstruções de papel
-

Corrigir a impressão colorida

Se a qualidade da impressão colorida for baixa, calibre a densidade de saída de cada cor e, em seguida, realize o alinhamento das cores.

>> [HL-L3220CDW/HL-L3240CDW](#)

>> [HL-L3280CDW/HL-L3295CDW](#)

HL-L3220CDW/HL-L3240CDW

1. Pressione ▲ ou ▼ para selecionar a opção [Impressora] e, em seguida, pressione **OK**.
2. Pressione ▲ ou ▼ para selecionar a opção [Correção da Cor] e, em seguida, pressione **OK**.
3. Pressione ▲ ou ▼ para selecionar a opção [Início correção] e, em seguida, pressione **OK**.
4. Pressione ▲ para selecionar [Sim].



A correção de cor é iniciada automaticamente e levará alguns minutos.

5. Pressione **Cancel (Cancelar)**.

HL-L3280CDW/HL-L3295CDW



Para realizar as calibrações da densidade de saída de cada cor e o alinhamento das cores em sequência, ative a função de correção automática.

1. Pressione  [Toner] > [Correção da Cor] > [Início da Correção].
2. Pressione [Sim].



A correção de cor é iniciada automaticamente e levará alguns minutos.

3. Pressione .



Informações relacionadas

- [Manutenção de rotina](#)
 - [Definir a função de correção automática](#)
 - [Redefinir as configurações de correção de cor do equipamento](#)

Tópicos relacionados:

- [Melhorar a qualidade de impressão](#)

Definir a função de correção automática

Se você quiser que o seu equipamento realize o alinhamento das cores automaticamente após calibrar as cores, ative a função Correção automática.



>> [HL-L3220CDW/HL-L3240CDW](#)

>> [HL-L3280CDW/HL-L3295CDW](#)

HL-L3220CDW/HL-L3240CDW

1. Pressione ▲ ou ▼ para selecionar a opção [Impressora] e, em seguida, pressione **OK**.
2. Pressione ▲ ou ▼ para selecionar a opção [Correção da Cor] e, em seguida, pressione **OK**.
3. Pressione ▲ ou ▼ para selecionar a opção [Correção autom.] e, em seguida, pressione **OK**.
4. Pressione ▲ ou ▼ para selecionar [Lig] e então pressione **OK**.
5. Pressione **Cancel (Cancelar)**.

HL-L3280CDW/HL-L3295CDW

1. Pressione  [Config.] > [Tds. configs.] > [Impressora] > [Correção da Cor] > [Correção autom.] > [Lig].
2. Pressione .

Informações relacionadas

- [Corrigir a impressão colorida](#)

Redefinir as configurações de correção de cor do equipamento

Se a cor de saída for diferente da visualizada na tela, tente restaurar as configurações de correção de cor do seu equipamento.



>> [HL-L3220CDW/HL-L3240CDW](#)

>> [HL-L3280CDW/HL-L3295CDW](#)

HL-L3220CDW/HL-L3240CDW

1. Pressione ▲ ou ▼ para selecionar a opção [Impressora] e, em seguida, pressione **OK**.
2. Pressione ▲ ou ▼ para selecionar a opção [Correção da Cor] e, em seguida, pressione **OK**.
3. Pressione ▲ ou ▼ para selecionar a opção [Reinic.] e, em seguida, pressione **OK**.
4. Pressione ▲ para selecionar [Reinic.].
5. Pressione **Cancel (Cancelar)**.

HL-L3280CDW/HL-L3295CDW

1. Pressione  [Toner] > [Correção da Cor] > [Reinic.].
2. Pressione [Sim].
3. Pressione .

✓ Informações relacionadas

- [Corrigir a impressão colorida](#)

Verificar a vida útil restante



>> [HL-L3220CDW/HL-L3240CDW](#)

>> [HL-L3280CDW/HL-L3295CDW](#)

HL-L3220CDW/HL-L3240CDW

1. Pressione ▲ ou ▼ para selecionar a opção [Info. equip] e, em seguida, pressione **OK**.
2. Pressione ▲ ou ▼ para exibir a opção [Duração Peças] e, em seguida, pressione **OK**.
3. Pressione ▲ ou ▼ para selecionar a peça do equipamento que você deseja verificar e depois pressione **OK**.
A tela LCD exibe uma estimativa da vida útil restante da peça.
4. Pressione **Cancel (Cancelar)**.

HL-L3280CDW/HL-L3295CDW

1. Pressione  [Configs.] > [Tds. configs.] > [Infos do equipamento] > [Dur. peças].
2. Pressione ▲ ou ▼ para exibir as peças do equipamento e depois pressione a peça do equipamento que você deseja verificar.
O LCD exibe uma estimativa da vida útil restante da peça.
3. Pressione .



Para exibir a vida útil restante aproximada do cartucho de toner, pressione  [Toner] > [Dur. toner].

Informações relacionadas

- [Manutenção de rotina](#)

Embalar e despachar o equipamento

ADVERTÊNCIA

- Ao transportar o equipamento, segure-o como mostrado na ilustração.

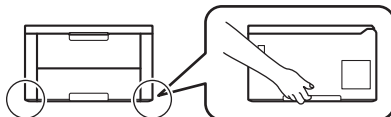

- Se o equipamento tiver bandejas opcionais instaladas, remova as bandejas opcionais ANTES de transportá-lo. Você pode se machucar ou danificar o equipamento se tentar transportá-lo sem remover as bandejas opcionais.
- Coloque as bandejas opcionais separadamente em suas caixas originais e use o material de embalagem original.



- Se por algum motivo você precisar despachar o equipamento, coloque-o cuidadosamente na embalagem original para evitar danos durante o transporte. O equipamento deve possuir seguro com o transportador.
- Os componentes incluídos na caixa podem ser diferentes, dependendo do país.

1. Pressione e mantenha  pressionado para desligar o equipamento. Deixe o equipamento desligado durante pelo menos 10 minutos para esfriar.
2. Desconecte todos os cabos, depois desconecte o cabo de alimentação da tomada da rede elétrica CA.
3. Coloque o equipamento no saco original em que foi embalado.

4. Coloque o equipamento, o material impresso e o cabo de alimentação CA (se aplicável) na caixa original e use o material de embalagem original, como mostrado na ilustração. (O material de embalagem original pode ser diferente dependendo do seu país.)

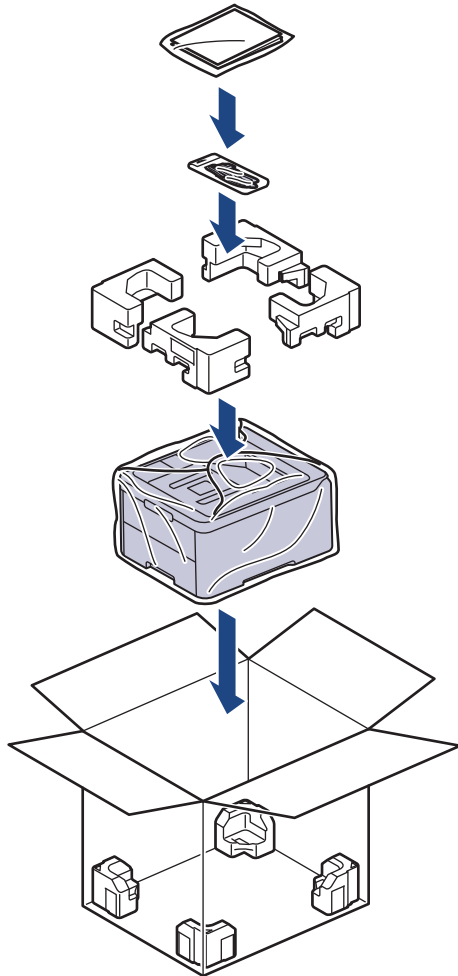

5. Feche a caixa de papelão e cole fita adesiva.
6. Se o equipamento tiver uma bandeja inferior, coloque-a na caixa como mostrado na ilustração.

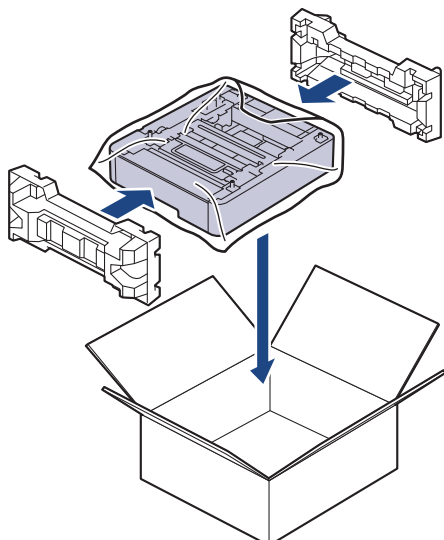

Informações relacionadas

- [Manutenção de rotina](#)

Substituir peças de manutenção periódica

Para manter a qualidade de impressão, substitua regularmente as peças listadas a seguir. As peças listadas abaixo devem ser substituídas após a impressão de aproximadamente 50.000 páginas ¹ com base em duas páginas por trabalho e 100.000 ² páginas com base em cinco páginas por trabalho para a unidade fusora e aproximadamente 50.000 páginas ^{1 3} para o Kit PF da bandeja MU.

Entre em contato com o seu Serviço de Atendimento ao Cliente Brother ou com um centro de serviço autorizado da Brother quando as seguintes mensagens aparecerem no LCD:

Mensagem em LCD	Descrição
Manutenção Subst. o fusor ⁴	Substitua a unidade fusora.
Manutenção Substit. Kit AP MU ^{3 4 5}	Substitua o kit de alimentação de papel da bandeja multiuso.



Informações relacionadas

- [Manutenção de rotina](#)

¹ tamanho Carta ou A4 de um só lado

² HL-L3295CDW

³ HL-L3295CDW

⁴ A frequência de substituição varia de acordo com a complexidade das páginas impressas, a porcentagem de cobertura e o tipo de mídia usada.

⁵ O kit inclui o conjunto do suporte do rolo, a almofada de separação e a mola da almofada de separação para a Bandeja MU.

Configurações do equipamento

Personalize configurações e recursos para tornar seu equipamento uma ferramenta de trabalho mais eficiente.

- [Alterar as configurações do equipamento a partir do painel de controle](#)
- [Alterar as configurações do equipamento usando o Gerenciamento via Web](#)

Alterar as configurações do equipamento a partir do painel de controle

- [Configurações gerais](#)
- [Tabelas de configurações e funções](#)

Configurações gerais

- [Definir a contagem regressiva do Modo Sleep](#)
- [Sobre o Modo Sleep](#)
- [Definir o modo de desligamento automático](#)
- [Ajustar o brilho da luz de fundo da tela LCD](#)
- [Alterar quanto tempo a luz de fundo da tela LCD fica ligada](#)
- [Reduza o Consumo de Toner](#)
- [Reduzir o ruído de impressão](#)
- [Altere o Idioma no LCD](#)

Definir a contagem regressiva do Modo Sleep

O Modo Sleep (ou Modo de economia de energia) pode reduzir o consumo de energia. Selecione o período pelo qual o equipamento deve permanecer ocioso antes de entrar em Modo Sleep. O timer do Modo Sleep é reiniciado quando o equipamento recebe um trabalho de impressão.

Quando o equipamento está no Modo Sleep, ele se comporta como se estivesse desligado. O equipamento será despertado e iniciará a impressão quando receber um trabalho de impressão. Siga estas instruções para definir um atraso (contagem regressiva) antes de o equipamento entrar no Modo Sleep.



O ajuste do Modo Sleep não pode ser desativado devido a considerações ambientais.



>> [HL-L3220CDW/HL-L3240CDW](#)

>> [HL-L3280CDW/HL-L3295CDW](#)

HL-L3220CDW/HL-L3240CDW

1. Pressione ▲ ou ▼ para selecionar os seguintes itens:
 - a. Selecione [Config. Geral]. Pressione **OK**.
 - b. Selecione [Ecologia]. Pressione **OK**.
 - c. Selecione [T. inatividade]. Pressione **OK**.
2. Pressione ▲ ou ▼ para inserir a duração de tempo (até 50 minutos), em minutos, em que o equipamento deve permanecer ocioso antes de entrar em Modo Sleep.
Pressione **Go (Ir)**.

HL-L3280CDW/HL-L3295CDW

1. Pressione  [Configs.] > [Tds. configs.] > [Config. Geral] > [Ecologia] > [T. inatividade].
2. Insira a duração de tempo (máximo de 50 minutos) pela qual o equipamento permanecerá ocioso antes de entrar no Modo Sleep, e então pressione [OK].
3. Pressione .

Informações relacionadas

- [Configurações gerais](#)



Sobre o Modo Sleep

Se o equipamento estiver no Modo Sleep e não receber nenhum trabalho por um determinado tempo, ele entrará automaticamente no Modo Sleep. O tempo de inatividade varia de acordo com o modelo e as configurações do equipamento.

O Modo Hibernação utiliza menos energia do que o Modo Sleep.



A configuração do Modo Hibernação não pode ser desativada devido a considerações ambientais.

Modelos aplicáveis	Painel de controle do Equipamento em Modo sleep	Condições que vão despertar o equipamento
HL-L3220CDW/HL-L3240CDW	A tela LCD mostra Hibernação.	<ul style="list-style-type: none">O equipamento recebe um trabalho.Alguém pressiona um botão no painel de controle.
HL-L3280CDW/HL-L3295CDW	A luz de fundo do LCD se desliga e o LED de alimentação pisca.	<ul style="list-style-type: none">O equipamento recebe um trabalho.Alguém pressiona ,  ou a tela LCD Touchscreen.



Informações relacionadas

- [Configurações gerais](#)

Definir o modo de desligamento automático

Após permanecer no Modo Hibernação por um determinado tempo (definido com base no modelo e nas configurações do seu equipamento), o equipamento entrará automaticamente no modo Desligado. O equipamento não entra no Modo desligado quando está conectado a uma rede ou quando possui dados de impressão segura na memória (disponível em alguns modelos).

Para começar a imprimir, pressione  no painel de controle e, em seguida, envie um trabalho de impressão.

>> [HL-L3220CDW/HL-L3240CDW](#)

>> [HL-L3280CDW/HL-L3295CDW](#)



HL-L3220CDW/HL-L3240CDW



Selecione a duração pela qual o equipamento precisa estar em modo de Hibernação antes entrar em modo de Desligamento Automático.

1. Pressione ▲ ou ▼ para selecionar os seguintes itens:
 - a. Selecione [Config. Geral]. Pressione **OK**.
 - b. Selecione [Ecologia]. Pressione **OK**.
 - c. Selecione [Deslig. autom.]. Pressione **OK**.
2. Pressione ▲ ou ▼ para selecionar o tempo (1, 2, 4, ou 8 horas) que o equipamento deve permanecer ocioso antes de entrar no Modo de Desligamento.
3. Pressione **Go (Ir)**.

HL-L3280CDW/HL-L3295CDW

1. Pressione  [Config.] > [Tds. configs.] > [Config. Geral] > [Ecologia] > [Deslig. autom.].
2. Pressione ▲ ou ▼ para exibir o tempo em que o equipamento permanecerá ocioso antes de entrar em modo Desl. Auto. e pressione a opção desejada.
3. Pressione .





Informações relacionadas

- [Configurações gerais](#)

Ajustar o brilho da luz de fundo da tela LCD

Modelos relacionados: HL-L3280CDW/HL-L3295CDW

Se você estiver com dificuldade para ler a tela LCD, alterar a configuração do brilho pode ajudar.

1. Pressione  [Config.] > [Tds. configs.] > [Config. Geral] > [Config. LCD] > [Retroiluminaç.].
2. Pressione a opção desejada:
 - [Claro]
 - [Méd]
 - [Escuro]
3. Pressione .





Informações relacionadas

- [Configurações gerais](#)

Alterar quanto tempo a luz de fundo da tela LCD fica ligada

Modelos relacionados: HL-L3280CDW/HL-L3295CDW

Defina por quanto tempo a luz de fundo do LCD fica acesa.

1. Pressione  [Config.] > [Tds. configs.] > [Config. Geral] > [Config. LCD] > [Temporizad dim].
2. Pressione a opção desejada:
 - [10 s]
 - [20 s]
 - [30 s]
3. Pressione .



Informações relacionadas

- [Configurações gerais](#)

Reduza o Consumo de Toner

O recurso de economia de toner pode reduzir o consumo de toner. Quando o recurso de economia de toner está ativado, a impressão dos documentos fica um pouco mais clara.

NÃO recomendamos usar o recurso de economia de toner para imprimir fotos ou imagens em escala de cinza.



>> [HL-L3220CDW/HL-L3240CDW](#)

>> [HL-L3280CDW/HL-L3295CDW](#)

HL-L3220CDW/HL-L3240CDW

1. Pressione ▲ ou ▼ para selecionar os seguintes itens:
 - a. Selecione [Config. Geral]. Pressione **OK**.
 - b. Selecione [Ecologia]. Pressione **OK**.
 - c. Selecione [Econ Toner]. Pressione **OK**.
2. Pressione ▲ ou ▼ para exibir a opção [Lig] e depois pressione **Go (Ir)**.

HL-L3280CDW/HL-L3295CDW

1. Pressione  [Confgs.] > [Tds. configs.] > [Config. Geral] > [Ecologia] > [Poupar Toner].
2. Pressione [Lig] ou [Des].
3. Pressione .

Informações relacionadas

- [Configurações gerais](#)

Tópicos relacionados:

- [Melhorar a qualidade de impressão](#)

Reduzir o ruído de impressão

O modo Silencioso pode reduzir o ruído de impressão. Quando o modo Silencioso está ativado, a velocidade de impressão fica mais baixa. Esta função vem desativada por padrão.



>> [HL-L3220CDW/HL-L3240CDW](#)

>> [HL-L3280CDW/HL-L3295CDW](#)

HL-L3220CDW/HL-L3240CDW

1. Pressione ▲ ou ▼ para selecionar os seguintes itens:
 - a. Selecione [Config. Geral]. Pressione **OK**.
 - b. Selecione [Ecologia]. Pressione **OK**.
 - c. Selecione [Modo Silen.]. Pressione **OK**.
2. Pressione ▲ ou ▼ para exibir a opção [Lig] ou [Des] e, em seguida, pressione **Go (Ir)**.

HL-L3280CDW/HL-L3295CDW

1. Pressione  [Config.] > [Tds. configs.] > [Config. Geral] > [Ecologia] > [Modo Silen.].
2. Pressione [Lig] ou [Des].
3. Pressione .

Informações relacionadas

- [Configurações gerais](#)

Altere o Idioma no LCD

Altere o idioma da tela LCD, se necessário.

Este recurso não está disponível em alguns países.



>> [HL-L3220CDW/HL-L3240CDW](#)

>> [HL-L3280CDW/HL-L3295CDW](#)

HL-L3220CDW/HL-L3240CDW

1. Pressione ▲ ou ▼ para selecionar os seguintes itens:
 - a. Selecione [Conf.inicial]. Pressione **OK**.
 - b. Selecione [Idioma local]. Pressione **OK**.
2. Pressione ▲ ou ▼ para exibir seu idioma e, em seguida, pressione **Go (Ir)**.

HL-L3280CDW/HL-L3295CDW

1. Pressione  [Configs.] > [Tds. configs.] > [Conf.inicial] > [Idioma local].
2. Selecione seu idioma.
3. Pressione .

Informações relacionadas

- [Configurações gerais](#)

Tabelas de configurações e funções

As tabelas de configurações ajudarão você a entender as seleções e opções de menu encontradas nos programas do equipamento.

- [Tabelas de configurações \(HL-L3220CDW/HL-L3240CDW\)](#)
- [Tabelas de configurações \(HL-L3280CDW/HL-L3295CDW\)](#)
- [Tabelas de recursos \(HL-L3280CDW/HL-L3295CDW\)](#)

Tabelas de configurações (HL-L3220CDW/HL-L3240CDW)

Modelos relacionados: HL-L3220CDW/HL-L3240CDW

Use estas tabelas para entender os diversos menus e opções que você utilizará para configurar suas preferências no equipamento.

```
>> [Config. Geral]
>> [Impressora]
>> [Rede]
>> [Impr. relat]
>> [Info. equip]
>> [Conf. inicial]
```

[Config. Geral]

Nível 3	Nível 4	Nível 5	Descrição
Conf. band.	Tipo de papel	-	Selecione o tipo de papel que corresponde ao papel carregado na bandeja de papel padrão.
	Tam. Papel	-	Selecione o tamanho de papel que você carregou na bandeja de papel padrão.
	Aliment. manual	-	Selecione se irá imprimir a partir da abertura de alimentação manual.
	Posiç. Impressão	Ajuste X	Desloque a posição de início da impressão (no canto superior esquerdo das páginas) horizontalmente de -500 (esquerda) e +500 (direita) pontos em 300 dpi.
		Ajuste Y	Desloque a posição de início da impressão (no canto superior esquerdo das páginas) verticalmente de -500 (para cima) a +500 (para baixo) pontos em 300 dpi.
Verif. Papel	-	Selecione se uma mensagem deverá ser exibida pedindo para você confirmar se o tamanho de papel no equipamento corresponde à configuração Tamanho de papel.	
Ecologia	Modo Eco	-	Ligue as seguintes configurações do equipamento ao mesmo tempo: <ul style="list-style-type: none"> Impr F/V: Borda Longa¹ (disponível em alguns modelos) T. inatividade: 0min Modo Silen.: Lig¹ Econ Toner: Lig¹
	Econ Toner	-	Aumentar o rendimento de páginas do cartucho de toner.
	T. inatividade	-	Defina após quanto tempo o equipamento entrará no Modo de economia de energia.
	Modo Silen.	-	Reduzir o ruído de impressão.
	Deslig. autom.	-	Defina o número de horas que o equipamento permanecerá no modo Sono Profundo antes de entrar em modo de Desligamento.
Painel Controle	Repet. dos Botões	-	Defina após quanto tempo a mensagem no LCD deverá mudar quando o botão ▲ ou ▼ for pressionado.
	Rolar Mensagem	-	Defina por quanto tempo, em segundos, uma mensagem passará pela tela LCD. Do Nível 1 (0,2 s) ao Nível 10 (2 s).
	Contraste LCD	-	Ajuste o contraste do LCD.

Nível 3	Nível 4	Nível 5	Descrição
Painel Controle	Online Auto	-	Ajusta o equipamento para retornar ao modo Pronto depois de ter ficado ocioso por 30 segundos.
Bloqueio Config.	-	-	Bloqueie as configurações do equipamento usando a senha definida para o recurso Bloqueio de configuração.
Interface	Selecionar	-	Selecione a interface que deseja usar. Se você selecionar <i>Auto</i> , o equipamento muda a interface para USB ou rede, dependendo de qual interface está recebendo os dados.
	Tempo IF Auto	-	Defina após quanto tempo a interface será selecionada automaticamente.
	Buffer Entrada	-	Aumente ou reduza a capacidade do buffer de entrada.

¹ A alteração desta configuração é possível depois de alterar outras configurações específicas do equipamento no Gerenciamento via Web.

[Impressora]

Nível 3	Nível 4	Nível 5	Descrição
Emulação	-	-	Selecione o modo de emulação.
Qualid.	-	-	Selecione a qualidade de impressão.
Opções de Impr.	Lista de Fontes	HP LaserJet	Imprima a lista de fontes e amostras da HP LaserJet.
		BR-Script 3	Imprima a lista de fontes e amostras do BR-Script.
	Impr. teste	-	Imprima a página de teste.
Frente e verso	Impr F/V	-	Selecione se a impressora imprimirá nos dois lados do papel.
	Única Imagem	-	Quando a última página do trabalho de impressão for uma imagem somente frente, selecione a opção <i>Alim 1 Lado</i> para reduzir o tempo de impressão. Ao usar papel timbrado, você deve selecionar a opção <i>Alim 2 Lados</i> . Se você selecionar <i>Alim 1 Lado</i> para papel timbrado, a última página será impressa no sentido inverso.
ContinuaçãoAuto	-	-	Selecione se quiser que o equipamento limpe os erros de tamanho de papel ou de tipo de mídia automaticamente.
Cor de Saída	-	-	Defina a cor de saída.
Tipo de papel	-	-	Definir o tipo de papel.
Tam. Papel	-	-	Defina o tamanho do papel.
Cópias	-	-	Defina o número de páginas impressas.
Orientação	-	-	Defina se as páginas deverão ser impressas com a orientação de retrato ou paisagem.
Ênfase borda	-	-	Torne o texto mais nítido.
Posiç. Impressão	Ajuste X	-	Desloque a posição de início da impressão (no canto superior esquerdo das páginas) horizontalmente de -500 (esquerda) e +500 (direita) pontos em 300 dpi.
	Ajuste Y	-	Desloque a posição de início da impressão (no canto superior esquerdo das páginas) verticalmente de -500 (para cima) a +500 (para baixo) pontos em 300 dpi.
FF Auto	-	-	Permite que o equipamento imprima automaticamente qualquer dado restante.

Nível 3	Nível 4	Nível 5	Descrição
HP LaserJet	N. Fonte	-	Defina o número da fonte.
	Dens Horiz Font	-	Defina a densidade da fonte. (Disponível apenas para certas fontes.)
	Tamanho Fonte	-	Defina o tamanho da fonte. (Disponível apenas para certas fontes.)
	Conj. Símbolos	-	Selecione o símbolo ou conjunto de caracteres.
	Impr. tabela	-	Imprimir a tabela de códigos.
	Avanço Linha Aut	-	LIGADO: CR -> CR+LF, DESLIGADO: CR -> CR
	Ret. Carro Auto	-	LIGADO: LF -> LF+CR, FF -> FF+CR ou VT -> VT+CR DESLIGADO: LF -> LF, FF -> FF ou VT -> VT
	Retorno Marg. Dir	-	Selecione se deseja uma alimentação de linha e retorno de carro quando a posição do carro atingir a margem direita.
	Retorno Marg. Inf	-	Selecione se você deseja uma alimentação de linha e retorno de carro quando a posição do carro atingir a margem inferior.
	Margem Esquerda	-	Defina a margem esquerda na coluna 0 como 70 colunas a 1 cpi.
	Margem Direita	-	Defina a margem direita na coluna 10 como 80 colunas a 1 cpi.
	Margem Superior	-	Defina a distância entre a margem superior e a borda superior do papel.
	Margem Inferior	-	Defina a distância da margem inferior e a borda inferior do papel.
	Linhas	-	Defina o número de linhas em cada página.
Comando Bandeja	-	Selecione esta opção se as bandejas não forem correspondentes quando você usar os drivers HP.	
BR-Script 3	Erro Impressão	-	Escolha se o equipamento imprimirá a informação de erro quando o erro ocorre.
	CAPT	-	Use a CAPT (Color Advanced Printing Technology) para uma excelente qualidade de impressão ao imprimir um arquivo PS criado por um driver PS que não é da Brother. Cores e fotos aparecerão mais claras e precisas. A velocidade de impressão será menor.
PDF	Múlt. págs.	-	Defina o layout de página ao imprimir várias páginas.
	Opção Impr PDF	-	Defina a configuração de impressão de PDF para imprimir comentários (marcações) ou carimbos no arquivo PDF juntamente com o texto.
	Ajust. à pág.	-	Selecione se o equipamento deve dimensionar ou redimensionar as páginas no arquivo PDF para caber no tamanho de papel selecionado.
Correção da Cor	Início correção	-	Inicia a calibração de cor para verificar e corrigir cores.
	Reinic.	-	Restaura as configurações padrão dos parâmetros de calibração.
	Correção autom.	-	Configura o equipamento para realizar a Calibração e Registro de Cor automaticamente.

Nível 3	Nível 4	Nível 5	Descrição
Correção da Cor	Config. de Cor	Modo de Config.	Seleciona a aplicação das configurações de impressão colorida do equipamento ou do driver da impressora.
		Modo de Cor	Selecionar o modo de cor.
		Melhorar Cinza	Ligue ou desligue para aumentar a qualidade de imagem de áreas sombreadas.
		Melhorar Preto	Liga ou desliga se uma imagem preta não é impressa corretamente.
		Brilho	Ajustar o brilho.
		Contraste	Ajustar o contraste.
		Verm.	Ajusta a cor vermelha.
		Verde	Ajusta a cor verde.
		Azul	Ajusta a cor azul.
Redef. Impres.	-	-	Redefina as configurações do equipamento de volta às configurações de fábrica.

[Rede]

Nível 3	Nível 4	Nível 5	Nível 6	Descrições	
LAN cabeada (HL-L3240CDW)	TCP/IP	Mét. de Boot	-	Selecione o método IP mais adequado às suas necessidades.	
		Endereço IP	-	Insira o endereço IP.	
		Másc. Sub-rede	-	Insira a máscara de sub-rede.	
		Gateway	-	Insira o endereço do gateway.	
		Nome do nó	-	Insira o nome do nó.	
		Config WINS	-	Selecionar o modo de configuração do WINS.	
		Servidor WINS	Primário	-	Especificar o endereço IP do servidor WINS primário.
			Secundário	-	Especificar o endereço IP do servidor WINS secundário.
		Servidor DNS	Primário	-	Especificar o endereço IP do servidor DNS primário.
			Secundário	-	Especificar o endereço IP do servidor DNS secundário.
		APIPA	-	-	Atribui automaticamente o endereço IP a partir da faixa de endereços de conexões locais (endereços link-local) ¹ .
		IPv6	-	-	Ativar ou desativar o protocolo IPv6.
		Ethernet	-	-	Seleciona o modo de conexão Ethernet.
	StatusRCabo	-	-	Exibir o status da conexão da rede cabeada.	
	Endereço MAC	-	-	Exibe o endereço MAC de seu equipamento.	
	Def.como Pad.	-	-	Restaure as configurações da rede cabeada de seu equipamento para as configurações de fábrica.	
Ativar Rede Cabo	-	-	Ligue ou desligue a interface cabeada.		

Nível 3	Nível 4	Nível 5	Nível 6	Descrições	
WLAN (Wi-Fi)	Encontrar Rede	-	-	Defina as configurações de rede sem fio usando o assistente de configuração.	
	TCP/IP	Mét. de Boot	-	Selecione o método IP mais adequado às suas necessidades.	
		Endereço IP	-	Insira o endereço IP.	
		Másc. Sub-rede	-	Insira a máscara de sub-rede.	
		Gateway	-	Insira o endereço do gateway.	
		Nome do nó	-	Insira o nome do nó.	
		Config WINS	-	Selecionar o modo de configuração do WINS.	
		Servidor WINS	Primário	-	Especificar o endereço IP do servidor WINS primário.
			Secundário	-	Especificar o endereço IP do servidor WINS secundário.
		Servidor DNS	Primário	-	Especificar o endereço IP do servidor DNS primário.
			Secundário	-	Especificar o endereço IP do servidor DNS secundário.
	APIPA	-	Atribui automaticamente o endereço IP a partir da faixa de endereços de conexões locais (endereços link-local) ¹ .		
	IPv6	-	Ativar ou desativar o protocolo IPv6.		
	Botão Comando/WPS	-	-	Defina sua rede sem fio usando o método de um botão.	
	Código PIN/WPS	-	-	Defina as configurações de rede sem fio usando WPS com um código PIN.	
	Estado da WLAN	Estado	-	Exibe o status da conexão da rede sem fio.	
		Sinal	-	Exibir a força do sinal da rede sem fio.	
Canal		-	Mostra o canal sendo utilizado quando o Estado está definido como Ativo.		
Velocidade		-	Veja a velocidade da conexão quando o Estado está definido como Ativo.		
SSID		-	Exibir o SSID sem fio (nome da rede).		
Modo Comunic.		-	Exibe o modo de Comunicação atual.		
Endereço MAC	-	-	Exibe o endereço MAC de seu equipamento.		
Def. como Pad. (HL-L3240CDW)	-	-	Restaure as configurações da rede sem fio de seu equipamento para as configurações de fábrica.		
Ativar WLAN	-	-	Ative ou desative a interface sem fio.		
Wi-Fi Direct	Manual	-	-	Defina as configurações da sua rede Wi-Fi Direct manualmente.	
	Prop. do grupo	-	-	Configurar o seu equipamento como o proprietário do grupo.	

Nível 3	Nível 4	Nível 5	Nível 6	Descrições	
Wi-Fi Direct	Botão Comando	-	-	Defina rapidamente as configurações da rede Wi-Fi Direct usando o método de um toque.	
	Código PIN	-	-	Defina rapidamente as configurações da rede Wi-Fi Direct usando WPS com um código PIN.	
	Info. do Disp.	Nome dispos.	-	-	Exibe o nome de dispositivo do seu equipamento.
		SSID	-	-	Exibir o SSID (nome da rede) do proprietário de grupo.
		Endereço IP	-	-	Veja o endereço IP do seu equipamento.
	Info. estado	Estado	-	-	Veja o status da rede Wi-Fi Direct.
		Sinal	-	-	Veja a intensidade do sinal da rede Wi-Fi Direct atual. Quando seu equipamento age como proprietário de grupo, a tela LCD sempre exibe Forte.
		Canal	-	-	Mostra o canal sendo utilizado quando o Estado está definido como G/O Ativo ou Cliente Ativo.
		Velocidade	-	-	Exibe a velocidade da conexão quando o Estado está definido como G/O Ativo ou Cliente Ativo.
	Ativar I/F	-	-	-	Habilite ou desabilite a conexão Wi-Fi Direct.
Ger. base Web	-	-	-	Ativar ou desativar o Gerenciamento via Web. Se você ativar essa função, certifique-se de especificar o método de conexão para usar o Gerenciamento via Web.	
IPsec	-	-	-	IPsec é um recurso de segurança opcional do protocolo IP, que oferece serviços de autenticação e criptografia. Recomendamos contatar seu administrador de rede antes de alterar esta configuração.	
Dtct. GlobalNW	Permit. detec.	-	-	Ativar ou desativar a Detecção global, uma função que detecta e notifica o usuário quando ele se conecta involuntariamente a uma rede global.	
	Rej. acesso	-	-	Desabilitar as conexões com a rede global.	
Reiniciar rede	-	-	-	Restaure todas as configurações de fábrica para redes no equipamento.	

¹ Ao conectar à rede, se o "Método de boot" do equipamento for "Automático", ele tentará definir o endereço IP e a máscara de subrede a partir de um servidor de boot, como o DHCP. Se um servidor de boot não for encontrado, um endereço IP APIPA será atribuído, por exemplo, 169.254.(001-254).(000-255). Se o "Método de BOOT" do equipamento estiver definido como "Estático", você deve inserir manualmente um endereço IP do painel de controle do equipamento.

[Impr. relat]

Nível 3	Nível 4	Descrição
Config. Impres.	-	Imprima a página de Configurações da impressora.
Config de Rede	-	Imprima o Relatório de configuração de rede.
Impr Lista Arq.	-	Imprima uma lista dos dados salvos na memória.
Imp Pto Cilindro	-	Imprimir a folha de verificação de pontos do cilindro.
Relatório WLAN	-	Imprimir o relatório de diagnóstico da conexão sem fio.

[Info. equip]

Nível 3	Nível 4	Descrição
N. de série	-	Veja o número de série do equipamento.
Versão firmware	Vers. principal	Exibir a versão do firmware do equipamento.
	Versão segurança	
Contador pág.	Total	Exibir o número total de páginas impressas.
	Cor	Mostra a quantidade total de páginas coloridas impressas.
	Preto e Branco	Mostra a quantidade total de páginas monocromáticas impressas.
Duração Peças ¹	Toner	Exibe a vida útil restante de cada toner.
	Cilindro	Exibe a vida útil restante de cada unidade de cilindro.
	Correia	Mostra a vida útil restante da unidade de correia.
	Fusor	Mostra a vida útil restante da unidade fusora.

¹ A vida útil das peças é aproximada e pode variar de acordo com o tipo de uso.

[Conf. inicial]

Nível 3	Nível 4	Descrição
Reinic.	Redef. Equip.	Restaure todas as configurações do equipamento alteradas por você.
	Reiniciar rede	Redefina todas as configurações de rede de volta às configurações de fábrica.
	Conf. de fábrica	Restaura todas as configurações padrão de fábrica do equipamento. Realize esta operação ao descartar o equipamento.
Idioma local	-	Selecione o idioma do LCD do seu país.



Informações relacionadas

- [Tabelas de configurações e funções](#)

Tabelas de configurações (HL-L3280CDW/HL-L3295CDW)

Modelos relacionados: HL-L3280CDW/HL-L3295CDW

```

>> [Configs.]
>> [Config. Geral]
>> [Impressora]
>> [Rede]
>> [Impr.relat]
>> [Infos do equipamento]
>> [Conf.inicial]
    
```

[Configs.]



[Configs.]

Nível 2	Nível 3	Nível 4	Descrições	
Toner	Dur. toner	-	Exibe a vida útil aproximada restante do toner.	
	Impr. teste	-	Imprimir uma página de teste.	
	Correção da Cor	Início da Correção		Inicia a calibração de cor para verificar e corrigir cores.
		Reinic.		Restaura as configurações padrão dos parâmetros de calibração.
	Verificação do cartucho de toner	Preto		Veja as informações sobre o cartucho de toner instalado na tela LCD, por exemplo, se o cartucho de toner é original.
Magenta				
Ciano				
Amarelo				
Rede	LAN cabeada	-	Acessar os menus de configuração de LAN com fio.	
	WLAN (Wi-Fi)	-	Acessar os menus de configuração de WLAN.	
Wi-Fi Direct	-	-	Acessar os menus de configuração do Wi-Fi Direct.	
Conf. band.	-	-	Acesse os menus de configuração de bandeja.	
Modo Eco	-	-	Ligue as seguintes configurações do equipamento ao mesmo tempo: <ul style="list-style-type: none"> • Impr F/V: Borda Longa ¹ • T. inatividade: 0 min • Temporizad dim: 10 s • Modo Silen.:Lig ¹ • Poupar Toner:Lig ¹ 	
Tds. configs.	-	-	Ajustar as configurações detalhadas.	

¹ A alteração desta configuração é possível depois de alterar outras configurações específicas do equipamento no Gerenciamento via Web.

[Config. Geral]

[Tds. configs.] > [Config. Geral]

Nível 3	Nível 4	Nível 5	Nível 6	Descrições
Conf. band.	Tipo de papel	Band. MU (HL-L3295CDW)	-	Selecione o tipo de papel que corresponde ao papel carregado na bandeja MU.
		Bandeja 1	-	Selecione o tipo de papel que corresponde ao papel carregado na bandeja de papel padrão.
		Bandeja 2 ¹ (HL-L3295CDW)	-	Selecione o tipo de papel que corresponde ao papel carregado na Bandeja opcional (Bandeja 2).
	Tam. Papel	Band. MU (HL-L3295CDW)	-	Selecione o tamanho de papel que você carregou na bandeja MU.
		Bandeja 1	-	Selecione o tamanho de papel que você carregou na bandeja de papel padrão.
		Bandeja 2 ¹ (HL-L3295CDW)	-	Selecione o tamanho de papel que você carregou na Bandeja Opcional (Bandeja 2).
	Aliment. manual (HL-L3280CDW)	-	-	Selecione se irá imprimir a partir da abertura de alimentação manual.
	Uso Band. (HL-L3295CDW)	-	-	Selecione a bandeja de papel que você deseja usar.
	Prioridade (HL-L3295CDW)	-	-	Quando a opção Auto for selecionada no menu Uso Band. , selecione a ordem em que o equipamento deverá usar as bandejas de papel que contêm papel do mesmo tamanho.
	Posição de Impressão	Band. MU (HL-L3295CDW)	Ajuste X	Desloque a posição de início da impressão (no canto superior esquerdo das páginas) horizontalmente de -500 (esquerda) e +500 (direita) pontos em 300 dpi.
			Ajuste Y	Desloque a posição de início da impressão (no canto superior esquerdo das páginas) verticalmente de -500 (para cima) a +500 (para baixo) pontos em 300 dpi.
		Bandeja 1	Ajuste X	Desloque a posição de início da impressão (no canto superior esquerdo das páginas) horizontalmente de -500 (esquerda) e +500 (direita) pontos em 300 dpi.
			Ajuste Y	Desloque a posição de início da impressão (no canto superior esquerdo das páginas) verticalmente de -500 (para cima) a +500 (para baixo) pontos em 300 dpi.
		Bandeja 2 ¹ (HL-L3295CDW)	Ajuste X	Desloque a posição de início da impressão (no canto superior esquerdo das páginas) horizontalmente de -500 (esquerda) e +500 (direita) pontos em 300 dpi.
Ajuste Y			Desloque a posição de início da impressão (no canto superior esquerdo das páginas) verticalmente de -500 (para cima) a +500 (para baixo) pontos em 300 dpi.	

¹ Disponível se a bandeja opcional estiver instalada.

Nível 3	Nível 4	Nível 5	Nível 6	Descrições
Conf. band.	Ignorar Bandeja (HL-L3295CDW)	-	-	Selecione uma bandeja específica para ignorar se souber que ela está carregada com o papel de tamanho incorreto.
	Bdj separadora (HL-L3295CDW)	-	-	Selecione a bandeja que contém o papel usado como separador, que será inserido entre cada trabalho de impressão.
	Verif. Papel	-	-	Selecione se deseja ou não exibir uma mensagem indicando para verificar o tipo e o tamanho do papel quando puxar a bandeja para fora do equipamento.
Config. LCD	Retroiluminaç.	-	-	Ajuste o brilho da luz de fundo do LCD.
	Temporizad dim	-	-	Definir por quanto tempo a iluminação de fundo da tela LCD permanecerá ligada após o último toque.
Config. de tela	Exibir Info	Endereço IP	-	Selecione se deseja exibir o endereço IP do seu equipamento na tela de início.
Ecologia	Modo Eco	-	-	Ligue as seguintes configurações do equipamento ao mesmo tempo: <ul style="list-style-type: none"> • Impr F/V: Borda Longa² • T. inatividade: 0 min • Temporizad dim: 10 s • Modo Silen.: Lig² • Poupar Toner: Lig²
	Poupar Toner	-	-	Aumentar o rendimento de páginas do cartucho de toner.
	T. inatividade	-	-	Defina após quanto tempo o equipamento entrará no Modo de economia de energia.
	Modo Silen.	-	-	Reduzir o ruído de impressão.
	Deslig. autom.	-	-	Defina o número de horas que o equipamento permanecerá no modo Sono Profundo antes de entrar em modo de Desligamento.
Conf. bloq.	Config. senha	-	-	Impede que usuários não autorizados alterem as configurações do equipamento.
	Bloq. Des⇒Lig	-	-	
	Senha nova (Disponível somente quando a senha é digitada pela primeira vez.)	-	-	
Interface	Selecionar	-	-	Selecione a interface que deseja usar. Se você selecionar a opção <i>Auto</i> , o equipamento mudará automaticamente a interface para USB ou rede, dependendo da interface que estiver recebendo os dados.
	Tempo IF Auto	-	-	Defina após quanto tempo a interface será selecionada automaticamente.
	Buffer Entrada	-	-	Aumente ou reduza a capacidade do buffer de entrada.
Excluir da Memo.	ID Macro=	-	-	Exclua os dados de Macros registrados.

² A alteração desta configuração é possível depois de alterar outras configurações específicas do equipamento no Gerenciamento via Web.

Nível 3	Nível 4	Nível 5	Nível 6	Descrições
Excluir da Memo.	ID de Fluxo	-	-	Exclua os dados de streams registrados.
	ID Fonte=	-	-	Exclua os dados de fontes registradas.
	Apagar tudo	-	-	Restaure os dados de Macros/Fluxos e Fontes do equipamento para as configurações de fábrica.

[Impressora]

[Tds. configs.] > [Impressora]

Nível 3	Nível 4	Nível 5	Descrições
Emulação	-	-	Selecione o modo de emulação.
Qualid.	-	-	Selecionar a qualidade de impressão.
Opções de Impressão	Lista de Fontes	HP LaserJet	Imprima a lista de fontes e amostras da HP LaserJet.
		BR-Script 3	Imprima a lista de fontes e amostras do BR-Script.
	Impr. teste	-	Imprima a página de teste.
Frente e verso	Impr F/V	-	Selecione se a impressora imprimirá nos dois lados do papel.
	Única Imagem	-	Quando a última página do trabalho de impressão for uma imagem somente frente, selecione a opção Alim 1 Lado para reduzir o tempo de impressão. Ao usar papel timbrado, você deve selecionar a opção Alim 2 Lados. Se você selecionar Alim 1 Lado para papel timbrado, a última página será impressa no sentido inverso.
Continuação Auto	-	-	Selecione esta opção se quiser que o equipamento limpe os erros de tamanho de papel ou tipo de mídia e use papel de outras bandejas.
Cor de Saída	-	-	Defina a cor de saída.
Tipo de papel	-	-	Definir o tipo de papel.
Tam. Papel	-	-	Defina o tamanho do papel.
Cópias	-	-	Defina o número de páginas impressas.
Orientação	-	-	Defina se as páginas deverão ser impressas com a orientação de retrato ou paisagem.
Ênfase na borda	-	-	Torne o texto mais nítido.
Posição de Impressão	Band. MU (HL-L3295CDW)	Ajuste X	Desloque a posição de início da impressão (no canto superior esquerdo das páginas) horizontalmente de -500 (esquerda) e +500 (direita) pontos em 300 dpi.
		Ajuste Y (HL-L3295CDW)	Desloque a posição de início da impressão (no canto superior esquerdo das páginas) verticalmente de -500 (para cima) a +500 (para baixo) pontos em 300 dpi.
	Bandeja 1	Ajuste X	Desloque a posição de início da impressão (no canto superior esquerdo das páginas) horizontalmente de -500 (esquerda) e +500 (direita) pontos em 300 dpi.

Nível 3	Nível 4	Nível 5	Descrições
Posição de Impressão	Bandeja 1	Ajuste Y	Desloque a posição de início da impressão (no canto superior esquerdo das páginas) verticalmente de -500 (para cima) a +500 (para baixo) pontos em 300 dpi.
	Bandeja 2 (HL-L3295CDW)	Ajuste X	Desloque a posição de início da impressão (no canto superior esquerdo das páginas) horizontalmente de -500 (esquerda) e +500 (direita) pontos em 300 dpi.
		Ajuste Y (HL-L3295CDW)	Desloque a posição de início da impressão (no canto superior esquerdo das páginas) verticalmente de -500 (para cima) a +500 (para baixo) pontos em 300 dpi.
FF Auto	-	-	Permite que o equipamento imprima automaticamente qualquer dado restante.
HP LaserJet	N. Fonte	N. Fonte	Defina o número da fonte.
		Fonte soft n°	Define o número da fonte soft. Este menu é exibido se uma fonte soft está instalada no equipamento Brother.
	Dens Horiz Font	-	Defina a densidade da fonte. (Disponível apenas para certas fontes.)
	Tamanho Fonte	-	Defina o tamanho da fonte. (Disponível apenas para certas fontes.)
	Conj. Símbolos	-	Selecione o símbolo ou conjunto de caracteres.
	Impr. tabela	-	Imprimir a tabela de códigos.
	Avanço Linha Aut	-	LIGADO: CR -> CR+LF, DESLIGADO: CR -> CR
	Ret. Carro Auto	-	LIGADO: LF -> LF+CR, FF -> FF+CR ou VT -> VT+CR DESLIGADO: LF -> LF, FF -> FF ou VT -> VT
	Retorno Marg.Dir	-	Selecione se deseja uma alimentação de linha e retorno de carro quando a posição do carro atingir a margem direita.
	Retorno Marg.Inf	-	Selecione se você deseja uma alimentação de linha e retorno de carro quando a posição do carro atingir a margem inferior.
	Margem Esquerda	-	Defina a margem esquerda na coluna 0 como 70 colunas a 1 cpi.
	Margem Direita	-	Defina a margem direita na coluna 10 como 80 colunas a 1 cpi.
	Margem Superior	-	Defina a distância entre a margem superior e a borda superior do papel.
	Margem Inferior	-	Defina a distância da margem inferior e a borda inferior do papel.
Linhas	-	Defina o número de linhas em cada página.	
Comando Bandeja	-	Selecione esta opção se as bandejas não forem correspondentes quando você usar os drivers HP.	
BR-Script 3	Erro Impressão	-	Escolha se o equipamento imprimirá a informação de erro quando o erro ocorre.
	CAPT	-	Use a CAPT (Color Advanced Printing Technology) para uma excelente qualidade de

Nível 3	Nível 4	Nível 5	Descrições	
BR-Script 3			impressão ao imprimir um arquivo PS criado por um driver PS que não é da Brother. Cores e fotos aparecerão mais claras e precisas. A velocidade de impressão será menor.	
PDF	Múlt. págs.	-	Defina o layout de página ao imprimir várias páginas.	
	Opções Impressão em PDF	-	Defina a configuração de impressão de PDF para imprimir comentários (marcações) ou carimbos no arquivo PDF juntamente com o texto.	
	Ajustar PDF à Página	-	Selecione se o equipamento deve dimensionar ou redimensionar as páginas no arquivo PDF para caber no tamanho de papel selecionado.	
Menu Carbono (HL-L3295CDW)	Cópia Carbono	-	Habilite ou desabilite a função Cópia carbono.	
	Cópias	-	Defina o número de páginas impressas.	
	Bandeja Copy1	-	Selecione a bandeja que você usa para Cópia1.	
	Fluxo de Cópia1	-	Selecione um fluxo para Cópia1.	
	Bandeja Copy2 ... Bandeja Copy8	-	Selecione a bandeja que você usa para Cópia2 a Cópia8.	
	Fluxo de Cópia2 ... Fluxo de Cópia8	-	Selecione um fluxo para Cópia2 a 8.	
Correção da Cor	Início da Correção	-	Inicia a calibração de cor para verificar e corrigir cores.	
	Reinic.	-	Restaura as configurações padrão dos parâmetros de calibração.	
	Correção autom.	-	Configura o equipamento para realizar a Calibração e Registro de Cor automaticamente.	
	Configurações de Cor	Modo de Config.		Seleciona a aplicação das configurações de impressão colorida do equipamento ou do driver da impressora.
		Modo de Cor		Selecionar o modo de cor.
		Melhorar Cor Cinza		Ligue ou desligue para aumentar a qualidade de imagem de áreas sombreadas.
		Melhorar Impressão de Preto		Liga ou desliga se uma imagem preta não é impressa corretamente.
		Brilho		Ajustar o brilho.
		Contraste		Ajustar o contraste.
		Verm.		Ajusta a cor vermelha.
Verde			Ajusta a cor verde.	
Azul		Ajusta a cor azul.		
Redef. Impressora	-	-	Redefina as configurações do equipamento de volta às configurações de fábrica.	

[Tds. configs.] > [Rede]

Nível 3	Nível 4	Nível 5	Nível 6	Descrições
LAN cabeada	TCP/IP	Mét. de Boot	-	Selecione o método IP mais adequado às suas necessidades.
		Endereço IP	-	Insira o endereço IP.
		Másc. Sub-rede	-	Insira a máscara de sub-rede.
		Gateway	-	Insira o endereço do gateway.
		Nome do nó	-	Insira o nome do nó.
		Configuração WINS	-	Selecionar o modo de configuração do WINS.
		Servidor WINS	Primário	Especificar o endereço IP do servidor WINS primário.
			Secundário	Especificar o endereço IP do servidor WINS secundário.
		Servidor DNS	Primário	Defina o endereço IP do servidor DNS primário.
			Secundário	Defina o endereço IP do servidor DNS secundário.
	APIPA	-	Atribui automaticamente o endereço IP a partir da faixa de endereços de conexões locais (endereços link-local) ¹ .	
	IPv6	-	Ativar ou desativar o protocolo IPv6.	
	Ethernet	-	-	Seleciona o modo de conexão Ethernet.
	Stat. rede cabo	-	-	Exibir o status da conexão da rede cabeada.
Endereço MAC	-	-	Exibe o endereço MAC de seu equipamento.	
Def. como pad.	-	-	Restaure as configurações da rede cabeada de seu equipamento para as configurações de fábrica.	
Ativar Rede Cabo	-	-	Ligue ou desligue a interface cabeada.	
WLAN (Wi-Fi)	Encontrar Rede Wi-Fi	-	-	Configure manualmente suas configurações de rede sem fio.
	TCP/IP	Mét. de Boot	-	Selecione o método IP mais adequado às suas necessidades.
		Endereço IP	-	Insira o endereço IP.
		Másc. Sub-rede	-	Insira a máscara de sub-rede.
		Gateway	-	Insira o endereço do gateway.
		Nome do nó	-	Insira o nome do nó.
		Configuração WINS	-	Selecionar o modo de configuração do WINS.
		Servidor WINS	Primário	Especificar o endereço IP do servidor WINS primário.
Secundário	Especificar o endereço IP do servidor WINS secundário.			

Nível 3	Nível 4	Nível 5	Nível 6	Descrições
WLAN (Wi-Fi)	TCP/IP	Servidor DNS	Primário	Defina o endereço IP do servidor DNS primário.
			Secundário	Defina o endereço IP do servidor DNS secundário.
		APIPA	-	Atribui automaticamente o endereço IP a partir da faixa de endereços de conexões locais (endereços link-local) ¹ .
		IPv6	-	Ativar ou desativar o protocolo IPv6.
	Botão Comando/WPS	-	-	Defina sua rede sem fio usando o método de um botão.
	Código PIN/WPS	-	-	Defina as configurações de rede sem fio usando WPS com um código PIN.
	Estado da WLAN	Estado	-	Exibe o status da conexão da rede sem fio.
		Sinal	-	Exibir a força do sinal da rede sem fio.
		SSID	-	Exibir o SSID sem fio (nome da rede).
		Modo Comunic.	-	Exibe o modo de Comunicação atual.
	Endereço MAC	-	-	Exibe o endereço MAC de seu equipamento.
	Def. como pad.	-	-	Restaure as configurações da rede sem fio de seu equipamento para as configurações de fábrica.
	Ativar WLAN	-	-	Ative ou desative a interface sem fio.
Wi-Fi Direct	Manual	-	-	Defina as configurações da sua rede Wi-Fi Direct manualmente.
	Prop. do grupo	-	-	Configurar o seu equipamento como o proprietário do grupo.
	Botão Comando	-	-	Defina rapidamente as configurações da rede Wi-Fi Direct usando o método de um toque.
	Código PIN	-	-	Defina rapidamente as configurações da rede Wi-Fi Direct usando WPS com um código PIN.
	Inf.do Dispositivo	Nome dispos.	-	Exibe o nome de dispositivo do seu equipamento.
		SSID	-	Exibir o SSID (nome da rede) do proprietário de grupo.
		Endereço IP	-	Veja o endereço IP do seu equipamento.
	Inform. de status	Estado	-	Veja o status da rede Wi-Fi Direct.
		Sinal	-	Veja a intensidade do sinal da rede Wi-Fi Direct atual.
Ativar I/F	-	-	Habilite ou desabilite a conexão Wi-Fi Direct.	
NFC	-	-	-	Ative ou desative a função NFC.

Nível 3	Nível 4	Nível 5	Nível 6	Descrições
(HL-L3295CDW)				
Config. de conex. Web	Config. de Proxy	Conexão Proxy	-	Altere as configurações de conexão com a Web.
		Endereço	-	
		Porta	-	
		Nome usuár.	-	
		Senha	-	
Gerenc com base na Web	-	-	-	Ativar ou desativar o Gerenciamento via Web. Se você ativar essa função, certifique-se de especificar o método de conexão para usar o Gerenciamento via Web.
IPsec	-	-	-	IPsec é um recurso de segurança opcional do protocolo IP, que oferece serviços de autenticação e criptografia. Recomendamos contatar seu administrador de rede antes de alterar esta configuração.
Dtct. GlobalNW	Permitir detecção	-	-	Ativar ou desativar a Detecção global, uma função que detecta e notifica o usuário quando ele se conecta involuntariamente a uma rede global.
	Rejeitar acesso	-	-	Desabilitar as conexões com a rede global.
Reiniciar rede	-	-	-	Restaure todas as configurações de fábrica para redes no equipamento.

¹ Ao conectar à rede, se o "Método de BOOT" do equipamento for "Automático", ele tentará definir o endereço IP e máscara de sub-rede a partir de um servidor de boot, como o DHCP. Se um servidor de boot não for encontrado, um endereço IP APIPA será atribuído, por exemplo, 169. 254. (001-254). (000-255). Se o "Método de BOOT" do equipamento estiver definido como "Estático", você deve inserir manualmente um endereço IP do painel de controle do equipamento.

[Impr. relat]

[Tds. configs.] > [Impr. relat]

Nível 3	Descrições
Configurações da Impressora	Imprima a página de Configurações da impressora.
Configuração de rede	Imprima o Relatório de configuração de rede.
Impr Lista Arq.	Imprima uma lista dos dados salvos na memória.
Impr. pnts. do cil.	Imprimir a folha de verificação de pontos do cilindro.
Relatório WLAN	Imprimir o relatório de diagnóstico da conexão sem fio.

[Infos do equipamento]

[Tds. configs.] > [Infos do equipamento]

Nível 3	Nível 4	Descrições
Nº de série	-	Veja o número de série do equipamento.
Versão firmware	Vers. principal	Verifique a versão do firmware do equipamento.
	Versão Sec3	

Nível 3	Nível 4	Descrições
Versão firmware	Versão de Segurança	Verifique a versão do firmware do equipamento.
Atual. do firmware	-	Atualize o firmware de seu equipamento para a versão mais recente.
Verif. autom firmw.	-	Veja informações do firmware na tela Início.
Contador pág.	Total	Exibir o número total de páginas impressas.
	Cor	Mostra a quantidade total de páginas coloridas impressas.
	Preto e Branco	Mostra a quantidade total de páginas monocromáticas impressas.
Dur. peças ¹	Cilindro	Exibe a vida útil restante de cada unidade de cilindro.
	Correia	Mostra a vida útil restante da unidade de correia.
	Fusor	Mostra a vida útil restante da unidade fusora.
	Kit AP MU (HL-L3295CDW)	Veja a vida útil restante do kit de alimentação de papel da bandeja MU.

¹ A vida útil das peças é aproximada e pode variar de acordo com o tipo de uso.

[Conf.inicial]

[Tds. configs.] > [Conf.inicial]

Nível 3	Nível 4	Descrições
Reinic.	Redef. equipamento	Redefine todas as configurações do equipamento que você alterou, como Tipo de papel.
	Reiniciar rede	Restaure todas as configurações de fábrica para redes no equipamento.
	Conf. de fábrica	Restaure as configurações de fábrica do equipamento e da impressora (inclusive as configurações de comando).
Idioma local	-	Selecione o idioma do LCD do seu país.



Informações relacionadas

- [Tabelas de configurações e funções](#)

Tabelas de recursos (HL-L3280CDW/HL-L3295CDW)

Modelos relacionados: HL-L3280CDW/HL-L3295CDW

- >> [\[Toner\]](#)
- >> [Configuração do Wi-Fi](#)
- >> [\[Funções\]](#)
- >> [\[Impressão segura\]](#)

[Toner]



[Toner]

Nível 2	Nível 3	Nível 4	Descrições
 (Toner)	Dur. toner	-	Visualize a vida útil aproximada do Toner para cada cor.
	Impr. teste	-	Imprima a página de teste.
	Correção da Cor	Início da Correção	Realize a calibração das cores para verificar e corrigir as cores e, em seguida, realize o registro para alinhar a posição de impressão de cada cor.
		Reinic.	Restaura as configurações padrão dos parâmetros de calibração.
	Verificação do cartucho de toner	Preto	Veja as informações sobre o cartucho de toner instalado na tela LCD, por exemplo, se o cartucho de toner é original.
Magenta			
Ciano			
Amarelo			

Configuração do Wi-Fi



(Configuração do Wi-Fi)

Nível 2	Nível 3	Descrições
 (Configuração do Wi-Fi)	Encontrar Rede Wi-Fi	Defina as configurações de rede sem fio usando o assistente de configuração.
	TCP/IP 1	Altera as configurações TCP/IP.
	Botão Comando/WPS	Defina sua rede sem fio usando o método de um botão.
	Código PIN/WPS 1	Defina as configurações de rede sem fio usando WPS com um código PIN.
	Estado da WLAN 1	Exibe o status da conexão da rede sem fio.
	Endereço MAC 1	Exibe o endereço MAC de seu equipamento.
	Def. como pad. 1	Restaure as configurações da rede sem fio de seu equipamento para as configurações de fábrica.
	Ativar WLAN 1	Ative ou desative a interface sem fio.

¹ Disponível depois de uma conexão Wi-Fi® ser configurada.

[Funções]



[Funções]

Nível 2	Nível 3	Descrições
 (Funções)	Web	Pressione para conectar seu equipamento a um serviço de Internet.
	Impr. direta (HL-L3295CDW)	Pressione para acessar o menu Impressão direta.

[Impressão segura]



[Impressão segura]

Nível 2	Descrições
 (Impressão segura)	Você pode imprimir dados salvos na memória do equipamento quando inserir sua senha de quatro dígitos. Esta opção só fica disponível quando os dados no equipamento são de impressão segura.



Informações relacionadas

- [Tabelas de configurações e funções](#)

Alterar as configurações do equipamento usando o Gerenciamento via Web

O Gerenciamento via Web é um utilitário que usa um navegador da Web padrão para gerenciar seu equipamento usando o protocolo de transferência HTTP (Hyper Text Transfer Protocol) ou HTTPS (Hyper Text Transfer Protocol over Secure Socket Layer).

- [O que é o Gerenciamento via Web?](#)
- [Acessar o Gerenciamento via Web](#)
- [Definir ou alterar uma senha de login para o Gerenciamento via Web](#)

O que é o Gerenciamento via Web?

O Gerenciamento via Web é um utilitário que usa um navegador da Web padrão para gerenciar seu equipamento através do protocolo de transferência de hipertexto (HTTP) ou o protocolo de transferência de hipertexto sobre camada de soquete segura (HTTPS).



- Recomendamos o uso da última versão dos seguintes navegadores da web:
 - Microsoft Edge, Firefox e Google Chrome™ para Windows
 - Safari, Firefox e Google Chrome™ para Mac
 - Google Chrome™ para Android™
 - Safari e Google Chrome™ para iOS
- Certifique-se de que o JavaScript e os Cookies estejam sempre habilitados em qualquer que seja o navegador usado.
- Verifique se o seu equipamento está ligado e conectado à mesma rede que o seu computador e se sua rede é compatível com o protocolo TCP/IP.

The screenshot displays the Brother Web Management interface. On the left is a dark sidebar with a login field and 'Iniciar sessão' button, a link for session problems, a password warning, and a menu with 'Ecrã inicial', 'Estado', and 'Intervalo de atualização automática'. The main content area is titled 'Estado' and shows 'Estado do dispositivo' as 'Pronta'. Below that, 'Atualização automática' is set to 'Desl.' (Off). The 'Nível do toner' section shows four bars for BK, C, M, and Y. At the bottom, 'Idioma na Web' is set to 'Auto'.

A tela verdadeira pode ser diferente da tela exibida acima.



Informações relacionadas

- [Alterar as configurações do equipamento usando o Gerenciamento via Web](#)

Acessar o Gerenciamento via Web

- Recomendamos o uso da última versão dos seguintes navegadores da web:
 - Microsoft Edge, Firefox e Google Chrome™ para Windows
 - Safari, Firefox e Google Chrome™ para Mac
 - Google Chrome™ para Android™
 - Safari e Google Chrome™ para iOS
- Certifique-se de que o JavaScript e os Cookies estejam sempre habilitados em qualquer que seja o navegador usado.
- Recomendamos o uso do protocolo de segurança HTTPS ao definir configurações no Gerenciamento via Web.
- Quando você usar o protocolo HTTPS para a configuração do Gerenciamento via Web, seu navegador exibirá uma caixa de diálogo de advertência. Para evitar a exibição da caixa de diálogo de advertência, você pode instalar um certificado autoassinado para usar a comunicação SSL/TLS. Para obter mais informações, >> *Informações relacionadas*
- A senha padrão para gerenciamento das configurações deste equipamento está localizada na parte traseira do equipamento, identificada como “PwD”. Recomendamos que a senha padrão seja alterada imediatamente com o objetivo de proteger seu equipamento contra acesso não autorizado.

>> [Acesse o Gerenciamento via Web a partir do seu navegador da Web](#)

>> [Acesse o Gerenciamento via Web a partir do Brother iPrint&Scan \(Windows/Mac\)](#)

>> [Acessar o Gerenciamento via Web a partir do Brother Utilities \(Windows\)](#)

Acesse o Gerenciamento via Web a partir do seu navegador da Web

1. Inicie o navegador da Web.
2. Digite “https://machine's IP address” na barra de endereços do seu navegador (onde “endereço IP do equipamento” é o endereço IP de seu equipamento).

Por exemplo:

https://192.168.1.2



- Caso esteja utilizando um DNS (Domain Name System, sistema de nomes de domínio) ou tenha habilitado um nome NetBIOS, você poderá digitar outro nome, como “Impressora_compartilhada”, em vez do endereço IP.

Por exemplo: https://SharedPrinter

- Se habilitar um nome NetBIOS, você também poderá usar o nome do nó.

Por exemplo: https://brn123456abcdef

- O Nome NetBIOS pode ser encontrado no Relatório de Configurações de Rede.

3. Se necessário, digite a senha no campo **Iniciar sessão** e clique em **Iniciar sessão**.



A senha padrão para gerenciamento das configurações deste equipamento está localizada na parte traseira do equipamento, identificada como “PwD”.

4. Se você quiser fixar o menu de navegação no lado esquerdo da tela, clique em ☰ e então em ✳.

Agora você pode alterar as configurações do equipamento.

Acesse o Gerenciamento via Web a partir do Brother iPrint&Scan (Windows/Mac)

1. Inicie o Brother iPrint&Scan.
 - Windows

Iniciar  (Brother iPrint&Scan).

- Mac



Na barra de menus **Finder**, clique em **Ir > Aplicativos** e depois clique duas vezes no ícone iPrint&Scan.

A tela do Brother iPrint&Scan é exibida.

2. Se seu equipamento Brother não estiver selecionado, clique no botão **Selecione o seu Equipamento** e selecione o seu modelo na lista. Clique em **OK**.
3. Clique em  (**Configurações do equipamento**).
4. Clique em **Todas as Configurações**.
A página do Gerenciamento via Web é exibida.
5. Se necessário, digite a senha no campo **Iniciar sessão** e clique em **Iniciar sessão**.



A senha padrão para gerenciamento das configurações deste equipamento está localizada na parte traseira do equipamento, identificada como “**Pwd**”.

6. Se você quiser fixar o menu de navegação no lado esquerdo da tela, clique em  e então em .

Agora você pode alterar as configurações do equipamento.





Você também pode acessar o Gerenciamento via Web a partir do Brother Mobile Connect para dispositivos móveis.

Acessar o Gerenciamento via Web a partir do Brother Utilities (Windows)

1. Acesse  (**Brother Utilities**), clique na lista suspensa e selecione o nome do seu modelo (se ainda não estiver selecionado).
2. Clique em **Ferramentas**, na barra de navegação esquerda e depois clique em **Configurações do equipamento**.
A página do Gerenciamento via Web é exibida.
3. Se necessário, digite a senha no campo **Iniciar sessão** e clique em **Iniciar sessão**.



A senha padrão para gerenciamento das configurações deste equipamento está localizada na parte traseira do equipamento, identificada como “**Pwd**”.

4. Se você quiser fixar o menu de navegação no lado esquerdo da tela, clique em  e então em .

Agora você pode alterar as configurações do equipamento.

Se você alterar as configurações de protocolo, terá que reiniciar o equipamento após clicar em **Submeter** para ativar a configuração.

Após definir as configurações, clique em **Terminar sessão**.



Informações relacionadas

- [Alterar as configurações do equipamento usando o Gerenciamento via Web](#)

Tópicos relacionados:

- [Imprimir o relatório de configurações de rede](#)
- [Habilitar/Desabilitar o Gerenciamento via Web usando o Painel de Controle](#)
- [Usar SSL/TLS](#)
- [Criar um certificado autoassinado](#)
- [Instalar o Certificado Autoassinado para Usuários do Windows como Administradores](#)

Definir ou alterar uma senha de login para o Gerenciamento via Web

A senha padrão para gerenciamento das configurações deste equipamento está localizada na parte traseira do equipamento, identificada como “**Pwd**”. Recomendamos que a senha padrão seja alterada imediatamente com o objetivo de proteger seu equipamento contra acesso não autorizado.

1. Inicie o navegador da Web.
2. Digite “https://machine's IP address” na barra de endereços do seu navegador (onde “endereço IP do equipamento” é o endereço IP de seu equipamento).

Por exemplo:

https://192.168.1.2



- Caso esteja utilizando um DNS (Domain Name System, sistema de nomes de domínio) ou tenha habilitado um nome NetBIOS, você poderá digitar outro nome, como “Impressora_compartilhada”, em vez do endereço IP.

Por exemplo: https://SharedPrinter

- Se habilitar um nome NetBIOS, você também poderá usar o nome do nó.

Por exemplo: https://brn123456abcdef

- O Nome NetBIOS pode ser encontrado no Relatório de Configurações de Rede.

3. Execute um destes procedimentos:
 - Se você já tiver definido sua própria senha, digite-a e depois clique em **Iniciar sessão**.
 - Se não tiver definido sua própria senha anteriormente, digite a senha de login padrão e clique em **Iniciar sessão**.
4. Vá para o menu de navegação e clique em **Administrador > Palavra-passe/Senha de início de sessão**.



- A senha padrão para gerenciamento das configurações deste equipamento está localizada na parte traseira do equipamento, identificada como “**Pwd**”.

- Comece a partir do ☰, se o menu de navegação não for exibido no lado esquerdo da tela.

5. Para alterar a senha, digite sua senha atual no campo **Introduzir palavra-passe/senha antiga**.
6. Seguindo as diretrizes na tela **Palavra-passe/Senha de início de sessão**, digite sua nova senha no campo **Introduzir nova palavra-passe/senha**.
7. Redigite a nova senha no campo **Confirmar nova palavra-passe/senha**.
8. Clique em **Submeter**.



Você também pode alterar as configurações de bloqueio no menu **Palavra-passe/Senha de início de sessão**.



Informações relacionadas

- [Alterar as configurações do equipamento usando o Gerenciamento via Web](#)

Tópicos relacionados:

- [Acessar o Gerenciamento via Web](#)

Apêndice

- [Especificações](#)
- [Suprimentos](#)
- [Informações importantes sobre a vida útil do cartucho de toner](#)
- [Acessórios](#)
- [Ajuda e suporte ao cliente Brother](#)

Especificações

- >> Especificações gerais
- >> Especificações de mídia de impressão
- >> Especificações da impressora
- >> Especificações da interface
- >> Especificações do recurso impressão direta
- >> Protocolos e recursos de segurança suportados
- >> Especificações de requisitos do computador

Especificações gerais

Tipo de Impressora		LED
Método de impressão		Impressora LED eletrofotográfica
Capacidade da memória	Padrão	<ul style="list-style-type: none"> • HL-L3220CDW/HL-L3240CDW/HL-L3280CDW 256 MB • HL-L3295CDW 512 MB
Tela do equipamento		<ul style="list-style-type: none"> • HL-L3220CDW/HL-L3240CDW 16 caracteres x 1 linha • HL-L3280CDW/HL-L3295CDW Tela de toque LCD TFT colorida de 2,7 pol. (67,5 mm)¹
Rede elétrica		127 V CA 50/60 Hz
Consumo de energia elétrica (Média)	Pico	<ul style="list-style-type: none"> • HL-L3220CDW - • HL-L3240CDW Aproximadamente 980 W • HL-L3280CDW - • HL-L3295CDW -
	Impressão²	<ul style="list-style-type: none"> • HL-L3220CDW - • HL-L3240CDW Aproximadamente 590 W a 25 °C • HL-L3280CDW - • HL-L3295CDW -
	Impressão (Modo silencioso)²	<ul style="list-style-type: none"> • HL-L3220CDW - • HL-L3240CDW Aproximadamente 310 W a 25 °C • HL-L3280CDW - • HL-L3295CDW -
	Pronto²	<ul style="list-style-type: none"> • HL-L3220CDW -

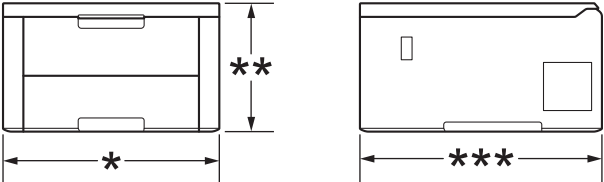
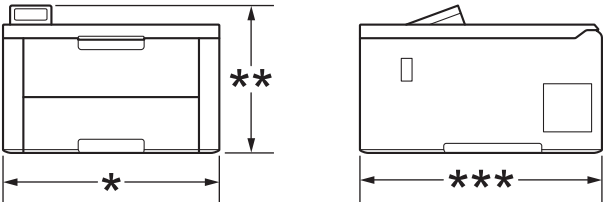
Consumo de energia elétrica (Média)		<ul style="list-style-type: none"> • HL-L3240CDW Aproximadamente 75 W a 25 °C • HL-L3280CDW - • HL-L3295CDW -
	Sleep ²	<ul style="list-style-type: none"> • HL-L3220CDW - • HL-L3240CDW Aproximadamente 7 W • HL-L3280CDW - • HL-L3295CDW -
	Hibernação ²	<ul style="list-style-type: none"> • HL-L3220CDW - • HL-L3240CDW Aproximadamente 0,45 W • HL-L3280CDW - • HL-L3295CDW -
	Desligado ^{3 4}	<ul style="list-style-type: none"> • HL-L3220CDW - • HL-L3240CDW Aproximadamente 0,02 W • HL-L3280CDW - • HL-L3295CDW -
Dimensões (Vista geral padrão) (HL-L3220CDW/HL-L3240CDW)		Unid: mm <ul style="list-style-type: none"> • HL-L3220CDW/HL-L3240CDW *: 399 **: 239 ***: 399 • HL-L3280CDW *: 399 **: 274 ***: 399 • HL-L3295CDW *: 399 **: 274 ***: 446
 (HL-L3280CDW/HL-L3295CDW)		
		
Peso (com suprimentos)		<ul style="list-style-type: none"> • HL-L3220CDW 15,2 kg • HL-L3240CDW 15,2 kg • HL-L3280CDW

			15,6 kg • HL-L3295CDW 16,7 kg	
Nível de ruído	Pressão sonora	Impressão	<ul style="list-style-type: none"> HL-L3220CDW LpAm = 46 dB (A) HL-L3240CDW/HL-L3280CDW LpAm = 47 dB (A) HL-L3295CDW LpAm = 48 dB (A) 	
		Impressão (Modo silencioso)	LpAm = 43 dB (A)	
		Pronto	Padrão: inaudível ⁵	
	Potência sonora	Impressão⁶	Monocromática	<ul style="list-style-type: none"> HL-L3220CDW LWAc = 6,25 B (A) HL-L3240CDW/HL-L3280CDW LWAc = 6,39 B (A) HL-L3295CDW LWAc = 6,50 B (A)
			Colorida	<ul style="list-style-type: none"> HL-L3220CDW LWAc = 6,17 B (A) HL-L3240CDW/HL-L3280CDW LWAc = 6,47 B (A) HL-L3295CDW LWAc = 6,58 B (A)
		Impressão (Modo silencioso)	Monocromática	<ul style="list-style-type: none"> HL-L3220CDW LWAc = 5,86 B (A) HL-L3240CDW/HL-L3280CDW/HL-L3295CDW LWAc = 5,86 B (A)
Colorida			<ul style="list-style-type: none"> HL-L3220CDW LWAc = 5,92 B (A) HL-L3240CDW/HL-L3280CDW/HL-L3295CDW LWAc = 5,87 B (A) 	
		Pronto	Padrão: inaudível ⁷	
Temperatura	Em operação		De 10 °C a 32,5 °C	
	Armazenado		De 0°C a 40°C	
Umidade	Em operação		20 a 80% (sem condensação)	
	Armazenado		35 a 85% (sem condensação)	

1 Medida diagonalmente.

2 Medido quando o equipamento é conectado usando a mesma conexão de rede que a ENERGY STAR Ver. 3.1 método de teste.

3 Medido de acordo com a IEC 62301 Edição 2.0.

4 O consumo de energia sofre uma pequena variação dependendo do ambiente em que o equipamento está sendo utilizado.

5 Se o motor do ventilador estiver funcionando: LpAm = 40 dB (A)

6 Medido de acordo com o método descrito na norma ISO 7779.

7 - HL-L3220CDW

Se o motor do ventilador estiver funcionando: LWAc = 4,12 B (A)

- HL-L3240CDW/HL-L3280CDW
Se o motor do ventilador estiver funcionando: LWAc = 4,81 B (A)
- HL-L3295CDW
Se o motor do ventilador estiver funcionando: LWAc = 2,62 B (A)

Especificações de mídia de impressão

Entrada de Papel	Bandeja de papel (Padrão)	Tipo de papel	Papel comum, Papel fino, Papel grosso, Papel reciclado
		Tamanho do papel	A4, carta, B5 (JIS), B5 (ISO), B6 (JIS), A5, A5 (borda longa), A6, executivo, ofício, fólio, ofício México, ofício Índia, 16K (195 x 270 mm), A4 curto (papel de 270 mm)
		Peso do papel	60 a 163 g/m ²
		Capacidade máxima de papel	Até 250 folhas de 80 g/m ² - Papel Comum
	Abertura de alimentação manual (HL-L3220CDW/ HL-L3240CDW/ HL-L3280CDW)	Tipo de papel	(HL-L3220CDW/HL-L3240CDW/ HL-L3280CDW) Papel comum, Papel fino, Papel grosso, Papel reciclado, Papel bond, Etiqueta, Envelope, Env. fino, Env. grosso, Papel brilhante
		Tamanho do papel	<ul style="list-style-type: none"> • Largura: 76,2 a 216 mm • Comprimento: 116 a 355,6 mm • Envelope: COM-10, DL, C5, Monarch
		Peso do papel	(HL-L3220CDW/HL-L3240CDW/ HL-L3280CDW) 60 a 163 g/m ²
		Capacidade máxima de papel	Uma folha
	Bandeja multiuso (Bandeja MU) (HL-L3295CDW)	Tipo de papel	Papel comum, Papel fino, Papel grosso, Papel reciclado, Papel bond, Etiqueta, Envelope, Env. fino, Env. grosso, Papel brilhante
		Tamanho do papel	<ul style="list-style-type: none"> • Largura: 76,2 a 216 mm • Comprimento: 116 a 355,6 mm • Envelope: COM-10, DL, C5, Monarch
		Peso do papel	60 a 163 g/m ²
		Capacidade máxima de papel	<ul style="list-style-type: none"> • Até 30 folhas de 80 g/m² Papel comum • Envelope: 3 envelopes de até 6 mm de espessura
	Bandeja de papel 2 (Opcional) (HL-L3295CDW)	Tipo de papel	Papel comum, Papel fino, Papel reciclado
		Tamanho do papel	A4, Carta, B5 (JIS), A5, Executivo, Ofício, Fólio, Ofício México, Ofício Índia, 16K (195 x 270 mm), A4 curto (papel de 270 mm)
		Peso do papel	60 a 105 g/m ²

Entrada de Papel	Bandeja de papel 2 (Opcional) (HL-L3295CDW)	Capacidade máxima de papel	Até 250 folhas de 80 g/m ² - Papel Comum
Saída de Papel ¹	Bandeja de saída com a face para baixo		Até 150 folhas de 80 g/m ² - Papel comum (envio com face para baixo para a bandeja de saída de papel com a face para baixo)
	Bandeja de saída com a face para cima		Uma folha (envio com face para cima para a bandeja de saída de papel com a face para cima)
Frente e verso	Impressão frente e verso automática	Tipo de papel	Papel comum, Papel fino, Papel reciclado
		Tamanho do papel	A4
		Peso do papel	60 a 105 g/m ²

¹ Para etiquetas, recomendamos remover as folhas impressas da bandeja de saída de papel imediatamente depois que elas saírem do equipamento, para evitar a possibilidade de borrar a tinta.

Especificações da impressora

Impressão frente e verso automática		Sim
Emulação		PCL5e, PCL5c, PCL6 (PCL XL Class3.0), BR-Script3, PDF versão 1.7, XPS versão 1.0
Resolução		Qualidade de 600 x 600 dpi, 2.400 dpi (600 x 2400)
Velocidade de impressão ¹	Impressão somente frente ²	Monocromática <ul style="list-style-type: none"> HL-L3220CDW Até 19 páginas/minuto (tamanho Carta) Até 18 páginas/minuto (tamanho A4) HL-L3240CDW/HL-L3280CDW Até 27 páginas/minuto (tamanho Carta) Até 26 páginas/minuto (tamanho A4) HL-L3295CDW Até 31 páginas/minuto (tamanho Carta) Até 30 páginas/minuto (tamanho A4)
		Colorida <ul style="list-style-type: none"> HL-L3220CDW Até 19 páginas/minuto (tamanho Carta) Até 18 páginas/minuto (tamanho A4) HL-L3240CDW/HL-L3280CDW Até 27 páginas/minuto (tamanho Carta) Até 26 páginas/minuto (tamanho A4) HL-L3295CDW Até 31 páginas/minuto (tamanho Carta) Até 30 páginas/minuto (tamanho A4)
	Impressão frente e verso	Monocromática <ul style="list-style-type: none"> HL-L3220CDW Até 7 faces/minuto (até 3 folhas/minuto) (tamanho Carta ou A4) HL-L3240CDW/HL-L3280CDW Até 10 faces/minuto (até 5 folhas/minuto) (tamanho Carta ou A4) HL-L3295CDW Até 12 faces/minuto (até 6 folhas/minuto) (tamanho Carta ou A4) Colorida <ul style="list-style-type: none"> HL-L3220CDW

Velocidade de impressão ¹	Impressão frente e verso	Até 7 faces/minuto (até 3 folhas/minuto) (tamanho Carta ou A4) <ul style="list-style-type: none"> HL-L3240CDW/HL-L3280CDW Até 10 faces/minuto (até 5 folhas/minuto) (tamanho Carta ou A4) <ul style="list-style-type: none"> HL-L3295CDW Até 12 faces/minuto (até 6 folhas/minuto) (tamanho Carta ou A4)
Tempo da primeira impressão ³		Monocromática <ul style="list-style-type: none"> HL-L3220CDW - HL-L3240CDW Menos de 13,5 segundos a 23 °C / 127 V HL-L3280CDW - HL-L3295CDW - Colorida <ul style="list-style-type: none"> HL-L3220CDW - HL-L3240CDW Menos de 13,5 segundos a 23 °C / 127 V HL-L3280CDW - HL-L3295CDW -

1 A velocidade de impressão pode ser mais lenta quando o equipamento está conectado a uma rede local sem fio.

2 Essas velocidades de impressão são compatíveis com impressão somente frente e medidas de acordo com o padrão ISO/IEC 24734.

3 Imprimir no modo Pronto e na bandeja padrão.

Especificações da interface

USB ^{1 2}	USB 2.0 de alta velocidade Use um cabo de interface USB 2.0 de no máximo 2 metros.
LAN	HL-L3240CDW/HL-L3280CDW/HL-L3295CDW 10Base-T/100Base-TX/1000Base-T ³
Rede local sem fio	IEEE 802.11a/b/g/n (modo de infraestrutura) IEEE 802.11a/g/n (Wi-Fi Direct®)
NFC ⁴	HL-L3295CDW Sim

1 Seu equipamento possui uma interface USB 2.0 de alta velocidade. O equipamento também pode ser conectado a um computador equipado com uma interface USB 1.1.

2 Não há suporte para dispositivos de hub USB de outros fabricantes.

3 Use um cabo de rede de categoria 5e (ou superior).

4 Ao conectar um leitor de cartão com chip externo, use um dispositivo com suporte para driver classe HID.

Especificações do recurso impressão direta

OBSERVAÇÃO

Esta função está disponível para HL-L3295CDW.

Compatibilidade	PDF versão 1.7, JPEG, Exif+JPEG, PRN (criado pelo próprio driver da impressora), TIFF (escaneado por modelos Brother), XPS versão 1.0
Interface	Interface USB direta: dianteira x1

Protocolos e recursos de segurança suportados

Ethernet (HL-L3240CDW/HL-L3280CDW/HL-L3295CDW)

10Base-T/100Base-TX/1000Base-T

LAN sem fio (5 GHz)

IEEE 802.11a/n (modo de infraestrutura), IEEE 802.11a/n (Wi-Fi Direct)

LAN sem fio (2,4 GHz)

IEEE 802.11b/g/n (modo de infraestrutura), IEEE 802.11g/n (Wi-Fi Direct)

Protocolos (IPv4)

- HL-L3220CDW/HL-L3240CDW
ARP, RARP, BOOTP, DHCP, APIPA (Auto IP), resolução do nome WINS/NetBIOS, DNS Resolver, mDNS, responder LLMNR, LPR/LPD, Custom Raw Port/Port9100, IPP/IPPS, Servidor FTP, Servidor TELNET, servidor HTTP/HTTPS, cliente e servidor TFTP, cliente SMTP, SNMPv1/v2c/v3, ICMP, Web Services (Impressão), cliente CIFS, cliente SNTP, Syslog
- HL-L3280CDW/HL-L3295CDW
ARP, RARP, BOOTP, DHCP, APIPA (IP automático), nome de resolução WINS/NetBIOS, DNS Resolver, mDNS, LLMNR responder, LPR/LPD, Custom Raw Port/Port9100, IPP/IPPS, Servidor FTP, Servidor TELNET, servidor HTTP/HTTPS, cliente e servidor TFTP, Cliente SMTP, SNMPv1/v2c/v3, ICMP, Serviços Web (Impressão), cliente CIFS, cliente SNTP, LDAP, Syslog

Protocolos (IPv6)

- HL-L3220CDW/HL-L3240CDW
NDP, RA, DNS resolver, mDNS, LLMNR responder, LPR/LPD, Custom Raw Port/Port9100, IPP/IPPS, Servidor FTP, Servidor TELNET, servidor HTTP/HTTPS, cliente e servidor TFTP, Cliente SMTP, SNMPv1/v2c/v3, ICMPv6, Serviços Web (Impressão), cliente CIFS, cliente SNTP, Syslog
- HL-L3280CDW/HL-L3295CDW
NDP, RA, DNS resolver, mDNS, LLMNR responder, LPR/LPD, Custom Raw Port/Port9100, IPP/IPPS, Servidor FTP, Servidor TELNET, servidor HTTP/HTTPS, cliente e servidor TFTP, Cliente SMTP, SNMPv1/v2c/v3, ICMPv6, Serviços Web (Impressão), Cliente CIFS, Cliente SNTP, LDAP, Syslog

Segurança de rede (cabeadada) (HL-L3240CDW/HL-L3280CDW/HL-L3295CDW)

SMTP-AUTH, SSL/TLS (IPP, HTTP, SMTP), SNMP v3, 802.1x (EAP-MD5, EAP-FAST, PEAP, EAP-TLS, EAP-TTLS), Kerberos, IPsec

Segurança de rede (sem fio)

SMTP-AUTH, SSL/TLS (IPP, HTTP, SMTP), SNMP v3, 802.1x (EAP-FAST, PEAP, EAP-TLS, EAP-TTLS), Kerberos, IPsec

Segurança da Rede sem Fio

WEP 64/128 bits, WPA-PSK (TKIP/AES), WPA2-PSK (TKIP/AES) (Wi-Fi Direct suporta apenas WPA2-PSK (AES)), WPA3-SAE (AES)

Certificação Sem fio

Licença para marca de certificação de Wi-Fi ((WPA3™ - corporativo, pessoal), Licença para marca de identificador do Wi-Fi Protected Setup™ (WPS), Wi-Fi CERTIFIED™ Wi-Fi Direct

Especificações de requisitos do computador

Sistemas operacionais e funções de software suportados

Plataforma do computador e versão do sistema operacional		Interface do computador			Processador	Espaço em disco rígido para instalação ¹	
		USB ²	LAN com fio ³	Rede local sem fio		Para drivers	Para aplicativos (inclusive os drivers)
Sistema operacional Windows	Windows 10 Home/10 Pro/10 Education/10 Enterprise	Impressão			Processador de 32 bits (x86) ou 64 bits (x64)	50 MB	1,6 GB
	Windows 11 Home/11 Pro/11 Education/11 Enterprise				Processador de 64 bits (x64)		
Sistema operacional Windows	Windows Server 2012	Impressão			Processador de 64 bits (x64)	50 MB	50 MB
	Windows Server 2012 R2						
	Windows Server 2016						
	Windows Server 2019						
	Windows Server 2022						
Sistema operacional Mac ⁴	macOS v11	Impressão			Processador de 64 bits	N/D	500 MB
	macOS v12						
	macOS v13						
	Chrome OS	Impressão			N/D	N/D	N/D

¹ É necessária uma conexão com a Internet para a instalação do software se o disco de instalação não for fornecido.

² Não há suporte para portas USB de outros fabricantes.

³ HL-L3240CDW/HL-L3280CDW/HL-L3295CDW

⁴ Isenção de responsabilidade macOS Compatível com AirPrint: a impressão via macOS requer o uso do AirPrint. Os drivers Mac não são fornecidos para este equipamento.

Para obter as atualizações de driver mais recentes, acesse a página **Downloads** do seu modelo em support.brother.com/downloads.

Para saber os SOs compatíveis mais recentes, acesse a página **Sistemas operacionais compatíveis** do seu modelo em support.brother.com/os.

Todas as marcas comerciais, nomes de marca e produto são de propriedade de suas respectivas empresas.



Informações relacionadas

- [Apêndice](#)

Suprimentos

Quando chega a hora de substituir suprimentos, como toner de cartucho ou unidade de cilindro, uma mensagem de erro será exibida no painel de controle do seu equipamento ou no Monitor de status. Para obter mais informações sobre os suprimentos para seu equipamento, acesse www.brother.com/original ou entre em contato com o revendedor Brother.

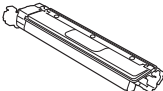
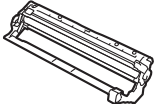
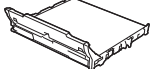
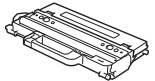

O número do pedido de suprimento (No.) varia conforme seu país e região.

Itens de suprimento	Nº de pedido do suprimento	Vida útil aproximada (Rendimento em páginas)	Modelos aplicáveis
Cartucho de toner 	Toner padrão: TN219	<ul style="list-style-type: none"> • Preto: Aproximadamente 1.500 páginas ^{1 2} • Ciano, Magenta, Amarelo: Aproximadamente 1.200 páginas ^{1 2} 	HL-L3240CDW
	Toner de alto rendimento: TN219XL	<ul style="list-style-type: none"> • Preto: Aproximadamente 3.000 páginas ^{1 2} • Ciano, Magenta, Amarelo: Aproximadamente 2.300 páginas ^{1 2} 	HL-L3240CDW
	Toner de ultra rendimento: TN219XXL	<ul style="list-style-type: none"> • Preto: Aproximadamente 4.500 páginas ^{1 2} • Ciano, Magenta, Amarelo: Aproximadamente 4.000 páginas ^{1 2} 	HL-L3240CDW
	Toner inicial: (Fornecido com o equipamento)	<ul style="list-style-type: none"> • Preto: Aproximadamente 1.000 páginas ^{1 2} • Ciano, Magenta, Amarelo: Aproximadamente 1.000 páginas ^{1 2} 	HL-L3240CDW
Unidade de cilindro 	DR219CL ³	Aproximadamente 20.000 páginas ⁴	HL-L3240CDW
Unidade de correia 	BU229CL	Aproximadamente 50.000 páginas ⁵	HL-L3240CDW
Caixa para resíduos de toner 	WT229CL	Aproximadamente 50.000 páginas ²	HL-L3240CDW

-
- 1 O rendimento aproximado do cartucho é informado de acordo com a especificação ISO/IEC 19798.
 - 2 Papel Carta ou A4 de apenas um lado
 - 3 Contém quatro unidades de cilindro, uma preta e três coloridas.
 - 4 Aproximadamente 20.000 páginas considerando uma página por trabalho e 30.000 páginas considerando três páginas por trabalho (papel A4/Carta, apenas um lado). O número de páginas pode variar devido a inúmeros fatores, entre eles tipo e tamanho de mídia.
 - 5 Aproximadamente 50.000 páginas considerando duas páginas por trabalho e 60.000 páginas considerando três páginas por trabalho (papel A4/Carta, apenas um lado). O número de páginas pode variar devido a inúmeros fatores, entre eles tipo e tamanho de mídia.



Informações relacionadas

- [Apêndice](#)
-

Informações importantes sobre a vida útil do cartucho de toner

Vida útil do cartucho de toner

Este produto detecta a vida útil dos cartuchos de toner utilizando dois métodos:

- Detecção pela contagem de pontos de cada cor que são necessários para criar uma imagem
- Detecção pela contagem de rotações do rolo revelador

A operação de impressão para quando um dos limites superiores é atingido. O limite superior é definido acima do número de pontos ou rotações que seriam necessários para que o cartucho apresentasse o desempenho de rendimento por página compatível com o anunciado. Esta função serve para reduzir o risco de baixa qualidade de impressão e danos ao equipamento.

Há duas mensagens que indicam quando o toner está próximo do fim ou precisa ser substituído: Pouco Toner e Subs. o toner.

Pouco Toner será exibido na tela LCD quando o número de pontos ou rotações do rolo revelador se aproximar da sua contagem máxima. Substituir Toner será exibido na tela LCD quando o número de pontos ou rotações do rolo revelador atingir a sua contagem máxima.

Correção de cor

A contagem total de rotações do rolo revelador inclui tanto operações normais de impressão e cópia como ajustes do equipamento, como calibração de cor e registro de cor.

Calibração de cor (**Ajuste de densidade de cor**)

Para obter uma qualidade de impressão estável, a densidade de cada cartucho de toner precisa ser mantida a um valor fixo. Se o equilíbrio entre as densidades das cores não for mantido, a tonalidade se tornará instável e não será possível reproduzir cores com precisão. A densidade do toner pode mudar devido a alterações químicas no toner que afetam sua carga elétrica, deterioração da unidade reveladora e os níveis de temperatura e umidade no equipamento. Quando a calibração é feita, os padrões de teste de ajuste de nível de densidade são impressos na unidade de correia.

A calibração é feita principalmente nas seguintes ocasiões:

- Ao iniciar a correção de cor no painel de controle ou no driver da impressora para melhorar a densidade de cor.
- Ao substituir um cartucho de toner usado ou unidade de cilindro por um novo.
- Quando o equipamento detecta mudanças na temperatura e umidade do ambiente.
- Quando atinge um número específico de páginas impressas.

Registro de cor (**Correção de posição da cor**)

Neste equipamento, a unidade de cilindro e unidade reveladora são preparadas para preto (K), amarelo (Y), magenta (M) e ciano (C), respectivamente. Quatro imagens coloridas são combinadas em uma única imagem e, assim, podem ocorrer erros de registro de cor (por exemplo, a forma como as quatro imagens coloridas se alinham). Quando ocorrem erros de registro, os padrões de teste de correção de registro são impressos na unidade de correia.

O registro é feito principalmente nas seguintes ocasiões:

- Ao iniciar a correção de cor para limpar o erro de registro de cor.
- Quando atinge um número específico de páginas impressas.



Informações relacionadas

- [Apêndice](#)

Acessórios

A disponibilidade dos acessórios pode variar de acordo com o país ou região. Para obter mais informações sobre os acessórios para seu equipamento, visite www.brother.com/original ou entre em contato com seu revendedor Brother ou o Serviço de Atendimento ao Cliente Brother.

Número do pedido	Itens	Modelos aplicáveis
LT-310CL	Bandeja inferior (250 folhas)	HL-L3295CDW



Informações relacionadas

- [Apêndice](#)

Ajuda e suporte ao cliente Brother

IMPORTANTE

Para obter assistência técnica, entre em contato com o país em que o equipamento foi adquirido. Telefone sempre a partir **do território do país em questão**.

- >> [Perguntas frequentes](#)
- >> [Assistência Técnica](#)
- >> [Para adquirir acessórios e suprimentos](#)

Perguntas frequentes

Para obter mais informações sobre seu equipamento Brother, visite o site de suporte da Brother, support.brother.com. Para obter ajuda adicional e outras dicas, visite a página **Perguntas frequentes e Solução de problemas** do seu modelo; para ter acesso às versões mais recentes de drivers e software, visite a página **Downloads** do seu modelo.

Assistência Técnica

Para obter informações sobre a Assistência Técnica, acesse o site:

www.brother.com.br

Para adquirir acessórios e suprimentos

Acesse o site:

www.brotherstore.com.br



Informações relacionadas

- [Apêndice](#)

brother

Estes equipamentos estão aprovados para uso apenas no país de aquisição. As empresas locais da Brother ou seus respectivos revendedores dão assistência somente a equipamentos adquiridos em seus próprios países.