

# Online brugsanvisning

**HL-L2400DW**

**HL-L2400DWE**

**HL-L2402D**

**HL-L2442DW**

**HL-L2445DW**

**HL-L2447DW**

**HL-L2460DN**

**HL-L2865DW**

## Indholdsfortegnelse

<b>Før du bruger maskinen .....</b>	<b>1</b>
Definitioner af bemærkninger .....	2
Varemærker .....	3
Open source-licensering .....	4
Copyright og licens .....	5
Vigtige oplysninger .....	6
<b>Præsentation af maskinen .....</b>	<b>7</b>
Før du bruger maskinen .....	8
Oversigt over front- og bagpanelet .....	9
Oversigt over betjeningspanelet .....	10
LED-mønstre og indikationer (for modeller uden et display) .....	13
Sådan indtastes tekst på din maskine .....	15
Adgang til Brother Utilities (Windows) .....	16
Afinstallation af software og drivere (Windows) .....	18
Få adgang til Brother iPrint&Scan (Windows/Mac) .....	19
Placeringer af input-/outputport på maskinen .....	20
<b>Papirhåndtering .....</b>	<b>21</b>
Ilægning af papir .....	22
Læg papir i papirbakken .....	23
Ilægning og udskrivning på almindeligt papir, tyndt papir, genbrugspapir og kontraktpapir i åbningen til manuel fremføring .....	26
Ilægning og udskrivning på kraftigt papir og labels ved hjælp af åbningen til manuel fremføring .....	27
Ilæg og udskriv på konvolutter fra åbningen til manuel fremføring .....	29
Papirindstillinger .....	31
Ændring af papirstørrelse og papirtype .....	32
Ændring af indstillingen Kontroller papir .....	33
Områder, der ikke kan udskrives .....	34
Anbefalede udskriftsmedier .....	35
Brug af specialpapir .....	36
<b>Udskrivning .....</b>	<b>37</b>
Udskrivning fra din computer (Windows) .....	38
Udskrivning af et dokument (Windows) .....	39
Udskrivning på begge sider af papiret (Windows) .....	41
Ændring af standardudskriftsindstillinger (Windows) .....	44
Udskriftsindstillinger (Windows) .....	45
Overvåg maskinens status fra din computer (Windows) .....	50
Udskrivning fra din computer (Mac) .....	51
Udskrivning med AirPrint .....	52
Ilæg og udskriv på konvolutter fra åbningen til manuel fremføring .....	53
Udskrivning af en vedhæftet fil til en e-mail .....	55
Ændre udskriftsindstillinger vha. betjeningspanelet .....	56
Annullering af et udskriftsjob .....	57
Testudskrift .....	58
<b>Netværk .....</b>	<b>59</b>
Understøttede, grundlæggende netværksfunktioner .....	60

Konfiguration af netværksindstillinger .....	61
Konfigurer netværksdetaljer vha. kontrolpanelet .....	62
Indstillinger for trådløst netværk .....	63
Brug af det trådløse netværk .....	64
Brug Wi-Fi Direct® .....	78
Aktivering/deaktivering af trådløst LAN .....	82
Udskriv WLAN-rapporten .....	83
Netværksfunktioner .....	87
Aktivering/deaktivering af webbaseret administration ved hjælp af betjeningspanelet .....	88
Udskriv netværkskonfigurationsrapporten .....	89
Nulstilling af netværksindstillingerne til fabriksstandard .....	90
<b>Sikkerhed .....</b>	<b>91</b>
Før brug af netværkssikkerhedsfunktioner .....	92
Deaktiver unødvendige protokoller .....	93
Konfiguration af certifikater til enhedssikkerhed .....	94
Understøttede sikkerhedscertifikatfunktioner .....	95
Sådan oprettes og installeres et certifikat .....	96
Oprettelse af selvsigneret certifikat .....	97
Opret en anmodning om certifikatunderskrift (CSR) og installer et certifikat fra en certifikatudstedende myndighed (CA) .....	98
Import og eksport af certifikat og privat nøgle .....	102
Import og eksport af et nøglecentercertifikat .....	105
Administration af flere certifikater .....	108
Brug af SSL/TLS .....	109
Introduktion til SSL/TLS .....	110
Sikker administration af din netværksmaskine med SSL/TLS .....	113
Udskriv dokumenter sikkert med SSL/TLS .....	118
Brug af SNMPv3 .....	120
Sikker administration af din netværksmaskine vha. SNMPv3 .....	121
Brug IEEE 802.1x-godkendelse .....	123
Hvad er IEEE 802.1x-godkendelse? .....	124
Konfigurer IEEE 802.1x-godkendelsen til et kablet eller trådløst netværk ved hjælp af webbaseret administration (i webbrowser) .....	125
IEEE 802.1x-godkendelsesmetoder .....	127
Sikker afsendelse af e-mail .....	128
Konfiguration af sikker e-mailafsendelse med Web Based Management .....	129
Afsendelse af en e-mail med brugergodkendelse .....	130
Sikker afsendelse af e-mail med SSL/TLS .....	131
Låsning af maskinindstillinger fra betjeningspanelet .....	132
Oversigt over indstillingslås .....	133
Brug af detekteringsfunktioner til globalt netværk .....	137
Aktivering af registrering af global IP-adresse .....	138
Blokkommunikation fra det globale netværk .....	139
<b>Mobile Connect .....</b>	<b>140</b>
AirPrint .....	141
Oversigt over AirPrint .....	142
Før brug af AirPrint (macOS) .....	143

Udskrivning med AirPrint .....	144
Mopria™ udskriftstjeneste .....	147
Brother Mobile Connect .....	148
<b>Fejlfinding .....</b>	<b>149</b>
LED-indikationer for fejl og vedligeholdelse .....	150
Fejl- og vedligeholdelsesmeddelelser .....	154
Papirstop .....	157
Fjernelse af papirstop .....	158
Papirstop i papirbakken .....	159
Papiret sidder fast i den bageste del af maskinen .....	160
Papir sidder fast inde i maskinen .....	162
Papiret sidder fast i bakken til 2-sidet udskrivning .....	163
Udskrivningsproblemer .....	165
Forbedring af udskriftskvaliteten .....	168
Netværksproblemer .....	173
Fejlmeddelelser .....	174
Brug reparationsværktøjet til netværksforbindelse (Windows) .....	175
Kontroller maskinens netværksindstillinger .....	176
Hvis du har problemer med maskinens netværk .....	177
Problemer med AirPrint .....	183
Andre problemer .....	184
Se maskinoplysningerne .....	185
Opdater din maskines firmware .....	186
Nulstillingsfunktioner .....	187
Nulstilling af maskinen .....	188
Nulstilling af netværk .....	189
Nulstilling til fabriksindstillingerne .....	190
<b>Rutinemæssig vedligeholdelse .....</b>	<b>191</b>
Udskift forbrugsstoffer .....	192
Udskift tonerpatronen .....	194
Udskift tromlen .....	197
Nulstil tromleenhedens tæller .....	199
Rengøring af maskinen .....	200
Rengør koronatråden .....	202
Rengør tromlen .....	203
Rengøring af papiroptagningsrullerne .....	208
Kontrollér en dels resterende levetid .....	209
Pakning og forsendelse af maskinen .....	210
<b>Maskinindstillinger .....</b>	<b>212</b>
Kontroller din maskines adgangskode .....	213
Ændring af maskinindstillinger fra betjeningspanelet .....	214
Generelle indstillinger .....	215
Menutabel (for LCD-modeller) .....	223
Udskriv en liste over printerindstillinger .....	234
Skift maskinindstillinger fra Windows-printerdriveren .....	235
Ændring af maskinindstillinger ved hjælp af Web Based Management .....	236
Hvad er Web Based Management? .....	237







Åbning af Web Based Management.....	238
Skift login-adgangskoden ved hjælp af webbaseret administration .....	241
<b>Appendiks .....</b>	<b>242</b>
Specifikationer.....	243
Forbrugsstoffer .....	248
Miljø- og overensstemmelsesoplysninger .....	250
Oplysninger vedrørende genbrugspapir .....	251
Tilgængelighed af servicedele .....	252
Kemiske stoffer (EU REACH).....	253
Hjælp og kundesupport til Brother.....	254

## **Før du bruger maskinen**

- [Definitioner af bemærkninger](#)
- [Varemærker](#)
- [Open source-licensering](#)
- [Copyright og licens](#)
- [Vigtige oplysninger](#)

## Definitioner af bemærkninger

Vi bruger følgende symboler og konventioner gennem hele brugsanvisningen:

 <b>ADVARSEL</b>	ADVARSEL angiver en potentiel farlig situation, som kan medføre livsfare eller alvorlig personskade, hvis den ikke undgås.
 <b>FORSIGTIG</b>	FORSIGTIG indikerer en eventuel farlig situation, der kan medføre mindre eller moderate skader, hvis den ikke undgås.
<b>VIGTIGT</b>	VIGTIGT indikerer en potentiel farlig situation, der kan medføre skade på materiel eller tab af produktfunktionalitet, hvis den ikke undgås.
<b>BEMÆRK</b>	BEMÆRK angiver driftsmiljøet, betingelserne for installation eller særlige betingelser for brug.
	Tip-ikoner angiver nyttige hint og supplerende oplysninger.
	Ikoner for elektrisk fare giver dig besked om, hvordan du undgår elektrisk stød.
	Ikoner for brandfare giver dig besked om risikoen for brand.
	Ikonerne for varm overflade advarer dig om ikke at røre ved varme maskindele.
	Forbudsikoner angiver handlinger, der ikke må udføres.
<b>Fed</b>	Fed skrift angiver knapper på maskinens betjeningspanel eller computerskærmen.
<i>Kursiv</i>	Kursiv skrift fremhæver et vigtigt punkt eller henviser til et relateret emne.
Courier New	Skrifttypen Courier New identificerer meddelelser, der vises på maskinens display.



### Relaterede informationer

- [Før du bruger maskinen](#)

## Varemærker

Apple, App Store, AirPrint, AirPrint-logoet, Mac, macOS, iPadOS, iPad, iPhone, iPod touch og Safari er varemærker, der tilhører Apple Inc., registreret i USA og andre lande.

Adobe® og Reader® er enten registrerede varemærker eller varemærker tilhørende Adobe Systems Incorporated i USA og/eller andre lande.

Wi-Fi®, Wi-Fi Alliance® og Wi-Fi Direct® er registrerede varemærker tilhørende Wi-Fi Alliance®.

WPA™, WPA2™, WPA3™, Wi-Fi CERTIFIED og Wi-Fi Protected Setup er varemærker tilhørende Wi-Fi Alliance®.

Android, Google Drive og Google Play er varemærker tilhørende Google LLC. Brug af disse varemærker er underlagt tilladelser fra Google.

Mopria™ og Mopria™-logoet er registrerede og/eller ikke-registrerede varemærker og servicemærker tilhørende Mopria Alliance, Inc. i USA og andre lande. Ubertilladelse brug er strengt forbudt.

Bluetooth®-ordmærket er et registreret varemærke, som ejes af Bluetooth SIG, Inc., og enhver brug, som Brother Industries, Ltd. gør af sådanne mærker, finder sted under licens. Andre varemærker og varebetegnelser tilhører deres respektive ejere.

De enkelte selskaber, hvis softwaretitler er nævnt i denne brugsanvisning, har en softwarelicensaftale specifikt for deres navnebeskyttede programmer.

### Softwarevaremærker

FlashFX® er et registreret varemærke tilhørende Datalight, Inc.

FlashFX® Pro™ er et varemærke tilhørende Datalight, Inc.

FlashFX® Tera™ er et varemærke tilhørende Datalight, Inc.

Reliance™ er et varemærke tilhørende Datalight, Inc.

Reliance Nitro™ er et varemærke tilhørende Datalight, Inc.

Datalight® er et varemærke tilhørende Datalight, Inc.

**Alle handelsnavne og produktnavne, der forekommer på Brother-produkter, relaterede dokumenter og eventuelle andre materialer er alle varemærker eller registrerede varemærker, som tilhører deres respektive virksomheder.**



### Relaterede informationer

- [Før du bruger maskinen](#)



## Open source-licensering

Dette produkt indeholder open source-software.

Du kan se open source-licensbemærkninger og oplysninger om copyright ved at gå til siden **Manualer** for din model på [support.brother.com/manuals](https://support.brother.com/manuals).



### Relaterede informationer

- [Før du bruger maskinen](#)
-

## Copyright og licens

©2023 Brother Industries, Ltd. Alle rettigheder forbeholdes.

Dette produkt indeholder software, der er udviklet af de følgende leverandører:

Dette produkt indeholder softwaren "KASAGO TCP/IP" udviklet af ZUKEN ELMIC, Inc.

Copyright 1989-2020 Datalight, Inc. Alle rettigheder forbeholdes.

FlashFX® Copyright 1998-2020 Datalight, Inc.



### Relaterede informationer

- [Før du bruger maskinen](#)
-

## Vigtige oplysninger

- Se [support.brother.com/downloads](https://support.brother.com/downloads) for Brother-driver- og -softwareopdateringer.
- Se den nyeste firmwareopgradering her [support.brother.com/downloads](https://support.brother.com/downloads) for at holde maskinens ydeevne i top. Ellers er nogle af maskinens funktioner muligvis ikke tilgængelige.
- Brug ikke dette produkt i andre lande end købslandet, da det kan være i strid med det pågældende lands regler for trådløs telekommunikation samt strømregler.
- Ikke alle modeller er tilgængelige i alle lande.
- Vi anbefaler på det kraftigste, at du nulstiller maskinen til fabriksindstillingerne for at fjerne alle personlige oplysninger, inden du giver den til andre, udskifter den eller kasserer den.
- Windows 10 i dette dokument repræsenterer Windows 10 Home, Windows 10 Pro, Windows 10 Education og Windows 10 Enterprise.
- Windows 11 i dette dokument repræsenterer Windows 11 Home, Windows 11 Pro, Windows 11 Education og Windows 11 Enterprise.
- I denne brugsanvisning bruges displaysmeddelelserne for HL-L2447DW, medmindre andet er angivet.
- I denne brugsanvisning bruges illustrationerne for HL-L2447DW, medmindre andet er angivet.
- Skærmbillederne eller billederne i denne brugsanvisning tjener udelukkende til illustration og kan afvige fra dem på de faktiske produkter.
- Medmindre andet er angivet, er skærmbillederne i denne vejledning fra Windows 10. Skærmbillederne på computeren kan variere afhængigt af operativsystem.
- Indholdet af dette dokument og specifikationerne for dette produkt kan ændres uden varsel.
- Nogle funktioner er muligvis ikke tilgængelige i bestemte lande, afhængigt af gældende eksportbegrænsninger.



### Relaterede informationer

- [Før du bruger maskinen](#)

## Præsentation af maskinen

- [Før du bruger maskinen](#)
- [Oversigt over front- og bagpanelet.](#)
- [Oversigt over betjeningspanelet](#)
- [LED-mønstre og indikationer \(for modeller uden et display\)](#)
- [Sådan indtastes tekst på din maskine](#)
- [Adgang til Brother Utilities \(Windows\)](#)
- [Få adgang til Brother iPrint&Scan \(Windows/Mac\)](#)
- [Placeringer af input-/outputport på maskinen](#)

## Før du bruger maskinen

Kontrollér følgende før udskrivning:

- Kontroller, at du har installeret den korrekte software og de korrekte drivere til maskinen.
- Brugere af USB- eller netværkskabel: Kontrollér, at interfacekablet er isat korrekt.

### Firewall (Windows)

Hvis din computer er firewall-beskyttet, og du er ude af stand til at printe over netværk, bør du forsøge at ændre dine firewall-indstillinger. Hvis du anvender Windows Firewall, og du installerede driverne ved hjælp af trinene i installationsprogrammet, er de nødvendige firewall-indstillinger allerede foretaget. Hvis du bruger et andet personligt firewall-program, skal du læse den brugervejledning, der fulgte med den pågældende software eller kontakte softwareproducenten.



### Relaterede informationer

- [Præsentation af maskinen](#)
-

## Oversigt over front- og bagpanelet.

### Set forfra

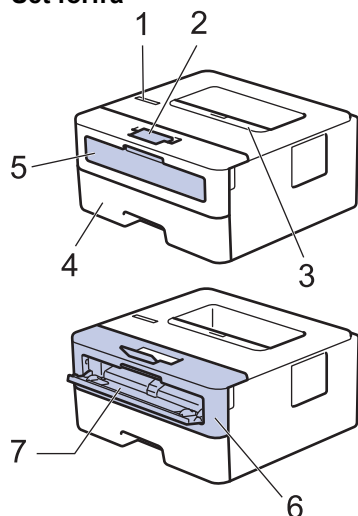

### Set bagfra

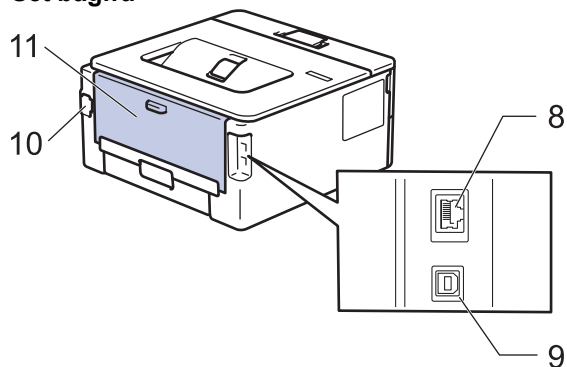

1. Kontrolpanel
2. Støtteklap til outputbakke til forsiden nedad
3. Udbakke til forsiden nedad
4. Papirbakke
5. Låge til manuel fremføring
6. Frontklap
7. Åbning til manuel fremføring
8. (Til modeller med kabelbaseret netværk)  
10BASE-T / 100BASE-TX port
9. USB port
10. AC strømforbindelse
11. Baglåge (udbakke til forsiden opad)



Maskinen er udstyret med en ikke-aftagelig netledning, afhængigt af modellen.



### Relaterede informationer

- [Præsentation af maskinen](#)

## Oversigt over betjeningspanelet



>> [HL-L2402D](#)

>> [HL-L2400DW/HL-L2400DWE/HL-L2442DW/HL-L2445DW/HL-L2447DW/HL-L2460DN/HL-L2865DW](#)

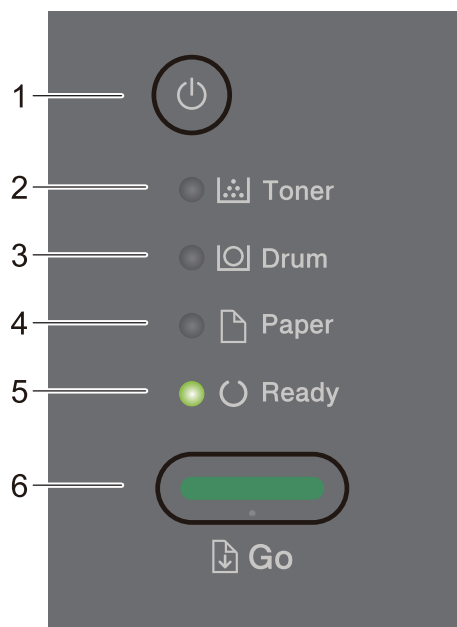
### HL-L2402D



#### 1. Tænd-/sluk-knap

- Tænd maskinen ved at trykke på .
- Sluk for maskinen ved at trykke og holde nede på .

#### 2. Toner LED

LED'en for **Toner** angiver, at toneren er lav.

#### 3. Drum (Tromle) LED

**Drum (Tromle)** LED'en angiver, at tromlen snart skal udskiftes.

#### 4. Paper (Papir) LED

LED'en for **Paper (Papir)** angiver, at der er fejl i forbindelse med papirindføringen.

#### 5. Ready (Klar) LED

LED'en **Ready (Klar)** blinker for at angive maskinens status.

#### 6. Go (Gå)-knap

- Tryk **Go (Gå)** for at slette visse fejl.
- Tryk **Go (Gå)** for at udskrive enhver form for data der er tilbage i maskinens hukommelse.
- Tryk på **Go (Gå)**, og hold den inde i omkring to sekunder for at annullere et udskriftsjob.

**HL-L2400DW/HL-L2400DWE/HL-L2442DW/HL-L2445DW/HL-L2447DW/HL-L2460DN/  
HL-L2865DW**

Kontrolpanelet varierer afhængigt af modellen.



### 1. Display med flydende krystaller



Viser beskeder for at hjælpe dig med at sætte din maskine op og bruge den.

Trådløse modeller:

En indikator med fire niveauer viser styrken af det trådløse signal, hvis du bruger en trådløs forbindelse.



### 2. Tænd-/sluk-knap

- Tænd maskinen ved at trykke på .
- Sluk for maskinen ved at trykke og holde nede på . Displayet viser [Lukker ned] i nogle sekunder før det slukker.

### 3. Netværksknapper

- Modeller med trådløst netværk:

#### Wi-Fi

Tryk og hold nede på **Wi-Fi**-knappen, og start det trådløse installationsprogram på din computer. Følg vejledningen på skærmen for at oprette en trådløs forbindelse mellem din maskine og dit netværk.

Når lampen **Wi-Fi** er tændt, har Brother-maskinen oprettet forbindelse til et trådløst accesspoint. Når **Wi-Fi**-lampen blinker, er den trådløse forbindelse nede, eller maskinen er ved at oprette forbindelse til et trådløst accesspoint.

- Model kun med kabelbaseret netværk:

#### Network (Netværk)

Tryk **Network (Netværk)** for at indstille kabelnetværk indstillinger.

- Modeller uden netværksfunktion:

#### Report (Rapport)

Tryk på **Report (Rapport)** for at printe Printerindstillingerne.

### 4. Menuknapper

#### OK

Tryk på for at gemme maskinens indstillinger. Efter at du har ændret en indstilling, vender maskinen tilbage til det forrige menuniveau.

#### Back (Tilbage)

- Tryk for at gå et skridt tilbage i menuen.



- 
- Tryk på denne knap for at vælge det forrige ciffer, når du indtaster tal.

#### **▲ eller ▼ ( + eller -)**

- Tryk for at rulle gennem menuerne og indstillingerne.
- Tryk for at indtaste et antal eller for at øge eller reducere antallet. Hold ▲ eller ▼ nede for at rulle hurtigere. Når du ser det tal, du ønsker, skal du trykke på **OK**.

#### **5. Go (Gå)-knap**

- Tryk for at slette visse fejlbeskeder. Følg vejledningen på kontrolpanelet for at slette alle andre fejl.
- Tryk for at udskrive en hver form for data efterladt i maskinens hukommelse.
- Tryk for at vælge den viste indstilling. Efter at du har ændret en indstilling, vender maskinen tilbage til klar tilstand.
- Tryk på **Go (Gå)**, og hold den inde i omkring to sekunder for at annullere et udskriftsjob.



#### **Relaterede informationer**





- [Præsentation af maskinen](#)
-

## LED-mønstre og indikationer (for modeller uden et display)

























Relaterede modeller: HL-L2402D

LED'erne på maskinens kontrolpanel tændes, slukkes eller blinker for at angive maskinens status.





**LED-visningerne er angivet i nedenstående tabel.**

	LED er slukket.
	LED er tændt.
	LED er nedtonet.
	LED blinker.

**Denne tabel viser, hvad LED'erne angiver, når de tændes, slukkes eller blinker.**

LED-indikation	Status	Betydning
<ul style="list-style-type: none"> <li>  Toner</li> <li>  Drum</li> <li>  Paper</li> <li>  Ready</li> </ul>	Dvaletilstand	I slumretilstand (strømsparefunktion) ser maskinen ud til at være slukket, men den kan stadig modtage data. Modtagelse af et udskrivningsjob vil aktivere maskinen og starte udskrivningen.
<ul style="list-style-type: none"> <li>  Toner</li> <li>  Drum</li> <li>  Paper</li> <li>  Ready</li> </ul>	Klar	Maskinen er klar til at udskrive.
<ul style="list-style-type: none"> <li>  Toner</li> <li>  Drum</li> <li>  Paper</li> <li>  Ready</li> </ul>	Vent	Maskinen varmer op.
	Udskrivning	Maskinen udskriver.
	Køler ned	Maskinen køler ned. Vent i 10 minutter, eller indtil maskinen er afkølet indvendigt.

---

LED-indikation	Status	Betydning
<ul style="list-style-type: none"><li> Toner</li><li> Drum</li><li> Paper</li><li> Ready</li></ul>	Annulerer udskrivning	Maskinen annullerer jobbet.



### Relaterede informationer

- [Præsentation af maskinen](#)
-

## Sådan indtastes tekst på din maskine

**Relaterede modeller:** HL-L2400DW/HL-L2400DWE/HL-L2442DW/HL-L2445DW/HL-L2447DW/HL-L2460DN/HL-L2865DW

Når der skal bruges tekst, skal du indtaste tegn på maskinen. De tegn, der er tilgængelige, kan variere afhængigt af den handling, du udfører.

- Tryk gentagne gange på, eller hold ▲ eller ▼ nede for at vælge et tegn fra denne liste:  
0123456789abcdefghijklmnopqrstuvwxyzABCDEFGHIJKLMNOPQRSTUVWXYZ(space)!"#\$%&'()\*+,-./:;<=>?  
@[^\_`{|}~
- Tryk på **OK**, når det ønskede tegn eller symbol vises, og indtast så det næste tegn.
- Tryk på **Back (Tilbage)** for at slette tegn, der er indtastet forkert.



### Relaterede informationer

- [Præsentation af maskinen](#)

#### Relaterede emner:

- [Konfigurer maskinen til et trådløst netværk med brug af konfigurationsguiden på maskinens kontrolpanel](#)
- [Konfigurer maskinen til et trådløst netværk, når SSID'et ikke rundsendes](#)
- [Indstil adgangskode for indstillingslåsen](#)

## Adgang til Brother Utilities (Windows)

**Brother Utilities** er en programstarter, der gør det nemt at få adgang til alle Brother-programmer, der er installeret på din computer.

1. Gør et af følgende:

- (Windows 11)

Klik på  > **Alle apps** > **Brother** > **Brother Utilities**.

- (Windows 10, Windows Server 2016, Windows Server 2019 og Windows Server 2022)

Klik på  > **Brother** > **Brother Utilities**.

- (Windows Server 2012 R2)

Flyt din mus til nederste venstre hjørne af skærmen **Start**, og klik på  (hvis du bruger en berøringsbaseret enhed, skal du svinge op fra bunden af skærmen **Start** for at få vist skærmen **Apps**).

Når skærmen **Apps** vises, skal du trykke eller klikke på  (**Brother Utilities**).

- (Windows Server 2012)

Tryk eller klik  (**Brother Utilities**) enten på skærmen **Start** eller på skrivebordet.

2. Vælg din maskine.

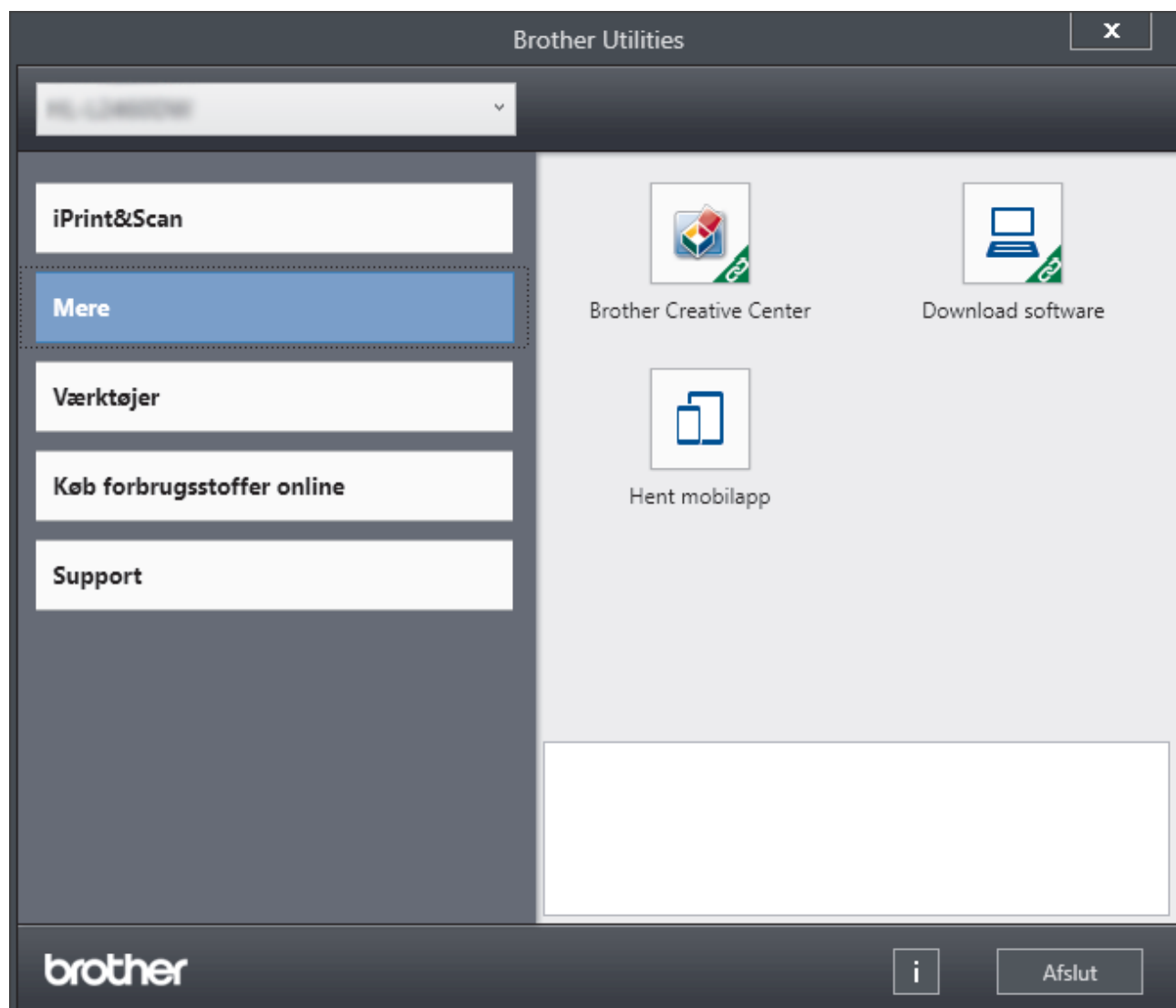

3. Vælg den ønskede indstilling.



## Relaterede informationer

- Præsentation af maskinen
  - Afinstallation af software og drivere (Windows)
-

## Afinstallation af software og drivere (Windows)

1. Gør et af følgende:

- Windows 11

Klik på  > **Alle apps** > **Brother** > **Brother Utilities**.

- Windows 10, Windows Server 2016, Windows Server 2019 og Windows Server 2022

Klik på  > **Brother** > **Brother Utilities**.

- Windows Server 2012 R2

Flyt din mus til nederste venstre hjørne af skærmen **Start**, og klik på  (hvis du bruger en berøringsbaseret enhed, skal du svirpe op fra bunden af skærmen **Start** for at få vist skærmen **Apps**).

Når skærmen **Apps** vises, skal du trykke eller klikke på  (**Brother Utilities**).

- Windows Server 2012

Tryk eller klik  (**Brother Utilities**) enten på skærmen **Start** eller på skrivebordet.

2. Vælg din model på rullelisten (hvis den ikke allerede er valgt).

3. Klik på **Værktøjer** i venstre navigationslinje.

- Hvis ikonet **Meddelelse om softwareopdatering** er synligt, skal du vælge det og derefter klikke på **Søg nu** > **Søg efter software-opdateringer** > **Opdater**. Følg vejledningen på skærmen.
- Hvis ikonet **Meddelelse om softwareopdatering** ikke er synligt, skal du gå til næste trin.

4. Klik på **Fjern installation** i afsnittet **Værktøjer** under **Brother Utilities**.

Følg vejledningen i dialogboksen for at afinstallere softwaren og driverne.



### Relaterede informationer

- [Adgang til Brother Utilities \(Windows\)](#)

## Få adgang til Brother iPrint&Scan (Windows/Mac)

Brug Brother iPrint&Scan til Windows og Mac for at udskrive fra din computer.

- Denne funktion er ikke tilgængelig i lande, der er underlagt gældende eksportregler.
- **For at downloade den nyeste version:**
  - For Windows:  
Gå til din models **Downloads** side på [support.brother.com/downloads](https://support.brother.com/downloads), og download og installer derefter Brother iPrint&Scan.
  - For Mac: (HL-L2400DW/HL-L2400DWE/HL-L2442DW/HL-L2445DW/HL-L2447DW/HL-L2460DN/HL-L2865DW)  
Download og installer Brother iPrint&Scan fra Apple App Store.

Installer den driver og software, der er nødvendig for at bruge maskinen, hvis du bliver bedt om det. Download maskinens nyeste driver og software fra din models **Downloads**-side på [support.brother.com/downloads](https://support.brother.com/downloads).

### 1. Gør et af følgende:

- Windows 11

Klik på  > **Alle apps** > **Brother** > **Brother iPrint&Scan**.

- Windows 10

Klik på  > **Brother** > **Brother iPrint&Scan**.

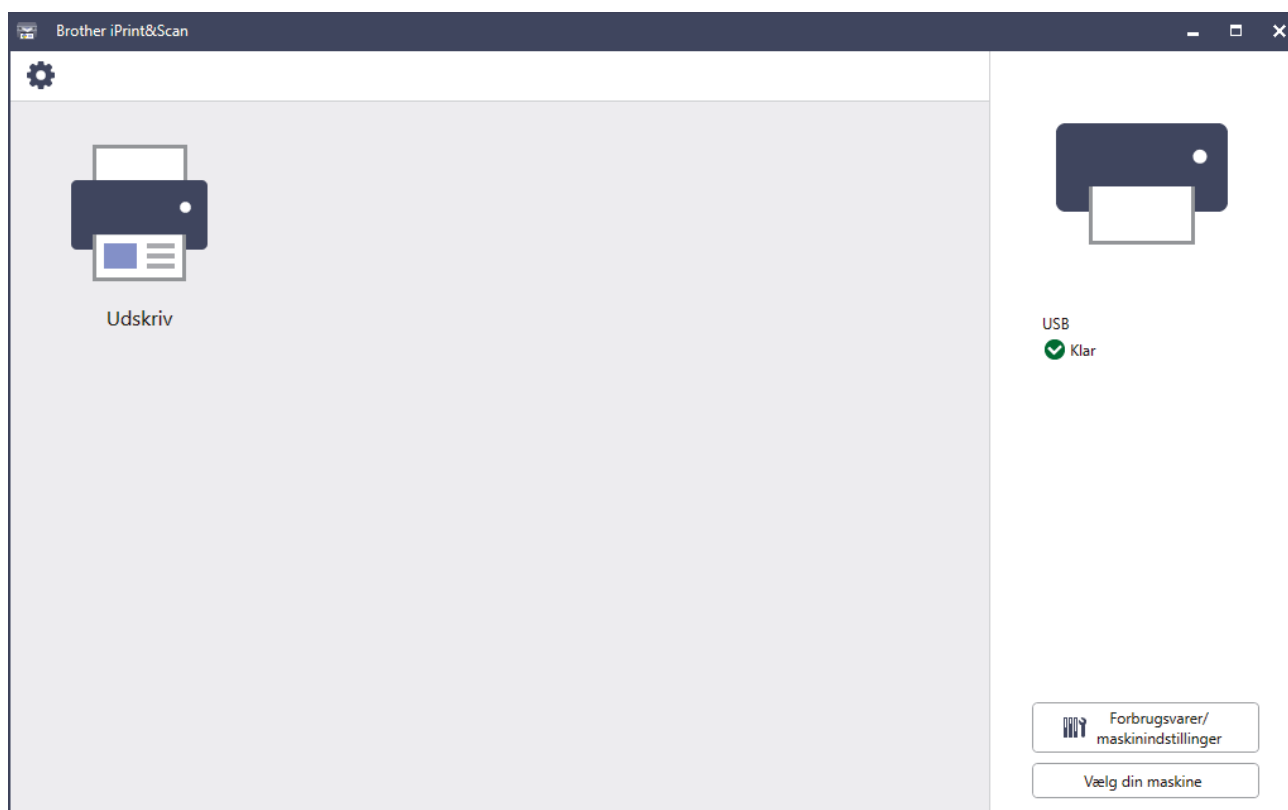

Det faktiske skærbillede kan variere afhængigt af versionen af appen.

### ✓ Relaterede informationer

- [Præsentation af maskinen](#)



## Placeringer af input-/outputport på maskinen

Input-/outputporten er placeret på maskinens for- og bagside.

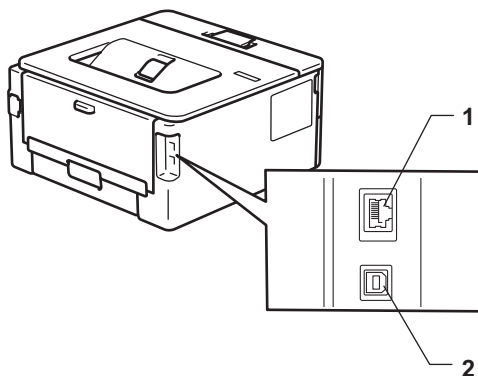

1. 10BASE-T / 100BASE-TX port (For netværksmodeller)
2. USB port

Følg vejledningen i software-/driverinstallationsprogrammet ved tilslutning af USB- eller netværkskablet.

Hvis du vil installere driver og software, der er nødvendig for, at maskinen kan fungere, skal du gå til siden **Downloads** for din model på [support.brother.com/downloads](http://support.brother.com/downloads).



### Relaterede informationer

- [Præsentation af maskinen](#)

## **Papirhåndtering**

- [Ilægning af papir](#)
- [Papirindstillinger](#)
- [Områder, der ikke kan udskrives](#)
- [Anbefalede udskriftsmedier](#)
- [Brug af specialpapir](#)

## Ilægning af papir

- Læg papir i papirbakken
- Ilægning og udskrivning på almindeligt papir, tyndt papir, genbrugspapir og kontraktpapir i åbningen til manuel fremføring
- Ilægning og udskrivning på kraftigt papir og labels ved hjælp af åbningen til manuel fremføring
- Ilæg og udskriv på konvolutter fra åbningen til manuel fremføring

## Læg papir i papirbakken

- Hvis der - når indstillingen Kontroller papir er aktiveret, og du trækker papirbakken ud af maskinen - vises en meddelelse på displayet, hvor du bliver spurgt, om du vil skifte papirstørrelse og papirtype, skal du om nødvendigt ændre disse indstillinger ved at følge vejledningen på displayet.
- Hvis du lægger en anden størrelse og type papir i bakken, skal du ændre indstillingerne for papirstørrelse og papirtype på maskinen eller på din computer.

1. Træk papirbakken helt ud af maskinen.

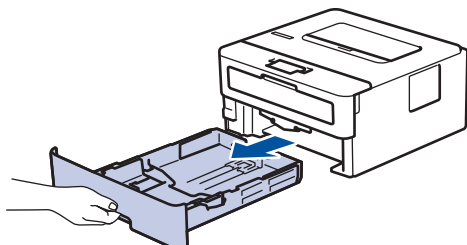

2. Tryk på papirstyret, og skub det, så det passer til papiret.  
Tryk på de grønne udløserhåndtag for at skubbe papirstyret.

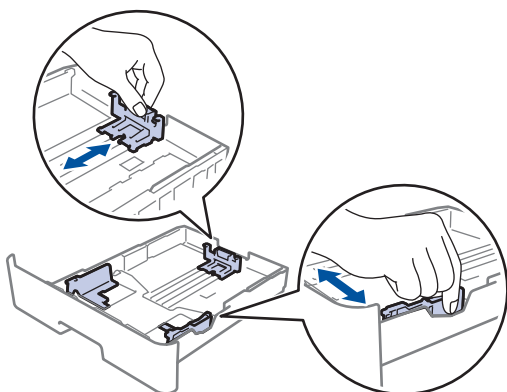

3. Bladr grundigt stakken af papir igennem.
4. Læg papir i papirbakken med udskriftsiden *nedad*.
5. Sørg for, at papiret er under maksimum papirmærket (▼▼▼).  
Overfyldning af papirbakken vil forårsage papirstop.

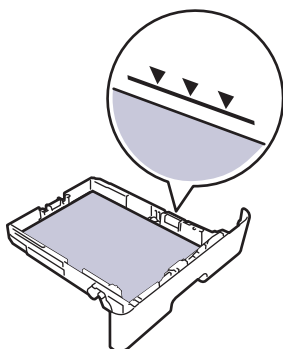

6. Skub papirbakken langsomt helt ind i maskinen.
7. Løft støtteklappen op for at undgå, at papir glider ud af outputbakken.

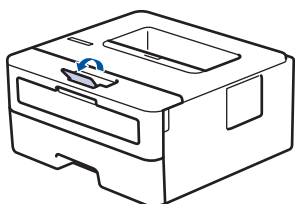



## Relaterede informationer

- Ilægning af papir
- Ændring af maskinindstillinger til udskrivning på fortrykt papir ved hjælp af papirbakken

## Ændring af maskinindstillinger til udskrivning på fortrykt papir ved hjælp af papirbakken

**Relaterede modeller:** HL-L2400DW/HL-L2400DWE/HL-L2442DW/HL-L2445DW/HL-L2447DW/HL-L2460DN/HL-L2865DW

Hvis du bruger fortrykt papir til 2-sidet udskrivning, skal du ændre maskinens indstillinger.



- Du må IKKE lægge forskellige størrelser og typer af papir i papirbakken samtidigt. Det kan medføre papirstop eller fejl ved fremføring.
- Hvis udskriftspositionen ikke er justeret korrekt i forhold til fortrykte objekter, kan udskriftspositionen justeres ved hjælp af indstillingen Udskrivningsposition for papirbakken.
- Nogle typer fortrykt papir kan forårsage blækpletter afhængigt af udskrivningsmetoden og blæktypen.

### Retning

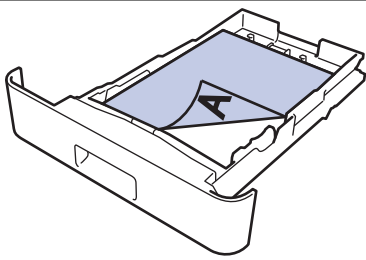
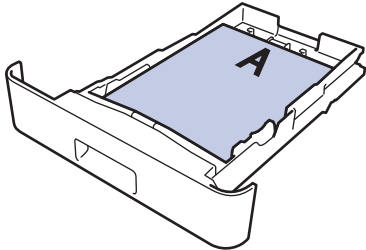
	For 1-sidet udskrivning <ul style="list-style-type: none"><li>• nedad</li><li>• øverste kant mod papirbakkens front</li></ul>
	For automatisk 2-sidet udskrivning (indbinding langs lang kant) <ul style="list-style-type: none"><li>• opad</li><li>• nederste kant mod papirbakkens front</li></ul>

1. Tryk på ▲ eller ▼ for at vælge følgende:
  - a. Vælg [Printer]. Tryk på **OK**.
  - b. Vælg [Dobbeltsidet]. Tryk på **OK**.
  - c. Vælg [Enkelt billede]. Tryk på **OK**.
2. Tryk på ▲ eller ▼ for at vælge [Dobbelt. fœdn.], og tryk derefter på **Go (Gå)**.



### Relaterede informationer

- [Læg papir i papirbakken](#)

## Ilægning og udskrivning på almindeligt papir, tyndt papir, genbrugspapir og kontraktpapir i åbningen til manuel fremføring

Når du lægger en anden papirstørrelse i bakken, skal du samtidigt ændre indstillingen for papirstørrelse i maskinen eller computeren.

1. Løft støtteklappen op for at undgå, at papir glider ud af outputbakken til forsiden nedad.

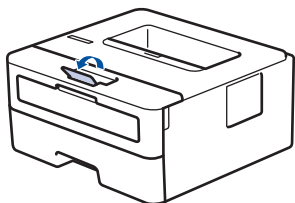

2. Åbn klappen til åbningen til manuel fremføring.

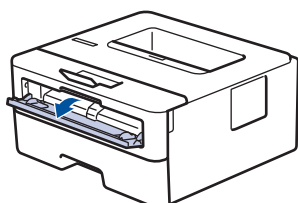

3. Brug begge hænder til at skubbe papirstyret ved åbningen til manuel fremføring til bredden af det papir, du vil bruge.

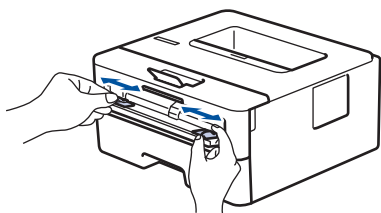

4. Læg et stykke papir i åbningen til manuel fremføring med begge hænder, indtil den forreste kant rører rullen til papirfremføring. Giv slip, når du mærker, at maskinen trækker det ind.

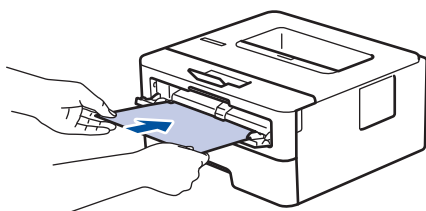

- Læg papiret i åbningen til manuel fremføring med udskriftsoverfladen *opad*.
- Sørg for, at papiret er lige og i den korrekte position i åbningen til manuel fremføring. Hvis ikke, vil papiret ikke blive fremført korrekt, hvilket vil resultere i en skæv udskrift eller papirstop.

5. Send udskriftsjobbet til maskinen.



Rediger dine udskriftsindstillinger i udskriftsskærm-billedet.

6. Når den udskrevne side kommer ud fra maskinen, skal du lægge det næste ark papir i åbningen til manuel fremføring. Gentag for hver side du vil printe.



### Relaterede informationer

- [Ilægning af papir](#)

## Ilægning og udskrivning på kraftigt papir og labels ved hjælp af åbningen til manuel fremføring

Når du lægger en anden papirstørrelse i bakken, skal du samtidigt ændre indstillingen for papirstørrelse i maskinen eller computeren.

1. Åbn maskinens bagklap (outputbakke til forsiden opad).

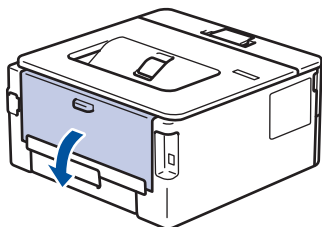

 Maskinen tænder automatisk for manuel fremføring, når du lægger papir i åbningen til manuel fremføring.

2. Åbn åbningen til manuel fremføring på maskinens forside.

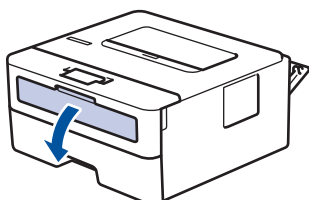

3. Brug begge hænder til at skubbe papirstyret ved åbningen til manuel fremføring til bredden af det papir, du bruger.

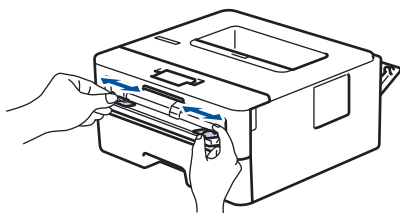

4. Læg et stykke papir i åbningen til manuel fremføring med begge hænder, indtil den forreste kant rører rollen til papirfremføring. Giv slip, når du mærker, at maskinen trækker det ind.

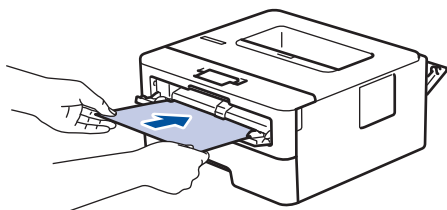

- 
- Læg papiret i åbningen til manuel fremføring med udskriftsoverfladen *opad*.
  - Træk papiret helt ud, hvis du skal lægge papiret i åbningen til manuel fremføring igen.
  - Du må ikke i nogen situationer ilægge mere end et ark papir i åbningen til manuel fremføring, da det kan forårsage stop.
  - Sørg for, at papiret er lige og i den korrekte position i åbningen til manuel fremføring. Hvis ikke vil papiret ikke blive fremført korrekt og resultere i en skæv udskrift eller papirstop.

5. Send udskriftsjobbet til maskinen.

 Rediger dine udskriftsindstillinger i udskriftsskærm-billedet.

6. Når den udskrevne side kommer ud fra maskinens bagside, skal du lægge det næste ark papir i åbningen til manuel fremføring. Gentag for hver side du vil printe.



---

7. Når du er færdig, skal du lukke baglåget (outputbakken til forsiden opad), så det låses fast i lukket position.



### **Relaterede informationer**

- [Ilægning af papir](#)

## Ilæg og udskriv på konvolutter fra åbningen til manuel fremføring

Før indføring skal du trykke på konvolutternes hjørner og sider for at gøre dem så flade som muligt.

Når du lægger en anden papirstørrelse i bakken, skal du samtidigt ændre indstillingen for papirstørrelse i maskinen eller computeren.

1. Åbn maskinens bagklap (outputbakke til forsiden opad).

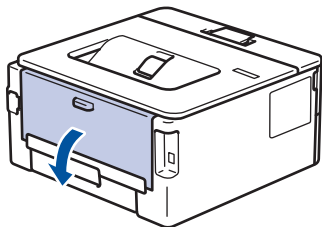

 Maskinen tænder automatisk for manuel fremføring, når du lægger papir i åbningen til manuel fremføring.

2. Træk de to grønne håndtag ned, et på venstre side og et på højre side, som vist på illustrationen.

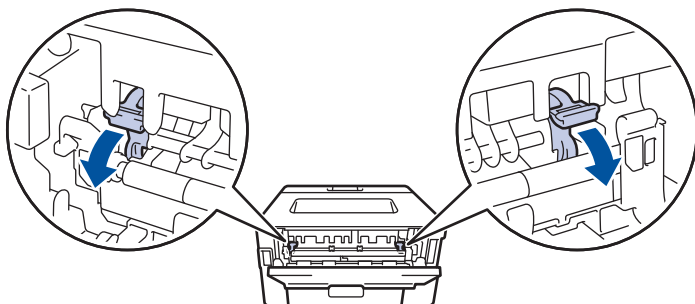

3. Åbn åbningen til manuel fremføring på maskinens forside.

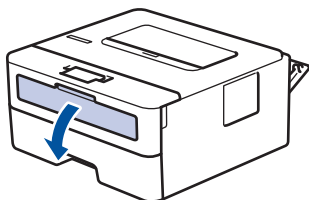

4. Brug begge hænder til at skubbe papirstyret ved åbningen til manuel fremføring til bredden af det papir, du bruger.

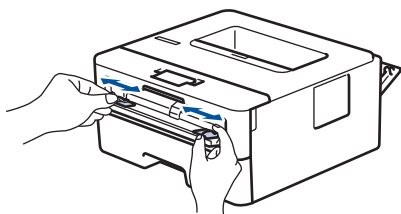

5. Brug begge hænder til at lægge en konvolut ind i åbningen til manuel fremføring, indtil den forreste kant rører ved rullen til papirfremføring. Giv slip, når du mærker, at maskinen trækker det ind.

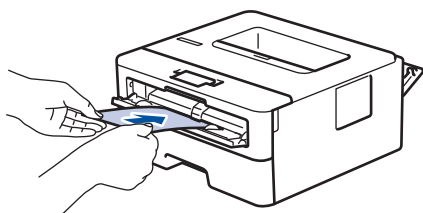



- Læg konvolutten i åbningen til manuel fremføring med udskriftsoverfladen *opad*.
- Træk konvolutten helt ud, når du lægger konvolutten i åbningen til manuel fremføring igen.
- Du må ikke lægge mere end en konvolut i åbningen til manuel fremføring ad gangen, da det kan forårsage papirstop.
- Sørg for, at konvolutten er lige og i den korrekte position i åbningen til manuel fremføring. Hvis ikke vil konvolutten ikke blive fremført korrekt, hvilket kan resultere i en skæv udskrift eller papirstop.

6. Send udskriftsjobbet til maskinen.



Rediger dine udskriftsindstillinger i dialogboksen til udskrivning.

Indstillinger	Indstillinger for konvolutter
Papirstørrelse	Com-10 DL C5 Monarch
Medietype	Konvolutter Tyk konvolut Tynd konvolut

7. Når den trykte konvolut er kommet ud af maskinen, skal du lægge den næste konvolut i. Gentag for hver konvolut, du vil udskrive.
8. Når du er færdig med at udskrive, skal du føre de to grønne håndtag, du justerede i det tidligere trin, tilbage til deres oprindelige placeringer.
9. Når du er færdig, skal du lukke baglåget (outputbakken til forsiden opad), så det låses fast i lukket position.



### Relaterede informationer

- [Ilægning af papir](#)
- [Udskrivning](#)

## **Papirindstillinger**

- [Ændring af papirstørrelse og papirtype](#)
- [Ændring af indstillingen Kontroller papir](#)
- [Udskrivning af et dokument \(Windows\)](#)

## Ændring af papirstørrelse og papirtype

**Relaterede modeller:** HL-L2400DW/HL-L2400DWE/HL-L2442DW/HL-L2445DW/HL-L2447DW/HL-L2460DN/HL-L2865DW

Når du ændrer størrelsen og typen på det papir, du lægger i bakken, skal du også skifte indstilling for papirstørrelse og papirtype på displayet.

1. Tryk på ▲ eller ▼ for at vælge følgende:
  - a. Vælg [Gen. opsætning]. Tryk på **OK**.
  - b. Vælg [Bakkeindstil.]. Tryk på **OK**.
  - c. Vælg [Papirtype]. Tryk på **OK**.
2. Tryk på ▲ eller ▼ for at få vist den ønskede papirtype, og tryk derefter på **OK**.
3. Tryk på ▲ eller ▼ for at få vist indstillingen [Papirstr.], og tryk derefter på **OK**.
4. Tryk på ▲ eller ▼ for at få vist den ønskede papirstørrelse, og tryk derefter på **Go (Gå)**.



### Relaterede informationer

- [Papirindstillinger](#)

## Ændring af indstillingen Kontroller papir

**Relaterede modeller:** HL-L2400DW/HL-L2400DWE/HL-L2442DW/HL-L2445DW/HL-L2447DW/HL-L2460DN/HL-L2865DW

Hvis indstillingen Kontroller papir er aktiveret, og du trækker papirbakken ud af maskinen, vises en meddelelse på displayet, hvor du bliver spurgt, om du vil skifte papirstørrelse og papirtype.

Standardindstillingen er Til.

- Tryk på ▲ eller ▼ for at vælge følgende:
  - Vælg [Gen. opsætning]. Tryk på **OK**.
  - Vælg [Bakkeindstil.]. Tryk på **OK**.
  - Vælg [Tjek papir]. Tryk på **OK**.
- Tryk på ▲ eller ▼ for at vælge indstillingen [Til] eller [Fra], og tryk derefter på **Go (Gå)**.



### Relaterede informationer

- [Papirindstillinger](#)

## Områder, der ikke kan udskrives

Tallene i tabellen nedenfor viser det maksimale område, der ikke kan udskrives fra kanterne for de mest almindeligt anvendte papirstørrelser. Målingerne kan variere afhængigt af papirstørrelsen og indstillingerne i det program, du bruger.

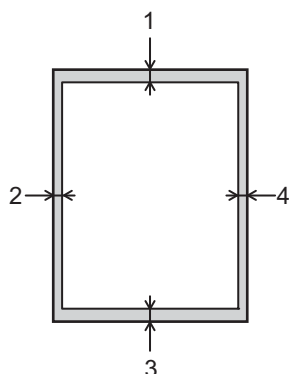

Forsøg ikke at udskrive ind over disse områder, du vil ikke få noget output i disse områder.

Anvendelse	Dokumentformat	Top (1) Bund (3)	Venstre (2) Højre (4)
Udskriv	Letter	4,2 mm	4,2 mm
	A4	4,2 mm	4,2 mm
	Legal	4,2 mm	4,2 mm



### Relaterede informationer

- [Papirhåndtering](#)

## Anbefalede udskriftsmedier

Vi anbefaler at benytte papiret anført i tabellen for at opnå den bedst mulige udskriftskvalitet.

Papirtype	Emne
Almindeligt papir	Xerox Premier TCF 80 g/m <sup>2</sup>
	Xerox Business 80 g/m <sup>2</sup>
Genbrugspapir	Steinbeis Evolution White 80 g/m <sup>2</sup>
Etiketter	Avery-laseretiket L7163
Kuverter	Antalis River-serie (DL)



### Relaterede informationer

- [Papirhåndtering](#)



## Brug af specialpapir

Test altid papirprøver inden køb af dem for at sikre den ønskede ydeevne.

- Brug IKKE inkjetpapir, da det kan forårsage papirstop eller beskadige din maskine.
- Hvis du bruger kontraktpapir, papir med en ru overflade eller papir, der er krøllet, kan papiret udvise en forringet kvalitet.

Opbevar papir i originalemballagen, og hold denne lukket. Opbevar papiret fladt og væk fra fugt, direkte sollys og varme.

### VIGTIGT

Nogle papirtyper fungerer muligvis ikke godt eller kan beskadige din maskine.

Brug IKKE papir:

- der har kraftig struktur
- der er meget glat eller blankt
- der er krøllet eller skævt
- der er krideret eller har en kemisk finish
- der er beskadiget, krøllet eller foldet
- der overskrider den anbefalede vægtspecifikation i denne vejledning
- med faner og hæfteklammer
- der er i flere dele eller uden karbon
- der er designet til inkjet-udskrivning

Hvis du bruger nogle af de ovenfor anførte papirtyper, kan de beskadige maskinen. Denne beskadigelse er ikke dækket af nogen Brother-garantier eller -serviceaftaler.



### Relaterede informationer

- [Papirhåndtering](#)

## Udskrivning

- [Udskrivning fra din computer \(Windows\)](#)
- [Udskrivning fra din computer \(Mac\)](#)
- [Ilæg og udskriv på konvolutter fra åbningen til manuel fremføring](#)
- [Udskrivning af en vedhæftet fil til en e-mail](#)
- [Ændre udskriftsindstillinger vha. betjeningspanelet](#)
- [Annullering af et udskriftsjob](#)
- [Testudskrift](#)

## Udskrivning fra din computer (Windows)

- [Udskrivning af et dokument \(Windows\)](#)
- [Udskrivning på begge sider af papiret \(Windows\)](#)
- [Ændring af standardudskriftsindstillinger \(Windows\)](#)
- [Udskriftsindstillinger \(Windows\)](#)
- [Overvåg maskinens status fra din computer \(Windows\)](#)

## Udskrivning af et dokument (Windows)

Når du har ændret et programs udskriftsindstillinger, anvendes ændringerne kun på dokumenter, der udskrives med dette program.



- 2-sidet udskrivning kan være standard afhængigt af din model. For 1-sidet udskrivning skal du deaktivere de 2-sidede udskrivningsindstillinger i printerdriveren.
- Hvis du vil ændre udskriftsindstillingerne i alle Windows-programmer, skal du konfigurere printerdriveregenskaberne.

Mere information ►► *Relaterede informationer: Ændring af standardudskriftsindstillinger (Windows)*

1. Læg papir i papirbakken.
2. Vælg udskriftskommandoen i programmet.
3. Vælg navnet på din model, og klik derefter på knappen for printeregenskaber eller -indstillinger.

Printerdrivervinduet vises.

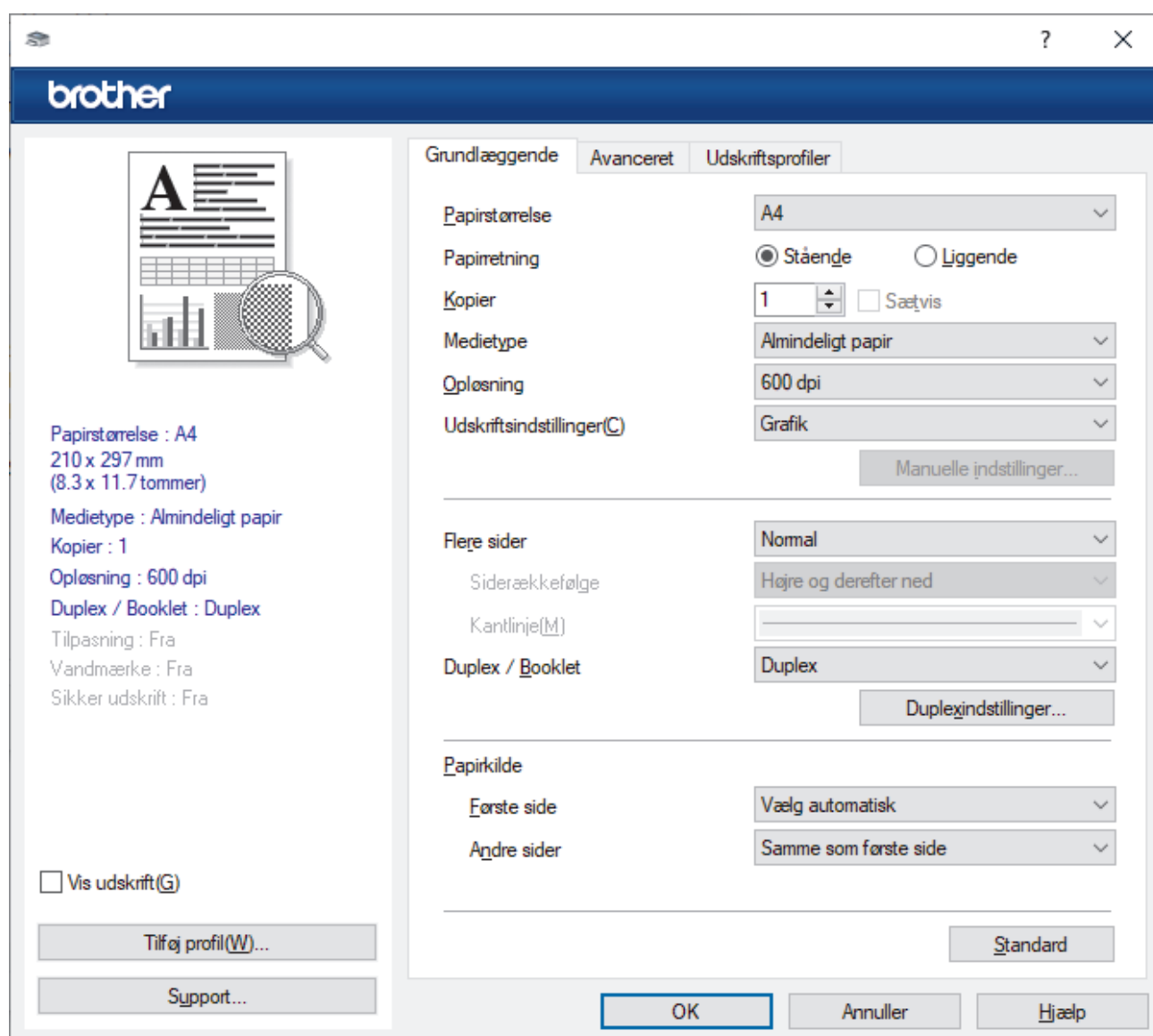

4. Kontroller, at du har lagt den korrekte papirstørrelse i papirbakken.
5. Klik på rullelisten **Papirstørrelse**, og markér derefter den ønskede papirstørrelse.
6. Gå til feltet **Papirretning**, vælg indstillingen **Stående** eller **Liggende** for at konfigurere udskriftsretningen.



Hvis dit program indeholder lignende indstillinger, anbefaler vi, at du indstiller retningen med programmet.

- 
7. Indtast det ønskede antal kopier (1-999) i feltet **Kopier**.
  8. Klik på rullelisten **Medietype**, og vælg den type papir, du bruger.
  9. For at udskrive flere sider på et enkelt ark papir eller udskrive en side af dit dokument på flere ark skal du klikke på **Flere sider**-rullelisten og vælge dine indstillinger.
  10. Klik på rullelisten **Duplex / Booklet**, og vælg den ønskede indstilling.
  11. Rediger andre printerindstillinger efter behov.
  12. Klik på **OK**.
  13. Afslut udskriftshandlingen.



## Relaterede informationer

- [Udskrivning fra din computer \(Windows\)](#)

### Relaterede emner:

- [Ændring af standardudskriftsindstillinger \(Windows\)](#)
  - [Udskrivningsproblemer](#)
  - [Papirindstillinger](#)
  - [Udskriftsindstillinger \(Windows\)](#)
-

## Udskrivning på begge sider af papiret (Windows)

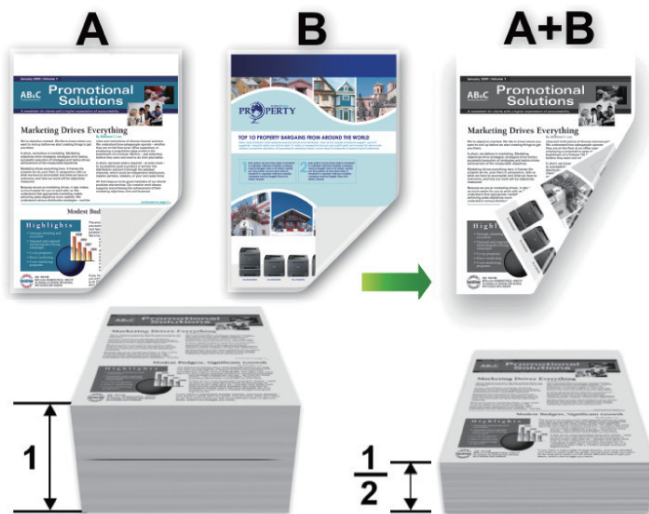

Vælg papirstørrelse A4, når du bruger funktionen automatisk 2-sidet udskrivning.

- Sørg for, at bagklappen er lukket.
- Hvis papiret er krøllet, skal det glattes ud og derefter lægges tilbage i papirbakken.
- Brug almindeligt eller tyndt papir. Brug IKKE kontraktpapir.
- Hvis papiret er for tyndt, kan det krølle.
- Hvis du bruger manuel 2-sidet udskrivning, kan du risikere papirstop eller reduceret udskriftskvalitet.

1. Vælg udskriftskommandoen i programmet.
2. Vælg navnet på din model, og klik derefter på knappen for printeregenskaber eller -indstillinger. Printerdrivervinduet vises.
3. Gå til feltet **Papirretning**, vælg indstillingen **Stående** eller **Liggende** for at konfigurere udskriftsretningen.



Hvis dit program indeholder lignende indstillinger, anbefaler vi, at du indstiller retningen med programmet.

4. Klik på rullelisten **Duplex / Booklet**, og vælg derefter indstillingen **Duplex** eller **Duplex (manuel)**.

Indstilling	Beskrivelse
<b>Duplex</b> (tilgængelig for visse modeller)	Udskriver automatisk på begge sider af papiret.
<b>Duplex (manuel)</b>	Maskinen udskriver alle sider med lige sidetal på den ene side af papiret først. Derefter bliver du via printerdriveren (med en pop op-meddelelse) bedt om at lægge papiret i igen.

5. Klik på knappen **Duplexindstillinger**.
6. Vælg en af valgmulighederne i menuen **Duplextype**.  
Når 2-sidet er valgt, er der fire typer 2-sidet indbinding for hver papirretning:

Indstilling for Stående	Beskrivelse
-------------------------	-------------

Lang kant (venstre)

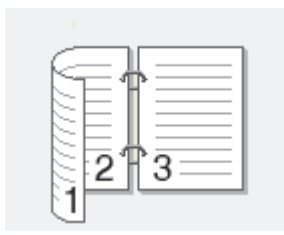

Lang kant (højre)



Kort kant (top)

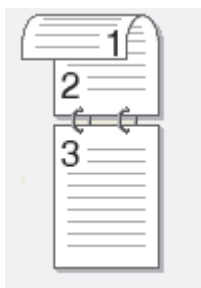

Kort kant (bund)

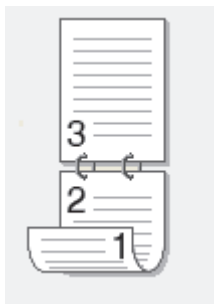

Indstilling for Liggende	Beskrivelse
--------------------------	-------------

Lang kant (top)

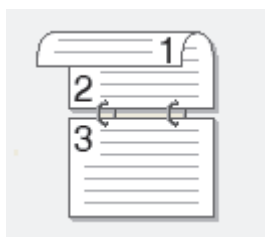

Lang kant (bund)

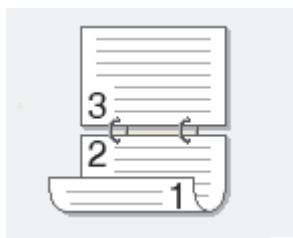

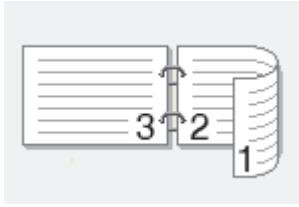
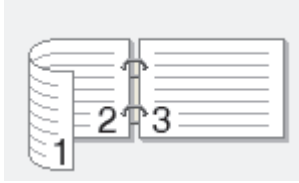
Indstilling for Liggende	Beskrivelse
Kort kant (højre)	
Kort kant (venstre)	

7. Markér afkrydsningsfeltet **Indbindingsmargen** for at angive marginforskydning til indbinding i tommer eller millimeter.
8. Klik på **OK**.
9. Rediger andre printerindstillinger efter behov.
10. Gør et af følgende:
  - For at udføre automatisk 2-sidet udskrivning skal du klikke på **OK** igen, og derefter fuldføre din udskrivningsopgave.
  - Klik på **OK** igen for manuel 2-sidet udskrivning, og følg vejledningen på skærmen.

Hvis papiret ikke fremføres korrekt, kan det krumme op. Fjern papiret, glat det, og læg det tilbage i papirbakken.



### Relaterede informationer

- [Udskrivning fra din computer \(Windows\)](#)



## Ændring af standardudskriftsindstillinger (Windows)

Når du har ændret et programs udskriftsindstillinger, anvendes ændringerne kun på dokumenter, der udskrives med dette program. Hvis du vil ændre udskriftsindstillingerne i alle Windows-programmer, skal du konfigurere printerdriveregenskaberne.

1. Hold nede på -tasten og tryk på  tasten på computerens tastatur for at starte **Kør**.
2. Indtast "**control printers**" i **Åbn**:-feltet og tryk på **OK**.

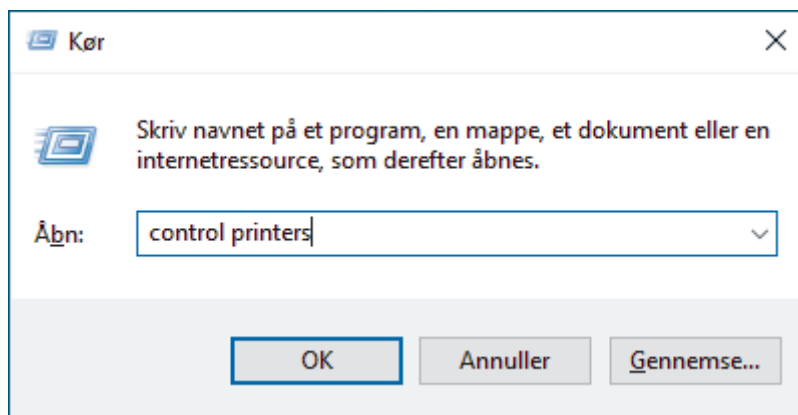

3. Højreklik på ikonet for din model, og vælg derefter **Printeregenskaber**. (Hvis indstillinger for printerdriveren vises, skal du vælge din printerdriver.)

Dialogboksen Printeregenskaber vises.

4. Klik på fanen **Generelt**, og klik derefter på knappen **Udskriftsindstillinger** eller **Indstillinger...**  
Dialogboksen Printerdriver vises.



- Klik på fanen **Enhedsindstillinger** (tilgængelig på visse modeller) for at konfigurere bakkeindstillingerne.
- For at konfigurere printerport skal du klikke på fanen **Porte**.

5. Vælg de udskriftsindstillinger, du vil anvende som standard for alle dine Windows-programmer.
6. Klik på **OK**.
7. Luk dialogboksen med printeregenskaber.



### Relaterede informationer

- [Udskrivning fra din computer \(Windows\)](#)

#### Relaterede emner:

- [Udskrivning af et dokument \(Windows\)](#)
- [Udskriftsindstillinger \(Windows\)](#)
- [Udskrivningsproblemer](#)

## Udskriftsindstillinger (Windows)



- Når du har ændret et programs udskriftsindstillinger, anvendes ændringerne kun på dokumenter, der udskrives med dette program.

Mere information ►► *Relaterede informationer: Udskrivning af et dokument (Windows)*

- For at ændre standardudskriftsindstillingerne skal du konfigurere printerdriveregenskaberne.

Mere information ►► *Relaterede informationer: Ændring af standardudskriftsindstillinger (Windows)*

>> **Grundlæggende Fane**

>> **Avanceret Fane**

### Grundlæggende Fane

The screenshot shows the Brother printer settings window with the 'Grundlæggende' (Basic) tab selected. The window title is 'brother'. On the left, there is a preview of a document with a magnifying glass over a grid pattern. Below the preview, the following settings are listed: Papirstørrelse: A4 (210 x 297 mm / 8.3 x 11.7 tommer), Medietype: Almindeligt papir, Kopier: 1, Opløsning: 600 dpi, Duplex / Booklet: Duplex, Tilpasning: Fra, Vandmærke: Fra, Sikker udskrift: Fra. At the bottom left, there is a checkbox for 'Vis udskrift(G)' and buttons for 'Tilføj profil(W)...' and 'Support...'. The main settings area on the right is divided into sections: 'Papirstørrelse' (A4), 'Papirretning' (Stående selected, Liggende unselected), 'Kopier' (1, Sætvis unselected), 'Medietype' (Almindeligt papir), 'Opløsning' (600 dpi), 'Udskriftsindstillinger(C)' (Grafik), 'Flere sider' (Normal), 'Siderækkefølge' (Højre og derefter ned), 'Kantlinje(M)' (empty), 'Duplex / Booklet' (Duplex), 'Papirkilde' (Første side: Vælg automatisk, Andre sider: Samme som første side). At the bottom right, there are buttons for 'Manuelle indstillinger...', 'Duplexindstillinger...', and 'Standard'. At the very bottom, there are 'OK', 'Annuller', and 'Hjælp' buttons.

#### 1. Papirstørrelse

Vælg den papirstørrelse, du vil bruge. Du kan enten vælge en standardpapirstørrelse eller oprette en brugerdefineret papirstørrelse.

#### 2. Papirretning

Vælg retning (stående eller liggende) for udskriften.

Hvis dit program indeholder lignende indstillinger, anbefaler vi, at du indstiller retningen med programmet.

---

### 3. Kopier

Skriv det antal kopier (1-999), du vil udskrive, i dette felt.

#### Sætvis

Vælg denne indstilling for at udskrive sæt bestående af flersidede dokumenter i den oprindelige siderækkefølge. Når denne indstilling er valgt, udskrives en hel kopi af dit dokument, hvorefter det udskrives igen, afhængigt af hvor mange kopier du har valgt. Hvis denne indstilling ikke er valgt, udskrives hver side afhængigt af antallet af kopier, der blev valgt, før den næste side af dokumentet udskrives.

### 4. Medietype

Vælg den medietype, du vil bruge. For at opnå de bedste udskriftsresultater justerer maskinen automatisk udskriftsindstillingerne i henhold til den valgte medietype.

### 5. Opløsning

Vælg udskriftsopløsningen. Da udskriftsopløsning og hastighed er forbundet, tager det længere tid at udskrive et dokument, jo højere opløsningen er.

### 6. Udskriv indstillinger

Vælg den type dokument, du vil udskrive.

#### Manuelle indstillinger...

Angiv yderligere indstillinger såsom lysstyrke, kontrast og andre indstillinger.

#### Grafik

##### Brug printerens halvtoner

Vælg denne indstilling for at bruge printerdriveren til at udtrykke halvtoner.

##### Lysstyrke

Juster lysstyrken.

##### Kontrast

Juster kontrasten.

##### Grafikkvalitet

Vælg enten Grafik eller Tekst som den bedste udskriftskvalitet, afhængigt af typen af det dokument, du udskriver.

##### Forbedring af udskrivning i gråtoner

Vælg denne indstilling for at forbedre billedkvaliteten af skyggede områder.

##### Forbedring af mønsterudskrivning

Vælg denne indstilling for at forbedre mønsterudskriften, hvis de udskrevne udfyldninger og mønstre afviger fra de udfyldninger og mønstre, du ser på computerskærmen.

##### Forbedr tynd streg

Vælg denne indstilling for at forbedre billedkvaliteten af fine streger.

##### Brug systemets halvtoner

Vælg denne indstilling for at bruge Windows til at udtrykke halvtoner.

#### TrueType-indstilling (tilgængelig for visse modeller)

##### Indstilling

Vælg, hvordan skrifttyperne behandles for udskrivning.

##### Brug printerens TrueType-skrifttyper

Vælg, om der skal bruges indbyggede skrifttyper til skrifttypebehandlingen.

### 7. Flere sider

Vælg denne indstilling for at udskrive flere sider på et enkelt ark papir eller udskrive én side af dokumentet på flere ark.

## Siderækkefølge

Vælg siderækkefølgen ved udskrivning af flere sider på et enkelt ark papir.

## Kantlinje

Vælg den type kant, der skal bruges ved udskrivning af flere sider på et enkelt ark papir.

## 8. Duplex / Booklet

Vælg denne indstilling for at udskrive på begge sider af papiret eller udskrive et dokument i brochureformat med 2-sidet udskrivning.

### Duplexindstillinger

Klik på denne knap for at vælge 2-sidet indbinding. Der er fire typer 2-sidet indbinding til rådighed for hver retning.

## 9. Papirkilde

Vælg papirkildeindstillingen i henhold til udskriftsforholdene eller formålet.

### Første side

Vælg den papirkilde, der skal bruges til udskrivning af den første side.

### Andre sider

Vælg den papirkilde, der skal bruges til udskrivning af den anden og efterfølgende sider.

## Avanceret Fane

The screenshot shows the Brother printer software interface. The 'Avanceret' (Advanced) tab is active. On the left, there is a preview of a document with a magnifying glass over a grid pattern. Below the preview, the following settings are listed:

- Papirstørrelse : A4  
210 x 297 mm  
(8.3 x 11.7 tommer)
- Medietype : Almindeligt papir
- Kopier : 1
- Opløsning : 600 dpi
- Duplex / Booklet : Duplex
- Tilpasning : Fra
- Vandmærke : Fra
- Sikker udskrift : Fra

At the bottom left, there is a checkbox for 'Vis udskrift(G)' and two buttons: 'Tilføj profil(W)...' and 'Support...'. The main settings area on the right has three tabs: 'Grundlæggende', 'Avanceret', and 'Udskriftsprofiler'. The 'Avanceret' tab is selected. Under 'Tilpasning', the 'Fra' radio button is selected. Below it, there is a dropdown menu set to 'A4' and a percentage spinner set to '100'. Other options include:

- Roteret udskrift
- Brug vandmærke (with 'Indstillinger...' button)
- Udskrivning af sidehoved/sidefod (with 'Indstillinger...' button)
- Tonerbesparelse
- Sikker udskrift (with 'Indstillinger...' button)
- Brugergodkendelse (with 'Indstillinger(C)...' button)

At the bottom right of the settings area, there is a button for 'Andre udskriftsindstillinger...'. At the very bottom of the window, there are three buttons: 'OK', 'Annuller', and 'Hjælp'.

## 1. Tilpasning

Vælg disse indstillinger for at forstørre eller formindske størrelsen af siderne i dokumentet.

### Tilpas til papirstørrelsen

Vælg denne indstilling for at forstørre eller formindske dokumentsiderne, så de passer til den angivne papirstørrelse. Når du vælger denne indstilling, skal du vælge den ønskede papirstørrelse i rullelisten.

### Fri [ 25 - 400 % ]

Vælg denne indstilling for at forstørre eller formindske dokumentsiderne manuelt. Når du vælger denne indstilling, skal du skrive en værdi i feltet.

## 2. Roteret udskrift

Vælg denne indstilling for at rotere det udskrevne billede 180 grader.

## 3. Brug vandmærke

Vælg denne indstilling for at udskrive et logo eller tekst på dokumentet som vandmærke. Vælg et af de forudindstillede vandmærker, tilføj et nyt vandmærke, eller brug en billedfil, du har oprettet.

## 4. Udskrivning af sidehoved/sidefod

Vælg denne indstilling for at udskrive dato, klokkeslæt og pc-loginbrugernavn på dokumentet.

## 5. Tonerbesparelse

Vælg denne funktion for at bruge mindre toner til udskrivning af dokumenter; udskriften ser lysere ud, men kan stadig læses.

## 6. Administrator

Denne funktion giver dig mulighed for at ændre administratoradgangskoden og begrænse forskellige udskrivningsfunktioner.

## 7. Brugergodkendelse (tilgængelig for visse modeller)

Denne funktion giver dig mulighed for at bekræfte begrænsningerne for hver bruger.

## 8. Andre udskriftsindstillinger

### Dvale

Vælg dette for at indstille maskinen til at gå i dvaletilstand umiddelbart efter udskrift.

### Makro (tilgængelig for visse modeller)

Vælg denne funktion for at udskrive en elektronisk formular (makro), du har gemt i maskinens hukommelse, som en overlejring på udskriftsjobbet.

### Lysstyrkejustering

Angiv udskriftstætheden.

### Øg udskriftskvaliteten

Vælg denne indstilling for at reducere krøllet papir og forbedre tonerfiksering.

### Spring tom side over

Vælg denne indstilling for at få printerdriveren til automatisk at registrere tomme sider og udelukke dem fra udskrivning.

### Udskriv tekst i sort

Vælg denne indstilling, når du vil udskrive farvet tekst med sort.

### Printarkiv

Vælg denne indstilling for at gemme udskriftsdataene som en PDF-fil på computeren.

### Øko-indstillinger

Vælg denne indstilling for at reducere udskrivningsstøjen.



## Relaterede informationer

- [Udskrivning fra din computer \(Windows\)](#)

---



**Relaterede emner:**

- [Ændring af standardudskriftsindstillinger \(Windows\)](#)
  - [Udskrivning af et dokument \(Windows\)](#)
-

## Overvåg maskinens status fra din computer (Windows)

Status Monitor er et konfigurerbart softwareværktøj til overvågning af status for en eller flere maskiner, så du omgående kan få besked om fejl.

Gør et af følgende:

- Dobbeltklik på -ikonet på jobbakken.
- Start  (**Brother Utilities**), klik derefter på rullelisten, og vælg navnet på din model (hvis det ikke allerede markeret). Klik på **Værktøjer** i venstre navigationslinje, og klik derefter på **Status Monitor**.

### Fejlfinding

Klik på knappen **Fejlfinding** for at åbne supportwebstedet.

### Besøg webstedet for originalt tilbehør

Klik på **Besøg webstedet for originalt tilbehør**-knappen for at få mere information om Brother's originale varesortiment.



### Relaterede informationer

- [Udskrivning fra din computer \(Windows\)](#)

#### Relaterede emner:

- [Udskrivningsproblemer](#)

## Udskrivning fra din computer (Mac)

- [Udskrivning med AirPrint](#)



## Udskrivning med AirPrint

- [Udskrivning fra iPad, iPhone eller iPod touch](#)
- [Udskrivning med AirPrint \(macOS\)](#)

## Ilæg og udskriv på konvolutter fra åbningen til manuel fremføring

Før indføring skal du trykke på konvolutternes hjørner og sider for at gøre dem så flade som muligt.

Når du lægger en anden papirstørrelse i bakken, skal du samtidigt ændre indstillingen for papirstørrelse i maskinen eller computeren.

1. Åbn maskinens bagklap (outputbakke til forsiden opad).

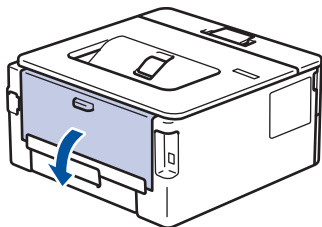

 Maskinen tænder automatisk for manuel fremføring, når du lægger papir i åbningen til manuel fremføring.

2. Træk de to grønne håndtag ned, et på venstre side og et på højre side, som vist på illustrationen.

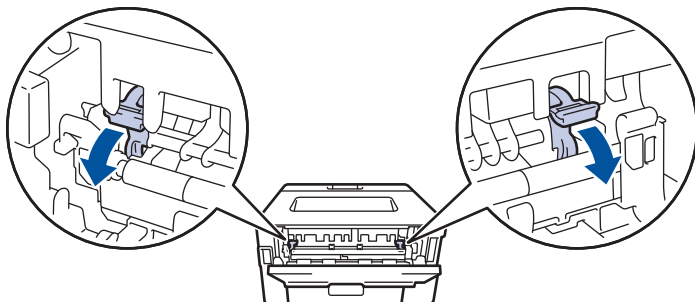

3. Åbn åbningen til manuel fremføring på maskinens forside.

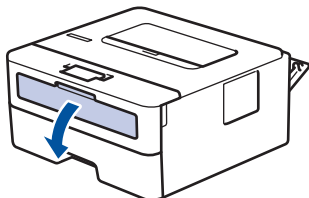

4. Brug begge hænder til at skubbe papirstyret ved åbningen til manuel fremføring til bredden af det papir, du bruger.

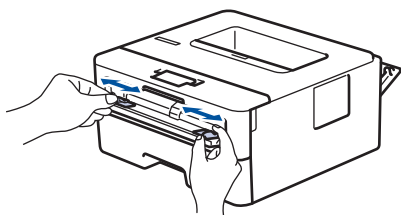

5. Brug begge hænder til at lægge en konvolut ind i åbningen til manuel fremføring, indtil den forreste kant rører ved rullen til papirfremføring. Giv slip, når du mærker, at maskinen trækker det ind.

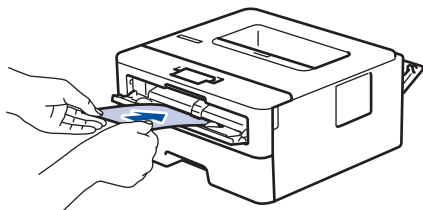



- Læg konvolutten i åbningen til manuel fremføring med udskriftsoverfladen *opad*.
- Træk konvolutten helt ud, når du lægger konvolutten i åbningen til manuel fremføring igen.
- Du må ikke lægge mere end en konvolut i åbningen til manuel fremføring ad gangen, da det kan forårsage papirstop.
- Sørg for, at konvolutten er lige og i den korrekte position i åbningen til manuel fremføring. Hvis ikke vil konvolutten ikke blive fremført korrekt, hvilket kan resultere i en skæv udskrift eller papirstop.

6. Send udskriftsjobbet til maskinen.



Rediger dine udskriftsindstillinger i dialogboksen til udskrivning.

Indstillinger	Indstillinger for konvolutter
Papirstørrelse	Com-10 DL C5 Monarch
Medietype	Konvolutter Tyk konvolut Tynd konvolut

7. Når den trykte konvolut er kommet ud af maskinen, skal du lægge den næste konvolut i. Gentag for hver konvolut, du vil udskrive.
8. Når du er færdig med at udskrive, skal du føre de to grønne håndtag, du justerede i det tidligere trin, tilbage til deres oprindelige placeringer.
9. Når du er færdig, skal du lukke baglåget (outputbakken til forsiden opad), så det låses fast i lukket position.



### Relaterede informationer

- [Ilægning af papir](#)
- [Udskrivning](#)

## Udskrivning af en vedhæftet fil til en e-mail

Du kan udskrive filer ved at sende dem pr. e-mail til Brother-maskinen.

- Kontroller, at webbaseret administration er indstillet til Til. Du kan finde flere oplysninger ►► *Relaterede informationer*
- Du kan vedhæfte op til 10 dokumenter, 20 MB i alt, til en e-mail.
- Denne funktion understøtter følgende formater:
  - Dokumentfiler: PDF, TXT og Microsoft Office-filer
  - Billedfiler: JPEG, BMP, GIF, PNG og TIFF
- Maskinen udskriver som standard både e-mailens indhold og de vedhæftede filer. Skift indstillinger efter behov for kun at udskrive vedhæftede filer til e-mails.

1. Start din webbrowser.
2. Indtast "https://maskinens IP-adresse" i browserens adresselinje (hvor "maskinens IP-adresse" er IP-adressen på din maskine).  
F.eks.:  
https://192.168.1.2
3. Hvis det er påkrævet, skal du skrive en adgangskode i feltet **Login (Logon)** og derefter klikke på **Login (Logon)**.



Standardadgangskoden for administration af denne maskines indstillinger er placeret på maskinens bagside og er mærket "**Pwd**". Skift standardadgangskoden ved at følge vejledningen på skærmen, første gang du logger på.

4. Klik på **Online Functions (Onlinefunktioner)** > **Online Functions Settings (Indstillinger for onlinefunktioner)** i venstre navigationsbjælke.



- Start navigationen fra ☰, hvis venstre navigationsbjælke ikke er synlig.
- Kontakt netværksadministratoren for at få adgang, hvis denne funktion er låst.

5. Klik på knappen **I accept the terms and conditions (Jeg accepterer vilkårene og betingelserne)**.
6. Gå til maskinen, og følg vejledningen på maskinen for at aktivere indstillingerne.
7. Klik på **General Settings (Generelle indstillinger)** på din computer.  
Skærbilledet **Email Print (E-mail-udskrivning): General Settings (Generelle indstillinger)** vises.
8. Klik på knappen **Enable (Aktiver)**.  
Maskinen udskriver instruktionsarket.
9. Send din e-mail til e-mailadressen på arket. Maskinen udskriver de vedhæftede filer til e-mailen.



Hvis du vil ændre indstillingerne inkl. e-mailadresse og printerindstillinger, skal du klikke på knappen **Online Functions Settings Page (Side med indstillinger for onlinefunktioner)**.



### Relaterede informationer

- [Udskrivning](#)

#### Relaterede emner:

- [Aktivering/deaktivering af webbaseret administration ved hjælp af betjeningspanelet](#)

## Ændre udskriftsindstillinger vha. betjeningspanelet

Relaterede modeller: HL-L2460DN/HL-L2865DW

Vælg den type dokument, du vil udskrive.

1. Tryk på ▲ eller ▼ for at få vist indstillingen [Printer], og tryk derefter på **OK**.
2. Tryk på ▲ eller ▼ for at få vist indstillingen [Udskr.indstil.], og tryk derefter på **OK**.
3. Tryk på ▲ eller ▼ for at få vist indstillingen [Grafik] eller [Tekst], og vælg derefter den ønskede indstilling.
4. Tryk på **Go (Gå)**.



### Relaterede informationer

- [Udskrivning](#)

## Annullering af et udskriftsjob

Tryk på **Go (Gå)** på maskinens kontrolpanel, og hold den nede i cirka to sekunder for at annullere det aktuelle udskriftsjob.



Hvis du vil annullere flere udskriftsjob skal du trykke på **Go (Gå)** og holde den nede i 6 sekunder.



### Relaterede informationer

- [Udskrivning](#)

#### Relaterede emner:

- [Udskrivningsproblemer](#)

## Testudskrift

**Relaterede modeller:** HL-L2400DW/HL-L2400DWE/HL-L2442DW/HL-L2445DW/HL-L2447DW/HL-L2460DN/HL-L2865DW

Hvis der er problemer med udskriftskvaliteten, skal du følge nedenstående instruktioner for at foretage en testudskrivning:

1. Tryk på ▲ eller ▼ for at få vist indstillingen [Printer], og tryk derefter på **OK**.
2. (HL-L2460DN/HL-L2865DW) Tryk på ▲ eller ▼ for at få vist indstillingen [Udskriftsindst.], og tryk derefter på **OK**.
3. Tryk på ▲ eller ▼ for at få vist [Test udskrift], og tryk derefter på **OK**.
4. Tryk på **Go (Gå)**.

Maskinen udskriver testsiden.



### Relaterede informationer

- [Udskrivning](#)

#### Relaterede emner:

- [Forbedring af udskriftskvaliteten](#)

## Netværk

**Relaterede modeller:** HL-L2400DW/HL-L2400DWE/HL-L2442DW/HL-L2445DW/HL-L2447DW/HL-L2460DN/HL-L2865DW

- [Understøttede, grundlæggende netværksfunktioner](#)
- [Konfiguration af netværksindstillinger](#)
- [Indstillinger for trådløst netværk](#)
- [Netværksfunktioner](#)



## Understøttede, grundlæggende netværksfunktioner

**Relaterede modeller:** HL-L2400DW/HL-L2400DWE/HL-L2442DW/HL-L2445DW/HL-L2447DW/HL-L2460DN/HL-L2865DW

Maskinen understøtter forskellige funktioner, afhængigt af operativsystemet. Brug denne tabel til at se, hvilke netværksfunktioner og forbindelser der understøttes af de enkelte operativsystemer.

Operativsystemer	Windows	Windows Server	macOS
Udskrivning	Ja	Ja	Ja
Web Based Management <sup>1</sup>	Ja	Ja	Ja
Status Monitor	Ja		
Driverdistributionsguide	Ja	Ja	

<sup>1</sup> Standardadgangskoden for administration af din maskines indstillinger er placeret på maskinens bagside og er mærket "**Pwd**". Vi anbefaler, at du med det samme ændrer standardadgangskoden for at beskytte maskinen mod uautoriseret adgang.



- Når du tilslutter maskinen til et eksternt netværk som f.eks. internettet, skal du sikre dig, at dit netværksmiljø er beskyttet af en separat firewall eller på anden vis for at forhindre, at information lækker på grund af utilstrækkelige indstillinger eller uønskede tredjeparters uautoriserede adgang.
- Når din maskine sluttes til det globale netværk, vises en advarsel. Når du ser denne advarsel, anbefaler vi på det kraftigste, at du kontrollerer dine netværksindstillinger og derefter opretter forbindelse til et sikkert netværk igen.
- Aktivering af din maskines funktion Global netværkskommunikationsfiltrering blokerer adgang fra det globale netværk. Funktionen til Global netværkskommunikationsfiltrering kan forhindre maskinen i at modtage visse udskriftsjob fra en computer eller mobilenhed, der anvender en global IP-adresse.



### Relaterede informationer

- [Netværk](#)

#### Relaterede emner:

- [Skift login-adgangskoden ved hjælp af webbaseret administration](#)

## Konfiguration af netværksindstillinger

**Relaterede modeller:** HL-L2400DW/HL-L2400DWE/HL-L2442DW/HL-L2445DW/HL-L2447DW/HL-L2460DN/HL-L2865DW

- [Konfigurer netværksdetaljer vha. kontrolpanelet](#)
- [Ændring af maskinindstillinger ved hjælp af Web Based Management](#)

## Konfigurer netværksdetaljer vha. kontrolpanelet

**Relaterede modeller:** HL-L2400DW/HL-L2400DWE/HL-L2442DW/HL-L2445DW/HL-L2447DW/HL-L2460DN/HL-L2865DW

Brug betjeningspanelets menuvalg til [Netværk] for at konfigurere maskinen til dit netværk.



- Få flere oplysninger om de netværksindstillinger, du kan konfigurere vha. betjeningspanelet >> *Relaterede informationer: Indstillingstabeller*
- Du kan også bruge Webbaseret administration til konfiguration og ændring af maskinens netværksindstillinger.

1. Tryk på ▲ eller ▼ for at vælge indstillingen [Netværk], og tryk derefter på **OK**.
2. Tryk på ▲ eller ▼ for at vælge den ønskede netværksindstilling, og tryk derefter på **OK**. Gentag dette trin, indtil du kommer til den menu, du vil konfigurere, og følg derefter vejledningen i displayet.



### Relaterede informationer

- [Konfiguration af netværksindstillinger](#)

#### Relaterede emner:

- [Indstillingstabeller \(HL-L2400DW/HL-L2400DWE/HL-L2442DW/HL-L2445DW/HL-L2447DW/HL-L2460DN/HL-L2865DW\)](#)
- [Understøttede, grundlæggende netværksfunktioner](#)

## Indstillinger for trådløst netværk

**Relaterede modeller:** HL-L2400DW/HL-L2400DWE/HL-L2442DW/HL-L2445DW/HL-L2447DW/HL-L2865DW

- [Brug af det trådløse netværk](#)
- [Brug Wi-Fi Direct®](#)
- [Aktivering/deaktivering af trådløst LAN](#)
- [Udskriv WLAN-rapporten](#)

## Brug af det trådløse netværk

**Relaterede modeller:** HL-L2400DW/HL-L2400DWE/HL-L2442DW/HL-L2445DW/HL-L2447DW/HL-L2865DW

- [Før konfiguration af din maskine til et trådløst netværk](#)
- [Konfiguration af maskinen til et trådløst netværk ved hjælp af guiden til konfiguration fra din computer](#)
- [Konfigurer maskinen til et trådløst netværk med brug af konfigurationsguiden på maskinens kontrolpanel](#)
- [Konfigurer maskinen til et trådløst netværk med éttryks-metoden i Wi-Fi Protected Setup™ \(WPS\)](#)
- [Konfigurer maskinen til et trådløst netværk med PIN-metoden i Wi-Fi Protected Setup™ \(WPS\)](#)
- [Konfigurer maskinen til et trådløst netværk, når SSID'et ikke rundsendes](#)
- [Konfiguration af maskinen til et trådløst virksomhedsnetværk](#)

## Før konfiguration af din maskine til et trådløst netværk

**Relaterede modeller:** HL-L2400DW/HL-L2400DWE/HL-L2442DW/HL-L2445DW/HL-L2447DW/HL-L2865DW

Kontroller følgende, før du forsøger at konfigurere et trådløst netværk.

- Hvis du bruger et trådløst virksomhedsnetværk, skal du kende bruger-id'et og adgangskoden.
- Placer maskinen så tæt på det trådløse LAN-accesspoint/routeren som muligt med et minimum af forhindringer for at opnå optimal dokumentudskrivning hver dag. Store genstande og vægge mellem de to enheder samt interferens fra andre elektroniske enheder kan have indflydelse på dine dokumenters dataoverførselshastighed.

Det kan derfor betyde, at en trådløs forbindelse ikke er den optimale metode for alle typer dokumenter og programmer. Hvis du udskriver store filer som f.eks. flersidede dokumenter med både tekst og store illustrationer, kan du eventuelt overveje at vælge kabelbaseret Ethernet for at opnå hurtigere dataoverførsel (kun understøttede modeller) eller USB for at opnå den højeste hastighed.

- Selvom maskinen kan bruges i såvel kabelbaserede som trådløse netværk (kun understøttede modeller), kan der kun anvendes én forbindelsesmetode ad gangen. Dog kan en trådløs netværksforbindelse og en Wi-Fi Direct-forbindelse eller en kabelbaseret netværksforbindelse (kun modeller der understøtter dette) og en Wi-Fi Direct-forbindelse bruges samtidig.
- Hvis der er et signal i nærheden, giver trådløst LAN dig mulighed for frit at oprette en LAN-forbindelse. Men hvis sikkerhedsindstillingerne ikke er konfigureret korrekt, kan signalet blive opsnappet af uønskede tredjeparter, hvilket kan medføre:
  - Tyveri af personlige eller fortrolige oplysninger
  - Forkert transmission af oplysninger til parter, der udgiver sig for at være de angivne personer
  - Udbredelse af transskriberet, opfanget kommunikationsindhold.



Vær opmærksom på, at du skal kende den trådløse routers/accesspoints netværksnavn (SSID) og netværksnøgle (adgangskode). Hvis du ikke kan finde disse oplysninger, skal du kontakte producenten af den trådløse router/accesspointet, systemadministratoren eller internetudbyderen. Brother kan ikke give dig disse oplysninger.



### Relaterede informationer

- [Brug af det trådløse netværk](#)

🏠 [Hjem](#) > [Netværk](#) > [Indstillinger for trådløst netværk](#) > [Brug af det trådløse netværk](#) > Konfiguration af maskinen til et trådløst netværk ved hjælp af guiden til konfiguration fra din computer

## Konfiguration af maskinen til et trådløst netværk ved hjælp af guiden til konfiguration fra din computer

**Relaterede modeller:** HL-L2400DW/HL-L2400DWE/HL-L2442DW/HL-L2445DW/HL-L2447DW/HL-L2865DW

1. Download installationsprogrammet fra siden **Downloads** for din model på [support.brother.com/downloads](http://support.brother.com/downloads).
2. Start installationsprogrammet, og følg derefter vejledningen på skærmen.
3. Vælg **Trådløs netværkstilslutning (Wi-Fi)**, og klik derefter på **Næste** .
4. Følg vejledningen på skærmen.

Konfigurationen af det trådløse netværk er nu færdig.



### Relaterede informationer

- [Brug af det trådløse netværk](#)

## Konfigurer maskinen til et trådløst netværk med brug af konfigurationsguiden på maskinens kontrolpanel

**Relaterede modeller:** HL-L2400DW/HL-L2400DWE/HL-L2442DW/HL-L2445DW/HL-L2447DW/HL-L2865DW

Før du konfigurerer din maskine, anbefaler vi, at du noterer indstillingerne for dit trådløse netværk. Du får brug for disse oplysninger, før du fortsætter med konfigurationen.

1. Tjek og optag de aktuelle trådløse netværksindstillinger på computeren, du tilslutter.

Netværksnavn (SSID)

Netværksnøgle

F.eks.:

Netværksnavn (SSID)
HELLO

Netværksnøgle
12345



- Dit access point/router kan understøtte brugen af flere WEP-nøgler, men din Brother-maskine understøtter kun brugen af den første WEP-nøgle.
- Hav dit SSID (netværksnavn) og din netværksnøgle (adgangskode) klar, hvis du har brug for hjælp under konfigurationen, og du ønsker at kontakte Brother Support. Vi kan ikke hjælpe dig med at finde denne information.
- Hvis du ikke er bekendt herom (SSID og netværksnøgle), kan du ikke fortsætte konfigurationen af den trådløse forbindelse.

### Hvor kan jeg finde disse oplysninger?

- Tjek dokumentation, der følger med din trådløse router.
- Den første SSID kan være enten fabrikantens navn eller navnet på modellen.
- Hvis du ikke er bekendt med sikkerhedsoplysningerne, skal du kontakte fabrikanten af routeren, din systemadministrator eller din internetudbyder.

2. Tryk på ▲ eller ▼ for at vælge indstillingen [Netværk], og tryk derefter på **OK**.
3. Tryk på ▲ eller ▼ for at vælge indstillingen [WLAN (Wi-Fi)], og tryk derefter på **OK**.
4. Tryk på ▲ eller ▼ for at vælge indstillingen [Find netværk], og tryk derefter på **OK**.
5. Vælg Til, når [WLAN akt.?] vises.  
Dette starter guiden til trådløs konfiguration.
6. Maskinen søger efter dit netværk og viser en liste over tilgængelige SSID'er. Når der vises en liste over SSID'er, skal du trykke på ▲ eller ▼ for at vælge det ønskede SSID.
7. Tryk på **OK**.
8. Gør et af følgende:
  - Hvis du bruger en godkendelses- og krypteringsmetode, der kræver en netværksnøgle, skal du indtaste den netværksnøgle, du skrev ned i første trin.  
Når du har indtastet alle tegnene, skal du trykke på **OK**.



---

Vælg [Ja] for at anvende indstillingerne.

- Hvis din godkendelsesmetode er Open System og krypteringsmetoden er Ingen, skal du gå videre til næste trin.

9. Maskinen forsøger at oprette forbindelse til den trådløse enhed, du har valgt.

Hvis det lykkedes den trådløse enhed at oprette forbindelse, viser maskinens LCD [Tilsluttet].

Du har nu gennemført konfigurationen af det trådløse netværk. Hvis du vil installere de drivere og software, der er nødvendige/nødvendig for at bruge maskinen, skal du gå til siden **Downloads** for din model på [support.brother.com/downloads](http://support.brother.com/downloads).



### Relaterede informationer

- [Brug af det trådløse netværk](#)

#### Relaterede emner:

- [Sådan indtastes tekst på din maskine](#)
  - [Fejlkode i trådløs LAN-rapport](#)
-

## Konfigurer maskinen til et trådløst netværk med éttryks-metoden i Wi-Fi Protected Setup™ (WPS)

**Relaterede modeller:** HL-L2400DW/HL-L2400DWE/HL-L2442DW/HL-L2445DW/HL-L2447DW/HL-L2865DW

Hvis det trådløse accesspoint/routeren understøtter WPS (PBC: Push Button Configuration), kan du bruge WPS fra maskinens kontrolpanelmenu til at konfigurere dine trådløse netværksindstillinger.

1. Tryk på ▲ eller ▼ for at vælge indstillingen [Netværk], og tryk derefter på **OK**.
2. Tryk på ▲ eller ▼ for at vælge indstillingen [WLAN (Wi-Fi)], og tryk derefter på **OK**.
3. Tryk på ▲ eller ▼ for at vælge indstillingen [WPS/Tryk knap], og tryk derefter på **OK**.
4. Vælg Til, når [WLAN akt.?] vises.  
Dette starter guiden til trådløs konfiguration.
5. Når displayet viser [Tryk knap på rtr], skal du trykke på knappen WPS på det trådløse accesspoint eller routeren. Følg derefter vejledningen på maskinens display. Maskinen registrerer automatisk det trådløse accesspoint/routeren og forsøger at oprette forbindelse til dit trådløse netværk.

Hvis det lykkedes den trådløse enhed at oprette forbindelse, viser maskinens LCD [Tilsluttet].

Du har nu gennemført konfigurationen af det trådløse netværk. Hvis du vil installere de drivere og software, der er nødvendige/nødvendig for at bruge maskinen, skal du gå til siden **Downloads** for din model på [support.brother.com/downloads](http://support.brother.com/downloads).



### Relaterede informationer

- [Brug af det trådløse netværk](#)

#### Relaterede emner:

- [Fejlkode i trådløs LAN-rapport](#)

## Konfigurer maskinen til et trådløst netværk med PIN-metoden i Wi-Fi Protected Setup™ (WPS)

**Relaterede modeller:** HL-L2400DW/HL-L2400DWE/HL-L2442DW/HL-L2445DW/HL-L2447DW/HL-L2865DW

Hvis dit trådløse LAN-accesspoint/din trådløse LAN-router understøtter WPS, kan du bruge PIN-metoden (Personal Identification Number) til at konfigurere de trådløse netværksindstillinger.

PIN-metoden er en af de forbindelsesmetoder, der er udviklet af Wi-Fi Alliance®. Ved at sende en PIN-kode, som oprettes af en tilmelder (din maskine) til registratoren (en enhed, der administrerer det trådløse LAN), kan du konfigurere det trådløse netværk og sikkerhedsindstillingerne. Se vejledningen, der følger med det trådløse accesspoint/routeren for at få flere oplysninger om, hvordan du får adgang til WPS-tilstand.

### Type A

Forbindelse, når det trådløse LANs accesspoint/routeren (1) dublerer som registrator:

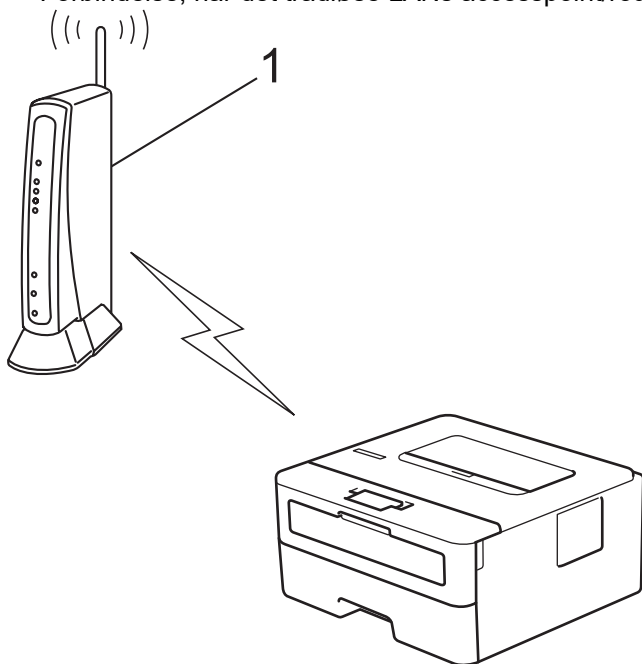

### Type B

Forbindelse, når en anden enhed (2), f.eks. en computer, bruges som registrator:

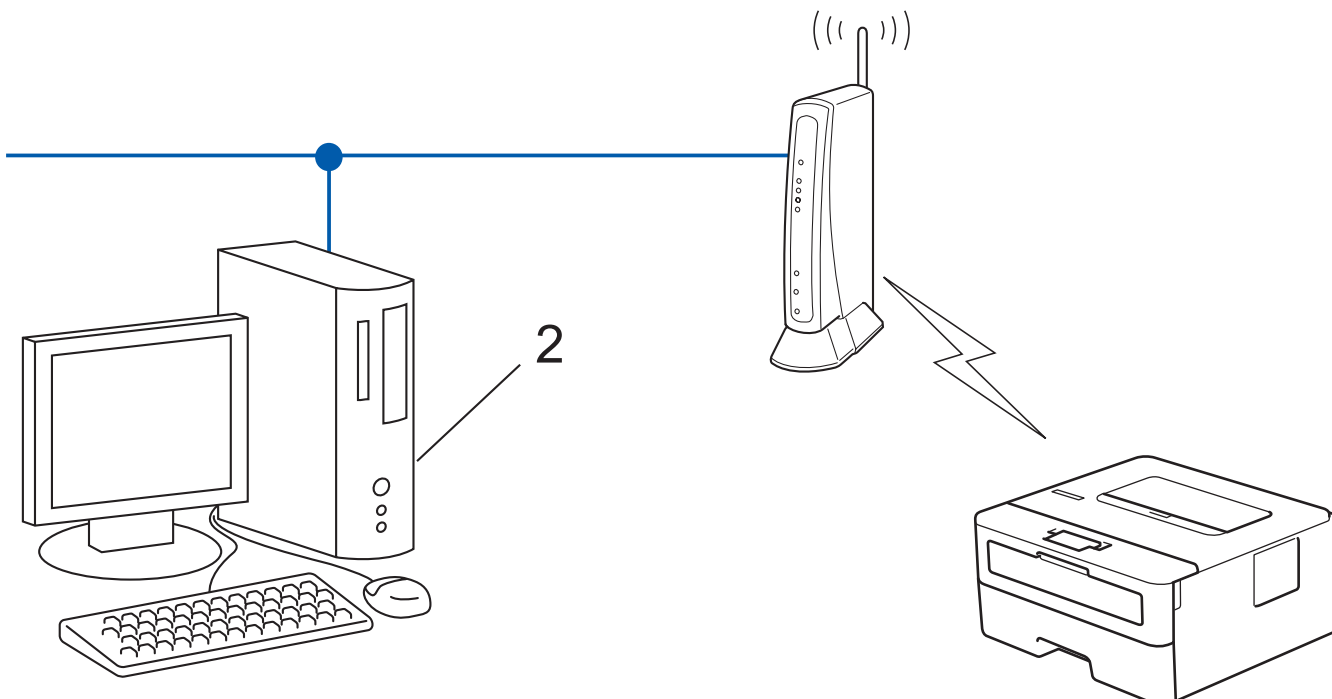

1. Tryk på ▲ eller ▼ for at vælge indstillingen [Netværk], og tryk derefter på **OK**.
2. Tryk på ▲ eller ▼ for at vælge indstillingen [WLAN (Wi-Fi)], og tryk derefter på **OK**.
3. Tryk på ▲ eller ▼ for at vælge indstillingen [WPS/PIN-kode], og tryk derefter på **OK**.
4. Vælg Til, når [WLAN akt.?] vises.  
Dette starter guiden til trådløs konfiguration.
5. Displayet viser en ottecifret PIN-kode, og maskinen begynder at søge efter et trådløst accesspoint/en router.
6. Indtast IP-adressen for den enhed, du bruger som registrator, i din browsers adresselinje vha. en computer, der er forbundet til netværket (f.eks.: <http://192.168.1.2>).
7. Gå til siden WPS-indstillinger, og indtast PIN-koden, og følg derefter vejledningen på skærmen.



- Registratoren er normalt det trådløse accesspoint/routeren.
- Indstillingssiden varierer afhængigt af mærket på dit trådløse LAN-accesspoint/router. Se den vejledning, der følger med det trådløse accesspoint/routeren, for at få flere oplysninger.

**Gennemfør følgende trin, hvis du bruger en computer med Windows 10 eller Windows 11 som registrator:**

8. Hold nede på -tasten og tryk på  tasten på computerens tastatur for at starte **Kør**.
9. Indtast "**control printers**" i **Åbn**:-feltet og tryk på **OK**.

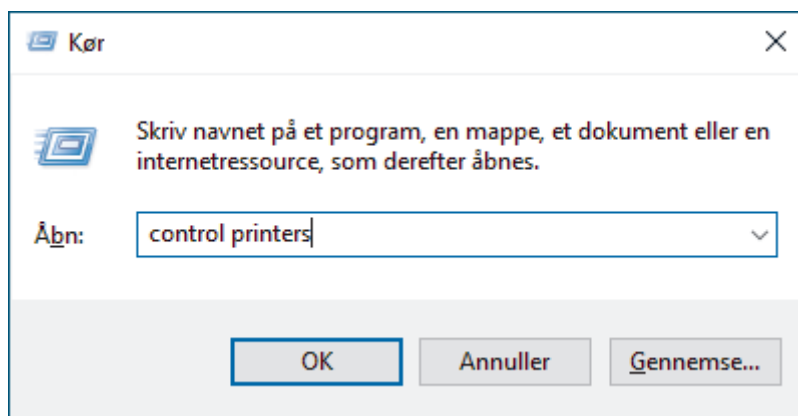

10. Klik på **Tilføj en enhed**.



- Hvis du vil bruge en computer med Windows 10 eller Windows 11 som registrator, skal du registrere den på dit netværk på forhånd. Se den vejledning, der følger med det trådløse accesspoint/routeren, for at få flere oplysninger.
- Hvis du bruger Windows 10 eller Windows 11 som registrator, kan du installere printerdriveren efter den trådløse konfiguration ved at følge vejledningen på skærmen. Hvis du vil installere den driver og software, der er nødvendig for at bruge maskinen, skal du gå til siden **Downloads** for din model på [support.brother.com/downloads](http://support.brother.com/downloads).

11. Vælg din maskine, og klik på **Næste**.

12. Indtast den PIN-kode, der vises i maskinens display, og klik på **Næste**.

13. Klik på **Luk**.

Hvis det lykkedes den trådløse enhed at oprette forbindelse, viser maskinens LCD [Tilsluttet].

Du har nu gennemført konfigurationen af det trådløse netværk. Hvis du vil installere de drivere og software, der er nødvendige/nødvendig for at bruge maskinen, skal du gå til siden **Downloads** for din model på [support.brother.com/downloads](http://support.brother.com/downloads).



### Relaterede informationer

- [Brug af det trådløse netværk](#)

#### Relaterede emner:

- [Fejlkode i trådløs LAN-rapport](#)

## Konfigurer maskinen til et trådløst netværk, når SSID'et ikke rundsendes

**Relaterede modeller:** HL-L2400DW/HL-L2400DWE/HL-L2442DW/HL-L2445DW/HL-L2447DW/HL-L2865DW

Før du konfigurerer din maskine, anbefaler vi, at du noterer indstillingerne for dit trådløse netværk. Du får brug for disse oplysninger, før du fortsætter med konfigurationen.

1. Kontroller de aktuelle indstillinger for det trådløse netværk, og skriv dem ned.

Netværksnavn (SSID)		
Authentication Method (Godkendelsesmetode)	Krypteringstilstand	Netværksnøgle
Åbent system	INGEN	-
	WEP	
Delt nøgle	WEP	
WPA/WPA2-PSK	AES	
	TKIP	
WPA3-SAE	AES	

F.eks.:

Netværksnavn (SSID)		
HELLO		
Authentication Method (Godkendelsesmetode)	Krypteringstilstand	Netværksnøgle
WPA2-PSK	AES	12345678



Hvis routeren bruger WEP-kryptering, skal du indtaste den første WEP-nøgle. Brother-maskinen understøtter kun brugen af den første WEP-nøgle.

2. Tryk på ▲ eller ▼ for at vælge indstillingen [Netværk], og tryk derefter på **OK**.
3. Tryk på ▲ eller ▼ for at vælge indstillingen [WLAN (Wi-Fi)], og tryk derefter på **OK**.
4. Tryk på ▲ eller ▼ for at vælge indstillingen [Find netværk], og tryk derefter på **OK**.
5. Vælg Til, når [WLAN akt.?] vises.  
Dette starter guiden til trådløs konfiguration.
6. Maskinen søger efter dit netværk og viser en liste over tilgængelige SSID'er. Tryk på ▲ eller ▼ for at vælge indstillingen [<Ny SSID>], og tryk derefter på **OK**.
7. Indtast SSID-navnet, og tryk på **OK**.
8. Tryk på ▲ eller ▼ for at vælge den ønskede godkendelsesmetode, og tryk derefter på **OK**.
9. Gør et af følgende:
  - Hvis du har valgt indstillingen [Åbent system], skal du trykke på ▲ eller ▼ for at vælge krypteringstypen [Ingen] eller [WEP] og derefter trykke på **OK**.  
Hvis du har valgt krypteringstypen [WEP], skal du indtaste en WEP-nøgle og derefter trykke på **OK**.
  - Hvis du har valgt indstillingen [Delt nøgle], skal du indtaste WEP-nøglen og trykke på **OK**.

- 
- Hvis du har valgt indstillingen [WPA-Personal], skal du trykke på ▲ eller ▼ for at vælge krypteringstypen [TKIP+AES] eller [AES] og derefter trykke på **OK**.  
Indtast WPA™-nøglen, og tryk på **OK**.
  - Hvis du har valgt indstillingen [WPA3-SAE] skal du vælge krypteringstype [AES] og derefter trykke på **OK**.  
Indtast WPA™-nøglen, og tryk på **OK**.



---

Brother-maskinen understøtter kun brugen af den første WEP-nøgle.

---

10. Vælg [Ja] for at anvende indstillingerne.

11. Maskinen forsøger at oprette forbindelse til den trådløse enhed, du har valgt.

Hvis det lykkedes den trådløse enhed at oprette forbindelse, viser maskinens LCD [Tilsluttet].

Du har nu gennemført konfigurationen af det trådløse netværk. Hvis du vil installere de drivere og software, der er nødvendige/nødvendig for at bruge maskinen, skal du gå til siden **Downloads** for din model på [support.brother.com/downloads](https://support.brother.com/downloads).



### Relaterede informationer

- [Brug af det trådløse netværk](#)

#### Relaterede emner:

- [Jeg kan ikke fuldføre konfigurationen af det trådløse netværk](#)
  - [Sådan indtastes tekst på din maskine](#)
  - [Fejlkode i trådløs LAN-rapport](#)
-

## Konfiguration af maskinen til et trådløst virksomhedsnetværk

**Relaterede modeller:** HL-L2400DW/HL-L2400DWE/HL-L2442DW/HL-L2445DW/HL-L2447DW/HL-L2865DW

Før du konfigurerer din maskine, anbefaler vi, at du noterer indstillingerne for dit trådløse netværk. Du får brug for disse oplysninger, før du fortsætter med konfigurationen.

1. Kontroller og noter de nuværende indstillinger for det trådløse netværk.

Netværksnavn (SSID)			
Authentication Method (Godkendelsesmetode)	Krypteringstilstand	Bruger-id	Adgangskode
EAP-FAST/NONE	AES		
	TKIP		
EAP-FAST/MS-CHAPv2	AES		
	TKIP		
EAP-FAST/GTC	AES		
	TKIP		
PEAP/MS-CHAPv2	AES		
	TKIP		
PEAP/GTC	AES		
	TKIP		
EAP-TTLS/CHAP	AES		
	TKIP		
EAP-TTLS/MS-CHAP	AES		
	TKIP		
EAP-TTLS/MS-CHAPv2	AES		
	TKIP		
EAP-TTLS/PAP	AES		
	TKIP		
EAP-TLS	AES		-
	TKIP		-

F.eks.:

Netværksnavn (SSID)			
HELLO			
Authentication Method (Godkendelsesmetode)	Krypteringstilstand	Bruger-id	Adgangskode
EAP-FAST/MS-CHAPv2	AES	Brother	12345678





- Hvis du konfigurerer maskinen vha. EAP-TLS-godkendelse, skal du installere klientcertifikatet udstedt af et nøglecenter, før du kan starte konfigurationen. Kontakt din netværksadministrator vedrørende klientcertifikatet. Hvis du har installeret mere end ét certifikat, anbefaler vi, at du noterer navnet på det certifikat, du vil bruge.
- Hvis du kontrollerer maskinen vha. fællesnavnet for servercertifikatet, anbefaler vi, at du noterer fællesnavnet, før du starter konfigurationen. Kontakt din netværksadministrator vedrørende fællesnavnet for servercertifikatet.

2. Tryk på ▲ eller ▼ for at vælge indstillingen [Netværk], og tryk derefter på **OK**.
3. Tryk på ▲ eller ▼ for at vælge indstillingen [WLAN (Wi-Fi)], og tryk derefter på **OK**.
4. Tryk på ▲ eller ▼ for at vælge indstillingen [Find netværk], og tryk derefter på **OK**.
5. Vælg Til, når [WLAN akt. ?] vises.  
Dette starter guiden til trådløs konfiguration.
6. Maskinen søger efter dit netværk og viser en liste over tilgængelige SSID'er. Tryk på ▲ eller ▼ for at vælge indstillingen [<Ny SSID>], og tryk derefter på **OK**.
7. Indtast SSID-navnet, og tryk på **OK**.
8. Tryk på ▲ eller ▼ for at vælge den ønskede godkendelsesmetode, og tryk derefter på **OK**.
9. Gør et af følgende:
  - Hvis du har valgt indstillingen [EAP-FAST], [PEAP] eller [EAP-TTLS], skal du trykke på ▲ eller ▼ for at vælge den interne godkendelsesmetode [NONE], [CHAP], [MS-CHAP], [MS-CHAPv2], [PAP] eller [GTC] og derefter trykke på **OK**.



De tilgængelige, interne godkendelsesmetoder varierer afhængigt af godkendelsesmetoden.

Tryk på ▲ eller ▼ for at vælge krypteringstypen [TKIP+AES] eller [AES], og tryk derefter på **OK**.

Tryk på ▲ eller ▼ for at vælge verifikationsmetoden [Ingen Kontrol], [CA] eller [CA+Server-id], og tryk derefter på **OK**.

- Hvis du har valgt indstillingen [CA+Server-id], skal du indtaste et server-ID, bruger-ID og adgangskode (hvis krævet) og derefter trykke på **OK** for hver indstilling.
- Hvis du har valgt andre indstillinger, skal du indtaste et bruger-id og en adgangskode og derefter trykke på **OK** for hver indstilling.



Hvis du ikke har importeret et CA-certifikat til maskinen, vises beskeden [Ingen Kontrol] på maskinen.

- Hvis du har valgt indstillingen [EAP-TLS], skal du trykke på ▲ eller ▼ for at vælge krypteringstypen [TKIP+AES] eller [AES] og derefter trykke på **OK**.

Når der vises en liste over tilgængelige klientcertifikater på maskinen, skal du vælge det ønskede certifikat.

Tryk på ▲ eller ▼ for at vælge verifikationsmetoden [Ingen Kontrol], [CA] eller [CA+Server-id], og tryk derefter på **OK**.

- Hvis du har valgt indstillingen [CA+Server-id], skal du indtaste et server-id og bruger-id og derefter trykke på **OK** for hver indstilling.
- Hvis du har valgt en af de andre indstillinger, skal du indtaste bruger-ID'et og derefter trykke på **OK**.

10. Tryk på ▲ for at anvende indstillingerne. Du kan annullere ved at trykke på ▼.

11. Maskinen forsøger at oprette forbindelse til den trådløse enhed, du har valgt.

Hvis det lykkedes den trådløse enhed at oprette forbindelse, viser maskinens LCD [Tilsluttet].

Du har nu gennemført konfigurationen af det trådløse netværk. Hvis du vil installere de drivere eller det program, der er nødvendige/nødvendigt for at betjene maskinen, skal du gå til siden **Downloads** for din model på [support.brother.com/downloads](http://support.brother.com/downloads).



## Relaterede informationer

- Brug af det trådløse netværk

### Relaterede emner:

- Fejlkoder i trådløs LAN-rapport

## Brug Wi-Fi Direct®

**Relaterede modeller:** HL-L2400DW/HL-L2400DWE/HL-L2442DW/HL-L2445DW/HL-L2447DW/HL-L2865DW

- [Oversigt over Wi-Fi Direct](#)
- [Manuel konfiguration af dit Wi-Fi Direct-netværk](#)
- [Konfiguration af Wi-Fi Direct-netværk vha. trykknappemethoden](#)

## Oversigt over Wi-Fi Direct

**Relaterede modeller:** HL-L2400DW/HL-L2400DWE/HL-L2442DW/HL-L2445DW/HL-L2447DW/HL-L2865DW

Wi-Fi Direct er en af de konfigurationsmetoder for trådløst netværk, der er udviklet af Wi-Fi Alliance®. Den giver dig mulighed for at forbinde din mobilenhed til maskinen på en sikker måde uden brug af en trådløs router/accesspoint.

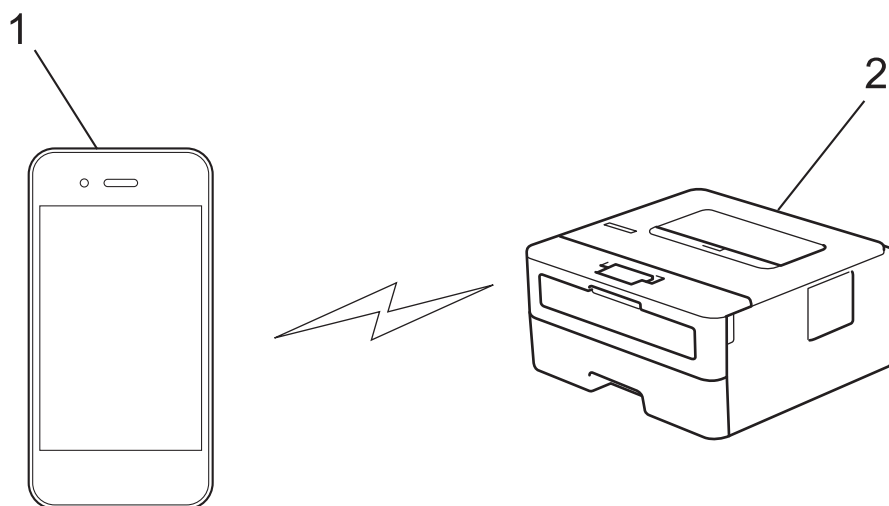

1. Mobilenhed
2. Din maskine



- Du kan bruge Wi-Fi Direct med kabelbaseret eller trådløs netværksforbindelse samtidigt.
- Den Wi-Fi Direct-understøttede enhed kan blive gruppeejer. Ved konfiguration af Wi-Fi Direct-netværket fungerer gruppeejeren som et accesspoint.



### Relaterede informationer

- [Brug Wi-Fi Direct®](#)

#### Relaterede emner:

- [Manuel konfiguration af dit Wi-Fi Direct-netværk](#)
- [Konfiguration af Wi-Fi Direct-netværk vha. trykknappemethoden](#)

## Manuel konfiguration af dit Wi-Fi Direct-netværk

**Relaterede modeller:** HL-L2400DW/HL-L2400DWE/HL-L2442DW/HL-L2445DW/HL-L2447DW/HL-L2865DW

Hvis din mobilenhed ikke understøtter Wi-Fi Direct eller WPS, skal du konfigurere et Wi-Fi Direct-netværk manuelt.

1. Tryk på ▲ eller ▼ for at vælge indstillingen [Netværk], og tryk derefter på **OK**.
2. Tryk på ▲ eller ▼ for at vælge indstillingen [Wi-Fi Direct], og tryk derefter på **OK**.
3. Tryk på ▲ eller ▼ for at vælge indstillingen [Manuel], og tryk derefter på **OK**.
4. Vælg Til, når [Wi-FiDirect til?] vises.
5. Maskinen viser SSID-navnet og adgangskoden. Gå til din mobilenheds trådløse netværksindstillinger, vælg SSID-navn, og indtast derefter adgangskoden.
6. Hvis det lykkes mobilenheden at oprette forbindelse, viser maskinens display [Tilsluttet]. Konfigurationen af Wi-Fi Direct-netværket er dermed fuldført.



### Relaterede informationer

- [Brug Wi-Fi Direct®](#)

#### Relaterede emner:

- [Oversigt over Wi-Fi Direct](#)
- [Konfiguration af Wi-Fi Direct-netværk vha. trykknappemethoden](#)

## Konfiguration af Wi-Fi Direct-netværk vha. trykknappmetoden

**Relaterede modeller:** HL-L2400DW/HL-L2400DWE/HL-L2442DW/HL-L2445DW/HL-L2447DW/HL-L2865DW

Følg nedenstående trin for at konfigurere et Wi-Fi Direct-netværk, hvis din mobilenhed understøtter Wi-Fi Direct:

1. Tryk på ▲ eller ▼ for at vælge indstillingen [Netværk], og tryk derefter på **OK**.
2. Tryk på ▲ eller ▼ for at vælge indstillingen [Wi-Fi Direct], og tryk derefter på **OK**.
3. Tryk på ▲ eller ▼ for at vælge indstillingen [Tryk knap], og tryk derefter på **OK**.
4. Vælg Til, når [Wi-FiDirect til?] vises.



Gør som følger, hvis din mobilenhed ikke understøtter Wi-Fi Direct:

- a. Tryk på ▲ eller ▼ for at vælge indstillingen [Netværk], og tryk derefter på **OK**.
  - b. Tryk på ▲ eller ▼ for at vælge indstillingen [Wi-Fi Direct], og tryk derefter på **OK**.
  - c. Tryk på ▲ eller ▼ for at vælge indstillingen [Gruppeejer], og tryk derefter på **OK**.
  - d. Tryk på ▲ eller ▼ for at vælge indstillingen [Til], og tryk derefter på **OK**.
  - e. Tryk på ▲ eller ▼ for at vælge indstillingen [Tryk knap], og tryk derefter på **OK**.
5. Aktivér Wi-Fi Direct på din mobilenhed (du kan finde flere oplysninger i mobilenhedens betjeningsvejledning), når [Aktivér Wi-Fi Direct på anden enhed, og tryk på OK.] vises på maskinens display. Tryk på **OK** på maskinen.  
Dette starter konfigurationen af Wi-Fi Direct.
  6. Gør et af følgende:
    - Hvis din mobile enhed viser liste over maskiner med Wi-Fi Direct aktiveret, skal du vælge din Brother-maskine.
    - Hvis din Brother-maskine viser en liste over mobile enheder med Wi-Fi Direct aktiveret, skal du vælge din mobile enhed. Tryk på ▲ eller ▼ for at vælge den mobilenhed, du vil oprette forbindelse til, og tryk på **OK**. Hvis du vil søge efter tilgængelige enheder igen, skal du vælge [<Scan igen>] og derefter trykke på **OK**.
  7. Hvis det lykkes mobilenheden at oprette forbindelse, viser maskinens display [Tilsluttet]. Konfigurationen af Wi-Fi Direct-netværket er dermed fuldført.



### Relaterede informationer

- [Brug Wi-Fi Direct®](#)

#### Relaterede emner:

- [Oversigt over Wi-Fi Direct](#)
- [Manuel konfiguration af dit Wi-Fi Direct-netværk](#)

## Aktivering/deaktivering af trådløst LAN

**Relaterede modeller:** HL-L2400DW/HL-L2400DWE/HL-L2442DW/HL-L2445DW/HL-L2447DW/HL-L2865DW

1. Tryk på ▲ eller ▼ for at vælge indstillingen [Netværk], og tryk derefter på **OK**.
2. Tryk på ▲ eller ▼ for at vælge indstillingen [WLAN (Wi-Fi)], og tryk derefter på **OK**.
3. Tryk på ▲ eller ▼ for at vælge indstillingen [WLAN akt.], og tryk derefter på **OK**.
4. Gør et af følgende:
  - Vælg [Til] for at aktivere Wi-Fi.
  - Vælg [Fra] for at deaktivere Wi-Fi.
5. Tryk på **Go (Gå)**.



### Relaterede informationer

- [Indstillinger for trådløst netværk](#)

## Udskriv WLAN-rapporten

**Relaterede modeller:** HL-L2400DW/HL-L2400DWE/HL-L2442DW/HL-L2445DW/HL-L2447DW/HL-L2865DW

WLAN-rapporten afspejler maskinens trådløse status. Hvis det ikke lykkes at oprette trådløs forbindelse, skal du kontrollere fejlkoden på den udskrevne rapport.

1. Tryk på ▲ eller ▼ for at vælge indstillingen [`Print rapport`], og tryk derefter på **OK**.
2. Tryk på ▲ eller ▼ for at vælge indstillingen [`WLAN-rapport`], og tryk derefter på **OK**.
3. Tryk på **Go (Gå)**.

Maskinen udskriver WLAN-rapporten.



### Relaterede informationer

- [Indstillinger for trådløst netværk](#)
  - [Fejlkoder i trådløs LAN-rapport](#)

#### Relaterede emner:

- [Min maskine kan ikke udskrive via netværket](#)
- [Jeg vil kontrollere, at mine netværksenheder fungerer korrekt](#)



## Fejlkoder i trådløs LAN-rapport

**Relaterede modeller:** HL-L2400DW/HL-L2400DWE/HL-L2442DW/HL-L2445DW/HL-L2447DW/HL-L2865DW

Hvis den trådløse LAN-rapport viser, at forbindelsen mislykkedes, skal du kontrollere fejlkoden på den udskrevne rapport, og se den tilsvarende vejledning i skemaet:

Fejlkode	Problem og anbefalede løsninger
TS-01	<p>WLAN (Wi-Fi) er ikke aktiveret.</p> <p>Tjek følgende punkter, og prøv at konfigurere din trådløse forbindelse igen:</p> <ul style="list-style-type: none"><li>• Aktiver WLAN-indstilling på din maskine.</li><li>• Hvis der er tilsluttet et netværkskabel til din maskine, frakobl det.</li></ul>
TS-02	<p>Din trådløse router/accesspoint kan ikke registreres.</p> <p>Tjek følgende punkter, og prøv at konfigurere din trådløse forbindelse igen:</p> <ul style="list-style-type: none"><li>• Sørg for, at din trådløse router/accesspoint er tændt.</li><li>• Placer midlertidigt din maskine tættere på den trådløse router/accesspoint, når du konfigurerer trådløs-indstillingerne.</li><li>• Hvis din trådløse router/accesspoint bruger MAC-adressefiltrering, skal du bekræfte, at maskinens MAC-adresse er tilladt i filteret. Du kan finde MAC-adressen ved at udskrive rapporten for netværkskonfiguration.</li><li>• Hvis du har indtastet netværksnavnet (SSID) og sikkerhedsoplysninger manuelt (godkendelsesmetode/krypteringsmetode), kan oplysningerne være ukorrekte. Tjek netværksnavnet og sikkerhedsoplysningerne igen, og genindtast de korrekte oplysninger.</li><li>• Genstart din trådløse router/accesspoint. Hvis du ikke kan finde netværksnavnet (SSID) og sikkerhedsoplysninger, se i dokumentationen der fulgte med din trådløse router/accesspoint, eller kontakt routerfabrikanten, din systemadministrator eller internettjenesteleverandør.</li></ul>
TS-03	<p>Indstillingerne du indtastede for det trådløse firmanetværk og sikkerhedsoplysningerne, kan være ukorrekte.</p> <p>Tjek følgende punkter, og prøv at konfigurere din trådløse forbindelse igen:</p> <p>Bekræft følgende oplysninger:</p> <ul style="list-style-type: none"><li>- Netværksnavnet (SSID) du valgte ved konfiguration af din maskine.</li><li>- Sikkerhedsoplysningerne du valgte ved konfiguration af din maskine (så som godkendelsesmetode, krypteringsmetode eller bruger-id).</li></ul> <p>Hvis du fortsat ikke kan finde netværksnavnet (SSID) og sikkerhedsoplysningerne, se dokumentationen der fulgte med din trådløse router/accesspoint, eller kontakt routerfabrikanten, din systemadministrator eller internettjenesteleverandør.</p>

Fejlkode	Problem og anbefalede løsninger
TS-04	<p>Din maskine understøtter ikke de metoder til godkendelse og kryptering, der bruges i den valgte trådløse router/accesspoint.</p> <p>For infrastrukturtilstand (Mest anvendte)</p> <p>Ændr metoderne til godkendelse og kryptering i den trådløse router/accesspoint. Din maskine understøtter følgende metoder til godkendelse og kryptering:</p> <ul style="list-style-type: none"> <li>• WPA-Personal: TKIP / AES</li> <li>• WPA2-Personal: TKIP / AES</li> <li>• WPA3-Personal: AES</li> <li>• OPEN: WEP / NONE (uden kryptering)</li> <li>• Delt nøgle: WEP</li> </ul> <p>Hvis dit problem ikke blev løst, kan det netværksnavn (SSID) eller de sikkerhedsindstillinger, du indtastede, være ukorrekte. Tjek om alle trådløse-indstillinger til netværket, er korrekte for dit netværk.</p>
TS-05	<p>Netværksnavnet (SSID) og netværksnøglen (adgangskoden) er ukorrekte.</p> <p>Tjek følgende punkter, og prøv at konfigurere din trådløse forbindelse igen:</p> <ul style="list-style-type: none"> <li>• Bekræft netværksnavnet (SSID) og netværksnøglen (adgangskoden).</li> <li>• Hvis din netværksnøgle indeholder både store og små bogstaver, sørg for at de er indtastet korrekt.</li> <li>• Hvis du ikke kan finde netværksnavnet (SSID) og sikkerhedsoplysninger, se i dokumentationen der fulgte med din trådløse router/accesspoint, eller kontakt routerfabrikanten, din systemadministrator eller internettjenesteleverandør.</li> <li>• Hvis din trådløse router/accesspoint bruger WEP-kryptering med flere WEP-nøgler, skriv dem ned, og brug kun den første WEP-nøgle.</li> </ul>
TS-06	<p>Trådløse-sikkerhedsoplysningerne (godkendelsesmetode/krypteringsmetode/netværksnøgle (adgangskode)) er ukorrekte.</p> <p>Tjek følgende punkter, og prøv at konfigurere din trådløse forbindelse igen:</p> <ul style="list-style-type: none"> <li>• Bekræft netværksnøglen. Hvis din netværksnøgle indeholder både store og små bogstaver, sørg for at de er indtastet korrekt.</li> <li>• Bekræft om hvorvidt den indtastede godkendelsesmetode og godkendelsesmetoden eller krypteringsmetoden, der understøttes af den trådløse router/accesspoint, er den samme.</li> <li>• Når netværksnøglen, godkendelsesmetoden og krypteringsmetoden er bekræftet, genstart din trådløse router/accesspoint og maskinen.</li> <li>• Hvis Skjult tilstand på din trådløse router/accesspoint er slået, til skal du måske deaktivere den for at kunne tilslutte til det trådløse netværk.</li> </ul> <p>Hvis du ikke kan finde netværksnavnet (SSID) og sikkerhedsoplysninger, se i dokumentationen der fulgte med din trådløse router/accesspoint, eller kontakt routerfabrikanten, din systemadministrator eller internettjenesteleverandør.</p>
TS-07	<p>Maskinen kan ikke registrere en trådløse router/accesspoint, der har WPS (Wi-Fi Protected Setup) aktiveret.</p> <p>Tjek følgende punkter, og prøv igen:</p> <ul style="list-style-type: none"> <li>• Se efter WPS-symbolet, der er vist på routeren/accesspointet, for at kontrollere om din trådløse router/accesspoint understøtter WPS. For flere oplysninger, se dokumentationen der fulgte med din trådløse router/accesspoint.</li> <li>• Hvis du vil konfigurere din trådløse forbindelse vha. WPS, skal du konfigurere både maskinen og den trådløse router/accesspoint. For flere oplysninger, se brugervejledningen.</li> <li>• Hvis du ikke ved, hvordan du konfigurerer din trådløse router/accesspoint til WPS, se dokumentationen der fulgte med din trådløse router/accesspoint, eller kontakt routerfabrikanten, din systemadministrator eller din internettjenesteleverandør.</li> </ul>

Fejlkode	Problem og anbefalede løsninger
TS-08	<p>Der er registreret to eller flere trådløse routere eller accesspoints, der har WPS aktiveret.</p> <p>Tjek følgende punkter, og prøv igen:</p> <ul style="list-style-type: none"> <li>• Sørg for, at kun én trådløs router/accesspoint inden for dækningsområdet har WPS aktiveret, prøv derefter at tilslutte igen.</li> <li>• Prøv at tilslutte igen efter nogle få minutter for at undgå forstyrrelser fra andre accesspoints/routere.</li> </ul>



Sådan kontrolleres de trådløse sikkerhedsoplysninger (SSID/godkendelsesmetode/krypteringsmetode, netværksnøgle) for WLAN accesspointet/routeren:

1. Standard-sikkerhedsindstillingerne findes muligvis på en label på WLAN- accesspointet/routeren. Producentens navn eller modelnr. på WLAN accesspointet/routeren kan muligvis indgå i standardsikkerhedsindstillingerne.
2. Se den medfølgende dokumentation til det trådløse WLAN accesspoint/routeren for at få oplysninger om, hvordan du finder sikkerhedsindstillingerne.
  - Hvis WLAN accesspointet/routeren er indstillet til ikke at rundsende SSID, vil SSID'et ikke automatisk blive registreret. Du vil skulle angive SSID-navnet manuelt.
  - Netværksnøglen kan også kaldes adgangskode, sikkerhedsnøgle eller krypteringsnøgle.

Hvis du ikke kender SSID'et og de trådløse sikkerhedsindstillinger for dit WLAN accesspoint/router eller ikke ved, hvordan du ændrer konfigurationen, bedes du se den dokumentation, der fulgte med WLAN accesspointet/routeren, spørge producenten af accesspointet/routeren eller spørge din internetudbyder eller netværksadministrator.



## Relaterede informationer

- [Udskriv WLAN-rapporten](#)

### Relaterede emner:

- [Min maskine kan ikke udskrive via netværket](#)
- [Jeg vil kontrollere, at mine netværksenheder fungerer korrekt](#)
- [Konfigurer maskinen til et trådløst netværk med éttryks-metoden i Wi-Fi Protected Setup™ \(WPS\)](#)
- [Konfigurer maskinen til et trådløst netværk med PIN-metoden i Wi-Fi Protected Setup™ \(WPS\)](#)
- [Konfigurer maskinen til et trådløst netværk med brug af konfigurationsguiden på maskinens kontrolpanel](#)
- [Konfigurer maskinen til et trådløst netværk, når SSID'et ikke rundsendes](#)
- [Konfiguration af maskinen til et trådløst virksomhedsnetværk](#)

## Netværksfunktioner

**Relaterede modeller:** HL-L2400DW/HL-L2400DWE/HL-L2442DW/HL-L2445DW/HL-L2447DW/HL-L2460DN/HL-L2865DW

- [Aktivering/deaktivering af webbaseret administration ved hjælp af betjeningspanelet](#)
- [Udskriv netværkskonfigurationsrapporten](#)
- [Nulstilling af netværksindstillingerne til fabriksstandard](#)
- [Ændring af maskinindstillinger ved hjælp af Web Based Management](#)
- [Udskriv netværkskonfigurationsrapporten](#)

## Aktivering/deaktivering af webbaseret administration ved hjælp af betjeningspanelet

**Relaterede modeller:** HL-L2400DW/HL-L2400DWE/HL-L2442DW/HL-L2445DW/HL-L2447DW/HL-L2460DN/HL-L2865DW

1. Tryk på ▲ eller ▼ for at vælge indstillingen [Netværk], og tryk derefter på **OK**.
2. Tryk på ▲ eller ▼ for at vælge indstillingen [Webadm. ], og tryk derefter på **OK**.
3. Tryk på ▲ eller ▼ for at vælge den ønskede indstilling, og tryk derefter på **OK**.



Hvis du aktiverer denne funktion, skal du huske at angive forbindelsesmetoden for at bruge webbaseret administration.



### Relaterede informationer

- [Netværksfunktioner](#)

#### Relaterede emner:

- [Udskrivning af en vedhæftet fil til en e-mail](#)

## Udskriv netværkskonfigurationsrapporten

**Relaterede modeller:** HL-L2400DW/HL-L2400DWE/HL-L2442DW/HL-L2445DW/HL-L2447DW/HL-L2460DN/HL-L2865DW

Netværkskonfigurationsrapporten viser netværkskonfigurationen, herunder netværksindstillinger for printserveren.



- Nodenavnet vises i netværkskonfigurationsrapporten. Standardnodenavnet er "BRN123456abcdef" for et kabelbaseret netværk eller "BRW123456abcdef" for et trådløst netværk (hvor "123456abcdef" er maskinens MAC-adresse/Ethernet-adresse).
- Hvis IP-adressen i netværkskonfigurationsrapporten viser 0.0.0.0, skal du vente et minut og prøve at udskrive den igen.
- Du kan finde maskinens indstillinger såsom IP-adresse, undernetmaske, nodenavn og MAC-adresse i rapporten, f.eks.:
  - IP-adresse: 192.168.0.5
  - Undernetmaske: 255.255.255.0
  - Nodenavn: BRN000ca0000499
  - MAC-adresse: 00-0c-a0-00-04-99

1. Tryk på ▲ eller ▼ for at vælge indstillingen [Print rapport], og tryk derefter på **OK**.
2. Tryk på ▲ eller ▼ for at vælge indstillingen [Netværkskonfig], og tryk derefter på **OK**.
3. Tryk på **Go (Gå)**.

Maskinen udskriver netværkskonfigurationsrapporten.



### Relaterede informationer

- [Netværksfunktioner](#)

#### Relaterede emner:

- [Kontroller maskinens netværksindstillinger](#)
- [Brug reparationsværktøjet til netværksforbindelse \(Windows\)](#)
- [Fejlmeddelelser](#)
- [Jeg vil kontrollere, at mine netværksenheder fungerer korrekt](#)
- [Åbning af Web Based Management](#)

## Nulstilling af netværksindstillingerne til fabriksstandard

**Relaterede modeller:** HL-L2400DW/HL-L2400DWE/HL-L2442DW/HL-L2445DW/HL-L2447DW/HL-L2460DN/HL-L2865DW

Brug maskinens kontrolpanel til at nulstille maskinens netværksindstillinger til dens oprindelige standard fabriksindstillinger. Dette nulstiller alle oplysninger, undtagen administratoradgangskoden.



Du kan også nulstille printserveren til fabriksindstillingerne ved hjælp af webbaseret administration.

1. Tryk på ▲ eller ▼ for at vælge indstillingen [Netværk], og tryk derefter på **OK**.
2. Tryk på ▲ eller ▼ for at vælge indstillingen [Netværksnulst.], og tryk derefter på **OK**.
3. Følg anvisningerne på maskinen for at nulstille netværksindstillingerne.  
Maskinen genstarter.



### Relaterede informationer

- [Netværksfunktioner](#)

#### Relaterede emner:

- [Nulstillingsfunktioner](#)

## Sikkerhed

**Relaterede modeller:** HL-L2400DW/HL-L2400DWE/HL-L2442DW/HL-L2445DW/HL-L2447DW/HL-L2460DN/HL-L2865DW

- [Før brug af netværkssikkerhedsfunktioner](#)
- [Konfiguration af certifikater til enhedssikkerhed](#)
- [Brug af SSL/TLS](#)
- [Brug af SNMPv3](#)
- [Brug IEEE 802.1x-godkendelse](#)
- [Sikker afsendelse af e-mail](#)
- [Låsning af maskinindstillinger fra betjeningspanelet](#)
- [Brug af detekteringsfunktioner til globalt netværk](#)



## Før brug af netværkssikkerhedsfunktioner

**Relaterede modeller:** HL-L2400DW/HL-L2400DWE/HL-L2442DW/HL-L2445DW/HL-L2447DW/HL-L2460DN/HL-L2865DW

Maskinen anvender nogle af de nyeste protokoller til netværkssikkerhed og kryptering, der fås på markedet i dag. Disse netværksfunktioner kan integreres i din overordnede plan for netværkssikkerhed og være med til at beskytte dine data samt forhindre uautoriseret adgang til maskinen.



Vi anbefaler at deaktivere protokollerne FTP-server og TFTP. Det er ikke sikkert at oprette adgang til maskinen vha. disse protokoller.



### Relaterede informationer

- [Sikkerhed](#)
  - [Deaktiver unødvendige protokoller](#)

## Deaktiver unødvendige protokoller

**Relaterede modeller:** HL-L2400DW/HL-L2400DWE/HL-L2442DW/HL-L2445DW/HL-L2447DW/HL-L2460DN/HL-L2865DW

1. Start din webbrowser.
2. Indtast "https://maskinens IP-adresse" i browserens adresselinje (hvor "maskinens IP-adresse" er IP-adressen på din maskine).  
F.eks.:  
https://192.168.1.2
3. Hvis det er påkrævet, skal du skrive en adgangskode i feltet **Login (Logon)** og derefter klikke på **Login (Logon)**.



Standardadgangskoden for administration af denne maskines indstillinger er placeret på maskinens bagside og er mærket "**Pwd**". Skift standardadgangskoden ved at følge vejledningen på skærmen, første gang du logger på.

4. Klik på **Network (Netværk)** > **Network (Netværk)** > **Protocol (Protokol)** i venstre navigationsbjælke.



Start navigationen fra ☰, hvis venstre navigationsbjælke ikke er synlig.

5. Fjern unødvendige protokolafkrydsningsfelter for at deaktivere dem.
6. Klik på **Submit (Send)**.
7. Genstart Brother-maskinen for at aktivere konfigurationen.



### Relaterede informationer

- [Før brug af netværkssikkerhedsfunktioner](#)

## Konfiguration af certifikater til enhedssikkerhed

**Relaterede modeller:** HL-L2400DW/HL-L2400DWE/HL-L2442DW/HL-L2445DW/HL-L2447DW/HL-L2460DN/HL-L2865DW

Du skal konfigurere et certifikat til sikker administration af din netværksmaskine vha. SSL/TLS. Du skal bruge Web Based Management til konfiguration af et certifikat.

- [Understøttede sikkerhedscertifikatfunktioner](#)
- [Sådan oprettes og installeres et certifikat](#)
- [Oprettelse af selvsigneret certifikat](#)
- [Opret en anmodning om certifikatunderskrift \(CSR\) og installer et certifikat fra en certifikatudstedende myndighed \(CA\)](#)
- [Import og eksport af certifikat og privat nøgle](#)
- [Import og eksport af et nøglecentercertifikat](#)
- [Administration af flere certifikater](#)

## Understøttede sikkerhedscertifikatfunktioner

**Relaterede modeller:** HL-L2400DW/HL-L2400DWE/HL-L2442DW/HL-L2445DW/HL-L2447DW/HL-L2460DN/HL-L2865DW

Maskinen understøtter brugen af flere sikkerhedscertifikater, der giver mulighed for sikker administration, godkendelse og kommunikation med maskinen. Følgende sikkerhedscertifikatfunktioner kan anvendes sammen med maskinen:

- SSL/TLS-kommunikation
- SSL-kommunikation for SMTP
- IEEE 802.1x-godkendelse

Din maskine understøtter følgende:

- Præinstalleret certifikat

Din maskine har et præinstalleret, selvsigneret certifikat. Med dette certifikat kan du bruge SSL/TLS-kommunikation uden at oprette eller installere et andet certifikat.



Det præinstallerede, selvsignerede certifikat beskytter din kommunikation op til et vist niveau. Vi anbefaler brug af et certifikat, der er udstedt af en pålidelig organisation, for at opnå bedre sikkerhed.

- Selvsigneret certifikat

Denne printserver udsteder sit eget certifikat. Med dette certifikat kan du nemt bruge SSL/TLS-kommunikation uden at oprette eller installere et andet certifikat fra et nøglecenter.

- Certifikat fra et nøglecenter

Der er to måder, hvorpå du kan installere et certifikat fra et nøglecenter. Hvis du allerede har et certifikat fra et nøglecenter, eller hvis du vil bruge et certifikat fra et eksternt nøglecenter, der er tillid til:

- Ved brug af en CSR (Certificate Signing Request) fra denne printserver.
- Import af et certifikat og en privat nøgle.

- Nøglecentercertifikat

For at bruge et certifikat fra et nøglecenter, der identificerer nøglecenteret og ejer sin private nøgle, skal du importere dette nøglecertifikat fra nøglecenteret før konfiguration af netværkets sikkerhedsfunktioner.



- Hvis du skal bruge SSL/TLS-kommunikation, anbefaler vi, at du kontakter systemadministratoren først.
- Når du nulstiller printserveren til standardfabriksindstilling, slettes det installerede certifikat og den private nøgle. Hvis du vil bevare samme certifikat og den private nøgle efter nulstilling af serveren, skal disse eksporteres før nulstilling og derefter installeres igen.



### Relaterede informationer

- [Konfiguration af certifikater til enhedssikkerhed](#)

## Sådan oprettes og installeres et certifikat

**Relaterede modeller:** HL-L2400DW/HL-L2400DWE/HL-L2442DW/HL-L2445DW/HL-L2447DW/HL-L2460DN/HL-L2865DW

Der er to indstillinger ved valg af et sikkerhedscertifikat: brug et selvsigneret certifikat eller brug et certifikat fra et nøglecenter (CA).

### Indstilling 1

#### Selvsigneret certifikat

1. Opret et selvsigneret certifikat med Web Based Management.
2. Installer det selvsignerede certifikat på computeren.

### Indstilling 2

#### Certifikat fra et nøglecenter

1. Opret en anmodning om certifikatunderskrift (CSR) ved at bruge Web Based Management.
2. Installer det certifikat, der er udstedt af nøglecenteret, på Brother-maskinen ved hjælp af webbaseret administration.
3. Installer certifikatet på computeren.



#### Relaterede informationer

- [Konfiguration af certifikater til enhedssikkerhed](#)

## Oprettelse af selvsigneret certifikat

**Relaterede modeller:** HL-L2400DW/HL-L2400DWE/HL-L2442DW/HL-L2445DW/HL-L2447DW/HL-L2460DN/HL-L2865DW

1. Start din webbrowser.
2. Indtast "https://maskinens IP-adresse" i browserens adresselinje (hvor "maskinens IP-adresse" er IP-adressen på din maskine).

F.eks.:

https://192.168.1.2



- Hvis du anvender et domænenavn-system eller aktiverer et NetBIOS-navn, kan du indtaste et andet navn, såsom "DeltPrinter", i stedet for IP-adressen.

F.eks.: https://SharedPrinter

- Hvis du aktiverer et NetBIOS-navn, kan du også bruge nodenavnet.

F.eks.: https://brn123456abcdef

- NetBIOS-navnet kan findes i netværkskonfigurationsrapporten.

3. Hvis det er påkrævet, skal du skrive en adgangskode i feltet **Login (Logon)** og derefter klikke på **Login (Logon)**.



Standardadgangskoden for administration af denne maskines indstillinger er placeret på maskinens bagside og er mærket "Pwd". Skift standardadgangskoden ved at følge vejledningen på skærmen, første gang du logger på.

4. Klik på **Network (Netværk) > Security (Sikkerhed) > Certificate (Certifikat)** i venstre navigationsbjælke.



Start navigationen fra ☰, hvis venstre navigationsbjælke ikke er synlig.

5. Klik på **Create Self-Signed Certificate (Opret selvsigneret certifikat)**.
6. Indtast et **Common Name (Fællesnavn)** og en **Valid Date (Gyldig dato)**.
  - Længden af **Common Name (Fællesnavn)** er mindre end 64 byte. Indtast en identifikator, f.eks. en IP-adresse, et nodenavn eller domænenavn, der skal bruges til at få adgang til maskinen via SSL/TLS-kommunikation. Nodenavnet vises som standard.
  - Der vises en advarsel, hvis du bruger en IPPS- eller HTTPS-protokol og indtaster et andet navn i URL'en end det **Common Name (Fællesnavn)**, der bruges til det selvsignerede certifikat.
7. Vælg din indstilling af rullelisten **Public Key Algorithm (Algoritme til offentlig nøgle)**. Standardindstillingen er, at funktionen er slået **EC(256bit)**.
8. Vælg din indstilling af rullelisten **Digest Algorithm (Indlæs og afprøv algoritme)**. Standardindstillingen er, at funktionen er slået **SHA256**.
9. Klik på **Submit (Send)**.



### Relaterede informationer

- [Konfiguration af certifikater til enhedssikkerhed](#)

## Opret en anmodning om certifikatunderskrift (CSR) og installer et certifikat fra en certifikatudstedende myndighed (CA)

**Relaterede modeller:** HL-L2400DW/HL-L2400DWE/HL-L2442DW/HL-L2445DW/HL-L2447DW/HL-L2460DN/HL-L2865DW

Hvis du allerede har et certifikat fra et eksternt, pålideligt, certifikatudstedende myndighed (CA) kan du gemme certifikatet og den private nøgle på maskinen og administrere dem via import og eksport. Hvis du ikke har et certifikat fra en eksternt, pålideligt certifikatudstedende myndighed, skal du oprette en anmodning om certifikatunderskrift (CSR), sende den til en certifikatudstedende myndighed til godkendelse og installere det returnerede certifikat på din maskine.

- [Oprettelse af Certificate Signing Request \(CSR\)](#)
- [Installation af et certifikat på maskinen](#)

## Oprettelse af Certificate Signing Request (CSR)

**Relaterede modeller:** HL-L2400DW/HL-L2400DWE/HL-L2442DW/HL-L2445DW/HL-L2447DW/HL-L2460DN/HL-L2865DW

En Certificate Signing Request (CSR) er en anmodning, der sendes til et nøglecenter (CA) for at få godkendt de oplysninger, som findes i certifikatet.

Vi anbefaler, at du installerer et nøglecenter-rodcertifikat på din computer, før der oprettes en CSR.

1. Start din webbrowser.
2. Indtast "https://maskinens IP-adresse" i browserens adresselinje (hvor "maskinens IP-adresse" er IP-adressen på din maskine).

F.eks.:

https://192.168.1.2



- Hvis du anvender et domænenavn-system eller aktiverer et NetBIOS-navn, kan du indtaste et andet navn, såsom "DeltPrinter", i stedet for IP-adressen.

F.eks.: https://SharedPrinter

- Hvis du aktiverer et NetBIOS-navn, kan du også bruge nodenavnet.  
F.eks.: https://brn123456abcdef
- NetBIOS-navnet kan findes i netværkskonfigurationsrapporten.

3. Hvis det er påkrævet, skal du skrive en adgangskode i feltet **Login (Logon)** og derefter klikke på **Login (Logon)**.



Standardadgangskoden for administration af denne maskines indstillinger er placeret på maskinens bagside og er mærket "Pwd". Skift standardadgangskoden ved at følge vejledningen på skærmen, første gang du logger på.

4. Klik på **Network (Netværk)** > **Security (Sikkerhed)** > **Certificate (Certifikat)** i venstre navigationsbjælke.



Start navigationen fra ☰, hvis venstre navigationsbjælke ikke er synlig.

5. Klik på **Create CSR (Opret CSR)**.
6. Indtast et **Common Name (Fællesnavn)** (obligatorisk), og tilføj andre oplysninger om din **Organization (Virksomhed)** (valgfrit).



- Virksomhedsoplysningerne er nødvendige, så nøglecenteret kan bekræfte din identitet og verificere den over for andre.
- Længden af **Common Name (Fællesnavn)** skal være mindre end 64 byte. Indtast en identifikator, f.eks. en IP-adresse, et nodenavn eller domænenavn, der skal bruges til at få adgang til maskinen via SSL/TLS-kommunikation. Nodenavnet vises som standard. **Common Name (Fællesnavn)** er obligatorisk.
- Der vises en advarsel, hvis du indtaster et andet navn i URL'en end det fællesnavn, der blev brugt til certifikatet.
- Længden af **Organization (Virksomhed)**, **Organization Unit (Virksomhedsenhed)**, **City/Locality (By/Sted)** og **State/Province (Stat/Landsdel)** skal være mindre end 64 byte.
- **Country/Region (Land/Område)** skal være en ISO 3166-landekode på to tegn.
- Hvis du konfigurerer en X.509v3-certifikatudvidelse, skal du markere afkrydsningsfeltet **Configure extended partition (Konfigurer udvidet partition)** og derefter vælge **Auto (Register IPv4) (Auto (Registrer IPv4))** eller **Manual (Manuel)**.



- 
7. Vælg din indstilling af rullelisten **Public Key Algorithm (Algoritme til offentlig nøgle)**. Standardindstillingen er, at funktionen er slået **EC(256bit)**.
  8. Vælg din indstilling af rullelisten **Digest Algorithm (Indlæs og afprøv algoritme)**. Standardindstillingen er **SHA256**.
  9. Klik på **Submit (Send)**.  
CSR'et vises på skærmen. Gem CSR'et som en fil, eller kopier og indsæt det i en online CSR-formular tilbudt af et nøglecenter.
  10. Klik på **Gem**.



- 
- Følg nøglecenterets politik vedrørende metoden til at afsende en CSR til nøglecenteret.
  - Hvis du bruger en rod fra et virksomhedsnøglecenter for Windows Server 2012/2012 R2/2016/2019/2022, anbefaler vi, at du bruger en webserver til certifikatskabelonen til sikker oprettelse af klientcertifikatet. Hvis du opretter et klientcertifikat til et IEEE 802.1x-miljø med EAP-TLS-godkendelse, anbefaler vi anvendelsen Bruger for certifikatskabelonen.
- 



### Relaterede informationer

- [Opret en anmodning om certifikatunderskrift \(CSR\) og installer et certifikat fra en certifikatudstedende myndighed \(CA\)](#)
-

## Installation af et certifikat på maskinen

**Relaterede modeller:** HL-L2400DW/HL-L2400DWE/HL-L2442DW/HL-L2445DW/HL-L2447DW/HL-L2460DN/HL-L2865DW

Når du modtager et certifikat fra et CA (nøglecenter), skal du følge trinnene nedenfor for at installere det på printserveren:

Kun et certifikat, der er udstedt med din maskines CSR (anmodning om signering af certifikat), kan installeres på maskinen. Når du vil oprette yderligere et CSR, skal du kontrollere, at certifikatet er installeret, før det nye CSR oprettes. Opret først det andet CSR, når du har installeret certifikatet på maskinen, ellers vil det tidligere oprettede CSR være ugyldigt.

1. Start din webbrowser.
2. Indtast "https://maskinens IP-adresse" i browserens adresselinje (hvor "maskinens IP-adresse" er IP-adressen på din maskine).

F.eks.:

https://192.168.1.2



- Hvis du anvender et domænenavn-system eller aktiverer et NetBIOS-navn, kan du indtaste et andet navn, såsom "DeltPrinter", i stedet for IP-adressen.

F.eks.: https://SharedPrinter

- Hvis du aktiverer et NetBIOS-navn, kan du også bruge nodenavnet.

F.eks.: https://brn123456abcdef

- NetBIOS-navnet kan findes i netværkskonfigurationsrapporten.

3. Hvis det er påkrævet, skal du skrive en adgangskode i feltet **Login (Logon)** og derefter klikke på **Login (Logon)**.



Standardadgangskoden for administration af denne maskines indstillinger er placeret på maskinens bagside og er mærket "**Pwd**". Skift standardadgangskoden ved at følge vejledningen på skærmen, første gang du logger på.

4. Klik på **Network (Netværk)** > **Security (Sikkerhed)** > **Certificate (Certifikat)** i venstre navigationsbjælke.



Start navigationen fra ☰, hvis venstre navigationsbjælke ikke er synlig.

5. Klik på **Install Certificate (Installation af certifikat)**.
6. Gennemse for at finde den fil, der indeholder certifikatet udstedt af nøglecenteret, og klik derefter på **Submit (Send)**.

Certifikatet er blevet oprettet og gemt i maskinens hukommelse.

Hvis du vil bruge SSL/TLS-kommunikation, skal rodcertifikatet fra nøglecenteret også installeres på computeren. Kontakt din netværksadministrator.



### Relaterede informationer

- [Opret en anmodning om certifikatunderskrift \(CSR\) og installer et certifikat fra en certifikatudstedende myndighed \(CA\)](#)

## Import og eksport af certifikat og privat nøgle

**Relaterede modeller:** HL-L2400DW/HL-L2400DWE/HL-L2442DW/HL-L2445DW/HL-L2447DW/HL-L2460DN/HL-L2865DW

Gem certifikatet og den private nøgle på maskinen, og administrer dem ved at importere og eksportere dem.

- [Import af et certifikat og en privat nøgle](#)
- [Eksport af certifikat og privat nøgle](#)

## Import af et certifikat og en privat nøgle

**Relaterede modeller:** HL-L2400DW/HL-L2400DWE/HL-L2442DW/HL-L2445DW/HL-L2447DW/HL-L2460DN/HL-L2865DW

1. Start din webbrowser.
2. Indtast "https://maskinens IP-adresse" i browserens adresselinje (hvor "maskinens IP-adresse" er IP-adressen på din maskine).

F.eks.:

https://192.168.1.2



- Hvis du anvender et domænenavn-system eller aktiverer et NetBIOS-navn, kan du indtaste et andet navn, såsom "DeltPrinter", i stedet for IP-adressen.

F.eks.: https://SharedPrinter

- Hvis du aktiverer et NetBIOS-navn, kan du også bruge nodenavnet.

F.eks.: https://brn123456abcdef

- NetBIOS-navnet kan findes i netværkskonfigurationsrapporten.

3. Hvis det er påkrævet, skal du skrive en adgangskode i feltet **Login (Logon)** og derefter klikke på **Login (Logon)**.



Standardadgangskoden for administration af denne maskines indstillinger er placeret på maskinens bagside og er mærket "**Pwd**". Skift standardadgangskoden ved at følge vejledningen på skærmen, første gang du logger på.

4. Klik på **Network (Netværk)** > **Security (Sikkerhed)** > **Certificate (Certifikat)** i venstre navigationsbjælke.



Start navigationen fra ☰, hvis venstre navigationsbjælke ikke er synlig.

5. Klik på **Import Certificate and Private Key (Import af certifikat og privat nøgle)**.
6. Gennemse for den fil, du vil importere.
7. Indtast adgangskoden, hvis filen er krypteret, og klik derefter på **Submit (Send)**.

Certifikatet og den private nøgle importeres til maskinen.



### Relaterede informationer

- [Import og eksport af certifikat og privat nøgle](#)

## Eksport af certifikat og privat nøgle

**Relaterede modeller:** HL-L2400DW/HL-L2400DWE/HL-L2442DW/HL-L2445DW/HL-L2447DW/HL-L2460DN/HL-L2865DW

1. Start din webbrowser.
2. Indtast "https://maskinens IP-adresse" i browserens adresselinje (hvor "maskinens IP-adresse" er IP-adressen på din maskine).

F.eks.:

https://192.168.1.2



- Hvis du anvender et domænenavn-system eller aktiverer et NetBIOS-navn, kan du indtaste et andet navn, såsom "DeltPrinter", i stedet for IP-adressen.

F.eks.: https://SharedPrinter

- Hvis du aktiverer et NetBIOS-navn, kan du også bruge nodenavnet.

F.eks.: https://brn123456abcdef

- NetBIOS-navnet kan findes i netværkskonfigurationsrapporten.

3. Hvis det er påkrævet, skal du skrive en adgangskode i feltet **Login (Logon)** og derefter klikke på **Login (Logon)**.



Standardadgangskoden for administration af denne maskines indstillinger er placeret på maskinens bagside og er mærket "Pwd". Skift standardadgangskoden ved at følge vejledningen på skærmen, første gang du logger på.

4. Klik på **Network (Netværk)** > **Security (Sikkerhed)** > **Certificate (Certifikat)** i venstre navigationsbjælke.



Start navigationen fra ☰, hvis venstre navigationsbjælke ikke er synlig.

5. Klik på **Export (Eksport)**, der vises med **Certificate List (Certifikatliste)**.
6. Indtast en adgangskode, hvis du vil kryptere filen.  
Hvis der ikke indtastes en adgangskode, krypteres udskriften ikke.
7. Gentag adgangskoden for at bekræfte den, og klik derefter på **Submit (Send)**.
8. Klik på **Gem**.

Certifikatet og den private nøgle eksporteres til computeren.

Du kan også importere certifikatet til din computer.



### Relaterede informationer

- [Import og eksport af certifikat og privat nøgle](#)

## Import og eksport af et nøglecentercertifikat

**Relaterede modeller:** HL-L2400DW/HL-L2400DWE/HL-L2442DW/HL-L2445DW/HL-L2447DW/HL-L2460DN/HL-L2865DW

Du kan importere, eksportere og gemme nøglecentercertifikater på Brother-maskinen.

- [Import af et nøglecentercertifikat](#)
- [Eksport af et nøglecentercertifikat](#)

## Import af et nøglecentercertifikat

**Relaterede modeller:** HL-L2400DW/HL-L2400DWE/HL-L2442DW/HL-L2445DW/HL-L2447DW/HL-L2460DN/HL-L2865DW

1. Start din webbrowser.
2. Indtast "https://maskinens IP-adresse" i browserens adresselinje (hvor "maskinens IP-adresse" er IP-adressen på din maskine).

F.eks.:

https://192.168.1.2



- Hvis du anvender et domænenavn-system eller aktiverer et NetBIOS-navn, kan du indtaste et andet navn, såsom "DeltPrinter", i stedet for IP-adressen.

F.eks.: https://SharedPrinter

- Hvis du aktiverer et NetBIOS-navn, kan du også bruge nodenavnet.

F.eks.: https://brn123456abcdef

- NetBIOS-navnet kan findes i netværkskonfigurationsrapporten.

3. Hvis det er påkrævet, skal du skrive en adgangskode i feltet **Login (Logon)** og derefter klikke på **Login (Logon)**.



Standardadgangskoden for administration af denne maskines indstillinger er placeret på maskinens bagside og er mærket "**Pwd**". Skift standardadgangskoden ved at følge vejledningen på skærmen, første gang du logger på.

4. Klik på **Network (Netværk)** > **Security (Sikkerhed)** > **CA Certificate (Nøglecentercertifikat)** i venstre navigationsbjælke.



Start navigationen fra ☰, hvis venstre navigationsbjælke ikke er synlig.

5. Klik på **Import CA Certificate (Import af nøglecentercertifikat)**.
6. Gennemse for den fil, du vil importere.
7. Klik på **Submit (Send)**.



### Relaterede informationer

- [Import og eksport af et nøglecentercertifikat](#)

## Eksport af et nøglecentercertifikat

**Relaterede modeller:** HL-L2400DW/HL-L2400DWE/HL-L2442DW/HL-L2445DW/HL-L2447DW/HL-L2460DN/HL-L2865DW

1. Start din webbrowser.
2. Indtast "https://maskinens IP-adresse" i browserens adresselinje (hvor "maskinens IP-adresse" er IP-adressen på din maskine).

F.eks.:

https://192.168.1.2



- Hvis du anvender et domænenavn-system eller aktiverer et NetBIOS-navn, kan du indtaste et andet navn, såsom "DeltPrinter", i stedet for IP-adressen.

F.eks.: https://SharedPrinter

- Hvis du aktiverer et NetBIOS-navn, kan du også bruge nodenavnet.

F.eks.: https://brn123456abcdef

- NetBIOS-navnet kan findes i netværkskonfigurationsrapporten.

3. Hvis det er påkrævet, skal du skrive en adgangskode i feltet **Login (Logon)** og derefter klikke på **Login (Logon)**.



Standardadgangskoden for administration af denne maskines indstillinger er placeret på maskinens bagside og er mærket "**Pwd**". Skift standardadgangskoden ved at følge vejledningen på skærmen, første gang du logger på.

4. Klik på **Network (Netværk)** > **Security (Sikkerhed)** > **CA Certificate (Nøglecentercertifikat)** i venstre navigationsbjælke.



Start navigationen fra ☰, hvis venstre navigationsbjælke ikke er synlig.

5. Vælg det certifikat, du vil eksportere, og klik på **Export (Eksport)**.
6. Klik på **Submit (Send)**.



### Relaterede informationer

- [Import og eksport af et nøglecentercertifikat](#)



## Administration af flere certifikater

**Relaterede modeller:** HL-L2400DW/HL-L2400DWE/HL-L2442DW/HL-L2445DW/HL-L2447DW/HL-L2460DN/HL-L2865DW

Med funktionen til flere certifikater kan du bruge Web Based Management til at administrere hvert certifikat, der er installeret på maskinen. I Web Based Management skal du navigere til skærmbilledet **Certificate (Certifikat)** eller **CA Certificate (Nøglecentercertifikat)** for at se certifikatindholdet, slette eller eksportere dine certifikater.

	Maksimalt antal certifikater, der er gemt på en Brother-maskine
Selvsigneret certifikat eller certifikat, der er udstedt af et nøglecenter	6
Nøglecentercertifikat	5

Vi anbefaler, at du gemmer færre certifikater end det tilladte antal, så der reserveres en ledig plads i tilfælde af certifikatudløb. Når et certifikat udløber, skal du importere et nyt certifikat til den ledige plads og derefter slette det udløbne certifikat. På den måde undgår du konfigurationsfejl.



- Når du bruger HTTPS/IPPS eller IEEE 802.1x, skal du vælge, hvilket certifikat du bruger.
- Når du bruger SSL til SMTP-kommunikation, behøver du ikke at vælge certifikatet. Det nødvendige certifikat vælges automatisk.



### Relaterede informationer

- [Konfiguration af certifikater til enhedssikkerhed](#)

## Brug af SSL/TLS

**Relaterede modeller:** HL-L2400DW/HL-L2400DWE/HL-L2442DW/HL-L2445DW/HL-L2447DW/HL-L2460DN/HL-L2865DW

- [Introduktion til SSL/TLS](#)
- [Sikker administration af din netværksmaskine med SSL/TLS](#)
- [Udskriv dokumenter sikkert med SSL/TLS](#)
- [Sikker afsendelse af e-mail](#)

## Introduktion til SSL/TLS

**Relaterede modeller:** HL-L2400DW/HL-L2400DWE/HL-L2442DW/HL-L2445DW/HL-L2447DW/HL-L2460DN/HL-L2865DW

SSL (Secure Socket Layer) eller TLS (Transport Layer Security) er en effektiv metode til at beskytte data, der sendes over LAN- eller WAN-netværk. Det krypterer data, der sendes over et netværk, som f.eks. et udskriftsjob, så dataene ikke kan læses af uautoriserede personer.

SSL/TLS kan konfigureres i både kabelbaserede og trådløse netværk og samarbejder med andre former for sikkerhed f.eks. WPA-nøgler og firewalls.



### Relaterede informationer

- [Brug af SSL/TLS](#)
  - [Hurtigt overblik over SSL/TLS](#)
  - [Fordele ved at bruge SSL/TLS](#)

## Hurtigt overblik over SSL/TLS

**Relaterede modeller:** HL-L2400DW/HL-L2400DWE/HL-L2442DW/HL-L2445DW/HL-L2447DW/HL-L2460DN/HL-L2865DW

SSL/TLS blev oprindeligt lavet til at beskytte oplysninger på internettet, især data der blev sendt mellem webbrowsere og servere. SSL anvendes nu sammen med yderligere programmer som f.eks. Telnet-, printer- og FTP-software og blev en universel løsning for onlinesikkerhed. Det bruges stadig i sit oprindelige design af mange onlineforhandlere og banker til at beskytte følsomme data, f.eks. kreditkortnumre, kundeoplysninger osv. SSL/TLS bruger ekstremt høje krypteringsniveauer og nyder tillid fra pengeinstitutter over alt i verden.



### Relaterede informationer

- [Introduktion til SSL/TLS](#)

## Fordele ved at bruge SSL/TLS

**Relaterede modeller:** HL-L2400DW/HL-L2400DWE/HL-L2442DW/HL-L2445DW/HL-L2447DW/HL-L2460DN/HL-L2865DW

Den primære fordel ved at bruge SSL/TLS er sikkerheden ved udskrivning på et IP-netværk, da uautoriserede brugere ikke kan læse de data, der sendes til maskinen. SSL's vigtigste fordel er, at det kan bruges til sikker udskrivning af fortrolige data. Eksempelvis kan en HR-afdeling i en stor virksomhed regelmæssigt have brug for at udskrive mange lønsedler. Uden kryptering kan dataene på de pågældende lønsedler læses af andre netværksbrugere. Men hvis der bruges SSL/TLS, får personer, der forsøger at opsnappe dataene, kun vist en side med forvirrende kode i stedet for den faktiske lønseddel.



### Relaterede informationer

- [Introduktion til SSL/TLS](#)

## Sikker administration af din netværksmaskine med SSL/TLS

**Relaterede modeller:** HL-L2400DW/HL-L2400DWE/HL-L2442DW/HL-L2445DW/HL-L2447DW/HL-L2460DN/HL-L2865DW

- [Konfiguration af et certifikat for SSL/TLS og tilgængelige protokoller](#)
- [Adgang til webbaseret administration ved hjælp af SSL/TLS](#)
- [Installation af det selvsigtede certifikat for Windows-brugere som administratorer](#)
- [Konfiguration af certifikater til enhedssikkerhed](#)

## Konfiguration af et certifikat for SSL/TLS og tilgængelige protokoller

**Relaterede modeller:** HL-L2400DW/HL-L2400DWE/HL-L2442DW/HL-L2445DW/HL-L2447DW/HL-L2460DN/HL-L2865DW

Konfigurer et certifikat på maskinen ved hjælp af webbaseret administration, før du bruger SSL/TLS-kommunikation.

1. Start din webbrowser.
2. Indtast "https://maskinens IP-adresse" i browserens adresselinje (hvor "maskinens IP-adresse" er IP-adressen på din maskine).

F.eks.:

https://192.168.1.2



- Hvis du anvender et domænenavn-system eller aktiverer et NetBIOS-navn, kan du indtaste et andet navn, såsom "DeltPrinter", i stedet for IP-adressen.

F.eks.: https://SharedPrinter

- Hvis du aktiverer et NetBIOS-navn, kan du også bruge nodenavnet.

F.eks.: https://brn123456abcdef

- NetBIOS-navnet kan findes i netværkskonfigurationsrapporten.

3. Hvis det er påkrævet, skal du skrive en adgangskode i feltet **Login (Logon)** og derefter klikke på **Login (Logon)**.



Standardadgangskoden for administration af denne maskines indstillinger er placeret på maskinens bagside og er mærket "**Pwd**". Skift standardadgangskoden ved at følge vejledningen på skærmen, første gang du logger på.

4. Klik på **Network (Netværk)** > **Network (Netværk)** > **Protocol (Protokol)** i venstre navigationsbjælke.



Start navigationen fra ☰, hvis venstre navigationsbjælke ikke er synlig.

5. Klik på **HTTP Server Settings (HTTP-serverindstillinger)**.
6. Vælg det certifikat, der skal konfigureres, på rullelisten **Select the Certificate (Vælg certifikatet)**.
7. Klik på **Submit (Send)**.
8. Klik på **Yes (Ja)** for at genstarte printserveren.



### Relaterede informationer

- [Sikker administration af din netværksmaskine med SSL/TLS](#)

## Adgang til webbaseret administration ved hjælp af SSL/TLS

**Relaterede modeller:** HL-L2400DW/HL-L2400DWE/HL-L2442DW/HL-L2445DW/HL-L2447DW/HL-L2460DN/HL-L2865DW

For at administrere din netværksmaskine sikkert skal du bruge Webbaseret administration med HTTPS-protokollen.



- For at bruge HTTPS-protokollen skal HTTPS være aktiveret på maskinen. HTTPS-protokollen er aktiveret som standard.
- Du kan ændre HTTPS-protokolindstillingerne ved hjælp af Webbaseret administration.

1. Start din webbrowser.
2. Indtast "https://Fællesnavn" i browserens adresselinje (hvor "Fællesnavn" er det fællesnavn, du har tildelt for certifikatet; det kan være din IP-adresse, dit nodenavn eller dit domænenavn).
3. Hvis det er påkrævet, skal du skrive en adgangskode i feltet **Login (Logon)** og derefter klikke på **Login (Logon)**.



Standardadgangskoden for administration af denne maskines indstillinger er placeret på maskinens bagside og er mærket "**Pwd**". Skift standardadgangskoden ved at følge vejledningen på skærmen, første gang du logger på.

4. Du kan nu få adgang til maskinen med HTTPS.



### Relaterede informationer

- [Sikker administration af din netværksmaskine med SSL/TLS](#)



## Installation af det selvsignerede certifikat for Windows-brugere som administratorer

**Relaterede modeller:** HL-L2400DW/HL-L2400DWE/HL-L2442DW/HL-L2445DW/HL-L2447DW/HL-L2460DN/HL-L2865DW

- Følgende trin gælder Microsoft Edge. Hvis du bruger en anden webbrowser, se da din webbrowserdokumentation eller webbrowserens onlinevejledning i installation af certifikater.
- Kontroller, at du har oprettet dit selvsignerede certifikat ved hjælp af webbaseret administration.

1. Højreklik på ikonet **Microsoft Edge**, og klik derefter på **Kør som administrator**.

Hvis skærbilledet **Kontrol af brugerkonti** vises, skal du klikke på **Ja**.

2. Indtast "https://maskinens IP-adresse" i browserens adresselinje (hvor "maskinens IP-adresse" er IP-adressen på din maskine).

F.eks.:

https://192.168.1.2



- Hvis du anvender et domænenavn-system eller aktiverer et NetBIOS-navn, kan du indtaste et andet navn, såsom "DeltPrinter", i stedet for IP-adressen.

F.eks.: https://SharedPrinter

- Hvis du aktiverer et NetBIOS-navn, kan du også bruge nodenaevnet.

F.eks.: https://brn123456abcdef

- NetBIOS-naevnet kan findes i netværkskonfigurationsrapporten.

3. Hvis din forbindelse ikke er privat, skal du klikke på knappen **Avanceret** og derefter fortsætte til websiden.

4. Hvis det er påkrævet, skal du skrive en adgangskode i feltet **Login (Logon)** og derefter klikke på **Login (Logon)**.



Standardadgangskoden for administration af denne maskines indstillinger er placeret på maskinens bagside og er mærket "Pwd". Skift standardadgangskoden ved at følge vejledningen på skærmen, første gang du logger på.

5. Klik på **Network (Netværk) > Security (Sikkerhed) > Certificate (Certifikat)** i venstre navigationsbjælke.



Start navigationen fra ☰, hvis venstre navigationsbjælke ikke er synlig.

6. Klik på **Export (Eksport)**.

7. Indtast en adgangskode i feltet **Enter Password (Indtast adgangskode)** for at kryptere outputfilen. Hvis feltet **Enter Password (Indtast adgangskode)** er tomt, bliver din outputfil ikke krypteret.

8. Indtast printerens adgangskoden igen i feltet **Retype Password (Gentag adgangskode)**, og klik dernæst på **Submit (Send)**.

9. Klik på den downloadede fil for at åbne den.

10. Når **Guiden Certifikatimport** vises, skal du klikke på **Næste**.

11. Klik på **Næste**.

12. Indtast om nødvendigt en adgangskode, og klik derefter på **Næste**.

13. Vælg **Placer alle certifikater i følgende certifikatlager**, og klik derefter på **Gennemse...**

14. Vælg **Rodnøglecentre, der er tillid til**, og klik derefter på **OK**.

15. Klik på **Næste**.

16. Klik på **Udfør**.

17. Klik på **Ja**, hvis aftrykket er korrekt.

---

18. Klik på **OK**.



### **Relaterede informationer**

- Sikker administration af din netværksmaskine med SSL/TLS
-

## Udskriv dokumenter sikkert med SSL/TLS

**Relaterede modeller:** HL-L2400DW/HL-L2400DWE/HL-L2442DW/HL-L2445DW/HL-L2447DW/HL-L2460DN/HL-L2865DW

- [Udskrivning af dokumenter ved hjælp af IPPS](#)
- [Konfiguration af et certifikat for SSL/TLS og tilgængelige protokoller](#)
- [Konfiguration af certifikater til enhedssikkerhed](#)

## Udskrivning af dokumenter ved hjælp af IPPS

**Relaterede modeller:** HL-L2400DW/HL-L2400DWE/HL-L2442DW/HL-L2445DW/HL-L2447DW/HL-L2460DN/HL-L2865DW

Sikker udskrivning af dokumenter med IPP-protokol, brug IPPS-protokollen.

1. Start din webbrowser.
2. Indtast "https://maskinens IP-adresse" i browserens adresselinje (hvor "maskinens IP-adresse" er IP-adressen på din maskine).

F.eks.:

https://192.168.1.2



- Hvis du anvender et domænenavn-system eller aktiverer et NetBIOS-navn, kan du indtaste et andet navn, såsom "DeltPrinter", i stedet for IP-adressen.

F.eks.: https://SharedPrinter

- Hvis du aktiverer et NetBIOS-navn, kan du også bruge nodenavnet.

F.eks.: https://brn123456abcdef

- NetBIOS-navnet kan findes i netværkskonfigurationsrapporten.

3. Hvis det er påkrævet, skal du skrive en adgangskode i feltet **Login (Logon)** og derefter klikke på **Login (Logon)**.



Standardadgangskoden for administration af denne maskines indstillinger er placeret på maskinens bagside og er mærket "**Pwd**". Skift standardadgangskoden ved at følge vejledningen på skærmen, første gang du logger på.

4. Klik på **Network (Netværk) > Network (Netværk) > Protocol (Protokol)** i venstre navigationsbjælke.



Start navigationen fra ☰, hvis venstre navigationsbjælke ikke er synlig.

5. Kontrollér, at afkrydsningsfeltet **IPP** er markeret.



Hvis afkrydsningsfeltet **IPP** ikke er markeret, skal du markere afkrydsningsfeltet **IPP** og derefter klikke på **Submit (Send)**.

Genstart maskinen for at aktivere konfigurationen.

Når maskinen er genstartet, skal du vende tilbage til maskinens webside, skrive adgangskoden, og i navigationsmenuen klikke på **Network (Netværk) > Network (Netværk) > Protocol (Protokol)**.

6. Klik på **HTTP Server Settings (HTTP-serverindstillinger)**.
7. Markér afkrydsningsfeltet **HTTPS** i området **IPP**, og klik derefter på **Submit (Send)**.
8. Genstart maskinen for at aktivere konfigurationen.

Kommunikation med IPPS kan ikke forhindre uautoriseret adgang til printserveren.



### Relaterede informationer

- [Udskriv dokumenter sikkert med SSL/TLS](#)

## Brug af SNMPv3

**Relaterede modeller:** HL-L2400DW/HL-L2400DWE/HL-L2442DW/HL-L2445DW/HL-L2447DW/HL-L2460DN/HL-L2865DW

- [Sikker administration af din netværksmaskine vha. SNMPv3](#)

## Sikker administration af din netværksmaskine vha. SNMPv3

**Relaterede modeller:** HL-L2400DW/HL-L2400DWE/HL-L2442DW/HL-L2445DW/HL-L2447DW/HL-L2460DN/HL-L2865DW

SNMPv3 (Simple Network Management Protocol version 3) giver brugergodkendelse og datakryptering til sikker administration af netværksenheder.

1. Start din webbrowser.
2. Indtast "https://Fællesnavn" i browserens adresselinje (hvor "Fællesnavn" er det fællesnavn, du har tildelt for certifikatet; det kan være din IP-adresse, dit nodenavn eller dit domænenavn).
3. Hvis det er påkrævet, skal du skrive en adgangskode i feltet **Login (Logon)** og derefter klikke på **Login (Logon)**.



Standardadgangskoden for administration af denne maskines indstillinger er placeret på maskinens bagside og er mærket "PwD". Skift standardadgangskoden ved at følge vejledningen på skærmen, første gang du logger på.

4. Klik på **Network (Netværk) > Network (Netværk) > Protocol (Protokol)** i venstre navigationsbjælke.



Start navigationen fra ☰, hvis venstre navigationsbjælke ikke er synlig.

5. Kontroller, at indstillingen **SNMP** er aktiveret, og klik derefter på **Advanced Settings (Avancerede indstillinger)**.
6. Konfigurer indstillingerne for SNMPv1/v2c-tilstand.

Indstilling	Beskrivelse
<b>SNMP v1/v2c read-write access (SNMP v1/v2c læse-skrive-adgang)</b>	Printserveren bruger version 1 og version 2c af SNMP-protokollen. Du kan bruge alle maskinens programmer i denne tilstand. Den er dog ikke sikker, da brugeren ikke godkendes, og dataene krypteres ikke.
<b>SNMP v1/v2c read-only access (SNMP v1/v2c skrivebeskyttet adgang)</b>	Printserveren bruger skrivebeskyttet adgang til version 1 og version 2c af SNMP-protokollen.
<b>Disabled (Deaktiveret)</b>	Deaktiverer version 1 og version 2c af SNMP-protokollen. Alle applikationer, der anvender SNMPv1/v2c, vil være begrænset. Brug tilstanden <b>SNMP v1/v2c read-only access (SNMP v1/v2c skrivebeskyttet adgang)</b> eller <b>SNMP v1/v2c read-write access (SNMP v1/v2c læse-skrive-adgang)</b> til at tillade brugen af SNMPv1/v2c-programmer.

7. Konfigurer indstillingerne for SNMPv3-tilstand.

Indstilling	Beskrivelse
<b>Enabled (Aktiveret)</b>	Printserveren bruger version 3 af SNMP-protokollen. Brug SNMPv3-tilstanden for at administrere printerserveren sikkert.
<b>Disabled (Deaktiveret)</b>	Deaktiverer version 3 af SNMP-protokollen. Alle programmer, der anvender SNMPv3, vil være begrænset. Brug SNMPv3-tilstanden for at tillade brugen af SNMPv3-applikationer.

8. Klik på **Submit (Send)**.



Hvis din maskine viser valgmulighederne for protokolindstilling, skal du vælge de ønskede indstillinger.

---

9. Genstart maskinen for at aktivere konfigurationen.

 **Relaterede informationer**

- [Brug af SNMPv3](#)
-

## Brug IEEE 802.1x-godkendelse

**Relaterede modeller:** HL-L2400DW/HL-L2400DWE/HL-L2442DW/HL-L2445DW/HL-L2447DW/HL-L2460DN/HL-L2865DW

- [Hvad er IEEE 802.1x-godkendelse?](#)
- [Konfigurer IEEE 802.1x-godkendelsen til et kablet eller trådløst netværk ved hjælp af webbaseret administration \(i webbrowser\)](#)
- [IEEE 802.1x-godkendelsesmetoder](#)



## Hvad er IEEE 802.1x-godkendelse?

**Relaterede modeller:** HL-L2400DW/HL-L2400DWE/HL-L2442DW/HL-L2445DW/HL-L2447DW/HL-L2460DN/HL-L2865DW

IEEE 802.1x er en IEEE-standard, der begrænser adgangen fra uautoriserede netværksenheder. Din Brother-maskine sender en godkendelsesansøgning til en RADIUS-server (godkendelsesserver) via dit accesspoint eller hub'en. Når din ansøgning er blevet bekræftet af RADIUS-serveren, kan maskinen få adgang til netværket.



### Relaterede informationer

- [Brug IEEE 802.1x-godkendelse](#)

## Konfigurer IEEE 802.1x-godkendelsen til et kablet eller trådløst netværk ved hjælp af webbaseret administration (i webbrowser)

**Relaterede modeller:** HL-L2400DW/HL-L2400DWE/HL-L2442DW/HL-L2445DW/HL-L2447DW/HL-L2460DN/HL-L2865DW

- Hvis du konfigurerer maskinen vha. EAP-TLS-godkendelse, skal du installere klientcertifikatet udstedt af CA, før du kan starte konfigurationen. Kontakt din netværksadministrator vedrørende klientcertifikatet. Hvis du har installeret mere end ét certifikat, anbefaler vi, at du noterer navnet på det certifikat, du vil bruge.
- Før du verificerer servercertifikatet, skal du importere det nøglecentercertifikat, der er udstedt af det nøglecenter, der signerede servercertifikatet. Kontakt din netværksadministrator eller internetudbyder for at få oplyst, hvorvidt det er nødvendigt at importere et nøglecentercertifikat.



Du kan også konfigurere IEEE 802.1x-godkendelse ved hjælp af guiden til trådløs konfiguration fra betjeningspanelet (trådløst netværk).

1. Start din webbrowser.
2. Indtast "https://maskinens IP-adresse" i browserens adresselinje (hvor "maskinens IP-adresse" er IP-adressen på din maskine).

F.eks.:

https://192.168.1.2



- Hvis du anvender et domænenavn-system eller aktiverer et NetBIOS-navn, kan du indtaste et andet navn, såsom "DeltPrinter", i stedet for IP-adressen.

F.eks.: https://SharedPrinter

- Hvis du aktiverer et NetBIOS-navn, kan du også bruge nodenavnet.  
F.eks.: https://brn123456abcdef
- NetBIOS-navnet kan findes i netværkskonfigurationsrapporten.

3. Hvis det er påkrævet, skal du skrive en adgangskode i feltet **Login (Logon)** og derefter klikke på **Login (Logon)**.



Standardadgangskoden for administration af denne maskines indstillinger er placeret på maskinens bagside og er mærket "**Pwd**". Skift standardadgangskoden ved at følge vejledningen på skærmen, første gang du logger på.

4. Klik på **Network (Netværk)** i venstre navigationsbjælke.



Start navigationen fra ☰, hvis venstre navigationsbjælke ikke er synlig.

5. Gør et af følgende:
  - For det kabelbaserede netværk  
Klik på **Wired (Kabelbaseret)** > **Wired 802.1x Authentication (Kabelført 802.1x-godkendelse)**.
  - For det trådløse netværk  
Klik på **Wireless (Trådløs)** > **Wireless (Enterprise) (Trådløs (virksomhed))**.
6. Konfigurer IEEE 802.1x godkendelsesindstillingerne.



- Hvis du vil aktivere IEEE 802.1x-godkendelse for kabelbaserede netværk, skal du vælge **Enabled (Aktiveret)** for **Wired 802.1x status (Kabelbaseret 802.1x-status)** på siden **Wired 802.1x Authentication (Kabelført 802.1x-godkendelse)**.
- Hvis du bruger godkendelsen **EAP-TLS**, skal du vælge det klientcertifikat, der er installeret (vises med certifikatnavn), til verifikation på rullelisten **Client Certificate (Kundecertifikat)**.
- Hvis du vælger godkendelsen **EAP-FAST**, **PEAP**, **EAP-TTLS** eller **EAP-TLS**, kan du vælge en verificeringsmetode på rullelisten **Server Certificate Verification (Verificering af servercertifikat)**. Verificer servercertifikatet med et nøglecentercertifikat, der er importeret til maskinen på forhånd og er udstedt af det nøglecenter, der har signeret servercertifikatet.

Vælg en af følgende verificeringsmetoder på rullelisten **Server Certificate Verification (Verificering af servercertifikat)**:

Indstilling	Beskrivelse
<b>No Verification (Ingen verificering)</b>	Du kan altid have tillid til et servercertifikat. Verifikationen udføres ikke.
<b>CA Cert. (CA-certifikat)</b>	Verifikationsmetoden, der bruges til at kontrollere nøglecenterets pålidelighed for servercertifikatet, ved hjælp af det nøglecentercertifikat, der er udstedt af det nøglecenter, der har signeret servercertifikatet.
<b>CA Cert. + ServerID (CA-certifikat + server-id)</b>	Godkendelsesmetode til kontrol af fællesnavnet <sup>1</sup> værdi for servercertifikatet, foruden CA-serverens pålidelighedscertifikat.

7. Klik på **Submit (Send)**, når du er færdig med konfigurationen.

For kabelbaserede netværk: Efter konfigurationen skal du slutte maskinen til et IEEE 802.1x-understøttet netværk. Efter nogle få minutter skal du udskrive en netværkskonfigurationsrapport for at kontrollere status for **<Wired IEEE 802.1x>**.

Indstilling	Beskrivelse
<b>Success</b>	Den kabelbaserede IEEE 802.1x-funktion aktiveres, og godkendelsen blev fuldført.
<b>Failed</b>	Den kabelbaserede IEEE 802.1x-funktion aktiveres, men godkendelsen blev ikke fuldført.
<b>Off</b>	Den kabelbaserede IEEE 802.1x-funktion er ikke tilgængelig.



## Relaterede informationer

- [Brug IEEE 802.1x-godkendelse](#)

### Relaterede emner:

- [Konfiguration af certifikater til enhedssikkerhed](#)

<sup>1</sup> Verificeringen af fællesnavnet sammenligner fællesnavnet for servercertifikatet med den tegnstring, der er konfigureret for **Server ID (Server-id)**. Før du bruger denne metode, skal du kontakte din systemadministrator for at få oplysninger om servercertifikatets fællesnavn og derefter konfigurere **Server ID (Server-id)**.

## IEEE 802.1x-godkendelsesmetoder

**Relaterede modeller:** HL-L2400DW/HL-L2400DWE/HL-L2442DW/HL-L2445DW/HL-L2447DW/HL-L2460DN/HL-L2865DW

### EAP-FAST

Extensible Authentication Protocol-Flexible Authentication via Secured Tunneling (EAP-FAST) er udviklet af Cisco Systems, Inc., som udfører godkendelse via et bruger-id og en adgangskode og bruger symmetriske nøglealgoritmer til at opnå en tunnelforbundet godkendelsesproces.

Brother-maskinen understøtter følgende interne godkendelsesmetoder:

- EAP-FAST/NONE
- EAP-FAST/MS-CHAPv2
- EAP-FAST/GTC

### EAP-MD5 (kabelbaseret netværk)

Extensible Authentication Protocol-Message Digest Algorithm 5 (EAP-MD5) anvender et bruger-id og en adgangskode til challenge-response-godkendelse.

### PEAP

Protected Extensible Authentication Protocol (PEAP) er en version af EAP-metoden udviklet af Cisco Systems, Inc., Microsoft Corporation og RSA Security. PEAP opretter en krypteret SSL/TLS-tunnel (Secure Sockets Layer/Transport Layer Security) mellem en klient og en godkendelsesserver til afsendelse af et bruger-id og en adgangskode. PEAP sørger for gensidig godkendelse mellem serveren og klienten.

Brother-maskinen understøtter følgende interne godkendelsesmetoder:

- PEAP/MS-CHAPv2
- PEAP/GTC

### EAP-TTLS

Extensible Authentication Protocol-Tunneled Transport Layer Security (EAP-TTLS) er udviklet af Funk Software og Certicom. EAP-TTLS opretter en lignende krypteret SSL-tunnel til PEAP, mellem en klient og en godkendelsesserver til afsendelse af et bruger-id og en adgangskode. EAP-TTLS leverer gensidig godkendelse mellem serveren og klienten.

Brother-maskinen understøtter følgende interne godkendelsesmetoder:

- EAP-TTLS/CHAP
- EAP-TTLS/MS-CHAP
- EAP-TTLS/MS-CHAPv2
- EAP-TTLS/PAP

### EAP-TLS

Extensible Authentication Protocol-Transport Layer Security (EAP-TLS) kræver digital certifikatgodkendelse hos både en klient og en godkendelsesserver.



### Relaterede informationer

- [Brug IEEE 802.1x-godkendelse](#)

## Sikker afsendelse af e-mail

**Relaterede modeller:** HL-L2400DW/HL-L2400DWE/HL-L2442DW/HL-L2445DW/HL-L2447DW/HL-L2460DN/HL-L2865DW

- [Konfiguration af sikker e-mailafsendelse med Web Based Management](#)
- [Afsendelse af en e-mail med brugergodkendelse](#)
- [Sikker afsendelse af e-mail med SSL/TLS](#)

## Konfiguration af sikker e-mailafsendelse med Web Based Management

**Relaterede modeller:** HL-L2400DW/HL-L2400DWE/HL-L2442DW/HL-L2445DW/HL-L2447DW/HL-L2460DN/HL-L2865DW

Vi anbefaler, at du bruger Web Based Management til at konfigurere sikker e-mailafsendelse med brugergodkendelse eller afsendelse af e-mail ved brug af SSL/TLS.

1. Start din webbrowser.
2. Indtast "https://maskinens IP-adresse" i browserens adresselinje (hvor "maskinens IP-adresse" er IP-adressen på din maskine).  
F.eks.:  
https://192.168.1.2
3. Hvis det er påkrævet, skal du skrive en adgangskode i feltet **Login (Logon)** og derefter klikke på **Login (Logon)**.



Standardadgangskoden for administration af denne maskines indstillinger er placeret på maskinens bagside og er mærket "**Pwd**". Skift standardadgangskoden ved at følge vejledningen på skærmen, første gang du logger på.

4. Klik på **Network (Netværk)** > **Network (Netværk)** > **Protocol (Protokol)** i venstre navigationsbjælke.



Start navigationen fra ☰, hvis venstre navigationsbjælke ikke er synlig.

5. Klik i feltet **SMTP Client (SMTP-klient)** på **Advanced Settings (Avancerede indstillinger)**, og kontroller, at status for **SMTP Client (SMTP-klient)** er **Enabled (Aktiveret)**.



Hvis **Authentication method. (Godkendelsesmetode)** muligheden vises, så vælg din godkendelsesmetode, og følg derefter vejledningen på skærmen.

6. Konfigurer **SMTP Client (SMTP-klient)**-indstillingerne.
  - Kontroller, at e-mailindstillingerne er korrekte efter konfigurationen ved at sende en test-e-mail.
  - Hvis du er i tvivl om SMTP-serverindstillingerne, skal du kontakte din netværksadministrator eller internetserviceudbyder.
7. Klik på **Submit (Send)**, når du er færdig.  
Dialogboksen **Test Send E-mail Configuration (Test konfigurationen Send e-mail)** vises.
8. Følg vejledningen i dialogboksen for at teste de aktuelle indstillinger.



### Relaterede informationer

- [Sikker afsendelse af e-mail](#)

## Afsendelse af en e-mail med brugergodkendelse

**Relaterede modeller:** HL-L2400DW/HL-L2400DWE/HL-L2442DW/HL-L2445DW/HL-L2447DW/HL-L2460DN/HL-L2865DW

Din maskine sender e-mail via en e-mail-server, der kræver brugergodkendelse. Denne metode forhindrer uautoriserede brugere i at få adgang til e-mailserveren.

Du kan sende e-mailmeddelelser og e-mailrapporter ved hjælp af brugergodkendelse.



Vi anbefaler, at du bruger Web Based Management til konfiguration af SMTP-godkendelsen.

### Indstillinger for e-mailserver

Du skal konfigurere din maskines SMTP-godkendelsesmetode for at matche den metode, der bruges af e-mailserveren. Kontakt din netværksadministrator eller internetudbyder for at få flere oplysninger om dine indstillinger for e-mailserveren.



For at aktivere SMTP-servergodkendelsen, skal du gå til webbaseret administration **SMTP Client (SMTP-klient)**-skærmen, og under **Server Authentication Method (Servergodkendelsesmetode)**, du skal vælge din godkendelsesmetode.



### Relaterede informationer

- [Sikker afsendelse af e-mail](#)

## Sikker afsendelse af e-mail med SSL/TLS

**Relaterede modeller:** HL-L2400DW/HL-L2400DWE/HL-L2442DW/HL-L2445DW/HL-L2447DW/HL-L2460DN/HL-L2865DW

Maskinen understøtter kommunikationsmetoderne SSL/TLS. Hvis du vil bruge en e-mailserver, der anvender SSL/TLS-kommunikation, skal du konfigurere følgende indstillinger.



Vi anbefaler, at du bruger Web Based Management til konfiguration af SSL/TLS.

### Verifikation af servercertifikat

Hvis du vælger **SSL** eller **TLS** under **SSL/TLS**, markeres afkrydsningsfeltet **Verify Server Certificate (Verificer servercertifikat)** automatisk.



- Før du verificerer servercertifikatet, skal du importere det nøglecentercertifikat, der er udstedt af det nøglecenter, der signerede servercertifikatet. Kontakt din netværksadministrator eller internetserviceudbyder for at få oplyst, om det er nødvendigt at importere et nøglecentercertifikat.
- Fjern markeringen i afkrydsningsfeltet **Verify Server Certificate (Verificer servercertifikat)**, hvis det ikke er nødvendigt at verificere servercertifikatet.

### Portnummer

Hvis du vælger **SSL** eller **TLS**, ændres værdien **Port**, så den stemmer overens med protokollen. Hvis du vil ændre portnummeret manuelt, skal du skrive portnummeret, efter at du har valgt indstillinger for **SSL/TLS**.

Du skal konfigurere maskinens kommunikationsmetode, så den stemmer overens med den metode, der bruges af din e-mailserver. Kontakt din netværksadministrator eller internetudbyder for at få flere oplysninger om dine indstillinger for e-mailserveren.

I de fleste tilfælde kræver de sikre webmail-tjenester følgende indstillinger:

SMTP	<b>Port</b>	587
	<b>Server Authentication Method (Servergodkendelsesmetode)</b>	<b>SMTP-AUTH</b>
	<b>SSL/TLS</b>	<b>TLS</b>



### Relaterede informationer

- [Sikker afsendelse af e-mail](#)

#### Relaterede emner:

- [Konfiguration af certifikater til enhedssikkerhed](#)



## Låsning af maskinindstillinger fra betjeningspanelet

Skriv din adgangskode ned, og gem den, før du slår maskinens indstillingslås til. Hvis du glemmer adgangskoden, skal du nulstille alle de adgangskoder, der er gemt i maskinen, ved at kontakte din administrator eller Brothers supportafdeling.

- [Oversigt over indstillingslås](#)

## Oversigt over indstillingslås

**Relaterede modeller:** HL-L2400DW/HL-L2400DWE/HL-L2442DW/HL-L2445DW/HL-L2447DW/HL-L2460DN/HL-L2865DW

Brug funktionen Indstillingslås til at blokere uautoriseret adgang til maskinens indstillinger.

Når Indstillingslås er indstillet til Til, kan du ikke få adgang til maskinens indstillinger uden at indtaste adgangskoden.

- [Indstil adgangskode for indstillingslåsen](#)
- [Ændring af adgangskoden til indstillingslås](#)
- [Aktivering af indstillingslås](#)

## Indstil adgangskode for indstillingslåsen

**Relaterede modeller:** HL-L2400DW/HL-L2400DWE/HL-L2442DW/HL-L2445DW/HL-L2447DW/HL-L2460DN/HL-L2865DW

1. Tryk på ▲ eller ▼ for at få vist indstillingen [Gen. opsætning], og tryk derefter på **OK**.
2. Tryk på ▲ eller ▼ for at få vist indstillingen [Indstil lås], og tryk derefter på **OK**.
3. Indtast et firecifret nummer som adgangskode.  
Den enkelte ciffer indtastes ved at trykke på ▲ eller ▼ for at vælge et tal, og tryk derefter på **OK**.
4. Indtast adgangskoden igen, når LCD-skærmen viser [Bekræft:].



### Relaterede informationer

- [Oversigt over indstillingslås](#)

#### Relaterede emner:

- [Sådan indtastes tekst på din maskine](#)

## Ændring af adgangskoden til indstillingslås

**Relaterede modeller:** HL-L2400DW/HL-L2400DWE/HL-L2442DW/HL-L2445DW/HL-L2447DW/HL-L2460DN/HL-L2865DW

1. Tryk på ▲ eller ▼ for at få vist indstillingen [Gen. opsætning], og tryk derefter på **OK**.
2. Tryk på ▲ eller ▼ for at få vist indstillingen [Indstil lås], og tryk derefter på **OK**.
3. Tryk på ▲ eller ▼ for at vælge indstillingen [Indst. password], og tryk derefter på **OK**.
4. Indtast den aktuelle firecifrede adgangskode.  
Det enkelte ciffer indtastes ved at trykke på ▲ eller ▼ for at vælge et tal, og tryk derefter på **OK**.
5. Indtast et nyt, firecifret kodeord.  
Den enkelte ciffer indtastes ved at trykke på ▲ eller ▼ for at vælge et tal, og tryk derefter på **OK**.
6. Indtast den nye adgangskode, når displayet viser [Bekræft:].



### Relaterede informationer

- [Oversigt over indstillingslås](#)

## Aktivering af indstillingslås

**Relaterede modeller:** HL-L2400DW/HL-L2400DWE/HL-L2442DW/HL-L2445DW/HL-L2447DW/HL-L2460DN/HL-L2865DW

1. Tryk på ▲ eller ▼ for at få vist indstillingen [Gen. opsætning], og tryk derefter på **OK**.
2. Tryk på ▲ eller ▼ for at få vist indstillingen [Indstil lås], og tryk derefter på **OK**.
3. Tryk på **OK**, når LCD-skærmen viser [Til].
4. Indtast den aktuelle firecifrede adgangskode.  
Det enkelte ciffer indtastes ved at trykke på ▲ eller ▼ for at vælge et tal, og tryk derefter på **OK**.



### Relaterede informationer

- [Oversigt over indstillingslås](#)

## Brug af detekteringsfunktioner til globalt netværk

Når du bruger maskinen i et privat netværk, kan du bruge detekteringsfunktionerne til globalt netværk til at undgå risici fra uventede angreb fra det globale netværk.

- [Aktivering af registrering af global IP-adresse](#)
- [Blokkommunikation fra det globale netværk](#)

## Aktivering af registrering af global IP-adresse

**Relaterede modeller:** HL-L2400DW/HL-L2400DWE/HL-L2442DW/HL-L2445DW/HL-L2447DW/HL-L2460DN/HL-L2865DW

Brug denne funktion til at kontrollere din maskines IP-adresse. Når din maskine er tildelt til en global IP-adresse, vises en advarsel på maskinen.

1. Tryk på ▲ eller ▼ for at vælge indstillingen [Netværk], og tryk derefter på **OK**.
2. Tryk på ▲ eller ▼ for at vælge indstillingen [GlobalNW ordb.], og tryk derefter på **OK**.
3. Tryk på ▲ eller ▼ for at vælge indstillingen [Tillad reg], og tryk derefter på **OK**.
4. Tryk på ▲ eller ▼ for at vælge [Til], og tryk derefter på **Go (Gå)**.



### Relaterede informationer

- [Brug af detekteringsfunktioner til globalt netværk](#)

## Blokkommunikation fra det globale netværk

**Relaterede modeller:** HL-L2400DW/HL-L2400DWE/HL-L2442DW/HL-L2445DW/HL-L2447DW/HL-L2460DN/HL-L2865DW



Hvis du aktiverer denne funktion, begrænser den modtagelse af job fra enheder med globale IP-adresser

1. Tryk på ▲ eller ▼ for at vælge indstillingen [Netværk], og tryk derefter på **OK**.
2. Tryk på ▲ eller ▼ for at vælge indstillingen [GlobalNW ordb.], og tryk derefter på **OK**.
3. Tryk på ▲ eller ▼ for at vælge indstillingen [Afvis adgang], og tryk derefter på **OK**.
4. Tryk på ▲ eller ▼ for at vælge [Til], og tryk derefter på **Go (Gå)**.



### Relaterede informationer

- [Brug af detekteringsfunktioner til globalt netværk](#)



## Mobile Connect

- [AirPrint](#)
- [Mopria™ udskriftstjeneste](#)
- [Brother Mobile Connect](#)

## **AirPrint**

- [Oversigt over AirPrint](#)
- [Før brug af AirPrint \(macOS\)](#)
- [Udskrivning med AirPrint](#)

## Oversigt over AirPrint

**Relaterede modeller:** HL-L2400DW/HL-L2400DWE/HL-L2442DW/HL-L2445DW/HL-L2447DW/HL-L2460DN/HL-L2865DW

AirPrint er en udskrivningsløsning for Apple-operativsystemer, der giver dig mulighed for at udskrive fotos, e-mail, websider og dokumenter fra din iPad, iPhone, iPod touch og Mac-computer, uden du behøver at installere en driver.

Se Apples websted for at få flere oplysninger.

Anvendelse af mærket Works with Apple betyder, at et tilbehør er designet til at fungere specifikt med den teknologi, der identificeres i mærket, og at udvikleren har certificeret, at tilbehøret lever op til Apple-standarderne for ydeevne.



### Relaterede informationer

- [AirPrint](#)

#### Relaterede emner:

- [Problemer med AirPrint](#)

## Før brug af AirPrint (macOS)

**Relaterede modeller:** HL-L2400DW/HL-L2400DWE/HL-L2442DW/HL-L2445DW/HL-L2447DW/HL-L2460DN/HL-L2865DW

Før du udskriver med macOS, skal du tilføje maskinen til Mac-computerens liste over printere.

1. Gør et af følgende:
  - macOS v13  
Vælg **Systemindstillinger** i Apple-menuen.
  - macOS v12 og macOS v11  
Vælg **Systemindstillinger** i Apple-menuen.
2. Vælg **Printere & scannere**.
3. Gør et af følgende:
  - macOS v13  
Klik på **Tilføj printer, scanner eller fax....**
  - macOS v12 og macOS v11  
Klik på ikonet + under vinduet Printere til venstre.  
Hvis skærmen **Tilføj printer** vises.
4. Gør et af følgende:
  - macOS v13 og macOS v12  
Vælg din maskine, og vælg derefter din models navn i pop op-menuen **Brug**.
  - macOS v11  
Vælg maskinen, og vælg derefter **AirPrint** i pop op-menuen **Brug**.
5. Klik på **Tilføj**.



### Relaterede informationer

- [AirPrint](#)



## Udskrivning med AirPrint

- [Udskrivning fra iPad, iPhone eller iPod touch](#)
- [Udskrivning med AirPrint \(macOS\)](#)

## Udskrivning fra iPad, iPhone eller iPod touch

**Relaterede modeller:** HL-L2400DW/HL-L2400DWE/HL-L2442DW/HL-L2445DW/HL-L2447DW/HL-L2460DN/HL-L2865DW

Proceduren for udskrivning kan variere afhængigt af programmet. I eksemplet nedenfor bruges Safari.

1. Kontroller, at maskinen er tændt.
2. Læg papiret i papirbakken, og skift papirbakkeindstillinger på maskinen.
3. Brug Safari til at åbne den side, du vil udskrive.
4. Tryk på  eller .
5. Tryk på **Udskriv**.
6. Kontroller, at maskinen er valgt.
7. Hvis der er valgt en anden maskine (eller ingen maskine), skal du trykke på **Printer**.  
En liste over tilgængelige maskiner vises.
8. Tryk på maskinens navn i listen.
9. Vælg de ønskede indstillinger, f.eks. antal sider til udskrivning og 2-sidet udskrivning (hvis dette understøttes af maskinen).
10. Tryk på **Udskriv**.



### Relaterede informationer

- [Udskrivning med AirPrint](#)

## Udskrivning med AirPrint (macOS)

**Relaterede modeller:** HL-L2400DW/HL-L2400DWE/HL-L2442DW/HL-L2445DW/HL-L2447DW/HL-L2460DN/HL-L2865DW

Proceduren for udskrivning kan variere afhængigt af programmet. I eksemplet nedenfor bruges Safari. Før du udskriver, skal du kontrollere, at maskinen er på Mac-computerens liste over printere.

1. Kontroller, at maskinen er tændt.
2. Læg papiret i papirbakken, og skift maskinens papirbakkeindstillinger.
3. Gå til din Mac computer, og brug Safari til at åbne den side, der skal udskrives.
4. Klik på menuen **Arkiv**, og vælg dernæst **Udskriv**.
5. Kontroller, at maskinen er valgt. Hvis der er valgt en anden maskine (eller ingen maskine), skal du klikke på pop op-menuen **Printer** og derefter vælge maskinen.
6. Vælg de ønskede indstillinger, f.eks. antal sider til udskrivning og 2-sidet udskrivning (hvis understøttet af maskinen).
7. Klik på **Udskriv**.



### Relaterede informationer

- [Udskrivning med AirPrint](#)

#### Relaterede emner:

- [Før brug af AirPrint \(macOS\)](#)

## Mopria™ udskriftstjeneste

**Relaterede modeller:** HL-L2400DW/HL-L2400DWE/HL-L2442DW/HL-L2445DW/HL-L2447DW/HL-L2460DN/HL-L2865DW

Mopria™ udskriftstjeneste er en udskriftfunktion på Android™-mobilenheder, der er udviklet af Mopria Alliance™. Med denne tjeneste kan du oprette forbindelse til samme netværk som din maskine og udskrive uden yderligere konfiguration.

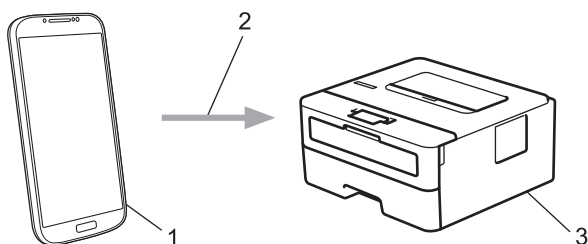

1. Android™-mobilenheder
2. Wi-Fi®-forbindelse
3. Din maskine

Du skal downloade Mopria™ udskriftstjeneste fra Google Play™ og installere den på din Android™-enhed. Før du bruger denne Mopria™-funktion, skal du aktivere den på din mobilenhed.

### ✓ Relaterede informationer

- [Mobile Connect](#)



## Brother Mobile Connect

**Relaterede modeller:** HL-L2400DW/HL-L2400DWE/HL-L2442DW/HL-L2445DW/HL-L2447DW/HL-L2460DN/HL-L2865DW

Brug Brother Mobile Connect til at udskrive fra din mobilenhed.

- For Android™-enheder:

Med Brother Mobile Connect kan du bruge Brother-maskinens funktioner direkte fra din Android™-enhed.

Download og installer Brother Mobile Connect fra Google Play™.

- For alle enheder, der understøttes af iOS eller iPadOS, herunder iPhone, iPad og iPod touch:

Med Brother Mobile Connect kan du bruge Brother-maskinens funktioner direkte fra din iOS- eller iPadOS-enhed.

Download og installer Brother Mobile Connect fra App Store.



### Relaterede informationer

- [Mobile Connect](#)

## Fejlfinding

Brug denne sektion til at løse typiske problemer, som du kan opleve, når du bruger din maskine. Du kan selv afhjælpe de fleste problemer.

### VIGTIGT

For at få teknisk hjælp skal du ringe til Brother Support eller din lokale Brother-forhandler.



Hvis du har brug for mere hjælp, kan du besøge [support.brother.com](https://support.brother.com).

Kontroller først følgende:

- Maskinens strømkabel er korrekt tilsluttet, og der er tændt for maskinen. >> *Hurtig installationsvejledning*
- Alle beskyttende materialer er fjernet. >> *Hurtig installationsvejledning*
- Papir er lagt korrekt i papirbakken.
- Interfacekablerne er korrekt tilsluttet til maskinen og computeren, eller der er oprettet en trådløs forbindelse på både maskinen og din computer.
- Fejl- og vedligeholdelsesmeddelelser

Hvis du ikke kunne løse problemet vha. punkterne, skal du identificere problemet og derefter >> *Relaterede informationer*



### Relaterede informationer

- [LED-indikationer for fejl og vedligeholdelse](#)
- [Fejl- og vedligeholdelsesmeddelelser](#)
- [Papirstop](#)
- [Udskrivningsproblemer](#)
- [Forbedring af udskriftskvaliteten](#)
- [Netværksproblemer](#)
- [Problemer med AirPrint](#)
- [Andre problemer](#)
- [Se maskinoplysningerne](#)
- [Opdater din maskines firmware](#)
- [Nulstillingsfunktioner](#)









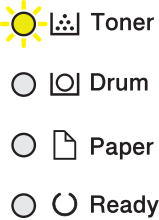
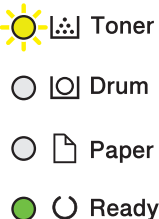
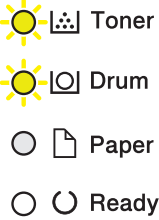











## LED-indikationer for fejl og vedligeholdelse

Relaterede modeller: HL-L2402D















Som med alle andre avancerede kontormaskiner kan der forekomme fejl, og forbrugsvarer skal udskiftes. Hvis dette sker, identificerer din maskine fejlen eller påkrævede rutine vedligeholdelse og Status Monitoren indikerer den passende besked. De mest almindelige fejl og vedligeholdelses indikationer bliver vist i tabellen.

Følg vejledningen i Handlinger for at udbedre statussen.

LED Indikation	Status Monitor	Årsag	Handling
	<b>Patronfejl</b>	Tonerpatronen er ikke installeret korrekt.	Fjern derefter tonerpatronen og tromleenheden fra maskinen. Tag tonerpatronen ud, og sæt den tilbage i tromleenheden igen. Sæt tonerpatronen og tromlen tilbage i maskinen.  Hvis problemet fortsætter, skal du kontakte Brother Support eller den lokale Brother-forhandler.
	<b>Ingen toner</b>	Tonerpatronen eller tonerpatronen og tromlen er ikke installeret korrekt.	Fjern tonerpatronen og tromleenheden. Fjern tonerpatronen fra tromleenheden, og sæt tonerpatronen tilbage i tromleenheden.  Geninstaller tonerpatronen og tromlen i maskinen. Hvis problemet fortsætter, skal du udskifte tonerpatronen med en ny.  ►► <i>Relaterede informationer: Udskift tonerpatronen</i>
	<b>Forkert Toner</b>	Den installerede tonerpatron er ikke den rigtige til din maskine.	Fjern tonerpatronen fra tromlen, og sæt en tonerpatron med den korrekte produktkode for forbrugsvarer i.
	<b>Skift toner</b>	Hvis Status Monitor viser <b>Skift toner</b> kan du stadig udskrive; imidlertid, fortæller maskinen dig at tonerpatronen er ved at være slidt op.	Bestil en ny tonerpatron nu, så en erstatnings tonerpatron vil være tilgængelig når Status Monitoren viser <b>Udskift Toner</b> .
	<b>Ingen tromleenhed</b>	Tromlen er ikke installeret korrekt.	Geninstaller tonerpatronen og tromlen.  ►► <i>Relaterede informationer: Udskift tromlen</i>

LED Indikation	Status Monitor	Årsag	Handling
<ul style="list-style-type: none"> <li> Toner</li> <li> Drum</li> <li> Paper</li> <li> Ready</li> </ul>	<b>Udskift Toner</b>	Tonerpatronen er ved at være opbrugt.	Udskift tonerpatronen med en ny. <b>»» Relaterede informationer: Udskift tonerpatronen</b>
<ul style="list-style-type: none"> <li> Toner</li> <li> Drum</li> <li> Paper</li> <li> Ready</li> </ul>	<b>Udskift Toner</b> (Fortsæt-tilstand)		
<ul style="list-style-type: none"> <li> Toner</li> <li> Drum</li> <li> Paper</li> <li> Ready</li> </ul>	<b>Toner opbrugt</b> (Fortsæt-tilstand)	Tonerpatronen skal snart udskiftes.	Udskift tonerpatronen med en ny. <b>»» Relaterede informationer: Udskift tonerpatronen</b>
<ul style="list-style-type: none"> <li> Toner</li> <li> Drum</li> <li> Paper</li> <li> Ready</li> </ul>	<b>Tromle !</b>	Koronatråden på tromleenheden skal renses.	Rens koronatråden på tromleenheden. <b>»» Relaterede informationer: Rengør koronatråden</b> Hvis problemet fortsætter, skal du udskifte tromleenheden med en ny.
		Tromleenheden eller tonerpatronen og tromlen er ikke installeret korrekt.	Fjern tonerpatronen og tromleenheden. Fjern tonerpatronen fra tromlen, og sæt tonerpatronen tilbage i tromlen. Geninstaller tonerpatronen og tromlen i maskinen. Hvis problemet fortsætter, skal du udskifte tromleenheden med en ny.
<ul style="list-style-type: none"> <li> Toner</li> <li> Drum</li> <li> Paper</li> <li> Ready</li> </ul>	<b>Trom. snart slut</b>	Tromleenheden er ved at være slidt.	Bestil en ny tromleenhed, før maskinen viser en Udskift tromle-besked.

LED Indikation	Status Monitor	Årsag	Handling
<p>○  Toner</p> <p>●  Drum</p> <p>○  Paper</p> <p>●  Ready</p>	<b>Udskift Tromle</b>	Tromleenheden skal snart udskiftes.	Udskift tromleenheden med en ny. <b>»» Relaterede informationer: Udskift tromlen</b>
		Hvis denne meddelelse vises efter udskiftning af tromleenheden, er tromleenhedens tæller ikke blevet nulstillet.	Nulstil tromleenhedens tæller. <b>»» Relaterede informationer: Nulstil tromleenhedens tæller</b>
<p>○  Toner</p> <p>○  Drum</p> <p> Paper</p> <p>○  Ready</p>	<b>Låget er åbent</b>	Frontdækslet er ikke helt lukket.	Åbn og luk derefter maskinens frontdæksel helt.
		Fikseringslåget er ikke helt lukket, eller der opstod papirstop bag i maskinen, da du tændte for strømmen.	<ul style="list-style-type: none"> <li>Luk fikseringslåget, der findes på indersiden af maskinens bagklap.</li> <li>Kontroller, at der ikke er opstået papirstop inde i maskinens baglåg, og luk derefter fikseringslåget.</li> </ul>
	<b>Dobbeltsidet FRA</b>	Maskinens baglåg er ikke helt lukket.	Luk maskinens baglåg, så det låses fast i lukket position.
		Installation af duplex-bakken er ikke fuldført.	Installer duplex-bakken forsvarligt i maskinen.
	<b>P.stop dobb.side</b>	Papirstop under den 2-sidede bakke eller fikseringsenheden.	Fjern papirstoppet i den 2-sidede bakke eller fikseringsenheden.
	<b>Papirstop indven</b>	Papirstop inde i maskinen.	Åbn frontdækslet, fjern tromlen og toneren, og fjern det fastklemte papir.
	<b>Papirstop bag</b>	Der er opstået papirstop bag i maskinen.	Åbn fikseringslåget, og fjern alt det fastkørte papir. Luk fikseringslåget.
	<b>Papirstop bakke1</b>	Der er opstået papirstop i papirbakken.	Træk papirbakken helt ud, og fjern alt det fastkørte papir.
	<b>Hukommelse fuld</b>	Maskinens hukommelse er fuld.	Reducer udskriftsopløsningen.
	<b>Str.fejl DX</b>	Papirstørrelsen i printerdriveren er ikke egnet til automatisk 2-sidet udskrivning.	Læg den korrekte papirstørrelse i bakken, og indstil papirstørrelse for bakken.
		Papiret i bakken har ikke den korrekte størrelse og er ikke egnet til automatisk 2-sidet udskrivning.	Egnet papirstørrelse til automatisk 2-sidet udskrivning er A4.
	<b>Forkert stør.</b>	Papiret i bakken har ikke den korrekte størrelse.	Ilæg den korrekte papirstørrelse i bakken, og indstil papirstørrelse for bakken. Tryk på <b>Go (Gå)</b> .
Den papirbakke, du har valgt, understøtter ikke den papirstørrelse, der er angivet i printerdriveren.		Skift printerdriverindstilling eller maskinens bakkeindstilling, så den papirstørrelse, der er valgt i printerdriveren, stemmer overens med den papirstørrelse, der ligger i den valgte bakke.	
<b>Str. Fejl</b>	Den papirbakke, du har valgt, understøtter ikke den	Skift printerdriverindstilling eller maskinens bakkeindstilling, så	

LED Indikation	Status Monitor	Årsag	Handling
		papirstørrelse, der er angivet i printerdriveren.	den papirstørrelse, der er valgt i printerdriveren, stemmer overens med den papirstørrelse, der ligger i den valgte bakke.
<ul style="list-style-type: none"> <li><input type="radio"/>  Toner</li> <li><input type="radio"/>  Drum</li> <li><input checked="" type="radio"/>  Paper</li> <li><input type="radio"/>  Ready</li> </ul>	<b>Man. føddning</b>	<b>Manuel</b> blev valgt som papirkilde i printerdriveren, men der er intet papir i den manuelle fremføringsbakke.	Læg papir i åbningen til manuel fremføring.
	<b>Ingen papir T1</b>	Der er ikke mere papir i maskinen, eller papiret er ikke lagt korrekt i papirbakkerne.	<ul style="list-style-type: none"> <li>• Læg papir i papirbakkerne. Kontroller, at papirstyrene er indstillet til den korrekte størrelse.</li> <li>• Hvis der er papir i bakken, skal det fjernes og ilægges igen. Kontroller, at papirstyrene er indstillet til den korrekte størrelse.</li> </ul>
<ul style="list-style-type: none"> <li><input checked="" type="radio"/>  Toner</li> <li><input checked="" type="radio"/>  Drum</li> <li><input checked="" type="radio"/>  Paper</li> <li><input type="radio"/>  Ready</li> </ul>	<b>Kan ikke udskrive</b>	Der er opstået et mekanisk problem i maskinen.	Tryk på  , og hold den nede for at slukke maskinen, vent et par minutter, og tænd den derefter igen.
<ul style="list-style-type: none"> <li><input checked="" type="radio"/>  Toner</li> <li><input checked="" type="radio"/>  Drum</li> <li><input checked="" type="radio"/>  Paper</li> <li><input checked="" type="radio"/>  Ready</li> </ul>	<b>Selvdiagnose</b>	Fikseringsenheden fungerer ikke korrekt.	Tryk på  , og hold den nede for at slukke maskinen, vent et par sekunder, og tænd den derefter igen. Lad maskinen stå tændt, men inaktiv, i ca. 15 minutter.
	<b>Kan ikke udskrive</b>	Fikseringsenheden er for varm. Der er opstået et mekanisk problem i maskinen.	



## Relaterede informationer

- [Fejlfinding](#)

### Relaterede emner:

- [Udskift forbrugsstoffer](#)
- [Udskift tonerpatronen](#)
- [Udskift tromlen](#)
- [Nulstil tromleenhedens tæller](#)
- [Rengør koronatråden](#)



## Fejl- og vedligeholdelsesmeddelelser

Som med alle andre avancerede kontormaskiner kan der forekomme fejl, og forbrugsvarer skal udskiftes. Når dette sker, identificerer maskinen fejlen eller den krævede rutinemæssig vedligeholdelse og viser den relevante meddelelse. De mest almindelige fejlmeddelelser og vedligeholdelsespåmindelser vises i tabellen.

Følg vejledningen i kolonnen **Handling** for at rette en fejl og slette meddelelsen.

Du kan selv korrigere de fleste fejl og udføre rutinemæssig vedligeholdelse. Du kan få flere oplysninger ved at besøge: [support.brother.com/faqs](http://support.brother.com/faqs).

Fejlmeddelelse	Årsag	Handling
2-sidet deakt.	Maskinens baglåg er ikke helt lukket.	Luk maskinens baglåg, så det låses fast i lukket position.
	Bakken til 2-sidet udskrivning er ikke installeret korrekt.	Installer bakken til 2-sidet udskrivning, så den sidder korrekt i maskinen.
Forkert stør.	Papiret i bakken har ikke den korrekte størrelse.	Ilæg den korrekte papirstørrelse i den bakke, der angives på displayet, og indstil papirstørrelsen for bakken. Tryk på <b>Go (Gå)</b> .
Hukommelse fuld	Maskinens hukommelse er fuld.	Tryk på <b>Go (Gå)</b> , og hold den nede i ca. to sekunder for at reducere udskriftsopløsningen.
Ingen toner	Tonerpatronen eller tonerpatronen og tromlen er ikke installeret korrekt.	Fjern tonerpatronen og tromleenheden. Fjern tonerpatronen fra tromleenheden, og sæt tonerpatronen tilbage i tromleenheden. Geninstaller tonerpatronen og tromlen i maskinen. Hvis problemet fortsætter, skal du udskifte tonerpatronen med en ny. ➤➤ <i>Relaterede informationer: Udskift tonerpatronen</i>
Ingen tromle	Tromlen er ikke installeret korrekt.	Geninstaller tonerpatronen og tromlen. ➤➤ <i>Relaterede informationer: Udskift tromlen</i>
Intet papir	Der er ikke mere papir i maskinen, eller papiret er ikke lagt korrekt i papirbakkerne.	<ul style="list-style-type: none"> <li>Læg papir i papirbakkerne. Kontroller, at papirstyrene er indstillet til den korrekte størrelse.</li> <li>Hvis der er papir i bakken, skal det fjernes og ilægges igen. Kontroller, at papirstyrene er indstillet til den korrekte størrelse.</li> <li>Du må ikke overfylde papirbakken.</li> </ul>
Intet papir B1	Maskinen kan ikke fremføre papir fra den angivne papirbakke.	Følg en af nedenstående fremgangsmåder: <ul style="list-style-type: none"> <li>Læg mere papir i den papirbakke, der er angivet på displayet. Kontroller, at papirstyrene er indstillet til den korrekte størrelse.</li> <li>Hvis der er papir i bakken, skal det fjernes og ilægges igen. Kontroller, at papirstyrene er indstillet til den korrekte størrelse.</li> <li>Du må ikke overfylde papirbakken.</li> </ul>
Kan ikke regist.	Din maskine kan ikke registrere tonerpatronen.	Fjern tonerpatronen og tromleenheden. Fjern tonerpatronen fra tromleenheden, og sæt tonerpatronen tilbage i tromleenheden.
	Din maskine kan ikke registrere tromlen.	Geninstaller tonerpatronen og tromlen i maskinen. ➤➤ <i>Relaterede informationer: Udskift tonerpatronen</i>

Fejlmeddelelse	Årsag	Handling
Kan ikke udskr. ##	Der er opstået et mekanisk problem i maskinen.	<ul style="list-style-type: none"> <li>Tryk på , og hold den nede for at slukke maskinen, vent et par minutter, og tænd den derefter igen.</li> <li>Hvis problemet fortsætter, skal du kontakte Brother Support eller den lokale Brother-forhandler.</li> </ul>
Køler ned	Temperaturen indvendigt i maskinen er for høj. Maskinen sætter det aktuelle udskriftsjob på pause og skifter til afkølingstilstand.	Vent, til maskinen er færdig med at køle af. Sørg for, at alle ventilationsåbninger på maskinen er frie for forhindringer. Når maskinen er kølet ned, fortsætter den udskrivningen.
Låget er åbent	Frontdækslet er ikke helt lukket.	Åbn og luk derefter maskinens frontdæksel helt.
	Fikseringslåget er ikke helt lukket.	Luk fikseringslåget, der findes på indersiden af maskinens bagklap.
Man. føddning	<b>Manuel</b> blev valgt som papirkilde i printerdriveren, men der er intet papir i den manuelle fremføringsbakke.	Læg papir i åbningen til manuel fremføring.
Medie pas. Ikke	Den angivne medietype i printerdriveren afviger fra den papirtype, der er angivet i maskinens menu.	Læg den korrekte papirtype i den bakke, der angives på displayet, og vælg derefter den korrekte medietype under indstillingen Papirtype på maskinen. Tryk på <b>Go (Gå)</b> .
P.stop dobb.side	Der er opstået papirstop i bakken til 2-sidet udskrivning eller inde i baglåget.	Fjern papirstoppet i den 2-sidede bakke eller fikseringsenheden.
Papirstop bagside	Der er opstået papirstop bag i maskinen.	Åbn fikseringslåget, og fjern alt det fastkørte papir. Luk fikseringslåget. Hvis fejlmeddelelsen ikke forsvinder, skal du trykke på <b>Go (Gå)</b> .
Papirstop Bakkel	Der er opstået papirstop i den angivne papirbakke.	Træk den papirbakke ud, der er angivet på displayet, og fjern alt det fastkørte papir.
Papirstop indvendig	Papirstop inde i maskinen.	Åbn frontdækslet, fjern tromlen og toneren, og fjern det fastklemte papir.
Patronfejl	Tonerpatronen er ikke installeret korrekt.	Fjern tonerpatronen og tromleenheden. Tag tonerpatronen ud, og sæt den tilbage i tromleenheden igen. Sæt tonerpatronen og tromleenheden tilbage i maskinen.
Selvdiagnose	Fikseringsenheden fungerer ikke korrekt.	Tryk på  , og hold den nede for at slukke maskinen, vent et par sekunder, og tænd den derefter igen. Lad maskinen stå tændt, men inaktiv, i ca. 15 minutter.
	Fikseringsenheden er for varm.	
Skift toner	Du kan stadig udskrive, selvom følgende meddelelse vises på displayet. Tonerpatronen er ved at være opbrugt.	Bestil allerede nu en ny tonerpatron, så du har en, når displayet viser Udskift Toner.
Str. fejl	Den papirbakke, du har valgt, understøtter ikke den papirstørrelse, der er angivet i printerdriveren.	Skift printerdriverindstilling eller maskinens bakkeindstilling, så den papirstørrelse, der er valgt i printerdriveren, stemmer overens med den papirstørrelse, der ligger i den valgte bakke.

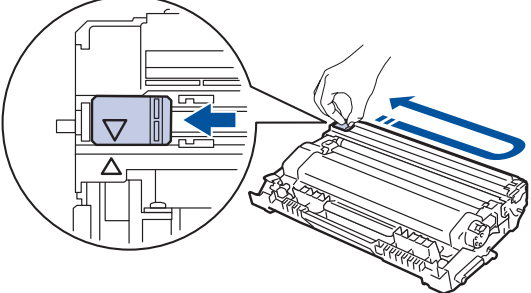

Fejlmeddelelse	Årsag	Handling
Str.fejl DX	Papirstørrelsen, der er angivet i indstillingen for maskinens papirstørrelse, er ikke egnet til automatisk 2-sidet udskrivning.	Læg den korrekte papirstørrelse i bakken, og indstil papirstørrelse for bakken. Vælg en papirstørrelse, der er egnet til 2-sidet udskrivning. Tryk på <b>Go (Gå)</b> .
	Papiret i bakken har ikke den korrekte størrelse og er ikke egnet til automatisk 2-sidet udskrivning.	Egnet papirstørrelse til automatisk 2-sidet udskrivning er A4.
Toner opbrugt	Tonerpatronen skal snart udskiftes.	Udskift tonerpatronen med en ny. »» <i>Relaterede informationer: Udskift tonerpatronen</i>
Trom. snart slut	Tromleenheden er ved at være slidt.	Bestil en ny tromle, før Udskift Tromle vises på displayet.
Tromle !	Koronatråden på tromleenheden skal renses.	Rens koronatråden på tromleenheden.  »» <i>Relaterede informationer: Rengør koronatråden</i> Hvis problemet fortsætter, skal du udskifte tromleenheden med en ny.
	Tromleenheden eller tonerpatronen og tromlen er ikke installeret korrekt.	Fjern tromleenheden, fjern tonerpatronen fra tromleenheden, og sæt tonerpatronen tilbage i tromleenheden. Geninstaller tromleenheden i maskinen.
Udskift Toner	Tonerpatronen er ved at være opbrugt.	Udskift tonerpatronen med en ny. »» <i>Relaterede informationer: Udskift tonerpatronen</i>
Udskift Tromle	Tromleenheden skal snart udskiftes.	Udskift tromleenheden med en ny. »» <i>Relaterede informationer: Udskift tromlen</i>
	Hvis denne meddelelse vises efter udskiftning af tromleenheden, er tromleenhedens tæller ikke blevet nulstillet.	Nulstil tromleenhedens tæller. »» <i>Relaterede informationer: Nulstil tromleenhedens tæller</i>
Ændr B1 papir?	Standardpapirbakken er ikke sat i, eller er ikke sat korrekt i.	Geninstaller standardpapirbakken.



## Relaterede informationer

- [Fejlfinding](#)

### Relaterede emner:

- [Udskift forbrugsstoffer](#)
- [Udskift tonerpatronen](#)
- [Udskift tromlen](#)
- [Nulstil tromleenhedens tæller](#)
- [Rengør koronatråden](#)

## Papirstop

Fjern altid det resterende papir fra papirbakken, luft det og ret stakken ud, når du tilføjer nyt papir. Dette bidrager til at forebygge papirstop.

- [Fjernelse af papirstop](#)
- [Papirstop i papirbakken](#)
- [Papiret sidder fast i den bageste del af maskinen](#)
- [Papir sidder fast inde i maskinen](#)
- [Papiret sidder fast i bakken til 2-sidet udskrivning](#)

## Fjernelse af papirstop

Hvis papiret sidder fast, eller flere ark papir ofte fremføres samtidig, skal du gøre følgende:

- Rengør papiroptagningsrullerne og papirbakkernes separationsplade.
  - *Relaterede informationer: Rengøring af papiroptagningsrullerne*
- Læg papir korrekt i bakken.
  - *Relaterede informationer: Ilægning af papir*
- Indstil den korrekte papirstørrelse og papirtype på din maskine.
  - *Relaterede informationer: Papirindstillinger*
- Indstil den korrekte papirstørrelse og papirtype på din computer.
  - *Relaterede informationer: Udskrivning af et dokument (Windows)*
  - *Relaterede informationer: Udskrivning med AirPrint*
- Brug det anbefalede papir.
  - *Relaterede informationer: Brug af specialpapir*
  - *Relaterede informationer: Anbefalede udskriftsmedier*



### Relaterede informationer

- [Papirstop](#)

#### Relaterede emner:

- [Rengøring af papiroptagningsrullerne](#)
- [Ilægning af papir](#)
- [Papirindstillinger](#)
- [Udskrivning af et dokument \(Windows\)](#)
- [Udskrivning med AirPrint](#)
- [Brug af specialpapir](#)
- [Anbefalede udskriftsmedier](#)

## Papirstop i papirbakken

Hvis maskinens kontrolpanel eller Status Monitor viser, at der er papirstop i papirbakken, følges disse trin:

1. Træk papirbakken helt ud af maskinen.

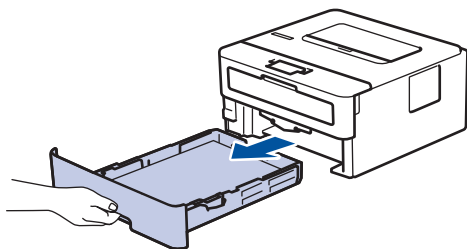

2. Træk forsigtigt det fastkørte papir ud.

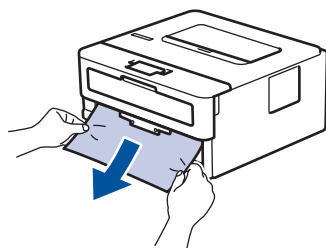

Det er nemmere at fjerne det fastklemte papir, hvis du trækker det nedad med begge hænder.

3. Vift papirstakken for at undgå yderligere papirstop, og juster papirstyret til at passe til papirstørrelsen. Læg papir i papirbakken.

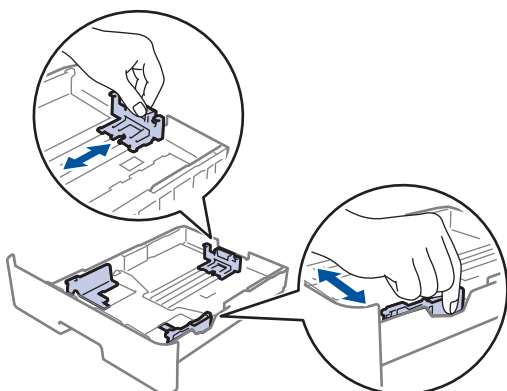

4. Sørg for, at papiret er under maksimumpapirmærket (▼▼▼).

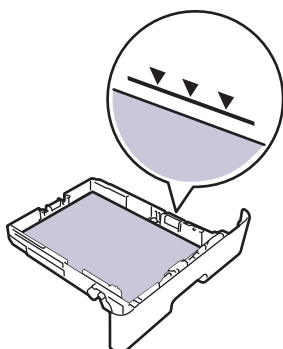

5. Sæt papirbakken helt på plads i maskinen.



### Relaterede informationer

- [Papirstop](#)

## Papiret sidder fast i den bageste del af maskinen

Hvis maskinens kontrolpanel eller Status Monitor angiver, at der er papirstop bagest i maskinen (papirstop bagest), skal du gøre følgende:

1. Lad maskinen stå tændt i 10 minutter så den indre blæser kan nedkøle de ekstremt varme dele indeni maskinen.
2. Åbn bagdækslet.

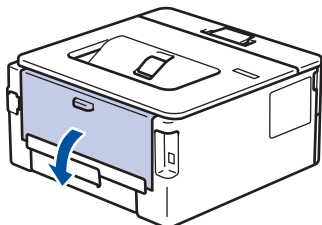

3. Træk de blå tapper på både venstre og højre side mod dig for at frigive fikseringslåget.

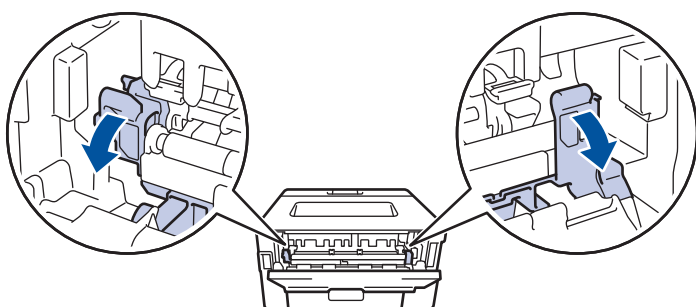

### ⚠ ADVARSEL

#### VARM OVERFLADE

De indvendige dele i maskinen er meget varme. Vent, indtil maskinen er kølet af, før du rører ved dem.



✎ Hvis de grønne konvoluthåndtag i baglåget er trukket ned til konvolutpositionen, skal du løfte disse håndtag til den oprindelige position, inden du trækker de blå tapper ned.

4. Brug begge hænder til forsigtigt at trække det fastklebte papir ud af maskinen.

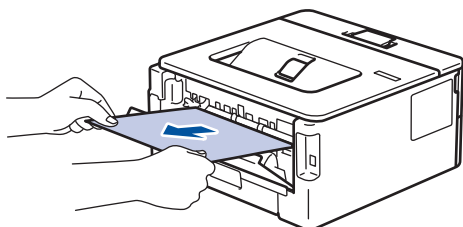

---

5. Luk fikseringslåget.

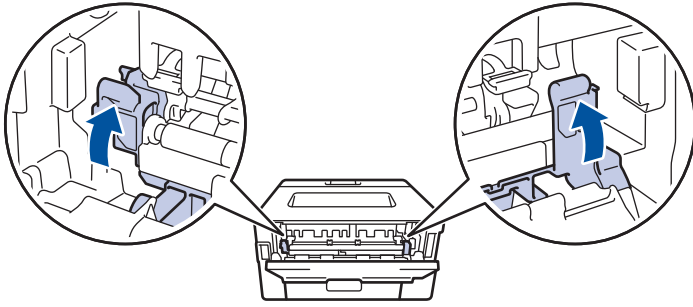

Hvis du udskriver på konvolutter, skal du trække de grønne konvoluthåndtag til konvolutpositionen igen, inden du lukker baglåget.

6. Luk bagdækslet, indtil det låser i lukket position.



### Relaterede informationer

- [Papirstop](#)

## Papir sidder fast inde i maskinen

Hvis maskinens kontrolpanel eller Status Monitor viser, at der er papirstop i inde i maskinen, følges disse trin:

1. Lad maskinen stå tændt i 10 minutter så den indre blæser kan nedkøle de ekstremt varme dele inde i maskinen.
2. Åbn frontklappen.

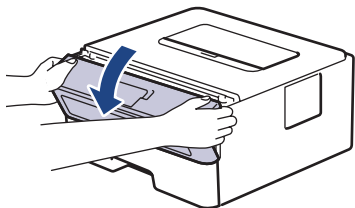

3. Fjern tonerpatronen og tromlen.

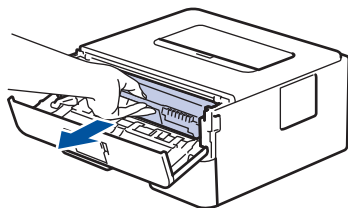

### ⚠ ADVARSEL

#### VARM OVERFLADE

De indvendige dele i maskinen er meget varme. Vent, indtil maskinen er kølet af, før du rører ved dem.

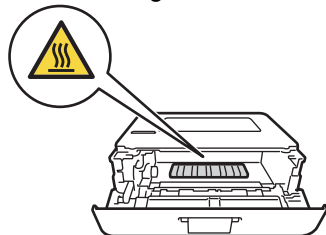

4. Træk det fastklemte papir ud langsomt.

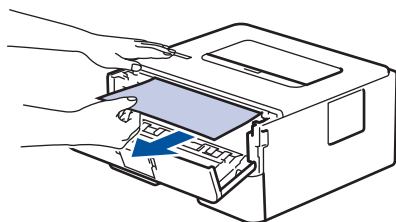

5. Geninstallér tonerpatronen og tromleenheden i maskinen.

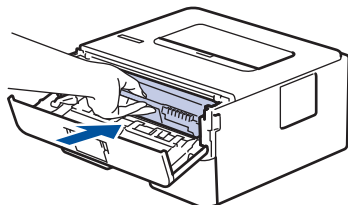

6. Luk frontklappen.



### Relaterede informationer

- [Papirstop](#)

## Papiret sidder fast i bakken til 2-sidet udskrivning

Hvis maskinens kontrolpanel eller Status Monitor viser, at der er papirstop i papirbakken til 2-sidet udskrivning, følges disse trin:

1. Lad maskinen være tændt i 10 minutter, så den interne ventilator kan køle de meget varme dele af inde i maskinen.
2. Træk papirbakken helt ud af maskinen.

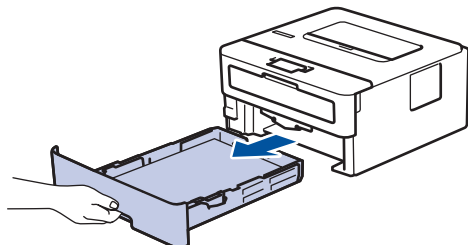

3. Træk bakken til 2-sidet udskrivning helt ud af maskinen på bagsiden af maskinen.

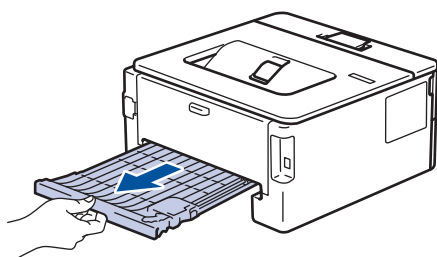

4. Træk det fastklebte papir ud af maskinen eller ud af bakken til 2-sidet udskrivning.

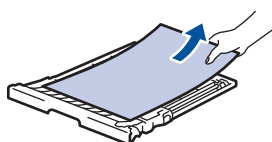
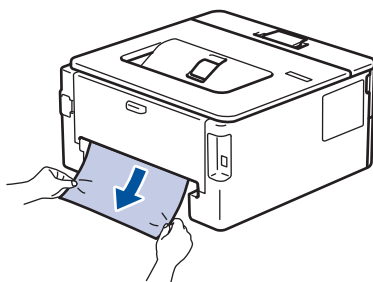

5. Fjern papir, der kan have sat sig fast under maskinen på grund af statisk elektricitet.

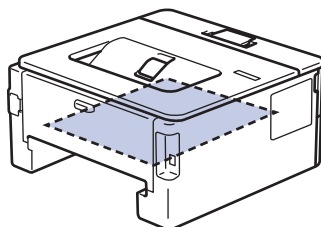

6. Hvis papiret ikke sidder fast inde i bakken til 2-sidet udskrivning, skal du åbne baglågen.

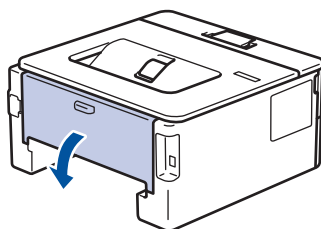



7. Træk de blå tapper på både venstre og højre side mod dig for at frigive fikseringslåget.

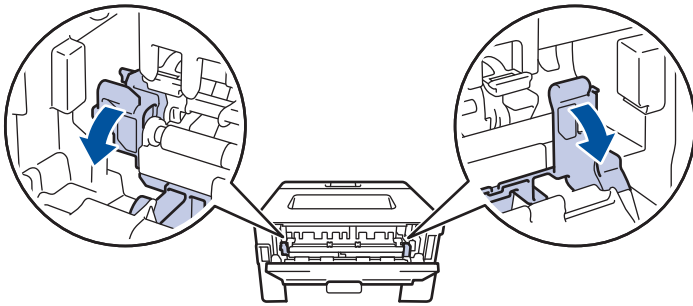

Hvis de grønne konvoluthåndtag i baglåget er trukket ned til konvolutpositionen, skal du løfte disse håndtag til den oprindelige position, inden du trækker de blå tapper ned.

## ADVARSEL

### VARM OVERFLADE

De indvendige dele i maskinen er meget varme. Vent, indtil maskinen er kølet af, før du rører ved dem.

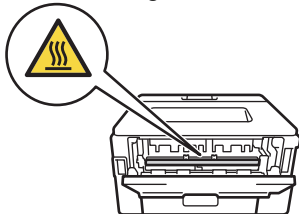

8. Brug begge hænder til forsigtigt at trække det fastsiddende papir ud på bagsiden af maskinen.

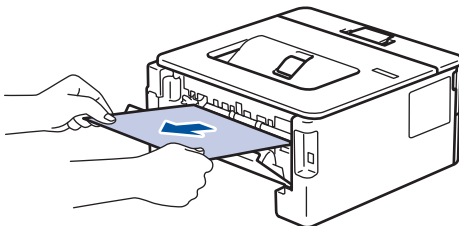

9. Luk fikseringslåget.

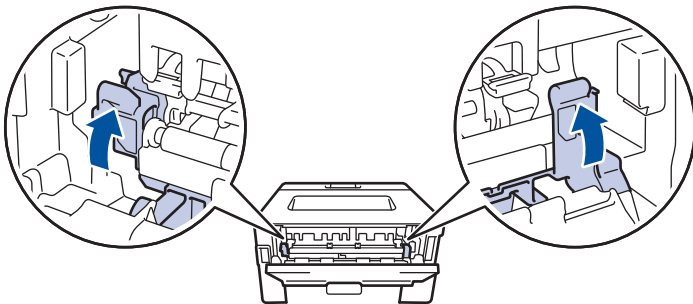

Hvis du udskriver på konvolutter, skal du trække de grønne konvoluthåndtag til konvolutpositionen igen, inden du lukker baglåget.

10. Tryk ind på bagdækslet, indtil det låses på plads.

11. Skub den 2-sidede papirbakke helt ind til maskinens bagside.

12. Skub papirbakken helt hen til maskinens forside.





## Relaterede informationer

- [Papirstop](#)

## Udskrivningsproblemer

Hvis du stadig har brug for hjælp efter at have læst oplysningerne i denne tabel, kan du se de seneste fejlfindingstips på [support.brother.com/faqs](http://support.brother.com/faqs).

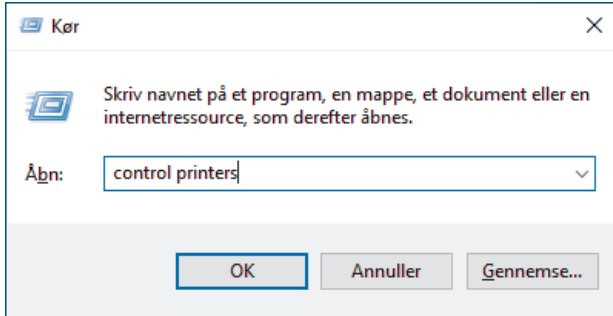
Problemer	Forslag
Ingen udskrift	<p>Kontrollér, at maskinen ikke er i slukket tilstand.</p> <p>Hvis maskinen er i slukket tilstand, skal du trykke på  og derefter sende udskriftsdataene igen.</p> <p>Kontroller, at den korrekte printerdriver er installeret og valgt.</p> <p>Kontroller, om Status Monitor eller maskinens kontrolpanel viser en fejl.</p> <p>Kontroller, at maskinen er online:</p> <p>Windows:</p> <ol style="list-style-type: none"> <li>Hold nede på -tasten og tryk på  tasten på computerens tastatur for at starte <b>Kør</b>.</li> <li>Indtast "<b>control printers</b>" i <b>Åbn</b>:-feltet og tryk på <b>OK</b>.</li> </ol>  <ol style="list-style-type: none"> <li>Højreklik på ikonet for din model, og klik derefter på <b>Se, hvad der udskrives</b>.</li> <li>Hvis indstillinger for printerdriveren vises, skal du vælge din printerdriver.</li> <li>Klik på <b>Printer</b> i menulinjen, og sørg for, at <b>Brug printer offline</b> ikke er valgt.</li> </ol> <p>Mac:</p> <p>Klik på <b>Systemindstillinger</b> eller <b>Systemindstillinger</b>-menuen, og vælg <b>Printere &amp; scannere</b> muligheden. Når maskinen er offline, skal du slette den og tilføje den igen.</p>
Maskinen udskriver ikke eller har standset udskrivningen.	<p>Annuller udskriftsjobbet, og slet det fra maskinens hukommelse. Udskriften kan være ufuldstændig. Send udskriftsdataene igen.</p> <p>➤➤ <i>Relaterede informationer: Annullering af et udskriftsjob</i></p>
Sidehoved og -fod fremgår, når dokumentet vises på skærmen, men ikke, når det udskrives.	<p>Der er et område øverst og nederst på siden, som der ikke kan skrives på. Juster øverste og nederste margen på dokumentet for at gøre dette muligt.</p>
Maskinen udskriver uventet, eller den udskriver en forkludret tekst.	<p>Annuller udskriftsjobbet, og slet det fra maskinens hukommelse. Udskriften kan være ufuldstændig. Send udskriftsdataene igen.</p> <p>➤➤ <i>Relaterede informationer: Annullering af et udskriftsjob</i></p> <p>Kontroller indstillingerne i applikationen for at sikre, at de er indstillet til at samarbejde med maskinen.</p> <p>Kontrollér, at Brother-printerdriveren er valgt i programmets udskriftsvindue.</p>

Problemer	Forslag
Maskinen udskriver de første par sider korrekt. Derefter mangler der tekst på nogle sider.	Kontroller indstillingerne i applikationen for at sikre, at de er indstillet til at samarbejde med maskinen. Din maskine modtager ikke alle de data, der sendes fra computeren. Kontroller, at du har tilsluttet interfacekablet korrekt.
Kan ikke printe på 1-sidet eller 2-sidet.	(Windows) Vælg den 2-sidede indstilling under printerdriveren. <ul style="list-style-type: none"> <li>Hvis du gerne vil lave et midlertidigt skift, skal du vælge <b>Ingen</b> eller <b>Duplex</b> under printerdriveren i din applikation: &gt;&gt; <i>Relaterede informationer: Udskrivning af et dokument (Windows)</i></li> <li>Hvis du vil foretage en permanent ændring, skal du ændre standardindstillingerne for printerdriveren: &gt;&gt; <i>Relaterede informationer: Ændring af standardudskriftsindstillinger (Windows)</i></li> </ul>
Maskinen udskriver ikke på begge sider af papiret, selvom den indstillingen i printerdriveren er 2-sidet, og maskinen understøtter automatisk 2-sidet udskrivning.	Kontroller den indstilling af papirstørrelse, der er valgt i printerdriveren. Du skal vælge papir i størrelse A4. Den understøttede papirvægt ligger mellem 60 og 105 g/m <sup>2</sup> .
Udskrivningshastigheden er for langsom.	Reducer opløsningen i printerdriveren. Hvis du har aktiveret støjsvag tilstand, skal du deaktivere den i printerdriveren eller i maskinens menu. Ved kontinuerlig udskrivning kan udskrivningshastigheden automatisk blive reduceret for at sænke temperaturen inde i maskinen.
Maskinen fremfører ikke papiret.	Sørg for, at papiret er lige, hvis der allerede er papir i papirbakken. Ret papiret ud, hvis det er krøllet. Sommetider er det nyttigt at fjerne papiret, vende stakken om og lægge den tilbage i papirbakken. Luft papirbunken godt, og læg den tilbage i papirbakken. Reducer mængden af papir i papirbakken, og prøv igen. (For modeller med manuel fremføringsåbning) Kontroller, at <b>Manuel</b> ikke er valgt for <b>Papirkilde</b> i printerdriveren. Rengør papiroptagningsrullerne.
Maskinen vil ikke fremføre papir fra åbningen til manuel fremføring. (For modeller med manuel fremføringsåbning)	Brug begge hænder til at skubbe et ark papir ind i åbningen til manuel fremføring, indtil topkanten af papiret presser mod rullen til papirfremføring. Fortsæt med at trykke på papiret mod rullerne, indtil maskinen tager fat i papiret og trækker det længere ind. Læg ikke mere end ét ark papir i åbningen til manuel fremføring. Kontroller, at <b>Manuel</b> er valgt som <b>Papirkilde</b> i printerdriveren.
Maskinen fremfører ikke konvolutter.	Læg en konvolut ad gangen i åbningen til manuel fremføring. Applikationen skal være indstillet til udskrivning af den konvolutstørrelse, du benytter. Dette gøres som regel i menuen Sideopsætning eller Dokumentopsætning i applikationen.
Udskriftspositionen er ikke justeret korrekt i forhold til de fortrykte objekter.	Juster udskriftspositionen ved hjælp af indstillingen Udskrivningsposition for hver papirbakke.



## Relaterede informationer

- [Fejlfinding](#)

---



**Relaterede emner:**





- [Overvåg maskinens status fra din computer \(Windows\)](#)
  - [Annullering af et udskriftsjob](#)
  - [Rengøring af papiroptagningsrullerne](#)
  - [Ændring af standardudskriftsindstillinger \(Windows\)](#)
  - [Udskrivning af et dokument \(Windows\)](#)
-

## Forbedring af udskriftskvaliteten

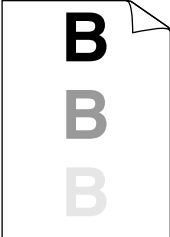
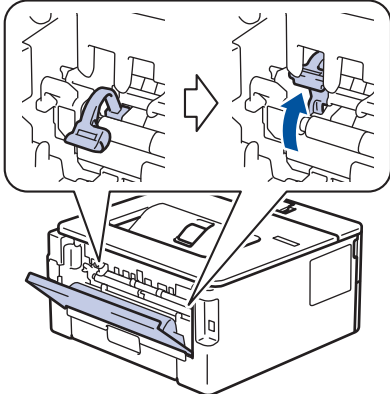

Hvis du har problemer med udskriftskvaliteten, skal du udskrive en testside først. Hvis udskriften ser fin ud, er maskinen sandsynligvis ikke problemet. Kontrollér forbindelserne til interfacekablet, og prøv at udskrive et andet dokument. Hvis der er problemer med kvaliteten af udskriften eller testsiden fra maskinen, skal du se eksemplerne på dårlig udskriftskvalitet og følge anbefalingerne i tabellen.

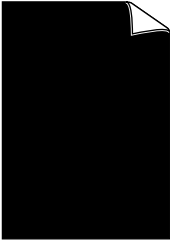
1. For at opnå den bedste udskriftskvalitet tilråder vi, at man benytter de anbefalede udskriftsmaterialer. Du skal sikre dig, at du bruger papir i overensstemmelse med vores specifikationer.
2. Kontrollér, at tonerpatronen og tromlen er sat rigtigt i.

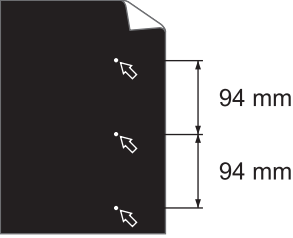
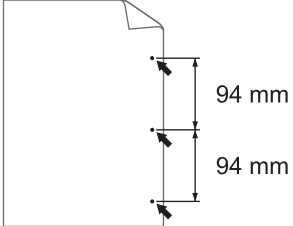
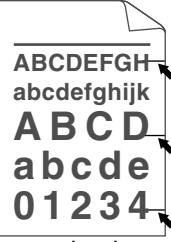
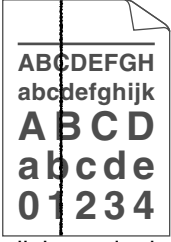
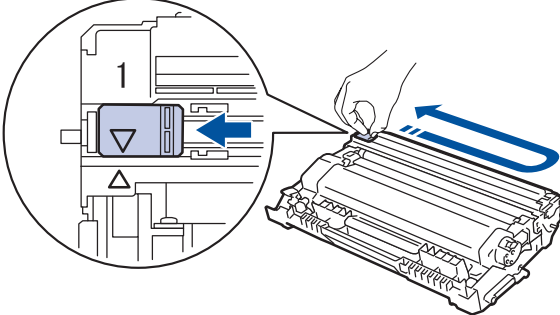

Eksempler på dårlig printerkvalitet	Anbefaling
 <p>Blegt</p>	<ul style="list-style-type: none"> <li>• Hvis maskinen viser statussen Udskift toner, skal du installere en ny tonerpatron.</li> <li>• Tjek maskinens miljø. Forhold såsom Luftfugtighed, høje temperaturer osv. kan forårsage udskriftsfejl.</li> <li>• Hvis hele siden er for lys, er tonerbesparelse muligvis aktiveret. Deaktiver tonerbesparelse i maskinens menuindstillinger eller printerdriveren.</li> <li>• Rengør tromleenheden.</li> <li>• Rens koronakablet på tromleenheden.</li> <li>• Udskift tonerpatronen med en ny tonerpatron.</li> <li>• Udskift tromleenheden med en ny tromleenhed.</li> </ul>
 <p>Grå baggrund</p>	<ul style="list-style-type: none"> <li>• Tjek maskinens miljø. Forhold såsom høje temperaturer og høj luftfugtighed kan øge mængden af baggrundsskygge.</li> <li>• Rengør tromleenheden.</li> <li>• Udskift tonerpatronen med en ny tonerpatron.</li> <li>• Udskift tromleenheden med en ny tromleenhed.</li> </ul>
 <p>Spørgelsesbilleder</p>	<ul style="list-style-type: none"> <li>• Tjek maskinens miljø. Forhold såsom lav fugtighed eller lave temperaturer kan forårsage problemer med udskriftskvaliteten.</li> <li>• Vælg den passende medietype i printerdriveren.</li> <li>• (For modeller med display) Vælg den korrekte medietype i papirtypeindstillingerne på maskinen.</li> <li>• Vær sikker på, at de to grønne håndtag i baglåget er i op positionen. Skub de to grønne håndtag op, indtil de stopper.</li> </ul>  <ul style="list-style-type: none"> <li>• Rengør tromleenheden.</li> <li>• Udskift tromleenheden med en ny tromleenhed.</li> </ul>

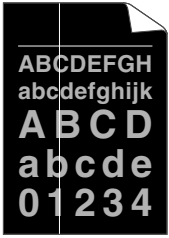
Eksempler på dårlig printerkvalitet	Anbefaling
	<ul style="list-style-type: none"> <li>• Udskift tonerpatronen med en ny tonerpatron.</li> <li>• Fikseringsenheden kan være snavset. Kontakt Brother Support.</li> </ul>
 <p>ABCDEF GH abcde fghijk A B C D a b c d e 0 1 2 3 4 Tonerstænk</p>	<ul style="list-style-type: none"> <li>• Vær sikker på at medietype indstillingen i driveren passer til den papirtype du bruger.</li> <li>• Rengør tromleenheden.</li> <li>• Tonerpatronen kan være beskadiget. Udskift tonerpatronen med en ny tonerpatron.</li> <li>• Tromleenheden kan være beskadiget. Udskift tromleenheden med en ny tromleenhed.</li> <li>• Fikseringsenheden kan være snavset. Kontakt Brother Support.</li> </ul>
 <p>Hult udskrift</p>	<ul style="list-style-type: none"> <li>• Vælg <b>Tykt papir</b> tilstand i printerdriveren, eller brug tyndere papir end du bruger netop nu.</li> <li>• (For modeller med display) Vælg den korrekte medietype i papirtypeindstillingerne på maskinen.</li> <li>• Tjek maskinens miljø. Forhold såsom høj fugtighed kan forårsage hult udskrift.</li> <li>• Tromleenheden kan være beskadiget. Udskift tromleenheden med en ny tromleenhed.</li> </ul>
 <p>Helt sort</p>	<ul style="list-style-type: none"> <li>• Rens koronakablet inden i tromleenheden.</li> <li>• Tromleenheden kan være beskadiget. Udskift tromleenheden med en ny tromleenhed.</li> </ul>
 <p>ABCDEF GH abcde fghijk A B C D a b c d e 0 1 2 3 4 Hvide linjer hen over siden</p>	<ul style="list-style-type: none"> <li>• Vælg den passende medietype i printerdriveren.</li> <li>• (For modeller med display) Vælg den korrekte medietype i papirtypeindstillingerne på maskinen.</li> <li>• Problemet kan forsvinde af sig selv. Udskriv flere blanke sider for at løse problemet, især hvis det er lang tid siden, maskinen har været brugt.</li> <li>• Rengør tromleenheden.</li> <li>• Tromleenheden kan være beskadiget. Udskift tromleenheden med en ny tromleenhed.</li> </ul>
 <p>ABCDEF GH abcde fghijk A B C D a b c d e 0 1 2 3 4 Linjer hen over siden</p>	<ul style="list-style-type: none"> <li>• Rengør tromleenheden.</li> <li>• Tromleenheden kan være beskadiget. Udskift tromleenheden med en ny tromleenhed.</li> </ul>

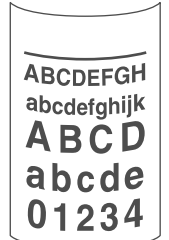
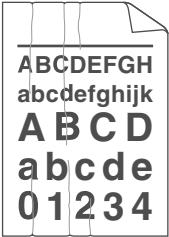
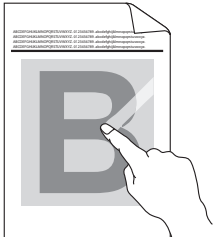
Eksempler på dårlig printerkvalitet	Anbefaling
 <p>Hvide linjer, bånd eller streger hen over siden</p>	<ul style="list-style-type: none"> <li>Tjek maskinens miljø. Forhold såsom høj fugtighed og høje temperaturer kan forårsage dette udskriftskvalitetsproblem.</li> <li>Rengør tromleenheden.</li> <li>Hvis dette problem ikke er løst ved at udskrive nogle få sider, udskift tromleenheden med en ny tromleenhed.</li> </ul>
 <p>Hvide prikker med intervaller på 94 mm på sort tekst og grafik</p>  <p>Sorte prikker med intervaller på 94 mm</p>	<ul style="list-style-type: none"> <li>Hvis problemet ikke er løst efter at have udskrevet nogle få sider, kan tromleenheden indeholde fremmedlegemer såsom lim fra mærkater, der sidder fast på tromlen. Rengør tromleenheden. <ul style="list-style-type: none"> <li>►► <i>Relaterede informationer:</i> Rengør tromlen</li> </ul> </li> <li>Tromleenheden kan være beskadiget. Udskift tromleenheden med en ny tromleenhed.</li> </ul>
 <p>Sorte tonermærker hen over siden</p>	<ul style="list-style-type: none"> <li>Hvis du bruger etiketteark til laserprintere, kan limen fra arkene nogen gange sidde fast på tromleoverfladen. Rens tromleenheden. <ul style="list-style-type: none"> <li>►► <i>Relaterede informationer:</i> Rengør tromlen</li> </ul> </li> <li>Hvis du brugte papir med papir- og stempelklips i, kan tromleenheden være beskadiget.</li> <li>Hvis den uåbnede tromleenhed er udsat for direkte sollys (eller indendørslys i længerevarende tid), kan enheden være beskadiget.</li> <li>Rengør tromleenheden.</li> <li>Tonerpatronen kan være beskadiget. Udskift tonerpatronen med en ny tonerpatron.</li> <li>Tromleenheden kan være beskadiget. Udskift tromleenheden med en ny tromleenhed.</li> </ul>
 <p>Sorte linjer ned ad siden Udskrevne sider har tonermærker ned ad siden</p>	<ul style="list-style-type: none"> <li>Rens koronakablet inden i tromleenheden ved at glide den grønne snip. <ul style="list-style-type: none"> <li>✎ Kontroller, at den grønne fane på koronatråden er i den oprindelige position (1).</li> </ul> </li> </ul>  <ul style="list-style-type: none"> <li>Tonerpatronen kan være beskadiget.</li> </ul>

Eksempler på dårlig printerkvalitet	Anbefaling
	<p>Udskift tonerpatronen med en ny tonerpatron.</p> <ul style="list-style-type: none"> <li>• Tromleenheden kan være beskadiget.</li> </ul> <p>Udskift tromleenheden med en ny tromleenhed.</p> <ul style="list-style-type: none"> <li>• Fikseringsenheden kan være snavset.</li> </ul> <p>Kontakt Brother Support.</p>
 <p>Hvide linjer ned ad siden</p>	<ul style="list-style-type: none"> <li>• Kontroller, at der ikke er fremmedmaterialer som f.eks. et afrevet stykke papir, post it's eller støv inde i maskinen og omkring tonerpatronen samt tromlen.</li> <li>• Tonerpatronen kan være beskadiget.</li> </ul> <p>Udskift tonerpatronen med en ny tonerpatron.</p> <ul style="list-style-type: none"> <li>• Tromleenheden kan være beskadiget.</li> </ul> <p>Udskift tromleenheden med en ny tromleenhed.</p>
 <p>Billede forvrænget</p>	<ul style="list-style-type: none"> <li>• Vær sikker på at papiret eller andet udskriftsmedie er indført korrekt i papirbakken og at rammerne ikke sidder for stramt eller for løst op ad papirstakken.</li> <li>• Indstil papirrammerne korrekt.</li> <li>• Papirbakken kan være for fuld.</li> <li>• Tjek papirtypen og kvalitet.</li> <li>• Tjek for løse genstande såsom revet papir inden i maskinen.</li> <li>• Hvis problemet kun opstår under automatisk 2-sidet udskrivning, skal du kontrollere, om der er iturevet papir i bakken til 2-sidet udskrivning. Kontroller, at bakken til 2-sidet udskrivning er sat helt ind, og at bagklappen er helt lukket.</li> </ul>
 <p>Krøllet eller bølget billede</p>	<ul style="list-style-type: none"> <li>• Tjek papirtypen og kvalitet. Høje temperatur og høj fugtighed vil få papiret til at krølle.</li> <li>• Hvis du ikke bruger maskinen særlig tit, kan papiret have ligget i papirbakken for længe. Vend papirstakken i papirbakken om. Og, luft papirstakken, og derefter roter papiret 180° i papirbakken.</li> <li>• Åbn bagklappen (udbakke til forside op) og lad papiret komme ud i udbakken til forside op.</li> <li>• Vælg <b>Reducer papirkrolning</b> tilstand i printerdriveren når du ikke bruger vores anbefalede udskriftsmedie.</li> </ul>
 <p>Folder eller revner</p>	<ul style="list-style-type: none"> <li>• Vær sikker på at papiret er indført korrekt.</li> <li>• Tjek papirtypen og kvalitet.</li> <li>• Vend papirstakken i bakken om, eller roter papiret 180° i papirbakken.</li> </ul>
 <p>Dårlig fiksering</p>	<ul style="list-style-type: none"> <li>• Vær sikker på, at de to grønne håndtag i baglåget er i op positionen. Skub de to grønne håndtag op, indtil de stopper.</li> </ul>

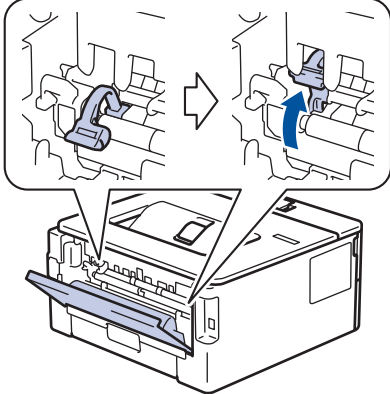

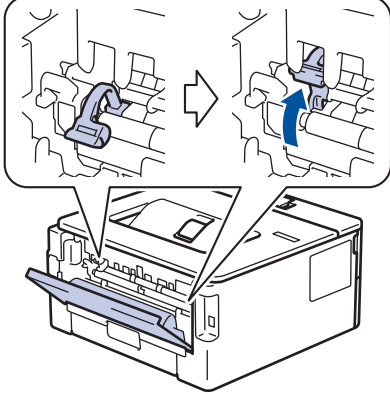
Eksempler på dårlig printerkvalitet	Anbefaling
	 <ul style="list-style-type: none"> <li>• Sørg for, at medietypeindstillingen i printerdriveren passer til den type papir, du bruger.</li> <li>• Vælg <b>Øg tonerfiksering</b> tilstand i printer driveren. Hvis dette valg ikke giver nok forbedring, skal du ændre printerdriverindstillingen i <b>Medietype</b> til en tyk indstilling. Vælg <b>Tyk konvolut</b> i indstilling af medietype, hvis du udskriver en konvolut.</li> </ul>
 <p>Konvolutten krøller</p>	<ul style="list-style-type: none"> <li>• Vær sikker på, at de to grønne håndtag inde på bagsidelåget er trukket ned til konvoluttens position når du udskriver konvolutter. Når du er færdig med at udskrive, skal du stille håndtagene tilbage til deres oprindelige position. Træk op i håndtagene ind til de stopper.</li> </ul>  <ul style="list-style-type: none"> <li>• Vær sikker på, at konvolutterne bliver udskrevet med bagsiden (udbakke til forside op) åbnet.</li> <li>• (For modeller med manuel fremføringsåbning) Vær sikker på at konvolutterne kun bliver indført fra den manuelle indføringsprække.</li> </ul>



## Relaterede informationer

- [Fejlfinding](#)

### Relaterede emner:

- [Testudskrift](#)
- [Rengør tromlen](#)
- [Reducer tonerforbruget](#)
- [Udskift tonerpatronen](#)
- [Udskift tromlen](#)

## Netværksproblemer

**Relaterede modeller:** HL-L2400DW/HL-L2400DWE/HL-L2442DW/HL-L2445DW/HL-L2447DW/HL-L2460DN/HL-L2865DW

- [Fejlmeddelelser](#)
- [Brug reparationsværktøjet til netværksforbindelse \(Windows\)](#)
- [Kontroller maskinens netværksindstillinger](#)
- [Hvis du har problemer med maskinens netværk](#)

## Fejlmeddelelser

**Relaterede modeller:** HL-L2400DW/HL-L2400DWE/HL-L2442DW/HL-L2445DW/HL-L2447DW/HL-L2460DN/HL-L2865DW

De mest almindelige fejlmeddelelser vises i tabellen.

Fejlmeddelelser	Årsag	Handling
Maksimumsgrænse for forbundne enheder er nået.	Der er allerede tilsluttet fire mobilenheder til Wi-Fi Direct-netværket, når Brother-maskinen er gruppeejer.	Når du har afbrudt den aktuelle forbindelse mellem Brother-maskinen og en anden mobilenhed, skal du forsøge at konfigurere indstillingerne for Wi-Fi Direct igen. Du kan kontrollere forbindelsens status ved at udskrive en netværkskonfigurationsrapport.
Tilslutningsfejl	Der er andre enheder, der forsøger at oprette forbindelse til Wi-Fi Direct-netværket på samme tid.	Kontroller, at ingen enheder forsøger at oprette forbindelse til Wi-Fi Direct-netværket, og forsøg derefter igen at konfigurere indstillingerne for Wi-Fi Direct.
Forbindelsesfejl	Brother-maskinen og din mobilenhed kan ikke kommunikere under Wi-Fi Direct-netværkskonfigurationen.	<ul style="list-style-type: none"><li>• Flyt mobilenheden tættere på din Brother-maskine.</li><li>• Flyt din Brother-maskine og mobilenheden til et sted, hvor der ikke er hindringer.</li><li>• Hvis du bruger PIN-metoden for WPS, skal du kontrollere, at du har indtastet den korrekte PIN-kode.</li></ul>
Ingen enhed	Under konfiguration af Wi-Fi Direct-netværket kan Brother-maskinen ikke finde din mobilenhed.	<ul style="list-style-type: none"><li>• Kontroller, at maskinen og mobilenheden er indstillet til tilstanden Wi-Fi Direct.</li><li>• Flyt mobilenheden tættere på din Brother-maskine.</li><li>• Flyt din Brother-maskine og mobilenheden til et sted, hvor der ikke er hindringer.</li><li>• Hvis du konfigurerer Wi-Fi Direct-netværket manuelt, skal du kontrollere, at du har indtastet den korrekte adgangskode.</li><li>• Hvis din mobilenhed har en konfigurationsside til hentning af en IP-adresse, skal du kontrollere, at mobilenhedens IP-adresse er konfigureret via DHCP.</li></ul>



### Relaterede informationer

- [Netværksproblemer](#)

#### Relaterede emner:

- [Udskriv netværkskonfigurationsrapporten](#)

## Brug reparationsværktøjet til netværksforbindelse (Windows)

**Relaterede modeller:** HL-L2400DW/HL-L2400DWE/HL-L2442DW/HL-L2445DW/HL-L2447DW/HL-L2460DN/HL-L2865DW

Brug reparationsværktøjet til netværksforbindelse til at rette Brother-maskinens netværksindstillinger. Det tildeler den korrekte IP-adresse og undernetmaske.

Kontroller, at maskinen er tændt og forbundet til det samme netværk som din computer.

1. Start  (**Brother Utilities**), klik derefter på rullelisten, og vælg din models navn (hvis det ikke allerede markeret).
2. Klik på **Værktøjer** i venstre navigationslinje, og klik derefter på **Reparationsværktøj til netværkstilslutning**.
3. Følg vejledningen på skærmen.
4. Kontroller diagnosen ved at udskrive netværkskonfigurationsrapporten eller siden med printerindstillinger.



Reparationsværktøj til netværkstilslutning starter automatisk, hvis du vælger indstillingen **Aktiver reparationsværktøj til tilslutning** i Status Monitor. Højreklik på skærmen Status Monitor, og klik derefter på **Andre indstillinger** > **Aktiver reparationsværktøj til tilslutning**. Dette anbefales ikke, hvis netværksadministratoren har indstillet IP-adresse til Statisk, da denne funktion automatisk ændrer IP-adressen.

Hvis den korrekte IP-adresse og undernetmaske stadig ikke er tildelt selv efter brug af værktøjet til netværksreparation, skal du bede netværksadministratoren om disse oplysninger.



### Relaterede informationer

- [Netværksproblemer](#)

#### Relaterede emner:

- [Udskriv netværkskonfigurationsrapporten](#)
- [Min maskine kan ikke udskrive via netværket](#)
- [Jeg vil kontrollere, at mine netværksenheder fungerer korrekt](#)

## Kontroller maskinens netværksindstillinger

**Relaterede modeller:** HL-L2400DW/HL-L2400DWE/HL-L2442DW/HL-L2445DW/HL-L2447DW/HL-L2460DN/HL-L2865DW

- [Udskriv netværkskonfigurationsrapporten](#)

## Hvis du har problemer med maskinens netværk

Se følgende emner, hvis du mener, at der er et problem med maskinens netværksmiljø. Du kan selv afhjælpe de fleste problemer.

Hvis du har brug for mere hjælp, kan du besøge [support.brother.com/faqs](https://support.brother.com/faqs).

- [Jeg kan ikke fuldføre konfigurationen af det trådløse netværk](#)
- [Min maskine kan ikke udskrive via netværket](#)
- [Jeg vil kontrollere, at mine netværksenheder fungerer korrekt](#)

## Jeg kan ikke fuldføre konfigurationen af det trådløse netværk

**Relaterede modeller:** HL-L2400DW/HL-L2400DWE/HL-L2442DW/HL-L2445DW/HL-L2447DW/HL-L2865DW

Sluk og tænd for den trådløse router. Prøv derefter at konfigurere de trådløse indstillinger igen. Følg vejledningen herunder, hvis du ikke kan løse problemet:

Undersøg problemet via WLAN-rapporten.

Arsag	Handling	Interface
Dine sikkerhedsindstillinger (SSID/Netværksnøgle) er ikke korrekte.	Bekræft sikkerhedsindstillingerne ved hjælp af <b>Hjælp til trådløs opsætning</b> (Windows). For at få flere oplysninger og downloade hjælpeprogrammet skal du gå til siden <b>Downloads</b> for din model på <a href="http://support.brother.com/downloads">support.brother.com/downloads</a> . Vælg og kontrollér, at du bruger de korrekte sikkerhedsindstillinger. <ul style="list-style-type: none"><li>- Se vejledningen til det trådløse accesspoint/routeren for at få oplysninger om, hvordan du finder sikkerhedsindstillingerne.</li><li>- Producentens navn eller modelnr. på det trådløse accesspoint/routeren kan muligvis indgå i standardsikkerhedsindstillingerne.</li><li>- Rådfør dig med producenten af accesspointet/routeren, din internetudbyder eller netværksadministrator.</li></ul>	Trådløs
Brother-maskinens MAC-adresse er ikke tilladt.	Kontrollér, at Brother-maskinens MAC-adresse er tilladt i filteret. Du kan finde MAC-adressen på Brother-maskinens kontrolpanel.	Trådløs
Dit trådløse LAN-accesspoint/din trådløse LAN-router er i skjult tilstand (SSID rundsendes ikke).	<ul style="list-style-type: none"><li>• Indtast det korrekte SSID eller netværksnøglen manuelt.</li><li>• Kontrollér SSID'et eller netværksnøglen i den vejledning, der fulgte med det trådløse LANs accesspoint/router, og konfigurér det trådløse netværk igen.</li></ul>	Trådløs
Din maskine forsøger at oprette forbindelse til et 5 GHz Wi-Fi-netværk. Den aktuelle kanal, som er indstillet på dit trådløse LAN-accesspoint/din router, understøttes ikke.	Skift kanalen på dit trådløse LAN-accesspoint/din router til en kanal, der understøttes af din maskine. <ol style="list-style-type: none"><li>1. Kontrollér, hvilke kanaler der understøttes af din maskine. Gå til <a href="http://support.brother.com/g/d/a5m6/">support.brother.com/g/d/a5m6/</a>, og vælg din model for flere oplysninger.</li><li>2. Kontrollér dit trådløse LAN-accesspoints/din routers kanalindstilling. Sørg for, at adgangspunktet/routeren er indstillet til en af kanalerne, der understøttes af din maskine, og at kanalindstillingen ikke er indstillet til "Auto" eller "Automatic" (automatisk). Se den vejledning, der følger med LAN-accesspointet/routeren, for at få flere oplysninger om ændring af kanalindstillingen.</li><li>3. Prøv at tilslutte din maskine til Wi-Fi-netværket igen.</li></ol>	Trådløs
Dine sikkerhedsindstillinger (SSID/adgangskode) er ikke korrekte.	Kontroller SSID og adgangskode. Når du konfigurerer netværket manuelt, vises SSID'et og adgangskoden på din Brother-maskine. Hvis din mobilenhed understøtter manuel konfiguration, vises SSID'et og adgangskoden på din mobilenheds skærm.	Wi-Fi Direct
Du bruger Android™ 4.0.	Hvis mobilenheden afbryder (ca. seks minutter efter at have anvendt Wi-Fi Direct), kan du prøve enkelttrykskonfiguration med WPS (anbefales) og indstille Brother-maskinen som gruppeejer.	Wi-Fi Direct
Din Brother-maskine er placeret for langt fra din mobilenhed.	Tag mobilenheden hen til Brother-maskinen, så der er omkring 1 meter mellem mobilenhed og maskine, når du konfigurerer Wi-Fi Direct-netværksindstillinger.	Wi-Fi Direct
Der er forhindringer (f.eks. vægge eller møbler) mellem maskinen og mobilenheden.	Flyt din Brother-maskine til et område uden forhindringer.	Wi-Fi Direct

Årsag	Handling	Interface
Der er en trådløs computer, Bluetooth®-understøttet enhed, mikroovn eller digital trådløs telefon i nærheden af Brother-maskinen eller din mobilenhed.	Flyt andre enheder væk fra Brother-maskinen eller din mobilenhed.	Wi-Fi Direct
Du har kontrolleret og prøvet alt ovenstående, men Brother-maskinen kan stadig ikke fuldføre Wi-Fi Direct-konfigurationen.	<ul style="list-style-type: none"> <li>• Sluk din Brother-maskine, og tænd den igen. Prøv derefter at konfigurere Wi-Fi Direct-indstillingerne igen.</li> <li>• Hvis du bruger din Brother-maskine som klient, skal du kontrollere, hvor mange enheder der er tilladt i det nuværende Wi-Fi Direct-netværk, og derefter kontrollere, hvor mange enheder der faktisk er tilsluttet.</li> </ul>	Wi-Fi Direct

### For Windows

Hvis din trådløse forbindelse er afbrudt, og du har forsøgt alt ovenstående, anbefaler vi, at du bruger Network Connection Repair Tool.



### Relaterede informationer

- [Hvis du har problemer med maskinens netværk](#)



#### Relaterede emner:

- [Konfigurer maskinen til et trådløst netværk, når SSID'et ikke rundsendes](#)
- [Brug Wi-Fi Direct®](#)



## Min maskine kan ikke udskrive via netværket

**Relaterede modeller:** HL-L2400DW/HL-L2400DWE/HL-L2442DW/HL-L2445DW/HL-L2447DW/HL-L2460DN/HL-L2865DW

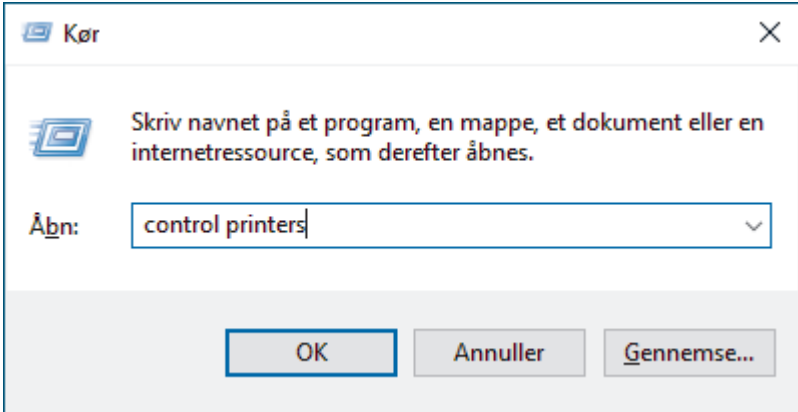
Årsag	Handling
Din maskine kobler af det trådløse netværk.	HL-L2400DW/HL-L2400DWE/HL-L2442DW/HL-L2445DW/HL-L2447DW/HL-L2865DW <ol style="list-style-type: none"><li>Tryk på <b>Wi-Fi</b>.</li><li>Tryk på ▲ eller ▼ for at vælge indstillingen <i>Gendan WLAN</i>, og tryk derefter på <b>OK</b>.</li><li>Hvis det lykkes for den trådløse enhed at oprette forbindelse, vises <i>Tilsluttet</i> på maskinen.</li></ol>
Din sikkerhedssoftware blokerer maskinens adgang til netværket.	Nogle sikkerhedsprogrammer vil muligvis blokere for adgangen uden at vise en dialogboks med sikkerhedsadvarsel selv efter gennemført installation. For at give adgang, se vejledningen til sikkerhedssoftwaren eller spørg softwareproducenten.
Din Brother-maskine blev ikke tildelt en tilgængelig IP-adresse.	<ul style="list-style-type: none"><li>Kontroller IP-adressen og undernetmasken. Kontrollér, at både IP-adresserne og undernetmaskerne til computeren og Brother-maskinen er korrekte og placeret på samme netværk. For mere information om, hvordan du kontrollerer IP-adressen og undernetmasken, skal du bede din netværksadministrator.</li><li>Windows Kontroller IP-adressen og undernetmasken vha. Network Connection Repair Tool.</li></ul>
Et mislykket udskriftsjob er stadig i computerens udskriftskø.	<ul style="list-style-type: none"><li>Hvis et mislykket udskriftsjob stadig er i computerens udskriftskø, skal du slette det.</li><li>Du kan også dobbeltklikke på printerikonet i følgende mappe og annullere alle dokumenter: (Windows)<ol style="list-style-type: none"><li>Hold nede på -tasten og tryk på  tasten på computerens tastatur for at starte <b>Kør</b>.</li><li>Indtast "<b>control printers</b>" i <b>Åbn</b>:-feltet og tryk på <b>OK</b>.</li></ol></li></ul>  <p>Mac: Klik på <b>Systemindstillinger &gt; Printere &amp; scannere</b> eller <b>Systemindstillinger &gt; Printere &amp; scannere</b>.</p>
Din maskine er ikke tilsluttet det trådløse netværk.	Udskriv WLAN-rapporten for at se fejlkoden i den udskrevne rapport. ►► <i>Relaterede informationer: Udskriv WLAN-rapporten</i>

---

Afinstaller driveren (Windows), og installer den igen, hvis du har kontrolleret og prøvet alt ovenstående, men maskinen stadig ikke kan udskrive.



### Relaterede informationer

- [Hvis du har problemer med maskinens netværk](#)

#### Relaterede emner:

- [Udskriv WLAN-rapporten](#)
  - [Fejlkoder i trådløs LAN-rapport](#)
  - [Brug reparationsværktøjet til netværksforbindelse \(Windows\)](#)
  - [Jeg vil kontrollere, at mine netværksenheder fungerer korrekt](#)
-

## Jeg vil kontrollere, at mine netværksenheder fungerer korrekt

**Relaterede modeller:** HL-L2400DW/HL-L2400DWE/HL-L2442DW/HL-L2445DW/HL-L2447DW/HL-L2460DN/HL-L2865DW

Kontrol	Handling
Kontrollér, at Brother-maskinen, accesspointet/routeren eller netværkshubben er tændt.	<b>Kontroller følgende:</b> <ul style="list-style-type: none"><li>• Netledningen er tilsluttet korrekt, og Brother-maskinen er tændt.</li><li>• Accesspointet/routeren eller hubben er tændt, og forbindelseslampen blinker.</li><li>• Al beskyttende emballage er fjernet fra maskinen.</li><li>• Tonerpatronen og tromleenheden er installeret korrekt.</li><li>• Maskinen låg er helt lukket.</li><li>• Papiret er lagt korrekt i papirbakken.</li><li>• (For kabelbaserede netværk) Et netværkskabel er sluttet korrekt til Brother-maskinen og routeren eller hubben.</li></ul>
Kontroller <b>Link Status</b> i netværkskonfigurationsrapporten eller på siden med printe-rindstillinger.	Udskriv netværkskonfigurationsrapporten, og kontroller, at <b>Ethernet Link Status</b> eller <b>Wireless Link Status</b> er <b>Link OK</b> .
Kontrollér, at du kan "pinge" Brother-maskinen fra din computer.	Ping Brother-maskinen fra din computer ved at bruge IP-adressen eller nodenavnet ved Windows-kommandoprompten eller Mac Terminal-programmet: ping <ipaddress> eller <nodename>. <ul style="list-style-type: none"><li>• Vellykket: Brother-maskinen fungerer korrekt og er tilsluttet det samme netværk som computeren.</li><li>• Mislykket: Brother-maskinen er ikke tilsluttet det samme netværk som computeren.</li></ul> Windows: Spørg din administrator om IP-adresse og undernetmaskinen, og brug derefter reparationsværktøjet til netværksforbindelse. Mac: Kontroller, at IP-adressen og undernetmasken er konfigureret korrekt.
Kontrollér, at Brother-maskinen er tilsluttet det trådløse netværk.	Udskriv WLAN-rapporten for at se fejlkoden i den udskrevne rapport. ►► <i>Relaterede informationer: Udskriv WLAN-rapporten</i>

I den vejledning, der følger med det trådløse accesspoint/routeren, kan du finde oplysninger om SSID'et (netværksnavn) og netværksnøglen (adgangskode) og indstille dem korrekt, hvis du har kontrolleret og prøvet alt ovenstående.



### Relaterede informationer

- [Hvis du har problemer med maskinens netværk](#)

#### Relaterede emner:

- [Udskriv netværkskonfigurationsrapporten](#)
- [Udskriv WLAN-rapporten](#)
- [Fejlkoder i trådløs LAN-rapport](#)
- [Brug reparationsværktøjet til netværksforbindelse \(Windows\)](#)
- [Min maskine kan ikke udskrive via netværket](#)

## Problemer med AirPrint

**Relaterede modeller:** HL-L2400DW/HL-L2400DWE/HL-L2442DW/HL-L2445DW/HL-L2447DW/HL-L2460DN/HL-L2865DW

Problemer	Forslag
Min maskine findes ikke på listen over printere.	Kontroller, at maskinen er tændt.
	Sørg for, at din maskine og din mobilenhed eller Mac er tilsluttet til det samme netværk.
	Flyt din mobilenhed tættere på det trådløse accesspoint/routeren eller på maskinen.
Jeg kan ikke udskrive.	Kontroller, at maskinen er tændt.
	Sørg for, at din maskine og din mobilenhed eller Mac er tilsluttet til det samme netværk.
Jeg prøver at udskrive flersidede dokumenter fra en iOS-enhed, men KUN den første side udskrives.	Sørg for, at du kører den seneste OS-version.



### Relaterede informationer

- [Fejlfinding](#)

#### Relaterede emner:

- [Oversigt over AirPrint](#)

## Andre problemer

Problemer	Forslag
Maskinen vil ikke tænde.	<p>Ugunstige betingelser for strømkilden (f.eks. et lynnedslag eller en spændingsbølge) kan have udløst maskinens integrerede sikkerhedsmekanismer. Tag netledningen ud. Vent i ti minutter. Sæt derefter strømkablet i, og tryk på  for at tænde maskinen.</p> <p>Hvis problemet ikke er løst, og du bruger en strømafbryder, skal du frakoble den for at sikre, at den ikke er problemet. Sæt maskinens netledning direkte til en anden stikkontakt, der med sikkerhed fungerer. Hvis der stadig ikke er strøm, så prøv en anden nedledning.</p>
Brother-softwaren kan ikke installeres.	<p><b>(Windows)</b></p> <p>Hvis sikkerhedssoftwarens advarsel vises på computerskærmen under installation, skal du ændre sikkerhedssoftwarens indstillinger for at tillade, at konfigurationsprogrammet til Brother-produktet eller et andet program kan køre.</p> <p><b>(Mac)</b></p> <p>Hvis du bruger et firewall-, antispyware- og/eller antivirusprogram, skal du midlertidigt deaktivere det og derefter installere Brother-softwaren.</p>



### Relaterede informationer

- [Fejlfinding](#)

## Se maskinoplysningerne

**Relaterede modeller:** HL-L2400DW/HL-L2400DWE/HL-L2442DW/HL-L2445DW/HL-L2447DW/HL-L2460DN/HL-L2865DW

Følg denne vejledning for at se maskinens serienummer og firmwareversion.

1. Tryk på ▲ eller ▼ for at vælge indstillingen [Maskin-info], og tryk derefter på **OK**.
2. Tryk på ▲ eller ▼ for at vælge en af følgende indstillinger:

Indstilling	Beskrivelse
Serienummer	Kontroller maskinens serienummer.
Firmwareversion	Kontroller maskinens firmwareversion.
Sidetæller	Kontroller det samlede antal sider, maskinen har udskrevet.
Delenes levetid	Kontroller forbrugsstoffernes resterende levetid.

3. Tryk på **OK**.



### Relaterede informationer

- [Fejlfinding](#)

## Opdater din maskines firmware

**Relaterede modeller:** HL-L2400DW/HL-L2400DWE/HL-L2442DW/HL-L2445DW/HL-L2447DW/HL-L2460DN/HL-L2865DW

Se den nyeste firmwareopgradering her [support.brother.com/downloads](https://support.brother.com/downloads) for at holde maskinens ydeevne i top. Ellers er nogle af maskinens funktioner muligvis ikke tilgængelige.



### Relaterede informationer

- [Fejlfinding](#)

#### Relaterede emner:

- [Kontroller din maskines adgangskode](#)

## Nulstillingsfunktioner

- [Nulstilling af maskinen](#)
- [Nulstilling af netværk](#)
- [Nulstilling til fabriksindstillingerne](#)



## Nulstilling af maskinen

Brug funktionen til nulstilling af maskinen til at nulstille maskinens indstillinger til fabriksindstillingerne.



Netværksindstillingerne og sikkerhedsindstillingerne nulstilles ikke af funktionen til nulstilling af maskinen.

>> [HL-L2402D](#)

>> [HL-L2400DW/HL-L2400DWE/HL-L2442DW/HL-L2445DW/HL-L2447DW/HL-L2460DN/HL-L2865DW](#)

### HL-L2402D

Vi anbefaler på det kraftigste, at du gør dette, når du bortskaffer maskinen.

1. Tryk på  og hold den inde for at slukke maskinen.
2. Kontroller, at frontdækslet er lukket, og at der er strøm på strømforsyningskablet.
3. Hold **Go (Gå)** nede, mens du trykker på  for at tænde maskinen. Hold **Go (Gå)** nede, indtil LED'erne **Toner, Drum (Tromle)** og **Paper (Papir)** tændes.
4. Slip **Go (Gå)**. Kontroller, at alle LED'er slukkes.
5. Tryk på **Go (Gå)** ti gange.  
Maskinen genstarter automatisk.

### HL-L2400DW/HL-L2400DWE/HL-L2442DW/HL-L2445DW/HL-L2447DW/HL-L2460DN/HL-L2865DW

1. Tryk på **▲** eller **▼** for at vælge følgende:
  - a. Vælg [Grundindst.]. Tryk på **OK**.
  - b. Vælg [Nulstil]. Tryk på **OK**.
  - c. Vælg [Maskinnulstil.]. Tryk på **OK**.
2. Tryk på **▼** for at vælge [Nulstil].
3. Tryk på **▼** for at genstarte maskinen.



### Relaterede informationer

- [Nulstillingsfunktioner](#)

#### Relaterede emner:

- [Kontroller din maskines adgangskode](#)

## Nulstilling af netværk

**Relaterede modeller:** HL-L2400DW/HL-L2400DWE/HL-L2442DW/HL-L2445DW/HL-L2447DW/HL-L2460DN/HL-L2865DW

Brug funktionen Netværksnulstilling til at gendanne maskinens netværksindstillinger tilbage til dens standard fabriksindstillinger (inkluderer IP-adresseoplysninger, undtagen adgangskode).

Træk alle interfacekabler ud, før du udfører en nulstilling af netværket.

1. Tryk på ▲ eller ▼ for at vælge følgende:
  - a. Vælg [Grundindst.]. Tryk på **OK**.
  - b. Vælg [Nulstil]. Tryk på **OK**.
  - c. Vælg [Netværksnulst.]. Tryk på **OK**.
2. Tryk på ▼ for at vælge [Nulstil].
3. Tryk på ▼ for at genstarte maskinen.



### Relaterede informationer

- [Nulstillingsfunktioner](#)

## Nulstilling til fabriksindstillingerne



Brug funktionen til fabriksnulstilling til at føre alle indstillinger tilbage til fabriksindstillingerne.

Træk alle interfacekabler ud, før du udfører en fabriksnulstilling.

>> [HL-L2402D](#)

>> [HL-L2400DW/HL-L2400DWE/HL-L2442DW/HL-L2445DW/HL-L2447DW/HL-L2460DN/HL-L2865DW](#)

### HL-L2402D

1. Tryk på  og hold den inde for at slukke maskinen.
2. Kontroller, at frontdækslet er lukket, og at strømkablet er tilsluttet.
3. Tryk og hold **Go (Gå)** nede, og tryk på  for at tænde for printeren. Hold **Go (Gå)** nede, indtil LED'erne **Toner, Drum (Tromle)** og **Paper (Papir)** tændes.
4. Slip **Go (Gå)**. Kontroller, at alle LED'er slukkes.
5. Tryk på **Go (Gå)** otte gange.

Kontroller, at alle fire LED'er tændes som angivelse af, at maskinen er blevet nulstillet til standardindstillingerne.

### HL-L2400DW/HL-L2400DWE/HL-L2442DW/HL-L2445DW/HL-L2447DW/HL-L2460DN/ HL-L2865DW

1. Tryk på **▲** eller **▼** for at vælge følgende:
  - a. Vælg [Grundindst.]. Tryk på **OK**.
  - b. Vælg [Nulstil]. Tryk på **OK**.
  - c. Vælg [Fabriksinst.]. Tryk på **OK**.
2. Tryk på **▼** for at vælge [Nulstil].
3. Tryk på **▼** for at genstarte maskinen.



### Relaterede informationer

- [Nulstillingsfunktioner](#)

## **Rutinemæssig vedligeholdelse**

- [Udskift forbrugsstoffer](#)
- [Rengøring af maskinen](#)
- [Kontrollér en dels resterende levetid](#)
- [Pakning og forsendelse af maskinen](#)

## Udskift forbrugsstoffer

Du skal udskifte forbrugstilbehør, når maskinen viser, at levetiden er udløbet.

Tonerpatronen og tromleenheden er to forskellige forbrugstilbehør. Sørg for, at begge er installeret som en samlet enhed. Produktkoden for forbrugsvarer kan variere afhængigt af landet.

### BEMÆRK

- Sørg for at forsegle de brugte forsyningsstoffer omhyggeligt i en pose, så tonerpulveret ikke løber ud af patronen.
- Gå til [www.brother.com/original](http://www.brother.com/original) for at få instruktioner til, hvordan du returnerer dine brugte forbrugsstoffer til Brothers indsamlings- og genbrugsprogram. Hvis den lokale Brother-forhandler endnu ikke har indsamlingsprogrammet, eller du vælger ikke at returnere dine brugte forbrugsstoffer, skal du kassere dem i henhold til de lokale forskrifter adskilt fra husholdningsaffaldet. Hvis du har spørgsmål, bedes du kontakte dit lokale renovationsselskab.
- Vi anbefaler at lægge både nye og brugte forbrugsstoffer på et stykke papir for at undgå spild eller spredning af indholdet.
- Hvis du bruger papir, som ikke svarer nøjagtigt til de anbefalede udskriftsmedier, kan levetiden for forbrugsstoffer og maskindele være kortere.
- Den fastsatte holdbarhed for hver tonerpatron er baseret på ISO/IEC 19752. Hyppigheden af udskiftninger vil afhænge af antal udskrivninger, dækningsprocent, typen af anvendt medium og start og nedlukning af maskinen.
- Hyppigheden af udskiftning af forbrugsvarer med undtagelse af tonerpatroner vil variere afhængigt af udskrivningsmængden, typerne af de anvendte medier og tænd/sluk af maskinen.
- Håndter tonerpatronen med forsigtighed. Hvis toneren spredes på dine hænder eller dit tøj, skal du omgående tørre eller vaske den af med koldt vand.

### VIGTIGT

For at undgå problemer med udskriftskvaliteten, RØR IKKE de skraverede dele på illustrationen.

#### Tonerpatron

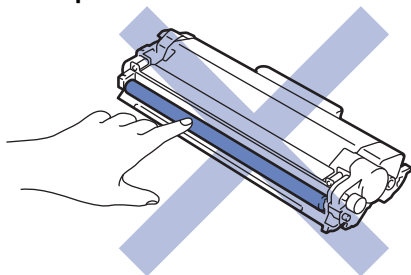

#### Tromle

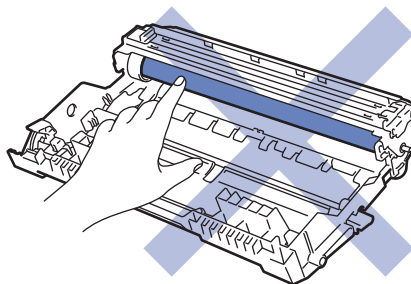

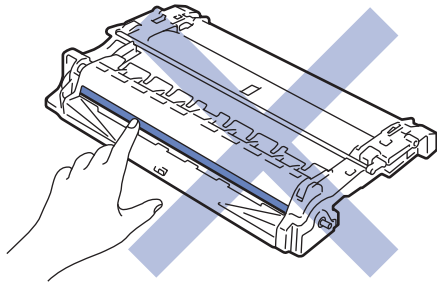

---

## ✓ Relaterede informationer

- Rutinemæssig vedligeholdelse
  - Udskift tonerpatronen
  - Udskift tromlen
  - Nulstil tromleenhedens tæller

### Relaterede emner:

- LED-indikationer for fejl og vedligeholdelse
  - Fejl- og vedligeholdelsesmeddelelser
-

## Udskift tonerpatronen

1. Sørg for, at maskinen er tændt.
2. Åbn frontklappen.

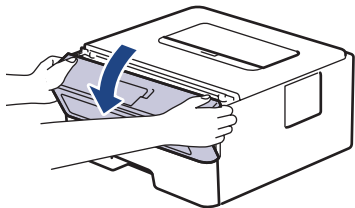

3. Fjern derefter tonerpatronen og tromleenheden fra maskinen.

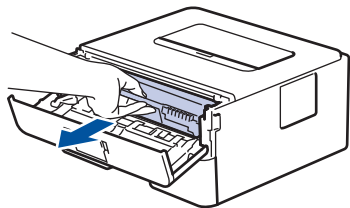

4. Tryk det grønne håndtag ned og tag tonerpatronen ud af tromleenheden.

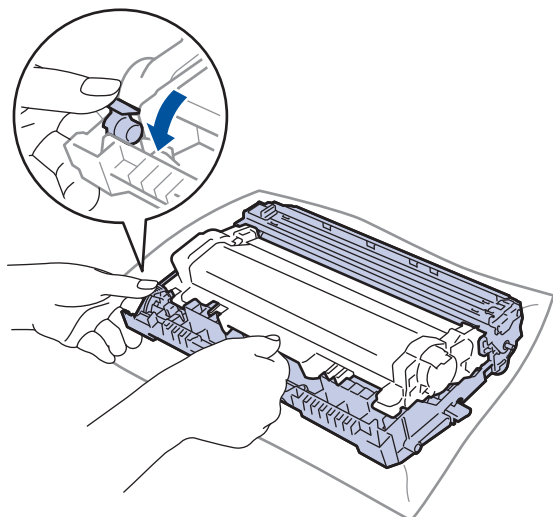

5. Udpak den nye tonerpatron.
6. Fjern det beskyttende låg.

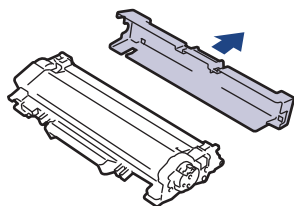

7. Hold tonerpatronen i håndtaget, og ryst den, som vist, fra venstre til højre nogle gange. Tryk den derefter fast ind i tromlen, til den låses på plads.

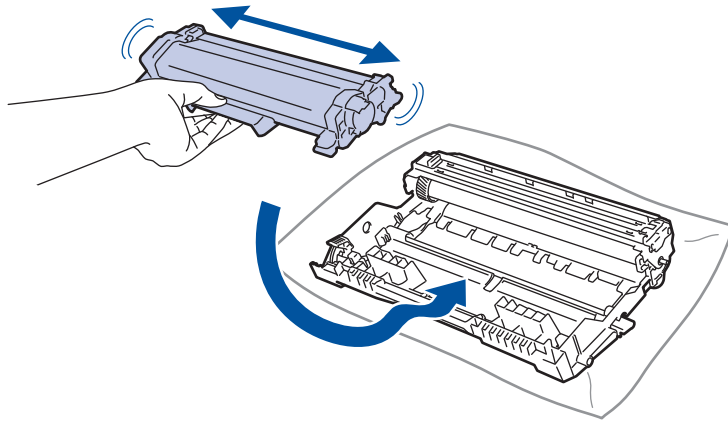

Sørg for at sætte tonerpatronen korrekt på plads, da den ellers kan frigøre sig fra tromleenheden.

8. Rens koronakablet inde i tromleenheden ved let at skubbe den grønne snip fra venstre til højre og højre til venstre flere gange.

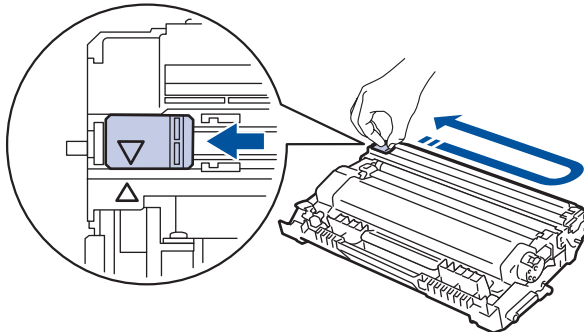

Sørg for at returnere snippen til dens oprindelige position (▲). Pilen på snippen skal følge pilen på tromleenheden. Hvis den ikke er, kan udskrevne papirer indeholde en lodret strippe.

9. Sæt tonerpatronen og tromleenheden i maskinen igen.

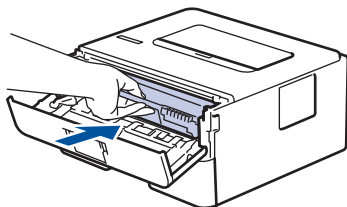

10. Luk frontlågen på maskinen.



- Undgå at slukke maskinen eller åbne frontklappen, indtil maskinen vender tilbage til Klar tilstand.
- Den tonerpatron, der følger med Brother-maskinen, er en start-tonerpatron.
- Det er en god idé at holde en ny tonerpatron klar til brug, når du ser advarslen Lav Toner.
- UDPAK IKKE den nye patron, før du er parat til at isætte den.
- Hvis tonerpatronen ligger uemballeret hen i lang tid, vil tonerens holdbarhed forkortes.
- Vi anbefaler brug af originale Brother-forbrugsstoffer for at sikre en stabil udskriftskvalitet og -ydeevne. Selvom der muligvis ikke opstår kvalitetsproblemer med alle forbrugsstoffer, der ikke er originale, kan nogle af dem forringe printkvaliteten eller medføre funktionsfejl i maskinen. Brother kan opkræve betaling for reparation af maskinen, hvis det konstateres, at skaderne kan tilskrives forbrugsstoffer, der ikke er originale, også selvom maskinen stadig er dækket af garantien.



## Relaterede informationer

- [Udskift forbrugsstoffer](#)



---

**Relaterede emner:**

- [LED-indikationer for fejl og vedligeholdelse](#)
  - [Fejl- og vedligeholdelsesmeddelelser](#)
  - [Forbedring af udskriftskvaliteten](#)
-

## Udskift tromlen

1. Sørg for, at maskinen er tændt.
2. Åbn frontklappen.

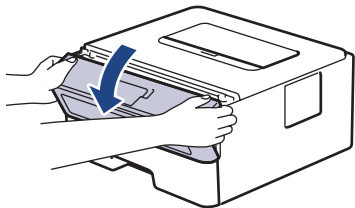

3. Fjern derefter tonerpatronen og tromleenheden fra maskinen.

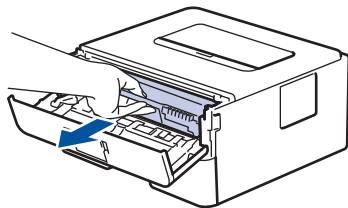

4. Tryk det grønne håndtag ned og tag tonerpatronen ud af tromleenheden.

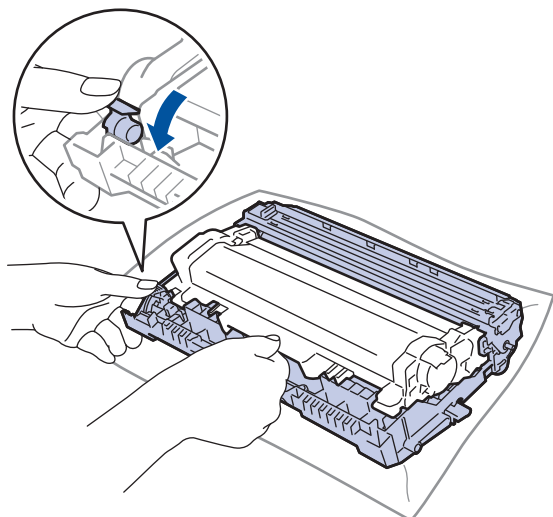

5. Udpak den nye tromleenhed.
6. Skub tonerpatronen fast ind i tromlen, til den låses på plads.

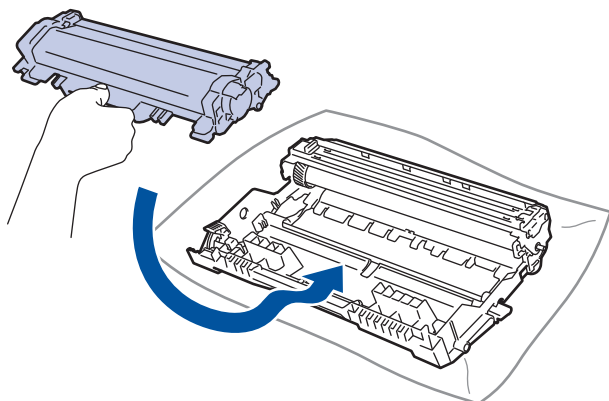

Sørg for at sætte tonerpatronen korrekt på plads, da den ellers kan frigøre sig fra tromleenheden.

7. Sæt tonerpatronen og tromleenheden i maskinen igen.

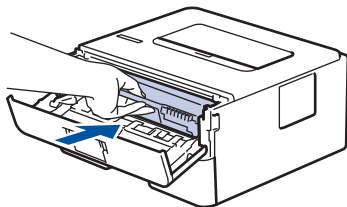

8. Luk maskinens frontklap.



Efter installation af den nye tromle skal du nulstille tromletælleren. ►► *Relaterede informationer: Nulstil tromleenhedens tæller*

## BEMÆRK

- Slitage af tromlen opstår på grund af brug og rotation af tromlen og dens kontakt med papir, toner og andre materialer i papirfremføringsbanen. Ved designet af dette produkt besluttede Brother at bruge antal rotationer af tromlen som en rimelig faktor til bestemmelse af tromlens levetid. Når en tromle når den fabriksfastsatte rotationsgrænse, som svarer til det angivne sideoutput, vil produktets display råde dig til at udskifte tromlen. Produktet vil fortsætte med at fungere, men udskriftskvaliteten er muligvis ikke optimal.
- Hvis en tromleenhed er placeret i direkte sollys (eller indendørslys i længere tid), kan enheden være beskadiget.
- Der er mange faktorer, der bestemmer tromlens levetid, såsom temperatur, fugtindhold, papirtype, anvendt tonertype og så videre. Under ideelle forhold anslås den gennemsnitlige levetid for tromlen at være ca. 15.000 sider baseret på én side pr. job (A4/Letter-sider med tryk på kun den ene side). Antallet af sider kan påvirkes af forskellige faktorer, herunder men ikke begrænset til, medietype og mediestørrelse.

Vi har ikke kontrol over de mange faktorer, der bestemmer tromlens faktiske levetid, og derfor kan vi ikke garantere et mindste antal sider, der kan udskrives med tromlen.

- Maskinen må kun anvendes i rene, støvfrie omgivelser med tilstrækkelig ventilation.

Vi anbefaler brug af originale Brother-forbrugsstoffer for at sikre en stabil udskriftskvalitet og -ydeevne. Selvom der muligvis ikke opstår kvalitetsproblemer med alle forbrugsstoffer, der ikke er originale, kan nogle af dem forringe printkvaliteten eller medføre funktionsfejl i maskinen. Brother kan opkræve betaling for reparation af maskinen, hvis det konstateres, at skaderne kan tilskrives forbrugsstoffer, der ikke er originale, også selvom maskinen stadig er dækket af garantien.



### Relaterede informationer

- [Udskift forbrugsstoffer](#)

#### Relaterede emner:

- [LED-indikationer for fejl og vedligeholdelse](#)
- [Fejl- og vedligeholdelsesmeddelelser](#)
- [Forbedring af udskriftskvaliteten](#)
- [Nulstil tromleenhedens tæller](#)

## Nulstil tromleenhedens tæller

Når du udskifter tromleenheden med en ny, skal du nulstille tromleenhedens tæller ved at udføre følgende trin:

### VIGTIGT

Tromleenhedens tæller må IKKE nulstilles, medmindre du udskifter tromleenheden.

>> [HL-L2402D](#)

>> [HL-L2400DW/HL-L2400DWE/HL-L2442DW/HL-L2445DW/HL-L2447DW/HL-L2460DN/HL-L2865DW](#)

### HL-L2402D

1. Sørg for, at maskinen er tændt.
2. Åbn frontlågen.

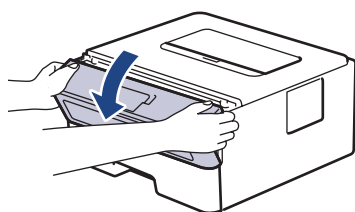

3. Tryk og hold **Go (Gå)** nede i ca. fire sekunder, indtil alle LED'er lyser. Når alle 4 LED'er lyser, skal du slippe **Go (Gå)**.
4. Luk frontlågen på maskinen.
5. Kontroller, at LED'en for **Drum (Tromle)** nu er slukket.

### HL-L2400DW/HL-L2400DWE/HL-L2442DW/HL-L2445DW/HL-L2447DW/HL-L2460DN/ HL-L2865DW

1. Sørg for, at maskinen er tændt.
2. Kontrollér, at maskinens låg er lukket.
3. Tryk **OK** og **▲** på samme tid.
4. Tryk på **OK** for at vælge [Tromle].
5. Vælg [Nulstil] for at nulstille tromletælleren.

### ✓ Relaterede informationer

- [Udskift forbrugsstoffer](#)

#### Relaterede emner:

- [LED-indikationer for fejl og vedligeholdelse](#)
- [Fejl- og vedligeholdelsesmeddelelser](#)
- [Udskift tromlen](#)

## Rengøring af maskinen

Rengør regelmæssigt maskinen udvendigt og indvendigt med en tør, fnugfri klud.

Når du udskifter tonerpatronen eller tromleenheden, skal du sørge for at rengøre maskinen indvendigt. Hvis printede sider er plettede med toner, skal du rengøre maskinen indvendigt med en tør, fnugfri klud.

### ⚠ ADVARSEL

BRUG IKKE brandfarlige substanser, nogle former for spray eller organiske opløsningsmidler/væsker indeholdende alkohol eller ammoniak til at rense produktet indvendigt eller udvendigt. Det kan forårsage brand. Brug i stedet for kun en tør, fnugfri klud.



### VIGTIGT

- BRUG IKKE isopropylalkohol til at fjerne skidt fra kontrolpanelet. Det kan krakelere panelet.
- For at undgå problemer med udskriftskvaliteten, må du IKKE røre ved de skraverede dele vist på illustrationerne.

#### Tonerpatron

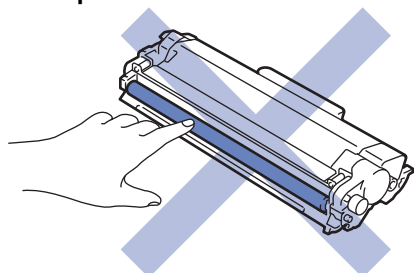

#### Tromle

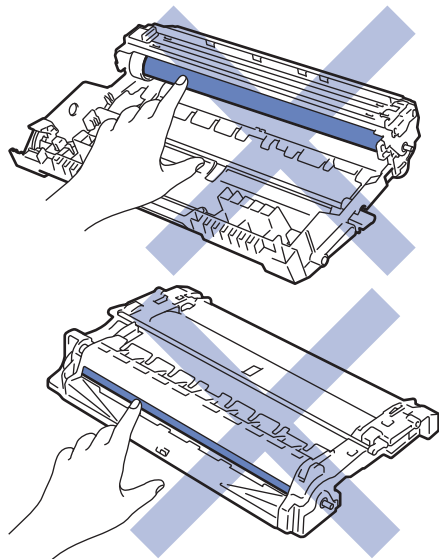



(For visse modeller) Tonerpatronen indeholder en IC-chip. BERØR IKKE denne overflade. Berøring af IC-chippens overflade kan forårsage, at den bliver forurenet eller beskadiget, og dette kan påvirke maskinens evne til at detektere denne komponent.

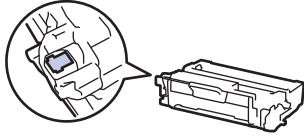

### Relaterede informationer

- [Rutinemæssig vedligeholdelse](#)
    - [Rengør koronatråden](#)
    - [Rengør tromlen](#)
    - [Rengøring af papiroptagningsrullerne](#)
-

## Rengør koronatråden

Hvis du oplever problemer med printkvaliteten eller kontrolpanelet viser [Tromle !] status, skal du rense koronakablet.

1. Åbn frontklappen.

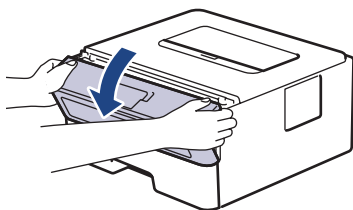

2. Fjern derefter tonerpatronen og tromleenheden fra maskinen.

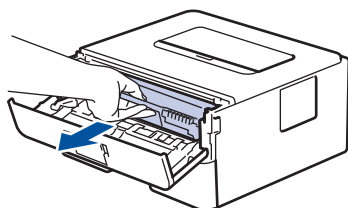

3. Rens koronatråden inde i tromleenheden ved let at skubbe den grønne tap fra venstre til højre og højre til venstre flere gange.

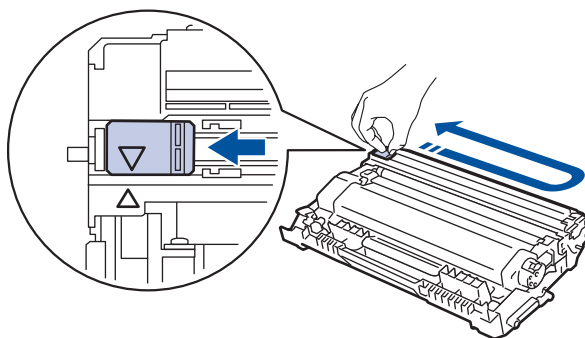

Sørg for at returnere tappen til dens oprindelige position (▲). Pilen på tappen skal stå ud for pilen på tromleenheden. Hvis den ikke gør det, kan udskrivne sider indeholde en lodret stribe.

4. Sæt tonerpatronen og tromleenheden i maskinen igen.

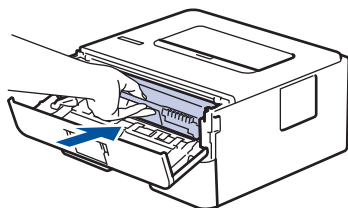

5. Luk maskinens frontklap.



### Relaterede informationer

- [Rengøring af maskinen](#)

#### Relaterede emner:

- [LED-indikationer for fejl og vedligeholdelse](#)
- [Fejl- og vedligeholdelsesmeddelelser](#)

## Rengør tromlen

Hvis din udskrift har prikker eller andre gentagende mærker med 94 mm intervaller, sidder der måske fremmedmateriale, f.eks. lim fra en etiket, på tromlens overflade.

>> [HL-L2402D](#)

>> [HL-L2400DW/HL-L2400DWE/HL-L2442DW/HL-L2445DW/HL-L2447DW/HL-L2460DN/HL-L2865DW](#)

### HL-L2402D

1. Kontroller, at maskinen er indstillet til tilstanden Klar.
2. Tryk på **Go (Gå)** otte gange.  
Maskinen udskriver tromlekontrolarket.
3. Tryk på , og hold den nede for at slukke maskinen.
4. Åbn frontklappen.

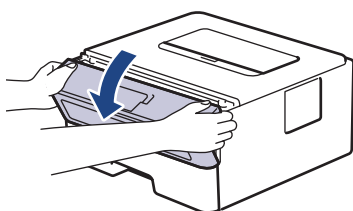

5. Fjern derefter tonerpatronen og tromleenheden fra maskinen.

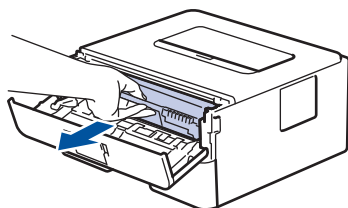

6. Skub det grønne låsehåndtag ned, og tag tonerpatronen ud af tromleenheden.

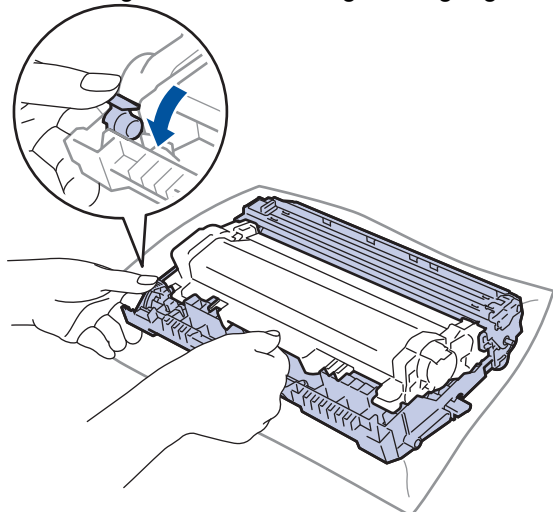

7. Drej tromleenheden som vist på billedet. Du skal sikre dig, at tromleenhedens gear (1) er i venstre side.

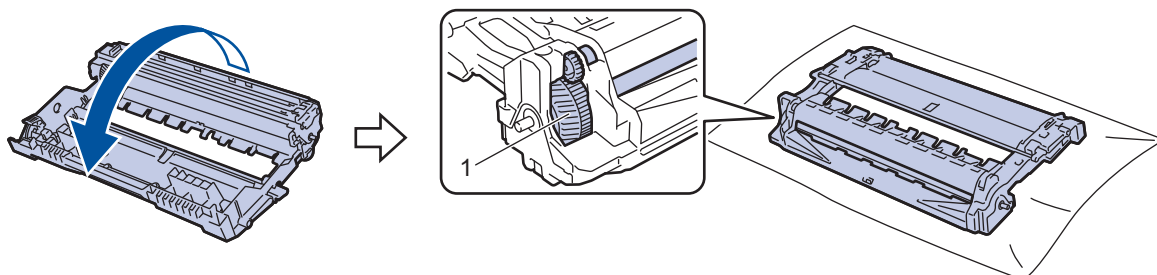



8. Brug de nummererede markører ved siden af tromlerullen til at finde mærket på tromlen. Eksempelvis betyder en prik i kolonne 2 på kontrolarket, at der er et mærke i tromleområdet "2".

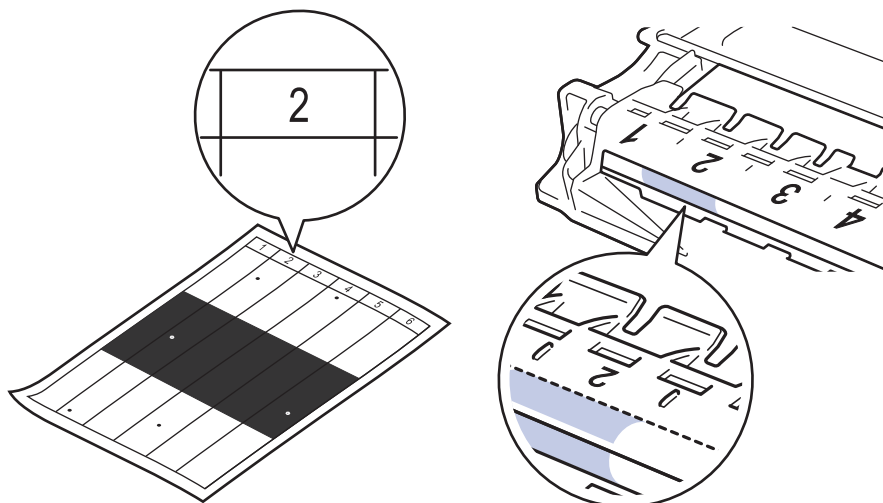

9. Drej kanten af tromlen mod dig selv, mens du kigger på overfladen af tromlen for at finde markeringen.

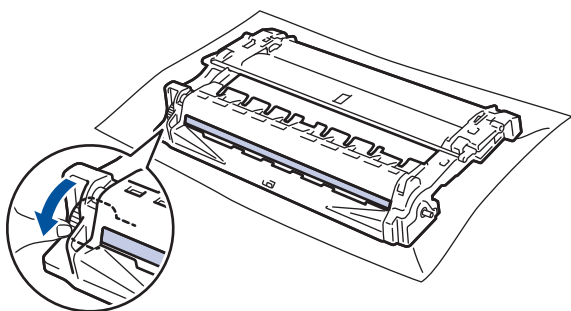

## VIGTIGT

For at undgå problemer med udskriftskvaliteten: RØR IKKE overfladen af tromlen, men kun hjulet ved enden.

10. Tør overfladen af tromlen let med en tør vatpind, indtil mærket eller fremmedlegemet på overfladen kommer af.

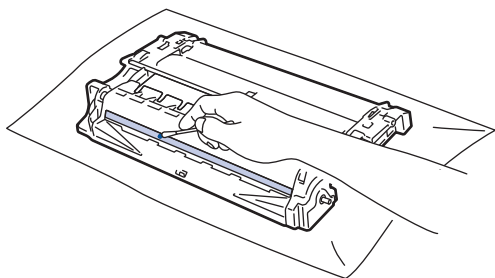

## BEMÆRK

Rengør IKKE den fotosensitive tromles overflade med skarpe genstande eller væsker.

11. Drej tromleenheden som vist på billedet. Du skal sikre dig, at tromleenhedens gear (1) er i venstre side.

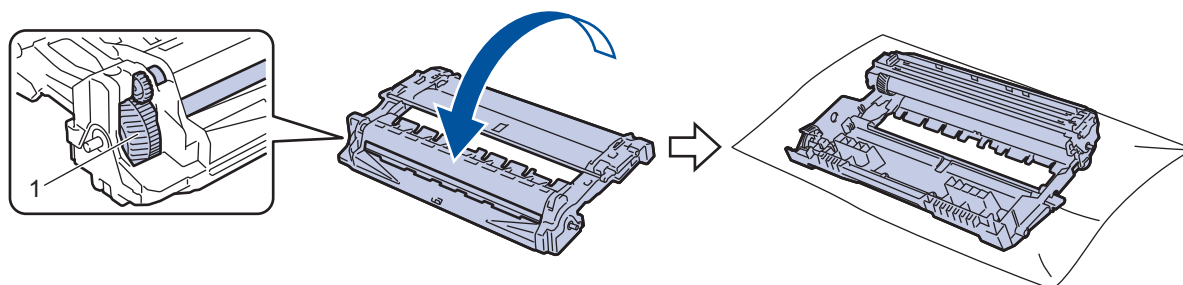

12. Skub tonerpatronen fast ind i tromlen, til den låses på plads.

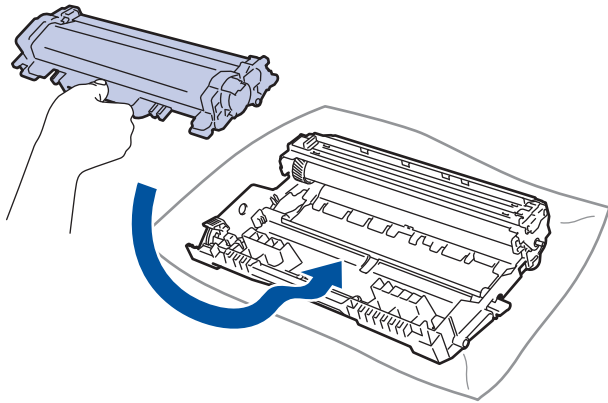

Sørg for at sætte tonerpatronen korrekt på plads, da den ellers kan frigøre sig fra tromleenheden.

13. Sæt tonerpatronen og tromleenheden i maskinen igen.

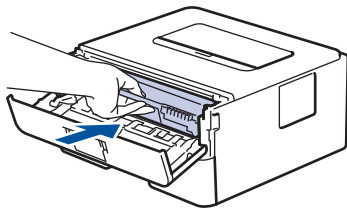

14. Luk maskinens frontklap.

15. Tryk på  for tænde maskinen.

## HL-L2400DW/HL-L2400DWE/HL-L2442DW/HL-L2445DW/HL-L2447DW/HL-L2460DN/ HL-L2865DW

1. Kontroller, at maskinen er indstillet til tilstanden Klar.
2. Tryk på **▲** eller **▼** for at få vist indstillingen [Print rapport], og tryk derefter på **OK**.
3. Tryk på **▲** eller **▼** for at vælge indstillingen [Troml.dotprint], og tryk derefter på **OK**.
4. Tryk på **Go (Gå)**.  
Maskinen udskriver tromlekontrolarket.
5. Tryk på **Back (Tilbage)** to gange.
6. Tryk på , og hold den nede for at slukke maskinen.
7. Åbn frontklappen.

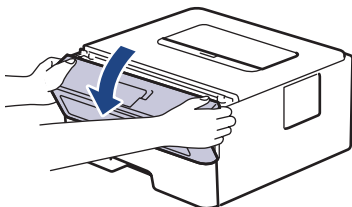

8. Fjern derefter tonerpatronen og tromleenheden fra maskinen.

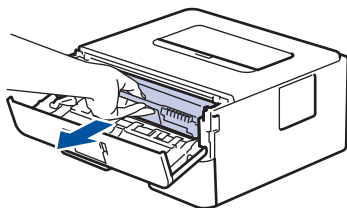

9. Skub det grønne låsehåndtag ned, og tag tonerpatronen ud af tromleenheden.

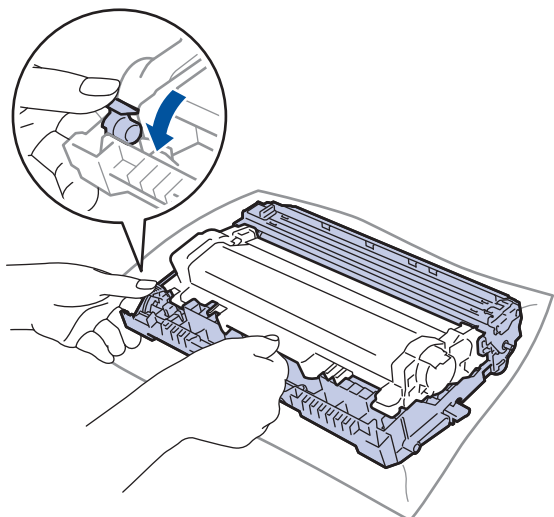

10. Drej tromleenheden som vist på billedet. Du skal sikre dig, at tromleenhedens gear (1) er i venstre side.

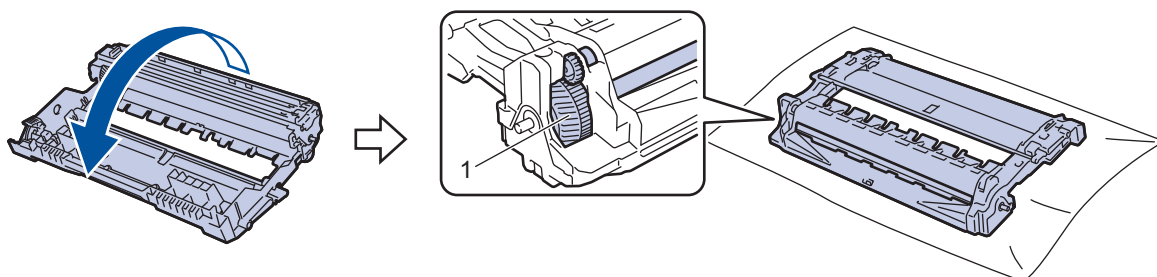

11. Brug de nummererede markører ved siden af tromlerullen til at finde mærket på tromlen. Eksempelvis betyder en prik i kolonne 2 på kontrolarket, at der er et mærke i tromleområde "2".

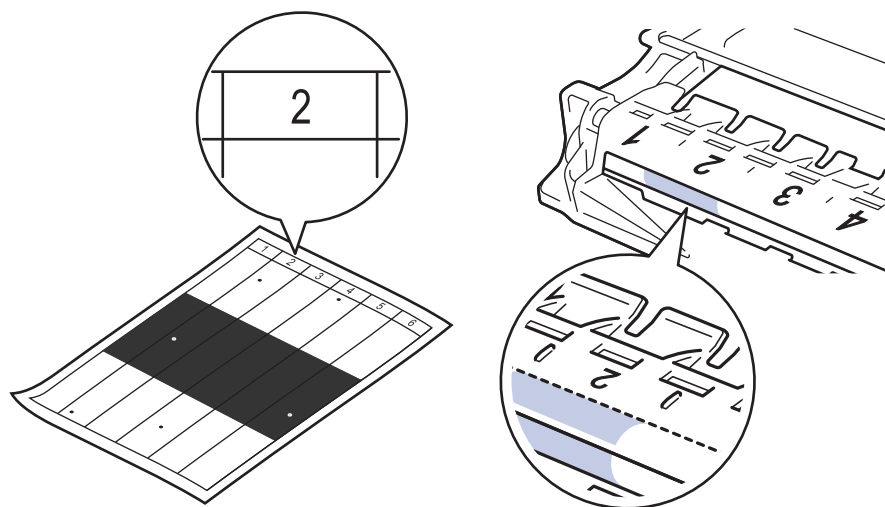

12. Drej kanten af tromlen mod dig selv, mens du kigger på overfladen af tromlen for at finde markeringen.

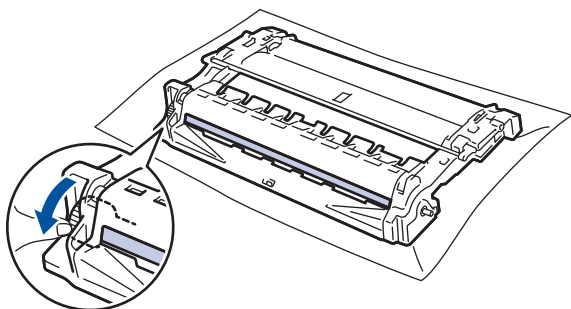

## VIGTIGT

For at undgå problemer med udskriftskvaliteten: RØR IKKE overfladen af tromlen, men kun hjulet ved enden.

13. Tør overfladen af tromlen let med en tør vatpind, indtil mærket eller fremmedlegemet på overfladen kommer af.

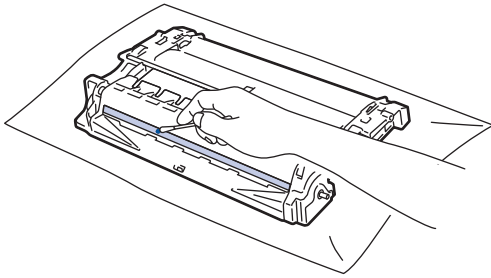

## BEMÆRK

Rengør IKKE den fotosensitive tromles overflade med skarpe genstande eller væsker.

14. Drej tromleenheden som vist på billedet. Du skal sikre dig, at tromleenhedens gear (1) er i venstre side.

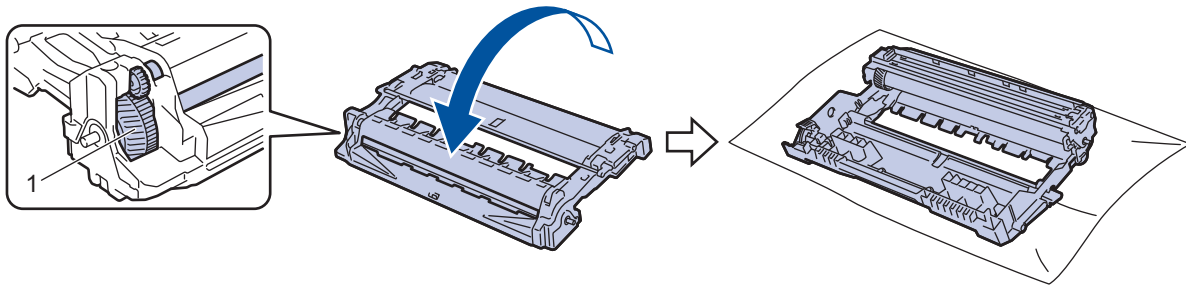

15. Skub tonerpatronen fast ind i tromlen, til den låses på plads.

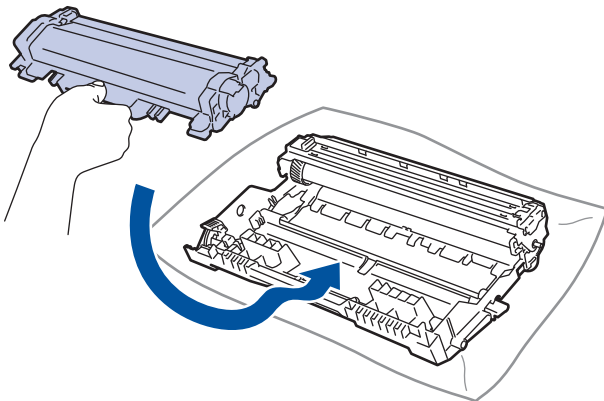

Sørg for at sætte tonerpatronen korrekt på plads, da den ellers kan frigøre sig fra tromleenheden.

16. Sæt tonerpatronen og tromleenheden i maskinen igen.

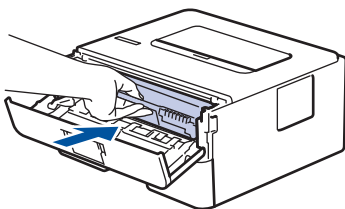

17. Luk maskinens frontklap.

18. Tryk på  for tænde maskinen.



## Relaterede informationer

- [Rengøring af maskinen](#)

### Relaterede emner:

- [Forbedring af udskriftskvaliteten](#)

## Rengøring af papiroptagningsrullerne

Regelmæssig rengøring af papiroptagningsrullerne kan forhindre papirstop ved at sikre, at papiret indføres korrekt.

Inden du starter rengøringsproceduren ►► *Relaterede informationer: Rengør maskinen*

Hvis du har papirindførings problemer, skal du rengøre papiroptagningsrullerne på følgende måde:

1. Tryk på , og hold den nede for at slukke maskinen.
2. Træk papirbakken helt ud af maskinen.

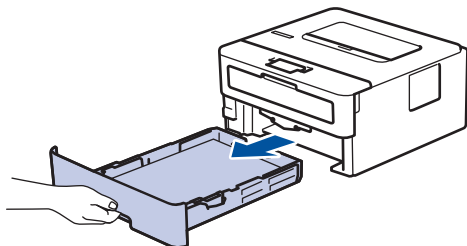

3. Hvis papiret er isat eller der sidder noget fast inde i papirbakken, fjern det.
4. Opvrid hårdt en fnugfri klud dyppet i lunkent vand, og derefter tør adskillerpladen på papirbakken for at fjerne støv.

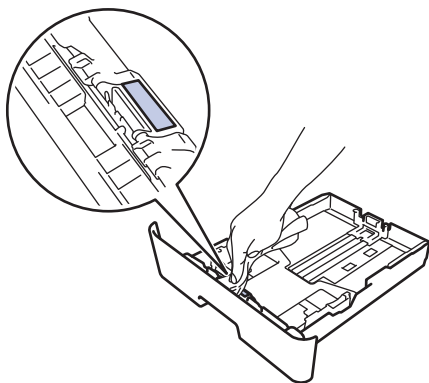

5. Tør de to pick-up rullere inden i maskinen for at fjerne støv.

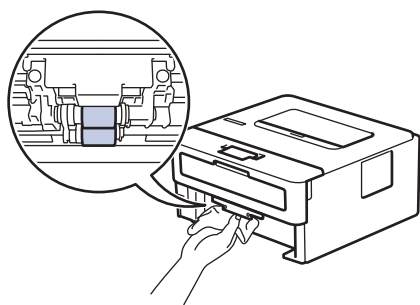

6. Læg papir i papirbakken igen, og sæt den tilbage i maskinen.
7. Tryk på  for tænde maskinen.

### ✓ Relaterede informationer

- [Rengøring af maskinen](#)

#### Relaterede emner:

- [Udskrivningsproblemer](#)

## Kontrollér en dels resterende levetid

**Relaterede modeller:** HL-L2400DW/HL-L2400DWE/HL-L2442DW/HL-L2445DW/HL-L2447DW/HL-L2460DN/HL-L2865DW

1. Tryk på ▲ eller ▼ for at vælge følgende:
  - a. Vælg [Maskin-info]. Tryk på **OK**.
  - b. Vælg [Delenes levetid]. Tryk på **OK**.
2. Tryk på ▲ eller ▼ for at vælge den maskindel, der skal kontrolleres, og tryk derefter på **OK**.  
Displayet viser den anslåede resterende brugstid for den pågældende del.





### Relaterede informationer

- [Rutinemæssig vedligeholdelse](#)

## Pakning og forsendelse af maskinen

 Hvis en eller anden grund du skal sende maskinen, skal den pakkes omhyggeligt maskinen i den originale emballage for at undgå skader under forsendelsen. Maskinen bør være tilstrækkeligt forsikret hos fragtmænden.

1. Tryk på , og hold den nede for at slukke maskinen. Lad maskinen stå slukket i mindst 10 minutter for at køle ned.
2. Afbryd alle kabler, og tag netledningen ud af stikkontakten.

 Nogle modeller er udstyret med en lysnetledning, der ikke kan frakobles. Hvis din ledning ikke kan frakobles, skal du folde den løst og lade den ligge oven på maskinen, så den nemt kan pakkes.

3. Anbring maskinen i den pose, den oprindeligt kom i.
4. Pak maskinen, det trykte materiale og netledningen (hvis relevant) i den oprindelige kasse med det oprindelige pakningsmateriale som vist. (Det oprindelige pakningsmateriale kan variere afhængigt af dit land). Illustrationerne kan afvige fra de faktiske emballagematerialer. Materialerne varierer afhængigt af modellen.

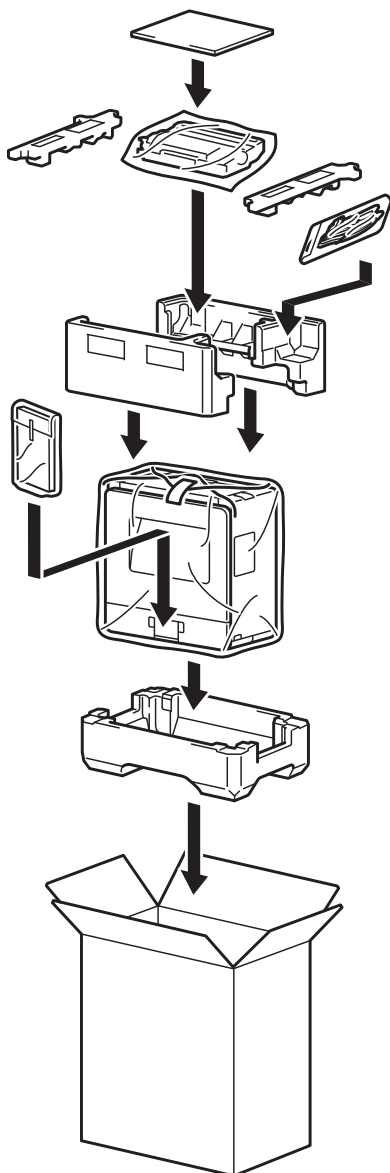

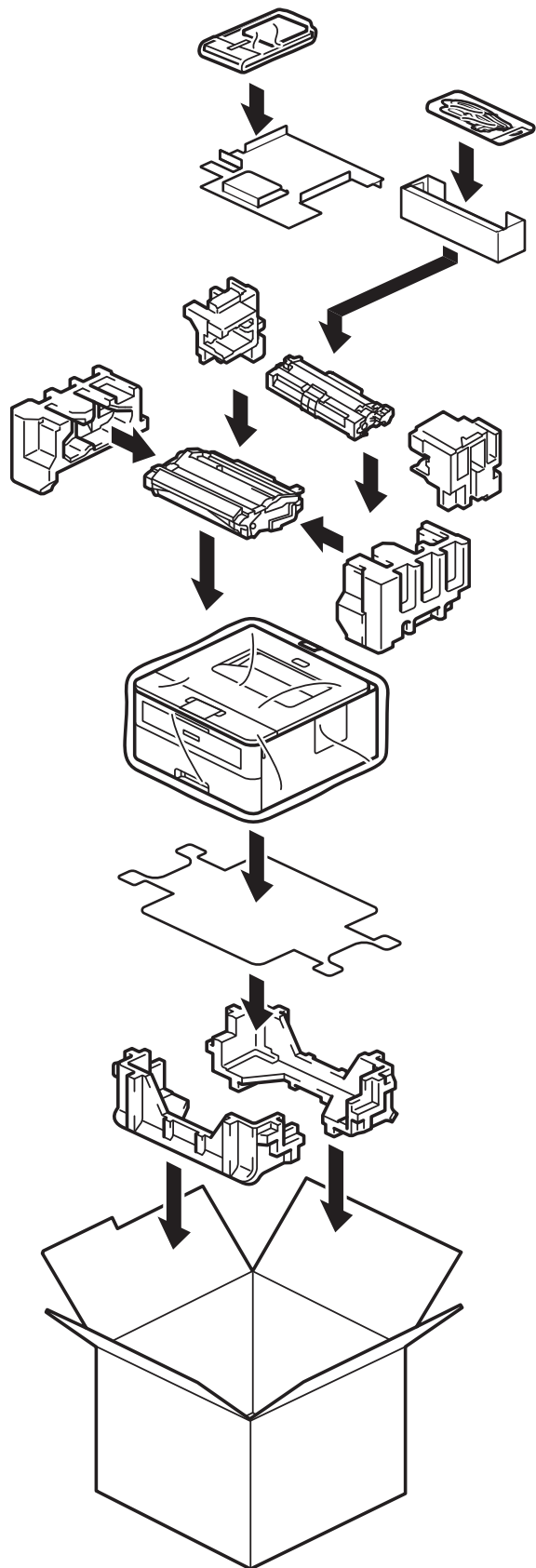

5. Luk kassen med tape.



### Relaterede informationer

- [Rutinemæssig vedligeholdelse](#)



## Maskinindstillinger

Tilpas indstillinger og funktioner for at gøre maskinen til et mere effektivt arbejdsredskab.

- [Kontroller din maskines adgangskode](#)
- [Ændring af maskinindstillinger fra betjeningspanelet](#)
- [Udskriv en liste over printerindstillinger](#)
- [Skift maskinindstillinger fra Windows-printerdriveren](#)
- [Ændring af maskinindstillinger ved hjælp af Web Based Management](#)

## Kontroller din maskines adgangskode

**Relaterede modeller:** HL-L2400DW/HL-L2400DWE/HL-L2442DW/HL-L2445DW/HL-L2447DW/HL-L2460DN/HL-L2865DW

Hvis du bliver bedt om at indtaste en adgangskode, skal du kontrollere følgende oplysninger:

- >> [Find standardadgangskoden](#)
- >> [Ændring af adgangskode](#)
- >> [Nulstil adgangskoden](#)

### Find standardadgangskoden

Standardadgangskoden for administration af denne maskines indstillinger er placeret på maskinens bagside og er mærket "Pwd".

### Ændring af adgangskode

Vi anbefaler, at du med det samme ændrer standardadgangskoden for at beskytte maskinen mod uautoriseret adgang.

Brug webbaseret administration til at ændre adgangskoden.  
Mere information >> [Relaterede informationer](#)

### Nulstil adgangskoden

Hvis du glemmer din adgangskode, skal du nulstille maskinen til dens fabriksindstillinger. Adgangskoden vil også blive nulstillet til standardadgangskoden.

Mere information >> [Relaterede informationer](#)

### ✓ Relaterede informationer

- [Maskinindstillinger](#)

#### Relaterede emner:

- [Nulstilling af maskinen](#)
- [Opdater din maskines firmware](#)

## Ændring af maskinindstillinger fra betjeningspanelet

- [Generelle indstillinger](#)
- [Menutabel \(for LCD-modeller\)](#)

## Generelle indstillinger

- [Indstil nedtælling for dvaletilstand](#)
- [Om dyb slumretilstand](#)
- [Indstille automatisk slukningstilstand](#)
- [Reducer tonerforbruget](#)
- [Indstille til fortsættelsestilstanden](#)
- [Reduktion af udskrivningsstøjen](#)
- [Skift sproget på displayet](#)

## Indstil nedtælling for dvaletilstand

**Relaterede modeller:** HL-L2400DW/HL-L2400DWE/HL-L2442DW/HL-L2445DW/HL-L2447DW/HL-L2460DN/HL-L2865DW

Indstilling af dvaletilstand (eller strømbesparesestilstand) kan reducere strømforbruget. Vælg, hvor længe maskinen skal være inaktiv, før den skifter til dvaletilstand. Timeren for dvaletilstand nulstilles, når maskinen modtager et udskriftsjob.

Når maskinen er i dvaletilstand, ser den ud til at være slukket. Maskinen vågner op og starter udskrivning, når den modtager et udskriftsjob. Brug denne vejledning til at indstille en tidsforsinkelse (nedtælling), før maskinen går i slumretilstand.



Indstillingen Slumretilstand kan ikke deaktiveres af miljøhensyn.

- Tryk på ▲ eller ▼ for at vælge følgende:
  - Vælg [Gen. opsætning]. Tryk på **OK**.
  - Vælg [Økologi]. Tryk på **OK**.
  - Vælg [Dvaletid]. Tryk på **OK**.
- Tryk på ▲ eller ▼ for at indtaste længden af tiden (op til 50 minutter), hvor maskinen skal være inaktiv, før den skifter til slumretilstand.  
Tryk på **Go (Gå)**.



### Relaterede informationer

- [Generelle indstillinger](#)

## Om dyb slumretilstand

Hvis maskinen er i slumretilstand og ikke modtager job i et bestemt tidsrum, skifter maskinen automatisk til dyb slumretilstand. Tidsrummet afhænger af din specifikke model og indstillingerne.

Dyb slumretilstand bruger mindre strøm end slumretilstand.



Indstillingen Dyb slumretilstand kan ikke deaktiveres af miljøhensyn.

Relevante modeller	Maskinens kontrolpanel i dyb dvaletilstand	Betingelser, der vækker maskinen
HL-L2402D	 LED'en <b>Ready (Klar)</b> er nedtonet.	<ul style="list-style-type: none"><li>• Maskinen modtager et job.</li><li>• En person trykker på en knap på betjeningspanelet.</li></ul>
HL-L2400DW/HL-L2400DWE/ HL-L2442DW/HL-L2445DW/ HL-L2447DW/HL-L2460DN/ HL-L2865DW	Displayet viser <i>Dyb dvale</i> .	<ul style="list-style-type: none"><li>• Maskinen modtager et job.</li><li>• En person trykker på en knap på betjeningspanelet.</li></ul>



### Relaterede informationer

- [Generelle indstillinger](#)

## Indstille automatisk slukningstilstand

Hvis maskinen er i dyb dvaletilstand i et vist tidsrum, kan maskinen, afhængigt af modellen og indstillingerne, skifte til strømsparetilstand automatisk. Maskinen skifter ikke til strømsparetilstand, når den er tilsluttet et netværk.

Hvis du vil starte udskrivningen, skal du trykke på  på kontrolpanelet og derefter sende et udskriftsjob.

>> [HL-L2402D](#)

>> [HL-L2400DW/HL-L2400DWE/HL-L2442DW/HL-L2445DW/HL-L2447DW/HL-L2460DN/HL-L2865DW](#)

### HL-L2402D

1. Kontroller, at frontdækslet er lukket, og at der er strøm på strømforsyningskablet.
2. Tryk på  for at tænde maskine, og kontroller, at kun **Ready (Klar)**-LED'en lyser.
3. Tryk på **Go (Gå)** fire gange for at slå funktionen til eller fra.  
Alle LED'er blinker to gange, når automatisk slukningstilstand er slået til.  
Alle LED'er blinker én gang, når strømslukningstilstand slås fra.

### HL-L2400DW/HL-L2400DWE/HL-L2442DW/HL-L2445DW/HL-L2447DW/HL-L2460DN/ HL-L2865DW



Vælg, hvor længe maskinen skal være i dyb dvaletilstand, før den skifter til automatisk slukningstilstand.

1. Tryk på ▲ eller ▼ for at vælge følgende:
  - a. Vælg [Gen. opsætning]. Tryk på **OK**.
  - b. Vælg [Økologi]. Tryk på **OK**.
  - c. Vælg [Autosluk]. Tryk på **OK**.
2. Tryk på ▲ eller ▼ for at vælge tiden (1, 2, 4 eller 8 timer), hvor maskinen skal være inaktiv, inden den skifter til slukket tilstand.
3. Tryk på **Go (Gå)**.



### Relaterede informationer

- [Generelle indstillinger](#)

## Reducer tonerforbruget

**Relaterede modeller:** HL-L2400DW/HL-L2400DWE/HL-L2442DW/HL-L2445DW/HL-L2447DW/HL-L2460DN/HL-L2865DW

Brug af tonerbesparelsesfunktionen kan reducere tonerforbruget. Når Tonerbesparelse er aktiveret, virker dine udskrevne dokumenter lysere.

Vi anbefaler IKKE funktionen Tonerbesparelse til udskrivning af fotos eller gråtonebilleder.

- Tryk på ▲ eller ▼ for at vælge følgende:
  - Vælg [Gen. opsætning]. Tryk på **OK**.
  - Vælg [Økologi]. Tryk på **OK**.
  - Vælg [Tonerbesparelse]. Tryk på **OK**.
- Tryk på ▲ eller ▼ for at få vist [Til], og tryk derefter på **Go (Gå)**.



### Relaterede informationer

- [Generelle indstillinger](#)

#### Relaterede emner:

- [Forbedring af udskriftskvaliteten](#)



## Indstille til fortsættelsestilstanden

Fortsættelsestilstanden tvinger maskinen til at fortsætte udskrivningen, efter at kontrolpanelet eller statusmonitoren viser "Udskift toner".

Maskinen fortsætter med at udskrive, indtil displayet eller statusmonitoren viser "Toner tom".

Fabriksindstillingen er "Stop".



- Når kontrolpanelet eller statusmonitoren angiver en fejl, kan du ikke ændre tilstanden.
- Hvis du fortsætter udskrivningen i fortsættelsestilstanden, kan vi ikke garantere for udskriftskvaliteten.
- Når du benytter fortsættelsestilstand, kan udskriften blive bleg.
- Når tonerpatronen er blevet erstattet af en ny, skifter fortsættelsestilstanden tilbage til fabriksindstillingen (Stop).

>> [HL-L2402D](#)

>> [HL-L2400DW/HL-L2400DWE/HL-L2442DW/HL-L2445DW/HL-L2447DW/HL-L2460DN/HL-L2865DW](#)

### HL-L2402D

1. Kontroller, at frontdækslet er lukket, og at der er strøm på strømforsyningskablet.
2. Tryk på  for at tænde maskine, og kontroller, at kun **Ready (Klar)**-LED'en lyser.
3. Tryk på **Go (Gå)** syv gange for at slå funktionen til eller fra.  
Alle LED'er blinker to gange, når du slår fortsættelsestilstanden til.  
Alle LED'er blinker én gang, når du slår fortsættelsestilstanden fra.

### HL-L2400DW/HL-L2400DWE/HL-L2442DW/HL-L2445DW/HL-L2447DW/HL-L2460DN/ HL-L2865DW

1. Tryk på ▲ eller ▼ for at vælge følgende:
  - a. Vælg [Gen. opsætning]. Tryk på **OK**.
  - b. Vælg [Udskift toner]. Tryk på **OK**.
2. Tryk på ▲ eller ▼ for at vise [Fortsæt] eller [Stop], og tryk derefter på **Go (Gå)**.



#### Relaterede informationer

- [Generelle indstillinger](#)

## Reduktion af udskrivingsstøjen

Indstillingen Lydsvag tilstand kan reducere udskrivingsstøjen. Når Lydsvag tilstand aktiveres, reduceres udskriftshastigheden. Fabriksindstillingen er Fra.

>> [HL-L2402D](#)

>> [HL-L2400DW/HL-L2400DWE/HL-L2442DW/HL-L2445DW/HL-L2447DW/HL-L2460DN/HL-L2865DW](#)

### HL-L2402D

1. Kontroller, at frontdækslet er lukket, og at der er strøm på strømforsyningskablet.
2. Tryk på  for at tænde for maskinen, og vent, indtil maskinen er i klar tilstand.
3. Tryk på **Go (Gå)** 11 gange for at slå funktionen til eller fra.  
Alle LED'er blinker to gange, når du aktiverer Stille tilstand.  
Alle LED'er blinker to gange, når du deaktiverer Stille tilstand.
4. Slip **Go (Gå)**. Kontroller, at alle LED'er slukkes.

### HL-L2400DW/HL-L2400DWE/HL-L2442DW/HL-L2445DW/HL-L2447DW/HL-L2460DN/ HL-L2865DW

1. Tryk på **▲** eller **▼** for at vælge følgende:
  - a. Vælg [Gen. opsætning]. Tryk på **OK**.
  - b. Vælg [Økologi]. Tryk på **OK**.
  - c. Vælg [Lydsvag tilst.]. Tryk på **OK**.
2. Tryk på **▲** eller **▼** for at få vist indstillingen [Til] eller [Fra], og tryk derefter på **Go (Gå)**.



### Relaterede informationer

- [Generelle indstillinger](#)

## Skift sproget på displayet

**Relaterede modeller:** HL-L2400DW/HL-L2400DWE/HL-L2442DW/HL-L2445DW/HL-L2447DW/HL-L2460DN/HL-L2865DW

Du kan ændre displaysproget efter behov.

Denne funktion er ikke tilgængelig i visse lande.

1. Tryk på ▲ eller ▼ for at vælge følgende:
  - a. Vælg [Grundindst.]. Tryk på **OK**.
  - b. Vælg [Lokalt sprog]. Tryk på **OK**.
2. Tryk på ▲ eller ▼ for at få vist dit sprog, og tryk derefter på **Go (Gå)**.



### Relaterede informationer

- [Generelle indstillinger](#)

## Menutabel (for LCD-modeller)

- [Adgang til menuer og ændring af maskinens indstillinger](#)
- [Indstillingstabeller \(HL-L2400DW/HL-L2400DWE/HL-L2442DW/HL-L2445DW/HL-L2447DW/HL-L2460DN/HL-L2865DW\)](#)

## Adgang til menuer og ændring af maskinens indstillinger

**Relaterede modeller:** HL-L2400DW/HL-L2400DWE/HL-L2442DW/HL-L2445DW/HL-L2447DW/HL-L2460DN/HL-L2865DW

Brug kontrolpanelet til at få adgang til maskinens menuer og ændre forskellige indstillinger.

1. Rul gennem hvert menuniveau ved at trykke på ▲ eller ▼.
2. Når den ønskede indstilling vises på LCD-skærmen, skal du trykke på **OK**.  
LCD-skærmen viser det næste menuniveau.
3. Tryk på ▲ eller ▼ for at rulle til dit valg.
4. Tryk på **OK** eller **Go (Gå)**.
5. Når du er færdig med at indstille en funktion, viser displayet en bekræftelsesmeddelelse.



### Relaterede informationer

- [Menutabel \(for LCD-modeller\)](#)

## Indstillingstabeller (HL-L2400DW/HL-L2400DWE/HL-L2442DW/HL-L2445DW/HL-L2447DW/HL-L2460DN/HL-L2865DW)

**Relaterede modeller:** HL-L2400DW/HL-L2400DWE/HL-L2442DW/HL-L2445DW/HL-L2447DW/HL-L2460DN/HL-L2865DW

Brug disse tabeller til at forstå de forskellige menuer og indstillinger, som du vil bruge til at indstille dine præferencer på maskinen.

>> [Gen. opsætning]  
>> [Printer]  
>> [Netværk] (HL-L2400DW/HL-L2400DWE/HL-L2442DW)  
>> [Netværk] (HL-L2460DN)  
>> [Netværk] (HL-L2445DW/HL-L2447DW/HL-L2865DW)  
>> [Print rapport]  
>> [Maskin-info]  
>> [Grundindst.]

### [Gen. opsætning]

Niveau 3	Niveau 4	Niveau 5	Beskrivelse	
Bakkeindstil.	Papirtype	-	Indstil typen af papir i papirbakken.	
	Papirstr.	-	Indstil papirstørrelsen i papirbakken.	
	Man. føddning	-	Vælg den papirbakke, du vil bruge.	
	Udskriftspos.	X-forskydning	-	Juster startpositionen for udskrivning (normalt øverste venstre hjørne af siden) for det papir, du har lagt i papirbakken, vandret fra -500 (venstre) til +500 (højre) punkter ved udskrivning ved 300 dpi.
		Y-forskydning	-	Juster startpositionen for udskrivning (normalt øverste venstre hjørne af siden) for det papir, du har lagt i papirbakken, lodret fra -500 (opad) til +500 (nedad) punkter ved udskrivning ved 300 dpi.
Tjek papir	-	Vælg, om der skal vises en meddelelse, som beder dig kontrollere papirtype og papirstørrelse, når du trækker en papirbakke ud af maskinen.		
Økologi	Miljøtilstand	-	Slå de følgende maskinindstillinger til: <ul style="list-style-type: none"><li>• Dobbelts. udskr.: Lang kant <sup>1</sup></li><li>• Dvaletid: 0Min</li><li>• Lydsvag tilst.: Til <sup>1</sup></li><li>• Tonerbesparelse: Til <sup>1</sup></li></ul>	
	Tonerbesparelse	-	Forøg udbyttet af tonerpatronen (antal sider).	
	Dvaletid	-	Indstil, hvor lang tid der skal gå, før maskinen går i strømbesparende tilstand.	
	Lydsvag tilst.	-	Reducer udskrivningsstøjen.	
	Autosluk	-	Indstil det antal timer, maskinen skal forblive i dyb dvaletilstand, før den slukkes.	
Panelstyring	Knaprepetition	-	Indstil tiden for hvornår meddelelse på displayet skal skifte, ved at trykker på ▲ eller ▼.	

Niveau 3	Niveau 4	Niveau 5	Beskrivelse
Panelstyring	Meddelelsesrul	-	Indstil tiden i sekunder, som en meddelelse vil rulle hen over displayet. Fra niveau 1 (0,2 sek.) til niveau 10 (2 sek.).
	LCD Kontrast	-	Juster displayets kontrast.
	Auto online	-	Indstil maskinen til at vende tilbage til klar tilstand, når den har været inaktiv i 30 sekunder.
Indstil lås	-	-	Lås maskinens indstillinger med adgangskoden til Indstillingslås.
Interface	Vælg (For netværksmodeller)	-	Vælg den interface, der skal bruges. Hvis du vælger <i>Auto</i> , vil maskinen skifte interface til USB eller Netværk alt afhængigt af, hvilket interface der modtager data.
	Auto-IF-tid	-	Indstil timeout-perioden for det automatiske interface-valg.
	Inputbuffer	-	Øg eller reducer inputbufferens kapacitet.
Udskift toner	-	-	Sæt maskinen til at forsætte med at printe efter, LCD-displayet viser Udskift Toner.

<sup>1</sup> Ændring af denne indstilling er kun muligt, efter at du har ændret visse maskinindstillinger ved hjælp af webbaseret administration.

## [Printer]

Niveau 3	Niveau 4	Beskrivelse
Opløsning	-	Vælg en printopløsning.
Tæthed	-	Øger eller reducerer udskriftstætheden.
Udskr.indstil. <sup>1</sup>	-	Indstil dine udskriftsindstillinger til Tekst eller Grafik.
Udskriftsindst. <sup>1</sup>	Skrifttype-liste	Udskriv listen over skrifttyper og eksempler for HP LaserJet.
	Test udskrift	Udskriv testsiden.
Test udskrift <sup>2</sup>	-	Udskriv testsiden.
Dobbeltsidet	Dobbelts. udskr.	Vælg, om der skal udskrives på begge sider af papiret.
	Enkelt billede	For et udskriftsjob, hvor den sidste side er et et-sidet billede, skal du vælge indstillingen <i>Enkelts. fōdn.</i> for at reducere udskrivningstiden. Hvis du bruger brevpapir eller fortrykt papir, skal du vælge indstillingen <i>Dobbelts. fōdn.</i> Hvis du vælger <i>Enkelts. fōdn.</i> for brevpapir eller fortrykt papir, udskrives den sidste side på den modsatte side.
Auto-fortsæt	-	Vælg, om maskinen skal fjerne papirstørrelsesfejl eller medietypefejl automatisk og bruge papir fra andre bakker.
Papirtype <sup>1</sup>	-	Indstil papirtypen.
Papirstr. <sup>1</sup>	-	Indstil papirstørrelsen.
Kopier <sup>1</sup>	-	Indstil antallet af udskrevne sider.
Orientering <sup>1</sup>	-	Indstil sider, der skal udskrives, i enten stående eller liggende format.
Udskriftspos.	X-forskydning	Juster startpositionen for udskrivning (normalt øverste venstre hjørne af siden) for det papir, du har lagt i papirbakken, vandret fra -500 (venstre) til +500 (højre) punkter ved udskrivning ved 300 dpi.
	Y-forskydning	Juster startpositionen for udskrivning (normalt øverste venstre hjørne af siden) for det papir, du har lagt i papirbakken, lodret fra -500 (opad) til +500 (nedad) punkter ved udskrivning ved 300 dpi.
Auto-FF <sup>1</sup>	-	Lad maskinen udskrive de resterende data automatisk.
HP LaserJet <sup>1</sup>	Font nummer	Indstil skrifttypenummer.

Niveau 3	Niveau 4	Beskrivelse
HP LaserJet <sup>1</sup>		Denne menu vises, hvis der er installeret en soft-skrifttype på din Brother-maskine.
	Font Pitch	Indstil skrifttypepitch. (Kun tilgængelig for visse skrifttyper).
	Font punkt	Indstil skriftstørrelsen. (Kun tilgængelig for visse skrifttyper).
	Symbolsæt	Vælg symbolet eller tegnsættet.
	Tabeludskrift	Udskriv kodetabellen.
	Auto-LF	TIL: CR -> CR+LF, FRA: CR -> CR
	Auto-CR	TIL: LF -> LF+CR, FF -> FF+CR eller VT -> VT+CR FRA: LF -> LF, FF -> FF eller VT -> VT
	Auto-ombryd	Vælg, om du ønsker linjeskift og vognretur, når vognen når højre margin.
	Auto SKIP	Vælg, om du ønsker linjeskift og vognretur, når vognen når nederste margin.
	Venstre margin	Indstil den venstre margin for kolonne 0 til 70 kolonner i enheder på 1 cpi.
	Højre margin	Indstil den højre margin for kolonne 10 til 80 kolonner i enheder på 1 cpi.
	Topmargin	Indstil topmarginafstanden fra den øverste kant af papiret.
	Bundmargin	Indstil bundmarginafstanden fra den nederste kant af papiret.
	Streger	Indstil antallet af linjer på hver side.
Bakkekommando	Vælg denne indstilling, hvis der opstår en bakke-uoverensstemmelse, når du bruger HP-drivere.	
Nuls. Printer	-	Gendan maskinindstillingerne til fabriksindstillingerne.

<sup>1</sup> For modeller med PCL6-emulering.

<sup>2</sup> For modeller uden PCL6-emulering.

## [Netværk] (HL-L2400DW/HL-L2400DWE/HL-L2442DW)

Niveau 3	Niveau 4	Niveau 5	Niveau 6	Beskrivelser		
WLAN (Wi-Fi)	Find netværk	-	-	Konfigurer indstillingerne for dit trådløse netværk manuelt.		
	TCP/IP	Boot metode	-	-	Vælg den IP-metode, der bedst passer til dine behov.	
		IP-adresse	-	-	Indtast IP-adressen.	
		Subnet mask	-	-	Indtast undernetmasken.	
		Router	-	-	Indtast gateway-adressen.	
		Nodenavn	-	-	Indtast nodenavnet.	
		Wins config	-	-	Vælg WINS-konfigurationstilstand.	
		WINS server	Primær	-	-	Angiv IP-adressen på den primære WINS-server.
			Sekundær	-	-	Angiv IP-adressen på den sekundære WINS-server.
		DNS Server	Primær	-	-	Angiv IP-adressen på den primære DNS-server.



Niveau 3	Niveau 4	Niveau 5	Niveau 6	Beskrivelser	
WLAN (Wi-Fi)	TCP/IP	DNS Server	Sekundær	Angiv IP-adressen på den sekundære DNS-server.	
		APIPA	-	Tildel IP-adressen fra lokalforbindelsens adresseinterval automatisk. <sup>1</sup>	
		IPv6	-	Aktiver eller deaktiver IPv6-protokollen.	
	WPS/Tryk knap	-	-	Konfigurer dine indstillinger for trådløst netværk med metoden tryk på en enkelt knap.	
	WPS/PIN-kode	-	-	Konfigurer de trådløse netværksindstillinger ved hjælp af WPS med en PIN-kode.	
	Gendan WLAN	-	-	Genstart maskinens trådløse modul.	
	WLAN Status	Status	-	Få vist status for den trådløse netværksforbindelse.	
		Signal	-	Vis signalstyrken for trådløst netværk.	
		Kanal	-	Vis den anvendte kanal, når Status er Aktiv.	
		Hastighed	-	Vis forbindelseshastigheden, når Status er Aktiv.	
		SSID	-	Vis det trådløse SSID (netværksnavn).	
		Komm. Tilst.	-	Vis den aktuelle kommunikationstilstand.	
	MAC-adresse	-	-	Vis maskinens MAC-adresse.	
WLAN akt.	-	-	Slå det trådløse interface til eller fra.		
Wi-Fi Direct	Manuel	-	-	Konfigurer dine Wi-Fi Direct-netværksindstillinger manuelt.	
	Gruppeejer	-	-	Indstil maskinen som gruppeejer.	
	Tryk knap	-	-	Konfigurer dine Wi-Fi Direct-netværksindstillinger ved hjælp af et-tryksmetoden, inden operationen timeout'er.	
	Pinkode	-	-	Konfigurer dine Wi-Fi Direct-netværksindstillinger ved hjælp af WPS med en PIN-kode, inden operationen timeout'er.	
	Enhedsinfo.	Enhedsnavn	-	-	Se maskinens enhedsnavn.
		SSID	-	-	Vis gruppeejerens SSID (netværksnavn).
		IP-adresse	-	-	Vis maskinens IP-adresse.
	Statusinfo.	Status	-	-	Vis status for Wi-Fi Direct netværket.
		Signal	-	-	Vis den aktuelle styrke for Wi-Fi Direct netværkssignal. Når din maskine fungerer som gruppeejer, vil displayet altid vise <b>Kraftigt</b> .
		Kanal	-	-	Vis den anvendte kanal, når Status er G/E aktiv eller Klient aktiv.
		Hastighed	-	-	Vis forbindelseshastigheden, når Status er G/E aktiv eller Klient aktiv.
Aktiver I/F	-	-	Tænd eller sluk Wi-Fi Direct forbindelsen.		
Webadm.	-	-	-	Aktiver eller deaktiver webbaseret administration. Hvis du aktiverer denne funktion, skal du huske at angive forbindelsesmetoden for at bruge webbaseret administration.	

Niveau 3	Niveau 4	Niveau 5	Niveau 6	Beskrivelser
GlobalNW ordb.	Tillad reg	-	-	Aktiver eller deaktiver Global Detect, en funktion, der registrerer og underretter brugeren, hvis vedkommende utilsigtet opretter forbindelse til et globalt netværk.
	Afvis adgang	-	-	Deaktiver forbindelser til det globale netværk.
Netværksnulst.	-	-	-	Gendan maskinens netværksindstillinger tilbage til fabriksindstillingerne, undtagen administratoradgangskoden.

- <sup>1</sup> Ved tilslutning til netværket vil maskinen forsøge at indstille IP-adressen og undernetmasken fra en boot-server, såsom DHCP, hvis maskinens 'boot-metode' er indstillet til 'auto'. Hvis en boot-server ikke kan findes, vil en APIPA IP-adresse allokeres, såsom 169. 254. (001-254). (000-255). Hvis maskinens 'boot-metode' er indstillet til 'statisk', skal du manuelt indtaste en IP-adresse via maskinens betjeningspanel.

## [Netværk] (HL-L2460DN)

Niveau 3	Niveau 4	Niveau 5	Niveau 6	Beskrivelser	
Kablet LAN	TCP/IP	Boot metode	-	Vælg den IP-metode, der bedst passer til dine behov.	
		IP-adresse	-	Indtast IP-adressen.	
		Subnet mask	-	Indtast undernetmasken.	
		Router	-	Indtast gateway-adressen.	
		Nodenavn	-	Indtast nodenavnet.	
		Wins config	-	Vælg WINS-konfigurationstilstand.	
		WINS server	Primær	-	Angiv IP-adressen på den primære WINS-server.
			Sekundær	-	Angiv IP-adressen på den sekundære WINS-server.
		DNS Server	Primær	-	Angiv IP-adressen på den primære DNS-server.
			Sekundær	-	Angiv IP-adressen på den sekundære DNS-server.
	APIPA	-	Tildel IP-adressen fra lokalforbindelsens adresseinterval automatisk. <sup>1</sup>		
	IPv6	-	Aktiver eller deaktiver IPv6-protokollen.		
	Ethernet	-	-	Vælg Ethernet-linktilstand.	
	Kabl-LAN status	-	-	Vis status for den kabelbaserede netværksforbindelse.	
MAC-adresse	-	-	Vis maskinens MAC-adresse.		
Kabelført akt.	-	-	Slå det kabelbaserede interface til eller fra.		
Webadm.	-	-	-	Aktiver eller deaktiver webbaseret administration. Hvis du aktiverer denne funktion, skal du huske at angive forbindelsesmetoden for at bruge webbaseret administration.	
GlobalNW ordb.	Tillad reg	-	-	Aktiver eller deaktiver Global Detect, en funktion, der registrerer og underretter brugeren, hvis vedkommende utilsigtet opretter forbindelse til et globalt netværk.	
	Afvis adgang	-	-	Deaktiver forbindelser til det globale netværk.	

Niveau 3	Niveau 4	Niveau 5	Niveau 6	Beskrivelser
Netværksnulst.	-	-	-	Gendan maskinens netværksindstillinger tilbage til fabriksindstillingerne, undtagen administratoradgangskoden.

- <sup>1</sup> Ved tilslutning til netværket vil maskinen forsøge at indstille IP-adressen og undernetmasken fra en boot-server, såsom DHCP, hvis maskinens 'boot-metode' er indstillet til 'auto'. Hvis en boot-server ikke kan findes, vil en APIPA IP-adresse allokeres, såsom 169. 254. (001-254). (000-255). Hvis maskinens 'boot-metode' er indstillet til 'statisk', skal du manuelt indtaste en IP-adresse via maskinens betjeningspanel.

## [Netværk] (HL-L2445DW/HL-L2447DW/HL-L2865DW)

Niveau 3	Niveau 4	Niveau 5	Niveau 6	Beskrivelser
Kablet LAN	TCP/IP	Boot metode	-	Vælg den IP-metode, der bedst passer til dine behov.
		IP-adresse	-	Indtast IP-adressen.
		Subnet mask	-	Indtast undernetmasken.
		Router	-	Indtast gateway-adressen.
		Nodenavn	-	Indtast nodenavnet.
		Wins config	-	Vælg WINS-konfigurationstilstand.
		WINS server	Primær	Angiv IP-adressen på den primære WINS-server.
			Sekundær	Angiv IP-adressen på den sekundære WINS-server.
		DNS Server	Primær	Angiv IP-adressen på den primære DNS-server.
			Sekundær	Angiv IP-adressen på den sekundære DNS-server.
	APIPA	-	Tildel IP-adressen fra lokalforbindelsens adresseinterval automatisk. <sup>1</sup>	
	IPv6	-	Aktiver eller deaktiver IPv6-protokollen.	
	Ethernet	-	-	Vælg Ethernet-linktilstand.
	Kabl-LAN status	-	-	Vis status for den kabelbaserede netværksforbindelse.
MAC-adresse	-	-	Vis maskinens MAC-adresse.	
Indst. t. std.	-	-	Gendan maskinens indstillinger for kabelbaseret netværk til fabriksindstillingerne.	
Kabelført akt.	-	-	Slå det kabelbaserede interface til eller fra.	
WLAN (Wi-Fi)	Find netværk	-	-	Konfigurer indstillingerne for dit trådløse netværk manuelt.
	TCP/IP	Boot metode	-	Vælg den IP-metode, der bedst passer til dine behov.
		IP-adresse	-	Indtast IP-adressen.
		Subnet mask	-	Indtast undernetmasken.
		Router	-	Indtast gateway-adressen.
		Nodenavn	-	Indtast nodenavnet.
		Wins config	-	Vælg WINS-konfigurationstilstand.

Niveau 3	Niveau 4	Niveau 5	Niveau 6	Beskrivelser	
WLAN (Wi-Fi)	TCP/IP	WINS server	Primær	Angiv IP-adressen på den primære WINS-server.	
			Sekundær	Angiv IP-adressen på den sekundære WINS-server.	
		DNS Server	Primær	Angiv IP-adressen på den primære DNS-server.	
			Sekundær	Angiv IP-adressen på den sekundære DNS-server.	
		APIPA	-	Tildel IP-adressen fra lokalforbindelsens adresseinterval automatisk. <sup>1</sup>	
		IPv6	-	Aktiver eller deaktiver IPv6-protokollen.	
	WPS/Tryk knap	-	-	Konfigurer dine indstillinger for trådløst netværk med metoden tryk på en enkelt knap.	
	WPS/PIN-kode	-	-	Konfigurer de trådløse netværksindstillinger ved hjælp af WPS med en PIN-kode.	
	Gendan WLAN	-	-	Genstart maskinens trådløse modul.	
	WLAN Status	Status	-	Få vist status for den trådløse netværksforbindelse.	
		Signal	-	Vis signalstyrken for trådløst netværk.	
		Kanal	-	Vis den anvendte kanal, når Status er Aktiv.	
		Hastighed	-	Vis forbindelseshastigheden, når Status er Aktiv.	
		SSID	-	Vis det trådløse SSID (netværksnavn).	
		Komm. Tilst.	-	Vis den aktuelle kommunikationstilstand.	
	MAC-adresse	-	-	Vis maskinens MAC-adresse.	
	Indst. t. std.	-	-	Gendan maskinens indstillinger for trådløst netværk til fabriksindstillingerne.	
	WLAN akt.	-	-	Slå det trådløse interface til eller fra.	
	Wi-Fi Direct	Manuel	-	-	Konfigurer dine Wi-Fi Direct-netværksindstillinger manuelt.
		Gruppeejer	-	-	Indstil maskinen som gruppeejer.
Tryk knap		-	-	Konfigurer dine Wi-Fi Direct-netværksindstillinger ved hjælp af et-trykmetoden, inden operationen timeout'er.	
Pinkode		-	-	Konfigurer dine Wi-Fi Direct-netværksindstillinger ved hjælp af WPS med en PIN-kode, inden operationen timeout'er.	
Enhedsinfo.		Enhedsnavn	-	Se maskinens enhedsnavn.	
		SSID	-	Vis gruppeejerens SSID (netværksnavn).	
		IP-adresse	-	Vis maskinens IP-adresse.	
Statusinfo.		Status	-	Vis status for Wi-Fi Direct netværket.	
		Signal	-	Vis den aktuelle styrke for Wi-Fi Direct netværkssignal. Når din maskine fungerer som gruppeejer, vil displayet altid vise <b>Kraftigt</b> .	
		Kanal	-	Vis den anvendte kanal, når Status er G/E aktiv eller Klient aktiv.	
		Hastighed	-	Vis forbindelseshastigheden, når Status er G/E aktiv eller Klient aktiv.	
Aktiver I/F		-	-	Tænd eller sluk Wi-Fi Direct forbindelsen.	

Niveau 3	Niveau 4	Niveau 5	Niveau 6	Beskrivelser
Webadm.	-	-	-	Aktiver eller deaktiver webbaseret administration. Hvis du aktiverer denne funktion, skal du huske at angive forbindelsesmetoden for at bruge webbaseret administration.
GlobalNW ordb.	Tillad reg	-	-	Aktiver eller deaktiver Global Detect, en funktion, der registrerer og underretter brugeren, hvis vedkommende utilsigtet opretter forbindelse til et globalt netværk.
	Afvis adgang	-	-	Deaktiver forbindelser til det globale netværk.
Netværksnulst.	-	-	-	Gendan maskinens netværksindstillinger tilbage til fabriksindstillingerne, undtagen administratoradgangskoden.

- 1 Ved tilslutning til netværket vil maskinen forsøge at indstille IP-adressen og undernetmasken fra en boot-server, såsom DHCP, hvis maskinens 'boot-metode' er indstillet til 'auto'. Hvis en boot-server ikke kan findes, vil en APIPA IP-adresse allokeres, såsom 169. 254. (001-254). (000-255). Hvis maskinens 'boot-metode' er indstillet til 'statisk', skal du manuelt indtaste en IP-adresse via maskinens betjeningspanel.

### [Print rapport]

Niveau 3	Beskrivelse
Printerindstillinger	Udskriv Printerindstillingssiden.
Netværkskonfig (For netværksmodeller)	Udskriv netværkskonfigurationsrapporten.
Udskriv filliste	Udskriv en liste over data, der er gemt i hukommelsen.
Troml.dotprint	Udskriv tromlepunktskontrolarket.
WLAN-rapport (For trådløse modeller)	Udskriv diagnosticeringsrapporten for den trådløse forbindelse.

### [Maskin-info]

Niveau 3	Niveau 4	Beskrivelse
Serienummer	-	Vis maskinens serienummer.
Firmwareversion	Main-version	Kontroller maskinens firmwareversion.
	Sikkerhedsversion	
Sidetæller	-	Vis det samlede antal udskrevne sider.
Delenes levetid <sup>1</sup>	Toner	Vis den resterende levetid for tonerpatronen.
	Tromle	Vis den resterende levetid for tromleenheden.

- 1 Delenes levetid er omtrentlig og kan variere efter brug.

### [Grundindst.]

Niveau 3	Niveau 4	Beskrivelse
Nulstil	Maskinnulstil.	Nulstil alle de maskinindstillinger, som du har ændret, f.eks. papirtypen.
	Netværksnulst.	Gendan maskinens netværksindstillinger tilbage til fabriksindstillingerne, undtagen administratoradgangskoden.
	Fabriksinst.	Nulstil maskinen, og gendan printerindstillingerne (inklusive kommandoinstillinger) til fabriksindstillingerne.

---

Niveau 3	Niveau 4	Beskrivelse
Lokalt sprog	-	Vælg sproget på displayet for dit land.



### Relaterede informationer

- [Menutabel \(for LCD-modeller\)](#)

#### Relaterede emner:

- [Konfigurer netværksdetaljer vha. kontrolpanelet](#)
-

## Udskriv en liste over printerindstillinger

>> [HL-L2402D](#)

>> [HL-L2400DW/HL-L2400DWE/HL-L2442DW/HL-L2445DW/HL-L2447DW/HL-L2460DN/HL-L2865DW](#)

### HL-L2402D

1. Kontroller, at frontdækslet er lukket, og at der er strøm på strømforsyningskablet.
2. Tryk på  for at tænde maskine, og kontroller, at kun **Ready (Klar)**-LED'en lyser.
3. Tryk **Go (Gå)** tre gange.

Maskinen udskriver printerindstillingerne.

### HL-L2400DW/HL-L2400DWE/HL-L2442DW/HL-L2445DW/HL-L2447DW/HL-L2460DN/ HL-L2865DW

1. Tryk på ▲ eller ▼ for at få vist indstillingen [Print rapport], og tryk derefter på **OK**.
2. Tryk på ▲ eller ▼ for at få vist indstillingen [Printerindstillinger], og tryk derefter på **OK**.
3. Tryk på **Go (Gå)**.

Maskinen udskriver printerindstillingerne.



### Relaterede informationer

- [Maskinindstillinger](#)

## Skift maskinindstillinger fra Windows-printerdriveren

Relaterede modeller: HL-L2402D

Ved LED-modeller er følgende maskinindstillinger tilgængelige i Windows-printerdriveren.

- **Papirstørrelse**
- **Autosluk**
- **Auto-fortsæt**

1. Hold nede på -tasten og tryk på  tasten på computerens tastatur for at starte **Kør**.
2. Indtast "**control printers**" i **Åbn**:-feltet og tryk på **OK**.

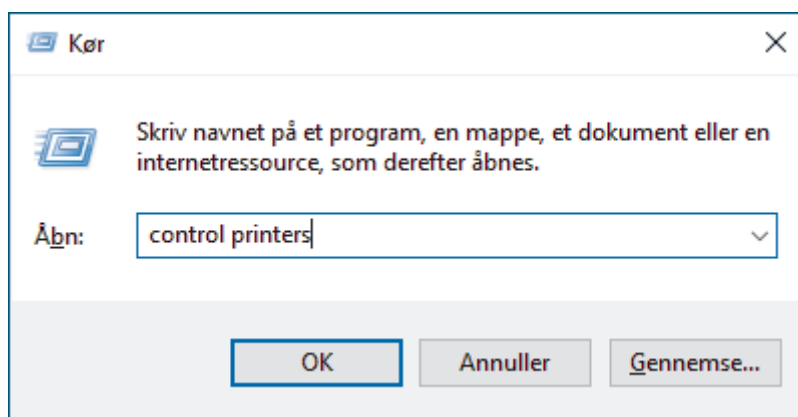

3. Højreklik på din model, og vælg derefter **Printeregenskaber** (Hvis printerdriverindstillingerne vises, skal du vælge din printerdriver).  
Dialogboksen Printeregenskaber vises.
4. Klik på fanen **Enhedsindstillinger**.
5. Vælg papirkilden i **Papirstørrelse** listen.
6. Klik på **Papirstørrelse** rullelisten, og vælg derefter en papirstørrelse for den valgte papirkilde.
7. Klik på knappen **Opdater**.
8. Klik på **Autosluk** rullelisten, og vælg derefter tidspunktet for overgangen fra dyb dvaletilstand til at slukke.
9. Klik på **Auto-fortsæt** rullelisten, og vælg derefter **Til** hvis du ønsker, at maskinen automatisk skal slette papirstørrelsesfejl eller medietypefejl.
10. Klik på knappen **Anvend**.
11. Luk dialogboksen med printeregenskaber.

### ✓ Relaterede informationer

- [Maskinindstillinger](#)



## Ændring af maskinindstillinger ved hjælp af Web Based Management

**Relaterede modeller:** HL-L2400DW/HL-L2400DWE/HL-L2442DW/HL-L2445DW/HL-L2447DW/HL-L2460DN/HL-L2865DW

Web Based Management er et hjælpeprogram, der anvender en standardwebbrowser til administration af din maskine vha. HTTP (Hyper Text Transfer Protocol) eller HTTPS (Hyper Text Transfer Protocol over Secure Socket Layer).

- [Hvad er Web Based Management?](#)
- [Åbning af Web Based Management](#)
- [Skift login-adgangskoden ved hjælp af webbaseret administration](#)

## Hvad er Web Based Management?

**Relaterede modeller:** HL-L2400DW/HL-L2400DWE/HL-L2442DW/HL-L2445DW/HL-L2447DW/HL-L2460DN/HL-L2865DW

Web Based Management er et hjælpeprogram, der anvender en standardwebbrowser til administration af din maskine vha. HTTP (Hyper Text Transfer Protocol) eller HTTPS (Hyper Text Transfer Protocol over Secure Socket Layer).



- Vi anbefaler, at du bruger den seneste version af følgende webbrowsere:
  - Microsoft Edge, Firefox og Google Chrome™ til Windows
  - Safari, Firefox, og Google Chrome™ til Mac
  - Google Chrome™ til Android™
  - Safari og Google Chrome™ til iOS
- Sørg for, at JavaScript og cookies altid er aktiveret, uanset hvilken browser du bruger.
- HL-L2400DW/HL-L2400DWE/HL-L2442DW/HL-L2445DW/HL-L2447DW/HL-L2460DN/HL-L2865DW: Kontroller, at din maskine er tændt og tilsluttet til det samme netværk som din computer, og at dit netværk understøtter TCP/IP-protokollen.

XXX-XXXX series brother

Login

[Trouble logging in?>>](#)

This machine's default password is on the back of the machine and marked "Pwd". We recommend changing it immediately.

Home

Status

Auto Refresh Interval

### Status

#### Device Status

Sleep

Automatic Refresh

Off

On

#### Toner Level

BK

Copyright(C) 2000-2021 Brother Industries, Ltd. All Rights Reserved.

Det faktiske skærbillede kan afvige fra det skærbillede, der er vist ovenfor.



### Relaterede informationer

- [Ændring af maskinindstillinger ved hjælp af Web Based Management](#)

## Åbning af Web Based Management

**Relaterede modeller:** HL-L2400DW/HL-L2400DWE/HL-L2442DW/HL-L2445DW/HL-L2447DW/HL-L2460DN/HL-L2865DW

- Vi anbefaler, at du bruger den seneste version af følgende webbrowsere:
  - Microsoft Edge, Firefox og Google Chrome™ til Windows
  - Safari, Firefox, og Google Chrome™ til Mac
  - Google Chrome™ til Android™
  - Safari og Google Chrome™ til iOS
- Sørg for, at JavaScript og cookies altid er aktiveret, uanset hvilken browser du bruger.
- Vi anbefaler, at du bruger sikkerhedsprotokollen HTTPS, når du konfigurerer indstillinger ved hjælp af webbaseret administration. Hvis du bruger HTTP, når du konfigurerer indstillinger ved hjælp af webbaseret administration, skal du følge anvisningerne på skærbilledet for at skifte til en sikker HTTPS-forbindelse.
- Når du bruger HTTPS til Webbaseret administration-konfiguration, vises der en advarselsdialogboks i browseren. For at undgå at få vist advarselsdialogboksen kan du installere et selvsigneret certifikat, så du kan brug SSL/TLS-kommunikation. Du finder flere oplysninger ►► [Relaterede informationer](#)
- Standardadgangskoden for administration af denne maskines indstillinger er placeret på maskinens bagside og er mærket "**Pwd**". Skift standardadgangskoden ved at følge vejledningen på skærmen, første gang du logger på. Vi anbefaler straks at ændre standardadgangskoden for at beskytte din maskine mod uautoriseret adgang.

Du kan også finde standardadgangskoden i netværkskonfigurationsrapporten.

>> [Åbn Webbaseret administration fra din webbrowser](#)

>> [Åbn Webbaseret administration fra Brother iPrint&Scan \(Windows/Mac\)](#)

>> [Åbn Webbaseret administration fra Brother Utilities \(Windows\)](#)

### Åbn Webbaseret administration fra din webbrowser

1. Start din webbrowser.
2. Indtast "https://maskinens IP-adresse" i browserens adresselinje (hvor "maskinens IP-adresse" er IP-adressen på din maskine).

F.eks.:

https://192.168.1.2



- Hvis du anvender et domænenavn-system eller aktiverer et NetBIOS-navn, kan du indtaste et andet navn, såsom "DeltPrinter", i stedet for IP-adressen.

F.eks.: https://SharedPrinter

- Hvis du aktiverer et NetBIOS-navn, kan du også bruge nodenavnet.

F.eks.: https://brn123456abcdef

- NetBIOS-navnet kan findes i netværkskonfigurationsrapporten.

3. Hvis det er påkrævet, skal du skrive en adgangskode i feltet **Login (Logon)** og derefter klikke på **Login (Logon)**.



Standardadgangskoden for administration af denne maskines indstillinger er placeret på maskinens bagside og er mærket "**Pwd**". Skift standardadgangskoden ved at følge vejledningen på skærmen, første gang du logger på.

4. Hvis du vil fastgøre navigationsbjælken i venstre side af skærbilledet, skal du klikke på ☰ og derefter klikke på ✖.

---

Du kan nu ændre maskinens indstillinger.



---

Hvis maskinen er inaktiv i et bestemt tidsrum, logges brugeren automatisk ud af den. Du kan ændre logout-indstillingerne i **Logout Time (Logud-tid)** menuen.

---

## Åbn Webbaseret administration fra Brother iPrint&Scan (Windows/Mac)

1. Start Brother iPrint&Scan.

- Windows

Start  (**Brother iPrint&Scan**).

- Mac

Klik på **Gå > Programmer**, og dobbeltklik derefter på ikonet for iPrint&Scan i menubjælken **Finder**.

Skærbilledet Brother iPrint&Scan åbnes.

2. Hvis Brother-maskinen ikke er valgt, skal du klikke på knappen **Vælg din maskine** og derefter vælge din models navn i listen. Klik på **OK**.

3. Klik på



(**Forbrugsvarer/maskinindstillinger**).

4. Klik på **Alle indstil..**

Siden Webbaseret administration vises.



5. Hvis det er påkrævet, skal du skrive en adgangskode i feltet **Login (Logon)** og derefter klikke på **Login (Logon)**.



---

Standardadgangskoden for administration af denne maskines indstillinger er placeret på maskinens bagside og er mærket "**Pwd**". Skift standardadgangskoden ved at følge vejledningen på skærmen, første gang du logger på.

---

6. Hvis du vil fastgøre navigationsbjælken i venstre side af skærbilledet, skal du klikke på  og derefter klikke på .

Du kan nu ændre maskinens indstillinger.



---

Du kan også få adgang til Webbaseret administration fra Brother Mobile Connect til mobilenheder.

---

## Åbn Webbaseret administration fra Brother Utilities (Windows)

1. Start  (**Brother Utilities**), klik derefter på rullelisten, og vælg din models navn (hvis det ikke allerede markeret).

2. Klik på **Værktøjer** i venstre navigationslinje, og klik derefter på **Maskinindstillinger**.

Siden Webbaseret administration vises.



3. Hvis det er påkrævet, skal du skrive en adgangskode i feltet **Login (Logon)** og derefter klikke på **Login (Logon)**.



---

Standardadgangskoden for administration af denne maskines indstillinger er placeret på maskinens bagside og er mærket "**Pwd**". Skift standardadgangskoden ved at følge vejledningen på skærmen, første gang du logger på.

---

4. Hvis du vil fastgøre navigationsbjælken i venstre side af skærbilledet, skal du klikke på  og derefter klikke på .

Du kan nu ændre maskinens indstillinger.

Hvis du ændrer protokolindstillingerne, skal du klikke på **Submit (Send)** og genstarte maskinen, for at konfigurationen aktiveres.

---

Klik på **Logout (Log af)** efter konfiguration af indstillingerne.

### **Relaterede informationer**

- [Ændring af maskinindstillinger ved hjælp af Web Based Management](#)

#### **Relaterede emner:**

- [Udskriv netværkskonfigurationsrapporten](#)
  - [Oprettelse af selvsigneret certifikat](#)
  - [Installation af det selvsignerede certifikat for Windows-brugere som administratorer](#)
  - [Brug af SSL/TLS](#)
-

## Skift login-adgangskoden ved hjælp af webbaseret administration

Standardadgangskoden for administration af denne maskines indstillinger er placeret på maskinens bagside og er mærket "**Pwd**". Skift standardadgangskoden ved at følge vejledningen på skærmen, første gang du logger på. Vi anbefaler straks at ændre standardadgangskoden for at beskytte din maskine mod uautoriseret adgang.

1. Start din webbrowser.
2. Indtast "https://maskinens IP-adresse" i browserens adresselinje (hvor "maskinens IP-adresse" er IP-adressen på din maskine).

F.eks.:

https://192.168.1.2



- Hvis du anvender et domænenavn-system eller aktiverer et NetBIOS-navn, kan du indtaste et andet navn, såsom "DeltPrinter", i stedet for IP-adressen.

F.eks.: https://SharedPrinter

- Hvis du aktiverer et NetBIOS-navn, kan du også bruge nodenavnet.

F.eks.: https://brn123456abcdef

- NetBIOS-navnet kan findes i netværkskonfigurationsrapporten.

3. Gør et af følgende:
  - Hvis du tidligere har indstillet din egen adgangskode, skal du indtaste den og derefter klikke på **Login (Logon)**.
  - Hvis du ikke tidligere har indstillet en adgangskode, skal du indtaste standardadgangskoden til logon og derefter klikke på **Login (Logon)**.
4. Klik på **Administrator > Login Password (Logonadgangskode)** i venstre navigationsbjælke.



- Standardadgangskoden for administration af denne maskines indstillinger er placeret på maskinens bagside og er mærket "**Pwd**".

- Start navigationen fra ☰, hvis venstre navigationsbjælke ikke er synlig.

5. Indtast din nuværende adgangskode i feltet **Enter Old Password (Indtast gammel adgangskode)** for at ændre adgangskoden.
6. Følg retningslinjerne for **Login Password (Logonadgangskode)** på skærmbilledet, og indtast din nye adgangskode i feltet **Enter New Password (Indtast ny adgangskode)**.
7. Skriv den nye adgangskode igen i feltet **Confirm New Password (Bekræft ny adgangskode)**.
8. Klik på **Submit (Send)**.



Du kan også ændre spærreindstillingerne i menuen **Login Password (Logonadgangskode)**.



### Relaterede informationer

- [Ændring af maskinindstillinger ved hjælp af Web Based Management](#)

## Appendiks

- [Specifikationer](#)
- [Forbrugsstoffer](#)
- [Miljø- og overensstemmelsesoplysninger](#)
- [Hjælp og kundesupport til Brother](#)

## Specifikationer

- >> [Generelle specifikationer](#)
- >> [Specifikationer for udskriftsmedier](#)
- >> [Printerspecifikationer](#)
- >> [Specifikationer for grænseflader](#)
- >> [Understøttede protokoller og sikkerhedsfunktioner](#)
- >> [Specifikationer for computerkrav](#)

### Generelle specifikationer

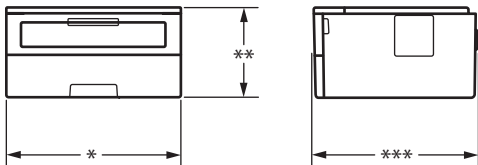
<b>Printertype</b>		Laser
<b>Udskrivningsmetode</b>		Elektrofotografisk laserprinter
<b>Hukommelseskapacitet</b>	<b>Standard</b>	<ul style="list-style-type: none"> <li>• (HL-L2400DW/HL-L2400DWE/HL-L2402D/HL-L2442DW/HL-L2445DW/HL-L2447DW) 64 MB</li> <li>• (HL-L2460DN/HL-L2865DW) 128 MB</li> </ul>
<b>Maskinens display</b>		(HL-L2400DW/HL-L2400DWE/HL-L2442DW/HL-L2445DW/HL-L2447DW/HL-L2460DN/HL-L2865DW) 16 tegn x 1 linje
<b>Strømkilde</b>		220 til 240 V AC 50/60 Hz
<b>Strømforbrug</b> (Gennemsnit)	<b>Topværdi</b>	Ca. 920 W
	<b>Udskrivning</b> <sup>1 2</sup>	<ul style="list-style-type: none"> <li>• (HL-L2400DW/HL-L2400DWE/HL-L2402D/HL-L2442DW) Ca. 440 W ved 25 °C</li> <li>• (HL-L2445DW/HL-L2447DW/HL-L2460DN/HL-L2865DW) Ca. 470 W ved 25 °C</li> </ul>
	<b>Udskrivning (Stille tilstand)</b> <sup>1 2</sup>	Ca. 270 W ved 25 °C
	<b>Klar</b> <sup>1 2</sup>	Ca. 43 W ved 25 °C
	<b>Dvale</b> <sup>1 2</sup>	Ca. 3,8 W
	<b>Dyb dvale</b> <sup>1 2</sup>	<ul style="list-style-type: none"> <li>• (HL-L2402D/HL-L2445DW/HL-L2447DW/HL-L2460DN/HL-L2865DW) Ca. 0,5 W</li> <li>• (HL-L2400DW/HL-L2400DWE/HL-L2442DW) Ca. 0,6 W</li> </ul>
	<b>Slukket</b> <sup>3 4</sup>	Ca. 0,08 W
<b>Mål</b> (Typisk konturvisning)		Enhed: mm * : 356 ** : 183 *** : 360
		
<b>Vægt (med forbrugsstoffer)</b>		7,1 kg

1 Målt, mens maskinen er tilsluttet til USB-interfacet.

2 Målt når maskinen er tilsluttet via samme netværkstilknytning som ENERGY STAR ver. Testmetode 3.1.

3 Målt i overensstemmelse med IEC 62301 udgave 2.0.

4 Strømforbruget varierer lidt afhængigt af brugsmiljøet.



<b>Støjniveau</b>	<b>Lydtryk</b> <sup>5</sup>	<b>Udskrivning</b>	<ul style="list-style-type: none"> <li>(HL-L2400DW/HL-L2400DWE/HL-L2402D/HL-L2442DW) LpAm = 48 dB (A)</li> <li>(HL-L2445DW/HL-L2447DW/HL-L2460DN/HL-L2865DW) LpAm = 49 dB (A)</li> </ul>
		<b>Udskrivning (Stille tilstand)</b>	LpAm = 44 dB (A)
		<b>Klar</b>	LpAm = op til 30 dB (A)
	<b>Lydeffekt</b>	<b>Udskrivning</b> <sup>5</sup>	<ul style="list-style-type: none"> <li>(HL-L2400DW/HL-L2400DWE/HL-L2402D/HL-L2442DW) LWAc = 6,56 B (A)</li> <li>(HL-L2445DW/HL-L2447DW/HL-L2460DN/HL-L2865DW) LWAc = 6,65 B (A)</li> </ul>
		<b>Udskrivning (Stille tilstand)</b>	LWAc = 6,06 B (A)
		<b>Klar</b>	LWAc = Uhørligt
<b>Temperatur</b>	<b>Drift</b>	Fra 10 °C til 32,5 °C	
	<b>Opbevaring</b>	Fra 0 °C til 40 °C	
<b>Fugtighed</b>	<b>Drift</b>	20 % til 80 % (uden kondens)	
	<b>Opbevaring</b>	35 % til 85 % (uden kondens)	

## Specifikationer for udskriftsmedier

<b>Papirinput</b>	<b>Papirbakke (Standard)</b>	<b>Papirtype</b>	Almindeligt papir, tyndt papir, genbrugspapir, tykt papir	
		<b>Papirstørrelse</b>	A4, Letter, B5 (JIS), B5 (ISO), A5, A5 (Lang kant), B6 (JIS), A6, Executive, 16K (195x270 mm), A4 kort (270 mm papir)	
		<b>Papirvægt</b>	60 til 163 g/m <sup>2</sup> <sup>1</sup>	
		<b>Maksimum papirkapacitet</b>	Op til 250 ark 80 g/m <sup>2</sup> almindeligt papir	
	<b>Åbning til manuel fremføring</b>	<b>Papirtype</b>	Almindeligt papir, tyndt papir, kraftigt papir, meget kraftigt papir, genbrugspapir, bond, etiket, konvolut, tynd konvolut, tyk konvolut	
		<b>Papirstørrelse</b>	<ul style="list-style-type: none"> <li>Bredde: 76,2 til 215,9 mm</li> <li>Højde: 127 til 355,6 mm</li> <li>Konvolut: COM-10, DL, C5, Monarch</li> </ul>	
		<b>Papirvægt</b>	60 til 230 g/m <sup>2</sup>	
		<b>Maksimum papirkapacitet</b>	Et ark ad gangen	
		<b>Papiroutput</b> <sup>2</sup>	<b>Outputbakke til forsiden nedad</b>	Op til 150 ark 80 g/m <sup>2</sup> almindeligt papir (levering med forsiden nedad i udbakke til forsiden nedad) <sup>3</sup>
			<b>Outputbakke til forsiden opad</b>	Et ark (levering med forsiden opad i udbakke til forsiden op)

<sup>5</sup> Målt i overensstemmelse med metoden beskrevet i ISO 7779.

<b>2-sidet</b>	<b>Automatisk 2-sidet udskrivning</b>	<b>Papirtype</b>	Almindeligt papir, tyndt papir, genbrugspapir
		<b>Papirstørrelse</b>	A4
		<b>Papirvægt</b>	60 til 105 g/m <sup>2</sup>

- <sup>1</sup> For papir på 105 g/m<sup>2</sup> og derover skal du åbne bagdækslet for at bruge outputbakken til forsiden opad.
- <sup>2</sup> Ved fremstilling af labels anbefaler vi, at udskrevne ark omgående fjernes fra papirbakken for at undgå risiko for tilsnavsning.
- <sup>3</sup> Beregnet med 80 g/m<sup>2</sup> i et tempereret, og ikke fugtigt miljø.

## Printerspecifikationer

<b>Automatisk 2-sidet udskrift</b>	Ja	
<b>Emulering</b>	(HL-L2460DN/HL-L2865DW) PCL6	
<b>Resolution</b>	Op til 1200 x 1200 dpi	
<b>Udskrivningshastighed</b> <sup>1 2</sup>	<b>1-sidet udskrivning</b> <sup>3</sup>	<ul style="list-style-type: none"> <li>(HL-L2400DW/HL-L2400DWE/HL-L2402D/HL-L2442DW) Op til 30 sider/minut (A4-størrelse) Op til 32 sider/minut (Letter-størrelse)</li> <li>(HL-L2445DW/HL-L2447DW) Op til 32 sider/minut (A4-størrelse) Op til 34 sider/minut (Letter-størrelse)</li> <li>(HL-L2460DN/HL-L2865DW) Op til 34 sider/minut (A4-størrelse) Op til 36 sider/minut (Letter-størrelse)</li> </ul>
	<b>2-sidet udskrivning</b>	<ul style="list-style-type: none"> <li>(HL-L2400DW/HL-L2400DWE/HL-L2402D/HL-L2442DW) Op til 15 sider/minut (op til 7,5 ark/minut) (Letter- eller A4-størrelse)</li> <li>(HL-L2445DW/HL-L2447DW/HL-L2460DN/HL-L2865DW) Op til 16 sider/minut (op til 8 ark/minut) (A4-størrelse) Op til 17 sider/minut (op til 8,5 ark/minut) (Letter-størrelse)</li> </ul>
<b>Tid for første udskrift</b> <sup>4</sup>	Under 8,5 sekunder ved 23 °C	

- <sup>1</sup> Udskrivningshastigheden kan variere afhængigt den type dokument, du udskriver.
- <sup>2</sup> Udskrivningshastigheden kan være langsommere, hvis maskinen er tilsluttet via trådløst LAN.
- <sup>3</sup> Disse udskrivningshastigheder er til 1-sidet udskrivning og mål i overensstemmelse med ISO/IEC 24734.
- <sup>4</sup> Fra Klar-tilstand og standardbakke.

## Specifikationer for grænseflader

<b>USB</b>	Type: USB Type-B-stikforbindelse Version: USB 2.0 High-Speed <sup>1 2</sup> Brug et USB 2.0-interfacekabel, der ikke er mere end 2 meter langt.
<b>LAN</b>	(HL-L2445DW/HL-L2447DW/HL-L2460DN/HL-L2865DW) 10Base-T/100Base-TX <sup>3</sup>
<b>Trådløst LAN</b>	(HL-L2400DW/HL-L2400DWE/HL-L2442DW/HL-L2445DW/HL-L2447DW/HL-L2865DW) IEEE 802.11a/b/g/n (Infrastrukturtilstand) IEEE 802.11a/g/n (Wi-Fi Direct®)

- <sup>1</sup> Din maskine har et Hi-speed USB 2.0-interface. Maskinen kan også tilsluttes en computer, der har et USB 1.1-interface.
- <sup>2</sup> Tredjeparters USB-hubenheder understøttes ikke.
- <sup>3</sup> Brug et almindeligt parsnoet kabel i kategori 5 (eller højere).

## Understøttede protokoller og sikkerhedsfunktioner

Understøttede protokoller og sikkerhedsfunktioner kan variere afhængigt af modellerne.

### Ethernet

10Base-T/100Base-TX

### Trådløst LAN (2,4 GHz)

IEEE 802.11b/g/n (Infrastrukturtilstand), IEEE 802.11g/n (Wi-Fi Direct)

### Trådløst LAN (5 GHz)

IEEE 802.11a/n (Infrastrukturtilstand), IEEE 802.11a/n (Wi-Fi Direct)

### Protokoller (IPv4)

ARP, RARP, BOOTP, DHCP, APIPA (Auto IP), WINS/NetBIOS-navneoversættelse, DNS Resolver, mDNS, LLMNR responder, LPR/LPD, Custom Raw Port/Port 9100, SMTP-klient, IPP/IPPS, FTP-server, SNMPv1/v2c/v3, HTTP/HTTPS-server, TFTP-klient og -server, ICMP, Web Services (udskrivning)

### Protokoller (IPv6)

NDP, RA, DNS resolver, mDNS, LLMNR responder, LPR/LPD, Custom Raw Port/Port 9100, IPP/IPPS, SMTP-klient, FTP-server, SNMPv1/v2c/v3, HTTP/HTTPS-server, TFTP-klient og -server, ICMPv6, Web Services (udskrivning)

### Netværkssikkerhed (kabelbaseret)

SMTP-AUTH, SNMP v3, SSL/TLS (SMTP, HTTP, IPP), 802.1x (EAP-MD5, EAP-FAST, PEAP, EAP-TLS, EAP-TTLS), OAuth (SMTP, POP3, IMAP4)

### Netværkssikkerhed (trådløs)

SMTP-AUTH, SNMP v3, SSL/TLS (SMTP, HTTP, IPP), 802.1x (EAP-FAST, PEAP, EAP-TLS, EAP-TTLS), OAuth (SMTP, POP3, IMAP4)

### Sikkerhed for trådløst netværk

WEP 64/128 bit, WPA-PSK (TKIP/AES), WPA2-PSK (TKIP/AES) (Wi-Fi Direct understøtter kun WPA2-PSK (AES)), WPA3-SAE (AES)

### Trådløs certificering

Wi-Fi Certification Mark License (WPA3™ - Virksomhed, personlig), Wi-Fi Protected Setup™ (WPS) Identifier Mark License, Wi-Fi CERTIFIED™ Wi-Fi Direct

## Specifikationer for computerkrav

Understøttede operativsystemer og softwarefunktioner

Computerplatform og operativsystem-version	Computer-interface			Processor	Plads på harddisk til installation <sup>1</sup>	
	USB <sup>2</sup>	Kabelbaseret LAN	Trådløst LAN		Til drivere	Til programmer (inklusive drivere)
Windows 10 Home/10 Pro/10 Education/10 Enterprise	Udskrivning			32 bit (x86) eller 64 bit (x64) processor	50 MB	1,6 GB
Windows 11 Home/11 Pro/11 Education/11 Enterprise				64 bit (x64) processor		
Windows Server 2012	Udskrivning			64 bit (x64) processor	50 MB	50 MB
Windows Server 2012 R2						

Windows Server 2016				
Windows Server 2019				
Windows Server 2022				
macOS v11 <sup>3</sup>	Udskrivning	64-bit processor	-	500 MB
macOS v12 <sup>3</sup>				
macOS v13 <sup>3</sup>				
Chrome OS	Udskrivning	-	-	-

<sup>1</sup> Der kræves en internetforbindelse for at installere softwaren, hvis installationsdisken ikke medfølger.

<sup>2</sup> USB-porte fra tredjepart understøttes ikke.

<sup>3</sup> macOS ansvarsfraskrivelse

AirPrint-kompatibel: Udskrivning via macOS kræver brug af AirPrint. Der leveres ikke Mac-drivere til denne maskine.

Gå til siden **Downloads** for din model på [support.brother.com](https://support.brother.com).

Gå til siden **Understøttet OS** for din model på [support.brother.com/os](https://support.brother.com/os) vedrørende det seneste understøttede operativsystem.

Alle varemærker, mærke- og produktnavne tilhører de respektive virksomheder.



## Relaterede informationer

- [Appendiks](#)

## Forbrugsstoffer

Når det er tid til at udskifte forbrugsstoffer, f.eks. tonerpatron eller tromle, vises en fejlmeddelelse på maskinens kontrolpanel eller i Status Monitor. Du kan finde flere oplysninger om forbrugsstofferne for din maskine på [www.brother.com/original](http://www.brother.com/original) eller ved at kontakte din lokale Brother-forhandler.



Produktkoder for forbrugsstoffer varierer afhængigt af land og område.

### Tonerpatron

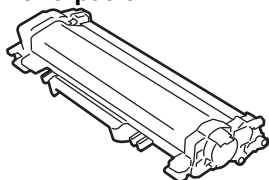

Produktkoder for forbrugsstoffer	Anslået brugstid (Sideydelse)	Relevante modeller
Standardtoner: (For vestlige, nordlige og sydlige europæiske lande)TN2510 (Lande i Central- og Østeuropa)TN2590	Cirka 1.200 sider <sup>1 2</sup>	HL-L2400DW/HL-L2400DWE/ HL-L2402D/HL-L2442DW/ HL-L2445DW/HL-L2447DW/ HL-L2460DN/HL-L2865DW
Højtydende toner: (For vestlige, nordlige og sydlige europæiske lande)TN2510XL (Lande i Central- og Østeuropa)TN2590XL	Cirka 3.000 sider <sup>1 2</sup>	HL-L2400DW/HL-L2400DWE/ HL-L2402D/HL-L2442DW/ HL-L2445DW/HL-L2447DW/ HL-L2460DN/HL-L2865DW
Ekstra højtydende toner: (For vestlige, nordlige og sydlige europæiske lande)TN2510XXL	Cirka 5.000 sider <sup>1 2</sup>	HL-L2865DW
Indbakketoner: (Leveres med din maskine)	Cirka 700 sider <sup>1 2</sup>	HL-L2400DW/HL-L2400DWE/ HL-L2402D/HL-L2442DW/ HL-L2460DN
	Cirka 1.200 sider <sup>1 2</sup>	HL-L2445DW/HL-L2447DW
	Cirka 1.500 sider <sup>1 2</sup>	HL-L2865DW

<sup>1</sup> Den anslåede tonerpatronydelse er i henhold til ISO/IEC 19752.

<sup>2</sup> A4/Letter enkeltsider

### Tromle

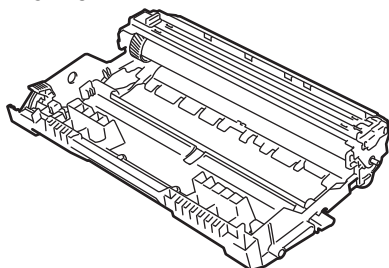

Produktkoder for forbrugsstoffer	Anslået brugstid (Sideydelse)	Relevante modeller
Tromle: (For vestlige, nordlige og sydlige europæiske lande) DR2510 (Lande i Central- og Østeuropa) DR2590	Cirka 15.000 sider <sup>1</sup>	HL-L2400DW/HL-L2400DWE/ HL-L2402D/HL-L2442DW/ HL-L2445DW/HL-L2447DW/ HL-L2460DN/HL-L2865DW

---

<sup>1</sup> Ca. 15.000 sider baseret på én side pr. job (A4/Letter enkeltsider). Antallet af sider kan påvirkes af forskellige faktorer, herunder, men ikke begrænset til, medietype og mediestørrelse.



## Relaterede informationer

- [Appendiks](#)

## **Miljø- og overensstemmelsesoplysninger**

- [Oplysninger vedrørende genbrugspapir](#)
- [Tilgængelighed af servicedele](#)
- [Kemiske stoffer \(EU REACH\)](#)

## Oplysninger vedrørende genbrugspapir

- Genbrugspapir er af samme kvalitet som papir, der er fremstillet af skovmaterialer. Standarderne for moderne genbrugspapir sikrer, at det opfylder de højeste kvalitetskrav i forbindelse med forskellige udskrivningsprocesser. Det billedbehandlingsudstyr, der leveres af Brother, er egnet til brug sammen med genbrugspapir, der opfylder standarden EN 12281:2002.
- Køb af genbrugspapir sparer naturlige ressourcer og fremmer den cirkulære økonomi. Papiret fremstilles ved brug af cellulosefibre fra træ. Indsamling og genbrug af papir forlænger fibrenes levetid gennem flere cyklusser, så ressourcerne udnyttes bedst muligt.
- Produktionsprocessen for genbrugspapir er kortere. Fibrene er allerede behandlet, så der anvendes mindre vand, energi og kemikalier.
- En af fordelene ved genbrug af papir er, at der spares kulstof, når papirprodukter ikke bortskaffes som f.eks. affaldsdeponering og forbrænding. Ved affaldsdeponering udledes nemlig metangas, der har en kraftig drivhuseffekt.



### Relaterede informationer

- [Miljø- og overensstemmelsesoplysninger](#)



## Tilgængelighed af servicedele

Brother garanterer, at servicedele vil være tilgængelige i mindst syv år efter den sidste dato, modellerne kommer på markedet.

Kontakt din Brother-leverandør eller -forhandler for at få servicedele.



### Relaterede informationer

- [Miljø- og overensstemmelsesoplysninger](#)

## **Kemiske stoffer (EU REACH)**

Oplysninger om kemiske stoffer i vores produkter som krævet af REACH-bestemmelserne kan findes på <https://www.brother.eu/reach>.



### **Relaterede informationer**

- [Miljø- og overensstemmelsesoplysninger](#)
-

## Hjælp og kundesupport til Brother

Hvis du har brug for hjælp til dit Brother-produkt, kan du besøge [support.brother.com](http://support.brother.com) vedrørende hyppigt stillede spørgsmål og fejlfindingstip. Du kan også downloade den nyeste software, drivere og firmware for at forbedre maskinens ydeevne samt brugerdokumentation for at lære, hvordan du får mest muligt ud af dit Brother-produkt.

Yderligere produkt- og supportoplysninger kan findes på din lokale Brother-webside. Besøg [www.brother.com](http://www.brother.com) for at finde kontaktoplysninger for dit lokale Brother-kontor og for at registrere dit nye produkt.



### Relaterede informationer

- [Appendiks](#)
-

brother



DAN  
Version 0