



Online Příručka používatele'a

HL-L1230W

HL-L1232W

Obsah

Skôr než začnete používať zariadenie	1
Definícia poznámok.....	2
Obchodné známky	3
Licencie Open Source.....	4
Autorské práva a licencia	5
Dôležité poznámky.....	6
Úvod k vášmu zariadeniu	7
Pred používaním zariadenia	8
Prehľad ovládacieho panela.....	9
Vzory svietenia a indikácie kontroliek LED (pre modely bez displeja LCD).....	10
Prístup k Pomôckam Brother (Windows)	11
Odištalácia softvéru a ovládačov (Windows).....	12
Prístup k aplikácii Brother iPrint&Scan (Windows/Mac).....	13
Miesta vstupných/výstupných portov na zariadení.....	14
Manipulácia s papierom	15
Vkladanie papiera	16
Vkladanie papiera do zásobníka na papier	17
Nastavenia papiera	19
Zmena nastavenia Automatické prepínanie.....	20
Nepotlačiteľná plocha.....	21
Odporúčané tlačové médiá	22
Používanie špeciálneho papiera	23
Tlač	24
Tlač z počítača (Windows).....	25
Tlač dokumentu (Windows).....	26
Tlač na obe strany papiera (Windows).....	28
Zmena predvolených nastavení tlače (Windows).....	31
Nastavenia tlače (Windows).....	32
Monitorovanie stavu zariadenia z počítača (Windows)	36
Tlač e-mailovej prílohy	37
Zrušenie tlačovej úlohy	38
Riešenie problémov	39
Ukazovatele LED pre chyby a údržbu.....	40
Zaseknutie papiera.....	44
Odstránenie uviaznutého papiera	45
Papier uviazol vo vnútri zariadenia.....	46
Problémy s tlačou.....	49
Problémy s kvalitou tlače	51
Problémy so sieťou	55
Použitie Nástroja na opravu sieťového pripojenia (Network Connection Repair Tool) (Windows).....	56
V prípade, že sa vyskytli problémy so sieťou v zariadení	57
Problémy so službou AirPrint	63
Iné problémy	64
Reset funkcií	65







Resetovanie zariadenia.....	66
Resetovanie siete.....	67
Výrobný reset.....	68
Pravidelná údržba.....	69
Výmena spotrebného materiálu.....	70
Výmena tonerovej kazety.....	72
Výmena jednotky valca.....	74
Resetovanie počítadla valca.....	76
Čistenie zariadenia.....	77
Čistenie korónového vodiča.....	79
Čistenie valčekov na podávanie papiera.....	81
Zabalenie a poslanie zariadenia.....	82
Nastavenia zariadenia.....	83
Kontrola hesla zariadenia.....	84
Zmena nastavení zariadenia na ovládacom paneli.....	85
Všeobecné nastavenia.....	86
Tlač zoznamu nastavení tlačiarne.....	90
Zmena nastavení zariadenia pomocou aplikácie Web Based Management (Ovládanie cez webové rozhranie).....	91
Čo je to ovládanie cez webové rozhranie?.....	92
Prístup k aplikácii Web Based Management.....	93
Zmena prihlasovacieho hesla pomocou ovládania cez webové rozhranie.....	96
Príloha.....	97
Špecifikácie.....	98
Spotrebný materiál.....	101
Informácie o prostredí a súlade.....	102
Informácie o recyklovanom papieri.....	103
Dostupnosť náhradných dielov.....	104
Chemické látky (EÚ REACH).....	105
Pomocník Brother a zákaznícka podpora.....	106

Skôr než začnete používať zariadenie

- [Definícia poznámok](#)
- [Obchodné známky](#)
- [Licencie Open Source](#)
- [Autorské práva a licencia](#)
- [Dôležité poznámky](#)

Definícia poznámok

V tejto Príručke používateľa sú použité nasledujúce symboly a pravidlá:

 VAROVANIE	VAROVANIE Označuje potenciálne nebezpečnú situáciu, ktorá v prípade, že jej nezabráňte, môže mať za následok smrť alebo vážne zranenia.
 UPOZORNENIE	UPOZORNENIE upozorňuje na potrebu vyhnúť sa potenciálne nebezpečnej situácii, ktorá môže mať za následok menšie alebo mierne zranenia.
DÔLEŽITÉ	DÔLEŽITÉ upozorňuje na potrebu vyhnúť sa potenciálne nebezpečnej situácii, ktorá môže spôsobiť škodu na majetku alebo znefunkčnenie výrobku.
POZNÁMKA	POZNÁMKA stanovuje prevádzkové prostredie, podmienky pre inštaláciu alebo špeciálne podmienky používania.
	Ikony tipov označujú užitočné rady a doplňujúce informácie.
	Ikony Nebezpečenstvo úrazu elektrickým prúdom varujú pred možným zásahom elektrickým prúdom.
	Ikony Nebezpečenstvo požiaru vás upozorňujú na možnosť vzniku požiaru.
	Ikony Horúci povrch upozorňujú na časti zariadenia, ktoré sú horúce.
	Ikony zákazu označujú úkony, ktoré sa nesmú vykonávať.
Tučné	Tučným písmom sú označené tlačidlá na ovládacom paneli zariadenia alebo na obrazovke počítača.
<i>Kurzíva</i>	Kurzívou sú označené dôležité body alebo odkazy na súvisiacu tému.
Courier New	Písmom Courier New sú označené správy zobrazené na displeji LCD zariadenia.



Súvisiace informácie

- [Skôr než začnete používať zariadenie](#)

Obchodné známky

Apple, App Store, AirPrint, Mac, macOS, iPadOS, iPad, iPhone, iPod touch a Safari sú obchodné známky spoločnosti Apple Inc., registrované v USA a iných krajinách.

Adobe® a Reader® sú registrované obchodné známky alebo obchodné známky spoločnosti Adobe Systems Incorporated v USA alebo ďalších krajinách.

Wi-Fi® a Wi-Fi Alliance® sú registrované obchodné známky spoločnosti Wi-Fi Alliance®.

WPA™, WPA2™, WPA3™, Wi-Fi CERTIFIED, a Wi-Fi Protected Setup sú obchodné známky spoločnosti Wi-Fi Alliance®.

Android a Google Play sú obchodné známky spoločnosti Google LLC. Tieto obchodné známky sa používajú na základe povolení od spoločnosti Google.

Mopria™ a logo Mopria™ sú registrované a/alebo neregistrované obchodné známky a servisné značky spoločnosti Mopria Alliance, Inc. v USA a iných krajinách. Neoprávnené použitie je prísne zakázané.

Slovné označenie Bluetooth® je registrovaná obchodná známka vo vlastníctve spoločnosti Bluetooth SIG, Inc. a akékoľvek jeho použitie spoločnosťou Brother Industries, Ltd. je predmetom licencie. Iné obchodné známky a obchodné názvy sú majetkom príslušných vlastníkov.

Každá spoločnosť, ktorej názov softvéru je uvedený v tejto príručke, má licenčnú zmluvu na softvér týkajúcu sa programov v jej vlastníctve.

Obchodné známky softvéru

FlashFX® je registrovaná obchodná známka spoločnosti Datalight, Inc.

FlashFX® Pro™ je obchodná známka spoločnosti Datalight, Inc.

FlashFX® Tera™ je obchodná známka spoločnosti Datalight, Inc.

Reliance™ je obchodná známka spoločnosti Datalight, Inc.

Reliance Nitro™ je obchodná známka spoločnosti Datalight, Inc.

Datalight® je registrovaná obchodná známka spoločnosti Datalight, Inc.

Všetky obchodné názvy a názvy produktov, ktorých súčasťou sú názvy spoločností, uvádzané na produktoch značky Brother, súvisiacich dokumentoch a na akýchkoľvek iných materiáloch, sú obchodné známky alebo registrované obchodné známky týchto príslušných spoločností.



Súvisiace informácie

- [Skôr než začnete používať zariadenie](#)

Licencie Open Source

Tento produkt obsahuje softvér typu open-source.

Na zobrazenie Poznámok k licenciám Open Source a informácií o autorských právach, prejdite na stránku vášho modelu **Manuals** na adrese support.brother.com/manuals.



Súvisiace informácie

- [Skôr než začnete používať zariadenie](#)
-

Autorské práva a licencia

©2024 Brother Industries, Ltd. Všetky práva vyhradené.

Tento produkt obsahuje softvér vyvinutý nasledujúcimi dodávateľmi:

Tento produkt obsahuje softvér „KASAGO TCP/IP“ vyvinutý spoločnosťou ZUKEN ELMIC, Inc.

Copyright 1989-2020 Datalight, Inc. Všetky práva vyhradené.

FlashFX® Copyright 1998-2020 Datalight, Inc.



Súvisiace informácie

- [Skôr než začnete používať zariadenie](#)
-

Dôležité poznámky

- Skontrolujte support.brother.com/downloads, či je dostupný ovládač Brother a aktualizácie softvéru.
- Ak chcete, aby vaše zariadenie pracovalo ako nové, pozrite si support.brother.com/downloads aj najnovšie aktualizácie firmvéru. V opačnom prípade nemusia byť niektoré z funkcií zariadenia k dispozícii.
- Nepoužívajte tento produkt mimo krajinu, v ktorej bol zakúpený, keďže tým môžete porušiť zákony týkajúce sa bezdrôtovej komunikácie a elektrického napájania danej krajiny.
- Nie všetky modely sú dostupné vo všetkých krajinách.
- Predtým, než Vaše zariadenie niekomu dáte, alebo vymeníte, alebo zlikvidujete, doporučujeme na zariadení previesť reset do továrneho nastavenia, aby sa vymazali všetky Vaše súkromné informácie.
- Windows 10 v tomto dokumente predstavuje Windows 10 Home, Windows 10 Pro, Windows 10 Education a Windows 10 Enterprise.
- Windows 11 v tomto dokumente predstavuje Windows 11 Home, Windows 11 Pro, Windows 11 Education a Windows 11 Enterprise.
- Snímky obrazovky alebo obrázky v tejto príručke používateľa slúžia iba na ilustráciu a od skutočných produktov sa môžu líšiť.
- Pokiaľ nie je uvedené inak, snímky obrazovky z tejto príručky sú zo systému Windows 10. Obrazovky na vašom počítači sa môžu líšiť v závislosti od operačného systému.
- Obsah tohto dokumentu a špecifikácie produktu sa môžu zmeniť bez predchádzajúceho upozornenia.
- Nie všetky funkcie sú dostupné vo všetkých krajinách v závislosti od platných obmedzení vývozu.



Súvisiace informácie

- [Skôr než začnete používať zariadenie](#)

Úvod k vášmu zariadeniu

- Pred používaním zariadenia
- Prehľad ovládacieho panela
- Vzory svietenia a indikácie kontroliek LED (pre modely bez displeja LCD)
- Prístup k Pomôckam Brother (Windows)
- Prístup k aplikácii Brother iPrint&Scan (Windows/Mac)
- Miesta vstupných/výstupných portov na zariadení

Pred používaním zariadenia

Skôr, ako sa pokúsite o akúkoľvek tlačovú operáciu, preverte nasledovné:

- Uistite sa, že ste nainštalovali správny softvér a ovládače pre vaše zariadenie.
- Pre používateľov kábla USB: presvedčte sa, že kábel rozhrania je fyzicky zabezpečený.

Brána firewall (Windows)

Ak je váš počítač chránený bránou firewall a nemôžete tlačiť cez sieť, môže byť potrebné nakonfigurovať nastavenia brány firewall. Ak používate bránu firewall systému Windows a softvér a ovládače ste nainštalovali použitím krokov v inštalačnom programe, potrebné nastavenia brány firewall už boli vykonané. Ak používate iný typ osobného firewallového softvéru, prečítajte si Príručku používateľa k tomuto softvéru alebo kontaktujte jeho producenta.





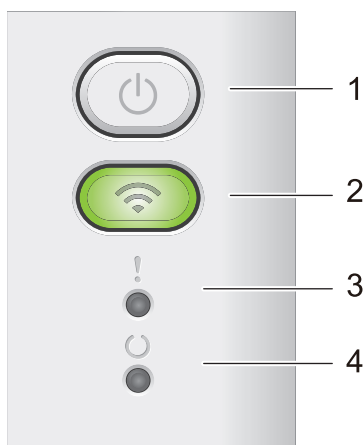

Súvisiace informácie

- [Úvod k vášmu zariadeniu](#)

Prehľad ovládacieho panela



1. Zapnutie/vypnutie

- Zariadenie zapnete stlačením .
- Zariadenie vypnete stlačením a podržaním . Keď povolíte režim vypnutia, všetky indikátory LED zhasnú.
- Ak chcete odstrániť určité chyby, stlačte tlačidlo .
- Stlačením tlačidla  vytlačíte všetky údaje, ktoré zostali v pamäti zariadenia.
- Ak chcete zrušiť tlačovú úlohu, stlačte a približne dve sekundy podržte .

2. Wi-Fi

Stlačením a podržaním tlačidla **Wi-Fi** spustíte inštalátor bezdrôtovej siete na vašom počítači. Ak chcete nastaviť bezdrôtové pripojenie medzi zariadením a vašou sieťou, postupujte podľa pokynov na displeji.

Keď je zariadenie Brother pripojené k bezdrôtovému prístupovému bodu, svieti kontrolka **Wi-Fi**. Ak kontrolka **Wi-Fi** bliká, bezdrôtové pripojenie je prerušené alebo práve prebieha proces pripájania k bezdrôtovému prístupovému bodu.

3. Indikátor LED Chyba (!)

Indikátor LED Chyba (!) oznamuje chybový stav zariadenia. Indikátor LED Chyba (!) okrem toho v kombinácii s inými indikátormi LED oznamuje, o akú chybu ide.

4. Indikátor LED Pripravené (○)

Indikátor LED Pripravené (○) bliká v závislosti od stavu zariadenia.







Súvisiace informácie

- [Úvod k vášmu zariadeniu](#)







Vzory svietenia a indikácie kontroliek LED (pre modely bez displeja LCD)

Kontrolky LED na ovládacom paneli zariadenia indikujú stav zariadenia tým, že svietia, nesvietia alebo blikajú.

Indikácie kontroliek LED sú uvedené v nasledujúcej tabuľke.

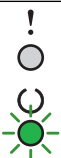
	Indikátor nesvieti.
 alebo 	Indikátor svieti.
	Indikátor je stlmený.
 alebo 	Indikátor bliká.

V tejto tabuľke je uvedené, čo indikujú kontrolky LED, keď svietia, nesvietia alebo blikajú.

Signalizácia kontrolky LED	Stav	Význam
	Spánok	V režime spánku (režim úspory energie) sa zariadenie správa, ako keby bolo vypnuté, no stále môže prijímať údaje. Príjem tlačovej úlohy prebudí zariadenie a spustí sa tlač.
	Stav Pripravené	Zariadenie je pripravené na tlač.
	Zostávajúce údaje	V pamäti zariadenia zostali tlačové údaje. Stlačením  vytlačte zostávajúce údaje v pamäti. Ak sa zostávajúce údaje nevytlačili, opätovne odošlite tlačovú úlohu.
	Čakajte prosím	Zariadenie sa zahrieva.
	Tlač	Zariadenie tlačí.
	Prijímanie údajov	Zariadenie prijíma údaje z počítača alebo spracováva údaje v pamäti. Keď sa nachádza v stave Prijímanie údajov, indikátor LED Pripravené () bliká jednu minútu a nič sa nevytlačilo, prejde do stavu Zostávajúce údaje LED a indikátor LED Pripravené () zasvieti.
	Ochladzuje sa	Zariadenie sa ochladzuje. Počkajte 10 minút, kým sa vnútrajšok zariadenia ochladí.
	Zrušiť tlač	Zariadenie ruší úlohu.



Súvisiace informácie

- Úvod k vášmu zariadeniu

Prístup k Pomôckam Brother (Windows)

Brother Utilities je spúšťač aplikácií, ktorý ponúka pohodlný prístup ku všetkým aplikáciám Brother nainštalovaným vo vašom počítači.

1. Vykonaňte jednu z nasledujúcich činností:

- (Windows 11)

Kliknite na položku  > **Všetky aplikácie** > **Brother** > **Brother Utilities**.

- (Windows 10, Windows Server 2016, Windows Server 2019 a Windows Server 2022)

Kliknite na  > **Brother** > **Brother Utilities**.

2. Vyberte svoje zariadenie.

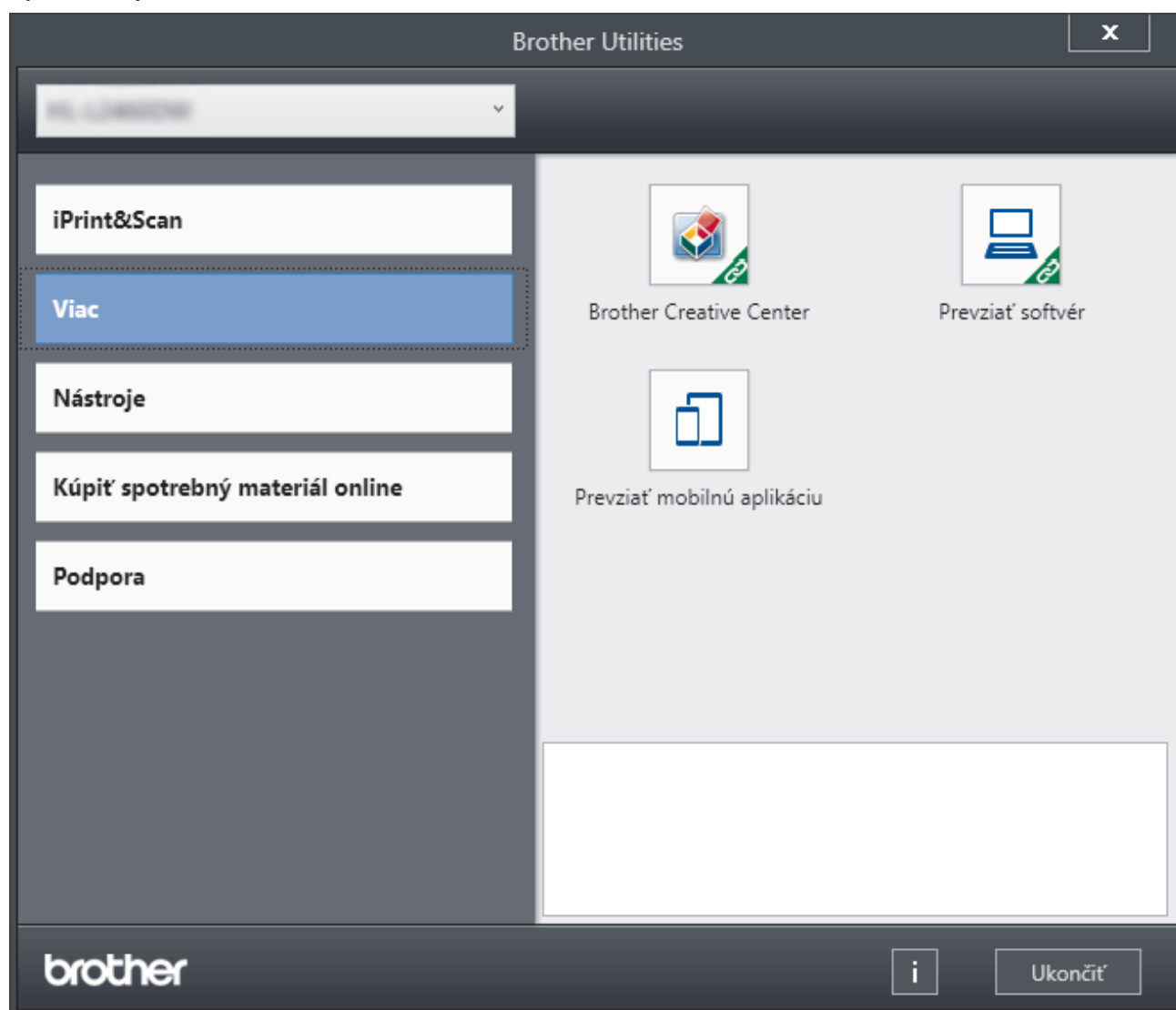

3. Stlačte požadovanú voľbu.

✓ Súvisiace informácie

- [Úvod k vášmu zariadeniu](#)
 - [Odnášť softvéru a ovládačov \(Windows\)](#)

Odinštalácia softvéru a ovládačov (Windows)

1. Vykonajte jednu z nasledujúcich činností:

- Windows 11

Kliknite na  > **Všetky aplikácie** > **Brother** > **Brother Utilities**

- Windows 10, Windows Server 2016, Windows Server 2019 a Windows Server 2022

Kliknite na položku  > **Brother** > **Brother Utilities**.

2. Z rozbaľovacieho zoznamu vyberte svoj model (ak už nie je vybratý).

3. Kliknite na **Nástroje** na ľavom navigačnom paneli.

- Ak sa zobrazuje ikona **Upozornenie na aktualizáciu softvéru**, vyberte ju a kliknite na **Skontrolovať teraz** > **Kontrola aktualizácií firmvéru** > **Aktualizovať**. Postupujte podľa pokynov na displeji.
- Ak sa ikona **Upozornenie na aktualizáciu softvéru** nezobrazuje, prejdite na nasledujúci krok.

4. Kliknite na **Odinštalovať** v časti **Nástroje** aplikácie **Brother Utilities**.

Podľa pokynov v dialógovom okne odinštalujte softvér a ovládače.



Súvisiace informácie

- [Prístup k Pomôckam Brother \(Windows\)](#)

Prístup k aplikácii Brother iPrint&Scan (Windows/Mac)

Na tlač z počítača môžete používať aplikáciu Brother iPrint&Scan pre počítače so systémom Windows a Mac.

- Táto funkcia nie je dostupná v krajinách, na ktoré sa vzťahujú príslušné smernice týkajúce sa exportu.
- **Prevzatie najnovšej verzie:**

- Pre systém Windows:

Prejdite na stránku vášho modelu **Downloads (Na prevzatie)** na adrese support.brother.com/downloads a preveďte a nainštalujte si aplikáciu Brother iPrint&Scan.

- Pre Mac:

Aplikáciu Brother iPrint&Scan preveďte a nainštalujte z obchodu Apple App Store.

Ak sa zobrazí výzva, nainštalujte ovládač a softvér potrebné na používanie vášho zariadenia. Preveďte si najnovší ovládač a softvér na stránke **Downloads (Na prevzatie)** modelu vášho zariadenia na support.brother.com/downloads.

1. Spustíte aplikáciu Brother iPrint&Scan.

- Systém Windows

Dvakrát kliknite na ikonu  (**Brother iPrint&Scan**)

- Počítače Mac

Na lište ponuky **Finder (Vyhľadávač)** kliknite na možnosť **Go (Prejsť) > Applications (Aplikácie)** a potom dvakrát kliknite na ikonu iPrint&Scan.

Zobrazí sa obrazovka aplikácie Brother iPrint&Scan.

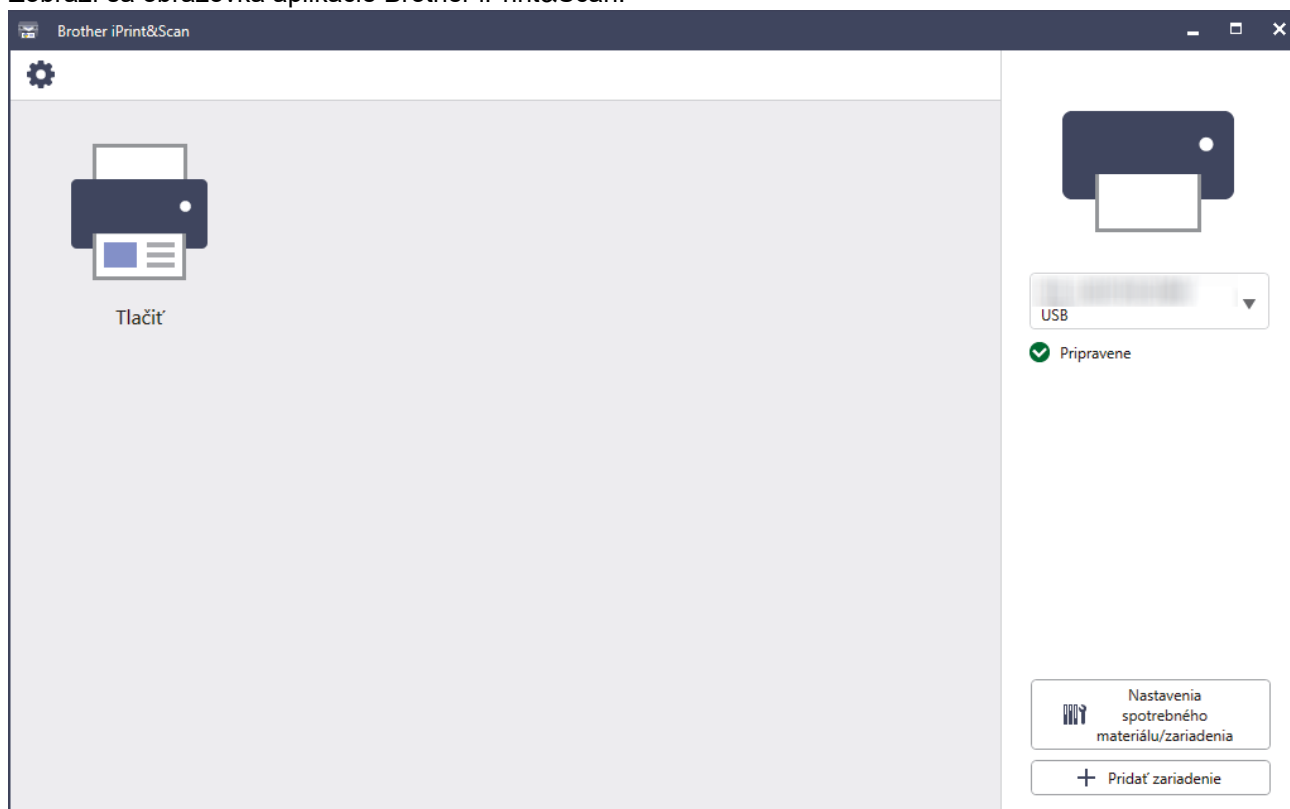

Skutočná obrazovka sa môže líšiť v závislosti od verzie aplikácie.



Súvisiace informácie

- Úvod k vášmu zariadeniu

Miesta vstupných/výstupných portov na zariadení

Porty sa nachádzajú na prednej aj zadnej strane zariadenia.

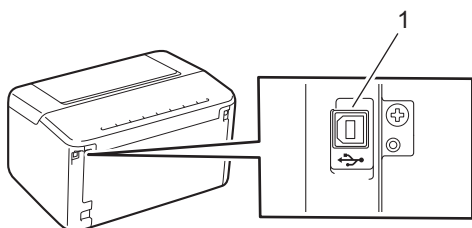

1. Port USB

Pri pripájaní USB kábla dodržiavajte pokyny inštalátora softvéru/ovládača.

Ak chcete nainštalovať potrebný ovládač a softvér na prevádzku vášho zariadenia, prejdite na stránku vášho modelu **Downloads (Na prevzatie)** na adrese support.brother.com/downloads.



Súvisiace informácie

- [Úvod k vášmu zariadeniu](#)

Manipulácia s papierom

- [Vkladanie papiera](#)
- [Nastavenia papiera](#)
- [Nepotlačiteľná plocha](#)
- [Odporúčané tlačové médiá](#)
- [Používanie špeciálneho papiera](#)

Vkladanie papiera

- Vkladanie papiera do zásobníka na papier

Vkladanie papiera do zásobníka na papier

Po vložení papiera odlišného formátu a typu do zásobníka je potrebné v zariadení alebo v počítači zmeniť aj nastavenia Formát papiera a Typ papiera.

1. Otvorte zásobník na papier.

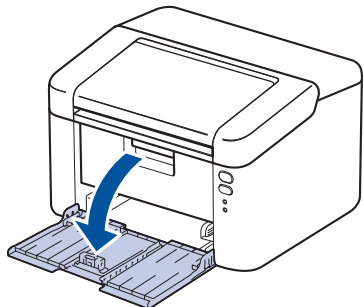

2. Stlačte a nastavte vodidlá papiera podľa papiera.

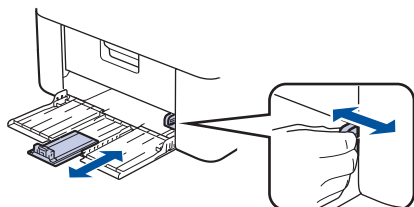

 V prípade papiera formátu A5 nainštalujte časť zásobníka na formát A5, ktorý ste predtým rozbali.

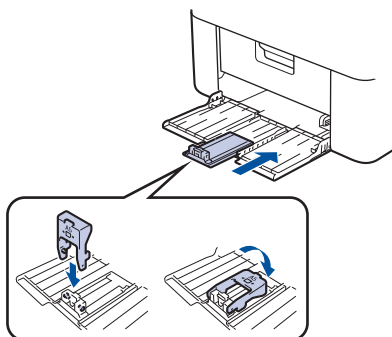

3. Stoh papierov dobre prevetrajte.
4. Vložte papier do zásobníka na papier povrchom na tlač *smerom nahor*.
5. Skontrolujte, či je papier vložený správne.
Preplnenie zásobníka na papier bude mať za následok zaseknutie papiera.

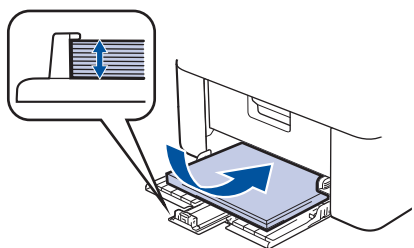

6. Stlačte a nastavte vodidlá papiera podľa papiera.

7. Otvorte výstupný zásobník.

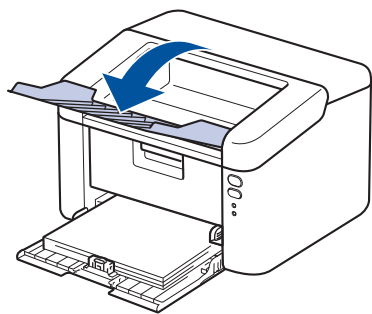

Súvisiace informácie

- [Vkladanie papiera](#)
-

Nastavenia papiera

- [Zmena nastavenia Automatické prepínanie](#)

Zmena nastavenia Automatické prepínanie

Pomocou nastavenia Automatické prepínanie môžete v nastavení Zásobník automaticky vybrať z dvoch možností veľkosť papiera.

1. Spustíte webový prehľadávač.
2. Do panela s adresou v prehľadávači napíšete „https://adresa IP zariadenia“ (kde „adresa IP zariadenia“ je adresa IP vášho zariadenia).

Napríklad:

https://192.168.1.2

Adresu IP zariadenia nájdete v prehľade konfigurácie siete alebo na stránke nastavení tlačiarne.

3. Heslo v prípade potreby zadajte do poľa **Login (Prihlásenie)** a potom kliknite na tlačidlo **Login (Prihlásenie)**.



Predvolené heslo na správu nastavení zariadenia sa nachádza na zadnej časti zariadenia a je označené nápisom „PwD“. Predvolené heslo zmeňte pomocou pokynov na displeji pri prvom prihlásení.

4. Kliknite na **Print (Tlačiť)** > **Tray (Zásobník)** na ľavom navigačnom paneli.



- Ak ľavý navigačný panel nie je viditeľný, začnite navigáciu z ☰.
- Ak je táto funkcia uzamknutá, požiadajte o prístup správcu siete.

5. Vyberte **On (Zapnutý)** alebo **Off (Vyp.)** pre možnosť **Auto Switching (Automatické prepínanie)**.
6. Vyberte veľkosti papiera z rozbaľovacích zoznamov > **Letter/A4** a < **Letter/A4**.
7. Kliknite na **Submit (Odoslať)**.



Súvisiace informácie

- [Nastavenia papiera](#)

Nepotlačiteľná plocha

Hodnoty v nasledujúcej tabuľke uvádzajú najväčšie nepotlačiteľné plochy od okrajov najčastejšie používaných formátov papiera. Tieto plochy sa môžu odlišovať v závislosti od formátu papiera alebo nastavení v používanej aplikácii.

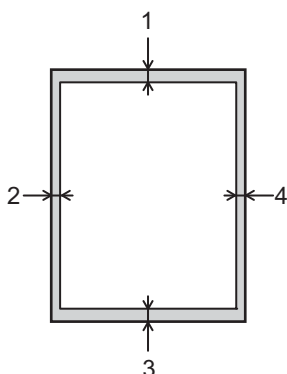

V týchto oblastiach sa nepokúšajte tlačiť. Na výstupe nebude zobrazené nič z týchto oblastí.

Použitie	Formát dokumentu	Vrchná časť (1) Spodná časť (3)	Ľavá strana (2) Pravá strana (4)
Tlačiť	Letter	4,2 mm	4,2 mm
	A4	4,2 mm	4,2 mm
	Legal	4,2 mm	4,2 mm



Súvisiace informácie

- [Manipulácia s papierom](#)

Odporúčané tlačové médiá

Na dosiahnutie najlepšej kvality tlače odporúčame používať papier uvedený v tabuľke.

Typ papiera	Položka
Obyčajný papier	Xerox Premier TCF 80 g/m ²
Recyklovaný papier	Xerox Recycled Supreme 80 g/m ²



Súvisiace informácie

- [Manipulácia s papierom](#)

Používanie špeciálneho papiera

Vzorky papiera pred nákupom vždy otestujte, aby ste zaistili žiadajú výkonnosť.

NEPOUŽÍVAJTE papier pre atramentové zariadenia, pretože môže dôjsť k jeho uviaznutiu alebo k poškodeniu zariadenia.

Papier skladujte v originálnom balení a udržiajte ho uzatvorený. Papier skladujte vyrovnaný a chráňte ho pred vlhkosťou, priamym slnečným svetlom a teplom.

DÔLEŽITÉ

Niektoré typy papiera nemusia poskytovať dobré výsledky alebo môžu poškodiť zariadenie.

NEPOUŽÍVAJTE papier:

- vysoko zrnitý
- príliš hladký alebo lesklý
- skrútený alebo zvlhčený
- potiahnutý alebo s chemickou úpravou
- poškodený, pokrčený alebo preložený
- s vyššou gramážou, než je odporúčaná v tejto príručke
- s uškami alebo svorkami
- viacdielny alebo samoprepisovací
- určený na tlač na atramentových tlačiarňach

Používanie vyššie uvedených typov papiera môže spôsobiť poškodenie zariadenia. Na takéto poškodenie sa nevzťahuje žiadna záruka spoločnosti Brother ani servisná zmluva.



Súvisiace informácie

- [Manipulácia s papierom](#)

Tlač

- Tlač z počítača (Windows)
- Tlač e-mailovej prílohy
- Zrušenie tlačovej úlohy

Tlač z počítača (Windows)

- [Tlač dokumentu \(Windows\)](#)
- [Tlač na obe strany papiera \(Windows\)](#)
- [Zmena predvolených nastavení tlače \(Windows\)](#)
- [Nastavenia tlače \(Windows\)](#)
- [Monitorovanie stavu zariadenia z počítača \(Windows\)](#)

Tlač dokumentu (Windows)

Keď zmeníte nastavenia tlače v aplikácii, zmeny sa aplikujú iba na dokumenty, ktoré sa budú tlačiť pomocou danej aplikácie.



Ak chcete zmeniť nastavenia tlače pre všetky aplikácie Windows, musíte nakonfigurovať vlastnosti ovládača tlačiarne.

Viac informácií ►► Súvisiace informácie: Zmena predvolených nastavení tlače (Windows)

1. Vložte papier do zásobníka na papier.
2. Vo svojej aplikácii zvolte príkaz na tlač.
3. Vyberte názov svojho modelu a potom kliknite na tlačidlo vlastností alebo predvoľby tlačiarne.
Zobrazí sa okno ovládača tlačiarne.

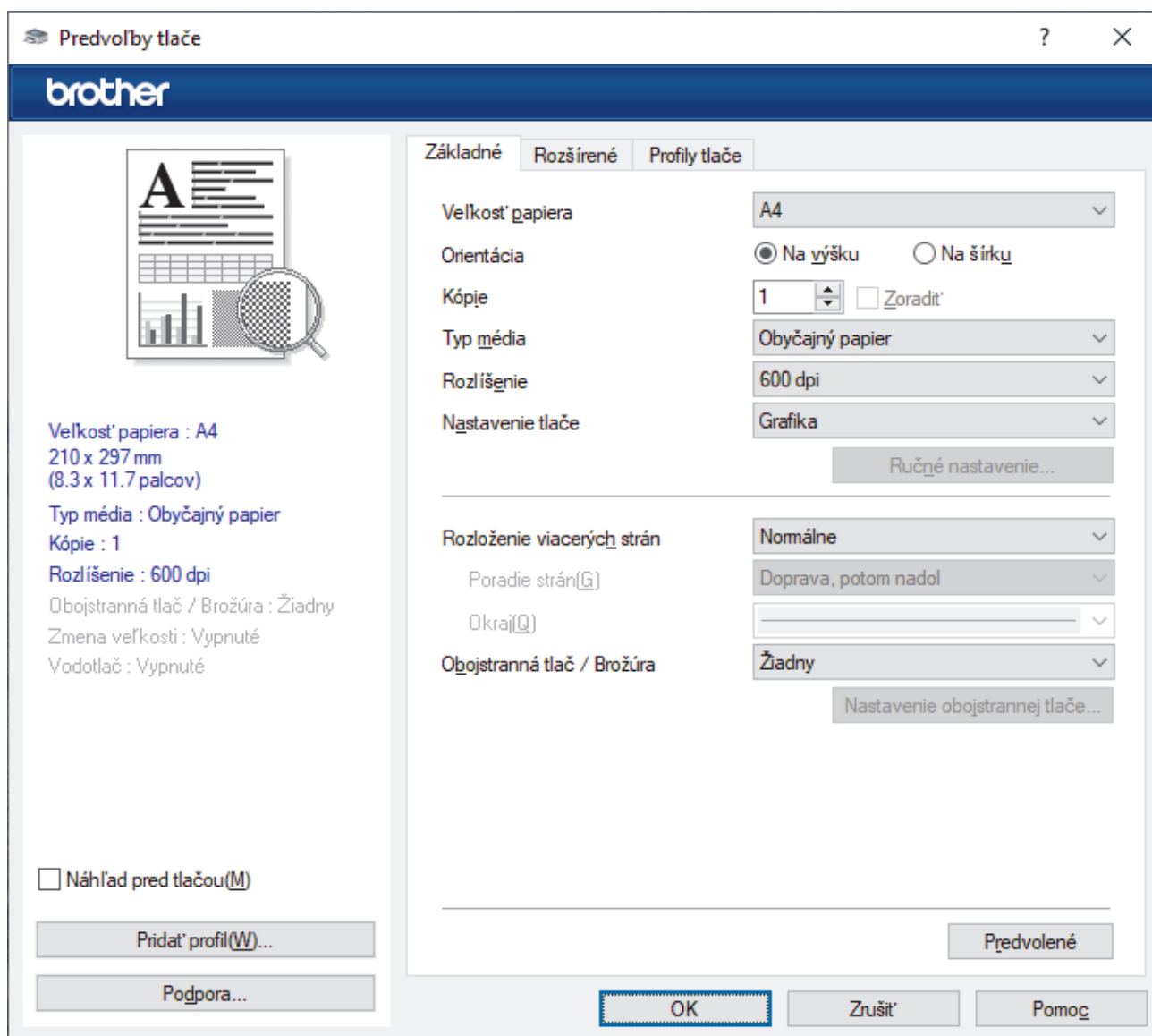

4. Uistite sa, že ste do zásobníka na papier vložili papier správneho formátu.
5. Kliknite na rozbaľovací zoznam **Veľkosť papiera** a potom zvolte požadovaný formát papiera.
6. V poli **Orientácia** výberom možnosti **Na výšku** alebo **Na šírku** nastavte orientáciu výtlačku.



Ak vaša aplikácia obsahuje podobné nastavenie, odporúčame orientáciu nastaviť pomocou aplikácie.

7. Do poľa **Kópie** zadajte požadovaný počet kópií (1 – 999).
8. Kliknite na rozbaľovací zoznam **Typ média** a potom zvolte typ papiera, ktorý používate.

-
9. Ak chcete vytlačiť viacero strán na jeden hárok papiera alebo naopak jednu stranu na viacero stránkov papiera, kliknite na rozbaľovací zoznam **Rozloženie viacerých strán** a vyberte požadované možnosti.
 10. Kliknite na rozbaľovací zoznam **Obojstranná tlač / Tlač brožúr** a potom zvolte požadovanú možnosť.
 11. Podľa potreby zmeňte ostatné nastavenia tlačiarne.
 12. Kliknite na **OK**.
 13. Dokončíte operáciu tlače.



Súvisiace informácie

- [Tlač z počítača \(Windows\)](#)

Súvisiace témy:

- [Problémy s tlačou](#)
 - [Zmena predvolených nastavení tlače \(Windows\)](#)
 - [Nastavenia papiera](#)
 - [Nastavenia tlače \(Windows\)](#)
-

Tlač na obe strany papiera (Windows)

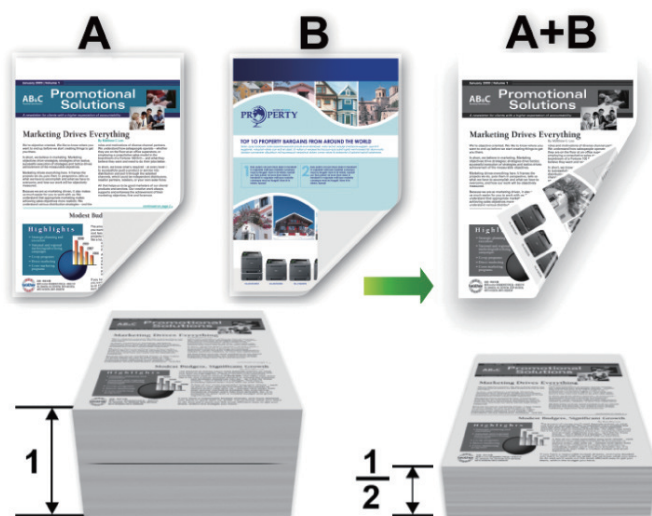

- Ak je papier zvlhčený, vyrovnajte ho a vložte späť do zásobníka na papier.
- Ak je papier príliš tenký, môže sa pokrčiť.
- Je možné, že pri používaní funkcie manuálnej obojstrannej tlače dôjde k zaseknutiu papiera alebo nižšej kvalite tlače.

1. Vo svojej aplikácii zvolíte príkaz na tlač.
2. Vyberte názov svojho modelu a potom kliknite na tlačidlo vlastností alebo predvoľby tlačiarne. Zobrazí sa okno ovládača tlačiarne.
3. V poli **Orientácia** výberom možnosti **Na výšku** alebo **Na šírku** nastavte orientáciu výtlačku.



Ak vaša aplikácia obsahuje podobné nastavenie, odporúčame orientáciu nastaviť pomocou aplikácie.

4. Kliknite na rozbaľovací zoznam **Obojstranná tlač / Tlač brožúr** a následne vyberte možnosť **Obojstranná tlač (ručná)**.

Voľba	Popis
Obojstranná tlač (ručná)	Zariadenie najprv vytlačí na jednu stranu hárkov papiera všetky stránky s párnymi číslami. Potom vás tlačiareň vyzve (formou kontextovej správy) na opätovné vloženie papiera.

5. Kliknite na tlačidlo **Nastavenie obojstrannej tlače**.
6. V ponuke **Typ obojstrannej tlače** vyberte jednu z nasledujúcich možností:
Keď je zvolená obojstranná tlač, pre každú orientáciu sú k dispozícii štyri typy väzby obojstrannej tlače:

Voľba viazania na výšku	Popis
Na šírku (vľavo)	<p>The diagram shows a double-sided print with binding on the left side. The pages are labeled 1, 2, and 3. Page 1 is the back of the first page, page 2 is the front of the first page, and page 3 is the front of the second page.</p>

Voľba viazania na výšku**Popis**

Na šírku (vpravo)



Na výšku (hore)

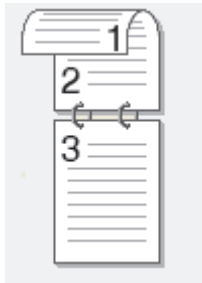

Na výšku (dolu)

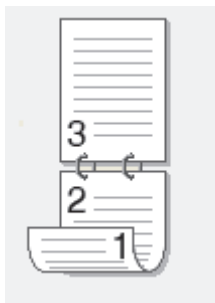
**Voľba viazania na šírku****Popis**

Na šírku (hore)

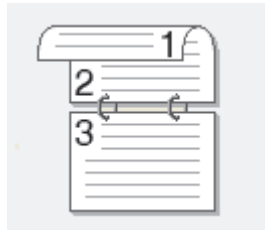

Na šírku (dolu)

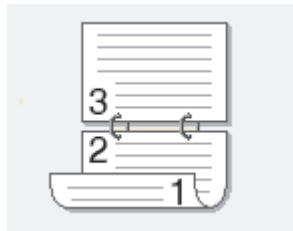

Na výšku (vpravo)

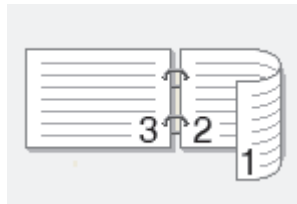

Na výšku (vľavo)

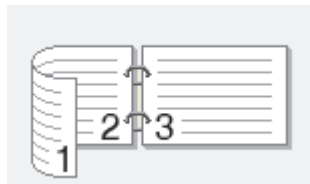

-
7. Označte začiarkavacie políčko **Nastavenie okraja na väzbu**, ak chcete určiť odsadenie väzby v palcoch alebo v milimetroch.
 8. Kliknite na **OK**.
 9. Podľa potreby zmeňte ostatné nastavenia tlačiarne.
 10. Kliknite opäť na **OK** a postupujte podľa pokynov na obrazovke.

Ak sa papier nepodáva správne, môže sa zvlniť. Vyberte papier, vyrovnejte ho a vložte späť do zásobníka na papier.



Súvisiace informácie

- [Tlač z počítača \(Windows\)](#)
-

Zmena predvolených nastavení tlače (Windows)

Keď zmeníte nastavenia tlače v aplikácii, zmeny sa aplikujú iba na dokumenty, ktoré sa budú tlačiť pomocou danej aplikácie. Ak chcete zmeniť nastavenia tlače pre všetky aplikácie Windows, musíte nakonfigurovať vlastnosti ovládača tlačiarne.

1. Podržte kláves  a stlačte kláves  na klávesnici počítača, čím spustíte **Spustenie**.
2. Zadajte "**control printers**" do poľa **Otvoriť**: a kliknite na **OK**.

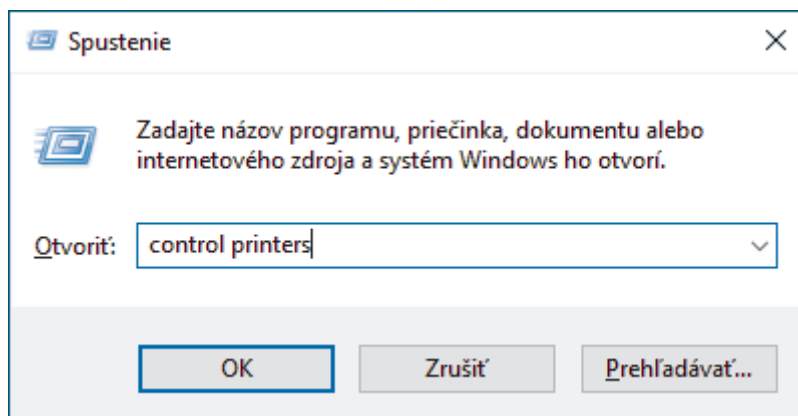

Zobrazí sa okno **Zariadenia a tlačiarne**.

 Ak sa nezobrazí okno **Zariadenia a tlačiarne**, kliknite na **Zobraziť viac zariadení > Ďalšie nastavenia zariadení a tlačiarne**.

3. Kliknite pravým tlačidlom na ikonu modelu a potom zvolte možnosť **Vlastnosti tlačiarne**. (Ak sa zobrazia možnosti výberu ovládača tlačiarne, zvolte váš ovládač tlačiarne.)
Zobrazí sa dialógové okno vlastností tlačiarne.
4. Kliknite na kartu **Všeobecné** a potom kliknite na tlačidlo **Predvoľby tlače** alebo **Preferencie...**
Zobrazí sa dialógové okno ovládača tlačiarne.



- Ak chcete nakonfigurovať nastavenia zásobníka, kliknite na kartu **Nastavenie zariadenia** (k dispozícii pre isté modely).
- Ak chcete zmeniť port tlačiarne, kliknite na kartu **Porty**.

5. Zvoľte nastavenia tlače, ktoré chcete použiť ako predvolené pre všetky programy systému Windows.
6. Kliknite na **OK**.
7. Zatvorte dialógové okno vlastností tlačiarne.

Súvisiace informácie

- [Tlač z počítača \(Windows\)](#)

Súvisiace témy:

- [Problémy s tlačou](#)
- [Tlač dokumentu \(Windows\)](#)
- [Nastavenia tlače \(Windows\)](#)

Nastavenia tlače (Windows)



- Keď zmeníte nastavenia tlače v aplikácii, zmeny sa aplikujú iba na dokumenty, ktoré sa budú tlačiť pomocou danej aplikácie.
Viacej informácií >> Súvisiace informácie: Tlač dokumentu (Windows)
- Ak chcete zmeniť predvolené nastavenia tlače, je potrebné nakonfigurovať vlastnosti ovládača tlačiarne.
Viacej informácií >> Súvisiace informácie: Zmena predvolených nastavení tlače (Windows)

>> Karta **Základné**

>> Karta **Rozšírené**

Karta Základné

Predvolby tlače

brother

Základné Rozšírené Profily tlače

Veľkosť papiera: A4

Orientácia: Na výšku Na šírku

Kópie: 1 Zoradiť

Typ média: Obyčajný papier

Rozlíšenie: 600 dpi

Nastavenie tlače: Grafika

Ručné nastavenie...

Rozloženie viacerých strán: Normálne

Poradie strán: Doprava, potom nadol

Okraj: _____

Obojstranná tlač / Brožúra: Žiadny

Nastavenie obojstrannej tlače...

Náhľad pred tlačou (M)

Pridať profil (W)...

Podpora...

OK Zrušiť Pomoc

1. Veľkosť papiera

Vyberte formát papiera, ktorý chcete použiť. Môžete si vybrať zo štandardných formátov papiera alebo si zvoliť vlastný.

2. Orientácia

Výber orientácie (na výšku alebo na šírku) výtlačkov.

Ak vaša aplikácia obsahuje podobné nastavenie, odporúčame orientáciu nastaviť pomocou aplikácie.

3. Kópie

Do tohto poľa zadajte počet kópií (1 - 999), ktoré chcete vytlačiť.

Zoradiť

Výberom tejto voľby sa vytlačia zostavy dokumentov s viacerými stranami v pôvodnom poradí strán. Keď je vybratá táto voľba, najprv sa vytlačí jedna kompletná kópia dokumentu a potom sa dotlačí zvyšný počet vybratých kópií. Ak nie je vybratá táto voľba, vytlačia sa najprv všetky strany podľa vybratého počtu kópií a až potom sa vytlačí nasledujúca strana dokumentu.

4. Typ média

Vyberte typ média, ktoré chcete použiť.

5. Rozlíšenie

Výber rozlíšenia tlače. Keďže rozlíšenie a rýchlosť tlače spolu súvisia, čím vyššie je rozlíšenie, tým dlhšie bude trvať vytlačenie dokumentu.

6. Tlač nastavenia

Výber typu dokumentu na tlač.

Ručné nastavenie...

Výber ďalších nastavení ako napríklad jas, kontrast a ďalšie.

Grafika

Použiť tieňovanie tlačiarne

Pomocou tejto voľby sa na vykresľovanie rastrovej tlače použije ovládač tlačiarne.

Jas

Úprava jasů.

Kontrast

Úprava kontrastu.

Kvalita grafiky

Výber možnosti Grafika alebo Text podľa typu tlačeného dokumentu pre čo najvyššiu kvalitu tlače.

Vylepšiť tlač v odtieňoch sivej

Pomocou tejto voľby je možné vylepšiť kvalitu oblastí s tieňmi.

Vylepšiť tlač šablón

Pomocou tejto voľby je možné vylepšiť tlač vzorov, ak sa vytlačené výplne a vzory odlišujú od ich vzhľadu na obrazovke počítača.

Vylepšiť tenkú čiaru

Túto voľbu použite na vylepšenie kvality tenkých čiar.

Použiť systémové tieňovanie

Pomocou tejto voľby sa na vykresľovanie rastrovej tlače použije Windows.

7. Rozloženie viacerých strán

Výberom tejto voľby sa na jeden hárok papiera vytlačí niekoľko strán alebo jedna strana dokumentu sa vytlačí na niekoľko hárkov.

Poradie strán

Výber poradia strán pri tlači viacerých strán na jednom hárku papiera.

Okraj

Výber typu okraja pri tlači viacerých strán na jednom hárku papiera.

8. Obojstranná tlač / Tlač brožúr

Výberom tejto voľby sa bude tlačiť na obe strany papiera alebo sa dokument vytlačí pomocou obojstrannej tlače vo formáte brožúry.

Nastavenie obojstrannej tlače

Kliknutím na toto tlačidlo je možné vybrať typ obojstrannej väzby. Pri každej orientácii sú dostupné štyri typy obojstranných väzieb.

Karta Rozšírené

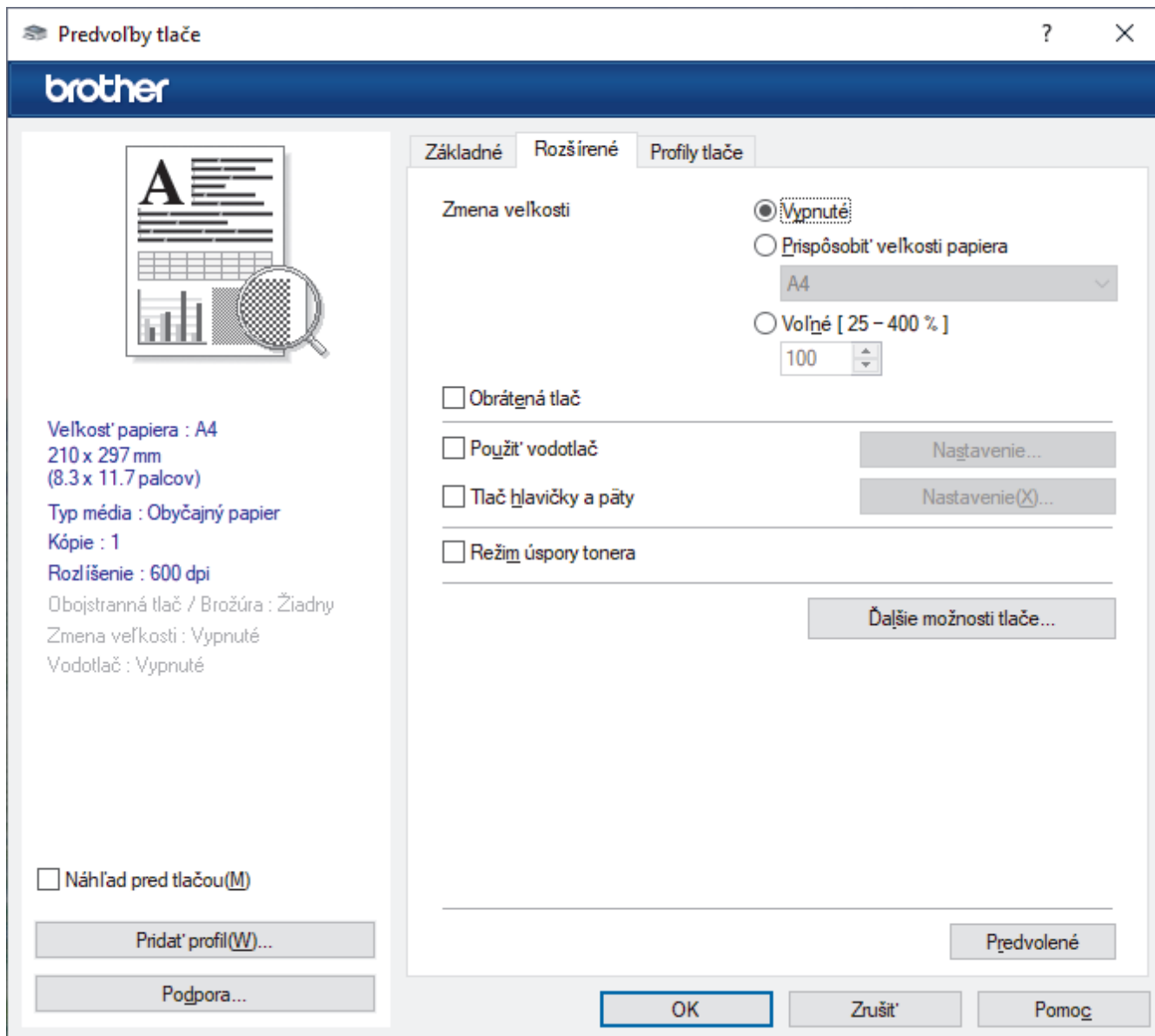

1. Zmena veľkosti

Pomocou týchto volieb môžete zväčšovať alebo znižovať veľkosť strán dokumentu.

Prispôbiť veľkosti papiera

Pomocou tejto voľby je možné zväčšovať alebo znižovať strany dokumentu tak, aby sa zmestili na žiadaný formát papiera. Pomocou tejto voľby vyberte v rozbaľovacom zozname žiadaný formát papiera.

Voľné [25 – 400 %]

Pomocou tejto voľby je možné manuálne zväčšovať alebo znižovať strany dokumentu. Po výbere tejto voľby zadajte žiadanú hodnotu do zobrazeného poľa.

2. Obrátená tlač

Pomocou tejto voľby sa vytlačený obrázok otočí o 180 stupňov.

3. Použiť vodotlač

Pomocou tejto voľby sa logo alebo text vytlačí v dokumente vo forme vodotlače. Zvoľte jednu z predvolených vodotlačí, pridajte novú vodotlač, alebo použite obrázkový súbor, ktorý ste vytvorili.

4. Tlač hlavičky a päty

Pomocou tejto voľby sa v dokumente vytlačí dátum, čas a prihlasovacie meno používateľa daného počítača.

5. Režim úspory tonera

Pomocou tejto funkcie je možné používať pri tlači dokumentov menej tonera; tlač pôsobí svetlejšie, ale je stále čitateľná.

6. Správca

Táto funkcia umožňuje zmenu hesla správcu a obmedzenie rôznych tlačových funkcií.

7. Ďalšie možnosti tlače

Makro (dostupné pre určité modely)

Pomocou tejto funkcie je možné vytlačiť elektronický formulár (makro), ktorý ste uložili v pamäti zariadenia, ako prídavnú vrstvu k tlačovej úlohe.

Úprava intenzity

Výber sýtosti tlače.

Zlepšiť kvalitu tlače

Pomocou tejto funkcie je možné znížiť mieru zvlnenia papiera a zlepšiť príľnavosť tonera.

Preskočiť prázdne strany

Pomocou tejto funkcie umožníte ovládaču tlačiarne automaticky kontrolovať prítomnosť prázdnych strán v dokumente a vylúčiť ich z tlače.

Vytlačiť text čiernou farbou

Pomocou tejto funkcie je možné vytlačiť farebný text čiernou farbou.

Tlačový archív

Pomocou tejto voľby je možné uložiť tlačové údaje na počítači vo formáte súboru PDF.



Súvisiace informácie

- [Tlač z počítača \(Windows\)](#)



Súvisiace témy:

- [Zmena predvolených nastavení tlače \(Windows\)](#)
 - [Tlač dokumentu \(Windows\)](#)
-

Monitorovanie stavu zariadenia z počítača (Windows)

Status Monitor je konfigurovateľný softvérový nástroj na monitorovanie stavu jedného alebo viacerých zariadení, prostredníctvom ktorého môžete okamžite dostávať notifikácie o chybách.

Vykonajte jednu z nasledujúcich činností:

- Na paneli úloh dvakrát kliknite na ikonu .
- Spustíte  (**Brother Utilities**) a potom kliknite na rozbaľovací zoznam a vyberte názov modelu (ak ešte nie je vybratý). Na ľavom navigačnom paneli kliknite na položku **Nástroje** a potom kliknite na položku **Status Monitor**.

Riešenie problémov

Kliknutím na odkaz **Riešenie problémov** prejdete na webovú stránku podpory.

Webová stránka originálneho spotrebného materiálu

Kliknutím na odkaz **Webová stránka originálneho spotrebného materiálu** získate viac informácií o originálnom spotrebnom materiáli Brother.



Súvisiace informácie

- [Tlač z počítača \(Windows\)](#)

Súvisiace témy:

- [Problémy s tlačou](#)

Tlač e-mailovej prílohy

Súbory môžete vytlačiť tak, že ich odošlete e-mailom do zariadenia Brother.

- K e-mailu môžete pripojiť najviac 10 dokumentov s celkovou veľkosťou 20 MB.
- Táto funkcia podporuje tieto formáty:
 - Súbory dokumentov: PDF, TXT a súbory balíka programov Microsoft Office
 - Súbory obrázkov: JPEG, BMP, GIF, PNG a TIFF
- Zariadenie predvolene vytlačí obsah e-mailu aj prílohy. Ak chcete vytlačiť len prílohy, zmeňte nastavenia podľa potreby.

1. Spustíte webový prehľadávač.
2. Do panela s adresou v prehľadávači napíšete „https://adresa IP zariadenia“ (kde „adresa IP zariadenia“ je adresa IP vášho zariadenia).

Napríklad:

https://192.168.1.2

Adresu IP zariadenia nájdete v prehľade konfigurácie siete alebo na stránke nastavení tlačiarne.

3. Heslo v prípade potreby zadajte do poľa **Login (Prihlásenie)** a potom kliknite na tlačidlo **Login (Prihlásenie)**.



Predvolené heslo na správu nastavení zariadenia sa nachádza na zadnej časti zariadenia a je označené nápisom „PwD“. Predvolené heslo zmeňte pomocou pokynov na displeji pri prvom prihlásení.

4. Kliknite na **Online Functions (Online funkcie) > Online Functions Settings (Nastavenia online funkcií)** na ľavom navigačnom paneli.



- Ak ľavý navigačný panel nie je viditeľný, začnite navigáciu z ☰.
- Ak je táto funkcia uzamknutá, požiadajte o prístup správcu siete.

5. Kliknite na **I accept the terms and conditions (Súhlasím s podmienkami používania)** a potom postupujte podľa pokynov na displeji.
6. Vo svojom počítači kliknite na **General Settings (Všeobecné nastavenia)**.
Zobrazí sa obrazovka **Email Print (Tlač e-mailu): General Settings (Všeobecné nastavenia)**.
7. Kliknite na tlačidlo **Enable (Povolit)**.
Zariadenie vytlačí list s pokynmi.
8. Odošlite svoj e-mail na e-mailovú adresu uvedenú v liste. Zariadenie vytlačí prílohy k e-mailu.



Ak chcete zmeniť nastavenia vrátane e-mailovej adresy a nastavení tlačiarne, kliknite na tlačidlo **Online Functions Settings Page (Stránka s nastavením online funkcií)**.



Súvisiace informácie

- [Tlač](#)

Zrušenie tlačovej úlohy

Ak chcete zrušiť aktuálnu tlačovú úlohu, na ovládacom paneli zariadenia stlačte a približne dve sekundy podržte tlačidlo .



Ak chcete zrušiť niekoľko tlačových úloh, stlačte a podržte  približne na šesť sekúnd.



Súvisiace informácie

- [Tlač](#)

Súvisiace témy:

- [Problémy s tlačou](#)

Riešenie problémov

Táto časť popisuje riešenie typických problémov, s ktorými sa môžete stretnúť pri používaní svojho zariadenia. Väčšinu problémov môžete odstrániť sami.

DÔLEŽITÉ

V prípade potreby technickej pomoci sa obráťte na zákaznícky servis Brother alebo miestneho predajcu spoločnosti Brother.



Ak potrebujete ďalšiu pomoc, navštívte stránku support.brother.com.

Najprv skontrolujte nasledujúce:

- Napájací kábel zariadenia je správne pripojený a zariadenie je zapnuté. >> *Stručný návod na obsluhu*
- Odstránili ste všetky ochranné materiály. >> *Stručný návod na obsluhu*
- Papier je správne vložený do zásobníka.
- Chybové hlásenia a hlásenia o údržbe

Ak ste problém nevyriešili pomocou uvedených kontrol, identifikujte problém a potom si pozrite časť >> *Súvisiace informácie*

















Súvisiace informácie









- [Ukazovatele LED pre chyby a údržbu](#)
- [Zaseknutie papiera](#)
- [Problémy s tlačou](#)
- [Problémy s kvalitou tlače](#)
- [Problémy so sieťou](#)
- [Problémy so službou AirPrint](#)
- [Iné problémy](#)
- [Reset funkcií](#)









Ukazovatele LED pre chyby a údržbu

Ako pri každom komplexnom kancelárskom produkte, aj tu sa môžu vyskytnúť chyby a môže byť potrebné vymeniť spotrebný materiál. V takomto prípade zariadenie identifikuje chybu alebo potrebnú rutinnú údržbu a Status Monitor zobrazí príslušnú správu. V tabuľke sú uvedené najčastejšie správy o chybách a správy údržby. Podľa pokynov v stĺpci Úkon sa pokúste napraviť problém.

Signalizácia kontrolky LED	Status Monitor	Príčina	Úkon
 <p>Indikátor LED Chyba (!) zabliká štyrikrát a vypne sa na 1 sekundu.</p>	Neda sa rozpoz.	<p>Vaše zariadenie nedokáže rozpoznať tonerovú kazetu.</p> <p>Vaše zariadenie nedokáže rozpoznať jednotku valca.</p>	<p>Vyberte súpravu tonerovej kazety a jednotky valca. Vyberte tonerovú kazetu z jednotky valca a vložte ju späť do jednotky valca.</p> <p>Vložte súpravu tonerovej kazety a jednotky valca späť do zariadenia.</p> <p>➤➤ <i>Súvisiace informácie: Výmena tonerovej kazety</i></p>
	Chyba kazety	Tonerová kazeta nie je riadne nainštalovaná.	<p>Vyberte súpravu tonerovej kazety a jednotky valca zo zariadenia. Vyberte tonerovú kazetu a dajte ju späť do jednotky valca. Vložte súpravu tonerovej kazety a jednotky valca späť do zariadenia.</p> <p>Ak problém pretrváva, obráťte sa na zákaznícky servis Brother alebo miestneho predajcu spoločnosti Brother.</p>
	Chybný toner	Nainštalovaná tonerová kazeta nie je pre vaše zariadenie správna.	Vyberte tonerovú kazetu z jednotky valca a nainštalujte tonerovú kazetu so správnym kódom produktu spotrebného materiálu.
 <p>Indikátor LED Chyba (!) bude blikať jedenkrát v 1,5-sekundových intervaloch.</p>	Ziadny toner	Tonerová kazeta alebo súprava tonerovej kazety a jednotky valca nie je nainštalovaná správne.	<p>Vyberte súpravu tonerovej kazety a jednotky valca. Vyberte tonerovú kazetu z jednotky valca a vložte ju späť do jednotky valca.</p> <p>Vložte súpravu tonerovej kazety a jednotky valca späť do zariadenia. Ak problém pretrváva, vymeňte tonerovú kazetu za novú.</p> <p>➤➤ <i>Súvisiace informácie: Výmena tonerovej kazety</i></p>
	Vymente toner.	Končí životnosť tonerovej kazety.	<p>Vymeňte tonerovú kazetu za novú.</p> <p>➤➤ <i>Súvisiace informácie: Výmena tonerovej kazety</i></p>
	Minul sa toner (Režim pokračovania)	Nastal čas výmeny tonerovej kazety.	<p>Vymeňte tonerovú kazetu za novú.</p> <p>➤➤ <i>Súvisiace informácie: Výmena tonerovej kazety</i></p>

Signalizácia kontrolky LED	Status Monitor	Príčina	Úkon
 <p>Oba indikátory LED Pripravené () a Chyba () naraz zasvietia a následne sa indikátor LED Chyba () vypne po 0,5 sekunde a LED Pripravené () po 1 sekunde a budú zhasnuté počas ďalšej 1 sekundy.</p>	<p>Malo tonera</p>	<p>Ak Status Monitor zobrazuje hlásenie Malo tonera, môžete naďalej tlačiť; zariadenie vás však upozorňuje, že sa blíži koniec životnosti tonerovej kazety.</p>	<p>Objednajte si už teraz novú tonerovú kazetu, aby ste ju mali poruke, keď Status Monitor zobrazí hlásenie Vymente toner..</p>
	<p>Vymente toner. (Režim pokračovania)</p>	<p>Končí životnosť tonerovej kazety.</p>	<p>Vymeňte tonerovú kazetu za novú. ➤➤ <i>Súvisiace informácie:</i> <i>Výmena tonerovej kazety</i></p>
 <p>Indikátor LED Chyba () zabliká trikrát a vypne sa na 1 sekundu.</p>	<p>Chýba jednotka valca</p>	<p>Jednotka valca nie je správne nainštalovaná.</p>	<p>Vložte späť súpravu tonerovej kazety a jednotky valca. ➤➤ <i>Súvisiace informácie:</i> <i>Výmena jednotky valca</i></p>
	<p>Valec !</p>	<p>Je potrebné vyčistiť korónový vodič na jednotke valca.</p>	<p>Očistite korónový vodič na jednotke valca. ➤➤ <i>Súvisiace informácie:</i> <i>Čistenie korónového vodiča</i> Ak problém pretrváva, vymeňte jednotku valca za novú.</p>
	<p>Jednotka valca alebo súprava tonerovej kazety a jednotky valca nie je nainštalovaná správne.</p>	<p>Vyberte súpravu tonerovej kazety a jednotky valca. Vyberte tonerovú kazetu z jednotky valca a znova nainštalujte tonerovú kazetu späť do jednotky valca. Vložte súpravu tonerovej kazety a jednotky valca späť do zariadenia. Ak problém pretrváva, vymeňte jednotku valca za novú.</p>	
 <p>Indikátor LED Chyba () zabliká trikrát v 0,5- sekundových intervaloch a LED Pripravené () zasvieti. Následne oba indikátory LED zhasnú na 1 sekundu.</p>	<p>Blizky kon.valca</p>	<p>Končí životnosť jednotky valca.</p>	<p>Objednajte si novú jednotku valca predtým, ako sa zobrazí upozornenie Vymeňte valec.</p>
 <p>Indikátor LED Chyba () zabliká trikrát v 0,5- sekundových intervaloch</p>	<p>Vymeniť valec</p>	<p>Je čas vymeniť jednotku valca.</p>	<p>Vymeňte jednotku valca za novú. ➤➤ <i>Súvisiace informácie:</i> <i>Výmena jednotky valca</i></p>
	<p>Ak sa táto správa zobrazí aj po výmene jednotky valca, počítadlo jednotky valca nebol zresetovaný.</p>	<p>Vynulujte počítadlo jednotky valca. ➤➤ <i>Súvisiace informácie:</i> <i>Resetovanie počítadla valca</i></p>	

Signalizácia kontrolky LED	Status Monitor	Príčina	Úkon
a LED Pripravené () zasvieti. Následne oba indikátory LED zhasnú na 1 sekundu.			
 Indikátor LED Chyba (!) zabliká dvakrát a vypne sa na 1 sekundu.	Zasek vo vnútri	Vo vnútri zariadenia uviazol papier.	Otvorte vrchný kryt, odstráňte valec a toner a vyberte uviaznutý papier.
	Zasek. vzadu	V zadnej časti zariadenia uviazol papier.	Otvorte vrchný kryt a odstráňte uviaznutý papier.
	Chýba papier v Z1	V zariadení sa minul papier alebo papier nie je správne vložený v zásobníku na papier.	<ul style="list-style-type: none"> Doplňte papier do zásobníka na papier. Uistite sa, že vodičlá papiera sú nastavené na správny formát, a potom stlačte . Keď je v zásobníku papier, vyberte ho a znova vložte dovnútra. Uistite sa, že vodičlá papiera sú nastavené na správny formát, a potom stlačte .
	Nespra. veľkosť	Papier v zásobníku nemá správny formát.	Do zásobníka vložte papier správneho formátu a pre zásobník nastavte daný formát papiera. A potom stlačte  .
		Zásobník na papier nepodporuje formát papiera nastavený v ovládači tlačiarne.	Zmeňte nastavenie ovládača tlačiarne alebo nastavenie zásobníka zariadenia tak, aby sa formát papiera zvolený v ovládači tlačiarne zhodoval s formátom papiera vloženého do zásobníka. A potom stlačte  .
 Indikátor LED Chyba (!) zabliká štyrikrát a vypne sa na 1 sekundu.	Kryt je otvorený	Vrchný kryt nie je úplne zatvorený.	Zavrite vrchný kryt zariadenia.
	Nestaci pamat	Pamäť zariadenia je plná.	Vykonajte jednu z nasledujúcich činností: <ul style="list-style-type: none"> Stlačte a približne 2 sekundy podržte tlačidlo , aby sa rozsvietili všetky kontrolky LED. Následne tlačidlo uvoľnite. Zariadenie zruší tlačovú úlohu a odstráni ju z pamäte. Zariadenie tiež zruší tlačovú úlohu a vyčistí ju z pamäte automaticky jednu minútu po prechode do stavu Nestaci pamat. Stlačením a podržaním  vypnite zariadenie, počkajte niekoľko minút a potom ho znova zapnite.

Signalizácia kontrolky LED	Status Monitor	Príčina	Úkon
			Zmenšite zložitosť dokumentu alebo znížte kvalitu tlače.
  	Nemožno tlačiť	Zariadenie má mechanický problém.	Stlačením a podržaním  vypnite zariadenie, počkajte niekoľko minút a potom ho znova zapnite.
   Indikátory LED Chyba (!) a Pripravené (⌂) začnú blikať.	Autodiagnostika	Zapekacia jednotka nie je správne nainštalovaná. Zapekacia jednotka je príliš horúca.	Stlačením a podržaním  vypnite zariadenie, počkajte niekoľko sekúnd a potom ho znova zapnite. Nechajte zariadenie zapnuté a nečinné 15 minút.
	Nemožno tlačiť	Zariadenie má mechanický problém.	<ul style="list-style-type: none"> Stlačením a podržaním  vypnite zariadenie, počkajte niekoľko minút a potom ho znova zapnite. Ak problém pretrváva, obráťte sa na zákaznícky servis Brother alebo miestneho predajcu spoločnosti Brother.



Súvisiace informácie

- Riešenie problémov

Súvisiace témy:

- Výmena spotrebného materiálu
- Výmena tonerovej kazety
- Výmena jednotky valca
- Resetovanie počítadla valca
- Čistenie korónového vodiča

Zaseknutie papiera

Keď pridávate nový papier, vždy vyberte zostávajúci papier zo zásobníka na papier, prevetrajte ho a vyrovnajte stoh. Tým sa predíde zaseknutiu papiera.

- [Odstránenie uviaznutého papiera](#)
- [Papier uviazol vo vnútri zariadenia](#)

Odstránenie uviaznutého papiera

V prípade, že uviazne papier alebo sa často podáva niekoľko hárkov papiera naraz, vykonajte tento postup:

- Vyčistíte podávací valček zásobníka na papier.
 - *Súvisiace informácie: Čistenie valčekov na podávanie papiera*
- Vložte papier do viacúčelového zásobníka správne.
 - *Súvisiace informácie: Vkladanie papiera*
- Na počítači nastavte správny formát a typ papiera.
 - *Súvisiace informácie: Tlač dokumentu (Windows)*
 - *Súvisiace informácie: Tlač použitím AirPrint*
- Používajte odporúčaný papier.
 - *Súvisiace informácie: Používanie špeciálneho papiera*
 - *Súvisiace informácie: Odporúčané tlačové médiá*



Súvisiace informácie

- [Zaseknutie papiera](#)

Súvisiace témy:

- [Čistenie valčekov na podávanie papiera](#)
- [Vkladanie papiera](#)
- [Tlač dokumentu \(Windows\)](#)
- [Používanie špeciálneho papiera](#)
- [Odporúčané tlačové médiá](#)

Papier uviazol vo vnútri zariadenia

Keď pridávate nový papier, vždy najprv vyberte všetok papier zo zásobníka na papier a vyrovnajte stoh. Zabráňte tým podávaniu viacerých listov papiera naraz a zaseknutiu papiera. Ak vám ovládací panel zariadenia alebo program Status Monitor oznámi, že v zariadení sa zasekol papier, postupujte podľa týchto krokov:

1. Odpojte zariadenie od elektrickej zásuvky.
2. Skôr než sa dotknete vnútorných častí zariadenia, počkajte aspoň 15 minút, kým zariadenie vychladne.
3. Vyberte všetok papier vložený do zásobníka.
4. Použite obe ruky na pomalé vytiahnutie uviaznutého papiera.

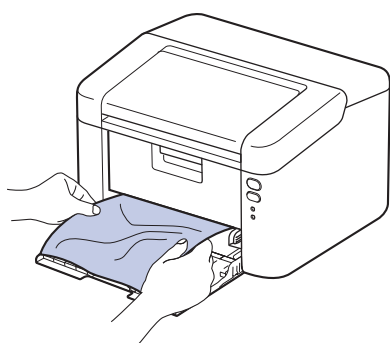

5. Otvorte vrchný kryt.

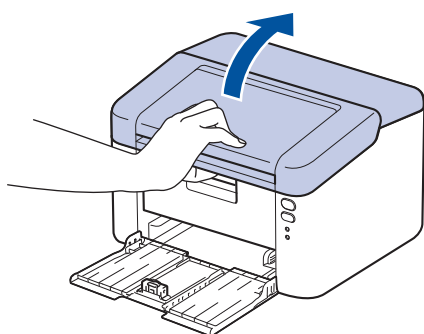

6. Pomaly vyberte súpravu jednotky valca a tonerovej kazety. Uviaznutý papier je možné vytiahnuť spoločne so súpravou jednotky valca a tonerovej kazety, prípadne to môže uvoľniť papier, takže ho môžete vytiahnuť z vnútra zariadenia.

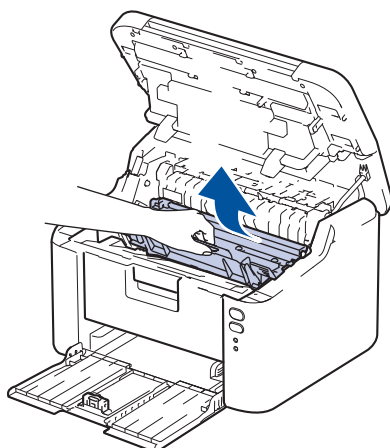

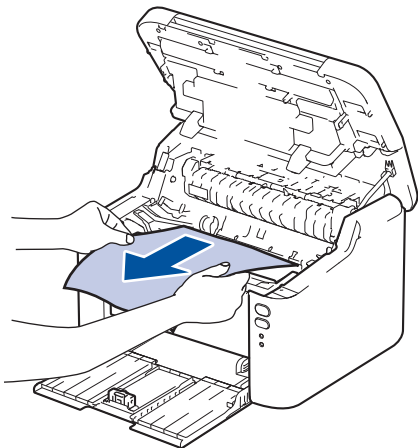

VAROVANIE

HORÚCI POVRCH

Vnútorné časti zariadenia budú mimoriadne horúce. Skôr než sa ich dotknete, počkajte na vychladnutie zariadenia.

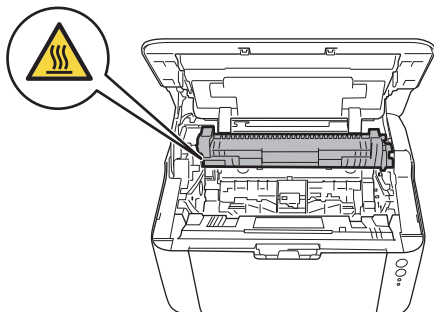

7. Zatlačte páčku uzamknutia nadol a vyberte tonerovú kazetu z jednotky valca. Pokiaľ sa vo vnútri jednotky valca nachádza uviaznutý papier, vyberte ho.

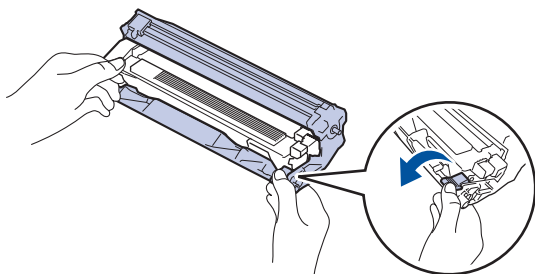

8. Vložte tonerovú kazetu späť do jednotky valca, kým sa páčka uzamknutia automaticky nenadvihne.

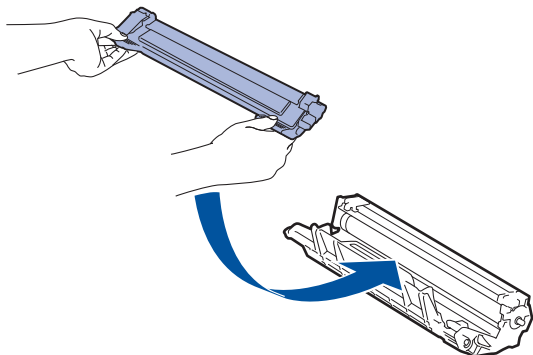

9. Vložte zostavu jednotky valca a tonerovej kazety späť do zariadenia.

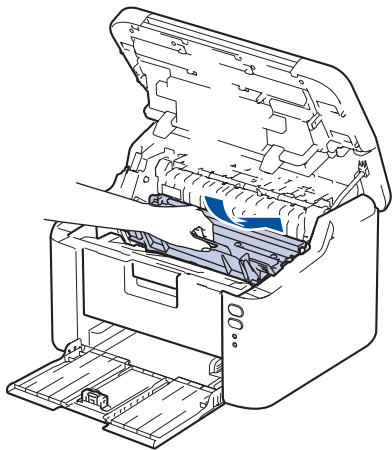

10. Zatvorte vrchný kryt.

11. Vložte papier do zásobníka. Zaistite, aby bol papier pod vyčnievajúcou časťou zadnej vodiacej lišty. Nastavte vodidlá papiera podľa veľkosti papiera. Skontrolujte, či sú lišty pevne umiestnené v otvoroch.

12. Znovu pripojte napájací kábel.









Súvisiace informácie

- [Zaseknutie papiera](#)

Problémy s tlačou

Ak po prečítaní informácií v tejto tabuľke stále potrebujete pomoc, prečítajte si najnovšie tipy riešenia problémov na stránke support.brother.com/faqs.

Problémy	Návrhy
Nič sa nevytlačilo	<p>Skontrolujte, či zariadenie nie je v režime vypnutia.</p> <p>Ak je zariadenie vypnuté, stlačte  a potom znova odošlite tlačové údaje.</p> <p>Skontrolujte, či je nainštalovaný a zvolený správny ovládač tlačiarne.</p> <p>Skontrolujte, či Status Monitor alebo ovládací panel zariadenia neindikujú žiadnu chybu.</p> <p>Skontrolujte, či je zariadenie online:</p> <p>Windows:</p> <ol style="list-style-type: none"> Podržte kláves  a stlačte kláves  na klávesnici počítača, čím spustíte Spustenie. Zadajte "control printers" do poľa Otvoriť: a kliknite na OK. <div data-bbox="853 907 1468 1220" style="border: 1px solid black; padding: 5px; margin: 10px 0;"> <p> Spustenie ✕</p> <p> Zadajte názov programu, priečinka, dokumentu alebo internetového zdroja a systém Windows ho otvorí.</p> <p>Otvoriť: <input type="text" value="control printers"/> ▼</p> <p style="text-align: center;"> <input type="button" value="OK"/> <input type="button" value="Zrušiť"/> <input type="button" value="Prehľadávať..."/> </p> </div> <p>Zobrazí sa okno Zariadenia a tlačiarne.</p> <p> Ak sa nezobrazí okno Zariadenia a tlačiarne, kliknite na Zobraziť viac zariadení > Ďalšie nastavenia zariadení a tlačiarne.</p> <ol style="list-style-type: none"> Kliknite pravým tlačidlom na ikonu modelu a potom kliknite na Zobraziť tlačové úlohy. Ak sa zobrazia voľby ovládača tlačiarne, zvolte váš ovládač tlačiarne. Kliknite na Tlačiareň na paneli s ponukami a uistite sa, že nie je zvolená možnosť Použiť tlačiareň v režime offline. <p>Mac:</p> <p>Kliknite na ponuku System Preferences (Predvoľby systému) alebo System Settings (Systémové nastavenia) a potom vyberte možnosť Printers & Scanners (Tlačiarne a skenery). Keď je zariadenie offline, vymažte túto položku a potom ju pridajte znova.</p>
Prístroj netlačí alebo sa tlač zastavila.	Zrušte naprogramovanú tlačovú úlohu a vymažte ju z pamäte zariadenia. Výtlačok môže byť neúplný. Znova odošlite tlačové údaje.
Hlavičky a päty sa zobrazujú na obrazovke, ale netlačia sa.	V hornej a dolnej časti stránky je nepotlačiteľná plocha. Upravte horný a dolný okraj dokumentu tak, aby sa tento text tlačil.

Problémy	Návrhy
Zariadenie tlačí neočakávaným spôsobom alebo tlačí nesprávne znaky.	Zrušte naprogramovanú tlačovú úlohu a vymažte ju z pamäte zariadenia. Výtlačok môže byť neúplný. Znova odošlite tlačové údaje. Skontrolujte, či je používaná aplikácia nastavená na prácu so zariadením. Skontrolujte, či je ovládač tlačiarne Brother vybratý v okne aplikácie Tlač.
Zariadenie vytlačí prvých pár stránok správne, a potom na niektorých stránkach chýba text.	Skontrolujte, či je používaná aplikácia nastavená na prácu so zariadením. Zariadenie neprijíma všetky údaje odoslané z počítača. Skontrolujte, či je kábel rozhrania pripojený správne.
Nie je možné tlačiť jednostranne alebo obojstranne.	(Windows) Zmeňte možnosť obojstrannej tlače v ovládači tlačiarne. <ul style="list-style-type: none"> Ak chcete vykonať dočasné zmeny, kliknite na rozbaľovací zoznam Obojstranná tlač / Tlač brožúr a v ovládači tlačiarne vo vašej aplikácii vyberte možnosť Žiadny alebo Obojstranná tlač (ručná). <ul style="list-style-type: none"> ➤➤ <i>Súvisiace informácie: Tlač dokumentu (Windows)</i> Ak chcete vykonať trvalú zmenu, zmeňte predvolené nastavenia ovládača tlačiarne. <ul style="list-style-type: none"> ➤➤ <i>Súvisiace informácie: Zmena predvolených nastavení tlače (Windows)</i>
Rýchlosť tlače je príliš nízka.	Znížte rozlíšenie v ovládači tlačiarne. Pri nepretržitej tlači sa môže automaticky znížiť rýchlosť tlače, aby sa znížila teplota vo vnútri zariadenia.
Zariadenie nepodáva papier.	Ak je v zásobníku papier, skontrolujte, či je rovný. Ak je papier pokrčený, vyrovajte ho. Niekedy je vhodné papier vybrať, prevrátiť stoh a znovu ho vložiť do zásobníka na papier. Dôkladne prevetrajte stoh papierov a vložte ich späť do zásobníka na papier. Zmenšite množstvo papiera v zásobníku a akciu opakujte. Vyčistite podávacie valčeky papiera.
Tlačová pozícia nie je zosúladená s predtlačenými objektmi.	Upravte tlačovú pozíciu pomocou nastavenia Tlačová pozícia pre každý zásobník papiera.



Súvisiace informácie

- [Riešenie problémov](#)



Súvisiace témy:





- [Monitorovanie stavu zariadenia z počítača \(Windows\)](#)
- [Zrušenie tlačovej úlohy](#)
- [Čistenie valčekov na podávanie papiera](#)
- [Tlač dokumentu \(Windows\)](#)
- [Zmena predvolených nastavení tlače \(Windows\)](#)
- [Vkladanie papiera](#)

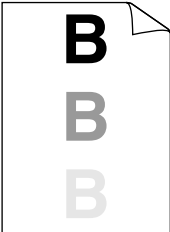
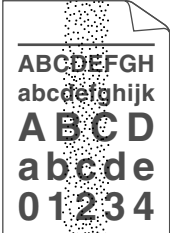
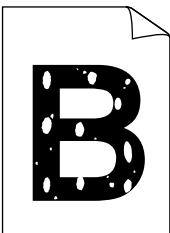

Problémy s kvalitou tlače

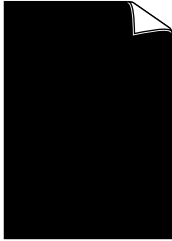
Ak máte problémy s kvalitou tlače, vytlačte najskôr skúšobnú stranu. Ak výtlačok vyzerá v poriadku, problém pravdepodobne nebude v zariadení. Skontrolujte zapojenia káblov rozhrania alebo skúste vytlačiť iný dokument. Ak výtlačok alebo skúšobná strana vytlačené zariadením nie sú v dobrej kvalite, skontrolujte si príklady slabej kvality tlače a postupujte podľa odporúčaní v tabuľke.

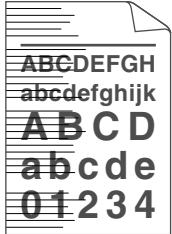
1. Používajte odporúčané tlačové médiá, aby ste dosiahli najlepšiu kvalitu tlače. Skontrolujte, či používaný papier zodpovedá špecifikáciám výrobcu.
2. Skontrolujte, či je tonerová kazeta a jednotka valca riadne nainštalovaná.

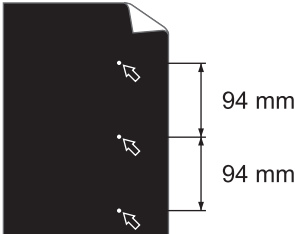
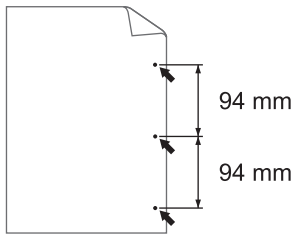
Príklady zlej kvality tlače	Odporúčanie
 <p>Nezreteľná tlač</p>	<ul style="list-style-type: none"> • Ak zariadenie zobrazí stav Vymeňte toner, vložte novú tonerovú kazetu. • Skontrolujte prostredie zariadenia. Táto chyba tlače môže byť spôsobená podmienkami, ako sú vlhkosť, vysoká teplota a pod. • Ak je celá strana príliš svetlá, možno je zapnutý režim úspory tonera. Vypnite režim úspory tonera v ponuke nastavení zariadenia alebo v ovládači tlačiarne. • Očistite korónový vodič na jednotke valca. • Vymeňte tonerovú kazetu za novú. • Vymeňte jednotku valca za novú.
 <p>Sivé pozadie</p>	<ul style="list-style-type: none"> • Skontrolujte prostredie zariadenia. Na zvýšenie sivého pozadia môžu mať vplyv podmienky ako je napríklad vysoká teplota a vysoká vlhkosť. • Vymeňte tonerovú kazetu za novú. • Vymeňte jednotku valca za novú.
 <p>Zdvojené obrázky</p>	<ul style="list-style-type: none"> • Skontrolujte prostredie zariadenia. Podmienky ako nízka vlhkosť a nízka teplota môžu spôsobiť tento problém s kvalitou tlače. • Zvoľte správny typ média v ovládači tlačiarne. • Vymeňte jednotku valca za novú. • Vymeňte tonerovú kazetu za novú. • Zapekacia jednotka môže byť znečistená. Kontaktujte zákaznícky servis Brother.
 <p>Zrnká tonera</p>	<ul style="list-style-type: none"> • Uistite sa, či nastavenie typu média v ovládači zodpovedá typu papiera, ktorý používate. • Tonerová kazeta je pravdepodobne poškodená. Vymeňte tonerovú kazetu za novú. • Jednotka valca môže byť poškodená. Vymeňte jednotku valca za novú. • Zapekacia jednotka môže byť znečistená. Kontaktujte zákaznícky servis Brother.
	<ul style="list-style-type: none"> • Použite tenší papier. • Skontrolujte prostredie zariadenia. Niektoré podmienky, ako napríklad vysoká vlhkosť, môžu zapríčiniť tlač prázdnych hárkov. • Jednotka valca môže byť poškodená. Vymeňte jednotku valca za novú.

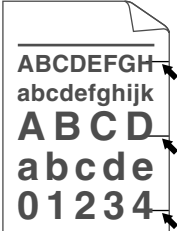
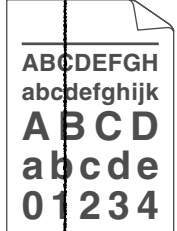
Príklady zlej kvality tlače	Odporúčanie
<p data-bbox="384 168 564 197">Prázdne miesta</p>  <p data-bbox="395 454 549 483">Všetko čierne</p>	<ul data-bbox="820 215 1362 322" style="list-style-type: none"> • Očistite korónový vodič vnútri jednotky valca. • Jednotka valca môže byť poškodená. <p data-bbox="855 293 1230 322">Vymeňte jednotku valca za novú.</p>
 <p data-bbox="357 734 592 763">Biele čiary na strane</p>	<ul data-bbox="820 501 1422 707" style="list-style-type: none"> • Zvoľte správny typ média v ovládači tlačiarne. • Problém môže zmiznúť sám od seba. Skúste ho vyriešiť tak, že vytlačíte niekoľko prázdnych strán, najmä ak ste zariadenie dlhšie nepoužívali. • Jednotka valca môže byť poškodená. <p data-bbox="855 678 1230 707">Vymeňte jednotku valca za novú.</p>
 <p data-bbox="384 1014 564 1043">Čiary na strane</p>	<p data-bbox="820 781 1241 810">Jednotka valca môže byť poškodená.</p> <p data-bbox="820 817 1190 846">Vymeňte jednotku valca za novú.</p>
 <p data-bbox="213 1294 735 1323">Biele čiary, pruhy alebo vrúbkovanie na strane</p>	<ul data-bbox="820 1061 1469 1223" style="list-style-type: none"> • Skontrolujte prostredie zariadenia. Tento problém s kvalitou tlače môžu spôsobiť podmienky ako vysoká vlhkosť a teplota. • Ak sa problém nevyrieši po vytlačení niekoľkých strán, vymeňte jednotku valca za novú.
 <p data-bbox="181 1585 767 1644">Biele body na čiernom texte a grafike v rozstupoch 94 mm</p>  <p data-bbox="280 1895 671 1924">Čierne body v rozstupoch 94 mm</p>	<ul data-bbox="820 1344 1469 1514" style="list-style-type: none"> • Ak sa po vytlačení niekoľkých strán problém nevyrieši, na jednotke valca môže byť cudzí materiál ako napríklad lepidlo zo štítku prilepeného na valci. • Jednotka valca môže byť poškodená. <p data-bbox="855 1485 1230 1514">Vymeňte jednotku valca za novú.</p>

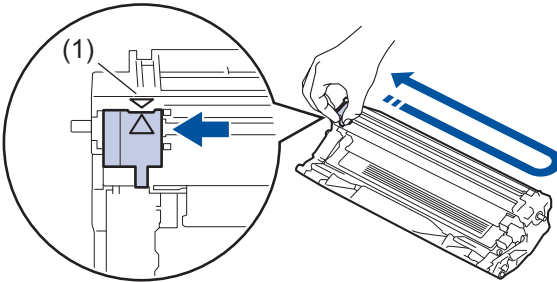
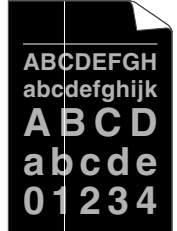
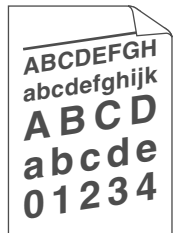
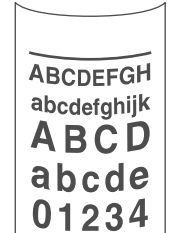
Príklady zlej kvality tlače	Odporúčanie
 <p>Čierny toner necháva na strane šmuhy</p>	<ul style="list-style-type: none"> • Ak ste použili papier so spinkami alebo sponami, jednotka valca môže byť poškodená. • Ak vystavíte rozbalenú jednotku valca priamemu slnečnému svetlu (alebo izbovému svetlu na dlhší čas), môže sa poškodiť. • Tonerová kazeta je pravdepodobne poškodená. Vymeňte tonerovú kazetu za novú. • Jednotka valca môže byť poškodená. Vymeňte jednotku valca za novú.
 <p>Čierne čiary po celej strane Na vytlačenej strane sú šmuhy od tonera</p>	<ul style="list-style-type: none"> • Vyčistite korónový vodič v jednotke valca posunutím zelenej plošky. <p> Uistite sa, že ste zelenú kartu korónového vodiča vrátili do základnej polohy (1).</p>  <ul style="list-style-type: none"> • Tonerová kazeta je pravdepodobne poškodená. Vymeňte tonerovú kazetu za novú. • Jednotka valca môže byť poškodená. Vymeňte jednotku valca za novú. • Zapekacia jednotka môže byť znečistená. Kontaktujte zákaznícky servis Brother.
 <p>Biele čiary cez stranu</p>	<ul style="list-style-type: none"> • Uistite sa, že sa vnútri zariadenia a okolo tonerovej kazety a jednotky valca nenachádza žiadny cudzí materiál, ako napr. odtrhnutý kúsok papiera, lepiace poznámkové papieriky alebo prach. • Tonerová kazeta je pravdepodobne poškodená. Vymeňte tonerovú kazetu za novú. • Jednotka valca môže byť poškodená. Vymeňte jednotku valca za novú.
 <p>Skosený obraz</p>	<ul style="list-style-type: none"> • Skontrolujte, či je papier či iné tlačové médium správne vložené do zásobníka papiera a či nie sú zarážky nastavené príliš tesne alebo príliš voľne od stohu papiera. • Správne nastavte vodidlá papiera. • Zásobník papiera je pravdepodobne preplnený. • Skontrolujte kvalitu a typ papiera. • Skontrolujte, či sa vnútri zariadenia nenachádzajú voľné predmety, napríklad odtrhnuté kúsky papiera.
 <p>Skrútený alebo zvlnený obrázok</p>	<ul style="list-style-type: none"> • Skontrolujte kvalitu a typ papiera. Zvlnenie papiera spôsobujú vysoké teploty a vysoká vlhkosť. • Ak nepoužívate prístroj často, je možné, že bol papier v zásobníku príliš dlho. Obráťte stoh papierov v zásobníku na papier. Prevetrajte stoh papiera a otočte ho v zásobníku na papier o 180°.

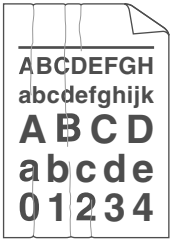
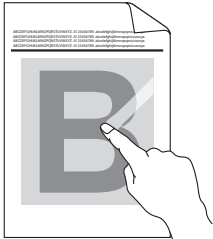
Príklady zlej kvality tlače	Odporúčanie
	<ul style="list-style-type: none"> • Keď nepoužívate tlačové médiá odporúčané výrobcom, vyberte v ovládači tlačiarne režim Znížiť zvlnenie papiera.
 <p data-bbox="331 510 619 539">Pokrčenie alebo zvlnenie</p>	<ul style="list-style-type: none"> • Skontrolujte, či je papier správne vložený. • Skontrolujte kvalitu a typ papiera. • Pretočte stoh papierov v zásobníku alebo otočte papier v zásobníku na papier o 180°.
 <p data-bbox="336 792 619 822">Nedostatočná príľnavosť</p>	<ul style="list-style-type: none"> • Uistite sa, že nastavenie typu média v ovládači tlačiarne zodpovedá typu papiera, ktorý používate. • V ovládači tlačiarne vyberte režim Zlepšiť príľnavosť tonera.



Súvisiace informácie

- [Riešenie problémov](#)

Súvisiace témy:

- [Výmena tonerovej kazety](#)
- [Výmena jednotky valca](#)

Problémy so sieťou

- [Použitie Nástroja na opravu sieťového pripojenia \(Network Connection Repair Tool\) \(Windows\)](#)
- [V prípade, že sa vyskytli problémy so sieťou v zariadení](#)

Použitie Nástroja na opravu sieťového pripojenia (Network Connection Repair Tool) (Windows)

Použite Nástroj na opravu sieťového pripojenia (Network Connection Repair Tool) na opravu sieťových nastavení zariadenia Brother. Priradí správnu adresu IP a masku podsiete.

Skontrolujte, či je vaše zariadenie zapnuté a či je pripojené k rovnakej sieti ako počítač.

1. Spustíte  (**Brother Utilities**) a potom kliknete na rozbaľovací zoznam a vyberte názov modelu (ak ešte nie je vybratý).
2. Na ľavom navigačnom paneli kliknete na položku **Nástroje** a potom kliknete na položku **Nástroj na opravu sieťového pripojenia**.
3. Postupujte podľa zobrazených pokynov.
4. Skontrolujte diagnostiku vytlačením správy o konfigurácii siete alebo stránky s nastaveniami tlačiarne.

Ak sa správna adresa IP a maska podsiete nepriradí ani po použití Nástroja na opravu sieťového pripojenia (Network Connection Repair Tool), vyžiadajte si tieto informácie od vášho správcu siete.



Súvisiace informácie

- [Problémy so sieťou](#)

Súvisiace témy:

- [Moje zariadenie nedokáže tlačiť cez sieť](#)
- [Chcem skontrolovať, či moje sieťové zariadenia správne fungujú](#)

V prípade, že sa vyskytli problémy so sieťou v zariadení

Ak si myslíte, že so sieťovým prostredím zariadenia nie je niečo v poriadku, skontrolujte nasledujúce témy. Väčšinu problémov môžete odstrániť sami.

Ak potrebujete ďalšiu pomoc, navštívte stránku support.brother.com/faqs.

- Nemôžem dokončiť konfigurovanie nastavenia bezdrôtovej siete
- Moje zariadenie nedokáže tlačiť cez sieť
- Chcem skontrolovať, či moje sieťové zariadenia správne fungujú

Nemôžem dokončiť konfigurovanie nastavenia bezdrôtovej siete

Vypnite bezdrôtový smerovač a potom ho znova zapnite. Potom znova skúste nakonfigurovať nastavenia bezdrôtovej siete. Ak nemôžete tento problém odstrániť, postupujte podľa nasledujúcich pokynov:

Problém identifikujte s pomocou správy siete WLAN.

Príčina	Akcia	Rozhranie
Nastavenia zabezpečenia (identifikátor SSID/sieťový kľúč) nie sú správne.	<p>Stlačením Wireless Setup Helper (Pomocník pre nastavenie bezdrôtového pripojenia) potvrdíte bezpečnostné nastavenia (Windows). Ak chcete získať viac informácií a prevziať pomôcku, prejdite na stránku Downloads (Na prevzatie) svojho modelu na adrese support.brother.com/downloads.</p> <p>Vyberte a skontrolujte, či používate správne nastavenia zabezpečenia.</p> <ul style="list-style-type: none"> - Informácie o tom, ako vyhľadať nastavenia zabezpečenia, nájdete v pokynoch dodaných s prístupovým bodom alebo smerovačom bezdrôtovej siete LAN. - Ako predvolené nastavenia zabezpečenia možno použiť názov výrobcu alebo číslo modelu prístupového bodu alebo smerovača bezdrôtovej siete LAN. - Obráťte sa na výrobcu prístupového bodu alebo smerovača, poskytovateľa internetových služieb alebo správcu siete. 	Bezdrôtová sieť
MAC adresa zariadenia Brother nie je povolená.	Skontrolujte, či je MAC adresa zariadenia Brother povolená vo filtri.	Bezdrôtová sieť
Prístupový bod alebo smerovač bezdrôtovej siete LAN je v tajnom režime (nevysiela identifikátor SSID).	<ul style="list-style-type: none"> • Manuálne zadajte správny názov SSID alebo sieťový kľúč. • Skontrolujte názov SSID alebo sieťový kľúč v pokynoch dodaných s prístupovým bodom alebo smerovačom bezdrôtovej siete LAN a znova nakonfigurujte nastavenie bezdrôtovej siete. 	Bezdrôtová sieť
Vaše zariadenie sa pokúša pripojiť k Wi-Fi sieti 5 GHz. Aktuálny kanál nastavený na vašom prístupovom bode/ smerovači bezdrôtovej siete LAN nie je podporovaný.	<p>Zmeňte kanál na vašom prístupovom bode/smerovači bezdrôtovej siete LAN na kanál, ktorý zariadenie podporuje.</p> <ol style="list-style-type: none"> 1. Skontrolujte, ktoré kanály zariadenie podporuje. Prejdite na support.brother.com/g/d/a5m6/a pre ďalšie informácie vyberte svoj model. 2. Skontrolujte nastavenie kanála prístupového bodu/smerovača bezdrôtovej siete LAN. Uistite sa, že je nastavený na jeden z kanálov, ktoré vaše zariadenie podporuje, a že nie je nastavený na „Auto“ alebo „Automatický“. Ďalšie informácie o zmene nastavenia kanála nájdete v pokynoch priložených k prístupovému bodu/smerovaču bezdrôtovej siete LAN. 3. Zariadenie sa znova pokúste pripojiť k Wi-Fi sieti. 	Bezdrôtová sieť
Vaše bezpečnostné nastavenia (SSID/heslo) nie sú správne.	<p>Overte SSID a heslo.</p> <p>Keď sieť konfigurujete manuálne, zariadenie Brother vytlačí názov siete SSID a heslo. Ak vaše mobilné zariadenie podporuje manuálnu konfiguráciu, SSID a heslo sa zobrazia na displeji mobilného zariadenia.</p>	Wireless Direct
Zariadenie Brother je umiestnené príliš ďaleko od mobilného zariadenia.	Pri konfigurovaní sieťových nastavení Wireless Direct presuňte zariadenie Brother do vzdialenosti približne 1 meter od mobilného zariadenia.	Wireless Direct
Medzi zariadením a mobilným zariadením sú prekážky (napríklad steny alebo nábytok).	Premiestnite zariadenie Brother na miesto, kde nie sú prekážky.	Wireless Direct
V blízkosti zariadenia Brother alebo svojho	Premiestnite ostatné zariadenia ďalej od zariadenia Brother alebo svojho mobilného zariadenia.	Wireless Direct

Príčina	Akcia	Rozhranie
<p>mobilného zariadenia je umiestnený počítač s bezdrôtovým rozhraním, zariadenie s rozhraním Bluetooth[®], mikrovlnná rúra alebo digitálny bezdrôtový telefón.</p>		
<p>Skontrolovali a vyskúšali ste všetky vyššie uvedené možnosti, ale zariadenie Brother stále nedokáže dokončiť konfiguráciu Wireless Direct.</p>	<ul style="list-style-type: none"> • Zariadenie Brother vypnite a znova zapnite. Potom znova skúste nakonfigurovať nastavenia Wireless Direct. • Ak používate zariadenie Brother ako klienta, skontrolujte, koľko zariadení je povolených v aktuálnej sieti Wireless Direct, a potom skontrolujte, koľko zariadení je pripojených. 	Wireless Direct

Pre systém Windows







Ak sa bezdrôtové pripojenie prerušilo a vy ste skontrolovali a vyskúšali všetky postupy uvedené vyššie, odporúčame použiť Nástroj na opravu sieťového pripojenia (Network Connection Repair Tool).



Súvisiace informácie

- V prípade, že sa vyskytli problémy so sieťou v zariadení

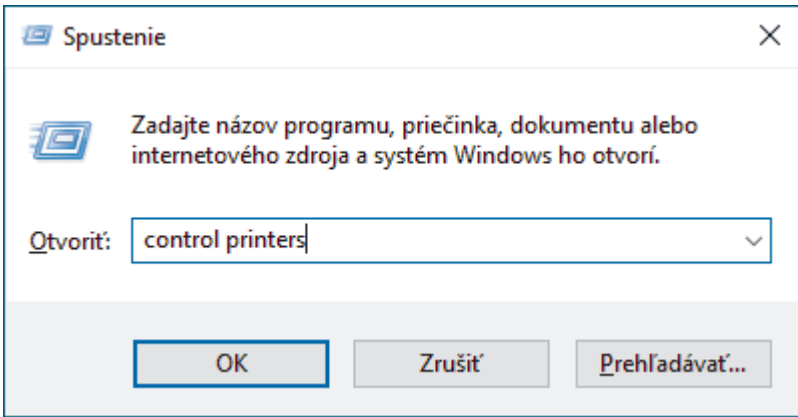
Moje zariadenie nedokáže tlačiť cez sieť

Príčina	Riešenie
Zariadenie sa odpája od bezdrôtovej siete.	HL-L1230W/HL-L1232W <ol style="list-style-type: none">1. Stlačte súčasne tlačidlo  a Wi-Fi.2. Keď sa zariadenie úspešne pripojí, Wi-Fi a indikátor LED Pripravené () zasvietia.
Bezpečnostný softvér blokuje prístup zariadenia k sieti.	Niektoré bezpečnostné softvéry môžu dokonca aj po úspešnej inštalácii blokovat prístup bez zobrazenia dialógového okna s výstrahou zabezpečenia. Ak chcete povoliť prístup, preštudujte si pokyny k vášmu bezpečnostnému softvéru alebo sa informujte u jeho výrobcu.
Zariadenie Brother nemá priradenú dostupnú adresu IP.	<ul style="list-style-type: none">• Potvrďte adresu IP a masku podsiete. Presvedčte sa, že adresa IP a maska podsiete vášho počítača a vášho zariadenia Brother sú správne, a že sa obidve zariadenia nachádzajú v rovnakej sieti. Ďalšie informácie o overovaní adresy IP a masky podsiete získate od správcu siete.• Windows Potvrďte adresu IP a masku podsiete pomocou Nástroja na opravu sieťového pripojenia (Network Connection Repair Tool).
V tlačovom fronte počítača sa stále nachádza neúspešná tlačová úloha.	<ul style="list-style-type: none">• Ak je neúspešná tlačová úloha stále v tlačovom fronte počítača, odstráňte ju.• V opačnom prípade vyberte ikonu tlačiarne v nasledujúcom priečinku a zrušte všetky dokumenty: (Windows)<ol style="list-style-type: none">1. Podržte kláves  a stlačte kláves  na klávesnici počítača, čím spustíte Spustenie.2. Zadajte "control printers" do poľa Otvoriť: a kliknite na OK.<p>Zobrazí sa okno Zariadenia a tlačiarne.</p><p> Ak sa nezobrazí okno Zariadenia a tlačiarne, kliknite na Zobraziť viac zariadení > Ďalšie nastavenia zariadení a tlačiarne .</p><p>Mac: Kliknite na System Settings (Systémové nastavenia) > Printers & Scanners (Tlačiarne a skenery) alebo System Preferences (Predvoľby systému) > Printers & Scanners (Tlačiarne a skenery).</p>
Zariadenie nie je pripojené do bezdrôtovej siete.	Vytlačte správu o bezdrôtovej sieti a skontrolujte kód chyby na vytlačenej správe.

Ak ste skontrolovali a vyskúšali všetky postupy uvedené vyššie ale zariadenie stále nemôže tlačíť, odinštalujte ovládač (Windows) a preinštalujte ho.



Súvisiace informácie

- V prípade, že sa vyskytli problémy so sieťou v zariadení

Súvisiace témy:

- Použitie Nástroja na opravu sieťového pripojenia (Network Connection Repair Tool) (Windows)
 - Chcem skontrolovať, či moje sieťové zariadenia správne fungujú
-

Chcem skontrolovať, či moje sieťové zariadenia správne fungujú

Kontrola	Riešenie
Overte, či je zariadenie Brother, prístupový bod alebo smerovač, alebo sieťový rozbočovač zapnutý.	Skontrolujte nasledujúce: <ul style="list-style-type: none">Napájací kábel je správne pripojený a zariadenie Brother je zapnuté.Prístupový bod/smerovač alebo rozbočovač je zapnutý a jeho indikátor LED bliká.Zo zariadenia bol odstránený všetok ochranný obalový materiál.Zostava tonerovej kazety a jednotky valca je nainštalovaná správne.Kryt zariadenia je úplne zatvorený.Papier je správne vložený do zásobníka.
Skontrolujte Link Status v správe o konfigurácii siete alebo na stránke s nastaveniami tlačiarne.	Vytlačte stránku o nastaveniach tlačiarne a skontrolujte, či je Wireless Link Status v stave Link OK .
Overte, či môžete použiť príkaz „ping“ pre zariadenie Brother z počítača.	Použite príkaz ping pre zariadenie Brother z počítača použitím adresy IP alebo názvu uzla na príkazovom riadku operačného systému Windows alebo v terminálovej aplikácii systému Mac: príkaz ping <ipaddress> alebo <nodename>. <ul style="list-style-type: none">Úspešné: Zariadenie Brother funguje správne a je pripojené k rovnakej sieti ako počítač.Neúspešné: Zariadenie Brother nie je pripojené k rovnakej sieti ako počítač. Windows: Obráťte sa na svojho správcu, ktorý vám poskytne informácie o adrese IP a maske podsiete a následne použite nástroj na opravu sieťového pripojenia. Mac: Skontrolujte, či sú adresa IP a maska podsiete správne nastavené.
Skontrolujte, či je zariadenie Brother pripojené k bezdrôtovej sieti.	Vytlačte správu o bezdrôtovej sieti a skontrolujte kód chyby na vytlačenej správe.

Ak ste skontrolovali a vyskúšali všetky postupy uvedené vyššie, ale problémy pretrvávajú, pomocou pokynov dodaných s prístupovým bodom/smerovačom bezdrôtovej siete vyhľadajte informácie o identifikátore SSID (názov siete) a sieťovom kľúči (heslo) a správne ich nastavte.



Súvisiace informácie

- [V prípade, že sa vyskytli problémy so sieťou v zariadení](#)

Súvisiace témy:

- [Použitie Nástroja na opravu sieťového pripojenia \(Network Connection Repair Tool\) \(Windows\)](#)
- [Moje zariadenie nedokáže tlačiť cez sieť](#)

Problémy so službou AirPrint

Problémy	Návrhy
Moje zariadenie sa nezobrazuje v zozname tlačiarní.	Skontrolujte, či je zariadenie zapnuté.
	Skontrolujte, či sú vaše zariadenie a mobilné zariadenie správne pripojené k rovnakej sieti.
	Premiestnite vaše mobilné zariadenie bližšie k bezdrôtovému prístupovému bodu/smerovaču alebo k vášmu zariadeniu.
Nedá sa tlačiť.	Skontrolujte, či je zariadenie zapnuté.
	Skontrolujte, či sú vaše zariadenie a mobilné zariadenie správne pripojené k rovnakej sieti.
Pri pokusoch o vytlačenie viacstranového dokumentu zo zariadenia s operačným systémom iOS sa vytlačí LEN prvá strana.	Uistite sa, že používate najnovšiu verziu operačného systému.



Súvisiace informácie

- [Riešenie problémov](#)

Iné problémy

Problémy	Návrhy
Prístroj sa nezapne.	<p>Nepriaznivé podmienky pri napájaní (ako blesk alebo prepätie) môžu spustiť interné bezpečnostné mechanizmy prístroja. Odpojte napájací kábel. Počkajte 10 minút a potom zapojte napájací kábel do elektrickej zásuvky a stlačením  zapnite zariadenie.</p> <p>Ak sa problém nevyrieši a používate prerušovač prúdu, odpojte ho, aby ste sa uistili, že nie je príčinou problému. Zapojte napájací kábel zariadenia priamo do inej elektrickej zásuvky v stene, o ktorej viete, že je funkčná. Ak zariadenie aj tak nie je napájané energiou, vyskúšajte použiť iný napájací kábel.</p>
Softvér Brother nie je možné nainštalovať.	<p>(Windows)</p> <p>Ak sa počas inštalácie na obrazovke počítača zobrazí varovanie bezpečnostného softvéru, zmeňte nastavenia bezpečnostného softvéru tak, aby povolil spustenie inštalačného programu produktov Brother alebo iného programu.</p> <p>(Mac)</p> <p>Ak používate bránu firewall antispýwarového alebo antivírusového bezpečnostného softvéru, dočasne ju deaktivujte a potom nainštalujte softvér od spoločnosti Brother.</p>



Súvisiace informácie

- [Riešenie problémov](#)

Reset funkcií



- [Resetovanie zariadenia](#)
- [Resetovanie siete](#)
- [Výrobný reset](#)

Resetovanie zariadenia

Funkcia Reset zariadenia slúži na obnovenie nastavení zariadenia na výrobné nastavenia.

Funkcia Reset zariadenia neobnoví sieťové nastavenia ani bezpečnostné nastavenia.

Dôrazne vám odporúčame vykonať túto operáciu, keď budete zariadenie likvidovať.

1. Vypnite zariadenie.
2. Uistite sa, že je horný kryt zatvorený a napájací kábel zapojený.
3. Podržte  a jedenkrát otvorte a zatvorte vrchný kryt.
4. Uvoľnite . Skontrolujte, či zhasli všetky kontrolky LED.
5. Stlačte  desaťkrát .

Zariadenie sa automaticky reštartuje.





Súvisiace informácie

- [Reset funkcií](#)

Resetovanie siete

Pomocou funkcie resetovania siete môžete obnoviť sieťové nastavenia zariadenia na predvolené výrobné nastavenia (vrátane údajov adresy IP, s výnimkou hesla správcu).

Pred resetovaním siete odpojte všetky káble rozhrania.

1. Vypnite zariadenie.
2. Uistite sa, že je horný kryt zatvorený a napájací kábel zapojený.
3. Podržte  a jedenkrát otvorte a zatvorte vrchný kryt.
4. Uvoľnite . Skontrolujte, či zhasli všetky kontrolky LED.
5. Stlačte  šesťkrát . Uistite sa, že sa rozsvietia všetky indikátory LED, čím oznamujú, že zariadenie sa resetovalo na svoje predvolené sieťové nastavenia. Zariadenie sa automaticky reštartuje.



Súvisiace informácie

- [Reset funkcií](#)

Výrobný reset

Funkcia Výrobný reset slúži na obnovenie všetkých nastavení zariadenia na výrobné nastavenia.

Pred resetovaním na výrobné nastavenia odpojte všetky káble rozhrania.

1. Vypnite zariadenie.
2. Uistite sa, že je horný kryt zatvorený a napájací kábel zapojený.
3. Podržte  a jedenkrát otvorte a zatvorte vrchný kryt.
4. Uvoľnite . Skontrolujte, či zhasli všetky kontrolky LED.
5. Stlačte  osemkrát .

Zariadenie sa automaticky reštartuje.



Súvisiace informácie

- [Reset funkcií](#)

Pravidelná údržba

- [Výmena spotrebného materiálu](#)
- [Čistenie zariadenia](#)
- [Zabalenie a poslanie zariadenia](#)

Výmena spotrebného materiálu

Ak zariadenie indikuje, že sa skončila životnosť spotrebného materiálu, musíte spotrebný materiál vymeniť.

Tonerová kazeta a jednotka valca sú dva samostatné kusy spotrebného materiálu. Obe musia byť nainštalované ako súprava. Kód produktu spotrebného tovaru sa môžu líšiť v závislosti od danej krajiny.

POZNÁMKA

- Dbajte na to, aby ste použitý spotrebný materiál riadne uzavreli do vrečka tak, aby sa tonerový prášok nevysypal z kazety.
- Pokyny, ako vrátiť použitý spotrebný materiál v rámci zberného a recyklačného programu Brother, nájdete na adrese go.brother/original. Ak miestna kancelária Brother ešte nemá zberný program, alebo ak sa rozhodnete nevrátiť použitý spotrebný materiál, zlikvidujte použitý spotrebný materiál podľa miestnych predpisov, pričom ho udržiavajte oddelene od domového odpadu. V prípade otázok sa obráťte na miestny úrad pre likvidáciu odpadu.
- Použitý aj nový spotrebný materiál odporúčame klásať na hárok papiera, aby nedošlo k neželanému vysypaniu alebo rozprášeniu jeho obsahu.
- Používanie papiera, ktorý nie je priamy ekvivalent odporúčaného tlačového média, môže znížiť životnosť spotrebného materiálu a súčiastok zariadenia.
- Predpokladaná životnosť tonerových kaziet je založená na norme ISO/IEC 19752. Ako často bude potrebná výmena, sa odlišuje v závislosti od objemu tlače, percentuálnej hodnoty pokrytia, použitého typu média, zapínania/vypínania zariadenia.
- To, ako často bude potrebná výmena spotrebného materiálu (s výnimkou tonerových kaziet), sa odlišuje v závislosti od objemu tlače, použitého typu média a zapínania/vypínania zariadenia.
- S tonerovou kazetou manipulujte opatrne. Ak si tonerom znečistíte ruky alebo odev, okamžite ho utrite alebo umyte studenou vodou.

DÔLEŽITÉ

NEDOTÝKAJTE sa častí, ktoré sú zvýraznené na obrázkoch, aby ste predišli problémom s kvalitou tlače.

Tonerová kazeta

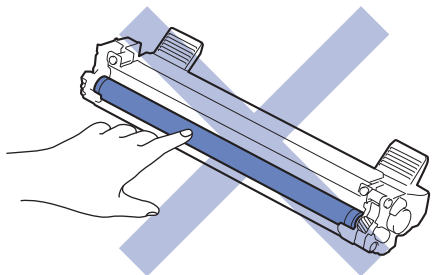

Jednotka valca

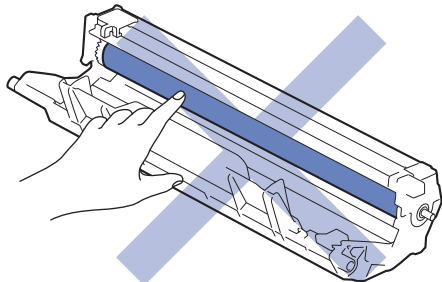

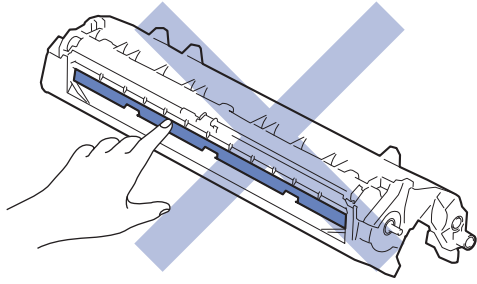

✓ Súvisiace informácie

- Pravidelná údržba
 - Výmena tonerovej kazety
 - Výmena jednotky valca
 - Resetovanie počítadla valca

Súvisiace témy:

- Ukazovatele LED pre chyby a údržbu
-

Výmena tonerovej kazety

1. Ubezpečte sa, že je zariadenie zapnuté.
2. Otvorte vrchný kryt.

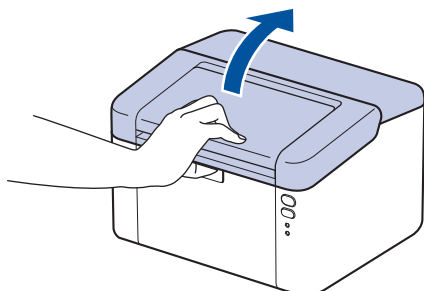

3. Vyberte súpravu tonerovej kazety a jednotky valca zo zariadenia.

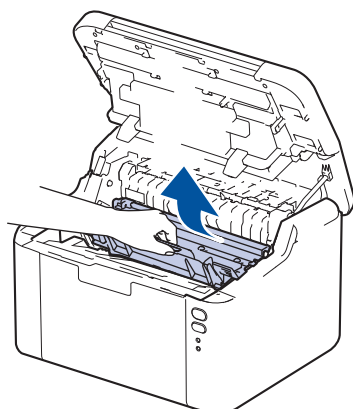

4. Potlačte zelenú páčku uzamknutia nadol a vyberte tonerovú kazetu z jednotky valca.

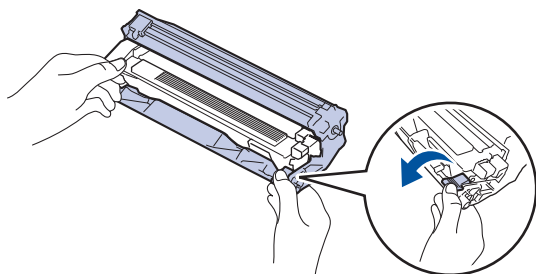

5. Rozbaľte novú tonerovú kazetu.
6. Odstráňte ochranný kryt.

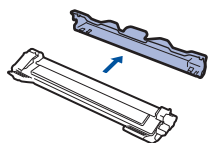

7. Držte tonerovú kazetu za rukoväť a niekoľkokrát ňou zatrate smerom zľava doprava, podľa znázornenia na obrázku. Potom ju pevne zatlačajte do jednotky valca, kým nezacvakne na svoje miesto.

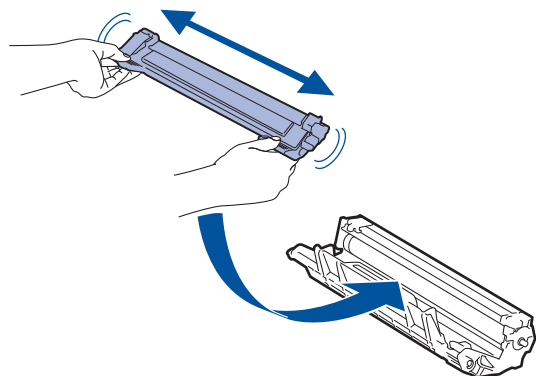



Dbajte na to, aby ste tonerovú kazetu vložili správne, inak by sa mohla oddeliť od jednotky valca.

8. Korónový vodič vnútri jednotky valca očistíte jemným viacnásobným posunutím zelenej plošky zľava doprava a sprava doľava.

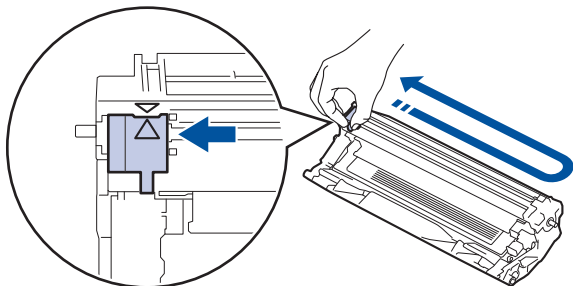

Plôšku nezabudnite vrátiť do východiskovej polohy (▲). Šípka na plôške musí byť zarovnaná so šípkou na jednotke valca. Ak nie sú zarovnané, na vytlačенých stranách sa môže objaviť zvislý pruh.

9. Opäť vložte súpravu tonerovej kazety a jednotky valca späť do zariadenia.

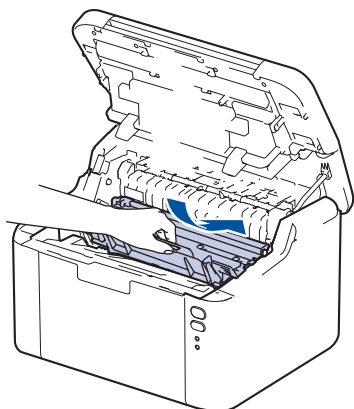

10. Zatvorte vrchný kryt.



- Nevypínajte zariadenie ani neotvárajte vrchný kryt, kým sa zariadenie nevráti do režimu Pripravené.
- Tonerová kazeta, ktorá sa dodáva spolu so zariadením Brother, je štartovacia tonerová kazeta.
- Keď sa zobrazuje varovanie o nízkom stave tonera, je vhodné mať pripravenú novú tonerovú kazetu.
- **NEROZBALUJTE** novú tonerovú kazetu, kým nie ste pripravení ju nainštalovať.
- Ak ponecháte tonerovú kazetu dlhý čas rozbalenú, životnosť tonera sa skrúti.
- Odporúčame používať originálny spotrebný materiál Brother, aby sa zabezpečila stabilná kvalita tlače a výkon. Hoci nie všetky neoriginálne spotrebné materiály môžu spôsobovať problémy s kvalitou, je možné, že niektoré môžu nepriaznivo ovplyvniť kvalitu tlače alebo spôsobiť poruchu zariadenia. Spoločnosť Brother môže účtovať opravu zariadenia, ak sa preukáže, že poškodenie spôsobil neoriginálny spotrebný materiál, aj keď sa na zariadenie stále vzťahuje záruka.



Súvisiace informácie

- [Výmena spotrebného materiálu](#)

Súvisiace témy:

- [Ukazovatele LED pre chyby a údržbu](#)
- [Problémy s kvalitou tlače](#)

Výmena jednotky valca

1. Ubezpečte sa, že je zariadenie zapnuté.
2. Otvorte vrchný kryt.

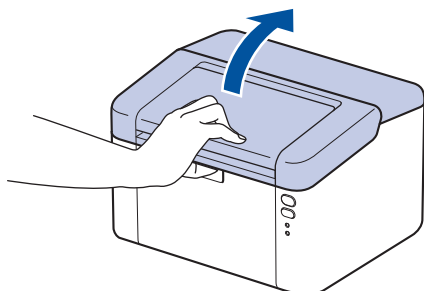

3. Vyberte súpravu tonerovej kazety a jednotky valca zo zariadenia.

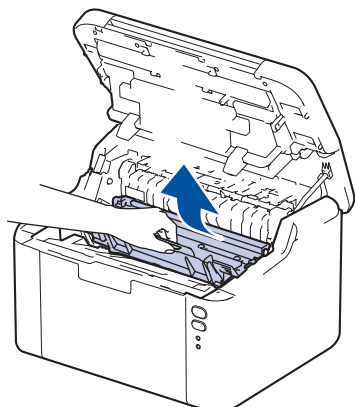

4. Potlačte zelenú páčku uzamknutia nadol a vyberte tonerovú kazetu z jednotky valca.

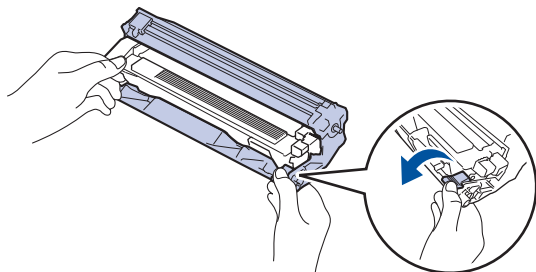

5. Vybalíte novú jednotku valca.
6. Tonerovú kazetu pevne zatlačte do novej jednotky valca tak, aby zacvakla na miesto.

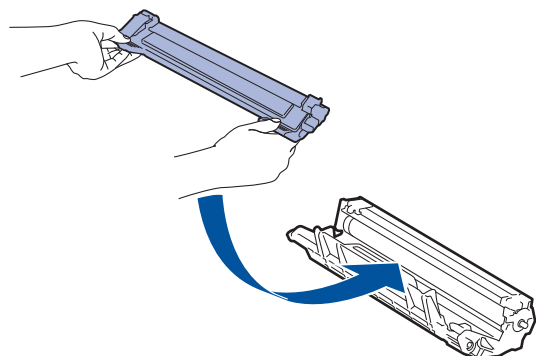

Dbajte na to, aby ste tonerovú kazetu vložili správne, inak by sa mohla oddeliť od jednotky valca.

7. Opäť vložte súpravu tonerovej kazety a jednotky valca späť do zariadenia.

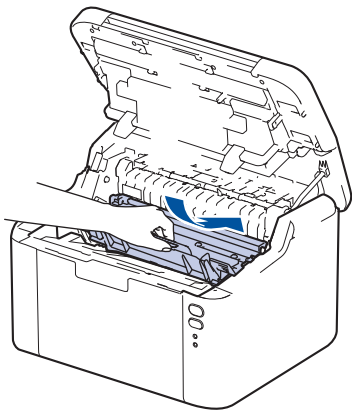

8. Zatvorte vrchný kryt.



Po inštalácii novej jednotky valca musíte resetovať počítadlo valca. >> *Súvisiace informácie: Resetovanie počítadla valca*

POZNÁMKA

- K opotrebovaniu valca dochádza používaním a otáčaním valca, ako aj kontaktom s papierom, tonerom a inými materiálmi na dráhe papiera. Pri navrhovaní tohto produktu sa spoločnosť Brother rozhodla stanoviť ako smerodajný faktor životnosti valca počet jeho otáčok. Keď valec dosiahne pri výrobe nastavený limit otočení, zodpovedajúci menovitej výťažnosti strán, displej LCD na výrobku vás informuje o potrebe výmeny valca. Výrobok bude naďalej fungovať; kvalita tlače však nemusí byť optimálna.
- Ak vystavíte rozbalenú jednotku valca priamemu slnečnému svetlu (alebo izbovému svetlu na dlhší čas), môže sa poškodiť.
- Skutočnú životnosť valca ovplyvňuje mnoho faktorov, ako napr. teplota, vlhkosť, typ papiera, typ používaného tonera atď. Za ideálnych podmienok sa priemerná životnosť valca odhaduje približne na 10 000 strán pri jednej strane na tlačovú úlohu (jednostranná tlač formátu A4/Letter). Počet strán môže závisieť od rôznych faktorov vrátane typov a veľkostí médií.

Keďže spoločnosť Brother nemá žiadnu kontrolu nad množstvom faktorov, ktoré určujú skutočnú životnosť jednotky valca, nemôže zaručiť minimálny počet strán, ktoré jednotka valca vytlačí.

- Zariadenie by sa malo používať len v čistom prostredí bez prachu a s dostatočným vetraním.

Odporúčame používať originálny spotrebný materiál Brother, aby sa zabezpečila stabilná kvalita tlače a výkon. Hoci nie všetky neoriginálne spotrebné materiály môžu spôsobovať problémy s kvalitou, je možné, že niektoré môžu nepriaznivo ovplyvniť kvalitu tlače alebo spôsobiť poruchu zariadenia. Spoločnosť Brother môže účtovať opravu zariadenia, ak sa preukáže, že poškodenie spôsobil neoriginálny spotrebný materiál, aj keď sa na zariadenie stále vzťahuje záruka.



Súvisiace informácie

- [Výmena spotrebného materiálu](#)

Súvisiace témy:

- [Ukazovatele LED pre chyby a údržbu](#)
- [Problémy s kvalitou tlače](#)
- [Resetovanie počítadla valca](#)

Resetovanie počítadla valca

Po výmene jednotky valca za novú je potrebné zresetovať počítadlo valca vykonaním nasledovných krokov:

DÔLEŽITÉ

NERESETUJTE počítadlo valca, ak nevymieňate jednotku valca.

1. Ubezpečte sa, že je zariadenie zapnuté.
2. Otvorte vrchný kryt.

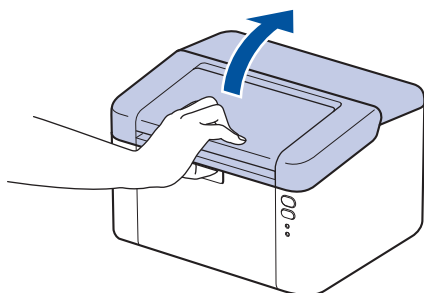

3. Stlačte  štyrikrát.
4. Zavrite vrchný kryt zariadenia.
5. Presvedčte sa, či je indikátor LED Chyba (!) teraz vypnutý.



Súvisiace informácie

- [Výmena spotrebného materiálu](#)

Súvisiace témy:

- [Ukazovatele LED pre chyby a údržbu](#)
- [Výmena jednotky valca](#)

Čistenie zariadenia

Pravidelne čistite vnútornú aj vonkajšiu časť zariadenia suchou handričkou, z ktorej sa neuvolňujú vlákna. Keď vymieňate tonerovú kazetu alebo jednotku valca, nezabudnite vyčistiť vnútrajšok zariadenia. Ak sú vytlačené stránky zašpinené tonerom, vyčistíte vnútrajšok zariadenia suchou a jemnou handričkou, z ktorej sa neuvolňujú vlákna.

VAROVANIE

Na čistenie vnútra alebo vonkajška výrobku **NEPOUŽÍVAJTE** horľavé látky, akékoľvek typy sprejov alebo organické rozpúšťadlá/kvapaliny obsahujúce alkohol alebo čpavok. Môže to spôsobiť požiar. Použite len suchú handričku, z ktorej sa neuvolňujú vlákna.



DÔLEŽITÉ

- Na odstraňovanie nečistôt z ovládacieho panela **NEPOUŽÍVAJTE** izopropylalkohol. Môže spôsobiť prasknutie panela.
- **NEDOTÝKAJTE** sa častí, ktoré sú zvýraznené na obrázkoch, aby ste predišli problémom s kvalitou tlače.

Tonerová kazeta

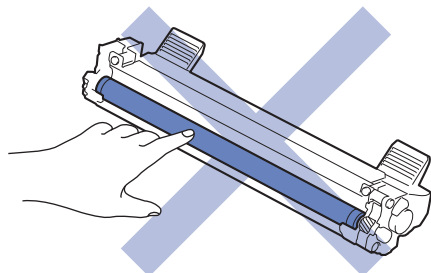

Jednotka valca

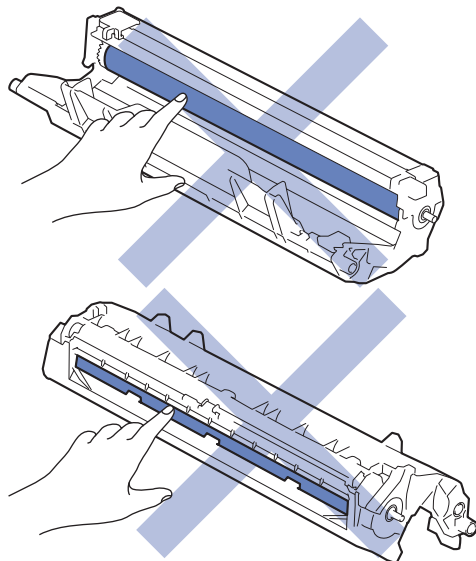

✓ Súvisiace informácie

- Pravidelná údržba
 - Čistenie korónového vodiča

-
- Čistenie valčekov na podávanie papiera
-

Čistenie korónového vodiča

Ak máte problémy s kvalitou tlače alebo sa na ovládacom paneli zobrazí stav [Val.ec !], vyčistite korónový vodič.

1. Otvorte vrchný kryt.

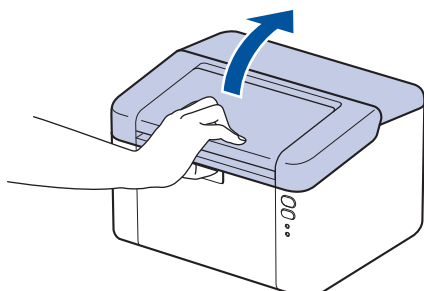

2. Vyberte súpravu tonerovej kazety a jednotky valca zo zariadenia.

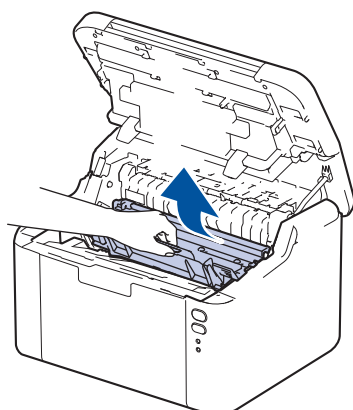

3. Korónový vodič vnútri jednotky valca očistite jemným viacnásobným posunutím zelenej plôšky zľava doprava a sprava doľava.

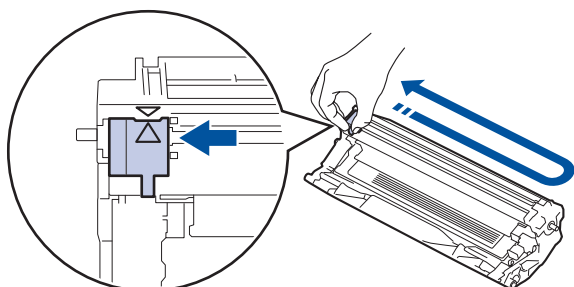

Plôšku nezabudnite vrátiť do základnej polohy (▲). Šípka na plôške musí byť zarovnaná so šípkou na jednotke valca. Ak nie sú zarovnané, na vytlačенých stranách sa môže objaviť zvislý pruh.

4. Opäť vložte súpravu tonerovej kazety a jednotky valca späť do zariadenia.

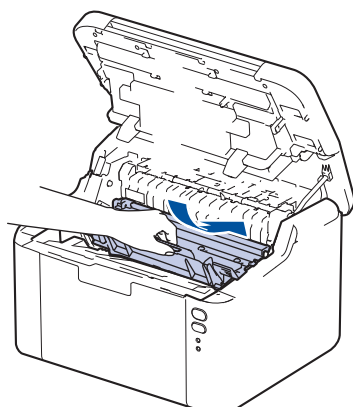

5. Zatvorte vrchný kryt.



Súvisiace informácie

- Čistenie zariadenia

Súvisiace témy:

- Ukazovatele LED pre chyby a údržbu

Čistenie valčekov na podávanie papiera

Pravidelným čistením valčekov na podávanie papiera môžete predísť zasekávaniu papiera, pretože sa tak zabezpečí správne podávanie papiera.

Skôr než začnete s procesom čistenia ►► Súvisiace informácie: Čistenie zariadenia

Ak máte problémy s podávaním papiera, vyčistite podávacie valčeky papiera nasledujúcim spôsobom:

1. Stlačením a podržaním  vypnite zariadenie.
2. Ak je v zásobníku na papier vložený papier alebo uviaznutý cudzí predmet, vyberte ho.
3. Utrite prach z podávacieho valčeka vnútri zariadenia.

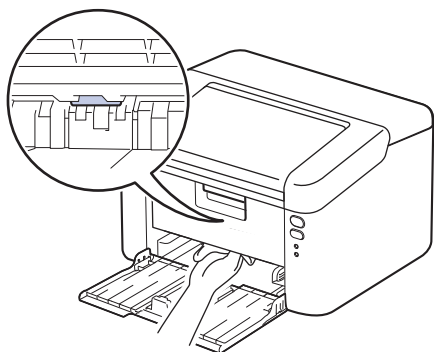

4. Opätovne vložte papier do zásobníka na papier.
5. Stlačením  zapnite zariadenie.

✓ Súvisiace informácie

- [Čistenie zariadenia](#)

Súvisiace témy:

- [Problémy s tlačou](#)

Zabalenie a poslanie zariadenia



Ak z nejakého dôvodu musíte zariadenie prepravovať, starostlivo ho zabaľte do pôvodného obalu, aby sa počas prepravy predišlo akémukoľvek poškodeniu. Zariadenie by ste mali primerane poistiť u prepravnej spoločnosti.

1. Stlačením a podržaním  vypnite zariadenie. Zariadenie ponechajte aspoň 10 minút vypnuté, aby vychladlo.
2. Odpojte všetky káble a potom vytiahnite napájací kábel z elektrickej zásuvky.



Niektoré modely sú vybavené neodpojiteľným sieťovým napájacím káblom. Ak je váš kábel neodpojiteľný, voľne ho zložte a nechajte ho navrchu zariadenia, aby sa dalo jednoducho zbaľiť.

3. Vložte zariadenie do pôvodného obalu.
4. Zariadenie, tlačové materiály a napájací kábel (ak je to relevantné) zabaľte do pôvodnej kartónovej škatule s pôvodným obalovým materiálom tak, ako to znázornené. (Originálny baliaci materiál sa môže líšiť v závislosti od vašej krajiny.) Ilustrácie sa môžu líšiť od skutočných obalových materiálov. Materiály sa líšia v závislosti od používaného modelu.

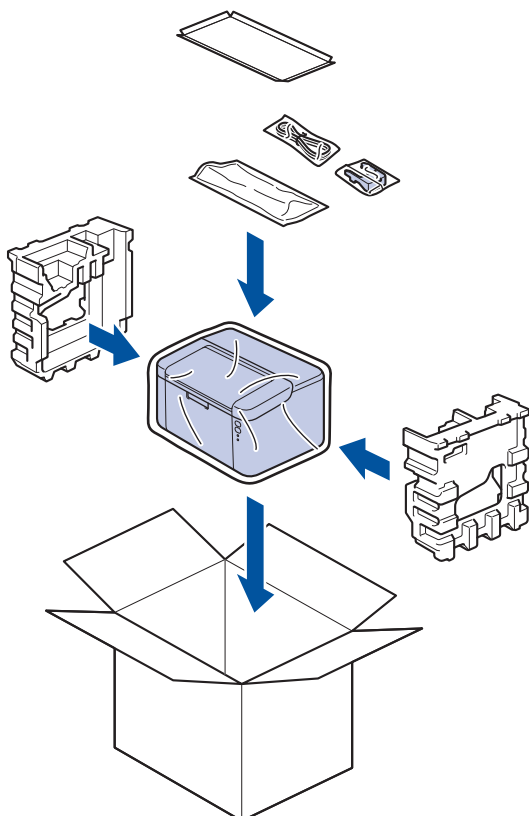

5. Kartón uzavrite a zalepte páskou.



Súvisiace informácie

- [Pravidelná údržba](#)

Nastavenia zariadenia

Prispôbte nastavenia a funkcie tak, aby vaše zariadenie pracovalo efektívnejšie.

- [Kontrola hesla zariadenia](#)
- [Zmena nastavení zariadenia na ovládacom paneli](#)
- [Tlač zoznamu nastavení tlačiarne](#)
- [Zmena nastavení zariadenia pomocou aplikácie Web Based Management \(Ovládanie cez webové rozhranie\)](#)

Kontrola hesla zariadenia

Ak budete vyzvaní na zadanie hesla, skontrolujte tieto informácie:

>> [Nájdenie predvoleného hesla](#)

>> [Zmena hesla](#)

>> [Resetovanie hesla](#)

Nájdenie predvoleného hesla

Predvolené heslo na spravovanie nastavení tohto zariadenia sa nachádza na jeho zadnej časti a je označené „Pwd“.

Zmena hesla

Odporúčame predvolené heslo okamžite zmeniť, aby ste zariadenie ochránili pred neoprávneným prístupom.

Heslo môžete zmeniť pomocou ovládania cez webové rozhranie.

Viac informácií >> [Súvisiace informácie](#)

Resetovanie hesla

Ak zabudnete heslo, zariadenie môžete resetovať na jeho výrobné nastavenia. Heslo sa takisto zresetuje na predvolené.

Viac informácií >> [Súvisiace informácie](#)



Súvisiace informácie

- [Nastavenia zariadenia](#)

Súvisiace témy:

- [Zmena prihlasovacieho hesla pomocou ovládania cez webové rozhranie](#)
- [Výrobný reset](#)

Zmena nastavení zariadenia na ovládacom paneli

- [Všeobecné nastavenia](#)

Všeobecné nastavenia

- [O režime hlbokého spánku](#)
- [Nastavenie režimu automatického vypnutia](#)
- [Nastavenie režimu pokračovania](#)



O režime hlbokého spánku

Ak zariadenie v režime spánku istý čas neprijme žiadne úlohy, automaticky prejde do režimu hlbokého spánku. Dĺžka čas závisí od konkrétneho modelu a nastavení.

Režim hlbokého spánku znižuje spotrebu energie vo väčšej miere než režim spánku.



Nastavenie režimu hlbokého spánku nie je možné vypnúť v dôsledku ochrany životného prostredia.

Relevantné modely	Ovládací panel zariadenia v režime hlbokého spánku	Podmienky, za ktorých sa zariadenie preberie
HL-L1230W/HL-L1232W	 Indikátor Ready (Pripravené) LED () je stmavený.	<ul style="list-style-type: none">• Zariadenie prijme úlohu.• Nieкто stlačí tlačidlo na ovládacom paneli.







Súvisiace informácie

- [Všeobecné nastavenia](#)

Nastavenie režimu automatického vypnutia

Ak zariadenie istý čas neprijme žiadne úlohy, na základe vášho modelu a nastavení sa automaticky vypne. Zariadenie neprejde do režimu vypnutia, ak je pripojené k sieti, káblu USB, NFC, Wireless Direct alebo telefónnej linke, alebo ak sú v jeho pamäti uložené akékoľvek údaje bezpečnej tlačne. Dostupné funkcie a rozhrania sa môžu líšiť v závislosti od modelu.

Ak chcete začať tlačiť, stlačte  na ovládacom paneli a odošlite tlačovú úlohu.

1. Uistite sa, že je horný kryt zatvorený a napájací kábel zapojený.
2. Stlačením  zapnete zariadenie a uistite sa, že svieti len indikátor **Ready (Pripravené)** LED ().
3. Túto funkciu zapnete alebo vypnete tak, že stlačíte tlačidlo  štyrikrát.

Keď zapnete režim automatického vypnutia, všetky kontrolky LED dvakrát zablikajú.

Keď vypnete režim automatického vypnutia, všetky kontrolky LED zablikajú raz.

Súvisiace informácie

- [Všeobecné nastavenia](#)

Nastavenie režimu pokračovania



Režim pokračovania prinúti zariadenie pokračovať v tlači aj po tom, ako sa na ovládacom paneli alebo na Status Monitore zobrazí upozornenie „Výmena tonera“.

Zariadenie bude pokračovať v tlači, až kým sa na ovládacom paneli alebo Status Monitore nezobrazí hlásenie „Koniec tonera“.

Predvolené nastavenie je „Zastaviť“.



- Keď ovládací panel alebo Status Monitor indikuje chybu, režim nie je možné zmeniť.
- Ak pokračujete v tlači v režime pokračovania, nie je možné zaručiť kvalitu tlače.
- Pri tlači v režime pokračovania môže byť tlač bledšia.
- Po výmene tonerovej kazety za novú sa obnoví predvolené nastavenie režimu pokračovania („Zastaviť“).



1. Uistite sa, že je horný kryt zatvorený a napájací kábel zapojený.
2. Stlačením  zapnete zariadenie a uistite sa, že svieti len indikátor **Ready (Pripravené)** LED ().
3. Funkciu zapnete alebo vypnete sedemnásobným stlačením  .
Keď režim pokračovania zapnete, všetky kontrolky LED dvakrát zablikajú.
Keď režim pokračovania vypnete, všetky kontrolky LED zablikajú raz.



Súvisiace informácie

- [Všeobecné nastavenia](#)

Tlač zoznamu nastavení tlačiarne

1. Uistite sa, že je horný kryt zatvorený a napájací kábel zapojený.
2. Stlačením  zapnite zariadenie a uistite sa, že svieti len indikátor **Ready (Pripravené)** LED ().
3. Trikrát stlačte .

Zariadenie vytlačí stranu s aktuálnymi nastaveniami tlačiarne.

Súvisiace informácie

- [Nastavenia zariadenia](#)

Súvisiace témy:

- [Prístup k aplikácii Web Based Management](#)

Zmena nastavení zariadenia pomocou aplikácie Web Based Management (Ovládanie cez webové rozhranie)

Ovládanie cez webové rozhranie je pomôcka, ktorá využíva štandardný webový prehliadač na správu zariadenia pomocou protokolu HTTP (Hypertextový prenosový protokol) alebo HTTPS (Hypertextový prenosový protokol cez protokol SSL).

- [Čo je to ovládanie cez webové rozhranie?](#)
- [Prístup k aplikácii Web Based Management](#)
- [Zmena prihlasovacieho hesla pomocou ovládania cez webové rozhranie](#)

Čo je to ovládanie cez webové rozhranie?

Ovládanie cez webové rozhranie je pomôcka, ktorá využíva štandardný webový prehliadač na správu zariadenia pomocou protokolu HTTP (Hypertextový prenosový protokol) alebo HTTPS (Hypertextový prenosový protokol cez protokol SSL).



- Odporúčame používať najnovšiu verziu nasledujúcich webových prehliadačov:
 - Microsoft Edge, Firefox a Google Chrome™ pre systém Windows
 - Safari, Firefox a Google Chrome™ pre systém Mac
 - Google Chrome™ pre systém Android™
 - Safari a Google Chrome™ pre systém iOS
- Bez ohľadu na to, ktorý prehliadač používate, zaistite, aby boli povolené JavaScript a súbory cookie.
- Uistite sa, že zariadenie je zapnuté a pripojené k rovnakej sieti ako váš počítač, a že vaša sieť podporuje protokol TCP/IP.

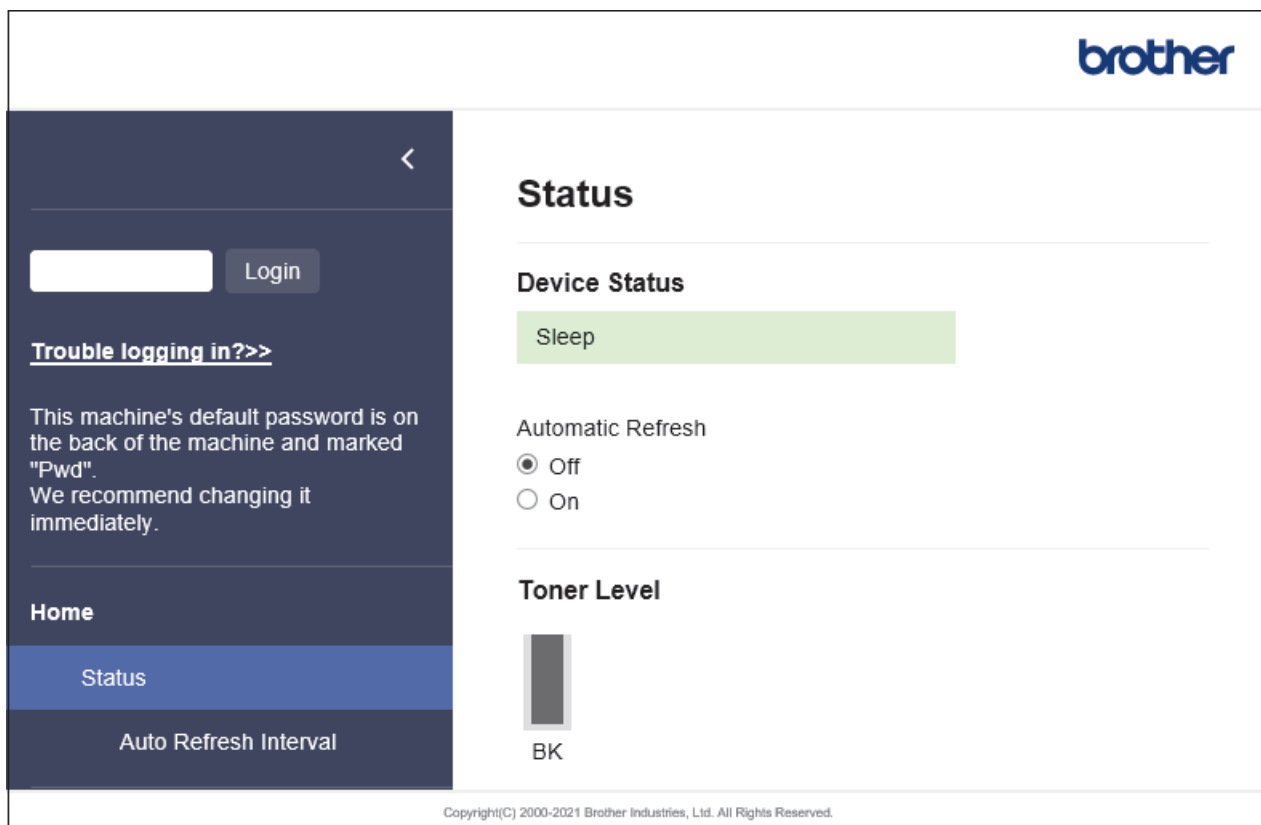

Skutočná obrazovka sa môže líšiť od obrazovky znázornenej vyššie.



Súvisiace informácie

- [Zmena nastavení zariadenia pomocou aplikácie Web Based Management \(Ovládanie cez webové rozhranie\)](#)

Prístup k aplikácii Web Based Management

- Odporúčame používať najnovšiu verziu nasledujúcich webových prehliadačov:
 - Microsoft Edge, Firefox a Google Chrome™ pre systém Windows
 - Safari, Firefox a Google Chrome™ pre systém Mac
 - Google Chrome™ pre systém Android™
 - Safari a Google Chrome™ pre systém iOS
- Bez ohľadu na to, ktorý prehliadač používate, zaistite, aby boli povolené JavaScript a súbory cookie.
- Pri konfigurovaní nastavení pomocou Ovládania cez webové rozhranie odporúčame používať bezpečnostný protokol HTTPS. Ak pri konfigurácii nastavení pomocou Ovládania cez webové rozhranie používate protokol HTTP, postupujte podľa výziev na displeji a prepnite na bezpečné pripojenie HTTPS.
- Ak na konfigurovanie pomocou ovládania cez webové rozhranie používate protokol HTTPS, v prehliadači sa zobrazí dialógové okno s varovaním. Aby ste predišli zobrazeniu dialógového okna s varovaním, môžete nainštalovať certifikát s vlastným podpisom na používanie komunikácie SSL/TLS.
- Predvolené heslo na spravovanie nastavení tohto zariadenia sa nachádza na jeho zadnej časti a je označené „Pw d“. Predvolené heslo zmeňte po prvom prihlásení podľa pokynov na displeji. Odporúčame zmeniť predvolené heslo okamžite, aby ste svoje zariadenie chránili pred neoprávneným prístupom. Predvolené heslo nájdete aj v prehľade konfigurácie siete alebo na strane nastavení tlačiarne.

>> Prístup k ovládaniu cez webové rozhranie z vášho webového prehľadávača

>> Prístup k ovládaniu cez webové rozhranie z aplikácie Brother iPrint&Scan (Windows/Mac)

>> Prístup k Ovládaniu cez webové rozhranie z pomôcok Brother (Windows)

Prístup k ovládaniu cez webové rozhranie z vášho webového prehľadávača

1. Spustíte webový prehľadávač.
2. Do panela s adresou v prehľadávači napíšete „https://adresa IP zariadenia“ (kde „adresa IP zariadenia“ je adresa IP vášho zariadenia).

Napríklad:

https://192.168.1.2



- Ak používate systém Domain Name System alebo povolíte názov NetBIOS, namiesto adresy IP môžete zadať iný názov, napríklad „ZdielanaTlaciaren“.

Napríklad: https://ZdielanaTlaciaren

- Ak aktivujete názov NetBIOS, môžete použiť aj názov uzla.



Napríklad: https://brn123456abcdef

- Názov NetBIOS nájdete v prehľade konfigurácie siete alebo na stránke nastavení tlačiarne.

3. Heslo v prípade potreby zadajte do poľa **Login (Prihlásenie)** a potom kliknite na tlačidlo **Login (Prihlásenie)**.



Predvolené heslo na správu nastavení zariadenia sa nachádza na zadnej časti zariadenia a je označené nápisom „Pw d“. Predvolené heslo zmeňte pomocou pokynov na displeji pri prvom prihlásení.



4. Ak chcete pripnúť navigačný panel na ľavú stranu obrazovky, kliknite na možnosť  a potom na .

Teraz môžete zmeniť nastavenia zariadenia.





Ak je zariadenie počas zadaného časového obdobia nečinné, používateľ bude automaticky odhlásený. Zmeny nastavenia odhlasovania môžete zmeniť v ponuke **Web Based Management Logout Time (Čas odhlásenia pre ovládanie cez webové rozhranie)**.

Prístup k ovládaniu cez webové rozhranie z aplikácie Brother iPrint&Scan (Windows/Mac)

1. Spustíte aplikáciu Brother iPrint&Scan.
 - Systém Windows
Spustíte  (Brother iPrint&Scan).
 - Mac
Na lište ponuky **Finder (Vyhľadávač)** kliknite na možnosť **Go (Prejsť) > Applications (Aplikácie)** a potom dvakrát kliknite na ikonu iPrint&Scan.
Zobrazí sa obrazovka aplikácie Brother iPrint&Scan.
2. Ak nie je vybraté vaše zariadenie Brother, kliknite na tlačidlo **Vyberte svoje zariadenie** a potom zo zoznamu vyberte názov vášho modelu. Kliknite na **OK**.
3. Kliknite na možnosť  (**Nastavenia spotrebného materiálu/zariadenia**).
4. Kliknite na **Všetky nastavenia**.
Zobrazí sa stránka ovládania cez webové rozhranie.
5. Heslo v prípade potreby zadajte do poľa **Login (Prihlásenie)** a potom kliknite na tlačidlo **Login (Prihlásenie)**.



Predvolené heslo na správu nastavení zariadenia sa nachádza na zadnej časti zariadenia a je označené nápisom „PwD“. Predvolené heslo zmeňte pomocou pokynov na displeji pri prvom prihlásení.

6. Ak chcete pripnúť navigačný panel na ľavú stranu obrazovky, kliknite na možnosť  a potom na .

Teraz môžete zmeniť nastavenia zariadenia.





Prístup do ovládania cez webové rozhranie môžete získať aj z aplikácie Brother Mobile Connect pre mobilné zariadenia.

Prístup k Ovládaniu cez webové rozhranie z pomôcok Brother (Windows)

1. Spustíte  (**Brother Utilities**) a potom kliknite na rozbaľovací zoznam a vyberte názov modelu (ak ešte nie je vybratý).
2. Na ľavom navigačnom paneli kliknite na položku **Nástroje** a potom kliknite na položku **Nastavenia zariadenia**.
Zobrazí sa stránka ovládania cez webové rozhranie.
3. Heslo v prípade potreby zadajte do poľa **Login (Prihlásenie)** a potom kliknite na tlačidlo **Login (Prihlásenie)**.



Predvolené heslo na správu nastavení zariadenia sa nachádza na zadnej časti zariadenia a je označené nápisom „PwD“. Predvolené heslo zmeňte pomocou pokynov na displeji pri prvom prihlásení.

4. Ak chcete pripnúť navigačný panel na ľavú stranu obrazovky, kliknite na možnosť  a potom na .

Teraz môžete zmeniť nastavenia zariadenia.

Ak zmeníte nastavenia protokolu, po kliknutí na **Submit (Odoslať)** je potrebné zariadenie reštartovať, aby sa konfigurácia aktivovala.

Po nakonfigurovaní nastavení kliknite na možnosť **Logout (Odhlásiť sa)**.



Súvisiace informácie

- Zmena nastavení zariadenia pomocou aplikácie Web Based Management (Ovládanie cez webové rozhranie)

Súvisiace témy:

- [Tlač zoznamu nastavení tlačiarne](#)
-

Zmena prihlasovacieho hesla pomocou ovládania cez webové rozhranie

Predvolené heslo na spravovanie nastavení tohto zariadenia sa nachádza na jeho zadnej časti a je označené „PwD“. Predvolené heslo zmeňte po prvom prihlásení podľa pokynov na displeji. Odporúčame zmeniť predvolené heslo okamžite, aby ste svoje zariadenie chránili pred neoprávneným prístupom.

1. Spustíte ovládanie cez webové rozhranie. >> [Prístup k aplikácii Web Based Management](#)



Prístup k ovládaniu cez webové rozhranie môžete získať z týchto stránok

- Brother iPrint&Scan (Windows)
- Brother iPrint&Scan (Mac)
- Váš webový prehľadávač
- Brother Utilities (Windows)

2. Vykonať jednu z nasledujúcich činností:

- Ak ste predtým nastavili svoje vlastné heslo, zadajte ho a potom kliknite na **Login (Prihlásenie)**.
- Ak ste si predtým nenastavili heslo, zadajte predvolené prihlasovacie heslo a potom kliknite na položku **Login (Prihlásenie)**.

3. Kliknite na **Administrator (Správca) > Login Password (Prihlasovacie heslo)** na ľavom navigačnom paneli.



- Predvolené heslo na spravovanie nastavení tohto zariadenia sa nachádza na jeho zadnej časti a je označené „PwD“.
- Ak ľavý navigačný panel nie je viditeľný, začnite navigáciu z ☰.

4. Ak chcete zmeniť heslo, zadajte aktuálne heslo do poľa **Enter Old Password (Zadajte staré heslo)**.

5. Nové heslo zadajte do poľa **Login Password (Prihlasovacie heslo)** podľa pokynov na obrazovke **Enter New Password (Zadajte nové heslo)**.

6. Znova zadajte nové heslo do poľa **Confirm New Password (Potvrdiť nové heslo)**.

7. Kliknite na **Submit (Odoslať)**.



V ponuke **Login Password (Prihlasovacie heslo)** môžete zmeniť aj nastavenia uzamknutia.



Súvisiace informácie

- [Zmena nastavení zariadenia pomocou aplikácie Web Based Management \(Ovládanie cez webové rozhranie\)](#)

Súvisiace témy:

- [Kontrola hesla zariadenia](#)

Príloha

- Špecifikácie
- Spotrebný materiál
- Informácie o prostredí a súlade
- Pomocník Brother a zákaznícka podpora

Špecifikácie

- >> Všeobecné špecifikácie
- >> Špecifikácie tlačových médií
- >> Špecifikácie tlačiarnie
- >> Špecifikácie rozhrania
- >> Podporované protokoly a funkcie zabezpečenia
- >> Špecifikácie požiadaviek na počítač

Všeobecné špecifikácie

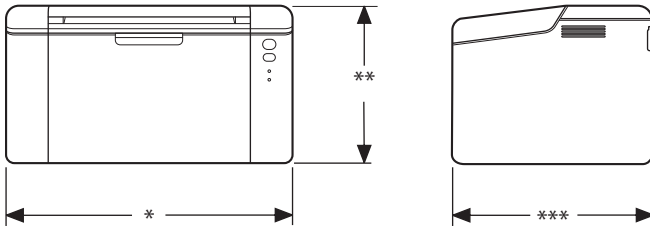
Typ tlačiarnie		Laser	
Metóda tlače		Elektrofotografická laserová tlačiareň	
Kapacita pamäte	Štandard	64 MB	
Zdroj napájania		Striedavý prúd 220 - 240 V, 50/60 Hz	
Spotreba energie (priemerná hodnota)	Špička	Približne 1 056 W	
	Tlač ¹	Približne 380 W pri 25 °C	
	Pripravené ¹	Približne 40 W pri 25 °C	
	Spánok ¹	Približne 2,4 W	
	Hlboký spánok ¹	Približne 1,2 W	
	Vypnuté ^{2 3}	Približne 0,28 W	
Rozmery (Typický obrysový pohľad)		Jednotka: mm	
		* : 340	
		** : 189	
		*** : 238	
Hmotnosť (so spotrebným materiálom)		4,6 kg	
Úroveň šumu	Akustický tlak ⁴	Tlač	LpAm = 51 dB (A)
		Pripravené	LpAm = 18 dB (A)
	Akustický výkon	Tlač ⁴	LWAc = 6,66 B (A)
		Pripravené	LWAc = 4,80 B (A)
Teplota	Prevádzková	Od 10 °C do 32,5 °C	
	Skladovanie	Od 0 °C do 40 °C	
Vlhkosť	Prevádzková	20 až 80 % (bez kondenzácie)	
	Skladovanie	20 až 80 % (bez kondenzácie)	

¹ Merané, keď je zariadenie pripojené pomocou rovnakého sieťového pripojenia ako zariadenie ENERGY STAR ver. 3.1 testovacia metóda.

² Merané podľa IEC 62301, edícia 2.0.

³ Spotreba energie sa môže mierne meniť v závislosti od prostredia používania.

⁴ Merané v súlade s metódou opísanou v postupe ISO 7779.

Špecifikácie tlačových médií

Vstup papiera	Zásobník papiera (štandardný)	Typ papiera	Obyčajný papier, recyklovaný papier
----------------------	---	--------------------	-------------------------------------

Vstup papiera	Zásobník papiera (štandardný)	Veľkosť papiera	A4, Letter, Legal, Folio, A5, A5 (dlhá strana), B5 (JIS), B5 (ISO), Executive, 16K (195 x 270 mm)
		Hmotnosť papiera	65 až 105 g/m ²
		Maximálna kapacita papiera	Maximálne 150 listov obyčajného papiera s hmotnosťou 80 g/m ²
Výstup papiera	Výstupný zásobník na papier lícom nadol		Maximálne 50 listov obyčajného papiera s hustotou 80 g/m ² (výťažky vystupujú lícom nadol do výstupného zásobníka lícom nadol) ¹

¹ Vypočítané pri hmotnosti papiera 80 g/m² v miernom, nevlhkom prostredí.

Špecifikácie tlačiarne

Resolution	Až do 2400 x 600 dpi (technológia HQ1200)
Rýchlosť tlače ^{1 2}	Jednostranná tlač ³
	Až 20 strán/min. (formát A4) Až 21 strán/min. (formát Letter)
Čas do prvého výťažku ⁴	Menej než 10,0 sekundy pri 23 °C

¹ Rýchlosť tlače sa môže meniť v závislosti od typu tlačeného dokumentu.

² AK je zariadenie pripojené pomocou bezdrôtovej siete LAN, môže sa znížiť rýchlosť tlače.

³ Uvádzané rýchlosti tlače platia pre jednostrannú tlač a ich meranie prebehlo v súlade s normou ISO/IEC 24734.

⁴ Z režimu Pripravené a zo štandardného zásobníka.

Špecifikácie rozhrania

USB	Typ: zásuvka USB typ-B Verzia: vysokorýchlostné rozhranie USB 2.0 ^{1 2} Použite kábel rozhrania USB 2.0 s maximálnou dĺžkou 2 metre.
Bezdrôtová sieť LAN	IEEE 802.11a/b/g/n (režim Infrastructure) IEEE 802.11a/g/n (Wireless Direct®)

¹ Zariadenie je vybavené vysokorýchlostným rozhraním USB 2.0 Hi-Speed. Zariadenie je tiež možné pripojiť k počítaču vybavenému rozhraním USB 1.1.

² Rozbočovacie zariadenia USB tretích strán nie sú podporované.

Podporované protokoly a funkcie zabezpečenia

Podporované protokoly a funkcie zabezpečenia sa môžu odlišovať v závislosti od modelov.

Bezdrôtová sieť LAN (2,4 GHz)

IEEE 802.11b/g/n (režim Infrastructure), IEEE 802.11g/n (Wireless Direct)

Bezdrôtová sieť LAN (5 GHz)

IEEE 802.11a/n (režim Infrastructure), IEEE 802.11a/n (Wireless Direct)

Protokoly (IPv4)

ARP, RARP, BOOTP, DHCP, APIPA (Auto IP), WINS/rozpoznávanie názvov NetBIOS, prekladač DNS, mDNS, odpovedajúce zariadenie LLMNR, LPR/LPD, port Custom Raw/port 9100, klient SMTP, IPP/IPPS, server FTP, SNMPv1/v2c/v3, server HTTP/HTTPS, klient a server TFTP, ICMP, Webové služby (tlač)

Protokoly (IPv6)

NDP, RA, prekladač DNS, mDNS, odpovedajúce zariadenie LLMNR, LPR/LPD, port Custom Raw/port 9100, IPP/IPPS, klient SMTP, server FTP, SNMPv1/v2c/v3, server HTTP/HTTPS, klient a server TFTP, ICMPv6, Webové služby (tlač)

Zabezpečenie siete (bezdrôtová)

SMTP-AUTH, SNMP v3, SSL/TLS (SMTP, HTTP, IPP)

Zabezpečenie bezdrôtovej siete

WEP 64/128 bit, WPA-PSK (TKIP/AES), WPA2-PSK (TKIP/AES) (Funkcia Wireless Direct podporuje len metódu WPA2-PSK (AES)), WPA3-SAE (AES)

Certifikácia bezdrôtovej siete

Wi-Fi CERTIFIED™, WPA3-Personal, Wi-Fi Protected Setup™ (WPS)

Špecifikácie požiadaviek na počítač

Podporované operačné systémy a softvérové funkcie

Počítačová platforma a verzia operačného systému	Rozhranie počítača			Procesor	Miesto na pevnom disku potrebné na inštaláciu ¹	
	USB ²	Káblová sieť LAN	Bezdrôtová sieť LAN		Pre ovládače	Pre aplikácie (vrátane ovládačov)
Windows 10 Home/10 Pro/10 Education/10 Enterprise	Tlač	Nie je k dispozícii	Tlač	32-bitový (x86) alebo 64-bitový (x64) procesor	50 MB	1,8 GB
Windows 11 Home/11 Pro/11 Education/11 Enterprise				64-bitový (x64) procesor		
Windows Server 2016	Tlač	Nie je k dispozícii	Tlač	64-bitový (x64) procesor	50 MB	50 MB
Windows Server 2019						
Windows Server 2022						
macOS v12 ³	Tlač	Nie je k dispozícii	Tlač	64-bitový procesor	Nie je k dispozícii	500 MB
macOS v13 ³						
macOS v14 ³						
Chrome OS	Tlač	Nie je k dispozícii	Tlač	Nie je k dispozícii	Nie je k dispozícii	Nie je k dispozícii

¹ Ak inštalačný disk nebol súčasťou dodávky, je potrebné internetové pripojenie na inštaláciu softvéru.

² Porty USB tretích strán nie sú podporované.

³ Výhrada zodpovednosti macOS s funkciou AirPrint: tlač cez systém macOS vyžaduje použitie funkcie AirPrint. Ovládače Mac sa pre toto zariadenie neposkytujú.

Najnovšie aktualizácie ovládačov nájdete na stránke **Downloads (Na prevzatie)** vášho modelu na adrese support.brother.com.

Najnovšie podporované OS nájdete na stránke **Supported OS** vášho modelu na adrese support.brother.com/os.

Všetky obchodné známky a názvy značiek a produktov sú vlastníctvom príslušných spoločností.

✓ Súvisiace informácie

- [Príloha](#)

Spotrebný materiál

Keď je potrebné vymeniť spotrebný materiál, napríklad tonerová kazeta alebo jednotka valca, na ovládacom paneli zariadenia alebo na obrazovke Status Monitor sa zobrazí chybové hlásenie. Ďalšie informácie o spotrebnom materiáli pre vaše zariadenie nájdete na adrese go.brother/original alebo sa obráťte na vášho miestneho predajcu spoločnosti Brother.



Kódy produktov spotrebného materiálu sa líšia podľa krajiny a regiónu.

Tonerová kazeta

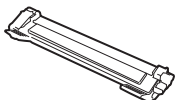

Kódy produktu spotrebného materiálu	Približná životnosť (Výtlačnosť strán)	Použiteľné modely
Štandardný toner: TN119	Približne 1 500 strán ^{1 2}	HL-L1230W/HL-L1232W
Dodaný toner: (Dodané so zariadením)	Približne 1 500 strán ^{1 2}	HL-L1230W/HL-L1232W

¹ Približná výtlačnosť kazety je stanovená podľa normy ISO/IEC 19752.

² Formát A4 alebo Letter jednostranne

Jednotka valca

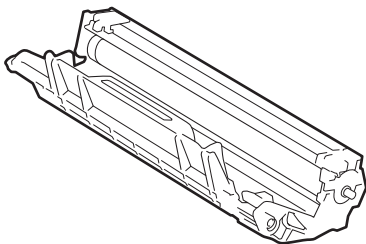

Kódy produktu spotrebného materiálu	Približná životnosť (Výtlačnosť strán)	Použiteľné modely
Jednotka valca: DR119	Približne 10 000 strán ¹	HL-L1230W/HL-L1232W

¹ Približne 10 000 strán na základe jednej strany na jednu úlohu (formát A4/Letter jednostranne). Počet strán môže závisieť od rôznych faktorov vrátane typov a veľkostí médií.



Súvisiace informácie

- [Príloha](#)

Informácie o prostredí a súlade

- [Informácie o recyklovanom papieri](#)
- [Dostupnosť náhradných dielov](#)
- [Chemické látky \(EÚ REACH\)](#)

Informácie o recyklovanom papieri

- Recyklovaný papier má rovnakú kvalitu ako papier vyrobený z pôvodných lesných zdrojov. Normy pre moderný recyklovaný papier zaisťujú, že spĺňa najvyššie požiadavky na kvalitu pre rôzne procesy tlače. V zobrazovacích zariadeniach dodávaných spoločnosťou Brother možno používať recyklovaný papier spĺňajúci požiadavky normy EN 12281:2002.
- Kúpou recyklovaného papiera šetríte prírodné zdroje a podporujete obehové hospodárstvo. Papier sa vyrába z celulóзовých vlákien z dreva. Zberom a recykláciou papiera sa predlžuje životnosť vlákien v priebehu viacerých životných cyklov, čím sa najlepším spôsobom využívajú zdroje.
- Výrobný proces recyklovaného papiera je kratší. Vlákna už boli spracované, takže sa používa menej vody a energie, ako aj chemikálií.
- Výhodou recyklácie papiera je úspora uhlíka presmerovaním produktov z papiera z alternatívnych ciest likvidácie, ako sú napríklad skládky a spaľovanie. Skládky odpadov emitujú metán, ktorý výraznou mierou prispieva k skleníkovému efektu.



Súvisiace informácie

- [Informácie o prostredí a súlade](#)

Dostupnosť náhradných dielov

Spoločnosť Brother zaručuje, že náhradné diely budú dostupné minimálne sedem rokov po poslednom uvedení modelov na trh.

Ak chcete získať servisné súčiastky, kontaktujte svojho dodávateľa alebo predajcu spoločnosti Brother.



Súvisiace informácie

- [Informácie o prostredí a súlade](#)

Chemické látky (EÚ REACH)

Informácie o chemických látkach v našich produktoch, ktoré sa vyžadujú v nariadení REACH, nájdete na webovej lokalite <https://www.brother.eu/reach>.



Súvisiace informácie

- [Informácie o prostredí a súlade](#)
-

Pomocník Brother a zákaznícka podpora

Ak potrebujete pomoc s používaním svojho produktu Brother, navštívte adresu support.brother.com a pozrite si často kladené otázky a tipy na riešenie problémov. Môžete si tiež prevziať najnovší softvér, ovládače a firmvér, a zvýšiť tak výkonnosť svojho zariadenia, ako aj používateľskú dokumentáciu, a získať tak zo svojho produktu Brother čo najviac.

Ďalšie informácie o produktoch a podpore nájdete na stránke vašej lokálnej pobočky Brother. Navštívte stránku global.brother/en/gateway, na ktorej nájdete kontaktné údaje svojej lokálnej pobočky Brother, ako aj možnosť zaregistrovať si nový produkt.



Súvisiace informácie

- [Príloha](#)
-

brother



SVK
Verzia 0