



Guía del usuario online

HL-L1222

HL-L1232W

Tabla de contenido

Antes de utilizar el equipo	1
Definiciones de notas.....	2
Marcas comerciales	3
La licencia de código abierto.....	4
Copyright y licencia	5
Notas importantes	6
Introducción al equipo	7
Antes de usar el equipo	8
Información general del panel de control	9
Patrones e indicaciones de los LED (para modelos sin pantalla LCD).....	10
Acceda a Brother Utilities (Windows).....	11
Desinstalar los controladores y el software (Windows).....	12
Acceda a Brother iPrint&Scan (Windows/Mac).....	13
Ubicación de los puertos de entrada/salida en el equipo.....	15
Manipulación de papel	16
Cargar papel	17
Cargar papel en la bandeja de papel	18
Configuración del papel	20
Modificar la configuración de Cambio automático.....	21
Área no imprimible	22
Uso de papel especial.....	23
Imprimir	24
Imprimir desde la computadora (Windows).....	25
Imprimir un documento (Windows).....	26
Imprimir en ambas caras del papel (Windows)	28
Cambiar la configuración de impresión predefinida (Windows)	31
Configuraciones de impresión (Windows).....	32
Supervisar el estado del equipo desde su computadora (Windows)	36
Imprimir desde la computadora (Mac)	37
Imprimir un archivo adjunto de correo electrónico	38
Cancelar una tarea de impresión	39
Red	40
Funciones de red básicas admitidas.....	41
Configurar los ajustes de la red	42
Configuración de red inalámbrica	43
Utilizar red inalámbrica	44
Usar Wireless Direct.....	50
Activar/desactivar LAN inalámbrica.....	53
Active o desactive Wireless Direct	54
Imprimir el informe WLAN	55
Características de red.....	59
Reajustar la configuración de la red a los ajustes predeterminados de fábrica	60
Herramientas de administración de Brother.....	61
Seguridad	62







móviles	63
AirPrint	64
Información sobre AirPrint.....	65
Antes de utilizar AirPrint (macOS).....	66
Imprimir con AirPrint.....	67
Servicio de impresión Mopria™	70
Brother Mobile Connect	71
Solución de problemas	72
Indicaciones LED de mantenimiento y error	73
Atascos de papel.....	77
Eliminar atascos de papel	78
El papel está atascado dentro del equipo	79
Problemas de impresión	82
Problemas de calidad de impresión	85
Problemas de red.....	89
Utilizar la Herramienta de reparación de conexión de red (Windows)	90
Si tiene problemas con la red del equipo	91
Problemas con AirPrint	97
Otros problemas.....	98
Funciones de restauración.....	99
Restaurar el equipo	100
Restaurar red	101
Restauración de valores de fábrica.....	102
Mantenimiento de rutina	103
Reemplazo de consumibles	104
Reemplazo del cartucho de tóner	106
Reemplazo de la unidad de tambor	108
Restaurar el contador del tambor.....	110
Limpie el equipo	111
Limpieza del filamento de corona.....	113
Limpiar los rodillos de recogida de papel	115
Empacar y enviar su equipo.....	116
Configuración del equipo	117
Verifique la contraseña de su equipo	118
Cambiar la configuración del equipo desde el panel de control.....	119
Configuración general	120
Imprimir una lista de Configuraciones de impresora.....	124
Cambie las Configuraciones del Equipo del Controlador de Impresora de Windows	125
Cambiar la configuración del equipo mediante Administración basada en Web	126
¿Qué es Administración basada en Web?	127
Acceder a Administración basada en Web.....	128
Cambie la contraseña de inicio de sesión mediante la administración basada en web.....	131
Apéndice	132
Especificaciones	133
Consumibles	137
Ayuda de Brother y Atención al cliente	138

Antes de utilizar el equipo

- [Definiciones de notas](#)
- [Marcas comerciales](#)
- [La licencia de código abierto](#)
- [Copyright y licencia](#)
- [Notas importantes](#)

Definiciones de notas

En esta Guía del usuario se utilizan los siguientes símbolos y convenciones:

 ADVERTENCIA	ADVERTENCIA indica una situación potencialmente peligrosa que, si no se evita, puede provocar la muerte o lesiones graves.
 AVISO	AVISO indica una situación potencialmente peligrosa que, de no evitarse, puede provocar lesiones leves o moderadas.
IMPORTANTE	IMPORTANTE indica una situación potencialmente peligrosa que, si no se evita, puede producir daños materiales o pérdida de la funcionalidad del producto.
NOTA	NOTA especifica el entorno operativo, las condiciones de instalación o las condiciones especiales de uso.
	Los iconos de consejo brindan indicaciones útiles e información adicional.
	Los iconos de peligro por descarga eléctrica le advierten de una posible descarga eléctrica.
	Los iconos de peligro por incendio le advierten de la posibilidad de que se produzca un incendio.
	Los iconos de superficie caliente alertan para no tocar las partes calientes del equipo.
	Los iconos de prohibición indican acciones que no deben realizarse.
Negrita	Las letras en negrita identifican botones en el panel de control del equipo o en la pantalla de la computadora.
<i>Cursiva</i>	El estilo en cursiva tiene por objeto destacar un punto importante o derivarle a un tema afín.
Courier New	El tipo Courier New identifica los mensajes que aparecen en la pantalla LCD del equipo.



Información relacionada

- [Antes de utilizar el equipo](#)

Marcas comerciales

Apple, App Store, AirPrint, Mac, macOS, iPadOS, iPad, iPhone, iPod touch y Safari son marcas comerciales de Apple Inc. registradas en Estados Unidos y en otros países.

Adobe® y Reader® son marcas comerciales registradas o marcas comerciales de Adobe Systems Incorporated en los Estados Unidos o en otros países.

Wi-Fi® y Wi-Fi Alliance® son marcas comerciales registradas de Wi-Fi Alliance®.

WPA™, WPA2™, WPA3™, Wi-Fi CERTIFIED y Wi-Fi Protected Setup son marcas comerciales de Wi-Fi Alliance®.

Android y Google Play son marcas comerciales de Google LLC. El uso de estas marcas comerciales está sujeto a Google Permissions.

Mopria™ y el logotipo de Mopria™ son marcas de servicio y comerciales registradas o no registradas de Mopria Alliance, Inc. en Estados Unidos y otros países. Queda estrictamente prohibido su uso no autorizado.

La palabra Bluetooth® es una marca comercial registrada propiedad de Bluetooth SIG, Inc.; Brother Industries Ltd. utiliza dichas marcas bajo licencia. Las demás marcas y nombres comerciales son propiedad de sus respectivos titulares.

Toda compañía cuyo título de software se mencione en este manual cuenta con un Contrato de licencia de software específico respecto de la propiedad de sus programas.

Marcas comerciales de software

FlashFX® es una marca comercial registrada de Datalight, Inc.

FlashFX® Pro™ es una marca comercial de Datalight, Inc.

FlashFX® Tera™ es una marca comercial de Datalight, Inc.

Reliance™ es una marca comercial de Datalight, Inc.

Reliance Nitro™ es una marca comercial de Datalight, Inc.

Datalight® es una marca comercial de Datalight, Inc.

Los nombres comerciales y los nombres de los productos de las compañías que aparecen en los productos de Brother, documentos relacionados y otros materiales son marcas comerciales o marcas comerciales registradas de esas respectivas compañías.



Información relacionada

- [Antes de utilizar el equipo](#)

La licencia de código abierto

Este producto incluye software de código abierto.

Para ver la información de copyright y las observaciones sobre la licencia de código abierto, vaya a la página **Manuales** correspondiente a su modelo en support.brother.com/manuals.



Información relacionada

- [Antes de utilizar el equipo](#)
-

Copyright y licencia

©2024 Brother Industries, Ltd. Todos los derechos reservados.

Este producto incluye software desarrollado por:

Este producto incluye el software "KASAGO TCP/IP" desarrollado por ZUKEN ELMIC, Inc.

Copyright 1989-2020 Datalight, Inc. Todos los derechos reservados.

FlashFX® Copyright 1998-2020 Datalight, Inc.



Información relacionada

- [Antes de utilizar el equipo](#)
-

Notas importantes

- Compruebe support.brother.com/downloads el controlador de Brother y las actualizaciones de software.
- Para mantener actualizado el rendimiento del equipo, compruebe support.brother.com/downloads para encontrar la actualización más reciente del firmware. En caso contrario, es posible que algunas funciones de su equipo no estén disponibles.
- No use este producto en un país distinto del de adquisición, pues podría infringir la normativa sobre electricidad y telecomunicaciones inalámbricas de dicho país.
- No todos los modelos están disponibles en todos los países.
- Antes de darle su equipo a otra persona, reemplazarlo o deshacerse de él, se recomienda restablecer a la configuración de fábrica para eliminar toda la información personal.
- Windows 10 en este documento representa a Windows 10 Home, Windows 10 Pro, Windows 10 Education y Windows 10 Enterprise.
- Windows 11 en este documento representa a Windows 11 Home, Windows 11 Pro, Windows 11 Education y Windows 11 Enterprise.
- Para usuarios de macOS v15:
Este equipo es compatible con macOS v15.
Para obtener instrucciones de configuración del equipo e instalación de software, consulte la *Guía de configuración rápida* incluida en el empaque.
Todas las funciones de macOS v13 y macOS v14 están disponibles en el entorno de macOS v15 y funcionan de forma similar.
- Las capturas de pantalla o las imágenes de esta Guía del usuario se incluyen para fines ilustrativos y pueden existir diferencias entre ellas y los productos reales.
- Dependiendo de su sistema operativo, las pantallas que se muestran en este manual pueden no coincidir con las de su computadora.
- El contenido de este documento y las especificaciones del producto están sujetos a cambios sin previo aviso.
- No todas las funciones están disponibles en países sujetos a restricciones de exportación vigentes.



Información relacionada

- [Antes de utilizar el equipo](#)

Introducción al equipo

- [Antes de usar el equipo](#)
- [Información general del panel de control](#)
- [Patrones e indicaciones de los LED \(para modelos sin pantalla LCD\)](#)
- [Acceda a Brother Utilities \(Windows\)](#)
- [Acceda a Brother iPrint&Scan \(Windows/Mac\)](#)
- [Ubicación de los puertos de entrada/salida en el equipo](#)

Antes de usar el equipo

Antes de intentar cualquier operación de impresión, compruebe lo siguiente:

- Asegúrese de haber instalado el software y los controladores correctos para el equipo.
- Si es usuario de cable USB, asegúrese de que el cable de interfaz esté bien conectado.

Software de seguridad (Windows)

Si su computadora está protegida por un software de seguridad y no puede imprimir en red, es posible que tenga que configurar los ajustes del software de seguridad. Si utiliza el software de seguridad de Windows y ha instalado los controladores con los pasos del instalador, ya se ha aplicado la configuración necesaria del software de seguridad. Si utiliza otro software de servidor de seguridad personal, consulte la Guía del usuario del software o póngase en contacto con el fabricante del software.



Información relacionada

- [Introducción al equipo](#)
-

Información general del panel de control

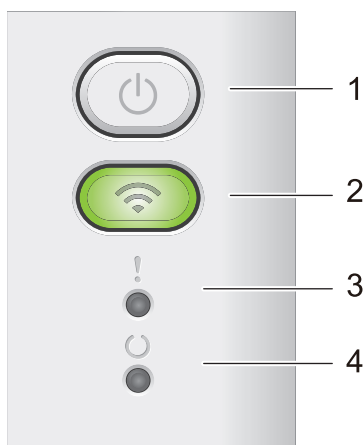

1. Encendido/apagado

- Encienda el equipo pulsando .
- Para apagar el equipo, mantenga presionado . Todos los LED se apagan cuando activa el modo de apagado.
- Pulse para borrar determinados errores.
- Pulse para imprimir todos los datos que permanecen en la memoria del equipo.
- Pulse y manténgalo pulsado unos dos segundos para cancelar un trabajo de impresión.

2. **Wi-Fi (HL-L1232W)**

Pulse y mantenga apretado el botón **Wi-Fi** y ejecute el instalador inalámbrico en su computadora. Siga las instrucciones que aparecen en la pantalla para configurar una conexión inalámbrica entre su equipo y su red.

Cuando la luz **Wi-Fi** está encendida, su equipo Brother está conectado a un punto de acceso inalámbrico.

Cuando la luz **Wi-Fi** está intermitente, la conexión inalámbrica no está funcionando o el equipo se está conectando a un punto de acceso inalámbrico.

3. **LED de error (!)**

El LED de error (!) muestra que el equipo se encuentra en estado de error. Además, el LED de error (!) indica el tipo de error en combinación con otros LED.

4. **LED de Preparado (○)**

El LED de Preparado (○) parpadeará dependiendo del estado del equipo.





Información relacionada

- [Introducción al equipo](#)







Patrones e indicaciones de los LED (para modelos sin pantalla LCD)

Los LED en el panel de control del equipo se encienden, se atenúan o parpadean para indicar el estado del equipo.

Los indicadores LED se definen en la siguiente tabla.

	El LED está apagado.
	El LED está encendido.
	El LED se atenúa.
	El LED está parpadeando.

En esta tabla, se define qué indican los LED cuando se encienden, se atenúan o parpadean.

Indicadores LED	Estado	Significado
	Espera	En el modo de Espera (modo Ahorro energía), el equipo parece estar apagado, pero puede seguir recibiendo datos. La recepción de un trabajo de impresión activará el equipo para que comience a imprimir.
	Preparado	El equipo está listo para imprimir.
	Datos restantes	Hay datos de impresión restantes en la memoria del equipo. Pulse  para imprimir los datos restantes en la memoria. Si los datos restantes no se imprimen, reenvíe el trabajo de impresión.
	Espera por favor	El equipo se está calentando.
	Impresión	El equipo está imprimiendo.
	Recepción de datos	El equipo está recibiendo datos de la computadora o procesando datos en la memoria. Cuando está en estado de recepción de datos, el LED de Ready () parpadea durante un minuto y no se imprime nada, cambia al estado de datos restantes y el LED de Ready () se enciende.
	Enfriamiento	El equipo se está enfriando. Espere unos 10 minutos o hasta que el interior del equipo se haya enfriado.
	Cancelación de impresión	El equipo está cancelando el trabajo.





Información relacionada

- [Introducción al equipo](#)

Acceda a Brother Utilities (Windows)

Brother Utilities es un iniciador de aplicaciones que ofrece acceso conveniente a todas las aplicaciones de Brother instaladas en la computadora.

1. Realice una de las siguientes acciones:
 - (Windows 11)
Haga clic en  > **Todas las aplicaciones** > **Brother** > **Brother Utilities**.
 - (Windows 10, Windows Server 2016, Windows Server 2019 y Windows Server 2022)
Haga clic en  > **Brother** > **Brother Utilities**.
2. Seleccione el equipo.

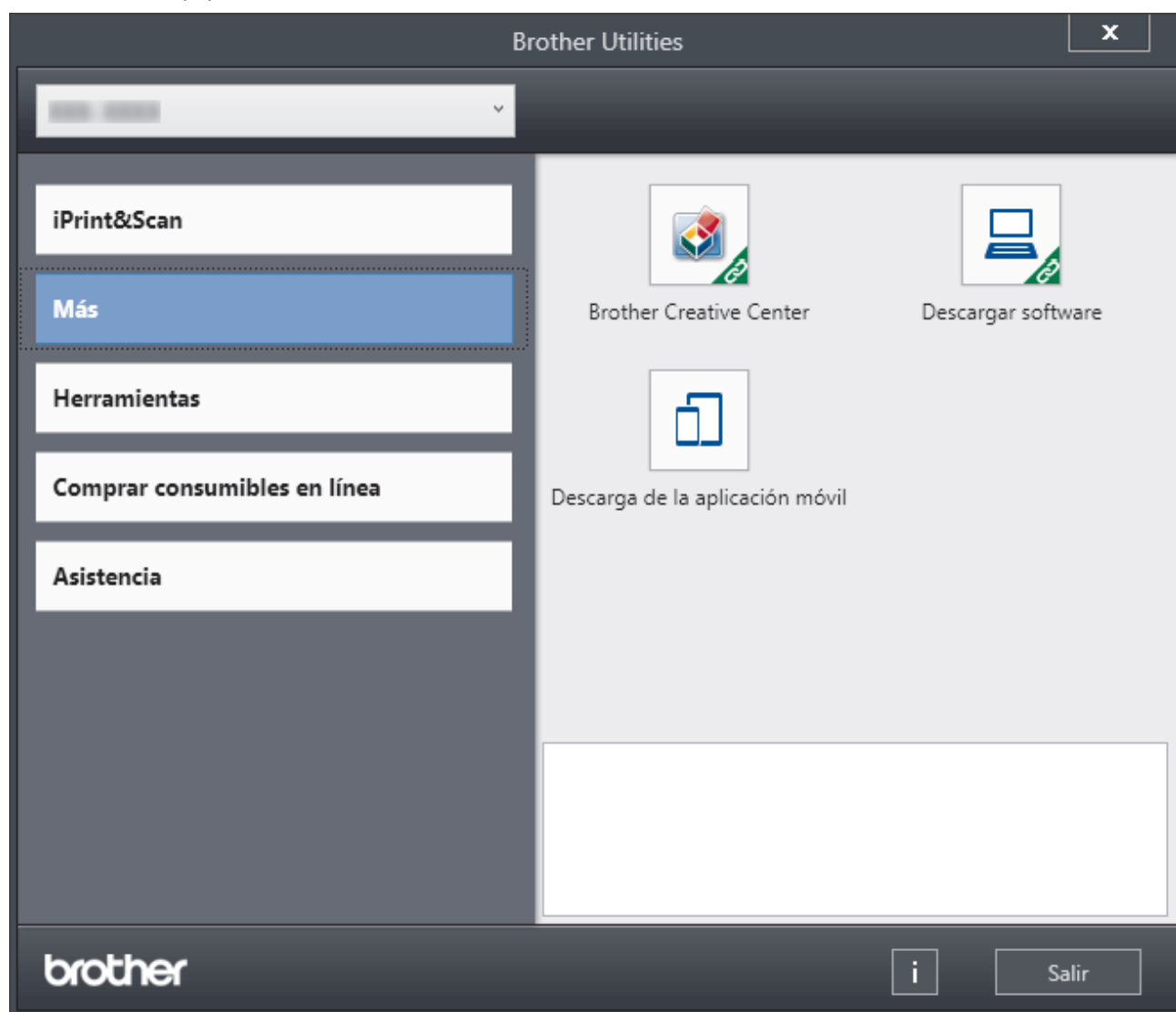

3. Seleccione la opción deseada.

Información relacionada

- [Introducción al equipo](#)
 - [Desinstalar los controladores y el software \(Windows\)](#)

Desinstalar los controladores y el software (Windows)

1. Realice una de las siguientes acciones:

- Windows 11

Haga clic en  > **Todas las aplicaciones** > **Brother** > **Brother Utilities**.

- Windows 10, Windows Server 2016, Windows Server 2019 y Windows Server 2022

Haga clic en  > **Brother** > **Brother Utilities**.

2. Seleccione su modelo de la lista desplegable (si ya no está seleccionado).

3. Haga clic en **Herramientas** de la barra de navegación izquierda.

- Si el ícono **Notificación de actualización de software** está visible, selecciónelo y luego haga clic en **Comprobar ahora** > **Buscar actualizaciones de software** > **Actualizar**. Siga las instrucciones que irán apareciendo en la pantalla.
- Si el ícono **Notificación de actualización de software** no está visible, vaya al siguiente paso.

4. Haga clic en **Desinstalar** en la sección **Herramientas** de **Brother Utilities**.

Siga las instrucciones del cuadro de diálogo para desinstalar los controladores y el software.



Información relacionada

- [Acceda a Brother Utilities \(Windows\)](#)

Acceda a Brother iPrint&Scan (Windows/Mac)

Utilice Brother iPrint&Scan para Windows y Mac para imprimir desde su computadora.

- Esta función no está disponible en países que estén sujetos a normativas de exportación aplicables.
- **Para descargar la versiones más reciente:**
 - Para Windows:
Vaya a la página **Descargas** del modelo en support.brother.com/downloads y luego descargue e instale Brother iPrint&Scan.
 - Para Mac: (HL-L1232W)
Descargue e instale Brother iPrint&Scan desde Apple App Store.

Si se le solicita, instale el controlador y el software necesarios para utilizar el equipo. Descargue el controlador y software más recientes de su equipo desde la página **Descargas** de su modelo en support.brother.com/downloads.

1. Inicie Brother iPrint&Scan.

- Windows

Haga doble click en el icono  (**Brother iPrint&Scan**)

- Mac

En la barra de menú **Finder**, haga clic en **Ir > Aplicaciones** y, a continuación, haga doble clic en el icono de iPrint&Scan.

Aparecerá la pantalla de Brother iPrint&Scan.

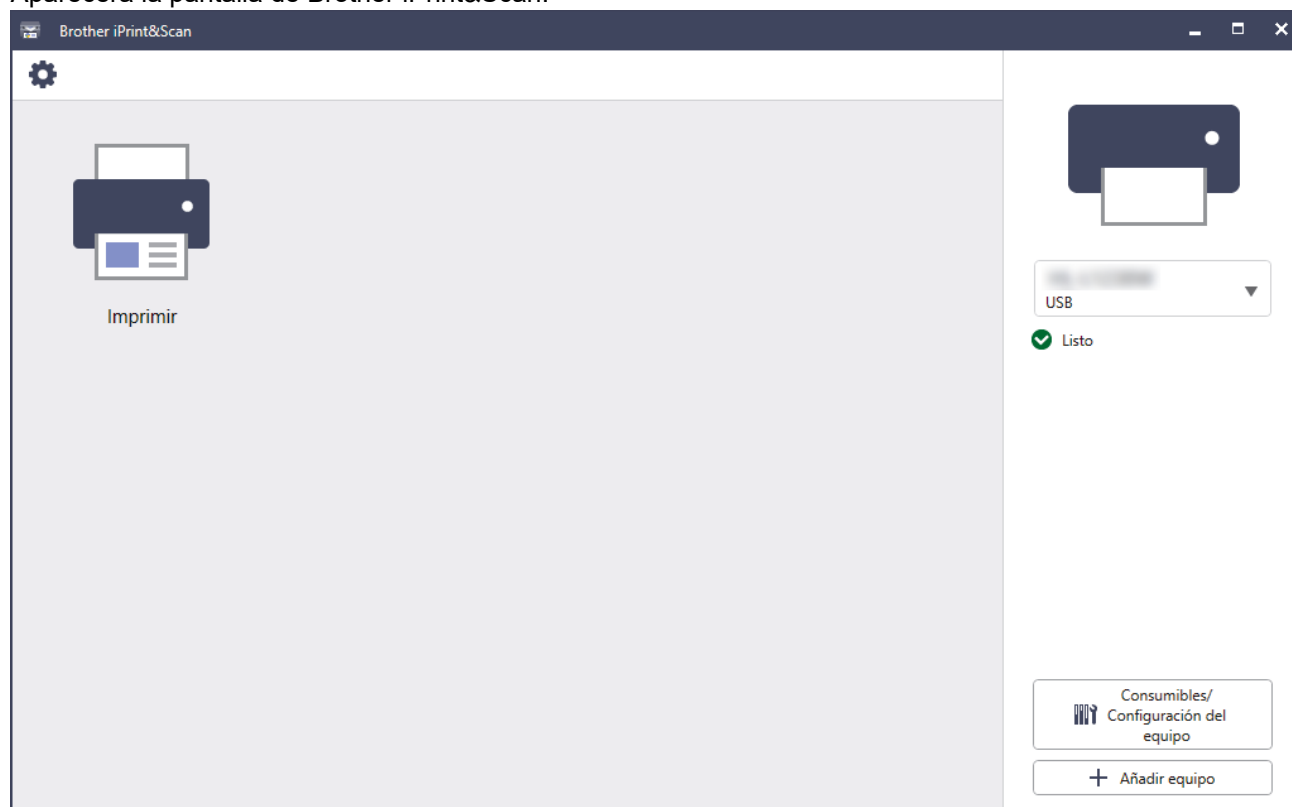

La pantalla real puede diferir en función de la versión de la aplicación.



Información relacionada

- [Introducción al equipo](#)

Información adicional:

- [Brother Mobile Connect](#)
-

Ubicación de los puertos de entrada/salida en el equipo

Los puertos se encuentran en las partes delantera y trasera del equipo.

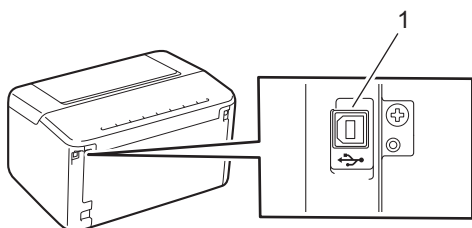

1. Puerto USB

Cuando conecte el cable USB, siga las instrucciones del instalador del software/controlador.

Para instalar el controlador y el software necesarios para el uso del equipo, vaya a la página **Descargas** del modelo en support.brother.com/downloads.



Información relacionada

- [Introducción al equipo](#)

Manipulación de papel

- [Cargar papel](#)
- [Configuración del papel](#)
- [Área no imprimible](#)
- [Uso de papel especial](#)

Cargar papel

- Cargar papel en la bandeja de papel

Cargar papel en la bandeja de papel

Si carga un tamaño y un tipo de papel diferentes en la bandeja, también debe cambiar la configuración de tamaño y tipo de papel en el equipo o en su computadora.

1. Abra la bandeja de papel.

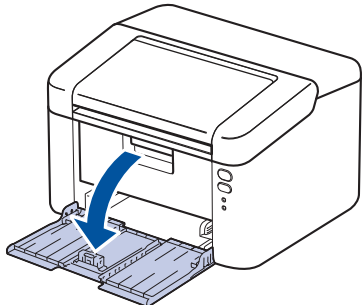

2. Pulse y deslice las guías del papel para que se ajusten al papel.

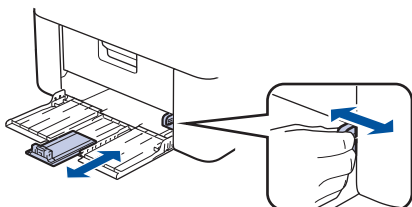

 Para el papel de tamaño A5, instale la bandeja de papel A5 que desempacó anteriormente.

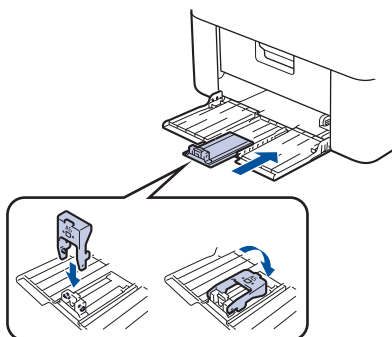

3. Separe bien la pila de papel.
4. Cargue el papel en la bandeja con la superficie de impresión *boca arriba*.
5. Asegúrese de que el papel esté cargado correctamente.
Llenar en exceso la bandeja de papel causará atascos.

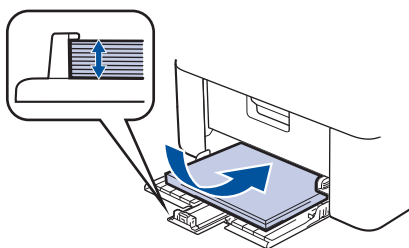

6. Pulse y deslice las guías del papel para que se ajusten al papel.

7. Abra la bandeja de salida.

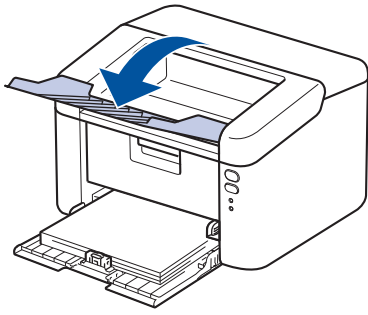

Información relacionada

- [Cargar papel](#)
-

Configuración del papel

- [Modificar la configuración de Cambio automático](#)

Modificar la configuración de Cambio automático

Modelos relacionados: HL-L1232W

Utilice la función de Cambio automático para seleccionar el tamaño del papel automáticamente entre los dos tamaños establecidos en la configuración de Bandeja.

1. Inicie su navegador web.
2. Introduzca "https://dirección IP del equipo" en la barra de direcciones de su navegador (donde "dirección IP del equipo" es la dirección IP de su equipo).

Por ejemplo:

https://192.168.1.2

Encontrará la dirección IP del equipo en el Informe de configuración de red o en la página Configuración de la impresora.

»» [Imprimir una lista de Configuraciones de impresora](#)

3. Si se le solicita una contraseña, ingrésela en el campo **Inicio de sesión** y luego haga clic en **Inicio de sesión**.



La contraseña predeterminada para gestionar la configuración de este equipo se encuentra en la parte posterior y está marcada con la leyenda "Pwd". Cambie la contraseña predeterminada con las instrucciones que aparecen en la pantalla cuando inicie sesión por primera vez.

4. En la barra de navegación izquierda, haga clic en **Imprimir > Bandeja**.



- Si la barra de navegación izquierda no está visible, comience desde ☰.
- Si esta función está bloqueada, comuníquese con el administrador de red para obtener acceso.

5. Seleccione **Activado** o **No** para la opción **Cambio automático**.
6. Seleccione los tamaños de papel en las listas desplegadas > **Letter/A4** y < **Letter/A4**.
7. Haga clic en **Enviar**.



Información relacionada

- [Configuración del papel](#)

Área no imprimible

Las medidas de la tabla a continuación muestran las áreas máximas no imprimibles de los bordes de los tamaños de papel más utilizados. Las medidas pueden variar según el tamaño de papel o los ajustes de la aplicación que está utilizando.

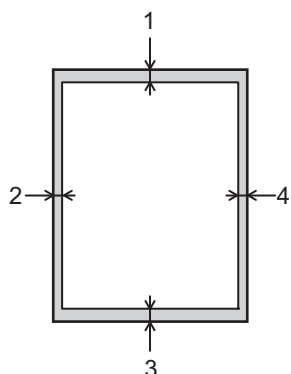

No intente imprimir en estas áreas, su impresión no reflejará ningún resultado en estas áreas.

Uso	Tamaño del documento	Superior (1) Inferior (3)	Izquierda (2) Derecha (4)
Imprimir	Carta	4,2 mm	4,2 mm
	A4	4,2 mm	4,2 mm
	Legal	4,2 mm	4,2 mm



Información relacionada

- [Manipulación de papel](#)

Uso de papel especial

Siempre pruebe las muestras de un papel antes de comprarlo para asegurarse de obtener el rendimiento que desea.

NO utilice papel de inyección de tinta, dado que podría producirse un atasco de papel o dañar su equipo.

Guarde el papel en su embalaje original y manténgalo cerrado. Mantenga el papel liso y evite exponerlo a ambientes húmedos, a la luz solar directa y a fuentes de calor.

IMPORTANTE

Es posible que algunos tipos de papel no ofrezcan un buen resultado o causen daños a su equipo.

NO utilice los siguientes tipos de papel:

- Papel que presente una gran textura.
- Papel que sea extremadamente suave o brillante.
- Papel que esté ondulado o doblado.
- Papel que esté recubierto o que tenga un acabado químico.
- Papel que esté dañado, arrugado o doblado.
- Papel que exceda la especificación de gramaje recomendado en esta guía.
- Papel con pestañas y grapas.
- Papel con varias partes o autocopiante.
- Papel que esté diseñado para la impresión de inyección de tinta.

Si utiliza cualquiera de los tipos de papel mencionados anteriormente, es posible que dañen el equipo. Este daño no está cubierto por los contratos de servicios o la garantía de Brother.



Información relacionada

- [Manipulación de papel](#)

Imprimir

- [Imprimir desde la computadora \(Windows\)](#)
- [Imprimir desde la computadora \(Mac\)](#)
- [Imprimir un archivo adjunto de correo electrónico](#)
- [Cancelar una tarea de impresión](#)

Imprimir desde la computadora (Windows)

- [Imprimir un documento \(Windows\)](#)
- [Imprimir en ambas caras del papel \(Windows\)](#)
- [Cambiar la configuración de impresión predefinida \(Windows\)](#)
- [Configuraciones de impresión \(Windows\)](#)
- [Supervisar el estado del equipo desde su computadora \(Windows\)](#)

Imprimir un documento (Windows)

Cuando cambie los ajustes de impresión de una aplicación, los cambios solo se aplican en documentos impresos con tal aplicación.



Para cambiar los ajustes de impresión en todas las aplicaciones de Windows, debe configurar las propiedades del controlador de impresora.

Más información ►► *Información relacionada: Cambiar la configuración de impresión predefinida (Windows)*

1. Cargue el papel en la bandeja de papel.
2. Seleccione el comando de impresión en su aplicación.
3. Seleccione el nombre de su modelo y, a continuación, haga clic en el botón de propiedades o preferencias de la impresora.

Aparecerá la ventana del controlador de impresora.

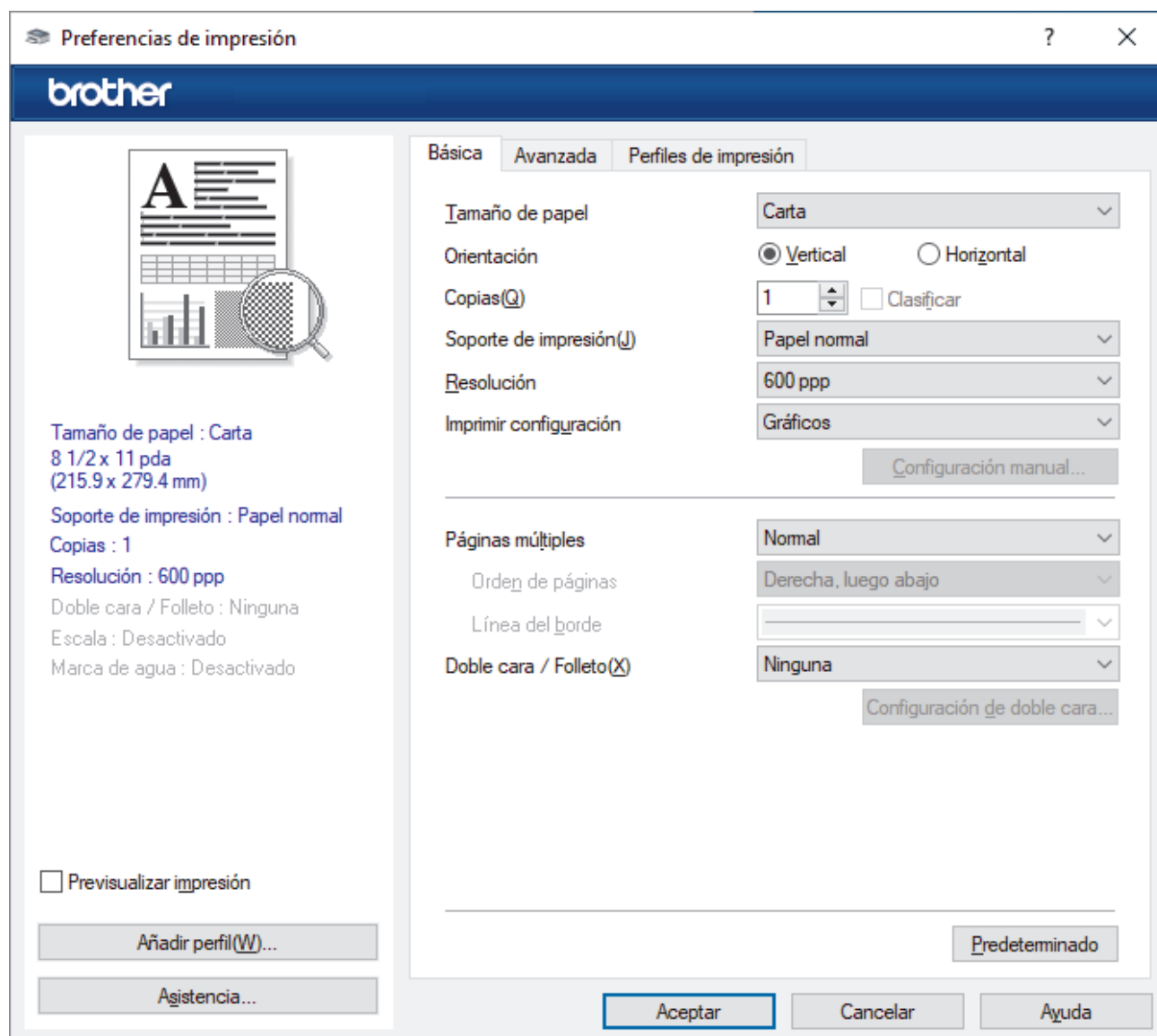

4. Asegúrese de que ha cargado el papel del tamaño correcto en la bandeja de papel.
5. Haga clic en la lista desplegable **Tamaño de papel**, y luego seleccione el tamaño de papel.

-
6. En el campo **Orientación**, seleccione la opción **Vertical** o **Horizontal** para definir la orientación de la impresión.



Si su aplicación dispone de una configuración parecida a esta, le recomendamos que defina la orientación en la aplicación.

7. Introduzca el número de copias (1-999) que desee en el campo **Copias**.
8. Haga clic en la lista desplegable **Soporte de impresión**, y luego seleccione el tipo de papel que está utilizando.
9. Para imprimir varias páginas en una sola hoja de papel o imprimir una página de su documento en varias hojas, haga clic en la lista desplegable **Páginas múltiples** y, a continuación, seleccione sus opciones.
10. Haga clic en la lista desplegable **Doble cara / Folleto** y luego seleccione la opción que desee.
11. Cambie otras configuraciones de impresora, si es necesario.
12. Haga clic en **Aceptar**.
13. Complete su operación de impresión.



Información relacionada

- [Imprimir desde la computadora \(Windows\)](#)

Información adicional:

- [Problemas de impresión](#)
 - [Cambiar la configuración de impresión predefinida \(Windows\)](#)
 - [Configuración del papel](#)
 - [Configuraciones de impresión \(Windows\)](#)
-

Imprimir en ambas caras del papel (Windows)

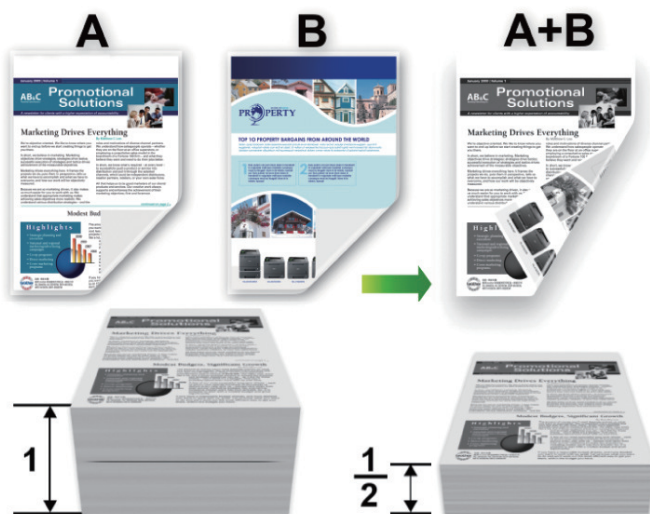

- Si el papel está curvado, alíselo bien y colóquelo de nuevo en la bandeja de papel.
- Si el papel es demasiado fino, podría arrugarse.
- Si utiliza la función de impresión manual a 2 caras, puede que se produzcan atascos de papel o que la calidad de impresión no sea buena.

1. Seleccione el comando de impresión en su aplicación.
2. Seleccione el nombre de su modelo y, a continuación, haga clic en el botón de propiedades o preferencias de la impresora.
Aparecerá la ventana del controlador de impresora.
3. En el campo **Orientación**, seleccione la opción **Vertical** o **Horizontal** para definir la orientación de la impresión.



Si su aplicación dispone de una configuración parecida a esta, le recomendamos que defina la orientación en la aplicación.

4. Haga clic en la lista desplegable **Doble cara / Folleto** y, a continuación, seleccione la opción **Doble cara (manual)**.

Opción	Descripción
Doble cara (manual)	El equipo imprime primero todas las páginas pares en una cara del papel. A continuación, el controlador de impresora le indicará (mediante un mensaje emergente) que vuelva a introducir el papel.

5. Haga clic en el botón **Configuración de doble cara**.
6. Seleccione una de las opciones del menú **Tipo de doble cara**.

Cuando se ha seleccionado la impresión a 2 caras, hay cuatro tipos de encuadernación a 2 caras disponibles para cada orientación:

Opciones en vertical	Descripción
----------------------	-------------

Borde largo (izquierdo)

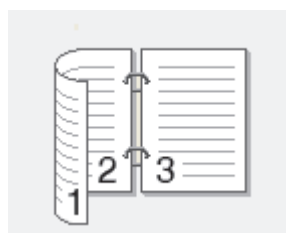

Borde largo (derecho)



Borde corto (superior)

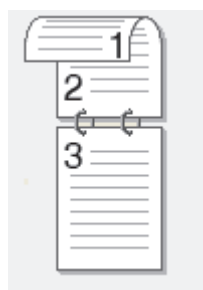

Borde corto (inferior)

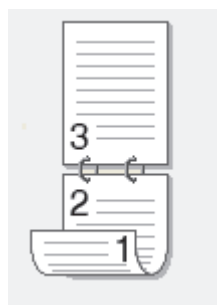

Opciones en horizontal	Descripción
------------------------	-------------

Borde largo (superior)



Borde largo (inferior)

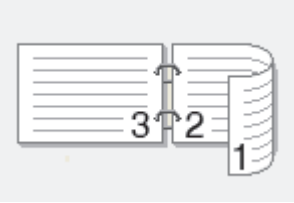
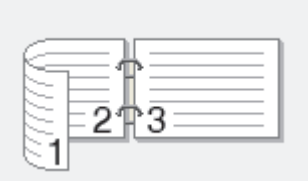

Opciones en horizontal	Descripción
Borde corto (derecho)	
Borde corto (izquierdo)	

7. Marque la casilla **Desplazamiento de encuadernación** para especificar el desplazamiento para la encuadernación en pulgadas o milímetros.
8. Haga clic en **Aceptar**.
9. Cambie otras configuraciones de impresora, si es necesario.
10. Haga clic en **Aceptar** de nuevo y siga las instrucciones que irán apareciendo en la pantalla.

Si la alimentación del papel no se está realizando correctamente, es posible que el papel esté arrugado. Extraiga el papel, alíselo bien y colóquelo de nuevo en la bandeja de papel.





Información relacionada

- [Imprimir desde la computadora \(Windows\)](#)

Cambiar la configuración de impresión predefinida (Windows)

Cuando cambie los ajustes de impresión de una aplicación, los cambios solo se aplican en documentos impresos con tal aplicación. Para cambiar los ajustes de impresión en todas las aplicaciones de Windows, debe configurar las propiedades del controlador de impresora.

1. Mantenga presionada la tecla  y pulse el  en el teclado de su computadora para iniciar **Ejecutar**.
2. Escriba "**control printers**" en el campo **Abrir:** y haga click en **Aceptar**.

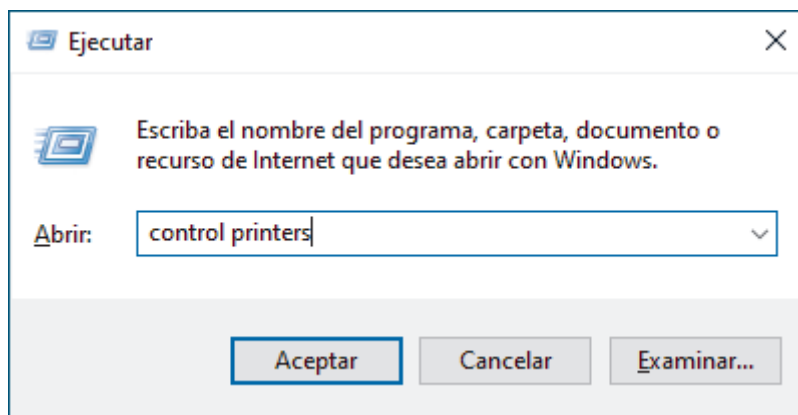

Aparece la ventana **Dispositivos e impresoras**.



Si no aparece la ventana **Dispositivos e impresoras**, haga clic en **Ver más dispositivos > Más opciones de configuración de dispositivos e impresoras**.

3. Haga clic derecho en el icono de su modelo y luego seleccione **Propiedades de impresora**. (Si aparecen las opciones del controlador de impresora, seleccione el controlador de su impresora).

Aparecerá el cuadro de diálogo de las propiedades de la impresora.

4. Haga clic en la pestaña **General** y, a continuación, haga clic en el botón **Preferencias de impresión o Preferencias...**

Aparecerá el cuadro de diálogo del controlador de impresora.



- Para establecer la configuración de la bandeja, haga clic en la pestaña **Configuración de dispositivo** (disponible en determinados modelos).
- Para cambiar el puerto de impresora, haga clic en la pestaña **Puertos**.

5. Seleccione los ajustes de impresión que desee utilizar como predeterminados para todos los programas de Windows.
6. Haga clic en **Aceptar**.
7. Cierre el cuadro de diálogo de las propiedades de la impresora.



Información relacionada

- [Imprimir desde la computadora \(Windows\)](#)

Información adicional:

- [Problemas de impresión](#)
- [Imprimir un documento \(Windows\)](#)
- [Configuraciones de impresión \(Windows\)](#)

Configuraciones de impresión (Windows)



- Cuando cambie los ajustes de impresión de una aplicación, los cambios solo se aplican en documentos impresos con tal aplicación.

Más información >> *Información relacionada: Imprimir un documento (Windows)*

- Para cambiar la configuración de impresión predeterminada, debe configurar las propiedades del configuración de impresión.

Más información >> *Información relacionada: Cambiar la configuración de impresión predefinida (Windows)*

>> Pestaña **Básica**

>> Pestaña **Avanzada**

Pestaña Básica

1. Tamaño de papel

Seleccione el tamaño de papel que desee utilizar. Puede seleccionar uno de los tamaños de papel estándares o bien crear un tamaño de papel personalizado.

2. Orientación

Seleccione la orientación (vertical u horizontal) de la impresión.

Si su aplicación dispone de una configuración parecida a esta, le recomendamos que defina la orientación en la aplicación.

3. Copias

Escriba el número de copias (1-999) que desea imprimir en este campo.

Clasificar

Seleccione esta opción para imprimir series de documentos de varias páginas con el orden de páginas original. Cuando esta opción está seleccionada, se imprime una copia completa del documento y, a continuación, la copia se vuelve a imprimir el número de veces seleccionada. Si esta opción no está seleccionada, cada página se imprime el número de veces seleccionada antes de que se imprima la página siguiente del documento.

4. Soporte de impresión

Seleccione el tipo de soporte que desee utilizar. Para conseguir los mejores resultados, el equipo ajusta automáticamente las configuraciones de impresión según el tipo de soporte seleccionado.

5. Resolución

Seleccione la resolución de impresión. La resolución y la velocidad de impresión están relacionadas: cuanto mayor sea la resolución, menor será la velocidad de impresión del documento.

6. Imprimir configuración

Seleccione el tipo de documento que desea imprimir.

Configuración manual...

Especifique configuraciones avanzadas como brillo, contraste y otras configuraciones.

Gráficos

Utilizar semitonos de la impresora

Seleccione esta opción si desea utilizar el controlador de impresora para expresar los medios tonos.

Brillo

Permite ajustar el brillo.

Contraste

Permite ajustar el contraste.

Calidad de gráficos

Seleccione entre Gráficos o Texto para la mejor calidad de impresión, en función del tipo de documento que esté imprimiendo.

Mejorar impresión de grises

Seleccione esta opción para mejorar la calidad de las áreas sombreadas de la imagen.

Mejorar impresión de patrones

Seleccione esta opción para mejorar la impresión de patrones si los rellenos y los patrones tienen un aspecto diferente al que tienen en la pantalla de la computadora.

Mejora la línea delgada

Seleccione esta opción para mejorar la calidad de las líneas finas de la imagen.

Utilizar semitonos del sistema

Seleccione esta opción si desea utilizar Windows para expresar los medios tonos.

7. Páginas múltiples

Seleccione esta opción para imprimir varias páginas en una sola hoja de papel o imprimir una sola página del documento en varias hojas.

Orden de páginas

Seleccione el orden de las páginas cuando imprima varias páginas en una sola hoja de papel.

Línea del borde

Seleccione el tipo de borde que se utilizará cuando imprima varias páginas en una sola hoja de papel.

8. Doble cara / Folleto

Seleccione esta opción para imprimir en ambas caras del papel o imprimir un documento en formato de folleto mediante la impresión a 2 caras.

Configuración de doble cara

Haga clic en este botón para seleccionar el tipo de encuadernación a 2 caras. Hay cuatro tipos de encuadernación a 2 caras disponibles en cada orientación.

Pestaña Avanzada

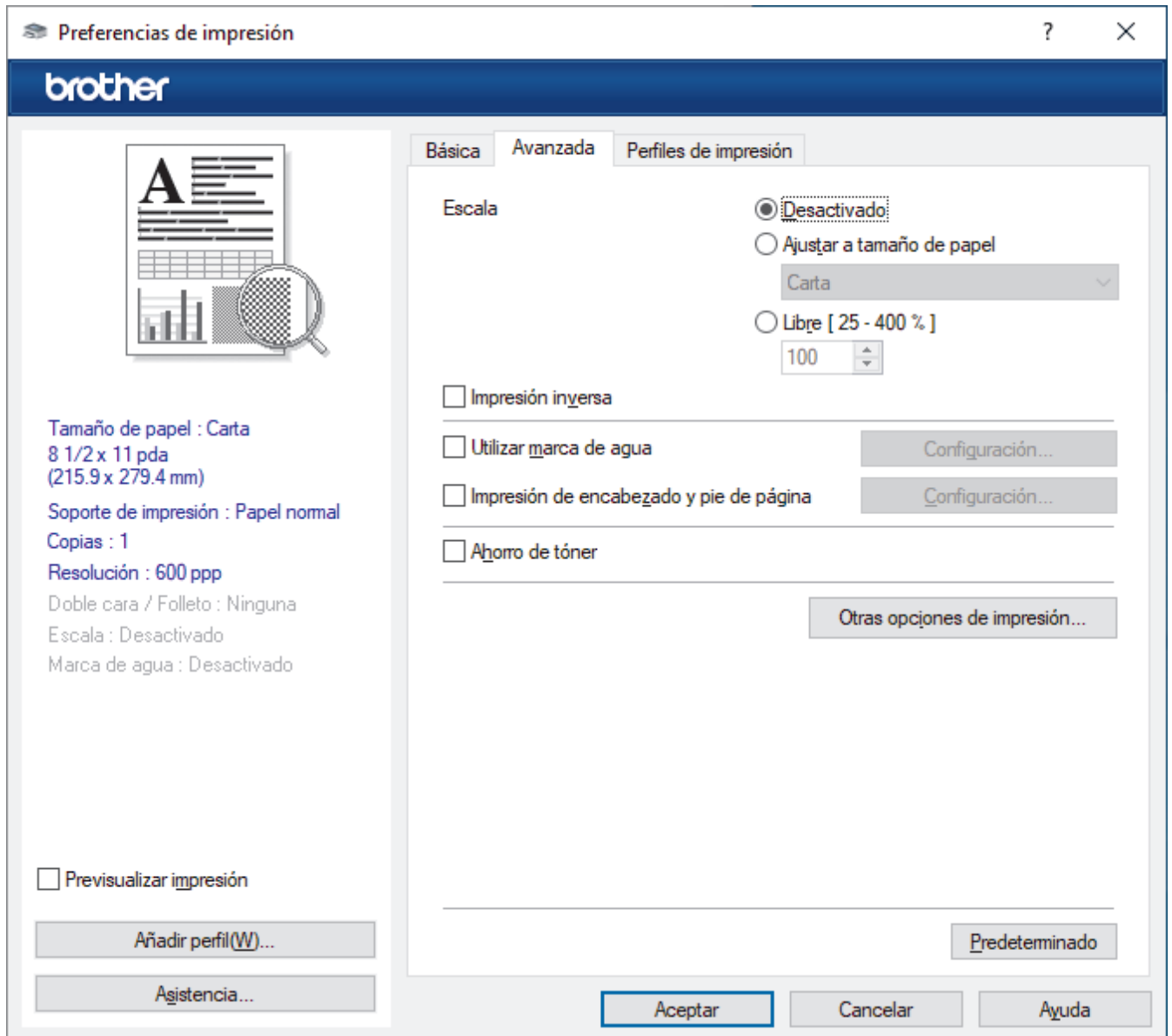

1. Escala

Seleccione estas opciones para ampliar o reducir el tamaño de las páginas del documento.

Ajustar a tamaño de papel

Seleccione esta opción para ampliar o reducir las páginas del documento al tamaño de papel especificado. Cuando seleccione esta opción, seleccione el tamaño de papel deseado en la lista desplegable.

Libre [25 - 400 %]

Seleccione esta opción para ampliar o reducir las páginas del documento manualmente. Cuando seleccione esta opción, escriba un valor en el campo.

2. Impresión inversa

Seleccione esta opción para girar la imagen impresa 180 grados.

3. Utilizar marca de agua

Seleccione esta opción para imprimir un logotipo o texto en el documento como marca de agua. Seleccione una de las marcas de agua predefinidas, añada una nueva marca de agua o utilice un archivo de imagen que haya creado usted mismo.

4. Impresión de encabezado y pie de página

Seleccione esta opción para imprimir la fecha, la hora y el nombre del usuario que ha iniciado la sesión en el documento.

5. Ahorro de tóner

Seleccione esta función para usar menos tóner en la impresión de documentos; las impresiones aparecerán más tenues, pero seguirán siendo legibles.

6. Administrador

Esta función permite cambiar la contraseña de administrador y restringir diversas funciones de impresión.

7. Otras opciones de impresión

Macro (disponible para determinados modelos)

Seleccione esta función para imprimir un formulario electrónico (macro), previamente almacenado en la memoria del equipo, superpuesto sobre la impresión.

Ajuste de la densidad

Especifique la densidad de impresión.

Mejora el resultado de impresión

Seleccione esta opción para reducir la curvatura del papel y mejorar la fijación del tóner.

Saltar página en blanco

Seleccione esta opción para permitir que el controlador de impresora detecte automáticamente las páginas en blanco y las excluya de la impresión.

Imprimir texto en negro

Seleccione esta opción si desea imprimir texto en color como texto en negro.

Imprimir archivo

Seleccione esta opción para guardar los datos de impresión en la computadora como un archivo PDF.



Información relacionada

- [Imprimir desde la computadora \(Windows\)](#)



Información adicional:

- [Cambiar la configuración de impresión predefinida \(Windows\)](#)
 - [Imprimir un documento \(Windows\)](#)
-

Supervisar el estado del equipo desde su computadora (Windows)

El Status Monitor es una herramienta de software que se puede configurar y sirve para supervisar el estado de uno o más equipos. También permite obtener una notificación inmediata de los errores.

Realice una de las siguientes acciones:

- Haga doble clic en el icono  de la bandeja de tareas.
- Inicie  (**Brother Utilities**) y, a continuación, haga clic en la lista desplegable y seleccione el nombre del modelo (si no está ya seleccionado). Haga clic en **Herramientas** en la barra de navegación izquierda y, a continuación, haga clic en **Status Monitor**.

Solución de problemas

Haga clic en el enlace **Solución de problemas** para acceder al sitio web de soporte.

Visite el sitio web de consumibles originales

Haga clic en el enlace **Visite el sitio web de consumibles originales** para obtener más información sobre consumibles originales de Brother.



Información relacionada

- [Imprimir desde la computadora \(Windows\)](#)

Información adicional:

- [Problemas de impresión](#)

Imprimir desde la computadora (Mac)

- [Antes de utilizar AirPrint \(macOS\)](#)
- [Imprimir con AirPrint](#)

Imprimir un archivo adjunto de correo electrónico

Modelos relacionados: HL-L1232W

Puede imprimir archivos enviándolos por correo electrónico al equipo Brother.

- Puede adjuntar hasta 10 documentos, 20 MB en total, en un correo electrónico.
- Esta función es compatible con los siguientes formatos:
 - Archivos de documentos: PDF, TXT y archivos de Microsoft Office
 - Archivos de imágenes: JPEG, BMP, GIF, PNG y TIFF
- El equipo imprime el contenido y los archivos adjuntos del correo electrónico de manera predeterminada. Para imprimir solo los archivos adjuntos, cambie la configuración.

1. Inicie su navegador web.
2. Introduzca "https://dirección IP del equipo" en la barra de direcciones de su navegador (donde "dirección IP del equipo" es la dirección IP de su equipo).

Por ejemplo:

https://192.168.1.2

Encontrará la dirección IP del equipo en el Informe de configuración de red o en la página Configuración de la impresora.

➤➤ [Imprimir una lista de Configuraciones de impresora](#)

3. Si se le solicita una contraseña, ingrésela en el campo **Inicio de sesión** y luego haga clic en **Inicio de sesión**.



La contraseña predeterminada para gestionar la configuración de este equipo se encuentra en la parte posterior y está marcada con la leyenda "Pw". Cambie la contraseña predeterminada con las instrucciones que aparecen en la pantalla cuando inicie sesión por primera vez.

4. En la barra de navegación izquierda, haga clic en **Funciones online > Configuración de funciones online**.



- Si la barra de navegación izquierda no está visible, comience desde ☰.
- Si esta función está bloqueada, comuníquese con el administrador de red para obtener acceso.

5. Haga clic en el botón **Acepto los términos y condiciones** y siga las instrucciones que aparecen en la pantalla.
6. En su computadora, haga clic en **Configuración general**.
Aparecerá la pantalla **Impresión de email: Configuración general**.
7. Haga clic en el botón **Activar**.
El equipo imprimirá la hoja de instrucciones.
8. Envíe el correo electrónico a la dirección incluida en la hoja. El equipo imprimirá los archivos adjuntos del correo electrónico.



Para cambiar la configuración, incluida la configuración de la impresora y la dirección de correo electrónico, haga clic en el botón **Página de ajustes de funciones en línea**.





Información relacionada

- [Imprimir](#)

Cancelar una tarea de impresión

En el panel de control del equipo, mantenga presionado  durante unos dos segundos para cancelar el trabajo de impresión actual.



- (HL-L1222) Para cancelar múltiples trabajos de impresión, mantenga pulsado  durante unos dos segundos. Mientras las luces LED se encienden alternativamente, pulse  nuevamente.
- (HL-L1232W) Para cancelar múltiples trabajos de impresión, mantenga pulsado  durante unos seis segundos.



Información relacionada

- [Imprimir](#)

Información adicional:

- [Problemas de impresión](#)

Red

Modelos relacionados: HL-L1232W

- [Funciones de red básicas admitidas](#)
- [Configurar los ajustes de la red](#)
- [Configuración de red inalámbrica](#)
- [Características de red](#)
- [Herramientas de administración de Brother](#)

Funciones de red básicas admitidas

Modelos relacionados: HL-L1232W

El equipo admite varias funciones según el sistema operativo. Utilice esta tabla para comprobar qué conexiones y funciones de red son compatibles con cada sistema operativo.

Sistemas operativos	Windows	Windows Server	macOS
Impresión	Sí	Sí	Sí
Administración basada en Web ¹	Sí	Sí	Sí
Status Monitor	Sí	Sí	

¹ La contraseña predeterminada para gestionar la configuración de su equipo se encuentra en la parte posterior del equipo y está marcada como "Pwd". Se recomienda cambiar la contraseña predeterminada de inmediato para proteger el equipo frente al acceso no autorizado.



Cuando se conecte al equipo desde una red externa, como Internet, asegúrese de que el entorno de red esté protegido por un software cortafuegos separado u otros medios para prevenir la filtración de información a causa de una configuración inadecuada o un acceso no autorizado de terceros malintencionados.



Información relacionada

- [Red](#)

Información adicional:

- [Cambie la contraseña de inicio de sesión mediante la administración basada en web](#)

Configurar los ajustes de la red

Modelos relacionados: HL-L1232W

- [Cambiar la configuración del equipo mediante Administración basada en Web](#)

Configuración de red inalámbrica

Modelos relacionados: HL-L1232W

- [Utilizar red inalámbrica](#)
- [Usar Wireless Direct](#)
- [Activar/desactivar LAN inalámbrica](#)
- [Active o desactive Wireless Direct](#)
- [Imprimir el informe WLAN](#)

Utilizar red inalámbrica

Modelos relacionados: HL-L1232W

- [Antes de configurar el equipo para una red inalámbrica](#)
- [Configurar el equipo en una red inalámbrica mediante el asistente de configuración de la computadora](#)
- [Configurar el equipo para usarlo en una red inalámbrica utilizando el método de una sola pulsación de Wi-Fi Protected Setup™ \(WPS\)](#)
- [Configurar el equipo para usarlo en una red inalámbrica utilizando el método PIN de Wi-Fi Protected Setup™ \(WPS\)](#)

Antes de configurar el equipo para una red inalámbrica

Modelos relacionados: HL-L1232W

Antes de intentar configurar una red inalámbrica, confirme lo siguiente:

- Para obtener resultados óptimos en la impresión cotidiana de documentos, coloque el equipo lo más cerca posible del punto de acceso de LAN inalámbrica/enrutador evitando al máximo los obstáculos. Los objetos grandes y las paredes entre ambos dispositivos y las interferencias de otros dispositivos electrónicos pueden afectar la velocidad de transferencia de datos de sus documentos.

Debido a estos factores, puede que el método de conexión inalámbrico no sea el más adecuado para todos los tipos de documentos y aplicaciones. Si imprime archivos de gran tamaño, como documentos de varias páginas con texto mixto y gráficos grandes, es recomendable seleccionar una conexión USB para conseguir la máxima velocidad de impresión.

- Si hay una señal cercana, la función de LAN inalámbrica le permitirá realizar una conexión LAN. No obstante, si los ajustes de seguridad no están configurados correctamente, la señal puede ser interceptada por terceros malintencionados y provocar lo siguiente:
 - Robo de información personal o confidencial
 - Transmisión indebida de información a particulares que suplanten a determinados individuos
 - Difusión del contenido de comunicación transcrita interceptada



Asegúrese de que conoce el nombre de red (SSID) y la clave de red (contraseña) del enrutador o punto de acceso inalámbrico. Si no puede encontrar esta información, póngase en contacto con el fabricante del enrutador o punto de acceso inalámbrico, el administrador de sistema o proveedor de Internet. Brother no puede proporcionarle esta información.



Información relacionada

- [Utilizar red inalámbrica](#)

Inicio > Red > Configuración de red inalámbrica > Utilizar red inalámbrica > Configurar el equipo en una red inalámbrica mediante el asistente de configuración de la computadora

Configurar el equipo en una red inalámbrica mediante el asistente de configuración de la computadora

Modelos relacionados: HL-L1232W

1. Descargue el instalador en la página del modelo **Descargas** en support.brother.com/downloads.
2. Ejecute el instalador y, a continuación, siga las instrucciones que aparecen en la pantalla.
3. Seleccione **Conexión de red inalámbrica (Wi-Fi)** y, a continuación, haga clic en **Siguiente**.
4. Siga las instrucciones que aparecen en la pantalla.

Ha finalizado la configuración de la red inalámbrica.





Información relacionada

- [Utilizar red inalámbrica](#)

Configurar el equipo para usarlo en una red inalámbrica utilizando el método de una sola pulsación de Wi-Fi Protected Setup™ (WPS)

Modelos relacionados: HL-L1232W

Si su punto de acceso/enrutador inalámbrico admite WPS (PBC: Push Button Configuration, o configuración por botón), puede utilizar WPS desde el botón **Wi-Fi** del panel de control del equipo para configurar los ajustes de la red inalámbrica.

1. Asegúrese de que el cable de alimentación esté enchufado y la cubierta superior esté cerrada.
2. Pulse  para encender el equipo y asegúrese de que solo se encienda el LED Preparado ().
3. Pulse el botón WPS en el punto de acceso/enrutador inalámbrico.
4. Mantenga pulsado el botón **Wi-Fi** por dos segundos.
5. El equipo inicia el modo de configuración inalámbrica de una pulsación.

El equipo buscará durante dos minutos un punto de acceso/enrutador WLAN inalámbrico que admita Wi-Fi Protected Setup™ (WPS).

Si el dispositivo inalámbrico está conectado correctamente, **Wi-Fi** se encenderán las luces LED.

Ha finalizado la configuración de la red inalámbrica. Para instalar los controladores y el software necesarios para el uso del equipo, vaya a la página del modelo **Descargas** en support.brother.com/downloads.

Información relacionada

- [Utilizar red inalámbrica](#)

Información adicional:

- [Códigos de error del informe de LAN inalámbrica](#)

Configurar el equipo para usarlo en una red inalámbrica utilizando el método PIN de Wi-Fi Protected Setup™ (WPS)

Modelos relacionados: HL-L1232W

Si el punto de acceso de LAN inalámbrica/enrutador es compatible con WPS, puede utilizar el método PIN (número de identificación personal) para configurar los ajustes de la red inalámbrica.

El método PIN es uno de los métodos de conexión desarrollados por Wi-Fi Alliance®. Al enviar al registrador (un dispositivo que administra la LAN inalámbrica) un PIN creado por un inscrito (su equipo), se pueden configurar la red inalámbrica y los ajustes de seguridad. Para obtener más información sobre cómo acceder al modo WPS, consulte las instrucciones suministradas con el punto de acceso de LAN inalámbrica/enrutador.

Tipo A

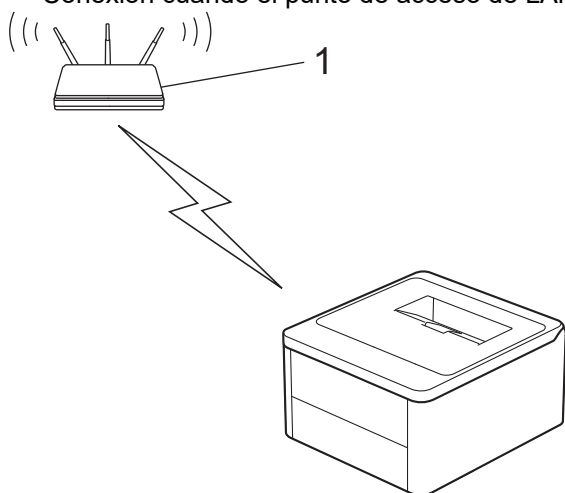

Conexión cuando el punto de acceso de LAN inalámbrica/enrutador (1) se duplica como el registrador:

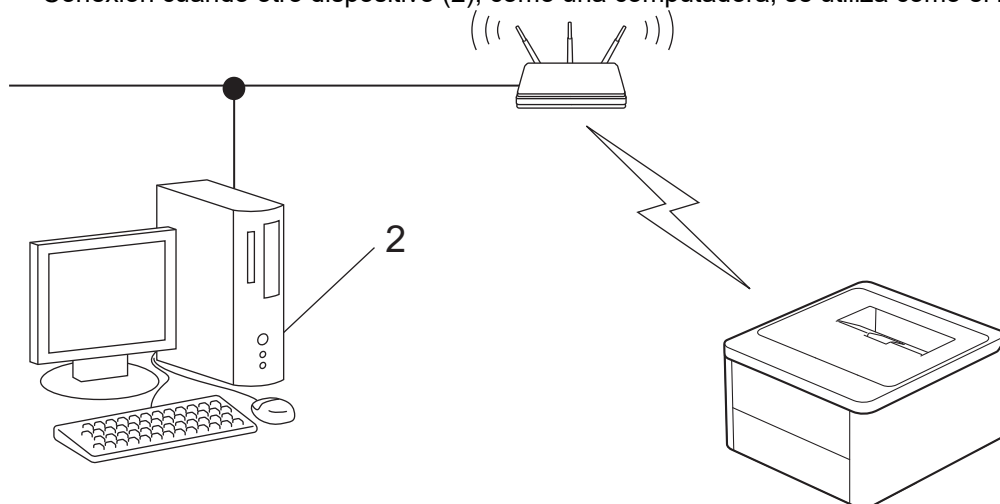

Tipo B

Conexión cuando otro dispositivo (2), como una computadora, se utiliza como el registrador:





1. Asegúrese de que el cable de alimentación esté enchufado y la cubierta superior esté cerrada.
2. Pulse  para encender el equipo y asegúrese de que solo se encienda el LED Preparado (.
3. Pulse el botón **Wi-Fi** once veces.
4. El equipo imprime un código de ocho dígitos y comienza a buscar el punto de acceso/enrutador LAN inalámbrico.

- Mediante una computadora conectada a la red, en la barra de direcciones de su navegador, escriba la dirección IP del dispositivo que esté usando como registrador (por ejemplo: <http://192.168.1.2>).
- Vaya a la página de ajustes de WPS e introduzca el PIN y, a continuación, siga las instrucciones que aparecen en la pantalla.



- El Inscrito suele ser el punto de acceso/enrutador LAN inalámbrico.
- La página de configuración puede diferir en función de la marca del punto de acceso LAN inalámbrica/enrutador. Para obtener más información, consulte las instrucciones suministradas con el punto de acceso de LAN inalámbrica/enrutador.

Si utiliza una computadora con Windows 10 o Windows 11 como registrador, realice los siguientes pasos:

- Mantenga presionada la tecla  y pulse el  en el teclado de su computadora para iniciar **Ejecutar**.
- Escriba "**control printers**" en el campo **Abrir:** y haga click en **Aceptar**.

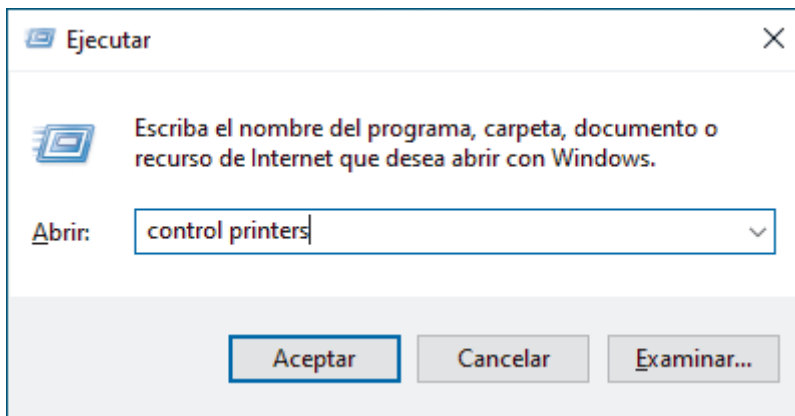

Aparece la ventana **Dispositivos e impresoras**.



Si no aparece la ventana **Dispositivos e impresoras**, haga clic en **Ver más dispositivos > Más opciones de configuración de dispositivos e impresoras**.

- Haga clic en **Agregar un dispositivo**.



- Para utilizar una computadora con Windows 10 o Windows 11 como registrador, antes deberá registrarla en la red. Para obtener más información, consulte las instrucciones suministradas con el punto de acceso de LAN inalámbrica/enrutador.
- Si utiliza una computadora con Windows 10 o Windows 11 como registrador, puede instalar el controlador de impresora después de establecer la configuración inalámbrica siguiendo las instrucciones que aparecen en la pantalla. Para instalar el controlador y el software necesarios para el uso del equipo, vaya a la página del modelo **Descargas** en support.brother.com/downloads.

- Seleccione su ordenador y haga clic en **Siguiente**.
- Escriba el PIN de la página impresa y luego haga clic en **Siguiente**.
- Haga clic en **Cerrar**.
- Si el dispositivo inalámbrico está conectado correctamente, **Wi-Fi** encenderán las luces LED.

Ha finalizado la configuración de la red inalámbrica. Para instalar los controladores y el software necesarios para el uso del equipo, vaya a la página del modelo **Descargas** en support.brother.com/downloads.



Información relacionada

- [Utilizar red inalámbrica](#)

Información adicional:

- [Códigos de error del informe de LAN inalámbrica](#)

Usar Wireless Direct

Modelos relacionados: HL-L1232W

- [Información general sobre Wireless Direct](#)
- [Configurar la red de Wireless Direct](#)

Información general sobre Wireless Direct

Modelos relacionados: HL-L1232W

Wireless Direct le permite configurar una red inalámbrica segura entre su equipo y un dispositivo inalámbrico (computadora, smartphone, tablet o similar) sin tener que utilizar un enrutador o punto de acceso inalámbrico. La red inalámbrica se puede configurar introduciendo manualmente un nombre de red (SSID) y una clave de red (contraseña).

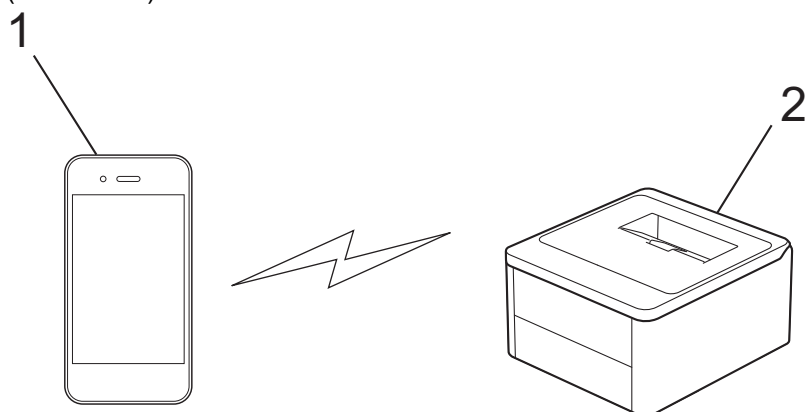

1. Dispositivo móvil
2. Su equipo



- Puede usar Wireless Direct simultáneamente con la conexión de red inalámbrica.
- El dispositivo compatible con Wireless Direct funciona como un punto de acceso cuando se configura la red Wireless Direct.



Información relacionada

- [Usar Wireless Direct](#)



Información adicional:

- [Configurar la red de Wireless Direct](#)

Configurar la red de Wireless Direct

Modelos relacionados: HL-L1232W

Configure los ajustes de Wireless Direct desde el panel de control del equipo:

1. Asegúrese de que el cable de alimentación esté enchufado y la cubierta superior esté cerrada.
2. Pulse  para encender el equipo y asegúrese de que solo se encienda el LED Preparado ().
3. Pulse el botón **Wi-Fi** tres veces.
4. Wireless Direct estará habilitado y el equipo imprimirá el SSID (nombre de red) y la contraseña (clave de red). Vaya a la pantalla de ajustes de red inalámbrica del dispositivo móvil, seleccione el SSID e ingrese la contraseña.

Información relacionada



- [Usar Wireless Direct](#)

Información adicional:

- [Información general sobre Wireless Direct](#)

Activar/desactivar LAN inalámbrica

Modelos relacionados: HL-L1232W



1. Asegúrese de que el cable de alimentación esté enchufado y la cubierta superior esté cerrada.
2. Pulse  para encender el equipo y asegúrese de que solo se encienda el LED Preparado ().
3. Pulse el botón **Wi-Fi** cinco veces.

Información relacionada

- [Configuración de red inalámbrica](#)

Active o desactive Wireless Direct

Modelos relacionados: HL-L1232W

1. Asegúrese de que el cable de alimentación esté enchufado y la cubierta superior esté cerrada.
2. Pulse  para encender el equipo y asegúrese de que solo se encienda el LED Preparado ().
3. Pulse el botón **Wi-Fi** cinco veces.





Información relacionada

- [Configuración de red inalámbrica](#)

Imprimir el informe WLAN

Modelos relacionados: HL-L1232W

El informe de WLAN refleja el estado de la red inalámbrica del equipo. Si la conexión inalámbrica falla, compruebe el código de error en el informe impreso.

1. Asegúrese de que el cable de alimentación esté enchufado y la cubierta superior esté cerrada.
2. Pulse  para encender el equipo y asegúrese de que solo se encienda el LED Preparado ().
3. Pulse  cinco veces.

El equipo imprimirá el informe WLAN.

Información relacionada

- [Configuración de red inalámbrica](#)
 - [Códigos de error del informe de LAN inalámbrica](#)

Información adicional:

- [Mi equipo no permite imprimir en red](#)
- [Deseo comprobar que mis dispositivos de red funcionan correctamente](#)

Códigos de error del informe de LAN inalámbrica

Modelos relacionados: HL-L1232W

Si el informe de LAN inalámbrica indica que no se pudo realizar la conexión, compruebe el código de error impreso en el informe y consulte las instrucciones correspondientes en la tabla:

Código de error	Problema y soluciones recomendadas
TS-01	<p>La red WLAN (Wi-Fi) no está activada.</p> <p>Compruebe lo siguiente e intente volver a configurar la conexión inalámbrica:</p> <p>Active la configuración WLAN en el dispositivo.</p>
TS-02	<p>No se puede detectar el punto de acceso/enrutador inalámbrico.</p> <p>Compruebe lo siguiente e intente volver a configurar la conexión inalámbrica:</p> <ul style="list-style-type: none">• Asegúrese de que el punto de acceso/enrutador inalámbrico esté encendido.• Coloque temporalmente el equipo más cerca del enrutador o punto de acceso inalámbrico mientras establece la configuración inalámbrica.• Si el punto de acceso/enrutador inalámbrico utiliza el filtrado de direcciones MAC, confirme que la dirección MAC del equipo esté configurada como permitida en el filtro. Encontrará la dirección MAC en el Informe de configuración de red o en la página Configuración de la impresora.• Si ha introducido manualmente el nombre de red (SSID) y la información de seguridad (método de autenticación/método de encriptación), es posible que la información sea incorrecta. Compruebe de nuevo el nombre de red y la información de seguridad e introduzca la información correcta.• Reinicie el punto de acceso/enrutador inalámbrico. Si no encuentra el nombre de red (SSID) y la información de seguridad, consulte la documentación suministrada con el punto de acceso/enrutador inalámbrico o póngase en contacto con el fabricante del enrutador, el administrador del sistema o el proveedor de servicios de Internet.
TS-04	<p>El dispositivo no es compatible con los métodos de autenticación y cifrado empleados por el punto de acceso/enrutador inalámbrico seleccionado.</p> <p>Para el modo de infraestructura (más común)</p> <p>Cambie los métodos de encriptación y autenticación del enrutador o punto de acceso inalámbrico. El dispositivo es compatible con los siguientes métodos de autenticación y cifrado:</p> <ul style="list-style-type: none">• WPA-Personal: TKIP/AES• WPA2-Personal: TKIP/AES• WPA3-Personal: AES• ABIERTO: WEP/NINGUNO (sin cifrado)• Clave compartida: WEP <p>Si no se resuelve el problema, es posible que el nombre de la red (SSID) o la configuración de seguridad que introdujo sean incorrectos. Compruebe que la configuración de la red inalámbrica sea correcta para la red.</p>

Código de error	Problema y soluciones recomendadas
TS-05	<p>El nombre de red (SSID) y la clave de red (contraseña) son incorrectos.</p> <p>Compruebe lo siguiente e intente volver a configurar la conexión inalámbrica:</p> <ul style="list-style-type: none"> • Confirme el nombre de red (SSID) y la clave de red (contraseña). • Si la clave de red contiene letras en mayúscula y minúscula, asegúrese de que las ha escrito correctamente. • Si no puede encontrar el nombre de la red (SSID) y la información de seguridad, consulte la documentación suministrada con el enrutador o punto de acceso inalámbrico o comuníquese con el fabricante del enrutador, el administrador de sistema o el proveedor de servicio de Internet. • Si el enrutador o punto de acceso inalámbrico usa encriptación WEP con varias claves WEP, escribalas y use solo la primera clave WEP.
TS-06	<p>La información de seguridad inalámbrica (método de autenticación/método de cifrado/clave de red [contraseña]) es incorrecta.</p> <p>Compruebe lo siguiente e intente volver a configurar la conexión inalámbrica:</p> <ul style="list-style-type: none"> • Confirme la clave de red. Si la clave de red contiene letras en mayúscula y minúscula, asegúrese de que las ha escrito correctamente. • Confirme que el método de acceso utilizado concuerde con el método de autenticación o encriptación compatible con el enrutador o punto de acceso inalámbrico. • Si ha confirmado la clave de red, el método de autenticación y el método de encriptación, reinicie el punto de acceso/enrutador inalámbrico y el equipo. • Si el punto de acceso/enrutador inalámbrico está en modo sigiloso, es posible que deba desactivar este modo para establecer conexión con la red inalámbrica. <p>Si no encuentra el nombre de red (SSID) y la información de seguridad, consulte la documentación suministrada con el punto de acceso/enrutador inalámbrico o póngase en contacto con el fabricante del enrutador, el administrador del sistema o el proveedor de servicios de Internet.</p>
TS-07	<p>El dispositivo no puede detectar un punto de acceso/enrutador inalámbrico que tenga la función WPS (Wi-Fi Protected Setup) activada.</p> <p>Compruebe lo siguiente e inténtelo de nuevo:</p> <ul style="list-style-type: none"> • Para comprobar si el enrutador o punto de acceso inalámbrico es compatible con WPS, busque el símbolo de WPS que aparece en el enrutador o punto de acceso. Para obtener más información, consulte la documentación suministrada con el enrutador o punto de acceso inalámbrico. • Para establecer la conexión inalámbrica mediante WPS, debe configurar el equipo y el punto de acceso/enrutador inalámbrico. Para obtener más información, consulte la guía del usuario. • Si no sabe cómo configurar el enrutador o punto de acceso inalámbrico mediante WPS, consulte la documentación suministrada con el enrutador o punto de acceso o comuníquese con el fabricante del enrutador, el administrador del sistema o el proveedor de servicio de Internet.
TS-08	<p>Se han detectado dos o más puntos de acceso o enrutadores inalámbricos que tienen la función WPS activada.</p> <p>Compruebe lo siguiente e inténtelo de nuevo:</p> <ul style="list-style-type: none"> • Asegúrese de que haya solo un enrutador o punto de acceso inalámbrico con WPS activado dentro del alcance y luego intente conectarse nuevamente. • Pruebe a conectarse de nuevo luego de unos minutos para evitar interferencias de otros puntos de acceso/enrutadores.



Cómo confirmar información de seguridad inalámbrica (SSID/método de autenticación/método de encriptación/clave de red) de su punto de acceso/enrutador WLAN:

1. La configuración de seguridad predeterminada puede aparecer en una etiqueta incorporada junto al punto de acceso/enrutador WLAN. O bien, es posible que el nombre del fabricante o el número de modelo del punto de acceso/enrutador WLAN se utilice como la configuración de seguridad predeterminada.
2. Consulte la documentación proporcionada con el punto de acceso/enrutador WLAN para obtener información sobre cómo encontrar la configuración de seguridad.
 - Si el punto de acceso/enrutador WLAN está configurado para que no envíe el SSID, el SSID no se detectará de forma automática. Deberá introducir el nombre de SSID manualmente.
 - La clave de red también puede describirse como contraseña, clave de seguridad o clave de encriptación.

Si no conoce la configuración de SSID y de la seguridad inalámbrica de su punto de acceso/enrutador WLAN o no sabe cómo cambiar la configuración, consulte la documentación proporcionada con el punto de acceso/enrutador WLAN, pregúntele al fabricante de su punto de acceso/enrutador, a su proveedor de Internet o al administrador de red.



Información relacionada

- [Imprimir el informe WLAN](#)

Información adicional:

- [Mi equipo no permite imprimir en red](#)
 - [Deseo comprobar que mis dispositivos de red funcionan correctamente](#)
 - [Configurar el equipo para usarlo en una red inalámbrica utilizando el método de una sola pulsación de Wi-Fi Protected Setup™ \(WPS\)](#)
 - [Configurar el equipo para usarlo en una red inalámbrica utilizando el método PIN de Wi-Fi Protected Setup™ \(WPS\)](#)
-

Características de red

Modelos relacionados: HL-L1232W

- [Reajustar la configuración de la red a los ajustes predeterminados de fábrica](#)



Reajustar la configuración de la red a los ajustes predeterminados de fábrica

Modelos relacionados: HL-L1232W

Puede usar el botón  del equipo para restaurar el servidor de impresión a su configuración predeterminada de fábrica. De este modo, se restaura toda la información, excepto la contraseña del administrador.



Además, puede restaurar el servidor de impresión a sus valores de fábrica mediante Administración basada en Web.

1. Asegúrese de que el cable de alimentación se encuentre enchufado, la cubierta superior cerrada y que el equipo esté apagado.
2. Mientras mantiene presionada , abra y cierre la cubierta superior.
3. Suelte . Asegúrese de que todos los LED se apagan.
4. Pulse  seis veces.

El equipo se reiniciará.



Información relacionada

- [Características de red](#)

Herramientas de administración de Brother

Modelos relacionados: HL-L1232W

Use una de las herramientas de administración de Brother para configurar los ajustes de red del equipo Brother. Vaya a la página **Descargas** del modelo en support.brother.com/downloads para descargar las herramientas.



Información relacionada

- [Red](#)

Seguridad

Modelos relacionados: HL-L1232W

Su equipo admite las funciones de seguridad que se indican a continuación. Para más información sobre cada función de seguridad, diríjase a la *Guía de funciones de seguridad* de su modelo en support.brother.com/manuals.

- Introducción > Antes de utilizar las funciones de seguridad de la red
- Seguridad de red > Configurar certificados para la seguridad del dispositivo
- Seguridad de red > Utilizar SSL/TLS
- Seguridad de red > Utilizar SNMPv3
- Enviar o recibir un correo electrónico de manera segura

móviles

- [AirPrint](#)
- [Servicio de impresión Mopria™](#)
- [Brother Mobile Connect](#)

AirPrint

- [Información sobre AirPrint](#)
- [Antes de utilizar AirPrint \(macOS\)](#)
- [Imprimir con AirPrint](#)

Información sobre AirPrint

Modelos relacionados: HL-L1232W

AirPrint es una solución de impresión para sistemas operativos Apple que permite imprimir fotos, mensajes de correo electrónico, páginas web y documentos de forma inalámbrica desde dispositivos iPad, iPhone, iPod touch y computadoras Mac sin necesidad de instalar un controlador.

Para obtener más información, acceda al sitio web de Apple.

El uso del distintivo Works with Apple implica que un accesorio se ha diseñado para funcionar específicamente con la tecnología identificada en el distintivo, así como que el desarrollador ha certificado que cumple los estándares de rendimiento de Apple.



Información relacionada

- [AirPrint](#)

Información adicional:

- [Problemas con AirPrint](#)

Antes de utilizar AirPrint (macOS)

Modelos relacionados: HL-L1232W

Antes de imprimir con macOS, agregue el equipo a la lista de impresoras en la computadora Mac.

1. Seleccione **Ajustes del Sistema** en el menú Apple.
2. Seleccione **Impresoras y escáneres**.
3. Haga clic en **Añadir impresora, escáner o fax...**
Aparece la pantalla **Añadir impresora**.
4. Seleccione el equipo y, a continuación, seleccione el nombre de su modelo en el menú emergente **Usar**.
5. Haga clic en **Añadir**.



Información relacionada

- [AirPrint](#)



Imprimir con AirPrint

- Imprimir desde un dispositivo iPad, iPhone o iPod touch
- Imprimir con AirPrint (macOS)

Imprimir desde un dispositivo iPad, iPhone o iPod touch

Modelos relacionados: HL-L1232W

El procedimiento utilizado para imprimir puede variar en función de la aplicación. En el ejemplo siguiente se utiliza Safari.

1. Asegúrese de que el equipo esté encendido.
2. Cargue el papel en la bandeja y cambie la configuración de la bandeja en el equipo.
3. Utilice Safari para abrir la página que desea imprimir.
4. Toque  o .
5. Toque **Imprimir**.
6. Asegúrese de que el equipo esté seleccionado.
7. Si hay otro equipo seleccionado (o no hay ninguna impresora), toque **Impresora**.
Aparecerá la lista de equipos disponibles.
8. Toque el nombre de su equipo en la lista.
9. Seleccione las opciones que desee, como la cantidad de páginas para imprimir y la impresión a 2 caras (si es compatible con su equipo).
10. Toque **Imprimir**.



Información relacionada

- [Imprimir con AirPrint](#)

Imprimir con AirPrint (macOS)

Modelos relacionados: HL-L1232W

El procedimiento utilizado para imprimir puede variar en función de la aplicación. En el ejemplo siguiente se utiliza Safari. Antes de imprimir, asegúrese de que el equipo esté en la lista de impresoras en la computadora Mac.

1. Asegúrese de que el equipo esté encendido.
2. Cargue el papel en la bandeja y cambie la configuración de la bandeja en el equipo.
3. Utilice Safari para abrir la página que desea imprimir en su computadora Mac.
4. Haga clic en el menú **Archivo** y, a continuación, seleccione **Imprimir**.
5. Asegúrese de que el equipo esté seleccionado. Si hay otro equipo seleccionado (o no hay ninguna impresora), haga clic en el **Impresora** menú emergente y, a continuación, seleccione el equipo.
6. Seleccione las opciones deseadas, como el número de páginas a imprimir y la impresión a 2 caras (si es compatible con su equipo).
7. Haga clic en **Imprimir**.



Información relacionada

- [Imprimir con AirPrint](#)

Información adicional:

- [Antes de utilizar AirPrint \(macOS\)](#)

Servicio de impresión Mopria™

Modelos relacionados: HL-L1232W

El servicio de impresión Mopria™ es una función de impresión para dispositivos móviles Android™ desarrollada por Mopria Alliance™. Este servicio permite conectar un dispositivo a la misma red que su equipo e imprimir sin necesidad de configurar opciones adicionales.

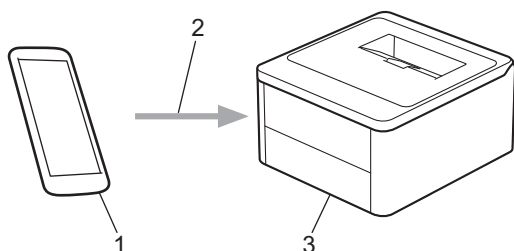

1. Dispositivo móvil Android™
2. Conexión Wi-Fi®
3. Su equipo

Debe descargar el servicio de impresión Mopria™ desde la aplicación Google Play™ e instalarlo en su dispositivo Android™. Antes de usar la función Mopria™, asegúrese de activarla en su dispositivo móvil.



Información relacionada

- [móviles](#)

Brother Mobile Connect

Modelos relacionados: HL-L1232W

Utilice Brother Mobile Connect para imprimir desde su dispositivo móvil.

- Para dispositivos Android™:
Brother Mobile Connect permite utilizar las funciones del equipo Brother directamente desde un dispositivo Android™.
Descargue e instale Brother Mobile Connect desde Google Play™.
- Para todos los dispositivos compatibles con iOS o iPadOS, incluidos iPhone, iPad y iPod touch:
Brother Mobile Connect permite utilizar las funciones del equipo Brother directamente desde un dispositivo iOS o iPadOS.
Descargue e instale Brother Mobile Connect desde App Store.



Información relacionada

- [móviles](#)

Información adicional:

- [Acceda a Brother iPrint&Scan \(Windows/Mac\)](#)

Solución de problemas

Utilice esta sección para resolver problemas típicos que pueda encontrar cuando utiliza su equipo. Puede corregir la mayoría de los problemas usted mismo.

IMPORTANTE

Para obtener ayuda técnica, debe llamar al país donde adquirió el equipo. Las llamadas se deben realizar desde dentro de ese país.



Si necesita más ayuda, visite support.brother.com.

Primero, compruebe lo siguiente:

- El cable de alimentación del equipo está conectado correctamente y el equipo está encendido. >> *Guía de configuración rápida*
- Todo el material de protección se ha retirado del equipo. >> *Guía de configuración rápida*
- El papel se ha cargado correctamente en la bandeja de papel.
- Mensajes de mantenimiento y error

Si no resolvió el problema tras realizar estas comprobaciones, identifique el problema y, a continuación, >> *Información relacionada*





Información relacionada



- [Indicaciones LED de mantenimiento y error](#)
- [Atascos de papel](#)
- [Problemas de impresión](#)
- [Problemas de calidad de impresión](#)
- [Problemas de red](#)
- [Problemas con AirPrint](#)
- [Otros problemas](#)
- [Funciones de restauración](#)









Indicaciones LED de mantenimiento y error







Al igual que con cualquier otro producto de oficina sofisticado, es posible que se produzcan errores y que se deban sustituir los artículos de suministro. Si ocurriera, el equipo identifica el error y solicita un mantenimiento rutinario y el Status Monitor indica el mensaje adecuado. La tabla muestra las indicaciones de error y mantenimiento más comunes.

Siga las instrucciones que aparecen en Acciones para mejorar el estado.

Indicadores LED	Status Monitor	Causa	Acción
 <p>El LED de error (!) parpadeará 4 veces y se apagará durante 1 segundo.</p>	No se detecta	Su equipo no puede detectar el cartucho de tóner.	<p>Retire el conjunto de cartucho de tóner y unidad de tambor. Retire el cartucho de tóner de la unidad de tambor y vuelva a instalar el cartucho de tóner en la unidad de tambor.</p> <p>Vuelva a instalar el cartucho de tóner y el conjunto de la unidad de tambor en el equipo.</p> <p>➤➤ <i>Información relacionada:</i> <i>Reemplazo del cartucho de tóner</i></p>
	Error cartucho	El cartucho de tóner no está colocado correctamente.	<p>Retire el cartucho de tóner y el conjunto de la unidad de tambor del equipo. Extraiga el cartucho de tóner y vuelva a colocarlo en la unidad de tambor. Vuelva a colocar el cartucho de tóner y el conjunto de la unidad de tambor en el equipo.</p> <p>Si el problema persiste, comuníquese con el Servicio de atención al cliente de Brother o a su distribuidor de Brother local.</p>
	Tóner incorrecto	El cartucho de tóner instalado no es el correcto para su equipo.	Retire el cartucho de tóner de la unidad de tambor e instale un cartucho de tóner con el número de orden de suministro correcto.
 <p>El LED de error (!) parpadeará una vez en intervalos de 1.5 segundos.</p>	No hay tóner	El cartucho de tóner o el conjunto de la unidad de tambor no están colocados correctamente.	<p>Retire el conjunto de cartucho de tóner y unidad de tambor. Retire el cartucho de tóner de la unidad de tambor y vuelva a instalar el cartucho de tóner en la unidad de tambor.</p> <p>Vuelva a instalar el cartucho de tóner y el conjunto de la unidad de tambor en el equipo. Si el problema persiste, cambie el cartucho de tóner por uno nuevo.</p> <p>➤➤ <i>Información relacionada:</i> <i>Reemplazo del cartucho de tóner</i></p>
	Reemplazar tóner	El cartucho de tóner ha llegado al final de su vida útil.	<p>Cambie el cartucho de tóner por uno nuevo.</p> <p>➤➤ <i>Información relacionada:</i> <i>Reemplazo del cartucho de tóner</i></p>
	Tóner agotado (Modo Continuar)	Es el momento de cambiar el cartucho de tóner.	Cambie el cartucho de tóner por uno nuevo.

Indicadores LED	Status Monitor	Causa	Acción
			<p>➤➤ <i>Información relacionada:</i> <i>Reemplazo del cartucho de tóner</i></p>
 <p>Los LED de Ready (C) y error (!) se encenderán juntos; luego, el LED de error (!) se apagará después de 0.5 segundos y el LED de Ready (C) se apagará después de 1 segundo; luego, se apagarán durante 1 segundo más.</p>	<p>Tóner bajo</p>	<p>Si el Status Monitor muestra Tóner bajo podrá seguir imprimiendo; no obstante, el equipo indica que el cartucho de tóner está llegando al final de su vida útil.</p>	<p>Pida ya un nuevo cartucho de tóner, de modo que disponga de un cartucho de tóner de repuesto cuando el Status Monitor muestre Reemplazar tóner.</p>
	<p>Reemplazar tóner (Modo Continuar)</p>	<p>El cartucho de tóner ha llegado al final de su vida útil.</p>	<p>Cambie el cartucho de tóner por uno nuevo.</p> <p>➤➤ <i>Información relacionada:</i> <i>Reemplazo del cartucho de tóner</i></p>
 <p>El LED de error (!) parpadeará 3 veces y se apagará durante 1 segundo.</p>	<p>Sin unidad tambor</p>	<p>La unidad de tambor no está instalada correctamente.</p>	<p>Vuelva a instalar el cartucho de tóner y el conjunto de la unidad de tambor.</p> <p>➤➤ <i>Información relacionada:</i> <i>Reemplazo de la unidad de tambor</i></p>
	<p>Tambor !</p>	<p>El filamento de corona de la unidad de tambor debe limpiarse.</p>	<p>Limpie el filamento de corona en la unidad de tambor.</p> <p>➤➤ <i>Información relacionada:</i> <i>Limpieza del filamento de corona</i></p> <p>Si el problema persiste, cambie la unidad de tambor por una nueva.</p>
		<p>La unidad de tambor o el cartucho de tóner y el conjunto de la unidad de tambor no están colocados correctamente.</p>	<p>Retire el conjunto de cartucho de tóner y unidad de tambor. Retire el cartucho de tóner de la unidad de tambor y vuelva a instalar el cartucho de tóner en la unidad de tambor. Vuelva a instalar el cartucho de tóner y el conjunto de la unidad de tambor en el equipo.</p> <p>Si el problema persiste, cambie la unidad de tambor por una nueva.</p>
 <p>El LED de error (!) parpadeará 3 veces en intervalos de 0.5 segundos y el LED de Ready (C) se encenderá. Luego, ambos LED se apagará durante 1 segundo.</p>	<p>Fin tmbor pronto</p>	<p>La unidad de tambor está llegando al final de su vida útil.</p>	<p>Pida una unidad de tambor nueva antes de que el equipo muestre una indicación de Reemplazo del Tambor.</p>

Indicadores LED	Status Monitor	Causa	Acción
 El LED de error (!) parpadeará 3 veces en intervalos de 0.5 segundos y el LED de Ready (⦿) se encenderá. Luego, ambos LED se apagarán durante 1 segundo.	Reemplaz. tambor	Es momento de sustituir la unidad de tambor.	Cambie la unidad de tambor por una nueva. ►► <i>Información relacionada:</i> <i>Reemplazo de la unidad de tambor</i>
		Si aparece este mensaje después de reemplazar la unidad de tambor, no se restauró el contador de la unidad de tambor.	Reinicie el contador de la unidad de tambor. ►► <i>Información relacionada:</i> <i>Restaurar el contador del tambor</i>
 El LED de Error (!) parpadeará dos veces y se apagará durante 1 segundo.	Atasco interno	Se ha producido un atasco de papel en el interior del equipo.	Abra la cubierta superior, saque el tambor y el tóner, y limpie el atasco de papel.
	Atasco atrás	Se ha producido un atasco de papel en la parte posterior del equipo.	Abra la cubierta superior y, luego, quite el papel atascado.
	Sin papel T1	El equipo se quedó sin papel o el papel no está bien cargado en la bandeja de papel.	<ul style="list-style-type: none"> Coloque papel en la bandeja de papel. Asegúrese de que las guías del papel estén ajustadas en el tamaño correcto y, a continuación, pulse . Si hay papel en la bandeja, retírelo y vuelva a cargarlo. Asegúrese de que las guías del papel estén ajustadas en el tamaño correcto y, a continuación, pulse .
	Tamaño no coinc.	El papel de la bandeja no tiene el tamaño correcto.	Cargue papel del tamaño correcto en la bandeja y defina el tamaño de papel para la bandeja. Y, a continuación, pulse  .
		La bandeja de papel no admite el tamaño de papel especificado en el controlador de la impresora.	Cambie la configuración del controlador de la impresora o la configuración de la bandeja del equipo para que el tamaño del papel seleccionado en el controlador de la impresora coincida con el tamaño de papel que cargó en la bandeja. Y, a continuación, pulse  .
 El LED de error (!) parpadeará 4 veces y se apagará durante 1 segundo.	Cubierta abierta	La cubierta superior no está completamente cerrada.	Cierre la cubierta superior del equipo.
	Sin memoria	La memoria del equipo está llena.	Realice una de las siguientes acciones: <ul style="list-style-type: none"> Mantenga pulsado  durante aproximadamente 2 segundos hasta que todos los LED se enciendan y, luego, suéltelo. El equipo cancelará el trabajo de impresión y lo borrará de la memoria.

Indicadores LED	Status Monitor	Causa	Acción
			<p>El equipo también cancela el trabajo de impresión y lo borra de la memoria automáticamente un minuto después de ingresar al estado Sin memoria.</p> <ul style="list-style-type: none"> Pulse y mantenga  pulsado para apagar el equipo; espere unos minutos y, a continuación, vuelva a encenderlo. <p>Reduzca la complejidad del documento o la calidad de impresión.</p>
	No puede imprimir	El equipo ha sufrido un problema mecánico.	Pulse y mantenga  pulsado para apagar el equipo; espere unos minutos y, a continuación, vuelva a encenderlo.
 <p>El LED de error (!) y el LED de Ready (○) parpadearán.</p>	Autodiagnóstico	<p>La unidad de fusión no funciona correctamente.</p> <p>La unidad de fusión se ha sobrecalentado.</p>	Pulse y mantenga pulsado  para apagar el equipo; espere unos segundos y, a continuación, vuelva a encenderlo. Deje el equipo encendido e inactivo durante 15 minutos.
	No puede imprimir	El equipo ha sufrido un problema mecánico.	<ul style="list-style-type: none"> Pulse y mantenga  pulsado para apagar el equipo; espere unos minutos y, a continuación, vuelva a encenderlo. Si el problema persiste, comuníquese con el Servicio de atención al cliente de Brother o a su distribuidor de Brother local.

Información relacionada

- [Solución de problemas](#)

Información adicional:

- [Reemplazo de consumibles](#)
- [Reemplazo del cartucho de tóner](#)
- [Reemplazo de la unidad de tambor](#)
- [Restaurar el contador del tambor](#)
- [Limpieza del filamento de corona](#)

Atascos de papel

Siempre quite el papel restante de la bandeja del papel y mueva y enderece la pila cuando vaya a agregar papel nuevo. Esto evita los atascos de papel.

- [Eliminar atascos de papel](#)
- [El papel está atascado dentro del equipo](#)

Eliminar atascos de papel

Si el papel se atascó o si muchas hojas de papel se alimentan juntas con frecuencia, realice lo siguiente:

- Limpie el rodillo de recogida de papel de la bandeja de papel.
➤➤ *Información relacionada: Limpiar los rodillos de recogida de papel*
- Cargue el papel en la bandeja de forma correcta.
➤➤ *Información relacionada: Cargar papel*
- Configure el tamaño y el tipo de papel correcto en su computadora.
➤➤ *Información relacionada: Imprimir un documento (Windows)*
➤➤ *Información relacionada: Imprimir con AirPrint*
- Utilice el papel recomendado.
➤➤ *Información relacionada: Uso de papel especial*



Información relacionada

- [Atascos de papel](#)

Información adicional:

- [Limpiar los rodillos de recogida de papel](#)
- [Cargar papel](#)
- [Imprimir un documento \(Windows\)](#)
- [Imprimir con AirPrint](#)
- [Uso de papel especial](#)

El papel está atascado dentro del equipo

Siempre retire todo el papel de la bandeja de papel y enderece la pila cuando agregue papel nuevo. Esto evita que se alimenten varias hojas de papel a través del equipo de una sola vez y, por lo tanto, evita atascos de papel. Si el panel de control del equipo o el Status Monitor indica que hay un atasco dentro del equipo, realice los siguientes pasos:

1. Desconecte el equipo de la toma.
2. Espere 15 minutos, por lo menos, hasta que el producto se enfríe antes de tocar las piezas internas.
3. Retire todo el papel cargado en la bandeja.
4. Utilice ambas manos para extraer lentamente el papel atascado.

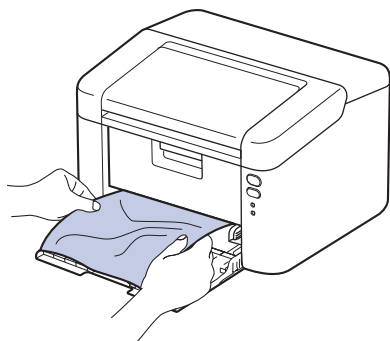

5. Abra la cubierta superior.

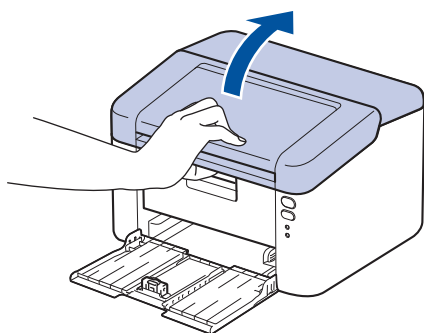

6. Retire lentamente el conjunto de la unidad de tambor y del cartucho de tóner. Es posible que el papel atascado salga con el conjunto de la unidad de tambor y del cartucho de tóner; esto también puede liberar el papel para que pueda sacarlo del interior del equipo.

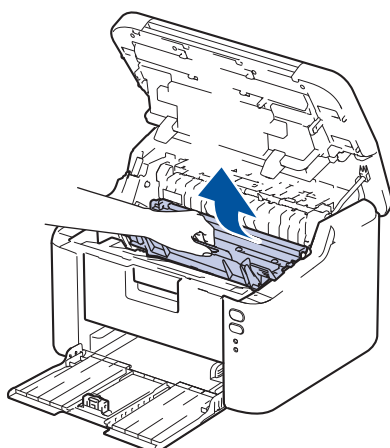

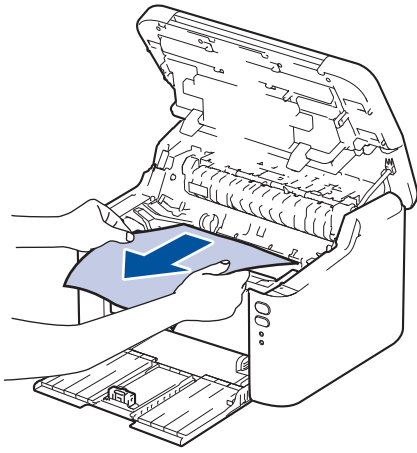

ADVERTENCIA

SUPERFICIE CALIENTE

Las piezas internas del equipo estarán extremadamente calientes. Espere que el equipo se enfríe antes de tocarlas.

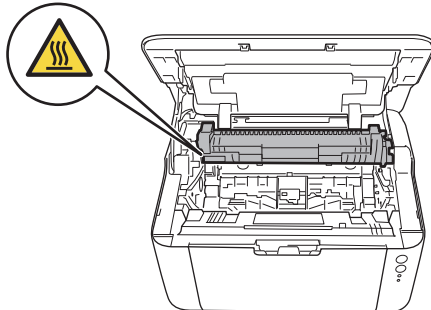

7. Presione la palanca de bloqueo y quite el cartucho de tóner de la unidad de tambor. Retire el papel atascado si hay alguno dentro de la unidad de tambor.

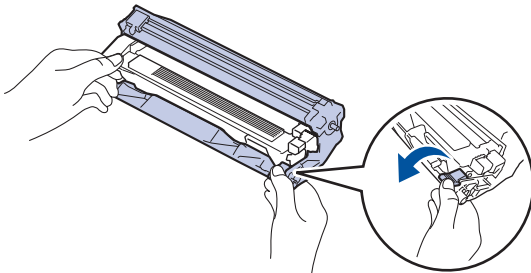

8. Vuelva a colocar el cartucho de tóner en la unidad de tambor hasta que la palanca de bloqueo se levante automáticamente.

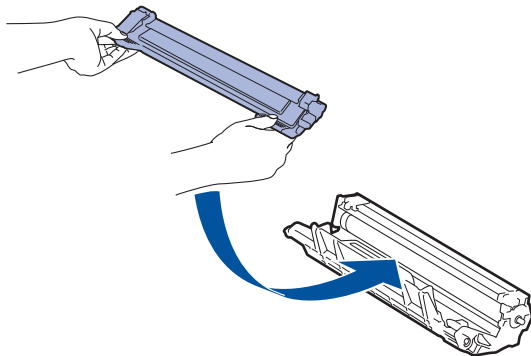

9. Coloque el conjunto de la unidad de tambor y del cartucho de tóner en el equipo.

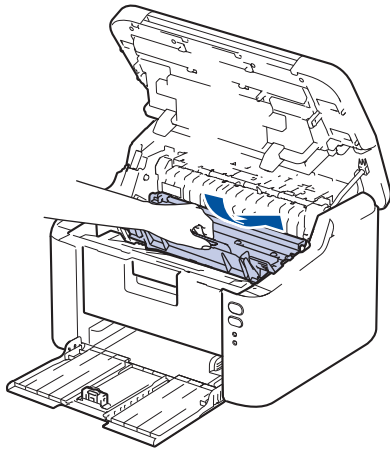

10. Cierre la cubierta superior.

11. Vuelva a cargar el papel en la bandeja. Asegúrese de que el papel esté debajo de la sección sobresaliente de la guía trasera. Deslice las guías del papel para que se ajusten al tamaño de papel. Asegúrese de que las guías estén firmes en las ranuras.

12. Vuelva a conectar el cable de alimentación.







Información relacionada

- [Atascos de papel](#)

Problemas de impresión

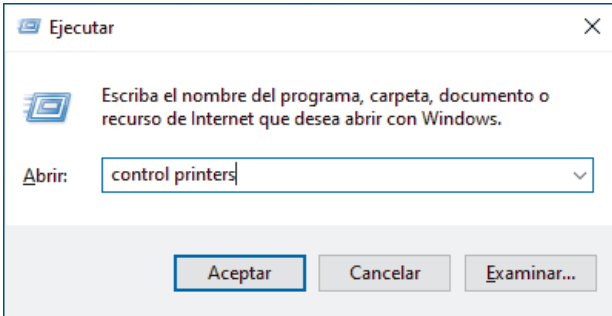
Si después de leer la información de esta tabla todavía necesita ayuda, consulte las sugerencias más recientes sobre solución de problemas en support.brother.com/faqs.

Problemas	Sugerencias
<p>No imprime</p>	<p>Compruebe que el equipo no está en modo apagado. Si el equipo está en modo Ahorro de energía, pulse  y, luego vuelva a enviar los datos de impresión.</p> <p>Compruebe que se ha instalado y seleccionado el controlador de impresora correcto.</p> <p>Compruebe si el Status Monitor o el panel de control del equipo indican algún error.</p> <p>Compruebe que el equipo esté en línea:</p> <p>Windows:</p> <ol style="list-style-type: none"> Mantenga presionada la tecla  y pulse el  en el teclado de su computadora para iniciar Ejecutar. Escriba "control printers" en el campo Abrir: y haga click en Aceptar. <div data-bbox="855 913 1469 1227" style="border: 1px solid gray; padding: 5px;">  <p>The screenshot shows a Windows 'Ejecutar' (Run) dialog box. The title bar says 'Ejecutar'. Below the title bar, there is a text area with the instruction: 'Escriba el nombre del programa, carpeta, documento o recurso de Internet que desea abrir con Windows.' Below this is a text input field labeled 'Abrir:' containing the text 'control printers'. At the bottom of the dialog, there are three buttons: 'Aceptar' (highlighted), 'Cancelar', and 'Examinar...'.</p> </div> <p>Aparece la ventana Dispositivos e impresoras.</p> <p> Si no aparece la ventana Dispositivos e impresoras, haga clic en Ver más dispositivos > Más opciones de configuración de dispositivos e impresoras.</p> <ol style="list-style-type: none"> Haga clic derecho en el icono de su modelo y luego haga clic en Ver lo que se está imprimiendo. Si aparecen las opciones del controlador de impresora, seleccione el controlador de su impresora. Haga clic en Impresora en la barra de menús y asegúrese de que Usar impresora sin conexión no está seleccionado. <p>Mac:</p> <p>Haga clic en el menú Preferencias del Sistema o Ajustes del Sistema y luego seleccione la opción Impresoras y escáneres. Cuando el equipo esté desconectado, elimínelo y luego añádalo otra vez.</p>
<p>El equipo no imprime o ha dejado de imprimir.</p>	<p>Cancele el trabajo de impresión y bórralo de la memoria del equipo. Es posible que la impresión esté incompleta. Envíe los datos de impresión de nuevo.</p> <p>➤➤ <i>Información relacionada:</i> Cancelar una tarea de impresión</p>

Problemas	Sugerencias
Los encabezados o pies de página aparecen cuando el documento se muestra en la pantalla, pero no aparecen cuando se imprime.	Hay un área no imprimible en las partes superior e inferior de la página. Ajuste los márgenes superior e inferior del documento para permitir la impresión.
El equipo comienza a imprimir inesperadamente o imprime texto ilegible.	Cancele el trabajo de impresión y bórralo de la memoria del equipo. Es posible que la impresión esté incompleta. Envíe los datos de impresión de nuevo. »» Información relacionada: <i>Cancelar una tarea de impresión</i>
	Compruebe la configuración de la aplicación para asegurarse de que es apropiada para su equipo.
	Confirme que se ha seleccionado el controlador de impresora Brother en la ventana de impresión de la aplicación.
El equipo imprime el primer par de páginas correctamente y, después, en algunas páginas falta texto.	Compruebe la configuración de la aplicación para asegurarse de que es apropiada para su equipo.
	El equipo no está recibiendo todos los datos enviados desde el PC. Asegúrese de haber conectado el cable de interfaz correctamente.
No se puede imprimir ni a 1 cara ni a 2 caras.	(Windows) Cambie la opción a 2 caras en el controlador de impresora. <ul style="list-style-type: none"> Para realizar un cambio temporal, haga clic en la lista desplegable Doble cara / Folleto y, luego, seleccione la opción Ninguna o Doble cara (manual) en el controlador de la impresora de su aplicación: »» Información relacionada: <i>Imprimir un documento (Windows)</i> Si quiere realizar un cambio permanente, cambie la configuración predeterminada del controlador de impresora: »» Información relacionada: <i>Cambiar la configuración de impresión predeterminada (Windows)</i>
La velocidad de impresión es demasiado lenta.	Reduzca la resolución en el controlador de la impresora.
	Si imprime de manera constante, la velocidad de impresión se reduce automáticamente para disminuir la temperatura en el interior del equipo.
El equipo no alimenta papel.	Si hay papel en la bandeja, asegúrese de que esté derecho. Si el papel está curvado, enderézelo. A veces resulta útil sacar el papel, darle la vuelta a la pila y volver a colocarla en la bandeja.
	Mueva bien la pila de papel y colóquela de nuevo en la bandeja de papel.
	Reduzca la cantidad de papel presente en la bandeja y vuelva a intentarlo.
	Limpie los rodillos de recogida de papel.
La posición de impresión no está bien alineada con los objetos ya impresos.	Ajuste la posición usando la configuración de Posición de Impresión para cada bandeja de papel.



Información relacionada

- [Solución de problemas](#)

Información adicional:





- [Supervisar el estado del equipo desde su computadora \(Windows\)](#)
- [Cancelar una tarea de impresión](#)
- [Limpiar los rodillos de recogida de papel](#)
- [Imprimir un documento \(Windows\)](#)



-
- Cambiar la configuración de impresión predefinida (Windows)
 - Cargar papel
-



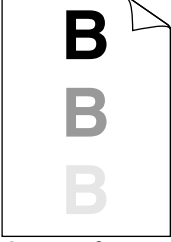

Problemas de calidad de impresión

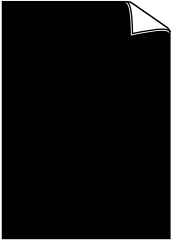
Si tiene problemas de calidad de impresión, en primer lugar imprima una página de prueba. Si la impresión se ve bien, es posible que el problema no sea el equipo. Revise las conexiones del cable de interfaz e intente imprimir un documento diferente. Si la impresión o la página de prueba impresa del equipo tiene problemas de calidad, revise los ejemplos de baja calidad de impresión y siga las recomendaciones de la tabla.

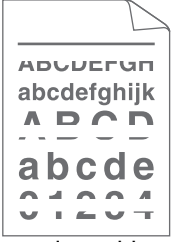
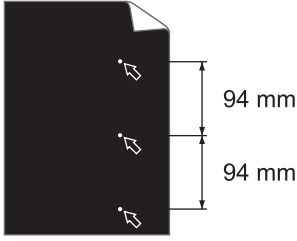
1. Para obtener la mejor calidad de impresión, le sugerimos utilizar los soportes de impresión recomendados. Asegúrese de usar el papel que cumpla con las especificaciones.
2. Verifique que el cartucho de tóner y la unidad de tambor estén instaladas correctamente.

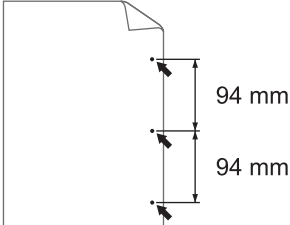
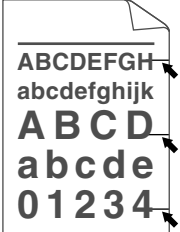
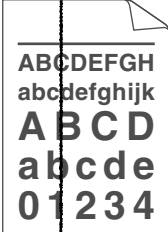
Ejemplos de baja calidad de impresión	Recomendación
 <p>Apenas visible</p>	<ul style="list-style-type: none"> • Si el equipo indica el estado Sustituir tóner, instale un nuevo cartucho de tóner. • Revise el entorno del equipo. Ciertas condiciones, como niveles altos de humedad, altas temperaturas, etc., pueden causar esta falla de impresión. • Si toda la impresión de la página es muy tenue, es posible que esté activado el modo Ahorro de tóner. Desactive el modo Ahorro de tóner en el menú de ajustes del equipo o del controlador de impresora. • Limpie el filamento de corona en la unidad de tambor. • Sustituya el cartucho de tóner con un nuevo cartucho. • Sustituya la unidad de tambor con una nueva unidad. • Agite el cartucho de tóner suavemente.
 <p>Fondo gris</p>	<ul style="list-style-type: none"> • Revise el entorno del equipo. Ciertas condiciones, como altas temperaturas y niveles altos de humedad, pueden aumentar la extensión de sombreado de fondo. • Sustituya el cartucho de tóner con un nuevo cartucho. • Sustituya la unidad de tambor con una nueva unidad.
 <p>Imágenes fantasma</p>	<ul style="list-style-type: none"> • Revise el entorno del equipo. Ciertas condiciones, como niveles bajos de humedad y bajas temperaturas, pueden causar este problema de calidad de impresión. • Seleccione el tipo de medio adecuado en el controlador de impresora. • Sustituya la unidad de tambor con una nueva unidad. • Sustituya el cartucho de tóner con un nuevo cartucho. • La unidad de fusión puede estar contaminada. Contacte al servicio de atención al cliente de Brother.
 <p>Pequeños puntos de tóner</p>	<ul style="list-style-type: none"> • Asegúrese de que el ajuste de tipo de medio en el controlador coincida con el tipo de papel que está utilizando. • El cartucho de tóner puede estar dañado. Sustituya el cartucho de tóner con un nuevo cartucho. • La unidad de tambor puede estar dañada. Sustituya la unidad de tambor con una nueva unidad. • La unidad de fusión puede estar contaminada. Contacte al servicio de atención al cliente de Brother.

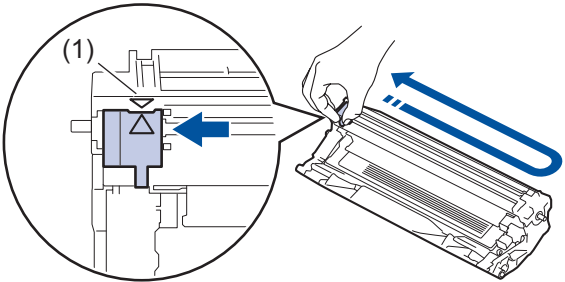
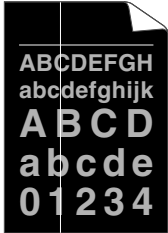
Ejemplos de baja calidad de impresión	Recomendación
 <p data-bbox="379 407 572 436">Impresión hueca</p>	<ul data-bbox="817 168 1465 376" style="list-style-type: none"> • Utilice papel más delgado. • Revise el entorno del equipo. Ciertas condiciones, como el nivel alto de humedad, pueden causar impresiones huecas. • La unidad de tambor puede estar dañada. Sustituya la unidad de tambor con una nueva unidad.
 <p data-bbox="411 692 541 721">Todo negro</p>	<ul data-bbox="817 452 1465 593" style="list-style-type: none"> • Limpie el filamento de corona dentro de la unidad de tambor. • La unidad de tambor puede estar dañada. Sustituya la unidad de tambor con una nueva unidad.
 <p data-bbox="252 976 703 1005">Líneas blancas a lo ancho de la página</p>	<ul data-bbox="817 736 1465 1005" style="list-style-type: none"> • Seleccione el tipo de medio adecuado en el controlador de impresora. • El problema puede desaparecer por sí mismo. Imprima varias páginas en blanco para solucionar este problema, especialmente si no ha utilizado el equipo durante mucho tiempo. • La unidad de tambor puede estar dañada. Sustituya la unidad de tambor con una nueva unidad.
 <p data-bbox="300 1261 651 1290">Líneas a lo ancho de la página</p>	<p data-bbox="817 1021 1423 1095">La unidad de tambor puede estar dañada. Sustituya la unidad de tambor con una nueva unidad.</p>
 <p data-bbox="167 1545 783 1608">Líneas, bandas o nervaduras blancas a lo ancho de la página</p>	<ul data-bbox="817 1305 1465 1523" style="list-style-type: none"> • Revise el entorno del equipo. Ciertas condiciones, como niveles altos de humedad y altas temperaturas, pueden causar este problema de calidad de impresión. • Si no se resuelve el problema luego de imprimir algunas páginas, reemplace la unidad de tambor con una nueva.
 <p data-bbox="151 1863 799 1921">Manchas blancas en texto y gráficos negros, a intervalos de 94 mm</p>	<ul data-bbox="817 1617 1465 1818" style="list-style-type: none"> • Si el problema no se resuelve después de imprimir algunas páginas, es posible que la unidad de tambor tenga partículas extrañas, como pegamento de una etiqueta, adheridas al tambor. • La unidad de tambor puede estar dañada. Sustituya la unidad de tambor con una nueva unidad.

Ejemplos de baja calidad de impresión	Recomendación
 <p>Manchas negras a intervalos de 94 mm</p>	
 <p>Marcas del tóner negro en toda la pagina</p>	<ul style="list-style-type: none"> • Si utilizó papel con clips o grapas, es posible que la unidad de tambor se haya dañado. • Si se expone la unidad de tambor sin embalaje a la luz solar directa (o a la luz de una habitación durante largos periodos), es posible que esto produzca un daño en la unidad. • El cartucho de tóner puede estar dañado. Sustituya el cartucho de tóner con un nuevo cartucho. • La unidad de tambor puede estar dañada. Sustituya la unidad de tambor con una nueva unidad.
 <p>Líneas negras a lo largo de la página La páginas impresas tienen manchas de tóner a lo largo de la página</p>	<ul style="list-style-type: none"> • Limpie el filamento de corona dentro de la unidad de tambor deslizando la pestaña verde. <p> Asegúrese de que la pestaña verde del filamento de corona se encuentre en posición inicial (1).</p>  <ul style="list-style-type: none"> • El cartucho de tóner puede estar dañado. Sustituya el cartucho de tóner con un nuevo cartucho. • La unidad de tambor puede estar dañada. Sustituya la unidad de tambor con una nueva unidad. • La unidad de fusión puede estar contaminada. Contacte al servicio de atención al cliente de Brother.
 <p>Líneas blancas a lo largo de la página</p>	<ul style="list-style-type: none"> • Asegúrese de que no haya partículas extrañas, como pedazos de papel rasgado, notas adhesivas o polvo, en el interior del equipo y alrededor del cartucho de tóner y la unidad de tambor. • El cartucho de tóner puede estar dañado. Sustituya el cartucho de tóner con un nuevo cartucho. • La unidad de tambor puede estar dañada. Sustituya la unidad de tambor con una nueva unidad.
 <p>Imagen sesgada</p>	<ul style="list-style-type: none"> • Asegúrese de que el papel u otro soporte de impresión estén cargados correctamente en la bandeja de papel y las guías no estén muy tensas ni muy flojas contra la pila de papel. • Posicione las guías del papel correctamente. • La bandeja de papel puede estar muy llena. • Revise el tipo y la calidad de papel.

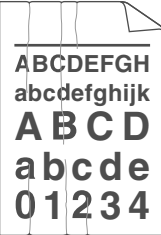
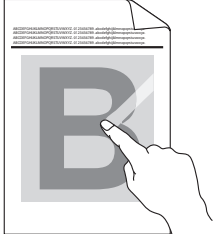
Ejemplos de baja calidad de impresión	Recomendación
 <p data-bbox="309 490 641 519">Imagen enrollada u ondulada</p>	<ul style="list-style-type: none"> • Compruebe que no haya objetos sueltos como papel rasgado dentro del equipo. • Revise el tipo y la calidad de papel. Las altas temperaturas y el nivel alto de humedad harán que el papel se ondule. • Si no utiliza el equipo con frecuencia, el papel puede haber estado en la bandeja de papel por mucho tiempo. Gire la pila de papel en la bandeja de papel. También, separe la pila de papel y gírela a 180° en la bandeja de papel. • Seleccione el modo Reduce la curvatura del papel en el controlador de impresora cuando no utilice los soportes de impresión recomendados.
 <p data-bbox="368 848 582 878">Arrugas o pliegues</p>	<ul style="list-style-type: none"> • Asegúrese de que el papel esté cargado correctamente. • Revise el tipo y la calidad de papel. • Gire la pila de papel en la bandeja o rote el papel 180° en la bandeja.
 <p data-bbox="373 1131 577 1160">Fijación deficiente</p>	<ul style="list-style-type: none"> • Asegúrese de que el ajuste de tipo de medio en el controlador de la impresora coincida con el tipo de papel que está utilizando. • Seleccione el modo Mejora la fijación del tóner en el controlador de impresora.



Información relacionada

- [Solución de problemas](#)

Información adicional:

- [Reemplazo del cartucho de tóner](#)
- [Reemplazo de la unidad de tambor](#)

Problemas de red

Modelos relacionados: HL-L1232W

- [Utilizar la Herramienta de reparación de conexión de red \(Windows\)](#)
- [Si tiene problemas con la red del equipo](#)

Utilizar la Herramienta de reparación de conexión de red (Windows)

Modelos relacionados: HL-L1232W

Use la herramienta de reparación de conexión de red para corregir las configuraciones de red del equipo Brother. La herramienta asignará la dirección IP y la máscara de subred correctas.

Asegúrese de que el equipo esté encendido y conectado a la misma red que la computadora.

1. Inicie  (**Brother Utilities**) y, a continuación, haga clic en la lista desplegable y seleccione el nombre del modelo (si no está ya seleccionado).
2. Haga clic en **Herramientas** en la barra de navegación izquierda y, a continuación, haga clic en **Herramienta de reparación de conexión de red**.
3. Siga las instrucciones que aparecen en la pantalla.
4. Imprima el informe de configuración de red o la página de ajustes de la impresora para comprobar el diagnóstico.

Si la dirección IP y la máscara de subred correctas no han sido asignadas incluso después de haber utilizado la Herramienta de reparación de conexión de red, póngase en contacto con el administrador de red para solicitarle esta información.



Información relacionada

- [Problemas de red](#)

Información adicional:

- [Mi equipo no permite imprimir en red](#)
- [Deseo comprobar que mis dispositivos de red funcionan correctamente](#)

Si tiene problemas con la red del equipo

Si considera que hay un problema en el entorno de red de su equipo, consulte los siguientes temas. Puede corregir la mayoría de los problemas usted mismo.

Si necesita más ayuda, visite support.brother.com/faqs.

- No puedo completar la configuración de la red inalámbrica
- Mi equipo no permite imprimir en red
- Deseo comprobar que mis dispositivos de red funcionan correctamente

No puedo completar la configuración de la red inalámbrica

Modelos relacionados: HL-L1232W

Apague el enrutador inalámbrico y vuelva a encenderlo. A continuación, intente establecer la configuración inalámbrica de nuevo. Si no puede resolver el problema, siga las instrucciones que se indican a continuación:

Investigue el problema mediante el informe de WLAN.

Causa	Acción	Interfaz
La configuración de seguridad (SSID/clave de red) no es correcta.	<p>Confirme la configuración de seguridad utilizando Ayuda para la configuración inalámbrica (Windows). Para obtener más información y descargar la utilidad, vaya a la página Descargas del modelo en support.brother.com/downloads.</p> <p>Seleccione y confirme que está utilizando los ajustes de seguridad correctos.</p> <ul style="list-style-type: none"> - Consulte las instrucciones suministradas con el enrutador/punto de acceso a LAN inalámbrica para obtener información sobre cómo encontrar los ajustes de seguridad. - El nombre o número de modelo del fabricante del enrutador/punto de acceso a LAN inalámbrica se puede utilizar como los ajustes de seguridad predeterminados. - Consulte con el fabricante del punto de acceso/enrutador, su proveedor de Internet o administrador de red. 	Inalámbrica
No se permite la dirección MAC del equipo Brother.	Confirme que la dirección MAC del equipo Brother está activada en el filtro.	Inalámbrica
El punto de acceso de LAN inalámbrica/enrutador está en modo sigiloso (no difunde el SSID).	<ul style="list-style-type: none"> • Introduzca manualmente el SSID o la clave de red correctos. • Compruebe el SSID o la clave de red en las instrucciones suministradas con el punto de acceso de LAN inalámbrica/enrutador y vuelva a configurar los ajustes de la red inalámbrica. 	Inalámbrica
Su equipo está intentando conectarse a una red Wi-Fi de 5 GHz. El canal actual configurado en su enrutador/punto de acceso LAN inalámbrico no es compatible.	<p>Cambie el canal de su enrutador/punto de acceso LAN inalámbrico a un canal compatible con su equipo.</p> <ol style="list-style-type: none"> 1. Confirme los canales compatibles con su equipo. Vaya a support.brother.com/g/d/a5m6/, seleccione su modelo para obtener más información. 2. Revise la configuración del canal de su enrutador/punto de acceso LAN inalámbrico. Asegúrese de que esté configurado en uno de los canales compatibles con su equipo y no en "Auto" o "Automático". Para obtener más información sobre cómo cambiar la configuración del canal, consulte las instrucciones suministradas con el punto de acceso/enrutador LAN inalámbrico. 3. Intente conectar el equipo a su red Wi-Fi de nuevo. 	Inalámbrica
Sus opciones de seguridad (SSID/contraseña) no son correctas.	<p>Confirme la SSID y la contraseña.</p> <p>Cuando esté configurando la red manualmente, el equipo Brother imprimirá el nombre de SSID y la contraseña. Si su dispositivo móvil es compatible con la configuración manual, el SSID y contraseña se mostrarán en la pantalla de su dispositivo móvil.</p>	Wireless Direct
Su equipo Brother está demasiado alejado de su dispositivo móvil.	Sitúe el equipo Brother en un radio de 3.3 pies (1 metro) del dispositivo móvil cuando configure los ajustes de la red de Wireless Direct.	Wireless Direct
¿Existe algún obstáculo (paredes o muebles, por ejemplo) entre el equipo y el dispositivo móvil?	Mueva su equipo Brother a un área libre de obstrucciones.	Wireless Direct

Causa	Acción	Interfaz
Hay una computadora inalámbrica, un dispositivo compatible con Bluetooth®, un horno microondas o un teléfono inalámbrico digital cerca del equipo Brother o del dispositivo móvil.	Aleje otros dispositivos del equipo Brother o de su dispositivo móvil.	Wireless Direct
Ya comprobó y probó todo lo anterior, pero el equipo Brother sigue sin poder completar la configuración de Wireless Direct.	<ul style="list-style-type: none"> • Apague su equipo Brother y enciéndalo nuevamente. A continuación, intente configurar Wireless Direct de nuevo. • Si está utilizando el equipo Brother como cliente, compruebe a cuántos dispositivos se les permite el acceso a la red Wireless Direct actual y, a continuación, compruebe cuántos dispositivos están conectados. 	Wireless Direct

Para Windows

Si se ha interrumpido la conexión inalámbrica y ha comprobado e intentado hacer todo lo indicado anteriormente, se recomienda que utilice la Herramienta de reparación de conexión de red.









Información relacionada

- [Si tiene problemas con la red del equipo](#)

Mi equipo no permite imprimir en red

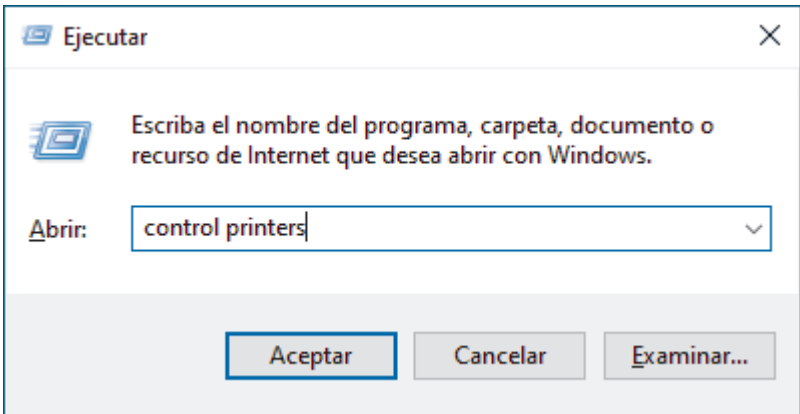
Modelos relacionados: HL-L1232W

Causa	Acción
Su equipo se desconecta de la red inalámbrica.	<p>HL-L1232W</p> <ol style="list-style-type: none"> Pulse  y Wi-Fi al mismo tiempo. Cuando el equipo se conecta correctamente, la luz Wi-Fi y el LED de Ready  están encendidos.
El software de seguridad bloquea el acceso del equipo a la red.	<p>Puede que algún software de seguridad bloquee el acceso sin mostrar un cuadro de diálogo de alerta de seguridad incluso después de una instalación correcta. Para permitir el acceso, consulte las instrucciones del software de seguridad o pregunte al fabricante.</p>
El equipo Brother no tiene asignada una dirección IP disponible.	<ul style="list-style-type: none"> Confirme la dirección IP y la máscara de subred. Compruebe que tanto las direcciones IP como las máscaras de subred del computador y del equipo Brother sean correctas y se encuentren ubicadas en la misma red. Para obtener más información sobre cómo verificar la dirección IP y la máscara de subred, consulte al administrador de red. Windows Confirme la dirección IP y la máscara de subred utilizando la Herramienta de reparación de conexión de red.
El trabajo de impresión con errores sigue en la cola de impresión de la computadora.	<ul style="list-style-type: none"> Si el trabajo de impresión con errores sigue en la cola de impresión de la computadora, elimínelo. De lo contrario, seleccione el icono de la impresora en la siguiente carpeta y cancele todos los documentos: (Windows) <ol style="list-style-type: none"> Mantenga presionada la tecla  y pulse el  en el teclado de su computadora para iniciar Ejecutar. Escriba "control printers" en el campo Abrir: y haga click en Aceptar.  <p>Aparece la ventana Dispositivos e impresoras.</p> <p> Si no aparece la ventana Dispositivos e impresoras, haga clic en Ver más dispositivos > Más opciones de configuración de dispositivos e impresoras.</p> <p>Mac: Haga click en Ajustes del Sistema > Impresoras y escáneres o Preferencias del Sistema > Impresoras y escáneres.</p>

Causa	Acción
El equipo no está conectado a la red inalámbrica.	Imprima el informe WLAN para comprobar el código de error. ➤➤ <i>Información relacionada: Imprimir el informe WLAN</i>

Si ha comprobado e intentado todo lo anterior, pero el equipo sigue sin imprimir, desinstale el controlador (Windows) y vuelva a instalarlo.



Información relacionada

- Si tiene problemas con la red del equipo

Información adicional:

- Imprimir el informe WLAN
 - Códigos de error del informe de LAN inalámbrica
 - Utilizar la Herramienta de reparación de conexión de red (Windows)
 - Deseo comprobar que mis dispositivos de red funcionan correctamente
-

Deseo comprobar que mis dispositivos de red funcionan correctamente

Modelos relacionados: HL-L1232W

Comprobación	Acción
Compruebe que el equipo Brother, el punto de acceso/enrutador o el concentrador de red esté encendido.	<p>Compruebe lo siguiente:</p> <ul style="list-style-type: none"> • El cable de alimentación está conectado correctamente y el equipo Brother está encendido. • El punto de acceso/enrutador o el concentrador está encendido y la luz LED de conexión parpadea. • Todos los envoltorios protectores se han retirado del equipo. • El conjunto de cartucho de tóner y unidad de tambor está instalado correctamente. • La cubierta del equipo está completamente cerrada. • El papel está correctamente cargado en la bandeja de papel.
Compruebe el Link Status en el informe de configuración de red o la página de ajustes de la impresora.	Imprima la página de configuración de la impresora y compruebe que Wireless Link Status sea Link OK .
Compruebe que puede hacer "ping" en el equipo Brother desde la computadora.	<p>Haga ping al equipo Brother desde la computadora utilizando la dirección IP o el nombre de nodo en el símbolo del sistema de Windows o la aplicación Mac Terminal:</p> <p>ping <ipaddress> o <nodename>.</p> <ul style="list-style-type: none"> • Correctamente: el equipo Brother trabaja correctamente y está conectado a la misma red que la computadora. • Incorrectamente: el equipo Brother no está conectado a la misma red que la computadora. <p>Windows: Pregúntele al administrador sobre la dirección IP y la máscara de subred y, a continuación, use la herramienta de reparación de conexión de red.</p> <p>Mac: Confirme que la dirección IP y la máscara de subred se han establecido correctamente.</p>
Compruebe que el equipo Brother esté conectado a la red inalámbrica.	<p>Imprima el informe WLAN para comprobar el código de error.</p> <p>➤➤ <i>Información relacionada: Imprimir el informe WLAN</i></p>

Si ha comprobado e intentado todo lo anterior, pero los problemas persisten, consulte las instrucciones suministradas con el punto de acceso de inalámbrica/enrutador para buscar la información del SSID (nombre de la red) y la clave de red (contraseña) y establecerlos correctamente.

✓ Información relacionada

- [Si tiene problemas con la red del equipo](#)

Información adicional:

- [Imprimir el informe WLAN](#)
- [Códigos de error del informe de LAN inalámbrica](#)
- [Utilizar la Herramienta de reparación de conexión de red \(Windows\)](#)
- [Mi equipo no permite imprimir en red](#)

Problemas con AirPrint

Modelos relacionados: HL-L1232W

Problemas	Sugerencias
Mi equipo no aparece en la lista de impresoras.	Asegúrese de que el equipo esté encendido.
	Compruebe que su equipo y su dispositivo móvil o Mac estén conectados a la misma red.
	Acerque el dispositivo móvil al punto de acceso/enrutador inalámbrico o al equipo.
No puedo imprimir.	Asegúrese de que el equipo esté encendido.
	Compruebe que su equipo y su dispositivo móvil o Mac estén conectados a la misma red.
Quiero imprimir un documento de varias páginas desde un dispositivo iOS, pero SOLO se imprime la primera página.	Compruebe que esté ejecutando la versión más reciente de OS.





Información relacionada

- [Solución de problemas](#)

Información adicional:

- [Información sobre AirPrint](#)

Otros problemas

Dificultades	Sugerencias
El equipo no se puede apagar.	<p>Condiciones adversas en la conexión eléctrica (como un rayo o un pico de tensión) pueden haber activado los mecanismos de seguridad internos del equipo. Desenchufe el cable de alimentación. Espere diez minutos y, después, enchufe el cable de alimentación y pulse  para encender el equipo.</p> <p>Si el problema no se resuelve, mantenga presionado  para apagar el equipo. Si utiliza una batería de respaldo o un dispositivo de protección frente a subidas de tensión, desconéctelo para asegurarse de que ese no es el problema. Enchufe el cable de alimentación del equipo directamente en otro tomacorriente de pared que funcione, y pulse  para encender el equipo.</p>
No se puede instalar el software Brother.	<p>(Windows)</p> <p>Si aparece la advertencia del software de seguridad en la pantalla de PC durante la instalación, cambie los ajustes de dicho software para permitir la ejecución del programa de configuración del producto Brother u otro programa.</p> <p>(Mac)</p> <p>Si utiliza una función de cortafuegos del software de seguridad contra programas espía o antivirus, deshabilítelo temporalmente e instale el software Brother.</p>



Información relacionada

- [Solución de problemas](#)

Funciones de restauración



- Restaurar el equipo
- Restaurar red
- Restauración de valores de fábrica

Restaurar el equipo

Utilice la función Restaurar el equipo para restaurar determinados ajustes del equipo a los ajustes de fábrica.

La configuración de la red y la configuración de seguridad no se restaurarán con la función Restaurar el equipo.

Se recomienda que realice esta operación cuando deseche el equipo.

1. Apague el equipo.
2. Asegúrese de que la cubierta superior esté cerrada y el cable de alimentación esté enchufado.
3. Mientras mantiene presionado el , abra y cierre la cubierta superior una vez.
4. Suelte . Asegúrese de que todos los LED se apaguen.
5. Pulse  diez (10) veces.

El equipo se reiniciará automáticamente.

Información relacionada



- [Funciones de restauración](#)

Restaurar red

Modelos relacionados: HL-L1232W

Utilice la función de restauración de red para restablecer la configuración de red del equipo a la configuración predeterminada de fábrica (incluye la información de la dirección IP, excepto la contraseña del administrador).

Desenchufe todos los cables de interfaz antes de realizar la restauración de red.

1. Apague el equipo.
2. Asegúrese de que la cubierta superior esté cerrada y el cable de alimentación esté enchufado.
3. Mientras mantiene presionado el , abra y cierre la cubierta superior una vez.
4. Suelte . Asegúrese de que todos los LED se apaguen.
5. Pulse  seis (6) veces. Asegúrese de que los cuatro indicadores LED se enciendan. Esto indica que la configuración de red del equipo se ha restaurado a su valor predeterminado de fábrica. El equipo se reiniciará automáticamente.



Información relacionada

- [Funciones de restauración](#)

Restauración de valores de fábrica

Use la función de restaurar valores de fábrica para restaurar todas las configuraciones a la configuración de fábrica.

Desenchufe todos los cables de interfaz antes de restaurar valores de fábrica.

1. Apague el equipo.
2. Asegúrese de que la cubierta superior esté cerrada y el cable de alimentación esté enchufado.
3. Mientras mantiene presionado el , abra y cierre la cubierta superior una vez.
4. Suelte . Asegúrese de que todos los LED se apaguen.
5. Pulse  ocho (8) veces.

El equipo se reiniciará automáticamente.



Información relacionada

- [Funciones de restauración](#)

Mantenimiento de rutina

- Reemplazo de consumibles
- Limpie el equipo
- Empacar y enviar su equipo

Reemplazo de consumibles

Debe reemplazar los consumibles cuando el equipo indica que la vida útil del consumible finalizó.

La unidad de tambor y el cartucho de tóner son dos consumibles separados. Asegúrese de que ambos estén instalados como conjunto. El número de pedido de suministros puede variar según el país.

NOTA

- Asegúrese de sellar herméticamente los consumibles usados en una bolsa para que el polvo del tóner no se derrame fuera del cartucho.
- Brother se compromete a minimizar el impacto ambiental causado por los desechos. Para obtener más información sobre las opciones de reciclaje, póngase en contacto con su oficina de reciclaje local o visite:
 - En México: <https://brother.com.mx/contactenos>
 - Otros: go.brother/original
- Recomendamos colocar los consumibles usados y nuevos en un papel para evitar derrames o desparramos accidentales del contenido.
- Utilizar un papel que no es un equivalente directo para los medios de impresión recomendados puede reducir la vida útil de los consumibles y de las piezas del equipo.
- La vida útil proyectada para cada uno de los cartuchos de tóner se basa en ISO/IEC 19752. La frecuencia del reemplazo variará según el volumen de impresión, el porcentaje de cobertura, los tipos de soportes utilizados y el accionamiento encendido/apagado del equipo.
- La frecuencia del reemplazo de consumibles, salvo los cartuchos de tóner, variará según el volumen de impresión, los tipos de soportes utilizados y el accionamiento encendido/apagado del equipo.
- Manipule el cartucho de tóner con cuidado. Si el tóner se desparrama en sus manos o ropa, inmediatamente límpielas o lávelas con agua fría.

IMPORTANTE

Para evitar problemas de calidad de impresión, NO toque las partes que se muestran sombreadas en las ilustraciones.

Cartucho de tóner

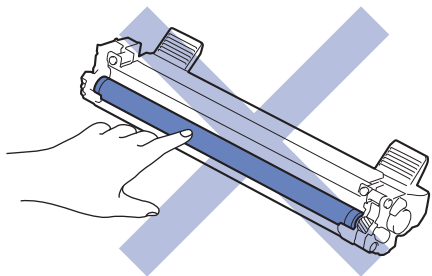

Unidad de tambor

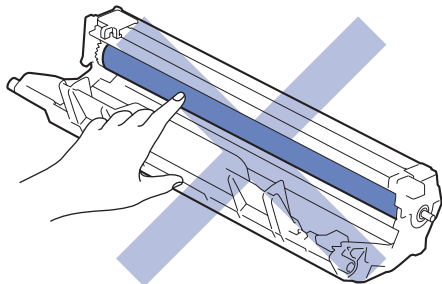

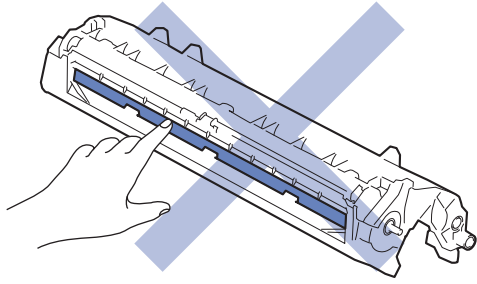

✓ Información relacionada

- Mantenimiento de rutina
 - Reemplazo del cartucho de tóner
 - Reemplazo de la unidad de tambor
 - Restaurar el contador del tambor

Información adicional:

- Indicaciones LED de mantenimiento y error
-

Reemplazo del cartucho de tóner

1. Asegúrese de que el equipo esté encendido.
2. Abra la cubierta superior.

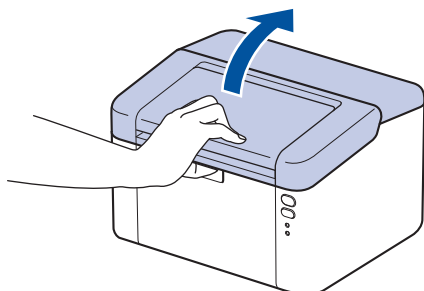

3. Retire del equipo el cartucho de tóner y el conjunto de la unidad de tambor.

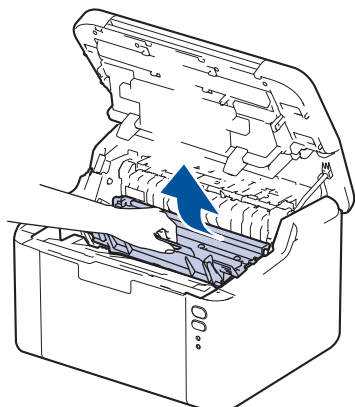

4. Jale hacia abajo la palanca de bloqueo verde y retire el cartucho de tóner de la unidad de tambor.

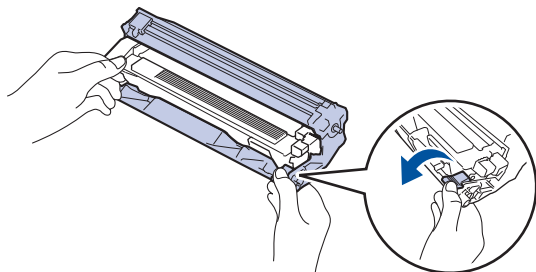

5. Quite el embalaje del nuevo cartucho de tóner.
6. Quite la cubierta protectora.

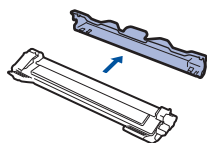

7. Sostenga el cartucho de tóner del mango y sacúdalo de izquierda a derecha varias veces como se explica. Luego, presiónelo con firmeza en la unidad de tambor hasta que quede trabado en su lugar.

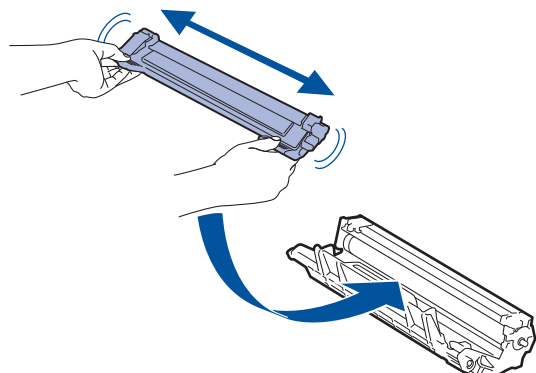



Asegúrese de insertar el cartucho de tóner correctamente; de lo contrario, puede separarse de la unidad de tambor.

8. Limpie el filamento de corona dentro de la unidad de tambor deslizando suavemente la pestaña verde de izquierda a derecha y de derecha a izquierda varias veces.

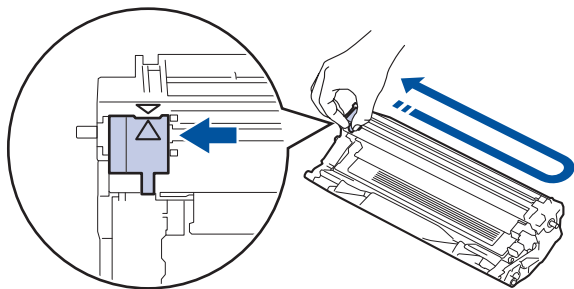

Asegúrese de volver a colocar la pestaña a la posición inicial (▲). La flecha en la pestaña debe estar alineada con la flecha en la unidad de tambor. De lo contrario, las páginas impresas pueden llegar a salir con una línea vertical.

9. Vuelva a instalar el cartucho de tóner y el conjunto de la unidad de tambor en el equipo.

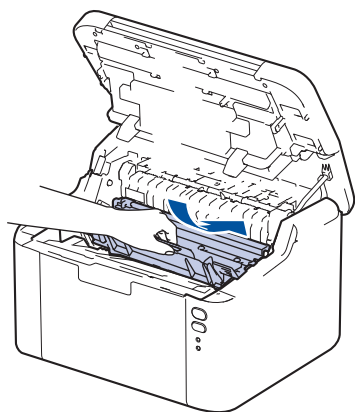

10. Cierre la cubierta superior.



- No apague el equipo ni abra la cubierta superior hasta que el equipo regrese al modo Preparado.
- El cartucho de tóner que viene con su equipo Brother es un cartucho de tóner de inicio.
- Una buena idea es tener un cartucho de tóner nuevo preparado para usar cuando aparezca la advertencia de poco tóner.
- NO retire el embalaje del nuevo cartucho de tóner hasta que esté listo para instalarlo.
- Si el cartucho de tóner queda fuera de su embalaje por mucho tiempo, esto acortará la vida útil del tóner.
- Le recomendamos utilizar productos originales de Brother para garantizar un rendimiento y una calidad de impresión estables. Si bien es posible que no todos los productos no originales causen problemas de calidad, algunos pueden afectar negativamente la calidad de impresión o provocar desperfectos en el equipo. Es posible que Brother le cobre por reparar su equipo si se demuestra que el daño fue causado por un producto no original, incluso si el equipo aún se encuentra cubierto por la garantía.



Información relacionada

- [Reemplazo de consumibles](#)

Información adicional:

- [Indicaciones LED de mantenimiento y error](#)
- [Problemas de calidad de impresión](#)

Reemplazo de la unidad de tambor

1. Asegúrese de que el equipo esté encendido.
2. Abra la cubierta superior.

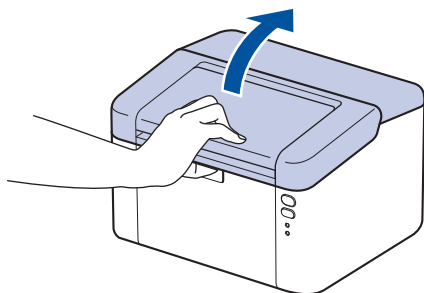

3. Retire del equipo el cartucho de tóner y el conjunto de la unidad de tambor.

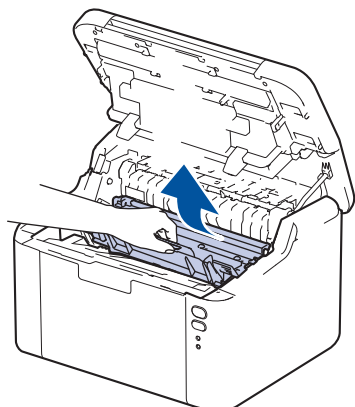

4. Jale hacia abajo la palanca de bloqueo verde y retire el cartucho de tóner de la unidad de tambor.

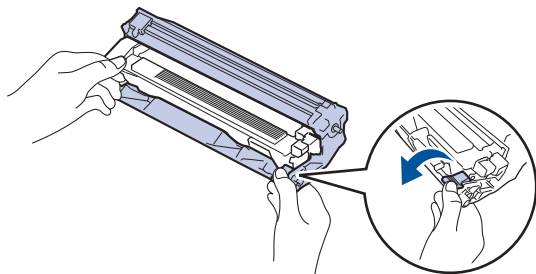

5. Quite el embalaje de la nueva unidad de tambor.
6. Presione el cartucho de tóner con firmeza dentro de la unidad de nueva tambor hasta que quede trabado en su lugar.

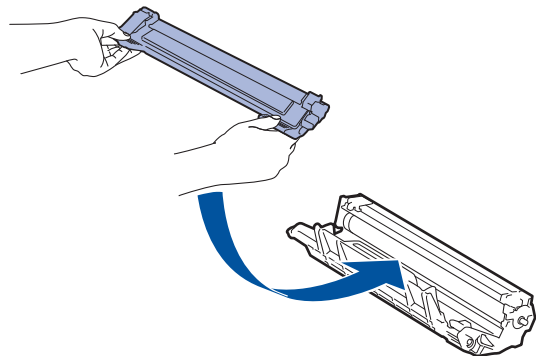

Asegúrese de insertar el cartucho de tóner correctamente; de lo contrario, puede separarse de la unidad de tambor.

7. Vuelva a instalar el cartucho de tóner y el conjunto de la unidad de tambor en el equipo.

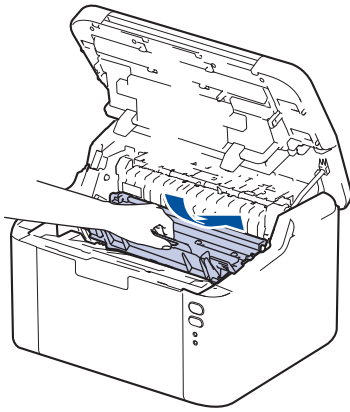

8. Cierre la cubierta superior.



Luego de instalar la nueva unidad de tambor, debe restaurar el contador del tambor. >>> *Información relacionada: Restaurar el contador del tambor*

NOTA

- El tambor se deteriora debido al uso y a su rotación, además de su interacción con el papel, con el tóner y con otros materiales en el recorrido del papel. Cuando Brother diseñó este producto, decidió utilizar la cantidad de rotaciones del tambor como un factor lógico determinante de la vida útil del tambor. Cuando el tambor alcance la cantidad máxima de rotaciones determinadas de fábrica, que correspondan a la capacidad de páginas calculadas, la pantalla de LCD del producto recomendará el cambio del tambor. El producto continuará funcionando; no obstante, es probable que la calidad de impresión no sea óptima.
- Si se expone una unidad de tambor sin embalaje a la luz solar directa (o a la luz de una habitación durante largos periodos), es posible que esto produzca un daño en la unidad.
- Existen varios factores que determinan la vida útil real del tambor, como la temperatura, la humedad, el tipo de papel, el tipo de tóner, etc. En condiciones ideales, se calcula que la vida útil media del tambor es de aproximadamente 10.000 páginas sobre la base de una página por tarea (páginas de tamaño A4/ Carta a una cara). El número de páginas puede variar de acuerdo a distintos factores que incluyen, entre otros, el tipo de medio y el tamaño del medio.

Debido a que no tenemos el control sobre los diferentes factores que determinan la vida útil real del tambor, no podemos garantizar que su tambor pueda imprimir un mínimo de páginas determinado.

- El equipo solo debe usarse en un ambiente limpio, libre de polvo y con ventilación adecuada.

Le recomendamos utilizar productos originales de Brother para garantizar un rendimiento y una calidad de impresión estables. Si bien es posible que no todos los productos no originales causen problemas de calidad, algunos pueden afectar negativamente la calidad de impresión o provocar desperfectos en el equipo. Es posible que Brother le cobre por reparar su equipo si se demuestra que el daño fue causado por un producto no original, incluso si el equipo aún se encuentra cubierto por la garantía.



Información relacionada

- [Reemplazo de consumibles](#)

Información adicional:

- [Indicaciones LED de mantenimiento y error](#)
- [Problemas de calidad de impresión](#)
- [Restaurar el contador del tambor](#)

Restaurar el contador del tambor



Cuando reemplace la unidad de tambor con una nueva, debe restaurar el contador del tambor completando los siguientes pasos:

IMPORTANTE

NO restaure el contador del tambor a menos que reemplace la unidad de tambor.

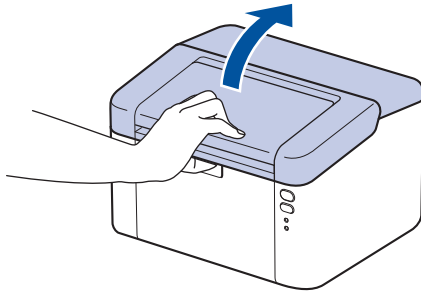
1. Asegúrese de que el equipo esté encendido.
2. Abra la cubierta superior.



3. Pulse  cuatro veces.
4. Cierre la cubierta superior del equipo.
5. Asegúrese de que el LED de error () esté ahora apagado.

✓ Información relacionada

- [Reemplazo de consumibles](#)

Información adicional:

- [Indicaciones LED de mantenimiento y error](#)
- [Reemplazo de la unidad de tambor](#)

Limpie el equipo

Limpie las partes exterior e interior del equipo regularmente con un paño seco y sin pelusa.

Cuando reemplace el cartucho de tóner o la unidad de tambor, asegúrese de limpiar el interior del equipo. Si las páginas impresas salen manchadas con tóner, limpie el interior del equipo con un paño seco y sin pelusa.

⚠ ADVERTENCIA

NO use sustancias inflamables, ningún tipo de aerosol ni ningún solvente/líquido orgánico que contenga alcohol o amoníaco para limpiar el interior o el exterior del producto. Si lo hace, podría provocar un incendio. En cambio, use solo un paño seco y sin pelusa.



IMPORTANTE

- NO use alcohol isopropílico para quitar la suciedad del panel de control. Puede agrietar el panel.
- Para evitar problemas de calidad de impresión, NO toque las partes que se muestran sombreadas en las ilustraciones.

Cartucho de tóner

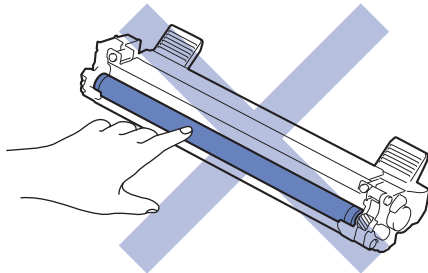

Unidad de tambor

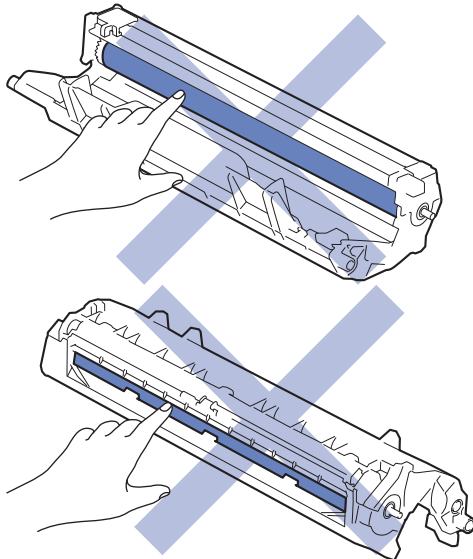

✓ Información relacionada

- [Mantenimiento de rutina](#)
 - [Limpieza del filamento de corona](#)

-
- Limpiar los rodillos de recogida de papel
-

Limpieza del filamento de corona

Si tiene problemas de calidad de impresión o si el panel de control muestra el estado [Tambor !], limpie el filamento de corona.

1. Abra la cubierta superior.

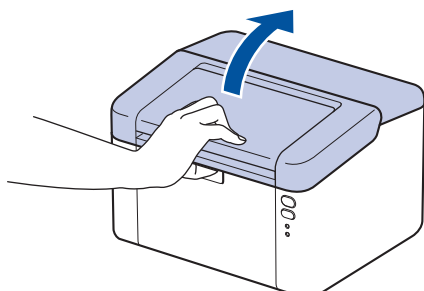

2. Retire del equipo el cartucho de tóner y el conjunto de la unidad de tambor.

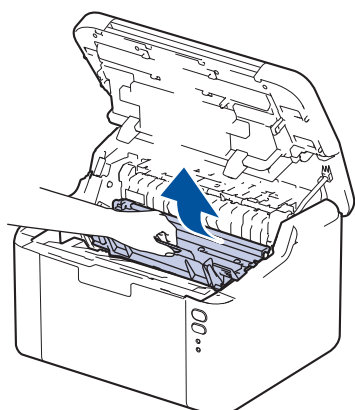

3. Limpie el filamento de corona dentro de la unidad de tambor deslizando suavemente la pestaña verde de izquierda a derecha y de derecha a izquierda varias veces.

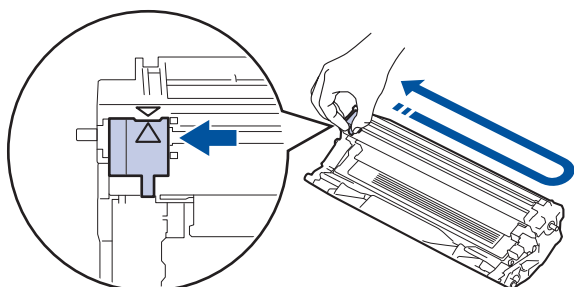

 Asegúrese de volver a colocar la pestaña a la posición inicial (▲). La flecha en la pestaña debe estar alineada con la flecha en la unidad de tambor. De lo contrario, las páginas impresas pueden llegar a salir con una línea vertical.

4. Vuelva a instalar el cartucho de tóner y el conjunto de la unidad de tambor en el equipo.

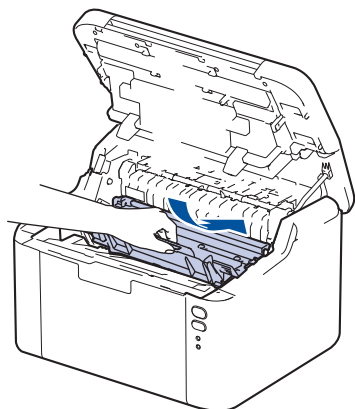

5. Cierre la cubierta superior.



Información relacionada

- Limpie el equipo

Información adicional:

- Indicaciones LED de mantenimiento y error
-

Limpiar los rodillos de recogida de papel

La limpieza periódica de los rodillos de recogida de papel puede evitar atascos de papel al asegurar la correcta alimentación del papel.

Antes de comenzar el procedimiento de limpieza ►► *Información relacionada: Limpie el equipo*

Si tiene problemas de alimentación del papel, limpie los rodillos de recogida de papel como se indica a continuación:

1. Pulse y mantenga presionado  para apagar el equipo.
2. Si el papel está cargado o algo está atascado dentro de la bandeja de papel, retírelo.
3. Limpie los rodillos de recogida dentro del equipo para retirar el polvo.

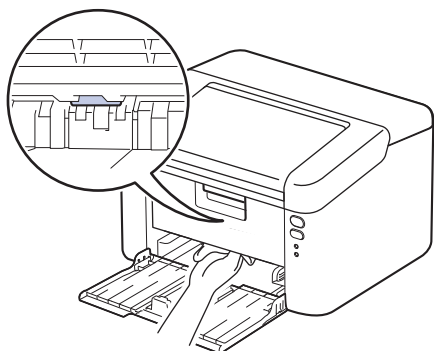

4. Vuelva a cargar papel en la bandeja de papel.
5. Pulse  para encender el equipo.



Información relacionada

- [Limpie el equipo](#)

Información adicional:

- [Problemas de impresión](#)

Empacar y enviar su equipo

 Si por cualquier motivo debe trasladar su equipo, vuelva a empacar cuidadosamente la máquina en su empaque original para evitar cualquier daño durante el tránsito. El equipo debe asegurarse debidamente con el transportista.

1. Pulse y mantenga presionado  para apagar el equipo. Deje el equipo apagado durante al menos 10 minutos para que se enfríe.
2. Desconecte todos los cables, y luego desenchufe el cable de alimentación del toma de corriente de CA.

 Algunos modelos están equipados con cable de alimentación de CA no extraíble. Si el cable es de este tipo, pliéguelo sin ajustarlo y colóquelo en la parte superior del equipo para poder embalarlo fácilmente.

3. Coloque el equipo en la bolsa en donde vino originalmente.
4. Empaque el equipo, los materiales impresos, y el cable de alimentación CA (si se aplica) en el embalaje original con el material de embalaje original como se muestra. (El material de embalaje original puede diferir en función del país). Las ilustraciones pueden diferir de los materiales de embalaje reales. Los materiales varían en función de su modelo.

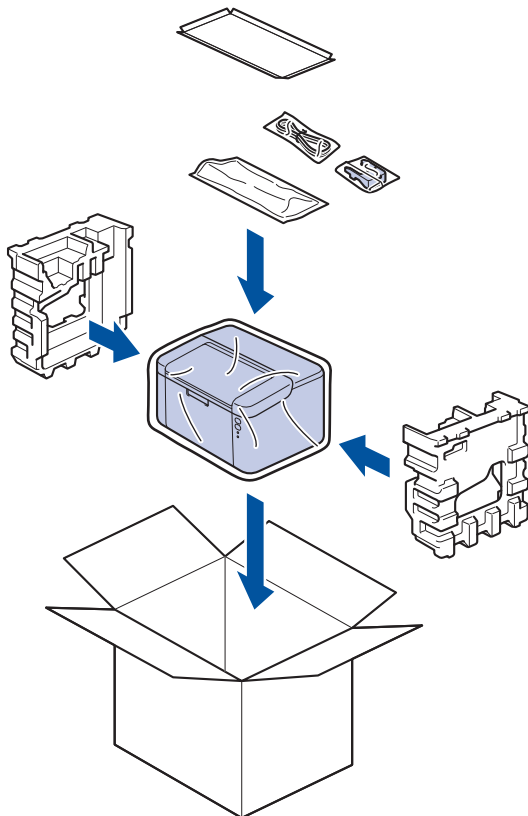

5. Cierre la caja y precíntela.

Información relacionada

- [Mantenimiento de rutina](#)

Configuración del equipo

Personalice los ajustes y las funciones para que el equipo se convierta en una herramienta de trabajo más eficiente.

- [Verifique la contraseña de su equipo](#)
- [Cambiar la configuración del equipo desde el panel de control](#)
- [Imprimir una lista de Configuraciones de impresora](#)
- [Cambie las Configuraciones del Equipo del Controlador de Impresora de Windows](#)
- [Cambiar la configuración del equipo mediante Administración basada en Web](#)

Verifique la contraseña de su equipo

Modelos relacionados: HL-L1232W

Si se le pide que ingrese una contraseña, verifique la siguiente información:

- >> [Encuentre la contraseña predeterminada](#)
- >> [Cambiar la contraseña](#)
- >> [Restaurar la contraseña](#)

Encuentre la contraseña predeterminada

La contraseña predeterminada para gestionar la configuración de este equipo se encuentra en la parte posterior del equipo y está marcada como "Pwd".

Cambiar la contraseña

Se recomienda cambiar la contraseña predeterminada de inmediato para proteger el equipo frente al acceso no autorizado.

Utilice la administración basada en web para cambiar la contraseña.

Más información >> [Información relacionada](#)

Restaurar la contraseña

Si olvida su contraseña, restaure su equipo a su configuración de fábrica predeterminada. También se restaurará la contraseña a la contraseña predeterminada.

Más información >> [Información relacionada](#)

✓ Información relacionada

- [Configuración del equipo](#)

Información adicional:

- [Cambie la contraseña de inicio de sesión mediante la administración basada en web](#)
- [Restauración de valores de fábrica](#)

▲ Inicio > [Configuración del equipo](#) > Cambiar la configuración del equipo desde el panel de control

Cambiar la configuración del equipo desde el panel de control

- [Configuración general](#)

Configuración general

- Acerca del modo Ahorro de energía
- Establecer el modo de Ahorro de energía automático
- Establecer el modo Continuar



Acerca del modo Ahorro de energía

Si el equipo se encuentra en el modo de espera y no recibe ningún trabajo durante cierto tiempo, cambiará automáticamente al modo hibernación. La longitud del tiempo se basa en su modelo específico y configuraciones.

El modo Suspensión usa menos energía que el Modo de espera.



La configuración del modo Suspensión no puede desactivarse debido a consideraciones ambientales.

Modelos a los que se aplica	Panel de control del equipo en modo Suspensión	Condiciones que activarán el equipo
HL-L1222/HL-L1232W	 El LED Ready (Preparado) () está atenuado.	<ul style="list-style-type: none">• El equipo recibe una tarea.• Alguien pulsa un botón en el panel de control.







Información relacionada

- [Configuración general](#)

Establecer el modo de Ahorro de energía automático

Si el equipo no recibe ningún trabajo durante cierto tiempo, según su modelo y ajustes, el equipo pasará al modo de Ahorro de energía automáticamente. El equipo no pasará a modo Ahorro de energía si está conectado a una red, a un cable USB, mediante NFC, a Wireless Direct o a una línea telefónica, o si hay datos de impresión de seguridad almacenados en su memoria. Las funciones y las interfaces de conexión disponibles varían según el modelo.

Para comenzar a imprimir, pulse  en el panel de control y, después, envíe un trabajo de impresión.

1. Asegúrese de que la cubierta superior esté cerrada y el cable de alimentación esté enchufado.
2. Pulse  para encender el equipo y asegúrese de que solo se encienda LED **Ready (Preparado)** ().
3. Pulse  cuatro (4) veces para activar o desactivar la función.

Todos los LED parpadean dos veces cuando el modo Ahorro de energía automático se activa.

Todos los LED parpadean una vez cuando el modo Ahorro de energía automático se desactiva.

Información relacionada

- [Configuración general](#)



Establecer el modo Continuar

El modo Continuar fuerza al equipo a seguir imprimiendo después de que el panel de control o el Status Monitor muestre una indicación de “Sustituir el tóner”.

El equipo seguirá imprimiendo hasta que el panel de control o el Status Monitor indiquen “Tóner finalizado”. La configuración de fábrica es “Detener”.



- Cuando el panel de control o el Status Monitor indiquen un error, no se puede cambiar el modo.
- Si sigue imprimiendo en modo Continuar, no podemos garantizar la calidad de la impresión.
- Durante el uso del modo Continuar, la impresión puede aparecer pálida.
- Después de sustituir el cartucho de tóner con uno nuevo, el modo Continuar volverá al ajuste de fábrica (“Detener”).

1. Asegúrese de que la cubierta superior esté cerrada y el cable de alimentación esté enchufado.
2. Pulse  para encender el equipo y asegúrese de que solo se encienda LED **Ready (Preparado)** ().
3. Pulse  siete (7) veces para activar o desactivar la función.

Todos los LED parpadean dos veces cuando enciende el modo Continuación.



Todos los LED parpadean una vez cuando apaga el modo Continuación.



Información relacionada

- [Configuración general](#)

Imprimir una lista de Configuraciones de impresora

1. Asegúrese de que la cubierta superior esté cerrada y el cable de alimentación esté enchufado.
2. Pulse  para encender el equipo y asegúrese de que solo se encienda LED **Ready (Preparado)** (.
3. Pulse  tres (3) veces.

El equipo imprimirá la página de configuración actual de la impresora.

Información relacionada

- [Configuración del equipo](#)

Información adicional:



- [Acceder a Administración basada en Web](#)

Cambie las Configuraciones del Equipo del Controlador de Impresora de Windows

Modelos relacionados: HL-L1222

Para modelos LED, se encuentran disponibles los siguientes artículos de configuración del equipo para el controlador de impresora de Windows.

Apagado auto.

1. Mantenga presionada la tecla  y pulse el  en el teclado de su computadora para iniciar **Ejecutar**.
2. Escriba "**control printers**" en el campo **Abrir:** y haga click en **Aceptar**.

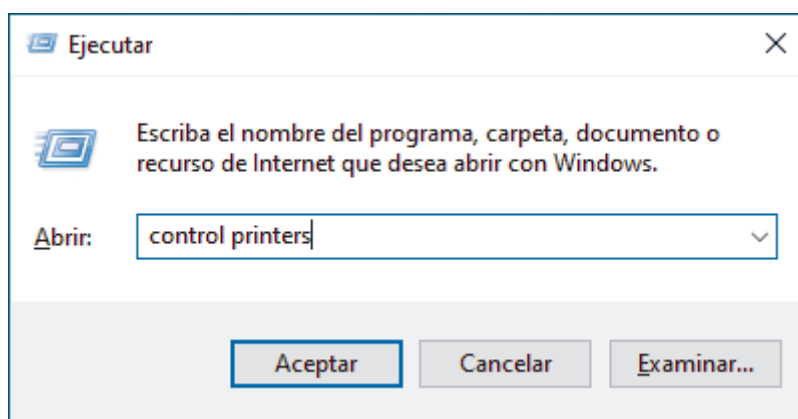

Aparece la ventana **Dispositivos e impresoras**.



Si no aparece la ventana **Dispositivos e impresoras**, haga clic en **Ver más dispositivos > Más opciones de configuración de dispositivos e impresoras**.

3. Haga clic derecho en el icono de su modelo y luego seleccione **Propiedades de impresora**. (Si aparecen las opciones del controlador de impresora, seleccione el controlador de su impresora).
Aparecerá el cuadro de diálogo de las propiedades de la impresora.
4. Haga clic en la pestaña **Configuración de dispositivo**.
5. Haga clic en la lista desplegable **Apagado auto.** y, luego, seleccione la cantidad de minutos u horas antes de que el equipo entre en modo de apagado.
6. Haga clic en el botón **Aplicar**.
7. Cierre el cuadro de diálogo de las propiedades de la impresora.



Información relacionada

- [Configuración del equipo](#)

Cambiar la configuración del equipo mediante Administración basada en Web

Modelos relacionados: HL-L1232W

Administración basada en Web es una utilidad que usa un navegador web estándar para administrar el equipo mediante el protocolo de transferencia de hipertexto (HTTP) o el protocolo de transferencia de hipertexto a través de SSL (Secure Socket Layer) (HTTPS).

- [¿Qué es Administración basada en Web?](#)
- [Acceder a Administración basada en Web](#)
- [Cambie la contraseña de inicio de sesión mediante la administración basada en web](#)

¿Qué es Administración basada en Web?

Modelos relacionados: HL-L1232W

Administración basada en Web es una utilidad que usa un navegador web estándar para administrar el equipo mediante el protocolo de transferencia de hipertexto (HTTP) o el protocolo de transferencia de hipertexto a través de capa de sockets seguros (HTTPS).



- Se recomienda usar la versión más reciente de los siguientes navegadores web:
 - Microsoft Edge, Firefox y Google Chrome™ para Windows
 - Safari, Firefox y Google Chrome™ para Mac
 - Google Chrome™ para Android™
 - Safari y Google Chrome™ para iOS
- Asegúrese de que JavaScript y las cookies siempre estén activados, independientemente del navegador que utilice.
- Asegúrese de que su equipo esté encendido y conectado a la misma red que su computadora y que su red sea compatible con el protocolo TCP/IP.

brother

Inicio

Estado

Intervalo de actualización automática

Estado

Estado del dispositivo

Espera

Actualización automática

No

Sí

Nivel de tóner

BK

Copyright(C) 2000-2023 Brother Industries, Ltd. All Rights Reserved.

La pantalla real puede diferir de la pantalla que se muestra arriba.



Información relacionada

- [Cambiar la configuración del equipo mediante Administración basada en Web](#)

Acceder a Administración basada en Web

Modelos relacionados: HL-L1232W

- Se recomienda usar la versión más reciente de los siguientes navegadores web:
 - Microsoft Edge, Firefox y Google Chrome™ para Windows
 - Safari, Firefox y Google Chrome™ para Mac
 - Google Chrome™ para Android™
 - Safari y Google Chrome™ para iOS
- Asegúrese de que JavaScript y las cookies siempre estén activados, independientemente del navegador que utilice.
- Se recomienda utilizar el protocolo de seguridad HTTPS cuando establezca la configuración mediante Administración basada en Web. Si utiliza HTTP al establecer la configuración mediante Administración basada en Web, siga las indicaciones de la pantalla para cambiar a una conexión HTTPS segura.
- Cuando utilice HTTPS para realizar la configuración mediante Administración basada en Web, el navegador mostrará un cuadro de diálogo de advertencia. Para evitar mostrar el cuadro de diálogo de advertencia, puede instalar un certificado autofirmado para utilizar comunicación SSL/TLS. Para obtener más información, >> *Información relacionada*
- La contraseña predeterminada para gestionar la configuración de este equipo se encuentra en la parte posterior del equipo y está marcada como "Pwd". Para cambiar la contraseña predeterminada, siga las instrucciones que aparecen en la pantalla cuando inicie sesión. Se recomienda cambiar la contraseña predeterminada de inmediato para proteger el equipo frente al acceso no autorizado.

También encontrará la contraseña predeterminada en el Informe de configuración de red o en la página Configuración de la impresora.

>> [Acceda a Administración basada en Web desde el navegador web \(HL-L1232W\)](#)

>> [Acceda a Administración basada en Web desde Brother iPrint&Scan \(Windows/Mac\)](#)

>> [Acceda a Administración basada en Web desde Brother Utilities \(Windows\)](#)

Acceda a Administración basada en Web desde el navegador web (HL-L1232W)

1. Inicie su navegador web.
2. Introduzca "https://dirección IP del equipo" en la barra de direcciones de su navegador (donde "dirección IP del equipo" es la dirección IP de su equipo).

Por ejemplo:

https://192.168.1.2

Encontrará la dirección IP del equipo en el Informe de configuración de red.

>> [Imprimir una lista de Configuraciones de impresora](#)



- Si está utilizando un sistema de nombres de dominio o ha activado un nombre NetBIOS, puede escribir otro nombre, como "SharedPrinter", en lugar de la dirección IP.

Por ejemplo: https://SharedPrinter

- Si activa un nombre NetBIOS, también puede utilizar el nombre de nodo.

Por ejemplo: https://brn123456abcdef

- El nombre NetBIOS solo puede encontrarse en el informe de configuración de red o en la página Configuración de la impresora.

3. Si se le solicita una contraseña, ingrésela en el campo **Inicio de sesión** y luego haga clic en **Inicio de sesión**.



La contraseña predeterminada para gestionar la configuración de este equipo se encuentra en la parte posterior y está marcada con la leyenda "Pwd". Cambie la contraseña predeterminada con las instrucciones que aparecen en la pantalla cuando inicie sesión por primera vez.



4. Si desea fijar la barra de navegación en el lateral izquierdo de la pantalla, haga clic en ☰ y luego en ➤.

Ahora puede cambiar la configuración del equipo.



Si el equipo está inactivo durante una cantidad de tiempo específica, automáticamente se cierra la sesión del usuario. Cambie la configuración para el cierre de sesión en el menú **Hora de cierre de sesión de Administración basada en Web**.

Acceda a Administración basada en Web desde Brother iPrint&Scan (Windows/Mac)

1. Inicie Brother iPrint&Scan.
 - Windows
Ejecute  (Brother iPrint&Scan).
 - Mac
En la barra de menú **Finder**, haga clic en **Ir > Aplicaciones** y, a continuación, haga doble clic en el icono de iPrint&Scan.
Aparecerá la pantalla de Brother iPrint&Scan.
2. Si el equipo Brother no está seleccionado, haga clic en el botón **Seleccione su equipo**. y, a continuación, seleccione el nombre del modelo en la lista. Haga clic en **Aceptar**.
3. Haga clic en  (**Consumibles/Configuración del equipo**).
4. Haga clic en **Toda la configuración**.
Aparecerá la página de Administración basada en Web.
5. Si se le solicita una contraseña, ingrésela en el campo **Inicio de sesión** y luego haga clic en **Inicio de sesión**.



La contraseña predeterminada para gestionar la configuración de este equipo se encuentra en la parte posterior y está marcada con la leyenda "Pwd". Cambie la contraseña predeterminada con las instrucciones que aparecen en la pantalla cuando inicie sesión por primera vez.

6. Si desea fijar la barra de navegación en el lateral izquierdo de la pantalla, haga clic en ☰ y luego en ➤.

Ahora puede cambiar la configuración del equipo.



Además, puede acceder a Administración basada en Web desde Brother Mobile Connect para dispositivos móviles.

Acceda a Administración basada en Web desde Brother Utilities (Windows)

1. Inicie  (**Brother Utilities**) y, a continuación, haga clic en la lista desplegable y seleccione el nombre del modelo (si no está ya seleccionado).
2. Haga clic en **Herramientas** en la barra de navegación izquierda y, a continuación, haga clic en **Configuración del equipo**.
Aparecerá la página de Administración basada en Web.
3. Si se le solicita una contraseña, ingrésela en el campo **Inicio de sesión** y luego haga clic en **Inicio de sesión**.



La contraseña predeterminada para gestionar la configuración de este equipo se encuentra en la parte posterior y está marcada con la leyenda "Pwd". Cambie la contraseña predeterminada con las instrucciones que aparecen en la pantalla cuando inicie sesión por primera vez.

4. Si desea fijar la barra de navegación en el lateral izquierdo de la pantalla, haga clic en ☰ y luego en ↗.

Ahora puede cambiar la configuración del equipo.

Si modifica la configuración del protocolo, debe reiniciar el equipo tras hacer clic en **Enviar** para activar la configuración.

Luego de configurar los ajustes, haga clic en **Cerrar sesión**.



Información relacionada

- [Cambiar la configuración del equipo mediante Administración basada en Web](#)

Información adicional:

- [Imprimir una lista de Configuraciones de impresora](#)
 - [Seguridad](#)
-

Cambie la contraseña de inicio de sesión mediante la administración basada en web

Modelos relacionados: HL-L1232W

La contraseña predeterminada para gestionar la configuración de este equipo se encuentra en la parte posterior del equipo y está marcada como "Pwd". Para cambiar la contraseña predeterminada, siga las instrucciones que aparecen en la pantalla cuando inicie sesión. Se recomienda cambiar la contraseña predeterminada de inmediato para proteger el equipo frente al acceso no autorizado.

1. Inicie Administración basada en Web. >> [Acceder a Administración basada en Web](#)



Puede acceder a la Administración basada en Web de las siguientes maneras

- Brother iPrint&Scan (Windows)
- Brother iPrint&Scan (Mac)
- Su navegador web
- Brother Utilities (Windows)

2. Realice una de las siguientes acciones:

- Si ha establecido anteriormente su propia contraseña, introdúzcala y haga clic en **Inicio de sesión**.
- Si no ha establecido anteriormente su propia contraseña, introduzca la contraseña de inicio de sesión predeterminada y, a continuación, haga clic en **Inicio de sesión**.

3. En la barra de navegación izquierda, haga clic en **Administrador > Contraseña inicio sesión**.



- La contraseña predeterminada para gestionar la configuración de este equipo se encuentra en la parte posterior del equipo y está marcada como "Pwd".
- Si la barra de navegación izquierda no está visible, comience desde ☰.

4. Si desea cambiar la contraseña, escriba su contraseña actual en el campo **Introducir clave antigua**.

5. Siga las indicaciones **Contraseña inicio sesión** en pantalla e introduzca la contraseña nueva en el campo **Introduzca la nueva contraseña**.

6. Vuelva a escribir la contraseña nueva en el campo **Confirme la nueva contraseña**.

7. Haga clic en **Enviar**.



También puede cambiar la configuración de bloqueo en el menú **Contraseña inicio sesión**.



Información relacionada

- [Cambiar la configuración del equipo mediante Administración basada en Web](#)

Información adicional:

- [Verifique la contraseña de su equipo](#)

Apéndice

- [Especificaciones](#)
- [Consumibles](#)
- [Ayuda de Brother y Atención al cliente](#)

Especificaciones

- >> Especificaciones generales
- >> Especificaciones de soportes de impresión
- >> Especificaciones de la impresora
- >> Especificaciones de la interfaz
- >> Funciones y protocolos de seguridad compatibles
- >> Especificaciones de los requisitos de la computadora

Especificaciones generales

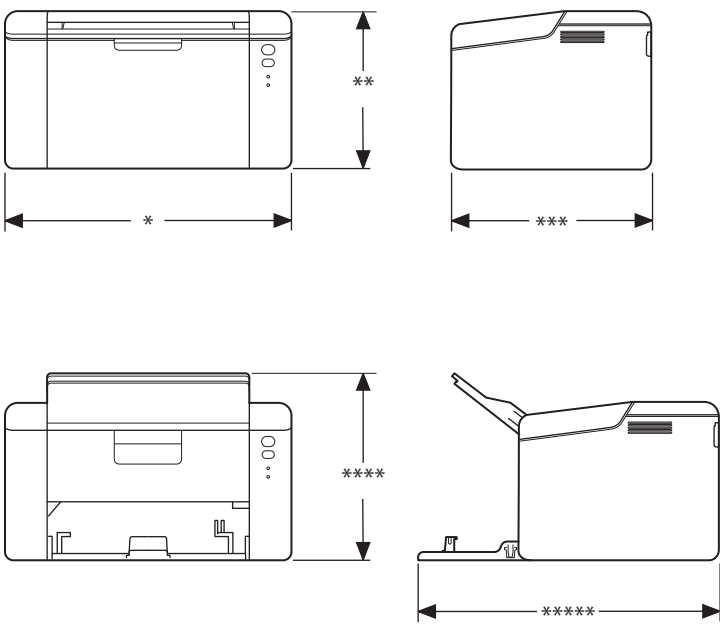
Tipo de impresora		Laser
Método de impresión		Impresora láser electrofotográfica
Capacidad de la memoria	Estándar	<ul style="list-style-type: none"> • (HL-L1222) 1 MB • (HL-L1232W) 64 MB
Fuente de alimentación		220 V a 240 V AC 50/60 Hz
Consumo eléctrico (Promedio)	Pico	Aproximadamente 1.056 W
	Impresión ¹	Aproximadamente 380 W a 25 °C
	Preparado ¹	Aproximadamente 40 W a 25 °C
	En espera ¹	(HL-L1232W) Aproximadamente 2,4 W
	Suspensión ¹	<ul style="list-style-type: none"> • (HL-L1222) Aproximadamente 0,5 W • (HL-L1232W) Aproximadamente 1,2 W
Apagado ^{2 3}		Aproximadamente 0,28 W
Dimensiones (Vista de estructuración típica) 		Unidad: mm *: 340 **: 189 ***: 238 ****: 225 ***** : 362
Peso (con consumibles)		4,6 kg

Nivel de ruido	Presión de sonido ⁴	Impresión	LpAm = 51 dB (A)
		Preparado	LpAm = 18 dB (A)
	Potencia acústica	Impresión ⁴	LWAc = 6,66 B (A)
		Preparado	LWAc = 4,80 B (A)
Temperatura	En funcionamiento		De 10 °C a 32.5 °C
	Almacenamiento		De 0 °C a 40 °C
Humedad	En funcionamiento		20 % a 80 % (sin condensación)
	Almacenamiento		20 % a 80 % (sin condensación)

1 Medición realizada mientras el equipo está conectado mediante la misma conexión de red que ENERGY STAR Ver. 3.1 test method.

2 Medido de acuerdo con IEC 62301 Edición 2.0.

3 El consumo de energía varía ligeramente según el entorno de uso.

4 Medición realizada de acuerdo con el método descrito en ISO 7779.

Especificaciones de soportes de impresión

Entrada de papel	Bandeja de papel (Estándar)	Tipo de papel	Papel normal, papel reciclado
		Tamaño de papel	A4, Carta, Legal, Folio, A5, A5 (borde largo), B5 (JIS), B5 (ISO), Ejecutivo, 16K (195 x 270 mm)
		Gramaje del papel	65 a 105 g/m ²
		Capacidad máxima de papel	Hasta 150 hojas de 80 g/m ² Papel normal
Salida de papel	Bandeja de salida boca abajo		Hasta 50 hojas de 80 g/m ² de papel normal (entrega hacia abajo en la bandeja de salida del papel boca abajo)

Especificaciones de la impresora

Resolución	<ul style="list-style-type: none"> (HL-L1222) 600 x 600 dpi (HL-L1232W) Hasta 2400 x 600 ppp (tecnología HQ1200) 	
Velocidad de impresión ^{1 2}	Impresión a 1 caras ³	Hasta 20 páginas por minuto (tamaño A4) Hasta 21 páginas por minuto (tamaño Carta)
Primera copia impresa ⁴		Menos de 10,0 segundos a 23 °C

1 La velocidad de impresión puede variar dependiendo del tipo de documento que imprima.

2 La velocidad de impresión puede ser más lenta cuando el equipo esté conectado mediante una red LAN inalámbrica.

3 Estas velocidades de impresión son para impresiones a 1 cara y se miden de acuerdo con ISO/IEC 24734.

4 De modo Preparado y bandeja estándar.

Especificaciones de la interfaz

USB	Tipo: Receptor USB tipo B (HL-L1222) Versión: USB 2.0 Full-Speed ^{2 3} (HL-L1232W) Versión: USB 2.0 High-Speed ^{1 2} Use un cable de interfaz USB 2.0 cuya longitud no supere los 2 metros.
LAN inalámbrica	(HL-L1232W) IEEE 802.11a/b/g/n (Modo infraestructura) IEEE 802.11a/g/n (Wireless Direct®)

- 1 Su equipo tiene una interfaz Hi-Speed USB 2.0. El equipo también puede conectarse a una computadora que tenga una interfaz USB 1.1.
- 2 No son compatibles los dispositivos del centro USB de terceros.
- 3 El equipo también puede conectarse a una computadora que tenga una interfaz USB 1.1.

Funciones y protocolos de seguridad compatibles

Las funciones y los protocolos de seguridad compatibles pueden variar según los modelos.

LAN Wireless (2.4 GHz)

IEEE 802.11b/g/n (Modo Infraestructura), IEEE 802.11g/n (Direct inalámbrico)

LAN Wireless (5 GHz)

IEEE 802.11a/n (Modo Infraestructura), IEEE 802.11a/n (Direct inalámbrico)

Protocolos (IPv4)

ARP, RARP, BOOTP, DHCP, APIPA (Auto IP), resolución de nombre WINS/NetBIOS, resolución DNS, mDNS, respondedor LLMNR, LPR/LPD, Raw Port personalizado/Puerto 9100, cliente SMTP, IPP/IPPS, servidor FTP, SNMPv1/v2c/v3, servidor HTTP/HTTPS, cliente y servidor TFTP, ICMP, servicios web (imprimir), Syslog

Protocolos (IPv6)

NDP, RA, resolución DNS, mDNS, respondedor LLMNR, LPR/LPD, Raw Port personalizado/Puerto 9100, IPP/IPPS, cliente SMTP, servidor FTP, SNMPv1/v2c/v3, servidor HTTP/HTTPS, cliente y servidor TFTP, ICMPv6, Servicios Web (imprimir), Syslog

Seguridad de red (inalámbrica)

SMTP-AUTH, SNMP v3, SSL/TLS (SMTP, HTTP, IPP)

Seguridad de la red inalámbrica

WEP de 64/128 bits, WPA-PSK (TKIP/AES), WPA2-PSK (TKIP/AES) (Direct inalámbrico admite WPA2-PSK (AES) únicamente), WPA3-SAE (AES)

Certificación inalámbrica

Wi-Fi CERTIFIED™, WPA3-Personal, Wi-Fi Protected Setup™ (WPS)

Especificaciones de los requisitos de la computadora

Sistemas operativos y funciones de software compatibles

Versión de la plataforma informática y del sistema operativo	Interfaz de computadora			Procesador	Espacio en el disco duro para la instalación ¹	
	USB ²	LAN cableada	LAN inalámbrica		Para controladores	Para aplicaciones (incluye controladores)
Windows 10 Home / 10 Pro / 10 Education / 10 Enterprise	Impresión	N/D	Impresión	Procesador de 32 bits (x86) o 64 bits (x64)	50 MB	1,8 GB
Windows 11 Home / 11 Pro / 11 Education / 11 Enterprise				Procesador de 64 bits (x64)		
Windows Server 2016	Impresión	N/D	Impresión	Procesador de 64 bits (x64)	50 MB	50 MB
Windows Server 2019						
Windows Server 2022						
macOS v13 ³	Impresión	N/D	Impresión	Procesador de 64 bits	N/D	500 MB
macOS v14 ³						

macOS v15 ³						
Chrome OS™	Impresión	N/D	Impresión	N/D	N/D	N/D

¹ Se requiere una conexión a Internet para instalar el software si no se ha suministrado el disco de instalación.

² Los puertos USB de otras marcas no son compatibles.

³ Aviso de macOS

Uso de AirPrint: la impresión mediante macOS requiere el uso de AirPrint. Los controladores de Mac no están incluidos para este equipo.

Para obtener los controladores más recientes, vaya a la página **Descargas** del modelo en support.brother.com.

Para obtener el SO más reciente, vaya a la página del modelo **SO compatible** en support.brother.com/os.

Todos los nombres de marcas comerciales, marcas y nombres de productos son propiedad de sus respectivas compañías.



Información relacionada

- [Apéndice](#)

Consumibles

Cuando llegue el momento de cambiar consumibles, como el cartucho de tóner o la unidad de tambor, aparecerá un error en el panel de control del equipo. Para recibir más información sobre los consumibles para su equipo, visite go.brother/original o comuníquese con su distribuidor de Brother local.



El número del pedido de suministro (N.º) varía en función de su país y su región.

Cartucho de tóner

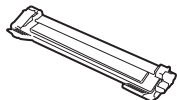

N.º de pedido del consumible	Vida útil aproximada (Páginas de rendimiento)	Modelos a los que se aplica
TN116	Aproximadamente 1.000 páginas ^{1 2}	HL-L1222/HL-L1232W
Tóner de inicio: (Suministradas con su equipo)	Aproximadamente 1.500 páginas ^{1 2}	HL-L1222/HL-L1232W

¹ El rendimiento aproximado del cartucho se declara de acuerdo con el estándar ISO/IEC 19752.

² Páginas A4 o Carta a una sola cara

Unidad de tambor

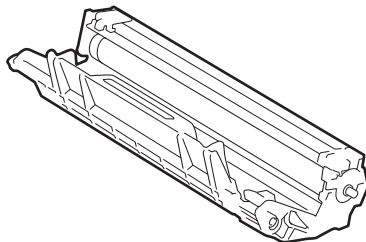

Unidad de tambor:		
N.º de pedido del consumible	Vida útil aproximada (Páginas de rendimiento)	Modelos a los que se aplica
DR116	Aproximadamente 10.000 páginas ¹	HL-L1222/HL-L1232W

¹ Aproximadamente 10.000 páginas en base a una página por tarea (páginas A4 o Carta a una sola cara). El número de páginas puede variar de acuerdo a distintos factores que incluyen, entre otros, el tipo de medio y el tamaño del medio.



Información relacionada

- [Apéndice](#)

Ayuda de Brother y Atención al cliente

Si necesita ayuda a la hora de utilizar su producto de Brother, visite support.brother.com para consultar las preguntas frecuentes y los consejos para la solución de problemas. También puede descargar el software, los controladores y el firmware más recientes para mejorar el rendimiento de su equipo, y utilizar la documentación del usuario para aprender a aprovechar al máximo su producto Brother.

Tiene a su disposición más información sobre el producto y el soporte técnico en la página web local de Brother. Consulte global.brother/en/gateway para conocer los datos de contacto de su oficina local de Brother y para registrar su nuevo producto.



Información relacionada

- [Apéndice](#)
-

brother

Estos equipos únicamente pueden utilizarse en el país en el que se han adquirido. Es posible que las compañías locales Brother o sus distribuidores únicamente ofrezcan soporte técnico a aquellos equipos que se hayan adquirido en sus respectivos países.



CHL/ARG
Versión 0