



# **Guide utilisateur en ligne**

**MFC-J6959DW**

## Table des matières

<b>Avant d'utiliser votre appareil</b> .....	<b>1</b>
Définitions des notes.....	2
Marques commerciales.....	3
Remarques sur la licence Open Source.....	4
Droits d'auteur et licence.....	5
Remarques importantes.....	6
<b>Présentation de votre appareil</b> .....	<b>7</b>
Avant d'utiliser votre appareil.....	8
Vue d'ensemble du panneau de commande.....	9
Vue d'ensemble de l'écran tactile LCD.....	11
Vue d'ensemble de l'écran des paramètres.....	14
Configuration de l'écran Prêt.....	16
Configuration des écrans de fonctions par défaut.....	17
Saisir du texte sur votre appareil Brother.....	18
Accès aux utilitaires Brother (Windows).....	19
Désinstallation des logiciels et des pilotes Brother (Windows).....	20
Accéder à Brother iPrint&Scan (Windows/Mac).....	21
Emplacements des ports USB / Ethernet sur votre appareil Brother.....	22
<b>Alimentation du papier</b> .....	<b>24</b>
Charger du papier.....	25
Présentation du chargement de papier.....	26
Chargez du papier dans le bac à papier n° 1.....	29
Chargement du papier dans le bac à papier n°2.....	44
Charger du papier dans le bac universel.....	52
Zone non imprimable.....	60
Paramètres de papier.....	61
Supports d'impression acceptables.....	67
Chargement de documents.....	74
Charger des documents dans le chargeur automatique de documents (ADF).....	75
Charger des documents sur la vitre du scanner.....	77
Zone non numérisable.....	78
<b>Imprimer</b> .....	<b>79</b>
Imprimer à partir de l'ordinateur (Windows).....	80
Imprimer une photo (Windows).....	81
Imprimer un document (Windows).....	83
Annuler un travail d'impression (Windows).....	84
Imprimer plus d'une page sur une même feuille de papier (N en 1) (Windows).....	85
Imprimer sous forme de poster (Windows).....	86
Imprimer automatiquement sur les deux faces du papier (impression recto verso automatique) (Windows).....	87
Imprimer automatiquement sous forme de livret (Windows).....	90
Impression sécurisée (Windows).....	92
Imprimer un document couleur en échelle de gris (Windows).....	93
Imprimer sur du papier rouleau (Windows).....	94
Imprimer sur du papier long (Windows).....	96

Éviter les maculages sur les impressions et les bourrages papier (Windows).....	97
Utiliser un profil d'impression prédéfini (Windows).....	98
Modifier les paramètres d'impression par défaut (Windows) .....	101
Paramètres d'impression (Windows).....	102
Imprimer à partir de l'ordinateur (Mac).....	107
Imprimer à l'aide de Brother iPrint&Scan (Windows/Mac) .....	108
Imprimer des photos ou des documents à l'aide de Brother iPrint&Scan (Windows/Mac) .....	109
Imprimer automatiquement sur les deux faces du papier à l'aide de Brother iPrint&Scan (impression recto verso automatique) (Windows/Mac) .....	111
Imprimer plusieurs pages sur une même feuille de papier à l'aide de Brother iPrint&Scan (N en 1) (Windows/Mac) .....	113
Imprimez un document couleur en échelle de gris à l'aide de Brother iPrint&Scan (Windows/Mac)	114
Imprimer des données directement depuis une mémoire flash USB .....	115
Mémoires flash USB compatibles .....	116
Imprimer des photos directement depuis une mémoire flash USB .....	117
Imprimer des données directement à partir d'une mémoire flash USB .....	127
Imprimer une pièce jointe à un e-mail .....	129
<b>Numériser .....</b>	<b>130</b>
Numériser à l'aide du bouton Numériser de votre appareil.....	131
Numériser des documents de format Letter ou A4 comportant plusieurs pages .....	132
Numériser des photos et des graphiques.....	133
Sauvegarder les données numérisées dans un dossier sous forme de fichier PDF .....	135
Enregistrer les données numérisées sur une mémoire flash USB.....	137
Numériser plusieurs cartes de visite et photos (recadrage automatique) .....	140
Numériser vers un fichier texte modifiable à l'aide de la fonction OCR.....	141
Enregistrer les données numérisées en tant que pièce jointe pour e-mail.....	143
Envoyer des données numérisées à une adresse e-mail .....	145
Numérisation vers FTP .....	147
Numériser vers SSH FTP (SFTP) .....	151
Numérisation vers réseau (Windows) .....	158
Numériser vers SharePoint .....	162
Web Services pour la numérisation sur votre réseau (Windows 7, Windows 8.1, Windows 10 et Windows 11).....	166
Modifier les paramètres de numérisation à l'aide de Brother iPrint&Scan .....	170
Numériser à l'aide de Brother iPrint&Scan (Windows/Mac).....	171
Numérisation depuis votre ordinateur (Windows) .....	172
Numériser avec Nuance™ PaperPort™ 14SE ou d'autres applications Windows.....	173
Numérisation à l'aide de Télécopie et numérisation Windows .....	178
Numérisation depuis votre ordinateur (Mac).....	182
Configurer les réglages de numérisation à l'aide de Gestion à partir du Web .....	183
Définir le nom du fichier de numérisation à l'aide de Gestion à partir du Web.....	184
Définir le rapport de numérisation par e-mail à l'aide de Gestion à partir du Web.....	185
<b>Copier.....</b>	<b>186</b>
Copier un document .....	187
Agrandir ou réduire les images copiées.....	189
Trier les copies .....	191
Effectuer des copies à l'aide de la fonction Mise en page (N en 1 ou Poster).....	192
Copier sur les deux faces du papier (copie recto verso).....	195

Copier une carte d'identité .....	198
Utiliser les raccourcis de copie au format A3 .....	200
Paramètres de copie .....	202
<b>Fax .....</b>	<b>205</b>
Envoyer un fax .....	206
Envoyer un fax depuis votre appareil Brother .....	207
Envoyer un fax recto verso depuis le chargeur automatique de documents .....	209
Envoyer un fax manuellement .....	210
Envoyer un fax à la fin d'une conversation .....	211
Envoyer un même fax à plusieurs destinataires (diffusion) .....	212
Envoyer un fax en temps réel .....	215
Envoyer un fax à une heure définie (Fax différé) .....	216
Modifier le paramètre de renumérotation automatique de fax .....	217
Annuler un fax en cours .....	218
Contrôle et annulation d'un fax en attente .....	219
Options de fax .....	220
Réception d'un fax .....	222
Réglages du mode de réception .....	223
Définir la détection de fax .....	228
Prévisualisation de fax .....	229
Réduire le format de page d'un fax entrant surdimensionné .....	233
Configuration du tampon de réception de fax .....	234
Recevoir un fax à la fin d'une conversation téléphonique .....	235
Options de réception en mémoire .....	236
Récupération de fax à distance .....	243
Opérations vocales et numéros de fax .....	249
Opérations relatives à la messagerie vocale .....	250
Mémorisation de numéros de fax .....	252
Configurer des groupes de diffusion .....	257
Services téléphoniques et appareils externes .....	261
Identification de l'appelant .....	262
Définir le type de ligne téléphonique .....	264
Voice over Internet Protocol (interférence VoIP/ligne téléphonique) .....	266
Répondeur externe (répondeur téléphonique) .....	267
Téléphones externes et supplémentaires .....	272
Rapports de fax .....	277
Définir le style du rapport de vérification de l'envoi .....	278
Régler l'intervalle du journal des fax .....	279
PC-FAX .....	280
PC-FAX pour Windows .....	281
PC-FAX pour Mac .....	300
<b>Réseau .....</b>	<b>301</b>
Fonctions réseau de base prises en charge .....	302
Configurer les paramètres réseau .....	303
Configurer les paramètres réseau à l'aide du panneau de commande .....	304
Paramètres du réseau sans fil .....	305
Utilisez le réseau sans fil .....	306



Utilisation de Wi-Fi Direct® .....	320
Activer/Désactiver le LAN sans fil .....	324
Imprimer le rapport WLAN.....	325
Fonctions réseau.....	329
Imprimer le rapport de configuration réseau .....	330
Configurer les paramètres du serveur proxy avec l'application Gestion à partir du Web.....	331
Fax à l'aide d'Internet (I-Fax).....	332
Configurer et utiliser la recherche LDAP .....	355
Synchroniser l'heure avec le serveur SNTP à l'aide de Gestion à partir du Web .....	359
Permet de transmettre les fax entrants à une destination réseau .....	363
Réinitialiser les réglages par défaut des paramètres réseau .....	366
<b>Sécurité .....</b>	<b>367</b>
Avant d'utiliser les fonctions de sécurité réseau .....	368
Désactiver les protocoles inutiles .....	369
Configurer des certificats pour la sécurité de l'appareil .....	370
Fonctionnalités des certificats de sécurité pris en charge .....	371
Guide étape par étape pour créer et installer un certificat .....	372
Créer un certificat auto-signé .....	373
Créer CSR et installer un certificat d'une autorité de certification (CA).....	374
Importer et exporter le certificat et la clé privée .....	378
Importer et exporter un certificat d'autorité de certification.....	381
Gérer plusieurs certificats.....	384
Utiliser SSL/TLS.....	385
Introduction au protocole SSL/TLS .....	386
Gérer votre appareil réseau en toute sécurité à l'aide de SSL/TLS .....	389
Imprimer des documents en toute sécurité avec le protocole SSL/TLS.....	394
Utiliser SNMPv3 .....	396
Gérer votre appareil réseau de façon sécurisée à l'aide de SNMPv3.....	397
Utilisez IPsec.....	399
Introduction au protocole IPsec.....	400
Configurer une connexion IPsec à l'aide de Gestion à partir du Web .....	401
Configurer un modèle d'adresse IPsec à l'aide de Gestion à partir du Web.....	403
Configurer un modèle IPsec à l'aide de Gestion à partir du Web .....	405
Utiliser l'authentification IEEE 802.1x pour un réseau câblé ou sans fil .....	415
Présentation de l'authentification IEEE 802.1x .....	416
Configurer l'authentification IEEE 802.1x pour un réseau câblé ou sans fil à l'aide de l'application Gestion à partir du Web (navigateur Web) .....	417
Méthodes d'authentification IEEE 802.1x.....	419
Utiliser l'authentification Active Directory .....	420
Introduction à l'authentification Active Directory.....	421
Configurer l'authentification Active Directory à l'aide de Gestion à partir du Web .....	422
Se connecter pour modifier les réglages de l'appareil à l'aide du panneau de commande de l'appareil (authentification Active Directory) .....	424
Utiliser l'authentification LDAP .....	425
Introduction à l'authentification LDAP .....	426
Configurer l'authentification LDAP à l'aide de Gestion à partir du Web .....	427
Se connecter pour modifier les réglages de l'appareil à l'aide du panneau de commande de l'appareil (authentification LDAP).....	428

Utiliser Verrouillage fonction sécurisée 3.0 .....	429
Avant d'utiliser Secure Function Lock 3.0 .....	430
Configurer Secure Function Lock 3.0 à l'aide de Gestion à partir du Web .....	431
Numérisation à l'aide de Secure Function Lock 3.0 .....	432
Configurer le mode public pour Secure Function Lock 3.0 .....	433
Autres fonctions de Secure Function Lock 3.0 .....	434
Enregistrer une nouvelle carte à CI à l'aide du panneau de commande de l'appareil .....	435
Enregistrer un lecteur de carte à puce externe .....	436
Envoyer ou recevoir un e-mail en toute sécurité .....	437
Configurer l'envoi et la réception d'e-mails à l'aide de Gestion à partir du Web .....	438
Envoyer un e-mail en utilisant l'authentification utilisateur .....	439
Envoyer ou recevoir un e-mail en toute sécurité avec le protocole SSL/TLS .....	440
<b>Administrateur.....</b>	<b>441</b>
Fonctions réseau.....	442
Fonctions de sécurité .....	443
Sécurité du réseau .....	444
Authentification de l'utilisateur .....	445
Outils de gestion Brother.....	446
<b>Mobile/Web Connect.....</b>	<b>447</b>
Brother Web Connect.....	448
Présentation de Brother Web Connect.....	449
Services en ligne utilisés avec Brother Web Connect.....	451
Configurer Brother Web Connect .....	453
Numériser et charger des documents à l'aide de Brother Web Connect .....	462
Charger un document depuis un périphérique mémoire externe à l'aide de Brother Web Connect .....	463
Télécharger et imprimer les documents à l'aide de Brother Web Connect .....	464
Télécharger et enregistrer un document sur un périphérique mémoire externe à l'aide de Brother Web Connect.....	467
Transmission de fax vers le cloud ou l'e-mail.....	468
AirPrint .....	471
Présentation d'AirPrint.....	472
Avant d'utiliser AirPrint (macOS).....	473
Imprimer avec AirPrint.....	474
Numérisation avec AirPrint (macOS) .....	479
Envoyer un fax à l'aide d'AirPrint (macOS).....	480
Mopria™ Print Service et Mopria™ Scan.....	481
Brother Mobile Connect .....	482
<b>Dépistage des pannes .....</b>	<b>483</b>
Messages d'erreur et de maintenance.....	484
Transférer vos fax ou votre rapport du journal des fax.....	493
Messages d'erreur lors de l'utilisation de la fonction Brother Web Connect .....	497
Bourrages de documents .....	499
Document coincé dans le haut du chargeur automatique de documents .....	500
Document coincé dans le bas du chargeur automatique de documents.....	501
Document coincé à l'intérieur du chargeur automatique de documents.....	502
Retirer les morceaux de papier coincés dans le chargeur automatique de documents.....	503
Bourrage dans l'imprimante ou bourrage papier .....	504

Papier coincé à l'avant de l'appareil .....	505
Papier coincé à l'arrière de l'appareil .....	510
Le papier en rouleau est coincé à l'arrière de l'appareil (bourrage papier rouleau 01/02) .....	514
Le papier en rouleau est coincé à l'intérieur et à l'arrière de l'appareil (bourrage papier rouleau 03) .....	516
Retirer les débris de papier .....	521
Bourrages de coupe-ruban .....	522
Il y a un bourrage du coupe-ruban de papier en rouleau (bourrage de coupe-ruban 01/02) .....	523
Il y a un bourrage du coupe-ruban de papier en rouleau (bourrage de coupe-ruban 03/04) .....	529
En cas de difficulté avec votre appareil.....	531
Problèmes de gestion du papier et d'impression.....	532
Problèmes de téléphone et de télécopieur.....	539
Autres problèmes .....	546
Problèmes de réseau .....	548
Problèmes liés à AirPrint .....	557
Vérifier les informations de l'appareil .....	558
Réinitialiser votre appareil.....	559
Vue d'ensemble des fonctions de réinitialisation .....	560
<b>Maintenance de routine .....</b>	<b>561</b>
Remplacer les cartouches d'encre .....	562
Nettoyer votre appareil Brother .....	565
Nettoyer la tête d'impression depuis votre appareil Brother .....	566
Nettoyer la tête d'impression à l'aide de Gestion à partir du Web .....	567
Nettoyage de la tête d'impression depuis votre ordinateur (Windows) .....	568
Détection et amélioration automatique de l'état des buses de la tête d'impression .....	570
Nettoyer le scanner .....	571
Nettoyer le capteur de documents du chargeur automatique de documents.....	573
Nettoyer l'écran LCD de l'appareil.....	574
Nettoyer l'extérieur de l'appareil.....	575
Nettoyer le cylindre de l'imprimante de l'appareil.....	577
Nettoyer les rouleaux d'alimentation du papier .....	579
Nettoyer le patin de base .....	581
Nettoyer les rouleaux d'entraînement du papier pour le bac à papier n° 1 .....	583
Nettoyer les rouleaux d'entraînement du papier pour le bac à papier n° 2.....	585
Vérifier votre appareil Brother .....	586
Vérifier la qualité d'impression.....	587
Vérifier l'alignement de l'impression de votre appareil Brother .....	589
Vérifier le volume d'encre (Jauge de page).....	590
Surveillance de l'état de l'appareil depuis votre ordinateur (Windows) .....	592
Surveiller l'état de l'appareil avec Brother iPrint&Scan (Windows/Mac) .....	597
Rectifier l'alimentation du papier pour éliminer les lignes verticales .....	599
Modifier les options d'impression pour améliorer vos résultats d'impression .....	600
Emballer et expédier votre appareil .....	601
<b>Réglages de l'appareil .....</b>	<b>603</b>
Modifier les paramètres de l'appareil depuis le panneau de commande .....	604
En cas de coupure de courant (stockage mémoire).....	605
Réglages généraux .....	606





Enregistrer vos paramètres favoris sous forme de raccourcis .....	621
Imprimer des rapports .....	628
Tableaux des réglages et des fonctions .....	631
Modifier les réglages de l'appareil à l'aide de Gestion à partir du Web .....	655
Présentation de l'application Gestion à partir du Web.....	656
Accéder à Gestion à partir du Web .....	658
Définir ou modifier un mot de passe de connexion pour Gestion à partir du Web .....	661
Configurer le carnet d'adresses de votre appareil à l'aide de Gestion à partir du Web .....	662
<b>Annexe .....</b>	<b>663</b>
Spécifications .....	664
Caractéristiques des consommables .....	671
Informations environnementales et de conformité .....	672
Informations au sujet du papier recyclé.....	673
Disponibilité des pièces de rechange.....	674
Substances chimiques (Directive REACH de l'UE).....	675
Assistance et service à la clientèle Brother.....	676

## Avant d'utiliser votre appareil

- [Définitions des notes](#)
- [Marques commerciales](#)
- [Remarques sur la licence Open Source](#)
- [Droits d'auteur et licence](#)
- [Remarques importantes](#)

## Définitions des notes

Tout au long de ce guide, nous utilisons les conventions et symboles suivants :

 <b>AVERTISSEMENT</b>	AVERTISSEMENT indique une situation potentiellement dangereuse qui, si elle n'est pas évitée, pourrait provoquer des blessures graves, voire mortelles.
 <b>ATTENTION</b>	La mention ATTENTION indique une situation potentiellement dangereuse qui, si elle n'est pas évitée, peut entraîner des blessures légères ou modérées.
<b>IMPORTANT</b>	La mention IMPORTANT indique une situation potentiellement dangereuse qui, si elle n'est pas évitée, risque d'entraîner des dégâts matériels ou une perte de fonctionnalités de l'appareil.
<b>REMARQUE</b>	REMARQUE spécifie l'environnement d'exploitation, les conditions d'installation ou des conditions spéciales d'utilisation.
	Les icônes de conseils fournissent des astuces et des informations complémentaires.
	Les icônes de risque électrique vous avertissent d'un risque de choc électrique.
<b>Caractères gras</b>	Le texte en gras identifie les boutons sur le panneau de commande de l'appareil ou sur l'écran de l'ordinateur.
<i>Caractères en italique</i>	Les caractères italiques mettent en valeur un point important ou signalent un sujet connexe.
Courier New	Le texte en police Courier New sert à identifier les messages à l'écran LCD.



### Information associée

- [Avant d'utiliser votre appareil](#)

## Marques commerciales

Apple, App Store, AirPrint, Mac, macOS, iPadOS, iPad, iPhone, iPod touch et Safari sont des marques commerciales d'Apple Inc., déposées aux États-Unis et dans d'autres pays.

Nuance et PaperPort sont des marques commerciales ou des marques déposées de Nuance Communications, Inc. ou de ses filiales aux États-Unis et/ou dans d'autres pays.

Wi-Fi®, Wi-Fi Alliance® et Wi-Fi Direct® sont des marques déposées de Wi-Fi Alliance®.

WPA™, WPA2™, WPA3™ et Wi-Fi Protected Setup™ sont des marques commerciales de Wi-Fi Alliance®.

Android, Google Drive et Google Play sont des marques commerciales de Google LLC.

EVERNOTE est une marque commerciale d'Evernote Corporation utilisée sous licence.

Le nom Bluetooth® est une marque déposée appartenant à Bluetooth SIG, Inc. et utilisée sous licence par Brother Industries, Ltd. Les autres marques de commerce et noms de commerce appartiennent à leurs propriétaires respectifs.

Mopria™, le logo Mopria™ ainsi que le nom et le logo et Mopria Alliance™ sont des marques commerciales ou des marques de service de Mopria Alliance, Inc., déposées ou non aux États-Unis et dans d'autres pays. Toute utilisation non autorisée est strictement interdite.

Adobe® et Reader® sont des marques déposées ou des marques commerciales d'Adobe Systems Incorporated aux États-Unis et/ou dans d'autres pays.

Chaque société dont le nom du logiciel est mentionné dans ce manuel possède un Contrat de licence logicielle propre à ses programmes propriétaires.

### Marques commerciales de logiciels

FlashFX® est une marque déposée de Datalight, Inc.

FlashFX® Pro™ est une marque commerciale de Datalight, Inc.

FlashFX® Tera™ est une marque commerciale de Datalight, Inc.

Reliance™ est une marque commerciale de Datalight, Inc.

Reliance Nitro™ est une marque commerciale de Datalight, Inc.

Datalight® est une marque déposée de Datalight, Inc.

**L'ensemble des appellations commerciales et noms de produits des sociétés apparaissant sur les produits Brother, les documents s'y rapportant et tout autre support sont tous des marques de commerce ou des marques déposées de ces sociétés respectives.**



### Information associée

- [Avant d'utiliser votre appareil](#)

## Remarques sur la licence Open Source

Cet appareil inclut un logiciel Open Source.

Pour consulter les remarques sur la licence Open Source et les informations relatives aux droits d'auteur, accédez à la page **Manuels** de votre modèle à l'adresse [support.brother.com/manuals](https://support.brother.com/manuals).



### Information associée

- [Avant d'utiliser votre appareil](#)
-



## **Droits d'auteur et licence**

©2022 Brother Industries, Ltd. Tous droits réservés.

Ce produit contient des logiciels développés par les fournisseurs suivants :

Ce produit comprend le logiciel « KASAGO TCP/IP » développé par ZUKEN ELMIC, Inc.

Copyright 1989-2020 Datalight, Inc., Tous droits réservés.

FlashFX® Copyright 1998-2020 Datalight, Inc.



### **Information associée**

- [Avant d'utiliser votre appareil](#)
-

## Remarques importantes

- Rendez-vous sur le site [support.brother.com](http://support.brother.com) pour accéder aux mises à jour de logiciels et aux pilotes des produits Brother.
- Pour assurer à votre appareil des performances toujours à la pointe, consultez régulièrement notre site [support.brother.com](http://support.brother.com) afin d'obtenir la version la plus récente de son micrologiciel. À défaut, certaines des fonctions de l'appareil peuvent ne pas être disponibles.
- Ne l'utilisez pas dans d'autres pays, car cela pourrait enfreindre les réglementations relatives aux télécommunications sans fil et à l'alimentation électrique de ces pays.
- Avant de donner votre appareil à une autre personne, de le remplacer ou de le mettre au rebut, il est fortement recommandé de réinitialiser ses paramètres sur les valeurs d'usine afin de supprimer toute information personnelle.
- Windows 10 dans ce document représente Windows 10 Famille, Windows 10 Professionnel, Windows 10 Éducation et Windows 10 Entreprise.
- Windows 11 dans ce document représente Windows 11 Famille, Windows 11 Professionnel, Windows 11 Éducation et Windows 11 Entreprise.
- Windows Server 2008 dans ce document représente Windows Server 2008 et Windows Server 2008 R2.
- Les écrans ou images figurant dans ce Guide de l'utilisateur le sont à titre d'illustration seulement et peuvent différer de ceux/celles des produits actuels.
- Sauf indication contraire, les écrans figurant dans ce manuel correspondent au système d'exploitation Windows 10. Celles qui s'affichent sur votre ordinateur peuvent différer en fonction du système d'exploitation utilisé.
- Si les messages LCD, le nom des boutons du panneau de commande et d'autres indications varient selon le pays, les informations spécifiques de chaque pays seront présentées.
- Le contenu de ce document et les caractéristiques du produit peuvent faire l'objet de modifications sans préavis.



### Information associée

- [Avant d'utiliser votre appareil](#)

#### Rubriques connexes:

- [Réinitialiser votre appareil](#)

## Présentation de votre appareil

- [Avant d'utiliser votre appareil](#)
- [Vue d'ensemble du panneau de commande](#)
- [Vue d'ensemble de l'écran tactile LCD](#)
- [Saisir du texte sur votre appareil Brother](#)
- [Accès aux utilitaires Brother \(Windows\)](#)
- [Accéder à Brother iPrint&Scan \(Windows/Mac\)](#)
- [Emplacements des ports USB / Ethernet sur votre appareil Brother](#)

## Avant d'utiliser votre appareil

Avant toute impression, vérifiez les points suivants :

- Assurez-vous d'avoir installé le logiciel et les pilotes corrects pour votre appareil.
- Utilisateurs de câble réseau ou USB : vérifiez que le câble d'interface est physiquement sécurisé.

### Sélection du type de papier correct

Pour les impressions de haute qualité, il est important de sélectionner le type de papier correct. Prenez soin de lire les informations au sujet des types de papier acceptables avant d'acheter du papier et veillez à déterminer la zone imprimable en fonction des paramètres définis dans le pilote d'imprimante ou dans l'application utilisée pour imprimer.



Pour obtenir une qualité optimale d'impression, nous vous recommandons d'utiliser du papier en rouleau Brother d'origine. Au moment de l'achat, assurez-vous que le papier en rouleau a une largeur de 297 mm, et un diamètre externe de 90 mm maximum.

### Impression, numérisation et télécopie simultanées

L'appareil peut imprimer des données provenant de l'ordinateur tout en envoyant ou en recevant un fax en mémoire, ou en numérisant un document sur l'ordinateur. L'envoi de fax ne sera pas interrompu pendant une impression à partir de l'ordinateur. Toutefois, lorsque l'appareil effectue une copie ou reçoit un fax sur papier, il interrompt l'opération d'impression, puis la reprend une fois la copie ou la réception de fax terminée.

### Firewall (Windows)

Si votre ordinateur est protégé par un pare-feu et si vous ne parvenez pas à imprimer ou à numériser via un réseau ou bien à utiliser PC-FAX, il est possible que vous deviez configurer les paramètres du pare-feu. Si vous utilisez le Pare-feu Windows et que vous avez installé les pilotes selon les étapes du programme d'installation, la configuration nécessaire du pare-feu a déjà été réalisée. Si vous utilisez un autre logiciel pare-feu, consultez son guide de l'utilisateur ou contactez son éditeur.



#### Information associée

- [Présentation de votre appareil](#)

#### Rubriques connexes:

- [Supports d'impression recommandés](#)

## Vue d'ensemble du panneau de commande

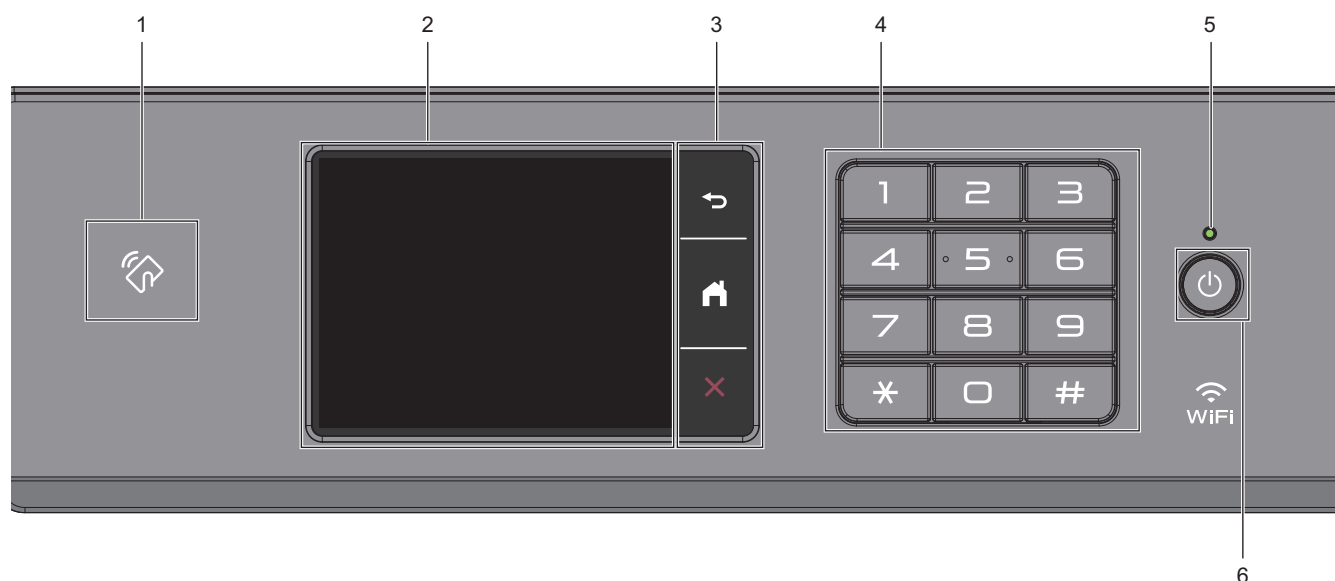

### 1. Symbole NFC (Near Field Communication)

Vous pouvez utiliser l'authentification par carte en mettant la carte à circuit intégré en contact avec le symbole NFC du panneau de commande.

### 2. Écran tactile à cristaux liquides (LCD)

Accédez aux menus et aux options en appuyant dessus sur cet écran tactile.

### 3. Boutons de menu

#### (Retour)

Appuyez sur ce bouton pour revenir au menu précédent.

#### (Accueil)

Appuyez sur ce bouton pour revenir à l'écran d'accueil.

#### (Annuler)

Appuyez sur cette touche pour annuler une opération.

### 4. Pavé numérique

Appuyez sur les chiffres du panneau tactile pour composer les numéros de téléphone ou de fax et saisir le nombre de copies.

### 5. Témoin d'alimentation

Le témoin s'allume en fonction de l'état d'alimentation de l'appareil.

Lorsque l'appareil est en mode Veille, le témoin clignote.

---

## 6. Marche/Arrêt

Appuyez sur  pour mettre l'appareil sous tension.

Appuyez sur  et maintenez-le enfoncé pour éteindre l'appareil. L'écran tactile affiche le message [Arrêt en cours] et reste allumé quelques secondes avant de s'éteindre. Un téléphone externe connecté ou un répondeur téléphonique restera toujours disponible.

Lorsque vous mettez l'appareil hors tension à l'aide de la touche , un nettoyage de la tête d'impression sera encore effectué périodiquement pour maintenir la qualité d'impression. Pour prolonger la durée de vie de la tête d'impression, optimiser la performance de l'encre et maintenir la qualité d'impression, laissez en permanence votre appareil branché à une source d'alimentation.



### Information associée

- [Présentation de votre appareil](#)
-

## Vue d'ensemble de l'écran tactile LCD

Avec votre doigt, appuyez sur ◀▶ ou sur ▲▼ au niveau de l'écran LCD pour afficher les options de l'appareil et y accéder.

 Vous pouvez également accéder à toutes les options de l'appareil en faisant glisser votre doigt vers la gauche, la droite, le haut ou le bas sur l'écran LCD pour les faire défiler.

Vous pouvez basculer entre les écrans d'accueil en appuyant sur ◀ ou sur ▶.

À partir des écrans d'accueil, vous pouvez accéder aux différents paramètres.

### Écran d'accueil

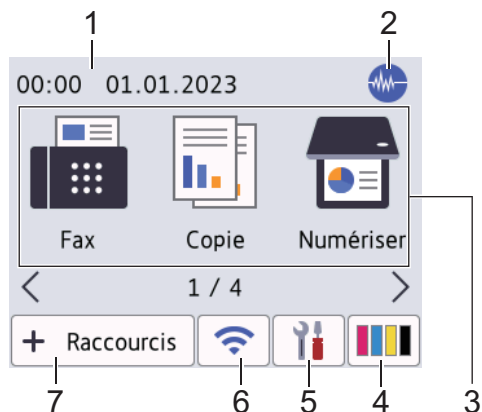

Cet écran affiche l'état de l'appareil lorsque ce dernier est inactif. Lorsqu'il est affiché, cet écran indique que l'appareil est prêt pour la commande suivante.

#### 1. **Date & heure**

Permet d'afficher la date et l'heure qui ont été réglées sur l'appareil.

#### 2. **Mode silencieux**

Cette icône s'affiche lorsque le réglage [Mode silence] est défini sur [Oui].

Le réglage Mode silencieux permet de réduire le bruit émis pendant l'impression. Lorsque le mode silencieux est activé, la vitesse d'impression est réduite.

#### 3. **Modes :**

Appuyez pour activer chaque mode.

[Fax] / [Copie] / [Numériser] / [Impression sécurisée] / [Web] / [Applis] / [USB] / [Raccourcis copie A3] / [Télécharg. le logiciel] / [Nett. tête d'impr.]

#### 4. **[Encre]**

Affiche le volume approximatif d'encre disponible. Appuyez ici pour accéder au menu [Encre].

Lorsqu'une cartouche d'encre est presque vide ou présente un problème, une icône d'erreur s'affiche sur l'indicateur de couleur d'encre.



#### 5. **[Paramètres]**

Appuyez sur la touche pour accéder au menu [Paramètres].

#### 6. **État sans fil**

Chaque icône dans le tableau suivant indique l'état du réseau sans fil :

	<ul style="list-style-type: none"><li>• Votre appareil n'est pas connecté au routeur/point d'accès sans fil. Appuyez sur ce bouton pour configurer les paramètres sans fil. Plus d'informations détaillées ►► <i>Guide d'installation rapide</i></li><li>• Le paramètre sans fil est désactivé.</li></ul>
---	---

	Le réseau sans fil est connecté. Un indicateur à trois niveaux dans chacun des écrans d'accueil affiche la force actuelle du signal sans fil.
	Le point d'accès/routeur sans fil n'est pas détecté.

 Vous pouvez configurer les paramètres sans fil en appuyant sur le bouton d'état sans fil.

## 7. + [Raccourcis]

Permet de créer des raccourcis pour les opérations fréquemment exécutées telles que l'envoi d'un fax, la copie, la numérisation, l'utilisation de Web Connect et les services d'applications.

 Trois onglets de raccourcis sont disponibles, chacun pouvant inclure jusqu'à six raccourcis.

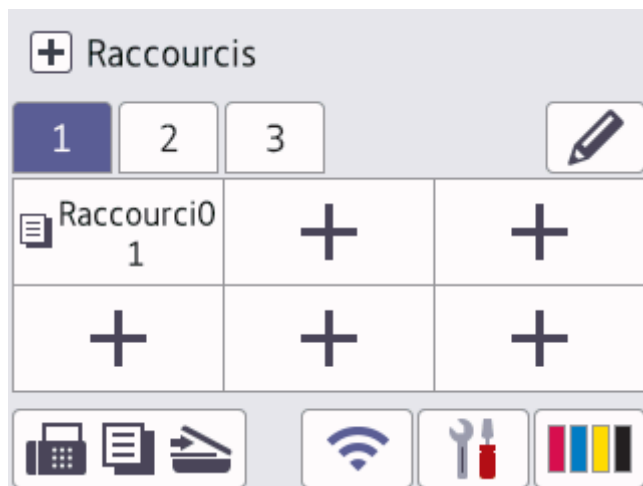

• Appuyez sur , qui s'affiche au bas de l'écran pour accéder aux écrans d'accueil.

## 8. Icône d'information

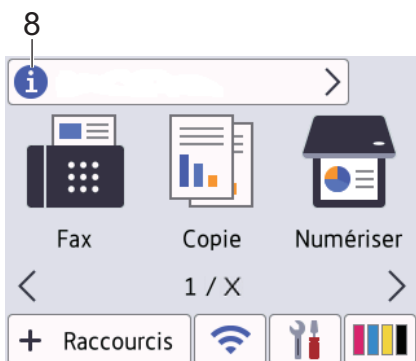

Les nouvelles informations de Brother s'affichent dans la barre d'informations lorsque les paramètres de notification tels que [Message de Brother] et [Vérif auto firmware] sont définis sur [Oui].



(Une connexion Internet est requise et les tarifs pour les données peuvent être applicables.)

Appuyez sur  pour afficher les détails.

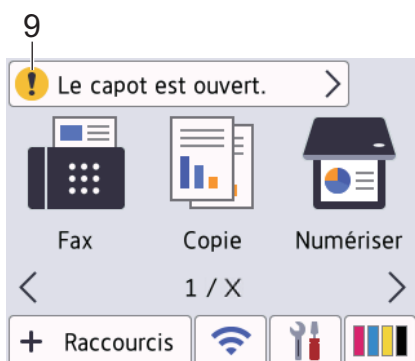

## 9. Icône d'avertissement



L'icône d'avertissement  s'affiche s'il y a un message d'erreur ou de maintenance. Appuyez sur  pour en afficher les détails, puis appuyez sur  pour retourner à l'écran d'accueil.

## IMPORTANT

N'appuyez PAS sur l'écran LCD avec un objet pointu, par exemple un stylo ou stylet. Vous risquez d'endommager l'appareil.

## REMARQUE

NE touchez PAS l'écran LCD immédiatement après avoir branché le cordon d'alimentation ou mis l'appareil sous tension. Cela pourrait provoquer une erreur.



Ce produit emploie une police conçue par ARPHIC TECHNOLOGY CO., LTD.



### Information associée

- Présentation de votre appareil
  - Vue d'ensemble de l'écran des paramètres
  - Configuration de l'écran Prêt
  - Configuration des écrans de fonctions par défaut

### Rubriques connexes:

- Réduire le bruit pendant l'impression
- Vérifier le volume d'encre (Jauge de page)
- Utiliser les raccourcis de copie au format A3
- Messages d'erreur et de maintenance

## Vue d'ensemble de l'écran des paramètres

L'écran tactile affiche l'état de l'appareil lorsque vous appuyez sur  [Paramètres].

Utilisez le menu des réglages pour accéder à tous les réglages de votre appareil Brother.

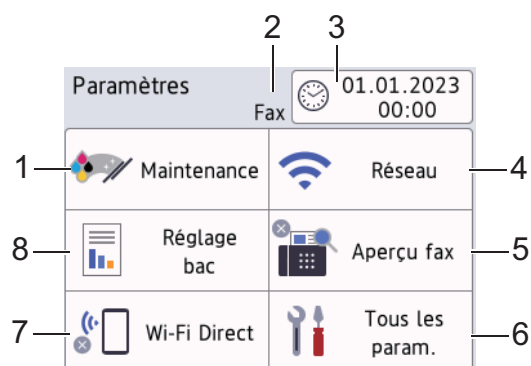

### 1. [Maintenance]

Appuyez sur la touche pour accéder aux menus suivants :

- [Améliorer la qualité d'impr]
- [Nettoyage de la tête d'impr]
- [Retirer les morceaux papier]
- [Volume d'encre]
- [Modèle cartouche d'encre]
- [Options d'impression]
- [Vérification de la cartouche d'encre]
- [Contrôle auto. de la qualité d'impr.]

### 2. Mode de réception

Affiche le mode de réception actuel.

### 3. [Date et heure]

Affiche la date et l'heure.

Appuyez ici pour accéder au menu [Date et heure].

### 4. [Réseau]

Appuyez sur cette icône pour configurer une connexion réseau.

Si vous utilisez une connexion sans fil, un indicateur à trois niveaux  sur l'écran affiche l'intensité actuelle du signal sans fil.

### 5. [Aperçu fax]

Affiche le réglage Aperçu fax.

Appuyez ici pour accéder au menu [Aperçu fax].

### 6. [Tous les param.]

Appuyez pour accéder à un menu de tous les réglages de votre appareil.

### 7. [Wi-Fi Direct]

Appuyez sur ce paramètre pour configurer une connexion réseau Wi-Fi Direct.

### 8. [Réglage bac]

Appuyez ici pour accéder au menu [Réglage bac].

Utilisez ces options pour modifier le format et le type de papier.



## Information associée

- [Vue d'ensemble de l'écran tactile LCD](#)



### **Rubriques connexes:**

- [Vérifier le volume d'encre \(Jauge de page\)](#)

## Configuration de l'écran Prêt

Vous pouvez modifier l'écran Prêt de façon à afficher un écran d'accueil ou un écran de raccourci spécifique.

Lorsque l'appareil est inactif ou que vous appuyez sur , l'appareil revient à l'écran que vous avez réglé.

1. Appuyez sur  [Paramètres] > [Tous les param.] > [Param. général] > [Param. écran] > [Écran d'accueil].
2. Appuyez sur ▲ ou sur ▼ pour afficher les options d'écran, puis sélectionnez l'option voulue.
3. Appuyez sur .



L'appareil accède à votre nouvel écran d'accueil.

### Information associée

- [Vue d'ensemble de l'écran tactile LCD](#)

## Configuration des écrans de fonctions par défaut

Vous pouvez définir l'écran de numérisation par défaut à l'aide des réglages d'écran.

1. Appuyez sur  [Paramètres] > [Tous les param.] > [Param. général] > [Param. écran] > [Écran de numérisation].
2. Appuyez sur ▲ ou sur ▼ pour afficher les options de numérisation, puis sélectionnez l'option que vous voulez définir comme écran par défaut.
3. Appuyez sur .



### Information associée

- [Vue d'ensemble de l'écran tactile LCD](#)

## Saisir du texte sur votre appareil Brother

- Les caractères disponibles peuvent varier selon votre pays.
- La disposition du clavier peut différer selon la fonction que vous configurez.

Lorsque vous avez besoin d'entrer du texte sur votre appareil Brother, un clavier apparaît sur l'écran tactile.



- Appuyez sur pour basculer entre les lettres, les nombres et les caractères spéciaux.
- Appuyez sur pour basculer entre les minuscules et les majuscules.
- Pour déplacer le curseur vers la gauche ou vers la droite, appuyez sur ◀ ou ▶.

### Insertion d'espace

- Pour entrer un espace, appuyez sur [Espace]. Sinon, vous pouvez appuyer sur ▶ pour déplacer le curseur.

### Corrections

- Si vous avez commis une erreur de frappe et souhaitez la corriger, appuyez sur ◀ ou ▶ pour mettre en surbrillance le caractère incorrect. Appuyez sur puis entrez le caractère correct.
- Pour insérer un caractère, appuyez sur ◀ ou sur ▶ pour déplacer le curseur jusqu'à l'endroit correct, puis entrez le caractère.
- Appuyez sur pour chaque caractère à effacer, ou appuyez sur la touche et maintenez-la enfoncée pour effacer tous les caractères.

### ✓ Information associée

- [Présentation de votre appareil](#)

#### Rubriques connexes:

- [Envoyer un même fax à plusieurs destinataires \(diffusion\)](#)
- [Enregistrer des numéros d'appels sortants dans le carnet d'adresses](#)
- [Enregistrer des numéros de l'historique des identifications de l'appelant dans le carnet d'adresses](#)
- [Modifier un nom de groupe de diffusion](#)
- [Réglage de l'identifiant de poste](#)
- [Modification ou suppression de raccourcis](#)

## Accès aux utilitaires Brother (Windows)

L'utilitaire **Brother Utilities** est un programme de lancement d'applications qui permet d'accéder facilement à toutes les applications Brother installées sur votre ordinateur.

1. Effectuez l'une des opérations suivantes :

- Windows 11

Cliquez sur  > **Toutes les applications > Brother > Brother Utilities.**

- Windows 10

Cliquez sur  > **Brother > Brother Utilities.**

- Windows 8.1

Amenez le pointeur de la souris dans le coin inférieur gauche de l'écran **Accueil** et cliquez sur  (si vous utilisez un appareil tactile, faites glisser du bas vers le haut de l'écran **Accueil** pour accéder à l'écran **Applications**).

Lorsque l'écran **Applications** apparaît, appuyez ou cliquez sur  (**Brother Utilities**).

- Windows 7

Cliquez sur  (**Démarrer**) > **Tous les programmes > Brother > Brother Utilities.**

2. Sélectionnez votre appareil.

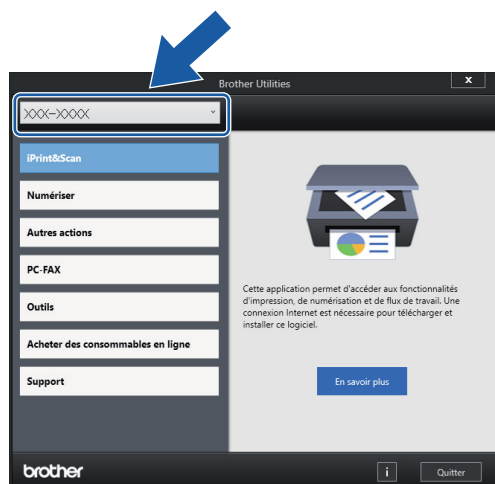

3. Sélectionnez l'opération que vous souhaitez utiliser.



### Information associée

- Présentation de votre appareil
  - Désinstallation des logiciels et des pilotes Brother (Windows)

## Désinstallation des logiciels et des pilotes Brother (Windows)

1. Effectuez l'une des opérations suivantes :

- Windows 11

Cliquez sur  > **Toutes les applications** > **Brother** > **Brother Utilities**.

- Windows 10

Cliquez sur  > **Brother** > **Brother Utilities**.

- Windows 8.1

Amenez le pointeur de la souris dans le coin inférieur gauche de l'écran **Accueil** et cliquez sur  (si vous utilisez un appareil tactile, faites glisser du bas vers le haut de l'écran **Accueil** pour accéder à l'écran **Applications**).

Lorsque l'écran **Applications** apparaît, appuyez ou cliquez sur  (**Brother Utilities**).

- Windows 7

Cliquez sur  (**Démarrer**) > **Tous les programmes** > **Brother** > **Brother Utilities**.

2. Cliquez sur la liste déroulante puis sélectionnez le nom de votre modèle (si ce n'est pas déjà fait). Cliquez sur **Outils** dans la barre de navigation de gauche, puis cliquez sur **Désinstaller**.

Suivez les instructions de la boîte de dialogue pour désinstaller les logiciels et les pilotes.



### Information associée

- [Accès aux utilitaires Brother \(Windows\)](#)



## Accéder à Brother iPrint&Scan (Windows/Mac)

Utilisez Brother iPrint&Scan pour Windows et Mac pour imprimer et numériser depuis votre ordinateur.

L'écran suivant présente un exemple de Brother iPrint&Scan pour Windows. L'écran réel peut différer selon la version de l'application.

- Pour Windows

Allez à la page **Téléchargement** de votre modèle sur [support.brother.com](http://support.brother.com) pour télécharger la dernière application.

- Pour Mac

Téléchargez et installez Brother iPrint&Scan depuis l'App Store.

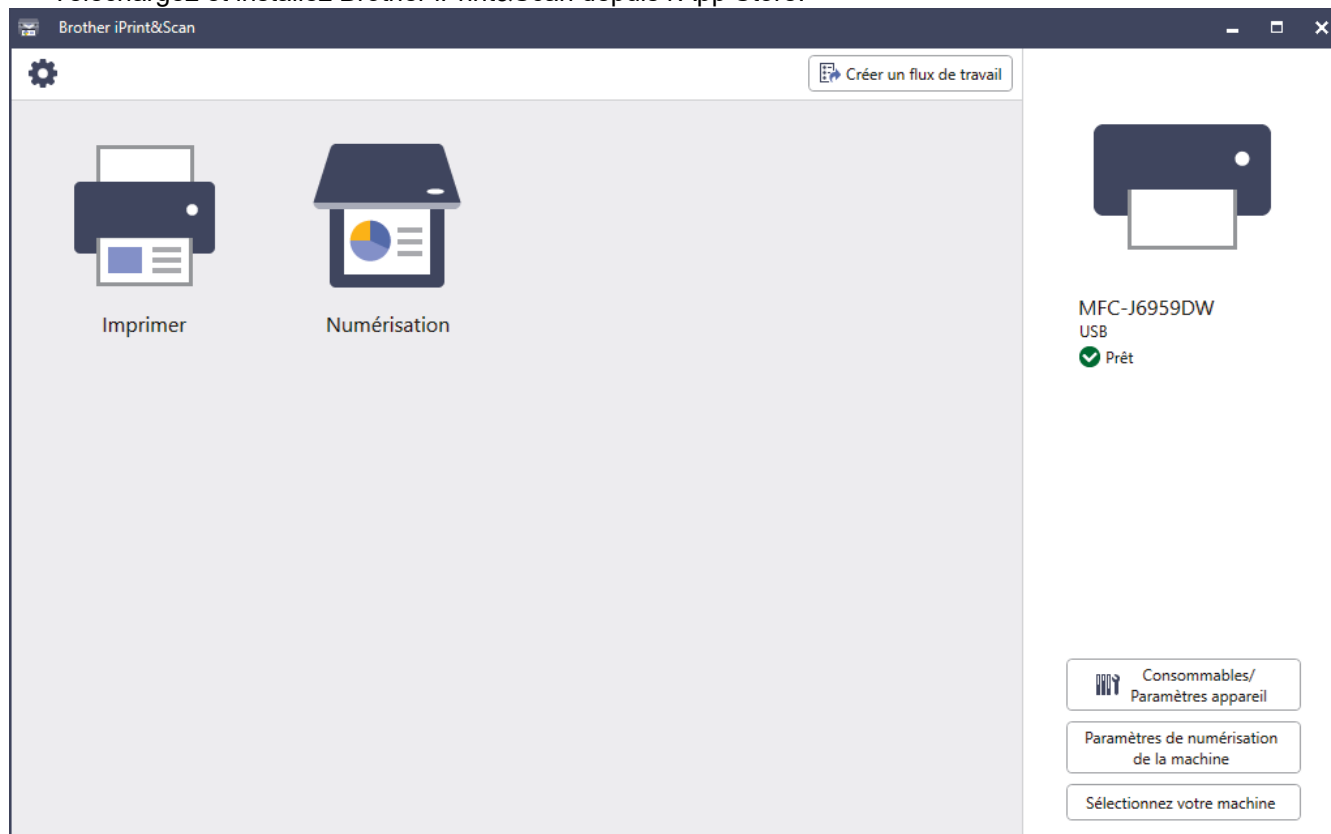

Si vous y êtes invité, installez le pilote et le logiciel nécessaires pour utiliser votre appareil. Téléchargez l'installateur depuis la page **Téléchargement** de votre modèle sur [support.brother.com](http://support.brother.com).



### Information associée

- [Présentation de votre appareil](#)

## Emplacements des ports USB / Ethernet sur votre appareil Brother

Les ports USB et Ethernet sont situés à l'intérieur de l'appareil.

Pour installer le pilote et le logiciel nécessaires pour le fonctionnement de votre appareil, rendez-vous sur la page **Téléchargement** de votre modèle sur [support.brother.com](http://support.brother.com).

1. Soulevez le capot du scanner (1) des deux mains jusqu'à la position ouverte en vous aidant des logements de saisie situés de part et d'autre de l'appareil.

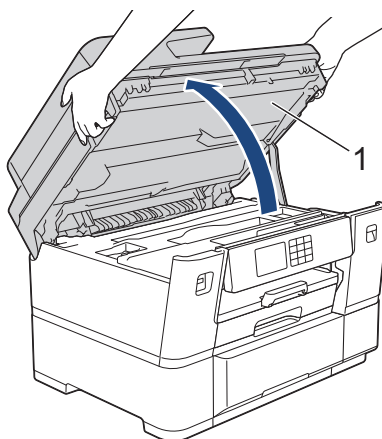

2. Localisez le port correct (en fonction du câble utilisé) à l'intérieur de l'appareil, comme indiqué.

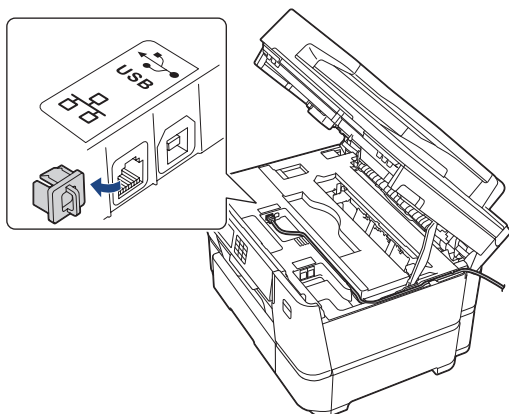

 Guidez soigneusement le câble dans la rainure spéciale en le faisant ressortir par l'arrière de l'appareil.

3. Fermez le capot du scanner avec précaution en vous aidant des logements de saisie situés de part et d'autre.

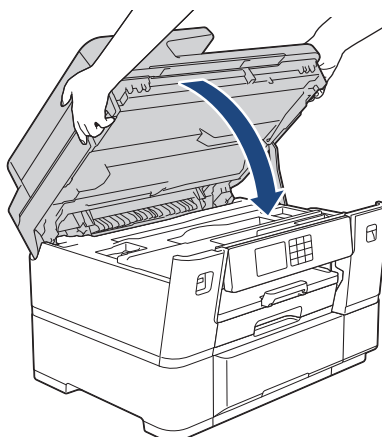



## Information associée

- Présentation de votre appareil

## Alimentation du papier

- [Charger du papier](#)
- [Chargement de documents](#)

## Charger du papier

- Présentation du chargement de papier
- Chargez du papier dans le bac à papier n° 1
- Chargement du papier dans le bac à papier n°2
- Charger du papier dans le bac universel
- Zone non imprimable
- Paramètres de papier
- Supports d'impression acceptables
- Messages d'erreur et de maintenance
- Problèmes de gestion du papier et d'impression

## Présentation du chargement de papier

1. Chargez le papier dans le bac à papier comme suit.



Lorsque vous utilisez des feuilles découpées, ventilez bien la pile de papier.



Le format de papier détermine l'orientation lorsque vous chargez du papier dans le bac.

### Bac à papier n° 1



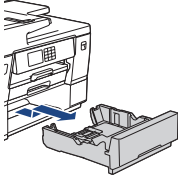
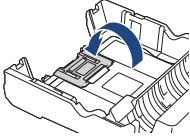
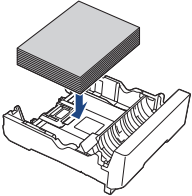
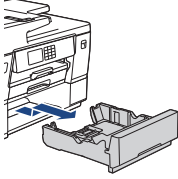
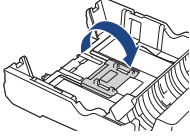
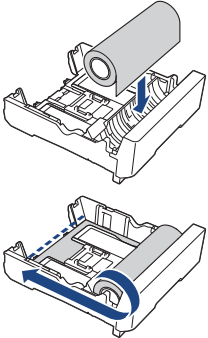

Bac 1	Comment charger le papier		
A4 Letter Executive		Ajustez les guides-papier. →	Orientation paysage 
A5 A6 Photo Photo L Photo 2L Fiche Enveloppes		Ajustez les guides-papier. →	Orientation portrait 
A3 Ledger Legal Folio Mexico Legal India Legal		Déployez le bac à l'aide de la glissière verte, puis ajustez les guides-papier. 	Orientation portrait 

## Bac à papier n° 2

Bac 2	Comment charger le papier		
<p>A4 Letter (Papier ordinaire et papier recyclé uniquement)</p>	<p>Assurez-vous qu'il n'y a pas de papier en rouleau dans le bac.</p> 	<p>Réglez le volet de commutation sur le mode Feuilles découpées.</p> 	<p>Chargez le papier avec l'orientation paysage.</p> 
<p>Papier en rouleau <sup>1</sup></p>	<p>Assurez-vous qu'il n'y a pas de papier au format A4 ou Letter dans le bac.</p> 	<p>Réglez le volet de commutation sur le mode Papier en rouleau.</p> 	<p>Acheminez le papier en rouleau via le bac jusqu'à ce que le bord côté entraînement soit en contact avec le bord éloigné du bac.</p> 

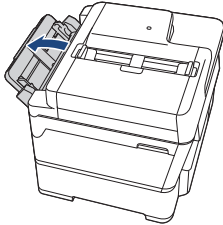
<sup>1</sup> Largeur : 297 mm / Diamètre extérieur : 90 mm ou moins.

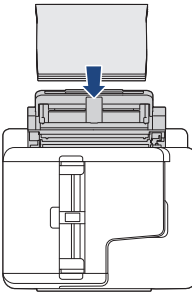
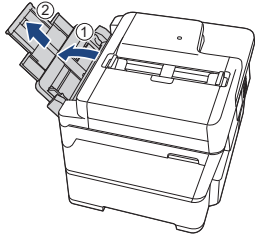
## Bac universel

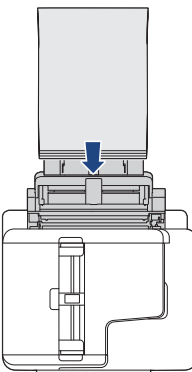
Bac universel	Comment charger le papier	
A4 Letter Executive		<p>Ajustez les guides-papier du bac universel.</p>  <p>Orientation paysage</p> 
A3 Ledger Legal Folio Mexico Legal India Legal A5 A6 Photo Photo L Photo 2L Fiche Enveloppes Papier long <sup>1 2</sup>		<p>Ajustez les guides-papier du bac universel.</p>  <p>Orientation portrait</p> 

1 Largeur : 88,9 - 297 mm / Hauteur : 431,9 - 1200 mm.

2 Chargez une seule feuille de papier long à la fois dans le bac universel. Pour éviter d'endommager le papier, NE tirez PAS le support papier (2) vers l'extérieur lorsque vous chargez du papier long.

2. Effectuez l'une des opérations suivantes, puis assurez-vous que le support papier est correctement installé :

- Si vous imprimez sur des **feuilles découpées**, déployez le volet du support papier.

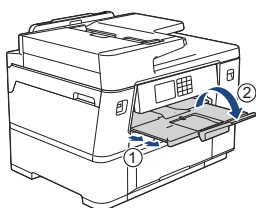

- Si vous imprimez sur du **papier en rouleau**, fermez le support papier.  
Pour éviter d'endommager l'impression, NE DÉPLOYEZ PAS le support papier.

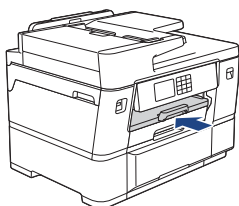

3. Modifiez le réglage de format de papier dans le menu de l'appareil.



### Information associée

- [Charger du papier](#)



## Chargez du papier dans le bac à papier n° 1

- Chargez du papier au format A4, Letter ou Executive bac à papier n° 1
- Chargez du papier au format A3, Ledger ou Legal dans le bac à papier n° 1
- Chargement de papier photo dans le bac à papier n° 1
- Chargement d'enveloppes dans le bac à papier n°1

## Chargez du papier au format A4, Letter ou Executive bac à papier n° 1

- Si le paramètre [Vérifiez papier] est défini sur [Oui] et que vous retirez le bac à papier de l'appareil, un message s'affiche sur l'écran LCD pour vous inviter à modifier le type et le format de papier.
- Lorsque vous chargez du papier de format différent dans le bac, vous devez modifier le réglage du format de papier sur l'appareil ou sur votre ordinateur.

L'appareil peut alors entraîner automatiquement le papier à partir du bac approprié si la fonction de sélection automatique de bac a été activée dans le pilote d'imprimante (Windows) ou sur l'appareil.

1. Si le volet du support papier (1) est ouvert, fermez-le, puis fermez le support papier (2).

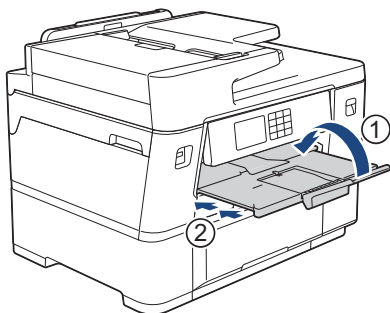

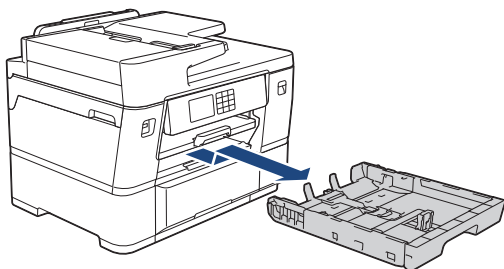

2. Retirez le bac à papier complètement de l'appareil comme indiqué par la flèche.

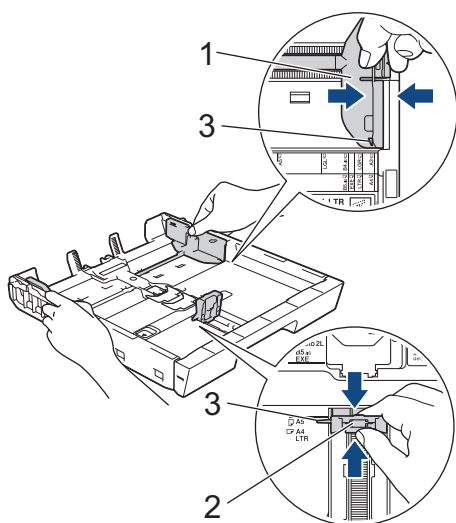

3. Appuyez sans forcer sur les guides de largeur du papier (1) puis sur les guides de longueur du papier (2) puis faites-les coulisser en fonction du format du papier.

Assurez-vous que le repère en forme de triangle (3) figurant sur le guide de largeur du papier (1) et le guide de longueur du papier (2) s'aligne bien sur le repère correspondant au papier que vous utilisez.



- 
-  Si vous chargez du papier de format Executive dans le bac n° 1, soulevez la butée (4).

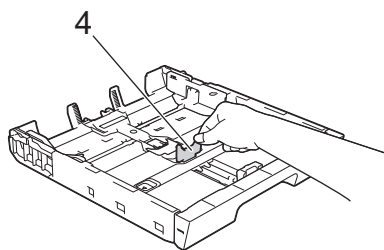

4. Ventilez bien la pile de papier pour éviter les bourrages et les problèmes de chargement.



- 
-  Vérifiez systématiquement que le papier n'est ni gondolé ni plissé.

5. Chargez avec précaution le papier dans le bac à papier en tournant la face à imprimer **vers le bas**.

**Orientation paysage**

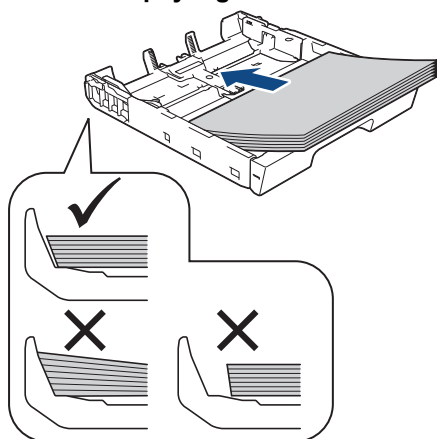

## IMPORTANT

Prenez soin de ne pas pousser le papier trop loin ; il risquerait de remonter à l'arrière du bac et de provoquer des problèmes de chargement du papier.

- 
-  Pour ajouter du papier avant que le bac ne soit vide, retirez le papier du bac et combinez-le avec le papier que vous ajoutez. Ventilez toujours bien la pile de papier pour éviter que l'appareil n'entraîne plusieurs pages ensemble.

6. Vérifiez que les guides-papier (1) touchent les bords du papier.

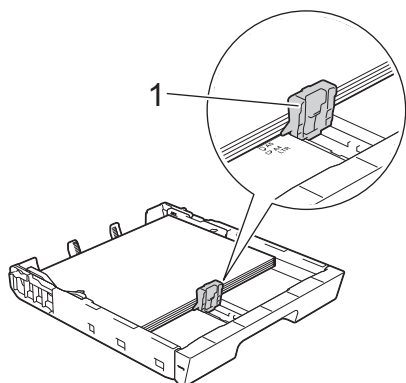

7. Ajustez avec précaution les guides de largeur du papier (1) en fonction du papier.

Vérifiez que les guides-papier touchent les bords du papier.

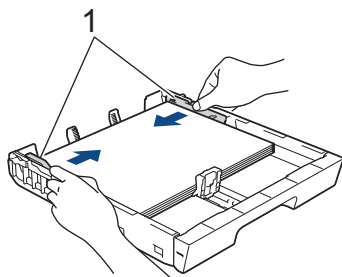

8. Assurez-vous que le papier repose bien à plat dans le bac et qu'il se situe en dessous du repère de papier maximum (1).

Un remplissage excessif du bac à papier risque de provoquer des brouillages papier.

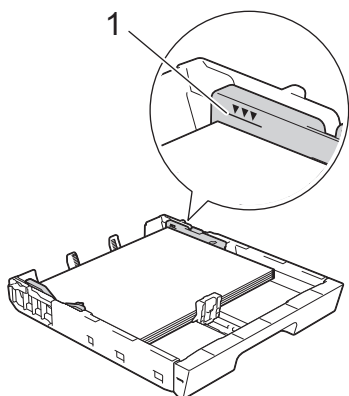

9. Poussez lentement et entièrement le bac à papier dans l'appareil.

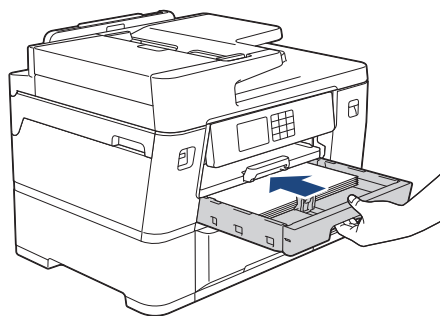

## IMPORTANT

NE poussez PAS le bac à papier dans l'appareil trop brusquement ou rapidement. Vous risquez sinon de provoquer des brouillages papier ou des problèmes d'alimentation du papier.

10. Tirez le support papier vers l'extérieur jusqu'à ce qu'il se verrouille en place.

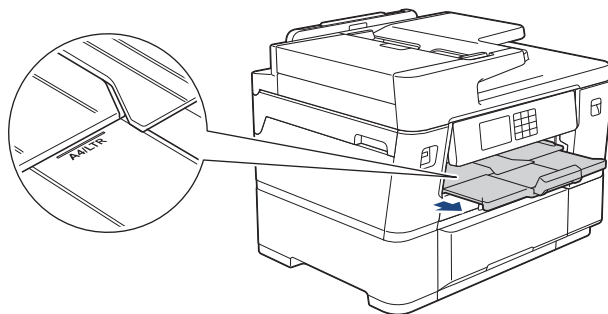

11. Si nécessaire, vous pouvez modifier le réglage de format de papier dans le menu de l'appareil.



### Information associée

- Chargez du papier dans le bac à papier n° 1

---

**Rubriques connexes:**

- Modification du réglage de contrôle du papier
  - Modifier le format et le type de papier
  - Choix du support d'impression approprié
-

## Chargez du papier au format A3, Ledger ou Legal dans le bac à papier n° 1

- Si le paramètre [Vérifiez papier] est défini sur [Oui] et que vous retirez le bac à papier de l'appareil, un message s'affiche sur l'écran LCD pour vous inviter à modifier le type et le format de papier.
- Lorsque vous chargez du papier de format différent dans le bac, vous devez modifier le réglage du format de papier sur l'appareil ou sur votre ordinateur.

L'appareil peut alors entraîner automatiquement le papier à partir du bac approprié si la fonction de sélection automatique de bac a été activée dans le pilote d'imprimante (Windows) ou sur l'appareil.

1. Si le volet du support papier (1) est ouvert, fermez-le, puis fermez le support papier (2).

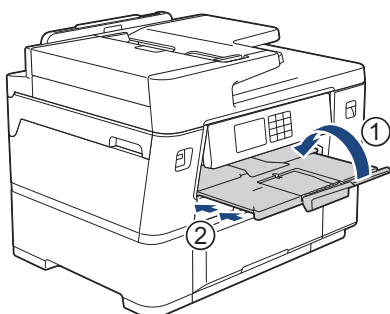

2. Retirez le bac à papier complètement de l'appareil comme indiqué par la flèche.

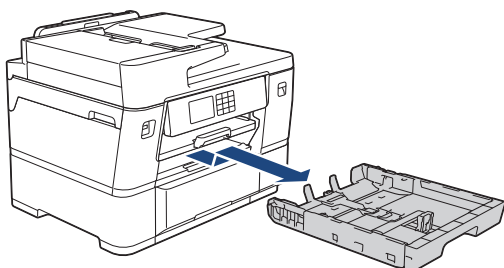

3. Posez le bac sur une surface plane.

Poussez le levier vert vers la gauche, puis déployez le bac jusqu'à ce qu'il se bloque.

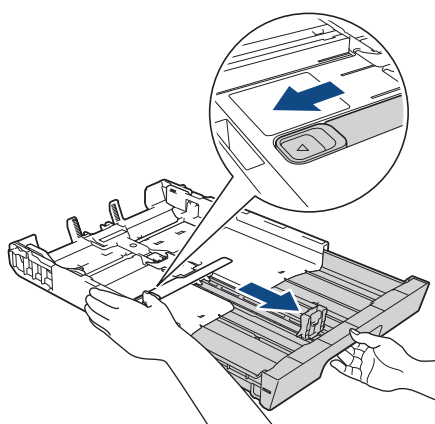

4. Appuyez sans forcer sur les guides de largeur du papier (1) puis sur les guides de longueur du papier (2) puis faites-les coulisser en fonction du format du papier.

Assurez-vous que le repère en forme de triangle (3) figurant sur le guide de largeur du papier (1) et le guide de longueur du papier (2) s'aligne bien sur le repère correspondant au papier que vous utilisez.

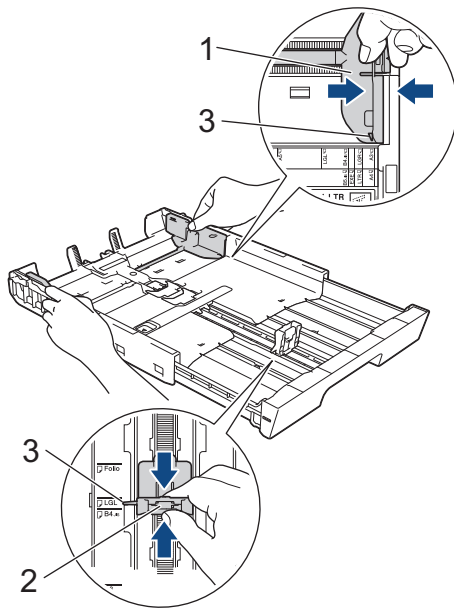

5. Ventilez bien la pile de papier pour éviter les bourrages et les problèmes de chargement.

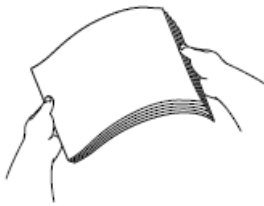

Vérifiez systématiquement que le papier n'est ni gondolé ni plissé.

6. Chargez avec précaution le papier dans le bac à papier en tournant la face à imprimer **vers le bas**.

#### Orientation Portrait

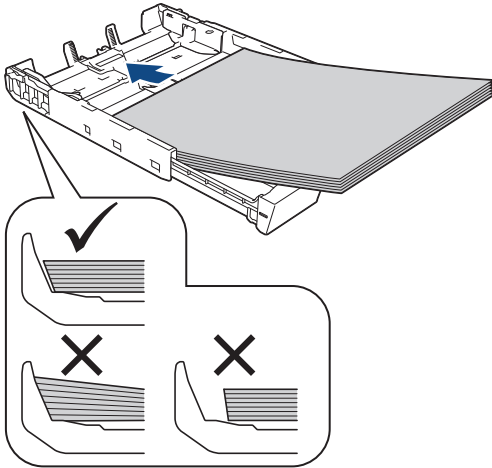

### IMPORTANT

Prenez soin de ne pas pousser le papier trop loin ; il risquerait de remonter à l'arrière du bac et de provoquer des problèmes de chargement du papier.



Pour ajouter du papier avant que le bac ne soit vide, retirez le papier du bac et combinez-le avec le papier que vous ajoutez. Ventilez toujours bien la pile de papier pour éviter que l'appareil n'entraîne plusieurs pages ensemble.

7. Vérifiez que les guides-papier (1) touchent les bords du papier.

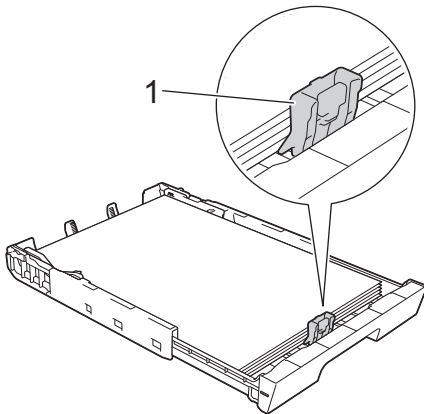

8. Ajustez avec précaution les guides de largeur du papier (1) en fonction du papier.

Vérifiez que les guides-papier touchent les bords du papier.

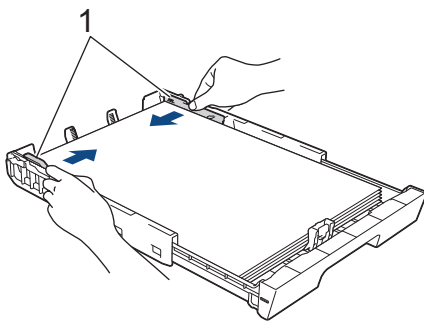

9. Assurez-vous que le papier repose bien à plat dans le bac et qu'il se situe en dessous du repère de papier maximum (1).

Un remplissage excessif du bac à papier risque de provoquer des brouillages papier.



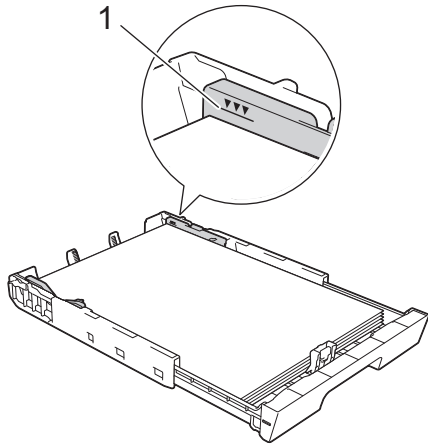

10. Poussez lentement et entièrement le bac à papier dans l'appareil.

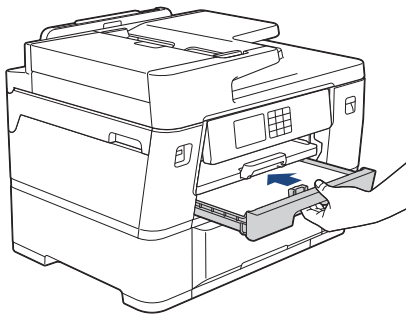

## IMPORTANT

NE poussez PAS le bac à papier dans l'appareil trop brusquement ou rapidement. Vous risquez sinon de provoquer des brouillages papier ou des problèmes d'alimentation du papier.

11. Tirez le support papier (1) vers l'extérieur jusqu'à ce qu'il se verrouille en place, puis déployez le volet du support papier (2).

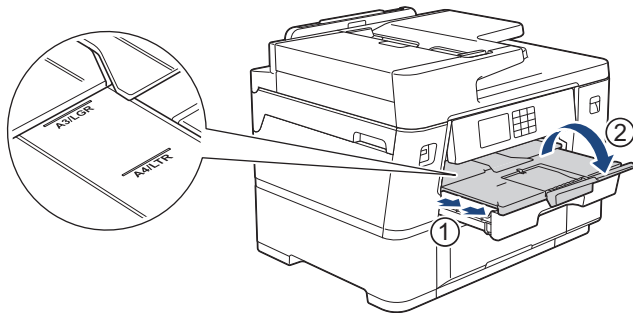

12. Si nécessaire, vous pouvez modifier le réglage de format de papier dans le menu de l'appareil.

## ⚠ ATTENTION

Placez l'appareil de manière à ce que le bac ne dépasse pas du bord de la table ou du bureau, là où une personne pourrait le heurter. L'appareil pourrait tomber et provoquer des blessures.

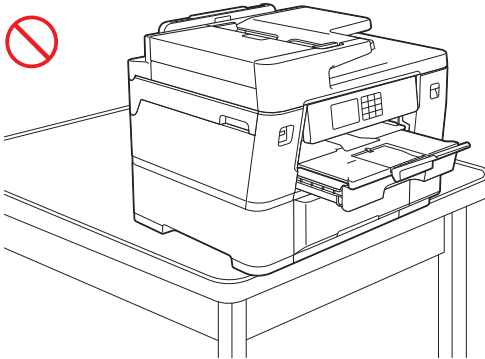
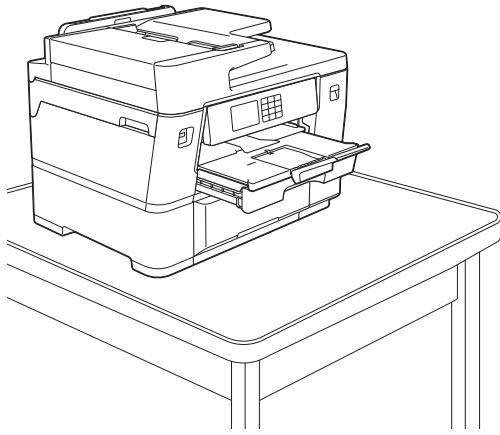

Avant de raccourcir le bac à papier, retirez le papier qui s'y trouve.

Posez le bac sur une surface plane.

Poussez le levier vert vers la gauche, puis poussez l'avant du bac pour le réduire jusqu'à ce qu'il se bloque. Placez le papier dans le bac.

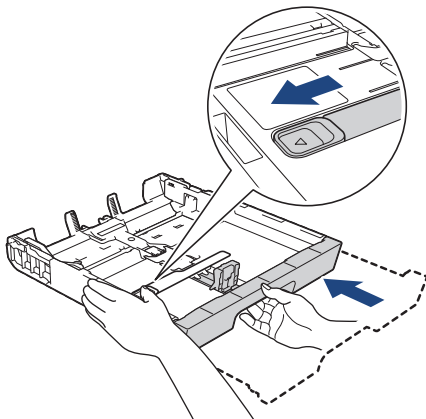

### Information associée

- Chargez du papier dans le bac à papier n° 1

## Chargement de papier photo dans le bac à papier n° 1

- Si le paramètre [Vérifiez papier] est défini sur [Oui] et que vous retirez le bac à papier de l'appareil, un message s'affiche sur l'écran LCD pour vous inviter à modifier le type et le format de papier.
- Lorsque vous chargez du papier de format différent dans le bac, vous devez modifier le réglage du format de papier sur l'appareil ou sur votre ordinateur.

L'appareil peut alors entraîner automatiquement le papier à partir du bac approprié si la fonction de sélection automatique de bac a été activée dans le pilote d'imprimante (Windows) ou sur l'appareil.

1. Si le volet du support papier (1) est ouvert, fermez-le, puis fermez le support papier (2).

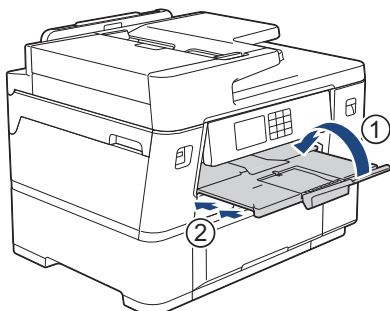

2. Retirez le bac à papier complètement de l'appareil comme indiqué par la flèche.

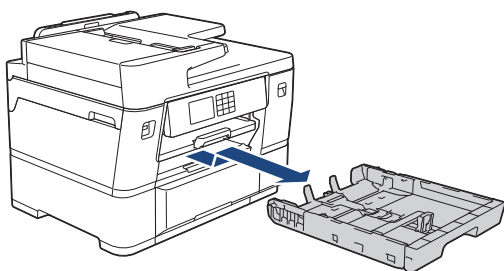

3. Effectuez l'une des opérations suivantes :

- Si vous chargez du papier Photo L (9 x 13 cm) dans le bac à papier, soulevez la butée Photo L (1).
- Si vous chargez du papier Photo (10 x 15 cm) dans le bac à papier, soulevez la butée Photo (2).
- Si vous chargez du papier Photo 2L (13 x 18 cm) dans le bac à papier, soulevez la butée Photo 2L (3).

Appuyez sans forcer sur les guides de largeur du papier (4) et faites-les coulisser en fonction du format du papier.

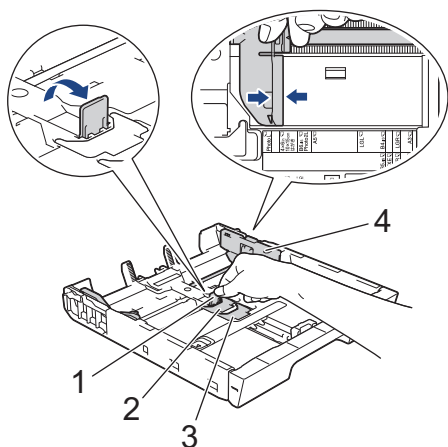

4. Chargez 20 feuilles maximum de papier photo dans le bac à papier photo, surface d'impression **vers le bas**. Des bourrages papier risquent de se produire si vous chargez plus de 20 feuilles de papier photo.

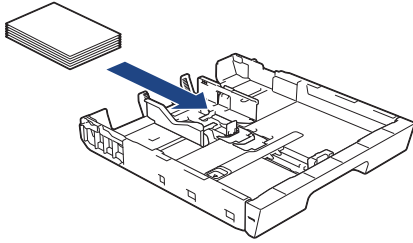

5. Ajustez avec précaution les guides de largeur du papier (1) en fonction du papier.  
Vérifiez que les guides-papier touchent les bords du papier et que le papier repose bien à plat dans le bac.

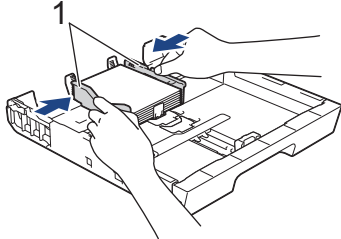

6. Poussez lentement et entièrement le bac à papier dans l'appareil.

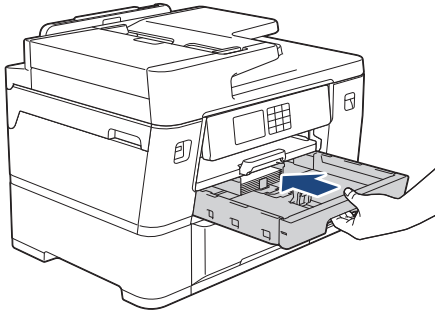

## IMPORTANT

NE poussez PAS le bac à papier dans l'appareil trop brusquement ou rapidement. Vous risquez sinon de provoquer des bourrages papier ou des problèmes d'alimentation du papier.

7. Tirez le support papier vers l'extérieur jusqu'à ce qu'il se verrouille en place.

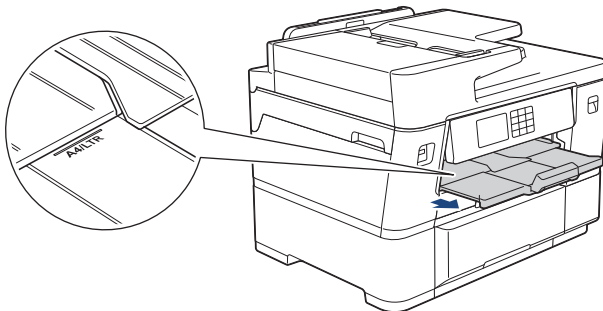

8. Si nécessaire, vous pouvez modifier le réglage de format de papier dans le menu de l'appareil.



### Information associée

- [Chargez du papier dans le bac à papier n° 1](#)

#### Rubriques connexes:

- [Modification du réglage de contrôle du papier](#)
- [Modifier le format et le type de papier](#)
- [Choix du support d'impression approprié](#)

## Chargement d'enveloppes dans le bac à papier n°1

- Si le paramètre [Vérifiez papier] est défini sur [Oui] et que vous retirez le bac à papier de l'appareil, un message s'affiche sur l'écran LCD pour vous inviter à modifier le type et le format de papier.
- Vous pouvez charger des enveloppes dans toute une variété de formats. ►► *Information associée: Type de papier et format de papier pour chaque opération*
- Lorsque vous chargez du papier de format différent dans le bac, vous devez modifier le réglage du format de papier sur l'appareil ou sur votre ordinateur.

L'appareil peut alors entraîner automatiquement le papier à partir du bac approprié si la fonction de sélection automatique de bac a été activée dans le pilote d'imprimante (Windows) ou sur l'appareil.

- Avant de charger les enveloppes dans le bac, appuyez sur les angles et les côtés des enveloppes pour les aplatir le plus possible.

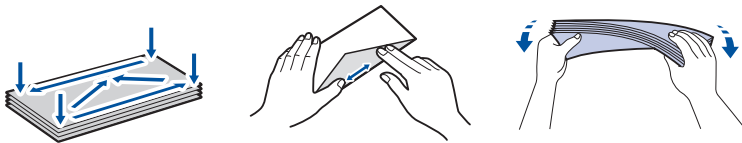

1. Si le volet du support papier (1) est ouvert, fermez-le, puis fermez le support papier (2).

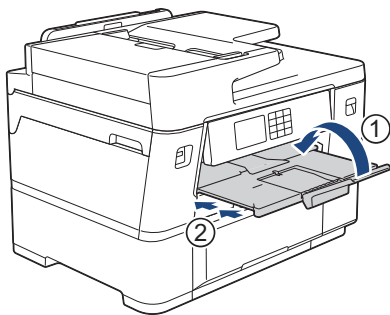

2. Retirez le bac à papier complètement de l'appareil comme indiqué par la flèche.

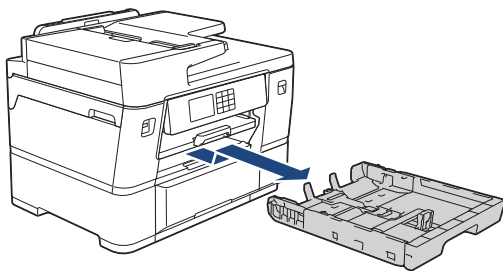

3. Chargez jusqu'à 10 enveloppes dans le bac à papier, face à imprimer **vers le bas**. Des bourrages papier risquent de se produire si vous chargez plus de 10 enveloppes.

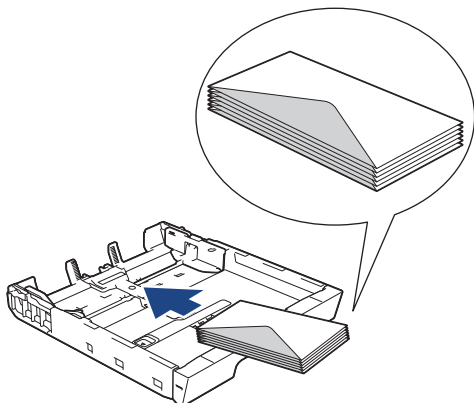

4. Appuyez sans forcer sur les guides de largeur du papier (1) puis sur le guide de longueur du papier (2) puis faites-les coulisser en fonction du format des enveloppes.

Assurez-vous que les enveloppes sont bien à plat dans le bac.

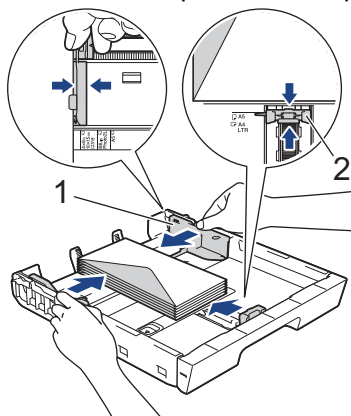

## IMPORTANT

Si plusieurs enveloppes sont entraînées simultanément, chargez une seule enveloppe à la fois dans le bac à papier.

5. Poussez lentement et entièrement le bac à papier dans l'appareil.

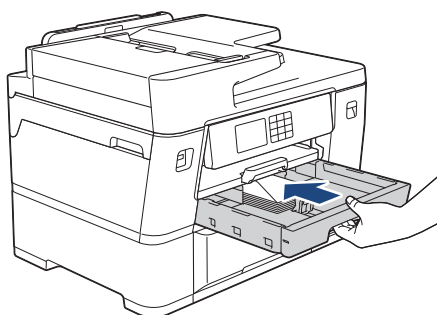

## IMPORTANT

NE poussez PAS le bac à papier dans l'appareil trop brusquement ou rapidement. Vous risquez sinon de provoquer des brouillages papier ou des problèmes d'alimentation du papier.

6. Tirez le support papier (1) vers l'extérieur jusqu'à ce qu'il se verrouille en place, puis déployez le volet du support papier (2).

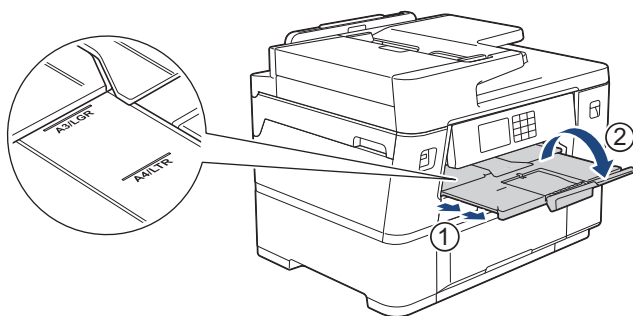

7. Si nécessaire, vous pouvez modifier le réglage de format de papier dans le menu de l'appareil.

### ✓ Information associée

- Chargez du papier dans le bac à papier n° 1

#### Rubriques connexes:

- Type de papier et format de papier pour chaque opération
- Modification du réglage de contrôle du papier
- Modifier le format et le type de papier

- 
- Choix du support d'impression approprié
-

## Chargement du papier dans le bac à papier n°2

- Chargez du papier au format A4 ou Letter dans le bac à papier n° 2
- Chargement de papier en rouleau dans le bac à papier 2



## Chargez du papier au format A4 ou Letter dans le bac à papier n° 2

- Si le paramètre [Vérifiez papier] est défini sur [Oui] et que vous retirez le bac à papier de l'appareil, un message s'affiche sur l'écran LCD pour vous inviter à modifier le type et le format de papier.
- Lorsque vous chargez du papier de format différent dans le bac, vous devez modifier le réglage du format de papier sur l'appareil ou sur votre ordinateur.

L'appareil peut alors entraîner automatiquement le papier à partir du bac approprié si la fonction de sélection automatique de bac a été activée dans le pilote d'imprimante (Windows) ou sur l'appareil.

- Utilisez uniquement du papier ordinaire lorsque vous chargez du papier au format Letter ou A4 dans le bac 2.

1. Si le volet du support papier (1) est ouvert, fermez-le, puis fermez le support papier (2).

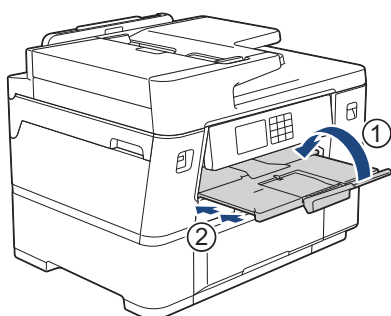

2. Retirez complètement le bac 2 de l'appareil, comme indiqué par la flèche.

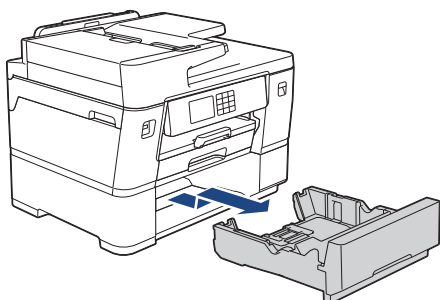

Retirez le papier en rouleau du bac n° 2 lorsque vous chargez du papier au format Letter ou A4. **NE CHARGEZ PAS** simultanément du papier au format Letter ou A4 et du papier en rouleau.

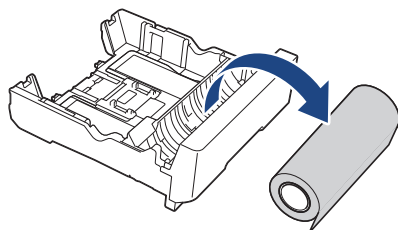

3. Appuyez sans forcer sur les guides de largeur du papier (1) et faites-les coulisser en fonction du format du papier.  
Assurez-vous que la projection triangulaire (2) figurant sur le guide de largeur du papier (1) s'aligne bien sur le repère correspondant au papier que vous utilisez.

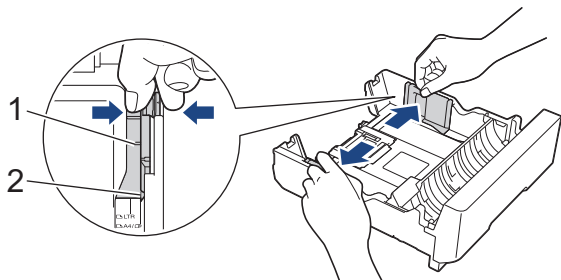

4. Réglez le volet de commutation sur le mode Feuilles découpées, comme illustré.

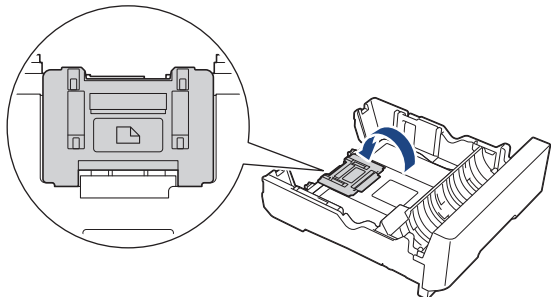

5. Ventilez bien la pile de papier pour éviter les bourrages et les problèmes de chargement.

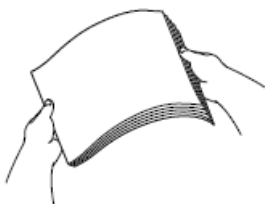

Vérifiez systématiquement que le papier n'est ni gondolé ni plissé.

6. Chargez avec précaution le papier dans le bac à papier en tournant la face à imprimer **vers le bas**.

#### Orientation paysage

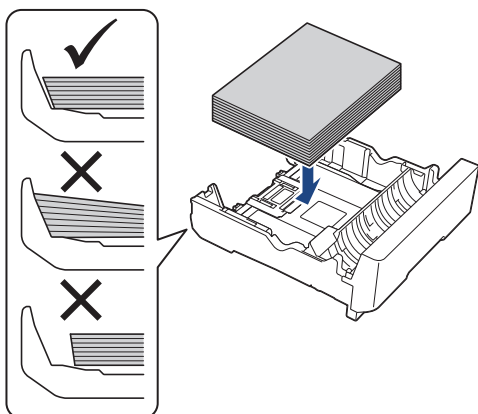

### IMPORTANT

Prenez soin de ne pas pousser le papier trop loin ; il risquerait de remonter à l'arrière du bac et de provoquer des problèmes de chargement du papier.



Pour ajouter du papier avant que le bac ne soit vide, retirez le papier du bac et combinez-le avec le papier que vous ajoutez. Ventilez toujours bien la pile de papier pour éviter que l'appareil n'entraîne plusieurs pages ensemble.

7. Ajustez avec précaution les guides de largeur du papier (1) en fonction du papier.  
Vérifiez que les guides-papier touchent les bords du papier.

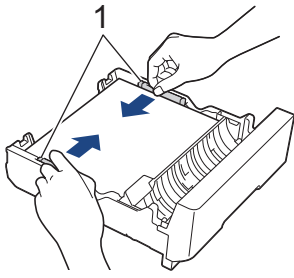

8. Assurez-vous que le papier repose bien à plat dans le bac et qu'il se situe en dessous du repère de papier maximum (1).

Un remplissage excessif du bac à papier risque de provoquer des brouillages papier.

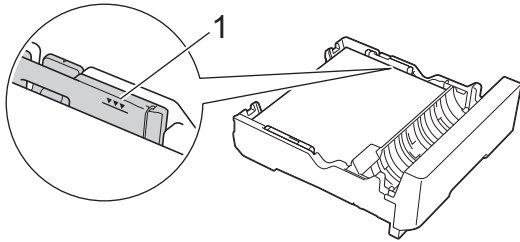

9. Lentement, poussez entièrement le bac 2 à l'intérieur de l'appareil.

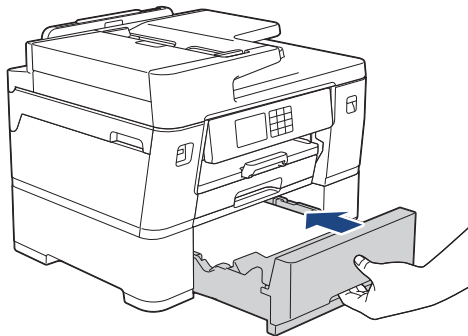

## IMPORTANT

NE poussez PAS le bac à papier dans l'appareil trop brusquement ou rapidement. Vous risquez sinon de provoquer des brouillages papier ou des problèmes d'alimentation du papier.

10. Tirez le support papier vers l'extérieur jusqu'à ce qu'il se verrouille en place.

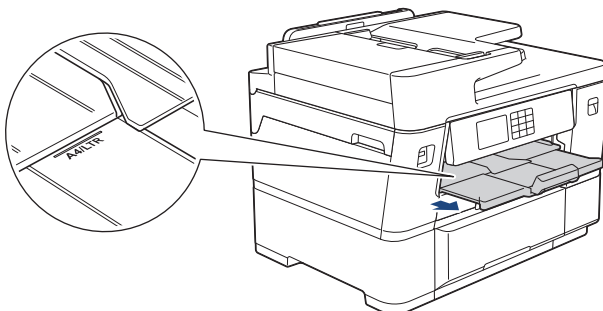

11. Modifiez le réglage de type de papier sur [Papier normal] et le réglage de format de papier sur [A4] ou [Lettre] dans le menu de l'appareil.



### Information associée

- [Chargement du papier dans le bac à papier n°2](#)

## Chargement de papier en rouleau dans le bac à papier 2

- Utilisez le bac n° 2 pour imprimer sur du papier en rouleau (largeur : 297 mm / diamètre extérieur : 90 mm ou moins).
- Utilisez du papier en rouleau uniquement lors de l'impression depuis votre ordinateur ou à l'aide d'AirPrint. N'utilisez pas de papier en rouleau pour la copie ou la télécopie.
- (Windows) Pour imprimer sur du papier en rouleau, vous devez installer le logiciel Brother. Pour installer le pilote et le logiciel, rendez-vous sur la page **Téléchargement** de votre modèle sur [support.brother.com](http://support.brother.com).
- Si le paramètre [Vérifiez papier] est défini sur [Oui] et que vous retirez le bac à papier de l'appareil, un message s'affiche sur l'écran LCD pour vous inviter à modifier le type et le format de papier.
- Lorsque vous chargez du papier de format différent dans le bac, vous devez modifier le réglage du format de papier sur l'appareil ou sur votre ordinateur.

L'appareil peut alors entraîner automatiquement le papier à partir du bac approprié si la fonction de sélection automatique de bac a été activée dans le pilote d'imprimante (Windows) ou sur l'appareil.

- Si les cartouches d'encre ont atteint la fin de leur durée de vie lorsque vous imprimez sur du papier en rouleau, vous pouvez les remplacer par de nouvelles cartouches d'encre de la même couleur et continuer l'impression.

La tonalité de couleur après le remplacement de la cartouche peut être différente.



Pour des conseils sur l'impression sur du papier en rouleau, vous pouvez regarder la vidéo [support.brother.com/g/d/crfu/](http://support.brother.com/g/d/crfu/).

1. Si le volet du support papier (1) est ouvert, fermez-le, puis fermez le support papier (2).

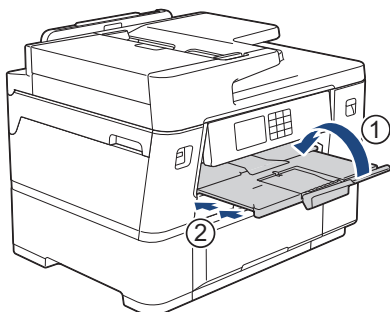

2. Retirez complètement le bac 2 de l'appareil, comme indiqué par la flèche.

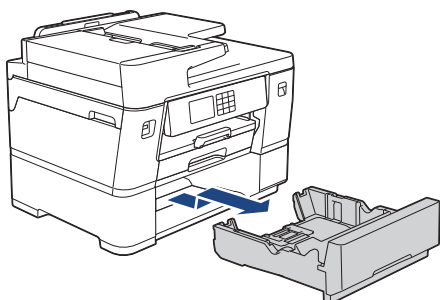



Retirez tout papier au format Letter ou A4 du bac n° 2 lorsque vous chargez du papier en rouleau. NE CHARGEZ PAS simultanément du papier au format Letter ou A4 et du papier en rouleau.

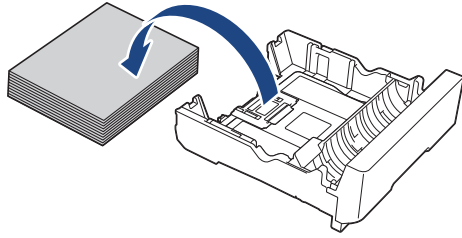

3. Appuyez sans forcer sur les guides de largeur du papier (1) pour les déployer jusqu'à la largeur maximum.

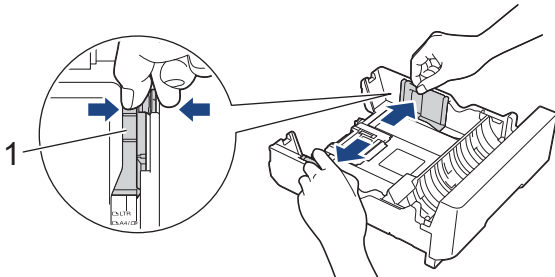

4. Réglez le volet de commutation sur le mode Papier en rouleau, comme illustré.

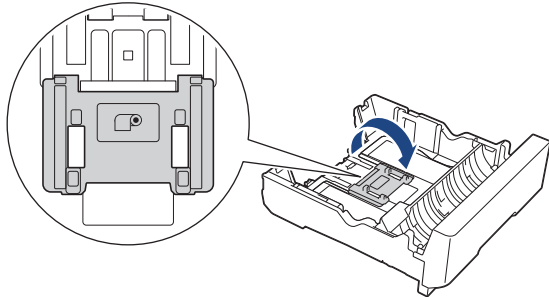

5. Chargez avec précaution le papier en rouleau en orientant le bord côté entraînement vers le bas et face à vous, comme illustré.

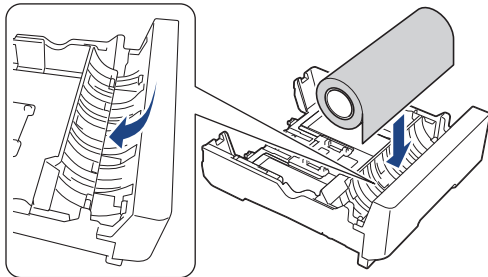

6. Placez vos doigts de chaque côté du papier en rouleau et tournez le rouleau dans le sens de la flèche, comme illustré. Continuez à tourner le rouleau jusqu'à ce le papier passe dans la fente d'alimentation papier au bas du bac et qu'il soit en contact avec le bord éloigné (1) du bac.

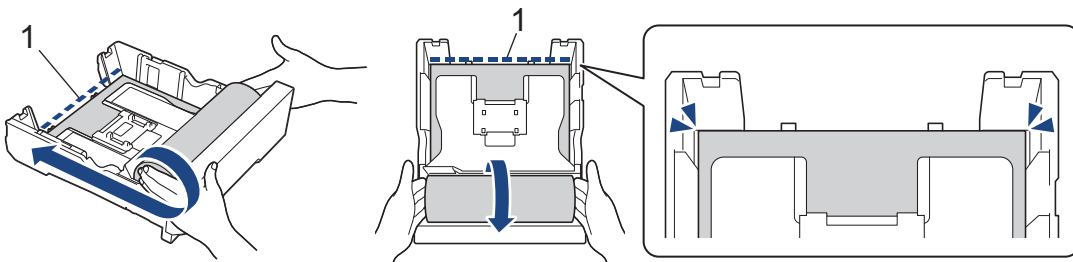

7. Ajustez avec précaution les guides de largeur du papier (1) en fonction du papier. Assurez-vous que les guides-papier sont en contact avec les bords du papier.

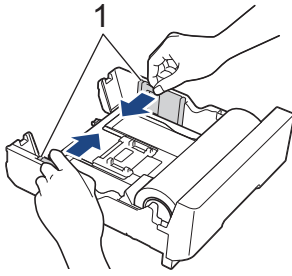

8. Lentement, poussez entièrement le bac 2 à l'intérieur de l'appareil.

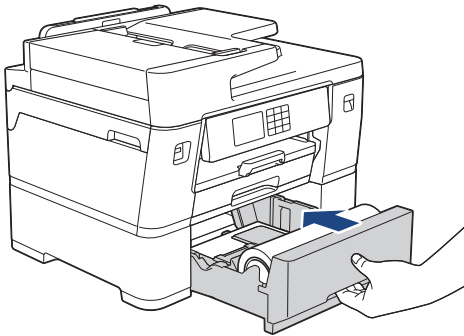

### IMPORTANT

NE poussez PAS le bac à papier dans l'appareil trop brusquement ou rapidement. Vous risquez sinon de provoquer des bourrages papier ou des problèmes d'alimentation du papier.

9. Assurez-vous que le support papier est fermé.

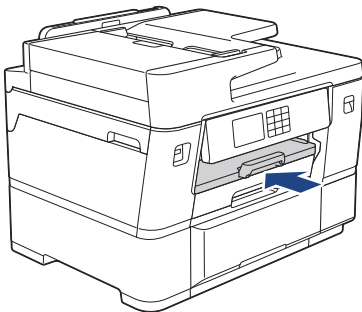

### IMPORTANT

Pour éviter d'endommager la page imprimée, NE DÉPLOYEZ PAS le support papier lors d'une impression sur du papier en rouleau.



Lorsque vous utilisez du papier en rouleau dans le bac n° 2, la page imprimée reste dans l'appareil après l'impression et la coupe de façon à éviter sa chute. Une fois l'impression terminée, retirez la page imprimée et appuyez sur [OK].

10. Modifiez le réglage de format de papier sur [Rouleau de 297 mm] dans le menu de l'appareil.

### IMPORTANT

Si vous extrayez le bac n° 2 de l'appareil après avoir chargé du papier en rouleau, le papier en rouleau risque de ne plus être sécurisé ou le bord côté entraînement de s'écarter du bord éloigné du bac. Pour

---

éviter d'endommager le papier en rouleau et de provoquer des problèmes au niveau de l'alimentation du papier, rechargez le papier en rouleau.

---



### Information associée

- [Chargement du papier dans le bac à papier n°2](#)

#### **Rubriques connexes:**

- [Imprimer sur du papier rouleau \(Windows\)](#)
-

## **Charger du papier dans le bac universel**

- Chargez des feuilles de papier, du papier photo ou des enveloppes dans le bac universel
- Chargement de papier long dans le bac universel



## Chargez des feuilles de papier, du papier photo ou des enveloppes dans le bac universel

Utilisez le bac universel pour les supports d'impression spéciaux, tels que le papier photo ou les enveloppes.

- Si le paramètre [Vérifiez papier] est défini sur [Oui] et que vous chargez du papier dans le bac universel, un message s'affiche sur l'écran LCD pour vous inviter à modifier le type et le format de papier.
- Lorsque vous chargez du papier de format différent dans le bac, vous devez modifier le réglage du format de papier sur l'appareil ou sur votre ordinateur.

L'appareil peut alors entraîner automatiquement le papier à partir du bac approprié si la fonction de sélection automatique de bac a été activée dans le pilote d'imprimante (Windows) ou sur l'appareil.

### REMARQUE

Pour éviter que de la poussière ne pénètre dans l'appareil, veillez à refermer le bac universel si vous ne l'utilisez pas.

1. Ouvrez le bac universel.

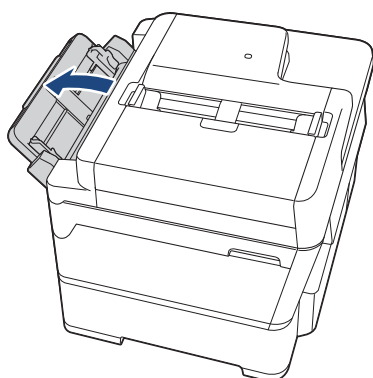

Si vous souhaitez charger du papier d'un format supérieur à A4 ou Letter, tirez le support papier vers le haut des deux mains jusqu'à ce qu'il se verrouille en place.

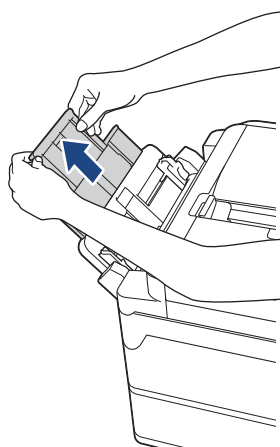

- Appuyez sans forcer sur les guides-papier du bac universel et faites-les coulisser en fonction de la largeur de papier que vous utilisez.

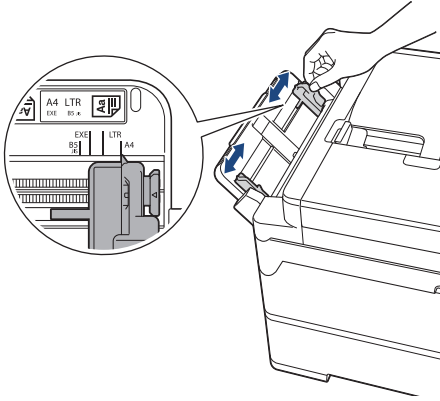

- Ventilez bien la pile de papier pour éviter les bourrages et les problèmes de chargement.

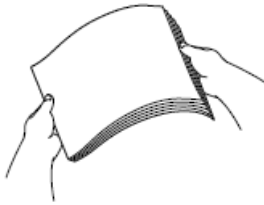

Vérifiez systématiquement que le papier n'est ni gondolé ni plissé.

- Chargez sans forcer le papier dans le bac universel, face à imprimer **vers le haut**.
  - Utilisation de papier de format A4, Letter ou Executive

#### Orientation paysage

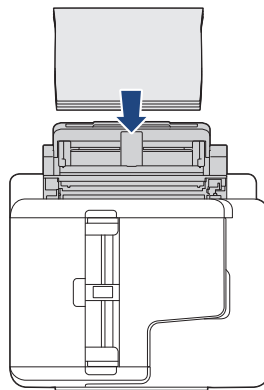
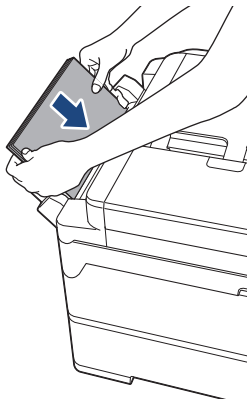

- Utilisation de papier au format A3, Ledger, Legal, Folio, Mexico Legal, India Legal, A5, A6, enveloppes, Photo, Photo L, Photo 2L ou Fiche

#### Orientation Portrait

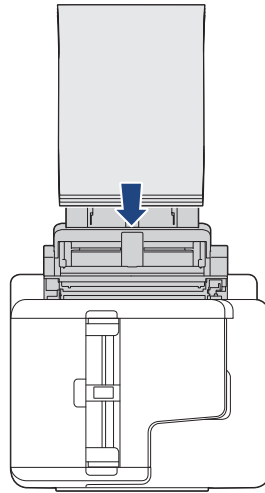
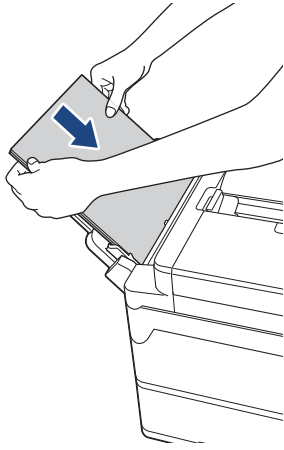

Si vous utilisez des enveloppes, chargez-les face à imprimer **vers le haut** et rabat sur la gauche, comme sur l'illustration.

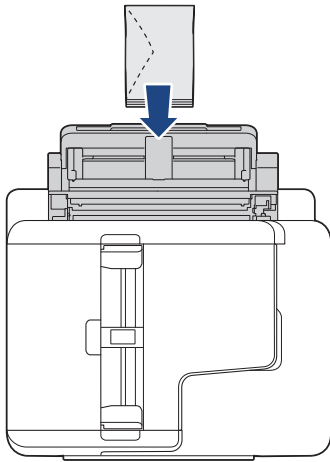

Si vous avez des difficultés à charger le papier dans le bac universel, poussez le levier de déverrouillage (1) vers l'arrière de l'appareil, puis chargez le papier.

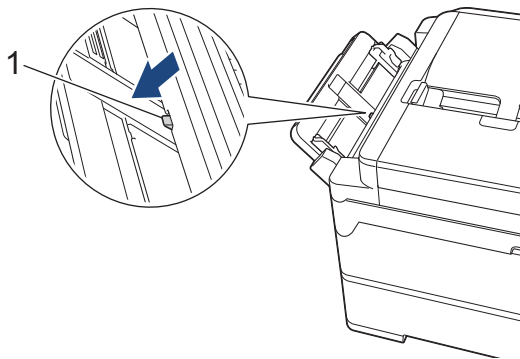

5. À l'aide des deux mains, ajustez avec précaution les guides-papier du bac universel en fonction du papier.

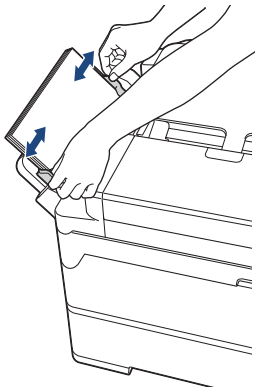

- Ne pressez PAS trop fortement les guides-papier contre le papier. Vous risqueriez de plier et de coincer le papier.
- Placez le papier au centre du bac universel entre les guides-papier. Si le papier n'est pas centré, retirez-le et insérez-le à nouveau au centre.

6. Effectuez l'une des opérations suivantes :

- Si vous utilisez du papier A4, Letter ou d'un format inférieur, tirez le support papier jusqu'à ce qu'il se verrouille en place.

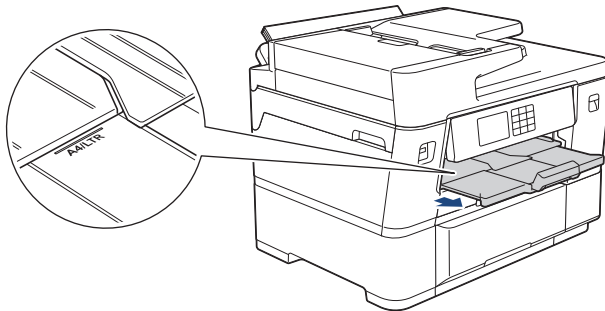

- Si vous utilisez du papier d'un format supérieur à A4 ou Letter, ou des enveloppes, tirez le support papier (1) jusqu'à ce qu'il se mette en place, puis déployez le volet du support papier (2).

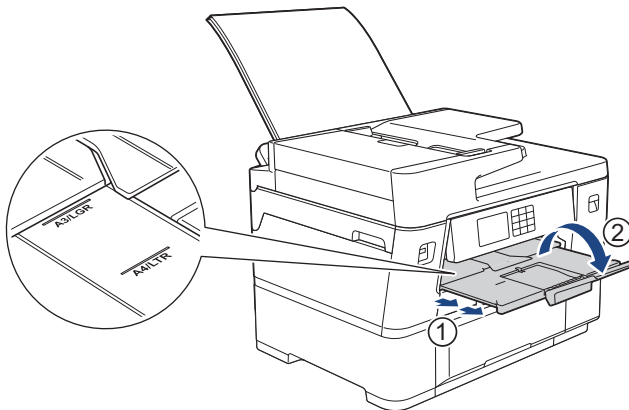

7. Si nécessaire, vous pouvez modifier le réglage de format de papier dans le menu de l'appareil.



Assurez-vous que l'impression est terminée avant de refermer le bac universel.



### Information associée

- [Charger du papier dans le bac universel](#)

#### Rubriques connexes:

- [Choix du support d'impression approprié](#)
- [Messages d'erreur et de maintenance](#)

## Chargement de papier long dans le bac universel

Chargez **une feuille** de papier long à la fois à l'aide du bac universel.

- Utilisez le bac universel pour imprimer sur du papier long (largeur : 88,9 - 297 mm / hauteur : 431,9 - 1200 mm).
- Utilisez du papier long uniquement lors de l'impression depuis votre ordinateur ou à l'aide d'AirPrint. N'utilisez pas de papier long pour la copie ou la télécopie.
- Si le paramètre [Vérifiez papier] est défini sur [Oui] et que vous chargez du papier dans le bac universel, un message s'affiche sur l'écran LCD pour vous inviter à modifier le type et le format de papier.
- Lorsque vous chargez du papier de format différent dans le bac, vous devez modifier le réglage du format de papier sur l'appareil ou sur votre ordinateur.

L'appareil peut alors entraîner automatiquement le papier à partir du bac approprié si la fonction de sélection automatique de bac a été activée dans le pilote d'imprimante (Windows) ou sur l'appareil.

- Si les cartouches d'encre ont atteint la fin de leur durée de vie lorsque vous imprimez sur du papier long, vous pouvez les remplacer par de nouvelles cartouches d'encre de la même couleur et continuer l'impression.

La tonalité de couleur après le remplacement de la cartouche peut être différente.

### REMARQUE

Pour éviter que de la poussière ne pénètre dans l'appareil, veillez à refermer le bac universel si vous ne l'utilisez pas.

1. Ouvrez le bac universel.

### IMPORTANT

Pour éviter d'endommager le papier, NE tirez PAS le support papier vers l'extérieur lorsque vous chargez du papier long.

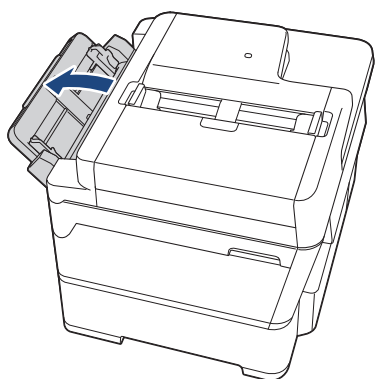

- Appuyez sans forcer sur les guides-papier du bac universel et faites-les coulisser en fonction de la largeur de papier que vous utilisez.

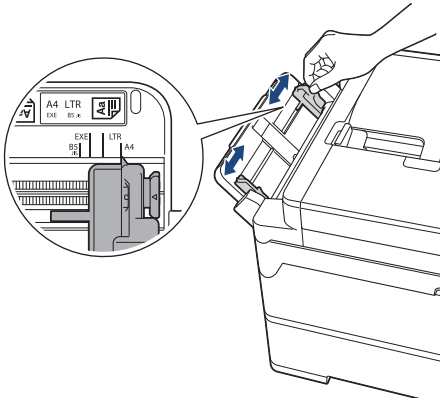

- Chargez **une seule feuille de papier** dans le bac universel, avec la face à imprimer **vers le haut**. À l'aide des deux mains, poussez une feuille de papier dans le bac universel jusqu'à ce que le bord côté entraînement soit en contact avec les rouleaux d'alimentation du papier.

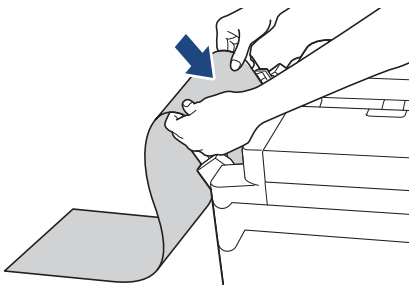

Si vous avez des difficultés à charger le papier dans le bac universel, poussez le levier de déverrouillage (1) vers l'arrière de l'appareil, puis chargez le papier.

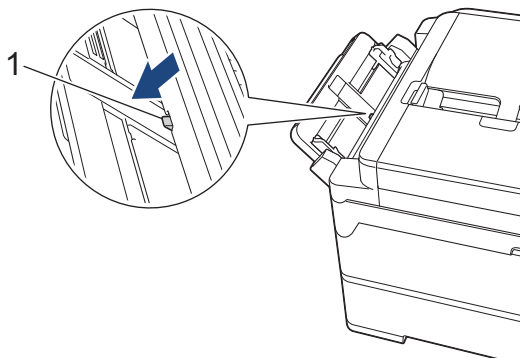

- À l'aide des deux mains, ajustez avec précaution les guides-papier du bac universel en fonction du papier.

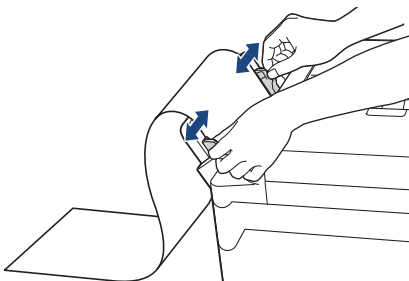

## IMPORTANT

NE placez PAS plusieurs feuilles de papier long dans le bac universel. Vous risquez sinon de provoquer un bouchage papier. Si vous imprimez plusieurs pages, n'introduisez la feuille de papier suivante que lorsqu'un message sur l'écran tactile vous indique de le faire.

- 
5. Tirez le support papier (1) vers l'extérieur jusqu'à ce qu'il se verrouille en place, puis dépliez le volet du support papier (2).

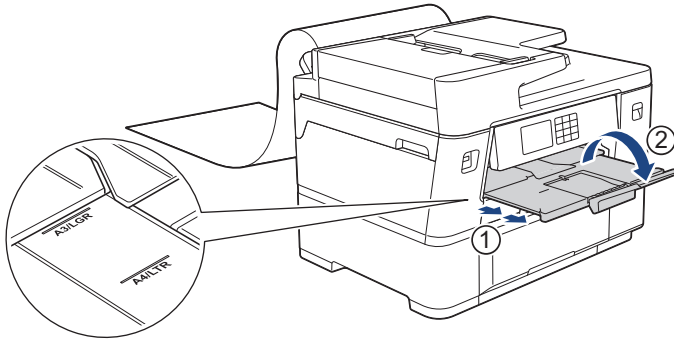

---

 Lorsque vous placez du papier long dans le bac universel, l'appareil maintient la page imprimée après l'impression afin qu'elle ne tombe pas. Une fois l'impression terminée, retirez la page imprimée et appuyez sur [OK].

---

6. Réglez le format de papier sur [Format défini par l'utilisateur] et saisissez la taille réelle à l'aide de l'écran tactile de l'appareil.

---

 Assurez-vous que l'impression est terminée avant de refermer le bac universel.

---

### Information associée

- [Charger du papier dans le bac universel](#)

#### **Rubriques connexes:**

- [Choix du support d'impression approprié](#)
  - [Messages d'erreur et de maintenance](#)
  - [Imprimer sur du papier long \(Windows\)](#)
-

## Zone non imprimable

La zone non imprimable dépend des réglages dans l'application utilisée. Les chiffres ci-dessous présentent les zones non imprimables sur les feuilles découpées et les enveloppes. L'appareil peut imprimer dans les parties grises des feuilles découpées uniquement lorsque la fonction d'impression Sans bordure est disponible et a été activée.

Feuille découpée

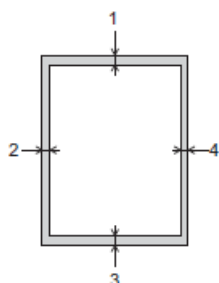

Papier en rouleau



Enveloppe

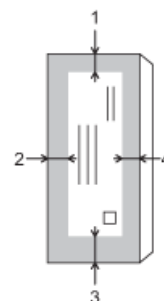

	Haut (1)	Gauche (2)	Bas (3)	Droite (4)
Feuille découpée	3 mm	3 mm	3 mm <sup>1</sup>	3 mm
Papier en rouleau	3 mm	3 mm	3 mm	3 mm
Enveloppe	12 mm	3 mm	12 mm	3 mm



La fonction d'impression Sans bordure n'est pas disponible pour les enveloppes et l'impression recto verso.



### Information associée

- [Charger du papier](#)

#### Rubriques connexes:

- [Problèmes de gestion du papier et d'impression](#)

<sup>1</sup> 5 mm en cas d'utilisation de papier long.



## Paramètres de papier

- Modifier le format et le type de papier
- Modification du réglage de contrôle du papier
- Définir un bac par défaut basé sur votre tâche
- Modifier la priorité des bacs à papier
- Modifier le réglage de l'avis de niveau de papier bas
- Réduire le format de page d'un fax entrant surdimensionné

## Modifier le format et le type de papier

Configurez les paramètres de format et de type de papier pour le bac à papier.

- Pour obtenir la meilleure qualité d'impression possible, paramétrez l'appareil pour le type de papier que vous utilisez.
- Lorsque vous modifiez le format de papier que vous chargez dans le bac, vous devez modifier le réglage du format de papier en même temps sur l'écran LCD.

1. Appuyez sur  [Paramètres] > [Tous les param.] > [Param. général] > [Réglage bac]. Appuyez sur l'option de bac souhaitée.
2. Appuyez sur [Type papier].
3. Appuyez sur ▲ ou sur ▼ pour afficher les options de type de papier, puis appuyez sur l'option souhaitée.



Utilisez uniquement du papier ordinaire lorsque vous chargez du papier au format Letter ou A4 dans le bac 2.

4. Si les instructions de chargement de papier s'affichent à l'écran LCD, lisez-les en appuyant sur ◀ ou sur ▶ jusqu'à ce que vous atteigniez la fin, puis appuyez sur [OK].
5. Appuyez sur [Format papier].
6. Appuyez sur ▲ ou sur ▼ pour afficher les options de format de papier, puis appuyez sur le format désiré.
7. Si les instructions de chargement de papier s'affichent à l'écran LCD, lisez-les en appuyant sur ◀ ou sur ▶ jusqu'à ce que vous atteigniez la fin, puis appuyez sur [OK].
8. Appuyez sur .



L'appareil éjecte le papier, face imprimée vers le haut, sur le bac à papier qui se trouve à l'avant. Lorsque vous utilisez du papier glacé, retirez immédiatement chaque feuille pour éviter le maculage ou les bourrages papier.



### Information associée

- [Paramètres de papier](#)



#### Rubriques connexes:

- [Chargez du papier au format A4, Letter ou Executive bac à papier n° 1](#)
- [Chargez du papier au format A4 ou Letter dans le bac à papier n° 2](#)
- [Chargement de papier photo dans le bac à papier n° 1](#)
- [Chargement d'enveloppes dans le bac à papier n°1](#)
- [Supports d'impression acceptables](#)
- [Messages d'erreur et de maintenance](#)
- [Problèmes de gestion du papier et d'impression](#)

## Modification du réglage de contrôle du papier

Si ce paramètre est défini sur [Oui] et que le bac à papier est retiré de l'appareil ou que vous chargez du papier dans le bac universel, un message s'affiche sur l'écran LCD pour vous permettre de modifier les réglages de type et de format de papier.

Le réglage par défaut est [Oui].

1. Appuyez sur  [Paramètres] > [Tous les param.] > [Param. général].
2. Appuyez sur [Réglage bac].
3. Appuyez sur ▲ ou sur ▼ pour afficher l'option [Vérif. papier], puis appuyez dessus.
4. Appuyez sur [Oui] ou sur [Désact. (Non)].
5. Appuyez sur .



### Information associée

- [Paramètres de papier](#)

#### Rubriques connexes:

- [Chargez du papier au format A4, Letter ou Executive bac à papier n° 1](#)
- [Chargez du papier au format A4 ou Letter dans le bac à papier n° 2](#)
- [Chargement de papier photo dans le bac à papier n° 1](#)
- [Chargement d'enveloppes dans le bac à papier n°1](#)
- [Messages d'erreur et de maintenance](#)

## Définir un bac par défaut basé sur votre tâche

Vous pouvez changer le bac par défaut que l'appareil utilise pour chaque mode.

L'appareil charge du papier depuis le bac le plus approprié en utilisant l'ordre de priorité des bacs que vous avez défini.



Certains bacs ne sont pas disponibles, en fonction du modèle que vous utilisez.

1. Appuyez sur  [Paramètres] > [Tous les param.] > [Param. général] > [Réglage bac].
  - Pour imprimer en mode Copie, appuyez sur [Réglage bac: Copie] > [Sélection bac].
  - Pour imprimer les fax reçus, appuyez sur [Réglage bac: Fax] > [Sélection bac].
  - Pour imprimer des photos, appuyez sur [Réglage bac: Impr. JPEG (Média)] > [Sélection bac].
2. Appuyez sur l'option de bac souhaitée.



[Sél auto de bac] configure votre appareil de manière à alimenter le papier depuis le bac le plus approprié selon le type et le format de papier que vous avez définis.

3. Appuyez sur .





### Information associée

- [Paramètres de papier](#)

## Modifier la priorité des bacs à papier

Vous pouvez modifier la priorité par défaut des bacs utilisée par l'appareil pour chaque mode.

Lorsque [Sél auto de bac] est sélectionné dans les paramètres de sélection de bac, l'appareil alimente le papier depuis le bac le plus approprié pour le type et le format du papier, en fonction du réglage de priorité des bacs.

1. Appuyez sur  [Paramètres] > [Tous les param.] > [Param. général] > [Réglage bac].
2. Appuyez sur l'option [Réglage bac: Copie], [Réglage bac: Fax], [Réglage bac: Imprimer] ou [Réglage bac: Impr. JPEG (Média)].
3. Appuyez sur [Priorité bacs].
4. Appuyez sur l'option de votre choix.
5. Appuyez sur .



### Information associée

- [Paramètres de papier](#)



## Modifier le réglage de l'avis de niveau de papier bas

Si le paramètre d'avis de faible quantité de papier est réglé sur [Oui], l'appareil affiche un message indiquant que le bac à papier est presque vide.

Le réglage par défaut est [Oui].

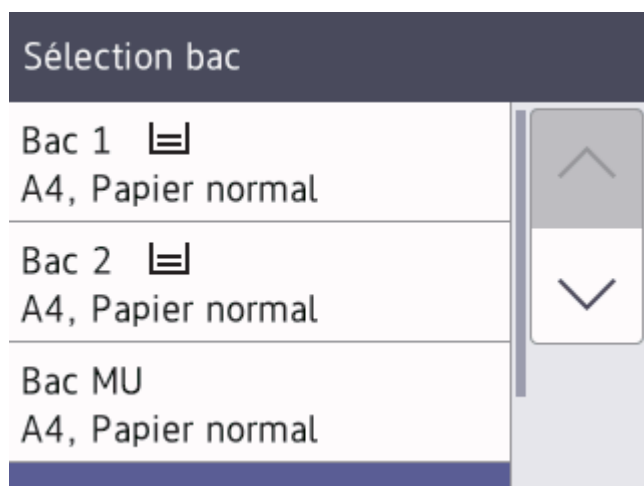
Vous pouvez en outre voir l'icône affichant la quantité restante de papier dans l'option de sélection de bac en mode Copie.



1. Appuyez sur  [Paramètres] > [Tous les param.] > [Param. général] > [Réglage bac] > [Not. peu papier].
2. Appuyez sur [Oui] ou sur [Désact. (Non)].
3. Appuyez sur .

### ✓ Information associée

- [Paramètres de papier](#)

## Supports d'impression acceptables

La qualité d'impression peut être affectée par le type de papier utilisé dans l'appareil.

Pour obtenir la meilleure qualité d'impression pour les réglages sélectionnés, réglez toujours le type de papier afin qu'il corresponde au papier chargé.

Vous pouvez utiliser du papier ordinaire, du papier jet d'encre (papier couché), du papier glacé, du papier recyclé et des enveloppes.

Nous vous recommandons de tester plusieurs types de papier avant d'en acheter en grandes quantités.

Pour obtenir les meilleurs résultats, utilisez du papier Brother.

- Lorsque vous imprimez sur du papier jet d'encre (papier couché) ou du papier glacé, veillez à sélectionner le support d'impression correct dans le pilote d'imprimante ou dans l'application utilisée pour imprimer, ou le réglage Type papier sur l'appareil.
- Lorsque vous imprimez sur du papier photo, chargez une feuille supplémentaire du même papier photo dans le bac à papier.
- Lorsque vous utilisez du papier photo, retirez immédiatement chaque feuille pour éviter le maculage ou les bourrages papier.
- Évitez de toucher la face imprimée du papier immédiatement après son impression, car il se peut qu'elle ne soit pas tout à fait sèche et tache vos doigts.



### Information associée

- [Charger du papier](#)
  - [Supports d'impression recommandés](#)
  - [Manipulation et utilisation des supports d'impression](#)
  - [Choix du support d'impression approprié](#)

### Rubriques connexes:

- [Problèmes de gestion du papier et d'impression](#)
- [Modifier le format et le type de papier](#)

## Supports d'impression recommandés

Pour obtenir une qualité optimale d'impression, nous recommandons l'utilisation de l'un des papiers Brother répertoriés dans le tableau.

Il est possible que le papier Brother ne soit pas disponible dans tous les pays.

Si le papier Brother n'est pas disponible dans votre pays, nous vous recommandons de tester plusieurs types de papier avant d'en acheter en grandes quantités.

### Papier Brother

Type de papier	Article
A3 / Ordinaire	BP60PA3
A3 / Photo glacé	BP71GA3
A3 / Jet d'encre (mat)	BP60MA3
A4 / Ordinaire	BP60PA
A4 / Photo glacé	BP71GA4
A4 / Jet d'encre (mat)	BP60MA
10 x 15 cm / Photo glacé	BP71GP
Papier en rouleau / Ordinaire	BP80PRA3
Papier en rouleau / Papier glacé	BP80GRA3
Papier en rouleau / Jet d'encre (mat)	BP80MRA3



### Information associée

- [Supports d'impression acceptables](#)



## Manipulation et utilisation des supports d'impression

- Conservez le papier dans son emballage d'origine et gardez-le fermé. Conservez le papier à plat et à l'abri de l'humidité, de la lumière directe du soleil et de la chaleur.
- Évitez de toucher le côté brillant (couché) du papier photo.
- Pour certains formats d'enveloppes, vous devez définir des marges dans l'application. Veillez à effectuer d'abord un test d'impression avant d'imprimer un grand nombre d'enveloppes.

### IMPORTANT

N'utilisez PAS les types de papier suivants :

- Papier endommagé, gondolé, froissé ou de forme irrégulière

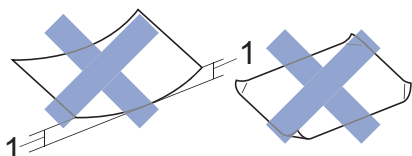

#### 1. Un gondollement de 2 mm ou plus risque de provoquer des bourrages.

- Papier de surface extrêmement brillante ou de texture très épaisse
- Papier impossible à empiler uniformément

N'UTILISEZ PAS les types de papier en rouleau suivants :

- Papier en rouleau d'épaisseur incorrecte (Plus d'informations >> *Information associée*)
- Papier autocollant
- Papier en rouleau avec la face à imprimer à l'intérieur

N'utilisez PAS les enveloppes suivantes :

- Enveloppes mal fermées
- Enveloppes avec fenêtres
- Enveloppes embossées (qui comportent une écriture en relief)
- Enveloppes avec fermoirs ou agrafes
- Enveloppes pré-imprimées à l'intérieur
- Sont autocollantes
- Ont un double rabat

#### Autocollantes Double rabat

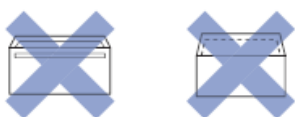

L'épaisseur, le format et la forme du rabat des enveloppes utilisées risquent de créer des problèmes d'entraînement du papier.



### Information associée

- [Supports d'impression acceptables](#)

#### Rubriques connexes:

- [Chargez du papier dans le bac à papier n° 1](#)
- [Chargement du papier dans le bac à papier n°2](#)
- [Orientation du papier et capacité des bacs à papier](#)

## Choix du support d'impression approprié

- Type de papier et format de papier pour chaque opération
- Orientation du papier et capacité des bacs à papier
- Chargez du papier au format A4, Letter ou Executive bac à papier n° 1
- Chargez du papier au format A3, Ledger ou Legal dans le bac à papier n° 1
- Chargement de papier photo dans le bac à papier n° 1
- Chargement d'enveloppes dans le bac à papier n°1
- Chargez du papier au format A4 ou Letter dans le bac à papier n° 2
- Chargement de papier en rouleau dans le bac à papier 2
- Chargez des feuilles de papier, du papier photo ou des enveloppes dans le bac universel
- Chargement de papier long dans le bac universel

## Type de papier et format de papier pour chaque opération

Type de papier	Format du papier		Utilisation				
			Fax	Copie	Impression directe		Imprimante
					Impression JPEG	Impression PDF	
Feuilles	A3	297 x 420 mm	Oui	Oui	Oui	Oui	Oui
	A4	210 x 297 mm	Oui	Oui	Oui	Oui	Oui
	Ledger	279,4 x 431,8 mm	Oui	Oui	Oui	Oui	Oui
	Letter	215,9 x 279,4 mm	Oui	Oui	Oui	Oui	Oui
	Legal	215,9 x 355,6 mm	Oui	Oui	-	Oui	Oui
	Mexico Legal	215,9 x 339,85 mm	Oui	Oui	-	Oui	Oui
	India Legal	215 x 345 mm	Oui	Oui	-	Oui	Oui
	Folio	215,9 x 330,2 mm	Oui	Oui	-	Oui	Oui
	Executive	184,1 x 266,7 mm	-	-	-	-	Oui
	A5	148 x 210 mm	-	Oui	-	Oui	Oui
	A6	105 x 148 mm	-	Oui	-	Oui	Oui
	Papier long	Largeur : 88,9 - 297 mm Hauteur : 431,9 - 1200 mm	-	-	-	-	Oui
Support en rouleau	Papier en rouleau	Largeur : 297 mm Diamètre extérieur : 90 mm ou moins	-	-	-	-	Oui
Cartes	Photo	10 x 15 cm	-	Oui	Oui	-	Oui
	Photo L	9 x 13 cm	-	-	-	-	Oui
	Photo 2L	13 x 18 cm	-	-	Oui	-	Oui
	Fiche	13 x 20 cm	-	-	-	-	Oui
Enveloppes	Enveloppe C5	162 x 229 mm	-	-	-	-	Oui
	Enveloppe DL	110 x 220 mm	-	-	-	-	Oui
	Com-10	104,7 x 241,3 mm	-	-	-	-	Oui
	Monarch	98,4 x 190,5 mm	-	-	-	-	Oui



### Information associée

- [Choix du support d'impression approprié](#)

#### Rubriques connexes:

- [Chargement d'enveloppes dans le bac à papier n°1](#)

## Orientation du papier et capacité des bacs à papier

	Format du papier	Types de papier	Nombre de feuilles	Grammage	Épaisseur
Bac à papier n°1	<Paysage> A4, Letter, Executive <Portrait> A3, Ledger, Legal, Mexico Legal, India Legal, Folio, A5, A6, Enveloppes (C5, Com-10, DL, Monarch), Photo (10 x 15 cm), Photo L (9 x 13 cm), Photo 2L (13 x 18 cm), Fiche (13 x 20 cm)	Papier ordinaire, Papier recyclé	250 <sup>1</sup>	64 à 120 g/m <sup>2</sup>	0,08 à 0,15 mm
		Papier jet d'encre	20	64 à 200 g/m <sup>2</sup>	0,08 à 0,25 mm
		Papier glacé <sup>2</sup>	20	Jusqu'à 220 g/m <sup>2</sup>	Jusqu'à 0,25 mm
		Carte photo <sup>2</sup>	20	Jusqu'à 200 g/m <sup>2</sup>	Jusqu'à 0,25 mm
		Fiche	30	Jusqu'à 120 g/m <sup>2</sup>	Jusqu'à 0,15 mm
		Enveloppes	10	80 à 95 g/m <sup>2</sup>	Jusqu'à 0,52 mm
Bac à papier n°2	<Paysage> A4, Letter	Papier ordinaire, Papier recyclé	500 <sup>1</sup>	64 à 120 g/m <sup>2</sup>	0,08 à 0,15 mm
		Papier en rouleau (largeur : 297 mm / diamètre extérieur : 90 mm ou moins)	1	De 64 à 104 g/m <sup>2</sup>	De 0,09 à 0,125 mm
		Papier jet d'encre	1	De 107 à 170 g/m <sup>2</sup>	De 0,13 à 0,22 mm
		Papier glacé	1	Jusqu'à 190 g/m <sup>2</sup>	Jusqu'à 0,19 mm
Bac universel <sup>3</sup>	<Paysage> A4, Letter, Executive <Portrait> A3, Ledger, Legal, Mexico Legal, India Legal, Folio, A5, A6, Enveloppes (C5, Com-10, DL, Monarch), Photo (10 x 15 cm), Photo L (9 x 13 cm), Photo 2L (13 x 18 cm), Fiche (13 x 20 cm)	Papier ordinaire, Papier recyclé	100 <sup>1</sup>	64 à 120 g/m <sup>2</sup>	0,08 à 0,15 mm
		Papier jet d'encre	20 (jusqu'au format A4/ Letter) 5 (supérieur au format A4/Letter)	64 à 200 g/m <sup>2</sup>	0,08 à 0,25 mm
		Papier glacé, Carte photo <sup>2</sup>	20 (jusqu'au format A4/ Letter) 5 (supérieur au format A4/Letter)	Jusqu'à 220 g/m <sup>2</sup>	Jusqu'à 0,3 mm
		Fiche	50	Jusqu'à 120 g/m <sup>2</sup>	Jusqu'à 0,15 mm
		Enveloppes	20 (jusqu'au format A4/ Letter) 5 (supérieur au format A4/Letter)	80 à 95 g/m <sup>2</sup>	Jusqu'à 0,52 mm
		Papier long (largeur : 88,9 - 297 mm / hauteur 431,9 - 1200 mm)	Papier ordinaire, papier recyclé, papier jet d'encre, papier glacé	1	64 à 220 g/m <sup>2</sup>

<sup>1</sup> Lorsque vous utilisez du papier ordinaire 80 g/m<sup>2</sup>

<sup>2</sup> Le papier BP71 260 g/m<sup>2</sup> est spécialement conçu pour les appareils jet d'encre Brother.

---

3 Nous vous recommandons d'utiliser le bac universel pour le papier glacé.



### **Information associée**

- Choix du support d'impression approprié
-

## Chargement de documents

- [Charger des documents dans le chargeur automatique de documents \(ADF\)](#)
- [Charger des documents sur la vitre du scanner](#)
- [Zone non numérisable](#)

## Charger des documents dans le chargeur automatique de documents (ADF)

Le chargeur automatique de documents peut contenir plusieurs pages et charge chaque feuille individuellement.

Utilisez du papier correspondant aux formats et grammages indiqués dans le tableau. Ventilez toujours les pages avant de les placer dans le chargeur automatique de documents.

### Format et grammage des documents

Longueur : <sup>1</sup>	148 à 431,8 mm
Largeur :	105 à 297 mm
Grammage :	64 à 120 g/m <sup>2</sup>

<sup>1</sup> jusqu'à 900 mm en cas d'utilisation de la fonction de papier long.

### IMPORTANT

- NE tirez PAS sur le document pendant son chargement.
- N'utilisez PAS de papier gondolé, froissé, plié, déchiré ou comportant des agrafes, des trombones, des collages ou du ruban adhésif.
- N'utilisez PAS de carton, de papier journal ni de tissu.
- Assurez-vous que les documents comportant du liquide correcteur ou de l'encre sont parfaitement secs.



Vous pouvez faxer, copier ou numériser vos documents recto verso jusqu'au format A3 en utilisant le chargeur automatique de documents.

1. Ventilez bien les pages.
2. Ajustez les guide-papier (1) en fonction du format du papier.

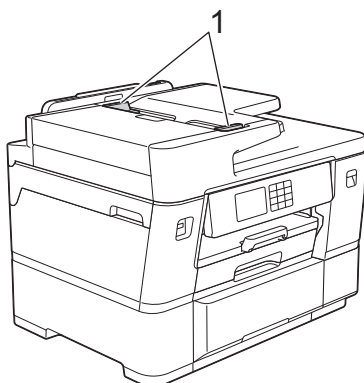

3. Posez votre document **face imprimée vers le haut** dans le chargeur automatique de documents, comme montré sur l'illustration, jusqu'à ce que vous sentiez que le document touche les butées d'alimentation et que l'appareil émette un signal sonore.

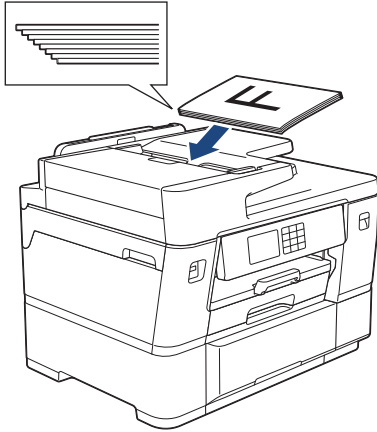

Si vous avez chargé un document de petite taille et que vous ne parvenez pas à le retirer, soulevez le support du chargeur automatique de documents (1) puis retirez le document.

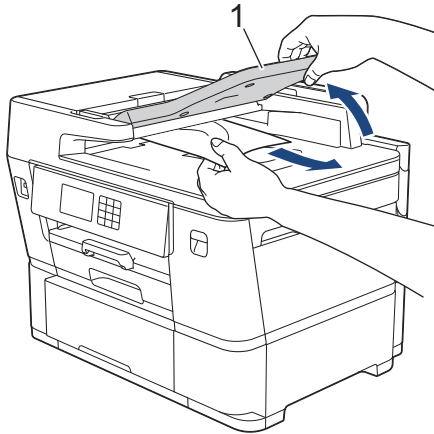

## IMPORTANT

Ne laissez PAS de documents sur la vitre du scanner. Sinon, les documents pourraient se coincer dans le chargeur automatique de documents.



### Information associée

- [Chargement de documents](#)

#### Rubriques connexes:

- [Messages d'erreur et de maintenance](#)
- [Problèmes de téléphone et de télécopieur](#)
- [Autres problèmes](#)
- [Copier un document](#)



## Charger des documents sur la vitre du scanner

Utilisez la vitre du scanner pour faxer, copier ou numériser des pages l'une après l'autre.

### Formats de document pris en charge

Longueur :	Jusqu'à 431,8 mm
Largeur :	Jusqu'à 297 mm
Poids :	Jusqu'à 2 kg



Pour que vous puissiez utiliser la vitre du scanner, le chargeur automatique de documents doit être vide.

1. Soulevez le capot document.
2. Placez le document, **face imprimée vers le bas**, dans le coin supérieur gauche de la vitre du scanner, comme illustré.

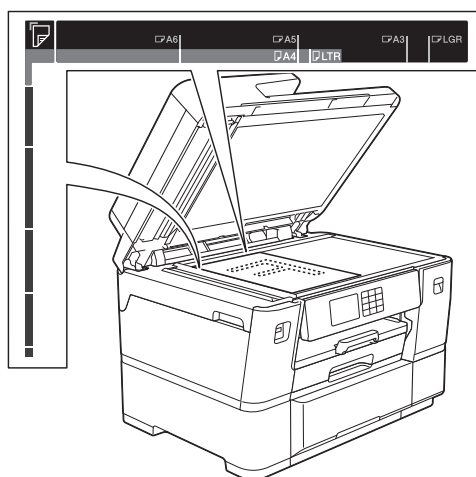

3. Fermez le capot document.

### IMPORTANT

Si vous numérisez un livre ou un document épais, NE fermez PAS avec force le capot document et n'appuyez pas dessus.



### Information associée

- [Chargement de documents](#)

#### Rubriques connexes:

- [Problèmes de téléphone et de télécopieur](#)
- [Autres problèmes](#)
- [Copier un document](#)

## Zone non numérisable

La zone non numérisable d'une page dépend des réglages dans l'application que vous utilisez. Les zones non numérisables standard sont illustrées dans les figures ci-dessous.

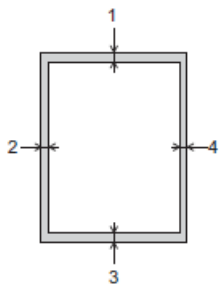

Utilisation	Format des documents	Haut (1) Bas (3)	Gauche (2) Droite (4)
Fax	A3	3 mm	4,5 mm
	A4		3 mm
	Ledger		3,7 mm
	Letter		4 mm
	Legal		
Copie	Tous les formats de papier		3 mm
Numérisation / Numériser		1 mm	1 mm



### Information associée

- [Chargement de documents](#)

## Imprimer

- [Imprimer à partir de l'ordinateur \(Windows\)](#)
- [Imprimer à partir de l'ordinateur \(Mac\)](#)
- [Imprimer à l'aide de Brother iPrint&Scan \(Windows/Mac\)](#)
- [Imprimer des données directement depuis une mémoire flash USB](#)
- [Imprimer une pièce jointe à un e-mail](#)

## Imprimer à partir de l'ordinateur (Windows)

- [Imprimer une photo \(Windows\)](#)
- [Imprimer un document \(Windows\)](#)
- [Annuler un travail d'impression \(Windows\)](#)
- [Imprimer plus d'une page sur une même feuille de papier \(N en 1\) \(Windows\)](#)
- [Imprimer sous forme de poster \(Windows\)](#)
- [Imprimer automatiquement sur les deux faces du papier \(impression recto verso automatique\) \(Windows\)](#)
- [Imprimer automatiquement sous forme de livret \(Windows\)](#)
- [Impression sécurisée \(Windows\)](#)
- [Imprimer un document couleur en échelle de gris \(Windows\)](#)
- [Imprimer sur du papier rouleau \(Windows\)](#)
- [Imprimer sur du papier long \(Windows\)](#)
- [Éviter les maculages sur les impressions et les bourrages papier \(Windows\)](#)
- [Utiliser un profil d'impression prédéfini \(Windows\)](#)
- [Modifier les paramètres d'impression par défaut \(Windows\)](#)
- [Paramètres d'impression \(Windows\)](#)

## Imprimer une photo (Windows)



- Vérifiez que vous avez chargé le bon support dans le bac à papier.
- Pour obtenir les meilleurs résultats, utilisez du papier Brother.
- Lorsque vous imprimez sur du papier photo, chargez une feuille supplémentaire du même papier photo dans le bac à papier.

1. Sélectionnez la commande d'impression dans votre application.
2. Sélectionnez le nom de votre modèle, puis cliquez sur le bouton des préférences ou des propriétés de l'imprimante.

La fenêtre du pilote d'imprimante s'affiche.

3. Cliquez sur l'onglet **Elémentaire**.
4. Dans le champ **Sélection des médias**, sélectionnez **Feuille de papier**.



Pour imprimer une photo sur du papier en rouleau, >> *Information associée*

5. Cliquez sur la liste déroulante **Type de support**, puis sélectionnez le type de papier que vous utilisez.

### IMPORTANT

Pour bénéficier de la qualité d'impression optimale pour les réglages que vous avez sélectionnés, réglez toujours l'option **Type de support** en fonction du type de papier chargé.

6. Cliquez sur la liste déroulante **Format papier** et sélectionnez le format de votre page.
7. Si nécessaire, cochez la case **Mode sans bordure**.
8. Cliquez sur la liste déroulante **Mise à l'échelle**, puis sélectionnez l'option d'agrandissement ou de réduction du format de page, selon le besoin.
9. Pour **Couleur / Echelle de gris**, sélectionnez **Couleur**.
10. Dans le champ **Orientation**, sélectionnez l'option **Portrait** ou **Paysage** pour définir l'orientation de l'impression.



Si votre application fournit un paramètre similaire, nous vous recommandons de définir l'orientation à l'aide de l'application.

11. Saisissez le nombre de copies souhaitées (de 1 à 999) dans le champ **Copies**.
12. Changez les autres paramètres de l'imprimante si nécessaire.
13. Cliquez sur **OK**.
14. Terminez l'opération d'impression.



### Information associée

- [Imprimer à partir de l'ordinateur \(Windows\)](#)

---

**Rubriques connexes:**

- [Paramètres d'impression \(Windows\)](#)
  - [Imprimer sur du papier rouleau \(Windows\)](#)
-

## Imprimer un document (Windows)

Assurez-vous d'avoir chargé le format de papier adéquat dans le bac à papier.

1. Sélectionnez la commande d'impression dans votre application.
2. Sélectionnez le nom de votre modèle, puis cliquez sur le bouton des préférences ou des propriétés de l'imprimante.  
La fenêtre du pilote d'imprimante s'affiche.
3. Cliquez sur l'onglet **Elémentaire**.
4. Dans le champ **Sélection des médias**, sélectionnez **Feuille de papier**.



Pour imprimer un document sur du papier en rouleau, >>> *Information associée*

5. Cliquez sur la liste déroulante **Type de support**, puis sélectionnez le type de papier que vous utilisez.

### IMPORTANT

Pour bénéficier de la qualité d'impression optimale pour les réglages que vous avez sélectionnés, réglez toujours l'option **Type de support** en fonction du type de papier chargé.

6. Cliquez sur la liste déroulante **Format papier** et sélectionnez le format de votre page.
7. Cliquez sur la liste déroulante **Mise à l'échelle**, puis sélectionnez l'option d'agrandissement ou de réduction du format de page, selon le besoin.
8. Pour **Couleur / Echelle de gris**, sélectionnez l'option **Couleur** ou **Echelle de gris**.
9. Dans le champ **Orientation**, sélectionnez l'option **Portrait** ou **Paysage** pour définir l'orientation de l'impression.



Si votre application fournit un paramètre similaire, nous vous recommandons de définir l'orientation à l'aide de l'application.

10. Saisissez le nombre de copies souhaitées (de 1 à 999) dans le champ **Copies**.
11. Pour imprimer plusieurs pages sur une seule feuille ou imprimer une page d'un document sur plusieurs feuilles, cliquez sur la liste déroulante **Imp. multi-pages** et sélectionnez vos options.
12. Changez les autres paramètres de l'imprimante si nécessaire.
13. Cliquez sur **OK**.
14. Si la fenêtre d'instructions de chargement du papier s'affiche, lisez les informations qui y figurent, puis cliquez sur **OK**.
15. Terminez l'opération d'impression.



### Information associée

- [Imprimer à partir de l'ordinateur \(Windows\)](#)

#### Rubriques connexes:

- [Vérifier le volume d'encre \(Jauge de page\)](#)
- [Paramètres d'impression \(Windows\)](#)
- [Imprimer sur du papier rouleau \(Windows\)](#)

## Annuler un travail d'impression (Windows)

Si un travail d'impression a été placé par erreur en file d'attente ou n'a pas pu être imprimé à partir de celle-ci, vous devrez éventuellement le supprimer pour permettre l'impression des travaux suivants.

1. Double-cliquez sur l'icône de l'imprimante  dans la zone de notification.
2. Sélectionnez le travail d'impression à annuler.
3. Cliquez sur le menu **Document**.
4. Sélectionnez **Annuler**.
5. Cliquez sur **Oui**.



### Information associée

- [Imprimer à partir de l'ordinateur \(Windows\)](#)

#### Rubriques connexes:

- [Surveillance de l'état de l'appareil depuis votre ordinateur \(Windows\)](#)



## Imprimer plus d'une page sur une même feuille de papier (N en 1) (Windows)



1. Sélectionnez la commande d'impression dans votre application.
2. Sélectionnez le nom de votre modèle, puis cliquez sur le bouton des préférences ou des propriétés de l'imprimante.  
La fenêtre du pilote d'imprimante s'affiche.
3. Cliquez sur l'onglet **Elémentaire**.
4. Dans le champ **Sélection des médias**, sélectionnez **Feuille de papier**.
5. Dans le champ **Orientation**, sélectionnez l'option **Portrait** ou **Paysage** pour définir l'orientation de l'impression.



Si votre application fournit un paramètre similaire, nous vous recommandons de définir l'orientation à l'aide de l'application.

6. Cliquez sur la liste déroulante **Imp. multi-pages** et sélectionnez l'option **2 en 1**, **4 en 1**, **9 en 1** ou **16 en 1**.
7. Cliquez sur la liste déroulante **Ordre des pages**, puis sélectionnez l'ordre des pages.
8. Cliquez sur la liste déroulante **Bordure**, puis sélectionnez le type de bordure.
9. Changez les autres paramètres de l'imprimante si nécessaire.
10. Cliquez sur **OK**.
11. Si la fenêtre d'instructions de chargement du papier s'affiche, lisez les informations qui y figurent, puis cliquez sur **OK**.
12. Terminez l'opération d'impression.



### Information associée

- [Imprimer à partir de l'ordinateur \(Windows\)](#)

#### Rubriques connexes:

- [Paramètres d'impression \(Windows\)](#)

## Imprimer sous forme de poster (Windows)

Agrandissez votre format d'impression et imprimez le document en mode Affiche.

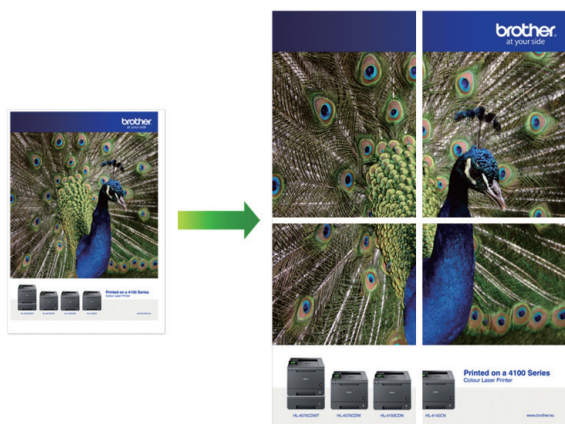

1. Sélectionnez la commande d'impression dans votre application.
2. Sélectionnez le nom de votre modèle, puis cliquez sur le bouton des préférences ou des propriétés de l'imprimante.  
La fenêtre du pilote d'imprimante s'affiche.
3. Cliquez sur l'onglet **Elémentaire**.
4. Dans le champ **Sélection des médias**, sélectionnez **Feuille de papier**.
5. Cliquez sur la liste déroulante **Imp. multi-pages** et sélectionnez l'option **1 page sur 2x2 feuilles** ou **1 page sur 3x3 feuilles**.
6. Changez les autres paramètres de l'imprimante si nécessaire.
7. Cliquez sur **OK**.
8. Si la fenêtre d'instructions de chargement du papier s'affiche, lisez les informations qui y figurent, puis cliquez sur **OK**.
9. Terminez l'opération d'impression.

### ✓ Information associée

- [Imprimer à partir de l'ordinateur \(Windows\)](#)

#### Rubriques connexes:

- [Paramètres d'impression \(Windows\)](#)

## Imprimer automatiquement sur les deux faces du papier (impression recto verso automatique) (Windows)



- Vérifiez que le couvercle d'élimination du bouchage est fermé correctement.
- Si le papier s'enroule sur lui-même, aplatissez-le et remettez-le dans le bac à papier.
- Utilisez du papier ordinaire. N'UTILISEZ PAS de papier de qualité supérieure.
- Si le papier est fin, il risque de se froisser.

1. Sélectionnez la commande d'impression dans votre application.
2. Sélectionnez le nom de votre modèle, puis cliquez sur le bouton des préférences ou des propriétés de l'imprimante.  
La fenêtre du pilote d'imprimante s'affiche.
3. Cliquez sur l'onglet **Elémentaire**.
4. Dans le champ **Sélection des médias**, sélectionnez **Feuille de papier**.
5. Dans le champ **Orientation**, sélectionnez l'option **Portrait** ou **Paysage** pour définir l'orientation de l'impression.



Si votre application fournit un paramètre similaire, nous vous recommandons de définir l'orientation à l'aide de l'application.

6. Cliquez sur la liste déroulante **Recto verso/Livret**, puis sélectionnez **Recto verso**.
7. Cliquez sur le bouton **Paramètres recto verso**.
8. Sélectionnez une des options proposées dans le menu **Type de recto verso**.  
Lorsque l'option recto-verso est sélectionnée, vous avez le choix entre quatre types de reliure recto-verso pour chaque orientation :

Option pour Portrait	Description
<b>Bord long (gauche)</b>	
<b>Bord long (droite)</b>	

Option pour Portrait	Description
----------------------	-------------

**Bord court (haut)**

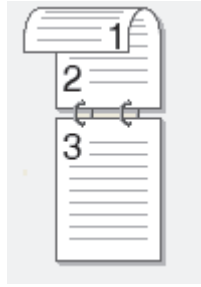

**Bord court (bas)**

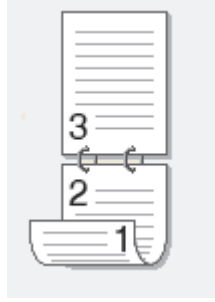

Option pour Paysage	Description
---------------------	-------------

**Bord long (haut)**

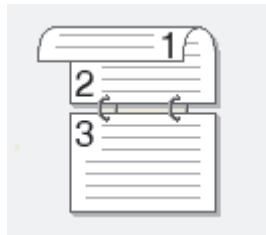

**Bord long (bas)**

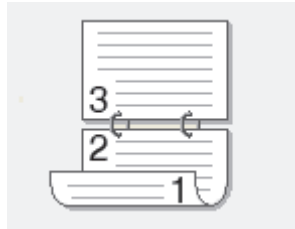

**Bord court (droite)**

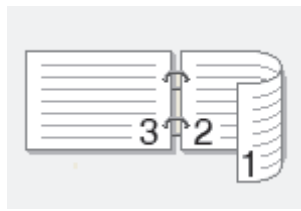

**Bord court (gauche)**

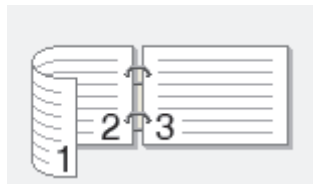

9. Sélectionnez la case **Marge de reliure** si vous voulez spécifier le décalage pour la reliure en pouces ou en millimètres.
10. Cliquez sur **OK** pour revenir à la fenêtre du pilote d'imprimante.
11. Changez les autres paramètres de l'imprimante si nécessaire.



La fonction Sans bordure n'est pas disponible lorsque cette option est utilisée.

12. Cliquez sur **OK**.

---

13. Si la fenêtre d'instructions de chargement du papier s'affiche, lisez les informations qui y figurent, puis cliquez sur **OK**.

14. Terminez l'opération d'impression.



### **Information associée**

- [Imprimer à partir de l'ordinateur \(Windows\)](#)

#### **Rubriques connexes:**

- [Paramètres d'impression \(Windows\)](#)
  - [Imprimer automatiquement sous forme de livret \(Windows\)](#)
-

## Imprimer automatiquement sous forme de livret (Windows)

Utilisez cette option pour imprimer un document au format livret avec l'impression recto verso. Les pages du document sont classées en fonction de leur numérotation, ce qui permet de les plier directement en leur centre sans avoir à en changer l'ordre.



- Vérifiez que le couvercle d'élimination du bourrage est fermé correctement.
- Si le papier s'enroule sur lui-même, aplatissez-le et remplacez-le dans le bac à papier.
- Utilisez du papier ordinaire. N'UTILISEZ PAS de papier de qualité supérieure.
- Si le papier est fin, il risque de se froisser.

1. Sélectionnez la commande d'impression dans votre application.
2. Sélectionnez le nom de votre modèle, puis cliquez sur le bouton des préférences ou des propriétés de l'imprimante.  
La fenêtre du pilote d'imprimante s'affiche.
3. Cliquez sur l'onglet **Elémentaire**.
4. Dans le champ **Sélection des médias**, sélectionnez **Feuille de papier**.
5. Dans le champ **Orientation**, sélectionnez l'option **Portrait** ou **Paysage** pour définir l'orientation de l'impression.



Si votre application fournit un paramètre similaire, nous vous recommandons de définir l'orientation à l'aide de l'application.

6. Cliquez sur la liste déroulante **Recto verso/Livret**, puis sélectionnez l'option **Livret**.
7. Cliquez sur le bouton **Paramètres recto verso**.
8. Sélectionnez une des options proposées dans le menu **Type de recto verso**.  
Deux types de sens de reliure en recto verso sont disponibles pour chaque orientation :

Option pour Portrait	Description
<b>Reliure gauche</b>	
<b>Reliure droite</b>	

Option pour Paysage	Description
---------------------	-------------

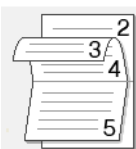

Reliure en haut

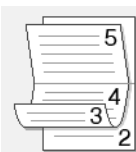

Reliure en bas



9. Sélectionnez une des options dans le menu **Méthode d'impression de livret**.

Option	Description
<b>Toutes les pages ensemble</b>	Chaque page est imprimée au format livret (quatre pages sur chaque feuille de papier, deux pages par face). Pliez votre impression en son milieu pour créer le livret. 
<b>Diviser en jeux</b>	Cette option imprime l'intégralité du livret en plusieurs petits lots distincts. Il est toujours possible de plier le document au centre des lots sans avoir à changer l'ordre des pages. Vous pouvez spécifier le nombre de feuilles dans chaque petit lot (de 1 à 15). Cette option est utile lors du pliage d'un livret imprimé comportant de nombreuses pages. 

10. Sélectionnez la case **Marge de reliure** si vous voulez spécifier le décalage pour la reliure en pouces ou en millimètres.

11. Cliquez sur **OK** pour revenir à la fenêtre du pilote d'imprimante.

12. Changez les autres paramètres de l'imprimante si nécessaire.



La fonction Sans bordure n'est pas disponible lorsque vous utilisez cette option.

13. Cliquez sur **OK**.

14. Si la fenêtre d'instructions de chargement du papier s'affiche, lisez les informations qui y figurent, puis cliquez sur **OK**.

15. Terminez l'opération d'impression.



### Information associée

- [Imprimer à partir de l'ordinateur \(Windows\)](#)

#### Rubriques connexes:

- [Paramètres d'impression \(Windows\)](#)
- [Imprimer automatiquement sur les deux faces du papier \(impression recto verso automatique\) \(Windows\)](#)

## Impression sécurisée (Windows)

La fonction d'impression sécurisée empêche l'impression de documents confidentiels ou sensibles tant que vous ne saisissez pas un mot de passe sur le panneau de commande de l'appareil.

Les données sécurisées sont effacées de l'appareil dès que vous l'éteignez.

1. Sélectionnez la commande d'impression dans votre application.
2. Sélectionnez le nom de votre modèle, puis cliquez sur le bouton des préférences ou des propriétés de l'imprimante.  
La fenêtre du pilote d'imprimante s'affiche.
3. Cliquez sur l'onglet **Avancé**.
4. Cliquez sur le bouton **Paramètres** dans le champ **Impression sécurisée**.
5. Cochez la case **Impression sécurisée**.
6. Saisissez votre mot de passe à quatre chiffres dans la zone **Mot de passe**.
7. Saisissez le **Nom d'utilisateur** et le **Nom de la tâche** dans la zone de texte, si besoin est.
8. Cliquez sur **OK**, pour fermer la fenêtre **Paramètres d'impression sécurisée**.
9. Cliquez sur **OK**.
10. Si la fenêtre d'instructions de chargement du papier s'affiche, lisez les informations qui y figurent, puis cliquez sur **OK**.
11. Terminez l'opération d'impression.
12. Sur le panneau de commande de l'appareil, appuyez sur ◀ ou sur ▶ pour afficher l'option [Impression sécurisée], puis appuyez sur [Impression sécurisée].
13. Appuyez sur ▲ ou sur ▼ pour afficher les noms des utilisateurs, puis appuyez sur votre nom d'utilisateur.
14. Saisissez votre mot de passe à quatre chiffres, puis appuyez sur [OK].
15. Appuyez sur ▲ ou sur ▼ pour afficher le travail d'impression, puis appuyez dessus.
16. Saisissez le nombre de copies souhaitées.
17. Appuyez sur [Marche].  
L'appareil imprime les données.

Une fois imprimées, les données sécurisées sont supprimées de la mémoire de l'appareil.



### Information associée

- [Imprimer à partir de l'ordinateur \(Windows\)](#)



## Imprimer un document couleur en échelle de gris (Windows)

Le mode Echelle de gris permet d'imprimer plus rapidement que le mode Couleur. Si votre document contient de la couleur, sélectionner le mode Echelle de gris imprime votre document en 256 niveaux d'échelle de gris.

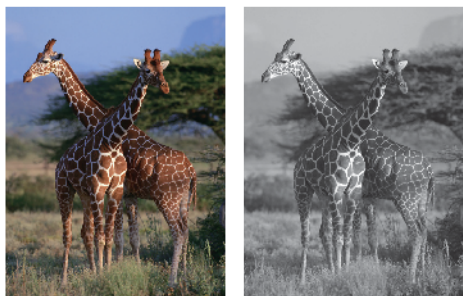

1. Sélectionnez la commande d'impression dans votre application.
2. Sélectionnez le nom de votre modèle, puis cliquez sur le bouton des préférences ou des propriétés de l'imprimante.  
La fenêtre du pilote d'imprimante s'affiche.
3. Cliquez sur l'onglet **Elémentaire**.
4. Pour **Couleur / Echelle de gris**, sélectionnez **Echelle de gris**.
5. Changez les autres paramètres de l'imprimante si nécessaire.
6. Cliquez sur **OK**.
7. Si la fenêtre d'instructions de chargement du papier s'affiche, lisez les informations qui y figurent, puis cliquez sur **OK**.
8. Terminez l'opération d'impression.



### Information associée

- [Imprimer à partir de l'ordinateur \(Windows\)](#)

## Imprimer sur du papier rouleau (Windows)

- Assurez-vous d'avoir chargé du papier en rouleau dans le bac n° 2. >> *Information associée: Chargement de papier en rouleau dans le bac à papier 2*
- Pour imprimer sur du papier en rouleau, vous devez installer le logiciel Brother. Pour installer le pilote et le logiciel, rendez-vous sur la page **Téléchargement** de votre modèle sur [support.brother.com](http://support.brother.com).

1. Sélectionnez la commande d'impression dans votre application.
2. Sélectionnez le nom de votre modèle, puis cliquez sur le bouton des préférences ou des propriétés de l'imprimante.

La fenêtre du pilote d'imprimante s'affiche.

3. Cliquez sur l'onglet **Elémentaire**.
4. Dans le champ **Sélection des médias**, sélectionnez **Rouleau de papier**.

La fenêtre **Paramètres du rouleau de papier** s'affiche.

- a. Cliquez sur la liste déroulante **Format papier**, puis sélectionnez **Définie par l'utilisateur**.
- b. Entrez la largeur et la hauteur de page spécifiées dans votre application.



Si le format de page spécifié dans votre application est différent du format d'impression réel, entrez le format de page ici. (En fonction de votre application, il peut exister une limitation au niveau du format de page pouvant être spécifié dans votre application. Le cas échéant, la largeur et la hauteur de page ne doivent pas être définies sur les mêmes valeurs que le format d'impression réel.)

- c. Cochez la case **Enregistrez le format sous :**, puis entrez le nom du format à utiliser.
  - d. Cliquez sur **OK** pour appliquer vos réglages de format de page et fermer la fenêtre.
5. Cliquez sur la liste déroulante **Type de support**, puis sélectionnez le type de papier que vous utilisez.

### IMPORTANT

Pour bénéficier de la qualité d'impression optimale pour les réglages que vous avez sélectionnés, réglez toujours l'option **Type de support** en fonction du type de papier chargé.

6. Cliquez sur la liste déroulante **Mise à l'échelle**, puis sélectionnez l'option d'agrandissement ou de réduction du format de page, selon le besoin.



Sélectionnez cette option pour adapter le format de page au format d'impression réel.

7. Pour **Couleur / Echelle de gris**, sélectionnez l'option **Couleur** ou **Echelle de gris**.
8. Dans le champ **Orientation**, sélectionnez l'option **Portrait** ou **Paysage** pour définir l'orientation de l'impression.



Si votre application fournit un paramètre similaire, nous vous recommandons de définir l'orientation à l'aide de l'application.

9. Saisissez le nombre de copies souhaitées (de 1 à 999) dans le champ **Copies**.
10. Changez les autres paramètres de l'imprimante si nécessaire.
11. Cliquez sur **OK**.
12. Si la fenêtre d'instructions de chargement de papier s'affiche, lisez les informations qui y figurent, puis cliquez sur **OK**.
13. Terminez l'opération d'impression.

---

## IMPORTANT

- Si les cartouches d'encre ont atteint la fin de leur durée de vie lorsque vous imprimez sur du papier en rouleau, vous pouvez les remplacer par de nouvelles cartouches d'encre de la même couleur et continuer l'impression.

La tonalité de couleur après le remplacement de la cartouche peut être différente.

- Avant de lancer l'impression, vérifiez la quantité de papier en rouleau restante. S'il ne reste pas assez de papier en rouleau pour la longueur de page à imprimer, l'appareil risque d'arrêter l'impression au milieu du travail d'impression. Même si la quantité de papier en rouleau restante est suffisante pour le travail d'impression à réaliser, il est possible que l'appareil laisse un espace blanc au bas de l'impression.



### Information associée

- [Imprimer à partir de l'ordinateur \(Windows\)](#)

#### **Rubriques connexes:**

- [Chargement de papier en rouleau dans le bac à papier 2](#)
-

## Imprimer sur du papier long (Windows)

Assurez-vous d'avoir chargé **une seule feuille** de papier long (largeur : 88,9 - 297 mm / hauteur : 431,9 - 1200 mm) dans le bac universel.

1. Sélectionnez la commande d'impression dans votre application.
2. Sélectionnez le nom de votre modèle, puis cliquez sur le bouton des préférences ou des propriétés de l'imprimante.  
La fenêtre du pilote d'imprimante s'affiche.
3. Cliquez sur l'onglet **Elémentaire**.
4. Dans le champ **Sélection des médias**, sélectionnez **Feuille de papier**.
5. Cliquez sur la liste déroulante **Type de support**, puis sélectionnez le type de papier que vous utilisez.

### IMPORTANT

Pour bénéficier de la qualité d'impression optimale pour les réglages que vous avez sélectionnés, réglez toujours l'option **Type de support** en fonction du type de papier chargé.

6. Dans le champ **Format papier**, cliquez sur le bouton **Définie par l'utilisateur...**. Saisissez la largeur, la hauteur et d'autres informations dans la fenêtre **Taille définie par l'utilisateur**, puis cliquez sur **Enregistrer**.
7. Cliquez sur la liste déroulante **Mise à l'échelle**, puis sélectionnez l'option d'agrandissement ou de réduction du format de page, selon le besoin.
8. Pour **Couleur / Echelle de gris**, sélectionnez l'option **Couleur** ou **Echelle de gris**.
9. Dans le champ **Orientation**, sélectionnez l'option **Portrait** ou **Paysage** pour définir l'orientation de l'impression.



Si votre application fournit un paramètre similaire, nous vous recommandons de définir l'orientation à l'aide de l'application.

10. Saisissez le nombre de copies souhaitées (de 1 à 999) dans le champ **Copies**.
11. Changez les autres paramètres de l'imprimante si nécessaire.
12. Cliquez sur **OK**.
13. Terminez l'opération d'impression.

### IMPORTANT

Si les cartouches d'encre ont atteint la fin de leur durée de vie lorsque vous imprimez sur du papier long, vous pouvez les remplacer par de nouvelles cartouches d'encre de la même couleur et continuer l'impression.

La tonalité de couleur après le remplacement de la cartouche peut être différente.



### Information associée

- [Imprimer à partir de l'ordinateur \(Windows\)](#)

#### Rubriques connexes:

- [Chargement de papier long dans le bac universel](#)

## Éviter les maculages sur les impressions et les bourrages papier (Windows)

Certains types de supports d'impression peuvent nécessiter un temps de séchage plus long. Modifiez l'option **Réduire les bavures** en cas de bourrages papier ou de problèmes de maculage sur les impressions.

1. Sélectionnez la commande d'impression dans votre application.
2. Sélectionnez le nom de votre modèle, puis cliquez sur le bouton des préférences ou des propriétés de l'imprimante.

La fenêtre du pilote d'imprimante s'affiche.

3. Cliquez sur l'onglet **Avancé**.
4. Cliquez sur le bouton **Autres options d'impression**.
5. Sélectionnez l'option **Réduire les bavures** à gauche de l'écran.
6. Sélectionnez une des options suivantes :

Type de support	Option	Description
Papier ordinaire	Impression recto verso ou Impression recto Désactivé / Activé	Sélectionnez <b>Désactivé</b> pour imprimer à vitesse normale, en utilisant une quantité d'encre standard. Sélectionnez <b>Activé</b> pour imprimer à une vitesse plus lente, en utilisant moins d'encre. Les impressions peuvent être plus claires que dans l'aperçu d'impression.
Papier glacé	Désactivé / Activé	Sélectionnez <b>Désactivé</b> pour imprimer à vitesse normale, en utilisant une quantité d'encre standard. Sélectionnez <b>Activé</b> pour imprimer à une vitesse plus lente, en utilisant moins d'encre. Les impressions peuvent être plus claires que dans l'aperçu d'impression.

7. Cliquez sur **OK** pour revenir à la fenêtre du pilote d'imprimante.
8. Cliquez sur **OK**.
9. Si la fenêtre d'instructions de chargement du papier s'affiche, lisez les informations qui y figurent, puis cliquez sur **OK**.
10. Terminez l'opération d'impression.



### Information associée

- [Imprimer à partir de l'ordinateur \(Windows\)](#)

#### Rubriques connexes:

- [Problèmes de gestion du papier et d'impression](#)
- [Modifier les options d'impression pour améliorer vos résultats d'impression](#)

## Utiliser un profil d'impression prédéfini (Windows)

Les **Profils d'impression** sont des préréglages permettant d'accéder rapidement à des configurations d'impression fréquemment utilisées.

1. Sélectionnez la commande d'impression dans votre application.
2. Sélectionnez le nom de votre modèle, puis cliquez sur le bouton des préférences ou des propriétés de l'imprimante.

La fenêtre du pilote d'imprimante s'affiche.

3. Cliquez sur l'onglet **Profils d'impression**.

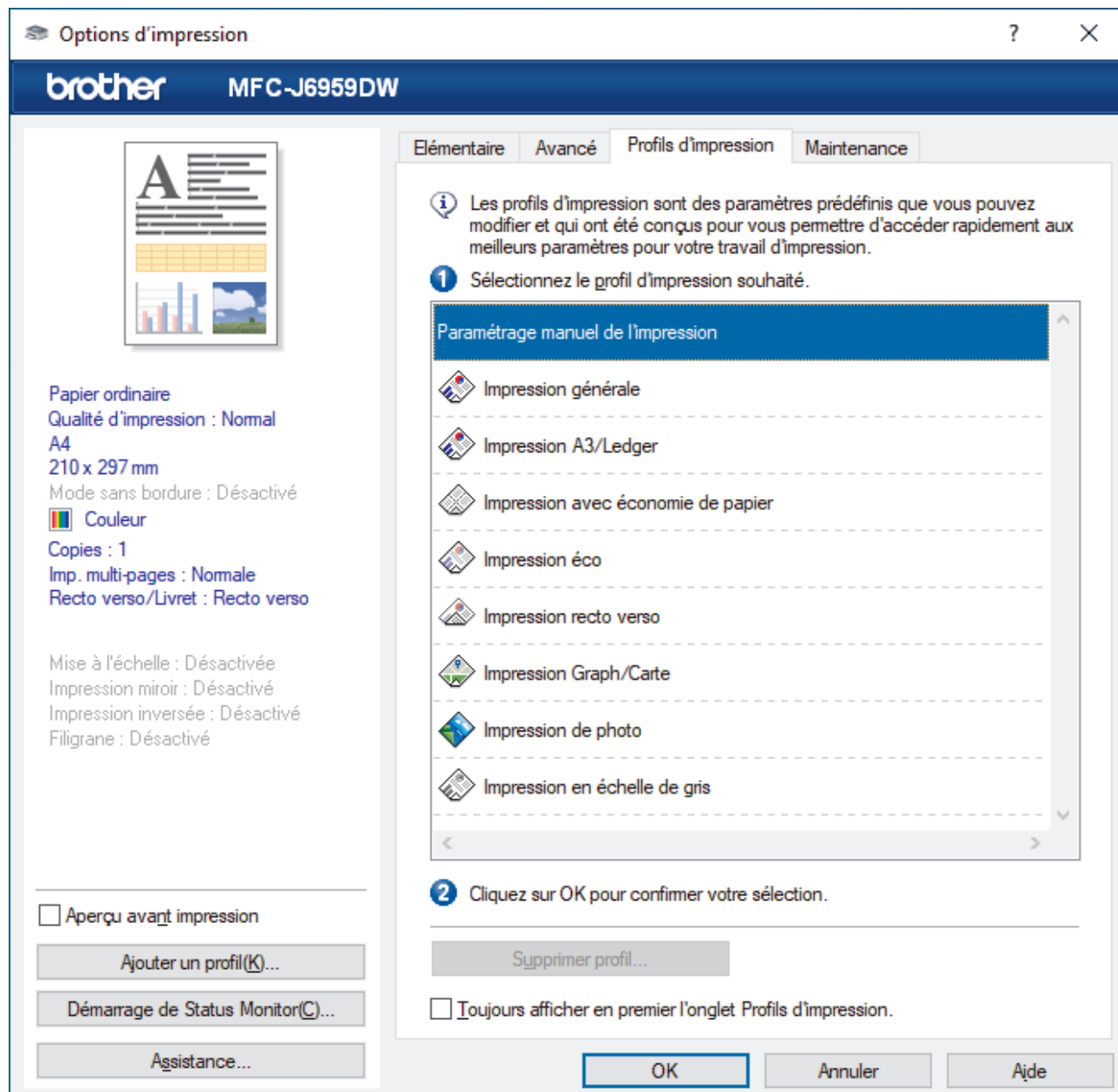

4. Choisissez votre profil dans la liste des profils d'impression.  
Les paramètres du profil apparaissent dans la partie gauche de la fenêtre du pilote d'imprimante.
5. Effectuez l'une des opérations suivantes :
  - Si les paramètres conviennent pour votre travail d'impression, cliquez sur **OK**.
  - Pour modifier les paramètres, revenez à l'onglet **Elémentaire** ou **Avancé**, modifiez les paramètres, puis cliquez sur **OK**.



---

Pour afficher l'onglet **Profils d'impression** dans la fenêtre lors de votre prochaine impression, cochez la case **Toujours afficher en premier l'onglet Profils d'impression..**

---



### Information associée

- [Imprimer à partir de l'ordinateur \(Windows\)](#)
  - [Création ou suppression de votre profil d'impression \(Windows\)](#)

### Rubriques connexes:

- [Paramètres d'impression \(Windows\)](#)
-

## Création ou suppression de votre profil d'impression (Windows)

Ajoutez jusqu'à 20 nouveaux profils d'impression avec des paramètres personnalisés.

1. Sélectionnez la commande d'impression dans votre application.
2. Sélectionnez le nom de votre modèle, puis cliquez sur le bouton des préférences ou des propriétés de l'imprimante.

La fenêtre du pilote d'imprimante s'affiche.

3. Effectuez l'une des opérations suivantes :

### **Pour créer un nouveau profil d'impression :**

- a. Cliquez sur l'onglet **Elémentaire** et l'onglet **Avancé**, puis configurez les paramètres d'impression voulus pour le nouveau profil d'impression.
- b. Cliquez sur l'onglet **Profils d'impression**.
- c. Cliquez sur **Ajouter un profil**.  
La boîte de dialogue **Ajouter un profil** s'affiche.
- d. Tapez le nom du nouveau profil dans le champ **Nom**.
- e. Cliquez sur l'icône qui doit représenter ce profil dans la liste des icônes.
- f. Cliquez sur **OK**.

Le nom du nouveau profil d'impression est ajouté à la liste dans l'onglet **Profils d'impression**.

### **Pour supprimer un profil d'impression créé :**

- a. Cliquez sur l'onglet **Profils d'impression**.
- b. Cliquez sur **Supprimer profil**.  
La boîte de dialogue **Supprimer profil** s'affiche.
- c. Sélectionnez le profil à supprimer.
- d. Cliquez sur **Supprimer**.
- e. Cliquez sur **Oui**.
- f. Cliquez sur **Fermer**.



### **Information associée**

- [Utiliser un profil d'impression prédéfini \(Windows\)](#)



## Modifier les paramètres d'impression par défaut (Windows)

Lorsque vous modifiez les paramètres d'impression d'une application, ces modifications ne s'appliquent qu'aux documents imprimés au moyen de cette application. Pour modifier les paramètres d'impression pour toutes les applications Windows, vous devez définir les propriétés du pilote d'imprimante.

1. Effectuez l'une des opérations suivantes :

- Pour Windows 11

Cliquez sur  > **Toutes les applications** > **Outils Windows** > **Panneau de configuration**. Dans le groupe **Matériel et audio**, cliquez sur **Afficher les périphériques et imprimantes**.

- Pour Windows 10, Windows Server 2016, Windows Server 2019 et Windows Server 2022

Cliquez sur  > **Système Windows** > **Panneau de configuration**. Dans le groupe **Matériel et audio (Matériel)**, cliquez sur **Afficher les périphériques et imprimantes**.

- Pour Windows 8.1

Positionnez la souris dans le coin inférieur droit de votre bureau. Lorsque la barre de menus apparaît, cliquez sur **Paramètres**, puis sur **Panneau de configuration**. Dans le groupe **Matériel et audio**, cliquez sur **Afficher les périphériques et imprimantes**.

- Pour Windows Server 2012 R2

Cliquez sur **Panneau de configuration**, sur l'écran **démarrer**. Dans le groupe **Matériel**, cliquez sur **Afficher les périphériques et imprimantes**.

- Pour Windows Server 2012

Positionnez la souris dans le coin inférieur droit de votre bureau. Lorsque la barre de menus apparaît, cliquez sur **Paramètres**, puis sur **Panneau de configuration**. Dans le groupe **Matériel**, cliquez sur **Afficher les périphériques et imprimantes**.

- Pour Windows 7 et Windows Server 2008 R2

Cliquez sur  (**Démarrer**) > **Périphériques et imprimantes**.

- Pour Windows Server 2008

Cliquez sur  (**Démarrer**) > **Panneau de configuration** > **Matériel et audio** > **Imprimantes**.

2. Cliquez avec le bouton droit sur l'icône du modèle, puis sélectionnez **Propriétés de l'imprimante**. (Si les options de pilote d'imprimante s'affichent, sélectionnez votre pilote d'imprimante.)

La boîte de dialogue des propriétés de l'imprimante s'affiche.

3. Cliquez sur l'onglet **Général**, puis cliquez sur le bouton **Options d'impression...** ou **Préférences...**

La boîte de dialogue du pilote d'imprimante s'affiche.

4. Sélectionnez les paramètres d'impression que vous souhaitez utiliser comme paramètres par défaut pour tous vos programmes Windows.

5. Cliquez sur **OK**.

6. Fermez la boîte de dialogue des propriétés de l'imprimante.



### Information associée

- [Imprimer à partir de l'ordinateur \(Windows\)](#)

#### Rubriques connexes:

- [Paramètres d'impression \(Windows\)](#)

## Paramètres d'impression (Windows)

>> Onglet **Elémentaire**

>> Onglet **Avancé**

### Onglet Elémentaire

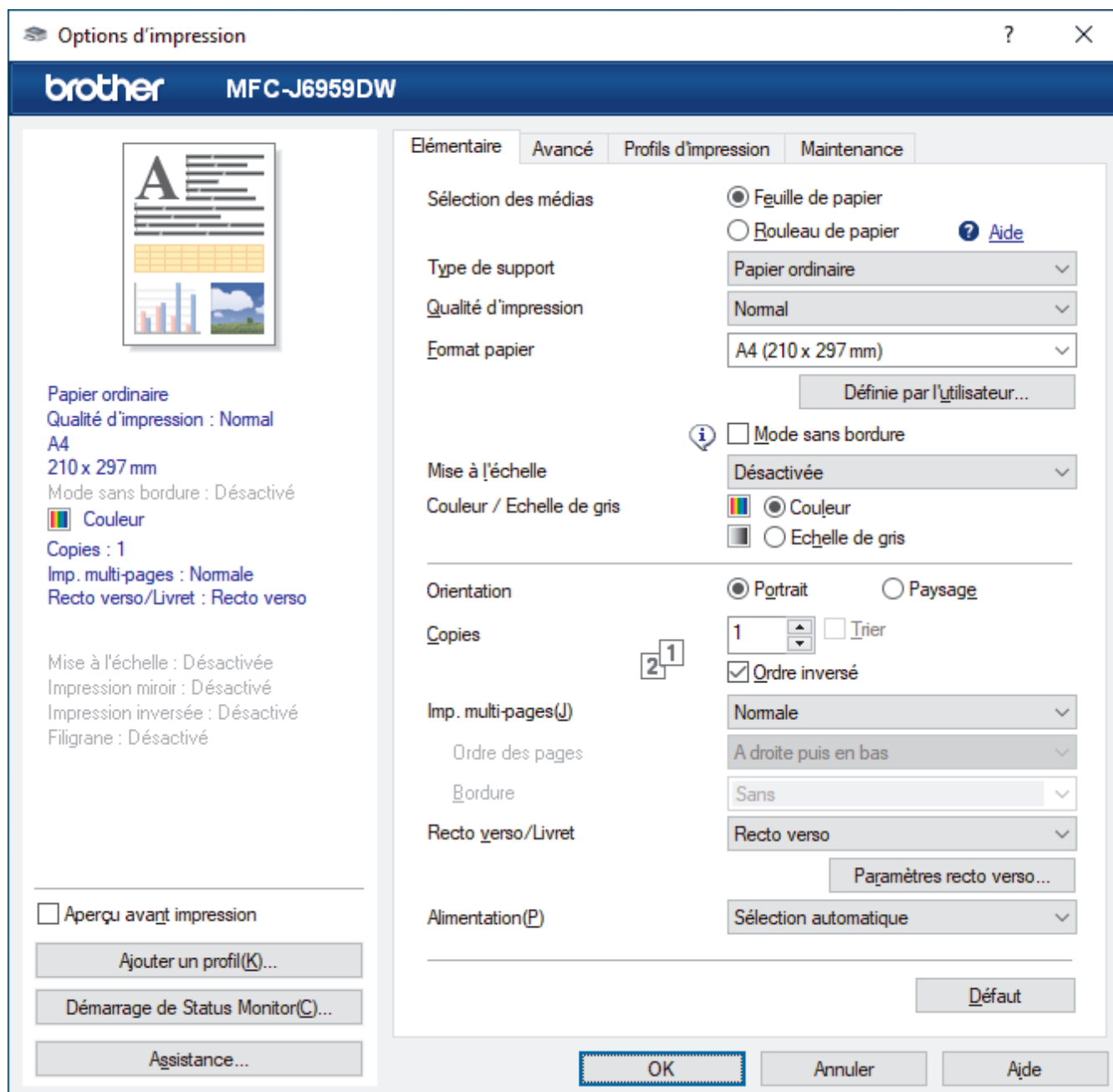

#### 1. Sélection des médias

Sélectionnez **Feuille de papier** ou **Rouleau de papier**.

#### 2. Type de support

Sélectionnez le type de support à utiliser. Pour obtenir des résultats d'impression optimaux, l'appareil ajuste automatiquement ses paramètres d'impression en fonction du type de support sélectionné.

#### 3. Qualité d'impression

Sélectionnez la qualité d'impression souhaitée. La qualité d'impression et la vitesse étant liées, plus la qualité est élevée, plus l'impression du document demande de temps.

#### 4. Format papier

Sélectionnez le format de page à utiliser.

### **Bouton Définie par l'utilisateur...**

Cliquez sur ce bouton pour créer un format de page personnalisé. Entrez la largeur, la hauteur et le nom du format à utiliser.

### **Mode sans bordure**

Sélectionnez cette option pour imprimer des photos sans bordures. Les données d'image créées étant légèrement plus grandes que le format de papier utilisé, les bords des photos seront recadrés.

Il se peut que vous ne puissiez pas sélectionner l'option Sans bordure pour certaines combinaisons de type et qualité de support, ou depuis certaines applications.

## **5. Mise à l'échelle**

Sélectionnez ces options pour agrandir ou réduire la taille des pages dans votre document.

### **Spécifiez le format d'impression**

Sélectionnez cette option pour agrandir ou réduire le format de page pour l'adapter au format d'impression spécifié. Vous pouvez sélectionner le format d'impression dans la liste déroulante ou entrer manuellement le format d'impression.

### **Libre (pour Feuille de papier uniquement)**

Sélectionnez cette option pour agrandir ou réduire les pages de document manuellement. Lorsque vous sélectionnez cette option, entrez une valeur dans la fenêtre des réglages.

### **Ajustez à la largeur du rouleau de papier (297 mm) (pour Rouleau de papier uniquement)**

Sélectionnez cette option pour agrandir ou réduire la page de document pour l'adapter à la largeur du papier en rouleau.

### **Ajustez à la largeur du rouleau de papier (297 mm Sans bordure) (pour Rouleau de papier uniquement)**

Sélectionnez cette option pour agrandir ou réduire la page de document pour l'adapter à la largeur du papier en rouleau et imprimer sans bordure.

## **6. Couleur / Echelle de gris**

Sélectionnez l'impression en couleur ou en échelle de gris. La vitesse d'impression est plus élevée en mode échelle de gris qu'en mode couleur. Si votre document contient de la couleur et que vous sélectionnez le mode échelle de gris, votre document sera imprimé en 256 niveaux d'échelle de gris.

## **7. Orientation**

Sélectionnez l'orientation (paysage ou portrait) de vos impressions.

Si votre application fournit un paramètre similaire, nous vous recommandons de définir l'orientation à l'aide de l'application.

## **8. Copies**

Saisissez le nombre de copies que vous souhaitez imprimer (1 à 999) dans ce champ .

### **Trier**

Sélectionnez cette option pour imprimer des lots de documents comportant plusieurs pages dans l'ordre original des pages. Lorsque cette option est sélectionnée, un exemplaire complet du document est imprimé puis réimprimé autant de fois que nécessaire pour obtenir le nombre de copies sélectionné. Si cette option n'est pas sélectionnée, chaque page du document est imprimée jusqu'à l'obtention du nombre de copies choisi avant de passer à l'impression de la page suivante.

### **Ordre inversé**

Sélectionnez cette option pour imprimer votre document dans l'ordre inverse. La dernière page de votre document sera imprimée en premier.

## **9. Imp. multi-pages**

Sélectionnez cette option si vous voulez imprimer plusieurs pages sur une même feuille de papier ou imprimer une page de votre document sur plusieurs feuilles.

### **Ordre des pages**

Sélectionnez l'ordre des pages si vous imprimez plusieurs pages sur une seule feuille de papier.

## Bordure

Sélectionnez le type de bordure à utiliser si vous imprimez plusieurs pages sur une seule feuille de papier.

## 10. Recto verso/Livret

Sélectionnez cette option pour imprimer sur les deux côtés du papier ou pour imprimer un document au format livret avec l'impression recto-verso.

### Bouton Paramètres recto verso

Cliquez sur ce bouton pour sélectionner le type de reliure recto verso. Quatre types de reliure recto verso sont disponibles pour chaque orientation.

## 11. Alimentation

Sélectionnez la source de papier en fonction des conditions ou de vos besoins en matière d'impression.

## Onglet Avancé

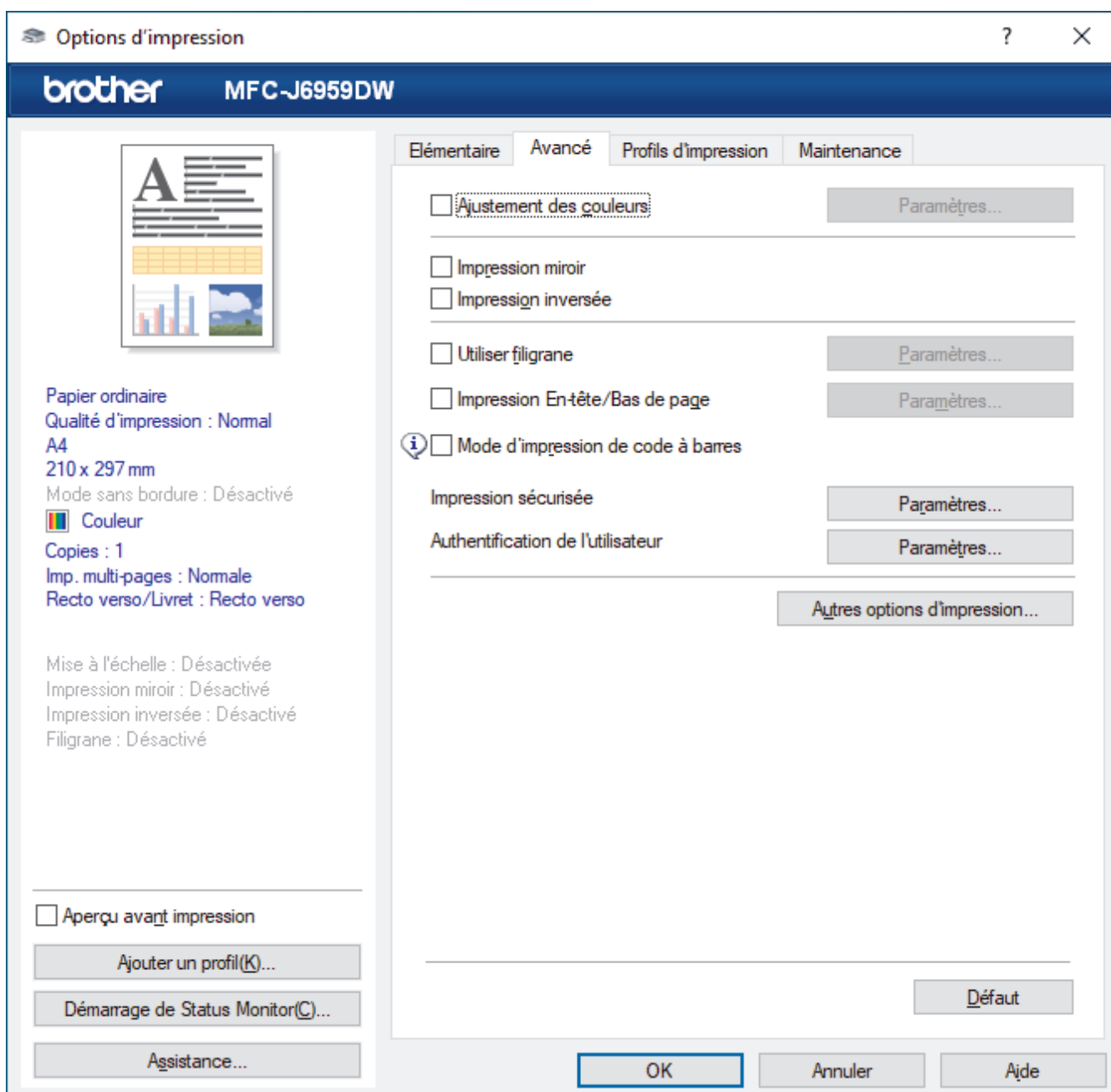

### 1. Ajustement des couleurs

Sélectionnez cette option pour utiliser la fonction d'amélioration des couleurs. Cette fonction analyse votre image afin d'améliorer sa netteté, la balance des blancs et la densité des couleurs. Ce processus peut prendre plusieurs minutes en fonction de la taille de l'image et des caractéristiques techniques de votre ordinateur.

## 2. Impression miroir

Sélectionnez cette option pour inverser l'image imprimée sur la page à l'horizontale de la gauche vers la droite.

## 3. Impression inversée

Sélectionnez cette option pour faire pivoter l'image imprimée de 180 °.

## 4. Utiliser filigrane

Sélectionnez cette option pour imprimer un logo ou du texte sur votre document sous forme de filigrane. Sélectionnez un des filigranes prédéfinis, ajoutez un nouveau filigrane ou utilisez un fichier image que vous avez créé.

## 5. Impression En-tête/Bas de page

Sélectionnez cette option pour imprimer la date, l'heure et le nom de connexion de l'utilisateur sur le document.

## 6. Mode d'impression de code à barres

Sélectionnez cette option pour imprimer des codes-barres avec la qualité et la résolution les plus adaptées.

## 7. Impression sécurisée

Cette fonction permet de garantir que les documents confidentiels et sensibles ne sont pas imprimés tant que vous n'avez pas saisi un mot de passe à partir du panneau de commande de l'appareil.

## 8. Authentification de l'utilisateur

Cette fonction permet de confirmer les restrictions pour chaque utilisateur.

## 9. Bouton Autres options d'impression

### Paramètres de couleur avancés

Sélectionnez la méthode que l'appareil utilise pour disposer les points de façon à faire ressortir les demi-teintes.

Il est possible d'ajuster la couleur de l'impression de manière à se rapprocher au maximum de la couleur affichée à l'écran de l'ordinateur.

### Réduire les bavures

Certains types de supports d'impression peuvent nécessiter un temps de séchage plus long. Modifiez cette option en cas de bourrages papier ou de problèmes de maculage sur les impressions.

### Récupérer les données couleur de l'imprimante

Sélectionnez cette option pour optimiser la qualité d'impression en utilisant les réglages par défaut de l'appareil qui sont conçus spécifiquement pour votre appareil Brother. Utilisez cette option lorsque vous avez remplacé l'appareil ou changé son adresse réseau.

### Imprimer une archive

Sélectionnez cette option pour enregistrer les données d'impression sous forme de fichier PDF sur votre ordinateur.

### Réduire les lignes irrégulières

Sélectionnez cette option pour ajuster l'alignement d'impression si le texte imprimé devient flou ou si les images sont décolorées après le transport de l'appareil.

### Résolution d'entrée

Sélectionnez cette option pour imprimer une longue page avec une basse résolution si la longueur de page est limitée par l'application à partir de laquelle vous imprimez (nombre de pixels).

Si vous sélectionnez cette option, l'imprimante met plus de temps à lancer l'impression et la qualité de l'impression peut être basse.

(Par exemple, lorsque vous imprimez une plage dont la longueur est supérieure à 1380 mm, l'appareil imprime uniquement une partie de la page et laisse le reste de cette page vide.)



## Information associée

- [Imprimer à partir de l'ordinateur \(Windows\)](#)

---

**Rubriques connexes:**

- [Messages d'erreur et de maintenance](#)
  - [Problèmes de gestion du papier et d'impression](#)
  - [Imprimer une photo \(Windows\)](#)
  - [Imprimer un document \(Windows\)](#)
  - [Imprimer plus d'une page sur une même feuille de papier \(N en 1\) \(Windows\)](#)
  - [Imprimer sous forme de poster \(Windows\)](#)
  - [Imprimer automatiquement sur les deux faces du papier \(impression recto verso automatique\) \(Windows\)](#)
  - [Imprimer automatiquement sous forme de livret \(Windows\)](#)
  - [Utiliser un profil d'impression prédéfini \(Windows\)](#)
  - [Modifier les paramètres d'impression par défaut \(Windows\)](#)
  - [Modifier les options d'impression pour améliorer vos résultats d'impression](#)
-

## Imprimer à partir de l'ordinateur (Mac)

- [Impression avec AirPrint \(macOS\)](#)

## **Imprimer à l'aide de Brother iPrint&Scan (Windows/Mac)**

- [Imprimer des photos ou des documents à l'aide de Brother iPrint&Scan \(Windows/Mac\)](#)
- [Imprimer automatiquement sur les deux faces du papier à l'aide de Brother iPrint&Scan \(impression recto verso automatique\) \(Windows/Mac\)](#)
- [Imprimer plusieurs pages sur une même feuille de papier à l'aide de Brother iPrint&Scan \(N en 1\) \(Windows/Mac\)](#)
- [Imprimez un document couleur en échelle de gris à l'aide de Brother iPrint&Scan \(Windows/Mac\)](#)



## Imprimer des photos ou des documents à l'aide de Brother iPrint&Scan (Windows/Mac)



1. Vérifiez que vous avez chargé le bon support dans le bac à papier.

### IMPORTANT

Pour l'impression de photos :

- Pour obtenir les meilleurs résultats, utilisez du papier Brother.
- Lorsque vous imprimez sur du papier photo, chargez une feuille supplémentaire du même papier photo dans le bac à papier.

2. Lancez Brother iPrint&Scan.

- Windows

Lancez  (**Brother iPrint&Scan**).

- Mac

Dans la barre de menu **Finder**, cliquez sur **Aller > Applications**, puis double-cliquez sur l'icône iPrint&Scan.

L'écran Brother iPrint&Scan s'affiche.

3. Si votre appareil Brother n'est pas sélectionné, cliquez sur le bouton **Sélectionnez votre machine**, puis sélectionnez le nom de votre modèle dans la liste. Cliquez sur **OK**.
4. Cliquez sur **Imprimer**.
5. Effectuez l'une des opérations suivantes :
  - Windows  
Cliquez sur **Photo** ou **Document**.
  - Mac  
Cliquez sur **Photo** ou **PDF**.
6. Sélectionnez le fichier à imprimer, puis effectuez l'une des opérations suivantes :
  - Windows  
Cliquez sur **Suivant**.
  - Mac  
Cliquez sur **Ouvrir**, puis cliquez sur **Suivant** si vous y êtes invité.

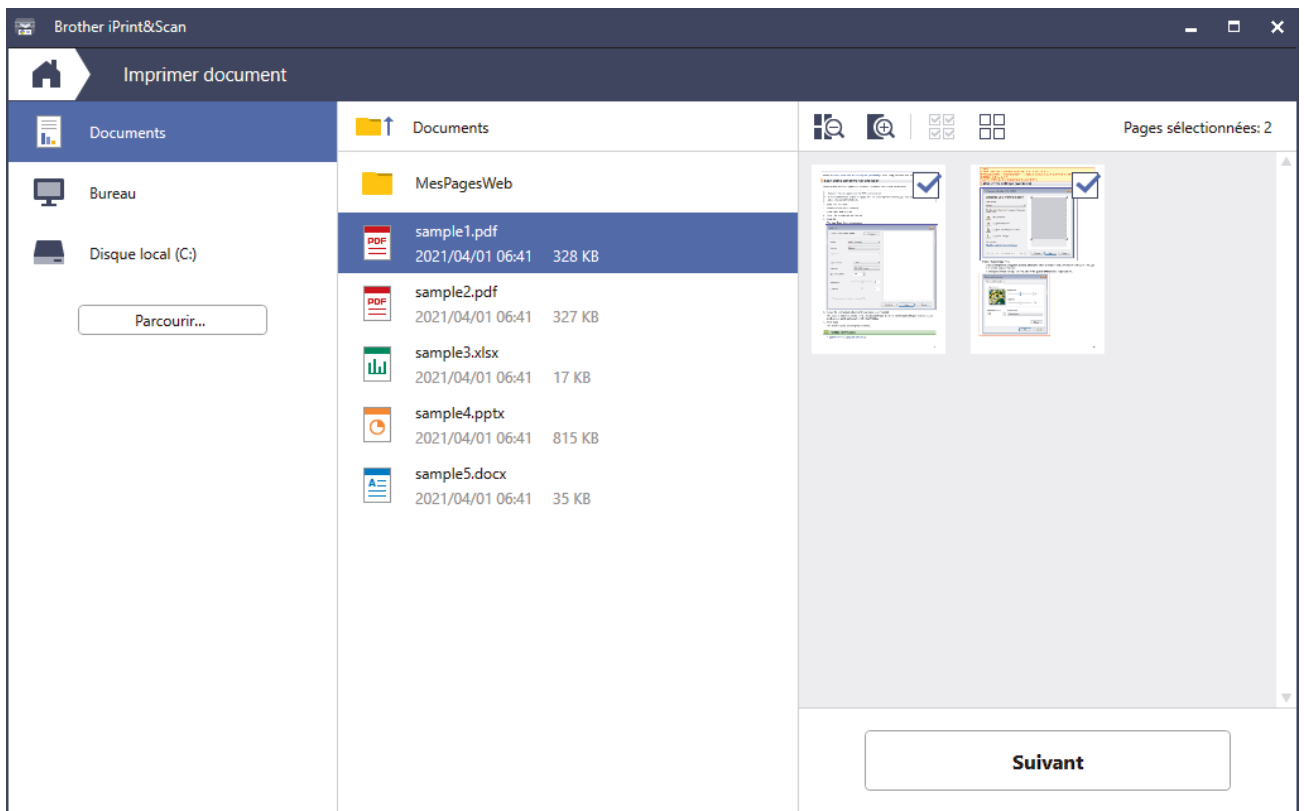

- L'écran réel peut différer selon la version de l'application.
- Utilisez l'application la plus récente. >> *Information associée*
- Lors de l'impression de documents comptant de nombreuses pages, vous pouvez également sélectionner les pages que vous voulez imprimer.

7. Si besoin, modifiez d'autres paramètres de l'imprimante.
8. Cliquez sur **Imprimer**.

## IMPORTANT

Pour l'impression de photos :

Pour bénéficier d'une qualité d'impression optimale pour les réglages sélectionnés, réglez toujours l'option **Type de support** en fonction du type de papier chargé.



### Information associée

- [Imprimer à l'aide de Brother iPrint&Scan \(Windows/Mac\)](#)

#### Rubriques connexes:

- [Accéder à Brother iPrint&Scan \(Windows/Mac\)](#)

## Imprimer automatiquement sur les deux faces du papier à l'aide de Brother iPrint&Scan (impression recto verso automatique) (Windows/Mac)



- Vérifiez que le couvercle d'élimination du boudage est fermé correctement.
- Si le papier s'enroule sur lui-même, aplatissez-le et remplacez-le dans le bac à papier.
- Utilisez du papier ordinaire. N'UTILISEZ PAS de papier de qualité supérieure.
- Si le papier est fin, il risque de se froisser.

1. Lancez Brother iPrint&Scan.

- Windows

Lancez  (**Brother iPrint&Scan**).

- Mac

Dans la barre de menu **Finder**, cliquez sur **Aller > Applications**, puis double-cliquez sur l'icône iPrint&Scan.

L'écran Brother iPrint&Scan s'affiche.

2. Si votre appareil Brother n'est pas sélectionné, cliquez sur le bouton **Sélectionnez votre machine**, puis sélectionnez le nom de votre modèle dans la liste. Cliquez sur **OK**.

3. Cliquez sur **Imprimer**.

4. Effectuez l'une des opérations suivantes :

- Windows

Cliquez sur **Document**.

- Mac

Cliquez sur **PDF**.

5. Sélectionnez le fichier à imprimer, puis effectuez l'une des opérations suivantes :

- Windows

Cliquez sur **Suivant**.

- Mac

Cliquez sur **Ouvrir**, puis cliquez sur **Suivant** si vous y êtes invité.



Lors de l'impression de documents comptant de nombreuses pages, vous pouvez également sélectionner les pages que vous voulez imprimer.

6. Sélectionnez l'une des options dans la liste déroulante **Recto verso**.

Deux types de reliure en recto verso sont disponibles :

---

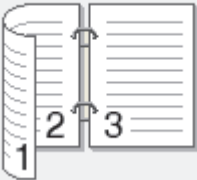
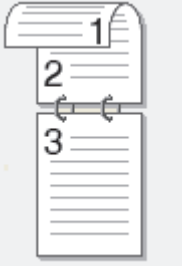
Option	Description
Activer (retourner sur le bord long)	
Activer (retourner sur le bord court)	

7. Si besoin, modifiez d'autres paramètres de l'imprimante.
8. Cliquez sur **Imprimer**.

### **Information associée**

- [Imprimer à l'aide de Brother iPrint&Scan \(Windows/Mac\)](#)
-

## Imprimer plusieurs pages sur une même feuille de papier à l'aide de Brother iPrint&Scan (N en 1) (Windows/Mac)



1. Lancez  (**Brother iPrint&Scan**).

L'écran Brother iPrint&Scan s'affiche.

2. Si votre appareil Brother n'est pas sélectionné, cliquez sur le bouton **Sélectionnez votre machine**, puis sélectionnez le nom de votre modèle dans la liste. Cliquez sur **OK**.
3. Cliquez sur **Imprimer**.
4. Effectuez l'une des opérations suivantes :
  - Windows  
Cliquez sur **Document**.
  - Mac  
Cliquez sur **PDF**.
5. Sélectionnez le fichier à imprimer, puis effectuez l'une des opérations suivantes :
  - Windows  
Cliquez sur **Suivant**.
  - Mac  
Cliquez sur **Ouvrir**, puis cliquez sur **Suivant** si vous y êtes invité.



Lors de l'impression de documents comptant de nombreuses pages, vous pouvez également sélectionner les pages que vous voulez imprimer.

6. Cliquez sur la liste déroulante **Mise en page**, puis sélectionnez le nombre de pages à imprimer sur chaque feuille.
7. Changez les autres paramètres de l'imprimante si nécessaire.
8. Cliquez sur **Imprimer**.





### Information associée

- [Imprimer à l'aide de Brother iPrint&Scan \(Windows/Mac\)](#)

## Imprimez un document couleur en échelle de gris à l'aide de Brother iPrint&Scan (Windows/Mac)

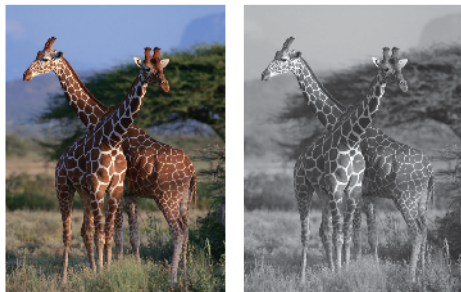
Le mode Echelle de gris permet d'imprimer plus rapidement que le mode Couleur. Si votre document contient de la couleur, sélectionner le mode Echelle de gris imprime votre document en 256 niveaux d'échelle de gris.



1. Lancez Brother iPrint&Scan.
    - Windows  
Lancez  (Brother iPrint&Scan).
    - Mac  
Dans la barre de menu **Finder**, cliquez sur **Aller > Applications**, puis double-cliquez sur l'icône iPrint&Scan.  
L'écran Brother iPrint&Scan s'affiche.
  2. Si votre appareil Brother n'est pas sélectionné, cliquez sur le bouton **Sélectionnez votre machine**, puis sélectionnez le nom de votre modèle dans la liste. Cliquez sur **OK**.
  3. Cliquez sur **Imprimer**.
  4. Effectuez l'une des opérations suivantes :
    - Windows  
Cliquez sur **Photo** ou **Document**.
    - Mac  
Cliquez sur **Photo** ou **PDF**.
  5. Sélectionnez le fichier à imprimer, puis effectuez l'une des opérations suivantes :
    - Windows  
Cliquez sur **Suivant**.
    - Mac  
Cliquez sur **Ouvrir**, puis cliquez sur **Suivant** si vous y êtes invité.
- 
-  Lors de l'impression de documents comptant de nombreuses pages, vous pouvez également sélectionner les pages que vous voulez imprimer.
- 
6. Cliquez sur la liste déroulante **Couleur / Mono** et sélectionnez l'option **Mono**.
  7. Si besoin, modifiez d'autres paramètres de l'imprimante.
  8. Cliquez sur **Imprimer**.



### Information associée

- [Imprimer à l'aide de Brother iPrint&Scan \(Windows/Mac\)](#)

## **Imprimer des données directement depuis une mémoire flash USB**

- [Mémoires flash USB compatibles](#)
- [Imprimer des photos directement depuis une mémoire flash USB](#)
- [Imprimer des données directement à partir d'une mémoire flash USB](#)

## Mémoires flash USB compatibles

Votre appareil Brother est équipé d'un lecteur de support (logement) que vous pouvez utiliser avec les supports de stockage des données courants.

### IMPORTANT

L'interface USB directe prend en charge uniquement les mémoires flash USB et les appareils USB utilisant la norme de stockage de masse USB. Les autres périphériques USB ne sont pas pris en charge.

Supports compatibles	
Mémoire flash USB	
Mémoires flash USB compatibles	
Classe USB	Classe de stockage de masse USB
Sous-classe de stockage de masse USB	SCSI ou SFF-8070i
Protocole de transfert	Transfert en masse uniquement
Format <sup>1</sup>	FAT12/FAT16/FAT32/exFAT
Taille de secteur	Max. 4096 octets
Cryptage	Les appareils cryptés ne sont pas pris en charge.

<sup>1</sup> Le format NTFS n'est pas pris en charge.



### Information associée

- [Imprimer des données directement depuis une mémoire flash USB](#)
- [Enregistrer les données numérisées sur une mémoire flash USB](#)



## **Imprimer des photos directement depuis une mémoire flash USB**

Même si votre appareil n'est pas connecté à votre ordinateur, vous pouvez imprimer des photos directement à partir d'une mémoire flash USB.

- [Informations importantes sur l'impression photo](#)
- [Imprimer des photos depuis une mémoire flash USB sur l'appareil Brother](#)

## Informations importantes sur l'impression photo

Votre appareil est conçu pour être compatible avec les fichiers d'image des appareils photo numériques modernes et les mémoires flash USB. Prendre en compte les points ci-dessous pour éviter les problèmes d'impression photo :

- L'extension du nom du fichier image doit être .JPG (les autres extensions comme .JPEG, .TIF, .GIF, etc., ne sont pas reconnues).
- L'impression photo directe doit être effectuée séparément des opérations d'impression photo effectuées au moyen de l'ordinateur. (un fonctionnement simultané n'est pas possible).
- L'appareil peut lire un maximum de 999 fichiers <sup>1</sup> sur une mémoire flash USB.

Prenez en compte les points suivants :

- Pendant l'impression d'une page d'index ou d'une image, l'appareil imprime toutes les images valides, même si une image (ou plusieurs) a été corrompue. Les images corrompues ne sont pas imprimées.
- Votre appareil prend en charge les mémoires flash USB qui ont été formatées par Windows.



### Information associée

- [Imprimer des photos directement depuis une mémoire flash USB](#)

<sup>1</sup> Le dossier à l'intérieur des mémoires flash USB est également comptabilisé.

## **Imprimer des photos depuis une mémoire flash USB sur l'appareil Brother**

- [Aperçu et impression de photos depuis une clé USB](#)
- [Imprimer une planche-contact \(miniatures\) des photos depuis une mémoire flash USB](#)
- [Imprimer des photos par numéro d'image](#)
- [Imprimer des photos avec recadrage automatique](#)
- [Imprimer des photos sans bordures depuis une mémoire flash USB](#)
- [Impression de la date figurant dans les données de votre photo](#)
- [Paramètres d'impression pour les photos](#)

## Aperçu et impression de photos depuis une clé USB

Vous pouvez prévisualiser vos photos sur l'écran LCD avant de les imprimer, ou imprimer des images enregistrées sur une mémoire flash USB.

Si vos photos sont des fichiers volumineux, l'affichage de chaque photo risque de ne pas être immédiat.

1. Insérez une mémoire flash USB dans la fente USB.

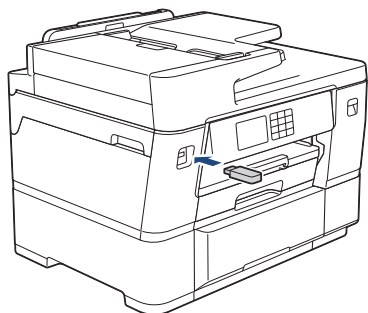

2. Appuyez sur [Impression JPEG] > [Sélectionnez les fichiers].
3. Appuyez sur ◀ ou sur ▶ pour afficher la photo à imprimer, puis appuyez sur celle-ci.



Pour imprimer toutes les photos, appuyez sur [Tt impr], puis appuyez sur [Oui] pour confirmer.

4. Entrez le nombre de copies de l'une des façons suivantes :
  - Appuyez sur [-] ou [+] sur l'écran tactile.
  - Appuyez sur **x01** pour afficher le clavier sur l'écran tactile, puis utilisez ce clavier pour entrer le nombre de copies. Appuyez sur [OK].
  - Entrez le nombre de copies à l'aide du pavé numérique.
5. Appuyez sur [OK].
6. Répétez les trois dernières étapes jusqu'à ce que vous ayez sélectionné toutes les photos à imprimer.
7. Appuyez sur [OK].
8. Vérifiez la liste d'options affichée.
9. Pour modifier les paramètres d'impression, appuyez sur  [Params impr.].  
Lorsque vous avez terminé, appuyez sur [OK].
10. Appuyez sur [Marche].



### Information associée

- [Imprimer des photos depuis une mémoire flash USB sur l'appareil Brother](#)

### Rubriques connexes:

- [Paramètres d'impression pour les photos](#)

## Imprimer une planche-contact (miniatures) des photos depuis une mémoire flash USB

Imprimez une planche-contact des photos pour afficher des versions miniatures d'aperçu de toutes les photos qui se trouvent sur votre mémoire flash USB.



- L'appareil attribue des numéros aux images (n°1, n°2, n°3 et ainsi de suite).  
L'appareil ne reconnaît pas d'autres systèmes de numérotation ni les noms de fichiers utilisés par votre appareil photo numérique ou votre ordinateur pour identifier les photos.
- Seuls les noms de fichiers comportant au maximum 20 caractères seront correctement imprimés sur l'index.
- Les noms de fichier ne peuvent pas être imprimés correctement s'ils contiennent des caractères non alphanumériques. Ces caractères n'affectent toutefois pas les paramètres d'impression photo.

1. Insérez une mémoire flash USB dans la fente USB.
2. Appuyez sur [Impression JPEG] > [Impression de l'index (Impress index)] > [Imprimer index].
3. Si vous souhaitez modifier les réglages d'impression, appuyez sur  [Params impr.].

Lorsque vous avez terminé, appuyez sur [OK].

Option	Description
Type papier	Sélectionnez le type de papier.
Format papier	Sélectionnez le format de papier.

4. Appuyez sur [Marche].



### Information associée

- [Imprimer des photos depuis une mémoire flash USB sur l'appareil Brother](#)

### Rubriques connexes:

- [Imprimer des photos par numéro d'image](#)

## Imprimer des photos par numéro d'image

Pour pouvoir imprimer une image individuelle, vous devez imprimer la page d'index de photos (miniatures) afin de connaître son numéro.

1. Insérez une mémoire flash USB dans la fente USB.
2. Appuyez sur [Impression JPEG] > [Impression de l'index (Impress index)] > [Imprimer photos].
3. Saisissez les numéros des images à imprimer à partir de la page d'index de photos (miniatures). Une fois les numéros des images sélectionnés, appuyez sur [OK].



- Vous pouvez entrer plusieurs numéros à la fois en utilisant une virgule ou un tiret. Par exemple, entrez **1, 3, 6** pour imprimer les images n° 1, n° 3 et n° 6. Imprimez une série d'images à l'aide d'un tiret. Par exemple, saisissez **1-5** pour imprimer les images n°1 à n°5.
- Vous pouvez saisir jusqu'à 12 caractères (y compris les virgules et tirets) pour les numéros d'image que vous voulez imprimer.

4. Entrez le nombre de copies de l'une des façons suivantes :
  - Appuyez sur [-] ou [+] sur l'écran tactile.
  - Appuyez sur **x01** pour afficher le clavier sur l'écran tactile, puis utilisez ce clavier pour entrer le nombre de copies. Appuyez sur [OK].
  - Entrez le nombre de copies à l'aide du pavé numérique.
5. Pour modifier les paramètres d'impression, appuyez sur  [Params impr.].  
Lorsque vous avez terminé, appuyez sur [OK].
6. Appuyez sur [Marche].



### Information associée

- [Imprimer des photos depuis une mémoire flash USB sur l'appareil Brother](#)

#### Rubriques connexes:

- [Imprimer une planche-contact \(miniatures\) des photos depuis une mémoire flash USB](#)
- [Paramètres d'impression pour les photos](#)

## Imprimer des photos avec recadrage automatique

Si votre photo est trop longue ou trop large pour tenir dans l'espace de la mise en page, une partie de l'image sera recadrée.

- Le réglage par défaut est Oui. Pour imprimer l'image entière, définissez ce réglage sur Non.
- Si vous réglez [Recadrer] sur Non, vous devez aussi régler [Sans bordure] sur Non.

### Recadrage : Oui

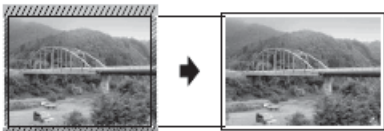

### Recadrage : Non



1. Insérez une mémoire flash USB dans la fente USB.
2. Appuyez sur [Impression JPEG] > [Sélectionnez les fichiers].
3. Appuyez sur ◀ ou sur ▶ pour afficher chaque photo. Lorsque la photo désirée est affichée, appuyez dessus puis appuyez sur [OK].
4. Appuyez sur [OK].
5. Appuyez sur  [Params impr.] > [Recadrer].
6. Appuyez sur [Oui] (ou sur [Désact. (Non)]).
7. Lorsque vous avez terminé, appuyez sur  ou [OK].
8. Appuyez sur [Marche].



### Information associée

- [Imprimer des photos depuis une mémoire flash USB sur l'appareil Brother](#)

### Rubriques connexes:

- [Autres problèmes](#)

## Imprimer des photos sans bordures depuis une mémoire flash USB

Cette fonction permet d'agrandir la zone imprimable jusqu'aux bords du papier. Le temps d'impression sera plus long.

1. Insérez une mémoire flash USB dans la fente USB.
2. Appuyez sur [Impression JPEG] > [Sélectionnez les fichiers].
3. Appuyez sur ◀ ou sur ▶ pour afficher chaque photo. Lorsque la photo désirée est affichée, appuyez dessus puis appuyez sur [OK].
4. Appuyez sur [OK].
5. Appuyez sur  [Params impr.] > [Sans bordure].
6. Appuyez sur [Oui] (ou sur [Désact. (Non)]).
7. Lorsque vous avez terminé, appuyez sur  ou [OK].
8. Appuyez sur [Marche].



### Information associée

- [Imprimer des photos depuis une mémoire flash USB sur l'appareil Brother](#)

#### Rubriques connexes:

- [Autres problèmes](#)



## Impression de la date figurant dans les données de votre photo

Vous pouvez imprimer la date si elle est déjà incluse dans les informations de votre photo. La date sera imprimée dans le coin inférieur droit. Pour que vous puissiez utiliser ce réglage, les données photo doivent inclure la date.

1. Insérez une mémoire flash USB dans la fente USB.
2. Appuyez sur [Impression JPEG] > [Sélectionnez les fichiers].
3. Appuyez sur ◀ ou sur ▶ pour afficher chaque photo. Lorsque la photo désirée est affichée, appuyez dessus puis appuyez sur [OK].
4. Appuyez sur [OK].
5. Appuyez sur  [Params impr.] > [Impress. date].
6. Appuyez sur [Oui] (ou sur [Désact. (Non)]).
7. Lorsque vous avez terminé, appuyez sur  ou [OK].
8. Appuyez sur [Marche].



### Information associée

- [Imprimer des photos depuis une mémoire flash USB sur l'appareil Brother](#)

## Paramètres d'impression pour les photos

Appuyez sur  [Params impr.] pour afficher les paramètres répertoriés dans le tableau.

Option	Description
Qualité impr.	Permet de sélectionner la résolution d'impression pour votre type de document. Lorsque vous sélectionnez l'option Papier jet d'encre (Pap.jet enc.) dans le réglage Type papier, vous ne pouvez sélectionner que Fin.
Sélection bac	Sélectionnez le bac.
Type papier	Sélectionnez le type de papier.
Format papier	Sélectionnez le format de papier.
Imprimer tracé	Sélectionnez la disposition de l'impression.
Luminosité	Permet de régler la luminosité.
Contraste	Permet de régler le contraste. L'augmentation du contraste rendra l'image plus nette et plus vive.
Recadrer	Permet de recadrer l'image autour de la marge pour l'adapter au format du papier ou au format d'impression. Désactivez cette fonction lorsque vous voulez imprimer les images entières ou éviter tout recadrage non souhaité.
Sans bordure	Permet d'agrandir la zone imprimable jusqu'aux bords du papier.
Impress. date	Permet d'imprimer la date sur votre photo.
Définir une nouvelle valeur par défaut (Régl.nouv.défaut)	Vous pouvez enregistrer les réglages d'impression que vous utilisez le plus souvent en tant que réglages par défaut.
Réinit.d'usine	Permet de rétablir tous les paramètres d'impression à leurs réglages d'usine.

### Information associée

- [Imprimer des photos depuis une mémoire flash USB sur l'appareil Brother](#)

#### Rubriques connexes:

- [Aperçu et impression de photos depuis une clé USB](#)
- [Imprimer des photos par numéro d'image](#)

## Imprimer des données directement à partir d'une mémoire flash USB

Vous pouvez imprimer un fichier PDF directement à partir d'une mémoire flash USB.



Il n'est pas possible d'imprimer les fichiers PDF d'une taille supérieure ou égale à 2 Go.

### IMPORTANT

Pour éviter d'endommager votre appareil, NE CONNECTEZ AUCUN appareil autre qu'une mémoire flash USB à l'interface directe USB.

1. Insérez une mémoire flash USB dans la fente USB.

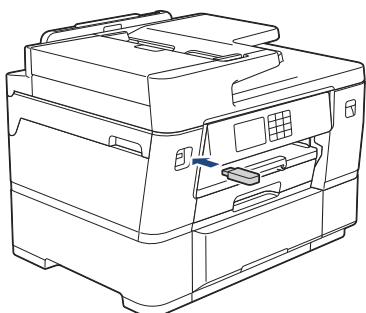

2. Appuyez sur [Impression PDF].



Si Verrouillage fonction sécurisée est activé sur votre appareil, il peut être impossible d'accéder à la fonction Impression directe.

3. Appuyez sur ▲ ou sur ▼ pour afficher le fichier PDF à imprimer, puis appuyez dessus.
4. Entrez le nombre de copies de l'une des façons suivantes :
  - Appuyez sur [-] ou [+] sur l'écran tactile.
  - Appuyez sur  $\times 001$  pour afficher le clavier sur l'écran tactile, puis utilisez ce clavier pour entrer le nombre de copies. Appuyez sur [OK].
  - Entrez le nombre de copies à l'aide du pavé numérique.
5. Vérifiez la liste d'options affichée.
6. Pour modifier les paramètres d'impression, appuyez sur  [Params impr.].

Lorsque vous avez terminé, appuyez sur [OK].

Option	Description
Qualité impr.	Permet de sélectionner la résolution d'impression pour votre type de document.
Sélection bac	Sélectionnez le bac.
Format papier	Sélectionnez le format de papier.
Multi-pages	Activez cette option si vous voulez imprimer plusieurs pages sur une même feuille de papier ou imprimer une page de votre document sur plusieurs feuilles.
Recto-verso	Sélectionnez le type de reliure recto verso.

Option	Description
Trier	Activez cette option pour imprimer des lots de documents comportant plusieurs pages dans l'ordre original des pages.
Option PDF	Sélectionnez cette option pour imprimer un fichier PDF comportant des balises ou des marquages.
Définir une nouvelle valeur par défaut (Régl.nouv.défaut)	Vous pouvez enregistrer les réglages d'impression que vous utilisez le plus souvent en tant que réglages par défaut.
Réinit.d'usine	Permet de rétablir tous les paramètres d'impression à leurs réglages d'usine.

7. Appuyez sur [Démarr. mono] ou sur [Démarr. coul.].

## IMPORTANT

NE retirez PAS la mémoire flash USB de l'interface directe USB tant que l'appareil n'a pas terminé l'impression.



### Information associée

- [Imprimer des données directement depuis une mémoire flash USB](#)

## Imprimer une pièce jointe à un e-mail

Vous pouvez imprimer des fichiers en les envoyant par e-mail à votre appareil Brother.

- Vous pouvez joindre jusqu'à 10 documents, avec un total de 20 Mo, à un e-mail.
- Cette fonction prend en charge les formats suivants :
  - Fichiers de documents : PDF, TXT, fichiers Microsoft Word, fichiers Microsoft Excel et fichiers Microsoft PowerPoint
  - Fichiers image : JPEG, BMP, GIF, PNG et TIFF
- L'appareil imprime par défaut le contenu de l'e-mail et les pièces jointes. Pour imprimer uniquement les pièces jointes à l'e-mail, modifiez les paramètres en fonction des besoins.

1. Appuyez sur ◀ ou sur ▶ pour afficher [Applis].

Appuyez sur [Applis].



- Si des informations relatives à la connexion Internet apparaissent sur l'écran LCD de l'appareil, prenez-en connaissance, puis appuyez sur [OK].
- Des mises à jour ou des annonces relatives à une fonctionnalité Brother Web Connect de votre appareil peuvent occasionnellement s'afficher sur l'écran LCD. Prenez connaissance de ces informations, puis appuyez sur [OK].

2. Appuyez sur ▲ ou sur ▼ pour afficher l'option [Les fonctions en ligne], puis appuyez dessus.



- Si cette fonction est verrouillée, contactez votre administrateur réseau pour y accéder.
- Si des informations au sujet de [Les fonctions en ligne] s'affichent, prenez-en connaissance puis appuyez sur [OK].

3. Appuyez sur [Activer].

Suivez les instructions à l'écran. Les fonctions en ligne sont activées.

4. Appuyez sur ▲ ou sur ▼ pour afficher l'option [Imp. par e-mail], puis appuyez dessus.



Si des informations au sujet de [Imp. par e-mail] s'affichent, prenez-en connaissance puis appuyez sur [OK].

5. Appuyez sur [Activer].

Suivez les instructions à l'écran. L'appareil imprime la feuille d'instructions.

6. Envoyez votre e-mail à l'adresse e-mail indiquée sur la feuille. L'appareil imprime les pièces jointes à l'e-mail.



Pour modifier les réglages, y compris les réglages d'adresse e-mail et d'imprimante, accédez à Gestion à partir du Web, cliquez sur **Fonctions en ligne** > **Paramètres des fonctions en ligne** dans le menu de navigation de gauche, puis cliquez sur le bouton **Page Paramètres des fonctions en ligne**.



### Information associée

- [Imprimer](#)

#### Rubriques connexes:

- [Accéder à Gestion à partir du Web](#)

## Numériser





- Numériser à l'aide du bouton Numériser de votre appareil
- Numériser à l'aide de Brother iPrint&Scan (Windows/Mac)
- Numérisation depuis votre ordinateur (Windows)
- Numérisation depuis votre ordinateur (Mac)
- Configurer les réglages de numérisation à l'aide de Gestion à partir du Web

## Numériser à l'aide du bouton Numériser de votre appareil

- Numériser des documents de format Letter ou A4 comportant plusieurs pages
- Numériser des photos et des graphiques
- Sauvegarder les données numérisées dans un dossier sous forme de fichier PDF
- Enregistrer les données numérisées sur une mémoire flash USB
- Numériser plusieurs cartes de visite et photos (recadrage automatique)
- Numériser vers un fichier texte modifiable à l'aide de la fonction OCR
- Enregistrer les données numérisées en tant que pièce jointe pour e-mail
- Envoyer des données numérisées à une adresse e-mail
- Numérisation vers FTP
- Numériser vers SSH FTP (SFTP)
- Numérisation vers réseau (Windows)
- Numériser vers SharePoint
- Web Services pour la numérisation sur votre réseau (Windows 7, Windows 8.1, Windows 10 et Windows 11)
- Modifier les paramètres de numérisation à l'aide de Brother iPrint&Scan

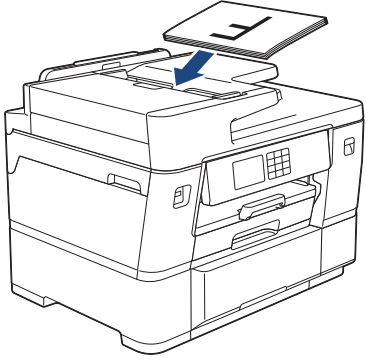
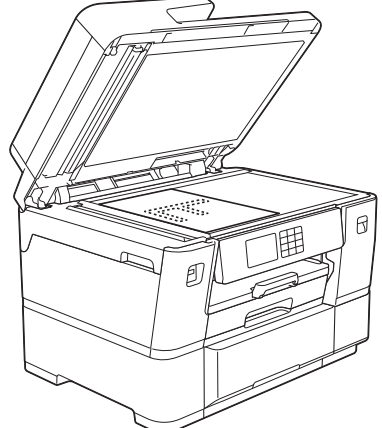
## Numériser des documents de format Letter ou A4 comportant plusieurs pages

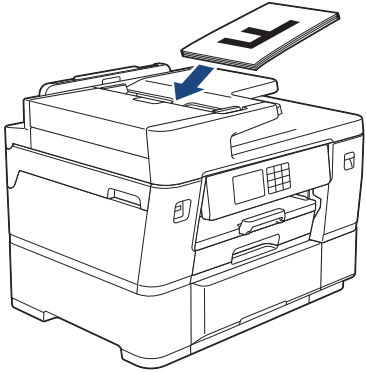
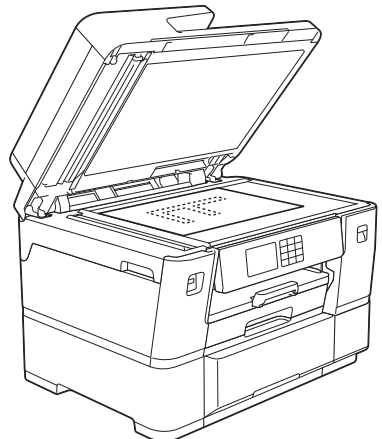
Lorsque vous numérisez un document de format A4 ou Letter comportant plusieurs pages, positionnez le bord court en haut pour les documents Portrait et le bord long en haut pour les documents Paysage.

Orientation du document	Résultat de la numérisation
<p>Bord long en premier</p> <p>Chargeur automatique de documents</p>  <p>Vitre du scanner</p> 	
<p>Bord court en premier</p> <p>Chargeur automatique de documents</p>  <p>Vitre du scanner</p> 	



### Information associée

- [Numériser à l'aide du bouton Numériser de votre appareil](#)



## Numériser des photos et des graphiques

Envoyez les photos ou les graphiques numérisés directement à votre ordinateur.

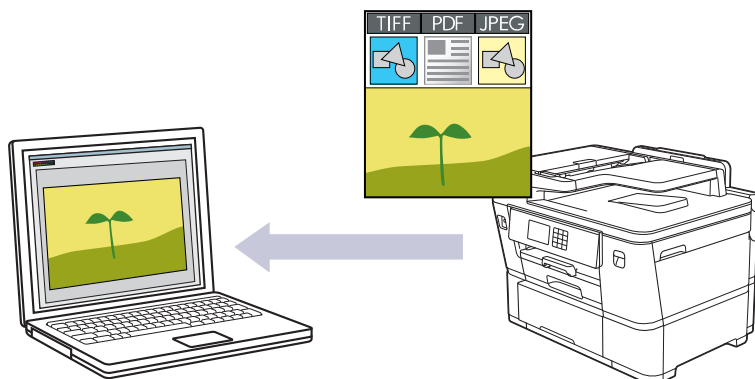

Utilisez le bouton de numérisation de l'appareil pour apporter des modifications temporaires aux paramètres de numérisation. Pour réaliser des modifications permanentes, utilisez Brother iPrint&Scan.

1. [Chargez votre document.](#)
2. Appuyez sur [Numériser] > [vers PC] > [vers image].
3. Si l'appareil est connecté sur le réseau, appuyez sur ▲ ou sur ▼ pour afficher l'ordinateur auquel vous souhaitez envoyer des données, puis sélectionnez le nom de l'ordinateur.



Si un message s'affiche sur l'écran LCD pour vous inviter à saisir un code PIN, utilisez l'écran LCD pour entrer le code PIN à quatre chiffres pour l'ordinateur, puis appuyez sur [OK].

4. Pour modifier les réglages, appuyez sur  [Options].



Pour utiliser  [Options], vous devez connecter un ordinateur exécutant Brother iPrint&Scan.

5. Appuyez sur [Paramètres de numérisation] > [Déf. depuis app.].
6. Sélectionnez les réglages de numérisation que vous souhaitez modifier, puis appuyez sur [OK].

Option	Description
Num. r-v	Permet de sélectionner le mode de numérisation recto verso.
Param. couleur	Permet de sélectionner le format de couleur pour votre document.
Résolution	Permet de sélectionner la résolution de votre document.
Type fichier (Type de fichier)	Permet de sélectionner le format de fichier de votre document.
Taille doc.	Sélectionnez la taille de votre document.
Luminosité	Sélectionnez le niveau de luminosité.
Contraste	Sélectionnez le niveau de contraste.
Redress. auto.	Permet de corriger la position des documents de travers lorsqu'ils sont numérisés.
Ignor. pag. vierges	Lorsque ce réglage est activé, les pages blanches sont ignorées.

---

Option	Description
Suppr. la coul. d'arrière-plan	Permet de modifier la quantité de couleur d'arrière-plan à supprimer.

---



Pour enregistrer les réglages en tant que raccourci, appuyez sur [Enr. comme racc. (Enr. comme racc)]. Il vous sera demandé si vous souhaitez en faire un raccourci une touche. Suivez les instructions affichées à l'écran.

---

7. Appuyez sur [Marche].

L'appareil commence la numérisation. Si vous utilisez la vitre du scanner de l'appareil, suivez les instructions affichées sur l'écran LCD pour terminer le travail de numérisation.



### Information associée

- Numériser à l'aide du bouton Numériser de votre appareil
-

## Sauvegarder les données numérisées dans un dossier sous forme de fichier PDF

Numérisez des documents et enregistrez-les dans un dossier de votre ordinateur en tant que fichiers PDF.

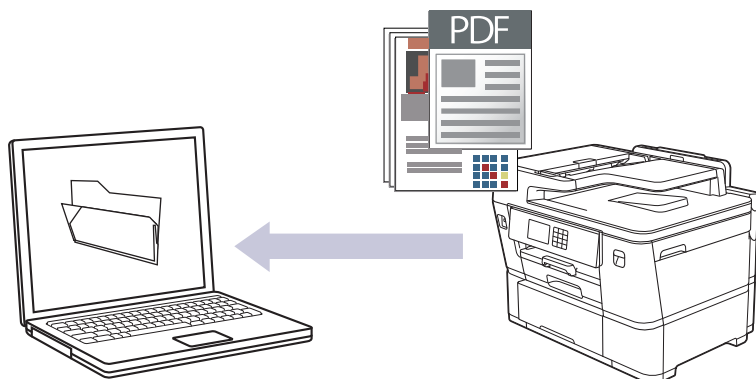

Utilisez le bouton de numérisation de l'appareil pour apporter des modifications temporaires aux paramètres de numérisation. Pour réaliser des modifications permanentes, utilisez Brother iPrint&Scan.

1. Chargez votre document.
2. Appuyez sur [Numériser] > [vers PC] > [vers fichier].
3. Si l'appareil est connecté sur le réseau, appuyez sur ▲ ou sur ▼ pour afficher l'ordinateur auquel vous souhaitez envoyer des données, puis sélectionnez le nom de l'ordinateur.



Si un message s'affiche sur l'écran LCD pour vous inviter à saisir un code PIN, utilisez l'écran LCD pour entrer le code PIN à quatre chiffres pour l'ordinateur, puis appuyez sur [OK].

4. Pour modifier les réglages, appuyez sur  [Options].



Pour utiliser  [Options], vous devez connecter un ordinateur exécutant Brother iPrint&Scan.

5. Appuyez sur [Paramètres de numérisation] > [Déf. depuis app.].
6. Sélectionnez les réglages de numérisation que vous souhaitez modifier, puis appuyez sur [OK].

Option	Description
Num. r-v	Permet de sélectionner le mode de numérisation recto verso.
Param. couleur	Permet de sélectionner le format de couleur pour votre document.
Résolution	Permet de sélectionner la résolution de votre document.
Type fichier (Type de fichier)	Permet de sélectionner le format de fichier de votre document.
Taille doc.	Sélectionnez la taille de votre document.
Luminosité	Sélectionnez le niveau de luminosité.
Contraste	Sélectionnez le niveau de contraste.
Redress. auto.	Permet de corriger la position des documents de travers lorsqu'ils sont numérisés.
Ignor. pag. vierges	Lorsque ce réglage est activé, les pages blanches sont ignorées.

---

Option	Description
Suppr. la coul. d'arrière-plan	Permet de modifier la quantité de couleur d'arrière-plan à supprimer.

---



Pour enregistrer les réglages en tant que raccourci, appuyez sur [Enr. comme racc. (Enr. comme racc)]. Il vous sera demandé si vous souhaitez en faire un raccourci une touche. Suivez les instructions affichées à l'écran.

---

7. Appuyez sur [Marche].

L'appareil commence la numérisation. Si vous utilisez la vitre du scanner de l'appareil, suivez les instructions affichées sur l'écran LCD pour terminer le travail de numérisation.



### Information associée

- [Numériser à l'aide du bouton Numériser de votre appareil](#)
-

## Enregistrer les données numérisées sur une mémoire flash USB

Permet de numériser des documents et de les enregistrer directement sur une mémoire flash USB sans passer par un ordinateur.

1. [Chargez votre document.](#)
2. Insérez une mémoire flash USB dans la fente USB.

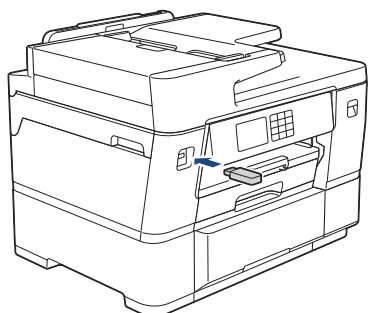

3. Appuyez sur [Num. vers support (Scan vs support)].
4. Pour modifier les réglages, appuyez sur  [Options], puis passez à l'étape suivante.



- Pour définir vos propres réglages par défaut : après avoir modifié les réglages, appuyez sur l'option [Définir une nouvelle valeur par défaut (Régl.nouv.défaut)], puis appuyez sur [Oui].
- Pour rétablir les réglages d'origine : appuyez sur l'option [Réinit.d'usine], puis sur [Oui].

5. Sélectionnez les réglages de numérisation que vous souhaitez modifier, puis appuyez sur [OK].

Option	Description
Num. r-v	Permet de sélectionner le mode de numérisation recto verso.
Param. couleur	Permet de sélectionner le format de couleur pour votre document.
Résolution	Permet de sélectionner la résolution de votre document.
Type fichier (Type de fichier)	Permet de sélectionner le format de fichier de votre document.
Taille doc.	Sélectionnez la taille de votre document.
Luminosité	Sélectionnez le niveau de luminosité.
Contraste	Sélectionnez le niveau de contraste.
Nom de fichier	Permet de renommer le fichier.
Style de nom de fichier	Sélectionnez l'ordre d'affichage de la date, du numéro de décompte et d'autres éléments dans le nom de fichier.
Rognage auto	Permet de numériser plusieurs documents placés sur la vitre du scanner vers une carte mémoire ou une mémoire flash USB. L'appareil se charge de numériser chaque document et de créer des fichiers distincts ou un fichier unique à plusieurs pages.
Redress. auto.	Permet de corriger la position des documents de travers lorsqu'ils sont numérisés.
Ignor. pag. vierges	Lorsque ce réglage est activé, les pages blanches sont ignorées.

Option	Description
Ignorer sensib. page vierge	Sélectionnez le niveau de sensibilité pour la détection des pages vierges dans les données numérisées. Plus la sensibilité est élevée, plus l'appareil détecte facilement les pages vierges.
Suppr. la coul. d'arrière-plan	Permet de modifier la quantité de couleur d'arrière-plan à supprimer.
Paramètres marge	Permet de régler les marges de votre document.



Pour enregistrer les réglages en tant que raccourci, appuyez sur [Enr. comme racc. (Enr. comme racc)]. Il vous sera demandé si vous souhaitez en faire un raccourci une touche. Suivez les instructions affichées à l'écran.

- Appuyez sur [Marche].
- Si vous utilisez la vitre du scanner, consultez la page suivante, puis appuyez sur [Continuer]. Si vous ne voulez pas numériser d'autres pages, appuyez sur [Terminer]. Une fois la numérisation terminée, veillez à choisir [Terminer] avant de retirer la mémoire flash USB de l'appareil.

## IMPORTANT

L'écran LCD affiche un message pendant la lecture des données. NE retirez PAS le cordon d'alimentation ou la mémoire flash USB de l'appareil tant que la lecture n'est pas terminée. Vous risqueriez de perdre vos données ou d'endommager la mémoire flash USB.



### Information associée

- Numériser à l'aide du bouton Numériser de votre appareil
  - Mémoires flash USB compatibles

## Mémoires flash USB compatibles

Votre appareil Brother est équipé d'un lecteur de support (logement) que vous pouvez utiliser avec les supports de stockage des données courants.

### IMPORTANT

L'interface USB directe prend en charge uniquement les mémoires flash USB et les appareils USB utilisant la norme de stockage de masse USB. Les autres périphériques USB ne sont pas pris en charge.

Supports compatibles	
Mémoire flash USB	

Mémoires flash USB compatibles	
Classe USB	Classe de stockage de masse USB
Sous-classe de stockage de masse USB	SCSI ou SFF-8070i
Protocole de transfert	Transfert en masse uniquement
Format <sup>1</sup>	FAT12/FAT16/FAT32/exFAT
Taille de secteur	Max. 4096 octets
Cryptage	Les appareils cryptés ne sont pas pris en charge.

<sup>1</sup> Le format NTFS n'est pas pris en charge.



### Information associée

- [Imprimer des données directement depuis une mémoire flash USB](#)
- [Enregistrer les données numérisées sur une mémoire flash USB](#)

## Numériser plusieurs cartes de visite et photos (recadrage automatique)

Vous pouvez numériser plusieurs documents placés sur la vitre du scanner. L'appareil numérise chaque document et utilise la fonction de rognage automatique pour créer des fichiers distincts ou un fichier unique comportant plusieurs pages.

### Conseils pour le rognage automatique

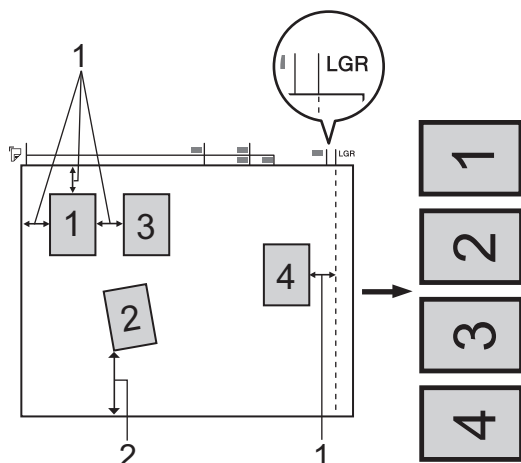

1. 10 mm ou plus
  2. 20 mm ou plus (du bas)
- Ce paramètre n'est disponible que pour des documents de format rectangulaire ou carré.
  - Si votre document est trop long ou large, cette fonctionnalité ne fonctionne pas comme décrit ici.
  - Vous devez placer les documents à distance des bords de la vitre du scanner, comme représenté sur l'illustration.
  - Vous devez laisser une distance d'au moins 10 mm entre les documents.
  - Le rognage automatique permet de corriger l'inclinaison du document sur la vitre du scanner. Toutefois, si votre document est penché de plus de 45 degrés avec une taille inférieure à 300 x 300 ppp ou de 10 degrés avec une taille d'image de 600 x 600 ppp, cette fonction n'est pas disponible.
  - Le chargeur doit être vide pour pouvoir utiliser Rognage auto.
  - La fonction de rognage automatique est utilisable pour un nombre maximum de 32 documents, selon leur taille.



Pour numériser des documents avec la fonction de recadrage automatique, vous devez placer les documents sur la vitre du scanner.

1. Placez les documents sur la vitre du scanner.
2. Insérez une mémoire flash USB dans votre appareil.
3. Appuyez sur [Num. vers support (Scan vs support)] >  [Options] > [Rognage auto].
4. Appuyez sur [Oui].
5. Appuyez sur [OK].
6. Appuyez sur [Marche].

L'appareil commence la numérisation. Suivez les instructions affichées à l'écran LCD pour terminer la tâche de numérisation.



### Information associée

- [Numériser à l'aide du bouton Numériser de votre appareil](#)



## Numériser vers un fichier texte modifiable à l'aide de la fonction OCR

Votre appareil peut convertir les caractères d'un document numérisé en texte à l'aide de la technologie de reconnaissance optique des caractères (OCR). Vous pouvez modifier ce texte à l'aide de l'application de traitement de texte de votre choix.

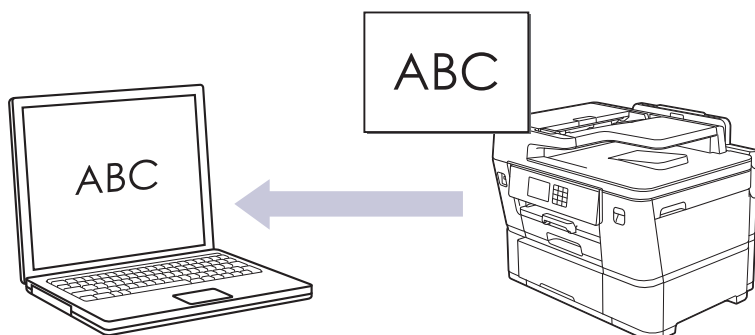

- La fonction Numérisation vers OCR est disponible pour certaines langues.
- Utilisez le bouton de numérisation de l'appareil pour apporter des modifications temporaires aux paramètres de numérisation. Pour réaliser des modifications permanentes, utilisez Brother iPrint&Scan.

1. Chargez votre document.
2. Appuyez sur [Numériser] > [vers PC] > [vers OCR].
3. Si l'appareil est connecté sur le réseau, appuyez sur ▲ ou sur ▼ pour afficher l'ordinateur auquel vous souhaitez envoyer des données, puis sélectionnez le nom de l'ordinateur.



Si un message s'affiche sur l'écran LCD pour vous inviter à saisir un code PIN, utilisez l'écran LCD pour entrer le code PIN à quatre chiffres pour l'ordinateur, puis appuyez sur [OK].

4. Pour modifier les réglages, appuyez sur  [Options].



Pour utiliser  [Options], vous devez connecter un ordinateur exécutant Brother iPrint&Scan.

5. Appuyez sur [Paramètres de numérisation] > [Déf. depuis app.].
6. Sélectionnez les réglages de numérisation que vous souhaitez modifier, puis appuyez sur [OK].

Option	Description
Num. r-v	Permet de sélectionner le mode de numérisation recto verso.
Param. couleur	Permet de sélectionner le format de couleur pour votre document.
Résolution	Permet de sélectionner la résolution de votre document.
Type fichier (Type de fichier)	Permet de sélectionner le format de fichier de votre document.
Taille doc.	Sélectionnez la taille de votre document.
Luminosité	Sélectionnez le niveau de luminosité.
Contraste	Sélectionnez le niveau de contraste.
Redress. auto.	Permet de corriger la position des documents de travers lorsqu'ils sont numérisés.

---

Option	Description
Ignor. pag. vierges	Lorsque ce réglage est activé, les pages blanches sont ignorées.
Suppr. la coul. d'arrière-plan	Permet de modifier la quantité de couleur d'arrière-plan à supprimer.

---



Pour enregistrer les réglages en tant que raccourci, appuyez sur [Enr. comme racc. (Enr. comme racc)]. Il vous sera demandé si vous souhaitez en faire un raccourci une touche. Suivez les instructions affichées à l'écran.

---

7. Appuyez sur [Marche].

L'appareil commence la numérisation. Si vous utilisez la vitre du scanner de l'appareil, suivez les instructions affichées sur l'écran LCD pour terminer le travail de numérisation.



### Information associée

- Numériser à l'aide du bouton Numériser de votre appareil
-

## Enregistrer les données numérisées en tant que pièce jointe pour e-mail

Envoyer les données numérisées depuis votre appareil en tant que pièce jointe à votre programme de messagerie électronique.

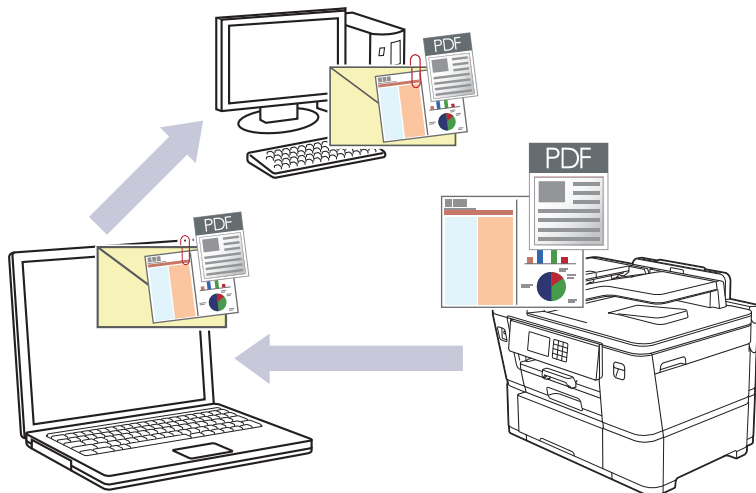



- Utilisez le bouton de numérisation de l'appareil pour apporter des modifications temporaires aux paramètres de numérisation. Pour réaliser des modifications permanentes, utilisez Brother iPrint&Scan.
  - Pour utiliser cette fonctionnalité à l'aide du bouton de numérisation de l'appareil, veillez à sélectionner l'une de ces applications dans Brother iPrint&Scan :
    - Windows : Microsoft Outlook
    - Mac : Apple Mail
- Pour les autres applications et services de messagerie Web, utilisez la fonction Numérisation vers image ou Numérisation vers fichier pour numériser un document, puis joignez le fichier numérisé à un message e-mail.

1. Chargez votre document.
2. Appuyez sur [Numériser] > [vers PC] > [vers e-mail].
3. Si l'appareil est connecté sur le réseau, appuyez sur ▲ ou sur ▼ pour afficher l'ordinateur auquel vous souhaitez envoyer des données, puis sélectionnez le nom de l'ordinateur.

 Si un message s'affiche sur l'écran LCD pour vous inviter à saisir un code PIN, utilisez l'écran LCD pour entrer le code PIN à quatre chiffres pour l'ordinateur, puis appuyez sur [OK].

4. Pour modifier les réglages, appuyez sur  [Options].

 Pour utiliser  [Options], vous devez connecter un ordinateur exécutant Brother iPrint&Scan.

5. Appuyez sur [Paramètres de numérisation] > [Déf. depuis app.].
6. Sélectionnez les réglages de numérisation que vous souhaitez modifier, puis appuyez sur [OK].

Option	Description
Num. r-v	Permet de sélectionner le mode de numérisation recto verso.
Param. couleur	Permet de sélectionner le format de couleur pour votre document.
Résolution	Permet de sélectionner la résolution de votre document.

Option	Description
Type fichier (Type de fichier)	Permet de sélectionner le format de fichier de votre document.
Taille doc.	Sélectionnez la taille de votre document.
Luminosité	Sélectionnez le niveau de luminosité.
Contraste	Sélectionnez le niveau de contraste.
Redress. auto.	Permet de corriger la position des documents de travers lorsqu'ils sont numérisés.
Ignor. pag. vierges	Lorsque ce réglage est activé, les pages blanches sont ignorées.
Suppr. la coul. d'arrière-plan	Permet de modifier la quantité de couleur d'arrière-plan à supprimer.



Pour enregistrer les réglages en tant que raccourci, appuyez sur [Enr. comme racc. (Enr. comme racc)]. Il vous sera demandé si vous souhaitez en faire un raccourci une touche. Suivez les instructions affichées à l'écran.

7. Appuyez sur [Marche].

L'appareil numérise le document et l'enregistre sous forme de fichier joint. L'appareil lance ensuite votre programme de messagerie et ouvre un nouvel e-mail vide avec le fichier numérisé en pièce jointe.



### Information associée

- [Numériser à l'aide du bouton Numériser de votre appareil](#)

## Envoyer des données numérisées à une adresse e-mail

Envoyez les données numérisées à une adresse e-mail directement depuis votre appareil Brother, sans utiliser d'ordinateur.

- Pour envoyer des données numérisées vers une adresse e-mail, vous devez configurer votre appareil pour communiquer avec votre réseau et votre serveur de messagerie utilisé pour envoyer et recevoir les e-mails.
- Vous pouvez configurer ces éléments à partir du panneau de commande de l'appareil ou de Gestion à partir du Web.
- Pour utiliser la fonction Numérisation vers serveur de messagerie, votre appareil doit être connecté à un réseau et avoir accès à un serveur SMTP. Vous aurez besoin des paramètres de messagerie SMTP suivants avant de pouvoir continuer :
  - Adresse du serveur
  - Numéro de port
  - Nom d'utilisateur
  - Type de cryptage (SSL ou TLS)
  - Certificat de serveur de messagerie (le cas échéant)

Si vous ne disposez pas de ces paramètres, contactez votre fournisseur de services de messagerie ou votre administrateur réseau.

1. [Chargez votre document.](#)
2. Appuyez sur [Numériser] > [vers le serveur de e-mail].



- Si vous avez enregistré votre adresse e-mail avec votre nom d'utilisateur, le bouton [vers MonE-mail] apparaît lorsque vous vous connectez à l'appareil via la fonction Verrouillage fonction sécurisée, l'authentification Active Directory ou l'authentification LDAP.
- Pour envoyer les données numérisées à votre adresse e-mail, appuyez sur [vers MonE-mail]. Lorsque votre adresse e-mail apparaît sur l'écran LCD, appuyez sur [Suivant].
- Pour activer cette fonction dans la gestion à partir du Web, cliquez sur **Numérisation > Numérisation vers serveur de messagerie** dans le menu de navigation de gauche. Dans le champ **Envoyer vers mon adresse e-mail**, sélectionnez **Oui**.

3. Pour entrer l'adresse e-mail du destinataire, effectuez l'une des opérations suivantes :
  - Pour saisir l'adresse e-mail de façon manuelle, appuyez sur [Manuel], puis tapez l'adresse e-mail à l'aide des boutons correspondant aux caractères sur l'écran LCD. Lorsque vous avez terminé, appuyez sur [OK].
  - Si l'adresse e-mail est conservée dans le carnet d'adresses de l'appareil, appuyez sur [Carnet d'adr (Carnet d'adr.)], puis sélectionnez l'adresse e-mail.  
Appuyez sur [OK].

4. Confirmez l'adresse e-mail, puis appuyez sur [Suivant].

5. Pour modifier les réglages, appuyez sur  [Options], puis passez à l'étape suivante.



- Pour définir vos propres réglages par défaut : après avoir modifié les réglages, appuyez sur l'option [Définir une nouvelle valeur par défaut (Régl.nouv.défaut)], puis appuyez sur [Oui].
- Pour rétablir les réglages d'origine : appuyez sur l'option [Réinit.d'usine], puis sur [Oui].

6. Sélectionnez les paramètres de numérisation que vous souhaitez modifier, puis appuyez sur [OK].

Option	Description
Num. r-v	Permet de sélectionner le mode de numérisation recto verso.
Param. couleur	Permet de sélectionner le format de couleur pour votre document.
Résolution	Permet de sélectionner la résolution de votre document.
Type fichier (Type de fichier)	Permet de sélectionner le format de fichier de votre document.
Taille doc.	Sélectionnez la taille de votre document.
Luminosité	Sélectionnez le niveau de luminosité.
Contraste	Sélectionnez le niveau de contraste.
Paramètres marge	Permet de régler les marges de votre document.
Aperçu	Afficher l'aperçu d'un résultat de numérisation sur l'écran LCD avant que les données numérisées ne soient enregistrées.



- Pour enregistrer les réglages en tant que raccourci, appuyez sur [Enr. comme racc. (Enr. comme racc)]. Il vous sera demandé si vous souhaitez en faire un raccourci une touche. Suivez les instructions affichées à l'écran.
- Pour afficher un aperçu des résultats de la numérisation avant que les données numérisées ne soient enregistrées, appuyez sur  puis appuyez sur [Aperçu]. L'appareil numérise le document et affiche les résultats de la numérisation sur l'écran LCD. Si les résultats de la numérisation sont corrects, appuyez sur [Marche] pour l'enregistrer et terminer le traitement.

7. Appuyez sur [Marche].

L'appareil commence la numérisation. Si vous utilisez la vitre du scanner de l'appareil, suivez les instructions affichées sur l'écran LCD pour terminer le travail de numérisation.



### Information associée

- [Numériser à l'aide du bouton Numériser de votre appareil](#)

## Numérisation vers FTP

Numérisez directement les documents vers un serveur FTP lorsque vous devez partager des informations numérisées. Pour encore plus de confort, configurez différents profils afin d'enregistrer vos destinations Numérisation vers FTP favorites.

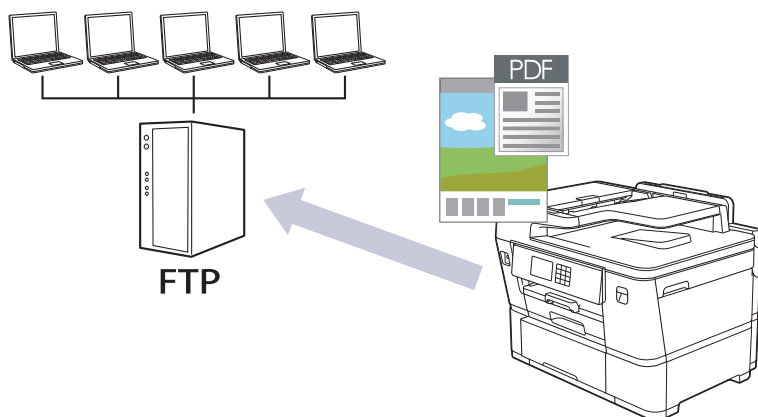

- Configurer un profil de numérisation vers FTP
- Télécharger les données numérisées vers un serveur FTP

## Configurer un profil de numérisation vers FTP

Configurez un profil Numérisation vers FTP pour numériser et transférer les données numérisées directement vers un site FTP.

- Il est recommandé d'utiliser la version la plus récente des navigateurs Web suivants :
  - Microsoft Edge, Firefox et Google Chrome™ pour Windows
  - Safari, Firefox et Google Chrome™ pour Mac
  - Google Chrome™ pour Android™
  - Safari et Google Chrome™ pour iOS
- Assurez-vous que JavaScript et les cookies sont toujours activés, quel que soit le navigateur que vous utilisez.

1. Lancez votre navigateur Web.
2. Saisissez « https://adresse IP de l'appareil » dans la barre d'adresse de votre navigateur (« adresse IP de l'appareil » correspondant à l'adresse IP de l'appareil).

Par exemple :

https://192.168.1.2

3. Si nécessaire, saisissez le mot de passe dans le champ **Connexion**, puis cliquez sur **Connexion**.



Le mot de passe par défaut pour gérer les paramètres de cet appareil se trouve au dos de l'appareil et est indiqué par « **Pwd** ».

4. Rendez-vous dans le menu de navigation, puis cliquez sur **Numérisation > Numérisation vers FTP/SFTP/réseau/SharePoint**.



Accédez à partir de ☰, si le menu de navigation n'est pas affiché sur le côté gauche de l'écran.

5. Sélectionnez l'option **FTP**, puis cliquez sur **Envoyer**.
6. Cliquez sur le menu **Numérisation vers profil FTP/SFTP/réseau/SharePoint**.
7. Sélectionnez le profil à configurer ou à modifier.



L'utilisation des caractères suivants ?, /, \, ", :, <, >, | ou \* peut provoquer une erreur de transmission.

Option	Description
<b>Nom du profil</b>	Saisissez un nom pour ce profil de serveur (jusqu'à 15 caractères alphanumériques). L'appareil affiche ce nom sur l'écran LCD.
<b>Adresse de l'hôte</b>	Saisissez l'adresse de l'hôte (par exemple, ftp.exemple.com ; 64 caractères maximum) ou l'adresse IP (par exemple, 192.23.56.189).
<b>Numéro de port</b>	Modifiez le paramètre <b>Numéro de port</b> utilisé pour accéder au serveur FTP. Par défaut, ce paramètre correspond au port 21. Dans la plupart des cas, il n'est pas nécessaire de modifier ce paramètre.
<b>Nom d'utilisateur</b>	Saisissez le nom (32 caractères maximum) d'un utilisateur autorisé à écrire des données sur le serveur FTP.
<b>Mot de passe</b>	Saisissez le mot de passe (32 caractères maximum) associé au nom d'utilisateur saisi dans le champ <b>Nom d'utilisateur</b> . Saisissez une nouvelle fois le mot de passe dans le champ <b>Retapez le mot de passe</b> .



Option	Description
<b>SSL/TLS</b>	Réglez l'option <b>SSL/TLS</b> pour numériser en toute sécurité via la communication SSL/TLS. Si besoin, modifiez le réglage <b>Certificat AC</b> .
<b>Répertoire enregistrement</b>	Saisissez le chemin (60 caractères maximum) du dossier sur le serveur FTP auquel vous voulez envoyer vos données numérisées. N'utilisez pas de barre oblique au début du nom du chemin d'accès (exemple correct : brother/abc).
<b>Nom de fichier</b>	Sélectionnez un nom de fichier parmi les noms prédéfinis fournis ou à partir de noms définis par l'utilisateur. Vous pouvez définir les noms définis par l'utilisateur et le style du nom de fichier dans le menu <b>Nom du fichier numérisé</b> du menu de navigation.
<b>Qualité</b>	Sélectionnez un réglage de qualité. Si vous choisissez l'option <b>Sélection utilisateur</b> , l'appareil invite les utilisateurs à sélectionner un réglage à chaque utilisation du profil de numérisation.
<b>Type de fichier</b>	Sélectionnez le type de fichier à utiliser pour le document numérisé. Si vous choisissez l'option <b>Sélection utilisateur</b> , l'appareil invite les utilisateurs à sélectionner un réglage à chaque utilisation du profil de numérisation.
<b>Taille du document</b>	Sélectionnez le format de votre document dans la liste. Cela est nécessaire pour s'assurer que la taille du fichier numérisé est correcte.
<b>Redressement automatique</b>	Sélectionnez <b>Oui</b> pour configurer l'appareil de façon qu'il corrige automatiquement les désalignements pendant la numérisation des pages.
<b>Ignorer les pages vierges</b>	Sélectionnez l'option <b>Oui</b> pour supprimer les pages blanches du document des résultats de la numérisation.
<b>Ignorer sensibil. page vierge</b>	Sélectionnez le niveau de sensibilité pour la détection des pages vierges dans les données numérisées. Plus la sensibilité est élevée, plus l'appareil détecte facilement les pages vierges.
<b>Numérisation recto-verso</b>	Sélectionnez l'option <b>Long</b> ou <b>Court</b> pour numériser les deux côtés du document, en fonction de la disposition de votre original.
<b>Supprimer la couleur de fond</b>	Modifiez la quantité d'arrière-plan en couleur qui est enlevé.
<b>Paramètres de marge</b>	Permet de régler les marges de votre document.
<b>Luminosité</b>	Sélectionnez le niveau de luminosité.
<b>Contraste</b>	Sélectionnez le niveau de contraste.
<b>Mode passif</b>	Réglez l'option <b>Mode passif</b> sur Oui ou Non en fonction de la configuration de votre serveur FTP et de votre pare-feu réseau. Le réglage par défaut est Activé. Dans la plupart des cas, il n'est pas nécessaire de modifier ce paramètre.

8. Cliquez sur **Envoyer**.



### Information associée

- [Numérisation vers FTP](#)

### Rubriques connexes:

- [Accéder à Gestion à partir du Web](#)

## Télécharger les données numérisées vers un serveur FTP

1. Chargez votre document.
2. Appuyez sur [Numériser] > [vers FTP/SFTP].
3. Les profils de serveur que vous avez configurés à l'aide de l'application Gestion à partir du Web sont répertoriés. Sélectionnez le profil de votre choix. Si le profil n'est pas complet (par exemple s'il manque le nom et le mot de passe du compte de connexion, ou si la qualité ou le type de fichier ne sont pas spécifiés), vous serez invité à saisir les informations manquantes.



Pour afficher un aperçu des résultats de la numérisation avant que les données numérisées ne soient enregistrées, appuyez sur  puis appuyez sur [Aperçu]. L'appareil numérise le document et affiche les résultats de la numérisation sur l'écran LCD. Si les résultats de la numérisation sont corrects, appuyez sur [Marche] pour l'enregistrer et terminer le traitement.

4. Appuyez sur [Marche].  
L'appareil commence la numérisation. Si vous utilisez la vitre du scanner, suivez les instructions affichées sur l'écran tactile pour terminer le travail de numérisation.



### Information associée

- [Numérisation vers FTP](#)

## Numériser vers SSH FTP (SFTP)

Numérisez directement les documents vers un serveur SFTP, version sécurisée d'un serveur FTP. Pour encore plus de confort, configurez différents profils afin d'enregistrer vos destinations Numérisation vers SFTP favorites.

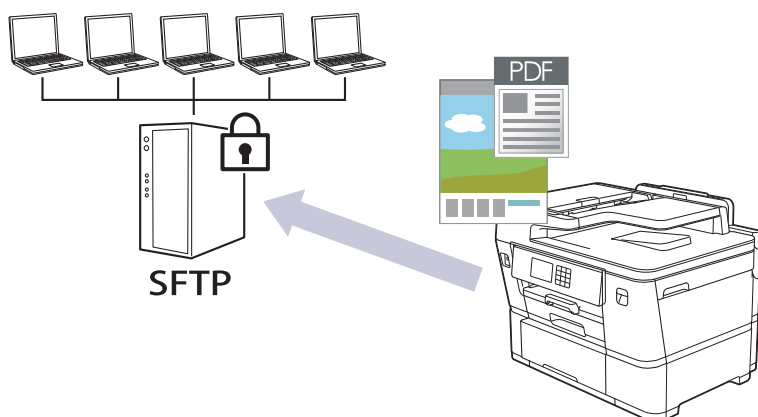

- Configurer un profil Numérisation vers SFTP
- Créer une paire de clés cliente à l'aide de l'application Gestion à partir du Web
- Exporter une paire de clés cliente à l'aide de l'application Gestion à partir du Web
- Importer une clé publique serveur à l'aide de Gestion à partir du Web
- Transférer les données numérisées sur un serveur SFTP

## Configurer un profil Numérisation vers SFTP

Configurez un profil Numérisation vers SFTP pour numériser et charger directement les données numérisées vers un emplacement SFTP.

- Il est recommandé d'utiliser la version la plus récente des navigateurs Web suivants :
  - Microsoft Edge, Firefox et Google Chrome™ pour Windows
  - Safari, Firefox et Google Chrome™ pour Mac
  - Google Chrome™ pour Android™
  - Safari et Google Chrome™ pour iOS
- Assurez-vous que JavaScript et les cookies sont toujours activés, quel que soit le navigateur que vous utilisez.

1. Lancez votre navigateur Web.
2. Saisissez « https://adresse IP de l'appareil » dans la barre d'adresse de votre navigateur (« adresse IP de l'appareil » correspondant à l'adresse IP de l'appareil).

Par exemple :

https://192.168.1.2

3. Si nécessaire, saisissez le mot de passe dans le champ **Connexion**, puis cliquez sur **Connexion**.



Le mot de passe par défaut pour gérer les paramètres de cet appareil se trouve au dos de l'appareil et est indiqué par « **Pwd** ».

4. Rendez-vous dans le menu de navigation, puis cliquez sur **Numérisation > Numérisation vers FTP/SFTP/réseau/SharePoint**.



Accédez à partir de ≡, si le menu de navigation n'est pas affiché sur le côté gauche de l'écran.

5. Sélectionnez l'option **SFTP**, puis cliquez sur **Envoyer**.
6. Cliquez sur le menu **Numérisation vers profil FTP/SFTP/réseau/SharePoint**.
7. Sélectionnez le profil à configurer ou à modifier.



L'utilisation des caractères suivants ?, /, \, ", :, <, >, | ou \* peut provoquer une erreur de transmission.

Option	Description
<b>Nom du profil</b>	Saisissez un nom pour ce profil de serveur (jusqu'à 15 caractères alphanumériques). L'appareil affiche ce nom sur l'écran LCD.
<b>Adresse de l'hôte</b>	Saisissez l'adresse de l'hôte (par exemple, ftp.exemple.com ; 64 caractères maximum) ou l'adresse IP (par exemple, 192.23.56.189).
<b>Nom d'utilisateur</b>	Saisissez le nom (32 caractères maximum) d'un utilisateur autorisé à écrire des données sur le serveur SFTP.
<b>Méthode d'authentification</b>	Sélectionnez <b>Mot de passe</b> ou <b>Clé publique</b> . Effectuez l'une des opérations suivantes : <ul style="list-style-type: none"><li>• Lorsque vous sélectionnez <b>Mot de passe</b>, saisissez le mot de passe (32 caractères maximum) associé au nom d'utilisateur que vous avez saisi dans le champ <b>Nom d'utilisateur</b>. Saisissez une nouvelle fois le mot de passe dans le champ <b>Retapez le mot de passe</b>.</li><li>• Lorsque vous sélectionnez <b>Clé publique</b>, indiquez le type d'authentification dans la liste déroulante <b>Paire clé/client</b>.</li></ul>

Option	Description
<b>Clé publique de serveur</b>	Sélectionnez le type d'authentification.
<b>Répertoire enregistrement</b>	Saisissez le chemin (60 caractères maximum) du dossier sur le serveur SFTP auquel vous voulez envoyer vos données numérisées. N'utilisez pas de barre oblique au début du nom du chemin d'accès (exemple correct : brother/abc).
<b>Nom de fichier</b>	Sélectionnez un nom de fichier parmi les noms prédéfinis fournis ou à partir de noms définis par l'utilisateur. Vous pouvez définir les noms définis par l'utilisateur et le style du nom de fichier dans le menu <b>Nom du fichier numérisé</b> du menu de navigation.
<b>Qualité</b>	Sélectionnez un réglage de qualité. Si vous choisissez l'option <b>Sélection utilisateur</b> , l'appareil invite les utilisateurs à sélectionner un réglage à chaque utilisation du profil de numérisation.
<b>Type de fichier</b>	Sélectionnez le type de fichier à utiliser pour le document numérisé. Si vous choisissez l'option <b>Sélection utilisateur</b> , l'appareil invite les utilisateurs à sélectionner un réglage à chaque utilisation du profil de numérisation.
<b>Taille du document</b>	Sélectionnez le format de votre document dans la liste. Cela est nécessaire pour s'assurer que la taille du fichier numérisé est correcte.
<b>Redressement automatique</b>	Sélectionnez <b>Oui</b> pour configurer l'appareil de façon qu'il corrige automatiquement les désalignements pendant la numérisation des pages.
<b>Ignorer les pages vierges</b>	Sélectionnez l'option <b>Oui</b> pour supprimer les pages blanches du document des résultats de la numérisation.
<b>Ignorer sensibil. page vierge</b>	Sélectionnez le niveau de sensibilité pour la détection des pages vierges dans les données numérisées. Plus la sensibilité est élevée, plus l'appareil détecte facilement les pages vierges.
<b>Numérisation recto-verso</b>	Sélectionnez l'option <b>Long</b> ou <b>Court</b> pour numériser les deux côtés du document, en fonction de la disposition de votre original.
<b>Supprimer la couleur de fond</b>	Modifiez la quantité d'arrière-plan en couleur qui est enlevé.
<b>Paramètres de marge</b>	Permet de régler les marges de votre document.
<b>Luminosité</b>	Sélectionnez le niveau de luminosité.
<b>Contraste</b>	Sélectionnez le niveau de contraste.
<b>Numéro de port</b>	Modifiez le paramètre <b>Numéro de port</b> utilisé pour accéder au serveur SFTP. Par défaut, ce paramètre correspond au port 22. Dans la plupart des cas, il n'est pas nécessaire de modifier ce paramètre.

8. Cliquez sur **Envoyer**.



### Information associée

- [Numériser vers SSH FTP \(SFTP\)](#)

#### Rubriques connexes:

- [Accéder à Gestion à partir du Web](#)

## Créer une paire de clés cliente à l'aide de l'application Gestion à partir du Web

1. Lancez votre navigateur Web.
2. Saisissez « `https://adresse IP de l'appareil` » dans la barre d'adresse de votre navigateur (« adresse IP de l'appareil » correspondant à l'adresse IP de votre appareil).

Par exemple :

`https://192.168.1.2`



- Si vous utilisez un DNS (Domain Name System) ou si vous avez activé un nom NetBIOS, vous pouvez entrer un autre nom, tel que « ImprimantePartagée », à la place de l'adresse IP.

Par exemple : `https://SharedPrinter`

- Si vous activez un nom NetBIOS, vous pouvez également utiliser le nom du nœud.

Par exemple : `https://brn123456abcdef`

- Le nom NetBIOS s'affiche sur le rapport de configuration du réseau.

3. Si nécessaire, saisissez le mot de passe dans le champ **Connexion**, puis cliquez sur **Connexion**.



Le mot de passe par défaut pour gérer les paramètres de cet appareil se trouve au dos de l'appareil et est indiqué par « **Pwd** ».

4. Rendez-vous dans le menu de navigation, puis cliquez sur **Réseau > Sécurité > Paire clé/client**.



Accédez à partir de ☰, si le menu de navigation n'est pas affiché sur le côté gauche de l'écran.

5. Cliquez sur **Créer une nouvelle paire clé/client**.
6. Dans le champ **Nom de la paire clé/client**, saisissez le nom voulu (20 caractères maximum).
7. Cliquez sur la liste déroulante **Algorithme de clé publique** et sélectionnez l'algorithme qui vous intéresse.
8. Cliquez sur **Envoyer**.

La paire de clés cliente est créée et enregistrée dans la mémoire de votre appareil. Le nom de la paire de clés cliente et l'algorithme de clé publique s'affichent dans **Liste des paires clé/client**.



### Information associée

- [Numériser vers SSH FTP \(SFTP\)](#)

#### Rubriques connexes:

- [Accéder à Gestion à partir du Web](#)

## Exporter une paire de clés cliente à l'aide de l'application Gestion à partir du Web

1. Lancez votre navigateur Web.
2. Saisissez « <https://adresse IP de l'appareil> » dans la barre d'adresse de votre navigateur (« adresse IP de l'appareil » correspondant à l'adresse IP de votre appareil).

Par exemple :

<https://192.168.1.2>



- Si vous utilisez un DNS (Domain Name System) ou si vous avez activé un nom NetBIOS, vous pouvez entrer un autre nom, tel que « ImprimantePartagée », à la place de l'adresse IP.

Par exemple : <https://SharedPrinter>

- Si vous activez un nom NetBIOS, vous pouvez également utiliser le nom du nœud.

Par exemple : <https://brn123456abcdef>

- Le nom NetBIOS s'affiche sur le rapport de configuration du réseau.

3. Si nécessaire, saisissez le mot de passe dans le champ **Connexion**, puis cliquez sur **Connexion**.



Le mot de passe par défaut pour gérer les paramètres de cet appareil se trouve au dos de l'appareil et est indiqué par « **Pwd** ».

4. Rendez-vous dans le menu de navigation, puis cliquez sur **Réseau > Sécurité > Paire clé/client**.



Accédez à partir de ☰, si le menu de navigation n'est pas affiché sur le côté gauche de l'écran.

5. Cliquez sur **Exporter clé publique** affiché avec **Liste des paires clé/client**.
6. Cliquez sur **Envoyer**.
7. Spécifiez l'endroit où vous souhaitez enregistrer le fichier.

La paire de clés cliente est exportée sur votre ordinateur.



### Information associée

- [Numériser vers SSH FTP \(SFTP\)](#)

#### Rubriques connexes:

- [Accéder à Gestion à partir du Web](#)

## Importer une clé publique serveur à l'aide de Gestion à partir du Web

1. Lancez votre navigateur Web.
2. Saisissez « [https://adresse IP de l'appareil](#) » dans la barre d'adresse de votre navigateur (« adresse IP de l'appareil » correspondant à l'adresse IP de votre appareil).

Par exemple :

[https://192.168.1.2](#)



- Si vous utilisez un DNS (Domain Name System) ou si vous avez activé un nom NetBIOS, vous pouvez entrer un autre nom, tel que « ImprimantePartagée », à la place de l'adresse IP.

Par exemple : [https://SharedPrinter](#)

- Si vous activez un nom NetBIOS, vous pouvez également utiliser le nom du nœud.

Par exemple : [https://brn123456abcdef](#)

- Le nom NetBIOS s'affiche sur le rapport de configuration du réseau.

3. Si nécessaire, saisissez le mot de passe dans le champ **Connexion**, puis cliquez sur **Connexion**.



Le mot de passe par défaut pour gérer les paramètres de cet appareil se trouve au dos de l'appareil et est indiqué par « **Pwd** ».

4. Rendez-vous dans le menu de navigation, puis cliquez sur **Réseau** > **Sécurité** > **Clé publique de serveur**.



Accédez à partir de ☰, si le menu de navigation n'est pas affiché sur le côté gauche de l'écran.

5. Cliquez sur **Importer une clé publique de serveur**.
6. Spécifiez le fichier à importer.
7. Cliquez sur **Envoyer**.

La clé publique serveur est importée sur votre appareil.



### Information associée

- [Numériser vers SSH FTP \(SFTP\)](#)

#### Rubriques connexes:

- [Accéder à Gestion à partir du Web](#)



## Transférer les données numérisées sur un serveur SFTP

1. Chargez votre document.
2. Appuyez sur [Numériser] > [vers FTP/SFTP].
3. Les profils de serveur que vous avez configurés à l'aide de l'application Gestion à partir du Web sont répertoriés. Sélectionnez le profil de votre choix. Si le profil n'est pas complet (par exemple s'il manque le nom et le mot de passe du compte de connexion, ou si la qualité ou le type de fichier ne sont pas spécifiés), vous serez invité à saisir les informations manquantes.



Pour afficher un aperçu des résultats de la numérisation avant que les données numérisées ne soient enregistrées, appuyez sur  puis appuyez sur [Aperçu]. L'appareil numérise le document et affiche les résultats de la numérisation sur l'écran LCD. Si les résultats de la numérisation sont corrects, appuyez sur [Marche] pour l'enregistrer et terminer le traitement.

4. Appuyez sur [Marche].  
L'appareil commence la numérisation. Si vous utilisez la vitre du scanner, suivez les instructions affichées sur l'écran tactile pour terminer le travail de numérisation.



### Information associée

- [Numériser vers SSH FTP \(SFTP\)](#)

## Numérisation vers réseau (Windows)

Numérisez directement les documents vers un serveur CIFS de votre réseau local. Pour encore plus de confort, vous pouvez configurer différents profils afin d'enregistrer vos destinations Numérisation vers réseau favorites.

- [Configurer un profil de numérisation vers réseau](#)
- [Télécharger les données numérisées vers un serveur CIFS](#)

## Configurer un profil de numérisation vers réseau

Configurez un profil Numérisation vers réseau pour numériser et transférer les données numérisées directement vers un dossier d'un serveur CIFS.

- Il est recommandé d'utiliser la version la plus récente des navigateurs Web suivants :
  - Microsoft Edge, Firefox et Google Chrome™ pour Windows
  - Safari, Firefox et Google Chrome™ pour Mac
  - Google Chrome™ pour Android™
  - Safari et Google Chrome™ pour iOS
- Assurez-vous que JavaScript et les cookies sont toujours activés, quel que soit le navigateur que vous utilisez.

1. Lancez votre navigateur Web.
2. Saisissez « https://adresse IP de l'appareil » dans la barre d'adresse de votre navigateur (« adresse IP de l'appareil » correspondant à l'adresse IP de l'appareil).

Par exemple :

https://192.168.1.2

3. Si nécessaire, saisissez le mot de passe dans le champ **Connexion**, puis cliquez sur **Connexion**.



Le mot de passe par défaut pour gérer les paramètres de cet appareil se trouve au dos de l'appareil et est indiqué par « **Pwd** ».

4. Rendez-vous dans le menu de navigation, puis cliquez sur **Numérisation > Numérisation vers FTP/SFTP/réseau/SharePoint**.



Accédez à partir de ≡, si le menu de navigation n'est pas affiché sur le côté gauche de l'écran.

5. Sélectionnez l'option **Réseau**, puis cliquez sur **Envoyer**.



Si vous voulez envoyer les données vers votre dossier désigné sur le serveur CIFS, sélectionnez **Oui** pour l'option **Envoyer vers mon dossier**.

6. Cliquez sur le menu **Numérisation vers profil FTP/SFTP/réseau/SharePoint**.
7. Sélectionnez le profil à configurer ou à modifier.



L'utilisation des caractères suivants ?, /, \, ", :, <, >, | ou \* peut provoquer une erreur de transmission.

Option	Description
<b>Nom du profil</b>	Saisissez un nom pour ce profil de serveur (jusqu'à 15 caractères alphanumériques). L'appareil affiche ce nom sur l'écran LCD.
<b>Chemin d'accès au dossier réseau</b>	Saisissez le chemin du dossier sur le serveur CIFS auquel vous voulez envoyer vos données numérisées.
<b>Nom de fichier</b>	Sélectionnez un nom de fichier parmi les noms prédéfinis fournis ou à partir de noms définis par l'utilisateur. Vous pouvez définir les noms définis par l'utilisateur et le style du nom de fichier dans le menu <b>Nom du fichier numérisé</b> du menu de navigation.
<b>Qualité</b>	Sélectionnez un réglage de qualité. Si vous choisissez l'option <b>Sélection utilisateur</b> , l'appareil invite les utilisateurs à sélectionner un réglage à chaque utilisation du profil de numérisation.
<b>Type de fichier</b>	Sélectionnez le type de fichier à utiliser pour le document numérisé. Si vous choisissez l'option <b>Sélection utilisateur</b> , l'appareil invite les

Option	Description
	utilisateurs à sélectionner un réglage à chaque utilisation du profil de numérisation.
<b>Taille du document</b>	Sélectionnez le format de votre document dans la liste. Cela est nécessaire pour s'assurer que la taille du fichier numérisé est correcte.
<b>Redressement automatique</b>	Sélectionnez <b>Oui</b> pour configurer l'appareil de façon qu'il corrige automatiquement les désalignements pendant la numérisation des pages.
<b>Ignorer les pages vierges</b>	Sélectionnez l'option <b>Oui</b> pour supprimer les pages blanches du document des résultats de la numérisation.
<b>Ignorer sensibil. page vierge</b>	Sélectionnez le niveau de sensibilité pour la détection des pages vierges dans les données numérisées. Plus la sensibilité est élevée, plus l'appareil détecte facilement les pages vierges.
<b>Numérisation recto-verso</b>	Sélectionnez l'option <b>Long</b> ou <b>Court</b> pour numériser les deux côtés du document, en fonction de la disposition de votre original.
<b>Supprimer la couleur de fond</b>	Modifiez la quantité d'arrière-plan en couleur qui est enlevé.
<b>Paramètres de marge</b>	Permet de régler les marges de votre document.
<b>Luminosité</b>	Sélectionnez le niveau de luminosité.
<b>Contraste</b>	Sélectionnez le niveau de contraste.
<b>Utiliser le code PIN pour authentification</b>	Pour protéger ce profil par code PIN, sélectionnez <b>Oui</b> , puis saisissez un code PIN à quatre chiffres dans le champ <b>Code PIN</b> .
<b>Méthode d'authentification</b>	Sélectionnez la méthode d'authentification.
<b>Nom d'utilisateur</b>	Tapez un nom d'utilisateur (96 caractères maximum) autorisé à écrire des données dans le dossier spécifié dans le champ <b>Chemin d'accès au dossier réseau</b> . Si le nom d'utilisateur fait partie d'un domaine, saisissez-le comme suit (au choix) : <b>utilisateur@domaine</b> <b>domaine\utilisateur</b>
<b>Mot de passe</b>	Saisissez le mot de passe (32 caractères maximum) associé au nom d'utilisateur saisi dans le champ <b>Nom d'utilisateur</b> . Saisissez une nouvelle fois le mot de passe dans le champ <b>Retapez le mot de passe</b> .
<b>Adresse du serveur Kerberos</b>	Entrez l'adresse du serveur Kerberos (par exemple : kerberos.example.com ; 64 caractères maximum).

8. Cliquez sur **Envoyer**.
9. Vous devez configurer le SNTP (serveur de synchronisation réseau) ou bien régler la date, l'heure et le fuseau horaire correctement via le panneau de commande. L'heure doit concorder avec celle utilisée par le serveur Kerberos et le serveur CIFS.



### Information associée

- [Numérisation vers réseau \(Windows\)](#)

#### Rubriques connexes:

- [Configurer la date et l'heure à l'aide de Gestion à partir du Web](#)
- [Accéder à Gestion à partir du Web](#)

## Télécharger les données numérisées vers un serveur CIFS

1. Chargez votre document.
2. Appuyez sur [Numériser] > [vers réseau].



- Si vous avez enregistré votre nom d'utilisateur, l'option [VersMonDossier] apparaît lorsque vous vous connectez à l'appareil via l'authentification Active Directory ou l'authentification LDAP.
- Pour envoyer les données numérisées vers le dossier désigné sur le serveur CIFS, appuyez sur [VersMonDossier].
- Pour activer cette fonction dans Gestion à partir du Web, rendez-vous dans le menu de navigation, puis cliquez sur **Numérisation > Numérisation vers FTP/SFTP/réseau/SharePoint**. Dans le champ **Envoyer vers mon dossier**, sélectionnez **Oui**.

3. Les profils de serveur que vous avez configurés à l'aide de l'application Gestion à partir du Web sont répertoriés. Sélectionnez le profil de votre choix. Si le profil n'est pas complet (par exemple s'il manque le nom et le mot de passe du compte de connexion, ou si la qualité ou le type de fichier ne sont pas spécifiés), vous serez invité à saisir les informations manquantes.



Pour afficher un aperçu des résultats de la numérisation avant que les données numérisées ne soient enregistrées, appuyez sur  puis appuyez sur [Aperçu]. L'appareil numérise le document et affiche les résultats de la numérisation sur l'écran LCD. Si les résultats de la numérisation sont corrects, appuyez sur [Marche] pour l'enregistrer et terminer le traitement.

4. Appuyez sur [Marche].

L'appareil commence la numérisation. Si vous utilisez la vitre du scanner, suivez les instructions affichées sur l'écran tactile pour terminer le travail de numérisation.



### Information associée

- [Numérisation vers réseau \(Windows\)](#)

## Numériser vers SharePoint

Numérisez directement les documents vers un serveur SharePoint lorsque vous devez partager des informations numérisées. Pour encore plus de confort, configurez différents profils afin d'enregistrer vos destinations Numérisation vers SharePoint favorites.

- [Configurer un profil de numérisation vers SharePoint](#)
- [Charger les données numérisées vers un serveur SharePoint](#)

## Configurer un profil de numérisation vers SharePoint

Configurez un profil Numérisation vers SharePoint pour numériser et transférer les données numérisées directement vers un site SharePoint.

- Il est recommandé d'utiliser la version la plus récente des navigateurs Web suivants :
  - Microsoft Edge, Firefox et Google Chrome™ pour Windows
  - Safari, Firefox et Google Chrome™ pour Mac
  - Google Chrome™ pour Android™
  - Safari et Google Chrome™ pour iOS
- Assurez-vous que JavaScript et les cookies sont toujours activés, quel que soit le navigateur que vous utilisez.

1. Lancez votre navigateur Web.
2. Saisissez « https://adresse IP de l'appareil » dans la barre d'adresse de votre navigateur (« adresse IP de l'appareil » correspondant à l'adresse IP de l'appareil).

Par exemple :

https://192.168.1.2

3. Si nécessaire, saisissez le mot de passe dans le champ **Connexion**, puis cliquez sur **Connexion**.



Le mot de passe par défaut pour gérer les paramètres de cet appareil se trouve au dos de l'appareil et est indiqué par « **Pwd** ».

4. Rendez-vous dans le menu de navigation, puis cliquez sur **Numérisation > Numérisation vers FTP/SFTP/réseau/SharePoint**.



Accédez à partir de ☰, si le menu de navigation n'est pas affiché sur le côté gauche de l'écran.

5. Sélectionnez l'option **SharePoint**, puis cliquez sur **Envoyer**.
6. Cliquez sur le menu **Numérisation vers profil FTP/SFTP/réseau/SharePoint**.
7. Sélectionnez le profil à configurer ou à modifier.



L'utilisation des caractères suivants ?, /, \, ", ;, <, >, | ou \* peut provoquer une erreur de transmission.

Option	Description
<b>Nom du profil</b>	Saisissez un nom pour ce profil de serveur (jusqu'à 15 caractères alphanumériques). L'appareil affiche ce nom sur l'écran LCD.
<b>Adresse du site SharePoint</b>	Copiez-collez l'adresse de destination complète qui se trouve dans la barre d'adresse de votre navigateur (par exemple : http://AdresseSiteSharePoint/Shared%20Documents/Forms/AllItems.aspx) ou l'adresse IP (par exemple : http://192.168.0.1/Shared%20Documents/Forms/AllItems.aspx).
<b>SSL/TLS</b>	Si l'adresse dans le champ <b>Adresse du site SharePoint</b> commence par « https:// », vous pouvez vérifier le certificat du serveur en cochant la case <b>Vérifier le certificat de serveur</b> .
<b>Nom de fichier</b>	Sélectionnez un nom de fichier parmi les noms prédéfinis fournis ou à partir de noms définis par l'utilisateur. Vous pouvez définir les noms définis par l'utilisateur et le style du nom de fichier dans le menu <b>Nom du fichier numérisé</b> du menu de navigation.
<b>Qualité</b>	Sélectionnez un réglage de qualité. Si vous choisissez l'option <b>Sélection utilisateur</b> , l'appareil invite les utilisateurs à sélectionner un réglage à chaque utilisation du profil de numérisation.

Option	Description
<b>Type de fichier</b>	Sélectionnez le type de fichier à utiliser pour le document numérisé. Si vous choisissez l'option <b>Sélection utilisateur</b> , l'appareil invite les utilisateurs à sélectionner un réglage à chaque utilisation du profil de numérisation.
<b>Taille du document</b>	Sélectionnez le format de votre document dans la liste. Cela est nécessaire pour s'assurer que la taille du fichier numérisé est correcte.
<b>Redressement automatique</b>	Sélectionnez <b>Oui</b> pour configurer l'appareil de façon qu'il corrige automatiquement les désalignements pendant la numérisation des pages.
<b>Ignorer les pages vierges</b>	Sélectionnez l'option <b>Oui</b> pour supprimer les pages blanches du document des résultats de la numérisation.
<b>Ignorer sensibil. page vierge</b>	Sélectionnez le niveau de sensibilité pour la détection des pages vierges dans les données numérisées. Plus la sensibilité est élevée, plus l'appareil détecte facilement les pages vierges.
<b>Numérisation recto-verso</b>	Sélectionnez l'option <b>Long</b> ou <b>Court</b> pour numériser les deux côtés du document, en fonction de la disposition de votre original.
<b>Supprimer la couleur de fond</b>	Modifiez la quantité d'arrière-plan en couleur qui est enlevé.
<b>Paramètres de marge</b>	Permet de régler les marges de votre document.
<b>Luminosité</b>	Sélectionnez le niveau de luminosité.
<b>Contraste</b>	Sélectionnez le niveau de contraste.
<b>Utiliser le code PIN pour authentification</b>	Pour protéger ce profil par code PIN, sélectionnez <b>Oui</b> , puis saisissez un code PIN à quatre chiffres dans le champ <b>Code PIN</b> .
<b>Méthode d'authentification</b>	Sélectionnez la méthode d'authentification. Si vous sélectionnez <b>Auto</b> , la méthode d'authentification est automatiquement détectée.
<b>Nom d'utilisateur</b>	Tapez un nom d'utilisateur (96 caractères maximum) autorisé à écrire des données dans le dossier spécifié dans le champ <b>Adresse du site SharePoint</b> . Si le nom d'utilisateur fait partie d'un domaine, saisissez-le comme suit (au choix) : <b>utilisateur@domaine</b> <b>domaine\utilisateur</b>
<b>Mot de passe</b>	Saisissez le mot de passe (32 caractères maximum) associé au nom d'utilisateur saisi dans le champ <b>Nom d'utilisateur</b> . Saisissez une nouvelle fois le mot de passe dans le champ <b>Retapez le mot de passe</b> .
<b>Adresse du serveur Kerberos</b>	Entrez l'adresse du serveur Kerberos (par exemple : kerberos.example.com ; 64 caractères maximum).

8. Cliquez sur **Envoyer**.

### Information associée

- [Numériser vers SharePoint](#)

#### **Rubriques connexes:**

- [Accéder à Gestion à partir du Web](#)



## Charger les données numérisées vers un serveur SharePoint

1. Chargez votre document.
2. Appuyez sur [Numériser] > [vers SharePoint].
3. Les profils de serveur que vous avez configurés à l'aide de l'application Gestion à partir du Web sont répertoriés. Sélectionnez le profil de votre choix. Si le profil n'est pas complet (par exemple s'il manque le nom et le mot de passe du compte de connexion, ou si la qualité ou le type de fichier ne sont pas spécifiés), vous serez invité à saisir les informations manquantes.



Pour afficher un aperçu des résultats de la numérisation avant que les données numérisées ne soient enregistrées, appuyez sur  puis appuyez sur [Aperçu]. L'appareil numérise le document et affiche les résultats de la numérisation sur l'écran LCD. Si les résultats de la numérisation sont corrects, appuyez sur [Marche] pour l'enregistrer et terminer le traitement.

4. Appuyez sur [Marche].  
L'appareil commence la numérisation. Si vous utilisez la vitre du scanner, suivez les instructions affichées sur l'écran tactile pour terminer le travail de numérisation.



### Information associée

- [Numériser vers SharePoint](#)

## Web Services pour la numérisation sur votre réseau (Windows 7, Windows 8.1, Windows 10 et Windows 11)

Le protocole Web Services permet aux utilisateurs Windows 7, Windows 8.1, Windows 10 et Windows 11 d'effectuer une numérisation à l'aide d'un appareil Brother sur le réseau. Vous devez installer le pilote via Web Services.

- [Utiliser Web Services pour installer les pilotes destinés à la numérisation \(Windows 7, Windows 8.1, Windows 10 et Windows 11\)](#)
- [Numériser avec Web Services à partir de votre appareil \(Windows 7, Windows 8.1, Windows 10 et Windows 11\)](#)
- [Configurer les paramètres de numérisation pour le protocole de services Web](#)

■ Accueil > Numériser > Numériser à l'aide du bouton Numériser de votre appareil > Web Services pour la numérisation sur votre réseau (Windows 7, Windows 8.1, Windows 10 et Windows 11) > Utiliser Web Services pour installer les pilotes destinés à la numérisation (Windows 7, Windows 8.1, Windows 10 et Windows 11)

## Utiliser Web Services pour installer les pilotes destinés à la numérisation (Windows 7, Windows 8.1, Windows 10 et Windows 11)

- Assurez-vous d'avoir installé le logiciel et les pilotes corrects pour votre appareil.
- Vérifiez que l'ordinateur hôte et l'appareil Brother se trouvent sur le même sous-réseau ou que le routeur est correctement configuré pour transférer des données entre les deux appareils.
- Vous devez configurer l'adresse IP sur votre appareil Brother avant de configurer ce paramètre.

1. Effectuez l'une des opérations suivantes :

- Windows 11

Cliquez sur  > **Toutes les applications** > **Outils Windows** > **Panneau de configuration**. Dans le groupe **Matériel et audio**, cliquez sur **Ajouter un périphérique**.

- Windows 10

Cliquez sur  > **Système Windows** > **Panneau de configuration**. Dans le groupe **Matériel et audio**, cliquez sur **Ajouter un périphérique**.

- Windows 8.1

Positionnez le pointeur de la souris dans le coin inférieur droit de votre bureau. Lorsque la barre de menus apparaît, cliquez sur **Paramètres** > **Modifier les paramètres du PC** > **PC et périphériques** > **Périphériques** > **Ajouter un périphérique**.

Le nom Web Services de l'appareil apparaît.

- Windows 7

Cliquez sur  (**Démarrer**) > **Panneau de configuration** > **Réseau et Internet** > **Afficher les ordinateurs et les périphériques réseau**.

Le nom Web Services de l'appareil apparaît avec l'icône de l'imprimante.

Cliquez avec le bouton droit sur l'appareil à installer.



- Le nom Web Services pour l'appareil Brother est le nom de votre modèle et l'adresse MAC.
- Windows 8.1/Windows 10/Windows 11  
Passez votre souris sur le nom de l'appareil pour afficher les informations concernant l'appareil.

2. Effectuez l'une des opérations suivantes :

- Windows 8.1/Windows 10/Windows 11

Sélectionnez l'appareil que vous comptez installer, puis suivez les instructions à l'écran.

- Windows 7

Cliquez sur **Installer** dans le menu affiché.



Pour désinstaller les pilotes, cliquez sur **Désinstaller** ou  (**supprimer le périphérique**).



### Information associée

- [Web Services pour la numérisation sur votre réseau \(Windows 7, Windows 8.1, Windows 10 et Windows 11\)](#)

---

▲ [Accueil](#) > [Numériser](#) > [Numériser à l'aide du bouton Numériser de votre appareil](#) > [Web Services pour la numérisation sur votre réseau \(Windows 7, Windows 8.1, Windows 10 et Windows 11\)](#) > [Numériser avec Web Services à partir de votre appareil \(Windows 7, Windows 8.1, Windows 10 et Windows 11\)](#)

## Numériser avec Web Services à partir de votre appareil (Windows 7, Windows 8.1, Windows 10 et Windows 11)

Si vous avez installé le pilote pour la numérisation via Web Services, vous pouvez accéder au menu de numérisation de Web Services à partir de l'écran LCD de l'appareil Brother.

- Certains caractères des messages affichés sur l'écran LCD peuvent être remplacés par des espaces si la langue de votre système d'exploitation est différente de celle de votre appareil Brother.
- Si l'écran LCD affiche un message d'erreur de mémoire insuffisante, choisissez une taille plus petite dans le paramètre **Format papier** ou une résolution plus faible dans le paramètre **Résolution (ppp)**.

1. [Chargez votre document](#).
2. Appuyez sur [Numériser] > [Num WS].
3. Appuyez sur ▲ ou ▼ pour sélectionner le type de numérisation souhaité, puis appuyez dessus.
4. Appuyez sur ▲ ou sur ▼ pour afficher l'ordinateur auquel vous souhaitez envoyer des données, puis sélectionnez le nom de l'ordinateur.
5. Appuyez sur [Marche].  
L'appareil commence la numérisation.



### Information associée

- [Web Services pour la numérisation sur votre réseau \(Windows 7, Windows 8.1, Windows 10 et Windows 11\)](#)
-

## Configurer les paramètres de numérisation pour le protocole de services Web

1. Effectuez l'une des opérations suivantes :

- Windows 11

Cliquez sur  > **Toutes les applications** > **Outils Windows** > **Panneau de configuration**. Dans le groupe **Matériel et audio**, cliquez sur **Afficher les périphériques et imprimantes**.

- Windows 10

Cliquez sur  > **Système Windows** > **Panneau de configuration**. Dans le groupe **Matériel et audio**, cliquez sur **Afficher les périphériques et imprimantes**.

- Windows 8.1

Positionnez la souris dans le coin inférieur droit de votre bureau. Lorsque la barre de menus apparaît, cliquez sur **Paramètres**, puis sur **Panneau de configuration**. Dans le groupe **Matériel et audio**, cliquez sur **Afficher les périphériques et imprimantes**.

- Windows 7

Cliquez sur  (**Démarrer**) > **Périphériques et imprimantes**.

2. Cliquez avec le bouton droit sur l'icône de l'appareil, puis sélectionnez **Profils de numérisation...** La boîte de dialogue **Profils de numérisation** s'affiche.

3. Sélectionnez le profil de numérisation à utiliser.

4. Assurez-vous que le scanner sélectionné dans la liste **Scanneur** est un appareil prenant en charge Web Services pour la numérisation, puis cliquez sur le bouton **Par défaut**.

5. Cliquez sur **Modifier...**

La boîte de dialogue **Modifier le profil par défaut** s'affiche.

6. Sélectionnez les paramètres **Source**, **Format papier**, **Format de couleurs**, **Type de fichier**, **Résolution (ppp)**, **Luminosité** et **Contraste**.

7. Cliquez sur le bouton **Enregistrer le profil**.

Ces paramètres prennent effet lorsque vous effectuez une numérisation à l'aide du protocole Web Services.

Si l'appareil vous invite à sélectionner un programme de numérisation, choisissez Télécopie et numérisation Windows dans la liste.



### Information associée

- [Web Services pour la numérisation sur votre réseau \(Windows 7, Windows 8.1, Windows 10 et Windows 11\)](#)

## Modifier les paramètres de numérisation à l'aide de Brother iPrint&Scan

Brother iPrint&Scan vous permet de modifier les paramètres du bouton de numérisation de l'appareil.

1. Lancez Brother iPrint&Scan.

- Windows

Lancez  (**Brother iPrint&Scan**).

- Mac

Dans la barre de menu **Finder**, cliquez sur **Aller > Applications**, puis double-cliquez sur l'icône iPrint&Scan.

L'écran Brother iPrint&Scan s'affiche.

2. Si votre appareil Brother n'est pas sélectionné, cliquez sur le bouton **Sélectionnez votre machine**, puis sélectionnez le nom de votre modèle dans la liste. Cliquez sur **OK**.
3. Cliquez sur le bouton **Paramètres de numérisation de la machine**, puis suivez les instructions qui s'affichent à l'écran pour modifier les paramètres de numérisation, tels que le format de document, la couleur et la résolution.



### Information associée

- [Numériser à l'aide du bouton Numériser de votre appareil](#)

#### Rubriques connexes:

- [Numériser à l'aide de Brother iPrint&Scan \(Windows/Mac\)](#)

## Numériser à l'aide de Brother iPrint&Scan (Windows/Mac)

1. Lancez Brother iPrint&Scan.

- Windows

Lancez  (**Brother iPrint&Scan**).

- Mac

Dans la barre de menu **Finder**, cliquez sur **Aller > Applications**, puis double-cliquez sur l'icône iPrint&Scan.

L'écran Brother iPrint&Scan s'affiche.

2. Si votre appareil Brother n'est pas sélectionné, cliquez sur le bouton **Sélectionnez votre machine**, puis sélectionnez le nom de votre modèle dans la liste. Cliquez sur **OK**.
3. Cliquez sur l'icône **Numérisation**, puis suivez les instructions à l'écran pour numériser vos documents.



### Information associée

- [Numériser](#)

## **Numérisation depuis votre ordinateur (Windows)**

Il existe plusieurs façons d'utiliser votre ordinateur pour numériser des photos et des documents sur votre appareil. Utilisez les applications logicielles fournies par Brother ou votre application de numérisation préférée.

- [Numériser avec Nuance™ PaperPort™ 14SE ou d'autres applications Windows](#)
- [Numérisation à l'aide de Télécopie et numérisation Windows](#)



## Numériser avec Nuance™ PaperPort™ 14SE ou d'autres applications Windows

Vous pouvez utiliser l'application Nuance™ PaperPort™ 14SE pour vos numérisations.

- Pour télécharger l'application Nuance™ PaperPort™ 14SE, cliquez sur  (**Brother Utilities**), sélectionnez **Autres actions** dans la barre de navigation de gauche, puis cliquez sur **PaperPort**.
- Nuance™ PaperPort™ 14SE prend en charge Windows 7, Windows 8.1, Windows 10 et Windows 11.
- Pour obtenir des instructions détaillées sur l'utilisation de chaque application, cliquez sur le menu **Aide** de l'application, puis sur **Guide de mise en route** dans le ruban **Aide**.



Les étapes suivantes décrivent les instructions à suivre pour la numérisation avec PaperPort™ 14SE. Pour les autres applications Windows, les étapes sont similaires. PaperPort™ 14SE prend en charge les pilotes TWAIN et WIA. Le pilote TWAIN (recommandé) est utilisé dans cette procédure.

Selon le modèle d'appareil utilisé, il est possible que Nuance™ PaperPort™ 14SE ne soit pas inclus. Si tel est le cas, utilisez d'autres applications prenant en charge la numérisation.

1. [Chargez votre document](#).

2. Lancez PaperPort™ 14SE.

Effectuez l'une des opérations suivantes :

- Windows 11

Cliquez sur  > **Toutes les applications** > **Nuance PaperPort 14** > **PaperPort**.

- Windows 10

Cliquez sur  > **Nuance PaperPort 14** > **PaperPort**.

- Windows 8.1

Cliquez sur  (**PaperPort**).

- Windows 7

Sur votre ordinateur, cliquez sur  (**démarrer**) > **Tous les programmes** > **Nuance PaperPort 14** > **PaperPort**.

3. Cliquez sur le menu **Bureau**, puis cliquez sur **Paramètres de numérisation** dans le ruban **Bureau**.

Le panneau **Numériser ou importer une photo** apparaît à gauche de l'écran.

4. Cliquez sur **Sélectionner...**

5. Dans la liste des scanners disponibles, sélectionnez votre modèle avec **TWAIN: TW** dans le nom.

6. Cochez la case **Afficher la boîte de dialogue du scanner** dans le panneau **Numériser ou importer une photo**.

7. Cliquez sur **Numériser**.

La boîte de dialogue de configuration du scanner s'affiche.

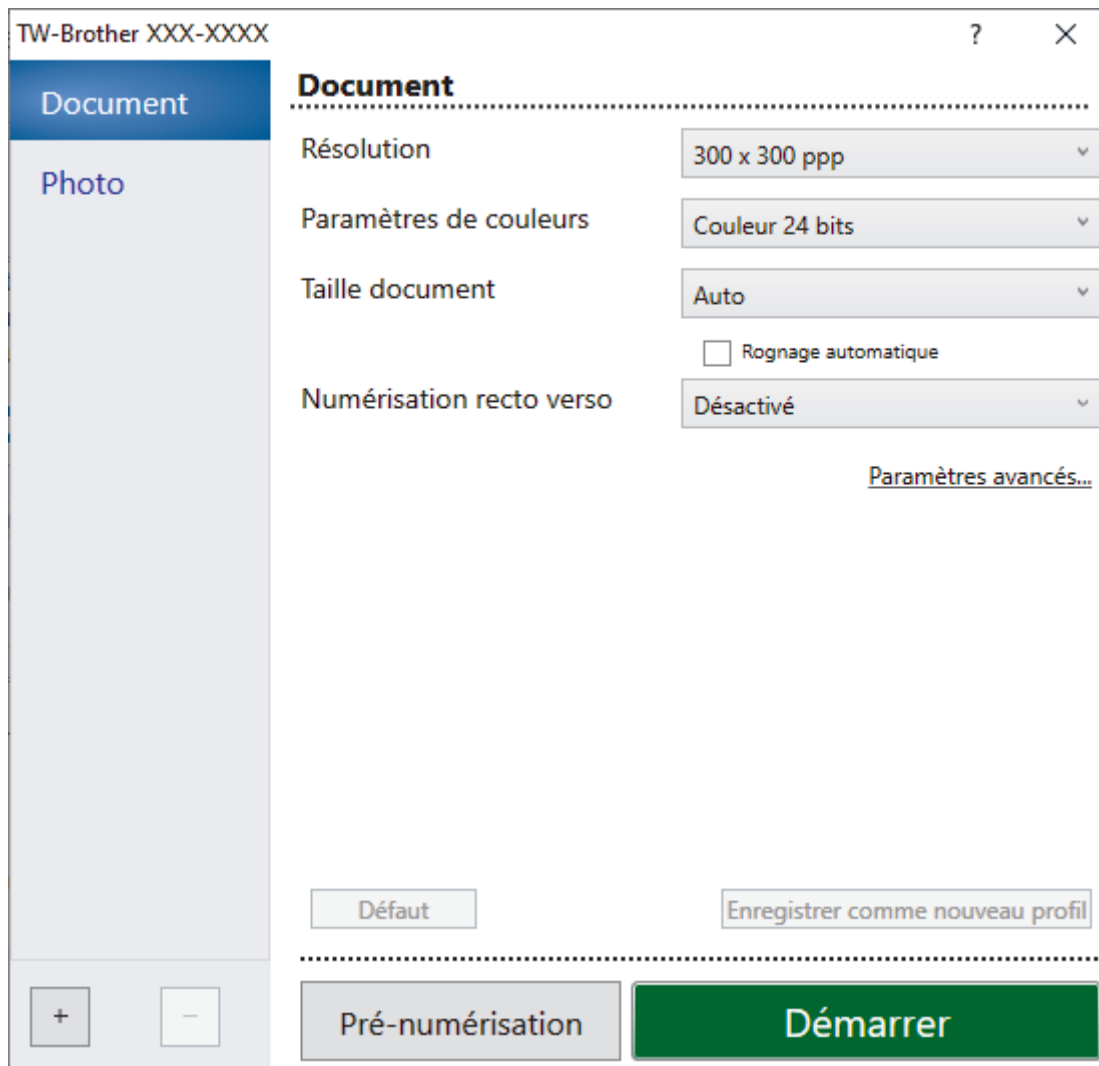

8. Au besoin, modifiez les paramètres dans la boîte de dialogue Configuration du scanner.
9. Cliquez sur la liste déroulante **Taille document**, puis sélectionnez le format de document.



Pour numériser les deux faces du document :

La numérisation recto verso automatique est uniquement disponible lorsque vous utilisez le chargeur automatique de documents.

Il est impossible d'utiliser la pré-numérisation pour afficher l'aperçu d'une image numérisée.

10. Cliquez sur **Pré-numérisation** pour afficher un aperçu de votre image et en éliminer les parties inutiles avant la numérisation.
11. Cliquez sur **Démarrer**.  
L'appareil commence la numérisation.



### Information associée

- Numérisation depuis votre ordinateur (Windows)
  - Paramètres du pilote TWAIN (Windows)

## Paramètres du pilote TWAIN (Windows)



Notez que le nom des paramètres et les valeurs associées dépendent de l'appareil.

### 1. Scan

Sélectionnez l'option **Photo** ou **Document**, en fonction du type de document que vous voulez numériser.

Numérisation (type d'image)		Résolution	Réglage de couleur
<b>Photo</b>	Numérisation de photos.	300 x 300 ppp	<b>Couleur 24 bits</b>
<b>Document</b>	Numérisation de documents de type texte.	300 x 300 ppp	<b>Couleur 24 bits</b>

### 2. Résolution

Sélectionnez une résolution de numérisation dans la liste déroulante **Résolution**. Les résolutions supérieures exigent davantage de mémoire et augmentent le temps de transfert, mais permettent d'obtenir une image numérisée plus nette.

### 3. Paramètres de couleurs

Sélectionnez parmi une plage de profondeurs de couleur de numérisation.

- **Noir et blanc**

Utilisation pour la numérisation de texte ou de dessin au trait.

- **Gris (Diffusion d'erreur)**

Utilisation pour la numérisation de photos ou de graphiques. (La diffusion d'erreurs est une méthode permettant de simuler des images en nuances de gris sans utiliser de véritables points de couleur grise. Les points noirs sont disposés de façon spécifique pour simuler les nuances de gris.)

- **Gris véritable**

Utilisation pour la numérisation de photos ou de graphiques. Ce mode permet de réaliser des images plus fidèles grâce à l'utilisation de 256 nuances de gris.

- **Couleur 24 bits**

Permet de créer une image avec la reproduction des couleurs la plus précise. Ce mode utilise jusqu'à 16,8 millions de couleurs pour numériser l'image, mais nécessite le plus de mémoire et le temps de transfert le plus long.

#### 4. Taille document

Sélectionnez le format exact de votre document parmi une sélection de formats de numérisation prédéfinis.

Si vous sélectionnez **Format personnalisé**, la boîte de dialogue **Taille personnalisée document** s'affiche ; elle permet de spécifier le format du document.

#### 5. Rognage automatique

Numérisez plusieurs documents placés sur la vitre du scanner. L'appareil se charge de numériser chaque document et de créer des fichiers distincts ou un fichier unique à plusieurs pages.

#### 6. Numérisation recto verso

Numérisez les deux faces du document. Lorsque vous utilisez la fonction de numérisation recto verso automatique, vous devez sélectionner l'option **Reliure à bord long** ou **Reliure à bord court** dans la liste déroulante **Numérisation recto verso**, de sorte que lorsque vous retournez les pages, elles sont orientées dans le sens que vous voulez.

#### 7. Paramètres avancés

Configurez les paramètres avancés en cliquant sur le lien **Paramètres avancés** dans la boîte de dialogue de configuration du scanner.

- **Correction de documents**

- **Redressement automatique**

Réglez l'appareil pour qu'il corrige automatiquement le désalignement lorsque les pages sont numérisées à partir de la vitre du scanner.

- **Paramètres de marge**

Permet de régler les marges de votre document.

- **Faire pivoter l'image**

Faites pivoter l'image numérisée.

- **Remplissage de bord**

Remplissez les bords sur les quatre côtés de l'image numérisée en utilisant la couleur et la plage.

- **Ignorer les pages vierges**

Efface les pages vierges figurant dans le document des résultats de numérisation.

- **Qualité d'image**

- **Réglage de la diffusion – Gris**

Réglez la diffusion lors de la sélection de l'option **Gris (Diffusion d'erreur)** dans la liste déroulante **Paramètres de couleurs**.

- **Ajustement des tons de couleurs**

Réglez le ton de couleur.

- **Traitement en arrière-plan**

- **Supprimer la transparence / les motifs**

Permet d'éviter que l'encre ne traverse le papier.

- **Supprimer la couleur d'arrière-plan**

Supprime la couleur de base des documents pour assurer une meilleure lisibilité des données numérisées.

- 
- **Suppression couleur**  
Sélectionnez une couleur à supprimer de l'image numérisée.
  - **Balisage des bords**  
Accentue les caractères dans l'original.
  - **Réduire le bruit**  
Vous pouvez améliorer la qualité de vos images numérisées en choisissant cette option. L'option **Réduire le bruit** est disponible à condition de sélectionner l'option **Couleur 24 bits** et la résolution de numérisation **300 x 300 ppp**, **400 x 400 ppp** ou **600 x 600 ppp**.
  - **Qualité d'image en noir et blanc**
    - **Ajustement du seuil N&B**  
Réglez le seuil pour générer une image monochrome.
    - **Correction des caractères**  
Corrigez les caractères interrompus ou incomplets de l'original pour les rendre plus lisibles.
    - **Inversion blanc et noir**  
Inversez le noir et le blanc sur l'image monochrome.
  - **Contrôle de l'alimentation**
    - **Mise en page**  
Sélectionnez la mise en page.
    - **Scan continu**  
Sélectionnez cette option pour numériser plusieurs pages. Une fois que vous avez numérisé une page, indiquez si vous voulez continuer ou arrêter la numérisation de documents.



### Information associée

- Numériser avec Nuance™ PaperPort™ 14SE ou d'autres applications Windows
-

## Numérisation à l'aide de Télécopie et numérisation Windows

Vous pouvez aussi utiliser l'application Windows Télécopie et numérisation pour vos opérations de numérisation.

- Windows Télécopie et numérisation utilise le pilote de scanner WIA.
- Si vous voulez rogner une partie d'une page après pré-numérisation du document, vous devez placer le document à numériser sur la vitre du scanner (appelé également scanner à plat).

1. [Chargez votre document.](#)
2. Lancez Télécopie et numérisation Windows.
3. Cliquez sur **Fichier > Nouveau > Numériser**.
4. Sélectionnez le scanner que vous voulez utiliser.
5. Cliquez sur **OK**.

La boîte de dialogue **Nouvelle numérisation** s'affiche.

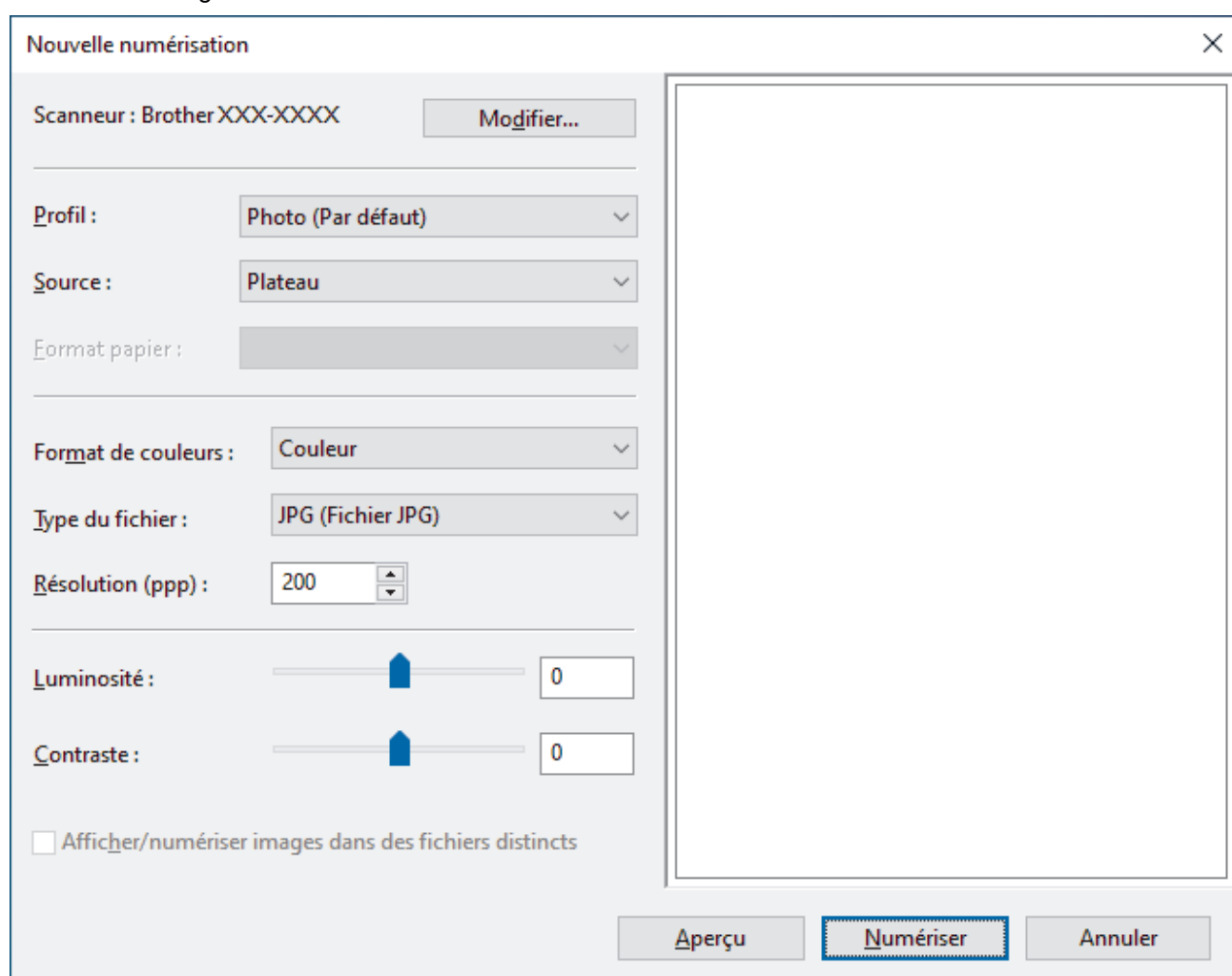

6. Au besoin, modifiez les paramètres dans la boîte de dialogue.  
La résolution du scanner peut être réglée sur un maximum de 1200 ppp. Si vous voulez numériser à des résolutions plus élevées, utilisez le logiciel **Scanner Utility** de **Brother Utilities**.  
Si votre appareil prend en charge la numérisation recto verso et que vous souhaitez numériser les deux faces de votre document, sélectionnez **Chargeur (numérisation recto verso)** comme **Source**.
7. Cliquez sur **Numériser**.  
L'appareil commence à numériser le document.



## Information associée

- Numérisation depuis votre ordinateur (Windows)
- Paramètres du pilote WIA (Windows)

## Paramètres du pilote WIA (Windows)

Nouvelle numérisation

Scanneur : Brother XXX-XXXX Modifier...

Profil : Photo (Par défaut) ▼

Source : Plateau ▼

Format papier : ▼

Format de couleurs : Couleur ▼

Type du fichier : JPG (Fichier JPG) ▼

Résolution (ppp) : 200 ▼

Luminosité : 0

Contraste : 0

Afficher/numériser images dans des fichiers distincts

Aperçu Numériser Annuler

### Profil

Sélectionnez le profil de numérisation à utiliser dans la liste déroulante **Profil**.

### Source

Sélectionnez l'option **Plateau**, **Chargeur (numérisation d'une face)** ou **Chargeur (numérisation recto verso)** dans la liste déroulante.

### Format de papier

L'option **Format de papier** est disponible si vous sélectionnez l'option **Chargeur (numérisation d'une face)** ou **Chargeur (numérisation recto verso)** dans la liste déroulante **Source**.

### Format de couleurs

Sélectionnez un format couleur de numérisation dans la liste déroulante **Format de couleurs**.

### Type du fichier

Sélectionnez un format de fichier dans la liste déroulante **Type du fichier**.

### Résolution (ppp)

Spécifiez une résolution de numérisation dans le champ **Résolution (ppp)**. Les résolutions supérieures exigent davantage de mémoire et augmentent le temps de transfert, mais permettent d'obtenir une image numérisée plus nette.



---

## Luminosité

Réglez le niveau de **Luminosité** en déplaçant le curseur vers la droite ou la gauche pour éclaircir ou assombrir l'image. Si l'image numérisée est trop claire, réglez la luminosité sur une valeur inférieure et renumérisez le document. Si l'image est trop foncée, réglez la luminosité sur une valeur supérieure et renumérisez le document. Vous pouvez également saisir une valeur dans le champ pour régler le niveau de luminosité.

## Contraste

Augmentez ou diminuez le niveau de **Contraste** en déplaçant le curseur vers la droite ou vers la gauche. Une augmentation accentue les parties sombres et claires de l'image tandis qu'une diminution permet de révéler plus de détails dans les zones grises. Vous pouvez également taper une valeur dans le champ pour régler le niveau de contraste.



### Information associée

- [Numérisation à l'aide de Télécopie et numérisation Windows](#)
-

## ■ **Numérisation depuis votre ordinateur (Mac)**

- [Numérisation avec AirPrint \(macOS\)](#)

## Configurer les réglages de numérisation à l'aide de Gestion à partir du Web

- [Définir le nom du fichier de numérisation à l'aide de Gestion à partir du Web](#)
- [Définir le rapport de numérisation par e-mail à l'aide de Gestion à partir du Web](#)

## Définir le nom du fichier de numérisation à l'aide de Gestion à partir du Web

Définissez le nom du fichier réservé aux données numérisées à l'aide de Gestion à partir du Web.

1. Lancez votre navigateur Web.
2. Saisissez « <https://adresse IP de l'appareil> » dans la barre d'adresse de votre navigateur (« adresse IP de l'appareil » correspondant à l'adresse IP de l'appareil).

Par exemple :

<https://192.168.1.2>

3. Si nécessaire, saisissez le mot de passe dans le champ **Connexion**, puis cliquez sur **Connexion**.



Le mot de passe par défaut pour gérer les paramètres de cet appareil se trouve au dos de l'appareil et est indiqué par « **Pwd** ».

4. Rendez-vous dans le menu de navigation, puis cliquez sur **Numérisation** > **Nom du fichier numérisé**.



Accédez à partir de ☰, si le menu de navigation n'est pas affiché sur le côté gauche de l'écran.

5. Sélectionnez l'option **Style de nom de fichier** dans la liste déroulante.
6. Si vous avez sélectionné l'option permettant d'inclure la date dans le champ **Style de nom de fichier**, choisissez le format **Date** dans la liste déroulante.
7. Dans le champ **Heure**, sélectionnez **Oui** pour inclure les informations de temps dans le nom du fichier.
8. Dans le champ **Compteur**, saisissez **Continu** ou **Réinitialiser après chaque tâche**.



Il est possible que des noms de fichier en double soient créés lorsque vous sélectionnez **Réinitialiser après chaque tâche**.

9. Pour générer un préfixe de nom de fichier défini par l'utilisateur, saisissez un nom de fichier dans les champs définis par l'utilisateur pour chaque fonction de numérisation.



N'utilisez pas les caractères suivants pour éviter d'envoyer des erreurs : ? / \ \*

10. Cliquez sur **Envoyer**.



### Information associée

- [Configurer les réglages de numérisation à l'aide de Gestion à partir du Web](#)

## Définir le rapport de numérisation par e-mail à l'aide de Gestion à partir du Web

Lorsque vous numérisez un document, l'appareil envoie automatiquement un rapport de numérisation à l'adresse e-mail enregistrée.

1. Lancez votre navigateur Web.
2. Saisissez « <https://adresse IP de l'appareil> » dans la barre d'adresse de votre navigateur (« adresse IP de l'appareil » correspondant à l'adresse IP de l'appareil).

Par exemple :

<https://192.168.1.2>

3. Si nécessaire, saisissez le mot de passe dans le champ **Connexion**, puis cliquez sur **Connexion**.



Le mot de passe par défaut pour gérer les paramètres de cet appareil se trouve au dos de l'appareil et est indiqué par « **Pwd** ».

4. Rendez-vous dans le menu de navigation, puis cliquez sur **Numérisation > Numériser un rapport d'e-mail de tâche**.



Accédez à partir de ☰, si le menu de navigation n'est pas affiché sur le côté gauche de l'écran.

5. Dans le champ **Adresse de l'administrateur**, saisissez l'adresse e-mail.
6. Pour les fonctions de numérisation désirées, sélectionnez **Oui** pour envoyer un rapport de numérisation par e-mail.
7. Cliquez sur **Envoyer**.



### Information associée

- [Configurer les réglages de numérisation à l'aide de Gestion à partir du Web](#)

#### Rubriques connexes:

- [Accéder à Gestion à partir du Web](#)

## Copier

- Copier un document
- Agrandir ou réduire les images copiées
- Trier les copies
- Effectuer des copies à l'aide de la fonction Mise en page (N en 1 ou Poster)
- Copier sur les deux faces du papier (copie recto verso)
- Copier une carte d'identité
- Utiliser les raccourcis de copie au format A3
- Paramètres de copie

## Copier un document

1. Assurez-vous d'avoir chargé le format de papier adéquat dans le bac à papier.
2. [Chargez votre document.](#)
3. Appuyez sur  [Copie].



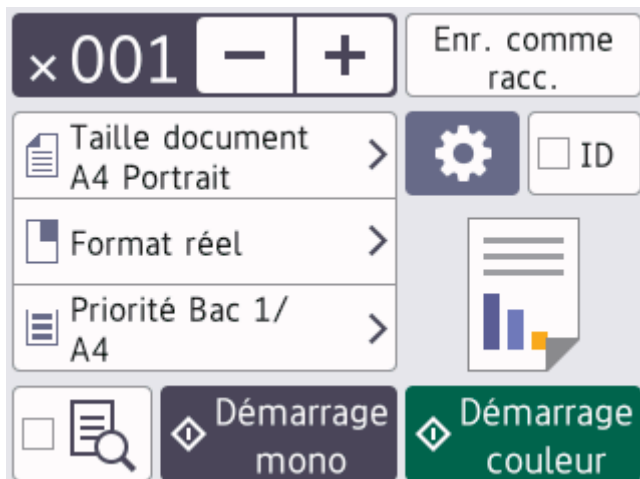





L'écran tactile affiche :



4. Si nécessaire, modifiez les paramètres de copie.



Lorsque vous chargez du papier autre que du papier ordinaire au format A4, vous devez modifier les réglages [Format papier] et [Type papier] en appuyant sur  [Options].

Option	Description
 (Nombre de copies)	Entrez le nombre de copies de l'une des façons suivantes : <ul style="list-style-type: none"> <li>• Appuyez sur – ou + sur l'écran tactile.</li> <li>• Appuyez sur  pour afficher le clavier sur l'écran tactile, puis utilisez ce clavier pour entrer le nombre de copies. Appuyez sur OK.</li> <li>• Entrez le nombre de copies à l'aide du pavé numérique.</li> </ul>
 (Options)	Appuyez sur  [Options] pour modifier les réglages de copie pour la copie suivante uniquement. Lorsque vous avez fini de modifier les options, appuyez sur OK.
ID	Pour faire une copie de carte d'identité avec la disposition [2en1 ID Vertical], sélectionnez la case à cocher [ID].
Indications de la configuration actuelle	Appuyez sur la zone indiquée à l'écran afin de modifier les réglages de copie pour la prochaine copie uniquement. <ul style="list-style-type: none"> <li>•  Taille doc.</li> <li>•  Agrand/Réduire</li> <li>•  Sélection bac</li> </ul>
 (Aperçu)	Afficher un aperçu du résultat copié sur l'écran LCD avant que l'appareil commence à imprimer.



- Une fois que vous avez sélectionné les nouvelles options, vous pouvez les enregistrer en appuyant sur [Enr. comme racc. (Enr. comme racc)].
- Pour afficher un aperçu du résultat copié avant que l'appareil ne commence à imprimer, appuyez sur  puis appuyez sur [Aperçu mono] ou [Aperçu couleur]. L'appareil numérise le document et affiche **uniquement la première page (une face)** du résultat copié sur l'écran LCD. Si le résultat copié est correct, appuyez sur [Marche] pour l'imprimer et terminer le traitement.

5. Appuyez sur [Démarr. mono] ou sur [Démarr. coul.].



Pour arrêter la copie, appuyez sur .



### Information associée

- [Copier](#)

#### Rubriques connexes:



- [Charger des documents dans le chargeur automatique de documents \(ADF\)](#)
- [Charger des documents sur la vitre du scanner](#)
- [Paramètres de copie](#)

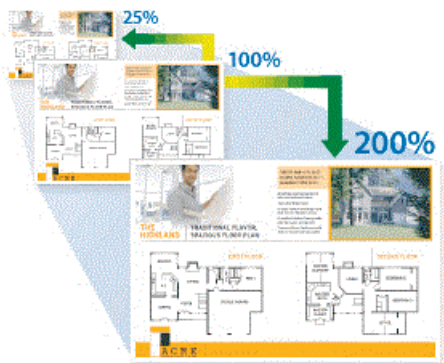

## Agrandir ou réduire les images copiées

Sélectionnez un facteur d'agrandissement ou de réduction pour redimensionner les données copiées.



1. Chargez votre document.
2. Appuyez sur  [Copie].
3. Entrez le nombre de copies de l'une des façons suivantes :
  - Appuyez sur [-] ou [+] sur l'écran tactile.
  - Appuyez sur **x001** pour afficher le clavier sur l'écran tactile, puis utilisez ce clavier pour entrer le nombre de copies. Appuyez sur [OK].
  - Entrez le nombre de copies à l'aide du pavé numérique.
4. Appuyez sur  [Options] > [Agrand/Réduire].
5. Appuyez sur ▲ ou sur ▼ pour afficher les options disponibles, puis appuyez sur l'option que vous voulez modifier.
6. Effectuez l'une des opérations suivantes :
  - Si vous avez sélectionné l'option [Agrandir] ou [Réduire], appuyez sur le rapport d'agrandissement ou de réduction souhaité.
  - Si vous avez sélectionné l'option [Manuel (25-400%)], appuyez sur  (retour arrière) pour effacer le pourcentage affiché, ou appuyez sur ◀ pour déplacer le curseur, puis entrez un rapport d'agrandissement ou de réduction compris entre [25%] et [400%]. Appuyez sur [OK].
  - Si vous avez choisi l'option [100%] ou [Ajuster page (Ajuster à la page)], passez à l'étape suivante.
7. Consultez et confirmez la liste des options sélectionnées qui s'affiche, puis appuyez sur [OK].



Pour afficher un aperçu du résultat copié avant que l'appareil ne commence à imprimer, appuyez sur  puis appuyez sur [Aperçu mono] ou [Aperçu couleur]. L'appareil numérise le document et affiche **uniquement la première page (une face)** du résultat copié sur l'écran LCD. Si le résultat copié est correct, appuyez sur [Marche] pour l'imprimer et terminer le traitement.

8. Lorsque vous avez fini de modifier les paramètres, appuyez sur [Démarr. mono] ou sur [Démarr. coul.].



---

Si vous avez sélectionné l'option [Ajuster page (Ajuster à la page)], l'appareil ajuste le format de la copie en fonction du format de papier que vous avez placé dans l'appareil.

- L'option [Ajuster page (Ajuster à la page)] ne fonctionne pas correctement si le document placé sur la vitre du scanner est de travers. À l'aide des lignes repères pour document situées sur la gauche et le haut, placez le document face imprimée vers le bas dans le coin supérieur gauche de la vitre du scanner.
  - L'option [Ajuster page (Ajuster à la page)] n'est pas disponible pour les documents au format Legal.
- 





### Information associée

- [Copier](#)
-

## Trier les copies

Classez des copies multiples. Les pages sont empilées selon l'ordre dans lequel elles sont chargées (1, 2, 3, et ainsi de suite).

1. [Chargez votre document.](#)
2. Appuyez sur  [Copie].
3. Entrez le nombre de copies de l'une des façons suivantes :
  - Appuyez sur [-] ou [+] sur l'écran tactile.
  - Appuyez sur **x001** pour afficher le clavier sur l'écran tactile, puis utilisez ce clavier pour entrer le nombre de copies. Appuyez sur [OK].
  - Entrez le nombre de copies à l'aide du pavé numérique.
4. Appuyez sur  [Options] > [Empil./Trier] > [Trier].
5. Lisez et confirmez la liste des paramètres sélectionnés à l'écran, puis appuyez sur [OK].



Pour afficher un aperçu du résultat copié avant que l'appareil ne commence à imprimer, appuyez sur  puis appuyez sur [Aperçu mono] ou [Aperçu couleur]. L'appareil numérise le document et affiche **uniquement la première page (une face)** du résultat copié sur l'écran LCD. Si le résultat copié est correct, appuyez sur [Marche] pour l'imprimer et terminer le traitement.

6. Lorsque vous avez fini de modifier les paramètres, appuyez sur [Démarr. mono] ou sur [Démarr. coul.]. Si vous avez placé le document dans le chargeur automatique de documents (ADF), l'appareil numérise le document et lance l'impression.
7. Si vous utilisez la vitre du scanner, répétez les étapes suivantes pour chacune des pages du document :
  - Posez la page suivante sur la vitre du scanner, puis appuyez sur [Continuer] pour numériser la page.
  - Une fois toutes les pages numérisées, appuyez sur [Terminer].



### Information associée

- [Copier](#)

## Effectuer des copies à l'aide de la fonction Mise en page (N en 1 ou Poster)

La fonction de copie N en 1 permet d'économiser du papier en copiant deux ou quatre pages de votre document sur une seule page. La fonction de création d'affiche subdivise votre document en plusieurs sections, puis agrandit les sections de façon à ce que vous puissiez les assembler pour créer une affiche. Pour imprimer un poster, utilisez la vitre du scanner.











- Assurez-vous que le format de papier défini correspond au format A4, A3, Letter ou Ledger.
- Vous ne pouvez effectuer qu'une copie en mode Poster à la fois.

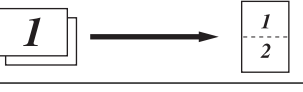

La fonction 1 sur 2 copie une feuille de papier de format A3 ou Ledger sur deux feuilles de papier de format A4 ou Letter.

Vous ne pouvez effectuer qu'une copie en mode 1 sur 2 à la fois.

1. Chargez votre document.
2. Appuyez sur  [Copie].
3. Entrez le nombre de copies de l'une des façons suivantes :
  - Appuyez sur [-] ou [+] sur l'écran tactile.
  - Appuyez sur **x001** pour afficher le clavier sur l'écran tactile, puis utilisez ce clavier pour entrer le nombre de copies. Appuyez sur [OK].
  - Entrez le nombre de copies à l'aide du pavé numérique.
4. Appuyez sur  [Options] > [Mise en page].
5. Appuyez sur ▲ ou sur ▼ pour afficher les options, puis appuyez sur l'option souhaitée.

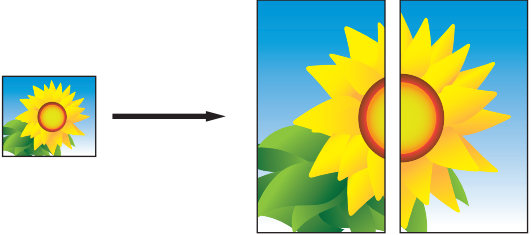
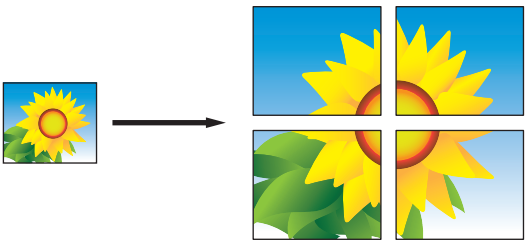
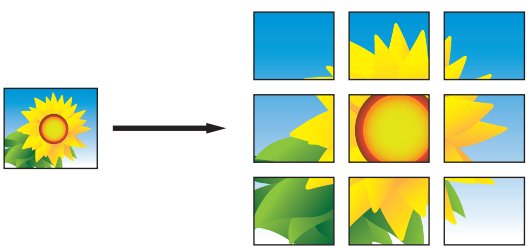
Option	Description
Désact. (1en1) (Non (1en1))	-
2en1 (Portrait)	
2en1 (Paysage)	
2en1 ID Vertical (Utilisation de la vitre du scanner)	
2en1 ID Horizontal (Utilisation de la vitre du scanner)	
4en1 (Portrait)	
4en1 (Paysage)	
1à2 (Utilisation de la vitre du scanner)	
Poster (2x1) (Utilisation de la vitre du scanner)	
Poster (2x2) (Utilisation de la vitre du scanner)	
Poster (3x3) (Utilisation de la vitre du scanner)	

6. Lisez et confirmez la liste des paramètres sélectionnés à l'écran, puis appuyez sur [OK].



---

Pour afficher un aperçu du résultat copié avant que l'appareil ne commence à imprimer, appuyez sur  puis appuyez sur [Aperçu mono] ou [Aperçu couleur]. L'appareil numérise le document et affiche **uniquement la première page (une face)** du résultat copié sur l'écran LCD. Si le résultat copié est correct, appuyez sur [Marche] pour l'imprimer et terminer le traitement.

---

7. Lorsque vous avez fini de modifier les paramètres, appuyez sur [Démarr. mono] ou sur [Démarr. coul.]. Si vous avez placé le document dans le chargeur ou si vous êtes en train de créer un poster ou une copie 1 en 2, l'appareil numérise le document et commence à imprimer.
8. Si vous utilisez la vitre du scanner, répétez les étapes suivantes pour chacune des pages du document :
  - Posez la page suivante sur la vitre du scanner, puis appuyez sur [Continuer] pour numériser la page.
  - Une fois toutes les pages numérisées, appuyez sur [Terminer].



### Information associée

- Copier
-

## Copier sur les deux faces du papier (copie recto verso)

Réduisez la quantité de papier utilisée en copiant sur les deux faces du papier.

- Pour lancer une copie recto verso, vous devez d'abord choisir la disposition qui convient parmi les options suivantes.
- La disposition de votre document original détermine la disposition de copie recto verso à sélectionner.
- Vous pouvez copier des documents recto verso à partir du chargeur automatique de documents jusqu'au format A3.
- Vous ne pouvez utiliser que du papier ordinaire en format A4, Letter, A5, A3, Ledger, Legal, Folio, Mexico Legal ou India Legal.

### Portrait

#### Recto > Recto verso (Retournement sur le bord long)

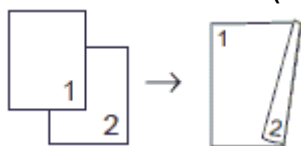

#### Recto > Recto verso (Retournement sur le bord court)

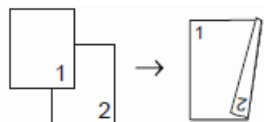

#### Recto verso > Recto verso

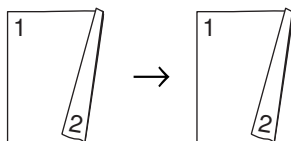

#### Recto verso > Recto (Retournement sur le bord long) (modèles pris en charge uniquement)

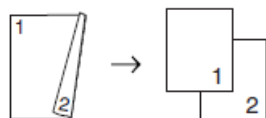

#### Recto verso > Recto (Retournement sur le bord court) (modèles pris en charge uniquement)

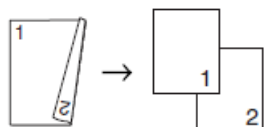

### Paysage

#### Recto > Recto verso (Retournement sur le bord long)

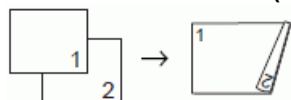

#### Recto > Recto verso (Retournement sur le bord court)

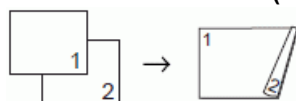

#### Recto verso > Recto verso

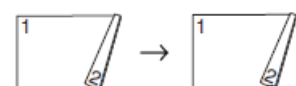

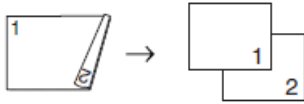

#### Recto verso > Recto (Retournement sur le bord long) (modèles pris en charge uniquement)

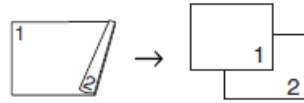

### Recto verso > Recto (Retournement sur le bord court) (modèles pris en charge uniquement)



1. Chargez votre document.
2. Appuyez sur  [Copie].
3. Entrez le nombre de copies de l'une des façons suivantes :
  - Appuyez sur [-] ou [+] sur l'écran tactile.
  - Appuyez sur **x001** pour afficher le clavier sur l'écran tactile, puis utilisez ce clavier pour entrer le nombre de copies. Appuyez sur [OK].
  - Entrez le nombre de copies à l'aide du pavé numérique.
4. Pour trier plusieurs copies, appuyez sur  [Options] > [Empil./Trier] > [Trier].
5. Appuyez sur ▲ ou sur ▼ pour afficher l'option [Copie recto-verso], puis appuyez dessus.
6. Effectuez l'une des opérations suivantes :
  - Pour faire une copie recto verso d'un document recto, procédez comme suit :
    - a. Pour changer les options de disposition, appuyez sur [Mise en page], puis sur [Ret. bord long] ou sur [Ret. bord court].
    - b. Appuyez sur [Recto⇒Recto-verso (Recto⇒Rec-ver)].
  - Pour réaliser automatiquement des copies recto verso d'un document recto verso, appuyez sur [R-v⇒R-v (duplex⇒duplex)].



Placez votre document dans le chargeur automatique de documents pour utiliser la fonction de copie recto verso automatique.

- Pour faire une copie recto d'un document recto verso, procédez comme suit :
  - a. Pour changer les options de disposition, appuyez sur [Mise en page], puis sur [Ret. bord long] ou sur [Ret. bord court].
  - b. Appuyez sur ▲ ou sur ▼ pour afficher l'option [Recto-verso⇒Recto (Rec-ver⇒Recto)], puis appuyez dessus.



Placez votre document dans le chargeur automatique de documents pour utiliser la fonction de copie recto verso automatique.

7. Vérifiez vos réglages sur l'écran tactile, puis appuyez sur [OK].



Pour afficher un aperçu du résultat copié avant que l'appareil ne commence à imprimer, appuyez sur  puis appuyez sur [Aperçu mono] ou [Aperçu couleur]. L'appareil numérise le document et affiche **uniquement la première page (une face)** du résultat copié sur l'écran LCD. Si le résultat copié est correct, appuyez sur [Marche] pour l'imprimer et terminer le traitement.

8. Appuyez sur [Démarr. mono] ou sur [Démarr. coul.]. Si vous avez placé le document dans le chargeur automatique de documents (ADF), l'appareil numérise les pages et lance l'impression.
9. Si vous utilisez la vitre du scanner, répétez les étapes suivantes pour chacune des pages du document :
  - Posez la page suivante sur la vitre du scanner, puis appuyez sur [Continuer] pour numériser la page.
  - Une fois toutes les pages numérisées, appuyez sur [Terminer].



---

NE touchez PAS à la feuille imprimée tant qu'elle n'a pas été éjectée pour la deuxième fois. L'appareil imprime la première face, éjecte la feuille, puis l'entraîne à nouveau pour imprimer la seconde face.



---

En cas de maculage sur les impressions ou de bourrages papier, appuyez sur  [Encre] > [Options d'impression] > [Réduire les bavures], puis modifiez les réglages.

---



### Information associée

- [Copier](#)

#### **Rubriques connexes:**

- [Modifier les options d'impression pour améliorer vos résultats d'impression](#)
-

## Copier une carte d'identité

Utilisez la fonction [2en1 (ID)] pour copier les deux faces d'une carte d'identité sur une seule page en conservant le format d'origine de la carte.



- Assurez-vous que le format de papier défini correspond au format A4 ou Letter.
  - Vous pouvez copier une carte d'identité dans la mesure où cette opération est autorisée par les lois en vigueur. Plus d'informations détaillées ►► *Guide de sécurité du produit*
1. Placez votre carte d'identité, face imprimée vers le bas, près du coin supérieur gauche de la vitre du scanner.

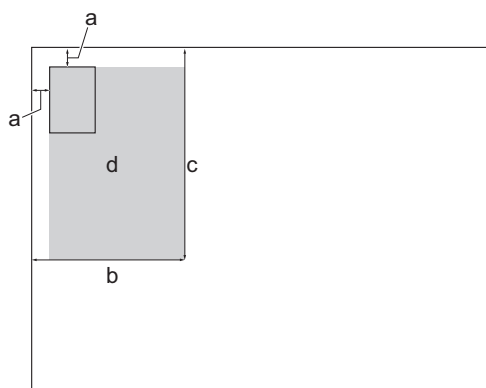

2 en 1 (ID) (Vertical)

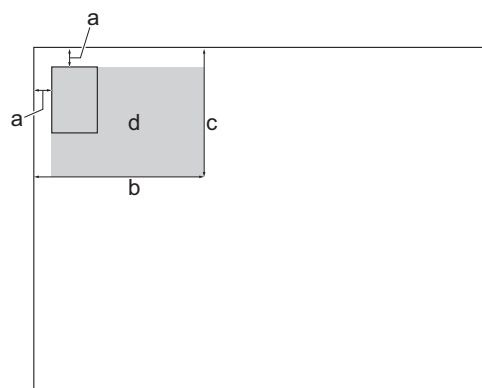

2 en 1 (ID) (Horizontal)



- a. 3 mm ou plus (en haut et à gauche)
- b. 145 mm
- c. 2 en 1 (ID) (Vertical) : 207 mm  
2 en 1 (ID) (Horizontal) : 102 mm
- d. Zone de numérisation

2. Appuyez sur  [Copie].
3. Entrez le nombre de copies de l'une des façons suivantes :
  - Appuyez sur [-] ou [+] sur l'écran tactile.
  - Appuyez sur **x001** pour afficher le clavier sur l'écran tactile, puis utilisez ce clavier pour entrer le nombre de copies. Appuyez sur [OK].
  - Entrez le nombre de copies à l'aide du pavé numérique.
4. Appuyez sur  [Options] > [Mise en page] > [2en1 ID Vertical] ou sur [2en1 ID Horizontal].



Vous pouvez également appuyer sur [ID] pour le réglage [2en1 ID Vertical].

5. Vérifiez la liste affichée des réglages que vous avez sélectionnés. Lorsque vous avez fini de modifier les options, appuyez sur [OK].



---

Pour afficher un aperçu du résultat copié avant que l'appareil ne commence à imprimer, appuyez sur  puis appuyez sur [Aperçu mono] ou [Aperçu couleur]. L'appareil numérise le document et affiche **uniquement la première page (une face)** du résultat copié sur l'écran LCD. Si le résultat copié est correct, appuyez sur [Marche] pour l'imprimer et terminer le traitement.

---

6. Appuyez sur [Démarr. mono] ou sur [Démarr. coul.].  
L'appareil lance la numérisation d'une face de la carte d'identité.
7. Une fois que l'appareil a numérisé la première face, retournez la carte d'identité et appuyez sur [Continuer] pour numériser l'autre face.









### Information associée

- Copier
-

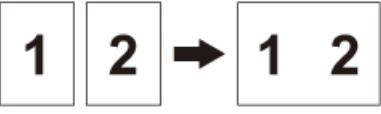
## Utiliser les raccourcis de copie au format A3

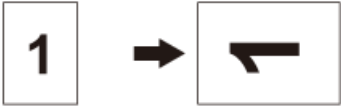
Vous pouvez copier un document sur du papier A3 ou Ledger à l'aide d'un format tel que le style Note. Vous pouvez également réaliser des copies 2 en 1, ainsi que des agrandissements et des réductions.

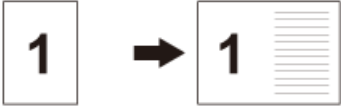
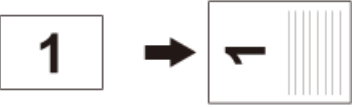
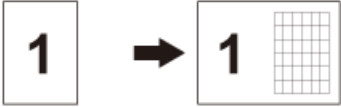
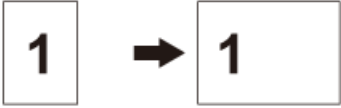
1. [Chargez votre document.](#)
2. Appuyez sur ◀ ou sur ▶ pour afficher l'option [Raccourcis copie A3], puis appuyez dessus.
3. Si des informations s'affichent sur l'écran tactile, prenez-en connaissance, puis appuyez sur [OK] pour confirmer.
4. Appuyez sur ◀ ou sur ▶ pour afficher les options, puis appuyez sur l'option souhaitée.

Option	Description
A3 2en1	
A3	
A4⇒A3	
A3⇒A4	
A4 + Note (L)	
A4 + Note (P)	
A4 + Grille	
A4 + Vierge	
A4 Centre	

5. Entrez le nombre de copies de l'une des façons suivantes :
  - Appuyez sur [-] ou [+] sur l'écran tactile.
  - Appuyez sur **x001** pour afficher le clavier sur l'écran tactile, puis utilisez ce clavier pour entrer le nombre de copies. Appuyez sur [OK].

- 
- Entrez le nombre de copies à l'aide du pavé numérique.
6. Pour modifier les réglages, appuyez sur  [Options].
  7. Lorsque vous avez fini de modifier les options, appuyez sur [OK].
  8. Appuyez sur [Démarr. mono] ou sur [Démarr. coul.].
  9. Si vous utilisez la vitre du scanner lorsque vous choisissez l'option [A3 2en1], répétez les étapes suivantes pour chaque page du document :
    - Posez la page suivante sur la vitre du scanner, puis appuyez sur [Continuer] pour numériser la page.
    - Une fois toutes les pages numérisées, appuyez sur [Terminer].



### Information associée

- [Copier](#)



#### Rubriques connexes:

- [Vue d'ensemble de l'écran tactile LCD](#)
-

## Paramètres de copie

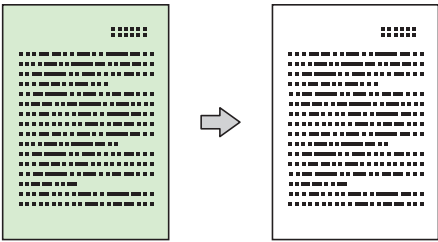
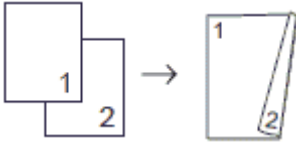
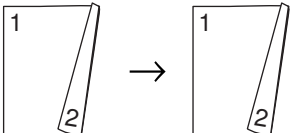
Pour modifier les paramètres de copie, appuyez sur  [Options].

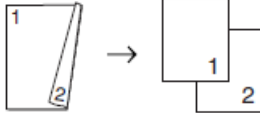
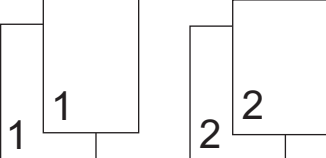
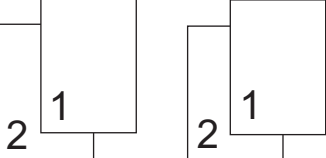
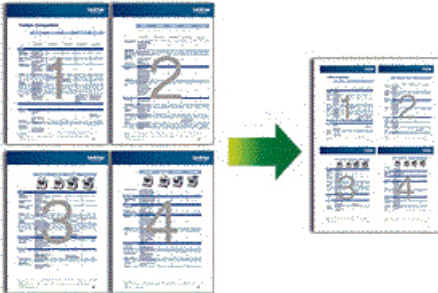
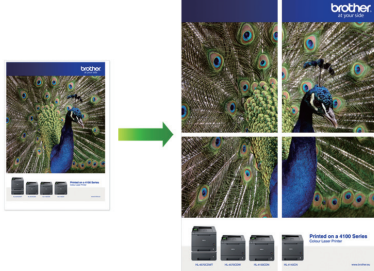
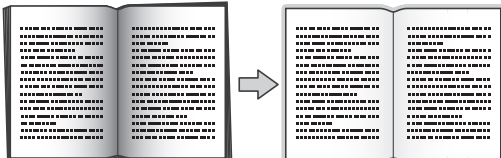
Option	Description	
Qualité	Permet de sélectionner la résolution de copie pour votre type de document.	
Taille doc.	Sélectionnez la taille de votre document.	
Sélection bac	Permet de sélectionner le bac avec le type et le format de papier convenant le mieux à votre document.	
Type papier	Sélectionnez un type de papier. Si vous faites une copie sur du papier spécial, réglez l'appareil pour le type de papier que vous utilisez afin d'obtenir la meilleure qualité d'impression.	
Format papier	Sélectionnez un format de papier. Si vous copiez sur du papier d'un format autre que A4, vous devez modifier le réglage Format papier.	
Agrand/Réduire	100%	-
	Ajuster page (Ajuster à la page)	Permet de régler le format de copie en fonction du format du papier défini.
	Agrandir	Permet de sélectionner le taux d'agrandissement pour la prochaine copie.
	Réduire	Permet de sélectionner le taux de réduction pour la prochaine copie.
	Manuel (25-400%)	Permet d'entrer un taux d'agrandissement ou de réduction.
Densité	Augmentez la densité pour assombrir le texte. Diminuez la densité pour éclaircir le texte.	
Suppr. la coul. d'arrière-plan	Supprime la couleur de fond du document dans les copies. Le blanc devient plus apparent. Cela permet d'économiser de l'encre et d'améliorer la lisibilité de certaines copies.  	
Copie recto-verso	Permet de copier sur les deux faces du papier. <b>Recto→Recto verso</b>  <b>Recto verso→Recto verso</b> 	

Option	Description
	<b>Recto verso→Recto</b> 
<b>Empil./Trier</b>	Permet de déterminer si les copies multiples doivent être empilées ou triées. <b>Empiler</b>  <b>Trier</b> 
<b>Mise en page</b>	Permet d'effectuer des copies de type N en 1, 2 en 1 (ID), 1 en 2 ou Poster. <b>4 en 1</b>  <b>Poster</b> 
<b>Redress. auto.</b>	Réglez l'appareil de manière qu'il corrige automatiquement les copies de travers.
<b>Paramètres avancés</b>	<b>Copie livre</b> Permet de corriger les bordures sombres et l'inclinaison lors des copies à partir de la vitre du scanner.  <b>Copie filigrane (Cop. filigrane)</b> Permet d'insérer du texte sur votre document sous la forme d'un filigrane. 
<b>Aperçu</b>	Afficher un aperçu du résultat copié sur l'écran LCD avant que l'appareil commence à imprimer.
<b>Définir une nouvelle valeur par défaut (Régl.nouv.défaut)</b>	Permet d'enregistrer les réglages de copie que vous utilisez le plus souvent en tant que réglages par défaut.
<b>Réinit.d'usine</b>	Permet de rétablir tous les réglages de copie qui ont été modifiés aux réglages du fabricant.



Vous pouvez enregistrer les paramètres actuels en appuyant sur [Enr. comme racc. (Enr. comme racc)].



## Information associée

- [Copier](#)

### **Rubriques connexes:**

- [Copier un document](#)



## Fax

- Envoyer un fax
- Réception d'un fax
- Opérations vocales et numéros de fax
- Services téléphoniques et appareils externes
- Rapports de fax
- PC-FAX

## Envoyer un fax

- Envoyer un fax depuis votre appareil Brother
- Envoyer un fax recto verso depuis le chargeur automatique de documents
- Envoyer un fax manuellement
- Envoyer un fax à la fin d'une conversation
- Envoyer un même fax à plusieurs destinataires (diffusion)
- Envoyer un fax en temps réel
- Envoyer un fax à une heure définie (Fax différé)
- Modifier le paramètre de renumérotation automatique de fax
- Annuler un fax en cours
- Contrôle et annulation d'un fax en attente
- Options de fax

## Envoyer un fax depuis votre appareil Brother

1. Chargez votre document dans le chargeur automatique de documents ou placez-le sur la vitre du scanner.
2. Appuyez sur  [Fax].



Si [Aperçu fax] est réglé sur [Oui], appuyez sur  [Fax] > [Envoi de fax].

L'écran tactile affiche :

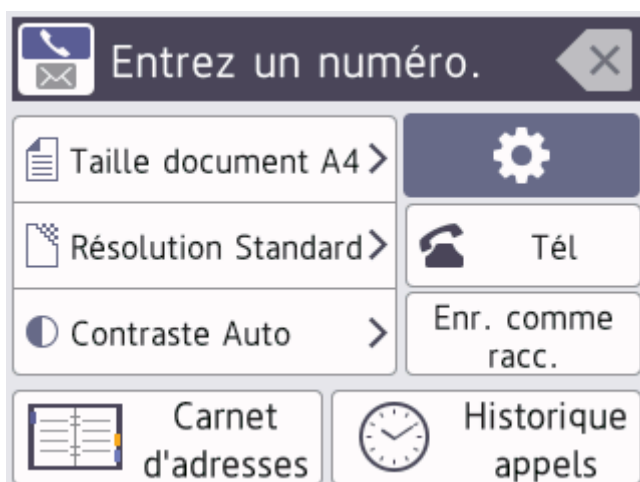





3. Entrez le numéro de fax de l'une des manières suivantes :
  - Pavé numérique (composez le numéro de fax manuellement.)  
Appuyez sur tous les chiffres du numéro à l'aide du pavé numérique.
  - Historique des appels (Permet de sélectionner un numéro dans l'historique des appels.)  
Appuyez sur [Historique appels].  
Appuyez sur [Recomp], [Appel sortant] ou sur [Hist.ID appel.].  
Si vous sélectionnez [Appel sortant] ou [Hist.ID appel.], sélectionnez le numéro souhaité, puis appuyez sur [Appliquer].
  - [Carnet d'adresses] (Sélectionner un numéro dans le carnet d'adresses.)  
Appuyez sur [Carnet d'adresses].  
Effectuez l'une des opérations suivantes :
    - Sélectionnez le numéro souhaité, puis appuyez sur [Appliquer].
    - Appuyez sur , puis saisissez la première lettre du nom et appuyez sur [OK]. Appuyez sur le nom que vous voulez composer. Si un nom comporte deux numéros, appuyez sur le numéro désiré. Appuyez sur [Appliquer].



Si la fonction de recherche LDAP est disponible, le résultat s'affichera sur l'écran tactile avec .

4. Si nécessaire, modifiez les réglages de fax.

Option	Description
 Options	Appuyez sur  Options pour modifier les réglages de fax pour le fax suivant uniquement. Lorsque vous avez terminé, appuyez sur OK.

Option	Description
Indications de la configuration actuelle	<p>Appuyez sur les icônes suivantes pour modifier ces réglages pour le fax suivant uniquement :</p> <ul style="list-style-type: none"> <li>•  Taille doc.</li> <li>•  Résolution fax</li> <li>•  Contraste</li> </ul>

5. Appuyez sur [Démarrage du fax].

- Si vous utilisez le chargeur, l'appareil commence à numériser et envoyer le document.
- Si vous utilisez la vitre du scanner et que vous avez sélectionné [Mono] sous [Param. couleur], l'appareil commence à numériser la première page.  
Passez à l'étape suivante.
- Si vous utilisez la vitre du scanner et que vous avez sélectionné [Couleur] sous [Param. couleur], un message sur l'écran tactile vous demande si vous voulez envoyer un fax en couleur.  
Appuyez sur [Oui (Fax couleur) (Oui Fax couleur)] pour confirmer. L'appareil lance la numérotation et l'envoi du document.

6. Lorsque le message [Page suivante?] s'affiche sur l'écran tactile, effectuez l'une des actions suivantes :

- Appuyez sur [Non] lorsque vous avez terminé de numériser les pages. L'appareil commence à envoyer le document.
- Appuyez sur [Oui] pour numériser une autre page. Placez la page suivante sur la vitre du scanner puis appuyez sur [OK]. L'appareil commence à numériser la page.

Répétez cette étape pour chaque page supplémentaire.



### Information associée

- [Envoyer un fax](#)

#### Rubriques connexes:

- [Options de fax](#)

## Envoyer un fax recto verso depuis le chargeur automatique de documents

Vous devez sélectionner le format de numérisation recto verso avant d'envoyer un fax recto verso. Sélectionnez l'option Bord long ou Bord court, selon la mise en page de votre document.

1. Placez vos documents dans le chargeur automatique de documents.
2. Appuyez sur  [Fax].



Si [Aperçu fax] est réglé sur [Oui], appuyez sur  [Fax] > [Envoi de fax].

3. Appuyez sur  [Options] > [Fax recto-verso].
4. Effectuez l'une des opérations suivantes :
  - Si votre document est retourné sur le bord long, appuyez sur l'option [Num. r-v: Bord long].
  - Si votre document est retourné sur le bord court, appuyez sur l'option [Num. r-v: Bord court].
5. Appuyez sur [OK].
6. Saisissez le numéro de fax.
7. Appuyez sur [Démarrage du fax].



### Information associée

- [Envoyer un fax](#)

## Envoyer un fax manuellement

Le mode Manuel permet d'entendre les tonalités d'envoi, d'appel et de réception de fax lors de l'envoi d'un fax.

1. [Chargez votre document.](#)
2. Pour écouter une tonalité, décrochez le combiné du téléphone externe.
3. Composez le numéro de fax à l'aide du téléphone externe.
4. Quand vous entendez les tonalités de fax, appuyez sur  puis sur [Démarrage du fax].  
Si vous utilisez la vitre du scanner, appuyez sur [Envoyer].
5. Raccrochez le combiné du téléphone externe.



### Information associée

- [Envoyer un fax](#)

## Envoyer un fax à la fin d'une conversation

À la fin d'une conversation téléphonique, vous avez la possibilité d'envoyer un fax à votre correspondant avant de raccrocher.

1. Demandez à votre correspondant d'attendre les tonalités de fax (bips sonores), puis d'appuyer sur la touche de marche avant de raccrocher.
2. [Chargez votre document.](#)
3. Appuyez sur  pour afficher le bouton [Démarrage du fax].
4. Appuyez sur [Démarrage du fax].  
Si vous utilisez la vitre du scanner, appuyez sur [Envoyer].
5. Reposez le combiné du téléphone externe.



### Information associée

- [Envoyer un fax](#)

## Envoyer un même fax à plusieurs destinataires (diffusion)

Utilisez la fonction Diffusion pour envoyer simultanément un même fax à plusieurs destinataires.

- Cette fonction est disponible uniquement pour les fax monochromes.
- Les numéros du carnet d'adresses doivent être enregistrés dans la mémoire de l'appareil pour pouvoir être utilisés dans une diffusion.
- Les numéros de groupes doivent également être enregistrés dans la mémoire de l'appareil pour pouvoir être utilisés dans une diffusion. Les numéros de groupes incluent de nombreux numéros du carnet d'adresses enregistrés pour faciliter la numérotation.

Dans la même diffusion, vous pouvez inclure des groupes, des numéros du carnet d'adresses et jusqu'à 50 numéros composés manuellement.

Si vous n'avez pas utilisé de numéros du carnet d'adresses pour les groupes, vous pouvez diffuser des fax vers un maximum de 250 numéros différents.

1. [Chargez votre document.](#)

2. Appuyez sur  [Fax].



Si [Aperçu fax] est réglé sur [Oui], appuyez sur  [Fax] > [Envoi de fax].

3. Appuyez sur  [Options] > [Diffusion].

4. Appuyez sur [Ajouter numéro].

Vous pouvez ajouter des numéros à la diffusion de la façon suivante :

- Appuyez sur [Ajouter numéro] et entrez un numéro de fax à l'aide du pavé numérique. Appuyez sur [OK].



Pour effectuer une diffusion à l'aide d'une adresse e-mail, appuyez sur , entrez l'adresse e-mail, puis appuyez sur [OK].

- Appuyez sur [Ajouter depuis le carnet d'adr (Ajouter depuis le carnet d'adresses)]. Appuyez sur ▲ ou sur ▼ pour afficher les numéros à ajouter à la diffusion. Activez les cases à cocher des numéros que vous voulez ajouter.  
Lorsque vous avez terminé, appuyez sur [OK].
- Appuyez sur [Rechercher dans le carnet d'adresses]. Appuyez sur la première lettre du nom puis appuyez sur [OK]. Appuyez sur le nom, puis appuyez sur le numéro que vous voulez ajouter.

Répétez cette étape pour entrer des numéros de fax supplémentaires.

5. Lorsque vous avez terminé, appuyez sur [OK].

6. Appuyez sur [Démarrage du fax].

7. Effectuez l'une des opérations suivantes :

- Si vous utilisez le chargeur, l'appareil commence à numériser et envoyer le document.
- Si vous utilisez la vitre du scanner, l'appareil commence à numériser la première page.

Lorsque le message [Page suivante?] s'affiche sur l'écran tactile, effectuez l'une des actions suivantes :

- Appuyez sur [Non] lorsque vous avez terminé de numériser les pages. L'appareil commence à envoyer le document.
- Appuyez sur [Oui] pour numériser une autre page. Placez la page suivante sur la vitre du scanner puis appuyez sur [OK]. L'appareil commence à numériser la page.

Répétez cette étape pour chaque page supplémentaire.





## Information associée



- Envoyer un fax
  - Annuler une diffusion en cours

### **Rubriques connexes:**

- Configurer des groupes de diffusion
- Saisir du texte sur votre appareil Brother

## Annuler une diffusion en cours

Pendant la diffusion de fax multiples, vous pouvez annuler le fax en cours de transmission ou l'intégralité du travail de diffusion.

1. Appuyez sur  pour revenir à l'écran d'accueil.
2. Appuyez sur .
3. Effectuez l'une des opérations suivantes :
  - Pour annuler toute la diffusion, appuyez sur [Toute la diffusion (Toute diffusion)]. Appuyez sur [Oui] pour confirmer ou sur [Non] pour quitter sans annuler.
  - Pour annuler le numéro en cours de composition, appuyez sur le nom ou le numéro sur l'écran tactile. Appuyez sur [Oui] pour confirmer votre choix ou appuyez sur [Non] pour quitter sans annuler.
  - Pour quitter sans annuler, appuyez sur .



### Information associée

- [Envoyer un même fax à plusieurs destinataires \(diffusion\)](#)

## Envoyer un fax en temps réel

Lorsque vous envoyez un fax, l'appareil numérise le document et le charge dans sa mémoire avant de le transmettre. Dès que la ligne téléphonique se libère, l'appareil commence à composer le numéro et à envoyer les données. Si vous souhaitez envoyer un document important sans attendre que l'appareil récupère la numérisation de sa mémoire, activez [TX en temps réel (TX immédiat)].

- Si vous envoyez un fax en couleur ou si la mémoire est pleine et que vous envoyez un fax en monochrome à partir du chargeur automatique de documents, l'appareil envoie le document en temps réel (même si [TX en temps réel (TX immédiat)] est réglé sur [Désact. (Non)]).
- En mode d'envoi en temps réel, la fonction de recomposition automatique ne fonctionne pas quand on utilise la vitre du scanner.

1. Chargez votre document.

2. Appuyez sur  [Fax].



Si [Aperçu fax] est réglé sur [Oui], appuyez sur  [Fax] > [Envoi de fax].

3. Appuyez sur  [Options] > [TX en temps réel (TX immédiat)].

4. Appuyez sur [Oui].

5. Appuyez sur [OK].

6. Saisissez le numéro de fax.

7. Appuyez sur [Démarrage du fax].



### Information associée

- [Envoyer un fax](#)

## Envoyer un fax à une heure définie (Fax différé)

Vous pouvez enregistrer jusqu'à 50 fax dans la mémoire de l'appareil pour les envoyer au cours des 24 prochaines heures.

Cette fonction est disponible uniquement pour les fax monochromes.

1. Chargez votre document.

2. Appuyez sur  [Fax].



Si [Aperçu fax] est réglé sur [Oui], appuyez sur  [Fax] > [Envoi de fax].

3. Appuyez sur  [Options] > [Fax différé].

4. Appuyez sur [Fax différé].

5. Appuyez sur [Oui].

6. Appuyez sur [Entr.Heure].

7. À l'aide de l'écran tactile, entrez l'heure à laquelle le fax doit être envoyé. Appuyez sur [OK].



Le nombre de pages pouvant être numérisées en mémoire varie en fonction de la quantité et du type de données.

8. Appuyez sur [OK].

9. Saisissez le numéro de fax.

10. Appuyez sur [Démarrage du fax].

Si vous utilisez la vitre du scanner, passez à l'étape suivante.

11. Lorsque le message [Page suivante?] s'affiche sur l'écran tactile, effectuez l'une des actions suivantes :

- Appuyez sur [Non] lorsque vous avez terminé de numériser les pages.
- Appuyez sur [Oui] pour numériser une autre page. Placez la page suivante sur la vitre du scanner puis appuyez sur [OK]. L'appareil commence à numériser la page.

Répétez cette étape pour chaque page supplémentaire.





### Information associée

- [Envoyer un fax](#)

## Modifier le paramètre de renumérotation automatique de fax

Si la ligne est occupée lorsque vous envoyez un fax automatiquement et que la fonction de rappel fax automatique est définie sur [Oui], l'appareil recompose le numéro jusqu'à trois fois à intervalles de cinq minutes.



La fonction de rappel fax automatique est réglée par défaut sur [Oui].

1. Appuyez sur  [Paramètres] > [Tous les param.] > [Param. système] > [Recomposition auto n° fax].
2. Appuyez sur [Oui] ou sur [Désact. (Non)].
3. Appuyez sur .

### Information associée

- [Envoyer un fax](#)

## Annuler un fax en cours

1. Appuyez sur  pour revenir à l'écran d'accueil.
2. Appuyez sur  pour annuler un fax qui est déjà en cours.
3. Si vous appuyez sur  alors que l'appareil est en train de composer un numéro ou d'envoyer un fax, le message [Annuler tâche?] s'affiche sur l'écran tactile. Appuyez sur [Oui].



### Information associée



- [Envoyer un fax](#)

#### Rubriques connexes:

- [Problèmes de téléphone et de télécopieur](#)

## Contrôle et annulation d'un fax en attente

Procédez comme suit pour consulter ou annuler les fax stockés dans la mémoire de l'appareil et en attente de transmission. Si aucune tâche de fax n'est enregistrée dans la mémoire, l'écran LCD affiche [Aucun travail en attente (Pas jobs attente)]. Vous pouvez annuler une tâche de fax avant sa transmission.

1. Appuyez sur  [Paramètres] > [Tous les param.] > [Fax] > [Travaux restants (Jobs attente)].
2. Procédez comme suit pour chaque tâche de fax que vous voulez vérifier ou annuler :
  - a. Appuyez sur ▲ ou ▼ pour faire défiler les tâches en attente. Si nécessaire, appuyez sur la tâche à annuler.
  - b. Appuyez sur [OK].
  - c. Appuyez sur [Oui] pour confirmer ou sur [Non] pour quitter sans annuler.
3. Lorsque vous avez terminé, appuyez sur .



### Information associée

- [Envoyer un fax](#)

#### Rubriques connexes:

- [Problèmes de téléphone et de télécopieur](#)

## Options de fax

Pour modifier les réglages d'envoi de fax, appuyez sur  [Options].

Option	Description
Résolution fax	Permet de définir la résolution des fax sortants. Il est souvent possible d'améliorer la qualité d'un fax en modifiant sa résolution.
Contraste	Permet de régler le contraste. Si votre document est très clair ou très sombre, la modification du contraste peut accroître la qualité du fax.
Fax recto-verso	Permet de définir le format de numérisation recto verso.
Taille doc.	Définissez le format des fax sortants.
Numér. p. long	Permet de numériser un long document à l'aide du chargeur automatique de documents.
Diffusion (monochrome uniquement)	Permet d'envoyer le même fax à plusieurs numéros de fax à la fois.
Aperçu (monochrome uniquement)	Permet de prévisualiser un fax avant de l'envoyer.
Param. couleur	Permet de définir si les fax sont envoyés en monochrome ou en couleur. <ul style="list-style-type: none"> <li>Les fax en couleur ne peuvent pas être enregistrés dans la mémoire de l'appareil et l'appareil les envoie immédiatement.</li> <li>Utilisez le chargeur automatique de documents pour envoyer des fax en couleur de plusieurs pages.</li> <li>Vous ne pouvez pas envoyer un fax en couleur lorsque la fonction Aperçu est réglée sur Oui.</li> </ul>
Fax différé (monochrome uniquement)	Permet de définir l'heure à laquelle les fax différés seront envoyés.
Envoi par lot (TX différé) (monochrome uniquement)	Permet de réaliser des économies en envoyant tous les fax différés prévus pour la même heure et vers le même numéro de fax sous la forme d'un seul fax afin de réduire la durée de transmission.
TX en temps réel (TX immédiat)	Permet d'envoyer un fax immédiatement sans attendre que l'appareil récupère le document numérisé depuis la mémoire.
Mode international	Activez ce réglage si vous rencontrez des difficultés à envoyer des fax à l'étranger.
Histor. app.	Permet de sélectionner un numéro dans l'historique des appels.
Carnet d'adr (Carnet d'adr.)	Permet de sélectionner un numéro dans le carnet d'adresses.
Définir une nouvelle valeur par défaut (Régl.nouv.défaut)	Permet d'enregistrer vos réglages comme réglages par défaut.
Réinit.d'usine	Permet de rétablir tous les réglages d'usine.



Vous pouvez enregistrer les paramètres actuels en appuyant sur [Enr. comme racc. (Enr. comme racc)].

Il vous sera demandé si vous souhaitez en faire un raccourci une touche. Suivez les instructions affichées à l'écran.





## Information associée

- [Envoyer un fax](#)

### **Rubriques connexes:**

- [Envoyer un fax depuis votre appareil Brother](#)

## Réception d'un fax

- Réglages du mode de réception
- Définir la détection de fax
- Prévisualisation de fax
- Réduire le format de page d'un fax entrant surdimensionné
- Configuration du tampon de réception de fax
- Recevoir un fax à la fin d'une conversation téléphonique
- Options de réception en mémoire
- Récupération de fax à distance

## Réglages du mode de réception

- Présentation des modes de réception
- Choisir le mode de réception correct
- Définir le nombre de sonneries avant que l'appareil ne réponde (Longueur de sonnerie)
- Définir la durée de la sonnerie F/T (pseudo-sonnerie double)

## Présentation des modes de réception

Certains modes de réception permettent de répondre automatiquement ([Fax] et [Fax/Tél]). Vous pouvez choisir de modifier la longueur de sonnerie avant d'utiliser ces modes. .

### Fax uniquement

Le mode [Fax] répond automatiquement à chaque appel en tant que fax.

### Fax/Tél

Le mode [Fax/Tél] vous aide à gérer les appels entrants en identifiant s'il s'agit d'appels de fax ou d'appels vocaux et en les traitant d'une des façons suivantes :

- Les fax sont reçus automatiquement.
- Les appels vocaux commencent par la sonnerie du télécopieur/téléphone pour vous inviter à décrocher. La sonnerie du télécopieur/téléphone est une pseudo-sonnerie double émise par votre appareil.

### Manuel

Le mode [Manuel] sert à désactiver toutes les fonctions de réponse automatique.

Pour recevoir un fax en mode [Manuel], décrochez le combiné du téléphone externe. Quand vous entendez des tonalités de fax (des bips sonores courts et répétés), appuyez sur le bouton Marche, puis sélectionnez [Recevoir] pour recevoir un fax. Vous pouvez également utiliser la fonction Détection fax pour recevoir des fax en décrochant un combiné qui se trouve sur la même ligne que l'appareil.

### Répondeur externe

Le mode [Tel/Rep.Ext (Tél/Rép. ext.)] permet à un répondeur externe de gérer vos appels entrants.

Les appels entrants sont traités d'une des façons suivantes :

- Les fax sont reçus automatiquement.
- Les appelants vocaux peuvent enregistrer un message sur le répondeur externe.



### Information associée

- [Réglages du mode de réception](#)

#### Rubriques connexes:



- [Définir le nombre de sonneries avant que l'appareil ne réponde \(Longueur de sonnerie\)](#)
- [Définir la durée de la sonnerie F/T \(pseudo-sonnerie double\)](#)
- [Définir la détection de fax](#)
- [Connecter un répondeur externe](#)

## Choisir le mode de réception correct

Vous devez choisir un mode de réception en fonction des appareils externes et des services téléphoniques de votre ligne.

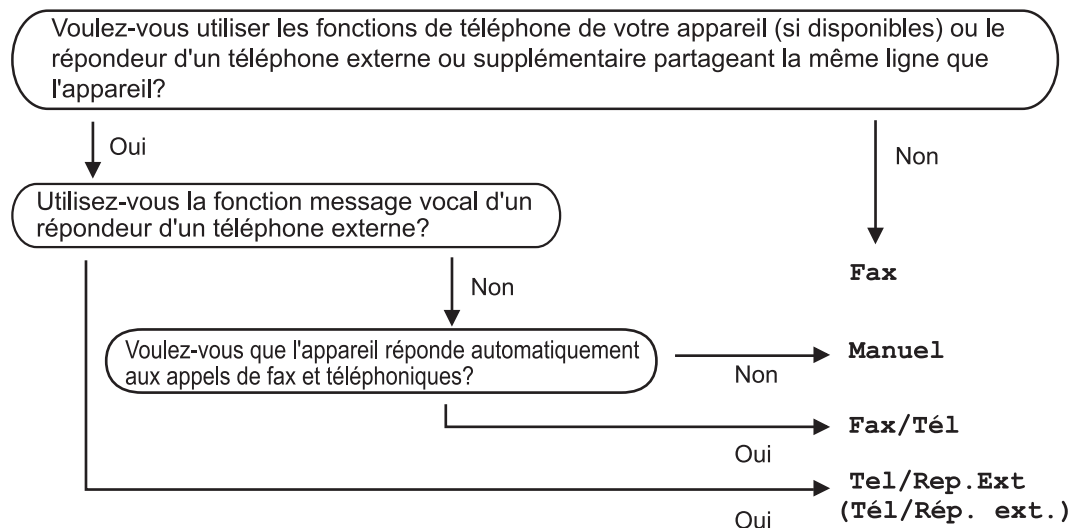
Par défaut, votre appareil reçoit automatiquement tous les fax qui lui sont envoyés. Le schéma ci-dessous vous aidera à sélectionner le mode approprié.



1. Appuyez sur  [Paramètres] > [Tous les param.] > [Fax] > [Param.RC. (Param. RC.)] > [Mode réponse].
2. Appuyez sur ▲ ou sur ▼ pour afficher l'option [Fax], [Fax/Tél], [Tel/Rep.Ext (Tél/Rép. ext.)] ou [Manuel], puis appuyez sur l'option désirée.
3. Appuyez sur .

### ✓ Information associée

- [Réglages du mode de réception](#)

#### Rubriques connexes:

- [Connecter un répondeur externe](#)
- [Problèmes de téléphone et de télécopieur](#)
- [Commandes de récupération à distance](#)

## Définir le nombre de sonneries avant que l'appareil ne réponde (Longueur de sonnerie)

Si quelqu'un appelle votre appareil, vous entendez la sonnerie de téléphone habituelle. Le nombre de sonneries est fixé par l'option Longueur de sonnerie.

- Le réglage Long. sonnerie permet de régler le nombre de sonneries émises par l'appareil avant qu'il ne réponde dans les modes [Fax] et [Fax/Tél].
- Si des téléphones externes ou supplémentaires sont branchés sur la même ligne que l'appareil, sélectionnez le nombre maximum de sonneries.

1. Appuyez sur  [Paramètres] > [Tous les param.] > [Fax] > [Param.RC. (Param. RC.)] > [Long. sonnerie].
2. Appuyez autant de fois que le nombre de sonneries que l'appareil doit émettre avant de répondre.



Si vous sélectionnez [0], l'appareil répond immédiatement et la ligne ne sonne pas du tout. (disponible pour certains pays uniquement)

3. Appuyez sur .



### Information associée

- [Réglages du mode de réception](#)



#### Rubriques connexes:

- [Présentation des modes de réception](#)
- [Fonctionnement avec des téléphones externes ou supplémentaires](#)
- [Définir la détection de fax](#)
- [Problèmes de téléphone et de télécopieur](#)

## Définir la durée de la sonnerie F/T (pseudo-sonnerie double)

Lorsque vous réglez le mode de réception sur [Fax/Tél], si l'appel est un fax, votre appareil le reçoit automatiquement. Toutefois, s'il s'agit d'un appel vocal, l'appareil laissera retentir la sonnerie F/T (pseudo-sonnerie double) pendant la durée que vous avez configurée dans l'option Durée de la sonnerie F/T. Lorsque vous entendez la sonnerie F/T, cela signifie qu'un appelant vocal est sur la ligne.

Comme la sonnerie F/T est un réglage proposé uniquement sur votre appareil Brother, les téléphones supplémentaires et externes ne sonnent pas ; vous pouvez néanmoins répondre à l'appel sur n'importe quel téléphone.

1. Appuyez sur  [Paramètres] > [Tous les param.] > [Fax] > [Param.RC. (Param. RC.)] > [Durée son. F/T].
2. Appuyez pour sélectionner la durée des sonneries doubles que l'appareil doit émettre pour vous informer d'un appel vocal .
3. Appuyez sur .



L'appareil continuera à sonner tout au long de la durée spécifiée même si l'appelant raccroche au cours de la pseudo-sonnerie/sonnerie double.



### Information associée

- [Réglages du mode de réception](#)

#### Rubriques connexes:

- [Présentation des modes de réception](#)
- [Fonctionnement avec des téléphones externes ou supplémentaires](#)



## Définir la détection de fax

**Si la fonctionnalité Détection fax est activée :** L'appareil reçoit un appel de télécopieur automatiquement, même si vous répondez à l'appel. Lorsqu'un message s'affiche à l'écran LCD pour indiquer que l'appareil est en train de recevoir un fax ou que vous entendez des bips stridents via le combiné que vous utilisez, raccrochez le combiné. Votre appareil fera le reste.

**Si la fonctionnalité Détection fax est désactivée :** Si vous vous trouvez près de l'appareil et que vous répondez à un appel de télécopieur en décrochant le combiné, appuyez sur le bouton Marche, puis sélectionnez [Recevoir] pour recevoir le fax. Si vous avez répondu sur un téléphone supplémentaire ou externe, appuyez sur \*51.



- Si la fonctionnalité Détection fax est réglée sur [Oui], mais que votre appareil ne prend pas l'appel de fax quand vous décrochez le combiné d'un téléphone supplémentaire ou externe, tapez le code d'activation à distance \*51.
- Si vous envoyez des fax depuis un ordinateur sur la même ligne téléphonique et que l'appareil les intercepte, réglez Détection fax sur [Désact. (Non)].

1. Appuyez sur  [Paramètres] > [Tous les param.] > [Fax] > [Param.RC. (Param. RC.)] > [Détection fax].
2. Appuyez sur [Oui] (ou sur [Désact. (Non)]).
3. Appuyez sur .



### Information associée

- [Réception d'un fax](#)

#### Rubriques connexes:

- [Présentation des modes de réception](#)
- [Définir le nombre de sonneries avant que l'appareil ne réponde \(Longueur de sonnerie\)](#)
- [Fonctionnement avec des téléphones externes ou supplémentaires](#)
- [Utilisation des codes à distance](#)
- [Problèmes de téléphone et de télécopieur](#)



## Prévisualisation de fax

Utilisez la fonction de prévisualisation de fax pour afficher les fax reçus sur l'écran LCD.

- [Activer la fonction Aperçu fax](#)
- [Prévisualiser les nouveaux fax](#)

## Activer la fonction Aperçu fax

- Cette fonction est disponible uniquement pour les fax monochromes.
- Lorsque la fonction Aperçu fax est activée, une copie de sauvegarde des fax reçus n'est pas imprimée pour les opérations de réadressage de fax, de réception de PC-Fax, de transfert vers le Cloud et de transfert vers le réseau, même si vous avez activé l'impression de sauvegarde.
- Bien que les fax imprimés mentionnent la date et l'heure de réception si vous avez activé le tampon de réception de fax, l'écran de prévisualisation n'indique pas la date et l'heure de réception.

1. Appuyez sur  [Paramètres].

2. Appuyez sur  [Aperçu fax].

3. Appuyez sur [Oui] (ou sur [Désact.]).

L'écran tactile affiche un message indiquant que les futurs fax reçus ne seront pas imprimés.

4. Appuyez sur [Oui].

5. Appuyez sur .



Si des fax sont enregistrés en mémoire lorsque vous désactivez la fonction Prévisu fax, effectuez l'une des opérations suivantes :

- Si vous ne souhaitez pas imprimer les fax enregistrés, appuyez sur [Continuer]. Appuyez sur [Oui] pour confirmer.

Vos fax sont supprimés.

- Pour imprimer tous les fax stockés en mémoire, appuyez sur [Imprimer tous les fax avant suppression].
- Si vous ne voulez pas désactiver la fonction Prévisu fax, appuyez sur [Annuler].





### Information associée

- [Prévisualisation de fax](#)

## Prévisualiser les nouveaux fax

Lors de la réception d'un fax, un message s'affiche sur l'écran LCD.

- Cette fonction est disponible uniquement pour les fax monochromes.
- Pour consulter un fax que vous avez déjà prévisualisé, appuyez sur  [Fax] et  [Fax reçu].

1. Appuyez sur  pour afficher les nouveaux fax.

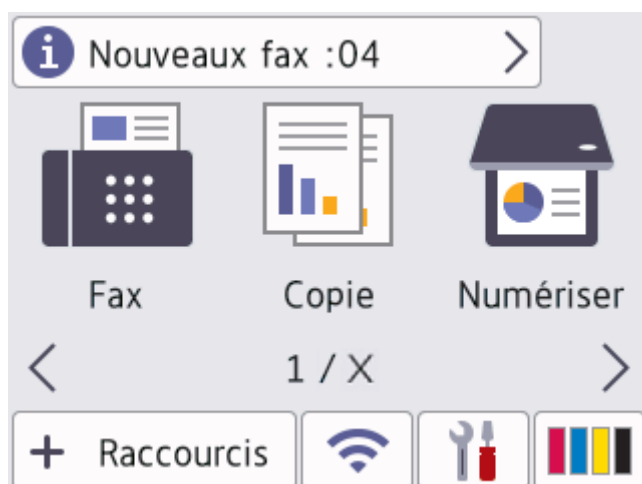

2. La liste des fax inclut les anciens et les nouveaux fax. Une marque verte apparaît en regard des nouveaux fax.

Appuyez sur le fax désiré.

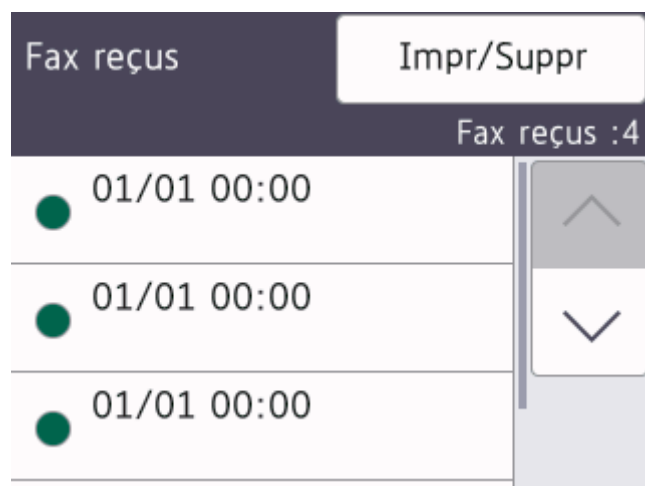











Si vous souhaitez imprimer ou supprimer tous les fax de la liste, appuyez sur [Impr/Suppr].

Effectuez l'une des opérations suivantes :

- Appuyez sur [Tout imprimer (nouveaux fax)] pour imprimer tous les fax que vous n'avez pas encore visualisés.
- Appuyez sur [Tout imprimer (anciens fax)] pour imprimer tous les fax que vous avez visualisés.
- Appuyez sur [Tout supprimer (nouveaux fax)] pour supprimer tous les fax que vous n'avez pas encore visualisés.
- Appuyez sur [Tout supprimer (anciens fax)] pour supprimer tous les fax que vous avez visualisés.

3. Effectuez les opérations suivantes en appuyant sur les boutons affichés dans le tableau :

Bouton	Résultat
	Permet d'agrandir le fax.
	Permet de réduire le fax.
 ou 	Permet d'effectuer un défilement vertical.
 ou 	Permet d'effectuer un défilement horizontal.
	Permet de tourner le fax dans le sens des aiguilles d'une montre.
	Permet de supprimer le fax. Appuyez sur <b>Oui</b> pour confirmer.
	Permet de revenir à la page précédente.
	Permet d'accéder à la page suivante.
	Permet de revenir à la liste des fax.

Marche

Permet d'imprimer le fax.

Si le fax ne compte qu'une seule page, l'impression démarre. Un message sur l'écran tactile vous demande si vous voulez supprimer le fax de la mémoire de l'appareil. Pour supprimer le fax, appuyez sur **Oui**. Pour conserver le fax dans la mémoire de l'appareil, appuyez sur **Non**.

Si le fax comprend plusieurs pages, effectuez l'une des opérations suivantes :

- Appuyez sur **Impr. total pages** pour imprimer le message entier. Un message sur l'écran tactile vous demande si vous voulez supprimer le fax de la mémoire de l'appareil. Pour supprimer le fax, appuyez sur **Oui**. Pour conserver le fax dans la mémoire de l'appareil, appuyez sur **Non**.
- Appuyez sur **Impr. page actuelle** pour imprimer uniquement la page affichée.
- Appuyez sur **Imp depuis pge actu.** pour imprimer le fax entre la page affichée et la dernière page.

- Si votre fax est volumineux, il peut prendre un certain temps avant de s'afficher.
- L'écran tactile indique le numéro de la page en cours et le nombre total de pages du fax.

4. Appuyez sur .





### Information associée

- [Prévisualisation de fax](#)

## Réduire le format de page d'un fax entrant surdimensionné

Lorsque la fonction [Réduction auto] est réglée sur [Oui], votre appareil Brother réduit les pages surdimensionnées de fax entrants en fonction du papier que vous utilisez. L'appareil calcule le rapport de réduction en se servant du format de page du fax et de votre paramètre Format papier.

1. Appuyez sur  [Paramètres] > [Tous les param.] > [Fax] > [Param.RC. (Param. RC.)] > [Réduction auto].
2. Appuyez sur [Oui] (ou sur [Désact. (Non)]).
3. Appuyez sur .

### Information associée

- [Réception d'un fax](#)



#### **Rubriques connexes:**

- [Paramètres de papier](#)
- [Problèmes de gestion du papier et d'impression](#)

## Configuration du tampon de réception de fax

Vous pouvez configurer l'appareil de façon à ce qu'il imprime la date et l'heure de réception en haut de chaque page de fax entrant. Vérifiez que vous avez bien réglé la date et l'heure actuelles sur l'appareil.

Cette fonction est disponible uniquement pour les fax monochromes.

1. Appuyez sur  [Paramètres] > [Tous les param.] > [Fax] > [Param.RC. (Param. RC.)] > [Tampon Fax Rx].
2. Appuyez sur [Oui] (ou sur [Désact. (Non)]).
3. Appuyez sur .

### Information associée

- [Réception d'un fax](#)

## Recevoir un fax à la fin d'une conversation téléphonique

Si vous avez une conversation téléphonique via le téléphone relié à votre appareil et que votre correspondant communique également à partir d'un téléphone connecté à un télécopieur, votre interlocuteur peut vous envoyer un fax à la fin de la conversation, avant que vous ne raccrochiez tous les deux.

Le chargeur automatique de documents de votre appareil doit être vide.

1. Demandez à votre correspondant de charger le fax et d'appuyer sur la touche Marche ou Envoi.
2. Appuyez sur  pour afficher le bouton [Démarrage du fax].
3. Lorsque vous entendez les tonalités CNG (signaux lents, répétés), appuyez sur [Démarrage du fax].
4. Appuyez sur [Recevoir] pour recevoir le fax.
5. Raccrochez le combiné externe.



### Information associée

- [Réception d'un fax](#)

## Options de réception en mémoire

Utilisez les options de réception en mémoire pour router les fax entrants lorsque vous n'êtes pas à proximité de l'appareil. Vous ne pouvez utiliser qu'une seule option de réception en mémoire à la fois.

La fonction de réception en mémoire peut être réglée sur :

- Réception PC-Fax
- Réadressage de fax
- Mémorisation des fax
- Transfert vers le Cloud (L'appareil transmet les fax reçus à des services en ligne.)
- Transfert vers le réseau (L'appareil transmet les fax reçus à une destination réseau.)
- Désactivé

Cette fonction est disponible uniquement pour les fax monochromes.

- [Utilisez la fonction de réception PC-FAX pour recevoir des fax sur votre ordinateur \(Windows uniquement\)](#)
- [Transférer des fax entrants vers un autre appareil](#)
- [Enregistrer les fax entrants dans la mémoire de l'appareil](#)
- [Modifier les options de réception en mémoire](#)
- [Désactiver la réception en mémoire](#)
- [Imprimer un fax enregistré dans la mémoire de l'appareil](#)
- [Permet de transmettre les fax entrants à une destination réseau](#)
- [Activer la transmission de fax vers le cloud ou l'e-mail](#)



## Utilisez la fonction de réception PC-FAX pour recevoir des fax sur votre ordinateur (Windows uniquement)

Activez la fonction Réception PC-Fax pour enregistrer automatiquement les fax entrants dans la mémoire de votre appareil puis les transférer vers votre ordinateur. Utilisez votre ordinateur pour lire et conserver ces fax.

- Cette fonction est disponible uniquement pour les fax monochromes. Lorsque vous recevez un fax en couleur, votre appareil imprime ce fax en couleur mais ne l'envoie pas à votre ordinateur.
- Avant de configurer la fonction de réception PC-FAX, vous devez installer le logiciel et les pilotes Brother sur votre ordinateur. Assurez-vous que votre ordinateur est branché et sous tension. Le logiciel de réception PC-FAX doit être en cours d'exécution sur l'ordinateur.

Même si votre ordinateur est éteint, votre appareil reçoit les fax et les enregistre dans sa mémoire. Lorsque vous démarrez votre ordinateur et le logiciel de réception PC-FAX s'exécute, l'appareil transfère automatiquement les fax vers votre ordinateur.

1. Appuyez sur  [Paramètres] > [Tous les param.] > [Fax] > [Param.RC. (Param. RC.)] > [Récept. PC-FAX].
2. Appuyez sur [Oui].  
L'écran tactile affiche le message [Exécutez le logiciel de réception PC-Fax sur votre ordinateur.].
3. Appuyez sur [OK].
4. Appuyez sur [<USB>] ou appuyez sur le nom de l'ordinateur de destination des fax si vous êtes sur un réseau. Appuyez sur [OK].
5. Appuyez sur [Copie sauv.: Oui] ou [Copie sauv.: Non].



Lorsque la fonction Aperçu fax est activée, une copie de sauvegarde des fax reçus n'est pas imprimée.

6. Appuyez sur .

Pour changer d'ordinateur de destination, répétez ces étapes.



### Information associée

- [Options de réception en mémoire](#)

#### Rubriques connexes:

- [Transférer vos fax ou votre rapport du journal des fax](#)
- [Transférer les fax vers votre ordinateur](#)
- [Réception de fax avec le logiciel de réception PC-FAX \(Windows\)](#)

## Transférer des fax entrants vers un autre appareil

Utilisez la fonction de transfert de fax pour transférer automatiquement vos fax entrants vers un autre appareil.

Cette fonction est disponible uniquement pour les fax monochromes.

1. Appuyez sur  [Paramètres] > [Tous les param.] > [Fax] > [Param.RC. (Param. RC.)] > [Récep. en mém. (Réception mém.)].
2. Appuyez sur ▲ ou sur ▼ pour afficher l'option [Réadressage fax], puis appuyez dessus.
3. Entrez le numéro de réadressage de fax (jusqu'à 20 chiffres) à l'aide du pavé numérique. Appuyez sur [OK].



Pour transférer un fax vers une adresse e-mail, appuyez sur , entrez l'adresse e-mail, puis appuyez sur [OK].

4. Appuyez sur [Copie sauv.: Oui] ou [Copie sauv.: Non].



- Si vous sélectionnez [Copie sauv.: Oui], l'appareil imprime les fax reçus sur votre appareil, de façon à ce que vous disposiez d'une copie.
- Lorsque la fonction Aperçu fax est activée, une copie de sauvegarde des fax reçus n'est pas imprimée.
- Si vous recevez un fax en couleur, l'appareil imprime le fax en couleur et ne le transfère pas au numéro de réadressage de fax que vous avez programmé.

5. Appuyez sur .





### Information associée

- [Options de réception en mémoire](#)

## Enregistrer les fax entrants dans la mémoire de l'appareil

Utilisez la fonction de mémorisation de fax pour enregistrer les fax entrants dans la mémoire de l'appareil. Vous pouvez utiliser les commandes de récupération à distance pour récupérer des fax mémorisés dans un télécopieur à partir de n'importe quel emplacement. Votre appareil imprime une copie de sauvegarde de chaque fax stocké en mémoire.

Cette fonction est disponible uniquement pour les fax monochromes.

1. Appuyez sur  [Paramètres] > [Tous les param.] > [Fax] > [Param.RC. (Param. RC.)] > [Récep. en mém. (Réception mém.)].
2. Appuyez sur ▲ ou sur ▼ pour afficher l'option [Mémoriser fax], puis appuyez dessus.
3. Appuyez sur .

### Information associée

- [Options de réception en mémoire](#)

#### **Rubriques connexes:**

- [Transférer les fax à distance](#)
- [Imprimer un fax enregistré dans la mémoire de l'appareil](#)
- [Commandes de récupération à distance](#)

## Modifier les options de réception en mémoire

Si des fax sont mémorisés sur l'appareil lorsque vous modifiez une option de réception en mémoire, l'écran LCD affiche l'une des questions suivantes :

- **Si les fax reçus ont déjà été imprimés, l'écran tactile s'affiche [Supprimer tous les documents ?]**
  - Si vous appuyez sur [Oui], les fax en mémoire sont effacés avant la modification du réglage.
  - Si vous appuyez sur [Non], les fax en mémoire ne sont pas effacés et le réglage n'est pas modifié.
- **Si la mémoire de l'appareil contient des fax non imprimés, l'écran tactile affiche [Imprimer tous les fax ?]**
  - Si vous appuyez sur [Oui], les fax en mémoire sont imprimés avant la modification du réglage.
  - Si vous appuyez sur [Non], les fax en mémoire ne sont pas imprimés et le réglage n'est pas modifié.
- Si des fax reçus sont stockés dans la mémoire de l'appareil lorsque vous passez à [Récept. PC-FAX] depuis une autre option ([Réadressage fax], [Réadr. vers cloud], [Transférer au réseau] ou [Mémoriser fax]), appuyez sur [<USB>] ou sur le nom de l'ordinateur si vous êtes sur un réseau, puis appuyez sur [OK]. Vous serez invité à préciser si vous voulez activer l'impression de sauvegarde.

L'écran tactile affiche :

[Envoy. fax à PC?]

- Si vous appuyez sur [Oui], les fax en mémoire sont envoyés à l'ordinateur avant modification du réglage.
- Si vous appuyez sur [Non], les fax en mémoire ne sont pas effacés et le réglage n'est pas modifié.

### ✓ Information associée

- [Options de réception en mémoire](#)

#### Rubriques connexes:

- [Désactiver la réception en mémoire](#)

## Désactiver la réception en mémoire

Désactivez la réception en mémoire si vous ne souhaitez pas que votre appareil enregistre ou transfère les fax entrants.

1. Appuyez sur  [Paramètres] > [Tous les param.] > [Fax] > [Param.RC. (Param. RC.)] > [Récep. en mém. (Réception mém.)].
2. Appuyez sur [Désact. (Non)].



L'écran tactile affiche [Imprimer tous les fax ?] ou [Supprimer tous les documents ?] si des fax reçus ont été mémorisés sur l'appareil.

3. Appuyez sur .



### Information associée

- [Options de réception en mémoire](#)

#### Rubriques connexes:

- [Modifier les options de réception en mémoire](#)
- [Messages d'erreur et de maintenance](#)
- [Problèmes de téléphone et de télécopieur](#)

## Imprimer un fax enregistré dans la mémoire de l'appareil

- Cette fonction est disponible uniquement pour les fax monochromes.
- Une fois imprimé, le fax est supprimé de la mémoire de l'appareil.

Si vous sélectionnez [Mémoriser fax], vous pouvez imprimer tous les fax depuis la mémoire.

1. Appuyez sur  [Paramètres] > [Tous les param.] > [Fax] > [Imprime fax (Imprime doc.)].



Vous pouvez également imprimer les fax à partir de la mémoire en appuyant sur [Fax enreg.] sur l'écran tactile.

2. Appuyez sur [Oui].



### Information associée

- [Options de réception en mémoire](#)

#### Rubriques connexes:

- [Enregistrer les fax entrants dans la mémoire de l'appareil](#)
- [Messages d'erreur et de maintenance](#)
- [Problèmes de téléphone et de télécopieur](#)

## Récupération de fax à distance

Vous pouvez utiliser la fonction de récupération à distance pour appeler votre appareil depuis tout téléphone à clavier multifréquence ou tout télécopieur, puis utiliser le code d'accès à distance et les commandes à distance pour récupérer les fax en mémoire.

- [Définir un code d'accès à distance](#)
- [Utiliser votre code d'accès à distance](#)
- [Commandes de récupération à distance](#)
- [Transférer les fax à distance](#)
- [Modifier le numéro de transfert du fax](#)

## Définir un code d'accès à distance

Permet de définir un code d'accès à distance pour pouvoir accéder et contrôler votre appareil même lorsque vous n'êtes pas à proximité.

1. Appuyez sur  [Paramètres] > [Tous les param.] > [Fax] > [Accès distance].
2. Entrez un code à trois chiffres à l'aide des numéros [0] à [9], [\*] ou [#] à l'aide du pavé numérique (le pré-réglage « \* » ne peut pas être modifié).  
Appuyez sur [OK].



- N'utilisez PAS le même code que votre code d'activation à distance (\*51) ou de désactivation à distance <sup>1</sup> (#51).
- Pour supprimer votre code, appuyez sur  et maintenez la pression pour rétablir le réglage inactif (- - \*), puis appuyez sur [OK].

3. Appuyez sur .



### Information associée

- [Récupération de fax à distance](#)

#### Rubriques connexes:

- [Utiliser votre code d'accès à distance](#)
- [Fonctionnement avec des téléphones externes ou supplémentaires](#)
- [Utilisation des codes à distance](#)

<sup>1</sup> Non disponible en Allemagne



## Utiliser votre code d'accès à distance

1. Lorsque vous n'êtes pas à proximité de votre appareil Brother, composez le numéro de fax depuis un téléphone à clavier ou un télécopieur.
2. Lorsque votre appareil répond, entrez immédiatement votre code d'accès à distance à trois chiffres suivi de \*.
3. L'appareil Brother signale s'il a reçu des fax :
  - Un bip long : l'appareil a reçu au moins un fax
  - Pas de bip : l'appareil n'a pas reçu de fax
4. Lorsque l'appareil émet deux bips sonores brefs, saisissez une commande.
  - L'appareil raccroche si vous attendez plus de 30 secondes pour saisir une commande.
  - L'appareil émet trois bips sonores si vous saisissez une commande non valide.
5. Une fois que vous avez terminé, appuyez sur 9, puis appuyez sur 0 pour désactiver votre appareil.
6. Raccrochez.



Il se peut que cette fonction ne soit pas disponible dans certains pays ou ne soit pas prise en charge par votre opérateur téléphonique local.



### Information associée

- [Récupération de fax à distance](#)

#### Rubriques connexes:

- [Définir un code d'accès à distance](#)

## Commandes de récupération à distance

Utilisez les commandes à distance de ce tableau pour accéder aux commandes et options de fax lorsque vous n'êtes pas à proximité de votre appareil. Lorsque vous appelez l'appareil et saisissez votre code d'accès à distance (trois chiffres suivis de \*), le système émet deux bips sonores brefs et vous devez alors saisir une commande à distance (colonne 1) suivi de l'une des options (colonne 2) pour cette commande.

Commandes à distance	Options	Détails de l'opération
95	<b>Modifier les paramètres de réadressage de fax et de mémorisation des fax</b>	
	1 Non	Vous pouvez sélectionner <i>Non</i> après avoir récupéré ou effacé tous vos messages.
	2 Réadressage de fax	Un bip sonore long signifie que la modification est acceptée. Si vous entendez trois bips sonores brefs, la modification n'a pas été acceptée parce qu'un paramètre n'a pas été configuré (par exemple, un numéro d'acheminement de fax n'a pas été enregistré). Vous pouvez enregistrer votre numéro de réadressage de fax en saisissant 4. Une fois le numéro enregistré, le réadressage de fax fonctionne.
	4 Numéro de réadressage de fax	
	6 Mémorisation des fax	
96	<b>Récupérer un fax</b>	
	2 Extraire tous les fax	Saisissez le numéro d'un télécopieur à distance afin de recevoir les fax en mémoire.
	3 Effacer les fax de la mémoire	Si vous entendez un long signal sonore, les fax ont été effacés de la mémoire.
97	<b>Vérifier l'état de la réception</b>	
	1 Fax	Vérifiez si votre appareil a reçu des fax. Dans l'affirmative, vous entendrez un bip sonore long. À l'inverse, vous entendrez trois brefs signaux sonores.
98	<b>Modifier le mode de réception</b>	
	1 Répondeur externe	Un long signal sonore indique que la modification est acceptée.
	2 Fax/Tél	
	3 Fax uniquement	
90	<b>Quitter</b>	Appuyez sur <b>9 0</b> pour arrêter la récupération à distance. Attendez d'entendre un long signal sonore, puis raccrochez.



### Information associée

- [Récupération de fax à distance](#)

#### Rubriques connexes:

- [Modifier le numéro de transfert du fax](#)
- [Enregistrer les fax entrants dans la mémoire de l'appareil](#)
- [Transférer les fax à distance](#)

## Transférer les fax à distance

Appelez votre appareil depuis tout téléphone à clavier ou télécopieur pour transférer les fax entrants vers un autre appareil.

Avant d'utiliser cette fonction, vous devez activer le mode Mémoriser fax ou Aperçu fax .

1. Composez votre numéro de fax.
2. Lorsque votre appareil répond, entrez votre code d'accès à distance (trois chiffres suivis de \*). Si vous entendez un bip sonore long, vous avez des messages.
3. Lorsque vous entendez deux bips sonores brefs, appuyez sur 9 6 2.
4. Attendez le bip sonore long, puis utilisez le pavé numérique pour saisir le numéro du télécopieur distant (20 chiffres maximum) vers lequel vous voulez que vos fax soient envoyés, puis terminez par # #.



Vous ne pouvez pas utiliser \* et # comme numéros à composer, mais vous pouvez appuyer sur # pour insérer une pause dans le numéro de fax.

5. Raccrochez lorsque vous entendez un bip sonore long. Votre appareil Brother transmet les fax entrants au numéro de fax que vous avez saisi. L'autre télécopieur imprimera alors vos télécopies.



### Information associée

- [Récupération de fax à distance](#)

#### Rubriques connexes:

- [Enregistrer les fax entrants dans la mémoire de l'appareil](#)
- [Commandes de récupération à distance](#)

## Modifier le numéro de transfert du fax

1. Composez votre numéro de fax.
2. Lorsque votre appareil répond, entrez votre code d'accès à distance (trois chiffres suivis de \*). Si vous entendez un bip sonore long, vous avez des messages.
3. Lorsque vous entendez deux bips sonores brefs, appuyez sur 9 5 4.
4. Attendez le bip sonore long puis, à l'aide du pavé numérique, saisissez le nouveau numéro (jusqu'à 20 chiffres) du télécopieur distant auquel vous voulez réadresser vos fax, puis saisissez ##.



Vous ne pouvez pas utiliser \* et # comme numéros à composer, mais vous pouvez appuyer sur # pour insérer une pause dans le numéro de fax.

5. Appuyez sur 9 0 pour quitter le mode Accès à distance une fois que vous avez terminé.
6. Raccrochez lorsque vous entendez un bip sonore long.



### Information associée

- [Récupération de fax à distance](#)

#### Rubriques connexes:

- [Commandes de récupération à distance](#)

## Opérations vocales et numéros de fax

- [Opérations relatives à la messagerie vocale](#)
- [Mémorisation de numéros de fax](#)
- [Configurer des groupes de diffusion](#)

## Opérations relatives à la messagerie vocale

- Réponse à un appel vocal en mode de réception Fax/Tél

## Réponse à un appel vocal en mode de réception Fax/Tél

Lorsque l'appareil est en mode Fax/Tél, il émet la sonnerie du télécopieur/téléphone (pseudo-sonnerie/sonnerie double) pour vous inviter à répondre à un appel vocal.

Si vous vous trouvez devant l'appareil, décrochez le combiné du téléphone externe, puis appuyez sur le bouton [Décrocher] pour répondre.

Si vous utilisez un téléphone supplémentaire <sup>1</sup>, décrochez le combiné pendant la sonnerie F/T puis appuyez sur #51 entre les pseudo-sonneries/sonneries doubles. Si personne n'est en ligne ou si quelqu'un veut vous envoyer un fax, renvoyez l'appel à l'appareil en appuyant sur \*51.



### Information associée

- [Opérations relatives à la messagerie vocale](#)

<sup>1</sup> Non disponible en Allemagne

## Mémorisation de numéros de fax

- Mémoriser des numéros dans le carnet d'adresses
- Enregistrer des numéros d'appels sortants dans le carnet d'adresses
- Enregistrer des numéros de l'historique des identifications de l'appelant dans le carnet d'adresses
- Modifier ou supprimer des noms ou des numéros du carnet d'adresses



## Mémoriser des numéros dans le carnet d'adresses

1. Appuyez sur  [Fax] > [Carnet d'adresses].
2. Procédez comme suit :
  - a. Appuyez sur [Modifier] > [Aj. nouv. adresse] > [Nom].
  - b. Saisissez le nom (jusqu'à 16 caractères) à l'aide de l'écran tactile. Appuyez sur [OK].
  - c. Appuyez sur [Adresse 1].
  - d. Entrez le premier numéro de fax ou de téléphone (jusqu'à 20 chiffres) à l'aide de l'écran tactile. Appuyez sur [OK].



- Appuyez sur [Pause] pour insérer une pause entre les numéros. Vous pouvez appuyer sur [Pause] autant de fois que nécessaire pour augmenter la longueur de la pause.
- Assurez-vous d'inclure l'indicatif régional lorsque vous saisissez un numéro de fax ou de téléphone. Selon le pays, les noms et l'historique d'identification de l'appelant peuvent ne pas s'afficher correctement si l'indicatif régional n'est pas enregistré avec le numéro de fax ou de téléphone.
- Pour enregistrer une adresse e-mail à utiliser avec Fax Internet ou le serveur de numérisation vers e-mail, appuyez sur  et saisissez l'adresse e-mail, puis appuyez sur [OK].

- e. Pour mémoriser le second numéro de fax ou de téléphone, appuyez sur [Adresse 2]. Entrez le second numéro de fax ou de téléphone (jusqu'à 20 chiffres) à l'aide de l'écran tactile. Appuyez sur [OK].
- f. Appuyez sur [OK] pour confirmer.

Pour enregistrer un autre numéro de carnet d'adresses, répétez ces étapes.

3. Appuyez sur .



### Information associée

- [Mémorisation de numéros de fax](#)

#### Rubriques connexes:

- [Configurer des groupes de diffusion](#)

## Enregistrer des numéros d'appels sortants dans le carnet d'adresses

Vous pouvez copier des numéros de votre historique d'appels sortants et les enregistrer dans votre carnet d'adresses.

1. Appuyez sur  [Fax] > [Historique appels] > [Appel sortant].
2. Appuyez sur ▲ ou sur ▼ pour afficher le numéro à mémoriser, puis appuyez dessus.
3. Appuyez sur [Modifier] > [Ajouter au carnet d'adresses] > [Nom].



Pour supprimer le numéro de la liste de l'historique des appels sortants, appuyez sur [Modifier] > [Suppr (Effacer)]. Appuyez sur [Oui] pour confirmer.

4. Saisissez le nom (jusqu'à 16 caractères) à l'aide de l'écran tactile. Appuyez sur [OK].
5. Pour mémoriser le second numéro de fax ou de téléphone, appuyez sur [Adresse 2]. Entrez le second numéro de fax ou de téléphone (jusqu'à 20 chiffres) à l'aide de l'écran tactile. Appuyez sur [OK].
6. Appuyez sur [OK] pour confirmer le numéro de fax ou de téléphone que vous voulez enregistrer.
7. Appuyez sur .



### Information associée

- [Mémorisation de numéros de fax](#)

#### Rubriques connexes:

- [Saisir du texte sur votre appareil Brother](#)

## Enregistrer des numéros de l'historique des identifications de l'appelant dans le carnet d'adresses

Si vous êtes abonné à un service d'identification de l'appelant offert par votre opérateur téléphonique, vous pouvez copier les numéros depuis votre historique d'identification de l'appelant et les enregistrer dans votre carnet d'adresses.

1. Appuyez sur  [Fax] > [Historique appels] > [Hist.ID appel.].
2. Appuyez sur ▲ ou sur ▼ pour afficher le nom ou le numéro à mémoriser, puis appuyez dessus.
3. Appuyez sur [Modifier] > [Ajouter au carnet d'adresses] > [Nom].



Pour supprimer le numéro de la liste de l'historique d'identification de l'appelant, appuyez sur [Modifier] > [Suppr (Effacer)]. Appuyez sur [Oui] pour confirmer.

4. Saisissez le nom (jusqu'à 16 caractères) à l'aide de l'écran tactile. Appuyez sur [OK].
5. Pour mémoriser le second numéro de fax ou de téléphone, appuyez sur [Adresse 2]. Entrez le second numéro de fax ou de téléphone (jusqu'à 20 chiffres) à l'aide de l'écran tactile. Appuyez sur [OK].
6. Appuyez sur [OK] pour confirmer le numéro de fax ou de téléphone que vous voulez enregistrer.
7. Appuyez sur .



### Information associée

- [Mémorisation de numéros de fax](#)

#### Rubriques connexes:

- [Identification de l'appelant](#)
- [Saisir du texte sur votre appareil Brother](#)

## Modifier ou supprimer des noms ou des numéros du carnet d'adresses

1. Appuyez sur  [Fax] > [Carnet d'adresses] > [Modifier].
2. Effectuez l'une des opérations suivantes :
  - Appuyez sur [Changer] pour modifier les noms ou les numéros de fax ou de téléphone.  
Appuyez sur ▲ ou sur ▼ pour afficher le numéro à modifier, puis appuyez dessus.
    - Pour modifier le nom, appuyez sur [Nom]. Entrez le nouveau nom (jusqu'à 16 caractères) à l'aide de l'écran tactile. Appuyez sur [OK].
    - Pour modifier le premier numéro de fax ou de téléphone, appuyez sur [Adresse 1]. Saisissez le nouveau numéro de fax ou de téléphone (jusqu'à 20 chiffres) à l'aide de l'écran tactile. Appuyez sur [OK].
    - Pour modifier le second numéro de fax ou de téléphone, appuyez sur [Adresse 2]. Saisissez le nouveau numéro de fax ou de téléphone (jusqu'à 20 chiffres) à l'aide de l'écran tactile. Appuyez sur [OK].

Appuyez sur [OK] lorsque vous avez terminé.



Pour modifier un caractère, appuyez sur ◀ ou sur ▶ pour placer le curseur de manière à mettre en surbrillance le caractère à modifier, puis appuyez sur . Saisissez le nouveau caractère.

- Pour supprimer des numéros, appuyez sur ▲ ou sur ▼ pour afficher [Suppr (Effacer)], puis appuyez dessus.  
Sélectionnez les numéros de fax ou de téléphone à supprimer en appuyant dessus afin d'afficher les marques de sélection, puis appuyez sur [OK].
3. Appuyez sur .





### Information associée

- [Mémorisation de numéros de fax](#)

## Configurer des groupes de diffusion

La création d'un groupe et l'envoi à ce groupe, que vous pouvez enregistrer dans le carnet d'adresses, vous permet d'envoyer un même fax à plusieurs numéros de fax, ou de réaliser une diffusion.

Tout d'abord, vous devez enregistrer chaque numéro de fax dans le carnet d'adresses. Vous pourrez ensuite les inclure en tant que numéros dans le groupe. Chaque groupe utilise un numéro du carnet d'adresses. Vous pouvez mémoriser jusqu'à six groupes ou vous pouvez affecter jusqu'à 198 numéros à un grand groupe.

1. Appuyez sur  [Fax] > [Carnet d'adresses].
2. Procédez comme suit :
  - a. Appuyez sur [Modifier] > [Groupes de configuration (Groupement)] > [Nom].
  - b. Entrez le nom du groupe (jusqu'à 16 caractères) à l'aide de l'écran tactile. Appuyez sur [OK].
  - c. Appuyez sur [Ajouter/Suppr.].
  - d. Ajoutez des numéros du carnet d'adresses au groupe en appuyant dessus pour afficher une coche. Appuyez sur [OK].
  - e. Lisez et vérifiez la liste des noms et numéros que vous avez sélectionnés, puis appuyez sur [OK] pour enregistrer votre groupe.Pour enregistrer un autre groupe pour la diffusion, répétez ces étapes.
3. Appuyez sur .



### Information associée

- [Opérations vocales et numéros de fax](#)
  - [Modifier un nom de groupe de diffusion](#)
  - [Supprimer un groupe de diffusion](#)
  - [Ajouter ou supprimer un membre du groupe de diffusion](#)

### Rubriques connexes:

- [Envoyer un même fax à plusieurs destinataires \(diffusion\)](#)
- [Mémoriser des numéros dans le carnet d'adresses](#)

## Modifier un nom de groupe de diffusion

1. Appuyez sur  [Fax] > [Carnet d'adresses] > [Modifier] > [Changer].
2. Appuyez sur ▲ ou sur ▼ pour afficher le groupe à modifier, puis appuyez dessus.
3. Appuyez sur [Nom].
4. Entrez le nouveau nom du groupe (jusqu'à 16 caractères) à l'aide de l'écran tactile. Appuyez sur [OK].



Pour modifier un caractère, appuyez sur ◀ ou sur ▶ pour placer le curseur afin de mettre en surbrillance le caractère incorrect, puis appuyez sur .

Saisissez le nouveau caractère.

5. Appuyez sur [OK].
6. Appuyez sur .





### Information associée

- [Configurer des groupes de diffusion](#)

#### Rubriques connexes:

- [Saisir du texte sur votre appareil Brother](#)

## Supprimer un groupe de diffusion



1. Appuyez sur  [Fax] > [Carnet d'adresses] > [Modifier] > [Suppr (Effacer)].
2. Appuyez sur ▲ ou sur ▼ pour afficher le groupe que vous souhaitez supprimer, puis appuyez dessus.
3. Appuyez sur [OK].
4. Appuyez sur .



### Information associée

- [Configurer des groupes de diffusion](#)

## Ajouter ou supprimer un membre du groupe de diffusion

1. Appuyez sur  [Fax] > [Carnet d'adresses] > [Modifier] > [Changer].
2. Appuyez sur ▲ ou sur ▼ pour afficher le groupe à modifier, puis appuyez dessus.
3. Appuyez sur ▲ ou sur ▼ pour afficher [Ajouter/Suppr.], puis appuyez dessus.
4. Appuyez sur ▲ ou sur ▼ pour afficher le numéro que vous voulez ajouter ou supprimer.
5. Procédez comme suit pour chaque numéro à modifier :
  - Pour ajouter un numéro au groupe, appuyez sur la case à cocher du numéro, afin d'ajouter une coche.
  - Pour supprimer un numéro du groupe, appuyez sur la case à cocher du numéro, afin d'en retirer la coche.
6. Appuyez sur [OK].
7. Appuyez sur [OK].
8. Appuyez sur .



### Information associée

- [Configurer des groupes de diffusion](#)



## Services téléphoniques et appareils externes

- Identification de l'appelant
- Définir le type de ligne téléphonique
- Voice over Internet Protocol (interférence VoIP/ligne téléphonique)
- Répondeur externe (répondeur téléphonique)
- Téléphones externes et supplémentaires

## Identification de l'appelant

La fonction d'identification de l'appelant vous permet d'utiliser le service d'abonné d'identification de la ligne appelante offert par un grand nombre d'opérateurs téléphoniques. Ce service affiche le numéro de téléphone (ou le nom, s'il est disponible) de votre correspondant lorsque la ligne sonne.

- Le message [ID inconnue] signifie que l'appel provient de l'extérieur de votre zone de service d'identification de l'appelant.
- (Non disponible pour les Pays-Bas) Le message [ID Refusé (Numéro privé)] signifie que l'appelant a bloqué intentionnellement la transmission des informations d'identification de l'appelant.

Contactez votre opérateur téléphonique pour plus d'informations.

Lorsque vous répondez à un appel, les informations d'identification de l'appelant disparaissent de l'écran LCD, mais elles restent enregistrées dans la mémoire d'identification de l'appelant.

Consultez la liste de ces numéros ou sélectionnez un numéro pour l'utiliser comme destinataire d'un fax, l'ajouter au carnet d'adresses ou le supprimer de l'historique.

Vous pouvez imprimer une liste des informations d'identification de l'appelant reçues par votre appareil.



- Cette fonctionnalité n'est pas disponible dans certains pays.
- Le service d'identification de l'appelant varie selon la compagnie de télécommunications. Contactez votre opérateur téléphonique local pour des informations sur le service disponible dans votre région.



### Information associée



- [Services téléphoniques et appareils externes](#)
  - [Activer l'identification de l'appelant](#)

#### Rubriques connexes:

- [Enregistrer des numéros de l'historique des identifications de l'appelant dans le carnet d'adresses](#)
- [Imprimer un rapport](#)
- [Messages d'erreur et de maintenance](#)

## Activer l'identification de l'appelant

Si vous êtes abonné à la fonction d'identification de l'appelant sur votre ligne téléphonique, activez-la pour afficher le numéro de téléphone de l'appelant sur l'écran LCD lorsque le téléphone sonne.

1. Appuyez sur  [Paramètres] > [Tous les param.] > [Fax] > [Divers] > [ID appelant].
2. Appuyez sur [Oui].
3. Appuyez sur .



### Information associée

- [Identification de l'appelant](#)

## Définir le type de ligne téléphonique

Si vous connectez l'appareil à une ligne équipée de PBX ou ISDN pour envoyer et recevoir des fax, vous devez sélectionner un type de ligne téléphonique correspondant aux caractéristiques de votre ligne.

1. Appuyez sur  [Paramètres] > [Tous les param.] > [Param. système] > [Param. ligne (Type ligne tél)].
2. Appuyez sur [Normal (Normale)], [PBX] ou [ISDN].
3. Si vous avez sélectionné [PBX], procédez comme suit :
  - a. Appuyez sur [Oui] ou sur [Toujours].



- Si vous sélectionnez [Oui], l'appareil compose un préfixe avant le numéro de fax uniquement si vous appuyez sur [R].
- Si vous sélectionnez [Toujours], l'appareil compose systématiquement un préfixe avant le numéro de fax.

- b. Appuyez sur [Préfixe num (Préfixe numérot.)].
- c. Saisissez le préfixe à l'aide de l'écran tactile, puis appuyez sur [OK].



Utilisez les chiffres de 0 à 9 et les symboles #, \* et !. Vous ne pouvez pas utiliser le caractère ! avec d'autres chiffres ou caractères.

4. Appuyez sur .



### Information associée

- [Services téléphoniques et appareils externes](#)
  - [PBX et TRANSFERT](#)

### Rubriques connexes:

- [Problèmes de téléphone et de télécopieur](#)

## PBX et TRANSFERT

Le réglage [Param. ligne (Type ligne tél)] de l'appareil est défini par défaut sur [Normal (Normale)], ce qui vous permet de le brancher sur une ligne RTPC (réseau téléphonique public commuté) standard. De nombreux bureaux, cependant, utilisent un central téléphonique ou un autocommutateur privé (PBX). Votre appareil peut se brancher sur la plupart des types de PBX. La fonction de rappel de l'appareil ne prend en charge que les rappels de type pause minutée (TBR). La fonction TBR fonctionne avec la plupart des systèmes PBX, ce qui vous permet d'avoir accès à une ligne extérieure ou de transférer des appels vers un autre poste <sup>1</sup>. Appuyez sur [R] pour utiliser cette fonction.



Vous pouvez programmer une pression sur le bouton [R] comme partie d'un numéro enregistré dans le carnet d'adresses. Pour programmer le numéro de carnet d'adresses, appuyez d'abord sur [R] (le symbole « ! » s'affiche sur l'écran LCD), puis saisissez le numéro de téléphone. De cette manière, vous n'avez pas à appuyer sur [R] à chaque fois avant de composer un numéro depuis le carnet d'adresses. Par contre, votre type de ligne téléphonique doit être réglé sur PBX sur l'appareil pour que vous puissiez utiliser cette fonctionnalité.



### Information associée

- [Définir le type de ligne téléphonique](#)

<sup>1</sup> Non disponible en Allemagne

## Voice over Internet Protocol (interférence VoIP/ligne téléphonique)

VoIP est un type de système téléphonique qui utilise une connexion Internet à la place d'une ligne de téléphone traditionnelle. Les fournisseurs de services téléphoniques fournissent fréquemment une fonctionnalité VoIP avec des services Internet et des services de câble.

Il se peut que votre appareil ne fonctionne pas avec certains systèmes VoIP. Si vous voulez utiliser votre appareil pour envoyer et recevoir des fax sur un système VoIP, veillez à brancher une extrémité de votre cordon téléphonique dans la prise de votre appareil repérée par la mention LINE. L'autre extrémité du cordon téléphonique peut être connectée à un modem, un adaptateur téléphonique, un séparateur ou un autre appareil de ce type.

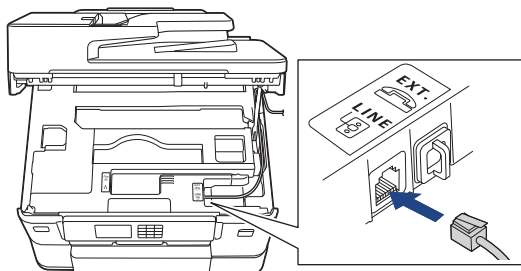

Pour toutes questions relatives au raccordement de votre appareil au système VoIP, contactez votre fournisseur de services VoIP.

Une fois l'appareil raccordé au système VoIP, vérifiez si une tonalité est présente. Soulevez le combiné du téléphone externe et écoutez s'il y a une tonalité. S'il n'y a pas de tonalité, contactez votre fournisseur VoIP.

Si vous éprouvez des difficultés à envoyer ou à recevoir des fax sur un système VoIP, nous vous recommandons de sélectionner le réglage [Base (pour VoIP) (De base (pour VoIP))] pour la vitesse du modem de l'appareil.



### Information associée

- [Services téléphoniques et appareils externes](#)

#### Rubriques connexes:

- [Interférences sur la ligne téléphonique/VoIP](#)

## Répondeur externe (répondeur téléphonique)

Vous pouvez connecter un répondeur téléphonique sur la même ligne que cet appareil. Lorsque le répondeur répond à un appel, cet appareil surveille les tonalités CNG (appel de fax) envoyées par un télécopieur. S'il détecte ces tonalités, l'appareil intercepte l'appel et reçoit le fax. S'il ne les détecte pas, il permet au répondeur de recevoir un message vocal et la mention [Téléphone] s'affiche sur l'écran LCD.

Le répondeur externe doit répondre dans les quatre sonneries (le réglage recommandé est de deux sonneries). En effet, cet appareil ne peut pas entendre les tonalités CNG jusqu'à ce que le répondeur ait répondu à l'appel. L'appareil d'origine n'envoie des tonalités CNG que pendant huit à dix secondes. Nous déconseillons l'emploi de la fonctionnalité d'économie de coûts sur votre répondeur si son activation exige plus de quatre sonneries.

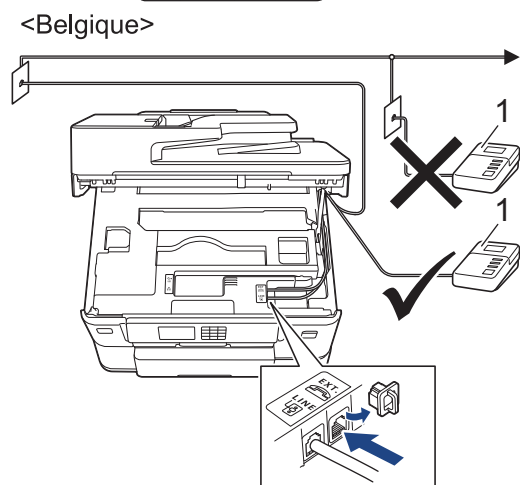
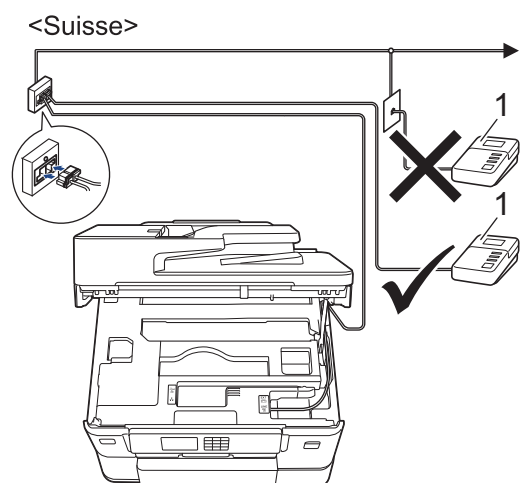
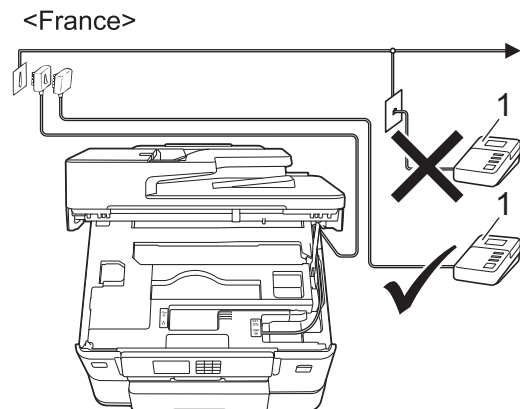

1 Répondeur

---

## IMPORTANT

NE branchez PAS de répondeur ailleurs sur la même ligne téléphonique.

---



Si vous éprouvez des difficultés à recevoir des fax, réduisez la valeur du réglage Long. sonnerie de votre répondeur.

---



### Information associée

- Services téléphoniques et appareils externes
  - Connecter un répondeur externe
  - Enregistrer un message sortant sur le répondeur externe
  - Branchements multilignes (PBX)

#### Rubriques connexes:

- Problèmes de téléphone et de télécopieur
-



## Connecter un répondeur externe

1. Réglez votre répondeur externe sur le nombre minimal de sonneries autorisées. Pour plus d'informations, contactez votre prestataire téléphonique. (Le paramètre Longueur de sonnerie de l'appareil ne s'applique pas.)
2. Enregistrez le message sortant sur votre répondeur externe.
3. Configurez le répondeur pour qu'il réponde aux appels.
4. Réglez le mode de réception de l'appareil sur [Tel/Rep.Ext (Tél/Rép. ext.)].



### Information associée

- [Répondeur externe \(répondeur téléphonique\)](#)

#### Rubriques connexes:

- [Présentation des modes de réception](#)
- [Choisir le mode de réception correct](#)
- [Problèmes de téléphone et de télécopieur](#)

## Enregistrer un message sortant sur le répondeur externe

1. Enregistrez un silence de cinq secondes au début de votre message. L'appareil pourra ainsi détecter les tonalités de fax.



Nous vous recommandons de commencer votre message sortant par un silence de cinq secondes, car l'appareil ne peut pas détecter des tonalités de fax couvertes par une voix forte. Vous pouvez, si vous préférez, ne pas enregistrer cette pause. Cependant, si votre appareil ne reçoit pas bien les fax, réenregistrez le message sortant en commençant par cette pause.

2. Limitez la durée de votre annonce à 20 secondes.
3. Terminez votre message de 20 secondes par votre code d'activation à distance à l'intention des personnes désirant vous envoyer des fax manuels. Par exemple : « Après le bip, laissez un message ou appuyez sur \*51 et Départ pour envoyer un fax ».



### Information associée

- [Répondeur externe \(répondeur téléphonique\)](#)

## Branchements multilignes (PBX)

Nous vous suggérons de demander à la compagnie qui a installé votre PBX de brancher votre appareil. Si vous avez un système multiligne, nous vous conseillons de demander à l'installateur de brancher l'unité sur la dernière ligne du système. Ceci empêche que l'appareil ne s'active à chaque fois que le système reçoit des appels téléphoniques. Si tous les appels entrants sont pris en charge par un standardiste, nous vous recommandons de paramétrer le mode de réception sur [Manuel].

Nous ne pouvons pas garantir le bon fonctionnement de votre appareil dans toutes les circonstances lorsqu'il est branché sur un PBX. Tout problème d'envoi ou de réception de fax doit être signalé en premier lieu à la compagnie qui s'occupe de votre PBX.



### Information associée

- [Répondeur externe \(répondeur téléphonique\)](#)

## Téléphones externes et supplémentaires

- [Connecter un téléphone externe ou un téléphone supplémentaire](#)
- [Fonctionnement avec des téléphones externes ou supplémentaires](#)
- [Utilisation des codes à distance](#)

## Connecter un téléphone externe ou un téléphone supplémentaire

Vous pouvez relier un téléphone indépendant à votre appareil comme le montre le schéma ci-après.

<France>

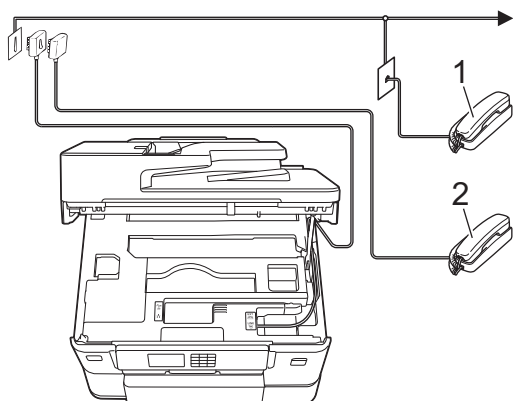

<Suisse>

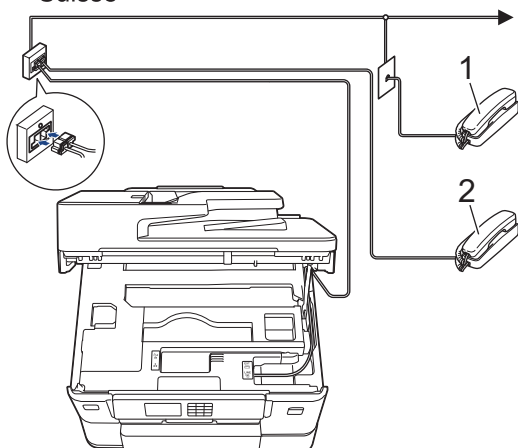

<Belgique>

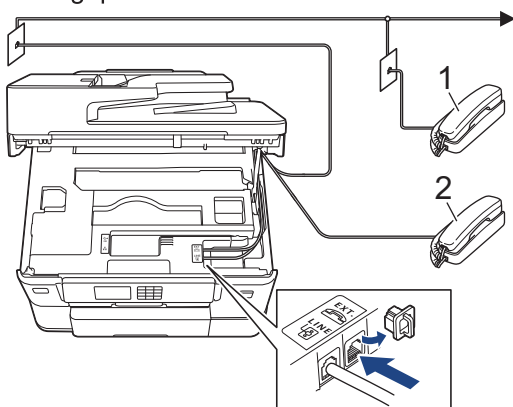

1 Téléphone supplémentaire

2 Téléphone externe



Veillez à utiliser un téléphone externe dont le cordon ne dépasse pas trois mètres.



### Information associée

- [Téléphones externes et supplémentaires](#)

## Fonctionnement avec des téléphones externes ou supplémentaires



Le téléphone supplémentaire n'est pas disponible en Allemagne.

Si vous répondez à un appel de fax sur un téléphone supplémentaire ou sur un téléphone externe, vous pouvez faire en sorte que votre appareil prenne l'appel en utilisant le code d'activation à distance. Dès que vous appuyez sur le code d'activation à distance **\*51**, l'appareil commence à recevoir le fax.

Lorsque l'appareil répond à un appel vocal et émet la pseudo/double sonnerie pour vous inviter à prendre le relais, vous pouvez prendre l'appel sur un téléphone supplémentaire en composant le code de désactivation à distance **#51**.

### Si vous répondez à un appel et que personne n'est en ligne :

Il est fort possible que vous receviez un fax manuel.

Appuyez sur **\*51** attendez le bip strident ou jusqu'à ce que l'écran LCD affiche [Réception], puis raccrochez.



Vous pouvez également utiliser la fonction Détection de fax pour que votre appareil réponde automatiquement à l'appel.



### Information associée

- [Téléphones externes et supplémentaires](#)

#### Rubriques connexes:

- [Définir le nombre de sonneries avant que l'appareil ne réponde \(Longueur de sonnerie\)](#)
- [Définir la détection de fax](#)
- [Définir un code d'accès à distance](#)
- [Définir la durée de la sonnerie F/T \(pseudo-sonnerie double\)](#)

## Utilisation des codes à distance

### Code d'activation à distance

Si vous répondez à un appel de télécopieur sur un téléphone supplémentaire ou un téléphone externe, vous pouvez forcer votre appareil à le recevoir en composant le code d'activation à distance \*51. Attendez les bips stridents, puis raccrochez le combiné.

Si vous répondez à un appel de télécopieur sur un téléphone externe, vous pouvez forcer l'appareil à recevoir le fax en appuyant sur le bouton Marche puis en sélectionnant l'option de réception.

### Code de désactivation à distance (Non disponible en Allemagne)

Si vous recevez un appel vocal et que l'appareil se trouve en mode Fax/Tél, il laissera retentir la sonnerie (pseudo-sonnerie/sonnerie double) du télécopieur/téléphone après la longueur de sonnerie initiale. Si vous répondez à l'appel sur un téléphone supplémentaire, vous pouvez désactiver la sonnerie du télécopieur/téléphone en appuyant sur #51 (n'oubliez pas d'appuyer sur ces touches entre les sonneries).

Si l'appareil répond à un appel vocal et émet une pseudo-sonnerie double pour que vous puissiez répondre à l'appel, prenez l'appel sur le téléphone externe en appuyant sur [Décrocher].



### Information associée



- [Téléphones externes et supplémentaires](#)
  - [Modifier les codes à distance](#)

#### Rubriques connexes:

- [Définir un code d'accès à distance](#)
- [Définir la détection de fax](#)

## Modifier les codes à distance

Le code d'activation à distance préreglé est \*51. Le code de désactivation à distance préreglé <sup>1</sup> est #51. Si vous êtes systématiquement déconnecté quand vous accédez à votre répondeur externe à distance, essayez de modifier les codes à distance à trois chiffres au moyen des chiffres 0-9 et de \* ou #.

1. Appuyez sur  [Paramètres] > [Tous les param.] > [Fax] > [Param.RC. (Param. RC.)] > [Code distance].
2. Effectuez l'une des opérations suivantes :
  - Pour modifier le code d'activation à distance, appuyez sur [Act Code (Code activ.)]. Saisissez le nouveau code, puis appuyez sur [OK].
  - Pour modifier le code de désactivation à distance <sup>2</sup>, appuyez sur [Désact.code]. Entrez le nouveau code, puis appuyez sur [OK].
  - Si vous ne voulez pas modifier les codes, passez à l'étape suivante.
  - Pour désactiver les codes à distance ([Désact. (Non)]) ou les activer ([Oui]), appuyez sur [Code distance]. Appuyez sur [Désact. (Non)] (ou sur [Oui]).
3. Appuyez sur .



### Information associée

- [Utilisation des codes à distance](#)

<sup>1</sup> Non disponible en Allemagne

<sup>2</sup> Non disponible en Allemagne



## Rapports de fax



- Définir le style du rapport de vérification de l'envoi
- Régler l'intervalle du journal des fax
- Imprimer des rapports

## Définir le style du rapport de vérification de l'envoi

Vous pouvez utiliser le rapport de vérification de l'envoi comme preuve d'envoi d'un fax. Ce rapport contient le nom ou le numéro de fax du destinataire, l'heure et la date de la transmission, la durée de la transmission ainsi que le nombre de pages envoyées, et indique si la transmission a abouti ou non.

Plusieurs réglages sont disponibles pour le rapport de vérification de l'envoi :

Option	Description
Oui	Permet d'imprimer un rapport après chaque fax envoyé.
Oui (+Image)	Permet d'imprimer un rapport après chaque fax envoyé. Une partie de la première page du fax apparaît sur le rapport.
Erreur seulement	Permet d'imprimer un rapport si votre fax n'a pas pu être envoyé en raison d'une erreur de transmission.
Erreur seulement (+Image)	Permet d'imprimer un rapport si votre fax n'a pas pu être envoyé en raison d'une erreur de transmission. Une partie de la première page du fax apparaît sur le rapport.
Désact. (Non)	Le rapport n'est pas imprimé.



- Appuyez sur  [Paramètres] > [Tous les param.] > [Fax] > [Param. Rapport] > [Rap. transmis. (Rapport transm)].
  - Appuyez sur l'option de votre choix.  
Si vous sélectionnez [Oui (+Image)] ou [Erreur seulement (+Image)], l'image ne s'affiche pas sur le rapport de vérification de l'envoi si la transmission en temps réel est définie sur [Oui]. L'image n'apparaît pas sur le rapport lorsque vous envoyez un fax en couleur.
  - Appuyez sur .
- Si votre envoi a réussi, la mention [OK] apparaît à côté de [RESULT] sur le rapport de vérification de l'envoi. Si l'envoi a échoué, la mention [ERREUR] apparaît à côté de [RESULT].

### Information associée

- [Rapports de fax](#)

## Régler l'intervalle du journal des fax

Vous pouvez configurer l'appareil pour qu'il imprime un journal des fax à des intervalles spécifiques (tous les 50 fax, toutes les 6, 12 ou 24 heures, tous les 2 ou 7 jours).

1. Appuyez sur  [Paramètres] > [Tous les param.] > [Fax] > [Param. Rapport] > [Périod.journal].
2. Appuyez sur [Périod.journal].
3. Appuyez sur ▲ ou sur ▼ pour sélectionner un intervalle.
  - 6, 12, 24 heures, 2 ou 7 jours  
L'appareil imprime le rapport à l'intervalle sélectionné, puis efface tous les fax de la mémoire du journal. Si la mémoire s'épuise (contient plus de 200 tâches) avant le délai spécifié, l'appareil imprimera le journal plus tôt, puis supprimera tous les fax de la mémoire. Si vous voulez un rapport supplémentaire avant le moment choisi, vous pouvez l'imprimer sans effacer les tâches de la mémoire.
  - Tous les 50 fax  
L'appareil imprime le journal dès qu'il a enregistré 50 fax.
4. Si vous avez sélectionné 6, 12, 24 heures, 2 ou 7 jours, appuyez sur [Heure] puis entrez l'heure du jour à l'aide de l'écran tactile. Appuyez sur [OK].
5. Si vous avez sélectionné [Tous les 7 jours], appuyez sur [Jour]. Appuyez sur ▲ ou sur ▼ pour afficher l'option [Chaque lundi], [Chaque mardi], [Chaque mercredi], [Chaque jeudi], [Chaque vendredi], [Chaque samedi] ou [Chaque dimanche], puis appuyez sur le premier jour du compte à rebours de sept jours.
6. Appuyez sur .



### Information associée

- [Rapports de fax](#)

#### Rubriques connexes:

- [Mise hors tension automatique de l'appareil](#)

## PC-FAX

- [PC-FAX pour Windows](#)
- [PC-FAX pour Mac](#)

## **PC-FAX pour Windows**

- [Présentation de PC-FAX \(Windows\)](#)
- [Envoyer un fax à l'aide de PC-FAX \(Windows\)](#)
- [Recevoir des fax sur votre ordinateur \(Windows\)](#)

## Présentation de PC-FAX (Windows)

Réduisez la consommation de papier et gagnez du temps en utilisant le logiciel PC-FAX de Brother pour envoyer des fax directement depuis votre ordinateur.

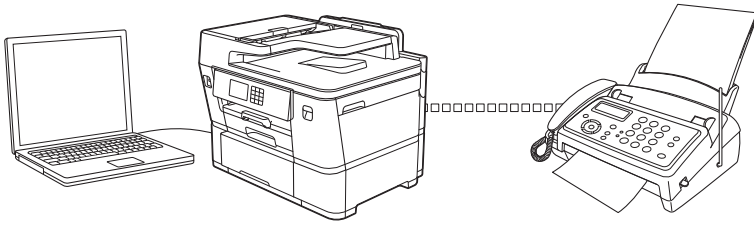

- [Configurer PC-FAX \(Windows\)](#)
- [Configurer votre carnet d'adresses PC-Fax \(Windows\)](#)

## Configurer PC-FAX (Windows)

Avant d'envoyer des fax à l'aide de PC-FAX, personnalisez les options d'envoi dans chaque onglet de la boîte de dialogue **Configuration PC-Fax**.

1. Lancez  (**Brother Utilities**), puis cliquez sur la liste déroulante et sélectionnez le nom de votre modèle (s'il n'est pas déjà sélectionné).
2. Cliquez sur **PC-FAX** dans la barre de navigation de gauche, puis cliquez sur **Configuration de l'envoi**.

La boîte de dialogue **Configuration PC-Fax** s'affiche.

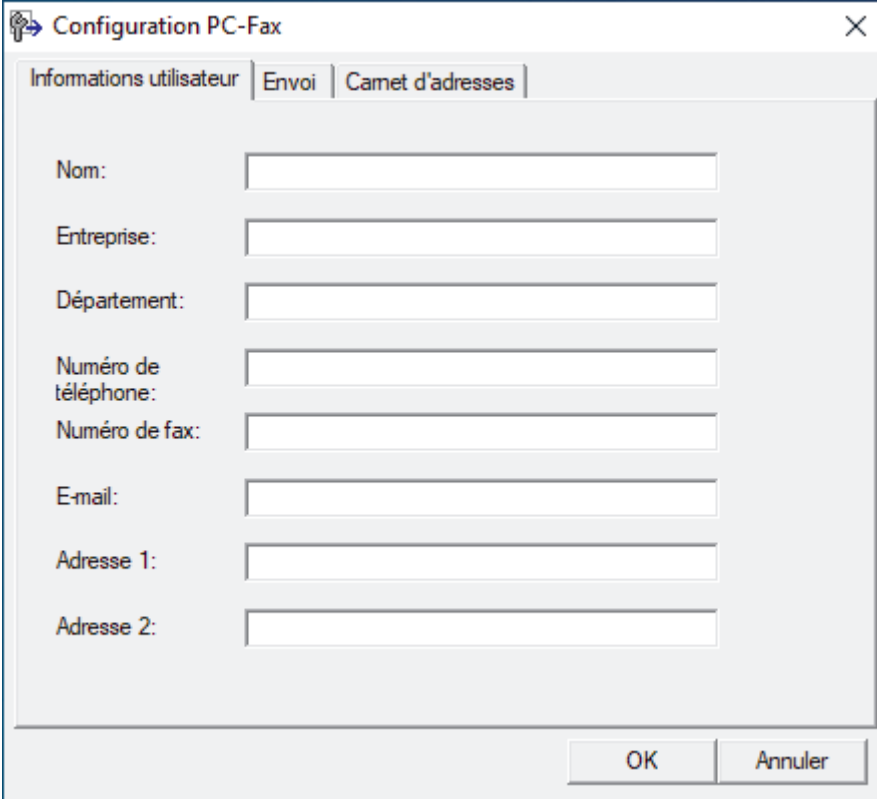

3. Effectuez l'une des opérations suivantes :
  - Cliquez sur l'onglet **Informations utilisateur**, puis saisissez vos données utilisateur dans les champs prévus à cet effet.



Chaque compte Microsoft peut avoir son propre écran personnalisé **Informations utilisateur** pour des entêtes de fax et des pages de garde personnalisées.

- Cliquez sur l'onglet **Envoi**, puis saisissez le numéro d'accès à une ligne externe (le cas échéant) dans le champ **Accès ligne extérieure**. Cochez la case **Inclure l'en-tête** pour inclure les données d'en-tête.
  - Cliquez sur l'onglet **Carnet d'adresses**, puis sélectionnez le carnet d'adresses que vous comptez utiliser pour l'application PC-FAX dans la liste déroulante **Sélectionnez le carnet d'adresses**.
4. Cliquez sur **OK**.



### Information associée

- [Présentation de PC-FAX \(Windows\)](#)

## Configurer votre carnet d'adresses PC-Fax (Windows)

Ajoutez, modifiez et supprimez des membres et groupes afin de personnaliser votre **Carnet d'adresses**.

- [Ajouter un membre à votre carnet d'adresses PC-FAX \(Windows\)](#)
- [Créer un groupe dans votre carnet d'adresses PC-FAX \(Windows\)](#)
- [Modifier un membre ou un groupe dans votre carnet d'adresses PC-FAX \(Windows\)](#)
- [Supprimer un membre ou un groupe dans votre carnet d'adresses PC-FAX \(Windows\)](#)
- [Exporter votre carnet d'adresses PC-FAX \(Windows\)](#)
- [Importer des informations dans votre carnet d'adresses PC-FAX \(Windows\)](#)



## Ajouter un membre à votre carnet d'adresses PC-FAX (Windows)

Ajoutez de nouveaux contacts et leurs numéros de fax dans le carnet d'adresses PC-Fax si vous avez l'intention d'utiliser le logiciel PC-Fax de Brother pour envoyer un fax.

1. Lancez  (**Brother Utilities**), puis cliquez sur la liste déroulante et sélectionnez le nom de votre modèle (s'il n'est pas déjà sélectionné).
2. Cliquez sur **PC-FAX** dans la barre de navigation de gauche, puis cliquez sur **Carnet d'adresses (Envoyer)**. La boîte de dialogue **Carnet d'adresses** s'affiche.

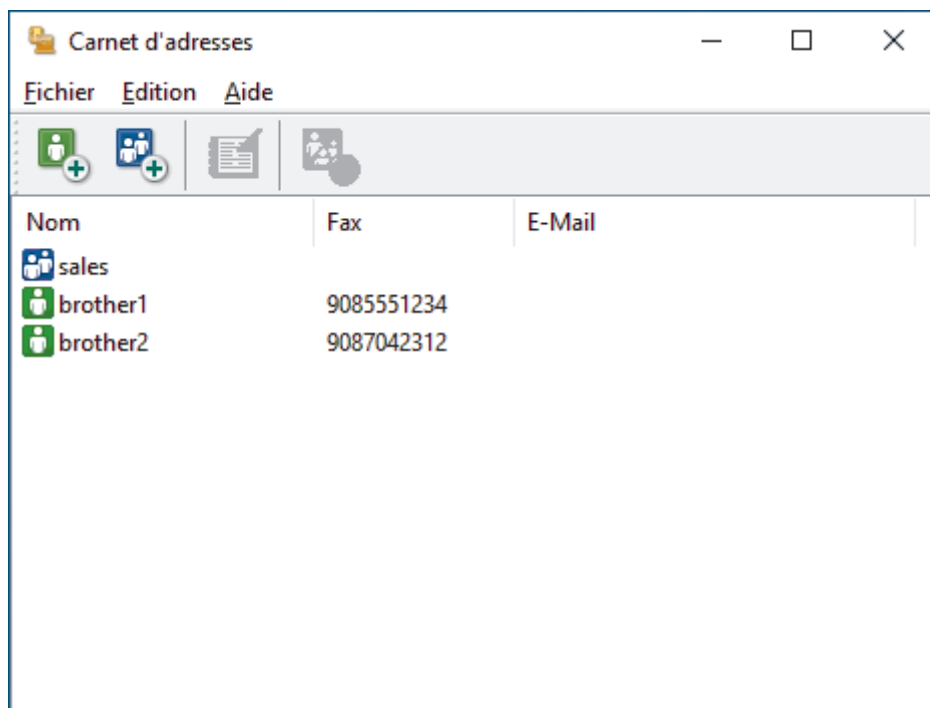

3. Cliquez sur .  
La boîte de dialogue **Paramétrage des membres du carnet d'adresses** s'affiche.
4. Saisissez les coordonnées du membre dans les champs correspondants. Seul le champ **Nom** est obligatoire.
5. Cliquez sur **OK**.

### Information associée

- [Configurer votre carnet d'adresses PC-Fax \(Windows\)](#)

## Créer un groupe dans votre carnet d'adresses PC-FAX (Windows)

Créez un groupe pour diffuser le même PC-FAX à plusieurs destinataires à la fois.

1. Lancez  (**Brother Utilities**), puis cliquez sur la liste déroulante et sélectionnez le nom de votre modèle (s'il n'est pas déjà sélectionné).
2. Cliquez sur **PC-FAX** dans la barre de navigation de gauche, puis cliquez sur **Carnet d'adresses (Envoyer)**.

La boîte de dialogue **Carnet d'adresses** s'affiche.

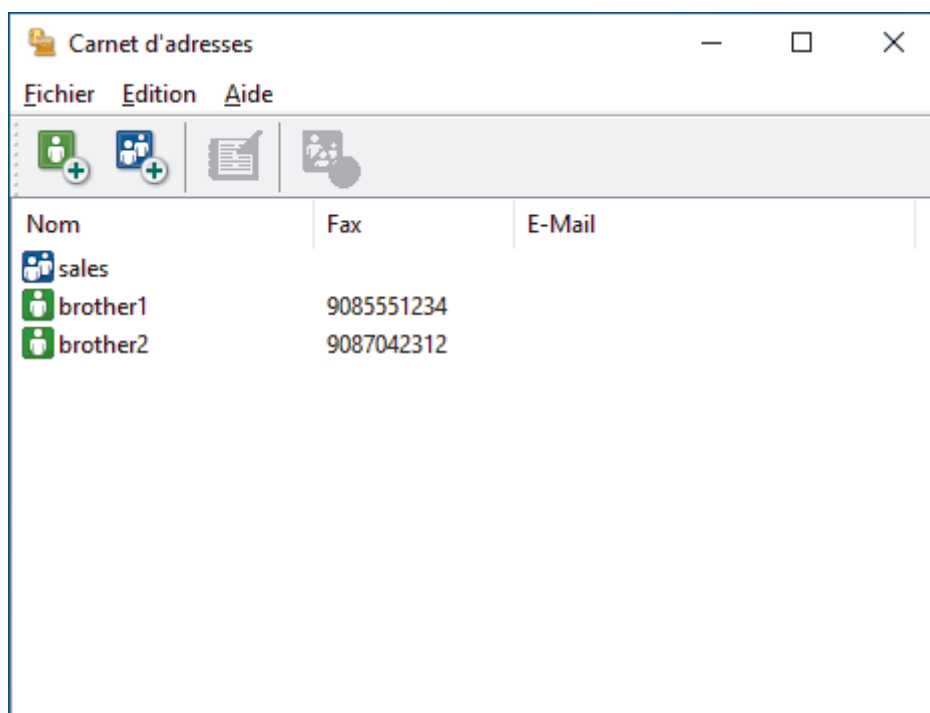

3. Cliquez sur .

La boîte de dialogue **Configuration des groupes de diffusion** s'affiche.

4. Saisissez le nom du nouveau groupe dans le champ **Nom de groupe**.
5. Dans le champ **Noms disponibles**, sélectionnez chaque nom que vous comptez inclure au groupe, puis cliquez sur **Ajouter >>**.

Les membres ajoutés au groupe apparaissent dans la zone **Membres du groupe**.

6. Lorsque vous avez terminé, cliquez sur **OK**.



Chaque groupe peut contenir jusqu'à 50 membres.





### Information associée

- [Configurer votre carnet d'adresses PC-Fax \(Windows\)](#)

## Modifier un membre ou un groupe dans votre carnet d'adresses PC-FAX (Windows)

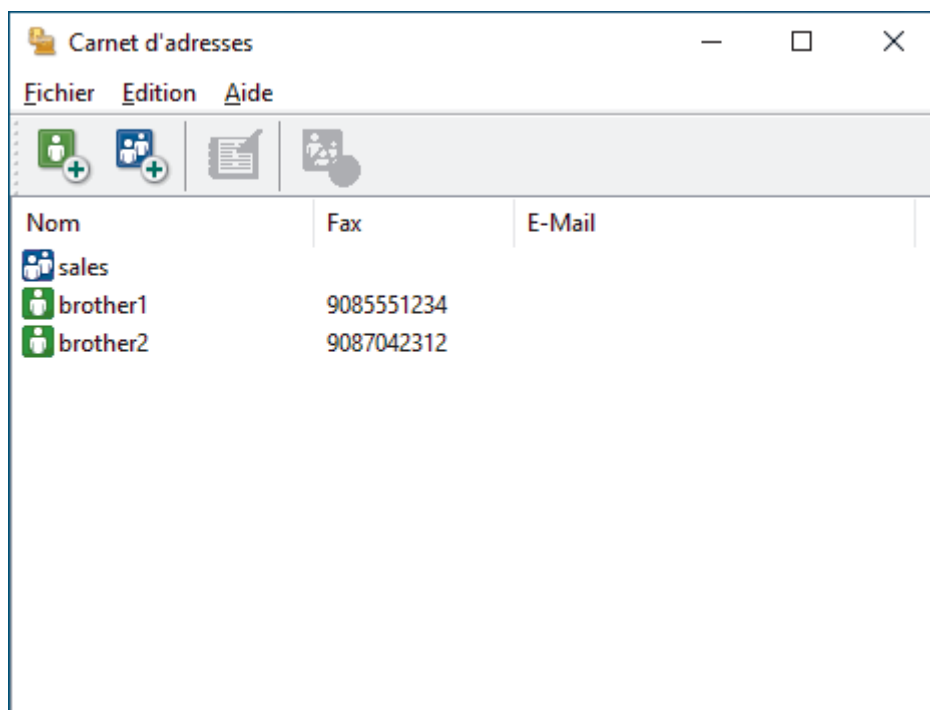
1. Lancez  (**Brother Utilities**), puis cliquez sur la liste déroulante et sélectionnez le nom de votre modèle (s'il n'est pas déjà sélectionné).
2. Cliquez sur **PC-FAX** dans la barre de navigation de gauche, puis cliquez sur **Carnet d'adresses (Envoyer)**. La boîte de dialogue **Carnet d'adresses** s'affiche.



3. Sélectionnez le membre ou le groupe que vous avez l'intention de modifier.
4. Cliquez sur  (**Propriétés**).
5. Changez les informations relatives au membre ou au groupe.
6. Cliquez sur **OK**.

### Information associée

- [Configurer votre carnet d'adresses PC-Fax \(Windows\)](#)

## Supprimer un membre ou un groupe dans votre carnet d'adresses PC-FAX (Windows)

1. Lancez  (**Brother Utilities**), puis cliquez sur la liste déroulante et sélectionnez le nom de votre modèle (s'il n'est pas déjà sélectionné).
2. Cliquez sur **PC-FAX** dans la barre de navigation de gauche, puis cliquez sur **Carnet d'adresses (Envoyer)**. La boîte de dialogue **Carnet d'adresses** s'affiche.

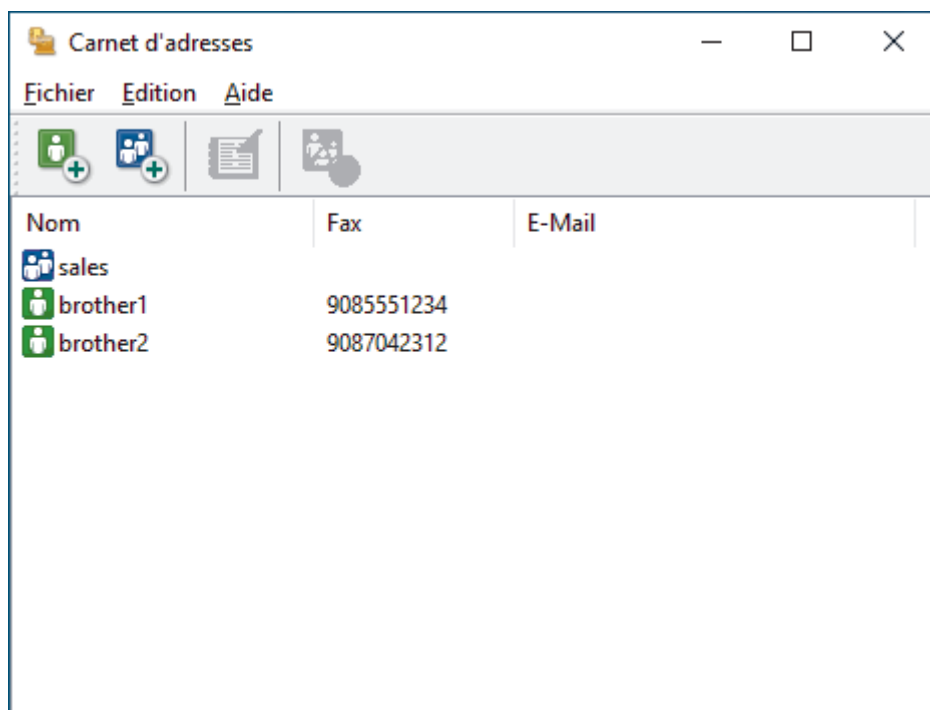

3. Sélectionnez le membre ou le groupe que vous avez l'intention de supprimer.
4. Cliquez sur  (**Effacer**).
5. Lorsque la boîte de dialogue de confirmation s'affiche, cliquez sur **OK**.

### ✓ Information associée

- [Configurer votre carnet d'adresses PC-Fax \(Windows\)](#)

## Exporter votre carnet d'adresses PC-FAX (Windows)

Vous pouvez exporter le carnet d'adresses sous forme de fichier texte ASCII (\*.csv) ou de carte de visite électronique (vCard) et l'enregistrer sur votre ordinateur.

Vous ne pouvez pas exporter les paramètres de groupe lors de l'exportation des données du **Carnet d'adresses**.

1. Lancez  (**Brother Utilities**), puis cliquez sur la liste déroulante et sélectionnez le nom de votre modèle (s'il n'est pas déjà sélectionné).
2. Cliquez sur **PC-FAX** dans la barre de navigation de gauche, puis cliquez sur **Carnet d'adresses (Envoyer)**. La boîte de dialogue **Carnet d'adresses** s'affiche.

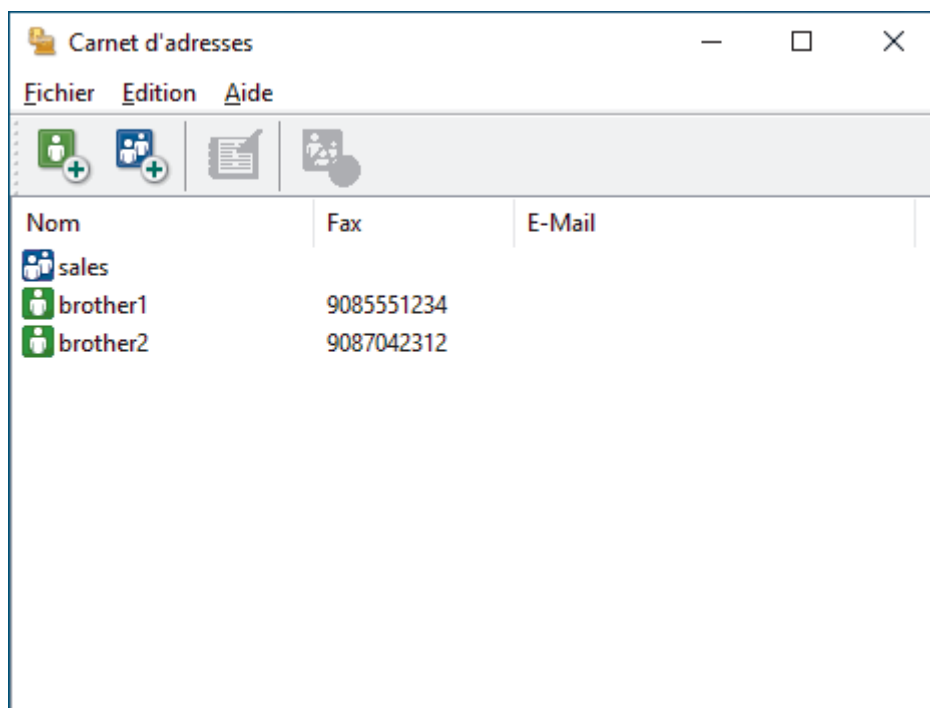

3. Cliquez sur **Fichier > Exporter**.
4. Sélectionnez l'une des options suivantes :
  - **Texte**  
La boîte de dialogue **Objet sélectionné** s'affiche. Passez à l'étape suivante.
  - **vCard**  
Vous devez sélectionner un membre à exporter dans votre carnet d'adresses avant de sélectionner cette option.  
Accédez au dossier dans lequel vous souhaitez enregistrer la carte de visite électronique (vCard), saisissez le nom de la vCard dans le champ **Nom du fichier**, puis cliquez sur **Enregistrer**.
5. Dans le champ **Éléments Disponibles**, sélectionnez les données à exporter, puis cliquez sur **Ajouter >>**.



Sélectionnez et ajoutez les éléments dans l'ordre dans lequel vous souhaitez les présenter.

6. Si vous exportez les données dans un fichier ASCII, dans la section **Caractère de séparation**, sélectionnez l'option **Tabulation** ou **Virgule** pour séparer les champs de données.
7. Cliquez sur **OK**.
8. Accédez au dossier de votre ordinateur dans lequel vous souhaitez enregistrer les données, saisissez le nom du fichier, puis cliquez sur **Enregistrer**.



---

## Information associée

- Configurer votre carnet d'adresses PC-Fax (Windows)
-

## Importer des informations dans votre carnet d'adresses PC-FAX (Windows)

Vous pouvez importer des fichiers texte ASCII (\*.csv) ou des cartes de visite électroniques (vCard) dans votre carnet d'adresses.

1. Lancez  (**Brother Utilities**), puis cliquez sur la liste déroulante et sélectionnez le nom de votre modèle (s'il n'est pas déjà sélectionné).
2. Cliquez sur **PC-FAX** dans la barre de navigation de gauche, puis cliquez sur **Carnet d'adresses (Envoyer)**. La boîte de dialogue **Carnet d'adresses** s'affiche.

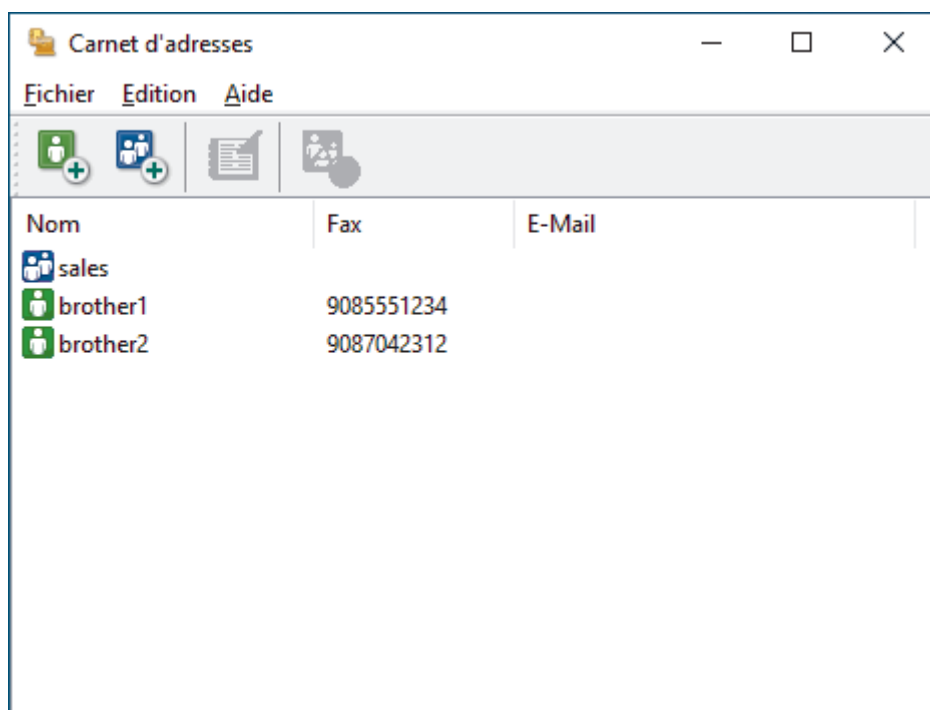

3. Cliquez sur **Fichier > Importer**.
4. Sélectionnez l'une des options suivantes :
  - **Texte**  
La boîte de dialogue **Objet sélectionné** s'affiche. Passez à l'étape 5.
  - **vCard**  
Passez à l'étape 8.
5. Dans le champ **Éléments Disponibles**, sélectionnez les données à importer, puis cliquez sur le bouton **Ajouter >>**.



Vous devez sélectionner et ajouter des champs à partir de la liste **Éléments Disponibles** dans l'ordre où ils apparaissent dans le fichier texte d'importation.

6. Si vous importez les données d'un fichier ASCII, dans la section **Caractère de séparation**, sélectionnez l'option **Tabulation** ou **Virgule** pour séparer les champs de données.
7. Cliquez sur **OK**.
8. Accédez au dossier dans lequel vous souhaitez importer les données, saisissez le nom du fichier, puis cliquez sur **Ouvrir**.



### Information associée

- [Configurer votre carnet d'adresses PC-Fax \(Windows\)](#)

## Envoyer un fax à l'aide de PC-FAX (Windows)

PC-FAX prend en charge uniquement les fax monochromes. Un fax monochrome est envoyé même si les données d'origine sont en couleur et que le télécopieur de destination prend en charge les fax en couleur.

1. Créez un fichier à l'aide d'une application sur votre ordinateur.
2. Sélectionnez la commande d'impression dans votre application.
3. Sélectionnez **Brother PC-FAX** en guise d'imprimante, puis terminez votre opération d'impression.

La boîte de dialogue **Brother PC-FAX** s'affiche.

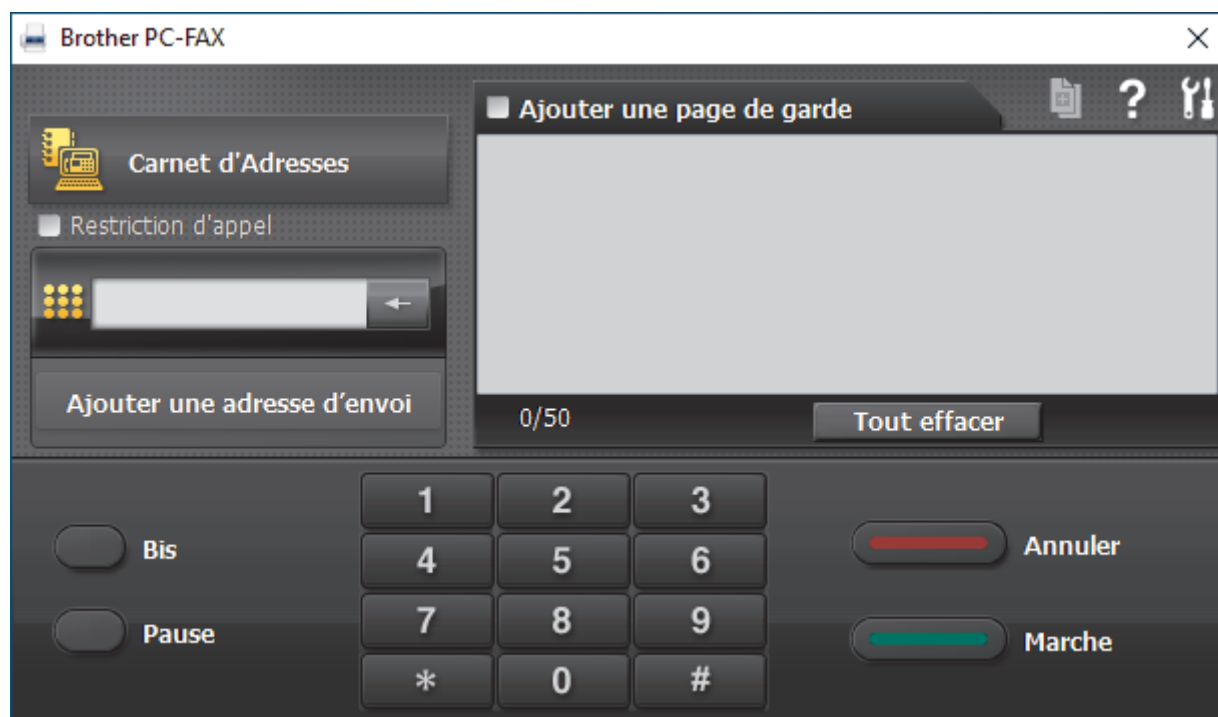

4. Saisissez un numéro de fax en procédant selon l'une des méthodes suivantes :
  - Cliquez sur des chiffres sur le pavé de numérotation pour saisir le numéro, puis cliquez sur **Ajouter une adresse d'envoi**.

 Si vous cochez la case **Restriction d'appel**, une boîte de dialogue de confirmation s'affiche pour vous inviter à saisir à nouveau le numéro de fax à l'aide du clavier. Cette sécurité vous empêche de transmettre des fax aux mauvais destinataires.

- Cliquez sur le bouton **Carnet d'Adresses**, puis sélectionnez un membre ou un groupe dans le carnet d'adresses.

 En cas d'erreur, cliquez sur **Tout effacer** pour supprimer toutes les entrées.

5. Pour inclure une page de garde, cochez la case **Ajouter une page de garde**. Vous pouvez également cliquer sur  pour créer ou modifier une page de garde.

6. Cliquez sur **Marche** pour envoyer le fax.

 Pour annuler le fax, cliquez sur **Annuler**.

- Pour recomposer un numéro, cliquez sur **Bis** pour afficher les cinq derniers numéros de fax, sélectionnez-en un, puis cliquez sur **Marche**.

### Information associée

- [PC-FAX pour Windows](#)



## Recevoir des fax sur votre ordinateur (Windows)

Utilisez le logiciel PC-FAX de Brother pour recevoir des fax sur votre ordinateur, les afficher à l'écran et imprimer uniquement ceux qui vous intéressent.

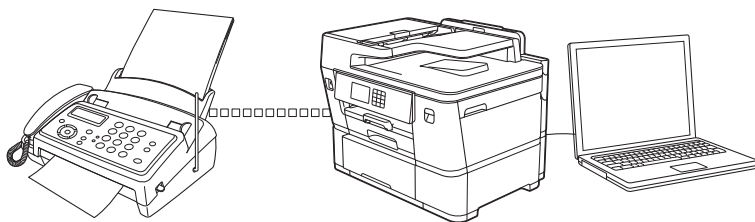

- Réception de fax avec le logiciel de réception PC-FAX (Windows)

## Réception de fax avec le logiciel de réception PC-FAX (Windows)

Le logiciel de réception PC-FAX de Brother permet d'afficher et de stocker les fax sur votre ordinateur. Il est installé automatiquement en même temps que le logiciel et les pilotes de votre appareil et peut être utilisé sur l'ordinateur local ou les ordinateurs en réseau.

Le logiciel Réception PC-FAX prend uniquement en charge les fax monochromes. Lorsque vous recevez un fax en couleur, l'appareil l'imprime sur votre appareil, mais il ne l'envoie pas à votre ordinateur.

Si vous éteignez votre ordinateur, l'appareil continuera à recevoir et à enregistrer les fax dans la mémoire de l'appareil. L'écran LCD de l'appareil affiche le nombre de fax reçus. Lorsque vous démarrez cette application, le logiciel transfère immédiatement tous les fax reçus vers votre ordinateur. Vous pouvez activer l'option d'impression de sauvegarde si vous souhaitez que l'appareil imprime une copie du fax avant de l'envoyer à l'ordinateur ou avant la mise hors tension de celui-ci. Vous pouvez configurer les paramètres d'impression de sauvegarde depuis votre appareil.



### Information associée

- [Recevoir des fax sur votre ordinateur \(Windows\)](#)
  - [Exécuter la réception PC-FAX de Brother sur l'ordinateur \(Windows\)](#)
  - [Consulter les messages PC-FAX reçus \(Windows\)](#)

### Rubriques connexes:

- [Utilisez la fonction de réception PC-FAX pour recevoir des fax sur votre ordinateur \(Windows uniquement\)](#)

## Exécuter la réception PC-FAX de Brother sur l'ordinateur (Windows)



Nous vous recommandons de cocher la case **Lancer PC-FAX Receive au démarrage de l'ordinateur** pour que le logiciel s'exécute automatiquement et puisse transférer tous les fax après le démarrage de l'ordinateur.

1. Lancez  (**Brother Utilities**), puis cliquez sur la liste déroulante et sélectionnez le nom de votre modèle (s'il n'est pas déjà sélectionné).
2. Cliquez sur **PC-FAX** dans la barre de navigation de gauche, puis cliquez sur **Recevoir**.
3. Vérifiez le message et cliquez sur **Oui**.

La fenêtre **PC-FAX Receive (PC-FAX Recevoir)** s'affiche. L'icône  (**PC-FAX Recevoir**) s'affiche également dans la zone de notification de l'ordinateur.



### Information associée

- [Réception de fax avec le logiciel de réception PC-FAX \(Windows\)](#)
  - [Configurer votre ordinateur pour la réception PC-FAX \(Windows\)](#)
  - [Ajouter votre appareil pour la réception PC-FAX \(Windows\)](#)

## Configurer votre ordinateur pour la réception PC-FAX (Windows)

1. Double-cliquez sur l'icône  (**PC-FAX Recevoir**) dans la zone de notification de votre ordinateur.  
La fenêtre **PC-FAX Receive (PC-FAX Recevoir)** s'affiche.
2. Cliquez sur **Paramètres**.
3. Configurez ces options comme nécessaire :

### Préférences

Configurez cette option pour lancer le logiciel de réception PC-FAX automatiquement lorsque vous démarrez Windows.

### Enregistrer

Configurez le chemin où enregistrer les fichiers PC-FAX et sélectionnez le format du document reçu.

### Télécharger vers

Configurez le chemin menant au serveur et sélectionnez l'option pour charger automatiquement ou manuellement (disponible uniquement pour les administrateurs).

### Périphérique

Sélectionnez l'appareil sur lequel vous voulez recevoir les fax PC-FAX.

### Verrouiller (disponible uniquement pour les administrateurs)

Vous pouvez restreindre les droits des utilisateurs non dotés de privilèges administrateur en les empêchant de configurer les options de réglage indiquées ci-dessus.

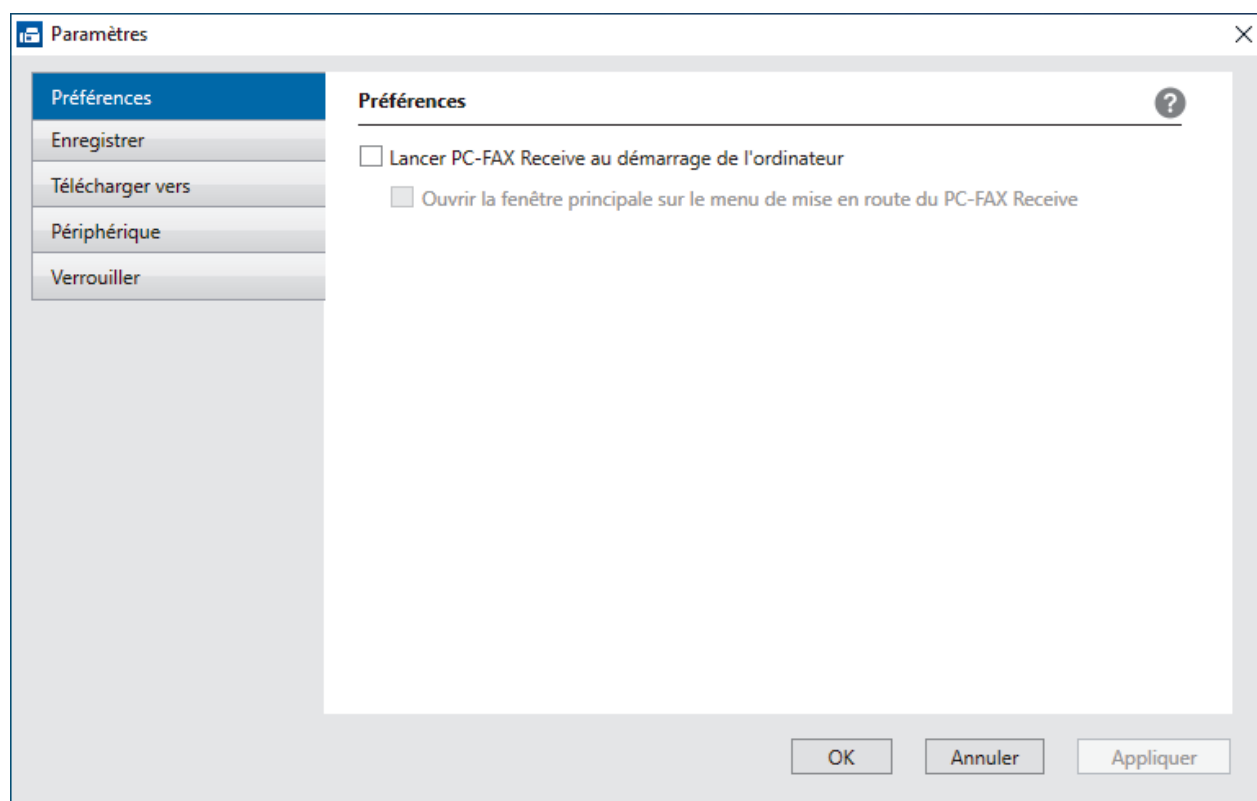

4. Cliquez sur **OK**.

### Information associée

- [Exécuter la réception PC-FAX de Brother sur l'ordinateur \(Windows\)](#)

## Ajouter votre appareil pour la réception PC-FAX (Windows)

Si vous avez installé l'appareil en suivant les instructions pour un utilisateur réseau, l'appareil doit déjà être configuré pour votre réseau.

1. Double-cliquez sur l'icône  (**PC-FAX Recevoir**) dans la zone de notification de votre ordinateur.  
La fenêtre **PC-FAX Receive (PC-FAX Recevoir)** s'affiche.
2. Cliquez sur **Paramètres**.
3. Cliquez sur **Périphérique > Ajouter**.

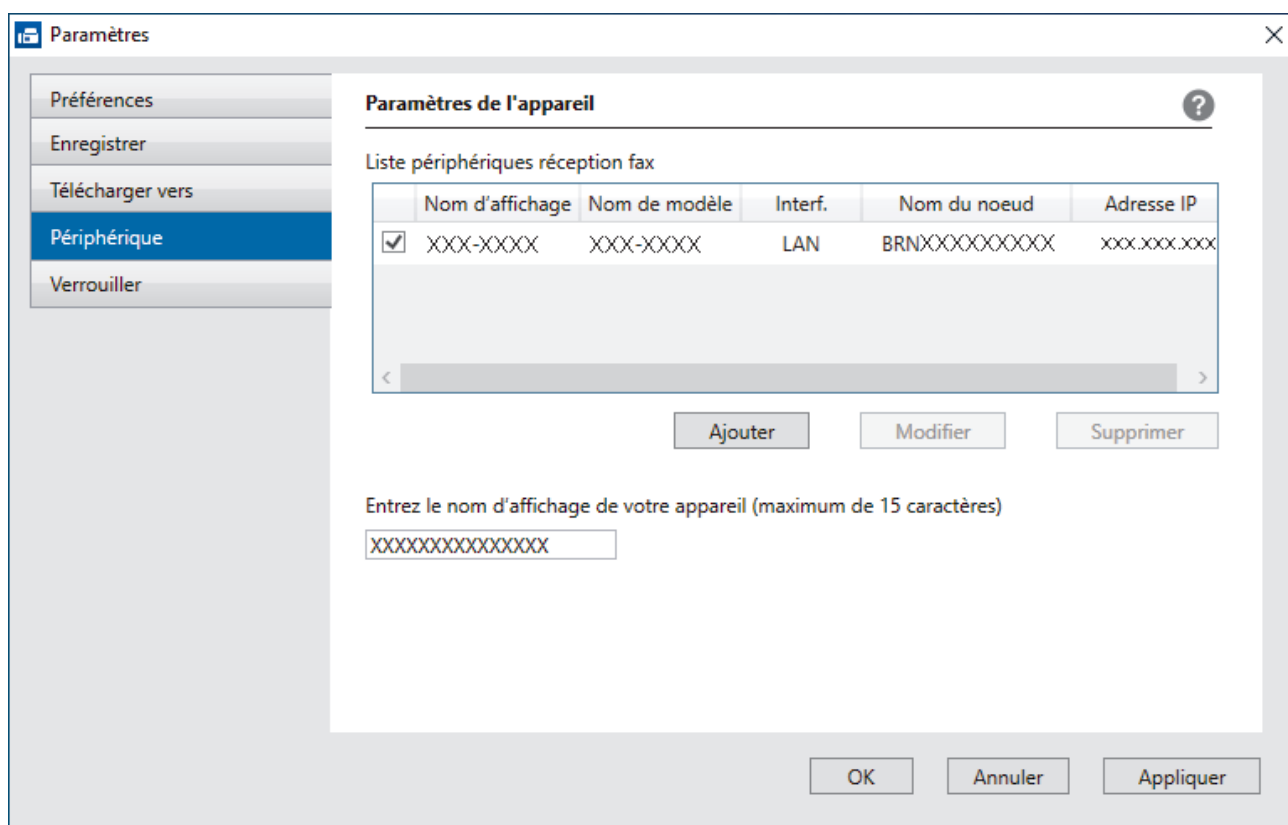

4. Sélectionnez la méthode de connexion appropriée.

### Sélectionnez votre machine dans les résultats de la recherche automatique ci-dessous.

La liste des appareils connectés s'affiche. Sélectionnez l'appareil de votre choix. Cliquez sur **OK**.

### Spécifiez votre machine par son adresse IP

Saisissez l'adresse IP de l'appareil dans le champ **Adresse IP**, puis cliquez sur **OK**.

5. Pour modifier le nom de l'ordinateur qui apparaît sur l'écran LCD de l'appareil, tapez le nouveau nom dans le champ **Entrez le nom d'affichage de votre appareil (maximum de 15 caractères)**.
6. Cliquez sur **OK**.





### Information associée

- [Exécuter la réception PC-FAX de Brother sur l'ordinateur \(Windows\)](#)

## Consulter les messages PC-FAX reçus (Windows)

### État de la réception

Icône	État indiqué
	Mode Veille Aucun message non lu
	Réception de messages en cours
	Messages reçus Messages non lus

1. Double-cliquez sur l'icône  (**PC-FAX Recevoir**) dans la zone de notification de votre ordinateur.

La fenêtre **PC-FAX Receive (PC-FAX Recevoir)** s'affiche.

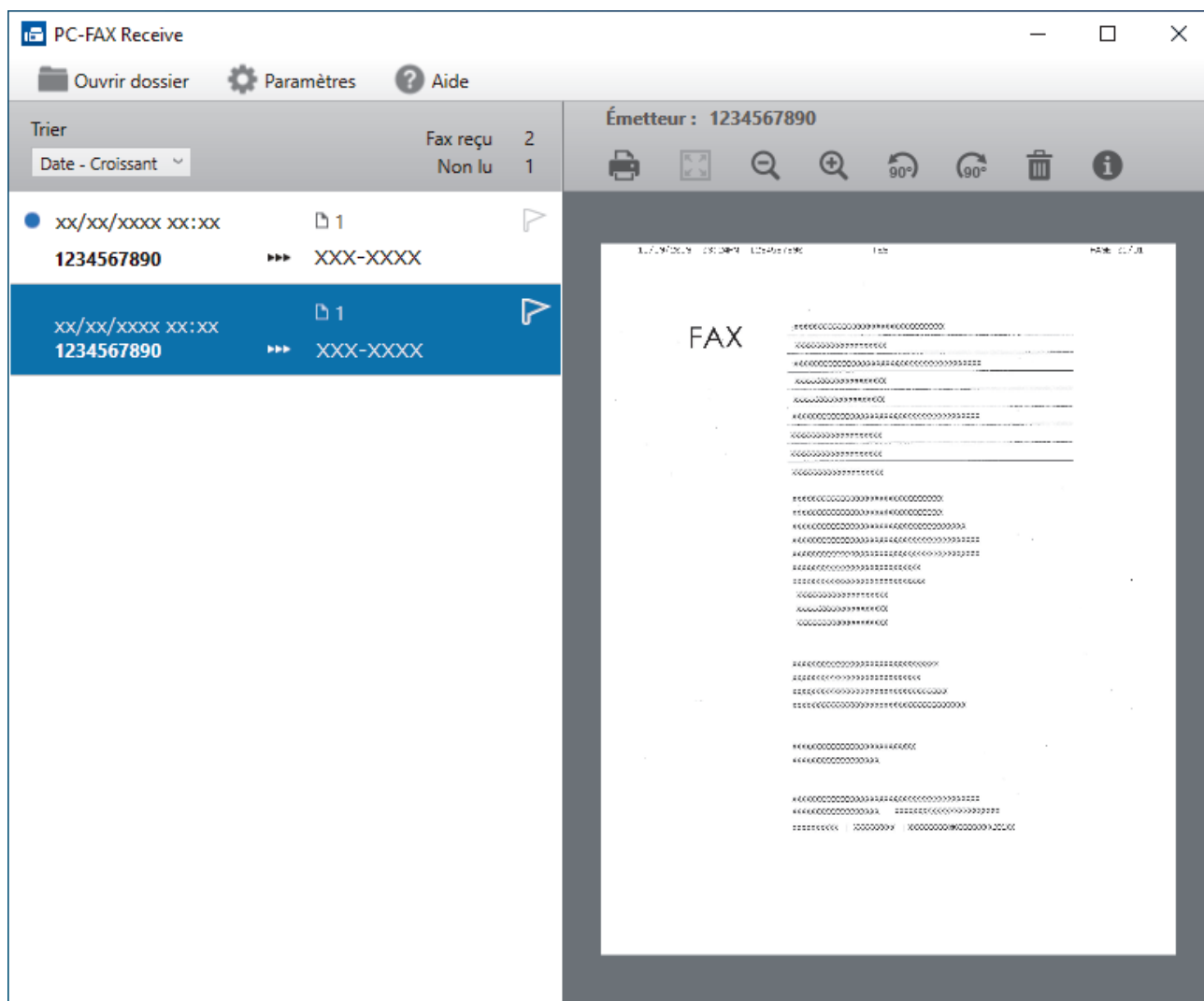

2. Cliquez sur des fax de la liste pour les consulter.
3. Une fois l'opération terminée, fermez la fenêtre.



Même après avoir fermé la fenêtre, la fonction Réception PC-FAX est active et l'icône  (**PC-FAX Recevoir**) reste dans la zone de notification de votre ordinateur. Pour fermer la fonction Réception PC-FAX, cliquez sur l'icône dans la zone de notification de l'ordinateur, puis cliquez sur **Fermer**.



## Information associée

- Réception de fax avec le logiciel de réception PC-FAX (Windows)

## PC-FAX pour Mac

- Envoyer un fax à l'aide d'AirPrint (macOS)



## 📌 Réseau

- [Fonctions réseau de base prises en charge](#)
- [Configurer les paramètres réseau](#)
- [Paramètres du réseau sans fil](#)
- [Fonctions réseau](#)

## Fonctions réseau de base prises en charge

Les fonctions que l'appareil prend en charge varient selon le système d'exploitation. Utilisez le tableau suivant pour voir les fonctions et les connexions réseau prises en charge par chaque système d'exploitation.

Systèmes d'exploitation	Windows	Windows Server	macOS
Impression	Oui	Oui	Oui
Numérisation	Oui	Non	Oui
Envoi PC-FAX	Oui	Non	Oui
Réception PC-Fax	Oui	Non	Non
Gestion à partir du Web <sup>1</sup>	Oui	Oui	Oui
Status Monitor	Oui	Non	Non
Assistant de déploiement de pilote	Oui	Oui	Non

<sup>1</sup> Le mot de passe par défaut pour gérer les paramètres de cet appareil se trouve au dos de l'appareil et est indiqué par « **Pwd** ». Nous vous conseillons de modifier immédiatement le mot de passe par défaut pour protéger votre appareil contre les accès non autorisés.



Lors de la connexion de votre appareil à un réseau externe tel qu'Internet, assurez-vous que votre environnement réseau est protégé par un pare-feu distinct ou un autre moyen, de façon à éviter les fuites d'information résultant de paramètres inadéquats ou d'un accès non autorisé par des tiers malveillants.



### Information associée

- [Réseau](#)

#### Rubriques connexes:

- [Définir ou modifier un mot de passe de connexion pour Gestion à partir du Web](#)

## Configurer les paramètres réseau

- Configurer les paramètres réseau à l'aide du panneau de commande
- Modifier les réglages de l'appareil à l'aide de Gestion à partir du Web

## Configurer les paramètres réseau à l'aide du panneau de commande

Pour configurer l'appareil selon votre réseau, utilisez les sélections de menu [Réseau] du panneau de commande.



- Pour plus d'informations sur les paramètres réseau que vous pouvez configurer à l'aide du panneau de commande >> *Information associée: Tableaux de réglages*
- Vous pouvez également utiliser des utilitaires de gestion, tels que Gestion à partir du Web, pour configurer et modifier les paramètres réseau de votre appareil Brother.

1. Appuyez sur  [Paramètres] > [Réseau].
2. Appuyez sur ▲ ou sur ▼ pour afficher l'option réseau, puis appuyez dessus. Répétez cette opération jusqu'à ce que vous accédiez au menu que vous souhaitez configurer, puis suivez les instructions de l'écran tactile LCD.



### Information associée

- [Configurer les paramètres réseau](#)

#### Rubriques connexes:

- [Tableaux de réglages \(modèles à écran tactile de 3,5"\(87,6 mm\)\)](#)

## Paramètres du réseau sans fil

- [Utilisez le réseau sans fil](#)
- [Utilisation de Wi-Fi Direct®](#)
- [Activer/Désactiver le LAN sans fil](#)
- [Imprimer le rapport WLAN](#)

## Utilisez le réseau sans fil

- Avant de configurer l'appareil pour un réseau sans fil
- Configurer l'appareil pour un réseau sans fil à l'aide de l'Assistant de configuration depuis votre ordinateur
- Configurer l'appareil pour un réseau sans fil à l'aide de l'Assistant de configuration depuis votre appareil mobile
- Configurer l'appareil pour un réseau sans fil à l'aide de l'Assistant de configuration du panneau de commande de l'appareil
- Configurer votre appareil pour un réseau sans fil avec la méthode presse-bouton de Wi-Fi Protected Setup™ (WPS)
- Configurer votre appareil pour un réseau sans fil avec la méthode PIN de Wi-Fi Protected Setup™ (WPS)
- Configurer votre appareil pour un réseau sans fil lorsque le SSID n'est pas diffusé
- Configurer l'appareil pour un réseau sans fil d'entreprise

## Avant de configurer l'appareil pour un réseau sans fil

Avant de tenter de configurer un réseau sans fil, vérifiez les points suivants :

- Si vous utilisez un réseau d'entreprise sans fil, il vous faudra connaître votre nom d'utilisateur et votre mot de passe.
- Pour optimiser les résultats pour l'impression normale et quotidienne de documents, placez votre appareil aussi près que possible du point d'accès/routeur sans fil avec un minimum d'obstacles. La présence d'objets volumineux et de murs entre les deux appareils, et les interférences provenant d'autres appareils électroniques, peuvent affecter la vitesse de transfert des données de vos documents.

C'est pour cette raison que les connexions sans fil ne sont pas forcément à privilégier pour tous les types de documents et d'applications. Si vous imprimez des fichiers volumineux, comme des documents comportant plusieurs pages avec un mélange de texte et de graphiques de grande taille, il sera peut-être préférable d'utiliser un réseau câblé Ethernet pour un transfert de données plus rapide (modèles pris en charge uniquement), ou une connexion USB pour un débit de traitement optimal.

- Bien que votre appareil puisse être utilisé sur un réseau sans fil et sur un réseau câblé (modèles pris en charge uniquement), une seule méthode de connexion peut être utilisée à la fois. En revanche, il est possible d'utiliser simultanément une connexion réseau sans fil et une connexion Wi-Fi Direct, ou encore une connexion réseau câblée (modèles pris en charge uniquement) et une connexion Wi-Fi Direct.
- En cas de présence d'un signal à proximité, le réseau LAN sans fil vous permet de réaliser librement une connexion LAN. Toutefois, si les paramètres de sécurité ne sont pas correctement configurés, il est possible que le signal soit intercepté par des tiers malveillants, ce qui peut résulter en :
  - Un vol d'informations personnelles ou confidentielles
  - Une transmission incorrecte d'informations à des parties se faisant passer pour les personnes spécifiées
  - Une divulgation du contenu de la communication transcrite intercepté



Assurez-vous de connaître le nom de réseau de votre routeur/point d'accès sans fil (SSID) ainsi que la clé de réseau (mot de passe). Si vous ne trouvez pas ces informations, contactez le fabricant de votre point d'accès/routeur sans fil, votre administrateur système ou votre fournisseur d'accès à Internet. Brother ne peut pas vous fournir ces informations.



### Information associée

- [Utilisez le réseau sans fil](#)

## Configurer l'appareil pour un réseau sans fil à l'aide de l'Assistant de configuration depuis votre ordinateur

1. Effectuez l'une des opérations suivantes :
  - Windows  
Téléchargez l'installateur depuis la page **Téléchargement** de votre modèle à l'adresse suivante : [support.brother.com](http://support.brother.com).
  - Mac
    - a. Téléchargez l'installateur depuis la page **Téléchargement** de votre modèle à l'adresse suivante : [support.brother.com](http://support.brother.com).
    - b. Démarrez l'installateur, puis double-cliquez sur l'icône **Start Here Mac**.
2. Suivez les instructions à l'écran.
3. Sélectionnez **Connexion réseau sans fil (Wi-Fi)**, puis cliquez sur **Suivant**.
4. Suivez les instructions à l'écran.

Vous avez terminé la configuration du réseau sans fil.



### Information associée

- [Utilisez le réseau sans fil](#)



## Configurer l'appareil pour un réseau sans fil à l'aide de l'Assistant de configuration depuis votre appareil mobile

1. Effectuez l'une des opérations suivantes :
  - Appareils Android™  
Téléchargez et installez Brother Mobile Connect depuis Google Play™.
  - Tous les appareils iOS ou iPadOS pris en charge, notamment iPhone, iPad et iPod touch  
Téléchargez et installez Brother Mobile Connect depuis l'App Store.
2. Démarrez Brother Mobile Connect, puis suivez les instructions qui s'affichent à l'écran pour connecter votre appareil mobile à votre appareil Brother.



### Information associée

- [Utilisez le réseau sans fil](#)

## Configurer l'appareil pour un réseau sans fil à l'aide de l'Assistant de configuration du panneau de commande de l'appareil

Avant de configurer votre appareil, nous vous recommandons de noter les paramètres de votre réseau sans fil. Vous aurez besoin de ces informations pour poursuivre la configuration.

1. Vérifiez et notez les paramètres actuels du réseau sans fil de l'ordinateur avec lequel vous souhaitez établir la connexion.

Nom du réseau (SSID)

Clé de réseau (mot de passe)

Par exemple :

Nom du réseau (SSID)
HELLO

Clé de réseau (mot de passe)
12345



- Votre point d'accès/routeur peut prendre en charge l'utilisation de plusieurs clés WEP. Toutefois, votre appareil Brother ne prend en charge que l'utilisation de la première clé WEP.
- Si vous avez besoin d'aide lors de la configuration et que vous souhaitez contacter le service clientèle de Brother, assurez-vous d'avoir votre SSID (nom de réseau) et votre clé de réseau (mot de passe) à portée de main. Nous ne pouvons pas vous aider à trouver ces informations.
- Si vous ne connaissez pas ces informations (SSID et clé du réseau), vous ne pouvez pas poursuivre la configuration sans fil.

### Où trouver ces informations ?

- Consultez la documentation fournie avec votre point d'accès/routeur sans fil.
- Le SSID initial est susceptible d'être le nom du fabricant ou du modèle.
- Si vous ne connaissez pas les informations relatives à la sécurité, consultez le fabricant du routeur, votre administrateur système ou votre fournisseur d'accès à Internet.

2. Appuyez sur  [Paramètres] > [Réseau] > [WLAN (Wi-Fi)] > [Rechercher le réseau Wi-Fi].
3. Lorsque [Activer WLAN?] apparaît, appuyez sur [Oui].  
L'assistant de configuration sans fil démarre. Pour annuler, appuyez sur [Non].
4. L'appareil recherche votre réseau et affiche la liste des SSID disponibles. Lorsqu'une liste de SSID s'affiche, appuyez sur ▲ ou sur ▼ pour sélectionner le SSID à utiliser. Appuyez sur [OK].
5. Effectuez l'une des opérations suivantes :
  - Si vous utilisez une méthode d'authentification et de cryptage nécessitant une clé de réseau, saisissez la clé du réseau notée à la première étape, puis appuyez sur [OK] pour appliquer vos paramètres.
  - Si votre méthode d'authentification est Système ouvert et si votre mode de cryptage est Aucun, passez à l'étape suivante.
6. L'appareil tente de se connecter au périphérique sans fil que vous avez sélectionné.

Si votre périphérique sans fil est connecté correctement, l'écran LCD affiche [Branché].

---

Vous avez terminé la configuration du réseau sans fil. Pour installer les pilotes et le logiciel nécessaires pour le fonctionnement de votre appareil, rendez-vous sur la page **Téléchargement** de votre modèle sur [support.brother.com](http://support.brother.com).



### Information associée

- Utilisez le réseau sans fil
-

## Configurer votre appareil pour un réseau sans fil avec la méthode presse-bouton de Wi-Fi Protected Setup™ (WPS)

Si votre point d'accès ou votre routeur sans fil prend en charge le protocole WPS (Push Button Configuration), vous pouvez utiliser le protocole WPS à partir du menu du panneau de commande de l'appareil pour configurer les paramètres de votre réseau sans fil.

1. Appuyez sur  [Paramètres] > [Réseau] > [WLAN (Wi-Fi)] > [WPS/bouton-poussoir].
2. Lorsque [Activer WLAN?] apparaît, appuyez sur [Oui].  
L'assistant de configuration sans fil démarre. Pour annuler, appuyez sur [Non].
3. Lorsque l'écran tactile vous invite à démarrer WPS, appuyez sur le bouton WPS de votre point d'accès/ routeur sans fil. Appuyez ensuite sur [OK] sur votre appareil. Votre appareil tente automatiquement de se connecter à votre réseau sans fil.

Si votre périphérique sans fil est connecté correctement, l'écran LCD affiche [Branché].

Vous avez terminé la configuration du réseau sans fil. Pour installer les pilotes et le logiciel nécessaires pour le fonctionnement de votre appareil, rendez-vous sur la page **Téléchargement** de votre modèle sur [support.brother.com](http://support.brother.com).



### Information associée

- [Utilisez le réseau sans fil](#)

## Configurer votre appareil pour un réseau sans fil avec la méthode PIN de Wi-Fi Protected Setup™ (WPS)

Si votre point d'accès/routeur sans fil prend en charge WPS, vous pouvez utiliser la méthode PIN (Personal Identification Number) pour configurer vos paramètres réseau sans fil.

La méthode PIN est l'une des méthodes de connexion développées par Wi-Fi Alliance®. En soumettant un code PIN créé par un Périphérique inscrit (votre appareil) dans le Registraire (un périphérique qui gère le réseau sans fil), vous pouvez configurer les paramètres du réseau sans fil et les paramètres de sécurité. Pour plus d'informations sur la procédure d'accès au mode WPS, reportez-vous à la documentation fournie avec votre point d'accès/routeur sans fil.

### Type A

Connexion lorsque le point d'accès/routeur sans fil (1) joue aussi le rôle de Registraire.

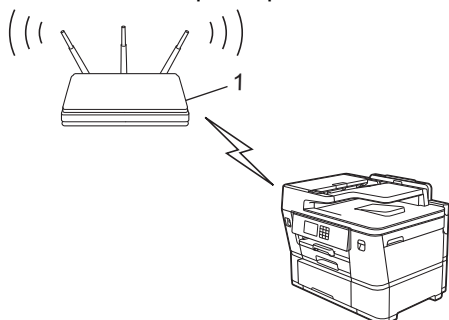

### Type B

Connexion lorsqu'un autre appareil (2), tel qu'un ordinateur, est utilisé comme Registraire.

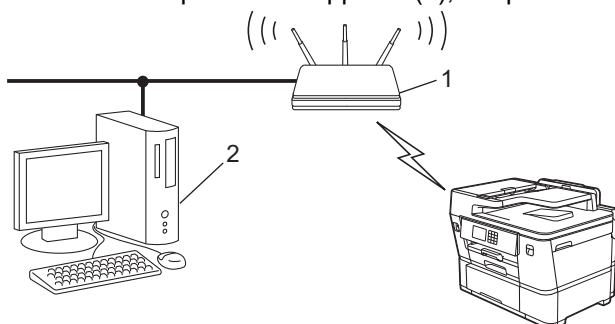

1. Appuyez sur  [Paramètres] > [Réseau] > [WLAN (Wi-Fi)] > [Code PIN/WPS].
2. Lorsque [Activer WLAN?] apparaît, appuyez sur [Oui].  
L'assistant de configuration sans fil démarre. Pour annuler, appuyez sur [Non].
3. L'écran LCD affiche un code PIN à huit chiffres et l'appareil lance la recherche de point d'accès/routeur sans fil.
4. Depuis un ordinateur connecté au réseau, entrez l'adresse IP de l'appareil jouant le rôle de Registraire dans la barre d'adresse de votre navigateur (par exemple : <http://192.168.1.2>).
5. Accédez à la page de configuration de WPS et saisissez le code PIN, puis suivez les instructions qui s'affichent à l'écran.



- Le Registraire est généralement le point d'accès/routeur sans fil.
- La page des paramètres peut différer en fonction de la marque du routeur/point d'accès LAN sans fil. Pour plus d'informations, reportez-vous à la documentation de votre point d'accès/routeur sans fil.

Si votre appareil sans fil est correctement connecté, l'écran LCD affiche [Branché].

---

**Si vous utilisez un ordinateur Windows 7, Windows 8.1, Windows 10 ou Windows 11 comme Registraire, réalisez la procédure ci-dessous :**

6. Effectuez l'une des opérations suivantes :

- Windows 11

Cliquez sur  > **Toutes les applications** > **Outils Windows** > **Panneau de configuration**. Dans le groupe **Matériel et audio**, cliquez sur **Ajouter un périphérique**.

- Windows 10

Cliquez sur  > **Système Windows** > **Panneau de configuration**. Dans le groupe **Matériel et audio**, cliquez sur **Ajouter un périphérique**.

- Windows 8.1

Positionnez la souris dans le coin inférieur droit de votre bureau. Lorsque la barre de menus apparaît, cliquez sur **Paramètres** > **Panneau de configuration** > **Matériel et audio** > **Périphériques et imprimantes** > **Ajouter un périphérique**.

- Windows 7

Cliquez sur  (**Démarrer**) > **Périphériques et imprimantes** > **Ajouter un périphérique**.



- Pour utiliser un ordinateur sous Windows 7, Windows 8.1, Windows 10 ou Windows 11 comme Registraire, vous devez préalablement l'enregistrer sur votre réseau. Pour plus d'informations, reportez-vous à la documentation de votre point d'accès/routeur sans fil.
- Si Windows 7, Windows 8.1, Windows 10 ou Windows 11 fait office de Registraire, vous pouvez installer le pilote de l'imprimante après la configuration du réseau sans fil, en vous conformant aux instructions à l'écran. Pour installer le pilote et le logiciel nécessaires pour le fonctionnement de votre appareil, rendez-vous sur la page **Téléchargement** de votre modèle sur [support.brother.com](http://support.brother.com).

7. Sélectionnez votre appareil et cliquez sur **Suivant**.

8. Entrez le code PIN affiché sur l'écran LCD de l'appareil, puis cliquez sur **Suivant**.

9. (Windows 7) Sélectionnez votre réseau, puis cliquez sur **Suivant**.

10. Cliquez sur **Fermer**.



### **Information associée**

- Utilisez le réseau sans fil

## Configurer votre appareil pour un réseau sans fil lorsque le SSID n'est pas diffusé

Avant de configurer votre appareil, nous vous recommandons de noter les paramètres de votre réseau sans fil. Vous aurez besoin de ces informations pour poursuivre la configuration.

1. Vérifiez et notez les paramètres actuels du réseau sans fil.

Nom du réseau (SSID)		
Méthode d'authentification	Mode de cryptage	Clé de réseau (mot de passe)
Système ouvert	AUCUN	-
	WEP	
Clé partagée	WEP	
WPA/WPA2-PSK/WPA3-SAE	TKIP (pour WPA/WPA2-PSK)	
	AES	
WPA3-SAE	AES	

Par exemple :

Nom du réseau (SSID)		
HELLO		
Méthode d'authentification	Mode de cryptage	Clé de réseau (mot de passe)
WPA2-PSK	AES	12345678



Si votre routeur utilise le cryptage WEP, entrez la clé utilisée comme première clé WEP. Votre appareil Brother ne prend en charge que la première clé WEP.

2. Appuyez sur  [Paramètres] > [Réseau] > [WLAN (Wi-Fi)] > [Rechercher le réseau Wi-Fi].
3. Lorsque [Activer WLAN?] apparaît, appuyez sur [Oui].  
L'assistant de configuration sans fil démarre. Pour annuler, appuyez sur [Non].
4. L'appareil recherche votre réseau et affiche la liste des SSID disponibles. Appuyez sur ▲ ou sur ▼ pour afficher l'option [<Nouveau SSID>], puis appuyez dessus.
5. Appuyez sur [OK].
6. Entrez le nom SSID, puis cliquez sur [OK].



Plus d'informations sur la façon de saisir du texte, ►► [Information associée](#)

7. Appuyez sur ▲ ou sur ▼ pour sélectionner la méthode d'authentification, puis appuyez sur celle-ci.
8. Effectuez l'une des opérations suivantes :
  - Si vous avez sélectionné l'option [Système ouvert], appuyez soit sur [Aucun], soit sur [WEP].  
Si vous avez sélectionné l'option [WEP] comme type de cryptage, entrez la clé WEP, puis appuyez sur [OK].
  - Si vous avez sélectionné l'option [Touche partagée], entrez la clé WEP, puis appuyez sur [OK].
  - Si vous avez sélectionné l'option [WPA/WPA2-PSK/WPA3-SAE], appuyez soit sur [TKIP+AES], soit sur [AES].

---

Entrez la clé WPA, puis appuyez sur [OK].

- Si vous avez sélectionné l'option [WPA3-SAE], appuyez sur [AES].

Entrez la clé WPA, puis appuyez sur [OK].



- 
- Plus d'informations sur la façon de saisir du texte, >> *Information associée*
  - Votre appareil Brother ne prend en charge que la première clé WEP.
- 

9. L'appareil tente de se connecter au périphérique sans fil que vous avez sélectionné.

Si votre périphérique sans fil est connecté correctement, l'écran LCD affiche [Branché].

Vous avez terminé la configuration du réseau sans fil. Pour installer les pilotes et le logiciel nécessaires pour le fonctionnement de votre appareil, rendez-vous sur la page **Téléchargement** de votre modèle sur [support.brother.com](http://support.brother.com).



### Information associée

- [Utilisez le réseau sans fil](#)

#### Rubriques connexes:

- [Si vous rencontrez des difficultés avec le réseau de votre appareil](#)
  - [Saisir du texte sur votre appareil Brother](#)
-



## Configurer l'appareil pour un réseau sans fil d'entreprise

Avant de configurer votre appareil, nous vous recommandons de noter les paramètres de votre réseau sans fil. Vous aurez besoin de ces informations pour poursuivre la configuration.

1. Vérifiez et notez les paramètres actuels du réseau sans fil.

Nom du réseau (SSID)

Méthode d'authentification	Mode de cryptage	ID de l'utilisateur	Mot de passe
EAP-FAST/AUCUN	AES		
	TKIP		
EAP-FAST/MS-CHAPv2	AES		
	TKIP		
EAP-FAST/GTC	AES		
	TKIP		
PEAP/MS-CHAPv2	AES		
	TKIP		
PEAP/GTC	AES		
	TKIP		
EAP-TTLS/CHAP	AES		
	TKIP		
EAP-TTLS/MS-CHAP	AES		
	TKIP		
EAP-TTLS/MS-CHAPv2	AES		
	TKIP		
EAP-TTLS/PAP	AES		
	TKIP		
EAP-TLS	AES		-
	TKIP		-

Par exemple :

Nom du réseau (SSID)
HELLO

Méthode d'authentification	Mode de cryptage	ID de l'utilisateur	Mot de passe
EAP-FAST/MS-CHAPv2	AES	Brother	12345678



- Si vous configurez votre appareil à l'aide de l'authentification EAP-TLS, vous devez installer le certificat client émis par une autorité de certification avant de démarrer la configuration. Contactez votre administrateur réseau au sujet du certificat client. Si vous avez installé plus d'un certificat, nous vous recommandons de noter le nom du certificat que vous souhaitez utiliser.
- Si vous vérifiez votre appareil en utilisant le nom courant du certificat serveur, nous vous recommandons de noter le nom courant avant de démarrer la configuration. Contactez votre administrateur réseau pour connaître le nom courant du certificat serveur.

2. Appuyez sur  [Paramètres] > [Réseau] > [WLAN (Wi-Fi)] > [Rechercher le réseau Wi-Fi].
3. Lorsque [Activer WLAN?] apparaît, appuyez sur [Oui].  
L'assistant de configuration sans fil démarre. Pour annuler, appuyez sur [Non].
4. L'appareil recherche votre réseau et affiche la liste des SSID disponibles. Appuyez sur ▲ ou sur ▼ pour afficher l'option [<Nouveau SSID>], puis appuyez dessus.
5. Appuyez sur [OK].
6. Entrez le nom SSID, puis cliquez sur [OK].



Plus d'informations sur la façon de saisir du texte, ►► *Information associée*

7. Appuyez sur ▲ ou sur ▼ pour sélectionner la méthode d'authentification, puis appuyez sur celle-ci.
8. Effectuez l'une des opérations suivantes :
  - Si vous avez sélectionné l'option [EAP-FAST], [PEAP] ou [EAP-TTLS], sélectionnez la méthode d'authentification interne [NONE], [CHAP], [MS-CHAP], [MS-CHAPv2], [GTC] ou [PAP].



Les méthodes d'authentification internes proposées diffèrent selon la méthode d'authentification utilisée.

Sélectionnez le type de cryptage [TKIP+AES] ou [AES].

Sélectionnez la méthode de vérification : [Aucune vérification (No Verification)], [CA] ou [AC + ID Serveur (CA + Server ID)].

- Si vous avez sélectionné l'option [AC + ID Serveur (CA + Server ID)], saisissez l'identifiant du serveur et le nom d'utilisateur et son mot de passe (au besoin), puis appuyez sur [OK].
- Pour les autres options, saisissez le nom d'utilisateur et le mot de passe, puis appuyez sur [OK] pour chaque option.



Si vous n'avez pas importé de certificat d'une autorité de certification dans l'appareil, l'appareil affiche [Aucune vérification (No Verification)].

- Si vous avez sélectionné l'option [EAP-TLS], sélectionnez le type de cryptage [TKIP+AES] ou [AES].  
L'appareil affiche une liste des certificats clients disponibles ; sélectionnez le certificat de votre choix.  
Sélectionnez la méthode de vérification : [Aucune vérification (No Verification)], [CA] ou [AC + ID Serveur (CA + Server ID)].
    - Si vous avez sélectionné l'option [AC + ID Serveur (CA + Server ID)], saisissez l'identifiant du serveur et le nom d'utilisateur, puis appuyez sur [OK] pour chaque option.
    - Pour les autres options, saisissez le nom d'utilisateur, puis appuyez sur [OK].
9. L'appareil tente de se connecter au périphérique sans fil que vous avez sélectionné.

Si votre périphérique sans fil est connecté correctement, l'écran LCD affiche [Branché].

Vous avez terminé la configuration du réseau sans fil. Pour installer les pilotes et le logiciel nécessaires pour le fonctionnement de votre appareil, rendez-vous sur la page **Téléchargement** de votre modèle sur [support.brother.com](http://support.brother.com).



## Information associée

- Utilisez le réseau sans fil

### **Rubriques connexes:**

- Saisir du texte sur votre appareil Brother

## Utilisation de Wi-Fi Direct®

- [Vue d'ensemble de Wi-Fi Direct](#)
- [Configurer votre réseau Wi-Fi Direct à l'aide de la méthode bouton-poussoir](#)
- [Configurer manuellement un réseau Wi-Fi Direct](#)
- [Si vous rencontrez des difficultés avec le réseau de votre appareil](#)

## Vue d'ensemble de Wi-Fi Direct

Wi-Fi Direct est l'une des méthodes de configuration sans fil mises au point par la Wi-Fi Alliance®. Elle vous permet de connecter en toute sécurité votre appareil mobile à votre appareil Brother sans utiliser de point d'accès/routeur sans fil.

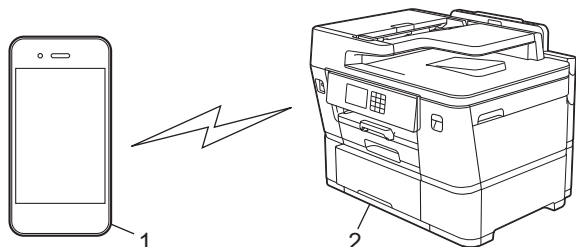

1. Appareil mobile
2. Votre appareil Brother



- Vous pouvez utiliser simultanément Wi-Fi Direct avec une connexion câblée ou sans fil.
- L'appareil compatible Wi-Fi Direct peut devenir propriétaire du groupe. Lors de la configuration du réseau Wi-Fi Direct, le propriétaire du groupe fait office de point d'accès.



### Information associée

- [Utilisation de Wi-Fi Direct®](#)

#### Rubriques connexes:

- [Configurer votre réseau Wi-Fi Direct à l'aide de la méthode bouton-poussoir](#)
- [Configurer manuellement un réseau Wi-Fi Direct](#)

## Configurer votre réseau Wi-Fi Direct à l'aide de la méthode bouton-poussoir



Lorsque l'appareil reçoit la demande Wi-Fi Direct de votre appareil mobile, le message [Demande de connexion Wi-Fi Direct reçue. Appuyez sur [OK] pour vous connecter.] s'affiche sur l'écran LCD. Appuyez sur [OK] pour établir la connexion.

1. Appuyez sur  [Paramètres] > [Réseau] > [Wi-Fi Direct].
2. Si votre appareil mobile ne prend pas en charge Wi-Fi Direct, appuyez sur [Propriétés de groupe] > [Oui].
3. Appuyez sur [Bouton-poussoir].
4. Lorsque le message [Activez Wi-Fi Direct sur un autre périphérique. Appuyez sur [OK].] s'affiche, activez la fonction Wi-Fi Direct de votre appareil mobile (pour plus d'informations, consultez le guide de l'utilisateur de votre appareil mobile). Appuyez sur [OK] sur l'appareil Brother.
5. Effectuez l'une des opérations suivantes :
  - Si votre appareil mobile affiche une liste d'appareils avec Wi-Fi Direct activé, sélectionnez votre appareil Brother.
  - Si votre appareil Brother affiche une liste d'appareils mobiles avec Wi-Fi Direct activé, sélectionnez votre appareil mobile. Pour rechercher à nouveau les appareils disponibles, appuyez sur [Rechercher].

Une fois votre appareil mobile connecté, l'appareil affiche [Branché].



### Information associée

- [Utilisation de Wi-Fi Direct®](#)

#### Rubriques connexes:

- [Vue d'ensemble de Wi-Fi Direct](#)
- [Configurer manuellement un réseau Wi-Fi Direct](#)

## Configurer manuellement un réseau Wi-Fi Direct

Configurez le paramètre Wi-Fi Direct depuis le panneau de commande de votre appareil.

1. Appuyez sur  [Paramètres] > [Réseau] > [Wi-Fi Direct] > [Manuel].
2. L'appareil affiche le SSID (nom du réseau) et le mot de passe (clé de réseau). Accédez à l'écran des paramètres réseau sans fil de votre appareil mobile, sélectionnez le SSID, puis saisissez le mot de passe.

Une fois votre appareil mobile connecté, l'appareil affiche [Branché].





### Information associée

- [Utilisation de Wi-Fi Direct®](#)

#### Rubriques connexes:

- [Vue d'ensemble de Wi-Fi Direct](#)
- [Configurer votre réseau Wi-Fi Direct à l'aide de la méthode bouton-poussoir](#)

## Activer/Désactiver le LAN sans fil

1. Appuyez sur  [Paramètres] > [Réseau] > [Interface rés.].
2. Effectuez l'une des opérations suivantes :
  - Pour activer le Wi-Fi, sélectionnez [WLAN (Wi-Fi)].
  - Pour désactiver le Wi-Fi, sélectionnez [LAN câblé].
3. Appuyez sur .



### Information associée

- [Paramètres du réseau sans fil](#)



## Imprimer le rapport WLAN

Le rapport WLAN indique l'état sans fil de votre appareil. Si la connexion sans fil échoue, vérifiez le code d'erreur sur le rapport imprimé.

1. Appuyez sur  [Paramètres] > [Tous les param.] > [Impr. rapports (Imprime rapp.)] > [Rapport WLAN] > [Oui].

L'appareil imprime le rapport sur le réseau sans fil.

Si le rapport WLAN n'est pas imprimé, vérifiez si une erreur ne s'est pas produite sur votre appareil. Si vous ne remarquez aucune erreur, patientez une minute, puis recommencez l'impression du rapport.



### Information associée

- [Paramètres du réseau sans fil](#)
  - [Codes d'erreur du rapport sur le réseau local sans fil](#)

#### Rubriques connexes:

- [Configurer l'authentification IEEE 802.1x pour un réseau câblé ou sans fil à l'aide de l'application Gestion à partir du Web \(navigateur Web\)](#)
- [Si vous rencontrez des difficultés avec le réseau de votre appareil](#)

## Codes d'erreur du rapport sur le réseau local sans fil

Si le rapport sur le réseau local sans fil indique un échec de la connexion, vérifiez le code d'erreur sur le rapport imprimé et reportez-vous aux instructions correspondantes dans le tableau suivant :

Code d'erreur	Problème et solutions recommandées
TS-01	<p>Le WLAN (Wi-Fi) n'est pas activé.</p> <p>Vérifiez les points suivants et essayez de configurer à nouveau votre connexion sans fil :</p> <ul style="list-style-type: none"><li>• Activez le paramètre WLAN sur votre machine.</li><li>• Si un câble réseau est connecté à votre appareil, débranchez-le.</li></ul>
TS-02	<p>Impossible de détecter votre point d'accès/routeur sans fil.</p> <p>Vérifiez les points suivants et essayez de configurer à nouveau votre connexion sans fil :</p> <ul style="list-style-type: none"><li>• Assurez-vous que le routeur/point d'accès sans fil est activé.</li><li>• Rapprochez temporairement votre appareil du routeur/point d'accès sans fil lorsque vous configurez les paramètres sans fil.</li><li>• Si votre routeur/point d'accès sans fil utilise le filtrage des adresses MAC, vérifiez que l'adresse MAC de l'appareil est autorisée dans le filtre. Vous pouvez trouver l'adresse MAC en imprimant le rapport de configuration réseau.</li><li>• Si vous avez entré manuellement le nom du réseau (SSID) et les informations de sécurité (méthode d'authentification/méthode de cryptage), les informations peuvent être incorrectes. Vérifiez à nouveau le nom du réseau et les informations de sécurité et saisissez à nouveau les informations correctes.</li><li>• Redémarrez votre routeur/point d'accès sans fil. Si vous ne trouvez pas le nom du réseau (SSID) et les informations de sécurité, consultez la documentation fournie avec votre routeur/point d'accès sans fil, ou contactez le fabricant du routeur, votre administrateur système ou votre fournisseur de services Internet.</li></ul>
TS-03	<p>Le réseau d'entreprise sans fil et les paramètres de sécurité que vous avez entrés peuvent être incorrects.</p> <p>Vérifiez les points suivants et essayez de configurer à nouveau votre connexion sans fil :</p> <p>Vérifiez les informations suivantes :</p> <ul style="list-style-type: none"><li>- Nom du réseau (SSID) que vous avez sélectionné pour configurer votre appareil.</li><li>- Informations de sécurité que vous avez sélectionnées pour configurer votre appareil (telles que la méthode d'authentification, la méthode de cryptage ou l'ID utilisateur).</li></ul> <p>Si vous ne trouvez toujours pas le nom du réseau (SSID) et les informations de sécurité, consultez la documentation fournie avec votre routeur/point d'accès sans fil, ou contactez le fabricant du routeur, votre administrateur système ou votre fournisseur de services Internet.</p>

Code d'erreur	Problème et solutions recommandées
TS-04	<p>Votre appareil ne prend pas en charge les méthodes d'authentification et de cryptage utilisées par le routeur/point d'accès sans fil sélectionné.</p> <p>Pour le mode infrastructure (le plus courant)</p> <p>Modifiez les méthodes d'authentification et de cryptage du routeur/point d'accès sans fil. Votre appareil prend en charge les méthodes d'authentification et de cryptage suivantes :</p> <ul style="list-style-type: none"> <li>• WPA-Personal : TKIP/AES</li> <li>• WPA2-Personal : TKIP/AES</li> <li>• WPA3 personnel : AES</li> <li>• OPEN : WEP/NONE (sans cryptage)</li> <li>• Clé partagée : WEP</li> </ul> <p>Si votre problème n'est pas résolu, le nom du réseau (SSID) ou les paramètres de sécurité que vous avez entrés peuvent être incorrects. Vérifiez que tous les paramètres de réseau sans fil sont corrects pour votre réseau.</p>
TS-05	<p>Le nom de réseau (SSID) et la clé de réseau (mot de passe) sont incorrects.</p> <p>Vérifiez les points suivants et essayez de configurer à nouveau votre connexion sans fil :</p> <ul style="list-style-type: none"> <li>• Confirmez le nom de réseau (SSID) et la clé de réseau (mot de passe).</li> <li>• Si votre clé réseau contient des lettres majuscules et minuscules, assurez-vous de les saisir correctement.</li> <li>• Si vous ne trouvez pas le nom du réseau (SSID) et les informations de sécurité, consultez la documentation fournie avec votre routeur/point d'accès sans fil, ou contactez le fabricant du routeur, votre administrateur système ou votre fournisseur de services Internet.</li> <li>• Si votre routeur/point d'accès sans fil utilise le cryptage WEP avec plusieurs clés WEP, notez et utilisez uniquement la première clé WEP.</li> </ul>
TS-06	<p>Les informations de sécurité sans fil (méthode d'authentification/méthode de cryptage/clé réseau (mot de passe)) sont incorrectes.</p> <p>Vérifiez les points suivants et essayez de configurer à nouveau votre connexion sans fil :</p> <ul style="list-style-type: none"> <li>• Confirmez la clé de réseau. Si votre clé réseau contient des lettres majuscules et minuscules, assurez-vous de les saisir correctement.</li> <li>• Confirmez si la méthode d'authentification entrée et la méthode d'authentification ou la méthode de cryptage prise en charge par le routeur/point d'accès sans fil sont les mêmes.</li> <li>• Si la clé réseau, la méthode d'authentification et la méthode de cryptage ont été confirmées, redémarrez votre routeur/point d'accès sans fil et la machine.</li> <li>• Si le mode furtif de votre routeur/point d'accès sans fil est activé, vous devrez peut-être le désactiver pour vous connecter au réseau sans fil.</li> </ul> <p>Si vous ne trouvez pas le nom du réseau (SSID) et les informations de sécurité, consultez la documentation fournie avec votre routeur/point d'accès sans fil, ou contactez le fabricant du routeur, votre administrateur système ou votre fournisseur de services Internet.</p>

Code d'erreur	Problème et solutions recommandées
TS-07	<p>L'appareil ne peut pas détecter un routeur/point d'accès sans fil sur lequel WPS (Wi-Fi Protected Setup) est activé.</p> <p>Vérifiez les points suivants et réessayez :</p> <ul style="list-style-type: none"> <li>• Pour vérifier si votre routeur/point d'accès sans fil prend en charge WPS, recherchez le symbole WPS affiché sur le routeur/point d'accès. Pour plus d'informations, consultez la documentation fournie avec votre routeur/point d'accès sans fil.</li> <li>• Pour configurer votre connexion sans fil à l'aide de WPS, vous devez configurer à la fois votre appareil et le routeur/point d'accès sans fil. Pour plus d'informations, consultez le guide de l'utilisateur.</li> <li>• Si vous ne savez pas comment configurer votre routeur/point d'accès sans fil à l'aide de WPS, consultez la documentation fournie avec votre routeur/point d'accès sans fil, ou contactez le fabricant du routeur, votre administrateur système ou votre fournisseur de services Internet.</li> </ul>
TS-08	<p>Deux ou plusieurs routeurs sans fil ou points d'accès dont le WPS est activé sont détectés.</p> <p>Vérifiez les points suivants et réessayez :</p> <ul style="list-style-type: none"> <li>• Assurez-vous que seul un routeur/point d'accès sans fil à portée a le WPS activé, puis essayez de vous reconnecter.</li> <li>• Essayez de vous reconnecter après quelques minutes pour éviter les interférences avec d'autres points d'accès/routeurs.</li> </ul>



Comment vérifier les informations de sécurité sans fil (SSID/Méthode d'authentification/Méthode de cryptage/Clé de réseau) de votre point d'accès/routeur WLAN :

1. Les paramètres de sécurité par défaut peuvent être indiqués sur l'étiquette apposée sur le routeur/point d'accès WLAN. Le nom du fabricant ou le numéro de modèle du point d'accès/routeur WLAN peut sinon être utilisé comme paramètres de sécurité par défaut.
2. Reportez-vous à la documentation fournie avec votre routeur/point d'accès WLAN pour savoir comment trouver les paramètres de sécurité.
  - Si le routeur/point d'accès WLAN est défini pour ne pas diffuser le SSID, celui-ci ne sera pas détecté de façon automatique. Vous devrez saisir manuellement le nom du SSID.
  - La clé de réseau peut également être décrite comme le mot de passe, la clé de sécurité ou la clé de cryptage.

Si vous ignorez le SSID et les paramètres de sécurité sans fil de votre routeur/point d'accès WLAN ou si ne savez pas modifier la configuration, consultez la documentation accompagnant votre routeur/point d'accès WLAN, consultez le fabricant de ce matériel, votre fournisseur d'accès à Internet ou l'administrateur réseau.



### Information associée

- [Imprimer le rapport WLAN](#)

#### Rubriques connexes:

- [Si vous rencontrez des difficultés avec le réseau de votre appareil](#)

## Fonctions réseau

- Imprimer le rapport de configuration réseau
- Configurer les paramètres du serveur proxy avec l'application Gestion à partir du Web
- Fax à l'aide d'Internet (I-Fax)
- Configurer et utiliser la recherche LDAP
- Synchroniser l'heure avec le serveur SNTP à l'aide de Gestion à partir du Web
- Permet de transmettre les fax entrants à une destination réseau
- Réinitialiser les réglages par défaut des paramètres réseau

## Imprimer le rapport de configuration réseau

Le rapport de configuration réseau indique la configuration réseau, notamment les paramètres du serveur d'impression réseau.



- Le nom du nœud apparaît dans le rapport de configuration réseau actuel. Le nom du nœud par défaut est « BRN123456abcdef » pour un réseau câblé ou « BRW123456abcdef » pour un réseau sans fil (où « 123456abcdef » représente l'adresse MAC/Ethernet de votre appareil).
- Si « 0.0.0.0 » est indiqué pour l'adresse IP sur le rapport de configuration réseau, patientez une minute puis essayez à nouveau de l'imprimer.
- Le rapport présente les paramètres de votre appareil, tels que l'adresse IP, le masque de sous-réseau, le nom du nœud et l'adresse MAC. Exemple :
  - Adresse IP : 192.168.0.5
  - Masque de sous-réseau : 255.255.255.0
  - Nom du nœud : BRN000ca0000499
  - Adresse MAC : 00-0c-a0-00-04-99

1. Appuyez sur  [Paramètres] > [Tous les param.] > [Impr. rapports (Imprime rapp.)] > [Configuration réseau] > [Oui].

L'appareil imprime le rapport de configuration réseau actuel.



### Information associée

- [Fonctions réseau](#)

#### Rubriques connexes:

- [Vérifier les réglages réseau de votre appareil](#)
- [Utiliser l'Outil de réparation de la connexion réseau \(Windows\)](#)
- [Configurer l'authentification IEEE 802.1x pour un réseau câblé ou sans fil à l'aide de l'application Gestion à partir du Web \(navigateur Web\)](#)
- [Messages d'erreur et de maintenance](#)
- [Si vous rencontrez des difficultés avec le réseau de votre appareil](#)

## Configurer les paramètres du serveur proxy avec l'application Gestion à partir du Web

Si le réseau emploie un serveur proxy, les informations sur le serveur proxy suivantes doivent être configurées à l'aide de Gestion à partir du Web :

- Adresse du serveur proxy
- Numéro de port
- Nom d'utilisateur
- Mot de passe



- Il est recommandé d'utiliser la version la plus récente des navigateurs Web suivants :
  - Microsoft Edge, Firefox et Google Chrome™ pour Windows
  - Safari, Firefox et Google Chrome™ pour Mac
  - Google Chrome™ pour Android™
  - Safari et Google Chrome™ pour iOS
- Assurez-vous que JavaScript et les cookies sont toujours activés, quel que soit le navigateur que vous utilisez.

1. Lancez votre navigateur Web.
2. Saisissez « https://adresse IP de l'appareil » dans la barre d'adresse de votre navigateur (« adresse IP de l'appareil » correspondant à l'adresse IP de l'appareil).

Par exemple :

https://192.168.1.2

3. Si nécessaire, saisissez le mot de passe dans le champ **Connexion**, puis cliquez sur **Connexion**.



Le mot de passe par défaut pour gérer les paramètres de cet appareil se trouve au dos de l'appareil et est indiqué par « **Pwd** ».

4. Rendez-vous dans le menu de navigation, puis cliquez sur **Réseau > Réseau > Protocole**.



Accédez à partir de ☰, si le menu de navigation n'est pas affiché sur le côté gauche de l'écran.

5. Assurez-vous d'avoir coché la case **Proxy**, puis cliquez sur **Envoyer**.
6. Dans le champ **Proxy**, cliquez sur **Paramètres avancés**.
7. Saisissez les informations sur le serveur proxy.
8. Cliquez sur **Envoyer**.



### Information associée

- [Fonctions réseau](#)

#### Rubriques connexes:

- [Configurer les paramètres du serveur proxy à l'aide du panneau de commande de l'appareil](#)
- [Accéder à Gestion à partir du Web](#)

## Fax à l'aide d'Internet (I-Fax)

La fonction I-Fax de Brother permet d'envoyer et de recevoir des fax en utilisant Internet comme canal de communication. Les documents sont transmis dans des e-mails sous la forme de fichiers joints au format TIFF. Votre ordinateur peut envoyer et recevoir des documents à condition de disposer d'une application capable de générer et d'afficher des fichiers TIFF. Vous pouvez utiliser n'importe quelle application de visionnage TIFF. Les documents envoyés via l'appareil Brother sont automatiquement convertis au format TIFF. Si vous souhaitez envoyer et recevoir des messages avec votre appareil Brother, l'application de messagerie de l'ordinateur doit pouvoir prendre en charge le format MIME (Multipurpose Internet Mail Extensions).

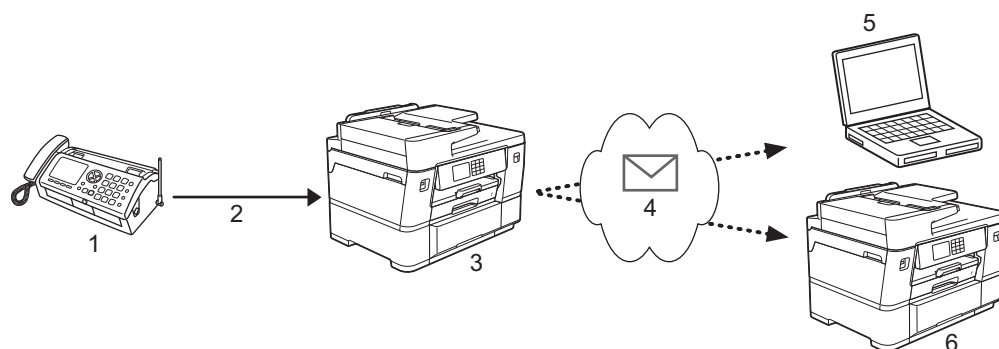

1. Fax (expéditeur)
2. Ligne téléphonique
3. Votre appareil Brother (destinataire/expéditeur)
4. Internet
5. Un ordinateur reçoit un e-mail transféré
6. Un télécopieur reçoit un fax transféré



- I-Fax ne peut envoyer et recevoir des documents qu'en format Letter ou A4 et uniquement en mode monochrome.
- Si votre document est au format Ledger ou A3, il sera automatiquement réduit au format Letter ou A4 lors de l'envoi.



### Information associée

- [Fonctions réseau](#)
  - [Informations importantes sur les fax Internet \(I-Fax\)](#)
  - [Configuration de votre appareil Brother pour l'e-mail ou I-Fax](#)
  - [Envoi d'un I-Fax](#)
  - [Relève manuelle du serveur](#)
  - [Options I-Fax](#)

### Rubriques connexes:

- [Transférer des e-mails et des fax reçus](#)



## Informations importantes sur les fax Internet (I-Fax)

La communication par I-Fax sur un réseau local est très proche de la communication via e-mail ; elle diffère toutefois de la communication par fax qui utilise des lignes téléphoniques standard. Les informations importantes ci-dessous s'appliquent à l'utilisation d'I-Fax :

- Des facteurs tels que l'emplacement du destinataire, la structure du réseau et le niveau d'occupation du circuit (Internet, par exemple) peut expliquer que le système mette plus de temps que d'ordinaire à envoyer un e-mail d'erreur.
- En cas de transmission de documents confidentiels, nous vous recommandons d'utiliser des lignes téléphoniques standard au lieu d'Internet (en raison du faible niveau de sécurité de ce moyen de communication).
- Si le système de messagerie du destinataire n'est pas compatible avec le format MIME, vous ne pouvez pas utiliser I-Fax pour envoyer des documents. Si possible, vérifiez ce point au préalable, et notez que certains serveurs n'envoient pas de message d'erreur.
- Si un document est trop volumineux pour être envoyé par I-Fax, il se peut qu'il ne parvienne pas au destinataire.
- Vous ne pouvez pas modifier la police ou la taille du texte des e-mails Internet que vous recevez.



### Information associée

- [Fax à l'aide d'Internet \(I-Fax\)](#)

## Configuration de votre appareil Brother pour l'e-mail ou I-Fax

Avant d'utiliser I-Fax, configurez votre appareil Brother pour qu'il communique avec votre réseau et votre serveur de messagerie. Vous pouvez configurer ces éléments à l'aide du panneau de commande de l'appareil ou de Gestion à partir du Web. Il est conseillé d'utiliser l'application Gestion à partir du Web pour configurer les éléments facultatifs.

1. Lancez votre navigateur Web.
2. Saisissez « <https://adresse IP de l'appareil> » dans la barre d'adresse de votre navigateur (« adresse IP de l'appareil » correspondant à l'adresse IP de l'appareil).

Par exemple :

<https://192.168.1.2>

3. Si nécessaire, saisissez le mot de passe dans le champ **Connexion**, puis cliquez sur **Connexion**.



Le mot de passe par défaut pour gérer les paramètres de cet appareil se trouve au dos de l'appareil et est indiqué par « **Pwd** ».

4. Rendez-vous dans le menu de navigation, puis cliquez sur **Réseau > Réseau > Protocole**.



Accédez à partir de ☰, si le menu de navigation n'est pas affiché sur le côté gauche de l'écran.

5. Dans le champ **Client POP3/IMAP4/SMTP**, cliquez sur **Paramètres avancés** et configurez les réglages en fonction des besoins.



En cas de doute quant à l'un de ces éléments, contactez votre administrateur système.

6. Lorsque vous avez terminé, cliquez sur **Envoyer**.

La boîte de dialogue **Tester la configuration de l'envoi et de la réception des e-mails** s'affiche.

7. Suivez les instructions dans la boîte de dialogue pour tester les paramètres actuels.



### Information associée

- [Fax à l'aide d'Internet \(I-Fax\)](#)
  - [Configuration initiale pour l'e-mail ou I-Fax](#)
  - [Réception automatique d'un I-Fax](#)
  - [Mode d'affichage des I-Fax reçus sur un ordinateur](#)

### Rubriques connexes:

- [Accéder à Gestion à partir du Web](#)
- [Options I-Fax](#)

## Configuration initiale pour l'e-mail ou I-Fax

Avant d'envoyer un I-Fax, utilisez l'application Gestion à partir du Web pour configurer les options d'envoi et de réception si nécessaire.

1. Lancez votre navigateur Web.
2. Saisissez « https://adresse IP de l'appareil » dans la barre d'adresse de votre navigateur (« adresse IP de l'appareil » correspondant à l'adresse IP de l'appareil).

Par exemple :

https://192.168.1.2

3. Si nécessaire, saisissez le mot de passe dans le champ **Connexion**, puis cliquez sur **Connexion**.



Le mot de passe par défaut pour gérer les paramètres de cet appareil se trouve au dos de l'appareil et est indiqué par « **Pwd** ».

4. Rendez-vous dans le menu de navigation, puis cliquez sur **Fax > Config. Envoi E-mail**.



Accédez à partir de ☰, si le menu de navigation n'est pas affiché sur le côté gauche de l'écran.

5. Configurez les paramètres souhaités.

### Config. Envoi E-mail

---

**Objet de l'e-mail**

---

**Limite taille**

Non  
 Oui

---

**Taille maximale**

 Mo

---

**Demander notification de remise (Envoi)**

Non  
 Oui

---

[Client POP3/IMAP4/SMTP>>](#)

---

---

6. Lorsque vous avez terminé, cliquez sur **Envoyer**.



### **Information associée**

- [Configuration de votre appareil Brother pour l'e-mail ou I-Fax](#)

#### **Rubriques connexes:**

- [Accéder à Gestion à partir du Web](#)
  - [Transférer des e-mails et des fax reçus](#)
-

## Réception automatique d'un I-Fax

Pour recevoir un I-Fax automatiquement, utilisez l'application Gestion à partir du Web pour configurer les options de réception si nécessaire.

1. Lancez votre navigateur Web.
2. Saisissez « <https://adresse IP de l'appareil> » dans la barre d'adresse de votre navigateur (« adresse IP de l'appareil » correspondant à l'adresse IP de l'appareil).  
Par exemple :  
<https://192.168.1.2>
3. Si nécessaire, saisissez le mot de passe dans le champ **Connexion**, puis cliquez sur **Connexion**.



Le mot de passe par défaut pour gérer les paramètres de cet appareil se trouve au dos de l'appareil et est indiqué par « **Pwd** ».

4. Rendez-vous dans le menu de navigation, puis cliquez sur **Fax > Config. Réception E-mail**.



Accédez à partir de ☰, si le menu de navigation n'est pas affiché sur le côté gauche de l'écran.

5. Configurez les paramètres souhaités.

## Config. Réception E-mail

---

**Réception automatique**

Non  
 Oui

---

**Fréquence d'interrogation**

10 min ▼

---

**Imprimer en-tête de message**

Aucun ▼

---

**Supprimer/lire les mails d'erreur de réception**

Non  
 Oui

---

**Envoyer notification de remise (Réception)**

Non ▼

---

[Client POP3/IMAP4/SMTP>>](#)

---



Vous pouvez recevoir des e-mails de deux façons :

- Réception POP3/IMAP4 à intervalle régulier
- Réception POP3/IMAP4 déclenchée manuellement

Si vous recourez à la réception POP3/IMAP4, l'appareil interroge votre serveur de messagerie pour recevoir les données. Cette relève peut avoir lieu à des intervalles définis (par exemple, vous pouvez configurer l'appareil pour qu'il relève le serveur de messagerie toutes les dix minutes) ou vous pouvez relever manuellement le serveur.

6. Lorsque vous avez terminé, cliquez sur **Envoyer**.



- Lorsque votre appareil commence à recevoir des données électroniques, l'écran LCD affiche [Réception]. L'e-mail est imprimé automatiquement.
- Si votre appareil n'a plus de papier lors de la réception de données, les données reçues sont conservées dans la mémoire de l'appareil. Ces données seront automatiquement imprimées une fois que du papier aura été chargé dans l'appareil.
- Si le message reçu n'est pas au format texte ordinaire, ou si un fichier joint n'est pas au format TIFF, le message d'erreur « **LE FORMAT DU FICHIER JOINT N'EST PAS PRIS EN CHARGE.** » est imprimé.
- Si le message reçu est trop volumineux, le message d'erreur « **FICHIER E-MAIL TROP GRAND.** » est imprimé.
- Si l'option **Supprimer/lire les mails d'erreur de réception** est sur **Oui** (c'est le cas par défaut), l'e-mail d'erreur est automatiquement supprimé (POP3) du serveur de messagerie ou lu (IMPA4) depuis ce serveur.



### Information associée

- [Configuration de votre appareil Brother pour l'e-mail ou I-Fax](#)

#### Rubriques connexes:

- [Accéder à Gestion à partir du Web](#)
- [Mode d'affichage des I-Fax reçus sur un ordinateur](#)
- [Transférer des e-mails et des fax reçus](#)

## Mode d'affichage des I-Fax reçus sur un ordinateur

Lorsqu'un ordinateur reçoit un document I-Fax, le document est joint à un e-mail qui vous informe dans sa ligne d'objet que votre serveur de messagerie a reçu un I-Fax. Vous pouvez soit attendre que votre appareil Brother relève le serveur de messagerie, soit relever manuellement le serveur de messagerie afin de recevoir les données entrantes.



### Information associée

- [Configuration de votre appareil Brother pour l'e-mail ou I-Fax](#)

### Rubriques connexes:

- [Réception automatique d'un I-Fax](#)
-





## Envoi d'un I-Fax

L'envoi d'un I-Fax ne diffère pas de l'envoi d'un fax normal. Assurez-vous que les informations concernant votre destinataire sont enregistrées dans votre carnet d'adresses électroniques, puis chargez le document à envoyer par I-Fax sur votre appareil Brother.



Si l'ordinateur vers lequel vous voulez envoyer un document n'exécute pas Windows, demandez à son propriétaire d'installer un logiciel pouvant afficher les fichiers TIFF.

1. Chargez votre document.
2. Effectuez l'une des opérations suivantes :
  - Si l'option [Aperçu fax] est réglée sur [Désact.], appuyez sur [Fax].
  - Si l'option [Aperçu fax] est réglée sur [Oui], appuyez sur [Fax], puis sur [Envoi de fax].
3. Pour modifier les réglages d'envoi de fax, appuyez sur  [Options].
4. Appuyez sur ▲ ou sur ▼ pour faire défiler les paramètres de fax. Lorsque le paramètre souhaité s'affiche, appuyez dessus et choisissez l'option désirée. Lorsque vous avez fini de modifier les options, appuyez sur [OK].
5. Effectuez l'une des opérations suivantes :
  - Appuyez sur  puis entrez l'adresse e-mail.
  - Appuyez sur [Carnet d'adresses], choisissez l'adresse e-mail du destinataire, puis appuyez sur [Appliquer].
6. Appuyez sur [Démarrage du fax].

L'appareil commence la numérisation. Lorsque le document a été numérisé, il est automatiquement transmis au destinataire par l'intermédiaire de votre serveur SMTP. Vous pouvez annuler la transmission en appuyant sur  pendant la numérisation. À la fin de la transmission, l'appareil entre en mode de veille.



### Information associée

- [Fax à l'aide d'Internet \(I-Fax\)](#)

## Relève manuelle du serveur

1. Appuyez sur  [Paramètres] > [Tous les param.] > [Réseau] > [E-mail/IFAX] > [Réception manuelle] > [Oui].
2. L'écran LCD affiche [Réception] et votre appareil imprime les données du serveur de courrier électronique.



### Information associée

- [Fax à l'aide d'Internet \(I-Fax\)](#)

#### Rubriques connexes:

- [Transférer des e-mails et des fax reçus](#)

## Options I-Fax

- [Transférer des e-mails et des fax reçus](#)
- [Configurer la diffusion par relais sur votre appareil Brother](#)
- [Courrier de vérification des fax via Internet \(I-Fax\)](#)
- [Configuration de votre appareil Brother pour l'e-mail ou I-Fax](#)

## Transférer des e-mails et des fax reçus

La fonctionnalité I-Fax de Brother permet de transférer des e-mails ou des fax ordinaires vers un autre ordinateur, un autre télécopieur ou un autre appareil I-Fax. La fonction de transfert de fax doit être activée au moyen de l'application Gestion à partir du Web.

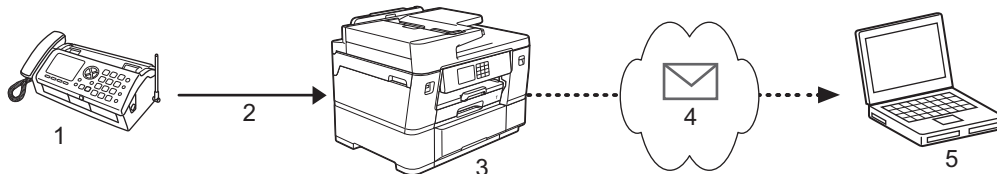

1. Fax (expéditeur)
2. Ligne téléphonique
3. Votre appareil Brother (destinataire/expéditeur)
4. Internet
5. Un ordinateur reçoit un e-mail transféré

1. Lancez votre navigateur Web.
2. Saisissez « <https://adresse IP de l'appareil> » dans la barre d'adresse de votre navigateur (« adresse IP de l'appareil » correspondant à l'adresse IP de l'appareil).

Par exemple :

<https://192.168.1.2>

3. Si nécessaire, saisissez le mot de passe dans le champ **Connexion**, puis cliquez sur **Connexion**.



Le mot de passe par défaut pour gérer les paramètres de cet appareil se trouve au dos de l'appareil et est indiqué par « **Pwd** ».

4. Rendez-vous dans le menu de navigation, puis cliquez sur **Fax > Options d'accès à distance**.



Accédez à partir de ☰, si le menu de navigation n'est pas affiché sur le côté gauche de l'écran.

5. Sélectionnez **Réadressage fax** dans le champ **Réadr/enrgst/Cloud/Réseau**.
6. Sélectionnez l'option **Adresse e-mail** dans **No. Réadressage Fax**, puis entrez l'adresse électronique du destinataire.
7. Lorsque vous avez terminé, cliquez sur **Envoyer**.



### Information associée

- [Options I-Fax](#)

#### Rubriques connexes:

- [Accéder à Gestion à partir du Web](#)
- [Relève manuelle du serveur](#)
- [Fax à l'aide d'Internet \(I-Fax\)](#)
- [Configuration initiale pour l'e-mail ou I-Fax](#)
- [Réception automatique d'un I-Fax](#)

## Configurer la diffusion par relais sur votre appareil Brother

Une diffusion par relais permet à votre appareil Brother de recevoir un message par Internet, puis de le relayer à un autre télécopieur via des lignes téléphoniques classiques. Si vous souhaitez faxer un document à un destinataire lointain ou à l'étranger, utilisez la fonction « Diffusion par relais » pour économiser sur le coût de la communication.

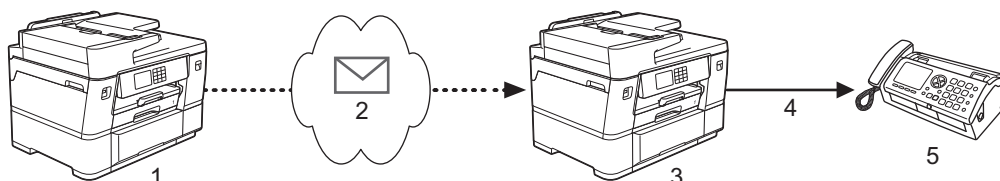

1. Télécopieur disponible via Internet
2. Internet
3. Votre appareil Brother
4. Ligne téléphonique
5. Télécopieur

1. Lancez votre navigateur Web.
2. Saisissez « <https://adresse IP de l'appareil> » dans la barre d'adresse de votre navigateur (« adresse IP de l'appareil » correspondant à l'adresse IP de l'appareil).  
Par exemple :  
`https://192.168.1.2`
3. Si nécessaire, saisissez le mot de passe dans le champ **Connexion**, puis cliquez sur **Connexion**.



Le mot de passe par défaut pour gérer les paramètres de cet appareil se trouve au dos de l'appareil et est indiqué par « **Pwd** ».

4. Rendez-vous dans le menu de navigation, puis cliquez sur **Fax > Fonction relais**.



Accédez à partir de ☰, si le menu de navigation n'est pas affiché sur le côté gauche de l'écran.

5. Configurez les paramètres souhaités.

## Fonction relais

---

### Fonction de reroutage

Non  
 Oui

---

### Domaine de relais

---

### Rapport de reroutage

Non  
 Oui

---

- **Fonction de reroutage**  
Définissez la **Fonction de reroutage** sur **Oui**.
- **Domaine de relais**  
Configurez le nom de domaine de votre appareil sur l'appareil qui diffusera le document au télécopieur classique. Si vous souhaitez utiliser votre appareil comme appareil de diffusion par relais, vous devez indiquer le nom de domaine approuvé (partie du nom qui se trouve après le symbole « @ ») sur l'appareil. Faites preuve de prudence lors de la sélection d'un domaine de confiance, car n'importe quel utilisateur de ce domaine de confiance pourra utiliser la diffusion par relais. Vous pouvez enregistrer un maximum de cinq noms de domaine.
- **Rapport de reroutage**  
Spécifiez si vous souhaitez ou non qu'un rapport soit imprimé une fois que l'appareil a terminé la diffusion par relais.

6. Lorsque vous avez terminé, cliquez sur **Envoyer**.



## Information associée

- Options I-Fax
  - Diffusion par relais depuis votre appareil Brother
  - Diffusion par relais depuis votre ordinateur

### **Rubriques connexes:**

- [Accéder à Gestion à partir du Web](#)

## Diffusion par relais depuis votre appareil Brother

Utilisez la fonction Diffusion par relais pour envoyer un e-mail depuis votre appareil vers un télécopieur classique.

Assurez-vous que les cases à cocher **Client POP3/IMAP4/SMTP** et **Serveur SMTP** sont sélectionnées dans Gestion à partir du Web. Si les cases **Client POP3/IMAP4/SMTP** et **Serveur SMTP** ne sont pas sélectionnées, sélectionnez les cases **Client POP3/IMAP4/SMTP** et **Serveur SMTP**. Cliquez sur **Envoyer**, puis redémarrez l'appareil.

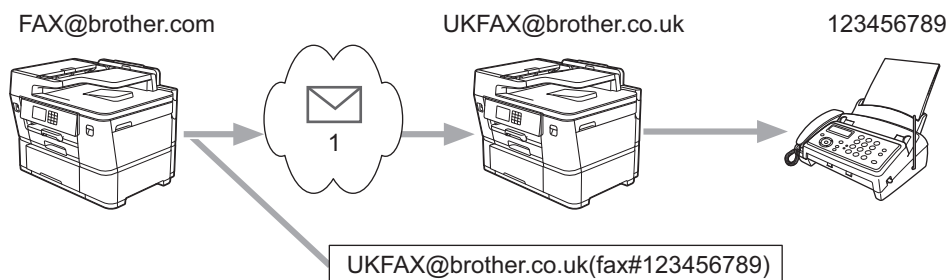

### 1. Internet

Dans cet exemple, l'adresse e-mail de votre appareil est FAX@brother.com et vous souhaitez envoyer un document de cet appareil vers un autre télécopieur standard en Angleterre dont l'adresse e-mail est UKFAX@brother.co.uk, et vous souhaitez que votre appareil envoie le document en utilisant une ligne téléphonique classique.

#### 1. Chargez votre document.

#### 2. Effectuez l'une des opérations suivantes :

- Si l'option [Aperçu fax] est réglée sur [Désact.], appuyez sur [Fax].
- Si l'option [Aperçu fax] est réglée sur [Oui], appuyez sur [Fax], puis sur [Envoi de fax].

#### 3. Appuyez sur [Options] > [Diffusion] > [Ajouter numéro].

#### 4. Vous pouvez ajouter des adresses e-mail à la diffusion de la façon suivante :

- Appuyez sur [Ajouter numéro] puis sur , entrez l'adresse e-mail et appuyez sur [OK].
- Appuyez sur [Ajouter depuis le carnet d'adr (Ajouter depuis le carnet d'adresses)]. Sélectionnez la case à cocher de l'adresse e-mail que vous voulez ajouter à la diffusion. Lorsque toutes les adresses désirées sont cochées, appuyez sur [OK].
- Appuyez sur [Rechercher dans le carnet d'adresses]. Entrez le nom puis appuyez sur [OK]. Les résultats de la recherche s'affichent. Appuyez sur le nom puis sur l'adresse e-mail que vous voulez ajouter à la diffusion.

L'exemple suivant illustre le mode de saisie de l'adresse e-mail et du numéro de téléphone :

UKFAX@brother.co.uk(fax#123456789)

Adresse e-mail

Numéro de fax

Le mot "fax#" doit être inclus dans le numéro de téléphone, entre parenthèses.

Lorsque vous avez entré tous les numéros de fax, appuyez sur [OK].

#### 5. Appuyez sur [Démarrage du fax].





## Information associée

- Configurer la diffusion par relais sur votre appareil Brother

## Diffusion par relais depuis votre ordinateur

Utilisez la fonction Diffusion par relais pour envoyer un e-mail depuis votre ordinateur vers un télécopieur classique.

- Certaines applications de messagerie ne prennent pas en charge l'envoi d'un e-mail vers plusieurs numéros de télécopieur. Si votre application de messagerie ne prend pas en charge plusieurs numéros de télécopieur, vous ne pourrez relayer l'e-mail que vers un télécopieur à la fois.

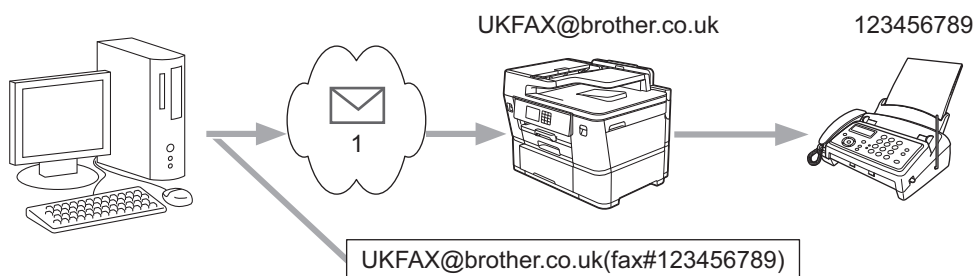

### 1. Internet

- Assurez-vous que les cases à cocher **Client POP3/IMAP4/SMTP** et **Serveur SMTP** sont sélectionnées dans Gestion à partir du Web. Si les cases **Client POP3/IMAP4/SMTP** et **Serveur SMTP** ne sont pas sélectionnées, sélectionnez les cases **Client POP3/IMAP4/SMTP** et **Serveur SMTP**. Cliquez sur **Envoyer**, puis redémarrez l'appareil.

Si vous envoyez un e-mail à destination d'un télécopieur classique, la méthode de saisie du numéro de fax du télécopieur varie en fonction du programme de messagerie utilisé.

1. Dans l'application de messagerie, créez un nouveau message et saisissez l'adresse e-mail de l'appareil relais ainsi que le numéro de fax du premier télécopieur dans la zone « A ».

L'exemple suivant illustre le mode de saisie de l'adresse e-mail et du numéro de télécopieur :

UKFAX@brother.co.uk(fax#123456789)

Adresse e-mail

Numéro de fax

Le mot "fax#" doit être inclus dans le numéro de téléphone, entre parenthèses.



Avec Microsoft Outlook, les informations d'adresse doivent être saisies dans le carnet d'adresses comme suit :

Nom : fax#123456789

Adresse e-mail : UKFAX@brother.co.uk

2. Saisissez l'adresse e-mail de l'appareil relais ainsi que le numéro de fax du second télécopieur dans la zone « A ».
3. Envoyez l'e-mail.



### Information associée

- [Configurer la diffusion par relais sur votre appareil Brother](#)

## Courrier de vérification des fax via Internet (I-Fax)

- La fonction de vérification de l'envoi vous permet de demander une notification au poste de réception dès lors que votre I-Fax ou votre e-mail est reçu et traité.
- Lors de la réception, elle permet de renvoyer à l'émetteur un rapport par défaut indiquant que vous avez bien reçu et traité l'I-Fax ou l'e-mail.

Pour utiliser cette fonction, définissez les options [Avis] dans les options [Config RC mail] et [Config TX mail] du menu du panneau de commande de votre appareil.



### Information associée

- Options I-Fax
  - Activation des notifications d'envoi pour le message de vérification de transmission
  - Activation des notifications de réception pour le message de vérification de transmission
  - Message d'erreur I-Fax

## Activation des notifications d'envoi pour le message de vérification de transmission

1. Appuyez sur  [Paramètres] > [Tous les param.] > [Réseau] > [E-mail/IFAX] > [Config TX mail] > [Avis].
2. Lorsque vous choisissez [Oui], un champ d'information supplémentaire est envoyé avec les données d'image. Le nom de ce champ est MDN (Message Disposition Notification).



L'appareil destinataire doit prendre en charge le champ MDN pour pouvoir envoyer un avis de réception, sinon la demande sera ignorée.

3. Appuyez sur .



### Information associée

- [Courrier de vérification des fax via Internet \(I-Fax\)](#)

## Activation des notifications de réception pour le message de vérification de transmission

1. Appuyez sur  [Paramètres] > [Tous les param.] > [Réseau] > [E-mail/IFAX] > [Config RC mail] > [Avis].
2. Appuyez sur l'un des trois réglages proposés :

Option	Description
Avis de réception <b>Oui</b>	Lorsque la notification de réception est réglée sur <b>Oui</b> , un message fixe est renvoyé à l'expéditeur pour confirmer la bonne réception et le traitement du message.  Ces messages fixes dépendent de l'opération demandée par l'expéditeur.  Exemple :  SUCCES : Reçu de <Mail Address>
Avis de réception <b>MDN</b>	Lorsque la notification de réception est <b>MDN</b> , un rapport confirmant la bonne réception et le traitement est renvoyé à l'expéditeur si la station d'origine a envoyé une confirmation de demande au champ <b>MDN</b> .
Avis de réception <b>Désact. (Non)</b>	Si la notification de réception est réglée sur <b>Désact. (Non)</b> , toute forme de communication supplémentaire est désactivée et aucun message n'est renvoyé à l'expéditeur, quelle que soit sa demande.



- Pour envoyer un e-mail de vérification de transmission, l'expéditeur doit configurer les paramètres suivants :
  - Réglez [Avis] dans [Config TX mail] sur [Oui].
  - Réglez [Entête] dans [Config RC mail] sur [Tout] ou [Sujet+De+A].
- Pour recevoir un e-mail de vérification de transmission, le destinataire doit configurer les paramètres suivants :  
Réglez [Avis] dans [Config RC mail] sur [Oui].

3. Appuyez sur .



### Information associée

- [Courrier de vérification des fax via Internet \(I-Fax\)](#)

## Message d'erreur I-Fax

En cas d'erreur de remise lors de l'envoi d'un I-Fax, le serveur de messagerie renvoie un message d'erreur à l'appareil Brother ; le message d'erreur est imprimé.

En cas d'erreur de réception d'un I-Fax, un message d'erreur tel que « Le message envoyé à l'appareil n'est pas au format TIFF » s'imprime.

Pour recevoir l'e-mail d'erreur et l'imprimer sur votre appareil, dans [Config RC mail], réglez l'option [Entête] sur [Tout] ou sur [Sujet+De+A].



### Information associée

- [Courrier de vérification des fax via Internet \(I-Fax\)](#)
-

## Configurer et utiliser la recherche LDAP

La fonction LDAP vous permet de rechercher des informations comme des numéros de fax et des adresses e-mail sur votre serveur. Si vous utilisez les fonctions Fax, I-Fax ou Numérisation vers serveur de messagerie, vous pouvez utiliser la recherche LDAP pour trouver des numéros de fax ou des adresses e-mail.



- La fonction LDAP ne prend pas en charge les jeux de caractères Chinois simplifié, Chinois traditionnel ou Coréen.
- La fonction LDAP prend en charge LDAPv3.
- Vous devez utiliser l'authentification simple pour communiquer avec votre serveur LDAP.



### Information associée

- [Fonctions réseau](#)
  - [Modifier la configuration LDAP à l'aide de Gestion à partir du Web](#)
  - [Effectuer une recherche LDAP à l'aide du panneau de commande de votre appareil](#)

### Rubriques connexes:

- [Configurer le protocole SNTTP l'aide de Gestion à partir du Web](#)

## Modifier la configuration LDAP à l'aide de Gestion à partir du Web

Utiliser la Gestion à partir du Web pour configurer vos paramètres LDAP dans un navigateur Web.

1. Lancez votre navigateur Web.
2. Saisissez « <https://adresse IP de l'appareil> » dans la barre d'adresse de votre navigateur (« adresse IP de l'appareil » correspondant à l'adresse IP de l'appareil).

Par exemple :

<https://192.168.1.2>

3. Si nécessaire, saisissez le mot de passe dans le champ **Connexion**, puis cliquez sur **Connexion**.



Le mot de passe par défaut pour gérer les paramètres de cet appareil se trouve au dos de l'appareil et est indiqué par « **Pwd** ».

4. Rendez-vous dans le menu de navigation, puis cliquez sur **Réseau > Réseau > Protocole**.



Accédez à partir de ☰, si le menu de navigation n'est pas affiché sur le côté gauche de l'écran.

5. Cochez la case **LDAP**, puis cliquez sur **Envoyer**.
6. Redémarrez votre appareil Brother pour activer la configuration.
7. Sur votre ordinateur, dans Gestion à partir du Web, rendez-vous dans le menu de navigation, puis cliquez sur **Carnet d'adresses > LDAP**.

- **Recherche LDAP**
- **Adresse du serveur LDAP**
- **SSL/TLS**
- **Port** (Le numéro de port par défaut est 389.)
- **Authentification**
- **Nom d'utilisateur**

Cette sélection sera disponible selon la méthode d'authentification utilisée.

- **Mot de passe**

Cette sélection sera disponible selon la méthode d'authentification utilisée.



- Si le serveur LDAP prend en charge l'authentification Kerberos, il est conseillé de sélectionner Kerberos pour les paramètres d'authentification. Il assure en effet une authentification solide entre le serveur LDAP et votre appareil.

- Vous devez configurer le protocole SNTP (serveur de synchronisation horaire du réseau) ou définir la date, l'heure et le fuseau horaire correctement sur le panneau de commande pour l'authentification Kerberos.

- **Adresse du serveur Kerberos**  
Cette sélection sera disponible selon la méthode d'authentification utilisée.
- **Racine de recherche**
- **Délai d'attente pour LDAP**
- **Attribut nom (Clé de recherche)**
- **Attribut E-mail**
- **Attribut numéro de fax**

8. Lorsque vous avez terminé, cliquez sur **Envoyer**. Assurez-vous que le champ **État** affiche **OK**.



### Information associée

- [Configurer et utiliser la recherche LDAP](#)



---

**Rubriques connexes:**

- [Accéder à Gestion à partir du Web](#)
  - [Synchroniser l'heure avec le serveur SNTP à l'aide de Gestion à partir du Web](#)
-

## Effectuer une recherche LDAP à l'aide du panneau de commande de votre appareil

Après avoir configuré les paramètres LDAP, vous pouvez utiliser la fonction de recherche LDAP pour déterminer les numéros de fax ou les adresses électroniques à utiliser pour :

- Envoi d'un fax
- Envoi d'un fax Internet (I-Fax)
- Numérisation vers serveur de messagerie électronique



- La fonction LDAP prend en charge LDAPv3.
- Il se peut que vous deviez utiliser l'authentification Kerberos ou l'authentification simple pour vous connecter à votre serveur LDAP, selon la politique de sécurité définie par votre administrateur réseau.
- Vous devez configurer le protocole SNTP (serveur de synchronisation horaire du réseau) ou définir la date, l'heure et le fuseau horaire correctement sur le panneau de commande pour l'authentification Kerberos.

1. Appuyez sur  pour lancer la recherche.
2. Entrez les caractères initiaux de la recherche à l'aide de l'écran LCD.



- Vous pouvez entrer jusqu'à 15 caractères.
- Plus d'informations sur la façon de saisir du texte, >> *Information associée*

3. Appuyez sur [OK].

Le résultat de la recherche LDAP s'affiche sur l'écran LCD. L'icône  s'affiche devant le résultat de la recherche dans le carnet d'adresses local.

Si rien n'est trouvé sur le serveur ou dans le carnet d'adresses local, l'écran LCD affiche [Résultats introuvables.] pendant 60 secondes environ.

4. Appuyez sur ▲ ou sur ▼ pour afficher le nom désiré.
5. Appuyez sur le nom.  
Pour afficher les détails du nom, appuyez sur [Détail].
6. Si le résultat comprend plusieurs numéros de fax ou plusieurs adresses e-mail, l'appareil vous invite à n'en sélectionner qu'un. Appuyez sur [Appliquer]. Effectuez l'une des opérations suivantes :
  - Si vous envoyez un fax et un I-Fax, appuyez sur [Démarrage du fax].
  - Si vous numérisez vers le serveur d'e-mail, chargez votre document, appuyez sur [Suivant], puis appuyez sur [Marche].



### Information associée

- [Configurer et utiliser la recherche LDAP](#)

#### Rubriques connexes:

- [Saisir du texte sur votre appareil Brother](#)
- [Synchroniser l'heure avec le serveur SNTP à l'aide de Gestion à partir du Web](#)

## Synchroniser l'heure avec le serveur SNTP à l'aide de Gestion à partir du Web

Le protocole SNTP (Simple Network Time Protocol) est utilisé pour synchroniser l'heure utilisée par l'appareil pour l'authentification avec le serveur de temps SNTP. (Cette heure ne correspond pas à l'heure affichée sur l'écran LCD de l'appareil.) Vous pouvez synchroniser automatiquement ou manuellement l'heure utilisée par l'appareil avec le temps universel coordonné (UTC) fourni par le serveur de temps SNTP.

- [Configurer la date et l'heure à l'aide de Gestion à partir du Web](#)
- [Configurer le protocole SNTP à l'aide de Gestion à partir du Web](#)
- [Modifier la configuration LDAP à l'aide de Gestion à partir du Web](#)
- [Effectuer une recherche LDAP à l'aide du panneau de commande de votre appareil](#)

## Configurer la date et l'heure à l'aide de Gestion à partir du Web

Configurez la date et l'heure afin de synchroniser l'heure utilisée par l'appareil avec le serveur de temps SNTP.

Cette fonction n'est pas disponible dans certains pays.

1. Lancez votre navigateur Web.
2. Saisissez « <https://adresse IP de l'appareil> » dans la barre d'adresse de votre navigateur (« adresse IP de l'appareil » correspondant à l'adresse IP de l'appareil).

Par exemple :

<https://192.168.1.2>

3. Si nécessaire, saisissez le mot de passe dans le champ **Connexion**, puis cliquez sur **Connexion**.



Le mot de passe par défaut pour gérer les paramètres de cet appareil se trouve au dos de l'appareil et est indiqué par « **Pwd** ».

4. Rendez-vous dans le menu de navigation, puis cliquez sur **Administrateur > Date et Heure**.



Accédez à partir de ☰, si le menu de navigation n'est pas affiché sur le côté gauche de l'écran.

5. Vérifiez les réglages **Fuseau horaire**.



Sélectionnez le décalage horaire entre le lieu où vous vous trouvez et le temps universel dans la liste déroulante **Fuseau horaire**. Par exemple, le fuseau horaire pour l'heure normale de l'Est aux États-Unis et au Canada est UTC-05:00.

6. Cochez la case **Synchroniser avec serveur SNTP**.
7. Cliquez sur **Envoyer**.



Vous pouvez également configurer manuellement la date et l'heure.



### Information associée

- [Synchroniser l'heure avec le serveur SNTP à l'aide de Gestion à partir du Web](#)

#### Rubriques connexes:

- [Configurer un profil de numérisation vers réseau](#)
- [Accéder à Gestion à partir du Web](#)

## Configurer le protocole SNTP l'aide de Gestion à partir du Web

Configurez le protocole SNTP pour synchroniser l'heure utilisée par l'appareil pour l'authentification avec l'heure du serveur de temps SNTP.

1. Lancez votre navigateur Web.
2. Saisissez « <https://adresse IP de l'appareil> » dans la barre d'adresse de votre navigateur (« adresse IP de l'appareil » correspondant à l'adresse IP de l'appareil).

Par exemple :

<https://192.168.1.2>

3. Si nécessaire, saisissez le mot de passe dans le champ **Connexion**, puis cliquez sur **Connexion**.



Le mot de passe par défaut pour gérer les paramètres de cet appareil se trouve au dos de l'appareil et est indiqué par « **Pwd** ».

4. Rendez-vous dans le menu de navigation, puis cliquez sur **Réseau > Réseau > Protocole**.



Accédez à partir de ☰, si le menu de navigation n'est pas affiché sur le côté gauche de l'écran.

5. Cochez la case **SNTP** pour activer les réglages.
6. Cliquez sur **Envoyer**.
7. Redémarrez votre appareil Brother pour activer la configuration.
8. Près de la case à cocher SNTP, cliquez sur **Paramètres avancés**.
9. Configurez les paramètres.

Option	Description
<b>État</b>	Indique si le protocole SNTP est activé ou désactivé.
<b>État de la synchronisation</b>	Vérifiez l'état de la dernière synchronisation.
<b>Méthode du serveur SNTP</b>	Sélectionnez <b>AUTO</b> ou <b>STATIQUE</b> . <ul style="list-style-type: none"><li>• <b>AUTO</b> Si vous avez un serveur DHCP sur votre réseau, le serveur SNTP obtient automatiquement l'adresse de ce serveur.</li><li>• <b>STATIQUE</b> Saisissez l'adresse que vous souhaitez utiliser.</li></ul>
<b>Adresse du serveur SNTP principal</b> <b>Adresse du serveur SNTP secondaire</b>	Entrez l'adresse du serveur (64 caractères maximum). L'adresse du serveur SNTP secondaire est utilisée comme adresse de secours pour compléter l'adresse du serveur SNTP principal. Si le serveur principal n'est pas disponible, l'appareil contacte le serveur SNTP secondaire.
<b>Port du serveur SNTP principal</b> <b>Port du serveur SNTP secondaire</b>	Saisissez le numéro de port (1-65535). Le port du serveur SNTP secondaire est utilisé comme adresse de secours pour compléter le port du serveur SNTP principal. Si le port principal n'est pas disponible, l'appareil contacte le port SNTP secondaire.
<b>Intervalle de synchronisation</b>	Saisissez le nombre d'heures qui doivent s'écouler entre les tentatives de synchronisation avec le serveur (1-168 heures).

10. Cliquez sur **Envoyer**.



### Information associée

- [Synchroniser l'heure avec le serveur SNTP à l'aide de Gestion à partir du Web](#)

---

**Rubriques connexes:**

- [Accéder à Gestion à partir du Web](#)
-

## Permet de transmettre les fax entrants à une destination réseau

Définir un profil pour transmettre les fax entrants directement à un dossier sur un serveur FTP, SFTP ou CIFS.

- Il est recommandé d'utiliser la version la plus récente des navigateurs Web suivants :
  - Microsoft Edge, Firefox et Google Chrome™ pour Windows
  - Safari, Firefox et Google Chrome™ pour Mac
  - Google Chrome™ pour Android™
  - Safari et Google Chrome™ pour iOS
- Assurez-vous que JavaScript et les cookies sont toujours activés, quel que soit le navigateur que vous utilisez.

1. Lancez votre navigateur Web.
2. Saisissez « https://adresse IP de l'appareil » dans la barre d'adresse de votre navigateur (« adresse IP de l'appareil » correspondant à l'adresse IP de l'appareil).

Par exemple :

https://192.168.1.2

3. Si nécessaire, saisissez le mot de passe dans le champ **Connexion**, puis cliquez sur **Connexion**.



Le mot de passe par défaut pour gérer les paramètres de cet appareil se trouve au dos de l'appareil et est indiqué par « **Pwd** ».

4. Rendez-vous dans le menu de navigation, puis cliquez sur **Administrateur > Profil réseau**.



Accédez à partir de ☰, si le menu de navigation n'est pas affiché sur le côté gauche de l'écran.

5. Sélectionnez l'option **FTP**, **SFTP** ou **Réseau**, puis cliquez sur **Envoyer**.

6. Définissez le profil pour votre serveur à l'aide de l'un des tableaux suivants :



L'utilisation des caractères suivants ?, /, \, ", :, <, >, | ou \* peut provoquer une erreur de transmission.

### FTP

Option	Description
<b>Nom du profil</b>	Saisissez un nom pour ce profil de serveur (jusqu'à 15 caractères alphanumériques). L'appareil affiche ce nom sur l'écran LCD.
<b>Adresse de l'hôte</b>	Saisissez l'adresse de l'hôte (par exemple, ftp.exemple.com ; 64 caractères maximum) ou l'adresse IP (par exemple, 192.23.56.189).
<b>Numéro de port</b>	Modifiez le paramètre <b>Numéro de port</b> utilisé pour accéder au serveur FTP. Par défaut, ce paramètre correspond au port 21. Dans la plupart des cas, il n'est pas nécessaire de modifier ce paramètre.
<b>Nom d'utilisateur</b>	Saisissez le nom (32 caractères maximum) d'un utilisateur autorisé à écrire des données sur le serveur FTP.
<b>Mot de passe</b>	Saisissez le mot de passe (32 caractères maximum) associé au nom d'utilisateur saisi dans le champ <b>Nom d'utilisateur</b> . Saisissez une nouvelle fois le mot de passe dans le champ <b>Retapez le mot de passe</b> .
<b>SSL/TLS</b>	Réglez l'option <b>SSL/TLS</b> pour transmettre les fax entrants en toute sécurité via la communication SSL/TLS. Si besoin, modifiez le réglage <b>Certificat AC</b> .
<b>Répertoire enregistrement</b>	Saisissez le chemin (255 caractères maximum) du dossier sur le serveur FTP auquel vous voulez transmettre les fax entrants. N'utilisez

Option	Description
	pas de barre oblique au début du nom du chemin d'accès (exemple correct : brother/abc).
<b>Mode passif</b>	Réglez l'option <b>Mode passif</b> sur Oui ou Non en fonction de la configuration de votre serveur FTP et de votre pare-feu réseau. Le réglage par défaut est Activé. Dans la plupart des cas, il n'est pas nécessaire de modifier ce paramètre.

## SFTP

Option	Description
<b>Nom du profil</b>	Saisissez un nom pour ce profil de serveur (jusqu'à 15 caractères alphanumériques). L'appareil affiche ce nom sur l'écran LCD.
<b>Adresse de l'hôte</b>	Saisissez l'adresse de l'hôte (par exemple, ftp.exemple.com ; 64 caractères maximum) ou l'adresse IP (par exemple, 192.23.56.189).
<b>Nom d'utilisateur</b>	Saisissez le nom (32 caractères maximum) d'un utilisateur autorisé à écrire des données sur le serveur SFTP.
<b>Méthode d'authentification</b>	Sélectionnez <b>Mot de passe</b> ou <b>Clé publique</b> .
<b>Mot de passe</b>	Lorsque vous sélectionnez <b>Mot de passe</b> pour l'option <b>Méthode d'authentification</b> , saisissez le mot de passe (32 caractères maximum) associé au nom d'utilisateur que vous avez saisi dans le champ <b>Nom d'utilisateur</b> . Saisissez une nouvelle fois le mot de passe dans le champ <b>Retapez le mot de passe</b> .
<b>Paire clé/client</b>	Lorsque vous sélectionnez <b>Clé publique</b> pour l'option <b>Méthode d'authentification</b> , sélectionnez le type d'authentification.
<b>Clé publique de serveur</b>	Sélectionnez le type d'authentification.
<b>Répertoire enregistrement</b>	Saisissez le chemin (255 caractères maximum) du dossier sur le serveur SFTP auquel vous voulez transmettre les fax entrants. N'utilisez pas de barre oblique au début du nom du chemin d'accès (exemple correct : brother/abc).
<b>Numéro de port</b>	Modifiez le paramètre <b>Numéro de port</b> utilisé pour accéder au serveur SFTP. Par défaut, ce paramètre correspond au port 22. Dans la plupart des cas, il n'est pas nécessaire de modifier ce paramètre.

## Réseau

Option	Description
<b>Nom du profil</b>	Saisissez un nom pour ce profil de serveur (jusqu'à 15 caractères alphanumériques). L'appareil affiche ce nom sur l'écran LCD.
<b>Chemin d'accès au dossier réseau</b>	Saisissez le chemin du dossier sur le serveur CIFS auquel vous voulez transmettre les fax entrants.
<b>Méthode d'authentification</b>	Pour définir votre méthode d'authentification, sélectionnez <b>Auto</b> , <b>Kerberos</b> , ou <b>NTLMv2</b> .
<b>Nom d'utilisateur</b>	Tapez un nom d'utilisateur (96 caractères maximum) autorisé à écrire des données dans le dossier spécifié dans le champ <b>Chemin d'accès au dossier réseau</b> . Si le nom d'utilisateur fait partie d'un domaine, saisissez-le comme suit (au choix) :  <b>utilisateur@domaine</b> <b>domaine\utilisateur</b>
<b>Mot de passe</b>	Saisissez le mot de passe (32 caractères maximum) associé au nom d'utilisateur saisi dans le champ <b>Nom d'utilisateur</b> . Saisissez une nouvelle fois le mot de passe dans le champ <b>Retapez le mot de passe</b> .



Option	Description
Adresse du serveur Kerberos	Lorsque vous sélectionnez <b>Kerberos</b> pour l'option <b>Méthode d'authentification</b> , vous devez saisir l'adresse du serveur Kerberos (par exemple : kerberos.example.com ; jusqu'à 64 caractères).



Vous devez configurer le SNTP (serveur de synchronisation réseau) ou bien régler la date, l'heure et le fuseau horaire correctement via le panneau de commande. L'heure doit concorder avec celle utilisée par le serveur Kerberos et le serveur CIFS.

7. Cliquez sur **Envoyer**.
8. Pour régler la fonction de réadressage de fax, rendez-vous dans le menu de navigation, puis cliquez sur **Fax > Options d'accès à distance**.
9. Sélectionnez **Réadresser vers le réseau** dans la liste déroulante **Réadr/enrgst/Cloud/Réseau**.
10. Sélectionnez le type de fichier à utiliser.
11. Pour imprimer une copie de sauvegarde des fax entrants, sélectionnez **Oui** pour **Impression de sauvegarde**.
12. Sélectionnez le profil à utiliser dans la liste déroulante **Profil réseau**.
13. Entrez un code d'accès à distance à trois caractères dans le champ **Code d'accès à distance**, si nécessaire.



- Le code d'accès à distance peut être composé des chiffres 0 à 9 et/ou des symboles \* ou #.
- Le code d'accès à distance doit être différent des codes à distance des fonctions de fax.

14. Cliquez sur **Envoyer**.



### Information associée

- [Fonctions réseau](#)

#### Rubriques connexes:

- [Options de réception en mémoire](#)

## Réinitialiser les réglages par défaut des paramètres réseau

Vous pouvez utiliser le panneau de commande de l'appareil pour rétablir les réglages par défaut du réseau de votre appareil. Cette opération réinitialise toutes les informations, telles que le mot de passe et l'adresse IP.



- Cette fonction permet de rétablir les réglages d'usine pour tous les paramètres de réseau câblé (modèles pris en charge uniquement) et sans fil.
- Vous pouvez également réinitialiser les réglages d'usine du serveur d'impression à l'aide de Gestion à partir du Web.

1. Appuyez sur  [Paramètres] > [Tous les param.] > [Réseau] > [Réinit. réseau].
2. Le message de confirmation de réinitialisation s'affiche. Appuyez sur [OK] pendant deux secondes. L'appareil redémarre.



### Information associée

- [Fonctions réseau](#)

#### Rubriques connexes:

- [Transférer vos fax ou votre rapport du journal des fax](#)

## Sécurité

- Avant d'utiliser les fonctions de sécurité réseau
- Configurer des certificats pour la sécurité de l'appareil
- Utiliser SSL/TLS
- Utiliser SNMPv3
- Utilisez IPsec
- Utiliser l'authentification IEEE 802.1x pour un réseau câblé ou sans fil
- Utiliser l'authentification Active Directory
- Utiliser l'authentification LDAP
- Utiliser Verrouillage fonction sécurisée 3.0
- Envoyer ou recevoir un e-mail en toute sécurité

## Avant d'utiliser les fonctions de sécurité réseau

Votre appareil emploie certains des plus récents protocoles de sécurité réseau et de cryptage disponibles à ce jour. Ces fonctions réseau peuvent être intégrées à votre plan général de sécurité réseau pour vous aider à protéger vos données et empêcher un accès non autorisé à votre appareil.



Nous vous conseillons de désactiver les protocoles FTP et TFTP. L'accès à l'appareil via ces protocoles n'est pas sécurisé. Notez toutefois que la fonction Numérisation vers FTP sera désactivée si vous désactivez FTP.



### Information associée

- Sécurité
  - Désactiver les protocoles inutiles

## Désactiver les protocoles inutiles

1. Lancez votre navigateur Web.
2. Saisissez « <https://adresse IP de l'appareil> » dans la barre d'adresse de votre navigateur (« adresse IP de l'appareil » correspondant à l'adresse IP de l'appareil).

Par exemple :

<https://192.168.1.2>

3. Si nécessaire, saisissez le mot de passe dans le champ **Connexion**, puis cliquez sur **Connexion**.



Le mot de passe par défaut pour gérer les paramètres de cet appareil se trouve au dos de l'appareil et est indiqué par « **Pwd** ».

4. Rendez-vous dans le menu de navigation, puis cliquez sur **Réseau > Réseau > Protocole**.



Accédez à partir de ☰, si le menu de navigation n'est pas affiché sur le côté gauche de l'écran.

5. Décochez toutes les cases de protocole inutiles pour les désactiver.
6. Cliquez sur **Envoyer**.
7. Redémarrez votre appareil Brother pour activer la configuration.



### Information associée

- [Avant d'utiliser les fonctions de sécurité réseau](#)

#### Rubriques connexes:

- [Accéder à Gestion à partir du Web](#)

## Configurer des certificats pour la sécurité de l'appareil

Vous devez configurer un certificat pour gérer en toute sécurité votre appareil en réseau à l'aide de SSL/TLS. Vous devez utiliser l'application Gestion à partir du Web pour configurer un certificat.

- [Fonctionnalités des certificats de sécurité pris en charge](#)
- [Guide étape par étape pour créer et installer un certificat](#)
- [Créer un certificat auto-signé](#)
- [Créer CSR et installer un certificat d'une autorité de certification \(CA\)](#)
- [Importer et exporter le certificat et la clé privée](#)
- [Importer et exporter un certificat d'autorité de certification](#)
- [Gérer plusieurs certificats](#)

## Fonctionnalités des certificats de sécurité pris en charge

Votre appareil prend en charge l'utilisation de plusieurs certificats de sécurité, ce qui permet d'assurer la sécurité d'authentification et de communication avec l'appareil. Les fonctionnalités de certificat de sécurité qui peuvent être utilisées avec l'appareil sont les suivantes :

- Communication SSL/TLS
- Authentification IEEE 802.1x
- IPsec

L'appareil Brother prend en charge les certificats suivants :

- Certificat préinstallé

Votre appareil possède un certificat préinstallé autosigné. Ce certificat vous permet d'utiliser la communication SSL/TLS sans créer ou installer un certificat différent.



---

Le certificat auto-signé pré-installé protège votre communication jusqu'à un certain niveau. Il est conseillé d'utiliser un certificat émis par une organisation fiable afin de garantir une meilleure sécurité.

---

- Certificat autosigné

Ce serveur d'impression émet son propre certificat. Ce certificat vous permet d'utiliser facilement la communication SSL/TLS sans créer ou installer un autre certificat émis par une autorité de certification.

- Certificat d'une autorité de certification (CA)

Il existe deux méthodes d'installation d'un certificat émis par une autorité de certification. Si vous avez déjà un certificat d'une autorité de certification ou si vous souhaitez utiliser le certificat d'une autorité de certification externe fiable :

- Lors de l'utilisation d'une demande de signature de certificat (CSR) depuis ce serveur d'impression.
- Lors de l'importation d'un certificat et d'une clé privée.

- Certificat d'autorité de certification (CA)

Pour utiliser un certificat CA identifiant l'autorité de certification et possédant sa propre clé privée, vous devez importer ce certificat CA à partir de l'autorité de certification avant de configurer les fonctions de sécurité du réseau.



- 
- Si vous comptez utiliser la communication SSL/TLS, nous vous recommandons de contacter d'abord votre administrateur système.
  - Si vous restaurez les paramètres par défaut d'origine du serveur d'impression, le certificat et la clé privée installés sont supprimés. Si vous souhaitez conserver le même certificat et la clé privée après la réinitialisation du serveur d'impression, exportez-les avant de procéder à la réinitialisation et réinstallez-les par la suite.
- 



### Information associée

- [Configurer des certificats pour la sécurité de l'appareil](#)

#### Rubriques connexes:

- [Configurer l'authentification IEEE 802.1x pour un réseau câblé ou sans fil à l'aide de l'application Gestion à partir du Web \(navigateur Web\)](#)

## Guide étape par étape pour créer et installer un certificat

Il existe deux façons de sélectionner un certificat de sécurité : utiliser un certificat auto-signé ou utiliser le certificat d'une autorité de certification (CA).

### Option 1

#### Certificat auto-signé

1. Créez un certificat auto-signé à l'aide de l'application Gestion à partir du Web.
2. Installez le certificat auto-signé sur votre ordinateur.

### Option 2

#### Certificat émis par une autorité de certification

1. Créez une demande de signature de certificat (CSR, Certificate Signing Request) à partir de Gestion à partir du Web.
2. Installez le certificat émis par l'autorité de certification sur votre appareil Brother à l'aide de l'application Gestion à partir du Web.
3. Installez le certificat sur votre ordinateur.



#### Information associée

- [Configurer des certificats pour la sécurité de l'appareil](#)



## Créer un certificat auto-signé

1. Lancez votre navigateur Web.
2. Saisissez « <https://adresse IP de l'appareil> » dans la barre d'adresse de votre navigateur (« adresse IP de l'appareil » correspondant à l'adresse IP de votre appareil).

Par exemple :

<https://192.168.1.2>



- Si vous utilisez un DNS (Domain Name System) ou si vous avez activé un nom NetBIOS, vous pouvez entrer un autre nom, tel que « ImprimantePartagée », à la place de l'adresse IP.

Par exemple : <https://SharedPrinter>

- Si vous activez un nom NetBIOS, vous pouvez également utiliser le nom du nœud.

Par exemple : <https://brn123456abcdef>

- Le nom NetBIOS s'affiche sur le rapport de configuration du réseau.

3. Si nécessaire, saisissez le mot de passe dans le champ **Connexion**, puis cliquez sur **Connexion**.



Le mot de passe par défaut pour gérer les paramètres de cet appareil se trouve au dos de l'appareil et est indiqué par « **Pwd** ».

4. Rendez-vous dans le menu de navigation, puis cliquez sur **Réseau > Sécurité > Certificat**.



Accédez à partir de ☰, si le menu de navigation n'est pas affiché sur le côté gauche de l'écran.

5. Cliquez sur **Créer un certificat auto signé**.
6. Saisissez un **Nom commun** et une **Date de validité**.
  - La longueur du **Nom commun** est inférieure à 64 octets. Saisissez un identifiant, comme une adresse IP, un nom de nœud ou un nom de domaine, à utiliser pour accéder à cet appareil via une communication SSL/TLS. Le nom de nœud est affiché par défaut.
  - Un avertissement s'affiche si vous utilisez le protocole IPPS ou HTTPS et si vous saisissez un nom dans l'URL différent du **Nom commun** utilisé pour le certificat.
7. Sélectionnez votre réglage dans la liste déroulante **Algorithme de clé publique**. Le réglage par défaut est **RSA (2048 bits)**.
8. Sélectionnez votre réglage dans la liste déroulante **Algorithme de chiffrement**. Le réglage par défaut est **SHA256**.
9. Cliquez sur **Envoyer**.



### Information associée

- [Configurer des certificats pour la sécurité de l'appareil](#)

#### Rubriques connexes:

- [Accéder à Gestion à partir du Web](#)

## Créer CSR et installer un certificat d'une autorité de certification (CA)

Si vous avez déjà un certificat d'une autorité de certification externe fiable, vous pouvez enregistrer le certificat et la clé privée dans l'appareil et les gérer en les important et en les exportant. Si vous n'avez aucun certificat d'une autorité de certification externe fiable, créez un une demande de signature de certificat (CSR, Certificate Signing Request), envoyez-la à une autorité de certification et installez le certificat que vous recevrez sur votre appareil.

- [Créer une demande de signature de certificat \(CSR, Certificate Signing Request\)](#)
- [Installer un certificat sur votre appareil](#)

## Créer une demande de signature de certificat (CSR, Certificate Signing Request)

Une demande de signature de certificat (CSR, Certificate Signing Request) est une demande adressée à une autorité de certification pour authentifier les justificatifs d'identité contenus dans le certificat.

Il est conseillé d'installer un certificat racine de l'autorité de certification sur votre ordinateur avant de créer la demande CSR.

1. Lancez votre navigateur Web.
2. Saisissez « `https://adresse IP de l'appareil` » dans la barre d'adresse de votre navigateur (« adresse IP de l'appareil » correspondant à l'adresse IP de votre appareil).

Par exemple :

`https://192.168.1.2`



- Si vous utilisez un DNS (Domain Name System) ou si vous avez activé un nom NetBIOS, vous pouvez entrer un autre nom, tel que « ImprimantePartagée », à la place de l'adresse IP.

Par exemple : `https://SharedPrinter`

- Si vous activez un nom NetBIOS, vous pouvez également utiliser le nom du nœud.  
Par exemple : `https://brn123456abcdef`
- Le nom NetBIOS s'affiche sur le rapport de configuration du réseau.

3. Si nécessaire, saisissez le mot de passe dans le champ **Connexion**, puis cliquez sur **Connexion**.



Le mot de passe par défaut pour gérer les paramètres de cet appareil se trouve au dos de l'appareil et est indiqué par « **Pwd** ».

4. Rendez-vous dans le menu de navigation, puis cliquez sur **Réseau > Sécurité > Certificat**.



Accédez à partir de , si le menu de navigation n'est pas affiché sur le côté gauche de l'écran.

5. Cliquez sur **Créer un CSR**.
6. Saisissez un **Nom commun** (obligatoire) et ajoutez d'autres informations sur votre **Organisation** (facultatif).



- Les coordonnées de votre société sont nécessaires pour que l'autorité de certification puisse confirmer votre identité et la valider auprès du monde extérieur.
- La longueur du **Nom commun** doit être inférieure à 64 octets. Saisissez un identifiant, comme une adresse IP, un nom de nœud ou un nom de domaine, à utiliser pour accéder à cet appareil via une communication SSL/TLS. Le nom de nœud est affiché par défaut. Le **Nom commun** est obligatoire.
- Un avertissement s'affiche si vous saisissez un nom dans l'URL différent du nom commun utilisé pour le certificat.
- La longueur de l'**Organisation**, de l'**Unité d'organisation**, de la **Ville/localité** et du **Département** doit être inférieure à 64 octets.
- Le **Pays** doit correspondre à un code de pays ISO 3166 de deux caractères.
- Si vous configurez une extension de certificat X.509v3, cochez la case **Configurer la partition étendue** et sélectionnez **Automatique (Enregistrer IPv4)** ou **Manuel**.

7. Sélectionnez votre réglage dans la liste déroulante **Algorithme de clé publique**. Le réglage par défaut est **RSA (2048 bits)**.
8. Sélectionnez votre réglage dans la liste déroulante **Algorithme de chiffrement**. Le réglage par défaut est **SHA256**.
9. Cliquez sur **Envoyer**.

---

Le CSR s'affiche sur votre écran. Enregistrez le CSR sous forme de fichier et copiez-le ou collez-le dans un formulaire CSR en ligne fourni par une autorité de certification.

10. Cliquez sur **Enregistrer**.



- 
- Suivez la procédure de votre autorité de certification pour lui envoyer une demande CSR.
  - Si vous utilisez l'autorité de certification d'entreprise de Windows Server 2008/2008 R2/2012/2012 R2/2016/2019/2022, il est conseillé d'utiliser le serveur Web pour le modèle de certificat afin de créer un certificat client sécurisé. Si vous créez un certificat client pour un environnement IEEE 802.1x avec l'authentification EAP-TLS, il est conseillé de sélectionner Utilisateur pour le modèle de certificat.
- 



### Information associée

- [Créer CSR et installer un certificat d'une autorité de certification \(CA\)](#)

#### Rubriques connexes:

- [Accéder à Gestion à partir du Web](#)
-

## Installer un certificat sur votre appareil

Lorsque vous recevez un certificat d'une autorité de certification, suivez les étapes suivantes pour l'installer dans le serveur d'impression :

Seul un certificat émis avec une demande de signature de certificat (CSR) de cet appareil peut être installé sur l'appareil. Si vous voulez créer une autre demande CSR, assurez-vous que le certificat est installé avant de la créer. Créez une autre demande CSR seulement après avoir installé le certificat sur l'appareil. Dans le cas contraire, la CSR que vous créeriez ne serait pas valide.

1. Lancez votre navigateur Web.
2. Saisissez « <https://adresse IP de l'appareil> » dans la barre d'adresse de votre navigateur (« adresse IP de l'appareil » correspondant à l'adresse IP de votre appareil).

Par exemple :

<https://192.168.1.2>



- Si vous utilisez un DNS (Domain Name System) ou si vous avez activé un nom NetBIOS, vous pouvez entrer un autre nom, tel que « ImprimantePartagée », à la place de l'adresse IP.

Par exemple : <https://SharedPrinter>

- Si vous activez un nom NetBIOS, vous pouvez également utiliser le nom du nœud.

Par exemple : <https://brn123456abcdef>

- Le nom NetBIOS s'affiche sur le rapport de configuration du réseau.

3. Si nécessaire, saisissez le mot de passe dans le champ **Connexion**, puis cliquez sur **Connexion**.



Le mot de passe par défaut pour gérer les paramètres de cet appareil se trouve au dos de l'appareil et est indiqué par « **Pwd** ».

4. Rendez-vous dans le menu de navigation, puis cliquez sur **Réseau > Sécurité > Certificat**.



Accédez à partir de ☰, si le menu de navigation n'est pas affiché sur le côté gauche de l'écran.

5. Cliquez sur **Installer le certificat**.
6. Accédez au fichier qui contient le certificat émanant d'une autorité de certification, puis cliquez sur **Envoyer**.  
Le certificat a correctement été créé et enregistré dans la mémoire de votre appareil.

Pour utiliser la communication SSL/TLS, le certificat racine de l'autorité de certification doit être installé sur votre ordinateur. Contactez votre administrateur réseau.



### Information associée

- [Créer CSR et installer un certificat d'une autorité de certification \(CA\)](#)

#### Rubriques connexes:

- [Accéder à Gestion à partir du Web](#)

## Importer et exporter le certificat et la clé privée

Enregistrez le certificat et la clé privée sur l'appareil et gérez-les en les important et en les exportant.

- [Importer un certificat et une clé privée](#)
- [Exporter le certificat et la clé privée](#)

## Importer un certificat et une clé privée

1. Lancez votre navigateur Web.
2. Saisissez « `https://adresse IP de l'appareil` » dans la barre d'adresse de votre navigateur (« adresse IP de l'appareil » correspondant à l'adresse IP de votre appareil).

Par exemple :

`https://192.168.1.2`



- Si vous utilisez un DNS (Domain Name System) ou si vous avez activé un nom NetBIOS, vous pouvez entrer un autre nom, tel que « ImprimantePartagée », à la place de l'adresse IP.

Par exemple : `https://SharedPrinter`

- Si vous activez un nom NetBIOS, vous pouvez également utiliser le nom du nœud.

Par exemple : `https://brn123456abcdef`

- Le nom NetBIOS s'affiche sur le rapport de configuration du réseau.

3. Si nécessaire, saisissez le mot de passe dans le champ **Connexion**, puis cliquez sur **Connexion**.



Le mot de passe par défaut pour gérer les paramètres de cet appareil se trouve au dos de l'appareil et est indiqué par « **Pwd** ».

4. Rendez-vous dans le menu de navigation, puis cliquez sur **Réseau > Sécurité > Certificat**.



Accédez à partir de ☰, si le menu de navigation n'est pas affiché sur le côté gauche de l'écran.

5. Cliquez sur **Importer le certificat et la clé privée**.
6. Accédez au fichier à importer.
7. Saisissez le mot de passe si le fichier est crypté, puis cliquez sur **Envoyer**.

Le certificat et la clé privée sont importés sur votre appareil.



### Information associée

- [Importer et exporter le certificat et la clé privée](#)

#### Rubriques connexes:

- [Accéder à Gestion à partir du Web](#)

## Exporter le certificat et la clé privée

1. Lancez votre navigateur Web.
2. Saisissez « <https://adresse IP de l'appareil> » dans la barre d'adresse de votre navigateur (« adresse IP de l'appareil » correspondant à l'adresse IP de votre appareil).

Par exemple :

<https://192.168.1.2>



- Si vous utilisez un DNS (Domain Name System) ou si vous avez activé un nom NetBIOS, vous pouvez entrer un autre nom, tel que « ImprimantePartagée », à la place de l'adresse IP.

Par exemple : <https://SharedPrinter>

- Si vous activez un nom NetBIOS, vous pouvez également utiliser le nom du nœud.

Par exemple : <https://brn123456abcdef>

- Le nom NetBIOS s'affiche sur le rapport de configuration du réseau.

3. Si nécessaire, saisissez le mot de passe dans le champ **Connexion**, puis cliquez sur **Connexion**.



Le mot de passe par défaut pour gérer les paramètres de cet appareil se trouve au dos de l'appareil et est indiqué par « **Pwd** ».

4. Rendez-vous dans le menu de navigation, puis cliquez sur **Réseau > Sécurité > Certificat**.



Accédez à partir de ☰, si le menu de navigation n'est pas affiché sur le côté gauche de l'écran.

5. Cliquez sur **Exporter** affiché avec **Liste des certificats**.
6. Saisissez le mot de passe si vous souhaitez crypter le fichier.  
Si aucun mot de passe n'est saisi, le fichier n'est pas crypté.
7. Saisissez de nouveau le mot de passe pour confirmation, puis cliquez sur **Envoyer**.
8. Cliquez sur **Enregistrer**.

Le certificat et la clé privée sont exportés sur votre ordinateur.

Vous pouvez également importer le certificat vers votre ordinateur.



### Information associée

- [Importer et exporter le certificat et la clé privée](#)

#### Rubriques connexes:

- [Accéder à Gestion à partir du Web](#)



## Importer et exporter un certificat d'autorité de certification

Vous pouvez importer, exporter et enregistrer des certificats d'autorité de certification sur votre appareil Brother.

- [Importer un certificat d'autorité de certification](#)
- [Exporter un certificat d'autorité de certification](#)

## Importer un certificat d'autorité de certification

1. Lancez votre navigateur Web.
2. Saisissez « <https://adresse IP de l'appareil> » dans la barre d'adresse de votre navigateur (« adresse IP de l'appareil » correspondant à l'adresse IP de votre appareil).

Par exemple :

<https://192.168.1.2>



- Si vous utilisez un DNS (Domain Name System) ou si vous avez activé un nom NetBIOS, vous pouvez entrer un autre nom, tel que « ImprimantePartagée », à la place de l'adresse IP.

Par exemple : <https://SharedPrinter>

- Si vous activez un nom NetBIOS, vous pouvez également utiliser le nom du nœud.

Par exemple : <https://brn123456abcdef>

- Le nom NetBIOS s'affiche sur le rapport de configuration du réseau.

3. Si nécessaire, saisissez le mot de passe dans le champ **Connexion**, puis cliquez sur **Connexion**.



Le mot de passe par défaut pour gérer les paramètres de cet appareil se trouve au dos de l'appareil et est indiqué par « **Pwd** ».

4. Rendez-vous dans le menu de navigation, puis cliquez sur **Réseau > Sécurité > Certificat AC**.



Accédez à partir de ☰, si le menu de navigation n'est pas affiché sur le côté gauche de l'écran.

5. Cliquez sur **Importer un certificat AC**.
6. Accédez jusqu'au fichier à importer.
7. Cliquez sur **Envoyer**.



### Information associée

- [Importer et exporter un certificat d'autorité de certification](#)

#### Rubriques connexes:

- [Accéder à Gestion à partir du Web](#)

## Exporter un certificat d'autorité de certification

1. Lancez votre navigateur Web.
2. Saisissez « `https://adresse IP de l'appareil` » dans la barre d'adresse de votre navigateur (« adresse IP de l'appareil » correspondant à l'adresse IP de votre appareil).

Par exemple :

`https://192.168.1.2`



- Si vous utilisez un DNS (Domain Name System) ou si vous avez activé un nom NetBIOS, vous pouvez entrer un autre nom, tel que « ImprimantePartagée », à la place de l'adresse IP.

Par exemple : `https://SharedPrinter`

- Si vous activez un nom NetBIOS, vous pouvez également utiliser le nom du nœud.

Par exemple : `https://brn123456abcdef`

- Le nom NetBIOS s'affiche sur le rapport de configuration du réseau.

3. Si nécessaire, saisissez le mot de passe dans le champ **Connexion**, puis cliquez sur **Connexion**.



Le mot de passe par défaut pour gérer les paramètres de cet appareil se trouve au dos de l'appareil et est indiqué par « **Pwd** ».

4. Rendez-vous dans le menu de navigation, puis cliquez sur **Réseau** > **Sécurité** > **Certificat AC**.



Accédez à partir de ☰, si le menu de navigation n'est pas affiché sur le côté gauche de l'écran.

5. Sélectionnez le certificat que vous souhaitez exporter et cliquez sur **Exporter**.
6. Cliquez sur **Envoyer**.



### Information associée

- [Importer et exporter un certificat d'autorité de certification](#)

#### Rubriques connexes:

- [Accéder à Gestion à partir du Web](#)

## Gérer plusieurs certificats

La fonctionnalité des certificats multiples permet d'utiliser l'application Gestion à partir du Web pour gérer chaque certificat que vous avez installé sur l'appareil. Dans Gestion à partir du Web, accédez à l'écran **Certificat** ou **Certificat AC** pour afficher le contenu d'un certificat, supprimer ou encore exporter vos certificats.

	Nombre maximal de certificats enregistrés sur l'appareil Brother
Certificat auto-signé ou certificat émis par une autorité de certification	5
Certificat AC	6

Nous vous recommandons d'enregistrer moins de certificats que le nombre autorisé, réservant ainsi un emplacement vide en cas d'expiration de certificat. À l'expiration de ce certificat, importez un nouveau certificat dans l'emplacement de réserve, puis supprimez le certificat qui a expiré. Vous éviterez ainsi tout problème de configuration.



- Si vous utilisez HTTPS/IPPS ou IEEE 802.1x, vous devez sélectionner le certificat que vous utilisez.
- Si vous utilisez SSL pour les communications SMTP/POP3/IMAP4 (uniquement disponible pour certains modèles), vous n'avez pas à choisir le certificat. Le certificat nécessaire sera choisi automatiquement.



### Information associée

- [Configurer des certificats pour la sécurité de l'appareil](#)

## Utiliser SSL/TLS

- [Introduction au protocole SSL/TLS](#)
- [Gérer votre appareil réseau en toute sécurité à l'aide de SSL/TLS](#)
- [Imprimer des documents en toute sécurité avec le protocole SSL/TLS](#)
- [Envoyer ou recevoir un e-mail en toute sécurité avec le protocole SSL/TLS](#)

## Introduction au protocole SSL/TLS

La méthode SSL (Secure Socket Layer) ou TSL (Transport Layer Security) est une méthode efficace de protection des données envoyées sur un réseau local ou étendu (LAN ou WAN). Elle fonctionne en cryptant les données envoyées sur un réseau (par exemple un travail d'impression). De cette façon, une personne tentant de les capturer ne pourra pas les lire.

SSL/TLS peut être configuré sur des réseaux câblés ou sans fil et fonctionnera avec d'autres formes de sécurité telles que des clés WPA et des pare-feu.



### Information associée

- [Utiliser SSL/TLS](#)
  - [Bref historique du protocole SSL/TLS](#)
  - [Les avantages de l'utilisation du protocole SSL/TLS](#)

## Bref historique du protocole SSL/TLS

Le protocole SSL/TLS a été initialement créé pour sécuriser les informations circulant sur le Web, en particulier les données transmises entre les navigateurs Web et les serveurs. SSL est maintenant utilisé avec d'autres applications, telles que Telnet, les imprimantes et le logiciel FTP, et est devenu une solution universelle pour la sécurité en ligne. Sa fonction originale est toujours utilisée par de nombreux sites commerciaux et bancaires en ligne pour sécuriser les données sensibles, telles que les numéros de carte de crédit, les informations sur les clients, etc.

Le protocole SSL/TLS utilise des niveaux extrêmement élevés de cryptage et bénéficie de la confiance des banques partout dans le monde.



### Information associée

- [Introduction au protocole SSL/TLS](#)
-

## Les avantages de l'utilisation du protocole SSL/TLS

Le principal intérêt de l'utilisation du protocole SSL/TLS est qu'elle garantit la sécurité des impressions réalisées sur un réseau IP en empêchant les utilisateurs non autorisés de lire les données envoyées à l'appareil. Le principal intérêt de SSL est qu'il permet d'imprimer des données confidentielles en toute sécurité. Prenons l'exemple d'un service des ressources humaines d'une grande entreprise qui imprime des bulletins de salaire tous les mois. Sans cryptage, les données contenues sur ces bulletins de salaire peuvent être lues par les autres utilisateurs du réseau. En revanche, avec le protocole SSL/TLS, quiconque qui essaierait d'intercepter les données n'obtiendra qu'une page de codes incompréhensibles au lieu du bulletin de salaire original.



### Information associée

- [Introduction au protocole SSL/TLS](#)
-



## Gérer votre appareil réseau en toute sécurité à l'aide de SSL/TLS

- Configurer un certificat pour SSL/TLS et les protocoles disponibles
- Accéder à Gestion à partir du Web à l'aide de SSL/TLS
- Installer le certificat auto-signé pour les utilisateurs Windows disposant de droits d'administration
- Configurer des certificats pour la sécurité de l'appareil

## Configurer un certificat pour SSL/TLS et les protocoles disponibles

Configurez un certificat sur votre appareil à l'aide de Gestion à partir du Web avant d'utiliser la communication SSL/TLS.

1. Lancez votre navigateur Web.
2. Saisissez « <https://adresse IP de l'appareil> » dans la barre d'adresse de votre navigateur (« adresse IP de l'appareil » correspondant à l'adresse IP de votre appareil).

Par exemple :

<https://192.168.1.2>



- Si vous utilisez un DNS (Domain Name System) ou si vous avez activé un nom NetBIOS, vous pouvez entrer un autre nom, tel que « ImprimantePartagée », à la place de l'adresse IP.

Par exemple : <https://SharedPrinter>

- Si vous activez un nom NetBIOS, vous pouvez également utiliser le nom du nœud.

Par exemple : <https://brn123456abcdef>

- Le nom NetBIOS s'affiche sur le rapport de configuration du réseau.

3. Si nécessaire, saisissez le mot de passe dans le champ **Connexion**, puis cliquez sur **Connexion**.



Le mot de passe par défaut pour gérer les paramètres de cet appareil se trouve au dos de l'appareil et est indiqué par « **Pwd** ».

4. Rendez-vous dans le menu de navigation, puis cliquez sur **Réseau > Réseau > Protocole**.



Accédez à partir de ☰, si le menu de navigation n'est pas affiché sur le côté gauche de l'écran.

5. Cliquez sur **Paramètres du serveur HTTP**.
6. Sélectionnez le certificat à configurer dans la liste déroulante de **Sélectionnez le certificat**.
7. Cliquez sur **Envoyer**.
8. Cliquez sur **Oui** pour redémarrer votre serveur d'impression.



### Information associée

- [Gérer votre appareil réseau en toute sécurité à l'aide de SSL/TLS](#)

#### Rubriques connexes:

- [Imprimer des documents en toute sécurité avec le protocole SSL/TLS](#)
- [Accéder à Gestion à partir du Web](#)

## Accéder à Gestion à partir du Web à l'aide de SSL/TLS

Pour gérer votre appareil réseau en toute sécurité, vous devez utiliser des utilitaires de gestion avec les protocoles de sécurité.



- Pour utiliser le protocole HTTPS, HTTPS doit être activé sur votre appareil. Le protocole HTTPS est activé par défaut.
- Vous pouvez modifier les paramètres du protocole HTTPS dans l'écran Gestion à partir du Web.

1. Lancez votre navigateur Web.
2. Saisissez « `https://adresse IP de l'appareil` » dans la barre d'adresse de votre navigateur (« adresse IP de l'appareil » correspondant à l'adresse IP de l'appareil).

Par exemple :

`https://192.168.1.2`

3. Si nécessaire, saisissez le mot de passe dans le champ **Connexion**, puis cliquez sur **Connexion**.



Le mot de passe par défaut pour gérer les paramètres de cet appareil se trouve au dos de l'appareil et est indiqué par « **Pwd** ».

4. Vous pouvez maintenant accéder à l'appareil avec le protocole HTTPS.



### Information associée

- [Gérer votre appareil réseau en toute sécurité à l'aide de SSL/TLS](#)

#### Rubriques connexes:

- [Accéder à Gestion à partir du Web](#)

## Installer le certificat auto-signé pour les utilisateurs Windows disposant de droits d'administration

- La procédure suivante concerne Microsoft Edge. Si vous utilisez un autre navigateur Web, reportez-vous à la documentation ou à l'aide en ligne de ce navigateur Web pour obtenir des instructions relatives à l'installation des certificats.
- Assurez-vous d'avoir créé votre certificat auto-signé à l'aide de l'application Gestion à partir du Web.

1. Cliquez avec le bouton droit sur l'icône **Microsoft Edge**, puis cliquez sur **Exécuter en tant qu'administrateur**.

Si l'écran **Contrôle de compte d'utilisateur** apparaît, cliquez sur **Oui**.

2. Saisissez « https://adresse IP de l'appareil » dans la barre d'adresse de votre navigateur (« adresse IP de l'appareil » correspondant à l'adresse IP de votre appareil).

Par exemple :

https://192.168.1.2



- Si vous utilisez un DNS (Domain Name System) ou si vous avez activé un nom NetBIOS, vous pouvez entrer un autre nom, tel que « ImprimantePartagée », à la place de l'adresse IP.

Par exemple : https://SharedPrinter

- Si vous activez un nom NetBIOS, vous pouvez également utiliser le nom du nœud.

Par exemple : https://brn123456abcdef

- Le nom NetBIOS s'affiche sur le rapport de configuration du réseau.

3. Si votre connexion n'est pas privée, cliquez sur le bouton **Avancé**, puis continuez vers la page Web.
4. Si nécessaire, saisissez le mot de passe dans le champ **Connexion**, puis cliquez sur **Connexion**.



Le mot de passe par défaut pour gérer les paramètres de cet appareil se trouve au dos de l'appareil et est indiqué par « **Pwd** ».

5. Rendez-vous dans le menu de navigation, puis cliquez sur **Réseau > Sécurité > Certificat**.



Accédez à partir de ☰, si le menu de navigation n'est pas affiché sur le côté gauche de l'écran.

6. Cliquez sur **Exporter**.
7. Pour crypter le fichier de sortie, saisissez un mot de passe dans le champ **Entrez un mot de passe**. Si le champ **Entrez un mot de passe** est laissé vide, le fichier exporté ne sera pas crypté.
8. Retapez une nouvelle fois le mot de passe dans le champ **Retapez le mot de passe**, puis cliquez sur **Envoyer**.
9. Cliquez sur le fichier téléchargé pour l'ouvrir.
10. Lorsque **Assistant Importation de certificat** apparaît, cliquez sur **Suivant**.
11. Cliquez sur **Suivant**.
12. Si nécessaire, saisissez un mot de passe, puis cliquez sur **Suivant**.
13. Sélectionnez **Placer tous les certificats dans le magasin suivant**, puis cliquez sur **Parcourir...**
14. Sélectionnez **Autorités de certification racines de confiance**, puis cliquez sur **OK**.
15. Cliquez sur **Suivant**.
16. Cliquez sur **Terminer**.
17. Cliquez sur **Oui**, si l'empreinte digitale (empreinte du pouce) est correcte.
18. Cliquez sur **OK**.



## Information associée

- Gérer votre appareil réseau en toute sécurité à l'aide de SSL/TLS

## **Imprimer des documents en toute sécurité avec le protocole SSL/TLS**

- [Imprimer des documents avec le protocole SSL/TLS](#)
- [Configurer un certificat pour SSL/TLS et les protocoles disponibles](#)
- [Configurer des certificats pour la sécurité de l'appareil](#)

## Imprimer des documents avec le protocole SSL/TLS

Pour imprimer des documents en toute sécurité avec un protocole IPP, utilisez le protocole IPPS.

1. Lancez votre navigateur Web.
2. Saisissez « <https://adresse IP de l'appareil> » dans la barre d'adresse de votre navigateur (« adresse IP de l'appareil » correspondant à l'adresse IP de votre appareil).

Par exemple :

<https://192.168.1.2>



- Si vous utilisez un DNS (Domain Name System) ou si vous avez activé un nom NetBIOS, vous pouvez entrer un autre nom, tel que « ImprimantePartagée », à la place de l'adresse IP.

Par exemple : <https://SharedPrinter>

- Si vous activez un nom NetBIOS, vous pouvez également utiliser le nom du nœud.

Par exemple : <https://brn123456abcdef>

- Le nom NetBIOS s'affiche sur le rapport de configuration du réseau.

3. Si nécessaire, saisissez le mot de passe dans le champ **Connexion**, puis cliquez sur **Connexion**.



Le mot de passe par défaut pour gérer les paramètres de cet appareil se trouve au dos de l'appareil et est indiqué par « **Pwd** ».

4. Rendez-vous dans le menu de navigation, puis cliquez sur **Réseau > Réseau > Protocole**.



Accédez à partir de ☰, si le menu de navigation n'est pas affiché sur le côté gauche de l'écran.

5. Vérifiez que la case **IPP** est cochée.



Si la case **IPP** n'est pas cochée, sélectionnez la case à cocher **IPP**, puis cliquez sur **Envoyer**.

Redémarrez l'appareil pour activer la configuration.

Après le redémarrage de l'appareil, retournez sur la page Web de l'appareil, entrez le mot de passe, rendez-vous dans le menu de navigation, puis cliquez sur **Réseau > Réseau > Protocole**.

6. Cliquez sur **Paramètres du serveur HTTP**.
7. Cochez la case **HTTPS (Port 443)** pour **IPP**, puis cliquez sur **Envoyer**.
8. Redémarrez l'appareil pour activer la configuration.

Une communication utilisant le protocole IPPS ne peut pas empêcher un accès non autorisé au serveur d'impression.



### Information associée

- [Imprimer des documents en toute sécurité avec le protocole SSL/TLS](#)

### Rubriques connexes:

- [Accéder à Gestion à partir du Web](#)

## Utiliser SNMPv3

- [Gérer votre appareil réseau de façon sécurisée à l'aide de SNMPv3](#)



## Gérer votre appareil réseau de façon sécurisée à l'aide de SNMPv3

Le protocole SNMPv3 (Simple Network Management Protocol version 3) assure l'authentification utilisateur et le cryptage des données afin de gérer les périphériques réseau en toute sécurité. Pour gérer votre appareil réseau de façon sécurisée, il est recommandé d'utiliser le protocole lorsque vous utilisez BRAdmin Professional 4.

1. Lancez votre navigateur Web.
2. Saisissez « https://adresse IP de l'appareil » dans la barre d'adresse de votre navigateur (« adresse IP de l'appareil » correspondant à l'adresse IP de l'appareil).

Par exemple :

https://192.168.1.2

3. Si nécessaire, saisissez le mot de passe dans le champ **Connexion**, puis cliquez sur **Connexion**.





Le mot de passe par défaut pour gérer les paramètres de cet appareil se trouve au dos de l'appareil et est indiqué par « **Pwd** ».

4. Rendez-vous dans le menu de navigation, puis cliquez sur **Réseau > Réseau > Protocole**.



Accédez à partir de ☰, si le menu de navigation n'est pas affiché sur le côté gauche de l'écran.

5. Assurez-vous que le paramètre **SNMP** est activé, puis cliquez sur **Paramètres avancés**.
6. Configurez les paramètres SNMP. Vous avez trois choix possibles pour **Mode de fonctionnement SNMP**.

Option	Description
<b>Accès SNMP v1/v2c en lecture/écriture</b>	Le serveur d'impression utilise la version 1 et la version 2c du protocole SNMP. Dans ce mode, vous pouvez utiliser toutes les applications Brother. Cependant, il n'est pas sécurisé car il n'y a pas d'authentification des utilisateurs ni de cryptage des données.
<b>Accès SNMPv3 en lecture/écriture et accès v1/v2c en lecture seule</b>	Le serveur d'impression utilise l'accès en lecture-écriture de la version 3 et l'accès en lecture seule des versions 1 et 2c du protocole SNMP.  Lorsque vous utilisez le mode <b>Accès SNMPv3 en lecture/écriture et accès v1/v2c en lecture seule</b> , certaines applications Brother (comme BRAdmin Light) qui accèdent au serveur d'impression ne fonctionnent pas correctement, car elles autorisent l'accès en lecture seule des versions 1 et 2c. Si vous souhaitez utiliser toutes les applications, il est recommandé d'utiliser le mode <b>Accès SNMP v1/v2c en lecture/écriture</b> .
<b>Accès SNMPv3 en lecture/écriture</b>	Le serveur d'impression utilise la version 3 du protocole SNMP. Si vous voulez gérer le serveur d'impression en toute sécurité, utilisez ce mode.  Notez les points suivants lorsque vous utilisez le mode <b>Accès SNMPv3 en lecture/écriture</b> : <ul style="list-style-type: none"><li>• Vous pouvez utiliser BRAdmin Professional ou Gestion à partir du Web pour gérer le serveur d'impression.</li><li>• À part BRAdmin Professional, toutes les applications qui utilisent les protocoles SNMPv1/v2c sont soumises à restriction. Pour pouvoir utiliser les applications SNMPv1/v2c, utilisez le mode <b>Accès SNMPv3 en lecture/écriture et accès v1/v2c en lecture seule</b> ou <b>Accès SNMP v1/v2c en lecture/écriture</b>.</li></ul>

7. Cliquez sur **Envoyer**.



## Information associée

- [Utiliser SNMPv3](#)

### **Rubriques connexes:**

- [Accéder à Gestion à partir du Web](#)

## Utilisez IPsec

- [Introduction au protocole IPsec](#)
- [Configurer une connexion IPsec à l'aide de Gestion à partir du Web](#)
- [Configurer un modèle d'adresse IPsec à l'aide de Gestion à partir du Web](#)
- [Configurer un modèle IPsec à l'aide de Gestion à partir du Web](#)

## Introduction au protocole IPsec

IPsec (Internet Protocol Security) est un protocole de sécurité qui utilise une fonction IP optionnelle visant à empêcher la manipulation de données et à assurer la protection des données transmises sous forme de paquets IP. IPsec crypte les données qui transitent sur le réseau, notamment les données d'impression envoyées depuis les ordinateurs vers une imprimante. Le cryptage des données s'effectuant au niveau de la couche réseau, les applications qui emploient un protocole de plus haut niveau exploitent IPsec sans que l'utilisateur ne s'en aperçoive.

IPsec prend en charge les fonctions suivantes :

- Transmissions IPsec

En fonction des conditions de paramétrage IPsec, l'ordinateur connecté au réseau envoie des données et en reçoit depuis l'appareil spécifié à l'aide d'IPsec. Quand l'appareil commence à communiquer via IPsec, les clés sont échangées d'abord par Internet Key Exchange (IKE), puis les données cryptées sont transmises à l'aide des clés.

De plus, IPsec offre deux modes d'exploitation : le mode Transport et le mode Tunnel. Le mode Transport est surtout utilisé pour la communication entre les appareils, et le mode Tunnel est utilisé dans des environnements tels qu'un réseau privé virtuel (VPN, Virtual Private Network).



---

Pour les transmissions IPsec, les conditions ci-dessous sont requises :

- Un ordinateur pouvant communiquer à l'aide du protocole IPsec est connecté au réseau.
- Votre appareil est configuré pour les communications IPsec.
- L'ordinateur connecté à votre appareil est configuré pour des connexions IPsec.

- Paramètres IPsec

Il s'agit des paramètres qui sont nécessaires pour les connexions utilisant le protocole IPsec. Ces paramètres peuvent être configurés à l'aide de l'application Gestion à partir du Web.



---

Pour configurer les paramètres IPsec, vous devez utiliser le navigateur d'un ordinateur connecté au réseau.

---



### Information associée

- [Utilisez IPsec](#)

## Configurer une connexion IPsec à l'aide de Gestion à partir du Web

Les conditions de connexion IPsec comptent deux **Modèle** types : **Adresse** et **IPsec**. Vous pouvez configurer 10 conditions de connexion au maximum.

1. Lancez votre navigateur Web.
2. Saisissez « <https://adresse IP de l'appareil> » dans la barre d'adresse de votre navigateur (« adresse IP de l'appareil » correspondant à l'adresse IP de l'appareil).

Par exemple :

<https://192.168.1.2>

3. Si nécessaire, saisissez le mot de passe dans le champ **Connexion**, puis cliquez sur **Connexion**.



Le mot de passe par défaut pour gérer les paramètres de cet appareil se trouve au dos de l'appareil et est indiqué par « **Pwd** ».

4. Rendez-vous dans le menu de navigation, puis cliquez sur **Réseau > Sécurité > IPsec**.



Accédez à partir de ☰, si le menu de navigation n'est pas affiché sur le côté gauche de l'écran.

5. Configurez les paramètres.

Option	Description
<b>État</b>	Active ou désactive Ipsec.
<b>Mode de négociation</b>	Sélectionnez <b>Mode de négociation</b> pour IKE Phase 1. IKE est un protocole qui est utilisé pour échanger des clés de cryptage pour exécuter les communications cryptées à l'aide du protocole IPsec. En mode <b>Principal</b> , le traitement est lent, mais la sécurité est élevée. En mode <b>Agressif</b> , le traitement est plus rapide qu'en mode <b>Principal</b> , mais la sécurité est plus faible.
<b>Tout le trafic non-IPsec</b>	Sélectionnez l'action à effectuer pour les paquets non-IPsec. Si vous utilisez Web Services, vous devez sélectionner <b>Autoriser</b> pour <b>Tout le trafic non-IPsec</b> . Si vous sélectionnez <b>Abandonner</b> , il est impossible d'utiliser Web Services.
<b>Broadcast/Multicast Bypass</b>	Sélectionnez <b>Activé</b> ou <b>Désactivé</b> .
<b>Bypass Protocol</b>	Cochez la case de l'option ou des options que vous souhaitez.
<b>Règles</b>	Cochez la case <b>Activé</b> pour activer le modèle. Si vous cochez plusieurs cases, les cases avec les valeurs les plus petites sont prioritaires en cas de conflits entre les paramètres des cases cochées. Cliquez sur la liste déroulante correspondante pour sélectionner le <b>Modèle d'adresse</b> à utiliser pour les conditions de connexion IPsec. Pour ajouter un <b>Modèle d'adresse</b> , cliquez sur <b>Ajouter un modèle</b> . Cliquez sur la liste déroulante correspondante pour sélectionner le <b>Modèle IPsec</b> à utiliser pour les conditions de connexion IPsec. Pour ajouter un <b>Modèle IPsec</b> , cliquez sur <b>Ajouter un modèle</b> .

6. Cliquez sur **Envoyer**.

Si l'appareil doit être redémarré pour enregistrer les nouveaux paramètres, l'écran de confirmation du redémarrage s'affiche.

Si un élément n'est pas renseigné dans le modèle que vous avez activé dans le tableau **Règles**, un message d'erreur apparaît. Confirmez vos sélections et cliquez à nouveau sur **Envoyer**.



### Information associée

- [Utilisez IPsec](#)

---

**Rubriques connexes:**

- [Accéder à Gestion à partir du Web](#)
  - [Configurer des certificats pour la sécurité de l'appareil](#)
-

## Configurer un modèle d'adresse IPsec à l'aide de Gestion à partir du Web

1. Lancez votre navigateur Web.
2. Saisissez « `https://adresse IP de l'appareil` » dans la barre d'adresse de votre navigateur (« adresse IP de l'appareil » correspondant à l'adresse IP de l'appareil).

Par exemple :

`https://192.168.1.2`

3. Si nécessaire, saisissez le mot de passe dans le champ **Connexion**, puis cliquez sur **Connexion**.



Le mot de passe par défaut pour gérer les paramètres de cet appareil se trouve au dos de l'appareil et est indiqué par « **Pwd** ».

4. Rendez-vous dans le menu de navigation, puis cliquez sur **Réseau > Sécurité > Modèle d'adresse IPsec**.



Accédez à partir de ☰, si le menu de navigation n'est pas affiché sur le côté gauche de l'écran.

5. Cliquez sur le bouton **Supprimer** pour supprimer un **Modèle d'adresse**. Lorsqu'un **Modèle d'adresse** est en cours d'utilisation, sa suppression est impossible.
6. Cliquez sur le **Modèle d'adresse** à créer. Le **Modèle d'adresse IPsec** apparaît.
7. Configurez les paramètres.

Option	Description
<b>Nom du modèle</b>	Saisissez un nom pour le modèle (16 caractères maximum).
<b>Adresse IP locale</b>	<ul style="list-style-type: none"><li>• <b>Adresse IP</b> Spécifiez l'adresse IP. Sélectionnez <b>TOUTES les adresses IPv4</b>, <b>TOUTES les adresses IPv6</b>, <b>TOUTES les adresses IPv6 locales de lien</b> ou <b>Personnalisé</b> dans la liste déroulante. Si vous sélectionnez <b>Personnalisé</b> dans la liste déroulante, tapez l'adresse IP (IPv4 ou IPv6) dans la zone de texte.</li><li>• <b>Plage d'adresses IP</b> Saisissez la première et la dernière adresse IP de la plage d'adresses IP dans les zones de texte. Si la première et la dernière adresses IP ne sont pas normalisées pour IPv4 ou IPv6, ou si la dernière adresse IP est inférieure à la première adresse IP, une erreur se produit.</li><li>• <b>Adresse IP / préfixe</b> Spécifiez l'adresse IP à l'aide d'une notation CIDR. Par exemple : 192.168.1.1/24 Le préfixe étant défini sous la forme d'un masque de sous-réseau 24 bits (255.255.255.0) pour 192.168.1.1, les adresses 192.168.1.### sont valides.</li></ul>
<b>Adresse IP distante</b>	<ul style="list-style-type: none"><li>• <b>Quelconque</b> Si vous sélectionnez <b>Quelconque</b>, toutes les adresses IP sont activées.</li><li>• <b>Adresse IP</b> Saisissez l'adresse IP spécifiée (IPv4 ou IPv6) dans la zone de texte.</li><li>• <b>Plage d'adresses IP</b> Saisissez la première et la dernière adresse IP de la plage d'adresses IP. Si la première et la dernière adresses IP ne sont pas normalisées pour IPv4 ou IPv6, ou si la dernière adresse IP est inférieure à la première adresse IP, une erreur se produit.</li></ul>

---

Option	Description
	<ul style="list-style-type: none"><li>• <b>Adresse IP / préfixe</b> Spécifiez l'adresse IP à l'aide d'une notation CIDR. Par exemple : 192.168.1.1/24 Le préfixe étant défini sous la forme d'un masque de sous-réseau 24 bits (255.255.255.0) pour 192.168.1.1, les adresses 192.168.1.### sont valides.</li></ul>

8. Cliquez sur **Envoyer**.



Lorsque vous modifiez les paramètres du modèle en cours d'utilisation, redémarrez l'appareil pour activer la configuration.

---



### Information associée

- [Utilisez IPsec](#)

#### Rubriques connexes:

- [Accéder à Gestion à partir du Web](#)
-



## Configurer un modèle IPsec à l'aide de Gestion à partir du Web

1. Lancez votre navigateur Web.
2. Saisissez « <https://adresse IP de l'appareil> » dans la barre d'adresse de votre navigateur (« adresse IP de l'appareil » correspondant à l'adresse IP de l'appareil).

Par exemple :

<https://192.168.1.2>

3. Si nécessaire, saisissez le mot de passe dans le champ **Connexion**, puis cliquez sur **Connexion**.



Le mot de passe par défaut pour gérer les paramètres de cet appareil se trouve au dos de l'appareil et est indiqué par « **Pwd** ».

4. Rendez-vous dans le menu de navigation, puis cliquez sur **Réseau > Sécurité > Modèle IPsec**.



Accédez à partir de ☰, si le menu de navigation n'est pas affiché sur le côté gauche de l'écran.

5. Cliquez sur le bouton **Supprimer** pour supprimer un **Modèle IPsec**. Lorsqu'un **Modèle IPsec** est en cours d'utilisation, sa suppression est impossible.
6. Cliquez sur le **Modèle IPsec** à créer. L'écran **Modèle IPsec** apparaît. Les champs de configuration diffèrent selon les valeurs que vous sélectionnez pour **Utiliser un modèle prédéfini** et **Internet Key Exchange (IKE)**.
7. Dans le champ **Nom du modèle**, saisissez un nom pour le modèle (jusqu'à 16 caractères).
8. Si vous avez sélectionné **Personnalisé** dans la liste déroulante **Utiliser un modèle prédéfini**, sélectionnez les options **Internet Key Exchange (IKE)** et modifiez les paramètres si nécessaire.
9. Cliquez sur **Envoyer**.



### Information associée



- [Utilisez IPsec](#)
  - [Réglages IKEv1 pour un modèle IPsec](#)
  - [Réglages IKEv2 pour un modèle IPsec](#)
  - [Réglages manuels pour un modèle IPsec](#)

### Rubriques connexes:

- [Accéder à Gestion à partir du Web](#)

## Réglages IKEv1 pour un modèle IPsec

Option	Description
Nom du modèle	Saisissez un nom pour le modèle (16 caractères maximum).
Utiliser un modèle prédéfini	Sélectionnez <b>Personnalisé</b> , <b>Sécurité élevée IKEv1</b> ou <b>Sécurité moyenne IKEv1</b> . Les éléments de paramétrage diffèrent selon le modèle sélectionné.
Internet Key Exchange (IKE)	<p>IKE est un protocole de communication qui est utilisé pour échanger des clés de cryptage pour exécuter les communications cryptées à l'aide du protocole IPsec. Pour exécuter la communication cryptée pour cette fois uniquement, l'algorithme de cryptage qui est nécessaire pour le protocole IPsec est déterminé et les clés de cryptage sont partagées. Pour le protocole IKE, les clés de cryptage sont échangées à l'aide de la méthode d'échange de clés de Diffie-Hellman, et la communication cryptée qui est limitée au protocole IKE est exécutée.</p> <p>Si vous avez sélectionné <b>Personnalisé</b> dans <b>Utiliser un modèle prédéfini</b>, sélectionnez <b>IKEv1</b>.</p>
Type d'authentification	<ul style="list-style-type: none"><li>• <b>Groupe Diffie-Hellman</b> Cette méthode d'échange de clés permet d'échanger des clés secrètes en toute sécurité sur un réseau non protégé. La méthode d'échange de clés de Diffie-Hellman utilise un problème du logarithme discret, et non pas une clé secrète, pour envoyer et recevoir des informations ouvertes qui ont été générées à l'aide d'un nombre aléatoire et d'une clé secrète. Sélectionnez <b>Groupe1</b>, <b>Groupe2</b>, <b>Groupe5</b> ou <b>Groupe14</b>.</li><li>• <b>Cryptage</b> Sélectionnez <b>DES</b>, <b>3DES</b>, <b>AES-CBC 128</b> ou <b>AES-CBC 256</b>.</li><li>• <b>Hachage</b> Sélectionnez <b>MD5</b>, <b>SHA1</b>, <b>SHA256</b>, <b>SHA384</b> ou <b>SHA512</b>.</li><li>• <b>Durée de vie SA</b> Spécifiez la durée de vie SA IKE. Saisissez la durée (en secondes) et le nombre de kilo-octets (ko).</li></ul>
Sécurité d'encapsulation	<ul style="list-style-type: none"><li>• <b>Protocole</b> Sélectionnez <b>ESP</b>, <b>AH</b>, ou <b>AH+ESP</b>.</li></ul>

Option	Description
	<p> - ESP est un protocole utilisé pour exécuter les communications cryptées à l'aide du protocole IPsec. Le protocole ESP crypte les données utiles (le contenu communiqué) et y ajoute des informations supplémentaires. Le paquet IP est composé d'un en-tête et des données utiles cryptées qui suivent l'en-tête. En plus des données cryptées, le paquet IP comprend également des informations concernant la méthode de cryptage et la clé de cryptage, les données d'authentification, etc.</p> <p>- Le protocole AH est la partie du protocole IPsec qui authentifie l'expéditeur et empêche la manipulation des données (en assurant l'intégrité des données). Dans le paquet IP, les données sont insérées immédiatement après l'en-tête. En outre, les paquets comprennent des valeurs de hachage, qui sont calculées à l'aide d'une équation du contenu communiqué, de la clé secrète et d'autres facteurs, de façon à empêcher la falsification de l'expéditeur et la manipulation des données. Contrairement au protocole ESP, le contenu communiqué n'est pas crypté, et les données sont envoyées et reçues sous forme de texte en clair.</p> <hr/> <ul style="list-style-type: none"> <li>• <b>Cryptage (Non disponible pour l'option AH.)</b> Sélectionnez <b>DES</b>, <b>3DES</b>, <b>AES-CBC 128</b> ou <b>AES-CBC 256</b>.</li> <li>• <b>Hachage</b> Sélectionnez <b>Aucun</b>, <b>MD5</b>, <b>SHA1</b>, <b>SHA256</b>, <b>SHA384</b> ou <b>SHA512</b>. <b>Aucun</b> ne peut être sélectionné que si <b>ESP</b> est sélectionné pour <b>Protocole</b>.</li> <li>• <b>Durée de vie SA</b> Spécifiez la durée de vie SA IKE. Saisissez la durée (secondes) et le nombre de kilo-octets (Ko).</li> <li>• <b>Mode d'encapsulation</b> Sélectionnez <b>Transport</b> ou <b>Tunnel</b>.</li> <li>• <b>Adresse IP routeur distant</b> Spécifiez l'adresse IP (IPv4 ou IPv6) du routeur à distance. Spécifiez cette information seulement si le mode <b>Tunnel</b> est sélectionné.</li> </ul> <hr/> <p> SA (Security Association) est une méthode de communication cryptée utilisant le protocole IPsec ou IPv6, qui échange et partage des informations, telles que la méthode de cryptage et la clé de cryptage, afin d'établir un canal de communication sécurisé avant que la communication ne commence. Le terme SA peut également désigner le canal de communication cryptée virtuel qui a été établi. La méthode SA utilisée pour le protocole IPsec établit la méthode de cryptage et les échanges de clés et assure l'authentification mutuelle selon la procédure standard IKE (Internet Key Exchange). De plus, elle est régulièrement mise à jour.</p>
<b>Perfect Forward Secrecy (PFS)</b>	<p>La confidentialité persistante assure qu'aucune clé n'est dérivée des clés antérieures qui ont été utilisées pour crypter les messages. En outre, si une clé utilisée pour crypter un message a été dérivée d'une clé parent, cette clé parent n'est pas utilisée pour dériver d'autres clés. Par conséquent, même si une clé est compromise, la perte de confidentialité sera limitée aux seuls messages qui ont été cryptés avec cette clé.</p> <p>Sélectionnez <b>Activé</b> ou <b>Désactivé</b>.</p>

Option	Description
<b>Méthode d'authentification</b>	Sélectionnez la méthode d'authentification. Sélectionnez <b>Clé pré-partagée</b> ou <b>Certificats</b> .
<b>Clé pré-partagée</b>	<p>Lors du cryptage d'une communication, la clé de cryptage est échangée et partagée par avance par un autre canal.</p> <p>Si vous avez sélectionné <b>Clé pré-partagée</b> en guise de <b>Méthode d'authentification</b>, saisissez la <b>Clé pré-partagée</b> (32 caractères maximum).</p> <ul style="list-style-type: none"> <li>• <b>Local/Type d'identifiant/ID</b> <p>Sélectionnez le type d'identifiant de l'expéditeur, puis saisissez l'identifiant.</p> <p>Sélectionnez <b>Adresse IPv4</b>, <b>Adresse IPv6</b>, <b>FQDN</b>, <b>Adresse e-mail</b> ou <b>Certificat</b> comme type.</p> <p>Si vous avez sélectionné <b>Certificat</b>, saisissez le nom commun du certificat dans le champ <b>ID</b>.</p> </li> <li>• <b>Distant/Type d'identifiant/ID</b> <p>Sélectionnez le type d'identifiant du destinataire, puis saisissez l'identifiant.</p> <p>Sélectionnez <b>Adresse IPv4</b>, <b>Adresse IPv6</b>, <b>FQDN</b>, <b>Adresse e-mail</b> ou <b>Certificat</b> comme type.</p> <p>Si vous avez sélectionné <b>Certificat</b>, saisissez le nom commun du certificat dans le champ <b>ID</b>.</p> </li> </ul>
<b>Certificat</b>	<p>Si vous avez sélectionné <b>Certificats</b> dans <b>Méthode d'authentification</b>, sélectionnez le certificat.</p> <hr/> <p> Vous ne pouvez sélectionner que les certificats qui ont été créés dans la page <b>Certificat</b> de l'écran de configuration de la sécurité de l'application Gestion à partir du Web.</p>





### Information associée

- [Configurer un modèle IPsec à l'aide de Gestion à partir du Web](#)

## Réglages IKEv2 pour un modèle IPsec

Option	Description
Nom du modèle	Saisissez un nom pour le modèle (16 caractères maximum).
Utiliser un modèle prédéfini	Sélectionnez <b>Personnalisé</b> , <b>Sécurité élevée IKEv2</b> ou <b>Sécurité moyenne IKEv2</b> . Les éléments de paramétrage diffèrent selon le modèle sélectionné.
Internet Key Exchange (IKE)	<p>IKE est un protocole de communication qui est utilisé pour échanger des clés de cryptage pour exécuter les communications cryptées à l'aide du protocole IPsec. Pour exécuter la communication cryptée pour cette fois uniquement, l'algorithme de cryptage qui est nécessaire pour le protocole IPsec est déterminé et les clés de cryptage sont partagées. Pour le protocole IKE, les clés de cryptage sont échangées à l'aide de la méthode d'échange de clés de Diffie-Hellman, et la communication cryptée qui est limitée au protocole IKE est exécutée.</p> <p>Si vous avez sélectionné <b>Personnalisé</b> dans <b>Utiliser un modèle prédéfini</b>, sélectionnez <b>IKEv2</b>.</p>
Type d'authentification	<ul style="list-style-type: none"> <li> <b>Groupe Diffie-Hellman</b>                      Cette méthode d'échange de clés permet d'échanger des clés secrètes en toute sécurité sur un réseau non protégé. La méthode d'échange de clés de Diffie-Hellman utilise un problème du logarithme discret, et non pas une clé secrète, pour envoyer et recevoir des informations ouvertes qui ont été générées à l'aide d'un nombre aléatoire et d'une clé secrète.                      Sélectionnez <b>Groupe1</b>, <b>Groupe2</b>, <b>Groupe5</b> ou <b>Groupe14</b>.                 </li> <li> <b>Cryptage</b>                      Sélectionnez <b>DES</b>, <b>3DES</b>, <b>AES-CBC 128</b> ou <b>AES-CBC 256</b>.                 </li> <li> <b>Hachage</b>                      Sélectionnez <b>MD5</b>, <b>SHA1</b>, <b>SHA256</b>, <b>SHA384</b> ou <b>SHA512</b>.                 </li> <li> <b>Durée de vie SA</b>                      Spécifiez la durée de vie SA IKE.                      Saisissez la durée (en secondes) et le nombre de kilo-octets (ko).                 </li> </ul>
Sécurité d'encapsulation	<ul style="list-style-type: none"> <li> <b>Protocole</b>                      Sélectionnez <b>ESP</b>.  <hr/>  ESP est un protocole utilisé pour exécuter les communications cryptées à l'aide du protocole IPsec. Le protocole ESP crypte les données utiles (le contenu communiqué) et y ajoute des informations supplémentaires. Le paquet IP est composé d'un en-tête et des données utiles cryptées qui suivent l'en-tête. En plus des données cryptées, le paquet IP comprend également des informations concernant la méthode de cryptage et la clé de cryptage, les données d'authentification, etc.                 </li> <li> <b>Cryptage</b>                      Sélectionnez <b>DES</b>, <b>3DES</b>, <b>AES-CBC 128</b> ou <b>AES-CBC 256</b>.                 </li> <li> <b>Hachage</b>                      Sélectionnez <b>MD5</b>, <b>SHA1</b>, <b>SHA256</b>, <b>SHA384</b> ou <b>SHA512</b>.                 </li> <li> <b>Durée de vie SA</b>                      Spécifiez la durée de vie SA IKE.                      Saisissez la durée (secondes) et le nombre de kilo-octets (Ko).                 </li> <li> <b>Mode d'encapsulation</b>                      Sélectionnez <b>Transport</b> ou <b>Tunnel</b>.                 </li> </ul>

Option	Description
	<ul style="list-style-type: none"> <li>• <b>Adresse IP routeur distant</b> Spécifiez l'adresse IP (IPv4 ou IPv6) du routeur à distance. Spécifiez cette information seulement si le mode <b>Tunnel</b> est sélectionné.</li> </ul> <hr/> <p> SA (Security Association) est une méthode de communication cryptée utilisant le protocole IPsec ou IPv6, qui échange et partage des informations, telles que la méthode de cryptage et la clé de cryptage, afin d'établir un canal de communication sécurisé avant que la communication ne commence. Le terme SA peut également désigner le canal de communication cryptée virtuel qui a été établi. La méthode SA utilisée pour le protocole IPsec établit la méthode de cryptage et les échanges de clés et assure l'authentification mutuelle selon la procédure standard IKE (Internet Key Exchange). De plus, elle est régulièrement mise à jour.</p>
<b>Perfect Forward Secrecy (PFS)</b>	<p>La confidentialité persistante assure qu'aucune clé n'est dérivée des clés antérieures qui ont été utilisées pour crypter les messages. En outre, si une clé utilisée pour crypter un message a été dérivée d'une clé parent, cette clé parent n'est pas utilisée pour dériver d'autres clés. Par conséquent, même si une clé est compromise, la perte de confidentialité sera limitée aux seuls messages qui ont été cryptés avec cette clé.</p> <p>Sélectionnez <b>Activé</b> ou <b>Désactivé</b>.</p>
<b>Méthode d'authentification</b>	<p>Sélectionnez la méthode d'authentification. Sélectionnez <b>Clé pré-partagée</b>, <b>Certificats</b>, <b>EAP - MD5</b> ou <b>EAP - MS-CHAPv2</b>.</p> <hr/> <p> Le protocole d'authentification EAP est une extension du PPP. Si vous utilisez EAP avec IEEE802.1x, une clé différente est utilisée pour l'authentification de l'utilisateur lors de chaque session.</p> <p>Les réglages suivants ne sont nécessaires que si <b>EAP - MD5</b> ou <b>EAP - MS-CHAPv2</b> est sélectionné dans <b>Méthode d'authentification</b> :</p> <ul style="list-style-type: none"> <li>• <b>Mode</b> Sélectionnez <b>Mode serveur</b> ou <b>Mode client</b>.</li> <li>• <b>Certificat</b> Sélectionnez le certificat.</li> <li>• <b>Nom d'utilisateur</b> Saisissez le nom d'utilisateur (32 caractères maximum).</li> <li>• <b>Mot de passe</b> Saisissez le mot de passe (32 caractères maximum). Le mot de passe doit être saisi une deuxième fois pour confirmation.</li> </ul>
<b>Clé pré-partagée</b>	<p>Lors du cryptage d'une communication, la clé de cryptage est échangée et partagée par avance par un autre canal.</p> <p>Si vous avez sélectionné <b>Clé pré-partagée</b> en guise de <b>Méthode d'authentification</b>, saisissez la <b>Clé pré-partagée</b> (32 caractères maximum).</p> <ul style="list-style-type: none"> <li>• <b>Local/Type d'identifiant/ID</b> Sélectionnez le type d'identifiant de l'expéditeur, puis saisissez l'identifiant. Sélectionnez <b>Adresse IPv4</b>, <b>Adresse IPv6</b>, <b>FQDN</b>, <b>Adresse e-mail</b> ou <b>Certificat</b> comme type. Si vous avez sélectionné <b>Certificat</b>, saisissez le nom commun du certificat dans le champ <b>ID</b>.</li> </ul>



Option	Description
	<ul style="list-style-type: none"> <li>• <b>Distant/Type d'identifiant/ID</b> Sélectionnez le type d'identifiant du destinataire, puis saisissez l'identifiant. Sélectionnez <b>Adresse IPv4</b>, <b>Adresse IPv6</b>, <b>FQDN</b>, <b>Adresse e-mail</b> ou <b>Certificat</b> comme type. Si vous avez sélectionné <b>Certificat</b>, saisissez le nom commun du certificat dans le champ <b>ID</b>.</li> </ul>
<b>Certificat</b>	<p>Si vous avez sélectionné <b>Certificats</b> dans <b>Méthode d'authentification</b>, sélectionnez le certificat.</p> <hr/> <p> Vous ne pouvez sélectionner que les certificats qui ont été créés dans la page <b>Certificat</b> de l'écran de configuration de la sécurité de l'application Gestion à partir du Web.</p>





### Information associée

- [Configurer un modèle IPsec à l'aide de Gestion à partir du Web](#)

## Réglages manuels pour un modèle IPsec

Option	Description
Nom du modèle	Saisissez un nom pour le modèle (16 caractères maximum).
Utiliser un modèle prédéfini	Sélectionnez <b>Personnalisé</b> .
Internet Key Exchange (IKE)	IKE est un protocole de communication qui est utilisé pour échanger des clés de cryptage pour exécuter les communications cryptées à l'aide du protocole IPsec. Pour exécuter la communication cryptée pour cette fois uniquement, l'algorithme de cryptage qui est nécessaire pour le protocole IPsec est déterminé et les clés de cryptage sont partagées. Pour le protocole IKE, les clés de cryptage sont échangées à l'aide de la méthode d'échange de clés de Diffie-Hellman, et la communication cryptée qui est limitée au protocole IKE est exécutée. Sélectionnez <b>Manuel</b> .
Clé d'authentification (ESP, AH)	Saisissez les valeurs pour <b>Entrée/Sortie</b> . Ces réglages sont nécessaires si <b>Personnalisé</b> est sélectionné pour <b>Utiliser un modèle prédéfini</b> , si <b>Manuel</b> est sélectionné pour <b>Internet Key Exchange (IKE)</b> et si tout autre réglage que <b>Aucun</b> est sélectionné pour <b>Hachage</b> dans la section <b>Sécurité d'encapsulation</b> .   Le nombre de caractères que vous pouvez définir varie selon le paramètre sélectionné pour <b>Hachage</b> dans la section <b>Sécurité d'encapsulation</b> . Si la longueur de la clé d'authentification sélectionnée diffère de l'algorithme de hachage sélectionné, une erreur se produit. <ul style="list-style-type: none"> <li>• <b>MD5</b> : 128 bits (16 octets)</li> <li>• <b>SHA1</b> : 160 bits (20 octets)</li> <li>• <b>SHA256</b> : 256 bits (32 octets)</li> <li>• <b>SHA384</b> : 384 bits (48 octets)</li> <li>• <b>SHA512</b> : 512 bits (64 octets)</li> </ul> Lorsque vous spécifiez la clé en code ASCII, entourez les caractères par des guillemets doubles (").
Clé de code (ESP)	Saisissez les valeurs pour <b>Entrée/Sortie</b> . Ces réglages sont nécessaires si <b>Personnalisé</b> est sélectionné pour <b>Utiliser un modèle prédéfini</b> , <b>Manuel</b> est sélectionné pour <b>Internet Key Exchange (IKE)</b> , et <b>ESP</b> est sélectionné pour <b>Protocole</b> dans <b>Sécurité d'encapsulation</b> .   Le nombre de caractères que vous pouvez définir varie selon le paramètre sélectionné pour <b>Cryptage</b> dans la section <b>Sécurité d'encapsulation</b> . Si la longueur de la clé de code diffère de l'algorithme de cryptage sélectionné, une erreur se produit. <ul style="list-style-type: none"> <li>• <b>DES</b> : 64 bits (8 octets)</li> <li>• <b>3DES</b> : 192 bits (24 octets)</li> <li>• <b>AES-CBC 128</b> : 128 bits (16 octets)</li> <li>• <b>AES-CBC 256</b> : 256 bits (32 octets)</li> </ul> Lorsque vous spécifiez la clé en code ASCII, entourez les caractères par des guillemets doubles (").
SPI	Ces paramètres sont utilisés pour identifier les informations de sécurité. En général, un hôte dispose de plusieurs associations de sécurité (SA, Security Associations) pour plusieurs types de communication IPsec. Il faut donc identifier la SA applicable lorsqu'un paquet IP est reçu. Le



Option	Description
	<p>paramètre SPI, qui identifie la SA, est inclus dans l'en-tête d'authentification AH (Authentication Header) et dans l'en-tête ESP (Encapsulating Security Payload).</p> <p>Ces réglages sont nécessaires si <b>Personnalisé</b> est sélectionné pour <b>Utiliser un modèle prédéfini</b> et si <b>Manuel</b> est sélectionné pour <b>Internet Key Exchange (IKE)</b>.</p> <p>Saisissez les valeurs pour <b>Entrée/Sortie</b>. (3 à 10 caractères)</p>
<p><b>Sécurité d'encapsulation</b></p>	<ul style="list-style-type: none"> <li>• <b>Protocole</b> Sélectionnez <b>ESP</b> ou <b>AH</b>.</li> </ul> <hr/> <ul style="list-style-type: none"> <li>  <ul style="list-style-type: none"> <li>- ESP est un protocole utilisé pour exécuter les communications cryptées à l'aide du protocole IPsec. Le protocole ESP crypte les données utiles (le contenu communiqué) et y ajoute des informations supplémentaires. Le paquet IP est composé d'un en-tête et des données utiles cryptées qui suivent l'en-tête. En plus des données cryptées, le paquet IP comprend également des informations concernant la méthode de cryptage et la clé de cryptage, les données d'authentification, etc.</li> <li>- Le protocole AH est la partie du protocole IPsec qui authentifie l'expéditeur et empêche la manipulation des données (assure l'intégrité des données). Dans le paquet IP, les données sont insérées immédiatement après l'en-tête. En outre, les paquets comprennent des valeurs de hachage, qui sont calculées à l'aide d'une équation du contenu communiqué, de la clé secrète et d'autres facteurs, de façon à empêcher la falsification de l'expéditeur et la manipulation des données. Contrairement au protocole ESP, le contenu communiqué n'est pas crypté, et les données sont envoyées et reçues sous forme de texte en clair.</li> </ul> </li> </ul> <hr/> <ul style="list-style-type: none"> <li>• <b>Cryptage (Non disponible pour l'option AH.)</b> Sélectionnez <b>DES</b>, <b>3DES</b>, <b>AES-CBC 128</b> ou <b>AES-CBC 256</b>.</li> <li>• <b>Hachage</b> Sélectionnez <b>Aucun</b>, <b>MD5</b>, <b>SHA1</b>, <b>SHA256</b>, <b>SHA384</b> ou <b>SHA512</b>. <b>Aucun</b> ne peut être sélectionné que si <b>ESP</b> est sélectionné pour <b>Protocole</b>.</li> <li>• <b>Durée de vie SA</b> Spécifiez la durée de vie SA IKE. Saisissez la durée (secondes) et le nombre de kilo-octets (Ko).</li> <li>• <b>Mode d'encapsulation</b> Sélectionnez <b>Transport</b> ou <b>Tunnel</b>.</li> <li>• <b>Adresse IP routeur distant</b> Spécifiez l'adresse IP (IPv4 ou IPv6) du routeur à distance. Spécifiez cette information seulement si le mode <b>Tunnel</b> est sélectionné.</li> </ul> <hr/> <ul style="list-style-type: none"> <li>  <p>SA (Security Association) est une méthode de communication cryptée utilisant le protocole IPsec ou IPv6, qui échange et partage des informations, telles que la méthode de cryptage et la clé de cryptage, afin d'établir un canal de communication sécurisé avant que la communication ne commence. Le terme SA peut également désigner le canal de communication cryptée virtuel qui a été établi. La méthode SA utilisée pour le protocole IPsec établit la méthode de cryptage et les échanges de clés et assure l'authentification mutuelle selon la procédure standard IKE (Internet Key Exchange). De plus, elle est régulièrement mise à jour.</p> </li> </ul>



## Information associée

- Configurer un modèle IPsec à l'aide de Gestion à partir du Web

## Utiliser l'authentification IEEE 802.1x pour un réseau câblé ou sans fil

- [Présentation de l'authentification IEEE 802.1x](#)
- [Configurer l'authentification IEEE 802.1x pour un réseau câblé ou sans fil à l'aide de l'application Gestion à partir du Web \(navigateur Web\)](#)
- [Méthodes d'authentification IEEE 802.1x](#)

## Présentation de l'authentification IEEE 802.1x

L'IEEE 802.1x est un standard de l'IEEE pour les réseaux câblés et sans fil qui limite l'accès pour les appareils réseaux non autorisés. Votre appareil Brother (le demandeur) envoie une demande d'authentification à un serveur RADIUS (le serveur d'authentification) via votre point d'accès ou concentrateur. Une fois que votre demande a été vérifiée par le serveur RADIUS, votre appareil peut accéder au réseau.



### Information associée

- [Utiliser l'authentification IEEE 802.1x pour un réseau câblé ou sans fil](#)
-

## Configurer l'authentification IEEE 802.1x pour un réseau câblé ou sans fil à l'aide de l'application Gestion à partir du Web (navigateur Web)

- Si vous configurez votre appareil à l'aide de l'authentification EAP-TLS, vous devez installer le certificat client émis par une autorité de certification avant de démarrer la configuration. Contactez votre administrateur réseau au sujet du certificat client. Si vous avez installé plus d'un certificat, nous vous recommandons de noter le nom du certificat que vous souhaitez utiliser.
- Avant de vérifier le certificat du serveur, vous devez importer le certificat d'autorité de certification émis par l'autorité de certification qui a signé le certificat du serveur. Contactez votre administrateur réseau ou votre fournisseur d'accès Internet (FAI) pour vérifier s'il est nécessaire d'importer un certificat d'autorité de certification.



Vous pouvez également configurer l'authentification IEEE 802.1x à l'aide de l'Assistant de configuration sans fil depuis le panneau de commande (réseau sans fil).

1. Lancez votre navigateur Web.
2. Saisissez « `https://adresse IP de l'appareil` » dans la barre d'adresse de votre navigateur (« adresse IP de l'appareil » correspondant à l'adresse IP de votre appareil).

Par exemple :

`https://192.168.1.2`



- Si vous utilisez un DNS (Domain Name System) ou si vous avez activé un nom NetBIOS, vous pouvez entrer un autre nom, tel que « ImprimantePartagée », à la place de l'adresse IP.

Par exemple : `https://SharedPrinter`

- Si vous activez un nom NetBIOS, vous pouvez également utiliser le nom du nœud.

Par exemple : `https://brn123456abcdef`

- Le nom NetBIOS s'affiche sur le rapport de configuration du réseau.

3. Si nécessaire, saisissez le mot de passe dans le champ **Connexion**, puis cliquez sur **Connexion**.



Le mot de passe par défaut pour gérer les paramètres de cet appareil se trouve au dos de l'appareil et est indiqué par « **Pwd** ».

4. Rendez-vous dans le menu de navigation, puis cliquez sur **Réseau**.



Accédez à partir de ☰, si le menu de navigation n'est pas affiché sur le côté gauche de l'écran.

5. Effectuez l'une des opérations suivantes :
  - Pour le réseau câblé  
Cliquez sur **Câblé** > **État 802.1x authentification**.
  - Pour le réseau sans fil  
Cliquez sur **Sans fil** > **Sans fil (Entreprise)**.
6. Configurez les paramètres d'authentification IEEE 802.1x.



- Pour activer l'authentification IEEE 802.1x pour les réseaux câblés, sélectionnez **Activé** pour **État 802.1x câblé** sur la page **État 802.1x authentification**.
- Si vous utilisez l'authentification **EAP-TLS**, vous devez sélectionner le certificat client qui a été installé (indiqué par le nom du certificat) pour vérification dans la liste déroulante **Certificat client**.
- Si vous sélectionnez l'authentification **EAP-FAST**, **PEAP**, **EAP-TTLS** ou **EAP-TLS**, vous pouvez sélectionner la méthode de vérification dans la liste déroulante **Vérification du certificat de serveur**. Vérifiez le certificat du serveur à l'aide du certificat de l'autorité de certification, préalablement importé dans l'appareil, émis par l'autorité de certification qui a signé le certificat du serveur.

Sélectionnez une des méthodes de vérification suivantes dans la liste déroulante **Vérification du certificat de serveur** :

Option	Description
<b>Aucune vérification</b>	Le certificat du serveur est toujours fiable. La vérification n'est pas exécutée.
<b>Cert. AC</b>	Méthode de vérification de la fiabilité de l'autorité de certification du certificat du serveur à l'aide du certificat de l'autorité de certification émis par l'autorité de certification ayant signé le certificat du serveur.
<b>Cert. AC + ID serveur</b>	La méthode de vérification pour vérifier le nom commun <sup>1</sup> du certificat du serveur, en plus de la fiabilité de l'autorité de certification du certificat du serveur.

7. Lorsque vous avez terminé la configuration, cliquez sur **Envoyer**.

Pour les réseaux câblés : une fois la configuration faite, connectez votre appareil au réseau pris en charge par IEEE 802.1x. Au bout de quelques minutes, imprimez le rapport de configuration réseau pour vérifier l'état <**Wired IEEE 802.1x**>.

Option	Description
<b>Success</b>	La fonction IEEE 802.1x câblé est activée et l'authentification est réussie.
<b>Failed</b>	La fonction IEEE 802.1x câblé est activée, mais l'authentification a échoué.
<b>Off</b>	La fonction IEEE 802.1x câblé n'est pas disponible.



### Information associée

- [Utiliser l'authentification IEEE 802.1x pour un réseau câblé ou sans fil](#)

#### Rubriques connexes:

- [Imprimer le rapport de configuration réseau](#)
- [Imprimer le rapport WLAN](#)
- [Accéder à Gestion à partir du Web](#)
- [Configurer des certificats pour la sécurité de l'appareil](#)
- [Fonctionnalités des certificats de sécurité pris en charge](#)

<sup>1</sup> La vérification du nom commun compare le nom courant du certificat du serveur à la chaîne de caractères configurée pour l'**ID serveur**. Avant d'utiliser cette méthode, demandez le nom courant du certificat du serveur à votre administrateur système, puis configurez la valeur de l'**ID serveur**.

## Méthodes d'authentification IEEE 802.1x

### EAP-FAST

Le protocole EAP-FAST (Extensible Authentication Protocol-Flexible Authentication via Secured Tunneling) développé par Cisco Systems, Inc., utilise un nom d'utilisateur et un mot de passe pour l'authentification et des algorithmes à clé symétrique pour réaliser un processus d'authentification en tunnel.

Votre appareil Brother prend en charge les méthodes d'authentification interne suivantes :

- EAP-FAST/AUCUN
- EAP-FAST/MS-CHAPv2
- EAP-FAST/GTC

### EAP-MD5 (réseau câblé)

Le protocole EAP-MD5 (Extensible Authentication Protocol-Message Digest Algorithm 5) utilise un nom d'utilisateur et un mot de passe pour effectuer une authentification de type « challenge-réponse ».

### PEAP

Le protocole PEAP (Protected Extensible Authentication Protocol) est une version de la méthode EAP développée par Cisco Systems, Inc., Microsoft Corporation et RSA Security. PEAP crée un tunnel SSL (Secure Sockets Layer)/TLS (Transport Layer Security) entre un client et un serveur d'authentification pour l'envoi d'un nom d'utilisateur et d'un mot de passe. PEAP assure une authentification mutuelle entre le serveur et le client.

Votre appareil Brother prend en charge les authentifications internes suivantes :

- PEAP/MS-CHAPv2
- PEAP/GTC

### EAP-TTLS

Le protocole EAP-TTLS (Extensible Authentication Protocol-Tunneled Transport Layer Security) a été développé par Funk Software et Certicom. EAP-TTLS crée un tunnel crypté SSL, similaire à celui du protocole PEAP, entre un client et un serveur d'authentification pour l'envoi d'un nom d'utilisateur et d'un mot de passe. EAP-TTLS assure une authentification mutuelle entre le serveur et le client.

Votre appareil Brother prend en charge les authentifications internes suivantes :

- EAP-TTLS/CHAP
- EAP-TTLS/MS-CHAP
- EAP-TTLS/MS-CHAPv2
- EAP-TTLS/PAP

### EAP-TLS

Le protocole EAP-TLS (Extensible Authentication Protocol-Transport Layer Security) nécessite l'authentification d'un certificat numérique par un client et par un serveur d'authentification.



### Information associée

- [Utiliser l'authentification IEEE 802.1x pour un réseau câblé ou sans fil](#)

## Utiliser l'authentification Active Directory

- [Introduction à l'authentification Active Directory](#)
- [Configurer l'authentification Active Directory à l'aide de Gestion à partir du Web](#)
- [Se connecter pour modifier les réglages de l'appareil à l'aide du panneau de commande de l'appareil \(authentification Active Directory\)](#)



## Introduction à l'authentification Active Directory

L'authentification Active Directory restreint l'utilisation de votre appareil. Si l'authentification Active Directory est activée, le panneau de commande de l'appareil est bloqué. Il est impossible de modifier les réglages de l'appareil sans saisir le nom d'utilisateur et le mot de passe.

L'authentification Active Directory offre les fonctions suivantes :

- L'enregistrement des données des fax réceptionnés
- Obtient l'adresse e-mail auprès du serveur Active Directory en fonction de votre nom d'utilisateur, lors de l'envoi des données numérisées vers un serveur de messagerie. Pour utiliser cette fonction, sélectionnez l'option **Oui** pour le réglage **Obtenir adresse e-mail** et la méthode d'authentification **LDAP + kerberos**. Votre adresse e-mail de l'appareil est considérée comme l'expéditeur si l'appareil envoie des données numérisées à un serveur de messagerie ou comme le destinataire si vous voulez envoyer des données numérisées à votre adresse e-mail.

Lorsque l'authentification Active Directory est activée, votre appareil enregistre toutes les données des fax réceptionnés. Après avoir ouvert une session, l'appareil imprime les données des fax enregistrés.

Vous pouvez modifier les paramètres d'authentification Active Directory à l'aide de l'application Gestion à partir du Web.



### Information associée

- [Utiliser l'authentification Active Directory](#)

## Configurer l'authentification Active Directory à l'aide de Gestion à partir du Web

L'authentification Active Directory prend en charge l'authentification Kerberos et l'authentification NTLMv2. Vous devez configurer le protocole SNTP (serveur de synchronisation du réseau) et la configuration du serveur DNS pour l'authentification.

1. Lancez votre navigateur Web.
2. Saisissez « `https://adresse IP de l'appareil` » dans la barre d'adresse de votre navigateur (« adresse IP de l'appareil » correspondant à l'adresse IP de l'appareil).

Par exemple :

`https://192.168.1.2`

3. Si nécessaire, saisissez le mot de passe dans le champ **Connexion**, puis cliquez sur **Connexion**.



Le mot de passe par défaut pour gérer les paramètres de cet appareil se trouve au dos de l'appareil et est indiqué par « **Pwd** ».

4. Rendez-vous dans le menu de navigation, puis cliquez sur **Administrateur** > **Fonction de restrictions utilisateur** ou sur **Gestion des restrictions**.



Accédez à partir de ☰, si le menu de navigation n'est pas affiché sur le côté gauche de l'écran.

5. Sélectionnez **Authentification Active Directory**.
6. Cliquez sur **Envoyer**.
7. Sélectionnez le menu **Authentification Active Directory**.
8. Configurez les paramètres suivants.

Option	Description
<b>Stockage de données de réception Fax</b>	Sélectionnez cette option pour enregistrer les données des fax réceptionnés. Vous pouvez imprimer toutes les données des fax réceptionnés après vous être connecté à l'appareil.
<b>Mémoriser l'ID utilisateur</b>	Sélectionnez cette option pour enregistrer votre nom d'utilisateur.
<b>Adresse serveur Active Directory</b>	Saisissez l'adresse IP ou le nom de serveur (ad.exemple.com, par exemple) du serveur Active Directory.
<b>Nom de domaine Active Directory</b>	Saisissez le nom de domaine Active Directory.
<b>Protocole et méthode d'authentification</b>	Sélectionnez le protocole et la méthode d'authentification.
<b>SSL/TLS</b>	Sélectionnez l'option <b>SSL/TLS</b> pour utiliser LDAP sur SSL/TLS (disponible uniquement pour la méthode d'authentification <b>LDAP + kerberos</b> ou <b>LDAP + NTLMv2</b> ).
<b>Port serveur LDAP</b>	Saisissez le numéro du port à connecter au serveur Active Directory via LDAP (uniquement disponible pour la méthode d'authentification <b>LDAP + kerberos</b> ou <b>LDAP + NTLMv2</b> ).
<b>Racine de recherche LDAP</b>	Saisissez la racine de recherche LDAP (disponible seulement pour la méthode d'authentification <b>LDAP + kerberos</b> ou <b>LDAP + NTLMv2</b> ).

---

Option	Description
<b>Obtenir adresse e-mail</b>	Sélectionnez cette option pour obtenir l'adresse e-mail de l'utilisateur connecté auprès du serveur Active Directory. (disponible uniquement pour la méthode d'authentification <b>LDAP + kerberos</b> ou <b>LDAP + NTLMv2</b> )
<b>Obtenir le répertoire de base de l'utilisateur</b>	Sélectionnez cette option pour obtenir votre répertoire d'accueil en tant que destination Numérisation vers réseau. (disponible uniquement pour la méthode d'authentification <b>LDAP + kerberos</b> ou <b>LDAP + NTLMv2</b> )

9. Cliquez sur **Envoyer**.



### Information associée

- [Utiliser l'authentification Active Directory](#)

#### **Rubriques connexes:**

- [Accéder à Gestion à partir du Web](#)
-

## Se connecter pour modifier les réglages de l'appareil à l'aide du panneau de commande de l'appareil (authentification Active Directory)

Lorsque l'authentification Active Directory est activée, vous devez saisir vos nom d'utilisateur et mot de passe à l'aide du panneau de commande pour débloquer celui-ci.

1. Sur le panneau de commande de l'appareil, servez-vous de l'écran tactile pour saisir vos nom d'utilisateur et mot de passe.
2. Appuyez sur [OK].
3. Lorsque l'authentification aboutit, le panneau de commande de l'appareil est débloqué.



### Information associée

- [Utiliser l'authentification Active Directory](#)

## Utiliser l'authentification LDAP

- [Introduction à l'authentification LDAP](#)
- [Configurer l'authentification LDAP à l'aide de Gestion à partir du Web](#)
- [Se connecter pour modifier les réglages de l'appareil à l'aide du panneau de commande de l'appareil \(authentification LDAP\)](#)

## Introduction à l'authentification LDAP

L'authentification LDAP restreint l'utilisation de votre appareil. Si l'authentification LDAP est activée, le panneau de commande de l'appareil est bloqué. Il est impossible de modifier les réglages de l'appareil sans saisir le nom d'utilisateur et le mot de passe.

L'authentification LDAP offre les fonctions suivantes :

- L'enregistrement des données des fax réceptionnés
- Obtient l'adresse e-mail auprès du serveur LDAP en fonction de votre nom d'utilisateur, lors de l'envoi des données numérisées vers un serveur de messagerie. Pour utiliser cette fonction, sélectionnez l'option **Oui** pour le réglage **Obtenir adresse e-mail**. Votre adresse e-mail de l'appareil est considérée comme l'expéditeur si l'appareil envoie des données numérisées à un serveur de messagerie ou comme le destinataire si vous voulez envoyer des données numérisées à votre adresse e-mail.

Lorsque l'authentification LDAP est activée, votre appareil enregistre toutes les données des fax réceptionnés. Après avoir ouvert une session, l'appareil imprime les données des fax enregistrés.

Vous pouvez modifier les paramètres d'authentification LDAP à l'aide de l'application Gestion à partir du Web.



### Information associée

- [Utiliser l'authentification LDAP](#)

## Configurer l'authentification LDAP à l'aide de Gestion à partir du Web

1. Lancez votre navigateur Web.
2. Saisissez « <https://adresse IP de l'appareil> » dans la barre d'adresse de votre navigateur (« adresse IP de l'appareil » correspondant à l'adresse IP de l'appareil).

Par exemple :

<https://192.168.1.2>

3. Si nécessaire, saisissez le mot de passe dans le champ **Connexion**, puis cliquez sur **Connexion**.



Le mot de passe par défaut pour gérer les paramètres de cet appareil se trouve au dos de l'appareil et est indiqué par « **Pwd** ».

4. Rendez-vous dans le menu de navigation, puis cliquez sur **Administrateur > Fonction de restrictions utilisateur** ou sur **Gestion des restrictions**.



Accédez à partir de ☰, si le menu de navigation n'est pas affiché sur le côté gauche de l'écran.

5. Sélectionnez **Authentification LDAP**.
6. Cliquez sur **Envoyer**.
7. Cliquez sur le menu **Authentification LDAP**.
8. Configurez les paramètres suivants.

Option	Description
<b>Stockage de données de réception Fax</b>	Sélectionnez cette option pour enregistrer les données des fax réceptionnés. Vous pouvez imprimer toutes les données des fax réceptionnés après vous être connecté à l'appareil.
<b>Mémoriser l'ID utilisateur</b>	Sélectionnez cette option pour enregistrer votre nom d'utilisateur.
<b>Adresse du serveur LDAP</b>	Saisissez l'adresse IP ou le nom de serveur (ad.exemple.com, par exemple) du serveur LDAP.
<b>SSL/TLS</b>	Sélectionnez l'option <b>SSL/TLS</b> pour utiliser LDAP sur SSL/TLS.
<b>Port serveur LDAP</b>	Saisissez le numéro de port serveur LDAP.
<b>Racine de recherche LDAP</b>	Saisissez le répertoire racine de recherche LDAP.
<b>Attribut nom (Clé de recherche)</b>	Saisissez l'attribut à utiliser comme clé de recherche.
<b>Obtenir adresse e-mail</b>	Sélectionnez cette option pour obtenir l'adresse e-mail de l'utilisateur connecté auprès du serveur LDAP.
<b>Obtenir le répertoire de base de l'utilisateur</b>	Sélectionnez cette option pour obtenir votre répertoire d'accueil en tant que destination Numérisation vers réseau.

9. Cliquez sur **Envoyer**.



### Information associée

- [Utiliser l'authentification LDAP](#)

### Rubriques connexes:

- [Accéder à Gestion à partir du Web](#)

## Se connecter pour modifier les réglages de l'appareil à l'aide du panneau de commande de l'appareil (authentification LDAP)

Lorsque l'authentification LDAP est activée, le panneau de commande de l'appareil reste verrouillé tant que vous n'avez pas spécifié vos nom d'utilisateur et mot de passe sur le panneau de commande.

1. Sur le panneau de commande de l'appareil, servez-vous de l'écran tactile pour saisir vos nom d'utilisateur et mot de passe.
2. Appuyez sur [OK].
3. Lorsque l'authentification aboutit, le panneau de commande de l'appareil est débloqué.



### Information associée

- [Utiliser l'authentification LDAP](#)



## Utiliser Verrouillage fonction sécurisée 3.0

La fonction Verrouillage fonction sécurisée 3.0 renforce la sécurité en limitant les fonctions disponibles sur votre appareil.

- [Avant d'utiliser Secure Function Lock 3.0](#)
- [Configurer Secure Function Lock 3.0 à l'aide de Gestion à partir du Web](#)
- [Numérisation à l'aide de Secure Function Lock 3.0](#)
- [Configurer le mode public pour Secure Function Lock 3.0](#)
- [Autres fonctions de Secure Function Lock 3.0](#)
- [Enregistrer une nouvelle carte à CI à l'aide du panneau de commande de l'appareil](#)
- [Enregistrer un lecteur de carte à puce externe](#)

## Avant d'utiliser Secure Function Lock 3.0

Utilisez Verrouillage fonction sécurisée pour configurer des mots de passe, définir des limites de pages selon les utilisateurs spécifiques et donner accès à une partie ou à la totalité des fonctions énumérées ici.

Vous pouvez configurer et modifier les paramètres suivants de Verrouillage fonction sécurisée 3.0 à l'aide de l'application Gestion à partir du Web :

- **Imprimer**

L'impression inclut les travaux d'impression envoyés via AirPrint, Brother iPrint&Scan et Brother Mobile Connect.

Si vous enregistrez par avance les noms de connexion des utilisateurs, ces derniers n'auront pas besoin d'entrer leur mot de passe lorsqu'ils utilisent la fonction d'impression.
- **Copie**
- **Numérisation**

La numérisation inclut les travaux de numérisation envoyés via Brother iPrint&Scan et Brother Mobile Connect.
- **Fax** (modèles pris en charge uniquement)
  - **Envoyer**
  - **Recevoir**
- **Support**
  - **Imprimer à partir de**
  - **Numérisation vers**
- **Web Connect** (modèles pris en charge uniquement)
  - **Chargement**
  - **Téléchargement**
- **Applications** (modèles pris en charge uniquement)
- **Limites de pages** (\*)
- **Impression couleur**
- **Compteurs de pages**
- **ID carte (ID NFC)** (modèles pris en charge uniquement)



### Information associée

- [Utiliser Verrouillage fonction sécurisée 3.0](#)

## Configurer Secure Function Lock 3.0 à l'aide de Gestion à partir du Web

1. Lancez votre navigateur Web.
2. Saisissez « <https://adresse IP de l'appareil> » dans la barre d'adresse de votre navigateur (« adresse IP de l'appareil » correspondant à l'adresse IP de l'appareil).

Par exemple :

<https://192.168.1.2>

3. Si nécessaire, saisissez le mot de passe dans le champ **Connexion**, puis cliquez sur **Connexion**.



Le mot de passe par défaut pour gérer les paramètres de cet appareil se trouve au dos de l'appareil et est indiqué par « **Pwd** ».

4. Rendez-vous dans le menu de navigation, puis cliquez sur **Administrateur > Fonction de restrictions utilisateur** ou sur **Gestion des restrictions**.



Accédez à partir de ☰, si le menu de navigation n'est pas affiché sur le côté gauche de l'écran.

5. Sélectionnez **Verrouill. fonction sécurisée**.
6. Cliquez sur **Envoyer**.
7. Cliquez sur le menu **Fonctions restreintes**.
8. Dans le champ **Liste des utilisateurs/Fonctions restreintes**, saisissez un nom de groupe ou un nom d'utilisateur.
9. Dans la colonne **Imprimer** et les autres colonnes, cochez une case pour autoriser la fonction indiquée, ou décochez une case pour la restreindre.
10. Pour configurer le nombre de pages maximum, cochez la case **Oui** dans la colonne **Limites de pages**, puis entrez le nombre maximum dans le champ **Max. pages**.
11. Cliquez sur **Envoyer**.
12. Cliquez sur le menu **Liste des utilisateurs**.
13. Dans le champ **Liste des utilisateurs**, saisissez le nom d'utilisateur.
14. Dans le champ **Mot de passe**, saisissez un mot de passe.



Le nombre de caractères que vous pouvez définir varie en fonction du modèle.

15. Dans le champ **Adresse e-mail**, saisissez l'adresse e-mail de l'utilisateur (disponible uniquement pour certains modèles).
16. Pour enregistrer le numéro de carte de l'utilisateur, saisissez le numéro de carte dans le champ **ID carte (ID NFC)** (disponible uniquement pour certains modèles).
17. Sélectionnez **Liste des utilisateurs/Fonctions restreintes** dans la liste déroulante pour chaque utilisateur.
18. Cliquez sur **Envoyer**.



Vous pouvez également modifier les paramètres de verrouillage de la liste d'utilisateurs dans le menu **Verrouill. fonction sécurisée**.



### Information associée

- [Utiliser Verrouillage fonction sécurisée 3.0](#)

#### Rubriques connexes:

- [Accéder à Gestion à partir du Web](#)

## Numérisation à l'aide de Secure Function Lock 3.0

### Configuration des restrictions de numérisation (pour les administrateurs)

Verrouillage fonction sécurisée 3.0 permet à un administrateur de limiter les utilisateurs qui sont autorisés à numériser. Lorsque la fonction de numérisation est désactivée pour le profil de l'utilisateur Public, seuls les utilisateurs pour lesquels l'option **Numérisation** est cochée pourront effectuer des numérisations.

### Utilisation de la fonction Numérisation (pour les utilisateurs restreints)

- Pour numériser à l'aide du panneau de commande de l'appareil :  
Les utilisateurs restreints doivent entrer leurs mots de passe sur le panneau de commande de l'appareil pour accéder au mode de numérisation.
- Pour numériser depuis un ordinateur :  
Les utilisateurs restreints doivent entrer leurs mots de passe sur le panneau de commande de l'appareil avant de pouvoir numériser depuis leur ordinateur. Si le mot de passe n'est pas entré sur le panneau de commande de l'appareil, un message d'erreur s'affiche sur l'ordinateur de l'utilisateur.



Si l'appareil prend en charge l'authentification par carte à CI, les utilisateurs auxquels des restrictions s'appliquent peuvent également accéder au mode Numériser en mettant en contact le symbole NFC sur le panneau de commande de l'appareil avec leurs cartes à CI enregistrées.



### Information associée

- [Utiliser Verrouillage fonction sécurisée 3.0](#)

## Configurer le mode public pour Secure Function Lock 3.0

Utilisez l'écran Secure Function Lock pour configurer le mode public qui limite les fonctions disponibles pour les utilisateurs publics. Les utilisateurs publics n'ont pas besoin d'entrer de mot de passe pour accéder aux fonctionnalités disponibles via les paramètres du mode public.



Le mode public inclut les travaux d'impression envoyés via Brother iPrint&Scan et Brother Mobile Connect.

1. Lancez votre navigateur Web.
2. Saisissez « <https://adresse IP de l'appareil> » dans la barre d'adresse de votre navigateur (« adresse IP de l'appareil » correspondant à l'adresse IP de l'appareil).

Par exemple :

<https://192.168.1.2>

3. Si nécessaire, saisissez le mot de passe dans le champ **Connexion**, puis cliquez sur **Connexion**.



Le mot de passe par défaut pour gérer les paramètres de cet appareil se trouve au dos de l'appareil et est indiqué par « **Pwd** ».

4. Rendez-vous dans le menu de navigation, puis cliquez sur **Administrateur** > **Fonction de restrictions utilisateur** ou sur **Gestion des restrictions**.



Accédez à partir de , si le menu de navigation n'est pas affiché sur le côté gauche de l'écran.

5. Sélectionnez **Verrouill. fonction sécurisée**.
6. Cliquez sur **Envoyer**.
7. Cliquez sur le menu **Fonctions restreintes**.
8. Dans la ligne **Mode public**, cochez une case pour autoriser la fonction indiquée ou décochez une case pour la restreindre.
9. Cliquez sur **Envoyer**.



### Information associée

- [Utiliser Verrouillage fonction sécurisée 3.0](#)

#### Rubriques connexes:

- [Accéder à Gestion à partir du Web](#)

## Autres fonctions de Secure Function Lock 3.0

Configurez les fonctionnalités suivantes dans l'écran Secure Function Lock :

### Réinitialiser tous les compteurs

Cliquez sur **Réinitialiser tous les compteurs**, dans la colonne **Compteurs de pages**, afin de réinitialiser le compteur de pages.

### Exporter vers un fichier CSV

Cliquez sur **Exporter vers un fichier CSV**, pour exporter le compteur de pages actuel et le dernier compteur de pages, en incluant les informations **Liste des utilisateurs/Fonctions restreintes** en tant que fichier CSV.

### ID carte (ID NFC) (modèles pris en charge uniquement)

Cliquez sur le menu **Liste des utilisateurs**, puis saisissez un identifiant de carte d'utilisateur dans le champ **ID carte (ID NFC)**. Vous pouvez utiliser votre carte à CI pour vous authentifier.

### Enregistrement dernier compteur

Cliquez sur **Enregistrement dernier compteur**, si vous souhaitez que l'appareil mémorise le nombre de pages une fois le compteur réinitialisé.

### Initialisation auto du compteur

Cliquez sur **Initialisation auto du compteur** pour configurer l'intervalle temporel souhaité entre chaque réinitialisation du compteur de pages. Choisissez un intervalle quotidien, hebdomadaire ou mensuel.



### Information associée

- [Utiliser Verrouillage fonction sécurisée 3.0](#)

## Enregistrer une nouvelle carte à CI à l'aide du panneau de commande de l'appareil

1. Mettez une carte à circuit intégré (carte à CI) enregistrée en contact avec le symbole NFC (Near-Field Communication) situé sur le panneau de commande de l'appareil.
2. Appuyez sur  XXXX qui est affiché en haut à gauche de l'écran.
3. Appuyez sur [Enregistrer carte].
4. Touchez le symbole NFC avec une nouvelle carte à CI.  
Le numéro de la nouvelle carte à CI est alors enregistré sur l'appareil.
5. Appuyez sur [OK].



### Information associée

- [Utiliser Verrouillage fonction sécurisée 3.0](#)

## Enregistrer un lecteur de carte à puce externe

Lorsque vous connectez un lecteur de carte à CI (circuit imprimé) externe, utilisez Gestion à partir du Web pour l'enregistrer. Votre appareil prend en charge les lecteurs de carte à puce externes prenant en charge le pilote HID.

1. Lancez votre navigateur Web.
2. Saisissez « <https://adresse IP de l'appareil> » dans la barre d'adresse de votre navigateur (« adresse IP de l'appareil » correspondant à l'adresse IP de l'appareil).

Par exemple :

<https://192.168.1.2>

3. Si nécessaire, saisissez le mot de passe dans le champ **Connexion**, puis cliquez sur **Connexion**.



Le mot de passe par défaut pour gérer les paramètres de cet appareil se trouve au dos de l'appareil et est indiqué par « **Pwd** ».

4. Rendez-vous dans le menu de navigation, puis cliquez sur **Administrateur** > **Lecteur externe de carte**.



Accédez à partir de ☰, si le menu de navigation n'est pas affiché sur le côté gauche de l'écran.

5. Entrez les informations nécessaires, puis cliquez sur **Envoyer**.
6. Redémarrez votre appareil Brother pour activer la configuration.
7. Connectez le lecteur de carte à votre appareil.

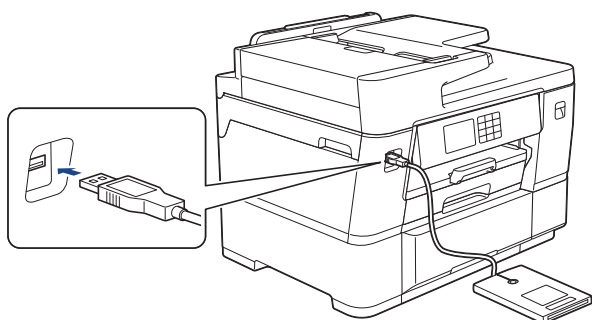

8. Mettez la carte en contact avec le lecteur de cartes lors de l'utilisation de l'authentification par carte.



### Information associée

- [Utiliser Verrouillage fonction sécurisée 3.0](#)

#### Rubriques connexes:

- [Accéder à Gestion à partir du Web](#)



## Envoyer ou recevoir un e-mail en toute sécurité

- Configurer l'envoi et la réception d'e-mails à l'aide de Gestion à partir du Web
- Envoyer un e-mail en utilisant l'authentification utilisateur
- Envoyer ou recevoir un e-mail en toute sécurité avec le protocole SSL/TLS

## Configurer l'envoi et la réception d'e-mails à l'aide de Gestion à partir du Web

Il est conseillé d'utiliser l'application Gestion à partir du Web pour configurer l'envoi sécurisé d'e-mails avec authentification de l'utilisateur ou l'envoi et la réception d'e-mails à l'aide du protocole SSL/TLS.

1. Lancez votre navigateur Web.
2. Saisissez « <https://adresse IP de l'appareil> » dans la barre d'adresse de votre navigateur (« adresse IP de l'appareil » correspondant à l'adresse IP de l'appareil).  
Par exemple :  
`https://192.168.1.2`
3. Si nécessaire, saisissez le mot de passe dans le champ **Connexion**, puis cliquez sur **Connexion**.



Le mot de passe par défaut pour gérer les paramètres de cet appareil se trouve au dos de l'appareil et est indiqué par « **Pwd** ».

4. Rendez-vous dans le menu de navigation, puis cliquez sur **Réseau > Réseau > Protocole**.



Accédez à partir de ☰, si le menu de navigation n'est pas affiché sur le côté gauche de l'écran.

5. Dans le champ **Client POP3/IMAP4/SMTP**, cliquez sur **Paramètres avancés** et assurez-vous que **Client POP3/IMAP4/SMTP** est en mode **Activé**.
6. Configurez les paramètres **Client POP3/IMAP4/SMTP**.
  - Vérifiez que les paramètres de la messagerie électronique sont corrects après les avoir configurés en envoyant un e-mail de test.
  - Si vous ignorez les paramètres du serveur POP3/IMAP4/SMTP, contactez l'administrateur réseau ou votre fournisseur d'accès Internet (FAI).
7. Lorsque vous avez terminé, cliquez sur **Envoyer**.  
La boîte de dialogue **Tester la configuration de l'envoi et de la réception des e-mails** s'affiche.
8. Suivez les instructions de la boîte de dialogue pour tester les paramètres actuels.



### Information associée

- [Envoyer ou recevoir un e-mail en toute sécurité](#)

#### Rubriques connexes:

- [Accéder à Gestion à partir du Web](#)
- [Envoyer ou recevoir un e-mail en toute sécurité avec le protocole SSL/TLS](#)

## Envoyer un e-mail en utilisant l'authentification utilisateur

Votre appareil prend en charge la méthode SMTP-AUTH pour envoyer un e-mail via un serveur de messagerie nécessitant une authentification utilisateur. Cette méthode empêche que des utilisateurs non autorisés n'accèdent au serveur de messagerie.

Vous pouvez utiliser la méthode d'authentification SMTP pour les notifications par e-mail, les rapports par e-mails et l'envoi par I-Fax.



---

Il est conseillé d'utiliser l'application Gestion à partir du Web pour configurer l'authentification SMTP.

---

### Paramètres du serveur de messagerie

Vous devez configurer la méthode d'authentification SMTP de votre appareil pour qu'elle corresponde à la méthode utilisée par votre serveur de messagerie. Pour des détails sur les paramètres du serveur de messagerie, contactez votre administrateur réseau ou votre fournisseur d'accès Internet (FAI).



---

Pour activer l'authentification serveur SMTP à l'aide de l'application Gestion à partir du Web, sélectionnez **SMTP-AUTH** sous **Méthode d'authentification sur le serveur** au niveau de l'écran **Client POP3/IMAP4/SMTP**.

---



### Information associée

- [Envoyer ou recevoir un e-mail en toute sécurité](#)
-

## Envoyer ou recevoir un e-mail en toute sécurité avec le protocole SSL/TLS

Votre appareil Brother prend en charge les méthodes de communication SSL/TLS. Pour utiliser un serveur de messagerie utilisant la communication SSL/TLS, vous devez configurer les paramètres suivants.



Il est conseillé d'utiliser l'application Gestion à partir du Web pour configurer SSL/TLS.

### Vérifier le certificat de serveur

Sous **SSL/TLS**, si vous choisissez **SSL** ou **TLS**, la case **Vérifier le certificat de serveur** est automatiquement cochée.



- Avant de vérifier le certificat du serveur, vous devez importer le certificat d'autorité de certification émis par l'autorité de certification qui a signé le certificat du serveur. Contactez votre administrateur réseau ou votre fournisseur d'accès Internet (FAI) pour vérifier s'il est nécessaire d'importer un certificat d'autorité de certification.
- Si vous n'avez pas besoin de vérifier le certificat de serveur, désélectionnez la case **Vérifier le certificat de serveur**.

### Numéro de port

Si vous sélectionnez **SSL** ou **TLS**, la valeur **Port** sera modifiée en fonction du protocole utilisé. Pour modifier manuellement le numéro de port, saisissez ce dernier après avoir sélectionné les paramètres de **SSL/TLS**.

Vous devez configurer la méthode de communication de votre appareil pour qu'elle corresponde à celle utilisée par votre serveur de messagerie. Pour des détails sur les paramètres du serveur de messagerie, contactez votre administrateur réseau ou votre FAI.

Les services de messagerie Web sécurisés exigent généralement les paramètres suivants :

SMTP	Port	587
	Méthode d'authentification sur le serveur	SMTP-AUTH
	SSL/TLS	TLS
POP3	Port	995
	SSL/TLS	SSL
IMAP4	Port	993
	SSL/TLS	SSL



### Information associée

- [Envoyer ou recevoir un e-mail en toute sécurité](#)

#### Rubriques connexes:

- [Configurer des certificats pour la sécurité de l'appareil](#)
- [Configurer l'envoi et la réception d'e-mails à l'aide de Gestion à partir du Web](#)

## Administrateur

- [Fonctions réseau](#)
- [Fonctions de sécurité](#)
- [Outils de gestion Brother](#)

## **Fonctions réseau**

- [Modifier les réglages de l'appareil à l'aide de Gestion à partir du Web](#)
- [Imprimer le rapport de configuration réseau](#)
- [Synchroniser l'heure avec le serveur SNTP à l'aide de Gestion à partir du Web](#)

## Fonctions de sécurité

Votre appareil emploie certains des plus récents protocoles de sécurité réseau et de cryptage. Ces fonctions réseau peuvent être intégrées à votre plan général de sécurité réseau pour vous aider à protéger vos données et empêcher un accès non autorisé à votre appareil.

- [Sécurité du réseau](#)
- [Authentification de l'utilisateur](#)

## Sécurité du réseau

- Avant d'utiliser les fonctions de sécurité réseau
- Configurer des certificats pour la sécurité de l'appareil
- Utiliser SSL/TLS
- Utiliser SNMPv3
- Utilisez IPsec
- Utiliser l'authentification IEEE 802.1x pour un réseau câblé ou sans fil



## Authentification de l'utilisateur

- Utiliser l'authentification Active Directory
- Utiliser l'authentification LDAP
- Utiliser Verrouillage fonction sécurisée 3.0

## Outils de gestion Brother

Utilisez l'un des outils de gestion Brother pour configurer les paramètres réseau de votre appareil Brother. Allez à la page **Téléchargement** de votre modèle sur [support.brother.com](http://support.brother.com) pour télécharger les outils.



### Information associée

- [Administrateur](#)
-

## Mobile/Web Connect

- [Brother Web Connect](#)
- [AirPrint](#)
- [Mopria™ Print Service et Mopria™ Scan](#)
- [Brother Mobile Connect](#)

## Brother Web Connect

- [Présentation de Brother Web Connect](#)
- [Services en ligne utilisés avec Brother Web Connect](#)
- [Configurer Brother Web Connect](#)
- [Numériser et charger des documents à l'aide de Brother Web Connect](#)
- [Charger un document depuis un périphérique mémoire externe à l'aide de Brother Web Connect](#)
- [Télécharger et imprimer les documents à l'aide de Brother Web Connect](#)
- [Télécharger et enregistrer un document sur un périphérique mémoire externe à l'aide de Brother Web Connect](#)
- [Transmission de fax vers le cloud ou l'e-mail](#)

## Présentation de Brother Web Connect

Certains sites Web fournissent des services qui permettent aux utilisateurs de charger et d'afficher des images et des fichiers sur le site Web. Votre appareil Brother peut numériser des images et les envoyer à ces services, ainsi que télécharger et imprimer des images qui ont déjà été envoyées à ces services.

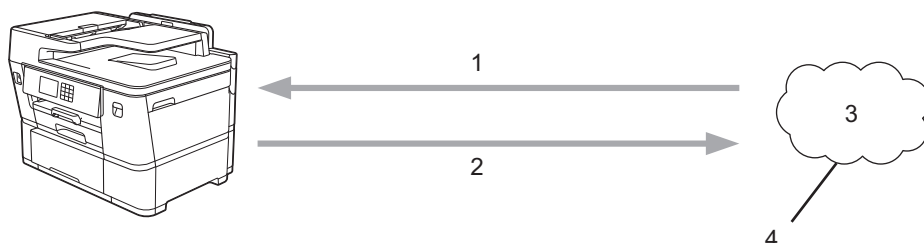



1. Impression
2. Numérisation
3. Photos, images, documents et autres fichiers
4. Web Services

Pour pouvoir utiliser Brother Web Connect, votre appareil doit être connecté à un réseau capable d'accéder à Internet par l'intermédiaire d'une connexion câblée ou sans fil.

Si votre réseau emploie un serveur proxy, l'appareil doit également être configuré de façon à utiliser un serveur proxy. Si vous ne connaissez pas votre configuration réseau, adressez-vous à votre administrateur réseau.



Un serveur proxy est un ordinateur qui sert d'intermédiaire entre Internet et des ordinateurs ne possédant pas de connexion directe à Internet.

Appuyez sur  (Web) ou  (Applications) sur l'écran tactile pour utiliser Brother Web Connect.

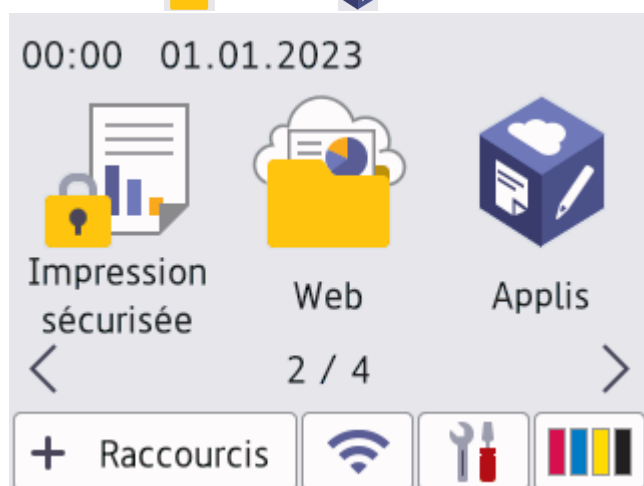



### Information associée

- [Brother Web Connect](#)
  - [Configurer les paramètres du serveur proxy à l'aide du panneau de commande de l'appareil](#)

## Configurer les paramètres du serveur proxy à l'aide du panneau de commande de l'appareil

Si le réseau emploie un serveur proxy, les informations de serveur proxy suivantes doivent être configurées sur l'appareil :

- Adresse du serveur proxy
- Numéro de port
- Nom d'utilisateur
- Mot de passe

1. Appuyez sur  [Paramètres] > [Tous les param.] > [Réseau] > [Paramètres de connexion Web] > [Paramètres proxy] > [Connexion proxy].
2. Appuyez sur [Oui].
3. Appuyez sur l'option à configurer, puis entrez les informations sur le serveur proxy.  
Appuyez sur [OK].
4. Appuyez sur .

### Information associée

- [Présentation de Brother Web Connect](#)

#### Rubriques connexes:

- [Configurer les paramètres du serveur proxy avec l'application Gestion à partir du Web](#)

## Services en ligne utilisés avec Brother Web Connect

Utilisez Brother Web Connect pour accéder aux services en ligne depuis votre appareil Brother. Certains de ces services Web proposent des versions professionnelles.

Pour pouvoir utiliser Brother Web Connect, vous devez disposer d'un compte auprès du service en ligne à utiliser. Si vous ne possédez pas encore de compte, utilisez un ordinateur pour accéder au site Web du service et créer un compte.

Il n'est pas nécessaire de créer un compte pour utiliser Brother Creative Center. (Brother CreativeCenter n'est disponible que pour certains modèles.)

### Google Drive™

Service de stockage, d'édition, de partage et de synchronisation de fichiers en ligne.

URL : [drive.google.com](http://drive.google.com)

### Evernote®

Service en ligne de stockage et de gestion de fichiers.

URL : [www.evernote.com](http://www.evernote.com)

### Dropbox

Service en ligne de stockage, de partage et de synchronisation de fichiers.

URL : [www.dropbox.com](http://www.dropbox.com)

### OneDrive

Service en ligne de stockage, de partage et de gestion de fichiers.

URL : <https://onedrive.live.com>

### Box

Service d'édition et de partage de documents en ligne.

URL : [www.box.com](http://www.box.com)

### OneNote

Service d'édition et de partage de documents en ligne.

URL : [www.onenote.com](http://www.onenote.com)

### SharePoint Online

Service en ligne de stockage, de partage et de gestion de contenu pour entreprise.

### Brother Creative Center

Service Web qui vous permet de télécharger divers modèles à imprimer, par exemple des cartes de vœux, des brochures et des calendriers sur votre appareil Brother. (disponible uniquement pour certains pays et modèles)

<https://www.creativecenter.brother/>

Pour plus d'informations sur ces différents services, consultez leur site Web respectif.

Le tableau suivant indique les types de fichiers pouvant être employés avec chaque fonctionnalité Brother Web Connect :

Services accessibles	Google Drive™ Evernote® Dropbox OneDrive Box SharePoint Online	OneNote	Brother Creative Center
Téléchargement et impression d'images, ou enregistrement sur support	JPEG PDF DOCX XLSX PPTX	JPEG PDF DOCX XLSX PPTX	(Impression seulement)
Chargement d'images numérisées	JPEG PDF DOCX XLSX PPTX TIFF	JPEG PDF DOCX XLSX PPTX TIFF	-
Chargement d'images enregistrées sur un support	JPG	-	-
Transmission de fax vers les services en ligne	JPEG PDF TIFF	JPEG PDF TIFF	-



- Tous les services ne sont pas disponibles dans tous les pays.
- Pour Hong Kong, Taïwan et la Corée :  
Brother Web Connect ne prend en charge que les noms de fichiers écrits en anglais. Pour cette raison, le téléchargement de fichiers dans une autre langue risque d'échouer.



### Information associée

- [Brother Web Connect](#)



## Configurer Brother Web Connect

- [Présentation de la configuration de Brother Web Connect](#)
- [Créer un compte pour chaque service avant d'utiliser Brother Web Connect](#)
- [Demander un accès à Brother Web Connect](#)
- [Enregistrer un compte sur votre appareil Brother Machine pour Brother Web Connect](#)
- [Configurer Brother Web Connect pour Brother CreativeCenter](#)

## Présentation de la configuration de Brother Web Connect

Configurez les paramètres de Brother Web Connect utilisant la procédure suivante (avec Brother CreativeCenter, cette procédure est inutile) :

### Étape 1 : créer un compte auprès du service que vous voulez utiliser.

Accédez au site Web du service à l'aide d'un ordinateur et créez un compte. (Si vous disposez déjà d'un compte, il n'est pas nécessaire d'en créer un autre.)

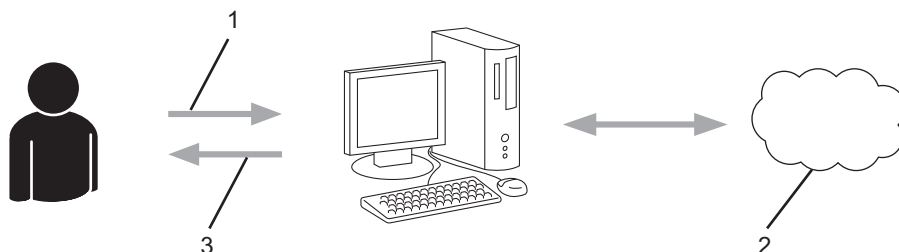

1. Enregistrement de l'utilisateur
2. Service Web
3. Obtenir un compte

### Étape 2 : demander un accès à Brother Web Connect.

Accédez à Brother Web Connect à l'aide d'un ordinateur et obtenez un ID provisoire.

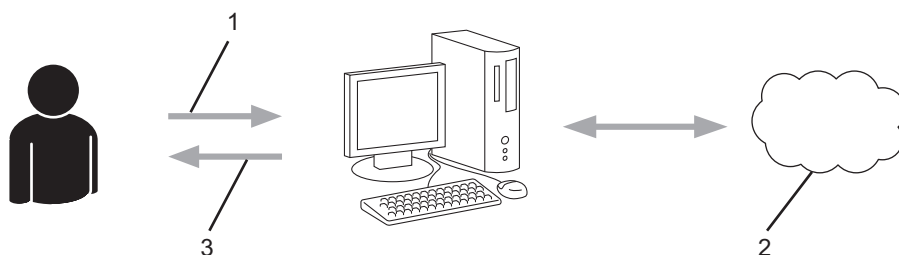

1. Saisir les informations sur le compte
2. Page de demande d'accès à Brother Web Connect
3. Obtenir un ID provisoire

### Étape 3 : enregistrer vos informations de compte sur votre appareil de façon à accéder au service à utiliser.

Entrez l'ID provisoire pour activer le service sur votre appareil. Indiquez le nom du compte tel qu'il doit être affiché sur l'appareil et entrez un code PIN si vous voulez en utiliser un.

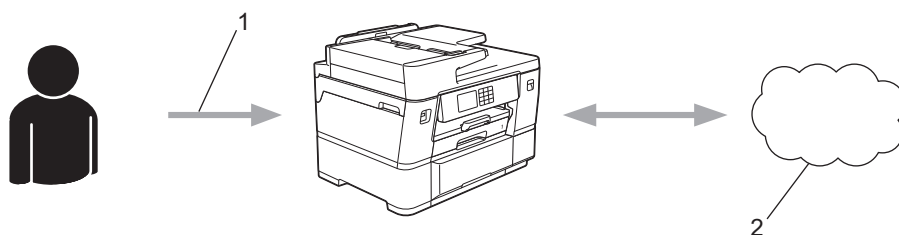

1. Saisir l'ID provisoire
2. Service Web

Votre appareil Brother peut à présent utiliser le service.



## Information associée

- [Configurer Brother Web Connect](#)

## Créer un compte pour chaque service avant d'utiliser Brother Web Connect

Pour pouvoir utiliser Brother Web Connect afin d'accéder à un service en ligne, vous devez posséder un compte sur ce service. Si vous ne possédez pas encore de compte, utilisez un ordinateur pour accéder au site Web du service et créer un compte. Après avoir créé un compte, connectez-vous et utilisez une fois le compte avec un ordinateur avant d'employer la fonctionnalité Brother Web Connect. Dans le cas contraire, vous risquez de ne pas pouvoir accéder au service à l'aide de Brother Web Connect.

Si vous disposez déjà d'un compte, il n'est pas nécessaire d'en créer un autre.

Après avoir terminé la création d'un compte pour le service en ligne que vous voulez utiliser, demandez un accès à Brother Web Connect.



### Information associée

- [Configurer Brother Web Connect](#)

## Demander un accès à Brother Web Connect

Pour pouvoir utiliser Brother Web Connect pour accéder aux services en ligne, vous devez tout d'abord faire une demande d'accès à Brother Web Connect à l'aide de l'ordinateur sur lequel le logiciel Brother est installé.

1. Accédez au site Web de l'application Brother Web Connect :

Option	Description
Windows	Démarrez  ( <b>Brother Utilities</b> ), puis sur la liste déroulante et choisissez le nom de votre modèle (s'il n'était pas déjà sélectionné). Cliquez sur <b>Autres actions</b> dans la barre de navigation de gauche, puis cliquez sur <b>Brother Web Connect</b> .
Mac	Type <a href="http://bmc.brother.com">bmc.brother.com</a> dans la barre d'adresse de votre navigateur.



Vous pouvez également accéder directement au site Web :  
Type [bmc.brother.com](http://bmc.brother.com) dans la barre d'adresse de votre navigateur.

La page de Brother Web Connect se lance.

2. Sélectionnez le service à utiliser.
3. Suivez les instructions à l'écran et demandez un accès.



Si vous utilisez SharePoint Online, suivez les instructions à l'écran pour enregistrer une bibliothèque de documents.

Au terme de l'opération, votre ID provisoire apparaît.

### Se connecter avec Brother Web Connect

#### Enregistrement terminé.

Veuillez entrer l'ID provisoire suivant sur l'écran LCD de votre appareil.

**ID provisoire (11 chiffres)**

**XXX XXXX XXXX**

REMARQUE : l'ID provisoire expirera dans 24 heures.

4. Notez votre ID provisoire, car vous en aurez besoin pour enregistrer des comptes sur l'appareil. Un ID provisoire est valide pendant 24 heures.
5. Fermez le navigateur Web.

Maintenant que vous détenez un identifiant d'accès Brother Web Connect, vous devez l'enregistrer sur votre appareil pour accéder au service Web que vous voulez utiliser.



## Information associée

- Configurer Brother Web Connect

## Enregistrer un compte sur votre appareil Brother Machine pour Brother Web Connect

Vous devez saisir les informations de votre compte Brother Web Connect et configurer votre appareil de sorte qu'il puisse utiliser Brother Web Connect pour accéder au service qui vous intéresse.

- Vous devez d'abord faire une demande d'accès à Brother Web Connect pour enregistrer un compte sur votre appareil.
- Avant d'enregistrer un compte, vérifiez que vous avez correctement défini la date et l'heure sur le panneau de commande de l'appareil.

1. Appuyez sur ◀ ou sur ▶ pour afficher [Web].

Appuyez sur [Web].



- Si des informations relatives à la connexion Internet apparaissent sur l'écran LCD de l'appareil, prenez-en connaissance, puis appuyez sur [OK].
- Des mises à jour ou des annonces relatives à une fonctionnalité Brother Web Connect de votre appareil peuvent occasionnellement s'afficher sur l'écran LCD. Prenez connaissance de ces informations, puis appuyez sur [OK].

2. Appuyez sur ▲ ou ▼ pour afficher le service auprès duquel vous souhaitez vous enregistrer.

Appuyez sur le nom du service.

3. Si des informations relatives à Brother Web Connect s'affichent, appuyez sur [OK].

4. Appuyez sur [Enreg/Supprimer] > [Enregistrer un compte].

5. L'appareil vous invite à entrer l'ID provisoire reçu lorsque vous avez demandé un accès à Brother Web Connect.

Appuyez sur [OK].

6. Entrez l'ID provisoire à l'aide de l'écran LCD, puis appuyez sur [OK].



Un message d'erreur s'affiche sur l'écran LCD si les informations que vous avez entrées ne correspondent pas à l'ID provisoire reçu lors de votre demande d'accès ou si l'ID provisoire a expiré. Entrez correctement l'ID provisoire ou faites une nouvelle demande d'accès afin de recevoir un nouvel ID provisoire.

7. L'appareil vous invite à saisir le nom du compte qui s'affichera sur l'écran LCD.

Appuyez sur [OK].

8. Entrez le nom à l'aide de l'écran LCD, puis appuyez sur [OK].

9. Effectuez l'une des opérations suivantes :

- Pour définir un code PIN d'accès au compte, appuyez sur [Oui]. (Un code PIN interdit tout accès non autorisé au compte.) Entrez un code à quatre chiffres, puis appuyez sur [OK].
- Si vous ne voulez pas définir de code PIN, appuyez sur [Non].



Lorsque les informations de compte saisies s'affichent, vérifiez si elles sont correctes.

10. Appuyez sur [Oui] pour enregistrer les informations telles que vous les avez saisies.

11. Appuyez sur [OK].

L'enregistrement du compte est terminé et votre appareil a maintenant accès au service.

12. Appuyez sur .



## Information associée

- Configurer Brother Web Connect



## Configurer Brother Web Connect pour Brother CreativeCenter

Brother Web Connect est configuré de manière à fonctionner automatiquement avec Brother CreativeCenter. Aucune configuration n'est nécessaire pour créer les calendriers, les cartes de visite, les affiches et les cartes de vœux disponibles sur <https://www.creativecenter.brother/>.



Brother CreativeCenter n'est pas disponible dans tous les pays.



### Information associée

- [Configurer Brother Web Connect](#)

## Numériser et charger des documents à l'aide de Brother Web Connect

Chargez vos photos et documents numérisés directement sur un service Web sans passer par un ordinateur.

- Lorsque vous numérisez et chargez des fichiers JPEG ou des fichiers PDF consultables, la numérisation monochrome n'est pas disponible.
- Lorsque vous numérisez et chargez des fichiers Microsoft Office, la numérisation monochrome et la numérisation en nuances de gris ne sont pas disponibles.
- Lorsque vous numérisez et envoyez des fichiers JPEG, chaque page est envoyée sous la forme d'un fichier distinct.
- Les documents chargés sont stockés dans un album nommé **From\_BrotherDevice**.

Pour plus d'informations sur les restrictions applicables, notamment en ce qui concerne la taille ou le nombre de documents pouvant être chargés, consultez le site Web du service concerné.

Si vous êtes un utilisateur restreint de Brother Web Connect en raison de la fonction Verrouillage fonction sécurisée (disponible sur certains modèles), vous ne pouvez pas charger les données numérisées.

1. [Chargez votre document](#).
2. Appuyez sur ◀ ou sur ▶ pour afficher [Web].  
Appuyez sur [Web].



- Vous pouvez également appuyer sur [Numériser] > [vers Web].
- Si des informations relatives à la connexion Internet apparaissent sur l'écran LCD de l'appareil, prenez-en connaissance, puis appuyez sur [OK].
- Des mises à jour ou des annonces relatives à une fonctionnalité Brother Web Connect de votre appareil peuvent occasionnellement s'afficher sur l'écran LCD. Prenez connaissance de ces informations, puis appuyez sur [OK].

3. Appuyez sur ▲ ou sur ▼ pour afficher le service hébergeant le compte sur lequel vous souhaitez effectuer le chargement.  
Appuyez sur le nom du service.
4. Appuyez sur ▲ ou sur ▼ pour afficher le nom de votre compte, puis appuyez dessus.
5. Si l'écran de saisie du code PIN est affiché, entrez les quatre chiffres du code PIN, puis appuyez sur [OK].
6. Appuyez sur ▲ ou sur ▼ pour afficher [Upload: Scanner].  
Appuyez sur [Upload: Scanner].



Si vous avez appuyé sur [Numériser] > [vers Web], cette option ne s'affiche pas.

7. Suivez les instructions à l'écran pour mener à bien cette opération.



### Information associée

- [Brother Web Connect](#)

## Charger un document depuis un périphérique mémoire externe à l'aide de Brother Web Connect

Les documents enregistrés sur un support (par exemple, une clé USB) connecté à l'appareil peuvent être chargés directement sur un service Web.

Les documents chargés sont stockés dans un album nommé **From\_BrotherDevice**.

Pour plus d'informations sur les restrictions applicables, notamment en ce qui concerne la taille ou le nombre de documents pouvant être chargés, consultez le site Web du service concerné.

Si vous êtes un utilisateur restreint de Web Connect en raison de la fonction Verrouillage fonction sécurisée (disponible sur certains modèles), vous ne pouvez pas charger les documents enregistrés sur un support.

### IMPORTANT

Ne retirez PAS la mémoire flash USB tant que le message s'affiche sur l'écran LCD. Dans le cas contraire, la mémoire flash USB ou les données stockées sur la mémoire flash USB pourraient être endommagées.



(Pour Hong Kong, Taïwan et la Corée)

Brother Web Connect ne prend en charge que les noms de fichiers écrits en anglais. Pour cette raison, le chargement de fichiers dans une autre langue est impossible.

1. Insérez une mémoire flash USB dans votre appareil.  
L'écran LCD change automatiquement.
2. Appuyez sur ▲ ou sur ▼ pour afficher l'option [Web], puis appuyez dessus.



- Si des informations relatives à la connexion Internet apparaissent sur l'écran LCD de l'appareil, prenez-en connaissance, puis appuyez sur [OK].
- Des mises à jour ou des annonces relatives à une fonctionnalité Brother Web Connect de votre appareil peuvent occasionnellement s'afficher sur l'écran LCD. Prenez connaissance de ces informations, puis appuyez sur [OK].

3. Appuyez sur ▲ ou sur ▼ pour afficher le service hébergeant le compte sur lequel vous souhaitez effectuer le chargement.  
Appuyez sur le nom du service.
4. Appuyez sur ▲ ou sur ▼ pour afficher le nom de votre compte, puis appuyez dessus.
5. Si l'écran de saisie du code PIN est affiché, entrez les quatre chiffres du code PIN, puis appuyez sur [OK].
6. Appuyez sur ▲ ou sur ▼ pour afficher [Upload: Media].  
Appuyez sur [Upload: Media].
7. Suivez les instructions à l'écran pour mener à bien cette opération.



### Information associée

- [Brother Web Connect](#)

## Télécharger et imprimer les documents à l'aide de Brother Web Connect

Les documents qui ont été chargés dans votre compte peuvent être téléchargés directement sur l'appareil, puis être imprimés. Les documents que d'autres utilisateurs ont chargés dans leurs propres comptes pour les partager peuvent aussi être téléchargés sur l'appareil et imprimés pour autant que vous disposiez des autorisations appropriées.

Pour pouvoir télécharger les documents d'autres utilisateurs, vous devez disposer d'autorisations d'accès aux albums ou aux documents en question.

Si vous êtes un utilisateur restreint de Brother Web Connect par la fonction Secure Function Lock (disponible sur certains modèles), vous ne pouvez pas télécharger les données.

La fonction de limitation de pages de Secure Function Lock s'applique à toute tâche d'impression utilisant Web Connect.



---

Pour Hong Kong, Taïwan et la Corée :

Brother Web Connect ne prend en charge que les noms de fichiers écrits en anglais. Pour cette raison, le téléchargement de fichiers dans une autre langue risque d'échouer.

---



### Information associée

- [Brother Web Connect](#)
    - [Télécharger et imprimer à l'aide de services Web](#)
    - [Télécharger et imprimer les modèles Brother CreativeCenter](#)
-

## Télécharger et imprimer à l'aide de services Web

Pour plus d'informations sur les modèles Brother CreativeCenter, >> *Information associée*

1. Appuyez sur ◀ ou sur ▶ pour afficher [Web].

Appuyez sur [Web].



- Si des informations relatives à la connexion Internet apparaissent sur l'écran LCD de l'appareil, prenez-en connaissance, puis appuyez sur [OK].
- Des mises à jour ou des annonces relatives à une fonctionnalité Brother Web Connect de votre appareil peuvent occasionnellement s'afficher sur l'écran LCD. Prenez connaissance de ces informations, puis appuyez sur [OK].

2. Appuyez sur ▲ ou ▼ pour afficher le service hébergeant le document à télécharger et à imprimer.

Appuyez sur le nom du service.

3. Appuyez sur ▲ ou ▼ pour afficher le nom de votre compte, puis appuyez dessus. Si l'écran de saisie du code PIN est affiché, entrez les quatre chiffres du code PIN, puis appuyez sur [OK].

4. Appuyez sur ▲ ou ▼ pour afficher [Download: Print].

Appuyez sur [Download: Print].

5. Appuyez sur ▲ ou ▼ pour afficher l'album souhaité, puis appuyez dessus.



- Un album est une collection de documents. Le terme utilisé peut toutefois varier selon le service choisi. Si vous utilisez Evernote®, vous devez sélectionner le carnet de notes puis sélectionner la note.
- Certains services n'exigent pas que les documents soient enregistrés dans des albums. Pour les documents qui ne sont pas enregistrés dans des albums, sélectionnez [See Unsorted Files] pour choisir des documents.

6. Appuyez sur le nom du fichier à imprimer. Confirmez le document sur l'écran LCD, puis appuyez sur [OK]. Sélectionnez d'autres document à imprimer (vous pouvez sélectionner jusqu'à 10 documents).

7. Une fois l'opération terminée, appuyez sur [OK].

8. Suivez les instructions à l'écran pour mener à bien cette opération.



### Information associée

- [Télécharger et imprimer les documents à l'aide de Brother Web Connect](#)

#### Rubriques connexes:

- [Télécharger et imprimer les modèles Brother CreativeCenter](#)

## Télécharger et imprimer les modèles Brother CreativeCenter

Brother CreativeCenter n'est pas disponible dans tous les pays.

1. Appuyez sur ◀ ou sur ▶ pour afficher [Applis].

Appuyez sur [Applis].



- Si des informations relatives à la connexion Internet apparaissent sur l'écran LCD de l'appareil, prenez-en connaissance, puis appuyez sur [OK].
- Des mises à jour ou des annonces relatives à une fonctionnalité Brother Web Connect de votre appareil peuvent occasionnellement s'afficher sur l'écran LCD. Prenez connaissance de ces informations, puis appuyez sur [OK].

2. Appuyez sur ▲ ou sur ▼ pour afficher [Impr des modèles Creative Center].

Appuyez sur [Impr des modèles Creative Center].

3. Appuyez sur ▲ ou ▼ pour afficher la catégorie souhaitée, puis appuyez dessus.
4. Sélectionnez le fichier désiré. Entrez le nombre de copies à imprimer, puis appuyez sur [OK]. Répétez cette étape jusqu'à ce que vous ayez sélectionné tous les fichiers à imprimer.
5. Une fois l'opération terminée, appuyez sur [OK].



Si des informations relatives aux paramètres d'impression recommandés apparaissent sur l'écran LCD de l'appareil, prenez connaissance de ces informations, puis appuyez sur [OK].

6. Suivez les instructions à l'écran pour mener à bien cette opération.



### Information associée

- [Télécharger et imprimer les documents à l'aide de Brother Web Connect](#)

#### Rubriques connexes:

- [Télécharger et imprimer à l'aide de services Web](#)

## Télécharger et enregistrer un document sur un périphérique mémoire externe à l'aide de Brother Web Connect

Les fichiers JPEG, PDF et Microsoft Office peuvent être téléchargés depuis un service et enregistrés directement sur un support connecté à l'appareil. Les documents que d'autres utilisateurs ont chargés sur leurs comptes personnels pour les partager peuvent aussi être téléchargés sur l'appareil pour autant que vous disposiez des autorisations appropriées.

- Assurez-vous qu'il reste suffisamment d'espace disponible sur votre mémoire flash USB.
- Pour pouvoir télécharger les documents d'autres utilisateurs, vous devez disposer d'autorisations d'accès aux albums ou aux documents en question.
- Les fichiers téléchargés sont renommés sur la base de la date courante. Par exemple, la première image enregistrée le 1er juillet serait nommée 07010001.jpg. Notez que les paramètres régionaux influent également sur le format de date du nom de fichier.
- Les images sont enregistrées dans le dossier « BROTHER », qui se trouve au niveau racine du support.

### IMPORTANT

Ne retirez PAS la mémoire flash USB tant que le message s'affiche sur l'écran LCD. Dans le cas contraire, la mémoire flash USB ou les données stockées sur la mémoire flash USB pourraient être endommagées.

1. Insérez une mémoire flash USB dans votre appareil.  
L'écran LCD change automatiquement.
2. Appuyez sur ▲ ou sur ▼ pour afficher l'option [Web], puis appuyez dessus.



- Si des informations relatives à la connexion Internet apparaissent sur l'écran LCD de l'appareil, prenez-en connaissance, puis appuyez sur [OK].
- Des mises à jour ou des annonces relatives à une fonctionnalité Brother Web Connect de votre appareil peuvent occasionnellement s'afficher sur l'écran LCD. Prenez connaissance de ces informations, puis appuyez sur [OK].

3. Appuyez sur ▲ ou ▼ pour afficher le service hébergeant le document à télécharger.  
Appuyez sur le nom du service.
4. Appuyez sur ▲ ou sur ▼ pour afficher le nom de votre compte, puis appuyez dessus. Si l'écran de saisie du code PIN est affiché, entrez les quatre chiffres du code PIN, puis appuyez sur [OK].
5. Appuyez sur ▲ ou sur ▼ pour afficher [Download: Media].  
Appuyez sur [Download: Media].
6. Suivez les instructions à l'écran pour mener à bien cette opération.



- Un album est une collection de documents. Le terme utilisé peut toutefois varier selon le service choisi. Si vous utilisez Evernote®, vous devez sélectionner le carnet de notes, puis sélectionner la note.
- Certains services n'exigent pas que les documents soient enregistrés dans des albums. Pour les documents qui ne sont pas enregistrés dans des albums, sélectionnez [See Unsorted Files] pour choisir des documents.



### Information associée

- [Brother Web Connect](#)

## Transmission de fax vers le cloud ou l'e-mail

- Utilisez la fonction de transmission de fax vers le cloud pour transmettre automatiquement les fax entrants à vos comptes à l'aide des services en ligne disponibles.

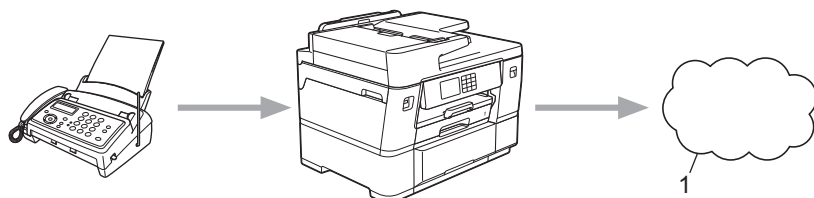

### 1. Service Web

- Utilisez la fonction de transmission de fax vers l'e-mail pour transmettre automatiquement les fax entrants à une boîte de réception sous forme de pièces jointes d'e-mail.

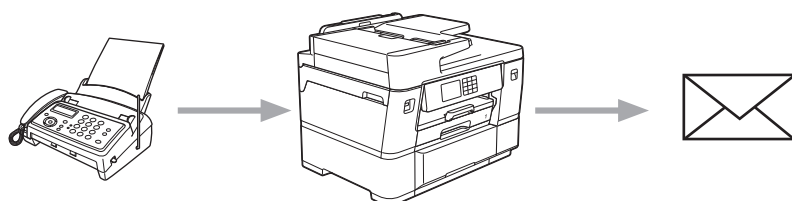

### Information associée

- Brother Web Connect
  - Activer la transmission de fax vers le cloud ou l'e-mail
  - Désactiver la transmission de fax vers le cloud ou l'e-mail



## Activer la transmission de fax vers le cloud ou l'e-mail

Activez la fonction de transmission de fax pour transférer automatiquement les fax entrants vers un service en ligne ou une boîte de réception sous forme de pièces jointes.

- Cette fonction est uniquement disponible pour les fax monochromes.
- Si vous activez cette fonction, vous ne pouvez pas utiliser les fonctions suivantes :
  - Réception en mémoire ([Réadressage fax], [Mémoriser fax], [Transférer au réseau])
  - [Récept. PC-FAX]

1. Appuyez sur ◀ ou sur ▶ pour afficher [Applis].

Appuyez sur [Applis].



- Si des informations relatives à la connexion Internet apparaissent sur l'écran LCD de l'appareil, prenez-en connaissance, puis appuyez sur [OK].
- Des mises à jour ou des annonces relatives à une fonctionnalité Brother Web Connect de votre appareil peuvent occasionnellement s'afficher sur l'écran LCD. Prenez connaissance de ces informations, puis appuyez sur [OK].

2. Appuyez sur ▲ ou sur ▼ pour afficher [Réadr.Fax vers cloud/e-mail].

Appuyez sur [Réadr.Fax vers cloud/e-mail].



- Si des informations au sujet de [Réadr.Fax vers cloud/e-mail] s'affichent, prenez-en connaissance puis appuyez sur [OK].

3. Appuyez sur [Activé].

4. Appuyez sur [Réadr. vers cloud] ou sur [Réadr. vers e-mail].

- Si vous avez sélectionné [Réadr. vers cloud], choisissez le service en ligne qui doit recevoir les fax, puis spécifiez le nom de votre compte.
- Si vous avez sélectionné [Réadr. vers e-mail], sélectionnez l'adresse e-mail à laquelle vous souhaitez recevoir les fax sous forme de pièces jointes d'e-mail.

5. Suivez les instructions à l'écran pour mener à bien cette opération.



### Information associée

- [Transmission de fax vers le cloud ou l'e-mail](#)

#### Rubriques connexes:

- [Options de réception en mémoire](#)

## Désactiver la transmission de fax vers le cloud ou l'e-mail

Désactivez la transmission de fax lorsque vous souhaitez arrêter l'envoi des fax entrants à un service en ligne ou à une boîte de réception sous forme de pièces jointes d'e-mail.

S'il reste des fax reçus en mémoire, vous ne pouvez pas désactiver la transmission de fax.

1. Appuyez sur ◀ ou sur ▶ pour afficher [Applis].

Appuyez sur [Applis].



- Si des informations relatives à la connexion Internet apparaissent sur l'écran LCD de l'appareil, prenez-en connaissance, puis appuyez sur [OK].
- Des mises à jour ou des annonces relatives à une fonctionnalité Brother Web Connect de votre appareil peuvent occasionnellement s'afficher sur l'écran LCD. Prenez connaissance de ces informations, puis appuyez sur [OK].

2. Appuyez sur ▲ ou sur ▼ pour afficher [Réadr.Fax vers cloud/e-mail].

Appuyez sur [Réadr.Fax vers cloud/e-mail].



Si des informations au sujet de [Réadr.Fax vers cloud/e-mail] s'affichent, prenez-en connaissance puis appuyez sur [OK].

3. Appuyez sur [Désactivé].

4. Appuyez sur [OK].



### Information associée

- [Transmission de fax vers le cloud ou l'e-mail](#)

## AirPrint

- [Présentation d'AirPrint](#)
- [Avant d'utiliser AirPrint \(macOS\)](#)
- [Imprimer avec AirPrint](#)
- [Numérisation avec AirPrint \(macOS\)](#)
- [Envoyer un fax à l'aide d'AirPrint \(macOS\)](#)

## Présentation d'AirPrint

AirPrint est une solution d'impression destinée aux systèmes d'exploitation Apple, qui vous permet d'imprimer sans fil des photos, des courriers électroniques, des pages Web et des documents à partir de votre iPad, iPhone, iPod touch et ordinateur Mac sans besoin d'installer un pilote.

AirPrint vous permet également d'envoyer des fax directement depuis votre ordinateur Mac sans les imprimer, et de numériser des documents sur votre ordinateur Mac.

Pour plus d'informations, reportez-vous au site Web d'Apple.

La présence du badge « Fonctionne avec Apple » indique que l'accessoire a été conçu pour fonctionner spécifiquement avec la technologie figurant sur le badge, et que le développeur certifie sa conformité aux normes de performance d'Apple.



### Information associée

- [AirPrint](#)

## Avant d'utiliser AirPrint (macOS)

Avant d'imprimer sous macOS, ajoutez votre appareil à la liste des imprimantes sur votre ordinateur Mac.

1. Sélectionnez **Préférences Système...** dans le menu Pomme.
2. Cliquez sur **Imprimantes et scanners**.
3. Cliquez sur l'icône + en dessous du volet Imprimantes de gauche.  
L'écran **Ajouter une imprimante** apparaît.
4. Effectuez l'une des opérations suivantes :
  - macOS v12  
Sélectionnez votre appareil, puis sélectionnez le nom de votre modèle dans le menu local **Utiliser**.
  - macOS v11 et macOS v10.15.x  
Sélectionnez votre appareil, puis sélectionnez **AirPrint** dans le menu local **Utiliser**.
5. Cliquez sur **Ajouter**.



### Information associée



- [AirPrint](#)

## Imprimer avec AirPrint

- Imprimer à partir d'un iPad, d'un iPhone ou d'un iPod touch
- Impression avec AirPrint (macOS)
- Imprimer sur du papier en rouleau à l'aide d'AirPrint (macOS)

## Imprimer à partir d'un iPad, d'un iPhone ou d'un iPod touch

La procédure utilisée pour imprimer peut varier selon l'application. Safari est utilisé dans l'exemple suivant.

1. Vérifiez que votre appareil est sous tension.
2. Chargez le papier dans le bac à papier et modifiez les réglages de bac à papier sur votre appareil.
3. Utilisez Safari pour ouvrir la page que vous voulez imprimer.
4. Touchez  ou .
5. Touchez **Imprimer**.
6. Vérifiez que votre appareil est sélectionné.
7. Si un autre appareil est sélectionné (ou si aucun appareil n'est sélectionné), appuyez sur **Imprimante**.  
La liste des appareils disponibles apparaît.
8. Touchez le nom de votre appareil dans la liste.
9. Sélectionnez les options souhaitées, telles que le nombre de pages à imprimer et l'impression recto verso (si cette fonction est prise en charge par votre appareil).
10. Touchez **Imprimer**.



### Information associée

- [Imprimer avec AirPrint](#)

## Impression avec AirPrint (macOS)

La procédure utilisée pour imprimer peut varier selon l'application. Safari est utilisé dans l'exemple suivant. Avant d'imprimer, veillez à ajouter votre appareil à la liste des imprimantes sur votre ordinateur Mac.

1. Vérifiez que votre appareil est sous tension.
2. Chargez le papier dans le bac à papier et modifiez les réglages de bac à papier sur votre appareil.
3. Sur votre ordinateur Mac, utilisez Safari pour ouvrir la page que vous voulez imprimer.
4. Cliquez sur le menu **Fichier** et sélectionnez **Imprimer**.
5. Vérifiez que votre appareil est sélectionné. Si un autre appareil est sélectionné (ou si aucun appareil n'est sélectionné), cliquez sur le menu local **Imprimante**, puis sélectionnez votre appareil.
6. Sélectionnez les options voulues, comme le nombre de pages et l'impression recto verso (si elle est prise en charge par votre appareil Brother).
7. Cliquez sur **Imprimer**.



### Information associée

- [Imprimer avec AirPrint](#)

#### Rubriques connexes:

- [Avant d'utiliser AirPrint \(macOS\)](#)



## Imprimer sur du papier en rouleau à l'aide d'AirPrint (macOS)

- La procédure d'impression varie en fonction de l'application.
- Les présentes instructions concernent le système macOS v12. Elles peuvent différer en fonction de la version de votre système d'exploitation.
- Avant d'imprimer, veillez à ajouter votre appareil à la liste des imprimantes sur votre ordinateur Mac.

1. Vérifiez que votre appareil est sous tension.
2. Chargez le papier en rouleau dans le bac n° 2 et modifiez les réglages de bac à papier sur votre appareil. ➤➤  
*Information associée: Chargement de papier en rouleau dans le bac à papier 2*
3. Ouvrez le document à imprimer sur votre ordinateur Mac, cliquez sur le menu **Fichier**, puis sélectionnez **Imprimer**.
4. Vérifiez que votre appareil est sélectionné. Si un autre appareil est sélectionné (ou si aucun appareil n'est sélectionné), cliquez sur le menu local **Imprimante**, puis sélectionnez votre appareil.
5. Dans le menu local **Taille du papier**, effectuez l'une des opérations suivantes :



Si le menu local **Taille du papier** ne s'affiche pas, cliquez sur **Afficher les détails**.

- Sélectionnez **Bobine de 297 mm** dans le menu, puis sélectionnez un format de papier avec une hauteur supérieure à 210 mm.
- Sélectionnez **Gérer les tailles personnalisées...** dans le menu, puis cliquez sur l'icône + dans la fenêtre des réglages. Entrez les informations suivantes pour votre document, puis cliquez sur **OK** :
  - Le nom du format à utiliser
  - La largeur (297 mm ou moins)
  - La hauteur (entre 210 mm et 2700 mm)
  - Les marges



Si le format de page spécifié dans votre application est différent du format d'impression réel, entrez le format de page ici. (En fonction de votre application, il peut exister une limitation au niveau du format de page pouvant être spécifié dans votre application. Le cas échéant, la largeur et la hauteur de page ne doivent pas être définies sur les mêmes valeurs que le format d'impression réel.)

6. Sélectionnez l'orientation paysage ou portrait pour votre impression au niveau de l'option **Orientation**.
7. Si vous sélectionnez **Gérer les tailles personnalisées...** à l'étape précédente et que vous voulez adapter le format personnalisé au format d'impression réel, cliquez sur le menu local d'options d'impression puis sélectionnez **Aperçu**. Lorsque les options **Aperçu** s'affichent, sélectionnez l'option de mise à l'échelle à utiliser.
8. Cliquez sur le menu local des options d'impression, puis sélectionnez **Support et qualité**.  
Les options **Support et qualité** apparaissent.
  - a. Cliquez sur le menu local **Prise papier** et sélectionnez **Bobine 2**.
  - b. Cliquez sur le menu local **Type de papier**, puis sélectionnez l'option souhaitée.
9. Sélectionnez toutes les autres options requises.
10. Cliquez sur **Imprimer**.

### IMPORTANT

- Si les cartouches d'encre ont atteint la fin de leur durée de vie lorsque vous imprimez sur du papier en rouleau, vous pouvez les remplacer par de nouvelles cartouches d'encre de la même couleur et continuer l'impression.  
La tonalité de couleur après le remplacement de la cartouche peut être différente.

- 
- Avant de lancer l'impression, vérifiez la quantité de papier en rouleau restante. S'il ne reste pas assez de papier en rouleau pour la longueur de page à imprimer, l'appareil risque d'arrêter l'impression au milieu du travail d'impression. Même si la quantité de papier en rouleau restante est suffisante pour le travail d'impression à réaliser, il est possible que l'appareil laisse un espace blanc au bas de l'impression.
- 



### **Information associée**

---

- [Imprimer avec AirPrint](#)

#### **Rubriques connexes:**

- [Chargement de papier en rouleau dans le bac à papier 2](#)
-

## Numérisation avec AirPrint (macOS)

Avant de numériser, veuillez à ajouter votre appareil à la liste des scanners sur votre ordinateur Mac.

1. [Chargez votre document](#).
2. Sélectionnez **Préférences Système...** dans le menu Pomme.
3. Cliquez sur **Imprimantes et scanners**.
4. Sélectionnez votre appareil dans la liste des scanners.
5. Cliquez sur l'onglet **Numériser**, puis cliquez sur le bouton **Ouvrir le scanner...**  
L'écran Scanner apparaît.
6. Si vous placez le document dans le chargeur automatique de documents, cochez la case **Utiliser le bac auto** et sélectionnez le format de votre document dans le menu local des formats de numérisation.
7. Sélectionnez le dossier de destination ou l'application cible dans le menu local du paramètre de destination.
8. Au besoin, cliquez sur **Afficher les détails** pour modifier les paramètres de numérisation.  
Vous pouvez recadrer manuellement l'image en faisant glisser le pointeur de la souris sur la partie à numériser lorsque vous effectuez la numérisation à partir de la vitre du scanner.
9. Cliquez sur **Numériser**.



### Information associée

- [AirPrint](#)

#### Rubriques connexes:

- [Avant d'utiliser AirPrint \(macOS\)](#)

## Envoyer un fax à l'aide d'AirPrint (macOS)

Vérifiez que votre appareil figure dans la liste des imprimantes sur votre ordinateur Mac. Apple TextEdit est utilisé dans l'exemple suivant.



- AirPrint prend uniquement en charge les fax monochromes.
- Votre appareil prend en charge la fonction Verrouillage fonction sécurisée. L'envoi de fax via AirPrint n'est pas disponible si l'envoi de fax pour chaque utilisateur est limité.

1. Vérifiez que votre appareil est sous tension.
2. Sur votre ordinateur Mac, ouvrez le fichier à faxer.
3. Cliquez sur le menu **Fichier** et sélectionnez **Imprimer**.
4. Cliquez sur le menu local **Imprimante**, puis sélectionnez votre modèle avec **Fax** dans le nom.
5. Saisissez les informations relatives au destinataire du fax.
6. Cliquez sur **Faxer**.



### Information associée

- [AirPrint](#)

#### Rubriques connexes:

- [Avant d'utiliser AirPrint \(macOS\)](#)

## Mopria™ Print Service et Mopria™ Scan

Mopria™ Print Service est une fonctionnalité d'impression, et Mopria™ Scan est une fonctionnalité de numérisation sur les appareils mobiles Android™ toutes deux développées par Mopria Alliance™. Avec ce service, vous pouvez vous connecter au même réseau que votre appareil pour imprimer et numériser sans configuration supplémentaire.

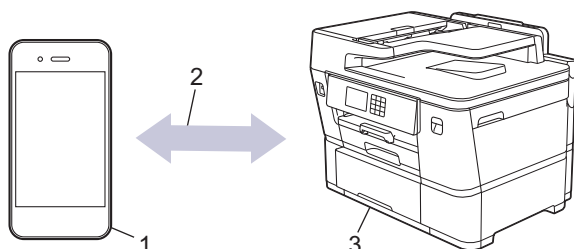

1. Appareil mobile Android™
2. Connexion Wi-Fi®
3. Votre appareil

Vous devez télécharger le service d'impression Mopria™ Print Service ou le service de numérisation Mopria™ Scan à partir de Google Play™ et l'installer sur votre appareil Android™. Avant d'utiliser ces fonctions Mopria™, assurez-vous de les activer sur votre appareil mobile.

### Information associée

- [Mobile/Web Connect](#)

## Brother Mobile Connect

Utilisez Brother Mobile Connect pour imprimer et numériser depuis votre appareil mobile.

- Pour appareils Android™  
Brother Mobile Connect vous permet d'utiliser les fonctions de votre appareil Brother directement depuis votre appareil Android™.  
Téléchargez et installez Brother Mobile Connect depuis Google Play™.
- Pour tous les appareils iOS ou iPadOS pris en charge, notamment iPhone, iPad et iPod touch  
Brother Mobile Connect vous permet d'utiliser les fonctions de votre appareil Brother directement depuis votre appareil iOS ou iPadOS.  
Téléchargez et installez Brother Mobile Connect depuis l'App Store.



### Information associée

- [Mobile/Web Connect](#)

## Dépistage des pannes

Si vous pensez que votre appareil présente un problème, consultez d'abord chacune des rubriques ci-dessous, puis essayez d'identifier le problème et suivez nos conseils de dépistage des pannes.

Vous pouvez corriger vous-même la plupart des problèmes. Si vous avez besoin d'une aide supplémentaire, visitez [support.brother.com](http://support.brother.com) pour accéder aux questions fréquemment posées (FAQ) et aux conseils de dépistage des pannes les plus récents :

1. Visitez [support.brother.com](http://support.brother.com).
2. Cliquez sur **FAQ et Diagnostic** et recherchez le nom de votre modèle.

Vérifiez d'abord les points suivants :

- Le cordon d'alimentation de l'appareil est branché correctement et l'appareil est sous tension.
- Tous les éléments de protection de l'appareil ont été retirés.
- Les cartouches d'encre sont correctement installées.
- Le capot du scanner et le couvercle d'élimination de bouchage sont complètement fermés.
- Le papier est correctement inséré dans le bac à papier.
- Les câbles d'interface sont correctement branchés sur l'appareil et l'ordinateur, ou la connexion sans fil est configurée à la fois sur l'appareil et sur votre ordinateur.
- (Pour les modèles réseau) Le point d'accès (pour la connexion sans fil), le routeur ou le concentrateur est sous tension et son indicateur de liaison clignote.
- Des messages s'affichent sur l'écran LCD de l'appareil.

Si ces contrôles ne permettent pas de résoudre le problème, identifiez le problème, puis **>> Information associée**



### Information associée

- [Messages d'erreur et de maintenance](#)
- [Bourrages de documents](#)
- [Bourrage dans l'imprimante ou bourrage papier](#)
- [Bourrages de coupe-ruban](#)
- [En cas de difficulté avec votre appareil](#)
- [Vérifier les informations de l'appareil](#)
- [Réinitialiser votre appareil](#)

#### Rubriques connexes:

- [Problèmes de gestion du papier et d'impression](#)
- [Problèmes de téléphone et de télécopieur](#)
- [Autres problèmes](#)
- [Problèmes de réseau](#)
- [Problèmes liés à AirPrint](#)

## Messages d'erreur et de maintenance

Comme avec tout produit bureautique sophistiqué, des erreurs peuvent survenir et il est parfois nécessaire de remplacer des consommables. Si tel est le cas, votre appareil identifie l'erreur ou l'opération de maintenance requise et affiche le message approprié. Le tableau ci-dessous explique les messages d'erreur et de maintenance les plus fréquents.

Vous pouvez corriger la plupart des erreurs et procéder à l'entretien courant vous-même. Si vous avez besoin de conseils supplémentaires, rendez-vous sur la page **FAQ et Diagnostic** de votre modèle sur [support.brother.com](http://support.brother.com).



Les références *Information associée* se trouvent au bas de cette page.

Message d'erreur	Cause	Action
Absorbeur encre plein	Le boîtier absorbeur d'encre est plein. Ces composants sont des éléments à entretien périodique dont le remplacement peut s'avérer nécessaire au bout d'un certain temps pour garantir la performance optimale de votre appareil Brother. S'agissant d'éléments à entretien périodique, leur remplacement n'est pas couvert par la garantie. La nécessité de remplacer ces éléments et le délai admissible avant le remplacement dépendent du nombre de purges et de rinçages requis pour nettoyer le circuit d'encre. Ces boîtiers reçoivent une certaine quantité d'encre pendant les différentes opérations de purge et de rinçage. La fréquence des purges et des rinçages de l'appareil varie en fonction des situations. Par exemple, si l'appareil est fréquemment mis sous et hors tension, les cycles de nettoyage sont nombreux puisqu'une opération de nettoyage automatique se produit à chaque mise sous tension.	Le boîtier absorbeur d'encre doit être remplacé. Pour faire entretenir votre appareil, contactez le service clientèle de Brother ou votre centre d'entretien local agréé par Brother. L'appareil s'auto-nettoie après : <ul style="list-style-type: none"> <li>• un débranchement et rebranchement du cordon d'alimentation.</li> <li>• une suppression de bourrage papier.</li> <li>• une absence d'activité pendant plus de 30 jours (utilisation peu fréquente).</li> <li>• 12 remplacements de cartouches d'encre de même couleur.</li> </ul>
Absorbeur encre quasi-plein	Le boîtier absorbeur d'encre est presque plein.	Le boîtier absorbeur d'encre doit être remplacé prochainement. Contactez le service clientèle de Brother ou votre revendeur Brother local.
Aucun périph.	Lors de la configuration du réseau Wi-Fi Direct, l'appareil Brother ne parvient pas à trouver votre appareil mobile.	<ul style="list-style-type: none"> <li>• Vérifiez que l'appareil Brother et l'appareil mobile sont en mode Wi-Fi Direct.</li> <li>• Rapprochez l'appareil mobile de l'appareil Brother.</li> <li>• Déplacez l'appareil Brother et l'appareil mobile dans un endroit sans obstruction.</li> <li>• Si vous configurez manuellement le réseau Wi-Fi Direct, assurez-vous d'avoir saisi le bon mot de passe.</li> <li>• Si votre appareil mobile a une page de configuration pour le mode d'obtention d'une adresse IP, assurez-vous que l'adresse IP de votre appareil mobile a été configurée via DHCP.</li> </ul>
Aucune réponse	L'appareil USB connecté ne répond pas.	Débranchez le périphérique de l'interface directe USB.



Message d'erreur	Cause	Action
Bac papier non détecté	Le bac à papier n'est pas complètement inséré.	Poussez lentement et entièrement le bac à papier dans l'appareil.
Bac1 non détecté Bac2 non détecté	Du papier ou un corps étranger empêche l'insertion correcte du bac à papier.	Retirez le bac à papier de l'appareil, puis enlevez le papier coincé ou le corps étranger. Si vous ne trouvez pas le papier coincé ou que vous ne parvenez pas à le retirer >> <i>Information associée: Bourrage dans l'imprimante ou bourrage papier</i>
Basse temp. (Basse températ.)	La température ambiante est trop basse.	Augmentez la température de la pièce et laissez l'appareil chauffer. Essayez à nouveau une fois que l'appareil a chauffé.
Bientôt remplac. plateau imprim.	L'intérieur de la platine d'impression de l'appareil se tache d'encre.	La platine d'impression de l'appareil doit être bientôt remplacée pour que l'utilisation de la fonction d'impression sans bordure puisse continuer. Contactez le service clientèle de Brother ou votre revendeur Brother local.  <b>Vous pouvez continuer à imprimer sans utiliser la fonction d'impression sans bordure même si la platine d'impression de l'appareil doit être remplacée.</b>
Blocage document/trop long	Le document n'a pas été inséré ou entraîné correctement ou le document numérisé à partir du chargeur automatique de documents était trop long.	Dégagez le document coincé, puis appuyez sur  . Placez le document dans le chargeur automatique de documents correctement.  >> <i>Information associée: Charger des documents dans le chargeur automatique de documents (ADF)</i> >> <i>Information associée: Bourrages de documents</i>
Bourrage avant/arrière Bourrage avant Bourrage arrière Bourrage bac MU Bourrage avant/bac MU Bourrage bac2 Bourrage répété ## Bourrage rouleau de papier ##	Le papier est coincé dans l'appareil.	Retirez délicatement le papier coincé. >> <i>Information associée: Bourrage dans l'imprimante ou bourrage papier</i>
	Les guides-papier ne sont pas réglés sur le format de papier correct.	En cas de bourrage papier répété, essayez une autre opération d'élimination des bourrages papier. >> <i>Information associée: Retirer les débris de papier</i> Vérifiez que les guides-papier sont réglés sur le format de papier correct.
	Le support papier de l'appareil n'est pas correctement installé.	Vérifiez que le support papier est bien inséré dans l'appareil. >> <i>Information associée: Papier coincé à l'avant de l'appareil ou Le papier en rouleau est coincé à l'intérieur et à l'arrière de l'appareil (bourrage papier rouleau 03)</i>
	De la poussière de papier s'est accumulée sur la surface des rouleaux d'entraînement du papier.	Nettoyez les rouleaux d'entraînement du papier. >> <i>Information associée: Nettoyer les rouleaux d'entraînement du papier pour le bac à papier n° 1 ou Nettoyer les rouleaux d'entraînement du papier pour le bac à papier n° 2</i>

Message d'erreur	Cause	Action
	Le bord côté entraînement du papier en rouleau est gondolé.	Aplatissez le bord côté entraînement, puis rechargez le papier en rouleau dans le bac 2.
Bourrage massicot ##	Le coupe-ruban de papier en rouleau est coincé ou ne peut pas revenir à sa position d'origine.	Éliminez le bourrage de coupe-ruban. ➤➤ <i>Information associée:</i> Bourrages de coupe-ruban
Bourrages papier à répétition	Un corps étranger, tel qu'un trombone ou du papier déchiré, s'est logé dans l'appareil.	Retirez les objets étrangers et les morceaux de papier de l'appareil. ➤➤ <i>Information associée:</i> Retirer les débris de papier
Cartouche d'encre erronée	Le numéro de modèle de la cartouche d'encre n'est pas compatible avec votre appareil.	Assurez-vous que le numéro de modèle de la cartouche est compatible avec votre appareil.
Concentrateur inutil.	Un concentrateur ou une mémoire flash USB avec concentrateur a été branché(e) sur l'interface USB direct.	Les concentrateurs, y compris les mémoires flash USB avec concentrateur intégré, ne sont pas pris en charge. Débranchez le périphérique de l'interface directe USB.
Déconnecté	Votre correspondant ou son télécopieur a interrompu l'appel.	Essayez d'envoyer ou de recevoir à nouveau.  Si les appels sont interrompus à plusieurs reprises et que vous utilisez un système VoIP (Voice over IP), essayez de régler Compatibilité sur Basique (VoIP). ➤➤ <i>Information associée:</i> Interférences sur la ligne téléphonique/VoIP
Détection impos.	Vous avez installé une cartouche d'encre neuve trop rapidement et l'appareil ne l'a pas détectée.	Retirez la cartouche d'encre neuve et réinstallez-la lentement et fermement jusqu'à ce qu'elle se mette en place.  ➤➤ <i>Information associée:</i> Remplacer les cartouches d'encre
	Une cartouche d'encre est incorrectement installée.	
	Une cartouche d'encre pour un modèle Brother incorrect a été installée.	Vérifiez le numéro de modèle des cartouches d'encre et installez des cartouches correctes.
Données restant en mémoire	Il reste des données d'impression dans la mémoire de l'appareil.	Appuyez sur  . L'appareil annule la tâche et l'efface de la mémoire. Essayez d'imprimer de nouveau.
Échec de la connexion	L'appareil Brother et votre appareil mobile ne peuvent pas communiquer pendant la configuration du réseau Wi-Fi Direct.	<ul style="list-style-type: none"> <li>• Rapprochez l'appareil mobile de l'appareil Brother.</li> <li>• Déplacez l'appareil Brother et l'appareil mobile dans un endroit sans obstruction.</li> <li>• Si vous utilisez la méthode PIN du WPS, assurez-vous d'avoir saisi le bon code PIN.</li> </ul>
Echec init. écr. tactile	Une pression a été exercée sur l'écran tactile avant la fin de l'initialisation à la mise sous tension.	Assurez-vous que rien ne touche l'écran tactile ou ne repose dessus, notamment lors du branchement de l'appareil.
	Des débris peuvent être coincés entre la partie inférieure de l'écran tactile et son cadre.	Insérez un morceau de papier rigide entre la partie inférieure de l'écran tactile et son cadre et faites-le coulisser d'avant en arrière pour faire sortir les débris.

Message d'erreur	Cause	Action
Erreur com.	La mauvaise qualité de la ligne téléphonique a provoqué une erreur de communication.	Réessayez d'envoyer le fax ou connectez l'appareil à une autre ligne téléphonique. Si le problème persiste, contactez la compagnie de téléphone pour qu'elle vérifie votre ligne téléphonique.
Erreur connexion (Erreur connect.)	D'autres appareils essaient de se connecter simultanément au réseau Wi-Fi Direct.	Assurez-vous qu'aucun autre appareil n'essaie de se connecter au réseau Wi-Fi Direct, puis réessayez de configurer les paramètres Wi-Fi Direct.
Erreur envoi Param. format doc. incorrects	L'option de format de document ne correspond pas au format de votre fax.	Sélectionnez l'option de format de papier correcte, puis appuyez à nouveau sur Démarrage du fax.
Format incorrect	Le réglage de format de papier ne correspond pas au format du papier chargé dans le bac. <b>-OU-</b> L'orientation du papier n'est pas correcte pour le format du papier. <b>-OU-</b> Les guides-papier dans le bac ne sont pas placés sur les indicateurs correspondant au format de papier utilisé.	<ol style="list-style-type: none"> <li>Assurez-vous que le format de papier sélectionné sur l'écran de l'appareil correspond bien au format du papier dans le bac. <b>➤ Information associée: Modifier le format et le type de papier</b></li> <li>Vérifiez que vous avez chargé le papier dans la bonne orientation et placez les guides-papier sur les indicateurs correspondant au format de papier que vous utilisez. <b>➤ Information associée: Charger du papier</b></li> <li>Après avoir vérifié le format et l'orientation du papier, suivez les instructions affichées à l'écran LCD.</li> </ol> <p>Si vous imprimez depuis un ordinateur, vérifiez que le format de papier sélectionné dans le pilote d'imprimante ou dans l'application utilisée pour imprimer correspond au format du papier présent dans le bac. <b>➤ Information associée: Paramètres d'impression (Windows)</b></p>
Haute températ.	La température ambiante est trop élevée.	Ventilez la pièce puis laissez l'appareil refroidir jusqu'à la température ambiante. Réessayez lorsque l'appareil a refroidi.
Impossible de découper	Le coupe-ruban de papier en rouleau se coince à plusieurs reprises dans l'appareil. L'ensemble de coupe-ruban est bientôt en fin de vie.	L'ensemble de coupe-ruban doit être remplacé prochainement. Contactez le service clientèle de Brother ou votre revendeur Brother local.
Impr. mono uniq.	Une ou plusieurs cartouches d'encre couleur ont atteint la fin de leur durée de vie. Vous pouvez utiliser l'appareil en noir et blanc pendant quatre semaines environ, en fonction du nombre de pages que vous imprimez. Quand ce message s'affiche sur l'écran LCD, chaque opération se déroule de la façon suivante : <ul style="list-style-type: none"> <li>Impression Si le type de support est défini sur <b>Papier ordinaire</b> et que vous avez sélectionné <b>Echelle de gris</b> dans le</li> </ul>	Remplacez les cartouches d'encre. <b>➤ Information associée: Remplacer les cartouches d'encre</b> Bien que la colonne Cause indique des options d'utilisation de l'appareil après l'affichage de cette erreur, vous ne pourrez pas nécessairement utiliser l'appareil avant de l'avoir débranché ou d'avoir retiré la cartouche d'encre.

Message d'erreur	Cause	Action
	<p>pilote d'imprimante, vous pouvez utiliser l'appareil en tant qu'imprimante monochrome.</p> <ul style="list-style-type: none"> <li>• Copie Si le type de papier est réglé sur <i>Papier normal</i>, vous pouvez faire des copies en monochrome.</li> <li>• Envoi de fax Si le type de papier est réglé sur <i>Papier normal</i>, l'appareil reçoit et imprime les fax en noir et blanc.</li> </ul>	
Install. Encre	Une cartouche d'encre est mal installée.	<p>Retirez la cartouche d'encre et réinstallez-la lentement et fermement jusqu'à ce qu'elle se mette en place.</p> <p>➤➤ <i>Information associée: Remplacer les cartouches d'encre</i></p>
Lame non détectée	<p>L'ensemble de coupe-ruban pour le papier en rouleau n'est pas correctement installé dans l'appareil.</p> <p>Lorsque ce message est affiché sur l'écran LCD, vous pouvez imprimer uniquement sur des feuilles découpées.</p>	Suivez les instructions affichées sur l'écran LCD et assurez-vous que l'ensemble de coupe-ruban est correctement installé.
Le capot est ouvert. (Capot ouvert.)	Le capot du scanner n'est pas verrouillé en position fermée.	Soulevez le capot du scanner et refermez-le.
		Veillez à guider soigneusement le cordon de ligne téléphonique et le câble d'interface (le cas échéant) dans la rainure spéciale en les faisant ressortir par l'arrière de l'appareil.
	Le couvercle de la cartouche d'encre n'est pas verrouillé en position fermée.	Refermez bien le couvercle de la cartouche d'encre jusqu'à ce qu'il se verrouille en place.
	Le couvercle d'élimination de bourrage B n'est pas verrouillé en position fermée.	Refermez bien le couvercle d'élimination de bourrage B jusqu'à ce qu'il se verrouille en place.
		Assurez-vous que l'ensemble de coupe-ruban est correctement installé et que le levier de l'ensemble de coupe-ruban est abaissé pour immobiliser l'ensemble de coupe-ruban.
Le nombre maximal de périphériques est déjà connecté via Wi-Fi Direct.	Le nombre maximum d'appareils mobiles connectés au réseau Wi-Fi Direct est déjà atteint lorsque l'appareil Brother fait partie du propriétaire du groupe.	<p>Après la fin de la connexion entre votre appareil Brother et un autre appareil mobile, essayez de reconfigurer les paramètres Wi-Fi Direct. Vous pouvez vérifier l'état de la connexion en imprimant le rapport de configuration réseau.</p> <p>➤➤ <i>Information associée: Imprimer le rapport de configuration réseau</i></p>
Le support est plein.	La mémoire flash USB que vous utilisez ne contient pas assez de place pour numériser les documents.	Supprimez les fichiers non utilisés de votre mémoire flash USB pour libérer de l'espace, puis réessayez.
Mauvaise couleur encre	Une cartouche d'encre a été installée au mauvais emplacement.	Vérifiez quelles cartouches d'encre ne sont pas à l'emplacement correspondant à leur couleur et mettez-les à l'emplacement correct.
Mémoire fax saturée	La mémoire des fax est pleine.	Effectuez l'une des opérations suivantes :

Message d'erreur	Cause	Action
		<ul style="list-style-type: none"> <li>• Effacez les données de la mémoire. Pour libérer de la mémoire supplémentaire, vous pouvez désactiver la fonction de réception en mémoire.  <b>➤➤ Information associée: Désactiver la réception en mémoire</b></li> <li>• Imprimez les fax en mémoire.  <b>➤➤ Information associée: Imprimer un fax enregistré dans la mémoire de l'appareil</b></li> </ul>
Mémoire saturée	La mémoire de l'appareil est pleine.	<p><b>Si une opération d'envoi de fax ou de copie est en cours :</b></p> <ul style="list-style-type: none"> <li>• Appuyez sur  ou sur Quitter et attendez la fin des autres opérations en cours, puis réessayez.</li> <li>• Appuyez sur Impression partielle pour copier les pages déjà numérisées.</li> <li>• Effacez les données stockées en mémoire. Pour libérer de la mémoire supplémentaire, vous pouvez désactiver la fonction de réception en mémoire.  <b>➤➤ Information associée: Désactiver la réception en mémoire</b></li> <li>• Imprimez les fax enregistrés en mémoire.  <b>➤➤ Information associée: Imprimer un fax enregistré dans la mémoire de l'appareil</b></li> </ul>
Nettoyage impossible ## Initialisation impossible ## Impr. impossible ##	L'appareil présente un problème mécanique. <b>-OU-</b> Un corps étranger, tel qu'un trombone ou du papier déchiré, s'est logé dans l'appareil.	<p>Ouvrez le capot du scanner et enlevez tout corps étranger et tout morceau de papier de l'intérieur de l'appareil. Si le message d'erreur persiste, débranchez l'appareil de la source d'alimentation pendant plusieurs minutes et rebranchez-le.</p> <p>Vous pouvez essayer d'autres opérations d'élimination des bourrages papier.</p> <p><b>➤➤ Information associée: Retirer les débris de papier</b></p> <p>(Si vous ne pouvez pas imprimer les documents et les fax reçus, transférez-les vers un autre télécopieur ou vers votre ordinateur.)</p> <p><b>➤➤ Information associée: Transférer vos fax ou votre rapport du journal des fax</b></p>
Niveau d'encre bas	Il n'y a pas assez d'encre dans une ou plusieurs cartouches d'encre pour imprimer sur du papier long ou du papier en rouleau. <b>Vous pouvez toujours imprimer du papier au format A4 ou Letter, ou plus petit.</b>	<p>Pour imprimer sur support long, remplacez les cartouches d'encre par de nouvelles cartouches d'encre.</p> <p><b>➤➤ Information associée: Remplacer les cartouches d'encre</b></p>

Message d'erreur	Cause	Action
Niveau encre bas (Niv. encre bas)	Le niveau d'encre est bas. Si l'appareil expéditeur est capable de le convertir, le fax couleur s'imprime en noir et blanc sur votre appareil.	Préparez une cartouche d'encre neuve. Vous pouvez continuer l'impression jusqu'à ce que l'écran tactile affiche Remplac. l'encre (Changez encre). <b>»» Information associée: Remplacer les cartouches d'encre</b> <b>Vous pouvez continuer à numériser même si le niveau d'encre est faible ou que l'encre doit être remplacée.</b>
Numérisation impossible ##	L'appareil présente un problème mécanique.	Débranchez l'appareil de la prise d'alimentation pendant quelques minutes puis rebranchez-le. (Si vous ne pouvez pas imprimer les documents et les fax reçus, transférez-les vers un autre télécopieur ou vers votre ordinateur.) <b>»» Information associée: Transférer vos fax ou votre rapport du journal des fax</b>
Pas d'alim. papier	L'appareil est à court de papier ou le papier n'est pas chargé correctement dans le bac à papier.	Effectuez l'une des opérations suivantes : <ul style="list-style-type: none"> <li>• Réapprovisionnez le bac à papier, puis suivez les instructions à l'écran LCD.</li> <li>• Retirez et rechargez le papier, puis suivez les instructions à l'écran LCD.</li> </ul> <b>»» Information associée: Charger du papier</b>
	Le papier n'a pas été inséré au centre du bac universel.	Retirez le papier et réinsérez-le au centre du bac universel, puis suivez les instructions à l'écran LCD. <b>»» Information associée: Charger du papier dans le bac universel</b>
	Le couvercle d'élimination du bourrage n'est pas refermé correctement.	Vérifiez que le couvercle d'élimination du bourrage est bien fermé des deux côtés. <b>»» Information associée: Bourrage dans l'imprimante ou bourrage papier</b>
	De la poussière de papier s'est accumulée sur la surface des rouleaux d'entraînement du papier.	Nettoyez les rouleaux d'entraînement du papier. <b>»» Information associée: Nettoyer les rouleaux d'entraînement du papier pour le bac à papier n° 1 ou Nettoyer les rouleaux d'entraînement du papier pour le bac à papier n° 2</b>
Pas de fichier	La mémoire flash USB insérée dans le lecteur de supports ne contient pas de fichier .JPG.	Réinsérez la mémoire flash USB correcte dans la fente.
Pas de papier chargé répétitif	L'appareil est à court de papier ou le papier n'est pas chargé correctement dans le bac à papier.	Effectuez l'une des opérations suivantes : <ul style="list-style-type: none"> <li>• Réapprovisionnez le bac à papier, puis suivez les instructions à l'écran LCD.</li> <li>• Retirez et rechargez le papier, puis suivez les instructions à l'écran LCD.</li> </ul> <b>»» Information associée: Charger du papier</b>
	De la poussière de papier s'est accumulée sur la surface des rouleaux d'entraînement du papier.	Nettoyez les rouleaux d'entraînement du papier.

Message d'erreur	Cause	Action
		<p>➤➤ <i>Information associée: Nettoyer les rouleaux d'entraînement du papier pour le bac à papier n° 1 ou Nettoyez les rouleaux d'entraînement du papier pour le bac à papier n° 2</i></p>
Pas ID appelant	Il n'y a pas d'historique des appels entrants. Vous n'avez pas reçu d'appels ou vous n'êtes pas abonné au service d'identification de l'appelant de votre compagnie de téléphone.	<p>Si vous voulez utiliser la fonction d'identification de l'appelant, contactez votre opérateur de téléphonie.</p> <p>➤➤ <i>Information associée: Identification de l'appelant</i></p>
Pas Rép/Occupé (Pas rép./Occupé)	Le numéro que vous composez ne répond pas ou est occupé.	Vérifiez le numéro et réessayez.
Périphérique inutilisable (Périph inutilis.) Déconnectez le périphérique du connecteur avant, puis éteignez l'appareil et redémarrez-le.	Un périphérique défectueux a été branché sur l'interface directe USB.	Débranchez le périphérique de l'interface directe USB. Mettez l'appareil hors tension puis sous tension.
Périphérique inutilisable (Périph inutilis.) Déconnectez le périphérique USB.	Un périphérique USB ou une mémoire flash USB non pris(e) en charge a été branché(e) sur l'interface USB direct.	Débranchez le périphérique de l'interface directe USB.
Peu de papier Bac 1 Peu de papier Bac 2	Le bac à papier est presque vide.	Réapprovisionnez le bac à papier comme indiqué à l'écran LCD.
Réglage bac erronés.	Les paramètres de format de papier et de sélection de bac de l'appareil ne correspondent pas au format de papier dans le bac que vous utilisez.	<p>Suivez les instructions sur l'écran tactile et essayez d'imprimer à nouveau.</p> <p>Configurez le paramètre Format papier pour le bac en suivant les instructions affichées à l'écran LCD.</p>
Réglage bac Paramètres Bac 1 Paramètres Bac 2 Réglage bac MU	Ce message s'affiche si le réglage visant à confirmer le format et le type du papier est activé.	<p>Pour ne pas afficher ce message de confirmation, modifiez le réglage en Non.</p> <p>➤➤ <i>Information associée: Modification du réglage de contrôle du papier</i></p>
Remplac. l'encre (Changez encre)	<p>Une ou plusieurs des cartouches d'encre ont atteint la fin de leur durée de vie. L'appareil arrête toutes les opérations d'impression. Tant que la mémoire de l'appareil n'est pas saturée, les fax noir et blanc sont mis en mémoire. Si le télécopieur de votre correspondant peut effectuer la conversion, le fax couleur sera enregistré en mémoire en tant que fax noir et blanc.</p> <p>Lorsque vous imprimez sur des supports longs tels que du papier long ou du papier en rouleau, une ou plusieurs cartouches d'encre ont atteint la fin de leur durée de vie.</p>	<p>Remplacez les cartouches d'encre.</p> <p>➤➤ <i>Information associée: Remplacer les cartouches d'encre</i></p> <p><b>Vous pouvez continuer à numériser même si le niveau d'encre est faible ou que l'encre doit être remplacée.</b></p> <p>Remplacez les cartouches d'encre par de nouvelles cartouches d'encre de la même couleur et continuez l'impression. Notez que la tonalité de la couleur après le remplacement de la cartouche peut être différente.</p>
Remplacez le plateau de l'impr.	L'intérieur de la platine d'impression de l'appareil est taché d'encre.	Si vous souhaitez utiliser la fonction d'impression sans bordure, la platine d'impression de l'appareil doit être



Message d'erreur	Cause	Action
		remplacée. Contactez le service clientèle de Brother ou votre revendeur Brother local. <b>Vous pouvez continuer à imprimer sans utiliser la fonction d'impression sans bordure même si la platine d'impression de l'appareil doit être remplacée.</b>



### Information associée

- Dépistage des pannes
  - Transférer vos fax ou votre rapport du journal des fax
  - Messages d'erreur lors de l'utilisation de la fonction Brother Web Connect

#### Rubriques connexes:

- Vue d'ensemble de l'écran tactile LCD
- Imprimer le rapport de configuration réseau
- Remplacer les cartouches d'encre
- Interférences sur la ligne téléphonique/VoIP
- Charger des documents dans le chargeur automatique de documents (ADF)
- Bourrages de documents
- Identification de l'appelant
- Charger du papier
- Bourrage dans l'imprimante ou bourrage papier
- Retirer les débris de papier
- Nettoyer les rouleaux d'entraînement du papier pour le bac à papier n° 1
- Nettoyez les rouleaux d'entraînement du papier pour le bac à papier n° 2
- Désactiver la réception en mémoire
- Imprimer un fax enregistré dans la mémoire de l'appareil
- Paramètres d'impression (Windows)
- Problèmes de gestion du papier et d'impression
- Modification du réglage de contrôle du papier
- Charger du papier dans le bac universel
- Papier coincé à l'avant de l'appareil
- Modifier le format et le type de papier
- Bourrages de coupe-ruban
- Le papier en rouleau est coincé à l'intérieur et à l'arrière de l'appareil (bourrage papier rouleau 03)



## Transférer vos fax ou votre rapport du journal des fax

Si l'un des messages suivants est affiché sur l'écran LCD :

- [Nettoyage impossible ##]
- [Initialisation impossible ##]
- [Impr. impossible ##]
- [Numérisation impossible ##]

Nous vous conseillons de transférer vos fax vers un autre télécopieur ou vers votre ordinateur.

➤➤ *Information associée: Transférer les fax vers un autre télécopieur*

➤➤ *Information associée: Transférer les fax vers votre ordinateur*

Vous pouvez également transférer le rapport du journal des fax pour voir s'il y a des fax que vous devez transférer.

➤➤ *Information associée: Transférer le rapport du journal des fax vers un autre télécopieur*



### Information associée



- [Messages d'erreur et de maintenance](#)
  - [Transférer les fax vers un autre télécopieur](#)
  - [Transférer les fax vers votre ordinateur](#)
  - [Transférer le rapport du journal des fax vers un autre télécopieur](#)

#### Rubriques connexes:

- [Utilisez la fonction de réception PC-FAX pour recevoir des fax sur votre ordinateur \(Windows uniquement\)](#)
- [Réinitialiser les réglages par défaut des paramètres réseau](#)
- [Réinitialiser votre appareil](#)
- [Vue d'ensemble des fonctions de réinitialisation](#)
- [Papier coincé à l'avant de l'appareil](#)
- [Papier coincé à l'arrière de l'appareil](#)

## Transférer les fax vers un autre télécopieur

Si vous n'avez pas configuré votre ID station, vous ne pouvez pas passer au mode Transfert de fax.

1. Appuyez sur  pour effacer temporairement l'erreur.
2. Appuyez sur  [Paramètres] > [Tous les param.] > [Entretien] > [Transf.données] > [Transfert fax].
3. Effectuez l'une des opérations suivantes :
  - Si le message [Aucunes données (Aucune donnée)] est affiché sur l'écran tactile, il ne reste aucun fax dans la mémoire de l'appareil.  
Appuyez sur [Fermer], puis sur .
  - Saisissez le numéro de fax vers lequel vous souhaitez réadresser les fax.
4. Appuyez sur [Démarrage du fax].



### Information associée



- [Transférer vos fax ou votre rapport du journal des fax](#)

#### Rubriques connexes:

- [Réglage de l'identifiant de poste](#)

## Transférer les fax vers votre ordinateur

Vous pouvez transférer les fax depuis la mémoire de l'appareil vers votre ordinateur.

1. Appuyez sur  pour effacer temporairement l'erreur.
2. Assurez-vous d'avoir installé le logiciel et les pilotes Brother sur votre ordinateur, puis activez **Réception PC-FAX** sur l'ordinateur.
3. Lancez  (**Brother Utilities**), puis cliquez sur la liste déroulante et sélectionnez le nom de votre modèle (s'il n'est pas déjà sélectionné).
4. Cliquez sur **PC-FAX** dans la barre de navigation de gauche, puis cliquez sur **Recevoir**.
5. Vérifiez les instructions affichées sur votre ordinateur.

Les fax mémorisés sur l'appareil sont envoyés automatiquement à votre ordinateur.



### Si les fax mémorisés sur l'appareil ne sont pas envoyés à votre ordinateur :

Assurez-vous d'avoir paramétré [Récept. PC-FAX] sur l'appareil.

S'il reste des fax dans la mémoire de l'appareil lorsque vous configurez la fonction de réception PC-Fax, un message s'affiche sur l'écran tactile pour vous inviter à les transférer vers votre ordinateur.

Si Aperçu fax est désactivé, il vous sera demandé si vous souhaitez imprimer des copies de sauvegarde.

Pour transférer tous les fax en mémoire vers votre ordinateur, appuyez sur [Oui].



### Information associée



- [Transférer vos fax ou votre rapport du journal des fax](#)

#### Rubriques connexes:

- [Utilisez la fonction de réception PC-FAX pour recevoir des fax sur votre ordinateur \(Windows uniquement\)](#)

## Transférer le rapport du journal des fax vers un autre télécopieur

Si vous n'avez pas configuré votre identifiant de poste, vous ne pouvez pas passer au mode Transfert de fax.

1. Appuyez sur  pour effacer temporairement l'erreur.
2. Appuyez sur  [Paramètres] > [Tous les param.] > [Entretien] > [Transf.données] > [Reporter le transfert].
3. Saisissez le numéro de fax vers lequel le rapport du journal des fax sera réadressé.
4. Appuyez sur [Démarrage du fax].



### Information associée

- [Transférer vos fax ou votre rapport du journal des fax](#)

#### Rubriques connexes:

- [Réglage de l'identifiant de poste](#)

## Messages d'erreur lors de l'utilisation de la fonction Brother Web Connect

Votre appareil Brother affiche un message d'erreur si une erreur se produit. Les messages d'erreur les plus courants sont regroupés dans le tableau.

Vous serez en mesure de corriger vous-même la plupart de ces erreurs. Si vous avez besoin de conseils supplémentaires, rendez-vous sur la page **FAQ et Diagnostic** de votre modèle sur [support.brother.com](http://support.brother.com).

### Erreur de connexion

Messages d'erreur	Cause	Action
Erreur connexion 02	L'appareil n'est pas connecté à un réseau.	<ul style="list-style-type: none"><li>Vérifiez que la connexion réseau est correcte.</li><li>Si vous avez appuyé sur l'option <b>Web</b> ou <b>Applis</b> peu après la mise sous tension de l'appareil, il se peut que la connexion réseau n'ait pas encore été établie. Réessayez plus tard.</li></ul>
Erreur connexion 03	<ul style="list-style-type: none"><li>Les paramètres du réseau ou du serveur sont incorrects.</li><li>Un problème est survenu sur le réseau ou le serveur.</li></ul>	<ul style="list-style-type: none"><li>Vérifiez que les paramètres réseau sont corrects, ou réessayez plus tard.</li><li>Si vous avez appuyé sur l'option <b>Web</b> ou <b>Applis</b> peu après la mise sous tension de l'appareil, il se peut que la connexion réseau n'ait pas encore été établie. Réessayez plus tard.</li></ul>
Erreur connexion 07	Les paramètres de date et d'heure sont incorrects.	Réglez correctement la date et l'heure. Notez que si le cordon d'alimentation de l'appareil est débranché, il est possible que les paramètres de date et d'heure aient été réinitialisés sur les réglages par défaut.

### Erreur d'authentification

Messages d'erreur	Cause	Action
Erreur authentification 01	Le code PIN que vous avez saisi pour accéder au compte est incorrect. Le code PIN est le nombre à quatre chiffres qui a été entré lors de l'enregistrement du compte sur l'appareil.	Saisissez le code PIN correct.
Erreur authentification 02	L'ID provisoire saisi est incorrect.	Saisissez l'ID provisoire correct.
	L'ID provisoire entré a expiré. Un ID provisoire n'est valide que pendant 24 heures.	Demandez un nouvel accès à Brother Web Connect afin d'obtenir un nouvel ID provisoire, que vous utiliserez pour enregistrer le compte sur l'appareil.
Erreur authentification 03	Le nom saisi comme nom d'affichage a déjà été enregistré par un autre utilisateur du service.	Saisissez un nom d'affichage différent.

## Erreur liée au serveur

Messages d'erreur	Cause	Action
Erreur serveur 01	Les informations d'authentification de l'appareil (nécessaires pour accéder au service) ont expiré ou ne sont pas valides.	Demandez un nouvel accès à Brother Web Connect afin d'obtenir un nouvel ID provisoire, que vous utiliserez pour enregistrer le compte sur l'appareil.
Erreur serveur 03	Il se peut que le fichier que vous tentez de charger présente l'un des problèmes suivants : <ul style="list-style-type: none"><li>• Le fichier dépasse la limite du service en matière de nombre de pixels, de taille de fichier, etc.</li><li>• Le type de fichier n'est pas pris en charge.</li><li>• Le fichier est endommagé.</li></ul>	Le fichier ne peut pas être utilisé : <ul style="list-style-type: none"><li>• Vérifiez les restrictions de taille et de format du service.</li><li>• Enregistrez le fichier sous un type différent.</li><li>• Si possible, obtenez une nouvelle version non endommagée du fichier.</li></ul>
Erreur serveur 13	Le service a rencontré un problème et ne peut pas être utilisé pour l'instant.	Réessayez plus tard. Si ce message persiste, accédez au service depuis un ordinateur pour vérifier s'il est disponible ou non.

## Erreur de raccourci

Messages d'erreur	Cause	Action
Erreur de raccourci 02	Le raccourci ne peut pas être utilisé parce que le compte a été supprimé après l'enregistrement du raccourci.	Supprimez le raccourci, puis enregistrez à nouveau le compte et le raccourci.



### Information associée

- [Messages d'erreur et de maintenance](#)

## Bourrages de documents

- Document coincé dans le haut du chargeur automatique de documents
- Document coincé dans le bas du chargeur automatique de documents
- Document coincé à l'intérieur du chargeur automatique de documents
- Retirer les morceaux de papier coincés dans le chargeur automatique de documents
- Messages d'erreur et de maintenance

## Document coincé dans le haut du chargeur automatique de documents

1. Retirez du chargeur automatique de documents tout papier qui n'est pas coincé.
2. Ouvrez le capot du chargeur.
3. Retirez le document coincé en le tirant vers le haut.

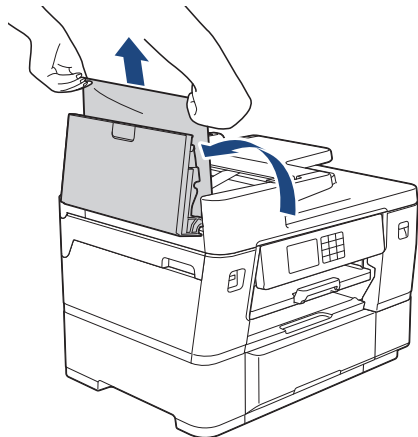

4. Fermez le capot du chargeur.
5. Appuyez sur .

### IMPORTANT

Pour éviter les bourrages ultérieurs de documents, fermez correctement le couvercle du chargeur automatique de documents en poussant dessus au centre.



### Information associée

- [Bourrages de documents](#)



## Document coincé dans le bas du chargeur automatique de documents

1. Retirez du chargeur automatique de documents tout papier qui n'est pas coincé.
2. Soulevez le support documents du chargeur automatique de documents et retirez le papier coincé.

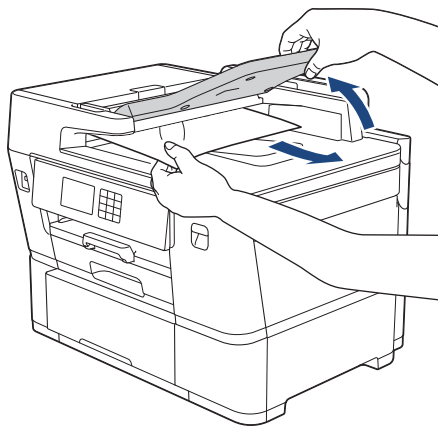

3. Appuyez sur .

### Information associée

- [Bourrages de documents](#)

## Document coincé à l'intérieur du chargeur automatique de documents

1. Retirez du chargeur automatique de documents tout papier qui n'est pas coincé.
2. Soulevez le capot document.
3. Retirez le document coincé en le tirant vers la droite.

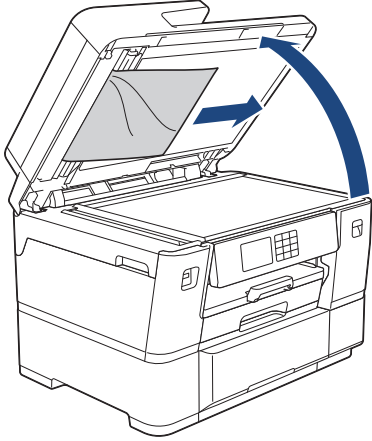

4. Fermez le capot document.
5. Appuyez sur .





### Information associée

- [Bourrages de documents](#)

## Retirer les morceaux de papier coincés dans le chargeur automatique de documents

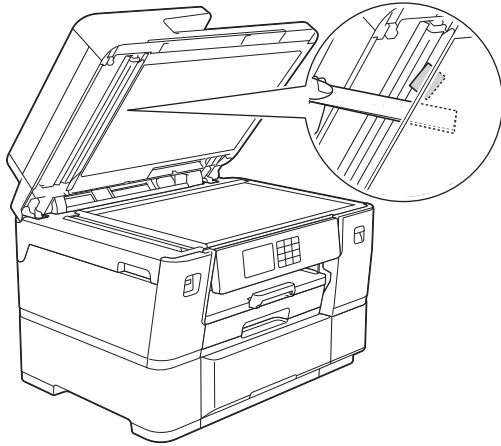
1. Soulevez le capot document.
2. Insérez un morceau de papier rigide comme du papier cartonné dans le chargeur automatique de documents pour dégager d'éventuels petits bouts de papier.



3. Fermez le capot document.
4. Appuyez sur .



### Information associée

- [Bourrages de documents](#)

## Bourrage dans l'imprimante ou bourrage papier

Localisez et retirez le papier coincé.

- Papier coincé à l'avant de l'appareil
- Papier coincé à l'arrière de l'appareil
- Le papier en rouleau est coincé à l'arrière de l'appareil (bourrage papier rouleau 01/02)
- Le papier en rouleau est coincé à l'intérieur et à l'arrière de l'appareil (bourrage papier rouleau 03)
- Retirer les débris de papier
- Messages d'erreur et de maintenance
- Problèmes de gestion du papier et d'impression

## Papier coincé à l'avant de l'appareil

Si l'écran LCD affiche les messages de bourrage papier suivants, procédez ainsi :

- [Bourrage avant/arrière], [Bourrage répété avant/arrière]
- [Bourrage avant], [Bourrage répété avant]
- [Bourrage avant/bac MU], [Bourrage répété avant/bac MU]

1. Débranchez l'appareil de la prise de courant.
2. Si le papier est chargé dans le bac universel, retirez le papier.
3. Retirez le bac à papier n°1 (1) complètement de l'appareil comme indiqué par la flèche.

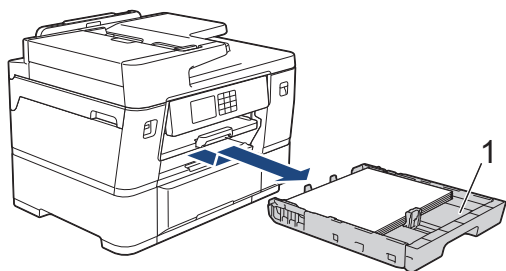

Si l'écran LCD affiche plusieurs fois des messages d'erreur concernant des bourrages papier, par exemple [Bourrage répété avant/arrière], soulevez le support papier (1), puis tirez-le en l'inclinant pour le sortir complètement de l'appareil comme indiqué par la flèche.

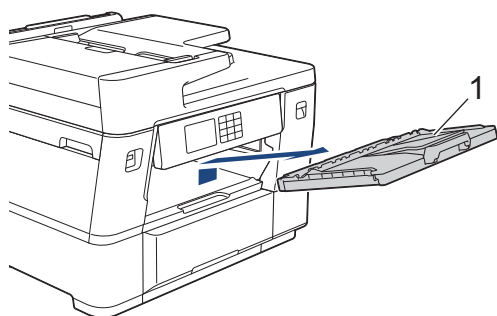

Lorsque vous avez terminé, passez à l'étape suivante.

4. Retirez lentement le papier coincé (1).

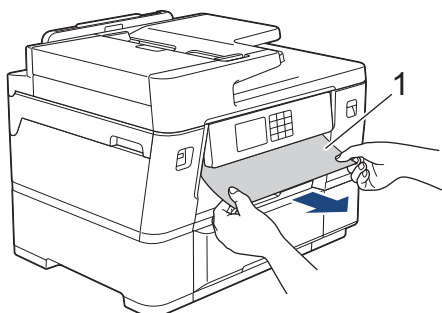



Si l'écran LCD affiche plusieurs fois des messages d'erreur concernant des bourrages papier, par exemple [Bourrage répété avant/arrière], procédez comme suit :

- a. Soulevez le volet interne (1) et retirez lentement le papier coincé.

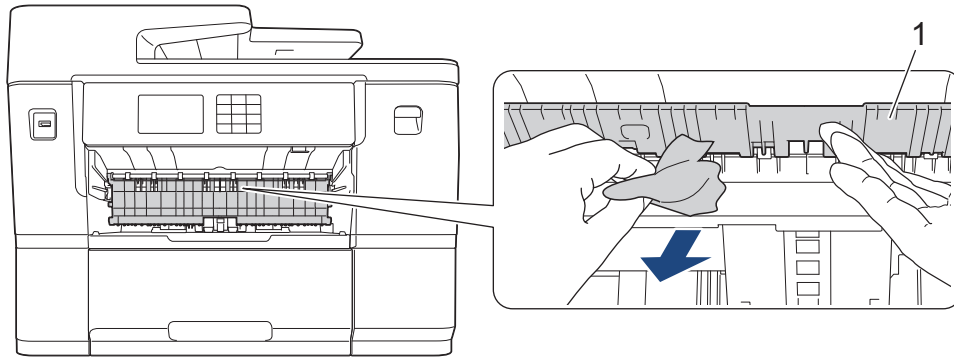

- b. Vérifiez soigneusement qu'il ne reste aucun morceau de papier à l'intérieur de l'appareil (1).

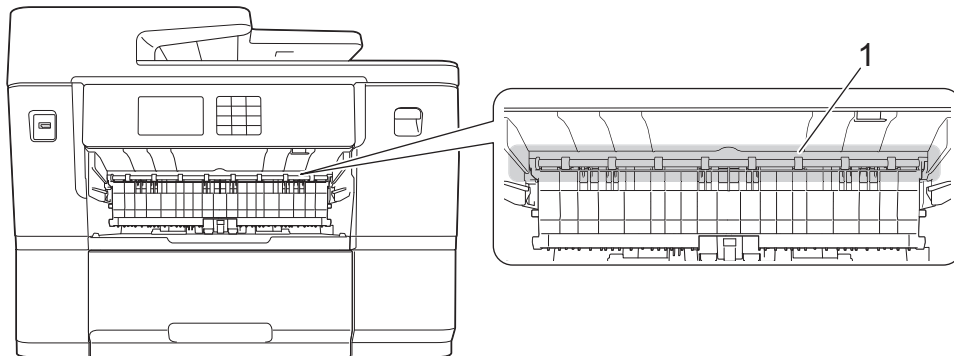

Lorsque vous avez terminé, passez à l'étape suivante.

5. Soulevez le capot du scanner (1) des deux mains jusqu'à la position ouverte en vous aidant des logements de saisie situés de part et d'autre de l'appareil.

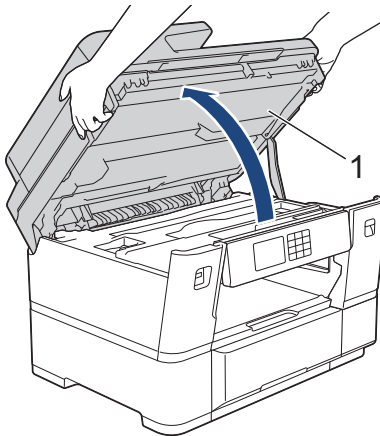

6. Retirez lentement le papier coincé (1) de l'appareil.

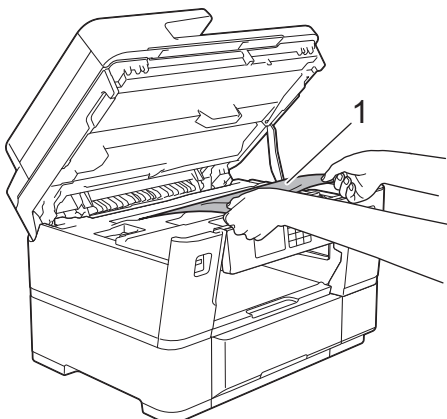



Si l'écran LCD affiche plusieurs fois des messages d'erreur concernant des bourrages papier, par exemple [Bourrage répété avant/arrière], déplacez la tête d'impression et retirez tout papier restant dans cette zone. Assurez-vous qu'il ne reste plus de morceaux de papier coincés dans les coins de l'appareil (1) et (2).

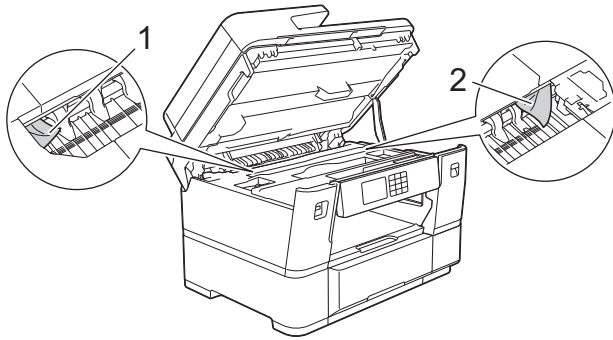

Lorsque vous avez terminé, passez à l'étape suivante.

## IMPORTANT

- Si la tête d'impression s'est arrêtée dans le coin droit, comme sur l'illustration, vous ne pourrez pas la déplacer. Refermez le capot du scanner puis reconnectez le cordon d'alimentation. Ouvrez à nouveau le capot du scanner, puis maintenez  enfoncé jusqu'à ce que la tête d'impression se déplace vers le centre. Débranchez ensuite l'appareil de la source d'alimentation, puis retirez le papier.

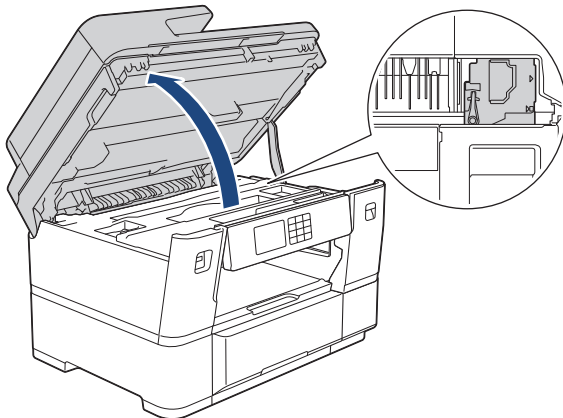

- Si le papier est coincé sous la tête d'impression, débranchez l'appareil de la source d'alimentation, puis déplacez la tête d'impression et retirez le papier.
- Si votre peau ou vos vêtements sont souillés par de l'encre, lavez immédiatement avec du savon ou du détergent.

7. Fermez le capot du scanner avec précaution en vous aidant des logements de saisie situés de part et d'autre.

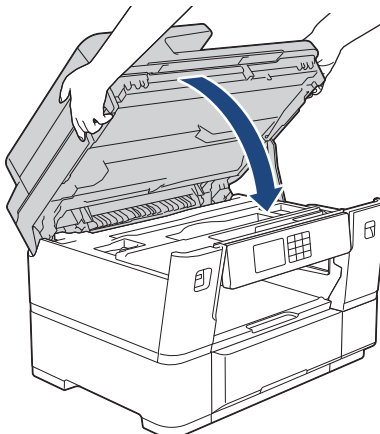

8. Si l'écran LCD affiche [Bourrage avant/arrière] ou [Bourrage répété avant/arrière], procédez comme suit :

a. Ouvrez le couvercle d'élimination du bourrage A (1) à l'arrière de l'appareil.

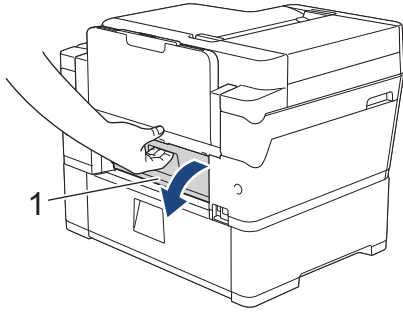

b. Vérifiez soigneusement qu'il ne reste pas de papier coincé à l'intérieur et retirez-le lentement de l'appareil le cas échéant.

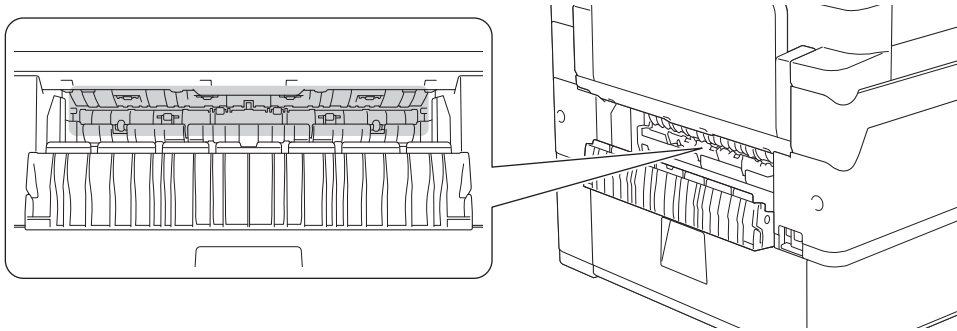

c. Fermez le couvercle d'élimination du bourrage A. Vérifiez que le couvercle est complètement fermé.

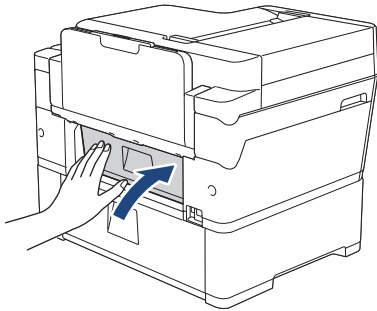

9. Si l'écran LCD affiche [Bourrage avant/bac MU] ou [Bourrage répété avant/bac MU], vérifiez avec soin s'il n'y a pas de papier coincé dans le bac universel. Poussez le levier de déverrouillage (1) vers l'arrière de l'appareil, puis poussez lentement le papier coincé pour le faire sortir du bac universel.

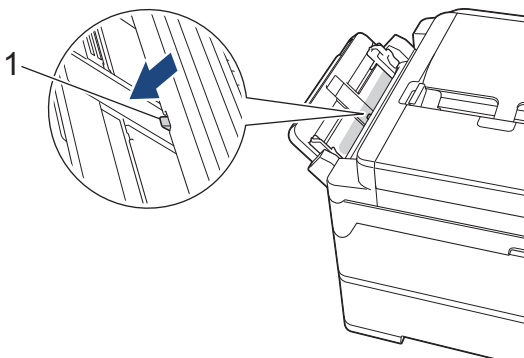



10. Si l'écran LCD affiche plusieurs fois des messages d'erreur concernant des brouillages papier, par exemple [Bouffrage répété avant/arrière], et que vous avez retiré le support papier, remettez-le fermement en place dans l'appareil. Assurez-vous que le support papier est bien installé dans les rainures.

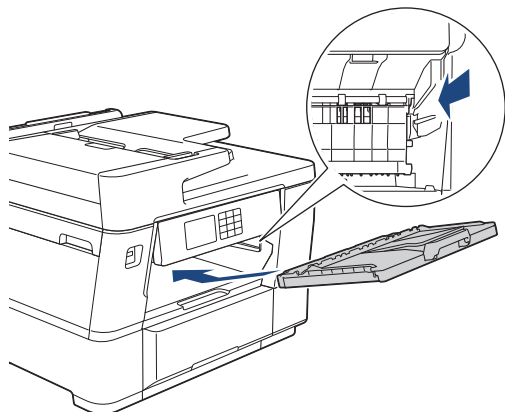

11. Lentement, poussez entièrement le bac n°1 à l'intérieur de l'appareil.

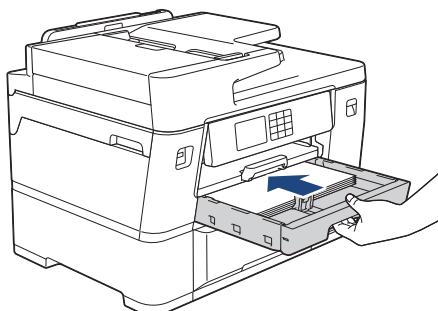

12. Rebranchez le cordon d'alimentation.



S'il se produit un nouveau brouillage papier, il se peut qu'un petit morceau de papier soit coincé dans l'appareil.

➤➤ *Information associée: Retirer les débris de papier*



### Information associée

- [Bouffrage dans l'imprimante ou bouffrage papier](#)

#### Rubriques connexes:

- [Transférer vos fax ou votre rapport du journal des fax](#)
- [Messages d'erreur et de maintenance](#)
- [Retirer les débris de papier](#)

## Papier coincé à l'arrière de l'appareil

Si l'écran LCD affiche les messages de bourrage papier suivants, procédez ainsi :

- [Bourrage arrière], [Bourrage répété arrière]
  - [Bourrage bac MU], [Bourrage répété bac MU]
  - [Bourrage bac2], [Bourrage répété bac2]
1. Débranchez l'appareil de la prise de courant.
  2. Si le papier est chargé dans le bac universel, retirez le papier.
  3. Retirez le bac à papier n°1 (1) complètement de l'appareil comme indiqué par la flèche.

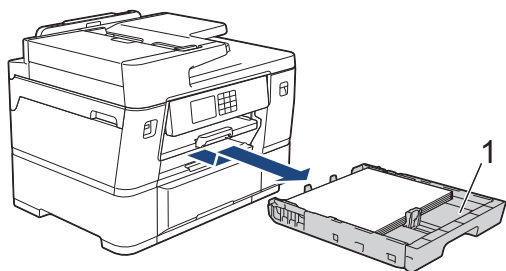

Si [Bourrage bac2] ou [Bourrage répété bac2] s'affiche à l'écran LCD, retirez également le bac n° 2 (2) complètement de l'appareil comme indiqué par la flèche.

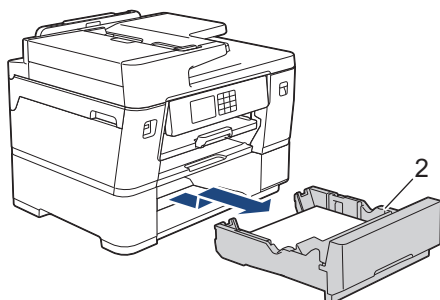

Lorsque vous avez terminé, passez à l'étape suivante.

4. Si [Bourrage arrière], [Bourrage répété arrière], [Bourrage bac2] ou [Bourrage répété bac2] s'affiche à l'écran LCD, effectuez la procédure suivante :
  - a. Ouvrez le couvercle d'élimination du bourrage A (1) à l'arrière de l'appareil.

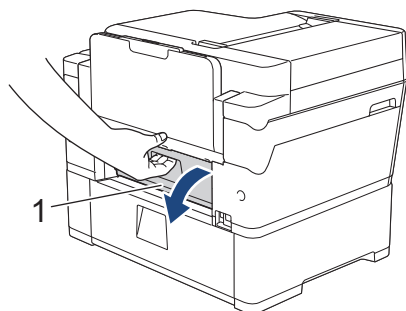

b. Retirez lentement le papier coincé.

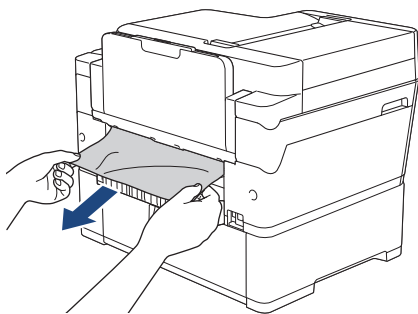

c. Fermez le couvercle d'élimination du bouchage A. Vérifiez que le couvercle est complètement fermé.

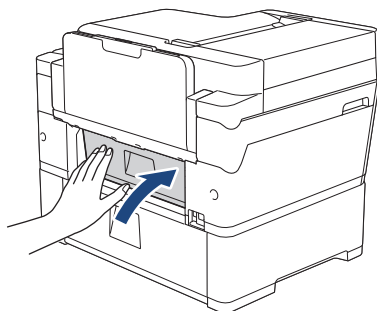

5. Si [Bouffrage bac MU] ou [Bouffrage répété bac MU] s'affiche à l'écran LCD, poussez le levier de déverrouillage (1) vers l'arrière de l'appareil, puis poussez lentement le papier coincé pour le faire sortir du bac universel.

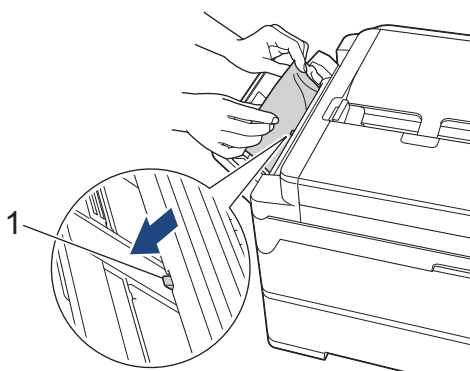

6. Soulevez le capot du scanner (1) des deux mains jusqu'à la position ouverte en vous aidant des logements de saisie situés de part et d'autre de l'appareil.

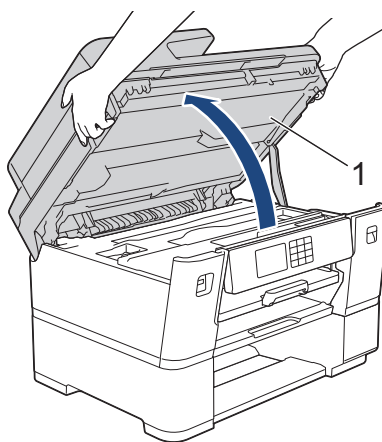

7. Retirez lentement le papier coincé (1) de l'appareil.

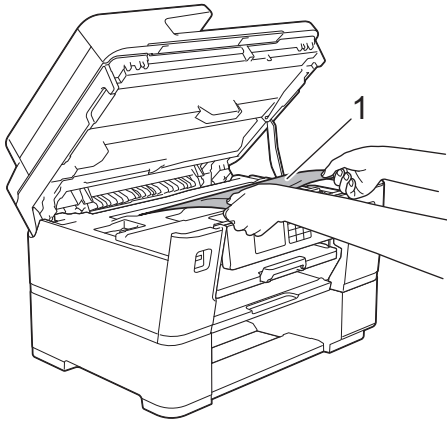

Si l'écran LCD affiche plusieurs fois des messages d'erreur concernant des bouchages papier, par exemple [Bouffrage répété arrière], déplacez la tête d'impression et retirez tout papier restant dans cette zone. Assurez-vous qu'il ne reste plus de morceaux de papier coincés dans les coins de l'appareil (1) et (2).

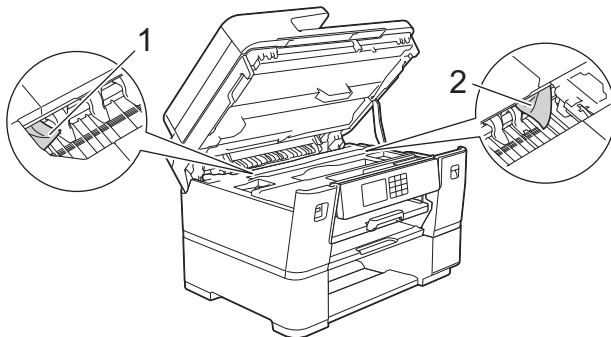

Lorsque vous avez terminé, passez à l'étape suivante.

## IMPORTANT

- Si la tête d'impression s'est arrêtée dans le coin droit, comme sur l'illustration, vous ne pourrez pas la déplacer. Refermez le capot du scanner puis reconnectez le cordon d'alimentation. Ouvrez à nouveau le capot du scanner, puis maintenez  enfoncé jusqu'à ce que la tête d'impression se déplace vers le centre. Débranchez ensuite l'appareil de la source d'alimentation, puis retirez le papier.

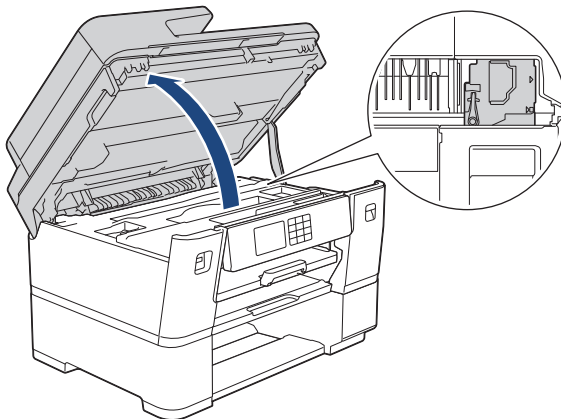

- Si le papier est coincé sous la tête d'impression, débranchez l'appareil de la source d'alimentation, puis déplacez la tête d'impression et retirez le papier.
- Si votre peau ou vos vêtements sont souillés par de l'encre, lavez immédiatement avec du savon ou du détergent.

- 
8. Fermez le capot du scanner avec précaution en vous aidant des logements de saisie situés de part et d'autre.

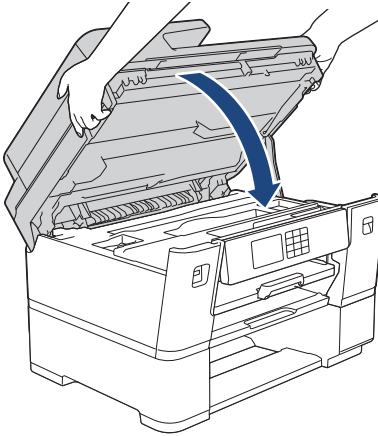

9. Poussez lentement les bacs à papier jusqu'au fond dans l'appareil.

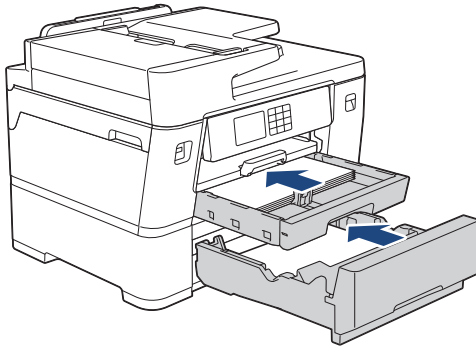

10. Rebranchez le cordon d'alimentation.



S'il se produit un nouveau bouchage papier, il se peut qu'un petit morceau de papier soit coincé dans l'appareil.

➤➤ *Information associée: Retirer les débris de papier*

---



### Information associée

- [Bouchage dans l'imprimante ou bouchage papier](#)

#### Rubriques connexes:

- [Transférer vos fax ou votre rapport du journal des fax](#)
  - [Retirer les débris de papier](#)
-

## Le papier en rouleau est coincé à l'arrière de l'appareil (bourrage papier rouleau 01/02)

Si l'écran LCD affiche les messages de bourrage de papier en rouleau suivants, procédez ainsi :

- [Bourrage rouleau de papier 01]
  - [Bourrage rouleau de papier 02]
1. Débranchez l'appareil de la prise de courant.
  2. Si le message [Bourrage rouleau de papier 02] s'affiche sur l'écran LCD, ouvrez le couvercle d'élimination du bourrage A (1) à l'arrière de l'appareil.

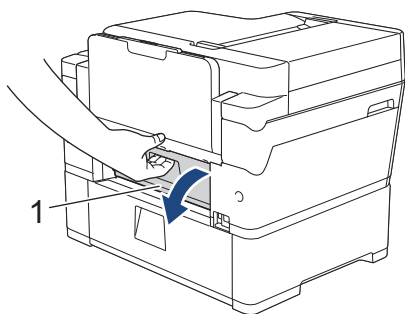

3. Retirez complètement le bac 2 de l'appareil, comme indiqué par la flèche.

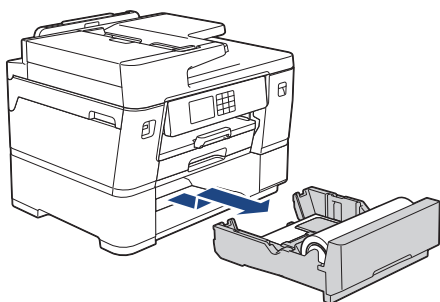

4. Retirez le papier en rouleau du bac 2 et roulez le papier comme illustré.

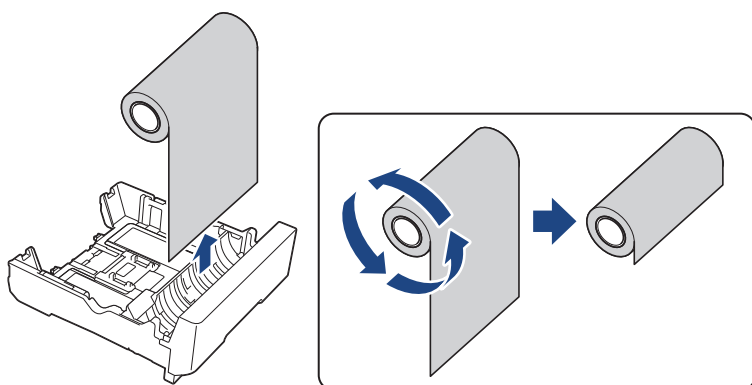

Si le bord côté entraînement est gondolé, plié ou coupé en biais, coupez-le droit.

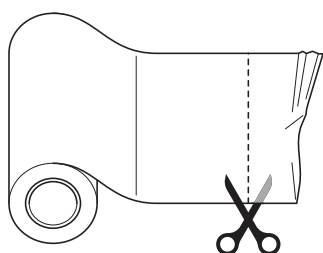

5. Rechargez le papier en rouleau dans le bac n° 2. >> *Information associée: Chargement de papier en rouleau dans le bac à papier 2*

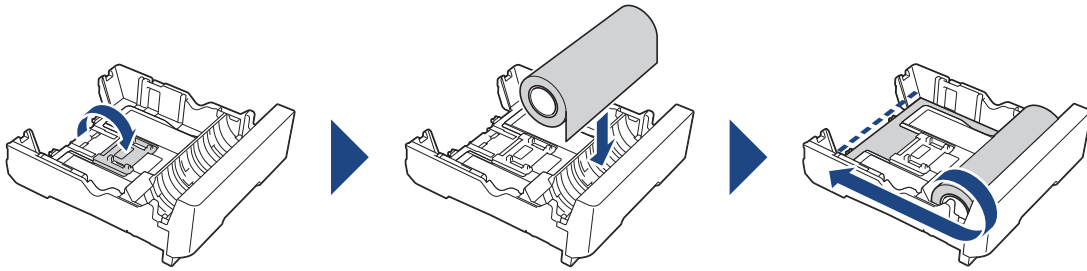

6. Si le message [Bourrage rouleau de papier 02] s'affiche sur l'écran LCD, fermez le couvercle d'élimination du bouchage A à l'arrière de l'appareil. Vérifiez que le couvercle est complètement fermé.

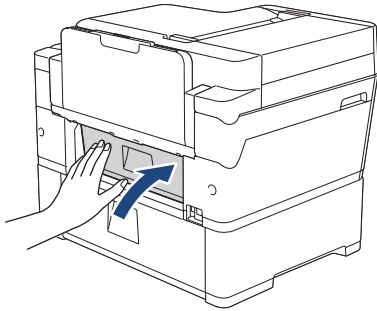

7. Lentement, poussez entièrement le bac 2 à l'intérieur de l'appareil.

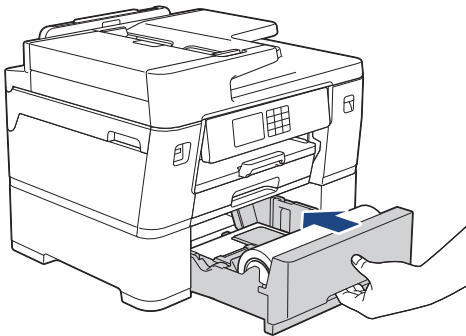

8. Rebranchez le cordon d'alimentation.

### ✓ Information associée

- [Bourrage dans l'imprimante ou bourrage papier](#)

#### Rubriques connexes:

- [Chargement de papier en rouleau dans le bac à papier 2](#)

## Le papier en rouleau est coincé à l'intérieur et à l'arrière de l'appareil (bourrage papier rouleau 03)

Si l'écran LCD affiche les messages de bourrage de papier en rouleau suivants, procédez ainsi :

[Bourrage rouleau de papier 03]

1. Débranchez l'appareil de la prise de courant.
2. Si le papier est chargé dans le bac universel, retirez le papier.
3. Retirez le bac à papier n°1 (1) complètement de l'appareil comme indiqué par la flèche.

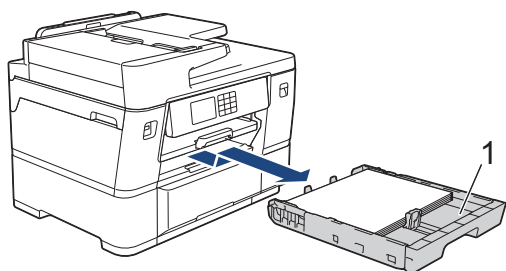

4. Soulevez le support papier (1), puis tirez-le perpendiculairement pour le sortir complètement de l'appareil comme indiqué par la flèche.

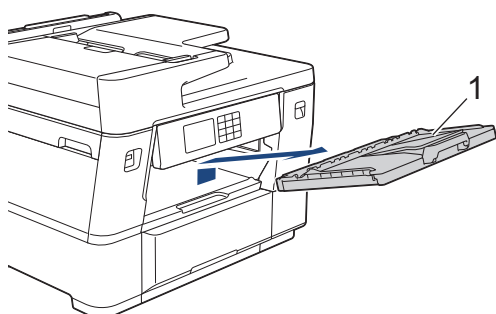

5. Ouvrez lentement le couvercle d'élimination du bourrage A (1) à l'arrière de l'appareil.

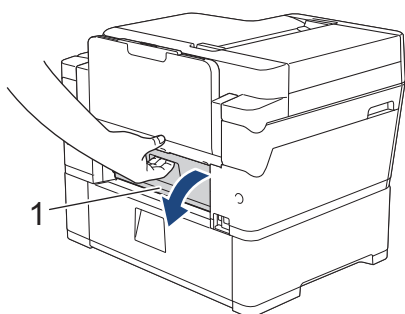

Ce couvercle peut sembler plus lourd que d'habitude car le papier en rouleau passe par l'intérieur du couvercle.

6. Laissez le couvercle d'élimination du bourrage A ouvert, puis placez-vous devant l'appareil.



7. Soulevez le volet interne (1) et retirez lentement le papier coincé.

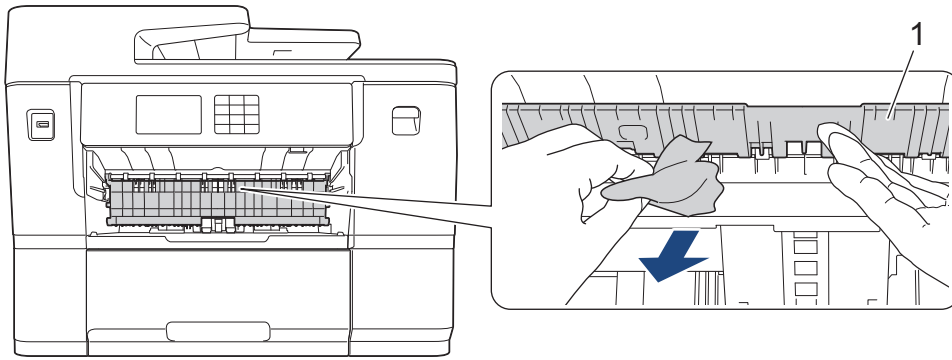

8. Vérifiez soigneusement qu'il ne reste aucun morceau de papier à l'intérieur de l'appareil (1).

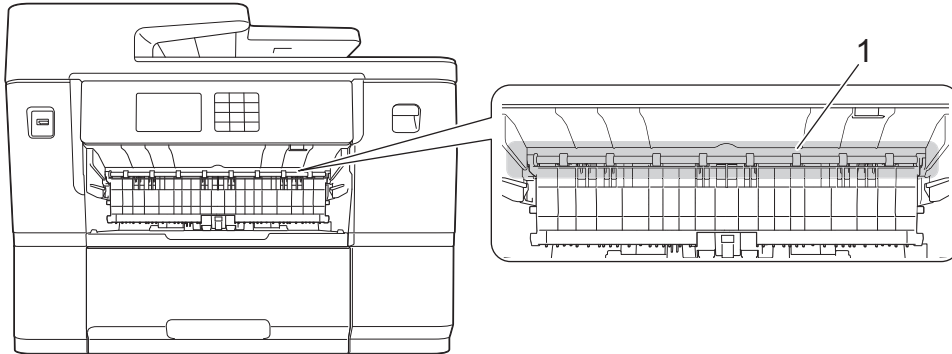

9. Soulevez le capot du scanner (1) des deux mains jusqu'à la position ouverte en vous aidant des logements de saisie situés de part et d'autre de l'appareil.

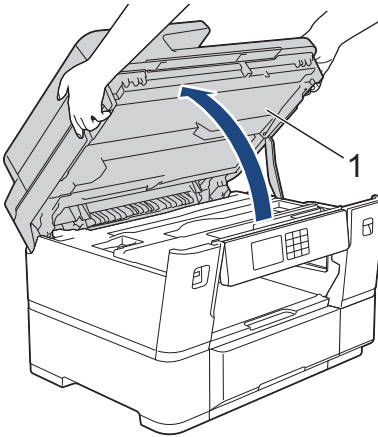

10. Retirez lentement le papier coincé (1) de l'appareil.

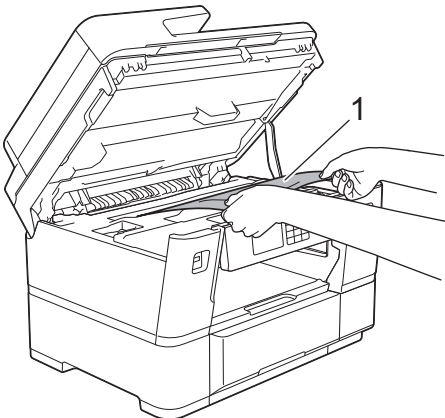

11. Déplacez la tête d'impression puis retirez tout papier restant dans cette zone. Assurez-vous qu'il ne reste plus de morceaux de papier coincés dans les coins de l'appareil (1) et (2).

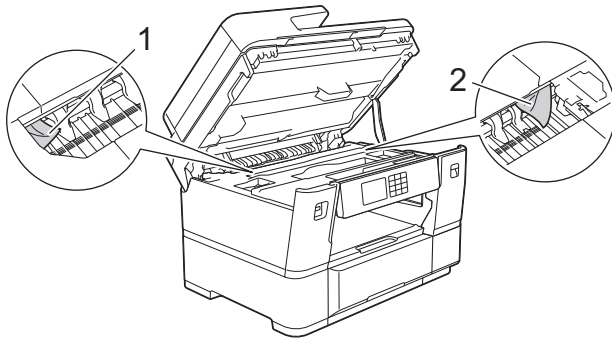

## IMPORTANT

- Si la tête d'impression s'est arrêtée dans le coin droit, comme sur l'illustration, vous ne pourrez pas la déplacer. Refermez le capot du scanner puis reconnectez le cordon d'alimentation. Ouvrez à nouveau le capot du scanner, puis maintenez  enfoncé jusqu'à ce que la tête d'impression se déplace vers le centre. Débranchez ensuite l'appareil de la source d'alimentation, puis retirez le papier.

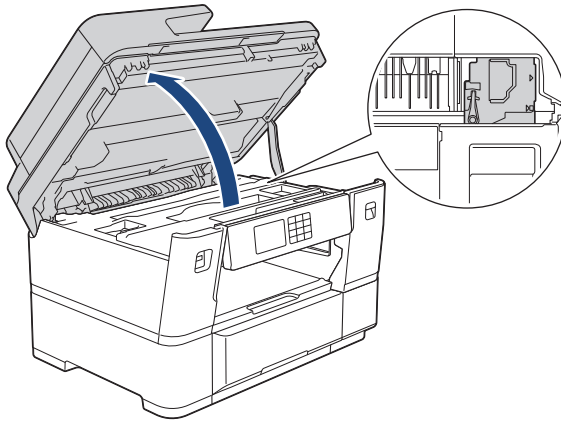

- Si le papier est coincé sous la tête d'impression, débranchez l'appareil de la source d'alimentation, puis déplacez la tête d'impression et retirez le papier.
- Si votre peau ou vos vêtements sont souillés par de l'encre, lavez immédiatement avec du savon ou du détergent.

12. Fermez le capot du scanner avec précaution en vous aidant des logements de saisie situés de part et d'autre.

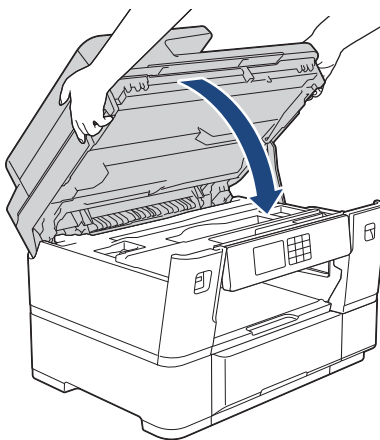

13. Retirez complètement le bac 2 de l'appareil, comme indiqué par la flèche.

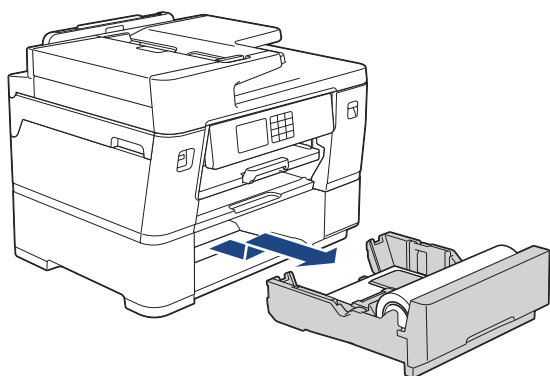

14. Retirez le papier en rouleau du bac 2 et roulez le papier comme illustré.

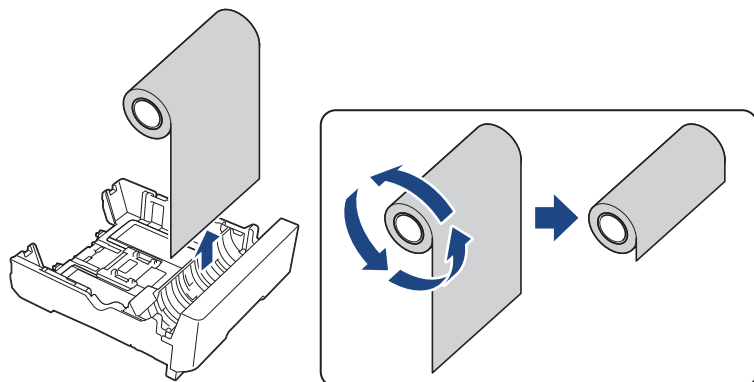

Si le bord côté entraînement est gondolé, plié ou coupé en biais, coupez-le droit.

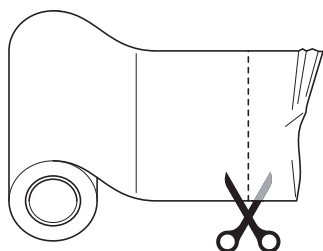

15. Rechargez le papier en rouleau dans le bac n° 2. ►► *Information associée: Chargement de papier en rouleau dans le bac à papier 2*

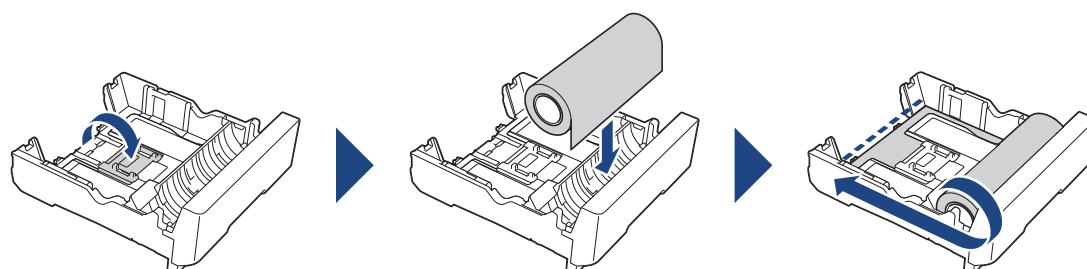

16. Fermez le couvercle d'élimination du bouchage A à l'arrière de l'appareil. Vérifiez que le couvercle est complètement fermé.

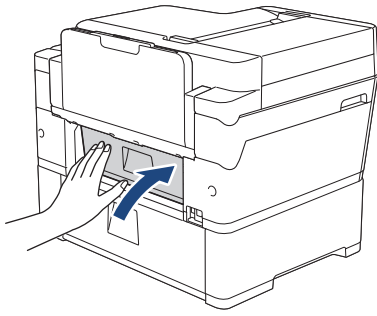

17. Remettez fermement le support papier dans l'appareil. Assurez-vous que le support papier est bien installé dans les rainures.

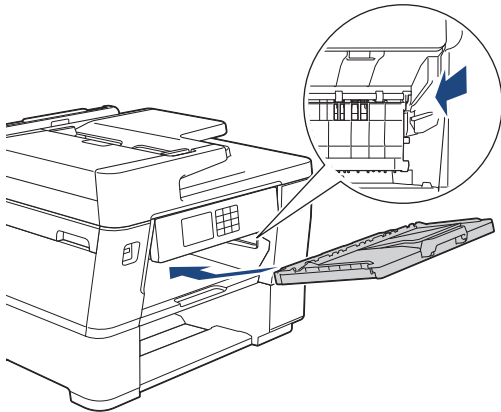

18. Poussez lentement et entièrement les bacs à papier dans l'appareil.

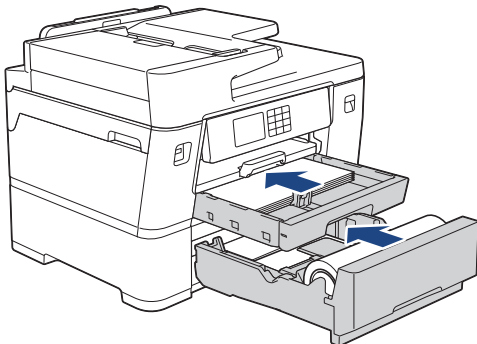

19. Rebranchez le cordon d'alimentation.



### Information associée

- [Bouffage dans l'imprimante ou bouffage papier](#)

#### Rubriques connexes:

- [Chargement de papier en rouleau dans le bac à papier 2](#)

## Retirer les débris de papier

1. Si les bourrages papier se répètent plusieurs fois (3 fois ou plus), l'écran LCD affiche un message vous demandant si vous souhaitez retirer les morceaux de papier.

Appuyez sur [Oui] pour revenir à l'écran d'accueil.

2. Appuyez sur  [Paramètres] > [Maintenance] > [Retirer les morceaux papier].

3. Suivez les instructions sur l'écran LCD pour trouver et retirer le papier coincé.



Durant la procédure, vous devez insérer la feuille de maintenance (fournie avec votre appareil) dans l'appareil en orientation Paysage via l'ouverture comme illustré, jusqu'à ce que vous la sentiez saisir le papier. (Si vous ne disposez pas de la Feuille de maintenance, utilisez une feuille de papier épais A4 ou Letter, par exemple du papier glacé.)

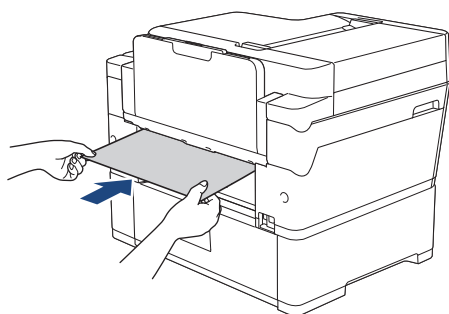

### Information associée

- [Bourrage dans l'imprimante ou bourrage papier](#)

#### Rubriques connexes:

- [Messages d'erreur et de maintenance](#)
- [Problèmes de gestion du papier et d'impression](#)
- [Papier coincé à l'avant de l'appareil](#)
- [Papier coincé à l'arrière de l'appareil](#)

## **Bourrages de coupe-ruban**

- Il y a un bourrage du coupe-ruban de papier en rouleau (bourrage de coupe-ruban 01/02)
- Il y a un bourrage du coupe-ruban de papier en rouleau (bourrage de coupe-ruban 03/04)
- Messages d'erreur et de maintenance

## Il y a un bouchage du coupe-ruban de papier en rouleau (bouchage de coupe-ruban 01/02)

Si l'écran LCD affiche les messages de bouchage de coupe-ruban suivants, procédez ainsi :

- [Bouchage massicot 01]
- [Bouchage massicot 02]

1. Débranchez l'appareil de la prise de courant.
2. Si le papier est chargé dans le bac universel, retirez le papier.
3. Retirez le bac à papier n°1 (1) complètement de l'appareil comme indiqué par la flèche.

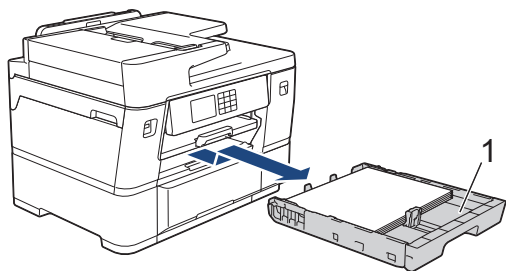

4. Soulevez le support papier (1), puis tirez-le perpendiculairement pour le sortir complètement de l'appareil comme indiqué par la flèche.

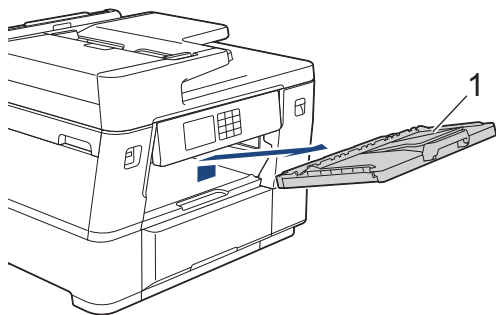

5. Si l'écran LCD affiche le message [Bouchage massicot 02], procédez comme suit :
  - a. Ouvrez le couvercle d'élimination du bouchage B (1) à l'arrière de l'appareil.

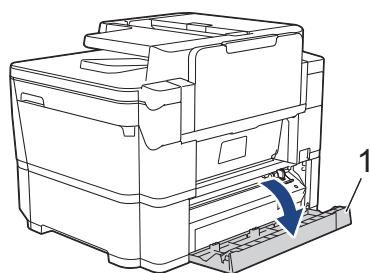

- b. Faites glisser manuellement l'ensemble coupe-ruban (1) jusqu'à l'extrême droite (position d'origine), s'il ne se trouve pas déjà dans cette position.

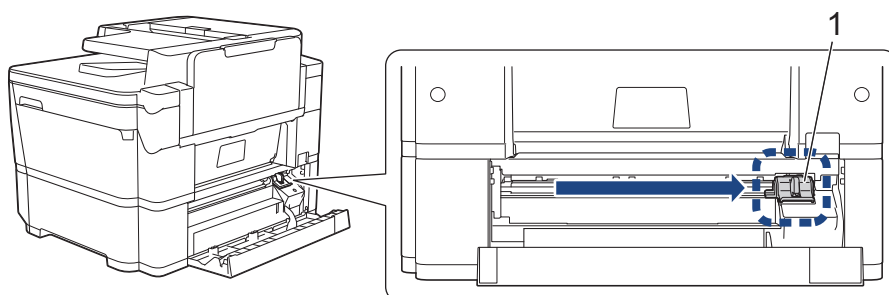

- c. Fermez le couvercle d'élimination du boudage B. Assurez-vous que le couvercle est complètement fermé.

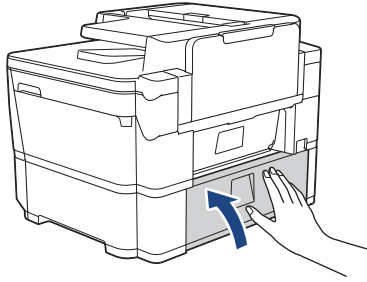

6. Ouvrez lentement le couvercle d'élimination du boudage A (1) à l'arrière de l'appareil.

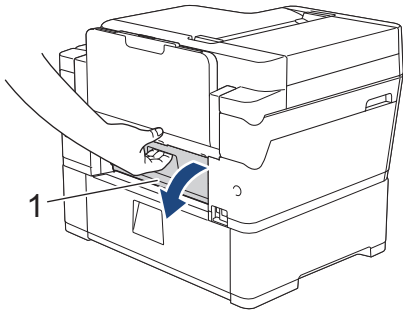

Ce couvercle peut sembler plus lourd que d'habitude car le papier en rouleau passe par l'intérieur du couvercle.

7. Coupez manuellement le papier avec soin, comme illustré.

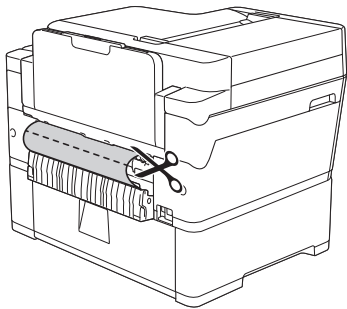

8. Gardez le couvercle d'élimination du boudage A ouvert, puis placez-vous devant l'appareil.  
9. Soulevez le volet interne (1) et retirez lentement le papier coincé.

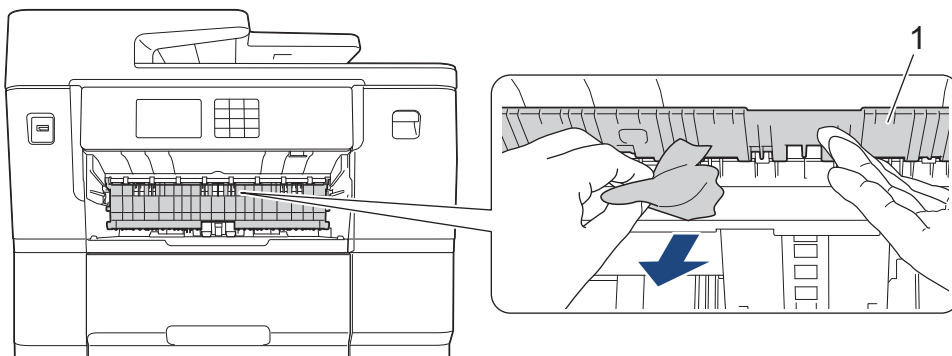



10. Vérifiez soigneusement qu'il ne reste aucun morceau de papier à l'intérieur de l'appareil (1).

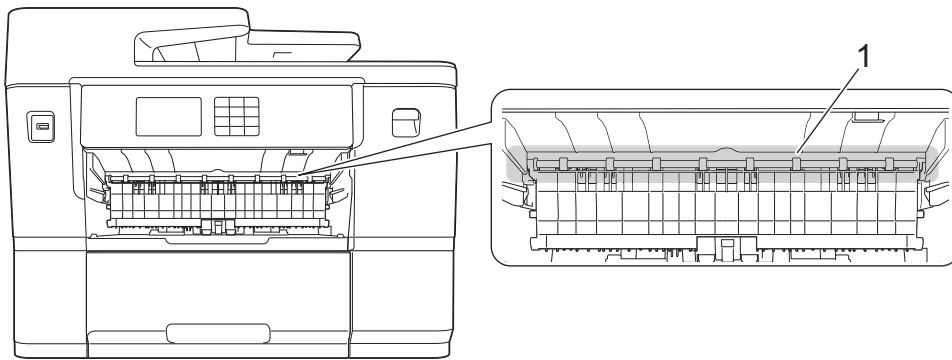

11. Soulevez le capot du scanner (1) des deux mains jusqu'à la position ouverte en vous aidant des logements de saisie situés de part et d'autre de l'appareil.

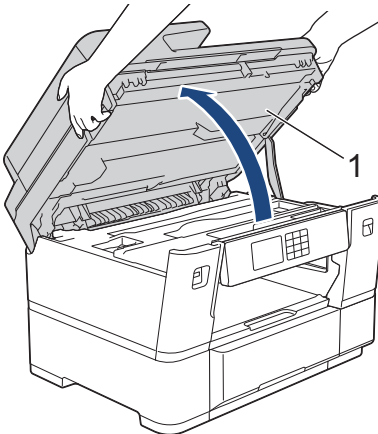

12. Retirez lentement le papier coincé (1) de l'appareil.

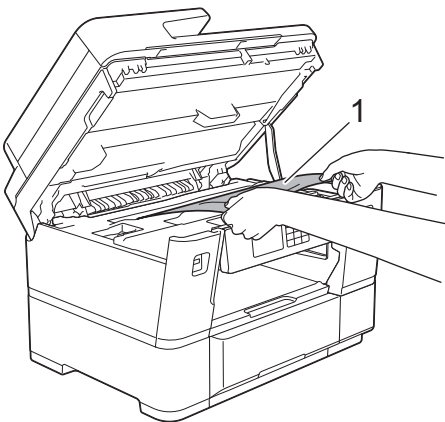

13. Déplacez la tête d'impression puis retirez tout papier restant dans cette zone. Assurez-vous qu'il ne reste plus de morceaux de papier coincés dans les coins de l'appareil (1) et (2).

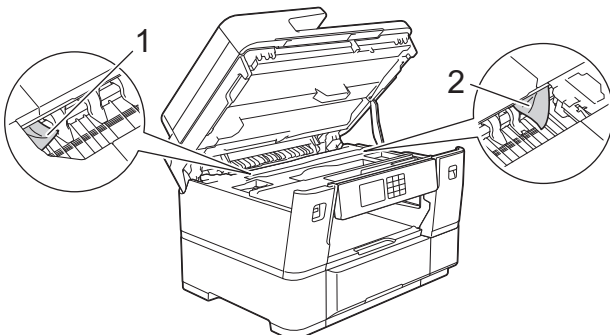

## IMPORTANT

- Si la tête d'impression s'est arrêtée dans le coin droit, comme sur l'illustration, vous ne pourrez pas la déplacer. Refermez le capot du scanner puis reconnectez le cordon d'alimentation. Ouvrez à nouveau

---

le capot du scanner, puis maintenez  enfoncé jusqu'à ce que la tête d'impression se déplace vers le centre. Débranchez ensuite l'appareil de la source d'alimentation, puis retirez le papier.

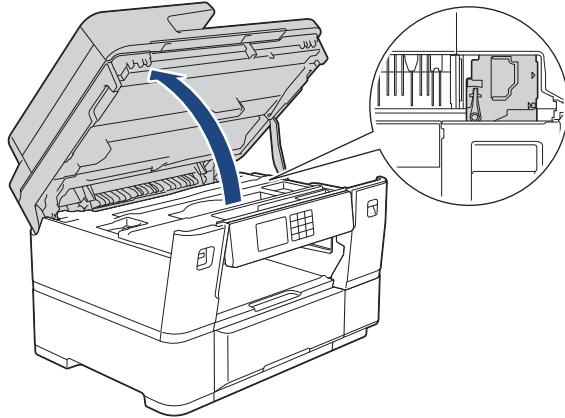

- Si le papier est coincé sous la tête d'impression, débranchez l'appareil de la source d'alimentation, puis déplacez la tête d'impression et retirez le papier.
- Si votre peau ou vos vêtements sont souillés par de l'encre, lavez immédiatement avec du savon ou du détergent.

---

14. Fermez le capot du scanner avec précaution en vous aidant des logements de saisie situés de part et d'autre.

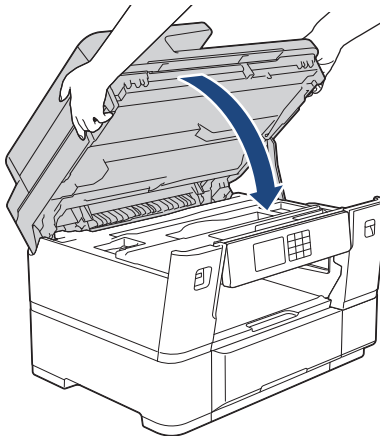

15. Retirez complètement le bac 2 de l'appareil, comme indiqué par la flèche.

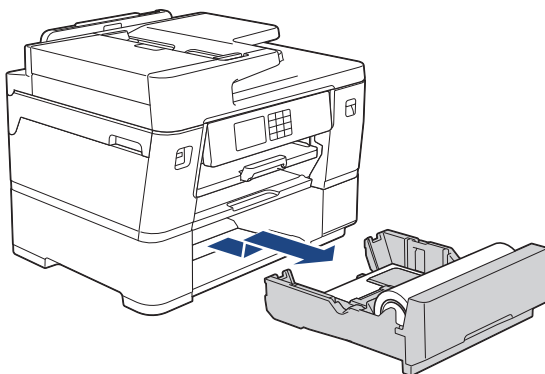

16. Retirez le papier en rouleau du bac 2 et roulez le papier comme illustré.

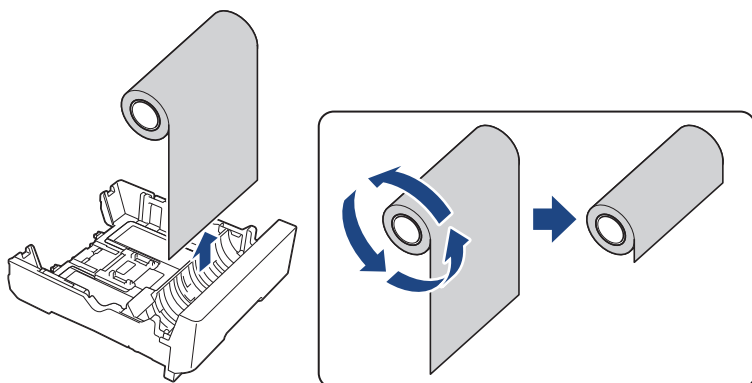

 Si le bord côté entraînement est gondolé, plié ou coupé en biais, coupez-le droit.

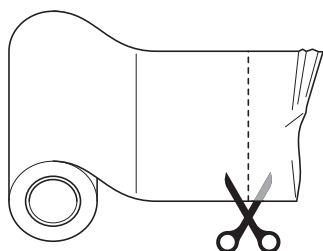

17. Rechargez le papier en rouleau dans le bac n° 2. >> *Information associée: Chargement de papier en rouleau dans le bac à papier 2*

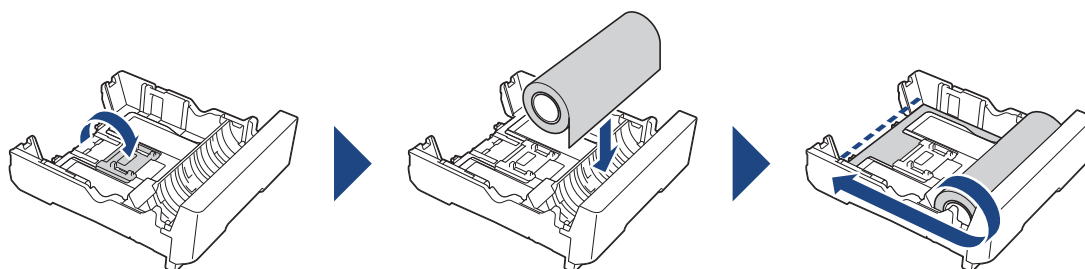

18. Fermez le couvercle d'élimination du bouchage A à l'arrière de l'appareil. Vérifiez que le couvercle est complètement fermé.

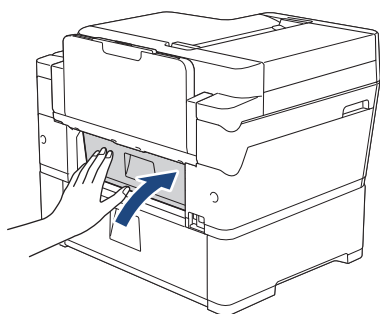

---

19. Remettez fermement le support papier dans l'appareil. Assurez-vous que le support papier est bien installé dans les rainures.

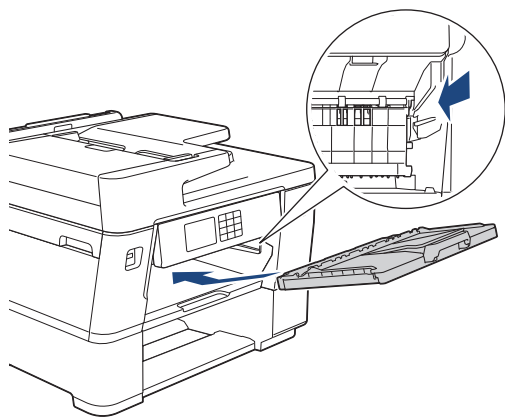

20. Poussez lentement et entièrement les bacs à papier dans l'appareil.

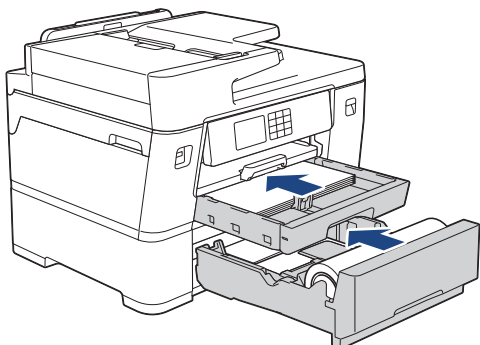

21. Rebranchez le cordon d'alimentation.



### Information associée

- [Bourrages de coupe-ruban](#)

#### Rubriques connexes:

- [Chargement de papier en rouleau dans le bac à papier 2](#)
-

## Il y a un bouchage du coupe-ruban de papier en rouleau (bouchage de coupe-ruban 03/04)

Si l'écran LCD affiche les messages de bouchage de coupe-ruban suivants, procédez ainsi :

- [Bouchage massicot 03]
- [Bouchage massicot 04]

1. Débranchez l'appareil de la prise de courant.
2. Ouvrez le couvercle d'élimination du bouchage B (1) à l'arrière de l'appareil.

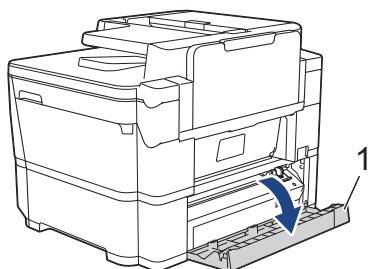

3. Faites glisser manuellement l'ensemble coupe-ruban (1) jusqu'à l'extrême droite (position d'origine), s'il ne se trouve pas déjà dans cette position.

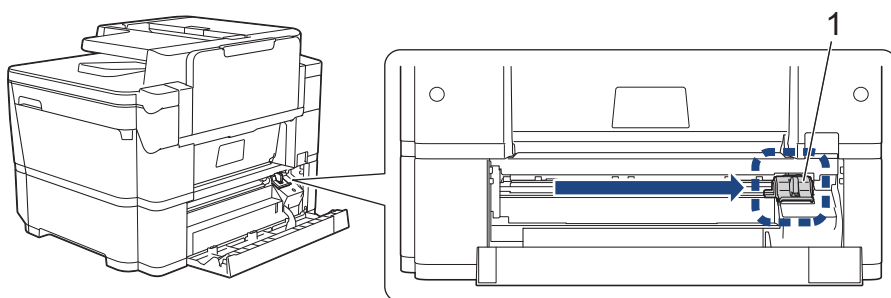

4. Fermez le couvercle d'élimination du bouchage B. Assurez-vous que le couvercle est complètement fermé.

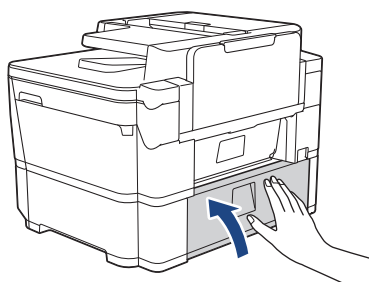

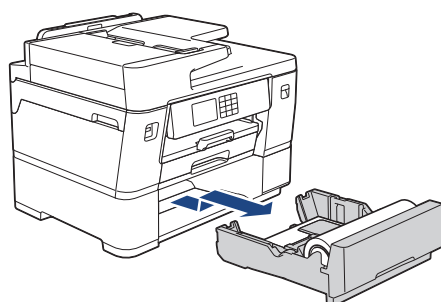

5. Si le message [Bouchage massicot 03] s'affiche sur l'écran LCD, procédez comme suit pour recharger le papier en rouleau :

- a. Retirez complètement le bac 2 de l'appareil, comme indiqué par la flèche.

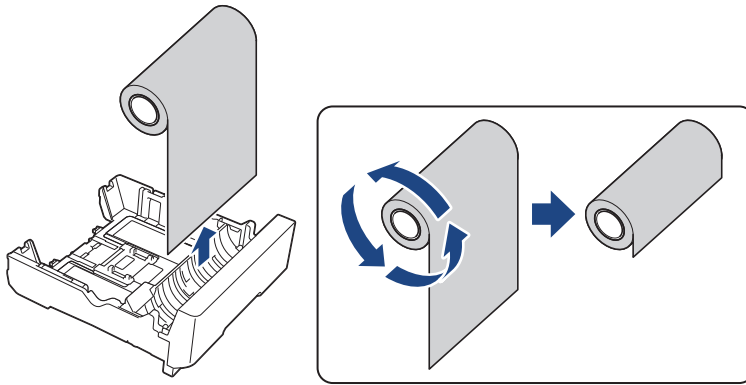

- b. Retirez le papier en rouleau du bac 2 et roulez le papier comme illustré.



 Si le bord côté entraînement est gondolé, plié ou coupé en biais, coupez-le droit.

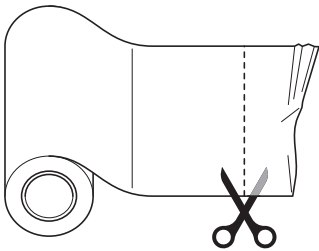

- c. Rechargez le papier en rouleau dans le bac n° 2. >>> *Information associée: Chargement de papier en rouleau dans le bac à papier 2*

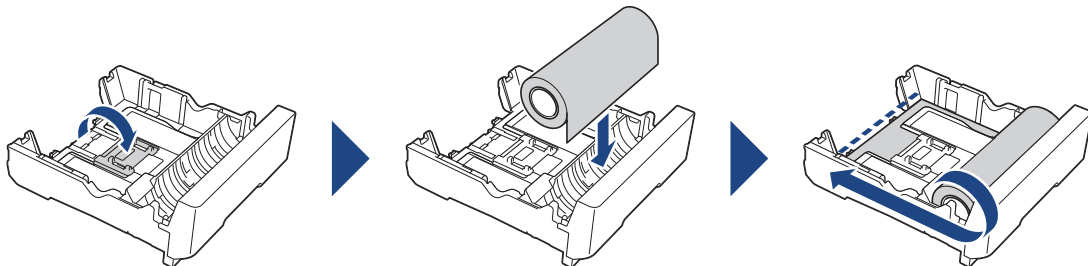

- d. Lentement, poussez entièrement le bac 2 à l'intérieur de l'appareil.

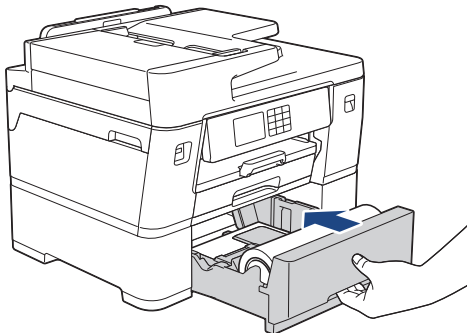

6. Rebranchez le cordon d'alimentation.

### **Information associée**

- [Bourrages de coupe-ruban](#)

#### **Rubriques connexes:**

- [Chargement de papier en rouleau dans le bac à papier 2](#)

## En cas de difficulté avec votre appareil



Pour obtenir une assistance technique, contactez le support technique de Brother.

Si vous pensez que votre appareil présente un problème, consultez les rubriques suivantes. Vous pouvez corriger vous-même la plupart des problèmes.

Si vous avez besoin d'aide supplémentaire, rendez-vous sur la page **FAQ et Diagnostic** de votre modèle sur [support.brother.com](http://support.brother.com).



- [Problèmes de gestion du papier et d'impression](#)
- [Problèmes de téléphone et de télécopieur](#)
- [Autres problèmes](#)
- [Problèmes de réseau](#)
- [Problèmes liés à AirPrint](#)

## Problèmes de gestion du papier et d'impression



Si, après avoir consulté ce tableau, vous avez encore besoin d'aide, consultez les conseils **FAQ et Diagnostic** les plus récents sur [support.brother.com](http://support.brother.com).

- >> Problèmes d'impression
- >> Problèmes de qualité d'impression
- >> Problèmes de gestion du papier
- >> Impression des fax reçus

### Problèmes d'impression

Problèmes	Suggestions
Aucune impression	<p>(Windows)</p> <p>Vérifiez que le pilote d'imprimante adéquat a été installé et sélectionné.</p> <p>Vérifiez si un message d'erreur est présent sur l'écran de l'appareil.</p> <p>➤➤ <i>Information associée: Messages d'erreur et de maintenance</i></p> <p>Vérifiez que l'appareil est en ligne :</p> <ul style="list-style-type: none"><li>• Windows 11 Cliquez sur  &gt; <b>Toutes les applications</b> &gt; <b>Outils Windows</b> &gt; <b>Panneau de configuration</b>. Dans le groupe <b>Matériel et audio</b>, cliquez sur <b>Afficher les périphériques et imprimantes</b>. Cliquez avec le bouton droit de la souris sur l'icône de votre modèle, puis cliquez sur <b>Afficher les travaux d'impression en cours</b>. Si les options de pilote d'imprimante s'affichent, sélectionnez votre pilote d'imprimante. Cliquez sur <b>Imprimante</b> dans la barre de menus et assurez-vous que <b>Utiliser l'imprimante hors connexion</b> n'est pas sélectionné.</li><li>• Windows 10, Windows Server 2016, Windows Server 2019 et Windows Server 2022 Cliquez sur  &gt; <b>Système Windows</b> &gt; <b>Panneau de configuration</b>. Dans le groupe <b>Matériel et audio (Matériel)</b>, cliquez sur <b>Afficher les périphériques et imprimantes</b>. Cliquez avec le bouton droit de la souris sur l'icône de votre modèle, puis cliquez sur <b>Afficher les travaux d'impression en cours</b>. Si les options de pilote d'imprimante s'affichent, sélectionnez votre pilote d'imprimante. Cliquez sur <b>Imprimante</b> dans la barre de menus et assurez-vous que <b>Utiliser l'imprimante hors connexion</b> n'est pas sélectionné.</li><li>• Windows 8.1 Positionnez la souris dans le coin inférieur droit de votre bureau. Lorsque la barre de menus apparaît, cliquez sur <b>Paramètres</b> &gt; <b>Panneau de configuration</b>. Dans le groupe <b>Matériel et audio</b>, cliquez sur <b>Afficher les périphériques et imprimantes</b>. Cliquez avec le bouton droit de la souris sur l'icône de votre modèle, puis cliquez sur <b>Afficher les travaux d'impression en cours</b>. Si les options de pilote d'imprimante s'affichent, sélectionnez votre pilote d'imprimante. Cliquez sur <b>Imprimante</b> dans la barre de menus et assurez-vous que <b>Utiliser l'imprimante hors connexion</b> n'est pas sélectionné.</li><li>• Windows Server 2012 R2 Cliquez sur <b>Panneau de configuration</b>, sur l'écran <b>démarrer</b>. Dans le groupe <b>Matériel</b>, cliquez sur <b>Afficher les périphériques et imprimantes</b>. Cliquez avec le bouton droit de la souris sur l'icône de votre modèle, puis cliquez sur <b>Afficher les travaux d'impression en cours</b>. Si les options de pilote d'imprimante s'affichent, sélectionnez votre pilote d'imprimante. Cliquez sur <b>Imprimante</b> dans la barre de menus et assurez-vous que <b>Utiliser l'imprimante hors connexion</b> n'est pas sélectionné.</li><li>• Windows Server 2012</li></ul>









Problèmes	Suggestions
	<p>Positionnez la souris dans le coin inférieur droit de votre bureau. Lorsque la barre de menus apparaît, cliquez sur <b>Paramètres &gt; Panneau de configuration</b>. Dans le groupe <b>Matériel</b>, cliquez sur <b>Afficher les périphériques et imprimantes</b>. Cliquez avec le bouton droit de la souris sur l'icône de votre modèle, puis cliquez sur <b>Afficher les travaux d'impression en cours</b>. Si les options de pilote d'imprimante s'affichent, sélectionnez votre pilote d'imprimante. Cliquez sur <b>Imprimante</b> dans la barre de menus et assurez-vous que <b>Utiliser l'imprimante hors connexion</b> n'est pas sélectionné.</p> <ul style="list-style-type: none"> <li>Windows 7 et Windows Server 2008 R2</li> </ul> <p>Cliquez sur  (<b>Démarrer</b>) &gt; <b>Périphériques et imprimantes</b>. Cliquez avec le bouton droit de la souris sur le nom de votre modèle, puis cliquez sur <b>Afficher les travaux d'impression en cours</b>. Si les options de pilote d'imprimante s'affichent, sélectionnez votre pilote d'imprimante. Cliquez sur <b>Imprimante</b> dans la barre de menus. Assurez-vous que <b>Utiliser l'imprimante hors connexion</b> n'est pas sélectionné.</p> <ul style="list-style-type: none"> <li>Windows Server 2008</li> </ul> <p>Cliquez sur  (<b>Démarrer</b>) &gt; <b>Panneau de configuration &gt; Matériel et audio &gt; Imprimantes</b>. Cliquez avec le bouton droit de la souris sur le nom de votre modèle et assurez-vous que <b>Utiliser l'imprimante en ligne</b> ne figure pas dans la liste. Si cette option y figure, cliquez dessus pour mettre l'imprimante en ligne.</p>
	<p>Une ou plusieurs cartouches d'encre ont atteint leur fin de vie.</p> <p>➤➤ <i>Information associée: Remplacer les cartouches d'encre</i></p>
	<p>Si des données anciennes non imprimées restent dans le spooler du pilote d'imprimante, cela empêchera l'impression de nouveaux travaux. Cliquez sur l'icône de l'imprimante et supprimer toutes les données comme suit :</p> <ul style="list-style-type: none"> <li>Windows 11</li> </ul> <p>Cliquez sur  &gt; <b>Toutes les applications &gt; Outils Windows &gt; Panneau de configuration</b>. Dans le groupe <b>Matériel et audio</b>, cliquez sur <b>Afficher les périphériques et imprimantes &gt; Imprimantes</b>.</p> <ul style="list-style-type: none"> <li>Windows 10, Windows Server 2016, Windows Server 2019 et Windows Server 2022</li> </ul> <p>Cliquez sur  &gt; <b>Système Windows &gt; Panneau de configuration</b>. Dans le groupe <b>Matériel et audio (Matériel)</b>, cliquez sur <b>Afficher les périphériques et imprimantes &gt; Imprimantes</b>.</p> <ul style="list-style-type: none"> <li>Windows 8.1</li> </ul> <p>Positionnez la souris dans le coin inférieur droit de votre bureau. Lorsque la barre de menus apparaît, cliquez sur <b>Paramètres &gt; Panneau de configuration</b>. Dans le groupe <b>Matériel et audio</b>, cliquez sur <b>Afficher les périphériques et imprimantes &gt; Imprimantes</b>.</p> <ul style="list-style-type: none"> <li>Windows Server 2012 R2</li> </ul> <p>Cliquez sur <b>Panneau de configuration</b> dans l'écran <b>démarrer</b>. Dans le groupe <b>Matériel</b>, cliquez sur <b>Afficher les périphériques et imprimantes &gt; Imprimantes</b>.</p> <ul style="list-style-type: none"> <li>Windows Server 2012</li> </ul> <p>Positionnez la souris dans le coin inférieur droit de votre bureau. Lorsque la barre de menus apparaît, cliquez sur <b>Paramètres &gt; Panneau de configuration</b>. Dans le groupe <b>Matériel</b>, cliquez sur <b>Afficher les périphériques et imprimantes &gt; Imprimantes</b>.</p> <ul style="list-style-type: none"> <li>Windows 7 et Windows Server 2008 R2</li> </ul> <p>Cliquez sur  (<b>Démarrer</b>) &gt; <b>Périphériques et imprimantes &gt; Imprimantes et télécopieurs</b>.</p> <ul style="list-style-type: none"> <li>Windows Server 2008</li> </ul>

Problèmes	Suggestions
	<p>Cliquez sur  (Démarrer) &gt; <b>Panneau de configuration &gt; Matériel et audio &gt; Imprimantes.</b></p> <ul style="list-style-type: none"> <li>• Mac</li> </ul> <p>Cliquez sur <b>Préférences Système... &gt; Imprimantes et scanners.</b></p>
Les en-têtes ou les notes de bas de page apparaissent lorsque le document s'affiche sur l'écran mais n'apparaissent pas lors de l'impression du document.	<p>Il y a une zone non imprimable en haut et en bas de la page. Ajustez les marges supérieure et inférieure de votre document pour en tenir compte.</p> <p>➤➤ <i>Information associée: Zone non imprimable</i></p>
Impossible de procéder à l'impression en respectant la disposition des pages.	<p>(Windows)</p> <p>Vérifiez que le paramètre Format de papier est identique dans l'application et dans le pilote d'imprimante.</p>
La vitesse d'impression est trop faible.	<p>(Windows)</p> <p>Essayez de modifier le réglage du pilote d'imprimante. La résolution la plus élevée nécessite plus de temps pour le traitement, l'envoi et l'impression des données. Essayez d'autres paramètres de qualité dans le pilote de l'imprimante comme suit :</p> <p>Dans le pilote d'imprimante, désélectionnez l'option <b>Ajustement des couleurs</b> sur l'onglet <b>Avancé</b>.</p> <p>Désactivez la fonction Sans bordure. L'impression sans bordure est plus lente que l'impression normale.</p> <p>➤➤ <i>Information associée: Paramètres d'impression (Windows)</i></p> <p>Désactivez le réglage Mode silencieux. La vitesse d'impression est plus lente en mode silencieux. ➤➤ <i>Information associée: Réduire le bruit pendant l'impression</i></p> <p>Assurez-vous que le réglage du paramètre Type de support des pilotes d'imprimante, de votre application, ou du paramètre Type papier de l'appareil correspond au type de papier utilisé.</p> <p>➤➤ <i>Information associée: Modifier le format et le type de papier</i></p> <p>➤➤ <i>Information associée: Paramètres d'impression (Windows)</i></p>
Lorsque vous imprimez une page de plus de 1380 mm de long, l'appareil imprime uniquement une partie de la page et laisse le reste de cette page vide.	<p>La longueur de la page peut être limitée, en fonction de l'application utilisée.</p> <p>(Windows)</p> <p>Pour imprimer une page de plus de 1380 mm de long, sélectionnez l'onglet <b>Avancé</b>, cliquez sur <b>Autres options d'impression &gt; Résolution d'entrée</b>, puis cochez la case.</p> <p>Si vous sélectionnez cette option, l'imprimante met plus de temps à lancer l'impression et la qualité de l'impression peut être basse.</p>

## Problèmes de qualité d'impression

Problèmes	Suggestions
Mauvaise qualité d'impression	<p>Vérifiez la qualité d'impression.</p> <p>➤➤ <i>Information associée: Vérifier la qualité d'impression</i></p> <p>Assurez-vous que le réglage du paramètre Type de support des pilotes d'imprimante, de votre application, ou du paramètre Type papier de l'appareil correspond au type de papier utilisé.</p> <p>➤➤ <i>Information associée: Modifier le format et le type de papier</i></p> <p>➤➤ <i>Information associée: Paramètres d'impression (Windows)</i></p> <p>Assurez-vous que les cartouches d'encre sont neuves. Un blocage de l'encre est possible dans les conditions suivantes :</p> <ul style="list-style-type: none"> <li>• La date d'expiration inscrite sur l'emballage de la cartouche est dépassée.</li> <li>• La cartouche d'encre n'a pas été stockée correctement avant usage.</li> </ul> <p>Veillez à utiliser l'un des types de papier recommandés.</p>

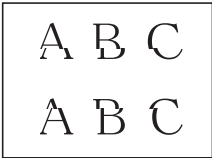
Problèmes	Suggestions
	<p>➤➤ <i>Information associée: Supports d'impression acceptables</i></p> <p>L'environnement recommandé pour votre appareil se situe entre 20 °C à 33 °C.</p>
<p>Des lignes blanches apparaissent dans le texte ou les graphiques.</p> 	<p>Permet de nettoyer la tête d'impression.</p> <p>➤➤ <i>Information associée: Nettoyer la tête d'impression depuis votre appareil Brother</i></p> <p>➤➤ <i>Information associée: Nettoyer la tête d'impression à l'aide de Gestion à partir du Web</i></p> <p>➤➤ <i>Information associée: Nettoyage de la tête d'impression depuis votre ordinateur (Windows)</i></p> <p>Vérifiez et ajustez l'alimentation papier. ➤➤ <i>Information associée: Rectifier l'alimentation du papier pour éliminer les lignes verticales</i></p> <p>Essayez d'utiliser les types de papier recommandés.</p> <p>➤➤ <i>Information associée: Supports d'impression acceptables</i></p> <p>Pour prolonger la durée de vie de la tête d'impression, économiser au mieux la cartouche d'encre et maintenir la qualité d'impression, nous vous déconseillons de débrancher fréquemment l'appareil et/ou de laisser l'appareil débranché pendant une période prolongée. Nous vous recommandons d'utiliser  pour mettre l'appareil hors tension. Avec , l'appareil reçoit une alimentation électrique minimale, ce qui résulte en un nettoyage périodique, mais moins fréquent, de la tête d'impression.</p>
<p>Des lignes noires apparaissent à intervalles réguliers.</p> 	<p>Vérifiez et ajustez l'alimentation papier.</p> <p>➤➤ <i>Information associée: Rectifier l'alimentation du papier pour éliminer les lignes verticales</i></p>
<p>L'appareil imprime des pages vierges.</p>	<p>Vérifiez la qualité d'impression.</p> <p>➤➤ <i>Information associée: Vérifier la qualité d'impression</i></p> <p>Pour prolonger la durée de vie de la tête d'impression, économiser au mieux la cartouche d'encre et maintenir la qualité d'impression, nous vous déconseillons de débrancher fréquemment l'appareil et/ou de laisser l'appareil débranché pendant une période prolongée. Nous vous recommandons d'utiliser  pour mettre l'appareil hors tension. Avec , l'appareil reçoit une alimentation électrique minimale, ce qui résulte en un nettoyage périodique, mais moins fréquent, de la tête d'impression.</p>
<p>Les caractères et les lignes sont flous.</p> 	<p>Vérifiez l'alignement de l'impression.</p> <p>➤➤ <i>Information associée: Vérifier l'alignement de l'impression de votre appareil Brother</i></p> <p>Modifiez les options d'impression.</p> <p>➤➤ <i>Information associée: Modifier les options d'impression pour améliorer vos résultats d'impression</i></p>
<p>Le texte ou les images imprimés sont de travers.</p>	<p>Vérifiez que le papier est chargé correctement dans le bac à papier et que les guides-papier sont réglés correctement.</p> <p>➤➤ <i>Information associée: Charger du papier</i></p> <p>Vérifiez que le couvercle d'élimination du boudage est fermé correctement.</p>

Problèmes	Suggestions
Il y a un maculage ou des taches dans la partie centrale supérieure de la page imprimée.	Vérifiez que le papier n'est pas trop épais ou gondolé. >> <i>Information associée: Supports d'impression acceptables</i>
L'impression semble sale ou l'encre semble couler.	Veillez à utiliser les types de papier recommandés. Ne manipulez pas le papier tant que l'encre n'est pas sèche. >> <i>Information associée: Supports d'impression acceptables</i>
	Vérifiez que la face à imprimer est bien tournée vers le bas dans le bac à papier.
	Si vous utilisez du papier photo, veillez à ce que le côté brillant du papier photo soit orienté face vers le bas dans le bac et vérifiez que vous avez réglé le type de papier correct. Si vous imprimez une photo depuis votre ordinateur, définissez le type de support dans le pilote d'imprimante ou dans l'application utilisée pour l'impression.
L'encre fait des bavures ou coule sur du papier photo glacé.	Vérifiez bien les deux faces du papier. Placez le papier avec la face glacée (la surface à imprimer) vers le bas. >> <i>Information associée: Modifier le format et le type de papier</i>
	Si vous utilisez du papier photo glacé, vérifiez que le paramètre du type de papier est correct.
Des taches apparaissent au verso ou au bas de la page.	Veillez à ce que le cylindre de l'imprimante ne soit pas souillé d'encre. >> <i>Information associée: Nettoyer le cylindre de l'imprimante de l'appareil</i>
	Veillez à utiliser le volet du support papier. >> <i>Information associée: Charger du papier</i>
	Vérifiez que les rouleaux d'alimentation du papier ne sont pas souillés d'encre. >> <i>Information associée: Nettoyer les rouleaux d'alimentation du papier</i>
Les impressions sont froissées.	(Windows) Dans le pilote d'imprimante, sélectionnez l'onglet <b>Avancé</b> , cliquez sur <b>Autres options d'impression</b> , puis cliquez sur <b>Paramètres de couleur avancés</b> . Décochez la case <b>Impression bidirectionnelle</b> .
Maculage ou tache sur le verso de la page lors de l'utilisation de la fonction d'impression recto verso automatique.	(Windows) Modifiez l'option de réduction du maculage dans les préférences ou les propriétés de votre pilote d'imprimante. >> <i>Information associée: Éviter les maculages sur les impressions et les bourrages papier (Windows)</i>

## Problèmes de gestion du papier

Problèmes	Suggestions
L'appareil n'entraîne pas le papier.	Veillez à enfoncer complètement le bac à papier jusqu'à ce qu'il se verrouille en place.
	Assurez-vous que le couvercle d'élimination du bourrage, à l'arrière de l'appareil, est bien fermé.
	Si un message de bourrage papier s'affiche sur l'écran LCD de l'appareil et que vous avez toujours un problème >> <i>Information associée: Messages d'erreur et de maintenance</i>
	Si le bac à papier est vide, chargez une nouvelle pile de papier dans celui-ci.
	S'il y a du papier dans le bac, vérifiez qu'il est bien droit. Si le papier est gondolé, aplatissez-le. Il est parfois utile de sortir le papier et de retourner la pile avant de la remettre dans le bac à papier.
	Réduisez la quantité de papier dans le bac, puis retentez l'impression.
	Nettoyez les rouleaux d'entraînement du papier.

Problèmes	Suggestions
	<p>➤➤ <i>Information associée: Nettoyer les rouleaux d'entraînement du papier pour le bac à papier n° 1 ou Nettoyez les rouleaux d'entraînement du papier pour le bac à papier n° 2</i></p> <p>Assurez-vous que le papier correspond aux spécifications de l'appareil.</p> <p>➤➤ <i>Information associée: Orientation du papier et capacité des bacs à papier</i></p>
Le papier photo n'est pas entraîné correctement.	Lorsque vous imprimez sur du papier photo, chargez une feuille supplémentaire du même papier photo dans le bac à papier.
L'appareil entraîne plusieurs pages.	<ul style="list-style-type: none"> <li>• Vérifiez que le papier est chargé correctement dans le bac à papier.</li> <li>• Retirez tout le papier qui se trouve dans le bac et ventilez bien la pile de papier, puis replacez-la dans le bac.</li> <li>• Veillez à ne pas pousser le papier trop loin.</li> </ul> <p>➤➤ <i>Information associée: Charger du papier</i></p> <p>Vérifiez que le couvercle d'élimination du bourrage est fermé correctement.</p> <p>➤➤ <i>Information associée: Bourrage dans l'imprimante ou bourrage papier</i></p> <p>Vérifiez que la plaque de pose dans le bac à papier n'est pas sale.</p> <p>➤➤ <i>Information associée: Nettoyer le patin de base</i></p>
Bourrage papier.	<p>➤➤ <i>Information associée: Bourrage dans l'imprimante ou bourrage papier</i></p> <p>Vérifiez que les guides-papier sont réglés sur le format de papier correct.</p> <p>Utilisez les paramètres de prévention des bourrages.</p> <p>Pour la copie :</p> <p>➤➤ <i>Information associée: Modifier les options d'impression pour améliorer vos résultats d'impression</i></p> <p>Pour l'impression :</p> <p>➤➤ <i>Information associée: Éviter les maculages sur les impressions et les bourrages papier (Windows)</i></p>
Le bourrage papier se reproduit.	<p>S'il se produit un nouveau bourrage papier, il se peut qu'un petit morceau de papier soit coincé dans l'appareil. Vérifiez qu'il n'y a plus de papier coincé dans l'appareil.</p> <p>➤➤ <i>Information associée: Retirer les débris de papier</i></p>
Des bourrages papier se produisent lorsque vous utilisez l'impression recto verso.	<p>Si des bourrages papier se produisent souvent pendant l'impression recto verso ou l'impression recto verso, il se peut que les rouleaux d'alimentation du papier soient maculés d'encre. Nettoyez les rouleaux d'alimentation du papier.</p> <p>➤➤ <i>Information associée: Nettoyer les rouleaux d'alimentation du papier</i></p>

## Impression des fax reçus

Problèmes	Suggestions
<ul style="list-style-type: none"> <li>• Impression condensée</li> <li>• Marques horizontales</li> <li>• Phrases en haut et en bas tronquées</li> <li>• Lignes manquantes</li> </ul>	<p>Ces phénomènes sont généralement provoqués par une connexion téléphonique de qualité médiocre. Effectuez un test de copie ; si elle semble bonne, la connexion était probablement défectueuse, avec des parasites ou des interférences sur la ligne téléphonique. Demandez à votre correspondant de renvoyer le fax.</p>
Lignes noires à la réception.	<p>Le scanner de l'expéditeur est peut-être sale. Demandez à l'expéditeur d'effectuer une copie pour voir si le problème provient de l'appareil expéditeur. Essayez de recevoir un fax d'un autre télécopieur.</p>
Les marges de gauche et de droite sont coupées ou une page simple s'imprime sur deux pages.	<p>Si les fax reçus sont divisés et imprimés sur deux pages ou si vous recevez une page vierge supplémentaire, il se peut que le format de papier réglé ne soit pas adapté au papier que vous utilisez.</p> <p>➤➤ <i>Information associée: Modifier le format et le type de papier</i></p> <p>Activez la fonction de réduction automatique.</p>

Problèmes	Suggestions
	<p>➤➤ <i>Information associée: Réduire le format de page d'un fax entrant surdimensionné</i></p>
Les fax couleur reçus ne s'impriment qu'en noir et blanc.	<p>Remplacez les cartouches d'encre couleur qui ont atteint leur fin de vie, puis demandez à une personne de vous envoyer à nouveau un fax en couleur.</p> <p>➤➤ <i>Information associée: Remplacer les cartouches d'encre</i></p>



### Information associée

- En cas de difficulté avec votre appareil

#### Rubriques connexes:

- Dépistage des pannes
- Messages d'erreur et de maintenance
- Remplacer les cartouches d'encre
- Vérifier la qualité d'impression
- Supports d'impression acceptables
- Nettoyer la tête d'impression depuis votre appareil Brother
- Nettoyer la tête d'impression à l'aide de Gestion à partir du Web
- Nettoyage de la tête d'impression depuis votre ordinateur (Windows)
- Vérifier l'alignement de l'impression de votre appareil Brother
- Charger du papier
- Nettoyer le cylindre de l'imprimante de l'appareil
- Nettoyer les rouleaux d'alimentation du papier
- Nettoyer les rouleaux d'entraînement du papier pour le bac à papier n° 1
- Nettoyez les rouleaux d'entraînement du papier pour le bac à papier n° 2
- Bourrage dans l'imprimante ou bourrage papier
- Réduire le format de page d'un fax entrant surdimensionné
- Paramètres d'impression (Windows)
- Éviter les maculages sur les impressions et les bourrages papier (Windows)
- Nettoyer le patin de base
- Modifier les options d'impression pour améliorer vos résultats d'impression
- Réduire le bruit pendant l'impression
- Retirer les débris de papier
- Rectifier l'alimentation du papier pour éliminer les lignes verticales
- Zone non imprimable
- Modifier le format et le type de papier
- Orientation du papier et capacité des bacs à papier



## Problèmes de téléphone et de télécopieur

- >> Ligne téléphonique ou branchements
- >> Gestion des appels entrants
- >> Réception de fax
- >> Envoi de fax

### Ligne téléphonique ou branchements

Problèmes	Suggestions
La numérotation ne fonctionne pas. (Aucune tonalité)	Vérifiez tous les branchements téléphoniques. Vérifiez que le cordon téléphonique est branché sur la prise téléphonique murale et la prise LINE de l'appareil. Si vous êtes abonné à des services DSL ou à des services VoIP, contactez votre fournisseur de services pour obtenir des instructions de connexion. Si vous utilisez un système VoIP, essayez de modifier le réglage VoIP sur <i>Basique (pour VoIP)</i> . Ceci réduit la vitesse du modem et désactive le mode de correction d'erreur (ECM). <b>&gt;&gt; Information associée: Interférences sur la ligne téléphonique/VoIP</b>
	(Uniquement disponible pour certains pays.) Modifiez le paramètre de tonalité/impulsion. <b>&gt;&gt; Information associée: Définir le mode de numérotation par tonalité ou impulsion</b>
	En cas d'absence de tonalité, connectez un téléphone dont le fonctionnement a été vérifié et le cordon de la ligne téléphonique à la prise. Ensuite, décrochez le combiné du téléphone externe et attendez la tonalité. Si aucune tonalité ne se fait encore entendre, demandez à votre compagnie de téléphone de vérifier la ligne et/ou la prise murale.
L'appareil ne répond pas aux appels.	Assurez-vous qu'un mode de réception adapté à votre installation est défini sur l'appareil. <b>&gt;&gt; Information associée: Choisir le mode de réception correct</b> Vérifiez qu'une tonalité de numérotation se fait entendre. Si possible, appelez votre appareil pour l'entendre répondre. En cas d'absence persistante de réponse, assurez-vous que le cordon de la ligne téléphonique est branché sur la prise téléphonique murale et sur la prise LINE de l'appareil. Si aucune sonnerie n'est émise lorsque vous appelez votre appareil, demandez à votre opérateur téléphonique de vérifier la ligne.

### Gestion des appels entrants

Problèmes	Suggestions
L'appareil « entend » une voix sous forme d'une tonalité CNG.	Si Détection de fax est activé, l'appareil est plus sensible aux sons. Il peut alors interpréter à tort certaines voix ou de la musique sur la ligne comme étant un appel de télécopieur et répondre avec une tonalité de réception de fax. Désactivez l'appareil en appuyant sur  . Essayez d'éviter ce problème en désactivant Détection fax. <b>&gt;&gt; Information associée: Définir la détection de fax</b>
Envoi d'un appel de fax à l'appareil.	Si vous avez utilisé un poste supplémentaire ou un téléphone externe pour répondre, appuyez sur votre code d'activation à distance (le réglage par défaut est *51 ). Si vous avez utilisé le téléphone externe pour répondre, appuyez sur le bouton Marche pour recevoir le fax. Quand l'appareil répond, raccrochez.

Problèmes	Suggestions
Fonctions personnalisées sur une ligne unique.	<p>Si vous avez souscrit aux services Mise en attente des appels, Mise en attente des appels/Identification de l'appelant, Identification de l'appelant, Messagerie vocale, Répondeur, Système d'alarme ou une autre fonction personnalisée sur une seule ligne téléphonique avec votre appareil, un problème peut se produire lors de l'envoi ou de la réception des fax.</p> <p><b>Par exemple</b>, si vous vous êtes abonné à Mise en attente des appels ou à un autre service personnalisé et que le signal correspondant arrive par la ligne pendant que votre appareil envoie ou reçoit un fax, ce signal peut temporairement interrompre ou perturber les fax. La fonction ECM (mode de correction des erreurs) de Brother devrait permettre de surmonter ce problème. Ce problème est lié au système téléphonique et se produit communément sur les appareils qui envoient et reçoivent des informations sur une ligne unique partagée munie de fonctions personnalisées. S'il est crucial pour votre entreprise d'éviter même la plus courte interruption, nous vous recommandons d'utiliser une ligne téléphonique distincte sans fonctions personnalisées.</p>

## Réception de fax

Problèmes	Suggestions
Impossible de recevoir un fax.	<p>Vérifiez tous les branchements téléphoniques. Vérifiez que le cordon téléphonique est branché sur la prise téléphonique murale et la prise LINE de l'appareil. Si vous êtes abonné à des services DSL ou à des services VoIP, contactez votre fournisseur de services pour obtenir des instructions de connexion. Si vous utilisez un système VoIP, essayez de modifier le réglage VoIP sur <i>Basique (pour VoIP)</i>. Ceci réduit la vitesse du modem et désactive le mode de correction d'erreur (ECM).</p> <p>➤➤ <i>Information associée: Interférences sur la ligne téléphonique/VoIP</i></p> <p>Assurez-vous que l'appareil est en mode de réception correct. Ce mode doit être déterminé en fonction des appareils externes et des services d'abonné téléphonique partageant la même ligne que l'appareil Brother.</p> <p>➤➤ <i>Information associée: Choisir le mode de réception correct</i></p> <ul style="list-style-type: none"> <li>• Si vous disposez d'une ligne de fax dédiée et que vous souhaitez que votre appareil Brother réponde de façon automatique aux fax entrants, vous devez sélectionner le mode Fax uniquement.</li> <li>• Si votre appareil Brother partage une ligne avec un répondeur téléphonique externe, sélectionnez le mode Répondeur externe. En mode Répondeur externe, votre appareil Brother recevra automatiquement les fax entrants et les correspondants vocaux pourront laisser un message sur votre répondeur.</li> <li>• Si votre appareil Brother partage une ligne avec d'autres téléphones et que vous souhaitez qu'il réponde automatiquement à tous les fax entrants, sélectionnez le mode Fax/Tél. En mode Fax/Tél, votre appareil Brother recevra automatiquement les fax et émettra une pseudo-sonnerie double pour vous inviter à répondre aux appels vocaux.</li> <li>• Si vous ne souhaitez pas que votre appareil Brother réponde automatiquement aux fax entrants, sélectionnez le mode Manuel. En mode Manuel, vous devez répondre à chaque appel entrant et activer l'appareil pour qu'il reçoive les fax.</li> </ul> <p>Il est possible qu'un autre appareil ou service sur votre site réponde à l'appel avant votre appareil Brother. Pour faire le test, diminuez le paramètre de longueur de sonnerie :</p> <ul style="list-style-type: none"> <li>• Si le mode de réception est réglé sur Fax uniquement ou Fax/Tél, réduisez la longueur de sonnerie au réglage le plus bas supérieur à 0.</li> </ul> <p>➤➤ <i>Information associée: Définir le nombre de sonneries avant que l'appareil ne réponde (Longueur de sonnerie)</i></p> <ul style="list-style-type: none"> <li>• Si le mode de réception est réglé sur Répondeur externe, réduisez à deux le nombre de sonneries programmé sur votre répondeur.</li> <li>• Si le mode de réception est défini sur Manuel, NE modifiez PAS le paramètre Longueur de sonnerie.</li> </ul>



Problèmes	Suggestions
	<p>Demandez à quelqu'un de vous envoyer un fax test :</p> <ul style="list-style-type: none"> <li>• Si vous recevez le fax, votre appareil fonctionne normalement. Prenez soin de redéfinir le délai initial de sonnerie ou de reprogrammer votre répondeur comme au départ. Si les problèmes de réception persistent après avoir rétabli le délai de sonnerie, une personne, un appareil ou un service d'abonné répond au fax avant même que l'appareil n'ait une chance de le faire.</li> <li>• Si vous n'étiez pas en mesure de recevoir le fax, un autre appareil ou service d'abonné gêne la réception de votre fax ou bien votre ligne de fax est défectueuse.</li> </ul>
	<p>Si vous utilisez un répondeur téléphonique (mode Répondeur externe) sur la même ligne que l'appareil Brother, assurez-vous que votre répondeur est correctement configuré.</p> <p>➤➤ <i>Information associée: Connecter un répondeur externe</i></p> <ol style="list-style-type: none"> <li>1. Connectez le répondeur externe comme indiqué dans la rubrique suivante : <ul style="list-style-type: none"> <li>➤➤ <i>Information associée: Répondeur externe (répondeur téléphonique)</i></li> </ul> </li> <li>2. Réglez votre répondeur de sorte qu'il réponde au bout d'une ou deux sonneries.</li> <li>3. Enregistrez le message sortant sur votre répondeur. <ul style="list-style-type: none"> <li>• Enregistrez cinq secondes de silence au début de votre message sortant.</li> <li>• Limitez votre annonce à 20 secondes.</li> <li>• Terminez votre message sortant par votre code d'activation à distance à l'intention des personnes désirant vous envoyer des fax manuels. Exemple : « Après le signal sonore, laissez un message ou appuyez sur *51 et commencez l'envoi du fax. »</li> </ul> </li> <li>4. Réglez votre répondeur pour qu'il puisse prendre en charge les appels.</li> <li>5. Réglez le mode de réception de votre appareil Brother sur Répondeur externe. <ul style="list-style-type: none"> <li>➤➤ <i>Information associée: Choisir le mode de réception correct</i></li> </ul> </li> </ol>
	<p>Vérifiez que la fonction Détection de fax de votre appareil Brother est activée. Détection de fax est une fonction qui permet de recevoir un fax même si vous avez répondu à l'appel sur un téléphone externe ou depuis un poste supplémentaire.</p> <p>➤➤ <i>Information associée: Définir la détection de fax</i></p>
	<p>Si des erreurs de transmission se produisent fréquemment en raison d'interférences éventuelles sur la ligne téléphonique, ou si vous utilisez un système VoIP, essayez de changer le paramètre Compatibilité en le définissant sur <i>Basique (pour VoIP)</i>.</p> <p>➤➤ <i>Information associée: Interférences sur la ligne téléphonique/VoIP</i></p>
	<p>Si vous raccordez votre appareil à une ligne PBX ou RNIS, paramétrez le réglage du menu de type de ligne téléphonique en fonction de votre type de ligne.</p> <p>➤➤ <i>Information associée: Définir le type de ligne téléphonique</i></p>

## Envoi de fax

Problèmes	Suggestions
Impossible d'envoyer un fax.	<p>Vérifiez tous les branchements téléphoniques. Vérifiez que le cordon téléphonique est branché sur la prise téléphonique murale et la prise LINE de l'appareil. Si vous êtes abonné à des services DSL ou à des services VoIP, contactez votre fournisseur de services pour obtenir des instructions de connexion.</p> <p>Si vous utilisez un système VoIP, essayez de modifier le réglage VoIP sur <i>Basique (pour VoIP)</i>. Ceci réduit la vitesse du modem et désactive le mode de correction d'erreur (ECM).</p> <p>➤➤ <i>Information associée: Interférences sur la ligne téléphonique/VoIP</i></p>

Problèmes	Suggestions
	<p>Imprimez le rapport de vérification de l'envoi et vérifiez s'il y a une erreur.</p> <p>➤➤ <i>Information associée: Imprimer des rapports</i></p> <p>Contactez votre administrateur pour qu'il vérifie les paramètres de Secure Function Lock.</p> <p>Demandez à votre correspondant de vérifier que l'appareil récepteur ne manque pas de papier.</p>
Mauvaise qualité des fax envoyés.	<p>Essayez de modifier la résolution en la définissant sur Fin ou Super fin. Faites une copie pour vérifier le fonctionnement du scanner de votre appareil. Si la qualité de copie est médiocre, nettoyez le scanner.</p> <p>➤➤ <i>Information associée: Nettoyer le scanner</i></p>
Le rapport de vérification de l'envoi indique RÉSULTAT:NG.	<p>La ligne est probablement soumise provisoirement à du bruit ou à de l'électricité statique. Essayez d'envoyer le fax à nouveau. Si vous envoyez un message par PC-FAX et que vous obtenez le message RESULT:NG sur le rapport de vérification de l'envoi, il se peut que la mémoire de votre appareil soit saturée.</p> <p>Pour libérer de l'espace mémoire supplémentaire, vous pouvez désactiver la fonction de mémorisation des fax, imprimer les fax en mémoire ou annuler un fax différé.</p> <p>Si le problème persiste, prenez contact avec votre compagnie de téléphone pour faire vérifier votre ligne téléphonique.</p> <p>➤➤ <i>Information associée: Désactiver la réception en mémoire</i></p> <p>➤➤ <i>Information associée: Imprimer un fax enregistré dans la mémoire de l'appareil</i></p> <p>➤➤ <i>Information associée: Annuler un fax en cours</i></p> <p>➤➤ <i>Information associée: Contrôle et annulation d'un fax en attente</i></p> <p>Si vous raccordez votre appareil à une ligne PBX ou RNIS, paramétrez le réglage du menu de type de ligne téléphonique en fonction de votre type de ligne.</p> <p>➤➤ <i>Information associée: Définir le type de ligne téléphonique</i></p> <p>Si des erreurs de transmission se produisent fréquemment en raison d'interférences éventuelles sur la ligne téléphonique, ou si vous utilisez un système VoIP, essayez de changer le paramètre Compatibilité en le définissant sur Basique (pour VoIP).</p> <p>➤➤ <i>Information associée: Interférences sur la ligne téléphonique/VoIP</i></p>
Les fax envoyés sont vierges.	<p>Veillez à charger correctement le document.</p> <p>➤➤ <i>Information associée: Charger des documents dans le chargeur automatique de documents (ADF)</i></p> <p>➤➤ <i>Information associée: Charger des documents sur la vitre du scanner</i></p>
La taille du fax envoyé est différente de la taille du document.	<p>Il se peut que l'appareil ne détecte pas correctement la taille du document pour certains documents, tels que les documents de couleur sombre et les transparents. Sélectionnez l'option de taille de document correcte en fonction de la taille du document.</p> <p>Il se peut que le capteur du chargeur automatique de documents détecte un format de document erroné. Nettoyez le capteur de documents du chargeur automatique de documents.</p> <p>➤➤ <i>Information associée: Nettoyer le capteur de documents du chargeur automatique de documents</i></p>
Lignes verticales noires lors de l'envoi d'un fax.	<p>Les lignes verticales noires sur les fax envoyés sont généralement provoquées par des saletés ou du liquide correcteur sur la bande de verre. Nettoyez la bande de verre.</p> <p>➤➤ <i>Information associée: Nettoyer le scanner</i></p>



### Information associée

- [En cas de difficulté avec votre appareil](#)



- 
- Définir la détection de tonalité
  - Interférences sur la ligne téléphonique/VoIP

**Rubriques connexes:**

- Dépistage des pannes
  - Définir le mode de numérotation par tonalité ou impulsion
  - Choisir le mode de réception correct
  - Définir la détection de fax
  - Définir le nombre de sonneries avant que l'appareil ne réponde (Longueur de sonnerie)
  - Connecter un répondeur externe
  - Répondeur externe (répondeur téléphonique)
  - Définir le type de ligne téléphonique
  - Imprimer des rapports
  - Nettoyer le scanner
  - Nettoyer le capteur de documents du chargeur automatique de documents
  - Désactiver la réception en mémoire
  - Imprimer un fax enregistré dans la mémoire de l'appareil
  - Annuler un fax en cours
  - Contrôle et annulation d'un fax en attente
  - Charger des documents dans le chargeur automatique de documents (ADF)
  - Charger des documents sur la vitre du scanner
-

## Définir la détection de tonalité

Le réglage de la tonalité sur [Détection] raccourcit la pause de détection de tonalité.

1. Appuyez sur  [Paramètres] > [Tous les param.] > [Param. système] > [Tonalité].
2. Appuyez sur [Détection] ou sur [Détection imp. (Pas de détection)].
3. Appuyez sur .





### Information associée

- [Problèmes de téléphone et de télécopieur](#)

## Interférences sur la ligne téléphonique/VoIP

Si vous rencontrez des problèmes d'envoi ou de réception d'un fax en raison d'interférences possibles sur la ligne téléphonique ou si vous utilisez un système VoIP, nous vous recommandons de modifier la vitesse du modem afin de minimiser les erreurs lors des opérations de fax.

1. Appuyez sur  [Paramètres] > [Tous les param.] > [Param. système] > [Compatibilité].
2. Appuyez sur l'option de votre choix.
  - [Base (pour VoIP) (De base (pour VoIP))] réduit la vitesse du modem à 9 600 bits/s et désactive la fonction de réception des fax en couleurs et la fonction ECM, excepté pour l'envoi de fax en couleurs. Sauf si vous avez régulièrement des problèmes d'interférences sur votre ligne téléphonique, mieux vaut peut-être n'utiliser ce réglage que lorsqu'il est nécessaire.  
Pour améliorer la compatibilité avec la plupart des services VoIP, Brother recommande de modifier le réglage Compatibilité sur [Base (pour VoIP) (De base (pour VoIP))].
  - [Normale] règle la vitesse du modem à 14 400 bits/s.
  - [Élevée (Elevée)] règle la vitesse du modem à 33 600 bits/s.
3. Appuyez sur .



VoIP (Voix sur IP) est un type de système téléphonique qui utilise une connexion Internet au lieu d'une ligne téléphonique traditionnelle.



### Information associée

- [Problèmes de téléphone et de télécopieur](#)

#### Rubriques connexes:

- [Voice over Internet Protocol \(interférence VoIP/ligne téléphonique\)](#)
- [Messages d'erreur et de maintenance](#)

## Autres problèmes

- >> Problèmes de copie
- >> Difficultés de numérisation
- >> Difficultés avec l'impression photo directe
- >> Difficultés avec le logiciel

### Problèmes de copie

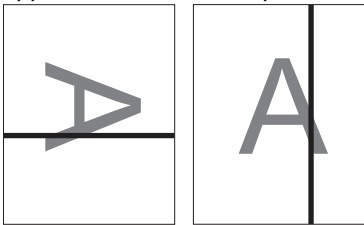
Problèmes	Suggestions
Impossible de faire une copie.	Contactez votre administrateur pour qu'il vérifie les paramètres de Secure Function Lock.
Des lignes ou des stries noires apparaissent sur les copies. 	Les lignes noires sur les copies sont habituellement provoquées par la présence de saletés ou de liquide correcteur sur la bande de verre. Nettoyez la bande de verre, la vitre du scanner ainsi que la barre blanche et le plastique blanc au-dessus. >> <i>Information associée: Nettoyer le scanner</i>
Des marques ou des taches noires apparaissent sur les copies.	Les marques ou les taches noires qui apparaissent sur les copies sont généralement causées par la présence de saleté ou de fluide de correction sur la vitre du scanner. Nettoyez la vitre du scanner et la bande de plastique blanche au-dessus de celle-ci. >> <i>Information associée: Nettoyer le scanner</i>
Les copies sont vierges.	Vérifiez que vous chargez correctement le document. >> <i>Information associée: Charger des documents dans le chargeur automatique de documents (ADF)</i> >> <i>Information associée: Charger des documents sur la vitre du scanner</i>
Mauvais résultats de copie en utilisant le chargeur.	Essayez d'utiliser la vitre du scanner. >> <i>Information associée: Charger des documents sur la vitre du scanner</i>
Le format de papier des copies est plus grand que prévu lors de l'utilisation du chargeur automatique de documents.	Il se peut que le capteur du chargeur automatique de documents détecte un format de document erroné. Nettoyez le capteur de documents du chargeur automatique de documents. >> <i>Information associée: Nettoyer le capteur de documents du chargeur automatique de documents</i>
L'option Ajuster page ne fonctionne pas correctement.	Assurez-vous que le document est bien droit sur la vitre du scanner. Repositionnez le document et réessayez. Il se peut que l'appareil ne détecte pas correctement la taille du document pour certains documents, tels que les documents de couleur sombre et les transparents. L'option Ajuster à la page peut donc ne pas fonctionner. Sélectionnez un taux d'agrandissement ou de réduction autre que Ajuster à la page, en fonction des tailles de votre document et du papier.
Maculage ou tache sur le verso de la page lors de l'utilisation de la fonction de copie recto verso.	Modifiez les options d'impression. >> <i>Information associée: Modifier les options d'impression pour améliorer vos résultats d'impression</i>

### Difficultés de numérisation

Problèmes	Suggestions
Des erreurs TWAIN ou WIA surviennent quand vous	Assurez-vous que le pilote Brother TWAIN ou WIA est sélectionné comme source principale dans votre application de numérisation. Par exemple, dans

Problèmes	Suggestions
commencez la numérisation. (Windows)	Nuance™ PaperPort™ 14SE, cliquez sur <b>Bureau &gt; Paramètres de numérisation &gt; Sélectionner...</b> pour choisir le pilote Brother TWAIN/WIA.
La reconnaissance de caractères (OCR) ne fonctionne pas.	Essayez d'augmenter la résolution de numérisation.
Mauvais résultats de numérisation en utilisant le chargeur. (Des lignes noires apparaissent sur l'image numérisée.)	Nettoyez la barre blanche ainsi que la bande de verre située au-dessous. ➤➤ <i>Information associée: Nettoyer le scanner</i>
	Essayez d'utiliser la vitre du scanner. ➤➤ <i>Information associée: Charger des documents sur la vitre du scanner</i>
La taille des résultats de numérisation envoyés est différente de la taille du document.	Il se peut que l'appareil ne détecte pas correctement la taille du document pour certains documents, tels que les documents de couleur sombre et les transparents. Sélectionnez l'option de taille de document correcte en fonction de la taille du document.
	Il se peut que le capteur du chargeur automatique de documents détecte un format de document erroné. Nettoyez le capteur de documents du chargeur automatique de documents. ➤➤ <i>Information associée: Nettoyer le capteur de documents du chargeur automatique de documents</i>

## Difficultés avec l'impression photo directe

Problèmes	Suggestions
Une partie de ma photo est manquante à l'impression.	Veillez à ce que les options Sans bordure et Recadrage soient désactivées. ➤➤ <i>Information associée: Imprimer des photos sans bordures depuis une mémoire flash USB</i> ➤➤ <i>Information associée: Imprimer des photos avec recadrage automatique</i>

## Difficultés avec le logiciel

Problèmes	Suggestions
Impossible d'imprimer.	Désinstallez les pilotes (Windows) et le logiciel Brother, puis réinstallez la version la plus récente des deux.
Le message « The device is busy. » (Appareil occupé) s'affiche sur l'écran de l'ordinateur.	Assurez-vous qu'il n'y a pas de message d'erreur affiché sur l'écran de l'appareil.

### Information associée

- [En cas de difficulté avec votre appareil](#)

#### Rubriques connexes:

- [Dépistage des pannes](#)
- [Nettoyer le scanner](#)
- [Charger des documents dans le chargeur automatique de documents \(ADF\)](#)
- [Charger des documents sur la vitre du scanner](#)
- [Imprimer des photos sans bordures depuis une mémoire flash USB](#)
- [Imprimer des photos avec recadrage automatique](#)
- [Nettoyer le capteur de documents du chargeur automatique de documents](#)
- [Modifier les options d'impression pour améliorer vos résultats d'impression](#)

## Problèmes de réseau

- Utiliser l'Outil de réparation de la connexion réseau (Windows)
- Vérifier les réglages réseau de votre appareil
- Si vous rencontrez des difficultés avec le réseau de votre appareil
- Dépistage des pannes



## Utiliser l'Outil de réparation de la connexion réseau (Windows)

Utilisez l'Outil de réparation de la connexion réseau pour corriger les paramètres réseau de l'appareil Brother. Il attribuera l'adresse IP et le masque de sous-réseau corrects.

Assurez-vous que votre appareil est sous tension et qu'il est connecté au même réseau que votre ordinateur.

1. Démarrez  (**Brother Utilities**), puis sur la liste déroulante et choisissez le nom de votre modèle (s'il n'était pas déjà sélectionné).
2. Cliquez sur **Outils** dans la barre de navigation de gauche, puis cliquez sur **Outil de réparation de la connexion réseau**.
3. Suivez les instructions à l'écran.
4. Vérifiez le diagnostic en imprimant le rapport de configuration réseau.



L'Outil de réparation de la connexion réseau démarre automatiquement si vous sélectionnez l'option **Activer l'outil de réparation de la connexion** dans Status Monitor. Cliquez avec le bouton droit sur l'écran Status Monitor, puis cliquez sur **Autres paramètres > Activer l'outil de réparation de la connexion**. Ceci n'est pas recommandé lorsque votre administrateur réseau a réglé l'adresse IP sur Statique, car cela modifiera automatiquement l'adresse IP.

Si l'adresse IP et le masque de sous-réseau corrects ne sont toujours pas attribués, même après l'utilisation de l'Outil de réparation de la connexion réseau, consultez votre administrateur réseau pour obtenir ces informations.



### Information associée

- [Problèmes de réseau](#)

#### Rubriques connexes:

- [Imprimer le rapport de configuration réseau](#)
- [Si vous rencontrez des difficultés avec le réseau de votre appareil](#)

## Vérifier les réglages réseau de votre appareil

- [Imprimer le rapport de configuration réseau](#)
- [Modifier les réglages de l'appareil à l'aide de Gestion à partir du Web](#)

## Si vous rencontrez des difficultés avec le réseau de votre appareil



Pour obtenir une assistance technique, contactez le support technique de Brother.

Si vous pensez que votre appareil présente un problème, consultez les rubriques suivantes. Vous pouvez corriger vous-même la plupart des problèmes.

Si vous avez besoin d'aide supplémentaire, rendez-vous sur la page **FAQ et Diagnostic** de votre modèle sur [support.brother.com](http://support.brother.com).

>> [Je ne parviens pas à configurer le réseau sans fil](#)

>> [Mon appareil Brother ne peut pas imprimer, numériser ou recevoir un PC-FAX sur le réseau](#)

>> [Je souhaite vérifier que mes périphériques réseau fonctionnent correctement](#)

### Je ne parviens pas à configurer le réseau sans fil

Mettez votre routeur sans fil hors tension puis à nouveau sous tension. Essayez ensuite de configurer à nouveau les paramètres sans fil. Si vous ne parvenez pas à résoudre le problème, suivez les instructions ci-dessous :

Consultez le rapport WLAN pour essayer de cerner le problème.

Cause	Action	Interface
Vos paramètres de sécurité (SSID/Clé de réseau) ne sont pas corrects.	<ul style="list-style-type: none"><li>• Confirmez les paramètres de sécurité en utilisant <b>Aide à la configuration sans fil</b>. Pour plus d'informations et pour télécharger l'utilitaire, rendez-vous sur la page <b>Téléchargement</b> de votre modèle à l'adresse suivante : <a href="http://support.brother.com">support.brother.com</a>.</li><li>• Sélectionnez et vérifiez que vous utilisez les paramètres de sécurité corrects.<ul style="list-style-type: none"><li>- Reportez-vous aux instructions fournies avec votre point d'accès/routeur sans fil pour savoir comment trouver les paramètres de sécurité.</li><li>- Le nom du fabricant ou le numéro de modèle du point d'accès/routeur sans fil peut être utilisé comme paramètres de sécurité par défaut.</li><li>- Consultez le fabricant de votre point d'accès/routeur sans fil, votre fournisseur Internet ou votre administrateur réseau.</li></ul></li></ul>	Sans fil
L'adresse MAC de votre appareil Brother n'est pas autorisée.	Vérifiez que l'adresse MAC de votre appareil Brother est autorisée dans le filtre. Vous pouvez trouver l'adresse MAC sur le panneau de commande de l'appareil Brother.	Sans fil
Votre point d'accès/routeur sans fil est en mode furtif (pas de diffusion du SSID).	<ul style="list-style-type: none"><li>• Entrez le nom SSID correct ou saisissez la clé de réseau manuellement.</li><li>• Vérifiez le nom SSID ou la clé de réseau dans les instructions fournies avec votre point d'accès/routeur sans fil et reconfigurez le réseau sans fil.</li></ul>	Sans fil
Le canal actuel de votre point d'accès/routeur LAN sans fil n'est pas pris en charge par votre appareil lorsque vous essayez de le connecter à un réseau Wi-Fi à 5 GHz.	Remplacez le canal de votre point d'accès/routeur LAN sans fil par le canal pris en charge par votre appareil. <ol style="list-style-type: none"><li>1. Confirmez les canaux pris en charge par votre appareil. Consultez le document <b>Channels Supported by Brother Machines for 5 GHz Wi-Fi Networks</b> sur <a href="http://support.brother.com/manuals">support.brother.com/manuals</a>.</li><li>2. Vérifiez le réglage du canal de votre point d'accès/routeur LAN sans fil. Assurez-vous qu'il est réglé sur l'un des canaux pris en charge par votre appareil et qu'il n'est pas réglé sur « Auto » ou « Automatique ». Pour plus d'informations sur la modification du réglage de canal, reportez-vous aux instructions fournies avec votre point d'accès/routeur LAN sans fil.</li><li>3. Essayez à nouveau de connecter votre appareil à votre réseau Wi-Fi.</li></ol>	Sans fil



Cause	Action	Interface
Vos paramètres de sécurité (SSID/mot de passe) sont incorrects.	Confirmez le SSID et le mot de passe. Lorsque vous configurez manuellement le réseau, le SSID et le mot de passe s'affichent sur votre appareil Brother. Si votre appareil prend en charge la configuration manuelle, le SSID et le mot de passe s'affichent à l'écran de votre appareil mobile.	Wi-Fi Direct
Vous utilisez Android™ 4.0.	Si votre appareil mobile se déconnecte (six minutes environ après avoir utilisé Wi-Fi Direct), essayez la méthode à un seul bouton à l'aide de WPS (recommandé) et configurez l'appareil Brother comme un propriétaire du groupe.	Wi-Fi Direct
Votre appareil Brother se trouve trop loin de votre appareil mobile.	Éloignez votre appareil Brother à environ 1 mètre de l'appareil mobile lorsque vous configurez les paramètres du réseau Wi-Fi Direct.	Wi-Fi Direct
Des obstacles (murs ou meubles, par exemple) se trouvent entre votre appareil et l'appareil mobile.	Déplacez votre appareil Brother dans un lieu ne comportant aucun obstacle.	Wi-Fi Direct
Un ordinateur sans fil, un appareil pris en charge par Bluetooth®, un four à micro-ondes ou un téléphone sans fil se trouve à proximité de l'appareil Brother ou de l'appareil mobile.	Éloignez tous les appareils de votre appareil Brother ou de l'appareil mobile.	Wi-Fi Direct
Vous avez vérifié et essayé toutes les opérations ci-dessus, mais votre appareil Brother n'arrive toujours pas à terminer la configuration de Wi-Fi Direct.	<ul style="list-style-type: none"> <li>Éteignez puis rallumez l'appareil Brother. Essayez ensuite de reconfigurer les paramètres Wi-Fi Direct.</li> <li>Si vous utilisez votre appareil Brother comme client, recherchez le nombre d'appareils autorisés dans le réseau Wi-Fi Direct actuel, puis vérifiez le nombre d'appareils connectés.</li> </ul>	Wi-Fi Direct

### Pour Windows

Si votre connexion sans fil a été interrompue et que vous avez procédé à toutes les vérifications et essayé toutes les solutions ci-dessus, utilisez l'Outil de réparation de la connexion réseau.

## Mon appareil Brother ne peut pas imprimer, numériser ou recevoir un PC-FAX sur le réseau

Cause	Action	Interface
(Votre appareil Brother a soudainement cessé d'imprimer ou de numériser.)	<ol style="list-style-type: none"> <li>Appuyez sur  &gt; Récupérer WLAN.</li> <li>Une fois votre appareil sans fil connecté, l'appareil affiche Branché. Appuyez sur OK.</li> </ol>	Sans fil
Votre logiciel de sécurité bloque l'accès de l'appareil au réseau. (La fonction de numérisation en réseau n'est pas opérationnelle.)	<ul style="list-style-type: none"> <li>Windows Configurez le logiciel de sécurité/pare-feu tiers pour pouvoir utiliser la numérisation réseau. Pour ajouter le port 54925 pour la numérisation réseau, saisissez les informations suivantes : <ul style="list-style-type: none"> <li>Pour <b>nom</b> : Saisissez une description quelconque, Brother NetScan, par exemple.</li> <li>Pour <b>numéro de port</b> : Saisissez 54925. Saisissez 137. Saisissez 161.</li> <li>Pour <b>protocole</b> : UDP est sélectionné.</li> </ul> </li> </ul>	Câblé/sans fil

Cause	Action	Interface
	<p>Consultez le mode d'emploi de votre logiciel de sécurité/pare-feu tiers ou contactez son fabricant.</p> <ul style="list-style-type: none"> <li>• Mac (Brother iPrint&amp;Scan)</li> </ul> <p>Dans la barre de menus du <b>Finder</b>, cliquez sur <b>Aller &gt; Applications</b>, puis double-cliquez sur l'icône Brother iPrint&amp;Scan. La fenêtre Brother iPrint&amp;Scan s'affiche. Cliquez sur le bouton <b>Sélectionnez votre machine</b>, puis suivez les instructions à l'écran pour resélectionner votre appareil réseau.</p>	
<p>Votre logiciel de sécurité bloque l'accès de l'appareil au réseau. (La fonction Réception PC-Fax réseau ne fonctionne pas.) (Windows)</p>	<p>Configurez le logiciel de sécurité/pare-feu tiers pour pouvoir utiliser la réception PC-FAX. Pour ajouter le port 54926 pour la réception PC-Fax réseau, saisissez les informations suivantes :</p> <ul style="list-style-type: none"> <li>• Pour <b>nom</b> : Saisissez une description quelconque, Réception PC-Fax Brother, par exemple.</li> <li>• Pour <b>numéro de port</b> : Saisissez 54926.</li> <li>• Pour <b>protocole</b> : UDP est sélectionné.</li> </ul> <p>Consultez le mode d'emploi de votre logiciel de sécurité/pare-feu tiers ou contactez son fabricant.</p>	Câblé/sans fil
<p>Votre logiciel de sécurité bloque l'accès de l'appareil au réseau.</p>	<p>Certains logiciels de sécurité peuvent bloquer l'accès sans afficher de boîte de dialogue d'alerte de sécurité, même après une installation correcte.</p> <p>Pour accorder l'accès, reportez-vous aux instructions du logiciel de sécurité ou consultez son éditeur.</p>	Câblé/sans fil
<p>Aucune adresse IP disponible n'est attribuée à votre appareil Brother.</p>	<ul style="list-style-type: none"> <li>• Vérifiez l'adresse IP et le masque de sous-réseau. Vérifiez que les adresses IP et les masques de sous-réseau de l'ordinateur et de l'appareil Brother sont corrects et se situent sur le même réseau. Pour savoir comment vérifier l'adresse IP et le masque de sous-réseau, consultez votre administrateur réseau.</li> <li>• Windows Vérifiez l'adresse IP et le masque de sous-réseau à l'aide de l'Outil de réparation de la connexion réseau.</li> <li>• Mac Vérifiez vos appareils réseau à l'aide de la commande Ping. Pour plus d'informations sur la confirmation de vos paramètres réseau ➤➤ <i>Information associée: Vérification des appareils réseau à l'aide de la commande Ping.</i></li> </ul>	Câblé/sans fil
<p>Le travail d'impression qui a échoué est toujours dans la file d'attente d'impression de votre ordinateur.</p>	<ul style="list-style-type: none"> <li>• Si le travail d'impression qui a échoué est toujours dans la file d'attente d'impression de votre ordinateur, supprimez-le.</li> <li>• Sinon, double-cliquez sur l'icône de l'imprimante dans le dossier suivant et annulez tous les documents : <ul style="list-style-type: none"> <li>- Windows 11 Cliquez sur  &gt; <b>Toutes les applications &gt; Outils Windows &gt; Panneau de configuration</b>. Dans le groupe <b>Matériel et audio</b>, cliquez sur <b>Afficher les périphériques et imprimantes</b>.</li> <li>- Windows 10, Windows Server 2016, Windows Server 2019 et Windows Server 2022 Cliquez sur  &gt; <b>Système Windows &gt; Panneau de configuration</b>. Dans le groupe <b>Matériel et audio (Matériel)</b>, cliquez sur <b>Afficher les périphériques et imprimantes</b>.</li> </ul> </li> </ul>	Câblé/sans fil

Cause	Action	Interface
	<ul style="list-style-type: none"> <li>- Windows 8.1 Positionnez la souris dans le coin inférieur droit de votre bureau. Lorsque la barre de menus apparaît, cliquez sur <b>Paramètres &gt; Panneau de configuration</b>. Dans le groupe <b>Matériel et audio</b>, cliquez sur <b>Afficher les périphériques et imprimantes</b>.</li> <li>- Windows Server 2012 R2 Cliquez sur <b>Panneau de configuration</b>, sur l'écran <b>démarrer</b>. Dans le groupe <b>Matériel</b>, cliquez sur <b>Afficher les périphériques et imprimantes</b>.</li> <li>- Windows Server 2012 Positionnez la souris dans le coin inférieur droit de votre bureau. Lorsque la barre de menus apparaît, cliquez sur <b>Paramètres &gt; Panneau de configuration</b>. Dans le groupe <b>Matériel</b>, cliquez sur <b>Afficher les périphériques et imprimantes &gt; Imprimantes</b>.</li> <li>- Windows 7 Cliquez sur  (<b>Démarrer</b>) &gt; <b>Périphériques et imprimantes</b>.</li> <li>- Windows Server 2008 Cliquez sur <b>démarrer &gt; Panneau de configuration &gt; Imprimantes</b>.</li> <li>- Mac Cliquez sur <b>Préférences Système... &gt; Imprimantes et scanners</b>.</li> </ul>	
Votre appareil Brother n'est pas relié au réseau sans fil.	Imprimez le rapport WLAN pour vérifier le code d'erreur sur le rapport imprimé.	Sans fil

Si vous avez procédé à toutes les vérifications et essayé toutes les solutions ci-dessus, mais que l'appareil Brother ne peut toujours pas imprimer et numériser, désinstallez les pilotes (Windows) et le logiciel Brother, puis réinstallez la version la plus récente pour chacun d'entre eux.

## Je souhaite vérifier que mes périphériques réseau fonctionnent correctement

Vérification	Action	Interface
Vérifiez que votre appareil Brother, le point d'accès/routeur ou le concentrateur réseau sont allumés.	<p><b>Vérifiez les points suivants :</b></p> <ul style="list-style-type: none"> <li>• Le cordon d'alimentation est correctement connecté et l'appareil Brother est sous tension.</li> <li>• Le point d'accès/routeur ou le concentrateur est allumé et son indicateur de liaison clignote.</li> <li>• Tout l'emballage de protection a été retiré de l'appareil.</li> <li>• Les cartouches d'encre sont correctement installées.</li> <li>• Le capot du scanner et le couvercle d'élimination de brouillage sont complètement fermés.</li> <li>• Le papier est correctement inséré dans le bac à papier.</li> <li>• (Pour les réseaux câblés) Un câble réseau est solidement raccordé à l'appareil Brother, ainsi qu'au routeur ou au concentrateur.</li> </ul>	Câblé/sans fil
Vérifiez que vous pouvez « lancer un ping » sur l'appareil Brother depuis votre ordinateur.	<p>Lancez un ping vers l'appareil Brother depuis votre ordinateur en tapant l'adresse IP ou le nom de nœud dans l'invite de commande Windows ou dans l'application Mac Terminal :</p> <p>Lancez un ping sur &lt;ipaddress&gt; ou &lt;nodename&gt;.</p> <ul style="list-style-type: none"> <li>• Réussite : votre appareil Brother fonctionne correctement et est connecté au même réseau que votre ordinateur.</li> </ul>	Câblé/sans fil

Vérification	Action	Interface
	<ul style="list-style-type: none"> <li>Échec : votre appareil Brother n'est pas connecté au même réseau que l'ordinateur.</li> </ul> Windows : Renseignez-vous sur l'adresse IP et le masque de sous-réseau auprès de votre administrateur, puis utilisez l'outil de réparation de connexion réseau. Mac : Vérifiez que l'adresse IP et le masque de sous-réseau sont définis correctement.	
Vérifiez que l'appareil Brother est connecté au réseau sans fil.	Imprimez le rapport WLAN pour vérifier le code d'erreur sur le rapport imprimé.	Sans fil

Si vous avez vérifié tous les éléments et essayé toutes les solutions ci-dessus, mais que les problèmes persistent, consultez les instructions fournies avec votre point d'accès/routeur sans fil pour trouver les informations relatives au SSID (nom du réseau) et à la clé du réseau (mot de passe), et paramétrez-les correctement.



### Information associée

- Problèmes de réseau
  - Vérification des appareils réseau à l'aide de la commande Ping

#### Rubriques connexes:

- Configurer votre appareil pour un réseau sans fil lorsque le SSID n'est pas diffusé
- Utilisation de Wi-Fi Direct®
- Imprimer le rapport WLAN
- Codes d'erreur du rapport sur le réseau local sans fil
- Imprimer le rapport de configuration réseau
- Utiliser l'Outil de réparation de la connexion réseau (Windows)

## Vérification des appareils réseau à l'aide de la commande Ping

Vérifiez les adresses IP de votre ordinateur et de votre appareil Brother, puis vérifiez que le réseau fonctionne correctement.

>> [Configuration de l'adresse IP sur votre ordinateur \(Windows\)](#)

>> [Configuration de l'adresse IP sur votre ordinateur \(Mac\)](#)

>> [Configuration de l'adresse IP sur votre appareil Brother](#)

### Configuration de l'adresse IP sur votre ordinateur (Windows)

1. Effectuez l'une des opérations suivantes :

- Windows 11

Cliquez sur  > **Toutes les applications** > **Outils Windows** > **Invite de commandes**.

- Windows 10

Cliquez sur  > **Système Windows** > **Invite de commandes**.

- Windows 8.1

Positionnez la souris dans le coin inférieur droit de votre bureau. Lorsque la barre de menus apparaît, cliquez sur **Rechercher** > **Invite de commandes**.

- Windows 7

Cliquez sur  (**Démarrer**) > **Tous les programmes** > **Accessoires** > **Invite de commandes**.

2. Tapez « ipconfig », puis appuyez sur la touche Entrée de votre clavier.

3. Confirmez les valeurs de l'adresse IPv4 et du masque de sous-réseau.

4. Tapez « exit », puis appuyez sur la touche Entrée de votre clavier.

### Configuration de l'adresse IP sur votre ordinateur (Mac)

1. Sélectionnez **Préférences Système...** dans le menu Pomme.

2. Cliquez sur **Réseau** > **Avancé** > **TCP/IP**.

3. Confirmez les valeurs de l'adresse IPv4 et du masque de sous-réseau.

### Configuration de l'adresse IP sur votre appareil Brother

Imprimez le rapport de configuration réseau, puis confirmez les valeurs de l'adresse IP et du masque de sous-réseau.

Vérifiez les adresses IP de l'ordinateur et de votre appareil Brother. Vérifiez que les portions d'adresse réseau sont identiques. Par exemple, si le masque de sous-réseau est « 255.255.255.0 », il est normal que seulement les portions d'adresse hôte soient différentes.

	Adresse réseau	Adresse de l'hôte	
Adresse IP	192.168.100.	250	Spécifiez le numéro final qui correspond à « 0 » dans le masque de sous-réseau sur 1–254.
Masque de sous-réseau	255.255.255.	0	Il n'y a généralement pas de problèmes lorsque le masque de sous-réseau est « 255.255.255.0 ». Utilisez la même valeur pour tous les ordinateurs.

#### Information associée

- [Si vous rencontrez des difficultés avec le réseau de votre appareil](#)



## Problèmes liés à AirPrint

Problème	Suggestions
Mon appareil ne figure pas dans la liste d'imprimantes.	Vérifiez que votre appareil est sous tension.
	Vérifiez les paramètres du réseau.
	Rapprochez l'appareil mobile du point d'accès/routeur sans fil, ou de votre appareil.
Impression impossible.	Vérifiez que votre appareil est sous tension.
	Vérifiez les paramètres du réseau.
J'essaie d'imprimer un document multipages à partir d'un appareil iOS, mais SEULE la première page est imprimée.	Assurez-vous que vous exécutez la version la plus récente du système d'exploitation.



### Information associée

- [En cas de difficulté avec votre appareil](#)

#### Rubriques connexes:

- [Dépistage des pannes](#)

## Vérifier les informations de l'appareil

Suivez ces instructions pour vérifier les informations de votre machine, telles que le numéro de série ou la version de micrologiciel.

1. Appuyez sur  [Paramètres] > [Tous les param.] > [Info. appareil].
2. Appuyez sur l'une des options suivantes :

Option	Description
No. de série	Permet de vérifier le numéro de série de votre appareil.
Version du firmware	Permet de vérifier la version de micrologiciel de votre appareil.
Mise à jour du microprogramme	Permet de mettre à jour le micrologiciel de votre appareil vers le microprogramme le plus récent.
Vérif auto firmware	Permet d'afficher les informations du micrologiciel sur l'écran d'accueil.
Compteur page	Permet de vérifier le nombre total de pages que l'appareil a imprimées.

3. Appuyez sur .

### Information associée

- [Dépistage des pannes](#)

## Réinitialiser votre appareil

1. Appuyez sur  [Paramètres] > [Tous les param.] > [Param. système] > [Init.].
2. Appuyez sur l'option de réinitialisation qui vous intéresse.
3. Appuyez sur [OK] pendant deux secondes pour redémarrer l'appareil.
4. Attendez que l'appareil redémarre et que le témoin d'alimentation s'allume avant de débrancher l'appareil de la source d'alimentation.



### Information associée

- [Dépistage des pannes](#)
  - [Vue d'ensemble des fonctions de réinitialisation](#)

#### Rubriques connexes:

- [Transférer vos fax ou votre rapport du journal des fax](#)

## Vue d'ensemble des fonctions de réinitialisation

Les fonctions de réinitialisation suivantes sont disponibles :

1. [Appareil réinitialisé]

Cette fonction permet de réinitialiser tous les réglages de l'appareil que vous avez modifiés.

Le carnet d'adresses, les rapports de fax et l'historique des appels sont conservés.

2. [Réseau]

Réinitialisez les réglages par défaut du serveur d'impression (tels que le mot de passe et l'adresse IP).

3. [Carnet d'adr. et fax]

La fonction Carnet d'adr. et fax permet de réinitialiser les réglages suivants :

- Carnet d'adresses et groupes configurés
- Tâches de fax programmées en mémoire  
Fax différé et envoi par lot en différé
- ID station  
Nom et numéro
- Options de réception en mémoire  
Réadressage de fax
- Rapport  
Rapport de vérification de l'envoi, carnet d'adresses et journal des fax
- Historique  
Historique d'identification de l'appelant et appel sortant
- Fax en mémoire

4. [Tous les paramètres]

Utilisez cette fonction de réinitialisation pour réinitialiser les réglages usine de tous les paramètres de l'appareil.

Brother vous recommande vivement d'effectuer cette opération avant de mettre l'appareil au rebut.



Débranchez le câble d'interface avant de sélectionner [Réseau] ou [Tous les paramètres].



### Information associée

- [Réinitialiser votre appareil](#)

#### Rubriques connexes:

- [Transférer vos fax ou votre rapport du journal des fax](#)

## **Maintenance de routine**

- Remplacer les cartouches d'encre
- Nettoyer votre appareil Brother
- Vérifier votre appareil Brother
- Rectifier l'alimentation du papier pour éliminer les lignes verticales
- Modifier les options d'impression pour améliorer vos résultats d'impression
- Emballer et expédier votre appareil

## Remplacer les cartouches d'encre

Votre appareil Brother est équipé d'un compteur de points d'encre. Le compteur de points d'encre contrôle automatiquement le niveau d'encre dans chacune des quatre cartouches d'encre. Lorsque l'appareil détecte qu'une cartouche d'encre est presque vide, un message s'affiche.

L'écran LCD indique quelle cartouche d'encre doit être remplacée. Prenez soin de suivre les invites affichées sur l'écran LCD pour remplacer les cartouches d'encre dans le bon ordre.

Bien que le message affiché sur l'appareil vous invite à remplacer une cartouche d'encre, celle-ci contient encore une petite quantité d'encre.

### **ATTENTION**

En cas de contact d'encre avec les yeux, rincez-les immédiatement à l'eau. Si vous n'intervenez pas, l'encre peut provoquer des rougeurs ou une légère inflammation des yeux. En cas de réactions anormales, consultez un médecin.

### **IMPORTANT**

Nous vous recommandons d'utiliser des consommables Brother d'origine pour garantir une qualité et des performances d'impression stables. Même si les consommables d'une autre marque ne sont pas toujours à l'origine de problèmes de qualité, il est possible que certains d'entre eux nuisent à la qualité d'impression ou provoquent un dysfonctionnement de l'appareil. Brother peut facturer la réparation de votre appareil s'il est prouvé que des consommables d'une autre marque ont causé les dommages, même si l'appareil est toujours couvert par la garantie.

1. Ouvrez le couvercle de cartouche d'encre (1).

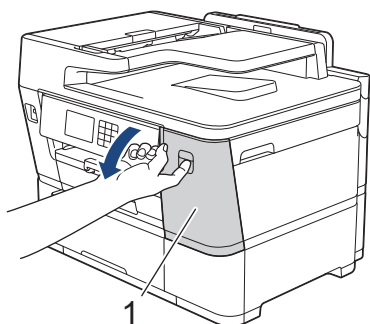

2. Appuyez sur le levier de déverrouillage pour libérer la cartouche d'encre couleur indiquée sur l'écran LCD, puis retirez la cartouche d'encre de l'appareil, comme illustré.

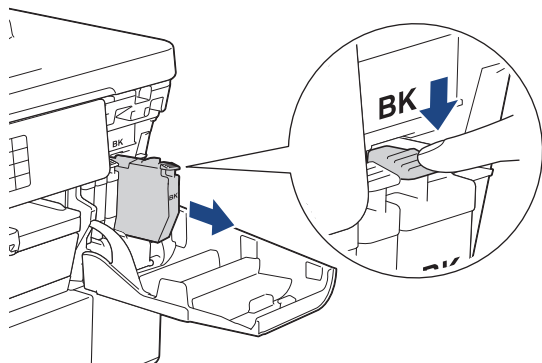

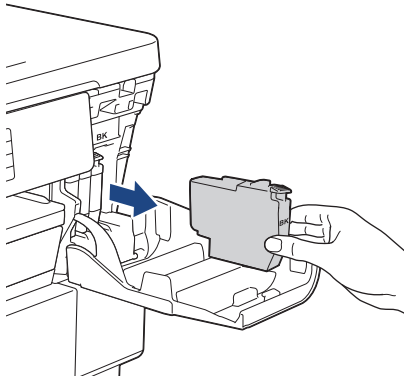

3. Ouvrez l'emballage de la cartouche d'encre neuve qui correspond à la couleur indiquée sur l'écran LCD, et sortez la cartouche d'encre.

## IMPORTANT

- NE touchez PAS la cartouche d'encre dans la zone indiquée par (1) ; ceci peut empêcher l'appareil de détecter la cartouche.

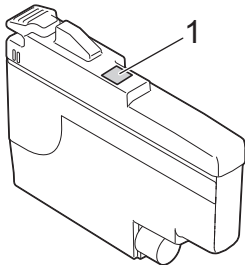

- Secouez énergiquement seulement la cartouche d'encre **noire** 15 fois horizontalement, comme illustré, avant de l'insérer dans l'appareil.

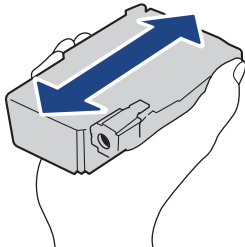

4. Insérez la cartouche d'encre dans le sens de la flèche indiquée sur l'étiquette.  
Chaque couleur possède son emplacement déterminé.

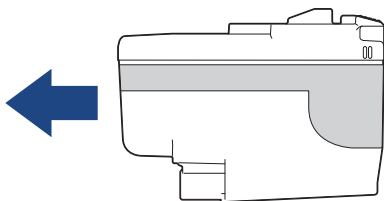

5. Appuyez sans forcer à l'endroit marqué « PUSH » (POUSSEZ) jusqu'à ce que la cartouche d'encre se verrouille en place, puis fermez le couvercle de cartouche d'encre.

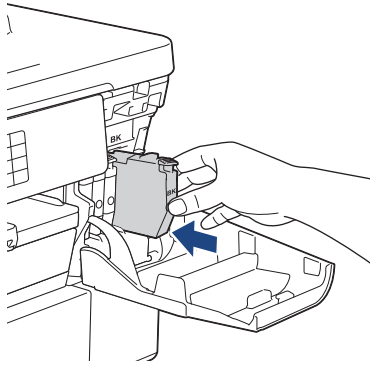

L'appareil réinitialise le compteur de points d'encre.



Si l'appareil ne détecte pas la cartouche d'encre après son installation, assurez-vous que la cartouche d'encre est correctement installée. Retirez la cartouche d'encre et réinstallez-la lentement jusqu'à ce qu'elle se mette en place.

## IMPORTANT

- NE secouez PAS les cartouches d'encre après qu'elles aient été installées dans l'appareil. Si votre peau ou vos vêtements sont souillés par de l'encre, lavez-les aussitôt avec du savon ou du détergent.
- NE retirez PAS les cartouches d'encre si vous n'avez pas besoin de les remplacer. Le cas échéant, l'appareil ne connaîtra pas la quantité d'encre restant dans la cartouche.
- Veillez à NE PAS toucher les logements d'insertion des cartouches d'encre. L'encre risque de tacher votre peau.
- Si vous mélangez les couleurs en installant une cartouche d'encre au mauvais emplacement, le message [Mauvaise couleur encre] s'affiche sur l'écran LCD.  
Vérifiez quelles cartouches d'encre ne sont pas à l'emplacement correspondant à leur couleur et mettez-les à l'emplacement correct.
- Utilisez les cartouches d'encre non ouvertes avant la date d'expiration qui figure sur l'emballage des cartouches d'encre.
- Veillez à NE PAS démonter ni modifier la cartouche d'encre car cela pourrait provoquer une fuite de cartouche d'encre.



## Information associée

- [Maintenance de routine](#)

### Rubriques connexes:

- [Messages d'erreur et de maintenance](#)
- [Problèmes de gestion du papier et d'impression](#)
- [Emballer et expédier votre appareil](#)



## Nettoyer votre appareil Brother

- Nettoyer la tête d'impression depuis votre appareil Brother
- Nettoyer la tête d'impression à l'aide de Gestion à partir du Web
- Nettoyage de la tête d'impression depuis votre ordinateur (Windows)
- Détecter et améliorer automatiquement l'état des buses de la tête d'impression
- Nettoyer le scanner
- Nettoyer le capteur de documents du chargeur automatique de documents
- Nettoyer l'écran LCD de l'appareil
- Nettoyer l'extérieur de l'appareil
- Nettoyer le cylindre de l'imprimante de l'appareil
- Nettoyer les rouleaux d'alimentation du papier
- Nettoyer le patin de base
- Nettoyer les rouleaux d'entraînement du papier pour le bac à papier n° 1
- Nettoyez les rouleaux d'entraînement du papier pour le bac à papier n° 2

## Nettoyer la tête d'impression depuis votre appareil Brother

Pour maintenir une bonne qualité d'impression, l'appareil nettoie automatiquement la tête d'impression chaque fois que cela est nécessaire. En cas de diminution de la qualité d'impression, lancez manuellement le processus de nettoyage.

- Nettoyez la tête d'impression si une ligne horizontale ou un espace blanc apparaît sur le texte ou les graphiques ou sur vos pages imprimées.
- Le nettoyage de la tête d'impression entraîne une consommation d'encre.
- Un nettoyage trop fréquent entraîne une consommation d'encre inutile.



### IMPORTANT

Veillez à NE PAS toucher la tête d'impression. Le fait de toucher la tête d'impression risque de l'endommager définitivement et d'annuler sa garantie.

1. Appuyez sur  [Encre] > [Nettoyage de la tête d'impr].
2. Appuyez sur [Marche].  
L'appareil nettoie la tête d'impression.

### REMARQUE

Si vous ne constatez aucune amélioration de l'impression après plusieurs nettoyages de la tête d'impression, essayez la méthode spéciale de nettoyage. La méthode spéciale de nettoyage est la méthode la plus puissante pour le nettoyage de la tête d'impression, mais c'est également la méthode qui utilise le plus d'encre.

1. Appuyez sur  [Encre] > [Nettoyage de la tête d'impr].
2. Appuyez sur  pendant cinq secondes.  
L'appareil entame le nettoyage.



- La méthode spéciale de nettoyage nécessite une grande quantité d'encre pour nettoyer la tête d'impression.
- Utiliser la méthode spéciale de nettoyage uniquement si vous avez déjà nettoyé plusieurs fois la tête d'impression sans amélioration de la qualité d'impression.
- Vous pouvez également nettoyer la tête d'impression à partir de votre ordinateur.



### Information associée

- [Nettoyer votre appareil Brother](#)

#### Rubriques connexes:

- [Problèmes de gestion du papier et d'impression](#)
- [Nettoyage de la tête d'impression depuis votre ordinateur \(Windows\)](#)
- [Nettoyer la tête d'impression à l'aide de Gestion à partir du Web](#)

## Nettoyer la tête d'impression à l'aide de Gestion à partir du Web

Pour maintenir une bonne qualité d'impression, l'appareil nettoie automatiquement la tête d'impression chaque fois que cela est nécessaire. En cas de diminution de la qualité d'impression, lancez manuellement le processus de nettoyage.

1. Lancez votre navigateur Web.
2. Saisissez « <https://adresse IP de l'appareil> » dans la barre d'adresse de votre navigateur (« adresse IP de l'appareil » correspondant à l'adresse IP de l'appareil).

Par exemple :

<https://192.168.1.2>

3. Si nécessaire, saisissez le mot de passe dans le champ **Connexion**, puis cliquez sur **Connexion**.



Le mot de passe par défaut pour gérer les paramètres de cet appareil se trouve au dos de l'appareil et est indiqué par « **Pwd** ».

4. Rendez-vous dans le menu de navigation, puis cliquez sur **Général** > **Nettoyage de la tête d'impr.**



Accédez à partir de ☰, si le menu de navigation n'est pas affiché sur le côté gauche de l'écran.

5. Si vous rencontrez des problèmes de qualité d'impression, essayez de nettoyer la tête d'impression plusieurs fois. Si la qualité d'impression ne s'améliore pas, utilisez l'option **Spécial**. L'option **Spécial** nettoyage est la méthode la plus puissante pour le nettoyage de la tête d'impression, mais c'est également la méthode qui utilise le plus d'encre.
6. Cliquez sur **Marche**.



L'option **Spécial** nécessite une grande quantité d'encre pour nettoyer la tête d'impression.

7. Cliquez sur **Oui**.

L'appareil entame le nettoyage.



(Windows) Vous pouvez également nettoyer la tête d'impression à l'aide du pilote d'imprimante.



### Information associée

- [Nettoyer votre appareil Brother](#)

#### Rubriques connexes:

- [Problèmes de gestion du papier et d'impression](#)
- [Accéder à Gestion à partir du Web](#)
- [Nettoyer la tête d'impression depuis votre appareil Brother](#)
- [Nettoyage de la tête d'impression depuis votre ordinateur \(Windows\)](#)

## Nettoyage de la tête d'impression depuis votre ordinateur (Windows)

Pour maintenir une bonne qualité d'impression, l'appareil nettoie automatiquement la tête d'impression chaque fois que cela est nécessaire. En cas de diminution de la qualité d'impression, lancez manuellement le processus de nettoyage.

1. Effectuez l'une des opérations suivantes :

- Pour Windows 11

Cliquez sur  > **Toutes les applications** > **Outils Windows** > **Panneau de configuration**. Dans le groupe **Matériel et audio**, cliquez sur **Afficher les périphériques et imprimantes**.

- Pour Windows 10, Windows Server 2016, Windows Server 2019 et Windows Server 2022

Cliquez sur  > **Système Windows** > **Panneau de configuration**. Dans le groupe **Matériel et audio (Matériel)**, cliquez sur **Afficher les périphériques et imprimantes**.

- Pour Windows 8.1

Positionnez la souris dans le coin inférieur droit de votre bureau. Lorsque la barre de menus apparaît, cliquez sur **Paramètres**, puis sur **Panneau de configuration**. Dans le groupe **Matériel et audio**, cliquez sur **Afficher les périphériques et imprimantes**.

- Pour Windows Server 2012 R2

Cliquez sur **Panneau de configuration** dans l'écran **démarrer**. Dans le groupe **Matériel**, cliquez sur **Afficher les périphériques et imprimantes**.

- Pour Windows Server 2012

Positionnez la souris dans le coin inférieur droit de votre bureau. Lorsque la barre de menus apparaît, cliquez sur **Paramètres**, puis sur **Panneau de configuration**. Dans le groupe **Matériel**, cliquez sur **Afficher les périphériques et imprimantes**.

- Pour Windows 7 et Windows Server 2008 R2

Cliquez sur  (**Démarrer**) > **Périphériques et imprimantes**.

- Pour Windows Server 2008

Cliquez sur  (**Démarrer**) > **Panneau de configuration** > **Matériel et audio** > **Imprimantes**.

2. Cliquez avec le bouton droit de la souris sur l'icône de votre modèle, puis sélectionnez **Options d'impression**. (Si les options de pilote d'imprimante s'affichent, sélectionnez votre pilote d'imprimante.)

La boîte de dialogue du pilote d'imprimante s'affiche.

3. Cliquez sur l'onglet **Maintenance**.

4. Sélectionnez une des options suivantes :

Option	Description
<b>Vérifier la qualité d'impression...</b>	Utilisez cette option pour imprimer une page de test et vérifier la qualité d'impression.
<b>Nettoyage de la tête d'impression...</b>	Utilisez cette option pour démarrer le processus de nettoyage manuellement. Sélectionnez cette option si une ligne ou des espaces blancs apparaissent dans le texte ou les images de la page de test.

5. Cliquez sur **Démarrez**.



### Information associée

- [Nettoyer votre appareil Brother](#)



#### Rubriques connexes:

- [Problèmes de gestion du papier et d'impression](#)

- 
- Nettoyer la tête d'impression depuis votre appareil Brother
  - Nettoyer la tête d'impression à l'aide de Gestion à partir du Web
-

## Détecter et améliorer automatiquement l'état des buses de la tête d'impression

Si les couleurs et le texte sont trop pâles ou que des traînées apparaissent sur les impressions, ou encore s'il manque du texte sur les impressions, il est possible que les buses de la tête d'impression soient colmatées. Lorsque ce paramètre est sur [Oui], l'appareil détecte automatiquement l'état des buses de la tête d'impression et nettoie la tête lorsque cela est nécessaire.

- Le réglage par défaut est [Oui].
  - Le nettoyage de la tête d'impression entraîne une consommation d'encre.
1. Appuyez sur  [Encre] > [Contrôle auto. de la qualité d'impr.].
  2. Appuyez sur [Oui] ou sur [Désact. (Non)].
  3. Appuyez sur .



### Information associée

- [Nettoyer votre appareil Brother](#)

## Nettoyer le scanner

1. Débranchez l'appareil de la prise de courant.
2. Soulevez le capot document (1). Nettoyez la vitre du scanner (2) et le plastique blanc (3) à l'aide d'un chiffon doux non pelucheux humidifié avec de l'eau.

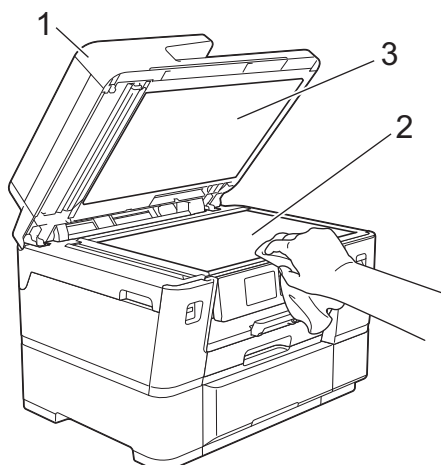

3. Dans le chargeur, nettoyez la barre blanche (1) et la bande en verre (2) à l'aide d'un chiffon doux non pelucheux, humidifié avec de l'eau.

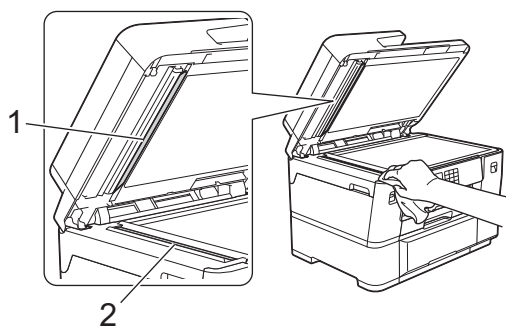

4. Ouvrez le capot de la vitre du scanner (1), et nettoyez la barre blanche (2) et la bande de verre (3) avec un chiffon doux non pelucheux imbibé d'eau.

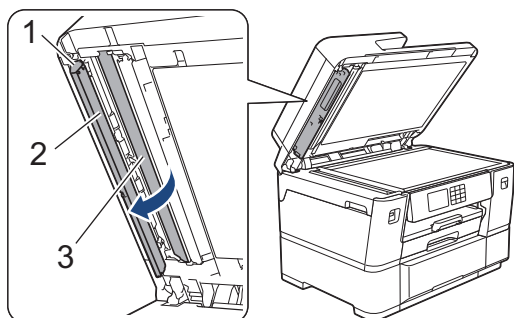



Si vous détectez des saletés ou des débris, nettoyez à nouveau la vitre. Il est possible que vous deviez répéter la procédure de nettoyage trois ou quatre fois. Pour tester, faites une copie après chaque tentative de nettoyage.

Lorsque la bande de verre est souillée par de la saleté ou du liquide correcteur, une ligne verticale apparaît sur l'échantillon imprimé.



La ligne verticale disparaît une fois la bande de verre nettoyée.



### Information associée

- [Nettoyer votre appareil Brother](#)

#### Rubriques connexes:

- [Problèmes de téléphone et de télécopieur](#)
- [Autres problèmes](#)



## Nettoyer le capteur de documents du chargeur automatique de documents

Nettoyer le capteur de documents du chargeur à intervalle régulier contribue à éviter que l'appareil ne détecte un format de document incorrect.

1. Nettoyez le capteur de documents du chargeur automatique de documents (1) avec un chiffon doux, sec et non pelucheux.

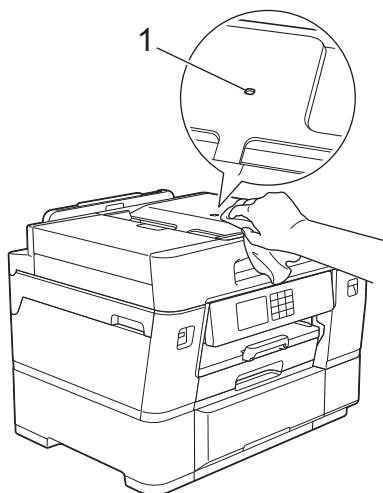

### Information associée

- [Nettoyer votre appareil Brother](#)

#### Rubriques connexes:

- [Problèmes de téléphone et de télécopieur](#)
- [Autres problèmes](#)

## Nettoyer l'écran LCD de l'appareil

### IMPORTANT

N'utilisez PAS de produits de nettoyage liquides (notamment l'éthanol).

1. Appuyez sur la touche  et maintenez-la enfoncée pour mettre l'appareil hors tension. L'écran LCD affiche [Arrêt en cours] pendant quelques secondes avant que l'appareil s'éteigne.
2. Nettoyez l'écran LCD avec un chiffon doux, sec et non pelucheux.

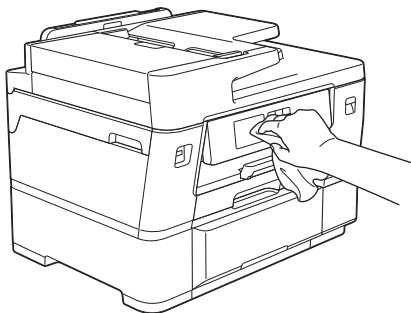

### Information associée

- [Nettoyer votre appareil Brother](#)

## Nettoyer l'extérieur de l'appareil

### IMPORTANT

- Un nettoyage avec un liquide volatil tel qu'un diluant ou de la benzine endommagera la surface extérieure de l'appareil.
- Veillez à NE PAS utiliser de produits de nettoyage contenant de l'ammoniaque.
- Veillez à NE PAS utiliser d'alcool isopropylique pour enlever la saleté du panneau de commande. Ceci pourrait provoquer des fissures sur le panneau.

1. Si le volet du support papier est ouvert, fermez-le, puis fermez le support papier.
2. Retirez les bacs à papier (1) complètement de l'appareil comme indiqué par la flèche.

- Bac 1

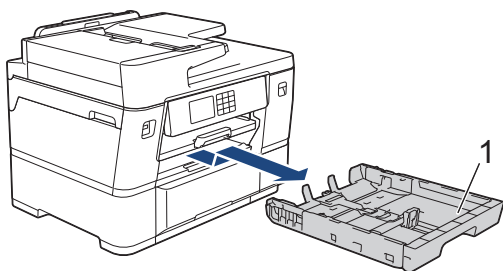

- Bac 2

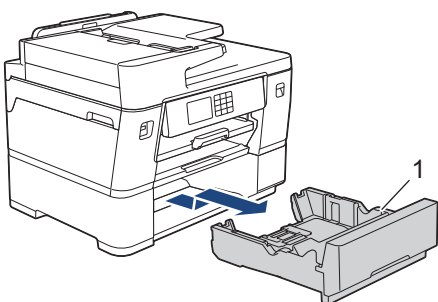

3. Soulevez le support papier (1), puis tirez-le en l'inclinant pour le sortir complètement de l'appareil comme indiqué par la flèche.

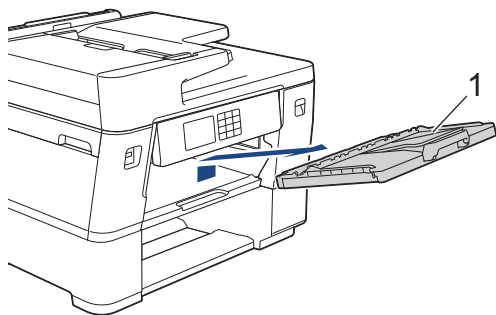

4. Essuyez l'extérieur de l'appareil avec un chiffon doux non pelucheux sec pour éliminer la poussière.

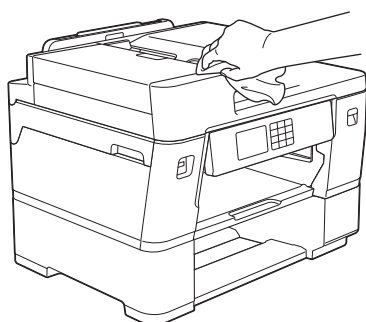

5. Enlevez tout ce qui est coincé dans le bac à papier. Essayez l'intérieur et l'extérieur du bac à papier avec un chiffon doux non pelucheux sec pour enlever la poussière.

- Bac 1

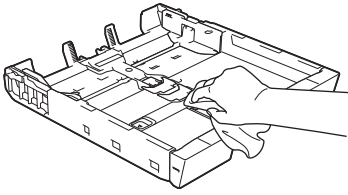

- Bac 2

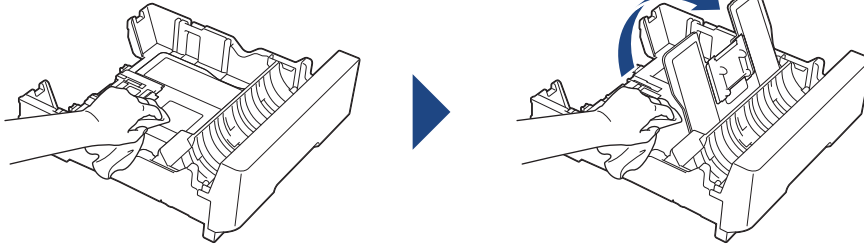

6. Essayez l'extérieur du support papier avec un chiffon sec doux non pelucheux pour éliminer la poussière.

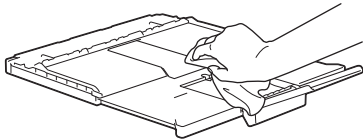

7. Réinstallez fermement le support papier dans l'appareil. Assurez-vous que le support papier est bien installé dans les rainures.

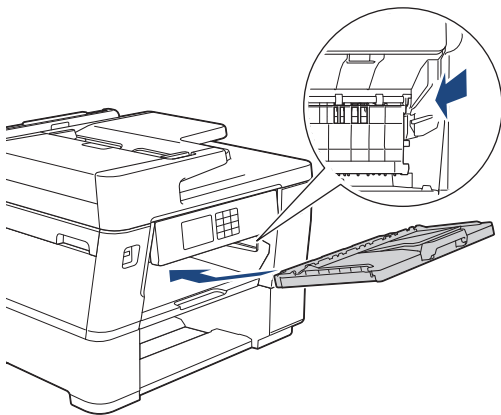

8. Poussez lentement et entièrement le bac à papier dans l'appareil.

### ✓ Information associée

- [Nettoyer votre appareil Brother](#)

## Nettoyer le cylindre de l'imprimante de l'appareil

Un nettoyage de la platine d'impression de votre appareil peut s'avérer nécessaire en cas d'apparition de taches d'encre sur le verso ou au bas de l'impression. Pour nettoyer la platine d'impression de l'appareil, suivez la procédure ci-après :

### ⚠ AVERTISSEMENT

⚡ Veillez à débrancher l'appareil de la prise électrique avant de nettoyer le cylindre de l'imprimante pour éviter tout risque d'électrocution.

1. Soulevez le capot du scanner des deux mains jusqu'à la position ouverte en vous aidant des logements de saisie situés de part et d'autre de l'appareil.
2. Nettoyez le cylindre de l'imprimante (1) de l'appareil et la zone qui l'entoure en essuyant toute trace d'encre à l'aide d'un chiffon doux, sec et non pelucheux.

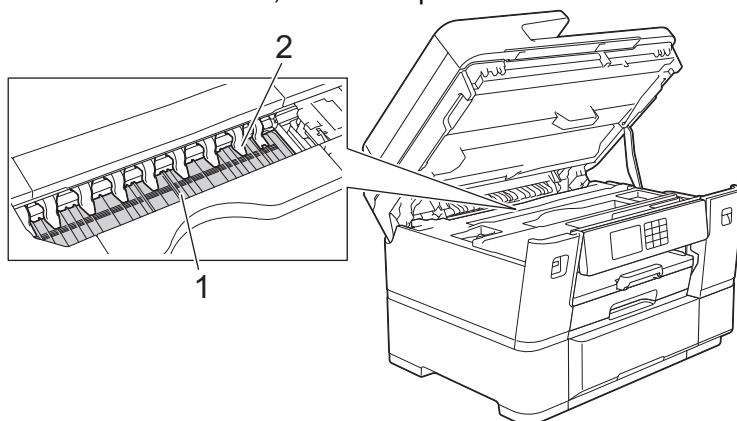

### IMPORTANT

Vous NE devez PAS plier les neuf pattes (2), ni y appliquer une pression excessive. Vous risqueriez de les endommager.

3. Fermez le capot du scanner avec précaution en vous aidant des logements de saisie situés de part et d'autre.

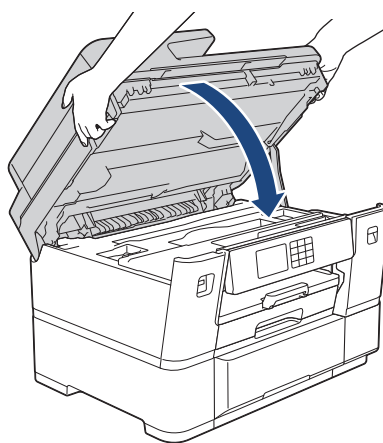

4. Rebranchez le cordon d'alimentation.

### ✓ Information associée

- Nettoyer votre appareil Brother

---

**Rubriques connexes:**

- [Problèmes de gestion du papier et d'impression](#)
-

## Nettoyer les rouleaux d'alimentation du papier

Si les rouleaux d'alimentation du papier sont tachés d'encre ou que de la poussière de papier s'est accumulée dessus, cela risque de produire des problèmes d'alimentation du papier.

1. Débranchez l'appareil de la prise de courant.
2. Si le volet du support papier est ouvert, fermez-le, puis fermez le support papier.
3. Retirez le bac à papier (1) complètement de l'appareil comme indiqué par la flèche.

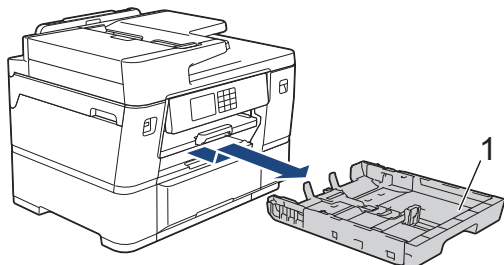

4. Soulevez le support papier (1), puis tirez-le perpendiculairement pour le sortir complètement de l'appareil comme indiqué par la flèche.

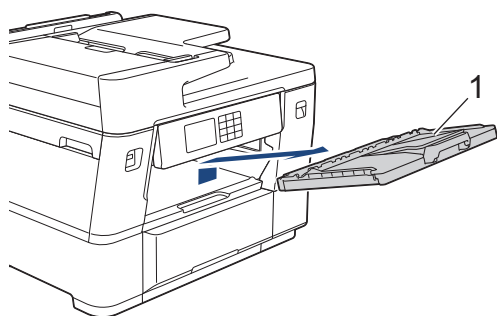

5. Nettoyez la face avant des rouleaux d'alimentation du papier (1) avec un chiffon doux non pelucheux humecté d'eau dans un mouvement de va-et-vient latéral. Une fois le nettoyage terminé, essuyez les rouleaux avec un chiffon doux, sec et non pelucheux pour éliminer les traces d'humidité.

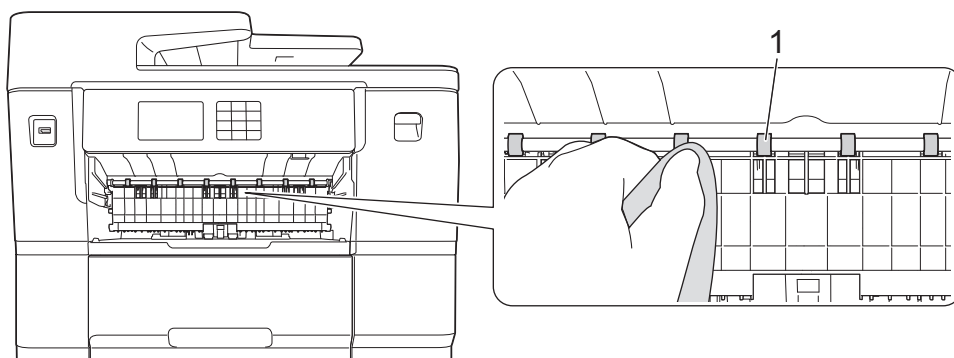

6. Soulevez le volet interne (2), puis nettoyez l'arrière des rouleaux d'alimentation du papier (1) avec un chiffon doux non pelucheux humecté d'eau. Une fois le nettoyage terminé, essuyez les rouleaux avec un chiffon doux, sec et non pelucheux pour éliminer les traces d'humidité.

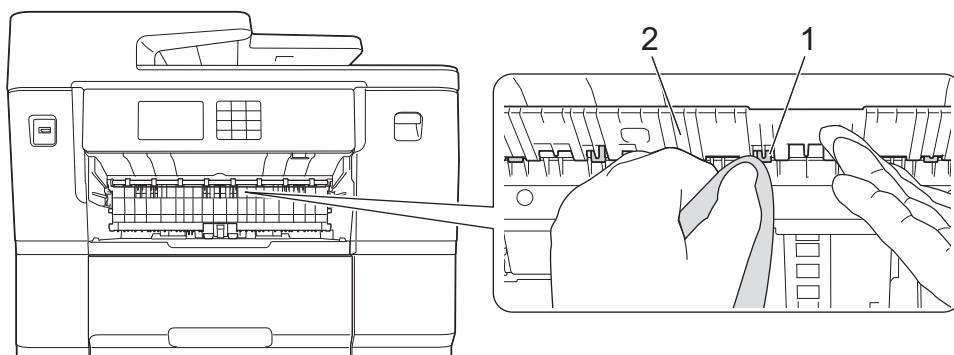

- 
7. Réinstallez fermement le support papier dans l'appareil. Assurez-vous que le support papier est bien installé dans les rainures.

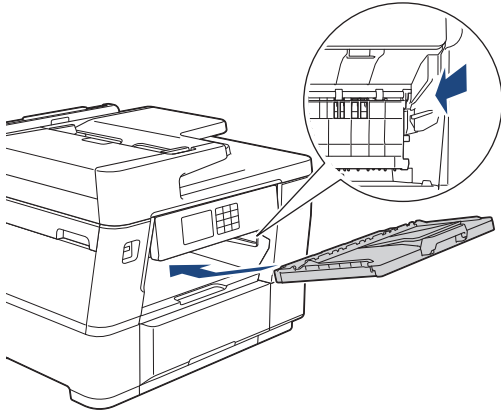

8. Poussez lentement et entièrement le bac à papier dans l'appareil.  
9. Rebranchez le cordon d'alimentation.



---

Attendez que les rouleaux soient secs avant d'utiliser l'appareil. Si vous utilisez l'appareil avant que les rouleaux ne soient secs, cela peut produire des problèmes d'alimentation du papier.

---



### Information associée

- [Nettoyer votre appareil Brother](#)

#### Rubriques connexes:

- [Problèmes de gestion du papier et d'impression](#)
-



## Nettoyer le patin de base

Nettoyer le patin de base à intervalle régulier permet d'éviter que l'appareil n'entraîne plusieurs feuilles de papier à la fois lorsqu'il ne reste que quelques feuilles dans le bac.

1. Si le volet du support papier est ouvert, fermez-le, puis fermez le support papier.
2. Retirez les bacs à papier (1) complètement de l'appareil comme indiqué par la flèche.

- Bac 1

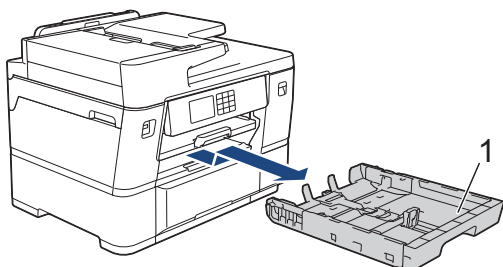

- Bac 2

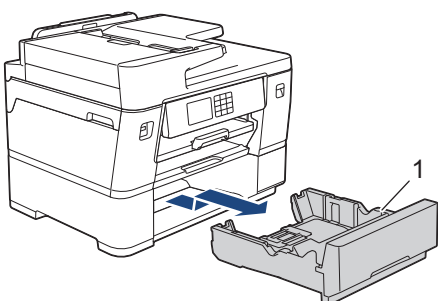

3. Nettoyez la plaque de base (1) avec un chiffon doux non pelucheux humecté d'eau.

Une fois le nettoyage terminé, essuyez la plaque avec un chiffon doux, sec et non pelucheux pour éliminer toute trace d'humidité.

- Bac 1

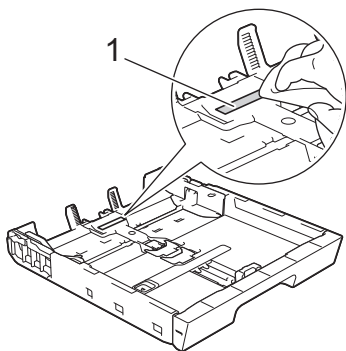

- Bac 2

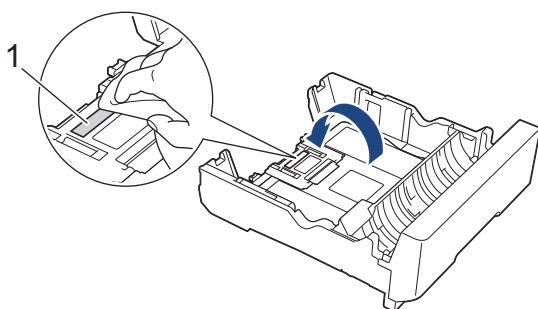

4. Poussez lentement et entièrement le bac à papier dans l'appareil.



## Information associée

- Nettoyer votre appareil Brother

### **Rubriques connexes:**

- Problèmes de gestion du papier et d'impression

## Nettoyer les rouleaux d'entraînement du papier pour le bac à papier n° 1

Le nettoyage régulier des rouleaux d'entraînement du papier peut éviter les bourrages papier, en garantissant une introduction correcte du papier.

1. Débranchez l'appareil de la prise de courant.
2. Si le volet du support papier est ouvert, fermez-le, puis fermez le support papier.
3. Retirez le bac à papier (1) complètement de l'appareil comme indiqué par la flèche.

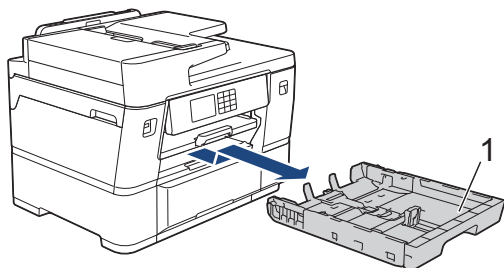

4. Soulevez le support papier (1), puis tirez-le perpendiculairement pour le sortir complètement de l'appareil comme indiqué par la flèche.

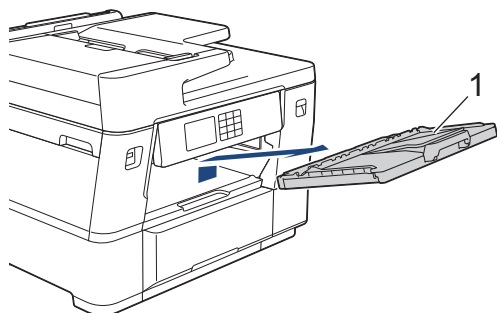

5. Nettoyez les rouleaux d'entraînement du papier (1) avec un chiffon doux non pelucheux humecté d'eau. Tournez lentement les rouleaux afin que la surface tout entière soit nettoyée. Une fois le nettoyage terminé, essuyez les rouleaux avec un chiffon doux, sec et non pelucheux pour éliminer les traces d'humidité.

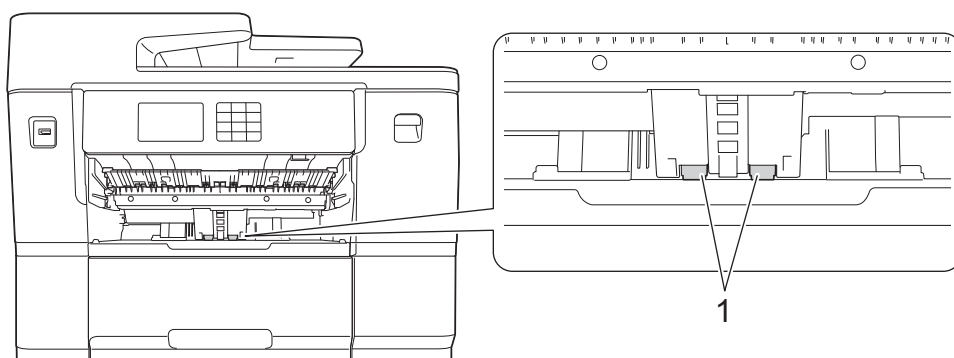

- 
6. Réinstallez fermement le support papier dans l'appareil. Assurez-vous que le support papier est bien installé dans les rainures.

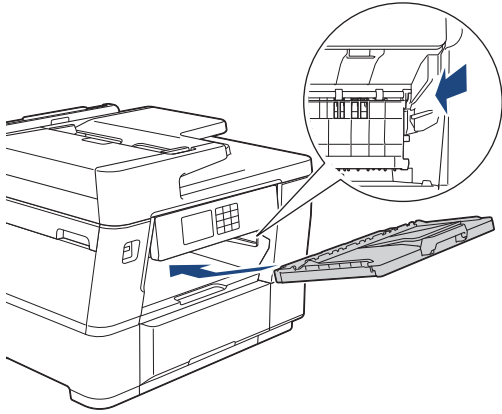

7. Poussez lentement et entièrement le bac à papier dans l'appareil.  
8. Rebranchez le cordon d'alimentation.



### Information associée

- [Nettoyer votre appareil Brother](#)

#### **Rubriques connexes:**

- [Messages d'erreur et de maintenance](#)
  - [Problèmes de gestion du papier et d'impression](#)
-

## Nettoyez les rouleaux d'entraînement du papier pour le bac à papier n° 2

1. Débranchez l'appareil de la prise de courant.
2. Si le volet du support papier est ouvert, fermez-le, puis fermez le support papier.
3. Retirez le bac n° 2 (1) complètement de l'appareil comme indiqué par la flèche.

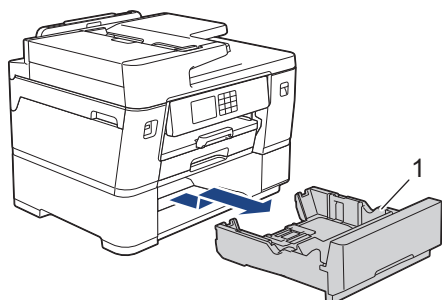

4. Nettoyez les rouleaux d'entraînement du papier pour le bac n° 2 (1) avec un chiffon doux non pelucheux humecté d'eau. Tournez lentement les rouleaux afin que la surface tout entière soit nettoyée. Une fois le nettoyage terminé, essuyez les rouleaux avec un chiffon doux, sec et non pelucheux pour éliminer les traces d'humidité.

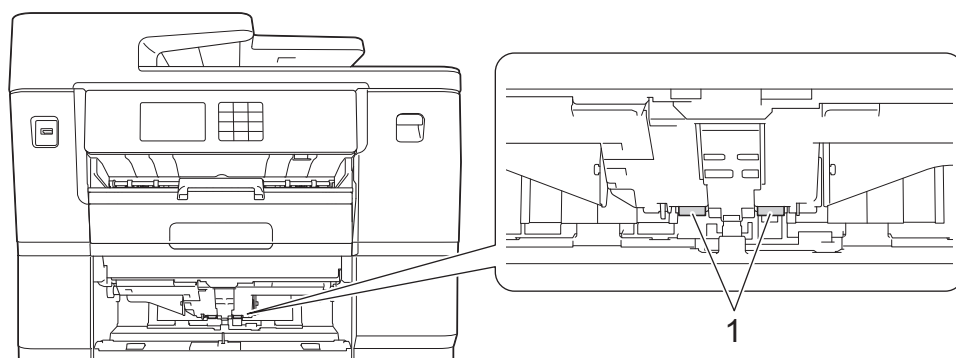

5. Poussez lentement le bac n° 2 pour l'insérer complètement dans l'appareil.
6. Rebranchez le cordon d'alimentation.

### ✓ Information associée

- [Nettoyer votre appareil Brother](#)

#### Rubriques connexes:



- [Messages d'erreur et de maintenance](#)
- [Problèmes de gestion du papier et d'impression](#)

## Vérifier votre appareil Brother

- Vérifier la qualité d'impression
- Vérifier l'alignement de l'impression de votre appareil Brother
- Vérifier le volume d'encre (Jauge de page)
- Surveillance de l'état de l'appareil depuis votre ordinateur (Windows)
- Surveiller l'état de l'appareil avec Brother iPrint&Scan (Windows/Mac)

## Vérifier la qualité d'impression

Si les couleurs et le texte sont trop pâles ou que des traînées apparaissent sur les impressions, ou encore s'il manque du texte sur les impressions, il est possible que les buses de la tête d'impression soient colmatées. Imprimez la feuille de contrôle et contrôlez le motif de vérification des buses.

1. Appuyez sur  [Encre] > [Améliorer la qualité d'impr] > [Vérif la qualité d'impr.].
2. Appuyez sur [Marche].  
L'appareil imprime la feuille de contrôle.
3. Vérifiez la qualité des quatre blocs de couleur sur la page.
4. Lorsqu'un message s'affiche sur l'écran LCD pour vous inviter à vérifier la qualité d'impression, effectuez l'une des procédures suivantes :
  - Si toutes les lignes sont nettes et visibles, appuyez sur [Non], puis sur  pour terminer le contrôle de la qualité d'impression.
  - S'il manque des lignes (voir **Non satisfaisant** ci-dessous), appuyez sur [Oui].

OK

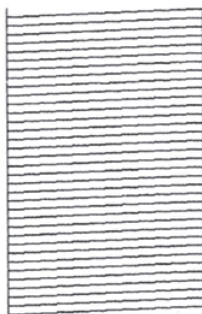

Non satisfaisant

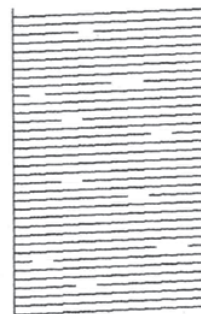

5. Lorsqu'un message s'affiche sur l'écran LCD pour vous inviter à vérifier la qualité d'impression de chaque couleur, appuyez sur le numéro du motif (de 1 à 4) correspondant le plus au résultat de l'impression.
6. Effectuez l'une des opérations suivantes :
  - Si un nettoyage de tête d'impression est nécessaire, appuyez sur [Marche] pour démarrer la procédure de nettoyage.
  - Si un nettoyage de tête d'impression n'est pas nécessaire, l'écran de menu s'affiche à nouveau sur l'écran tactile. Appuyez sur .
7. Une fois la procédure de nettoyage terminée, un message s'affiche sur l'écran LCD pour vous inviter à imprimer à nouveau la feuille de contrôle. Appuyez sur [Oui], puis sur [Marche].  
L'appareil imprime à nouveau la feuille de contrôle. Vérifiez à nouveau la qualité des quatre blocs de couleur sur la feuille.

Si vous ne constatez aucune amélioration de l'impression après plusieurs nettoyages de la tête d'impression, essayez la méthode spéciale de nettoyage. ►► *Information associée*

### IMPORTANT

Veillez à NE PAS toucher la tête d'impression. Le fait de toucher la tête d'impression risque de l'endommager définitivement et d'annuler sa garantie.



Lorsqu'une buse de la tête d'impression est colmatée, voici à quoi ressemble l'échantillon imprimé :



Après le nettoyage de la buse de la tête d'impression, les lignes ont disparu :



### Information associée

- [Vérifier votre appareil Brother](#)

#### **Rubriques connexes:**

- [Problèmes de gestion du papier et d'impression](#)
- [Nettoyer la tête d'impression depuis votre appareil Brother](#)
- [Vérifier l'alignement de l'impression de votre appareil Brother](#)
- [Rectifier l'alimentation du papier pour éliminer les lignes verticales](#)



## Vérifier l'alignement de l'impression de votre appareil Brother

Si le texte imprimé est flou ou si les images deviennent ternes après le transport de l'appareil, réglez l'alignement de l'impression.

Avant de procéder à l'alignement de l'impression, vérifiez la qualité de l'impression en appuyant sur 

[Encre] > [Améliorer la qualité d'impr] > [Vérif la qualité d'impr.].

1. Appuyez sur  [Encre] > [Améliorer la qualité d'impr] > [Cadrage].
2. Appuyez sur [Suivant].
3. Appuyez sur [Oui] lorsque le message de confirmation de l'exécution d'une vérification de la qualité de l'impression s'affiche sur l'écran LCD.
4. Appuyez sur [Auto] ou sur [Manuel].
  - Si vous sélectionnez le mode [Auto], l'alignement de l'impression est automatiquement réglé lors de la numérisation de la feuille de contrôle d'alignement.
  - Si vous sélectionnez le mode [Manuel], vous devez saisir manuellement les informations imprimées sur la feuille de contrôle.
5. Sélectionnez le format de papier à ajuster.
6. Sélectionnez le type de papier à ajuster. (Modèles pris en charge uniquement)
7. Si vous avez sélectionné le mode [Manuel], choisissez [Cadrage de base] ou [Cadrage avancé] à l'étape suivante.
8. Suivez les instructions de chargement de papier dans le bac qui s'affichent à l'écran LCD, puis appuyez sur [Marche].

L'appareil imprime la feuille de contrôle.
9. Suivez les instructions affichées à l'écran LCD pour terminer l'ajustement.



Si l'alignement d'impression n'est pas correctement réglé, le texte apparaît flou ou de travers, comme ci-après :

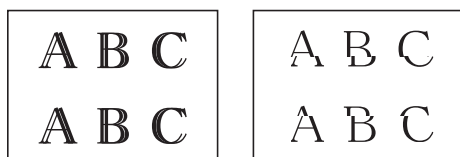

Lorsque l'alignement de l'impression est correctement réglé, le texte se présente comme sur l'illustration :

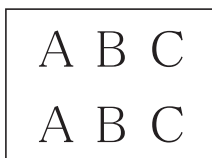

### Information associée

- [Vérifier votre appareil Brother](#)

#### Rubriques connexes:

- [Problèmes de gestion du papier et d'impression](#)

## Vérifier le volume d'encre (Jauge de page)

Bien qu'une icône de volume d'encre apparaisse sur l'écran LCD de l'appareil, vous pouvez afficher un graphique plus grand indiquant le volume approximatif d'encre restant dans chaque cartouche.

1. Appuyez sur  [Encre] > [Volume d'encre].



Le volume d'encre et la jauge de page s'affichent sur l'écran tactile <sup>1</sup>.



- a. Affiche le niveau d'encre de la cartouche.
- b. Affiche le niveau d'encre restant dans le réservoir d'encre interne.
- c. Appuyez pour modifier les paramètres d'affichage pour le rendement de page approximatif.
- d. La jauge de page <sup>1</sup> indique le nombre approximatif de pages restantes pouvant être imprimées avec les cartouches.



- Lorsque la cartouche d'encre est presque vide ou si elle rencontre un problème, l'une des icônes suivantes apparaît :

	Le niveau d'encre est bas.
	La cartouche d'encre doit être remplacée.

- Pour vérifier ou imprimer les numéros de modèle des cartouches d'encre, appuyez sur  (Retour) pour revenir à l'écran de menu [Encre].

Appuyez sur [Modèle cartouche d'encre], et suivez les instructions qui s'affichent sur l'écran tactile.

2. Appuyez sur .



- Vous pouvez également vérifier le volume d'encre à partir de votre ordinateur.
- Pour obtenir des informations détaillées sur les méthodes de mesure utilisées pour les rendements approximatifs, rendez-vous sur la page [support.brother.com/yield](http://support.brother.com/yield).



### Information associée

- [Vérifier votre appareil Brother](#)

#### Rubriques connexes:

- [Vue d'ensemble de l'écran tactile LCD](#)
- [Vue d'ensemble de l'écran des paramètres](#)
- [Imprimer un document \(Windows\)](#)
- [Surveillance de l'état de l'appareil depuis votre ordinateur \(Windows\)](#)



<sup>1</sup> La jauge de page est une estimation donnée uniquement à titre d'information et n'affiche pas le rendement exact restant. Pour obtenir des informations sur le rendement exact des cartouches, visitez [support.brother.com/yield](http://support.brother.com/yield).

- 
- Surveiller l'état de l'appareil avec Brother iPrint&Scan (Windows/Mac)
-

## Surveillance de l'état de l'appareil depuis votre ordinateur (Windows)

Status Monitor est un logiciel utilitaire configurable qui vous permet de contrôler l'état d'un ou de plusieurs appareils et d'être prévenu immédiatement en cas d'erreur.

Effectuez l'une des opérations suivantes :

- Double-cliquez sur l'icône  dans la zone de notification.
- Démarrez  (**Brother Utilities**), puis sur la liste déroulante et choisissez le nom de votre modèle (s'il n'était pas déjà sélectionné). Cliquez sur **Outils** dans la barre de navigation de gauche, puis cliquez sur **Status Monitor**.

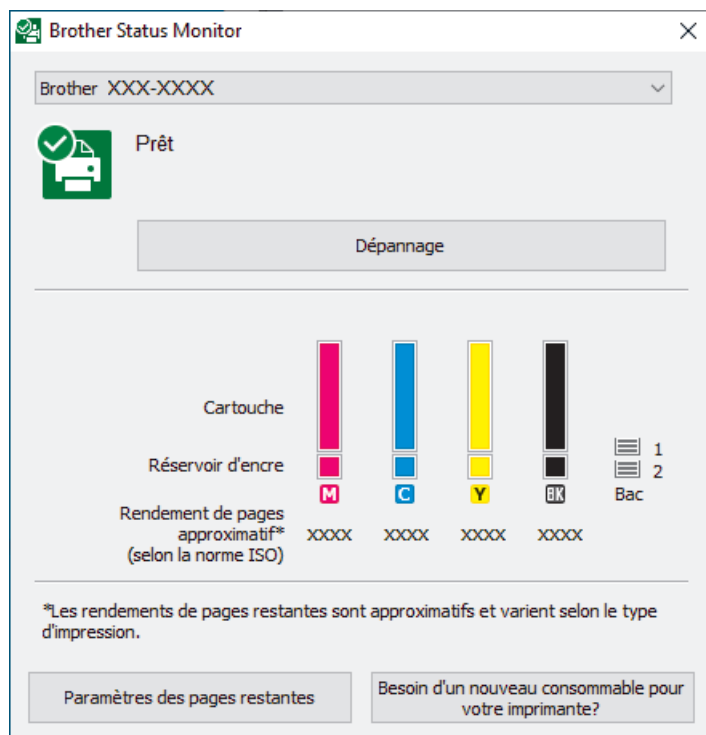

L'écran réel peut différer de l'écran illustré ci-dessus.

### Dépannage

Cliquez sur le bouton **Dépannage** pour vous rendre sur le site Web de dépistage des pannes.



### Paramètres des pages restantes

Cliquez sur le bouton **Paramètres des pages restantes** pour modifier les paramètres d'affichage pour le rendement approximatif.

### Besoin d'un nouveau consommable pour votre imprimante?

Cliquez sur le bouton **Besoin d'un nouveau consommable pour votre imprimante?** pour obtenir de plus amples informations sur les consommables Brother d'origine.

### Icônes d'erreur

Icône	Description
	Le niveau d'encre est bas.
	La cartouche d'encre doit être remplacée.



Vous pouvez également vérifier la quantité d'encre à l'aide de Gestion à partir du Web.



## Information associée

- Vérifier votre appareil Brother
  - Présentation et signification des indicateurs de Status Monitor (Windows)
  - Désactiver la fonction d'affichage de Status Monitor (Windows)
  - Désactiver Status Monitor (Windows)

### Rubriques connexes:

- Annuler un travail d'impression (Windows)
- Vérifier le volume d'encre (Jauge de page)

## Présentation et signification des indicateurs de Status Monitor (Windows)

Lorsque vous démarrez l'ordinateur, l'icône **Brother Status Monitor** apparaît dans la zone de notification.

- Une icône verte indique l'état d'attente normal.



- Une icône jaune indique un avertissement.



- Une icône rouge indique qu'une erreur s'est produite.



- Une icône grise indique que l'appareil est hors ligne.



### Information associée

- [Surveillance de l'état de l'appareil depuis votre ordinateur \(Windows\)](#)

## Désactiver la fonction d'affichage de Status Monitor (Windows)

La fonction d'affichage de Status Monitor vous avertit en cas de problème avec un périphérique surveillé par votre ordinateur. Le réglage par défaut est **Uniquement lors d'une impression à partir de ce PC**. Pour le désactiver, procédez comme suit :

1. Cliquez avec le bouton droit sur l'icône ou la fenêtre  (**Brother Status Monitor**), sélectionnez l'option **Paramètres Status Monitor**, puis cliquez sur **Options**.  
La fenêtre **Options** s'affiche.
2. Cliquez sur l'onglet **Afficher Status Monitor**, puis sélectionnez **Off** pour **Options d'affichage de Status Monitor**.
3. Cliquez sur **OK**.



Même si la fonction d'affichage de Status Monitor est désactivée, vous pouvez à tout moment vérifier l'état de l'appareil en affichant Status Monitor.



### Information associée

- [Surveillance de l'état de l'appareil depuis votre ordinateur \(Windows\)](#)

## Désactiver Status Monitor (Windows)

1. Cliquez avec le bouton droit sur l'icône ou la fenêtre  (**Brother Status Monitor**), puis sélectionnez **Sortie**.
2. Cliquez sur **OK**.



### Information associée

- [Surveillance de l'état de l'appareil depuis votre ordinateur \(Windows\)](#)



## Surveiller l'état de l'appareil avec Brother iPrint&Scan (Windows/Mac)

Brother iPrint&Scan vous permet de surveiller l'état de votre appareil Brother.

1. Lancez Brother iPrint&Scan.

- Windows

Lancez  (Brother iPrint&Scan).

- Mac



Dans la barre de menu **Finder**, cliquez sur **Aller > Applications**, puis double-cliquez sur l'icône iPrint&Scan.

L'écran Brother iPrint&Scan s'affiche.

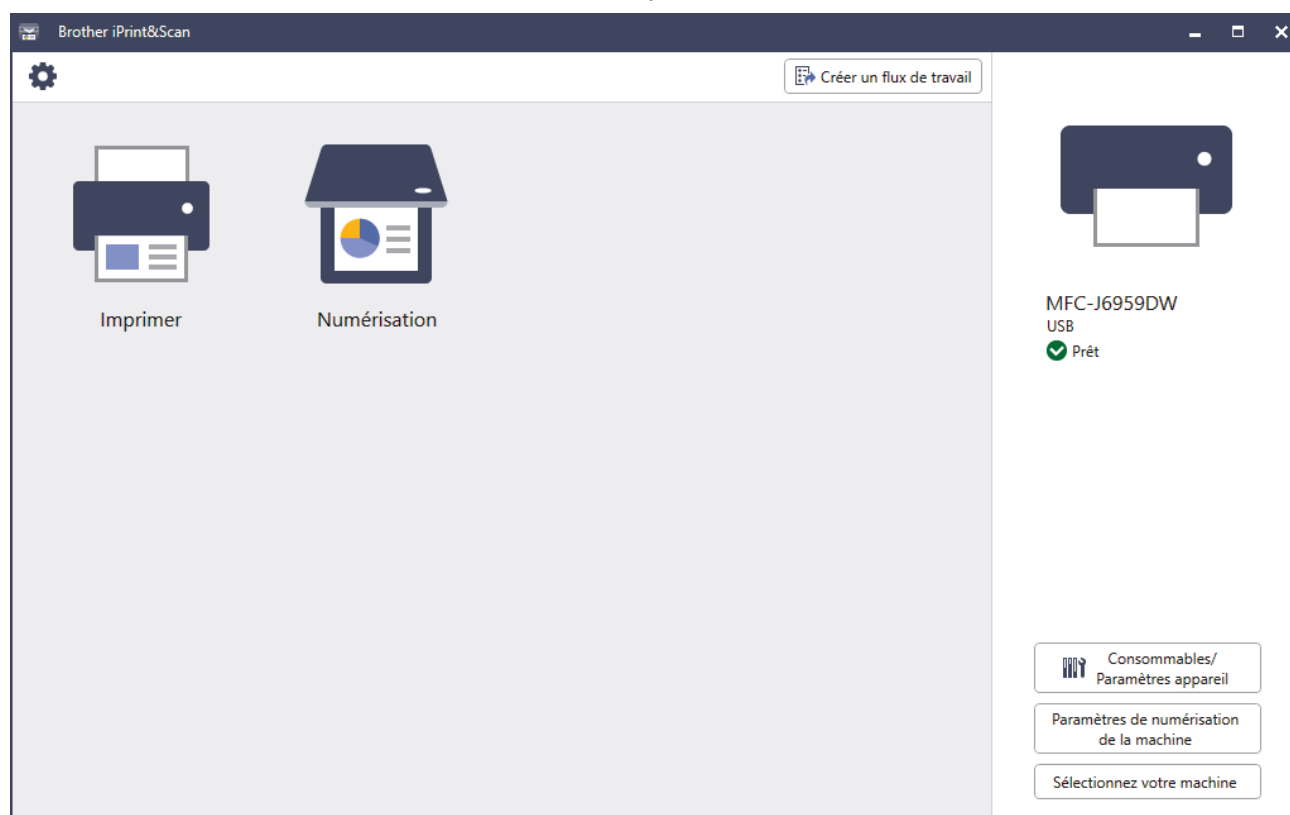
2. Si votre appareil Brother n'est pas sélectionné, cliquez sur le bouton **Sélectionnez votre machine**, puis sélectionnez le nom de votre modèle dans la liste. Cliquez sur **OK**.





### Icônes d'état

Icône	Description
	Une icône verte indique l'état d'attente normal.
	Une icône jaune indique un avertissement.
	Une icône rouge indique qu'une erreur s'est produite.

Icône	Description
	Une icône grise signale que l'appareil est hors connexion.

### Icônes d'erreur

Icône	Description
	Le niveau d'encre est bas.
	La cartouche d'encre doit être remplacée.



- L'écran réel peut différer selon la version de l'application.
- La quantité d'encre restante est approximative et peut différer de la quantité réelle d'encre restante.
- Vous pouvez également vérifier la quantité d'encre restante à l'aide de Gestion à partir du Web.





### Information associée

- [Vérifier votre appareil Brother](#)

## Rectifier l'alimentation du papier pour éliminer les lignes verticales

Ajustez l'alimentation du papier pour réduire les lignes verticales.

Avant d'ajuster l'alimentation du papier, vérifiez la qualité de l'impression en appuyant sur  [Encre] > [Améliorer la qualité d'impr] > [Vérif la qualité d'impr.].

1. Appuyez sur  [Encre] > [Améliorer la qualité d'impr] > [Corriger l'alimentation papier].
2. Appuyez sur [Suivant].
3. Appuyez sur [Oui] lorsque le message de confirmation de l'exécution d'une vérification de la qualité de l'impression s'affiche sur l'écran LCD.
4. Appuyez sur [Auto] ou sur [Manuel].
  - Si vous sélectionnez le mode [Auto], l'alimentation du papier est automatiquement réglée lors de la numérisation de la feuille de contrôle.
  - Si vous sélectionnez le mode [Manuel], vous devez saisir manuellement les informations imprimées sur la feuille de contrôle.
5. Sélectionnez le format de papier à ajuster.
6. Sélectionnez le type de papier à ajuster. (Modèles pris en charge uniquement)
7. Suivez les instructions de chargement de papier dans le bac qui s'affichent à l'écran LCD, puis appuyez sur [Marche].

L'appareil imprime la feuille de contrôle.
8. Suivez les instructions affichées à l'écran LCD pour terminer l'ajustement.



### Information associée

- [Maintenance de routine](#)

#### Rubriques connexes:

- [Problèmes de gestion du papier et d'impression](#)

## Modifier les options d'impression pour améliorer vos résultats d'impression

Si la qualité de vos impressions n'est pas à la hauteur de vos attentes, modifiez les réglages d'impression sur votre appareil Brother pour améliorer la qualité d'impression. La vitesse d'impression peut être réduite en cas d'utilisation de ces réglages.



- Ces instructions vous permettent d'améliorer vos résultats d'impression lorsque vous utilisez votre appareil pour copier ou imprimer depuis un support ou un appareil mobile.
- Si vous imprimez depuis votre ordinateur et que l'impression est de mauvaise qualité, changez les paramètres dans le pilote d'imprimante ou dans l'application utilisée pour l'impression.

1. Appuyez sur  [Encre] > [Options d'impression].

2. Appuyez sur l'une des options suivantes :

Option	Description
Réduire les bavures	Sélectionnez cette option en fonction de votre type de papier et selon que vous utilisez l'impression recto ou recto verso, si vous rencontrez des problèmes de maculage sur les impressions ou de bourrage papier.
Réduire les traits inégaux	Sélectionnez cette option selon votre format de papier si vous rencontrez des problèmes de lignes irrégulières.
Améliorer impr	Sélectionnez cette option en cas de problème d'impression floue.

3. Suivez les menus affichés à l'écran LCD.

4. Appuyez sur .



### Information associée

- [Maintenance de routine](#)

#### Rubriques connexes:

- [Problèmes de gestion du papier et d'impression](#)
- [Autres problèmes](#)
- [Éviter les maculages sur les impressions et les bourrages papier \(Windows\)](#)
- [Paramètres d'impression \(Windows\)](#)
- [Copier sur les deux faces du papier \(copie recto verso\)](#)

## Emballer et expédier votre appareil

- Pour transporter l'appareil, utilisez son emballage d'origine. N'inclinez pas l'appareil et ne le retournez pas. Tout appareil mal emballé risque d'invalider la garantie en ce qui concerne les dommages occasionnés lors du transport.
- L'appareil doit être couvert par une assurance appropriée du transporteur.

### IMPORTANT

Il est important de laisser à l'appareil le temps de « ranger » la tête d'impression après une tâche d'impression. Écoutez attentivement l'appareil avant de le débrancher pour vous assurer que tous les bruits mécaniques se sont arrêtés. Si vous ne laissez pas l'appareil terminer ce processus de rangement, il risque d'y avoir des problèmes d'impression et éventuellement une détérioration de la tête d'impression.

1. Débranchez l'appareil de la prise de courant.
2. Soulevez le capot du scanner des deux mains jusqu'à la position ouverte en vous aidant des logements de saisie situés de part et d'autre de l'appareil. Débranchez ensuite l'appareil de la prise téléphonique murale et enlevez le cordon de ligne téléphonique de l'appareil.
3. Si le câble d'interface est connecté à l'appareil, débranchez-le.
4. Fermez le capot du scanner avec précaution en vous aidant des logements de saisie situés de part et d'autre.

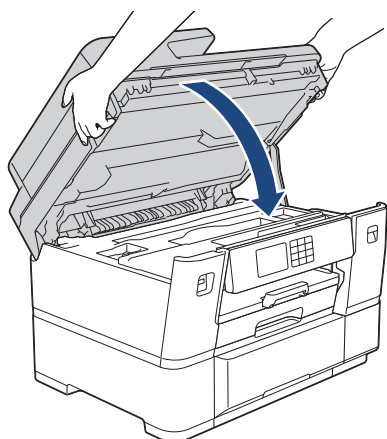

5. Ouvrez le couvercle de cartouche d'encre.
6. Poussez les leviers de déverrouillage de l'encre afin de libérer les cartouches d'encre, puis retirez-les.

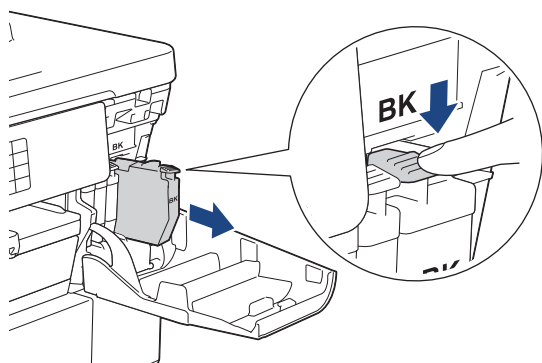

7. Fermez le couvercle de la cartouche d'encre.

8. Emballez l'appareil dans le sac.

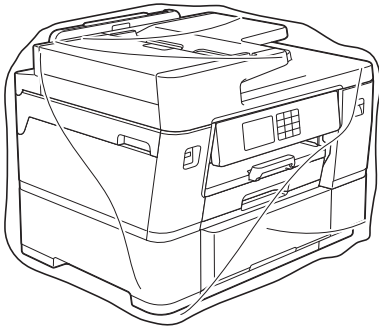

9. Emballez l'appareil dans le carton d'origine avec le matériau d'emballage d'origine comme indiqué ci-dessous. (Le matériau d'emballage d'origine peut varier d'un pays à l'autre.)

Ne placez pas de cartouche d'encre usagée dans la boîte.

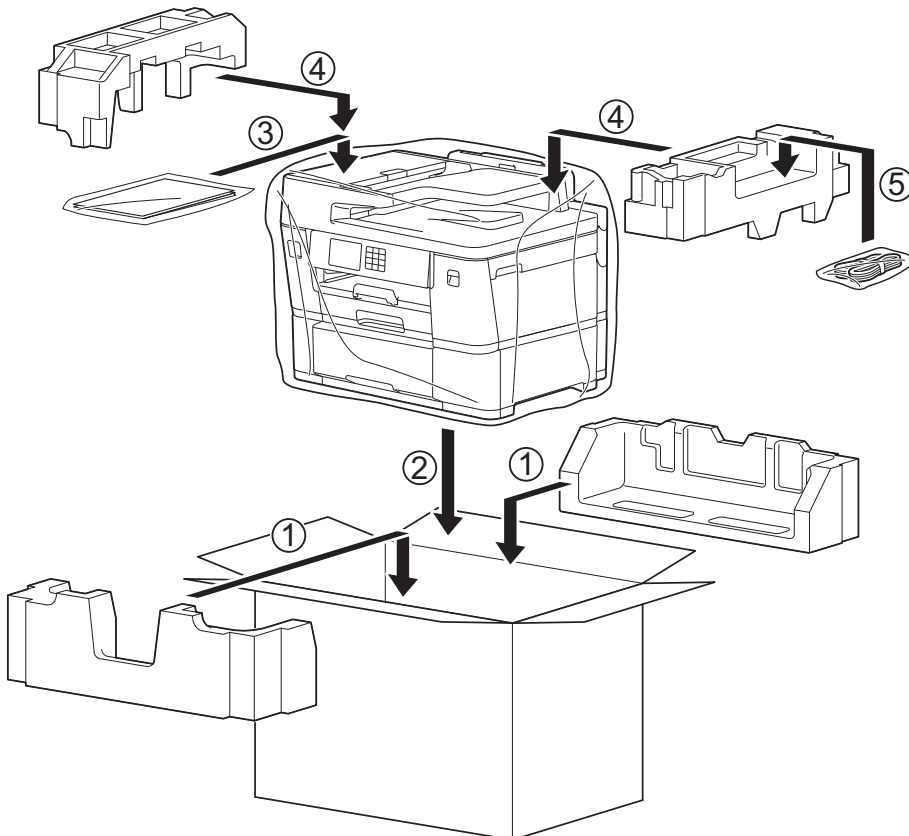

10. Fermez le carton à l'aide de ruban adhésif.



### Information associée

- [Maintenance de routine](#)

#### Rubriques connexes:

- [Remplacer les cartouches d'encre](#)

## ■ Réglages de l'appareil

Personnalisez les réglages et les fonctions pour faire de votre appareil un outil de travail plus efficace.

- [Modifier les paramètres de l'appareil depuis le panneau de commande](#)
- [Modifier les réglages de l'appareil à l'aide de Gestion à partir du Web](#)

## **Modifier les paramètres de l'appareil depuis le panneau de commande**

- [En cas de coupure de courant \(stockage mémoire\)](#)
- [Réglages généraux](#)
- [Enregistrer vos paramètres favoris sous forme de raccourcis](#)
- [Imprimer des rapports](#)
- [Tableaux des réglages et des fonctions](#)



## En cas de coupure de courant (stockage mémoire)

- Vos réglages de menu sont enregistrés de manière permanente et ne seront pas perdus.
- Les réglages temporaires (par exemple, Contraste et Mode international) sont perdus.
- La date et l'heure, ainsi que les tâches de fax programmées (par exemple : fax différé), sont gardées en mémoire pendant 24 heures environ.
- Les autres travaux de télécopie stockés dans la mémoire de l'appareil sont conservés.



### Information associée

- [Modifier les paramètres de l'appareil depuis le panneau de commande](#)
-

## Réglages généraux

- Réglage du volume de l'appareil
- Passage automatique à l'heure d'été
- Configurer le compte à rebours avant l'activation du mode veille
- Mise hors tension automatique de l'appareil
- Réglage de la date et de l'heure
- Réglage du fuseau horaire
- Régler la luminosité du rétroéclairage LCD
- Modifier la durée d'activation du rétroéclairage LCD
- Réglage de l'identifiant de poste
- Définir le mode de numérotation par tonalité ou impulsion
- Empêcher la numérotation d'un faux numéro (restriction de la numération)
- Réduire le bruit pendant l'impression
- Modifier la langue de l'écran LCD
- Modifier la configuration du clavier

## Réglage du volume de l'appareil

1. Appuyez sur  [Paramètres] > [Tous les param.] > [Param. général] > [Volume].
2. Appuyez sur l'une des options suivantes :

Option	Description
Sonnerie	Permet de régler le volume de la sonnerie.
Signal sonore	Réglez le volume lorsque vous appuyez sur un bouton, en cas d'erreur ou après avoir envoyé ou reçu un fax.
Haut parleur (Haut-parleur)	Permet de régler le volume du haut-parleur.

3. Appuyez sur ▲ ou sur ▼ pour afficher l'option [Désact. (Non)], [Basse (Bas)], [Moyenne (Moyen)] ou [Élevé (Haut)], puis appuyez sur l'option désirée.
4. Appuyez sur .



### ✓ Information associée

- [Réglages généraux](#)

## Passage automatique à l'heure d'été

Vous pouvez programmer l'appareil pour qu'il passe automatiquement à l'heure d'été.

Il avancera lui-même d'une heure au printemps et reculera d'une heure en automne. Assurez-vous que vous avez défini la date et l'heure qui conviennent pour le réglage [Date et heure].

1. Appuyez sur  [Paramètres].
2. Appuyez sur  [Date et heure] > [Heure été auto].
3. Appuyez sur [Oui] ou sur [Désact. (Non)].
4. Appuyez sur .





### Information associée

- [Réglages généraux](#)

## Configurer le compte à rebours avant l'activation du mode veille

Le mode veille (ou mode économie d'énergie) permet de réduire votre consommation électrique. Lorsque l'appareil est en mode veille, il se comporte comme s'il était éteint. L'appareil « se réveille » et lance l'impression lorsqu'il reçoit un travail d'impression ou un fax. Utilisez ces instructions pour configurer un délai (compte à rebours) avant le passage de l'appareil en mode veille.

- La minuterie redémarre si une opération est effectuée sur l'appareil (réception d'un fax ou travail d'impression, par exemple).
- Le réglage par défaut est de trois minutes.

1. Appuyez sur  [Paramètres] > [Tous les param.] > [Param. général] > [Durée de veille].
2. Entrez sur l'écran tactile le nombre de minutes (1-60) à définir, puis appuyez sur [OK].
3. Appuyez sur .



Lorsque l'appareil passe en mode veille, le rétroéclairage de l'écran LCD s'éteint.



### Information associée

- [Réglages généraux](#)

#### Rubriques connexes:

- [Mise hors tension automatique de l'appareil](#)

## Mise hors tension automatique de l'appareil



La fonction Arrêt auto peut réduire la consommation d'énergie. Configurez la durée pendant laquelle l'appareil doit être en mode Veille avant de s'éteindre automatiquement. Lorsque cette fonctionnalité est réglée sur [Désact. (Non)], vous devez éteindre l'appareil manuellement.

Pour allumer l'appareil après sa désactivation par la fonction de mise hors tension automatique, appuyez sur



L'appareil ne s'éteint pas automatiquement lorsque :

- L'appareil est connecté à une ligne téléphonique.
- L'appareil est connecté à un réseau câblé.
- L'appareil est connecté à un réseau sans fil.
- [WLAN (Wi-Fi)] est sélectionné dans le réglage [Interface rés.].
- Les impressions sécurisées sont enregistrées dans la mémoire de l'appareil.

1. Appuyez sur  [Paramètres] > [Tous les param.] > [Param. général] > [Arrêt auto].
2. Appuyez sur ▲ ou sur ▼ pour afficher l'option [Désact. (Non)], [1heure], [2heures], [4heures] ou [8heures], puis appuyez sur l'option souhaitée.
3. Appuyez sur .



### Information associée



- [Réglages généraux](#)

#### Rubriques connexes:

- [Régler l'intervalle du journal des fax](#)
- [Configurer le compte à rebours avant l'activation du mode veille](#)

## Réglage de la date et de l'heure

L'écran LCD affiche la date et l'heure. Si ces données ne correspondent pas à l'heure ou à la date actuelle, ressaisissez-les. Vous pouvez ajouter la date et l'heure à chaque fax envoyé en configurant votre identifiant de poste.

1. Appuyez sur  [Paramètres].
2. Appuyez sur  [Date et heure].
3. Appuyez sur [Date].
4. Entrez les deux derniers chiffres de l'année sur l'écran tactile, puis appuyez sur [OK].
5. Entrez les deux chiffres du mois sur l'écran tactile, puis appuyez sur [OK].
6. Entrez les deux chiffres du jour sur l'écran tactile, puis appuyez sur [OK].
7. Appuyez sur [Heure].
8. Entrez l'heure (au format 24 heures) à l'aide de l'écran tactile.  
Appuyez sur [OK].  
(Par exemple, saisissez 19:45 pour 19h45.)
9. Appuyez sur .

### Information associée



- [Réglages généraux](#)

#### Rubriques connexes:

- [Réglage de l'identifiant de poste](#)

## Réglage du fuseau horaire

Réglez sur l'appareil le fuseau horaire correspondant à votre localisation.

1. Appuyez sur  [Paramètres].
2. Appuyez sur  [Date et heure] > [Fuseau horaire].
3. Entrez votre fuseau horaire.
4. Appuyez sur [OK].
5. Appuyez sur .



### Information associée

- [Réglages généraux](#)



## Régler la luminosité du rétroéclairage LCD

Si vous éprouvez des difficultés à lire l'écran LCD, modifier le réglage de la luminosité peut améliorer votre confort.

1. Appuyez sur  [Paramètres] > [Tous les param.] > [Param. général] > [Réglage LCD] > [Éclair.arrière].
2. Appuyez sur l'option [Clair], [Moyen] ou [Foncée (Foncé)].
3. Appuyez sur .





### Information associée

- [Réglages généraux](#)

## Modifier la durée d'activation du rétroéclairage LCD

Définissez la durée pendant laquelle le rétroéclairage LCD reste allumé.

1. Appuyez sur  [Paramètres] > [Tous les param.] > [Param. général] > [Réglage LCD] > [Tempor. attén.].
2. Appuyez sur ▲ ou sur ▼ pour afficher l'option [10 sec], [30 sec], [1Min], [2Min], [3Min] ou [5Min], puis appuyez sur l'option désirée.
3. Appuyez sur .



### Information associée



- [Réglages généraux](#)

## Réglage de l'identifiant de poste

Réglez l'identifiant de poste de l'appareil si vous souhaitez que la date et l'heure apparaissent sur chaque fax que vous envoyez.

1. Appuyez sur  [Paramètres] > [Tous les param.] > [Param. système] > [ID station].
2. Appuyez sur [Fax].
3. Entrez votre numéro de fax (jusqu'à 20 chiffres) sur l'écran tactile, puis appuyez sur [OK].
4. Appuyez sur [Nom].
5. Saisissez votre nom (jusqu'à 20 chiffres) à l'aide de l'écran tactile, puis appuyez sur [OK].



- Appuyez sur  pour basculer entre les lettres, les nombres et les symboles spéciaux (les caractères disponibles peuvent varier en fonction du pays).
- Si vous avez commis une erreur de frappe et que vous souhaitez la corriger, appuyez sur ◀ ou sur ▶ pour amener le curseur sur le caractère. Appuyez sur , puis saisissez le caractère correct.
- Pour entrer un espace, appuyez sur [Espace].

6. Appuyez sur .



### Information associée

- [Réglages généraux](#)



#### Rubriques connexes:

- [Transférer les fax vers un autre télécopieur](#)
- [Transférer le rapport du journal des fax vers un autre télécopieur](#)
- [Saisir du texte sur votre appareil Brother](#)
- [Réglage de la date et de l'heure](#)

## Définir le mode de numérotation par tonalité ou impulsion

Votre appareil est configuré pour un service de numérotation par tonalités. Si vous disposez d'un service de numérotation par impulsion (cadran rotatif), vous devez modifier le mode de numérotation.

Cette fonctionnalité n'est pas disponible dans certains pays.

1. Appuyez sur  [Paramètres] > [Tous les param.] > [Param. système] > [Tonal/Impuls.].
2. Appuyez sur [Tonal. (Tonalité)] ou sur [Impuls. (Impulsions)].
3. Appuyez sur .



### Information associée

- [Réglages généraux](#)

#### Rubriques connexes:

- [Problèmes de téléphone et de télécopieur](#)

## Empêcher la numérotation d'un faux numéro (restriction de la numérotation)

Cette fonctionnalité permet d'empêcher les utilisateurs d'envoyer un fax ou d'appeler un mauvais numéro par erreur. Vous pouvez configurer l'appareil de façon à limiter la numérotation à partir du pavé numérique, du carnet d'adresses, des touches de raccourci ou de la recherche LDAP.

1. Appuyez sur  [Paramètres] > [Tous les param.] > [Fax] > [Restriction de numérotation].
2. Appuyez sur l'une des options suivantes :
  - [Pavé numérique]
  - [Carnet d'adr (Carnet d'adr.)]

 Si vous combinez des numéros du carnet d'adresses lors de la numérotation, l'adresse est reconnue comme une entrée du pavé numérique et n'est pas soumise à restriction.

- [Raccourcis]
  - [Serveur LDAP]
3. Appuyez sur l'une des options suivantes :

Option	Description
Appuyez 2x sur #	L'appareil vous invite à entrer à nouveau le numéro. Si vous entrez à nouveau le même numéro correctement, l'appareil se met à composer le numéro. Si vous entrez un numéro incorrect, un message d'erreur s'affiche sur l'écran tactile.
Oui	L'appareil restreint tous les envois de fax et tous les appels sortants pour cette méthode de numérotation.
Désact. (Non)	L'appareil n'applique aucune restriction pour la méthode de numérotation.

- 
- Le paramètre [Appuyez 2x sur #] n'a pas d'effet si vous utilisez un téléphone externe avant d'entrer le numéro. Vous ne serez pas invité à entrer à nouveau le numéro.
  - Si vous avez sélectionné [Oui] ou [Appuyez 2x sur #], vous ne pouvez pas utiliser la fonction de diffusion.

4. Appuyez sur .

### Information associée

- [Réglages généraux](#)



## Réduire le bruit pendant l'impression

Le réglage Mode silencieux permet de réduire le bruit émis pendant l'impression. Lorsque le mode silencieux est activé, la vitesse d'impression est réduite.

Le réglage par défaut est [Désact. (Non)].



Lorsque le réglage Mode silencieux est activé, l'indication  s'affiche sur l'écran d'accueil.

1. Appuyez sur  [Paramètres] > [Tous les param.] > [Param. général] > [Mode silence].
2. Appuyez sur [Oui] ou sur [Désact. (Non)].
3. Appuyez sur .



### Information associée

- [Réglages généraux](#)



#### Rubriques connexes:

- [Vue d'ensemble de l'écran tactile LCD](#)
- [Problèmes de gestion du papier et d'impression](#)

## Modifier la langue de l'écran LCD

Si besoin, modifiez la langue de l'écran LCD.

Cette fonctionnalité n'est pas disponible dans certains pays.

1. Appuyez sur  [Paramètres] > [Tous les param.] > [Param. système] > [Langue locale].
2. Appuyez sur votre langue.
3. Appuyez sur .





### Information associée

- [Réglages généraux](#)

## Modifier la configuration du clavier

Vous pouvez choisir le type de clavier de l'écran LCD.

1. Appuyez sur  [Paramètres] > [Tous les param.] > [Param. général] > [Réglages clavier].
2. Appuyez sur [QWERTY] ou sur [ABC].
3. Appuyez sur .



### Information associée

- [Réglages généraux](#)



## Enregistrer vos paramètres favoris sous forme de raccourcis

- [Ajout de raccourcis](#)
- [Modification ou suppression de raccourcis](#)
- [Affectez un raccourci à une carte à CI](#)

## Ajout de raccourcis

Vous pouvez ajouter les réglages de fax, de copie, de numérisation, Web Connect et Apps que vous utilisez le plus fréquemment en les enregistrant comme des raccourcis. Par la suite, il suffit d'appuyer sur le raccourci de votre choix pour appliquer les réglages au lieu de les ressaisir manuellement.



Certains menus de raccourci ne sont pas disponibles en fonction du modèle utilisé.

Ces instructions décrivent comment ajouter un raccourci de copie. La procédure d'ajout d'un raccourci de fax, de numérisation, Web Connect ou Apps est très similaire.

1. Si l'écran d'accueil apparaît, appuyez sur **+** [Raccourcis].
2. Appuyez sur un onglet compris entre [1] et [3].
3. Appuyez sur **+** à un emplacement dépourvu de raccourci.
4. Appuyez sur **▲** ou **▼** pour afficher [Copie].
5. Appuyez sur [Copie].
6. Appuyez sur  [Options].
7. Appuyez sur **▲** ou sur **▼** pour afficher les réglages disponibles, puis appuyez sur le réglage à modifier.
8. Appuyez sur **▲** ou sur **▼** pour afficher les options disponibles pour le réglage, puis appuyez sur l'option souhaitée.  
Répétez les étapes précédentes et celle-ci jusqu'à ce que vous ayez choisi tous les réglages pour ce raccourci. Lorsque vous avez terminé, appuyez sur [OK].
9. Appuyez sur [OK].
10. Consultez et confirmez la liste des paramètres sélectionnés qui s'affiche, puis appuyez sur [OK].
11. Saisissez un nom de raccourci à l'aide de l'écran LCD, puis appuyez sur [OK].



Lorsque vous ajoutez le fax et la numérisation aux raccourcis, il vous est demandé si vous souhaitez utiliser le raccourci à une touche. Suivez les instructions affichées à l'écran.



### Information associée

- [Enregistrer vos paramètres favoris sous forme de raccourcis](#)

## Modification ou suppression de raccourcis

Vous pouvez modifier les paramètres dans un raccourci.

Vous ne pouvez pas modifier un raccourci Web Connect ou Apps. Si vous avez besoin de modifier ce type de raccourci, supprimez-le puis ajoutez un nouveau raccourci.

1. Si l'écran d'accueil apparaît, appuyez sur  [Raccourcis].
2. Appuyez sur un onglet de [1] à [3] pour afficher le raccourci que vous souhaitez modifier.
3. Appuyez longuement sur le raccourci que vous voulez modifier.
4. Appuyez sur [Modifier].



Pour supprimer le raccourci, appuyez sur [Suppr (Effacer)]. Pour modifier le nom du raccourci, appuyez sur [renommer] et suivez les menus affichés à l'écran LCD.

5. Appuyez sur  [Options].
6. Appuyez sur ▲ ou sur ▼ pour afficher les réglages disponibles, puis appuyez sur le réglage à modifier.
7. Modifiez les réglages du raccourci que vous avez sélectionné. Appuyez sur [OK].
8. Appuyez sur [OK] lorsque vous avez terminé de changer les paramètres.
9. Appuyez sur [OK] pour confirmer.



Lorsque vous modifiez les raccourcis de fax et de numérisation, il vous est demandé si vous souhaitez utiliser un raccourci à une touche. Suivez les instructions affichées à l'écran.



### Information associée

- [Enregistrer vos paramètres favoris sous forme de raccourcis](#)

#### Rubriques connexes:

- [Saisir du texte sur votre appareil Brother](#)

---

▲ Accueil > Réglages de l'appareil > Modifier les paramètres de l'appareil depuis le panneau de commande > Enregistrer vos paramètres favoris sous forme de raccourcis > Affectez un raccourci à une carte à CI

## **Affectez un raccourci à une carte à CI**

- Affectez un raccourci à une carte à CI avec NFC
- Affectez un raccourci à une carte à CI avec un lecteur de cartes à CI

## Affectez un raccourci à une carte à CI avec NFC

Vous pouvez affecter un raccourci à votre carte à CI. Il suffira de mettre votre carte à CI en contact avec le symbole NFC de l'appareil pour faire apparaître automatiquement votre raccourci personnel sur l'écran tactile.



- Vous ne pouvez pas utiliser la même carte à CI pour différents raccourcis.
- Pour utiliser la carte à CI pour un autre raccourci, désenregistrez d'abord la carte, puis enregistrez-la avec le nouveau raccourci.

1. Si l'écran d'accueil apparaît, appuyez sur **+** [Raccourcis].
2. Appuyez sur l'onglet contenant le raccourci que vous voulez affecter à votre carte à CI.
3. Appuyez sur le raccourci et maintenez l'appui jusqu'à ce que les options s'affichent.
4. Appuyez sur ▲ ou sur ▼ pour afficher l'option [Enregistrer carte/NFC], puis appuyez dessus.
5. Mettez la carte à CO en contact avec le symbole NFC de l'appareil.
6. Appuyez sur [Enregistrer].  
Le raccourci est affecté à la carte à CI.



### Information associée

- [Affectez un raccourci à une carte à CI](#)

## Affectez un raccourci à une carte à CI avec un lecteur de cartes à CI

Vous pouvez affecter un raccourci à votre carte à CI. Il suffit de mettre votre carte à CI en contact avec le lecteur de cartes à CI connecté à votre appareil pour faire automatiquement apparaître votre raccourci personnel sur l'écran tactile.



- Vous ne pouvez pas utiliser la même carte à CI pour différents raccourcis.
- Pour utiliser la carte à CI pour un autre raccourci, désenregistrez d'abord la carte, puis enregistrez-la avec le nouveau raccourci.

Avant d'affecter un raccourci à une carte à CI, enregistrez un lecteur de carte à CI externe. Utilisez la gestion à partir du Web pour enregistrer le lecteur de cartes. Votre appareil prend en charge les lecteurs externes de cartes à CI compatibles avec les pilotes de classe HID.

1. Lancez votre navigateur Web.
2. Saisissez « <https://adresse IP de l'appareil> » dans la barre d'adresse de votre navigateur (« adresse IP de l'appareil » correspondant à l'adresse IP de l'appareil).

Par exemple :

<https://192.168.1.2>

3. Si nécessaire, saisissez le mot de passe dans le champ **Connexion**, puis cliquez sur **Connexion**.



Le mot de passe par défaut pour gérer les paramètres de cet appareil se trouve au dos de l'appareil et est indiqué par « **Pwd** ».

4. Rendez-vous dans le menu de navigation, puis cliquez sur **Administrateur** > **Lecteur externe de carte**.



Accédez à partir de ☰, si le menu de navigation n'est pas affiché sur le côté gauche de l'écran.

5. Entrez les informations nécessaires, puis cliquez sur **Envoyer**.
6. Redémarrez votre appareil Brother pour activer la configuration.
7. Connectez le lecteur de carte à votre appareil.

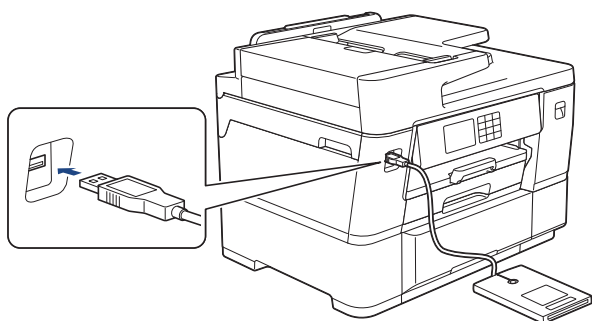

8. Si l'écran d'accueil apparaît, appuyez sur **+** [Raccourcis] sur l'écran LCD.
9. Appuyez sur un onglet entre [1] et [3] pour sélectionner les écrans de raccourci contenant le raccourci que vous voulez affecter à votre carte à CI.
10. Appuyez sur le raccourci et maintenez l'appui jusqu'à ce que les options s'affichent.
11. Appuyez sur ▲ ou sur ▼ pour afficher l'option [Enregistrer carte/NFC], puis appuyez dessus.
12. Mettez votre carte à CI en contact avec le lecteur de cartes à CI connecté à votre appareil.
13. Appuyez sur [Enregistrer].

Le raccourci est affecté à la carte à CI.



## Information associée

- [Affectez un raccourci à une carte à CI](#)

### **Rubriques connexes:**

- [Accéder à Gestion à partir du Web](#)

## Imprimer des rapports

- [Rapports](#)
- [Imprimer un rapport](#)
- [Rapports de fax](#)
- [Problèmes de téléphone et de télécopieur](#)



## Rapports

Les rapports suivants sont disponibles :

### Vérification de l'envoi

L'option Vérification de l'envoi permet d'imprimer un rapport de vérification de l'envoi pour votre dernier envoi.

### Carnet d'adresses

Le rapport du carnet d'adresses imprime la liste des noms et des numéros enregistrés dans la mémoire du carnet d'adresses.

### Journal des fax

Le journal des fax imprime une liste d'informations concernant les 200 derniers fax entrants et sortants. (TX signifie Envoi, RX signifie Réception.)

### Réglages utilisateur

Le rapport des réglages utilisateur imprime la liste de vos réglages actuels.

### Configuration réseau (modèles réseau)

Le rapport de configuration réseau imprime la liste de vos réglages réseau actuels.

### Rapport WLAN (modèles sans fil)

Le rapport WLAN imprime le diagnostic de connectivité LAN sans fil.

### Historique d'identification de l'appelant



Le rapport d'historique d'identification de l'appelant imprime la liste des informations d'identification de l'appelant disponibles pour les 30 derniers appels (fax et téléphone) reçus.



### Information associée

- [Imprimer des rapports](#)

## Imprimer un rapport

1. Appuyez sur  [Paramètres] > [Tous les param.] > [Impr. rapports (Imprime rapp.)].
2. Appuyez sur ▲ ou sur ▼ pour afficher les options de rapport, puis appuyez sur l'option souhaitée.
3. Appuyez sur [Oui].
4. Appuyez sur .



### Information associée

- [Imprimer des rapports](#)

#### Rubriques connexes:

- [Identification de l'appelant](#)

## **Tableaux des réglages et des fonctions**

- Tableaux de réglages (modèles à écran tactile de 3,5"(87,6 mm))
- Tableaux de fonctions (modèles à écran tactile de 3,5"(87,6 mm))

## Tableaux de réglages (modèles à écran tactile de 3,5"(87,6 mm))

Ces tableaux vous aident à comprendre les sélections et options disponibles dans les menus de votre appareil.

>> [Paramètres]  
 >> [Param. général]  
 >> [Paramètres raccourcis]  
 >> [Fax]  
 >> [Imprimante]  
 >> [Réseau]  
 >> [Impr. rapports (Imprime rapp.)]  
 >> [Info. appareil]  
 >> [Param. système]

### [Paramètres]



#### [Paramètres]

Niveau 1	Niveau 2	Niveau 3	Descriptions
 (Date et heure)	-	-	Permet d'accéder aux menus des réglages de date et d'heure.
Maintenance	-	-	Accédez aux menus des paramètres de maintenance.
Réseau	LAN câblé	-	Permet d'accéder aux menus des paramètres du réseau LAN câblé.
	WLAN (Wi-Fi)	-	Permet d'accéder aux menus de réglage du WLAN.
	Wi-Fi Direct	-	Permet d'accéder aux menus des paramètres Wi-Fi Direct.
	Interface rés.	-	Permet de sélectionner le type de connexion réseau.
Réglage bac	-	-	Permet d'accéder aux menus de réglage du bac.
Aperçu fax	-	-	Permet d'afficher les fax reçus sur l'écran LCD.
Wi-Fi Direct	-	-	Permet d'accéder aux menus des paramètres Wi-Fi Direct.
Tous les param.	-	-	Permet de configurer les réglages détaillés.

### [Param. général]



#### [Tous les param.] > [Param. général]

Niveau 3	Niveau 4	Niveau 5	Descriptions
Maintenance	Améliorer la qualité d'impr	Vérif la qualité d'impr.	Permet de vérifier et de corriger la qualité d'impression, l'alignement ainsi que l'alimentation du papier en suivant les instructions à l'écran LCD.
		Cadrage	
		Corriger l'alimentation papier	
	Nettoyage de la tête d'impr	-	Permet de nettoyer la tête d'impression en suivant les instructions affichées à l'écran LCD.

Niveau 3	Niveau 4	Niveau 5	Descriptions
Maintenance	Retirer les morceaux papier	-	Permet de retirer un morceau de papier de l'appareil en suivant les instructions affichées à l'écran LCD.
	Volume d'encre	-	Permet de contrôler le volume d'encre disponible.
	Modèle cartouche d'encre	-	Permet de vérifier le numéro des cartouches d'encre.
	Options d'impression	Réduire les bavures	Permet de réduire le maculage du papier au cours de l'impression.
		Réduire les traits inégaux	Permet de réduire les lignes irrégulières qui apparaissent sur le papier au cours de l'impression.
		Améliorer impr	Permet d'améliorer la qualité d'impression et de réduire le flou.
	Vérification de la cartouche d'encre	-	Permet d'afficher les informations relatives aux cartouches d'encre.
Contrôle auto. de la qualité d'impr.	-	Détecte automatiquement l'état de la tête d'impression et la nettoie si nécessaire.	
Réglage bac	Bac 1	Type papier	Permet de définir le type de papier dans le bac n° 1.
		Format papier	Permet de définir le format du papier dans le bac n° 1.
	Bac 2	Type papier	Permet de configurer le type de papier dans le bac n° 2.
		Format papier	Permet de définir le format du papier dans le bac n° 2.
	Bac MU	Type papier	Permet de configurer le type de papier dans le bac universel.
		Format papier	Permet de paramétrer le format du papier dans le bac universel.
	Réglage bac: Copie	Sélection bac	Permet de sélectionner le bac utilisé pour la copie.
		Priorité bacs	Permet de modifier la priorité des bacs pour la copie.
	Réglage bac: Fax	Sélection bac	Permet de sélectionner le bac utilisé pour les fax.
		Priorité bacs	Permet de modifier la priorité des bacs pour la télécopie.
	Réglage bac: Imprimer	Priorité bacs	Permet de modifier la priorité des bacs pour l'impression à partir de votre ordinateur.
	Réglage bac: Impr. JPEG (Média)	Sélection bac	Permet de sélectionner le bac à utiliser pour imprimer des photos à partir d'une mémoire flash USB.
		Priorité bacs	Permet de modifier la priorité des bacs pour imprimer des photos à partir d'une mémoire flash USB.
	Not. peu papier	-	Indiquez si vous désirez qu'un message vous signale que le bac à papier est presque vide.

Niveau 3	Niveau 4	Niveau 5	Descriptions
Réglage bac	Vérif. papier	-	Permet de vérifier le type et le format de papier lorsque vous retirez le bac de l'appareil ou que vous placez du papier dans le bac universel.
Mode silence	-	-	Permet de réduire le bruit lors de l'impression.
Volume	Sonnerie	-	Permet de régler le volume de la sonnerie.
	Signal sonore	-	Permet de régler le volume du bip sonore.
	Haut parleur (Haut-parleur)	-	Permet de régler le volume du haut-parleur.
Réglage LCD	Éclair.arrière	-	Permet de régler la luminosité du rétroéclairage LCD.
	Tempor. attén.	-	Permet de définir la durée pendant laquelle le rétroéclairage de l'écran LCD reste en fonction après le dernier contact digital.
Param. écran	Écran d'accueil	-	Permet de définir l'écran qui s'affiche lorsque vous appuyez sur  .
	Écran de numérisation	-	Définissez les réglages par défaut de l'écran de numérisation.
Param. notif.	Alerte document	-	Affiche l'alerte lorsqu'il reste un document sur la vitre du scanner.
	Conseil de copie	-	Affiche le repère de positionnement du document lorsque vous ouvrez le capot document.
	Nbre (pges vierges ignorées)	-	Affiche les résultats de la numérisation Ignorer les pages vierges une fois terminée.
Réglages clavier	-	-	Permet de sélectionner le type de clavier de l'écran LCD.
Durée de veille	-	-	Définissez le laps de temps durant lequel l'appareil doit être inactif pour passer en mode veille.
Arrêt auto	-	-	Sélectionnez la durée d'attente de l'appareil avant qu'il s'éteigne automatiquement après être passé en mode Veille.  Lorsque cette fonctionnalité est désactivée, l'appareil ne s'éteint pas automatiquement.

### [Paramètres raccourcis]



[Tous les param.] > [Paramètres raccourcis]

Niveau 3	Niveau 4	Descriptions
(Sélectionnez un bouton de raccourci.)	renommer	Permet de modifier le nom du raccourci.
	Modifier	Permet de modifier les réglages concernant les raccourcis.
	Suppr (Effacer)	Permet de supprimer un raccourci.

Niveau 3	Niveau 4	Descriptions
(Sélectionnez un bouton de raccourci.)	Enregistrer carte/NFC	Affectez un raccourci à une carte à CI.
	Supprimer carte/NFC	Supprimez un raccourci d'une carte à CI.

## [Fax]



[Tous les param.] > [Fax]

Niveau 3	Niveau 4	Niveau 5	Descriptions
Param.RC. (Param. RC.)	Long. sonnerie	-	Permet de configurer le nombre de sonneries avant que l'appareil réponde en mode Fax uniquement ou en mode Fax/Tél.
	Mode réponse	-	Permet de sélectionner le mode de réception qui correspond le mieux à vos besoins.
	Durée son. F/T	-	Permet de régler la durée de la pseudo-sonnerie/sonnerie double en mode Fax/Tél.
	Aperçu fax (Prévisu fax)	-	Permet d'afficher les fax reçus sur l'écran LCD.
	Détection fax	-	Permet de recevoir des fax automatiquement quand vous répondez à un appel et entendez une tonalité de fax.
	Code distance	-	Répondez aux appels sur un téléphone supplémentaire ou externe et utilisez des codes pour activer ou désactiver les codes d'accès à distance. Vous pouvez personnaliser ces codes.
	Réduction auto	-	Permet de réduire le format des fax entrants.
	Récept. PC-FAX	-	Permet de configurer l'appareil pour qu'il envoie des fax à votre ordinateur. Vous pouvez activer la fonction de sécurité Impression de sauvegarde.
	Récep. en mém. (Réception mém.)	-	Paramétrez l'appareil pour qu'il réadresse des fax ou enregistre des fax entrants en mémoire, dans le service cloud ou sur la destination réseau, de façon à pouvoir y accéder à distance. Si vous sélectionnez la fonction d'envoi de fax, de transfert vers le Cloud ou de transfert vers le réseau, vous pouvez activer la fonction de sécurité Impression sauvegardée.
Tampon Fax Rx	-	Permet d'imprimer la date et l'heure de réception en haut des fax entrants.	
Param. Rapport	Rap. transmis. (Rapport transm)	-	Permet de sélectionner la configuration initiale du rapport de vérification de l'envoi.
	Périod. journal 1	-	Permet de paramétrer l'intervalle pour l'impression automatique du journal des fax. Si vous choisissez une autre valeur que Non ou Tous les 50 fax, vous pouvez définir l'intervalle. Si vous sélectionnez Tous les 7 jours, vous pouvez définir le jour de la semaine.
Imprime fax (Imprime doc.)	-	-	Permet d'imprimer les fax entrants enregistrés dans la mémoire de l'appareil.

Niveau 3	Niveau 4	Niveau 5	Descriptions
Accès distance	-	-	Permet de définir votre code personnel pour l'extraction à distance.
Restriction de numérotation	Pavé numérique	-	Permet de restreindre la numérotation en cas d'utilisation du pavé numérique.
	Carnet d'adr (Carnet d'adr.)	-	Permet de restreindre la numérotation lors de l'utilisation du carnet d'adresses.
	Raccourcis	-	Permet de restreindre la numérotation lors de l'utilisation d'un raccourci.
	Serveur LDAP	-	Limite la numérotation lors de l'utilisation de la recherche LDAP.
Travaux restants (Jobs attente)	-	-	Permet de vérifier quelles tâches programmées sont stockées dans la mémoire de l'appareil et d'annuler les tâches sélectionnées.
Divers	ID appelant	-	Permet d'afficher ou d'imprimer une liste des 30 dernières identifications de l'appelant enregistrées en mémoire.

### [Imprimante]



[Tous les param.] > [Imprimante]

Niveau 3	Niveau 4	Niveau 5	Descriptions
Émulation (Emulation)	-	-	Permet de sélectionner le mode d'émulation.
Options d'impression	Liste des polices	HP LaserJet BR-Script 3	Permet d'imprimer la liste des polices internes de l'appareil.
	Tester l'impression (Test imp.)	-	Permet d'imprimer une page de test.
Recto-verso	Impression R/V	-	Vous pouvez activer ou désactiver l'impression recto verso et choisir le côté long ou le côté court.
Commande bac HP	-	-	Sélectionnez la version correcte du programme d'émulation HP LaserJet.
Réinitialisation imprimante	-	-	Permet de rétablir les réglages d'usine de l'appareil.

### [Réseau]



[Tous les param.] > [Réseau]

Niveau 3	Niveau 4	Niveau 5	Niveau 6	Descriptions
LAN câblé	TCP/IP	Méthode BOOT	-	Permet de sélectionner la méthode de démarrage qui correspond le mieux à vos besoins.
		Adresse IP	-	Permet de saisir l'adresse IP.
		Masq. SS. réseau	-	Permet de saisir le masque de sous-réseau.



Niveau 3	Niveau 4	Niveau 5	Niveau 6	Descriptions
LAN câblé	TCP/IP	Passerelle	-	Permet de saisir l'adresse de la passerelle.
		Nom du nœud	-	Permet de saisir le nom du nœud.
		Configuration WINS	-	Permet de sélectionner le mode de configuration WINS.
		Serveur WINS	-	Permet de spécifier l'adresse IP du serveur WINS primaire ou secondaire.
		Serveur DNS	-	Permet de spécifier l'adresse IP du serveur DNS primaire ou secondaire.
		APIPA	-	Permet de configurer l'appareil pour qu'il attribue automatiquement l'adresse IP à partir de la plage d'adresses liaison-locale.
		IPv6	-	Permet d'activer ou de désactiver le protocole IPv6.
	Ethernet	-	-	Permet de sélectionner le mode de liaison Ethernet.
	Etat câblé	-	-	Permet d'afficher le statut câblé actuel.
	Adresse MAC	-	-	Permet d'afficher l'adresse MAC de votre appareil.
WLAN (Wi-Fi)	Rechercher le réseau Wi-Fi	-	-	Configurez les paramètres de votre réseau sans fil manuellement.
	TCP/IP	Méthode BOOT	-	Permet de sélectionner la méthode de démarrage qui correspond le mieux à vos besoins.
		Adresse IP	-	Permet de saisir l'adresse IP.
		Masq.SS.réseau	-	Permet de saisir le masque de sous-réseau.
		Passerelle	-	Permet de saisir l'adresse de la passerelle.
		Nom du nœud	-	Permet de saisir le nom du nœud.
		Configuration WINS	-	Permet de sélectionner le mode de configuration WINS.
		Serveur WINS	-	Permet de spécifier l'adresse IP du serveur WINS primaire ou secondaire.
		Serveur DNS	-	Permet de spécifier l'adresse IP du serveur DNS primaire ou secondaire.
		APIPA	-	Permet de configurer l'appareil pour qu'il attribue automatiquement l'adresse IP à partir de la plage d'adresses liaison-locale.

Niveau 3	Niveau 4	Niveau 5	Niveau 6	Descriptions
WLAN (Wi-Fi)	TCP/IP	IPv6	-	Permet d'activer ou de désactiver le protocole IPv6.
	WPS/bouton-poussoir	-	-	Permet de configurer vos réglages réseau sans fil à l'aide d'un seul bouton.
	Code PIN/WPS	-	-	Permet de configurer vos réglages réseau sans fil en utilisant WPS avec un code NIP.
	Récupérer WLAN	-	-	Réinitialisez et redémarrez votre réseau sans fil.
	Etat WLAN	État	-	Permet de consulter l'état actuel du réseau sans fil.
		Signal	-	Permet de consulter l'intensité actuelle du signal réseau sans fil.
		SSID	-	Permet de consulter le SSID actuel.
		Mode de commu.	-	Permet d'afficher le mode de communication actuel.
	Adresse MAC	-	-	Permet d'afficher l'adresse MAC de votre appareil.
	Wi-Fi Direct	Manuel	-	-
Propri. groupe		-	-	Permet de configurer votre appareil comme propriétaire du groupe.
Bouton-poussoir		-	-	Permet de configurer vos paramètres réseau Wi-Fi Direct à l'aide d'un seul bouton.
Code PIN		-	-	Permet de configurer vos paramètres réseau Wi-Fi Direct en utilisant le WPS avec un code PIN.
Infos périphérique		Nom périph.	-	Permet d'afficher le nom de périphérique de votre appareil.
		SSID	-	Permet de consulter le SSID du propriétaire du groupe. Lorsque l'appareil n'est pas connecté, l'écran LCD affiche « Non connecté ».
		Adresse IP	-	Permet d'afficher l'adresse IP actuelle de votre appareil.
Info. sur l'état (Informations sur l'état)		État	-	Permet de consulter l'état actuel du réseau Wi-Fi Direct.
		Signal	-	Permet de consulter l'intensité actuelle du signal réseau Wi-Fi Direct. Lorsque l'appareil agit comme un propriétaire du

Niveau 3	Niveau 4	Niveau 5	Niveau 6	Descriptions
Wi-Fi Direct	Info. sur l'état (Informations sur l'état)			groupe, l'écran LCD annonce un signal fort.
	Activ. interf.	-	-	Permet d'activer ou de désactiver la connexion Wi-Fi Direct.
NFC	-	-	-	Permet d'activer ou de désactiver la fonctionnalité NFC.
E-mail/IFAX	Adresse mail	-	-	Permet de saisir l'adresse électronique. (Jusqu'à 60 caractères)
	Configurer le serveur	SMTP	Serveur	Saisissez le nom et l'adresse du serveur SMTP.
			Port	Permet de saisir le numéro de port SMTP.
			Auth. pour SMTP	Permet de sélectionner la méthode de sécurité pour les notifications d'e-mail.
			SSL/TLS	Permet d'envoyer ou de recevoir un e-mail via un serveur de messagerie exigeant une communication SSL/TLS sécurisée.
			Vérifier certification	Permet de vérifier automatiquement le certificat du serveur SMTP.
		POP3/IMAP4	Protocole	Permet de sélectionner le protocole pour la réception d'un e-mail depuis le serveur.
			Serveur	Saisissez le nom et l'adresse du serveur.
			Port	Permet d'entrer le numéro de port.
			Nom bal	Permet de saisir le nom de la boîte aux lettres. (Jusqu'à 60 caractères)
			Mot de passe boîte aux lettres	Permet de saisir le mot de passe pour la connexion au serveur. (Jusqu'à 128 caractères)
			Sélect. dossier	Permet de sélectionner le dossier indiqué dans la boîte aux lettres à l'aide du protocole IMAP4.
			SSL/TLS	Permet d'envoyer ou de recevoir un e-mail via un serveur de messagerie exigeant une communication SSL/TLS sécurisée.
			Vérifier certification	Permet de vérifier automatiquement le certificat du serveur.

Niveau 3	Niveau 4	Niveau 5	Niveau 6	Descriptions
E-mail/IFAX	Configurer le serveur	POP3/IMAP4	APOP	Permet d'activer ou de désactiver APOP.
	Config RC mail	Réception auto	Réception auto	Vérifie automatiquement la présence de nouveaux messages sur le serveur.
			Période RC	Permet de régler l'intervalle de recherche de nouveaux messages sur le serveur.
		Entête	-	Permet de sélectionner le contenu de l'en-tête de l'e-mail à imprimer.
		Suppr/Lire mail d'erreur	-	Permet de configurer l'appareil pour qu'il supprime automatiquement les e-mails d'erreur.
		Avis	-	Permet de recevoir des messages de notification.
	Config TX mail	Sujet émetteur	-	Permet d'afficher l'objet.
		Limite taille	Limite taille	Permet de limiter la taille des documents d'e-mail.
			Taille max. (Mo)	
	Avis	-	Permet d'envoyer des messages de notification.	
	Config.relai	Diffusion relais	-	Permet de réacheminer un document vers un autre télécopieur.
		Domaine relais	-	Permet d'enregistrer le nom du domaine.
		Rapport relais	-	Permet d'imprimer le rapport de reroutage.
	Réception manuelle	-	-	Permet de vérifier manuellement si de nouveaux messages sont arrivés sur le serveur POP3 ou IMAP4.
	Message de Brother	Message de Brother	-	-
État		-	-	
Paramètres de connexion Web	Paramètres proxy	Connexion proxy	-	Permet de modifier les réglages de connexion Web.
		Adresse	-	
		Port	-	
		Nom d'utilisateur	-	
		Mot Passe	-	
Interface rés.	-	-	-	Permet de sélectionner le type de connexion réseau.
IPsec	-	-	-	IPsec est une fonction de sécurité facultative du protocole IP, qui offre des services d'authentification et de cryptage. Nous vous recommandons de contacter

Niveau 3	Niveau 4	Niveau 5	Niveau 6	Descriptions
				vous administrateur réseau avant de modifier ce paramètre.
Réinit. réseau	-	-	-	Permet de rétablir les valeurs par défaut de tous les réglages réseau.

### [Impr. rapports (Imprime rapp.)]



[Tous les param.] > [Impr. rapports (Imprime rapp.)]

Niveau 3	Descriptions
Rapp. Trans. (Rapport trans.)	Permet d'imprimer un rapport de vérification de l'envoi pour votre dernier envoi.
Carnet d'adr (Carnet d'adr.)	Permet d'imprimer la liste des noms et numéros stockés dans le carnet d'adresses.
Journal Fax	Imprime une liste d'informations concernant les 200 derniers fax entrants et sortants. (TX signifie envoi. RX signifie réception.)
Config.Util (Config. util.)	Permet d'imprimer la liste de vos réglages utilisateur.
Configuration réseau	Permet d'imprimer la liste de vos réglages réseau.
Rapport WLAN	Permet d'imprimer les résultats de la connexion LAN sans fil.
Hist.ID appel.	Permet d'imprimer la liste des informations d'identification de l'appelant disponibles pour les 30 derniers appels (fax et téléphone) reçus.

### [Info. appareil]



[Tous les param.] > [Info. appareil]

Niveau 3	Niveau 4	Descriptions
No. de série	-	Permet de vérifier le numéro de série de votre appareil.
Version du firmware	Version principale	Permet de vérifier la version de micrologiciel de votre appareil.
	Version de la sécurité	
Mise à jour du microprogramme	-	Permet de mettre à jour le micrologiciel de votre appareil vers le microprogramme le plus récent.
Vérif auto firmware	-	Permet d'afficher les informations du micrologiciel sur l'écran d'accueil.
Compteur page	-	Permet de vérifier le nombre total de pages que l'appareil a imprimées.

### [Param. système]



[Tous les param.] > [Param. système]

Niveau 3	Niveau 4	Descriptions
Date et heure	Date	Permet d'ajouter la date et l'heure sur l'écran et dans les en-têtes des fax que vous envoyez.
	Heure	

Niveau 3	Niveau 4	Descriptions
Date et heure	Heure été auto	Permet de régler l'appareil pour qu'il passe automatiquement à l'heure d'été.
	Fuseau horaire	Permet de définir votre fuseau horaire.
ID station	Fax	Permet de saisir votre nom et votre numéro de fax pour qu'ils apparaissent sur chaque page que vous faxez.
	Nom	
Tonal/Impuls. (Uniquement disponible pour certains pays.)	-	Sélectionnez le mode de numérotation.
Recomposition auto n° fax	-	Vous pouvez régler l'appareil de manière à ce qu'il recompose le dernier numéro de fax si le fax n'a pas été transmis parce que la ligne était occupée.
Tonalité	-	Permet de raccourcir la pause de détection de tonalité.
Param. ligne (Type ligne tél)	-	Permet de sélectionner le type de ligne téléphonique.
Compatibilité	-	Permet de régler l'égalisation pour les problèmes de transmission. Les fournisseurs de services VoIP fournissent la prise en charge des fax à l'aide de diverses normes. Si vous rencontrez régulièrement des erreurs de transmission de fax, choisissez Base (pour VoIP).
Init.	Appareil réinitialisé	Rétablit tous les paramètres de l'appareil que vous avez modifiés (date et heure, par exemple).
	Réseau	Permet de rétablir les valeurs par défaut de tous les réglages réseau.
	Carnet d'adr. et fax	Permet d'effacer tous les numéros de téléphone et les réglages de fax mémorisés.
	Tous les paramètres	Permet de rétablir tous les réglages d'usine par défaut de l'appareil.
Langue locale (Uniquement disponible pour certains pays.)	-	Permet de modifier la langue de l'écran LCD.



### Information associée

- [Tableaux des réglages et des fonctions](#)

## Tableaux de fonctions (modèles à écran tactile de 3,5"(87,6 mm))



Ces tableaux vous aident à comprendre les sélections de fonctions et les options temporaires de votre appareil.

- >>  [Fax]
- >>  [Copie]
- >>  [Numériser]
- >>  [Impression sécurisée]
- >>  [Web]
- >>  [Applis]
- >>  [USB]
- >>  [Raccourcis copie A3]
- >>  [Télécharg. le logiciel]
- >>  [Nett. tête d'impr.]
- >>  [Raccourcis]
- >>  [Encre]
- >>  Configuration Wi-Fi
- >> Si vous avez inséré une mémoire flash USB dans la fente USB

### [Fax]



(Lorsque [Aperçu fax] est réglé sur [Désact.])



Niveau 3	Niveau 4	Niveau 5	Descriptions
Tél / R	-	-	Tél est remplacé par R si la ligne PBX est sélectionnée comme type de ligne téléphonique. Vous pouvez utiliser R pour accéder à une ligne externe ou pour transférer un appel vers un autre poste si vous êtes connecté à une ligne PBX (branchements multilignes).
Carnet d'adresses	 (Rechercher : (Rechercher :))	-	Lorsque LDAP est désactivé, la recherche s'effectue au sein du carnet d'adresses local. Lorsque LDAP est activé, la recherche s'effectue au sein du carnet d'adresses local et du serveur LDAP.
		Détail (s'affiche uniquement si LDAP est activé.)	Permet d'afficher des informations détaillées sur l'adresse sélectionnée.
	Modifier	-	Permet de mémoriser des numéros dans le carnet d'adresses, de définir des numéros de groupe pour diffusion, ainsi que de modifier et supprimer des numéros du carnet d'adresses.
-	-	Appliquer	Permet d'envoyer un fax en utilisant le carnet d'adresses.
Historique appels	Recomp	-	Recomposez le dernier numéro composé.
	Appel sortant	Appliquer	Sélectionnez un numéro dans l'historique des appels sortants, envoyez-lui un fax, ajoutez-le au

Niveau 3	Niveau 4	Niveau 5	Descriptions
Historique appels	Appel sortant	Modifier	carnet d'adresses ou supprimez-le.
	Hist.ID appel.	Appliquer	Sélectionnez un numéro dans l'historique des identifications de l'appelant et envoyez-lui un fax, ajoutez-le au carnet d'adresses ou supprimez-le.
		Modifier	
 Options	Résolution fax	-	Permet de définir la résolution des fax sortants.
	Contraste	-	Permet de régler le contraste.
	Fax recto-verso	-	Permet de définir le format de numérisation recto verso.
	Taille doc.	-	Définissez le format des fax sortants.
	Numér. p. long	-	Permet de numériser un long document à l'aide du chargeur automatique de documents.
	Diffusion	Ajouter numéro	Permet d'envoyer le même fax à plusieurs numéros de fax.
	Aperçu	-	Permet de prévisualiser un fax avant de l'envoyer.
	Param. couleur	-	Indiquez si les fax envoyés sont monochromes ou en couleur.
	Fax différé	Fax différé	Permet de définir l'heure à laquelle les fax différés seront envoyés.
		Entr.Heure	
	Envoi par lot (TX différé)	-	Permet de combiner des fax différés envoyés au même numéro de fax en un seul envoi à la même heure de la journée.
	TX en temps réel (TX immédiat)	-	Permet d'envoyer un fax sans utiliser la mémoire.
	Mode international	-	Activez ce réglage si vous rencontrez des difficultés à envoyer des fax à l'étranger.
	Histor. app.	Recomp	Recomposez le dernier numéro composé.
		Appel sortant	Sélectionnez un numéro dans l'historique des appels sortants, envoyez-lui un fax, ajoutez-le au carnet d'adresses ou supprimez-le.
Hist.ID appel.		Sélectionnez un numéro dans l'historique des identifications de l'appelant et envoyez-lui un fax, ajoutez-le au carnet d'adresses ou supprimez-le.	
Carnet d'adr (Carnet d'adr.)	 (Rechercher : (Rechercher :))	Lorsque LDAP est désactivé, la recherche s'effectue au sein du carnet d'adresses local. Lorsque LDAP est activé, la recherche s'effectue au sein du carnet d'adresses local et du serveur LDAP.	
	Modifier	Permet de mémoriser des numéros dans le carnet d'adresses, de définir des numéros de groupe pour diffusion, ainsi que de modifier et supprimer des numéros du carnet d'adresses.	
Définir une nouvelle valeur par défaut (Régl.nouv.défaut)	-	Permet d'enregistrer vos réglages comme réglages par défaut.	
Réinit.d'usine	-	Permet de rétablir tous les réglages d'usine.	
Enr. comme racc. (Enr. comme racc)	-	-	Permet d'enregistrer les réglages actuels en tant que raccourci.



(Lorsque [Aperçu fax] est réglé sur [Oui])



Niveau 3	Niveau 4	Niveau 5	Niveau 6	Descriptions
Envoi de fax	Tél / R	-	-	Tél est remplacé par R si la ligne PBX est sélectionnée comme type de ligne téléphonique. Vous pouvez utiliser R pour accéder à une ligne externe ou pour transférer un appel vers un autre poste si vous êtes connecté à une ligne PBX (branchements multilignes).
	Carnet d'adresses	 (Rechercher : (Rechercher :))	-	Lorsque LDAP est désactivé, la recherche s'effectue au sein du carnet d'adresses local.  Lorsque LDAP est activé, la recherche s'effectue au sein du carnet d'adresses local et du serveur LDAP.
			Détail (s'affiche uniquement si LDAP est activé.)	Permet d'afficher des informations détaillées sur l'adresse sélectionnée.
		Modifier	-	Permet de mémoriser des numéros dans le carnet d'adresses, de définir des numéros de groupe pour diffusion, ainsi que de modifier et supprimer des numéros du carnet d'adresses.
		-	Appliquer	Permet d'envoyer un fax en utilisant le carnet d'adresses.
	Historique appels	Recomp	-	Recomposez le dernier numéro composé.
		Appel sortant	Appliquer	Sélectionnez un numéro dans l'historique des appels sortants, envoyez-lui un fax, ajoutez-le au carnet d'adresses ou supprimez-le.
			Modifier	
	Hist.ID appel.	Appliquer	Sélectionnez un numéro dans l'historique des identifications de l'appelant et envoyez-lui un fax, ajoutez-le au carnet d'adresses ou supprimez-le.	
		Modifier		
	 Options	Résolution fax	-	Permet de définir la résolution des fax sortants.
		Contraste	-	Permet de régler le contraste.
Fax recto-verso		-	Permet de définir le format de numérisation recto verso.	
Taille doc.		-	Définissez le format des fax sortants.	
Numér. p. long		-	Permet de numériser un long document à l'aide du chargeur automatique de documents.	
Diffusion		Ajouter numéro	Permet d'envoyer le même fax à plusieurs numéros de fax.	

Niveau 3	Niveau 4	Niveau 5	Niveau 6	Descriptions
Envoi de fax	 Options	Aperçu	-	Permet de prévisualiser un fax avant de l'envoyer.
		Param. couleur	-	Indiquez si les fax envoyés sont monochromes ou en couleur.
		Fax différé	Fax différé Entr. Heure	Permet de définir l'heure à laquelle les fax différés seront envoyés.
		Envoi par lot (TX différé)	-	Permet de combiner des fax différés envoyés au même numéro de fax en un seul envoi à la même heure de la journée.
		TX en temps réel (TX immédiat)	-	Permet d'envoyer un fax sans utiliser la mémoire.
		Mode international	-	Activez ce réglage si vous rencontrez des difficultés à envoyer des fax à l'étranger.
		Histor. app.	Recomp	Recomposez le dernier numéro composé.
			Appel sortant	Sélectionnez un numéro dans l'historique des appels sortants, envoyez-lui un fax, ajoutez-le au carnet d'adresses ou supprimez-le.
			Hist. ID appel.	Sélectionnez un numéro dans l'historique des identifications de l'appelant et envoyez-lui un fax, ajoutez-le au carnet d'adresses ou supprimez-le.
		Carnet d'adr (Carnet d'adr.)	 (Rechercher : (Rechercher :))	Lorsque LDAP est désactivé, la recherche s'effectue au sein du carnet d'adresses local. Lorsque LDAP est activé, la recherche s'effectue au sein du carnet d'adresses local et du serveur LDAP.
Modifier	Permet de mémoriser des numéros dans le carnet d'adresses, de définir des numéros de groupe pour diffusion, ainsi que de modifier et supprimer des numéros du carnet d'adresses.			
	Définir une nouvelle valeur par défaut (Régl.nouv.défaut)	-	Permet d'enregistrer vos réglages comme réglages par défaut.	
	Réinit.d'usine	-	Permet de rétablir tous les réglages d'usine.	
	Enr. comme racc. (Enr. comme racc)	-	Permet d'enregistrer les réglages actuels en tant que raccourci.	
Fax reçus	Impr/Suppr	Tout imprimer (nouveaux fax)	-	Permet d'imprimer les nouveaux fax reçus.

Niveau 3	Niveau 4	Niveau 5	Niveau 6	Descriptions
Fax reçus	Impr/Suppr	Tout imprimer (anciens fax)	-	Permet d'imprimer les anciens fax reçus.
		Tout supprimer (nouveaux fax)	-	Permet de supprimer les nouveaux fax reçus.
		Tout supprimer (anciens fax)	-	Permet de supprimer les anciens fax reçus.
Carnet d'adresses	 (Rechercher: (Rechercher :))	-	-	Lorsque LDAP est désactivé, la recherche s'effectue au sein du carnet d'adresses local.  Lorsque LDAP est activé, la recherche s'effectue au sein du carnet d'adresses local et du serveur LDAP.
		Détail (s'affiche uniquement si LDAP est activé.)	-	Permet d'afficher des informations détaillées sur l'adresse sélectionnée.
	Modifier	-	-	Permet de mémoriser des numéros dans le carnet d'adresses, de définir des numéros de groupe pour diffusion, ainsi que de modifier et supprimer des numéros du carnet d'adresses.
	-	Appliquer	-	Permet d'envoyer un fax en utilisant le carnet d'adresses.
Historique appels	Recomp	-	-	Recomposez le dernier numéro composé.
	Appel sortant	Appliquer	-	Sélectionnez un numéro dans l'historique des appels sortants, envoyez-lui un fax, ajoutez-le au carnet d'adresses ou supprimez-le.
		Modifier	-	
	Hist.ID appel.	Appliquer	-	Sélectionnez un numéro dans l'historique des identifications de l'appelant et envoyez-lui un fax, ajoutez-le au carnet d'adresses ou supprimez-le.
		Modifier	-	



[Copie]







Niveau 3	Niveau 4	Niveau 5	Descriptions
Enr. comme racc. (Enr. comme racc)	-	-	Permet d'enregistrer les réglages actuels en tant que raccourci.
ID	-	-	Faire une copie de carte d'identité.
 Aperçu	-	-	Afficher un aperçu du résultat copié sur l'écran LCD avant que l'appareil commence à imprimer.
 Options	Qualité	-	Permet de sélectionner la résolution de copie du type de document.
	Taille doc.	-	Sélectionnez l'option de format de document souhaitée.











Niveau 3	Niveau 4	Niveau 5	Descriptions	
 Options	Sélection bac	-	Permet de sélectionner le bac utilisé pour le mode Copie.	
	Type papier	-	Permet de sélectionner le type de papier qui correspond au papier présent dans le bac.	
	Format papier	-	Permet de sélectionner le format de papier qui correspond au papier présent dans le bac.	
	Agrand/Réduire	100%	-	
		Ajuster page (Ajuster à la page)		Permet de régler le format de copie en fonction du format du papier défini.
		Agrandir		Permet de sélectionner le taux d'agrandissement pour la prochaine copie.
		Réduire		Permet de sélectionner le taux de réduction pour la prochaine copie.
		Manuel (25-400%)		Permet d'entrer un taux d'agrandissement ou de réduction.
	Densité	-	Permet de régler la densité.	
	Suppr. la coul. d'arrière-plan	Paramètres de copie N&B		Modifiez la quantité d'arrière-plan en couleur qui est enlevé.
		Paramètres de copie couleur		
	Copie recto-verso	-	Permet d'activer ou de désactiver la copie recto verso et de sélectionner la reliure côté long ou côté court.	
	Empil./Trier	-	Permet de déterminer si les copies multiples doivent être empilées ou triées.	
	Mise en page	-	Permet d'effectuer des copies N en 1, d'identité 2 en 1, 1 en 2 ou poster.	
	Redress. auto.	-	Réglez l'appareil de manière à ce qu'il corrige une copie de travers.	
Paramètres avancés	-	Permet de sélectionner les paramètres de copie avancés.		
Aperçu	-	Afficher un aperçu du résultat copié sur l'écran LCD avant que l'appareil commence à imprimer.		
Définir une nouvelle valeur par défaut (Régl.nouv.défaut)	-	Permet d'enregistrer vos réglages comme réglages par défaut.		
Réinit.d'usine	-	Permet de rétablir tous les réglages d'usine.		



### [Numériser]

Niveau 3	Niveau 4	Niveau 5	Niveau 6	Descriptions
vers support (Quand une mémoire flash USB est insérée)	Autres actio- ns Num. vers	-	-	Permet de numériser des documents et de les enregistrer directement sur

Niveau 3	Niveau 4	Niveau 5	Niveau 6	Descriptions	
vers support (Quand une mémoire flash USB est insérée)	 Options	-	-	une mémoire flash USB sans passer par un ordinateur.	
	Enr. comme racc. (Enr. comme racc)	-	-		
vers MonE-mail	-	-	-	Numérisez un document monochrome ou couleur vers votre adresse e-mail.	
VersMonDossier	-	-	-	Envoyez des données numérisées vers votre dossier du serveur CIFS sur votre réseau local ou sur Internet.	
vers PC	vers fichier	Autres actions Num. vers	-	Permet de numériser des documents et de les enregistrer dans un dossier sur votre ordinateur.	
		(Sélectionner USB ou PC)	 Options Enr. comme racc. (Enr. comme racc)		
	vers OCR	Autres actions Num. vers	-	Permet de convertir votre document numérisé en fichier texte modifiable.	
		(Sélectionner USB ou PC)	 Options Enr. comme racc. (Enr. comme racc)		
	vers image	Autres actions Num. vers	-	Permet de numériser des photos ou des images dans vos applications de graphisme.	
		(Sélectionner USB ou PC)	 Options Enr. comme racc. (Enr. comme racc)		
	vers e-mail	Autres actions Num. vers	-	Permet d'envoyer un document numérisé sous la forme d'une pièce jointe à un e-mail.	
		(Sélectionner USB ou PC)	 Options Enr. comme racc. (Enr. comme racc)		
	vers le serveur de e-mail	Autres actions Num. vers	-	-	Envoie des données numérisées vers un serveur de messagerie en autorisant votre appareil à communiquer avec votre réseau et votre serveur de messagerie.
		Manuel	Suivant	Enr. comme racc. (Enr. comme racc)	
				 Aperçu	
				 Options Destinations	
Aj adresse	-	-	-		

Niveau 3	Niveau 4	Niveau 5	Niveau 6	Descriptions
vers le serveur de e-mail	Manuel	 Destinations	-	Envoie des données numérisées vers un serveur de messagerie en autorisant votre appareil à communiquer avec votre réseau et votre serveur de messagerie.
	Carnet d'adresses	Suivant	Enr. comme racc. (Enr. comme racc)	
			 Aperçu	
			 Options	
		Aj adresse	-	
	 Destinations	-		
vers FTP/SFTP	Autres actions Num. vers	-	-	Envoyer des données numérisées via FTP/SFTP.
	(Sélectionner le nom du profil)	 Aperçu	-	
		 Options	-	
	Enr. comme racc. (Enr. comme racc)	-		
vers réseau	Autres actions Num. vers	-	-	Permet de numériser des documents directement sur un serveur CIFS de votre réseau local.
	(Sélectionner le nom du profil)	 Aperçu	-	
		 Options	-	
	Enr. comme racc. (Enr. comme racc)	-		
vers SharePoint	Autres actions Num. vers	-	-	Permet d'envoyer des données numérisées via un serveur SharePoint.
	(Sélectionner le nom du profil)	 Aperçu	-	
		 Options	-	
	Enr. comme racc. (Enr. comme racc)	-		
vers Web	-	-	-	Permet d'envoyer les données numérisées sur un service Internet.
Num WS (S'affiche lorsque vous installez un scanner Services Web, visible dans l'explorateur réseau sur votre ordinateur.)	Autres actions Num. vers	-	-	Permet de numériser les données à l'aide du protocole Service Web.
	Numériser	-	-	
	Num. pr e-mail (Num.	-	-	

Niveau 3	Niveau 4	Niveau 5	Niveau 6	Descriptions
<b>Num WS</b> (S'affiche lorsque vous installez un scanner Services Web, visible dans l'explorateur réseau sur votre ordinateur.)	pr courr. él.)			Permet de numériser les données à l'aide du protocole Service Web.
	Num. pour fax (Num. pr télécopie)	-	-	
	Num. pour impr. (Num. pr impression)	-	-	



### [Impression sécurisée]

Niveau 1	Niveau 2	Niveau 3	Descriptions
<b>Impression sécurisée</b>	(Sélectionner un utilisateur)	-	Vous pouvez entrer le mot de passe à quatre chiffres pour imprimer les données d'impression mémorisées dans l'appareil.  Active seulement si l'appareil possède des données d'impression sécurisées.



### [Web]

Niveau 1	Descriptions
<b>Web</b>	Permet de connecter l'appareil Brother à un service Internet.



### [Applis]

Niveau 1	Descriptions
<b>Applis</b>	Permet de connecter l'appareil Brother au service Brother Apps.



### [USB]

Niveau 3	Niveau 4	Niveau 5	Niveau 6	Descriptions
<b>Impression PDF</b>	(Sélectionnez un fichier PDF.)	Params impr.	-	Permet d'imprimer des données directement à partir d'une mémoire flash USB.
<b>Impression JPEG</b>	Sélectionnez les fichiers	OK	Params impr.	Permet d'ajuster vos photos à l'aide des options.
		Tt impr	-	Permet d'imprimer toutes les photos de votre mémoire flash USB.
	Impression de l'index (Impress index)	Imprimer index	Params impr.	Permet d'imprimer une page de miniatures.
		Imprimer photos	Params impr.	Permet d'imprimer des photos en choisissant les numéros d'index.
<b>Num. vers support</b>	-	-	-	Numériser des documents dans une mémoire flash USB.

Niveau 3	Niveau 4	Niveau 5	Niveau 6	Descriptions
(Scan vs support)				
Web	-	-	-	Permet de connecter l'appareil Brother à un service Internet.



### [Raccourcis copie A3]

Niveau 2	Niveau 3	Niveau 4	Descriptions
A3 2en1 A3 A4⇒A3 A3⇒A4 A4 + Note (L) A4 + Note (P) A4 + Grille A4 + Vierge A4 Centre	 Options	Qualité	Permet de sélectionner la résolution de copie du type de document.
		Taille doc.	Sélectionnez l'option de format de document souhaitée.
		Sélection bac	Permet de configurer l'appareil de façon à sélectionner automatiquement le bac contenant le papier le plus approprié.
		Type papier	Permet d'afficher le type de papier disponible.
		Format papier	Permet de définir le format du papier dans le bac à papier.
		Densité	Permet de régler la densité.
		Redress. auto.	Réglez l'appareil de manière à ce qu'il corrige une copie de travers.



### [Télécharg. le logiciel]

Niveau 1	Descriptions
Télécharg. le logiciel	Affiche des informations sur le téléchargement et l'installation de logiciels pour les appareils mobiles et les ordinateurs.



### [Nett. tête d'impr.]

Niveau 1	Descriptions
Nett. tête d'impr.	Permet de nettoyer la tête d'impression en suivant les instructions affichées à l'écran LCD.



### [Raccourcis]

Niveau 2	Niveau 3	Niveau 4	Descriptions
+ Ajouter un raccourci	Copie	-	Permet de modifier les réglages dans les options de copie.
	Fax	-	Permet de modifier les réglages dans les options de fax.
	Numériser	vers support	Permet de numériser des documents et de les enregistrer directement sur une mémoire flash USB sans passer par un ordinateur.
		vers ordinateur (Fichier)	Permet de numériser des documents et de les enregistrer



Niveau 2	Niveau 3	Niveau 4	Descriptions
+ Ajouter un raccourci	Numériser		dans un dossier sur votre ordinateur.
		vers ordinateur (OCR)	Permet de convertir votre document numérisé en fichier texte modifiable.
		vers ordinateur (Image)	Permet de numériser des photos ou des images dans vos applications de graphisme.
		vers ordinateur (E-mail)	Permet d'envoyer un document numérisé sous la forme d'une pièce jointe à un e-mail.
		vers le serveur de e-mail	Permet de numériser un document monochrome ou couleur vers votre serveur de messagerie.
		vers réseau	Permet d'envoyer des données numérisées à un serveur CIFS sur votre réseau local ou sur Internet.
		vers FTP/SFTP	Envoyer des données numérisées via FTP/SFTP.
		vers SharePoint	Permet d'envoyer des données numérisées via un serveur SharePoint.
	Web	-	Permet de connecter l'appareil Brother à un service Internet.
Applis	-	Permet de connecter l'appareil Brother au service Brother Apps.	
Cette liste apparaît lorsque vous appuyez sur chaque icône de raccourci pendant 2 secondes.	renommer	-	Permet de modifier le nom du raccourci.
	Modifier	-	Permet de modifier les réglages concernant les raccourcis.
	Suppr (Effacer)	-	Permet de supprimer un raccourci.
	Enregistrer carte/NFC	-	Affectez un raccourci à une carte à CI.
	Supprimer carte/NFC	-	Supprimez un raccourci d'une carte à CI.
 Mod/Supp	(Sélectionner le bouton de raccourci.)	renommer	Permet de modifier le nom du raccourci.
		Modifier	Permet de modifier les réglages concernant les raccourcis.
		Suppr (Effacer)	Permet de supprimer un raccourci.
		Enregistrer carte/NFC	Affectez un raccourci à une carte à CI.
		Supprimer carte/NFC	Supprimez un raccourci d'une carte à CI.



[Encre]

Niveau 2	Niveau 3	Descriptions
Volume d'encre	-	Permet de contrôler le volume d'encre disponible.
Modèle cartouche d'encre	-	Permet de vérifier le numéro des cartouches d'encre.

Niveau 2	Niveau 3	Descriptions
Améliorer la qualité d'impr	Vérif la qualité d'impr.	Permet de vérifier et de corriger la qualité d'impression, l'alignement ainsi que l'alimentation du papier en suivant les instructions à l'écran LCD.
	Cadrage	
	Corriger l'alimentation papier	
Nettoyage de la tête d'impr	-	Permet de nettoyer la tête d'impression en suivant les instructions affichées à l'écran LCD.
Retirer les morceaux papier	-	Permet de retirer un morceau de papier de l'appareil en suivant les instructions affichées à l'écran LCD.
Options d'impression	Réduire les bavures	Permet de réduire le maculage du papier au cours de l'impression.
	Réduire les traits inégaux	Permet de réduire les lignes irrégulières qui apparaissent sur le papier au cours de l'impression.
	Améliorer impr	Permet d'améliorer la qualité d'impression et de réduire le flou.
Vérification de la cartouche d'encre	-	Permet d'afficher les informations relatives aux cartouches d'encre.
Contrôle auto. de la qualité d'impr.	-	Détecte automatiquement l'état de la tête d'impression et la nettoie si nécessaire.



## Configuration Wi-Fi

Niveau 2	Descriptions
Rechercher le réseau Wi-Fi	Configurez les paramètres de votre réseau sans fil manuellement.
WPS/bouton-poussoir	Permet de configurer vos réglages réseau sans fil à l'aide d'un seul bouton.
Récupérer WLAN	Réinitialisez et redémarrez votre réseau sans fil.

## Si vous avez inséré une mémoire flash USB dans la fente USB

Niveau 1	Descriptions
Impression PDF	Permet d'imprimer des données directement à partir d'une mémoire flash USB.
Impression JPEG	Permet de sélectionner le menu Photo.
Num. vers support (Scan vs support)	Numériser des documents dans une mémoire flash USB.
Web	Permet de connecter l'appareil Brother à un service Internet.



## Information associée

- [Tableaux des réglages et des fonctions](#)

## Modifier les réglages de l'appareil à l'aide de Gestion à partir du Web

Gestion à partir du Web est un utilitaire utilisant un navigateur Web standard pour gérer votre appareil à l'aide du protocole HTTP (Hyper Text Transfer Protocol) ou HTTPS (Hyper Text Transfer Protocol over Secure Socket Layer).

- [Présentation de l'application Gestion à partir du Web](#)
- [Accéder à Gestion à partir du Web](#)
- [Définir ou modifier un mot de passe de connexion pour Gestion à partir du Web](#)
- [Configurer le carnet d'adresses de votre appareil à l'aide de Gestion à partir du Web](#)

## Présentation de l'application Gestion à partir du Web

Gestion à partir du Web est un utilitaire utilisant un navigateur web standard pour gérer votre appareil à l'aide du protocole HTTP (Hyper Text Transfer Protocol) ou HTTPS (Hyper Text Transfer Protocol over Secure Socket Layer).



- Il est recommandé d'utiliser la version la plus récente des navigateurs Web suivants :
  - Microsoft Edge, Firefox et Google Chrome™ pour Windows
  - Safari, Firefox et Google Chrome™ pour Mac
  - Google Chrome™ pour Android™
  - Safari et Google Chrome™ pour iOS
- Assurez-vous que JavaScript et les cookies sont toujours activés, quel que soit le navigateur que vous utilisez.
- Assurez-vous que votre appareil est sous tension, qu'il est connecté au même réseau que votre ordinateur et que votre réseau prend en charge le protocole TCP/IP.

XXX-XXXX brother

---

Déconnexion

Le mot de passe par défaut de cet appareil est situé à l'arrière de la machine et marqué « Pwd ». Nous vous recommandons de le changer immédiatement.

Page d'accueil

**État**

Fréquence de rafraîchissement automatique

Général

Carnet d'adresses

Fax

Imprimer

Numérisation

Administrateur

Fonctions en ligne

Réseau

### État

---

#### État du périphérique

Prêt

Rafraîchissement automatique

Non  
 Oui

---

#### Niveau d'encre estimé

Cartouche



Réservoir d'encre interne



M C Y BK

---

#### Capacité de pages restantes

Capacité de pages approximative (selon norme ISO)

xxxx xxxx xxxx xxxx

M C Y BK

\*Les capacités de pages restantes font l'objet d'une approximation et peuvent varier selon le type de pages imprimées.

---

#### Niveau papier



T1 T2

---

#### Langue Web

Auto

---

#### Emplacement du périphérique

Contact :

Emplacement :

---

L'écran réel peut différer de l'écran illustré ci-dessus.



### **Information associée**

- [Modifier les réglages de l'appareil à l'aide de Gestion à partir du Web](#)
-

## Accéder à Gestion à partir du Web

- Il est recommandé d'utiliser la version la plus récente des navigateurs Web suivants :
  - Microsoft Edge, Firefox et Google Chrome™ pour Windows
  - Safari, Firefox et Google Chrome™ pour Mac
  - Google Chrome™ pour Android™
  - Safari et Google Chrome™ pour iOS
- Assurez-vous que JavaScript et les cookies sont toujours activés, quel que soit le navigateur que vous utilisez.
- Le mot de passe par défaut pour gérer les paramètres de cet appareil se trouve au dos de l'appareil et est indiqué par « **Pwd** ». Nous vous conseillons de modifier immédiatement le mot de passe par défaut pour protéger votre appareil contre les accès non autorisés. Vous pouvez également trouver le mot de passe par défaut dans le rapport de configuration réseau.
- Si le mot de passe est saisi plusieurs fois de façon incorrecte, vous ne pourrez pas vous connecter pendant un certain temps. Les paramètres de verrouillage peuvent être modifiés dans l'application Gestion à partir du Web.
- Jusqu'à huit ordinateurs ou appareils mobiles peuvent être connectés simultanément à Gestion à partir du Web. Si vous connectez un neuvième appareil, le premier appareil sera déconnecté.
- Nous vous conseillons d'utiliser le protocole sécurisé HTTPS lorsque vous configurez les paramètres à l'aide de l'application Gestion à partir du Web. Si vous utilisez HTTP lors de la configuration des paramètres à l'aide de l'application Gestion à partir du Web, suivez les invites qui s'affichent à l'écran pour utiliser une connexion HTTPS sécurisée.
- Lorsque vous utilisez le protocole HTTPS pour la configuration à l'aide de l'application Gestion à partir du Web, votre navigateur affiche une boîte de dialogue d'avertissement. Pour éviter d'afficher la boîte de dialogue d'avertissement, vous pouvez installer un certificat auto-signé pour utiliser la communication SSL/TLS. Pour obtenir des informations plus détaillées, ►► *Information associée*

- >> [Accéder à partir de votre navigateur Web](#)
- >> [Accéder à partir de Brother iPrint&Scan \(Windows/Mac\)](#)
- >> [Accéder à partir de Brother Utilities \(Windows\)](#)
- >> [Accéder à partir de Brother Mobile Connect](#)

## Accéder à partir de votre navigateur Web

1. Lancez votre navigateur Web.
2. Saisissez « <https://adresse IP de l'appareil> » dans la barre d'adresse de votre navigateur (« adresse IP de l'appareil » correspondant à l'adresse IP de votre appareil).

Par exemple :

<https://192.168.1.2>



- Si vous utilisez un DNS (Domain Name System) ou si vous avez activé un nom NetBIOS, vous pouvez entrer un autre nom, tel que « ImprimantePartagée », à la place de l'adresse IP.

Par exemple : <https://SharedPrinter>

- Si vous activez un nom NetBIOS, vous pouvez également utiliser le nom du nœud.

Par exemple : <https://brn123456abcdef>

- Le nom NetBIOS s'affiche sur le rapport de configuration du réseau.

3. Si nécessaire, saisissez le mot de passe dans le champ **Connexion**, puis cliquez sur **Connexion**.
4. Si vous voulez épingler le menu de navigation sur le côté gauche de l'écran, cliquez sur ☰ puis sur

Vous pouvez désormais modifier les paramètres de l'appareil.

Si vous modifiez les paramètres du protocole, vous devez effectuer un redémarrage de l'appareil après avoir cliqué sur **Envoyer** pour activer la configuration.

Une fois la configuration des paramètres terminée, cliquez sur **Déconnexion**.

## Accéder à partir de Brother iPrint&Scan (Windows/Mac)

1. Lancez Brother iPrint&Scan.

- Windows

Lancez  (**Brother iPrint&Scan**).

- Mac

Dans la barre de menu **Finder**, cliquez sur **Aller > Applications**, puis double-cliquez sur l'icône iPrint&Scan.

L'écran Brother iPrint&Scan s'affiche.



2. Si votre appareil Brother n'est pas sélectionné, cliquez sur le bouton **Sélectionnez votre machine**, puis sélectionnez le nom de votre modèle dans la liste. Cliquez sur **OK**.

3. Cliquez sur  (**Consommables/Paramètres appareil**).

4. Cliquez sur **Tous les paramètres**.

Gestion à partir du Web s'affiche.

5. Si nécessaire, saisissez le mot de passe dans le champ **Connexion**, puis cliquez sur **Connexion**.

6. Si vous voulez épingler le menu de navigation sur le côté gauche de l'écran, cliquez sur  puis sur .

Vous pouvez désormais modifier les paramètres de l'appareil.

Si vous modifiez les paramètres du protocole, vous devez effectuer un redémarrage de l'appareil après avoir cliqué sur **Envoyer** pour activer la configuration.

Une fois la configuration des paramètres terminée, cliquez sur **Déconnexion**.



## Accéder à partir de Brother Utilities (Windows)

1. Démarrez  (**Brother Utilities**), puis sur la liste déroulante et choisissez le nom de votre modèle (s'il n'était pas déjà sélectionné).

2. Cliquez sur **Outils** dans la barre de navigation de gauche, puis cliquez sur **Paramètres de la machine**.

Gestion à partir du Web s'affiche.

3. Si nécessaire, saisissez le mot de passe dans le champ **Connexion**, puis cliquez sur **Connexion**.

4. Si vous voulez épingler le menu de navigation sur le côté gauche de l'écran, cliquez sur  puis sur .

Vous pouvez désormais modifier les paramètres de l'appareil.

Si vous modifiez les paramètres du protocole, vous devez effectuer un redémarrage de l'appareil après avoir cliqué sur **Envoyer** pour activer la configuration.

Une fois la configuration des paramètres terminée, cliquez sur **Déconnexion**.

## Accéder à partir de Brother Mobile Connect

Vous devez installer et configurer l'application Brother Mobile Connect sur votre appareil mobile.

1. Lancez Brother Mobile Connect sur votre appareil mobile.

2. Appuyez sur le nom de votre modèle en haut de l'écran.

3. Touchez **Tous les paramètres de la machine**.

Gestion à partir du Web s'affiche.

4. Si nécessaire, saisissez le mot de passe dans le champ **Connexion**, puis appuyez sur **Connexion**.

---

5. Si vous voulez épingler le menu de navigation sur le côté gauche de l'écran, appuyez sur ☰ puis sur ✖.

Vous pouvez désormais modifier les paramètres de l'appareil.

Si vous modifiez les paramètres du protocole, vous devez effectuer un redémarrage de l'appareil après avoir appuyé sur **Envoyer** pour activer la configuration.

Une fois la configuration des paramètres terminée, appuyez sur **Déconnexion**.



### Information associée

- [Modifier les réglages de l'appareil à l'aide de Gestion à partir du Web](#)

#### Rubriques connexes:

- [Imprimer le rapport de configuration réseau](#)
  - [Créer un certificat auto-signé](#)
  - [Installer le certificat auto-signé pour les utilisateurs Windows disposant de droits d'administration](#)
-



## Définir ou modifier un mot de passe de connexion pour Gestion à partir du Web

Le mot de passe par défaut pour gérer les paramètres de cet appareil se trouve au dos de l'appareil et est indiqué par « **Pwd** ». Nous vous conseillons de modifier immédiatement le mot de passe par défaut pour protéger votre appareil contre les accès non autorisés.

1. Lancez votre navigateur Web.
2. Saisissez « <https://adresse IP de l'appareil> » dans la barre d'adresse de votre navigateur (« adresse IP de l'appareil » correspondant à l'adresse IP de votre appareil).

Par exemple :

<https://192.168.1.2>



- Si vous utilisez un DNS (Domain Name System) ou si vous avez activé un nom NetBIOS, vous pouvez entrer un autre nom, tel que « ImprimantePartagée », à la place de l'adresse IP.

Par exemple : <https://SharedPrinter>

- Si vous activez un nom NetBIOS, vous pouvez également utiliser le nom du nœud.

Par exemple : <https://brn123456abcdef>

- Le nom NetBIOS s'affiche sur le rapport de configuration du réseau.

3. Effectuez l'une des opérations suivantes :
  - Si vous avez déjà défini votre propre mot de passe, tapez-le, puis cliquez sur **Connexion**.
  - Si vous n'avez pas encore défini votre propre mot de passe, saisissez le mot de passe de connexion par défaut, puis cliquez sur **Connexion**.
4. Rendez-vous dans le menu de navigation, puis cliquez sur **Administrateur > Mot de passe de connexion**.



Accédez à partir de ☰, si le menu de navigation n'est pas affiché sur le côté gauche de l'écran.

5. Si vous voulez modifier le mot de passe, saisissez le mot de passe actuel dans le champ **Entrer l'ancien mot de passe**.
6. Suivez les instructions qui s'affichent à l'écran **Mot de passe de connexion** et saisissez votre mot de passe dans le champ **Entrer nouveau mot de passe**.
7. Saisissez à nouveau le mot de passe dans le champ **Confirmer nouveau mot de passe**.
8. Cliquez sur **Envoyer**.



Vous pouvez également modifier les paramètres de verrouillage dans le menu **Mot de passe de connexion**.



### Information associée

- [Modifier les réglages de l'appareil à l'aide de Gestion à partir du Web](#)

### Rubriques connexes:

- [Accéder à Gestion à partir du Web](#)

## Configurer le carnet d'adresses de votre appareil à l'aide de Gestion à partir du Web

- Nous vous conseillons d'utiliser le protocole sécurisé HTTPS lorsque vous configurez les paramètres à l'aide de l'application Gestion à partir du Web.
- Lorsque vous utilisez le protocole HTTPS pour la configuration à l'aide de l'application Gestion à partir du Web, votre navigateur affiche une boîte de dialogue d'avertissement.

1. Lancez votre navigateur Web.
2. Saisissez « <https://adresse IP de l'appareil> » dans la barre d'adresse de votre navigateur (« adresse IP de l'appareil » correspondant à l'adresse IP de votre appareil).

Par exemple :

<https://192.168.1.2>



- Si vous utilisez un DNS (Domain Name System) ou si vous avez activé un nom NetBIOS, vous pouvez entrer un autre nom, tel que « ImprimantePartagée », à la place de l'adresse IP.

Par exemple : <https://SharedPrinter>

- Si vous activez un nom NetBIOS, vous pouvez également utiliser le nom du nœud.

Par exemple : <https://brn123456abcdef>

- Le nom NetBIOS s'affiche sur le rapport de configuration du réseau.

3. Si nécessaire, saisissez le mot de passe dans le champ **Connexion**, puis cliquez sur **Connexion**.



Le mot de passe par défaut pour gérer les paramètres de cet appareil se trouve au dos de l'appareil et est indiqué par « **Pwd** ».

4. Rendez-vous dans le menu de navigation, puis cliquez sur **Carnet d'adresses**.



Accédez à partir de ☰, si le menu de navigation n'est pas affiché sur le côté gauche de l'écran.

5. Cliquez sur les numéros de l'adresse cible, puis ajoutez ou mettez à jour les informations du carnet d'adresses selon les besoins.
6. Cliquez sur **Envoyer**.



### Information associée

- [Modifier les réglages de l'appareil à l'aide de Gestion à partir du Web](#)

#### Rubriques connexes:

- [Accéder à Gestion à partir du Web](#)

## Annexe

- [Spécifications](#)
- [Caractéristiques des consommables](#)
- [Informations environnementales et de conformité](#)
- [Assistance et service à la clientèle Brother](#)

## Spécifications

- >> Spécifications générales
- >> Caractéristiques de taille des documents
- >> Caractéristiques des supports d'impression
- >> Spécifications techniques du fax
- >> Caractéristiques de copie
- >> Spécifications de la mémoire flash USB
- >> Spécifications du scanner
- >> Spécifications de l'imprimante
- >> Spécifications de l'interface
- >> Caractéristiques réseau
- >> Spécifications de la configuration requise de l'ordinateur

### Spécifications générales

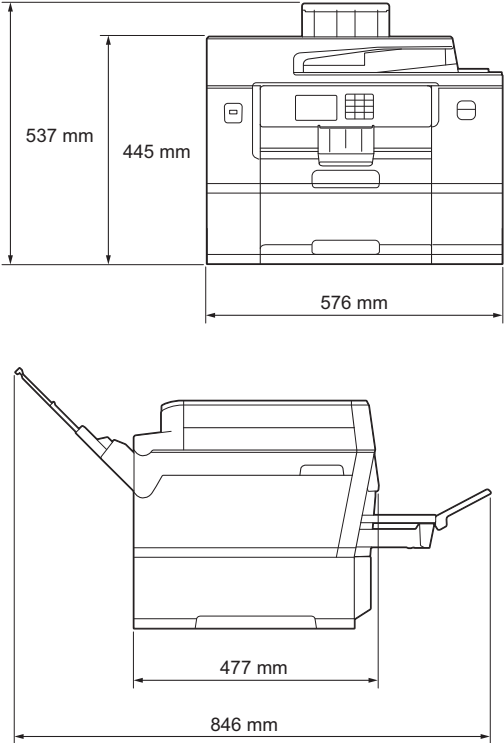
<b>Type d'imprimante</b>		Jet d'encre	
<b>Tête d'impression</b>	<b>Mono</b>	Piézo avec 420 buses x 1	
	<b>Couleur</b>	Piézo avec 420 buses x 3	
<b>Capacité de la mémoire</b>		512 Mo	
<b>Écran LCD (écran à cristaux liquides) <sup>1</sup></b>		Écran tactile LCD couleur à matrice active de 3,5 pouces (87,6 mm)	
<b>Source d'alimentation</b>		220 à 240 V CA, 50/60 Hz	
<b>Consommation électrique <sup>2</sup></b>		<b>Copie <sup>3</sup></b> : Environ 31 W <b>Prêt <sup>4</sup></b> : Environ 6,5 W <b>Veille <sup>4</sup></b> : Environ 0,9 W <b>Appareil éteint <sup>4 5</sup></b> : Environ 0,03 W	
<b>Dimensions</b>			
<b>Poids</b>		28,6 kg	
<b>Niveau de bruit</b>	<b>Pression sonore <sup>6</sup></b>	<b>En fonctionnement</b>	<ul style="list-style-type: none"> <li>• Impression 51,0 dB(A) (Environ)</li> </ul>

<b>Niveau de bruit</b>			• Copie (en utilisant la vitre du scanner) 51,0 dB(A) (Environ)
	<b>Puissance sonore</b> <sup>7</sup>	<b>Impression</b> <sup>8</sup>	LWAd = 6,60 B(A) (Mono) LWAd = 6,64 B(A) (Couleur)
<b>Température</b>	<b>En fonctionnement</b>	10 à 35 °C	
	<b>Meilleure qualité d'impression</b>	20 à 33 °C	
<b>Humidité</b>	<b>En fonctionnement</b>	20 à 80 % (sans condensation)	
	<b>Meilleure qualité d'impression</b>	20 à 80 % (sans condensation)	
<b>Chargeur automatique de documents</b>			Jusqu'à 50 pages Papier : 80 g/m <sup>2</sup>

<sup>1</sup> Mesuré en diagonale.

<sup>2</sup> Mesure effectuée lorsque l'appareil est connecté à l'interface USB. La consommation électrique varie légèrement selon l'environnement d'utilisation ou l'usure des pièces.

<sup>3</sup> En cas d'utilisation du chargeur automatique de documents, impression et numérisation recto, résolution : standard / document : motif imprimé ISO/CEI 24712.

<sup>4</sup> Mesure effectuée en conformité avec la norme CEI 62301 Édition 2.0.

<sup>5</sup> Même s'il est hors tension, l'appareil se met automatiquement en marche à intervalles réguliers pour procéder à l'entretien de la tête d'impression, puis il s'éteint de lui-même.

<sup>6</sup> Le bruit dépend des conditions d'impression.

<sup>7</sup> Mesures conformes à la méthode décrite dans DE-UZ 205.

<sup>8</sup> Vitesse d'impression :

30 images/minute (Mono) / 30 images/minute (Couleur)

Ces vitesses d'impression sont destinées à l'impression recto et sont mesurées conformément à la norme ISO/CEI 24734.

## Caractéristiques de taille des documents

<b>Format des documents</b>	<b>Largeur du chargeur automatique de documents</b>	105 à 297 mm
	<b>Longueur du chargeur automatique de documents</b> <sup>1</sup>	148 à 431,8 mm
	<b>Largeur de la vitre du scanner</b>	max. 297 mm
	<b>Longueur de la vitre du scanner</b>	max. 431,8 mm

<sup>1</sup> Jusqu'à 900 mm en cas d'utilisation de la fonction de papier long.

## Caractéristiques des supports d'impression

<b>Entrée du papier</b>	<b>Bac à papier 1</b>	<b>Type de papier</b> <sup>1</sup>	Papier ordinaire, papier jet d'encre (papier couché), papier glacé, papier recyclé
		<b>Format du papier</b>	(Paysage) A4, Letter, Executive (Portrait) A3, Ledger, Legal, Mexico Legal, India Legal, Folio, A5, A6, Enveloppes (C5, Com-10, DL, Monarch), Photo (10 x 15 cm), Photo L (9 x 13 cm), Photo 2L (13 x 18 cm), Fiche (13 x 20 cm)
		<b>Capacité maximale</b>	Jusqu'à 250 feuilles de papier ordinaire de 80 g/m <sup>2</sup>
	<b>Bac à papier 2</b> <Avant>	<b>Type de papier</b>	Papier ordinaire, Papier jet d'encre (papier couché), Papier glacé
		<b>Format du papier</b>	Papier en rouleau (Largeur : 297 mm, Diamètre extérieur : 90 mm ou moins)
		<b>Capacité maximale</b>	Jusqu'à 1 rouleau
	<b>Bac à papier 2</b>	<b>Type de papier</b>	Papier ordinaire, Papier recyclé

	<Arrière>	<b>Format du papier</b>	A4, Letter		
		<b>Capacité maximale</b>	Jusqu'à 500 feuilles de papier ordinaire de 80 g/m <sup>2</sup>		
	<b>Bac universel</b> <sup>2</sup>	<b>Type de papier</b> <sup>1</sup>	Papier ordinaire, papier jet d'encre (papier couché), papier glacé, papier recyclé		
		<b>Format du papier / Capacité papier maximale</b>	(Paysage) A4, Letter, Executive (Portrait) A3, Ledger, Legal, Mexico Legal, India Legal, Folio, A5, A6, Enveloppes (C5, Com-10, DL, Monarch), Photo (10 x 15 cm), Photo L (9 x 13 cm), Photo 2L (13 x 18 cm), Fiche (13 x 20 cm)	Jusqu'à 100 feuilles de papier ordinaire de 80 g/m <sup>2</sup>	
		Papier long (largeur : 88,9 - 297 mm / hauteur 431,9 - 1200 mm)	Jusqu'à 1 feuille		
<b>Sortie du papier</b> <sup>1</sup>		<ul style="list-style-type: none"> <li>Jusqu'au format de papier A4/Letter Jusqu'à 100 feuilles de papier ordinaire de 80 g/m<sup>2</sup> (sortie des documents face imprimée vers le haut dans le bac de sortie papier)</li> <li>Format de papier supérieur à A4/Letter Jusqu'à 50 feuilles de papier ordinaire de 80 g/m<sup>2</sup> (sortie des documents face imprimée vers le haut dans le bac de sortie papier)</li> </ul>			

<sup>1</sup> Pour le papier glacé, retirez immédiatement toute page imprimée du bac de sortie pour éviter le risque de maculage.

<sup>2</sup> Nous vous recommandons d'utiliser le bac universel pour le papier glacé.

## Spécifications techniques du fax

<b>Compatibilité</b>	ITU-T Super Groupe 3
<b>Vitesse du modem</b>	Récupération automatique : 33 600 bits/s
<b>Largeur de numérisation</b> (document recto)	288 mm (A3)
<b>Largeur et longueur de numérisation</b> (document recto verso)	Largeur : 288 mm (A3) (chargeur automatique de documents) Longueur : 425,8 mm (chargeur automatique de documents)
<b>Largeur d'impression</b>	291 mm (A3)
<b>Nuances de gris</b>	N&B : 8 bits (256 niveaux) Couleur : 24 bits (8 bits par couleur / 256 niveaux)
<b>Résolution (Horizontal)</b>	203 ppp
<b>Résolution (Vertical)</b>	Standard : 98 ppp (noir) 196 ppp (couleur)
	Fin : 196 ppp (noir) 196 ppp (couleur)
	Super fin : 392 ppp (noir)

<b>Résolution (Vertical)</b>	Photo : 196 ppp (noir)
<b>Carnet d'adresses</b>	100 noms x 2 numéros ou adresses électroniques
<b>Groupes</b>	Jusqu'à 6
<b>Diffusion</b>	250 (200 numéros de carnet d'adresse/50 numéros manuels)
<b>Recomposition automatique</b>	3 fois à 5 minutes d'intervalle
<b>Transmission depuis la mémoire</b>	Jusqu'à 150 pages <sup>1</sup>
<b>Réception sans papier</b>	Jusqu'à 150 pages <sup>1</sup>

<sup>1</sup> « Pages » fait référence au test « ITU-T Test Chart #1 » (lettre commerciale classique, résolution standard, code MMR).

## Caractéristiques de copie

<b>Couleur/Monochrome</b>	Oui/Oui
<b>Largeur de copie</b>	291 mm <sup>1</sup>
<b>Copies multiples</b>	Permet d'empiler/de trier jusqu'à 999 pages
<b>Agrandissement/Réduction</b>	25 % à 400 % (par incréments de 1 %)
<b>Résolution</b>	Permet d'imprimer jusqu'à 1200 × 4800 ppp
<b>Recto verso automatique</b>	<b>Type de papier</b> Papier ordinaire, papier recyclé
	<b>Format du papier</b> A3, Ledger, Legal, Mexico Legal, India Legal, Folio, A4, A5, Letter

<sup>1</sup> En cas de copie sur du papier de format A3.

## Spécifications de la mémoire flash USB

<b>Supports compatibles</b>	Mémoire flash USB <sup>1</sup>	
<b>Impression JPEG</b>	<b>Résolution</b>	Jusqu'à 1200 x 4800 ppp
	<b>Type de papier</b>	Papier ordinaire, papier jet d'encre (papier couché), papier glacé, papier recyclé
	<b>Format du papier</b>	A4, Letter, A3, Ledger, Photo (10 x 15 cm), Photo 2L (13 x 18 cm)
	<b>Format de fichier</b>	JPEG (le format Progressive JPEG n'est pas pris en charge)
<b>Impression PDF</b>	<b>Résolution</b>	Jusqu'à 1200 x 1800 ppp
	<b>Type de papier</b>	Papier ordinaire, papier recyclé
	<b>Format du papier</b>	A4, Letter, A3, Ledger, Legal, Mexico Legal, India Legal, Folio, A5, A6
	<b>Format de fichier</b>	PDF version 1.7
<b>Numérisation vers support</b>	<b>Format de fichier</b>	JPEG, PDF (couleur, gris) TIFF, PDF (Monochrome)

<sup>1</sup> La mémoire Flash USB n'est pas incluse. Norme de stockage de masse USB Full-Speed USB 2.0. Formats pris en charge : FAT12/FAT16/FAT32/exFAT

## Spécifications du scanner

<b>Couleur/Monochrome</b>	Oui/Oui
---------------------------	---------

<b>Compatible TWAIN</b>	Oui (Windows 7 SP1 / Windows 8.1 / Windows 10 / Windows 11)
<b>Compatible WIA</b>	Oui (Windows 7 SP1 / Windows 8.1 / Windows 10 / Windows 11)
<b>Profondeur de couleur</b>	Traitement couleur 48 bits (entrée) Traitement couleur 24 bits (sortie)
<b>Échelle de gris</b>	Traitement couleur 16 bits (entrée) Traitement couleur 8 bits (sortie)
<b>Résolution</b>	Jusqu'à 19 200 × 19 200 ppp (interpolé) <sup>1</sup> Jusqu'à 1200 × 2400 ppp (optique) (depuis la vitre du scanner) Jusqu'à 600 × 600 ppp (optique) (depuis le chargeur automatique de documents)
<b>Largeur et longueur de numérisation</b> (Document recto)	(Vitre du scanner) Largeur : jusqu'à 295 mm Longueur : jusqu'à 429,8 mm (Chargeur automatique de documents) Largeur : jusqu'à 295 mm Longueur : jusqu'à 429,8 mm
<b>Largeur et longueur de numérisation</b> (document recto verso)	Largeur : jusqu'à 295 mm (chargeur automatique de documents) Longueur : jusqu'à 429,8 mm (chargeur automatique de documents)

<sup>1</sup> Numérisation de 1200 × 1200 ppp maximum avec le pilote WIA sous Windows 7 SP1, Windows 8.1, Windows 10 et Windows 11 (via l'utilitaire du scanner, il est possible de sélectionner des résolutions jusqu'à 19200 × 19200 ppp).

## Spécifications de l'imprimante

<b>Émulation</b>	PCL6, BR-Script3, PDF version 1.7, XPS version 1.0	
<b>Résolution</b>	Jusqu'à 1200 × 4800 ppp	
<b>Largeur d'impression</b> <sup>1</sup>	291 mm Sans bordure <sup>2</sup> : 297 mm	
<b>Sans bordure</b>	A4, Letter, A3, Ledger, A6, Photo (10 x 15 cm), Photo L (9 x 13 cm), Photo 2L (13 x 18 cm), Fiche (13 x 20 cm), Papier en rouleau (Largeur : 297 mm / Hauteur : 210 - 2700 mm)	
<b>Recto verso automatique</b>	<b>Type de papier</b>	Papier ordinaire, papier recyclé
	<b>Format du papier</b>	A3, Ledger, Legal, Mexico Legal, India Legal, Folio, A4, A5, Letter, Executive
<b>Vitesse d'impression</b>	Consultez la page de votre modèle sur votre site Web Brother local.	

<sup>1</sup> En cas d'impression sur du papier de format A3.

<sup>2</sup> Lorsque la fonction Sans bordure est activée.

## Spécifications de l'interface

<b>USB</b> <sup>1 2</sup>	Utilisez un câble d'interface USB 2.0 dont la longueur ne dépasse pas 5 m.
<b>LAN</b>	Utilisez un câble UTP Ethernet de catégorie 5 ou supérieure.
<b>Réseau sans fil</b>	IEEE 802.11a/b/g/n (Infrastructure) IEEE 802.11a/g/n (Wi-Fi Direct)
<b>NFC</b>	Oui



- 1 Votre appareil est doté d'une interface USB 2.0 haute vitesse. Il peut également être connecté à un ordinateur muni d'une interface USB 1.1.
- 2 Les ports USB tiers ne sont pas pris en charge.

## Caractéristiques réseau



Vous pouvez connecter votre appareil à un réseau pour une impression réseau, une numérisation réseau, un envoi PC-Fax et une réception PC-Fax (Windows uniquement).

<b>Sécurité réseau (câblé)</b>		APOP, SMTP-AUTH, SSL/TLS (IPPS, HTTPS, FTPS, SMTP, POP3, IMAP4), SNMP v3, 802.1x (EAP-MD5, EAP-FAST, PEAP, EAP-TLS, EAP-TTLS), Kerberos, IPsec
<b>Sécurité réseau (sans fil)</b>		APOP, SMTP-AUTH, SSL/TLS (IPPS, HTTPS, FTPS, SMTP, POP3, IMAP4), SNMP v3, 802.1x (EAP-FAST, PEAP, EAP-TLS, EAP-TTLS), Kerberos, IPsec
<b>Sécurité du réseau sans fil <sup>1</sup></b>		WEP 64/128 bit, WPA-PSK (TKIP/AES), WPA2-PSK (TKIP/AES), WPA3-SAE (AES)
<b>Utilitaire d'assistance à la configuration sans fil</b>	<b>WPS</b>	Oui

<sup>1</sup> Wi-Fi Direct prend uniquement en charge WPA2-PSK (AES).

## Spécifications de la configuration requise de l'ordinateur

### Systèmes d'exploitation et fonctions logicielles pris en charge

Plate-forme informatique et version du système d'exploitation		Interface PC			Processeur	Espace disque dur pour l'installation <sup>1</sup>	
		USB <sup>2</sup>	LAN filaire	WLAN (Wi-Fi)		Pour les pilotes	Pour les applications (Pilotes inclus)
Système d'exploitation Windows	Windows 7 SP1 <sup>3 4 5</sup>	Impression PC Fax <sup>6</sup> Numérisation			Processeur 32 bits (x86) ou 64 bits (x64)	650 Mo	1,3 Go
	Windows 8.1 <sup>3 4</sup>						
	Windows 10 Famille <sup>3 4</sup>						
	Windows 10 Professionnel <sup>3 4</sup>						
	Windows 10 Éducation <sup>3 4</sup>						
	Windows 10 Entreprise <sup>3 4</sup>						
Windows 11 Famille <sup>3 4</sup>				Processeur 64 bits (x64)			
Windows 11 Professionnel <sup>3 4</sup>							
Windows 11 Éducation <sup>3 4</sup>							

	Windows 11 Entreprise <sup>3 4</sup>					
	Windows Server 2008 <sup>5</sup>	Impression Numérisation	Impression	Processeur 32 bits (x86) ou 64 bits (x64)	80 Mo	80 Mo
	Windows Server 2008 R2 <sup>5</sup> Windows Server 2012 Windows Server 2012 R2 Windows Server 2016 Windows Server 2019 Windows Server 2022			Processeur 64 bits (x64)		
Système d'exploitation Mac <sup>7</sup>	macOS v10.15.x macOS v11 macOS v12	Impression PC Fax (Envoi) <sup>6 8</sup> Numérisation		Processeur 64 bits	S.O.	550 Mo

- 1 Si le disque d'installation Brother n'est pas fourni avec l'appareil, une connexion Internet est requise pour installer le logiciel.
- 2 Les ports USB tiers ne sont pas pris en charge.
- 3 Pour WIA, résolution 1200 × 1200. L'utilitaire scanner de Brother permet d'optimiser la résolution jusqu'à 19200 x 19200 ppp.
- 4 Nuance™ PaperPort™ 14SE prend en charge Windows 7 SP1, Windows 8.1, Windows 10 et Windows 11.
- 5 Windows 7 SP1 / Windows Server 2008 / Windows Server 2008 R2 pris en charge par Extend Security Updates jusqu'au 10 janvier 2023.
- 6 PC Fax prend en charge uniquement le noir et blanc.
- 7 Clause de non responsabilité mac OS  
Compatible AirPrint : l'impression ou la numérisation via macOS nécessite l'utilisation d'AirPrint. Les pilotes Mac ne sont pas fournis pour cet appareil.
- 8 AirPrint uniquement.

Pour obtenir les mises à jour de pilotes les plus récentes, rendez-vous sur la page **Téléchargement** de votre modèle sur [support.brother.com](https://support.brother.com).

Pour connaître les systèmes d'exploitation récemment pris en charge, rendez-vous sur la page **Systèmes d'exploitation pris en charge** de votre modèle sur [support.brother.com/os](https://support.brother.com/os).

Les marques commerciales et les noms de marques et de produits sont la propriété de leurs détenteurs respectifs.



### Information associée

- [Annexe](#)

## Caractéristiques des consommables

<b>Encre</b>	L'appareil utilise des cartouches d'encre noire, jaune, cyan et magenta individuelles qui sont séparées de la tête d'impression.
<b>Durée de vie des cartouches d'encre</b>	Lorsque vous installez un jeu de cartouches d'encre pour la première fois, l'appareil consomme une petite quantité d'encre pour remplir les tubes d'alimentation en encre afin de garantir des impressions de haute qualité. Cette procédure ne s'exécute qu'une seule fois. Une fois cette procédure terminée, les cartouches fournies avec votre appareil auront un rendement inférieur à celui des cartouches LC427 (environ 75 % pour le noir et 65 % pour la couleur) <sup>1</sup> . Avec toutes les cartouches d'encre suivantes, vous pourrez imprimer le nombre de pages indiqué.
<b>Consommables de rechange</b>	<p>&lt;Noir&gt; LC427XLBK                  &lt;Jaune&gt; LC427XLY                  &lt;Cyan&gt; LC427XLC                  &lt;Magenta&gt; LC427XLM</p> <p>Noir - Environ 6000 pages <sup>1</sup>                  Jaune, cyan et magenta - Environ 5000 pages <sup>1</sup></p>
	<p>&lt;Noir&gt; LC427BK                  &lt;Jaune&gt; LC427Y                  &lt;Cyan&gt; LC427C                  &lt;Magenta&gt; LC427M</p> <p>Noir - Environ 3000 pages <sup>1</sup>                  Jaune, cyan et magenta - Environ 1500 pages <sup>1</sup></p>

<sup>1</sup> Toutes les cartouches de rechange fournissent un rendement de page approximatif indiqué conformément à la norme ISO/CEI 24711. Pour plus d'informations sur le rendement, reportez-vous à la page [support.brother.com/pageyield/](http://support.brother.com/pageyield/).



### Information associée

- [Annexe](#)

## Informations environnementales et de conformité

- [Informations au sujet du papier recyclé](#)
- [Disponibilité des pièces de rechange](#)
- [Substances chimiques \(Directive REACH de l'UE\)](#)

## Informations au sujet du papier recyclé

- Le papier recyclé est de la même qualité que le papier fabriqué à partir de fibres vierges forestières. Les dernières normes en matière de papier recyclé ont pour but de s'assurer qu'il répond aux plus hautes exigences de qualité requises pour les différents processus d'impression. L'équipement d'imagerie fourni par Brother est destiné à être utilisé avec du papier recyclé conforme à la norme EN 12281:2002.
- L'achat de papier recyclé permet d'économiser les ressources naturelles et de favoriser le développement de l'économie circulaire. Le papier brut est fabriqué à partir de fibres de cellulose issues du bois. La collecte et le recyclage du papier permettent de prolonger la durée de vie des fibres (celles-ci sont réutilisées au cours de plusieurs cycles) et de mieux gérer les ressources.
- Le cycle de production du papier recyclé est plus court. Comme les fibres ont déjà été traitées, il faut moins d'eau, moins d'énergie et moins de produits chimiques.
- Le recyclage du papier est un bon moyen de diminuer notre empreinte carbone et de valoriser les déchets, dans la mesure où il évite la mise à la décharge et l'incinération. Or, les décharges émettent du méthane, un gaz qui contribue fortement à l'effet de serre.



### Information associée

- [Informations environnementales et de conformité](#)

## Disponibilité des pièces de rechange

Brother garantit que des pièces de rechange seront disponibles pendant au moins sept ans après la dernière date de commercialisation des modèles.

Pour vous procurer des pièces de rechange, contactez votre fournisseur ou revendeur Brother.



### Information associée

- [Informations environnementales et de conformité](#)
-

## Substances chimiques (Directive REACH de l'UE)

Comme requis par la réglementation REACH, les informations relatives aux substances chimiques contenues dans nos produits sont disponibles à l'adresse suivante : <https://www.brother.eu/reach>.



### Information associée

- [Informations environnementales et de conformité](#)
-

## Assistance et service à la clientèle Brother

Si vous avez besoin d'aide pour utiliser votre produit Brother, visitez [support.brother.com](http://support.brother.com) pour accéder aux questions fréquemment posées (FAQ) et aux conseils de dépannage des pannes. Vous pouvez également télécharger les derniers logiciels, pilotes et micrologiciels afin d'améliorer la performance de votre appareil, et la documentation destinée à l'utilisateur pour découvrir comment utiliser au mieux votre produit Brother.

D'autres informations sur le produit et l'assistance sont disponibles sur votre site Web Brother local. Visitez le site [www.brother.com](http://www.brother.com) pour obtenir les coordonnées de votre représentant Brother local et pour enregistrer votre nouveau produit.



### Information associée

- [Annexe](#)
-



brother

