



Guide de l'utilisateur en ligne

MFC-J1260W

Table des matières

Avant d'utiliser votre appareil	1
Définitions des remarques	2
Avis d'exclusion de garanties (États-Unis et Canada)	3
Marques de commerce	4
Remarques sur les licences libres	5
Droit d'auteur et licence	6
Remarques importantes.....	7
Présentation de votre appareil	8
Avant d'utiliser votre appareil	9
Description du panneau de commande	10
Accéder aux utilitaires Brother (Windows)	12
Désinstaller le logiciel Brother et les pilotes (Windows)	13
Accédez à Brother iPrint&Scan (Windows/Mac).....	14
Emplacement du port USB sur votre appareil Brother	16
Manipulation du papier	17
Chargement du papier	18
Charger du papier dans le bac à papier	19
Zone non imprimable.....	28
Réglages du papier	29
Supports d'impression compatibles.....	32
Chargement des documents	38
Charger des documents sur la vitre du scanner	39
Zone non numérisable.....	40
Imprimer	41
Imprimer à partir de votre ordinateur (Windows).....	42
Imprimer une photo (Windows)	43
Imprimer un document (Windows)	44
Imprimer plusieurs pages sur une seule feuille de papier (N en 1) (Windows)	46
Imprimer une affiche (Windows).....	47
Imprimer manuellement sur les deux côtés du papier (impression recto-verso manuelle) (Windows)	48
Imprimer manuellement sous forme de livret (Windows)	51
Imprimer un document couleur dans l'échelle de gris (Windows)	53
Imprimer sur une enveloppe (Windows).....	54
Éviter les impressions présentant des traînées et les bourrages papier (Windows).....	55
Utiliser un profil d'impression prédéfini (Windows).....	56
Modifier les paramètres d'impression par défaut (Windows)	58
Paramètres du pilote d'imprimante (Windows).....	59
Imprimer à partir de votre ordinateur (Mac)	63
Imprimer à l'aide de Brother iPrint&Scan (Windows/Mac)	64
Imprimer des photos ou des documents à l'aide de Brother iPrint&Scan (Windows/Mac)	65
Imprimer plusieurs pages sur une seule feuille de papier à l'aide de Brother iPrint&Scan (N dans 1) (Windows/Mac)	67
Imprimer un document couleur en échelle de gris à l'aide de Brother iPrint&Scan (Windows/Mac).....	68
Imprimer une pièce jointe de courriel	69

Annuler une tâche d'impression.....	70
Numériser	71
Numériser avec les boutons de votre appareil Brother	72
Configurer le bouton de numérisation de l'appareil.....	73
Numériser avec les boutons de votre appareil Brother	74
Numériser vers un fichier texte modifiable à l'aide de la fonction ROC.....	75
Enregistrer les données numérisées comme pièce jointe de courriel	76
Utiliser les services Web pour numériser sur le réseau (Windows)	78
Numériser à l'aide de Brother iPrint&Scan (Windows/Mac).....	82
Numériser à partir de votre ordinateur (Windows).....	83
Numériser avec Kofax PaperPort™ 14SE ou d'autres applications Windows.....	84
Numériser avec Télécopie et numérisation Windows	89
Numériser à partir de votre ordinateur (Mac).....	92
Numérisation sécurisée.....	93
Copier.....	94
Vue d'ensemble des opérations de copie	95
Copier un document	96
Copier une carte d'identité	97
Modifier les paramètres du bouton Raccourci copie à l'aide de la Gestion à partir du Web.....	98
Copier avec Brother iPrint&Scan	99
Effectuer des copies à l'aide de la fonction Mise en page (N dans 1 ou Affiche) avec Brother iPrint&Scan (Windows/Mac).....	100
Configurer les paramètres de copie avec Brother iPrint&Scan (Windows/Mac).....	102
Copie avec Brother Mobile Connect	104
Effectuer des copies à l'aide de la fonction Mise en page (N dans 1 ou Affiche) avec Brother Mobile Connect	105
Configurer les paramètres de copie avec Brother Mobile Connect.....	107
Réseau	109
Fonctions de réseau de base prises en charge	110
Configurer les paramètres réseau.....	111
Configurer les paramètres réseau à l'aide du panneau de commande.....	112
Paramètres réseau sans fil	113
Utiliser le réseau sans fil	114
Utiliser Wireless Direct	121
Activer ou désactiver le réseau LAN sans fil	124
Imprimer le rapport WLAN.....	125
Fonctions réseau.....	129
Imprimer le rapport de configuration réseau	130
Configurer les paramètres de serveur proxy à l'aide de Gestion à partir du Web.....	131
Utiliser les fonctions de détection de réseau extérieur.....	132
Réinitialiser les paramètres réseau à leur valeur par défaut.....	135
Outils de gestion Brother.....	136
Sécurité	137
Mobile Connect	138
AirPrint	139
Présentation d'AirPrint.....	140
Avant d'utiliser AirPrint (macOS).....	141

Imprimer à l'aide d'AirPrint	142
Numériser à l'aide d'AirPrint (macOS)	145
Mopria™ Print Service et Mopria™ Scan.....	146
Brother Mobile Connect	147
Dépannage.....	148
Signaux et indications des témoins DEL.....	149
Bourrage d'imprimante ou bourrage papier	155
Le papier est coincé à l'intérieur de l'appareil	156
Manipulation du papier et problèmes d'impression.....	159
Problèmes de manipulation du papier.....	160
Problèmes d'impression	162
Problèmes de qualité d'impression.....	165
Problèmes réseau	168
Vérifier les paramètres réseau de votre appareil	169
Si vous rencontrez des difficultés avec le réseau de votre appareil.....	170
Autres problèmes	174
Consulter les informations sur l'appareil	175
Mettre à jour le micrologiciel de l'appareil	176
Réinitialiser votre appareil.....	177
Entretien périodique	178
Remplacer les cartouches d'encre	179
Améliorer la qualité d'impression	181
Nettoyer la tête d'impression depuis votre appareil Brother.....	182
Nettoyer la tête d'impression à l'aide de la Gestion à partir du Web.....	183
Nettoyer la tête d'impression depuis votre ordinateur (Windows)	184
Modifier les options d'impression pour améliorer les résultats d'impression.....	186
Vérifier votre appareil Brother	187
Vérifier la qualité d'impression	188
Vérifier l'alignement d'impression depuis votre appareil Brother	189
Vérifier l'alignement d'impression à l'aide de la Gestion à partir du Web	191
Vérifier l'état de l'appareil à l'aide de Brother iPrint&Scan (Windows/Mac)	192
Nettoyer votre appareil Brother	194
Nettoyer le scanner	195
Nettoyer l'extérieur de l'appareil.....	196
Nettoyer le cylindre de l'imprimante	198
Nettoyer les rouleaux d'alimentation du papier	200
Nettoyer la plaque de base	202
Nettoyer les rouleaux d'entraînement du papier	203
Emballer et expédier votre appareil	205
Réglages de l'appareil	207
Vérifier le mot de passe de votre appareil.....	208
Modification des paramètres de l'appareil depuis le panneau de commande	209
Configurer l'appareil pour qu'il s'éteigne automatiquement avec le panneau de commande de l'appareil	210
Activer ou désactiver le mode Éco	211
Modification des paramètres de l'appareil en utilisant l'application de gestion sur le Web	212
Qu'est-ce que la Gestion à partir du Web ?	213

■ Accueil > Table des matières





Accéder à la Gestion à partir du Web.....	214
Modifier le mot de passe de connexion à l'aide de la gestion à partir du Web	217
Paramètres généraux.....	218
En cas de panne de courant (mémoire permanente).....	224
Annexe	225
Spécifications.....	226
Spécifications des consommables	230
Aide et support client de Brother	231

Avant d'utiliser votre appareil

- [Définitions des remarques](#)
- [Avis d'exclusion de garanties \(États-Unis et Canada\)](#)
- [Marques de commerce](#)
- [Remarques sur les licences libres](#)
- [Droit d'auteur et licence](#)
- [Remarques importantes](#)

Définitions des remarques

Le présent guide de l'utilisateur utilise les symboles et conventions suivants :

 AVERTISSEMENT	AVERTISSEMENT signale une situation potentiellement dangereuse susceptible d'entraîner des blessures physiques graves, voire mortelles.
 ATTENTION	ATTENTION indique une situation potentiellement dangereuse qui, si elle n'est pas évitée, peut provoquer des blessures mineures ou modérées.
IMPORTANT	IMPORTANT indique une situation potentiellement dangereuse qui, si elle n'est pas évitée, peut provoquer des dommages matériels ou une perte de fonctionnalité du produit.
REMARQUE	REMARQUE précise l'environnement d'exploitation, les conditions d'installation ou des conditions d'utilisation spéciales.
	Les icônes de conseils offrent des trucs pratiques et des informations supplémentaires.
	Les icônes de danger électrique vous avertissent d'un danger d'électrocution.
Caractères gras	Les caractères gras identifient les boutons sur le panneau de commande de l'appareil ou sur l'écran de l'ordinateur.
<i>Caractères italiques</i>	Les caractères italiques mettent en valeur un point important ou signalent un sujet connexe.



Renseignements connexes

- [Avant d'utiliser votre appareil](#)

Avis d'exclusion de garanties (États-Unis et Canada)

LE OU LES BAILLEURS DE LICENCES DE BROTHER ET LEURS DIRECTEURS, REPRÉSENTANTS, EMPLOYÉS OU AGENTS (COLLECTIVEMENT NOMMÉS BAILLEURS DE LICENCES DE BROTHER) N'ASSURENT AUCUNE GARANTIE, EXPRESSE OU TACITE, Y COMPRIS, MAIS NON DE FAÇON LIMITATIVE, LES GARANTIES TACITES DE QUALITÉ MARCHANDE ET D'ADAPTATION À UN USAGE PARTICULIER, À L'ÉGARD DU LOGICIEL. LE OU LES BAILLEURS DE LICENCES DE BROTHER N'ASSURENT AUCUNE GARANTIE ET NE FONT AUCUNE DÉCLARATION À L'ÉGARD DE L'UTILISATION OU DES RÉSULTATS DÉCOULANT DE L'UTILISATION DU LOGICIEL POUR CE QUI EST DE L'EXACTITUDE, DE LA FIABILITÉ, DE LA MISE À NIVEAU OU AUTRE DE CE DERNIER. TOUT RISQUE LIÉ AUX RÉSULTATS ET AUX PERFORMANCES DU LOGICIEL EST INTÉGRALEMENT ASSUMÉ PAR VOUS. L'EXCLUSION DES GARANTIES TACITES N'EST PAS AUTORISÉE DANS CERTAINS ÉTATS DES ÉTATS-UNIS OU DANS CERTAINES PROVINCES DU CANADA. L'EXCLUSION CI-DESSUS PEUT NE PAS S'APPLIQUER À VOTRE CAS.

EN AUCUN CAS, LE OU LES BAILLEURS DE LICENCES DE BROTHER NE SAURAIENT ÊTRE TENUS RESPONSABLES DES DOMMAGES ACCESSOIRES, ACCIDENTELS OU INDIRECTS (Y COMPRIS LES DOMMAGES-INTÉRÊTS POUR LA PERTE DE BÉNÉFICES, L'INTERRUPTION DES AFFAIRES, LA PERTE D'INFORMATIONS COMMERCIALES OU AUTRE) DÉCOULANT DE L'UTILISATION OU DE L'IMPOSSIBILITÉ D'UTILISER CE LOGICIEL MÊME SI LES BAILLEURS DE LICENCES DE BROTHER ONT ÉTÉ AVISÉS DE LA POSSIBILITÉ DE CES DOMMAGES. CERTAINS ÉTATS DES ÉTATS-UNIS OU CERTAINES PROVINCES DU CANADA N'AUTORISANT PAS L'EXCLUSION OU LA LIMITATION DES RESPONSABILITÉS POUR LES DOMMAGES ACCESSOIRES OU ACCIDENTELS, LES LIMITATIONS CI-DESSUS PEUVENT NE PAS S'APPLIQUER À VOTRE CAS. DANS TOUS LES CAS, LA RESPONSABILITÉ QUE LES CONCÉDANTS DE LICENCES DE BROTHER ONT ENVERS VOUS À L'ÉGARD DES DOMMAGES RÉELS, QUELLE QU'EN SOIT L'ORIGINE ET QUELLE QUE SOIT LA FORME DE L'ACTION (CONTRAT, TORT (Y COMPRIS LA NÉGLIGENCE ET LA RESPONSABILITÉ ASSOCIÉE AUX PRODUITS OU AUTRE), SERA LIMITÉE À 50 \$.



Renseignements connexes

- [Avant d'utiliser votre appareil](#)

Marques de commerce

Apple, App Store, AirPrint, Mac, macOS, iPadOS, iPad, iPhone, iPod touch et Safari sont des marques de commerce d'Apple Inc. déposées aux États-Unis et dans d'autres pays.

Kofax et Kofax PaperPort sont des marques de commerce ou des marques déposées de Tungsten Automation ou de ses sociétés affiliées aux États-Unis et/ou dans d'autres pays.

Wi-Fi® et Wi-Fi Alliance® sont des marques déposées de Wi-Fi Alliance®.

WPA™, WPA2™, WPA3™ et Wi-Fi Protected Setup™ sont des marques de commerce de Wi-Fi Alliance®.

Android, Google Play et ChromeOS™ sont des marques de commerce de Google LLC.

La marque de mot Bluetooth®/MD est une marque déposée qui appartient à Bluetooth SIG, Inc. et est utilisée sous licence uniquement par Brother Industries, Ltd. Les autres marques de commerce et noms de commerce appartiennent à leurs propriétaires respectifs.

Mopria™, le logo Mopria™ et le nom et le logo Mopria Alliance™ sont des marques de commerce ou des marques de service de Mopria Alliance, Inc. déposées ou non aux États-Unis et dans d'autres pays. Toute utilisation non autorisée est strictement interdite.

Linux® est une marque déposée de Linus Torvalds aux États-Unis et dans d'autres pays.

Adobe® et Reader® sont des marques déposées ou des marques de commerce d'Adobe Systems Incorporated aux États-Unis et/ou dans d'autres pays.

Chaque société dont un logiciel est mentionné dans ce manuel possède un contrat de licence de logiciel spécifique à ses propres programmes.

Tous les noms de marque et de produit de compagnies apparaissant sur les produits Brother, dans les documents connexes et la documentation sont tous des marques de commerce ou des marques déposées de ces compagnies respectives.



Renseignements connexes

- [Avant d'utiliser votre appareil](#)

Remarques sur les licences libres

Ce produit comprend des logiciels Open Source.

Pour consulter les remarques sur les licences Open Source et les informations relatives aux droits d'auteur et de copie, accédez à la page **Manuels** de votre modèle, à l'adresse support.brother.com/manuals.



Renseignements connexes

- [Avant d'utiliser votre appareil](#)
-

Droit d'auteur et licence

©2025 Brother Industries, Ltd. Tous droits réservés.

Ce produit contient du logiciel conçu par les fournisseurs suivants :

Ce produit contient le logiciel « KASAGO TCP/IP » conçu par ZUKEN ELMIC, Inc.



Renseignements connexes

- [Avant d'utiliser votre appareil](#)
-

Remarques importantes

- Consultez le site support.brother.com/downloads pour voir les mises à jour de pilotes et de logiciels Brother.
- Pour assurer à votre appareil un fonctionnement toujours optimal, consultez régulièrement notre site support.brother.com/downloads afin d'obtenir la version la plus récente de son micrologiciel. Sinon, certaines fonctions de votre appareil peuvent ne pas être disponibles.
- N'utilisez pas ce produit à l'extérieur du pays d'achat, puisqu'il pourrait violer les règlements de télécommunication sans fil et d'alimentation de ce pays.
- Avant de transmettre l'appareil à un tiers, de le remplacer ou de le mettre au rebut, nous vous recommandons vivement de rétablir ses paramètres d'usine par défaut afin d'effacer toutes les informations personnelles qu'il peut contenir.
- Windows 10 dans ce document représente Windows 10 Édition Familiale, Windows 10 Pro, Windows 10 Éducation et Windows 10 Entreprise.
- Windows 11 dans ce document représente Windows 11 Édition Familiale, Windows 11 Pro, Windows 11 Éducation et Windows 11 Entreprise.
- Les écrans ou images présentés dans ce Guide de l'utilisateur le sont à titre d'illustration seulement et peuvent différer de ceux des produits réels.
- Les écrans illustrés dans le manuel peuvent différer des écrans de votre ordinateur en fonction du système d'exploitation de ce dernier.
- Le contenu du présent document et les caractéristiques de ce produit peuvent être modifiés sans préavis.



Renseignements connexes

- [Avant d'utiliser votre appareil](#)

Sujets connexes :

- [Réinitialiser votre appareil](#)

Présentation de votre appareil

- [Avant d'utiliser votre appareil](#)
- [Description du panneau de commande](#)
- [Accéder aux utilitaires Brother \(Windows\)](#)
- [Accédez à Brother iPrint&Scan \(Windows/Mac\)](#)
- [Emplacement du port USB sur votre appareil Brother](#)

Avant d'utiliser votre appareil

Avant de tenter toute opération d'impression, confirmez les points suivants :

- Vérifiez si vous avez installé les bons logiciels et pilotes pour votre appareil.
- Pour les utilisateurs de câble USB : assurez-vous que le câble d'interface est protégé physiquement.

Sélection du bon type de papier

Pour une impression de haute qualité, il est important de sélectionner le bon type de papier. Assurez-vous de lire les informations sur les papiers compatibles avant d'acheter du papier, et déterminez la zone imprimable en fonction des réglages du pilote de l'imprimante ou de l'application utilisée pour imprimer.

Pare-feu (Windows)

Si votre ordinateur est protégé par un pare-feu et qu'il vous est impossible d'imprimer ou de numériser sur le réseau, il peut être nécessaire de configurer les paramètres du pare-feu. Si vous utilisez le pare-feu Windows et que vous avez installé les pilotes en suivant les étapes du programme d'installation, les réglages de pare-feu requis ont déjà été définis. Si vous utilisez tout autre logiciel de pare-feu personnel, consultez le Guide de l'utilisateur de votre logiciel ou contactez le fabricant du logiciel.



Renseignements connexes

- [Présentation de votre appareil](#)

Description du panneau de commande

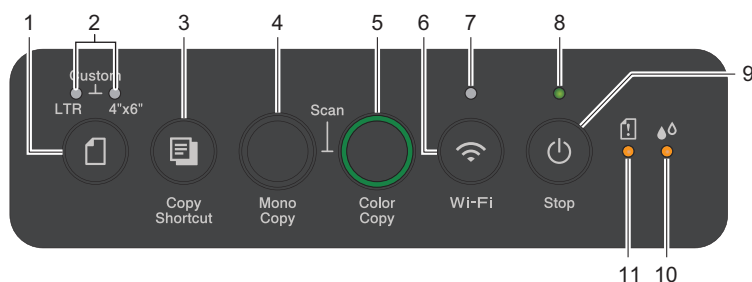

1. (Papier)

Appuyez sur ce bouton pour définir les paramètres de format et de type de papier.

2. Témoïn LTR/Témoïn 4" x 6"

Indique les paramètres de format et de type de papier sélectionnés.

	<ul style="list-style-type: none"> Type de papier : ordinaire Format du papier : Lettre (pour l'impression de documents ordinaires)
	<ul style="list-style-type: none"> Type de papier : autre glacé Format du papier : 4 x 6 po (pour l'impression de photos)
	Réglages personnalisés

3. (Copier Raccourci)

- Appuyez pour effectuer une copie de carte d'identité 2 en 1.
Si nécessaire, une des fonctions de copie peut être définie comme fonction du bouton à l'aide de la gestion à partir du Web. Par défaut, la fonction affectée au bouton est celle de la copie d'une carte d'identité 2 en 1.
- Appuyez simultanément sur (**Arrêt**) pour accéder au mode Entretien.

4. Copie Mono

- Appuyez pour commencer à effectuer des copies en noir et blanc.
- Appuyez simultanément sur **Copie Couleur** pour commencer à numériser des documents (en couleur ou en noir et blanc, selon le paramétrage de la numérisation).
- Appuyez simultanément sur (**Arrêt**) pour accéder au mode Réinitialisation.

5. Copie Couleur



Appuyez pour commencer à effectuer des copies en couleur.

6. (Wi-Fi)

- Appuyez sur le bouton seul ou simultanément avec un autre bouton pour configurer les paramètres sans fil ou imprimer des rapports d'état réseau. Ce bouton ne doit être actionné que lorsque l'appareil est inactif.
- Appuyez sur ce bouton et sur **Copie Couleur** simultanément pour relancer le Wi-Fi si vous ne parvenez pas à vous connecter à votre réseau sans fil.
- Appuyez simultanément sur (**Arrêt**) pour accéder au mode Wi-Fi.

7. Témoin Wi-Fi

Indique l'état du réseau sans fil.

	Connecté (témoin allumé)
	En cours de connexion (témoin clignotant)
	Désactivée

8. Témoin d'alimentation

Indique l'état de l'appareil.

9. (Arrêt) Marche/Arrêt

- Appuyez pour arrêter une opération.
- Appuyez pour quitter un mode sélectionné.
- Appuyez sur  (**Arrêt**) pour allumer l'appareil.

Maintenez enfoncé  (**Arrêt**) pour éteindre l'appareil et annuler l'ensemble des opérations qui restaient à effectuer. **Témoin d'alimentation** clignote et reste allumé pendant quelques secondes avant de s'éteindre.

Si vous éteignez l'appareil avec  (**Arrêt**), l'appareil continue à nettoyer périodiquement la tête d'impression pour garantir la qualité d'impression. Pour prolonger la durée de vie de la tête d'impression, économiser l'encre et maintenir la qualité d'impression, laissez l'appareil branché à une source d'alimentation en permanence.

10. Témoin d'encre

Indique quand l'appareil détecte une erreur d'encre ou est en mode de maintenance.

11. Témoin DEL d'avertissement papier

Indique quand l'appareil détecte une erreur ou est en mode de réinitialisation.



Renseignements connexes

- [Présentation de votre appareil](#)

Sujets connexes :

- [Signaux et indications des témoins DEL](#)

Accéder aux utilitaires Brother (Windows)

Brother Utilities est un programme de lancement d'applications qui permet d'accéder facilement à toutes les applications Brother installées sur votre ordinateur.

Pour utiliser **Brother Utilities**, vous devez installer le logiciel Brother sur votre ordinateur. Pour installer le logiciel Brother, accédez à la page **Téléchargements** de votre modèle à l'adresse support.brother.com/downloads.

1. Effectuez l'une des opérations suivantes :

- Windows 11

Cliquez sur  > **Toutes les applications** > **Brother** > **Brother Utilities**.

- Windows 10

Cliquez sur  > **Brother** > **Brother Utilities**.

2. Sélectionnez votre appareil.

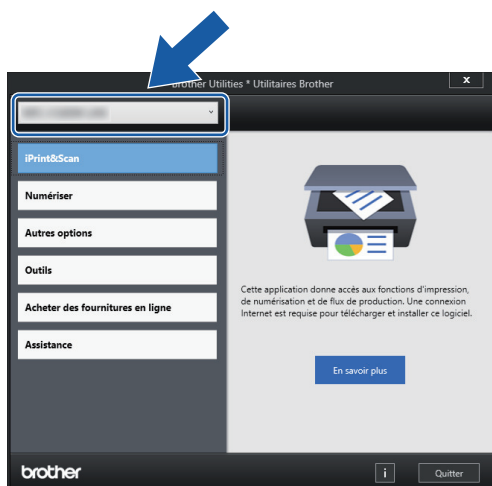

3. Sélectionnez l'opération que vous souhaitez utiliser.

✓ Renseignements connexes

- Présentation de votre appareil
 - Désinstaller le logiciel Brother et les pilotes (Windows)

Désinstaller le logiciel Brother et les pilotes (Windows)

1. Effectuez l'une des opérations suivantes :

- Windows 11

Cliquez sur  > **Toutes les applications** > **Brother** > **Brother Utilities**.

- Windows 10

Cliquez sur  > **Brother** > **Brother Utilities**.

2. Cliquez sur la liste déroulante puis sélectionnez votre nom de modèle (s'il n'a pas déjà été sélectionné). Cliquez sur **Outils** dans la barre de navigation de gauche, puis cliquez sur **Désinstaller**.

Suivez les instructions de la boîte de dialogue pour désinstaller les logiciels et les pilotes.



Renseignements connexes

- [Accéder aux utilitaires Brother \(Windows\)](#)

Accédez à Brother iPrint&Scan (Windows/Mac)

Utilisez Brother iPrint&Scan pour Windows et Mac pour imprimer et numériser à partir de votre ordinateur.

- Cette fonction n'est pas disponible dans les pays soumis à des réglementations d'exportation.
- **Pour télécharger la plus récente version :**
 - Pour Windows :
Accédez à la page **Téléchargements** de votre modèle à l'adresse support.brother.com/downloads, puis téléchargez et installez Brother iPrint&Scan.
 - Pour Mac :
Téléchargez et installez Brother iPrint&Scan depuis l'App Store Apple.

Si vous y êtes invité, installez le pilote et les logiciels nécessaires à l'utilisation de votre appareil. Téléchargez le pilote et les logiciels les plus récents pour votre appareil à partir de la page **Téléchargements** de votre modèle à l'adresse support.brother.com/downloads.

1. Lancez Brother iPrint&Scan.

- Windows

Double-cliquez sur l'icône  (**Brother iPrint&Scan**).

- Mac

Dans la barre de menus **Finder**, cliquez sur **Aller > Applications**, puis double-cliquez sur l'icône iPrint&Scan.

L'écran de Brother iPrint&Scan s'affiche.

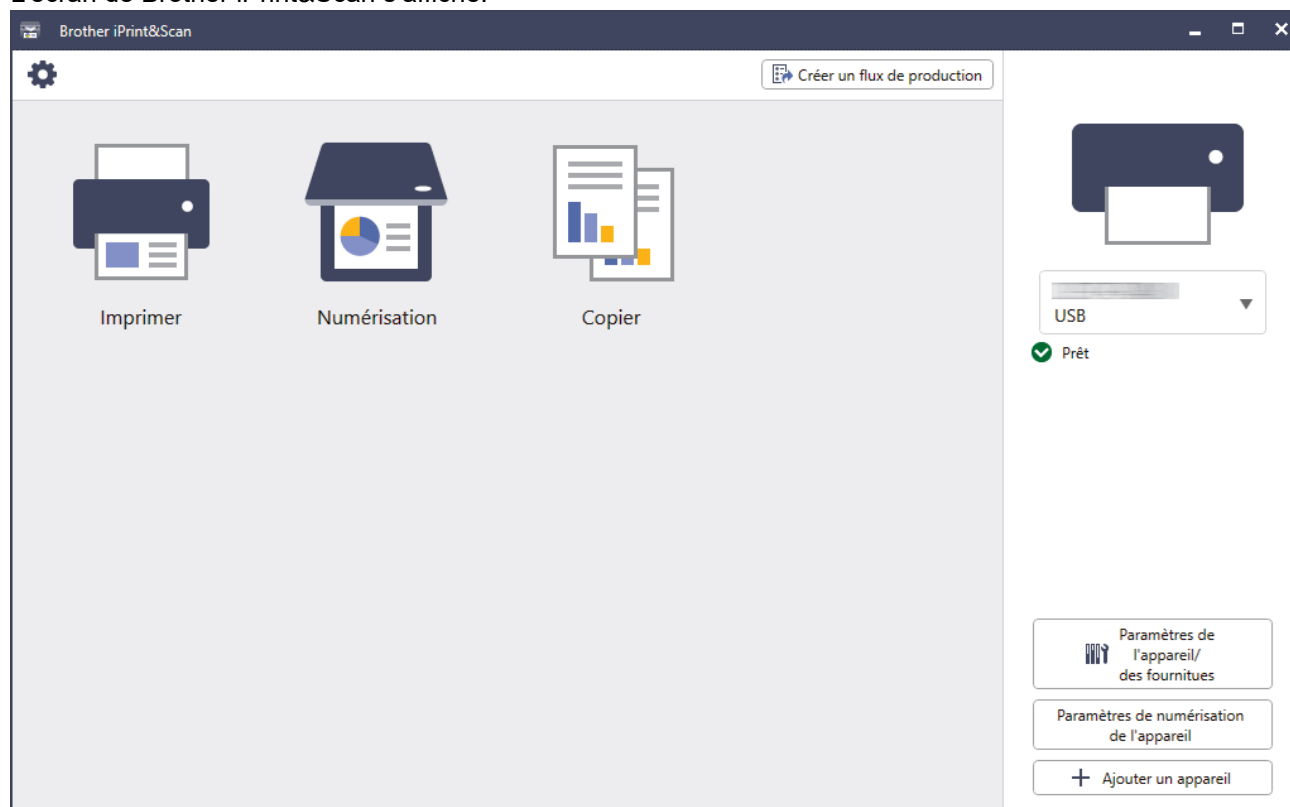

L'écran réel peut varier selon la version de l'application.



Renseignements connexes

- [Présentation de votre appareil](#)

Sujets connexes :

- [Vérifier l'état de l'appareil à l'aide de Brother iPrint&Scan \(Windows/Mac\)](#)

-
- Numériser à l'aide de Brother iPrint&Scan (Windows/Mac)
-

Emplacement du port USB sur votre appareil Brother

- Pour plus d'information sur les câbles, >> [Caractéristiques techniques de l'interface](#)
- Pour installer le pilote et les logiciels nécessaires à l'utilisation de votre appareil, accédez à la page **Téléchargements** de votre modèle à l'adresse support.brother.com/downloads.

Le port USB est situé sur l'extérieur de l'appareil, comme illustré.

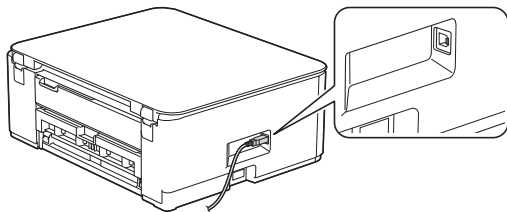

✓ Renseignements connexes

- [Présentation de votre appareil](#)

Manipulation du papier

- [Chargement du papier](#)
- [Chargement des documents](#)

Chargement du papier

- [Charger du papier dans le bac à papier](#)
- [Zone non imprimable](#)
- [Réglages du papier](#)
- [Supports d'impression compatibles](#)
- [Signaux et indications des témoins DEL](#)
- [Problèmes de manipulation du papier](#)
- [Problèmes de qualité d'impression](#)

Charger du papier dans le bac à papier

- [Charger des feuilles découpées ou du papier photo dans le bac à papier](#)
- [Charger du papier de format Légal dans le bac à papier](#)
- [Charger des enveloppes dans le bac à papier](#)

Charger des feuilles découpées ou du papier photo dans le bac à papier

- Ne chargez qu'un seul format et type de papier à la fois dans le bac à papier.
- Lorsque vous chargez un format de papier différent dans le bac, vous devez modifier le paramètre de format de papier sur l'appareil ou sur l'ordinateur.

1. Si le volet du support papier (1) est ouvert, fermez-le puis fermez le support papier (2).

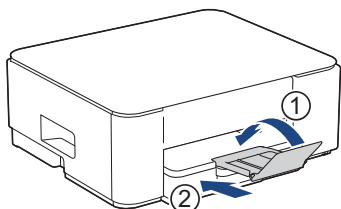

2. Retirez complètement le bac à papier de l'appareil.

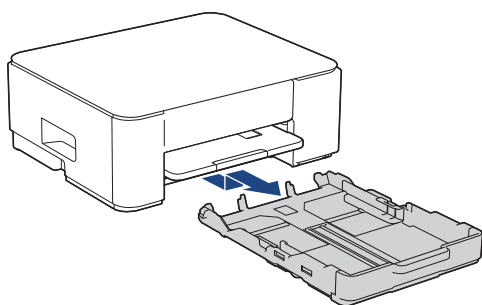

3. Appuyez sans forcer sur les guides de largeur du papier (1) puis sur les guides de longueur du papier (2) puis faites-les glisser en fonction du format du papier.

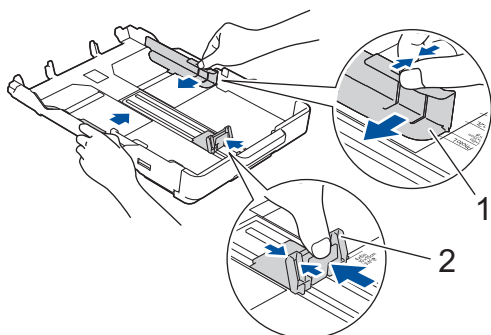

4. Ventilez bien les feuilles afin d'éviter les bourrages et les problèmes d'alimentation.



Assurez-vous toujours que le papier n'est pas gondolé ou froissé.

5. Chargez avec précaution le papier dans le bac à papier en tournant la face imprimée **vers le bas**.

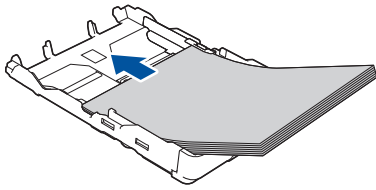

Assurez-vous que le papier repose bien à plat dans le bac et que le guide de longueur du papier (1) touche les bords du papier.

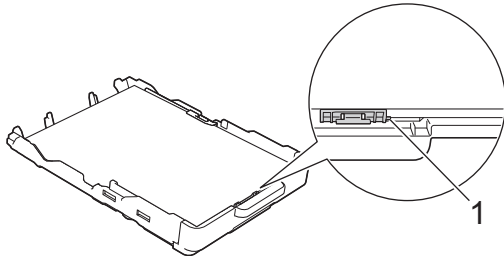

IMPORTANT

- Prenez soin de ne pas pousser le papier trop loin; il pourrait se soulever à l'arrière du bac et occasionner des problèmes d'alimentation du papier.
- Des bourrages papier peuvent se produire si vous chargez plus de 20 feuilles de papier.



Pour ajouter du papier avant que le bac soit vide, retirez le papier du bac et combinez-le avec le papier que vous ajoutez. Veillez à toujours bien ventiler la pile de papier pour éviter que l'appareil n'entraîne plusieurs pages à la fois.

6. Ajustez sans forcer les guides de largeur du papier (1) en fonction du papier.

Assurez-vous que les guides de largeur du papier touchent les bords du papier.

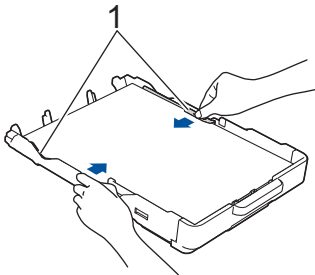

7. Poussez lentement le bac à papier jusqu'à ce qu'il soit complètement introduit dans l'appareil.

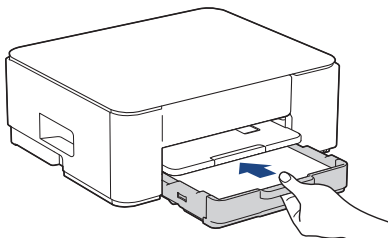

-
8. Tirez sur le support papier (1) jusqu'à ce qu'il se verrouille en place puis déployez le volet du support papier (2).

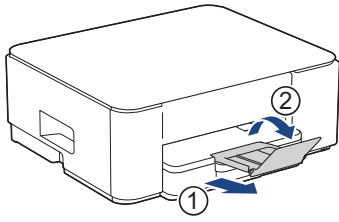

✓ Renseignements connexes

- Charger du papier dans le bac à papier

Sujets connexes :

- Choisir le support d'impression approprié
-

Charger du papier de format Légal dans le bac à papier

- Ne chargez qu'un seul format et type de papier à la fois dans le bac à papier.
- Lorsque vous chargez un format de papier différent dans le bac, vous devez modifier le paramètre de format de papier sur l'appareil ou sur l'ordinateur.

1. Si le volet du support papier (1) est ouvert, fermez-le puis fermez le support papier (2).

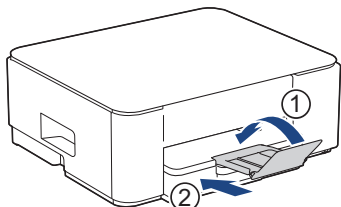

2. Retirez complètement le bac à papier de l'appareil.

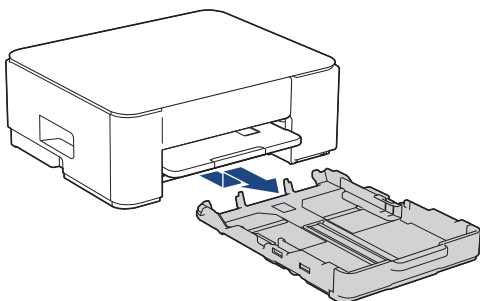

3. Appuyez sur le bouton d'extension du bac à papier carré (1) et faites glisser le bac à papier jusqu'à ce que le bouton d'extension se verrouille dans l'orifice LGL carré.

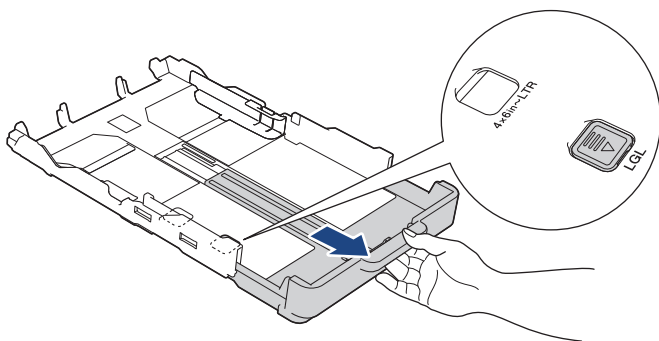
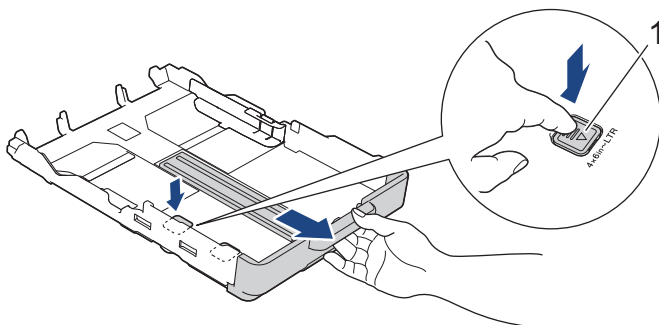

4. Appuyez sans forcer sur les guides de largeur du papier (1) puis sur les guides de longueur du papier (2), et faites-les glisser en fonction du format du papier.

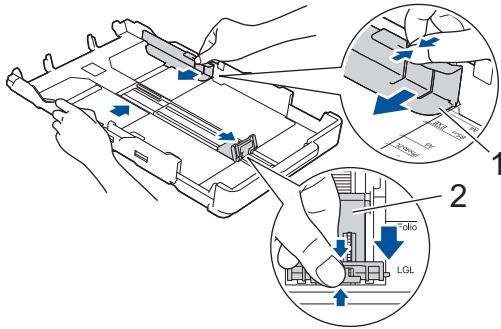

5. Ventilez bien les feuilles afin d'éviter les bourrages et les problèmes d'alimentation.

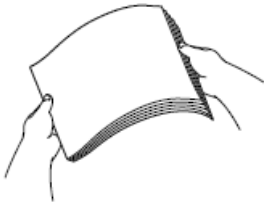

Assurez-vous toujours que le papier n'est pas gondolé ou froissé.

6. Chargez avec précaution le papier dans le bac à papier en tournant la face imprimée **vers le bas**.

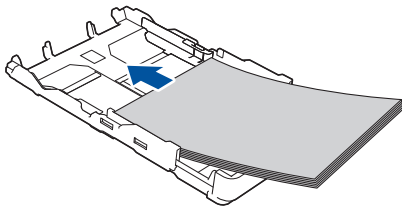

Assurez-vous que le papier repose bien à plat dans le bac et que le guide de longueur du papier (1) touche les bords du papier.

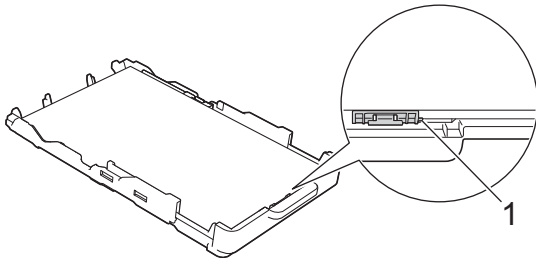

IMPORTANT

Prenez soin de ne pas pousser le papier trop loin; il pourrait se soulever à l'arrière du bac et occasionner des problèmes d'alimentation du papier.



Pour ajouter du papier avant que le bac soit vide, retirez le papier du bac et combinez-le avec le papier que vous ajoutez. Veillez à toujours bien ventiler la pile de papier pour éviter que l'appareil n'entraîne plusieurs pages à la fois.

7. Ajustez sans forcer les guides de largeur du papier (1) en fonction du papier.
Assurez-vous que les guide-papier touchent les bords du papier.

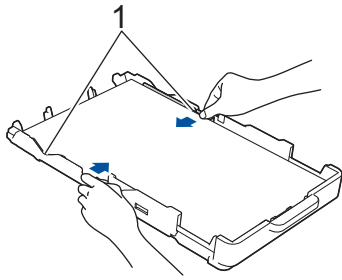

8. Poussez lentement le bac à papier jusqu'à ce qu'il soit complètement introduit dans l'appareil.

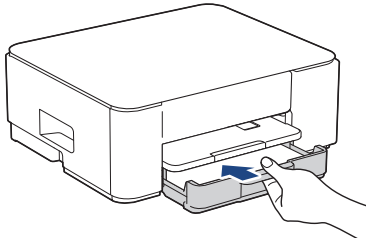

9. Tirez sur le support papier (1) jusqu'à ce qu'il se verrouille en place puis déployez le volet du support papier (2).

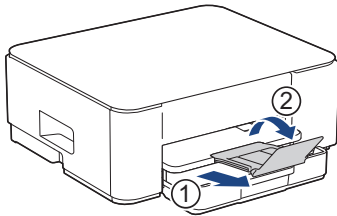

Renseignements connexes

- [Charger du papier dans le bac à papier](#)

Charger des enveloppes dans le bac à papier

- Vous pouvez charger des enveloppes de différents formats. >> *Renseignements connexes: Type de papier et format de papier pour chaque opération*
- Lorsque vous chargez des enveloppes dans le bac, vous devez modifier le paramètre de format de papier sur l'appareil ou sur l'ordinateur.
- Avant de charger les enveloppes dans le bac, aplatissez autant que possible les coins et les côtés des enveloppes.

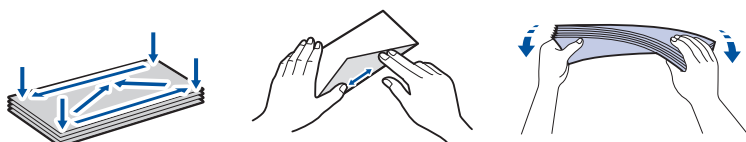

1. Si le volet du support papier (1) est ouvert, fermez-le puis fermez le support papier (2).

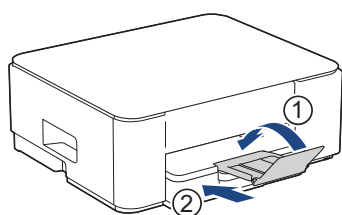

2. Retirez complètement le bac à papier de l'appareil.

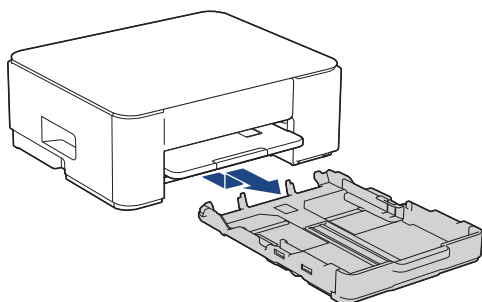

3. Chargez 10 enveloppes maximum dans le bac à papier, face imprimée **vers le bas**. Des bourrages papier peuvent se produire si vous chargez plus de 10 enveloppes.

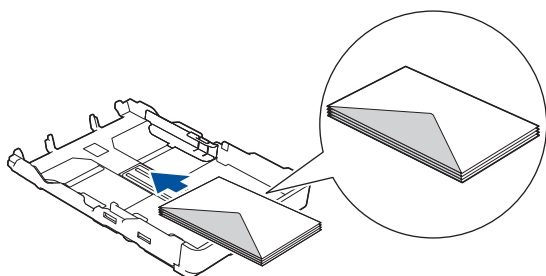

4. Appuyez avec précaution sur les guides de largeur du papier (1) et les guides de longueur du papier (2) et faites-les coulisser pour les adapter au format des enveloppes.

Assurez-vous que les enveloppes sont posées bien à plat dans le bac.

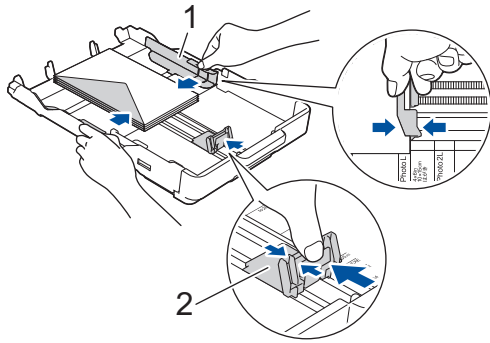

IMPORTANT

Si l'appareil prend simultanément plusieurs enveloppes, ne chargez dans le bac à papier qu'une seule enveloppe à la fois.

5. Poussez lentement le bac à papier jusqu'à ce qu'il soit complètement introduit dans l'appareil.

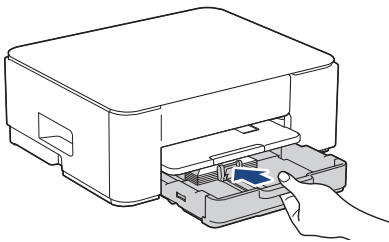

6. Tirez sur le support papier (1) jusqu'à ce qu'il se verrouille en place puis déployez le volet du support papier (2).

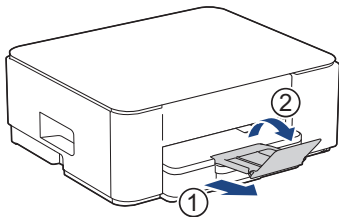

✓ Renseignements connexes

- [Charger du papier dans le bac à papier](#)

Sujets connexes :

- [Choisir le support d'impression approprié](#)
- [Type de papier et format de papier pour chaque opération](#)

Zone non imprimable

La zone non imprimable dépend des paramètres de l'application que vous utilisez. Les illustrations ci-dessous présentent les zones non imprimables sur les enveloppes et les feuilles découpées. L'appareil ne peut imprimer dans les parties grises des feuilles découpées que lorsque la fonction d'impression Sans bordure est disponible et a été activée.

Feuille découpée

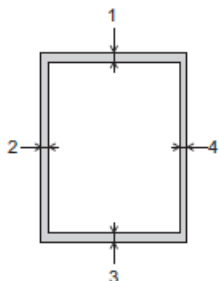

Enveloppe

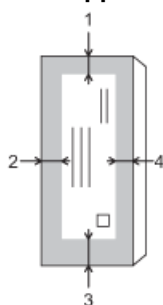

	Haut (1)	Gauche (2)	Bas (3)	Droite (4)
Feuille découpée	0,12 po (3 mm)	0,12 po (3 mm)	0,12 po (3 mm)	0,12 po (3 mm)
Enveloppes	0,47 po (12 mm)	0,12 po (3 mm)	0,47 po (12 mm)	0,12 po (3 mm)



La fonction d'impression Sans bordure n'est pas disponible pour les enveloppes, l'impression recto-verso et certains formats de papier tels que les formats Légal et Exécutif.



Renseignements connexes

- [Chargement du papier](#)

Sujets connexes :

- [Problèmes d'impression](#)

■ Réglages du papier

- Changer de format et de type de papier à l'aide du bouton **Papier**

Changer de format et de type de papier à l'aide du bouton Papier

Vous pouvez sélectionner le format Lettre avec du papier ordinaire, le format 4 x 6 po avec un autre papier glacé ou un format de papier personnalisé en appuyant sur  (**Papier**).

- Lorsque le format Lettre est sélectionné avec du papier ordinaire, **Témoin LTR** s'allume.
- Lorsque le format 4 x 6 po est sélectionné avec un autre papier glacé, **Témoin 4" x 6"** s'allume.
- Lorsqu'un format de papier personnalisé est sélectionné, **Témoin LTR** et **Témoin 4" x 6"** s'allument tous les deux.



Renseignements connexes

- [Réglages du papier](#)
 - [Personnaliser le format et le type de papier](#)

Sujets connexes :

- [Copier un document](#)
- [Supports d'impression compatibles](#)

Personnaliser le format et le type de papier

1. Lancez la gestion à partir du Web. ►► [Accéder à la Gestion à partir du Web](#)
2. Dans la barre de navigation de gauche, sélectionnez **Imprimer** > **Bac papier (personn.)**.



Si la barre de navigation de gauche n'est pas visible, commencez la navigation à partir de ☰.

3. Sélectionnez les options **Type de papier** et **Format du papier** que vous souhaitez utiliser.
4. Sélectionnez **Envoyer**.



Renseignements connexes

- [Changer de format et de type de papier à l'aide du bouton **Papier**](#)

Sujets connexes :

- [Supports d'impression compatibles](#)

Supports d'impression compatibles

La qualité d'impression peut dépendre du type de papier utilisé dans l'appareil.

Pour obtenir la meilleure qualité d'impression avec les paramètres que vous avez sélectionnés, définissez toujours le type de papier pour qu'il corresponde à celui que vous chargez.

Vous pouvez utiliser du papier ordinaire, du papier jet d'encre (papier couché), du papier glacé, du papier recyclé et des enveloppes.

Nous vous conseillons d'essayer divers types de papier avant d'en acheter en grande quantité.

Pour des résultats optimaux, nous vous recommandons d'utiliser du papier Brother.

- Lorsque vous imprimez sur du papier jet d'encre (papier couché) et du papier glacé, n'oubliez pas de sélectionner le support d'impression approprié dans le pilote d'imprimante ou dans l'application que vous utilisez pour imprimer.
- Lorsque vous imprimez sur du papier photo, chargez une feuille supplémentaire de ce même papier dans le bac.
- Si vous imprimez sur du papier photo, enlevez chaque feuille immédiatement pour éviter tout bourrage ou maculage.
- Évitez de toucher la surface imprimée du papier immédiatement après l'impression, car il peut arriver que la surface ne soit pas tout à fait sèche et qu'elle vous salisse les doigts.



Renseignements connexes

- [Chargement du papier](#)
 - [Supports d'impression recommandés](#)
 - [Manipuler et utiliser les supports d'impression](#)
 - [Choisir le support d'impression approprié](#)

Sujets connexes :

- [Problèmes de qualité d'impression](#)
- [Changer de format et de type de papier à l'aide du bouton **Papier**](#)
- [Personnaliser le format et le type de papier](#)

Supports d'impression recommandés

Pour obtenir la meilleure qualité d'impression, nous vous conseillons d'utiliser le papier Brother indiqué dans le tableau.

Le papier Brother peut ne pas être disponible dans tous les pays.

Papier Brother

Type de papier	Article
Papier photo glacé Premium Plus	
Lettre	BP71GLTR
4 x 6 po	BP71GP20



Renseignements connexes

- [Supports d'impression compatibles](#)

Manipuler et utiliser les supports d'impression

- Entreposez le papier dans son emballage d'origine bien fermé. Conservez-le à plat, à l'abri de l'humidité, de la lumière directe du soleil et de la chaleur.
- Évitez de toucher le côté brillant (couché) du papier photo.
- Certains formats d'enveloppes nécessitent des réglages de marge dans l'application. Veillez à effectuer un test d'impression avant d'imprimer un grand nombre d'enveloppes.

IMPORTANT

N'utilisez PAS les types de papier suivants :

- Papier endommagé, gondolé, froissé ou de forme irrégulière

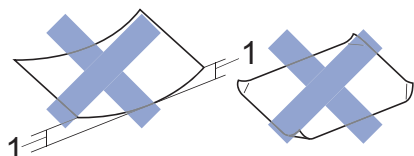

1. Une courbure de **0,08 po (2 mm) ou plus importante peut occasionner des bourrages.**

- Papier à surface extrêmement brillante ou de texture très épaisse
- Papier impossible à empiler uniformément
- Papier à surface adhésive

N'utilisez PAS les enveloppes suivantes :

- Enveloppes mal fermées
- Enveloppes à fenêtres
- Enveloppes qui présentent une gravure en relief (écriture en relief)
- Enveloppes qui comportent des attaches ou des agrafes
- Enveloppes préimprimées à l'intérieur
- Enveloppes autocollantes
- Enveloppes avec rabats doubles

Autocollantes Double rabat

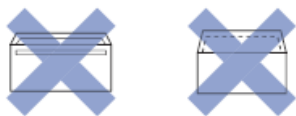

L'épaisseur, le format et la forme du rabat des enveloppes que vous utilisez peuvent causer des problèmes d'alimentation.



Renseignements connexes

- [Supports d'impression compatibles](#)

Choisir le support d'impression approprié

- Type de papier et format de papier pour chaque opération
- Capacité du bac à papier
- Charger des feuilles découpées ou du papier photo dans le bac à papier
- Charger des enveloppes dans le bac à papier

Type de papier et format de papier pour chaque opération

Type de papier	Format de papier		Utilisation	
			Copier	Imprimante
Feuille découpée	Lettre	8 1/2 × 11 po (215,9 × 279,4 mm)	Oui	Oui
	A4	8,3 × 11,7 po (210 × 297 mm)	Oui	Oui
	Legal	8 1/2 × 14 po (215,9 × 355,6 mm)	-	Oui
	Mexique Légal	8,5 × 13,38 po (215,9 × 339,85 mm)	-	Oui
	Légal (Inde)	8,46 × 13,58 po (215 × 345 mm)	-	Oui
	Folio	8 1/2 × 13 po (215,9 × 330,2 mm)	-	Oui
	Exécutif	7 1/4 × 10 1/2 po (184,1 × 266,7 mm)	Oui	Oui
	A5	5,8 × 8,3 po (148 × 210 mm)	Oui	Oui
	A6	4,1 × 5,8 po (105 × 148 mm)	-	Oui
Cartes	Photo	4 × 6 po (10 × 15 cm)	Oui	Oui
	Photo L	3,5 × 5 po (9 × 13 cm)	-	Oui
	Photo 2L	5 × 7 po (13 × 18 cm)	-	Oui
	Fiche	5 × 8 po (13 × 20 cm)	-	Oui
Enveloppes	Enveloppe C5	6,4 × 9 po (162 × 229 mm)	-	Oui
	Enveloppe DL	4,3 × 8,7 po (110 × 220 mm)	-	Oui
	Com-10	4 1/8 × 9 1/2 po (104,7 × 241,3 mm)	-	Oui
	Monarch	3 7/8 × 7 1/2 po (98,4 × 190,5 mm)	-	Oui



Renseignements connexes

- [Choisir le support d'impression approprié](#)

Sujets connexes :

- [Charger des enveloppes dans le bac à papier](#)

Capacité du bac à papier

	Format de papier	Types de papier	Nbre de copies	Grammage	Épaisseur
Bac à papier	Lettre, A4, Légal, Mexique Légal, Inde Légal, Folio, Exécutif, A5, A6, Enveloppes (C5, Com-10, DL, Monarch), Photo (4 x 6 po)/(10 x 15 cm), Photo L (3,5 x 5 po)/(9 x 13 cm), Photo 2L (5 x 7 po)/(13 x 18 cm), Fiche (5 x 8 po)/(13 x 20 cm)	Papier ordinaire, Papier recyclé	150 ¹	17 à 32 lb (64 à 120 g/m ²)	3 à 6 mil (0,08 à 0,15 mm)
		Papier jet d'encre	20	17 à 53 lb (64 à 200 g/m ²)	3 à 10 mil (0,08 à 0,25 mm)
		Papier glacé ² , Photo ² Le papier	20	Jusqu'à 58 lb (jusqu'à 220 g/m ²)	Jusqu'à 10 mil (jusqu'à 0,25 mm)
		Fiche	30	Jusqu'à 32 lb (jusqu'à 120 g/m ²)	Jusqu'à 6 mil (jusqu'à 0,15 mm)
		Enveloppes	10	20 à 25 lb (80 à 95 g/m ²)	Jusqu'à 20 mil (jusqu'à 0,52 mm)

¹ En cas d'utilisation de papier ordinaire. 20 lb (80 g/m²).

² BP71 69 lb (260 g/m²) est spécialement conçu pour les appareils à jet d'encre Brother.



Renseignements connexes

- [Choisir le support d'impression approprié](#)

Chargement des documents

- [Charger des documents sur la vitre du scanner](#)
- [Zone non numérisable](#)

Charger des documents sur la vitre du scanner

Utilisez la vitre du scanner pour copier ou numériser une page à la fois.

Formats de document pris en charge

Longueur :	Jusqu'à 11,7 po (297 mm)
Largeur :	Jusqu'à 8,5 po (215,9 mm)
Poids :	Jusqu'à 4,4 lb (2 kg)

1. Levez le capot.
2. Placez le document **face vers le bas** dans le coin supérieur gauche de la vitre du scanner comme sur l'illustration.

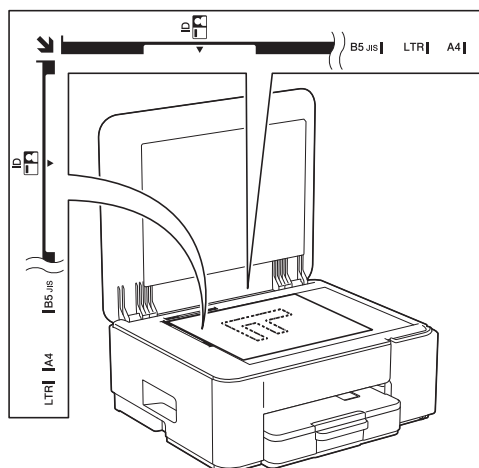

3. Refermez le capot.

IMPORTANT

Si vous numérisez un livre ou un document épais, veillez à ne PAS fermer brusquement le capot et à ne pas exercer de pression dessus.

✓ Renseignements connexes

- [Chargement des documents](#)

Sujets connexes :

- [Copier un document](#)
- [Autres problèmes](#)

Zone non numérisable

La zone non numérisable d'une page varie selon les paramètres de l'application utilisée. Les valeurs ci-dessous représentent les mesures de zones non numérisables typiques.

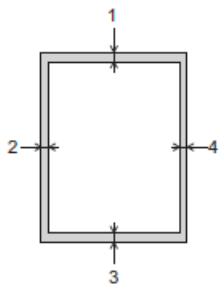

Utilisation	Format de document	Haut (1) Bas (3)	Gauche (2) Droite (4)
Copier	Tous les formats de papier	0,12 po (3 mm)	0,12 po (3 mm)
Numériser		0,04 po (1 mm)	0,04 po (1 mm)

✓ Renseignements connexes

- [Chargement des documents](#)

Imprimer

- [Imprimer à partir de votre ordinateur \(Windows\)](#)
- [Imprimer à partir de votre ordinateur \(Mac\)](#)
- [Imprimer à l'aide de Brother iPrint&Scan \(Windows/Mac\)](#)
- [Imprimer une pièce jointe de courriel](#)
- [Annuler une tâche d'impression](#)

Imprimer à partir de votre ordinateur (Windows)

- [Imprimer une photo \(Windows\)](#)
- [Imprimer un document \(Windows\)](#)
- [Imprimer plusieurs pages sur une seule feuille de papier \(N en 1\) \(Windows\)](#)
- [Imprimer une affiche \(Windows\)](#)
- [Imprimer manuellement sur les deux côtés du papier \(impression recto-verso manuelle\) \(Windows\)](#)
- [Imprimer manuellement sous forme de livret \(Windows\)](#)
- [Imprimer un document couleur dans l'échelle de gris \(Windows\)](#)
- [Imprimer sur une enveloppe \(Windows\)](#)
- [Éviter les impressions présentant des traînées et les bourrages papier \(Windows\)](#)
- [Utiliser un profil d'impression prédéfini \(Windows\)](#)
- [Modifier les paramètres d'impression par défaut \(Windows\)](#)
- [Paramètres du pilote d'imprimante \(Windows\)](#)

Imprimer une photo (Windows)



- Assurez-vous d'avoir chargé le bon support dans le bac à papier.
- Pour des résultats optimaux, nous vous recommandons d'utiliser du papier Brother.
- Lorsque vous imprimez sur du papier photo, chargez une feuille supplémentaire de ce même papier dans le bac.

1. Sélectionnez la commande d'impression dans votre application.
2. Sélectionnez le nom de votre modèle, puis cliquez sur les propriétés de l'imprimante ou sur le bouton des préférences.

La fenêtre du pilote d'imprimante s'affiche.

3. Cliquez sur l'onglet **Elémentaire**.
4. Cliquez sur la liste déroulante **Type de support**, puis sélectionnez le type de papier utilisé.

IMPORTANT

Pour obtenir la meilleure qualité d'impression avec les paramètres que vous avez sélectionnés, définissez systématiquement l'option **Type de support** pour qu'elle corresponde au type de papier que vous chargez.

5. Cliquez sur la liste déroulante **Format papier**, puis sélectionnez le format de papier.
6. Sélectionnez la case à cocher **Mode sans bordure**, si nécessaire.
7. Pour **Couleur / Échelle de gris**, sélectionnez **Couleur**.
8. Dans le champ **Orientation**, sélectionnez l'option **Portrait** ou **Paysage** pour définir l'orientation de l'impression.



Si votre application comporte un réglage similaire, il est conseillé de définir l'orientation de l'impression à l'aide de l'application.

9. Tapez le nombre de copies souhaité (1-999) dans le champ **Copies**.
10. Modifiez d'autres paramètres d'impression si nécessaire.
11. Cliquez sur **OK**.
12. Effectuez votre opération d'impression.



Renseignements connexes

- [Imprimer à partir de votre ordinateur \(Windows\)](#)

Sujets connexes :

- [Paramètres du pilote d'imprimante \(Windows\)](#)
- [Modifier les paramètres d'impression par défaut \(Windows\)](#)

Imprimer un document (Windows)

Lorsque vous modifiez les paramètres d'impression d'une application, les modifications s'appliquent uniquement aux documents imprimés à l'aide de cette application.



- L'impression recto-verso peut être le réglage par défaut, selon le modèle. Pour l'impression recto, désactivez les paramètres d'impression recto-verso dans le pilote d'imprimante.
Pour plus d'information >> *Renseignements connexes: Paramètres du pilote d'imprimante (Windows)*
- Pour modifier les paramètres d'impression pour toutes les applications Windows, vous devez configurer les propriétés du pilote d'imprimante.
Pour plus d'information >> *Renseignements connexes: Modifier les paramètres d'impression par défaut (Windows)*

1. Sélectionnez la commande d'impression dans votre application.
2. Sélectionnez le nom de votre modèle, puis cliquez sur les propriétés de l'imprimante ou sur le bouton des préférences.
La fenêtre du pilote d'imprimante s'affiche.
3. [Chargez du papier dans le bac à papier.](#)
Assurez-vous d'avoir chargé du papier de format adéquat dans le bac à papier.
4. Cliquez sur l'onglet **Elémentaire**.
5. Cliquez sur la liste déroulante **Type de support**, puis sélectionnez le type de papier utilisé.

IMPORTANT

Pour obtenir la meilleure qualité d'impression avec les paramètres que vous avez sélectionnés, définissez systématiquement l'option **Type de support** pour qu'elle corresponde au type de papier que vous chargez.

6. Cliquez sur la liste déroulante **Format papier**, puis sélectionnez le format de papier.
7. Pour **Couleur / Échelle de gris**, sélectionnez l'option **Couleur** ou **Échelle de gris**.
8. Dans le champ **Orientation**, sélectionnez l'option **Portrait** ou **Paysage** pour définir l'orientation de l'impression.



Si votre application comporte un réglage similaire, il est conseillé de définir l'orientation de l'impression à l'aide de l'application.

9. Tapez le nombre de copies souhaité (1-999) dans le champ **Copies**.
10. Pour imprimer plusieurs pages sur une seule feuille de papier ou imprimer une page de votre document sur plusieurs feuilles, cliquez sur la liste déroulante **Imp. multi-pages**, puis sélectionnez vos options.
11. Cliquez sur la liste déroulante **Recto verso/Livret**, puis sélectionnez l'option souhaitée.
12. Modifiez d'autres paramètres d'impression si nécessaire.
13. Cliquez sur **OK**.
14. Effectuez votre opération d'impression.



Renseignements connexes

- [Imprimer à partir de votre ordinateur \(Windows\)](#)

Sujets connexes :

- [Paramètres du pilote d'imprimante \(Windows\)](#)
- [Modifier les paramètres d'impression par défaut \(Windows\)](#)
- [Problèmes d'impression](#)
- [Manipulation du papier et problèmes d'impression](#)

Imprimer plusieurs pages sur une seule feuille de papier (N en 1) (Windows)



1. Sélectionnez la commande d'impression dans votre application.
2. Sélectionnez le nom de votre modèle, puis cliquez sur les propriétés de l'imprimante ou sur le bouton des préférences.
La fenêtre du pilote d'imprimante s'affiche.
3. Cliquez sur l'onglet **Elémentaire**.
4. Dans le champ **Orientation**, sélectionnez l'option **Portrait** ou **Paysage** pour définir l'orientation de l'impression.



Si votre application comporte un réglage similaire, il est conseillé de définir l'orientation de l'impression à l'aide de l'application.

5. Cliquez sur la liste déroulante **Imp. multi-pages**, puis sélectionnez l'option **2 en 1**, **4 en 1**, **9 en 1** ou **16 en 1**.
6. Cliquez sur la liste déroulante **Ordre des pages**, puis sélectionnez l'ordre des pages.
7. Cliquez sur la liste déroulante **Bordure**, puis sélectionnez le type de bordure.
8. Modifiez d'autres paramètres d'impression si nécessaire.
9. Cliquez sur **OK**.
10. Effectuez votre opération d'impression.



Renseignements connexes

- [Imprimer à partir de votre ordinateur \(Windows\)](#)

Sujets connexes :

- [Paramètres du pilote d'imprimante \(Windows\)](#)

Imprimer une affiche (Windows)

Agrandissez le format d'impression et imprimez le document en mode affiche.

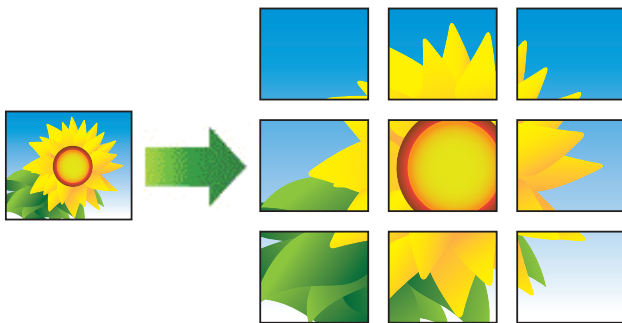

1. Sélectionnez la commande d'impression dans votre application.
2. Sélectionnez le nom de votre modèle, puis cliquez sur les propriétés de l'imprimante ou sur le bouton des préférences.
La fenêtre du pilote d'imprimante s'affiche.
3. Cliquez sur l'onglet **Elémentaire**.
4. Cliquez sur la liste déroulante **Imp. multi-pages**, puis sélectionnez l'option **1 page sur 2x2 feuilles** ou **1 page sur 3x3 feuilles**.
5. Modifiez d'autres paramètres d'impression si nécessaire.
6. Cliquez sur **OK**.
7. Effectuez votre opération d'impression.

Renseignements connexes

- [Imprimer à partir de votre ordinateur \(Windows\)](#)

Sujets connexes :

- [Paramètres du pilote d'imprimante \(Windows\)](#)

Imprimer manuellement sur les deux côtés du papier (impression recto-verso manuelle) (Windows)

L'appareil imprime d'abord toutes les pages impaires sur un côté du papier. Ensuite, un message contextuel sur l'écran de l'ordinateur vous invite à recharger les pages impaires dans l'appareil pour imprimer les pages paires.



- Avant de recharger le papier, séparez les feuilles et aplatissez-le afin d'éviter des bourrages.
- Il n'est pas recommandé d'utiliser du papier très fin ou très épais.
- Si le papier est fin, il pourrait se froisser.
- La fonction d'impression recto-verso peut ne pas convenir à tous les types de documents et d'images. Si, au cours de l'impression recto-verso, des bourrages papier se produisent fréquemment ou que la qualité d'impression est médiocre, nous vous recommandons d'utiliser l'impression recto simple.

1. Sélectionnez la commande d'impression dans votre application.
2. Sélectionnez le nom de votre modèle, puis cliquez sur les propriétés de l'imprimante ou sur le bouton des préférences.

La fenêtre du pilote d'imprimante s'affiche.

3. Cliquez sur l'onglet **Elémentaire**.
4. Dans le champ **Orientation**, sélectionnez l'option **Portrait** ou **Paysage** pour définir l'orientation de l'impression.



Si votre application comporte un réglage similaire, il est conseillé de définir l'orientation de l'impression à l'aide de l'application.

5. Cliquez sur la liste déroulante **Recto verso/Livret**, puis sélectionnez **Recto verso (manuel)**.
6. Cliquez sur le bouton **Paramètres recto verso**.
7. Sélectionnez l'une des options du menu **Type de recto verso**.

Lorsque vous sélectionnez le mode recto-verso, quatre types de reliure recto-verso sont disponibles pour chaque orientation :

Option pour Portrait	Description
Tranche longue (gauche)	
Tranche longue (droite)	

Option pour Portrait	Description
----------------------	-------------

Tranche courte (haut)

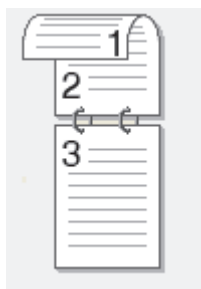

Tranche courte (bas)

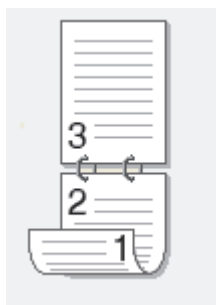

Option pour Paysage	Description
---------------------	-------------

Tranche longue (haut)

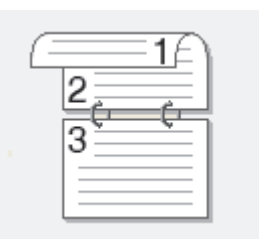

Tranche longue (bas)

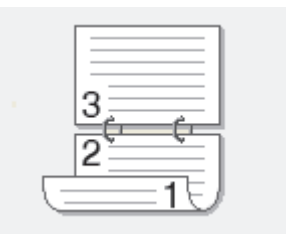

Tranche courte (droite)

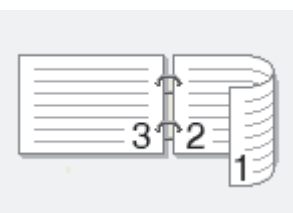

Tranche courte (gauche)

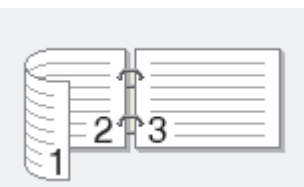

- Activez la case à cocher **Marge de reliure** pour définir le décalage pour la reliure, en pouces ou en millimètres.
- Cliquez sur **OK** pour revenir à la fenêtre du pilote d'imprimante.
- Modifiez d'autres paramètres d'impression si nécessaire.



La fonction Sans bordure n'est pas disponible lorsque vous utilisez cette option.

- Cliquez sur **OK**, puis lancez l'impression.

12. Cliquez sur **OK** pour imprimer le premier côté des pages.

L'appareil imprime d'abord toutes les pages impaires. L'impression s'arrête ensuite et un message contextuel sur l'écran de l'ordinateur vous invite à recharger le papier.

13. Rechargez le papier.

14. Cliquez sur **OK**.

Les pages paires s'impriment.

Si le papier n'est pas entraîné correctement, il peut gondoler. Retirez le papier, aplatissez-le et remettez-le dans le bac à papier.



Renseignements connexes

- [Imprimer à partir de votre ordinateur \(Windows\)](#)

Sujets connexes :

- [Imprimer manuellement sous forme de livret \(Windows\)](#)
-

Imprimer manuellement sous forme de livret (Windows)

Utilisez cette option pour imprimer un document au format Livret en utilisant l'impression recto-verso. Les pages du document seront disposées en fonction du nombre de pages correct, ce qui vous permettra de plier la sortie d'impression au centre sans changer l'ordre des pages imprimées.



- Avant de recharger le papier, séparez les feuilles et aplatissez-le afin d'éviter des bourrages.
- Il n'est pas recommandé d'utiliser du papier très fin ou très épais.
- Si le papier est fin, il pourrait se froisser.
- La fonction d'impression recto-verso peut ne pas convenir à tous les types de documents et d'images. Si, au cours de l'impression recto-verso, des bourrages papier se produisent fréquemment ou que la qualité d'impression est médiocre, nous vous recommandons d'utiliser l'impression recto simple.

1. Sélectionnez la commande d'impression dans votre application.
2. Sélectionnez le nom de votre modèle, puis cliquez sur les propriétés de l'imprimante ou sur le bouton des préférences.
La fenêtre du pilote d'imprimante s'affiche.
3. Cliquez sur l'onglet **Elémentaire**.
4. Dans le champ **Orientation**, sélectionnez l'option **Portrait** ou **Paysage** pour définir l'orientation de l'impression.



Si votre application comporte un réglage similaire, il est conseillé de définir l'orientation de l'impression à l'aide de l'application.

5. Cliquez sur la liste déroulante **Recto verso/Livret**, puis sélectionnez l'option **Livret (manuel)**.
6. Cliquez sur le bouton **Paramètres recto verso**.
7. Sélectionnez l'une des options du menu **Type de recto verso**.

Deux types de sens de reliure recto verso sont disponibles pour chaque orientation :

Option pour Portrait	Description
Reliure gauche	
Reliure droite	

Option pour Paysage	Description
---------------------	-------------

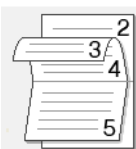

Reliure haut

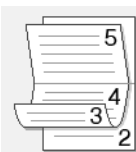

Reliure bas



8. Sélectionnez l'une des options du menu **Méthode d'impression livret**.

Option	Description
Toutes les pages à la fois	Chaque page sera imprimée au format Livret (quatre pages sur chaque feuille de papier, deux pages par côté). Pliez votre page imprimée au milieu pour créer le livret. 
Fractionner en jeux	Cette option imprime le livret complet en ensembles de livrets individuels plus petits, ce qui vous permet de plier chaque ensemble au centre sans changer l'ordre des pages imprimées. Vous pouvez spécifier le nombre de feuilles dans chaque ensemble de livrets plus petit (de 1 à 15). Cette option peut s'avérer utile lorsque vous pliez un livret imprimé comportant un grand nombre de pages. 

9. Activez la case à cocher **Marge de reliure** pour définir le décalage pour la reliure, en pouces ou en millimètres.

10. Cliquez sur **OK** pour revenir à la fenêtre du pilote d'imprimante.

11. Modifiez d'autres paramètres d'impression si nécessaire.



La fonction Sans bordure n'est pas disponible lorsque vous utilisez cette option.

12. Cliquez sur **OK**, puis lancez l'impression.

13. Cliquez sur **OK** pour imprimer le premier côté des pages.

L'appareil imprime d'abord toutes les pages impaires. L'impression s'arrête ensuite et un message contextuel sur l'écran de l'ordinateur vous invite à recharger le papier.

14. Rechargez le papier.

15. Cliquez sur **OK**.

Les pages paires s'impriment.

Si le papier n'est pas entraîné correctement, il peut gondoler. Retirez le papier, aplatissez-le et remettez-le dans le bac à papier.



Renseignements connexes

- [Imprimer à partir de votre ordinateur \(Windows\)](#)

Sujets connexes :

- [Imprimer manuellement sur les deux côtés du papier \(impression recto-verso manuelle\) \(Windows\)](#)

Imprimer un document couleur dans l'échelle de gris (Windows)

Avec le mode Échelle de gris, la vitesse de traitement de l'impression est plus élevée qu'avec le mode Couleur. Si votre document contient de la couleur, sélectionner le mode Échelle de gris permet d'imprimer votre document dans 256 niveaux de l'échelle de gris.

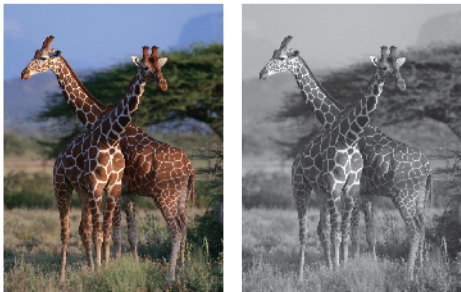

1. Sélectionnez la commande d'impression dans votre application.
2. Sélectionnez le nom de votre modèle, puis cliquez sur les propriétés de l'imprimante ou sur le bouton des préférences.
La fenêtre du pilote d'imprimante s'affiche.
3. Cliquez sur l'onglet **Elémentaire**.
4. Pour **Couleur / Échelle de gris**, sélectionnez **Échelle de gris**.
5. Modifiez d'autres paramètres d'impression si nécessaire.
6. Cliquez sur **OK**.
7. Effectuez votre opération d'impression.



Renseignements connexes

- [Imprimer à partir de votre ordinateur \(Windows\)](#)

Imprimer sur une enveloppe (Windows)

- Assurez-vous d'avoir chargé les bonnes enveloppes dans le bac à papier. Pour plus d'information sur le chargement des enveloppes, >> [Renseignements connexes](#)
- Lorsque vous créez un document pour une impression sur des enveloppes, vous devez préalablement définir le format du document dans l'application.

1. Sélectionnez la commande d'impression dans votre application.
2. Sélectionnez le nom de votre modèle, puis cliquez sur les propriétés de l'imprimante ou sur le bouton des préférences.
La fenêtre du pilote d'imprimante s'affiche.
3. Cliquez sur l'onglet **Elémentaire**.
4. Cliquez sur la liste déroulante **Type de support**, puis sélectionnez le type de papier utilisé.
5. Cliquez sur la liste déroulante **Format papier**, puis sélectionnez le format de l'enveloppe.
6. Pour **Couleur / Échelle de gris**, sélectionnez l'option **Couleur** ou **Échelle de gris**.
7. Dans le champ **Orientation**, sélectionnez l'option **Portrait** ou **Paysage** pour définir l'orientation de l'impression.



Si votre application comporte un réglage similaire, il est conseillé de définir l'orientation de l'impression à l'aide de l'application.

8. Tapez le nombre de copies souhaité (1-999) dans le champ **Copies**.
9. Modifiez d'autres paramètres d'impression si nécessaire.
10. Cliquez sur **OK**.
11. Effectuez votre opération d'impression.



Renseignements connexes

- [Imprimer à partir de votre ordinateur \(Windows\)](#)

Sujets connexes :

- [Charger des enveloppes dans le bac à papier](#)

Éviter les impressions présentant des traînées et les bourrages papier (Windows)

Certains types de support d'impression peuvent nécessiter un temps de séchage plus long. Modifiez l'option **Réduire les taches** si vous rencontrez des problèmes de traînées sur les impressions ou de bourrages papier.

1. Sélectionnez la commande d'impression dans votre application.
2. Sélectionnez le nom de votre modèle, puis cliquez sur les propriétés de l'imprimante ou sur le bouton des préférences.

La fenêtre du pilote d'imprimante s'affiche.

3. Cliquez sur l'onglet **Avancé**.
4. Cliquez sur le bouton **Autres options d'impression**.
5. Sélectionnez l'option **Réduire les taches** sur le côté gauche de l'écran.
6. Cochez la case **Réduire les taches**.
7. Sélectionnez le niveau approprié avec le curseur **Niveau de réduction**.



Avec un niveau de réduction supérieur, l'appareil imprime plus lentement en utilisant moins d'encre. Les impressions peuvent être plus claires que dans la fenêtre d'aperçu avant impression.

8. Cliquez sur **OK** pour revenir à la fenêtre du pilote d'imprimante.
9. Cliquez sur **OK**.
10. Effectuez votre opération d'impression.



Renseignements connexes

- [Imprimer à partir de votre ordinateur \(Windows\)](#)

Sujets connexes :

- [Problèmes de manipulation du papier](#)
- [Modifier les options d'impression pour améliorer les résultats d'impression](#)

Utiliser un profil d'impression prédéfini (Windows)

Les **Profils d'impression** sont des paramètres prédéfinis qui vous donnent un accès rapide à des configurations d'impression utilisées couramment.

1. Sélectionnez la commande d'impression dans votre application.
2. Sélectionnez le nom de votre modèle, puis cliquez sur les propriétés de l'imprimante ou sur le bouton des préférences.

La fenêtre du pilote d'imprimante s'affiche.

3. Cliquez sur l'onglet **Profils d'impression**.

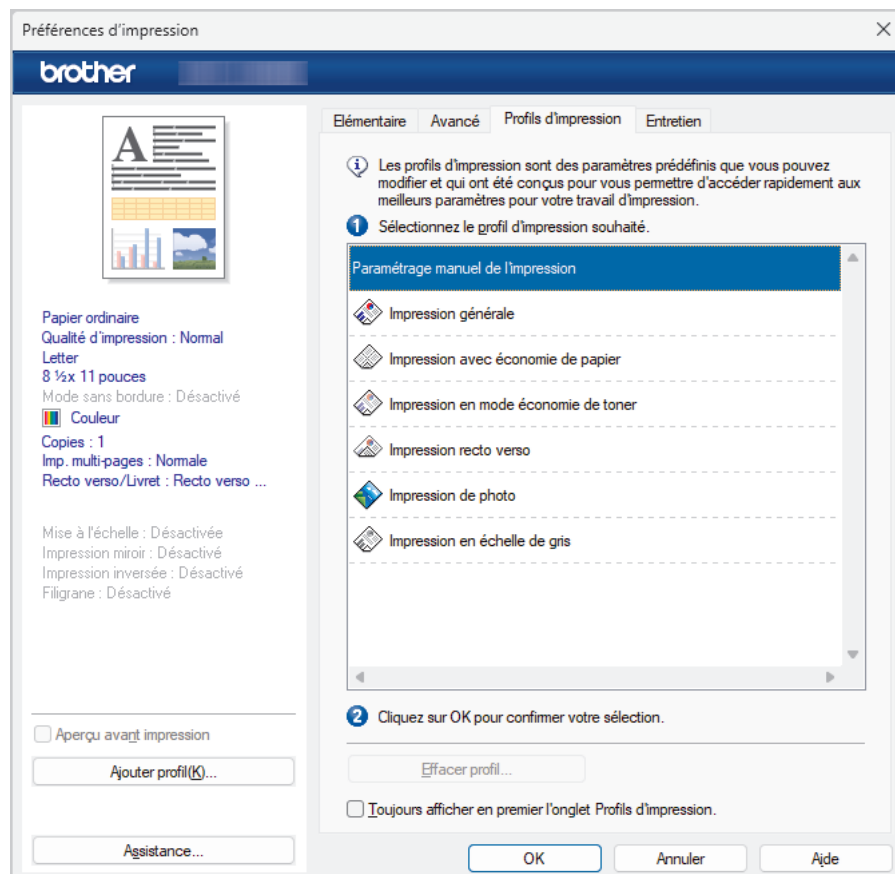

4. Sélectionnez votre profil dans la liste des profils d'impression.
Les paramètres du profil sont indiqués sur le côté gauche de la fenêtre du pilote d'imprimante.
5. Effectuez l'une des opérations suivantes :
 - Si les paramètres sont adaptés à votre tâche d'impression, cliquez sur **OK**.
 - Pour modifier les paramètres, revenez à l'onglet **Elémentaire** ou **Avancé**, modifier les paramètres puis cliquez sur **OK**.



Pour afficher l'onglet **Profils d'impression** à l'avant de la fenêtre à la prochaine impression, sélectionnez la case à cocher **Toujours afficher en premier l'onglet Profils d'impression..**



Renseignements connexes

- [Imprimer à partir de votre ordinateur \(Windows\)](#)
 - [Créer ou supprimer votre profil d'impression \(Windows\)](#)

Sujets connexes :

- [Paramètres du pilote d'imprimante \(Windows\)](#)

Créer ou supprimer votre profil d'impression (Windows)

Vous pouvez ajouter jusqu'à 20 nouveaux profils d'impression au moyen des paramètres personnalisés.

1. Sélectionnez la commande d'impression dans votre application.
2. Sélectionnez le nom de votre modèle, puis cliquez sur les propriétés de l'imprimante ou sur le bouton des préférences.

La fenêtre du pilote d'imprimante s'affiche.

3. Effectuez l'une des opérations suivantes :

Pour créer un nouveau profil d'impression :

- a. Cliquez sur l'onglet **Elémentaire** et l'onglet **Avancé**, puis configurez les paramètres d'impression souhaités pour le nouveau profil d'impression.
- b. Cliquez sur l'onglet **Profils d'impression**.
- c. Cliquez sur **Ajouter profil**.
La boîte de dialogue **Ajouter profil** s'affiche.
- d. Tapez le nom du nouveau profil dans le champ **Nom**.
- e. Dans la liste des icônes, cliquez sur l'icône à utiliser pour représenter ce profil.
- f. Cliquez sur **OK**.

Le nom du nouveau profil d'impression est ajouté à la liste dans l'onglet **Profils d'impression**.

Pour supprimer un profil d'impression que vous avez créé :

- a. Cliquez sur l'onglet **Profils d'impression**.
- b. Cliquez sur **Effacer profil**.
La boîte de dialogue **Effacer profil** s'affiche.
- c. Sélectionnez le profil à supprimer.
- d. Cliquez sur **Effacer**.
- e. Cliquez sur **Oui**.
- f. Cliquez sur **Fermer**.





Renseignements connexes

- [Utiliser un profil d'impression prédéfini \(Windows\)](#)

Modifier les paramètres d'impression par défaut (Windows)

Lorsque vous modifiez les paramètres d'impression d'une application, les modifications s'appliquent uniquement aux documents imprimés à l'aide de cette application. Pour modifier les paramètres d'impression pour toutes les applications Windows, vous devez configurer les propriétés du pilote d'imprimante.

1. Maintenez enfoncée la touche  et appuyez sur la touche  du clavier de l'ordinateur pour lancer **Exécuter**.
2. Saisissez "**control printers**" dans le champ **Ouvrir** : et cliquez sur **OK**.

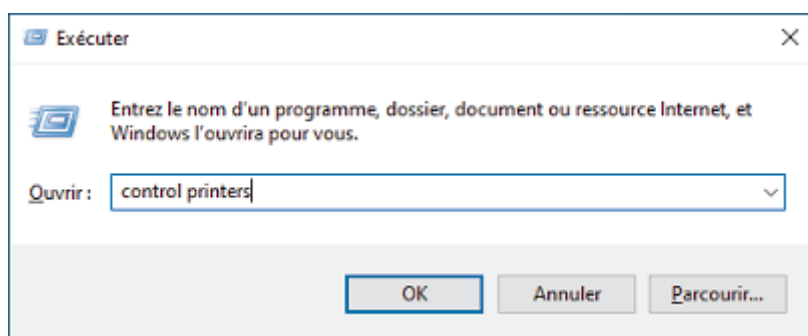

La fenêtre **Périphériques et imprimantes** s'affiche.



Si la fenêtre **Périphériques et imprimantes** n'apparaît pas, cliquez sur **Périphériques > Autres périphériques et paramètres d'imprimante** .

3. Cliquez avec le bouton droit de la souris sur l'icône de votre modèle, puis sélectionnez **Propriétés de l'imprimante**. (Si les options du pilote d'imprimante s'affichent, sélectionnez votre pilote d'imprimante.)
La boîte de dialogue des propriétés de l'imprimante s'affiche.
4. Cliquez sur l'onglet **Général**, puis cliquez sur le bouton **Options d'impression** ou **Préférences....**
La boîte de dialogue du pilote d'imprimante s'affiche.
5. Sélectionnez les paramètres d'impression que vous souhaitez utiliser par défaut pour tous vos programmes Windows.
6. Cliquez sur **OK**.
7. Fermez la boîte de dialogue des propriétés de l'imprimante.



Renseignements connexes

- [Imprimer à partir de votre ordinateur \(Windows\)](#)

Sujets connexes :

- [Paramètres du pilote d'imprimante \(Windows\)](#)
- [Imprimer une photo \(Windows\)](#)
- [Imprimer un document \(Windows\)](#)

Paramètres du pilote d'imprimante (Windows)



- Lorsque vous modifiez les paramètres d'impression d'une application, les modifications s'appliquent uniquement aux documents imprimés à l'aide de cette application.
Pour plus d'information >> *Renseignements connexes: Imprimer un document (Windows)*
- Pour modifier les paramètres d'impression par défaut, vous devez configurer les propriétés du pilote d'imprimante.
Pour plus d'information >> *Renseignements connexes: Modifier les paramètres d'impression par défaut (Windows)*

>> Onglet **Elémentaire**

>> Onglet **Avancé**

Onglet Elémentaire

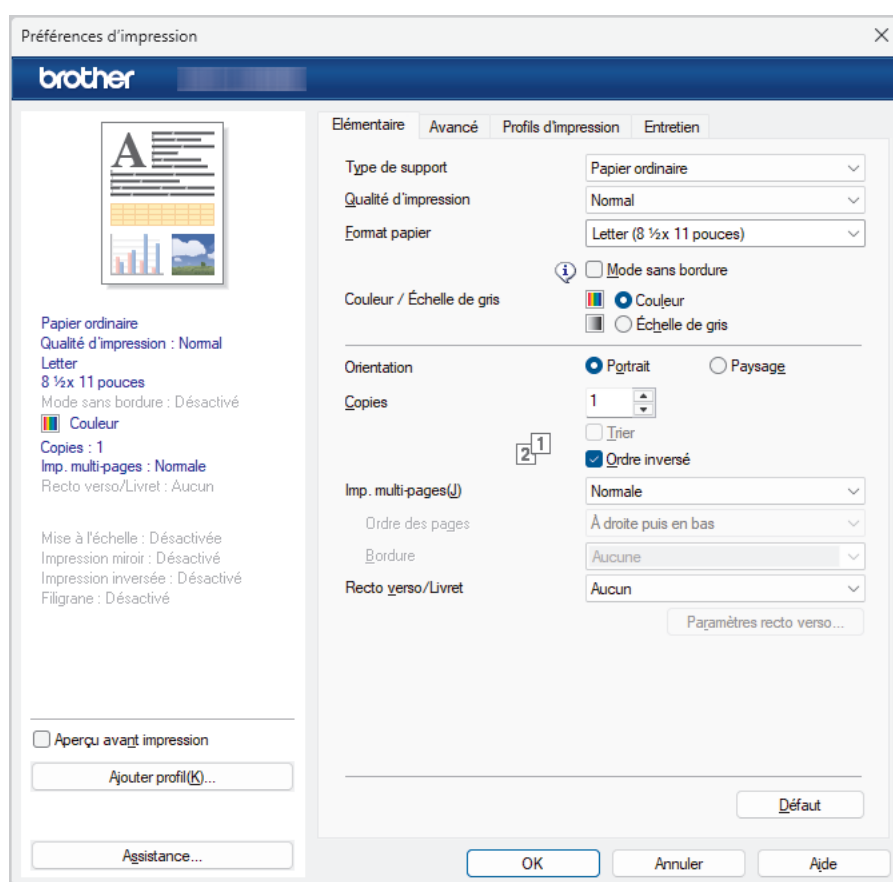

1. Type de support

Sélectionnez le type de support à utiliser. Pour obtenir les meilleurs résultats d'impression possibles, l'appareil ajuste automatiquement ses paramètres d'impression en fonction du type de support sélectionné.

2. Qualité d'impression

Sélectionnez la qualité d'impression souhaitée. La qualité d'impression et la vitesse d'impression étant liées, plus la qualité est élevée, plus il faudra de temps pour imprimer le document.

3. Format papier

Sélectionnez le format de papier à utiliser. Vous pouvez choisir parmi les formats de papier standards ou créer un format de papier personnalisé.

Mode sans bordure

Sélectionnez cette option pour imprimer les photos sans bordures. Comme les données d'image sont créées avec une taille légèrement supérieure au format du papier que vous utilisez, les bords des photos seront quelque peu rognés.

Il peut être impossible de sélectionner l'impression sans marges pour certaines combinaisons de type et de qualité de support, ou à partir de certaines applications.

4. Couleur / Échelle de gris

Sélectionnez l'impression en couleur ou échelle de gris. L'impression est plus rapide en nuances de gris qu'en couleur. Si votre document contient de la couleur et que vous sélectionnez le mode nuances de gris, votre document sera imprimé à l'aide de 256 niveaux de gris.

5. Orientation

Sélectionnez l'orientation (portrait ou paysage) de votre impression.

Si votre application comporte un réglage similaire, il est conseillé de définir l'orientation à l'aide de l'application.

6. Copies

Tapez le nombre de copies (1 à 999) à imprimer dans ce champ.

Trier

Sélectionnez cette option pour imprimer des jeux de documents à plusieurs pages dans l'ordre original des pages. Lorsque cette option est sélectionnée, un exemplaire complet du document est imprimé puis réimprimé selon le nombre de copies que vous avez choisi. Si cette option n'est pas sélectionnée, chaque page est imprimée autant de fois qu'indiqué avant de passer à l'impression de la page suivante du document.

Ordre inversé

Sélectionnez cette option pour imprimer votre document dans l'ordre inverse. La dernière page de votre document est imprimée en premier.

7. Imp. multi-pages

Sélectionnez cette option pour imprimer plusieurs pages sur une seule feuille de papier ou pour imprimer une page de votre document sur plusieurs feuilles.

Ordre des pages

Sélectionnez l'ordre des pages lorsque vous imprimez plusieurs pages sur une seule feuille de papier.

Bordure

Sélectionnez le type de bordure à utiliser lorsque vous imprimez plusieurs pages sur une seule feuille de papier.

8. Recto verso/Livret

Sélectionnez cette option pour imprimer sur les deux faces du papier ou imprimer un document au format livret à l'aide de l'impression recto-verso.

Bouton Paramètres recto verso

Cliquez sur ce bouton pour sélectionner le type de reliure recto verso. Quatre types de reliure recto verso sont disponibles pour chaque orientation.

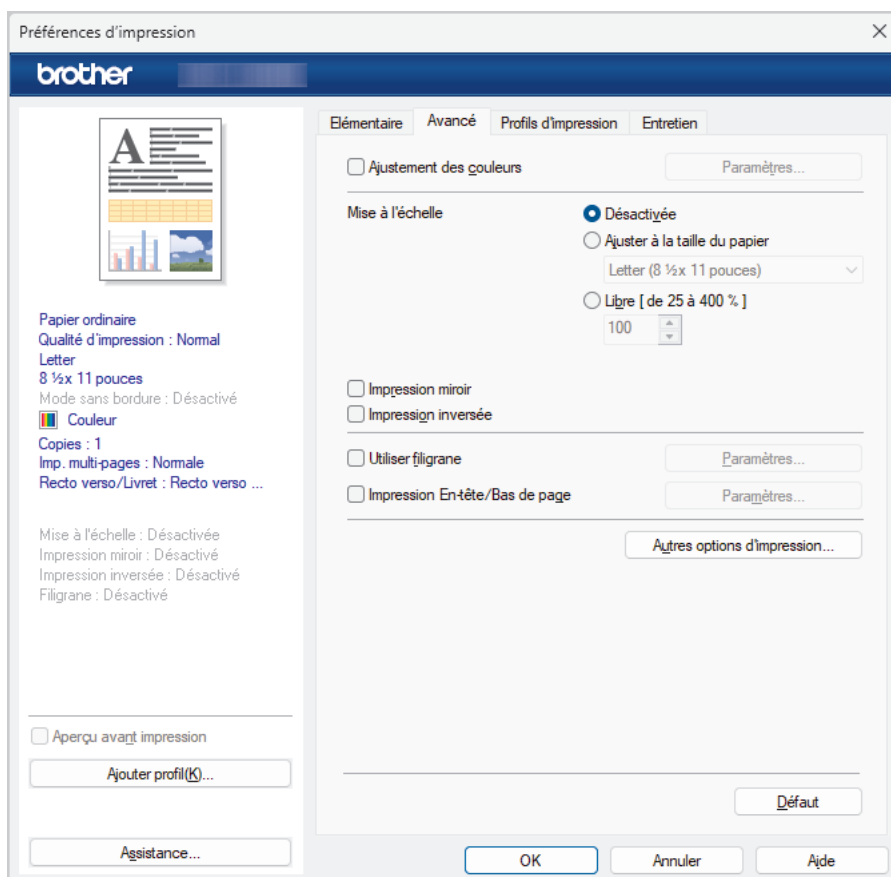

1. Ajustement des couleurs

Sélectionnez cette option pour utiliser la fonction d'amélioration des couleurs. Cette fonctionnalité analyse l'image pour en améliorer la netteté, la balance des blancs et la densité de couleur. Ce processus peut prendre plusieurs minutes en fonction du format d'image et des caractéristiques de votre ordinateur.

2. Mise à l'échelle

Sélectionnez ces options pour augmenter ou réduire la taille des pages de votre document.

Ajuster à la taille du papier

Sélectionnez cette option pour agrandir ou réduire les pages du document afin de les faire tenir sur un format de papier précis. Lorsque vous sélectionnez cette option, sélectionnez le format de papier désiré dans la liste déroulante.

Libre [de 25 à 400 %]

Sélectionnez cette option pour agrandir ou réduire manuellement les pages du document. Lorsque vous sélectionnez cette option, tapez une valeur dans le champ.

3. Impression miroir

Sélectionnez cette option pour inverser horizontalement l'image imprimée sur la page, de gauche à droite.

4. Impression inversée

Sélectionnez cette option pour faire pivoter l'image imprimée de 180 degrés.

5. Utiliser filigrane

Sélectionnez cette option pour imprimer un logo ou du texte sur votre document sous la forme d'un filigrane. Sélectionnez l'un des filigranes prédéfinis, ajoutez un nouveau filigrane ou utilisez un fichier d'image que vous avez créé.

6. Impression En-tête/Bas de page

Sélectionnez cette option pour imprimer la date, l'heure et le nom de l'utilisateur connecté sur le document.

7. Bouton Autres options d'impression

Paramètres de couleur avancés

Sélectionnez la méthode utilisée par l'appareil pour disposer les points afin de restituer les demi-tons.

Paramètres de qualité avancés

Sélectionnez cette option pour imprimer vos documents avec une qualité optimale.

Réduire les taches

Certains types de support d'impression peuvent nécessiter un temps de séchage plus long. Modifiez cette option si vous rencontrez des problèmes de traînées sur les impressions ou de bourrages papier.

Récupérer les données de couleurs de l'imprimante

Sélectionnez cette option pour optimiser la qualité de l'impression en utilisant les paramètres d'usine par défaut de l'appareil qui sont spécialement conçus pour votre appareil Brother. Utilisez cette option si vous avez remplacé l'appareil ou si vous avez modifié l'adresse réseau de l'appareil.

Imprimer l'archive

Sélectionnez cette option pour enregistrer les données d'impression sur votre ordinateur sous la forme d'un fichier PDF.



Renseignements connexes

- [Imprimer à partir de votre ordinateur \(Windows\)](#)

Sujets connexes :

- [Signaux et indications des témoins DEL](#)
 - [Problèmes d'impression](#)
 - [Problèmes de qualité d'impression](#)
 - [Imprimer une photo \(Windows\)](#)
 - [Imprimer un document \(Windows\)](#)
 - [Imprimer plusieurs pages sur une seule feuille de papier \(N en 1\) \(Windows\)](#)
 - [Imprimer une affiche \(Windows\)](#)
 - [Utiliser un profil d'impression prédéfini \(Windows\)](#)
 - [Modifier les paramètres d'impression par défaut \(Windows\)](#)
 - [Modifier les options d'impression pour améliorer les résultats d'impression](#)
-

Imprimer à partir de votre ordinateur (Mac)

- [Imprimer à l'aide d'AirPrint \(macOS\)](#)

Imprimer à l'aide de Brother iPrint&Scan (Windows/Mac)

- [Imprimer des photos ou des documents à l'aide de Brother iPrint&Scan \(Windows/Mac\)](#)
- [Imprimer plusieurs pages sur une seule feuille de papier à l'aide de Brother iPrint&Scan \(N dans 1\) \(Windows/Mac\)](#)
- [Imprimer un document couleur en échelle de gris à l'aide de Brother iPrint&Scan \(Windows/Mac\)](#)

Imprimer des photos ou des documents à l'aide de Brother iPrint&Scan (Windows/Mac)



1. Assurez-vous d'avoir chargé le bon support dans le bac à papier.

IMPORTANT

Pour l'impression de photos :

- Pour des résultats optimaux, nous vous recommandons d'utiliser du papier Brother.
- Lorsque vous imprimez sur du papier photo, chargez une feuille supplémentaire de ce même papier dans le bac.

2. Lancez Brother iPrint&Scan.

- Windows

Double-cliquez sur l'icône  (Brother iPrint&Scan).

- Mac

Dans la barre de menus **Finder**, cliquez sur **Aller > Applications**, puis double-cliquez sur l'icône iPrint&Scan.

L'écran de Brother iPrint&Scan s'affiche.

3. Si votre appareil Brother n'est pas sélectionné, cliquez sur le bouton **Ajouter un appareil/Sélectionner votre appareil**, puis sélectionnez le nom de votre modèle dans la liste. Cliquez sur **OK**.
4. Cliquez sur **Imprimer**.
5. Sélectionnez le type de document.
6. Sélectionnez le fichier à imprimer, puis effectuez l'une des opérations suivantes :
 - Windows
Cliquez sur **Suivant**.
 - Mac
Cliquez sur **Ouvrir**, puis cliquez sur **Suivant** si vous y êtes invité.

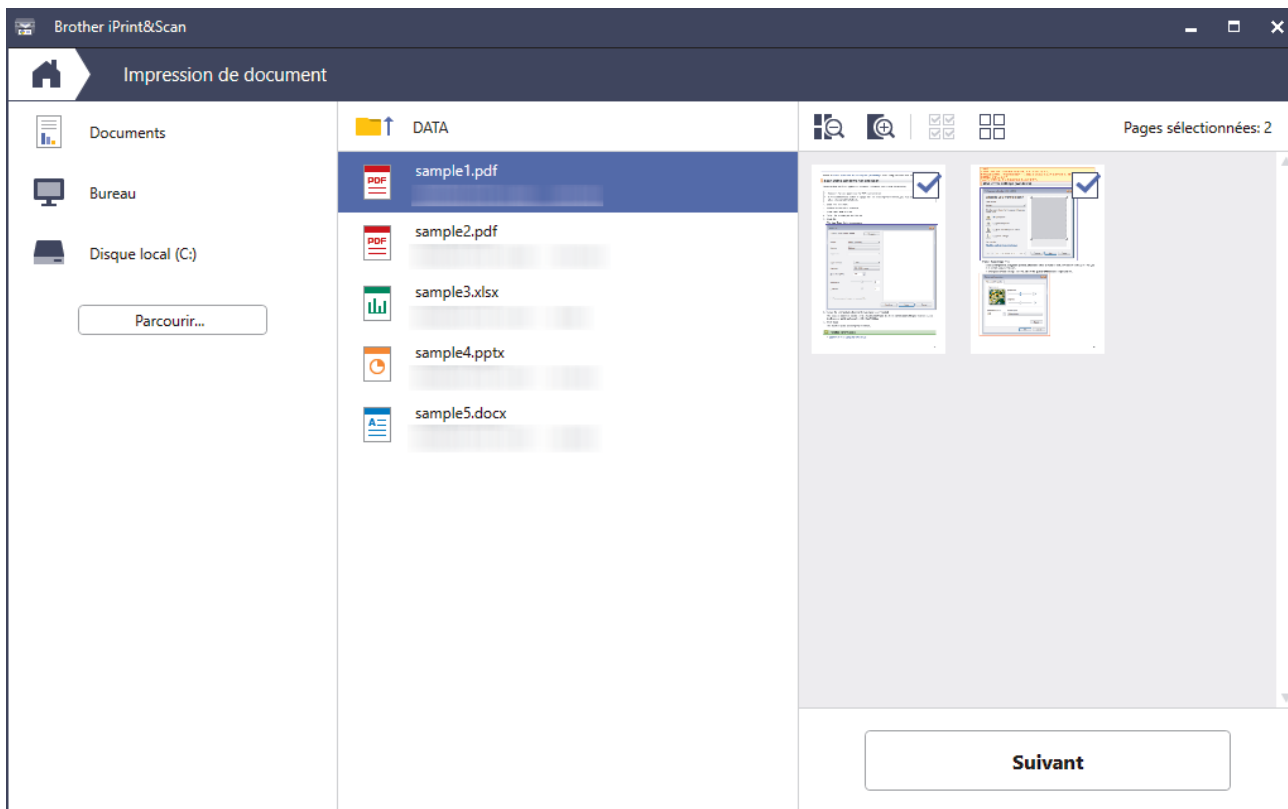

- L'écran qui apparaît peut différer en fonction de la version du logiciel.
- Utilisez la dernière version de Brother iPrint&Scan. >> *Renseignements connexes*
- Si le document à imprimer contient un grand nombre de pages, vous pouvez également sélectionner les pages à imprimer.

7. Modifiez d'autres paramètres d'impression, si nécessaire.

8. Cliquez sur **Imprimer**.

IMPORTANT

Pour l'impression de photos :

Pour obtenir la meilleure qualité d'impression avec les paramètres que vous avez sélectionnés, définissez systématiquement l'option **Type de support** pour qu'elle corresponde au type de papier que vous chargez.



Renseignements connexes

- [Imprimer à l'aide de Brother iPrint&Scan \(Windows/Mac\)](#)

Sujets connexes :

- [Accédez à Brother iPrint&Scan \(Windows/Mac\)](#)

Imprimer plusieurs pages sur une seule feuille de papier à l'aide de Brother iPrint&Scan (N dans 1) (Windows/Mac)



1. Lancez Brother iPrint&Scan.
 - Windows
Double-cliquez sur l'icône  (Brother iPrint&Scan).
 - Mac
Dans la barre de menus **Finder**, cliquez sur **Aller > Applications**, puis double-cliquez sur l'icône iPrint&Scan.
L'écran de Brother iPrint&Scan s'affiche.
2. Si votre appareil Brother n'est pas sélectionné, cliquez sur le bouton **Ajouter un appareil/Sélectionner votre appareil**, puis sélectionnez le nom de votre modèle dans la liste. Cliquez sur **OK**.
3. Cliquez sur **Imprimer**.
4. Cliquez sur **Document/PDF**.
5. Sélectionnez le fichier à imprimer, puis effectuez l'une des opérations suivantes :
 - Windows
Cliquez sur **Suivant**.
 - Mac
Cliquez sur **Ouvrir**, puis cliquez sur **Suivant** si vous y êtes invité.



Si le document à imprimer contient un grand nombre de pages, vous pouvez également sélectionner les pages à imprimer.

6. Cliquez sur la liste déroulante **Présentation**, puis sélectionnez le nombre de pages à imprimer sur chaque feuille.
7. Modifiez d'autres paramètres d'impression si nécessaire.
8. Cliquez sur **Imprimer**.





Renseignements connexes

- [Imprimer à l'aide de Brother iPrint&Scan \(Windows/Mac\)](#)

Imprimer un document couleur en échelle de gris à l'aide de Brother iPrint&Scan (Windows/Mac)

Avec le mode Échelle de gris, la vitesse de traitement de l'impression est plus élevée qu'avec le mode Couleur. Si votre document contient de la couleur, sélectionner le mode Échelle de gris permet d'imprimer votre document dans 256 niveaux de l'échelle de gris.



1. Lancez Brother iPrint&Scan.
 - Windows
Double-cliquez sur l'icône  (Brother iPrint&Scan).
 - Mac
Dans la barre de menus **Finder**, cliquez sur **Aller > Applications**, puis double-cliquez sur l'icône iPrint&Scan.
L'écran de Brother iPrint&Scan s'affiche.
 2. Si votre appareil Brother n'est pas sélectionné, cliquez sur le bouton **Ajouter un appareil/Sélectionner votre appareil**, puis sélectionnez le nom de votre modèle dans la liste. Cliquez sur **OK**.
 3. Cliquez sur **Imprimer**.
 4. Sélectionnez le type de document.
 5. Sélectionnez le fichier à imprimer, puis effectuez l'une des opérations suivantes :
 - Windows
Cliquez sur **Suivant**.
 - Mac
Cliquez sur **Ouvrir**, puis cliquez sur **Suivant** si vous y êtes invité.
-
-  Si le document à imprimer contient un grand nombre de pages, vous pouvez également sélectionner les pages à imprimer.
-
6. Cliquez sur la liste déroulante **Couleur / Mono**, puis sélectionnez l'option **Mono**.
 7. Modifiez d'autres paramètres d'impression, si nécessaire.
 8. Cliquez sur **Imprimer**.



Renseignements connexes

- [Imprimer à l'aide de Brother iPrint&Scan \(Windows/Mac\)](#)

Imprimer une pièce jointe de courriel

Vous pouvez imprimer des fichiers en les envoyant par courriel à votre appareil Brother.

- Vous pouvez joindre au courriel jusqu'à 10 documents, pour un total de 20 Mo.
- Cette fonctionnalité prend en charge les formats suivants :
 - Fichiers de documents : PDF, TXT, fichiers Microsoft Word, fichiers Microsoft Excel et fichiers Microsoft PowerPoint
 - Fichiers de type image : JPEG, BMP, GIF, PNG et TIFF
- L'appareil imprime par défaut à la fois le courriel et ses pièces jointes. Pour imprimer uniquement les pièces jointes du courriel, modifiez les réglages selon vos besoins.

1. Lancez la gestion à partir du Web. >> [Accéder à la Gestion à partir du Web](#)
2. Dans la barre de navigation de gauche, sélectionnez **Fonctions en ligne** > **Paramètres des fonctions en ligne**.



- Si la barre de navigation de gauche n'est pas visible, commencez la navigation à partir de ☰.
- Si cette fonction est verrouillée, contactez votre administrateur réseau pour y accéder.

3. Sélectionnez le bouton **J'accepte les conditions** et poursuivez le paramétrage.
4. Sur l'ordinateur, sélectionnez **Paramètres généraux**.
L'écran **Impression courriel : Paramètres généraux** s'affiche.
5. Sélectionnez **Activer**.
L'appareil imprime la feuille d'instructions.
6. Envoyez votre courriel à l'adresse électronique figurant sur la feuille. L'appareil imprime les pièces jointes du courriel.



Pour confirmer ou modifier les paramètres, y compris l'adresse électronique et les réglages d'impression, accédez à la gestion à partir du Web, sélectionnez **Fonctions en ligne** > **Paramètres des fonctions en ligne** dans la barre de navigation de gauche, puis sélectionnez le bouton **Pages des paramètres des fonctions en ligne**.



Renseignements connexes

- [Imprimer](#)

Annuler une tâche d'impression

1. Appuyez sur  (**Arrêt**).



Pour annuler plusieurs tâches d'impression, maintenez enfoncé  (**Arrêt**) pendant environ quatre secondes.



Renseignements connexes

- [Imprimer](#)

Numériser

- Numériser avec les boutons de votre appareil Brother
- Numériser à l'aide de Brother iPrint&Scan (Windows/Mac)
- Numériser à partir de votre ordinateur (Windows)
- Numériser à partir de votre ordinateur (Mac)
- Numérisation sécurisée

Numériser avec les boutons de votre appareil Brother

- [Configurer le bouton de numérisation de l'appareil](#)
- [Numériser avec les boutons de votre appareil Brother](#)
- [Numériser vers un fichier texte modifiable à l'aide de la fonction ROC](#)
- [Enregistrer les données numérisées comme pièce jointe de courriel](#)
- [Utiliser les services Web pour numériser sur le réseau \(Windows\)](#)

Configurer le bouton de numérisation de l'appareil

Pour effectuer une numérisation en utilisant le bouton de numérisation de l'appareil, ajoutez l'appareil au logiciel Brother iPrint&Scan.

1. Accédez à la page **Téléchargements** de votre modèle à l'adresse support.brother.com/downloads, puis téléchargez et installez le logiciel compatible avec votre système d'exploitation (Windows ou Mac).
 - Windows :
Téléchargez et installez le progiciel **EasySetup** ou **Package Pilote & Logiciel**. Brother iPrint&Scan est inclus dans cette installation.
 - Mac :
Téléchargez et installez l'application **Brother iPrint&Scan** et **iPrint&Scan Push Scan Tool**.
2. Démarrez Brother iPrint&Scan.
 - Windows :
Double-cliquez sur l'icône  (Brother iPrint&Scan) sur le bureau de votre ordinateur.
 - Mac :
Dans la barre de menus **Finder**, cliquez sur **Aller > Applications**, puis double-cliquez sur l'icône iPrint&Scan.
L'écran de Brother iPrint&Scan s'affiche.
3. Si votre appareil Brother n'est pas sélectionné, cliquez sur le bouton **Ajouter un appareil / Sélectionner votre appareil**, puis suivez les instructions à l'écran pour sélectionner votre appareil Brother.
4. Cliquez sur le bouton **Paramètres de numérisation de l'appareil**, puis suivez les instructions à l'écran pour modifier les paramètres de numérisation, comme le type de fichier et l'emplacement où les fichiers doivent être enregistrés.



Renseignements connexes

- [Numériser avec les boutons de votre appareil Brother](#)

Numériser avec les boutons de votre appareil Brother

Permet d'envoyer des graphiques ou des photos numérisées directement vers votre ordinateur.

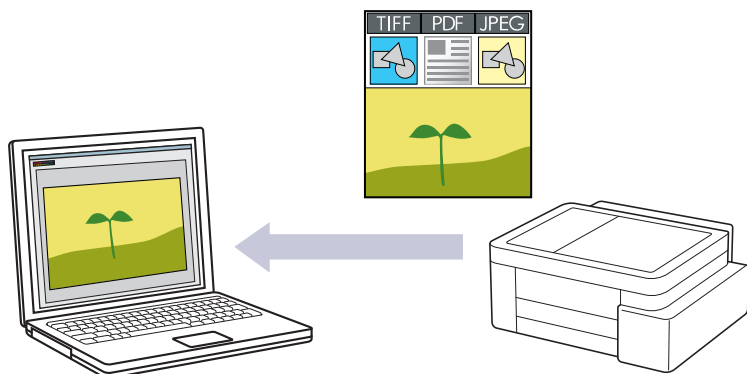

- **Pour numériser à partir de votre appareil :**

Vous devez d'abord configurer le bouton de numérisation de l'appareil, y compris en définissant le type de fichier et l'emplacement où les fichiers doivent être enregistrés. >> *Renseignements connexes: Configurer le bouton de numérisation de l'appareil*

- **Pour numériser à partir de votre ordinateur :**

>> *Renseignements connexes: Numériser à l'aide de Brother iPrint&Scan (Windows/Mac)*

1. Avant la toute première numérisation, procédez comme suit :

- a. Lancez la gestion à partir du Web. >> [Accéder à la Gestion à partir du Web](#)
- b. Dans la barre de navigation de gauche, sélectionnez **Numériser > Num. vers PC**.



Si la barre de navigation de gauche n'est pas visible, commencez la navigation à partir de ☰.

- c. Sélectionnez le type de numérisation à utiliser dans la liste déroulante **Num. vers**.
- d. Sélectionnez l'ordinateur vers lequel les données doivent être envoyées dans la liste déroulante **Nom PC**.
- e. Sélectionnez **Envoyer**.

2. [Chargez votre document](#).

3. Appuyez simultanément sur les boutons **Copie Mono** et **Copie Couleur**.

Si vous êtes invité à sélectionner une application de numérisation, sélectionnez Brother iPrint&Scan dans la liste.



Renseignements connexes

- [Numériser avec les boutons de votre appareil Brother](#)

Sujets connexes :

- [Configurer le bouton de numérisation de l'appareil](#)
- [Numériser à l'aide de Brother iPrint&Scan \(Windows/Mac\)](#)

Numériser vers un fichier texte modifiable à l'aide de la fonction ROC

Votre appareil peut convertir les caractères d'un document numérisé en texte à l'aide de la technologie de reconnaissance optique de caractères (ROC). Vous pouvez modifier ce texte avec votre application de traitement de texte favorite.

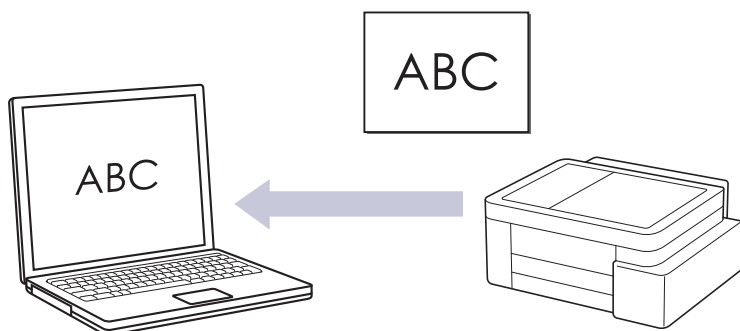

- La fonction Numérisation vers ROC est disponible pour certaines langues.
- **Pour numériser à partir de votre appareil :**
Vous devez d'abord configurer le bouton de numérisation de l'appareil, y compris en définissant le type de fichier et l'emplacement où les fichiers doivent être enregistrés. >> *Renseignements connexes: Configurer le bouton de numérisation de l'appareil*
- **Pour numériser à partir de votre ordinateur :**
>> *Renseignements connexes: Numériser à l'aide de Brother iPrint&Scan (Windows/Mac)*

1. Lancez Brother iPrint&Scan.
 - Windows
Double-cliquez sur l'icône  (**Brother iPrint&Scan**).
 - Mac
Dans la barre de menus **Finder**, cliquez sur **Aller > Applications**, puis double-cliquez sur l'icône iPrint&Scan.
L'écran de Brother iPrint&Scan s'affiche.
2. Cliquez sur **Paramètres de numérisation de l'appareil**.
3. Cliquez sur **ROC**.
4. Configurez les paramètres de numérisation, puis cliquez sur **OK**.
5. Effectuez l'une des opérations suivantes :
 - Windows
Cliquez sur **Fermer**.
 - Mac
Cliquez sur **OK**.
6. [Chargez votre document](#).
7. Appuyez simultanément sur les boutons **Copie Mono** et **Copie Couleur**.



Renseignements connexes

- [Numériser avec les boutons de votre appareil Brother](#)

Sujets connexes :

- [Configurer le bouton de numérisation de l'appareil](#)
- [Numériser à l'aide de Brother iPrint&Scan \(Windows/Mac\)](#)

Enregistrer les données numérisées comme pièce jointe de courriel

Envoyez les données numérisées de votre appareil dans votre application de messagerie sous forme de pièce jointe.

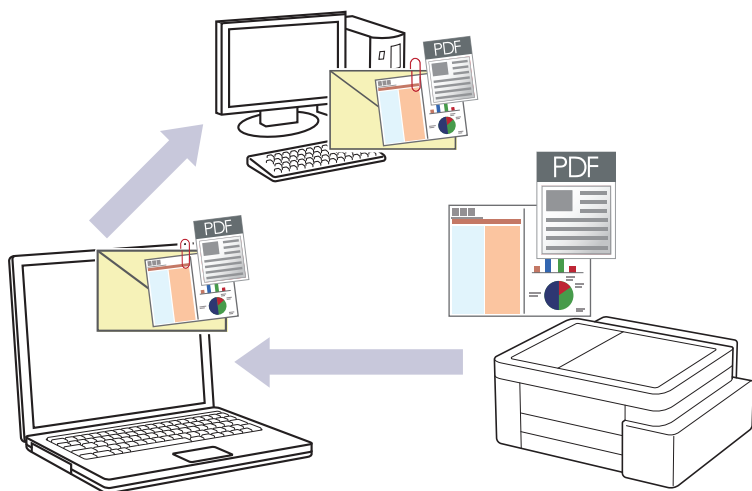

- **Pour numériser à partir de votre appareil :**

Vous devez d'abord configurer le bouton de numérisation de l'appareil, y compris en définissant le type de fichier et l'emplacement où les fichiers doivent être enregistrés. >> *Renseignements connexes: Configurer le bouton de numérisation de l'appareil*

- **Pour numériser à partir de votre ordinateur :**

>> *Renseignements connexes: Numériser à l'aide de Brother iPrint&Scan (Windows/Mac)*

Pour utiliser cette fonction avec le bouton de numérisation de votre appareil, assurez-vous de sélectionner l'une de ces applications dans Brother iPrint&Scan :

- Windows : Microsoft Outlook
- Mac : Apple Mail

Pour d'autres applications et services de messagerie Web, utilisez la fonction Numérisation vers image ou Numérisation vers fichier pour numériser un document et joindre le fichier numérisé à un message électronique.

1. Lancez Brother iPrint&Scan.

- Windows

Double-cliquez sur l'icône  (**Brother iPrint&Scan**).

- Mac

Dans la barre de menus **Finder**, cliquez sur **Aller > Applications**, puis double-cliquez sur l'icône iPrint&Scan.

L'écran de Brother iPrint&Scan s'affiche.

2. Cliquez sur **Paramètres de numérisation de l'appareil**.

3. Cliquez sur **Courriel**.

4. Configurez les paramètres de numérisation, puis cliquez sur **OK**.

5. Effectuez l'une des opérations suivantes :

- Windows

Cliquez sur **Fermer**.

- Mac

Cliquez sur **OK**.

6. [Chargez votre document](#).

7. Appuyez simultanément sur les boutons **Copie Mono** et **Copie Couleur**.



Renseignements connexes

- Numériser avec les boutons de votre appareil Brother

Sujets connexes :

- Configurer le bouton de numérisation de l'appareil
 - Numériser à l'aide de Brother iPrint&Scan (Windows/Mac)
-



Utiliser les services Web pour numériser sur le réseau (Windows)

Le protocole Web Services permet aux utilisateurs de Windows 10 et Windows 11 de numériser en utilisant un appareil Brother sur le réseau. Vous devez installer le pilote par l'intermédiaire des services Web.

- [Utiliser le protocole des services Web pour installer le pilote du scanner \(Windows\)](#)
- [Numériser avec les services Web depuis votre appareil \(Windows\)](#)
- [Configurer les paramètres de numérisation pour le protocole des services Web](#)

Utiliser le protocole des services Web pour installer le pilote du scanner (Windows)

- Vérifiez si vous avez installé les bons logiciels et pilotes pour votre appareil.
- Vérifiez que l'ordinateur hôte et l'appareil Brother sont sur le même sous-réseau, ou que le routeur est correctement configuré pour transmettre les données entre les deux appareils.
- Vous devez configurer l'adresse IP sur votre appareil Brother avant de configurer ce réglage.

1. Maintenez enfoncée la touche  et appuyez sur la touche  du clavier de l'ordinateur pour lancer **Exécuter**.
2. Saisissez "**control printers**" dans le champ **Ouvrir** : et cliquez sur **OK**.

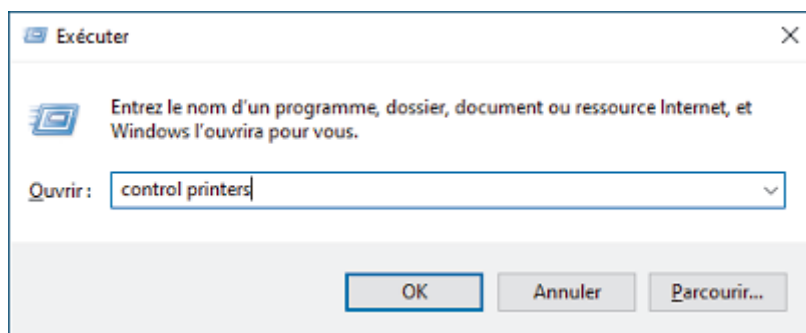

La fenêtre **Périphériques et imprimantes** s'affiche.

 Si la fenêtre **Périphériques et imprimantes** n'apparaît pas, cliquez sur **Périphériques > Autres périphériques et paramètres d'imprimante** .

3. Cliquez sur **Ajouter un périphérique**.

 Le nom Web Services pour l'appareil Brother est le nom de votre modèle et l'adresse MAC.

4. Sélectionnez l'appareil que vous souhaitez installer, puis suivez les instructions à l'écran.

 Pour désinstaller les pilotes, cliquez sur **supprimer le périphérique**.

Renseignements connexes

- [Utiliser les services Web pour numériser sur le réseau \(Windows\)](#)

Numériser avec les services Web depuis votre appareil (Windows)

Si vous avez installé le pilote pour la numérisation à partir des services Web, vous pouvez accéder au menu de numérisation de Web Services via la Gestion à partir du Web.

Si une erreur de mémoire insuffisante se produit, choisissez un format plus petit dans le réglage **Format papier** ou une résolution plus basse dans le réglage **Résolution (ppp)**.

1. Lancez la gestion à partir du Web. ►► [Accéder à la Gestion à partir du Web](#)
2. Dans la barre de navigation de gauche, sélectionnez **Numériser > Num. vers PC**.



Si la barre de navigation de gauche n'est pas visible, commencez la navigation à partir de ☰.

3. Sélectionnez l'option **Num WS** dans la liste déroulante **Num. vers**.
4. Sélectionnez l'ordinateur vers lequel les données doivent être envoyées dans la liste déroulante **Nom PC**.
5. Sélectionnez **Envoyer**.
6. [Chargez votre document](#).
7. Appuyez simultanément sur les boutons **Copie Mono** et **Copie Couleur**.





Renseignements connexes

- [Utiliser les services Web pour numériser sur le réseau \(Windows\)](#)

Sujets connexes :

- [Configurer le bouton de numérisation de l'appareil](#)

Configurer les paramètres de numérisation pour le protocole des services Web

1. Maintenez enfoncée la touche  et appuyez sur la touche  du clavier de l'ordinateur pour lancer **Exécuter**.
2. Saisissez "control printers" dans le champ **Ouvrir** : et cliquez sur **OK**.

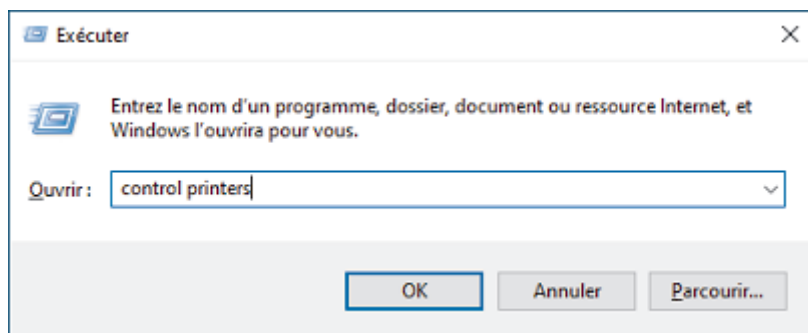

La fenêtre **Périphériques et imprimantes** s'affiche.



Si la fenêtre **Périphériques et imprimantes** n'apparaît pas, cliquez sur **Périphériques > Autres périphériques et paramètres d'imprimante**.

3. Faites un clic droit sur l'icône de l'appareil, puis sélectionnez **Profils de numérisation....** La boîte de dialogue **Profils de numérisation** s'affiche.
4. Sélectionnez le profil de scanner que vous souhaitez utiliser.
5. Assurez-vous que le scanner sélectionné dans la liste **Scanneur** est un appareil qui prend en charge les services Web pour la numérisation, puis cliquez sur le bouton **Par défaut**.
6. Cliquez sur **Modifier....**

La boîte de dialogue **Modifier le profil par défaut** s'affiche.

7. Sélectionnez les paramètres **Source**, **Format papier**, **Format de couleurs**, **Type de fichier**, **Résolution (ppp)**, **Luminosité** et **Contraste**. (Les options disponibles varient en fonction du modèle.)
8. Cliquez sur le bouton **Enregistrer le profil**.

Ces paramètres seront appliqués lors de la numérisation au moyen du protocole des services Web.

Si l'appareil vous invite à sélectionner une application de numérisation, sélectionnez **Télécopie et numérisation Windows** dans la liste.



Renseignements connexes

- [Utiliser les services Web pour numériser sur le réseau \(Windows\)](#)

Numériser à l'aide de Brother iPrint&Scan (Windows/Mac)

1. [Chargez votre document.](#)
 2. Démarrez Brother iPrint&Scan.
 - Windows :
Double-cliquez sur l'icône  (**Brother iPrint&Scan**) sur le bureau de votre ordinateur.
Pour plus d'information >> [Renseignements connexes](#)
 - Mac :
Dans la barre de menus **Finder**, cliquez sur **Aller > Applications**, puis double-cliquez sur l'icône iPrint&Scan.
- L'écran de Brother iPrint&Scan s'affiche.

REMARQUE

Pour télécharger la plus récente application :

- Pour Windows :
Accédez à la page **Téléchargements** de votre modèle à l'adresse support.brother.com/downloads, puis téléchargez et installez Brother iPrint&Scan.
- Pour Mac :
Téléchargez et installez Brother iPrint&Scan depuis l'App Store Apple.

3. Si votre appareil Brother n'est pas sélectionné, cliquez sur le bouton **Ajouter un appareil/Sélectionner votre appareil**, puis sélectionnez le nom de votre modèle dans la liste. Cliquez sur **OK**.
4. Cliquez sur l'icône **Numérisation**.
5. Configurez les paramètres de numérisation, puis cliquez sur le bouton **Numérisation** pour lancer la numérisation.
6. Une fois que tous les documents ont été numérisés, sélectionnez l'option pour l'enregistrement et le partage des données numérisées.
7. Configurez les réglages détaillés, y compris **Nom de fichier** et **Type de fichier**.
 Pour combiner plusieurs numérisations en un fichier, sélectionnez PDF comme **Type de fichier**.
8. Terminez le processus de numérisation.



Renseignements connexes

- [Numériser](#)

Sujets connexes :

- [Accédez à Brother iPrint&Scan \(Windows/Mac\)](#)

Numériser à partir de votre ordinateur (Windows)

Il existe plusieurs manières d'utiliser votre ordinateur pour numériser des photos et des documents sur votre appareil. Utilisez les applications fournies ou votre application de numérisation préférée.

- [Numériser avec Kofax PaperPort™ 14SE ou d'autres applications Windows](#)
- [Numériser avec Télécopie et numérisation Windows](#)

Numériser avec Kofax PaperPort™ 14SE ou d'autres applications Windows



Vous pouvez utiliser l'application Kofax PaperPort™ 14SE pour la numérisation.

Pour télécharger l'application Kofax PaperPort™ 14SE, cliquez sur  (**Brother Utilities**), sélectionnez **Autres options** dans la barre de navigation de gauche, puis cliquez sur **PaperPort**.



Les instructions suivantes s'appliquent à la numérisation avec PaperPort™ 14SE. Pour d'autres applications Windows, les étapes seront similaires. PaperPort™ 14SE prend en charge à la fois les pilotes TWAIN et WIA; le pilote TWAIN (recommandé) est utilisé dans ces étapes.

Selon le modèle de votre appareil, il se peut que Kofax PaperPort™ 14SE ne soit pas inclus. S'il est exclus, vous pourrez utiliser d'autres applications logicielles qui prennent en charge la numérisation.

1. [Chargez votre document.](#)
2. Démarrez PaperPort™ 14SE.
Effectuez l'une des opérations suivantes :
 - Windows 11
Cliquez sur  > **Toutes les applications > Kofax PaperPort 14 > PaperPort.**
 - Windows 10
Cliquez sur  > **Kofax PaperPort 14 > PaperPort.**
3. Cliquez sur le menu **Bureau**, puis cliquez sur **Paramètres de numérisation** dans le ruban **Bureau**.
Le panneau **Numériser ou importer une photo** s'affiche sur le côté gauche de l'écran.
4. Cliquez sur **Sélectionner...**
5. Dans la liste des scanners disponibles, sélectionnez votre modèle dont le nom contient **TWAIN: TW**.
6. Cliquez sur **OK**.
7. Sélectionnez la case à cocher **Afficher la boîte de dialogue du scanner** dans le panneau **Numériser ou importer une photo**.
8. Cliquez sur **Numériser**.
La boîte de dialogue Configuration du Scanner s'affiche.

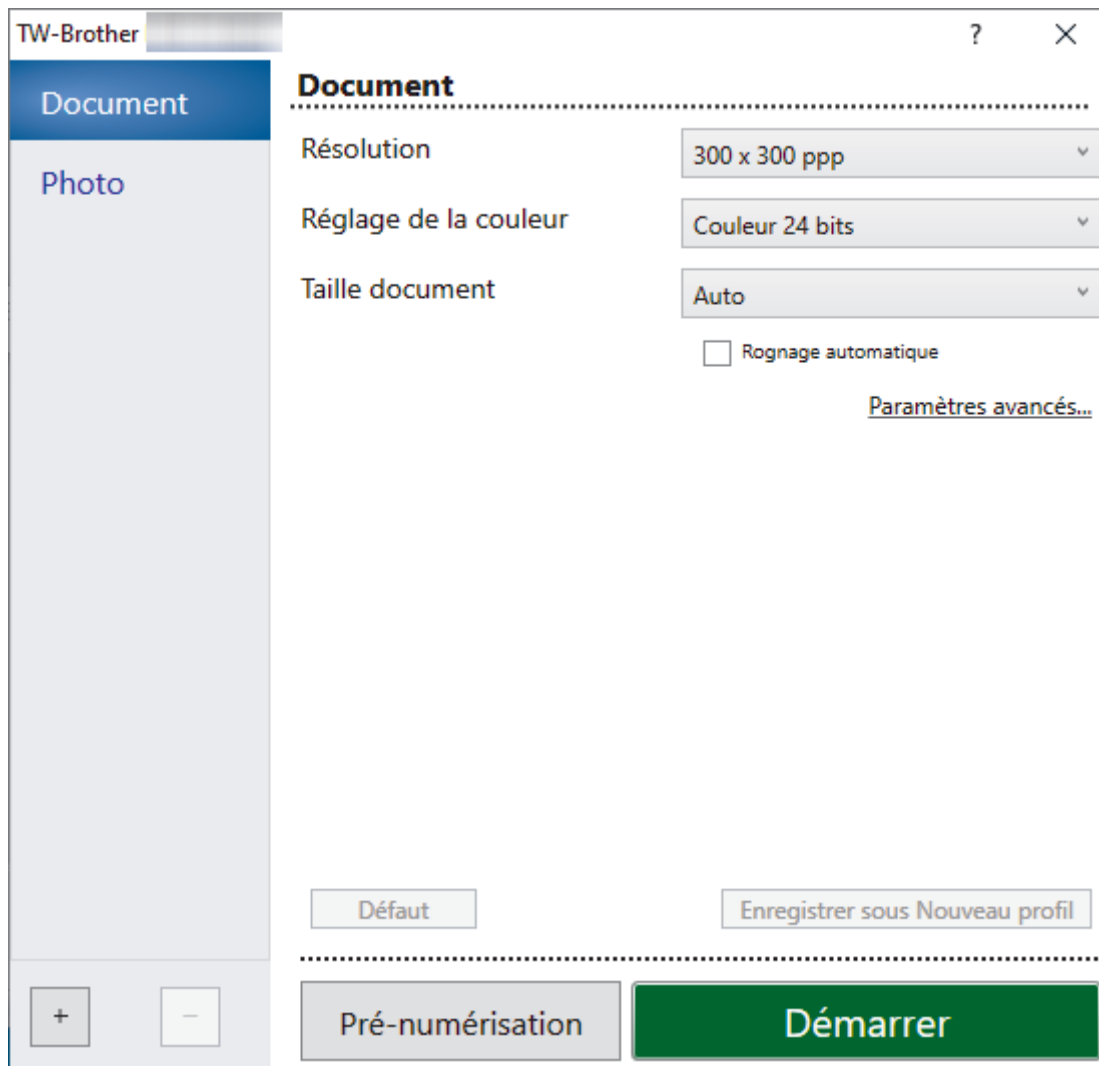



9. Réglez les paramètres dans la boîte de dialogue de configuration du scanner, si nécessaire.
10. Cliquez sur la liste déroulante **Taille document**, puis sélectionnez le format de votre document.
11. Cliquez sur **Pré-numérisation** pour prévisualiser votre image et rogner les parties inutiles avant la numérisation.
12. Cliquez sur **Démarrer**.
L'appareil lance la numérisation.

✓ Renseignements connexes

- Numériser à partir de votre ordinateur (Windows)
 - Paramètres du pilote TWAIN (Windows)

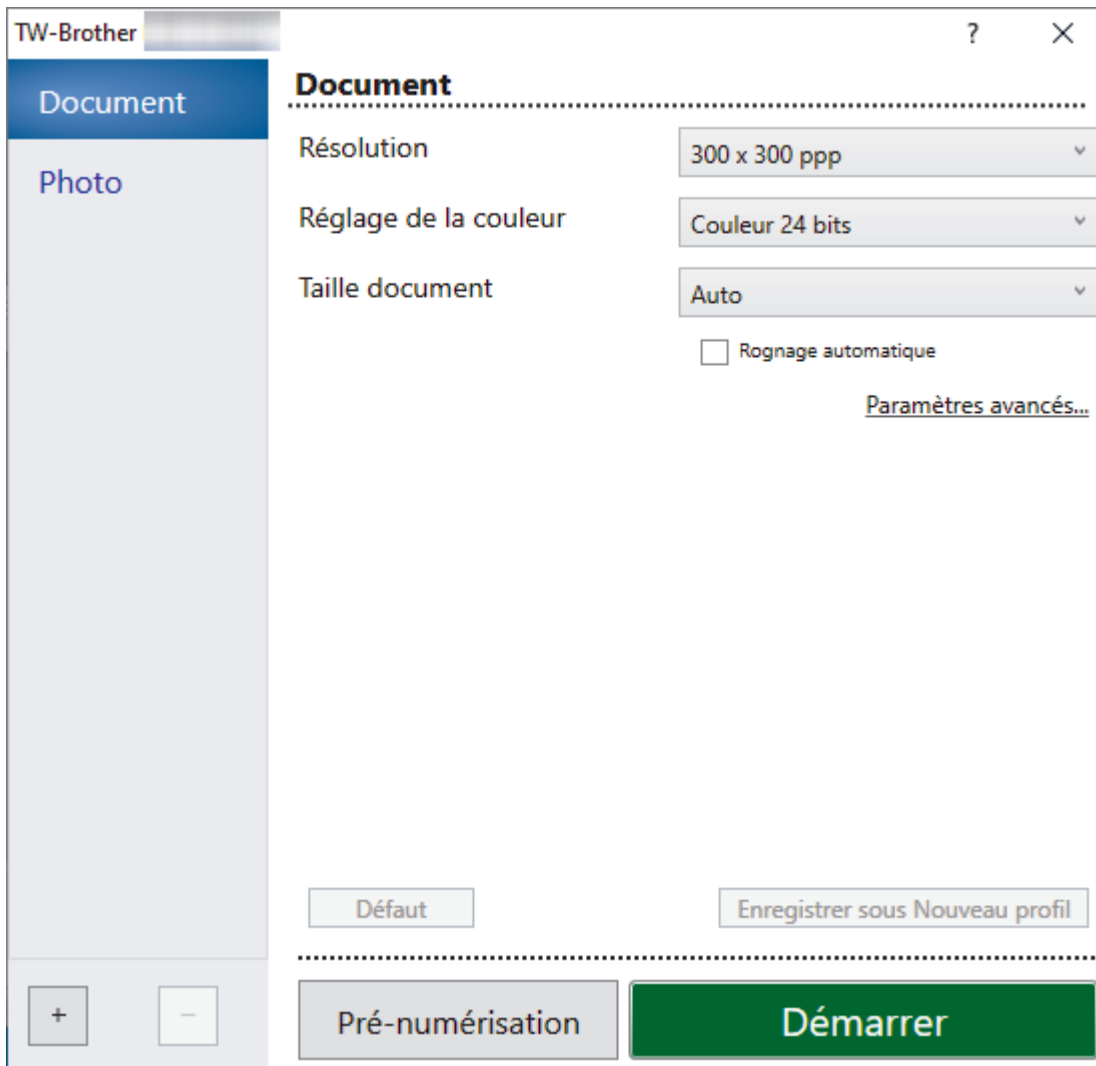
Paramètres du pilote TWAIN (Windows)



 Notez que les noms d'éléments et les valeurs attribuables peuvent varier en fonction des appareils.

1. Numérisation

Sélectionnez l'option **Photo** ou **Document** selon le type de document que vous souhaitez numériser.

Numérisation (type d'image)		Résolution	Réglage de couleur
Photo	Utilisez ce paramètre pour numériser des photos.	300 x 300 ppp	Couleur 24 bits
Document	Numérisation de documents de type texte.	300 x 300 ppp	Couleur 24 bits

2. Résolution

Sélectionnez une résolution de numérisation dans la liste déroulante **Résolution**. Les résolutions élevées exigent davantage de mémoire et augmentent le temps de transfert, mais permettent d'obtenir une image numérisée de qualité supérieure.

3. Réglage de la couleur

Sélectionnez parmi un éventail de profondeurs de couleur pour la numérisation.

- **Noir et blanc**

Utilisez ce mode pour du texte ou des images de dessin au trait.

- **Gris véritable**

Utilisez ce mode pour les photographies ou les graphiques. Ce mode offre des images d'une plus grande précision, car il utilise jusqu'à 256 teintes de gris.

- **Couleur 24 bits**

Crée une image avec la reproduction la plus précise des couleurs. Ce mode utilise jusqu'à 16,8 millions de couleurs pour numériser l'image. Il exige toutefois une capacité élevée de mémoire et un temps de transfert prolongé.

4. Taille document

Sélectionnez le format exact de votre document dans une sélection de formats de numérisation prédéfinis.

Si vous sélectionnez **Format personnalisé**, la boîte de dialogue **Taille de document personnalisée** s'affiche pour vous permettre de spécifier le format du document.

5. Rognage automatique

Vous pouvez numériser plusieurs documents placés sur la vitre du scanner. L'appareil numérisera chaque document et créera des fichiers distincts ou un seul fichier de plusieurs pages.

6. Paramètres avancés

Configurez les paramètres avancés en cliquant sur le lien **Paramètres avancés** dans la boîte de dialogue de configuration du scanner.

- **Correction de documents**

- **Auto-réalignement**

Réglez l'appareil de manière à redresser automatiquement les documents en biais au moment où les pages sont numérisées à partir de la vitre du scanner.

- **Paramètres des marges**

Permet de régler les marges du document.

- **Faire pivoter l'image**

Pivotez l'image numérisée.

- **Remplir de couleur**

Remplissez les bords sur les quatre côtés de l'image numérisée à l'aide de la couleur et de la plage sélectionnées.

- **Qualité de l'image**

- **Ajustement du ton de la couleur**

Réglez la teinte des couleurs.

- **Traitement de l'arrière-plan**

- **Supprimer les déteintes/motifs**

Évitez que l'encre ne transperce le papier.

- **Supprimer la couleur d'arrière-plan**

Supprimez la couleur de base des documents pour améliorer la lisibilité des données numérisées.

- **Suppression de la couleur**

Sélectionnez une couleur à supprimer de l'image numérisée.

- **Accentuation du bord**

Affinez les caractères de l'original.

- **Réduire le bruit**

Cette option améliore la qualité des images numérisées. L'option **Réduire le bruit** est disponible lorsque vous sélectionnez l'option **Couleur 24 bits** et la résolution de numérisation **300 x 300 ppp**, **400 x 400 ppp** ou **600 x 600 ppp**.

- **Qualité de l'image noir et blanc**

- **Ajustement du seuil N&B**

Réglez le seuil de génération d'une image noir et blanc.

- **Correction de caractère**

Corrigez les caractères interrompus ou incomplets de l'original pour améliorer leur lisibilité.

- **Inversion noir/blanc**

Inversez le noir et le blanc d'une image noir et blanc.

- **Contrôle de l'alimentation papier**

- Num continue**

- Sélectionnez cette option pour numériser plusieurs pages. Après la numérisation d'une page, sélectionnez l'option pour continuer la numérisation ou la terminer.



Renseignements connexes

- Numériser avec Kofax PaperPort™ 14SE ou d'autres applications Windows
-

Numériser avec Télécopie et numérisation Windows

L'application Télécopie et numérisation Windows est une autre option que vous pouvez utiliser pour la numérisation.

Télécopie et numérisation Windows utilise le pilote de scanner WIA.

1. [Chargez votre document.](#)
2. Lancez Télécopie et numérisation Windows.
3. Cliquez sur **Fichier > Nouveau > Numériser.**
4. Sélectionnez le scanner que vous souhaitez utiliser.
5. Cliquez sur **OK.**

La boîte de dialogue **Nouvelle numérisation** s'affiche.

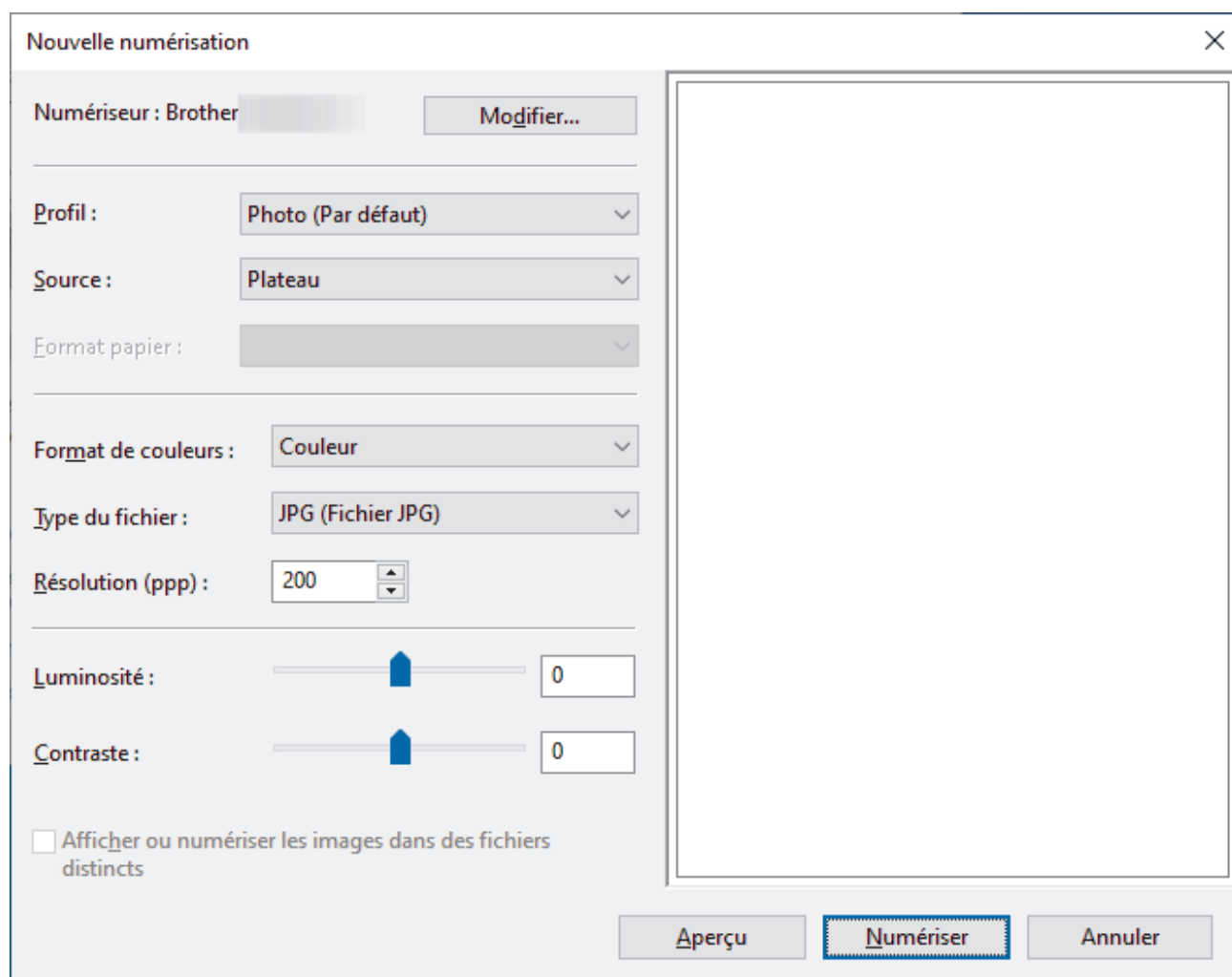

6. Si nécessaire, modifiez les paramètres de la boîte de dialogue.
7. Cliquez sur **Numériser.**
L'appareil commence la numérisation du document.

✓ Renseignements connexes

- [Numériser à partir de votre ordinateur \(Windows\)](#)
 - [Paramètres du pilote WIA \(Windows\)](#)

Paramètres du pilote WIA (Windows)

Nouvelle numérisation

Numérisateur : Brother Modifier...

Profil : Photo (Par défaut)

Source : Plateau

Format papier :

Format de couleurs : Couleur

Type de fichier : JPG (Fichier JPG)

Résolution (ppp) : 200

Luminosité : 0

Contraste : 0

Afficher ou numériser les images dans des fichiers distincts

Aperçu Numériser Annuler

Profil

Sélectionnez le profil de numérisation à utiliser dans la liste déroulante **Profil**.

Source

(Modèles avec chargeur automatique de documents uniquement)

Sélectionnez l'option **Plateau** ou **Chargeur (numérisation d'une face)** dans la liste déroulante.

Format de papier

(Modèles avec chargeur automatique de documents uniquement)

L'option **Format de papier** est disponible si vous sélectionnez l'option **Chargeur (numérisation d'une face)** dans la liste déroulante **Source**.

Format de couleurs

Sélectionnez un format de numérisation en couleur dans la liste déroulante **Format de couleurs**.

Type de fichier

Sélectionnez un format de fichier dans la liste déroulante **Type de fichier**.

Résolution (ppp)

Définissez une résolution de numérisation dans le champ **Résolution (ppp)**. Les résolutions élevées exigent davantage de mémoire et augmentent le temps de transfert, mais permettent d'obtenir une image numérisée de qualité supérieure.

Luminosité

Vous pouvez régler le niveau de luminosité en faisant glisser le curseur vers la droite ou vers la gauche pour éclaircir ou assombrir l'image. Si l'image numérisée est trop claire, réduisez la luminosité et renumérisez le document. Si l'image est trop foncée, augmentez la luminosité et renumérisez le document. Vous pouvez également taper une valeur dans le champ pour définir le niveau de luminosité.

Contraste

Vous pouvez augmenter ou diminuer le niveau de contraste en déplaçant le curseur vers la droite ou vers la gauche. Une augmentation accentue les zones sombres et claires de l'image, alors qu'une diminution révèle davantage de détails dans les zones grises. Vous pouvez également taper une valeur dans le champ pour définir le niveau de contraste.



Renseignements connexes

- [Numériser avec Télécopie et numérisation Windows](#)
-

Numériser à partir de votre ordinateur (Mac)

- [Numériser à l'aide d'AirPrint \(macOS\)](#)

Numérisation sécurisée

Utilisez la fonctionnalité de numérisation sécurisée pour vous assurer que les documents confidentiels ou sensibles ne seront pas numérisés avant que vous ayez entré votre nom d'utilisateur et votre mot de passe sur l'ordinateur ou l'appareil mobile.

- La numérisation sécurisée prend en charge la numérisation à partir d'un ordinateur ou d'un appareil mobile.
- Cette fonctionnalité n'est disponible que pour certaines applications et services en ligne.

1. Lancez la gestion à partir du Web. >> [Accéder à la Gestion à partir du Web](#)
2. Dans la barre de navigation de gauche, sélectionnez **Réseau > Réseau > Protocole**.



Si la barre de navigation de gauche n'est pas visible, commencez la navigation à partir de ☰.

3. Vérifiez si la case **Scan réseau** est cochée, puis sélectionnez l'option **Paramètres avancés**.
4. Veillez à ce que l'option **Paramètres de numérisation non chiffrée** soit réglée sur **Activé**.
5. Sélectionnez l'option **Paramètres de sécurité**.
6. Dans le champ **Connexion avec un autre appareil**, sélectionnez **Activé**.
7. Dans le champ **Paramètres de mot de passe**, saisissez votre mot de passe.
8. Sélectionnez **Envoyer**.
Vous avez terminé la configuration de la numérisation sécurisée.
9. [Chargez votre document](#).
10. Lancez l'opération de numérisation sur votre ordinateur ou appareil mobile.



Lorsque vous y êtes invité, saisissez le nom d'utilisateur « **123** » et le mot de passe que vous avez enregistré.



Renseignements connexes

- [Numériser](#)

Sujets connexes :

- [Accéder à la Gestion à partir du Web](#)

Copier

- [Vue d'ensemble des opérations de copie](#)
- [Copier un document](#)
- [Copier une carte d'identité](#)
- [Modifier les paramètres du bouton Raccourci copie à l'aide de la Gestion à partir du Web](#)
- [Copier avec Brother iPrint&Scan](#)
- [Copie avec Brother Mobile Connect](#)

Vue d'ensemble des opérations de copie

Pour effectuer des copies, effectuez l'une des actions suivantes :

- Utilisez l'application Brother Mobile Connect.
- Utilisez l'application Brother iPrint&Scan.
- Utilisez le bouton **Copier Mono/Copier Couleur** de votre appareil.
- Utilisez le bouton **Copier Raccourci** de votre appareil. Pour modifier le paramétrage du bouton **Copier Raccourci**, utilisez la gestion à partir du Web.

Options de copie disponibles		Appareil Brother		Brother Mobile Connect	Brother iPrint&Scan
		Copier Mono/Copier Couleur	Copier Raccourci		
Nombre de copies		Oui	Oui	Oui	Oui
Couleur/Mono		Oui	Oui	Oui	Oui
Qualité		Oui	Oui	Oui	Oui
Mise en page	Carte d'identité 2 en 1	Non	Oui	Oui	Oui
	2 en 1	Non	Oui	Oui	Oui
	4 en 1	Non	Non	Oui	Oui
	Affiche	Non	Non	Oui	Oui
Agrandissement/Réduction	Ajustement à la page	Non	Oui	Oui	Oui
	A4→A5	Non	Oui	Oui ¹	Oui ¹
	Autres réglages	Non	Non	Oui	Oui
Format de papier		Oui ²	Non	Oui	Oui
Type de papier		Oui ²	Non	Oui	Oui
Densité		Non	Non	Oui	Oui
Supprimer la couleur d'arrière-plan		Non	Non	Oui	Oui

¹ Pris en charge uniquement dans certains pays.

² >> Renseignements connexes: Changer de format et de type de papier à l'aide du bouton **Papier**



Renseignements connexes

- [Copier](#)

Sujets connexes :

- [Qu'est-ce que la Gestion à partir du Web ?](#)
- [Brother Mobile Connect](#)
- [Changer de format et de type de papier à l'aide du bouton **Papier**](#)

Copier un document

1. Assurez-vous d'avoir chargé du papier de format adéquat dans le bac à papier.
2. [Chargez votre document.](#)
3. Appuyez sur le bouton **Copie Mono** ou **Copie Couleur**.



- Si vous souhaitez la meilleure qualité de copie, maintenez enfoncé le bouton **Copie Mono** ou **Copie Couleur** pendant deux secondes.
- Pour effectuer des copies multiples, appuyez sur le bouton **Copie Mono** ou **Copie Couleur** autant de fois que vous voulez de copies.
- Pour effectuer des copies multiples en qualité supérieure :
 - a. Maintenez enfoncé le bouton **Copie Mono** ou **Copie Couleur** pendant deux secondes pour lancer la première copie.
 - b. Appuyez une seule fois sur le bouton **Copie Mono** ou **Copie Couleur** pour chaque copie supplémentaire.
- Pour annuler la copie, appuyez sur  (**Arrêt**).



Renseignements connexes

- [Copier](#)

Sujets connexes :

- [Charger des documents sur la vitre du scanner](#)
- [Configurer les paramètres de copie avec Brother iPrint&Scan \(Windows/Mac\)](#)
- [Configurer les paramètres de copie avec Brother Mobile Connect](#)
- [Changer de format et de type de papier à l'aide du bouton **Papier**](#)



Copier une carte d'identité

Utilisez le réglage Carte d'identité 2 en 1 pour copier les deux côtés d'une carte d'identité sur une seule page en conservant la taille originale de la carte.

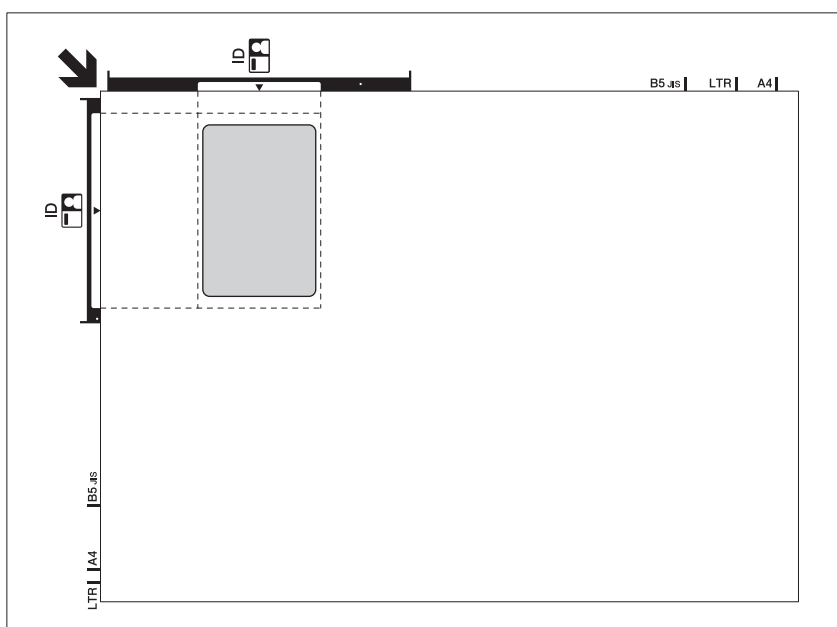

- Veillez à régler le format du papier sur Lettre ou A4.
 - Vous ne pouvez copier une carte d'identité que si cela est autorisé par les lois en vigueur. Pour de l'information plus détaillée >> *Guide de sécurité du produit*
1. Placez votre carte d'identité **face imprimée vers le bas** à proximité de l'angle supérieur gauche de la vitre du scanner, comme illustré.



2. Appuyez sur  (**Copier Raccourci**).
- L'appareil commence à numériser un côté de la carte d'identité.
3. Lorsque l'appareil a terminé de numériser le premier côté, **Témoin d'alimentation** clignote lentement. Retournez la carte d'identité et appuyez sur  (**Copier Raccourci**) pour numériser l'autre côté.



Vous pouvez modifier les paramètres du bouton  (**Copier Raccourci**) à l'aide de la gestion à partir du Web.



Renseignements connexes

- [Copier](#)

Sujets connexes :

- [Configurer les paramètres de copie avec Brother iPrint&Scan \(Windows/Mac\)](#)
- [Configurer les paramètres de copie avec Brother Mobile Connect](#)
- [Brother Mobile Connect](#)

Modifier les paramètres du bouton Raccourci copie à l'aide de la Gestion à partir du Web

1. Lancez la gestion à partir du Web. ►► [Accéder à la Gestion à partir du Web](#)
2. Dans la barre de navigation de gauche, sélectionnez **Copie > Raccourci copie**.



Si la barre de navigation de gauche n'est pas visible, commencez la navigation à partir de ☰.

3. Sélectionnez le profil de copie à utiliser comme  **Copier Raccourci** dans la liste déroulante **Prérégl. Copie**.

Option	Description
ID 2en1 (droite et gauche)	Mise en page de copie : Carte d'identité 2 en 1 (2 en 1 ID horizontal)
ID 2en1 (haut et bas)	Mise en page de copie : Carte d'identité 2 en 1 (2 en 1 ID vertical)
2en1	Mise en page de copie : 2 en 1
Copie continue	Copie continue (max. 99 pages)
Meill. qualité, A4→A5	Qualité : Meilleure, Réduction : A4→A5
Ajuster page	Agrandissement/Réduction : Ajustement à la page

4. Sélectionnez l'option **Réglage couleur**.
5. Sélectionnez **Envoyer**.



Lors de la sélection de l'option **ID 2en1 (droite et gauche)**, **ID 2en1 (haut et bas)** ou **2en1** :
Lorsque l'appareil a terminé de numériser le premier côté, **Témoin d'alimentation** clignote lentement.
Retournez la carte d'identité ou le document, puis appuyez sur  (**Copier Raccourci**) pour numériser l'autre côté.



Renseignements connexes

- [Copier](#)

Copier avec Brother iPrint&Scan

- Effectuer des copies à l'aide de la fonction Mise en page (N dans 1 ou Affiche) avec Brother iPrint&Scan (Windows/Mac)
- Configurer les paramètres de copie avec Brother iPrint&Scan (Windows/Mac)

Effectuer des copies à l'aide de la fonction Mise en page (N dans 1 ou Affiche) avec Brother iPrint&Scan (Windows/Mac)

L'option de copie N dans 1 permet d'économiser du papier en copiant deux ou quatre pages de votre document sur une seule page de copie. L'option Affiche divise votre document en sections, puis les agrandit pour que vous puissiez les assembler en une affiche.







Veillez à régler le format du papier sur Lettre ou A4.

Vous ne pouvez effectuer qu'une seule copie Affiche à la fois.

1. [Chargez votre document.](#)
2. Lancez Brother iPrint&Scan.
 - Windows
Double-cliquez sur l'icône  (Brother iPrint&Scan).
 - Mac
Dans la barre de menus **Finder**, cliquez sur **Aller > Applications**, puis double-cliquez sur l'icône iPrint&Scan.
- L'écran de Brother iPrint&Scan s'affiche.
3. Cliquez sur **Copier**.
4. Sélectionnez l'option **Visual. page** que vous souhaitez.

Option	Description
Dés(1en1)	-
2en1(Portrait)	

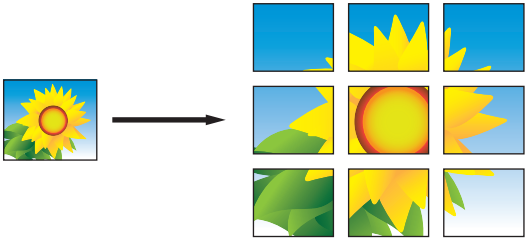
Option	Description
2en1(paysage)	
2en1 ID Vertical	
2en1 ID Horizontal	
4en1(Portrait)	
4en1(Paysage)	
Affich(3x3)	

5. Cliquez sur **Copier**.
6. Pour une copie N dans 1, procédez comme suit :
 - a. Placez la page suivante sur la vitre du scanner, puis cliquez sur **Continuer** pour numériser la page.
 - b. Après la numérisation de toutes les pages, cliquez sur **Terminer**.

Renseignements connexes

- [Copier avec Brother iPrint&Scan](#)

Sujets connexes :

- [Configurer les paramètres de copie avec Brother iPrint&Scan \(Windows/Mac\)](#)

Configurer les paramètres de copie avec Brother iPrint&Scan (Windows/Mac)

Vous pouvez configurer les paramètres de copie dans l'écran **Copie**.

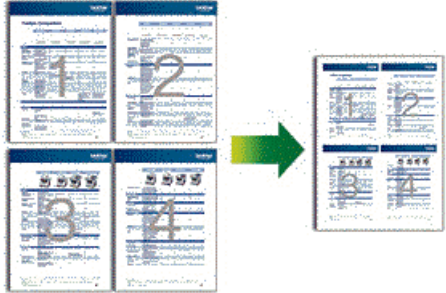
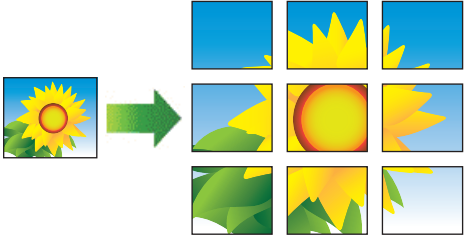
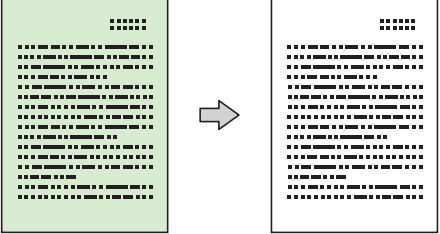
Option	Description	
Copies	Entrez le nombre de copies (1- 99).	
Couleur / Mono	Couleur	Effectuer des copies en couleur.
	Mono	Effectuer des copies en noir et blanc.
Agrandir/Réduire	100%	-
	Mise à l'échelle	Sélectionnez une option pour augmenter ou réduire la taille des pages de votre document.
	Ajuster page	Ajustez le format de copie en fonction du format de papier défini.
	Person(25-400%)	Entrez un taux d'agrandissement ou de réduction.
Densité	Augmentez la densité pour assombrir le texte. Diminuez la densité pour éclaircir le texte.	
Format pap.	Sélectionnez un format de papier. Si vous copiez sur du papier d'un format autre que Lettre, vous devez modifier le paramètre du format de papier.	
Visual. page	Permet d'effectuer des copies de type N dans 1, 2 en 1 (ID) ou Affiche.	
	<div style="display: flex; justify-content: space-around;"> <div style="text-align: center;"> <p>4 en 1</p>  </div> <div style="text-align: center;"> <p>Affiche</p>  </div> </div>	
Qualité	Sélectionnez la résolution de copie en fonction du type de document.	
Type papier	Sélectionnez un type de papier. Si vous effectuez des copies sur du papier spécial, réglez l'appareil pour le type de papier utilisé afin d'obtenir la meilleure qualité d'impression.	
Supprimer l'arrière-plan en couleur ou Supprimer l'arrière-plan noir	Permet de supprimer la couleur d'arrière-plan du document dans les copies. Le blanc devient plus visible, ce qui permet d'économiser de l'encre et d'améliorer la lisibilité de certaines copies.	
		



Renseignements connexes

- Copier avec Brother iPrint&Scan

Sujets connexes :

- Copier un document
- Copier une carte d'identité
- Effectuer des copies à l'aide de la fonction Mise en page (N dans 1 ou Affiche) avec Brother iPrint&Scan (Windows/Mac)

Copie avec Brother Mobile Connect



- Effectuer des copies à l'aide de la fonction Mise en page (N dans 1 ou Affiche) avec Brother Mobile Connect
- Configurer les paramètres de copie avec Brother Mobile Connect

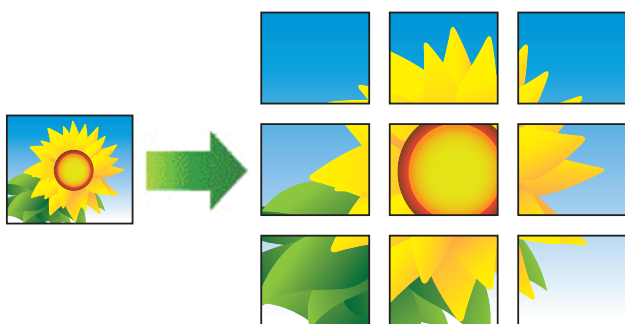

Effectuer des copies à l'aide de la fonction Mise en page (N dans 1 ou Affiche) avec Brother Mobile Connect

L'option de copie N dans 1 permet d'économiser du papier en copiant deux ou quatre pages de votre document sur une seule page de copie. L'option Affiche divise votre document en sections, puis les agrandit pour que vous puissiez les assembler en une affiche.



- Veillez à ce que le format de papier soit réglé sur Lettre, A4 ou Exécutif.
 - La copie de type Affiche n'est pas disponible pour le papier de format Exécutif.
 - Vous ne pouvez effectuer qu'une seule copie Affiche à la fois.
1. [Chargez votre document.](#)
 2. Lancez Brother Mobile Connect sur votre appareil mobile.
 3. Touchez **Copier**.
 4. Sélectionnez l'option **Tracé page** désirée.

Option	Description
Option normale	-
2 en 1 (Portrait)	
2 en 1 (Paysage)	
2 en 1 ID à la verticale	

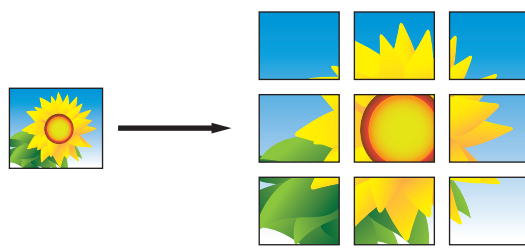
Option	Description
2 en 1 ID à l'horizontale	
4 en 1 (Portrait)	
4 en 1 (Paysage)	
Affiche (3 x 3)	

5. Touchez **Copier**.
6. Pour effectuer une copie N dans 1, procédez comme suit :
 - a. Placez la page suivante sur la vitre du scanner, puis appuyez sur **Poursuivre** pour numériser la page.
 - b. Après la numérisation de toutes les pages, appuyez sur **Terminer**.



Renseignements connexes

- [Copie avec Brother Mobile Connect](#)

Sujets connexes :

- [Configurer les paramètres de copie avec Brother Mobile Connect](#)
- [Brother Mobile Connect](#)

Configurer les paramètres de copie avec Brother Mobile Connect

Vous pouvez configurer les paramètres de copie dans l'écran **Copier**.

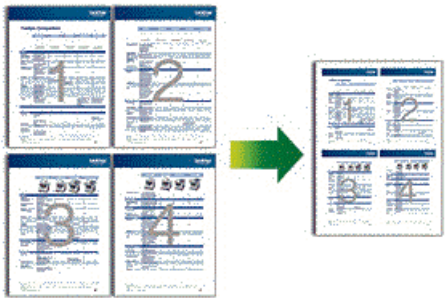
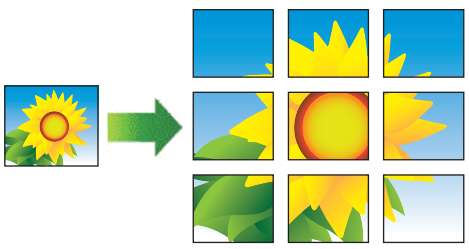
Option	Description	
Couleur/Mono	Couleur	Effectuer des copies en couleur.
	Mono	Effectuer des copies en noir et blanc.
copies	Entrez le nombre de copies (1- 99).	
Qualité	Sélectionnez la résolution de copie en fonction du type de document.	
Type de support	Sélectionnez un type de papier. Si vous effectuez des copies sur du papier spécial, réglez l'appareil pour le type de papier utilisé afin d'obtenir la meilleure qualité d'impression.	
Format papier	Sélectionnez un format de papier. Si vous copiez sur du papier d'un format autre que Lettre, vous devez modifier le paramètre du format de papier.	
Densité	Augmentez la densité pour assombrir le texte. Diminuez la densité pour éclaircir le texte.	
Tracé page	Permet d'effectuer des copies de type N dans 1, 2 en 1 (ID) ou Affiche.	
	4 en 1 	
	Affiche 	
Agrandir/Réduire	Sélectionnez une option pour augmenter ou réduire la taille des pages de votre document.	
Supprimer la couleur d'arrière-plan	Permet de supprimer la couleur d'arrière-plan du document dans les copies. Le blanc devient plus visible, ce qui permet d'économiser de l'encre et d'améliorer la lisibilité de certaines copies.	

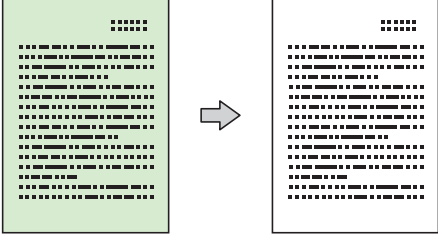
Option	Description
	



Renseignements connexes

- Copie avec Brother Mobile Connect

Sujets connexes :

- Copier un document
- Copier une carte d'identité
- Effectuer des copies à l'aide de la fonction Mise en page (N dans 1 ou Affiche) avec Brother Mobile Connect
- Brother Mobile Connect

📌 Réseau

- [Fonctions de réseau de base prises en charge](#)
- [Configurer les paramètres réseau](#)
- [Paramètres réseau sans fil](#)
- [Fonctions réseau](#)
- [Outils de gestion Brother](#)

Fonctions de réseau de base prises en charge

L'appareil prend en charge diverses fonctions selon le système d'exploitation. Utilisez ce tableau pour connaître les fonctions et les connexions réseau qui sont prises en charge par chaque système d'exploitation.

Systèmes d'exploitation	Windows	Windows Server	macOS
Impression	Oui	Oui	Oui
Numérisation	Oui	Non	Oui
Gestion à partir du Web	Oui	Oui	Oui

REMARQUE

- Lorsque vous connectez votre appareil à un réseau extérieur tel qu'Internet, assurez-vous que votre environnement réseau est protégé par un pare-feu distinct ou par un autre moyen afin d'empêcher les fuites d'informations qui seraient la conséquence d'une configuration inadéquate ainsi que les accès non autorisés par des tiers malveillants.
- Lorsque l'appareil est connecté au réseau extérieur, un message d'avertissement s'affiche. Lorsque cet avertissement apparaît, nous vous recommandons vivement de confirmer les paramètres réseau, puis d'établir une nouvelle connexion à un réseau sécurisé.
- L'activation de la fonction de filtrage des communications du réseau extérieur de l'appareil bloque tout accès depuis le réseau extérieur. La fonction de filtrage des communications du réseau extérieur peut empêcher l'appareil de recevoir certaines tâches d'impression ou de numérisation d'un ordinateur ou d'un appareil mobile utilisant une adresse IP de réseau extérieur.



Renseignements connexes

- [Réseau](#)

Sujets connexes :

- [Modifier le mot de passe de connexion à l'aide de la gestion à partir du Web](#)
- [Accéder à la Gestion à partir du Web](#)









Configurer les paramètres réseau

- Configurer les paramètres réseau à l'aide du panneau de commande
- Modification des paramètres de l'appareil en utilisant l'application de gestion sur le Web



Configurer les paramètres réseau à l'aide du panneau de commande



Pour configurer l'appareil pour votre réseau, utilisez les boutons du panneau de commande.

Paramètres réseau

Fonction	Bouton 1	Bouton 2	Instructions
Activez la méthode de simple pression sur un bouton de WPS (Wi-Fi Protected Setup™).	 (Wi-Fi)	-	Appuyez trois fois sur le bouton.
Activez la méthode d'amorçage (NIP) de WPS (Wi-Fi Protected Setup™).	 (Wi-Fi)	-	Appuyez cinq fois sur le bouton.
Activez Wireless Direct. Imprimez la fiche d'informations de Wireless Direct.	 (Wi-Fi)	 (Copier Raccourci)	Appuyez simultanément sur les boutons.
Permet d'imprimer le rapport de configuration réseau.	 (Wi-Fi)	Copie Mono	Appuyez simultanément sur les boutons.
Relancez Wi-Fi et Wireless Direct. Utilisez cette fonction pour résoudre les problèmes de réseau sans fil.	 (Wi-Fi)	Copie Couleur	Appuyez simultanément sur les boutons.
Accédez au mode Wi-Fi. Pour plus d'information, reportez-vous au tableau des modes Wi-Fi ci-dessous.	 (Wi-Fi)	 (Arrêt)	Appuyez simultanément sur les boutons.

Mode Wi-Fi

Pour accéder au mode Wi-Fi, appuyez simultanément sur  (Wi-Fi) et  (Arrêt).

Fonction	Bouton	Instructions
Imprimez le rapport WLAN.	 (Wi-Fi)	Appuyez une seule fois sur le bouton.
Activez ou désactivez Wireless Direct.	 (Copier Raccourci)	Appuyez une seule fois sur le bouton.
Activez ou désactivez le réseau Wi-Fi.	Copie Mono	Appuyez une seule fois sur le bouton.
Réinitialisez les réglages du réseau.	Copie Couleur	Maintenez enfoncé le bouton pendant deux secondes.



Renseignements connexes

- [Configurer les paramètres réseau](#)

Paramètres réseau sans fil

- [Utiliser le réseau sans fil](#)
- [Utiliser Wireless Direct](#)
- [Activer ou désactiver le réseau LAN sans fil](#)
- [Imprimer le rapport WLAN](#)

Utiliser le réseau sans fil

- Avant de configurer votre appareil pour un réseau sans fil
- Configurer votre appareil pour un réseau sans fil à l'aide de l'assistant de configuration de votre ordinateur
- Configurer votre appareil pour un réseau sans fil à l'aide de l'assistant de configuration de votre appareil mobile
- Configurer votre appareil pour un réseau sans fil à l'aide de la méthode par pression sur un bouton de Wi-Fi Protected Setup™ (WPS)
- Configurer votre appareil pour un réseau sans fil à l'aide de la méthode d'amorçage (NIP) de Wi-Fi Protected Setup™ (WPS)

Avant de configurer votre appareil pour un réseau sans fil

Avant de tenter de configurer un réseau sans fil, confirmez les points suivants :

- Pour obtenir les meilleurs résultats lors de l'impression quotidienne de documents, placez l'appareil le plus près possible du routeur/point d'accès sans fil, avec aussi peu d'obstacles que possible. De gros objets et des murs entre les deux appareils, ainsi que les interférences d'autres appareils électroniques, peuvent influencer sur la vitesse de transfert des données de vos documents.

En raison de ces facteurs, le sans-fil n'est peut-être pas la meilleure méthode de connexion pour tous les types de documents et d'applications. Si vous imprimez des fichiers volumineux, comme des documents à plusieurs pages comportant à la fois du texte et de grands graphiques, il est conseillé de choisir la connexion USB pour la vitesse d'impression la plus élevée.

- Si un tel signal est disponible à proximité, le réseau local sans fil vous permet d'établir une connexion au réseau local en toute liberté. Si toutefois les paramètres de sécurité ne sont pas configurés correctement, le signal pourra être intercepté par des tiers malveillants et entraîner, potentiellement :
 - le vol d'informations personnelles ou confidentielles;
 - la transmission indésirable d'informations à des parties se faisant passer pour les personnes concernées;
 - la diffusion des informations contenues dans la communication interceptée.



Assurez-vous de connaître le nom du réseau (SSID) et la clé de réseau (mot de passe) de votre routeur/point d'accès sans fil. Si vous ne trouvez pas ces informations, contactez le fabricant de votre routeur/point d'accès sans fil, votre administrateur système ou votre fournisseur Internet. Brother n'est pas en mesure de vous fournir ces informations.



Renseignements connexes

- [Utiliser le réseau sans fil](#)

Configurer votre appareil pour un réseau sans fil à l'aide de l'assistant de configuration de votre ordinateur

1. Effectuez l'une des opérations suivantes :
 - Windows
Téléchargez le programme d'installation à partir de la page **Téléchargements** de votre modèle à l'adresse support.brother.com/downloads.
 - Mac
 - a. Téléchargez le programme d'installation à partir de la page **Téléchargements** de votre modèle à l'adresse support.brother.com/downloads.
 - b. Lancez le programme d'installation, puis double-cliquez sur l'icône **Start Here Mac**.
2. Suivez les instructions à l'écran.
3. Sélectionnez **Connexion réseau sans fil (Wi-Fi)**, puis cliquez sur **Suivant**.
4. Suivez les instructions à l'écran.

Vous avez terminé la configuration du réseau sans fil.



Renseignements connexes

- [Utiliser le réseau sans fil](#)

Configurer votre appareil pour un réseau sans fil à l'aide de l'assistant de configuration de votre appareil mobile

1. Effectuez l'une des opérations suivantes :
 - Appareils Android™
Téléchargez et installez Brother Mobile Connect à partir de Google Play™.
 - Tous les appareils prenant en charge iOS ou iPadOS, y compris les iPhone, iPad et iPod touch
Téléchargez et installez Brother Mobile Connect depuis l'App Store.
2. Lancez Brother Mobile Connect, puis suivez les instructions affichées à l'écran pour connecter votre appareil mobile à votre appareil Brother.



Renseignements connexes

- [Utiliser le réseau sans fil](#)

▲ Accueil > Réseau > Paramètres réseau sans fil > Utiliser le réseau sans fil > Configurer votre appareil pour un réseau sans fil à l'aide de la méthode par pression sur un bouton de Wi-Fi Protected Setup™ (WPS)

Configurer votre appareil pour un réseau sans fil à l'aide de la méthode par pression sur un bouton de Wi-Fi Protected Setup™ (WPS)

Si votre point d'accès/routeur sans fil prend en charge WPS (configuration par bouton-poussoir), vous pouvez utiliser WPS à partir du panneau de commande de l'appareil pour configurer vos paramètres de réseau sans fil.

1. Appuyez trois fois sur  (Wi-Fi).

Témoin Wi-Fi commence à clignoter.

2. Appuyez sur le bouton WPS de votre point d'accès/routeur sans fil.

Si votre appareil sans fil s'est connecté correctement, **Témoin d'alimentation** et **Témoin Wi-Fi** sont allumés.

Vous avez terminé la configuration du réseau sans fil. Pour installer les pilotes et les logiciels nécessaires à l'utilisation de votre appareil, accédez à la page **Téléchargements** de votre modèle à l'adresse support.brother.com/downloads.



Renseignements connexes

- [Utiliser le réseau sans fil](#)

Configurer votre appareil pour un réseau sans fil à l'aide de la méthode d'amorçage (NIP) de Wi-Fi Protected Setup™ (WPS)

Si votre point d'accès/routeur LAN sans fil prend en charge WPS, vous pouvez utiliser la méthode d'amorçage NIP (numéro d'identification personnel) pour configurer vos paramètres de réseau sans fil.

La méthode d'amorçage (NIP) constitue l'une des méthodes de connexion mises en place par la Wi-Fi Alliance®. En soumettant un NIP créé par un Inscrit (votre appareil) au Registraire (un appareil qui gère le LAN sans fil), vous pouvez configurer le réseau sans fil et les paramètres de sécurité. Pour plus d'informations sur l'accès au mode WPS, reportez-vous aux instructions fournies avec votre point d'accès/routeur sans fil.

Type A

Connexion lorsque le point d'accès/routeur LAN sans fil (1) sert également de registraire.

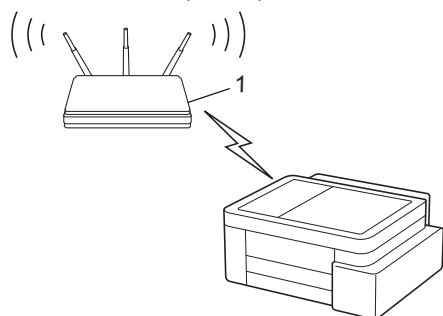

Type B

Connexion lorsqu'un autre appareil (2), comme un ordinateur, est utilisé comme registraire.

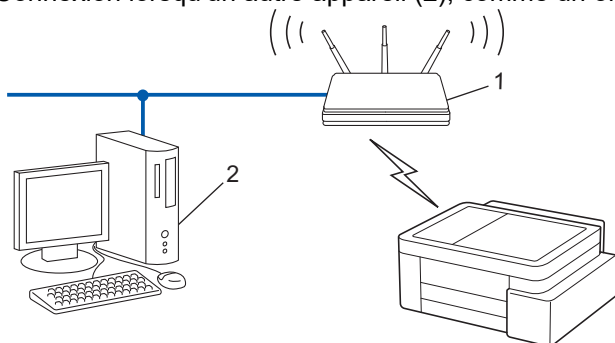

1. Appuyez cinq fois sur  (Wi-Fi).

Témoin Wi-Fi commence à clignoter et l'appareil imprime un code NIP à huit chiffres.



2. En utilisant un ordinateur connecté au réseau, saisissez l'adresse IP de l'appareil que vous utilisez comme registraire dans la barre d'adresse du navigateur (par exemple <http://192.168.1.2>).
3. Accédez à la page des paramètres WPS et saisissez le code NIP, puis suivez les instructions affichées à l'écran.



- Le registraire est généralement le point d'accès/routeur LAN sans fil.
- La page de configuration varie selon la marque du routeur/point d'accès réseau sans fil. Pour plus d'informations, reportez-vous aux instructions fournies avec votre point d'accès/routeur LAN sans fil.

Si votre appareil sans fil s'est connecté correctement, **Témoin d'alimentation** et **Témoin Wi-Fi** sont allumés.

Si vous utilisez un ordinateur Windows 10 ou Windows 11 comme registraire, suivez les étapes ci-après :

4. Maintenez enfoncée la touche  et appuyez sur la touche  du clavier de l'ordinateur pour lancer **Exécuter**.

5. Saisissez "**control printers**" dans le champ **Ouvrir** : et cliquez sur **OK**.

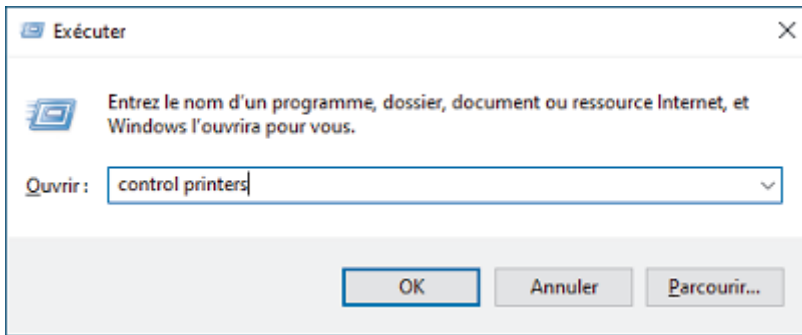

La fenêtre **Périphériques et imprimantes** s'affiche.



Si la fenêtre **Périphériques et imprimantes** n'apparaît pas, cliquez sur **Périphériques > Autres périphériques et paramètres d'imprimante** .

6. Cliquez sur **Ajouter un périphérique**.



- Pour utiliser un ordinateur fonctionnant sous Windows 10 ou Windows 11 comme Registraire, vous devez l'enregistrer d'avance sur votre réseau. Pour plus d'informations, reportez-vous aux instructions fournies avec votre point d'accès/routeur LAN sans fil.
- Si vous utilisez Windows 10 ou Windows 11 comme registraire, vous pouvez installer le pilote d'imprimante après la configuration sans fil en suivant les instructions à l'écran. Pour installer le pilote et les logiciels nécessaires à l'utilisation de votre appareil, accédez à la page **Téléchargements** de votre modèle à l'adresse support.brother.com/downloads.

7. Sélectionnez votre appareil et cliquez sur **Suivant**.

8. Tapez le code NIP, puis cliquez sur **Suivant**.

9. Cliquez sur **Fermer**.

Si votre appareil sans fil s'est connecté correctement, **Témoin d'alimentation** et **Témoin Wi-Fi** sont allumés.



Renseignements connexes

- [Utiliser le réseau sans fil](#)

Utiliser Wireless Direct

- [Aperçu de Wireless Direct](#)
- [Configurer un réseau sans fil direct](#)

Aperçu de Wireless Direct

Wireless Direct vous permet de configurer un réseau sans fil sécurisé entre votre appareil Brother et votre appareil sans fil (ordinateur, téléphone intelligent, tablette ou similaire) sans utiliser un routeur sans fil/point d'accès. Vous pouvez configurer un réseau sans fil en définissant manuellement un nom de réseau (SSID) et une clé de réseau (mot de passe).

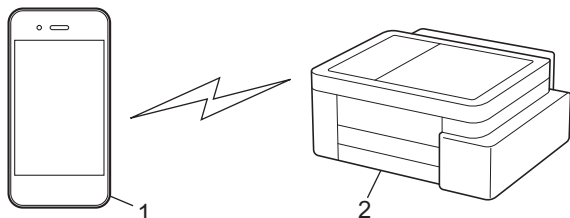

1. Appareil sans fil
2. Votre appareil Brother

Renseignements connexes

- [Utiliser Wireless Direct](#)



Configurer un réseau sans fil direct

1. Appuyez simultanément sur  (Wi-Fi) et  (Copier Raccourci).
Wireless Direct est activé et l'appareil lance l'impression de la fiche d'information de Wireless Direct.
2. Activez la fonction Wi-Fi sur votre appareil sans fil et recherchez votre appareil Brother.
3. Sélectionnez le SSID (nom du réseau) de votre appareil Brother sur votre appareil sans fil (DIRECT-#####-#####_BR#####).
4. Entrez la clé de réseau (mot de passe) lorsque vous y êtes invité.



• Le SSID et la clé de réseau figurent sur la fiche d'information de Wireless Direct.

• Pour désactiver Wireless Direct :

- a. Appuyez simultanément sur  (Wi-Fi) et  (Arrêt).

Témoin d'alimentation, Témoin DEL d'avertissement papier et Témoin d'encre s'allument pendant une seconde, puis **Témoin Wi-Fi** commence à clignoter.



- b. Appuyez sur  (Copier Raccourci).



Renseignements connexes

- [Utiliser Wireless Direct](#)

Activer ou désactiver le réseau LAN sans fil

1. Appuyez simultanément sur  (Wi-Fi) et  (Arrêt).

Témoin d'alimentation, **Témoin DEL d'avertissement papier** et **Témoin d'encre** s'allument pendant une seconde, puis **Témoin Wi-Fi** commence à clignoter.

2. Appuyez sur **Copie Mono** pour activer ou désactiver la connexion Wi-Fi.
 - Lorsque la connexion Wi-Fi est activée, **Témoin d'alimentation** clignote une seule fois, suite à quoi **Témoin d'alimentation** et **Témoin Wi-Fi** s'allument.
 - Lorsque la connexion Wi-Fi est désactivée, **Témoin d'alimentation** clignote deux fois, puis **Témoin d'alimentation** s'allume.





Renseignements connexes

- [Paramètres réseau sans fil](#)

Imprimer le rapport WLAN

Le rapport WLAN présente l'état sans fil de votre appareil. Si la connexion sans fil échoue, consultez le code d'erreur figurant sur le rapport imprimé.

1. Appuyez simultanément sur  (Wi-Fi) et  (Arrêt).

Témoin d'alimentation, **Témoin DEL d'avertissement papier** et **Témoin d'encre** s'allument pendant une seconde, puis **Témoin Wi-Fi** commence à clignoter.

2. Appuyez sur  (Wi-Fi).

Votre appareil Brother lance l'impression du rapport WLAN.



Renseignements connexes

- [Paramètres réseau sans fil](#)
 - [Codes d'erreur du rapport WLAN](#)

Sujets connexes :

- [Si vous rencontrez des difficultés avec le réseau de votre appareil](#)

Codes d'erreur du rapport WLAN

Si le rapport WLAN indique que la connexion a échoué, vérifiez le code d'erreur sur le rapport imprimé et reportez-vous aux instructions correspondantes dans le tableau suivant :

Code d'erreur	Problème et solutions recommandées
TS-01	<p>Le WLAN (Wi-Fi) n'est pas activé.</p> <p>Vérifiez les points suivants et essayez de configurer à nouveau votre connexion sans fil :</p> <p>Activez le paramètre WLAN sur votre machine.</p>
TS-02	<p>Impossible de détecter votre point d'accès/routeur sans fil.</p> <p>Vérifiez les points suivants et essayez de configurer à nouveau votre connexion sans fil :</p> <ul style="list-style-type: none">• Assurez-vous que le routeur/point d'accès sans fil est activé.• Rapprochez temporairement votre appareil du routeur/point d'accès sans fil lorsque vous configurez les paramètres sans fil.• Si votre routeur/point d'accès sans fil utilise le filtrage des adresses MAC, vérifiez que l'adresse MAC de l'appareil est autorisée dans le filtre. Vous pouvez trouver l'adresse MAC en imprimant le rapport de configuration réseau.• Si vous avez entré manuellement le nom du réseau (SSID) et les informations de sécurité (méthode d'authentification/méthode de cryptage), les informations peuvent être incorrectes. Vérifiez à nouveau le nom du réseau et les informations de sécurité et saisissez à nouveau les informations correctes.• Redémarrez votre routeur/point d'accès sans fil. Si vous ne trouvez pas le nom du réseau (SSID) et les informations de sécurité, consultez la documentation fournie avec votre routeur/point d'accès sans fil, ou contactez le fabricant du routeur, votre administrateur système ou votre fournisseur de services Internet.
TS-04	<p>Votre appareil ne prend pas en charge les méthodes d'authentification et de cryptage utilisées par le routeur/point d'accès sans fil sélectionné.</p> <p>Pour le mode infrastructure (le plus courant)</p> <p>Modifiez les méthodes d'authentification et de cryptage du routeur/point d'accès sans fil. Votre appareil prend en charge les méthodes d'authentification et de cryptage suivantes :</p> <ul style="list-style-type: none">• WPA-Personal : TKIP/AES• WPA2-Personal : TKIP/AES• WPA3-Personnel : AES• OPEN : WEP/NONE (sans cryptage)• Clé partagée : WEP <p>Si votre problème n'est pas résolu, le nom du réseau (SSID) ou les paramètres de sécurité que vous avez entrés peuvent être incorrects. Vérifiez que tous les paramètres de réseau sans fil sont corrects pour votre réseau.</p>

Code d'erreur	Problème et solutions recommandées
TS-05	<p>Le nom de réseau (SSID) et la clé de réseau (mot de passe) sont incorrects.</p> <p>Vérifiez les points suivants et essayez de configurer à nouveau votre connexion sans fil :</p> <ul style="list-style-type: none"> • Confirmez le nom de réseau (SSID) et la clé de réseau (mot de passe). • Si votre clé réseau contient des lettres majuscules et minuscules, assurez-vous de les saisir correctement. • Si vous ne trouvez pas le nom du réseau (SSID) et les informations de sécurité, consultez la documentation fournie avec votre routeur/point d'accès sans fil, ou contactez le fabricant du routeur, votre administrateur système ou votre fournisseur de services Internet. • Si votre routeur/point d'accès sans fil utilise le cryptage WEP avec plusieurs clés WEP, notez et utilisez uniquement la première clé WEP.
TS-06	<p>Les informations de sécurité sans fil (méthode d'authentification/méthode de cryptage/clé réseau (mot de passe)) sont incorrectes.</p> <p>Vérifiez les points suivants et essayez de configurer à nouveau votre connexion sans fil :</p> <ul style="list-style-type: none"> • Confirmez la clé de réseau. Si votre clé réseau contient des lettres majuscules et minuscules, assurez-vous de les saisir correctement. • Confirmez si la méthode d'authentification entrée et la méthode d'authentification ou la méthode de cryptage prise en charge par le routeur/point d'accès sans fil sont les mêmes. • Si la clé de réseau, la méthode d'authentification et la méthode de cryptage ont été confirmées, redémarrez votre routeur/point d'accès sans fil et l'appareil. • Si le mode furtif de votre routeur/point d'accès sans fil est activé, vous devrez peut-être le désactiver pour vous connecter au réseau sans fil. <p>Si vous ne trouvez pas le nom du réseau (SSID) et les informations de sécurité, consultez la documentation fournie avec votre routeur/point d'accès sans fil, ou contactez le fabricant du routeur, votre administrateur système ou votre fournisseur de services Internet.</p>
TS-07	<p>L'appareil ne peut pas détecter un routeur/point d'accès sans fil sur lequel WPS (Wi-Fi Protected Setup) est activé.</p> <p>Vérifiez les points suivants et réessayez :</p> <ul style="list-style-type: none"> • Pour vérifier si votre routeur/point d'accès sans fil prend en charge WPS, recherchez le symbole WPS affiché sur le routeur/point d'accès. Pour plus d'informations, consultez la documentation fournie avec votre routeur/point d'accès sans fil. • Pour configurer votre connexion sans fil à l'aide de WPS, vous devez configurer à la fois votre appareil et le routeur/point d'accès sans fil. Pour plus d'informations, consultez le guide de l'utilisateur. • Si vous ne savez pas comment configurer votre routeur/point d'accès sans fil à l'aide de WPS, consultez la documentation fournie avec votre routeur/point d'accès sans fil, ou contactez le fabricant du routeur, votre administrateur système ou votre fournisseur de services Internet.
TS-08	<p>Deux ou plusieurs routeurs sans fil ou points d'accès dont le WPS est activé sont détectés.</p> <p>Vérifiez les points suivants et réessayez :</p> <ul style="list-style-type: none"> • Assurez-vous que seul un routeur/point d'accès sans fil à portée a le WPS activé, puis essayez de vous reconnecter. • Essayez de vous reconnecter après quelques minutes pour éviter les interférences avec d'autres points d'accès/routeurs.



Comment confirmer les informations de sécurité sans fil (SSID/méthode d'authentification/méthode de cryptage/clé de réseau) de votre point d'accès/routeur WLAN :

1. Les paramètres de sécurité par défaut peuvent être renseignés sur une étiquette apposée sur le routeur/point d'accès WLAN. Sinon, le nom du fabricant ou le numéro de modèle du point d'accès/routeur WLAN peut être utilisé comme paramètre de sécurité par défaut.
2. Consultez la documentation fournie avec votre point d'accès/routeur WLAN pour plus d'informations sur la façon de trouver les paramètres de sécurité.
 - Si le point d'accès/routeur WLAN est configuré de manière à ne pas diffuser le SSID, le SSID ne sera pas automatiquement détecté. Vous devrez entrer le nom SSID manuellement.
 - La clé de réseau peut également être désignée par les termes « mot de passe », « clé de sécurité » ou « clé de cryptage ».

Si vous ne connaissez pas le SSID et les paramètres de sécurité sans fil de votre point d'accès/routeur WLAN ou ne savez pas comment modifier la configuration, consultez la documentation qui accompagne votre point d'accès/routeur WLAN, renseignez-vous auprès du fabricant de votre point d'accès/routeur ou demandez à votre fournisseur d'accès Internet ou administrateur réseau.



Renseignements connexes

- [Imprimer le rapport WLAN](#)

Sujets connexes :

- [Si vous rencontrez des difficultés avec le réseau de votre appareil](#)
 - [Imprimer le rapport de configuration réseau](#)
-

Fonctions réseau

- Imprimer le rapport de configuration réseau
- Configurer les paramètres de serveur proxy à l'aide de Gestion à partir du Web
- Utiliser les fonctions de détection de réseau extérieur
- Réinitialiser les paramètres réseau à leur valeur par défaut

Imprimer le rapport de configuration réseau

Le rapport de configuration réseau dresse la liste de la configuration réseau, notamment les paramètres du serveur d'impression réseau.



- Le nom du nœud apparaît dans le rapport de configuration réseau. Le nom du nœud par défaut est « BRW123456abcdef » pour un réseau sans fil (où « 123456abcdef » correspond à l'adresse MAC/ adresse Ethernet de l'appareil).
- Si l'adresse IP figurant sur le rapport de configuration réseau est 0.0.0.0, attendez une minute, puis réessayez de l'imprimer.
- Vous pouvez trouver les paramètres de votre appareil, comme l'adresse IP, le masque de sous-réseau, le nom du nœud et l'adresse MAC, sur le rapport, par exemple :
 - Adresse IP : 192.168.0.5
 - Masque de sous-réseau : 255.255.255.0
 - Nom de nœud : BRW000ca0000499
 - Adresse MAC : 00-0c-a0-00-04-99

1. Appuyez simultanément sur  (Wi-Fi) et **Copie Mono**.

L'appareil lance l'impression du rapport de configuration réseau.



Renseignements connexes

- [Fonctions réseau](#)

Sujets connexes :

- [Vérifier les paramètres réseau de votre appareil](#)
- [Si vous rencontrez des difficultés avec le réseau de votre appareil](#)
- [Configurer les paramètres de serveur proxy à l'aide de Gestion à partir du Web](#)

Configurer les paramètres de serveur proxy à l'aide de Gestion à partir du Web

Si votre réseau fait appel à un serveur proxy, les informations de serveur proxy suivantes doivent être configurées à l'aide de l'application de gestion sur le Web :

- Adresse du serveur proxy
- Numéro de port
- Nom d'utilisateur
- Mot de passe

1. Lancez la gestion à partir du Web. >>> [Accéder à la Gestion à partir du Web](#)
2. Dans la barre de navigation de gauche, cliquez sur **Réseau > Réseau > Protocole**.



Si la barre de navigation de gauche n'est pas visible, commencez la navigation à partir de ☰.

3. Vérifiez que la case **Proxy** est cochée, puis cliquez sur **Envoyer**.
4. Dans le champ **Proxy**, cliquez sur **Paramètres avancés**.
5. Entrez les informations de serveur proxy.
6. Cliquez sur **Envoyer**.



Renseignements connexes

- [Fonctions réseau](#)

Sujets connexes :

- [Accéder à la Gestion à partir du Web](#)

Utiliser les fonctions de détection de réseau extérieur

Lorsque vous utilisez l'appareil sur un réseau privé, vous pouvez utiliser la fonction de détection de réseau extérieur pour éviter tout risque de subir des attaques inattendues du réseau extérieur.

- [Activer/désactiver la détection d'adresse IP de réseau extérieur](#)
- [Bloquer les communications du réseau extérieur](#)

Activer/désactiver la détection d'adresse IP de réseau extérieur

Cette fonction permet de vérifier l'adresse IP de l'appareil. Lorsque l'appareil reçoit une adresse IP de réseau extérieur, il affiche un message d'avertissement.

1. Lancez la gestion à partir du Web. >>> [Accéder à la Gestion à partir du Web](#)
2. Dans la barre de navigation de gauche, cliquez sur **Réseau > Sécurité > Détection globale des adresses IP / Filtre IP**.



Si la barre de navigation de gauche n'est pas visible, commencez la navigation à partir de ☰.

3. Dans l'option **Détection globale des adresses IP**, cliquez sur **Activé** ou **Désactivé**.
4. Cliquez sur **Envoyer**.



Renseignements connexes

- [Utiliser les fonctions de détection de réseau extérieur](#)

Sujets connexes :

- [Accéder à la Gestion à partir du Web](#)

Bloquer les communications du réseau extérieur



Lorsque vous activez cette fonction, elle limite la réception de tâches provenant d'appareils possédant des adresses IP de réseau extérieur

1. Lancez la gestion à partir du Web. ►► [Accéder à la Gestion à partir du Web](#)
2. Dans la barre de navigation de gauche, cliquez sur **Réseau > Sécurité > Détection globale des adresses IP / Filtre IP**.



Si la barre de navigation de gauche n'est pas visible, commencez la navigation à partir de ☰.

3. Dans l'option **Rejeter les paquets externes provenant du réseau mondial**, cliquez sur **Désactivé**.
4. Cliquez sur **Envoyer**.



Renseignements connexes

- [Utiliser les fonctions de détection de réseau extérieur](#)

Sujets connexes :



- [Accéder à la Gestion à partir du Web](#)

Réinitialiser les paramètres réseau à leur valeur par défaut

Vous pouvez utiliser le panneau de commande de l'appareil pour réinitialiser les paramètres réseau de l'appareil à ses paramètres d'usine par défaut. Cette opération a pour effet de réinitialiser toutes les informations, à l'exception du mot de passe de l'administrateur.



Vous pouvez également rétablir les paramètres d'usine par défaut du serveur d'impression à l'aide de la Gestion à partir du Web.

1. Appuyez simultanément sur  (**Wi-Fi**) et  (**Arrêt**).

Témoin d'alimentation, **Témoin DEL d'avertissement papier** et **Témoin d'encre** s'allument pendant une seconde, puis **Témoin Wi-Fi** commence à clignoter.

2. Maintenez enfoncé **Copie Couleur** pendant deux secondes.
3. Attendez que l'appareil redémarre et que le voyant DEL d'alimentation s'allume avant de déconnecter l'appareil de la source d'alimentation.



Renseignements connexes

- [Fonctions réseau](#)

Outils de gestion Brother

Utilisez l'un des outils de gestion Brother pour configurer les paramètres réseau de votre appareil Brother. Accédez à la page **Téléchargements** de votre modèle à l'adresse support.brother.com/downloads pour télécharger les outils.



Renseignements connexes

- [Réseau](#)
-

Sécurité

L'appareil prend en charge les fonctions de sécurité ci-dessous. Pour obtenir de l'information sur les fonctions de sécurité, consultez le *Guide des fonctions de sécurité* à l'adresse suivante : support.brother.com/g/s/id/html/doc/common/sfg/caf/index.html.

- Sécurité du réseau > Configurer des certificats pour assurer la sécurité de l'appareil
- Sécurité du réseau > Utiliser SSL/TLS

Mobile Connect

- [AirPrint](#)
- [Mopria™ Print Service et Mopria™ Scan](#)
- [Brother Mobile Connect](#)

AirPrint

- [Présentation d'AirPrint](#)
- [Avant d'utiliser AirPrint \(macOS\)](#)
- [Imprimer à l'aide d'AirPrint](#)
- [Numériser à l'aide d'AirPrint \(macOS\)](#)

Présentation d'AirPrint

AirPrint est une solution d'impression pour les systèmes d'exploitation Apple qui vous permet d'imprimer sans fil des photos, des courriels, des pages Web et des documents à partir de votre iPad, iPhone, iPod touch et ordinateur Mac sans que vous ayez besoin d'installer un pilote.

AirPrint vous permet également de numériser des documents vers votre ordinateur Mac.

Pour plus d'information, visitez le site Web d'Apple.

L'utilisation du badge « Works with Apple » signifie que l'accessoire a été conçu pour fonctionner spécifiquement avec la technologie identifiée dans le badge et a été certifié par le développeur pour satisfaire aux normes de performance d'Apple.



✓ Renseignements connexes

- [AirPrint](#)

Avant d'utiliser AirPrint (macOS)

Avant d'imprimer à l'aide de macOS, ajoutez votre appareil à la liste des imprimantes sur votre ordinateur Mac.

1. Sélectionnez **Réglages système** dans le menu Pomme.
2. Sélectionnez **Imprimantes et scanners**.
3. Cliquez sur **Ajouter une imprimante, un numériseur ou un télécopieur...**
L'écran **Ajouter une imprimante** s'affiche.
4. Sélectionnez votre appareil, puis sélectionnez le nom de votre modèle dans le menu contextuel **Utiliser**.
5. Cliquez sur **Ajouter**.



Renseignements connexes



- [AirPrint](#)

Imprimer à l'aide d'AirPrint

- [Imprimer à partir d'iPad, d'iPhone ou d'iPod touch](#)
- [Imprimer à l'aide d'AirPrint \(macOS\)](#)

Imprimer à partir d'iPad, d'iPhone ou d'iPod touch

La procédure d'impression peut varier d'une application à l'autre. Dans l'exemple ci-dessous, nous utilisons Safari.

1. Vérifiez que votre appareil est allumé.
2. Chargez le papier dans le bac à papier et modifiez les réglages du bac à papier sur l'appareil.
3. Utilisez Safari pour ouvrir la page à imprimer.
4. Touchez  ou .
5. Touchez **Imprimer**.
6. Vérifiez que votre appareil est sélectionné.
7. Si un autre appareil est sélectionné (ou si aucun appareil n'est sélectionné), appuyez sur **Imprimante**.
La liste des appareils disponibles s'affiche.
8. Touchez le nom de votre appareil dans la liste.
9. Sélectionnez les options souhaitées, comme le nombre de pages à imprimer et l'impression recto-verso (si votre appareil la prend en charge).
10. Touchez **Imprimer**.



Renseignements connexes

- [Imprimer à l'aide d'AirPrint](#)

Imprimer à l'aide d'AirPrint (macOS)

La procédure d'impression peut varier d'une application à l'autre. Dans l'exemple ci-dessous, nous utilisons Safari. Avant d'imprimer, assurez-vous que votre appareil figure dans la liste des imprimantes sur votre ordinateur Mac.

1. Vérifiez que votre appareil est allumé.
2. Chargez le papier dans le bac à papier et modifiez les réglages du bac à papier sur l'appareil.
3. Sur votre ordinateur Mac, utilisez Safari pour ouvrir la page à imprimer.
4. Cliquez sur le menu **Fichier**, puis sélectionnez **Imprimer**.
5. Vérifiez que votre appareil est sélectionné. Si un autre appareil est sélectionné (ou si aucun appareil n'est sélectionné), cliquez sur le menu contextuel **Imprimante** et sélectionnez votre appareil.
6. Sélectionnez les options souhaitées, comme le nombre de pages à imprimer et l'impression recto-verso (si votre appareil la prend en charge).
7. Cliquez sur **Imprimer**.



Renseignements connexes

- [Imprimer à l'aide d'AirPrint](#)

Sujets connexes :

- [Avant d'utiliser AirPrint \(macOS\)](#)

Numériser à l'aide d'AirPrint (macOS)

Avant de numériser, assurez-vous que votre appareil figure dans la liste des scanners sur votre ordinateur Mac.

1. [Chargez votre document.](#)
2. Sélectionnez **Réglages système** dans le menu Pomme.
3. Sélectionnez **Imprimantes et scanners**.
4. Sélectionnez votre appareil dans la liste des scanners.
5. Cliquez sur le bouton **Ouvrir le scanner...**
L'écran Scanner s'affiche.
6. Sélectionnez le dossier de destination ou l'application de destination dans le menu contextuel de configuration de la destination.
7. Cliquez sur **Afficher les détails** pour modifier les paramètres de numérisation, si nécessaire.
Vous pouvez recadrer l'image manuellement en déplaçant le pointeur de la souris sur la partie que vous souhaitez numériser lorsque vous effectuez la numérisation à partir de la vitre du scanner.
8. Cliquez sur **Numériser**.



Renseignements connexes

- [AirPrint](#)

Mopria™ Print Service et Mopria™ Scan

Mopria™ Print Service est une fonctionnalité d'impression et Mopria™ Scan est une fonctionnalité de numérisation pour appareils mobiles Android™, toutes deux développées par la Mopria Alliance™. Ce service vous permet de vous connecter au même réseau que votre appareil pour imprimer et numériser sans configuration supplémentaire.

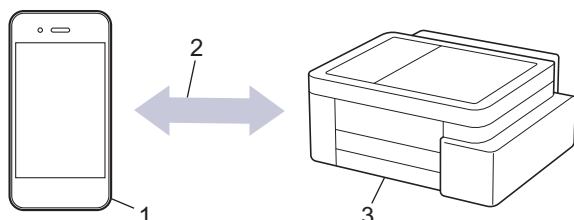

1. Appareils mobiles Android™
2. Connexion Wi-Fi®
3. Votre appareil

Vous devez télécharger Mopria™ Print Service ou Mopria™ Scan depuis Google Play™ pour ensuite l'installer sur votre appareil Android™. Avant d'utiliser ces fonctionnalités Mopria™, assurez-vous de les activer sur votre appareil mobile.

Pour plus d'information sur Mopria™ Print Service et Mopria™ Scan, visitez le site <https://www.mopria.org>.



Renseignements connexes

- [Mobile Connect](#)

Brother Mobile Connect

Utilisez Brother Mobile Connect pour imprimer et numériser à partir de votre appareil mobile.

- Pour les appareils Android™ :
Brother Mobile Connect vous permet d'utiliser les fonctions de votre appareil Brother directement à partir de votre appareil Android™.
Téléchargez et installez Brother Mobile Connect à partir de Google Play™.
- Pour tous les appareils prenant en charge iOS ou iPadOS, y compris les iPhone, iPad et iPod touch:
Brother Mobile Connect vous permet d'utiliser les fonctions de votre appareil Brother directement à partir de votre appareil iOS ou iPadOS.
Téléchargez et installez Brother Mobile Connect depuis l'App Store.



Renseignements connexes

- [Mobile Connect](#)

Sujets connexes :

- [Configurer votre appareil pour un réseau sans fil à l'aide de l'assistant de configuration de votre appareil mobile](#)

Dépannage

Si vous pensez que votre appareil présente un problème, vérifiez d'abord chacun des points ci-dessous, puis essayez d'identifier le problème et suivez nos conseils de dépannage.

Vous pouvez corriger vous-même la plupart des problèmes. Pour toute aide supplémentaire, rendez-vous sur support.brother.com pour consulter la FAQ (foire aux questions) et les conseils de dépannage les plus récents.

1. Visitez notre site Web support.brother.com.
2. Cliquez sur **FAQ et Diagnostic** et recherchez le nom de votre modèle.

Vérifiez tout d'abord les points suivants :

- Le cordon d'alimentation de l'appareil est correctement branché et l'appareil est sous tension.
- Tous les éléments de protection de l'appareil ont été retirés.
- Les cartouches d'encre sont installées correctement.
- Le couvercle d'élimination est bien fermé.
- Le papier a été chargé correctement dans le bac à papier.
- Les câbles d'interface sont correctement raccordés à l'appareil et à l'ordinateur, ou la connexion sans fil est configurée à la fois sur l'appareil et sur votre ordinateur.
- (Pour les modèles réseau) Le point d'accès (sans fil), le routeur ou le concentrateur est allumé et son indicateur de liaison clignote.

Si vous ne parvenez pas à résoudre le problème en effectuant les vérifications, identifiez le problème à l'aide des signaux données par les témoins DEL et les indications, puis ►► *Renseignements connexes*





Renseignements connexes

- [Signaux et indications des témoins DEL](#)
- [Bourrage d'imprimante ou bourrage papier](#)
- [Manipulation du papier et problèmes d'impression](#)
- [Problèmes réseau](#)
- [Autres problèmes](#)
- [Consulter les informations sur l'appareil](#)
- [Mettre à jour le micrologiciel de l'appareil](#)
- [Réinitialiser votre appareil](#)



Signaux et indications des témoins DEL

Les témoins DEL du panneau de commande de l'appareil s'allument ou clignotent pour indiquer l'état de l'appareil.

Signaux des témoins DEL

Témoin DEL	Description
	Le voyant DEL est éteint.
	Le voyant DEL est allumé.
	La DEL clignote.

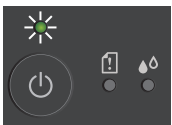
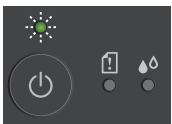
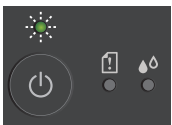
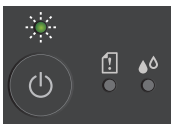
Indications générales des témoins DEL

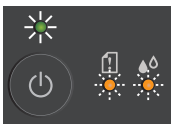
Témoin DEL	Description	Description
	Attente	L'appareil est prêt à imprimer.
 (Clignotement lent et faible)	Veille	Lorsqu'il est en mode veille (mode d'économie d'énergie), l'appareil donne l'impression d'être éteint, mais il peut toujours recevoir des données. Lorsque vous lancez une tâche d'impression, l'appareil se réveille.
 (Clignotement par intervalles de deux secondes)	Préchauffage (température basse)	L'appareil est en mode de démarrage.
	Refroidissement (température élevée)	L'appareil est en mode de refroidissement.
 (Clignotement par intervalles d'une seconde)	Occupé	L'appareil est en train de traiter une tâche d'impression.
	Données restantes	Des données d'impression sont encore présentes dans la mémoire de l'appareil. Pour annuler la tâche et l'effacer de la mémoire de l'appareil, appuyez sur  (Arrêt).
 (Clignotement alterné)	Tâche annulée	L'appareil est en train d'annuler la tâche d'impression.

Indications d'erreur et d'entretien des témoins DEL

Comme avec tout appareil de bureau sophistiqué, des erreurs peuvent survenir et il peut être nécessaire de remplacer des fournitures. Lorsque cela se produit, votre appareil identifie l'erreur ou l'entretien régulier

nécessaire et l'indique par les témoins DEL sur le panneau de commande. Les indications des témoins DEL sont expliquées dans le tableau suivant.



Vous pouvez corriger la plupart de ces erreurs et effectuer l'entretien périodique vous-même. Si vous souhaitez obtenir davantage de conseils, accédez à la page **FAQ et Diagnostic** de votre modèle à l'adresse support.brother.com/faqs.



Si vous utilisez le service d'abonnement Brother Refresh EZ Print Subscription Service, vérifiez les indications DEL supplémentaires sur support.brother.com/g/d/arfq/Sm00641.



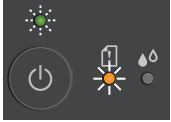
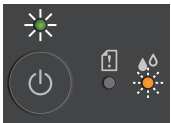



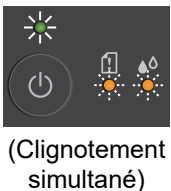

Les références à des *Renseignements connexes* se trouvent au bas de cette page.

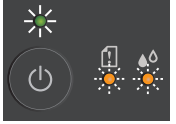
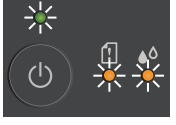
Témoin DEL		Cause	Action
	Bac non détecté	Le bac à papier n'est pas entièrement inséré.	Poussez lentement le bac à papier jusqu'à ce qu'il soit complètement introduit dans l'appareil.
		Du papier ou un corps étranger empêche le bac à papier d'être inséré correctement.	Retirez le bac à papier de l'appareil, et retirez le papier coincé ou le corps étranger. Si vous ne trouvez pas le papier coincé ou que vous ne parvenez pas à le retirer >>> <i>Renseignements connexes: Bourrage d'imprimante ou bourrage papier</i>
	Pas de papier chargé	L'appareil est à court de papier ou le papier n'est pas chargé correctement dans le bac à papier.	Effectuez l'une des opérations suivantes : <ul style="list-style-type: none"> • Réapprovisionnez le bac à papier, puis appuyez sur le bouton Copie Mono ou Copie Couleur. • Retirez et rechargez le papier, puis appuyez sur le bouton Copie Mono ou Copie Couleur. >>> <i>Renseignements connexes: Chargement du papier</i>
		Le couvercle d'élimination des bourrages n'est pas fermé correctement.	Assurez-vous que le couvercle d'élimination des bourrages est complètement fermé. >>> <i>Renseignements connexes: Le papier est coincé à l'intérieur de l'appareil</i>
	Bourrage papier	De la poussière de papier s'est accumulée à la surface des rouleaux d'entraînement du papier.	Nettoyez les rouleaux d'entraînement du papier. >>> <i>Renseignements connexes: Nettoyer les rouleaux d'entraînement du papier</i>
		Le papier est coincé dans l'appareil.	Retirez délicatement le papier coincé. >>> <i>Renseignements connexes: Bourrage d'imprimante ou bourrage papier</i> Assurez-vous que les guides-papier sont réglés à la bonne taille de papier. N'étendez PAS le bac à papier lorsque vous chargez du papier de format A5 ou inférieur.

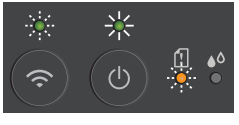
Témoin DEL		Cause	Action
			Une fois ces opérations effectuées, appuyez sur  (Arrêt).
		De la poussière de papier s'est accumulée à la surface des rouleaux d'entraînement du papier.	Nettoyez les rouleaux d'entraînement du papier. >> <i>Renseignements connexes:</i> <i>Nettoyer les rouleaux d'entraînement du papier</i>
	Format de papier incorrect	Le paramètre de format papier ne correspond pas au format du papier chargé dans le bac. OU Les guide-papier du bac ne sont pas placés conformément aux marques correspondant au format de papier que vous utilisez.	Si vous imprimez depuis votre ordinateur, assurez-vous que le format de papier que vous avez sélectionné dans le pilote d'imprimante ou dans l'application correspond au format du papier chargé dans le bac. >> <i>Renseignements connexes:</i> <i>Paramètres du pilote d'imprimante (Windows)</i> <ol style="list-style-type: none"> Vérifiez si le format de papier que vous avez sélectionné depuis le panneau de commande de l'appareil correspond au format du papier dans le bac. >> <i>Renseignements connexes:</i> <i>Changer de format et de type de papier à l'aide du bouton Papier</i> Vérifiez si le papier est bien chargé dans le sens « portrait » et si les guide-papier sont réglés correctement par rapport au format de papier. >> <i>Renseignements connexes:</i> <i>Chargement du papier</i> Après vous être assuré du format et de la position du papier, appuyez sur le bouton Copie Mono ou Copie Couleur.
 (Clignotement lent et faible)	Couvercle ouvert	Le couvercle de cartouche d'encre n'est pas verrouillé en position fermée.	Refermez bien le couvercle de cartouche d'encre jusqu'à ce qu'il se verrouille en place.
	Remplacer encre	La fin du cycle de vie d'une ou plusieurs cartouches d'encre est arrivée. Toutes les tâches d'impression seront interrompues.	Remplacez les cartouches d'encre. >> <i>Renseignements connexes:</i> <i>Remplacer les cartouches d'encre</i> Vous pouvez encore numériser même si le niveau d'encre est faible ou que l'encre a besoin d'être remplacée.
	Pas de cartouche	Une des cartouches d'encre est mal installée.	Retirez la cartouche d'encre et réinstallez-la lentement et fermement jusqu'à ce qu'elle se verrouille en place.

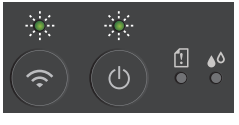
Témoin DEL		Cause	Action
			<p>➤➤ <i>Renseignements connexes:</i> <i>Remplacer les cartouches d'encre</i></p>
	Impression en noir et blanc uniquement	<p>Une ou plusieurs cartouches d'encre de couleur sont arrivées en fin de vie. Vous pouvez utiliser l'appareil en mode noir et blanc pendant environ quatre semaines, en fonction du nombre de pages que vous imprimez. Lorsque Témoin d'alimentation et Témoin d'encre s'allument, les différentes fonctions de l'appareil se comportent comme suit :</p> <ul style="list-style-type: none"> • Impression Si le type de support est réglé sur Papier ordinaire et que vous avez sélectionné Échelle de gris dans le pilote d'imprimante, vous pouvez utiliser l'appareil en tant qu'imprimante noir et blanc. • Copie Si le type de papier réglé est Papier ordinaire, vous pouvez effectuer des copies en noir et blanc. 	<p>Remplacez les cartouches d'encre.</p> <p>➤➤ <i>Renseignements connexes:</i> <i>Remplacer les cartouches d'encre</i></p> <p>Bien que la colonne Cause indique des options permettant d'utiliser l'appareil après l'affichage de cette erreur, vous ne pouvez peut-être pas utiliser l'appareil si vous le débranchez ou que vous retirez la cartouche d'encre.</p>
	Détection impossible	<p>Une des cartouches d'encre est mal installée.</p>	<p>Retirez la nouvelle cartouche d'encre et réinstallez-la lentement et fermement jusqu'à ce qu'elle se verrouille en place.</p> <p>➤➤ <i>Renseignements connexes:</i> <i>Remplacer les cartouches d'encre</i></p>
		<p>Un modèle de cartouche d'encre Brother erroné a été installé.</p>	<p>Vérifiez les numéros de modèle des cartouches d'encre et installez les bonnes cartouches d'encre.</p> <p>➤➤ <i>Renseignements connexes:</i> <i>Remplacer les cartouches d'encre</i></p>
	Niveau d'encre bas	Le niveau d'encre est faible.	<p>Vous pouvez continuer à imprimer jusqu'à la fin du cycle de vie d'une ou plusieurs cartouches d'encre. (Témoin d'encre arrêtera de clignoter et restera allumé.)</p> <p>➤➤ <i>Renseignements connexes:</i> <i>Remplacer les cartouches d'encre</i></p> <p>Vous pouvez encore numériser même si le niveau d'encre est faible ou que l'encre a besoin d'être remplacée.</p>
	Mémoire saturée	La mémoire de l'appareil est saturée.	<p>Si une opération de copie est en cours :</p> <ul style="list-style-type: none"> • Appuyez sur  (Arrêt) et attendez que les autres opérations en cours se terminent, puis réessayez. • Appuyez sur le bouton Copie Mono ou Copie Couleur pour copier les pages numérisées jusque là.

Témoin DEL		Cause	Action
 (Trois clignotements)	Opération rejetée	L'appareil n'est pas en mesure d'effectuer cette opération à ce moment.	Attendez quelques minutes, puis réessayez.
 (Trois clignotements)	Boîte d'absorption d'encre pleine	La boîte d'absorption d'encre ou la boîte de purge doit être remplacée. Ces composants peuvent devoir être remplacés périodiquement afin de garantir des performances optimales à votre appareil Brother. Le cycle de remplacement dépend du nombre de purges et de rinçages requis pour nettoyer le système d'encre. Plus l'appareil doit effectuer de nettoyages, plus ces boîtes se remplissent vite. Le remplacement n'est pas couvert par la garantie.	La boîte d'absorption d'encre doit être remplacée. Contactez le service à la clientèle Brother ou un centre de service autorisé Brother pour demander l'entretien de votre appareil.
 (Clignotement simultané)	Erreur de paramétrage réseau pendant la configuration	Un problème de réseau a été détecté pendant la configuration.	Après avoir terminé la configuration à partir du panneau de commande de l'appareil (➤➤ <i>Guide d'installation rapide</i>), configurez à nouveau les paramètres réseau. Pour plus d'information, consultez la page FAQ et Diagnostic de votre modèle. Voir l'adresse internet (URL) ci-dessous. support.brother.com/g/d/c4f24/
 (Clignotement alterné)	Erreur réseau	Le réseau de l'appareil présente un problème.	Relancez le réseau en appuyant simultanément sur  (Wi-Fi) et le bouton Copie Couleur . Si le problème n'est pas résolu ➤➤ <i>Renseignements connexes: Si vous rencontrez des difficultés avec le réseau de votre appareil.</i>
 (Clignotement alterné)	Erreur de détection de réseau extérieur	L'appareil a été connecté au réseau extérieur et a reçu une adresse IP de réseau extérieur.	Appuyez sur  (Arrêt) pour acquitter l'erreur. Nous vous recommandons de connecter l'appareil à un réseau privé. Cette fonction de notification peut être désactivée dans la gestion à partir du Web. ➤➤ <i>Renseignements connexes: Activer/désactiver la détection d'adresse IP de réseau extérieur</i>
 (Clignotement simultané)	Erreur de l'appareil	L'appareil présente un problème d'ordre mécanique.	Débranchez l'appareil de la source de courant pendant plusieurs minutes, puis rebranchez-le.

✓ Renseignements connexes

- Dépannage

Sujets connexes :

- Remplacer les cartouches d'encre
 - Chargement du papier
 - Bourrage d'imprimante ou bourrage papier
 - Nettoyer les rouleaux d'entraînement du papier
 - Paramètres du pilote d'imprimante (Windows)
 - Le papier est coincé à l'intérieur de l'appareil
 - Changer de format et de type de papier à l'aide du bouton **Papier**
 - Si vous rencontrez des difficultés avec le réseau de votre appareil
 - Activer/désactiver la détection d'adresse IP de réseau extérieur
-

Bourrage d'imprimante ou bourrage papier

Localisez le papier coincé et retirez-le.

- [Le papier est coincé à l'intérieur de l'appareil](#)
- [Signaux et indications des témoins DEL](#)
- [Problèmes de manipulation du papier](#)

Le papier est coincé à l'intérieur de l'appareil

Si le papier est coincé, procédez comme suit :

1. Débranchez l'appareil de la prise d'alimentation c.a.
2. Retirez complètement le bac à papier (1) de l'appareil.

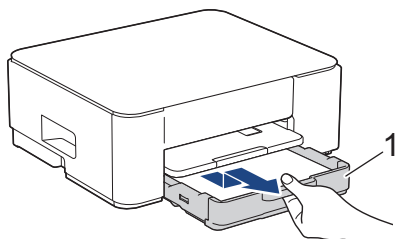

3. Soulevez le support papier (1), puis tirez dessus à la perpendiculaire pour le sortir complètement de l'appareil comme indiqué par la flèche.

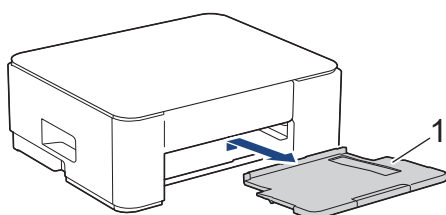

4. Retirez lentement le papier coincé (1) de l'appareil.

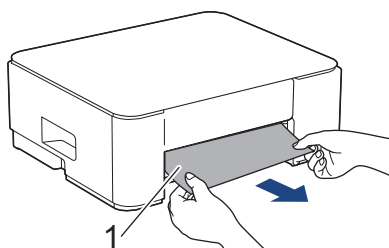

5. Pincez les deux leviers verts, puis abaissez l'unité de maintenance (1).

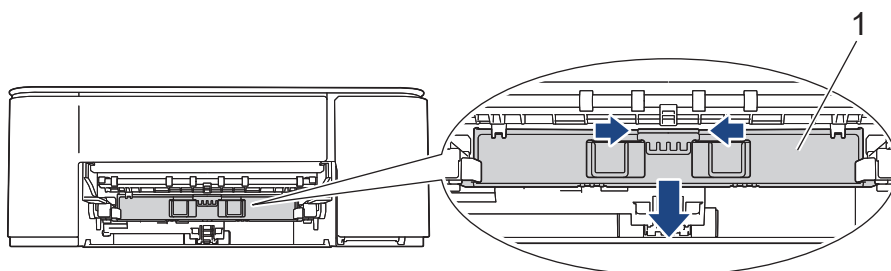

6. Retirez lentement le papier coincé (1) de l'appareil.

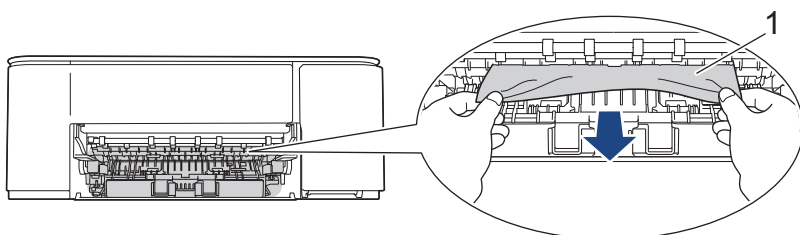

IMPORTANT

Usez de précaution, car vous pourriez facilement vous tacher les mains avec l'encre. Si de l'encre venait à éclabousser votre peau ou vos vêtements, lavez-les immédiatement avec du savon ou du détergent.

7. Vérifiez soigneusement qu'il ne reste aucun morceau de papier à l'intérieur de l'appareil (1).

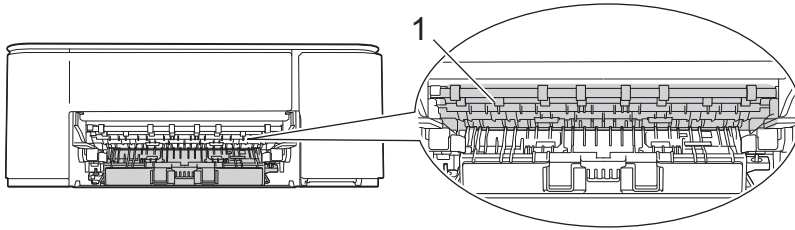

8. Exercez une pression vers le bas sur le couvercle d'élimination des brouillages (1) à l'arrière de l'appareil, puis ouvrez-le (2).

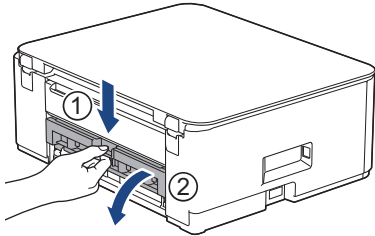

9. Retirez lentement de l'appareil le papier coincé.

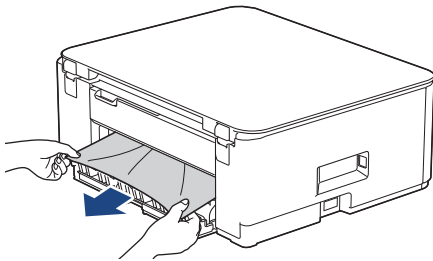

10. Fermez le couvercle d'élimination des brouillages. Assurez-vous que le couvercle est parfaitement fermé.

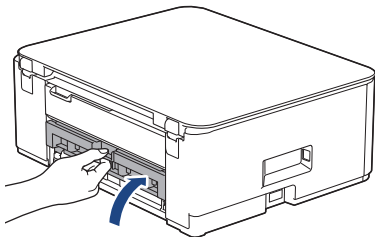

11. Relevez l'unité de maintenance.

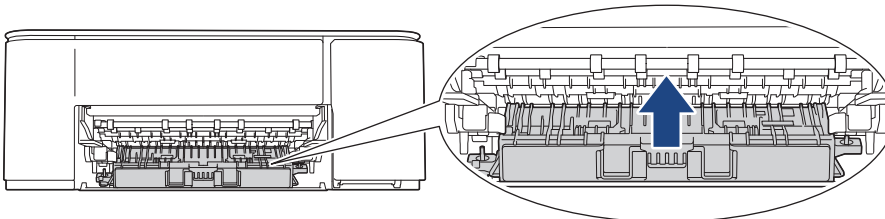

12. Remettez le support papier fermement dans l'appareil. Assurez-vous d'ajuster le support papier dans les rainures.

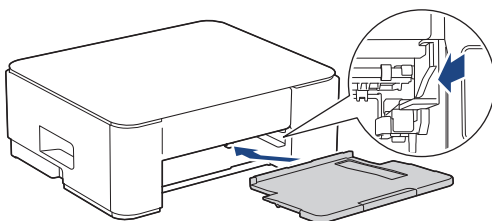

13. Poussez fermement le bac à papier dans l'appareil pour le remettre en place.

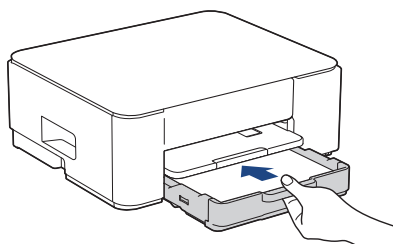

14. Tirez sur le support papier (1) jusqu'à ce qu'il se verrouille en place, puis déployez le volet du support papier (2).

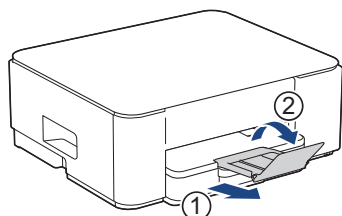

15. Rebranchez le cordon d'alimentation.

Renseignements connexes

- [Bourrage d'imprimante ou bourrage papier](#)

Sujets connexes :

- [Signaux et indications des témoins DEL](#)
-

Manipulation du papier et problèmes d'impression

- [Problèmes de manipulation du papier](#)
- [Problèmes d'impression](#)
- [Problèmes de qualité d'impression](#)

Problèmes de manipulation du papier

Si, après avoir consulté ce tableau, vous avez toujours besoin d'aide, consultez les plus récents conseils de dépannage sur support.brother.com/faqs.

Problèmes	Suggestions
L'appareil ne charge pas le papier.	<p>Veillez à enfoncer complètement le bac à papier jusqu'à ce qu'il se verrouille en place.</p> <p>Assurez-vous que le couvercle d'élimination du bourrage est fermé à l'arrière de l'appareil.</p> <p>Si Témoin d'alimentation est allumé et que Témoin DEL d'avertissement papier clignote encore >> <i>Renseignements connexes: Signaux et indications des témoins DEL</i></p> <p>Si le bac à papier est vide, chargez une nouvelle pile de papier dans le bac à papier.</p> <p>S'il y a du papier dans le bac à papier, assurez-vous qu'il est bien droit. Si le papier est gondolé, aplatissez-le. Il s'avère parfois utile d'enlever le papier, de renverser la pile et de la remettre dans le bac à papier.</p> <p>Réduisez la quantité de papier contenue dans le bac à papier et recommencez l'opération.</p> <p>Nettoyez les rouleaux d'entraînement du papier. >> <i>Renseignements connexes: Nettoyer les rouleaux d'entraînement du papier</i></p> <p>Assurez-vous d'utiliser du papier dont les caractéristiques sont compatibles avec l'appareil. >> <i>Renseignements connexes: Capacité du bac à papier</i></p>
Le papier photo n'est pas chargé correctement.	<p>Lorsque vous imprimez sur du papier photo, chargez une feuille supplémentaire de ce même papier dans le bac.</p>
L'appareil prend plusieurs pages à la fois.	<ul style="list-style-type: none"> Assurez-vous que le papier est chargé correctement dans le bac à papier. Retirez tout le papier du bac et ventilez bien la pile de papier, puis remettez-la dans le bac. Veillez à ne pas enfoncer trop le papier. <p>>> <i>Renseignements connexes: Chargement du papier</i></p> <p>Assurez-vous que le couvercle d'élimination des bourrages est correctement fermé. >> <i>Renseignements connexes: Bourrage d'imprimante ou bourrage papier</i></p> <p>Assurez-vous que le patin de base du bac à papier n'est pas sale. >> <i>Renseignements connexes: Nettoyer la plaque de base</i></p>
Un bourrage papier s'est produit.	<p>>> <i>Renseignements connexes: Bourrage d'imprimante ou bourrage papier</i> Assurez-vous que les guides-papier sont réglés à la bonne taille de papier.</p> <p>Utilisez les paramètres de prévention des bourrages. Pour la copie : >> <i>Renseignements connexes: Modifier les options d'impression pour améliorer les résultats d'impression</i> Pour l'impression : >> <i>Renseignements connexes: Éviter les impressions présentant des traînées et les bourrages papier (Windows)</i></p>



Renseignements connexes







- Manipulation du papier et problèmes d'impression

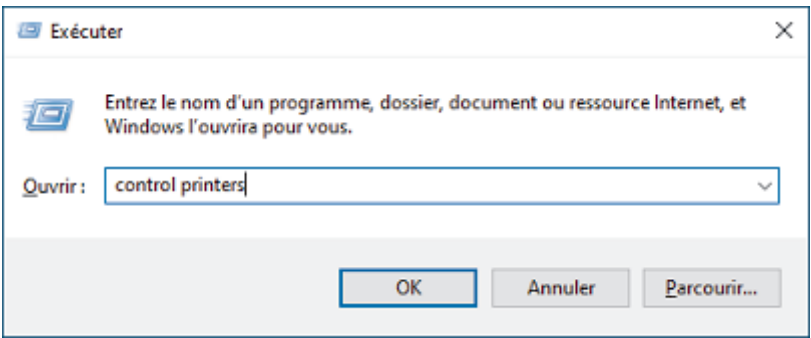

Sujets connexes :

- Chargement du papier
 - Nettoyer les rouleaux d'alimentation du papier
 - Nettoyer les rouleaux d'entraînement du papier
 - Bourrage d'imprimante ou bourrage papier
 - Éviter les impressions présentant des traînées et les bourrages papier (Windows)
 - Nettoyer la plaque de base
 - Modifier les options d'impression pour améliorer les résultats d'impression
 - Signaux et indications des témoins DEL
 - Capacité du bac à papier
-

Problèmes d'impression

Si, après avoir consulté ce tableau, vous avez toujours besoin d'aide, consultez les plus récents conseils de dépannage sur support.brother.com/faqs.

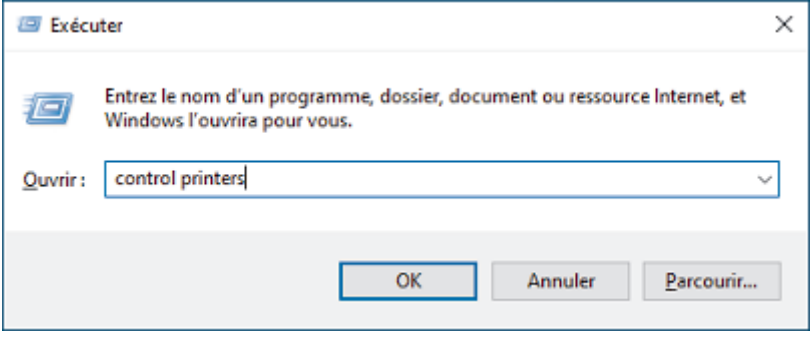
Problèmes	Suggestions
Aucune impression	(Windows) Vérifiez que le pilote d'imprimante adéquat a été installé et sélectionné.
	Vérifiez si les témoins DEL de l'appareil signalent une erreur. ➤➤ <i>Renseignements connexes: Signaux et indications des témoins DEL</i>
	Vérifiez que l'appareil est en ligne : <ul style="list-style-type: none"> Windows <ol style="list-style-type: none"> Maintenez enfoncée la touche  et appuyez sur la touche  du clavier de l'ordinateur pour lancer Exécuter. Saisissez "control printers" dans le champ Ouvrir : et cliquez sur OK.  <p>La fenêtre Périphériques et imprimantes s'affiche.</p>
	<p> Si la fenêtre Périphériques et imprimantes n'apparaît pas, cliquez sur Périphériques > Autres périphériques et paramètres d'imprimante .</p> <ol style="list-style-type: none"> Cliquez avec le bouton droit de la souris sur l'icône de votre modèle, puis cliquez sur Afficher les travaux d'impression en cours. Si les options du pilote d'imprimante s'affichent, sélectionnez votre pilote d'imprimante. Cliquez sur Imprimante dans la barre de menus et assurez-vous que Utiliser l'imprimante hors connexion n'est pas sélectionné. <ul style="list-style-type: none"> Mac Cliquez sur le menu Préférences Système ou Réglages système, puis sélectionnez l'option Imprimantes et scanners. Lorsque l'appareil est hors connexion, supprimez-le, puis ajoutez-le.
Une ou plusieurs cartouches d'encre ont atteint leur fin de vie. ➤➤ <i>Renseignements connexes: Remplacer les cartouches d'encre</i>	
S'il reste d'anciennes données non imprimées dans le spouleur du pilote d'imprimante, ces données empêcheront l'impression des nouvelles tâches d'impression. Ouvrez l'icône de l'imprimante et supprimez toutes les données en procédant comme suit : <ul style="list-style-type: none"> Windows <ol style="list-style-type: none"> Maintenez enfoncée la touche  et appuyez sur la touche  du clavier de l'ordinateur pour lancer Exécuter. Saisissez "control printers" dans le champ Ouvrir : et cliquez sur OK. 	

Problèmes	Suggestions
	 <p>La fenêtre Périphériques et imprimantes s'affiche.</p> <p> Si la fenêtre Périphériques et imprimantes n'apparaît pas, cliquez sur Périphériques > Autres périphériques et paramètres d'imprimante.</p> <ul style="list-style-type: none"> • Mac Cliquez sur Préférences Système ou Réglages système > Imprimantes et scanners.
Les en-têtes ou les notes de bas de page apparaissent lorsque le document s'affiche sur l'écran, mais n'apparaissent pas lorsque le document est imprimé.	Il y a une zone non imprimable en haut et en bas de la page. Dans ce but, ajustez les marges supérieures et inférieures sur votre document. <p>➤➤ <i>Renseignements connexes: Zone non imprimable</i></p>
Impossible d'imprimer la disposition de la page.	(Windows) Vérifiez que le paramètre du format de papier dans l'application utilisée correspond à celui du pilote d'imprimante.
La vitesse d'impression est trop lente.	(Windows) Essayez de modifier le paramètre du pilote d'imprimante. La résolution la plus haute nécessite un temps plus long pour le traitement, l'envoi et l'impression des données. Essayez les autres paramètres de qualité du pilote d'imprimante comme suit : Dans le pilote d'imprimante, désactivez la case à cocher Ajustement des couleurs dans l'onglet Avancé . Désactivez la fonction Sans bordure. L'impression sans bordure est plus lente que l'impression normale. ➤➤ <i>Renseignements connexes: Paramètres du pilote d'imprimante (Windows)</i> Désactivez le réglage Mode silencieux. L'impression est plus lente en mode silencieux. ➤➤ <i>Renseignements connexes: Réduire le bruit d'impression</i> Assurez-vous que le réglage Type de support dans les pilotes d'imprimante ou dans votre application, ou que le réglage Type de papier dans l'appareil correspond au type de papier que vous utilisez. ➤➤ <i>Renseignements connexes: Changer de format et de type de papier à l'aide du bouton Papier</i> ➤➤ <i>Renseignements connexes: Paramètres du pilote d'imprimante (Windows)</i>
Impossible d'effectuer l'impression recto ou recto-verso.	(Windows) Modifiez l'option recto-verso dans le pilote d'imprimante. <ul style="list-style-type: none"> • Si vous souhaitez effectuer une modification temporaire, sélectionnez Aucun ou Recto verso dans le pilote d'imprimante à partir de votre application. ➤➤ <i>Renseignements connexes: Imprimer un document (Windows)</i> • Si vous souhaitez effectuer une modification permanente, modifiez les réglages par défaut du pilote d'imprimante. ➤➤ <i>Renseignements connexes: Modifier les paramètres d'impression par défaut (Windows)</i>



Renseignements connexes



- Manipulation du papier et problèmes d'impression



Sujets connexes :

- Remplacer les cartouches d'encre
- Zone non imprimable
- Paramètres du pilote d'imprimante (Windows)
- Réduire le bruit d'impression
- Changer de format et de type de papier à l'aide du bouton **Papier**
- Signaux et indications des témoins DEL
- Imprimer un document (Windows)
- Modifier les paramètres d'impression par défaut (Windows)

Problèmes de qualité d'impression

Si, après avoir consulté ce tableau, vous avez toujours besoin d'aide, consultez les plus récents conseils de dépannage sur support.brother.com/faqs.

Problèmes	Suggestions
Qualité d'impression médiocre	<p>Vérifiez la qualité d'impression.</p> <p>➤➤ <i>Renseignements connexes: Vérifier la qualité d'impression</i></p> <p>Assurez-vous que le réglage Type de support dans les pilotes d'imprimante ou dans votre application, ou que le réglage Type de papier dans l'appareil correspond au type de papier que vous utilisez.</p> <p>➤➤ <i>Renseignements connexes: Changer de format et de type de papier à l'aide du bouton Papier</i></p> <p>➤➤ <i>Renseignements connexes: Paramètres du pilote d'imprimante (Windows)</i></p> <p>Assurez-vous que les cartouches d'encre sont récentes. Elles peuvent être bouchées dans les cas suivants :</p> <ul style="list-style-type: none"> • La date d'expiration indiquée sur l'emballage de la cartouche est dépassée. • La cartouche d'encre n'a pas été entreposée correctement avant l'utilisation. <p>Assurez-vous que vous utilisez l'un des types de papier recommandés.</p> <p>➤➤ <i>Renseignements connexes: Supports d'impression compatibles</i></p> <p>La température ambiante recommandée pour l'appareil est comprise se situe dans la plage 68 °F à 91,4 °F (20 °C à 33 °C).</p>
<p>Des lignes blanches apparaissent dans le texte ou les images.</p> 	<p>Nettoyez la tête d'impression.</p> <p>➤➤ <i>Renseignements connexes: Nettoyer la tête d'impression depuis votre appareil Brother</i></p> <p>➤➤ <i>Renseignements connexes: Nettoyer la tête d'impression à l'aide de la Gestion à partir du Web</i></p> <p>➤➤ <i>Renseignements connexes: Nettoyer la tête d'impression depuis votre ordinateur (Windows)</i></p> <p>Vérifiez et ajustez l'alignement d'impression.</p> <p>➤➤ <i>Renseignements connexes: Vérifier l'alignement d'impression depuis votre appareil Brother, Vérifier l'alignement d'impression à l'aide de la Gestion à partir du Web</i></p> <p>Essayez d'utiliser les types de papier recommandés.</p> <p>➤➤ <i>Renseignements connexes: Supports d'impression compatibles</i></p> <p>Pour prolonger la durée de vie de la tête d'impression, optimiser l'utilisation des cartouches d'encre et maintenir la qualité d'impression, nous vous déconseillons de débrancher fréquemment l'appareil et/ou de laisser l'appareil débranché pendant des périodes prolongées. Nous vous recommandons d'utiliser  (Arrêt) pour éteindre l'appareil. En utilisant  (Arrêt), l'appareil reçoit une alimentation électrique minimale, ce qui permet d'effectuer des nettoyages périodiques, mais moins fréquents, de la tête d'impression.</p>
Des lignes sombres apparaissent à intervalles réguliers.	<p>Vérifiez et ajustez l'alignement d'impression.</p> <p>➤➤ <i>Renseignements connexes: Vérifier l'alignement d'impression depuis votre appareil Brother</i></p> <p>➤➤ <i>Renseignements connexes: Vérifier l'alignement d'impression à l'aide de la Gestion à partir du Web</i></p>

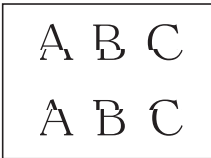
Problèmes	Suggestions
	
Impression de pages blanches.	<p>Vérifiez la qualité d'impression.</p> <p>➤➤ <i>Renseignements connexes: Vérifier la qualité d'impression</i></p> <p>Pour prolonger la durée de vie de la tête d'impression, optimiser l'utilisation des cartouches d'encre et maintenir la qualité d'impression, nous vous déconseillons de débrancher fréquemment l'appareil et/ou de laisser l'appareil débranché pendant des périodes prolongées. Nous vous recommandons d'utiliser  (Arrêt) pour éteindre l'appareil. En utilisant  (Arrêt), l'appareil reçoit une alimentation électrique minimale, ce qui permet d'effectuer des nettoyages périodiques, mais moins fréquents, de la tête d'impression.</p>
Caractères et lignes flous. 	<p>Vérifiez l'alignement d'impression.</p> <p>➤➤ <i>Renseignements connexes: Vérifier l'alignement d'impression depuis votre appareil Brother</i></p> <p>➤➤ <i>Renseignements connexes: Vérifier l'alignement d'impression à l'aide de la Gestion à partir du Web</i></p> <p>Modifiez les options d'impression.</p> <p>➤➤ <i>Renseignements connexes: Modifier les options d'impression pour améliorer les résultats d'impression</i></p>
Texte ou images imprimés en biais.	<p>Assurez-vous que le papier est chargé correctement dans le bac à papier et que les guides-papier sont bien ajustés.</p> <p>➤➤ <i>Renseignements connexes: Chargement du papier</i></p> <p>Assurez-vous que le couvercle d'élimination des bourrages est correctement fermé.</p>
Des traînées ou des taches apparaissent en haut au centre de la page imprimée.	<p>Assurez-vous que le papier n'est pas trop épais ni gondolé.</p> <p>➤➤ <i>Renseignements connexes: Supports d'impression compatibles</i></p>
L'impression semble maculée ou l'encre semble couler.	<p>Assurez-vous que vous utilisez les types de papier recommandés. Ne manipulez pas le papier tant que l'encre n'est pas sèche.</p> <p>➤➤ <i>Renseignements connexes: Supports d'impression compatibles</i></p> <p>Assurez-vous que la surface d'impression est tournée vers le bas dans le bac à papier.</p> <p>Si vous utilisez du papier photo, assurez-vous que le côté brillant du papier photo est orienté face vers le bas dans le bac et que vous avez défini le bon type de papier. Si vous imprimez une photo depuis votre ordinateur, configurez le type de support dans le pilote d'imprimante ou dans l'application que vous utilisez pour imprimer.</p>
L'encre fait des taches ou ne sèche pas bien lorsque vous utilisez du papier photo glacé.	<p>Veillez à vérifier les deux faces du papier. Placez la surface brillante (surface d'impression) vers le bas.</p> <p>➤➤ <i>Renseignements connexes: Changer de format et de type de papier à l'aide du bouton Papier</i></p> <p>Si vous utilisez du papier photo glacé, assurez-vous que vous avez défini le bon type de papier.</p>
Des taches apparaissent au verso ou au bas de la page.	<p>Assurez-vous que le cylindre de l'imprimante n'est pas maculé d'encre.</p> <p>➤➤ <i>Renseignements connexes: Nettoyer le cylindre de l'imprimante</i></p> <p>Veillez à utiliser le volet du support papier.</p> <p>➤➤ <i>Renseignements connexes: Chargement du papier</i></p>

Problèmes	Suggestions
	Assurez-vous que les rouleaux d'alimentation du papier ne sont pas maculés d'encre. >> <i>Renseignements connexes: Nettoyer les rouleaux d'alimentation du papier</i>
Les impressions sont froissées.	Windows : Dans le pilote d'imprimante, choisissez l'onglet Avancé , cliquez sur Autres options d'impression , puis cliquez sur Paramètres de couleur avancés . Désélectionnez la case à cocher Impression bidirectionnelle .



Renseignements connexes

- [Manipulation du papier et problèmes d'impression](#)

Sujets connexes :

- [Vérifier la qualité d'impression](#)
- [Supports d'impression compatibles](#)
- [Nettoyer la tête d'impression depuis votre appareil Brother](#)
- [Nettoyer la tête d'impression à l'aide de la Gestion à partir du Web](#)
- [Nettoyer la tête d'impression depuis votre ordinateur \(Windows\)](#)
- [Chargement du papier](#)
- [Nettoyer le cylindre de l'imprimante](#)
- [Nettoyer les rouleaux d'alimentation du papier](#)
- [Paramètres du pilote d'imprimante \(Windows\)](#)
- [Modifier les options d'impression pour améliorer les résultats d'impression](#)
- [Changer de format et de type de papier à l'aide du bouton **Papier**](#)
- [Vérifier l'alignement d'impression à l'aide de la Gestion à partir du Web](#)
- [Vérifier l'alignement d'impression depuis votre appareil Brother](#)

Problèmes réseau

- Vérifier les paramètres réseau de votre appareil
- Si vous rencontrez des difficultés avec le réseau de votre appareil
- Codes d'erreur du rapport WLAN

Vérifier les paramètres réseau de votre appareil

- [Imprimer le rapport de configuration réseau](#)
- [Configurer les paramètres réseau](#)

Si vous rencontrez des difficultés avec le réseau de votre appareil



Pour obtenir une assistance technique, vous devez appeler le service à la clientèle du pays où vous avez acheté l'appareil. Tous les appels doivent être effectués depuis ce pays.

Si vous pensez que votre appareil a un problème, consultez les rubriques suivantes. Vous pouvez corriger la plupart des problèmes vous-même.

Si vous avez besoin d'aide supplémentaire, accédez à la page **FAQ et Diagnostic** de votre modèle à l'adresse support.brother.com/faqs.

>> [Je ne parviens pas à terminer la configuration du réseau sans fil](#)

>> [Mon appareil Brother ne parvient pas à imprimer ni à numériser via le réseau](#)

>> [Je veux vérifier le bon fonctionnement de mes périphériques réseau](#)

Je ne parviens pas à terminer la configuration du réseau sans fil

Mettez votre routeur sans fil hors tension puis à nouveau sous tension. Essayez ensuite de configurer à nouveau les paramètres sans fil. Si vous ne parvenez pas à résoudre le problème, suivez les instructions ci-dessous :

Étudiez le problème à l'aide du rapport WLAN.

Cause	Action	Interface
Vos paramètres de sécurité (SSID/clé de réseau) ne sont pas corrects.	<ul style="list-style-type: none">• Confirmez les paramètres de sécurité en utilisant Aide à la configuration sans fil. Pour plus d'information et pour télécharger l'utilitaire, accédez à la page Téléchargements de votre modèle à l'adresse support.brother.com/downloads.• Faites votre sélection et vérifiez que vous utilisez les bons paramètres de sécurité.<ul style="list-style-type: none">- Consultez les instructions fournies avec votre point d'accès/routeur LAN sans fil pour plus d'informations sur la façon de trouver les paramètres de sécurité.- Le nom du fabricant ou le numéro de modèle du point d'accès/routeur LAN sans fil peut être utilisé comme paramètre de sécurité par défaut.- Consultez le fabricant du point d'accès/routeur, votre fournisseur Internet ou votre administrateur réseau.	Sans fil
L'adresse MAC de votre appareil Brother n'est pas autorisée.	Confirmez que le filtre autorise l'adresse MAC de l'appareil Brother.	Sans fil
Votre point d'accès/routeur LAN sans fil est en mode furtif (il ne diffuse pas le SSID).	<ul style="list-style-type: none">• Saisissez manuellement le nom correct du SSID ou la clé de réseau.• Vérifiez le nom du SSID ou la clé de réseau dans les instructions fournies avec votre point d'accès/routeur LAN sans fil et reconfigurez le réseau sans fil.	Sans fil
Le canal actuel de votre routeur/point d'accès LAN sans fil n'est pas pris en charge par votre appareil lorsque vous essayez de connecter votre appareil à un réseau Wi-Fi 5 GHz.	Changez le canal sur votre routeur/point d'accès LAN sans fil pour le canal pris en charge par votre appareil. <ol style="list-style-type: none">1. Confirmez les canaux pris en charge par votre appareil. Voir le document Canaux pris en charge par les appareils Brother pour les réseaux Wi-Fi 5 GHz à l'adresse support.brother.com/manuals.2. Vérifiez le réglage du canal de votre routeur/point d'accès LAN sans fil. Assurez-vous qu'il est réglé sur l'un des canaux pris en charge par votre appareil et qu'il n'est pas réglé sur « Auto » ou « Automatique ». Pour plus d'informations sur la modification du réglage du canal, reportez-vous aux instructions fournies avec votre routeur/point d'accès LAN sans fil.	Sans fil

Cause	Action	Interface
	3. Essayez à nouveau de connecter votre appareil à votre réseau Wi-Fi.	
Vos paramètres de sécurité (SSID/mot de passe) sont incorrects.	Confirmez le SSID et le mot de passe. Si vous configurez le réseau manuellement, vous trouverez le SSID et le mot de passe sur la fiche d'information de Wireless Direct. Pour plus d'information >>> <i>Renseignements connexes: Configurer un réseau sans fil direct</i> Si votre appareil mobile prend en charge la configuration manuelle, le SSID et le mot de passe s'affichent sur son écran.	Wireless Direct
Vous utilisez Android™ 4.0.	Si votre appareil mobile se déconnecte (environ six minutes après avoir utilisé Wireless Direct), essayez la configuration par simple pression sur un bouton à l'aide de WPS (recommandé) et configurez l'appareil Brother en tant que propriétaire de groupe.	Wireless Direct
Votre appareil Brother est situé trop loin de votre appareil mobile.	Placez votre appareil Brother dans un rayon d'environ 3,3 pieds (1 mètre) de l'appareil mobile lorsque vous configurez les paramètres réseau Wireless Direct.	Wireless Direct
Il y a des obstacles (murs ou meubles, par exemple) entre votre appareil et l'appareil mobile.	Déplacez votre appareil Brother dans une zone exempte de tout obstacle.	Wireless Direct
Un ordinateur sans fil, un périphérique Bluetooth®/MD, un four à micro-ondes ou un téléphone numérique sans fil se trouve à proximité de l'appareil Brother ou de l'appareil mobile.	Éloignez les autres appareils de l'appareil Brother ou de l'appareil mobile.	Wireless Direct
Vous avez vérifié et essayé toutes les solutions ci-dessus, mais votre appareil Brother ne parvient toujours pas à finaliser la configuration de Wireless Direct.	<ul style="list-style-type: none"> Éteignez et rallumez votre appareil Brother. Essayez ensuite de configurer à nouveau les paramètres de Wireless Direct. Si vous utilisez votre appareil Brother en tant que client, confirmez le nombre d'appareils autorisés sur le réseau Wireless Direct actuel, puis vérifiez le nombre d'appareils connectés. 	Wireless Direct





Pour Windows

Si votre connexion sans fil a été interrompue et que vous avez effectué toutes les vérifications ci-dessus, il est conseillé d'utiliser l'outil de réparation de connexion réseau.

Pour l'utilitaire de réparation de la connexion réseau, accédez à la page **Téléchargements** de votre modèle à l'adresse support.brother.com/downloads.

Mon appareil Brother ne parvient pas à imprimer ni à numériser via le réseau

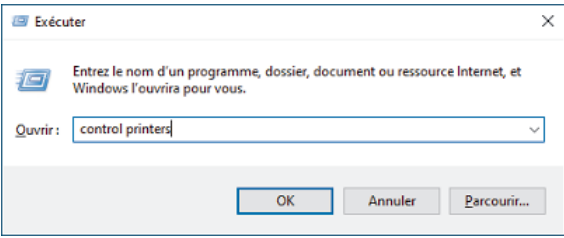
Cause	Action
(Votre appareil Brother a soudainement cessé d'imprimer ou de numériser.)	Appuyez simultanément sur  (Wi-Fi) et Copie Couleur .
Votre logiciel de sécurité bloque l'accès de votre appareil au réseau. (La fonction de numérisation réseau ne marche pas.)	<ul style="list-style-type: none"> Windows Configurez le logiciel de sécurité/pare-feu tiers de manière à autoriser la numérisation en réseau. Pour ajouter le port 54925 pour la numérisation en réseau, entrez les informations ci-dessus : <ul style="list-style-type: none"> - Dans Nom : Saisissez la description de votre choix, par exemple Brother NetScan. - Dans Numéro de port : Saisissez 54925.

Cause	Action
	<p>Saisissez 137.</p> <p>Saisissez 161.</p> <ul style="list-style-type: none"> - Dans Protocole : UDP est sélectionné. <p>Consultez le mode d'emploi fourni avec votre logiciel de sécurité/pare-feu tiers ou adressez-vous à l'éditeur du logiciel.</p> <ul style="list-style-type: none"> • Mac (Brother iPrint&Scan) <p>Dans la barre de menus Finder, cliquez sur Aller > Applications, puis double-cliquez sur l'icône Brother iPrint&Scan. La fenêtre de Brother iPrint&Scan s'affiche. Cliquez sur le bouton Sélectionner votre appareil, puis suivez les instructions à l'écran pour resélectionner votre appareil réseau.</p>
<p>Votre logiciel de sécurité bloque l'accès de votre appareil au réseau.</p>	<p>Certains logiciels de sécurité peuvent bloquer l'accès sans afficher de boîte de dialogue d'avertissement de sécurité, même après une installation réussie.</p> <p>Pour autoriser l'accès, consultez les instructions de votre logiciel de sécurité ou adressez-vous à l'éditeur du logiciel.</p>
<p>Votre appareil Brother n'a pas reçu d'adresse IP disponible.</p>	<ul style="list-style-type: none"> • Vérifiez l'adresse IP et le masque de sous-réseau. <p>Assurez-vous que l'adresse IP et le masque de sous-réseau de l'ordinateur et de l'appareil Brother sont bien corrects et situés sur le même réseau.</p> <p>Pour plus d'information sur la vérification de l'adresse IP et du masque de sous-réseau, consultez votre administrateur réseau.</p> <ul style="list-style-type: none"> • Windows <p>Vérifiez l'adresse IP et le masque de sous-réseau à l'aide de l'outil de réparation de connexion réseau.</p>
<p>La tâche d'impression qui a échoué se trouve toujours dans la file d'attente d'impression de votre ordinateur.</p>	<ul style="list-style-type: none"> • Si la tâche d'impression qui a échoué se trouve toujours dans la file d'attente d'impression de votre ordinateur, supprimez-la. • Sinon, double-cliquez sur l'icône de l'imprimante dans le dossier suivant et annulez tous les documents : <ul style="list-style-type: none"> - Windows <ol style="list-style-type: none"> 1. Maintenez enfoncée la touche  et appuyez sur la touche  du clavier de l'ordinateur pour lancer Exécuter. 2. Saisissez "control printers" dans le champ Ouvrir : et cliquez sur OK. <div data-bbox="643 1361 1209 1597" style="border: 1px solid gray; padding: 5px; margin: 10px 0;">  </div> <p>La fenêtre Périphériques et imprimantes s'affiche.</p> <hr/> <p> Si la fenêtre Périphériques et imprimantes n'apparaît pas, cliquez sur Périphériques > Autres périphériques et paramètres d'imprimante .</p> - Mac <p>Cliquez sur Préférences Système ou Réglages système > Imprimantes et scanners.</p>
<p>Votre appareil Brother n'est pas connecté au réseau sans fil.</p>	<p>Imprimez le rapport WLAN pour vérifier le code d'erreur figurant sur le rapport imprimé.</p>

Si vous avez vérifié et essayé toutes les solutions ci-dessus, mais que votre appareil Brother n'imprime et ne numérise toujours pas, désinstallez les pilotes (Windows) et les logiciels Brother et réinstallez leurs dernières versions.

Je veux vérifier le bon fonctionnement de mes périphériques réseau

Vérification	Action
Vérifiez que votre appareil Brother, votre point d'accès/routeur ou votre concentrateur réseau est sous tension.	Vérifiez les éléments suivants : <ul style="list-style-type: none">• Le cordon d'alimentation est branché correctement et l'appareil Brother est sous tension.• Le routeur/point d'accès ou le concentrateur est allumé et son témoin de liaison clignote.• Tous les emballages de protection ont été retirés de l'appareil.• Les cartouches d'encre sont installées correctement.• Le capot document et le couvercle d'élimination des bourrages papier sont bien fermés.• Le papier a été chargé correctement dans le bac à papier.
Vérifiez que vous pouvez effectuer un « ping » vers l'appareil Brother depuis votre ordinateur.	Effectuez un « ping » vers l'appareil Brother depuis votre ordinateur en utilisant l'adresse IP ou le nom du nœud à l'invite de commande Windows ou depuis l'application Terminal de Mac : ping <ipaddress> ou <nodename>. <ul style="list-style-type: none">• Réussite : Votre appareil Brother fonctionne correctement et est connecté au même réseau que votre ordinateur.• Échec : Votre appareil Brother n'est pas connecté au même réseau que votre ordinateur. Windows : Demandez l'adresse IP et le masque de sous-réseau à votre administrateur réseau, puis utilisez l'outil de réparation de connexion réseau. Mac : Vérifiez que l'adresse IP et le masque de sous-réseau sont définis correctement.
Vérifiez que votre appareil Brother est connecté au réseau sans fil.	Imprimez le rapport WLAN pour vérifier le code d'erreur figurant sur le rapport imprimé.

Si vous avez vérifié et essayé toutes les solutions ci-dessus, mais que vous avez toujours des problèmes, consultez les instructions fournies avec votre routeur/point d'accès sans fil pour trouver les informations relatives au SSID (nom du réseau) et à la clé de réseau (mot de passe) et définissez-les correctement.

Renseignements connexes

- [Problèmes réseau](#)

Sujets connexes :

- [Imprimer le rapport WLAN](#)
- [Imprimer le rapport de configuration réseau](#)
- [Codes d'erreur du rapport WLAN](#)
- [Configurer un réseau sans fil direct](#)

Autres problèmes

- >> [Problèmes de copie](#)
- >> [Difficultés de numérisation](#)
- >> [Difficultés posées par le logiciel](#)

Problèmes de copie

Problèmes	Suggestions
Des marques noires ou des taches apparaissent sur les copies.	Les marques noires ou les taches sur les copies sont généralement causées par de la saleté ou par du liquide correcteur sur la vitre du scanner. Nettoyez la vitre du scanner et le plastique blanc qui se trouve dessus. >> Renseignements connexes: Nettoyer le scanner
Les copies sont vides.	Vérifiez si vous chargez le document correctement. >> Renseignements connexes: Charger des documents sur la vitre du scanner
L'ajustement à la page ne fonctionne pas correctement.	Assurez-vous que le document n'est pas disposé de travers sur la vitre du scanner. Repositionnez le document et réessayez.
La copie est trop lente.	Pour copier en qualité normale, appuyez brièvement sur Copie Mono ou Copie Couleur (ne pas maintenir enfoncé). Si vous maintenez enfoncé Copie Mono ou Copie Couleur pendant deux secondes, l'appareil copie en qualité supérieure, ce qui prendra plus de temps.

Difficultés de numérisation

Problèmes	Suggestions
Un mot de passe est exigé.	Contactez votre administrateur pour vérifier les paramètres de numérisation. >> Renseignements connexes: Numérisation sécurisée
Des erreurs TWAIN ou WIA surviennent quand vous commencez la numérisation. (Windows)	Assurez-vous que le pilote Brother TWAIN ou WIA est sélectionné comme source principale dans l'application de numérisation.
La reconnaissance optique de caractères (ROC) ne fonctionne pas.	Essayez d'augmenter la résolution de numérisation.

Difficultés posées par le logiciel

Problèmes	Suggestions
Impossible d'imprimer.	Désinstallez les pilotes (Windows) et les logiciels Brother, puis réinstallez leurs dernières versions.
« L'appareil est occupé. » s'affiche à l'écran de l'ordinateur.	Assurez-vous que les témoins DEL de l'appareil ne signalent pas d'erreurs.

Renseignements connexes

- [Dépannage](#)

Sujets connexes :

- [Nettoyer le scanner](#)
- [Charger des documents sur la vitre du scanner](#)
- [Modifier les options d'impression pour améliorer les résultats d'impression](#)
- [Numérisation sécurisée](#)

Consulter les informations sur l'appareil

Suivez ces instructions pour vérifier les informations concernant votre appareil, comme le numéro de série ou la version du micrologiciel.

1. Lancez la gestion à partir du Web. >>> [Accéder à la Gestion à partir du Web](#)
2. Dans la barre de navigation de gauche, sélectionnez **Général** > **Information d'entretien**.



Si la barre de navigation de gauche n'est pas visible, commencez la navigation à partir de ☰.

3. Vérifiez le numéro de série de votre appareil Brother, la version du micrologiciel et le compteur de pages.



Vous pouvez également vérifier le numéro de série et la version du micrologiciel de votre appareil Brother à l'aide de la feuille de contrôle.



Renseignements connexes

- [Dépannage](#)

Sujets connexes :

- [Vérifier la qualité d'impression](#)

Mettre à jour le micrologiciel de l'appareil

Pour maintenir votre appareil à jour, visitez support.brother.com/downloads régulièrement pour télécharger le plus récent micrologiciel. Sans le plus récent micrologiciel, certaines fonctions de votre appareil pourraient devenir indisponibles.

1. Lancez la gestion à partir du Web. >>> [Accéder à la Gestion à partir du Web](#)
2. Dans la barre de navigation de gauche, sélectionnez **Administrateur** > **Mise à jour du micrologiciel**.



Si la barre de navigation de gauche n'est pas visible, commencez la navigation à partir de ☰.

3. Sélectionnez **Activer**.
4. Appuyez sur **Vérifier s'il y a un nouveau micrologiciel**.
Suivez les instructions affichées à l'écran.



Renseignements connexes

- [Dépannage](#)

Sujets connexes :

- [Vérifier le mot de passe de votre appareil](#)

Réinitialiser votre appareil

Les fonctions de réinitialisation disponibles sont les suivantes :

- >> [Réinitialisation de l'appareil](#)
- >> [Réseau](#)
- >> [Tous les paramètres](#)

Réinitialisation de l'appareil

Vous pouvez réinitialiser tous les réglages de l'appareil que vous avez modifiés, tels que la date et l'heure.

Les éléments suivants ne sont pas effacés :

- Mot de passe de l'administrateur
- Paramètres réseau

1. Appuyez simultanément sur  (**Arrêt**) et **Copie Mono**.

Témoin d'alimentation, **Témoin DEL d'avertissement papier** et **Témoin d'encre** s'allument pendant une seconde, puis **Témoin DEL d'avertissement papier** commence à clignoter.



2. Maintenez enfoncé **Copie Mono** pendant deux secondes.
3. Attendez que l'appareil redémarre et que le voyant DEL d'alimentation s'allume avant de déconnecter l'appareil de la source d'alimentation.

Réseau

Réinitialisez le serveur d'impression pour rétablir les réglages d'usine par défaut (y compris toutes les informations d'adresse IP, à l'exception du mot de passe de l'administrateur).



Vous pouvez réinitialiser le mot de passe de l'administrateur avec l'option de réinitialisation **Tous les paramètres**.

1. Appuyez simultanément sur  (**Wi-Fi**) et  (**Arrêt**).

Témoin d'alimentation, **Témoin DEL d'avertissement papier** et **Témoin d'encre** s'allument pendant une seconde, puis **Témoin Wi-Fi** commence à clignoter.

2. Maintenez enfoncé **Copie Couleur** pendant deux secondes.
3. Attendez que l'appareil redémarre et que le voyant DEL d'alimentation s'allume avant de déconnecter l'appareil de la source d'alimentation.

Tous les paramètres

Utilisez cette fonction de réinitialisation pour rétablir tous les réglages d'origine de l'appareil tels que définis en usine.

Brother recommande vivement d'effectuer cette opération lorsque vous mettez l'appareil au rebut.

1. Appuyez simultanément sur  (**Arrêt**) et **Copie Mono**.

Témoin d'alimentation, **Témoin DEL d'avertissement papier** et **Témoin d'encre** s'allument pendant une seconde, puis **Témoin DEL d'avertissement papier** commence à clignoter.

2. Maintenez enfoncé **Copie Couleur** pendant deux secondes.
3. Attendez que l'appareil redémarre et que le voyant DEL d'alimentation s'allume avant de déconnecter l'appareil de la source d'alimentation.



Renseignements connexes

- [Dépannage](#)

Entretien périodique

- Remplacer les cartouches d'encre
- Améliorer la qualité d'impression
- Vérifier votre appareil Brother
- Nettoyer votre appareil Brother
- Emballer et expédier votre appareil

Remplacer les cartouches d'encre

Votre appareil Brother est équipé d'un compteur de points d'encre. Le compteur de points d'encre contrôle automatiquement le niveau d'encre dans chacune des quatre cartouches d'encre. Dès que l'appareil détecte qu'il n'y a plus d'encre dans une cartouche, les témoins DEL s'allument ou clignotent.

Bien que l'appareil vous informe qu'une cartouche d'encre doit être remplacée, il y reste toujours une petite quantité d'encre.

⚠ ATTENTION

Si de l'encre entre en contact avec votre œil, rincez-le immédiatement à l'eau. En l'absence d'intervention, vous risquez une rougeur ou une légère inflammation de l'œil. En cas d'anomalie, adressez-vous à votre médecin.

IMPORTANT

Nous recommandons d'utiliser des consommables Brother authentiques afin de garantir une qualité et des performances d'impression stables. Les consommables non authentiques ne généreront pas nécessairement tous des problèmes de qualité, mais il est possible que certains aient un effet négatif sur la qualité d'impression ou entraînent un dysfonctionnement de l'appareil. Brother peut vous facturer la réparation de votre appareil s'il s'avère que des consommables non authentiques sont à l'origine du dommage, même si l'appareil est toujours couvert par la garantie.

1. Ouvrez le couvercle de cartouche d'encre (1).

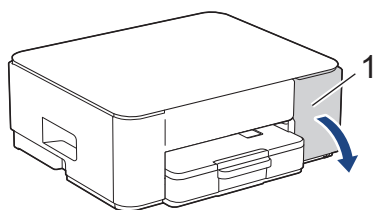

2. Appuyez sur le levier de déverrouillage afin de libérer la cartouche d'encre, puis retirez la cartouche d'encre de l'appareil, comme illustré.

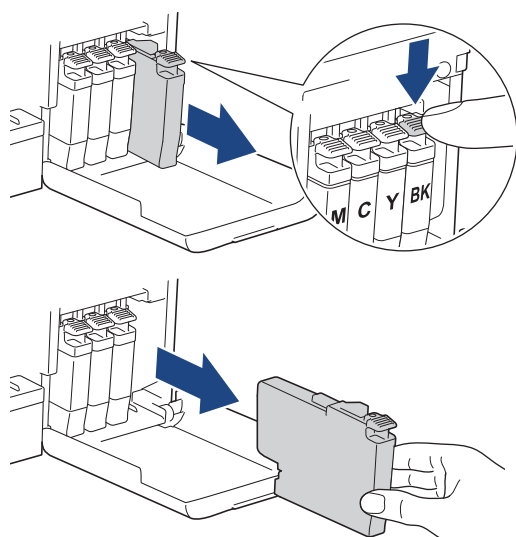

3. Ouvrez l'emballage de la nouvelle cartouche d'encre, puis retirez la cartouche d'encre.

IMPORTANT

Ne touchez PAS la cartouche d'encre dans la zone indiquée (1). Ceci peut empêcher l'appareil de détecter la cartouche.

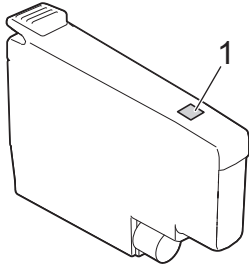

4. Insérez la cartouche d'encre dans le sens indiqué par la flèche sur l'étiquette.
Chaque couleur possède un emplacement spécifique dans l'appareil.

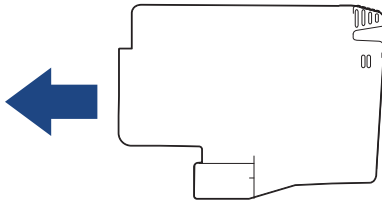

5. Appuyez avec soin à l'endroit marqué « PUSH » jusqu'à ce que la cartouche d'encre se verrouille en place, puis fermez le couvercle de cartouche d'encre.

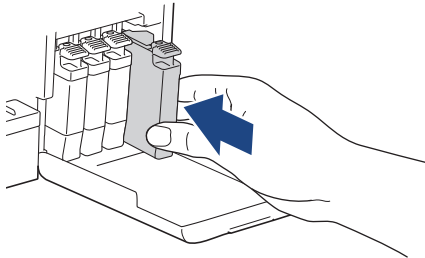

L'appareil réinitialise le compteur de points d'encre.



Si l'appareil ne détecte pas la cartouche d'encre après son installation, vérifiez si la cartouche est installée correctement. Retirez la cartouche d'encre et réinstallez-la lentement jusqu'à ce qu'elle se verrouille en place.

IMPORTANT

- Ne secouez PAS les cartouches d'encre une fois qu'elles ont été installées dans l'appareil. Si de l'encre venait à tacher votre peau ou vos vêtements, lavez-les aussitôt avec du savon ou du détergent.
- Ne retirez PAS les cartouches d'encre si vous n'avez pas besoin de les remplacer, sinon l'appareil ne pourra plus détecter la quantité d'encre restante.
- Ne touchez PAS les fentes d'insertion de cartouche d'encre. De l'encre risquerait de tacher votre peau.
- Les cartouches d'encre non ouvertes doivent être utilisées avant la date d'expiration figurant sur la boîte.
- Ne démontez et ne modifiez PAS la cartouche d'encre; de l'encre risquerait de s'en échapper.



Renseignements connexes

- [Entretien périodique](#)

Sujets connexes :

- [Signaux et indications des témoins DEL](#)
- [Problèmes d'impression](#)

Améliorer la qualité d'impression

- Nettoyer la tête d'impression depuis votre appareil Brother
- Nettoyer la tête d'impression à l'aide de la Gestion à partir du Web
- Nettoyer la tête d'impression depuis votre ordinateur (Windows)
- Modifier les options d'impression pour améliorer les résultats d'impression

Nettoyer la tête d'impression depuis votre appareil Brother

Pour assurer une qualité d'impression satisfaisante, l'appareil nettoie automatiquement la tête d'impression lorsque c'est nécessaire. En cas de problème de qualité d'impression, démarrez le processus de nettoyage manuellement.

- Nettoyez la tête d'impression si une ligne horizontale ou un espace blanc apparaît dans le texte ou les graphiques des documents imprimés. En fonction de la couleur affectée, choisissez de nettoyer uniquement le noir ou les quatre couleurs à la fois.
- Le nettoyage de la tête d'impression consomme une certaine quantité d'encre.
- Des nettoyages trop fréquents épuisent l'encre inutilement.

IMPORTANT

Ne touchez PAS la tête d'impression. sous peine de causer des dommages irréremédiables et d'annuler la garantie de la tête d'impression.

1. Appuyez simultanément sur  (**Arrêt**) et  (**Copier Raccourci**).

Témoin d'alimentation, **Témoin DEL d'avertissement papier** et **Témoin d'encre** s'allument pendant une seconde, puis **Témoin d'encre** commence à clignoter.

2. Effectuez l'une des opérations suivantes :
 - Pour nettoyer les quatre couleurs, appuyez sur **Copie Couleur**. Une fois le nettoyage terminé, l'appareil imprime la feuille de contrôle.
 - Pour nettoyer uniquement le noir, appuyez sur **Copie Mono**. Une fois le nettoyage terminé, l'appareil imprime la feuille de contrôle.



Vous pouvez également nettoyer la tête d'impression à partir de votre ordinateur.



Renseignements connexes

- [Améliorer la qualité d'impression](#)

Sujets connexes :

- [Problèmes de qualité d'impression](#)
- [Nettoyer la tête d'impression à l'aide de la Gestion à partir du Web](#)
- [Nettoyer la tête d'impression depuis votre ordinateur \(Windows\)](#)

Nettoyer la tête d'impression à l'aide de la Gestion à partir du Web

Pour assurer une qualité d'impression satisfaisante, l'appareil nettoie automatiquement la tête d'impression lorsque c'est nécessaire. En cas de problème de qualité d'impression, démarrez le processus de nettoyage manuellement.

1. Lancez la gestion à partir du Web. >>> [Accéder à la Gestion à partir du Web](#)
2. Dans la barre de navigation de gauche, sélectionnez **Général** > **Nettoyage tête impr.**



Si la barre de navigation de gauche n'est pas visible, commencez la navigation à partir de ☰.

3. Sélectionnez l'option **Normal**, **Élevée** ou **Optimale** pour l'intensité de nettoyage souhaitée.
4. Sélectionnez **Marche**.
5. Sélectionnez **Oui**.

L'appareil lance le nettoyage.



(Windows) Vous pouvez également nettoyer la tête d'impression à l'aide du pilote d'imprimante.



Renseignements connexes



- [Améliorer la qualité d'impression](#)

Sujets connexes :

- [Problèmes de qualité d'impression](#)
- [Nettoyer la tête d'impression depuis votre appareil Brother](#)
- [Nettoyer la tête d'impression depuis votre ordinateur \(Windows\)](#)

Nettoyer la tête d'impression depuis votre ordinateur (Windows)

Pour assurer une qualité d'impression satisfaisante, l'appareil nettoie automatiquement la tête d'impression lorsque c'est nécessaire. En cas de problème de qualité d'impression, démarrez le processus de nettoyage manuellement.

1. Maintenez enfoncée la touche  et appuyez sur la touche  du clavier de l'ordinateur pour lancer **Exécuter**.
2. Saisissez "**control printers**" dans le champ **Ouvrir** : et cliquez sur **OK**.

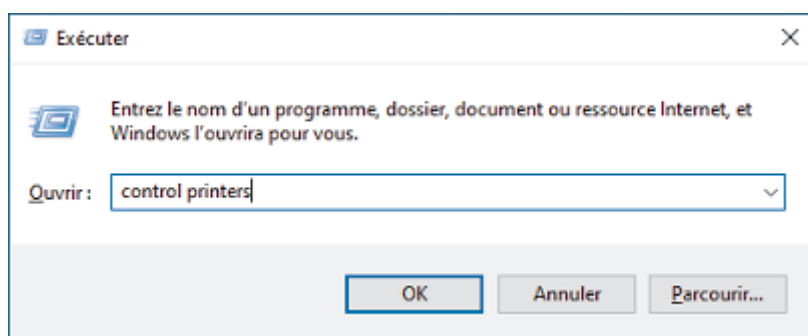

La fenêtre **Périphériques et imprimantes** s'affiche.



Si la fenêtre **Périphériques et imprimantes** n'apparaît pas, cliquez sur **Périphériques > Autres périphériques et paramètres d'imprimante**.

3. Cliquez avec le bouton droit de la souris sur l'icône de votre modèle, puis sélectionnez **Options d'impression**. (Si les options du pilote d'imprimante s'affichent, sélectionnez votre pilote d'imprimante.)
La boîte de dialogue du pilote d'imprimante s'affiche.
4. Cliquez sur l'onglet **Entretien**.
5. Sélectionnez l'une des options suivantes :

Option	Description
Vérifier la qualité d'impression...	Utilisez cette option pour imprimer la page de test et vérifier la qualité d'impression.
Nettoyage de la tête d'impression...	Utilisez cette option pour lancer le processus de nettoyage manuellement. Sélectionnez cette option si une ligne ou des espaces blancs apparaissent sur le texte ou les graphiques de la page de test.

6. Effectuez l'une des opérations suivantes :
 - Si vous avez sélectionné l'option **Vérifier la qualité d'impression...**, cliquez sur **Démarrer**.
L'appareil imprime la page de test.
 - Si vous avez sélectionné l'option **Nettoyage de la tête d'impression...**, sélectionnez l'option **Noir seulement**, **Couleur seulement** ou **Toutes** selon le type de nettoyage, puis cliquez sur **Suivant**.
7. Sélectionnez l'option **Normal**, **En profondeur** ou **Profondeur extrême** selon l'intensité de nettoyage, puis cliquez sur **Suivant**.
8. Cliquez sur **Démarrer**.



Renseignements connexes

- [Améliorer la qualité d'impression](#)

Sujets connexes :

- [Problèmes de qualité d'impression](#)
- [Nettoyer la tête d'impression depuis votre appareil Brother](#)

-
- Nettoyer la tête d'impression à l'aide de la Gestion à partir du Web
-

Modifier les options d'impression pour améliorer les résultats d'impression

Si vos tirages ne présentent pas les résultats attendus, modifiez les paramètres d'impression sur l'appareil Brother pour améliorer la qualité de l'impression. Avec ces réglages, l'impression peut être plus lente.



- Ces instructions vous permettent d'améliorer vos résultats d'impression lorsque vous utilisez votre appareil pour copier ou imprimer à partir d'un appareil mobile.
- Si la qualité d'impression est médiocre lorsque vous imprimez à partir de votre ordinateur, modifiez les réglages du pilote d'imprimante.

1. Lancez la gestion à partir du Web. >>> [Accéder à la Gestion à partir du Web](#)
2. Dans la barre de navigation de gauche, sélectionnez **Général** > **Options d'impression**.



Si la barre de navigation de gauche n'est pas visible, commencez la navigation à partir de ☰.

3. Configurez les paramètres **Réduire le maculage** si vous rencontrez des problèmes de traînées ou si des bourrages papier se produisent.
4. Sélectionnez **Activé** pour **Impr.améliorée** si les impressions sont floues.
5. Sélectionnez **Envoyer**.



Renseignements connexes

- [Améliorer la qualité d'impression](#)

Sujets connexes :

- [Problèmes de manipulation du papier](#)
- [Problèmes de qualité d'impression](#)
- [Autres problèmes](#)
- [Éviter les impressions présentant des traînées et les bourrages papier \(Windows\)](#)
- [Paramètres du pilote d'imprimante \(Windows\)](#)

Vérifier votre appareil Brother

- [Vérifier la qualité d'impression](#)
- [Vérifier l'alignement d'impression depuis votre appareil Brother](#)
- [Vérifier l'alignement d'impression à l'aide de la Gestion à partir du Web](#)
- [Vérifier l'état de l'appareil à l'aide de Brother iPrint&Scan \(Windows/Mac\)](#)

Vérifier la qualité d'impression

Si des couleurs et des textes décolorés ou striés apparaissent sur vos tirages ou s'il manque du texte, il se peut que certaines buses de la tête d'impression soient encrassées. Imprimez la feuille de contrôle et examinez le motif de contrôle des buses.

1. Appuyez simultanément sur  (**Arrêt**) et  (**Copier Raccourci**).

Témoin d'alimentation, **Témoin DEL d'avertissement papier** et **Témoin d'encre** s'allument pendant une seconde, puis **Témoin d'encre** commence à clignoter.

2. Appuyez sur  (**Copier Raccourci**).

L'appareil imprime la feuille de contrôle.

3. Vérifiez la qualité des quatre blocs de couleur sur la feuille.

OK

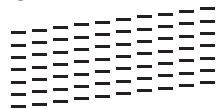

Médiocre

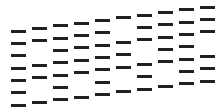

4. Si la qualité est médiocre, nettoyez la tête d'impression. >> *Renseignements connexes*

IMPORTANT

Ne touchez PAS la tête d'impression. sous peine de causer des dommages irréremédiables et d'annuler la garantie de la tête d'impression.



Lorsqu'une buse de la tête d'impression est encrassée, l'échantillon imprimé se présente comme ci-dessous :



Après le nettoyage de la buse de la tête d'impression, les lignes horizontales disparaissent :



Renseignements connexes

- [Vérifier votre appareil Brother](#)

Sujets connexes :

- [Problèmes de qualité d'impression](#)
- [Nettoyer la tête d'impression depuis votre appareil Brother](#)

Vérifier l'alignement d'impression depuis votre appareil Brother

Après le transport de l'appareil, ajustez l'alignement d'impression si le texte est flou ou si les images sont décolorées et ajustez l'alimentation papier pour réduire les lignes sombres.

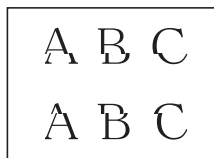
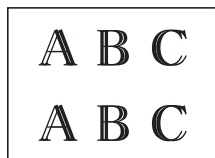

Vous pouvez également vérifier l'alignement de l'impression à l'aide de la gestion à partir du Web.

Avant de vérifier l'alignement d'impression, vérifiez la qualité d'impression. ►► [Renseignements connexes](#)

1. Éteignez l'appareil.
2. Maintenez enfoncé **Copie Mono** et allumez l'appareil, puis maintenez enfoncé **Copie Mono** jusqu'à ce que la feuille de contrôle s'imprime.
Le **Témoin d'alimentation** clignote, puis l'appareil imprime la feuille de contrôle.
3. Lorsque le **Témoin d'alimentation** clignote lentement, posez la feuille de contrôle sur la vitre du scanner en plaçant son repère dans le coin supérieur gauche.

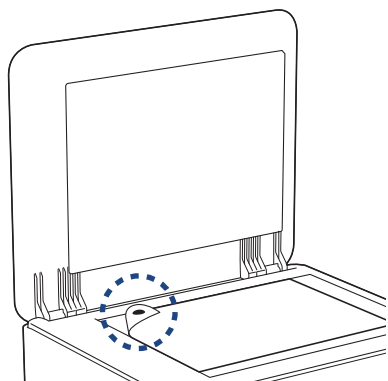

4. Appuyez sur le bouton **Copie Mono** ou **Copie Couleur**.
Le **Témoin d'alimentation** clignote pendant que l'appareil commence la numérisation et procède à l'ajustement automatique.



Dès que la numérisation est terminée, le témoin DEL indique le résultat de l'ajustement :

- Lorsque l'ajustement s'est déroulé correctement :
Le **Témoin d'alimentation** clignote rapidement trois fois, puis l'appareil se remet en attente.
- En cas d'erreur d'ajustement :
Le **Témoin DEL d'avertissement papier** et le **Témoin d'encre** clignotent rapidement trois fois, puis l'appareil se remet en attente.
Vous devez recommencer cet ajustement depuis le début.

5. Si la qualité d'impression ne s'est pas améliorée, essayez de refaire un ajustement de l'impression.



Renseignements connexes

- [Vérifier votre appareil Brother](#)

Sujets connexes :

- [Vérifier l'alignement d'impression à l'aide de la Gestion à partir du Web](#)

-
- Vérifier la qualité d'impression
-

Vérifier l'alignement d'impression à l'aide de la Gestion à partir du Web

Après le transport de l'appareil, ajustez l'alignement d'impression si le texte est flou ou si les images sont décolorées et ajustez l'alimentation papier pour réduire les lignes sombres.

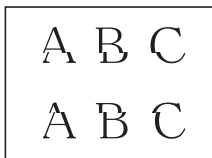

1. Lancez la gestion à partir du Web. >>> [Accéder à la Gestion à partir du Web](#)
2. Dans la barre de navigation de gauche, sélectionnez **Général** > **Alignement**.



Si la barre de navigation de gauche n'est pas visible, commencez la navigation à partir de ☰.

3. Suivez les instructions affichées à l'écran.



Renseignements connexes

- [Vérifier votre appareil Brother](#)

Vérifier l'état de l'appareil à l'aide de Brother iPrint&Scan (Windows/Mac)

Brother iPrint&Scan vous permet de vérifier l'état de votre appareil Brother.

1. Lancez Brother iPrint&Scan.

- Windows

Double-cliquez sur l'icône  (**Brother iPrint&Scan**).

- Mac



Dans la barre de menus **Finder**, cliquez sur **Aller > Applications**, puis double-cliquez sur l'icône iPrint&Scan.

L'écran de Brother iPrint&Scan s'affiche.

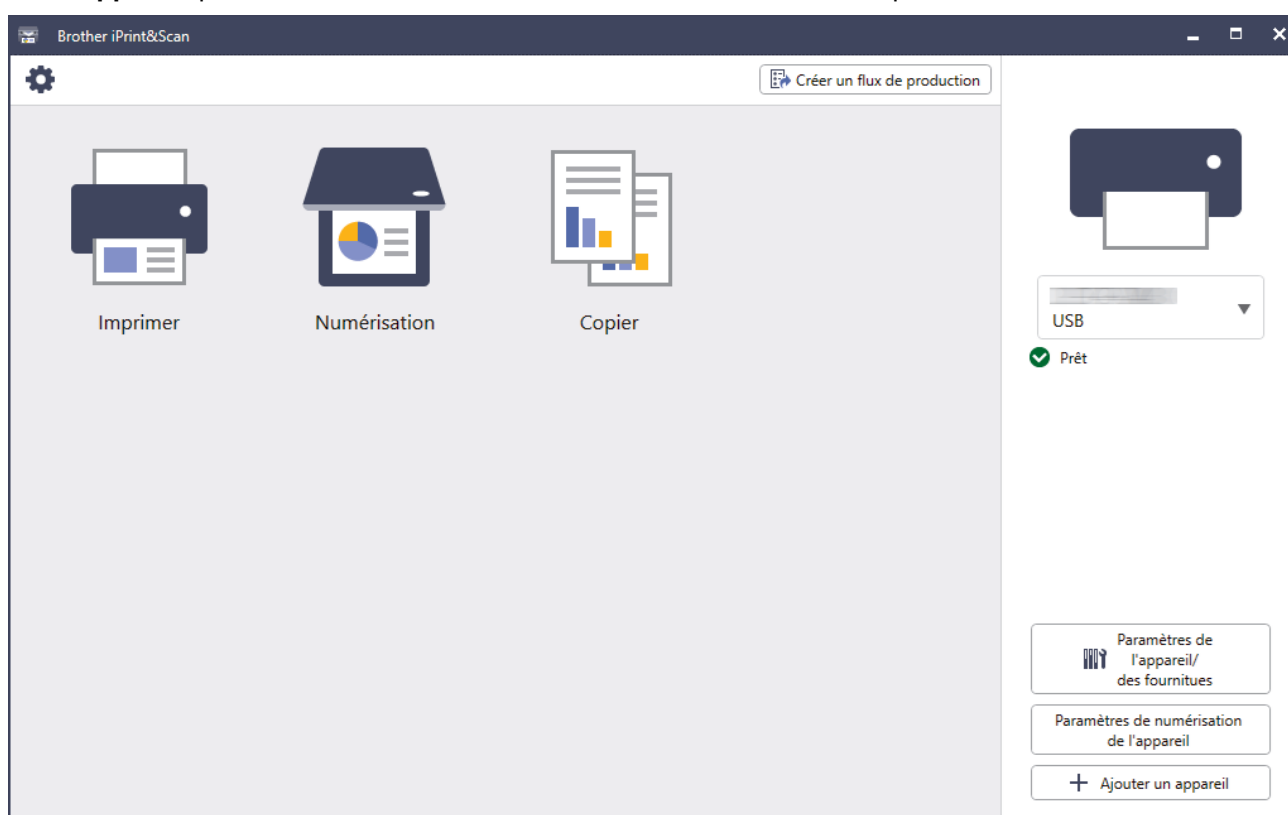
2. Si votre appareil Brother n'est pas sélectionné, cliquez sur le bouton **Ajouter un appareil/Sélectionner votre appareil**, puis sélectionnez le nom de votre modèle dans la liste. Cliquez sur **OK**.





Icônes d'état

Icône	Description
	Une icône verte indique l'état d'attente normal.
	Une icône jaune indique un avertissement.
	Une icône rouge indique qu'une erreur s'est produite.

Icône	Description
	Une icône grise indique que l'appareil est hors ligne.

Icônes d'erreur

Icône	Description
	Le niveau d'encre est faible.
	La cartouche d'encre a besoin d'être remplacée.



- L'écran réel peut varier selon la version de l'application.
- La quantité d'encre restante est une estimation uniquement et peut différer de la quantité réelle d'encre restante.
- Vous pouvez également vérifier la quantité d'encre restante en utilisant la Gestion à partir du Web.



Renseignements connexes

- [Vérifier votre appareil Brother](#)

Sujets connexes :

- [Accédez à Brother iPrint&Scan \(Windows/Mac\)](#)

Nettoyer votre appareil Brother

- [Nettoyer le scanner](#)
- [Nettoyer l'extérieur de l'appareil](#)
- [Nettoyer le cylindre de l'imprimante](#)
- [Nettoyer les rouleaux d'alimentation du papier](#)
- [Nettoyer la plaque de base](#)
- [Nettoyer les rouleaux d'entraînement du papier](#)

Nettoyer le scanner

1. Débranchez l'appareil de la prise d'alimentation c.a.
2. Levez le capot (1). Nettoyez la vitre du scanner (2) et le plastique blanc (3) avec un chiffon humide doux et non pelucheux.

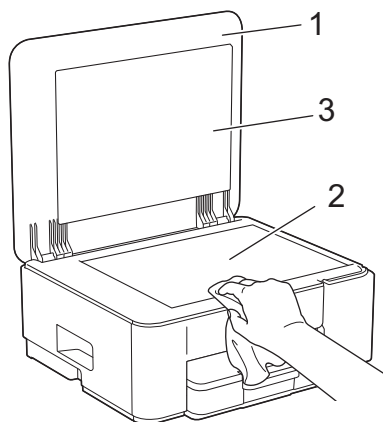

3. Rebranchez le cordon d'alimentation.



Si vous y détectez des saletés ou des particules, nettoyez à nouveau la vitre. Vous devrez peut-être répéter le processus de nettoyage à trois ou quatre reprises. Pour faire un test, effectuez une copie après chaque tentative de nettoyage.



Renseignements connexes

- [Nettoyer votre appareil Brother](#)

Sujets connexes :

- [Autres problèmes](#)

Nettoyer l'extérieur de l'appareil

IMPORTANT

- Ne nettoyez pas avec un liquide volatil comme du diluant ou du benzène sous peine d'endommager la surface extérieure de l'appareil.
- N'utilisez PAS de produits de nettoyage contenant de l'ammoniac.
- N'utilisez PAS d'alcool isopropylique pour nettoyer le panneau de commande. Le panneau pourrait se fissurer.

1. Si le volet du support papier est ouvert, fermez-le puis fermez le support papier.
2. Retirez complètement le bac à papier (1) de l'appareil.

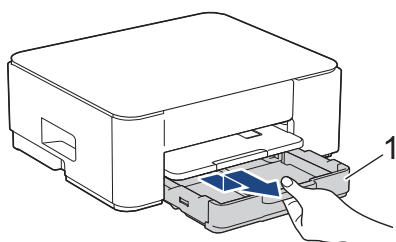

3. Soulevez le support papier (1), et tirez dessus à la perpendiculaire pour le sortir complètement de l'appareil, comme indiqué par la flèche.

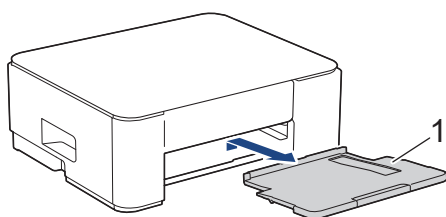

4. Essuyez l'extérieur de l'appareil à l'aide d'un chiffon non pelucheux et sec pour enlever la poussière.

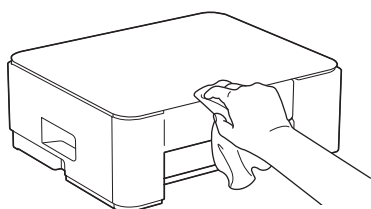

5. Essuyez l'intérieur et l'extérieur du bac à papier à l'aide d'un chiffon non pelucheux et sec pour enlever la poussière.

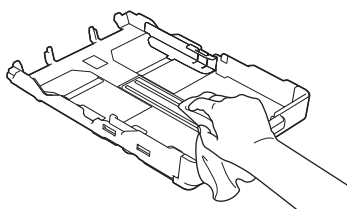

6. Essuyez l'extérieur du support papier avec un chiffon sec et non pelucheux pour enlever la poussière.

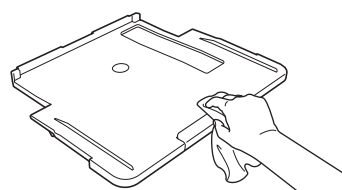

-
7. Remettez le support papier fermement dans l'appareil. Assurez-vous d'ajuster le support papier dans les rainures.

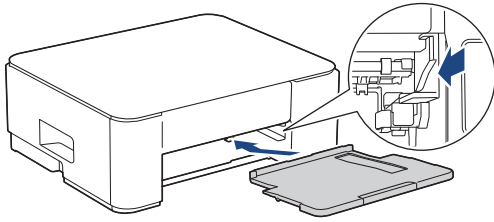

8. Poussez lentement le bac à papier jusqu'à ce qu'il soit complètement introduit dans l'appareil.



Renseignements connexes

- [Nettoyer votre appareil Brother](#)
-

Nettoyer le cylindre de l'imprimante

⚠ AVERTISSEMENT

⚡ Veillez à débrancher l'appareil de la prise d'alimentation c.a. avant de nettoyer le cylindre de l'imprimante pour éviter tout risque d'électrocution.

1. Débranchez l'appareil de la prise d'alimentation c.a.
2. Si le volet du support papier est ouvert, fermez-le puis fermez le support papier.
3. Retirez complètement le bac à papier (1) de l'appareil.

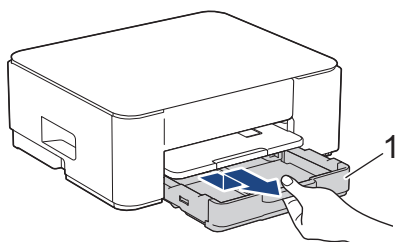

4. Soulevez le support papier (1), puis tirez dessus à la perpendiculaire pour le sortir complètement de l'appareil comme indiqué par la flèche.

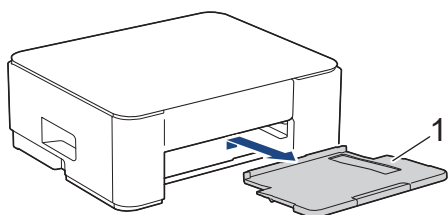

5. Pincez les deux leviers verts, puis abaissez l'unité de maintenance (1).

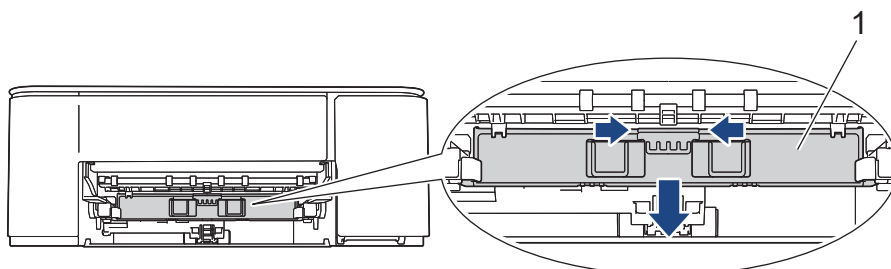

6. Nettoyez le cylindre (1) de l'appareil et ses abords en essuyant les traces d'encre à l'aide d'un chiffon sec, doux et non pelucheux.

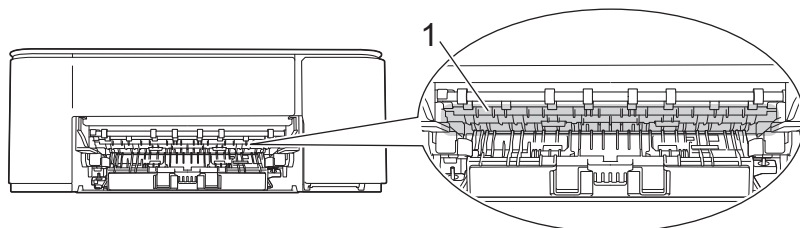

7. Relevez l'unité de maintenance.

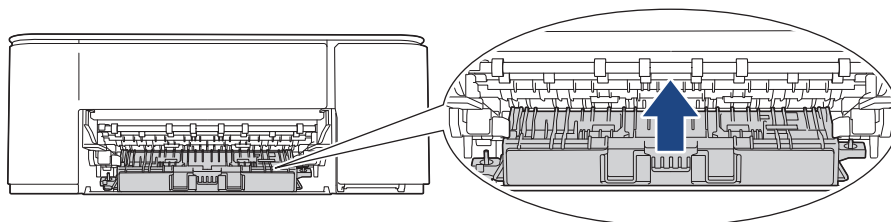

-
8. Remettez le support papier fermement dans l'appareil. Assurez-vous d'ajuster le support papier dans les rainures.

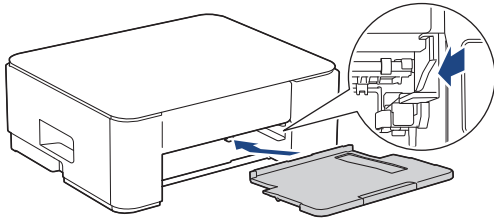

9. Poussez lentement le bac à papier jusqu'à ce qu'il soit complètement introduit dans l'appareil.
10. Rebranchez le cordon d'alimentation.



Renseignements connexes

- [Nettoyer votre appareil Brother](#)

Sujets connexes :

- [Problèmes de qualité d'impression](#)
-

Nettoyer les rouleaux d'alimentation du papier

Si les rouleaux d'alimentation du papier sont maculés d'encre ou si de la poussière de papier s'est accumulée, des problèmes d'alimentation du papier peuvent se produire.

⚠ AVERTISSEMENT

⚡ Veuillez à débrancher l'appareil de la prise d'alimentation c.a. avant de nettoyer les rouleaux d'alimentation du papier pour éviter tout risque d'électrocution.

1. Débranchez l'appareil de la prise d'alimentation c.a.
2. Si le volet du support papier est ouvert, fermez-le puis fermez le support papier.
3. Retirez complètement le bac à papier (1) de l'appareil comme indiqué par la flèche.

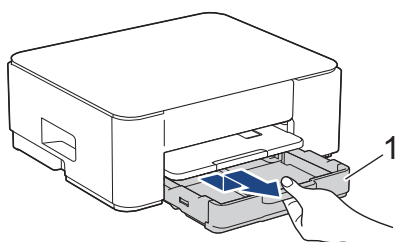

4. Soulevez le support papier (1), puis tirez dessus à la perpendiculaire pour le sortir complètement de l'appareil comme indiqué par la flèche.

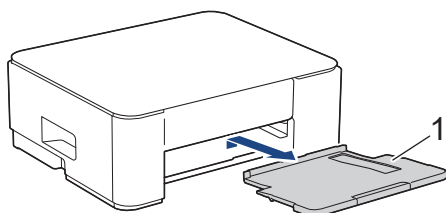

5. Pincez les deux leviers verts, puis abaissez l'unité de maintenance (1).

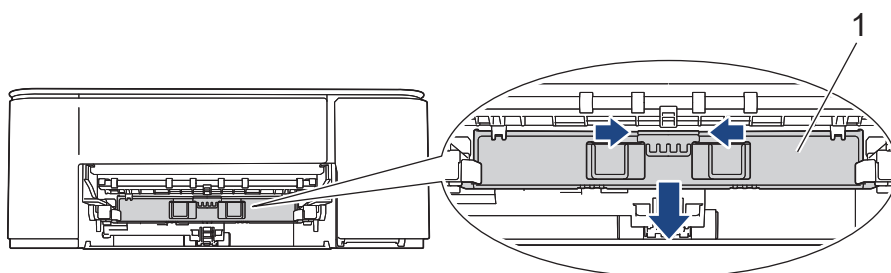

6. Nettoyez les rouleaux d'alimentation du papier (1) avec un chiffon doux non pelucheux humecté d'eau en effectuant un mouvement de va-et-vient d'un côté à l'autre. À l'issue du nettoyage, essuyez les rouleaux avec un chiffon doux, non pelucheux et sec pour éliminer l'humidité.

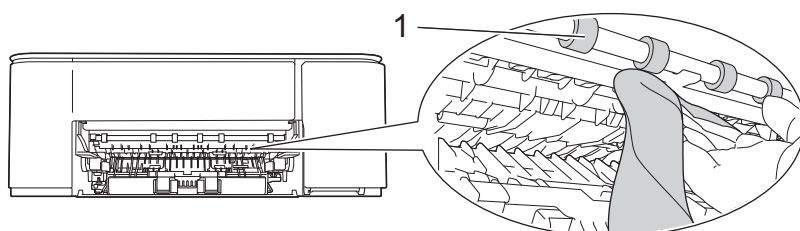

7. Relevez l'unité de maintenance.

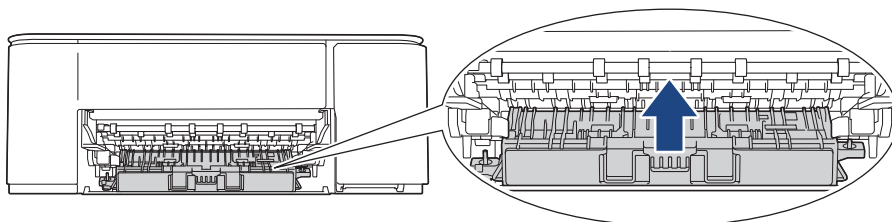

8. Remettez le support papier fermement dans l'appareil. Assurez-vous d'ajuster le support papier dans les rainures.

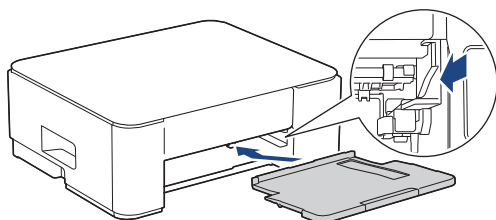

9. Poussez lentement le bac à papier jusqu'à ce qu'il soit complètement introduit dans l'appareil.

10. Rebranchez le cordon d'alimentation.



Attendez que les rouleaux soient secs avant d'utiliser l'appareil. Le non-respect de cette consigne risque de provoquer des problèmes d'alimentation du papier.



Renseignements connexes

- [Nettoyer votre appareil Brother](#)

Sujets connexes :

- [Problèmes de manipulation du papier](#)
- [Problèmes de qualité d'impression](#)

Nettoyer la plaque de base

Nettoyer périodiquement la plaque de base pourrait éviter à l'appareil de charger plusieurs feuilles de papier lorsque le bac contient seulement quelques feuilles.

1. Si le volet du support papier est ouvert, fermez-le puis fermez le support papier.
2. Retirez complètement le bac à papier (1) de l'appareil.

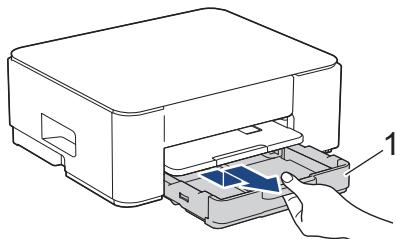

3. Nettoyez le patin de base (1) à l'aide d'un chiffon doux non pelucheux humecté d'eau.
À l'issue du nettoyage, essuyez le patin avec un chiffon sec, doux et non pelucheux pour éliminer l'humidité.

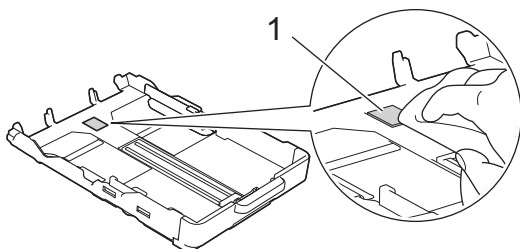

4. Poussez lentement le bac à papier jusqu'à ce qu'il soit complètement introduit dans l'appareil.

Renseignements connexes

- [Nettoyer votre appareil Brother](#)

Sujets connexes :

- [Problèmes de manipulation du papier](#)

Nettoyer les rouleaux d'entraînement du papier

Le nettoyage régulier des rouleaux d'entraînement du papier peut éviter les bourrages papier en garantissant une alimentation correcte du papier.

1. Débranchez l'appareil de la prise d'alimentation c.a.
2. Si le volet du support papier est ouvert, fermez-le puis fermez le support papier.
3. Retirez complètement le bac à papier (1) de l'appareil comme indiqué par la flèche.

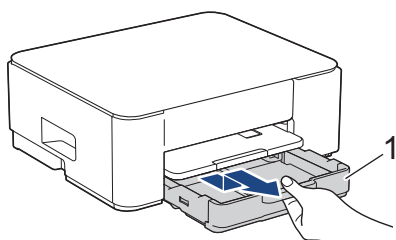

4. Soulevez le support papier (1), puis tirez dessus à la perpendiculaire pour le sortir complètement de l'appareil comme indiqué par la flèche.

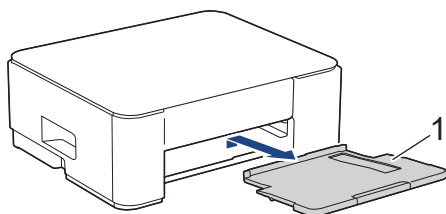

5. Nettoyez les rouleaux d'entraînement du papier (1) à l'aide d'un chiffon doux non pelucheux humecté d'eau. Faites tourner lentement les rouleaux afin de nettoyer toute la surface. À l'issue du nettoyage, essuyez les rouleaux avec un chiffon doux, non pelucheux et sec pour éliminer l'humidité.

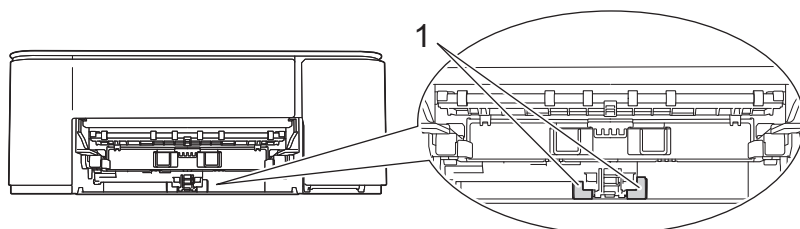

6. Remettez le support papier fermement dans l'appareil. Assurez-vous d'ajuster le support papier dans les rainures.

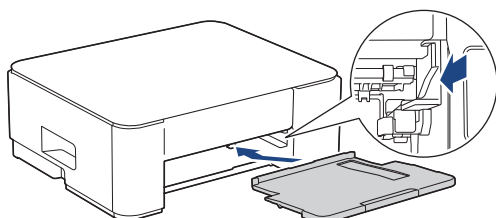

7. Poussez lentement le bac à papier jusqu'à ce qu'il soit complètement introduit dans l'appareil.
8. Rebranchez le cordon d'alimentation.



Renseignements connexes

- [Nettoyer votre appareil Brother](#)

Sujets connexes :

- [Signaux et indications des témoins DEL](#)

-
- Problèmes de manipulation du papier
-

Emballer et expédier votre appareil

- Pour transporter l'appareil, utilisez son emballage d'origine. Veillez à ne pas basculer ou renverser le produit. Tout appareil mal emballé risque d'invalider la garantie en ce qui concerne les dommages occasionnés lors du transport.
- L'appareil doit être assuré adéquatement auprès du transporteur.

IMPORTANT

Il est important que la tête d'impression de l'appareil puisse retrouver sa position initiale après une tâche d'impression. Écoutez attentivement l'appareil avant de le débrancher pour vérifier que tous les bruits mécaniques se sont arrêtés. Si vous ne laissez pas l'appareil terminer ce processus de retour à la position initiale, il peut se produire des problèmes d'impression et la tête d'impression risque même d'être endommagée.

1. Débranchez l'appareil de la prise d'alimentation c.a.
2. Débranchez le câble d'interface de l'appareil, le cas échéant.
3. Ouvrez le couvercle de cartouche d'encre.
4. Poussez les leviers de déverrouillage des cartouches d'encre, puis retirez les cartouches.

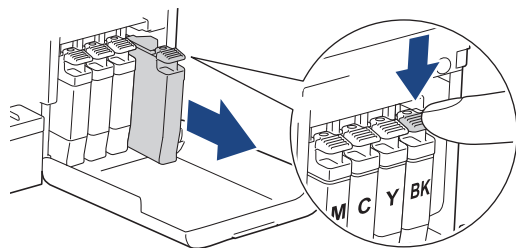

5. Fermez le couvercle de cartouche d'encre.
6. Emballez l'appareil dans le sac en plastique.

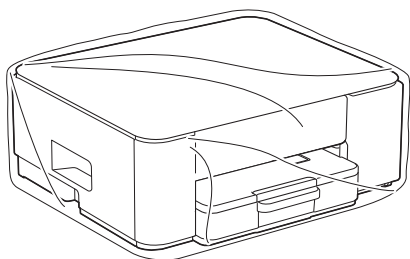

7. Emballez l'appareil dans la boîte d'origine en employant les matériaux d'emballage d'origine, comme illustré ci-dessous.

(Les matériaux d'emballage d'origine peuvent varier selon le pays.)

N'emballez pas la cartouche d'encre usagée dans le carton.

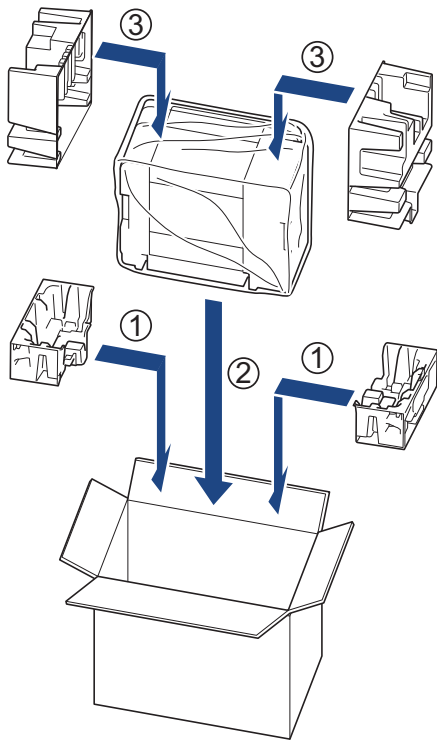

Si vous retournez votre appareil dans le cadre du service d'échange offert par Brother, emballez seulement l'appareil. Conservez toutes les pièces amovibles, ainsi que la documentation imprimée, pour pouvoir les utiliser avec votre appareil de rechange.

8. Fermez la boîte à l'aide de ruban adhésif.



Renseignements connexes

- [Entretien périodique](#)

■ Réglages de l'appareil

Personnalisez les réglages et fonctionnalités de l'appareil pour maximiser son efficacité.

- [Vérifier le mot de passe de votre appareil](#)
- [Modification des paramètres de l'appareil depuis le panneau de commande](#)
- [Modification des paramètres de l'appareil en utilisant l'application de gestion sur le Web](#)
- [En cas de panne de courant \(mémoire permanente\)](#)

Vérifier le mot de passe de votre appareil

Si un message vous demande d'entrer un mot de passe, vérifiez les informations suivantes :

>> [Trouver le mot de passe par défaut](#)

>> [Changement du mot de passe](#)

>> [Réinitialiser le mot de passe](#)

Trouver le mot de passe par défaut

Le mot de passe par défaut pour gérer les paramètres de cet appareil se trouve au dos de l'appareil et est indiqué par « **Pwd** ».

Changement du mot de passe

Nous vous conseillons de modifier immédiatement le mot de passe par défaut pour protéger votre appareil contre les accès non autorisés.

Utilisez la gestion à partir du Web pour modifier le mot de passe.

Pour plus d'information >> [Renseignements connexes](#)

Réinitialiser le mot de passe

Si vous oubliez votre mot de passe, réinitialisez l'appareil pour rétablir les réglages d'usine par défaut. Le mot de passe sera également réinitialisé au mot de passe par défaut.

Pour plus d'information >> [Renseignements connexes](#)



Renseignements connexes

- [Réglages de l'appareil](#)

Sujets connexes :

- [Réinitialiser votre appareil](#)
- [Modifier le mot de passe de connexion à l'aide de la gestion à partir du Web](#)

Modification des paramètres de l'appareil depuis le panneau de commande

- Configurer l'appareil pour qu'il s'éteigne automatiquement avec le panneau de commande de l'appareil
- Activer ou désactiver le mode Éco

Configurer l'appareil pour qu'il s'éteigne automatiquement avec le panneau de commande de l'appareil

La fonction Mise hors tension automatique permet de réduire la consommation d'énergie. Lorsque l'appareil ne reçoit aucune tâche pendant un certain temps, selon le modèle et les paramètres définis, il s'éteint automatiquement (mode Extinction). Il ne s'éteint toutefois pas s'il est connecté à un réseau câblé ou Wireless Direct, ou si un câble USB est branché. Les fonctionnalités et interfaces disponibles varient en fonction du modèle.

Pour allumer l'appareil lorsqu'il a été éteint par la fonction Mise hors tension automatique, appuyez sur  (**Arrêt**).

1. Appuyez simultanément sur  (**Arrêt**) et sur le bouton **Copie Couleur**.

Le **Témoin d'alimentation**, le **Témoin DEL d'avertissement papier** et le **Témoin d'encre** s'allument pendant une seconde, puis le **Témoin d'alimentation** s'éteint, et les **Témoin DEL d'avertissement papier** et **Témoin d'encre** commencent à clignoter.

2. Appuyez sur le bouton **Copie Mono**.

Le **Témoin d'alimentation** et le **Témoin DEL d'avertissement papier** s'allument et le **Témoin d'encre** s'éteint pendant une seconde, puis le **Témoin d'alimentation** et le **Témoin d'encre** commencent à clignoter.

3. Appuyez sur le bouton **Copie Couleur** comme indiqué dans le tableau ci-dessous pour régler le délai d'extinction.

Nombre de pressions sur le bouton	Paramètre
Une fois	Arrêt
Deux fois	20 minutes
Trois fois	1 heure
Quatre fois	2 heures
Cinq fois	4 heures
Six fois	8 heures



- Le réglage reste de 8 heures si vous appuyez sur le bouton plus de six fois. Pour recharger le réglage, appuyez sur  (**Arrêt**), puis répétez les étapes ci-dessus.
- Vous pouvez vérifier si le délai d'extinction automatique approprié a été réglé dans la gestion à partir du Web.

4. Appuyez sur  (**Copier Raccourci**) pour terminer la configuration.

Le **Témoin d'alimentation** clignote trois fois, puis reste allumé.



Renseignements connexes

- [Modification des paramètres de l'appareil depuis le panneau de commande](#)

Sujets connexes :

- [Configurer l'appareil pour qu'il s'éteigne automatiquement avec la gestion à partir du Web](#)

Activer ou désactiver le mode Éco

Le mode Éco peut réduire la consommation d'énergie. Lorsque vous activez le mode Éco à partir de l'appareil, les paramètres suivants sont mis à jour pour correspondre aux paramètres du mode Éco dans la gestion à partir du Web.

- Mode Veille
- Mode silencieux

1. Appuyez simultanément sur  (**Arrêt**) et sur le bouton **Copie Couleur**.

Le **Témoin d'alimentation**, le **Témoin DEL d'avertissement papier** et le **Témoin d'encre** s'allument pendant une seconde, puis le **Témoin d'alimentation** s'éteint, et les **Témoin DEL d'avertissement papier** et **Témoin d'encre** commencent à clignoter.

2. Appuyez sur  (**Copier Raccourci**).

- Lorsque le mode Éco est activé, le **Témoin d'alimentation** clignote une fois, puis reste allumé.
- Lorsque le mode Éco est désactivé, le **Témoin d'alimentation** clignote deux fois, puis reste allumé.



Renseignements connexes

- [Modification des paramètres de l'appareil depuis le panneau de commande](#)

Sujets connexes :

- [Activer le compte à rebours pour le mode Veille](#)
- [Réduire le bruit d'impression](#)

Modification des paramètres de l'appareil en utilisant l'application de gestion sur le Web

La Gestion à partir du Web est un utilitaire qui emploie un navigateur Web standard pour gérer votre appareil à l'aide du protocole HTTP (Hyper Text Transfer Protocol) ou HTTPS (Hyper Text Transfer Protocol over Secure Socket Layer).

- [Qu'est-ce que la Gestion à partir du Web ?](#)
- [Accéder à la Gestion à partir du Web](#)
- [Modifier le mot de passe de connexion à l'aide de la gestion à partir du Web](#)
- [Paramètres généraux](#)

Qu'est-ce que la Gestion à partir du Web ?

L'application de gestion à partir du Web est un utilitaire qui emploie un navigateur Web standard pour gérer votre appareil à l'aide du protocole HTTP (Hyper Text Transfer Protocol) ou HTTPS (Hyper Text Transfer Protocol over Secure Socket Layer).



- Nous vous recommandons d'utiliser la dernière version des navigateurs web suivants :
 - Microsoft Edge, Firefox et Google Chrome™ pour Windows
 - Safari, Firefox et Google Chrome™ pour Mac
 - Google Chrome™ pour Android™
 - Safari et Google Chrome™ pour iOS
- Assurez-vous que JavaScript et les cookies sont toujours activés, quel que soit le navigateur utilisé.
- Assurez-vous que l'appareil est allumé et connecté au même réseau que l'ordinateur, et que le réseau prend en charge le protocole TCP/IP.

The screenshot displays the Brother Web Management interface. On the left is a dark sidebar with a navigation menu. The main content area is titled 'État' (Status) and features the Brother logo in the top right corner. It shows the device status as 'Prêt' (Ready) with a green bar. Below this, there are settings for 'Rafraîchissement automatique' (Automatic Refresh) with radio buttons for 'Désactivé' (selected) and 'Activé'. The 'Niveau d'encre estimé' (Estimated Ink Level) section shows four ink cartridges (Magenta, Cyan, Yellow, Black) with their respective levels. Below that, it shows the 'Rendement par page restant' (Remaining Page Yield) for each cartridge. A note states: '*Le rendement des pages restantes est approximatif et peut varier selon le type des pages imprimées.' (The remaining page yield is approximate and may vary depending on the type of pages printed). There is a link for 'Paramètres de pages restantes>>'. At the bottom, there is a 'Langage Web' (Web Language) dropdown menu set to 'Auto' and an 'Emplacement du périphérique' (Device Location) section with fields for 'Contact' and 'Emplacement'.

L'écran réel peut différer de celui qui est illustré ci-dessus.



Renseignements connexes

- [Modification des paramètres de l'appareil en utilisant l'application de gestion sur le Web](#)

Accéder à la Gestion à partir du Web

- Nous vous recommandons d'utiliser la dernière version des navigateurs web suivants :
 - Microsoft Edge, Firefox et Google Chrome™ pour Windows
 - Safari, Firefox et Google Chrome™ pour Mac
 - Google Chrome™ pour Android™
 - Safari et Google Chrome™ pour iOS
- Assurez-vous que JavaScript et les cookies sont toujours activés, quel que soit le navigateur utilisé.
- Si vous aviez défini un nouveau mot de passe lors de la configuration initiale, utilisez ce mot de passe, car il a été attribué à l'appareil.
- Si vous n'aviez pas défini de mot de passe, utilisez le mot de passe par défaut pour gérer les paramètres de l'appareil. Le mot de passe par défaut se trouve au dos de l'appareil et est indiqué par « **Pwd** ». Vous pouvez également trouver le mot de passe par défaut dans le rapport de configuration réseau. Nous vous conseillons de modifier immédiatement le mot de passe par défaut pour protéger votre appareil contre les accès non autorisés.
- Si le mot de passe est saisi incorrectement plusieurs fois, vous ne pourrez pas vous connecter avant un certain délai. Les paramètres de blocage peuvent être modifiés dans la Gestion à partir du Web.
- Jusqu'à huit ordinateurs ou appareils mobiles peuvent être connectés simultanément à la Gestion à partir du Web. Si vous connectez un neuvième appareil, le premier sera déconnecté.
- Nous vous recommandons d'utiliser le protocole de sécurité HTTPS lorsque vous configurez les paramètres à l'aide de la Gestion à partir du Web. Si vous utilisez le protocole HTTP lors de la configuration des paramètres à l'aide de la Gestion à partir du Web, suivez les invites affichées à l'écran pour passer à une connexion HTTPS sécurisée.
- Lorsque vous utilisez HTTPS pour la configuration à l'aide de la Gestion à partir du Web, votre navigateur affiche une boîte de dialogue d'avertissement. Pour éviter d'afficher la boîte de dialogue d'avertissement, vous pouvez installer un certificat auto-signé pour utiliser la communication SSL/TLS. Pour de l'information plus détaillée >> *Guide des fonctions de sécurité*

>> [Commencer à partir de votre navigateur Web](#)

>> [Commencer à partir de Brother iPrint&Scan \(Windows/Mac\)](#)

>> [Commencer à partir des utilitaires Brother \(Windows\)](#)

>> [Commencer à partir de Brother Mobile Connect](#)

Commencer à partir de votre navigateur Web

1. Démarrez votre navigateur Web.
2. Saisissez « [https://adresse IP de l'appareil](#) » dans la barre d'adresse de votre navigateur (où « [adresse IP de l'appareil](#) » correspond à l'adresse IP de votre appareil).

Par exemple :

<https://192.168.1.2>

L'adresse IP de votre appareil se trouve dans le rapport de configuration réseau.

>> [Imprimer le rapport de configuration réseau](#)



- Si vous utilisez un DNS (Domain Name System) ou que vous avez activé un nom NetBIOS, vous pouvez saisir un autre nom (par ex. « [ImprimantePartagée](#) ») au lieu de l'adresse IP.

Par exemple : <https://SharedPrinter>

- Si vous activez un nom NetBIOS, vous pouvez aussi utiliser le nom de nœud.

Exemple : <https://brw123456abcdef>

- Le nom NetBIOS figure dans le rapport de configuration réseau.

Gestion à partir du Web s'affiche.

3. Si nécessaire, saisissez le mot de passe dans le champ **Connexion**, puis cliquez sur **Connexion**.
4. Si vous souhaitez épingler la barre de navigation sur le côté gauche de l'écran, cliquez sur ☰, puis sur ✖.

Vous pouvez maintenant modifier les paramètres de l'appareil.

Si vous modifiez les paramètres du protocole, vous devez redémarrer l'appareil après avoir cliqué sur **Envoyer** pour activer la configuration.

Après avoir configuré les paramètres, cliquez sur **Déconnexion**.



Lorsque l'appareil est inactif pendant une durée spécifiée, l'utilisateur est automatiquement déconnecté. La modification des paramètres de déconnexion s'effectue dans le menu **Heure de déconnexion de la gestion à partir du Web**.

Commencer à partir de Brother iPrint&Scan (Windows/Mac)

1. Lancez Brother iPrint&Scan.
 - Windows
Double-cliquez sur l'icône  (**Brother iPrint&Scan**).
 - Mac
Dans la barre de menus **Finder**, cliquez sur **Aller > Applications**, puis double-cliquez sur l'icône iPrint&Scan.L'écran de Brother iPrint&Scan s'affiche.
2. Si votre appareil Brother n'est pas sélectionné, cliquez sur le bouton **Ajouter un appareil/Sélectionner votre appareil**, puis sélectionnez le nom de votre modèle dans la liste. Cliquez sur **OK**.
3. Cliquez sur le bouton **Paramètres de l'appareil/des fournitures**.



Si la fenêtre **Paramètres de l'appareil/des fournitures** s'affiche, cliquez sur le lien **Tous les paramètres**.

Gestion à partir du Web s'affiche.

4. Si nécessaire, saisissez le mot de passe dans le champ **Connexion**, puis cliquez sur **Connexion**.
5. Si vous souhaitez épingler la barre de navigation sur le côté gauche de l'écran, cliquez sur ☰, puis sur ✖.

Vous pouvez maintenant modifier les paramètres de l'appareil.

Si vous modifiez les paramètres du protocole, vous devez redémarrer l'appareil après avoir cliqué sur **Envoyer** pour activer la configuration.

Après avoir configuré les paramètres, cliquez sur **Déconnexion**.



Lorsque l'appareil est inactif pendant une durée spécifiée, l'utilisateur est automatiquement déconnecté. La modification des paramètres de déconnexion s'effectue dans le menu **Heure de déconnexion de la gestion à partir du Web**.

Commencer à partir des utilitaires Brother (Windows)

1. Lancez  (**Brother Utilities**), puis cliquez sur la liste déroulante et sélectionnez le nom de votre modèle (si vous ne l'avez pas déjà sélectionné).
2. Cliquez sur **Outils** dans la barre de navigation de gauche, puis cliquez sur **Paramètres de la machine**.
Gestion à partir du Web s'affiche.
3. Si nécessaire, saisissez le mot de passe dans le champ **Connexion**, puis cliquez sur **Connexion**.
4. Si vous souhaitez épingler la barre de navigation sur le côté gauche de l'écran, cliquez sur ☰, puis sur ✖.

Vous pouvez maintenant modifier les paramètres de l'appareil.

Si vous modifiez les paramètres du protocole, vous devez redémarrer l'appareil après avoir cliqué sur **Envoyer** pour activer la configuration.

Après avoir configuré les paramètres, cliquez sur **Déconnexion**.



Lorsque l'appareil est inactif pendant une durée spécifiée, l'utilisateur est automatiquement déconnecté. La modification des paramètres de déconnexion s'effectue dans le menu **Heure de déconnexion de la gestion à partir du Web**.

Commencer à partir de Brother Mobile Connect

Installez et configurez Brother Mobile Connect sur votre appareil mobile.

1. Lancez Brother Mobile Connect sur votre appareil mobile.
2. Appuyez sur le nom de votre modèle dans le haut de l'écran.



Si l'appareil Brother ne s'affiche pas sur votre appareil mobile, faites glisser le doigt pour sélectionner le nom de modèle de l'appareil.

3. Touchez **Tous les paramètres de la machine**.
Gestion à partir du Web s'affiche.
4. Si nécessaire, saisissez le mot de passe dans le champ **Connexion**, puis appuyez sur **Connexion**.
5. Si vous souhaitez épingler la barre de navigation sur le côté gauche de l'écran, appuyez sur ☰, puis sur ✎.

Vous pouvez maintenant modifier les paramètres de l'appareil.

Si vous modifiez les paramètres du protocole, vous devez redémarrer l'appareil après avoir appuyé sur **Envoyer** pour activer la configuration.

Après avoir configuré les paramètres, appuyez sur **Déconnexion**.



Lorsque l'appareil est inactif pendant une durée spécifiée, l'utilisateur est automatiquement déconnecté. La modification des paramètres de déconnexion s'effectue dans le menu **Heure de déconnexion de la gestion à partir du Web**.



Renseignements connexes

- [Modification des paramètres de l'appareil en utilisant l'application de gestion sur le Web](#)

Sujets connexes :

- [Brother Mobile Connect](#)
-

Modifier le mot de passe de connexion à l'aide de la gestion à partir du Web

Le mot de passe par défaut pour gérer les paramètres de cet appareil se trouve au dos de l'appareil et est indiqué par « **Pwd** ». Modifiez le mot de passe par défaut en suivant les instructions à l'écran lors de votre première connexion. Nous vous conseillons de modifier immédiatement le mot de passe par défaut pour protéger votre appareil contre les accès non autorisés.

1. Lancez la gestion à partir du Web. >> [Accéder à la Gestion à partir du Web](#)
2. Effectuez l'une des opérations suivantes :
 - Si vous avez défini précédemment votre propre mot de passe, tapez-le, puis sélectionnez **Connexion**.
 - Si vous n'avez pas défini précédemment votre propre mot de passe, saisissez le mot de passe de connexion par défaut, puis sélectionnez **Connexion**.
3. Dans la barre de navigation de gauche, sélectionnez **Administrateur > Mot de passe de connexion**.



- Le mot de passe par défaut pour gérer les paramètres de cet appareil se trouve au dos de l'appareil et est indiqué par « **Pwd** ».
- Si la barre de navigation de gauche n'est pas visible, commencez la navigation à partir de ☰.

4. Pour modifier le mot de passe, saisissez le mot de passe actuel dans le champ **Entrer l'ancien mot de passe**.
5. Conformément aux instructions **Mot de passe de connexion** à l'écran, tapez le nouveau mot de passe dans le champ **Entrer nouveau mot de passe**.
6. Saisissez à nouveau le mot de passe dans le champ **Confirmer nouveau mot de passe**.
7. Sélectionnez **Envoyer**.



Vous pouvez également modifier les paramètres de blocage dans le menu **Mot de passe de connexion**.



Renseignements connexes

- [Modification des paramètres de l'appareil en utilisant l'application de gestion sur le Web](#)

Sujets connexes :

- [Vérifier le mot de passe de votre appareil](#)

Paramètres généraux

- Activer le compte à rebours pour le mode Veille
- Configurer l'appareil pour qu'il s'éteigne automatiquement avec la gestion à partir du Web
- Régler la date et l'heure
- Réduire le bruit d'impression
- Changer la langue d'impression des rapports et des feuilles

Activer le compte à rebours pour le mode Veille

Le réglage du mode Veille (ou mode d'économie d'énergie) peut réduire la consommation électrique. Lorsque l'appareil est en Mode veille, il fonctionne comme s'il était éteint. L'appareil est réactivé et démarre l'impression lorsqu'il reçoit une tâche d'impression. Utilisez ces instructions pour définir un délai (compte à rebours) avant le passage de l'appareil en mode de veille.

- La minuterie redémarre si une opération est effectuée sur l'appareil, par exemple la réception d'une tâche d'impression.
 - Le paramétrage par défaut est d'une minute.
1. Lancez la gestion à partir du Web. >> [Accéder à la Gestion à partir du Web](#)
 2. Dans la barre de navigation de gauche, sélectionnez **Général** > **Durée de veille**.



Si la barre de navigation de gauche n'est pas visible, commencez la navigation à partir de ☰.

3. Accédez au champ **Durée de veille**.
4. Sélectionnez **Envoyer**.



Renseignements connexes

- [Paramètres généraux](#)

Sujets connexes :

- [Configurer l'appareil pour qu'il s'éteigne automatiquement avec la gestion à partir du Web](#)

Configurer l'appareil pour qu'il s'éteigne automatiquement avec la gestion à partir du Web

La fonction Mise hors tension automatique permet de réduire la consommation d'énergie. Lorsque l'appareil ne reçoit aucune tâche pendant un certain temps, selon le modèle et les paramètres définis, il s'éteint automatiquement (mode Extinction). Il ne s'éteint toutefois pas s'il est connecté à un réseau câblé ou Wireless Direct, ou si un câble USB est branché. Les fonctionnalités et interfaces disponibles varient en fonction du modèle.

Pour allumer l'appareil lorsqu'il a été éteint par la fonction Mise hors tension automatique, appuyez sur  (**Arrêt**).

1. Lancez la gestion à partir du Web. ►► [Accéder à la Gestion à partir du Web](#)
2. Dans la barre de navigation de gauche, sélectionnez **Général > Arrêt automatique**.



Si la barre de navigation de gauche n'est pas visible, commencez la navigation à partir de ☰.

3. Sélectionnez la liste déroulante **Arrêt automatique**, puis sélectionnez l'option souhaitée.
4. Sélectionnez **Envoyer**.



Renseignements connexes

- [Paramètres généraux](#)

Sujets connexes :

- [Activer le compte à rebours pour le mode Veille](#)
- [Configurer l'appareil pour qu'il s'éteigne automatiquement avec le panneau de commande de l'appareil](#)

Régler la date et l'heure

Assurez-vous que les réglages de date, d'heure et de fuseau horaire sont définis correctement avec la Gestion à partir du Web afin que l'heure de l'appareil corresponde à l'heure utilisée par le serveur d'authentification.

1. Lancez la gestion à partir du Web. ►► [Accéder à la Gestion à partir du Web](#)
2. Dans la barre de navigation de gauche, sélectionnez **Administrateur** > **Date et Heure**.



Si la barre de navigation de gauche n'est pas visible, commencez la navigation à partir de ☰.

3. Désélectionnez la case à cocher **Synchroniser avec serveur SNTP**.
4. Saisissez la date dans les champs **Date**.
5. Sélectionnez le format 12 heures ou le format 24 heures comme **Type d'horloge** (disponible uniquement dans certains pays).
6. Entrez l'heure dans les champs **Heure**.
7. Sélectionnez **Envoyer**.



Renseignements connexes

- [Paramètres généraux](#)

Réduire le bruit d'impression

Le réglage du mode silencieux permet de réduire le bruit d'impression. Lorsqu'il est activé, la vitesse d'impression diminue.

Le réglage d'usine est Désactivé.

1. Lancez la gestion à partir du Web. >>> [Accéder à la Gestion à partir du Web](#)
2. Dans la barre de navigation de gauche, sélectionnez **Imprimer** > **Imprimer**.



Si la barre de navigation de gauche n'est pas visible, commencez la navigation à partir de ☰.

3. Sélectionnez **Activé** (ou **Désactivé**) dans l'option **Mode silencieux**.
4. Sélectionnez **Envoyer**.



Renseignements connexes

- [Paramètres généraux](#)

Sujets connexes :

- [Problèmes d'impression](#)

Changer la langue d'impression des rapports et des feuilles

Au besoin, changez la langue d'impression des rapports et des feuilles.

Cette fonction n'est pas disponible dans certains pays.

1. Lancez la gestion à partir du Web. ►► [Accéder à la Gestion à partir du Web](#)
2. Dans la barre de navigation de gauche, sélectionnez **Général** > **Langue locale**.



Si la barre de navigation de gauche n'est pas visible, commencez la navigation à partir de ☰.

3. Sélectionnez votre langue dans la liste déroulante **Langue locale**.
4. Sélectionnez **Envoyer**.



Renseignements connexes

- [Paramètres généraux](#)

En cas de panne de courant (mémoire permanente)

- Vos paramètres de menu sont mémorisés de manière permanente et ne seront pas perdus.
- Les réglages temporaires sont perdus.
- Vous devez saisir à nouveau la date et l'heure.



Renseignements connexes

- [Réglages de l'appareil](#)
-

Annexe

- [Spécifications](#)
- [Spécifications des consommables](#)
- [Aide et support client de Brother](#)

Spécifications

- >> Spécifications générales
- >> Caractéristiques des formats de document
- >> Caractéristiques techniques des supports d'impression
- >> Caractéristiques de la copie
- >> Caractéristiques techniques du scanner
- >> Spécifications de l'imprimante
- >> Caractéristiques techniques de l'interface
- >> Spécifications du réseau
- >> Caractéristiques de la configuration requise pour l'ordinateur

Spécifications générales

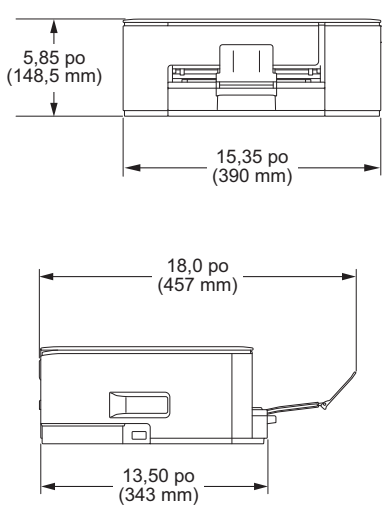
Type d'imprimante		Jet d'encre
Tête d'impression	Noir	Piézo-électrique 210 buses × 1
	Couleur	Piézo-électrique 70 buses x 3
Volume de la mémoire		128 Mo
Source d'alimentation		100 à 120 V CA 50/60 Hz
Consommation électrique ¹		MFC-J1260W Copie ² : Environ 21 W Prêt ³ : Environ 2,5 W Veille ³ : Environ 0,6 W Éteint ^{3 4} : Environ 0,15 W
Dimensions		
Poids		13,9 lb (6,3 kg)
Niveau de bruit	Pression sonore ⁵	Fonctionnement
		<ul style="list-style-type: none"> - Impression 55,0 dB (A) (Environ) - Copie (à l'aide de la vitre du scanner) 53,0 dB (A) (Environ)
Température	Fonctionnement	50 à 95 °F (10 à 35 °C)
	Meilleure qualité d'impression	68 à 91,4 °F (20 à 33 °C)
Humidité	Fonctionnement	20 à 80 % (sans condensation)
	Meilleure qualité d'impression	20 à 80 % (sans condensation)

- 1 Mesure effectuée lorsque l'appareil est connecté à l'interface USB. La consommation électrique varie légèrement selon l'environnement d'utilisation ou l'usure des pièces.
- 2 Impression recto, résolution : standard / document : motif imprimé ISO/IEC 24712.
- 3 Mesuré conformément à la norme IEC 62301 Edition 2.0.
- 4 Même s'il est éteint, l'appareil s'allume automatiquement à intervalles réguliers pour effectuer la maintenance de la tête d'impression, puis s'éteint à nouveau automatiquement.
- 5 Le bruit dépend des conditions d'impression.

Caractéristiques des formats de document

Format de document	Largeur de la vitre du scanner	8,5 po (215,9 mm) maximum
	Longueur de la vitre du scanner	11,7 po (297 mm) maximum

Caractéristiques techniques des supports d'impression

Alimentation de papier	Bac à papier	Type de papier ¹	Papier ordinaire, Papier jet d'encre (papier couché), Papier glacé, Papier recyclé
		Format de papier	Lettre, A4, Légal, Mexique Légal, Inde Légal, Folio, Exécutif, A5, A6, Enveloppes (C5, Com-10, DL, Monarch), Photo (4 x 6 po)/(10 x 15 cm), Photo L (3,5 x 5 po)/(9 x 13 cm), Photo 2L (5 x 7 po)/(13 x 18 cm), Fiche (5 x 8 po)/(13 x 20 cm)
		Capacité de papier maximale	Jusqu'à 150 feuilles de papier ordinaire 20 lb (80 g/m ²)
Sortie papier ^{1 2}			Jusqu'à 50 feuilles de papier ordinaire de 20 lb (80 g/m ²) (sortie des documents face imprimée vers le haut dans le bac de sortie)

- 1 Pour du papier glacé, retirez immédiatement toutes les pages imprimées qui se trouveraient encore dans le bac de sortie afin d'éviter les problèmes de maculage.
- 2 La capacité réelle du bac de sortie peut varier en fonction des conditions environnementales.

Caractéristiques de la copie

Couleur/Noir	Oui / Oui
Largeur de copie	8,26 po (210 mm) ¹
Copies multiples	Jusqu'à 99 pages
Agrandissement/Réduction	25 % à 400 % (par incréments de 1 %) ²
Résolution	Impression jusqu'à 1200 × 1800 ppp

- 1 En cas de copie sur du papier de format Lettre.
- 2 Lors d'une copie avec Brother iPrint&Scan ou Brother Mobile Connect.

Caractéristiques techniques du scanner

Couleur/Noir	Oui / Oui
Compatibilité TWAIN	Oui (Windows 10 / Windows 11)
Compatibilité WIA	Oui (Windows 10 / Windows 11)
Profondeur de couleur	Traitement des couleurs 30 bits (entrée) Traitement des couleurs 24 bits (sortie)

Échelle de gris	Traitement des couleurs 10 bits (entrée) Traitement des couleurs 8 bits (sortie)
Résolution	Jusqu'à 19 200 × 19 200 ppp (résolution interpolée) ^{1 2} Jusqu'à 1200 × 2400 ppp (résolution optique)
Largeur et longueur de numérisation (Document recto)	Largeur : jusqu'à 8,42 po (213,9 mm) Longueur : jusqu'à 11,61 po (295 mm)

1 Pilote TWAIN uniquement (numérisation à une résolution maximale de 1200 × 1200 ppp avec le pilote WIA dans Windows 10 et Windows 11.)

2 La plage de numérisation peut diminuer à mesure que la résolution augmente.

Spécifications de l'imprimante

Résolution	Jusqu'à 1200 × 6000 ppp (Windows uniquement)
Largeur d'impression ¹	8,26 po (210 mm) Sans bordure ² : 8,50 po (216 mm)
Sans bordure	Lettre, A4, A6, Photo (4 × 6 po)/(10 × 15 cm), Photo L (3,5 × 5 po)/(9 × 13 cm), Photo 2L (5 × 7 po)/(13 × 18 cm), Fiche (5 × 8 po)/(13 × 20 cm)
Vitesse d'impression	Consultez la page de votre modèle sur votre site Web Brother local.

1 En cas d'impression sur du papier de format Lettre.

2 Lorsque la fonction Sans bordure est activée.

Caractéristiques techniques de l'interface

USB ^{1 2}	Utilisez un câble d'interface USB 2.0 (type A/B) dont la longueur ne dépasse pas 6 pieds (2 m).
Réseau sans fil	IEEE 802.11a/b/g/n (mode Infrastructure) IEEE 802.11a/g/n (Wireless Direct)

1 Votre appareil est équipé d'une interface USB 2.0 Hi-Speed. L'appareil peut également être connecté à un ordinateur équipé d'une interface USB 1.1.

2 Les ports USB tiers ne sont pas pris en charge.

Spécifications du réseau



Vous pouvez connecter votre appareil à un réseau afin d'effectuer des tâches d'impression réseau et de numérisation réseau.

Sécurité de réseau (sans fil)	SSL/TLS (IPPS, HTTPS)
Sécurité du réseau sans fil ¹	WEP 64/128 bits, WPA-PSK (TKIP/AES), WPA2-PSK (TKIP/AES), WPA3-SAE (AES)
Utilitaire de prise en charge du réseau sans fil	WPS Oui

1 Wireless Direct prend en charge WPA2-PSK (AES) uniquement.

Caractéristiques de la configuration requise pour l'ordinateur

Systèmes d'exploitation et fonctions logicielles pris en charge

Plateforme informatique et version du système d'exploitation	Interface de l'ordinateur	Processeur	Espace libre sur le disque dur pour l'installation ¹
---	----------------------------------	-------------------	--

	USB ²	Réseau local sans fil		Pour les pilotes	Pour les applications (Pilotes inclus)
Windows 10 Famille ³ 4 Windows 10 Pro ^{3 4} Windows 10 Éducation ^{3 4} Windows 10 Entreprise ^{3 4}	Impression Numérisation		Processeur 32 bits (x86) ou 64 bits (x64)	80 Mo	2,0 GB
Windows 11 Famille ³ 4 Windows 11 Pro ^{3 4} Windows 11 Éducation ^{3 4} Windows 11 Entreprise ^{3 4}			Processeur 64 bits (x64)		
Windows Server 2016 Windows Server 2019 Windows Server 2022	Impression Numérisation	Impression		80 Mo	80 Mo
macOS v13 ⁵ macOS v14 ⁵ macOS v15 ⁵	Impression Numérisation		Processeur 64 bits	Sans objet	500 Mo
ChromeOS™	Impression Numérisation		Sans objet	Sans objet	Sans objet
Linux (Système de gestion de paquets pris en charge : dpkg, rpm) ⁶	Impression Numérisation		Processeur 32 bits (x86) ou 64 bits (x64)	20 Mo	20 Mo

¹ L'installation du logiciel nécessite une connexion Internet.

² Les ports USB tiers ne sont pas pris en charge.

³ Pour WIA, résolution 1200 x 1200.

⁴ PaperPort™ 14SE prend en charge Windows 10 et Windows 11.

⁵ Clause de non-responsabilité macOS

Adapté à AirPrint : l'impression ou la numérisation via macOS nécessite l'utilisation d'AirPrint. Les pilotes Mac ne sont pas fournis pour cet appareil.

⁶ Le pilote est connu pour fonctionner sur les distributions Linux suivantes :

Red Hat Enterprise Linux 8.6 64bit, Red Hat Enterprise Linux 9.1 64bit, Fedora 39 64bit, Mageia 9 32bit, Mageia 9 64bit, openSUSE 15.5 64bit, SUSE Enterprise15-SP4 64bit, Debian 12.2.0 32bit, Debian 12.2.0 64bit, Ubuntu MATE 18.04 32bit, Ubuntu 22.04 64bit, Ubuntu 23.10 64bit, Linux Mint 21.2 64bit, Ubuntu 24.04 64bit.

Pour les dernières mises à jour de pilote, accédez à la page **Téléchargements** de votre modèle à l'adresse support.brother.com/downloads.

Pour le dernier modèle de système d'exploitation pris en charge, accédez à la page **Systèmes d'exploitation pris en charge** de votre modèle à l'adresse support.brother.com/os.

Toutes les marques de commerce et tous les noms de marques et de produits sont la propriété de leurs sociétés respectives.



Renseignements connexes

- [Annexe](#)

Spécifications des consommables

Encre	L'appareil utilise des cartouches d'encre noire, jaune, cyan et magenta individuelles, indépendantes de la tête d'impression.
Durée de vie utile des cartouches d'encre	Lorsque vous installez les cartouches d'encre pour la première fois, l'appareil consomme un peu plus d'encre pour remplir les tubes d'alimentation d'encre. C'est un processus qui n'a lieu qu'une seule fois pour permettre de réaliser des tirages de haute qualité. Le rendement réel des premières cartouches peut être inférieur à celui des cartouches de rechange en raison de l'initialisation du système d'encre.
Fournitures de remplacement	<Noir> LC501XLBK <Jaune> LC501XLY <Cyan> LC501XLC <Magenta> LC501XLM Noir - environ 500 pages ¹ Jaune, cyan et magenta - environ 500 pages ¹
	<Noir> LC501BK <Jaune> LC501Y <Cyan> LC501C <Magenta> LC501M Noir - environ 250 pages ¹ Jaune, cyan et magenta - environ 200 pages ¹

¹ Toutes les cartouches de rechange offrent un rendement approximatif qui est indiqué conformément à la norme ISO/IEC 24711. Pour plus d'information sur le rendement en nombre de pages, rendez-vous sur go.brother/pageyield.



Renseignements connexes

- [Annexe](#)

Aide et support client de Brother

IMPORTANT

Pour obtenir une aide technique, il est impératif d'appeler le numéro du pays où vous avez acheté l'appareil. Tous les appels doivent être effectués **depuis** ce pays.

- >> [FAQ \(Foire aux questions\)](#)
- >> [Pour le service à la clientèle](#)
- >> [Commande d'accessoires et de consommables](#)

FAQ (Foire aux questions)

Pour plus d'informations sur votre appareil Brother, rendez-vous sur le site Web de soutien Brother à l'adresse support.brother.com. Pour une aide et des conseils supplémentaires, accédez à la page **FAQ et Diagnostic** de votre modèle; pour les derniers pilotes et logiciels, accédez à la page **Téléchargements** de votre modèle.

Pour le service à la clientèle

Aux États-Unis :

www.brother-usa.com/support (Libre-service/Courriel/Clavardage)
1-877-BROTHER (1-877-276-8437)

Au Canada :

www.brother.ca/support
(Vidéos libre-service, Courriel, Clavardage, aide via Facebook et Twitter)

Localisateur de centre de service (États-Unis uniquement)

Pour connaître l'emplacement d'un centre de service autorisé de Brother, composez le 1-877-BROTHER (1-877-276-8437) ou visitez le site www.brother-usa.com/support.

Adresses des centres de service (Canada uniquement)

Pour connaître l'emplacement d'un centre de service autorisé Brother, visitez le site www.brother.ca/support.

Commande d'accessoires et de consommables

Nous recommandons d'utiliser des consommables Brother authentiques, qui sont disponibles auprès de la plupart des revendeurs Brother. Si vous ne trouvez pas les consommables recherchés, commandez-les directement de Brother si vous possédez un compte PayPal ou une carte de crédit Visa, MasterCard, Discover ou American Express. Vous pouvez visiter notre site Web pour consulter la gamme complète des accessoires et des fournitures de marque Brother en vente.

REMARQUE

Au Canada, seules les cartes Visa et MasterCard sont acceptées.

Aux États-Unis :

1-877-BROTHER (1-877-276-8437)

www.brother-usa.com/support

Au Canada :

www.brother.ca



Renseignements connexes

- [Annexe](#)
-

brother



CAN-FRE
Version 0