



# **Spletni priročnik za uporabnike**

**MFC-L9630CDN**

**MFC-L9635CDN**

**MFC-L9670CDN**

**MFC-EX670**

## Vsebina

|  |           |
|--|-----------|
| <b>Preden uporabite svojo napravo .....</b>                                | <b>1</b>  |
| Opredelitve opomb.....   | 2         |
| Blagovne znamke.....   | 3         |
| Odprtokodne licence .....  | 4         |
| Avtorske pravice in licenca.....   | 5         |
| Pomembne opombe.....   | 6         |
| <b>Predstavitev vaše naprave .....</b>                                     | <b>7</b>  |
| Pred uporabo naprave .....   | 8         |
| Pregled nadzorne plošče .....  | 9         |
| Uporaba LCD-prikazovalnika z zaslonom na dotik .....                       | 13        |
| Kako vnašate besedilo na napravi? .....                                    | 14        |
| Prilagajanje naprave .....   | 15        |
| Dostop do pripomočkov Brother (Windows).....                               | 16        |
| Odstranjevanje programske opreme in gonilnikov (Windows) .....             | 18        |
| Vhodi/izhodi na vaši napravi .....   | 19        |
| <b>Podajanje papirja .....</b>   | <b>20</b> |
| Vstavljanje papirja .....  | 21        |
| Vstavljanje in tiskanje s pladnjem za papir.....                           | 22        |
| Vstavljanje in tiskanje papirja z večnamenskim pladnjem (MP-pladenj) ..... | 26        |
| Nastavitve papirja.....  | 34        |
| Spreminjanje velikosti in vrste papirja .....                              | 35        |
| Izberite pladenj za papir za tiskanje .....                                | 36        |
| Spreminjanje nastavitve za preverjanje papirja .....                       | 37        |
| Velikost pladnja lahko spremenite za obojestransko tiskanje .....          | 38        |
| Priporočeni mediji za tiskanje.....  | 39        |
| Vstavljanje dokumentov .....   | 40        |
| Dokumente vstavite v samodejni podajalnik dokumentov (ADF) .....           | 41        |
| Nalaganje dokumentov na steklo skenerja.....                               | 42        |
| Območja, ki jih ni mogoče skenirati in v katerih ni mogoče tiskati .....   | 43        |
| Uporaba posebnega papirja.....   | 44        |
| <b>Reševanje težav .....</b>   | <b>45</b> |
| Obvestila o napakah in vzdrževanju .....                                   | 46        |
| Prenos faksov ali poročila dnevnik faksa .....                             | 50        |
| Obvestila o napakah pri uporabi funkcije Brother Web Connect.....          | 54        |
| Zastoji dokumenta .....  | 56        |
| Zastoj dokumenta na vrhu ADF-enote .....                                   | 57        |
| Dokument je zataknjen pod pokrovom dokumenta .....                         | 58        |
| Odstranjevanje koščkov papirja, zataknjenih v ADF-enoti .....              | 59        |
| Zastoji papirja.....   | 60        |
| Odstranjevanje zastojev papirja .....                                      | 61        |
| Papir se je zataknil v MP-pladnju .....                                    | 62        |
| Papir je zataknjen v pladnju za papir.....                                 | 63        |
| Zastoj papirja v zadnjem delu naprave.....                                 | 65        |
| Papir se je zataknil v napravi.....  | 68        |
| Papir se je zataknil v pladnju za papir za obojestransko tiskanje.....     | 71        |

|   |            |
|---|------------|
| Težave s tiskanjem.....   | 72         |
| Izboljšanje kakovosti tiskanja.....                                     | 75         |
| Težave s telefonom in faksom.....                                       | 81         |
| Nastavitev zaznavanja klicnega tona.....                                | 84         |
| Nastavite združljivost telefonske linije za motnje in sisteme VoIP..... | 85         |
| Težave z omrežjem.....  | 86         |
| Obvestila o napakah.....  | 87         |
| Uporabite orodje za popravljanje omrežne povezave. (Windows).....       | 89         |
| Preverite omrežne nastavitve naprave.....                               | 90         |
| Če imate težave z omrežjem svoje naprave.....                           | 91         |
| Težave s funkcijo AirPrint.....   | 97         |
| Druge težave.....   | 98         |
| Preverjanje informacij o napravi.....                                   | 100        |
| Ponastavite napravo.....  | 101        |
| Pregled funkcij za ponastavitev.....                                    | 102        |
| <b>Redno vzdrževanje.....</b>   | <b>103</b> |
| Zamenjava potrošnega materiala.....                                     | 104        |
| Zamenjajte toner.....   | 106        |
| Zamenjajte enoto bobna.....   | 109        |
| Zamenjajte tračno enoto.....  | 112        |
| Zamenjajte škatlo za odpadni toner.....                                 | 115        |
| Čiščenje naprave.....   | 119        |
| Očistite skener.....  | 121        |
| Očistite okence laserske osvetljevalne enote.....                       | 122        |
| Čiščenje LCD-prikazovalnika z zaslonom na dotik.....                    | 124        |
| Očistite koronske žice.....   | 125        |
| Očistite enoto bobna.....   | 128        |
| Čiščenje pobiralnih valjčkov za papir.....                              | 133        |
| Popravljanje barvnega tiskanja.....                                     | 135        |
| Nastavitev funkcije za samodejno prilagajanje.....                      | 136        |
| Ponastavitev nastavitve naprave za prilagajanje barve.....              | 137        |
| Preverjanje preostale življenjske dobe dela.....                        | 138        |
| Pakiranje in pošiljanje naprave.....                                    | 139        |
| Zamenjava delov za redno vzdrževanje.....                               | 141        |
| <b>Nastavitve naprave.....</b>  | <b>142</b> |
| Spreminjanje nastavitve naprave na nadzorni plošči.....                 | 143        |
| V primeru izpada energije (pomnilniške enote).....                      | 144        |
| Splošne nastavitve.....   | 145        |
| Svoje priljubljene nastavitve shranite kot bližnjico.....               | 161        |
| Poročila o tiskanju.....  | 165        |
| Tabele nastavitve in funkcij.....                                       | 168        |
| Nastavljanje nastavitve naprave iz računalnika.....                     | 195        |
| Spreminjanje nastavitve naprave s spletnim upravljanjem.....            | 196        |
| <b>Dodatek.....</b>   | <b>201</b> |
| Tehnični podatki.....   | 202        |
| Potrošni material.....  | 210        |
| Pomembne informacije o življenjski dobi tonerja.....                    | 212        |

---

▲ Domov > Vsebina







|  |     |
|--|-----|
| Podatki o okolju in skladnosti .....             | 213 |
| Informacije o recikliranem papirju .....         | 214 |
| Razpoložljivost nadomestnih delov .....          | 215 |
| Kemične snovi (EU REACH) .....                   | 216 |
| Dodatna oprema .....                             | 217 |
| Pomoč in podpora za stranke družbe Brother ..... | 218 |

## **Predn uporabite svojo napravo**

- [Opredelitve opomb](#)
- [Blagovne znamke](#)
- [Odprtokodne licence](#)
- [Avtorske pravice in licenca](#)
- [Pomembne opombe](#)

## Opredelitve opomb

V teh navodilih za uporabo uporabljamo naslednje simbole in prakse:

|  |  |
|--|--|
|  <b>OPOZORILO</b> | OPOZORILO označuje potencialno nevarno situacijo, ki bi lahko, če se ji ne izognete, povzročila smrt ali hude telesne poškodbe.                |
|  <b>POZOR</b>     | POZOR označuje potencialno nevarno situacijo, ki bi lahko, če se ji ne izognete, povzročila manjše ali srednje telesne poškodbe.               |
| <b>POMEMBNO</b>  | POMEMBNO označuje potencialno nevarno situacijo, ki lahko, če se ji ne izognete, povzroči materialno škodo ali izgubo funkcionalnosti izdelka. |
| <b>OPOMBA</b>  | OPOMBA določa okolje delovanja, pogoje namestitve ali posebne pogoje uporabe.  |
|                   | Ikone nasvetov označujejo priročne nasvete in dodatne informacije.   |
|                   | Ikone za nevarnost električnega udara vas opozarjajo na možnost električnega udara.  |
|                   | Ikone za nevarnost požara vas opozarjajo na možnost požara.  |
|                   | Ikone za vročo površino vas opozarjajo, da se ne dotikajte vročih delov naprave.   |
|                   | Ikone prepovedi označujejo dejanja, ki jih ne smete opravljati.  |
| <b>Krepko</b>  | Krepki slog označuje gumb na nadzorni plošči naprave ali zaslonu računalnika.  |
| <i>Ležeče</i>  | Ležeča pisava poudarja pomembno točko ali vas opozarja na povezano temo.   |
| Courier New  | Pisava Courier New označuje obvestila na LCD-prikazovalniku naprave.   |



### S tem povezane informacije

- [Preden uporabite svojo napravo](#)

## Blagovne znamke

Apple, App Store, Mac, macOS, Safari, AirPrint, logotip AirPrint, iPad, iPhone, iPod touch in iPadOS so blagovne znamke podjetja Apple Inc., zaščitene v ZDA in/ali drugih državah.

Nuance in PaperPort sta blagovni znamki ali zaščiteni blagovni znamki podjetja Nuance Communications, Inc. ali z njim povezanih podjetij v ZDA in/ali drugih državah.

Adobe, PostScript in PostScript 3 so zaščitene blagovne znamke ali blagovne znamke podjetja Adobe Systems Incorporated v ZDA in/ali drugih državah.

Wi-Fi, Wi-Fi Alliance in Wi-Fi Direct so zaščitene blagovne znamke združenja Wi-Fi Alliance®.

WPA, WPA2, Wi-Fi CERTIFIED, Wi-Fi Protected Setup in logotip Wi-Fi Protected Setup so blagovne znamke združenja Wi-Fi Alliance®.

Android, Google Drive, Google Chrome in Google Play so blagovne znamke podjetja Google LLC. Uporabo teh blagovnih znamk urejajo dovoljenja podjetja Google.

Mopria® in logotip Mopria® sta zaščiteni in/ali nezaščiteni blagovni znamki ter storitveni znamki podjetja Mopria Alliance, Inc., v ZDA in/ali drugih državah. Nedovoljena uporaba je strogo prepovedana.

Evernote je blagovna znamka podjetja Evernote Corporation in se uporablja po licenci.

Ime Bluetooth® je zaščiteni blagovna znamka družbe Bluetooth SIG, Inc. in za vsako uporabo tega imena je družba Brother Industries, Ltd. pridobila licenco. Druge blagovne znamke in blagovna imena so last svojih lastnikov.

Vsako podjetje, katerega programska oprema je omenjena v teh navodilih, za svojo lastniško programsko opremo izdaja ustrezno licenčno pogodbo.

### Blagovne znamke za programsko opremo

FlashFX® je zaščiteni blagovna znamka podjetja Datalight, Inc.

FlashFX® Pro™ je blagovna znamka podjetja Datalight, Inc.

FlashFX® Tera™ je blagovna znamka podjetja Datalight, Inc.

Reliance™ je blagovna znamka podjetja Datalight, Inc.

Reliance Nitro™ je blagovna znamka podjetja Datalight, Inc.

Datalight® je zaščiteni blagovna znamka podjetja Datalight, Inc.

**Vsa blagovna imena in imena izdelkov drugih podjetij, ki se navajajo na izdelkih, dokumentaciji ter drugih gradivih družbe Brother, so blagovne znamke ali registrirane blagovne znamke ustreznih podjetij.**



### S tem povezane informacije

- [Preden uporabite svojo napravo](#)

## Odprtokodne licence

Ta izdelek vključuje odprtokodno programsko opremo.

Informacije o licencah za odprtokodno programsko opremo in informacije o avtorskih pravicah so na voljo na strani **Manuals** vašega modela na naslovu [support.brother.com](http://support.brother.com).



### S tem povezane informacije

- [Preden uporabite svojo napravo](#)
-

## Avtorske pravice in licenca

©2021 Brother Industries, Ltd. Vse pravice pridržane.

Ta izdelek vključuje programsko opremo, ki so jo razvili naslednji dobavitelji:

Ta izdelek vključuje programsko opremo »KASAGO TCP/IP«, ki jo je razvila družba ZUKEN ELMIC, Inc.

Avtorske pravice 1989-2020 Datalight, Inc., Vse pravice pridržane.

FlashFX® Avtorske pravice 1998-2020 Datalight, Inc.

Urad ZDA za patente, št. 5.860.082/6.260.156



### S tem povezane informacije

- [Preden uporabite svojo napravo](#)
-

## Pomembne opombe

- Preverjanje [support.brother.com](http://support.brother.com) za gonilnike in posodobitve programske opreme Brother.
- Če želite ohraniti posodobljeno delovanje naprave, preverite [support.brother.com](http://support.brother.com) za najnovejšo nadgradnjo vgrajene programske opreme. V nasprotnem primeru morda ne bodo na voljo nekatere funkcije vaše naprave.
- Tega izdelka ne uporabljajte zunaj države nakupa, saj lahko s tem kršite predpise o brezžičnih telekomunikacijskih napravah in njihovi moči v svoji državi.
- Vseh modelov ni na voljo v vseh državah.
- Ko napravo zamenjate ali odstranite, Brother priporoča, da jo ponastavite na tovarniške nastavitve in tako odstranite vse osebne podatke.
- Oznaka Windows 10 v tem dokumentu označuje operacijske sisteme Windows 10 Home, Windows 10 Pro, Windows 10 Education in Windows 10 Enterprise.
- Kadar je v tem dokumentu omenjen operacijski sistem Windows Server 2008, to vključuje Windows Server 2008 in Windows Server 2008 R2.
- Zasloni ali slike v teh navodilih za uporabo so uporabljeni samo za namene ponazoritve in se lahko razlikujejo od dejanskih izdelkov.
- Če ni drugače določeno, so zasloni v tem priročniku iz programov Windows 10. Zasloni v računalniku se lahko razlikujejo glede na operacijski sistem.
- Vsebina tega dokumenta in tehnični podatki tega izdelka se lahko spremenijo brez predhodnega obvestila.
- XXX-XXXX v tem dokumentu predstavlja ime modela vaše naprave.
- Vse funkcije niso na voljo v vseh državah, kar je odvisno od zadevnih izvoznih omejitev.



### S tem povezane informacije

- [Preden uporabite svojo napravo](#)

#### Sorodne teme:

- [Ponastavite napravo](#)

## Predstavitev vaše naprave

- [Pred uporabo naprave](#)
- [Pregled nadzorne plošče](#)
- [Uporaba LCD-prikazovalnika z zaslonom na dotik](#)
- [Kako vnašate besedilo na napravi?](#)
- [Prilagajanje naprave](#)
- [Dostop do pripomočkov Brother \(Windows\)](#)
- [Vhodi/izhodi na vaši napravi](#)

## Pred uporabo naprave

Pred kakršnim koli tiskanjem preverite naslednje:

- Prepričajte se, da ste namestili ustrezno programsko opremo in gonilnike za svojo napravo.
- Za uporabo USB ali žičnega omrežnega vmesnika: Prepričajte se, da je vmesniški kabel fizično zavarovan.

### Hkratno tiskanje, skeniranje in faksiranje

Vaša naprava omogoča tiskanje iz računalnika, ko pošilja ali v pomnilnik sprejema faks ali ko skenira dokument v računalnik. Med tiskanjem iz računalnika se pošiljanje faksa ne ustavi. Vseeno pa naprava pri kopiranju ali sprejemanju faksa na papir prekine tiskanje, ki ga potem nadaljuje, ko je kopiranje ali sprejemanje faksa končano.

### Požarni zid (Windows)

Če je vaš računalnik zaščiten s požarnim zidom programa in ne morete uporabljati omrežnega tiskanja, omrežnega skeniranja ali pošiljanja faksov z osebnim računalnikom, boste morali konfigurirati nastavitve požarnega zidu. Če uporabljate požarni zid programa Windows in ste s koraki v namestitvenem programu namestili gonilnike, so potrebne nastavitve požarnega zidu že nastavljene. Če uporabljate drugo osebno programsko opremo za požarni zid, glejte Navodila za uporabo za svojo programsko opremo ali stopite v stik s ponudnikom programske opreme.



### S tem povezane informacije

- [Predstavitev vaše naprave](#)

## Pregled nadzorne plošče

Nadzorna plošča se lahko spreminja glede na model.

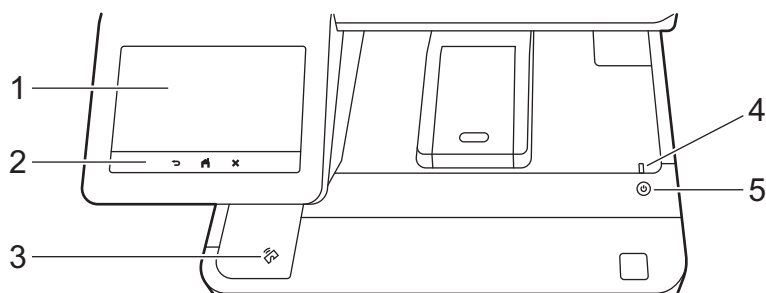

### 1. Zaslonski dotik s prikazovalnikom s tekočimi kristali (LCD)

Do menijev in možnosti imate dostop s pritiskom na zaslon na dotik.

Vaša naprava ima osem zaslonov z jezički (ali domačih zaslonov). Vsak domači zaslon lahko vsebuje do osem ikon, ki jih lahko uporabite za funkcije, nastavitve ali bližnjice naprave.

Med domačimi zasloni lahko izberete glavnega.

Za spreminjanje imena domačih zaslonov in preurejanje ikon uporabite meni [Skrbniške nastavitve].

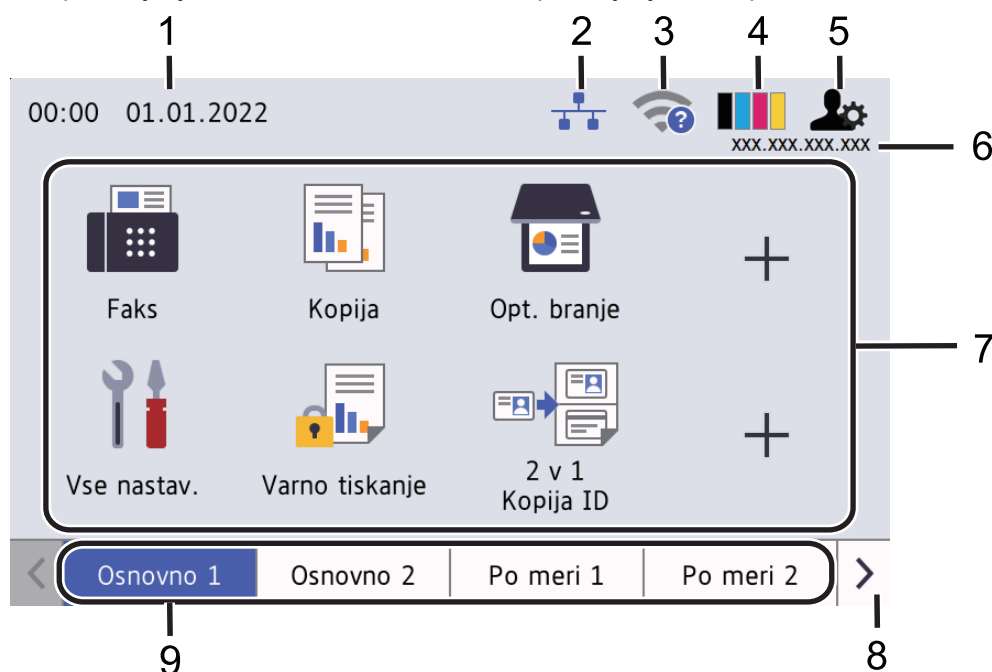

#### 1. Datum in čas

Prikaže v napravi nastavljen datum in čas.

V tem območju se prikažejo tudi obvestila o napaki ali vzdrževanju.

#### 2. (Stanje žičnega LAN-omrežja)

Pritisnite za konfiguracijo nastavitve žičnega LAN-omrežja.

Ikona kaže trenutno stanje žičnega omrežja.



Onemogočeno žično LAN-omrežje  
(siva)



Omogočeno žično LAN-omrežje  
(modra)



Ni kableske povezave

### 3. (Stanje brezžičnega omrežja)

Pritisnite za konfiguracijo brezžičnih nastavitev.

Za nekatere modele je na začetnem zaslonu prikazano stanje brezžične povezave le, če je vgrajena brezžična enota, ki je na voljo kot dodatna oprema.

Če uporabljate brezžično povezavo, kazalnik s štirimi nivoji prikazuje trenutno moč brezžičnega signala.



Onemogočeno brezžično LAN-omrežje

### 4. (toner)

Prikaže preostalo življenjsko dobo tonerja. Pritisnite za dostop do menija [Toner].

### 5. (skrbniške nastavitve)











Pritisnite za dostop do menija [Skrbniske nastavitve].

### 6. IP-naslov

Če je nastavev IP-naslava v meniju za prikaz informacij vklopljena, se na domačem zaslonu prikaže IP-naslov naprave.

### 7. Ikone funkcij, nastavitev in bližnjic

Razpoložljive funkcije so odvisne od modela vaše naprave.

-  [Vse nastavitve]  
Pritisnite za dostop do menija z nastavitvami naprave.
-  [Faks]  
Pritisnite za dostop do načina faksa.
-  [Kopija]  
Pritisnite za dostop do načina kopiranja.
-  [Opt. branje]  
Pritisnite za dostop do načina skeniranja.
-  [Varno tiskanje]  
Pritisnite za dostop do možnosti [Varno tiskanje].
-  [USB]  
Pritisnite za dostop do menija USB in izberite možnost [Sken. v USB] ali [Neposr. tisk.].
-  [Splet]  
Pritisnite za povezavo naprave z internetno storitvijo.
-  [Programi]  
Pritisnite za povezavo naprave s storitvijo za aplikacije Brother.
-  [2 v 1 Kopija ID]  
Pritisnite za dostop do možnosti kopiranja ID 2 v 1.
-  [Nacin Eco]  
Pritisnite za dostop do menija [Nacin Eco].
-  (bližnjice)

Pritisnite za dostop do bližnjic za pogosto uporabljene funkcije, kot so pošiljanje faksov, kopiranje, skeniranje in uporaba storitve Web Connect.

#### 8. Zavihki in gumbi za premikanje

Pritisnite za prikaz in dostop do vseh jezičkov.

#### 9. Domači jezički

Pritisnite za prikaz domačega zaslona.

- **Novi faks**

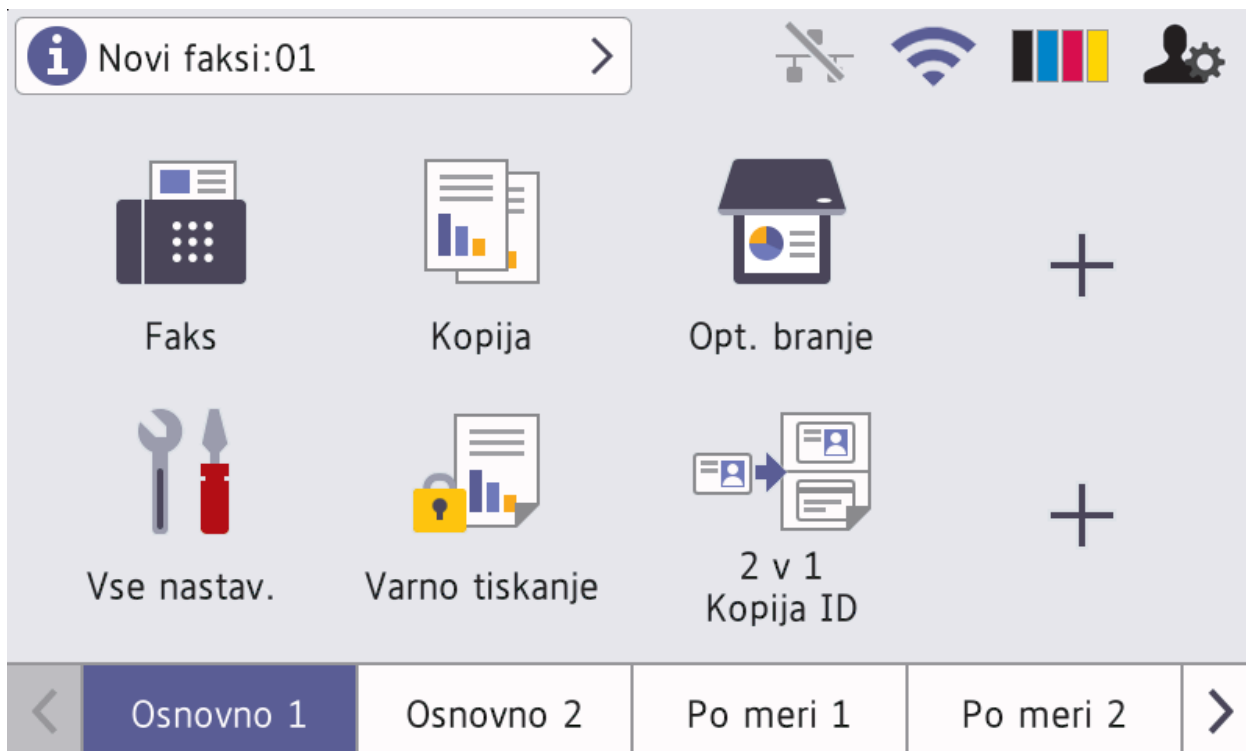

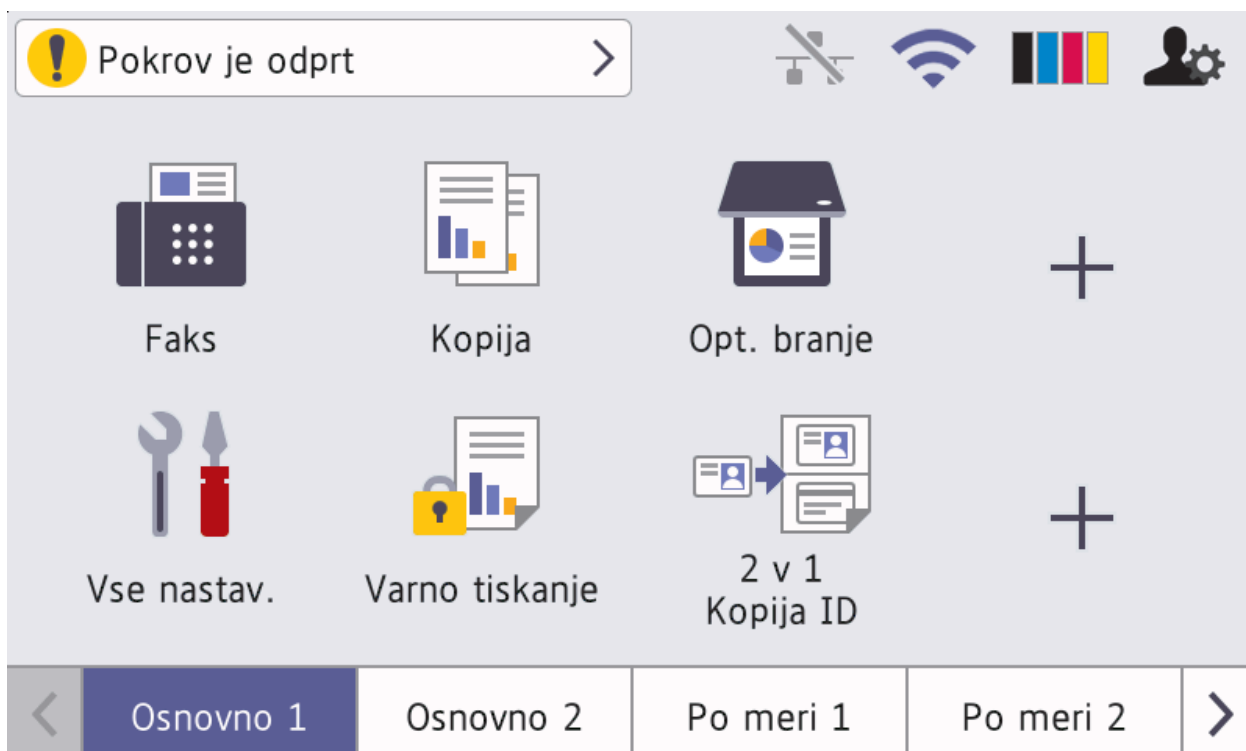

Ko je možnost [Predogl. faksa] nastavljena na [Vkllop], se število novih faksov, ki ste jih prejeli v pomnilnik, pojavi na vrhu zaslona.

- **Opozorilna ikona**



---

Opozorilna ikona  se prikaže, ko je prisotno obvestilo o napaki ali vzdrževanju. Za prikaz pritisnite območje za sporočila, nato pa pritisnite  za vrnitev na glavni domači zaslon.

## 2. Plošča na dotik



Pritisnite za vrnitev v prejšnji meni.

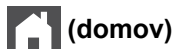

Pritisnite za vrnitev na domači zaslon.



Pritisnite za preklic postopka.



## 3. Bralnik za komunikacijo v bližnjem polju (Near Field Communication – NFC)

Lahko uporabite preverjanje pristnosti s kartico, pri čemer kartico IC prislomite na bralnik NFC na nadzorni plošči.

## 4. LED-lučka za vklop

LED-lučka zasveti glede na stanje vklopa naprave.

## 5. Vklop/izklop

- Napravo vklopite tako, da pritisnete .
- Napravo izklopite tako, da pritisnete in zadržite . Na LCD-prikazovalniku je nekaj sekund prikazan napis [Zaustavljanje], nato se izklopi. Če ste priključili zunanji telefon ali enoto TAD, je ta vedno na voljo, tudi če napravo izključite.



## S tem povezane informacije

- [Predstavitev vaše naprave](#)

### Sorodne teme:

- [Prilagajanje naprave](#)
-

## Uporaba LCD-prikazovalnika z zaslonom na dotik

S prsti se dotikajte LCD-zaslona, če ga želite upravljati. Za prikaz vseh možnosti in dostop do njih podrsajte levo, desno, gor, dol ali pritisnite ◀▶ ali ▲▼ na LCD-zaslonu za pomikanje po njih.

### POMEMBNO

Na LCD-prikazovalnik NE pritiskajte z ostrim predmetom, kot je pero ali drugo pisalo. S tem lahko poškodujete napravo.

### OPOMBA

LCD-prikazovalnika se NE dotikajte takoj po priključitvi napajalnega kabla ali vklopu naprave. S tem lahko povzročite napako.



Ta izdelek uporablja pisavo podjetja ARPHIC TECHNOLOGY CO., LTD.









### S tem povezane informacije

- [Predstavitev vaše naprave](#)

## Kako vnašate besedilo na napravi?

- Ko morate vnesti besedilo v napravo, se na LCD-prikazovalniku prikaže tipkovnica.
- Razpoložljivi jeziki se lahko razlikujejo glede na državo.
- Postavitev tipkovnice se lahko razlikuje glede na postopek, ki ga izvajate.
- Prikaz tipkovnice se lahko spreminja glede na model.









- Pritisnite    za preklop med črkami, številkami in posebnimi znaki.
- Pritisnite , da preklopite med malimi in velikimi črkami.
- Če želite kazalec premakniti v levo ali desno, pritisnite  ali .

### Vstavljanje presledkov

- Za vnos presledka pritisnite `[Presledek]` ali .

### Popravljanje

- Če ste vnesli napačno črko in jo želite spremeniti, pritisnite  ali , da premaknete kazalec na napačno črko, in nato pritisnite . Vnesite pravilni znak.
- Če želite vnesti znak, pritisnite  ali , da premaknete kazalec na ustrezno mesto, in nato vnesite znak.
- Pritisnite  za vsak znak, ki ga želite izbrisati, ali pa pridržite , da izbrišete vse znake.

## ✓ S tem povezane informacije

- [Predstavitev vaše naprave](#)

## Prilagajanje naprave

Ko pritisnete , naprava prikaže meni [Skrbniske nastavitve]. Za omejevanje dostopa do tega menija lahko nastavite skrbniško geslo in ga tako zaščitite.



- Geslo je enako kot skrbniško geslo za spletno upravljanje.
- Privzeto geslo za upravljanje nastavitve te naprave je na hrbtni strani naprave in ima oznako »Pwd«.

Meni [Skrbniske nastavitve] omogoča spreminjanje imena domačih zaslonov in preurejanje ikon.

Menija [Nastavitve zacetnega zaslona] in [Druge nastavitve zaslona] zagotavljata naslednje funkcije:

- Preimenovanje jezičkov na domačem zaslonu
- Dodajanje, odstranjevanje in prestavljanje ikon na domačih zaslonih
- Nastavitev glavnega domačega zaslona
- Izbiranje barve ozadja zaslona
- Izbiranje, ali želite prikazati IP-naslov naprave na domačih zaslonih
- Spreminjanje privzetih funkcij za zaslon za kopiranje in skeniranje

Meni [Skrbniske nastavitve] omogoča upravljanje dovoljenj in omejitev.

Meni [Upravljanje omejitev] zagotavlja naslednje funkcije:

- Omejitve za uporabnike
  - Zaklepanje funkcij naprave
  - Overjanje Active Directory
  - LDAP-overjanje
- Zaklepanje nastavitvev



### S tem povezane informacije

- [Predstavitev vaše naprave](#)

#### Sorodne teme:

- [Pregled nadzorne plošče](#)

## Dostop do pripomočkov Brother (Windows)

**Brother Utilities** je orodje za zagon aplikacije, ki ponuja priročen dostop do vseh aplikacij Brother v vašem računalniku.

1. Storite nekaj izmed naslednjega:

- (Windows 10)

Kliknite  > **Brother** > **Brother Utilities**.

- (Windows 8.1)

Miško premaknite v spodnji desni vogal zaslona **Začetek** in kliknite  (če uporabljate napravo z zaslonom na dotik, potegnite z dna zaslona **Začetek**, da se prikaže zaslon **Programi**).

Ko se prikaže zaslon **Programi**, se dotaknite ali kliknite  (**Brother Utilities**).

- (Windows 7)

Kliknite  (**Začni**) > **Vsi programi** > **Brother** > **Brother Utilities**.

2. Izberite svojo napravo (pri čemer je XXXX ime vašega modela).

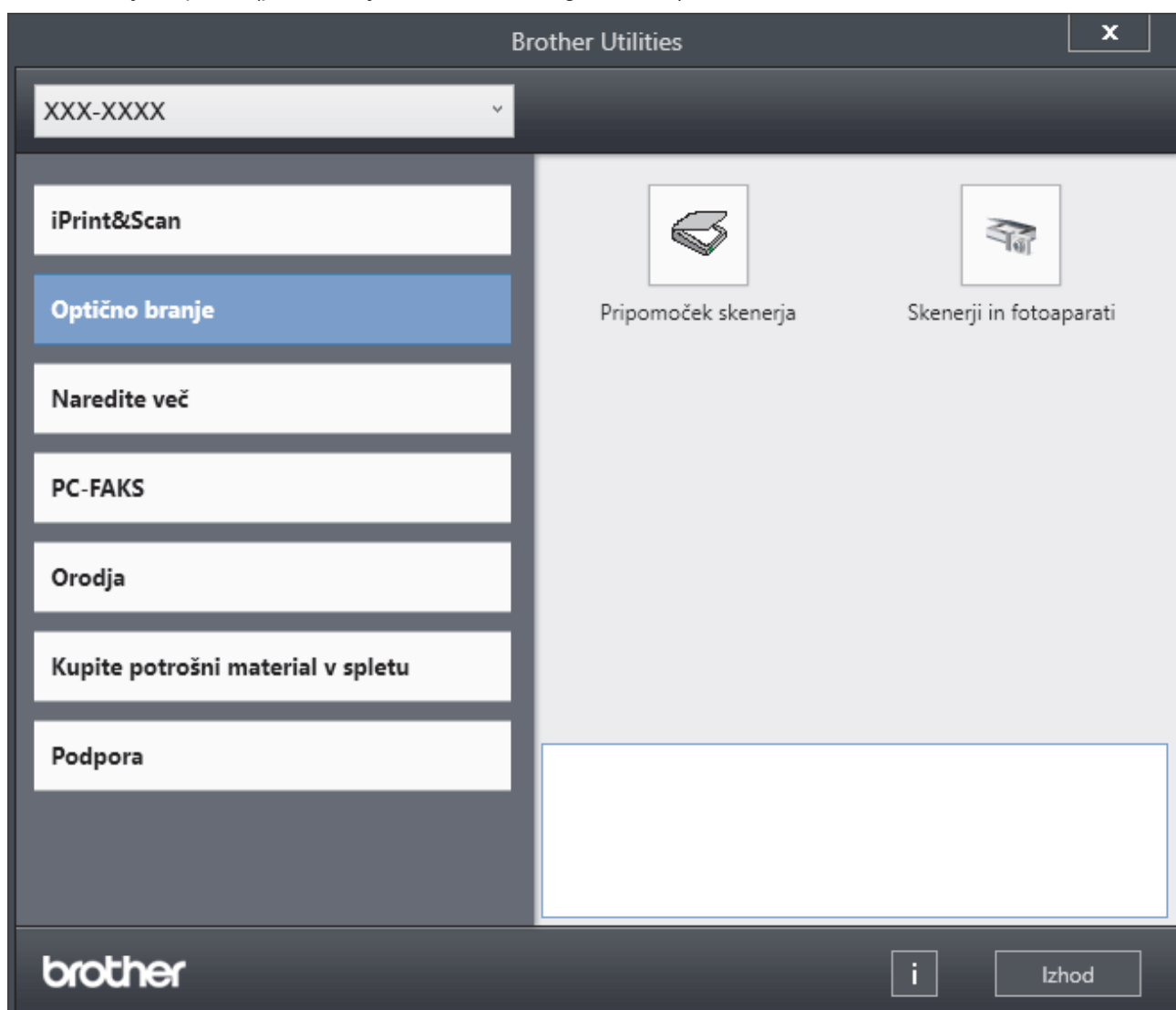

3. Izberite postopek, ki ga želite uporabljati.

### S tem povezane informacije

- [Predstavitev vaše naprave](#)

- 
- Odstranjevanje programske opreme in gonilnikov (Windows)
-

## Odstranjevanje programske opreme in gonilnikov (Windows)

1. Na spustnem seznamu izberite svoj model (če še ni izbran).
2. Kliknite **Orodja** na levi navigacijski vrstici.
  - Če je vidna ikona **Obvestilo o posodobitvi programske opreme**, jo izberite ter nato kliknite **Preveri zdaj** > **Poiščite posodobitve programske opreme** > **Posodobi**. Sledite zaslonskim navodilom.
  - Če ikona **Obvestilo o posodobitvi programske opreme** ni vidna, pojdite na naslednji korak.
3. Kliknite **Odstrani** v razdelku **Orodja** v **Brother Utilities**.  
Sledite navodilom pogovornega okna, da odstranite programsko opremo in gonilnike.



### S tem povezane informacije

- [Dostop do pripomočkov Brother \(Windows\)](#)

## Vhodi/izhodi na vaši napravi

Vhodni/izhodni priključki so na zadnji in sprednji strani naprave.

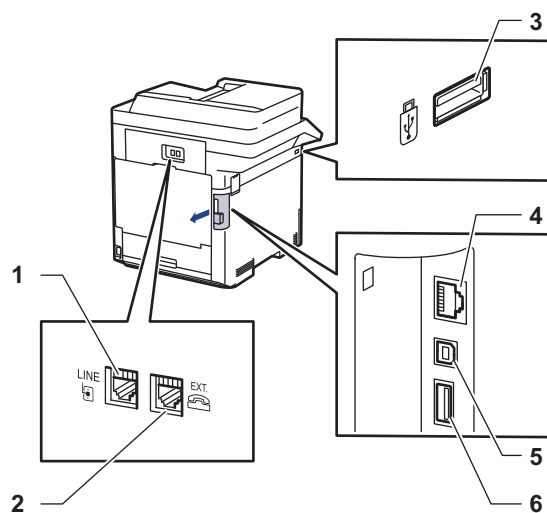

1. Priključek LINE (za MFC-modele)
2. Priključek EXT (za MFC-modele)
3. USB-priključek za dodatno opremo (sprednja stran)
4. Priključek LAN (za omrežne modele)
5. Priključek USB
6. USB-priključek za dodatno opremo (zadnja)

Kadar priključite kabel USB ali Ethernet, sledite navodilom programske opreme/namestitvenega programa gonilnika.

Za namestitev gonilnika in programske opreme, ki je potrebna za uporabo vaše naprave, pojdite na stran svojega modela **Downloads (Prenosi)** na naslovu [support.brother.com](http://support.brother.com).

### ✓ S tem povezane informacije

- [Predstavitev vaše naprave](#)

## Podajanje papirja

- Vstavljanje papirja
- Nastavitve papirja
- Velikost pladnja lahko spremenite za obojestransko tiskanje
- Priporočeni mediji za tiskanje
- Vstavljanje dokumentov
- Območja, ki jih ni mogoče skenirati in v katerih ni mogoče tiskati
- Uporaba posebnega papirja

## Vstavljanje papirja

- Vstavljanje in tiskanje s pladnjem za papir
- Vstavljanje in tiskanje papirja z večnamenskim pladnjem (MP-pladenj)

## Vstavljanje in tiskanje s pladnjem za papir

- [Papir vstavite v pladenj za papir](#)
- [Težave s tiskanjem](#)
- [Obvestila o napakah in vzdrževanju](#)

## Papir vstavite v pladenj za papir

- Če je nastavev Preverjanje papirja nastavljen na vključeno in izvlečete pladenj za papir iz naprave, se na LCD-prikazovalniku prikaže sporočilo, če želite spremeniti velikost in vrsto papirja. Nastavitve velikosti in vrste papirja po potrebi spremenite, pri tem upoštevajte navodila na LCD-prikazovalniku.
- Ko v pladenj vstavite drugo velikost ali vrsto papirja, morate spremeniti tudi nastavev velikosti in vrste papirja v napravi ali računalniku.

1. Pladenj za papir v celoti potegnite iz naprave.

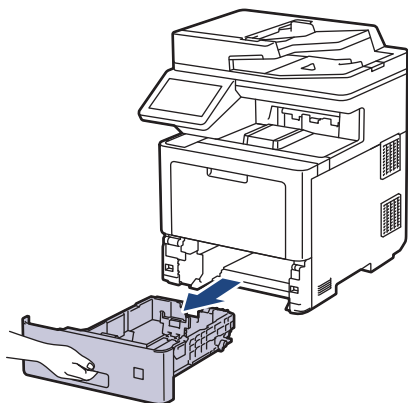

2. Pritisnite zeleni ročici, da premaknete vodili za papir, da ju prilagodite papirju.

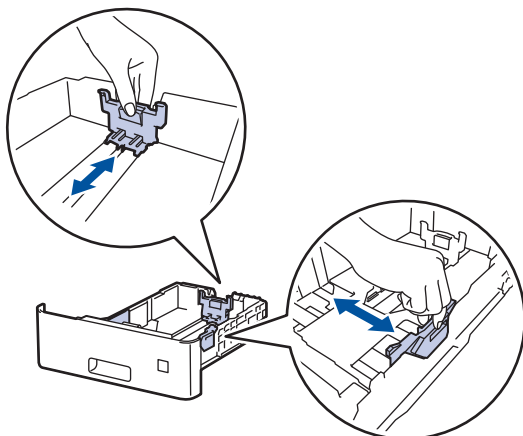

3. Dobro razprite snop papirja.
4. V pladenj za papir vstavite papir s površino za tiskanje *navzdol*.



Kadar uporabljate papir z glavo ali predtiskane obrazce, pri vstavljanju pravilno usmerite papir. >> S tem povezane informacije: Spremenite nastavitve naprave za tiskanje na papir z glavo ali predtiskane obrazce iz pladnja za papir

- 
5. Poskrbite, da je papir pod oznako za največjo količino papirja (▼▼▼).  
Prevelika količina papirja v pladnju za papir povzroči zastoje papirja.

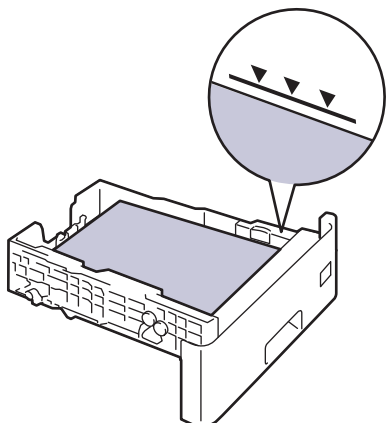

6. Počasi potisnite pladenj za papir do konca v napravo.  
7. Potisnite zaporni poklopec, da ga odprete, da papir ne zdrsne iz izhodnega pladnja s potiskano stranjo navzdol.

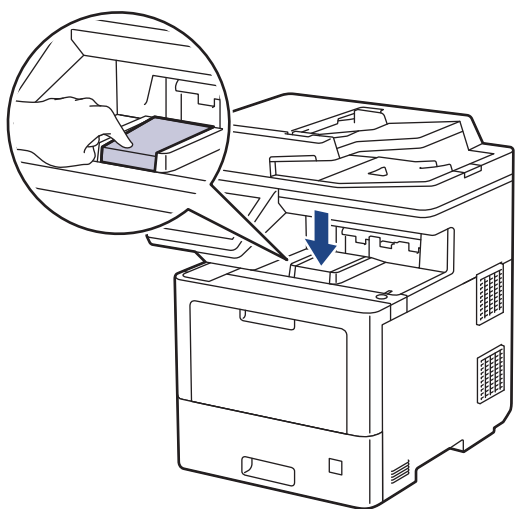

### S tem povezane informacije

- Vstavljanje in tiskanje s pladnjem za papir
  - Spremenite nastavitve naprave za tiskanje na papir z glavo ali predtiskane obrazce iz pladnja za papir

## Spremenite nastavitve naprave za tiskanje na papir z glavo ali predtiskane obrazce iz pladnja za papir

Kadar za obojestransko tiskanje uporabljate papir z glavo ali predtiskane obrazce, spremenite nastavitve naprave.



- V pladenj za papir nikoli hkrati NE vstavite različnih velikosti in vrst papirja. S tem lahko povzročite zastoj ali napačno podajanje papirja.
- Če je položaj tiskanja neuskkljen s papirjem z glavo ali vnaprej natisnjenimi predmeti, se lahko položaj tiskanja nastavi z nastavitvijo za položaj tiskanja za pladenj za papir.
- Pri nekaterih prednatisnjenih papirjih lahko pride do madežev zaradi tiskanja, odvisno od metode tiskanja in črnila.

### Orientacija

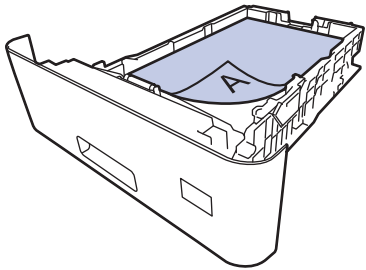
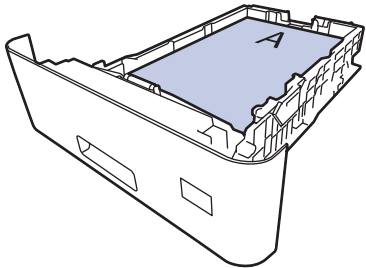
|   |   |
|---|---|
|   | <p>Za enostransko tiskanje</p> <ul style="list-style-type: none"><li>• potiskana stran navzdol</li><li>• zgornji rob proti sprednji strani pladnja za papir</li></ul>                                     |
|  | <p>Za samodejno obojestransko tiskanje (vezava po dolgem robu)</p> <ul style="list-style-type: none"><li>• potiskana stran navzgor</li><li>• spodnji rob proti sprednji strani pladnja za papir</li></ul> |

1. Pritisnite  [Nastavitve] > [Vse nastavitve] > [Tiskalnik] > [Obojestransko] > [Ena slika] > [2-str. pod].



Če vaša naprava prikaže meni [Vse nastavitve] na domačem zaslonu, preskočite meni [Nastavitve].

2. Pritisnite .



### S tem povezane informacije

- [Papir vstavite v pladenj za papir](#)

## Vstavljanje in tiskanje papirja z večnamenskim pladnjem (MP-pladenj)

V MP-pladenj lahko vstavite tanki papir, debeli papir, reciklirani papir, pisemski papir, svetleči papir, papir z glavo, obarvan papir, nalepke, do 100 listov navadnega papirja ali do 15 ovojníc.

- [Vstavite papir v večnamenski pladenj za papir \(MP-pladenj\)](#)
- [Vstavljanje in tiskanje nalepk v MP-pladnju](#)
- [Vstavljanje in tiskanje ovojnic v MP-pladnju](#)
- [Težave s tiskanjem](#)
- [Obvestila o napakah in vzdrževanju](#)

## Vstavite papir v večnamenski pladenj za papir (MP-pladenj)

Ko v pladenj vstavite drugo velikost ali vrsto papirja, morate spremeniti tudi nastavitve velikosti in vrste papirja v napravi ali računalniku.

- Navadni papir
  - Tanki papir
  - Debeli papir
  - Reciklirani papir
  - Pisemski papir
  - Svetleči papir
  - Pisemski papir z glavo
  - Obarvani papir
1. Potisnite zaporni poklopec, da ga odprete, da papir ne zdrsne iz izhodnega pladnja s potiskano stranjo navzdol.

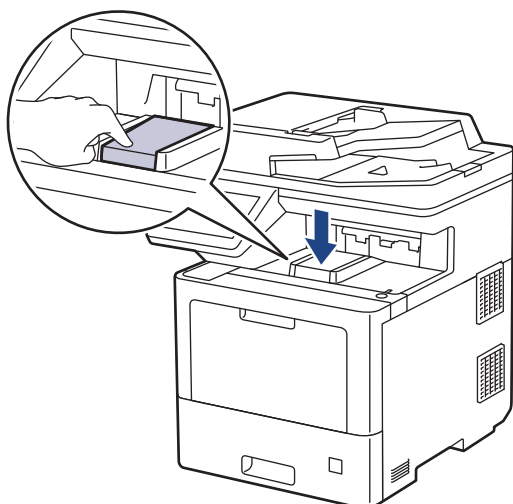

2. Odprite MP-pladenj in previdno spustite.

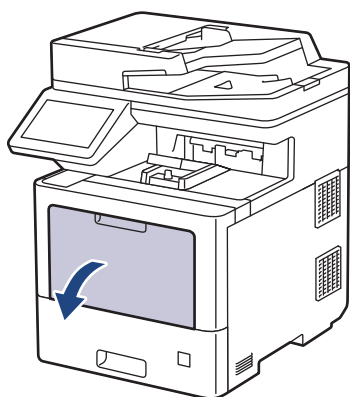

3. Izvlecite podporo MP-pladnja (1) in odprite loputo (2).

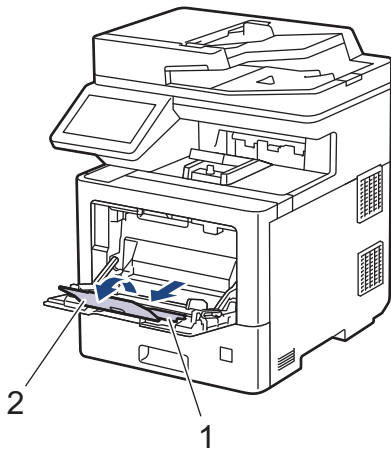

4. Vodili za papir na MP-pladnju premaknite, da ju prilagodite širini uporabljenega papirja.

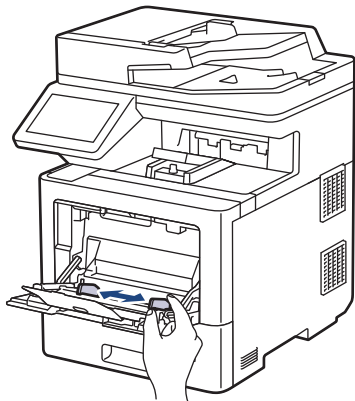

5. Papir v MP-pladenj vstavite s tiskalno površino obrnjeno *navzgor*.

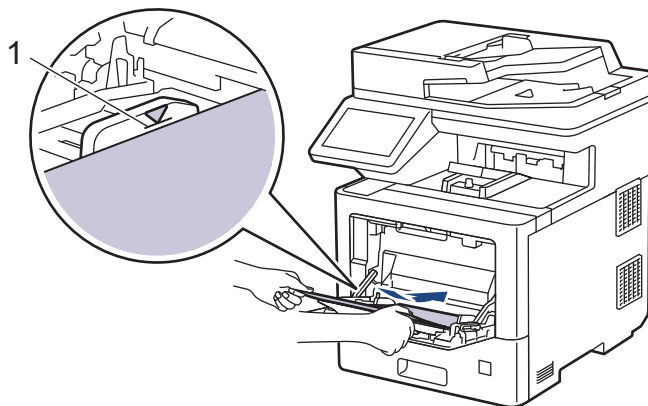

- Poskrbite, da je papir pod oznako za največjo količino papirja (1).
- Kadar uporabljate svetleči papir, vstavljajte v MP-pladenj po en list papirja, da preprečite zastoj papirja.
- Kadar uporabljate papir z glavo ali predtiskane obrazce, pri vstavljanju pravilno usmerite papir. ►► *S tem povezane informacije: Spremenite nastavitve naprave za tiskanje na papir z glavo ali predtiskane obrazce iz MP-pladnja*



### S tem povezane informacije

- Vstavljanje in tiskanje papirja z večnamenskim pladnjem (MP-pladenj)
  - Spremenite nastavitve naprave za tiskanje na papir z glavo ali predtiskane obrazce iz MP-pladnja

Domov > Podajanje papirja > Vstavljanje papirja > Vstavljanje in tiskanje papirja z večnamenskim pladnjem (MP-pladenj) > Vstavite papir v večnamenski pladenj za papir (MP-pladenj) > Spremenite nastavitve naprave za tiskanje na papir z glavo ali predtiskane obrazce iz MP-pladnja

## Spremenite nastavitve naprave za tiskanje na papir z glavo ali predtiskane obrazce iz MP-pladnja

Kadar za obojestransko tiskanje uporabljate papir z glavo ali predtiskane obrazce, spremenite nastavitve naprave.



- V pladenj za papir nikoli hkrati NE vstavite različnih velikosti in vrst papirja. S tem lahko povzročite zastoj ali napačno podajanje papirja.
- Če je položaj tiskanja neuskladen s papirjem z glavo ali vnaprej natisnjenimi predmeti, se lahko položaj tiskanja nastavi z nastavitvijo položaja tiskanja za MP-pladenj.
- Pri nekaterih prednatisnjenih papirjih lahko pride do madežev zaradi tiskanja, odvisno od metode tiskanja in črnila.

### Orientacija

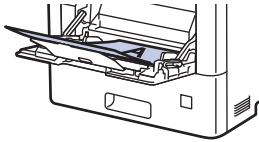
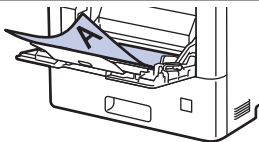
|  |   |
|--|---|
|   | <b>Enostransko tiskanje</b> <ul style="list-style-type: none"><li>• potiskana stran navzgor</li><li>• zgornji rob naprej</li></ul>  |
|  | <b>Za samodejno obojestransko tiskanje (vezava na dolgem robu)</b> <ul style="list-style-type: none"><li>• potiskana stran navzdol</li><li>• spodnji rob naprej</li></ul> |

1. Pritisnite  [Nastavitve] > [Vse nastavitve] > [Tiskalnik] > [Obojestransko] > [Ena slika] > [2-str. pod].



Če vaša naprava prikaže meni [Vse nastavitve] na domačem zaslonu, preskočite meni [Nastavitve].

2. Pritisnite .



### S tem povezane informacije

- Vstavite papir v večnamenski pladenj za papir (MP-pladenj)

## Vstavljanje in tiskanje nalepk v MP-pladnju

Kadar tiskate nalepke, odprite zadnji pokrov (izhodni pladenj s potiskano stranjo navzgor) in uporabite MP-pladenj.

Ko v pladenj vstavite drugo velikost ali vrsto papirja, morate spremeniti tudi nastavitev velikosti in vrste papirja v napravi ali računalniku.

1. Odprite zadnji pokrov naprave (izhodni pladenj s potiskano stranjo navzgor).

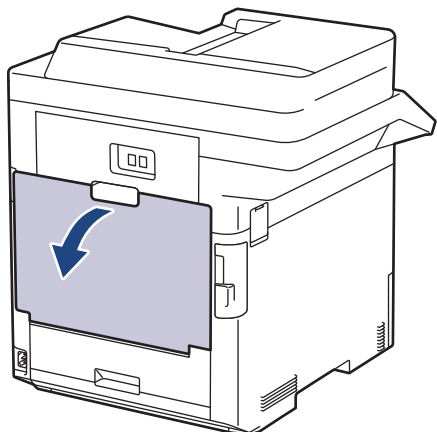

2. Na čelni strani naprave odprite MP-pladenj in ga previdno spustite.

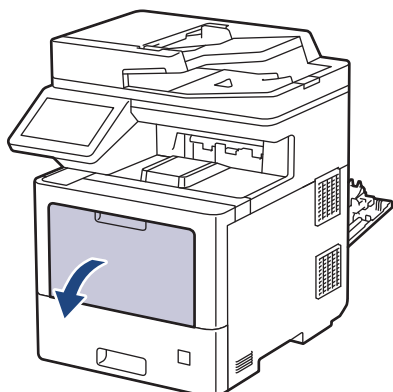

3. Izvlecite podporo MP-pladnja (1) in odprite loputo (2).

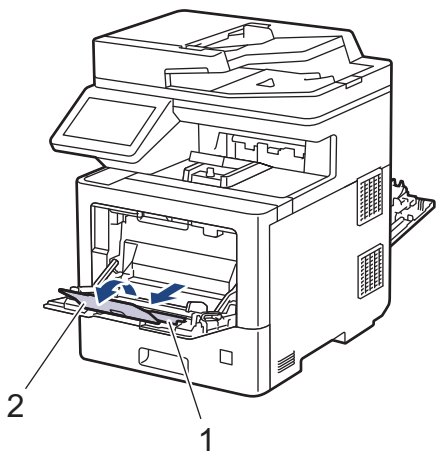

4. Potisnite vodili za papir MP-pladnja, da ju prilagodite širini nalepk, ki jih uporabljate.

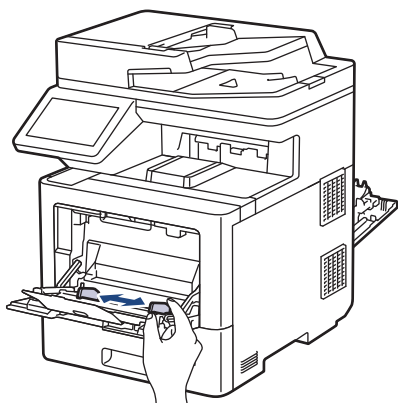

5. Nlepke v MP-pladenj vstavite s tiskalno površino obrnjeno *navzgor*.

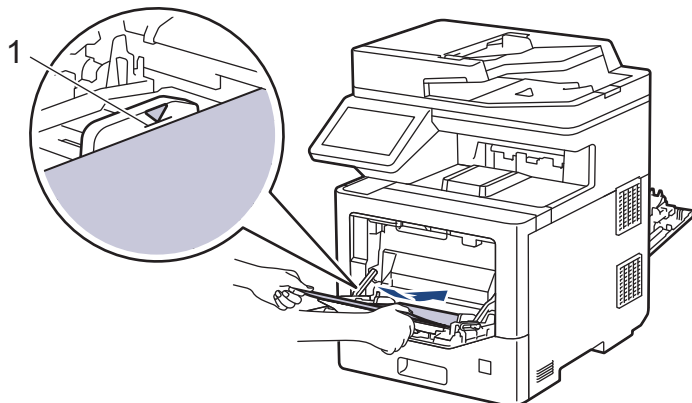

Prepričajte se, da so nalepke pod oznako za največjo količino papirja (1).

6. Spremenite nastavitve tiskanja na zaslonu za tiskanje.
7. Tiskalno opravilo pošljite v napravo.
8. Po tiskanju z napravo zaprite zadnji pokrov (izhodni pladenj s potiskano stranjo navzgor), da se zaklene v zaprtem položaju.



### S tem povezane informacije

- [Vstavljanje in tiskanje papirja z večnamenskim pladnjem \(MP-pladenj\)](#)

## Vstavljanje in tiskanje ovojnic v MP-pladnju

V MP-pladenj lahko vstavite do 15 ovojnic.

Pred vstavljanjem stisnite vogale in stranice ovojnic, da bodo kar najbolj tanke.

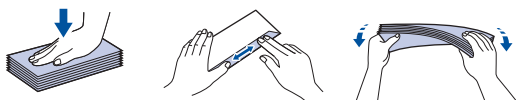

Ko v pladenj vstavite drugo velikost ali vrsto papirja, morate spremeniti tudi nastavev velikosti in vrste papirja v napravi ali računalniku.

1. Odprite zadnji pokrov naprave (izhodni pladenj s potiskano stranjo navzgor).

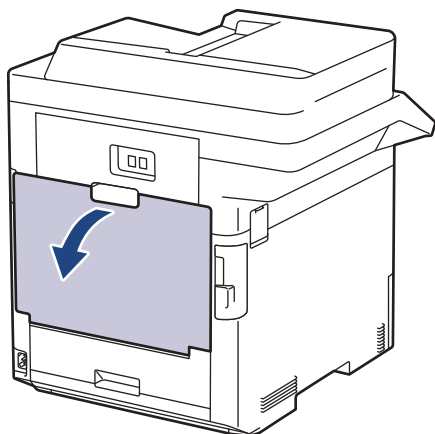

2. Na čelni strani naprave odprite MP-pladenj in ga previdno spustite.

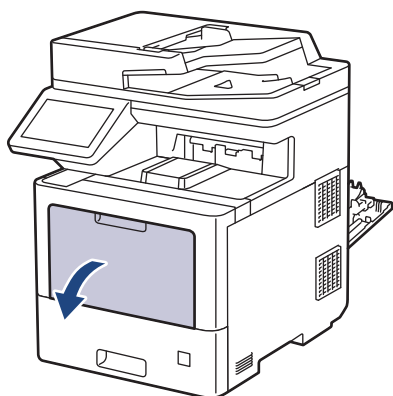

3. Izvlecite podporo MP-pladnja (1) in odprite loputo (2).

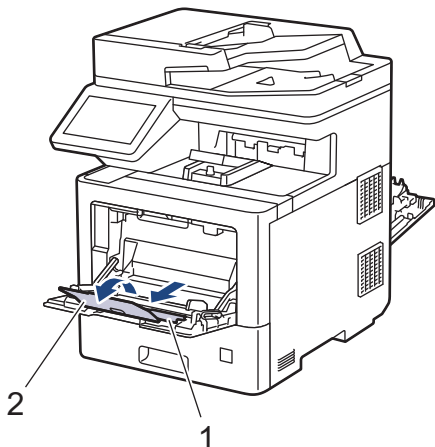

4. Vodili za papir na MP-pladnju premaknite, da ju prilagodite širini uporabljenih ovojnic.

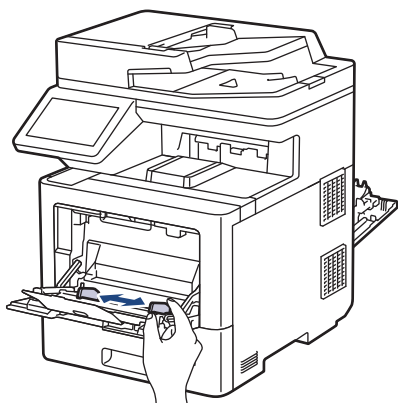

5. Ovojnice v MP-pladenj vstavite s tiskalno površino obrnjeno navzgor.

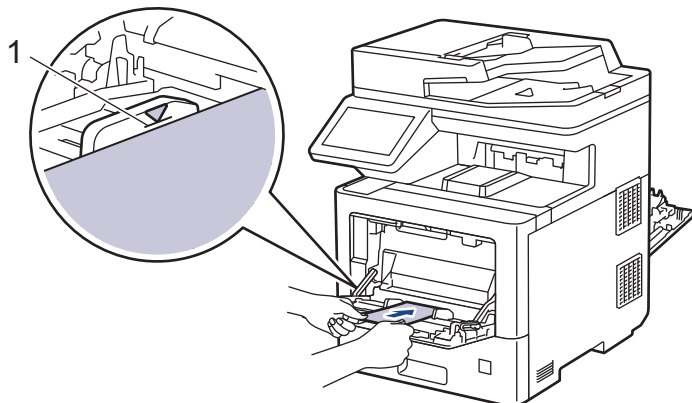

 V MP-pladenj vstavite največ 15 ovojnic s tiskalno površino obrnjeno navzgor. Prepričajte se, da so ovojnice pod oznako za največjo količino papirja (1). Če vstavite več kot 15 ovojnic, lahko pride do zatikanja papirja.

6. Spremenite nastavitve tiskanja v pogovornem oknu za tiskanje.

| Nastavitve       | Možnosti za ovojnice                    |
|------------------|---|
| Velikost papirja | Com-10<br>DL<br>C5<br>Monarch           |
| Vrsta medija     | Ovojnice<br>Ovoj. debele<br>Ovoj. tanke |

7. Tiskalno opravilo pošljite v napravo.  
8. Po tiskanju z napravo zaprite zadnji pokrov (izhodni pladenj s potiskano stranjo navzgor), da se zaklene v zaprtem položaju.

### S tem povezane informacije

- [Vstavljanje in tiskanje papirja z večnamenskim pladnjem \(MP-pladenj\)](#)

## Nastavitve papirja

- Spreminjanje velikosti in vrste papirja
- Izberite pladenj za papir za tiskanje
- Spreminjanje nastavitve za preverjanje papirja



## Spreminjanje velikosti in vrste papirja

Ko spremenite velikost in vrsto papirja, ki je vstavljen v pladenj, morate hkrati spremeniti nastavitev velikosti in vrste papirja na LCD-prikazovalniku.

1. Pritisnite  [Nastavitve] > [Vse nastavitve] > [Splos. nastav.] > [Nastavitev pladnja] > [Vrsta pap.].



Če vaša naprava prikaže meni [Vse nastavitve] na domačem zaslonu, preskočite meni [Nastavitve].

2. Pritisnite želeno možnost.
3. Potegnite navzgor ali navzdol ali pritisnite ▲ ali ▼ za prikaz možnosti za vrsto papirja in nato pritisnite želeno možnost.
4. Pritisnite .
5. Pritisnite [Vel. papirja].
6. Pritisnite želeno možnost.
7. Potegnite navzgor ali navzdol ali pritisnite ▲ ali ▼ za prikaz možnosti za velikost papirja in nato pritisnite želeno možnost.
8. Pritisnite .



### S tem povezane informacije

- [Nastavitve papirja](#)

## Izberite pladenj za papir za tiskanje

Spremenite privzeti pladenj, ki ga uporabi naprava za tiskanje kopij, prejetih faksov in tiskalnih opravil iz računalnika.

1. Pritisnite  [Nastavitve] > [Vse nastavitve] > [Splos. nastav.] > [Nastavitev pladnja].



Če vaša naprava prikaže meni [Vse nastavitve] na domačem zaslonu, preskočite meni [Nastavitve].

2. Potegnite navzgor ali navzdol ali pritisnite ▲ ali ▼ za prikaz možnosti [Upor. plad.: kop.], [Upor. plad.: faks] ali [Upor. plad.: tisk.], nato pa pritisnite zeleno možnost.
3. Potegnite navzgor ali navzdol ali pritisnite ▲ ali ▼ za prikaz zelene možnosti, nato pa jo pritisnite. Če na primer izberete možnost [MP>P1], naprava podaja papir iz MP-pladnja, dokler se ne izprazni, nato pa iz pladnja 1.
4. Pritisnite .



- Če kopirate iz ADF-enote in daste prednost več pladnjem, naprava poišče pladenj z najprimernejšim papirjem in uporabi papir z tega pladnja.
- Če kopirate s stekla skenerja, se dokument kopira iz pladnja z najvišjo prednostjo, tudi če je v drugem pladnju za papir bolj primeren papir.
- Za tiskanje faksov uporabite naslednje velikosti papirja: Letter, A4, Legal, Folio, Mexico Legal ali India Legal. Če v nobenem od pladnjev ni primerne velikosti papirja, naprava shrani prejete fakse in se na zaslonu na dotik prikaže [Neujem. velikosti].
- Če v pladnju zmanjka papirja in so v pomnilniku naprave prejeti faksi, se na zaslonu na dotik prikaže [Ni papirja]. Vstavite papir v prazni pladenj.



### S tem povezane informacije

- [Nastavitve papirja](#)

## Spreminjanje nastavitve za preverjanje papirja

Če vklopite nastavitve za preverjanje papirja v napravi in iz naprave potegnete pladenj za papir ali vstavite papir z MP-pladnjem, naprava prikaže obvestilo, ali ste spremenili velikost in vrsto papirja.

Privzeta nastavitve je vklopljeno.

1. Pritisnite  [Nastavitve] > [Vse nastavitve] > [Splos. nastav.] > [Nastavitev pladnja] > [Preveri papir].



Če vaša naprava prikaže meni [Vse nastavitve] na domačem zaslonu, preskočite meni [Nastavitve].

2. Pritisnite [Vklop] ali [Izkl.].
3. Pritisnite .



### S tem povezane informacije

- [Nastavitve papirja](#)

## Velikost pladnja lahko spremenite za obojestransko tiskanje

Kadar tiskate obojestransko, morate velikost pladnja za obojestransko tiskanje nastaviti na velikost papirja. Če pladnja za obojestransko tiskanje ne nastavite, se papir ne podaja pravilno, kar lahko povzroči zamaknjen izpis ali zastoj papirja.

Ta funkcija ni na voljo v nekaterih državah.

1. Ročico na pladnju za obojestransko tiskanje premaknite na ustrezno velikost papirja.

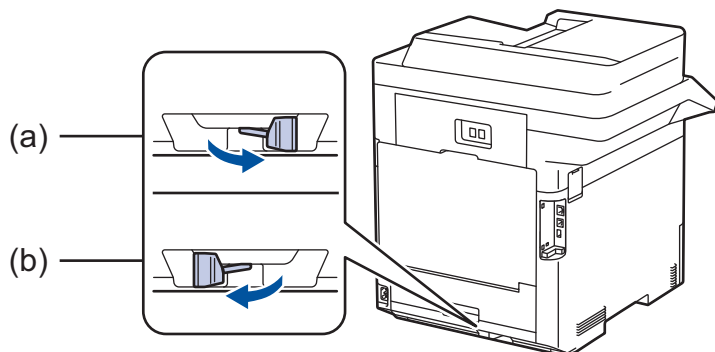

- a. A4 (za A4)
- b. Letter (za Letter, Legal, Mexico Legal, India Legal in Folio)

### ✓ S tem povezane informacije

- [Podajanje papirja](#)

## Priporočeni mediji za tiskanje

Za najboljšo kakovost tiskanja priporočamo, da uporabite papir, naštet v tabeli.

| Vrsta papirja     | Postavka  |
|-------------------|---|
| Navadni papir     | Xerox Premier TCF 80 g/m <sup>2</sup>                         |
|                   | Xerox Business 80 g/m <sup>2</sup>                            |
| Reciklirani papir | Steinbeis Evolution White 80 g/m <sup>2</sup>                 |
| Nalepke           | Laserske nalepke Avery L7163                                  |
| Ovojnice          | Serija Antalis River (DL)                                     |
| Svetleči papir    | Svetleči papir za barvno kopiranje Mondi 135 g/m <sup>2</sup> |



### S tem povezane informacije

- [Podajanje papirja](#)

## Vstavljanje dokumentov

Samodejni podajalnik dokumentov (ADF) in steklo skenerja vam omogočata pošiljanje faksov, izdelavo kopij in skeniranje.

- [Dokumente vstavite v samodejni podajalnik dokumentov \(ADF\)](#)
- [Nalaganje dokumentov na steklo skenerja](#)

## Dokumente vstavite v samodejni podajalnik dokumentov (ADF)

Uporaba ADF-enote med kopiranjem ali skeniranjem večstranskih dokumentov standardne velikosti.

- ADF-enota lahko vsebuje do 100 listov in podaja vsak list posebej.
- Uporabljajte standardni papir z 80 g/m<sup>2</sup>.
- Prepričajte se, da so dokumenti s korekturno tekočino ali napisani s črnilom popolnoma suhi.

### POMEMBNO

NE uporabljajte papirja, ki je zmečkan, naguban, prepognjen, strgan, spet, pripet, zalepljen z lepilom ali lepilnim trakom.

### Podprte velikosti dokumentov

|          |                               |
|----------|-------------------------------|
| Dolžina: | Od 147,3 do 355,6 mm          |
| Širina:  | Od 105 do 215,9 mm            |
| Teža:    | Od 45 do 120 g/m <sup>2</sup> |

1. Raztegnite podporno krilo na izhodnem pladnju za dokumente ADF-enote.

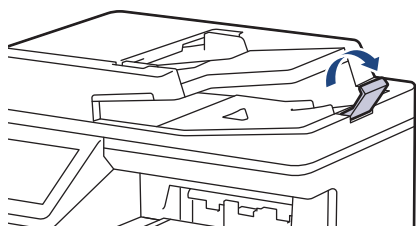

2. Preprijčajte se, da se listi papirja niso sprijeli.
3. Razporedite strani dokumenta in jih v ADF-enoto naložite s *potiskano stranjo navzgor* in z *zgornjim robom v smeri naprej*, kot prikazuje ilustracija.

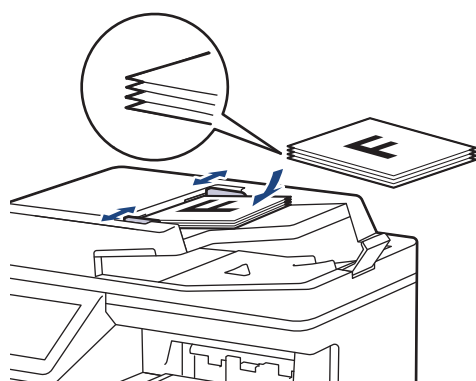

4. Vodili za papir prilagodite širini dokumenta.



### S tem povezane informacije

- [Vstavljanje dokumentov](#)

## Nalaganje dokumentov na steklo skenerja

S pomočjo stekla skenerja lahko pošiljate fakse, kopirate ali skenirate po eno stran naenkrat.

### Podprte velikosti dokumentov

|          |             |
|----------|-------------|
| Dolžina: | Do 355,6 mm |
| Širina:  | Do 215,9 mm |
| Teža:    | Do 2 kg     |



Za uporabo stekla skenerja mora biti ADF-enota prazna.

1. Dvignite pokrov dokumenta.
2. Na steklo skenerja postavite dokument s *potiskano stranjo navzdol*.

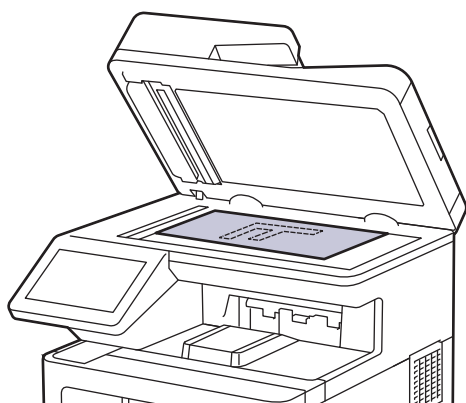

3. Vogal strani postavite v zgornji levi vogal stekla skenerja.

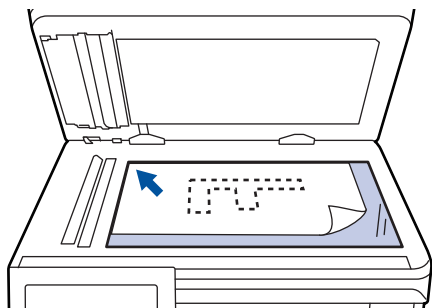

4. Zaprite pokrov dokumenta.  
Če je dokument knjiga ali je debel, previdno pritisnite na pokrov dokumenta.



### S tem povezane informacije

- [Vstavljanje dokumentov](#)

## Območja, ki jih ni mogoče skenirati in v katerih ni mogoče tiskati

Mere v spodnji tabeli kažejo največje razdalje od robov, ki jih ni mogoče skenirati in tiskati, za najbolj pogosto uporabljene velikosti papirja. Te meritve se lahko razlikujejo glede na velikost papirja ali na nastavitve v aplikaciji, ki jo uporabljate.

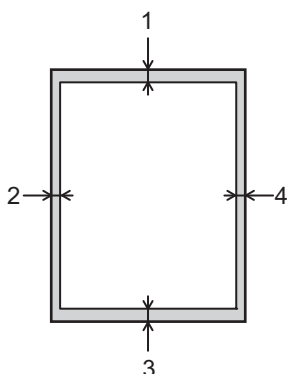

Na teh območjih ne poskušajte skenirati, kopirati ali tiskati; na njih ne bo rezultatov.

| Uporaba              | Velikost dokumenta | Zgoraj (1)<br>Spodaj (3) | Levo (2)<br>Desno (4)                                |
|----------------------|--------------------|--------------------------|--|
| Faks (pošiljanje)    | Letter, Legal      | 2,9 mm                   | 3,9 mm   |
|                      | A4                 | 2,9 mm                   | (ADF-enota)<br>1,0 mm<br>(steklo skenerja)<br>3,0 mm |
| Kopiraj <sup>1</sup> | Letter, Legal      | 4,0 mm                   | 4,0 mm   |
|                      | A4                 | 4,0 mm                   | 3,0 mm   |
| Skeniranje           | Letter             | 1,0 mm <sup>2</sup>      | 1,0 mm <sup>2</sup>                                  |
|                      | A4                 | 1,0 mm <sup>2</sup>      | 1,0 mm <sup>2</sup>                                  |
|                      | Legal              | 1,0 mm <sup>2</sup>      | 1,0 mm <sup>2</sup>                                  |
| Tiskanje             | Letter, Legal      | 4,2 mm                   | 4,2 mm   |
|                      | A4                 | 4,2 mm                   | 4,2 mm   |

<sup>1</sup> Kopija 1 v 1 pri velikosti dokumenta 100 %

<sup>2</sup> Prikazana številka je privzeta vrednost. To številko lahko nastavite na 0 mm. Če je številka nastavljena na 0 mm, se ob robovih skenirane slike pojavi črna senca.



### S tem povezane informacije

- [Podajanje papirja](#)

## Uporaba posebnega papirja

Pred nakupom vedno preskusite vzorce papirja, da zagotovite želeno delovanje.

- NE uporabljajte papirja za brizgalne tiskalnike, ker lahko povzroči zastoj papirja ali poškoduje napravo.
- Če uporabljate pisemski papir, papir z grobo površino ali naguban ali prepognjen papir, se lahko delovanje poslabša.

Papir shranite v originalno embalažo in ga pustite zaprtega. Papir imejte na ploskem in zaščitenega pred vlago, neposredno sončno svetlobo ter toploto.

### POMEMBNO

Nekatere vrste papirja morda ne bodo delovale dobro ali pa bodo poškodovale vašo napravo.

NE uporabljajte papirja:

- ki ima izrazito teksturo,
- ki je izredno gladek ali sijajen,
- ki je zviti ali naguban,
- ki je premazan ali kemično obdelan,
- ki je poškodovan, zmečkan ali zložen,
- ki presega priporočeno težo, navedeno v teh navodilih,
- ki ima jezičke ali sponke,
- z glavo, ki je natisnjena z nizkotemperaturnimi barvili ali termografijo,
- ki ima več delov, ali samokopirnega papirja,
- ki je zasnovan za tiskanje z brizgalnimi tiskalniki.

Če uporabljate eno od zgoraj navedenih vrst papirja, lahko ta poškoduje vašo napravo. Nobena garancija ali servisna pogodba družbe Brother ne krije tovrstne škode.



### S tem povezane informacije

- [Podajanje papirja](#)

## Reševanje težav

Uporabite ta razdelek za odpravljanje značilnih težav, s katerimi se lahko srečujete pri uporabi naprave. Večino težav lahko odpravite sami.

### POMEMBNO

Za tehnično pomoč morate poklicati servisno službo Brother ali svojega krajevnega prodajalca Brother.

Če uporabite potrošni material, ki ni znamke Brother, lahko to vpliva na kakovost tiska, zmogljivost strojne opreme in zanesljivost naprave.



Če potrebujete dodatno pomoč, obiščite [support.brother.com](http://support.brother.com).

Najprej preverite naslednje:

- Napajalni kabel naprave je pravilno priključen in naprava je vklopljena.
- Vsi zaščitni materiali so bili odstranjeni.
- Papir je pravilno vstavljen v pladenj za papir.
- Vmesniški kabli so pravilno priključeni v napravo in računalnik ali pa je brezžična povezava nastavljena tako za napravo kot vaš računalnik.
- Obvestila o napakah in vzdrževanju



Če s preverjanji niste odpravili težave, ugotovite težavo in si nato ►► *S tem povezane informacije*



### S tem povezane informacije

- [Obvestila o napakah in vzdrževanju](#)
- [Obvestila o napakah pri uporabi funkcije Brother Web Connect](#)
- [Zastoji dokumenta](#)
- [Zastoji papirja](#)
- [Težave s tiskanjem](#)
- [Izboljšanje kakovosti tiskanja](#)
- [Težave s telefonom in faksom](#)
- [Težave z omrežjem](#)
- [Težave s funkcijo AirPrint](#)
- [Druge težave](#)
- [Preverjanje informacij o napravi](#)
- [Ponastavite napravo](#)

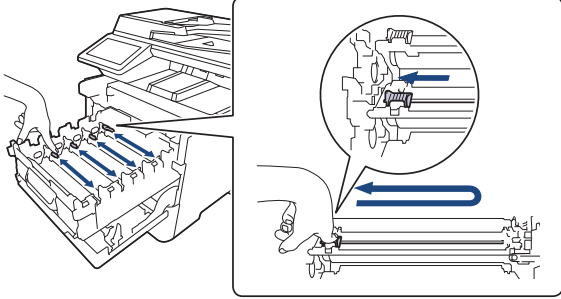
## Obvestila o napakah in vzdrževanju

| Obvestilo o napaki                   | Vzrok   | Ukrep  |
|--------------------------------------|---|--|
| Boben!                               | Koronske žice na enoti bobna je treba očistiti.                                 | <p>Očistite koronske žice na enoti bobna.</p>  <p>➤➤ <i>S tem povezane informacije: Očistite koronske žice</i></p> <p>Če težave ni mogoče odpraviti, enoto bobna zamenjajte z novo.</p>  |
|                                      | Enota bobna ali sklop tonerja in enote bobna ni pravilno nameščena.             | Odstranite enoto bobna, iz nje odstranite tonerje, nato tonerje vstavite nazaj v enoto bobna. Enoto bobna znova namestite v napravo.   |
| Brez odpad. tonerja                  | Škatla za odpadni toner ni nameščena ali ni pravilno nameščena.                 | <p>Znova namestite škatlo za odpadni toner.</p> <p>➤➤ <i>S tem povezane informacije: Zamenjajte škatlo za odpadni toner.</i></p>   |
| Kalibriraj                           | Umerjanje ni uspelo.  | <ul style="list-style-type: none"> <li>• Če želite izklopiti napravo, pritisnite in držite . Počakajte nekaj sekund, nato jo znova vklopite. Z LCD-zaslonom znova opravite popravek barve.</li> <li>• Vstavite novo tračno enoto.</li> <li>• Če težave ni mogoče odpraviti, stopite v stik s servisno službo Brother ali svojim prodajalcem Brother.</li> </ul> |
| Napacen boben                        | Enota bobna ni pravilna za vašo napravo.  | Odstranite enoto bobna in vstavite enoto bobna s pravilnim imenom modela potrošnega materiala.   |
| Napacen toner.                       | Toner za barvo, prikazan na LCD-prikazovalniku, ni pravi toner za vašo napravo. | Odstranite toner za barvo, prikazan na LCD-prikazovalniku iz enote bobna, ter vstavite toner s pravilnim imenom modela potrošnega materiala.   |
| Napacen trak                         | Tračna enota ni pravilna za vašo napravo.                                       | Odstranite tračno enoto in vstavite tračno enoto s pravilnim imenom modela potrošnega materiala.   |
| Napaka bobna                         | Enota bobna ni pravilno vstavljena.   | Odstranite enoto bobna iz naprave, nato enoto bobna znova vstavite v napravo.  |
| Napaka pladnja 2<br>Napaka pladnja 3 | Dodatni spodnji pladenj ni pravilno nameščena.                                  | Znova namestite spodnji pladenj.   |
| Napaka tonerja                       | Toner ni pravilno nameščena.  | <p>Izvlomite enoto bobna, odstranite toner barve, ki je prikazana na LCD-zaslonu, in ga vstavite nazaj v enoto bobna. Enoto bobna znova namestite v napravo.</p> <p>Če težave ni mogoče odpraviti, stopite v stik s servisno službo Brother ali svojim prodajalcem Brother.</p>  |
| Napaka traku                         | Tračna enota ni pravilno nameščena.   | Odstranite tračno enoto iz naprave, nato tračno enoto znova vstavite v napravo.  |

| Obvestilo o napaki   | Vzrok   | Ukrep   |
|--|---|---|
| Ni bobna   | Enota bobna ni nameščena ali ni pravilno nameščena.                                   | Znova namestite sklop tonerja in enote bobna.<br>➤➤ <i>S tem povezane informacije: Zamenjajte enoto bobna.</i>  |
| Ni bobna   | Enota bobna ni pravilno vstavljena.   | Znova namestite sklop tonerja in enote bobna.<br>➤➤ <i>S tem povezane informacije: Zamenjajte enoto bobna.</i>  |
| Ni pap. Plad. 1<br>Ni pap. Plad. 2<br>Ni pap. Plad. 3<br>Ni pap. Plad. 4     | V pladnju je zmanjkalo papirja ali pa papir v pladenj ni ustrezno nameščen.           | Storite nekaj izmed naslednjega: <ul style="list-style-type: none"> <li>Papir vstavite v pladenj, prikazan na LCD-prikazovalniku. Poskrbite, da sta vodili za papir nastavljeni na ustrezno velikost.</li> <li>Če je papir v pladnju, ga odstranite in znova namestite. Poskrbite, da sta vodili za papir nastavljeni na ustrezno velikost.</li> <li>V pladenj ne vstavite preveč papirja.</li> </ul> |
| Ni papirja   | V napravi je zmanjkalo papirja ali pa papir ni pravilno vstavljen v pladenj za papir. | <ul style="list-style-type: none"> <li>Papir vstavite v pladenj za papir. Poskrbite, da sta vodili za papir nastavljeni na ustrezno velikost.</li> <li>Če je papir v pladnju, ga odstranite in znova namestite. Poskrbite, da sta vodili za papir nastavljeni na ustrezno velikost.</li> <li>V pladenj ne vstavite preveč papirja.</li> </ul>   |
| Ni pladnja MP za papir   | V MP-pladnju je zmanjkalo papirja ali pa papir v MP-pladenj ni ustrezno nameščen.     | Storite nekaj izmed naslednjega: <ul style="list-style-type: none"> <li>Papir vstavite v MP-pladenj. Poskrbite, da sta vodili za papir nastavljeni na ustrezno velikost.</li> <li>Če je papir v MP-pladnju, ga odstranite in znova namestite. Poskrbite, da sta vodili za papir nastavljeni na ustrezno velikost.</li> </ul>  |
| Ni pod. pap. p11<br>Ni pod. pap. p12<br>Ni pod. pap. p13<br>Ni pod. pap. p14 | Naprava ne podaja papirja iz prikazanega pladnja za papir.                            | Izvlcite pladenj za papir, prikazan na LCD-prikazovalniku, in previdno odstranite ves zatakneni papir.  |
| Ni tonerja   | Toner barve, prikazane na LCD-zaslону, ni nameščen ali ni pravilno nameščen.          | Iz enote bobna odstranite toner barve, prikazane na LCD-zaslону, nato toner vstavite nazaj v enoto bobna. Če težave ni mogoče odpraviti, zamenjajte toner.<br>➤➤ <i>S tem povezane informacije: Zamenjajte toner.</i>   |
| Ni traku   | Tračna enota ni nameščena ali ni pravilno nameščena.                                  | Znova namestite tračno enoto.<br>➤➤ <i>S tem povezane informacije: Zamenjajte tračno enoto.</i>   |
| Potrosni material<br>Kmalu kon. bobna  | Enota bobna je blizu konca svoje življenjske dobe.                                    | Naročite novo enoto bobna, preden se na LCD-prikazovalniku prikaže Zamenjajte bobnen.   |
| Potrosni material<br>Kon. enote WT   | Čas je za zamenjavo škatle za odpadni toner.  | Zamenjajte škatlo za odpadni toner.<br>➤➤ <i>S tem povezane informacije: Zamenjajte škatlo za odpadni toner.</i>  |
| Potrosni material<br>Skor. kon. traka  | Tračna enota je blizu konca svoje življenjske dobe.                                   | Naročite novo tračno enoto, preden se na LCD-zaslону prikaže Zamenjajte tračno enoto.   |
| Potrosni material<br>Skoraj kon pak WT                                       | Škatla za odpadni toner je skoraj polna.  | Naročite novo škatlo za odpadni toner, preden se na LCD-prikazovalniku prikaže Zamenj. enoto WT.  |

| Obvestilo o napaki   | Vzrok   | Ukrep  |
|--|---|--|
| Potrosni material<br>Zamenjajte bobna  | Čas je za zamenjavo enote bobna.  | Zamenjajte enoto bobna.<br>➤➤ <i>S tem povezane informacije: Zamenjajte enoto bobna.</i>   |
| Potrosni material<br>Zamenjajte tračno enoto   | Čas je za zamenjavo tračne enote.   | Tračno enoto zamenjajte z novo.<br>➤➤ <i>S tem povezane informacije: Zamenjajte tračno enoto</i>   |
| Potrosni material<br>Zmanjkuje tonerja: X<br>(X označuje barvo tonerja ali enote bobna, ki je blizu konca svoje življenjske dobe.<br>BK = črna, C = cian,<br>M = magenta, Y = rumena.) | Če se na LCD-prikazovalniku prikaže to sporočilo, lahko še vedno tiskate. Toner je blizu konca svoje življenjske dobe.                              | Naročite nov toner, preden se na LCD-prikazovalniku prikaže Zamenj. toner.   |
| Zag. 2-str.  | Papir se je zataknil v pladnju za papir ali 2-stranskem pladnju.  | Odstranite pladenj za papir in 2-stranski pladenj, da odstranite ves zatakneni papir, kot je prikazano na LCD prikazovalniku.  |
| Zag. na plad. 1<br>Zag. na pladnju 2<br>Zag. na pladnju 3<br>Zag. na pladnju 4   | Papir se je zataknil v prikazanem pladnju za papir.   | Izvlcite pladenj za papir in odstranite zatakneni papir, kot je prikazano z animacijo na LCD-prikazovalniku.   |
| Zag. na pladnju MP   | Papir se je zataknil v MP-pladnju.  | Iz MP-pladnja in okolice previdno odstranite zatakneni papir. Vstavite papir in pritisnite Poskusi znova.  |
| Zag. v notran.   | Papir se je zataknil v napravi.   | Odprite sprednji pokrov, odstranite sklop tonerja in enote bobna ter izvlcite ves zatakneni papir. Sklop tonerja in enote bobna znova namestite v napravo. Zaprite sprednji pokrov.                              |
| Zamenj. enoto WT   | Čas je za zamenjavo škatle za odpadni toner.  | Škatlo za odpadni toner zamenjajte z novo.<br>➤➤ <i>S tem povezane informacije: Zamenjajte škatlo za odpadni toner</i>   |
| Zamenj. toner  | Toner je na koncu svoje življenjske dobe. Naprava ustavi vse postopke tiskanja. Dokler je na voljo pomnilnik, bodo vsi faksi shranjeni v pomnilnik. | Zamenjajte toner za barvo, označeno na LCD-prikazovalniku.<br>➤➤ <i>S tem povezane informacije: Zamenjajte toner.</i>  |
| Zastoj dokum.  | Dokument ni bil pravilno vstavljen ali podan ali pa je bil iz ADF-enote skenirani dokument predolg.   | Iz ADF-enote odstranite zatakneni papir. Počistite umazanijo ali koščke papirja iz poti papirja ADF-enote.<br>Pritisnite  . |
| Zastoj zadaj   | Papir se je zataknil v zadnjem delu naprave.  | Odprite zadnji pokrov, pokrov talilnika in pokrov 2 (če je nameščen). Odstranite ves zagozdeni papir. Zaprite pokrove. Pritisnite Poskusi znova.   |
| Zaustav. bobna   | Čas je za zamenjavo enote bobna.  | Zamenjajte enoto bobna.  |

| Obvestilo o napaki | Vzrok  | Ukrep   |
|--------------------|--|---|
| Zaznava neusp.     | Vaša naprava ne more zaznati tonerja za barvo, označeno na LCD-prikazovalniku. | Iz enote bobna odstranite toner barve, prikazane na LCD-zaslону, nato toner vstavite nazaj v enoto bobna. |
|                    | Vaša naprava ne more zaznati tračne enote.                                     | Odstranite tračno enoto iz naprave, nato tračno enoto znova vstavite v napravo.                           |
|                    | Vaša naprava ne more zaznati enote bobna.                                      | Odstranite enoto bobna iz naprave, nato enoto bobna znova vstavite v napravo.                             |



## S tem povezane informacije

- Reševanje težav
  - Prenos faksov ali poročila dnevnika faksa

### Sorodne teme:

- Vstavljanje in tiskanje s pladnjem za papir
- Vstavljanje in tiskanje papirja z večnamenskim pladnjem (MP-pladenj)
- Zamenjava potrošnega materiala
- Zamenjajte toner
- Zamenjajte enoto bobna
- Zamenjajte tračno enoto
- Zamenjajte škatlo za odpadni toner
- Očistite koronske žice

## Prenos faksov ali poročila dnevnika faksa

Če se na LCD-prikazovalniku prikaže:

- [Tisk. ni mogoče] ##
- [Opticno branje ni mogoče] ##

Priporočamo, da svoje fakse prenesete v drugo napravo za fakse ali v svoj računalnik.

Prenesete lahko tudi poročilo o dnevniku faksov, da vidite, ali obstajajo faksi, ki jih morate prenesti.



Če je po prenosu faksov na LCD-prikazovalniku obvestilo o napaki, napravo Brother za nekaj minut odklopite iz napajanja, nato pa jo priklopite nazaj.



### S tem povezane informacije

- [Obvestila o napakah in vzdrževanju](#)
  - [Prenos faksov v drug faks](#)
  - [Prenos faksov v računalnik](#)
  - [Prenos poročila o dnevniku faksov v drugo faks napravo](#)

## Prenos faksov v drug faks

Če niste nastavili svoje ID postaje, ne morete vstopiti v način prenosa faksov.

1. Pritisnite  [Nastavitve] > [Vse nastavitve] > [Servis] > [Prenos podat.] > [Prenos faksa].



Če vaša naprava prikaže meni [Vse nastavitve] na domačem zaslonu, preskočite meni [Nastavitve].

2. Storite nekaj izmed naslednjega:
  - Če se na LCD-prikazovalniku prikaže obvestilo [Ni podatkov], ni več faksov v pomnilniku naprave. Pritisnite [Zapri].
  - Vnesite številko faksa, na katero bodo posredovani faksi.
3. Pritisnite [Zagon faksa].



### S tem povezane informacije

- [Prenos faksov ali poročila dnevnika faksa](#)

## Prenos faksov v računalnik

1. Poskrbite, da ste v svoj računalnik namestili programsko opremo in gonilnike, ter zaženite prejemanje PC-FAKS v računalniku.

Storite nekaj izmed naslednjega:

- (Windows 7)

V meniju  (**Začni**) izberite **Vsi programi > Brother > Brother Utilities**.

Kliknite spustni seznam in izberite ime svojega modela (če še ni izbrano). Kliknite **PC-FAX** na levi navigacijski vrstici in kliknite **Prejmi**.

- (Windows 8,1 in Windows 10)

Kliknite  (**Brother Utilities**) in kliknite spustni seznam ter izberite ime svojega modela (če še ni izbrano). Kliknite **PC-FAX** na levi navigacijski vrstici in kliknite **Prejmi**.

2. Poskrbite, da na napravi nastavite [Sprej. PC faks].

Če so v pomnilniku naprave faksi, ko nastavite sprejemanje faksov z osebnim računalnikom, se na LCD-prikazovalniku prikaže [Poslji faks v rac.?].

3. Storite nekaj izmed naslednjega:

- Če želite vse fakse prenesti v računalnik, pritisnite [Da].
- Če želite končati in fakse pustiti v pomnilniku, pritisnite [Ne].

4. Pritisnite .

### S tem povezane informacije

- [Prenos faksov ali poročila dnevnika faksa](#)

## Prenos poročila o dnevniku faksov v drugo faks napravo

Če niste nastavili svoje ID postaje, ne morete vstopiti v način prenosa faksov.

1. Pritisnite  [Nastavitve] > [Vse nastavitve] > [Servis] > [Prenos podat.] > [Porocilo prenosa].



Če vaša naprava prikaže meni [Vse nastavitve] na domačem zaslonu, preskočite meni [Nastavitve].

2. Vnesite številko faksa, na katero bo posredovan dnevnik faksov.
3. Pritisnite [Zagon faksa].



### S tem povezane informacije

- [Prenos faksov ali poročila dnevnika faksa](#)

## Obvestila o napakah pri uporabi funkcije Brother Web Connect

Vaša naprava ob napaki prikaže obvestilo o napaki. V tabeli so prikazana najpogostejša obvestila o napakah. Večino napak lahko odpravite sami. Če po branju te tabele še vedno potrebujete pomoč, glejte najnovejše namige na naslovu [support.brother.com](http://support.brother.com).

### Napaka povezave

| Obvestila o napakah  | Vzrok  | Ukrep  |
|--|--|--|
| Napaka povezov. 02<br>Povezava z omrežjem ni uspela. Prepricajte se, da je omrežna pov. dobra. | Naprava ni povezana z omrežjem.  | <ul style="list-style-type: none"> <li>Prepričajte se, da je vaši napravi dodeljen ustrezen IP-naslov.</li> <li>Preverite, ali je vaša dostopna točka/usmerjevalnik aktivna in ali je internetna povezava vzpostavljena.</li> <li>Preverite, ali je brezžični usmerjevalnik/dostopna točka vklopljena.</li> <li>Če takoj po vklopu naprave pritisnete gumb <code>Splet</code>, naprava morda še ni vzpostavila povezave z omrežjem. Počakajte in poskusite znova.</li> </ul> |
| Napaka povezov. 03<br>Napaka povezave s strežnikom. Preverite nastavitve omrežja.              | <ul style="list-style-type: none"> <li>Nastavitve omrežja ali strežnika so napačne.</li> <li>Prišlo je do težave z omrežjem ali strežnikom.</li> </ul> | <ul style="list-style-type: none"> <li>Potrdite, da so omrežne nastavitve pravilne, ali pa počakajte in poskusite znova pozneje.</li> <li>Če takoj po vklopu naprave pritisnete gumb <code>Splet</code>, naprava morda še ni vzpostavila povezave z omrežjem. Počakajte in poskusite znova.</li> </ul>   |
| Napaka povezov. 07<br>Napaka povezave s strežnikom. Napačna datum in ura.                      | Nastavitve datuma in časa so napačne.  | Pravilno nastavite datum in čas. Ne pozabite, da se lahko ob izklopu napajalnega kabla naprave nastavitve datuma in časa povrnejo na tovarniške nastavitve.  |

### Napaka overjanja

| Obvestila o napakah   | Vzrok   | Ukrep   |
|---|---|---|
| Napaka overjanja 01<br>Napacen PIN. Vpisite pravi PIN.  | PIN-koda, ki ste jo vnesli za dostop do računa, je napačna. PIN-koda je štirimestna številka, ki ste jo vnesli pri registraciji računa v napravo. | Vnesite pravilno PIN-kodo.  |
| Napaka overjanja 02<br>Nepravilen ali pretečen ID. Morda je zac. ID že v rabi. Vpisite pravi ID ali dobite nov zacasen ID. Zacasni ID je veljaven 24 ur od trenutka izdaje. | <p>Vnesena začasna ID je napačna.</p> <p>Vnesena začasna ID ni več veljavna. Začasna ID velja samo 24 ur.</p>                                     | Vnesite pravilno začasno ID.<br><br>Znova zaprosite za dostop do storitve Brother Web Connect, da boste prejeli novo začasno ID, ki jo nato uporabite za registracijo računa v napravi. |
| Napaka overjanja 03<br>Prikazno ime je zasedeno. Vpisite drugacno prikazno ime.   | Ime, ki ste ga vnesli kot prikazno ime, je že uporabil drug uporabnik storitve.   | Vnesite drugačno ime prikaza.   |

## Napaka strežnika

| Obvestila o napakah   | Vzrok   | Ukrep  |
|---|---|--|
| Napaka strežnika 01<br>Overjanje ni uspelo.<br>Naredite to: 1. Obiscite <a href="http://bwc.brother.com">http://bwc.brother.com</a> , da pridobite novi zacasni ID.<br>2. Pritisnite OK in vnesite novi zacasni ID na naslednji zaslon. | Informacije za overjanje naprave (potrebne so za dostop do storitve) so neveljavne ali niso več veljavne.   | Znova zaprosite za dostop do storitve Brother Web Connect, da boste prejeli novo zacasno ID, ki jo nato uporabite za registracijo racuna v napravi.  |
| Napaka strežnika 03<br>Napaka pri nalaganju.<br>Nepodprta datoteka ali pokvarjeni podatki.<br>Preverite podatke v datoteki.   | Datoteka, ki jo poskušate naložiti, ima eno od naslednjih težav: <ul style="list-style-type: none"><li>• Datoteka presega največje dovoljeno število slikovnih točk, velikost datoteke itd.</li><li>• Vrsta datoteke ni podprta.</li><li>• Datoteka je poškodovana.</li></ul> | <ul style="list-style-type: none"><li>• Preverite omejitve velikosti in zapisov za storitev.</li><li>• Datoteko shranite v drugem zapisu.</li><li>• Po možnosti si priskrbite novo nepoškodovano različico datoteke.</li></ul> |
| Napaka strežnika 13<br>Storitev zacasno ni na voljo. Poskusite znova pozneje.   | Storitev ima težavo in je trenutno ne morete uporabljati.   | Počakajte in poskusite znova. Če se obvestilo ponovi, poskusite storitev uporabiti z računalnikom, da potrdite, da ni dostopna.  |



### S tem povezane informacije

- [Reševanje težav](#)

## Zastoji dokumenta

- Zastoj dokumenta na vrhu ADF-enote
- Dokument je zataknen pod pokrovom dokumenta
- Odstranjevanje koščkov papirja, zataknenih v ADF-enoti

## Zastoj dokumenta na vrhu ADF-enote

1. Iz ADF-enote odstranite ves papir, ki ni zataknen.
2. Odprite pokrov ADF-enote.
3. Zatakneni dokument izvlecite na levo. Če se dokument strga, obvezno odstranite vse smeti in ostanke, da preprečite zastoje v prihodnje.

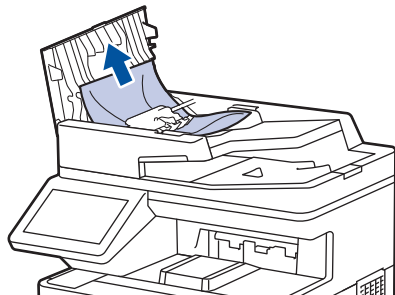

4. Zaprite pokrov ADF-enote.
5. Pritisnite .

### S tem povezane informacije

- [Zastoji dokumenta](#)

## Dokument je zataknjen pod pokrovom dokumenta

1. Iz ADF-enote odstranite ves papir, ki ni zataknjen.
2. Dvignite pokrov dokumenta.
3. Zataknjeni dokument izvlecite na desno. Če se dokument strga, obvezno odstranite vse smeti in ostanke, da preprečite zastoje v prihodnje.

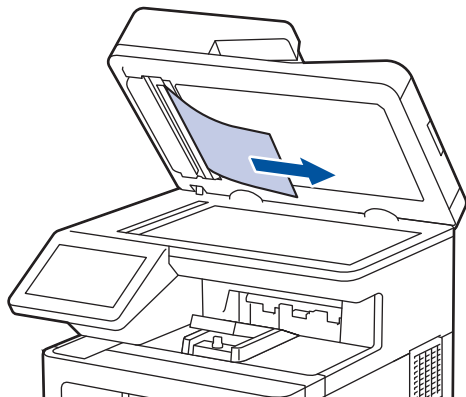

4. Zaprite pokrov dokumenta.
5. Pritisnite .

### S tem povezane informacije

- [Zastoji dokumenta](#)

## Odstranjevanje koščkov papirja, zataknenih v ADF-enoti

1. Dvignite pokrov dokumenta.
2. V ADF-enoto vstavite kos trdega papirja, na primer kartona, da skozi njo potisnete morebitne manjše koščke papirja.

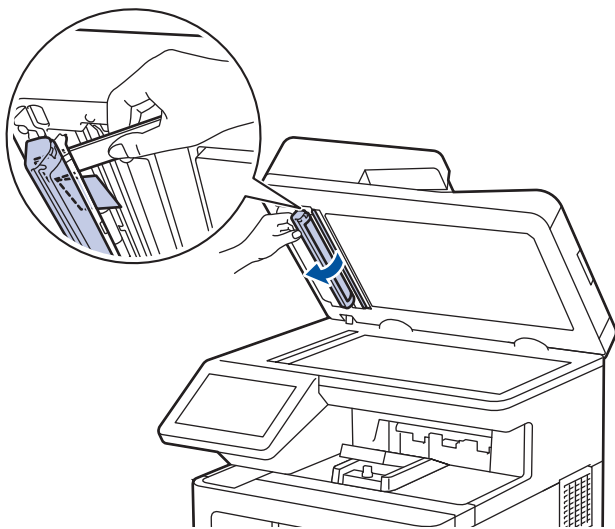

3. Zaprite pokrov dokumenta.
4. Pritisnite .

### S tem povezane informacije

- [Zastoji dokumenta](#)

## Zastoji papirja

Kadar dodajate nov papir, vedno odstranite preostali papir iz pladnja za papir in poravnajte celoten snop. To pomaga preprečiti podajanje več listov papirja hkrati skozi napravo, kar prepreči zastoje papirja.

- [Odstranjevanje zastojev papirja](#)
- [Papir se je zataknil v MP-pladnju](#)
- [Papir je zataknjen v pladnju za papir](#)
- [Zastoj papirja v zadnjem delu naprave](#)
- [Papir se je zataknil v napravi](#)
- [Papir se je zataknil v pladnju za papir za obojestransko tiskanje](#)

## Odstranjevanje zastojev papirja

Če se je papir zagozdil ali če se več listov papirja pogosto poda skupaj, naredite naslednje:

- Očistite pobiralne valjčke za papir in ločilno podlago pladnjev za papir.
  - *S tem povezane informacije: Čiščenje pobiralnih valjčkov za papir*
- Pravilno vstavite papir v pladenj.
  - *S tem povezane informacije: Vstavljanje papirja*
- Na napravi nastavite pravilno velikost papirja in vrsto papirja.
  - *S tem povezane informacije: Nastavitve papirja*
- Uporabite priporočen papir.
  - *S tem povezane informacije: Uporaba posebnega papirja*
  - *S tem povezane informacije: Priporočeni mediji za tiskanje*



### S tem povezane informacije

- [Zastoji papirja](#)

#### Sorodne teme:

- [Čiščenje pobiralnih valjčkov za papir](#)
- [Vstavljanje papirja](#)
- [Nastavitve papirja](#)
- [Uporaba posebnega papirja](#)
- [Priporočeni mediji za tiskanje](#)

## Papir se je zataknil v MP-pladnju

Če nadzorna plošča ali nadzornik stanja naprave označuje, da je prišlo do zastoja v MP-pladnju, sledite tem korakom:

1. Iz MP-pladnja odstranite papir.
2. Iz MP pladnja in okolice počasi odstranite ves zagozdeni papir.

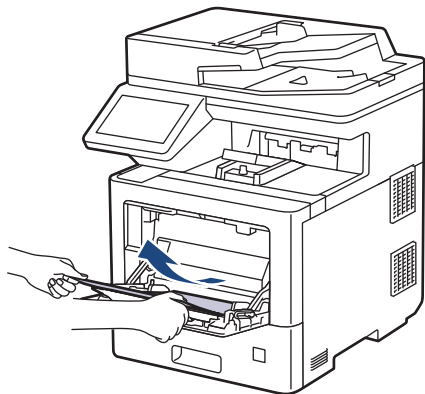

3. Snop papirja temeljito razprite in ga vstavite nazaj v MP-pladenj.
4. Papir znova vstavite v MP-pladenj in poskrbite, da ostane pod vodiloma za največjo količino papirja (1) na obeh straneh pladnja.

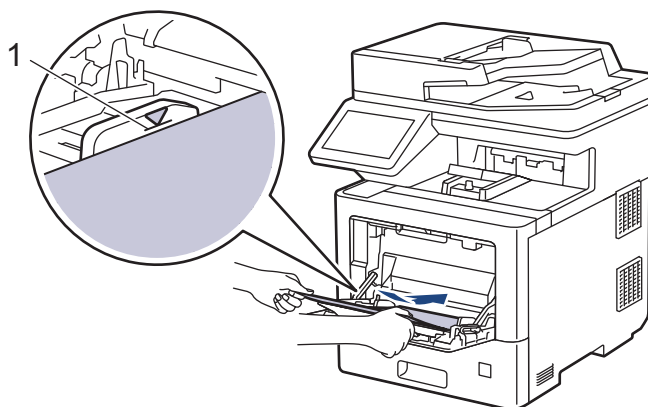

5. Sledite navodilom na LCD-prikazovalniku naprave.

### ✓ S tem povezane informacije

- [Zastoji papirja](#)

## Papir je zataknjen v pladnju za papir

Če nadzorna plošča ali nadzornik stanja naprave označuje, da je prišlo do zastoja v pladnju za papir, sledite tem korakom:

1. Pladenj za papir v celoti potegnite iz naprave.

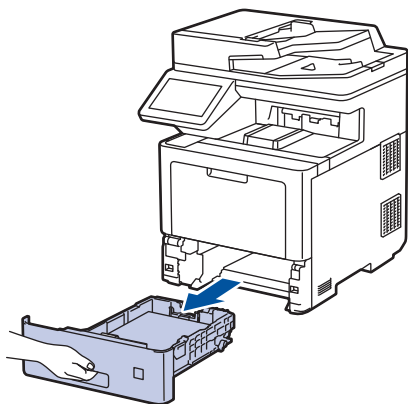

2. Previdno izvlecite zagozden papir.

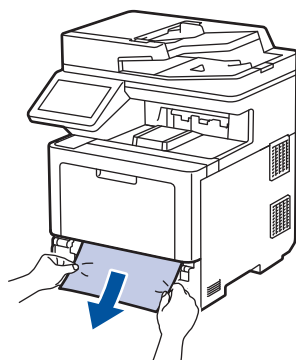

 Če zagozden papir izvlečete navzdol z obema rokama, boste papir lažje odstranili.

3. Razprite snop papirja, da preprečite prihodnje zastoje, in premaknite vodila papirja, da jih prilagodite velikosti papirja. Vstavite papir v pladenj za papir.

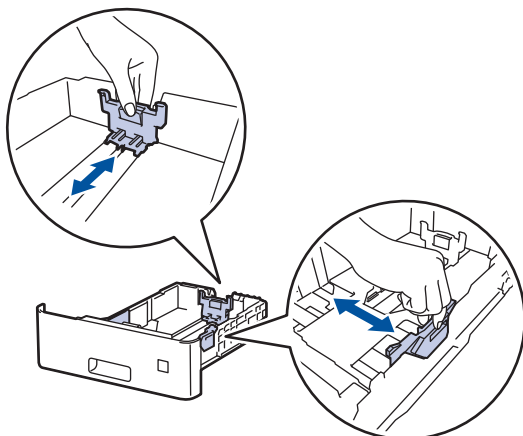

---

4. Poskrbite, da je papir pod oznako za največjo količino papirja (▼▼▼).

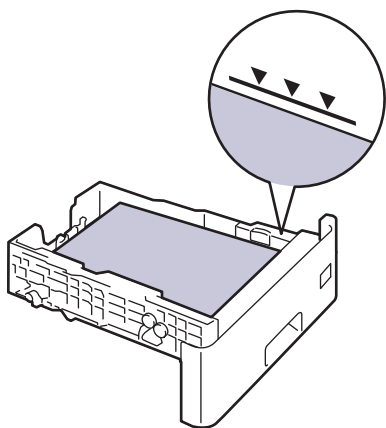

5. Pladenj za papir trdno vstavite nazaj v napravo.



### **S tem povezane informacije**

- [Zastoji papirja](#)
-

## Zastoj papirja v zadnjem delu naprave

Če nadzorna plošča ali nadzornik stanja naprave označuje, da je prišlo do zastoja na zadnji strani naprave (zastoj zadaj), storite naslednje:



Ta postopek namerno vključuje postopek odpiranja in zapiranja vseh povezanih delov do zagozdenega papirja na zadnji strani naprave. Odvisno od stanja zataknjenega papirja vas bo naprava na LCD-prikazovalniku obvestila, katere dele je treba odpreti, da odstranite zataknjen papir.

Sledite navodilom na LCD-prikazovalniku, da odstranite zataknjen papir.

1. Napravo pustite vključeno 10 minut, da notranji ventilator ohladi zelo vroče dele v notranjosti.
2. Odprite zadnji pokrov.

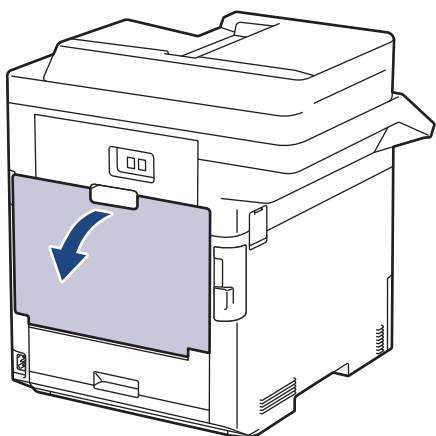

3. Jezičke, označene z »1« na levi in desni strani, potegnite k sebi, da sprostite pokrov talilnika.

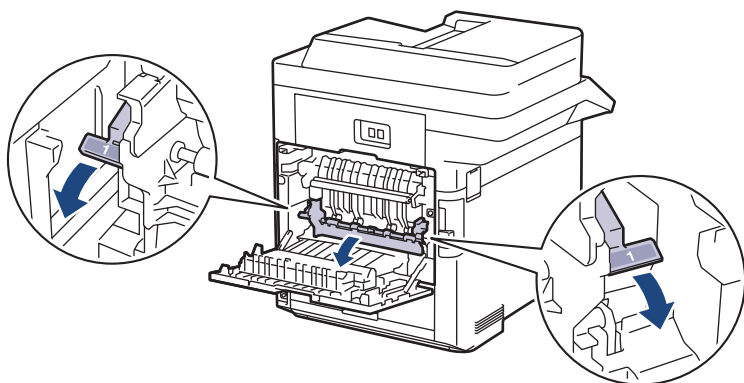

### OPOZORILO

#### VROČA POVRŠINA

Notranji deli naprave bodo izredno vroči. Pred dotikanjem počakajte, da se naprava ohladi.

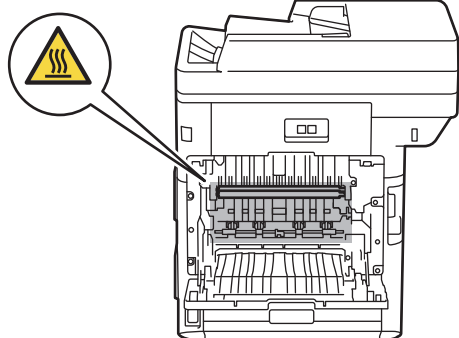

4. Z obema rokama nežno izvlecite zagozdeni papir iz naprave.

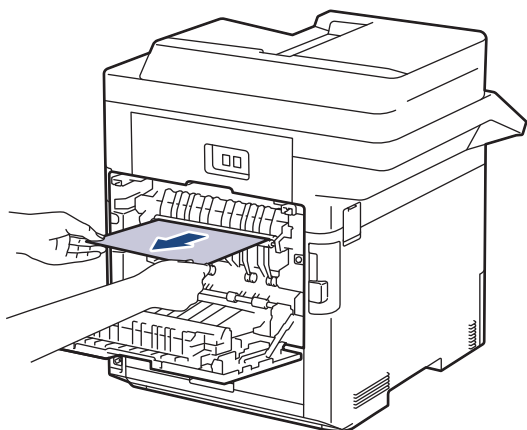

5. Jezičke, označene z »2« na levi in desni strani, potegnite k sebi, da sprostite zadnji pokrov 2. (samo za določene modele)

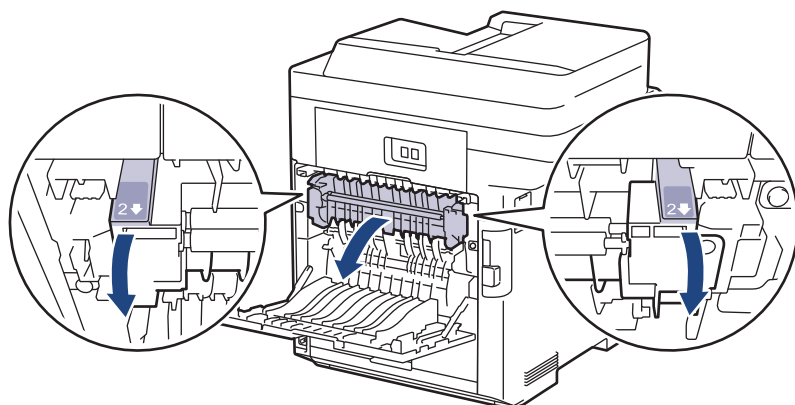

**⚠ OPOZORILO**

**VROČA POVRŠINA**

Notranji deli naprave bodo izredno vroči. Pred dotikanjem počakajte, da se naprava ohladi.

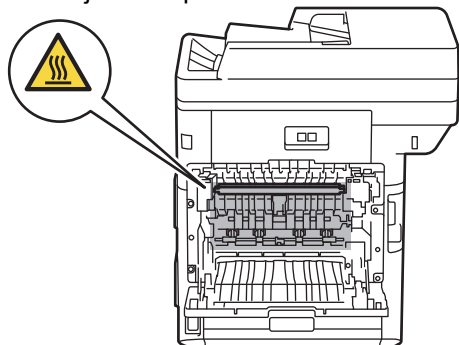

6. Z obema rokama previdno izvlecite zatakneni papir iz naprave. (samo za določene modele)

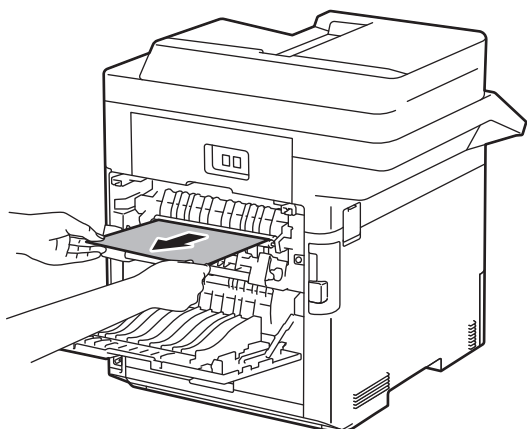

7. Zaprite pokrov 2. Poskrbite, da se jezička z oznako »2« na levi in desni strani zatakmeta na svoje mesto. (samo za določene modele)

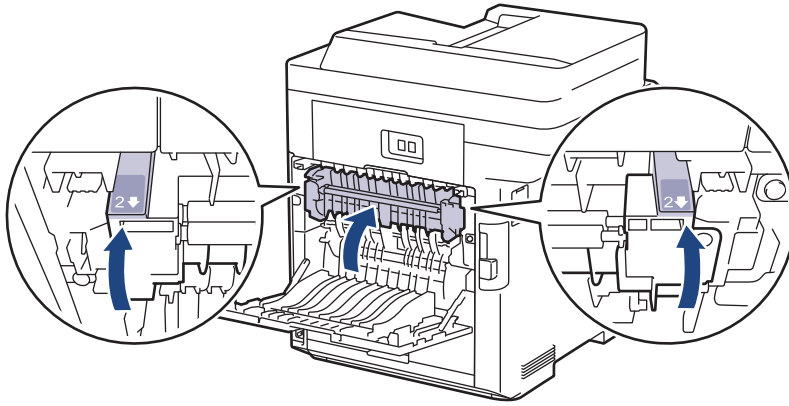

8. Zaprite pokrov taliinika. Poskrbite, da se jezička označena »1« na levi in desni strani zatakmeta na svoje mesto.

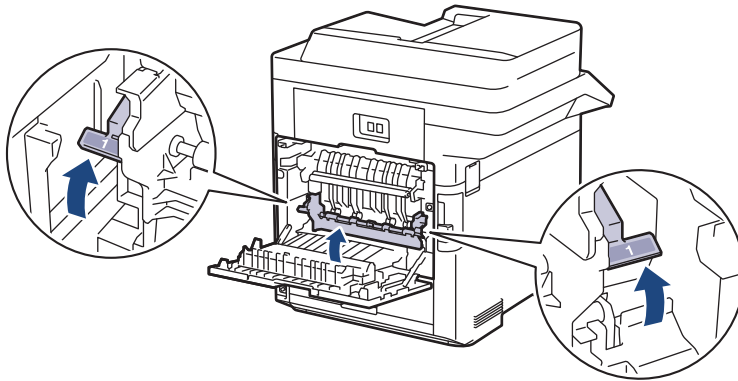

9. Zaprite zadnji pokrov, dokler se ne zaskoči v zaprtem položaju.

### ✓ S tem povezane informacije

- [Zastoji papirja](#)

## Papir se je zataknil v napravi

Če nadzorna plošča ali nadzornik stanja naprave označuje, da je prišlo do zastoja v napravi, sledite tem korakom:

1. Pritisnite gumb za sprostitev sprednjega pokrova in odprite sprednji pokrov.

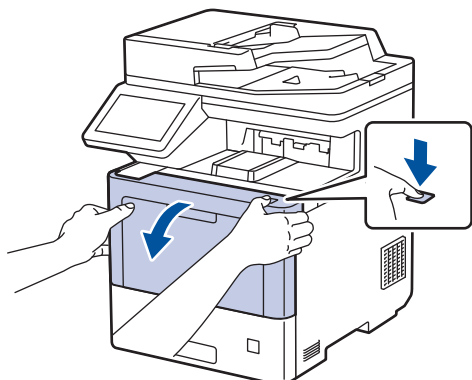

2. Držite zeleno označeno ročico enote bobna. Enoto bobna potegnite iz naprave, tako da se ustavi.

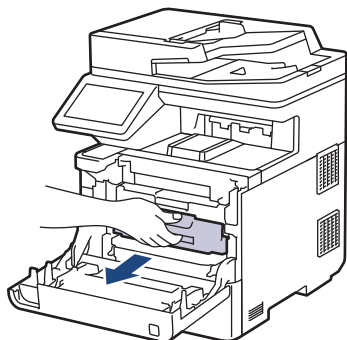

### **⚠ POZOR**

Priporočamo, da sklop tonerja in bobna postavite na čisto ter ravno površino, na katero ste položili list papirja, ki ga lahko zavržete ob morebitnem razsutju tonerja.

3. Držite zelena ročaja enote bobna in dvignite sprednji del enote bobna ter ga odstranite iz naprave.

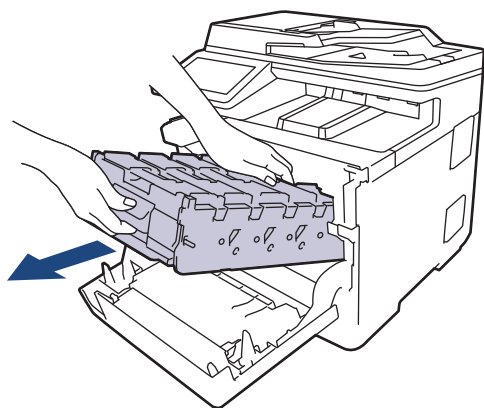

### **POMEMBNO**

Ko nosite enoto bobna, držite ročaje. NE držite stranic enote bobna.

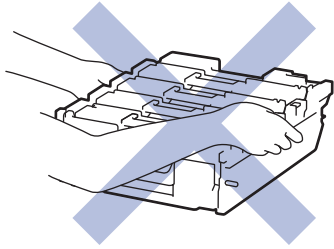

4. Počasi odstranite zagozdeni papir.

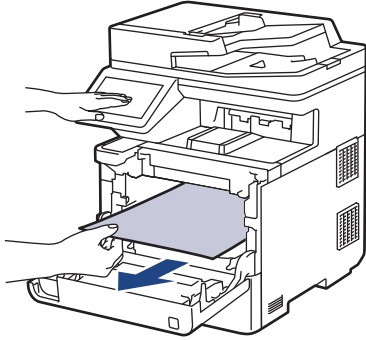

## OPOMBA

Da se izognete težavam s kakovostjo tiska, se NE dotikajte delov, ki so na ilustracijah osenčeni.

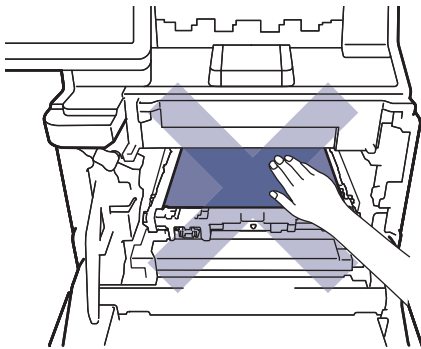

5. Enoto bobna nežno potiskajte v napravo, dokler se ne ustavi.

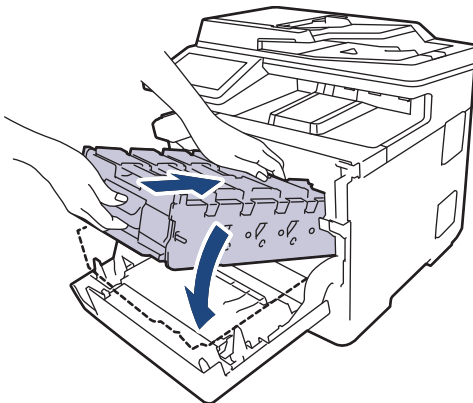

---

6. Z zeleno označenim ročajem potisnite enoto bobna nazaj v napravo, da se zaskoči na svoje mesto.

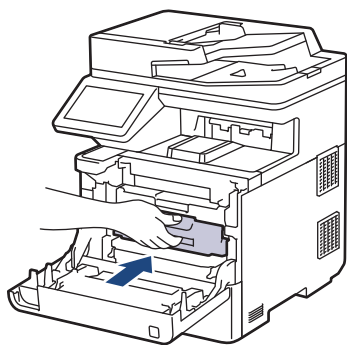

7. Zaprite sprednji pokrov naprave.

---

 **S tem povezane informacije**

- [Zastoji papirja](#)

## Papir se je zataknil v pladnju za papir za obojestransko tiskanje

Če nadzorna plošča ali nadzornik stanja naprave označuje, da je v prišlo do zastoja v pladnju za papir za obojestransko tiskanje, sledite tem korakom:

1. Napravo pustite vključeno 10 minut, da notranji ventilator ohladi izredno vroče dele v napravi.
2. Do konca izvlecite pladenj za papir iz naprave.

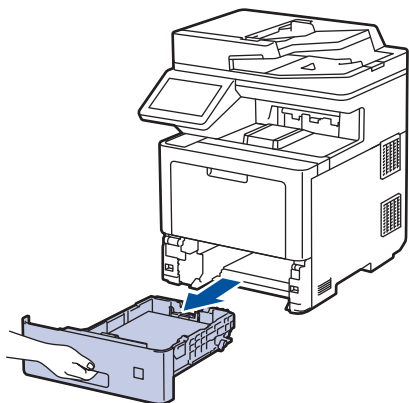

3. Na zadnji strani naprave popolnoma izvlecite dvostranski pladenj iz naprave.

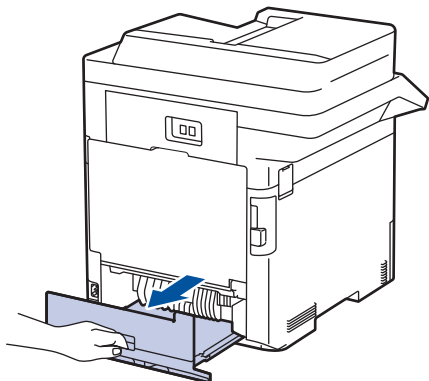

4. Počasi odstranite zagozdeni papir iz naprave, iz dvostranskega pladnja ali iz pladnja za papir.

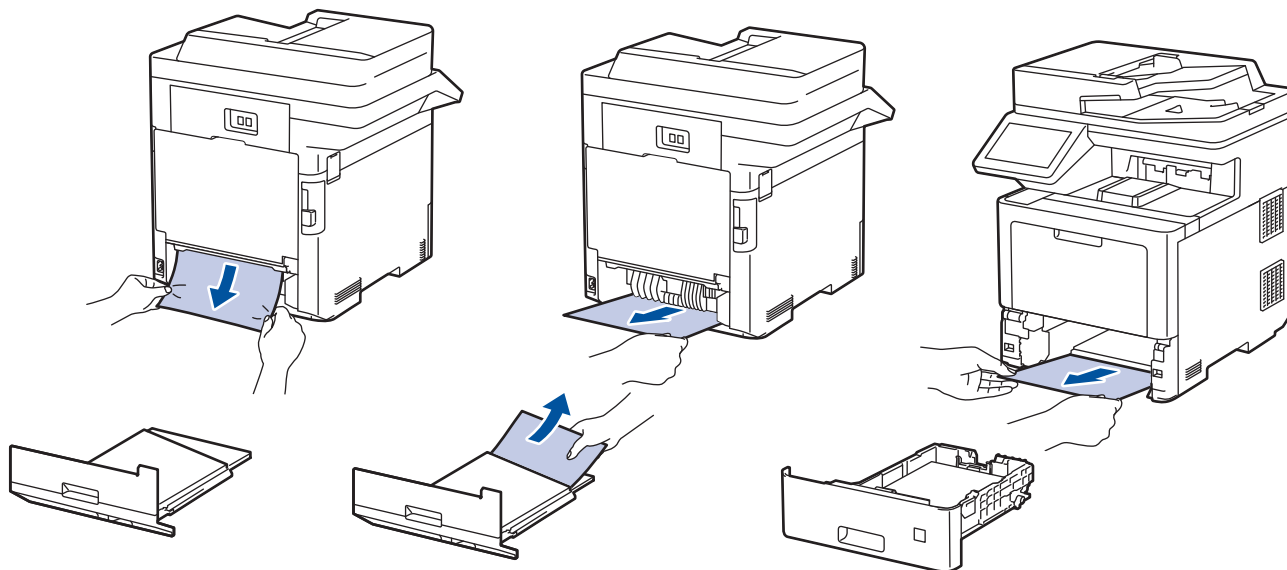





5. Dvostranski pladenj trdno vstavite nazaj v zadnji del naprave.
6. Pladenj za papir trdno vstavite nazaj v sprednji del naprave.



### ✓ S tem povezane informacije

- Zastoji papirja

## Težave s tiskanjem

Če po branju te tabele še vedno potrebujete pomoč, glejte najnovejše namige za odpravljanje težav na naslovu [support.brother.com](http://support.brother.com).

| Težave    | Predlogi   |
|-----------|--|
| Ni izpisa | <p>Preverite, da naprava ni v načinu izklopa.</p> <p>Če je naprava v načinu izklopa, pritisnite , nato pa znova pošljite podatke za tiskanje.</p> <p>Prepričajte se, da ste namestili in izbrali ustrezen gonilnik tiskalnika.</p> <p>Preverite, ali nadzornik stanja ali nadzorna plošča naprave prikazujeta stanje napake.</p> <p>Prepričajte se, da ima naprava vzpostavljeno povezavo z internetom:</p> <ul style="list-style-type: none"> <li>Windows 10 Windows Server 2016 in Windows Server 2019<br/>Kliknite  &gt; <b>Sistemska orodja &gt; Nadzorna plošča</b>. V skupini <b>Strojna oprema in zvok</b> kliknite <b>Ogled naprav in tiskalnikov</b>. Z desno miškino tipko kliknite <b>Brother XXX-XXXX</b>. Kliknite <b>Prikaži, kaj se tiska</b>. Če se prikažejo možnosti za gonilnik tiskalnika, izberite svoj gonilnik tiskalnika. Kliknite <b>Tiskalnik</b> v menijski vrstici in poskrbite, da ni izbrana možnost <b>Uporabi tiskalnik brez povezave</b>.</li> <li>Windows Server 2012 R2<br/>Kliknite <b>Nadzorna plošča</b> na zaslonu <b>Start</b>. V skupini <b>Strojna oprema</b> kliknite <b>Ogled naprav in tiskalnikov</b>. Z desno miškino tipko kliknite <b>Brother XXX-XXXX</b>. Kliknite <b>Prikaži, kaj se tiska</b>. Če se prikažejo možnosti za gonilnik tiskalnika, izberite svoj gonilnik tiskalnika. Kliknite <b>Tiskalnik</b> v menijski vrstici in poskrbite, da ni izbrana možnost <b>Uporabi tiskalnik brez povezave</b>.</li> <li>Windows 8,1 in Windows Server 2012<br/>Miško premaknite v spodnji desni vogal namizja. Ko se prikaže menijska vrstica, kliknite <b>Nastavitve &gt; Nadzorna plošča</b>. V skupini <b>Strojna oprema in zvok</b> kliknite <b>Ogled naprav in tiskalnikov</b>. Z desno miškino tipko kliknite <b>Brother XXX-XXXX</b>. Kliknite <b>Prikaži, kaj se tiska</b>. Če se prikažejo možnosti za gonilnik tiskalnika, izberite svoj gonilnik tiskalnika. Kliknite <b>Tiskalnik</b> v menijski vrstici in poskrbite, da ni izbrana možnost <b>Uporabi tiskalnik brez povezave</b>.</li> <li>Windows 7 in Windows Server 2008 R2<br/>Kliknite  (<b>Začni</b>) &gt; <b>Naprave in tiskalniki</b>. Z desno miškino tipko kliknite <b>Brother XXX-XXXX</b> in kliknite <b>Prikaži, kaj se tiska</b>. Kliknite <b>Tiskalnik</b> v menijski vrstici. Prepričajte se, da možnost <b>Uporabi tiskalnik brez povezave</b> ni izbrana.</li> <li>Windows Server 2008<br/>Kliknite  (<b>Start</b>) &gt; <b>Nadzorna plošča &gt; Strojna oprema in zvok &gt; Tiskalniki</b>. Z desno miškino tipko kliknite <b>Brother XXX-XXXX</b>. Prepričajte se, da <b>Koristi pisalnik u mreži</b> ni na seznamu. Če je na seznamu,</li> </ul> |

| Težave   | Predlogi  |
|--|---|
|  | <p>kliknite to možnost, da gonilnik preklopite v stanje s povezavo.</p> <p>Mac<br/>Kliknite meni <b>System Preferences (Nastavitve sistema)</b> in nato izberite možnost <b>Printers &amp; Scanners (Tiskalniki in skenerji)</b>. Ko naprava nima vzpostavljenih povezav, jo izbrišite z gumbom  in dodajte z gumbom .</p>  |
| Naprava ne tiska ali pa je nehala tiskati.   | Prekličite opravilo in ga izbrišite iz pomnilnika naprave. Izpis je lahko nepopoln. Znova pošljite podatke za tiskanje.   |
| Glave in noge se prikažejo, ko je dokument prikazan na zaslonu, ne pa tudi pri tiskanju.   | Na vrhu in dnu strani je območje, ki ga ni mogoče natisniti. To dejstvo upoštevajte pri nastavitvi zgornjega in spodnjega roba dokumenta.   |
| Naprava nepričakovano tiska ali so izpisi neuporabni.  | <p>Prekličite opravilo in ga izbrišite iz pomnilnika naprave. Izpis je lahko nepopoln. Znova pošljite podatke za tiskanje.</p> <p>Preverite nastavitve v aplikaciji in se prepričajte, da so nastavljene za delo z vašo napravo.</p> <p>Poskrbite, da je v oknu za tiskanje v vaši aplikaciji izbran gonilnik tiskalnika Brother.</p>   |
| Naprava natisne prvih nekaj strani pravilno, nato pa na nekaterih straneh manjka besedilo.   | <p>Preverite nastavitve v aplikaciji in se prepričajte, da so nastavljene za delo z vašo napravo.</p> <p>Vaša naprava ne sprejema vseh podatkov, ki jih pošilja računalnik. Poskrbite, da ste pravilno priključili vmesniški kabel.</p>   |
| Naprava ne tiska obojestransko, čeprav je gonilnik nastavljen na obojestransko tiskanje in naprava podpira samodejno obojestransko tiskanje. | Preverite nastavitve velikosti papirja v gonilniku tiskalnika. Izbrati morate papir velikosti A4, Letter, Legal, Folio, Mexico Legal, India Legal ali A4 kratak (270 mm papir). Podprte so teže papirja od 60 do 230 g/m <sup>2</sup>   |
| Prepočasno tiskanje.   | <p>Poskusite spremeniti nastavitve gonilnika tiskalnika. Največja ločljivost zahteva daljšo obdelavo podatkov, pošiljanje in tiskanje.</p> <p>Če ste omogočili tihi način, ga onemogočite v gonilniku tiskalnika ali v meniju naprave.</p>  |
| Naprava ne podaja papirja.   | <p>Če je papir v pladnju za papir, poskrbite, da je pravilno poravnan. Če je papir zvit, ga poravnajte. Včasih pomaga, če papir odstranite, obrnete snop in ga postavite nazaj v pladenj za papir.</p> <p>Dobro razprite snop papirja in ga znova vstavite v pladenj za papir.</p> <p>Zmanjšajte količino papirja v pladnju za papir in nato poskusite znova.</p> <p>(za modele z MP-pladnjem)Prepričajte se, da možnost <b>Pladenj MP</b> ni izbrana v gonilniku tiskalnika za <b>Vir papirja</b>.</p> <p>Očistite pobiralna valjčka za papir.</p> |
| Naprava ne podaja papirja iz MP-pladnja. (za modele z MP-pladnjem)   | <p>Papir temeljito razprite in ga odločno postavite v MP-pladenj.</p> <p>Prepričajte se, da je možnost <b>Pladenj MP</b> izbrana za <b>Vir papirja</b> v gonilniku tiskalnika.</p>  |
| Naprava ne podaja ovojníc.   | (za modele z MP-pladnjem)Ovojnice vstavite v MP-pladenj. Aplikacija mora biti nastavljena za tiskanje velikosti ovojníc, ki jo uporabljate. To navadno storite z  |

---

| Težave   | Predlogi  |
|--|---|
|  | možnostjo Priprava strani ali Priprava dokumenta v aplikaciji.                        |
| Položaj tiskanja ni poravnan z vnaprej natisnjeno glavo ali vnaprej natisnjenim predmetom. | Poravnajte položaj tiskanja z nastavitvijo Položaj tiskanja za vsak pladenj za papir. |



## S tem povezane informacije

- [Reševanje težav](#)

### Sorodne teme:

- [Vstavljanje in tiskanje s pladnjem za papir](#)
  - [Čiščenje pobiralnih valjčkov za papir](#)
  - [Vstavljanje in tiskanje papirja z večnamenskim pladnjem \(MP-pladenj\)](#)
-

## Izboljšanje kakovosti tiskanja

Če imate težave s kakovostjo tiskanja, najprej natisnite preizkusno stran. Če je izpis videti v redu, težava najbrž ni v napravi. Preverite povezave vmesniškega kabla in poskusite natisniti drug dokument. Če opazite težave s kakovostjo izpisa ali preizkusne strani iz naprave, preverite primere slabe kakovosti tiskanja in upoštevajte priporočila v tabeli.



### POMEMBNO

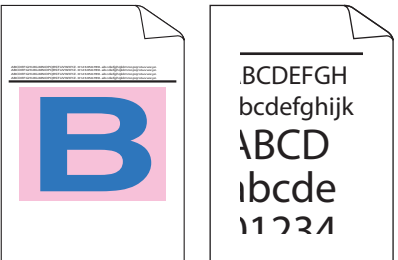
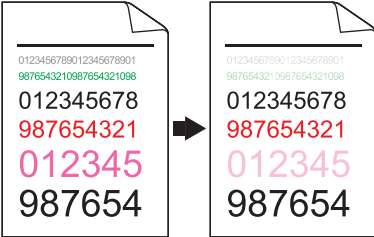
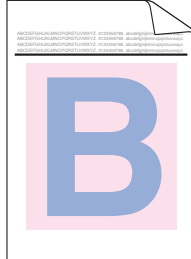

Uporaba neoriginalnega potrošnega materiala lahko vpliva na kakovost tiska, zmogljivost strojne opreme in zanesljivost naprave.

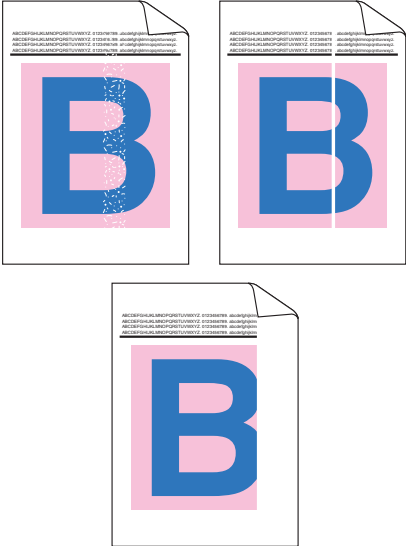
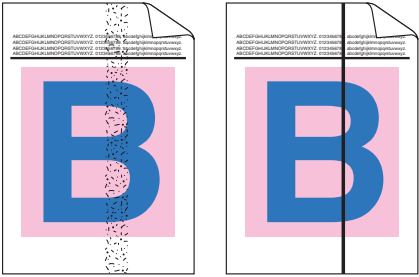
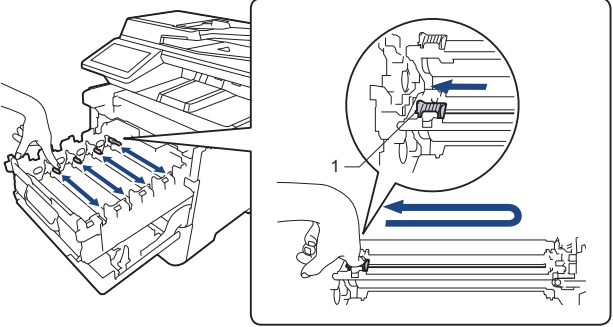
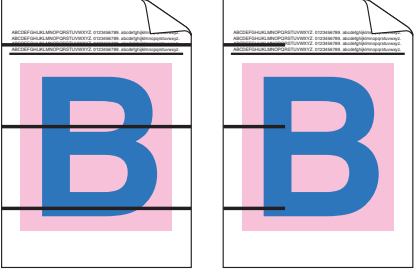
1. Za najvišjo kakovost tiska priporočamo uporabo priporočenega medija za tisk. Preverite, ali uporabljate papir s priporočenimi lastnostmi.
2. Preverite, ali so pravilno vgrajeni enota bobna in tonerji.

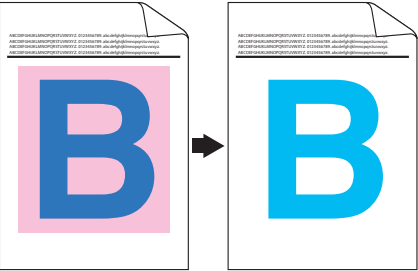
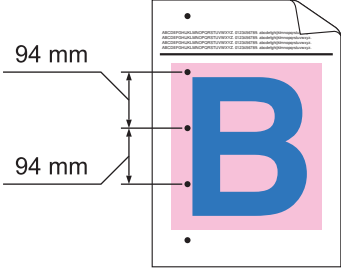
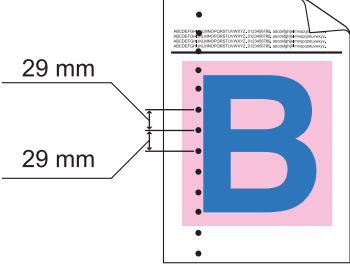
| Primeri slabe kakovosti tiskanja   | Priporočilo  |
|--|--|
|  <p>Natisnjene strani so stisnjene, prikažejo se vodoravne proge ali pa so odrezani znaki na zgornjem, spodnjem, levem ali desnem robu</p> | <p>Nastavite robove tiskanja v aplikaciji za dokument in ponovite tiskalno opravilo.</p>   |
|  <p>Obarvane črke in tanke črte originalnega dokumenta so nejasne v kopiji</p>  | <ul style="list-style-type: none"> <li>• Izberite <i>Besedilo</i> ali <i>Prejem</i> v nastavitvi kakovosti kopiranja.</li> <li>• Nastavite gostoto in kontrast kopiranja.</li> </ul>   |
|  <p>Barve so svetle ali nejasne po celotni strani</p>   | <ul style="list-style-type: none"> <li>• Na LCD-prikazovalniku naprave opravite umerjanje. <ul style="list-style-type: none"> <li>➤➤ <i>S tem povezane informacije: Popravljanje barvnega tiskanja</i></li> </ul> </li> <li>• Če kopirate, nastavite gostoto in kontrast kopije.</li> <li>• Poskrbite, da je na LCD-prikazovalniku ali v gonilniku tiskalnika izključen način za varčevanje s tonerjem. <ul style="list-style-type: none"> <li>➤➤ <i>S tem povezane informacije: Zmanjšanje porabe tonerja</i></li> </ul> </li> <li>• Poskrbite, da je nastavitev vrste medija v gonilniku tiskalnika skladna z vrsto papirja, ki jo uporabljate.</li> <li>• Previdno stresite vse tonerje.</li> <li>• Okenca laserskega skenerja obrišite z mehko suho krpo, ki ne pušča vlaken. <ul style="list-style-type: none"> <li>➤➤ <i>S tem povezane informacije: Očistite okence laserske osvetljevalne enote</i></li> </ul> </li> </ul> |

| Primeri slabe kakovosti tiskanja   | Priporočilo  |
|--|--|
|  <p data-bbox="172 712 778 745">Na strani se pojavljajo navpične bele proge ali trakovi</p>       | <ul style="list-style-type: none"> <li>• Okenca laserskega skenerja obrišite z mehko suho krpo, ki ne pušča vlaken. <ul style="list-style-type: none"> <li>➤➤ <i>S tem povezane informacije: Očistite okence laserske osvetljevalne enote</i></li> </ul> </li> <li>• Stekljeni trak skenerja obrišite z mehko suho krpo, ki ne pušča vlaken.</li> <li>• Poskrbite, da v napravi in okoli enote bobna in tonerjev ni tujkov, na primer strganega papirja, lepljivih listkov ali prahu.</li> </ul>   |
|  <p data-bbox="161 1070 790 1104">Na strani se pojavljajo navpične barvaste črte ali trakovi</p> | <ul style="list-style-type: none"> <li>• Stekljeni trak skenerja obrišite z mehko suho krpo, ki ne pušča vlaken.</li> <li>• Očistite vse štiri koronske žice (po eno za vsako barvo) v enoti bobna, tako da podrsate zeleni jeziček. Poskrbite, da je zeleni jeziček koronske žice v začetnem položaju (1).</li> </ul>  <ul style="list-style-type: none"> <li>• Zamenjajte toner, ki se ujema z barvo črte ali pasu. Za prepoznavanje barve tonerja obiščite <a href="http://support.brother.com">support.brother.com</a> in pogledjte stran <b>FAQs &amp; Troubleshooting (Pogosta vprašanja (FAQ) in reševanje težav)</b> za svoj model. <ul style="list-style-type: none"> <li>➤➤ <i>S tem povezane informacije: Zamenjajte toner</i></li> </ul> </li> <li>• Namestite novo enoto bobna. <ul style="list-style-type: none"> <li>➤➤ <i>S tem povezane informacije: Zamenjajte enoto bobna</i></li> </ul> </li> </ul> |
|  <p data-bbox="209 1895 743 1928">Na strani se pojavljajo vodoravne barvaste črte</p>           | <ul style="list-style-type: none"> <li>• Prepoznajte barvo, ki povzroča težavo, in zamenjajte toner, ki se ujema z barvo črte. Za prepoznavanje barve tonerja obiščite <a href="http://support.brother.com">support.brother.com</a> za ogled strani <b>FAQs &amp; Troubleshooting (Pogosta vprašanja (FAQ) in reševanje težav)</b>. <ul style="list-style-type: none"> <li>➤➤ <i>S tem povezane informacije: Zamenjajte toner</i></li> </ul> </li> <li>• Namestite novo enoto bobna. <ul style="list-style-type: none"> <li>➤➤ <i>S tem povezane informacije: Zamenjajte enoto bobna</i></li> </ul> </li> </ul>  |

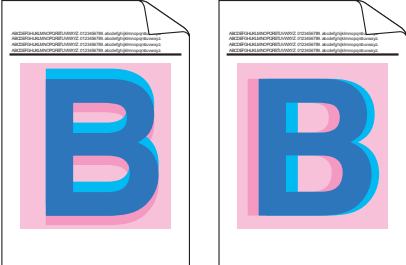
| Primeri slabe kakovosti tiskanja   | Priporočilo  |
|--|--|
|  <p data-bbox="422 443 529 472">Bele pike</p>                                 | <ul style="list-style-type: none"> <li>• Poskrbite, da je nastavitev vrste medija v gonilniku tiskalnika skladna z vrsto papirja, ki jo uporabljate.</li> <li>• Preverite okolje naprave. Težave s kakovostjo tiskanja lahko povzročijo pogoji, kot so visoka vlažnost in visoke temperature.</li> <li>• Če težava po tiskanju nekaj strani ni rešena, se lahko površine bobna držijo tujki, na primer lepilo z nalepke. Očistite enoto bobna. <ul style="list-style-type: none"> <li>➤➤ <i>S tem povezane informacije: Očistite enoto bobna</i></li> </ul> </li> <li>• Namestite novo enoto bobna. <ul style="list-style-type: none"> <li>➤➤ <i>S tem povezane informacije: Zamenjajte enoto bobna</i></li> </ul> </li> </ul>   |
|  <p data-bbox="284 862 671 891">Prazna stran ali manjkajoče barve</p>         | <ul style="list-style-type: none"> <li>• Določite barvo, ki povzroča težavo, in namestite nov toner. Za prepoznavanje barve tonerja obiščite <a href="http://support.brother.com">support.brother.com</a> za ogled strani <b>FAQs &amp; Troubleshooting (Pogosta vprašanja (FAQ) in reševanje težav)</b>. <ul style="list-style-type: none"> <li>➤➤ <i>S tem povezane informacije: Zamenjajte toner</i></li> </ul> </li> <li>• Namestite novo enoto bobna. <ul style="list-style-type: none"> <li>➤➤ <i>S tem povezane informacije: Zamenjajte enoto bobna</i></li> </ul> </li> </ul>  |
|  <p data-bbox="316 1227 639 1256">Barvaste pike vsakih 94 mm</p>             | <ul style="list-style-type: none"> <li>• Če težava po tiskanju nekaj strani ni rešena, se lahko površine bobna držijo tujki, na primer lepilo z nalepke. Očistite enoto bobna. <ul style="list-style-type: none"> <li>➤➤ <i>S tem povezane informacije: Očistite enoto bobna</i></li> </ul> </li> <li>• Namestite novo enoto bobna. <ul style="list-style-type: none"> <li>➤➤ <i>S tem povezane informacije: Zamenjajte enoto bobna</i></li> </ul> </li> </ul>   |
|  <p data-bbox="316 1552 639 1581">Barvaste pike vsakih 29 mm</p>            | <p>Določite barvo, ki povzroča težavo, in namestite nov toner.</p> <p>Za prepoznavanje barve tonerja obiščite <a href="http://support.brother.com">support.brother.com</a> za ogled strani <b>FAQs &amp; Troubleshooting (Pogosta vprašanja (FAQ) in reševanje težav)</b>.</p> <ul style="list-style-type: none"> <li>➤➤ <i>S tem povezane informacije: Zamenjajte toner</i></li> </ul>  |
|  <p data-bbox="268 1865 687 1895">Razsipanja tonerja ali madeži tonerja</p> | <ul style="list-style-type: none"> <li>• Preverite okolje naprave. Težave s kakovostjo tiskanja lahko povzročijo pogoji, kot so visoka vlažnost in visoke temperature.</li> <li>• Prepoznajte barvo, ki povzroča težavo, in vstavite nov toner. Za prepoznavanje barve tonerja obiščite <a href="http://support.brother.com">support.brother.com</a> za ogled strani <b>FAQs &amp; Troubleshooting (Pogosta vprašanja (FAQ) in reševanje težav)</b>. <ul style="list-style-type: none"> <li>➤➤ <i>S tem povezane informacije: Zamenjajte toner</i></li> </ul> </li> <li>• Namestite novo enoto bobna. <ul style="list-style-type: none"> <li>➤➤ <i>S tem povezane informacije: Zamenjajte enoto bobna</i></li> </ul> </li> </ul> |
| <p>Barva vaših izpisov ni kot pričakovano</p>  | <ul style="list-style-type: none"> <li>• Gostoto barve izboljšate tako, da opravite popravek barve na LCD-prikazovalniku.</li> </ul>   |

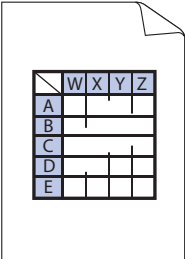
| Primeri slabe kakovosti tiskanja  | Priporočilo   |
|---|---|
|   | <ul style="list-style-type: none"> <li>• Če želite nastaviti položaj tiskanja barv za ostrejše robove, opravite samodejno popravilo barv na LCD-prikazovalniku.</li> <li>• Če kopirate, nastavite gostoto in kontrast kopije.</li> <li>• Poskrbite, da je na LCD-prikazovalniku ali v gonilniku tiskalnika izključen način za varčevanje s tonerjem.</li> <li>• Če kakovost tiska črnega dela ne izpolnjuje vaših pričakovanj, izberite potrditveno polje <b>Izboljšaj črno-belo tiskanje</b> v gonilniku tiskalnika.</li> <li>• Počistite potrditveno polje <b>Izboljšaj sivinske barve</b> v gonilniku tiskalnika.</li> <li>• Prepoznavajte barvo, ki povzroča težavo, in vstavite nov toner.</li> </ul> <p>Za prepoznavanje barve tonerja obiščite <a href="http://support.brother.com">support.brother.com</a> za ogled strani <b>FAQs &amp; Troubleshooting (Pogosta vprašanja (FAQ) in reševanje težav)</b>.</p> <ul style="list-style-type: none"> <li>➤ S tem povezane informacije: Zamenjajte toner</li> </ul> <ul style="list-style-type: none"> <li>• Namestite novo enoto bobna.</li> <li>➤ S tem povezane informacije: Zamenjajte enoto bobna</li> </ul> |
|  <p>Zamik barve</p>                               | <ul style="list-style-type: none"> <li>• Poskrbite, da je naprava na trdni vodoravni površini.</li> <li>• Opravite popravilo barve na LCD-prikazovalniku.</li> <li>• Namestite novo enoto bobna.</li> <li>➤ S tem povezane informacije: Zamenjajte enoto bobna</li> <li>• Vstavite novo tračno enoto.</li> <li>➤ S tem povezane informacije: Zamenjajte tračno enoto</li> </ul>   |
|  <p>Neenakomerna gostota barv po celi strani</p> | <ul style="list-style-type: none"> <li>• Opravite popravilo barve na LCD-prikazovalniku.</li> <li>• Če kopirate, nastavite gostoto in kontrast kopije.</li> <li>• Počistite potrditveno polje <b>Izboljšaj sivinske barve</b> v gonilniku tiskalnika.</li> <li>• Prepoznavajte barvo, ki povzroča težavo, in vstavite nov toner.</li> </ul> <p>Za prepoznavanje barve tonerja obiščite <a href="http://support.brother.com">support.brother.com</a> za ogled strani <b>FAQs &amp; Troubleshooting (Pogosta vprašanja (FAQ) in reševanje težav)</b>.</p> <ul style="list-style-type: none"> <li>➤ S tem povezane informacije: Zamenjajte toner</li> </ul> <ul style="list-style-type: none"> <li>• Namestite novo enoto bobna.</li> <li>➤ S tem povezane informacije: Zamenjajte enoto bobna</li> </ul>  |
|  <p>Na slikah manjkajo tanke črte</p>            | <ul style="list-style-type: none"> <li>• Poskrbite, da je na LCD-prikazovalniku ali v gonilniku tiskalnika izključen način za varčevanje s tonerjem.</li> <li>• Spremenite ločljivost tiskanja.</li> <li>• Če uporabljate gonilnik tiskalnika za operacijski sistem Windows, izberite možnost <b>Izboljšaj tiskanje vzorcev</b> v območju z nastavitvami tiskanja na jeziku <b>Osnovno</b>.</li> </ul>  |

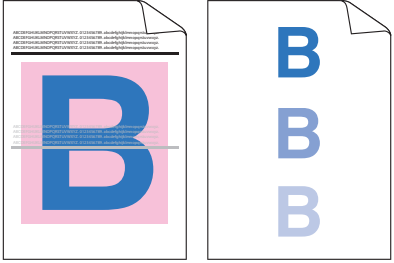
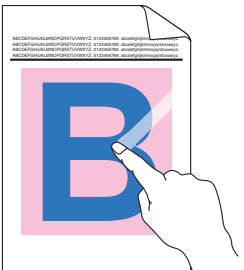
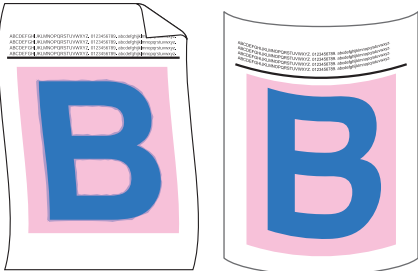
| Primeri slabe kakovosti tiskanja   | Priporočilo   |
|--|---|
|  <p data-bbox="391 436 560 465">Naguban izpis</p>                 | <ul data-bbox="821 168 1471 302" style="list-style-type: none"> <li>• Preverite vrsto in kakovost papirja.</li> <li>• Poskrbite, da je zadnji pokrov pravilno zaprt.</li> <li>• Poskrbite, da je nastavitev vrste medija v gonilniku tiskalnika skladna z vrsto papirja, ki jo uporabljate.</li> </ul>  |
|  <p data-bbox="384 757 564 786">Podvojene slike</p>               | <ul data-bbox="821 481 1471 750" style="list-style-type: none"> <li>• Preverite okolje naprave. To težavo s kakovostjo tiska lahko povzročijo pogoji, kot so visoka vlaga in nizke temperature.</li> <li>• Poskrbite, da je nastavitev vrste medija v gonilniku tiskalnika skladna z vrsto papirja, ki jo uporabljate.</li> <li>• Namestite novo enoto bobna.<br/> <ul data-bbox="853 689 1471 750" style="list-style-type: none"> <li>➤ S tem povezane informacije: Zamenjajte enoto bobna</li> </ul> </li> </ul>  |
|  <p data-bbox="336 1077 619 1106">Toner se zlahka razmaže</p>    | <ul data-bbox="821 795 1471 1064" style="list-style-type: none"> <li>• Poskrbite, da je nastavitev vrste medija v gonilniku tiskalnika skladna z vrsto papirja, ki jo uporabljate.</li> <li>• Izberite način <b>Izboljšaj fiksiranje tonerja</b> v gonilniku tiskalnika.<br/> <ul data-bbox="853 936 1471 1064" style="list-style-type: none"> <li>Če ta izbira ne ponuja zadostne izboljšave, spremenite nastavitev gonilnika tiskalnika v <b>Vrsta medija</b> na debeli medij. Če tiskate na ovojnico, izberite <b>Ovoj. debele</b> v nastavitvi za vrsto medija.</li> </ul> </li> </ul>  |
|  <p data-bbox="347 1395 608 1424">Zavita ali valovita slika</p> | <ul data-bbox="821 1124 1471 1621" style="list-style-type: none"> <li>• Izberite način <b>Odpravi vihanje papirja</b> v gonilniku tiskalnika.<br/> <ul data-bbox="853 1191 1471 1258" style="list-style-type: none"> <li>Če težave ne rešite, izberite <b>Navaden papir</b> v nastavitvi vrste medija.</li> </ul> </li> <li>• Če tiskate ovojnico, izberite <b>Ovoj. tanke</b> v nastavitvi vrste medija za gonilnik tiskalnika.</li> <li>• Če naprave ne uporabljate pogosto, je bil morda papir predolgo v pladnju za papir. Obrnite snop papirja v pladnju za papir. Poleg tega razprite snop papirja in nato papir v pladnju za papir zavrtite za 180 stopinj.</li> <li>• Papir shranite tako, da ne bo izpostavljen visokim temperaturam in vlagi.</li> <li>• Odprite zadnji pokrov (izhodni pladenj s potiskano stranjo navzgor), da se potiskani papir odloži na izhodni pladenj s potiskano stranjo navzgor.</li> </ul> |



## S tem povezane informacije

- Reševanje težav

### Sorodne teme:

- Popravljanje barvnega tiskanja
- Očistite enoto bobna
- Zmanjšanje porabe tonerja
- Zamenjajte toner
- Zamenjajte enoto bobna
- Zamenjajte tračno enoto

- 
- Očistite okence laserske osvetljevalne enote
-

## Težave s telefonom in faksom

### Telefonska linija ali povezave

| Težave                                  | Predlogi  |
|---|---|
| Izbiranje ne deluje. (Ni klicnega tona) | <p>Preverite vse povezave telefonskega kabla. Preverite, ali je telefonski kabel priključen v zidno telefonsko vtičnico in v vtičnico LINE na napravi. Če ste naročeni na storitve DSL oziroma storitve VoIP, stopite v stik s ponudnikom storitev za navodila za povezovanje.</p> <p>(Na voljo samo za nekatere države.)<br/>Spremenite tonsko/impulzno nastavitvev.</p> <p>Če na napravo priključite zunanji telefon, faks pošljite ročno, tako da dvignete slušalko zunanjega telefona in izberete številko z zunanjim telefonom. Pred pošiljanjem faksa počakajte, da zaslišite tone za sprejem faksa.</p> <p>Če ni klicnega tona, na vtičnico priključite preverjeno delujoč telefon in telefonski kabel. Nato dvignite slušalko zunanjega telefona in poslušajte klicni ton. Če klicnega tona ni, prosite svojo telefonsko službo, da preveri linijo in/ali vtičnico.</p> |
| Naprava se ne oglasi na klic.           | <p>Prepričajte se, da je naprava v pravilnem načinu sprejema za vašo uporabo.</p> <p>Preverite klicni ton. Po možnosti pokličite svojo napravo, da jo slišite, ko sprejme klic. Če še vedno ni odgovora, preverite, ali je telefonski kabel priključen v stensko telefonsko vtičnico in vtičnico LINE na napravi. Če ob klicu naprave ni zvonjenja, svojega ponudnika telefonskih storitev prosite, da preveri linijo.</p>  |

### Obravnavanje dohodnih klicev

| Težave                               | Predlogi  |
|--------------------------------------|---|
| Pošiljanje faksnega klica v napravo. | <p>Če ste klic sprejeli na zunanjem ali internem telefonu, pritisnite kodo za vklop na daljavo (privzeta nastavitvev je *51). Če ste klic sprejeli na zunanjem telefonu, pritisnite gumb Start, da sprejmete faks.</p> <p>Ko se naprava oglasi, odložite slušalko.</p>  |
| Funkcije po meri na eni liniji.      | <p>Če imate na isti telefonski liniji kot naprava vključeno funkcijo za čakajoči klic, glasovno pošto ali če je nanjo priključen telefonski odzivnik, alarmni sistem ali druga namenska naprava, lahko to povzroči težave s pošiljanjem ali spreminjanjem faksov.</p> <p><b>Primer:</b> Če ste naročeni na čakajoči klic ali drugo posebno storitev in se signal pošlje med pošiljanjem ali prejemanjem faksa, lahko signal začasno prekine ali zmoti pošiljanje faksov. To težavo boste najverjetneje lahko odpravili s pomočjo načina odpravljanja napak (ECM) Brother. To stanje je povezano z industrijo telefonskih sistemov in je pogosto za vse naprave, ki pošiljajo in prejemajo informacije na enotni, skupni liniji s funkcijami po meri. Če je izogibanje rahlim prekinitvam ključno za vaše poslovanje, priporočamo uporabo ločene telefonske linije brez funkcij po meri.</p> |

### Sprejemanje faksov

| Težave                      | Predlogi  |
|-----------------------------|---|
| Faksov ni mogoče prejemati. | <p>Preverite vse povezave telefonskega kabla. Preverite, ali je telefonski kabel priključen v zidno telefonsko vtičnico in v vtičnico LINE na napravi. Če ste naročeni na storitve DSL oziroma storitve VoIP, stopite v stik s ponudnikom storitev za navodila za povezovanje. Če uporabljate sistem VoIP, poskusite spremeniti nastavitve VoIP na <i>Osnovno (za VoIP)</i>. To zmanjša hitrost modema in izklopi funkcijo popraviljanja napak (ECM).</p> |

| Težave                      | Predlogi  |
|-----------------------------|---|
| Faksov ni mogoče prejemati. | <p>Poskrbite, da je naprava v pravilnem načinu sprejemanja. To določajo zunanje naprave in telefonske naročniške storitve, ki jih imate na isti telefonski liniji kot napravo Brother.</p> <ul style="list-style-type: none"> <li>• Če imate namensko linijo faksa in želite, da vaša naprava Brother samodejno sprejme vse dohodne fakse, izberite način samo za faks.</li> <li>• Če vaša naprava Brother souporablja linijo z zunanjim odzivnikom, izberite način zunanje TAD-enote. V načinu zunanje TAD-enote bo vaša naprava Brother samodejno sprejela dohodne fakse, kliče pa bodo lahko pustili sporočila na vašem odzivniku.</li> <li>• Če vaša naprava Brother souporablja linijo z drugimi telefoni in želite, da samodejno sprejme vse dohodne fakse, izberite način za faks in telefon. V načinu za faks in telefon bo vaša naprava Brother samodejno sprejemala fakse ter začela navidezno/dvojno zvonjenje, da vas opozori na glasovne klice.</li> <li>• Če ne želite, da vaša naprava Brother samodejno sprejme dohodne fakse, izberite ročni način. V ročnem načinu morate sprejeti vsak dohodni klic in vključiti napravo za sprejem faksov.</li> </ul> |
|                             | <p>Druga naprava ali storitev pri vas lahko sprejme klic, preden ga sprejme vaša naprava Brother. To preizkusite tako, da skrajšate zakasnitev zvonjenja:</p> <ul style="list-style-type: none"> <li>• Če je način sprejema nastavljen na samo faks ali faks in telefon, zmanjšajte zakasnitev zvonjenja na najmanjšo vrednost (razen »0«).</li> <li>• Če je način sprejema nastavljen na zunanjo TAD-enoto, zmanjšajte zakasnitev zvonjenja na odzivniku na dve zvonjenji.</li> <li>• Če je način sprejema nastavljen na ročno, NE nastavlajte nastavitve za zakasnitev zvonjenja.</li> </ul>  |
|                             | <p>Naj vam nekdo pošlje preizkusni faks:</p> <ul style="list-style-type: none"> <li>• Če ste poskusni faks uspešno prejeli, vaša naprava deluje pravilno. Ne pozabite zakasnitve zvonjenja ali nastavitve za telefonski odzivnik ponastaviti nazaj na prvotno nastavitve. Če se težave s sprejemom ponovijo po ponastavitvi zakasnitve zvonjenja, je oseba, naprava ali naročniška storitev sprejela faksni klic, preden se je vaša naprava uspela oglasiti.</li> <li>• Če faksa niste mogli sprejeti, lahko sprejem faksa ovira druga naprava ali storitev ali pa imate težave z linijo faksa.</li> </ul>  |
|                             | <p>Če uporabljate telefonski odzivnik (način zunanje TAD-enote) na isti liniji kot napravo Brother, poskrbite, da je vaš telefonski odzivnik pravilno nastavljen.</p> <ol style="list-style-type: none"> <li>1. Svoj odzivnik nastavite na sprejemanje po enem ali dveh zvonjenjih.</li> <li>2. Posnemite odhodno sporočilo na svojem odzivniku. <ul style="list-style-type: none"> <li>• Na začetku odhodnega sporočila posnemite pet sekund tišine.</li> <li>• Svoje sporočilo omejite na 20 sekund.</li> <li>• Svoje odhodno sporočilo končajte s svojo kodo za oddaljeni vklop za ljudi, ki pošiljajo ročne fakse. Na primer: »Po pisku pustite sporočilo ali pošljite faks, tako da pritisnete *51 in Start.«</li> </ul> </li> <li>3. Svoj telefonski odzivnik nastavite na sprejem klicev.</li> <li>4. Način sprejema za svojo napravo Brother nastavite na zunanjo TAD-enoto.</li> </ol>   |
|                             | <p>Poskrbite, da ima vaša naprava Brother vključeno funkcijo Zaznavanje faksa. Funkcija Prepoznavanje faksa je funkcija, s katero lahko prejmete faks, čeprav ste klic sprejeli na zunanjem ali internem telefonu.</p>  |
|                             | <p>Če pogosto naletite na težave pri prenosu zaradi možnih motenj na telefonski liniji ali uporabljate sistem VoIP, poskusite spremeniti nastavev Združljivost na <i>Osnovno (za VoIP)</i>.</p>   |
|                             | <p>Obrnite se na skrbnika, da preveri vaše nastavitve funkcije Secure Function Lock.</p>  |

## Pošiljanje faksov

| Težave                   | Predlogi   |
|--------------------------|--|
| Faksa ni mogoče poslati. | <p>Preverite vse povezave telefonskega kabla. Preverite, ali je telefonski kabel priključen v zidno telefonsko vtičnico in v vtičnico LINE na napravi. Če ste naročeni na storitve DSL oziroma storitve VoIP, stopite v stik s ponudnikom storitev za navodila za povezovanje.</p> |
|                          | <p>Prepričajte se, da ste pritisnili tipko faks in je naprava v načinu faks.</p>   |
|                          | <p>Natisnite poročilo o preverjanju prenosa in poiščite napako.</p>  |
|                          | <p>Obrnite se na skrbnika, da preveri vaše nastavitve funkcije Secure Function Lock.</p>   |

| Težave   | Predlogi   |
|--|--|
| Faksa ni mogoče poslati.                                       | Drugo osebo prosite, naj preveri, ali ima prejemna naprava dovolj papirja.   |
| Slaba kakovost pošiljanja.                                     | Ločljivost poskusite spremeniti na fino ali superfino. S kopiranjem preverite delovanje skenerja naprave. Če je kakovost kopije slaba, očistite skener.  |
| Poročilo o preverjanju prenosa vsebuje obvestilo RESULT:ERROR. | Na liniji se je pojavil šum ali motnja, ki je verjetno začasna. Poskusite znova poslati faks. Če pošiljate faks iz osebnega računalnika in dobite v poročilu o preverjanju prenosa podatkov obvestilo RESULT:ERROR, je morda napravi zmanjkalo pomnilnika. Če želite sprostiti več pomnilnika, lahko izklopite funkcijo shrambe faksov, natisnete fakse iz pomnilnika ali prekličete zakasneni faks. Če težave ne morete rešiti, prosite svojega ponudnika telefonije, da preveri vašo telefonsko linijo.<br><br>Če pogosto naletite na težave pri prenosu zaradi možnih motenj na telefonski liniji ali uporabljate sistem VoIP, poskusite spremeniti nastavev Združljivost na Osnovno (za VoIP). |
| Poslani faksi so prazni.                                       | Prepričajte se, da pravilno nalagate dokument. Pri uporabi ADF-ente vstavite dokument s potiskano stranjo navzgor. Pri uporabi stekla skenerja dokument vstavite s potiskano stranjo navzgor.  |
| Črne navpične črte med pošiljanjem.                            | Črne navpične črte na faksih običajno povzroči umazanija ali korekcijska tekočina na steklenem traku. Očistite stekleni trak.  |

### Tiskanje prejetih faksov

| Težave   | Predlogi  |
|--|---|
| <ul style="list-style-type: none"> <li>Zoženo tiskanje.</li> <li>Vodoravne črte.</li> <li>Odrezane zgornje in spodnje povedi.</li> <li>Manjkajoče črte.</li> </ul>  | Do tega običajno pride zaradi slabe telefonske povezave. Izdelajte kopijo, in če je ta videti ustrezna, je najverjetneje vzrok slaba povezava zaradi statičnih ali drugih motenj na telefonski liniji. Drugo osebo prosite, da znova pošlje faks.   |
| Črne navpične črte med prejetjem   | Koronske žice za tiskanje so lahko umazane. Očistite koronske žice v enoti bobna.<br><br>Skener pošiljalca je morda umazan. Pošiljalca prosite, naj izdela kopijo, s čimer lahko preveri, ali se težava pojavi zaradi pošiljalčeve naprave. Faks poskusite poslati na drugo faks napravo. |
| Prejeti faksi so razdeljeni ali so strani prazne.  | Levi in desni rob sta odrezana ali pa je ena sama stran natisnjena na dveh straneh.<br><br>Vključite samodejno zmanjšanje.  |



### S tem povezane informacije

- Reševanje težav
  - Nastavitev zaznavanja klicnega tona
  - Nastavite združljivost telefonske linije za motnje in sisteme VoIP

## Nastavitev zaznavanja klicnega tona

Nastavljanje klicnega tona na [Zaznavanje] skrajša premor za zaznavanje klicnega tona.

1. Pritisnite  [Nastavitve] > [Vse nastavitve] > [Zacet. namest.] > [Klic. ton].



Če vaša naprava prikaže meni [Vse nastavitve] na domačem zaslonu, preskočite meni [Nastavitve].

2. Pritisnite [Zaznavanje] ali [Brez zazn.].
3. Pritisnite .



### S tem povezane informacije

- [Težave s telefonom in faksom](#)

## Nastavite združljivost telefonske linije za motnje in sisteme VoIP

Težave pri pošiljanju in prejemanju faksov zaradi možnih motenj na telefonski liniji lahko razrešite, tako da znižate hitrost modema, da zmanjšate napake pri prenosu faksov. Če uporabljate storitev glasovnih klicev v omrežju IP (VoIP), priporočamo spremembo združljivosti na osnovno (za storitev VoIP).



- VoIP je vrsta telefonskega sistema, ki uporablja internetno povezavo namesto tradicionalne telefonske linije.
- Telefonski ponudniki pogosto združijo storitev VoIP z internetnimi in kabelskimi storitvami.

1. Pritisnite  [Nastavitve] > [Vse nastavitve] > [Zacet. namest.] > [Zdruzljivost].



Če vaša naprava prikaže meni [Vse nastavitve] na domačem zaslonu, preskočite meni [Nastavitve].

2. Pritisnite želeno možnost.

- Izberite [Visoka], da nastavite hitrost modema na 33.600 b/s.
- Izberite [Obicajno], da nastavite hitrost modema na 14.400 b/s.
- Izberite [Osnov. (za VoIP)], da zmanjšate hitrost modema na 9600 b/s ter izključite način popravljanja napak (ECM). Če se na vaši telefonski liniji motnje ne pojavljajo pogosto, uporabite to možnost samo takrat, ko jo potrebujete.

3. Pritisnite .



### S tem povezane informacije

- [Težave s telefonom in faksom](#)

## Težave z omrežjem

- Obvestila o napakah
- Uporabite orodje za popravljanje omrežne povezave. (Windows)
- Preverite omrežne nastavitve naprave
- Če imate težave z omrežjem svoje naprave

## Obvestila o napakah

V tabeli so prikazana najpogostejša sporočila o napakah.

| Obvestila o napakah                                    | Vzrok   | Ukrep   |
|--|---|---|
| Wi-Fi Direct uporablja največje število naprav.        | Štiri mobilne naprave so že povezane z omrežjem Wi-Fi Direct, ko je naprava Brother lastnik skupine.  | Ko prekinete trenutno povezavo med svojo napravo Brother in drugo mobilno napravo, poskusite znova konfigurirati nastavitve Wi-Fi Direct. Stanje povezave lahko potrdite s tiskanjem poročila o konfiguraciji omrežja.  |
| Napaka preverjanja pristnosti, obrnite se na skrbnika. | Vaša nastavitve za overjanje za funkcijo za shranjevanje dnevnika tiskanja v omrežje ni pravilna.   | <ul style="list-style-type: none"> <li>Prepričajte se, da sta nastavitvi <b>Username (Uporabniško ime)</b> in <b>Password (Geslo)</b> v <b>Authentication Setting (Nastavitve preverjanja)</b> pravilni. Če je uporabniško ime del domene, vnesite uporabniško ime v enem od naslednjih slogov: user@domain ali domain/user.</li> <li>Prepričajte se, da se čas strežniške datoteke tiskanja ujema s časom v strežniku SNTP ali nastavitvami <b>Date&amp;Time (Datum in čas)</b>.</li> <li>Prepričajte se, da je v strežniku SNTP čas pravilno nastavljen, tako da se ujema s časom, ki se uporablja za preverjanje pristnosti Kerberos ali NTLMv2. Če ni strežnika SNTP, se prepričajte, da sta nastavitvi <b>Date&amp;Time (Datum in čas)</b> in <b>Time Zone (Časovni pas)</b> pravilno nastavljeni prek spletnega upravljanja ali nadzorne plošče in da naprava uporablja enak čas kot strežnik za preverjanje pristnosti.</li> </ul> |
| Preveri ID uporabnika in geslo.                        | Napaka overjanja Kerberos.  | Poskrbite, da ste vnesli pravilna uporabniško ime in geslo za strežnik Kerberos. Za več informacij o nastavitvah strežnika Kerberos stopite v stik s skrbnikom svojega omrežja.   |
|  | Nastavitve datuma, časa in časovnega pasu za napravo Brother niso pravilne.   | Potrdite nastavitve datuma, časa in časovnega pasu za svojo napravo.  |
|  | Konfiguracija strežnika DNS ni pravilna.  | Stopite v stik s skrbnikom omrežja za informacije o nastavitvah strežnika DNS.  |
|  | Naprava Brother se ne more povezati s strežnikom Kerberos.  | Stopite v stik s skrbnikom omrežja za informacije o nastavitvah strežnika Kerberos.   |
| Napaka povezov.  | Z omrežjem Wi-Fi Direct se hkrati poskušajo povezati druge naprave.   | Poskrbite, da se nobena druga naprava ne poskuša povezati z omrežjem Wi-Fi Direct, nato pa poskusite znova konfigurirati nastavitve Wi-Fi Direct.   |
| Povez. ni uspela                                       | Naprava Brother in vaša mobilna naprava ne moreta komunicirati med konfiguracijo omrežja Wi-Fi Direct.  | <ul style="list-style-type: none"> <li>Mobilno napravo premaknite bližje napravi Brother.</li> <li>Svojo napravo Brother in mobilno napravo premaknite na območje brez ovir.</li> <li>Če uporabljate PIN-metodo za WPS, se prepričajte, da ste vnesli pravi PIN.</li> </ul>   |
| Napaka dostopa do datoteke, obrnite se na skrbnika.    | Naprava Brother ne more dostopati do ciljne mape funkcije za shranjevanje dnevnika tiskanja v omrežje.  | <ul style="list-style-type: none"> <li>Prepričajte se, da je ime imenika shranjevanja pravilno.</li> <li>Poskrbite, da ima mapa za shranjevanje omogočeno zapisovanje.</li> <li>Prepričajte se, da datoteka ni zaklenjena.</li> </ul>   |
|  | V spletnem upravljanju ste izbrali možnost <b>Cancel Print (Prekliči tiskanje)</b> za nastavitve <b>Error Detection Setting (Nastavitve zaznavanje napak)</b> za <b>Store</b> | Počakajte približno 60 sekund, da to obvestilo izgine z LCD-prikazovalnika.   |

| Obvestila o napakah                                 | Vzrok   | Ukrep  |
|---|---|--|
| Napaka dostopa do datoteke, obrnite se na skrbnika. | <b>Print Log to Network (Shrani dnevnik tiskanja v omrežje).</b>  |  |
| Ni naprav   | Pri konfiguraciji omrežja Wi-Fi Direct naprava Brother ne more najti vaše mobilne naprave.                        | <ul style="list-style-type: none"> <li>• Prepričajte se, da sta vaša naprava in mobilna naprava v načinu Wi-Fi Direct.</li> <li>• Mobilno napravo premaknite bližje napravi Brother.</li> <li>• Svojo napravo Brother in mobilno napravo premaknite na območje brez ovir.</li> <li>• Če izvajate ročno konfiguracijo omrežja Wi-Fi Direct, se prepričajte, da ste vnesli pravilno geslo.</li> <li>• Če je na vaši mobilni napravi konfiguracijska stran za pridobitev IP-naslova, se prepričajte, da je IP-naslov vaše mobilne naprave konfiguriran prek storitve DHCP.</li> </ul> |
| Casovna omejitev streznika, obrnite se na skrbnika. | Naprava Brother se ne more povezati s strežnikom za funkcijo za shranjevanje dnevnika tiskanja v omrežje.         | <ul style="list-style-type: none"> <li>• Prepričajte se, da je naslov vašega strežnika pravilen.</li> <li>• Prepričajte se, da je vaš strežnik vzpostavil povezavo z omrežjem.</li> <li>• Prepričajte se, da je vaša naprava vzpostavila povezavo z omrežjem.</li> </ul>   |
| Casovna omejitev streznika                          | Naprava Brother se ne more povezati s strežnikom LDAP.  | <ul style="list-style-type: none"> <li>• Prepričajte se, da je naslov vašega strežnika pravilen.</li> <li>• Prepričajte se, da je vaš strežnik vzpostavil povezavo z omrežjem.</li> <li>• Prepričajte se, da je vaša naprava vzpostavila povezavo z omrežjem.</li> </ul>   |
|   | Naprava Brother se ne more povezati s strežnikom Active Directory.  | <ul style="list-style-type: none"> <li>• Prepričajte se, da je naslov vašega strežnika pravilen.</li> <li>• Prepričajte se, da je vaš strežnik vzpostavil povezavo z omrežjem.</li> <li>• Prepričajte se, da je vaša naprava vzpostavila povezavo z omrežjem.</li> </ul>   |
| Napacen datum in ura, obrnite se na skrbnika.       | Naprava Brother ne pridobi časa iz časovnega strežnika SNTP ali pa niste konfigurirali datuma in časa za napravo. | <ul style="list-style-type: none"> <li>• Prepričajte se, da so nastavitve za dostop do časovnega strežnika SNTP pravilno konfigurirane v spletnem upravljanju.</li> <li>• V spletnem upravljanju potrdite, da so nastavitve <b>Date&amp;Time (Datum in čas)</b> za vašo napravo pravilne.</li> </ul>   |
| Notranja napaka                                     | LDAP-protokol v napravi Brother je onemogočen.  | Preverite svoj način overjanja in omogočite potrebno nastavitve protokola v spletnem upravljanju.  |
|   | Protokol CIFS v napravi Brother je onemogočen.  |  |



## S tem povezane informacije

- [Težave z omrežjem](#)

## Uporabite orodje za popravljanje omrežne povezave. (Windows)

Z orodjem za popravljanje omrežne povezave popravite omrežne nastavitve naprave Brother. Določilo bo ustrezen IP-naslov in masko podomrežja.

Prepričajte se, da je vaša naprava vklopljena in povezana v isto omrežje kot vaš računalnik.

1. Zaženite  (**Brother Utilities**) in kliknite spustni seznam ter izberite ime svojega modela (če še ni izbrano).
2. Kliknite **Orodja** na levi navigacijski vrstici in kliknite **Orodje za popravilo omrežne povezave**.
3. Sledite navodilom na zaslону.
4. Diagnostiko preverite s tiskanjem poročila o konfiguraciji omrežja ali strani z nastavitvami tiskalnika.



Orodje za popravljanje omrežne povezave se bo samodejno zagnalo, če izberete možnost **Omogoči orodje za popravilo povezave** v nadzorniku stanja. Dvokliknite zaslon nadzornika stanja in nato kliknite **Druge nastavitve > Omogoči orodje za popravilo povezave**. Tega ne priporočamo, če je vaš omrežni skrbnik nastavljal statični IP-naslov, ker se bo IP-naslov samodejno spremenil.

Če tudi po uporabi orodja za popravljanje omrežne povezave še vedno ni dodeljen pravi IP-naslov in maska podomrežja, zahtevajte te informacije od svojega omrežnega skrbnika.



### S tem povezane informacije

- [Težave z omrežjem](#)

#### Sorodne teme:

- [Moja naprava ne more tiskati, skenirati ali sprejemati faksov z osebnim računalnikom v omrežju](#)
- [Preveriti želim, ali moje omrežne naprave pravilno delujejo](#)

## Preverite omrežne nastavitve naprave

- [Nastavljanje nastavitev naprave iz računalnika](#)

## Če imate težave z omrežjem svoje naprave

Kadar naletite na težavo pri uporabi svoje omrežnega okolja naprave, preglejte naslednje teme. Večino težav lahko odpravite sami.

Če potrebujete dodatno pomoč, obiščite [support.brother.com](http://support.brother.com) in kliknite stran **FAQs & Troubleshooting (Pogosta vprašanja (FAQ) in reševanje težav)**.

- [Ne morem dokončati konfiguracije za pripravo brezžičnega omrežja](#)
- [Moja naprava ne more tiskati, skenirati ali sprejemati faksov z osebnim računalnikom v omrežju](#)
- [Preveriti želim, ali moje omrežne naprave pravilno delujejo](#)

## Ne morem dokončati konfiguracije za pripravo brezžičnega omrežja

### OPOMBA

Pri določenih modelih je brezžično omrežno povezavo mogoče uporabiti le, če je vgrajena brezžična enota, ki je na voljo kot dodatna oprema.

Izklopite brezžični usmerjevalnik in ga nato znova vklopite. Nato poskusite znova konfigurirati nastavitve brezžične povezave. Če težave ne uspete odpraviti, upoštevajte spodnja navodila:

Težavo raziščite s poročilom WLAN.

| Vzrok   | Ukrep  | Vmesnik      |
|---|--|--------------|
| Vaše varnostne nastavitve (SSID/omrežni ključ) niso pravilne.   | Potrdite varnostne nastavitve z <b>Wireless Setup Helper (Pomočnik za pripravo brezžičnega omrežja)</b> (Windows). Za več informacij in prenos orodja pojdite na stran <b>Downloads (Prenosi)</b> svojega modela na spletni strani <a href="http://support.brother.com">support.brother.com</a> .<br>Izberite in potrdite, da uporabljate pravilne varnostne nastavitve. <ul style="list-style-type: none"><li>- Za informacije o iskanju varnostnih nastavitve glejte navodila, priložena brezžični dostopni točki/usmerjevalniku LAN.</li><li>- Za privzete varnostne nastavitve je lahko uporabljeno ime proizvajalca ali številka modela brezžične dostopne točke/usmerjevalnika LAN.</li><li>- Posvetujte se s proizvajalcem dostopne točke/usmerjevalnika, vašim internetnim ponudnikom ali omrežnim skrbnikom.</li></ul>  | Brezžično    |
| MAC-naslov vaše naprave Brother ni dovoljen.  | Preverite, ali je MAC-naslov naprave Brother dovoljen v filtru. MAC-naslov najdete na nadzorni plošči naprave Brother.   | Brezžično    |
| Vaša brezžična dostopna točka/usmerjevalnik je v skritem načinu (ne oddaja SSID-ja).  | <ul style="list-style-type: none"><li>• Ročno vnesite pravilen SSID ali omrežni ključ.</li><li>• Preverite SSID ali omrežni ključ v navodilih, ki so priložena vaši brezžični omrežni dostopni točki/usmerjevalniku in ponovno konfigurirajte brezžično omrežje.</li></ul>   | Brezžično    |
| Vaša naprava poskuša vzpostaviti povezavo s 5 GHz omrežjem Wi-Fi. Kanal, ki je trenutno nastavljen na dostopni točki/usmerjevalniku brezžičnega LAN-omrežja, ni podprt. | Kanal na dostopni točki/usmerjevalniku brezžičnega LAN-omrežja spremenite na kanal, ki ga podpira vaša naprava. <ol style="list-style-type: none"><li>1. Potrdite kanale, ki jih podpira vaša naprava. Pojdite na <a href="http://support.brother.com/manuals">support.brother.com/manuals</a>, izberite svoj model, se premaknite na razdelek <b>Appendix (Dodatek)</b> in izberite dokument <b>Channels Supported by Brother Machines for 5 GHz Wi-Fi Networks</b>.</li><li>2. Preverite nastavitve kanala dostopne točke/usmerjevalnika za brezžično LAN-omrežje. Prepričajte se, da je nastavljen na enega od kanalov, ki jih naprava podpira, in ne na možnost »Samodejno«. Za več informacij o spreminjanju nastavitve kanala glejte navodila, ki so bila priložena vaši dostopni točki/usmerjevalniku za brezžično LAN-omrežje.</li><li>3. Znova poskusite vzpostaviti povezavo z omrežjem Wi-Fi v napravi.</li></ol> | Brezžično    |
| Vaše varnostne nastavitve (SSID/geslo) niso pravilne.   | Potrdite SSID-ime in geslo.<br>Med ročno konfiguracijo omrežja se SSID in geslo prikažeta na vaši napravi Brother. Če vaša mobilna naprava podpira ročno konfiguracijo, bosta SSID in geslo prikazana na zaslonu vaše mobilne naprave.   | Wi-Fi Direct |
| Uporabljate sistem Android™ 4.0.  | Če vaša mobilna naprava prekine povezavo (približno šest minut po uporabi omrežja Wi-Fi Direct), poskusite konfiguracijo z enim pritiskom prek WPS (priporočeno) in nastavite napravo Brother kot lastnika skupine.  | Wi-Fi Direct |

| Vzrok  | Ukrep  | Vmesnik      |
|--|--|--------------|
| Vaša naprava Brother je preveč oddaljena od vaše mobilne naprave.  | Napravo Brother med konfiguriranjem nastavitve omrežja Wi-Fi Direct premaknite na razdaljo največ približno 1 meter.   | Wi-Fi Direct |
| Med vašo napravo in mobilno napravo so ovire (na primer stene ali pohištvo).   | Napravo Brother premaknite v območje brez ovir.  | Wi-Fi Direct |
| V bližini naprave Brother ali mobilne naprave je brezžični računalnik, naprava Bluetooth®-mikrovalovna pečica ali digitalni brezžični telefon.       | Druge naprave premaknite stran od naprave Brother ali mobilne naprave.   | Wi-Fi Direct |
| Preverili ste in poskusili ste vse zgodaj našteje korake, vendar vaša naprava Brother še vedno ne more dokončati konfiguracije omrežja Wi-Fi Direct. | <ul style="list-style-type: none"> <li>Izklopite napravo Brother in jo ponovno vklopite. Nato poskusite znova nastaviti povezavo Wi-Fi Direct.</li> <li>Če svojo napravo Brother uporabljate kot odjemalec, potrdite, koliko naprav je dovoljenih v trenutnem omrežju Wi-Fi Direct in nato preverite, koliko naprav ima vzpostavljeno povezavo.</li> </ul> | Wi-Fi Direct |

### Za Windows

Če je vaša brezžična povezava prekinjena in ste preverili in poskusili vse zgoraj našteje postopke, priporočamo uporabo orodja za popravljanje omrežne povezave.



### S tem povezane informacije



- [Če imate težave z omrežjem svoje naprave](#)

## Moja naprava ne more tiskati, skenirati ali sprejemati faksov z osebnim računalnikom v omrežju

### OPOMBA

Pri določenih modelih je brezžično omrežno povezavo mogoče uporabiti le, če je vgrajena brezžična enota, ki je na voljo kot dodatna oprema.

| Vzrok   | Ukrep   | Vmesnik         |
|---|---|-----------------|
| Vaša varnostna programska oprema blokira dostop naprave do omrežja. (Funkcija za omrežno skeniranje ne deluje.)           | <ul style="list-style-type: none"> <li>Windows<br/>Konfigurirajte varnostno programsko opremo/požarni zid, da omogočite skeniranje omrežja. Če želite dodati vrata 54925 za pregledovanje omrežja, vnesite spodnje informacije:                             <ul style="list-style-type: none"> <li>V polju <b>Ime</b>:<br/>Vnesite kateri koli opis, na primer Brother NetScan.</li> <li>V polju <b>Številka vrat</b>:<br/>Vnesite 54925.</li> <li>V polju <b>Protokol</b>:<br/>izbrana je nastavev UDP.</li> </ul>                             Glejte navodila za uporabo, ki so priložena varnostni programski opremi/požarnemu zidu neodvisnega proizvajalca, ali pa se obrnite na proizvajalca programske opreme.                         </li> <li>Mac<br/>(Brother iPrint&amp;Scan)<br/>V menijski vrstici <b>Finder (Iskanje)</b>, kliknite <b>Go (Pojdi) &gt; Applications (Aplikacije)</b>, ter nato dvokliknite ikono Brother iPrint&amp;Scan. Prikaže se okno programa Brother iPrint&amp;Scan. Kliknite gumb <b>Select your Machine (Izberite svojo napravo)</b> in sledite zaslonskim navodilom, da znova izberete svojo omrežno napravo.</li> </ul> | Žično/brezžično |
| Vaša varnostna programska oprema blokira dostop naprave do omrežja. (Funkcija za omrežni PC-FAKS ne deluje.)<br>(Windows) | <p>Varnostno programsko opremo/požarni zid drugega ponudnika nastavite tako, da omogoči sprejem s funkcijo za PC-FAKS. Če želite dodati vrata 54926 za omrežni sprejem s funkcijo za PC-FAKS, vnesite spodnje informacije:</p> <ul style="list-style-type: none"> <li>V polju <b>Ime</b>:<br/>Vnesite kateri koli opis, na primer Brother PC-FAKS Rx.</li> <li>V polju <b>Številka vrat</b>:<br/>Vnesite 54926.</li> <li>V polju <b>Protokol</b>:<br/>izbrana je nastavev UDP.</li> </ul> <p>Glejte navodila za uporabo, ki so priložena varnostni programski opremi/požarnemu zidu neodvisnega proizvajalca, ali pa se obrnite na proizvajalca programske opreme.</p>  | Žično/brezžično |
| Vaša varnostna programska oprema blokira dostop vaše naprave do omrežja.  | <p>Nekatere vrste programske opreme lahko dostop blokirajo brez prikaza pogovornega okna, četudi je bila namestitvev uspešna.</p> <p>Da omogočite dostop, glejte navodila za svojo varnostno programsko opremo ali se posvetujte s ponudnikom programske opreme.</p>  | Žično/brezžično |
| Vaši napravi Brother ni bil dodeljen razpoložljiv Ip-naslov.  | <ul style="list-style-type: none"> <li>Potrdite IP-naslov in masko podomrežja.<br/>Prepričajte se, da sta tako IP-naslov kot maska podomrežja v vašem računalniku in napravi Brother pravilna in v istem omrežju.<br/>Za več informacij o preverjanju IP-naslava in maske podomrežja vprašajte skrbnika svojega omrežja.</li> </ul>   | Žično/brezžično |

| Vzrok  | Ukrep  | Vmesnik         |
|--|--|-----------------|
|  | <ul style="list-style-type: none"> <li>Windows</li> </ul> <p>Potrdite IP-naslov in masko podomrežja z uporabo orodja za popravljanje omrežne povezave.</p>   |                 |
| Neuspešno tiskalno opravilo je še vedno v tiskalni vrsti vašega računalnika. | <ul style="list-style-type: none"> <li>Če je neuspeli tiskalni posel še vedno v čakalni vrsti računalnika, ga izbrišite.</li> <li>Druga možnost je, da dvokliknete ikono tiskalnika v naslednji mapi in prekličete vse dokumente: <ul style="list-style-type: none"> <li>Windows 10, Windows Server 2016 in Windows Server 2019<br/>Kliknite  &gt; <b>Sistemska orodja &gt; Nadzorna plošča</b>. V skupini <b>Strojna oprema in zvok</b> kliknite <b>Ogled naprav in tiskalnikov</b>.</li> <li>Windows 8.1<br/>Miško premaknite v spodnji desni vogal namizja. Ko se prikaže menijska vrstica, kliknite <b>Nastavitve &gt; Nadzorna plošča</b>. V skupini <b>Strojna oprema in zvok</b> kliknite <b>Ogled naprav in tiskalnikov</b>.</li> <li>Windows Server 2012 R2<br/>Kliknite <b>Nadzorna plošča</b> na zaslonu <b>Start</b>. V skupini <b>Strojna oprema</b> kliknite <b>Ogled naprav in tiskalnikov</b>.</li> <li>Windows Server 2012<br/>Miško premaknite v spodnji desni vogal namizja. Ko se prikaže menijska vrstica, kliknite <b>Nastavitve &gt; Nadzorna plošča</b>. V skupini <b>Strojna oprema</b> kliknite <b>Ogled naprav in tiskalnikov &gt; Tiskalniki</b>.</li> <li>Windows 7<br/>Kliknite  (<b>Začni</b>) &gt; <b>Naprave in tiskalniki</b>.</li> <li>Windows Server 2008<br/>Kliknite <b>Start &gt; Nadzorna plošča &gt; Tiskalniki</b>.</li> <li>Mac<br/>Kliknite <b>System Preferences (Nastavitve sistema) &gt; Printers &amp; Scanners (Tiskalniki in skenerji)</b>.</li> </ul> </li> </ul> | Žično/brezžično |
| Vaša naprava nima vzpostavljene povezave z brezžičnim omrežjem.              | Natisnite poročilo o omrežju WLAN, da preverite kodo napake na natisnjem poročilu.   | Brezžično       |

Če ste preverili in poskusili vse zgoraj navedene možnosti, vendar vaša naprava še vedno ne more tiskati in skenirati, odstranite gonilnike (Windows) in programsko opremo ter jih znova namestite.

### S tem povezane informacije

- Če imate težave z omrežjem svoje naprave

#### Sorodne teme:

- [Uporabite orodje za popravljanje omrežne povezave. \(Windows\)](#)
- [Preveriti želim, ali moje omrežne naprave pravilno delujejo](#)

## Preveriti želim, ali moje omrežne naprave pravilno delujejo

### OPOMBA

Pri določenih modelih je brezžično omrežno povezavo mogoče uporabiti le, če je vgrajena brezžična enota, ki je na voljo kot dodatna oprema.

| Preveri  | Ukrep   | Vmesnik         |
|--|---|-----------------|
| Prepričajte se, da so vaša naprava Brother, dostopna točka/usmerjevalnik ali omrežno zvezdišče vklopljeni. | <b>Preverite naslednje:</b> <ul style="list-style-type: none"><li>Napajalni kabel je pravilno priključen in naprava Brother je vklopljena.</li><li>Dostopna točka/usmerjevalnik ali zvezdišče so vklopljeni in LED gumb za povezavo utripa.</li><li>Vsa zaščitna embalaža je bila odstranjena iz naprave.</li><li>Toner in enota bobna sta pravilno vstavljeni.</li><li>Pokrov naprave je popolnoma zaprt.</li><li>Papir mora biti pravilno vstavljen v pladenj za papir.</li><li>(Za žična omrežja) Omrežni kabel je varno priključen v napravo Brother ter v usmerjevalnik ali zvezdišče.</li></ul>   | Žično/brezžično |
| Označite <b>Link Status</b> v poročilu o konfiguraciji omrežja ali na strani z nastavitvami tiskalnika.    | Natisnite poročilo o konfiguraciji omrežja in preverite, ali je <b>Ethernet Link Status</b> ali <b>Wireless Link Status</b> prikazuje <b>Link OK</b> .  | Žično/brezžično |
| Preverite, ali lahko napravo Brother »pingate« iz vašega računalnika.                                      | V svojem računalniku uporabite ukaz ping (v ukazni vrstici Windows ali terminalu v računalnikih Macintosh) za IP-naslov ali ime vozlišča za napravo Brother:<br>ping <ipaddress> ali <nodename>. <ul style="list-style-type: none"><li>Uspešno: Vaša naprava Brother pravilno deluje in je povezana v isto omrežje kot vaš računalnik.</li><li>Neuspešno: Vaša naprava Brother nima vzpostavljene povezave z istim omrežjem kot vaš računalnik.</li></ul> Windows:<br>Svojega skrbnika vprašajte glede IP-naslava in maske podomrežja, nato pa uporabite orodje za popravljanje omrežne povezave.<br>Mac:<br>Potrdite, da sta IP-naslov in maska podomrežja pravilno nastavljeni. | Žično/brezžično |
| Prepričajte se, da ima vaša naprava Brother vzpostavljeno povezavo z brezžičnim omrežjem.                  | Natisnite poročilo o omrežju WLAN, da preverite kodo napake na natisnjem poročilu.  | Brezžično       |

Če ste preverili in preizkusili vse zgoraj naštetih postopke, vendar imate še vedno težave, glejte navodila, ki so priložena vaši dostopni točki/usmerjevalniku za brezžično omrežje, kjer lahko najdete podatke o SSID (ime omrežja) in omrežnem ključu (geslo) ter jih ustrezno nastavite.



### S tem povezane informacije

- [Če imate težave z omrežjem svoje naprave](#)

#### Sorodne teme:

- [Uporabite orodje za popravljanje omrežne povezave. \(Windows\)](#)
- [Moja naprava ne more tiskati, skenirati ali sprejemati faksov z osebnim računalnikom v omrežju](#)

## Težave s funkcijo AirPrint

### OPOMBA

Pri določenih modelih je brezžično omrežno povezavo mogoče uporabiti le, če je vgrajena brezžična enota, ki je na voljo kot dodatna oprema.





| Težava  | Predlogi  |
|---|---|
| Moja naprava ni prikazana na seznamu tiskalnikov.   | Poskrbite, da je naprava vključena.   |
|   | Prepričajte se, da sta naprava in mobilna naprava ali Mac povezani v isto omrežje.      |
|   | Mobilno napravo približajte brezžični dostopni točki/ usmerjevalniku ali svoji napravi. |
| Ne morem tiskati.   | Poskrbite, da je naprava vključena.   |
|   | Prepričajte se, da sta naprava in mobilna naprava ali Mac povezani v isto omrežje.      |
| Z napravo iOS poskušam natisniti dokument z več stranmi, vendar se natisne SAMO prva stran. | Poskrbite, da imate nameščeno najnovejšo različico operacijskega sistema.               |



### S tem povezane informacije

- [Reševanje težav](#)

## Druge težave

| Težave  | Predlogi   |
|---|--|
| <p>Naprava se ne vklopi.</p>  | <p>Neželeni pogoji na električni povezavi (na primer strela ali prenapetost) so lahko sprožili notranje varnostne mehanizme naprave. Odklopite napajalni kabel. Počakajte deset minut, nato pa priključite napajalni kabel in pritisnite , da vključite napravo.</p> <p>Če uporabljate stikalo na napajanju, ga odklopite, da preverite, ali je to krivo za težavo. Napajalni kabel naprave priključite neposredno v drugo delujočo električno vtičnico. Če še vedno ne deluje, poskusite drug napajalni kabel.</p>   |
| <p>Naprava ne more natisniti podatkov EPS, ki vključujejo binarne datoteke, z gonilnikom tiskalnika BR-Script3.</p> | <p><b>(Windows)</b></p> <p>Za tiskanje podatkov EPS naredite nekaj od naslednjega:</p> <ol style="list-style-type: none"> <li>1. Za Windows 10, Windows Server 2016 in Windows Server 2019:             <p>Kliknite  &gt; <b>Sistemska orodja &gt; Nadzorna plošča</b>.</p> <p>V skupini <b>Strojna oprema in zvok</b> kliknite <b>Ogled naprav in tiskalnikov</b>.</p> <p>Za operacijska sistema Windows 8,1 in Windows Server 2012:</p> <p>Miško premaknite v spodnji desni vogal namizja. Ko se prikaže menijska vrstica, kliknite <b>Nastavitve &gt; Nadzorna plošča</b>. V skupini <b>Strojna oprema in zvok</b><sup>1</sup>, kliknite <b>Ogled naprav in tiskalnikov</b>.</p> <p>Za Windows Server 2012 R2:</p> <p>Kliknite <b>Nadzorna plošča</b> na zaslonu <b>Start</b>. V skupini <b>Strojna oprema in zvok</b> kliknite <b>Ogled naprav in tiskalnikov</b>.</p> <p>Za operacijska sistema Windows 7 in Windows Server 2008 R2:</p> <p>Kliknite gumb  <b>Začni &gt; Naprave in tiskalniki</b>.</p> <p>Za Windows Server 2008:</p> <p>Kliknite gumb  <b>(Start) &gt; Nadzorna plošča &gt; Strojna oprema in zvok &gt; Tiskalniki</b>.</p> </li> <li>2. Z desno miškino tipko kliknite ikono <b>Brother XXX-XXXX BR-Script3</b>, izberite <b>Lastnosti tiskalnika</b>.             <hr/> <p> Če se <b>Brother XXX-XXXX BR-Script3</b> ne prikaže, z desno miškino tipko kliknite ikono <b>Brother XXX-XXXX</b>, izberite <b>Lastnosti tiskalnika</b> in nato izberite <b>Brother XXX-XXXX BR-Script3</b>.</p> <hr/> </li> <li>3. Na jezičku <b>Nastavitve naprave</b> izberite <b>TBCP</b> (dvojiški komunikacijski protokol z oznakami) za nastavev <b>Izhodni protokol</b>.</li> </ol> |
| <p>Namestitev programske opreme Brother ni možna.</p>   | <p><b>(Windows)</b></p> <p>Če se med namestitvijo na zaslonu računalnika prikaže opozorilo o varnostni programski opremi, spremenite nastavitve varnostne programske opreme, da omogočite zagon programa za namestitev izdelka Brother ali drugega programa.</p>   |

| Težave | Predlogi  |
|--------|---|
|        | <b>(Mac)</b><br>Če uporabljate funkcijo požarnega zidu proti vohunski ali protivirusni varnostni programski opremi, jo začasno onemogočite in nato namestite programsko opremo Brother. |

<sup>1</sup> Za Windows Server 2012: V skupini **Strojna oprema in zvok**

## Težave pri kopiranju

| Težave                                   | Predlogi  |
|--|---|
| Kopije ni mogoče izdelati.               | Prepričajte se, da ste pritisnili tipko Kopiraj in je naprava v načinu kopiranja.<br>Obrnite se na skrbnika, da preveri vaše nastavitve funkcije Secure Function Lock.  |
| Na kopijah se pojavi navpična črna črta. | Črne navpične črte na kopijah tipično povzroči umazanija ali korektorska tekočina na steklenem traku, lahko pa so tudi umazane koronske žice. Očistite stekleni trak in steklo skenerja ter beli del in belo umetno maso nad njima. |
| Kopije so prazne.                        | Prepričajte se, da pravilno nalagate dokument.  |

## Težave s skeniranjem

| Težave   | Predlogi   |
|--|--|
| Na začetku skeniranja se prikažejo napake TWAIN ali WIA. (Windows) | Poskrbite, da je v aplikaciji za skeniranje kot glavni vir izbran TWAIN- ali WIA-gonilnik Brother. V programski opremi Nuance™ PaperPort™ 14SE na primer kliknite <b>Desktop (Namizje) &gt; Scan Settings (Nastavitve skeniranja) &gt; Select (Izberi)</b> , da izberete TWAIN/WIA-gonilnik Brother. |
| Optično prepoznavanje znakov ne deluje.                            | Poskusite zvišati ločljivost skeniranja.   |
| Skeniranje ni mogoče.  | Obrnite se na skrbnika, da preveri vaše nastavitve funkcije Secure Function Lock.  |

## Programske težave

| Težave  | Predlogi  |
|---|---|
| Namestitev programske opreme ali tiskanje ni možno. | (Windows)<br>Znova zaženite namestitveni program. Ta program bo popravil in znova namestil programsko opremo. |



### S tem povezane informacije

- [Reševanje težav](#)

## Preverjanje informacij o napravi

Za preverjanje serijske številke naprave različice vgrajene programske opreme sledite tem navodilom.

1. Pritisnite  [Nastavitve] > [Vse nastavitve] > [Info. naprave].



Če vaša naprava prikaže meni [Vse nastavitve] na domačem zaslonu, preskočite meni [Nastavitve].

2. Pritisnite eno od naslednjih možnosti:

| Možnost              | Opis  |
|----------------------|---|
| Ser. st.             | Preverite zaporedno številko naprave.                                       |
| Razl. vdel. opr.     | Preverite različico vgrajene programske opreme naprave.                     |
| Pos vdel prg. opr    | Napravo posodobite na najnovejšo vgrajeno programsko opremo.                |
| Samod.tst vd.pr.opr. | Na glavnem domačem zaslonu si oglejte podatke o vgrajeni programski opremi. |
| Stevec strani        | Preverite število vseh strani, ki jih je natisnila naprava.                 |
| Zivlj. doba delov    | Preverite odstotek preostale življenjske dobe potrošnega materiala.         |

3. Pritisnite .



### S tem povezane informacije

- [Reševanje težav](#)

## Ponastavite napravo



1. Pritisnite  [Nastavitve] > [Vse nastavitve] > [Zacet. namest.] > [Ponast.].

 Če vaša naprava prikaže meni [Vse nastavitve] na domačem zaslonu, preskočite meni [Nastavitve].

2. Pritisnite želeno funkcijo za ponastavitev.

-  Funkcija [Ponastav. naprave] ne ponastavi omrežnih nastavitvev, varnostnih nastavitvev in podatkov v imeniku.
- Če napravo zavržete ali predate komu drugemu, priporočamo, da opravite funkcijo [Tovar. ponast.], da izbrišete osebne podatke iz naprave.

3. Prikaže se [Naprava se bo vnovic zagnala po ponastavitvi. Za potrditev držite [OK] 2 sekundi.]. Za potrditev pridržite [OK] za dve sekundi.

 Omrežne nastavitve lahko ponastavite tudi tako, da pritisnete  [Nastavitve] > [Vse nastavitve] > [Omrezje] > [Ponast. omrez.].

Naprava se znova zažene.

### S tem povezane informacije

- [Reševanje težav](#)
  - [Pregled funkcij za ponastavitev](#)

#### Sorodne teme:

- [Pomembne opombe](#)

## Pregled funkcij za ponastavitev

Na voljo so naslednje funkcije za ponastavitev:



Pred izbiro funkcije za ponastavitev nastavitve omrežja, ponastavitev vseh nastavitvev ali tovarniško ponastavitev odklopite vmesniški kabel.

### 1. Ponastavitev naprave

Ponastavite vse spremenjene nastavitve naprave, na primer datum in čas ter zakasnitev zvonjenja.

Imenik, poročila za fakse in zgodovina klicev ostanejo. (za modele s faksom)

### 2. Ponastavitev omrežnih nastavitvev (za omrežne modele)

Ponastavi tiskalni strežnik nazaj na tovarniško privzete nastavitve (vključno z geslom in IP-naslovom).

### 3. Ponastavitev imenika in nastavitvev za fakse (za modele s faksom)

Ta funkcija ponastavi naslednje nastavitve:

- Imenik  
(naslovi in skupine)
- Programirana opravila za fakse v pomnilniku  
(zakasneni faks)
- ID postaje  
(ime in številka)
- Sporočilo za naslovno stran
- Nastavitve sprejemanja faksov  
(koda za oddaljen dostop, shranjevanje faksov, posredovanje faksov in sprejemanje faksov z osebnim računalnikom (samo Windows))
- Poročilo  
(poročilo o preverjanju prenosa/seznam klicev/dnevnik faksov)

### 4. Ponastavitev vseh nastavitvev

Vse nastavitve naprave lahko povrnete na tovarniške nastavitve.

Ponastavitev vseh nastavitvev traja manj časa kot tovarniška ponastavitev.

### 5. Tovarniška ponastavitev

Funkcijo ponastavitve nastavitvev uporabite za ponastavitev vseh nastavitvev naprave na tovarniško prednastavljene vrednosti.

Tovarniška ponastavitev traja dlje kot ponastavitev vseh nastavitvev.

Močno priporočamo, da opravite ta postopek, ko odložite napravo.



## S tem povezane informacije

- [Ponastavite napravo](#)

## Redno vzdrževanje

- Zamenjava potrošnega materiala
- Čiščenje naprave
- Popravljanje barvnega tiskanja
- Preverjanje preostale življenjske dobe dela
- Pakiranje in pošiljanje naprave
- Zamenjava delov za redno vzdrževanje

## Zamenjava potrošnega materiala

Potrošni material morate zamenjati, ko naprava javi, da se je njegova življenjska doba iztekla.

Uporaba potrošnega materiala, ki ni Brother, lahko vpliva na kakovost tiskanja, zmogljivost strojne opreme, zanesljivost stroja in lahko izniči garancijo naprave. Toner in enota bobna sta ločena dela. Poskrbite, da sta vgrajena kot sklop. Ime modela za potrošni material se lahko razlikuje glede na državo.

### POMEMBNO

Da se izognete težavam s kakovostjo tiska, se NE dotikajte delov, ki so na ilustracijah osenčeni.

#### Toner

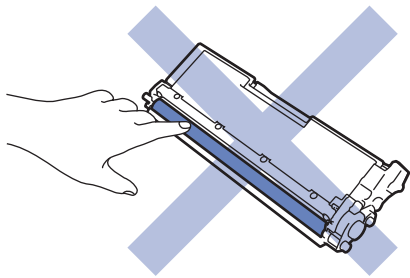

#### Enota bobna

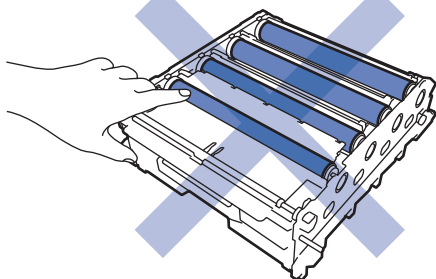
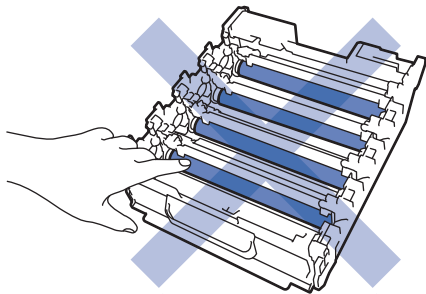

#### Tračna enota

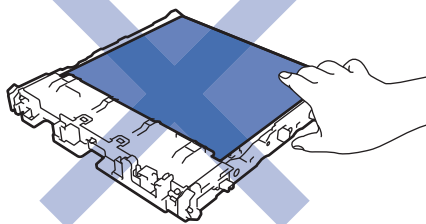
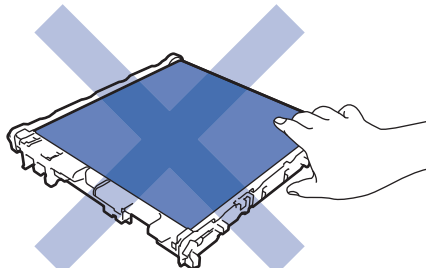

## Škatla za odpadni toner

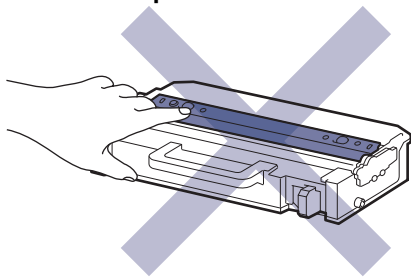

## OPOMBA

- Poskrbite, da je rabljeni potrošni material tesno zaprt v vreči, da se tonerski prah ne razsuje iz tonerja.
- Za navodila o vračanju rabljenega potrošnega materiala v program zbiranja in recikliranja pri podjetju Brother obiščite [www.brother.com/original](http://www.brother.com/original). Če vaše krajevno zastopstvo Brother še nima programa zbiranja ali ste se odločili, da ne boste vrnili svojega rabljenega potrošnega materiala, ga zavržite skladno s krajevnimi predpisi, ločeno od gospodinjskih odpadkov. Če imate vprašanja, stopite v stik s krajevno službo za predelavo odpadkov.
- Priporočamo, da nov in rabljen potrošni material položite na kos papirja, da preprečite nenamerno razlitje ali raztros vsebine.
- Uporaba papirja, ki ni popolnoma enakovreden priporočenemu tiskalnemu mediju, lahko skrajša življenjsko dobo potrošnega materiala in delov naprave.
- Ocenjena življenjska doba vsakega tonerja temelji na standardu ISO/IEC 19798. Pogostost zamenjave se spreminja glede na količino tiskanja, delež pokritosti, vrste uporabljenih medijev in vklapljanje/izklapljanje naprave.
- Pogostost zamenjave potrošnega materiala razen tonerjev se spreminja glede na količino tiskanja, vrste uporabljenih medijev in vklapljanje/izklapljanje naprave.
- S tonerjem ravnajte pazljivo. Če se vam toner razsuje po rokah ali oblačilih, ga takoj obrišite ali sperite s hladno vodo.



NE dotikajte se površine integriranega vezja tonerja in tračne enote. Onesnaženje in poškodbe lahko ovirajo zaznavanje posamične enote.



## S tem povezane informacije

- Redno vzdrževanje
  - Zamenjajte toner
  - Zamenjajte enoto bobna
  - Zamenjajte tračno enoto
  - Zamenjajte škatlo za odpadni toner

### Sorodne teme:

- Obvestila o napakah in vzdrževanju

## Zamenjajte toner

Pred začetkom postopka zamenjave ►► S tem povezane informacije: Zamenjava potrošnega materiala

1. Poskrbite, da je naprava vključena.
2. Pritisnite gumb za sprostitvev sprednjega pokrova in odprite sprednji pokrov.

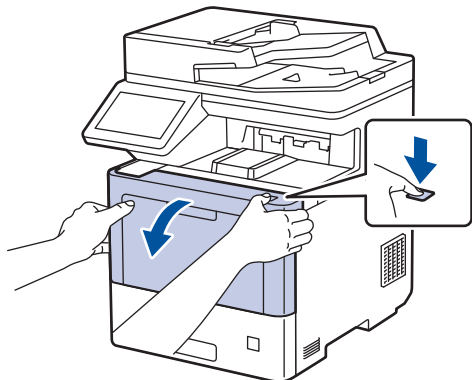

3. Držite zeleno označeno ročico enote bobna. Enoto bobna potegnite iz naprave, tako da se ustavi.

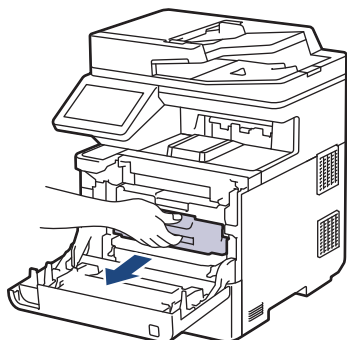

### POZOR

Priporočamo, da sklop tonerja in bobna postavite na čisto ter ravno površino, na katero ste položili list papirja, ki ga lahko zavržete ob morebitnem razsutju tonerja.

4. Držite ročaj tonerja in toner povlecite navzgor in ven iz enote bobna. To ponovite za vse tonerje.

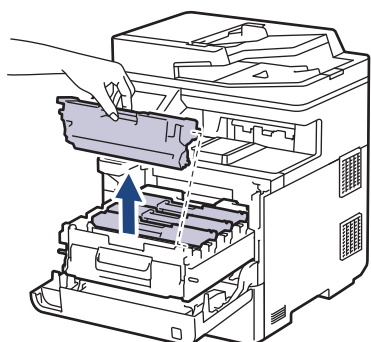

5. Očistite koronsko žico v enoti bobna, tako da zeleni jeziček večkrat previdno premaknete iz leve v desno in nazaj v levo. To ponovite za vse koronske žice.

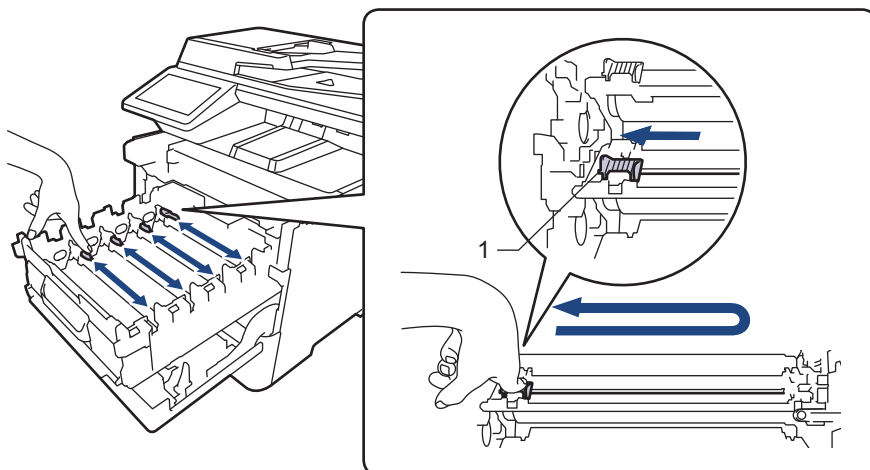

Slabo kakovost tiska preprečite tako, da se prepričate, da ste zeleni jeziček zaklenili v začetni položaj (1), poravnani z levo stranjo bobna.

6. Odstranite embalažo novega tonerja.  
7. Odstranite zaščitne materiale.

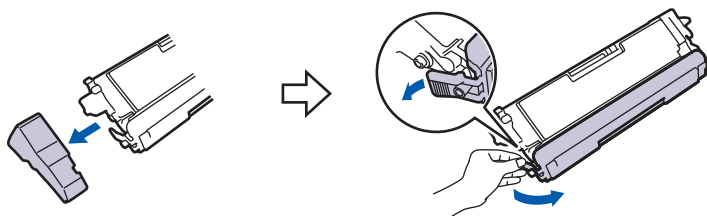

8. Vstavite toner v enoto bobna. Poskrbite, da uskladite barvo tonerja z enako barvo nalepke na enoti bobna. To ponovite za vse tonerje.

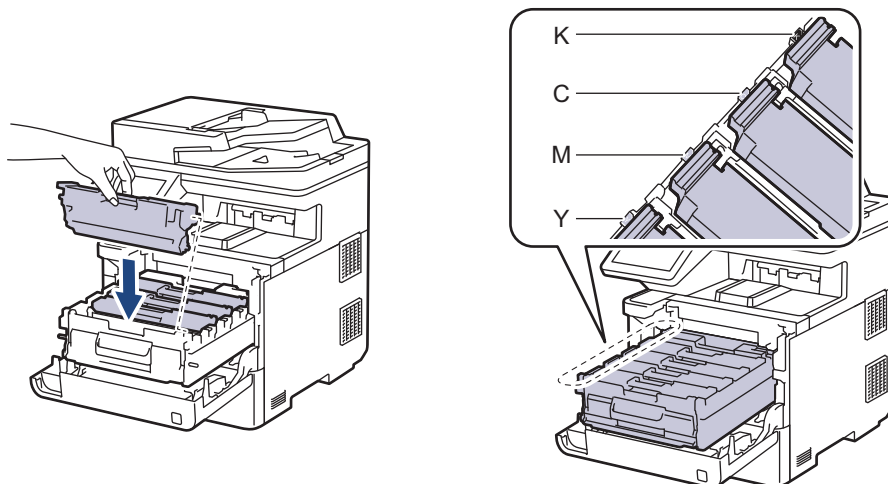

- K: Črna
- C: Cian
- M: Magenta
- Y: Rumena



Pazite, da toner vstavite pravilno, saj se lahko sicer loči od enote bobna.

---

9. Z zeleno označenim ročajem potisnite enoto bobna nazaj v napravo, da se zaskoči na svoje mesto.

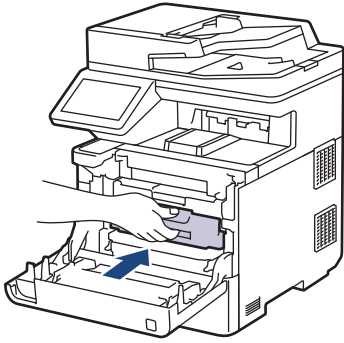

10. Zaprite sprednji pokrov naprave.



- Ko zamenjate toner, NE izklopite naprave in ne odprite sprednjega pokrova, dokler se prikazovalnik naprave ne vrne v način pripravljenosti.
- Vaši napravi Brother je ob nakupu priložen začetni toner.
- Priporočamo, da si ob prikazu opozorila o skoraj praznem tonerju pripravite nov toner.
- Če želite zagotoviti visoko kakovost tiska, priporočamo, da uporabljate samo tonerje Brother Original. Če želite kupiti tonerje, stopite v stik s servisno službo Brother ali svojim krajevnim prodajalcem Brother.
- Tonerja NE odstranite iz embalaže, dokler ga ne boste namestili.
- Če pustite toner odprt dlje časa, se skrajša njegova življenjska doba.
- Močno vam priporočamo, da NE polnite tonerja, ki je priložen napravi. Prav tako močno priporočamo tudi, da uporabljate le tonerje Brother Original. Uporaba ali poskus uporabe tonerja in ali kartuše drugih ponudnikov v napravi Brother lahko napravo poškoduje ali povzroči neustrezno kakovost tiskanja. Naša omejena garancija ne pokriva težav zaradi uporabe tonerjev drugih ponudnikov. Močno priporočamo, da uporabite originalen potrošni material Brother, da zaščitite svojo naložbo in zagotovite prvovrstno zmogljivost svoje naprave.



### S tem povezane informacije

- [Zamenjava potrošnega materiala](#)

#### Sorodne teme:

- [Obvestila o napakah in vzdrževanju](#)
  - [Izboljšanje kakovosti tiskanja](#)
-

## Zamenjajte enoto bobna

Pred začetkom postopka zamenjave ►► S tem povezane informacije: Zamenjava potrošnega materiala

1. Poskrbite, da je naprava vključena.
2. Pritisnite gumb za sprostitvev sprednjega pokrova in odprite sprednji pokrov.

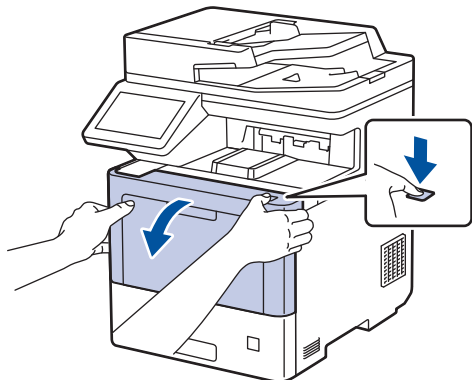

3. Držite zeleno označeno ročico enote bobna. Enoto bobna potegnite iz naprave, tako da se ustavi.

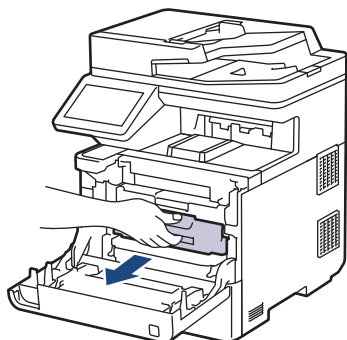

### **⚠ POZOR**

Priporočamo, da sklop tonerja in bobna postavite na čisto ter ravno površino, na katero ste položili list papirja, ki ga lahko zavržete ob morebitnem razsutju tonerja.

4. Držite zelena ročaja enote bobna in dvignite sprednji del enote bobna ter ga odstranite iz naprave.

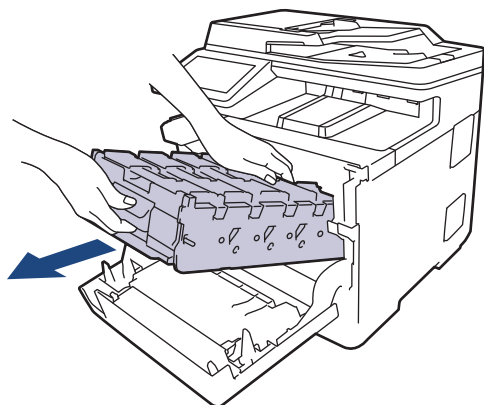

### **POMEMBNO**

Ko nosite enoto bobna, držite ročaje. NE držite stranic enote bobna.

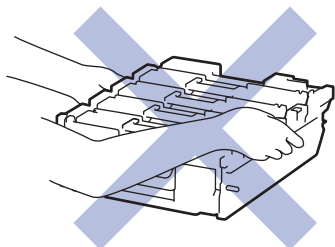

5. Odstranite embalažo nove enote bobna.
6. Odstranite zaščitni pokrov.

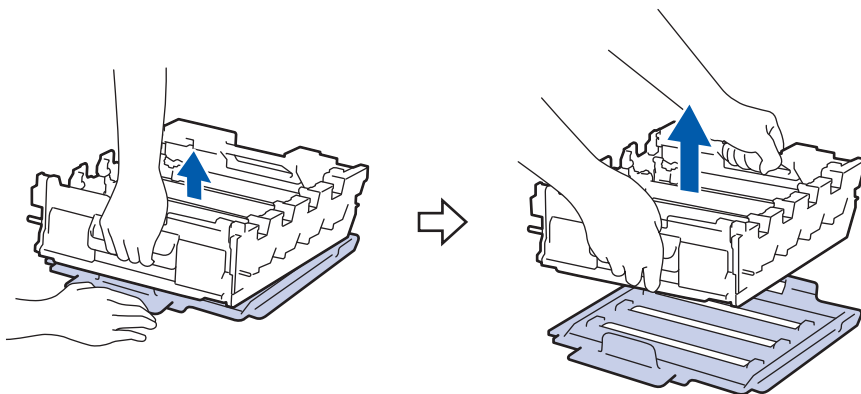

7. Držite ročaj tonerja in toner povlecite navzgor in ven iz enote bobna. To ponovite za vse tonerje.

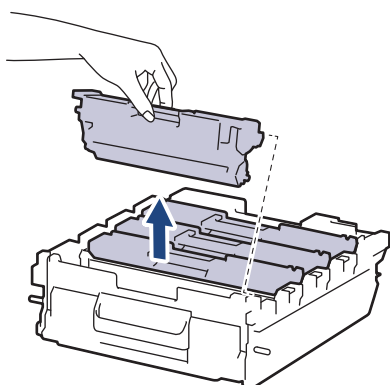

8. Ponovno vstavite toner v novo enoto bobna. Poskrbite, da uskladite barvo tonerja z enako barvo nalepke na enoti bobna. To ponovite za vse tonerje.

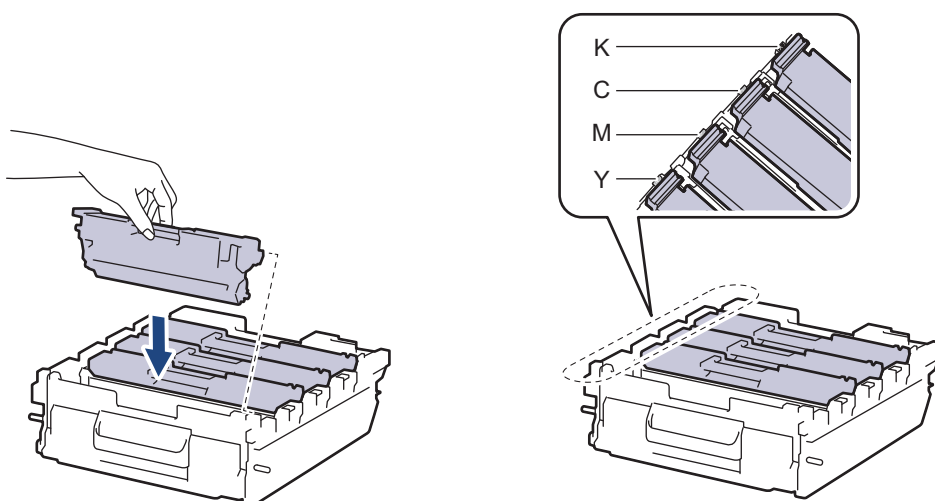

- K: Črna
- C: Cian
- M: Magenta
- Y: Rumena



Pazite, da toner vstavite pravilno, saj se lahko sicer loči od enote bobna.

9. Enoto bobna nežno potiskajte v napravo, dokler se ne ustavi.

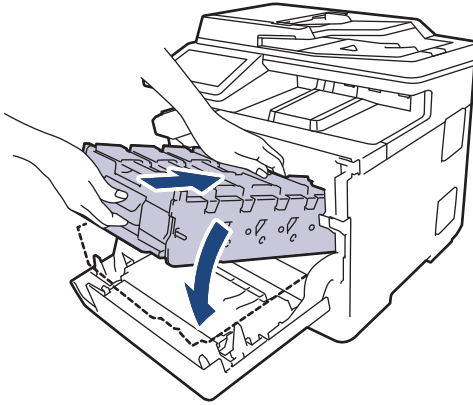

10. Z zeleno označenim ročajem potisnite enoto bobna nazaj v napravo, da se zaskoči na svoje mesto.

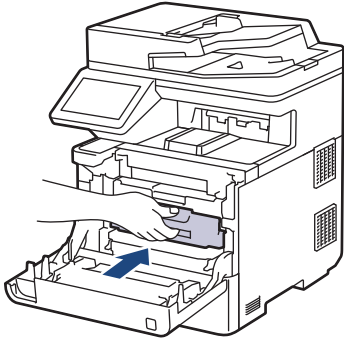

11. Zaprite sprednji pokrov naprave.

## OPOMBA

- Boben se obrablja zaradi uporabe in vrtenja bobna ter zaradi stika s papirjem, tonerjem in drugimi materiali na poti papirja. Pri načrtovanju tega izdelka se je podjetje Brother odločilo, da bo število obratov bobna uporabilo kot razumno merilo za življenjsko dobo bobna. Ko boben doseže tovarniško določeno omejitev obratov glede na nazivno številko natisnjenih strani, se na LCD-prikazovalniku prikaže obvestilo za zamenjavo bobna. Izdelek bo še naprej deloval, vendar pa kakovost tiskanja morda ne bo optimalna.
- Če razpakirano enoto bobna postavite na neposredno sončno svetlobo (ali dolgotrajno umetno svetlobo), se lahko enota poškoduje.
- Dejansko življenjsko dobo bobna določajo številni dejavniki, na primer temperatura, vlažnost, vrsta papirja, vrsta uporabljenega tonerja itd. Pri idealnih pogojih znaša ocenjena povprečna življenjska doba bobna približno 100.000 strani, če tiskate tri strani na opravilo [enostranske strani A4/Letter]. Na število strani lahko vpliva več dejavnikov, med drugim vrsta in velikost medija.

Ker nimamo vpliva nad številnimi dejavniki, ki vplivajo na dejansko življenjsko dobo bobna, ne moremo zagotoviti najmanjšega števila strani, ki jih bo mogoče natisniti z vašim bobnom.

- Za najboljšo zmogljivost uporabljajte samo Brother Original toner.
- Napravo lahko hranite obrnjeno samo v čistem brezprašnem okolju z zadostnim prezračevanjem.

Tiskanje z enoto bobna, ki je ni izdelalo podjetje Brother, lahko poslabša kakovost tiska, pa tudi kakovost in življenjsko dobo same naprave. Garancija ne pokriva težav zaradi uporabe enote bobna, ki je ni izdelalo podjetje Brother.

## ✓ S tem povezane informacije

- [Zamenjava potrošnega materiala](#)

### Sorodne teme:

- [Obvestila o napakah in vzdrževanju](#)
- [Izboljšanje kakovosti tiskanja](#)

## Zamenjajte tračno enoto

Pred začetkom postopka zamenjave ►► S tem povezane informacije: Zamenjava potrošnega materiala

1. Poskrbite, da je naprava vključena.
2. Pritisnite gumb za sprostitvev sprednjega pokrova in odprite sprednji pokrov.

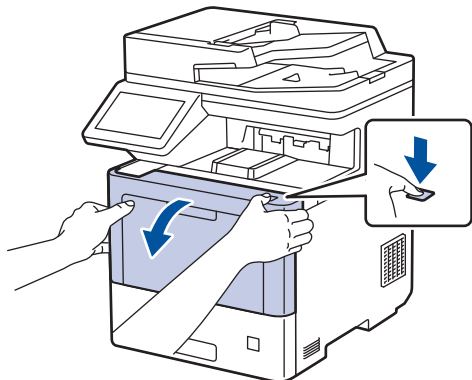

3. Držite zeleno označeno ročico enote bobna. Enoto bobna potegnite iz naprave, tako da se ustavi.

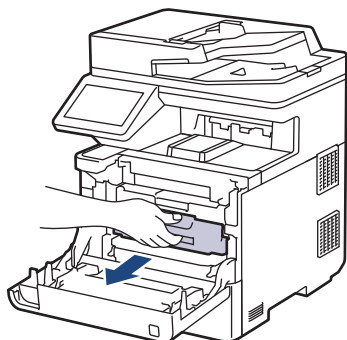

### **⚠ POZOR**

Priporočamo, da sklop tonerja in bobna postavite na čisto ter ravno površino, na katero ste položili list papirja, ki ga lahko zavržete ob morebitnem razsutju tonerja.

4. Držite zelena ročaja enote bobna in dvignite sprednji del enote bobna ter ga odstranite iz naprave.

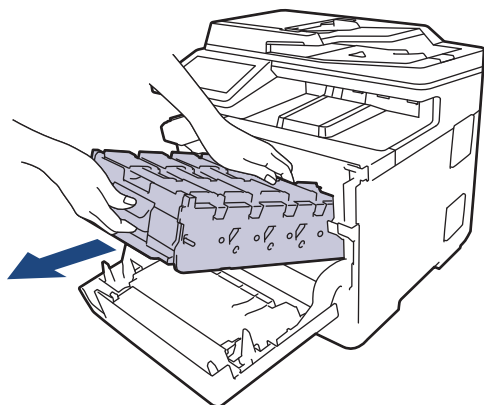

### **POMEMBNO**

Ko nosite enoto bobna, držite ročaje. NE držite stranic enote bobna.

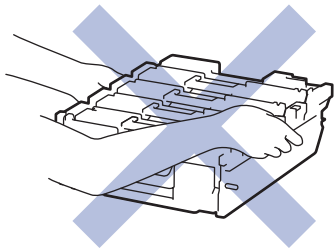

5. Potisnite ročico za sprostitve tračne enote, da tračno enoto dvignete navzgor.

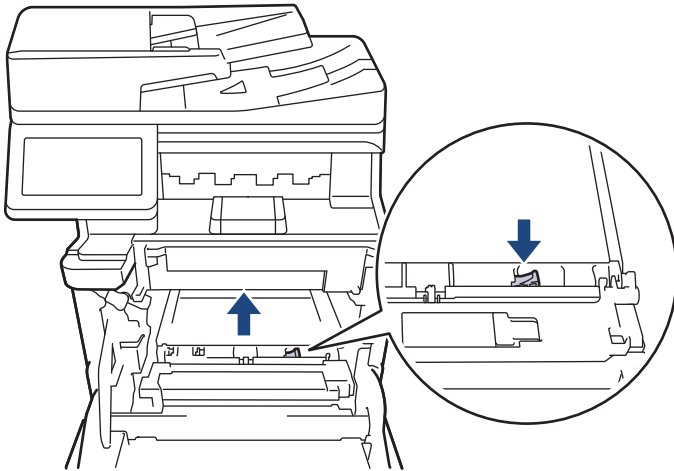

6. Z obema rokama držite ročaj tračne enote in dvignite tračno enoto, nato pa jo izvlecite.

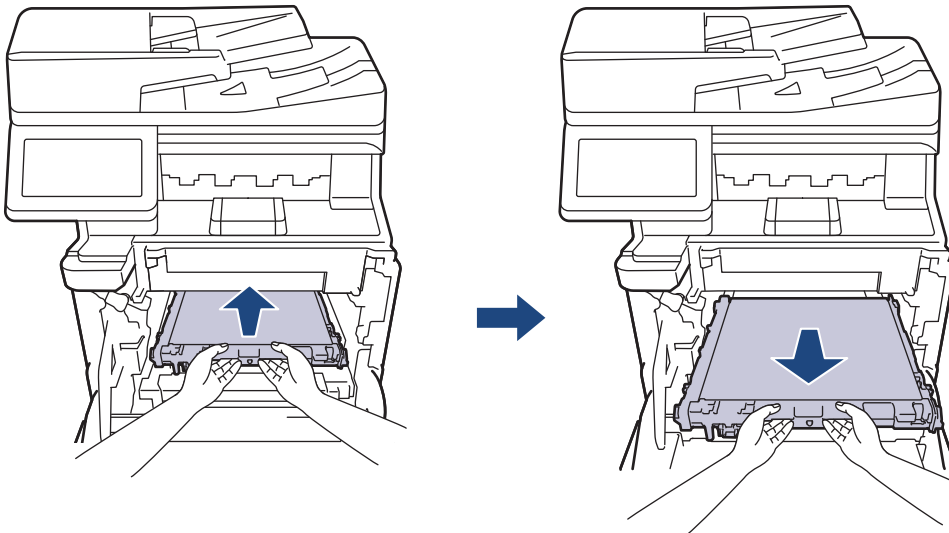

7. Razpakirajte novo tračno enoto in jo namestite v napravo. Prepričajte se, da je tračna enota ravna in da se trdno prilega, dokler ne sprostite ročice za sprostitve tračne enote.

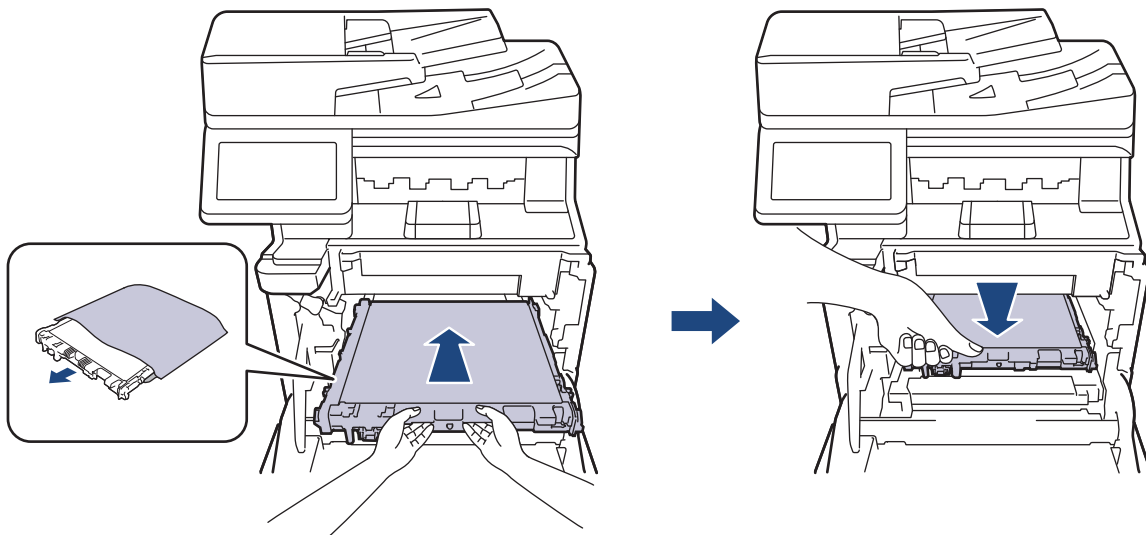

---

8. Enoto bobna nežno potiskajte v napravo, dokler se ne ustavi.

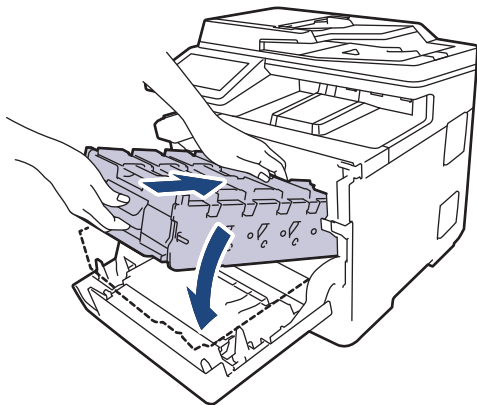

9. Z zeleno označenim ročajem potisnite enoto bobna nazaj v napravo, da se zaskoči na svoje mesto.

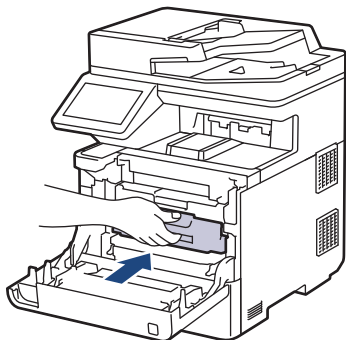

10. Zaprite sprednji pokrov naprave.



### S tem povezane informacije

- [Zamenjava potrošnega materiala](#)

#### Sorodne teme:

- [Obvestila o napakah in vzdrževanju](#)
  - [Izboljšanje kakovosti tiskanja](#)
-

## Zamenjajte škatlo za odpadni toner

Pred začetkom postopka zamenjave ►► S tem povezane informacije: Zamenjava potrošnega materiala

1. Poskrbite, da je naprava vključena.
2. Pritisnite gumb za sprostitvev sprednjega pokrova in odprite sprednji pokrov.

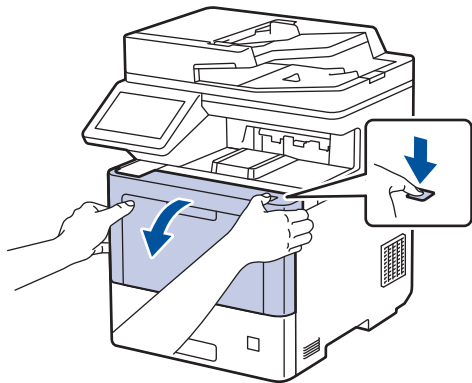

3. Držite zeleno označeno ročico enote bobna. Enoto bobna potegnite iz naprave, tako da se ustavi.

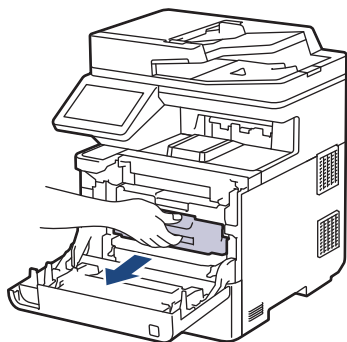

### POZOR

Priporočamo, da sklop tonerja in bobna postavite na čisto ter ravno površino, na katero ste položili list papirja, ki ga lahko zavržete ob morebitnem razsutju tonerja.

4. Držite zelena ročaja enote bobna in dvignite sprednji del enote bobna ter ga odstranite iz naprave.

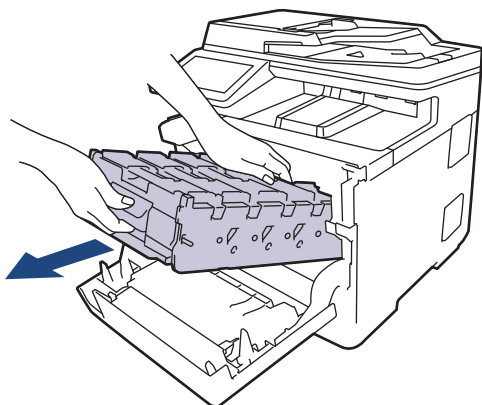

### POMEMBNO

Ko nosite enoto bobna, držite ročaje. NE držite stranic enote bobna.

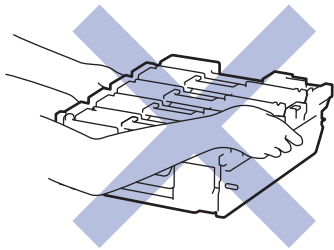

5. Potisnite ročico za sprostitvev tračne enote, da tračno enoto dvignete navzgor.

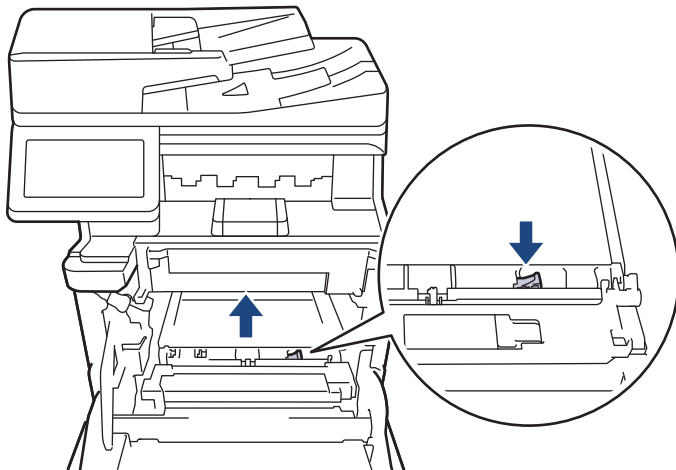

6. Z obema rokama držite ročaj tračne enote in dvignite tračno enoto, nato pa jo izvlecite.

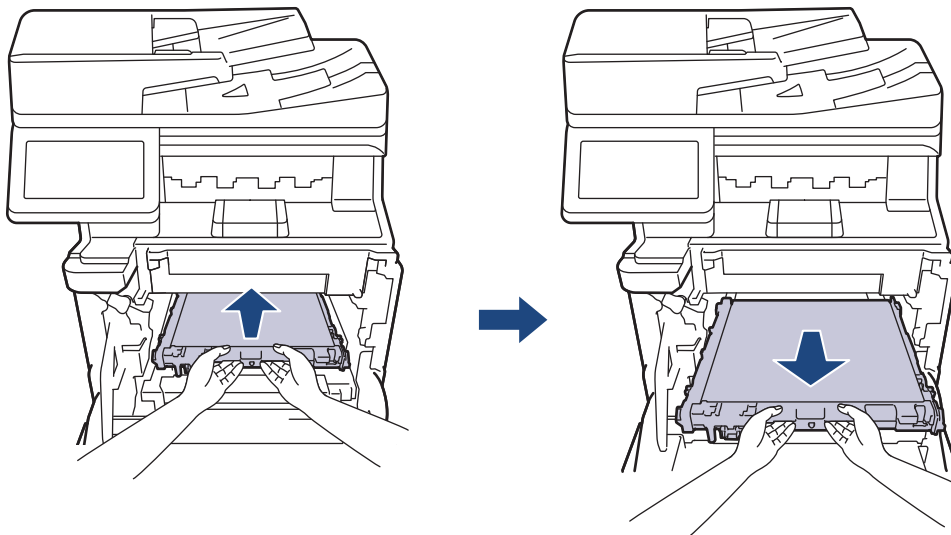

7. Odstranite dva oranžna kosa embalaže in ju zavržite.

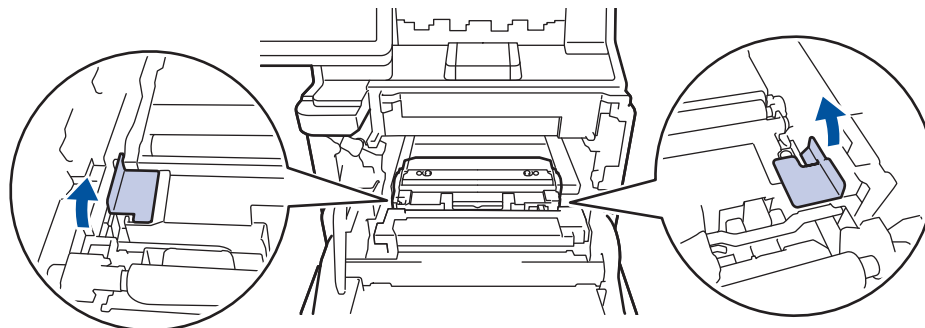

Ta korak je potreben le, kadar prvič zamenjate škatlo za odpadni toner, in ni potreben za nadomestno škatlo za odpadni toner. Oranžni kosi embalaže se vgradijo v tovarni, da napravo ščitijo med pošiljanjem.

8. Držite zeleno ročico škatle za odpadni toner in odstranite škatlo za odpadni toner iz naprave.

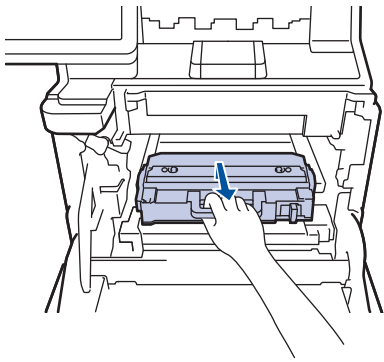

Škatle za odpadni toner NE uporabite znova.

9. Odstranite embalažo nove škatle za odpadni toner in z zelenim ročajem vgradite novo škatlo za odpadni toner v napravo. Poskrbite, da je škatla za odpadni toner vodoravna in trdno nameščena.

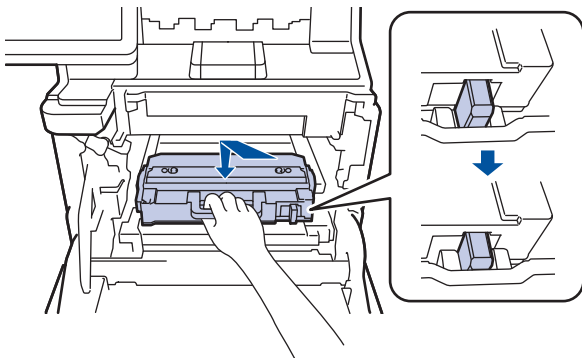

10. Tračno enoto potisnite nazaj v napravo. Prepričajte se, da je tračna enota ravna in da se trdno prilega, in je ročica za sprostitvev tračne enote zavarovana.

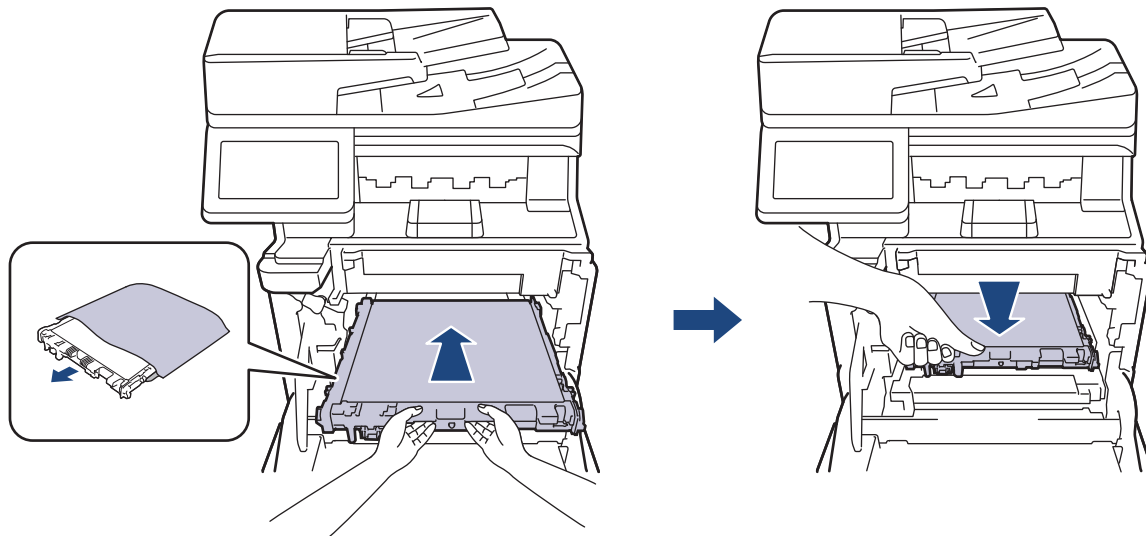

11. Enoto bobna nežno potiskajte v napravo, dokler se ne ustavi.

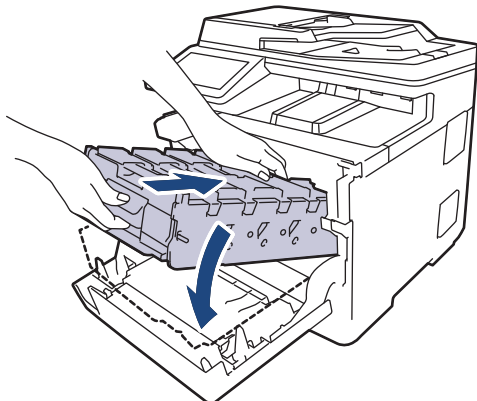

---

12. Z zeleno označenim ročajem potisnite enoto bobna nazaj v napravo, da se zaskoči na svoje mesto.

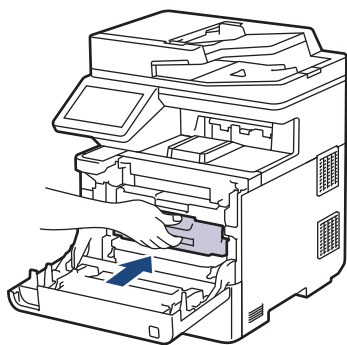

13. Zaprite sprednji pokrov naprave.

### S tem povezane informacije

- [Zamenjava potrošnega materiala](#)

#### **Sorodne teme:**

- [Obvestila o napakah in vzdrževanju](#)
-

## Čiščenje naprave

Zunanost in notranost naprave redno čistite s suho krpo, ki ne pušča vlaken.

Med zamenjavo tonerja ali enote bobna vedno očistite notranost naprave. Če so natisnjene strani onesnažene s tonerjem, očistite notranost naprave s suho krpo, ki ne pušča vlaken.

### **!** OPOZORILO

Za čiščenje notranosti ali zunanosti izdelka NE uporabljajte vnetljivih snovi, pršil, organskih topil ali tekočin, ki vsebujejo alkohol ali amonijak. To lahko povzroči požar. Namesto tega uporabite samo suho krpo, ki ne pušča vlaken.



### POMEMBNO

- Za odstranjevanje umazanije z nadzorne plošče NE uporabljajte izopropilnega alkohola. To lahko povzroči razpoke na plošči.
- Da se izognete težavam s kakovostjo tiska, se NE dotikajte delov, ki so na ilustracijah osenčeni.

#### Toner

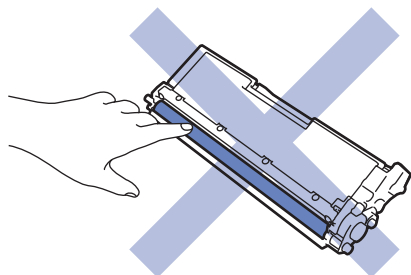

#### Enota bobna

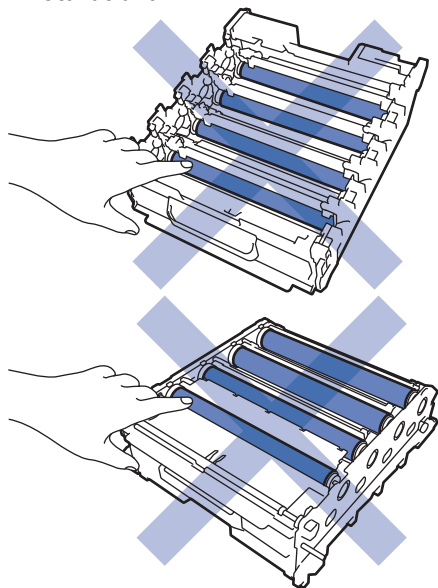

### Tračna enota

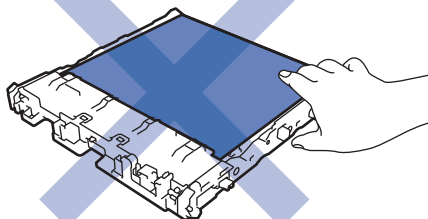
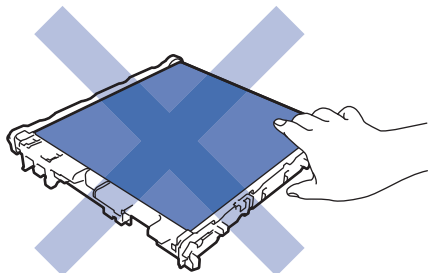

### Škatla za odpadni toner

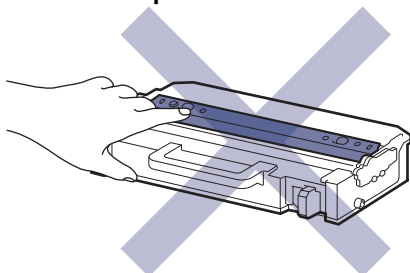

- Škatle za odpadni toner NE obrnite na glavo, sicer se lahko toner razlije.
- NE dotikajte se površine IC čipa tonerja in tračne enote. Onesnaženje in poškodbe lahko ovirajo zaznavanje posamične enote.



### S tem povezane informacije

- Redno vzdrževanje
  - Očistite skener
  - Očistite okence laserske osvetljevalne enote
  - Čiščenje LCD-prikazovalnika z zaslonom na dotik
  - Očistite koronske žice
  - Očistite enoto bobna
  - Čiščenje pobiranih valjčkov za papir

## Očistite skener

Pred začetkom postopka čiščenja ►► *S tem povezane informacije: Čiščenje naprave*

1. Pritisnite in držite , če želite napravo izklopiti.
2. Dvignite pokrov dokumenta (1). Očistite belo plastično površino (2) in steklo skenerja (3) pod njo z mehko vlažno krpo, ki ne pušča vlaken.

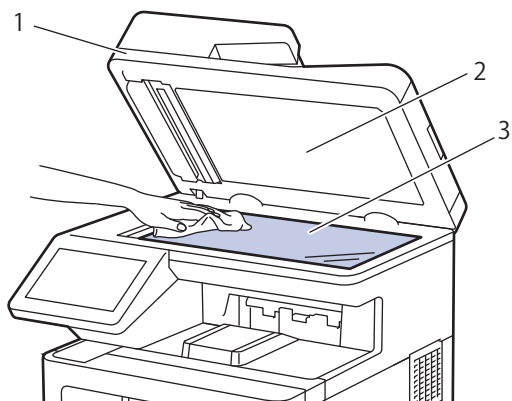

3. V ADF-enoti očistite beli del (1) in stekleni trak skenerja (2) pod njim očistite z vlažno mehko krpo, ki ne pušča vlaken.

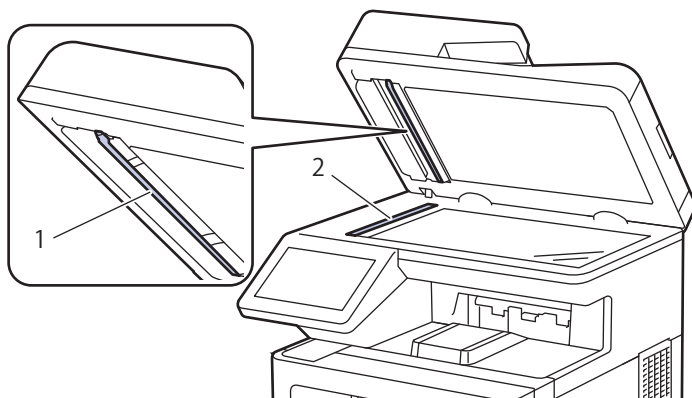

4. Odprite pokrov stekla skenerja (1) in očistite drugi beli del (2) ter trak stekla skenerja (3) (samo pri ustreznih modelih).

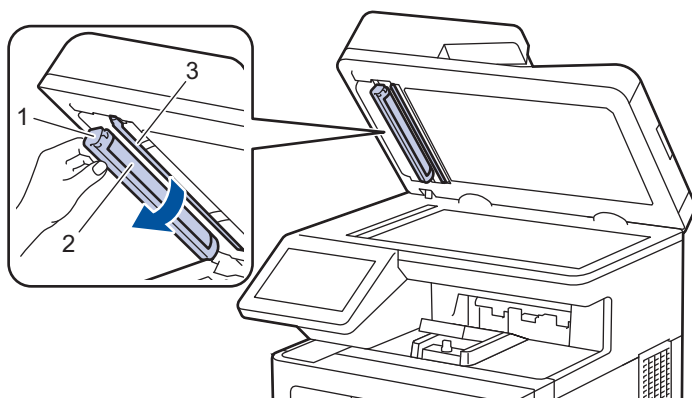

5. Zaprite pokrov dokumenta.
6. Pritisnite  za vklop naprave.

### S tem povezane informacije

- [Čiščenje naprave](#)

## Očistite okence laserske osvetljevalne enote

Pred začetkom postopka čiščenja ►► S tem povezane informacije: Čiščenje naprave

1. Pridržite , da izklopite napravo.
2. Pritisnite gumb za sprostitev sprednjega pokrova in odprite sprednji pokrov.

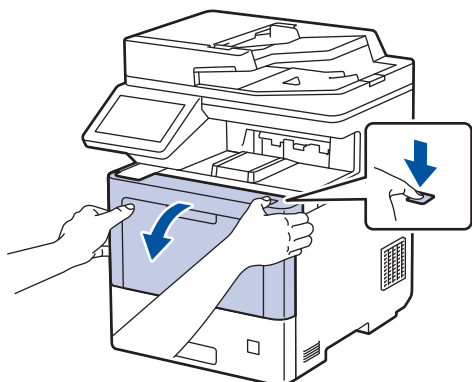

3. Držite zeleno označeno ročico enote bobna. Enoto bobna potegnite iz naprave, tako da se ustavi.

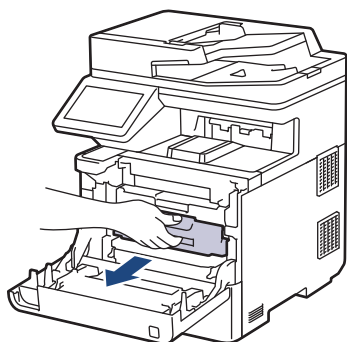

### POZOR

Priporočamo, da sklop tonerja in bobna postavite na čisto ter ravno površino, na katero ste položili list papirja, ki ga lahko zavržete ob morebitnem razsutju tonerja.

4. Držite zelena ročaja enote bobna in dvignite sprednji del enote bobna ter ga odstranite iz naprave.

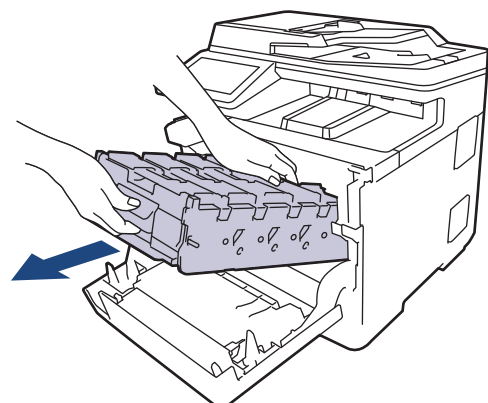

### POMEMBNO

Ko nosite enoto bobna, držite ročaje. NE držite stranic enote bobna.

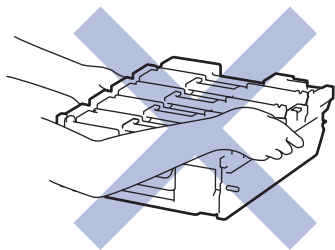

5. Štiri okenca laserske osvetljevalne enote (1) obrišite z mehko suho krpo, ki ne pušča vlaken.

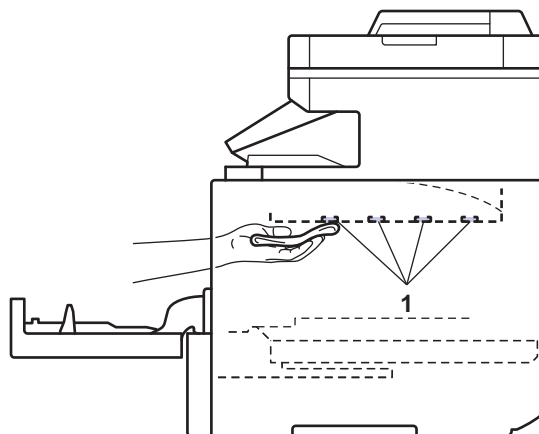
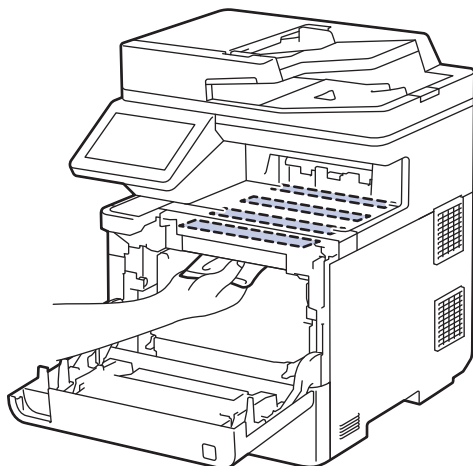

6. Enoto bobna nežno potiskajte v napravo, dokler se ne ustavi.

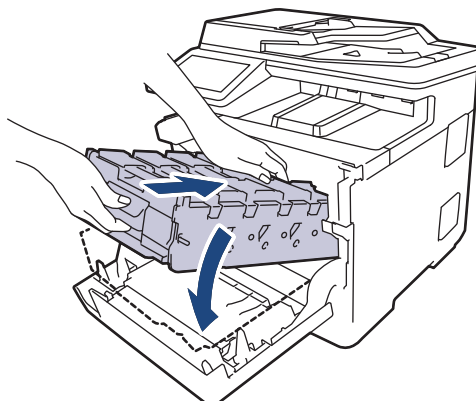

7. Z zeleno označenim ročajem potisnite enoto bobna nazaj v napravo, da se zaskoči na svoje mesto.

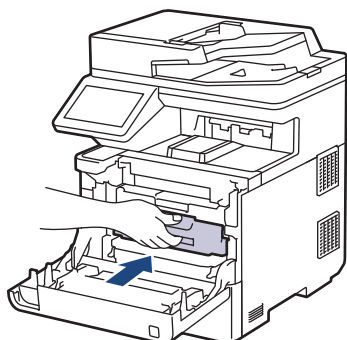

8. Zaprite sprednji pokrov naprave.

9. Pritisnite  za vklop naprave.

### S tem povezane informacije

- [Čiščenje naprave](#)

#### Sorodne teme:

- [Izboljšanje kakovosti tiskanja](#)

## Čiščenje LCD-prikazovalnika z zaslonom na dotik

Pred začetkom postopka čiščenja ►► S tem povezane informacije: Čiščenje naprave

### POMEMBNO

NE uporabljajte tekočih čistil (vključno z etanolom).

1. Pritisnite in držite , če želite napravo izklopiti.
2. Zaslon na dotik očistite s suho mehko krpo, ki ne pušča vlaken.

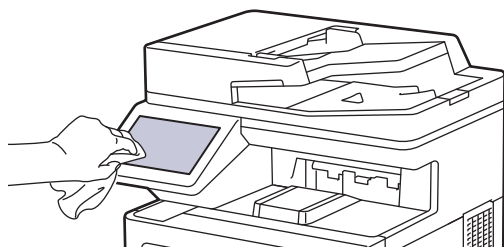

3. Pritisnite  za vklop naprave.

### S tem povezane informacije

- [Čiščenje naprave](#)

## Očistite koronske žice

Pred začetkom postopka čiščenja ►► S tem povezane informacije: Čiščenje naprave

1. Pritisnite gumb za sprostitev sprednjega pokrova in odprite sprednji pokrov.

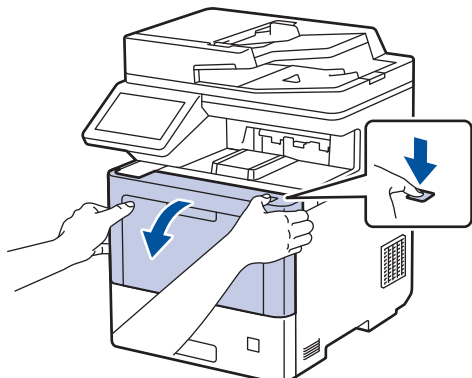

2. Držite zeleno označeno ročico enote bobna. Enoto bobna potegnite iz naprave, tako da se ustavi.

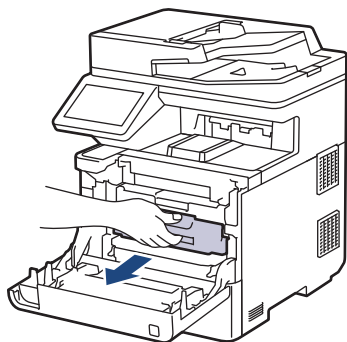

### **⚠ POZOR**

Priporočamo, da sklop tonerja in bobna postavite na čisto ter ravno površino, na katero ste položili list papirja, ki ga lahko zavržete ob morebitnem razsutju tonerja.

3. Držite ročaj tonerja in toner povlecite navzgor in ven iz enote bobna. To ponovite za vse tonerje.

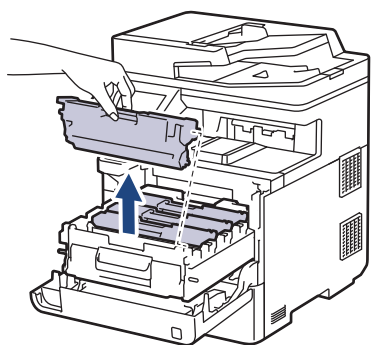

4. Očistite koronsko žico v enoti bobna, tako da zeleni jeziček večkrat previdno premaknete iz leve v desno in nazaj v levo. To ponovite za vse koronske žice.

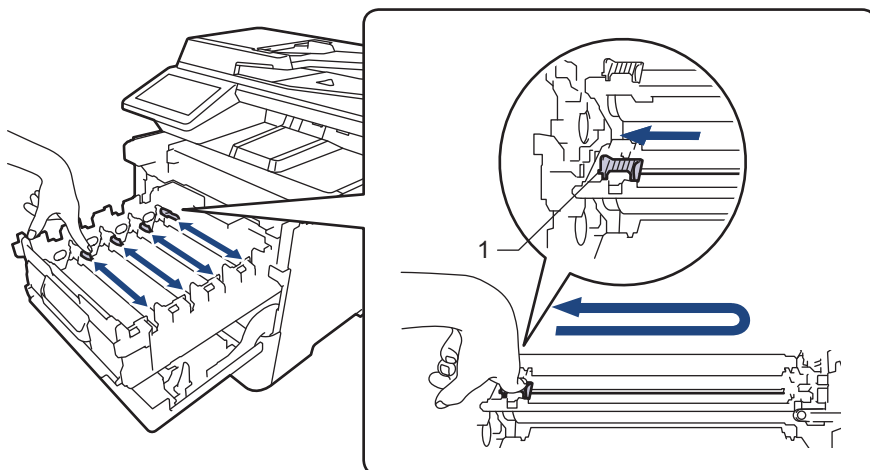

Slabo kakovost tiska preprečite tako, da se prepričate, da ste zeleni jeziček zaklenili v začetni položaj (1), poravnani z levo stranjo bobna.

5. Vstavite toner v enoto bobna. Poskrbite, da uskladite barvo tonerja z enako barvo nalepke na enoti bobna. To ponovite za vse tonerje.

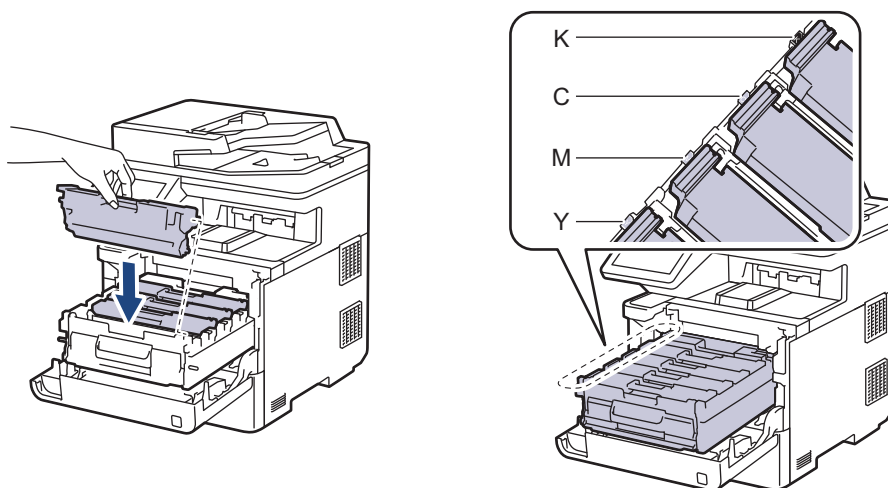

- K: Črna
- C: Cian
- M: Magenta
- Y: Rumena



Pazite, da toner vstavite pravilno, saj se lahko sicer loči od enote bobna.

6. Z zeleno označenim ročajem potisnite enoto bobna nazaj v napravo, da se zaskoči na svoje mesto.

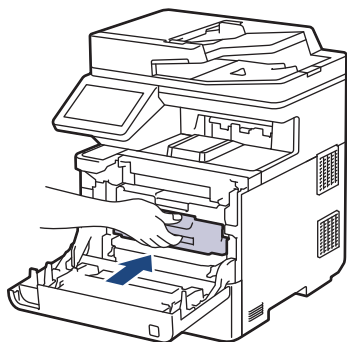

7. Zaprite sprednji pokrov naprave.



## S tem povezane informacije

- Čiščenje naprave

### **Sorodne teme:**

- Obvestila o napakah in vzdrževanju



## Očistite enoto bobna

- Če so na izpisu črne ali bele pike oziroma druge ponavljajoče se oznake v presledkih po 94 mm, so v bobnu morda prisotni tujki, kot je lepilo nalepke, prilepljeno na površino bobna.
- Pred začetkom postopka čiščenja ►► *S tem povezane informacije: Čiščenje naprave*

1. Poskrbite, da je naprava v načinu pripravljenosti.
2. Pritisnite  [Nastavitve] > [Vse nastavitve] > [Poroc. tiska.] > [Tisk. tock bobna].



Če vaša naprava prikaže meni [Vse nastavitve] na domačem zaslonu, preskočite meni [Nastavitve].

3. Pritisnite [Da].  
Naprava natisne vzorec za preverjanje bobnov.
4. Pritisnite .
5. Pritisnite in držite , če želite napravo izklopiti.
6. Pritisnite gumb za sprostitvev sprednjega pokrova in odprite sprednji pokrov.

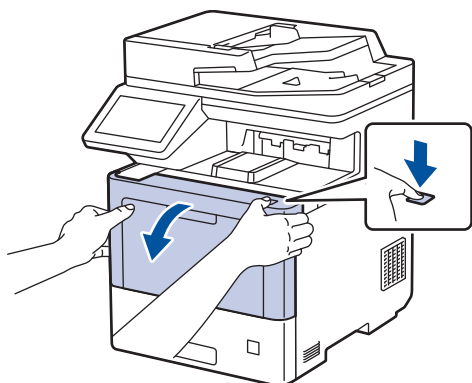

7. Držite zeleno označeno ročico enote bobna. Enoto bobna potegnite iz naprave, tako da se ustavi.

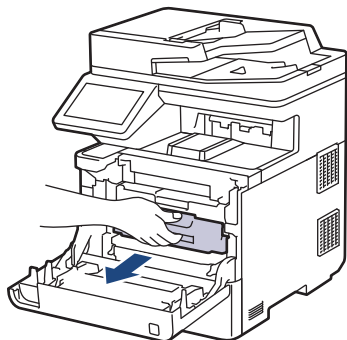

### POZOR

Priporočamo, da sklop tonerja in bobna postavite na čisto ter ravno površino, na katero ste položili list papirja, ki ga lahko zavržete ob morebitnem razsutju tonerja.

8. Držite zelena ročaja enote bobna in dvignite sprednji del enote bobna ter ga odstranite iz naprave.

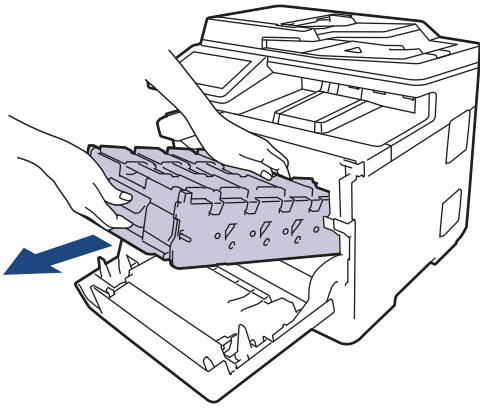

## POMEMBNO

Ko nosite enoto bobna, držite ročaje. NE držite stranic enote bobna.

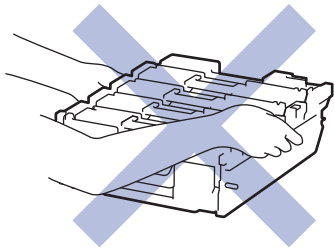

9. Držite ročaj tonerja in toner povlecite navzgor in ven iz enote bobna. To ponovite za vse tonerje.

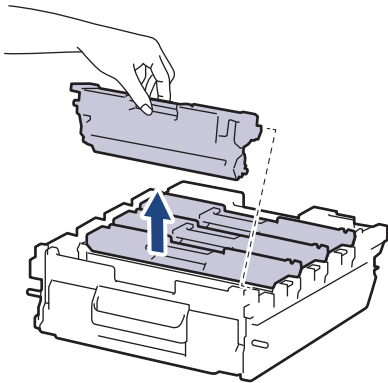

10. Enoto bobna obrnite, pri tem jo držite za zeleno označena ročaja. Poskrbite, da so zobniki enote bobna (1) na desni.

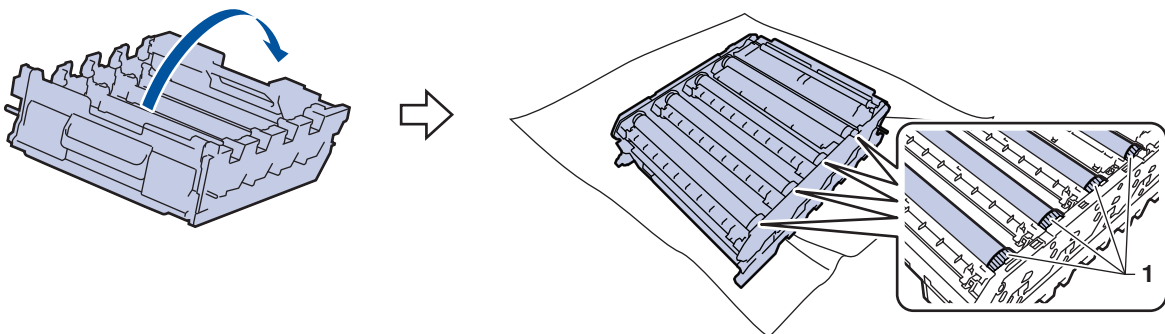

11. S številkami stolpcev ob valjčku bobna poiščite packo. Na primer: Cian pika v 2. stolpcu na listu za preverjanje pomeni, da je packa v območju bobna za cian barvo št. 2.

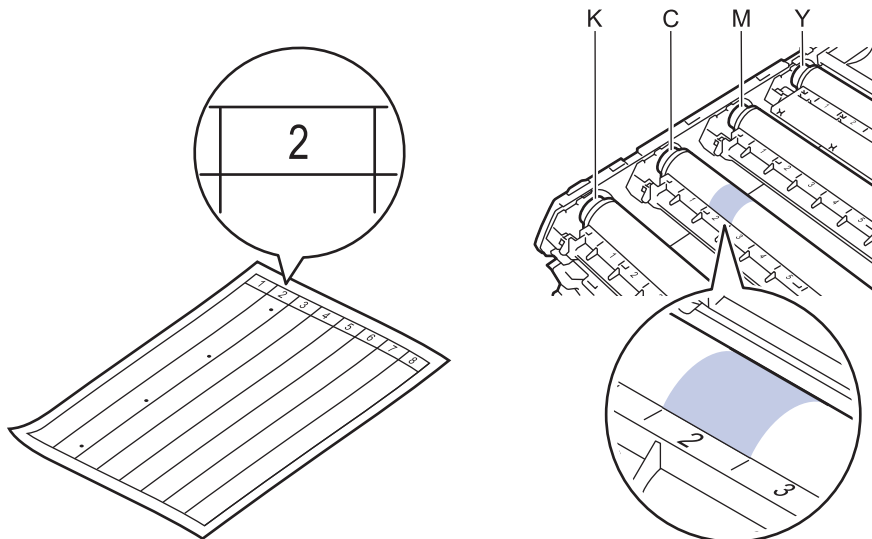

- K: Črna
- C: Cian
- M: Magenta
- Y: Rumena

12. Okvir enote bobna držite z obema rokama, levi palec položite na zobnik enote bobna in ročno vrtite boben proti sebi, dokler ne vidite območja, ki ga sumite.

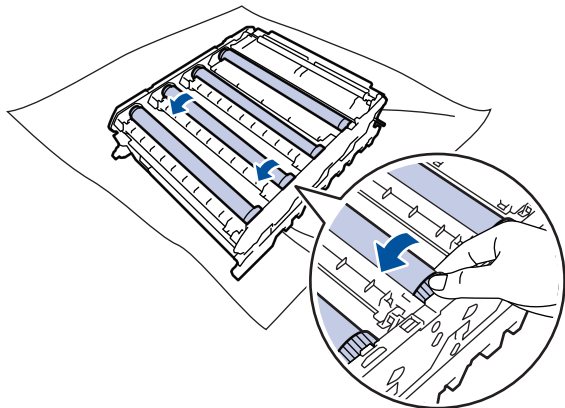

Da se izognete težavam s kakovostjo tiska, se NE dotikajte površine valjčkov bobna razen zobnika enote bobna.

13. Površino bobna previdno brišite s suho bombažno vato, dokler ne odstranite packe na površini.

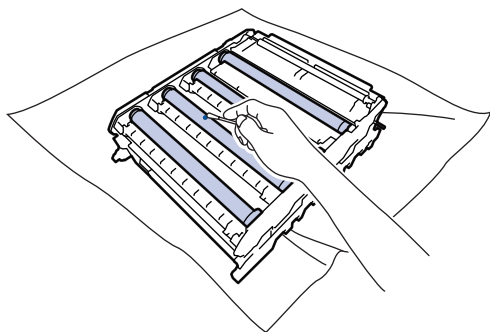

## OPOMBA

Površine fotoobčutljivega bobna NE čistite z ostrim predmetom ali tekočino.

14. Enoto bobna obrnite, pri tem jo držite za zeleno označena ročaja.

15. Ponovno vstavite toner v novo enoto bobna. Poskrbite, da uskladite barvo tonerja z enako barvo nalepke na enoti bobna. To ponovite za vse tonerje.

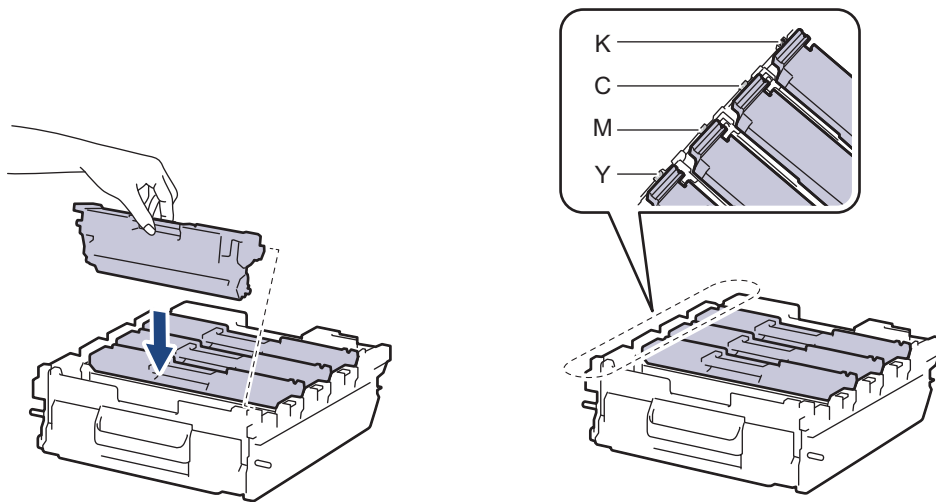

- K: Črna
- C: Cian
- M: Magenta
- Y: Rumena



Pazite, da toner vstavite pravilno, saj se lahko sicer loči od enote bobna.

16. Enoto bobna nežno potiskajte v napravo, dokler se ne ustavi.

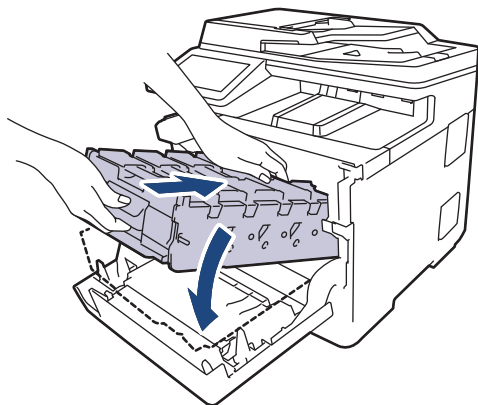

17. Z zeleno označenim ročajem potisnite enoto bobna nazaj v napravo, da se zaskoči na svoje mesto.

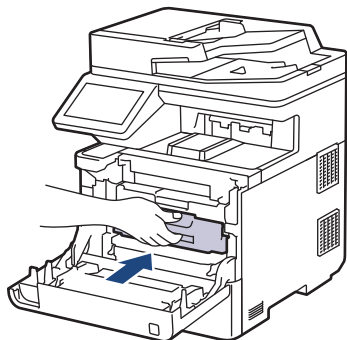

18. Zaprite sprednji pokrov naprave.

19. Pritisnite  za vklop naprave.



### S tem povezane informacije

- Čiščenje naprave

---

**Sorodne teme:**

- [Izboljšanje kakovosti tiskanja](#)
-

## Čiščenje pobiralnih valjčkov za papir

Redno čiščenje pobiralnih valjčkov za papir lahko prepreči zastoje papirja, saj zagotavlja pravilno podajanje papirja.

Pred začetkom postopka čiščenja ►► S tem povezane informacije: Čiščenje naprave

Če imate težave s podajanjem papirja, očistite pobiralna valjčka takole:

1. Pritisnite in držite , če želite napravo izklopiti.
2. Pladenj za papir v celoti potegnite iz naprave.

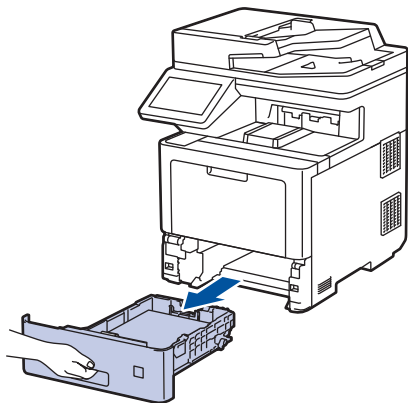

3. Če je v pladenj za papir vstavljen papir ali kaj drugega, odstranite tujek.
4. Dobro ožmite krpo, ki ne pušča vlaken in ste jo namočili v mlačni vodi, nato pa v pladnju za papir obrišite ločilno podlago, da odstranite prah.

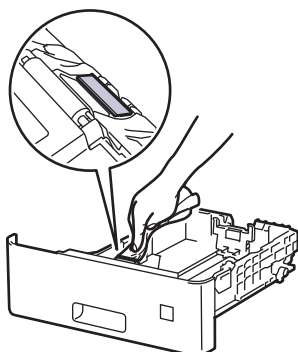

5. Obrišite oba pobiralna valjčka za papir v napravi, da odstranite prah.

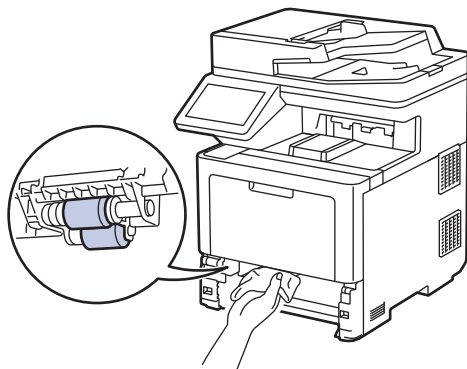

6. Vstavite papir in vstavite pladenj za papir nazaj v napravo.
7. Pritisnite  za vklop naprave.

### S tem povezane informacije

- [Čiščenje naprave](#)

---

**Sorodne teme:**

- [Težave s tiskanjem](#)
-

## Popravljanje barvnega tiskanja

Če je kakovost tiskanja barve slaba, umerite izhodno gostoto vsake barve in nato izvedite poravnavo barve.



Da opravite umerjanje izhodne gostote posamične barve in zaporedno poravnavo barve, nastavite funkcijo samodejnega popravka na vključeno.

1. Pritisnite  [Nastavitve] > [Vse nastavitve] > [Tiskalnik] > [Popravek barve] > [Zagon popraviljanja].



Če vaša naprava prikaže meni [Vse nastavitve] na domačem zaslonu, preskočite meni [Nastavitve].

2. Pritisnite [Da].



Popravek barve se zažene samodejno in traja nekaj minut.

3. Pritisnite .



### S tem povezane informacije

- [Redno vzdrževanje](#)
  - [Nastavitev funkcije za samodejno prilagajanje](#)
  - [Ponastavitev nastavitve naprave za prilagajanje barve](#)

#### Sorodne teme:

- [Izboljšanje kakovosti tiskanja](#)

## Nastavitev funkcije za samodejno prilagajanje

Če želite, da naprava samodejno opravi poravnavo barve po umerjanju barv, vklopite funkcijo samodejnega popravka.

1. Pritisnite  [Nastavitve] > [Vse nastavitve] > [Tiskalnik] > [Popravek barve] > [Samodejni popravki] > [Vklop].



Če vaša naprava prikaže meni [Vse nastavitve] na domačem zaslonu, preskočite meni [Nastavitve].

2. Pritisnite .



### S tem povezane informacije

- [Popravljanje barvnega tiskanja](#)

## Ponastavitev nastavitve naprave za prilagajanje barve

Če se natisnjena barva razlikuje od prikaza na vašem zaslonu, poskusite ponastaviti nastavitve popravka barve.

1. Pritisnite  [Nastavitve] > [Vse nastavitve] > [Tiskalnik] > [Popravek barve] > [Ponast.].



Če vaša naprava prikaže meni [Vse nastavitve] na domačem zaslonu, preskočite meni [Nastavitve].

2. Pritisnite [Da].
3. Pritisnite .



### S tem povezane informacije

- [Popravljanje barvnega tiskanja](#)



## Preverjanje preostale življenjske dobe dela

1. Pritisnite  [Nastavitve] > [Vse nastavitve] > [Info. naprave] > [Življ. doba delov].

 Če vaša naprava prikaže meni [Vse nastavitve] na domačem zaslonu, preskočite meni [Nastavitve].

2. Pritisnite del naprave, ki ga želite preveriti.  
Na LCD-zaslonu se prikaže približna preostala življenjska doba sestavnega dela.

3. Pritisnite .

 Če želite prikazati približno preostalo življenjsko dobo tonerja, pritisnite  na LCD-prikazovalniku.

### S tem povezane informacije

- [Redno vzdrževanje](#)

## Pakiranje in pošiljanje naprave

### OPOZORILO

- Ta izdelek je težek in tehta več kot 36,2 kg. Da preprečite morebitne telesne poškodbe, naj jo dvigneta najmanj dva človeka, ki jo držita spredaj in zadaj.
- Ko napravo premikate, jo nosite, kot kaže ilustracija.

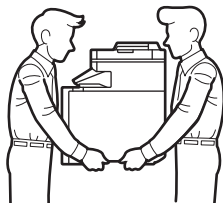

- Če ima naprava vgrajene dodatne pladnje, odstranite dodatne pladnje PRED premikanjem naprave. Če poskusite napravo premikati brez odstranjevanja dodatnih pladnjev, se lahko zato telesno poškodujete ali povzročite škodo na napravi.
- Dodatne pladnje ločeno zapakirajte v originalni karton z originalnim embalažnim materialom.



- Če morate napravo poslati po pošti, jo pazljivo zapakirajte nazaj v originalno embalažo, da preprečite morebitne poškodbe med prevozom. Naprava mora biti pri špediterju primerno zavarovana.
- Sestavni deli, ki so priloženi napravi, so odvisni od države nakupa.

1. Pridržite , da izklopite napravo. Napravo pustite izklopljeno najmanj 10 minut, da se ohladi.
2. Odklopite vse kable in napajalni kabel odklopite iz električne vtičnice.
3. Napravo dajte v vrečo, v kateri ste jo dobili.
4. Napravo, tiskovine in napajalni kabel (če je ustrezno) zapakirajte v originalni karton z originalnim embalažnim materialom, kot je prikazano. (Izvirni embalažni material se lahko razlikuje glede na vašo državo.)

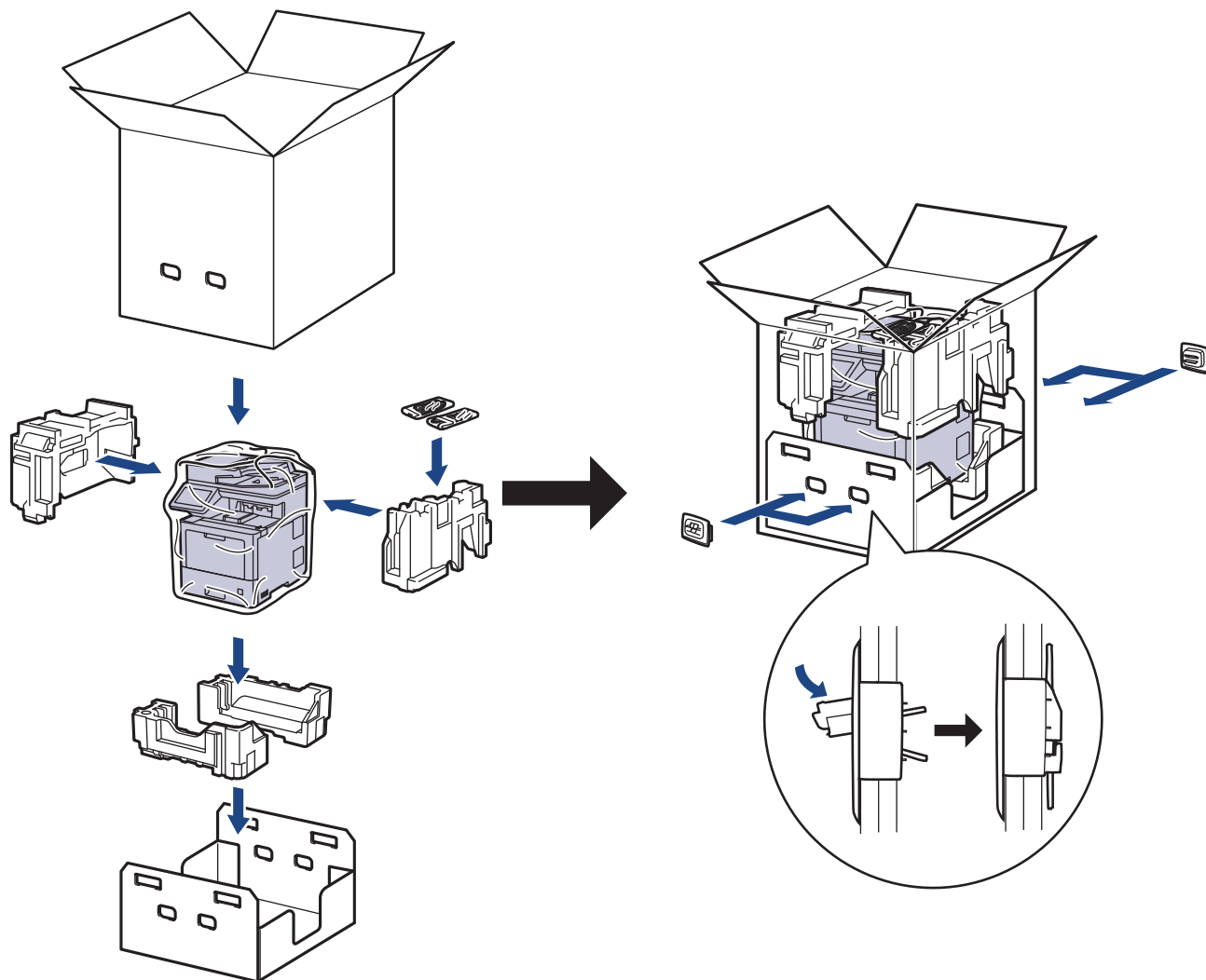

5. Zaprite karton in ga zalepite z lepilnim trakom.
6. Če imate spodnji pladenj, ga znova zapakirajte, kot je prikazano.

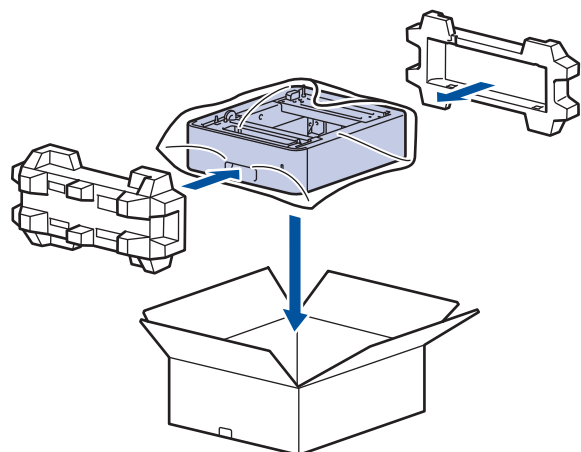

### ✓ S tem povezane informacije

- [Redno vzdrževanje](#)

## Zamenjava delov za redno vzdrževanje

Za vzdrževanje kakovosti tiska redno zamenjujte naslednje dele. Spodaj navedene dele je treba zamenjati po tiskanju približno 50.000 strani <sup>1</sup> za komplete za podajanje papirja v MP-pladnju, približno 100.000 strani <sup>1</sup> za komplete za podajanje papirja v dodatnem pladnju in približno 200.000 strani <sup>1</sup> za komplete za podajanje papirja standardnega pladnja za papir, talilne enote in laserske enote.

Ko se na LCD-prikazovalniku prikaže naslednje obvestilo, stopite v stik s servisno službo Brother ali lokalnim prodajalcem Brother:

| Obvestilo na LCD-prikazovalniku                    | Opis  |
|--|---|
| Vzdrževanje<br>Zamenjajte fuser <sup>2</sup>       | Zamenjajte talilno enoto.   |
| Vzdrževanje<br>Zamenj. laser <sup>2</sup>          | Zamenjajte lasersko enoto.  |
| Vzdrževanje<br>Zamenj. komp. 1 PF <sup>2 3</sup>   | Zamenjajte komplet za podajanje papirja za standardni pladenj za papir. |
| Vzdrževanje<br>Zamenj. komp. 2 PF <sup>2 3 4</sup> | Zamenjajte komplet za podajanje papirja za dodatni pladenj.             |
| Vzdrževanje<br>Zamenj. komp. MP PF <sup>2 3</sup>  | Zamenjajte komplet za podajanje papirja za večnamenski (MP) pladenj.    |

### S tem povezane informacije

- [Redno vzdrževanje](#)

<sup>1</sup> Enostranske strani velikosti Letter ali A4.

<sup>2</sup> Pogostost zamenjave se spreminja glede na kompleksnost natisnjenih strani, delež pokritosti in vrste uporabljenih medijev.

<sup>3</sup> Komplet vključuje sklop držala valjčkov, ločilno podlago in vzmet ločilne podlage za pladenj za papir ali MP-pladenj.

<sup>4</sup> Če s svojo napravo uporabljate dodatne pladnje, se na LCD-prikazovalniku prikaže to obvestilo. Če ima naprava nameščenih več dodatnih pladnje, prikaže obvestila s številkami, ki so povezane z vsakim dodatnim pladnjem.

## Nastavitve naprave

Prilagodite nastavitve in funkcije, da bo vaša naprava bolj učinkovito delovno orodje.

- [Spreminjanje nastavitve naprave na nadzorni plošči](#)
- [Nastavljanje nastavitve naprave iz računalnika](#)

## Spreminjanje nastavitev naprave na nadzorni plošči

- [V primeru izpada energije \(pomnilniške enote\)](#)
- [Splošne nastavitve](#)
- [Svoje priljubljene nastavitve shranite kot bližnjico](#)
- [Poročila o tiskanju](#)
- [Tabele nastavitev in funkcij](#)

---

▲ Domov > [Nastavitve naprave](#) > [Spreminjanje nastavitev naprave na nadzorni plošči](#) > V primeru izpada energije (pomnilniške enote)

## V primeru izpada energije (pomnilniške enote)

Vaše nastavitve menija so trajno shranjene in ne bodo izgubljene v primeru izpada električnega toka. Začasne nastavitve (na primer, kontrast, način za tujino) se izgubijo.

Ob izpadu napajanja bo naprava ohranila točen datum in čas ter programirana opravila za faks s časovnikom (na primer zakasneni faks) še približno 60 ur. Druga opravila faksov v pomnilniku naprave ne bodo izgubljena.



### S tem povezane informacije

- [Spreminjanje nastavitev naprave na nadzorni plošči](#)
-

## Splošne nastavitve

- Nastavljanje glasnosti naprave
- Samodejni premik ure
- Nastavitev odštevanja načina spanja
- O načinu globokega spanja
- Nastavitev načina samodejnega izklopa
- Nastavitev datuma in časa
- Nastavitev časovnega pasu
- Prilagoditev svetlosti LCD-prikazovalnika
- Spreminjanje trajanja osvetlitve LCD-prikazovalnika
- Nastavitev identifikacije postaje
- Nastavljanje tonskega ali pulznega izbiranja
- Zmanjšanje porabe tonerja
- Preprečite Izbiranje napačne številke (omejitev klicanja)
- Zmanjšanje hrupnosti tiskanja
- Spreminjanje jezika LCD-zaslona

## Nastavljanje glasnosti naprave

1. Pritisnite  [Nastavitve] > [Vse nastavitve] > [Splos. nastav.] > [Glasnost].



Če vaša naprava prikaže meni [Vse nastavitve] na domačem zaslonu, preskočite meni [Nastavitve].

2. Pritisnite eno od naslednjih možnosti :  
(Razpoložljive možnosti so odvisne od naprave.)

- [Zvonjenje]  
Nastavite glasnost zvonjenja.
- [Pisk]  
Nastavite glasnost piska, ko pritisnete gumb, se zmotite in po pošiljanju ali prejemanju faksa.
- [Zvocnik]  
Nastavite glasnost zvočnika.

3. Izberite možnost [Izkl.], [Nizko], [Srednje] ali [Visoka] in pritisnite zeleno možnost.

4. Pritisnite .



### S tem povezane informacije

- [Splošne nastavitve](#)

## Samodejni premik ure

Napravo lahko programirate tako, da samodejno prestavi uro za poletni/zimski čas.

Spomladi se bo samodejno prestavila za eno uro naprej, jeseni pa za eno uro nazaj. Poskrbite, da nastavite pravilna datum in čas v nastavitvi Datum in čas.

Ta funkcija je na voljo samo v nekaterih državah.

1. Pritisnite  [Nastavitve] > [Vse nastavitve] > [Zacet. namest.] > [Datum in ura] > [Sam. pol. cas].



Če vaša naprava prikaže meni [Vse nastavitve] na domačem zaslonu, preskočite meni [Nastavitve].

2. Pritisnite [Vklop] ali [Izkl.].

3. Pritisnite .



### S tem povezane informacije

- [Splošne nastavitve](#)

## Nastavitev odštevanja načina spanja

Nastavitev načina spanja (ali način zmanjšane porabe energije) lahko zmanjša porabo energije. Ko je naprava v načinu spanja, se obnaša, kot da je izključena. Naprava se zbudi in začne tiskati, ko sprejme tiskalno opravilo ali faks. Po teh navodilih nastavite časovno zakasnitev (odštevanje) pred preklopom naprave v način spanja.

- Določite lahko, koliko časa mora biti naprava nedejavna pred preklopom v način spanja.
- Časovnik se bo znova zagnal, če naprava izvede kateri koli postopek, na primer prejemanje tiskalnega posla.

1. Pritisnite  [Nastavitve] > [Vse nastavitve] > [Splos. nastav.] > [Ekologija] > [Čas spanja].



Če vaša naprava prikaže meni [Vse nastavitve] na domačem zaslonu, preskočite meni [Nastavitve].

2. Vnesite čas (največ 50 minut), ko naprava ostane v mirovanju, preden vstopi v način spanja, in pritisnite [OK].
3. Pritisnite .



### S tem povezane informacije

- [Splošne nastavitve](#)



## O načinu globokega spanja

Če je naprava v načinu spanja in določen čas ne sprejme opravil, se samodejno preklopi v način globokega spanja. Čas je odvisen od modela in nastavitev.

Način globokega spanja porablja manj moči kot način spanja.



Nastavitve načina globokega spanja ni mogoče onemogočiti zaradi okoljskih vidikov.

| Zadevni modeli   | Nadzorna plošča naprave v načinu globokega spanja  | Dogodki, ki napravo prebudijo  |
|--|--|--|
| MFC-L9630CDN/<br>MFC-L9635CDN/<br>MFC-L9670CDN/MFC-EX670 | Osvetlitev LCD-prikazovalnika se izklopi, LED-lučka za napajanje pa se postopoma prižiga in ugaša. | <ul style="list-style-type: none"><li>Naprava sprejme naročilo.</li><li>Nekdo pritisne ,  ali LCD-prikazovalnik z zaslonom na dotik.</li></ul> |





### S tem povezane informacije

- [Splošne nastavitve](#)

## Nastavitev načina samodejnega izklopa

Če je naprava za določen čas v načinu globokega spanja, bo glede na model in nastavitve samodejno preklopila v način izklopa. Naprava se ne preklopi v način izklopa, ko ima vzpostavljeno povezavo z omrežjem ali telefonsko linijo ali ko ima v pomnilniku zavarovane podatke za tiskanje (na voljo samo za določene modele).

Za začetek tiskanja pritisnite  na nadzorni plošči in nato pošljite tiskalni posel.

1. Pritisnite  [Nastavitve] > [Vse nastavitve] > [Splos. nastav.] > [Ekologija] > [Samod. izklop].



Če vaša naprava prikaže meni [Vse nastavitve] na domačem zaslonu, preskočite meni [Nastavitve].

2. Pritisnite zeleno možnost: [Izkl.], [1h], [2h], [4h] ali [8h].

3. Pritisnite .



### S tem povezane informacije



- [Splošne nastavitve](#)

## Nastavitev datuma in časa

1. Pritisnite  [Nastavitve] > [Vse nastavitve] > [Zacet. namest.] > [Datum in ura] > [Datum].



Če vaša naprava prikaže meni [Vse nastavitve] na domačem zaslonu, preskočite meni [Nastavitve].

2. Prek LCD-zaslona vnesite zadnji dve številki trenutnega leta in pritisnite [OK].
3. Prek LCD-zaslona vnesite dve številki za mesec in pritisnite [OK].
4. Prek LCD-zaslona vnesite dve številki za dan in pritisnite [OK].
5. Pritisnite [Vrsto ure].
6. Pritisnite [12-urni zapis] ali [24-urni zapis].
7. Pritisnite [Ura].
8. Za vnos časa storite nekaj od naslednjega:
  - Če izberete [12-urni zapis] kot obliko zapisa v nastavitvi [Vrsto ure], s pomočjo LCD-zaslona vnesite čas (v 12-urni obliki).  
Pritisnite  , da izberete [AM] ali [PM].  
Pritisnite [OK].
  - Če izberete [24-urni zapis] kot obliko zapisa v nastavitvi [Vrsto ure], s pomočjo LCD-zaslona vnesite čas (v 24-urni obliki).  
Pritisnite [OK].  
(Na primer: vnesite 19:45.)
9. Pritisnite .



### S tem povezane informacije

- [Splošne nastavitve](#)

## Nastavitev časovnega pasu

Nastavitev časovnega pasu za vašo lokacijo v napravi.

1. Pritisnite  [Nastavitve] > [Vse nastavitve] > [Zacet. namest.] > [Datum in ura] > [Casovni pas].



Če vaša naprava prikaže meni [Vse nastavitve] na domačem zaslonu, preskočite meni [Nastavitve].

2. Vnesite svoj časovni pas.
3. Pritisnite [OK].
4. Pritisnite .



### S tem povezane informacije

- [Splošne nastavitve](#)

## Prilagoditev svetlosti LCD-prikazovalnika

Če imate težave z branjem LCD-prikazovalnika, si lahko pomagate s spreminjanjem nastavitve za svetlost.

1. Pritisnite  [Nastavitve] > [Vse nastavitve] > [Splos. nastav.] > [Nastavitve LCD] > [Osvetl. ozadja].



Če vaša naprava prikaže meni [Vse nastavitve] na domačem zaslonu, preskočite meni [Nastavitve].

2. Pritisnite možnost [Svetlo], [Srednje] ali [Temno].
3. Pritisnite .



### S tem povezane informacije

- [Splošne nastavitve](#)

## Spreminjanje trajanja osvetlitve LCD-prikazovalnika

Nastavite, kako dolgo naj ostane vključena osvetlitev LCD-prikazovalnika.

1. Pritisnite  [Nastavitve] > [Vse nastavitve] > [Splos. nastav.] > [Nastavitve LCD] > [Zatemn. casom.].



Če vaša naprava prikaže meni [Vse nastavitve] na domačem zaslonu, preskočite meni [Nastavitve].

2. Pritisnite želeno možnost:

- [10 s]
- [20 s]
- [30 s]

3. Pritisnite .



### S tem povezane informacije

- [Splošne nastavitve](#)

## Nastavitev identifikacije postaje

Napravo nastavite za tiskanje identifikacije postaje ter datuma in časa faksa na vrhu vsakega poslanega faksa.

1. Pritisnite  [Nastavitve] > [Vse nastavitve] > [Zacet. namest.] > [ID postaje] > [Faks].



Če vaša naprava prikaže meni [Vse nastavitve] na domačem zaslonu, preskočite meni [Nastavitve].

2. Prek LCD-zaslona vnesite svojo številko faksa (do 20 mest) in pritisnite [OK].
3. Pritisnite [Tel.].
4. Prek LCD-zaslona vnesite svojo telefonsko številko (do 20 mest) in pritisnite [OK].
5. Pritisnite [Ime].
6. Z LCD-zaslonom vnesite svoje ime (do 20 znakov) in pritisnite [OK].



- Pritisnite  za preklon med črkami, števkami in posebnimi znaki. (Razpoložljivi znaki se lahko razlikujejo glede na državo.)

Če vaša naprava prikaže , pritisnite .

- Če vnesete neustrezen znak, pritisnite ◀ ali ▶, da premaknete kazalec in pritisnite . Pritisnite pravilen znak.
- Za vnos presledka pritisnite [Presledek] ali ▶.
- Več podrobnih informacij ►► *S tem povezane informacije*

7. Pritisnite .



### S tem povezane informacije

- [Splošne nastavitve](#)

## Nastavljanje tonskega ali pulznega izbiranja

Vaša naprava je nastavljena na tonski način izbiranja. Če vaša telefonska storitev zahteva pulzno izbiranje (z vrtenjem), morate spremeniti način izbiranja.

Ta funkcija ni na voljo v nekaterih državah.

1. Pritisnite  [Nastavitve] > [Vse nastavitve] > [Zacet. namest.] > [Ton/Pulz].



Če vaša naprava prikaže meni [Vse nastavitve] na domačem zaslonu, preskočite meni [Nastavitve].

2. Pritisnite [Tonsko] ali [Pulzna].
3. Pritisnite .



### S tem povezane informacije

- [Splošne nastavitve](#)

## Zmanjšanje porabe tonerja

Funkcija za varčevanje s tonerjem lahko zmanjša porabo tonerja. Ko je nastavev za varčevanje s tonerjem nastavljen, so izpisi vaših dokumentov videti svetlejši.

Funkcije za varčevanje s tonerjem NE priporočamo za tiskanje fotografij ali sivinskih slik.

1. Pritisnite  [Nastavitve] > [Vse nastavitve] > [Splos. nastav.] > [Ekologija] > [Varc. s tonerjem].



Če vaša naprava prikaže meni [Vse nastavitve] na domačem zaslonu, preskočite meni [Nastavitve].

2. Pritisnite [Vklop] ali [Izkl.].

3. Pritisnite .



### S tem povezane informacije

- [Splošne nastavitve](#)

#### Sorodne teme:

- [Izboljšanje kakovosti tiskanja](#)

## Preprečite izbiranje napačne številke (omejitev klicanja)

S to funkcijo uporabnikom preprečite nehoteno pošiljanje faksa ali klica na napačno številko. Napravo lahko nastavite, tako da omeji izbiranje, ko uporabljate številčnico, imenik, bližnjice in LDAP-iskanje.

1. Pritisnite  [Nastavitve] > [Vse nastavitve] > [Faks] > [Omejitev številčnice].



Če vaša naprava prikaže meni [Vse nastavitve] na domačem zaslonu, preskočite meni [Nastavitve].

2. Pritisnite eno od naslednjih možnosti:

- [Številčnica]
- [Imenik]



Če pri izbiranju kombinirate številke iz imenika, se številke prepoznajo kot vnos številčnice in niso omejene.

- [Bližnjice]
- [Streznik LDAP]

3. Pritisnite eno od naslednjih možnosti:

| Dodatno           | Opis  |
|-------------------|---|
| Vnesite # dvakrat | Naprava zahteva, da še enkrat vnesete številko, in če pravilno vnesete isto številko, naprava začne izbiranje. Če znova vnesete napačno številko, prikaže LCD-prikazovalnik obvestilo o napaki. |
| Vklop             | Naprava bo preprečila vse pošiljanje faksov in odhodne klice za ta način izbiranja.   |
| Izkl.             | Naprava ne omeji načina izbiranja.  |



- Nastavitev [Vnesite # dvakrat] ne bo delovala, če pred vnosom številke uporabite zunanji telefon. Številke vam ne bo treba vnesti znova.
- Če izberete [Vklop] ali [Vnesite # dvakrat], funkcije razpošiljanja ne morete uporabljati.

4. Pritisnite .



### S tem povezane informacije

- [Splošne nastavitve](#)

## Zmanjšanje hrupnosti tiskanja

Nastavitev tihega načina lahko zmanjša hrupnost tiskanja. Ko je vključen tihi način, je tiskanje počasnejše. Tovarniška nastavitve je izklop.

1. Pritisnite  [Nastavitve] > [Vse nastavitve] > [Splos. nastav.] > [Ekologija] > [Tihi način].



Če vaša naprava prikaže meni [Vse nastavitve] na domačem zaslonu, preskočite meni [Nastavitve].

2. Pritisnite [Vklop] ali [Izkl.].
3. Pritisnite .



### S tem povezane informacije

- [Splošne nastavitve](#)

## Spreminjanje jezika LCD-zaslona

Spreminjanje jezika LCD-prikazovalnika po potrebi.

Ta funkcija ni na voljo v nekaterih državah.

1. Pritisnite  [Nastavitve] > [Vse nastavitve] > [Zacet. namest.] > [Lokalni jezik].



Če vaša naprava prikaže meni [Vse nastavitve] na domačem zaslonu, preskočite meni [Nastavitve].

2. Pritisnite želeni jezik.

3. Pritisnite .



### S tem povezane informacije

- [Splošne nastavitve](#)

## Svoje priljubljene nastavitve shranite kot bližnjico

- [Dodajanje bližnjic](#)
- [Spreminjanje ali brisanje bližnjic](#)
- [Določitev bližnjice za identifikacijsko kartico](#)



## Dodajanje bližnjic

Najpogosteje uporabljene nastavitve za faks, kopiranje, skeniranje, storitev Web Connect in aplikacije lahko shranite kot bližnjice. Pozneje lahko pritisnete bližnjico, da te nastavitve uporabite, namesto da bi jih znova vnašali ročno.



Nekateri meniji za bližnjice niso na voljo, odvisno od modela vaše naprave.

Ta navodila opisujejo dodajanje bližnjice za kopiranje. Koraki za dodajanje bližnjice za faks, skeniranje, storitev Web Connect ali bližnjice za aplikacije so zelo podobni.

1. Pritisnite  [Bliznjice]. (Če je prikazano  [Bliznjice].)
2. Pritisnite jeziček.



Po potrebi potegnite, da se prikaže jeziček.

3. Pritisnite , kjer niste dodali bližnjice.
4. Pritisnite [Kopija].
5. Pritisnite > za dostop do prednastavljenih nastavitev kopiranja.
6. Potegnite navzgor ali navzdol ali pritisnite ▲ ali ▼ za prikaz prednastavitev kopiranja in nato pritisnite zeleno prednastavitev.
7. Pritisnite [Možnosti].
8. Potegnite navzgor ali navzdol ali pritisnite ▲ ali ▼ za prikaz razpoložljivih nastavitev in nato pritisnite zeleno nastavitvev.
9. Potegnite gor ali dol ali pritisnite ▲ ali ▼, da prikažete razpoložljive možnosti za nastavitve, nato pa pritisnite zeleno možnost.  
Koraka ponavljajte, dokler ne nastavite vseh zelenih nastavitev in možnosti.
10. Ko končate spreminjanje nastavitev, pritisnite [OK]. (Če je prikazan gumb [OK].)
11. Pritisnite [Shrani kot bliznjico].
12. Preberite in potrdite prikazani seznam izbranih nastavitev ter pritisnite [OK].
13. Z LCD-prikazovalnikom vnesite ime in pritisnite [OK].



### S tem povezane informacije

- [Svoje priljubljene nastavitve shranite kot bližnjico](#)

## Spreminjanje ali brisanje bližnjic



Bližnjic storitve Web Connect ali za aplikacije ne morete spremeniti. Če jih morate spremeniti, jih izbršite in nato dodajte nove.

1. Pritisnite **+** [Bliznjice]. (Če je prikazano **+** [Bliznjice].)
2. Pritisnite jeziček, da prikažete bližnjico, ki jo želite spremeniti.



Po potrebi potegnite, da se prikaže jeziček.

3. Pritisnite bližnjico, ki jo želite spremeniti.  
Prikažejo se nastavitve za izbrano bližnjico.



Če želite bližnjico izbrisati ali spremeniti njeno ime, jo pridržite, dokler se ne prikažejo možnosti, nato pa sledite zaslonkim menijem.

4. Pritisnite [Možnosti].
5. Po potrebi spremenite nastavitve za bližnjico.
6. Pritisnite [OK] (po potrebi).
7. Ko končate, pritisnite [Shrani kot bliznjico].
8. Preberite in potrdite prikazani seznam izbranih nastavitev ter pritisnite [OK].
9. Storitve nekaj izmed naslednjega:
  - Če želite prepisati bližnjico, pritisnite [Da].
  - Če bližnjice ne želite prepisati, pritisnite [Ne], da boste lahko vnesli novo ime bližnjice.

Pritisnite **+**, kjer niste dodali bližnjice.

V LCD-prikazovalnik vnesite novo ime in pritisnite [OK].



Ime spremenite tako, da pridržite , da izbršete trenutno ime.



### S tem povezane informacije

- [Svoje priljubljene nastavitve shranite kot bližnjico](#)

## Določitev bližnjice za identifikacijsko kartico

Svoji identifikacijski kartici lahko določite bližnjico v napravi. Ko se z identifikacijsko kartico dotaknete simbola NFC na napravi, se na zaslonu na dotik samodejno prikaže vaša osebna bližnjica.



- Iste identifikacijske kartice ne morete uporabiti za različne bližnjice.
- Če želite uporabiti identifikacijsko kartico za drugo bližnjico, jo najprej odregistrirajte in nato znova registrirajte za novo bližnjico.

1. Pritisnite jeziček z bližnjico, ki jo želite določiti svoji identifikacijski kartici.
2. Pridržite bližnjico, dokler se ne prikažejo možnosti.
3. Pritisnite [Registracija kartice/NFC].
4. Z identifikacijsko kartico se dotaknite simbola NFC.
5. Pritisnite [Registr.].

Bližnjica je določena identifikacijski kartici.



### S tem povezane informacije

- [Svoje priljubljene nastavitve shranite kot bližnjico](#)

## Poročila o tiskanju

- Poročila
- Tiskanje poročila

## Poročila

Na voljo so naslednja poročila:

### Preverjanje pošiljanja

Poročilo za preverjanje prenosa natisne Poročilo za preverjanje prenosa za zadnji prenos.

### Imenik

Poročilo o imeniku natisne seznam imen in števil, shranjenih v pomnilniku imenika.

### Dnevnik faksa

Dnevnik faksa natisne seznam informacij o vaših zadnjih 200 prejetih in poslanih faksih. (TX pomeni pošiljanje, RX pa sprejem.)

### Uporabniške nastavitve

Poročilo o uporabniških nastavitvah natisne seznam trenutnih nastavitev.

### Nastavitve tiskalnika

Poročilo o nastavitvah tiskalnika natisne seznam trenutnih nastavitev tiskalnika.

### Konfiguracija omrežja (modeli z omrežnimi funkcijami)

Poročilo o konfiguraciji omrežja natisne seznam trenutnih nastavitev omrežja.

### Izpis seznama datotek

Izpis seznama datotek natisne seznam pisav in makrov/tiskalnih procesov, ki so shranjeni v napravi.

### Izpis za pike na bobnu

Izpis za pike na bobnu natisne list za pike na bobnu, ki pomaga pri čiščenju enote bobna.

### WLAN-poročilo (modeli z brezžičnimi omrežnimi funkcijami)

WLAN-poročilo natisne rezultate diagnostike povezovanja z brezžičnim LAN-omrežjem.



## S tem povezane informacije

- [Poročila o tiskanju](#)

## Tiskanje poročila

1. Pritisnite  [Nastavitve] > [Vse nastavitve] > [Poroc. tiska.].



Če vaša naprava prikaže meni [Vse nastavitve] na domačem zaslonu, preskočite meni [Nastavitve].

2. Potegnite navzgor ali navzdol ali pritisnite ▲ ali ▼ za prikaz poročila, ki ga želite natisniti, in ga pritisnite.

3. Storite nekaj izmed naslednjega:

- Če izberete [Preveri XMIT], naredite nekaj od naslednjega:
  - Če želite prikazati poročilo za preverjanje prenosa, pritisnite [Pogled na LCD].
  - Če želite prikazati poročilo za preverjanje prenosa, pritisnite [Poroc. tisk.].
- Če izberete druga poročila, pojdite na naslednji korak.

4. Pritisnite [Da].

5. Pritisnite .



### S tem povezane informacije

- [Poročila o tiskanju](#)

## Tabele nastavitev in funkcij

Tabele z nastavitvami vam pomagajo razumeti izbire in možnosti v menijih, ki jih najdete v programih naprave.

- [Tabele z nastavitvami](#)
- [Tabele funkcij](#)

## Tabele z nastavitvami

>> [Splos. nastav.]  
 >> [Nastavitve bliznjic]  
 >> [Faks]  
 >> [Tiskalnik]  
 >> [Omrezje]  
 >> [Poroc. tiska.]  
 >> [Info. naprave]  
 >> [Zacet. namest.]  
 >> [Skrbniske nastavitve]

### [Splos. nastav.]

[Vse nastavitve] > [Splos. nastav.]

| 3. raven           | 4. raven     | 5. raven               | 6. raven   | Opisi  |
|--------------------|--------------|------------------------|--|--|
| Nastavitev pladnja | Vrsta pap.   | Pladenj MP             | -  | Izberite vrsto papirja, ki se ujema s papirjem v MP-pladnju.                   |
|                    |              | Pladenj 1              | -  | Izberite vrsto papirja, ki se ujema s papirjem v standardnem pladnju za papir. |
|                    |              | Pladenj 2 <sup>1</sup> | -  | Izberite vrsto papirja, ki se ujema s papirjem v dodatnem pladnju (pladenj 2). |
|                    |              | Pladenj 3 <sup>1</sup> | -  | Izberite vrsto papirja, ki se ujema s papirjem v dodatnem pladnju (pladenj 3). |
|                    |              | Pladenj 4 <sup>1</sup> | -  | Izberite vrsto papirja, ki se ujema s papirjem v dodatnem pladnju (pladenj 4). |
|                    |              | Pladenj 5 <sup>2</sup> | -  | Izberite vrsto papirja, ki se ujema s papirjem v dodatnem pladnju (pladenj 5). |
|                    | Vel. papirja | Pladenj MP             | -  | Izberite velikost papirja, ki ste ga vstavili v MP-pladenj.                    |
|                    |              | Pladenj 1              | -  | Izberite velikost papirja, ki ste ga vstavili v standardni pladenj za papir.   |
|                    |              | Pladenj 2 <sup>1</sup> | -  | Izberite velikost papirja, ki ste ga vstavili v dodatni pladenj (pladenj 2).   |
|                    |              | Pladenj 3 <sup>1</sup> | -  | Izberite velikost papirja, ki ste ga vstavili v dodatni pladenj (pladenj 3).   |
|                    |              | Pladenj 4 <sup>1</sup> | -  | Izberite velikost papirja, ki ste ga vstavili v dodatni pladenj (pladenj 4).   |
|                    |              | Pladenj 5 <sup>2</sup> | -  | Izberite velikost papirja, ki ste ga vstavili v dodatni pladenj (pladenj 5).   |
| Upor. plad.: kop.  | -            | -                      | Izberite pladenj, ki ga želite uporabiti za kopiranje.   |  |
| Upor. plad.: faks  | -            | -                      | Izberite pladenj, ki ga želite uporabiti za prejemanje faksov.   |  |
| Up.plad:tisk       | -            | -                      | Izberite pladenj, ki ga želite uporabiti za tiskanje.  |  |
| Položaj tiskanja   | Pladenj MP   | Odmik<br>X             | Premaknite položaj začetka tiskanja (pri zgornjem levem robu strani) papirja, ki ste ga naložili v MP-pladenj, vodoravno do -500 |  |

| 3. raven           | 4. raven         | 5. raven                      | 6. raven | Opisi  |  |
|--------------------|------------------|-------------------------------|----------|--|--|
| Nastavitev pladnja | Polozaj tiskanja | Pladenj MP                    |          | (levo) in do +500 (desno) pik pri 300 pikah/palec.   |  |
|                    |                  |                               | Odmik Y  | Premaknite položaj začetka tiskanja (pri zgornjem levem robu strani), papirja, ki ste ga naložili v MP-pladenj navpično do -500 (gor) in do +500 (dol) pik pri 300 pikah/palec.                      |  |
|                    |                  | Pladenj 1                     | Odmik X  | Premaknite položaj začetka tiskanja (pri zgornjem levem robu strani) papirja, ki ste ga naložili v standardni pladenj za papir, vodoravno do -500 (levo) in do +500 (desno) pik pri 300 pikah/palec. |  |
|                    |                  |                               | Odmik Y  | Premaknite položaj začetka tiskanja (pri zgornjem levem robu strani) papirja, ki ste ga naložili v standardni pladenj za papir, navpično do -500 (gor) in do +500 (dol) pik pri 300 pikah/palec.     |  |
|                    |                  | Pladenj 2 <sup>1</sup>        | Odmik X  | Premaknite položaj začetka tiskanja (pri zgornjem levem robu strani) papirja, ki ste ga naložili v dodatni pladenj (pladenj 2), vodoravno do -500 (levo) in do +500 (desno) pik pri 300 pikah/palec. |  |
|                    |                  |                               | Odmik Y  | Premaknite položaj začetka tiskanja (pri zgornjem levem robu strani) papirja, ki ste ga naložili v dodatni pladenj (pladenj 2), navpično do -500 (gor) in do +500 (dol) pik pri 300 pikah/palec.     |  |
|                    |                  | Pladenj 3 <sup>1</sup>        | Odmik X  | Premaknite položaj začetka tiskanja (pri zgornjem levem robu strani) papirja, ki ste ga naložili v dodatni pladenj (pladenj 3), vodoravno do -500 (levo) in do +500 (desno) pik pri 300 pikah/palec. |  |
|                    |                  |                               | Odmik Y  | Premaknite položaj začetka tiskanja (pri zgornjem levem robu strani) papirja, ki ste ga naložili v dodatni pladenj (pladenj 3), navpično do -500 (gor) in do +500 (dol) pik pri 300 pikah/palec.     |  |
|                    |                  | Pladenj 4 <sup>1</sup>        | Odmik X  | Premaknite položaj začetka tiskanja (pri zgornjem levem robu strani) papirja, ki ste ga naložili v dodatni pladenj (pladenj 4), vodoravno do -500 (levo) in do +500 (desno) pik pri 300 pikah/palec. |  |
|                    |                  |                               | Odmik Y  | Premaknite položaj začetka tiskanja (pri zgornjem levem robu strani) papirja, ki ste ga naložili v dodatni pladenj (pladenj 4), navpično do -500 (gor) in do +500 (dol) pik pri 300 pikah/palec.     |  |
|                    |                  | Pladenj 5 <sup>2</sup>        | Odmik X  | Premaknite položaj začetka tiskanja (pri zgornjem levem robu strani) papirja, ki ste ga naložili v dodatni pladenj (pladenj 5), vodoravno do -500 (levo) in do +500 (desno) pik pri 300 pikah/palec. |  |
|                    |                  |                               | Odmik Y  | Premaknite položaj začetka tiskanja (pri zgornjem levem robu strani) papirja, ki ste ga naložili v dodatni pladenj (pladenj 5), navpično do -500 (gor) in do +500 (dol) pik pri 300 pikah/palec.     |  |
|                    |                  | Preskoci pladenj <sup>3</sup> | -        | -  | Izberite pladenj, ki ga ne želite uporabljati, če je vanj vstavljen papir napačne velikosti. |

| 3. raven             | 4. raven  | 5. raven        | 6. raven | Opisi  |
|----------------------|---|-----------------|----------|--|
| Nastavitev pladnja   | Locilni pladenj <sup>3</sup>  | -               | -        | Izberite pladenj s papirjem, ki je uporabljen kot ločilo za papir in je vstavljen med posamezna tiskalna opravila.   |
|                      | Obv.o zm. pap.  | Obv.o zm. pap.  | -        | Izberite, ali naj se prikaže obvestilo, da je pladenj za papir skoraj prazen.  |
|                      |   | Raven obvestila | -        | Izberite najmanjšo količino papirja, ki bo sprožila prikaz sporočila.  |
|                      | Preveri papir   | -               | -        | Izberite, ali naj se prikaže obvestilo, da morate preveriti vrsto in velikost papirja.   |
| Glasnost             | Zvonjenje   | -               | -        | Nastavite glasnost zvonjenja.  |
|                      | Pisk  | -               | -        | Nastavite glasnost piskanja.   |
|                      | Zvocnik   | -               | -        | Nastavite glasnost zvočnika.   |
| Nastavitve LCD       | Osvetl. ozadja  | -               | -        | Nastavite jakost osvetlitve LCD-zaslona.   |
|                      | Zatemn. casom.  | -               | -        | Nastavite, koliko časa ostane LCD-prikazovalnik osvetljen po vrnitvi na glavni domači zaslon in za druge funkcije.   |
| Nastavitve obvestila | Opozorilo glede dokumenta   | -               | -        | Izberite, ali naj vas naprava opozori, da je ostal dokument na steklu skenerja.  |
|                      | Loclj. opt.br. (Presk.pr.str.)  | -               | -        | Prikaže skupno število skeniranih in preskočenih praznih strani po koncu skeniranja.   |
| Ekologija            | Nacin Eco   | -               | -        | Naslednje nastavitve naprave vklopite hkrati. <ul style="list-style-type: none"> <li>• 2-str. tiskanje:Dolgi rob<sup>4</sup></li> <li>• Cas spanja:0 Min</li> <li>• Zatemn. casom.:10 s</li> <li>• Tihi nacin:Vklop<sup>4</sup></li> <li>• Varc. s tonerjem:Vklop<sup>4</sup></li> </ul> |
|                      | Varc. s tonerjem  | -               | -        | Povečajte število strani, ki jih je mogoče natisniti s tonerjem.   |
|                      | Cas spanja  | -               | -        | Nastavite čas, ki naj mine, preden naprava vstopi v način varčevanja.  |
|                      | Tihi nacin  | -               | -        | Zmanjšajte hrup med tiskanjem.   |
|                      | Samod. izklop   | -               | -        | Nastavite število ur, za katero bo naprava ostala v načinu globokega spanja, preden se preklopi v način izklopa.   |
| Izbrisi pomnil       | Makro ID=   | -               | -        | Izbrišite registrirane podatke makra.  |
|                      | ID tisk.procesa   | -               | -        | Izbrišite registrirane podatke tiskalnega procesa.   |
|                      | ID pisave=  | -               | -        | Izbrišite registrirane podatke pisave.   |
|                      | Izbrisi vse   | -               | -        | Povrnite podatke makra, pretakanja in pisave naprave na privzete nastavitve.   |
|                      | Inicializacija pomnilnika USB<br>(Na voljo samo, če je v meniju Lokacija shranjevanja opravila izbran bliskovni USB-pogon.) | -               | -        | Inicializira bliskovni USB-pogon za USB-tiskanje iz pomnilnika. Inicializacija bliskovnega USB-pogona traja dlje kot 40 minut.   |

- 1 Na voljo, če je nameščen en ali več dodatnih pladnjev.
- 2 Na voljo, če je nameščen en ali več dodatnih pladnjev.
- 3 Na voljo, če je nameščen en ali več spodnjih pladnjev.
- 4 Spreminjanje te nastavitve je na voljo, ko spremenite določene nastavitve naprave s spletnim upravljanjem.

## [Nastavitve bližnjic]

### [Vse nastavitve] > [Nastavitve bližnjic]

| Raven 3            | Raven 4                  | Opisi                              |
|--------------------|--------------------------|------------------------------------|
| (Izbira bližnjice) | Preimen.                 | Spremenite ime bližnjice.          |
|                    | Uredi                    | Spremenite nastavitve bližnjice.   |
|                    | Izbrisi                  | Izbrišite bližnjico.               |
|                    | Registracija kartice/NFC | Za ID-kartico določite bližnjico.  |
|                    | Izbris kartice/NFC       | Z ID-kartice odstranite bližnjico. |

## [Faks]

### [Vse nastavitve] > [Faks]

| 3. raven         | 4. raven       | 5. raven       | Opisi   |   |
|------------------|----------------|----------------|---|---|
| Nast. prejem     | Zakas. zvon.   | -              | Nastavite, kolikokrat bo pozvonilo, preden bo naprava klic sprejela v načinu za faks ali za faks/telefon. |   |
|                  | Prejemni način | -              | Izberite način prejetja, ki najbolj odgovarja vašim zahtevam.   |   |
|                  | Zvonjenje F/T  | -              | Nastavite dolžino psevdodvojnega zvonjenja v načinu za faks/telefon.                                      |   |
|                  | Predogl. faksa | -              | Na LCD-zaslonu si oglejte prejete fakse.  |   |
|                  | Zazn. faksa    | -              | Samodejno prejmete faksna sporočila, ko sprejmete klic in slišite tone faksa.                             |   |
|                  | Daljinske kode | Daljinske kode |   | Klic sprejmite na internem ali zunanjem telefonu, nato pa uporabite kode, da vklopite ali izklopite kode za oddaljeni dostop. Kode lahko prilagodite. |
|                  |                | Akt. koda      |   |   |
|                  |                | Deakt. koda    |   |   |
|                  | Samod. zmanjs. | -              | -   | Zmanjšajte velikost dohodnih faksov.  |
|                  | Sprej. PC faks | Vklop          | Izkl.   | Napravo nastavite tako, da fakse pošilja v vaš računalnik.  |
|                  |                |                |   | Varnostno funkcijo tiskanja varnostne kopije lahko vklopite.  |
|                  | Prejem v pomn. | Izkl.          | -   | -   |
|                  |                |                |   | Posred. faksa   |
| Shranj. faksa    |                |                |   | Če izberete možnost posredovanja faksa, lahko vklopite varnostno funkcijo tiskanja varnostne kopije.  |
| Posreduj v oblak |                |                |   | Dohodne fakse posredujte v spletno storitev.  |
| Zig faks Rx      | -              | -              | Na vrh prejetih faksov natisnite datum in čas prejema.  |   |
| Obojestransko    | -              | -              | Dohodne fakse natisnite na obe strani papirja.  |   |

| 3. raven             | 4. raven             | 5. raven       | Opisi  |
|----------------------|----------------------|----------------|--|
| Nast. posilj.        | Paket. prenos        | -              | Odložene fakse na isto številko faksa ob istem času združite v en prenos.  |
|                      | Opom. naslovn.       | -              | Nastavite lastne komentarje za naslovnico faksa.   |
|                      | Samod. pon. klicanje | -              | Napravo nastavite tako, da po petih minutah znova pokliče zadnjo številko faksa, če pošiljanje faksa ni uspelo zaradi zasedene linije. |
|                      | Destinacija          | -              | Napravo nastavite tako, da na LCD-zaslonu med klicanjem številke faksa prikaže podatke o cilju.  |
| Nast. porocila       | Porocilo XMIT        | -              | Izberite začetno pripravo za poročilo preverjanja prenosa.   |
|                      | Obdobje dnevn.       | Obdobje dnevn. | Nastavite interval za samodejno tiskanje dnevnika faksov.  |
|                      |                      | Ura            | Če izberete možnost, ki ni izklop tiskanja ali tiskanje na vsakih 50 faksov, lahko za možnost nastavite čas.                           |
|                      |                      | Dan            | Če izberete možnost tiskanja na vsakih 7 dni, lahko nastavite dan v tednu.   |
| Tiskaj dokum.        | -                    | -              | Natisnite dohodne fakse, shranjene v pomnilniku naprave.   |
| Oddalj. dostop       | -                    | -              | Nastavite lastno kodo za oddaljeno pridobivanje.   |
| Omejitev številcnice | Številcnica          | -              | Omejite izbiranje s številčnico.   |
|                      | Imenik               | -              | Omejite klicanje med uporabo adresarja.  |
|                      | Bliznjice            | -              | Omejite klicanje med uporabo bližnjice.  |
|                      | Streznik LDAP        | -              | Omejite klicanje številke streznika LDAP.  |
| Ostale naloge        | -                    | -              | Preverite, katera načrtovana opravila so v pomnilniku naprave in prekličite izbrana opravila.  |

## [Tiskalnik]

### [Vse nastavitve] > [Tiskalnik]

| 3. raven            | 4. raven        | 5. raven    | Opisi  |
|---------------------|-----------------|-------------|--|
| Posnemanje          | -               | -           | Izberite način emulacije.  |
| Kakovost            | -               | -           | Izberite kakovost tiskanja.  |
| Možnosti tiskanja   | Seznam pisav    | HP LaserJet | Natisnite seznam vgrajenih pisav naprave.  |
|                     |                 | BR-Script 3 |  |
|                     | Preskus tisk.   | -           | Natisnite preskusno stran.   |
| Obojestransko       | 2-str. tiskanje | -           | Omogočite ali onemogočite obojestransko tiskanje in izberite daljši ali krajši rob.  |
|                     | Ena slika       | -           | Pri tiskalnem opravilu, pri katerem je zadnja stran enostranska slika, izberite za krajši čas tiskanja možnost 1-str. pod.<br>Pri uporabi pisma z vnaprej natisnjeno glavo ali vnaprej natisnjenega papirja je treba izbrati možnost 2-str. pod. Če za pisma z vnaprej natisnjeno glavo ali vnaprej natisnjen papir izberete možnost 1-str. pod, bo zadnja stran natisnjena na obratni strani. |
| Samod. nadaljevanje | -               | -           | Izberite, ali želite, da naprava samodejno izbriše napake velikosti papirja ali napake   |

| 3. raven         | 4. raven        | 5. raven      | Opisi   |
|------------------|-----------------|---------------|---|
|                  |                 |               | vrste medija in uporabi papir iz drugih pladnjev.   |
| Izhodna barva    | -               | -             | Nastavi izhodno barvo.  |
| Vrsta pap.       | -               | -             | Nastavite vrsto papirja.  |
| Vel. papirja     | -               | -             | Nastavite velikost papirja.   |
| Kopije           | -               | -             | Nastavite število natisnjenih strani.   |
| Usmerjenost      | -               | -             | Nastavite tiskanje strani v portretu ali ležeči usmeritvi.  |
| Položaj tiskanja | -               | -             | Pojdite v menije z nastavitvami položaja tiskanja.  |
| Samodejno FF     | -               | -             | Napravi omogočite samodejno tiskanje morebitnih preostalih podatkov.  |
| HP LaserJet      | St. pisave      | St. pisave    | Nastavite številko pisave.<br>Ta meni se prikaže, če je v napravi Brother nameščena programska pisava.            |
|                  |                 | St. soft pis. | Nastavite številko programske pisave.<br>Ta meni se prikaže, če je v napravi Brother nameščena programska pisava. |
|                  | Nagnjen. pisave | -             | Nastavite razmik med znaki za pisavo.<br>(Na voljo za nekatere številke pisave)                                   |
|                  | Pike pisave     | -             | Nastavite velikost pisave.<br>(Na voljo za nekatere številke pisave)  |
|                  | Nast. simbol    | -             | Izberite nabor simbolov ali znakov.   |
|                  | Tiskanje tabele | -             | Natisnite tabelo kod.   |
|                  | Samodejno LF    | -             | ON: CR -> CR+LF, OFF: CR -> CR  |
|                  | Samodejno CR    | -             | ON: LF -> LF+CR, FF -> FF+CR ali VT -> VT+CR<br>OFF: LF -> LF, FF -> FF ali VT -> VT                              |
|                  | Samodejno WRAP  | -             | Izberite, ali bosta nova vrstica in prehod v novo vrstico upoštevana, ko naprava doseže desni rob.                |
|                  | Samodejno SKIP  | -             | Izberite, ali bosta nova vrstica in prehod v novo vrstico upoštevana, ko položaj drsnika doseže spodnji rob.      |
|                  | Levi rob        | -             | Nastavite levi rob pri stolpcu 0 na 70 stolpcev na 1 znak/palec.  |
|                  | Desni rob       | -             | Nastavite desni rob pri stolpcu 10 na 80 stolpcev na 1 znak/palec.  |
|                  | Zgornji rob     | -             | Nastavite oddaljenost zgornjega roba od zgornjega roba papirja.   |
|                  | Spodnji rob     | -             | Nastavite oddaljenost spodnjega roba od spodnjega roba papirja.   |
|                  | Crte            | -             | Nastavite število vrstic na posamezni strani.   |
|                  | Ukaz pladnja    | -             | To nastavitvev izberite, če pri uporabi gonilnikov HP pride do neujemanja pladnjev.                               |
| BR-Script 3      | Napaka tisk.    | -             | Izberite, ali naprava natisne informacije o napaki, ko se pojavijo napake.  |
|                  | CAPT            | -             | Uporabite možnost tehnologije naprednega barvnega tiskanja CAPT (Colour Advanced                                  |

| 3. raven                   | 4. raven                                  | 5. raven                | Opisi   |   |
|----------------------------|---|-------------------------|---|---|
| BR-Script 3                |   |                         | Printing Technology) za optimalno kakovost tiskanja pri tiskanju PS-datoteke, ki je bila ustvarjena s PS-gonilnikom, ki ni Brother. Barve in fotografije so jasnejše in točnejše. Tiskanje bo počasnejše. |   |
| PDF                        | Vec strani                                | -                       | Nastavi postavitev strani, ko tiskate na več strani.  |   |
|                            | Moznosti tiskanja PDF                     | -                       | Nastavitev tiskanja s PDF pogona nastavite tako, da so poleg besedila natisnjeni tudi komentarji (oznake) ali žigi v PDF datoteki.  |   |
|                            | Prilagodi PDF na stran                    | -                       | Izberite, ali naprava pri-pogona prilagodi ali spremeni velikost strani v datoteki PDF.   |   |
| Meni kopije                | Kopija                                    | -                       | Omogočite ali onemogočite funkcijo karbonske kopije.  |   |
|                            | Kopije                                    | -                       | Nastavi število natisnjenih strani.   |   |
|                            | Kopija1 Pladenj                           | -                       | Izberite pladenj, ki ga želite uporabiti za 1. kopijo.  |   |
|                            | Tisk.procesKop1                           | -                       | Izberite tiskalni proces za 1. kopijo.  |   |
|                            | Kopija2 Pladenj<br>...<br>Kopija8 Pladenj | -                       | Izberite pladenj, ki ga želite uporabiti za 2. do 8. kopijo.  |   |
|                            | Tisk.procesKop2<br>...<br>Tisk.procesKop8 | -                       | Izberite tiskalni proces za 2. do 8. kopijo.  |   |
|                            | Popravek barve                            | Zagon popravljanja      | -   | Izvedite umerjanje barve, da preverite in popravite barve, ter nato izvedite registracijo za poravnavo položaja tiskanja vsake barve. |
| Ponast.                    |   | -                       | Ponastavite parametre umerjanja na privzete nastavitve.   |   |
| Samodejni popravki         |   | -                       | Napravo nastavite tako, da samodejno opravi umerjanje in registracijo barve.  |   |
| Nast. barve                |   | Nacin nastavitve        |   | Izberite, ali želite uporabiti nastavitve barvnega tiskanja naprave ali gonilnika tiskalnika.   |
|                            |   | Nacin barve             |   | Izberite barvni način.  |
|                            |   | Izboljsaj sivo barvo    |   | Vklopite ali izklopite za izboljšanje kakovosti zasenčenih predelov na sliki.   |
|                            |   | Izboljsaj crno tiskanje |   | Vklopite ali izklopite, če črna grafika ni pravilno natisnjena.   |
|                            |   | Svetlost                |   | Nastavite svetlost.   |
|                            |   | Kontrast                |   | Nastavite kontrast.   |
|                            |   | Rdeca                   |   | Nastavite rdečo barvo.  |
|                            | Zelen                                     |                         | Nastavite zeleno barvo.   |   |
| Modra                      |   | Nastavite modro barvo.  |   |   |
| Lokacija za shranje. nalog | -   | -                       | Izberite lokacijo, na katero želite shraniti tiskalna opravila.   |   |
| Ponastavitev tiskalnika    | -   | -                       | Povrnite nastavitve tiskalnika na tovarniške nastavitve.  |   |

[Vse nastavitve] &gt; [Omrezje]

| 3. raven              | 4. raven             | 5. raven           | 6. raven   | Opisi   |
|-----------------------|----------------------|--------------------|--|---|
| Zicni LAN             | TCP/IP               | Metoda BOOT        | Poskusi zagona IP  | Izberite način zagona, ki je najboljše usklajen z vašimi potrebami. |
|                       |                      | Naslov IP          | -  | Vnesite IP-naslov.  |
|                       |                      | Maska podomrezja   | -  | Vnesite masko podomrezja.   |
|                       |                      | Prehod             | -  | Vnesite naslov prehoda.   |
|                       |                      | Ime vozlišča       | -  | Vnesite ime vozlišča.<br>(do 32 znakov)                             |
|                       |                      | Konfiguracija WINS | -  | Izberite način konfiguracije za WINS.                               |
|                       |                      | Streznik WINS      | Primaren   | Določite IP-naslov primarnega WINS-strežnika.                       |
|                       |                      |                    | Sekundaren   | Določite IP-naslov sekundarnega WINS-strežnika.                     |
|                       |                      | Streznik DNS       | Primaren   | Določite IP-naslov primarnega DNS-strežnika.                        |
|                       |                      |                    | Sekundaren   | Določite IP-naslov sekundarnega DNS-strežnika.                      |
|                       | APIPA                | -                  | Napravo nastavite tako, da samodejno določi IP-naslov iz krajevnega obsega naslovov. |   |
|                       | IPv6                 | -                  | Vklopite ali izklopite IPv6-protokol.  |   |
|                       | Ethernet             | -                  | -  | Izberite način povezave ethernet.                                   |
|                       | Stanje - zicni       | -                  | -  | Oglejte si trenutno stanje žičnega omrežja.                         |
| Naslov MAC            | -                    | -                  | Oglejte si MAC-naslov naprave.   |   |
| Nastavite na privzeto | -                    | -                  | Povrnite nastavitve žičnega omrežja na tovarniške nastavitve.                        |   |
| Omogoci zicno         | -                    | -                  | Ročno vključite ali izključite žični LAN-vmesnik.                                    |   |
| WLAN (Wi-Fi)<br>1     | Poisci omrezje Wi-Fi | -                  | -  | Ročno konfigurirajte nastavitve brezžičnega omrežja.                |
|                       | TCP/IP               | Metoda BOOT        | Poskusi zagona IP  | Izberite način zagona, ki je najboljše usklajen z vašimi potrebami. |
|                       |                      | Naslov IP          | -  | Vnesite IP-naslov.  |
|                       |                      | Maska podomrezja   | -  | Vnesite masko podomrezja.   |

<sup>1</sup> Pri določenih modelih je brezžično omrežno povezavo mogoče uporabiti le, če je vgrajena brezžična enota, ki je na voljo kot dodatna oprema.

| 3. raven                  | 4. raven              | 5. raven           | 6. raven                              | Opisi  |
|---------------------------|-----------------------|--------------------|---------------------------------------|--|
| WLAN (Wi-Fi)<br>1         | TCP/IP                | Prehod             | -                                     | Vnesite naslov prehoda.  |
|                           |                       | Ime vozlišca       | -                                     | Vnesite ime vozlišča.<br>(do 32 znakov)  |
|                           |                       | Konfiguracija WINS | -                                     | Izberite način konfiguracije za WINS.  |
|                           |                       | Strežnik WINS      | Primaren                              | Določite IP-naslov primarnega WINS-strežnika.  |
|                           |                       |                    | Sekundaren                            | Določite IP-naslov sekundarnega WINS-strežnika.                                      |
|                           |                       | Strežnik DNS       | Primaren                              | Določite IP-naslov primarnega DNS-strežnika.   |
|                           |                       |                    | Sekundaren                            | Določite IP-naslov sekundarnega DNS-strežnika.                                       |
|                           |                       | APIPA              | -                                     | Napravo nastavite tako, da samodejno določi IP-naslov iz krajevnega obsega naslovov. |
|                           | IPv6                  | -                  | Vklopite ali izklopite IPv6-protokol. |  |
|                           | Gumb WPS/<br>Potisni  | -                  | -                                     | S pritiskom enega gumba konfigurirajte nastavitve brezžičnega omrežja.               |
|                           | Koda WPS/PIN          | -                  | -                                     | Konfigurirajte nastavitve brezžičnega omrežja z WPS-funkcijo s PIN-kodo.             |
|                           | Stanje WLAN           | Stanje             | -                                     | Oglejte si trenutno stanje brezžičnega omrežja.                                      |
|                           |                       | Signal             | -                                     | Oglejte si trenutno moč signala brezžičnega omrežja.                                 |
|                           |                       | SSID               | -                                     | Oglejte si trenutni SSID.  |
|                           |                       | Komun. način       | -                                     | Oglejte si trenutni način komunikacije.  |
|                           | Naslov MAC            | -                  | -                                     | Oglejte si MAC-naslov naprave.   |
|                           | Nastavite na privzeto | -                  | -                                     | Povrnite nastavitve brezžičnega omrežja na tovarniške nastavitve.                    |
| Omogoci WLAN              | -                     | -                  | Vklopi ali izklopi brezžični vmesnik. |  |
| Wi-Fi Direct <sup>1</sup> | Ročno                 | -                  | -                                     | Ročno konfigurirajte omrežne nastavitve za Wi-Fi Direct.                             |
|                           | Lastnik skupine       | -                  | -                                     | Napravo nastavite kot lastnika skupine.  |
|                           | Potisni gumb          | -                  | -                                     | S pritiskom enega gumba konfigurirajte omrežne nastavitve za Wi-Fi Direct.           |
|                           | Koda PIN              | -                  | -                                     | Konfigurirajte omrežne nastavitve za Wi-Fi Direct z WPS-funkcijo s PIN-kodo.         |
|                           | Infor. o napravi      | Ime naprave        | -                                     | Oglejte si ime svoje naprave.  |

| 3. raven                  | 4. raven             | 5. raven   | 6. raven          | Opisi   |
|---------------------------|----------------------|--|-------------------|---|
| Wi-Fi Direct <sup>1</sup> | Infor. o napravi     | SSID   | -                 | Oglejte si SSID lastnika skupine.<br>Ko naprava ni povezana, je na LCD-zaslону prikazano sporočilo, da povezava ni vzpostavljena.                   |
|                           |                      | Naslov IP  | -                 | Oglejte si trenutni IP-naslov naprave.  |
|                           | Informacije o stanju | Stanje   | -                 | Oglejte si trenutno stanje omrežja Wi-Fi Direct.  |
|                           |                      | Signal   | -                 | Oglejte si trenutno moč signala omrežja Wi-Fi Direct.<br>Ko vaša naprava deluje kot lastnik skupine, je na LCD-zaslону vedno prikazan močen signal. |
|                           | Omogoci I/F          | -  | -                 | Omogočite ali onemogočite povezavo prek omrežja Wi-Fi Direct.   |
| NFC                       | -                    | -  | -                 | Vklopite ali izklopite NFC-funkcijo.  |
| E-pošta/IFAKS             | Naslov poste         | -  | -                 | Vnesite e-poštni naslov.  |
|                           | Nast. strežnika      | SMTP   | Strežnik          | Vnesite ime in naslov SMTP-strežnika.   |
|                           |                      |  | Vhod              | Vnesite številko SMTP-vrat.   |
|                           |                      |  | Over. za SMTP     | Izberite varnostno metodo za e-poštno obvestilo.  |
|                           |                      |  | SSL/TLS           | Pošljite ali prejmite e-pošto prek e-poštnega strežnika, ki zahteva varno komunikacijo prek SSL/TLS-protokola.                                      |
|                           |                      |  | Preveri potrdilo. | Samodejno preverite strežniško potrdilo za SMTP.  |
|                           |                      | POP3/IMAP4   | Protokol          | Izberite protokol za prejemanje e-pošte iz strežnika.   |
|                           |                      |  | Strežnik          | Vnesite ime in naslov strežnika.  |
|                           |                      |  | Vhod              | Vnesite številko vrat.  |
|                           |                      |  | Ime post. pred    | Vnesite ime nabiralnika. (do 255 znakov)  |
|                           |                      |  | Geslo nabiralnika | Vnesite geslo za prijavo v strežnik. (do 128 znakov)  |
|                           | Izberite mapo        | Uporabite IMAP4-protokol in izberite določeno mapo v predalu.  |                   |   |
|                           | SSL/TLS              | Pošljite ali prejmite e-pošto prek e-poštnega strežnika, ki zahteva varno komunikacijo prek SSL/TLS-protokola. |                   |   |

| 3. raven                    | 4. raven         | 5. raven               | 6. raven                       | Opisi   |  |
|-----------------------------|------------------|------------------------|--------------------------------|---|--|
| E-posta/IFAKS               | Nast. streznika  | POP3/IMAP4             | Preveri potrdilo.              | Samodejno preverite strežniško potrdilo za SMTP.  |  |
|                             |                  |                        | APOP                           | Vklopite ali izklopite APOP.  |  |
|                             | Nast prej pos.   | Samod. izpras.         | Samod. izpras.                 | Samod. izpras.  | Samodejno preverite, ali so v strežniku nova sporočila.  |
|                             |                  |                        |                                | Frekv. izpras.  | Nastavite interval za preverjanje novih sporočil v strežniku.  |
|                             |                  |                        | Glava                          | -   | Izberite vsebino glave e-pošte, ki jo želite natisniti.  |
|                             |                  |                        | Posta o napaki brisanja/branja | -   | POP3-strežnik samodejno izbriše e-poštna sporočila o napaki. IMAP4-strežnik samodejno izbriše e-poštna sporočila o napaki, ko jih preberete. |
|                             |                  |                        | Obvestilo                      | -   | Prejmite sporočila obvestil.   |
|                             | Nast pren pos.   | Posilj. Tema           | Omej velik                     | Omej velik  | Omejite velikost dokumentov e-pošte.   |
|                             |                  |                        |                                | Najv. velik. (MB)   |  |
|                             |                  |                        |                                | Obvestilo   | -  |
|                             | Nast posred.     | Posredovanje oddajanja | Posred. domene                 | -   | Dokument posredujte v drug faks.   |
|                             |                  |                        |                                | Posred. XX  | Registrirajte ime domene.  |
|                             |                  |                        |                                | Poroc. posred.  | -  |
|                             | Nast. porocila   | E-posta                | IFAX                           | Porocilo XMIT   | Izberite začetno pripravo za poročilo preverjanja prenosa.   |
|                             |                  |                        |                                | Porocilo XMIT   |  |
|                             | Rocno prej.      | -                      | -                              | -   | Ročno preverite, ali so v POP3-strežniku ali IMAP4-strežniku nova sporočila.   |
| Nastavitve spletne povezave | Natav. namest.   | Povezava namest.       | -                              | Spremenite nastavitve spletne povezave.   |  |
|                             |                  | Naslov                 | -                              |   |  |
|                             |                  | Vhod                   | -                              |   |  |
|                             |                  | Ime uporabnika         | -                              |   |  |
|                             |                  | Geslo                  | -                              |   |  |
| Faks na streznik            | Faks na streznik | -                      | -                              | Izberite vrsto omrežne povezave.  |  |
|                             | Predpona         | -                      | -                              |   |  |
|                             | Pripona          | -                      | -                              |   |  |
| IPsec                       | -                | -                      | -                              | IPsec je izbirna varnostna funkcija IP-protokola, ki zagotavlja storitve preverjanja pristnosti in šifriranja. Priporočamo, da se pred spreminjanjem te nastavitve obrnete na svojega skrbnika omrežja. |  |

| 3. raven       | 4. raven | 5. raven | 6. raven | Opisi   |
|----------------|----------|----------|----------|---|
| Ponast. omrez. | -        | -        | -        | Vse omrežne nastavitve povrnite na tovarniške nastavitve. |

[Poroc. tiska.]

[Vse nastavitve] > [Poroc. tiska.]

| 3. raven                   | 4. raven      | Opisi   |
|----------------------------|---------------|---|
| Preveri XMIT               | Pogled na LCD | Prikažite poročilo za preverjanje prenosa za poslane fakse.   |
|                            | Poroc. tisk.  | Natisnite poročilo preverjanja prenosa za zadnji prenos.  |
| Imenik                     | -             | Natisnite seznam imen in števil, shranjenih v imeniku.  |
| Dnevn. faksov              | -             | Natisnite seznam z informacijami o zadnjih 200 dohodnih in odhodnih faksih.<br>(TX pomeni oddajanje. RX pomeni prejemanje.) |
| Nast. uporab.              | -             | Natisnite seznam nastavitv.   |
| Nastavitve tiskalnika      | -             | Natisnite seznam nastavitv tiskalnika.  |
| Konfiguracija omrežja      | -             | Natisnite seznam omrežnih nastavitv.  |
| Natisni sez. dat.          | -             | Natisnite seznam podatkov, shranjenih v pomnilniku naprave.   |
| Tisk. tock bobna           | -             | Natisnite list s pikami za kontrolo bobna.  |
| Porocilo WLAN <sup>2</sup> | -             | Natisnite rezultate povezave prek brezžičnega omrežja.  |

[Info. naprave]

[Vse nastavitve] > [Info. naprave]

| 3. raven             | 4. raven                        | 5. raven  | Opisi   |
|----------------------|---------------------------------|-----------|---|
| Ser. st.             | -                               | -         | Preverite zaporedno številko naprave.                               |
| Razl. vdel. opr.     | Razlicica Main                  | -         | Preverite različico vgrajene programske opreme naprave.             |
|                      | Razlicica Sub3                  | -         |   |
|                      | Razlicica varnostne tehnologije | -         |   |
| Pos vdel prg. opr    | -                               | -         | Napravo posodobite na najnovejšo vgrajeno programsko opremo.        |
| Samod.tst vd.pr.opr. | -                               | -         | Na domačem zaslonu si oglejte podatke o vgrajeni programski opremi. |
| Stevec strani        | Skupaj                          | Barva     | Preverite število vseh strani, ki jih je natisnila naprava.         |
|                      |                                 | Crno-belo |   |
|                      | Faks                            | -         |   |
|                      | Kopija                          | Barva     |   |
|                      |                                 | Crno-belo |   |
|                      | Tiskanje                        | Barva     |   |
| Crno-belo            |                                 |           |   |

<sup>2</sup> Pri določenih modelih je brezžično omrežno povezavo mogoče uporabiti le, če je vgrajena brezžična enota, ki je na voljo kot dodatna oprema.

| 3. raven                       | 4. raven                | 5. raven  | Opisi   |
|--------------------------------|-------------------------|---|---|
| Stevec strani                  | Drugo                   | Barva   | Preverite število vseh strani, ki jih je natisnila naprava.                         |
|                                |                         | Crno-belo   |   |
| Življ. doba delov <sup>1</sup> | Boben                   | -   | Prikažite preostalo življenjsko dobo enote bobna.                                   |
|                                | tračna enota            | -   | Prikažite preostalo življenjsko dobo tračne enote.                                  |
|                                | Razvijalna enota        | -   | Prikažite preostalo življenjsko dobo talilne enote.                                 |
|                                | Laser                   | -   | Prikažite preostalo življenjsko dobo laserske enote.                                |
|                                | Komp. MP PF             | -   | Prikažite preostalo življenjsko dobo kompleta za vstavljanje papirja za MP-pladenj. |
|                                | Komp. 1 PF              | -   | Prikažite preostalo življenjsko dobo kompleta za vstavljanje papirja 1.             |
|                                | Komp. 2 PF <sup>2</sup> | -   | Prikažite preostalo življenjsko dobo kompleta za vstavljanje papirja 2.             |
|                                | Komp. 3 PF <sup>2</sup> | -   | Prikažite preostalo življenjsko dobo kompleta za vstavljanje papirja 3.             |
|                                | Komp. 4 PF <sup>2</sup> | -   | Prikažite preostalo življenjsko dobo kompleta za vstavljanje papirja 4.             |
| Komp. 5 PF <sup>3</sup>        | -                       | Prikažite preostalo življenjsko dobo kompleta za vstavljanje papirja 5. |   |

<sup>1</sup> Življenjska doba delov je približna in se lahko razlikuje glede na vrsto uporabe.

<sup>2</sup> Na voljo, če je nameščen en ali več dodatnih pladnjev.

<sup>3</sup> Na voljo, če je nameščen en ali več dodatnih pladnjev.

## [Zacet. namest.]

### [Vse nastavitve] > [Zacet. namest.]

| 3. raven                                       | 4. raven      | Opisi   |
|--|---------------|---|
| Datum in ura                                   | Datum         | Dodajte datum in čas na zaslon ter v naslove poslanih faksov.   |
|  | Ura           |   |
|  | Vrsto ure     | Izberite obliko zapisa ure (12-urna ali 24-urna).   |
|  | Sam. pol. cas | Napravo nastavite tako, da samodejno prestavi uro za poletni čas.   |
|  | Casovni pas   | Nastavite časovni pas.  |
| ID postaje                                     | Faks          | Vnesite svoje ime in številko faksa, da sta prikazana na vsaki strani, ki jo pošljete po faksu.   |
|  | Tel.          |   |
|  | Ime           |   |
| Ton/Pulz<br>(Na voljo samo za nekatere države) | -             | Izberite način klicanja.  |
| Klic. ton                                      | -             | Skrajšajte pavzo za zaznavanje klicnega tona.   |
| Nast.tel.pov.                                  | -             | Izberite vrsto telefonske linije.   |
| Zdruzljivost                                   | -             | V primeru težav s prenosi nastavite izenačevanje.<br>Ponudniki storitve VoIP z različnimi standardi zagotavljajo podporo za fakse. Če do napak pri prenosu faksa prihaja redno, izberite osnovno (za VoIP) možnost. |

| 3. raven  | 4. raven          | Opisi   |
|---|-------------------|---|
| Ponast.   | Ponastav. naprave | Povrnite spremenjene nastavitve naprave.  |
|   | Ponast. omrez.    | Vse omrežne nastavitve povrnite na tovarniške nastavitve.   |
|   | Imenik in faks    | Izbrišite vse shranjene telefonske številke in nastavitve faksa.  |
|   | Vse nastavitve    | Vse nastavitve naprave povrnite na tovarniške nastavitve in izbrišite osebne podatke iz pomnilnika. Podatki v napravi niso vidni.   |
|   | Tovar. ponast.    | Vse nastavitve naprave povrnite na tovarniške nastavitve in izbrišite osebne podatke iz pomnilnika naprave. Če želite iz naprave izbrisati vse podatke, priporočamo uporabo te menijske možnosti. |
| Lokalni jezik<br>(Na voljo samo za nekatere države) | -                 | Spremenite jezik LCD-zaslona.   |

### [Skrbniske nastavitve]



### [Skrbniske nastavitve]

| 2. raven                                   | 3. raven                       | 4. raven | 5. raven | Opisi   |                          |
|--|--------------------------------|----------|----------|---|--------------------------|
| Nastavitve<br>zacetnega zaslona            | Ikone                          | -        | -        | Ikone izbrišite, jih dodajajte ali premikajte po domačih zaslonih.                |                          |
|  | Barva ozadja                   | -        | -        | Spremenite barvo ozadja zaslona na dotik na belo ali črno.                        |                          |
|  | Zavihki                        | Preimen. | -        | Zavihek 1   | Spremenite ime jezičkov. |
|  |                                |          |          | Zavihek 2   |                          |
|  |                                |          |          | Zavihek 3   |                          |
|  |                                |          |          | Zavihek 4   |                          |
|  |                                |          |          | Zavihek 5   |                          |
|  |                                |          |          | Zavihek 6   |                          |
| Zavihek 7                                  |                                |          |          |   |                          |
| Zavihek 8                                  |                                |          |          |   |                          |
|  | Glavni domaci zaslon           | -        | -        | Nastavite glavni domači zaslon.   |                          |
| Prikaz informacij                          | Naslov IP                      | -        | -        | Izberite, ali želite prikazati IP-naslov naprave na domačih zaslonih.             |                          |
| Ponastavitev nastavitvev zacetnega zaslona | -                              | -        | -        | Nastavitve domačega zaslona povrnite na tovarniške nastavitve.                    |                          |
| Druge nastavitve zaslona                   | Zaslon za kopiranje            | -        | -        | Nastavite privzeto kopiranje zaslona.   |                          |
|  | Zaslon opt. bran.              | -        | -        | Nastavite nastavitve privzetega zaslona za skeniranje.                            |                          |
| Upravljanje omejitev                       | Funkcija uporabniških omejitev | -        | -        | Omogočite ali onemogočite funkcijo za omejevanje, na primer Secure Function Lock. |                          |

| 2. raven             | 3. raven                       | 4. raven | 5. raven | Opisi  |
|----------------------|--------------------------------|----------|----------|--|
| Upravljanje omejitev | Nast. zaklepanja               | -        | -        | Nepooblaščenim uporabnikom omejite možnost spreminjanja nastavitev naprave.                            |
|                      | Podrobnosti nastavitev zaklepa | -        | -        | Izberite določene nastavitve naprave, katerih spreminjanje želite omejiti za nepooblaščene uporabnike. |
| Geslo                | -                              | -        | -        | Za vpis v meni skrbniških nastavitev se registrirajte ali spremenite geslo.                            |



## S tem povezane informacije

- [Tabele nastavitev in funkcij](#)

## Tabele funkcij

- >> Nastavitve žičnega omrežja
- >> Nastavitve Wi-Fi®
- >> [Toner]
- >> [Skrbniske nastavitve]
- >> [Faks] (Ko je predogled faksa izklopljen)
- >> [Faks] (Ko je predogled faksa vklopljen)
- >> [Kopija]
- >> [Opt. branje]
- >> [Varno tiskanje]
- >> [Splet]
- >> [Programi]
- >> [USB]
- >> Bližnjice
- >> [2 v 1 Kopija ID]

### Nastavitve žičnega omrežja

#### (nastavitve žičnega omrežja)

| Raven 3               | Opisi   |
|-----------------------|---|
| TCP/IP                | Spremenite nastavitve TCP/IP.                                 |
| Ethernet              | Izberite način povezave ethernet.                             |
| Stanje - zicni        | Oglejte si trenutno stanje žičnega omrežja.                   |
| Naslov MAC            | Oglejte si MAC-naslov naprave.                                |
| Nastavite na privzeto | Povrnite nastavitve žičnega omrežja na tovarniške nastavitve. |
| Omogoci zicno         | Ročno vključite ali izključite žični LAN-vmesnik.             |

### Nastavitve Wi-Fi®

#### (priprava Wi-Fi®)

| 3. raven                   | Opisi   |
|----------------------------|---|
| Poisci omrezje Wi-Fi       | Ročno konfigurirajte nastavitve brezžičnega omrežja.                      |
| TCP/IP<br>1                | Spremenite nastavitve TCP/IP.   |
| Gumb WPS/Potisni           | S pritiskom enega gumba konfigurirajte nastavitve brezžičnega omrežja.    |
| Koda WPS/PIN<br>1          | Konfigurirajte nastavitve brezžičnega omrežja z WPS-funkcijo s PIN-kodo.  |
| Stanje WLAN<br>1           | Prikažite stanje brezžične omrežne povezave.                              |
| Naslov MAC<br>1            | Prikažite MAC-naslove v napravi.  |
| Nastavite na privzeto<br>1 | Povrnite nastavitve brezžičnega omrežja naprave na tovarniške nastavitve. |
| Omogoci WLAN<br>1          | Vklopite ali izklopite brezžični vmesnik.                                 |

<sup>1</sup> Na voljo, ko konfigurirate povezavo Wi-Fi®.

## OPOMBA

Pri določenih modelih je brezžično omrežno povezavo mogoče uporabiti le, če je vgrajena brezžična enota, ki je na voljo kot dodatna oprema.

### [Toner]



#### [Toner]

| 3. raven            | 4. raven           | Opisi  |
|---------------------|--------------------|--|
| Zivlj. doba tonerja | -                  | Oglejte si približno preostalo življenjsko dobo tonerja posamezne barve. |
| Preskus tisk.       | -                  | Natisnite preskusno stran.   |
| Popravek barve      | Zagon popravljanja | Zaženite umerjanje barve za preverjanje in popravljanje barv.            |
|                     | Ponast.            | Ponastavite parametre umerjanja na privzete nastavitve.                  |

### [Skrbniške nastavitve]



#### [Skrbniške nastavitve]

| Raven 2              | Opisi   |
|----------------------|---|
| Skrbniške nastavitve | Spremenite nastavitve zaslona in omejite uporabo naprave. |

### [Faks] (Ko je predogled faksa izklopljen)



#### [Faks] (Ko je predogled faksa izklopljen)

| 3. raven              | 4. raven   | 5. raven         | 6. raven | Opisi   |
|-----------------------|--|------------------|----------|---|
| Pon. klici/<br>Premor | -  | -                | -        | Znova pokličite številko, ki ste jo nazadnje klicali. Ko na nadzorni plošči vnašate številko faksa ali telefonsko številko, možnost vnovičnega klicanja na LCD-zaslonu preklopi na pavzo. Ko med vnašanjem številke, kot so dostopne kode in številke kreditnih kartic, potrebujete odložitev, pritisnite gumb za pavzo. Pri nastavitvi naslovov lahko pavzo tudi shranite. |
| Tel./R                | -  | -                | -        | »Tel« se spremeni v »R«, ko je za vrsto telefonske linije izbrana možnost PBX. Pri povezavi z možnostjo PBX lahko »R« uporabite za pridobitev dostopa do zunanje linije ali za preusmeritev klica na drugo interno številko.  |
| Imenik                | <br>(Iskanje) | -                | -        | Iskanje v imeniku.  |
|                       | Uredi  | Dodaj nov naslov | Ime      | Shranite številke v imenik, nastavite številke skupine za oddajanje, spremenite in izbrišite številke v imeniku.  |
|                       |  |                  | Naslov   |   |
|                       |  | Nast. skupin     | Ime      |   |
|                       | Dodaj/<br>Brisi  |                  |          |   |

| 3. raven             | 4. raven                   | 5. raven                   | 6. raven  | Opisi   |
|----------------------|----------------------------|----------------------------|---|---|
| Imenik               | Uredi                      | Sprememba                  | (izberite naslov)   | Shranite številke v imenik, nastavite številke skupine za oddajanje, spremenite in izbršite številke v imeniku. |
|                      |                            | Izbrisi                    | (izberite naslov)   |   |
|                      | (izberite imenik)          | Uporabi                    | -   | Uporabite imenik in začnite pošiljanje faksa.   |
| Zgod. klicev         | Izhodni klic               | (izberite odhodni klic)    | Uporabi   | S seznama odhodnih klicev izberite številko, nato nanjo pošljite faks, jo dodajte v imenik ali izbršite.        |
|                      |                            |                            | Uredi   |   |
| Zagon faksa          | -                          | -                          | -   | Pošljite faks.  |
| Moznosti             | Ločlj. faksa               | -                          | -   | Nastavite ločljivost za odhodne fakse.  |
|                      | Kontrast                   | -                          | -   | Nastavite kontrast.   |
|                      | 2-stranski faks            | -                          | -   | Nastavite format za obojestransko skeniranje.   |
|                      | Velik. stekl. bral.        | -                          | -   | Območje za skeniranje na steklu skenerja prilagodite velikosti dokumenta.                                       |
|                      | Oddajanje                  | Dodaj st.                  | Dodaj st.   | Isto faksno sporočilo pošljite več kot eni številki faksa.  |
|                      |                            |                            | Dodaj iz imenika  |   |
|                      |                            |                            | Iskanje v imeniku   |   |
|                      | Predogled                  | -                          | -   | Preden faksno sporočilo pošljete, si ga oglejte v predogledu.   |
|                      | Zakasn. faks               | Zakasn. faks               | -   | Nastavite čas, ko bodo odloženi faksi poslani.  |
|                      |                            | Nast. cas                  | -   |   |
|                      | Odd. v realnem casu        | -                          | -   | Pošljite faks brez uporabe pomnilnika.  |
|                      | Nastavitev naslovne strani | Nastavitev naslovne strani | -   | Nastavite napravo, da samodejno pošlje vnaprej programirano naslovno stran.                                     |
|                      |                            | Opom. naslovn.             | -   |   |
|                      |                            | Skupno st. str.            | -   |   |
| Cezmorski nac.       | -                          | -                          | Možnost omogočite, če imate težave s čezmorskim pošiljanjem faksov. |   |
| Nast. novo privz.    | -                          | -                          | Nastavitve shranite kot privzete.                                   |   |
| Tovar. ponast.       | -                          | -                          | Vse nastavitve povrnite na tovarniške nastavitve.                   |   |
| Shrani kot bližnjico | -                          | -                          | -   | Trenutne nastavitve shranite kot bližnjico.   |

### [Faks] (Ko je predogled faksa vklopljen)



### [Faks] (Ko je predogled faksa vklopljen)

| 3. raven          | 4. raven              | 5. raven | Opisi  |
|-------------------|-----------------------|----------|--|
| Pošiljanje faksov | Pon. klici/<br>Premor | -        | Znova pokličite številko, ki ste jo nazadnje klicali. Ko na nadzorni plošči vnašate številko faksa ali telefonsko številko, možnost vnovičnega klicanja na |

| 3. raven          | 4. raven             | 5. raven                  | Opisi  |
|-------------------|----------------------|---------------------------|--|
| Pošiljanje faksov |                      |                           | LCD-zaslonu preklopi na pavzo. Ko med vnašanjem števil, kot so dostopne kode in številke kreditnih kartic, potrebujete odložitev, pritisnite gumb za pavzo. Pri nastavitvi naslovov lahko pavzo tudi shranite.               |
|                   | TEL./R               | -                         | »Tel« se spremeni v »R«, ko je za vrsto telefonske linije izbrana možnost PBX. Pri povezavi z možnostjo PBX lahko »R« uporabite za pridobitev dostopa do zunanje linije ali za preusmeritev klica na drugo interno številko. |
|                   | Imenik               | -                         | Iz imenika izberite naslov prejemnika.   |
|                   | Zgod. klicev         | -                         | S seznama odhodnih klicev izberite številko, nato nanjo pošljite faks, jo dodajte v imenik ali izbrišite.  |
|                   | Zagon faksa          | -                         | Pošljite faks.   |
|                   | Moznosti             | -                         | Izberite nastavitve.   |
|                   | Shrani kot bliznjico | -                         | Trenutne nastavitve shranite kot bližnjico.  |
| Prejeti faksi     | Tiskaj / Briši       | Natisni vse (novi faksi)  | Natisnite nove prejete fakse.  |
|                   |                      | Natisni vse (stari faksi) | Natisnite stare prejete fakse.   |
|                   |                      | Izbrisi vse (novi faksi)  | Izbrišite nove prejete fakse.  |
|                   |                      | Izbrisi vse (stari faksi) | Izbrišite stare prejete fakse.   |
| Imenik            | -                    | -                         | Iz imenika izberite naslov prejemnika.   |
| Zgod. klicev      | -                    | -                         | S seznama odhodnih klicev izberite številko, nato nanjo pošljite faks, jo dodajte v imenik ali izbrišite.  |

[Kopija]



[Kopija]

| 3. raven                   | 4. raven | 5. raven                   | Opisi   |
|----------------------------|----------|----------------------------|---|
| Mono Start                 | -        | -                          | Kopirajte enobarvno ali sivinsko.                             |
| Barve Start                | -        | -                          | Kopirajte barvno.   |
| ID                         | -        | -                          | Kopirajte osebno izkaznico.                                   |
| Prekini                    | -        | -                          | Prekinitev tiskalnega opravila z opravilom za kopiranje.      |
| > (več možnosti kopiranja) | Prejem   | Mono Start                 | Nastavite vnaprej nastavljene nastavitve za kopiranje računa. |
|                            |          | Barve Start                |   |
|                            |          | ID                         |   |
|                            |          | Prekini                    |   |
|                            |          | Shrani kot bliznjico       |   |
|                            |          | > (več možnosti kopiranja) |   |
|                            |          | Moznosti                   |   |

| 3. raven                   | 4. raven                   | 5. raven   | Opisi  |
|----------------------------|----------------------------|--|--|
| > (več možnosti kopiranja) | Običajno                   | Mono Start   | Nastavite vnaprej nastavljene nastavitve za običajno kopiranje.            |
|                            |                            | Barve Start  |  |
|                            |                            | ID   |  |
|                            |                            | Prekini  |  |
|                            |                            | Shrani kot bliznjico   |  |
|                            |                            | > (več možnosti kopiranja)                                       |  |
|                            |                            | Možnosti   |  |
|                            | 2-str(1⇒2)                 | Mono Start   | Nastavite vnaprej nastavljene nastavitve za obojestransko kopiranje (1⇒2). |
|                            |                            | Barve Start  |  |
|                            |                            | ID   |  |
|                            |                            | Prekini  |  |
|                            |                            | Shrani kot bliznjico   |  |
|                            |                            | > (več možnosti kopiranja)                                       |  |
|                            |                            | Možnosti   |  |
|                            | 2-str(2⇒2)                 | Mono Start   | Nastavite vnaprej nastavljene nastavitve za obojestransko kopiranje (2⇒2). |
|                            |                            | Barve Start  |  |
|                            |                            | ID   |  |
|                            |                            | Prekini  |  |
|                            |                            | Shrani kot bliznjico   |  |
|                            |                            | > (več možnosti kopiranja)                                       |  |
| Možnosti                   |                            |  |  |
| 2v1 (ID)                   | Mono Start                 | Nastavite vnaprej nastavljene nastavitve za kopiranje ID 2 na 1. |  |
|                            | Barve Start                |  |  |
|                            | ID                         |  |  |
|                            | Prekini                    |  |  |
|                            | Shrani kot bliznjico       |  |  |
|                            | > (več možnosti kopiranja) |  |  |
|                            | Možnosti                   |  |  |
| 2v1                        | Mono Start                 | Nastavite vnaprej nastavljene nastavitve za kopiranje 2 na 1.    |  |
|                            | Barve Start                |  |  |
|                            | ID                         |  |  |
|                            | Prekini                    |  |  |
|                            | Shrani kot bliznjico       |  |  |
|                            | > (več možnosti kopiranja) |  |  |
|                            | Možnosti                   |  |  |

| 3. raven                   | 4. raven                       | 5. raven                   | Opisi  |
|----------------------------|--------------------------------|----------------------------|--|
| > (več možnosti kopiranja) | Varc. s pap.                   | Mono Start                 | Nastavite vnaprej nastavljene nastavitve za kopiranje z varčevanjem papirja.                                 |
|                            |                                | Barve Start                |  |
|                            |                                | ID                         |  |
|                            |                                | Prekini                    |  |
|                            |                                | Shrani kot bližnjico       |  |
|                            |                                | > (več možnosti kopiranja) |  |
|                            |                                | Moznosti                   |  |
| Moznosti                   | Kakovost                       | -                          | Izberite ločljivost skeniranja za svojo vrsto dokumenta.   |
|                            | Upor. plad.                    | -                          | Izberite pladenj, ki ga želite uporabiti.  |
|                            | Povecaj/zmanj.                 | 100%                       | -  |
|                            |                                | Povecaj                    | Izberite razmerje povečave za naslednjo kopijo.  |
|                            |                                | Zmanjsaj                   | Izberite razmerje pomanjšave za naslednjo kopijo.  |
|                            |                                | Po meri (25-400 %)         | Vnesite razmerje povečave/pomanjšave.  |
|                            | Gostota                        | -                          | Nastavite gostoto.   |
|                            | Odstranite barvo ozadja        | -                          | Spremenite količino odstranjene barve ozadja.  |
|                            | 2-str.kopija                   | Postavitev                 | Izklopite ali vklopite obojestransko kopiranje in izberite obračanje po daljšem ali po krajšem robu.         |
|                            | Postavitev str. za dvost. kop. | -                          | Ko kopirate obojestranski dokument in želite obojestranske kopije N v 1, izberite možnost postavitve strani. |
|                            | Kontrast                       | -                          | Nastavite kontrast.  |
|                            | Sklad/Razvrsc                  | -                          | Izberite za zlaganje ali razvrščanje več kopij.  |
|                            | 2v1/1v1                        | -                          | Če izberete 2 v 1 (ID), lahko izberete možnosti za postavitev.   |
|                            | Postavi str.                   | -                          | Kopirajte N v 1 in 2 na 1 (ID).  |
|                            | Samod. poravn.                 | -                          | Napravo nastavite tako, da samodejno popravi zamaknjen dokument.   |
|                            | Prilag. barve                  | -                          | Nastavite barvo za kopije.   |
| Shrani kot bližnjico       | -                              | -                          | Trenutne nastavitve shranite kot bližnjico.  |

[Opt. branje]



[Opt. branje]

| 3. raven | 4. raven           | 5. raven              | 6. raven | Opisi                                       |
|----------|--------------------|-----------------------|----------|---|
| v USB    | Dejanja skeniranja | -                     | -        | Dokumente skenirajte v bliskovni USB-pogon. |
|          | Moznosti           | 2-str. optično branje | -        |   |
|          |                    | Nastavitev barv       | -        |   |

| 3. raven             | 4. raven                 | 5. raven                             | 6. raven   | Opisi   |  |
|----------------------|--------------------------|--------------------------------------|--|---|--|
| v USB                | Možnosti                 | Ločljivost                           | -  | Dokumente skenirajte v bliskovni USB-pogon.   |  |
|                      |                          | Vrsta datoteke                       | -  |   |  |
|                      |                          | Vel. dokumenta                       | -  |   |  |
|                      |                          | Svetlost                             | -  |   |  |
|                      |                          | Kontrast                             | -  |   |  |
|                      |                          | Ime datoteke                         | -  |   |  |
|                      |                          | Slog imena dat.                      | -  |   |  |
|                      |                          | Velikost datoteke                    | -  |   |  |
|                      |                          | Samod. poravn.                       | -  |   |  |
|                      |                          | Presk. prazno str.                   | -  |   |  |
|                      |                          | Obcutlj. za presk. prazne str.       | -  |   |  |
|                      |                          | Odstranite barvo ozadja              | -  |   |  |
|                      |                          | Nastavitev robov                     | -  |   |  |
|                      |                          | Odpravljanje učinka moire            | -  |   |  |
|                      |                          | Razdelitev dokumenta                 | Razdelitev dokumenta   |   |  |
|                      |                          |                                      | Število dokumentov   |   |  |
|                      |                          |                                      | Število strani   |   |  |
|                      |                          | Stiskanje crno-bele dat. TIFF        | -  |   |  |
|                      | Nast. novo privz.        | -                                    |  |   |  |
|                      | Tovar. ponast.           | -                                    |  |   |  |
| Shrani kot bliznjico | -                        | -                                    |  |   |  |
| Start                | -                        | -                                    |  |   |  |
| v moj naslov.        | -                        | -                                    | -  | Skenirajte črno-beli ali barvni dokument na svoj e-poštni naslov.                           |  |
| v mojo mapo          | -                        | -                                    | -  | Skenirane podatke pošljite v svojo mapo v CIFS-strežniku v krajevnem omrežju ali internetu. |  |
| v računalnik         | v datoteko               | Dejanja optičnega branja             | -  | Skenirajte dokumente in jih shranite v mapo svojega računalnika.                            |  |
|                      |                          | (izberite USB ali osebni računalnik) | Možnosti   |   |  |
|                      |                          |                                      | Shrani kot bliznjico   |   |  |
|                      | Start                    |                                      |  |   |  |
| v OCR                | Dejanja optičnega branja | -                                    | Skenirani dokument pretvorite v besedilno datoteko, ki jo je mogoče urejati. |   |  |

| 3. raven            | 4. raven               | 5. raven   | 6. raven             | Opisi   |   |
|---------------------|------------------------|--|----------------------|---|---|
| v racunalnik        | v OCR                  | (izberite USB ali osebni računalnik)   | Moznosti             | Skenirani dokument pretvorite v besedilno datoteko, ki jo je mogoče urejati.  |   |
|                     |                        |  | Shrani kot bliznjico |   |   |
|                     |                        |  | Start                |   |   |
|                     | v sliko                | Dejanja optičnega branja<br><br>(izberite USB ali osebni računalnik)                             | -                    |   | Fotografije ali grafiko skenirajte v grafično aplikacijo.     |
|                     |                        |  | Moznosti             |   |   |
|                     |                        |  | Shrani kot bliznjico |   |   |
|                     | v e-posto              | Dejanja optičnega branja<br><br>(izberite USB ali osebni računalnik)                             | -                    |   | Pošljite skenirani dokument kot prilogo e-poštnemu sporočilu. |
|                     |                        |  | Moznosti             |   |   |
|                     |                        |  | Shrani kot bliznjico |   |   |
| v strez. e-poste    | Dejanja skeniranja     | -  | -                    | Skenirajte črno-beli ali barvni dokument na zeleni e-poštni naslov.           |   |
|                     | Prekl.                 | -  | -                    |   |   |
|                     | Rocno                  | -  | -                    |   |   |
|                     | Imenik                 | <br>(Iskanje) | -                    |   | -   |
|                     |                        | Uredi  | -                    |   | -   |
|                     |                        | (izberite imenik)  | -                    |   | -   |
|                     | Naprej                 | Cilji  | -                    |   | -   |
|                     |                        |  | Moznosti             |   | -   |
|                     |                        |  | Shrani kot bliznjico |   | -   |
|                     |                        |  | Start                |   | -   |
| Cilji               | (izberite naslov)      | -  | -                    |   |   |
| v strežnik FTP/SFTP | Dejanja skeniranja     | -  | -                    | Skenirane podatke pošljite prek FTP/SFTP-strežnika.                           |   |
|                     | (izberite ime profila) | Moznosti   | -                    |   |   |
|                     |                        | Shrani kot bliznjico   | -                    |   |   |
|                     |                        | Start  | -                    |   |   |
| v omrežje           | Dejanja skeniranja     | -  | -                    | Skenirane podatke pošljite v CIFS-strežnik v krajevnem omrežju ali internetu. |   |
|                     | (izberite ime profila) | Moznosti   | -                    |   |   |
|                     |                        | Shrani kot bliznjico   | -                    |   |   |
|                     |                        | Start  | -                    |   |   |
| v SharePoint        | Dejanja skeniranja     | -  | -                    | Pošiljanje skeniranih podatkov s strežnikom SharePoint.                       |   |
|                     | (izberite ime profila) | Moznosti   | -                    |   |   |

| 3. raven   | 4. raven               | 5. raven             | 6. raven | Opisi   |
|--|------------------------|----------------------|----------|---|
| v SharePoint   | (izberite ime profila) | Shrani kot bliznjico | -        | Pošiljanje skeniranih podatkov s strežnikom SharePoint. |
|  |                        | Start                | -        |   |
| na splet   | -                      | -                    | -        | Skenirane podatke pošljite v internetno storitev.       |
| Skeniranje WS<br>(Se prikaže, ko namestite skener za spletne storitve, ki se prikaže v programu Raziskovalec v vašem računalniku.) | Dejanja skeniranja     | -                    | -        | Podatke skenirajte s protokolom za spletne storitve.    |
|  | Opt. branje            | -                    | -        |   |
|  | Sken. za e-posto       | -                    | -        |   |
|  | Sken. za faks          | -                    | -        |   |
|  | Sken. za tiskanje      | -                    | -        |   |

### [Varno tiskanje]



### [Varno tiskanje]

| 2. raven       | Opisi   |
|----------------|---|
| Varno tiskanje | Ko vnesete geslo, lahko tiskate podatke, shranjene v pomnilniku naprave ali na bliskovnem USB. Funkcija je vklopljena samo, če je varno tiskanje v napravi ali na bliskovnem USB-pogonu na voljo. |

### [Splet]



### [Splet]

| Raven 2 | Opisi   |
|---------|---|
| Splet   | Napravo Brother povežite z internetno storitvijo. |

### [Programi]



### [Programi]

| Raven 2  | Opisi  |
|----------|--|
| Programi | Napravo Brother povežite s storitvijo za aplikacije Brother. |

### [USB]



### [USB]

| Raven 2 | Raven 3       | Opisi  |
|---------|---------------|--|
| USB     | Sken. v USB   | Dokumente skenirajte v bliskovni USB-pogon.            |
|         | Neposr. tisk. | Natisnite podatke neposredno z bliskovnega USB-pogona. |

## Bližnjice

### + (bližnjice)

| 3. raven   | Raven 4                  | 5. raven  | Opisi                              |   |
|--|--------------------------|---|------------------------------------|---|
| Dodaj bližnjico  | Kopija                   | -   | Izberite zelene nastavitve.        |   |
|  | Faks                     | -   | Izberite zelene nastavitve.        |   |
|  | Opt. branje              | v datoteko  |                                    | Skenirajte dokumente in jih shranite v mapo svojega računalnika.              |
|  |                          | v OCR   |                                    | Skenirani dokument pretvorite v besedilno datoteko, ki jo je mogoče urejati.  |
|  |                          | v sliko   |                                    | Fotografije ali grafiko skenirajte v grafično aplikacijo.                     |
|  |                          | v USB   |                                    | Dokumente skenirajte v bliskovni USB-pogon.                                   |
|  |                          | v e-posto   |                                    | Pošljite skenirani dokument kot prilogo e-poštnemu sporočilu.                 |
|  |                          | v strez. e-poste  |                                    | Skenirajte črno-beli ali barvni dokument na zeleni e-poštni naslov.           |
|  |                          | v omrezje   |                                    | Skenirane podatke pošljite v CIFS-strežnik v krajevnem omrežju ali internetu. |
|  |                          | v strežnik FTP/SFTP   |                                    | Skenirane podatke pošljite prek FTP/SFTP-strežnika.                           |
| v SharePoint   |                          | Pošiljanje skeniranih podatkov s strežnikom SharePoint.   |                                    |   |
| Splet  | -                        | Napravo Brother povežite z internetno storitvijo.<br>Od izdaje tega dokumenta je ponudnik morda dodal spletne storitve in spremenil imena storitev. |                                    |   |
| Programi   | -                        | Napravo Brother povežite s storitvijo za aplikacije Brother.  |                                    |   |
| Ti sezname se prikažejo, ko za dve sekundi pritisnete vsako ime bližnjice. | Preimen.                 | -   | Spremenite ime bližnjice.          |   |
|  | Uredi                    | -   | Spremenite nastavitve bližnjice.   |   |
|  | Izbrisi                  | -   | Izbrišite bližnjico.               |   |
|  | Registracija kartice/NFC | -   | Za ID-kartico določite bližnjico.  |   |
|  | Izbris kartice/NFC       | -   | Z ID-kartice odstranite bližnjico. |   |

### [2 v 1 Kopija ID]



### [2 v 1 Kopija ID]

| Raven 2         | Opisi   |
|-----------------|---|
| 2 v 1 Kopija ID | Kopirajte obe strani osebne izkaznice na eno stran. |



## S tem povezane informacije

- Tabele nastavitev in funkcij

## **Nastavljanje nastavitev naprave iz računalnika**

- [Spreminjanje nastavitev naprave s spletnim upravljanjem](#)
- [Preverite omrežne nastavitve naprave](#)

## Spreminjanje nastavitev naprave s spletnim upravljanjem

Spletno upravljanje je orodje, ki omogoča upravljanje naprave s prenosnim protokolom hiperbesedila (Hyper Text Transfer Protocol – HTTP) ali prenosnim protokolom hiperbesedila po na ravni vtičnic zavarovani povezavi (Hyper Text Transfer Protocol over Secure Socket Layer – HTTPS) v običajnem spletnem brskalniku.

- [Kaj je spletno upravljanje?](#)
- [Dostop do spletnega upravljanja](#)
- [Nastavljanje ali spreminjanje gesla za prijavo za spletno upravljanje](#)

## Kaj je spletno upravljanje?

Spletno upravljanje je orodje, ki omogoča upravljanje naprave s prenosnim protokolom hiperbesedila (Hyper Text Transfer Protocol – HTTP) ali prenosnim protokolom hiperbesedila po na ravni vtičnic zavarovani povezavi (Hyper Text Transfer Protocol over Secure Socket Layer – HTTPS) v običajnem spletnem brskalniku.



- Priporočamo uporabo brskalnikov Microsoft Internet Explorer 11/Microsoft Edge za Windows, Safari 12/13 za Mac, Google Chrome™ za Android (4.x ali novejša različica) in Google Chrome™/Safari za iOS (10.x ali novejša različica). Poskrbite, da so v vsakem brskalniku, ki ga uporabljate, omogočeni funkcija JavaScript in piškotki.
- Prepričajte se, da je vaša naprava vklopljena in povezana z istim omrežjem kot računalnik ter da vaše omrežje podpira TCP/IP-protokol.

XXX-XXXX brother

<

Logout

This machine's default password is on the back of the machine and marked "Pwd". We recommend changing it immediately.

Home

Status

Auto Refresh Interval

General

Address Book

Fax

Copy

Print

### Status

---

**Device Status**

Spanje

Automatic Refresh

Off  
 On

---

**Toner Level**

BK

C

M

Y

---

**Web Language**

Auto ▼

---

**Device Location**

Contact :

Location :

Dejanski zaslon se lahko razlikuje od zgoraj prikazanega.



### S tem povezane informacije

- [Spreminjanje nastavitev naprave s spletnim upravljanjem](#)

## Dostop do spletnega upravljanja

- Priporočamo uporabo brskalnikov Microsoft Internet Explorer 11/Microsoft Edge za Windows, Safari 12/13 za Mac, Google Chrome™ za Android (4.x ali novejša različica) in Google Chrome™/Safari za iOS (10.x ali novejša različica). Poskrbite, da so v vsakem brskalniku, ki ga uporabljate, omogočeni funkcija JavaScript in piškotki.
- Priporočamo, da za konfiguriranje nastavitev s spletnim upravljanjem uporabite varnostni protokol HTTPS.
- Kadar za konfiguriranje s spletnim upravljanjem uporabite protokol HTTPS, prikaže vaš brskalnik pogovorno okno z opozorilom. Da se izognete prikazu pogovornega okna z opozorilom, lahko za komunikacijo SSL/TSL namestite potrdilo z lastnim podpisom.
- Privzeto geslo za upravljanje nastavitev te naprave je na hrbtni strani naprave in ima oznako »Pwd«. Priporočamo, da privzeto geslo takoj spremenite, da napravo zaščitite pred nepooblaščenim dostopom. Privzeto geslo lahko najdete tudi v poročilu o konfiguraciji omrežja.

>> [Dostop do spletnega upravljanja iz vašega spletnega brskalnika](#)

>> [Dostop do spletnega upravljanja iz Brother iPrint&Scan \(Windows/Mac\)](#)

>> [Dostop do spletnega upravljanja iz orodijBrother \(Windows\)](#)

### Dostop do spletnega upravljanja iz vašega spletnega brskalnika

1. Zaženite svoj spletni brskalnik.
2. V naslovno vrstico brskalnika vnesite »https://IP-naslov naprave« (»IP-naslov naprave« zamenjajte z dejanskim IP-naslovom naprave).

Na primer:

https://192.168.1.2



Če uporabljate sistem domenskih imen ali omogočite NetBIOS-ime, lahko namesto IP-naslava vnesete tudi drugo ime, na primer »TiskalnikVSouporabi«.

Na primer:

https://TiskalnikVSouporabi

Če omogočite NetBIOS-ime, lahko uporabite tudi ime vozlišča.

Na primer:

https://brnxxxxxxxxxxxx

NetBIOS-ime lahko najdete v poročilu o konfiguraciji omrežja.

3. Če je zahtevano, vnesite geslo v polje **Login (Prijava)** in nato kliknite **Login (Prijava)**.





Privzeto geslo za upravljanje nastavitev te naprave je na hrbtni strani naprave in ima oznako »Pwd«.

4. Če želite pripeti navigacijski meni na levo stran zaslona, kliknite ☰ in nato kliknite .

Zdaj lahko spreminjate nastavitve naprave.



### Dostop do spletnega upravljanja iz Brother iPrint&Scan (Windows/Mac)

1. Zagon programa Brother iPrint&Scan.
  - Windows  
Zaženite  (**Brother iPrint&Scan**).
  - Mac  
V menijski vrstici **Finder (Iskanje)** kliknite **Go (Pojdi) > Applications (Aplikacije)** in nato dvokliknite ikono iPrint&Scan.  
Prikaže se zaslon Brother iPrint&Scan.

2. Če vaša naprava Brother ni izbrana, kliknite gumb **Select your Machine (Izberite svojo napravo)** in nato s seznama izberite ime svojega modela. Kliknite **V redu**.
3. Kliknite  (**Nastavitve naprave**).
4. Kliknite **Vse nastavitve**.  
Odpre se stran spletnega upravljanja.
5. Če je zahtevano, vnesite geslo v polje **Login (Prijava)** in nato kliknite **Login (Prijava)**.



Privzeto geslo za upravljanje nastavitev te naprave je na hrbtni strani naprave in ima oznako »**Pwd**«.

6. Če želite pripeti navigacijski meni na levo stran zaslona, kliknite  in nato kliknite .

Zdaj lahko spreminjate nastavitve naprave.





Prav tako dobite dostop do spletnega upravljanja iz storitve Brother Mobile Connect za mobilne naprave.

## Dostop do spletnega upravljanja iz orodij Brother (Windows)

1. Zaženite  (**Brother Utilities**) in kliknite spustni seznam ter izberite ime svojega modela (če še ni izbrano).
2. Kliknite **Orodja** na levi navigacijski vrstici in kliknite **Nastavitve naprave**.  
Odpre se stran spletnega upravljanja.
3. Če je zahtevano, vnesite geslo v polje **Login (Prijava)** in nato kliknite **Login (Prijava)**.



Privzeto geslo za upravljanje nastavitev te naprave je na hrbtni strani naprave in ima oznako »**Pwd**«.

4. Če želite pripeti navigacijski meni na levo stran zaslona, kliknite  in nato kliknite .

Zdaj lahko spreminjate nastavitve naprave.

Če spremenite nastavitve za protokol, morate napravo po kliku **Submit (Pošlji)** znova zagnati, da se uveljavijo spremembe konfiguracije.

Po konfiguraciji nastavitev kliknite **Logout (Odjava)**.



### S tem povezane informacije

- [Spreminjanje nastavitev naprave s spletnim upravljanjem](#)

## Nastavljanje ali spreminjanje gesla za prijavo za spletno upravljanje

Privzeto geslo za upravljanje nastavitev te naprave je na hrbtni strani naprave in ima oznako »Pwd«. Priporočamo, da privzeto geslo takoj spremenite, da napravo zaščitite pred nepooblaščenim dostopom.

1. Zaženite svoj spletni brskalnik.
2. V naslovno vrstico brskalnika vnesite »https://IP-naslov naprave« (»IP-naslov naprave« zamenjajte z dejanskim IP-naslovom naprave).

Na primer:

https://192.168.1.2



Če uporabljate sistem domenskih imen ali omogočite NetBIOS-ime, lahko namesto IP-naslava vnesete tudi drugo ime, na primer »TiskalnikVSouporabi«.

Na primer:

https://TiskalnikVSouporabi

Če omogočite NetBIOS-ime, lahko uporabite tudi ime vozlišča.

Na primer:

https://brnxxxxxxxxxxxx

NetBIOS-ime lahko najdete v poročilu o konfiguraciji omrežja.

3. Storite nekaj izmed naslednjega:
  - Če ste prej nastavili svoje lastno geslo, ga vtipkajte in kliknite **Login (Prijava)**.
  - Če prej niste nastavili lastnega gesla, vnesite privzeto geslo za prijavo in nato kliknite **Login (Prijava)**.
4. Pojdite v navigacijski meni in nato kliknite **Administrator (Skrbnik) > Login Password (Geslo za prijavo)**.



- Privzeto geslo za upravljanje nastavitev te naprave je na hrbtni strani naprave in ima oznako »Pwd«.
- Začnite pri ☰, če navigacijski meni ni prikazan na levi strani zaslona.

5. Upoštevajte smernice **Login Password (Geslo za prijavo)** na zaslonu in vnesite geslo v polje **Enter New Password (Vnesite novo geslo)**.
6. Geslo znova vtipkajte v polje **Confirm New Password (Potrdi novo geslo)**.
7. Kliknite **Submit (Pošlji)**.



Nastavitve zaklepanja lahko spremenite v meniju **Login Password (Geslo za prijavo)**.



### S tem povezane informacije

- [Spreminjanje nastavitev naprave s spletnim upravljanjem](#)

## Dodatek

- Tehnični podatki
- Potrošni material
- Pomembne informacije o življenjski dobi tonerja
- Podatki o okolju in skladnosti
- Dodatna oprema
- Pomoč in podpora za stranke družbe Brother

## Tehnični podatki

- >> Splošni tehnični podatki
- >> Tehnični podatki za velikost dokumenta
- >> Tehnični podatki medijev za tisk
- >> Tehnični podatki faksa
- >> Tehnični podatki za kopiranje
- >> Tehnični podatki skenerja
- >> Tehnični podatki tiskalnika
- >> Specifikacije vmesnika
- >> Tehnični podatki funkcije za neposredno tiskanje
- >> Podprti protokoli in varnostne funkcije
- >> Tehnični podatki za zahteve računalnika

### Splošni tehnični podatki

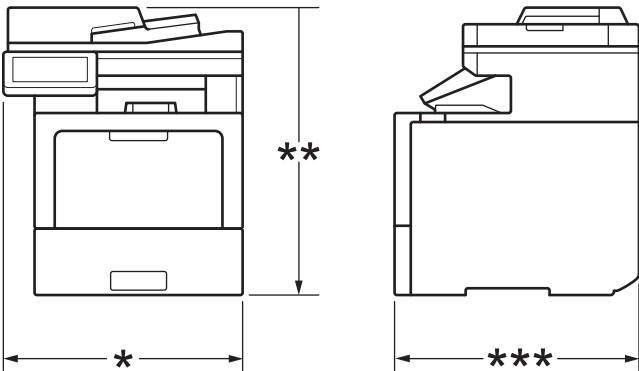
|   |  |   |
|---|--|---|
| <b>Vrsta tiskalnika</b>   |  | Laser   |
| <b>Metoda tiskanja</b>  |  | Elektrofotografski laserski tiskalnik   |
| <b>Količina pomnilnika</b>  | <b>Standardno</b>                          | 2 GB  |
| <b>Zaslon naprave</b>   |  | Zaslon s tekočimi kristali (LCD) 7,0 in. (176,1 mm) TFT barvni LCD zaslon na dotik <sup>1</sup><br>Zaslon na dotik 156,6 x 105,4 mm |
| <b>Napajanje</b>  |  | 220 V do 240 V AC 50/60 Hz  |
| <b>Poraba moči</b><br>(povprečno)   | <b>Največ</b>                              | Približno 1.080 W   |
|   | <b>Tiskanje</b> <sup>2</sup>               | Približno 770 W pri 25 °C   |
|   | <b>Tiskanje (Tihi način)</b> <sup>2</sup>  | Približno 430 W pri 25 °C   |
|   | <b>Kopiranje</b> <sup>2</sup>              | Približno 730 W pri 25 °C   |
|   | <b>Kopiranje (Tihi način)</b> <sup>2</sup> | Približno 420 W pri 25 °C   |
|   | <b>Pripravljenost</b> <sup>2</sup>         | Približno 85 W pri 25 °C  |
|   | <b>Spanje</b> <sup>2</sup>                 | Približno 16,8 W  |
|   | <b>Globoko spanje</b> <sup>2</sup>         | Približno 1,1 W   |
|   | <b>Izklop</b> <sup>2 3 4</sup>             | Približno 0,04 W  |
| <b>Mere</b><br>(tipični obris)  |  | Enota: mm<br>* : 503<br>** : 586<br>*** : 541   |
|  |  |   |
| <b>Teža (s potrošnim materialom)</b>  |  | <ul style="list-style-type: none"> <li>• (MFC-L9630CDN)<br/>36,5 kg</li> <li>• (MFC-L9635CDN)</li> </ul>                            |

|  |                     |  |  |
|--|---------------------|--|--|
|  |                     |  | 36,8 kg<br>• (MFC-L9670CDN)<br>36,9 kg<br>• (MFC-EX670)<br>37,0 kg   |
| <b>Hrupnost</b>                              | <b>Zračni tlak</b>  | <b>Tiskanje</b>  | <b>Enostransko tiskanje</b><br>LpAm = 55 dB (A)<br><b>Obojestransko tiskanje</b><br>LpAm = 56,5 dB (A)                     |
|  |                     | <b>Tiskanje (Tihi način)</b>   | <b>Enostransko tiskanje</b><br>LpAm = 52 dB (A)<br><b>Obojestransko tiskanje</b><br>LpAm = 53 dB (A)                       |
|  |                     | <b>Pripravljenost</b>  | LpAm = 17,2 dB (A)   |
|  | <b>Zvočna moč</b>   | <b>Tiskanje <sup>5</sup></b>   | <b>Črno-belo</b><br>LWAd = 6,79 B (A)  |
|  |                     |  | <b>Barvno</b><br>LWAd = 6,78 B (A)   |
|  |                     | <b>Tiskanje (Tihi način)</b>   | <b>Črno-belo</b><br><b>Enostransko tiskanje</b><br>LWAd = 6,37 B (A)<br><b>Obojestransko tiskanje</b><br>LWAd = 6,68 B (A) |
|  |                     |  | <b>Barvno</b><br><b>Enostransko tiskanje</b><br>LWAd = 6,37 B (A)<br><b>Obojestransko tiskanje</b><br>LWAd = 6,68 B (A)    |
|  |                     | <b>Pripravljenost <sup>5</sup></b>   | LWAd = 3,06 B(A)   |
| <b>Temperatura</b>                           | <b>Med uporabo</b>  | Od 10 °C do 32 °C  |  |
|  | <b>Shranjevanje</b> | Od 0 do 40 °C  |  |
| <b>Vlažnost</b>                              | <b>Med uporabo</b>  | 20 % do 80 % (brez kondenzacije)   |  |
|  | <b>Shranjevanje</b> | 10 % do 90 % (brez kondenzacije)   |  |
| <b>Samodejni podajalnik dokumentov (ADF)</b> |                     | Do 100 listov<br>Za najboljše rezultate priporočamo: <ul style="list-style-type: none"> <li>• Temperatura: 20 °C do 30 °C</li> <li>• Vlaga: 50 % do 70 %</li> <li>• Papir: 80 g/m<sup>2</sup></li> </ul> |  |

<sup>1</sup> Merjeno po diagonalni.

<sup>2</sup> USB-povezave z računalnikom.

<sup>3</sup> Izmerjeno skladno s standardom IEC 62301, izdaja 2.0.

<sup>4</sup> Poraba energije se malo razlikuje glede na okolje uporabe.

<sup>5</sup> Izmerjeno po metodi, opisani v standardu DE-UZ 205.

## Tehnični podatki za velikost dokumenta

|                           |                          |                         |
|---------------------------|--------------------------|-------------------------|
| <b>Velikost dokumenta</b> | <b>Širina ADF-enote</b>  | 105 mm do 215,9 mm      |
|                           | <b>Dolžina ADF-enote</b> | Od 147,3 mm do 355,6 mm |

|                    |                         |                 |
|--------------------|-------------------------|-----------------|
| Velikost dokumenta | Širina stekla skenerja  | Največ 215,9 mm |
|                    | Dolžina stekla skenerja | Največ 355,6 mm |

## Tehnični podatki medijev za tisk

|                               |  |  |  |
|-------------------------------|--|--|--|
| Vhod za papir                 | Pladenj za papir (standardno)                          | Vrsta papirja  | Navaden papir, papir z glavo, obarvani papir, tanki papir, reciklirani papir, debeli papir, debelejši papir  |
|                               |  | Velikost papirja   | A4, Letter, B5 (JIS), B5 (ISO), A5, A5 (dolgi rob), B6 (JIS), A6, Executive, Legal, Mexico Legal, India Legal, Folio, 16K (195 x 270 mm), A4 kratek (270 mm papir)   |
|                               |  | Teža papirja   | od 60 do 230 g/m <sup>2</sup>  |
|                               |  | Največja zmogljivost za papir  | Do 520 listov navadnega papirja s težo 80 g/m <sup>2</sup>   |
|                               | Večnamenski pladenj (MP-pladenj)                       | Vrsta papirja  | Navaden papir, papir z glavo, obarvani papir, tanki papir, debeli papir, debelejši papir, reciklirani papir, pisemski papir, nalepke, ovojnice, tanke ovojnice, debele ovojnice, svetleči papir              |
|                               |  | Velikost papirja   | <ul style="list-style-type: none"> <li>• Širina: od 76,2 do 215,9 mm</li> <li>• Dolžina: od 127 do 355,6 mm</li> <li>• Ovojnice: COM-10, DL, C5, Monarch</li> </ul>  |
|                               |  | Teža papirja   | od 60 do 230 g/m <sup>2</sup>  |
|                               |  | Največja zmogljivost za papir  | <ul style="list-style-type: none"> <li>• Do 100 listov navadnega papirja s težo 80 g/m<sup>2</sup></li> <li>• Ovojnica: 15 ovojnic</li> </ul>  |
|                               | Pladenj za papir 2, 3, 4 (dodatna oprema) <sup>1</sup> | Vrsta papirja  | Navaden papir, papir z glavo, obarvani papir, tanki papir, reciklirani papir   |
|                               |  | Velikost papirja   | A4, Letter, B5 (JIS), A5, Executive, Legal, Mexico Legal, India Legal, Folio, 16K (195 x 270 mm), A4 kratek (270 mm papir)   |
|                               |  | Teža papirja   | od 60 do 105 g/m <sup>2</sup>  |
|                               |  | Največja zmogljivost za papir  | <ul style="list-style-type: none"> <li>• LT-330CL<br/>Do 250 listov navadnega papirja s težo 80 g/m<sup>2</sup></li> <li>• LT-340CL<br/>Do 500 listov navadnega papirja s težo 80 g/m<sup>2</sup></li> </ul> |
| Izhod za papirja <sup>2</sup> | Izhodni pladenj s potiskano stranjo navzdol            | Do 250 listov navadnega papirja s težo 80 g/m <sup>2</sup> (listi se na pladenj za papir s potiskano stranjo navzdol odložijo s potiskano stranjo navzdol) |  |
|                               | Izhodni pladenj s potiskano stranjo navzgor            | En list (odloži se s potiskano stranjo navzgor na pladenj s potiskano stranjo navzgor)   |  |
| Obojestransko                 | Samodejno obojestransko tiskanje                       | Vrsta papirja  | Navaden papir, papir z glavo, obarvani papir, tanki papir, debeli papir, debelejši papir, reciklirani papir, svetleči papir  |

|                      |   |                         |   |
|----------------------|---|-------------------------|---|
| <b>Obojestransko</b> | <b>Samodejno obojestransko tiskanje</b> | <b>Velikost papirja</b> | Želena velikost papirja izberite s premikom obojestranske ročice: <ul style="list-style-type: none"> <li>• A4, A4 kratek (270 mm papir)</li> <li>• Letter, Legal, Mexico Legal, India Legal, Folio</li> </ul> |
|                      |   | <b>Teža papirja</b>     | od 60 do 230 g/m <sup>2</sup>   |

- 1 Največje mogoče število spodnjih pladnjev: do trije spodnji pladnji LT-330CL, ali dva LT-340CL, ali kombinacija enega LT-330CL in enega LT-340CL.
- 2 Pri nalepkah priporočamo, da natisnjene strani takoj odstranite iz izhodnega pladnja za papir, da se izognete zabrisanosti izpisa.

## Tehnični podatki faksa

|   |                  |  |
|---|------------------|--|
| <b>Združljivost</b>                           |                  | ITU-T Super Group 3  |
| <b>Sistem za kodiranje</b>                    |                  | MH/MR/MMR/JBIG   |
| <b>Hitrost modema</b>                         |                  | 33.600 b/s (s samodejnim znižanjem)  |
| <b>Sprejemanje z obojestranskim tiskanjem</b> |                  | Da   |
| <b>Samodejno obojestransko pošiljanje</b>     |                  | Da (iz ADF-enote)  |
| <b>Širina skeniranja</b>                      |                  | Največ 208 mm  |
| <b>Širina tiskanja</b>                        |                  | Največ 208 mm  |
| <b>Sivine</b>                                 |                  | 8 bitov/256 ravni  |
| <b>Ločljivost</b>                             | <b>Vodoravno</b> | 203 dpi  |
|   | <b>Navpično</b>  | Standardno: 98 dpi<br>Fino: 196 dpi<br>Superfino: 392 dpi<br>Foto: 196 dpi |
| <b>Imenik</b>                                 |                  | 300 položajev  |
| <b>Skupine</b>                                |                  | Do 20  |
| <b>Razpošiljanje</b>                          |                  | 350 položajev  |
| <b>Samodejno ponovno klicanje</b>             |                  | Trikrat na 5 minut   |
| <b>Prenos v pomnilnik</b>                     |                  | Do 500 strani <sup>1</sup>   |
| <b>Sprejem pri pomanjkanju papirja</b>        |                  | Do 500 strani <sup>1</sup>   |

- 1 »Strani« se nanašajo na »Preizkusni obrazec ITU-T #1« (tipično poslovno pismo, standardna ločljivost, koda JBIG).

## Tehnični podatki za kopiranje

|  |   |
|--|---|
| <b>Širina za kopiranje</b>                     | Največ 210 mm                                     |
| <b>Samodejno obojestransko kopiranje</b>       | Da (iz ADF-enote)                                 |
| <b>Razvrščanje kopij</b>                       | Da  |
| <b>Združevanje kopij</b>                       | Do 999 strani                                     |
| <b>Povečava/pomanjšava</b>                     | Od 25 do 400 % (v korakih po 1 %)                 |
| <b>Ločljivost</b>                              | Največ 600 x 600 dpi                              |
| <b>Čas do končane prve kopije <sup>1</sup></b> | <b>Črno-belo</b><br>Manj kot 12 s pri 23 °C/230 V |
|  | <b>Barvno</b><br>Manj kot 13 s pri 23 °C/230 V    |

- 1 Iz pripravljenosti in standardnega pladnja.

## Tehnični podatki skenerja

|                                    |  |
|------------------------------------|--|
| Barvno/črna                        | Da/Da  |
| Skladno s TWAIN-standardom         | Da<br>(Windows 7/Windows 8.1/Windows 10)   |
| Skladno z WIA-standardom           | Da<br>(Windows 7/Windows 8.1/Windows 10)   |
| Barvna globina                     | <ul style="list-style-type: none"> <li>30-bitna obdelava barv (vhod)</li> <li>24-bitna obdelava barv (izhod)</li> </ul>  |
| Sivine                             | <ul style="list-style-type: none"> <li>10-bitna obdelava barv (vhod)</li> <li>8-bitna obdelava barv (izhod)</li> </ul>   |
| Ločljivost <sup>1</sup>            | <ul style="list-style-type: none"> <li>Do 19.200 × 19.200 dpi (interpolacija)</li> <li>Do 600 x 600 dpi (steklo skenerja)</li> <li>Do 600 x 600 dpi (ADF)</li> </ul> |
| Širina skeniranja                  | Največ 210 mm  |
| Samodejno obojestransko skeniranje | Da (iz ADF-enote)  |

<sup>1</sup> Skeniranje z ločljivostjo največ 600 × 600 dpi z WIA-gonilnikom v operacijskem sistemu Windows 7, Windows 8.1 in Windows 10 (z orodjem za skeniranje lahko izberete ločljivosti do 19.200 × 19.200 dpi).

## Tehnični podatki tiskalnika

|                                      |   |
|--------------------------------------|---|
| Samodejno obojestransko tiskanje     | Da  |
| Emulacija                            | PCL5e, PCL5c, PCL6 (PCL XL Class3.0), BR-Script3, PDF različica 1.7, XPS različica 1.0  |
| Ločljivost                           | 600 x 600 dpi, kakovost razreda 2400 pik/palec (2400 x 600)   |
| Hitrost tiskanja <sup>1 2</sup>      | <b>Enostransko tiskanje <sup>3</sup></b><br><b>Črno-belo</b><br>Do 42 strani/minuto (velikost Letter)<br>Do 40 strani/minuto (velikost A4)  |
|                                      | <b>Barvno</b><br>Do 42 strani/minuto (velikost Letter)<br>Do 40 strani/minuto (velikost A4)   |
|                                      | <b>Obojestransko tiskanje</b><br><b>Črno-belo</b> <ul style="list-style-type: none"> <li>(MFC-L9630CDN/MFC-L9635CDN)<br/>Do 29 strani/minuto (do 14 listov/minuto) (velikost Letter)<br/>Do 28 strani/minuto (do 14 listov/minuto) (velikost A4)</li> <li>(MFC-L9670CDN/MFC-EX670)<br/>Do 42 strani/minuto (do 21 listov/minuto) (velikost Letter)<br/>Do 40 strani/minuto (do 20 listov/minuto) (velikost A4)</li> </ul> |
|                                      | <b>Barvno</b> <ul style="list-style-type: none"> <li>(MFC-L9630CDN/MFC-L9635CDN)<br/>Do 29 strani/minuto (do 14 listov/minuto) (velikost Letter)<br/>Do 28 strani/minuto (do 14 listov/minuto) (velikost A4)</li> <li>(MFC-L9670CDN/MFC-EX670)<br/>Do 42 strani/minuto (do 21 listov/minuto) (velikost Letter)<br/>Do 40 strani/minuto (do 20 listov/minuto) (velikost A4)</li> </ul>                                     |
| Čas prvega izpisa <sup>4 5 6 7</sup> | <b>Črno-belo</b><br>Manj kot 10 s pri 23 °C/230 V   |
|                                      | <b>Barvno</b>   |

Manj kot 10 s pri 23 °C/230 V

- 1 Hitrost tiskanja se lahko spreminja glede na vrsto dokumenta, ki ga natisnete.
- 2 Hitrost tiskanja je lahko manjša, kadar je naprava povezana z brezžičnim LAN-omrežjem.
- 3 Izmerjeno v skladu z ISO/IEC 24734.
- 4 Tiskanje iz pripravljenosti in standardnega pladnja.
- 5 Čas, odkar se naprava zažene, do konca izhoda papirja (razen kadar napravo vklopite ali ko je odpravljena napaka).
- 6 Lahko se razlikuje med umerjanjem ali registracijo.
- 7 To velja pri tiskanju na papir velikosti A4 ali Letter iz standardnega pladnja. Lahko pa je daljše, odvisno od velikosti papirja in količine podatkov za tiskanje.

## Specifikacije vmesnika

|   |   |
|---|---|
| <b>USB</b> <sup>1 2</sup>                 | Hi-Speed USB 2.0<br>Uporabite vmesniški kabel USB 2.0 dolžine največ 2 metra. |
| <b>LAN</b>                                | 10Base-T/100Base-TX/1000Base-T <sup>3</sup>                                   |
| <b>Brezžično LAN-omrežje</b> <sup>4</sup> | IEEE 802.11a/b/g/n (način infrastrukture)<br>IEEE 802.11a/g/n (Wi-Fi Direct®) |
| <b>NFC</b> <sup>5</sup>                   | Da  |

- 1 Vaša naprava ima vmesnik Hi-Speed USB 2.0. Napravo lahko prav tako povežete z računalnikom, ki ima vmesnik USB 1.1.
- 2 USB-razdelilniki drugih ponudnikov niso podprti.
- 3 Uporabite omrežni kabel kategorije 5e (ali višje).
- 4 Pri določenih modelih je brezžično omrežno povezavo mogoče uporabiti le, če je vgrajena brezžična enota, ki je na voljo kot dodatna oprema.
- 5 Če priključite zunanji bralnik IC-kartic, uporabite napravo, ki ima podporo za gonilnike HID-razreda.

## Tehnični podatki funkcije za neposredno tiskanje

|                     |  |
|---------------------|--|
| <b>Združljivost</b> | PDF, različica 1.7, JPEG, Exif+JPEG, PRN (kreirano z lastnim tiskalniškim gonilnikom), TIFF (skenirano z modeli Brother), XPS, različica 1.0 |
| <b>Vmesnik</b>      | Neposredni vmesnik USB: spredaj x1, zadaj x1   |

## Podprti protokoli in varnostne funkcije

### Ethernet

10Base-T/100Base-TX/1000Base-T

### Brezžično LAN-omrežje (5GHz)

IEEE 802.11a/n (Način infrastrukture), IEEE 802.11a/n (Wi-Fi Direct)

### Brezžično LAN-omrežje (2,4GHz)

IEEE 802.11b/g/n (Način infrastrukture), IEEE 802.11g/n (Wi-Fi Direct)

### Protokoli (IPv4)

ARP, RARP, BOOTP, DHCP, APIPA (samodejni IP-naslov), razreševanje imen WINS/NetBIOS, DNS-razreševalnik, mDNS, LLMNR-odzivnik, LPR/LPD, vrata po meri/Port9100, POP3, SMTP-odjemalec, IPP/IPPS, FTP-odjemalec in strežnik, CIFS-odjemalec, TELNET-strežnik, SNMPv1/v2c/v3, HTTP/HTTPS-strežnik, TFTP-odjemalec in strežnik, ICMP, spletne storitve (tiskanje/optično branje), SNTMP-odjemalec, LDAP, IMAP4

### Protokoli (IPv6)

NDP, RA, DNS-razreševalnik, mDNS, LLMNR-odzivnik, LPR/LPD, vrata po meri/Port9100, IPP/IPPS, POP3, SMTP-odjemalec, FTP-odjemalec in strežnik, CIFS-odjemalec, TELNET-strežnik, SNMPv1/v2c/v3, HTTP/HTTPS-strežnik, TFTP-odjemalec in strežnik, ICMPv6, SNTMP-odjemalec, LDAP, spletne storitve (tiskanje/optično branje), IMAP4

## Varnost omrežja (žično)

APOP, SMTP-AUTH, SSL/TLS (IPPS, HTTPS, SMTP, POP3, IMAP4), SNMP v3, 802.1x (EAP-MD5, EAP-FAST, PEAP, EAP-TLS, EAP-TTLS), Kerberos, IPsec

## Varnost omrežja (brežžično)

APOP, SMTP-AUTH, SSL/TLS (IPPS, HTTPS, SMTP, POP3, IMAP4), SNMP v3, 802.1x (EAP-FAST, PEAP, EAP-TLS, EAP-TTLS), Kerberos, IPsec

## Varnost brezžičnega omrežja

WEP 64/128 bitni, WPA-PSK (TKIP/AES), WPA2-PSK (TKIP/AES) (Wi-Fi Direct podpira samo WPA2-PSK (AES))

## Certifikati za brezžična omrežja

Licenca za certifikacijsko oznako Wi-Fi (WPA™/WPA2™ – Enterprise, Personal), licenca za označbo Wi-Fi Protected™ Setup (WPS), Wi-Fi CERTIFIED™ za Wi-Fi Direct

## Tehnični podatki za zahteve računalnika

Podprti operacijski sistemi in funkcije programske opreme

| Računalniška platforma in različica operacijskega sistema |  | Vmesnik računalnika                                    |  |  |   | Procesor | Prostor za namestitvev na trdem disku |                                    |
|---|--|--|--|--|---|----------|---------------------------------------|------------------------------------|
|   |  | Vzporedni vmesnik (IEEE1284)                           | USB <sup>1</sup>                         | 10Base-T/<br>100Base-TX/<br>1000Base-T<br>(Ethernet) | Brezžično omrežje <sup>2</sup><br>Za nekatere modele je potrebna izbirna brezžična enota.<br><b>802.11a/b/g/n</b> |          | Za gonilnike                          | Za aplikacije (skupaj z gonilniki) |
| Operacijski sistem Windows                                | Windows 7 SP1 / 8.1 <sup>3 4 5</sup>                             | –  | Tiskanje                                 |  | 32-bitni (x86) ali 64-bitni (x64) procesor  | 80 MB    | 1,8 GB                                |                                    |
|   | Windows 10 Home/10 Pro/10 Education/10 Enterprise <sup>3 4</sup> |  | Faks z osebnim računalnikom <sup>6</sup> |  |   |          |                                       |                                    |
|   | Windows Server 2008 SP2 <sup>5</sup>                             |  | Tiskanje                                 | Tiskanje   | 64 bit (x64) procesor   | 50 MB    | 50 MB                                 |                                    |
|   | Windows Server 2008 R2 <sup>5</sup>                              |  | Skeniranje                               |  |   |          |                                       |                                    |
|   | Windows Server 2012  |  |  |  |   |          |                                       |                                    |
|   | Windows Server 2012 R2   |  |  |  |   |          |                                       |                                    |
|   | Windows Server 2016  |  |  |  |   |          |                                       |                                    |
|   | Windows Server 2019  |  |  |  |   |          |                                       |                                    |
| Operacijski sistem Mac <sup>7</sup>                       | macOS v10.14.x   | Tiskanje   |  | 64 bit (x64) procesor                                | –   | 500 MB   |                                       |                                    |
|   | macOS v10.15.x   | Pošiljanje faksa z osebnim računalnikom <sup>6 8</sup> |  |  |   |          |                                       |                                    |
|   | macOS v11  | Skeniranje   |  |  |   |          |                                       |                                    |

- 
- 1 USB-vmesniki drugih ponudnikov niso podprti.
  - 2
  - 3 Za WIA, ločljivost 600 x 600. Orodje za skener Brother omogoča ločljivosti do 19.200 x 19.200 dpi.
  - 4 PaperPort™ 14SE podpira Windows 7 SP1, Windows 8.1 in Windows 10.
  - 5 Windows 7/Server 2008/Server 2008 R2, ki ga podpirajo razširjene varnostne posodobitve do 10. januarja 2023.
  - 6 Pošiljanje faksa z osebnim računalnikom podpira samo črno-bele fakse.
  - 7 Izjava o zavrnitvi odgovornosti za macOS  
Podpora za AirPrint: za tiskanje ali skeniranje z računalniki Mac morate uporabljati AirPrint. Gonilniki Mac niso na voljo.
  - 8 Samo AirPrint.

Za najnovejše posodobitve gonilnika pojdite na stran vašega modela **Downloads (Prenosi)** na naslovu [support.brother.com](http://support.brother.com).

Vse blagovne znamke, znamke in imena izdelkov so last ustreznih podjetij.



## S tem povezane informacije

- [Dodatek](#)
-

## Potrošni material

Ko je treba zamenjati potrošni material, kot je toner ali enota bobna, se bo na nadzorni plošči naprave ali v nadzorniku stanja pojavilo sporočilo o napaki. Za več informacij o potrošnem materialu za napravo obiščite [www.brother.com/original](http://www.brother.com/original) ali stopite v stik s svojim prodajalcem Brother.

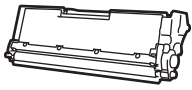

Ime modela napajalnika se razlikuje glede na državo in regijo.

| Elementi potrošnega materiala   | Ime modela potrošnega materiala         | Približna življenjska doba (št. strani)  | Zadevni modeli                                       |
|---|---|--|--|
| <b>Toner</b><br> | Veliki toner:<br>TN821XL                | <ul style="list-style-type: none"> <li>Črna:<br/>Približno 12.000 strani<sup>1 2</sup></li> <li>Cian/magenta/<br/>rumena:<br/>Približno 9.000 strani<sup>1 2</sup></li> </ul>  | MFC-L9630CDN/MFC-L9635CDN/<br>MFC-L9670CDN/MFC-EX670 |
|   | Zelo velik toner:<br>TN821XXL           | <ul style="list-style-type: none"> <li>Črna:<br/>Približno 15.000 strani<sup>1 2</sup></li> <li>Cian/magenta/<br/>rumena:<br/>Približno 12.000 strani<sup>1 2</sup></li> </ul> | MFC-L9630CDN/MFC-L9635CDN/<br>MFC-L9670CDN/MFC-EX670 |
|   | Priloženi toner:<br>(priloženo napravi) | <ul style="list-style-type: none"> <li>Črna:<br/>Približno 9.000 strani<sup>1 2</sup></li> <li>Cian/magenta/<br/>rumena:<br/>Približno 6.500 strani<sup>1 2</sup></li> </ul>   | MFC-L9630CDN   |
|   |   | <ul style="list-style-type: none"> <li>Črna:<br/>Približno 12.000 strani<sup>1 2</sup></li> <li>Cian/magenta/<br/>rumena:<br/>Približno 9.000 strani<sup>1 2</sup></li> </ul>  | MFC-L9670CDN   |
|   |   | <ul style="list-style-type: none"> <li>Črna:<br/>Približno 15.000 strani<sup>1 2</sup></li> <li>Cian/magenta/<br/>rumena:<br/>Približno 12.000 strani<sup>1 2</sup></li> </ul> | MFC-L9635CDN/MFC-EX670                               |

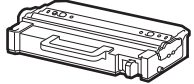
| Elementi potrošnega materiala   | Ime modela potrošnega materiala | Približna življenjska doba (št. strani) | Zadevni modeli                                       |
|---|---------------------------------|---|--|
| <b>Enota bobna</b><br>             | DR821CL                         | Približno 100.000 strani<br>3           | MFC-L9630CDN/MFC-L9635CDN/<br>MFC-L9670CDN/MFC-EX670 |
| <b>Tračna enota</b><br>            | BU800CL                         | Približno 150.000 strani<br>4           | MFC-L9630CDN/MFC-L9635CDN/<br>MFC-L9670CDN/MFC-EX670 |
| <b>Škatla za odpadni toner</b><br> | WT800CL                         | Približno 100.000 strani<br>2 5 6       | MFC-L9630CDN/MFC-L9635CDN/<br>MFC-L9670CDN/MFC-EX670 |

1 Približen izkoristek tonerja je naveden skladno s standardom ISO/IEC 19798.

2 Enostransko tiskanje velikosti A4 ali Letter

3 Približno 100.000 strani, če se tiskajo tri strani na opravilo [enostranske strani A4/Letter]. Na število strani lahko vpliva več dejavnikov, med drugim vrsta in velikost medija.

4 Približno 150.000 strani, če se tiskata dve strani na opravilo [enostranske strani A4/Letter]. Na število strani lahko vpliva več dejavnikov, med drugim vrsta in velikost medija.

5 Približen izkoristek škatle za odpadni toner je naveden skladno s standardom ISO/IEC 19798.

6 Na število strani lahko vpliva več dejavnikov, med drugim vrsta in velikost medija.



## S tem povezane informacije

- [Dodatek](#)

## Pomembne informacije o življenjski dobi tonerja

### Življenjska doba tonerja

Ta izdelek zaznava življenjsko dobo tonerja na naslednja dva načina:

- Zaznavanje s štejetem pik vsake barve, ki so potrebne za ustvarjanje slike
- Zaznavanje s štejetem obratov valja razvijalnika

Postopek tiskanja se ustavi, ko je dosežena ena od zgornjih mej. Zgornja meja je nastavljena na število pik ali obratov, ki bi presegle število, pri katerem bo toner še lahko zagotavljal stalno kakovost in oglaševano izdatnost. Ta funkcija je namenjena za zmanjšanje tveganja slabe kakovosti tiska in škode na napravi.

Skoraj prazen toner ali potrebo po menjavi tonerja označujeta dve obvestili: Skoraj prazen toner in Zamenjajte toner.

Obvestilo o skoraj praznem tonerju se prikaže na LCD-prikazovalniku, ko je število pik ali obratov razvijalnega valja blizu največjega dovoljenega števila. Obvestilo o zamenjavi tonerja se prikaže na LCD-prikazovalniku, ko število pik ali obratov razvijalnega valja doseže največje dovoljeno število.

### Popravek barve

Število prešteti obratov razvijalnega valja morda ne narašča le zaradi običajnih postopkov, kot sta tiskanje in kopiranje, ampak tudi zaradi nastavitve naprave, na primer pri umerjanju barv in registraciji barv.

#### Umerjanje barv (nastavitev gostote barv)

Za stabilno kakovost tiskanja mora biti gostota vsakega tonerja stalno enaka. Če ravnotežja med gostotami barv ni mogoče vzdrževati, postane odtenek nestabilen in ni več mogoča natančna reprodukcija barv. Gostota tonerja se lahko spremeni zaradi kemičnih sprememb v tonerju, ki vplivajo na njegov naboj, zaradi staranja enote razvijalnika in zaradi vrednosti temperature in vlažnosti v napravi. Med umerjanjem se na tračni enoti natisnejo preizkusni vzorci za nastavitev gostote.

Umerjanje se izvaja predvsem v naslednjih primerih:

- Izberite, ali želite uporabiti nastavitve popravka barv za izboljšanje gostote barv na nadzorni plošči ali v gonilniku tiskalnika.
- Kadar rabljeni toner ali enota bobna zamenjate z novim.
- Ko naprava zazna spremenjeno temperaturo in vlago okolja.
- Ko je doseženo določeno število natisnjenih strani.

#### Registracija barv (popravek položaja barv)

V tej napravi sta enota bobna in enota razvijalnika pripravljena za črno (K), rumeno (Y), magenta (M) in cian (C) barvo. Štiri slike posameznih barv se združijo v eno sliko, zato lahko pride do napak v registraciji barv (na primer pri izravnavi štirih slik posameznih barv). Če pride do napak z registracijo, se na tračni enoti natisnejo preizkusni vzorci za popravek registracije.

Registracija se izvaja predvsem v naslednjih primerih:

- Ko zaženete popravek barv za odpravo napake registracije barv.
- Ko je doseženo določeno število natisnjenih strani.



### S tem povezane informacije

- [Dodatek](#)

## **Podatki o okolju in skladnosti**

- [Informacije o recikliranem papirju](#)
- [Razpoložljivost nadomestnih delov](#)
- [Kemične snovi \(EU REACH\)](#)

## Informacije o recikliranem papirju

- Reciklirani papir je enake kakovosti kot papir, prvič izdelan iz dreves. Standardi za sodobni reciklirani papir zagotavljajo, da izpolnjuje enake zahteve za kakovost za različne postopke tiskanja. Slikovna oprema, ki jo zagotavlja družba Brother, je primerna za uporabo z recikliranim papirjem, ki je skladen s standardom EN 12281:2002.
- Kupovanje recikliranega papirja varuje naravne vire in spodbuja vnovično rabo naravnih virov. Papir se izdeluje iz celuloznih vlaken, ki se pridobivajo iz lesa. Zbiranje in recikliranje papirja podaljša življenjsko dobo vlaken na več ciklov, tako da so naravni viri optimalno izkoriščeni.
- Postopek proizvodnje recikliranega papirja je krajši. Vlakna so bila že predelana, zato je treba porabiti manj vode, energije in kemikalij.
- Recikliranje papirja ima še dodatno prednost, saj zmanjša izpuste ogljikovega dioksida, saj izdelke iz papirja preusmeri iz drugih načinov odstranjevanja, kot so odlagališča in sežiganje. Odlagališča oddajajo metan, ki ima močan toplogredni učinek.



### S tem povezane informacije

- [Podatki o okolju in skladnosti](#)

## Razpoložljivost nadomestnih delov

Brother jamči, da bodo nadomestni deli na voljo vsaj sedem let po zaključku dajanja modelov na trg. Za nadomestne dele se obrnite na dobavitelja ali prodajalca izdelkov družbe Brother.



### S tem povezane informacije

- [Podatki o okolju in skladnosti](#)

## Kemične snovi (EU REACH)

Informacije o kemičnih snoveh v naših izdelkih, ki so zahtevane na osnovi uredbe REACH, najdete na naslovu <https://www.brother.eu/reach>.



### S tem povezane informacije

- [Podatki o okolju in skladnosti](#)
-

## Dodatna oprema

Razpoložljivost dodatne opreme je odvisna od vaše države ali regije. Za več informacij o dodatni opremi za svojo napravo obiščite [www.brother.com/original](http://www.brother.com/original) ali stopite v stik s prodajalcem Brother ali servisno službo Brother.

| Ime modela  | Elementi                     | Zadevni modeli  |
|---|------------------------------|---|
| LT-330CL  | Spodnji pladenj (250 listov) | MFC-L9630CDN/MFC-L9635CDN/MFC-L9670CDN/<br>MFC-EX670 <sup>1</sup> |
| LT-340CL  | Spodnji pladenj (500 listov) | MFC-L9630CDN/MFC-L9635CDN/MFC-L9670CDN/<br>MFC-EX670 <sup>1</sup> |
| NC-9000w<br>(Na voljo samo za<br>nekatero državo) | Brezžični modul              | MFC-L9630CDN/MFC-L9635CDN/MFC-L9670CDN/<br>MFC-EX670              |

<sup>1</sup> Največje mogoče število spodnjih pladnjev: do trije spodnji pladnji LT-330CL, ali dva LT-340CL, ali kombinacija enega LT-330CL in enega LT-340CL.



### S tem povezane informacije

- [Dodatek](#)

## Pomoč in podpora za stranke družbe Brother

Če potrebujete pomoč pri uporabi izdelka Brother, obiščite [support.brother.com](http://support.brother.com) ter si oglejte pogosta vprašanja (FAQ) in nasvete za reševanje težav. Prav tako lahko prenesete najnovejšo programsko opremo, gonilnike in vgrajeno programsko opremo, da izboljšate zmogljivost delovanja svoje naprave, ter uporabniško dokumentacijo, da se naučite čim bolj izkoristiti svoj izdelek Brother.

Dodatne informacije o napravi in podpori so na voljo na spletnem mestu vašega lokalnega zastopnika znamke Brother. Obiščite [www.brother.com](http://www.brother.com), da najdete podrobnosti stika vašega lokalnega zastopnika znamke Brother in registrirate svoj novi izdelek.



### S tem povezane informacije

- [Dodatek](#)
-

brother



SVN  
Različica A