



Guía del usuario online

DCP-L8630CDW

MFC-L8730CDW

MFC-L8930CDW

MFC-L8970CDW

MFC-EX575

Tabla de contenido

| | |
|-----------------------------------------------------------------------------------------------------------------------------------|-----------|
| Antes de utilizar el equipo | 1 |
| Definiciones de notas..... | 2 |
| Aviso - Exclusión de Garantías (EE. UU. y Canadá)..... | 3 |
| Marcas comerciales..... | 4 |
| La licencia de código abierto..... | 5 |
| Copyright y licencia..... | 6 |
| Notas importantes..... | 7 |
| Introducción al equipo | 8 |
| Antes de usar el equipo..... | 9 |
| Información general del panel de control..... | 10 |
| Información general de la pantalla LCD táctil..... | 12 |
| Cómo navegar por la pantalla LCD táctil..... | 20 |
| Cómo introducir texto en el equipo..... | 21 |
| Configurar la pantalla de inicio principal..... | 22 |
| Personalización de su equipo..... | 23 |
| Acceda a Brother Utilities (Windows)..... | 24 |
| Desinstalar los controladores y el software (Windows)..... | 25 |
| Acceda a Brother iPrint&Scan (Windows/Mac)..... | 26 |
| Ubicación de los puertos de entrada/salida en el equipo..... | 28 |
| Manipulación de papel | 29 |
| Cargar papel..... | 30 |
| Cargar papel en la bandeja de papel..... | 31 |
| Cargar papel en la bandeja multipropósito (bandeja MP)..... | 34 |
| Carga e impresión de etiquetas usando la bandeja MP..... | 37 |
| Carga e impresión de sobres usando la bandeja MP..... | 39 |
| Configuración del papel..... | 41 |
| Cambiar el tamaño y el tipo de papel..... | 42 |
| Seleccione la bandeja de papel para imprimir..... | 43 |
| Cambiar el ajuste de revisión de papel..... | 44 |
| Soportes de impresión recomendados (Para EE. UU.)..... | 45 |
| Cargar documentos..... | 46 |
| Cargar documentos en el alimentador automático de documentos (unidad ADF)..... | 47 |
| Cargar documentos en el cristal de escaneado..... | 49 |
| Áreas no escaneables y no imprimibles..... | 50 |
| Uso de papel especial..... | 51 |
| Imprimir | 52 |
| Imprimir desde la computadora (Windows)..... | 53 |
| Imprimir un documento (Windows)..... | 54 |
| Imprimir en ambas caras del papel (Windows)..... | 56 |
| Impresión segura (Windows)..... | 59 |
| Cambiar la configuración de impresión predefinida (Windows)..... | 60 |
| Configuraciones de impresión (Windows)..... | 62 |
| Imprimir un documento utilizando el controlador de impresora de BR-Script3 (imitación de idioma de PostScript® 3™) (Windows)..... | 67 |
| Imprimir desde la computadora (Mac)..... | 68 |

| | |
|-------------------------------------------------------------------------------------------------------------------------------|------------|
| Carga e impresión de sobres usando la bandeja MP | 69 |
| Imprimir un archivo adjunto de correo electrónico | 71 |
| Asegure la impresión usando una unidad flash USB..... | 72 |
| Imprimir datos directamente desde una unidad de memoria flash USB o cámara digital compatible con almacenamiento masivo | 74 |
| Imprimir copias duplicadas..... | 76 |
| Cancelar una tarea de impresión | 77 |
| Impresora Universal | 78 |
| Información general de Impresora Universal | 79 |
| Configurar la Impresora Universal..... | 80 |
| Agregue una impresora compatible con Impresora Universal a su computadora..... | 81 |
| Desvincule su equipo de la Impresora Universal | 82 |
| Escanear | 83 |
| Escanear mediante el botón de escaneo del equipo | 84 |
| Escanear fotografías y gráficos | 85 |
| Escanear documentos como un único archivo PDF | 87 |
| Guardar los datos escaneados en una unidad flash USB..... | 89 |
| Escanear varias tarjetas de presentación y fotografías (Recorte automático)..... | 91 |
| Escanear a un archivo de texto editable (OCR)..... | 93 |
| Guardar datos escaneados como archivo adjunto a un correo electrónico | 95 |
| Enviar datos escaneados a un destinatario de correo electrónico | 97 |
| Escanear a FTP | 99 |
| Escanee con el Servidor SSH (SFTP) | 103 |
| Escaneado a red (Windows) | 110 |
| Escanear a SharePoint | 114 |
| Use el protocolo de servicios web para el escaneo de red (Windows)..... | 118 |
| Cambiar la configuración del botón de escaneo desde Brother iPrint&Scan..... | 122 |
| Configure sus certificados para los archivos PDF firmados..... | 123 |
| Desactivar escaneo de su computadora | 124 |
| Escanear desde la computadora (Windows) | 125 |
| Escanear con Brother iPrint&Scan (Windows/Mac)..... | 126 |
| Escanear mediante Kofax PaperPort™ 14SE u otras aplicaciones de Windows..... | 127 |
| Escanear con Fax y Escáner de Windows..... | 132 |
| Escanear desde la computadora (Mac) | 136 |
| Escaneo seguro | 137 |
| Configure los ajustes de escaneo usando una Administración basada en Web | 138 |
| Configure el Nombre del archivo escaneado utilizando una Administración basada en Web | 139 |
| Configure el registro de correo electrónico del trabajo de escaneo usando una Administración basada en Web | 140 |
| Copiar..... | 141 |
| Haga una copia en una cara del papel (de 1 cara)..... | 142 |
| Haga una copia en ambas caras del papel (de 2 caras)..... | 146 |
| Ampliar o reducir imágenes copiadas | 148 |
| Hacer copias N en 1 con la función de diseño de página | 149 |
| Interrumpa un trabajo de impresión con un trabajo de copia..... | 150 |
| Copiar una tarjeta de ID | 151 |
| Opciones de copia | 153 |

| | |
|------------------------------------------------------------------------------------|------------|
| Fax | 155 |
| Configuración inicial del fax y servicios telefónicos | 156 |
| Establecer el ID de su estación | 157 |
| Configure el tóner o pulse el modo de marcación | 158 |
| Agregar un prefijo a todos los números de fax | 159 |
| Enviar un fax | 160 |
| Enviar un fax | 161 |
| Enviar un fax manualmente | 163 |
| Enviar el mismo mensaje de fax a más de un destinatario (multienvío) | 164 |
| Opciones de fax | 166 |
| Recibir un fax | 167 |
| Configuración del modo de recepción | 168 |
| Opciones de recepción en memoria | 174 |
| Números de fax | 175 |
| Almacenar números de fax | 176 |
| Configure grupos de multienvío | 179 |
| Informes de fax | 180 |
| Imprimir un informe Verificación de la transmisión | 181 |
| Imprimir un informe Diario del fax | 182 |
| Dispositivos externos | 183 |
| PC-FAX | 184 |
| I-Fax (fax a través de Internet) | 185 |
| Red | 186 |
| Funciones de red básicas admitidas | 187 |
| Configurar los ajustes de la red | 188 |
| Configurar los detalles de red utilizando el panel de control | 189 |
| Configuración de red inalámbrica | 190 |
| Utilizar red inalámbrica | 191 |
| Usar Wi-Fi Direct® | 204 |
| Activar/desactivar LAN inalámbrica | 208 |
| Imprimir el informe WLAN | 209 |
| Características de red | 213 |
| Configure los ajustes del servidor proxy que utilizan Administración basada en Web | 214 |
| Imprimir el informe de configuración de la red | 215 |
| Utilice la función Enviar fax a servidor | 216 |
| Configurar y controlar la búsqueda de LDAP | 220 |
| Sincronizar la hora con el servidor SNTP mediante Administración basada en Web | 223 |
| Reenvíe faxes entrantes a un destino de red | 226 |
| Gigabit Ethernet (solo red cableada) | 229 |
| Use las funciones de Global Network Detection | 230 |
| Reajustar la configuración de la red a los ajustes predeterminados de fábrica | 233 |
| Herramientas de administración de Brother | 234 |
| Seguridad | 235 |
| Conexión desde Web/dispositivos | 236 |
| Brother Web Connect | 237 |
| Información sobre Brother Web Connect | 238 |
| Servicios en línea utilizados con Brother Web Connect | 240 |

| | |
|-------------------------------------------------------------------------------------|------------|
| Configure Brother Web Connect | 242 |
| Escanear y cargar documentos con Brother Web Connect | 249 |
| Descargue e imprima documentos con Brother Web Connect | 250 |
| Reenvío de Faxes a la nube o al correo electrónico | 251 |
| AirPrint | 253 |
| Información sobre AirPrint..... | 254 |
| Antes de utilizar AirPrint (macOS)..... | 255 |
| Imprimir con AirPrint..... | 256 |
| Escanear con AirPrint (macOS) | 259 |
| Enviar un fax con AirPrint (macOS) | 260 |
| Servicio de impresión Mopria™ y escaneado Mopria™ | 261 |
| Brother Mobile Connect | 262 |
| Solución de problemas..... | 263 |
| Mantenimiento de rutina..... | 264 |
| Cambiar consumibles..... | 265 |
| Reemplazo del cartucho de tóner | 268 |
| Reemplazo de la unidad de tambor | 271 |
| Sustituya la unidad de correa..... | 275 |
| Sustituya el recipiente de tóner residual | 278 |
| Sustituya la unidad de fusión | 282 |
| Sustituya el kit de alimentación de papel para la bandeja multipropósito (MP) | 285 |
| Limpie el equipo | 289 |
| Limpiar el escáner | 291 |
| Limpiar la pantalla LCD táctil..... | 293 |
| Limpieza de los hilos de corona | 294 |
| Limpieza de la unidad de tambor | 297 |
| Limpiar los rodillos de recogida de papel | 302 |
| Corrija la impresión a color | 304 |
| Configurar la función de corrección automática | 305 |
| Restaurar la configuración de corrección del color | 306 |
| Verifique la vida remanente de la pieza | 307 |
| Supervise el estado del equipo con iPrint&Scan de Brother (Windows/Mac)..... | 308 |
| Consultar la información del equipo..... | 310 |
| Actualice el firmware del equipo | 311 |
| Restaurar el equipo..... | 312 |
| Información general de funciones de restauración | 313 |
| Restaurar el equipo | 315 |
| Empacar y enviar su equipo..... | 316 |
| Configuración del equipo..... | 319 |
| Verifique la contraseña de su equipo | 320 |
| Cambiar la configuración del equipo desde el panel de control..... | 321 |
| En caso de un corte del suministro eléctrico (almacenamiento en memoria) | 322 |
| Configuración general | 323 |
| Guardar su configuración favorita como acceso directo | 337 |
| Imprimir informes..... | 342 |
| Tablas de funciones y configuraciones..... | 345 |
| Cambiar la configuración del equipo mediante Administración basada en Web | 437 |







| | |
|-------------------------------------------------------------------------------------------------------------------------------------|------------|
| ¿Qué es Administración basada en Web? | 438 |
| Acceder a Administración basada en Web..... | 440 |
| Cambie la contraseña de inicio de sesión mediante la administración basada en web..... | 443 |
| Configuración de la Libreta de direcciones del equipo con Administración basada en Web | 444 |
| Apéndice | 445 |
| Especificaciones | 446 |
| Canales admitidos por los equipos Brother para redes wifi de 5 GHz (EE.UU, Canadá, México y los países del Caribe únicamente) | 455 |
| Consumibles | 456 |
| Información importante sobre la vida útil del cartucho de tóner..... | 461 |
| Accesorios..... | 462 |
| Ayuda de Brother y Atención al cliente | 463 |

Antes de utilizar el equipo

- [Definiciones de notas](#)
- [Aviso - Exclusión de Garantías \(EE. UU. y Canadá\)](#)
- [Marcas comerciales](#)
- [La licencia de código abierto](#)
- [Copyright y licencia](#)
- [Notas importantes](#)

Definiciones de notas

En esta Guía del usuario se utilizan los siguientes símbolos y convenciones:

| | |
|------------------------------------------------------------------------------------------------------|-----------------------------------------------------------------------------------------------------------------------------------------------------------|
|  ADVERTENCIA | ADVERTENCIA indica una situación potencialmente peligrosa que, si no se evita, puede provocar la muerte o lesiones graves. |
|  AVISO | AVISO indica una situación potencialmente peligrosa que, de no evitarse, puede provocar lesiones leves o moderadas. |
| IMPORTANTE | IMPORTANTE indica una situación potencialmente peligrosa que, si no se evita, puede producir daños materiales o pérdida de la funcionalidad del producto. |
| NOTA | NOTA especifica el entorno operativo, las condiciones de instalación o las condiciones especiales de uso. |
|  | Los iconos de consejo brindan indicaciones útiles e información adicional. |
|  | Los iconos de peligro por descarga eléctrica le advierten de una posible descarga eléctrica. |
|  | Los iconos de peligro por incendio le advierten de la posibilidad de que se produzca un incendio. |
|  | Los iconos de superficie caliente alertan para no tocar las partes calientes del equipo. |
|  | Los iconos de prohibición indican acciones que no deben realizarse. |
| Negrita | Las letras en negrita identifican botones en el panel de control del equipo o en la pantalla de la computadora. |
| <i>Cursiva</i> | El estilo en cursiva tiene por objeto destacar un punto importante o derivarle a un tema afín. |
| Courier New | El tipo Courier New identifica los mensajes que aparecen en la pantalla LCD del equipo. |



Información relacionada

- [Antes de utilizar el equipo](#)

Aviso - Exclusión de Garantías (EE. UU. y Canadá)

EL LICENCIANTE DE BROTHER, ASÍ COMO LOS DIRECTIVOS, EJECUTIVOS, EMPLEADOS O AGENTES (EN CONJUNTO, EL LICENCIANTE DE BROTHER), RECHAZAN CUALQUIER GARANTÍA, YA SEA EXPLÍCITA O IMPLÍCITA, INCLUYENDO A TÍTULO ENUNCIATIVO Y NO LIMITATIVO LAS GARANTÍAS IMPLÍCITAS DE COMERCIALIZACIÓN E IDONEIDAD CON RESPECTO AL SOFTWARE PARA UN PROPÓSITO DETERMINADO. EL LICENCIANTE DE BROTHER NO ASEGURA, GARANTIZA NI REALIZA DECLARACIÓN ALGUNA CON RESPECTO AL USO O LOS RESULTADOS DEL USO DEL SOFTWARE EN LO QUE SE REFIERE A SU CORRECCIÓN, EXACTITUD, FIABILIDAD, VALIDEZ U OTROS FACTORES. USTED ASUME TODO EL RIESGO QUE DERIVE DE LOS RESULTADOS Y EL FUNCIONAMIENTO DEL SOFTWARE. ALGUNOS ESTADOS DE EE. UU. Y ALGUNAS PROVINCIAS DE CANADÁ NO PERMITEN LA EXCLUSIÓN DE GARANTÍAS IMPLÍCITAS. POR ELLO, ES POSIBLE QUE LA ANTERIOR EXCLUSIÓN NO SEA APLICABLE A USTED.

EL (LOS) LICENCIANTE(S) DE BROTHER NO SE HARÁ(N) RESPONSABLE(S) BAJO NINGUNA CIRCUNSTANCIA DE LOS DAÑOS CONSECUENTES, ACCIDENTALES O INDIRECTOS (INCLUIDOS LOS DAÑOS POR PÉRDIDA DE BENEFICIOS, INTERRUPCIÓN DEL NEGOCIO, PÉRDIDA DE INFORMACIÓN DEL NEGOCIO Y DAÑOS SIMILARES) DERIVADOS DEL USO O LA INCAPACIDAD PARA USAR EL SOFTWARE, AUNQUE SE HAYA ADVERTIDO AL (A LOS) LICENCIANTE(S) DE BROTHER ACERCA DE LA POSIBILIDAD DE DICHOS DAÑOS. DEBIDO A QUE ALGUNOS ESTADOS DE EE. UU. Y ALGUNAS PROVINCIAS DE CANADÁ NO PERMITEN LA EXCLUSIÓN O LIMITACIÓN DE RESPONSABILIDAD POR DAÑOS EMERGENTES O INCIDENTALES, ES POSIBLE QUE LAS LIMITACIONES ANTERIORES NO SE APLIQUEN A USTED. EN CUALQUIER CASO, LA RESPONSABILIDAD DEL LICENCIANTE DE BROTHER ANTE USTED POR DAÑOS REALES DE CUALQUIER CAUSA, Y SIN IMPORTAR LA FORMA DE LA ACCIÓN (YA SEA EN CONTRATO, DELITO CIVIL [INCLUYENDO NEGLIGENCIA], RESPONSABILIDAD POR EL PRODUCTO O DE OTRO TIPO) ESTARÁ LIMITADA A \$50.



Información relacionada

- [Antes de utilizar el equipo](#)

Marcas comerciales

Apple, App Store, AirPrint, Mac, macOS, iPadOS, iPad, iPhone, iPod touch y Safari son marcas comerciales de Apple Inc. registradas en Estados Unidos y en otros países.

Kofax y Kofax PaperPort son marcas comerciales o marcas comerciales registradas de Tungsten Automation o sus filiales en Estados Unidos y/o en otros países.

Adobe®, Reader®, PostScript y PostScript 3 son marcas comerciales registradas o marcas comerciales de Adobe Systems Incorporated en Estados Unidos y/o en otros países.

Wi-Fi®, Wi-Fi Alliance® y Wi-Fi Direct® son marcas comerciales registradas de Wi-Fi Alliance®.

WPA™, WPA2™, WPA3™, Wi-Fi CERTIFIED™ y Wi-Fi Protected Setup™ son marcas comerciales de Wi-Fi Alliance®.

Android, Google Drive, Google Play y ChromeOS™ son marcas comerciales de Google LLC. El uso de estas marcas comerciales está sujeto a Google Permissions.

Mopria™ y el logotipo de Mopria™ son marcas de servicio y comerciales registradas o no registradas de Mopria Alliance, Inc. en Estados Unidos y otros países. Queda estrictamente prohibido su uso no autorizado.

EVERNOTE es una marca comercial de Evernote Corporation y se utiliza bajo licencia.

La palabra Bluetooth® es una marca comercial registrada propiedad de Bluetooth SIG, Inc.; Brother Industries Ltd. utiliza dichas marcas bajo licencia. Las demás marcas y nombres comerciales son propiedad de sus respectivos titulares.

QR Code es una marca registrada de DENSO WAVE INCORPORATED.

Linux® es una marca comercial registrada de Linus Torvalds en EE. UU. y en otros países.

Toda compañía cuyo título de software se mencione en este manual cuenta con un Contrato de licencia de software específico respecto de la propiedad de sus programas.

Marcas comerciales de software

FlashFX® es una marca comercial registrada de Datalight, Inc.

FlashFX® Pro™ es una marca comercial de Datalight, Inc.

FlashFX® Tera™ es una marca comercial de Datalight, Inc.

Reliance™ es una marca comercial de Datalight, Inc.

Reliance Nitro™ es una marca comercial de Datalight, Inc.

Datalight® es una marca comercial de Datalight, Inc.

Los nombres comerciales y los nombres de los productos de las compañías que aparecen en los productos de Brother, documentos relacionados y otros materiales son marcas comerciales o marcas comerciales registradas de esas respectivas compañías.



Información relacionada

- [Antes de utilizar el equipo](#)

La licencia de código abierto

Este producto incluye software de código abierto.

Para ver la información de copyright y las observaciones sobre la licencia de código abierto, vaya a la página **Manuales** correspondiente a su modelo en support.brother.com/manuals.



Información relacionada

- [Antes de utilizar el equipo](#)
-

Copyright y licencia

©2025 Brother Industries, Ltd. Todos los derechos reservados.

Este producto incluye software desarrollado por:

Este producto incluye el software "KASAGO TCP/IP" desarrollado por ZUKEN ELMIC, Inc.

Copyright 1989-2020 Datalight, Inc. Todos los derechos reservados.

FlashFX® Copyright 1998-2020 Datalight, Inc.



Información relacionada

- [Antes de utilizar el equipo](#)
-

Notas importantes

- Compruebe support.brother.com/downloads el controlador de Brother y las actualizaciones de software.
- Para mantener actualizado el rendimiento del equipo, compruebe support.brother.com/downloads para encontrar la actualización más reciente del firmware. En caso contrario, es posible que algunas funciones de su equipo no estén disponibles.
- No use este producto en un país distinto del de adquisición, pues podría infringir la normativa sobre electricidad y telecomunicaciones inalámbricas de dicho país.
- No todos los modelos están disponibles en todos los países.
- Antes de darle su equipo a otra persona, reemplazarlo o deshacerse de él, se recomienda restablecer a la configuración de fábrica para eliminar toda la información personal.
- Windows 10 en este documento representa a Windows 10 Home, Windows 10 Pro, Windows 10 Education y Windows 10 Enterprise.
- Windows 11 en este documento representa a Windows 11 Home, Windows 11 Pro, Windows 11 Education y Windows 11 Enterprise.
- Para usuarios de macOS v15:
Este equipo es compatible con macOS v15.
Para obtener instrucciones de configuración del equipo e instalación de software, consulte la *Guía de configuración rápida* incluida en el empaque.
Todas las funciones de macOS v13 y macOS v14 están disponibles en el entorno de macOS v15 y funcionan de forma similar.
- En esta guía de usuario, se utilizan los mensajes LCD de MFC-L8730CDW/MFC-L8970CDW si no se indica otra cosa.
- En esta guía de usuario, se utilizan las ilustraciones de MFC-L8730CDW/MFC-L8970CDW si no se indica otra cosa.
- Las capturas de pantalla o las imágenes de esta Guía del usuario se incluyen para fines ilustrativos y pueden existir diferencias entre ellas y los productos reales.
- Dependiendo de su sistema operativo, las pantallas que se muestran en este manual pueden no coincidir con las de su computadora.
- El contenido de este documento y las especificaciones del producto están sujetos a cambios sin previo aviso.
- No todas las funciones están disponibles en países sujetos a restricciones de exportación vigentes.



Información relacionada

- [Antes de utilizar el equipo](#)

Introducción al equipo

- Antes de usar el equipo
- Información general del panel de control
- Información general de la pantalla LCD táctil
- Cómo navegar por la pantalla LCD táctil
- Cómo introducir texto en el equipo
- Configurar la pantalla de inicio principal
- Personalización de su equipo
- Acceda a Brother Utilities (Windows)
- Acceda a Brother iPrint&Scan (Windows/Mac)
- Ubicación de los puertos de entrada/salida en el equipo

Antes de usar el equipo

Antes de intentar cualquier operación de impresión, compruebe lo siguiente:

- Asegúrese de haber instalado el software y los controladores correctos para el equipo.
- Para usuarios de cable USB o de red: Asegúrese de que el cable de interfaz sea físicamente seguro.

Impresión, escaneado y envío de faxes de manera simultánea

El equipo puede imprimir desde su computadora al mismo tiempo que envía o recibe un fax en la memoria o mientras escanea un documento a la computadora. El envío de faxes no se detiene durante la impresión desde la computadora. No obstante, cuando el equipo esté copiando o recibiendo un fax en papel, detiene la operación de impresión y continúa con la impresión al finalizar la copia o recepción del fax.



Los modelos DCP no son compatibles con la función de fax.

Software de seguridad (Windows)

Si su computadora está protegida por un software cortafuegos y no puede imprimir en red, escanear en red o mandar un fax por PC-FAX, es posible que tenga que configurar los ajustes del software cortafuegos. Si utiliza el software cortafuegos de Windows y ha instalado los controladores con los pasos del instalador, ya se ha aplicado la configuración necesaria del software cortafuegos. Si utiliza otro software de servidor de seguridad personal, consulte la Guía del usuario del software o póngase en contacto con el fabricante del software.



Información relacionada

- [Introducción al equipo](#)

Información general del panel de control

>> DCP-L8630CDW/MFC-L8730CDW

>> MFC-L8930CDW/MFC-L8970CDW/MFC-EX575

DCP-L8630CDW/MFC-L8730CDW

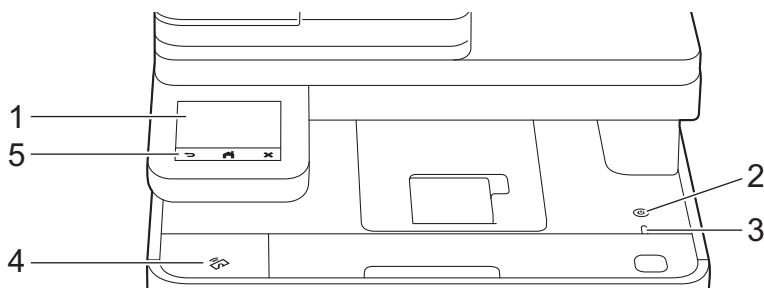

El panel de control puede variar en función de su modelo.



1. Pantalla de cristal líquido (LCD) táctil

Acceda a las opciones y los menús pulsándolos cuando aparecen en la pantalla táctil.

2. Encendido/apagado

- Para encender el equipo, pulse .
- Apague el equipo manteniendo presionado . La pantalla LCD muestra [Apagando equipo] durante algunos segundos antes de que se apague el equipo. Si ha conectado un teléfono externo o TAD, todavía estará disponible.

3. Indicador de encendido LED

El LED se ilumina según el estado del equipo.

4. Lector de Near Field Communication (NFC) (MFC-L8730CDW)

Use una tarjeta de autenticación, si es necesario, tocando la tarjeta de circuito integrado (tarjeta de IC) con el símbolo NFC en el equipo.

5. Panel táctil



(Atrás)

Pulse este botón para volver al menú anterior.



(Inicio)

Pulse este botón para regresar a la pantalla Inicio principal.



(Cancelar)

Pulse para cancelar una operación.

MFC-L8930CDW/MFC-L8970CDW/MFC-EX575

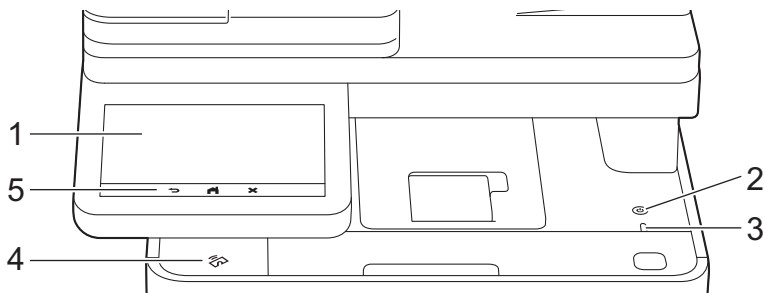

El panel de control puede variar en función de su modelo.



1. Pantalla de cristal líquido (LCD) táctil

Acceda a las opciones y los menús pulsándolos cuando aparecen en la pantalla táctil.

2. Encendido/apagado

- Para encender el equipo, pulse .
- Apague el equipo manteniendo presionado . La pantalla LCD muestra [Apagando equipo] durante algunos segundos antes de que se apague el equipo. Si ha conectado un teléfono externo o TAD, todavía estará disponible.

3. Indicador de encendido LED

El LED se ilumina según el estado del equipo.

4. Lector de Near Field Communication (NFC) (MFC-L8930CDW/MFC-L8970CDW/MFC-EX575)

Use una tarjeta de autenticación, si es necesario, tocando la tarjeta de circuito integrado (tarjeta de IC) con el símbolo NFC en el equipo.

5. Panel táctil



(Atrás)

Pulse este botón para volver al menú anterior.



(Inicio)

Pulse este botón para regresar a la pantalla Inicio principal.



(Cancelar)

Pulse para cancelar una operación.

Información relacionada

- [Introducción al equipo](#)

Información adicional:

- [Personalización de su equipo](#)

Información general de la pantalla LCD táctil

>> DCP-L8630CDW/MFC-L8730CDW

>> MFC-L8930CDW/MFC-L8970CDW/MFC-EX575

DCP-L8630CDW/MFC-L8730CDW

Puede elegir entre dos tipos de pantallas para ajustar la pantalla principal de Inicio: pantallas de Inicio y pantallas de Accesos directos. Cuando se muestre una pantalla de Inicio, deslice el dedo hacia la izquierda o hacia la derecha o bien pulse ◀ o ▶ para mostrar las pantallas de Inicio.

La pantalla principal de inicio muestra el estado del equipo cuando está inactivo. Al mostrarse, esta pantalla indica que su equipo está preparado para el siguiente comando.

Si la autenticación con Active Directory o con LDAP está habilitada, el panel de control del equipo está bloqueado.

Las funciones disponibles varían en función de su modelo.

Desde las pantallas de Inicio, puede acceder a los diversos ajustes.

Pantalla de Inicio: Pantalla 1

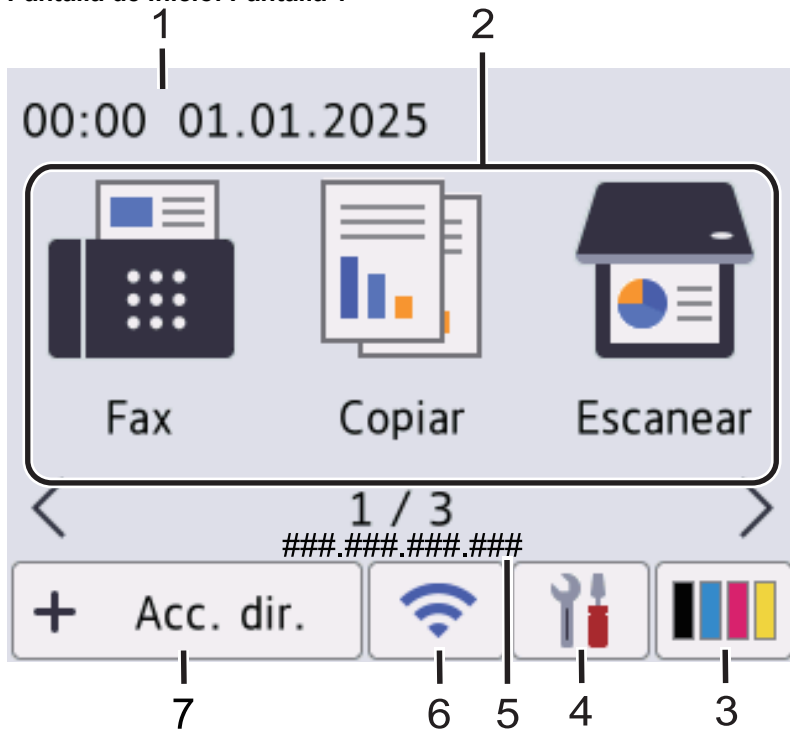

Pantalla de Inicio: Pantalla 2

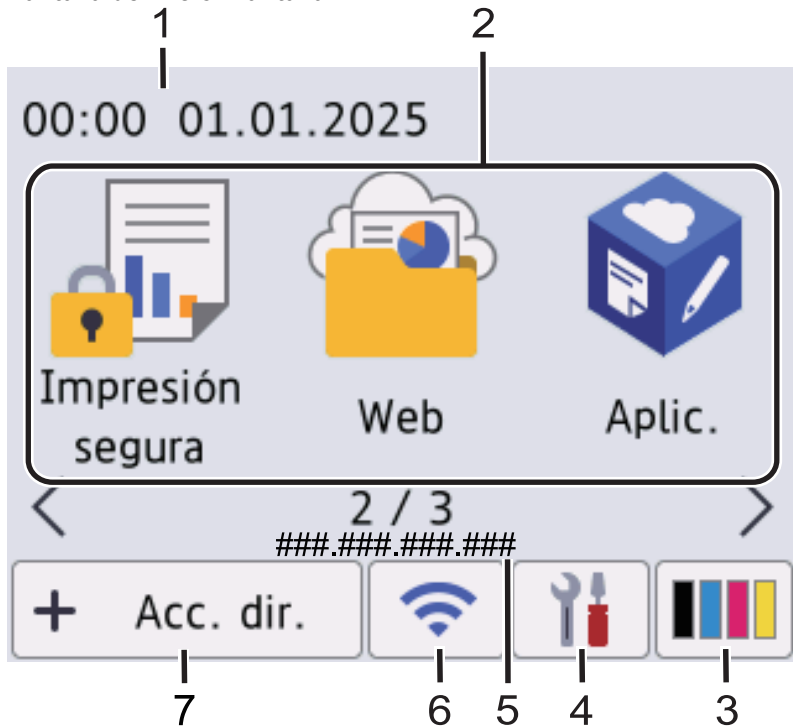

Pantalla de Inicio: Pantalla 3

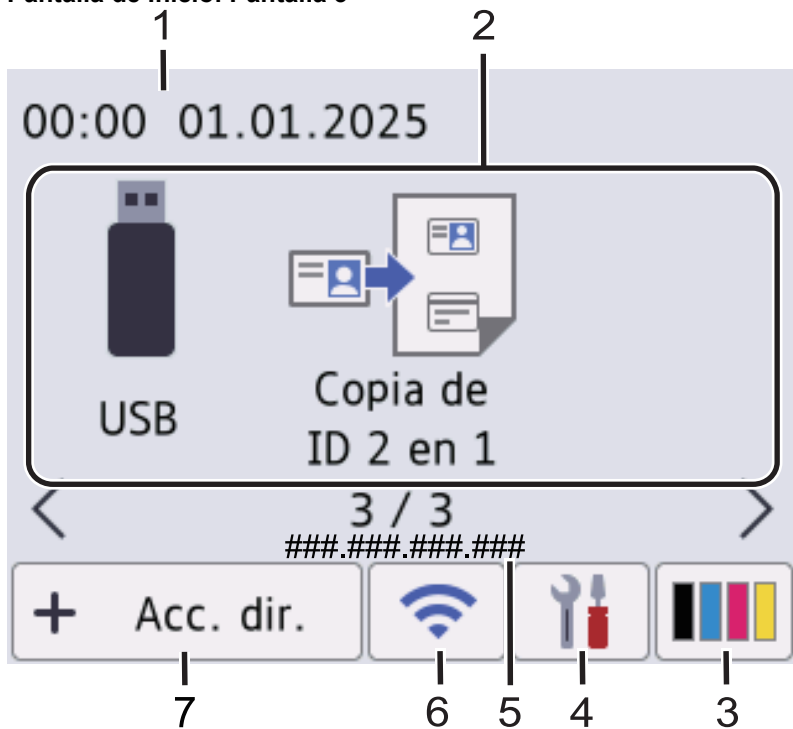

Pantalla de accesos directos

Cree accesos directos para las operaciones utilizadas con frecuencia, como enviar un fax, realizar una copia, escanear y usar Web Connect.





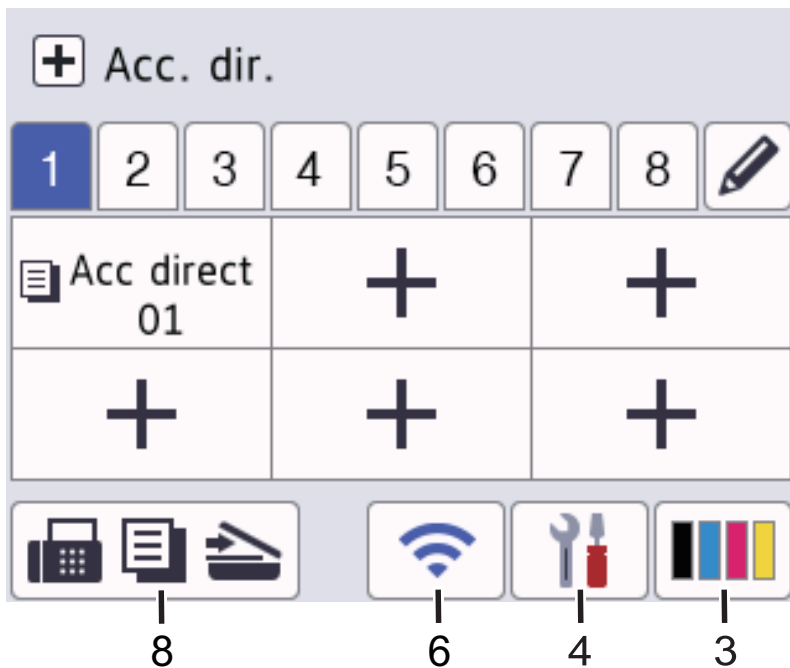





Están disponibles ocho pestañas de accesos directos con seis accesos directos en cada pestaña de accesos directos. Hay 48 accesos directos disponibles en total.



1. Fecha y hora

Muestra la fecha y la hora establecidas en el equipo.

2. Íconos de función

-  [Fax] (en modelos MFC)
Pulse esta opción para acceder al modo Fax.
-  [Copiar]
Pulse esta opción para acceder al modo Copia.
-  [Escanear]
Pulse esta opción para acceder al modo Escaneo.
-  [Impresión segura]
Pulse para acceder a la opción [Impresión segura].
-  [Web]
Pulse para conectar el equipo a un servicio de Internet.
-  [Aplic. (Aplicaciones)]
Pulse para conectar el equipo al servicio Aplicaciones Brother.
-  [USB]
Pulse para acceder al menú USB y seleccione las opciones [Escanear a USB] o [Impresión directa].
-  [Copia de ID 2 en 1]
Pulse para acceder a la opción Copiar ID 2 en 1.

3. (Tóner)

Muestra la vida útil restante del tóner. Pulse para acceder al menú [Tóner].









4. (Ajustes)

Pulse para acceder al menú [Ajustes].



Si la función Bloqueo de ajustes se ha activado, aparece el icono de un candado  en la pantalla LCD. Deberá desbloquear el equipo para cambiar cualquier ajuste.



-  **Tóner**
 - Muestra la vida útil restante del tóner.
 - Pulse para acceder al menú [Tóner].
-  **Red**
 - Pulse para establecer una conexión de red.
 - El indicador de cuatro niveles en la pantalla muestra la potencia de la señal inalámbrica actual si está utilizando una conexión inalámbrica.
-  **Vista previa de fax** (en modelos MFC)
Pulse para acceder al menú [Vista pre. fax (Vista prev fax)].
-  **Wi-Fi Direct** (en modelos DCP)
Pulse para acceder al menú [Wi-Fi Direct].
-  **Ajuste de bandeja**
Pulse para acceder al menú [Ajuste bandeja (Ajuste band)].
-  **Modo Eco**
Pulse para acceder al menú [Modo eco].
-  **Todos los ajustes**
Pulse para acceder a los ajustes del equipo.
-  **Fecha y hora**
 - Muestra la fecha y la hora ajustadas en el equipo.
 - Pulse para acceder al menú [Fecha y hora].

5. Dirección IP

Si la configuración de la Dirección IP en el menú de Información de la Pantalla está encendida, la dirección IP de su equipo aparece en la pantalla de Inicio.

6.  o  (**Estado inalámbrico**)

Pulse para configurar los ajustes inalámbricos.

Si está utilizando una conexión inalámbrica, un indicador de cuatro niveles muestra la intensidad actual de la señal inalámbrica.



7.  **[Acc. dir. (Acc. direct.)]**

Pulse para acceder a la pantalla [Acc. dir. (Acc. direct.)].

8.  (**Pantalla de Inicio**)

Pulse para acceder a las pantallas de Inicio.

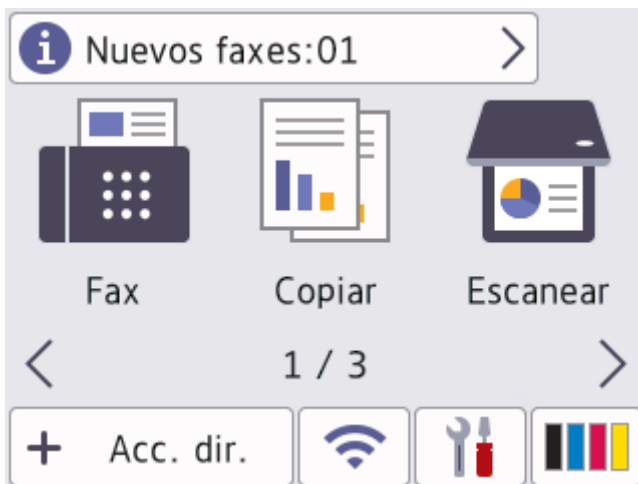

- **Nuevo fax** (en modelos MFC)

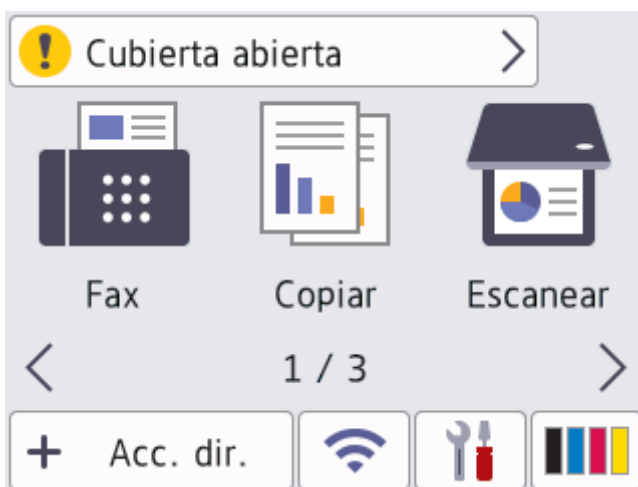

Cuando [Vista prev. fax (Vista prev fax)] esté ajustada en [Sí], el número de faxes nuevos que recibió en la memoria aparecen en la parte superior de la pantalla.

- **Icono de advertencia**



El icono de advertencia  aparece cuando hay un mensaje de error o de mantenimiento. Pulse el área de mensajes para visualizarla, y luego pulse  para volver a la pantalla de Inicio principal.

MFC-L8930CDW/MFC-L8970CDW/MFC-EX575

Su equipo tiene ocho pantallas con pestañas (también se conoce como pantallas de Inicio). Cada pantalla de Inicio puede contener hasta ocho íconos que pueden utilizarse para funciones, configuraciones de equipo y accesos directos. Pueden colocarse hasta 64 íconos en las pantallas de Inicio, tantos como sean necesarios.

La pantalla de Inicio principal puede seleccionarse desde las pantallas de Inicio.

Utilice el menú [Configuración de administrador (Ajustes de administración)] para cambiar el nombre de las pestañas y reorganizar los íconos.

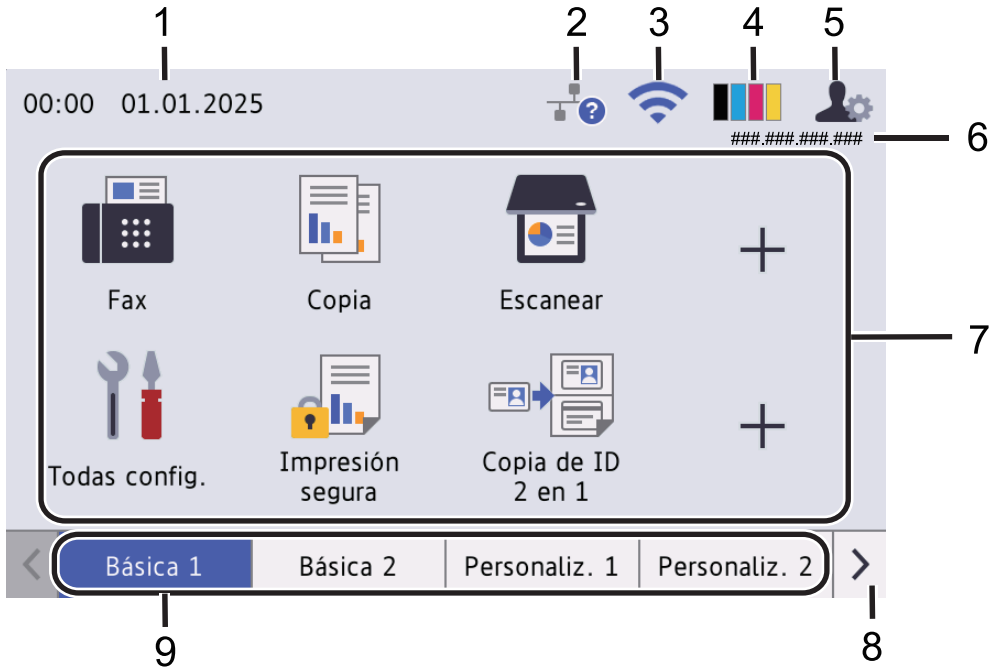

1. Fecha y hora

Muestra la fecha y la hora establecidas en el equipo.

Este área también se utiliza para mostrar mensajes de error o mantenimiento.

2. (Estado de la conexión a LAN)

Pulse para configurar los ajustes de la conexión LAN cableada.

El icono muestra el estado de la red cableada actual.



LAN cableada deshabilitada
(Gris)



LAN cableada habilitada
(Azul)



No hay conexión por cable

3. (Estado inalámbrico)

Pulse para configurar los ajustes inalámbricos.

Si está utilizando una conexión inalámbrica, un indicador de cuatro niveles muestra la intensidad actual de la señal inalámbrica.



0



Max



LAN inalámbrica deshabilitada

4. (Tóner)

Muestra la vida útil restante del tóner. Pulse para acceder al menú [Tóner].

5. (Configuración Admin)

Pulse para acceder al menú [Configuración de administrador (Ajustes de administración)].



Si es necesario, introduzca la contraseña que utiliza para administrar este equipo y, a continuación, pulse [OK].

6. Dirección IP

Si la configuración de la Dirección IP en el menú de Información de la Pantalla está encendida, la dirección IP de su equipo aparece en la pantalla de Inicio.

7. Iconos de función, Iconos de configuración e Iconos de accesos directos

Las siguientes descripciones explican los íconos y configuraciones básicas. Las funciones disponibles varían en función de su modelo.

-  [Todos los ajust (Todos ajustes)]

Pulse para acceder al menú de configuración del equipo.

-  [Fax]

Pulse esta opción para acceder al modo Fax.

-  [Copia]

Pulse esta opción para acceder al modo Copia.

-  [Escanear]

Pulse esta opción para acceder al modo Escaneo.

-  [Impresión segura]

Pulse para acceder a la opción [Impresión segura].

-  [USB]

Pulse para acceder al menú USB y seleccione las opciones [Escanear a USB] o [Impresión directa].

-  [Web]

Pulse para conectar el equipo a un servicio de Internet.

-  [Aplic. (Aplicaciones)]

Pulse para conectar el equipo al servicio Aplicaciones Brother.

-  [Copia de ID 2 en 1]

Pulse para acceder a la opción Copiar ID 2 en 1.

-  [Modo eco]

Pulse para acceder al menú [Modo eco].

-  (Accesos directos)

Pulse para crear accesos directos para las operaciones utilizadas con frecuencia, como enviar un fax, hacer copias, escanear y usar Web Connect.

8. Botón de desplazamiento entre pestañas

Pulse para cambiar las pantallas de Inicio.

9. Pestañas de Inicio

Pulse para mostrar la pantalla de Inicio.

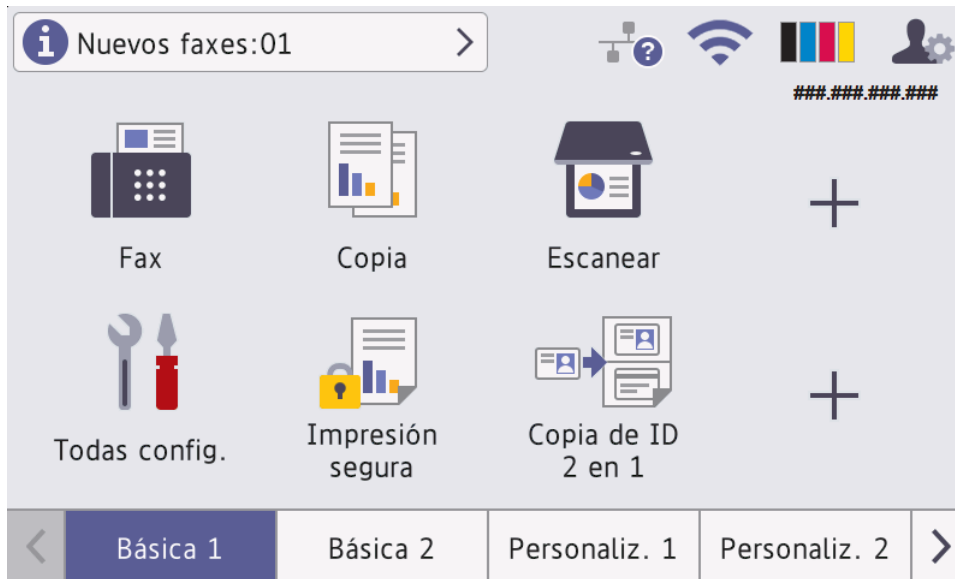

- **Nuevo fax**

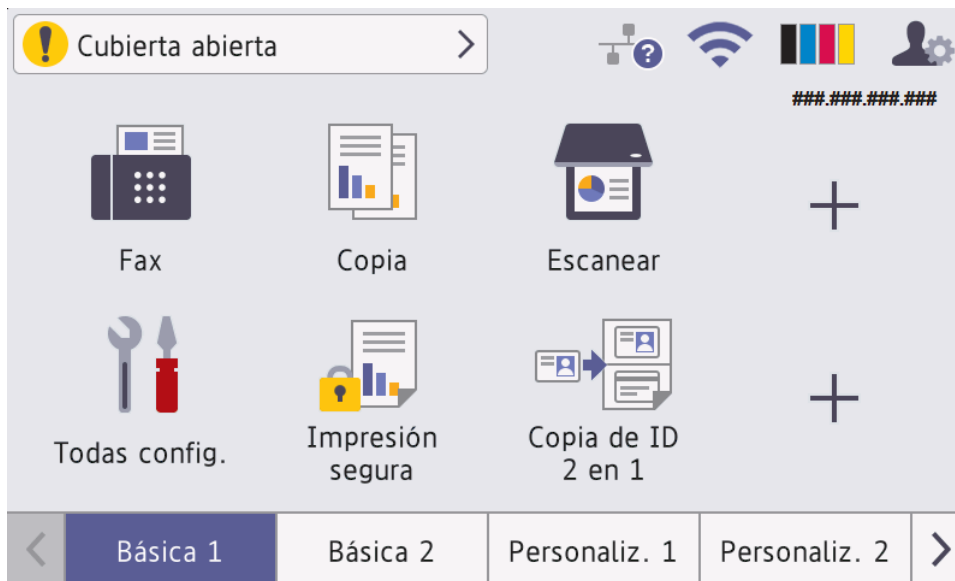

Cuando [Vista prev. fax (Vista prev fax)] esté ajustada en [Sí], el número de faxes nuevos que recibió en la memoria aparecen en la parte superior de la pantalla.

- **Icono de advertencia**



El icono de advertencia  aparece cuando hay un mensaje de error o de mantenimiento. Pulse el área de mensajes para visualizarla, y luego pulse  para volver a la pantalla de Inicio principal.

Información relacionada

- [Introducción al equipo](#)

Cómo navegar por la pantalla LCD táctil

Pulse con el dedo en la pantalla LCD para operarla. Para mostrar todas las opciones y acceder a ellas, deslice hacia la izquierda, hacia la derecha, hacia arriba o hacia abajo, o pulse ◀, ▶, ▲ o ▼ en la pantalla LCD para desplazarse por ellas.

IMPORTANTE

NO pulse la pantalla LCD con un objeto en punta, como una lapicera o un lápiz óptico. El equipo podría sufrir daños.

NOTA

NO toque la pantalla LCD inmediatamente después de haber enchufado el cable de alimentación o encendido el equipo. Esto podría provocar un error.



Este producto usa fuentes pertenecientes a ARPHIC TECHNOLOGY CO., LTD.







Información relacionada

- [Introducción al equipo](#)

Cómo introducir texto en el equipo

- Si necesita introducir texto en el equipo Brother, aparecerá un teclado en la pantalla LCD.
- Los caracteres disponibles pueden variar según su país.
- El diseño del teclado puede ser diferente según la función que esté realizando.
- La visualización del teclado puede diferir según el modelo de su equipo.





- (DCP-L8630CDW/MFC-L8730CDW) Pulse  para alternar entre letras, números y caracteres especiales.
- (MFC-L8930CDW/MFC-L8970CDW/MFC-EX575) Pulse    para seleccionar letras, números y caracteres especiales.
- Pulse  para pasar de minúsculas a mayúsculas.
- Para mover el cursor hacia la izquierda o derecha, pulse ◀ o ▶.

Introducir espacios

- Para introducir un espacio, pulse [Barra esp (Espacio)] ▶.

Hacer correcciones

- Si introduce un carácter incorrecto y desea cambiarlo, pulse ◀ o ▶ para mover el cursor al carácter incorrecto y, a continuación, pulse . Introduzca el carácter correcto.
- Para introducir un carácter, pulse ◀ o ▶ para mover el cursor al lugar correcto, y luego ingrese el carácter.
- Pulse  para cada carácter que desea borrar, o mantenga presionado  para borrar todos los caracteres.

✓ Información relacionada



- [Introducción al equipo](#)

Configurar la pantalla de inicio principal

Modelos relacionados: DCP-L8630CDW/MFC-L8730CDW

Puede cambiar la pantalla LCD para que se muestre una pantalla de inicio o de acceso directo específica.

Cuando el equipo esté inactivo o se pulse , la pantalla táctil volverá a la pantalla que se haya ajustado.

1. Pulse  [Ajustes] > [Todas config. (Todos ajustes)] > [Config. gral.] > [Config.de pant. (Ajust.pantalla)] > [Pantalla de inicio].
2. Deslice el dedo hacia arriba o hacia abajo, o bien pulse ▲ o ▼ para visualizar las configuraciones de la pantalla y, a continuación, pulse la configuración que desee.
3. Pulse .

En la pantalla LCD, se mostrará la pantalla que seleccionó. Puede cambiar esta pantalla principal si lo desea.



Información relacionada

- [Introducción al equipo](#)

Personalización de su equipo

Modelos relacionados: MFC-L8930CDW/MFC-L8970CDW/MFC-EX575

El menú [Configuración de administrador (Ajustes de administración)] le permite renombrar la pantalla de Inicio y re-arreglar los iconos.

Los menús [Config. pantalla de inicio (Ajustes de pantalla de inicio)] y [Otros ajustes pant. (Otros ajustes de pantalla)] ofrecen las siguientes funciones:

- Vuelva a nombrar las pestañas de la pantalla Inicio
- Agregar, eliminar y reposicionar iconos en las pantallas de Inicio
- Configurar la pantalla de Inicio principal
- Selección del color de fondo de la pantalla
- Seleccionar si quiere que se muestre la Dirección IP del equipo en las pantallas de Inicio
- Cambiar las funciones predeterminadas para las pantallas Copia y Escanear

El menú [Configuración de administrador (Ajustes de administración)] le permite administrar permisos y restricciones.

El menú [Administrador de restricciones (Administración de restricciones)] ofrece las siguientes funciones:

- Restricción del usuario
 - Bloqueo función de seguridad
 - Autenticación en Active Directory
 - Autenticación LDAP
- Bloqueo de configuración

Más información >> [Información relacionada](#)



Información relacionada

- [Introducción al equipo](#)

Información adicional:

- [Seguridad](#)
- [Bloquear los Ajustes del equipo](#)
- [Información general del panel de control](#)

Acceda a Brother Utilities (Windows)

Brother Utilities es un iniciador de aplicaciones que ofrece acceso conveniente a todas las aplicaciones de Brother instaladas en la computadora.

1. Realice una de las siguientes acciones:

- (Windows 11)

Haga clic en  > **Todas las aplicaciones** > **Brother** > **Brother Utilities**.

- (Windows 10)

Haga clic en  > **Brother** > **Brother Utilities**.

2. Seleccione el equipo.

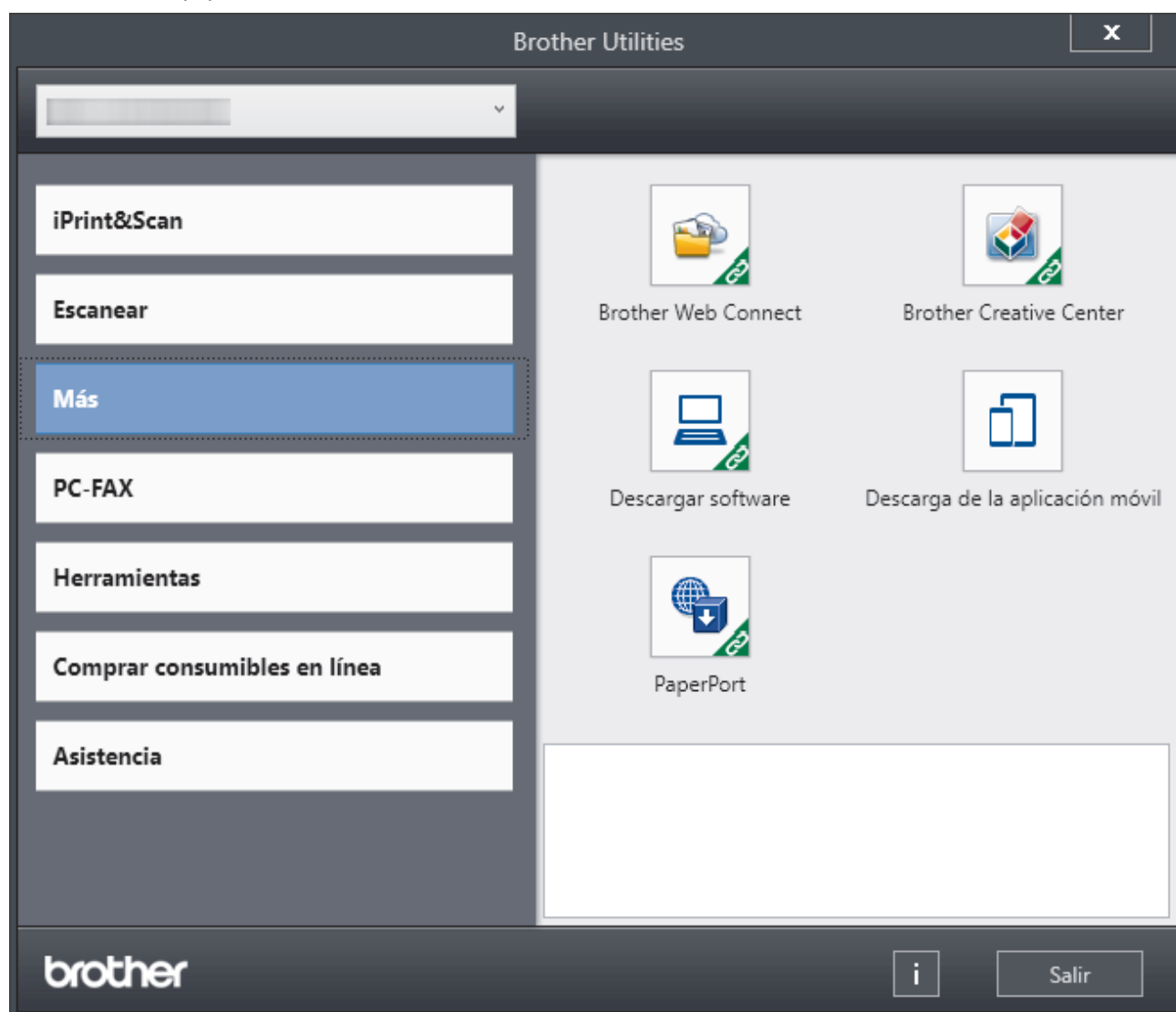

3. Seleccione la opción deseada.

Información relacionada

- [Introducción al equipo](#)
 - [Desinstalar los controladores y el software \(Windows\)](#)

Desinstalar los controladores y el software (Windows)

1. Realice una de las siguientes acciones:

- Windows 11

Haga clic en  > **Todas las aplicaciones** > **Brother** > **Brother Utilities**.

- Windows 10

Haga clic en  > **Brother** > **Brother Utilities**.

2. Seleccione su modelo de la lista desplegable (si ya no está seleccionado).

3. Haga clic en **Herramientas** de la barra de navegación izquierda.

- Si el ícono **Notificación de actualización de software** está visible, selecciónelo y luego haga clic en **Comprobar ahora** > **Buscar actualizaciones de software** > **Actualizar**. Siga las instrucciones que irán apareciendo en la pantalla.
- Si el ícono **Notificación de actualización de software** no está visible, vaya al siguiente paso.

4. Haga clic en **Desinstalar** en la sección **Herramientas** de **Brother Utilities**.

Siga las instrucciones del cuadro de diálogo para desinstalar los controladores y el software.



Información relacionada

- [Acceda a Brother Utilities \(Windows\)](#)

Acceda a Brother iPrint&Scan (Windows/Mac)

Utilice Brother iPrint&Scan para Windows y Mac para imprimir y escanear desde su computadora.

- Esta función no está disponible en países que estén sujetos a normativas de exportación aplicables.
- **Para descargar la versiones más reciente:**
 - Para Windows:
Vaya a la página **Descargas** del modelo en support.brother.com/downloads y, luego, descargue e instale Brother iPrint&Scan.
 - Para Mac:
Descargue e instale Brother iPrint&Scan desde Apple App Store.

Si se le solicita, instale el controlador y el software necesarios para utilizar el equipo. Descargue el controlador y software más recientes de su equipo desde la página **Descargas** de su modelo en support.brother.com/downloads.

1. Inicie Brother iPrint&Scan.

- Windows

Haga doble clic en el icono  (**Brother iPrint&Scan**).

- Mac

En la barra de menú **Finder**, haga clic en **Ir > Aplicaciones** y, a continuación, haga doble clic en el icono de iPrint&Scan.

Aparecerá la pantalla de Brother iPrint&Scan.

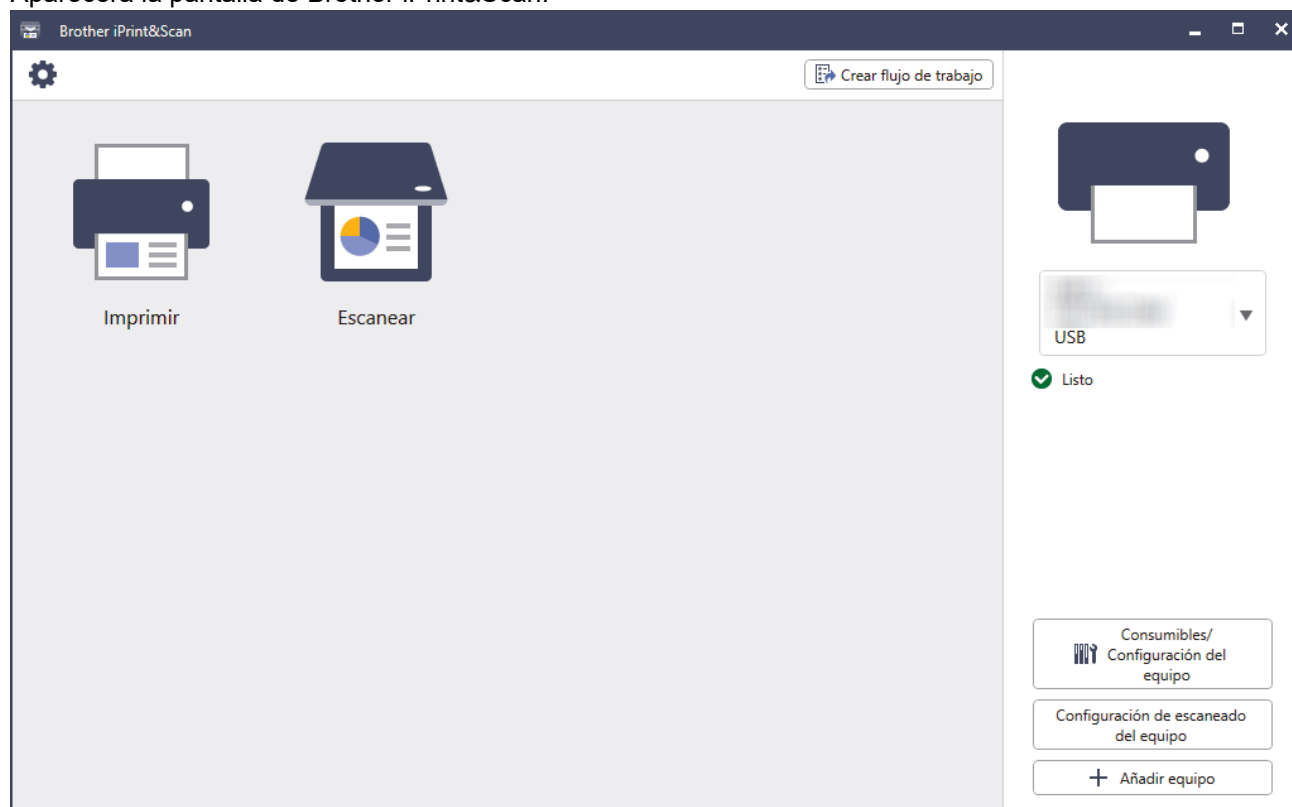

La pantalla real puede diferir en función de la versión de la aplicación.

✓ Información relacionada

- [Introducción al equipo](#)

Información adicional:

- [Brother Mobile Connect](#)

-
- Escanear con Brother iPrint&Scan (Windows/Mac)
-

Ubicación de los puertos de entrada/salida en el equipo

Los puertos se encuentran en las partes delantera y trasera del equipo.

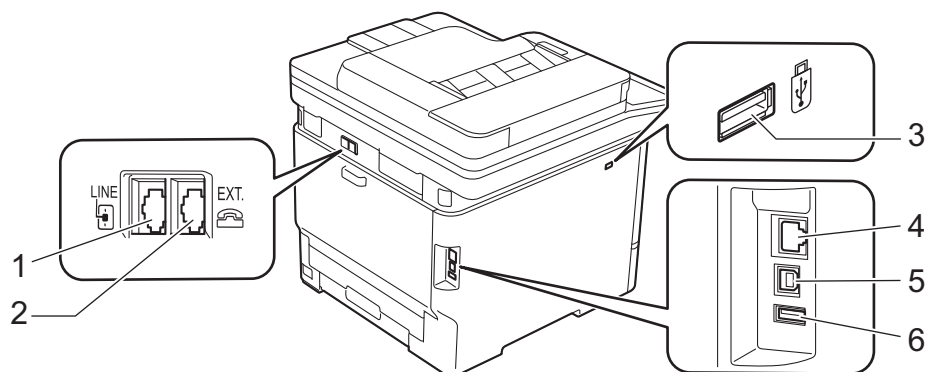

1. Conector de LÍNEA (para modelos MFC)
2. Conector de EXTENSIÓN (para modelos MFC)
3. Puerto USB accesorio (frontal)
4. Puerto 10BASE-T / 100BASE-TX / 1000BASE-T (Para los modelos de red)
5. Puerto USB
6. Puerto USB accesorio (posterior)
(MFC-L8970CDW/MFC-EX575)

Cuando conecte el cable de Red o USB, siga las instrucciones del instalador del software/controlador.

Para instalar el controlador y el software necesarios para el uso del equipo, vaya a la página **Descargas** del modelo en support.brother.com/downloads.



Información relacionada

- [Introducción al equipo](#)

Manipulación de papel

- Cargar papel
- Configuración del papel
- Soportes de impresión recomendados (Para EE. UU.)
- Cargar documentos
- Áreas no escaneables y no imprimibles
- Uso de papel especial

Cargar papel

- Cargar papel en la bandeja de papel
- Cargar papel en la bandeja multipropósito (bandeja MP)
- Carga e impresión de etiquetas usando la bandeja MP
- Carga e impresión de sobres usando la bandeja MP

Cargar papel en la bandeja de papel

- Si, cuando el ajuste de verificación de papel está activado y extraigo la bandeja de papel del equipo, aparece un mensaje en la pantalla LCD en el que se pregunta si desea cambiar el tamaño y el tipo de papel, cambie estas configuraciones si es necesario siguiendo las instrucciones en la pantalla LCD.
- Si carga un tamaño y un tipo de papel diferentes en la bandeja, también debe cambiar la configuración de tamaño y tipo de papel en el equipo o en su computadora.

1. Extraiga la bandeja de papel completamente fuera del equipo.

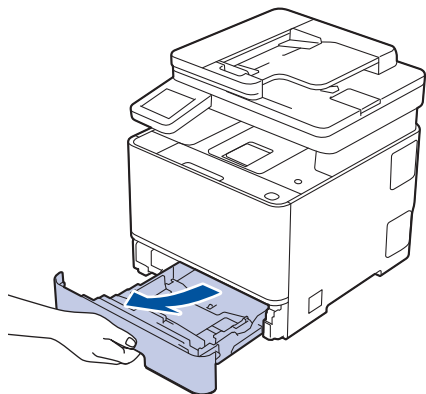

2. Pulse y deslice los niveladores verdes para deslizar las guías del papel para que se ajusten al papel.

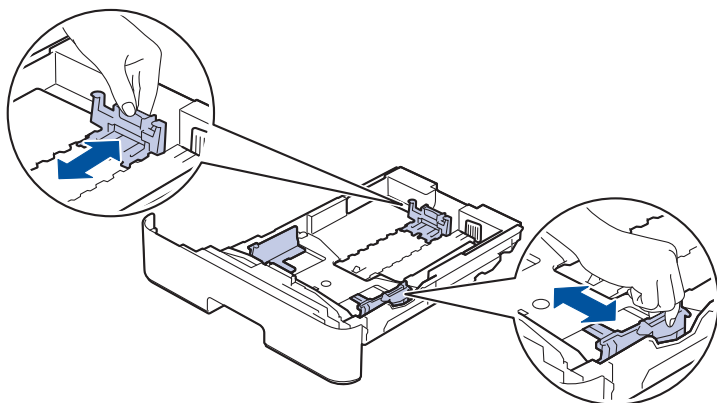

Para papel de tamaño Legal o Folio, presione la palanca de liberación (1) en la parte trasera de la bandeja y, a continuación, tire de la parte posterior de la bandeja de papel. (No están disponibles el papel de tamaño Legal ni Folio en algunas regiones.)

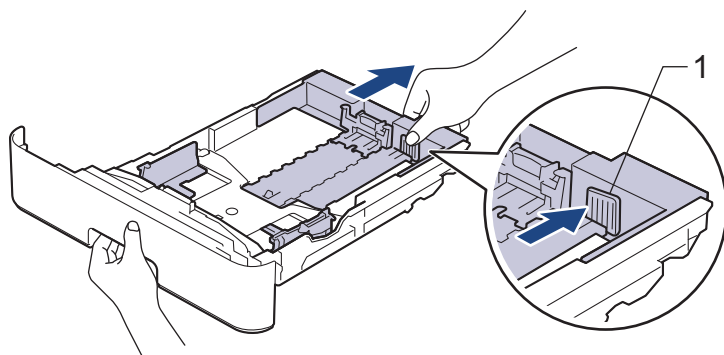

3. Separe bien la pila de papel.
4. Cargue el papel en la bandeja de papel con la superficie de impresión *mirando hacia abajo*.

Cuando use papel con membrete o papel preimpreso, cargue el papel en la orientación correcta.►►
Información relacionada: *Cambie las configuraciones del equipo para imprimir en papel con membrete o papel preimpreso usando la bandeja de papel*

-
5. Asegúrese de que el papel no supere la marca de nivel máximo del papel (▼▼▼).

Llenar en exceso la bandeja de papel causará atascos.

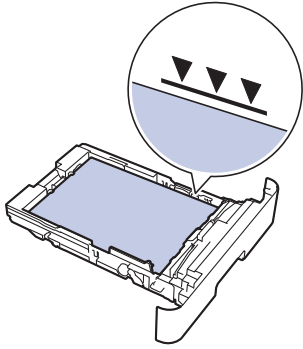

6. Empuje lentamente la bandeja de papel completamente en el equipo.
7. Levante la lengüeta de soporte para evitar que el papel se caiga de la bandeja de salida.

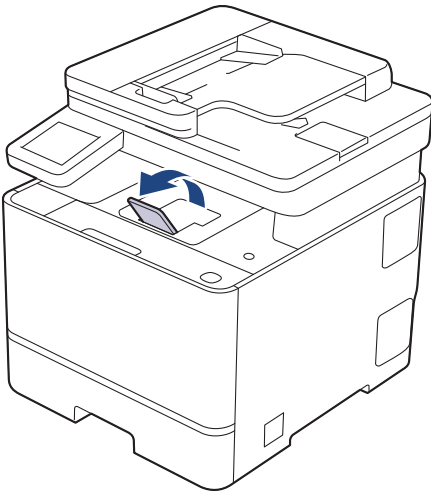

✓ Información relacionada

- [Cargar papel](#)
 - [Cambie las configuraciones del equipo para imprimir en papel con membrete o papel preimpreso usando la bandeja de papel](#)
-

Inicio > Manipulación de papel > Cargar papel > Cargar papel en la bandeja de papel > Cambie las configuraciones del equipo para imprimir en papel con membrete o papel preimpreso usando la bandeja de papel

Cambie las configuraciones del equipo para imprimir en papel con membrete o papel preimpreso usando la bandeja de papel

Cuando use papel con membrete o papel preimpreso para impresión a 2 caras, cambie la configuración del equipo.



- NO cargue tipos y tamaños diferentes de papel en la bandeja de papel al mismo tiempo. Si hace esto puede producir que el papel se atasque o no se alimente bien.
- Si la posición de impresión no está bien alineada con el membrete o los objetos preimpresos, se puede ajustar usando la configuración de posición de impresión para la bandeja de papel.
- Algunos papeles pre-impresos pueden manchar las hojas impresas, según el método de impresión y el tipo de tinta.

Orientación

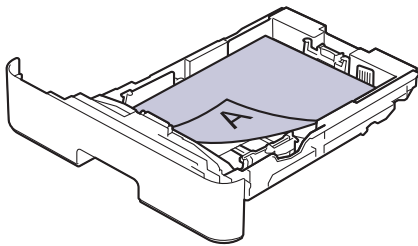
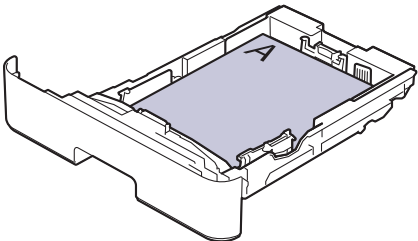
| | |
|-------------------------------------------------------------------------------------|--------------------------------------------------------------------------------------------------------------------------------------------------------------------------------------------------------|
|  | Para impresión a 1 cara <ul style="list-style-type: none">• boca abajo• borde superior hacia el frente de la bandeja del papel |
|  | Para la impresión automática de 2 caras (encuadernación de borde largo) <ul style="list-style-type: none">• cara arriba• borde inferior hacia el frente de la bandeja del papel |

1. Pulse  [Ajustes] > [Todas config. (Todos ajustes)] > [Impresora] > [Ambos lados (Ambas caras)] > [Imagen única] > [Aliment. 2 cara (Alim. dob. cara)].



Si su equipo muestra el menú [Todos los ajust (Todos ajustes)] en la pantalla de Inicio, omita el menú [Ajustes].

2. Pulse .



Información relacionada

- [Cargar papel en la bandeja de papel](#)

Cargar papel en la bandeja multipropósito (bandeja MP)

Si carga un tamaño y un tipo de papel diferentes en la bandeja, también debe cambiar la configuración de tamaño y tipo de papel en el equipo o en su computadora.

- Papel normal
 - Papel con membrete
 - Papel de color
 - Papel fino
 - Papel grueso
 - Papel reciclado
 - Papel bond
 - Papel satinado
1. Levante la lengüeta del soporte para evitar que el papel se resbale de la bandeja de salida boca abajo.

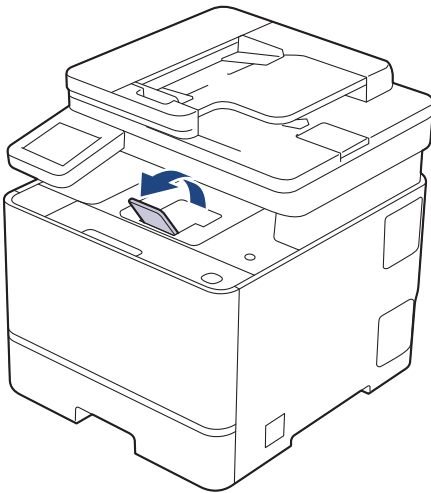

2. Abra la bandeja MP y bájela con cuidado.

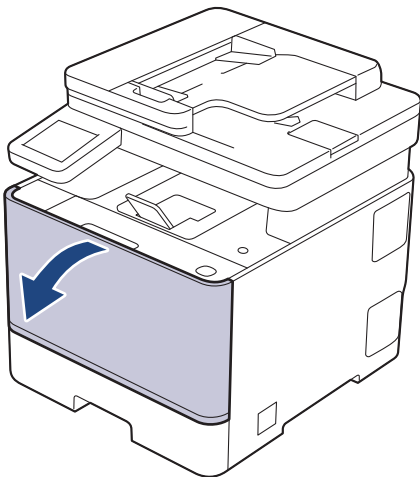

3. Despliegue el soporte de la bandeja MP.

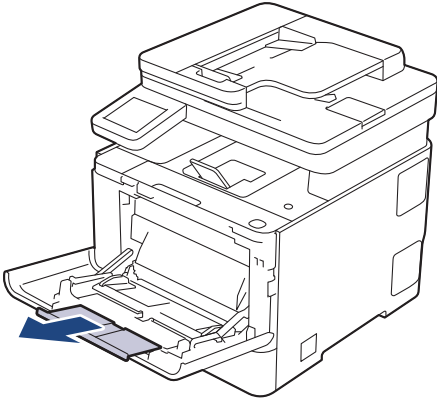

4. Deslice las guías del papel de la bandeja MP para hacerlas coincidir con el ancho del papel que va a utilizar.

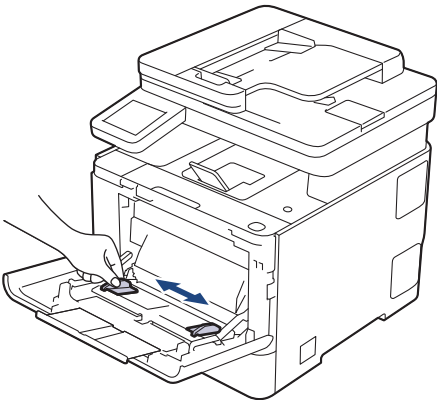

5. Cargue papel con la superficie de impresión *cara arriba* en la bandeja MP.

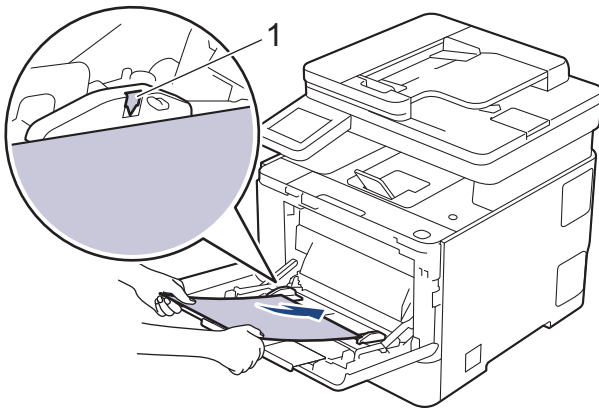

- Asegúrese de que el papel no supere la marca de nivel máximo del papel (1).
- Cuando utilice papel satinado, cargue solo una hoja por vez en la bandeja MP para evitar que se atasque el papel.
- Cuando use papel con membrete o papel preimpreso, cargue el papel en la orientación correcta. ►► *Información relacionada: Cambie las configuraciones del equipo para imprimir en papel con membrete o papel preimpreso usando la bandeja MP*



Información relacionada

- [Cargar papel](#)
 - [Cambie las configuraciones del equipo para imprimir en papel con membrete o papel preimpreso usando la bandeja MP](#)

Inicio > Manipulación de papel > Cargar papel > Cargar papel en la bandeja multipropósito (bandeja MP) > Cambie las configuraciones del equipo para imprimir en papel con membrete o papel preimpreso usando la bandeja MP

Cambie las configuraciones del equipo para imprimir en papel con membrete o papel preimpreso usando la bandeja MP

Cuando use papel con membrete o papel preimpreso para impresión a 2 caras, cambie la configuración del equipo.



- NO cargue tipos y tamaños diferentes de papel en la bandeja de papel al mismo tiempo. Si hace esto puede producir que el papel se atasque o no se alimente bien.
- Si la posición de impresión no está bien alineada con el membrete o los objetos preimpresos, se puede ajustar usando la configuración de posición de impresión para la bandeja MP.
- Algunos papeles pre-impresos pueden manchar las hojas impresas, según el método de impresión y el tipo de tinta.

Orientación

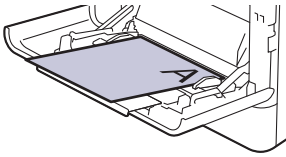
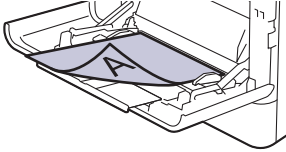
| | |
|------------------------------------------------------------------------------------|-----------------------------------------------------------------------------------------------------------------------------------------------------------------------|
|  | Para impresión a 1 cara <ul style="list-style-type: none">• cara arriba• borde superior primero |
|  | Para la impresión automática de 2 caras (encuadernación de borde largo) <ul style="list-style-type: none">• boca abajo• borde inferior primero |

1. Pulse  [Ajustes] > [Todas config. (Todos ajustes)] > [Impresora] > [Ambos lados (Ambas caras)] > [Imagen única] > [Aliment. 2 cara (Alim. dob. cara)].



Si su equipo muestra el menú [Todos los ajust (Todos ajustes)] en la pantalla de Inicio, omita el menú [Ajustes].

2. Pulse .



Información relacionada

- [Cargar papel en la bandeja multipropósito \(bandeja MP\)](#)

Carga e impresión de etiquetas usando la bandeja MP

Cuando imprima sobre etiquetas, abra el cobertor trasero (bandeja de salida frontal) y utilice la bandeja MP. Si carga un tamaño y un tipo de papel diferentes en la bandeja, también debe cambiar la configuración de tamaño y tipo de papel en el equipo o en su computadora.

1. Abra la cubierta trasera del equipo (la bandeja de salida boca arriba).

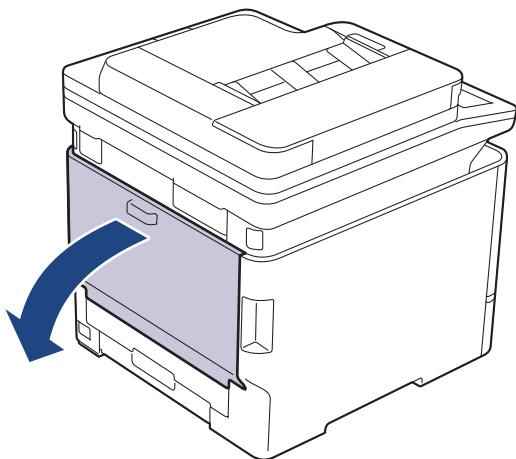

2. En la parte frontal del equipo, abra la bandeja de alimentación manual y bájela con cuidado.

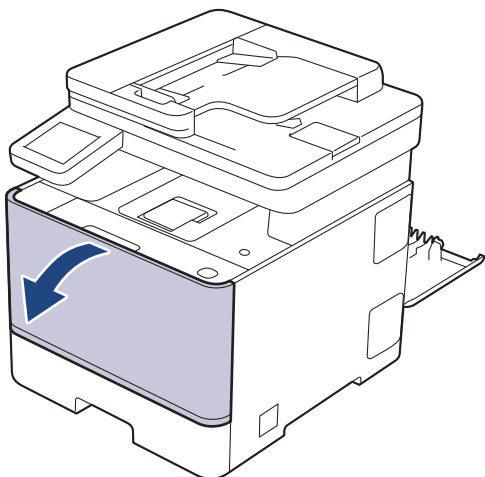

3. Despliegue el soporte de la bandeja MP.

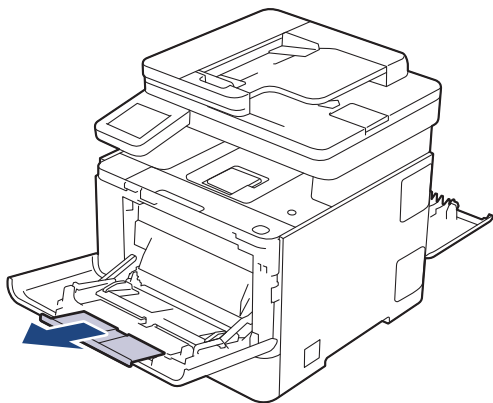

4. Deslice las guías del papel de la bandeja MP para hacerlas coincidir con el ancho de la etiqueta que va a utilizar.

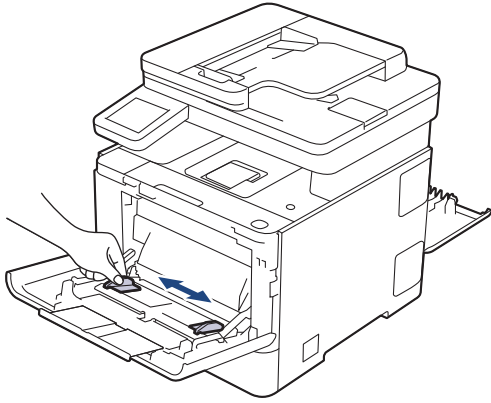

5. Cargue etiquetas con la superficie de impresión *cara arriba* en la bandeja MP.

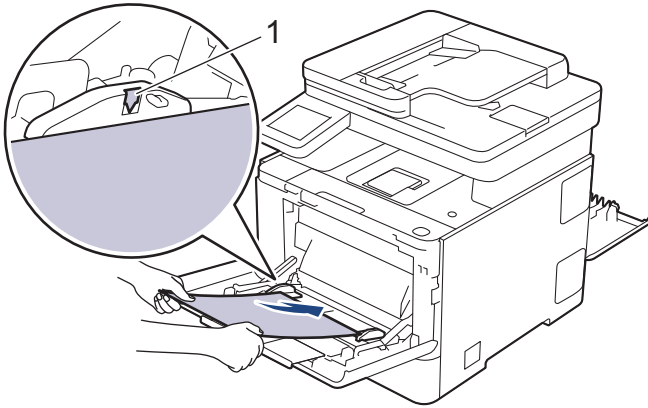

Asegúrese de que las etiquetas no superen la marca del nivel máximo de papel (1).

6. Cambie sus preferencias de impresión en la pantalla de impresión.
7. Envíe los trabajos de impresión al equipo.
8. Cuando termine, cierre la cubierta trasera (la bandeja de salida boca arriba) hasta que quede bloqueada en la posición cerrada.



Información relacionada

- [Cargar papel](#)

Carga e impresión de sobres usando la bandeja MP

Antes de la carga presione las esquinas y los laterales de los sobres para alisarlos lo máximo posible.

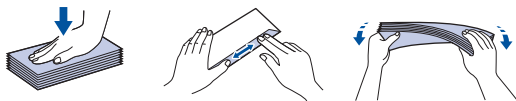

Si carga un tamaño y un tipo de papel diferentes en la bandeja, también debe cambiar la configuración de tamaño y tipo de papel en el equipo o en su computadora.

1. Abra la cubierta trasera del equipo (la bandeja de salida boca arriba).

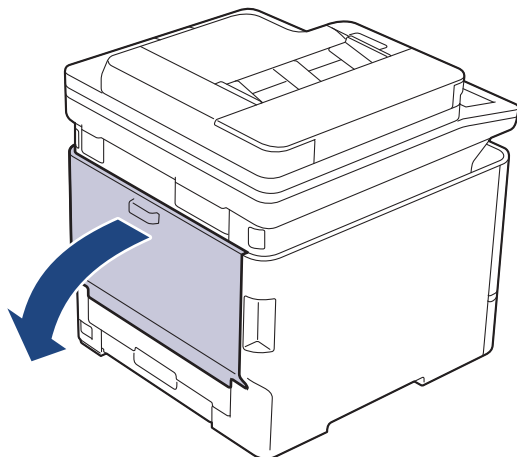

2. En la parte frontal del equipo, abra la bandeja de alimentación manual y bájela con cuidado.

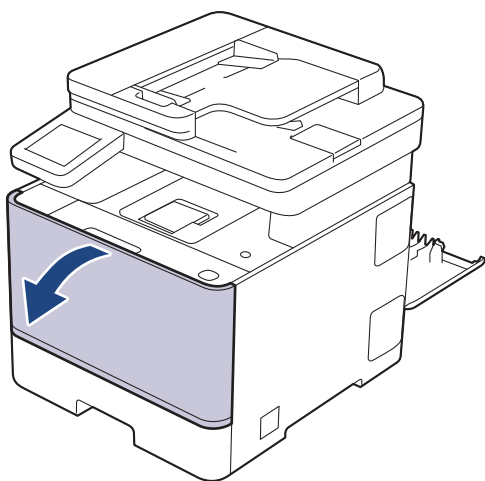

3. Despliegue el soporte de la bandeja MP.

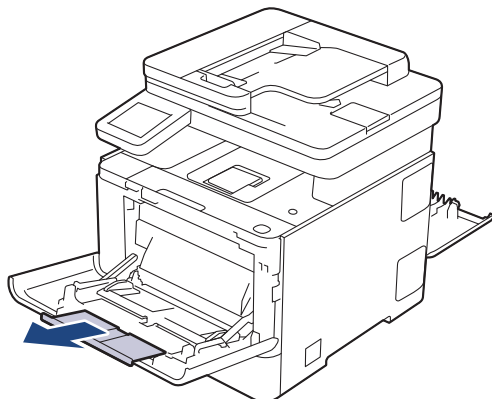

- Deslice las guías del papel de la bandeja MP para hacerlas coincidir con el ancho de los sobres que va a utilizar.

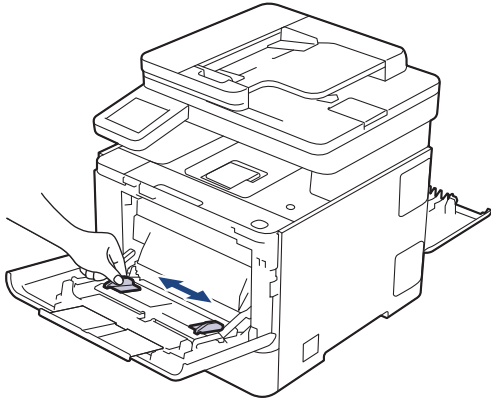

- Cargue sobres en la superficie de impresión *cara arriba* en la bandeja MP.

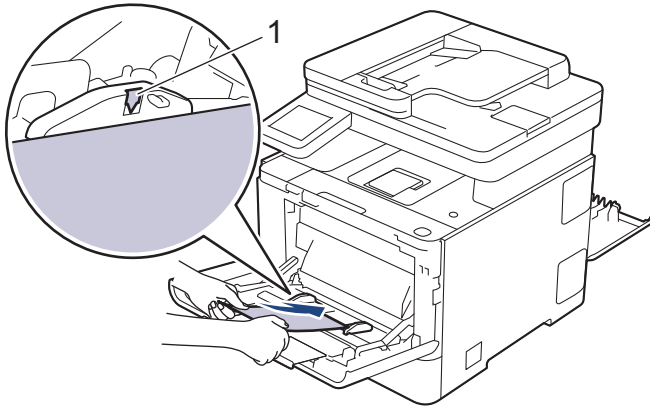

Cargue los sobres en la bandeja MP con la superficie de impresión cara arriba. Asegúrese de que los sobres no superen la marca de nivel máximo del papel (1).

- Cambie sus preferencias de impresión en el cuadro de diálogo de Impresión.

| Ajustes | Opciones para sobres |
|----------------------|--------------------------------------|
| Tamaño de papel | Com-10 DL C5 Monarca |
| Soporte de impresión | Sobres Sobre grueso Sobre fino |

- Envíe los trabajos de impresión al equipo.
- Cuando termine, cierre la cubierta trasera (la bandeja de salida boca arriba) hasta que quede bloqueada en la posición cerrada.



Información relacionada

- [Cargar papel](#)
- [Imprimir](#)

Configuración del papel

- Cambiar el tamaño y el tipo de papel
- Seleccione la bandeja de papel para imprimir
- Cambiar el ajuste de revisión de papel



Cambiar el tamaño y el tipo de papel

Cuando cambie el tamaño y el tipo de papel que cargue en la bandeja, también deberá cambiar la configuración del tamaño y el tipo de papel en la pantalla LCD.

1. Pulse  [Ajustes] > [Todas config. (Todos ajustes)] > [Config. gral.] > [Ajuste bandeja (Ajuste band.)] > [Tipo de papel (Tipo d papel)].



Si su equipo muestra el menú [Todos los ajust (Todos ajustes)] en la pantalla de Inicio, omita el menú [Ajustes].

2. Pulse la opción deseada.
3. Deslice el dedo hacia arriba o hacia abajo, o bien pulse ▲ o ▼ para mostrar las opciones de tipo de papel y, a continuación, pulse la opción deseada.
4. Pulse .
5. Pulse [Tamaño papel].
6. Pulse la opción deseada.
7. Deslice el dedo hacia arriba o hacia abajo, o bien pulse ▲ o ▼ para mostrar las opciones de tamaño de papel y, a continuación, pulse la opción deseada.
8. Pulse .



Información relacionada

- [Configuración del papel](#)

Seleccione la bandeja de papel para imprimir

Cambie la bandeja predeterminada del equipo para imprimir copias, recibir faxes e imprimir trabajos desde la computadora.



Los modelos DCP no son compatibles con la función de fax.

1. Pulse  [Ajustes] > [Todas config. (Todos ajustes)] > [Config. gral.] > [Ajuste bandeja (Ajuste band.)].



Si su equipo muestra el menú [Todos los ajust (Todos ajustes)] en la pantalla de Inicio, omita el menú [Ajustes].

2. Deslice el dedo hacia arriba o hacia abajo, o bien pulse ▲ o ▼ para mostrar las opciones [Copiar], [Fax], o [Impr.], y, a continuación, pulse la opción deseada.
3. Deslice el dedo hacia arriba o hacia abajo, o bien pulse ▲ o ▼ para mostrar la opción deseada y, a continuación, púselas. Por ejemplo, cuando selecciona la opción [MP>B1], el equipo tira del papel desde la bandeja MP hasta que esté vacía y, luego, de la bandeja 1.
4. Pulse .



- Cuando hace una copia usando el ADF y le da prioridad a bandejas múltiples, el equipo buscará la bandeja con el papel más adecuado y tirará de él desde la bandeja.
- Cuando hace una copia usando el vidrio del escáner, su documento se copiará desde la bandeja de prioridad más alta incluso si el papel más adecuado está en otra bandeja de papel.
- (Para modelos con función de fax) Use los siguientes tamaños de papel para imprimir faxes: Carta, A4, Legal (Oficio), Folio, Legal México o Legal India. Cuando el tamaño adecuado no se encuentra en ninguna de las bandejas, el equipo almacena los faxes recibidos y [Tamaño no coinc.] aparece en la pantalla táctil.
- (Para modelos con función de fax) Si la bandeja se queda sin papel y hay faxes recibidos en la memoria del equipo, [Sin papel] aparecerá en la pantalla táctil. Cargue papel en la bandeja vacía.



Información relacionada

- [Configuración del papel](#)

Cambiar el ajuste de revisión de papel

Si el ajuste de verificación de papel está activado y extrajo la bandeja de papel del equipo o cargó papel en la bandeja MP, aparece un mensaje en la pantalla LCD en el que se le pregunta si desea cambiar el tamaño y el tipo de papel.

La configuración predefinida es que esta opción esté activada.

1. Pulse  [Ajustes] > [Todas config. (Todos ajustes)] > [Config. gral.] > [Ajuste bandeja (Ajuste band.)] > [Compruebe pap. (Comprob. papel)].



Si su equipo muestra el menú [Todos los ajust (Todos ajustes)] en la pantalla de Inicio, omita el menú [Ajustes].

2. Pulse [Sí] o [No].

3. Pulse .



Información relacionada

- [Configuración del papel](#)

Soportes de impresión recomendados (Para EE. UU.)

Para obtener una calidad óptima de impresión, recomendamos usar el papel que se enumera en la tabla.

| Tipo de papel | Artículo |
|-----------------|---------------------------------------------------------------------------------------------|
| Papel normal | Papel para impresora multipropósito Xerox Vitality, 20 lb (20 lb = 75 g/m ²) |
| | Impresión láser Hammermill (24 lb = 90 g/m ²) |
| Papel reciclado | No se recomienda ninguna marca específica |
| Etiquetas | Etiquetas Avery láser blancas n.º 5160 |
| Sobres | No se recomienda ninguna marca específica |
| Papel satinado | NewPage Futura Laser Gloss 80 lb Text (80 lb = 118 g/m ²) |



Información relacionada

- [Manipulación de papel](#)

Cargar documentos

- Cargar documentos en el alimentador automático de documentos (unidad ADF)
- Cargar documentos en el cristal de escaneado

Cargar documentos en el alimentador automático de documentos (unidad ADF)

Utilice la unidad ADF al copiar o escanear documentos de tamaño estándar de varias páginas.

- La unidad ADF tiene capacidad para las siguientes páginas, que se alimentan de una en una:
Hasta 80 hojas
- Use papel estándar de 20 lb (80 g/m²).
- Asegúrese de que los documentos con líquido corrector o escritos en tinta estén completamente secos.

IMPORTANTE

- NO deje documentos gruesos sobre el cristal de escaneado. Si lo hace, la unidad ADF puede atascarse.
- NO use papel que esté ondulado, arrugado, plegado, rasgado, engrapado, con broches, pegado o con cinta adhesiva.
- NO use cartón, papel de periódico ni tela.
- Para evitar dañar el equipo mientras usa la unidad ADF, NO tire del documento mientras está ingresando.

Tamaños de documento compatibles

| | |
|-----------|--------------------------------------------------|
| Longitud: | De 5,8 pulg. a 14,0 pulg. (de 148 mm a 355,6 mm) |
| Ancho: | De 4,1 pulg. a 8,5 pulg. (de 105 mm a 215,9 mm) |
| Peso: | 60 a 105 g/m ² (16 a 28 lb) |

1. Extienda la lengüeta de soporte de salida del documento de la unidad ADF.

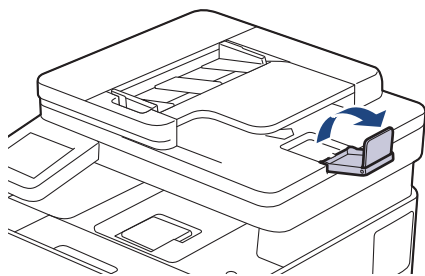

2. Separe bien las páginas.
3. Escalone las páginas del documento y cárguelo en la unidad ADF boca arriba y con el borde superior hacia adelante, como se muestra en la ilustración.

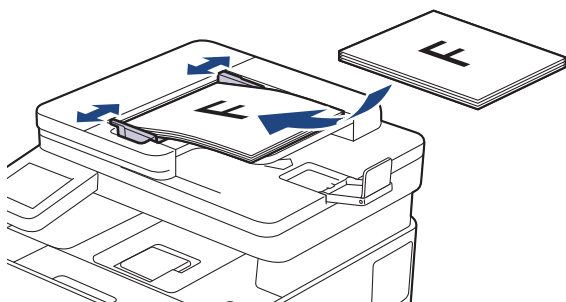

4. Ajuste las guías para el papel de modo que se ajusten al ancho de su documento.



Información relacionada

- [Cargar documentos](#)

Cargar documentos en el cristal de escaneado

Use el cristal de escaneado para enviar por fax, copiar o escanear páginas de una en una.

Tamaños de documento compatibles

| | |
|-----------|---------------------------------------------------------------------------------------------------------------------------------------------------------------------------------------|
| Longitud: | <ul style="list-style-type: none">(DCP-L8630CDW/MFC-L8730CDW) Hasta 11,7 pulg. (297 mm)(MFC-L8930CDW/MFC-L8970CDW/MFC-EX575) Hasta 14 pulg. (355,6 mm) |
| Ancho: | Hasta 8,5 pulg. (215,9 mm) |
| Peso: | Hasta 4,4 lb (2 kg) |

NOTA

(Para modelos ADF) Para utilizar el cristal de escaneado, la unidad ADF debe estar vacía.

1. Levante la cubierta de documentos.
2. Coloque el documento *boca abajo* sobre el cristal de escaneado.

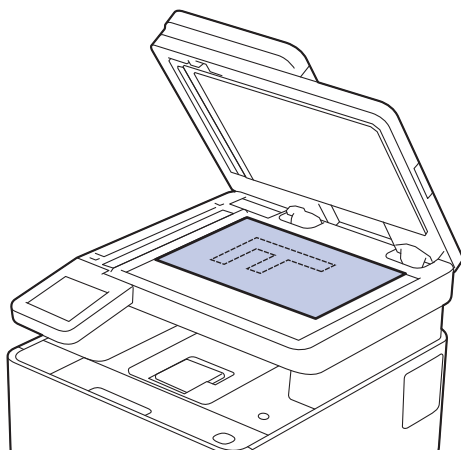

3. Coloque la esquina de la página en la esquina superior izquierda del cristal de escaneado.

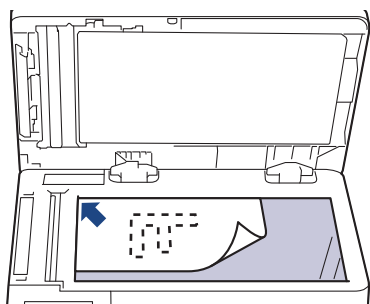

4. Cierre la cubierta de documentos.
Si el documento es un libro o es grueso, presione con suavidad sobre la cubierta de documentos.



Información relacionada

- [Cargar documentos](#)

Áreas no escaneables y no imprimibles

Las medidas de la tabla a continuación muestran las áreas máximas no escaneables y no imprimibles de los bordes de los tamaños de papel más utilizados. Estas medidas pueden variar según el tamaño de papel o los ajustes de la aplicación que está utilizando.

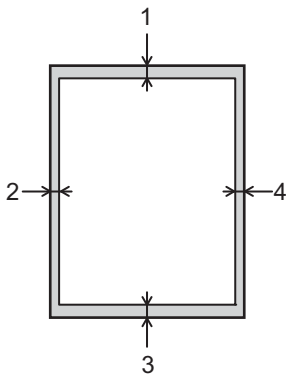

No intente escanear, copiar o imprimir en estas áreas. Cualquier contenido que se incluya en esas áreas no se reflejará en la salida.

| Utilización | Tamaño del documento | Arriba (1) Abajo (3) | Izquierda (2) Derecha (4) |
|--------------------------|----------------------|----------------------------------|--------------------------------------------------------------------------------------|
| Fax (Enviando) | Carta, Legal | 0,12 pulg. (2,9 mm) | 0,16 pulg. (3,9 mm) |
| | A4 | 0,12 pulg. (2,9 mm) | (Unidad ADF) 0,04 pulg. (1,0 mm) (Cristal de escaneado) 0,12 pulg. (3,0 mm) |
| Cómo copiar ¹ | Carta, Legal | 0,16 pulg. (4,0 mm) | 0,16 pulg. (4,0 mm) |
| | A4 | 0,16 pulg. (4,0 mm) | 0,12 pulg. (3,0 mm) |
| Escanear | Carta | 0,12 pulg. (3,0 mm) ² | 0,12 pulg. (3,0 mm) ² |
| | A4 | 0,12 pulg. (3,0 mm) ² | 0,12 pulg. (3,0 mm) ² |
| | Legal | 0,12 pulg. (3,0 mm) ² | 0,12 pulg. (3,0 mm) ² |
| Imprimir | Carta, Legal | 0,16 pulg. (4,2 mm) | 0,16 pulg. (4,2 mm) |
| | A4 | 0,16 pulg. (4,2 mm) | 0,16 pulg. (4,2 mm) |

¹ Una copia 1 en 1 y una copia al 100 % del tamaño del documento

² El número que se muestra es un valor predeterminado. Este número puede ajustarse a 0 pulgadas (0 mm). Si el número se configura como 0 pulgadas (0 mm), puede aparecer una sombra negra alrededor de los bordes de la imagen escaneada.



Información relacionada

- Manipulación de papel

Uso de papel especial

Siempre pruebe las muestras de un papel antes de comprarlo para asegurarse de obtener el rendimiento que desea.

- NO utilice papel de inyección de tinta, dado que podría producirse un atasco de papel o dañar su equipo.
- Si utiliza papel Bond, papel con una superficie rugosa o papel que está arrugado o doblado, el papel puede presentar un rendimiento degradado.

Guarde el papel en su embalaje original y manténgalo cerrado. Mantenga el papel liso y evite exponerlo a ambientes húmedos, a la luz solar directa y a fuentes de calor.

IMPORTANTE

Es posible que algunos tipos de papel no ofrezcan un buen resultado o causen daños a su equipo.

NO utilice los siguientes tipos de papel:

- Papel que presente una gran textura.
- Papel que sea extremadamente suave o brillante.
- Papel que esté ondulado o doblado.
- Papel que esté recubierto o que tenga un acabado químico.
- Papel que esté dañado, arrugado o doblado.
- Papel que exceda la especificación de gramaje recomendado en esta guía.
- Papel con pestañas y grapas.
- Papel con membrete que utilice tintas de baja temperatura o termografía.
- Papel con varias partes o autocopiante.
- Papel que esté diseñado para la impresión de inyección de tinta.
- que tenga algún adhesivo en la superficie

Si utiliza cualquiera de los tipos de papel mencionados anteriormente, es posible que dañen el equipo. Este daño no está cubierto por los contratos de servicios o la garantía de Brother.



Información relacionada

- [Manipulación de papel](#)

Imprimir

- Imprimir desde la computadora (Windows)
- Imprimir desde la computadora (Mac)
- Carga e impresión de sobres usando la bandeja MP
- Imprimir un archivo adjunto de correo electrónico
- Asegure la impresión usando una unidad flash USB
- Imprimir datos directamente desde una unidad de memoria flash USB o cámara digital compatible con almacenamiento masivo
- Imprimir copias duplicadas
- Cancelar una tarea de impresión
- Impresora Universal

Imprimir desde la computadora (Windows)

- [Imprimir un documento \(Windows\)](#)
- [Imprimir en ambas caras del papel \(Windows\)](#)
- [Impresión segura \(Windows\)](#)
- [Cambiar la configuración de impresión predefinida \(Windows\)](#)
- [Configuraciones de impresión \(Windows\)](#)
- [Imprimir un documento utilizando el controlador de impresora de BR-Script3 \(imitación de idioma de PostScript® 3™\) \(Windows\)](#)

Imprimir un documento (Windows)

Cuando cambie los ajustes de impresión de una aplicación, los cambios solo se aplican en documentos impresos con tal aplicación.



- Es posible que la impresión a 2 caras sea predeterminada, dependiendo del modelo. Para la impresión a 1 cara, desactive la configuración de impresión a 2 caras en el controlador de la impresora.
- Para cambiar los ajustes de impresión en todas las aplicaciones de Windows, debe configurar las propiedades del controlador de impresora.

Más información ►► *Información relacionada: Cambiar la configuración de impresión predeterminada (Windows)*

1. Cargue el papel en la bandeja de papel.
2. Seleccione el comando de impresión en su aplicación.
3. Seleccione el nombre de su modelo y, a continuación, haga clic en el botón de propiedades o preferencias de la impresora.

Aparecerá la ventana del controlador de impresora.

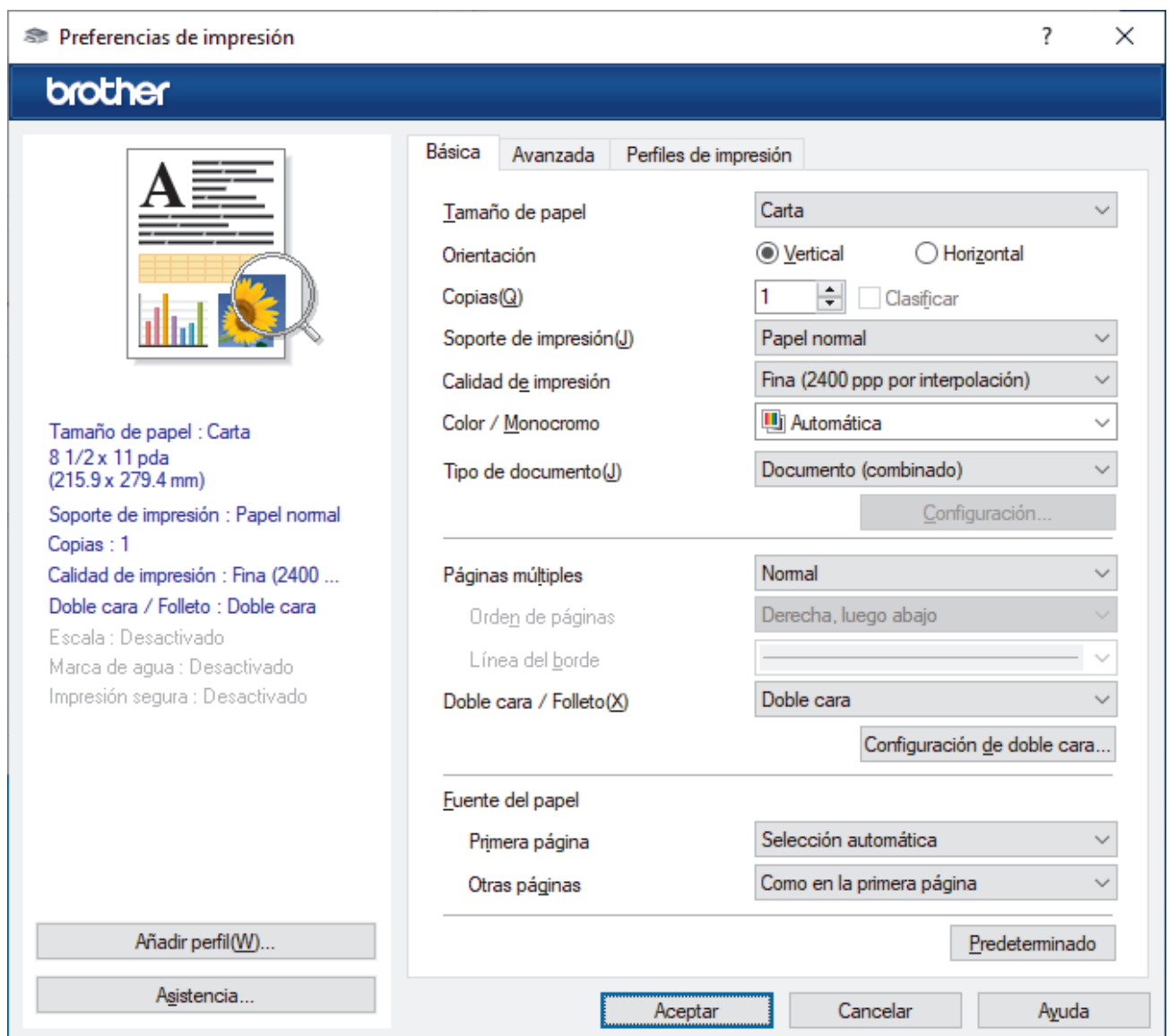

4. Asegúrese de haber cargado el tamaño correcto de papel en la bandeja de papel.
5. Haga clic en la lista desplegable **Tamaño de papel**, y luego seleccione el tamaño de papel.

6. En el campo **Orientación**, seleccione la opción **Vertical** o **Horizontal** para definir la orientación de la impresión.



Si su aplicación dispone de una configuración parecida a esta, le recomendamos que defina la orientación de impresión en la aplicación.

7. Introduzca el número de copias (1-999) que desee en el campo **Copias**.

8. Haga clic en la lista desplegable **Soporte de impresión**, y luego seleccione el tipo de papel que está utilizando.

9. Para imprimir varias páginas en una sola hoja de papel o imprimir una página de su documento en varias hojas, haga clic en la lista desplegable **Páginas múltiples** y, a continuación, seleccione sus opciones.

10. Haga clic en la lista desplegable **Doble cara / Folleto** y luego seleccione la opción que desee.

11. Haga clic en la lista desplegable **Fuente del papel** y seleccione la fuente de papel.



- Puede configurar el tamaño de papel y el tipo de papel para cada bandeja mediante la pantalla de control del equipo.

- Puede configurar la prioridad de cada bandeja mediante la pantalla de control del equipo.

Más información ►► *Información relacionada: Configuración del papel*

12. Cambie otras configuraciones de impresora, si es necesario.

13. Haga clic en **Aceptar**.

14. Complete su operación de impresión.



Información relacionada

- [Imprimir desde la computadora \(Windows\)](#)

Información adicional:

- [Cambiar la configuración de impresión predefinida \(Windows\)](#)
 - [Configuración del papel](#)
 - [Configuraciones de impresión \(Windows\)](#)
-

Imprimir en ambas caras del papel (Windows)

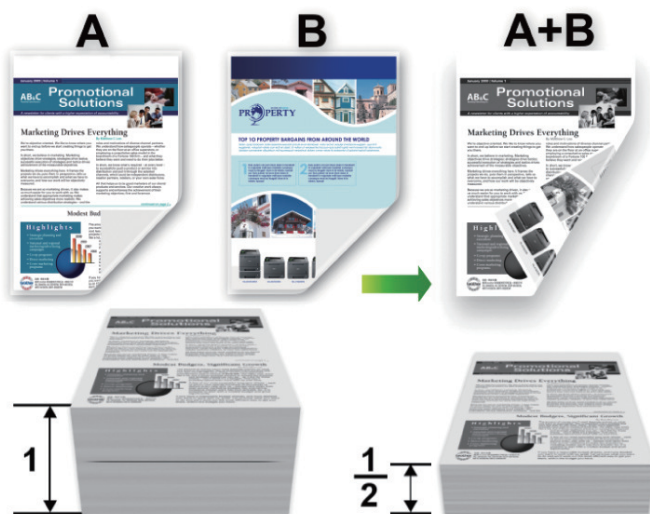

- Si el papel está curvado, alíselo bien y colóquelo de nuevo en la bandeja de papel.
- Utilice papel normal o papel fino. NO utilice papel Bond.
- Si el papel es demasiado fino, podría arrugarse.
- Si utiliza la función de impresión manual a 2 caras, puede que se produzcan atascos de papel o que la calidad de impresión no sea buena.

1. Seleccione el comando de impresión en su aplicación.
2. Seleccione el nombre de su modelo y, a continuación, haga clic en el botón de propiedades o preferencias de la impresora.
Aparecerá la ventana del controlador de impresora.
3. En el campo **Orientación**, seleccione la opción **Vertical** o **Horizontal** para definir la orientación de la impresión.



Si su aplicación dispone de una configuración parecida a esta, le recomendamos que defina la orientación de impresión en la aplicación.

4. Haga clic en la lista desplegable **Doble cara / Folleto** y, a continuación, seleccione **Doble cara**.
5. Haga clic en el botón **Configuración de doble cara**.
6. Seleccione una de las opciones del menú **Tipo de doble cara**.

Cuando se ha seleccionado la impresión a 2 caras, hay cuatro tipos de encuadernación a 2 caras disponibles para cada orientación:

| Opciones en vertical | Descripción |
|-------------------------|-------------|
| Borde largo (izquierdo) | |

| Opciones en vertical | Descripción |
|----------------------|-------------|
|----------------------|-------------|

Borde largo (derecho)

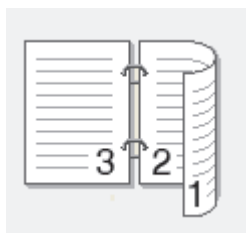

Borde corto (superior)

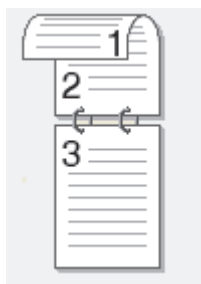

Borde corto (inferior)

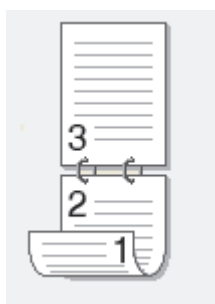

| Opciones en horizontal | Descripción |
|------------------------|-------------|
|------------------------|-------------|

Borde largo (superior)

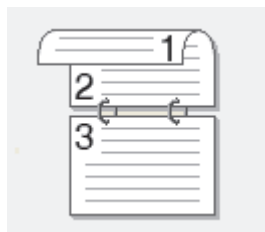

Borde largo (inferior)

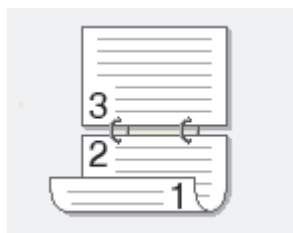

Borde corto (derecho)

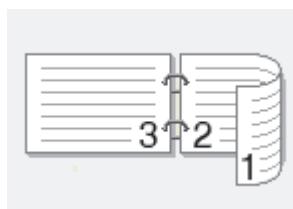

Borde corto (izquierdo)

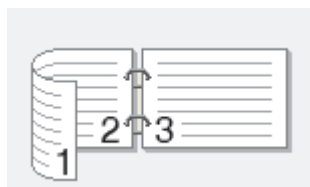

-
7. Marque la casilla **Desplazamiento de encuadernación** para especificar el desplazamiento para la encuadernación en pulgadas o milímetros.
 8. Haga clic en **Aceptar**.
 9. Cambie otras configuraciones de impresora, si es necesario.
 10. Haga clic en **Aceptar**.
 11. Complete su operación de impresión.

Si la alimentación del papel no se está realizando correctamente, es posible que el papel esté arrugado. Extraiga el papel, alíselo bien y colóquelo de nuevo en la bandeja de papel.



Información relacionada

- [Imprimir desde la computadora \(Windows\)](#)
-

Impresión segura (Windows)

Utilice Impresión segura para garantizar que no se imprimen documentos confidenciales o importantes hasta que introduzca una contraseña en el panel de control del equipo.

Los datos seguros se eliminan del equipo cuando apaga el equipo.

1. Seleccione el comando de impresión en su aplicación.
2. Seleccione el nombre de su modelo y, a continuación, haga clic en el botón de propiedades o preferencias de la impresora.
Aparecerá la ventana del controlador de impresora.
3. Haga clic en la pestaña **Avanzada**.
4. Haga clic en el botón **Configuración** del campo **Impresión segura**.
5. Active la casilla de verificación **Impresión segura**.
6. Escriba su contraseña de cuatro dígitos en el campo **Contraseña**.
7. Escriba el nombre de usuario y el nombre del trabajo en los campos **Nombre de usuario** y **Nombre del trabajo** si es necesario.
8. Haga clic en **Aceptar** para cerrar la ventana **Configuración de impresión segura**.
9. Haga clic en **Aceptar**.
10. Complete su operación de impresión.
11. En el panel de control del equipo, deslice el dedo hacia la izquierda o la derecha, o pulse ◀ o ▶, para mostrar la opción [Impresión segura] y luego púlsela.
12. Deslice el dedo hacia arriba o hacia abajo, o pulse ▲ o ▼, para mostrar los nombres de usuario y, a continuación, pulse su nombre de usuario.
13. Introduzca la contraseña de cuatro dígitos y, a continuación, pulse [OK].
14. Deslice el dedo hacia arriba o hacia abajo, o bien pulse ▲ o ▼ para mostrar el trabajo de impresión y, a continuación, púselo.
15. Introduzca el número de copias que desee, y luego pulse [OK].
16. Pulse [Inicio].

Los datos seguros se eliminarán de la memoria del equipo después de la impresión.



Información relacionada

- [Imprimir desde la computadora \(Windows\)](#)

Cambiar la configuración de impresión predefinida (Windows)

Cuando cambie los ajustes de impresión de una aplicación, los cambios solo se aplican en documentos impresos con tal aplicación. Para cambiar los ajustes de impresión en todas las aplicaciones de Windows, debe configurar las propiedades del controlador de impresora.

1. Mantenga presionada la tecla **Windows** y pulse el **R** en el teclado de su computadora para iniciar **Ejecutar**.
2. Escriba **"control printers"** en el campo **Abrir:** y haga click en **Aceptar**.

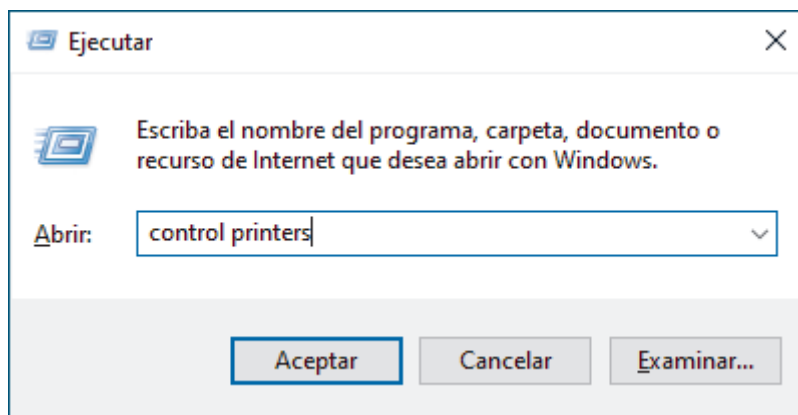

Aparece la ventana **Dispositivos e impresoras**.



Si no aparece la ventana **Dispositivos e impresoras**, haga clic en **Dispositivos > Más opciones de configuración de dispositivos e impresoras**.

3. Haga clic derecho en el icono de su modelo y luego seleccione **Propiedades de impresora**. (Si aparecen las opciones del controlador de impresora, seleccione el controlador de su impresora).

Aparecerá el cuadro de diálogo de las propiedades de la impresora.

4. Haga clic en la pestaña **General** y, a continuación, haga clic en el botón **Preferencias de impresión o Preferencias...**

Aparecerá el cuadro de diálogo del controlador de impresora.



- Para establecer la configuración de la bandeja, haga clic en la pestaña **Configuración de dispositivo** (disponible en determinados modelos).
- Para cambiar el puerto de impresora, haga clic en la pestaña **Puertos**.

5. Seleccione los ajustes de impresión que desee utilizar como predeterminados para todos los programas de Windows.
6. Haga clic en **Aceptar**.
7. Cierre el cuadro de diálogo de las propiedades de la impresora.





Información relacionada

- [Imprimir desde la computadora \(Windows\)](#)
 - [Establecer la configuración de bandeja adicional \(Windows\)](#)

Establecer la configuración de bandeja adicional (Windows)

Acceda a las propiedades de su equipo para detectar automáticamente la bandeja adicional el y número de serie de su equipo.

El controlador de impresora detecta automáticamente la bandeja adicional durante la instalación del controlador. Si agregó la bandeja adicional luego de la instalación del controlador, siga estos pasos:

1. Mantenga presionada la tecla  y pulse el  en el teclado de su computadora para iniciar **Ejecutar**.
2. Escriba "**control printers**" en el campo **Abrir:** y haga click en **Aceptar**.

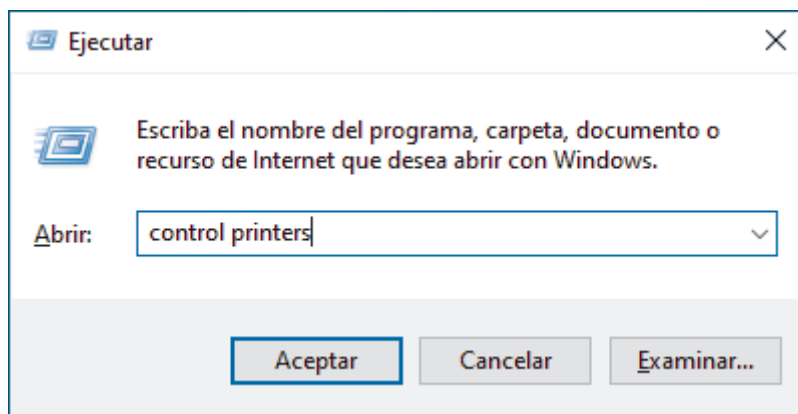

Aparece la ventana **Dispositivos e impresoras**.



Si no aparece la ventana **Dispositivos e impresoras**, haga clic en **Dispositivos > Más opciones de configuración de dispositivos e impresoras**.

3. Haga clic derecho en el icono de su modelo y luego seleccione **Propiedades de impresora**. (Si aparecen las opciones del controlador de impresora, seleccione el controlador de su impresora).
Aparecerá el cuadro de diálogo de las propiedades de la impresora.
4. Haga clic en la pestaña **Configuración de dispositivo**.
5. Haga clic en el botón **Detectar automáticamente**.
Tanto la bandeja adicional como el número de serie del equipo se detectan automáticamente.
6. Haga clic en el botón **Aplicar**.
7. Cierre el cuadro de diálogo de las propiedades de la impresora.

La función **Detectar automáticamente** no está disponible en las siguientes condiciones del equipo:

- El equipo está apagado.
- El equipo se comparte mediante un servidor de impresión.
- El equipo y su computadora no están conectados.



Información relacionada

- [Cambiar la configuración de impresión predefinida \(Windows\)](#)

Configuraciones de impresión (Windows)



- Cuando cambie los ajustes de impresión de una aplicación, los cambios solo se aplican en documentos impresos con tal aplicación.

Más información ►► *Información relacionada: Imprimir un documento (Windows)*

- Para cambiar la configuración de impresión predeterminada, debe configurar las propiedades del configuración de impresión.

Más información ►► *Información relacionada: Cambiar la configuración de impresión predefinida (Windows)*

>> Pestaña **Básica**

>> Pestaña **Avanzada**

Pestaña Básica

Preferencias de impresión

brother

Básica Avanzada Perfiles de impresión

Tamaño de papel Carta

Orientación Vertical Horizontal

Copias(Q) 1 Clasificar

Soporte de impresión(J) Papel normal

Calidad de impresión Fina (2400 ppp por interpolación)

Color / Monocromo Automática

Tipo de documento(J) Documento (combinado)

Configuración...

Páginas múltiples Normal

Orden de páginas Derecha, luego abajo

Línea del borde

Doble cara / Folleto(X) Doble cara

Configuración de doble cara...

Fuente del papel

Primera página Selección automática

Otras páginas Como en la primera página

Predeterminado

Añadir perfil(W)...

Asistencia...

Aceptar Cancelar Ayuda

1. Tamaño de papel

Seleccione el tamaño de papel que desee utilizar. Puede seleccionar uno de los tamaños de papel estándares o bien crear un tamaño de papel personalizado.

2. Orientación

Seleccione la orientación (vertical u horizontal) de la impresión.

Si su aplicación dispone de una configuración parecida a esta, le recomendamos que defina la orientación en la aplicación.

3. Copias

Escriba el número de copias (1-999) que desea imprimir en este campo.

Clasificar

Seleccione esta opción para imprimir series de documentos de varias páginas con el orden de páginas original. Cuando esta opción está seleccionada, se imprime una copia completa del documento y, a continuación, la copia se vuelve a imprimir el número de veces seleccionada. Si esta opción no está seleccionada, cada página se imprime el número de veces seleccionada antes de que se imprima la página siguiente del documento.

4. Soporte de impresión

Seleccione el tipo de soporte que desee utilizar. Para conseguir los mejores resultados, el equipo ajusta automáticamente las configuraciones de impresión según el tipo de soporte seleccionado.

5. Calidad de impresión

Seleccione la calidad de impresión deseada. La calidad y la velocidad de impresión están relacionadas: cuanto mayor sea la calidad, menor será la velocidad de impresión del documento.

6. Color / Monocromo

Seleccione la configuración de Color/Monocromática que utilizará.

NOTA

- El sensor de color del equipo es muy sensible y puede percibir texto negro descolorido o un fondo blanuzco como color. Si sabe que su documento es blanco y negro y desea conservar el tóner de color, seleccione el modo **Monocromo**.
- Si el tóner cian, magenta o amarillo se terminan durante la impresión de un documento con color el trabajo de impresión no puede completarse. Cancele su trabajo de impresión y seleccione para comenzar el trabajo de impresión de nuevo en modo **Monocromo** en tanto se disponga del tóner negro.

7. Tipo de documento

Seleccione el tipo de documento que desea imprimir.

Botón Configuración

Especifique configuraciones avanzadas, como el modo de color.

Modo de color

Seleccione el modo de color que prefiera.

Importar

Para ajustar la configuración de impresión de una imagen específica, haga clic en **Configuración**. Cuando termine de ajustar los parámetros de la imagen, como el brillo y el contraste, impórtelos como un archivo de configuración de impresión. Utilice la opción **Exportar** para crear un archivo de configuración de impresión a partir de la configuración actual.

Exportar

Para ajustar la configuración de impresión de una imagen específica, haga clic en **Configuración**. Cuando termine de ajustar los parámetros de la imagen, como el brillo y el contraste, expórtelos como un archivo de configuración de impresión. Utilice la opción **Importar** para cargar un archivo de configuración exportado previamente.

Mejorar color gris

Seleccione esta opción para mejorar la calidad de las áreas sombreadas de la imagen.

Mejorar impresión de negro

Si un gráfico en negro no se imprime correctamente, seleccione este ajuste.

Mejorar impresión de patrones

Seleccione esta opción para mejorar la impresión de patrones si los rellenos y los patrones tienen un aspecto diferente al que tienen en la pantalla de la computadora.

8. Páginas múltiples

Seleccione esta opción para imprimir varias páginas en una sola hoja de papel o imprimir una sola página del documento en varias hojas.

Orden de páginas

Seleccione el orden de las páginas cuando imprima varias páginas en una sola hoja de papel.

Línea del borde

Seleccione el tipo de borde que se utilizará cuando imprima varias páginas en una sola hoja de papel.

9. Doble cara / Folleto (disponible para determinados modelos)

Seleccione esta opción para imprimir en ambas caras del papel o imprimir un documento en formato de folleto mediante la impresión a 2 caras.

Botón Configuración de doble cara

Haga clic en este botón para seleccionar el tipo de encuadernación a 2 caras. Hay cuatro tipos de encuadernación a 2 caras disponibles en cada orientación.

10. Fuente del papel

Seleccione el origen de papel que coincida con las condiciones o el propósito de la impresión.

Primera página

Seleccione el origen de papel que se utilizará para imprimir la primera página.

Otras páginas

Seleccione el origen de papel que se utilizará para imprimir la página segunda y posteriores.

Pestaña Avanzada

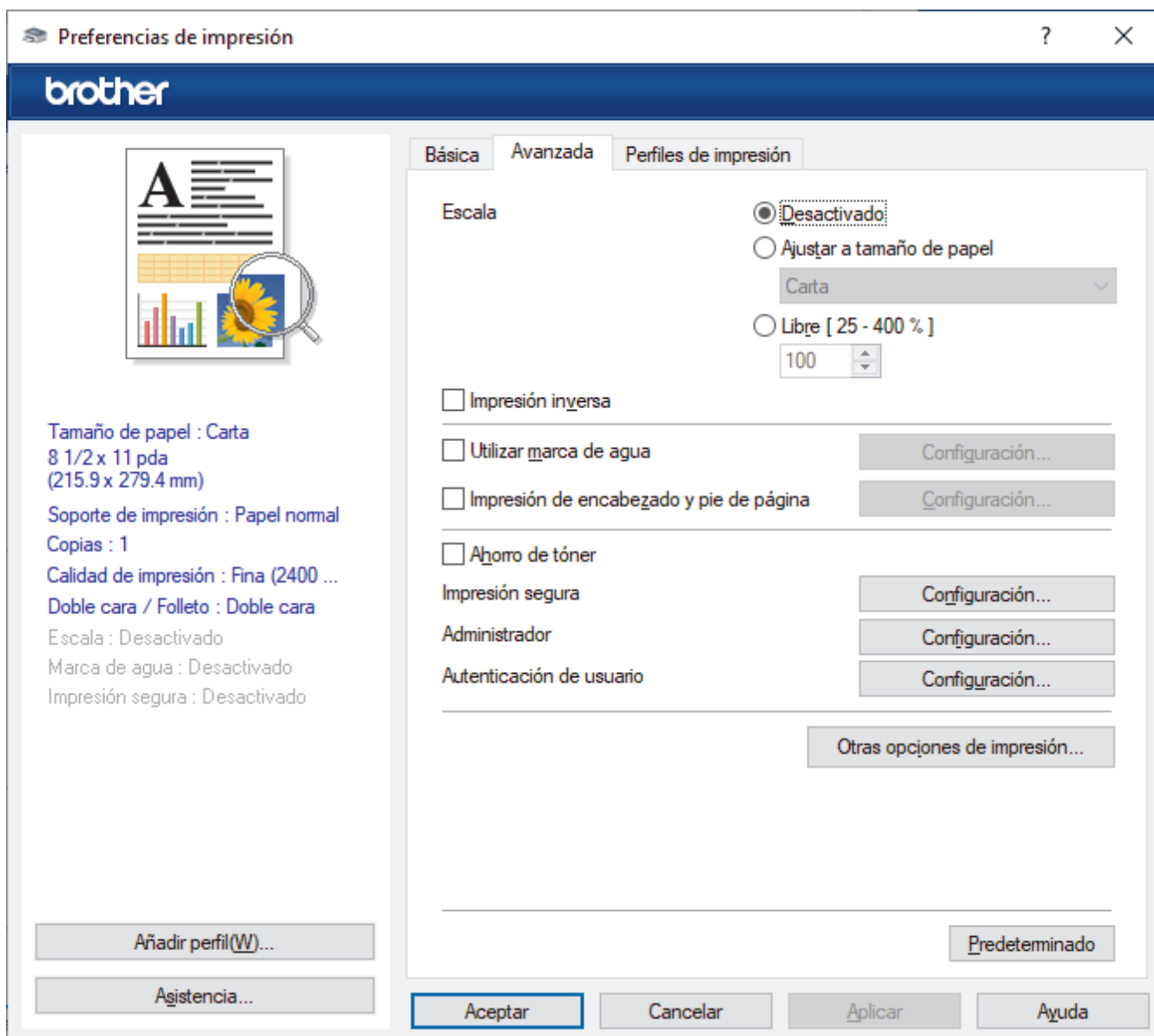

1. Escala

Seleccione estas opciones para ampliar o reducir el tamaño de las páginas del documento.

Ajustar a tamaño de papel

Seleccione esta opción para ampliar o reducir las páginas del documento al tamaño de papel especificado. Cuando seleccione esta opción, seleccione el tamaño de papel deseado en la lista desplegable.

Libre [25 - 400 %]

Seleccione esta opción para ampliar o reducir las páginas del documento manualmente. Cuando seleccione esta opción, escriba un valor en el campo.

2. Impresión inversa

Seleccione esta opción para girar la imagen impresa 180 grados.

3. Utilizar marca de agua

Seleccione esta opción para imprimir un logotipo o texto en el documento como marca de agua. Seleccione una de las marcas de agua predefinidas, añada una nueva marca de agua o utilice un archivo de imagen que haya creado usted mismo.

4. Impresión de encabezado y pie de página

Seleccione esta opción para imprimir la fecha, la hora y el nombre del usuario que ha iniciado la sesión en el documento.

5. Ahorro de tóner

Seleccione esta función para usar menos tóner en la impresión de documentos; las impresiones aparecerán más tenues, pero seguirán siendo legibles.

6. Impresión segura

Esta función garantiza que los documentos confidenciales o importantes no se impriman hasta que introduzca la contraseña en el panel de control del equipo.

7. Administrador

Esta función permite cambiar la contraseña de administrador y restringir diversas funciones de impresión.

8. Autenticación de usuario

Esta función permite confirmar las restricciones de cada usuario.

9. Botón Otras opciones de impresión

Tiempo en reposo

Seleccione esta opción para que el equipo entre en el modo de Espera inmediatamente después de imprimir.

Macro/Secuencia (disponible para determinados modelos)

Seleccione esta función para imprimir un formulario electrónico (macro/transmisión), previamente almacenado en la memoria del equipo, superpuesto sobre la impresión.

Mejora el resultado de impresión

Seleccione esta opción para reducir la curvatura del papel y mejorar la fijación del tóner.

Énfasis de borde

Seleccione esta opción para aumentar la nitidez del texto.

Saltar página en blanco

Seleccione esta opción para permitir que el controlador de impresora detecte automáticamente las páginas en blanco y las excluya de la impresión.

Modo TrueType

Modo

Seleccione cómo se procesan las fuentes para la impresión.

Usar fuentes TrueType de la impresora (disponible para determinados modelos)

Seleccione si desea utilizar fuentes predefinidas en el procesamiento de fuentes.

Configuración Eco

Seleccione esta opción para reducir el ruido de la impresión.

Ajuste de posición del documento

Seleccione esta opción para ajustar la posición de inicio de la impresión.



Información relacionada

- [Imprimir desde la computadora \(Windows\)](#)

Información adicional:

- [Cambiar la configuración de impresión predefinida \(Windows\)](#)
 - [Imprimir un documento \(Windows\)](#)
-

Inicio > Imprimir > Imprimir desde la computadora (Windows) > Imprimir un documento utilizando el controlador de impresora de BR-Script3 (imitación de idioma de PostScript® 3™) (Windows)

Imprimir un documento utilizando el controlador de impresora de BR-Script3 (imitación de idioma de PostScript® 3™) (Windows)

El controlador de impresora de BR-Script3 permite imprimir datos PostScript® con más claridad.

Vaya a la página **Descargas** del modelo en support.brother.com/downloads para instalar el controlador PS (el controlador de impresora BR-Script3).

1. Seleccione el comando de impresión en su aplicación.
2. Seleccione su modelo con **BR-Script3** en el nombre y, a continuación, haga clic en el botón de propiedades o preferencias de la impresora.

Aparecerá la ventana del controlador de impresora.

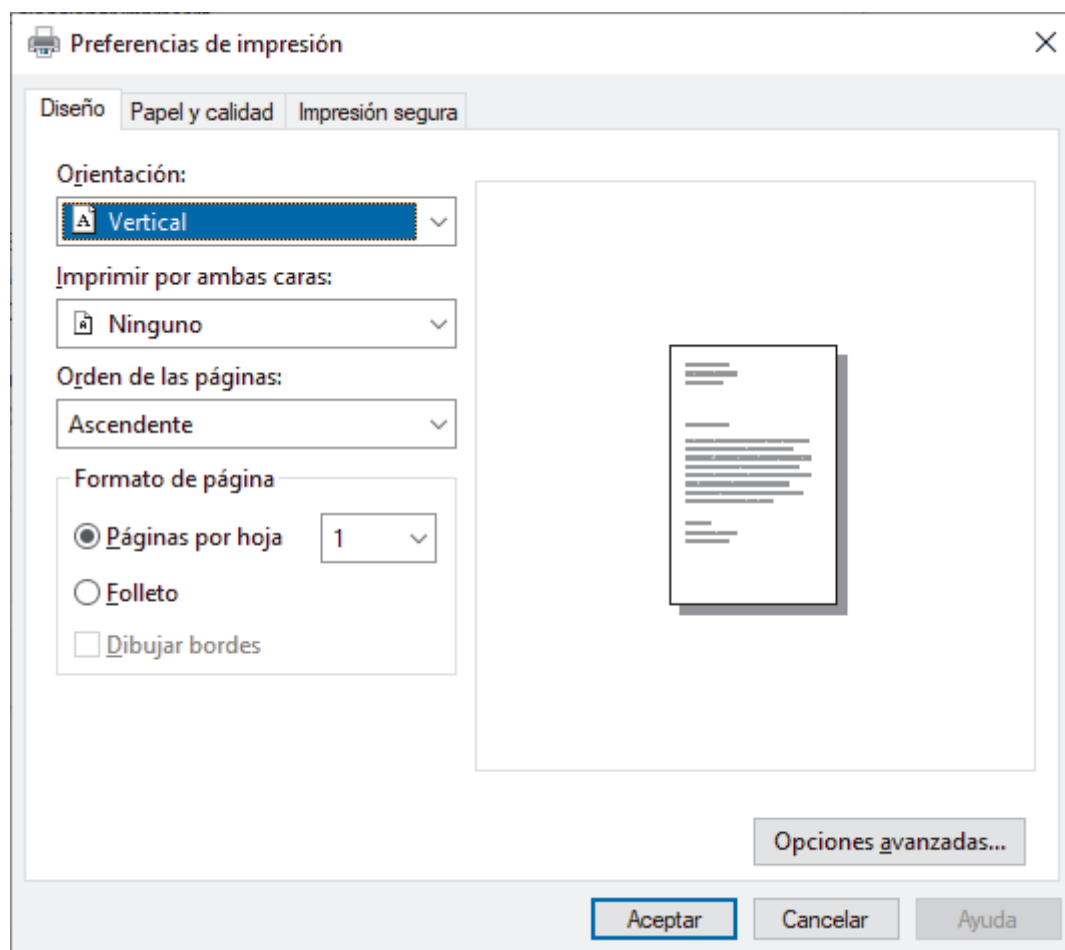

3. Haga clic en la pestaña **Diseño**, **Papel y calidad** o **Impresión segura** para cambiar la configuración básica de impresión. (disponible para determinados modelos)

Haga clic en el **Diseño** o **Papel y calidad** pulse y, a continuación, haga clic en el botón **Opciones avanzadas...** para modificar las configuraciones avanzadas de impresión. Haga clic en **Aceptar**.

4. Haga clic en **Aceptar**.
5. Complete su operación de impresión.

✓ Información relacionada

- [Imprimir desde la computadora \(Windows\)](#)

Imprimir desde la computadora (Mac)

- [Antes de utilizar AirPrint \(macOS\)](#)
- [Imprimir con AirPrint](#)

Carga e impresión de sobres usando la bandeja MP

Antes de la carga presione las esquinas y los laterales de los sobres para alisarlos lo máximo posible.

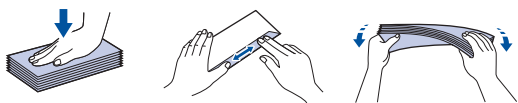

Si carga un tamaño y un tipo de papel diferentes en la bandeja, también debe cambiar la configuración de tamaño y tipo de papel en el equipo o en su computadora.

1. Abra la cubierta trasera del equipo (la bandeja de salida boca arriba).

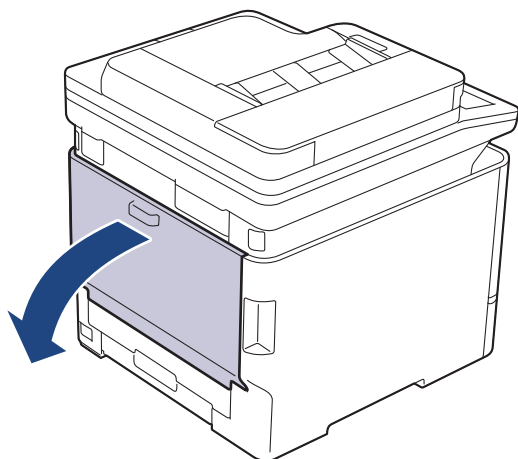

2. En la parte frontal del equipo, abra la bandeja de alimentación manual y bájela con cuidado.

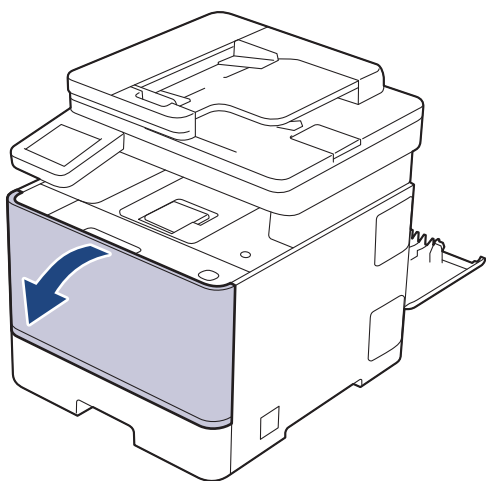

3. Despliegue el soporte de la bandeja MP.

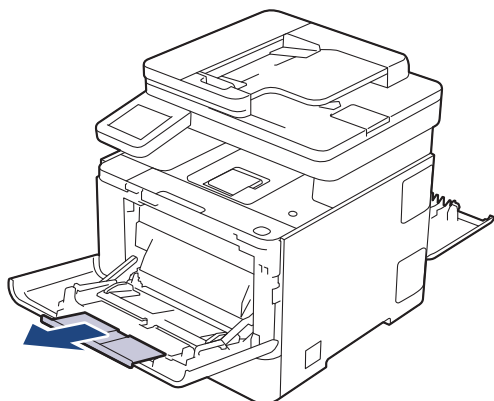

4. Deslice las guías del papel de la bandeja MP para hacerlas coincidir con el ancho de los sobres que va a utilizar.

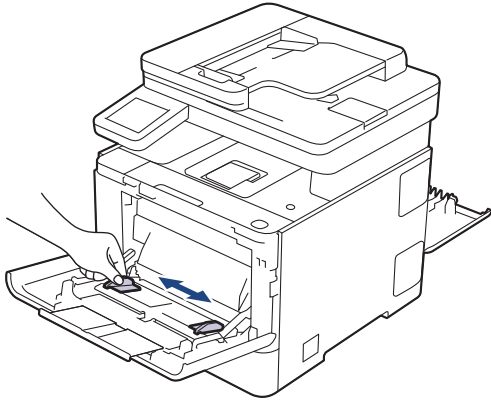

5. Cargue sobres en la superficie de impresión *cara arriba* en la bandeja MP.

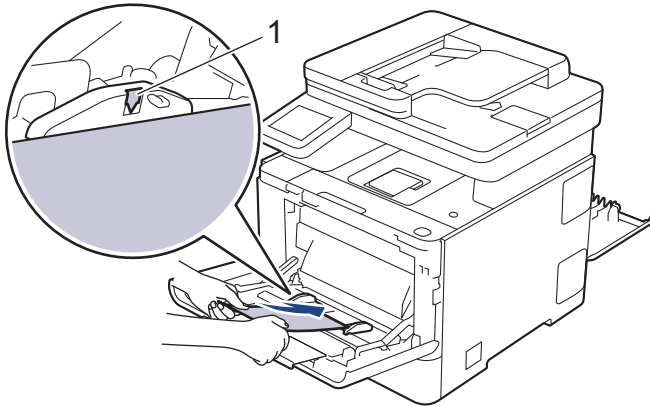

Cargue los sobres en la bandeja MP con la superficie de impresión cara arriba. Asegúrese de que los sobres no superen la marca de nivel máximo del papel (1).

6. Cambie sus preferencias de impresión en el cuadro de diálogo de Impresión.

| Ajustes | Opciones para sobres |
|----------------------|--------------------------------------|
| Tamaño de papel | Com-10 DL C5 Monarca |
| Soporte de impresión | Sobres Sobre grueso Sobre fino |

7. Envíe los trabajos de impresión al equipo.
8. Cuando termine, cierre la cubierta trasera (la bandeja de salida boca arriba) hasta que quede bloqueada en la posición cerrada.



Información relacionada

- [Cargar papel](#)
- [Imprimir](#)

Imprimir un archivo adjunto de correo electrónico

Puede imprimir archivos enviándolos por correo electrónico al equipo Brother.

- Puede adjuntar hasta 10 documentos, 20 MB en total, en un correo electrónico.
- Esta función es compatible con los siguientes formatos:
 - Archivos de documentos: PDF, TXT y archivos de Microsoft Office
 - Archivos de imágenes: JPEG, BMP, GIF, PNG y TIFF
- El equipo imprime el contenido y los archivos adjuntos del correo electrónico de manera predeterminada. Para imprimir solo los archivos adjuntos, cambie la configuración.

1. Inicie Administración basada en Web. >> [Acceder a Administración basada en Web](#)
2. En la barra de navegación izquierda, haga clic en **Funciones online** > **Configuración de funciones online**.



- Si la barra de navegación izquierda no está visible, comience desde ☰.
- Si esta función está bloqueada, comuníquese con el administrador de red para obtener acceso.

3. Haga clic en el botón **Acepto los términos y condiciones** y siga las instrucciones que aparecen en la pantalla.
4. En su computadora, haga clic en **Configuración general**.
Aparecerá la pantalla **Impresión de email: Configuración general**.
5. Haga clic en el botón **Activar**.
El equipo imprimirá la hoja de instrucciones.
6. Envíe el correo electrónico a la dirección incluida en la hoja. El equipo imprimirá los archivos adjuntos del correo electrónico.



- Para cambiar la configuración, incluida la configuración de la impresora y la dirección de correo electrónico, haga clic en el botón **Página de ajustes de funciones en línea**.
- También puede establecer las configuraciones desde su equipo. Pulse [Aplic.] > [Las funciones en línea] y, a continuación, siga las instrucciones que aparecen en la pantalla.



Información relacionada

- [Imprimir](#)

Información adicional:

- [Acceder a Administración basada en Web](#)

Asegure la impresión usando una unidad flash USB

Modelos relacionados: MFC-L8970CDW/MFC-EX575

La impresión de almacenamiento por USB le permite guardar información de impresión segura en la unidad flash USB e imprimirla más tarde al ingresar una contraseña en el panel de control del equipo.

NOTA

Requisitos de la unidad flash USB 1:

- Tamaño de almacenamiento: 8 GB o más
- Formato: FAT32/exFAT



Recomendaciones para la unidad flash USB:

Tamaño de almacenamiento: 16 GB o más

- Los datos almacenados en una memoria USB están cifrados, pero esto puede no protegerlos del acceso no autorizado en todas las circunstancias. Asegúrese de que gestiona y almacena sus datos y su memoria USB de forma segura.
- Los datos de una unidad flash USB sólo pueden leerse en el equipo cuyos datos almacena. No puede leer los datos en otro equipo, dispositivo o computadora.
- Cuando ya no necesite la unidad flash USB para almacenar los datos de su equipo y desee utilizarla para otros fines, elimine todos los datos almacenados y formatee la unidad flash USB en su computadora. Para formatear o limpiar la unidad flash USB, consulte el manual del usuario para obtener instrucciones.

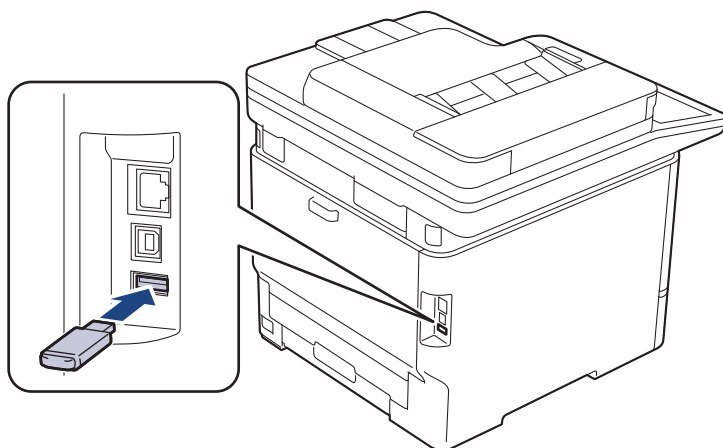
1. Conecte su unidad flash USB al puerto USB (trasero).



2. Pulse .
3. En el panel de control del equipo, pulse  [Todos los ajust (Todos ajustes)] > [Impresora] > [Ubicación del trabajo (Ubicación para guardar trab.)].
4. Pulse [Memoria USB(puerto trasero) (Unidad flash USB (puerto trasero))]. Aparece un mensaje en la pantalla LCD para iniciar la unidad flash USB.

NOTA

Cuando cambie la ubicación de guardado de trabajos impresos, se eliminará todo el trabajo guardado y la información de fuente, macro y flujo de la memoria del equipo.

5. Mantenga pulsado [OK] durante dos segundos para iniciar.

El equipo arranca nuevamente para activar la función de Impresión de Almacenamiento USB.

NOTA

Cuando el equipo arranca nuevamente para activar la función de Impresión de Almacenamiento USB, la información de macro/flujo y fuente se eliminarán de la unidad flash USB.

6. En el controlador de la impresora, complete la configuración para Impresión segura y ejecute el comando de impresión en la aplicación.
7. En el panel de control del equipo, deslice el dedo hacia la izquierda o la derecha, o pulse ◀ o ▶, para mostrar la opción [Impresión segura] y luego púlsela.
8. Deslice el dedo hacia arriba o hacia abajo, o pulse ▲ o ▼, para mostrar los nombres de usuario y, a continuación, pulse su nombre de usuario.
9. Introduzca la contraseña de cuatro dígitos y, a continuación, pulse [OK].
10. Deslice el dedo hacia arriba o hacia abajo, o bien pulse ▲ o ▼ para mostrar el trabajo de impresión y, a continuación, púselo.
11. Introduzca el número de copias que desee, y luego pulse [OK].
12. Pulse [Inicio].

El equipo imprime la información y elimina el trabajo impreso de la unidad flash USB.

IMPORTANTE

NO retire la unidad flash USB del puerto USB (trasero) hasta que el equipo haya terminado de imprimir.



Información relacionada

- [Imprimir](#)

Imprimir datos directamente desde una unidad de memoria flash USB o cámara digital compatible con almacenamiento masivo

- Asegúrese de que la cámara digital esté activada.
- Se admiten archivos PDF, JPEG, TIFF y PRN.
- Su cámara digital debe cambiarse del modo PictBridge al modo de almacenamiento masivo.
- Requisitos de la unidad flash USB:
 - Clase: almacenamiento masivo USB
 - Formatos: FAT12/FAT16/FAT32/exFAT

IMPORTANTE

Para evitar daños en el equipo, NO conecte un dispositivo diferente a la cámara digital o una unidad flash USB a la interfaz directa del USB.

Ubicación del puerto USB (Vista frontal)

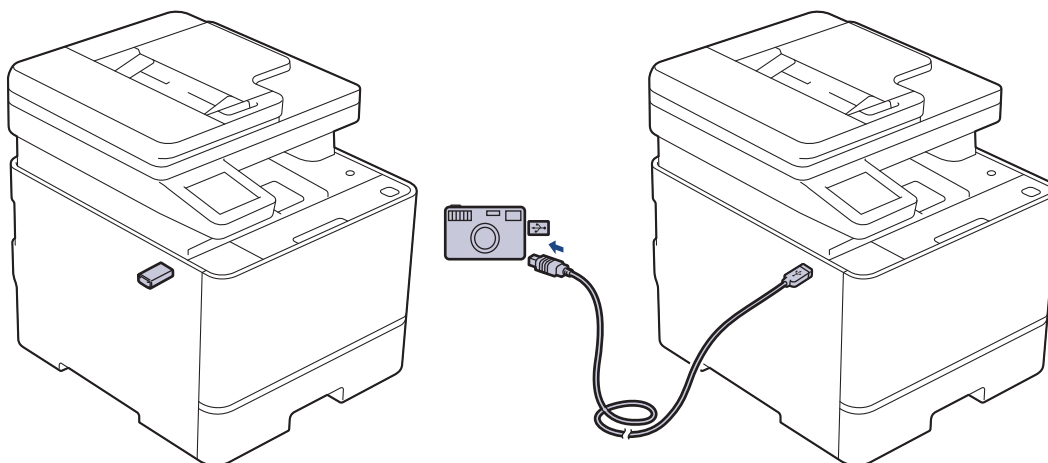

Ubicación del puerto USB (vista posterior) (MFC-L8970CDW/MFC-EX575)

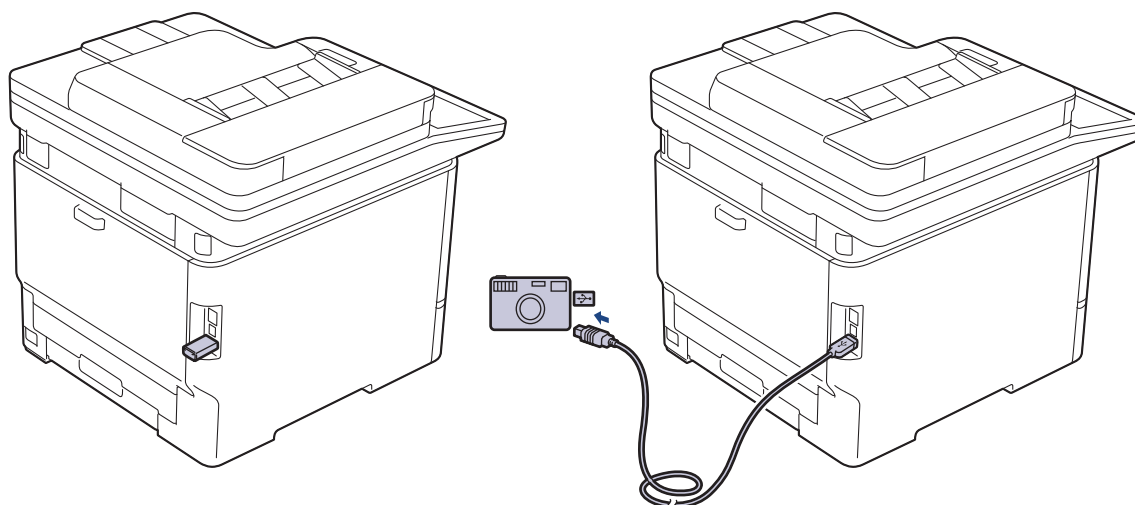

1. Conecte su unidad flash USB o cámara digital a la interfaz directa USB. La pantalla táctil mostrará automáticamente el menú USB para confirmar que la unidad flash USB o la cámara digital están conectadas correctamente.



- Si ocurre un error, el menú USB no aparecerá en la pantalla táctil.
- Cuando el equipo está en modo hibernación, la pantalla táctil no mostrará ninguna información aunque conecte una unidad flash USB en la interfaz directa USB. Pulse la pantalla táctil para activar el equipo.
- Si el equipo tiene encendida la función de seguridad, es posible que no pueda imprimir desde una unidad flash USB o una cámara digital.
- (MFC-L8970CDW/MFC-EX575) Si el equipo le pide elegir el puerto USB, selecciónelo en la pantalla táctil.

2. Pulse [Impresión directa].
3. Deslice el dedo hacia arriba o hacia abajo, o bien pulse ▲ o ▼ para que se muestre el archivo que desea imprimir y, a continuación, seleccione el archivo.



Para imprimir un índice de los archivos guardados en la unidad flash USB o la cámara digital, pulse  [Impr. índice (Imprimir índice)] en la pantalla táctil. Pulse [Iniciar negro (Negro Inicio)] o [Iniciar color (Color Inicio)] para imprimir los datos.

4. Realice una de las siguientes acciones:
 - Para cambiar los ajustes, pulse  [Config. impr. (Ajustes impres)]. Vaya al paso siguiente.
 - Si desea usar las configuraciones predeterminadas, ingrese el número de copias, y luego, presione [Iniciar negro (Negro Inicio)] o [Iniciar color (Color Inicio)].
5. Seleccione los ajustes de impresión que desea cambiar:
 - [Calidad impr. (Calidad Impres.)]
 - [Selec. bandeja]
 - [Tipo de papel (Tipo d papel)]
 - [Tamaño papel]
 - [Página múltip. (Pág. múltiples)]
 - [Orientación]
 - [Ambos lados (Ambas caras)]
 - [Intercalar]
 - [Opciones de impr. de PDF (Opciones de impresión PDF)]
 - [Ajustar PDF a página (Ajustar a página PDF)]



Según el tipo de archivo, algunos de estos ajustes pueden no aparecer.

6. Pulse [OK].
7. Introduzca el número de copias deseado.
8. Pulse [Iniciar negro (Negro Inicio)] o [Iniciar color (Color Inicio)] para imprimir los datos.
9. Pulse .

IMPORTANTE

NO retire la unidad flash USB o la cámara digital de la interfaz directa del USB hasta que la impresión haya finalizado en el equipo.



Información relacionada

- [Imprimir](#)

Imprimir copias duplicadas

Utilice la función de Copia de carbón para realizar copias múltiples de los mismos datos de impresión, como si se estuviese imprimiendo en papel carbón. Envíe los datos a las bandejas de papel individuales que se encuentran cargadas con papeles de diferentes tipos o colores.

Por ejemplo, es posible que desee configurar el equipo para que envíe los datos de impresión a la Bandeja 1, que ya cargó con papel de color azul, y luego repita la impresión de los datos en una ubicación determinada de la página desde la bandeja MP, la cual ya ha cargado con papel de color amarillo que ya contiene texto.

Si carga papel azul en la Bandeja 1 y papel amarillo en la bandeja MP, la impresora cargará el papel para la hoja 1 de la Bandeja 1, mientras que para la hoja 2 lo hará desde la bandeja MP, de forma automática.

Si activa la función de copia de carbón, el equipo hará copias de forma automática siempre.



Windows

La función de copia de carbón también le permite seleccionar una macro de impresión diferente para cada página.

1. Pulse  [Ajustes] > [Todas config. (Todos ajustes)] > [Impresora] > [Menú de copia] > [Copia] > [Sí].



Si su equipo muestra el menú [Todos los ajust (Todos ajustes)] en la pantalla de Inicio, omita el menú [Ajustes].

2. Deslice el dedo hacia arriba o hacia abajo, o bien pulse ▲ o ▼ para mostrar la opción [Copias] y, a continuación, pulse la opción [Copias].
3. Introduzca el número de copias que desee, y luego pulse [OK].
4. Deslice el dedo hacia arriba o hacia abajo, o bien pulse ▲ o ▼ para mostrar la opción [Bandeja copia1] y, a continuación, pulse la opción [Bandeja copia1].
5. Deslice el dedo hacia arriba o hacia abajo, o bien pulse ▲ o ▼, para mostrar la bandeja de papel para la que desea configurar la opción [Bandeja copia1] y, a continuación, pulse para seleccionar la bandeja de papel.



Windows

- a. Deslice el dedo hacia arriba o hacia abajo, o bien pulse ▲ o ▼ para mostrar la opción [Flujo de copia1 (Secuencia copia1)] y, a continuación, púlsela.
 - b. Deslice el dedo hacia arriba o hacia abajo, o bien pulse ▲ o ▼, para mostrar el número de ID de la macro/el flujo que desea utilizar y luego púlselo.
6. Repita estos pasos hasta haber seleccionado todas las configuraciones de bandeja para cada copia.
 7. Pulse .
 8. Envíe los trabajos de impresión al equipo.



Información relacionada

- [Imprimir](#)

Cancelar una tarea de impresión

Pulse .



Para cancelar múltiples trabajos de impresión, mantenga pulsado  por cuatro segundos aproximadamente.



Información relacionada

- [Imprimir](#)

Impresora Universal

- [Información general de Impresora Universal](#)
- [Configurar la Impresora Universal](#)
- [Agregue una impresora compatible con Impresora Universal a su computadora](#)
- [Desvincule su equipo de la Impresora Universal](#)

Información general de Impresora Universal

Impresora Universal es un servicio de impresión basado en la nube de Microsoft. Puede imprimir documentos, desde donde esté en Internet, sin instalar un controlador de impresora. Impresora Universal está disponible para usuarios de Azure Active Directory (Azure AD) suscritos a Microsoft 365.

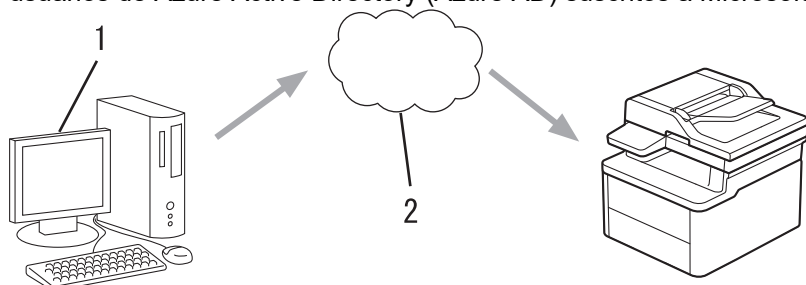

1. Para computadora con Windows 10 20H1 o superior
2. Servidor en la nube



Información relacionada

- [Impresora Universal](#)

Configurar la Impresora Universal

- Asegúrese de establecer la fecha y la hora correctas en el ajuste de Fecha y Hora de su zona horaria.
- Si su red utiliza un servidor proxy, configure los ajustes del servidor proxy.

Registre el equipo con Impresora Universal a través de la Administración basada en Web

1. Inicie Administración basada en Web. >> [Acceder a Administración basada en Web](#)
2. En la barra de navegación izquierda, haga clic en **Red > Red > Protocolo**.



Si la barra de navegación izquierda no está visible, comience desde ☰.

3. Marque la casilla de verificación **Impresión universal** y, a continuación, haga clic en **Configuración avanzada**.
4. Cambie el nombre de su equipo en el campo **Nombre del dispositivo** si es necesario.



El uso de los siguientes caracteres: ?, /, \, ", :, <, >, | o * puede ocasionar un error de envío.

5. Haga clic en **Registrar**.
6. Aparecerá un código de usuario de Impresora Universal. Haga clic en el botón **Iniciar sesión** y, a continuación, escriba el código de usuario.
7. Siga las instrucciones que aparecen en la pantalla para completar el registro.

Designe usuarios de la Impresora Universal a través del portal Microsoft Azure

8. Acceda al portal Microsoft Azure.
URL: portal.azure.com
9. Inicie sesión como Administrador de la impresora.
10. Seleccione el servicio **Impresión universal**.
11. Seleccione la opción **Impresoras** y, a continuación, seleccione su equipo en la lista.
12. Seleccione la opción **Compartir**.
13. Seleccione los usuarios que desea designar para el servicio Impresora Universal y luego haga clic en **Compartir impresora**.





Información relacionada

- [Impresora Universal](#)

Información adicional:

- [Configurar la fecha y la hora mediante Administración basada en Web](#)
- [Configure los ajustes del servidor proxy que utilizan Administración basada en Web](#)
- [Acceder a Administración basada en Web](#)

Agregue una impresora compatible con Impresora Universal a su computadora

1. Realice una de las siguientes acciones:
 - Para Windows 11
 - a. Haga clic en  > **Configuración** > **Bluetooth y dispositivos** > **Impresoras y escáneres** > **Agregar dispositivo**.
 - b. Seleccione **Trabajo o escuela** de la lista desplegable **Mostrar impresoras y escáneres asociados a mi**.
 - Para Windows 10
 - a. Haga clic en  >  > **Dispositivos** > **Impresoras y escáneres** > **Agregar una impresora o escáner**.
 - b. Seleccione **Impresora de trabajo o centro escolar y escáner** de la lista desplegable.
2. Seleccione su equipo registrado como impresora compatible con Impresora Universal de la lista y, a continuación, haga clic en **Agregar dispositivo**.

Ahora puede imprimir con el equipo que registró como Impresora Universal.



Información relacionada

- [Impresora Universal](#)

Desvincule su equipo de la Impresora Universal

Para desvincular su equipo, debe eliminarlo de la Administración basada en Web y luego eliminarlo del portal Microsoft Azure.

1. Inicie Administración basada en Web. >> [Acceder a Administración basada en Web](#)
2. En la barra de navegación izquierda, haga clic en **Red > Red > Protocolo**.



Si la barra de navegación izquierda no está visible, comience desde ☰.

3. Haga clic en **Impresión universal** junto a la casilla de **Configuración avanzada**.
4. Haga clic en **Eliminar datos de registro** y, a continuación, siga las instrucciones que aparecen en la pantalla.
5. Acceda al portal Microsoft Azure.
URL: portal.azure.com
6. Inicie sesión como Administrador de la impresora.
7. Seleccione el servicio **Impresión universal**.
8. Seleccione la opción **Impresoras** y, a continuación, seleccione su equipo en la lista.
9. Haga clic en **Eliminar uso compartido de impresora** y, a continuación, en **Aceptar**.
10. Haga clic en **Cancelar registro** y, a continuación, en **Aceptar**.



Información relacionada

- [Impresora Universal](#)

Información adicional:

- [Acceder a Administración basada en Web](#)

Escanear

- Escanear mediante el botón de escaneo del equipo
- Escanear desde la computadora (Windows)
- Escanear desde la computadora (Mac)
- Escaneo seguro
- Configure los ajustes de escaneado usando una Administración basada en Web

Escanear mediante el botón de escaneo del equipo

- Escanear fotografías y gráficos
- Escanear documentos como un único archivo PDF
- Guardar los datos escaneados en una unidad flash USB
- Escanear varias tarjetas de presentación y fotografías (Recorte automático)
- Escanear a un archivo de texto editable (OCR)
- Guardar datos escaneados como archivo adjunto a un correo electrónico
- Enviar datos escaneados a un destinatario de correo electrónico
- Escanear a FTP
- Escanee con el Servidor SSH (SFTP)
- Escaneado a red (Windows)
- Escanear a SharePoint
- Use el protocolo de servicios web para el escaneo de red (Windows)
- Cambiar la configuración del botón de escaneado desde Brother iPrint&Scan
- Configure sus certificados para los archivos PDF firmados
- Desactivar escaneo de su computadora

Escanear fotografías y gráficos

Envíe fotografías y gráficos escaneados directamente a la computadora.

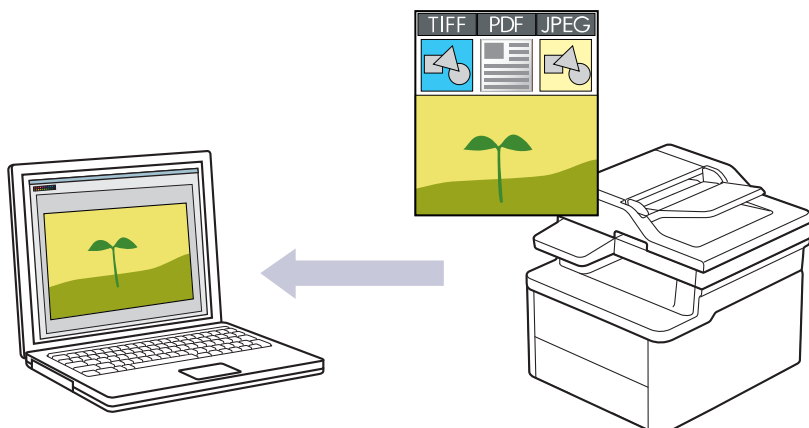

- **Para escanear desde su equipo:**

- Debe seleccionar su equipo con Brother iPrint&Scan.
- Utilice Brother iPrint&Scan para cambiar las configuraciones de escaneo, tales como el tipo de archivo y la localización en la que se almacena el archivo.

Más información >> *Información relacionada: Cambiar la configuración del botón de escaneo desde Brother iPrint&Scan*

- **Para escanear desde su computadora:**

- >> *Información relacionada: Escanear con Brother iPrint&Scan (Windows/Mac)*

1. **Cargue el documento.**
2. Pulse [Escanear] > [a PC] > [a imagen].
3. Si el equipo está conectado a la red, seleccione el nombre del ordenador al que desee enviar los datos.



Si la pantalla LCD le solicita introducir un PIN para la computadora, introduzca el PIN de cuatro dígitos en la pantalla LCD y luego pulse [OK].

4. Para cambiar la configuración, pulse  [Opciones] y, a continuación, seleccione las configuraciones de escaneo que desea cambiar. Si usa los ajustes predeterminados, salte este paso.



Las opciones disponibles pueden variar según el modelo y la configuración.

- [Escan. de 2 caras (Escan. doble cara)]
- [Config. Escaneo]
- [Ajuste de color (Configuración del color)]
- [Resolución]
- [Tipo archivo (Tipo de archivo)]
- [Tamaño d doc. (Tamaño de doc.)]
- [Brillo]
- [Contraste]
- [Auto alinear]
- [Omitir pág blanco]
- [Nivel omisión pág.en blanco (Nivel detección pág. blanco)]

-
- [Eliminar color de fondo (Eliminar el color de fondo)]
 - [Config. margen (Ajustes margen)]
 - [Reducción moiré]
 - [Compresión TIFF color/gris]
 - [Compresión TIFF ByN]



-
- Para cambiar la configuración de escaneo, debe haber una computadora con el software Brother iPrint&Scan instalado conectada al equipo.
 - Si su equipo muestra el botón [OK], pulse [OK].
 - Para guardar los ajustes como accesos directos, pulse [Guardar acc. dir. (Guar. como acc. dir.)].

5. Pulse [Inicio].

El equipo comenzará a escanear. Si utiliza el cristal de escaneado del equipo, siga las instrucciones indicadas en la pantalla táctil para completar el trabajo de escaneado.



Información relacionada

- [Escanear mediante el botón de escaneo del equipo](#)

Información adicional:

- [Cambiar la configuración del botón de escaneado desde Brother iPrint&Scan](#)
 - [Escanear con Brother iPrint&Scan \(Windows/Mac\)](#)
-

Escanear documentos como un único archivo PDF

Combine páginas múltiples en un único documento PDF.

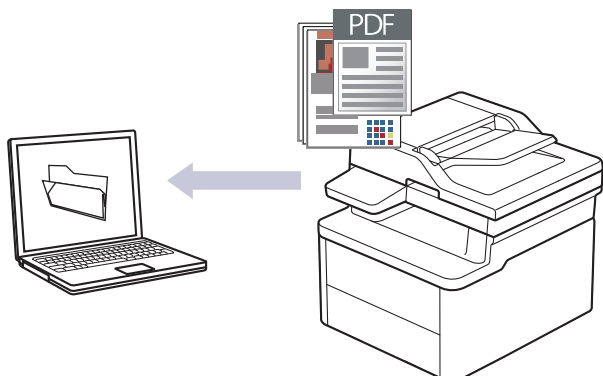

- **Para escanear desde su equipo:**

- Debe seleccionar su equipo con Brother iPrint&Scan.
- Utilice Brother iPrint&Scan para cambiar las configuraciones de escaneo, tales como el tipo de archivo y la localización en la que se almacena el archivo.

Más información >> *Información relacionada: Cambiar la configuración del botón de escaneo desde Brother iPrint&Scan*

- **Para escanear desde su computadora:**

>> *Información relacionada: Escanear con Brother iPrint&Scan (Windows/Mac)*



Para escanear páginas múltiples a un único archivo PDF, configure el tipo de archivo en el equipo como [PDF multipágina].

1. **Cargue el documento.**
2. Pulse [Escanear] > [a PC] > [a archivo] .
3. Si el equipo está conectado a la red, seleccione el nombre del ordenador al que desee enviar los datos.



Si la pantalla LCD le solicita introducir un PIN para la computadora, introduzca el PIN de cuatro dígitos en la pantalla LCD y luego pulse [OK].

4. Para cambiar la configuración, pulse  [Opciones] y, a continuación, seleccione las configuraciones de escaneo que desea cambiar. Si usa los ajustes predeterminados, salte este paso.



Las opciones disponibles pueden variar según el modelo y la configuración.

- [Escan. de 2 caras (Escan. doble cara)]
- [Config. Escaneo]
- [Ajuste de color (Configuración del color)]
- [Resolución]
- [Tipo archivo (Tipo de archivo)]
- [Tamaño d doc. (Tamaño de doc.)]
- [Brillo]
- [Contraste]
- [Auto alinear]

-
- [Omitir pág blanco]
 - [Nivel omisión pág.en blanco (Nivel detección pág. blanco)]
 - [Eliminar color de fondo (Eliminar el color de fondo)]
 - [Config. margen (Ajustes margen)]
 - [Reducción moiré]
 - [Compresión TIFF color/gris]
 - [Compresión TIFF ByN]



-
- Para cambiar la configuración de escaneo, debe haber una computadora con el software Brother iPrint&Scan instalado conectada al equipo.
 - Si su equipo muestra el botón [OK], pulse [OK].
 - Para guardar los ajustes como accesos directos, pulse [Guardar acc. dir. (Guar. como acc. dir.)].

5. Pulse [Inicio].

El equipo comenzará a escanear. Si utiliza el cristal de escaneado del equipo, siga las instrucciones indicadas en la pantalla táctil para completar el trabajo de escaneado.



Información relacionada

- [Escanear mediante el botón de escaneo del equipo](#)

Información adicional:

- [Cambiar la configuración del botón de escaneado desde Brother iPrint&Scan](#)
 - [Escanear con Brother iPrint&Scan \(Windows/Mac\)](#)
-

Guardar los datos escaneados en una unidad flash USB

Permite escanear documentos directamente a una unidad flash USB.

1. **Cargue el documento.**
2. Introduzca una unidad flash USB en el equipo.
3. Pulse [Escanear a USB].
4. Para cambiar la configuración, pulse  [Opciones] y, a continuación, seleccione las configuraciones de escaneado que desea cambiar. Si usa los ajustes predeterminados, salte este paso.



Las opciones disponibles pueden variar según el modelo y la configuración.

- [Escan. de 2 caras (Escan. doble cara)]
- [Ajuste de color (Configuración del color)]
- [Resolución]
- [Tipo archivo (Tipo de archivo)]
- [Tamaño d doc. (Tamaño de doc.)]
- [Brillo]
- [Contraste]
- [Nombre de archivo]
- [Est. nom. arch. (Estilo do nome do arquivo)]
- [Tamaño archivo (Tamaño de archivo)]
- [Recorte autom.]
- [Auto alinear]
- [Omitir pág blanco]
- [Nivel omisión pág.en blanco (Nivel detección pág. blanco)]
- [Eliminar color de fondo (Eliminar el color de fondo)]
- [Config. margen (Ajustes margen)]
- [Reducción moiré]
- [Separación de documentos]
- [Compresión TIFF color/gris]
- [Compresión TIFF ByN]



- Si su equipo muestra el botón [OK], pulse [OK].
- Para establecer sus propias configuraciones predeterminadas: luego de realizar los cambios a los ajustes, pulse la opción [Nueva config. predeterminada (Ajus.Nuev.Predet)], y luego pulse [Sí].
- Para restaurar los ajustes de fábrica: pulse [Rest. predet. (Rest.predeter.)], y luego pulse [Sí].
- Para guardar los ajustes como accesos directos, pulse [Guardar acc. dir. (Guar. como acc. dir.)].

5. Pulse [Inicio].



(MFC-L8970CDW/MFC-EX575)

Si el equipo le pide que seleccione el puerto USB, haga su selección.

El equipo comenzará a escanear. Si utiliza el cristal de escaneado del equipo, siga las instrucciones indicadas en la pantalla táctil para completar el trabajo de escaneado.

IMPORTANTE

La pantalla LCD muestra un mensaje mientras lee los datos. NO desenchufe el cable de alimentación ni extraiga la unidad flash USB del equipo mientras se leen los datos. Puede perder los datos o dañar la unidad flash USB.



Información relacionada

- [Escanear mediante el botón de escaneo del equipo](#)
-

Escanear varias tarjetas de presentación y fotografías (Recorte automático)

Puede escanear varios documentos colocados en el cristal de escaneado. El equipo escaneará cada documento y utilizará la función Recorte automático para crear archivos independientes o un único archivo de varias páginas.

Directrices para el recorte automático

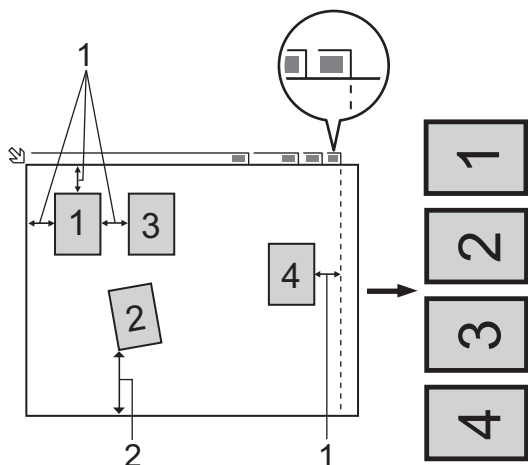

1. 0,4 pulg. (10 mm) o superior
 2. 0,8 pulg. (20 mm) o superior (parte inferior)
- Esta función solo se encuentra disponible para documentos rectangulares o cuadrados.
 - Si el documento es demasiado largo o ancho, esta opción no funcionará del modo que se describe en este capítulo.
 - Debe colocar los documentos separados de los bordes del cristal de escaneado, como se muestra en la imagen.
 - Debe colocar los documentos con una separación mínima de 0,4 pulg. (10 mm) entre ellos.
 - La función Recorte automático ajusta la inclinación del documento en el cristal de escaneado; no obstante, si el documento está inclinado más de 45 grados y tiene una resolución inferior a 300 x 300 ppp, o 10 grados a 600 x 600 ppp, esta función no estará operativa.
 - La unidad ADF debe estar vacía para utilizar la función Recorte automático.
 - La función Recorte automático está disponible para un máximo de 16 documentos dependiendo del tamaño de estos.



Para escanear documentos utilizando la función de recorte automático, deberá colocar los documentos en el cristal de escaneado.

1. Coloque documentos en el cristal de escaneado.
2. Introduzca una unidad flash USB en el equipo.
La pantalla LCD cambiará automáticamente.
3. Pulse [Escanear a USB] >  [Opciones] > [Recorte autom.].
4. Pulse [Sí].
5. Pulse [OK].
6. Pulse [Inicio].

El equipo comenzará a escanear. Siga las instrucciones de la pantalla LCD para completar el trabajo de escaneado.



Información relacionada

- Escanear mediante el botón de escaneo del equipo
-

Escanear a un archivo de texto editable (OCR)

Su equipo puede convertir los caracteres de un documento escaneado a texto mediante la tecnología de reconocimiento óptico de caracteres (OCR, por sus siglas en inglés). A continuación, podrá editar el texto con el procesador de textos de su elección.

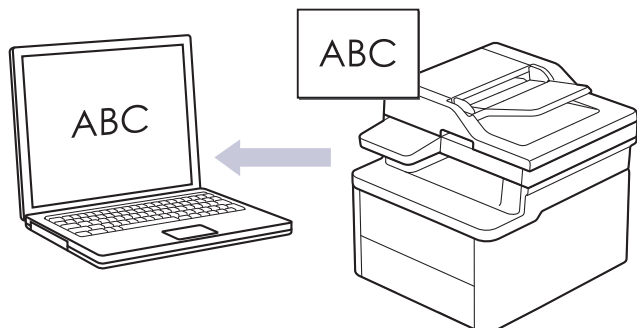

- La función Escanear a OCR está disponible solamente para algunos idiomas.
- Utilice el botón de escaneo del equipo para realizar cambios temporales en la configuración de escaneo. Para realizar cambios permanentes, use Brother iPrint&Scan.

1. **Cargue el documento.**
2. Pulse [Escanear] > [a PC] > [a OCR] .
3. Si el equipo está conectado a la red, seleccione el nombre del ordenador al que desee enviar los datos.

 Si la pantalla LCD le solicita introducir un PIN para la computadora, introduzca el PIN de cuatro dígitos en la pantalla LCD y luego pulse [OK].

4. Para cambiar la configuración, pulse  [Opciones] y, a continuación, seleccione las configuraciones de escaneo que desea cambiar. Si usa las configuraciones predeterminadas, salte este paso.

 Las opciones disponibles pueden variar según el modelo y la configuración.

- [Escan. de 2 caras (Escan. doble cara)]
- [Config. Escaneo]
- [Ajuste de color (Configuración del color)]
- [Resolución]
- [Tipo archivo (Tipo de archivo)]
- [Tamaño d doc. (Tamaño de doc.)]
- [Brillo]
- [Contraste]
- [Auto alinear]
- [Omitir pág blanco]
- [Nivel omisión pág.en blanco (Nivel detección pág. blanco)]
- [Eliminar color de fondo (Eliminar el color de fondo)]
- [Config. margen (Ajustes margen)]
- [Reducción moiré]



- Para cambiar la configuración de escaneo, debe haber una computadora con el software Brother iPrint&Scan instalado conectada al equipo.
- Si su equipo muestra el botón [OK], pulse [OK].
- Para guardar los ajustes como accesos directos, pulse [Guardar acc. dir. (Guar. como acc. dir.)].

5. Pulse [Inicio].

El equipo comenzará a escanear. Si utiliza el cristal de escaneo del equipo, siga las instrucciones indicadas en la pantalla táctil para completar el trabajo de escaneo.



Información relacionada

- [Escanear mediante el botón de escaneo del equipo](#)

Información adicional:

- [Cambiar la configuración del botón de escaneo desde Brother iPrint&Scan](#)

Guardar datos escaneados como archivo adjunto a un correo electrónico

Envíe los datos escaneados desde el equipo a la aplicación de correo electrónico como archivo adjunto.

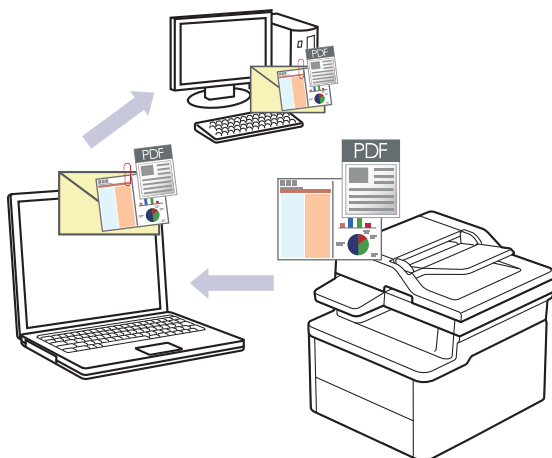

- Utilice el botón de escaneo del equipo para realizar cambios temporales en la configuración de escaneo. Para realizar cambios permanentes, use Brother iPrint&Scan.
- Para usar esta función con el botón Escanear del equipo, asegúrese de seleccionar una de las siguientes aplicaciones en Brother iPrint&Scan:
 - Windows: Microsoft Outlook
 - Mac: Apple MailPara otras aplicaciones y servicios de correo web, utilice las funciones de escaneo a imagen o escaneo a archivo con el fin de escanear un documento y, a continuación, adjuntar el archivo escaneado a un mensaje de correo electrónico.

1. **Cargue el documento.**
2. Pulse [Escanear] > [a PC] > [a correo elect (a e-mail)].
3. Si el equipo está conectado a la red, seleccione el nombre del ordenador al que desee enviar los datos.

 Si la pantalla LCD le solicita introducir un PIN para la computadora, introduzca el PIN de cuatro dígitos en la pantalla LCD y luego pulse [OK].

4. Para cambiar la configuración, pulse  [Opciones] y, a continuación, seleccione las configuraciones de escaneo que desea cambiar. Si usa los ajustes predeterminados, salte este paso.

 Las opciones disponibles pueden variar según el modelo y la configuración.

- [Escan. de 2 caras (Escan. doble cara)]
- [Config. Escaneo]
- [Ajuste de color (Configuración del color)]
- [Resolución]
- [Tipo archivo (Tipo de archivo)]
- [Tamaño d doc. (Tamaño de doc.)]
- [Brillo]
- [Contraste]
- [Auto alinear]

-
- [Omitir pág blanco]
 - [Nivel omisión pág.en blanco (Nivel detección pág. blanco)]
 - [Eliminar color de fondo (Eliminar el color de fondo)]
 - [Config. margen (Ajustes margen)]
 - [Reducción moiré]
 - [Compresión TIFF color/gris]
 - [Compresión TIFF ByN]



-
- Para cambiar la configuración de escaneo, debe haber una computadora con el software Brother iPrint&Scan instalado conectada al equipo.
 - Si su equipo muestra el botón [OK], pulse [OK].
 - Para guardar los ajustes como accesos directos, pulse [Guardar acc. dir. (Guar. como acc. dir.)].

5. Pulse [Inicio].

El equipo comenzará a escanear. Si utiliza el cristal de escaneado del equipo, siga las instrucciones indicadas en la pantalla táctil para completar el trabajo de escaneado.



Información relacionada

- [Escanear mediante el botón de escaneo del equipo](#)

Información adicional:

- [Cambiar la configuración del botón de escaneado desde Brother iPrint&Scan](#)
-

Enviar datos escaneados a un destinatario de correo electrónico

Envíe los datos escaneados directamente de su equipo a un destinatario de correo electrónico sin usar una computadora. Esta función permite que su equipo escanee documentos y los envíe a una dirección de correo electrónico sin estar conectado a una computadora. Para enviar los datos escaneados como un adjunto directamente a la aplicación de correo electrónico predeterminada, en vez de utilizar el software iPrint&Scan en su computadora o el botón de Escáner en el equipo, utilice la función "Escanear a adjunto de correo electrónico".

- A fin de enviar datos escaneados al receptor de correo electrónico, debe configurar el equipo para que se comunique con la red y el servidor de correo electrónico, que se usa para enviar y recibir correos electrónicos.
- Configure estos elementos desde el panel de control del equipo o Administración basada en Web.
- Para usar la función Escanear a servidor de correo electrónico, conecte el equipo a la red y acceda a un servidor SMTP. Configure los siguientes ajustes de correo electrónico SMTP:
 - Dirección del servidor
 - Número de puerto
 - Nombre de usuario
 - Tipo de encriptación (SSL o TLS)
 - Certificado de servidor de correo electrónico (si utiliza)

Si no conoce esta configuración, comuníquese con su proveedor de servicio de correo electrónico o administrador de redes.

1. [Cargue el documento.](#)
2. Pulse [Escanear] > [al serv corr elec (a serv e-mail)].



- Si registró una dirección de correo electrónico con su ID de usuario, la opción [a Mi correo el. (a Mi corr. elec.)] aparece cuando inicie sesión en el equipo usando Secure Function Lock, la autenticación con Active Directory o con LDAP.
- Para enviar datos escaneados a su dirección de correo electrónico, presione [a Mi correo el. (a Mi corr. elec.)]. Cuando su dirección de correo electrónico aparece en el LCD, presione [Sig.].
- Para activar esta función en la Administración basada en Web, haga clic en **Escanear > Escanear a servidor correo electrónico** en el menú de navegación de la izquierda. En el campo **Enviar a Mi correo electrónico**, seleccione **Sí**. Haga clic en **Enviar**.

3. Realice una de las siguientes acciones para introducir la dirección de correo electrónico de destino:
 - Para introducir manualmente la dirección de correo electrónico, pulse [Manual] y, a continuación, introduzca la dirección de correo electrónico usando el teclado en el LCD. Cuando finalice, pulse [OK].
 - Si la dirección de correo electrónico se guarda en la libreta de direcciones del equipo, pulse [Lib. de dir. (Libreta dir.)], y luego seleccione la dirección de correo electrónico.
Pulse [OK].
4. Confirme la dirección de correo electrónico y, a continuación, pulse [Sig.].
5. Para cambiar los ajustes, pulse  [Opciones] y, a continuación, seleccione las configuraciones de escaneo que desea cambiar.



Las opciones disponibles pueden variar según el modelo y la configuración.

- [Escan. de 2 caras (Escan. doble cara)]
- [Ajuste de color (Configuración del color)]

-
- [Resolución]
 - [Tipo archivo (Tipo de archivo)]
 - [Tamaño d doc. (Tamaño de doc.)]
 - [Asunto envío]
 - [Brillo]
 - [Contraste]
 - [Nombre de archivo]
 - [Est. nom. arch. (Estilo do nome do arquivo)]
 - [Tamaño archivo (Tamaño de archivo)]
 - [Auto alinear]
 - [Omitir pág blanco]
 - [Nivel omisión pág.en blanco (Nivel detección pág. blanco)]
 - [Eliminar color de fondo (Eliminar el color de fondo)]
 - [Config. margen (Ajustes margen)]
 - [Reducción moiré]
 - [Separación de documentos]
 - [Compresión TIFF color/gris]
 - [Compresión TIFF ByN]
 - [Vista previa]



-
- Para obtener una vista previa del resultado antes de que se guarden los datos escaneados, pulse  [Vista previa] y, luego, pulse [Vista previa] ([Inicio]). El equipo escanea el documento y muestra el escaneo resultante en la pantalla LCD. Si el resultado es aceptable, pulse [Inicio] para guardarlo y finalizar el procesamiento.
 - Si su equipo muestra el botón [OK], pulse [OK].
 - Para establecer sus propias configuraciones predeterminadas: luego de realizar los cambios a los ajustes, pulse la opción [Nueva config. predeterminada (Ajust.Nuev.Predet)], y luego pulse [Sí].
 - Para restaurar los ajustes de fábrica: pulse [Rest. predet. (Rest.predeter.)], y luego pulse [Sí].
 - Para guardar la configuración como un acceso directo, pulse [Guardar acc. dir. (Guar. como acc. dir.)].

6. Pulse [Inicio].

El equipo comenzará a escanear. Si utiliza el cristal de escaneo del equipo, siga las instrucciones indicadas en la pantalla táctil para completar el trabajo de escaneo.



Información relacionada

- [Escanear mediante el botón de escaneo del equipo](#)
-

Escanear a FTP

Escanee documentos directamente a un servidor FTP cuando necesite compartir datos escaneados. Para mayor comodidad, configure diversos perfiles con el fin de guardar los destinos favoritos para Escanear a FTP.

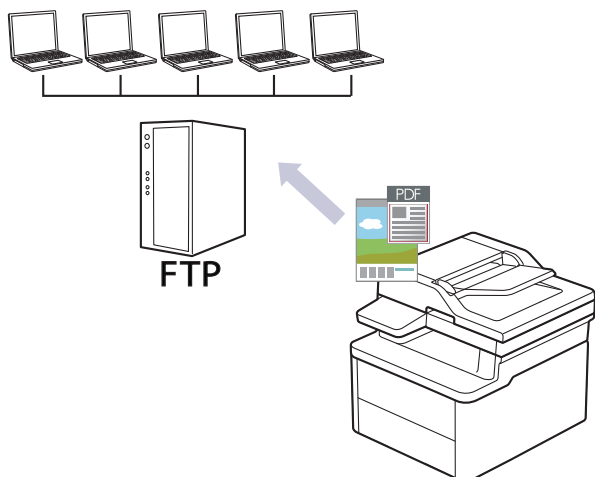

- Configurar un perfil de Escaneo a FTP
- Cargar los datos escaneados en un servidor FTP

Configurar un perfil de Escaneo a FTP

Configure un perfil de Escanear a FTP para escanear y cargar los datos escaneados directamente en una ubicación FTP.

1. Inicie Administración basada en Web. >> [Acceder a Administración basada en Web](#)
2. En la barra de navegación izquierda, haga clic en **Escanear > Escanear a FTP/SFTP/red/SharePoint**.



Si la barra de navegación izquierda no está visible, comience desde ☰.

3. Seleccione la opción **FTP** y, a continuación, haga clic en **Enviar**.
4. Haga clic en el menú **Escanear a perfil FTP/SFTP/red/SharePoint**.
5. Seleccione el perfil que desea configurar o cambiar.



El uso de los siguientes caracteres: ?, /, \, ", :, <, >, | o * puede ocasionar un error de envío.

| Opción | Descripción |
|-------------------------------|---------------------------------------------------------------------------------------------------------------------------------------------------------------------------------------------------------------------------------------------------------------------------------------------------------------------------------------------------------------------------------------|
| Nombre del perfil | Introduzca un nombre para el perfil de este servidor (hasta 15 caracteres alfanuméricos). El equipo mostrará este nombre en la pantalla LCD. |
| Dirección del host | Escriba la dirección del host (por ejemplo: ftp.ejemplo.com, hasta 64 caracteres) o la dirección IP (por ejemplo: 192.23.56.189). |
| Número de puerto | Cambie la configuración del Número de puerto utilizada para acceder al servidor FTP. La configuración predeterminada es el puerto 21. En la mayoría de los casos, estos ajustes no deben cambiarse. |
| Nombre de usuario | Introduzca un nombre de usuario (hasta 32 caracteres) que tenga permiso para escribir datos en el servidor FTP. |
| Contraseña | Introduzca la contraseña (hasta 32 caracteres) asociada al nombre de usuario que introdujo en el campo Nombre de usuario . Escriba la contraseña de nuevo en el campo Volver a introducir la contraseña . |
| SSL/TLS | Configure la opción SSL/TLS para escanear de forma segura en una comunicación SSL/TLS. Cambie la configuración Certificado CA en caso necesario. |
| Directorio de archivos | Escriba la ruta de la carpeta del servidor FTP al que desea enviar los datos escaneados. No escriba una barra al comienzo de la ruta. |
| Nombre de archivo | Seleccione un prefijo de nombre de archivo entre los nombres predefinidos que hay, o bien entre los nombres definidos por el usuario. El nombre de archivo asignado al documento escaneado será el prefijo de nombre de archivo seleccionado seguido por los seis últimos dígitos del contador del escáner ADF/plano y la extensión del archivo (por ejemplo: "Estimate_098765.pdf"). |
| Calidad | Seleccione un ajuste de calidad. Si selecciona la opción Selección de usuario , el equipo le solicitará a los usuarios que seleccionen un ajuste cada vez que utilicen el perfil de escaneado. |
| Tipo de archivo | Seleccione el tipo de archivo que desee utilizar para el documento escaneado. Si selecciona la opción Selección de usuario , el equipo le solicitará a los usuarios que seleccionen un ajuste cada vez que utilicen el perfil de escaneado. |
| Tamaño documento | Seleccione el tamaño del documento en la lista. Este procedimiento es necesario para asegurarse de que el archivo escaneado sea del tamaño correcto. Si selecciona la opción Selección de usuario , el equipo le solicitará a los usuarios que seleccionen un ajuste cada vez que utilicen el perfil de escaneado. |

| Opción | Descripción |
|--------------------------------------------------------------------------|--------------------------------------------------------------------------------------------------------------------------------------------------------------------------------------------------------------------------------------------------------------------|
| Tamaño archivo | Seleccione el tamaño del archivo en la lista. Si selecciona la opción Selección de usuario , el equipo le solicitará a los usuarios que seleccionen un ajuste cada vez que utilicen el perfil de escaneado. |
| Alineación automática (Auto alinear ADF) | Seleccione la opción Automático para configurar el equipo a fin de que corrija la inclinación del documento automáticamente a medida que se escaneen las páginas. |
| Omitir página en blanco | Seleccione la opción Sí para eliminar las páginas en blanco del documento en los resultados de escaneado. |
| Nivel detección pág. blanco | Seleccione el nivel de sensibilidad para detectar páginas en blanco en los datos escaneados. Cuanto más alta sea la sensibilidad, más fácilmente detectará el equipo las páginas en blanco. |
| Escanear a 2 caras (solo disponible para determinados modelos) | Seleccione la opción Borde largo o Borde corto para escanear ambas caras del documento en función del formato del original. |
| Eliminar el color de fondo | Cambie la cantidad de color de fondo que se remueve. |
| Ajustes margen | Ajuste los márgenes del documento. |
| Reducción moiré | Seleccione Sí para reducir el patrón de muaré o de rayas cruzadas en una imagen escaneada. |
| Separación de documentos | Divida una imagen escaneada. Cuando se han escaneado múltiples documentos, puede dividirlos y guardarlos por separado al usar esta función. |
| Compresión TIFF color/gris | Seleccione la opción de compresión de TIFF para un documento a color o gris. |
| Compresión TIFF ByN | Seleccione la opción de compresión de TIFF para un documento blanco y negro. |
| Brillo | Seleccione el nivel de brillo. |
| Contraste | Seleccione el nivel de contraste. |
| Modo pasivo | Desactive o active la opción Modo pasivo en función de la configuración del servidor FTP y del software cortafuegos de la red. La configuración predefinida es que esta opción esté activada. En la mayoría de los casos, estos ajustes no deben cambiarse. |

6. Haga clic en **Enviar**.



Información relacionada

- [Escanear a FTP](#)

Información adicional:

- [Acceder a Administración basada en Web](#)

Cargar los datos escaneados en un servidor FTP

Comparta información escaneada guardándola en su servidor FTP.

1. [Cargue el documento.](#)
2. Pulse [Escanear] > [a FTP/SFTP] .
3. Cuando aparezcan los perfiles del servidor que usted configuró al usar la administración basada en Web, seleccione el perfil deseado. Si el perfil no está completo (por ejemplo, si faltan el nombre de inicio de sesión y la contraseña o si no se han especificado la calidad o el tipo de archivo), se le solicitará que introduzca la información que falte.



Para obtener una vista previa del resultado antes de que se guarden los datos escaneados, pulse  [Vista previa] y, luego, pulse [Vista previa] ([Inicio]). El equipo escanea el documento y muestra el escaneo resultante en la pantalla LCD. Si el resultado es aceptable, pulse [Inicio] para guardarlo y finalizar el procesamiento.

4. Pulse [Inicio].

El equipo comenzará a escanear. Si utiliza el cristal de escaneo del equipo, siga las instrucciones indicadas en la pantalla táctil para completar el trabajo de escaneo.



Información relacionada

- [Escanear a FTP](#)

Escanee con el Servidor SSH (SFTP)

Usa el protocolo Secure Shell para establecer una transferencia privada y segura al escanear documentos en un destino de red. Para mayor comodidad, configure diversos perfiles con el fin de guardar escaneos favoritos en destinos de SFTP.

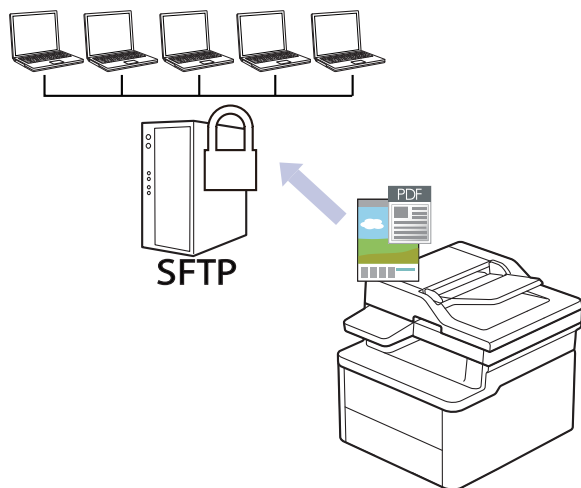

- Configurar un escaner para el perfil SFTP
- Crear un par de claves de cliente usando una Administración basada en Web
- Exportar un par de claves de cliente usando una Administración basada en Web
- Importar una clave pública del servidor usando una Administración basada en Web
- Cargar los datos escaneados en un servidor SFTP

Configurar un escaner para el perfil SFTP

Configure un escaner para el perfil SFTP y cargue los datos escaneados directamente en una ubicación SFTP.

1. Inicie Administración basada en Web. >> [Acceder a Administración basada en Web](#)
2. En la barra de navegación izquierda, haga clic en **Escanear > Escanear a FTP/SFTP/red/SharePoint**.



Si la barra de navegación izquierda no está visible, comience desde ☰.

3. Seleccione la opción **SFTP** y, a continuación, haga clic en **Enviar**.
4. Haga clic en el menú **Escanear a perfil FTP/SFTP/red/SharePoint**.
5. Seleccione el perfil que desea configurar o cambiar.



El uso de los siguientes caracteres: ?, /, \, ", :, <, >, | o * puede ocasionar un error de envío.

| Opción | Descripción |
|-----------------------------------|---------------------------------------------------------------------------------------------------------------------------------------------------------------------------------------------------------------------------------------------------------------------------------------------------------------------------------------------------------------------------------------|
| Nombre del perfil | Introduzca un nombre para el perfil de este servidor (hasta 15 caracteres alfanuméricos). El equipo mostrará este nombre en la pantalla LCD. |
| Dirección del host | Escriba la dirección del host (por ejemplo: ftp.ejemplo.com, hasta 64 caracteres) o la dirección IP (por ejemplo: 192.23.56.189). |
| Nombre de usuario | Introduzca un nombre de usuario (hasta 32 caracteres) que tenga permiso para escribir datos en el servidor SFTP. |
| Método de autenticación | Seleccione Contraseña o Clave pública . |
| Contraseña | Cuando seleccione Contraseña para la opción Método de autenticación , introduzca la contraseña (hasta 32 caracteres) asociada al nombre de usuario que introdujo en el campo Nombre de usuario . Escriba la contraseña de nuevo en el campo Volver a introducir la contraseña . |
| Par de claves del cliente | Cuando selecciona Clave pública para la opción Método de autenticación , seleccione el tipo de autenticación. |
| Clave pública del servidor | Seleccione el tipo de autenticación. |
| Directorio de archivos | Escriba la ruta de la carpeta del servidor SFTP al que desea enviar los datos escaneados. No escriba una barra al comienzo de la ruta. |
| Nombre de archivo | Seleccione un prefijo de nombre de archivo entre los nombres predefinidos que hay, o bien entre los nombres definidos por el usuario. El nombre de archivo asignado al documento escaneado será el prefijo de nombre de archivo seleccionado seguido por los seis últimos dígitos del contador del escáner ADF/plano y la extensión del archivo (por ejemplo: "Estimate_098765.pdf"). |
| Calidad | Seleccione un ajuste de calidad. Si selecciona la opción Selección de usuario , el equipo le solicitará a los usuarios que seleccionen un ajuste cada vez que utilicen el perfil de escaneado. |
| Tipo de archivo | Seleccione el tipo de archivo que desee utilizar para el documento escaneado. Si selecciona la opción Selección de usuario , el equipo le solicitará a los usuarios que seleccionen un ajuste cada vez que utilicen el perfil de escaneado. |
| Tamaño documento | Seleccione el tamaño del documento en la lista. Este procedimiento es necesario para asegurarse de que el archivo escaneado sea del tamaño correcto. Si selecciona la opción Selección de usuario , el equipo le solicitará a los usuarios que seleccionen un ajuste cada vez que utilicen el perfil de escaneado. |

| Opción | Descripción |
|--------------------------------------------------------------------------|-----------------------------------------------------------------------------------------------------------------------------------------------------------------------------------------------------------------------|
| Tamaño archivo | Seleccione el tamaño del archivo en la lista. Si selecciona la opción Selección de usuario , el equipo le solicitará a los usuarios que seleccionen un ajuste cada vez que utilicen el perfil de escaneado. |
| Alineación automática (Auto alinear ADF) | Seleccione la opción Automático para configurar el equipo a fin de que corrija la inclinación del documento automáticamente a medida que se escaneen las páginas. |
| Omitir página en blanco | Seleccione la opción Sí para eliminar las páginas en blanco del documento en los resultados de escaneado. |
| Nivel detección pág. blanco | Seleccione el nivel de sensibilidad para detectar páginas en blanco en los datos escaneados. Cuanto más alta sea la sensibilidad, más fácilmente detectará el equipo las páginas en blanco. |
| Escanear a 2 caras (solo disponible para determinados modelos) | Seleccione la opción Borde largo o Borde corto para escanear ambas caras del documento en función del formato del original. |
| Eliminar el color de fondo | Cambie la cantidad de color de fondo que se remueve. |
| Ajustes margen | Ajuste los márgenes del documento. |
| Reducción moiré | Seleccione Sí para reducir el patrón de moiré o de rayas cruzadas en una imagen escaneada. |
| Separación de documentos | Divida una imagen escaneada. Cuando se han escaneado múltiples documentos, puede dividirlos y guardarlos por separado al usar esta función. |
| Compresión TIFF color/gris | Seleccione la opción de compresión de TIFF para un documento a color o gris. |
| Compresión TIFF ByN | Seleccione la opción de compresión de TIFF para un documento blanco y negro. |
| Brillo | Seleccione el nivel de brillo. |
| Contraste | Seleccione el nivel de contraste. |
| Número de puerto | Cambie la configuración del Número de puerto utilizada para acceder al servidor SFTP. La configuración predeterminada es el puerto 22. En la mayoría de los casos, estos ajustes no deben cambiarse. |

6. Haga clic en **Enviar**.



Información relacionada

- [Escanee con el Servidor SSH \(SFTP\)](#)

Información adicional:

- [Acceder a Administración basada en Web](#)

Crear un par de claves de cliente usando una Administración basada en Web

1. Inicie Administración basada en Web. >> [Acceder a Administración basada en Web](#)
2. En la barra de navegación izquierda, haga clic en **Red > Seguridad > Par de claves del cliente**.



Si la barra de navegación izquierda no está visible, comience desde ☰.

3. Haga clic en **Crear nuevo par de claves del cliente**.
4. En el campo **Nombre del par de claves del cliente**, escriba el nombre (hasta 20 caracteres) que desee.
5. Haga clic en la lista desplegable **Algoritmo de clave pública** y luego seleccione el algoritmo que desea.
6. Haga clic en **Enviar**.

El par de claves del cliente se creará y guardará en la memoria de su equipo. El nombre del par de claves del cliente y el algoritmo de la clave pública se mostrarán en **Lista del par de claves del cliente**.



Información relacionada

- [Escanee con el Servidor SSH \(SFTP\)](#)

Información adicional:

- [Acceder a Administración basada en Web](#)

Exportar un par de claves de cliente usando una Administración basada en Web

1. Inicie Administración basada en Web. >> [Acceder a Administración basada en Web](#)
2. En la barra de navegación izquierda, haga clic en **Red > Seguridad > Par de claves del cliente**.



Si la barra de navegación izquierda no está visible, comience desde ☰.

3. Haga clic en **Exportar clave pública** que se muestra con **Lista del par de claves del cliente**.
4. Haga clic en **Enviar**.

El par de claves de cliente se exportará en su computadora.



Información relacionada

- [Escanee con el Servidor SSH \(SFTP\)](#)

Información adicional:

- [Acceder a Administración basada en Web](#)

Importar una clave pública del servidor usando una Administración basada en Web

1. Inicie Administración basada en Web. >> [Acceder a Administración basada en Web](#)
2. En la barra de navegación izquierda, haga clic en **Red > Seguridad > Clave pública del servidor**.



Si la barra de navegación izquierda no está visible, comience desde ☰.

3. Haga clic en **Importar clave pública del servidor**.
4. Especifique el archivo que desea importar.
5. Haga clic en **Enviar**.

La clave pública del servidor se importará en su equipo.



Información relacionada

- [Escanee con el Servidor SSH \(SFTP\)](#)

Información adicional:

- [Acceder a Administración basada en Web](#)

Cargar los datos escaneados en un servidor SFTP

1. **Cargue el documento.**
2. Pulse [Escanear] > [a FTP/SFTP] .
3. Cuando aparezcan los perfiles del servidor que usted configuró al usar la administración basada en Web, seleccione el perfil deseado. Si el perfil no está completo (por ejemplo, si faltan el nombre de inicio de sesión y la contraseña o si no se han especificado la calidad o el tipo de archivo), se le solicitará que introduzca la información que falte.



Para obtener una vista previa del resultado antes de que se guarden los datos escaneados, pulse  [Vista previa] y, luego, pulse [Vista previa] ([Inicio]). El equipo escanea el documento y muestra el escaneo resultante en la pantalla LCD. Si el resultado es aceptable, pulse [Inicio] para guardarlo y finalizar el procesamiento.

4. Pulse [Inicio].

El equipo comenzará a escanear. Si utiliza el cristal de escaneo del equipo, siga las instrucciones indicadas en la pantalla táctil para completar el trabajo de escaneo.



Información relacionada

- [Escanee con el Servidor SSH \(SFTP\)](#)

Escaneado a red (Windows)

Permite escanear documentos directamente a un servidor CIFS de su red local. Para mayor comodidad, puede configurar diversos perfiles para guardar los destinos favoritos para Escanear a red.

- [Configurar un perfil de Escaneo a red](#)
- [Cargar datos escaneados a un servidor CIFS](#)

Configurar un perfil de Escaneo a red

Configure un perfil de Escanear a red para escanear y cargar los datos escaneados directamente en una carpeta de un servidor CIFS.

1. Inicie Administración basada en Web. >> [Acceder a Administración basada en Web](#)
2. En la barra de navegación izquierda, haga clic en **Escanear > Escanear a FTP/SFTP/red/SharePoint**.



Si la barra de navegación izquierda no está visible, comience desde ☰.

3. Seleccione la opción **Red** y, a continuación, haga clic en **Enviar**.



Si desea enviar los datos a su carpeta designada en el servidor CIFS, seleccione **Sí** para la opción **Enviar a Mi carpeta**.

4. Haga clic en el menú **Escanear a perfil FTP/SFTP/red/SharePoint**.
5. Seleccione el perfil que desea configurar o cambiar.



El uso de los siguientes caracteres: ?, /, \, ", :, <, >, | o * puede ocasionar un error de envío.

| Opción | Descripción |
|-------------------------------------------------|---------------------------------------------------------------------------------------------------------------------------------------------------------------------------------------------------------------------------------------------------------------------------------------------------------------------------------------------------------------------------------------|
| Nombre del perfil | Introduzca un nombre para el perfil de este servidor (hasta 15 caracteres alfanuméricos). El equipo mostrará este nombre en la pantalla LCD. |
| Ruta de carpeta de red | Escriba la ruta de la carpeta del servidor CIFS al que desea enviar los datos escaneados. |
| Nombre de archivo | Seleccione un prefijo de nombre de archivo entre los nombres predefinidos que hay, o bien entre los nombres definidos por el usuario. El nombre de archivo asignado al documento escaneado será el prefijo de nombre de archivo seleccionado seguido por los seis últimos dígitos del contador del escáner ADF/plano y la extensión del archivo (por ejemplo: "Estimate_098765.pdf"). |
| Calidad | Seleccione un ajuste de calidad. Si selecciona la opción Selección de usuario , el equipo le solicitará a los usuarios que seleccionen un ajuste cada vez que utilicen el perfil de escaneo. |
| Tipo de archivo | Seleccione el tipo de archivo que desee utilizar para el documento escaneado. Si selecciona la opción Selección de usuario , el equipo le solicitará a los usuarios que seleccionen un ajuste cada vez que utilicen el perfil de escaneo. |
| Tamaño documento | Seleccione el tamaño del documento en la lista. Este procedimiento es necesario para asegurarse de que el archivo escaneado sea del tamaño correcto. Si selecciona la opción Selección de usuario , el equipo le solicitará a los usuarios que seleccionen un ajuste cada vez que utilicen el perfil de escaneo. |
| Tamaño archivo | Seleccione el tamaño del archivo en la lista. Si selecciona la opción Selección de usuario , el equipo le solicitará a los usuarios que seleccionen un ajuste cada vez que utilicen el perfil de escaneo. |
| Alineación automática (Auto alinear ADF) | Seleccione la opción Automático para configurar el equipo a fin de que corrija la inclinación del documento automáticamente a medida que se escaneen las páginas. |
| Omitir página en blanco | Seleccione la opción Sí para eliminar las páginas en blanco del documento en los resultados de escaneo. |

| Opción | Descripción |
|--------------------------------------------------------------------------|------------------------------------------------------------------------------------------------------------------------------------------------------------------------------------------------------------------------------------------------------------------------------------------------------------------------------------------------------------------------------------------------|
| Nivel detección pág. blanco | Seleccione el nivel de sensibilidad para detectar páginas en blanco en los datos escaneados. Cuanto más alta sea la sensibilidad, más fácilmente detectará el equipo las páginas en blanco. |
| Escanear a 2 caras (solo disponible para determinados modelos) | Seleccione la opción Borde largo o Borde corto para escanear ambas caras del documento en función del formato del original. |
| Eliminar el color de fondo | Cambie la cantidad de color de fondo que se remueve. |
| Ajustes margen | Ajuste los márgenes del documento. |
| Reducción moiré | Seleccione Sí para reducir el patrón de muaré o de rayas cruzadas en una imagen escaneada. |
| Separación de documentos | Divida una imagen escaneada. Cuando se han escaneado múltiples documentos, puede dividirlos y guardarlos por separado al usar esta función. |
| Compresión TIFF color/gris | Seleccione la opción de compresión de TIFF para un documento a color o gris. |
| Compresión TIFF ByN | Seleccione la opción de compresión de TIFF para un documento blanco y negro. |
| Brillo | Seleccione el nivel de brillo. |
| Contraste | Seleccione el nivel de contraste. |
| Usar PIN para autenticación | Para proteger este perfil con un código PIN, seleccione Sí y escriba un código PIN de cuatro dígitos en el campo Código PIN . |
| Método de autenticación | Para configurar su método de autenticación, seleccione Automático , Kerberos o NTLMv2 . |
| Nombre de usuario | Escriba un nombre de usuario (hasta 96 caracteres) que tenga permiso para escribir datos en la carpeta especificada en el campo Ruta de carpeta de red . Si el nombre de usuario es parte de un dominio, introduzca el nombre de usuario en uno de los siguientes estilos: <ul style="list-style-type: none"> • usuario@dominio • dominio\usuario |
| Contraseña | Introduzca la contraseña (hasta 32 caracteres) asociada al nombre de usuario que introdujo en el campo Nombre de usuario . Escriba la contraseña de nuevo en el campo Volver a introducir la contraseña . |
| Dirección del servidor Kerberos | Si selecciona Kerberos para la opción Método de autenticación , debe escribir la dirección del servidor Kerberos (por ejemplo: kerberos.example.com ; hasta 64 caracteres). |

- Haga clic en **Enviar**.
- Debe configurar el protocolo SNTP (servidor de tiempo de red) o bien, la fecha, hora y zona horaria correctamente en el panel de control para todos los métodos de autenticación. La hora del equipo debe coincidir con la hora utilizada por el servidor CIFS y el servidor Kerberos.



Información relacionada

- [Escaneado a red \(Windows\)](#)

Información adicional:

- [Acceder a Administración basada en Web](#)
- [Configurar la fecha y la hora mediante Administración basada en Web](#)

Cargar datos escaneados a un servidor CIFS

1. Cargue el documento.
2. Pulse [Escanear] > [a la red] .



- Si registró su ID de usuario, la opción [a Mi carpeta] aparece cuando inicia sesión en el equipo usando la autenticación Active Directory o autenticación LDAP.
- Para enviar los datos escaneados a la carpeta designada en el servidor CIFS, pulse [a Mi carpeta].
- Para activar esta función en la Administración basada en Web, haga clic en **Escanear > Escanear a FTP/SFTP/red/SharePoint** en el menú de navegación de la izquierda. En el campo **Enviar a Mi carpeta**, seleccione **Sí**.

3. Cuando aparezcan los perfiles del servidor que usted configuró al usar la administración basada en Web, seleccione el perfil deseado. Si el perfil no está completo (por ejemplo, si faltan el nombre de inicio de sesión y la contraseña o si no se han especificado la calidad o el tipo de archivo), se le solicitará que introduzca la información que falte.



- Si la pantalla LCD le solicita introducir un PIN para la computadora, introduzca el PIN de cuatro dígitos en la pantalla LCD y luego pulse [OK].
- Para obtener una vista previa del resultado antes de que se guarden los datos escaneados, pulse  [Vista previa] y, luego, pulse [Vista previa] ([Inicio]). El equipo escanea el documento y muestra el escaneo resultante en la pantalla LCD. Si el resultado es aceptable, pulse [Inicio] para guardarlo y finalizar el procesamiento.

4. Pulse [Inicio].

El equipo comenzará a escanear. Si utiliza el cristal de escaneo del equipo, siga las instrucciones indicadas en la pantalla táctil para completar el trabajo de escaneo.



Información relacionada

- [Escaneado a red \(Windows\)](#)

Escanear a SharePoint

Escanee documentos directamente a un servidor SharePoint cuando necesite compartir datos escaneados. Para mayor comodidad, configure diversos perfiles con el fin de guardar los destinos favoritos para Escanear a SharePoint.

- [Configurar un Escaner para un perfil SharePoint](#)
- [Cargar los datos escaneados en un servidor SharePoint](#)

Configurar un Escaner para un perfil SharePoint

Configure Escáner para el perfil SharePoint y cargue los datos escaneados directamente en una ubicación de SharePoint.

1. Inicie Administración basada en Web. >> [Acceder a Administración basada en Web](#)
2. En la barra de navegación izquierda, haga clic en **Escanear > Escanear a FTP/SFTP/red/SharePoint**.



Si la barra de navegación izquierda no está visible, comience desde ☰.

3. Seleccione la opción **SharePoint** y, a continuación, haga clic en **Enviar**.
4. Haga clic en el menú **Escanear a perfil FTP/SFTP/red/SharePoint**.
5. Seleccione el perfil que desea configurar o cambiar.

NOTA

El uso de los siguientes caracteres: ?, /, \, ", :, <, >, | o * puede ocasionar un error de envío.

| Opción | Descripción |
|---------------------------------------------|---------------------------------------------------------------------------------------------------------------------------------------------------------------------------------------------------------------------------------------------------------------------------------------------------------------------------------------------------------------------------------------|
| Nombre del perfil | Introduzca un nombre para el perfil de este servidor (hasta 15 caracteres alfanuméricos). El equipo mostrará este nombre en la pantalla LCD. |
| Dirección de la página de SharePoint | Copie y pegue la dirección completa de destino que se muestra en la barra de direcciones de su navegador (por ejemplo: <code>http://SharePointSiteAddress/Shared%20Documents/Forms/AllItems.aspx</code>) o la dirección IP (por ejemplo: <code>http://192.168.0.1/Shared%20Documents/Forms/AllItems.aspx</code>). |
| SSL/TLS | Si la dirección del campo Dirección de la página de SharePoint comienza con "https://", puede verificar el certificado del servidor haciendo clic en la casilla Verificar certificado del servidor . |
| Nombre de archivo | Seleccione un prefijo de nombre de archivo entre los nombres predefinidos que hay, o bien entre los nombres definidos por el usuario. El nombre de archivo asignado al documento escaneado será el prefijo de nombre de archivo seleccionado seguido por los seis últimos dígitos del contador del escáner ADF/plano y la extensión del archivo (por ejemplo: "Estimate_098765.pdf"). |
| Calidad | Seleccione un ajuste de calidad. Si selecciona la opción Selección de usuario , el equipo le solicitará a los usuarios que seleccionen un ajuste cada vez que utilicen el perfil de escaneado. |
| Tipo de archivo | Seleccione el tipo de archivo que desee utilizar para el documento escaneado. Si selecciona la opción Selección de usuario , el equipo le solicitará a los usuarios que seleccionen un ajuste cada vez que utilicen el perfil de escaneado. |
| Tamaño documento | Seleccione el tamaño del documento en la lista. Este procedimiento es necesario para asegurarse de que el archivo escaneado sea del tamaño correcto. Si selecciona la opción Selección de usuario , el equipo le solicitará a los usuarios que seleccionen un ajuste cada vez que utilicen el perfil de escaneado. |
| Tamaño archivo | Seleccione el tamaño del archivo en la lista. Si selecciona la opción Selección de usuario , el equipo le solicitará a los usuarios que seleccionen un ajuste cada vez que utilicen el perfil de escaneado. |

| Opción | Descripción |
|--------------------------------------------------------------------------|--------------------------------------------------------------------------------------------------------------------------------------------------------------------------------------------------------------------------------------------------------------------------------------------------------------------------------------------------------------------------------------------------------------|
| Alineación automática (Auto alinear ADF) | Seleccione la opción Automático para configurar el equipo a fin de que corrija la inclinación del documento automáticamente a medida que se escaneen las páginas. |
| Omitir página en blanco | Seleccione la opción Sí para eliminar las páginas en blanco del documento en los resultados de escaneo. |
| Nivel detección pág. blanco | Seleccione el nivel de sensibilidad para detectar páginas en blanco en los datos escaneados. Cuanto más alta sea la sensibilidad, más fácilmente detectará el equipo las páginas en blanco. |
| Escanear a 2 caras (solo disponible para determinados modelos) | Seleccione la opción Borde largo o Borde corto para escanear ambas caras del documento en función del formato del original. |
| Eliminar el color de fondo | Cambie la cantidad de color de fondo que se remueve. |
| Ajustes margen | Ajuste los márgenes del documento. |
| Reducción moiré | Seleccione Sí para reducir el patrón de muaré o de rayas cruzadas en una imagen escaneada. |
| Separación de documentos | Divida una imagen escaneada. Cuando se han escaneado múltiples documentos, puede dividirlos y guardarlos por separado al usar esta función. |
| Compresión TIFF color/gris | Seleccione la opción de compresión de TIFF para un documento a color o gris. |
| Compresión TIFF ByN | Seleccione la opción de compresión de TIFF para un documento blanco y negro. |
| Brillo | Seleccione el nivel de brillo. |
| Contraste | Seleccione el nivel de contraste. |
| Usar PIN para autenticación | Para proteger este perfil con un código PIN, seleccione Sí y escriba un código PIN de cuatro dígitos en el campo Código PIN . |
| Método de autenticación | Para configurar su método de autenticación, seleccione Automático , NLTmV2 , Kerberos o Básico . Si escoge Automático , el método de autenticación se detectará automáticamente. |
| Nombre de usuario | Escriba el nombre de usuario (hasta 96 caracteres) que tenga permiso para escribir datos en la carpeta especificada en el campo Dirección de la página de SharePoint . Si el nombre de usuario es parte de un dominio, introduzca el nombre de usuario en uno de los siguientes estilos: <ul style="list-style-type: none"> • usuario@dominio • dominio/usuario |
| Contraseña | Introduzca la contraseña (hasta 32 caracteres) asociada al nombre de usuario que introdujo en el campo Nombre de usuario . Escriba la contraseña de nuevo en el campo Volver a introducir la contraseña . |
| Dirección del servidor Kerberos | Si selecciona Kerberos para la opción Método de autenticación , debe escribir la dirección del servidor Kerberos (por ejemplo: kerberos.example.com ; hasta 64 caracteres). |

6. Haga clic en **Enviar**.



Información relacionada

- [Escanear a SharePoint](#)

Información adicional:

- [Acceder a Administración basada en Web](#)

Cargar los datos escaneados en un servidor SharePoint

1. Cargue el documento.
2. Pulse [Escanear] > [a SharePoint].
3. Cuando aparezcan los perfiles del servidor que usted configuró al usar la administración basada en Web, seleccione el perfil deseado. Si el perfil no está completo (por ejemplo, si faltan el nombre de inicio de sesión y la contraseña o si no se han especificado la calidad o el tipo de archivo), se le solicitará que introduzca la información que falte.



- Si la pantalla LCD le solicita introducir un PIN para la computadora, introduzca el PIN de cuatro dígitos en la pantalla LCD y luego pulse [OK].
- Para obtener una vista previa del resultado antes de que se guarden los datos escaneados, pulse  [Vista previa] y, luego, pulse [Vista previa] ([Inicio]). El equipo escanea el documento y muestra el escaneo resultante en la pantalla LCD. Si el resultado es aceptable, pulse [Inicio] para guardarlo y finalizar el procesamiento.

4. Pulse [Inicio].

El equipo comenzará a escanear. Si utiliza el cristal de escaneo del equipo, siga las instrucciones indicadas en la pantalla táctil para completar el trabajo de escaneo.



Información relacionada

- [Escanear a SharePoint](#)

▲ Inicio > Escanear > Escanear mediante el botón de escaneo del equipo > Use el protocolo de servicios web para el escaneo de red (Windows)



Use el protocolo de servicios web para el escaneo de red (Windows)

El protocolo Web Services permite que los usuarios de Windows 10 y Windows 11 realicen escaneos con un equipo Brother en la red. Debe instalar el controlador a través de Web Services.

- [Usar el protocolo Web Services para instalar el controlador del escáner \(Windows\)](#)
- [Escanee desde su equipo al usar el protocolo de servicios web \(Windows\)](#)
- [Establezca las configuraciones de escaneo para el protocolo de servicios web](#)

Usar el protocolo Web Services para instalar el controlador del escáner (Windows)

- Asegúrese de haber instalado el software y los controladores correctos para el equipo.
- Verifique que la computadora anfitrión y el equipo Brother se encuentren en la misma subred o que el enrutador esté configurado correctamente para pasar datos entre los dos dispositivos.
- Debe configurar la dirección IP del equipo Brother antes de configurar esa opción.

1. Mantenga presionada la tecla  y pulse el  en el teclado de su computadora para iniciar **Ejecutar**.
2. Escriba "**control printers**" en el campo **Abrir:** y haga click en **Aceptar**.

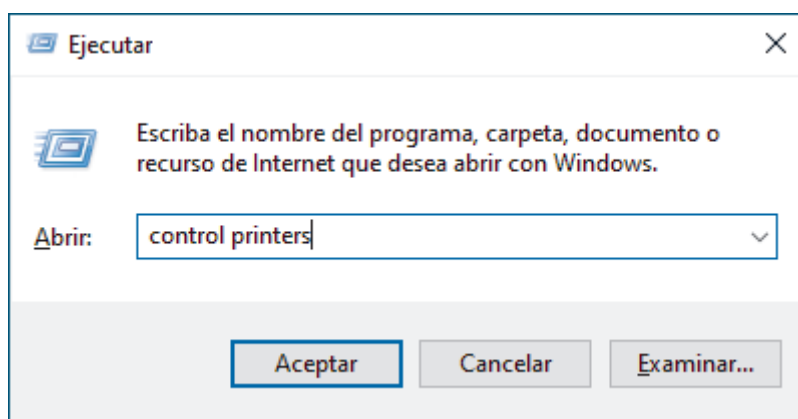

Aparece la ventana **Dispositivos e impresoras**.

 Si no aparece la ventana **Dispositivos e impresoras**, haga clic en **Dispositivos > Más opciones de configuración de dispositivos e impresoras**.

3. Haga clic en **Agregar un dispositivo**.

 El nombre de Web Services para su equipo Brother es el nombre de su equipo y su dirección MAC.

4. Seleccione el equipo que desee instalar y, a continuación, siga las instrucciones que aparecen en la pantalla.

 Para desinstalar los controladores, haga clic en **Quitar dispositivo**.

Información relacionada

- [Use el protocolo de servicios web para el escaneo de red \(Windows\)](#)

Inicio > Escanear > Escanear mediante el botón de escaneo del equipo > Use el protocolo de servicios web para el escaneo de red (Windows) > Escanee desde su equipo al usar el protocolo de servicios web (Windows)

Escanee desde su equipo al usar el protocolo de servicios web (Windows)

Si ha instalado el controlador para escaneo a través de los servicios web, podrá acceder al menú de escaneo a través de los servicios web en la pantalla LCD de su equipo.

Algunos caracteres en los mensajes que se muestran en la pantalla LCD pueden aparecer como espacios si la configuración del idioma del sistema operativo y la del equipo son diferentes.

1. [Cargue el documento.](#)
2. Pulse [Escanear] > [Escaneado SW].
3. Seleccione el tipo de escaneo.
4. Seleccione el nombre del ordenador adonde quiere enviar los datos escaneados.
5. Pulse [Inicio].



El equipo comenzará a escanear.

Si se le solicita que seleccione una aplicación para escanear, seleccione el fax y escáner de Windows en la lista.

Información relacionada

- [Use el protocolo de servicios web para el escaneo de red \(Windows\)](#)
-

Establezca las configuraciones de escaneo para el protocolo de servicios web

1. Mantenga presionada la tecla  y pulse el  en el teclado de su computadora para iniciar **Ejecutar**.
2. Escriba "control printers" en el campo **Abrir:** y haga click en **Aceptar**.

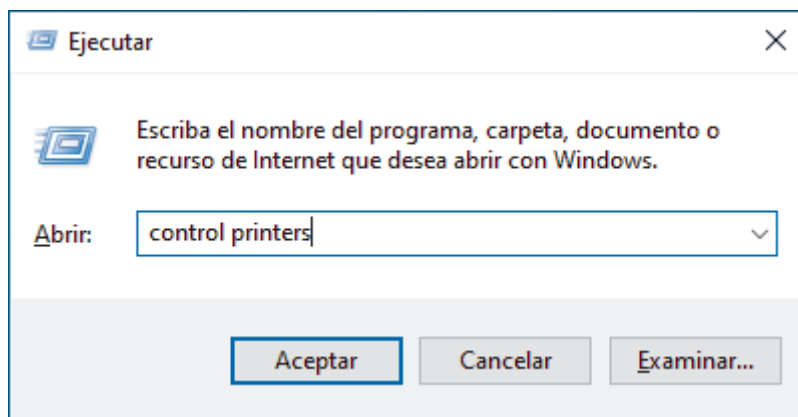

Aparece la ventana **Dispositivos e impresoras**.



Si no aparece la ventana **Dispositivos e impresoras**, haga clic en **Dispositivos > Más opciones de configuración de dispositivos e impresoras**.

3. Haga clic con el botón derecho en el icono del equipo y, a continuación, seleccione **Perfiles de digitalización...**. Aparecerá el cuadro de diálogo **Perfiles de digitalización**.
4. Seleccione el perfil de escaneado que desea utilizar.
5. Asegúrese de que el escáner seleccionado en la lista **Escáner** sea un equipo compatible con Web Services para escanear y, a continuación, haga clic en el botón **Establecer como predeterminado**.
6. Haga clic en **Editar...**
Aparecerá el cuadro de diálogo **Editar perfil predeterminado**.
7. Seleccione los ajustes de **Origen**, **Tamaño del papel**, **Formato del color**, **Tipo de archivo**, **Resolución (ppp)**, **Brillo** y **Contraste**. (Las opciones disponibles varían en función del modelo).
8. Haga clic en el botón **Guardar perfil**.
Esta configuración se aplicará cuando escanee mediante el protocolo Web Services.

Si el equipo le solicita que seleccione una aplicación para escanear, seleccione el fax y escáner de Windows en la lista.



Información relacionada

- [Use el protocolo de servicios web para el escaneo de red \(Windows\)](#)

Cambiar la configuración del botón de escaneo desde Brother iPrint&Scan

Brother iPrint&Scan le permite cambiar la configuración del botón de escaneo del equipo.

1. Inicie Brother iPrint&Scan.

- Windows:

Haga doble click en el icono  (Brother iPrint&Scan) en el escritorio de su computadora.

Más información >> *Información relacionada*

- Mac:

En la barra de menú **Finder**, haga clic en **Ir > Aplicaciones** y, a continuación, haga doble clic en el icono de iPrint&Scan.

Aparecerá la pantalla de Brother iPrint&Scan.

NOTA

Para descargar la aplicación más reciente:

- Para Windows:

Vaya a la página **Descargas** del modelo en support.brother.com/downloads y, luego, descargue e instale Brother iPrint&Scan.

- Para Mac:

Descargue e instale Brother iPrint&Scan desde Apple App Store.

2. Si su equipo Brother no está seleccionado, haga clic en el botón **Añadir equipo / Seleccione su equipo.** y, a continuación, siga las instrucciones que aparecen en la pantalla para seleccionar su equipo Brother.
3. Haga clic en el botón **Configuración de escaneo del equipo** y, a continuación, siga las instrucciones que aparecen en la pantalla para cambiar los ajustes de escaneo, como el tamaño del documento, el color y la resolución.

✓ Información relacionada

- [Escanear mediante el botón de escaneo del equipo](#)

Información adicional:

- [Acceda a Brother iPrint&Scan \(Windows/Mac\)](#)
- [Escanear fotografías y gráficos](#)
- [Escanear documentos como un único archivo PDF](#)
- [Escanear a un archivo de texto editable \(OCR\)](#)
- [Guardar datos escaneados como archivo adjunto a un correo electrónico](#)

Configure sus certificados para los archivos PDF firmados

Si selecciona las funciones de PDF firmado para escanear (solo disponible para determinados modelos), debe configurar un certificado en su equipo usando la Administración basada en Web.

Para usar PDF firmado, debe instalar un certificado en su equipo y en su computadora.

1. Inicie Administración basada en Web. >> [Acceder a Administración basada en Web](#)
2. En la barra de navegación izquierda, haga clic en **Administrador > PDF firmado**.



Si la barra de navegación izquierda no está visible, comience desde ☰.

3. Haga clic en la lista desplegable **Seleccionar el certificado** y luego seleccione el certificado.
4. Haga clic en **Enviar**.



Información relacionada

- [Escanear mediante el botón de escaneo del equipo](#)

Información adicional:

- [Acceder a Administración basada en Web](#)

Desactivar escaneo de su computadora

Para desactivar la función de escaneo en su equipo, desactive la configuración del escaneo remoto mediante el uso de la administración basada en Web.

1. Inicie Administración basada en Web. >> [Acceder a Administración basada en Web](#)
2. En la barra de navegación izquierda, haga clic en **Escanear > Escanear desde PC**.



Si la barra de navegación izquierda no está visible, comience desde ☰.

3. En el campo **Escanear remoto**, haga clic en **Desactivado**.
4. Haga clic en **Enviar**.



Información relacionada

- [Escanear mediante el botón de escaneo del equipo](#)

Información adicional:

- [Acceder a Administración basada en Web](#)

Escanear desde la computadora (Windows)

Hay varias maneras de utilizar la computadora para escanear fotografías y documentos en el equipo. Utilice las aplicaciones de software que le proporcionamos o utilice nuestra aplicación de escaneo favorita.

- [Escanear con Brother iPrint&Scan \(Windows/Mac\)](#)
- [Escanear mediante Kofax PaperPort™ 14SE u otras aplicaciones de Windows](#)
- [Escanear con Fax y Escáner de Windows](#)

Escanear con Brother iPrint&Scan (Windows/Mac)

1. Cargue el documento.
2. Inicie Brother iPrint&Scan.
 - Windows:
Haga doble click en el icono  (Brother iPrint&Scan) en el escritorio de su computadora.
Más información >> *Información relacionada*
 - Mac:
En la barra de menú **Finder**, haga clic en **Ir > Aplicaciones** y, a continuación, haga doble clic en el icono de iPrint&Scan.
Aparecerá la pantalla de Brother iPrint&Scan.

NOTA

Para descargar la aplicación más reciente:

- Para Windows:
Vaya a la página **Descargas** del modelo en support.brother.com/downloads y, luego, descargue e instale Brother iPrint&Scan.
- Para Mac:
Descargue e instale Brother iPrint&Scan desde Apple App Store.

3. Si el equipo Brother no está seleccionado, haga clic en el botón **Añadir equipo / Seleccione su equipo.** y, a continuación, seleccione el nombre del modelo de la lista. Haga clic en **Aceptar.**
4. Haga click en el icono **Escanear.**
5. Establezca la configuración de escaneo y, a continuación, haga click en el botón **Escanear** para comenzar a escanear.
6. Cuando ya se hayan escaneado todos los documentos, seleccione la opción para guardar y compartir los datos escaneados.
7. Establezca la configuración detallada, incluido el **Nombre de archivo** y el **Tipo de archivo.**



Para combinar varios escaneos en un solo archivo, seleccione PDF como el **Tipo de archivo.**

8. Finalice el proceso de escaneado.



Información relacionada

- [Escanear desde la computadora \(Windows\)](#)

Información adicional:

- [Acceda a Brother iPrint&Scan \(Windows/Mac\)](#)
- [Escanear fotografías y gráficos](#)
- [Escanear documentos como un único archivo PDF](#)



Escanear mediante Kofax PaperPort™ 14SE u otras aplicaciones de Windows

Puede usar la aplicación Kofax PaperPort™ 14SE para escanear.

- Esta función no está disponible en países que estén sujetos a normativas de exportación aplicables.
- Para descargar la aplicación Kofax PaperPort™ 14SE, haga clic en  (**Brother Utilities**), seleccione **Más** en la barra de navegación izquierda y, a continuación, haga clic en **PaperPort**.



Las instrucciones de escaneado indicadas a continuación corresponden a PaperPort™ 14SE. En otras aplicaciones de Windows, los pasos que hay que seguir son parecidos. PaperPort™ 14SE es compatible con los controladores TWAIN y WIA; en estos pasos se utiliza el controlador TWAIN (recomendado).

1. **Cargue el documento.**
2. Inicie PaperPort™ 14SE.
Realice una de las siguientes acciones:
 - Windows 11
Haga clic en  > **Todas las aplicaciones** > **Kofax PaperPort 14** > **PaperPort**.
 - Windows 10
Haga clic en  > **Kofax PaperPort 14** > **PaperPort**.
3. Haga clic en el menú **Escritorio** y, a continuación, haga clic en **Configuración de digitalización** en la cinta **Escritorio**.
Aparecerá el panel **Digitalizar u obtener fotografía** en el lateral izquierdo de la pantalla.
4. Haga clic en **Seleccionar...**
5. De la lista de escáneres disponibles, seleccione la opción correspondiente a su modelo con **TWAIN: TW** en el nombre.
6. Haga clic en **Aceptar**.
7. Active la casilla de verificación **Mostrar el cuadro de diálogo del escáner** en el panel **Digitalizar u obtener fotografía**.
8. Haga clic en **Digitalizar**.
Aparecerá el cuadro de diálogo de configuración del escáner.

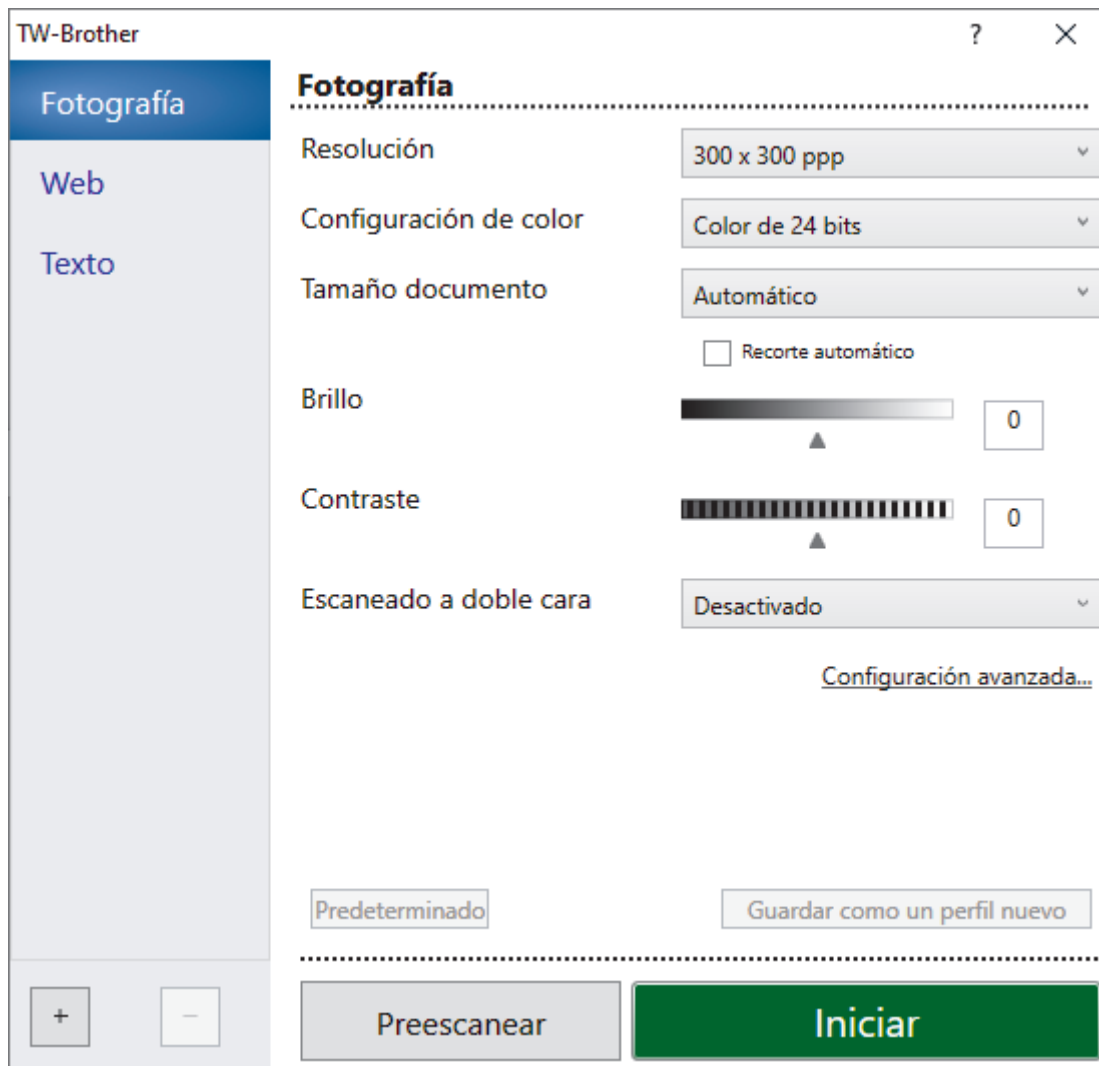

9. Si es necesario, ajuste las siguientes configuraciones en el cuadro de diálogo de configuración del escáner.
10. Haga clic en la lista desplegable **Tamaño documento**, y luego seleccione el tamaño del documento.



Para escanear ambas caras del documento (MFC-L8730CDW/MFC-L8930CDW/MFC-L8970CDW/MFC-EX575):

El escaneado a doble cara automático está disponible solo cuando se utiliza la unidad ADF.

No puede utilizar PreScan para obtener una vista previa de la imagen.

11. Haga clic en **Preescanear** para obtener una vista previa de la imagen y recortar las partes no deseadas antes de escanear.
12. Haga clic en **Iniciar**.
El equipo comenzará a escanear.



Información relacionada

- [Escanear desde la computadora \(Windows\)](#)
 - [Configuración de controlador TWAIN \(Windows\)](#)

Configuración de controlador TWAIN (Windows)

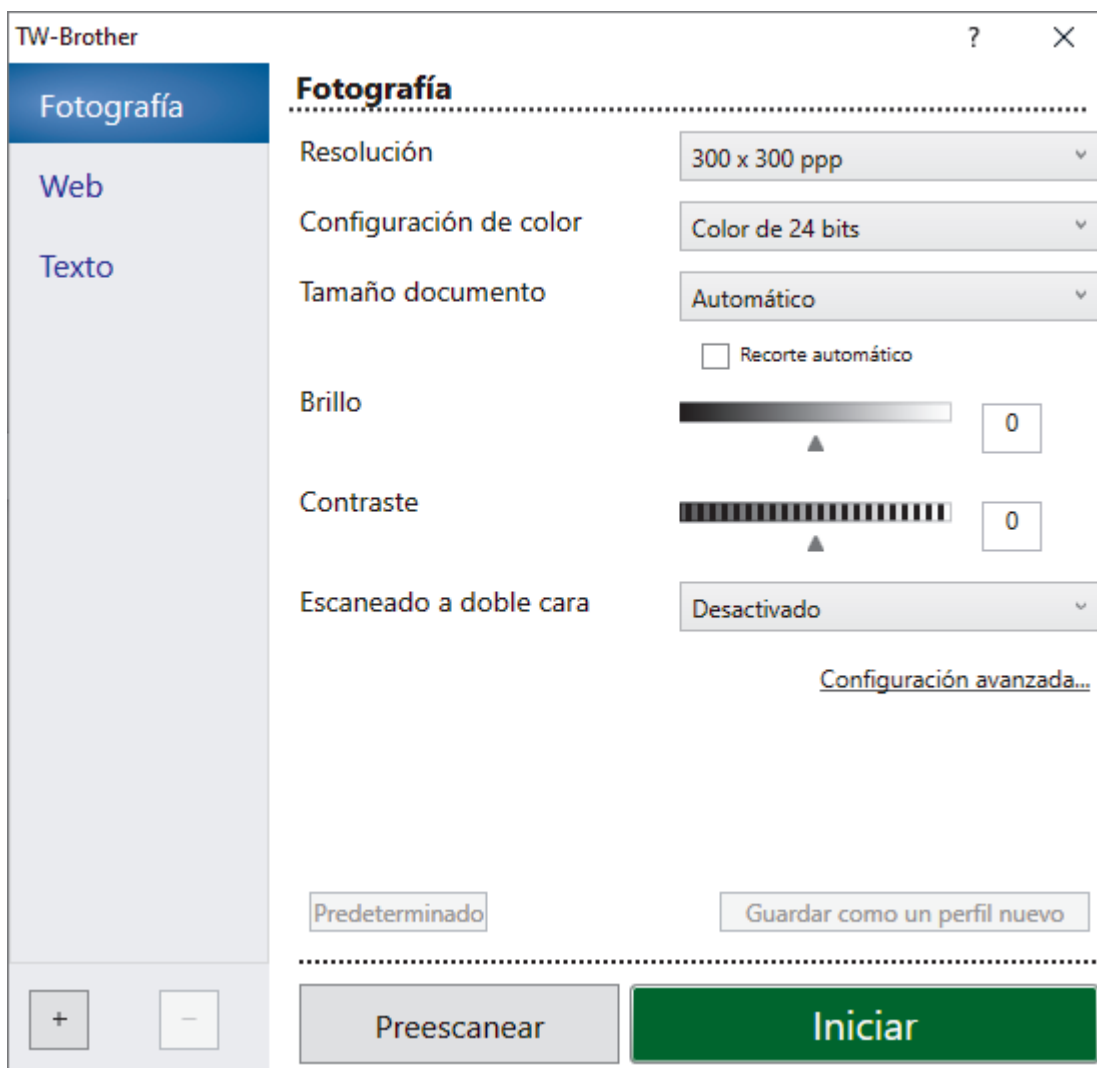

- Tenga en cuenta que los nombres y valores asignables de los elementos pueden variar en función del equipo.
- La opción **Contraste** solo está disponible al seleccionar las opciones de **Grisés (Difusión de errores)**, **Gris verdadero** o **Color de 24 bits** en los ajustes de **Configuración de color**.

1. Escanear

Seleccione la opción **Fotografía**, **Web** o **Texto** dependiendo del tipo de documento que desea escanear.

| Escanear (Tipo de imagen) | | Resolución | Configuración del color |
|---------------------------|-------------------------------------------------------------------|---------------|-------------------------|
| Fotografía | Utilice esta opción para escanear imágenes fotográficas. | 300 x 300 ppp | Color de 24 bits |
| Web | Utilice esta opción para usar la imagen escaneada en páginas web. | 100 x 100 ppp | Color de 24 bits |
| Texto | Utilice esta opción para escanear documentos de texto. | 200 x 200 ppp | Blanco y negro |

2. Resolución

Seleccione una resolución de escaneado en la **Resolución** lista desplegable. Las resoluciones más altas requieren más memoria y un mayor tiempo de transferencia, pero producen una imagen escaneada de mayor calidad.

3. Configuración de color

Seleccione entre una gama de intensidades de color de escaneo.

- **Blanco y negro**

Utilice para texto o imágenes de líneas.

- **Grisés (Difusión de errores)**

Utilice esta opción para imágenes fotográficas o gráficos. (La difusión de errores es un método para crear imágenes grises simuladas sin utilizar puntos grises verdaderos. Los puntos negros se sitúan en un patrón específico para dar un aspecto gris).

- **Gris verdadero**

Utilice para imágenes fotográficas o gráficos. Este modo es más exacto porque utiliza hasta 256 sombras de grises.

- **Color de 24 bits**

Utilice para crear una imagen con la reproducción de color más exacta. Este modo utiliza hasta 16,8 millones de colores para escanear la imagen, pero demanda la mayor cantidad de memoria y lleva un tiempo de transferencia más largo.

4. Tamaño documento

Seleccione el tamaño exacto de su documento entre una variedad de tamaños de escaneo predefinidos.

Si selecciona **Personalizar**, aparecerá el cuadro de diálogo **Tamaño documento personalizado**, donde podrá especificar el tamaño del documento.

5. Recorte automático

Escanee varios documentos colocados en el cristal de escaneo. El equipo escaneará cada documento por separado y creará archivos independientes o un único archivo de varias páginas.

6. Brillo

Para ajustar el nivel de brillo, arrastre la barra deslizante hacia la derecha o hacia la izquierda para aclarar u oscurecer la imagen. Si la imagen escaneada queda demasiado clara, reduzca el nivel de brillo y vuelva a escanear el documento. Si la imagen queda demasiado oscura, incremente el nivel de brillo y vuelva a escanear el documento. También puede ajustar el nivel de contraste introduciendo un valor en el campo.

7. Contraste

Para aumentar o disminuir el nivel de contraste, mueva la barra deslizante hacia la izquierda o hacia la derecha. Al aumentar el nivel se destacan las áreas oscuras y claras de la imagen, mientras que al disminuirlo se revelan con mayor detalle las áreas grises. También puede ajustar el nivel de contraste introduciendo un valor en el campo.

8. Escaneado a doble cara (MFC-L8730CDW/MFC-L8930CDW/MFC-L8970CDW/MFC-EX575)

Escanear ambas caras del documento. Cuando utiliza la función de escaneo automático a 2 caras, debe seleccionar la opción **Encuadrado Horizontal** o **Encuadrado Vertical** de la lista desplegable **Escaneado a doble cara** para que, al girar las páginas, queden de la forma que desee.

9. Configuración avanzada

Para configurar los ajustes avanzados, haga clic en el enlace **Configuración avanzada** en el cuadro de diálogo Ajustes de escaneo.

- **Corrección de documento**

- **Alineación automática**

Configure el equipo para corregir la inclinación del documento automáticamente a medida que se escaneen las páginas.

- **Detectar final de página (ADF)**

Detecta el final de la página y ajusta automáticamente el tamaño de una página cuando la longitud del documento escaneado de la unidad ADF es menor que el tamaño del documento seleccionado.

- **Ajustes de margen**

Ajuste los márgenes del documento.

- **Rotar imagen**

Gire la imagen escaneada.

- **Rellenar con color**

Rellene los bordes de las cuatro caras de la imagen escaneada con el color y el intervalo seleccionados.

- **Saltar página en blanco**

Retire las páginas en blanco del documento desde los resultados de escaneo.

- **Modo de salida de tamaño fijo (Carta/Legal)**

Escanee documentos de distintos tamaños. El equipo detectará el tamaño de cada documento y creará un archivo con páginas de tamaño Carta y Oficio. Para usar este modo, seleccione la opción **Automático** de la lista desplegable **Tamaño documento**.

- **Calidad de imagen**

- **Configuración de Fondo**

- **Eliminar filtrado/estampado**

Evite que la tinta traspase el papel.

- **Eliminar color de fondo**

Permite eliminar el color de base de los documentos para que los datos escaneados sean más legibles.

- **Eliminación de color**

Seleccione un color para eliminar de la imagen escaneada.

- **Énfasis de borde**

Convierta los caracteres del original en caracteres más nítidos.

- **Reducir ruido**

Con esta opción, puede mejorar la calidad de las imágenes escaneadas. La opción **Reducir ruido** solo está disponible al seleccionar la opción **Color de 24 bits** y una **300 x 300 ppp**, **400 x 400 ppp** o resolución de escaneo **600 x 600 ppp**.

- **Reducción del efecto moiré**

Con esta opción, puede mejorar la calidad de las imágenes escaneadas. La opción **Reducción del efecto moiré** está disponible si se selecciona la resolución de escaneo **100 x 100 ppp**, **150 x 150 ppp**, **200 x 200 ppp** o **300 x 300 ppp**.

- **Calidad de imagen en blanco y negro**

- **Corrección de caracteres**

- **Corrección de caracteres borrosos**

Corrija los caracteres rotos o incompletos del original para que sean más fáciles de leer.

- **Edición en negrita**

Enfatice los caracteres del original cambiándolos a formato en negrita.

- **Inversión de blanco y negro**

Invierta el blanco y negro en la imagen en blanco y negro.

- **Control de alimentación**

- **Disposición**

Seleccione el diseño de página.

- **Escaneo continuo**

Seleccione esta opción para escanear varias páginas. Después de escanear una página, seleccione si desea continuar escaneando o finalizar.



Información relacionada

- [Escanear mediante Kofax PaperPort™ 14SE u otras aplicaciones de Windows](#)

Escanear con Fax y Escáner de Windows

La aplicación de Fax y Escáner de Windows es otra opción que puede utilizar para escanear.

- La aplicación Fax y Escáner de Windows utiliza el controlador de escáner WIA.
- Si piensa recortar una parte de una página escaneada, debe escanear el documento original con el cristal de escaneado (la parte plana), no pasándolo por el alimentador automático de documentos (unidad ADF).

1. [Cargue el documento.](#)
2. Inicie Fax y Escáner de Windows.
3. Haga clic en **Archivo > Nuevo > Digitalizar.**
4. Seleccione el escáner que desee utilizar.
5. Haga clic en **Aceptar.**

Aparecerá el cuadro de diálogo **Nueva digitalización.**

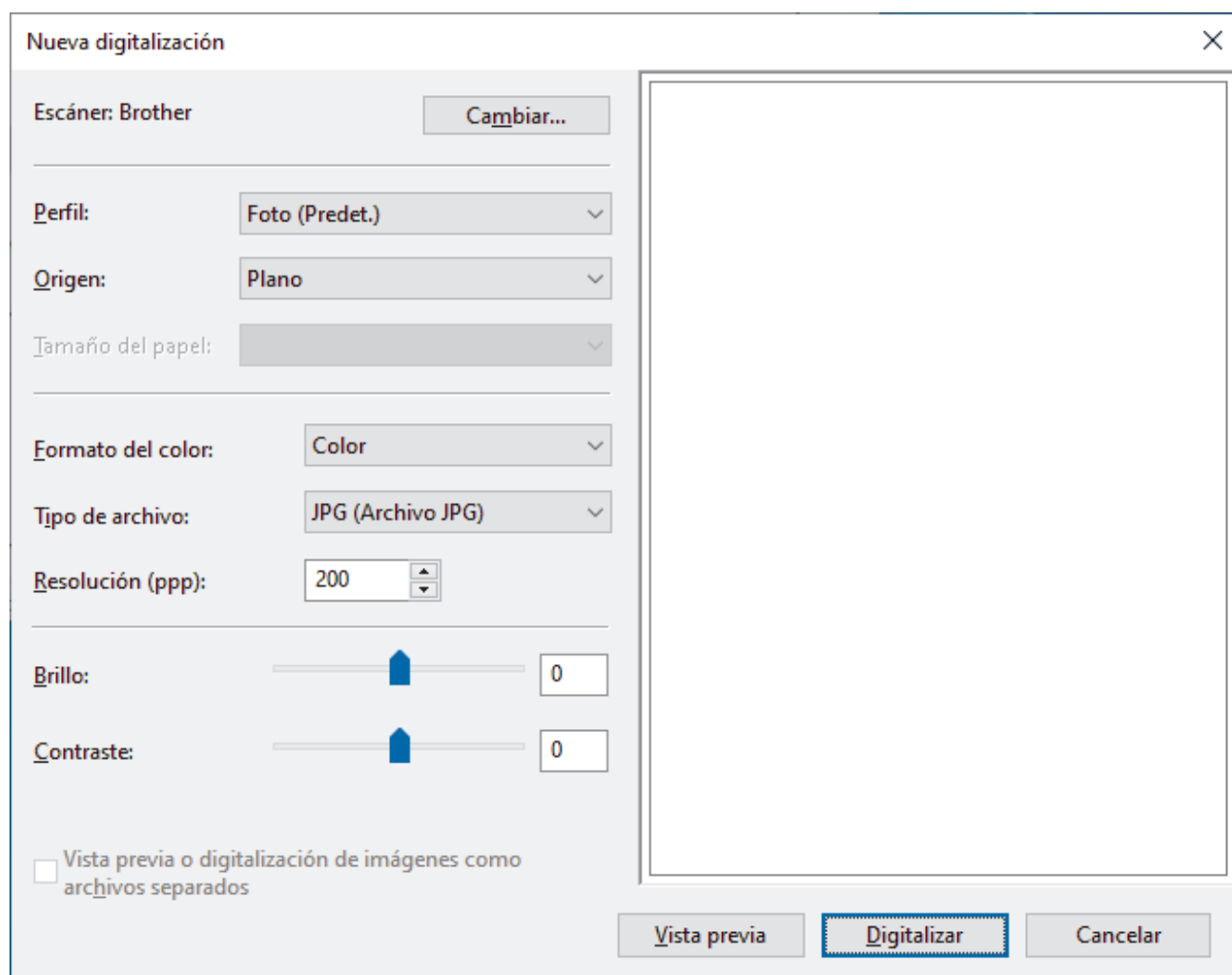

6. Configure los ajustes en el cuadro de diálogo si es necesario.
Si el equipo admite el escaneo a 2 caras y desea escanear ambas caras del documento, seleccione **Alimentador (digitalizar ambas caras)** en la lista desplegable **Origen.**
7. Haga clic en **Digitalizar.**
El equipo comenzará a escanear el documento.

✓ Información relacionada

- [Escanear desde la computadora \(Windows\)](#)

-
- Ajustes del controlador WIA (Windows)
-

Ajustes del controlador WIA (Windows)

Nueva digitalización

Escáner: Brother Cambiar...

Perfil: Foto (Predet.)

Origen: Plano

Tamaño del papel:

Formato del color: Color

Tipo de archivo: JPG (Archivo JPG)

Resolución (ppp): 200

Brillo: 0

Contraste: 0

Vista previa o digitalización de imágenes como archivos separados

Vista previa Digitalizar Cancelar

Perfil

Seleccione el perfil de escaneo que desee utilizar desde la lista desplegable **Perfil**.

Origen

Seleccione las opciones **Plano**, **Alimentador (digitalizar una cara)**, o **Alimentador (digitalizar ambas caras)** en la lista desplegable.

Tamaño del papel

La opción **Tamaño del papel** está disponible si selecciona la opción **Alimentador (digitalizar una cara)** o **Alimentador (digitalizar ambas caras)** en la lista desplegable **Origen**.

Formato de color

Seleccione un formato de color de escaneo en la lista desplegable **Formato de color**.

Tipo de archivo

Seleccione un formato de archivo en la lista desplegable **Tipo de archivo**.

Resolución (PPP)

Establezca una resolución de escaneo en el campo **Resolución (PPP)**. Las resoluciones más altas requieren más memoria y un mayor tiempo de transferencia, pero producen una imagen escaneada de mayor calidad.

Brillo

Para ajustar el nivel de brillo, arrastre la barra deslizante hacia la derecha o hacia la izquierda para aclarar u oscurecer la imagen. Si la imagen escaneada queda demasiado clara, reduzca el nivel de brillo y vuelva a escanear el documento. Si la imagen queda demasiado oscura, incremente el nivel de brillo y vuelva a escanear el documento. También puede ajustar el nivel del brillo introduciendo un valor en el campo.

Contraste

Aumente o disminuya el nivel de contraste moviendo la barra deslizante hacia la izquierda o la derecha. Al aumentar el nivel se destacan las áreas oscuras y claras de la imagen, mientras que al disminuirlo se revelan con mayor detalle las áreas grises. También puede ajustar el nivel de contraste introduciendo un valor en el campo.



Información relacionada

- [Escanear con Fax y Escáner de Windows](#)
-

Escanear desde la computadora (Mac)

- [Escanear con Brother iPrint&Scan \(Windows/Mac\)](#)
- [Escanear con AirPrint \(macOS\)](#)

Escaneo seguro

Use la función de Escaneo seguro para asegurarse de que no se escaneen documentos confidenciales o delicados hasta que haya introducido su nombre de usuario y contraseña en su computadora o dispositivo móvil.

- La función de Escaneo seguro permite escanear desde su computadora o dispositivo móvil.
- Esta característica solo está disponible para ciertas aplicaciones y servicios en línea.

1. Inicie Administración basada en Web. >> [Acceder a Administración basada en Web](#)
2. En la barra de navegación izquierda, seleccione **Red > Red > Protocolo**.



Si la barra de navegación izquierda no está visible, comience desde ☰.

3. Asegúrese de que la casilla **Exploración de red** esté seleccionada y, a continuación, seleccione la opción **Configuración avanzada**.
4. Asegúrese de que la opción **Ajustes de escaneo sin cifrar** esté configurada en **Activada**.
5. Seleccione **Función de restricción de usuario**.
6. Seleccione **Bloqueo de funciones seguro**.
7. Seleccione **Enviar**.
8. Seleccione el menú **Funciones restringidas**.
9. En la fila **Modo público**, asegúrese de que la casilla **Escanear** esté desmarcada.
10. En el campo **Lista de usuarios / Funciones restringidas**, escriba un nombre de grupo y, luego, marque la casilla **Escanear**.
11. Seleccione **Enviar**.
12. Seleccione el menú **Lista de usuarios** y, luego, configure la Lista de usuarios.
13. Seleccione **Enviar**.
Con eso concluye la configuración de la red inalámbrica.
14. [Cargue el documento](#).
15. En su computadora o dispositivo móvil, comience a escanear.



Cuando se le solicite, escriba su nombre de usuario y contraseña.



Información relacionada

- [Escanear](#)

Configure los ajustes de escaneado usando una Administración basada en Web

- [Configure el Nombre del archivo escaneado utilizando una Administración basada en Web](#)
- [Configure el registro de correo electrónico del trabajo de escaneo usando una Administración basada en Web](#)

Configure el Nombre del archivo escaneado utilizando una Administración basada en Web

Configure el nombre de un archivo para los datos escaneados utilizando una Administración basada en Web.

1. Inicie Administración basada en Web. >> [Acceder a Administración basada en Web](#)
2. En la barra de navegación izquierda, haga clic en **Escanear > Nombre del archivo escaneado**.



Si la barra de navegación izquierda no está visible, comience desde ☰.

3. Seleccione el **Estilo de nombre de archivo** de la lista desplegable.
4. Si ha seleccionado la opción para incluir la fecha en el campo **Estilo de nombre de archivo**, seleccione el formato de fecha de la lista desplegable.
5. En el campo **Hora**, seleccione **Sí** para incluir la información de tiempo en el nombre del archivo.
6. En el campo **Contador**, seleccione **Continuo** o **Reiniciar tras cada trabajo**.



Si selecciona **Reiniciar tras cada trabajo**, se puede producir una duplicación de los nombres de los archivos.

7. Si desea crear un prefijo del nombre del archivo definido por el usuario, escriba el nombre de un archivo en los campos definidos por el usuario de cada función de escaneo.



No use los siguientes caracteres: ? / \ *

8. Haga clic en **Enviar**.



Información relacionada

- [Configure los ajustes de escaneado usando una Administración basada en Web](#)

Información adicional:

- [Acceder a Administración basada en Web](#)

Configure el registro de correo electrónico del trabajo de escaneo usando una Administración basada en Web

Cuando escanee un documento, el equipo enviará un registro de correo electrónico del trabajo de escaneo automáticamente para la dirección de correo electrónico registrada.

1. Inicie Administración basada en Web. >> [Acceder a Administración basada en Web](#)
2. En la barra de navegación izquierda, haga clic en **Escanear > Informe de correo electrónico del trabajo de escaneo**.



Si la barra de navegación izquierda no está visible, comience desde ☰.

3. En el campo **Dirección del administrador**, escriba la dirección de correo electrónico.
4. Para las funciones de escaneo que desee, seleccione **Sí** para enviar un registro de correo electrónico del trabajo de escaneo.
5. Haga clic en **Enviar**.



Información relacionada

- [Configure los ajustes de escaneado usando una Administración basada en Web](#)

Información adicional:

- [Acceder a Administración basada en Web](#)

Copiar

- Haga una copia en una cara del papel (de 1 cara)
- Haga una copia en ambas caras del papel (de 2 caras)
- Ampliar o reducir imágenes copiadas
- Hacer copias N en 1 con la función de diseño de página
- Interrumpa un trabajo de impresión con un trabajo de copia
- Copiar una tarjeta de ID
- Opciones de copia

Haga una copia en una cara del papel (de 1 cara)

>> DCP-L8630CDW/MFC-L8730CDW

>> MFC-L8930CDW/MFC-L8970CDW/MFC-EX575

DCP-L8630CDW/MFC-L8730CDW

1. Asegúrese de haber cargado el tamaño correcto de papel en la bandeja de papel.
2. Realice uno de los siguientes pasos:
 - Coloque el documento *cara arriba* en la unidad ADF.
(Si va a copiar varias páginas, recomendamos usar la unidad ADF.)

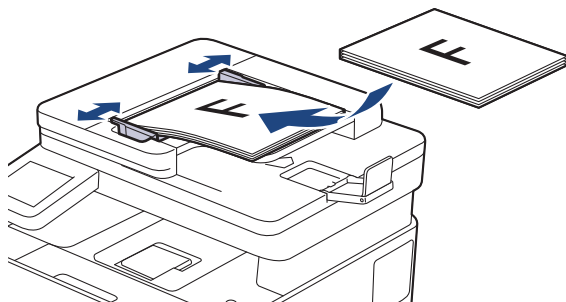

- Coloque el documento *cara abajo* en el cristal de escaneado.

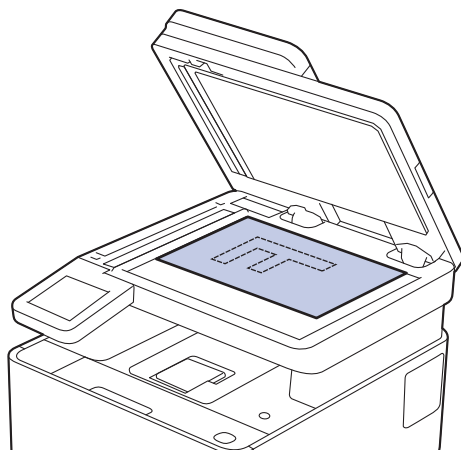

NOTA

Para documentos importantes o frágiles, use el cristal del escáner del equipo, no la unidad ADF.

3. Pulse  [Copiar].



En la pantalla LCD se muestra:



4. Cambie las configuraciones de copia en caso necesario.

-  (Número de copias)

Introduzca el número de copias de una de las siguientes maneras:

- Pulse  o  en la pantalla LCD.
- Pulse  para mostrar el teclado numérico en el LCD y luego introduzca la cantidad de las copias. Pulse [OK].

-  [Opciones]



Pulse  para cambiar la configuración de la copia solo para la siguiente copia.

- Cuando finalice, pulse [OK]. (Si aparece el botón [OK]).
- Cuando haya terminado de seleccionar nuevas opciones, puede guardarlas pulsando el botón [Guardar acc. dir. (Guar. como acc. dir.)].



Configuración actual

Pulse la siguiente área de visualización para cambiar esta configuración para la siguiente copia solamente. El icono que se muestra varía según el modelo.

-  [Calidad]
-  [Selec. bandeja]
-  [Ampliar/Reducir]

5. Pulse [Iniciar color (Color Inicio)] o [Iniciar negro (Negro Inicio)].



Para detener la copia, pulse .

MFC-L8930CDW/MFC-L8970CDW/MFC-EX575

1. Asegúrese de haber cargado el tamaño correcto de papel en la bandeja de papel.

2. Realice uno de los siguientes pasos:

- Coloque el documento *cara arriba* en la unidad ADF.
(Si va a copiar varias páginas, recomendamos usar la unidad ADF.)

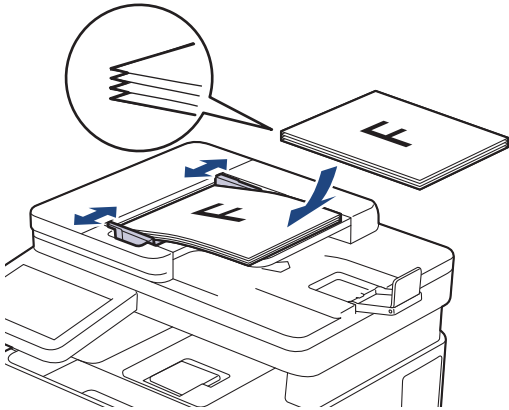

- Coloque el documento *cara abajo* en el cristal de escaneado.

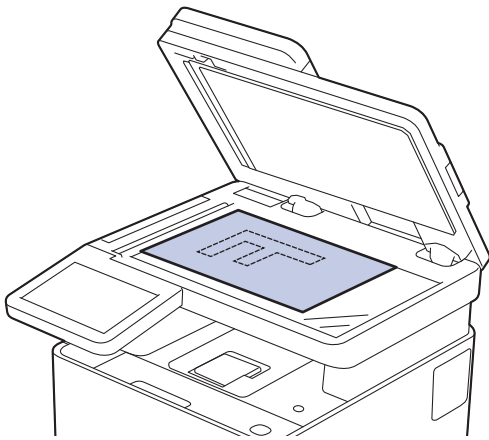

NOTA

Para documentos importantes o frágiles, use el cristal del escáner del equipo, no la unidad ADF.

3. Pulse  [Copia].

En la pantalla LCD se muestra:



4. Cambie las configuraciones de copia en caso necesario.

- **001** (Número de copias)

Introduzca el número de copias de una de las siguientes maneras:

- Pulse  o  en la pantalla LCD.

- Pulse  para mostrar el teclado numérico en el LCD y luego introduzca la cantidad de las copias.
Pulse [OK].

• [Opciones]

Pulse  para cambiar las configuraciones de copia solo para la siguiente copia.

Cuando haya terminado de seleccionar nuevas opciones, puede guardarlas pulsando el botón [Guardar acc. dir. (Guar. como acc. dir.)].



• Copia rápida

Pulse > para acceder a la configuración de copia preestablecida.

• Configuración actual

Pulse la siguiente área de visualización para cambiar esta configuración solo para la siguiente copia.

- [Calidad]

- [Selec. bandeja]

- [Ampliar/Reducir]

- [Densidad]

5. Pulse [Color Inicio] o [Iniciar negro (Negro Inicio)].



Para detener la copia, pulse .



Información relacionada

• Copiar

Haga una copia en ambas caras del papel (de 2 caras)

Reduzca la cantidad de papel que usa al copiar en ambas caras del papel.

- Debe seleccionar un diseño de copia a 2 caras en las siguientes opciones antes de poder comenzar a copiar a 2 caras.
- El diseño del documento original determina qué diseño de copia a doble faz debe elegir.
- (Para modelos ADF) Para documentos importantes o frágiles, use el cristal del escáner del equipo, no la unidad ADF.
- (Para modelos ADF) Si desea usar la función de copia a 2 caras automática, debe cargar el documento en la unidad ADF.
- Cuando realice manualmente copias de 2 caras de un documento de 2 caras, utilice el cristal de escaneado.

Orientación vertical

2 caras a 2 caras

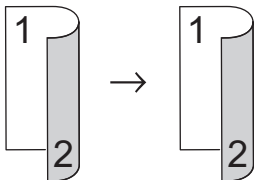

1 cara a 2 caras (vuelta por el borde largo del papel)

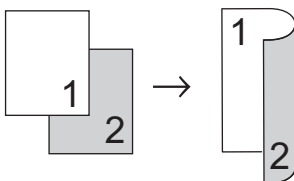

1 cara a 2 caras (vuelta por el borde corto del papel)

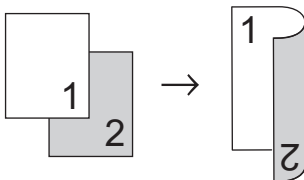

Orientación horizontal

2 caras a 2 caras

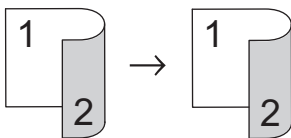

1 cara a 2 caras (vuelta por el borde largo del papel)

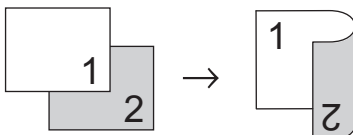

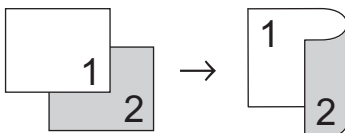

1 cara a 2 caras (vuelta por el borde corto del papel)



1. [Cargue el documento.](#)

NOTA

(Para MFC-L8730CDW/MFC-L8930CDW/MFC-L8970CDW/MFC-EX575) Cargue el documento de 2 caras en el ADF. Si utiliza el vidrio del escáner para el documento a 2 caras, seleccione la opción [1 caras⇒2 caras (1 cara⇒2 caras)].

2. Pulse  [Copiar].
3. Introduzca el número de copias.
4. Pulse  [Opciones] > [Copia de 2 caras (Copia dúplex)].
5. Realice una de las siguientes acciones:
 - Para realizar copias a 2 caras de un documento a 2 caras, pulse [2 caras⇒2 caras].
 - Para realizar copias de 2 caras de un documento de 1 cara, siga los siguientes pasos:
 - a. Para cambiar las opciones de la plantilla, presione [Formato pág.], y luego presione [Giro borde largo] o [Giro borde corto].
 - b. Pulse [1 caras⇒2 caras (1 cara⇒2 caras)].
6. Cuando finalice, pulse [OK]. (Si aparece el botón [OK]).
7. Pulse [Iniciar color (Color Inicio)] o [Iniciar negro (Negro Inicio)].
Si ha colocado el documento en la unidad ADF, el equipo escanea las páginas e inicia la impresión.
8. **Si está utilizando el cristal de escaneado, repita los pasos siguientes para cada página del documento:**



Para un documento de doble cara, gire la hoja sobre el borde largo para escanear el otro lado.

- Coloque la página siguiente sobre el cristal de escaneado y, después, pulse [Escanear] para escanear la página.
- Después de escanear todas las páginas, pulse [Impr.].





Información relacionada

- [Copiar](#)

Ampliar o reducir imágenes copiadas

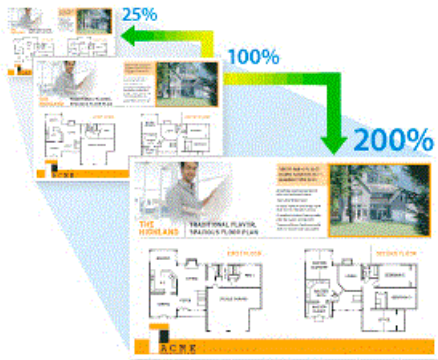
Seleccione un porcentaje de ampliación o reducción para reajustar el tamaño de los datos copiados.



1. Cargue el documento.
2. Pulse  [Copia (Copiar)].
3. Introduzca el número de copias.
4. Pulse  [Opciones] > [Ampliar/Reducir].
5. Deslice el dedo hacia arriba o hacia abajo, o bien pulse ▲ o ▼ para mostrar las opciones disponibles y, a continuación, pulse la opción deseada.
6. Ajuste el valor de la opción seleccionada.
7. Cuando finalice, pulse [OK]. (Si aparece el botón [OK]).
8. Pulse [Iniciar color (Color Inicio)] o [Iniciar negro (Negro Inicio)].



Información relacionada



- [Copiar](#)

Hacer copias N en 1 con la función de diseño de página

La función de copia N en 1 permite ahorrar papel copiando dos o cuatro páginas de un documento en una copia de una sola página.

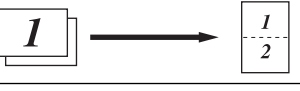

1. Cargue el documento.
2. Pulse  [Copiar].
3. Introduzca el número de copias.
4. Pulse  [Opciones] > [Formato pág.].
5. Deslice el dedo hacia arriba o hacia abajo, o bien pulse ▲ o ▼ para mostrar las opciones y, a continuación, pulse la opción deseada.

| Opción | Descripción |
|------------------------------|-------------------------------------------------------------------------------------|
| 2en1 (V) (2en1 (vertical)) |  |
| 2en1 (H) (2en1 (Horizontal)) |  |
| 4en1 (V) (4en1 (Vertical)) |  |
| 4en1 (H) (4en1 (Horizontal)) |  |

6. Cuando finalice, pulse [OK]. (Si aparece el botón [OK]).
7. Pulse [Iniciar color (Color Inicio)] o [Iniciar negro (Negro Inicio)].
Si ha colocado el documento en la unidad ADF, el equipo escanea las páginas e inicia la impresión.
8. Si está utilizando el cristal de escaneado, repita los pasos siguientes para cada página del documento:
 - Coloque la página siguiente sobre el cristal de escaneado y, después, pulse [Escanear] para escanear la página.
 - Después de escanear todas las páginas, pulse [Impr.].



Información relacionada

- [Copiar](#)

Interrumpa un trabajo de impresión con un trabajo de copia

Modelos relacionados: MFC-L8930CDW/MFC-L8970CDW/MFC-EX575

Interrumpa el trabajo de impresión actual para hacer copias necesarias urgentes.

NOTA

Esta función no puede interrumpir la impresión de los faxes recibidos. El equipo puede interrumpir los siguientes trabajos:

- Trabajos impresos desde su computadora o dispositivos móviles
- Trabajos de copia

1. [Cargue el documento.](#)

2. Pulse  [Copiar].

3. Introduzca el número de copias.

4. Pulse [Interrumpir].

5. Pulse [Iniciar color (Color Inicio)] o [Iniciar negro (Negro Inicio)].

Si ha colocado el documento en la unidad ADF, el equipo escanea las páginas e inicia la impresión.

6. **Si está utilizando el cristal de escaneado, repita los pasos siguientes para cada página del documento:**

- Coloque la página siguiente sobre el cristal de escaneado y, después, pulse [Escanear] para escanear la página.
- Después de escanear todas las páginas, pulse [Impr.].

7. Una vez que el equipo haya impreso las copias, pulse [Interrumpir] para reiniciar un trabajo de impresión en espera.



Información relacionada

- [Copiar](#)

Copiar una tarjeta de ID



Puede copiar una cédula de identidad solo en la medida que la legislación aplicable lo permita. Información más detallada >> *Guía de seguridad del producto*

>> [DCP-L8630CDW/MFC-L8730CDW](#)

>> [MFC-L8930CDW/MFC-L8970CDW/MFC-EX575](#)

DCP-L8630CDW/MFC-L8730CDW

1. Coloque la tarjeta de identificación *orientada hacia abajo* cerca de la esquina superior izquierda del cristal de escaneado.

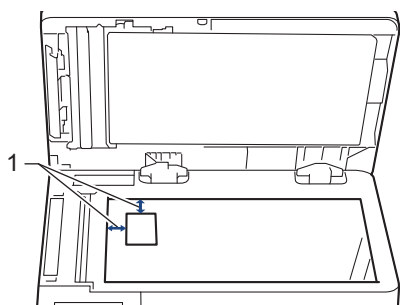

1: Distancia 4,0 mm (0,16 pulgadas) o mayor (parte superior, izquierda)

2. Pulse  [Copia (Copiar)].
3. Pulse [ID].
4. Introduzca el número de copias.
5. Pulse [Iniciar color (Color Inicio)] o [Iniciar negro (Negro Inicio)].
El equipo escanea una cara de la tarjeta de identificación.
6. Una vez que el equipo ha escaneado la primera cara, voltee la tarjeta de identificación.

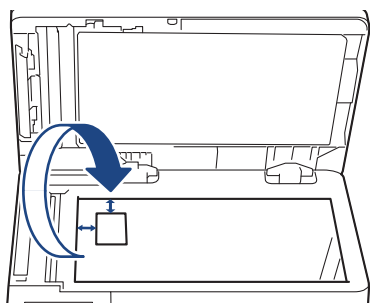

7. Pulse [Continuar] para escanear la otra cara.

1. Coloque la tarjeta de identificación *orientada hacia abajo* cerca de la esquina superior izquierda del cristal de escaneado.

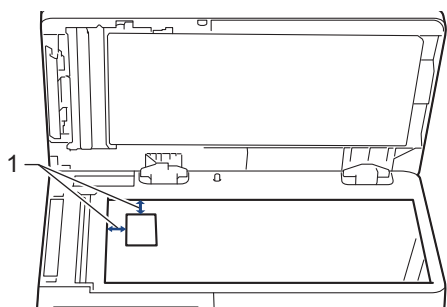

1: Distancia 4,0 mm (0,16 pulgadas) o mayor (parte superior, izquierda)

2. Pulse  [Copia].
3. Pulse [ID].
4. Introduzca el número de copias.
5. Pulse [Color Inicio] o [Iniciar negro (Negro Inicio)].

El equipo escanea una cara de la tarjeta de identificación.

6. Una vez que el equipo ha escaneado la primera cara, voltee la tarjeta de identificación.

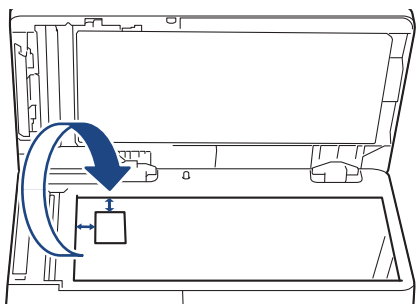

7. Pulse [Continuar] para escanear la otra cara.

Información relacionada

- [Copiar](#)

Opciones de copia

Para cambiar la configuración de copiado, pulse  [Opciones].

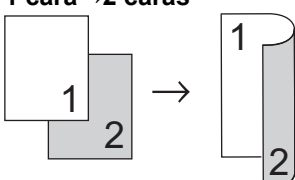
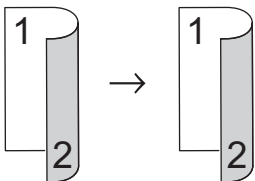

Las opciones disponibles pueden variar según el modelo y la configuración.

| Opción | Descripción | |
|-------------------------------------------------------------------------------|------------------------------------------------------------------------------------------------------------------------------------------------------------------------------------------------------------------------------------------------------------------------------------------------------------------------------------------------------------------------------|--------------------------------------------------------------------------|
| Calidad | Permite seleccionar la resolución de copia adecuada al tipo de documento. | |
| Selecc. bandeja | Permite seleccionar una bandeja de papel para la siguiente copia. | |
| Ampliar/Reducir | 100% | - |
| | Ampliar | Permite seleccionar el porcentaje de ampliación para la siguiente copia. |
| | Reducir | Permite seleccionar un porcentaje de reducción para la siguiente copia. |
| | Pers. (25-400%) | Permite introducir un porcentaje de ampliación o reducción. |
| Densidad | Permite aumentar la densidad para oscurecer el texto. Permite reducir la densidad para aclarar el texto. | |
| Eliminar color de fondo (Eliminar el color de fondo) | Seleccione para eliminar el color de fondo del documento al copiar. | |
| Copia de 2 caras (Copia dúplex) | <p>Seleccione esta opción para copiar en ambas caras del papel.</p> <p>1 cara → 2 caras</p>  <p>2 caras → 2 caras</p>  <p>Las opciones disponibles variarán en función de su modelo.</p> | |
| Diseño página de 2 caras (Disponible solo en determinadas configuraciones) | Seleccione la encuadernación de borde largo o de borde corto. | |
| Contraste | Aumente el contraste para que una imagen sea más nítida. Disminuya el contraste para que una imagen sea más tenue. | |

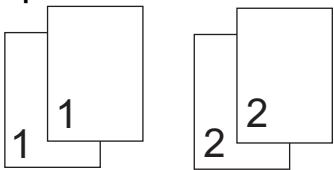
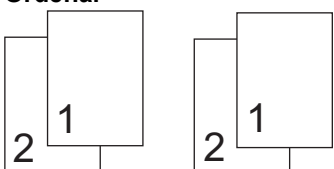
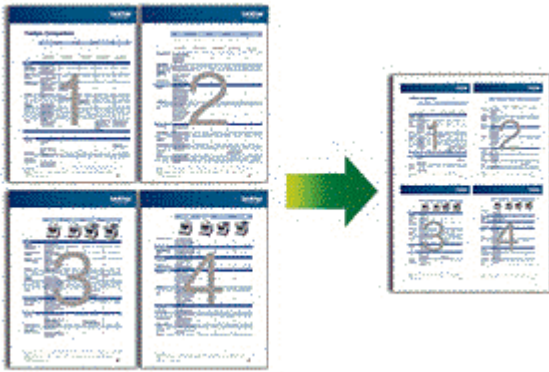
| Opción | Descripción |
|----------------|-----------------------------------------------------------------------------------------------------------------------------------------------------------------------------------------------------------------------------------------------------------------------------------|
| Apilar/Ordenar | <p>Seleccione esta opción para apilar u ordenar varias copias.</p> <p>Apilar</p>  <p>Ordenar</p>  |
| Formato pág. | <p>Haga N en 1 copia.</p> <p>4 en 1</p>  |
| Auto alinear | Permite configurar el equipo para que corrija automáticamente las copias torcidas. |
| Ajuste color | Cambie la configuración predeterminada de la saturación de color. |

✓ Información relacionada

- Copiar

Fax

Modelos relacionados: MFC-L8730CDW/MFC-L8930CDW/MFC-L8970CDW/MFC-EX575

- [Configuración inicial del fax y servicios telefónicos](#)
- [Enviar un fax](#)
- [Recibir un fax](#)
- [Números de fax](#)
- [Informes de fax](#)
- [Dispositivos externos](#)
- [PC-FAX](#)
- [I-Fax \(fax a través de Internet\)](#)

Configuración inicial del fax y servicios telefónicos

Modelos relacionados: MFC-L8730CDW/MFC-L8930CDW/MFC-L8970CDW/MFC-EX575

- Establecer el ID de su estación
- Configure el tóner o pulse el modo de marcación
- Agregar un prefijo a todos los números de fax

Establecer el ID de su estación

Modelos relacionados: MFC-L8730CDW/MFC-L8930CDW/MFC-L8970CDW/MFC-EX575

Establezca el equipo para que imprima la ID de la estación y la fecha y la hora del fax en la parte superior de cada fax que envíe.

1. Pulse  [Ajustes] > [Todas config. (Todos ajustes)] > [Conf.inicial] > [ID estación] > [Fax].



Si su equipo muestra el menú [Todos los ajust (Todos ajustes)] en la pantalla de Inicio, omita el menú [Ajustes].

2. Introduzca su número de fax (hasta 20 dígitos) con la pantalla LCD y, a continuación, pulse [OK].
3. Pulse [Tel].
4. Introduzca su número de teléfono (hasta 20 dígitos) con la pantalla LCD y, a continuación, pulse [OK].
5. Pulse [Nombre].
6. Introduzca su nombre (hasta 20 caracteres) en la pantalla LCD y, a continuación, pulse [OK].



- Pulse  para alternar entre letras, números y caracteres especiales. (Los caracteres disponibles pueden diferir dependiendo del país).

Si su equipo muestra , presione .

- Si introdujo un carácter incorrectamente, pulse ◀ o ▶ para mover el cursor hasta el carácter incorrecto; después, pulse . Pulse el carácter correcto.
- Para introducir un espacio, pulse [Barra esp (Espacio)] o ▶.
- Información más detallada >> *Información relacionada*

7. Pulse .



Información relacionada

- [Configuración inicial del fax y servicios telefónicos](#)

Información adicional:

- [Cómo introducir texto en el equipo](#)

Configure el tóner o pulse el modo de marcación

Modelos relacionados: MFC-L8730CDW/MFC-L8930CDW/MFC-L8970CDW/MFC-EX575

El equipo está configurado para ofrecer un servicio de marcación por tonos. Si tiene un servicio de marcación por pulsos (rotativo), debe cambiar el modo de marcación.

Esta función no está disponible en algunos países.

1. Pulse  [Ajustes] > [Todas config. (Todos ajustes)] > [Conf.inicial] > [Tono/Pulsos (Tonos/Pulsos)].



Si su equipo muestra el menú [Todos los ajust (Todos ajustes)] en la pantalla de Inicio, omita el menú [Ajustes].

2. Pulse [Tonos] o [Pulsos].

3. Pulse .



Información relacionada

- [Configuración inicial del fax y servicios telefónicos](#)

Agregar un prefijo a todos los números de fax

Modelos relacionados: MFC-L8730CDW/MFC-L8930CDW/MFC-L8970CDW/MFC-EX575

El ajuste Marcar prefijo marcará automáticamente un número predefinido antes de cada número de fax que marque. Por ejemplo: Si su sistema telefónico requiere un 9 para marcar un número externo, use este ajuste para marcar automáticamente 9 para todos los faxes que envíe.



- Puede usar los números de 0 a 9 y los símbolos # y *. (No puede usar ! con ningún otro número o símbolo).
- Si su sistema telefónico requiere una rellamada con interrupción temporizada (salida momentánea de línea), pulse ! en la pantalla LCD.
- (Países de América Latina) Si el modo de marcado por pulsos está activado, el uso de # y * no está disponible.

1. Pulse  [Ajustes] > [Todas config. (Todos ajustes)] > [Conf.inicial] > [Marcar prefijo].



Si su equipo muestra el menú [Todos los ajust (Todos ajustes)] en la pantalla de Inicio, omita el menú [Ajustes].

2. Pulse [Sí] o [No].

| Opción | Descripción |
|--------|--------------------------------------------------------------------------------------------------------------------------------------------------------------------------------------------|
| Sí | Para activar el ajuste del número de prefijo, seleccione Sí. Si seleccionó Sí, vaya al paso siguiente para establecer un número de prefijo. |
| No | Para desactivar el ajuste del número de prefijo, seleccione No. Si seleccionó No, pulse  para salir. |

3. Pulse [Marcar prefijo].

4. Introduzca un número de prefijo (hasta cinco dígitos) con la pantalla LCD y, a continuación, pulse [OK].



Para cambiar un número, pulse ◀ o ▶ para situar el cursor de forma que el número incorrecto quede resaltado y, a continuación, pulse . Introduzca el nuevo número.

Repita hasta que el número de prefijo sea el correcto y, después, pulse [OK].

5. Pulse .



Información relacionada

- [Configuración inicial del fax y servicios telefónicos](#)

Enviar un fax

Modelos relacionados: MFC-L8730CDW/MFC-L8930CDW/MFC-L8970CDW/MFC-EX575

- [Enviar un fax](#)
- [Enviar un fax manualmente](#)
- [Enviar el mismo mensaje de fax a más de un destinatario \(multienvío\)](#)
- [Opciones de fax](#)

Enviar un fax

Modelos relacionados: MFC-L8730CDW/MFC-L8930CDW/MFC-L8970CDW/MFC-EX575

1. **Cargue el documento.**

2. Pulse  [Fax].



Si la opción de vista previa de fax está configurada en [Sí], pulse  [Fax] > [Envío de faxes].

3. Introduzca el número de fax.

- **Mediante el teclado de marcación**

Pulse los dígitos para introducir el número de fax.

- **Con la libreta de direcciones**

Pulse  [Lib. de dir. (Libreta dir.)] y, después, realice una de las siguientes acciones:

- Deslice el dedo hacia arriba o hacia abajo, o bien pulse ▲ o ▼ para mostrar el número deseado y, a continuación, púselo.
- Pulse  [Buscar:] y, a continuación, introduzca el nombre o la primera letra del nombre y pulse [OK]. Pulse el nombre que desea marcar.

Cuando finalice, pulse [Aplicar].

- **Uso del historial de llamadas**

Pulse  [Hist. llam. (Historial llamadas)] y, a continuación, pulse la opción [Llam. saliente].

Deslice el dedo hacia arriba o hacia abajo, o bien pulse ▲ o ▼ para mostrar el número de fax deseado y, a continuación, púselo.

Para enviar un fax, pulse [Aplicar].



Para cambiar la configuración de envío de fax, pulse  [Opciones].

Más información >> [Información relacionada](#)

4. Pulse [Inicio de fax].

El equipo escanea y envía el documento.

Si colocó el documento sobre el cristal de escaneado, siga las instrucciones de la tabla.

| Opción | Descripción |
|--------|---------------------------------------------------------------------------------------------------------------------------------------------------------------|
| Sí | Para escanear la página siguiente, pulse la opción Sí y luego coloque la página siguiente sobre el cristal de escaneado. Pulse OK para escanear la página. |
| No | Después de escanear la última página, pulse la opción No. El equipo envía el documento. |

Para detener el fax, presione  y luego presione .

Cuando la LCD muestre [¿Cancelar trabajo?], pulse [Sí].



Información relacionada

- [Enviar un fax](#)

Información adicional:

- [Opciones de fax](#)
-

Enviar un fax manualmente

Modelos relacionados: MFC-L8730CDW/MFC-L8930CDW/MFC-L8970CDW/MFC-EX575

La transmisión manual de faxes le permite oír los tonos de marcación, timbre y recepción de fax mientras envía un fax.

1. [Cargue el documento.](#)
2. Pulse  [Fax].



Si la opción de vista previa de fax está configurada en [Sí], pulse  [Fax] > [Envío de faxes].

3. Pulse [Conectar (Tecla tel.)] y escuche hasta oír tono de marcación.
4. Marque el número de fax al cual desea llamar.
5. Cuando escuche el tono de fax, pulse [Inicio de fax].
Si está utilizando el cristal de escaneado, pulse [Enviar].



Información relacionada

- [Enviar un fax](#)

Enviar el mismo mensaje de fax a más de un destinatario (multienvío)

Modelos relacionados: MFC-L8730CDW/MFC-L8930CDW/MFC-L8970CDW/MFC-EX575

Utilice la función de multienvío para enviar el mismo mensaje de fax a varios números de fax a la vez.

- El mismo programa puede incluir grupos, números de la libreta de direcciones y hasta 50 números marcados manualmente .
- Los números de la libreta de direcciones deben almacenarse primero en la memoria del equipo para que puedan utilizarse en un multienvío.
- Los números de grupo también deben almacenarse primero en la memoria del equipo para que puedan utilizarse en un multienvío. Los números de grupos comprenden varios números guardados en la libreta de direcciones para facilitar la marcación.





Si no ha utilizado ningún número de la libreta de direcciones en grupos, puede realizar multienvíos de fax al máximo número de ubicaciones que admita el equipo. Para obtener más información sobre las ubicaciones de multienvíos ►► *Información relacionada: Especificaciones*

1. **Cargue el documento.**

2. Pulse  [Fax].



Si la opción de vista previa de fax está configurada en [Sí], pulse  [Fax] > [Envío de faxes].

3. Pulse  [Opciones] > [Multidifusión (Multienvío)].

4. Pulse [Añadir nro. (Añadir número)].

Puede añadir números al multienvío de las siguientes maneras:

- Pulse [Añadir nro. (Añadir número)] e introduzca un número con la pantalla LCD.
Pulse [OK].



Para hacer multienvío utilizando una dirección de correo electrónico, pulse , introduzca la dirección de correo electrónico y pulse [OK].

(Para determinados modelos, debe descargar Fax por Internet para usar la función de Fax por Internet y la función Escanear a servidor de correo electrónico).

- Pulse [Añadir de la libreta de dir. (Añadir desde libreta direcc.)]. Deslice el dedo hacia arriba o hacia abajo, o bien pulse ▲ o ▼ para mostrar el número que desee añadir al multienvío. Seleccione las casillas de verificación del multienvío. Una vez que haya seleccionado todos los números que desee, pulse [OK].
- Pulse [Buscar en la libreta de direcciones]. Introduzca el nombre o la primera letra del nombre y pulse [OK]. Pulse el nombre y, a continuación, pulse el número que desea añadir.

5. Cuando finalice, pulse [OK].



Si su equipo muestra , presiónelo.

6. Pulse [Inicio de fax].



- La memoria disponible del equipo dependerá de los tipos de trabajos que se encuentran en la memoria y de los números utilizados para el multienvío. Si realiza un multienvío al máximo de números posibles, no podrá utilizar el acceso doble ni el fax diferido.
 - Si aparece el mensaje [Sin memoria], pulse  o [Salir] para detener la tarea. Si se ha escaneado más de una página, pulse [Enviar ahora] para enviar la porción que está en la memoria del equipo.
-



Información relacionada

- [Enviar un fax](#)

Información adicional:

- [Especificaciones](#)
-

Opciones de fax

Modelos relacionados: MFC-L8730CDW/MFC-L8930CDW/MFC-L8970CDW/MFC-EX575

Para cambiar la configuración de envío de faxes, pulse  [Opciones].



Las opciones disponibles pueden variar según el modelo y la configuración.

| Opción | Descripción |
|-------------------------------------------------------------------|--------------------------------------------------------------------------------------------------------------------------------------------------|
| Resolución fax | Permite configurar la resolución de los faxes salientes. La calidad del fax suele mejorarse cambiando la resolución del fax. |
| Asunto envío | Modifique el asunto de un fax saliente. |
| Contraste | Permite ajustar el contraste. Si el documento es demasiado claro o demasiado oscuro, puede mejorar la calidad del fax cambiando el contraste. |
| Fax de 2 caras (Para modelos con escaneo a 2 caras automático) | Permite establecer el formato de escaneo a 2 caras. |
| Tam. área escan. (Tam. área esc.) | Permite ajustar el área de escaneo del cristal de escaneo al tamaño del documento. |
| Multidifusión (Multienvío) | Permite enviar el mismo mensaje de fax a más de un número de fax a la vez. |
| Vista previa | Permite obtener la vista previa de un mensaje de fax antes de enviarlo. |
| Fax diferido | Permite ajustar la hora del día a la que se enviarán los faxes diferidos. |
| Trans. tiempo real (Trans.t.real) | Permite enviar un fax inmediatamente sin esperar a que el equipo recupere el escaneo de la memoria. |
| Config de página de portada (Config. nota de portada) | Configure el equipo para que envíe automáticamente una portada preprogramada. |
| Modo satélite | Active esta opción si tiene problemas para enviar faxes al extranjero. |
| Hist. llam. (Historial llamadas) | Permite seleccionar un número del historial de llamadas. |
| Lib. de dir. (Libreta dir.) | Permite seleccionar un número desde la libreta de direcciones. |
| Nueva config. predeterminada (Ajus.Nuev.Predet) | Permite establecer la configuración actual como la predeterminada. |
| Rest. predet. (Rest.predeter.) | Permite restaurar toda la configuración a los valores de fábrica. |



Puede guardar las configuraciones actuales pulsando [Guardar acc. dir. (Guar. como acc. dir.)].



Información relacionada

- [Enviar un fax](#)

Recibir un fax

Modelos relacionados: MFC-L8730CDW/MFC-L8930CDW/MFC-L8970CDW/MFC-EX575

- [Configuración del modo de recepción](#)
- [Opciones de recepción en memoria](#)

Configuración del modo de recepción

Modelos relacionados: MFC-L8730CDW/MFC-L8930CDW/MFC-L8970CDW/MFC-EX575

- Descripción general de los modos de recepción
- Seleccionar el modo de recepción correcto
- Configurar el número de timbres antes de que el equipo conteste (número de timbres)
- Configurar la duración del timbre F/T (semitimbre/doble timbre)
- Configurar la recepción fácil

Descripción general de los modos de recepción

Modelos relacionados: MFC-L8730CDW/MFC-L8930CDW/MFC-L8970CDW/MFC-EX575

Algunos modos de recepción responden automáticamente (modo sólo fax y modo Fax/Tel). Si lo desea, puede cambiar el número de timbres antes de usar estos modos.

Modo solo fax

([Solo fax] en el menú del equipo)

El modo solo fax responde automáticamente todas las llamadas como fax.

Modo Fax/Tel

([Fax/Tel. (Fax/Tel)] en el menú del equipo)

El modo Fax/Tel lo ayuda a administrar las llamadas entrantes al reconocer si son llamadas de fax o de voz y al manejarlas de una de las siguientes maneras:

- Los faxes se recibirán automáticamente.
- Las llamadas de voz activarán el timbre F/T para indicar que conteste el teléfono. El timbre F/T es un semitimbre/doble timbre rápido emitido por el equipo.

Modo manual

([Manual] en el menú del equipo)

El modo manual desactiva todas las operaciones de respuesta automática a menos que se esté utilizando la función de recepción de timbre distintivo.

Para recibir un fax en modo manual, levante el auricular del teléfono externo conectado al equipo o pulse el botón que se indica en la tabla.

| Modelos aplicables | Manera alternativa para levantar el auricular |
|--------------------------------------------------|-----------------------------------------------|
| MFC-L8730CDW/MFC-L8930CDW/MFC-L8970CDW/MFC-EX575 | Conectar (Tecla tel.) |

Cuando oiga los tonos de fax (pitidos cortos repetidos), pulse los botones indicados en la tabla para recibir el fax. Utilice la función de Recepción fácil para recibir faxes cuando haya levantado un auricular en la misma línea que la que usa el equipo.

| Modelos aplicables | Para recibir un fax |
|--------------------------------------------------|-------------------------|
| MFC-L8730CDW/MFC-L8930CDW/MFC-L8970CDW/MFC-EX575 | Inicio de fax > Recibir |

Modo TAD externo

([Contestador ext.] en el menú del equipo)

El modo TAD externo permite que un contestador externo se haga cargo de las llamadas entrantes.

Las llamadas entrantes se gestionarán de las siguientes maneras:

- Los faxes se recibirán automáticamente.
- Las personas que hagan una llamada de voz podrán grabar un mensaje en el TAD externo.



Información relacionada

- [Configuración del modo de recepción](#)

Seleccionar el modo de recepción correcto

Modelos relacionados: MFC-L8730CDW/MFC-L8930CDW/MFC-L8970CDW/MFC-EX575

El modo de recepción apropiado para usted se determina según los dispositivos externos y los servicios de suscripción telefónicos (correo de voz, timbre distintivo, etc.) que vayan a utilizarse en la misma línea que el equipo.

¿Utilizará un número de timbre distintivo para la recepción de faxes? (Para EE.UU.)

Brother utiliza el término "timbre distintivo", pero las distintas compañías telefónicas pueden tener otros nombres para este servicio, como timbre personalizado, tono personalizado, timbre para adolescentes, identificación de timbre, identificación de llamada, datos de identificación de llamada, timbre inteligente, SimpleBiz Fax y número de teléfono alternativo.

¿Utilizará correo de voz en la misma línea telefónica que el equipo Brother?

Si tiene correo de voz en la misma línea telefónica que el equipo Brother, es muy probable que este servicio y el equipo Brother entren en conflicto al recibir llamadas entrantes.

¿Utilizará un contestador automático en la misma línea telefónica que el equipo Brother?

Su contestador automático (TAD) externo contestará todas las llamadas automáticamente. Los mensajes de voz se almacenan en el TAD externo y los mensajes de fax se imprimen. Seleccione [Contestador ext.] como modo de recepción.

¿Utilizará el equipo Brother en una línea de fax dedicada?

El equipo contestará automáticamente todas las llamadas como faxes. Seleccione [Solo fax] como modo de recepción.

¿Utilizará el equipo Brother en la misma línea que su teléfono?

• ¿Quiere recibir llamadas de voz y faxes automáticamente?

El modo Fax/Tel se utiliza cuando el equipo Brother y el teléfono comparten la misma línea. Seleccione [Fax/Tel. (Fax/Tel)] como modo de recepción.

Nota importante: No se pueden recibir mensajes de voz en un servicio de voz o un contestador automático si se selecciona el modo Fax/Tel.

• ¿Tiene previsto recibir muy pocos faxes?

Seleccione [Manual] como modo de recepción. En este caso, usted controla la línea telefónica y debe contestar todas las llamadas personalmente.

1. Pulse  [Ajustes] > [Todas config. (Todos ajustes)] > [Fax] > [Conf.recepción] > [Modo recepción].



Si su equipo muestra el menú [Todos los ajust (Todos ajustes)] en la pantalla de Inicio, omita el menú [Ajustes].



Si no puede cambiar la opción [Modo recepción], asegúrese de que la función de timbre distintivo esté ajustada en [No].

2. Pulse [Solo fax], [Fax/Tel. (Fax/Tel)], [Contestador ext.] o [Manual].

3. Pulse .



Información relacionada

- [Configuración del modo de recepción](#)

Inicio > Fax > Recibir un fax > Configuración del modo de recepción > Configurar el número de timbres antes de que el equipo conteste (número de timbres)

Configurar el número de timbres antes de que el equipo conteste (número de timbres)

Modelos relacionados: MFC-L8730CDW/MFC-L8930CDW/MFC-L8970CDW/MFC-EX575

Cuando alguien llame al equipo, usted oirá el timbre telefónico normal. El número de timbres se establece mediante la opción retraso de timbre.

- El ajuste del retardo del timbre define el número de veces que el equipo suena antes de contestar en el modo solo fax y en el modo Fax/Tel.
- Si tiene teléfonos externos o una extensión telefónica en la misma línea que el equipo, mantenga el ajuste de Retraso de timbre en 4.

1. Pulse  [Ajustes] > [Todas config. (Todos ajustes)] > [Fax] > [Conf.recepción] > [Núm. timbres].



Si su equipo muestra el menú [Todos los ajust (Todos ajustes)] en la pantalla de Inicio, omita el menú [Ajustes].

2. Pulse el número de llamadas que desee.



Si selecciona [0], el equipo contestará de inmediato y la línea no sonará en absoluto (solo disponible para algunos países).

3. Pulse .



Información relacionada

- [Configuración del modo de recepción](#)

Configurar la duración del timbre F/T (semitimbre/doble timbre)

Modelos relacionados: MFC-L8730CDW/MFC-L8930CDW/MFC-L8970CDW/MFC-EX575

Cuando el modo de recepción esté configurado en el modo Fax/Tel y reciba una llamada de fax, el equipo contestará la llamada automáticamente. Sin embargo, si recibe una llamada de voz, el equipo emitirá el timbre F/T (semitimbre/doble timbre) durante el tiempo que haya ajustado en la opción de duración del timbre F/T. Cuando oiga el timbre F/T, significará que tiene una llamada de voz en la línea.

La función de timbre F/T funciona cuando se establece el modo Fax/Tel como modo de recepción.

Debido a que el timbre F/T proviene del equipo, los teléfonos externos y la extensión telefónica no sonarán; sin embargo, puede responder la llamada en cualquier teléfono.

1. Pulse  [Ajustes] > [Todas config. (Todos ajustes)] > [Fax] > [Conf.recepción] > [Dur.timbre F/T (Duración del timbre F/T)].



Si su equipo muestra el menú [Todos los ajust (Todos ajustes)] en la pantalla de Inicio, omita el menú [Ajustes].

2. Pulse el periodo de tiempo que desea que el equipo suene para avisarle que tiene una llamada de voz.
3. Pulse .



Incluso si la persona que llama cuelga mientras está sonando el semitimbre/doble timbre, el equipo continuará sonando el número de veces establecido.



Información relacionada

- [Configuración del modo de recepción](#)

Configurar la recepción fácil

Modelos relacionados: MFC-L8730CDW/MFC-L8930CDW/MFC-L8970CDW/MFC-EX575

Si Recepción sencilla está activado: el equipo puede recibir un fax automáticamente, incluso si responde la llamada. Cuando vea [Recibiendo] en la pantalla LCD o escuche un clic en la línea telefónica por el auricular que está utilizando, simplemente sustituya el auricular. El equipo hará el resto.

Si Recepción sencilla está desactivado: si está en el equipo y para responder una llamada de fax primero levanta el auricular externo, pulse los botones en la siguiente tabla para recibir el fax. Si respondió en una extensión telefónica, pulse *51.

| Modelos aplicables | Para recibir el fax |
|------------------------------------------------------|-------------------------|
| MFC-L8730CDW/MFC-L8930CDW/MFC-L8970CDW/ MFC-EX575 | Inicio de fax > Recibir |



- Si la función está definida en [Sí], pero el equipo no conecta una llamada de fax cuando levanta un auricular de teléfono externo o una extensión telefónica, pulse el código de recepción de fax *51.
- Si envía faxes desde una computadora en la misma línea telefónica y el equipo los intercepta, defina Recepción sencilla en [No].

1. Pulse  [Ajustes] > [Todas config. (Todos ajustes)] > [Fax] > [Conf.recepción] > [Recep. fácil (Detección fax)].



Si su equipo muestra el menú [Todos los ajust (Todos ajustes)] en la pantalla de Inicio, omita el menú [Ajustes].

2. Pulse [Sí] o [No].
3. Pulse .



Información relacionada

- [Configuración del modo de recepción](#)

Opciones de recepción en memoria

Modelos relacionados: MFC-L8730CDW/MFC-L8930CDW/MFC-L8970CDW/MFC-EX575

Utilice las opciones de recepción de memoria para dirigir los faxes entrantes mientras está lejos del equipo. Solo puede utilizar las funciones de recepción en memoria de una en una.

La recepción en memoria puede configurarse en:

- Recepción PC-Fax
- Reenvío de faxes
- Almacenamiento de faxes
- Reenviar a la nube (el equipo reenvía los faxes recibidos a servicios en línea).
- Reenviar a la red (el equipo reenvía los faxes recibidos a un destino dentro de la red).
- Desactivado

Más información >> *Información relacionada*



Información relacionada

- [Recibir un fax](#)

Información adicional:

- [Tablas de configuraciones \(MFC-L8730CDW\)](#)
- [Tablas de configuraciones \(MFC-L8930CDW/MFC-L8970CDW/MFC-EX575\)](#)
- [Reenvíe faxes entrantes a un destino de red](#)

Números de fax

Modelos relacionados: MFC-L8730CDW/MFC-L8930CDW/MFC-L8970CDW/MFC-EX575

- [Almacenar números de fax](#)
- [Configure grupos de multienvío](#)

Almacenar números de fax

Modelos relacionados: MFC-L8730CDW/MFC-L8930CDW/MFC-L8970CDW/MFC-EX575

- [Almacene los números de la libreta de direcciones](#)
- [Cambiar o eliminar nombres o números de la libreta de direcciones](#)

Almacene los números de la libreta de direcciones

Modelos relacionados: MFC-L8730CDW/MFC-L8930CDW/MFC-L8970CDW/MFC-EX575

1. Pulse  [Fax] > [Lib. de dir. (Libreta dir.)].
2. Realice los siguientes pasos:
 - a. Pulse [Editar].
 - b. Pulse [Añadir dir. nueva].
 - c. Pulse [Nombre].
 - d. Introduzca el nombre (hasta 16 caracteres) utilizando la pantalla LCD y, a continuación, pulse [OK].
 - e. Pulse [Dirección].
 - f. Introduzca el número de fax o de teléfono con la pantalla LCD (hasta 20 dígitos) y, a continuación, pulse [OK].



Si desea almacenar una dirección de correo electrónico para utilizarla con Fax por Internet o Escanear a servidor de correo electrónico, pulse , introduzca la dirección de correo electrónico y pulse [OK].

(Para determinados modelos, debe descargar Fax por Internet para usar la función de Fax por Internet y la función Escanear a servidor de correo electrónico).

- g. Pulse [OK].

Para almacenar otro número en la libreta de direcciones, repita estos pasos.

3. Pulse .



Información relacionada

- [Almacenar números de fax](#)

Cambiar o eliminar nombres o números de la libreta de direcciones

Modelos relacionados: MFC-L8730CDW/MFC-L8930CDW/MFC-L8970CDW/MFC-EX575

1. Pulse  [Fax] > [Lib. de dir. (Libreta dir.)] > [Editar].

2. Realice uno de los siguientes pasos:

Pulse [Cambiar] para editar los nombres o los números de fax o de teléfono.

Deslice el dedo hacia arriba o hacia abajo, o bien pulse ▲ o ▼ para mostrar el número que desea cambiar y, a continuación, púselo.

- Para cambiar el nombre, pulse [Nombre]. Introduzca el nuevo nombre (hasta 16 caracteres) con el teclado de la pantalla LCD y, después, pulse [OK].
- Para cambiar el número de fax o de teléfono, pulse [Dirección]. Introduzca el nuevo número de fax o de teléfono (hasta 20 dígitos) con el teclado de la pantalla LCD y, después, pulse [OK].

Pulse [OK] para finalizar.



Cómo introducir texto:

Para cambiar un carácter, pulse ◀ o ▶ para ubicar el cursor y resaltar el carácter incorrecto; después, pulse



Introduzca el nuevo carácter.

Para eliminar números, pulse [Eliminar].

Seleccione los números de fax o de teléfono que desee eliminar y púselos para que aparezca una marca de verificación y, después, pulse [OK].

3. Pulse .



Información relacionada

- [Almacenar números de fax](#)

Configure grupos de multienvío

Modelos relacionados: MFC-L8730CDW/MFC-L8930CDW/MFC-L8970CDW/MFC-EX575

Se puede almacenar un grupo de multienvío en la libreta de direcciones. Este le permite enviar el mismo mensaje de fax a varios números de fax.

Guarde números de fax en la libreta de direcciones y añádalos a un grupo de multienvío cuando sea necesario.

| Modelos aplicables | Cantidad máxima de grupos | Cantidades máximas en un grupo |
|------------------------------------------------------|---------------------------|--------------------------------|
| MFC-L8730CDW/MFC-L8930CDW/ MFC-L8970CDW/MFC-EX575 | 20 | 299 |

1. Pulse  [Fax] > [Lib. de dir. (Libreta dir.)].
2. Realice los siguientes pasos:
 - a. Pulse [Editar] > [Conf. grupos] > [Nombre].
 - b. Introduzca el nombre del grupo (hasta 16 caracteres) con la pantalla LCD y, después, pulse [OK].
 - c. Pulse [Añadir/Borrar].
 - d. Para agregar números de la libreta de direcciones al grupo, pulse los números y aparecerá una marca de verificación; después, pulse [OK].
 - e. Lea y confirme la lista de nombres y números elegidos que aparece y, después, pulse [OK] para guardar su grupo.

Para almacenar otro grupo para multienvío, repita estos pasos.

3. Pulse .

Información relacionada

- [Números de fax](#)

Informes de fax

Modelos relacionados: MFC-L8730CDW/MFC-L8930CDW/MFC-L8970CDW/MFC-EX575

- [Imprimir un informe Verificación de la transmisión](#)
- [Imprimir un informe Diario del fax](#)

Imprimir un informe Verificación de la transmisión

Modelos relacionados: MFC-L8730CDW/MFC-L8930CDW/MFC-L8970CDW/MFC-EX575

El informe Verificación de la transmisión se puede utilizar como comprobante del envío de faxes. El informe muestra una lista con el número de fax o el nombre del destinatario, la hora y la fecha de la transmisión, la duración de la transmisión, el número de páginas enviadas y si la transmisión se ha realizado correctamente.

Hay varias configuraciones disponibles para el informe Verificación de la transmisión:

| | |
|----------------------|-----------------------------------------------------------------------------------------------------------------------------------------------|
| Sí | Imprime un informe después de cada fax que usted envía. |
| Sí (+Imagen) | Imprime un informe cada vez que se envía un fax. En el informe aparece parte de la primera página del fax. |
| Solo error | Imprime un informe si su fax no es exitoso debido a un error de transmisión. |
| Solo error (+Imagen) | Imprime un informe si su fax no es exitoso debido a un error de transmisión. Una parte de la primera página del fax aparece en el informe. |
| No | Su equipo no imprime ningún informe después de enviar faxes. |

1. Pulse  [Ajustes] > [Todas config. (Todos ajustes)] > [Fax] > [Config. Infor (Ajus. informes)] > [Transmisión (Ver transmsión)].



Si su equipo muestra el menú [Todos los ajust (Todos ajustes)] en la pantalla de Inicio, omita el menú [Ajustes].

2. Pulse la opción deseada.
Si selecciona [Sí (+Imagen) (Si (+Imagen))] o [Solo error (+Imagen)], la imagen no aparecerá en el Informe Verificación de la transmisión si la transmisión en tiempo real está configurada en [Sí].

3. Pulse .

Si la transmisión es correcta, aparece OK junto a RESULTADO en el informe Verificación de la transmisión.
Si la transmisión no es correcta, aparece NG junto a RESULTADO.



Información relacionada

- [Informes de fax](#)

Imprimir un informe Diario del fax



Modelos relacionados: MFC-L8730CDW/MFC-L8930CDW/MFC-L8970CDW/MFC-EX575

Puede configurar el equipo para que imprima el Diario del fax a intervalos específicos (cada 50 faxes, cada 6, 12 o 24 horas o cada 2 o 7 días).

1. Pulse  [Ajustes] > [Todas config. (Todos ajustes)] > [Fax] > [Config. Infor (Ajust. informes)] > [Frec. informe] > [Frec. informe].



Si su equipo muestra el menú [Todos los ajust (Todos ajustes)] en la pantalla de Inicio, omita el menú [Ajustes].

2. Deslice el dedo hacia arriba o hacia abajo, o bien pulse ▲ o ▼ para seleccionar el intervalo deseado y, a continuación, púlselo.
 - Cada 6, 12, 24 horas, 2 o 7 días
El equipo imprimirá el informe a la hora seleccionada y, a continuación, borrará todos los datos de registro de transmisión y recepción de la memoria. Si la memoria del equipo se llena con 200 datos de registro antes de haberse alcanzado la hora especificada, el equipo imprimirá el Diario del fax en ese momento y, a continuación, borrará todos los trabajos de la memoria. Si desea imprimir un informe adicional antes de que llegue el momento especificado para imprimirlo, podrá hacerlo sin borrar los datos de registro de la memoria.
 - Cada 50 faxes
El equipo imprimirá el Diario del fax cuando tenga almacenados 50 datos de registro de transmisión y recepción.
3. Si seleccionó cada 6, 12, 24 horas, 2 o 7 días, realice una de las acciones siguientes para ingresar la hora para iniciar la impresión:
 - Si seleccionó [Reloj 12 h] como formato en la configuración [Tipo de reloj], pulse [Hora] e introduzca la hora para comenzar a imprimir (en formato de 12 horas) usando la pantalla LCD. Pulse  para seleccionar [AM] o [PM].
Pulse [OK].
 - Si definió [Reloj 24 h] en la configuración [Tipo de reloj], pulse [Hora] y, luego, introduzca la hora para comenzar a imprimir (en formato de 24 horas) con la pantalla LCD.
Pulse [OK].
(Por ejemplo: introduzca 19:45 para las 7:45 p. m.)
4. Si seleccionó [Cada 7 días], presione [Día].
5. Deslice el dedo hacia arriba o hacia abajo, o bien pulse ▲ o ▼ para mostrar la opción [Cada lunes], [Cada martes], [Cada miércoles], [Cada jueves], [Cada viernes], [Cada sábado] o [Cada domingo] y, a continuación, pulse el primer día de la cuenta regresiva de 7 días.
6. Pulse .



Información relacionada

- [Informes de fax](#)

Dispositivos externos

Modelos relacionados: MFC-L8730CDW/MFC-L8930CDW/MFC-L8970CDW/MFC-EX575

Para más información sobre el uso de dispositivos externos, diríjase a la *Guía para el uso de dispositivos externos* de su modelo en support.brother.com/g/s/id/html/doc/common/exdevs_laser/uslts/index.html.

PC-FAX

Modelos relacionados: MFC-L8730CDW/MFC-L8930CDW/MFC-L8970CDW/MFC-EX575

Para más información sobre las funciones de PC-FAX, dirijase a la *Guía de PC-FAX* de su modelo en support.brother.com/g/s/id/html/doc/common/pcfax/uslts/index.html

I-Fax (fax a través de Internet)

Modelos relacionados: MFC-L8730CDW/MFC-L8930CDW/MFC-L8970CDW/MFC-EX575

Para más información sobre las funciones de fax por Internet (I-Fax), diríjase a la *Guía de I-FAX* de su modelo en support.brother.com/g/s/id/html/doc/common/ifax_laser/uslts/index.html.

Red

- [Funciones de red básicas admitidas](#)
- [Configurar los ajustes de la red](#)
- [Configuración de red inalámbrica](#)
- [Características de red](#)
- [Herramientas de administración de Brother](#)

Funciones de red básicas admitidas

El equipo admite varias funciones según el sistema operativo. Utilice esta tabla para comprobar qué conexiones y funciones de red son compatibles con cada sistema operativo.

| Sistemas operativos | Windows | Windows Server | macOS |
|---------------------------------------------------------|---------|----------------|-------|
| Impresión | Sí | Sí | Sí |
| Escaneo | Sí | | Sí |
| Envío PC-Fax (disponible para determinados modelos) | Sí | | Sí |
| Recepción PC-Fax (disponible para determinados modelos) | Sí | | |
| Administración basada en Web ¹ | Sí | Sí | Sí |

¹ La contraseña predeterminada para gestionar la configuración de su equipo se encuentra en la parte posterior del equipo y está marcada como "Pwd". Se recomienda cambiar la contraseña predeterminada de inmediato para proteger el equipo frente al acceso no autorizado.



- Cuando se conecte al equipo desde una red externa, como Internet, asegúrese de que el entorno de red esté protegido por un software cortafuegos separado u otros medios para prevenir la filtración de información a causa de una configuración inadecuada o un acceso no autorizado de terceros malintencionados.
- Cuando el equipo está conectado a la red global, aparece una advertencia. Cuando vea esta advertencia, se recomienda que confirme la configuración de red y, a continuación, se reconecte a una red segura.
- Al habilitar la función de filtrado de comunicación con la red global en su equipo, se bloquea el acceso desde la red global. La función de filtro de comunicación con la red global puede evitar que el equipo reciba ciertos trabajos de impresión o escaneo desde una computadora o dispositivo móvil que use una dirección IP global.



Información relacionada

- [Red](#)

Información adicional:

- [Cambie la contraseña de inicio de sesión mediante la administración basada en web](#)

Configurar los ajustes de la red

- Configurar los detalles de red utilizando el panel de control
- Cambiar la configuración del equipo mediante Administración basada en Web

Configurar los detalles de red utilizando el panel de control

Para configurar el equipo en su red, utilice las selecciones del menú [Red] del panel de control.



- Para obtener información sobre la configuración de red que puede ajustar mediante el panel de control >> *Información relacionada: Tablas de configuraciones*
- También puede usar la Administración basada en Web para ajustar y cambiar la configuración de red de su equipo.

1. Pulse  [Ajustes] > [Todas config. (Todos ajustes)] > [Red].



Si su equipo muestra el menú [Todos los ajust (Todos ajustes)] en la pantalla de Inicio, omita el menú [Ajustes].

2. Deslice el dedo hacia arriba o hacia abajo, o bien pulse ▲ o ▼ para mostrar la opción de red deseada y, a continuación, púlsela. Repita este paso hasta acceder al menú que quiera configurar y, a continuación, siga las instrucciones de la pantalla LCD.



Información relacionada

- [Configurar los ajustes de la red](#)

Información adicional:

- [Tablas de configuraciones \(MFC-L8730CDW\)](#)
- [Tablas de configuraciones \(DCP-L8630CDW\)](#)
- [Funciones de red básicas admitidas](#)

Configuración de red inalámbrica

- [Utilizar red inalámbrica](#)
- [Usar Wi-Fi Direct®](#)
- [Activar/desactivar LAN inalámbrica](#)
- [Imprimir el informe WLAN](#)

Utilizar red inalámbrica

- Antes de configurar el equipo para una red inalámbrica
- Configurar el equipo en una red inalámbrica mediante el asistente de configuración de la computadora
- Configure el equipo para una red inalámbrica mediante el Asistente de configuración del panel de control del equipo
- Configurar el equipo para usarlo en una red inalámbrica utilizando el método de una sola pulsación de Wi-Fi Protected Setup™ (WPS)
- Configurar el equipo para usarlo en una red inalámbrica utilizando el método PIN de Wi-Fi Protected Setup™ (WPS)
- Configure el equipo para una red inalámbrica cuando la SSID no está programada
- Configure su equipo para una red inalámbrica empresarial

Antes de configurar el equipo para una red inalámbrica

Antes de intentar configurar una red inalámbrica, confirme lo siguiente:

- Si está utilizando una red inalámbrica corporativa, debe conocer el ID de usuario y la contraseña.
- Para obtener resultados óptimos en la impresión cotidiana de documentos, coloque el equipo lo más cerca posible del punto de acceso de LAN inalámbrica/enrutador evitando al máximo los obstáculos. Los objetos grandes y las paredes entre ambos dispositivos y las interferencias de otros dispositivos electrónicos pueden afectar la velocidad de transferencia de datos de sus documentos.

Debido a estos factores, puede que el método de conexión inalámbrico no sea el más adecuado para todos los tipos de documentos y aplicaciones. Si está imprimiendo archivos de gran tamaño, como documentos de varias páginas con texto mixto y gráficos grandes, es recomendable seleccionar una red Ethernet cableada para obtener una transferencia de datos más rápida (solo modelos compatibles) o una conexión USB para conseguir la máxima velocidad.

- Si bien el equipo puede utilizarse tanto en una red cableada como en una inalámbrica (solo modelos compatibles), solo se puede utilizar un método de conexión a la vez. No obstante, puede utilizar a la vez una conexión de red inalámbrica y una conexión Wi-Fi Direct, o bien una conexión de red cableada (solo modelos compatibles) y una conexión Wi-Fi Direct.
- Si hay una señal cercana, la función de LAN inalámbrica le permitirá realizar una conexión LAN. No obstante, si los ajustes de seguridad no están configurados correctamente, la señal puede ser interceptada por terceros malintencionados y provocar lo siguiente:
 - Robo de información personal o confidencial
 - Transmisión indebida de información a particulares que suplanten a determinados individuos
 - Difusión del contenido de comunicación transcrita interceptada



Asegúrese de que conoce el nombre de red (SSID) y la clave de red (contraseña) del enrutador o punto de acceso inalámbrico. Si no puede encontrar esta información, póngase en contacto con el fabricante del enrutador o punto de acceso inalámbrico, el administrador de sistema o proveedor de Internet. Brother no puede proporcionarle esta información.



Información relacionada

- [Utilizar red inalámbrica](#)

Configurar el equipo en una red inalámbrica mediante el asistente de configuración de la computadora

1. Descargue el instalador en la página del modelo **Descargas** en support.brother.com/downloads.
2. Ejecute el instalador y, a continuación, siga las instrucciones que aparecen en la pantalla.
3. Seleccione **Conexión de red inalámbrica (Wi-Fi)** y, a continuación, haga clic en **Siguiente**.
4. Siga las instrucciones que aparecen en la pantalla.

Ha finalizado la configuración de la red inalámbrica.



Información relacionada

- [Utilizar red inalámbrica](#)

Configure el equipo para una red inalámbrica mediante el Asistente de configuración del panel de control del equipo

Antes de configurar su equipo, se recomienda escribir sus ajustes de red inalámbrica. Necesitará esta información antes de seguir con la configuración.

1. Compruebe y registre los ajustes de red inalámbrica que tenga en ese momento el ordenador al que se va a conectar.

| Nombre de red (SSID) | Clave de red (contraseña) |
|----------------------|---------------------------|
| | |

Por ejemplo:

| Nombre de red (SSID) | Clave de red (contraseña) |
|----------------------|---------------------------|
| HOLA | 12345 |



- Su punto de acceso/enrutador puede admitir el uso de múltiples claves WEP, sin embargo su equipo Brother admite el uso de la primer clave WEP únicamente.
- Si necesita asistencia durante la configuración y desea comunicarse con el Servicio de atención al cliente de Brother, asegúrese de tener preparados su SSID (nombre de red) y su clave de red (contraseña). No podremos ayudarle a localizar esta información.
- Si desconoce esta información (SSID y clave de red), no podrá continuar la configuración inalámbrica.

¿Cómo puedo encontrar esta información?

- a. Verifique la documentación proporcionada con su punto de acceso/enrutador inalámbrico.
- b. El SSID inicial podría ser el nombre del fabricante o el nombre del modelo.
- c. Si desconoce la información de seguridad, consulte al fabricante del enrutador, al administrador del sistema o a su proveedor de Internet.

2. Pulse  [Ajustes] > [Todas config. (Todos ajustes)] > [Red] > [WLAN (Wi-Fi) (WLAN (Wi-Fi))] > [Buscar red Wi-Fi].



Si su equipo muestra el menú [Todos los ajust (Todos ajustes)] en la pantalla de Inicio, omita el menú [Ajustes].

3. Cuando aparezca [¿Pasar de interfaz de red a inalámbrica?], pulse [Sí].
De este modo, se iniciará el asistente de configuración inalámbrica. Para cancelar, pulse [No].
4. El equipo buscará la red y mostrará una lista con los SSID disponibles.
Si aparece una lista de SSID, deslice hacia arriba o abajo o pulse ▲ o ▼ para visualizar el SSID al que quiera conectarse y, a continuación, pulse el SSID.



Si no se muestra el SSID que desea, pulse [Volver a buscar (Buscar de nuevo)] para buscar su red nuevamente.

5. Pulse [OK].
6. Si es necesario, introduzca la clave de red que escribió en el primer paso y, luego, pulse [OK].
7. El equipo intenta conectarse al dispositivo inalámbrico que ha seleccionado.

Si el dispositivo inalámbrico está conectado correctamente, en la pantalla LCD del equipo aparecerá [Conectada]. Pulse [OK] y, a continuación, pulse .

Ha finalizado la configuración de la red inalámbrica. Para instalar los controladores o la aplicación necesarios para el uso del equipo, vaya a la página del modelo **Descargas** en support.brother.com/downloads.



Información relacionada

- [Utilizar red inalámbrica](#)

Información adicional:

- [Cómo introducir texto en el equipo](#)
 - [Códigos de error del informe de LAN inalámbrica](#)
-

Configurar el equipo para usarlo en una red inalámbrica utilizando el método de una sola pulsación de Wi-Fi Protected Setup™ (WPS)

Si su punto de acceso/enrutador inalámbrico soporta WPS (PBC: Push Button Configuration, o configuración por botón), puede utilizar WPS desde el menú del panel de control del equipo para configurar los ajustes de la red inalámbrica.

1. Pulse  [Ajustes] > [Todas config. (Todos ajustes)] > [Red] > [WLAN (Wi-Fi) (WLAN (Wi-Fi))] > [Botón de comando/WPS (WPS/Botón de comando)].



Si su equipo muestra el menú [Todos los ajust (Todos ajustes)] en la pantalla de Inicio, omita el menú [Ajustes].

2. Cuando aparezca [¿Pasar de interfaz de red a inalámbrica?], pulse [Sí].
De este modo, se iniciará el asistente de configuración inalámbrica. Para cancelar, pulse [No].
3. Cuando la pantalla táctil muestre [Inicie WPS en enrutador/punto de acceso inalámbrico y pulse [OK].], pulse el botón WPS del punto de acceso/enrutador inalámbrico. A continuación, pulse [OK] en el equipo. El equipo detectará automáticamente su punto de acceso/enrutador inalámbrico e intentará conectarse a la red inalámbrica.

Si el dispositivo inalámbrico está conectado correctamente, en la pantalla LCD del equipo aparecerá [Conectada]. Pulse [OK] y, a continuación, pulse .

Ha finalizado la configuración de la red inalámbrica. Para instalar los controladores o la aplicación necesarios para el uso del equipo, vaya a la página del modelo **Descargas** en support.brother.com/downloads.



Información relacionada

- [Utilizar red inalámbrica](#)

Información adicional:

- [Códigos de error del informe de LAN inalámbrica](#)

Configurar el equipo para usarlo en una red inalámbrica utilizando el método PIN de Wi-Fi Protected Setup™ (WPS)

Si el punto de acceso de LAN inalámbrica/enrutador es compatible con WPS, puede utilizar el método PIN (número de identificación personal) para configurar los ajustes de la red inalámbrica.

El método PIN es uno de los métodos de conexión desarrollados por Wi-Fi Alliance®. Al enviar al registrador (un dispositivo que administra la LAN inalámbrica) un PIN creado por un inscrito (su equipo), se pueden configurar la red inalámbrica y los ajustes de seguridad. Para obtener más información sobre cómo acceder al modo WPS, consulte las instrucciones suministradas con el punto de acceso de LAN inalámbrica/enrutador.

Tipo A

Conexión cuando el punto de acceso de LAN inalámbrica/enrutador (1) se duplica como el registrador:

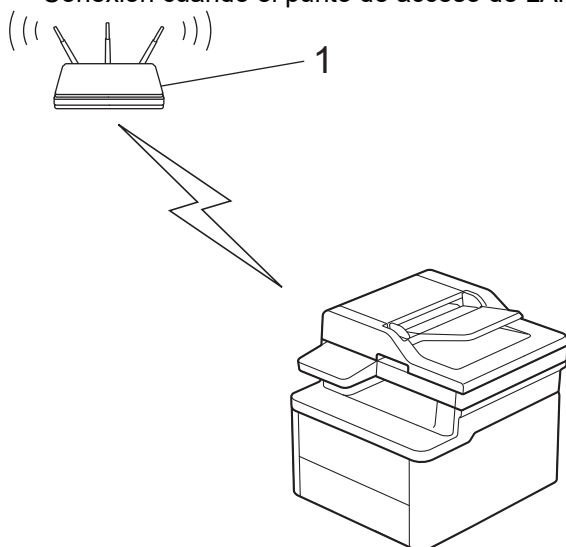

Tipo B

Conexión cuando otro dispositivo (2), como una computadora, se utiliza como el registrador:

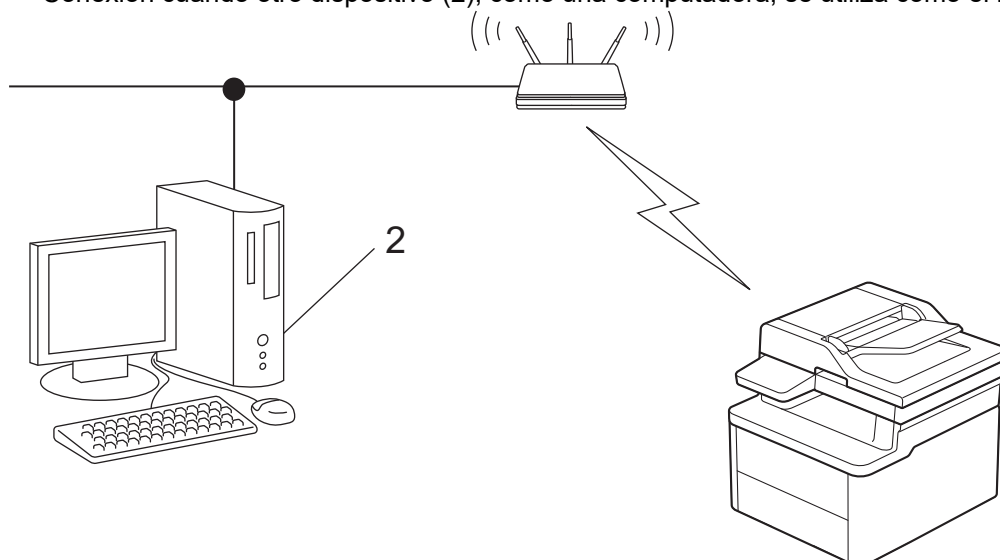

1. Pulse  [Ajustes] > [Todas config. (Todos ajustes)] > [Red] > [WLAN (Wi-Fi) (WLAN (Wi-Fi))] > [Código WPS/PIN (WPS/Cód PIN)].



Si su equipo muestra el menú [Todos los ajust (Todos ajustes)] en la pantalla de Inicio, omita el menú [Ajustes].

2. Cuando aparezca [¿Pasar de interfaz de red a inalámbrica?], pulse [Sí].

De este modo, se iniciará el asistente de configuración inalámbrica. Para cancelar, pulse [No].



3. La pantalla LCD muestra un PIN de ocho dígitos y el equipo comienza a buscar el punto de acceso/enrutador LAN inalámbrico.
4. Mediante una computadora conectada a la red, en la barra de direcciones de su navegador, escriba la dirección IP del dispositivo que esté usando como registrador (por ejemplo: <http://192.168.1.2>).
5. Vaya a la página de ajustes de WPS e introduzca el PIN y, a continuación, siga las instrucciones que aparecen en la pantalla.



- El registrador generalmente es el punto de acceso de LAN inalámbrica/enrutador.
- La página de configuración puede diferir en función de la marca del punto de acceso LAN inalámbrica/enrutador. Para obtener más información, consulte las instrucciones suministradas con el punto de acceso de LAN inalámbrica/enrutador.

Si el dispositivo inalámbrico está conectado correctamente, en la pantalla LCD del equipo aparecerá [Conectada]. Pulse [OK] y, a continuación, pulse .

Si utiliza una computadora con Windows 10 o Windows 11 como registrador, realice los siguientes pasos:

6. Mantenga presionada la tecla  y pulse el  en el teclado de su computadora para iniciar **Ejecutar**.
7. Escriba "**control printers**" en el campo **Abrir:** y haga click en **Aceptar**.

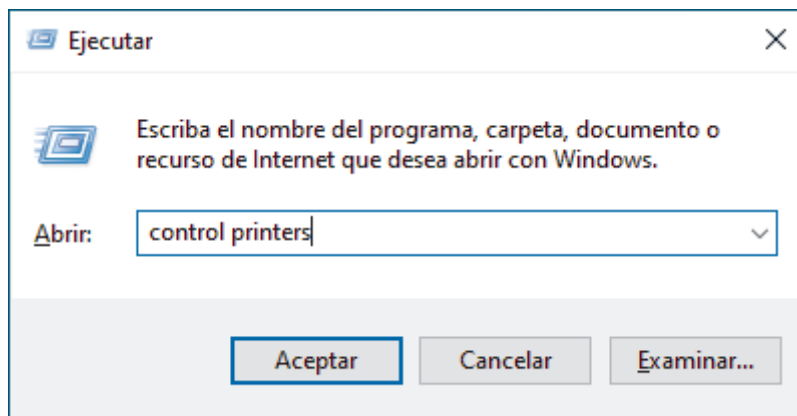

Aparece la ventana **Dispositivos e impresoras**.



Si no aparece la ventana **Dispositivos e impresoras**, haga clic en **Dispositivos > Más opciones de configuración de dispositivos e impresoras**.

8. Haga clic en **Agregar un dispositivo**.



- Para utilizar una computadora con Windows 10 o Windows 11 como registrador, antes deberá registrarla en la red. Para obtener más información, consulte las instrucciones suministradas con el punto de acceso de LAN inalámbrica/enrutador.
- Si utiliza una computadora con Windows 10 o Windows 11 como registrador, puede instalar el controlador de impresora después de establecer la configuración inalámbrica siguiendo las instrucciones que aparecen en la pantalla. Para instalar el controlador y el software necesarios para el uso del equipo, vaya a la página del modelo **Descargas** en support.brother.com/downloads.

9. Seleccione su ordenador y haga clic en **Siguiente**.
10. Escriba el PIN que aparece en la pantalla LCD del equipo, y luego haga clic en **Siguiente**.
11. Haga clic en **Cerrar**.

Si el dispositivo inalámbrico está conectado correctamente, en la pantalla LCD del equipo aparecerá [Conectada]. Pulse [OK] y, a continuación, pulse .

Ha finalizado la configuración de la red inalámbrica. Para instalar los controladores o la aplicación necesarios para el uso del equipo, vaya a la página del modelo **Descargas** en support.brother.com/downloads.



Información relacionada

- Utilizar red inalámbrica

Información adicional:

- Códigos de error del informe de LAN inalámbrica

Configure el equipo para una red inalámbrica cuando la SSID no está programada

Antes de configurar su equipo, se recomienda escribir sus ajustes de red inalámbrica. Necesitará esta información antes de seguir con la configuración.

1. Compruebe y anote la configuración de red inalámbrica actual.

| Nombre de red (SSID) | | |
|-------------------------|----------------------|--------------|
| | | |
| Método de autenticación | Modo de encriptación | Clave de red |
| Sistema abierto | NINGUNA | - |
| | WEP ¹ | |
| Clave compartida | WEP ¹ | |
| WPA/WPA2-PSK | AES | |
| | TKIP | |
| WPA3-SAE | AES | |

¹ No se puede seleccionar la opción WEP desde el panel de control. Para seleccionar la opción WEP como modo de encriptación, use la Administración basada en Web.

Por ejemplo:

| Nombre de red (SSID) | | |
|-------------------------|----------------------|--------------|
| HOLA | | |
| Método de autenticación | Modo de encriptación | Clave de red |
| WPA3-SAE | AES | 12345678 |

2. Pulse  [Ajustes] > [Todas config. (Todos ajustes)] > [Red] > [WLAN (Wi-Fi) (WLAN (Wi-Fi))] > [Buscar red Wi-Fi].

 Si su equipo muestra el menú [Todos los ajust (Todos ajustes)] en la pantalla de Inicio, omita el menú [Ajustes].

3. Cuando aparezca [¿Pasar de interfaz de red a inalámbrica?], pulse [Sí].
De este modo, se iniciará el asistente de configuración inalámbrica. Para cancelar, pulse [No].
4. El equipo buscará la red y mostrará una lista con los SSID disponibles. Deslice el dedo hacia arriba o hacia abajo, o bien pulse ▲ o ▼ para mostrar [Agregar SSID]. Pulse [Agregar SSID] y, a continuación, pulse [OK].
5. Introduzca el nombre del SSID y, a continuación, pulse [OK].
6. Seleccione el método de autenticación.
7. Siga las instrucciones que aparecen en la pantalla LCD para definir la configuración.
8. El equipo intenta conectarse al dispositivo inalámbrico que ha seleccionado.

Si el dispositivo inalámbrico está conectado correctamente, en la pantalla LCD del equipo aparecerá [Conectada]. Pulse [OK] y, a continuación, pulse .

Ha finalizado la configuración de la red inalámbrica. Para instalar los controladores o la aplicación necesarios para el uso del equipo, vaya a la página del modelo **Descargas** en support.brother.com/downloads.



Información relacionada

- [Utilizar red inalámbrica](#)

Información adicional:

- [Acceder a Administración basada en Web](#)
 - [Cómo introducir texto en el equipo](#)
 - [Códigos de error del informe de LAN inalámbrica](#)
-

Configure su equipo para una red inalámbrica empresarial

Antes de configurar su equipo, se recomienda escribir sus ajustes de red inalámbrica. Necesitará esta información antes de seguir con la configuración.

1. Compruebe y anote la configuración de red inalámbrica actual.

| Nombre de red (SSID) | | | |
|-------------------------|----------------------|---------------|------------|
| | | | |
| Método de autenticación | Modo de encriptación | ID de usuario | Contraseña |
| EAP-FAST/NONE | AES | | |
| | TKIP | | |
| EAP-FAST/MS-CHAPv2 | AES | | |
| | TKIP | | |
| EAP-FAST/GTC | AES | | |
| | TKIP | | |
| PEAP/MS-CHAPv2 | AES | | |
| | TKIP | | |
| PEAP/GTC | AES | | |
| | TKIP | | |
| EAP-TTLS/CHAP | AES | | |
| | TKIP | | |
| EAP-TTLS/MS-CHAP | AES | | |
| | TKIP | | |
| EAP-TTLS/MS-CHAPv2 | AES | | |
| | TKIP | | |
| EAP-TTLS/PAP | AES | | |
| | TKIP | | |
| EAP-TLS | AES | | - |
| | TKIP | | - |

Por ejemplo:

| Nombre de red (SSID) | | | |
|-------------------------|----------------------|---------------|------------|
| HOLA | | | |
| Método de autenticación | Modo de encriptación | ID de usuario | Contraseña |
| EAP-FAST/MS-CHAPv2 | AES | Brother | 12345678 |



- Si configura el equipo con la autenticación EAP-TLS, deberá instalar el certificado de cliente emitido por una CA antes de iniciar la configuración. Póngase en contacto con el administrador de red para obtener información sobre el certificado de cliente. Si ha instalado varios certificados, se recomienda anotar el nombre del certificado que desea utilizar.
- Si verifica el equipo utilizando el nombre común del certificado de servidor, se recomienda anotar este nombre común antes de iniciar la configuración. Póngase en contacto con el administrador de red para obtener información sobre el nombre común del certificado de servidor.

2. Pulse  [Ajustes] > [Todas config. (Todos ajustes)] > [Red] > [WLAN (Wi-Fi) (WLAN (Wi-Fi))] > [Buscar red Wi-Fi].



Si su equipo muestra el menú [Todos los ajust (Todos ajustes)] en la pantalla de Inicio, omita el menú [Ajustes].

3. Cuando aparezca [¿Pasar de interfaz de red a inalámbrica?], pulse [Sí].
De este modo, se iniciará el asistente de configuración inalámbrica. Para cancelar, pulse [No].
4. El equipo buscará la red y mostrará una lista con los SSID disponibles. Deslice el dedo hacia arriba o hacia abajo, o bien pulse ▲ o ▼ para mostrar [Agregar SSID]. Pulse [Agregar SSID] y, a continuación, pulse [OK].
5. Introduzca el nombre del SSID y, a continuación, pulse [OK].
6. Seleccione el método de autenticación.
7. Siga las instrucciones que aparecen en la pantalla LCD para definir la configuración.
8. El equipo intenta conectarse al dispositivo inalámbrico que ha seleccionado.

Si el dispositivo inalámbrico está conectado correctamente, en la pantalla LCD del equipo aparecerá [Conectada]. Pulse [OK] y, a continuación, pulse .

Ha finalizado la configuración de la red inalámbrica. Para instalar los controladores o la aplicación necesarios para el uso del equipo, vaya a la página del modelo **Descargas** en support.brother.com/downloads.



Información relacionada

- [Utilizar red inalámbrica](#)

Información adicional:

- [Códigos de error del informe de LAN inalámbrica](#)

Usar Wi-Fi Direct®

- Información general de Wi-Fi Direct
- Configurar la red Wi-Fi Direct manualmente
- Configure la red Wi-Fi Direct mediante el método de pulsación de botón

Información general de Wi-Fi Direct

Wi-Fi Direct es uno de los métodos de configuración inalámbrica desarrollados por Wi-Fi Alliance®. Le permite conectar de forma segura su dispositivo móvil al equipo sin usar un punto de acceso/enrutador inalámbrico.

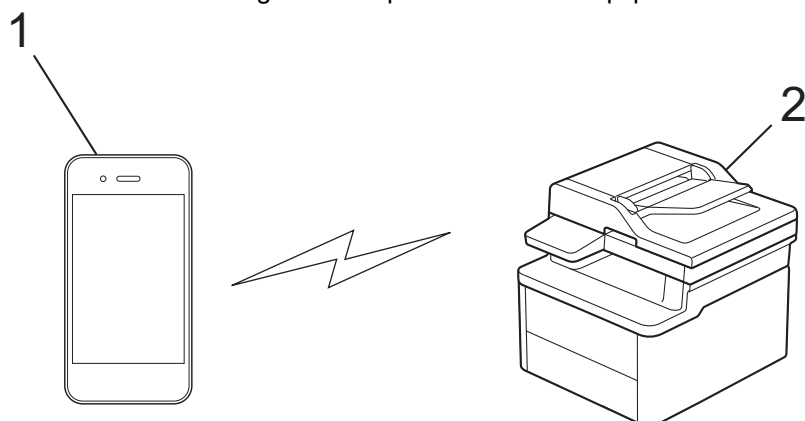

1. Dispositivo móvil
2. Su equipo



- Puede usar Wi-Fi Direct con la conexión de red cableada o inalámbrica a la vez.
- El dispositivo compatible con Wi-Fi Direct puede convertirse en propietario del grupo. Al configurar la red Wi-Fi Direct, el propietario del grupo sirve como un punto de acceso.



Información relacionada

- [Usar Wi-Fi Direct®](#)

Información adicional:

- [Configurar la red Wi-Fi Direct manualmente](#)
- [Configure la red Wi-Fi Direct mediante el método de pulsación de botón](#)

Configurar la red Wi-Fi Direct manualmente

Dependiendo del dispositivo, si se conecta a la red Wi-Fi Direct de forma manual, es posible que el dispositivo móvil se desconecte de la red inalámbrica conectada y cambie automáticamente a la comunicación con datos móviles. Si fuera necesario, vuelva a conectarse a la red inalámbrica original luego del uso. Si el dispositivo sigue cambiando automáticamente a la red de Wi-Fi Direct, desactive la configuración de conexión automática en el dispositivo móvil.

Configure los ajustes de Wi-Fi Direct desde el panel de control del equipo:



Cuando el equipo reciba una solicitud de Wi-Fi Direct desde el dispositivo móvil, el mensaje [Solicitud Wi-Fi Direct recibida. Pulse [OK] para conectar. (Solicitud conexión Wi-Fi Direct recibida. Pulse [OK] para conectar.)] se mostrará en la pantalla LCD. Pulse [OK] para conectar.

1. Pulse  [Ajustes] > [Todas config. (Todos ajustes)] > [Red] > [Wi-Fi Direct] > [Manual].



Si su equipo muestra el menú [Todos los ajust (Todos ajustes)] en la pantalla de Inicio, omita el menú [Ajustes].

2. El equipo mostrará el SSID (nombre de red) y la contraseña (clave de red). Vaya a la pantalla de ajustes de red inalámbrica del dispositivo móvil, seleccione el SSID, e introduzca la contraseña.



- También puede configurar una red Wi-Fi Direct con el código QR que se muestra en la pantalla LCD. Escanee el código QR y, luego, siga las instrucciones que se muestran en la pantalla LCD.
- Lea el código QR desde la app estándar de la cámara de un dispositivo con iOS 11 o posterior, o bien desde el menú configuración Wi-Fi o la app estándar de la cámara de un dispositivo con Android™ 10 o posterior. Si el código QR no se puede leer, introduzca manualmente el nombre de la red (SSID) y la clave de red (contraseña) para conectarse.

3. Si su dispositivo móvil se conecta correctamente, la pantalla LCD del equipo mostrará [Conectada].



Información relacionada

- [Usar Wi-Fi Direct®](#)

Información adicional:

- [Información general de Wi-Fi Direct](#)
- [Configure la red Wi-Fi Direct mediante el método de pulsación de botón](#)

Configure la red Wi-Fi Direct mediante el método de pulsación de botón



Para ajustar la configuración de red Wi-Fi Direct en un dispositivo Android™, instale Brother Mobile Connect, seleccione Wi-Fi Direct como método de conexión a este producto y siga las instrucciones que se muestran en la pantalla.

Cuando el equipo reciba una solicitud de Wi-Fi Direct desde el dispositivo móvil, el mensaje [Solicitud Wi-Fi Direct recibida. Pulse [OK] para conectar. (Solicitud conexión Wi-Fi Direct recibida. Pulse [OK] para conectar.)] se mostrará en la pantalla LCD. Pulse [OK] para conectar.

1. Pulse  [Ajustes] > [Todas config. (Todos ajustes)] > [Red] > [Wi-Fi Direct] en la pantalla LCD del equipo.



Si su equipo muestra el menú [Todos los ajust (Todos ajustes)] en la pantalla de Inicio, omita el menú [Ajustes].

2. Si el dispositivo móvil no es compatible con Wi-Fi Direct, pulse [Propiet. de grupo (Propiet. grupo)] > [Sí].



Dependiendo del dispositivo, si se conecta con [Propiet. de grupo (Propiet. grupo)] configurado en [Sí], es posible que el dispositivo móvil se desconecte de la red inalámbrica conectada y cambie automáticamente a la comunicación con datos móviles. Si fuera necesario, vuelva a conectarse a la red inalámbrica original luego del uso. Si el dispositivo sigue cambiando automáticamente a la red de Wi-Fi Direct, desactive la configuración de conexión automática en el dispositivo móvil.

3. Pulse [Botón de comando].
4. Cuando aparezca el mensaje [Active Wi-Fi Direct en otro dispositivo. A continuación, pulse [OK].], encienda la función Wi-Fi Direct de su dispositivo móvil (para obtener más información, consulte la guía del usuario de su dispositivo móvil). Pulse [OK] en su equipo.
5. Realice una de las siguientes acciones:
 - Si su dispositivo móvil muestra una lista de máquinas con Wi-Fi Direct activado, seleccione su máquina de Brother.
 - Si su máquina de Brother muestra una lista de dispositivos móviles con Wi-Fi Direct activado, seleccione su dispositivo móvil. Para volver a buscar dispositivos disponibles, pulse [Escanear de nuevo (Reescanear)].
6. Si su dispositivo móvil se conecta correctamente, la pantalla LCD del equipo mostrará [Conectada].



Información relacionada

- [Usar Wi-Fi Direct®](#)

Información adicional:

- [Información general de Wi-Fi Direct](#)
- [Configurar la red Wi-Fi Direct manualmente](#)

Activar/desactivar LAN inalámbrica

1. Pulse  [Ajustes] > [Todas config. (Todos ajustes)] > [Red] > [WLAN (Wi-Fi) (WLAN (Wi-Fi))].



Si su equipo muestra el menú [Todos los ajust (Todos ajustes)] en la pantalla de Inicio, omita el menú [Ajustes].

2. Deslice el dedo hacia arriba o hacia abajo, o bien pulse ▲ o ▼ para seleccionar la [Activar WLAN] opción. Pulse [Activar WLAN].
3. Realice una de las siguientes acciones:
 - Para activar Wi-Fi, seleccione [Sí].
 - Para desactivar Wi-Fi, seleccione [No].
4. Pulse .



Información relacionada

- [Configuración de red inalámbrica](#)

Imprimir el informe WLAN

El informe de WLAN refleja el estado de la red inalámbrica del equipo. Si la conexión inalámbrica falla, compruebe el código de error en el informe impreso.

1. Pulse  [Ajustes] > [Todas config. (Todos ajustes)] > [Imp. informes] > [Informe WLAN].



Si su equipo muestra el menú [Todos los ajust (Todos ajustes)] en la pantalla de Inicio, omita el menú [Ajustes].

2. Pulse [Sí].
El equipo imprimirá el informe WLAN.
3. Pulse .

Si no se imprime el informe WLAN, compruebe si en el equipo se han producido errores. Si no hay errores visibles, espere un minuto y, a continuación, intente imprimir el informe de nuevo.



Información relacionada

- [Configuración de red inalámbrica](#)
 - [Códigos de error del informe de LAN inalámbrica](#)

Códigos de error del informe de LAN inalámbrica

Si el informe de LAN inalámbrica indica que no se pudo realizar la conexión, compruebe el código de error impreso en el informe y consulte las instrucciones correspondientes en la tabla:

| Código de error | Problema y soluciones recomendadas |
|-----------------|---------------------------------------------------------------------------------------------------------------------------------------------------------------------------------------------------------------------------------------------------------------------------------------------------------------------------------------------------------------------------------------------------------------------------------------------------------------------------------------------------------------------------------------------------------------------------------------------------------------------------------------------------------------------------------------------------------------------------------------------------------------------------------------------------------------------------------------------------------------------------------------------------------------------------------------------------------------------------------------------------------------------------------------------------------------------------------------------------------------------------------------------------------------------------------------------------------------------------------------------------------------------------------------------------------------------------------------------------------------------------------------------------------|
| TS-01 | <p>La red WLAN (Wi-Fi) no está activada.</p> <p>Compruebe lo siguiente e intente volver a configurar la conexión inalámbrica:</p> <ul style="list-style-type: none">• Active la configuración WLAN en el dispositivo.• Si hay un cable de red conectado al dispositivo, desconéctelo. |
| TS-02 | <p>No se puede detectar el punto de acceso/enrutador inalámbrico.</p> <p>Compruebe lo siguiente e intente volver a configurar la conexión inalámbrica:</p> <ul style="list-style-type: none">• Asegúrese de que el punto de acceso/enrutador inalámbrico esté encendido.• Coloque temporalmente el equipo más cerca del enrutador o punto de acceso inalámbrico mientras establece la configuración inalámbrica.• Si el punto de acceso/enrutador inalámbrico utiliza el filtrado de direcciones MAC, confirme que la dirección MAC del equipo esté configurada como permitida en el filtro. Encontrará la dirección MAC en el Informe de configuración de red o en la página Configuración de la impresora.• Si ha introducido manualmente el nombre de red (SSID) y la información de seguridad (método de autenticación/método de encriptación), es posible que la información sea incorrecta. Compruebe de nuevo el nombre de red y la información de seguridad e introduzca la información correcta.• Reinicie el punto de acceso/enrutador inalámbrico. Si no encuentra el nombre de red (SSID) y la información de seguridad, consulte la documentación suministrada con el punto de acceso/enrutador inalámbrico o póngase en contacto con el fabricante del enrutador, el administrador del sistema o el proveedor de servicios de Internet. |
| TS-03 | <p>Es posible que la configuración de seguridad y de la red empresarial inalámbrica que ha introducido sean incorrectas.</p> <p>Compruebe lo siguiente e intente volver a configurar la conexión inalámbrica:</p> <p>Verifique la siguiente información:</p> <ul style="list-style-type: none">- El nombre de red (SSID) que ha seleccionado para configurar el dispositivo.- La información de seguridad que ha seleccionado para configurar el dispositivo (como el método de autenticación, el método de cifrado, el id. de usuario, etc.). <p>Si aún así no encuentra el nombre de red (SSID) y la información de seguridad, consulte la documentación suministrada con el punto de acceso/enrutador inalámbrico o póngase en contacto con el fabricante del enrutador, el administrador del sistema o el proveedor de servicios de Internet.</p> |

| Código de error | Problema y soluciones recomendadas |
|-----------------|----------------------------------------------------------------------------------------------------------------------------------------------------------------------------------------------------------------------------------------------------------------------------------------------------------------------------------------------------------------------------------------------------------------------------------------------------------------------------------------------------------------------------------------------------------------------------------------------------------------------------------------------------------------------------------------------------------------------------------------------------------------------------------------------------------------------------------------------------------------------------------------------------------------------------------------------------------------------------------------------------------------------------------------------------------------------------------------------------------------------------------------------------------------------------------------------------------------------------------------|
| TS-04 | <p>El dispositivo no es compatible con los métodos de autenticación y cifrado empleados por el punto de acceso/enrutador inalámbrico seleccionado.</p> <p>Para el modo de infraestructura (más común)</p> <p>Cambie los métodos de encriptación y autenticación del enrutador o punto de acceso inalámbrico. El dispositivo es compatible con los siguientes métodos de autenticación y cifrado:</p> <ul style="list-style-type: none"> • WPA-Personal: TKIP/AES • WPA2-Personal: TKIP/AES • WPA3-Personal: AES • ABIERTO: WEP/NINGUNO (sin cifrado) • Clave compartida: WEP <p>Si no se resuelve el problema, es posible que el nombre de la red (SSID) o la configuración de seguridad que introdujo sean incorrectos. Compruebe que la configuración de la red inalámbrica sea correcta para la red.</p> |
| TS-05 | <p>El nombre de red (SSID) y la clave de red (contraseña) son incorrectos.</p> <p>Compruebe lo siguiente e intente volver a configurar la conexión inalámbrica:</p> <ul style="list-style-type: none"> • Confirme el nombre de red (SSID) y la clave de red (contraseña). • Si la clave de red contiene letras en mayúscula y minúscula, asegúrese de que las ha escrito correctamente. • Si no puede encontrar el nombre de la red (SSID) y la información de seguridad, consulte la documentación suministrada con el enrutador o punto de acceso inalámbrico o comuníquese con el fabricante del enrutador, el administrador de sistema o el proveedor de servicio de Internet. • Si el enrutador o punto de acceso inalámbrico usa encriptación WEP con varias claves WEP, escribálas y use solo la primera clave WEP. |
| TS-06 | <p>La información de seguridad inalámbrica (método de autenticación/método de cifrado/clave de red [contraseña]) es incorrecta.</p> <p>Compruebe lo siguiente e intente volver a configurar la conexión inalámbrica:</p> <ul style="list-style-type: none"> • Confirme la clave de red. Si la clave de red contiene letras en mayúscula y minúscula, asegúrese de que las ha escrito correctamente. • Confirme que el método de acceso utilizado concuerde con el método de autenticación o encriptación compatible con el enrutador o punto de acceso inalámbrico. • Si ha confirmado la clave de red, el método de autenticación y el método de encriptación, reinicie el punto de acceso/enrutador inalámbrico y el equipo. • Si el punto de acceso/enrutador inalámbrico está en modo sigiloso, es posible que deba desactivar este modo para establecer conexión con la red inalámbrica. <p>Si no encuentra el nombre de red (SSID) y la información de seguridad, consulte la documentación suministrada con el punto de acceso/enrutador inalámbrico o póngase en contacto con el fabricante del enrutador, el administrador del sistema o el proveedor de servicios de Internet.</p> |

| Código de error | Problema y soluciones recomendadas |
|-----------------|--------------------------------------------------------------------------------------------------------------------------------------------------------------------------------------------------------------------------------------------------------------------------------------------------------------------------------------------------------------------------------------------------------------------------------------------------------------------------------------------------------------------------------------------------------------------------------------------------------------------------------------------------------------------------------------------------------------------------------------------------------------------------------------------------------------------------------------------------------------------------------------------------------------------------------------------------------------------------------------------------------------------------------------|
| TS-07 | <p>El dispositivo no puede detectar un punto de acceso/enrutador inalámbrico que tenga la función WPS (Wi-Fi Protected Setup) activada.</p> <p>Compruebe lo siguiente e inténtelo de nuevo:</p> <ul style="list-style-type: none"> • Para comprobar si el enrutador o punto de acceso inalámbrico es compatible con WPS, busque el símbolo de WPS que aparece en el enrutador o punto de acceso. Para obtener más información, consulte la documentación suministrada con el enrutador o punto de acceso inalámbrico. • Para establecer la conexión inalámbrica mediante WPS, debe configurar el equipo y el punto de acceso/enrutador inalámbrico. Para obtener más información, consulte la guía del usuario. • Si no sabe cómo configurar el enrutador o punto de acceso inalámbrico mediante WPS, consulte la documentación suministrada con el enrutador o punto de acceso o comuníquese con el fabricante del enrutador, el administrador del sistema o el proveedor de servicio de Internet. |
| TS-08 | <p>Se han detectado dos o más puntos de acceso o enrutadores inalámbricos que tienen la función WPS activada.</p> <p>Compruebe lo siguiente e inténtelo de nuevo:</p> <ul style="list-style-type: none"> • Asegúrese de que haya solo un enrutador o punto de acceso inalámbrico con WPS activado dentro del alcance y luego intente conectarse nuevamente. • Pruebe a conectarse de nuevo luego de unos minutos para evitar interferencias de otros puntos de acceso/enrutadores. |



Cómo confirmar información de seguridad inalámbrica (SSID/método de autenticación/método de encriptación/clave de red) de su punto de acceso/enrutador WLAN:

1. La configuración de seguridad predeterminada puede aparecer en una etiqueta incorporada junto al punto de acceso/enrutador WLAN. O bien, es posible que el nombre del fabricante o el número de modelo del punto de acceso/enrutador WLAN se utilice como la configuración de seguridad predeterminada.
2. Consulte la documentación proporcionada con el punto de acceso/enrutador WLAN para obtener información sobre cómo encontrar la configuración de seguridad.
 - Si el punto de acceso/enrutador WLAN está configurado para que no envíe el SSID, el SSID no se detectará de forma automática. Deberá introducir el nombre de SSID manualmente.
 - La clave de red también puede describirse como contraseña, clave de seguridad o clave de encriptación.

Si no conoce la configuración de SSID y de la seguridad inalámbrica de su punto de acceso/enrutador WLAN o no sabe cómo cambiar la configuración, consulte la documentación proporcionada con el punto de acceso/enrutador WLAN, pregúntele al fabricante de su punto de acceso/enrutador, a su proveedor de Internet o al administrador de red.



Información relacionada

- [Imprimir el informe WLAN](#)

Información adicional:

- [Configurar el equipo para usarlo en una red inalámbrica utilizando el método de una sola pulsación de Wi-Fi Protected Setup™ \(WPS\)](#)
- [Configurar el equipo para usarlo en una red inalámbrica utilizando el método PIN de Wi-Fi Protected Setup™ \(WPS\)](#)
- [Configure el equipo para una red inalámbrica mediante el Asistente de configuración del panel de control del equipo](#)
- [Configure el equipo para una red inalámbrica cuando la SSID no está programada](#)
- [Configure su equipo para una red inalámbrica empresarial](#)

Características de red

- Configure los ajustes del servidor proxy que utilizan Administración basada en Web
- Imprimir el informe de configuración de la red
- Utilice la función Enviar fax a servidor
- Configurar y controlar la búsqueda de LDAP
- Sincronizar la hora con el servidor SNTP mediante Administración basada en Web
- Reenvíe faxes entrantes a un destino de red
- Gigabit Ethernet (solo red cableada)
- Use las funciones de Global Network Detection
- Reajustar la configuración de la red a los ajustes predeterminados de fábrica

Configure los ajustes del servidor proxy que utilizan Administración basada en Web

Si su red utiliza un servidor proxy, la siguiente información del servidor proxy debe configurarse mediante Administración basada en Web:

- Dirección del servidor proxy
- Número de puerto
- Nombre de usuario
- Contraseña

1. Inicie Administración basada en Web. >> [Acceder a Administración basada en Web](#)
2. En la barra de navegación izquierda, haga clic en **Red > Red > Protocolo**.



Si la barra de navegación izquierda no está visible, comience desde ☰.

3. Asegúrese de que la casilla **Proxy** esté seleccionada y, a continuación, haga clic en **Enviar**.
4. En el campo **Proxy**, haga clic en **Configuración avanzada**.
5. Introduzca la información del servidor proxy.
6. Haga clic en **Enviar**.



Información relacionada

- [Características de red](#)

Información adicional:

- [Configure los ajustes del servidor proxy mediante el panel de control del equipo](#)
- [Acceder a Administración basada en Web](#)

Imprimir el informe de configuración de la red

El informe de configuración de la red enumera la configuración de la red, incluidos los ajustes del servidor de impresión de la red.



- El nombre de nodo aparece en el informe de configuración de la red. El nombre de nodo predeterminado es "BRN123456abcdef" para una red cableada o "BRW123456abdcef" para una red inalámbrica (donde "123456abcdef" es la dirección MAC/dirección Ethernet del equipo).
- Si la dirección IP en el informe de configuración de la red muestra 0.0.0.0, espere un minuto e intente imprimirlo de nuevo.
- En el informe puede encontrar la configuración del equipo, como la dirección IP, la máscara de subred, el nombre de nodo y la dirección MAC, por ejemplo:
 - Dirección IP: 192.168.0.5
 - Máscara de subred: 255.255.255.0
 - Nombre de nodo: BRN000ca0000499
 - Dirección MAC: 00-0c-a0-00-04-99

1. Pulse  [Ajustes] > [Todas config. (Todos ajustes)] > [Imp. informes] > [Configuración de la red].



Si su equipo muestra el menú [Todos los ajust (Todos ajustes)] en la pantalla de Inicio, omita el menú [Ajustes].

2. Pulse [Sí].
3. Pulse .



Información relacionada

- [Características de red](#)

Información adicional:

- [Acceder a Administración basada en Web](#)

Utilice la función Enviar fax a servidor

Modelos relacionados: MFC-L8730CDW/MFC-L8930CDW/MFC-L8970CDW/MFC-EX575

La función Fax a servidor permite al equipo escanear un documento y enviarlo a otro servidor de fax a través de la red. A continuación, el documento se enviará en forma de datos de fax desde el servidor al número de fax de destino a través de las líneas telefónicas estándar. Si la función Fax a servidor está activada, todas las transmisiones de fax automáticas desde el equipo se enviarán al servidor de fax para la transmisión por fax.

Puede enviar un fax directamente desde el equipo utilizando la función de fax manual cuando la función Enviar a servidor está activada.



Información relacionada

- [Características de red](#)
 - [Antes de enviar un fax al servidor de fax](#)
 - [Activar Fax a servidor](#)
 - [Controlar Fax a servidor](#)

Activar Fax a servidor

Modelos relacionados: MFC-L8730CDW/MFC-L8930CDW/MFC-L8970CDW/MFC-EX575

Almacene las direcciones del prefijo/sufijo del servidor de fax en el equipo Brother.

1. Pulse  [Ajustes] > [Todas config. (Todos ajustes)] > [Red] > [Fax al servidor (Fax a servidor)].



Si su equipo muestra el menú [Todos los ajust (Todos ajustes)] en la pantalla de Inicio, omita el menú [Ajustes].

2. Pulse [Fax al servidor (Fax a servidor)].
3. Pulse [Sí].
4. Pulse [Prefijo].
5. Introduzca el prefijo mediante la pantalla táctil y, a continuación, pulse [OK].
6. Pulse [Sufijo].
7. Introduzca el sufijo mediante la pantalla táctil y, a continuación, pulse [OK].
8. Pulse .



Información relacionada

- [Utilice la función Enviar fax a servidor](#)

Controlar Fax a servidor

Modelos relacionados: MFC-L8730CDW/MFC-L8930CDW/MFC-L8970CDW/MFC-EX575

1. Coloque el documento en la unidad ADF o en el cristal de escaneado.
2. Realice una de las siguientes acciones:
 - Si se configura la vista previa de fax para [No], pulse [Fax].
 - Si la opción Vista previa de fax está configurada en [Sí], pulse [Fax] y, a continuación, pulse [Envío de faxes].
3. Introduzca el número de fax.
4. Pulse [Inicio de fax].

El equipo enviará el mensaje al servidor de fax a través de una red TCP/IP.



Información relacionada

- [Utilice la función Enviar fax a servidor](#)

Configurar y controlar la búsqueda de LDAP

La función LDAP permite buscar información, como números de fax y direcciones de correo electrónico, en el servidor. Cuando utilice la función de fax, fax por Internet (I-Fax) o Escanear a servidor de correo electrónico, puede usar la búsqueda de LDAP para buscar números de fax o direcciones de correo electrónico.



- La función LDAP no es compatible con los siguientes idiomas: chino simplificado, chino tradicional o coreano.
- La función LDAP es compatible con LDAPv3.



Información relacionada

- [Características de red](#)
 - [Cambiar la configuración de LDAP mediante Administración basada en Web](#)
 - [Realizar una búsqueda de LDAP con el panel de control de su equipo](#)

Cambiar la configuración de LDAP mediante Administración basada en Web

Utilice Administración basada en Web para establecer la configuración de LDAP en el navegador web.

1. Inicie Administración basada en Web. >> [Acceder a Administración basada en Web](#)
2. En la barra de navegación izquierda, haga clic en **Red > Red > Protocolo**.



Si la barra de navegación izquierda no está visible, comience desde ☰.

3. Marque la casilla de verificación **LDAP** y, a continuación, haga clic en **Enviar**.
4. Reinicie el equipo Brother para activar la configuración.
5. En la computadora, en la pestaña de Administración basada en Web, haga clic en **Libr. direc. > LDAP** en la barra de navegación izquierda.
 - **Búsqueda LDAP**
 - **Dirección del servidor LDAP**
 - **SSL/TLS**
 - **Puerto**
 - **Autenticación**
 - **Nombre de usuario**
Esta selección estará disponible en función del método de autenticación utilizado.
 - **Contraseña**
Esta selección estará disponible en función del método de autenticación utilizado.



- Si el servidor LDAP es compatible con la autenticación Kerberos, se recomienda que seleccione Kerberos en la configuración de autenticación. Proporciona una sólida autenticación entre el servidor LDAP y el equipo.
 - Debe configurar el protocolo SNTP (servidor de tiempo de red) o bien, la fecha, hora y zona horaria correctamente en el panel de control para la autenticación Kerberos.
- **Dirección del servidor Kerberos**
Esta selección estará disponible en función del método de autenticación utilizado.
 - **Buscar principal**
 - **Tiempo de espera para LDAP**
 - **Atributo de nombre (clave de búsqueda)**
 - **Atributo de correo electrónico**
 - **Atributo de número de fax**
6. Cuando finalice la configuración, haga clic en **Enviar**. Asegúrese de que el campo **Estado** indica **OK**.



Información relacionada

- [Configurar y controlar la búsqueda de LDAP](#)

Información adicional:

- [Acceder a Administración basada en Web](#)
- [Sincronizar la hora con el servidor SNTP mediante Administración basada en Web](#)

Realizar una búsqueda de LDAP con el panel de control de su equipo

Después de haber establecido la configuración de LDAP, puede utilizar la función de búsqueda de LDAP para buscar números de fax o direcciones de correo electrónico para lo siguiente:

- Enviar un fax (no está disponible para modelos DCP)
- Enviar un fax por Internet (I-Fax) (no está disponible para modelos DCP)
- Escanear a servidor de correo electrónico



- La función LDAP es compatible con LDAPv3.
- Es posible que necesite la autenticación Kerberos o la autenticación simple para conectarse a su servidor LDAP, según la política de seguridad establecida por su administrador de red.
- Debe configurar el protocolo SNTP (servidor de tiempo de red) o bien, la fecha, hora y zona horaria correctamente en el panel de control para la autenticación Kerberos.

1. Pulse  para realizar la búsqueda.
2. Introduzca los caracteres iniciales de la búsqueda mediante la pantalla LCD.
3. Pulse [OK].

El resultado de la búsqueda de LDAP se mostrará en la pantalla LCD; el icono  aparece con anterioridad a los resultados de la búsqueda en la libreta de direcciones del número de fax (local) o del correo electrónico (local).

Si no hay ninguna coincidencia en el servidor o en la libreta de direcciones local, la pantalla LCD muestra [Imposible encontrar result. (Impos. encontrar resultados.)] durante aproximadamente 60 segundos.

4. Deslice el dedo hacia arriba o hacia abajo, o bien pulse ▲ o ▼ para mostrar el nombre que desee.
5. Pulse el nombre.
Para ver los detalles del nombre, pulse [Detalle].
6. Si el resultado incluye más de un número de fax o dirección de correo electrónico, el equipo le pedirá que seleccione solo uno. Pulse [Aplicar]. Realice una de las siguientes acciones:
 - Si está enviando un fax o un I-Fax, pulse [Inicio de fax].
 - Si escanea al servidor de correo electrónico, cargue el documento, pulse [Sig.] y luego [Inicio].



Información relacionada

- [Configurar y controlar la búsqueda de LDAP](#)

Información adicional:

- [Sincronizar la hora con el servidor SNTP mediante Administración basada en Web](#)

Sincronizar la hora con el servidor SNTP mediante Administración basada en Web

El Protocolo simple de tiempo de red (SNTP) se utiliza para sincronizar la hora que utiliza el equipo para la autenticación con el servidor de hora de SNTP. (No es la hora que se muestra en la pantalla LCD del equipo). Puede sincronizar, de forma automática o manual, la hora del equipo con la hora universal coordinada (UTC) proporcionada por el servidor de hora de SNTP.

- [Configurar la fecha y la hora mediante Administración basada en Web](#)
- [Configurar el protocolo SNTP mediante Administración basada en Web](#)

Configurar la fecha y la hora mediante Administración basada en Web

Configure la fecha y hora para sincronizar la hora que utiliza el equipo con el servidor de tiempo SNTP.

Esta función no está disponible en algunos países.

1. Inicie Administración basada en Web. >> [Acceder a Administración basada en Web](#)
2. En la barra de navegación izquierda, haga clic en **Administrador** > **Fecha y hora**.



Si la barra de navegación izquierda no está visible, comience desde ☰.

3. Verifique la configuración **Zona horaria**.



Seleccione la diferencia horaria entre su ubicación y la hora UTC en la lista desplegable **Zona horaria**. Por ejemplo, la zona horaria correspondiente al Este de los Estados Unidos y Canadá es UTC-05:00.

4. Active la casilla de verificación **Sincronizar con servidor SNTP**.
5. Haga clic en **Enviar**.



También puede configurar la fecha y la hora manualmente.



Información relacionada

- [Sincronizar la hora con el servidor SNTP mediante Administración basada en Web](#)

Información adicional:

- [Acceder a Administración basada en Web](#)

Configurar el protocolo SNTP mediante Administración basada en Web

Configure el protocolo SNTP para sincronizar la hora que utiliza el equipo para la autenticación con la hora del servidor de tiempo SNTP.

1. Inicie Administración basada en Web. >> [Acceder a Administración basada en Web](#)
2. En la barra de navegación izquierda, haga clic en **Red > Red > Protocolo**.



Si la barra de navegación izquierda no está visible, comience desde ☰.

3. Marque la casilla de verificación **SNTP** para activar la configuración.
4. Haga clic en **Enviar**.
5. Reinicie el equipo Brother para activar la configuración.
6. Haga clic en **Configuración avanzada** junto a la casilla de SNTP.
7. Configure los ajustes.

| Opción | Descripción |
|----------------------------------------------------------------------------------------------|----------------------------------------------------------------------------------------------------------------------------------------------------------------------------------------------------------------------------------------------------------------------------------------------------------------|
| Estado | Muestra si el protocolo SNTP está activado o desactivado. |
| Estado de sincronización | Confirme el estado de sincronización más reciente. |
| Método del servidor SNTP | Seleccione AUTOMÁTICO o ESTÁTICO . <ul style="list-style-type: none">• AUTOMÁTICO Si tiene un servidor DHCP en la red, el servidor SNTP obtendrá automáticamente la dirección de dicho servidor.• ESTÁTICO Escriba la dirección que desee utilizar. |
| Dirección del servidor SNTP primario Dirección del servidor SNTP secundario | Escriba la dirección del servidor (hasta 64 caracteres). La dirección del servidor SNTP secundario se utiliza como dirección de respaldo de la dirección del servidor SNTP principal. Si el servidor principal no está disponible, el equipo se pondrá en contacto con el servidor SNTP secundario. |
| Puerto del servidor SNTP primario Puerto del servidor SNTP secundario | Escriba el número de puerto (1-65535). El puerto del servidor SNTP secundario se utiliza como dirección de reserva del puerto del servidor SNTP principal. Si el puerto principal no está disponible, el equipo se pondrá en contacto con el puerto SNTP secundario. |
| Intervalo de sincronización | Escriba el número de horas entre los intentos de sincronización del servidor (1-168 horas). |

8. Haga clic en **Enviar**.



Información relacionada

- [Sincronizar la hora con el servidor SNTP mediante Administración basada en Web](#)

Información adicional:

- [Acceder a Administración basada en Web](#)

Reenvíe faxes entrantes a un destino de red

Modelos relacionados: MFC-L8730CDW/MFC-L8930CDW/MFC-L8970CDW/MFC-EX575

Configure un perfil para reenviar los faxes entrantes directamente a una carpeta del servidor.

1. Inicie Administración basada en Web. >> [Acceder a Administración basada en Web](#)
2. En la barra de navegación izquierda, haga clic en **Administrador > Perfil de red**.



Si la barra de navegación izquierda no está visible, comience desde ☰.

3. Haga clic en la opción de protocolo junto al número de perfil.
4. Seleccione el tipo de servidor en el campo **Protocolo** y, luego, haga clic en **Enviar**.
5. Configure el perfil para su servidor utilizando una de las siguientes tablas:



El uso de los siguientes caracteres: ?, /, \, ", :, <, >, | o * puede ocasionar un error de envío.

FTP

| Opción | Descripción |
|-------------------------------|--------------------------------------------------------------------------------------------------------------------------------------------------------------------------------------------------------------------------------------------------------------------|
| Nombre del perfil | Introduzca un nombre para el perfil de este servidor (hasta 15 caracteres alfanuméricos). El equipo mostrará este nombre en la pantalla LCD. |
| Dirección del host | Escriba la dirección del host (por ejemplo: ftp.ejemplo.com, hasta 64 caracteres) o la dirección IP (por ejemplo: 192.23.56.189). |
| Número de puerto | Cambie la configuración del Número de puerto utilizada para acceder al servidor FTP. La configuración predeterminada es el puerto 21. En la mayoría de los casos, estos ajustes no deben cambiarse. |
| Nombre de usuario | Introduzca un nombre de usuario (hasta 32 caracteres) que tenga permiso para escribir datos en el servidor FTP. |
| Contraseña | Introduzca la contraseña (hasta 32 caracteres) asociada al nombre de usuario que introdujo en el campo Nombre de usuario . Escriba la contraseña de nuevo en el campo Volver a introducir la contraseña . |
| SSL/TLS | Configure la opción SSL/TLS para reenviar los faxes entrantes de forma segura usando una comunicación SSL/TLS. Cambie la configuración Certificado CA en caso necesario. |
| Directorio de archivos | Escriba la ruta (hasta 255 caracteres) de la carpeta del servidor FTP a la que desee reenviar los faxes entrantes. No escriba una barra al comienzo de la ruta. |
| Modo pasivo | Desactive o active la opción Modo pasivo en función de la configuración del servidor FTP y del software cortafuegos de la red. La configuración predefinida es que esta opción esté activada. En la mayoría de los casos, estos ajustes no deben cambiarse. |

SFTP

| Opción | Descripción |
|---------------------------|----------------------------------------------------------------------------------------------------------------------------------------------|
| Nombre del perfil | Introduzca un nombre para el perfil de este servidor (hasta 15 caracteres alfanuméricos). El equipo mostrará este nombre en la pantalla LCD. |
| Dirección del host | Escriba la dirección del host (por ejemplo: ftp.ejemplo.com, hasta 64 caracteres) o la dirección IP (por ejemplo: 192.23.56.189). |
| Nombre de usuario | Introduzca un nombre de usuario (hasta 32 caracteres) que tenga permiso para escribir datos en el servidor SFTP. |

| Opción | Descripción |
|-----------------------------------|-------------------------------------------------------------------------------------------------------------------------------------------------------------------------------------------------------------------------------------------------------------------------------------------------------------|
| Método de autenticación | Seleccione Contraseña o Clave pública . |
| Contraseña | Cuando seleccione Contraseña para la opción Método de autenticación , introduzca la contraseña (hasta 32 caracteres) asociada al nombre de usuario que introdujo en el campo Nombre de usuario . Escriba la contraseña de nuevo en el campo Volver a introducir la contraseña . |
| Par de claves del cliente | Cuando selecciona Clave pública para la opción Método de autenticación , seleccione el tipo de autenticación. |
| Clave pública del servidor | Seleccione el tipo de autenticación. |
| Directorio de archivos | Escriba la ruta (hasta 255 caracteres) de la carpeta del servidor SFTP a la que desee reenviar los faxes entrantes. No escriba una barra al comienzo de la ruta. |
| Número de puerto | Cambie la configuración del Número de puerto utilizada para acceder al servidor SFTP. La configuración predeterminada es el puerto 22. En la mayoría de los casos, estos ajustes no deben cambiarse. |

Red

| Opción | Descripción |
|----------------------------------------|---------------------------------------------------------------------------------------------------------------------------------------------------------------------------------------------------------------------------------------------------------------------------------------------------------------------------------------|
| Nombre del perfil | Introduzca un nombre para el perfil de este servidor (hasta 15 caracteres alfanuméricos). El equipo mostrará este nombre en la pantalla LCD. |
| Ruta de carpeta de red | Escriba la ruta de la carpeta del servidor CIFS a la que desee reenviar los faxes entrantes. |
| Método de autenticación | Para configurar su método de autenticación, seleccione Automático , Kerberos o NTLMv2 . |
| Nombre de usuario | Escriba un nombre de usuario (hasta 96 caracteres) que tenga permiso para escribir datos en la carpeta especificada en el campo Ruta de carpeta de red . Si el nombre de usuario forma parte de un dominio, escriba el nombre de usuario de una de las siguientes maneras: usuario@dominio dominio\usuario |
| Contraseña | Introduzca la contraseña (hasta 32 caracteres) asociada al nombre de usuario que introdujo en el campo Nombre de usuario . Escriba la contraseña de nuevo en el campo Volver a introducir la contraseña . |
| Dirección del servidor Kerberos | Si selecciona Kerberos para la opción Método de autenticación , debe escribir la dirección del servidor Kerberos (por ejemplo: kerberos.example.com; hasta 64 caracteres). |



Es necesario que configure el SNTP (servidor de hora de red), o bien debe establecer correctamente la fecha, la hora y la zona horaria en el panel de control. La hora debe coincidir con la hora utilizada por el servidor CIFS y el servidor Kerberos.

SharePoint

| Opción | Descripción |
|---------------------------------------------|-----------------------------------------------------------------------------------------------------------------------------------------------------------------------------------------------|
| Nombre del perfil | Introduzca un nombre para el perfil de este servidor (hasta 15 caracteres alfanuméricos). El equipo mostrará este nombre en la pantalla LCD. |
| Dirección de la página de SharePoint | Copie y pegue la dirección completa de destino que se muestra en la barra de direcciones de su navegador (por ejemplo: http://SharePointSiteAddress/Shared%20Documents/Forms/AllItems.aspx) o |

| Opción | Descripción |
|----------------------------------------|--------------------------------------------------------------------------------------------------------------------------------------------------------------------------------------------------------------------------------------------------------------------------------------------------------------------------------------------------------------------------------------------------------------|
| | la dirección IP (por ejemplo: http://192.168.0.1/Shared%20Documents/Forms/AllItems.aspx). |
| SSL/TLS | Si la dirección del campo Dirección de la página de SharePoint comienza con "https://", puede verificar el certificado del servidor haciendo clic en la casilla Verificar certificado del servidor . |
| Método de autenticación | Para configurar su método de autenticación, seleccione Automático , NTLMv2 , Kerberos o Básico . Si escoge Automático , el método de autenticación se detectará automáticamente. |
| Nombre de usuario | Escriba el nombre de usuario (hasta 96 caracteres) que tenga permiso para escribir datos en la carpeta especificada en el campo Dirección de la página de SharePoint . Si el nombre de usuario es parte de un dominio, introduzca el nombre de usuario en uno de los siguientes estilos: <ul style="list-style-type: none"> • usuario@dominio • dominio\usuario |
| Contraseña | Introduzca la contraseña (hasta 32 caracteres) asociada al nombre de usuario que introdujo en el campo Nombre de usuario . Escriba la contraseña de nuevo en el campo Volver a introducir la contraseña . |
| Dirección del servidor Kerberos | Si selecciona Kerberos para la opción Método de autenticación , debe escribir la dirección del servidor Kerberos (por ejemplo: kerberos.example.com; hasta 64 caracteres). |

- Haga clic en **Enviar**.
- Para configurar la función para reenviar por fax, en la barra de navegación izquierda, haga clic en **Fax > Opciones de fax remoto**.
- Seleccione **Reenviar a la red** de la lista desplegable **Reenv/Almac./Nube/red**.
- Seleccione el tipo de archivo que desea utilizar.
- Para imprimir una copia de seguridad de los faxes entrantes, seleccione **Sí** para **Impresión de seguridad**.
- Seleccione el perfil que desee utilizar desde la lista desplegable **Perfil de red**.
- Escriba el código de acceso remoto de tres dígitos en el campo **Código de acceso remoto** en caso de ser necesario.



- Puede utilizar los números del 0 al 9, * o # para el código de acceso remoto.
- El código de acceso remoto debe ser diferente a los códigos remotos para las funciones de fax.

- Haga clic en **Enviar**.



Información relacionada

- [Características de red](#)

Información adicional:

- [Opciones de recepción en memoria](#)

Gigabit Ethernet (solo red cableada)

Su equipo es compatible con 1000BASE-T Gigabit Ethernet. Para conectarse a una red 1000BASE-T Gigabit Ethernet, debe configurar el modo del enlace Ethernet de su equipo a automático desde el panel de control del equipo o mediante una Administración basada en Web (navegador web).



Use un cable de red de Categoría 5e (o superior). El equipo puede negociar automáticamente la mayor velocidad de red compatible, por ejemplo: para conseguir velocidades de red 1000BASE-T, toda la infraestructura de conexión, incluidos los conmutadores de red y los cables, debe ser compatibles también con las velocidades 1000BASE-T. De lo contrario, el equipo se comunicará en 10BASE-T o 100BASE-TX.



Información relacionada

- [Características de red](#)

Use las funciones de Global Network Detection

Cuando use su equipo en una red privada, use la función Global Network Detection para evitar el riesgo de ataques inesperados desde la red global.

- [Activar detección de dirección IP global](#)
- [Bloquear comunicaciones desde la red global](#)

Activar detección de dirección IP global

Use esta función para comprobar la dirección IP de su equipo. Cuando su equipo se asigna a una dirección IP global, aparece una alerta en el equipo.

1. Pulse  [Ajustes] > [Todas config. (Todos ajustes)] > [Red] > [Detec. global] > [Permitir detección] > [Sí].



Si su equipo muestra el menú [Todos los ajust (Todos ajustes)] en la pantalla de Inicio, omita el menú [Ajustes].

2. Pulse .



Información relacionada

- [Use las funciones de Global Network Detection](#)

Bloquear comunicaciones desde la red global



Al habilitar esta función, se limita a recibir tareas enviadas desde dispositivos con direcciones IP globales

1. Pulse  [Ajustes] > [Todas config. (Todos ajustes)] > [Red] > [Detec. global] > [Rechazar acceso] > [Sí].



Si su equipo muestra el menú [Todos los ajust (Todos ajustes)] en la pantalla de Inicio, omita el menú [Ajustes].

2. Pulse .



Información relacionada

- [Use las funciones de Global Network Detection](#)

Reajustar la configuración de la red a los ajustes predeterminados de fábrica

Utilice el panel de control del equipo para restaurar las configuraciones de la red del equipo a sus valores predeterminados de fábrica. De este modo, se restaura toda la información, excepto la contraseña del administrador.



Además, puede restaurar el servidor de impresión a sus valores de fábrica mediante Administración basada en Web.

1. Pulse  [Ajustes] > [Todas config. (Todos ajustes)] > [Red] > [Restaurar red].



Si su equipo muestra el menú [Todos los ajust (Todos ajustes)] en la pantalla de Inicio, omita el menú [Ajustes].

2. Aparece [El equipo se reiniciará tras restab. ajustes. Pulse [OK] durante 2 segundos para confirmar. (El equipo se restablece tras reiniciar. Pulse [OK] 2 segundos para confirmar.)]. Pulse [OK] durante dos segundos para confirmar.

El equipo se reiniciará.



Información relacionada

- [Características de red](#)

Información adicional:

- [Restaurar el equipo](#)

Herramientas de administración de Brother

Use una de las herramientas de administración de Brother para configurar los ajustes de red del equipo Brother. Vaya a la página **Descargas** de su modelo en support.brother.com/downloads para descargar las herramientas.



Información relacionada

- [Red](#)
-

Seguridad

Su equipo admite las características de seguridad que se enumeran a continuación. Para más información sobre cada función de seguridad, diríjase a la *Guía de funciones de seguridad* de su modelo en support.brother.com/g/s/id/html/doc/common/sfg/spa/index.html.

- Seguridad de red > Configurar certificados para la seguridad del dispositivo
- Seguridad de red > Utilizar SSL/TLS
- Seguridad de red > Utilizar SNMPv3
- Seguridad de red > Utilizar IPsec
- Seguridad de red > Utilizar la autenticación IEEE 802.1x en la red
- Autenticación de usuarios > Utilizar la autenticación de Active Directory
- Autenticación de usuarios > Utilizar la autenticación LDAP
- Autenticación de usuarios > Use Bloqueo función de seguridad 3.0
- Enviar o recibir un correo electrónico de manera segura
- Almacenar el registro de impresión en la red

Conexión desde Web/dispositivos

- [Brother Web Connect](#)
- [AirPrint](#)
- [Servicio de impresión Mopria™ y escaneado Mopria™](#)
- [Brother Mobile Connect](#)

Brother Web Connect

- [Información sobre Brother Web Connect](#)
- [Servicios en línea utilizados con Brother Web Connect](#)
- [Configure Brother Web Connect](#)
- [Escanear y cargar documentos con Brother Web Connect](#)
- [Descargue e imprima documentos con Brother Web Connect](#)
- [Reenvío de Faxes a la nube o al correo electrónico](#)

Información sobre Brother Web Connect

Algunos sitios web proporcionan servicios que permiten a los usuarios cargar y ver imágenes y archivos dentro de los sitios web. El equipo Brother permite escanear imágenes y cargarlas en estos servicios, así como descargar e imprimir imágenes que ya se han cargado en estos servicios.

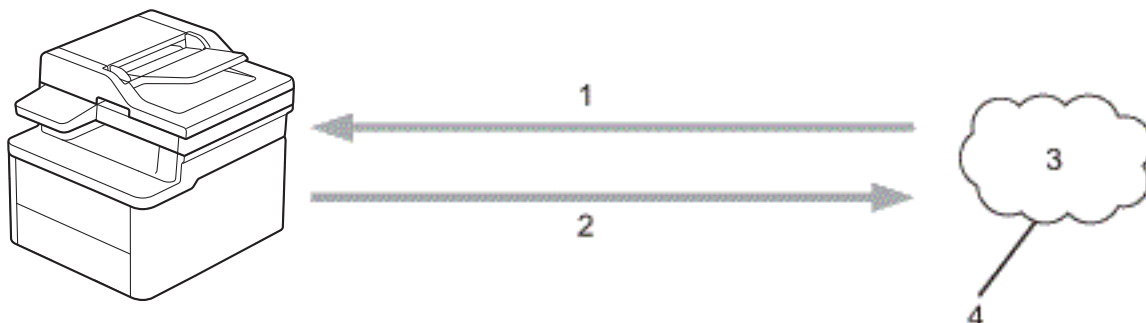

1. Impresión
2. Escaneado
3. Fotografías, imágenes, documentos y otros archivos
4. Servicio web

Para utilizar Brother Web Connect, el equipo Brother tiene que conectarse a una red que tenga acceso a Internet, ya sea a través de una conexión cableada o a través de una conexión inalámbrica.

En las configuraciones de red que utilicen un servidor proxy, el equipo también tendrá que configurarse para poder utilizar un servidor proxy. Si tiene dudas de su configuración de la red, consulte al administrador de red.



Un servidor proxy es un computador/ordenador que sirve de intermediario entre Internet y computadores/ordenadores sin una conexión directa a Internet.

✓ Información relacionada

- [Brother Web Connect](#)
 - [Configure los ajustes del servidor proxy mediante el panel de control del equipo](#)

Información adicional:

- [Configure los ajustes del servidor proxy que utilizan Administración basada en Web](#)

Configure los ajustes del servidor proxy mediante el panel de control del equipo

Si su red utiliza un servidor proxy, la siguiente información del servidor proxy debe configurarse en el equipo:

- Dirección del servidor proxy
- Número de puerto
- Nombre de usuario
- Contraseña

1. Pulse  [Ajustes] > [Todas config. (Todos ajustes)] > [Red] > [Configuración de conexión web (Ajustes de la conexión web)] > [Ajustes proxy] > [Conexión proxy] > [Sí].



Si su equipo muestra el menú [Todos los ajust (Todos ajustes)] en la pantalla de Inicio, omita el menú [Ajustes].

2. Pulse la opción que desea configurar y, a continuación, introduzca la información del servidor proxy.
3. Pulse [OK].
4. Pulse .



Información relacionada

- [Información sobre Brother Web Connect](#)

Información adicional:

- [Configure los ajustes del servidor proxy que utilizan Administración basada en Web](#)

Servicios en línea utilizados con Brother Web Connect

Utilice Brother Web Connect para acceder a estos servicios desde su equipo Brother.

Para usar Brother Web Connect, debe tener una cuenta con el servicio en línea que desea usar.

- Google Drive™
- Evernote®
- Dropbox
- OneDrive
- Box
- OneNote
- SharePoint Online

Para obtener más información sobre cualquiera de estos servicios, consulte el sitio web del servicio correspondiente.

En la siguiente tabla se describe qué tipo de archivos pueden utilizarse con cada función Brother Web Connect:

| Servicios accesibles | Google Drive™ Evernote® Dropbox OneDrive Box OneNote SharePoint Online |
|-----------------------------------------------------------------------------------------|------------------------------------------------------------------------------------------|
| Carga de imágenes escaneadas | JPEG PDF ¹ DOCX XLSX PPTX TIFF |
| Descarga e impresión de imágenes ² | JPEG PDF DOCX XLSX PPTX |
| Envío de fax para los servicios en línea (solo disponible para determinados modelos) | JPEG PDF TIFF |

¹ Para cargar imágenes escaneadas, PDF incluye PDF que permiten realizar búsquedas, PDF firmados, PDF seguros, PDF/A y PDF de alta compresión.

² Los formatos DOC/XLS/PPT también se encuentran disponibles para descargar e imprimir imágenes.



(Para Hong Kong, Taiwán y Corea)

Brother Web Connect solo es compatible con nombres de archivos escritos en inglés. No se descargarán los archivos con nombre en el idioma local.



Información relacionada

- [Brother Web Connect](#)

Configure Brother Web Connect

- [Descripción de la configuración de Brother Web Connect](#)
- [Solicite el acceso a Brother Web Connect](#)
- [Registro de una cuenta de Brother Web Connect en un equipo Brother](#)

Descripción de la configuración de Brother Web Connect

Configure los ajustes de Brother Web Connect con el siguiente procedimiento:

Paso 1: Cree una cuenta con el servicio que desea utilizar.

Acceda al sitio web del servicio mediante un ordenador y cree una cuenta. (Si ya tiene una cuenta, no es necesario que cree una nueva).

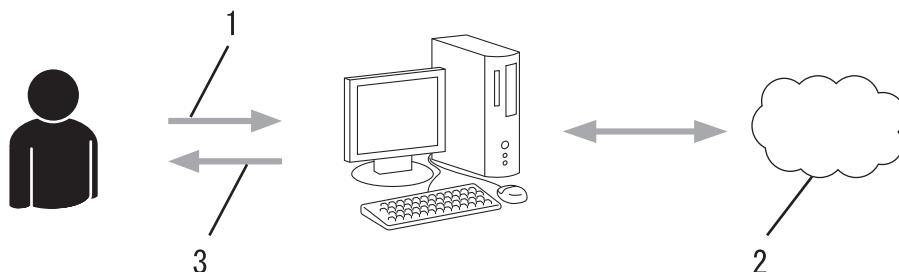

1. Registro del usuario
2. Servicio web
3. Obtenga la cuenta

Paso 2: Solicite el acceso para Brother Web Connect.

Inicie el acceso de Brother Web Connect mediante ordenador para obtener una ID temporal.

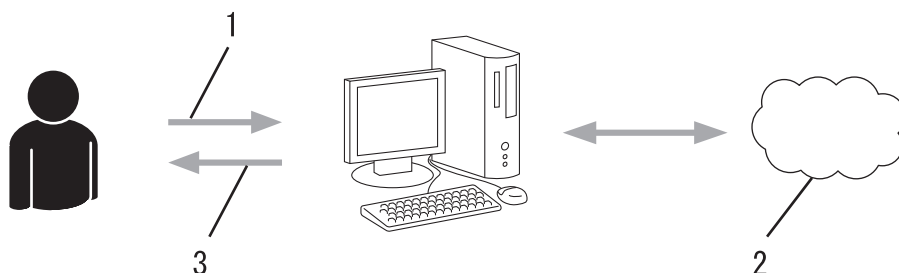

1. Introduzca información de la cuenta
2. Página de aplicación de Brother Web Connect
3. Obtenga la ID temporal

Paso 3: Registre su información de cuenta en su máquina para que pueda acceder al servicio que desea utilizar.

Introduzca la ID temporal para activar el servicio en su equipo. Asigne a la cuenta un nombre, que servirá para identificarla en el equipo, e introduzca un PIN si lo considera necesario.

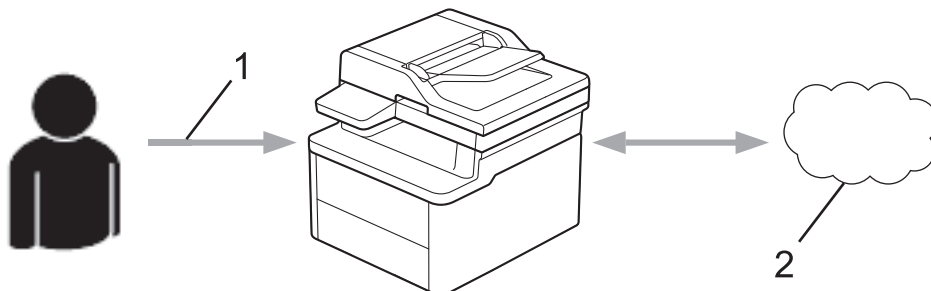

1. Introduzca la ID temporal
2. Servicio web

Su equipo Brother podrá acceder al servicio.



Información relacionada

- [Configure Brother Web Connect](#)

Solicite el acceso a Brother Web Connect

Para utilizar Brother Web Connect para acceder a servicios en línea, primero debe solicitar el acceso a Brother Web Connect a través de un ordenador que tenga el software Brother instalado.

1. Acceda al sitio web de la aplicación Brother Web Connect:

| Opción | Descripción |
|--------|-------------|
|--------|-------------|

Windows Inicie  (**Brother Utilities**) y, a continuación, haga clic en la lista desplegable y seleccione el nombre del modelo (si no está ya seleccionado).
Haga clic en **Más** en la barra de navegación izquierda y, a continuación, haga clic en **Brother Web Connect**.



Además, puede acceder al sitio web directamente:

Tipo bwc.brother.com en la barra de direcciones del navegador web.

Mac Tipo bwc.brother.com en la barra de direcciones del navegador web.

Se iniciará la página de Brother Web Connect.

2. Seleccione el servicio que desea utilizar.
3. Siga las instrucciones que aparecen en la pantalla y solicite el acceso.



Cuando utilice SharePoint Online, siga las instrucciones que aparecen en la pantalla para registrar una biblioteca de documentos.

Cuando haya finalizado, aparecerá su ID temporal.

Conéctese con Brother Web Connect

Registro terminado.

Escriba el siguiente ID temporal en la pantalla LCD de su máquina.

ID temporal (11 dígitos)

XXXXXXXXXXXX

NOTA: El ID temporal caduca dentro de 24 horas.

4. Tome nota de su ID temporal ya que lo necesitará para registrar cuentas en el equipo. El ID temporal es válido por un periodo de 24 horas.
5. Cierre el navegador web.

Ahora que tiene un ID de acceso a Brother Web Connect, debe registrar este ID en su máquina y luego usar su máquina para acceder al servicio web que desea utilizar.



Información relacionada

- [Configure Brother Web Connect](#)

Información adicional:

- [Registro de una cuenta de Brother Web Connect en un equipo Brother](#)

Registro de una cuenta de Brother Web Connect en un equipo Brother

Debe introducir la información de su cuenta de Brother Web Connect y configurar el equipo para que acceda al servicio deseado a través de Brother Web Connect.

- Debe solicitar acceso a Brother Web Connect para registrar una cuenta en su equipo.
- Antes de registrar una cuenta, confirme que la fecha y la hora estén ajustadas correctamente en el equipo.

1. Deslice el dedo para mostrar la opción [Web].
2. Pulse [Web].



- Si aparece información sobre la conexión a Internet en la pantalla LCD del equipo, lea la información y pulse [OK]. Si desea mostrar esta información nuevamente, pulse [Sí].
- Es posible que en ocasiones se muestren actualizaciones o avisos sobre las funciones de Brother Web Connect en la pantalla LCD. Lea la información y, a continuación, pulse [OK].

3. Si aparece la información sobre acuerdo de licencia, seleccione y siga las instrucciones que aparecen en pantalla.
4. Seleccione el servicio en el que desea registrarse.
5. Pulse el nombre del servicio.
6. Si se muestra información sobre Brother Web Connect, pulse [OK].
7. Pulse [Registrar/borrar cuenta].
8. Pulse [Registrar cuenta].
El equipo le pedirá que introduzca la ID temporal que recibió al solicitar acceso para Brother Web Connect.
9. Pulse [OK].
10. Introduzca la ID temporal mediante la pantalla LCD.
11. Pulse [OK].



Aparecerá un mensaje de error en la pantalla LCD si la información que ha introducido no coincide con la ID temporal que recibió al solicitar acceso, o bien si la ID temporal ha caducado. Introduzca la ID temporal correctamente, o bien vuelva a solicitar acceso para recibir una nueva ID temporal.

El equipo le pedirá que introduzca el nombre de cuenta que desea que aparezca en la pantalla LCD.

12. Pulse [OK].
13. Introduzca el nombre mediante la pantalla LCD.
14. Pulse [OK].
15. Realice una de las siguientes acciones:
 - Para configurar un PIN para la cuenta, pulse [Sí]. (Un PIN evita el acceso no autorizado a la cuenta). Ingrese un número de cuatro dígitos, luego pulse [OK].
 - Si no desea establecer un PIN, pulse [No].
16. Cuando se muestre la información de la cuenta que ha introducido, confirme que es correcta.
17. Pulse [Sí] para registrar la información tal y como la ha introducido.
18. Pulse [OK].
19. Pulse .

El registro está completo y su equipo ahora puede acceder al servicio.



Información relacionada

- [Configure Brother Web Connect](#)

Información adicional:

- [Cómo introducir texto en el equipo](#)
- [Solicite el acceso a Brother Web Connect](#)

Escanear y cargar documentos con Brother Web Connect

Cargue sus fotos y documentos escaneados directamente a un servicio web sin utilizar una computadora.

Los documentos cargados se guardan en un álbum llamado **From_BrotherDevice**.

Para obtener más información sobre las restricciones, como las aplicadas al tamaño o al número de documentos que pueden cargarse, consulte el sitio web del servicio correspondiente.

Si usted es un usuario restringido de Web Connect debido a que está activado el Bloqueo de función de seguridad (disponible para determinados modelos), no podrá cargar la información escaneada.

1. [Cargue el documento](#).
2. Deslice el dedo para mostrar la opción [Web].
3. Pulse [Web].



- Además, puede pulsar [Escanear] > [a la web].
- Si aparece información sobre la conexión a Internet en la pantalla LCD del equipo, lea la información y pulse [OK]. Si desea mostrar esta información nuevamente, pulse [Sí].
- Es posible que en ocasiones se muestren actualizaciones o avisos sobre las funciones de Brother Web Connect en la pantalla LCD. Lea la información y, a continuación, pulse [OK].

4. Seleccione el servicio donde se encuentra la cuenta en la que desea cargar el documento.
5. Seleccione el nombre de la cuenta.
6. Siga las instrucciones que aparecen en la pantalla para completar la operación.



Información relacionada

- [Brother Web Connect](#)

Descargue e imprima documentos con Brother Web Connect

Los documentos que ha cargado en la cuenta pueden descargarse directamente en el equipo e imprimirse. Los documentos que otros usuarios han cargado en sus cuentas para compartir también pueden descargarse en el equipo e imprimirse, siempre y cuando tenga privilegios de visualización para estos documentos.

1. Deslice el dedo para mostrar la opción [Web].
2. Pulse [Web].



- Si aparece información sobre la conexión a Internet en la pantalla LCD del equipo, lea la información y pulse [OK]. Si desea mostrar esta información nuevamente, pulse [Sí].
- Es posible que en ocasiones se muestren actualizaciones o avisos sobre las funciones de Brother Web Connect en la pantalla LCD. Lea la información y, a continuación, pulse [OK].

3. Seleccione el servicio que alberga el documento que desea descargar e imprimir.
4. Si se muestra la pantalla de introducción del PIN, introduzca el PIN de cuatro dígitos y pulse [OK].



En función del servicio, es posible que tenga que seleccionar el nombre de la cuenta a partir de una lista.

5. Pulse [Desc. para imprimir].
6. Seleccione el álbum que desee. En algunos servicios no es necesario guardar los documentos en álbumes. Seleccione [Mostrar archivos sin clasificar] para elegir documentos que no estén guardados en álbumes.



Un álbum es una colección de imágenes. El término usado para referirse a este concepto puede diferir en función del servicio que utilice. Al usar Evernote®, tiene que seleccionar el cuaderno y, a continuación, seleccionar la nota.

7. Seleccione la vista en miniatura del documento que desea imprimir. Confirme el documento en la pantalla LCD y pulse [OK]. Seleccione más documentos para imprimir (puede seleccionar hasta 10 documentos).
8. Cuando haya finalizado, pulse [OK].
9. Siga las instrucciones que aparecen en la pantalla para completar la operación.



Información relacionada

- [Brother Web Connect](#)

Información adicional:

- [Cómo introducir texto en el equipo](#)

Reenvío de Faxes a la nube o al correo electrónico

Modelos relacionados: MFC-L8730CDW/MFC-L8930CDW/MFC-L8970CDW/MFC-EX575

- Utilice la función Reenvío de faxes a la nube para reenviar automáticamente los faxes entrantes a sus cuentas en los servicios en línea disponibles.

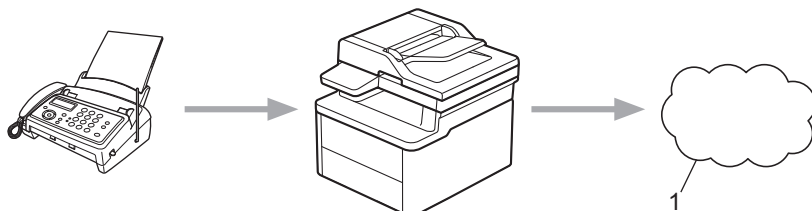

1. Servicio web

- Utilice la función Reenvío de faxes al correo electrónico para reenviar automáticamente los faxes entrantes a una bandeja de entrada como adjuntos de correo electrónico.

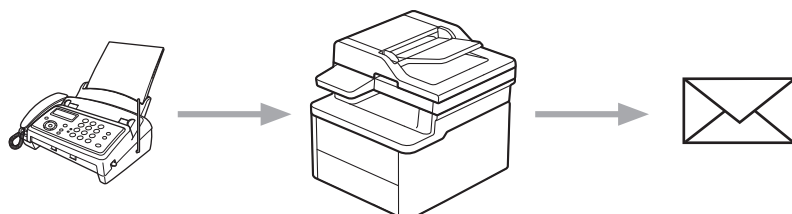

- Si usted es un usuario restringido de fax o aplicaciones debido a la función Bloqueo función de seguridad (disponible para determinados modelos) activada, no podrá cargar los faxes entrantes.
- Esta función solo está disponible con faxes en blanco y negro.
- Si activa la función Reenvío de faxes a la nube, no podrá usar las siguientes opciones:
 - [Reenviar fax (Reenvío fax)]
 - [Almacenado fax]
 - [Recibir PC Fax]
 - [Reenviar a la red]
- Si todavía hay faxes recibidos en la memoria del equipo, no podrá desactivar la función Reenvío de faxes.

1. Deslice el dedo para mostrar la opción [Aplic.].

2. Pulse [Aplic.].



- Si aparece información sobre la conexión a Internet en la pantalla LCD del equipo, lea la información y pulse [OK]. Si desea mostrar esta información nuevamente, pulse [Sí].
- Es posible que en ocasiones se muestren actualizaciones o avisos sobre las funciones de Brother Web Connect en la pantalla LCD. Lea la información y, a continuación, pulse [OK].

3. Seleccione [Reenviar fax a la nube/e-mail].



Si aparece información sobre [Reenviar fax a la nube/e-mail], léala y, a continuación, pulse [OK].

4. Pulse [Sí].

5. Pulse [Reenviar a la nube] o [Reenviar a correo electrónico].

- Si ha seleccionado [Reenviar a la nube], elija el servicio en línea en el que desea recibir los faxes y, a continuación, especifique el nombre de su cuenta.

-
- Si ha seleccionado [Reenviar a correo electrónico], introduzca la dirección de correo electrónico en la que desea recibir los faxes como mensajes de correo electrónico.
6. Siga las instrucciones que aparecen en la pantalla para completar la operación.



Información relacionada

- [Brother Web Connect](#)
-

AirPrint

- [Información sobre AirPrint](#)
- [Antes de utilizar AirPrint \(macOS\)](#)
- [Imprimir con AirPrint](#)
- [Escanear con AirPrint \(macOS\)](#)
- [Enviar un fax con AirPrint \(macOS\)](#)

Información sobre AirPrint

AirPrint es una solución de impresión para sistemas operativos Apple que permite imprimir fotos, mensajes de correo electrónico, páginas web y documentos de forma inalámbrica desde dispositivos iPad, iPhone, iPod touch y computadoras Mac sin necesidad de instalar un controlador.

(MFC-L8730CDW/MFC-L8930CDW/MFC-L8970CDW/MFC-EX575)

AirPrint también le permite enviar faxes directamente desde computadoras Mac sin tener que imprimirlos, así como escanear documentos a computadoras Mac.

(DCP-L8630CDW)

AirPrint también le permite escanear documentos a una computadora Mac.

Para obtener más información, acceda al sitio web de Apple.

El uso del distintivo Works with Apple implica que un accesorio se ha diseñado para funcionar específicamente con la tecnología identificada en el distintivo, así como que el desarrollador ha certificado que cumple los estándares de rendimiento de Apple.



Información relacionada

- [AirPrint](#)

Antes de utilizar AirPrint (macOS)

Antes de imprimir con macOS, agregue el equipo a la lista de impresoras en la computadora Mac.

1. Seleccione **Ajustes del Sistema** en el menú Apple.
2. Seleccione **Impresoras y escáneres**.
3. Haga clic en **Añadir impresora, escáner o fax...**
Aparece la pantalla **Añadir impresora**.
4. Seleccione el equipo y, a continuación, seleccione el nombre de su modelo en el menú emergente **Usar**.
5. Haga clic en **Añadir**.



Información relacionada



- [AirPrint](#)

Imprimir con AirPrint

- [Imprimir desde un dispositivo iPad, iPhone o iPod touch](#)
- [Imprimir con AirPrint \(macOS\)](#)

Imprimir desde un dispositivo iPad, iPhone o iPod touch

El procedimiento utilizado para imprimir puede variar en función de la aplicación. En el ejemplo siguiente se utiliza Safari.

1. Asegúrese de que el equipo esté encendido.
2. Cargue el papel en la bandeja y cambie la configuración de la bandeja en el equipo.
3. Utilice Safari para abrir la página que desea imprimir.
4. Toque  o .
5. Toque **Imprimir**.
6. Asegúrese de que el equipo esté seleccionado.
7. Si hay otro equipo seleccionado (o no hay ninguna impresora), toque **Impresora**.
Aparecerá la lista de equipos disponibles.
8. Toque el nombre de su equipo en la lista.
9. Seleccione las opciones que desee, como la cantidad de páginas para imprimir y la impresión a 2 caras (si es compatible con su equipo).
10. Toque **Imprimir**.



Información relacionada

- [Imprimir con AirPrint](#)

Imprimir con AirPrint (macOS)

El procedimiento utilizado para imprimir puede variar en función de la aplicación. En el ejemplo siguiente se utiliza Safari. Antes de imprimir, asegúrese de que el equipo esté en la lista de impresoras en la computadora Mac.

1. Asegúrese de que el equipo esté encendido.
2. Cargue el papel en la bandeja y cambie la configuración de la bandeja en el equipo.
3. Utilice Safari para abrir la página que desea imprimir en su computadora Mac.
4. Haga clic en el menú **Archivo** y, a continuación, seleccione **Imprimir**.
5. Asegúrese de que el equipo esté seleccionado. Si hay otro equipo seleccionado (o no hay ninguna impresora), haga clic en el **Impresora** menú emergente y, a continuación, seleccione el equipo.
6. Seleccione las opciones deseadas, como el número de páginas a imprimir y la impresión a 2 caras (si es compatible con su equipo).
7. Haga clic en **Imprimir**.



Información relacionada

- [Imprimir con AirPrint](#)

Información adicional:

- [Antes de utilizar AirPrint \(macOS\)](#)

Escanear con AirPrint (macOS)

Antes de escanear, asegúrese de que el equipo esté en la lista de escáneres en la computadora Mac.

1. [Cargue el documento.](#)
2. Seleccione **Ajustes del Sistema** en el menú Apple.
3. Seleccione **Impresoras y escáneres**.
4. Seleccione el equipo en la lista de escáneres.
5. Haga clic en el botón **Abrir escáner...**
Aparecerá la pantalla Escáner.
6. Si coloca el documento en la unidad ADF, seleccione la casilla de verificación **Usar alimentador de papel** y, a continuación, seleccione el tamaño del documento en el menú emergente de configuración del tamaño de escaneado.
7. Seleccione la carpeta de destino o la aplicación de destino en el menú emergente del ajuste de destino.
8. Si es necesario, haga clic en **Mostrar detalles** para cambiar los ajustes de escaneado.
Puede recortar la imagen manualmente arrastrando el puntero del ratón por la parte que desee escanear cuando escanee desde el cristal de escaneado.
9. Haga clic en **Escanear**.



Información relacionada

- [AirPrint](#)

Información adicional:

- [Antes de utilizar AirPrint \(macOS\)](#)

Enviar un fax con AirPrint (macOS)

Modelos relacionados: MFC-L8730CDW/MFC-L8930CDW/MFC-L8970CDW/MFC-EX575

Asegúrese de que el equipo esté en la lista de impresoras en la computadora Mac. En el ejemplo siguiente se utiliza TextEdit de Apple.



AirPrint solo admite documentos de fax en blanco y negro.

1. Asegúrese de que el equipo esté encendido.
2. En su computadora Mac, abra el archivo que desea enviar como fax.
3. Haga clic en el menú **Archivo** y, a continuación, seleccione **Imprimir**.
4. Haga clic en el menú emergente **Impresora** y luego seleccione su modelo que incluya **Fax** en el nombre.
5. Introduzca la información del destinatario del fax.
6. Haga clic en **Fax**.



Información relacionada

- [AirPrint](#)

Información adicional:

- [Antes de utilizar AirPrint \(macOS\)](#)

Servicio de impresión Mopria™ y escaneado Mopria™

El servicio de impresión Mopria™ es una función de impresión y escaneado Mopria™ es una función de escaneado para dispositivos móviles Android™, ambas desarrolladas por Mopria Alliance™. Este servicio permite conectar un dispositivo a la misma red que su equipo, e imprimir y escanear sin necesidad de configurar opciones adicionales.

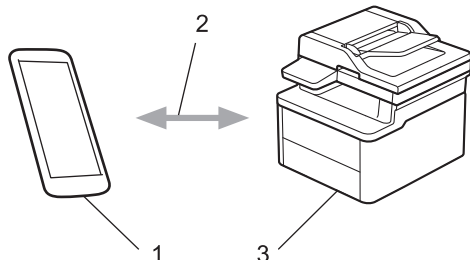

1. Dispositivo móvil Android™
2. Conexión Wi-Fi®
3. Su equipo

Debe descargar el servicio de impresión Mopria™ o el escaneado Mopria™ desde la aplicación Google Play™ e instalarlo en su dispositivo Android™. Antes de usar las funciones Mopria™, asegúrese de activarlas en su dispositivo móvil.

Para obtener más información sobre Mopria™ Print Service y Mopria™ Scan, visite <https://www.mopria.org>.



Información relacionada

- [Conexión desde Web/dispositivos](#)

Brother Mobile Connect

Utilice Brother Mobile Connect para imprimir y escanear desde su dispositivo móvil.

- Para dispositivos Android™:
Brother Mobile Connect permite utilizar las funciones del equipo Brother directamente desde un dispositivo Android™.
Descargue e instale Brother Mobile Connect desde Google Play™.
- Para todos los dispositivos compatibles con iOS o iPadOS, incluidos iPhone, iPad y iPod touch:
Brother Mobile Connect permite utilizar las funciones del equipo Brother directamente desde un dispositivo iOS o iPadOS.
Descargue e instale Brother Mobile Connect desde App Store.



Información relacionada

- [Conexión desde Web/dispositivos](#)

Información adicional:

- [Acceda a Brother iPrint&Scan \(Windows/Mac\)](#)

Solución de problemas

Para ver las preguntas frecuentes y los consejos de resolución de problemas más recientes, visite support.brother.com/faqs.

Mantenimiento de rutina

- [Cambiar consumibles](#)
- [Limpie el equipo](#)
- [Corrija la impresión a color](#)
- [Verifique la vida remanente de la pieza](#)
- [Supervise el estado del equipo con iPrint&Scan de Brother \(Windows/Mac\)](#)
- [Consultar la información del equipo](#)
- [Actualice el firmware del equipo](#)
- [Restaurar el equipo](#)
- [Empacar y enviar su equipo](#)

Cambiar consumibles

Debe reemplazar los consumibles cuando el equipo indica que la vida útil del consumible finalizó.

La unidad de tambor y el cartucho de tóner son dos consumibles separados. Asegúrese de que ambos estén instalados como conjunto. El número de pedido de suministros puede variar según el país.

IMPORTANTE

Para evitar problemas de calidad de impresión, NO toque las partes que se muestran sombreadas en las ilustraciones.

Cartucho de tóner

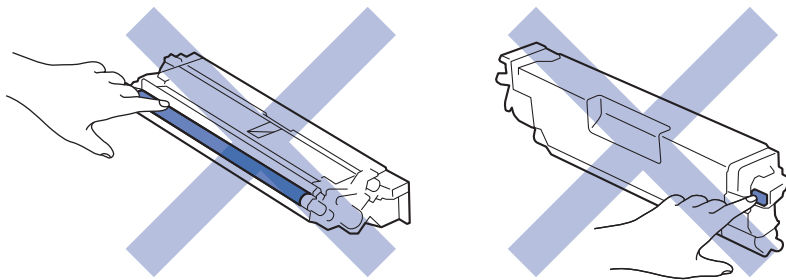

Unidad de tambor

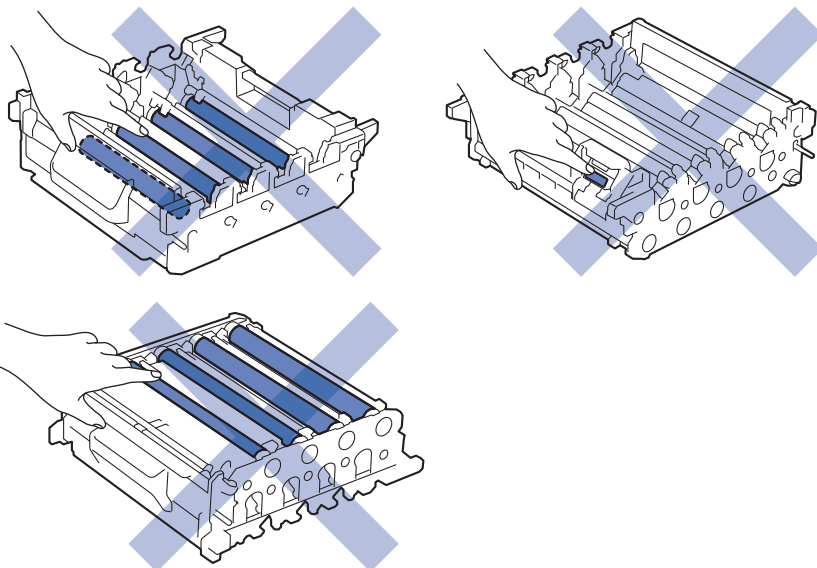

Unidad de correa

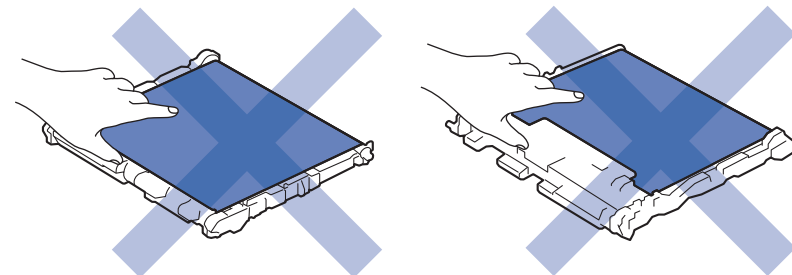

Recipiente de tóner residual

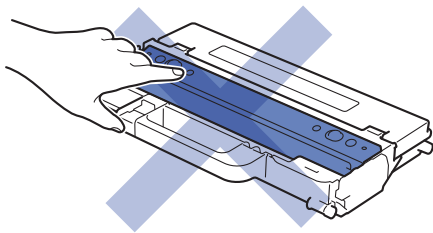

Kit de alimentación de papel de la bandeja multipropósito (MP)

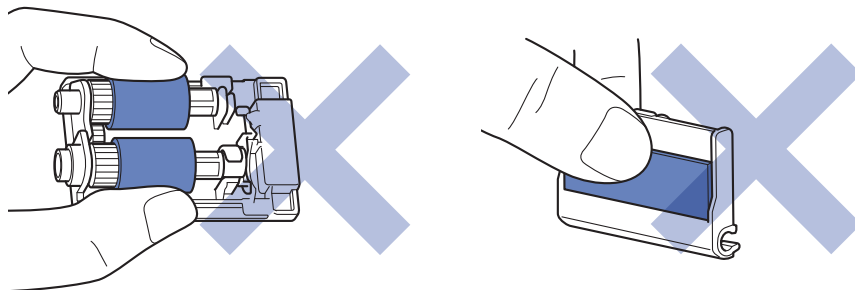

NOTA

- Asegúrese de sellar herméticamente los consumibles usados en una bolsa para que el polvo del tóner no se derrame fuera del cartucho.
- Brother se compromete a minimizar el impacto ambiental causado por los desechos. Para obtener más información sobre las opciones de reciclaje, póngase en contacto con su oficina de reciclaje local o visite:
 - En EE. UU.: www.brother-usa.com/Environment
 - En México: <https://brother.com.mx/contactenos>
 - Otros: go.brother/original
- Recomendamos colocar los consumibles usados y nuevos en un papel para evitar derrames o desparramos accidentales del contenido.
- Utilizar un papel que no es un equivalente directo para los medios de impresión recomendados puede reducir la vida útil de los consumibles y de las piezas del equipo.
- La vida útil proyectada para cada uno de los cartuchos de tóner se basa en ISO/IEC 19798. La frecuencia del reemplazo variará según el volumen de impresión, el porcentaje de cobertura, los tipos de soportes utilizados y el accionamiento encendido/apagado del equipo.
- La frecuencia del reemplazo de consumibles, salvo los cartuchos de tóner, variará según el volumen de impresión, los tipos de soportes utilizados y el accionamiento encendido/apagado del equipo.
- Manipule el cartucho de tóner con cuidado. Si el tóner se desparrama en sus manos o ropa, inmediatamente límpielas o lávelas con agua fría.



- NO gire el recipiente de tóner residual, de lo contrario el tóner puede derramarse.
- NO toque la superficies del chip de circuito integrado del cartucho del tóner ni de la unidad de correa. Ensuciar o dañar estas superficies puede interferir con la detección de cada unidad.



Información relacionada

- [Mantenimiento de rutina](#)
 - [Reemplazo del cartucho de tóner](#)
 - [Reemplazo de la unidad de tambor](#)

-
- Sustituya la unidad de correa
 - Sustituya el recipiente de tóner residual
 - Sustituya la unidad de fusión
 - Sustituya el kit de alimentación de papel para la bandeja multipropósito (MP)
-

Reemplazo del cartucho de tóner

Antes de comenzar el proceso de sustitución ►► *Información relacionada: Cambiar consumibles*

1. Asegúrese de que el equipo esté encendido.
2. Presione el botón liberador de la cubierta delantera y abra la cubierta delantera.

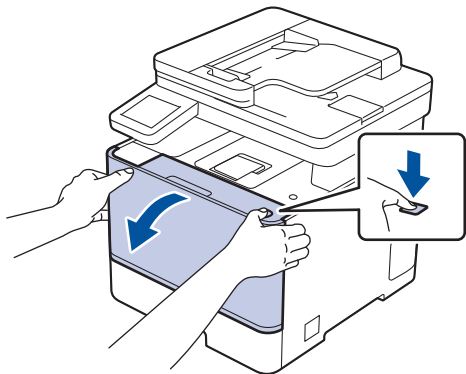

3. Sostenga la manija verde etiquetada de la unidad de tambor. Jale la unidad de tambor del equipo hasta que se trabé.

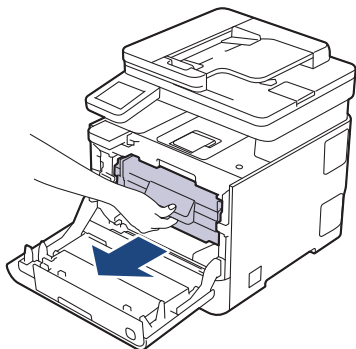

IMPORTANTE

Recomendamos colocar el conjunto de cartucho de tóner y la unidad de tambor en una superficie limpia y plana con papel descartable debajo por si derrama o salpica el tóner accidentalmente.

4. Sostenga la manija del cartucho de tóner y jale el cartucho de tóner hacia arriba y extraígalos de la unidad de tambor. Repita esto para todos los cartuchos de tóner.

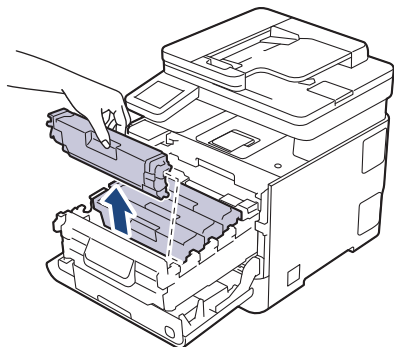

5. Limpie el filamento de corona dentro de la unidad de tambor deslizando suavemente la pestaña verde de izquierda a derecha y de derecha a izquierda varias veces. Repita esto para todos los hilos de corona.

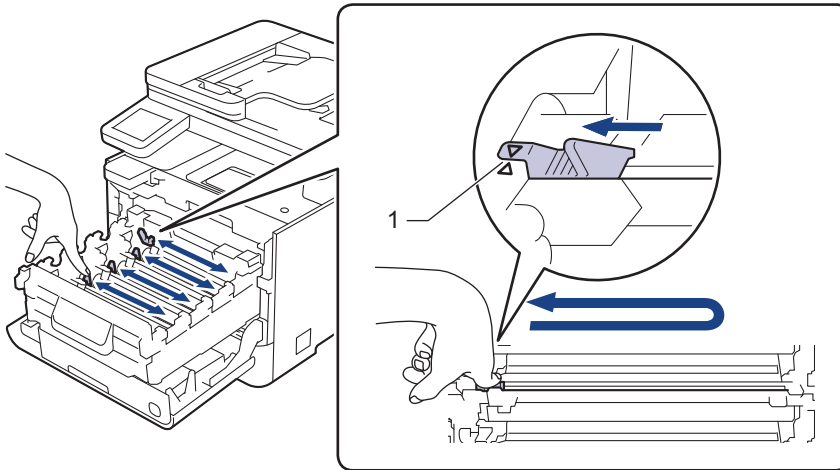

Para evitar una baja calidad de impresión, asegúrese de bloquear la pestaña verde en la posición inicial (1), descargue hacia la izquierda con el lado izquierdo del tambor.

6. Quite el embalaje del nuevo cartucho de tóner.
7. Quite los materiales protectores.

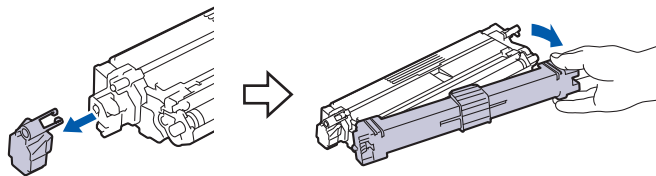

8. Coloque el cartucho de tóner en la unidad de tambor. Asegúrese de que el color del cartucho de tóner coincida con la etiqueta del mismo color en la unidad de tambor. Repita esto para todos los cartuchos de tóner.

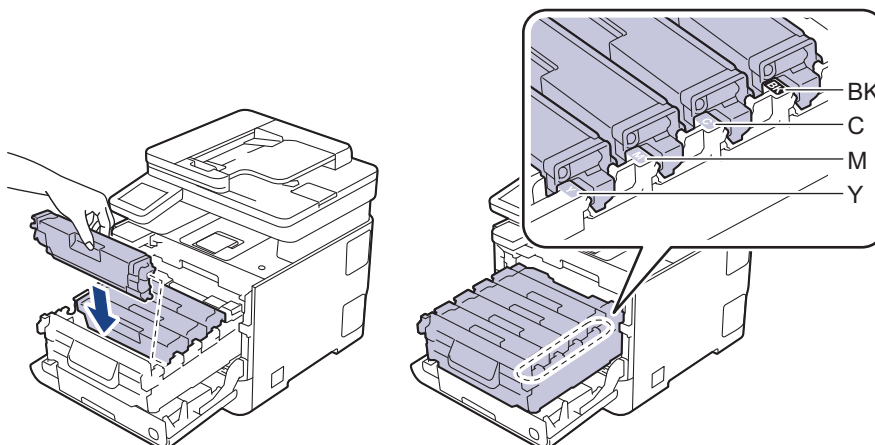

- BK: Negro
- C: Cian
- M: Magenta
- Y: Amarillo



Asegúrese de insertar el cartucho de tóner correctamente; de lo contrario, puede separarse de la unidad de tambor.

-
9. Con la manija verde etiquetada, empuje la unidad de tambor de nuevo en el equipo hasta que encaje en su lugar.

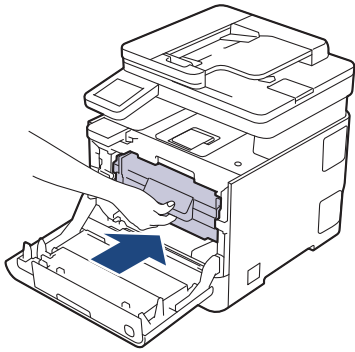

10. Cierre la cubierta delantera del equipo.



- Después de reemplazar un cartucho de tóner, NO apague el equipo ni abra la cubierta delantera hasta que la pantalla del equipo regrese al modo Preparado.
- El cartucho de tóner que viene con su equipo Brother es un cartucho de tóner de inicio.
- Recomendamos mantener un nuevo cartucho de tóner listo para usar cuando vea la advertencia de Tóner bajo.
- NO retire el embalaje del nuevo cartucho de tóner hasta que esté listo para instalarlo.
- Si el cartucho de tóner queda fuera de su embalaje por mucho tiempo, esto acortará la vida útil del tóner.
- Le recomendamos utilizar productos originales de Brother para garantizar un rendimiento y una calidad de impresión estables. Si bien es posible que no todos los productos no originales causen problemas de calidad, algunos pueden afectar negativamente la calidad de impresión o provocar desperfectos en el equipo. Es posible que Brother le cobre por reparar su equipo si se demuestra que el daño fue causado por un producto no original, incluso si el equipo aún se encuentra cubierto por la garantía.



Información relacionada

- [Cambiar consumibles](#)

Reemplazo de la unidad de tambor

Antes de comenzar el proceso de sustitución ►► *Información relacionada: Cambiar consumibles*

1. Asegúrese de que el equipo esté encendido.
2. Presione el botón liberador de la cubierta delantera y abra la cubierta delantera.

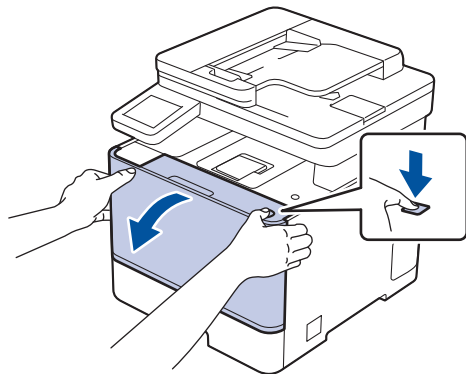

3. Sostenga la manija verde etiquetada de la unidad de tambor. Jale la unidad de tambor del equipo hasta que se trabé.

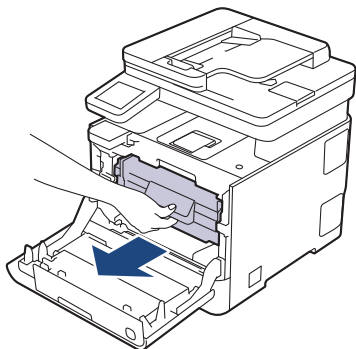

IMPORTANTE

Recomendamos colocar el conjunto de cartucho de tóner y la unidad de tambor en una superficie limpia y plana con papel descartable debajo por si derrama o salpica el tóner accidentalmente.

4. Sosteniendo las manijas verdes de la unidad de tambor, levante el frente de la unidad de tambor y extráigala del equipo.

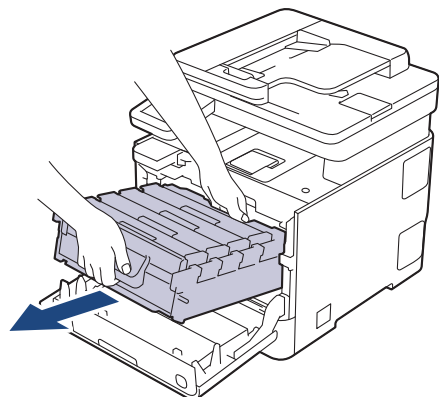

IMPORTANTE

Sostenga las manijas de la unidad de tambor cuando lo transporte. NO sostenga los lados de la unidad de tambor.

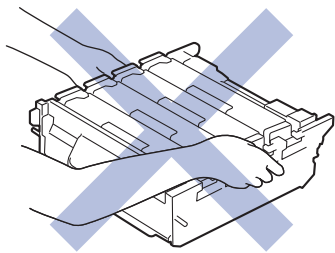

5. Quite el embalaje de la nueva unidad de tambor.
6. Quite la cinta azul de la parte posterior de la unidad de tambor y, luego, quite la cubierta protectora.

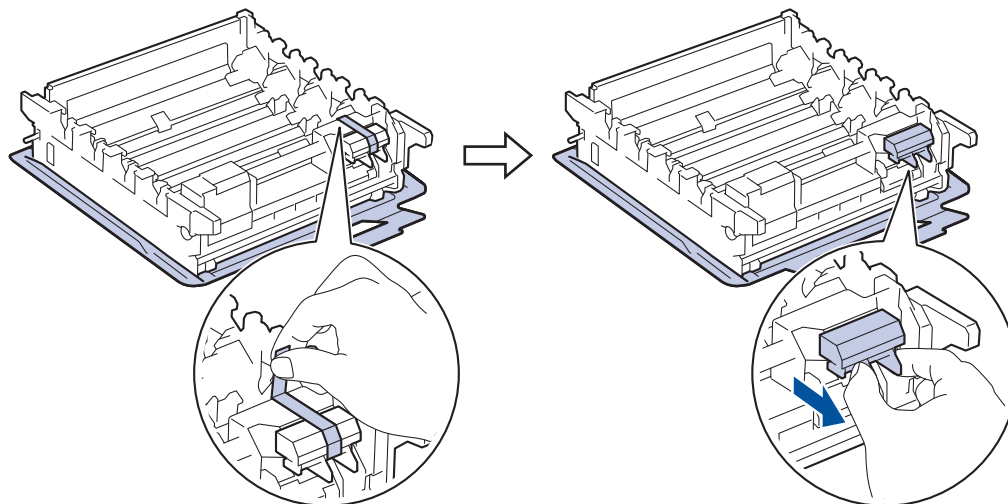

7. Quite la cubierta protectora de debajo de la unidad de tambor.

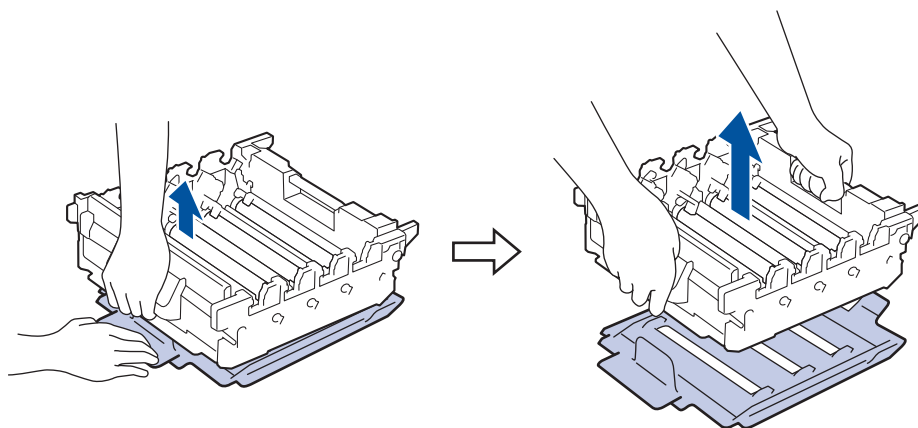

8. Sostenga la manija del cartucho de tóner y jale el cartucho de tóner hacia arriba y extráigala de la unidad de tambor. Repita esto para todos los cartuchos de tóner.

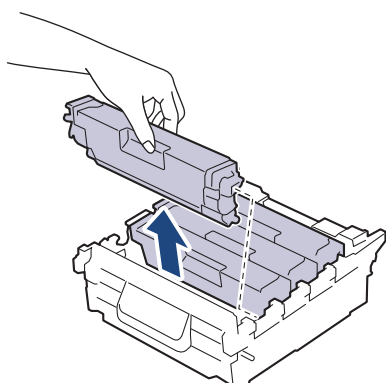

9. Vuelva a colocar el cartucho de t ner en la unidad de tambor nueva. Aseg rese de que el color del cartucho de t ner coincida con la etiqueta del mismo color en la unidad de tambor. Repita esto para todos los cartuchos de t ner.

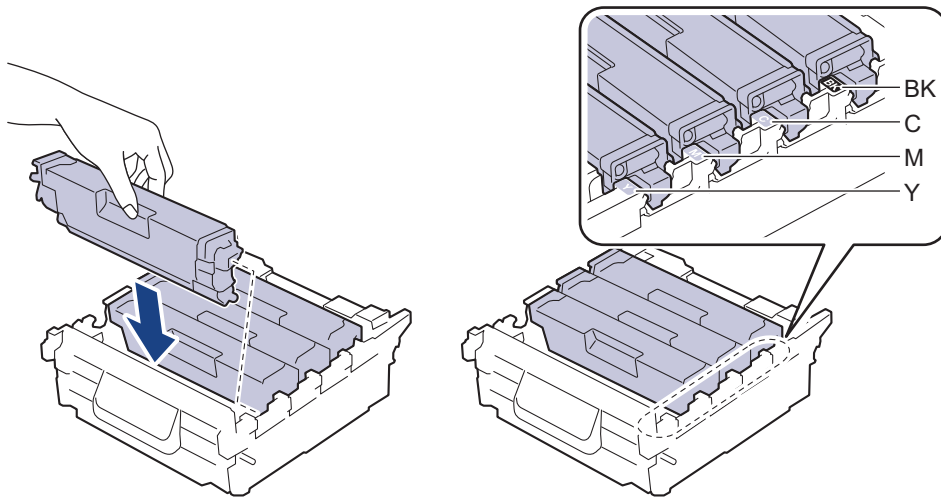

- BK: Negro
- C: Cian
- M: Magenta
- Y: Amarillo



Aseg rese de insertar el cartucho de t ner correctamente; de lo contrario, puede separarse de la unidad de tambor.

10. Deslice suavemente la unidad de tambor en el equipo hasta que se detenga.

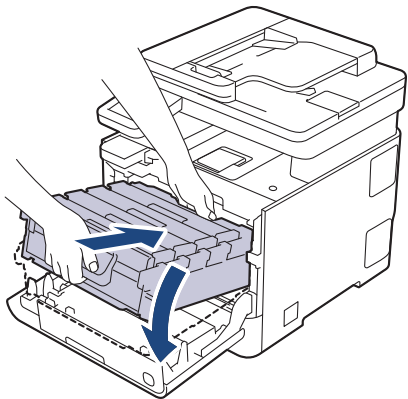

11. Con la manija verde etiquetada, empuje la unidad de tambor de nuevo en el equipo hasta que encaje en su lugar.

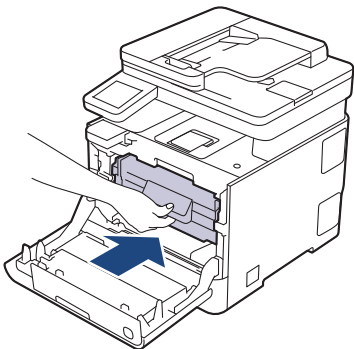

12. Cierre la cubierta delantera del equipo.

NOTA

- El tambor se deteriora debido al uso y a su rotación, además de su interacción con el papel, con el tóner y con otros materiales en el recorrido del papel. Cuando Brother diseñó este producto, decidió utilizar la cantidad de rotaciones del tambor como un factor lógico determinante de la vida útil del tambor. Cuando el tambor alcance la cantidad máxima de rotaciones determinadas de fábrica, que correspondan a la capacidad de páginas calculadas, la pantalla de LCD del producto recomendará el cambio del tambor. El producto continuará funcionando; no obstante, es probable que la calidad de impresión no sea óptima.
- Si se expone una unidad de tambor sin embalaje a la luz solar directa (o a la luz artificial de una habitación durante largos periodos), es posible que esto produzca un daño en la unidad.
- Existen varios factores que determinan la vida útil real del tambor, como la temperatura, la humedad, el tipo de papel, el tipo de tóner, etc. En condiciones ideales, se estima que la vida útil promedio del tambor es de:
 - Aproximadamente 30.000 páginas tomando como base una página por tarea (páginas A4 o Carta a una sola cara)
 - Aproximadamente 50.000 páginas tomando como base 3 páginas por tarea (páginas A4 o Carta a una sola cara)

El número de páginas puede variar de acuerdo a distintos factores que incluyen, entre otros, el tipo y el tamaño del sustrato.

Debido a que no tenemos el control sobre los diferentes factores que determinan la vida útil real del tambor, no podemos garantizar que su tambor pueda imprimir un mínimo de páginas determinado.

- El equipo solo debe usarse en un ambiente limpio, libre de polvo y con ventilación adecuada.

Le recomendamos utilizar productos originales de Brother para garantizar un rendimiento y una calidad de impresión estables. Si bien es posible que no todos los productos no originales causen problemas de calidad, algunos pueden afectar negativamente la calidad de impresión o provocar desperfectos en el equipo. Es posible que Brother le cobre por reparar su equipo si se demuestra que el daño fue causado por un producto no original, incluso si el equipo aún se encuentra cubierto por la garantía.



Información relacionada

- [Cambiar consumibles](#)
-

Sustituya la unidad de correa

Antes de comenzar el proceso de sustitución >> *Información relacionada: Cambiar consumibles*

- >> Sustituya la unidad de correa
- >> Restaurar el contador de la unidad de correa

Sustituya la unidad de correa

1. Asegúrese de que el equipo esté encendido.
2. Presione el botón liberador de la cubierta delantera y abra la cubierta delantera.

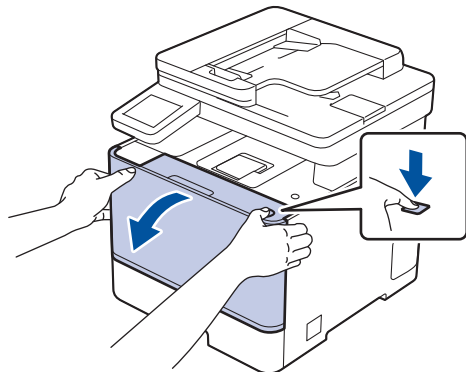

3. Sostenga la manija verde etiquetada de la unidad de tambor. Jale la unidad de tambor del equipo hasta que se trabe.

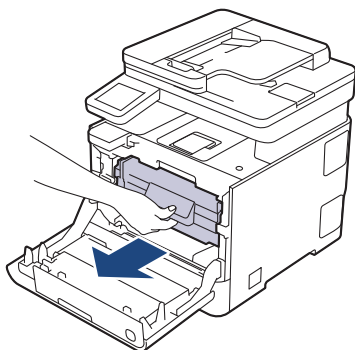

IMPORTANTE

Recomendamos colocar el conjunto de cartucho de tóner y la unidad de tambor en una superficie limpia y plana con papel descartable debajo por si derrama o salpica el tóner accidentalmente.

4. Sosteniendo las manijas verdes de la unidad de tambor, levante el frente de la unidad de tambor y extráigala del equipo.

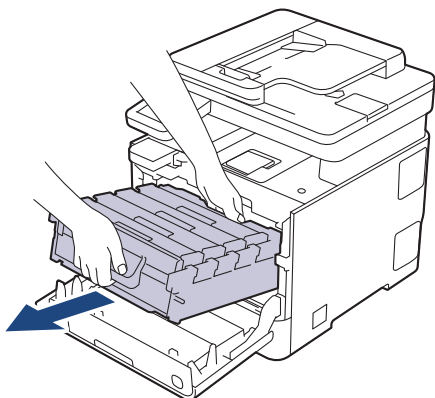

IMPORTANTE

Sostenga las manijas de la unidad de tambor cuando lo transporte. NO sostenga los lados de la unidad de tambor.

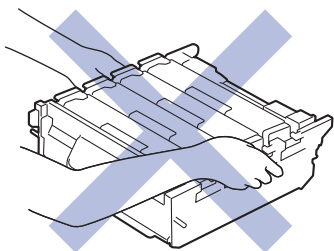

5. Sostenga la manija de la unidad de correa con ambas manos y levante la unidad de correa hacia arriba, luego extráigala.

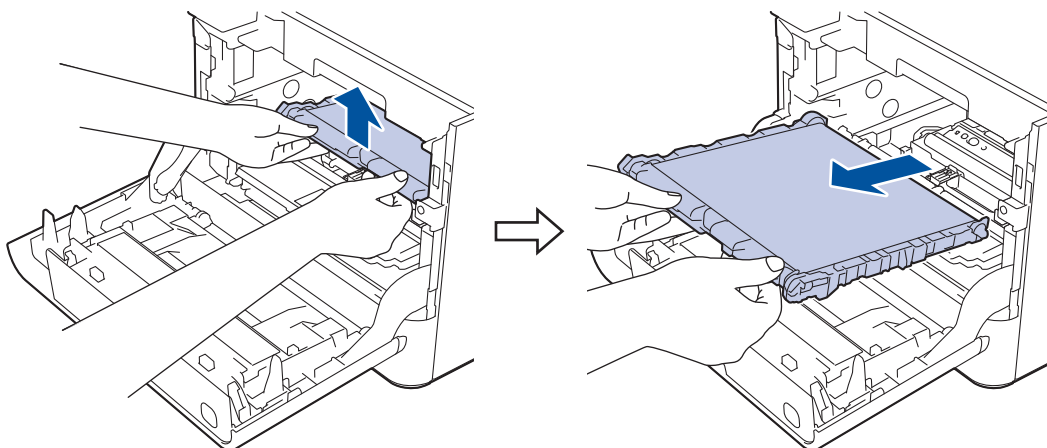

6. Desembale la nueva unidad de correa e introdúzcala en el equipo. Asegúrese de que la unidad de correa esté nivelada y encaje firmemente en su lugar.

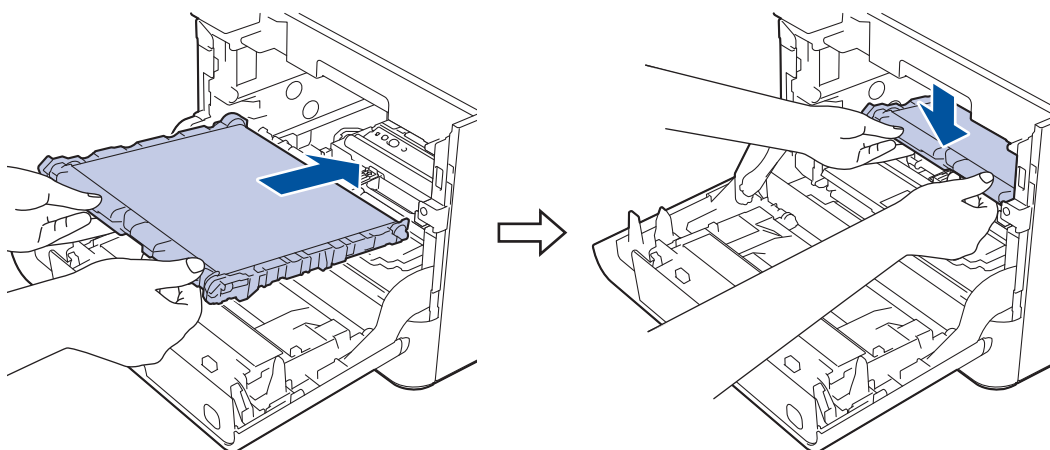

7. Deslice suavemente la unidad de tambor en el equipo hasta que se detenga.

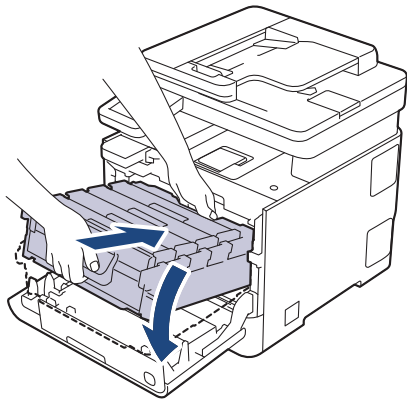

8. Con la manija verde etiquetada, empuje la unidad de tambor de nuevo en el equipo hasta que encaje en su lugar.

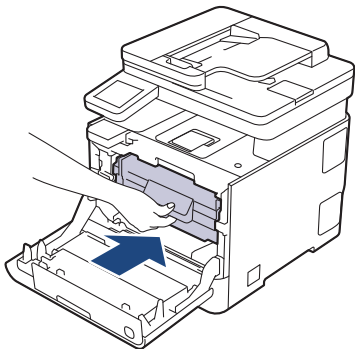

9. Cierre la cubierta delantera del equipo.

Restaurar el contador de la unidad de correa

1. Asegúrese de que el equipo esté encendido.
2. Mantenga presionado  (Tóner) durante aproximadamente cinco segundos.
3. Pulse [Correa].
4. Pulse [Sí].

Información relacionada

- [Cambiar consumibles](#)

Sustituya el recipiente de tóner residual

Antes de comenzar el proceso de sustitución >> *Información relacionada: Cambiar consumibles*

1. Asegúrese de que el equipo esté encendido.
2. Presione el botón liberador de la cubierta delantera y abra la cubierta delantera.

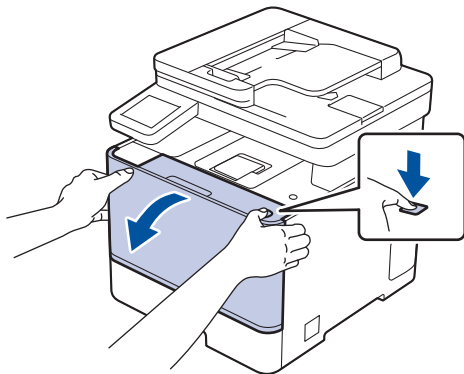

3. Sostenga la manija verde etiquetada de la unidad de tambor. Jale la unidad de tambor del equipo hasta que se trabo.

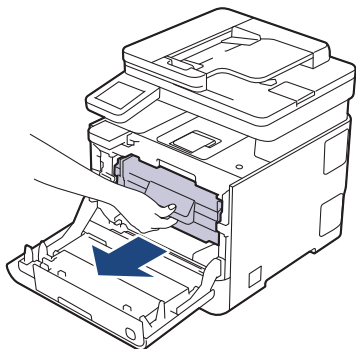

IMPORTANTE

Recomendamos colocar el conjunto de cartucho de tóner y la unidad de tambor en una superficie limpia y plana con papel descartable debajo por si derrama o salpica el tóner accidentalmente.

4. Sosteniendo las manijas verdes de la unidad de tambor, levante el frente de la unidad de tambor y extráigala del equipo.

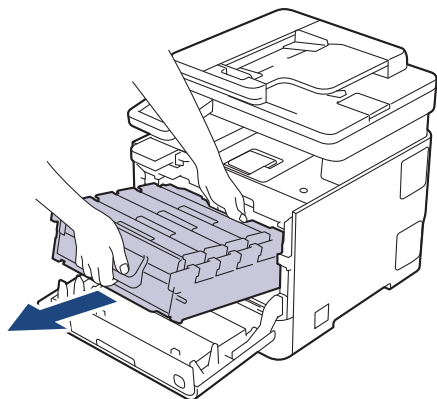

IMPORTANTE

Sostenga las manijas de la unidad de tambor cuando lo transporte. NO sostenga los lados de la unidad de tambor.

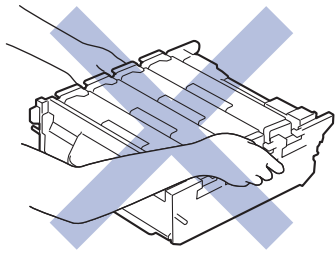

5. Sostenga la manija de la unidad de correa con ambas manos y levante la unidad de correa hacia arriba, luego extráigala.

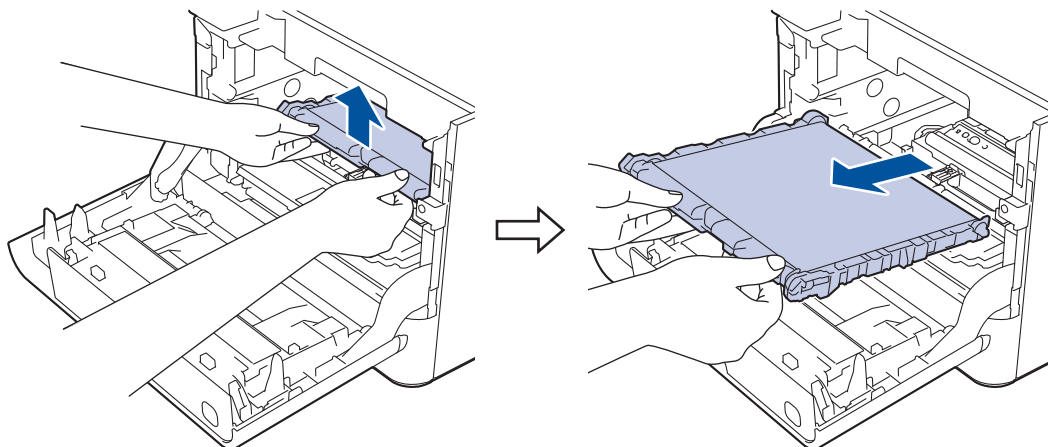

6. Retire el material de embalaje naranja.

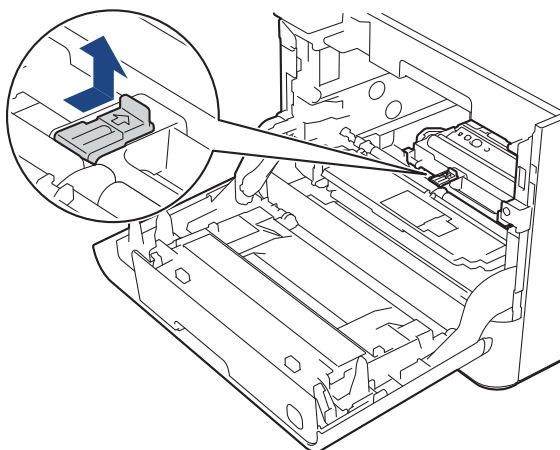

Este paso solo es necesario la primera vez que se sustituye el recipiente de tóner residual.

7. Sostenga la palanca verde del recipiente de tóner residual y extraiga el recipiente de tóner residual del equipo.

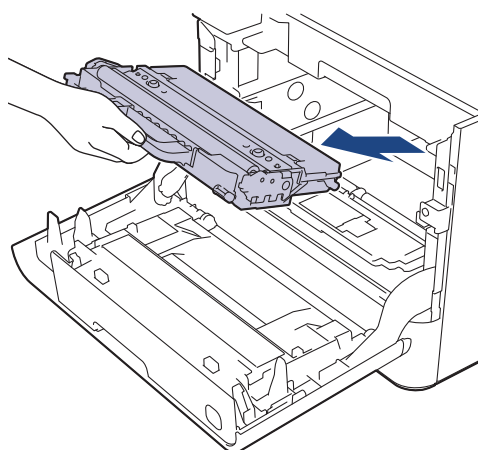



NO reutilice el recipiente de t ner residual.

8. Quite el embalaje del nuevo recipiente de t ner residual e instale el nuevo recipiente de t ner residual en el equipo con la manija verde. Aseg rese de que el recipiente de t ner residual est  nivelado y encaje firmemente en su lugar.

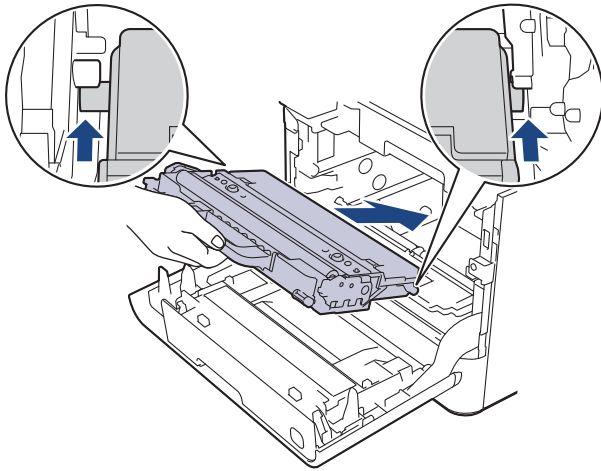

IMPORTANTE

Inserte el recipiente de t ner residual de modo que no golpee los ganchos para evitar romperlos.

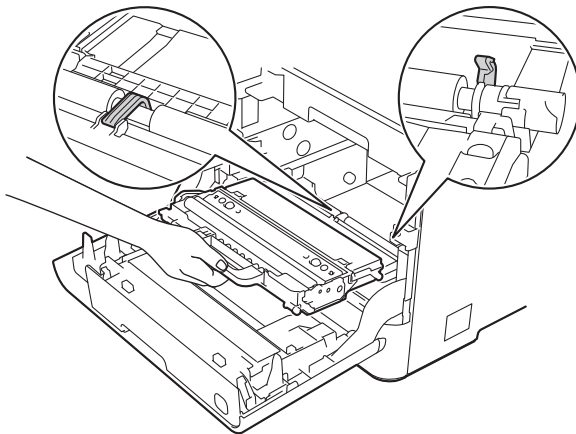

NOTA

Para evitar problemas de calidad de impresi n, **NO** toque las partes que se muestran sombreadas en las ilustraciones.

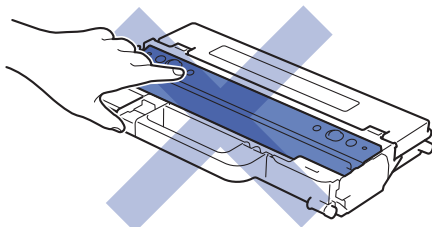

9. Deslice la unidad de correa de nuevo en el equipo. Asegúrese de que la unidad de correa esté nivelada y encaje firmemente en su lugar.

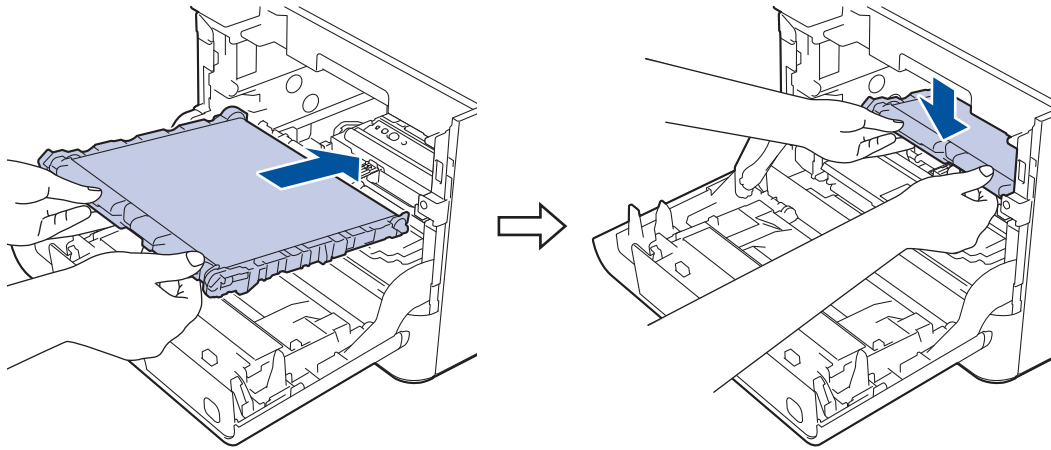

10. Deslice suavemente la unidad de tambor en el equipo hasta que se detenga.

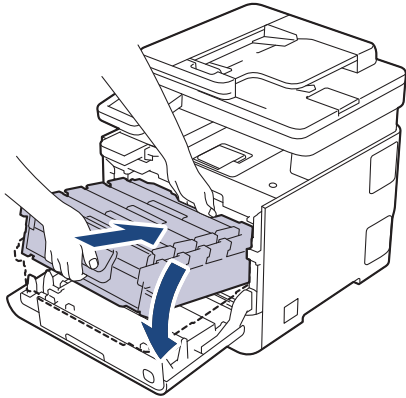

11. Con la manija verde etiquetada, empuje la unidad de tambor de nuevo en el equipo hasta que encaje en su lugar.

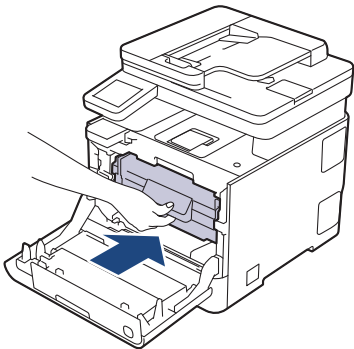

12. Cierre la cubierta delantera del equipo.

✓ Información relacionada

- [Cambiar consumibles](#)

Sustituya la unidad de fusión

Antes de comenzar el proceso de sustitución ►► *Información relacionada: Cambiar consumibles*

- >> [Sustituir la unidad de fusión](#)
- >> [Restablecer el contador de la unidad de fusión](#)

Sustituir la unidad de fusión

1. Pulse y mantenga presionado  para apagar el equipo.
2. Desenchufe el cable de alimentación de la tomacorriente de CA.
3. Abra la cubierta posterior.

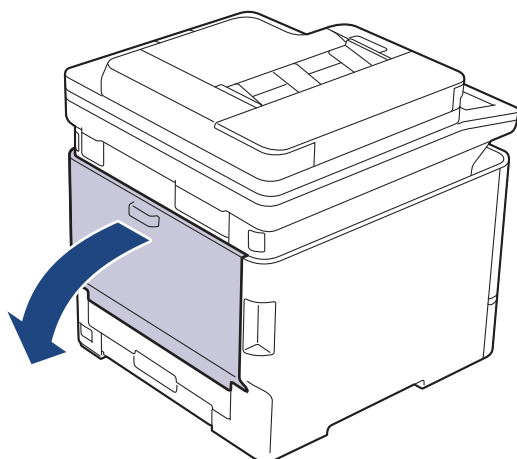

ADVERTENCIA

SUPERFICIE CALIENTE

Las piezas internas del equipo estarán extremadamente calientes. Espere que el equipo se enfríe antes de tocarlas.

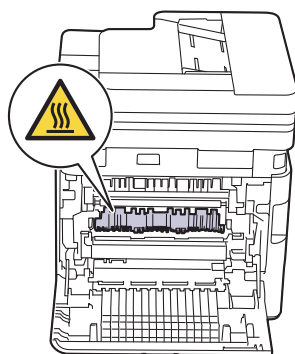

- Mientras sostiene las manijas de ambos lados, presione las palancas grises de la unidad de fusión hacia delante y tire de ellas hacia abajo. Presione la unidad de fusión hacia abajo y tire de ella para quitarla del equipo.

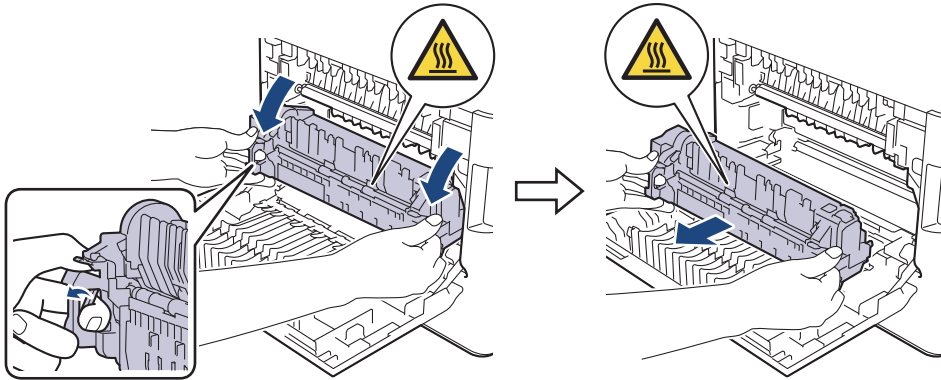

NOTA

NO presione las pestañas verdes hacia abajo.

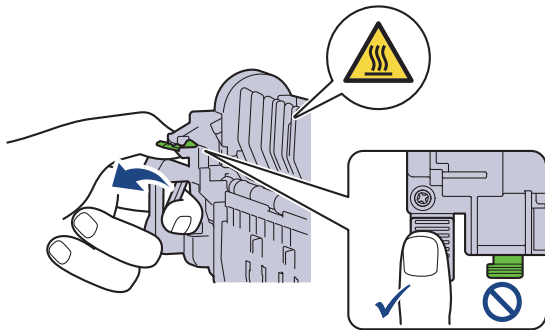

- Desembale la nueva unidad de fusión.
- Empuje la nueva unidad de fusión firmemente hacia dentro del equipo. Asegúrese de insertarla por completo.

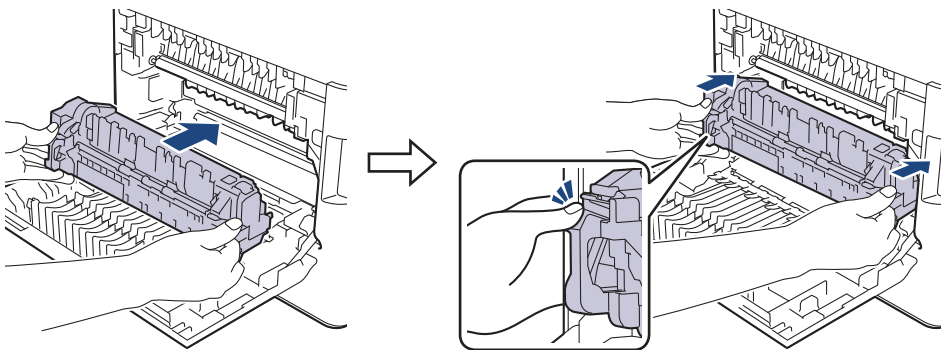

IMPORTANTE

No use la unidad de fusión si se ha caído.

- Cierre la cubierta posterior hasta que se trabaje en la posición cerrada.
- Enchufe el cable de alimentación y pulse  para encender el equipo.

Restablecer el contador de la unidad de fusión

- Asegúrese de que el equipo esté encendido.
- Mantenga presionado  (Tóner) durante aproximadamente cinco segundos.

3. Pulse [Fusor (Fusión)].

4. Pulse [Sí].



Información relacionada

- [Cambiar consumibles](#)
-

Sustituya el kit de alimentación de papel para la bandeja multipropósito (MP)

Antes de comenzar el proceso de sustitución >> *Información relacionada: Cambiar consumibles*

>> [Sustituya el kit de alimentación de papel de la bandeja multipropósito \(MP\)](#)

>> [Restablezca el contador del kit de alimentación de papel de la bandeja multipropósito \(MP\)](#)

Sustituya el kit de alimentación de papel de la bandeja multipropósito (MP)

1. Pulse y mantenga presionado  para apagar el equipo.
2. Desenchufe el cable de alimentación de la tomacorriente de CA.
3. Presione el botón liberador de la cubierta delantera y abra la cubierta delantera.

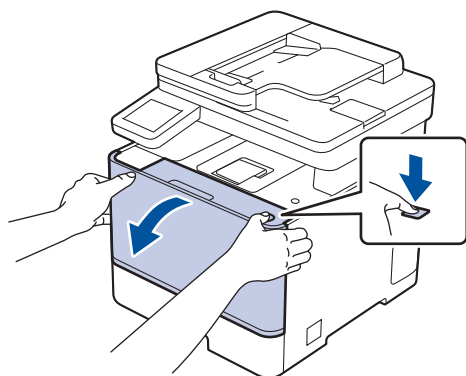

4. Sostenga la manija verde etiquetada de la unidad de tambor. Jale la unidad de tambor del equipo hasta que se trabe.

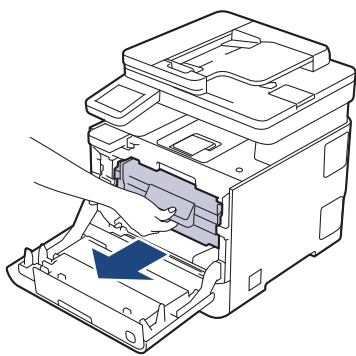

IMPORTANTE

Recomendamos colocar el conjunto de cartucho de tóner y la unidad de tambor en una superficie limpia y plana con papel descartable debajo por si derrama o salpica el tóner accidentalmente.

5. Sosteniendo las manijas verdes de la unidad de tambor, levante el frente de la unidad de tambor y extráigala del equipo.

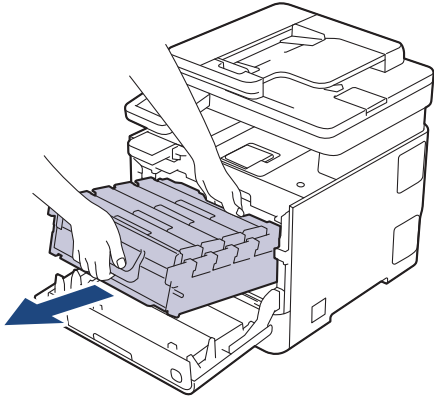

IMPORTANTE

Sostenga las manijas de la unidad de tambor cuando lo transporte. NO sostenga los lados de la unidad de tambor.

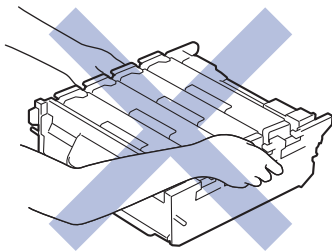

6. Eleve el tope del soporte del rodillo de la bandeja MP.

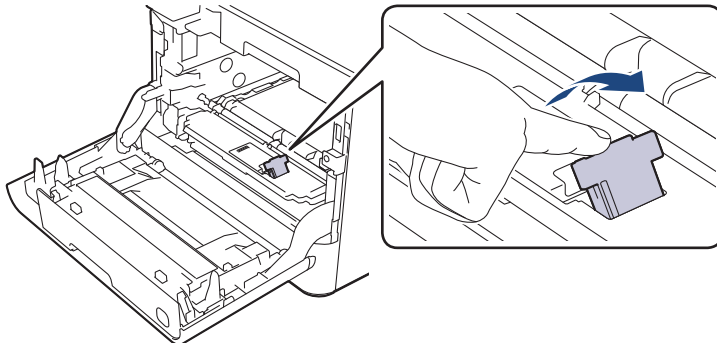

7. Deslice el soporte del rodillo de la bandeja MP y, luego, quítelo.

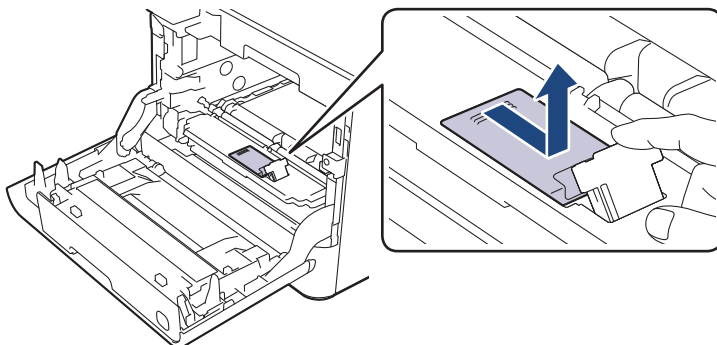

8. Eleve la almohadilla de separación de la bandeja MP y, luego, tire de ella en línea recta hacia arriba para quitarla del equipo.

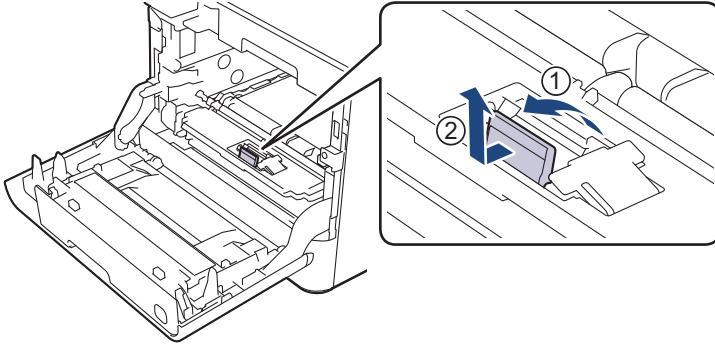

9. Desembale el nuevo kit de alimentación de papel de la bandeja MP.

10. Inserte la nueva almohadilla de separación de la bandeja MP con la almohadilla gris hacia usted.

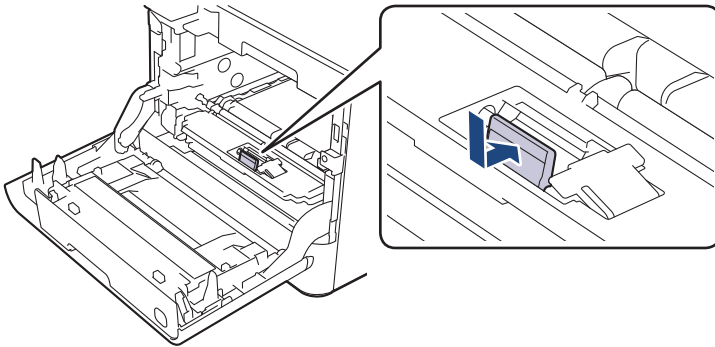

11. Empuje la almohadilla de separación de la bandeja MP hacia delante hasta oír un clic.

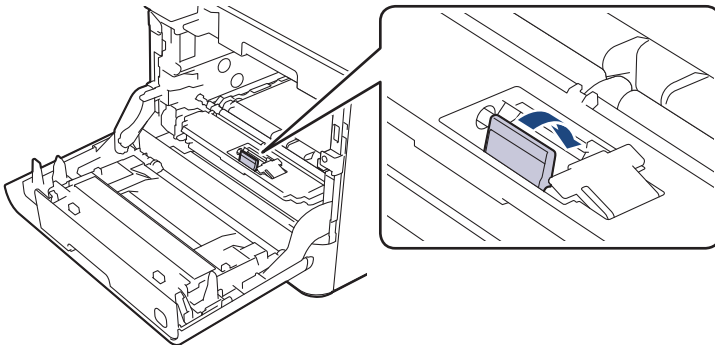

12. Inserte el soporte del rodillo de la bandeja MP y, luego, deslícelo hacia la izquierda.

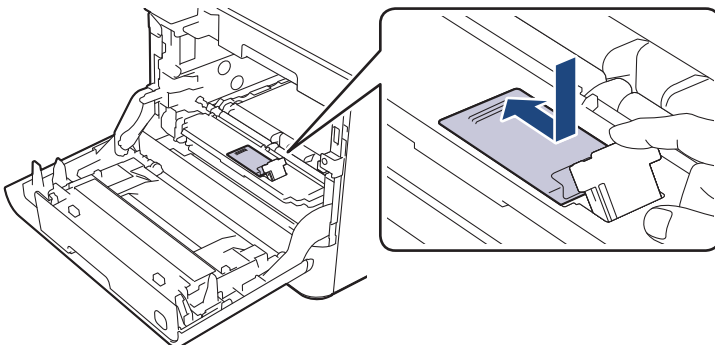

13. Presione el tope del soporte del rodillo de la bandeja MP para cerrarlo.

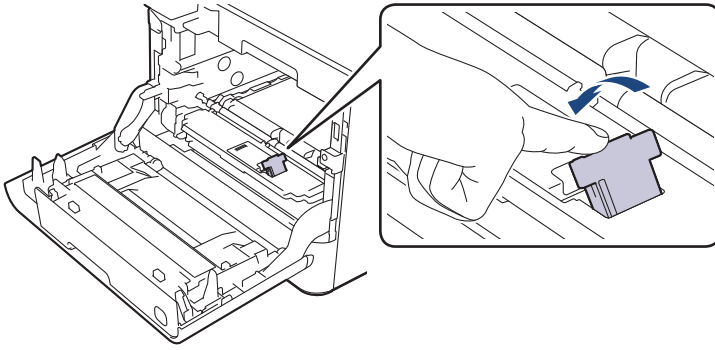

14. Deslice suavemente la unidad de tambor en el equipo hasta que se detenga.

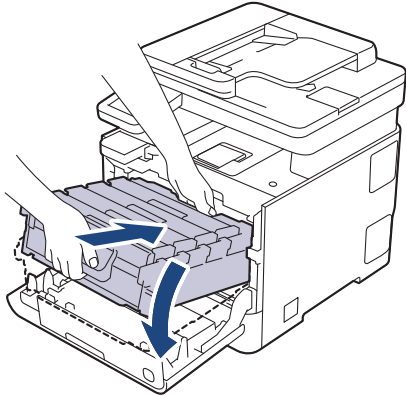

15. Con la manija verde etiquetada, empuje la unidad de tambor de nuevo en el equipo hasta que encaje en su lugar.

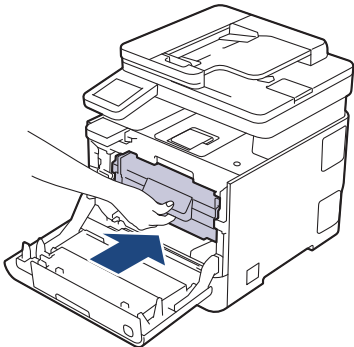

16. Cierre la cubierta delantera del equipo.

17. Enchufe el cable de alimentación y pulse  para encender el equipo.

Restablezca el contador del kit de alimentación de papel de la bandeja multipropósito (MP)

1. Asegúrese de que el equipo esté encendido.
2. Mantenga presionado  (Tóner) durante aproximadamente cinco segundos.
3. Pulse [Kit MP AP (Kit AP MP)].
4. Pulse [Sí].

Información relacionada

- [Cambiar consumibles](#)

Limpie el equipo

Limpie las partes exterior e interior del equipo regularmente con un paño seco y sin pelusa.

Cuando reemplace el cartucho de tóner o la unidad de tambor, asegúrese de limpiar el interior del equipo. Si las páginas impresas salen manchadas con tóner, limpie el interior del equipo con un paño seco y sin pelusa.

⚠ ADVERTENCIA

NO use sustancias inflamables, ningún tipo de aerosol ni ningún solvente/líquido orgánico que contenga alcohol o amoníaco para limpiar el interior o el exterior del producto. Si lo hace, podría provocar un incendio. En cambio, use solo un paño seco y sin pelusa.



IMPORTANTE

- NO utilice alcohol isopropílico para quitar la suciedad del panel de control. Podría agrietar el panel.
- Para evitar problemas de calidad de impresión, NO toque las partes que se muestran sombreadas en las ilustraciones.

Cartucho de tóner

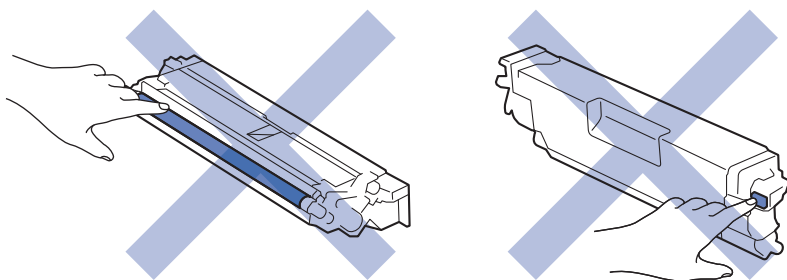

Unidad de tambor

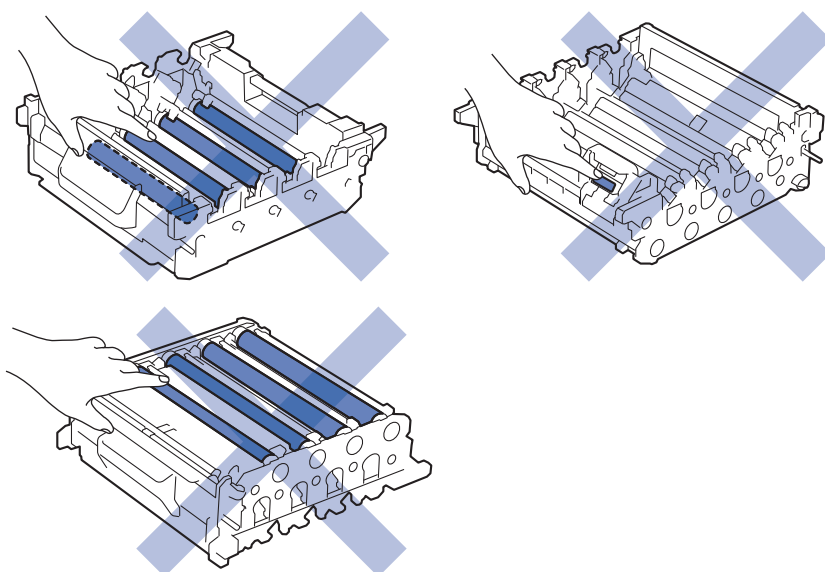

NO toque las superficies del chip de circuito integrado del cartucho del tóner ni de la unidad de correa. Ensuciar o dañar estas superficies puede interferir con la detección de cada unidad.



Información relacionada

- Mantenimiento de rutina
 - Limpiar el escáner
 - Limpiar la pantalla LCD táctil
 - Limpieza de los hilos de corona
 - Limpieza de la unidad de tambor
 - Limpiar los rodillos de recogida de papel

Limpiar el escáner

Antes de comenzar el procedimiento de limpieza ►► *Información relacionada: Limpie el equipo*

1. Pulse y mantenga presionado  para apagar el equipo.
2. Levante la cubierta de documentos (1). Limpie la superficie plástica blanca (2) y el cristal de escaneo (3) debajo de ella con un paño suave, sin pelusa y humedecido con agua.

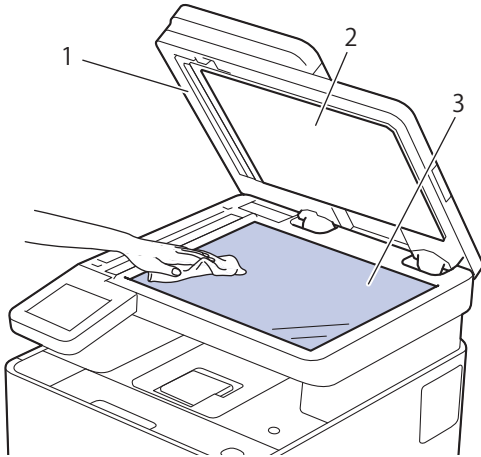

3. En la unidad ADF, limpie la barra blanca (1) y la franja de cristal de escaneo (2) debajo de ella con un paño suave, sin pelusa y humedecido con agua.

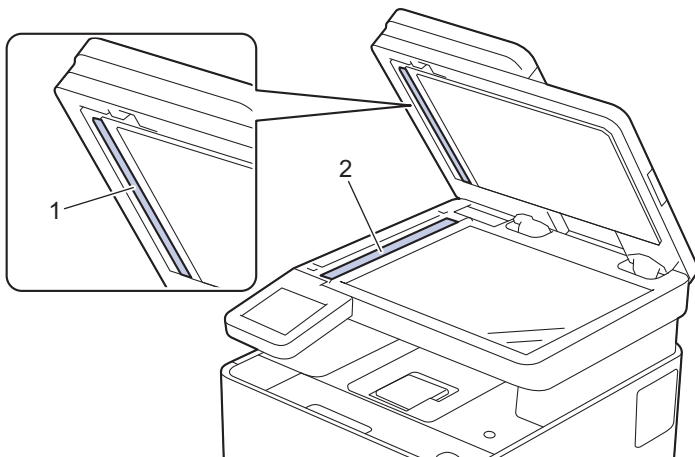

4. (Para modelos con escaneo a 2 caras automático) Abra la tapa del cristal del escáner (1) y, a continuación, limpie la otra barra blanca (2) y la tira del cristal del escáner (3).

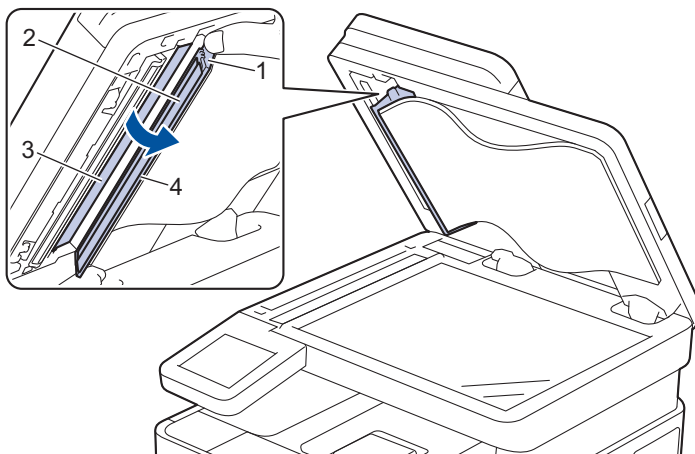

IMPORTANTE

No toque la película (4).

5. Cierre la cubierta de documentos.
6. Pulse  para encender el equipo.



Información relacionada

- [Limpie el equipo](#)
-

Limpiar la pantalla LCD táctil

Antes de comenzar el procedimiento de limpieza ►► *Información relacionada: Limpie el equipo*

IMPORTANTE

NO use ningún tipo de limpiador líquido (incluido el etanol).

1. Pulse y mantenga presionado  para apagar el equipo.
2. Limpie la pantalla táctil con un paño seco, suave y sin pelusa.

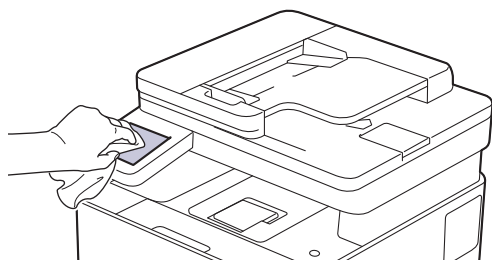

3. Pulse  para encender el equipo.

✓ Información relacionada

- [Limpie el equipo](#)

Limpieza de los hilos de corona

Antes de comenzar el procedimiento de limpieza ►► *Información relacionada: Limpie el equipo*

1. Presione el botón liberador de la cubierta delantera y abra la cubierta delantera.

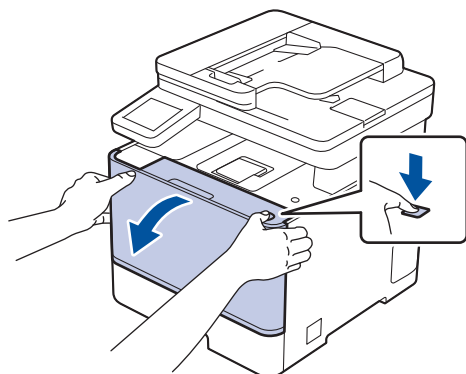

2. Sostenga la manija verde etiquetada de la unidad de tambor. Jale la unidad de tambor del equipo hasta que se trabe.

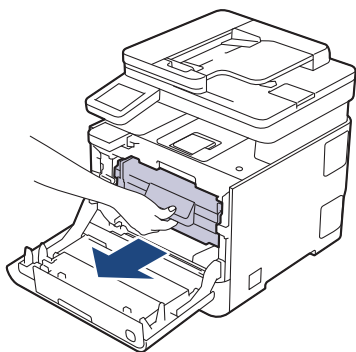

IMPORTANTE

Recomendamos colocar el conjunto de cartucho de tóner y la unidad de tambor en una superficie limpia y plana con papel descartable debajo por si derrama o salpica el tóner accidentalmente.

3. Sostenga la manija del cartucho de tóner y jale el cartucho de tóner hacia arriba y extráigala de la unidad de tambor. Repita esto para todos los cartuchos de tóner.

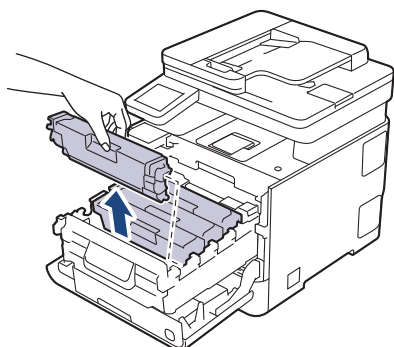

4. Limpie el filamento de corona dentro de la unidad de tambor deslizando suavemente la pestaña verde de izquierda a derecha y de derecha a izquierda varias veces. Repita esto para todos los hilos de corona.

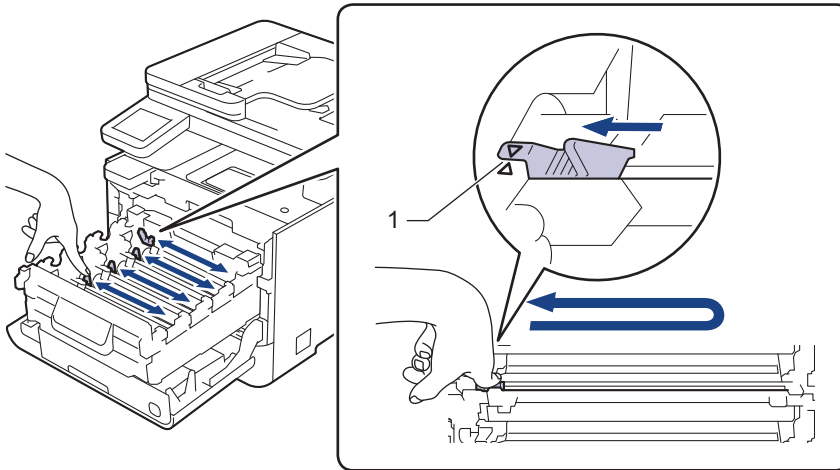

Para evitar una baja calidad de impresión, asegúrese de bloquear la pestaña verde en la posición inicial (1), descargue hacia la izquierda con el lado izquierdo del tambor.

5. Coloque el cartucho de tóner en la unidad de tambor. Asegúrese de que el color del cartucho de tóner coincida con la etiqueta del mismo color en la unidad de tambor. Repita esto para todos los cartuchos de tóner.

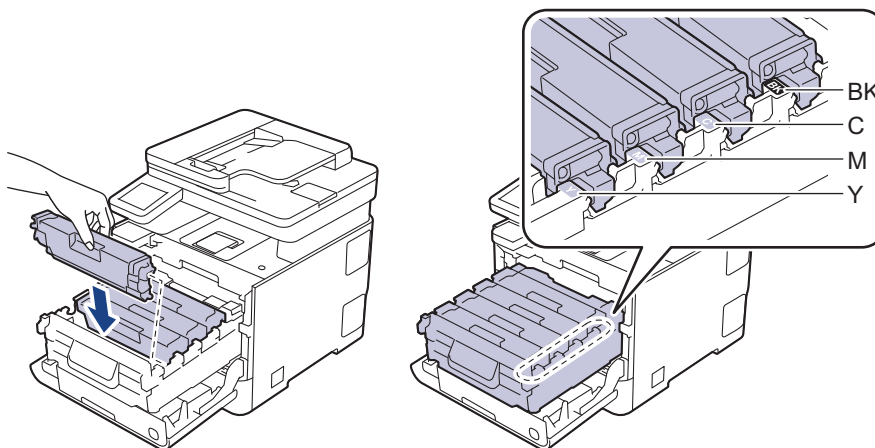

- BK: Negro
- C: Cian
- M: Magenta
- Y: Amarillo



Asegúrese de insertar el cartucho de tóner correctamente; de lo contrario, puede separarse de la unidad de tambor.

6. Con la manija verde etiquetada, empuje la unidad de tambor de nuevo en el equipo hasta que encaje en su lugar.

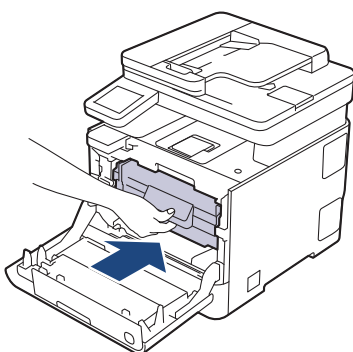

7. Cierre la cubierta delantera del equipo.



Información relacionada

- [Limpie el equipo](#)
-

Limpieza de la unidad de tambor

- Si la impresión tiene puntos blancos o negros u otras marcas que se repiten a intervalos de 3,0 pulgadas (75 mm), es posible que el tambor tenga materia extraña, como pegamento de una etiqueta pegado en la superficie del tambor.
- Antes de comenzar el procedimiento de limpieza >> *Información relacionada: Limpie el equipo*

1. Asegúrese de que el equipo esté en el modo preparado.

2. Pulse  [Ajustes] > [Todas config. (Todos ajustes)] > [Imp. informes] > [Imprimir punto tambor].



Si su equipo muestra el menú [Todos los ajust (Todos ajustes)] en la pantalla de Inicio, omita el menú [Ajustes].

3. Pulse [Sí].

El equipo imprimirá la hoja de comprobación del tambor a través de puntos.

4. Pulse .

5. Pulse y mantenga presionado  para apagar el equipo.

6. Presione el botón liberador de la cubierta delantera y abra la cubierta delantera.

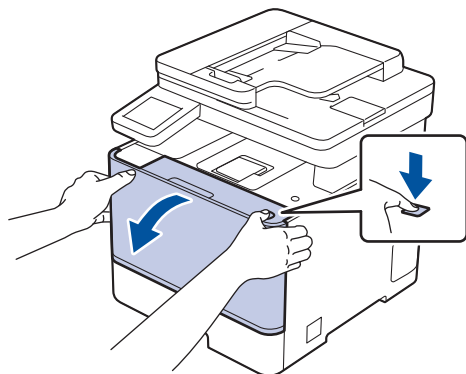

7. Sostenga la manija verde etiquetada de la unidad de tambor. Jale la unidad de tambor del equipo hasta que se trabe.

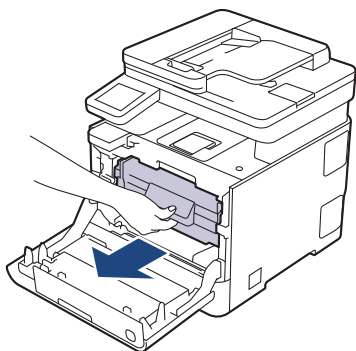

IMPORTANTE

Recomendamos colocar el conjunto de cartucho de tóner y la unidad de tambor en una superficie limpia y plana con papel descartable debajo por si derrama o salpica el tóner accidentalmente.

8. Sosteniendo las manijas verdes de la unidad de tambor, levante el frente de la unidad de tambor y extráigala del equipo.

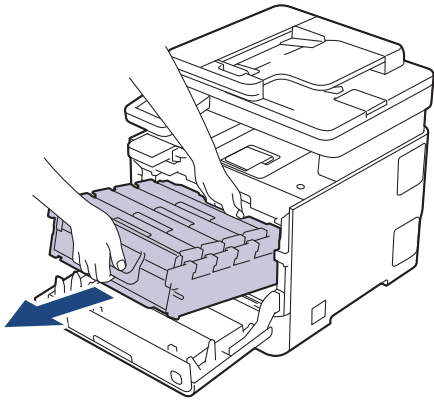

IMPORTANTE

Sostenga las manijas de la unidad de tambor cuando lo transporte. NO sostenga los lados de la unidad de tambor.

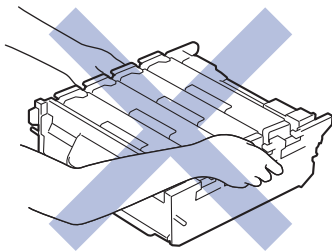

9. Sostenga la manija del cartucho de tóner y jale el cartucho de tóner hacia arriba y extráigala de la unidad de tambor. Repita esto para todos los cartuchos de tóner.

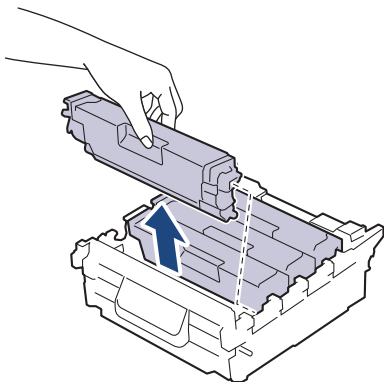

10. Gire la unidad de tambor sosteniendo las manijas verdes etiquetadas. Compruebe que los engranajes de la unidad de tambor (1) estén presentes en el costado, como se muestra en la ilustración.

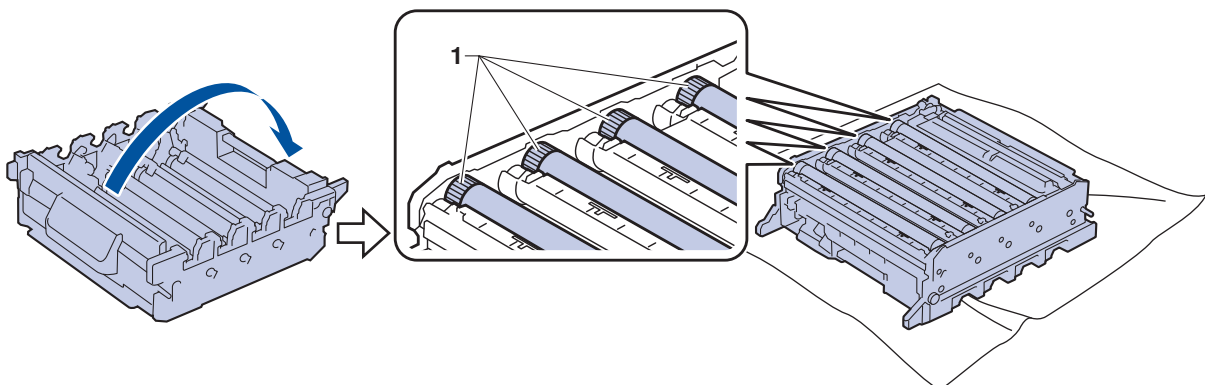

11. Use los números de las columnas que se encuentran junto al rodillo del tambor para encontrar la marca. Por ejemplo, un punto cian en la columna 2 de la hoja de comprobación significaría que hay una marca en la zona "2" del tambor cian.

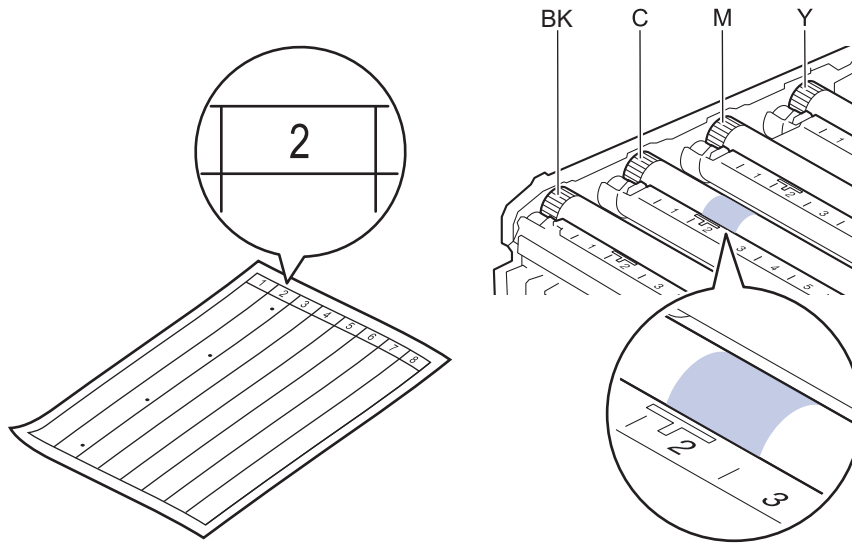

- BK: Negro
- C: Cian
- M: Magenta
- Y: Amarillo

12. Sostenga el marco de la unidad de tambor con ambas manos, coloque el pulgar en el engranaje de la unidad de tambor y gire el tambor hacia usted con la mano mientras observa la superficie del área sospechosa.

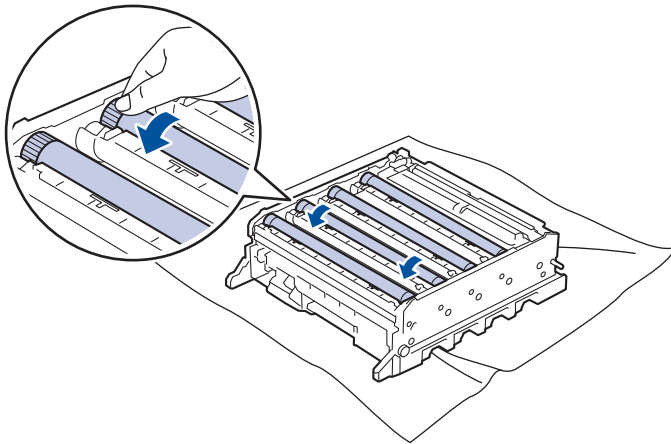

Para evitar problemas de calidad de impresión, NO toque ninguna rodillo de tambor excepto el engranaje de la unidad de tambor.

13. Limpie la superficie del tambor suavemente con un hisopo de algodón seco hasta que la marca en la superficie desaparezca.

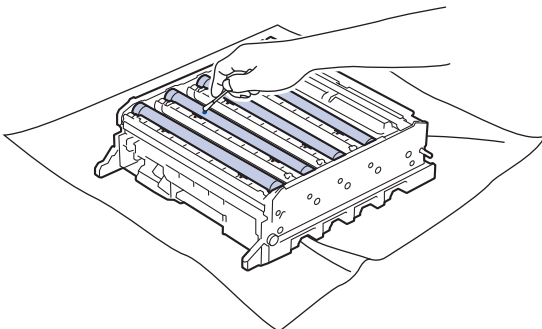

NOTA

NO limpie la superficie del tambor fotosensible con un objeto filoso o cualquier líquido.

14. Gire la unidad de tambor sosteniendo las manijas verdes etiquetadas.
15. Vuelva a colocar el cartucho de tóner en la unidad de tambor. Asegúrese de que el color del cartucho de tóner coincida con la etiqueta del mismo color en la unidad de tambor. Repita esto para todos los cartuchos de tóner.

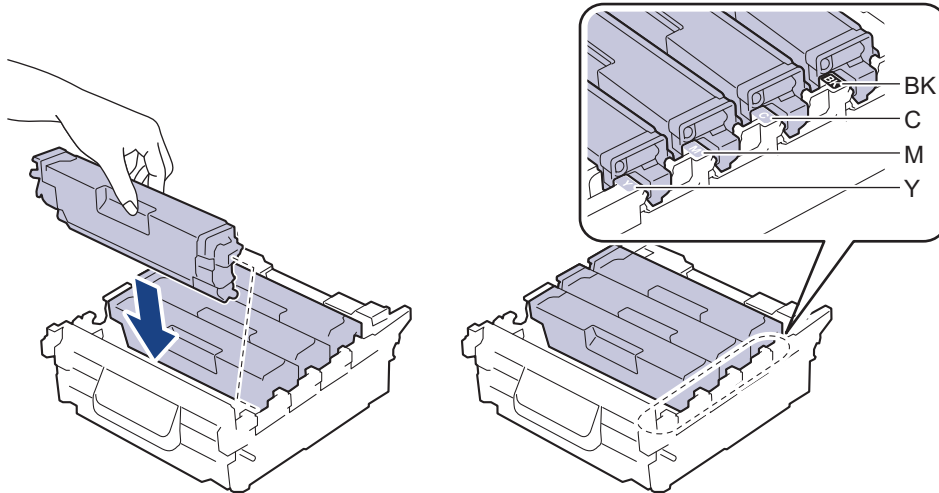

- BK: Negro
- C: Cian
- M: Magenta
- Y: Amarillo



Asegúrese de insertar el cartucho de tóner correctamente; de lo contrario, puede separarse de la unidad de tambor.

16. Deslice suavemente la unidad de tambor en el equipo hasta que se detenga.

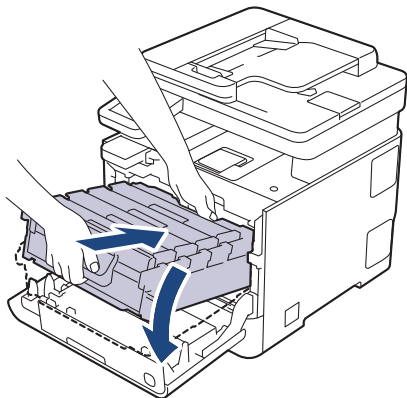

17. Con la manija verde etiquetada, empuje la unidad de tambor de nuevo en el equipo hasta que encaje en su lugar.

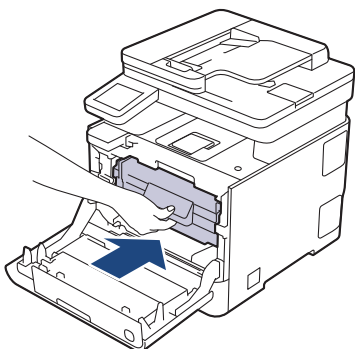

18. Cierre la cubierta delantera del equipo.

19. Pulse  para encender el equipo.



Información relacionada

- [Limpie el equipo](#)
-

Limpiar los rodillos de recogida de papel

La limpieza periódica de los rodillos de recogida de papel puede evitar atascos de papel al asegurar la correcta alimentación del papel.

Antes de comenzar el procedimiento de limpieza ►► *Información relacionada: Limpie el equipo*

Si tiene problemas de alimentación del papel, limpie los rodillos de recogida de papel como se indica a continuación:

1. Pulse y mantenga presionado  para apagar el equipo.
2. Extraiga la bandeja de papel completamente fuera del equipo.

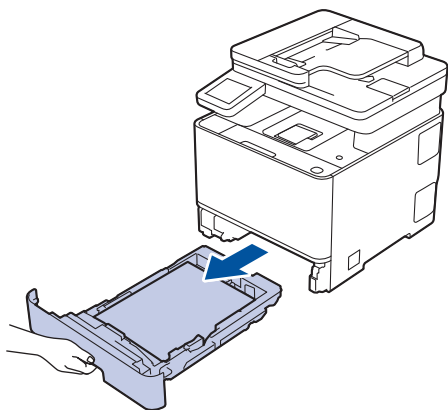

3. Si el papel está cargado o algo está atascado dentro de la bandeja de papel, retírelo.
4. Escurra firmemente un paño sin pelusa remojado en agua tibia y, a continuación, limpie la almohadilla separadora en la bandeja de papel para retirar el polvo.

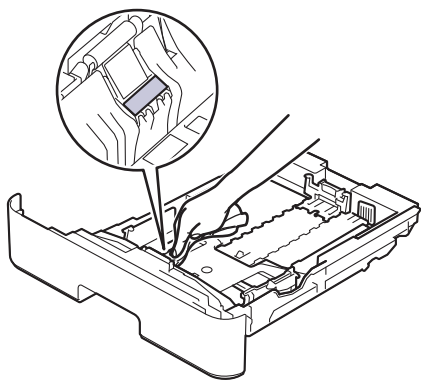

5. Limpie los dos rodillos de recogida dentro del equipo para retirar el polvo.

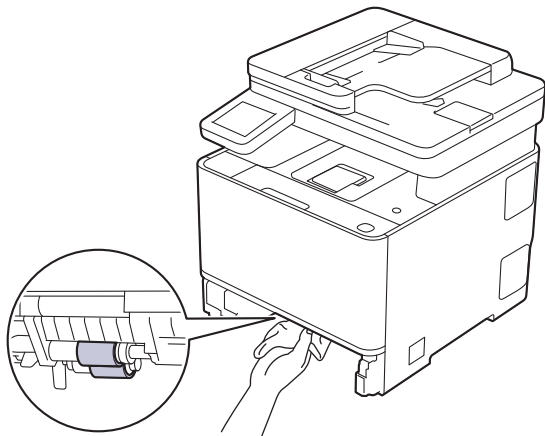

6. Vuelva a cargar papel y coloque firmemente la bandeja de papel en el equipo.

7. Pulse  para encender el equipo.



Información relacionada

- [Limpie el equipo](#)
-

Corrija la impresión a color

Si la calidad de impresión a color es baja, ajuste la densidad de salida de cada color, a continuación, haga una alineación de color.



Para calibrar la densidad de salida de cada color y alinear el color en secuencia, configure la función autocorrección en posición On.

1. Pulse  [Ajustes] > [Todas config. (Todos ajustes)] > [Impresora] > [Correc. de color (Corrección del color)] > [Iniciar corrección].



Si su equipo muestra el menú [Todos los ajust (Todos ajustes)] en la pantalla de Inicio, omita el menú [Ajustes].

2. Pulse [Sí].



La corrección de Color arranca automáticamente y llevará unos minutos.

3. Pulse .



Información relacionada

- [Mantenimiento de rutina](#)
 - [Configurar la función de corrección automática](#)
 - [Restaurar la configuración de corrección del color](#)

Configurar la función de corrección automática

Si desea que el equipo realice automáticamente una alineación de color después de calibrar los colores, active la función de Autocorrección.

1. Pulse  [Ajustes] > [Todas config. (Todos ajustes)] > [Impresora] > [Correc. de color (Corrección del color)] > [Autocorrección] > [Sí].



Si su equipo muestra el menú [Todos los ajust (Todos ajustes)] en la pantalla de Inicio, omita el menú [Ajustes].

2. Pulse .



Información relacionada

- [Corrija la impresión a color](#)

Restablezca la configuración de corrección del color

Si el color de salida difiere de lo que ve en su pantalla, intente restaurar la configuración de corrección de color de su equipo.

1. Pulse  [Ajustes] > [Todas config. (Todos ajustes)] > [Impresora] > [Correc. de color (Corrección del color)] > [Reiniciar].



Si su equipo muestra el menú [Todos los ajust (Todos ajustes)] en la pantalla de Inicio, omita el menú [Ajustes].

2. Pulse [Sí].
3. Pulse .



Información relacionada

- [Corrija la impresión a color](#)

Verifique la vida remanente de la pieza

1. Pulse  [Ajustes] > [Todas config. (Todos ajustes)] > [Info. equipo] > [Vida útil de las piezas].



Si su equipo muestra el menú [Todos los ajust (Todos ajustes)] en la pantalla de Inicio, omita el menú [Ajustes].

2. Presione la pieza del equipo que desee verificar.
La pantalla LCD muestra la vida útil aproximada de la pieza.

3. Pulse .



Para que se muestre la vida útil aproximada del cartucho de tóner, pulse  [Tóner] > [Vida del tóner (Vida útil del tóner)].



Información relacionada

- [Mantenimiento de rutina](#)

Supervise el estado del equipo con iPrint&Scan de Brother (Windows/Mac)

iPrint&Scan de Brother le permite supervisar el estado del equipo Brother.

1. Inicie Brother iPrint&Scan.

- Windows

Haga doble clic en el icono  (Brother iPrint&Scan).

- Mac



En la barra de menú **Finder**, haga clic en **Ir > Aplicaciones** y, a continuación, haga doble clic en el icono de iPrint&Scan.

Aparecerá la pantalla de Brother iPrint&Scan.

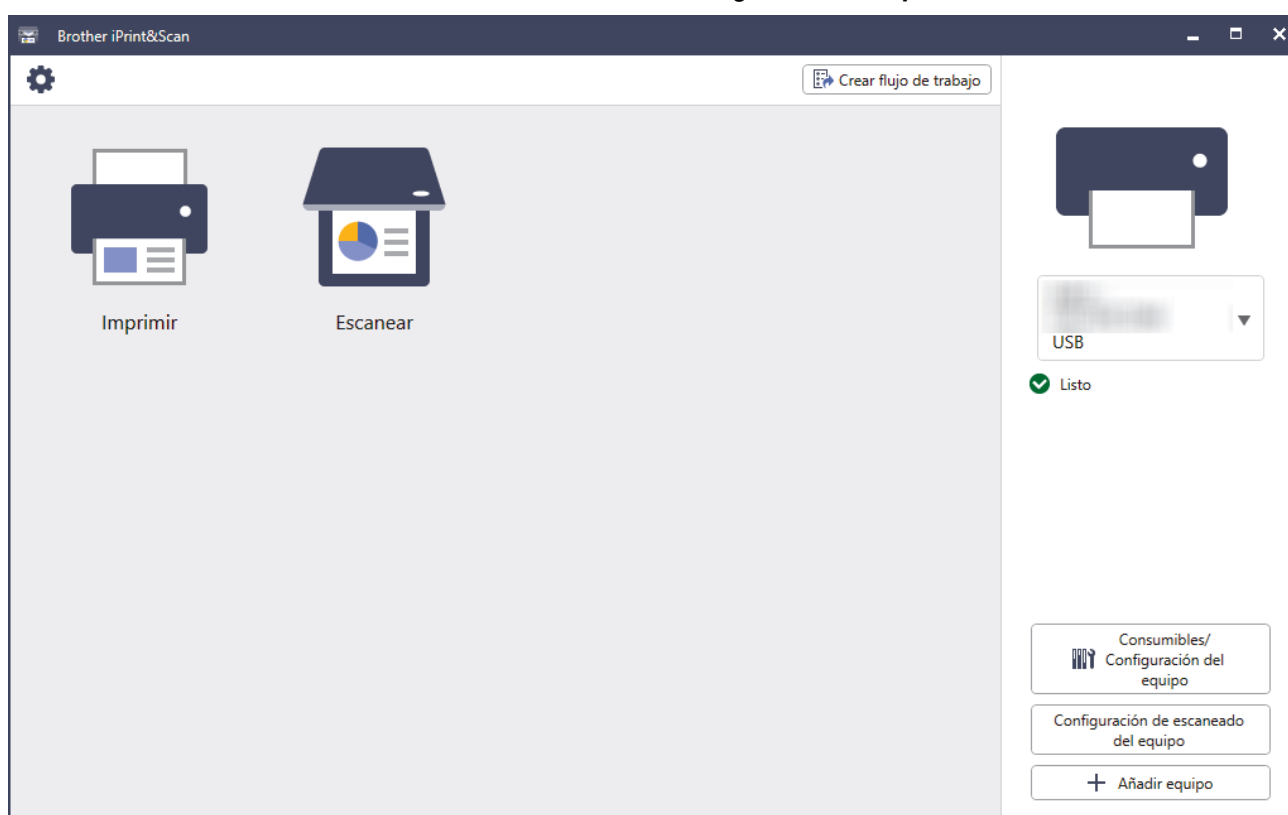
2. Si el equipo Brother no está seleccionado, haga clic en el botón **Añadir equipo / Seleccione su equipo.** y, a continuación, seleccione el nombre del modelo de la lista. Haga clic en **Aceptar**.





Iconos de estado

| Icono | Descripción |
|-------------------------------------------------------------------------------------|----------------------------------------------------|
|  | El icono verde indica el estado normal en espera. |
|  | El icono amarillo indica una advertencia. |
|  | El icono rojo indica que se ha producido un error. |

| Icono | Descripción |
|-----------------------------------------------------------------------------------|---------------------------------------------------------|
|  | Un icono gris indica que el equipo está fuera de línea. |

Iconos de error

| Icono | Descripción |
|-----------------------------------------------------------------------------------|-----------------------------------------------|
|  | Queda poco tóner. |
|  | Es necesario reemplazar el cartucho de tóner. |



- La pantalla real puede diferir en función de la versión de la aplicación.
- La cantidad de tóner restante es aproximada y puede diferir de la cantidad real.
- También puede comprobar la cantidad de tóner restante mediante Administración basada en Web.



Información relacionada

- [Mantenimiento de rutina](#)

Consultar la información del equipo

Siga estas instrucciones para consultar el número de serie y la versión de firmware del equipo.

1. Pulse  [Ajustes] > [Todas config. (Todos ajustes)] > [Info. equipo].



Si su equipo muestra el menú [Todos los ajust (Todos ajustes)] en la pantalla de Inicio, omita el menú [Ajustes].

2. Pulse una de las siguientes opciones:

| Opción | Descripción |
|-----------------------------------------------------------------------------------|-------------------------------------------------------------------------------|
| Nro. de serie (Núm. de serie) | Consulte el número de serie de su equipo. |
| Versión de firmware (Versión Firmware) | Consulte la versión del firmware de su equipo. |
| Act. de firmware (Actualiz. firmware) | Actualice su equipo a la última versión del firmware. |
| Configuración de actualización de firmware (Ajustes de actualización de firmware) | Configure los días y horarios de las actualizaciones automáticas de firmware. |
| Cont. páginas | Compruebe el número total de páginas imprimidas en el equipo. |
| Vida útil de las piezas | Revise el porcentaje de vida útil de los consumibles que queda disponible. |

3. Pulse .



Información relacionada

- [Mantenimiento de rutina](#)

Actualice el firmware del equipo

- Se requiere conexión a Internet para actualizar el firmware.
- No desenchufe el cable de alimentación durante la actualización de firmware.

A fin de mantener el equipo actualizado, consulte support.brother.com/downloads de manera periódica para obtener el firmware más reciente. Sin el firmware más reciente, algunas de las funciones de su equipo podrían no estar disponibles.

También puede actualizar el firmware directamente desde el equipo o configurar las actualizaciones automáticas. Para hacerlo, siga estos pasos:

1. Pulse  [Ajustes] > [Todas config. (Todos ajustes)] > [Info. equipo].



Si su equipo muestra el menú [Todos los ajust (Todos ajustes)] en la pantalla de Inicio, omita el menú [Ajustes].

2. Realice una de las siguientes acciones:

| Opción | Descripción |
|---------------------------------------------------------------------------------------------------------------|--------------------------------------------------------------------------------------------------------------------------------------------------------------------------------------------------------------------------------------------------|
| Actualizar el firmware manualmente. | Pulse Act. de firmware (Actualiz. firmware). |
| Configurar las actualizaciones automáticas del firmware del equipo. (disponible para determinados modelos) | Pulse Configuración de actualización de firmware (Ajustes de actualización de firmware) > Método de actualización > Instalación automática y, luego, seleccione los días de la semana e introduzca el horario para la actualización de firmware. |

3. Pulse .



Información relacionada

- [Mantenimiento de rutina](#)

Información adicional:

- [Verifique la contraseña de su equipo](#)

Restaurar el equipo

- [Información general de funciones de restauración](#)
- [Restaurar el equipo](#)

Información general de funciones de restauración

Están disponibles las siguientes funciones de restauración:



Desenchufe el cable de interfaz antes de elegir la función Restaurar los ajustes de red, la función Restaurar todos los ajustes o la función Restaurar valores de fábrica.

1. Restaurar el equipo

Permite restaurar todas las configuraciones del equipo que haya cambiado, como la fecha y la hora y el número de timbres.

Lo siguiente se conservará:

- La Libreta de direcciones, los datos de fax y el historial de llamadas (en los modelos con función de fax)
- La contraseña del administrador
- Los ajustes de red

2. Restaurar ajustes de red (para modelos de red)

La restauración del servidor de impresión a sus valores predeterminados de fábrica (incluye toda la información de la dirección IP, excepto la contraseña del administrador).



Puede restablecer la contraseña del administrador con la opción de Restablecer todos los ajustes.

3. Restaurar ajustes de libreta de direcciones y fax

Esta función restaura los siguientes ajustes:



Los siguientes ajustes, con excepción de la libreta de direcciones y la contraseña de bloqueo de ajustes, se aplican a los modelos con función de fax.

- Libreta de direcciones
(Direcciones y grupos)
- Trabajos de fax programados en la memoria
(Fax diferido)
- Identificación de estación
(nombre y número)
- Mensaje de página de cubierta
- Configuraciones de recepción de faxes
(Código de acceso remoto, Almacenamiento de faxes, Reenvío de faxes, y Recepción de PC-FAX (Windows solamente))
- Informes
(Informe Verificación de la transmisión/Libreta de direcciones/Diario del fax)
- Ajuste de contraseña de bloqueo (solo en modelos disponibles)

4. Todos los ajustes restaurados

Restaurar todos los ajustes del equipo de nuevo a los ajustes que estaban configurados en la fábrica.

La función Restaurar todos los ajustes toma menos tiempo que la función Restaurar valores de fábrica.

5. Restaurar valores de fábrica

Utilice la función Restablecer toda la configuración para restaurar toda la configuración del equipo a los valores de fábrica.

La función Restaurar valores de fábrica toma más tiempo que la función Restaurar todos los ajustes.

Se recomienda que realice esta operación cuando desee el equipo.



Información relacionada

- Restaurar el equipo

Restaurar el equipo



1. Pulse  [Ajustes] > [Todas config. (Todos ajustes)] > [Conf.inicial] > [Reiniciar].

 Si su equipo muestra el menú [Todos los ajust (Todos ajustes)] en la pantalla de Inicio, omita el menú [Ajustes].

2. Pulse la opción de restauración que desea utilizar.

-  Para obtener más información sobre cómo restablecer la contraseña del equipo >> *Información relacionada: Información general de funciones de restauración*
- La configuración de la red, de la seguridad y los datos de la libreta de direcciones no se restaurarán por el [Reiniciar equipo (Reinicio de máquina)].
 - Si descarta o desecha el equipo, le recomendamos realizar una [Rest. predet. (Rest.predeter.)] para borrar los datos personales del equipo.

3. [El equipo se reiniciará tras restab. ajustes. Pulse [OK] durante 2 segundos para confirmar. (El equipo se restablece tras reiniciar. Pulse [OK] 2 segundos para confirmar.)]. Pulse [OK] durante dos segundos para confirmar.

 También puede restaurar los ajustes de red pulsando  [Ajustes] > [Todas config. (Todos ajustes)] > [Red] > [Restaurar red].

El equipo se reiniciará.

Información relacionada

- [Restaurar el equipo](#)

Información adicional:

- [Reajustar la configuración de la red a los ajustes predeterminados de fábrica](#)
- [Información general de funciones de restauración](#)

Empacar y enviar su equipo

ADVERTENCIA

- Para evitar posibles lesiones, al menos dos personas deben levantar el producto sujetándolo en las partes delantera y trasera.
- Cuando mueva el equipo, llévelo como se muestra en la ilustración.



- Si el equipo tiene bandejas adicionales instaladas, retírelas ANTES de mover el equipo. Intentar mover el equipo sin retirar las bandejas adicionales puede ocasionarle daños al equipo.
- Empaque las bandejas adicionales de forma separada en su embalaje original con su material de embalaje original.



- Si por cualquier motivo debe trasladar su equipo, vuelva a empacar cuidadosamente la máquina en su empaque original para evitar cualquier daño durante el tránsito. El equipo debe asegurarse debidamente con el transportista.
- A menos que devuelva el equipo como parte del servicio de cambio de Brother, deje los cartuchos de tóner y la unidad de tambor dentro del equipo cuando lo embale y envíe.
- Los componentes incluidos en la caja pueden diferir en función del país.

1. Pulse y mantenga presionado  para apagar el equipo. Deje el equipo apagado durante al menos 10 minutos para que se enfríe.
2. Desconecte todos los cables, y luego desenchufe el cable de alimentación del toma de corriente de CA.
3. Coloque el equipo en la bolsa en donde vino originalmente.
4. Embale el equipo en la caja original junto con el material de embalaje original tal y como se muestra a continuación. (El material de empaque original podría ser diferente según el país). Si devuelve el equipo a Brother como parte del servicio de intercambio, empaquete solo el equipo.

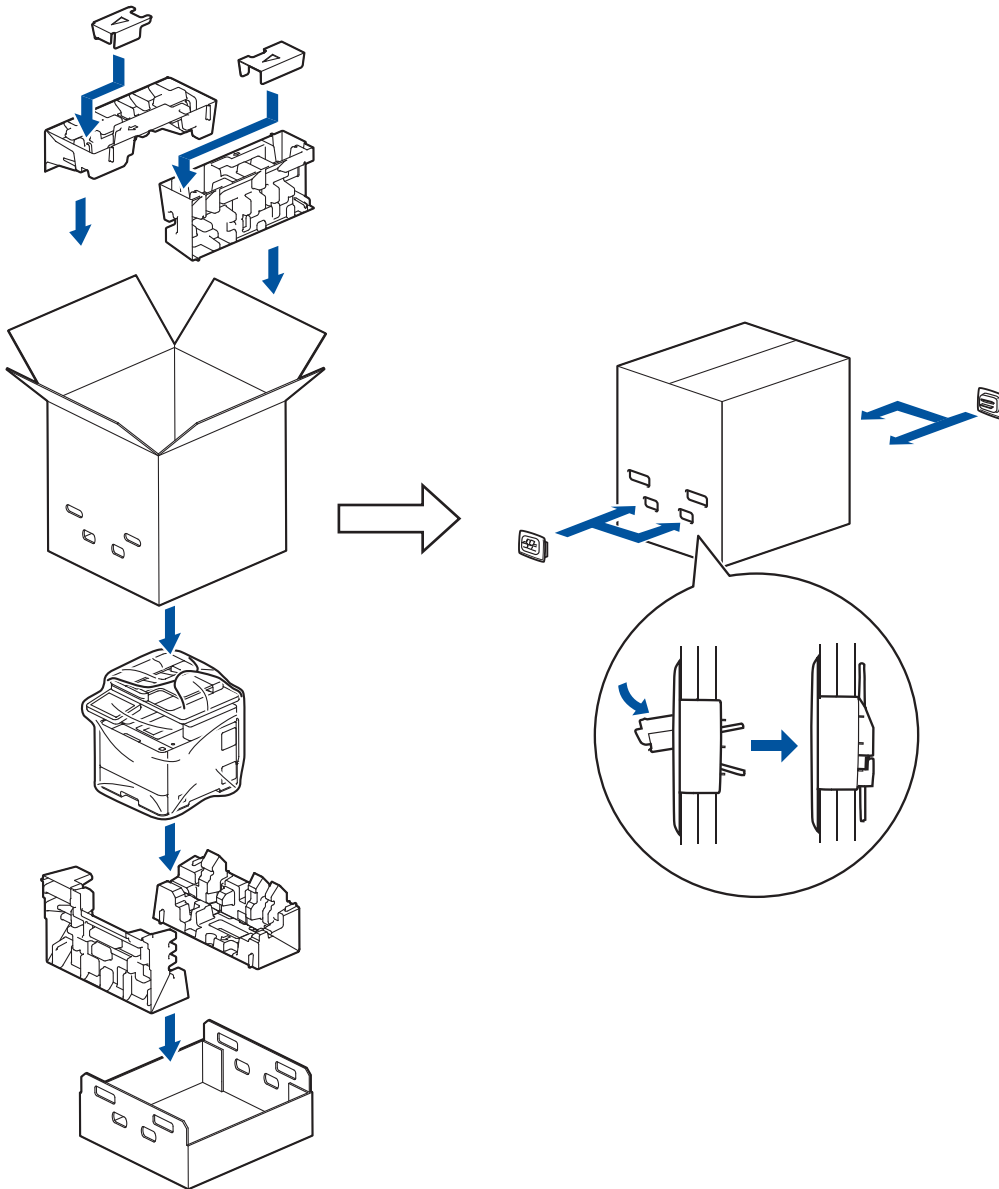

5. Cierre la caja y precíntela.
6. Si tiene una bandeja inferior, vuelva a empaquetarla como se muestra.

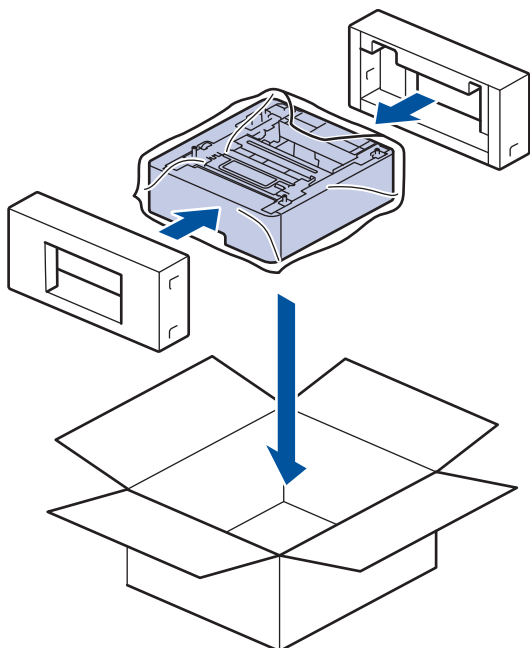



Información relacionada

- [Mantenimiento de rutina](#)

Configuración del equipo

Personalice los ajustes y las funciones para que el equipo se convierta en una herramienta de trabajo más eficiente.

- [Verifique la contraseña de su equipo](#)
- [Cambiar la configuración del equipo desde el panel de control](#)
- [Cambiar la configuración del equipo mediante Administración basada en Web](#)

Verifique la contraseña de su equipo

Si se le pide que ingrese una contraseña, verifique la siguiente información:

- >> [Encuentre la contraseña predeterminada](#)
- >> [Cambiar la contraseña](#)
- >> [Restaure la contraseña](#)

Encuentre la contraseña predeterminada

La contraseña predeterminada para gestionar la configuración de este equipo se encuentra en la parte posterior del equipo y está marcada como "Pwd".

Cambiar la contraseña

Se recomienda cambiar la contraseña predeterminada de inmediato para proteger el equipo frente al acceso no autorizado.

Utilice la administración basada en web para cambiar la contraseña.

Más información >> [Información relacionada](#)

Restaure la contraseña

Si olvida su contraseña, restaure su equipo a su configuración de fábrica predeterminada. También se restaurará la contraseña a la contraseña predeterminada.

Más información >> [Información relacionada](#)

Información relacionada

- [Configuración del equipo](#)

Información adicional:

- [Restaurar el equipo](#)
- [Cambie la contraseña de inicio de sesión mediante la administración basada en web](#)

Cambiar la configuración del equipo desde el panel de control

- [En caso de un corte del suministro eléctrico \(almacenamiento en memoria\)](#)
- [Configuración general](#)
- [Guardar su configuración favorita como acceso directo](#)
- [Imprimir informes](#)
- [Tablas de funciones y configuraciones](#)

▲ Inicio > [Configuración del equipo](#) > [Cambiar la configuración del equipo desde el panel de control](#) > En caso de un corte del suministro eléctrico (almacenamiento en memoria)

En caso de un corte del suministro eléctrico (almacenamiento en memoria)

Los ajustes de los menús se almacenan permanentemente y, en caso de que se produzca un corte del suministro eléctrico, no se perderán. Los ajustes temporales (por ejemplo, modo satélite y contraste) se perderán.

Durante un corte de electricidad, el equipo retendrá la fecha y la hora y las tareas del temporizador de fax programadas (por ejemplo, fax retrasado) durante aproximadamente 60 horas. Otros trabajos de fax guardados en la memoria del equipo no se perderán.



Información relacionada

- [Cambiar la configuración del equipo desde el panel de control](#)
-

Configuración general

- Ajustar el volumen del equipo
- Configurar la cuenta atrás del modo de Espera
- Acerca del modo Ahorro de energía
- Establecer el modo de Ahorro de energía automático
- Establecer la fecha y la hora
- Reducir el consumo del tóner
- Reducir el ruido de impresión
- Bloquear los Ajustes del equipo
- Cambiar el idioma en la pantalla LCD

Ajustar el volumen del equipo

1. Realice una de las siguientes acciones:

- Para modelos MFC:

Pulse  [Ajustes] > [Todas config. (Todos ajustes)] > [Config. gral.] > [Volumen].

- Para modelos DCP:

Pulse  [Ajustes] > [Todas config. (Todos ajustes)] > [Config. gral.] > [Pitido].



Si su equipo muestra el menú [Todos los ajust (Todos ajustes)] en la pantalla de Inicio, omita el menú [Ajustes].

2. Pulse una de las siguientes opciones (modelos MFC):

(Las opciones variarán en función de su equipo).

- [Timbre]

Permite ajustar el volumen del timbre.

- [Pitido]

Permite ajustar el volumen del sonido oído al pulsar un botón, cometer un error o finalizar el envío o recepción de un fax.

- [Altavoz]

Permite ajustar el volumen del altavoz.

3. Seleccione la opción [No], [Bajo], [Media (Medio)] o [Alto] y, luego, presione la opción que desea.

4. Pulse .



Información relacionada

- [Configuración general](#)

Configurar la cuenta atrás del modo de Espera

La configuración del modo de espera (o modo de ahorro de energía) puede reducir el consumo eléctrico. Cuando el equipo está en el modo de espera, actúa como si estuviera apagado. El equipo se activará y comenzará a imprimir cuando reciba un trabajo de impresión o un fax. Utilice estas instrucciones para establecer el intervalo de tiempo (cuenta regresiva) antes de que el equipo entre en el modo de espera.

- Se puede decidir el tiempo que el equipo debe estar inactivo antes de que pase al modo de Espera.
- El temporizador se reiniciará si se lleva a cabo alguna operación en el equipo, como recibir un trabajo de impresión.

1. Pulse  [Ajustes] > [Todas config. (Todos ajustes)] > [Config. gral.] > [Ecología] > [Tiempo en reposo].



Si su equipo muestra el menú [Todos los ajust (Todos ajustes)] en la pantalla de Inicio, omita el menú [Ajustes].

2. Introduzca el tiempo que el equipo permanecerá inactivo (máximo 50 minutos) antes de pasar al modo de espera y, a continuación, pulse [OK].
3. Pulse .



Información relacionada

- [Configuración general](#)



Acerca del modo Ahorro de energía

Si el equipo se encuentra en el modo de espera y no recibe ningún trabajo durante cierto tiempo, cambiará automáticamente al modo hibernación. La longitud del tiempo se basa en su modelo específico y configuraciones.

El modo Suspensión usa menos energía que el Modo de espera.



La configuración del modo Suspensión no puede desactivarse debido a consideraciones ambientales.

| Modelos a los que se aplica | Panel de control del equipo en modo Suspensión | Condiciones que activarán el equipo |
|---------------------------------------------------------------------------|-----------------------------------------------------------------------------------------------------------|----------------------------------------------------------------------------------------------------------------------------------------------------------------------------------------------------------------------------------------------------------------------------------------------------------|
| DCP-L8630CDW/ MFC-L8730CDW/ MFC-L8930CDW/ MFC-L8970CDW/MFC-EX575 | La retroiluminación de la pantalla táctil LCD se apaga y el LED de alimentación se ilumina y se oscurece. | <ul style="list-style-type: none">El equipo recibe una tarea.Si alguien pulsa , , o la pantalla LCD táctil. |





Información relacionada

- [Configuración general](#)

Establecer el modo de Ahorro de energía automático

Si el equipo no recibe ningún trabajo durante cierto tiempo, según su modelo y ajustes, el equipo pasará al modo de Ahorro de energía automáticamente. El equipo no pasará a modo Ahorro de energía si está conectado a una red, a un cable USB, NFC, a Wi-Fi Direct o a una línea telefónica, o si hay datos de impresión de seguridad almacenados en la memoria. Las funciones y las interfaces de conexión disponibles varían según el modelo.

Para comenzar a imprimir, pulse  en el panel de control y, después, envíe un trabajo de impresión.

1. Pulse  [Ajustes] > [Todas config. (Todos ajustes)] > [Config. gral.] > [Ecología] > [Apagado auto.].



Si su equipo muestra el menú [Todos los ajust (Todos ajustes)] en la pantalla de Inicio, omita el menú [Ajustes].

2. Pulse la opción deseada: [No], [20 min], [1hora], [2horas], [4horas] o [8horas].
3. Pulse .



Información relacionada



- [Configuración general](#)

Establecer la fecha y la hora

1. Pulse  [Ajustes] > [Todas config. (Todos ajustes)] > [Conf.inicial] > [Fecha y hora] > [Fecha].



Si su equipo muestra el menú [Todos los ajust (Todos ajustes)] en la pantalla de Inicio, omita el menú [Ajustes].

2. Introduzca los últimos dos dígitos del año con la pantalla LCD y, después, pulse [OK].
3. Introduzca los dos dígitos del mes con la pantalla LCD y, después, pulse [OK].
4. Introduzca los dos dígitos del día con la pantalla LCD y, después, pulse [OK].
5. Pulse [Tipo de reloj].
6. Pulse [Reloj 12 h] o [Reloj 24 h].
7. Pulse [Hora].
8. Para introducir la hora, realice una de las siguientes acciones:
 - Si seleccionó [Reloj 12 h] como el formato en la configuración de [Tipo de reloj], introduzca la hora (en formato de 12 horas) con la pantalla LCD.
Pulse   para seleccionar [AM] o [PM].
Pulse [OK].
 - Si seleccionó [Reloj 24 h] como el formato en la configuración de [Tipo de reloj], introduzca la hora (en formato de 24 horas) con la pantalla LCD.
Pulse [OK].
(Por ejemplo: introduzca 19:45 para las 7:45 p. m.)
9. Pulse .



Información relacionada

- [Configuración general](#)

Reducir el consumo del tóner

Utilizar la función de ahorro de tóner puede reducir el consumo de tóner. Cuando el ahorro de tóner está activado, la impresión en sus documentos se ve más clara.

NO recomendamos usar la función de ahorro de tóner para imprimir fotografías o imágenes en escala de grises.

1. Pulse  [Ajustes] > [Todas config. (Todos ajustes)] > [Config. gral.] > [Ecología] > [Ahorro de tóner].



Si su equipo muestra el menú [Todos los ajust (Todos ajustes)] en la pantalla de Inicio, omita el menú [Ajustes].

2. Pulse [Sí] o [No].
3. Pulse .



Información relacionada

- [Configuración general](#)

Reducir el ruido de impresión

La configuración del modo silencioso puede reducir el ruido de impresión. Cuando el modo silencioso está activado, la velocidad de impresión es menor. Los valores de configuración de fábrica están desactivados.

1. Pulse  [Ajustes] > [Todas config. (Todos ajustes)] > [Config. gral.] > [Ecología] > [Mod Silencioso (Modo silencioso)].



Si su equipo muestra el menú [Todos los ajust (Todos ajustes)] en la pantalla de Inicio, omita el menú [Ajustes].

2. Pulse [Sí] o [No].
3. Pulse .



Información relacionada

- [Configuración general](#)

Bloquear los Ajustes del equipo

Utilice la función de bloqueo de configuración para bloquear el acceso no autorizado a la configuración del equipo. Cuando Setting Lock está configurado en On, no puede acceder a los ajustes del equipo sin ingresar la contraseña.

Antes de activar el bloqueo de ajustes del equipo, anote y guarde su contraseña. Si olvida la contraseña, deberá restaurar todas las contraseñas guardadas en el equipo comunicándose con su administrador o con el Servicio de atención al cliente de Brother.



- [Establezca la contraseña de Setting Lock](#)
- [Cambiar la contraseña del bloqueo de configuración](#)
- [Activar Setting Lock](#)
- [Restrinja la configuración específica del equipo](#)

Establezca la contraseña de Setting Lock

>> DCP-L8630CDW/MFC-L8730CDW

>> MFC-L8930CDW/MFC-L8970CDW/MFC-EX575

DCP-L8630CDW/MFC-L8730CDW

1. Pulse  [Ajustes] > [Todas config. (Todos ajustes)] > [Config. gral.] > [Config. bloqueo (Bloquear)].
2. Ingrese un número de cuatro dígitos para la contraseña.
3. Pulse [OK].
4. Introduzca nuevamente la contraseña cuando la pantalla LCD muestre [Verificar: (Verif clave:)].
5. Pulse [OK].
6. Pulse .

MFC-L8930CDW/MFC-L8970CDW/MFC-EX575

1. Pulse  [Configuración de administrador (Ajustes de administración)].
2. Escriba la contraseña predeterminada y, a continuación, pulse [OK].
3. Pulse [Clave].
4. Vuelva a escribir la contraseña predeterminada y, a continuación, pulse [OK].
5. Escriba la contraseña que desee utilizar (de 8 a 32 caracteres) y, a continuación, pulse [OK].



Esta contraseña también es válida para otras funciones [Configuración de administrador (Ajustes de administración)] e inicio de sesión en Web Based Management.

6. Cuando en la pantalla LCD se muestre [Verif. clave (Verif clave)], vuelva a escribir la contraseña y, a continuación, pulse [OK].
7. Pulse .

Información relacionada



- [Bloquear los Ajustes del equipo](#)

Inicio > Configuración del equipo > Cambiar la configuración del equipo desde el panel de control > Configuración general > Bloquear los Ajustes del equipo > Cambiar la contraseña del bloqueo de configuración



Cambiar la contraseña del bloqueo de configuración

>> DCP-L8630CDW/MFC-L8730CDW
>> MFC-L8930CDW/MFC-L8970CDW/MFC-EX575

DCP-L8630CDW/MFC-L8730CDW

1. Pulse  [Ajustes] > [Todas config. (Todos ajustes)] > [Config. gral.] > [Config. bloqueo (Bloquear)] > [Configurar clave].
2. Introduzca la contraseña actual de cuatro dígitos.
3. Pulse [OK].
4. Ingrese una nueva contraseña de cuatro dígitos.
5. Pulse [OK].
6. Introduzca nuevamente la contraseña cuando la pantalla LCD muestre [Verificar: (Verif clave:)].
7. Pulse [OK].
8. Pulse .

MFC-L8930CDW/MFC-L8970CDW/MFC-EX575

1. Pulse  [Configuración de administrador (Ajustes de administración)].
2. Escriba la contraseña actual y, a continuación, pulse [OK].
3. Pulse [Clave].
4. Vuelva a escribir la contraseña actual y, a continuación, pulse [OK].
5. Escriba una nueva contraseña que desee utilizar (8 a 32 caracteres) y, a continuación, pulse [OK].
6. Cuando en la pantalla LCD se muestre [Verif. clave (Verif clave)], vuelva a escribir la contraseña y, a continuación, pulse [OK].
7. Pulse .

Información relacionada

- [Bloquear los Ajustes del equipo](#)

Activar Setting Lock

>> DCP-L8630CDW/MFC-L8730CDW

>> MFC-L8930CDW/MFC-L8970CDW/MFC-EX575

DCP-L8630CDW/MFC-L8730CDW

1. Pulse  [Ajustes] > [Todas config. (Todos ajustes)] > [Config. gral.] > [Config. bloqueo (Bloquear)] > [Bloquear No⇒Sí].
2. Introduzca la contraseña actual de cuatro dígitos.
3. Pulse [OK].



Para desactivar Setting Lock, pulse  en la pantalla LCD, introduzca la contraseña de cuatro dígitos actual y luego pulse [OK].

Luego de introducir la configuración, pulse  [Ajustes] > [Todas config. (Todos ajustes)] > [Config. gral.] > [Config. bloqueo (Bloquear)] > [Bloquear Sí⇒No] y, a continuación, repita los pasos 2 y 3.

MFC-L8930CDW/MFC-L8970CDW/MFC-EX575

1. Pulse  [Configuración de administrador (Ajustes de administración)].
2. Escriba la contraseña actual y, a continuación, pulse [OK].
3. Pulse [Administrador de restricciones (Administración de restricciones)] > [Bloqueo ajuste (Bloq. configur.)] > [Sí].
4. Cuando el equipo le indique que debe seleccionar los detalles de Bloqueo de configuración, seleccione las opciones que desee y, luego, pulse [OK].



Para desactivar el bloqueo de configuración, repita los pasos 1 y 2, y luego presione [Administrador de restricciones (Administración de restricciones)] > [Bloqueo ajuste (Bloq. configur.)] > [No].

5. Pulse .

✓ Información relacionada

- [Bloquear los Ajustes del equipo](#)

Inicio > Configuración del equipo > Cambiar la configuración del equipo desde el panel de control > Configuración general > Bloquear los Ajustes del equipo > Restrinja la configuración específica del equipo

Restrinja la configuración específica del equipo

Modelos relacionados: MFC-L8930CDW/MFC-L8970CDW/MFC-EX575

1. Pulse  [Configuración de administrador (Ajustes de administración)].
2. Introduzca la contraseña de Administrador actual y, a continuación, pulse [OK].
3. Pulse [Administrador de restricciones (Administración de restricciones)] > [Detalles de bloqueo de config. (Detalles de bloqueo de ajustes)].
4. Cuando el equipo le indique que debe seleccionar los detalles de Bloqueo de configuración, seleccione las opciones que desee y, luego, pulse [OK].



Para desactivar el bloqueo de configuración, repita los pasos 1 y 2, y luego presione [Administrador de restricciones (Administración de restricciones)] > [Bloqueo ajuste (Bloq. configur.)] > [No].

5. Pulse .



Información relacionada

- [Bloquear los Ajustes del equipo](#)

Cambiar el idioma en la pantalla LCD

Cambie el idioma de la pantalla LCD en caso necesario.

Esta función no está disponible en algunos países.

1. Pulse  [Ajustes] > [Todas config. (Todos ajustes)] > [Conf.inicial] > [Sel. idioma].



Si su equipo muestra el menú [Todos los ajust (Todos ajustes)] en la pantalla de Inicio, omita el menú [Ajustes].

2. Pulse el idioma de su preferencia.
3. Pulse .



Información relacionada

- [Configuración general](#)

Inicio > Configuración del equipo > Cambiar la configuración del equipo desde el panel de control > Guardar su configuración favorita como acceso directo

Guardar su configuración favorita como acceso directo

- [Crear accesos directos](#)
- [Cambiar o eliminar accesos directos](#)
- [Asigne un acceso directo a una tarjeta de IC con NFC](#)

Crear accesos directos

Puede añadir las configuraciones de fax, copia, escaneado y Web Connect y aplicaciones que utilice con mayor frecuencia guardándolas como accesos directos. Luego, puede presionar el acceso directo para aplicar estos ajustes en lugar de reingresarlos manualmente.



Algunos menús de los accesos directos no están disponibles en función del modelo.

Estas instrucciones indican cómo crear un acceso directo de copia. Los pasos para crear un acceso directo de fax, de escaneado, de Web Connect o de aplicaciones son muy parecidos.

>> [DCP-L8630CDW/MFC-L8730CDW](#)

>> [MFC-L8930CDW/MFC-L8970CDW/MFC-EX575](#)

DCP-L8630CDW/MFC-L8730CDW

1. Pulse [Acc. dir. (Acc. direct.)]. (Si se muestra [Acc. dir. (Acc. direct.)].)
2. Pulse una pestaña.
3. Pulse cualquier para añadir un acceso directo nuevo.
4. Pulse [Copia (Copiar)].
5. Pulse la configuración predefinida de copiado que desee.
6. Pulse [Opciones].
7. Deslice el dedo hacia arriba o hacia abajo, o bien pulse o para mostrar las configuraciones disponibles y, a continuación, pulse la configuración que desea cambiar.
8. Deslice el dedo hacia arriba o hacia abajo, o bien pulse o para mostrar las opciones disponibles para la configuración y, a continuación, pulse la opción deseada.
Repita estos dos pasos hasta haber seleccionado todos los ajustes y opciones que desee.
9. Cuando haya terminado de cambiar opciones de configuración, pulse [OK]. (Si aparece el botón [OK].)
10. Pulse [OK].
11. Lea y confirme la lista de ajustes seleccionada que aparece y, después, pulse [OK].
12. Introduzca un nombre para el acceso directo con el teclado de la pantalla LCD y, después, pulse [OK].

MFC-L8930CDW/MFC-L8970CDW/MFC-EX575

1. Pulse [Acc. dir. (Acc. direct.)]. (Si se muestra [Acc. dir. (Acc. direct.)].)
2. Pulse [Copia].
3. Pulse > para acceder a la configuración de copia preestablecida.
4. Deslice el dedo hacia arriba o hacia abajo, o bien pulse o para mostrar las copias predefinidas y, a continuación, pulse la copia predefinida que desee.
5. Pulse [Opciones].
6. Deslice el dedo hacia arriba o hacia abajo, o bien pulse o para mostrar las configuraciones disponibles y, a continuación, pulse la configuración que desea cambiar.
7. Deslice el dedo hacia arriba o hacia abajo, o bien pulse o para mostrar las opciones disponibles para la configuración y, a continuación, pulse la opción deseada.
Repita estos dos pasos hasta haber seleccionado todos los ajustes y opciones que desee.
8. Pulse [Guardar acc. dir. (Guar. como acc. dir.)].
9. Lea y confirme la lista de ajustes seleccionada que aparece y, después, pulse [OK].
10. Introduzca un nombre para el acceso directo con el teclado de la pantalla LCD y, después, pulse [OK].



Información relacionada

- [Guardar su configuración favorita como acceso directo](#)

Cambiar o eliminar accesos directos



No es posible cambiar un acceso directo de Web Connect o accesos directos a aplicaciones. Si necesita cambiarlos, elimínelos y, a continuación, cree accesos directos nuevos.

1. Pulse **+** [Acc. dir. (Acc. direct.)]. (Si se muestra **+** [Acc. dir. (Acc. direct.)].)
2. Pulse una pestaña para mostrar el Acceso directo que quiera cambiar.



Deslice el dedo para mostrar la pestaña de ser necesario.

3. Pulse el acceso directo que desee cambiar.
Se mostrarán las configuraciones del acceso directo seleccionado.



Para eliminar el acceso directo o editar el nombre, mantenga pulsado el acceso directo hasta que aparezcan las opciones y, a continuación, siga los menús que aparecen en la pantalla.

4. Pulse  [Opciones].
5. Cambie los ajustes para el acceso directo si es necesario.
6. Presione [OK] (si es necesario).
7. Cuando finalice, pulse [Guardar acc. dir. (Guar. como acc. dir.)].
8. Lea y confirme la lista de ajustes seleccionada que aparece y, después, pulse [OK].
9. Realice una de las siguientes acciones:
 - Para sobrescribir el acceso directo, pulse [Sí].
 - Si no desea sobrescribir el acceso directo, pulse [No] para introducir un nuevo nombre de acceso directo.

Pulse cualquier **+** para añadir un acceso directo nuevo.

Introduzca un nuevo nombre con el teclado de la pantalla LCD y, después, pulse [OK].



Para editar el nombre, mantenga presionado  para eliminar el nombre actual.



Información relacionada

- [Guardar su configuración favorita como acceso directo](#)

Inicio > Configuración del equipo > Cambiar la configuración del equipo desde el panel de control > Guardar su configuración favorita como acceso directo > Asigne un acceso directo a una tarjeta de IC con NFC

Asigne un acceso directo a una tarjeta de IC con NFC

Modelos relacionados: MFC-L8730CDW/MFC-L8930CDW/MFC-L8970CDW/MFC-EX575

Puede asignar un acceso directo a su tarjeta de IC. Al tocar su tarjeta de IC en el símbolo NFC del equipo, su acceso directo aparece de manera automática en la pantalla táctil.



- No puede utilizar la misma tarjeta de IC para diferentes accesos directos.
- Para usar la tarjeta de IC con otro acceso directo, quite primero el registro de la tarjeta y, a continuación, registre la tarjeta con el nuevo acceso directo.

>> [MFC-L8730CDW](#)

>> [MFC-L8930CDW/MFC-L8970CDW/MFC-EX575](#)

MFC-L8730CDW

1. Si aparece la pantalla Inicio, pulse **+** [Acc. dir. (Acc. direct.)].
2. Pulse la pestaña que contiene el acceso directo que desea asignar a su tarjeta de IC.
3. Mantenga pulsado el acceso directo hasta que aparezcan las opciones.
4. Pulse **▲** o **▼** para mostrar la opción [Registrar tarjeta/NFC (Registrar tarjeta NFC)] y, a continuación, púlsela.
5. Toque la tarjeta de IC con el símbolo de NFC.
6. Pulse [Registrar].
El acceso directo se asigna a la tarjeta de IC.

MFC-L8930CDW/MFC-L8970CDW/MFC-EX575

1. Pulse la pestaña que contiene el acceso directo que desea asignar a su tarjeta de IC.
2. Mantenga pulsado el acceso directo hasta que aparezcan las opciones.
3. Pulse [Registrar tarjeta/NFC (Registrar tarjeta NFC)].
4. Toque la tarjeta de IC con el símbolo de NFC.
5. Pulse [Registrar].
El acceso directo se asigna a la tarjeta de IC.



Información relacionada

- [Guardar su configuración favorita como acceso directo](#)

Inicio > Configuración del equipo > Cambiar la configuración del equipo desde el panel de control > Imprimir informes

Imprimir informes

- [Informes](#)
- [Imprimir un informe](#)

Informes

Los siguientes tipos de informes están disponibles:

Transmisión (Para modelos con función de fax)

El informe de transmisión imprime el informe Verificación de la transmisión correspondiente a la última transmisión.

Libreta de direcciones

El informe Libreta de direcciones imprime una lista con los nombres y números almacenados en la memoria de la libreta de direcciones.

Diario del fax (Para modelos con función de fax)

El Diario del fax imprime una lista con información sobre los últimos 200 faxes entrantes y salientes. (TX significa transmisión y RX significa recepción).

Configuración del usuario

El informe Configuración del usuario imprime una lista con la configuración actual.

Configuración de impresora

El informe de configuración de impresora imprime una lista de los ajustes actuales de la impresora.

Configuración de la red (Modelos con función de red)

El informe Configuración de la red imprime una lista con la configuración actual de la red.

Imprimir lista de archivos (disponible para determinados modelos)

La lista de archivos para imprimir imprime una lista de las fuentes y los ajustes de macros de impresión/transmisión almacenados en el equipo.

Impresión de puntos del tambor

La impresión de punto de tambor imprime la hoja de punto de tambor, que es de ayuda cuando se requiere limpiar la unidad de tambor.

Informe WLAN (Modelos con función de red inalámbrica)

El informe de WLAN imprime el resultado del diagnóstico de conectividad a la LAN inalámbrica.



Información relacionada

- [Imprimir informes](#)

Imprimir un informe

1. Pulse  [Ajustes] > [Todas config. (Todos ajustes)] > [Imp. informes].



Si su equipo muestra el menú [Todos los ajust (Todos ajustes)] en la pantalla de Inicio, omita el menú [Ajustes].

2. Deslice el dedo hacia arriba o hacia abajo, o bien pulse ▲ o ▼ para mostrar el registro que desea imprimir y, a continuación, púselo.
3. Realice una de las siguientes acciones:
 - Si selecciona [Transmisión (Verif. Trans.)], realice una de las siguientes acciones:
 - Para ver el informe Verificación de la transmisión, pulse [Ver en LCD].
 - Para imprimir el informe Verificación de la transmisión, pulse [Imprimir informe].
 - Si selecciona otros informes, vaya al paso siguiente.
4. Pulse [Sí].
5. Pulse .



Información relacionada

- [Imprimir informes](#)

Tablas de funciones y configuraciones

Las tablas de ajustes le ayudarán a comprender las selecciones del menú y las opciones que se encuentran en los programas del equipo.

- [Tablas de configuraciones \(MFC-L8730CDW\)](#)
- [Tablas de configuraciones \(DCP-L8630CDW\)](#)
- [Tablas de configuraciones \(MFC-L8930CDW/MFC-L8970CDW/MFC-EX575\)](#)
- [Tablas de funciones \(MFC-L8730CDW\)](#)
- [Tablas de funciones \(DCP-L8630CDW\)](#)
- [Tablas de funciones \(MFC-L8930CDW/MFC-L8970CDW/MFC-EX575\)](#)

Tablas de configuraciones (MFC-L8730CDW)

Modelos relacionados: MFC-L8730CDW

>> [Ajustes]
 >> [Config. gral.]
 >> [Config. de acceso dir.]
 >> [Fax]
 >> [Impresora]
 >> [Red]
 >> [Imp. informes]
 >> [Info. equipo]
 >> [Conf.inicial]

[Ajustes]



[Ajustes]

| Nivel 1 | Nivel 2 | Nivel 3 | Descripciones |
|-----------------------------------|--------------------------------------------|-----------------------------------------------------------------------------------------------------------------------------------|---------------------------------------------------------------------------------------------------------------------------------------------------------------------------------------------------------------------------------|
| (Fecha y hora) | - | - | Acceda a los menús de configuración de Fecha y Hora. |
| Tóner | Vida del tóner (Vida útil del tóner) | - | Vea la vida de tóner restante aproximada para cada color. |
| | Impr. de prueba (Impr de prueba) | - | Permite imprimir una página de prueba. |
| | Corrección de color (Corrección del color) | Iniciar corrección | Inicie la calibración de color para verificar y corregir los colores. |
| | | Reiniciar | Restablezca los parámetros de calibración a la configuración predeterminada. |
| Comprobación de cartucho de tóner | Negro Cian Magenta Amarillo | Visualice la información del cartucho de tóner instalado en la pantalla de LCD, por ejemplo, si el cartucho de tóner es original. | |
| Red | LAN cableada | - | Acceda a los menús de configuración de conexión a LAN cableada. |
| | WLAN (Wi-Fi) (WLAN (Wi-Fi)) | - | Acceda a los menús de configuración de WLAN. |
| Ajuste bandeja (Ajuste band) | - | - | Acceda a los menús de configuración de la bandeja. |
| Vista prev. fax (Vista prev fax) | - | - | Ver los faxes recibidos en el LCD. |
| Modo eco | - | - | Active las siguientes configuraciones del equipo: <ul style="list-style-type: none"> Impr. de 2 caras (Impr. a 2 caras): Borde Largo ¹ Tiempo en reposo: 0min Temporiz.atenu: 10seg |

| Nivel 1 | Nivel 2 | Nivel 3 | Descripciones |
|-------------------------------|---------|---------|-------------------------------------------------------------------------------------------------------------------------------------------------|
| | | | <ul style="list-style-type: none"> • Mod Silencioso (Modo silencioso):Sí ¹ • Ahorro de tóner:Sí ¹ |
| Todas config. (Todos ajustes) | - | - | Permite establecer la configuración detallada. |

¹ Solo es posible cambiar esta configuración después de que cambie algunas configuraciones del equipo mediante la Administración basada en Web.

[Config. gral.]

[Todas config. (Todos ajustes)] > [Config. gral.]

| Nivel 3 | Nivel 4 | Nivel 5 | Nivel 6 | Descripciones | |
|-------------------------------|------------------------------|------------------------|------------------------|---------------------------------------------------------------------------------------------------------|-----------------------------------------------------------------------------------------------------------------------------------------------------------------------------------------------------------------------------------------|
| Ajuste bandeja (Ajuste band.) | Tipo de papel (Tipo d papel) | Bandeja MP | - | Seleccione el tipo de papel para que coincida con el papel cargado en la bandeja MP. | |
| | | Bandeja 1 | - | Seleccione el tipo de papel para que coincida con el papel cargado en la bandeja de papel estándar. | |
| | | Bandeja 2 ¹ | - | Seleccione el tipo de papel para que coincida con el papel cargado en la bandeja adicional (Bandeja 2). | |
| | | Bandeja 3 ¹ | - | Seleccione el tipo de papel para que coincida con el papel cargado en la bandeja adicional (Bandeja 3). | |
| | Tamaño papel | Bandeja MP | - | Seleccione el tamaño del papel cargado en la bandeja MP. | |
| | | Bandeja 1 | - | Seleccione el tamaño del papel cargado en la bandeja de papel estándar. | |
| | | Bandeja 2 ¹ | - | Seleccione el tamaño de papel cargado en la bandeja adicional (Bandeja 2). | |
| | | Bandeja 3 ¹ | - | Seleccione el tamaño de papel cargado en la bandeja adicional (Bandeja 3). | |
| | Copiar | - | - | Seleccione la bandeja que desea utilizar para hacer una copia. | |
| | Fax | - | - | Seleccione la bandeja que desea utilizar para imprimir un fax. | |
| | Impr. | - | - | Seleccione la bandeja que desea utilizar para imprimir. | |
| | Posición impres. | Bandeja MP | Despl. X (Desplazar X) | | Ajuste la posición de inicio de impresión (generalmente en la esquina superior izquierda de una página), para el papel que cargó en la bandeja MP horizontalmente desde -500 (izquierda) y +500 (derecha) puntos al imprimir a 300 dpi. |
| | | | Despl. Y (Desplazar Y) | | Ajuste la posición de inicio de impresión (generalmente en la esquina superior izquierda de una |

| Nivel 3 | Nivel 4 | Nivel 5 | Nivel 6 | Descripciones | |
|-------------------------------|------------------|-----------------------------------------------------|------------------------|----------------------------------------------------------------------------------------------------------------------------------------------------------------------------------------------------------------------------------------------------------------|-------------------------------------------------------------------------------------------------------------------------------|
| Ajuste bandeja (Ajuste band.) | Posición impres. | Bandeja MP | | página) para el papel que cargó en la bandeja MP verticalmente desde -500 (arriba) hasta +500 (abajo) puntos al imprimir a 300 dpi. | |
| | | Bandeja 1 | Despl. X (Desplazar X) | Ajuste la posición de inicio de impresión (generalmente en la esquina superior izquierda de una página) para el papel que cargó en la bandeja Estándar horizontalmente desde -500 (izquierda) hasta +500 (derecha) puntos al imprimir a 300 dpi. | |
| | | | Despl. Y (Desplazar Y) | Ajuste la posición de inicio de impresión (generalmente en la esquina superior izquierda de una página) para el papel que cargó en la bandeja estándar verticalmente desde -500 (arriba) hasta +500 (abajo) puntos al imprimir a 300 dpi. | |
| | | Bandeja 2 ¹ | Despl. X (Desplazar X) | Ajuste la posición de inicio de impresión (generalmente en la esquina superior izquierda de una página), para el papel que cargó en la Bandeja adicional (Bandeja 2) horizontalmente desde -500 (izquierda) y +500 (derecha) puntos al imprimir a 300 dpi. | |
| | | | Despl. Y (Desplazar Y) | Ajuste la posición de inicio de impresión (generalmente en la esquina superior izquierda de una página) para el papel que cargó en la bandeja adicional (Bandeja 2) verticalmente desde -500 (arriba) hasta +500 (abajo) puntos al imprimir a 300 dpi. | |
| | | Bandeja 3 ¹ | Despl. X (Desplazar X) | Ajuste la posición de inicio de impresión (generalmente en la esquina superior izquierda de una página), para el papel que cargó en la Bandeja adicional (Bandeja 3) horizontalmente desde -500 (izquierda) hasta +500 (derecha) puntos al imprimir a 300 dpi. | |
| | | | Despl. Y (Desplazar Y) | Ajuste la posición de inicio de impresión (generalmente en la esquina superior izquierda de una página) para el papel que cargó en la bandeja adicional (Bandeja 3) verticalmente desde -500 (arriba) hasta +500 (abajo) puntos al imprimir a 300 dpi. | |
| | | Omitir bandeja ¹ | - | - | Seleccione una bandeja específica para omitir si sabe que está cargada con el tamaño incorrecto de papel. |
| | | Separador bandeja (Bandeja separadora) ¹ | - | - | Seleccione la bandeja que contiene el papel utilizado como el papel separador, que se coloca entre cada trabajo de impresión. |

| Nivel 3 | Nivel 4 | Nivel 5 | Nivel 6 | Descripciones |
|----------------------------------------------|------------------------------------------------------------|---------------------------------|---------|----------------------------------------------------------------------------------------------------------------------------------------------------------------------------------------------------------------------------------------------------------------------------------------------------------------------------------------|
| Ajuste bandeja (Ajuste band.) | Aviso: poco pap. (Poco papel) | Aviso: poco pap. (Poco papel) | - | Seleccione si desea que aparezca un mensaje cuando la bandeja de papel esté casi vacía. |
| | | Aviso de nivel (Nivel de aviso) | - | Seleccione el nivel de papel mínimo que hará aparecer el mensaje. |
| | Compruebe pap. (Comprob. papel) | - | - | Seleccione si desea que aparezca un mensaje que le indique que debe controlar el tipo y el tamaño del papel. |
| Volumen | Timbre | - | - | Permite ajustar el volumen del timbre. |
| | Pitido | - | - | Permite ajustar el volumen de la alarma. |
| | Altavoz | - | - | Permite ajustar el volumen del altavoz. |
| Configur. LCD | Retroiluminac. | - | - | Permite ajustar el brillo de la retroiluminación de la pantalla LCD. |
| | Temporiz.atenu | - | - | Configure cuánto tiempo permanece encendida la retroiluminación de la pantalla táctil LCD después de haber vuelto a la pantalla de Inicio principal y a otras funciones. |
| | Temp retroilumin | - | - | Configure cuánto tiempo se apaga la retroiluminación de la pantalla LCD después de haber vuelto a la pantalla de Inicio principal y a otras funciones. |
| Config.de pant. (Ajust.pantalla) | Pantalla de inicio | - | - | Configure la pantalla de Inicio principal. |
| | Pantalla Escanear | - | - | Permite configurar la pantalla de escaneo predeterminada. |
| | Mostrar inform. (Mostrar info.) | Dirección IP | - | Seleccione si quiere que se muestre la Dirección IP del equipo en las pantallas de Inicio. |
| Config. de aviso (Configuración de aviso) | Rtdo. esc. (Omit. pág. blan.) (Res. esc. (Omi. pág. bla.)) | - | - | Muestra las páginas totales escaneadas y las páginas omitidas después de finalizado el escaneo. |
| Ecología | Modo eco | - | - | Active las siguientes configuraciones del equipo: <ul style="list-style-type: none"> • Impr. de 2 caras (Impr. a 2 caras):Borde Largo² • Tiempo en reposo:0min • Temporiz.atenu:10seg • Mod Silencioso (Modo silencioso):Sí² • Ahorro de tóner:Sí² |
| | Ahorro de tóner | - | - | Permite aumentar la capacidad de páginas del cartucho de tóner. |

| Nivel 3 | Nivel 4 | Nivel 5 | Nivel 6 | Descripciones |
|----------------------------|----------------------------------|---------|---------|-----------------------------------------------------------------------------------------------------|
| Ecología | Tiempo en reposo | - | - | Configure cuánto tiempo pasará antes de que el equipo ingrese en modo Ahorro de energía. |
| | Mod Silencioso (Modo silencioso) | - | - | Permite disminuir el ruido de impresión. |
| | Apagado auto. | - | - | Configure la cantidad de minutos u horas antes de que el equipo entre en el modo Ahorro de energía. |
| Config. bloqueo (Bloquear) | - | - | - | Permite evitar que usuarios no autorizados cambien la configuración del equipo. |
| Eliminar Almacen | ID de Macro= | - | - | Elimine los datos macro registrados. |
| | ID de flujo (ID de secuencia) | - | - | Elimine los datos de flujos registrados. |
| | ID Fuente= | - | - | Elimine los datos de fuentes registradas. |
| | Eliminar todo | - | - | Restaurar la macro/el flujo y la información de fuente de su equipo a la configuración de fábrica. |

1 Disponible si la(s) bandeja(s) adicional(es) está(n) instalada(s).

2 Solo es posible cambiar esta configuración después de que cambie algunas configuraciones del equipo mediante la Administración basada en Web.

[Config. de acceso dir.]

[Todas config. (Todos ajustes)] > [Config. de acceso dir.]

| Nivel 3 | Nivel 4 | Descripciones |
|--------------------------------|-----------------------------------------------|--------------------------------------------------|
| (Seleccione un Acceso directo) | Cambiar nombre (CambNomb) | Permite cambiar el nombre del acceso directo. |
| | Editar | Cambie el ajuste del acceso directo. |
| | Eliminar | Permite eliminar el acceso directo. |
| | Registrar tarjeta/NFC (Registrar tarjeta NFC) | Asigne un acceso directo a una tarjeta de IC. |
| | Eliminar tarjeta/NFC (Eliminar tarjeta NFC) | Eliminar un acceso directo de una tarjeta de IC. |

[Fax]

[Todas config. (Todos ajustes)] > [Fax]

| Nivel 3 | Nivel 4 | Nivel 5 | Descripciones |
|-----------------|-----------------|---------|--------------------------------------------------------------------------------------------------------|
| Conf. recepción | Núm. timbres | - | Permite configurar el número de timbres antes de que el equipo conteste en modo Fax o en modo Fax/Tel. |
| | Modo recepción | - | Permite seleccionar el método de recepción más adecuado a sus necesidades. |
| | Dur. timbre F/T | - | Permite configurar la duración del semitimbre/doble timbre en el modo Fax/Tel. |

| Nivel 3 | Nivel 4 | Nivel 5 | Descripciones |
|-------------------------------------------|--------------------------------------------|--------------------------------------------------------------------------------------|---------------------------------------------------------------------------------------------------------------------------------------------------------------------------------------------------------------------------------------------------------------------------------------------------------------------------------------------------------------------------------------------------------------------------------------------------------------------------------------------------|
| Conf. recepción | Vista prev. fax (Vista prev fax) | - | Ver los faxes recibidos en el LCD. |
| | Recep. fácil (Detección fax) | - | Permite recibir mensajes de fax automáticamente cuando contesta una llamada y escucha tonos de fax. |
| | Activ. remota | Activ. remota | Conteste llamadas desde una extensión telefónica o un teléfono externo y utilice los códigos para activar o desactivar los códigos remotos. Los códigos se pueden personalizar. |
| | | Cód recepción fax (Cod. remoto) | |
| | | Cód. de deact. (Cod. desactivado) | |
| | Reducción auto | - | Reducir cada página de un fax entrante para que quepa en el papel. |
| | Recibir PC Fax | - | Configure el equipo para que envíe faxes a la computadora. Puede activar la función de impresión de seguridad. |
| | Recep. memoria | No | - |
| | | Reenviar fax (Reenvío fax) | Configure el equipo para reenviar mensajes de fax o para almacenar los faxes entrantes en la memoria (para que pueda recuperarlos cuando esté lejos de su equipo). Si selecciona Reenvío Fax o Almacenado Fax, puede activar la función de impresión de seguridad. |
| | | Almacenado fax | |
| | | Reenviar a la nube | Reenvíe faxes entrantes al servicio en línea. |
| Reenviar a la red | | Reenvíe faxes entrantes a un destino de red. | |
| Sello recep. fax (Sello recepción fax) | - | Imprima la hora y la fecha de recepción en la parte superior de los faxes entrantes. | |
| Ambos lados (Ambas caras) | - | Imprima faxes entrantes en ambas caras del papel. | |
| Conf. envío | Trans. por lot (Trans. diferida) | - | Permite combinar los faxes diferidos a un mismo número de fax y a la misma hora del día en una sola transmisión. |
| | Pág Intr Mens (Nota de portada) | - | Personalice uno o dos mensajes de la portada para imprimir en los faxes salientes. |
| | Remarc. autom. (Remarcación automática) | - | Permite configurar el equipo para que vuelva a marcar el último número de fax marcado transcurridos cinco minutos si el fax no se pudo enviar porque la línea estaba ocupada. Si, cuando está enviando un fax de forma automática, la línea se encuentra ocupada, el equipo vuelve a marcar el número una vez después de cinco minutos. (Argentina, Bolivia, Chile, Paraguay, Perú y Uruguay) Si, cuando está enviando un fax de forma automática, la línea se encuentra ocupada, el equipo |

| Nivel 3 | Nivel 4 | Nivel 5 | Descripciones |
|-----------------------------------------|-----------------------------------|----------------|--------------------------------------------------------------------------------------------------------------------------------------------------|
| Conf. envío | | | vuelve a marcar hasta tres veces a intervalos de cinco minutos. |
| | Destino | - | Permite configurar el equipo para que muestre la información del destino en la pantalla LCD durante la marcación de faxes. |
| Config. de informe (Ajuste de informes) | Transmisión (Ver transmisión) | - | Seleccione la configuración inicial para el informe Verificación de la transmisión. |
| | Frec. informe | Frec. informe | Configure el intervalo para la impresión automática del Diario del Fax. |
| | | Hora | Si selecciona una opción que no sea Desactivado o Cada 50 faxes, podrá configurar el intervalo de tiempo para la opción. |
| | | Día | Si selecciona Cada 7 días, podrá configurar el día de la semana. |
| Impr. Fax (Imprimir fax) | - | - | Imprima los faxes entrantes almacenados en la memoria del equipo. Todos los fax se borran de la memoria del equipo luego de imprimir. |
| Acceso remoto | - | - | Permite configurar su propio código para la recuperación remota. |
| Restricción de marcación | Teclado de marcado | - | Evitar marcar el número incorrecto por error o restringir el marcado cuando se usa el método seleccionado. |
| | Lib. de dir. (Libreta dir.) | - | |
| | Acc. dir. (Acc. direct.) | - | |
| | Servidor LDAP | - | |
| Trab restantes | - | - | Permite comprobar qué trabajos programados hay en la memoria del equipo y cancelar trabajos seleccionados. |
| Varios | Distintivo (Solo EE. UU y Canadá) | Distintivo | Permite activar el servicio de suscripción de timbre distintivo de la compañía telefónica para registrar un nuevo patrón de timbre en el equipo. |
| | | Tipo de timbre | Registre su nuevo patrón de timbre en el equipo. |

[Impresora]

[Todas config. (Todos ajustes)] > [Impresora]

| Nivel 3 | Nivel 4 | Nivel 5 | Descripciones |
|---------------------------|------------------------------------|-------------|----------------------------------------------------------------------------------------------|
| Emulación | - | - | Permite seleccionar el modo de emulación. |
| Calidad | - | - | Permite seleccionar la calidad de impresión. |
| Opciones de impresión | Lista de fuentes | HP LaserJet | Permite imprimir una lista de las fuentes internas del equipo. |
| | | BR-Script 3 | |
| | Impr. de prueba (Impr de prueba) | - | Permite imprimir una página de prueba. |
| Ambos lados (Ambas caras) | Impr. de 2 caras (Impr. a 2 caras) | - | Permite activar o desactivar la impresión a 2 caras y seleccionar borde largo o borde corto. |

| Nivel 3 | Nivel 4 | Nivel 5 | Descripciones |
|------------------------------------------------|-----------------|-------------------------------------------------------------------------------------------------------------------|-----------------------------------------------------------------------------------------------------------------------------------------------------------------------------------------------------------------------------------------------------------------------------------------------------------------------------------------------------------------------|
| Ambos lados (Ambas caras) | Imagen única | - | Para un trabajo de impresión donde la última página es una imagen de 1 cara, seleccione la opción Aliment. 1 cara para reducir el tiempo de impresión. Cuando utiliza papel preimpreso, debe seleccionar la opción Aliment. 2 cara (Alim. dob. cara). Si selecciona Aliment. 1 cara para papel preimpreso, la última página se imprimirá en la cara posterior. |
| Continuar auto | - | - | Seleccione si desea que el equipo borre los errores de tamaño del papel o los errores del tipo de medio en forma automática, y usar papel de otras bandejas. |
| Color de salida | - | - | Configure la salida de color. |
| Tipo de papel (Tipo d papel) | - | - | Seleccione el tipo de papel. |
| Tamaño papel | - | - | Configure el tamaño del papel. |
| Copias | - | - | Configure el número de páginas impresas. |
| Orientación | - | - | Configure las páginas para que se impriman ya sea en orientación vertical u horizontal. |
| Intensidad de los bordes (Énfasis en borde) | - | - | Aumentar nitidez en el texto. |
| Posición impres. | - | - | Acceda a los menús de configuración de Posición de Impresión. |
| FF automático | - | - | Permite que el equipo imprima de forma automática cualquier dato pendiente. |
| HP LaserJet | Número fuente | Número fuente | Configure el número de fuente. Este menú aparece si se instala una fuente transferible en su equipo Brother. |
| | | Fuente soft n° (Núm. fuente SW) | Configure el número de fuente transferible. Este menú aparece si se instala una fuente transferible en su equipo Brother. |
| | Paso de fuente | - | Configure la densidad de puntos de la fuente. (Solo disponible para algunas fuentes). |
| | Punto de fuente | - | Configure el tamaño de la fuente. (Solo disponible para algunas fuentes). |
| | Juego símbolos | - | Seleccione el símbolo o conjunto de caracteres. |
| | Imprimir tabla | - | Imprima la tabla de códigos. |
| | LF automático | - | ACTIVADO: CR -> CR+LF, DESACTIVADO: CR -> CR |
| | CR automático | - | ACTIVADO: LF -> LF+CR, FF -> FF+CR o VT -> VT+CR DESACTIVADO: LF -> LF, FF -> FF o VT -> VT |
| AJUSTE automá. | - | Seleccione si desea un avance de línea y retorno de carro cuando la posición del carro alcance el margen derecho. | |

| Nivel 3 | Nivel 4 | Nivel 5 | Descripciones |
|---------------|---------------------------------------------------------------------------------|--------------------|------------------------------------------------------------------------------------------------------------------------------------------------------------------------------------------------------------------------------------------------------------------------------------------------------------|
| HP LaserJet | SALTO automático | - | Seleccione si desea un avance de línea y retorno de carro cuando la posición del carro alcance el margen inferior. |
| | Margen izq. | - | Configure el margen izquierdo en la columna 0 a 70 a 1 cpi. |
| | Margen derecho | - | Configure el margen derecho de la columna 10 a la 80 a 1 cpi. |
| | Margen superior | - | Configure la distancia del margen superior desde el borde superior del papel. |
| | Botón de margen (Margen inferior) | - | Configure la distancia del margen inferior del borde inferior del papel. |
| | Líneas | - | Configure la cantidad de líneas por página. |
| | Comando bandeja | - | Seleccione esta configuración si ocurre un desajuste de bandeja cuando utiliza los controladores de HP. |
| BR-Script 3 | Imprimir errores | - | Elija que cuando ocurra un error, el equipo imprima la información acerca de este error. |
| | CAPT | - | Para obtener una óptima calidad de impresión utilice CAPT (tecnología de avanzada de impresión en color) a la hora de imprimir un archivo PS creado por un controlador PS que no es de marca Brother. Los colores y las fotos lucirán más claras y definidas. La velocidad de impresión será menor. |
| PDF | Página múltip. (Pág. múltiples) | - | Configure el diseño de la página al imprimir varias páginas. |
| | Opciones de impr. de PDF (Opciones de impresión PDF) | - | Establezca la configuración de la impresión de PDF para imprimir comentarios (anotaciones) o sellos del archivo PDF junto con el texto. |
| | Ajustar PDF a página (Ajustar a página PDF) | - | Seleccione si el equipo escala o redimensiona las páginas del archivo PDF para ajustarse al tamaño de papel seleccionado. |
| Menú de copia | Copia | - | Active o desactive la función de copia de carbón. |
| | Copias | - | Configure el número de páginas impresas. |
| | Bandeja copia1 | - | Seleccione la bandeja que utiliza para Copia1. |
| | Flujo de copia1 (Secuencia copia1) | - | Seleccione un flujo para Copia1. |
| | Bandeja copia2 ... Bandeja copia8 | - | Seleccione la bandeja que utiliza para Copia2 a Copia8. |
| | Flujo de copia2 (Secuencia copia2) ... Flujo de Copia8 (Secuencia copia8) | - | Seleccione un flujo para Copia2 a 8. |
| | Correc. de color (Corrección del color) | Iniciar corrección | - |
| Reiniciar | | - | Restaurar los parámetros de calibración a la configuración predeterminada. |

| Nivel 3 | Nivel 4 | Nivel 5 | Descripciones | |
|--------------------------------------------|---------------------------------------|---------------------------------------------------------|----------------------------------------------------------------------------------------------|-----------------------------------------------------------------------------------------------------------------|
| Correc. de color (Corrección del color) | Autocorrección | - | Configure el equipo para realizar la calibración y el registro de color en forma automática. | |
| | Configuración de color (Ajust. color) | Modo de config. (Modo de ajustes) | | Seleccione si desea aplicar la configuración de impresión en color del equipo o el controlador de la impresora. |
| | | Modo de color | | Seleccione el modo de color. |
| | | Mejorar color gris (Mejorar gris) | | Active o desactive para mejorar la calidad de imagen de zonas sombreadas. |
| | | Mejorar impresión de negro (Mejorar impresión en negro) | | Active o desactive su un gráfico en negro no se imprime correctamente. |
| | | Brillo | | Permite ajustar el brillo. |
| | | Contraste | | Permite ajustar el contraste. |
| | | Rojo | | Ajuste el color rojo. |
| | | Verde | | Ajuste el color verde. |
| | | Azul | | Ajuste el color azul. |
| Reiniciar impresora | - | - | Restaura la configuración del equipo a los valores de fábrica. | |

[Red]

[Todas config. (Todos ajustes)] > [Red]

| Nivel 3 | Nivel 4 | Nivel 5 | Nivel 6 | Descripciones |
|--------------|---------|--------------------|-----------------------------------------------------------|---------------------------------------------------------------------------|
| LAN cableada | TCP/IP | Metod arranque | - | Permite seleccionar el método de arranque más adecuado a sus necesidades. |
| | | Dirección IP | - | Permite especificar la dirección IP. |
| | | Máscara Subred | - | Permite especificar la máscara de subred. |
| | | Puerta acceso | - | Permite especificar la dirección de la puerta de enlace. |
| | | Nombre de nodo | - | Permite especificar el nombre del nodo. (hasta 32 caracteres) |
| | | Configuración WINS | - | Permite seleccionar el modo de configuración WINS. |
| | | Servidor WINS | Primario | |
| Secundario | | | Especifique la dirección IP del servidor WINS secundario. | |

| Nivel 3 | Nivel 4 | Nivel 5 | Nivel 6 | Descripciones | |
|-----------------------------|---------------------------------------------|----------------|--------------------------------------------------------------------|------------------------------------------------------------------------------------------------------------------------------|---------------------------------------------------------------------------|
| LAN cableada | TCP/IP | Servidor DNS | Primario | Especifique la dirección IP del servidor DNS principal. | |
| | | | Secundario | Especifique la dirección IP del servidor DNS secundario. | |
| | | APIPA | - | Configure el equipo para que asigne la dirección IP a partir del intervalo de direcciones del vínculo local automáticamente. | |
| | | IPv6 | - | Permite activar o desactivar el protocolo IPv6. | |
| | Ethernet | - | - | Permite seleccionar el modo de enlace de Ethernet. | |
| | Estado cableado | - | - | Permite ver el estado actual de la red cableada. | |
| | Dirección MAC | - | - | Vea la dirección MAC de su equipo. | |
| | Config. predet. (Conf predeterm) | - | - | Permite restaurar la configuración de la red cableada a los valores de fábrica. | |
| Cableada activ | - | - | Permite activar o desactivar manualmente la conexión LAN cableada. | | |
| WLAN (Wi-Fi) (WLAN (Wi-Fi)) | Buscar red Wi-Fi | - | - | Configure manualmente los ajustes de su red inalámbrica. | |
| | Botón de comando/WPS (WPS/Botón de comando) | - | - | Permite configurar los ajustes de la red inalámbrica mediante el método de pulsación de un solo botón. | |
| | Código WPS/PIN (WPS/Cód PIN) | - | - | Permite configurar los ajustes de la red inalámbrica mediante WPS con un PIN. | |
| | Recuperar WLAN | - | - | Restaura y reinicie su red inalámbrica. | |
| | Estado WLAN | Estado | - | - | Permite ver el estado actual de la red inalámbrica. |
| | | Señal | - | - | Permite ver la intensidad actual de señal de la red inalámbrica. |
| | | SSID | - | - | Permite ver el SSID actual. |
| | | Modo comunic. | - | - | Permite ver el modo de comunicación actual. |
| | TCP/IP | Metod arranque | - | - | Permite seleccionar el método de arranque más adecuado a sus necesidades. |
| | | Dirección IP | - | - | Permite especificar la dirección IP. |
| Máscara Subred | | - | - | Permite especificar la máscara de subred. | |

| Nivel 3 | Nivel 4 | Nivel 5 | Nivel 6 | Descripciones | |
|-----------------------------|----------------------------------------------|--------------------|--------------------------------------------------|------------------------------------------------------------------------------------------------------------------------------|--------------------------------------------|
| WLAN (Wi-Fi) (WLAN (Wi-Fi)) | TCP/IP | Puerta acceso | - | Permite especificar la dirección de la puerta de enlace. | |
| | | Nombre de nodo | - | Permite especificar el nombre del nodo. (hasta 32 caracteres) | |
| | | Configuración WINS | - | Permite seleccionar el modo de configuración WINS. | |
| | | Servidor WINS | Primario | Especifique la dirección IP del servidor WINS principal. | |
| | | | Secundario | Especifique la dirección IP del servidor WINS secundario. | |
| | | Servidor DNS | Primario | Especifique la dirección IP del servidor DNS principal. | |
| | | | Secundario | Especifique la dirección IP del servidor DNS secundario. | |
| | | APIPA | - | Configure el equipo para que asigne la dirección IP a partir del intervalo de direcciones del vínculo local automáticamente. | |
| | IPv6 | - | Permite activar o desactivar el protocolo IPv6. | | |
| | Dirección MAC | - | - | Vea la dirección MAC de su equipo. | |
| | Config. predet. (Conf predeterm) | - | - | Permite restaurar la configuración de la red inalámbrica a los valores de fábrica. | |
| Activar WLAN | - | - | Enciende o apaga la interfaz de red inalámbrica. | | |
| Wi-Fi Direct | Manual | - | - | Configure los ajustes de la red Wi-Fi Direct manualmente. | |
| | Propiet. de grupo (Propiet. grupo) | - | - | Permite configurar el equipo como el propietario del grupo. | |
| | Botón de comando | - | - | Configure los ajustes de la red Wi-Fi Direct mediante el método de pulsación de un solo botón. | |
| | Código PIN | - | - | Configure los ajustes de la red Wi-Fi Direct mediante WPS con un código PIN. | |
| | Info. del dispositivo (Info. de dispositivo) | Nombre dispos. | - | - | Vea el nombre de dispositivo de su equipo. |
| | | SSID | - | - | Vea el SSID del propietario del grupo. |
| | | Dirección IP | - | - | Vea la dirección IP actual de su equipo. |

| Nivel 3 | Nivel 4 | Nivel 5 | Nivel 6 | Descripciones |
|---------------------------|--------------------------------------------|------------|-------------------------------------|--------------------------------------------------------------------------------------------------------------------------------------------------------------------------|
| Wi-Fi Direct | Info. de estado (Información de estado) | Estado | - | Vea el estado actual de la red Wi-Fi Direct. |
| | | Señal | - | Vea la intensidad actual de la señal de la red Wi-Fi Direct. Cuando su equipo actúe como propietario del grupo, la pantalla LCD siempre muestra una señal fuerte. |
| | Activ. interfaz (Activ interfaz) | - | - | Active o desactive la conexión Wi-Fi Direct. |
| NFC | - | - | - | Permite activar o desactivar la función NFC. |
| Correo/IFAX (E-mail/IFAX) | Direcc. e-mail | - | - | Ingrese la dirección de correo electrónico. |
| | Config servidor (Config. servidor) | SMTP | Servidor | Introduzca el nombre y la dirección del servidor SMTP. |
| | | | Puerto | Permite introducir el número de puerto de SMTP. |
| | | | Auten. paraSMTP | Permite seleccionar el método de seguridad para el envío de notificaciones por correo electrónico. |
| | | | SSL/TLS | Permite enviar o recibir un correo electrónico por medio de un servidor de correo electrónico que requiere comunicación SSL/TLS segura. |
| | | | Verificar cert. (Verificar cert) | Permite verificar el certificado del servidor SMTP automáticamente. |
| | POP3/IMAP4 | POP3/IMAP4 | Protocolo | Permite seleccionar el protocolo para la recepción de un correo electrónico desde el servidor. |
| | | | Servidor | Introduzca el nombre y la dirección de servidor. |
| | | | Puerto | Permite introducir el número de puerto. |
| | | | Nombre buzón | Ingrese el nombre del clasificador. (Hasta 255 caracteres) |
| | | | Contraseña del buzón | Ingrese la contraseña para acceder al servidor. (Hasta 128 caracteres) |
| | | | Selecc. carpeta | Permite seleccionar la carpeta especificada en el clasificador mediante el protocolo IMAP4. |
| | | | SSL/TLS | Permite enviar o recibir un correo electrónico por medio |

| Nivel 3 | Nivel 4 | Nivel 5 | Nivel 6 | Descripciones |
|------------------------------------------|------------------------------------------|---------------------------------------------------------------|---------------------------------------------------------------------------|-----------------------------------------------------------------------------------------------------------------------------------------------------------|
| Correo/IFAX (E-mail/IFAX) | Config servidor (Config. servidor) | POP3/IMAP4 | | de un servidor de correo electrónico que requiere comunicación SSL/TLS segura. |
| | | | Verificar cert. (Verificar cert) | Permite verificar el certificado del servidor SMTP automáticamente. |
| | | | Aut. para POP3/IMAP4 | Permite seleccionar el método de seguridad para el envío de notificaciones por correo electrónico. |
| | Conf. recep. de correo (Conf. buzón RX) | Sondeo automat | Sondeo automat | Revisa el servidor en busca de nuevos mensajes en forma automática. |
| | | | Intervalo act. | Permite configurar el intervalo para comprobar si hay mensajes nuevos en el servidor. |
| | | Cabecera | - | Permite seleccionar el contenido del asunto del mensaje de correo electrónico que se va a imprimir. |
| | | Eliminar/leer correo de error (Eliminar/Leer correo de error) | - | El servidor POP3 elimina los correos de error automáticamente. El servidor IMAP4 elimina automáticamente los correos de error una vez que los haya leído. |
| | | Notificación | - | Permite recibir mensajes de notificación. |
| | Conf. transm. de correo (Conf. buzón TX) | Límite tamaño | Límite tamaño | Permite establecer límites de tamaño en los documentos de correo electrónico. |
| | | | Tamaño máx. (MB) | |
| | | Notificación | - | Permite enviar mensajes de notificación. |
| | Configurar TX | Difusión de trans (Difus. de trans.) | - | Permite transmitir un documento a otro equipo de fax. |
| | | Dominio seguro | Transmitir ## | Permite registrar el nombre del dominio. |
| | | Informe trans. | - | Permite imprimir el informe de difusión de transmisión. |
| | Config. de informe (Ajust. informes) | Correo elect. (E-mail) | Transmisión (Ver transmisión) | Seleccione la configuración inicial para el informe Verificación de la transmisión. |
| IFAX | | Transmisión (Ver transmisión) | | |
| Recepción manual (Detección manual POP3) | - | - | Compruebe manualmente si hay mensajes nuevos en el servidor POP3 o IMAP4. | |

| Nivel 3 | Nivel 4 | Nivel 5 | Nivel 6 | Descripciones |
|------------------------------------------------------------|----------------------------------|----------------|---------|---------------------------------------------------------------------------------------------------------------------------------------------------------------------------------------------------------------------------------------------|
| Configuración de conexión web (Ajustes de la conexión web) | Ajustes proxy | Conexión proxy | - | Permite cambiar la configuración de la conexión web. |
| | | Dirección | - | |
| | | Puerto | - | |
| | | Nombre usuario | - | |
| | | Clave | - | |
| Administración Web (Admin. basada en web) | - | - | - | Active o desactive la Administración basada en Web. Si activa esta función, asegúrese de especificar el método de conexión para usar la Administración basada en Web. |
| Fax al servidor (Fax a servidor) | Fax al servidor (Fax a servidor) | - | - | Almacene las direcciones del prefijo/sufijo del servidor de fax en el equipo Brother. |
| | Prefijo | - | - | |
| | Sufijo | - | - | |
| IPsec | - | - | - | IPsec es una función de seguridad opcional del protocolo IP que ofrece servicios de autenticación y encriptación. Recomendamos que se ponga en contacto con su administrador de red antes de realizar cambios en esta configuración. |
| Filtro IP (Filtro de IP) | - | - | - | Habilitar el filtro de direcciones IP para restringir el acceso al equipo. |
| Detec. global | Permitir detección | - | - | Active o desactive Global Detect, una función que detecta y notifica al usuario cuando se conecta de manera no intencional a una red global. |
| | Rechazar acceso | - | - | Desactive las conexiones a la red global. |
| Restaurar red | - | - | - | Permite restablecer toda la configuración de red a la predeterminada de fábrica. |

[Imp. informes]

[Todas config. (Todos ajustes)] > [Imp. informes]

| Nivel 3 | Nivel 4 | Descripciones |
|-----------------------------|------------------|------------------------------------------------------------------------------------------------------|
| Transmisión (Verif. Trans.) | Ver en LCD | La pantalla Verificación de la transmisión le brindará información acerca de los faxes enviados. |
| | Imprimir informe | Permite imprimir el informe Verificación de la transmisión correspondiente de la última transmisión. |
| Lib. de dir. (Libreta dir.) | - | Permite imprimir una lista de destinatarios almacenados en la libreta de direcciones. |

| Nivel 3 | Nivel 4 | Descripciones |
|-------------------------------------|---------|------------------------------------------------------------------------------------------------------------------------------------------------------|
| Diario del fax | - | Permite imprimir una lista con la información de los últimos 200 faxes entrantes y salientes. (TX significa Transmisión. RX significa Recepción). |
| Config. usuario (Ajuste usuario) | - | Imprima una lista con la configuración de Usuario. |
| Ajustes de impresora | - | Permite imprimir una lista con las configuraciones de la impresora. |
| Configuración de la red | - | Permite imprimir una lista con la configuración de la red. |
| Imp. lista arch. (Impr lista arch.) | - | Imprima una lista de los datos guardados en la memoria del equipo. |
| Imprimir punto tambor | - | Permite imprimir la hoja de verificación de puntos del tambor. |
| Informe WLAN | - | Imprima los resultados de la conexión LAN inalámbrica. |

[Info. equipo]

[Todas config. (Todos ajustes)] > [Info. equipo]

| Nivel 3 | Nivel 4 | Nivel 5 | Descripciones |
|-----------------------------------------------------------------------------------|----------------------------------|----------------|-------------------------------------------------------------------------------|
| Nro. de serie (Núm. de serie) | - | - | Consulte el número de serie de su equipo. |
| Versión de firmware (Versión Firmware) | Versión principal (Versión Main) | - | Consulte la versión del firmware de su equipo. |
| | Versión de seguridad | - | |
| Act. de firmware (Actualiz. firmware) | - | - | Actualice su equipo a la última versión del firmware. |
| Configuración de actualización de firmware (Ajustes de actualización de firmware) | Método de actualización | - | Configure los días y horarios de las actualizaciones automáticas de firmware. |
| | Días de actualiz. | - | |
| | Hora actualización | - | |
| Cont. páginas | Total | Color | Compruebe el número total de páginas imprimidas en el equipo. |
| | | Blanco y negro | |
| | Fax | - | |
| | Copia (Copiar) | Color | |
| | | Blanco y negro | |
| | Imprimir | Color | |
| | | Blanco y negro | |
| | Otros | Color | |
| Blanco y negro | | | |
| Vida útil de las piezas ¹ | Tambor | - | Visualice la vida útil restante de la unidad de tambor. |
| | Correa | - | Visualice la vida útil restante la unidad de correa. |
| | Fusor (Fusión) | - | Visualice la vida útil restante de la unidad de fusión. |

| Nivel 3 | Nivel 4 | Nivel 5 | Descripciones |
|--------------------------------------|----------------------------------|---------|----------------------------------------------------------------------|
| Vida útil de las piezas ¹ | Unidad láser | - | Visualice la vida útil restante de la unidad láser. |
| | Kit MP AP (Kit AP MP) | - | Visualice la vida útil restante del kit de alimentación de papel MP. |
| | Kit 1 AP (Kit AP 1) | - | Visualice la vida útil restante del kit de alimentación de papel 1. |
| | Kit 2 AP (Kit AP 2) ² | - | Visualice la vida útil restante del kit de alimentación de papel 2. |
| | Kit 3 AP (Kit AP 3) ² | - | Visualice la vida útil restante del kit de alimentación de papel 3. |

¹ La vida útil de las piezas es aproximada y puede variar según el tipo de uso.

² Disponible si la(s) bandeja(s) adicional(es) está(n) instalada(s).

[Conf.inicial]

[Todas config. (Todos ajustes)] > [Conf.inicial]

| Nivel 3 | Nivel 4 | Descripciones |
|---------------------------------------------------------------------|------------------------------------------------------------------------|-------------------------------------------------------------------------------------------------------------------------------------------------------------------------------------------------------------------------------------------------------------|
| Fecha y hora | Fecha | Permite añadir la fecha y la hora en la pantalla y en los encabezados de los faxes que envíe. |
| | Hora | |
| | Tipo de reloj | Permite seleccionar el formato de la hora (12 horas y 24 horas). |
| | Luz día autom. (Luz día auto) (Solo disponible para algunos países) | Configure el equipo para que cambie automáticamente al horario de verano. |
| | Zona horaria | Permite configurar la zona horaria. |
| ID estación | Fax | Permite introducir su nombre y número de fax para que aparezcan en todas las páginas que envíe por fax. |
| | Tel | |
| | Nombre | |
| Tono/Pulsos (Tonos/Pulsos) (Solo disponible para algunos países) | - | Seleccione el modo de marcado. |
| Tono marcado | - | Permite acortar la pausa de detección del tono de marcación. |
| Marcar prefijo | - | Permite configurar un prefijo que se añadirá antes del número de fax cada vez que marque. |
| Compatibilidad | - | Ajuste la ecualización si tiene problemas de transmisión. Los proveedores de servicios VoIP ofrecen diversos estándares de compatibilidad con las funciones de fax. Si ocurren errores en la transmisión faxes regularmente, seleccione Básica (para VoIP). |
| Reiniciar | Reiniciar equipo (Reinicio de máquina) | Permite restaurar los ajustes del equipo que modificó. |
| | Restaurar red | Permite restablecer toda la configuración de red a la predeterminada de fábrica. |
| | Libreta de direcciones y fax | Permite borrar todas las configuraciones de fax, los datos de fax y los números de teléfono almacenados. |

| Nivel 3 | Nivel 4 | Descripciones |
|------------------------------------------------------|--------------------------------------|---------------------------------------------------------------------------------------------------------------------------------------------------------------------------------------------------------------------|
| Reiniciar | Todos los ajustes (Todos ajustes) | Restaura toda la configuración del equipo a los ajustes de fábrica y elimine los datos personales de la memoria. No puede ver los datos en el equipo. |
| | Rest. predet. (Rest. predeter.) | Restaura toda la configuración del equipo a los ajustes de fábrica y elimine los datos personales de la memoria del equipo. Recomendamos utilizar esta opción de menú si desea eliminar todos los datos del equipo. |
| Sel. idioma (Solo disponible para algunos países) | - | Permite cambiar el idioma de la pantalla LCD. |



Información relacionada

- [Tablas de funciones y configuraciones](#)

Tablas de configuraciones (DCP-L8630CDW)

Modelos relacionados: DCP-L8630CDW

>> [Ajustes]
 >> [Config. gral.]
 >> [Config. de acceso dir.]
 >> [Impresora]
 >> [Red]
 >> [Imp. informes]
 >> [Info. equipo]
 >> [Conf.inicial]

[Ajustes]



[Ajustes]

| Nivel 1 | Nivel 2 | Nivel 3 | Descripciones |
|--------------------------------------------------------------------------------------------------|--------------------------------------------|-----------------------------------------------------------------------------------------------------------------------------------|------------------------------------------------------------------------------------------------------------------------------------------------------------------------------------------------------------------------------------------------------------------------|
|  (Fecha y hora) | - | - | Acceda a los menús de configuración de Fecha y Hora. |
| Tóner | Vida del tóner (Vida útil del tóner) | - | Permite ver la vida restante aproximada del cartucho de tóner. |
| | Impr. de prueba (Impr de prueba) | - | Permite imprimir una página de prueba. |
| | Corrección de color (Corrección del color) | Iniciar corrección | Inicie la calibración de color para verificar y corregir los colores. |
| | | Reiniciar | Restaurar los parámetros de calibración a la configuración predeterminada. |
| Comprobación de cartucho de tóner | Negro Cian Magenta Amarillo | Visualice la información del cartucho de tóner instalado en la pantalla de LCD, por ejemplo, si el cartucho de tóner es original. | |
| Red | LAN cableada | - | Acceda a los menús de configuración de conexión a LAN cableada. |
| | WLAN (Wi-Fi) (WLAN (Wi-Fi)) | - | Acceda a los menús de configuración de WLAN. |
| Ajuste bandeja (Ajuste band) | - | - | Acceda a los menús de configuración de la bandeja. |
| Wi-Fi Direct | - | - | Permite acceder a los menús de configuración de Wi-Fi Direct. |
| Modo eco | - | - | Active las siguientes configuraciones del equipo: <ul style="list-style-type: none"> Impr. de 2 caras (Impr. a 2 caras): Borde Largo (disponible para determinados modelos) ¹ Tiempo en reposo: 0min Temporiz.atenu: 10seg |

| Nivel 1 | Nivel 2 | Nivel 3 | Descripciones |
|-------------------------------|---------|---------|-------------------------------------------------------------------------------------------------------------------------------------------------|
| | | | <ul style="list-style-type: none"> • Mod Silencioso (Modo silencioso):Sí ¹ • Ahorro de tóner:Sí ¹ |
| Todas config. (Todos ajustes) | - | - | Permite establecer la configuración detallada. |

¹ Solo es posible cambiar esta configuración después de que cambie algunas configuraciones del equipo mediante la Administración basada en Web.

[Config. gral.]

[Todas config. (Todos ajustes)] > [Config. gral.]

| Nivel 3 | Nivel 4 | Nivel 5 | Nivel 6 | Descripciones | |
|-------------------------------|------------------------------|------------------------|------------------------|---------------------------------------------------------------------------------------------------------|-----------------------------------------------------------------------------------------------------------------------------------------------------------------------------------------------------------------------------------------|
| Ajuste bandeja (Ajuste band.) | Tipo de papel (Tipo d papel) | Bandeja MP | - | Seleccione el tipo de papel para que coincida con el papel cargado en la bandeja MP. | |
| | | Bandeja 1 | - | Seleccione el tipo de papel para que coincida con el papel cargado en la bandeja de papel estándar. | |
| | | Bandeja 2 ¹ | - | Seleccione el tipo de papel para que coincida con el papel cargado en la bandeja adicional (Bandeja 2). | |
| | | Bandeja 3 ¹ | - | Seleccione el tipo de papel para que coincida con el papel cargado en la bandeja adicional (Bandeja 3). | |
| | Tamaño papel | Bandeja MP | - | Seleccione el tamaño del papel cargado en la bandeja MP. | |
| | | Bandeja 1 | - | Seleccione el tamaño del papel cargado en la bandeja de papel estándar. | |
| | | Bandeja 2 ¹ | - | Seleccione el tamaño de papel cargado en la bandeja adicional (Bandeja 2). | |
| | | Bandeja 3 ¹ | - | Seleccione el tamaño de papel cargado en la bandeja adicional (Bandeja 3). | |
| | Copiar | - | - | Seleccione la bandeja que desea utilizar para hacer una copia. | |
| | Impr. | - | - | Seleccione la bandeja que desea utilizar para imprimir. | |
| | Posición impres. | Bandeja MP | Despl. X (Desplazar X) | | Ajuste la posición de inicio de impresión (generalmente en la esquina superior izquierda de una página), para el papel que cargó en la bandeja MP horizontalmente desde -500 (izquierda) y +500 (derecha) puntos al imprimir a 300 dpi. |
| | | | Despl. Y (Desplazar Y) | | Ajuste la posición de inicio de impresión (generalmente en la esquina superior izquierda de una página) para el papel que cargó en la bandeja MP verticalmente desde |

| Nivel 3 | Nivel 4 | Nivel 5 | Nivel 6 | Descripciones | |
|-------------------------------|------------------|-----------------------------------------------------|------------------------|----------------------------------------------------------------------------------------------------------------------------------------------------------------------------------------------------------------------------------------------------------------|-------------------------------------------------------------------------------------------------------------------------------|
| Ajuste bandeja (Ajuste band.) | Posición impres. | Bandeja MP | | -500 (arriba) hasta +500 (abajo) puntos al imprimir a 300 dpi. | |
| | | Bandeja 1 | Despl. X (Desplazar X) | Ajuste la posición de inicio de impresión (generalmente en la esquina superior izquierda de una página) para el papel que cargó en la bandeja Estándar horizontalmente desde -500 (izquierda) hasta +500 (derecha) puntos al imprimir a 300 dpi. | |
| | | | Despl. Y (Desplazar Y) | Ajuste la posición de inicio de impresión (generalmente en la esquina superior izquierda de una página) para el papel que cargó en la bandeja estándar verticalmente desde -500 (arriba) hasta +500 (abajo) puntos al imprimir a 300 dpi. | |
| | | Bandeja 2 ¹ | Despl. X (Desplazar X) | Ajuste la posición de inicio de impresión (generalmente en la esquina superior izquierda de una página), para el papel que cargó en la Bandeja adicional (Bandeja 2) horizontalmente desde -500 (izquierda) y +500 (derecha) puntos al imprimir a 300 dpi. | |
| | | | Despl. Y (Desplazar Y) | Ajuste la posición de inicio de impresión (generalmente en la esquina superior izquierda de una página) para el papel que cargó en la bandeja adicional (Bandeja 2) verticalmente desde -500 (arriba) hasta +500 (abajo) puntos al imprimir a 300 dpi. | |
| | | Bandeja 3 ¹ | Despl. X (Desplazar X) | Ajuste la posición de inicio de impresión (generalmente en la esquina superior izquierda de una página), para el papel que cargó en la Bandeja adicional (Bandeja 3) horizontalmente desde -500 (izquierda) hasta +500 (derecha) puntos al imprimir a 300 dpi. | |
| | | | Despl. Y (Desplazar Y) | Ajuste la posición de inicio de impresión (generalmente en la esquina superior izquierda de una página) para el papel que cargó en la bandeja adicional (Bandeja 3) verticalmente desde -500 (arriba) hasta +500 (abajo) puntos al imprimir a 300 dpi. | |
| | | Omitir bandeja ¹ | - | - | Seleccione una bandeja específica para omitir si sabe que está cargada con el tamaño incorrecto de papel. |
| | | Separador bandeja (Bandeja separadora) ¹ | - | - | Seleccione la bandeja que contiene el papel utilizado como el papel separador, que se coloca entre cada trabajo de impresión. |
| | | Aviso: poco pap. (Poco papel) | Aviso: poco pap. | - | Seleccione si desea que aparezca un mensaje cuando la bandeja de papel esté casi vacía. |

| Nivel 3 | Nivel 4 | Nivel 5 | Nivel 6 | Descripciones |
|-------------------------------------------------|------------------------------------------------------------------------|------------------------------------------|---------|--------------------------------------------------------------------------------------------------------------------------------------------------------------------------------------------------------------------------------------------------------------------------------------------------------------------------------------------------------------------------------------------------|
| Ajuste bandeja (Ajuste band.) | Aviso: poco pap. (Poco papel) | (Poco papel) | | |
| | | Aviso de nivel (Nivel de aviso) | - | Seleccione el nivel de papel mínimo que hará aparecer el mensaje. |
| | Compruebe pap. (Comprob. papel) | - | - | Seleccione si desea que aparezca un mensaje que le indique que debe controlar el tipo y el tamaño del papel. |
| Pitido | - | - | - | Permite ajustar el volumen de la alarma. |
| Configur. LCD | Retroiluminac. | - | - | Permite ajustar el brillo de la retroiluminación de la pantalla LCD. |
| | Temporiz.atenu | - | - | Configure cuánto tiempo permanece encendida la retroiluminación de la pantalla táctil LCD después de haber vuelto a la pantalla de Inicio principal y a otras funciones. |
| | Temp retroilumin | - | - | Configure cuánto tiempo se apaga la retroiluminación de la pantalla LCD después de haber vuelto a la pantalla de Inicio principal y a otras funciones. |
| Config.de pant. (Ajust.pantalla) | Pantalla de inicio | - | - | Configure la pantalla de Inicio principal. |
| | Pantalla Escanear | - | - | Permite configurar la pantalla de escaneo predeterminada. |
| | Mostrar inform. (Mostrar info.) | Dirección IP | - | Seleccione si quiere que se muestre la Dirección IP del equipo en las pantallas de Inicio. |
| Config. de aviso (Configuración de aviso) | Rtdo. esc. (Omit. pág. blan.) (Res. esc. (Omi. pág. bla.)) | - | - | Muestra las páginas totales escaneadas y las páginas omitidas después de finalizado el escaneo. |
| Ecología | Modo eco | - | - | Active las siguientes configuraciones del equipo: <ul style="list-style-type: none"> • Impr. de 2 caras (Impr. a 2 caras):Borde Largo (disponible para determinados modelos)² • Tiempo en reposo:0min • Temporiz.atenu:10seg • Mod Silencioso (Modo silencioso):Sí² • Ahorro de tóner:Sí² |
| | Ahorro de tóner | - | - | Permite aumentar la capacidad de páginas del cartucho de tóner. |
| | Tiempo en reposo | - | - | Configure cuánto tiempo pasará antes de que el equipo ingrese en modo Ahorro de energía. |

| Nivel 3 | Nivel 4 | Nivel 5 | Nivel 6 | Descripciones |
|----------------------------|----------------------------------|---------|---------|-----------------------------------------------------------------------------------------------------|
| Ecología | Mod Silencioso (Modo silencioso) | - | - | Permite disminuir el ruido de impresión. |
| | Apagado auto. | - | - | Configure la cantidad de minutos u horas antes de que el equipo entre en el modo Ahorro de energía. |
| Config. bloqueo (Bloquear) | - | - | - | Permite evitar que usuarios no autorizados cambien la configuración del equipo. |
| Eliminar Almacen | ID de Macro= | - | - | Elimine los datos macro registrados. |
| | ID de flujo (ID de secuencia) | - | - | Elimine los datos de flujos registrados. |
| | ID Fuente= | - | - | Elimine los datos de fuentes registradas. |
| | Eliminar todo | - | - | Restaure la macro/el flujo y la información de fuente de su equipo a la configuración de fábrica. |

¹ Disponible si la(s) bandeja(s) adicional(es) está(n) instalada(s).

² Solo es posible cambiar esta configuración después de que cambie algunas configuraciones del equipo mediante la Administración basada en Web.

[Config. de acceso dir.]

[Todas config. (Todos ajustes)] > [Config. de acceso dir.]

| Nivel 3 | Nivel 4 | Descripciones |
|--------------------------------|-----------------------------------------------|--------------------------------------------------|
| (Seleccione un Acceso directo) | Cambiar nombre (CambNomb) | Permite cambiar el nombre del acceso directo. |
| | Editar | Cambie el ajuste del acceso directo. |
| | Eliminar | Permite eliminar el acceso directo. |
| | Registrar tarjeta/NFC (Registrar tarjeta NFC) | Asigne un acceso directo a una tarjeta de IC. |
| | Eliminar tarjeta/NFC (Eliminar tarjeta NFC) | Eliminar un acceso directo de una tarjeta de IC. |

[Impresora]

[Todas config. (Todos ajustes)] > [Impresora]

| Nivel 3 | Nivel 4 | Nivel 5 | Descripciones |
|---------------------------|------------------------------------|-------------|--------------------------------------------------------------------------------------------------------------------------------------------------------|
| Emulación | - | - | Permite seleccionar el modo de emulación. |
| Calidad | - | - | Permite seleccionar la calidad de impresión. |
| Opciones de impresión | Lista de fuentes | HP LaserJet | Permite imprimir una lista de las fuentes internas del equipo. |
| | | BR-Script 3 | |
| | Impr. de prueba (Impr de prueba) | - | Permite imprimir una página de prueba. |
| Ambos lados (Ambas caras) | Impr. de 2 caras (Impr. a 2 caras) | - | Permite activar o desactivar la impresión a 2 caras y seleccionar borde largo o borde corto. |
| | Imagen única | - | Para un trabajo de impresión donde la última página es una imagen de 1 cara, seleccione la opción Aliment. 1 cara para reducir el tiempo de impresión. |

| Nivel 3 | Nivel 4 | Nivel 5 | Descripciones |
|------------------------------------------------|------------------|---------------------------------|---------------------------------------------------------------------------------------------------------------------------------------------------------------------------------------------------------|
| Ambos lados (Ambas caras) | | | Cuando utiliza papel preimpreso, debe seleccionar la opción Aliment. 2 cara (Alim. dob. cara). Si selecciona Aliment. 1 cara para papel preimpreso, la última página se imprimirá en la cara posterior. |
| Continuar auto | - | - | Seleccione si desea que el equipo borre los errores de tamaño del papel o los errores del tipo de medio en forma automática, y usar papel de otras bandejas. |
| Color de salida | - | - | Configure la salida de color. |
| Tipo de papel (Tipo d papel) | - | - | Seleccione el tipo de papel. |
| Tamaño papel | - | - | Configure el tamaño del papel. |
| Copias | - | - | Configure el número de páginas impresas. |
| Orientación | - | - | Configure las páginas para que se impriman ya sea en orientación vertical u horizontal. |
| Intensidad de los bordes (Énfasis en borde) | - | - | Aumentar nitidez en el texto. |
| Posición impres. | - | - | Acceda a los menús de configuración de Posición de Impresión. |
| FF automático | - | - | Permite que el equipo imprima de forma automática cualquier dato pendiente. |
| HP LaserJet | Número fuente | Número fuente | Configure el número de fuente. Este menú aparece si se instala una fuente transferible en su equipo Brother. |
| | | Fuente soft n° (Núm. fuente SW) | Configure el número de fuente transferible. Este menú aparece si se instala una fuente transferible en su equipo Brother. |
| | Paso de fuente | - | Configure la densidad de puntos de la fuente. (Solo disponible para algunas fuentes). |
| | Punto de fuente | - | Configure el tamaño de la fuente. (Solo disponible para algunas fuentes). |
| | Juego símbolos | - | Seleccione el símbolo o conjunto de caracteres. |
| | Imprimir tabla | - | Imprima la tabla de códigos. |
| | LF automático | - | ACTIVADO: CR -> CR+LF, DESACTIVADO: CR -> CR |
| | CR automático | - | ACTIVADO: LF -> LF+CR, FF -> FF+CR o VT -> VT+CR DESACTIVADO: LF -> LF, FF -> FF o VT -> VT |
| | AJUSTE automá. | - | Seleccione si desea un avance de línea y retorno de carro cuando la posición del carro alcance el margen derecho. |
| | SALTO automático | - | Seleccione si desea un avance de línea y retorno de carro cuando la posición del carro alcance el margen inferior. |
| | Margen izq. | - | Configure el margen izquierdo en la columna 0 a 70 a 1 cpi. |

| Nivel 3 | Nivel 4 | Nivel 5 | Descripciones |
|-----------------------------------------|---------------------------------------------------------------------------------|-----------------------------------|------------------------------------------------------------------------------------------------------------------------------------------------------------------------------------------------------------------------------------------------------------------------------------------------------------|
| HP LaserJet | Margen derecho | - | Configure el margen derecho de la columna 10 a la 80 a 1 cpi. |
| | Margen superior | - | Configure la distancia del margen superior desde el borde superior del papel. |
| | Botón de margen (Margen inferior) | - | Configure la distancia del margen inferior del borde inferior del papel. |
| | Líneas | - | Configure la cantidad de líneas por página. |
| | Comando bandeja | - | Seleccione esta configuración si ocurre un desajuste de bandeja cuando utiliza los controladores de HP. |
| BR-Script 3 | Imprimir errores | - | Elija que cuando ocurra un error, el equipo imprima la información acerca de este error. |
| | CAPT | - | Para obtener una óptima calidad de impresión utilice CAPT (tecnología de avanzada de impresión en color) a la hora de imprimir un archivo PS creado por un controlador PS que no es de marca Brother. Los colores y las fotos lucirán más claras y definidas. La velocidad de impresión será menor. |
| PDF | Página múltip. (Pág. múltiples) | - | Configure el diseño de la página al imprimir varias páginas. |
| | Opciones de impr. de PDF (Opciones de impresión PDF) | - | Establezca la configuración de la impresión de PDF para imprimir comentarios (anotaciones) o sellos del archivo PDF junto con el texto. |
| | Ajustar PDF a página (Ajustar a página PDF) | - | Seleccione si el equipo escala o redimensiona las páginas del archivo PDF para ajustarse al tamaño de papel seleccionado. |
| Menú de copia | Copia | - | Active o desactive la función de copia de carbón. |
| | Copias | - | Configure el número de páginas impresas. |
| | Bandeja copia1 | - | Seleccione la bandeja que utiliza para Copia1. |
| | Flujo de copia1 (Secuencia copia1) | - | Seleccione un flujo para Copia1. |
| | Bandeja copia2 ... Bandeja copia8 | - | Seleccione la bandeja que utiliza para Copia2 a Copia8. |
| | Flujo de copia2 (Secuencia copia2) ... Flujo de Copia8 (Secuencia copia8) | - | Seleccione un flujo para Copia2 a 8. |
| | | | |
| Correc. de color (Corrección del color) | Iniciar corrección | - | Realice la calibración del color para comprobar y corregir los coloresy, a continuación, alinee la posición de impresión para cada color. |
| | Reiniciar | - | Restaurar los parámetros de calibración a la configuración predeterminada. |
| | Autocorrección | - | Configure el equipo para realizar la calibración y el registro de color en forma automática. |
| | Configuración de color (Ajust. color) | Modo de config. (Modo de ajustes) | Seleccione si desea aplicar la configuración de impresión en color del equipo o el controlador de la impresora. |

| Nivel 3 | Nivel 4 | Nivel 5 | Descripciones |
|--------------------------------------------|---------------------------------------|---------------------------------------------------------|---------------------------------------------------------------------------|
| Correc. de color (Corrección del color) | Configuración de color (Ajust. color) | Modo de color | Seleccione el modo de color. |
| | | Mejorar color gris (Mejorar gris) | Active o desactive para mejorar la calidad de imagen de zonas sombreadas. |
| | | Mejorar impresión de negro (Mejorar impresión en negro) | Active o desactive su un gráfico en negro no se imprime correctamente. |
| | | Brillo | Permite ajustar el brillo. |
| | | Contraste | Permite ajustar el contraste. |
| | | Rojo | Ajuste el color rojo. |
| | | Verde | Ajuste el color verde. |
| | | Azul | Ajuste el color azul. |
| Reiniciar impresora | - | - | Restaura la configuración del equipo a los valores de fábrica. |

[Red]

[Todas config. (Todos ajustes)] > [Red]

| Nivel 3 | Nivel 4 | Nivel 5 | Nivel 6 | Descripciones |
|--------------|---------|--------------------------------------------------------------|------------|---------------------------------------------------------------------------|
| LAN cableada | TCP/IP | Metod arranque | - | Permite seleccionar el método de arranque más adecuado a sus necesidades. |
| | | Dirección IP | - | Permite especificar la dirección IP. |
| | | Máscara Subred | - | Permite especificar la máscara de subred. |
| | | Puerta acceso | - | Permite especificar la dirección de la puerta de enlace. |
| | | Nombre de nodo | - | Permite especificar el nombre del nodo. (hasta 32 caracteres) |
| | | Configuración WINS | - | Permite seleccionar el modo de configuración WINS. |
| | | Servidor WINS | Primario | Especifique la dirección IP del servidor WINS principal. |
| | | | Secundario | Especifique la dirección IP del servidor WINS secundario. |
| | | Servidor DNS | Primario | Especifique la dirección IP del servidor DNS principal. |
| | | | Secundario | Especifique la dirección IP del servidor DNS secundario. |
| APIPA | - | Configure el equipo para que asigne la dirección IP a partir | | |

| Nivel 3 | Nivel 4 | Nivel 5 | Nivel 6 | Descripciones | |
|-----------------------------|---------------------------------------------|----------------|---------|--------------------------------------------------------------------------------------------------------|---------------------------------------------------------------------------|
| LAN cableada | TCP/IP | | | del intervalo de direcciones del vínculo local automáticamente. | |
| | | IPv6 | - | Permite activar o desactivar el protocolo IPv6. | |
| | Ethernet | - | - | Permite seleccionar el modo de enlace de Ethernet. | |
| | Estado cableado | - | - | Permite ver el estado actual de la red cableada. | |
| | Dirección MAC | - | - | Vea la dirección MAC de su equipo. | |
| | Config. predet. (Conf predeterm) | - | - | Permite restaurar la configuración de la red cableada a los valores de fábrica. | |
| | Cableada activ | - | - | Permite activar o desactivar manualmente la conexión LAN cableada. | |
| WLAN (Wi-Fi) (WLAN (Wi-Fi)) | Buscar red Wi-Fi | - | - | Configure manualmente los ajustes de su red inalámbrica. | |
| | Botón de comando/WPS (WPS/Botón de comando) | - | - | Permite configurar los ajustes de la red inalámbrica mediante el método de pulsación de un solo botón. | |
| | Código WPS/PIN (WPS/Cód PIN) | - | - | Permite configurar los ajustes de la red inalámbrica mediante WPS con un PIN. | |
| | Recuperar WLAN | - | - | Restaura y reinicie su red inalámbrica. | |
| | Estado WLAN | Estado | - | - | Permite ver el estado actual de la red inalámbrica. |
| | | Señal | - | - | Permite ver la intensidad actual de señal de la red inalámbrica. |
| | | SSID | - | - | Permite ver el SSID actual. |
| | | Modo comunic. | - | - | Permite ver el modo de comunicación actual. |
| | TCP/IP | Metod arranque | - | - | Permite seleccionar el método de arranque más adecuado a sus necesidades. |
| | | Dirección IP | - | - | Permite especificar la dirección IP. |
| | | Máscara Subred | - | - | Permite especificar la máscara de subred. |
| | | Puerta acceso | - | - | Permite especificar la dirección de la puerta de enlace. |
| Nombre de nodo | | - | - | Permite especificar el nombre del nodo. (hasta 32 caracteres) | |

| Nivel 3 | Nivel 4 | Nivel 5 | Nivel 6 | Descripciones | |
|-----------------------------|----------------------------------------------|--------------------|--------------------------------------------------|------------------------------------------------------------------------------------------------------------------------------|--------------------------------------------------------------------------------------------------------------------|
| WLAN (Wi-Fi) (WLAN (Wi-Fi)) | TCP/IP | Configuración WINS | - | Permite seleccionar el modo de configuración WINS. | |
| | | Servidor WINS | Primario | Especifique la dirección IP del servidor WINS principal. | |
| | | | Secundario | Especifique la dirección IP del servidor WINS secundario. | |
| | | Servidor DNS | Primario | Especifique la dirección IP del servidor DNS principal. | |
| | | | Secundario | Especifique la dirección IP del servidor DNS secundario. | |
| | | APIPA | - | Configure el equipo para que asigne la dirección IP a partir del intervalo de direcciones del vínculo local automáticamente. | |
| | IPv6 | - | Permite activar o desactivar el protocolo IPv6. | | |
| | Dirección MAC | - | - | Vea la dirección MAC de su equipo. | |
| | Config. predet. (Conf predeterm) | - | - | Permite restaurar la configuración de la red inalámbrica a los valores de fábrica. | |
| Activar WLAN | - | - | Enciende o apaga la interfaz de red inalámbrica. | | |
| Wi-Fi Direct | Manual | - | - | Configure los ajustes de la red Wi-Fi Direct manualmente. | |
| | Propiet. de grupo (Propiet. grupo) | - | - | Permite configurar el equipo como el propietario del grupo. | |
| | Botón de comando | - | - | Configure los ajustes de la red Wi-Fi Direct mediante el método de pulsación de un solo botón. | |
| | Código PIN | - | - | Configure los ajustes de la red Wi-Fi Direct mediante WPS con un código PIN. | |
| | Info. del dispositivo (Info. de dispositivo) | Nombre dispos. | - | - | Vea el nombre de dispositivo de su equipo. |
| | | SSID | - | - | Vea el SSID del propietario del grupo. |
| | | Dirección IP | - | - | Vea la dirección IP actual de su equipo. |
| | Info. de estado (Información de estado) | Estado | - | - | Vea el estado actual de la red Wi-Fi Direct. |
| | | Señal | - | - | Vea la intensidad actual de la señal de la red Wi-Fi Direct. Cuando su equipo actúe como propietario del grupo, |

| Nivel 3 | Nivel 4 | Nivel 5 | Nivel 6 | Descripciones |
|---------------------------------------------------------------|---------------------------------------------|----------------|------------------------------------------|----------------------------------------------------------------------------------------------------------------------------------------------------------------------------------------------|
| Wi-Fi Direct | Info. de estado (Información de estado) | | | la pantalla LCD siempre muestra una señal fuerte. |
| | Activ. interfaz (Activ interfaz) | - | - | Active o desactive la conexión Wi-Fi Direct. |
| Correo elect. (E-mail) | Direcc. e-mail | - | - | Ingrese la dirección de correo electrónico. |
| | Config servidor (Config. servidor) | SMTP | Servidor | Introduzca el nombre y la dirección del servidor SMTP. |
| | | | Puerto | Permite introducir el número de puerto de SMTP. |
| | | | Auten. paraSMTP | Permite seleccionar el método de seguridad para el envío de notificaciones por correo electrónico. |
| | | | SSL/TLS | Permite enviar o recibir un correo electrónico por medio de un servidor de correo electrónico que requiere comunicación SSL/TLS segura. |
| | | | Verificar cert. (Verificar cert) | Permite verificar el certificado del servidor SMTP automáticamente. |
| | Conf. transm. de correo (Conf. buzón TX) | Límite tamaño | Límite tamaño | Permite establecer límites de tamaño en los documentos de correo electrónico. |
| Tamaño máx. (MB) | | | | |
| | Notificación | - | Permite enviar mensajes de notificación. | |
| Configuración de conexión web (Ajustes de la conexión web) | Ajustes proxy | Conexión proxy | - | Permite cambiar la configuración de la conexión web. |
| | | Dirección | - | |
| | | Puerto | - | |
| | | Nombre usuario | - | |
| | | Clave | - | |
| Administración Web (Admin. basada en web) | - | - | - | Active o desactive la Administración basada en Web. Si activa esta función, asegúrese de especificar el método de conexión para usar la Administración basada en Web. |
| IPsec | - | - | - | IPsec es una función de seguridad opcional del protocolo IP que ofrece servicios de autenticación y encriptación. Recomendamos que se ponga en contacto con su administrador de red antes |

| Nivel 3 | Nivel 4 | Nivel 5 | Nivel 6 | Descripciones |
|--------------------------|--------------------|---------|---------|----------------------------------------------------------------------------------------------------------------------------------------------|
| | | | | de realizar cambios en esta configuración. |
| Filtro IP (Filtro de IP) | - | - | - | Habilitar el filtro de direcciones IP para restringir el acceso al equipo. |
| Detec. global | Permitir detección | - | - | Active o desactive Global Detect, una función que detecta y notifica al usuario cuando se conecta de manera no intencional a una red global. |
| | Rechazar acceso | - | - | Desactive las conexiones a la red global. |
| Restaurar red | - | - | - | Permite restablecer toda la configuración de red a la predeterminada de fábrica. |

[Imp. informes]

[Todas config. (Todos ajustes)] > [Imp. informes]

| Nivel 3 | Nivel 4 | Descripciones |
|-------------------------------------|---------|---------------------------------------------------------------------------------------|
| Lib. de dir. (Libreta dir.) | - | Permite imprimir una lista de destinatarios almacenados en la libreta de direcciones. |
| Config. usuario (Ajuste usuario) | - | Imprima una lista con la configuración de Usuario. |
| Ajustes de impresora | - | Permite imprimir una lista con las configuraciones de la impresora. |
| Configuración de la red | - | Permite imprimir una lista con la configuración de la red. |
| Imp. lista arch. (Impr lista arch.) | - | Imprima una lista de los datos guardados en la memoria del equipo. |
| Imprimir punto tambor | - | Permite imprimir la hoja de verificación de puntos del tambor. |
| Informe WLAN | - | Imprima los resultados de la conexión LAN inalámbrica. |

[Info. equipo]

[Todas config. (Todos ajustes)] > [Info. equipo]

| Nivel 3 | Nivel 4 | Nivel 5 | Descripciones |
|-----------------------------------------------------------------------------------|----------------------------------|---------|-------------------------------------------------------------------------------|
| Nro. de serie (Núm. de serie) | - | - | Consulte el número de serie de su equipo. |
| Versión de firmware (Versión Firmware) | Versión principal (Versión Main) | - | Consulte la versión del firmware de su equipo. |
| | Versión de seguridad | - | |
| Act. de firmware (Actualiz. firmware) | - | - | Actualice su equipo a la última versión del firmware. |
| Configuración de actualización de firmware (Ajustes de actualización de firmware) | Método de actualización | - | Configure los días y horarios de las actualizaciones automáticas de firmware. |
| | Días de actualiz. | - | |
| | Hora actualización | - | |
| Cont. páginas | Total | Color | Compruebe el número total de páginas impresas en el equipo. |

| Nivel 3 | Nivel 4 | Nivel 5 | Descripciones |
|--------------------------------------|----------------------------------|----------------|----------------------------------------------------------------------|
| Cont. páginas | Total | Blanco y negro | Compruebe el número total de páginas imprimidas en el equipo. |
| | Copia (Copiar) | Color | |
| | | Blanco y negro | |
| | Imprimir | Color | |
| | | Blanco y negro | |
| Otros | Color | | |
| | Blanco y negro | | |
| Vida útil de las piezas ¹ | Tambor | - | Visualice la vida útil restante de la unidad de tambor. |
| | Correa | - | Visualice la vida útil restante la unidad de correa. |
| | Fusor (Fusión) | - | Visualice la vida útil restante de la unidad de fusión. |
| | Unidad láser | - | Visualice la vida útil restante de la unidad láser. |
| | Kit MP AP (Kit AP MP) | - | Visualice la vida útil restante del kit de alimentación de papel MP. |
| | Kit 1 AP (Kit AP 1) | - | Visualice la vida útil restante del kit de alimentación de papel 1. |
| | Kit 2 AP (Kit AP 2) ² | - | Visualice la vida útil restante del kit de alimentación de papel 2. |
| | Kit 3 AP (Kit AP 3) ² | - | Visualice la vida útil restante del kit de alimentación de papel 3. |

¹ La vida útil de las piezas es aproximada y puede variar según el tipo de uso.

² Disponible si la(s) bandeja(s) adicional(es) está(n) instalada(s).

[Conf.inicial]

[Todas config. (Todos ajustes)] > [Conf.inicial]

| Nivel 3 | Nivel 4 | Descripciones |
|--------------|------------------------------------------------------------------------|----------------------------------------------------------------------------------|
| Fecha y hora | Fecha | Ajuste la fecha y la hora en el equipo. |
| | Hora | |
| | Tipo de reloj | Permite seleccionar el formato de la hora (12 horas y 24 horas). |
| | Luz día autom. (Luz día auto) (Solo disponible para algunos países) | Configure el equipo para que cambie automáticamente al horario de verano. |
| | Zona horaria | Permite configurar la zona horaria. |
| Reiniciar | Reiniciar equipo (Reinicio de máquina) | Permite restaurar los ajustes del equipo que modificó. |
| | Restaurar red | Permite restablecer toda la configuración de red a la predeterminada de fábrica. |

| Nivel 3 | Nivel 4 | Descripciones |
|-------------------------------------------------------------|-----------------------------------|---------------------------------------------------------------------------------------------------------------------------------------------------------------------------------------------------------------------|
| Reiniciar | Lib. de dir. (Libreta dir.) | Borre todos los números de teléfono almacenados. |
| | Todos los ajustes (Todos ajustes) | Restaure toda la configuración del equipo a los ajustes de fábrica y elimine los datos personales de la memoria. No puede ver los datos en el equipo. |
| | Rest. predet. (Rest.predeter.) | Restaure toda la configuración del equipo a los ajustes de fábrica y elimine los datos personales de la memoria del equipo. Recomendamos utilizar esta opción de menú si desea eliminar todos los datos del equipo. |
| Se1. idioma (Solo disponible para algunos países) | - | Permite cambiar el idioma de la pantalla LCD. |



Información relacionada

- [Tablas de funciones y configuraciones](#)

Tablas de configuraciones (MFC-L8930CDW/MFC-L8970CDW/MFC-EX575)

Modelos relacionados: MFC-L8930CDW/MFC-L8970CDW/MFC-EX575

```
>> [Config. gral.]
>> [Config. de acceso dir.]
>> [Fax]
>> [Impresora]
>> [Red]
>> [Imp. informes]
>> [Info. equipo]
>> [Conf. inicial]
>> [Configuración de administrador (Ajustes de administración)]
```

[Config. gral.]

[Todos los ajust (Todos ajustes)] > [Config. gral.]

| Nivel 3 | Nivel 4 | Nivel 5 | Nivel 6 | Descripciones |
|----------------------------------|------------------------------------------|------------------------|------------------------|------------------------------------------------------------------------------------------------------------------------------------------------------------------------------------------|
| Config. bandeja (Ajuste bandeja) | Tipo de papel (Tipo d papel) | Bandeja MP | - | Seleccione el tipo de papel para que coincida con el papel cargado en la bandeja MP. |
| | | Bandeja 1 | - | Seleccione el tipo de papel para que coincida con el papel cargado en la bandeja de papel estándar. |
| | | Bandeja 2 ¹ | - | Seleccione el tipo de papel para que coincida con el papel cargado en la bandeja adicional (Bandeja 2). |
| | | Bandeja 3 ¹ | - | Seleccione el tipo de papel para que coincida con el papel cargado en la bandeja adicional (Bandeja 3). |
| | Tamaño papel | Bandeja MP | - | Seleccione el tamaño del papel cargado en la bandeja MP. |
| | | Bandeja 1 | - | Seleccione el tamaño del papel cargado en la bandeja de papel estándar. |
| | | Bandeja 2 ¹ | - | Seleccione el tamaño de papel cargado en la bandeja adicional (Bandeja 2). |
| | | Bandeja 3 ¹ | - | Seleccione el tamaño de papel cargado en la bandeja adicional (Bandeja 3). |
| | Copia | - | - | Seleccione la bandeja que desea utilizar para hacer una copia. |
| | Fax | - | - | Seleccione la bandeja que desea utilizar para imprimir un fax. |
| | Imprimir | - | - | Seleccione la bandeja que desea utilizar para imprimir. |
| | Posición impres. (Posición de impresión) | Bandeja MP | Despl. X (Desplazar X) | Ajuste la posición de inicio de impresión (generalmente en la esquina superior izquierda de una página), para el papel que cargó en la bandeja MP horizontalmente desde -500 (izquierda) |

| Nivel 3 | Nivel 4 | Nivel 5 | Nivel 6 | Descripciones | |
|----------------------------------|------------------------------------------|---------------------------------|------------------------|----------------------------------------------------------------------------------------------------------------------------------------------------------------------------------------------------------------------------------------------------------------|-------------------------------------------------------------------------------------------------------------------------------|
| Config. bandeja (Ajuste bandeja) | Posición impres. (Posición de impresión) | Bandeja MP | | y +500 (derecha) puntos al imprimir a 300 dpi. | |
| | | | Despl. Y (Desplazar Y) | Ajuste la posición de inicio de impresión (generalmente en la esquina superior izquierda de una página) para el papel que cargó en la bandeja MP verticalmente desde -500 (arriba) hasta +500 (abajo) puntos al imprimir a 300 dpi. | |
| | | Bandeja 1 | Despl. X (Desplazar X) | Ajuste la posición de inicio de impresión (generalmente en la esquina superior izquierda de una página) para el papel que cargó en la bandeja Estándar horizontalmente desde -500 (izquierda) hasta +500 (derecha) puntos al imprimir a 300 dpi. | |
| | | | Despl. Y (Desplazar Y) | Ajuste la posición de inicio de impresión (generalmente en la esquina superior izquierda de una página) para el papel que cargó en la bandeja estándar verticalmente desde -500 (arriba) hasta +500 (abajo) puntos al imprimir a 300 dpi. | |
| | | Bandeja 2 ¹ | Despl. X (Desplazar X) | Ajuste la posición de inicio de impresión (generalmente en la esquina superior izquierda de una página), para el papel que cargó en la Bandeja adicional (Bandeja 2) horizontalmente desde -500 (izquierda) y +500 (derecha) puntos al imprimir a 300 dpi. | |
| | | | Despl. Y (Desplazar Y) | Ajuste la posición de inicio de impresión (generalmente en la esquina superior izquierda de una página) para el papel que cargó en la bandeja adicional (Bandeja 2) verticalmente desde -500 (arriba) hasta +500 (abajo) puntos al imprimir a 300 dpi. | |
| | | Bandeja 3 ¹ | Despl. X (Desplazar X) | Ajuste la posición de inicio de impresión (generalmente en la esquina superior izquierda de una página), para el papel que cargó en la Bandeja adicional (Bandeja 3) horizontalmente desde -500 (izquierda) hasta +500 (derecha) puntos al imprimir a 300 dpi. | |
| | | | Despl. Y (Desplazar Y) | Ajuste la posición de inicio de impresión (generalmente en la esquina superior izquierda de una página) para el papel que cargó en la bandeja adicional (Bandeja 3) verticalmente desde -500 (arriba) hasta +500 (abajo) puntos al imprimir a 300 dpi. | |
| | | Omitir bandeja ¹ | - | - | Seleccione una bandeja específica para omitir si sabe que está cargada con el tamaño incorrecto de papel. |
| | | Bandeja separadora ¹ | - | - | Seleccione la bandeja que contiene el papel utilizado como el papel separador, que se coloca entre cada trabajo de impresión. |

| Nivel 3 | Nivel 4 | Nivel 5 | Nivel 6 | Descripciones |
|----------------------------------------------|---------------------------------------------------------------|-------------------------------------------|---------|------------------------------------------------------------------------------------------------------------------------------------------------------------------------------------------------------------------------------------------------------------------------------------------------------------------------------------------|
| Config. bandeja (Ajuste bandeja) | Aviso: poco pap. (Poco papel) | Aviso: poco pap. (Poco papel) | - | Seleccione si desea que aparezca un mensaje cuando la bandeja de papel esté casi vacía. |
| | | Aviso de nivel (Nivel de aviso) | - | Seleccione el nivel de papel mínimo que hará aparecer el mensaje. |
| | Compruebe pap. (Comprob. papel) | - | - | Seleccione si desea que aparezca un mensaje que le indique que debe controlar el tipo y el tamaño del papel. |
| Volumen | Timbre | - | - | Permite ajustar el volumen del timbre. |
| | Pitido | - | - | Permite ajustar el volumen de la alarma. |
| | Altavoz | - | - | Permite ajustar el volumen del altavoz. |
| Configur. LCD | Retroiluminac. | - | - | Permite ajustar el brillo de la retroiluminación de la pantalla LCD. |
| | Temporiz.atenu | - | - | Configure cuánto tiempo permanece encendida la retroiluminación de la pantalla táctil LCD después de haber vuelto a la pantalla de Inicio principal y a otras funciones. |
| | Temp retroilumin | - | - | Configure cuánto tiempo se apaga la retroiluminación de la pantalla LCD después de haber vuelto a la pantalla de Inicio principal y a otras funciones. |
| Config. de aviso (Configuración de aviso) | Alerta de doc. (Alerta de documento) | - | - | Seleccione si desea que se le notifique cuando el documento quede en el cristal del escáner. |
| | Rtdo. esc. (Omit. pág. blan.) (Res. esc. (Omi. pág. bla.)) | - | - | Muestra las páginas totales escaneadas y las páginas omitidas después de finalizado el escaneo. |
| Ecología | Modo eco | - | - | Active las siguientes configuraciones del equipo: <ul style="list-style-type: none"> • Impr. de 2 caras (Impr. a 2 caras):Borde Largo² • Tiempo en reposo:0 min • Temporiz.atenu:10 seg • Mod Silencioso (Modo silencioso):Sí² • Ahorro de tóner:Sí² |
| | Ahorro de tóner | - | - | Permite aumentar la capacidad de páginas del cartucho de tóner. |
| | Tiempo en reposo | - | - | Configure cuánto tiempo pasará antes de que el equipo ingrese en modo Ahorro de energía. |
| | Mod Silencioso (Modo silencioso) | - | - | Permite disminuir el ruido de impresión. |

| Nivel 3 | Nivel 4 | Nivel 5 | Nivel 6 | Descripciones |
|------------------|-------------------------------------------------------------------------------------------------------------------------------------------------------------------------------------------------------|---------|---------|--------------------------------------------------------------------------------------------------------------------------|
| Ecología | Apagado auto. | - | - | Configure la cantidad de minutos u horas antes de que el equipo entre en el modo Ahorro de energía. |
| Eliminar Almacen | ID de Macro= | - | - | Elimine los datos macro registrados. |
| | ID de flujo (ID de secuencia) | - | - | Elimine los datos de flujos registrados. |
| | ID Fuente= | - | - | Elimine los datos de fuentes registradas. |
| | Eliminar todo | - | - | Restaurar la macro/el flujo y la información de fuente de su equipo a la configuración de fábrica. |
| | Inicializar memoria USB (Inicializar unidad flash USB) (MFC-L8970CDW/ MFC-EX575) (Disponible solo cuando se selecciona la unidad flash USB en el menú de Ubicación de guardado de trabajos). | - | - | Inicie la unidad flash USB para la Impresión de Almacenamiento USB. Iniciar la unidad flash USB lleva más de 40 minutos. |

1 Disponible si la(s) bandeja(s) adicional(es) está(n) instalada(s).

2 Solo es posible cambiar esta configuración después de que cambie algunas configuraciones del equipo mediante la Administración basada en Web.

[Config. de acceso dir.]

[Todos los ajust (Todos ajustes)] > [Config. de acceso dir.]

| Nivel 3 | Nivel 4 | Descripciones |
|--------------------------------|-----------------------------------------------|--------------------------------------------------|
| (Seleccione un Acceso directo) | Cambiar nombre (CambNomb) | Permite cambiar el nombre del acceso directo. |
| | Editar | Cambie el ajuste del acceso directo. |
| | Eliminar | Permite eliminar el acceso directo. |
| | Registrar tarjeta/NFC (Registrar tarjeta NFC) | Asigne un acceso directo a una tarjeta de IC. |
| | Eliminar tarjeta/NFC (Eliminar tarjeta NFC) | Eliminar un acceso directo de una tarjeta de IC. |

[Fax]

[Todos los ajust (Todos ajustes)] > [Fax]

| Nivel 3 | Nivel 4 | Nivel 5 | Descripciones |
|----------------|----------------|---------|--------------------------------------------------------------------------------------------------------|
| Conf.recepción | Núm. timbres | - | Permite configurar el número de timbres antes de que el equipo conteste en modo Fax o en modo Fax/Tel. |
| | Modo recepción | - | Permite seleccionar el método de recepción más adecuado a sus necesidades. |

| Nivel 3 | Nivel 4 | Nivel 5 | Descripciones |
|-------------------------------------------|----------------------------------------------|--------------------------------------------------------------------------------------|--------------------------------------------------------------------------------------------------------------------------------------------------------------------------------------------------------------------------------------------------------------------------------------------------------------------------------------------|
| Conf. recepción | Dur. timbre F/T (Duración del timbre F/T) | - | Permite configurar la duración del semitimbre/doble timbre en el modo Fax/Tel. |
| | Vista prev. fax (Vista prev fax) | - | Ver los faxes recibidos en el LCD. |
| | Recep. fácil (Detección fax) | - | Permite recibir mensajes de fax automáticamente cuando contesta una llamada y escucha tonos de fax. |
| | Activ. remota | Activ. remota | Conteste llamadas desde una extensión telefónica o un teléfono externo y utilice los códigos para activar o desactivar los códigos remotos. Los códigos se pueden personalizar. |
| | | Cód recepción fax (Cod. remoto) | |
| | | Cód. de deact. (Cod. desactivado) | |
| | Reducción auto | - | Reducir cada página de un fax entrante para que quepa en el papel. |
| | Recibir PC Fax | - | Configure el equipo para que envíe faxes a la computadora. Puede activar la función de impresión de seguridad. |
| | Recep. memoria | No | - |
| | | Reenviar fax (Reenvío fax) | Configure el equipo para reenviar mensajes de fax o para almacenar los faxes entrantes en la memoria (para que pueda recuperarlos cuando esté lejos de su equipo). Si selecciona Reenvío Fax o Almacenado Fax, puede activar la función de impresión de seguridad. |
| Almacenado fax | | | |
| Reenviar a la nube | | Reenvíe faxes entrantes al servicio en línea. | |
| Reenviar a la red | | Reenvíe faxes entrantes a un destino de red. | |
| Sello recep. fax (Sello recepción fax) | - | Imprima la hora y la fecha de recepción en la parte superior de los faxes entrantes. | |
| Ambos lados (Ambas caras) | - | Imprima faxes entrantes en ambas caras del papel. | |
| Conf. envío | Trans. por lot (Trans. diferida) | - | Permite combinar los faxes diferidos a un mismo número de fax y a la misma hora del día en una sola transmisión. |
| | Pág Intr Mens (Nota de portada) | - | Permite incorporar sus propios comentarios a la página de cubierta del fax. |
| | Remarc. autom. (Remarcación automática) | - | Permite configurar el equipo para que vuelva a marcar el último número de fax marcado transcurridos cinco minutos si el fax no se pudo enviar porque la línea estaba ocupada. Si, cuando está enviando un fax de forma automática, la línea se encuentra ocupada, el equipo vuelve a marcar el número una vez después de cinco minutos. |

| Nivel 3 | Nivel 4 | Nivel 5 | Descripciones |
|---------------------------------|-----------------------------------|----------------|---------------------------------------------------------------------------------------------------------------------------------------------------------------------------------------------------------------------|
| Conf. envío | | | (Argentina, Bolivia, Chile, Paraguay, Perú y Uruguay) Si, cuando está enviando un fax de forma automática, la línea se encuentra ocupada, el equipo vuelve a marcar hasta tres veces a intervalos de cinco minutos. |
| | Destino | - | Permite configurar el equipo para que muestre la información del destino en la pantalla LCD durante la marcación de faxes. |
| Config. Infor (Ajust. informes) | Transmisión (Ver transmisión) | - | Seleccione la configuración inicial para el informe Verificación de la transmisión. |
| | Frec. informe | Frec. informe | Configure el intervalo para la impresión automática del Diario del Fax. |
| | | Hora | Si selecciona una opción que no sea Desactivado o Cada 50 faxes, podrá configurar el intervalo de tiempo para la opción. |
| | | Día | Si selecciona Cada 7 días, podrá configurar el día de la semana. |
| Impr. Fax (Imprimir fax) | - | - | Imprima los faxes entrantes almacenados en la memoria del equipo. Todos los fax se borran de la memoria del equipo luego de imprimir. |
| Acceso remoto | - | - | Permite configurar su propio código para la recuperación remota. |
| Restricción de marcación | Teclado de marcado | - | Evitar marcar el número incorrecto por error o restringir el marcado cuando se usa el método seleccionado. |
| | Lib. de dir. (Libreta dir.) | - | |
| | Acc. dir. (Acc. direct.) | - | |
| | Servidor LDAP | - | |
| Trab restantes | - | - | Permite comprobar qué trabajos programados hay en la memoria del equipo y cancelar trabajos seleccionados. |
| Varios | Distintivo (Solo EE. UU y Canadá) | Distintivo | Permite activar el servicio de suscripción de timbre distintivo de la compañía telefónica para registrar un nuevo patrón de timbre en el equipo. |
| | | Tipo de timbre | Registre su nuevo patrón de timbre en el equipo. |

[Impresora]

[Todos los ajust (Todos ajustes)] > [Impresora]

| Nivel 3 | Nivel 4 | Nivel 5 | Descripciones |
|-----------------------|----------------------------------|-------------|----------------------------------------------------------------|
| Emulación | - | - | Permite seleccionar el modo de emulación. |
| Calidad | - | - | Permite seleccionar la calidad de impresión. |
| Opciones de impresión | Lista fuentes (Lista de fuentes) | HP LaserJet | Permite imprimir una lista de las fuentes internas del equipo. |

| Nivel 3 | Nivel 4 | Nivel 5 | Descripciones |
|---------------------------------------------|------------------------------------|---------------------------------|----------------------------------------------------------------------------------------------------------------------------------------------------------------------------------------------------------------------------------------------------------------------------------------------------------------------------------------------------------------------------------------------------|
| Opciones de impresión | Lista fuentes (Lista de fuentes) | BR-Script 3 | Permite imprimir una lista de las fuentes internas del equipo. |
| | Impr. de prueba (Impr de prueba) | - | Permite imprimir una página de prueba. |
| Ambos lados (Ambas caras) | Impr. de 2 caras (Impr. a 2 caras) | - | Permite activar o desactivar la impresión a 2 caras y seleccionar borde largo o borde corto. |
| | Imagen única | - | Para un trabajo de impresión donde la última página es una imagen de una única cara, seleccione la opción Aliment. 1 cara para reducir el tiempo de impresión. Cuando utiliza un membrete o papel preimpreso, debe seleccionar la opción Aliment. 2 cara (Alim. dob. cara). Si selecciona Aliment. 1 cara para membrete o papel preimpreso, la última página se imprimirá en la cara posterior. |
| Continuar auto | - | - | Seleccione si desea que el equipo borre los errores de tamaño del papel o los errores del tipo de medio en forma automática, y usar papel de otras bandejas. |
| Color de salida | - | - | Configure la salida de color. |
| Tipo de papel (Tipo d papel) | - | - | Seleccione el tipo de papel. |
| Tamaño papel | - | - | Configure el tamaño del papel. |
| Copias | - | - | Configure el número de páginas impresas. |
| Orientación | - | - | Configure las páginas para que se impriman ya sea en orientación vertical u horizontal. |
| Intensidad de los bordes (Énfasis en borde) | - | - | Aumentar nitidez en el texto. |
| Posición impres. (Posición de impresión) | - | - | Acceda a los menús de configuración de Posición de Impresión. |
| FF automático | - | - | Permite que el equipo imprima de forma automática cualquier dato pendiente. |
| HP LaserJet | Número fuente | Número fuente | Configure el número de fuente. Este menú aparece si se instala una fuente transferible en su equipo Brother. |
| | | Fuente soft n° (Núm. fuente SW) | Configure el número de fuente transferible. Este menú aparece si se instala una fuente transferible en su equipo Brother. |
| | Paso de fuente | - | Configure la densidad de puntos de la fuente. (Solo disponible para algunas fuentes). |
| | Punto de puente (Punto de fuente) | - | Configure el tamaño de la fuente. (Solo disponible para algunas fuentes). |

| Nivel 3 | Nivel 4 | Nivel 5 | Descripciones |
|-----------------|----------------------------------------------------------|---------------------------------------------------------------------------------------------------------|------------------------------------------------------------------------------------------------------------------------------------------------------------------------------------------------------------------------------------------------------------------------------------------------------------|
| HP LaserJet | Juego símbolos | - | Seleccione el símbolo o conjunto de caracteres. |
| | Imprimir tabla | - | Imprima la tabla de códigos. |
| | LF automático | - | ACTIVADO: CR -> CR+LF, DESACTIVADO: CR -> CR |
| | CR automático | - | ACTIVADO: LF -> LF+CR, FF -> FF+CR o VT -> VT+CR DESACTIVADO: LF -> LF, FF -> FF o VT -> VT |
| | AJUSTE automá. | - | Seleccione si desea un avance de línea y retorno de carro cuando la posición del carro alcance el margen derecho. |
| | SALTO automático | - | Seleccione si desea un avance de línea y retorno de carro cuando la posición del carro alcance el margen inferior. |
| | Margen izq. | - | Configure el margen izquierdo en la columna 0 a 70 a 1 cpi. |
| | Margen derecho | - | Configure el margen derecho de la columna 10 a la 80 a 1 cpi. |
| | Margen superior | - | Configure la distancia del margen superior desde el borde superior del papel. |
| | Botón de margen (Margen inferior) | - | Configure la distancia del margen inferior del borde inferior del papel. |
| | Líneas | - | Configure la cantidad de líneas por página. |
| Comando bandeja | - | Seleccione esta configuración si ocurre un desajuste de bandeja cuando utiliza los controladores de HP. | |
| BR-Script 3 | Imprimir errores | - | Elija que cuando ocurra un error, el equipo imprima la información acerca de este error. |
| | CAPT | - | Para obtener una óptima calidad de impresión utilice CAPT (tecnología de avanzada de impresión en color) a la hora de imprimir un archivo PS creado por un controlador PS que no es de marca Brother. Los colores y las fotos lucirán más claras y definidas. La velocidad de impresión será menor. |
| PDF | Página múltip. (Pág. múltiples) | - | Configure el diseño de la página al imprimir varias páginas. |
| | Opciones de impresión de PDF (Opciones de impresión PDF) | - | Establezca la configuración de la impresión de PDF para imprimir comentarios (anotaciones) o sellos del archivo PDF junto con el texto. |
| | Ajustar PDF a página (Ajustar a página PDF) | - | Seleccione si el equipo escala o redimensiona las páginas del archivo PDF para ajustarse al tamaño de papel seleccionado. |
| Menú de copia | Copia | - | Active o desactive la función de copia de carbón. |

| Nivel 3 | Nivel 4 | Nivel 5 | Descripciones | |
|--------------------------------------------------------------------------------------|---------------------------------------------------------------------------------------|---------------------------------------------------------|-------------------------------------------------------------------------------------------------------------------------------------------|-----------------------------------------------------------------------------------------------------------------|
| Menú de copia | Copias | - | Configure el número de páginas impresas. | |
| | Bandeja copia1 | - | Seleccione la bandeja que utiliza para Copia1. | |
| | Flujo de copia1 (Secuencia copia1) | - | Seleccione un flujo para Copia1. | |
| | Bandeja copia2 ... Bandeja copia8 | - | Seleccione la bandeja que utiliza para Copia2 a Copia8. | |
| | Flujo de copia2 (Secuencia copia2) ... Flujo de Copia8 (Secuencia copia8) | - | Seleccione un flujo para Copia2 a 8. | |
| Correc. de color (Corrección del color) | Iniciar corrección | - | Realice la calibración del color para comprobar y corregir los coloresy, a continuación, alinee la posición de impresión para cada color. | |
| | Reiniciar | - | Restaure los parámetros de calibración a la configuración predeterminada. | |
| | Autocorrección | - | Configure el equipo para realizar la calibración y el registro de color en forma automática. | |
| | Config. de color (Ajustes color) | Modo de configuración (Modo de ajustes) | | Seleccione si desea aplicar la configuración de impresión en color del equipo o el controlador de la impresora. |
| | | Modo de color | | Seleccione el modo de color. |
| | | Mejorar color gris (Mejorar gris) | | Active o desactive para mejorar la calidad de imagen de zonas sombreadas. |
| | | Mejorar impresión de negro (Mejorar impresión en negro) | | Active o desactive su un gráfico en negro no se imprime correctamente. |
| | | Brillo | | Permite ajustar el brillo. |
| | | Contraste | | Permite ajustar el contraste. |
| | | Rojo | | Ajuste el color rojo. |
| Verde | | | Ajuste el color verde. | |
| Azul | | Ajuste el color azul. | | |
| Ubicación del trabajo (Ubicación para guardar trab.) (MFC-L8970CDW/ MFC-EX575) | - | - | Seleccione la ubicación en la que desea guardar los trabajos impresos. | |
| Reiniciar impresora | - | - | Restaure la configuración del equipo a los valores de fábrica. | |

[Todos los ajust (Todos ajustes)] > [Red]

| Nivel 3 | Nivel 4 | Nivel 5 | Nivel 6 | Descripciones |
|-------------------------------------|------------------|--------------------|------------------------------------------------------------------------------------------------------------------------------|---------------------------------------------------------------------------|
| LAN cableada | TCP/IP | Metod arranque | - | Permite seleccionar el método de arranque más adecuado a sus necesidades. |
| | | Dirección IP | - | Permite especificar la dirección IP. |
| | | Máscara Subred | - | Permite especificar la máscara de subred. |
| | | Puerta acceso | - | Permite especificar la dirección de la puerta de enlace. |
| | | Nombre de nodo | - | Permite especificar el nombre del nodo. (hasta 32 caracteres) |
| | | Configuración WINS | - | Permite seleccionar el modo de configuración WINS. |
| | | Servidor WINS | Primario | Especifique la dirección IP del servidor WINS principal. |
| | | | Secundario | Especifique la dirección IP del servidor WINS secundario. |
| | | Servidor DNS | Primario | Especifique la dirección IP del servidor DNS principal. |
| | | | Secundario | Especifique la dirección IP del servidor DNS secundario. |
| | APIPA | - | Configure el equipo para que asigne la dirección IP a partir del intervalo de direcciones del vínculo local automáticamente. | |
| | IPv6 | - | Permite activar o desactivar el protocolo IPv6. | |
| | Ethernet | - | - | Permite seleccionar el modo de enlace de Ethernet. |
| | Estado cableado | - | - | Permite ver el estado actual de la red cableada. |
| Dirección MAC | - | - | Vea la dirección MAC de su equipo. | |
| Config. predet. (Conf predeterm) | - | - | Permite restaurar la configuración de la red cableada a los valores de fábrica. | |
| Cableado activ. (Cableada activada) | - | - | Permite activar o desactivar manualmente la conexión LAN cableada. | |
| WLAN (Wi-Fi) (WLAN (Wi-Fi)) | Buscar red Wi-Fi | - | - | Configure manualmente los ajustes de su red inalámbrica. |

| Nivel 3 | Nivel 4 | Nivel 5 | Nivel 6 | Descripciones | |
|-----------------------------|---------------------------------------------|--------------------|-------------------------------------------------|------------------------------------------------------------------------------------------------------------------------------|-----------------------------------------------------------|
| WLAN (Wi-Fi) (WLAN (Wi-Fi)) | Botón de comando/WPS (WPS/Botón de comando) | - | - | Permite configurar los ajustes de la red inalámbrica mediante el método de pulsación de un solo botón. | |
| | Código WPS/PIN (WPS/Cód PIN) | - | - | Permite configurar los ajustes de la red inalámbrica mediante WPS con un PIN. | |
| | Recuperar WLAN | - | - | Restaure y reinicie su red inalámbrica. | |
| | Estado WLAN | Estado | - | Permite ver el estado actual de la red inalámbrica. | |
| | | Señal | - | Permite ver la intensidad actual de señal de la red inalámbrica. | |
| | | SSID | - | Permite ver el SSID actual. | |
| | | Modo comunic. | - | Permite ver el modo de comunicación actual. | |
| | TCP/IP | Metod arranque | - | Permite seleccionar el método de arranque más adecuado a sus necesidades. | |
| | | Dirección IP | - | Permite especificar la dirección IP. | |
| | | Máscara Subred | - | Permite especificar la máscara de subred. | |
| | | Puerta acceso | - | Permite especificar la dirección de la puerta de enlace. | |
| | | Nombre de nodo | - | Permite especificar el nombre del nodo. (hasta 32 caracteres) | |
| | | Configuración WINS | - | Permite seleccionar el modo de configuración WINS. | |
| | | Servidor WINS | Primario | - | Especifique la dirección IP del servidor WINS principal. |
| | | | Secundario | - | Especifique la dirección IP del servidor WINS secundario. |
| | | Servidor DNS | Primario | - | Especifique la dirección IP del servidor DNS principal. |
| | | | Secundario | - | Especifique la dirección IP del servidor DNS secundario. |
| | | APIPA | - | Configure el equipo para que asigne la dirección IP a partir del intervalo de direcciones del vínculo local automáticamente. | |
| | IPv6 | - | Permite activar o desactivar el protocolo IPv6. | | |
| Dirección MAC | - | - | Vea la dirección MAC de su equipo. | | |

| Nivel 3 | Nivel 4 | Nivel 5 | Nivel 6 | Descripciones | |
|-----------------------------|----------------------------------------------|----------------|------------------------------------------------------------------------------------------------------------|----------------------------------------------------------------------------------------------------|----------------------------------------------------------------------------------------------------------------------------------------------------------------------|
| WLAN (Wi-Fi) (WLAN (Wi-Fi)) | Config. predet. (Conf predeterm) | - | - | Permite restaurar la configuración de la red inalámbrica a los valores de fábrica. | |
| | Activar WLAN | - | - | Enciende o apaga la interfaz de red inalámbrica. | |
| Wi-Fi Direct | Manual | - | - | Configure los ajustes de la red Wi-Fi Direct manualmente. | |
| | Propiet. de grupo (Propiet. grupo) | - | - | Permite configurar el equipo como el propietario del grupo. | |
| | Botón de comando | - | - | Configure los ajustes de la red Wi-Fi Direct mediante el método de pulsación de un solo botón. | |
| | Código PIN | - | - | Configure los ajustes de la red Wi-Fi Direct mediante WPS con un código PIN. | |
| | Info. del dispositivo (Info. de dispositivo) | Nombre dispos. | - | - | Vea el nombre de dispositivo de su equipo. |
| | | SSID | - | - | Vea el SSID del propietario del grupo. |
| | | Dirección IP | - | - | Vea la dirección IP actual de su equipo. |
| | Info. de estado (Información de estado) | Estado | - | - | Vea el estado actual de la red Wi-Fi Direct. |
| | | Señal | - | - | Vea la intensidad actual de la señal de la red Wi-Fi Direct. Cuando su equipo actúe como propietario del grupo, la pantalla LCD siempre muestra una señal fuerte. |
| | Activ. interfaz (Activ interfaz) | - | - | Active o desactive la conexión Wi-Fi Direct. | |
| NFC | - | - | - | Permite activar o desactivar la función NFC. | |
| Correo/IFAX (E-mail/IFAX) | Direcc. e-mail | - | - | Ingrese la dirección de correo electrónico. | |
| | Config. serv. (Config servidr) | SMTP | Servidor | Introduzca el nombre y la dirección del servidor SMTP. | |
| | | | Puerto | Permite introducir el número de puerto de SMTP. | |
| | | | Auten. paraSMTP | Permite seleccionar el método de seguridad para el envío de notificaciones por correo electrónico. | |
| SSL/TLS | | | Permite enviar o recibir un correo electrónico por medio de un servidor de correo electrónico que requiere | | |

| Nivel 3 | Nivel 4 | Nivel 5 | Nivel 6 | Descripciones |
|---------------------------|-----------------------------------------|----------------------------------------------------------------------------------------------------|----------------------------------|-----------------------------------------------------------------------------------------------------------------------------------------|
| Correo/IFAX (E-mail/IFAX) | Config. serv. (Config servidr) | SMTP | | comunicación SSL/TLS segura. |
| | | | Verificar cert. (Verificar cert) | Permite verificar el certificado del servidor SMTP automáticamente. |
| | | POP3/IMAP4 | Protocolo | Permite seleccionar el protocolo para la recepción de un correo electrónico desde el servidor. |
| | | | Servidor | Introduzca el nombre y la dirección de servidor. |
| | | | Puerto | Permite introducir el número de puerto. |
| | | | Nombre buzón | Ingrese el nombre del clasificador. (Hasta 255 caracteres) |
| | | | Contraseña del buzón | Ingrese la contraseña para acceder al servidor. (Hasta 128 caracteres) |
| | | | Selecc. carpeta | Permite seleccionar la carpeta especificada en el clasificador mediante el protocolo IMAP4. |
| | | | SSL/TLS | Permite enviar o recibir un correo electrónico por medio de un servidor de correo electrónico que requiere comunicación SSL/TLS segura. |
| | | | Verificar cert. (Verificar cert) | Permite verificar el certificado del servidor SMTP automáticamente. |
| | Aut. para POP3/IMAP4 | Permite seleccionar el método de seguridad para el envío de notificaciones por correo electrónico. | | |
| | Conf. recep. de correo (Conf. buzón RX) | Sondeo automat | Sondeo automat | Revise el servidor en busca de nuevos mensajes en forma automática. |
| | | | Intervalo act. | Permite configurar el intervalo para comprobar si hay mensajes nuevos en el servidor. |
| | | Cabecera | - | Permite seleccionar el contenido del asunto del mensaje de correo electrónico que se va a imprimir. |
| | | Eliminar/leer correo de error (Eliminar/Lee correo de error) | - | El servidor POP3 elimina los correos de error automáticamente. El servidor IMAP4 elimina automáticamente los |

| Nivel 3 | Nivel 4 | Nivel 5 | Nivel 6 | Descripciones | |
|------------------------------------------------------|------------------------------------------|-------------------------------------------------------------|-------------------------------|--------------------------------------------------------------------------------------------------------------------------------------------------------------------------|-------------------------------------------------------------------------------------|
| Correo/IFAX (E-mail/IFAX) | Conf. recep. de correo (Conf. buzón RX) | | | correos de error una vez que los haya leído. | |
| | | Notificación | - | Permite recibir mensajes de notificación. | |
| | Conf. transm. de correo (Conf. buzón TX) | Límite tamaño | Límite tamaño | Tamaño máx. (MB) | Permite establecer límites de tamaño en los documentos de correo electrónico. |
| | | Notificación | - | | Permite enviar mensajes de notificación. |
| | Configurar TX | Retransmisión de multidifusión (Difusión de la transmisión) | - | | Permite transmitir un documento a otro equipo de fax. |
| | | Dominio seguro | Transmitir ## | | Permite registrar el nombre del dominio. |
| | | Informe trans. | - | | Permite imprimir el informe de difusión de transmisión. |
| | Config. Infor (Ajustes informes) | Correo (E-mail) | Transmisión (Ver transmisión) | | Seleccione la configuración inicial para el informe Verificación de la transmisión. |
| | | IFAX | Transmisión (Ver transmisión) | | |
| | Recepción manual (Detección manual POP3) | - | - | - | Compruebe manualmente si hay mensajes nuevos en el servidor POP3 o IMAP4. |
| Config. de conexión web (Ajustes de la conexión web) | Ajustes proxy | Conexión proxy | - | Permite cambiar la configuración de la conexión web. | |
| | | Dirección | - | | |
| | | Puerto | - | | |
| | | Nombre usuario | - | | |
| | | Clave | - | | |
| Administración basada en Web (Admin. basada en web) | - | - | - | Active o desactive la Administración basada en Web. Si activa esta función, asegúrese de especificar el método de conexión para usar la Administración basada en Web. | |
| Fax al servidor (Fax a servidor) | Fax al servidor (Fax a servidor) | - | - | Almacene las direcciones del prefijo/sufijo del servidor de fax en el equipo Brother. | |
| | Prefijo | - | - | | |
| | Sufijo | - | - | | |
| IPsec | - | - | - | IPsec es una función de seguridad opcional del protocolo IP que ofrece servicios de autenticación y encriptación. Recomendamos que se | |

| Nivel 3 | Nivel 4 | Nivel 5 | Nivel 6 | Descripciones |
|--------------------------|--------------------|---------|---------|----------------------------------------------------------------------------------------------------------------------------------------------|
| | | | | ponga en contacto con su administrador de red antes de realizar cambios en esta configuración. |
| Filtro IP (Filtro de IP) | - | - | - | Habilitar el filtro de direcciones IP para restringir el acceso al equipo. |
| Detec. global | Permitir detección | - | - | Active o desactive Global Detect, una función que detecta y notifica al usuario cuando se conecta de manera no intencional a una red global. |
| | Rechazar acceso | - | - | Desactive las conexiones a la red global. |
| Restaurar red | - | - | - | Permite restablecer toda la configuración de red a la predeterminada de fábrica. |

[Imp. informes]

[Todos los ajust (Todos ajustes)] > [Imp. informes]

| Nivel 3 | Nivel 4 | Descripciones |
|---------------------------------------------------|------------------|------------------------------------------------------------------------------------------------------------------------------------------------------|
| Transmisión (Verif. Trans.) | Ver en LCD | La pantalla Verificación de la transmisión le brindará información acerca de los faxes enviados. |
| | Imprimir informe | Permite imprimir el informe Verificación de la transmisión correspondiente de la última transmisión. |
| Lib. de dir. (Libreta dir.) | - | Permite imprimir una lista de destinatarios almacenados en la libreta de direcciones. |
| Diario del fax | - | Permite imprimir una lista con la información de los últimos 200 faxes entrantes y salientes. (TX significa Transmisión. RX significa Recepción). |
| Config. usuario (Ajuste usuario) | - | Imprima una lista con la configuración de Usuario. |
| Configuración de impresora (Ajustes de impresora) | - | Permite imprimir una lista con las configuraciones de la impresora. |
| Configuración de la red | - | Permite imprimir una lista con la configuración de la red. |
| Imp. lista arch. (Impr lista arch.) | - | Imprima una lista de los datos guardados en la memoria del equipo. |
| Imprimir punto tambor | - | Permite imprimir la hoja de verificación de puntos del tambor. |
| Informe WLAN | - | Imprima los resultados de la conexión LAN inalámbrica. |

[Info. equipo]

[Todos los ajust (Todos ajustes)] > [Info. equipo]

| Nivel 3 | Nivel 4 | Nivel 5 | Descripciones |
|----------------------------------------|----------------------------------|---------|------------------------------------------------|
| Nro. de serie (Núm. de serie) | - | - | Consulte el número de serie de su equipo. |
| Versión de firmware (Versión Firmware) | Versión principal (Versión Main) | - | Consulte la versión del firmware de su equipo. |

| Nivel 3 | Nivel 4 | Nivel 5 | Descripciones |
|-----------------------------------------------------------------------------------|----------------------------------|----------------|-------------------------------------------------------------------------------|
| Versión de firmware (Versión Firmware) | Versión Sub3 | - | Consulte la versión del firmware de su equipo. |
| | Versión de seguridad | - | |
| Act. de firmware (Actualiz. firmware) | - | - | Actualice el firmware de su equipo a la última versión. |
| Configuración de actualización de firmware (Ajustes de actualización de firmware) | Método de actualización | - | Configure los días y horarios de las actualizaciones automáticas de firmware. |
| | Días de actualiz. | - | |
| | Hora actualización | - | |
| Cont. páginas | Total | Color | Compruebe el número total de páginas imprimidas en el equipo. |
| | | Blanco y negro | |
| | Fax | - | |
| | Copia | Color | |
| | | Blanco y negro | |
| | Imprimir | Color | |
| | | Blanco y negro | |
| | Otros | Color | |
| Blanco y negro | | | |
| Vida útil de las piezas ¹ | Tambor | - | Visualice la vida útil restante de la unidad de tambor. |
| | Correa | - | Visualice la vida útil restante la unidad de correa. |
| | Fusor (Fusión) | - | Visualice la vida útil restante de la unidad de fusión. |
| | Unidad láser | - | Visualice la vida útil restante de la unidad láser. |
| | Kit MP AP (Kit AP MP) | - | Visualice la vida útil restante del kit de alimentación de papel MP. |
| | Kit 1 AP (Kit AP 1) | - | Visualice la vida útil restante del kit de alimentación de papel 1. |
| | Kit 2 AP (Kit AP 2) ² | - | Visualice la vida útil restante del kit de alimentación de papel 2. |
| | Kit 3 AP (Kit AP 3) ² | - | Visualice la vida útil restante del kit de alimentación de papel 3. |

¹ La vida útil de las piezas es aproximada y puede variar según el tipo de uso.

² Disponible si la(s) bandeja(s) adicional(es) está(n) instalada(s).

[Conf. inicial]

[Todos los ajust (Todos ajustes)] > [Conf. inicial]

| Nivel 3 | Nivel 4 | Descripciones |
|--------------|---------|-----------------------------------------------------------------------------------------------|
| Fecha y hora | Fecha | Permite añadir la fecha y la hora en la pantalla y en los encabezados de los faxes que envíe. |

| Nivel 3 | Nivel 4 | Descripciones |
|----------------------------------------------------------------------------|-------------------------------------------------------------------------------|-------------------------------------------------------------------------------------------------------------------------------------------------------------------------------------------------------------------------------------------------------------|
| Fecha y hora | Hora | Permite añadir la fecha y la hora en la pantalla y en los encabezados de los faxes que envíe. |
| | Tipo de reloj | Permite seleccionar el formato de la hora (12 horas y 24 horas). |
| | Luz día autom. (Luz día auto) (Solo disponible para algunos países) | Configure el equipo para que cambie automáticamente al horario de verano. |
| | Zona horaria | Permite configurar la zona horaria. |
| ID estación | Fax | Permite introducir su nombre y número de fax para que aparezcan en todas las páginas que envíe por fax. |
| | Tel | |
| | Nombre | |
| Tono/Pulsos (Tonos/Pulsos) (Solo disponible para algunos países) | - | Seleccione el modo de marcado. |
| Tono marcado | - | Permite acortar la pausa de detección del tono de marcación. |
| Marcar prefijo | - | Permite configurar un prefijo que se añadirá antes del número de fax cada vez que marque. |
| Compatibilidad | - | Ajuste la ecualización si tiene problemas de transmisión. Los proveedores de servicios VoIP ofrecen diversos estándares de compatibilidad con las funciones de fax. Si ocurren errores en la transmisión faxes regularmente, seleccione Básica (para VoIP). |
| Reiniciar | Reiniciar equipo (Reinicio de máquina) | Permite restaurar los ajustes del equipo que modificó. |
| | Restaurar red | Permite restablecer toda la configuración de red a la predeterminada de fábrica. |
| | Libreta de direcciones y fax | Permite borrar todas las configuraciones de fax, los datos de fax y los números de teléfono almacenados. |
| | Todos los ajustes (Todos ajustes) | Restaura toda la configuración del equipo a los ajustes de fábrica y elimine los datos personales de la memoria. No puede ver los datos en el equipo. |
| | Rest. predet. (Rest.predeter.) | Restaura toda la configuración del equipo a los ajustes de fábrica y elimine los datos personales de la memoria del equipo. Recomendamos utilizar esta opción de menú si desea eliminar todos los datos del equipo. |
| Sel. idioma (Solo disponible para algunos países) | - | Permite cambiar el idioma de la pantalla LCD. |

[Configuración de administrador (Ajustes de administración)]



[Configuración de administrador (Ajustes de administración)]

| Nivel 2 | Nivel 3 | Nivel 4 | Nivel 5 | Descripciones |
|-------------------------------------------------------------------|---------------|---------|---------|---------------------------------------------------------------------------|
| Config. pantalla de inicio (Ajustes de pantalla de inicio) | Iconos | - | - | Elimine, agregue o mueva iconos a otros lugares en la pantalla de Inicio. |

| Nivel 2 | Nivel 3 | Nivel 4 | Nivel 5 | Descripciones |
|------------------------------------------------------------------|---------------------------------------------------------------------------------|------------------------------|---------------------------------------------------|--------------------------------------------------------------------------------------------------------------|
| Config. pantalla de inicio (Ajustes de pantalla de inicio) | Color de fondo | - | - | Cambie el color de fondo en la pantalla táctil a blanco o negro. |
| | Pestañas (Fichas) | Cambiar nombre (CambNomb) | Pestaña 1 (Ficha 1) ... Pestaña 8 (Ficha 8) | Cambie el nombre de las pestañas. |
| | | Pantalla de inicio principal | - | Configure su pantalla de Inicio principal. |
| | Mostrar información | Dirección IP | - | Seleccione si quiere que se muestre la Dirección IP del equipo en las pantallas de Inicio. |
| | Restab. config. pantalla de inicio (Restablecer ajustes de la página de inicio) | - | - | Restablezca la configuración de la pantalla de Inicio a la predeterminada de fábrica. |
| Otros ajustes pant. (Otros ajustes de pantalla) | Copiar pantalla | - | - | Configure los ajustes predeterminados de la pantalla de copia. |
| | Pantalla Escanear | - | - | Permite configurar los ajustes predeterminados de la pantalla de escaneo. |
| Administrador de restricciones (Administración de restricciones) | Función de restriccc. de usuario (Función de restricción de usuarios) | - | - | Active o desactive las funciones de restricción, como Secure Function Lock. |
| | Bloqueo ajuste (Bloq. configur.) | - | - | Permite evitar que usuarios no autorizados cambien la configuración del equipo. |
| | Detalles de bloqueo de config. (Detalles de bloqueo de ajustes) | - | - | Seleccione la configuración específica del equipo que desea impedir que los usuarios no autorizados cambien. |
| Clave | - | - | - | Registre o cambie la contraseña para iniciar sesión en el menú Configuración del administrador. |



Información relacionada

- [Tablas de funciones y configuraciones](#)

Tablas de funciones (MFC-L8730CDW)

Modelos relacionados: MFC-L8730CDW

- >> Configuración de Wi-Fi
- >> [Tóner]
- >> [Fax] (Cuando la Vista previa de fax está desactivada)
- >> [Fax] (Cuando la Vista previa de fax está activada)
- >> [Copia (Copiar)]
- >> [Escanear]
- >> [Acc. dir. (Acc. direct.)]
- >> [Impresión segura]
- >> [Web]
- >> [Aplic.]
- >> [USB]
- >> [Copia de ID 2 en 1]

Configuración de Wi-Fi

(Configuración de Wi-Fi)

| Nivel 2 | Nivel 3 | Descripciones |
|--------------------------------------------------------------------------------------------------------------|----------------------------------------------------|--------------------------------------------------------------------------------------------------------|
|  (Configuración de Wi-Fi) | Buscar red Wi-Fi | Configure manualmente los ajustes de su red inalámbrica. |
| | Botón de comando/WPS (WPS/Botón de comando) | Permite configurar los ajustes de la red inalámbrica mediante el método de pulsación de un solo botón. |
| | Código WPS/PIN (WPS/Código PIN) ¹ | Establezca la configuración de la red inalámbrica mediante WPS con un código PIN. |
| | Recuperar WLAN ¹ | Restaura y reinicie su red inalámbrica. |
| | Estado WLAN ¹ | Visualice el estado de la conexión de la red inalámbrica. |
| | TCP/IP ¹ | Cambie la configuración de TCP/IP. |
| | Dirección MAC ¹ | Muestre la dirección MAC del equipo. |
| | Config. predet. (Conf predeterm) ¹ | Restaura la configuración de la red inalámbrica de su equipo a los valores de fábrica. |
| Activar WLAN ¹ | Active o desactive la interfaz de red inalámbrica. | |

¹ Disponible después de la configuración de una conexión Wi-Fi®.

[Tóner]

[Tóner]

| Nivel 2 | Nivel 3 | Descripciones |
|--------------------------------------|---------|-----------------------------------------------------------|
| Vida del tóner (Vida útil del tóner) | - | Vea la vida de tóner restante aproximada para cada color. |
| Impr. de prueba (Impr de prueba) | - | Permite imprimir una página de prueba. |

| Nivel 2 | Nivel 3 | Descripciones |
|-----------------------------------------------|--------------------------------------|-----------------------------------------------------------------------------------------------------------------------------------|
| Corrección de color (Corrección del color) | Iniciar corrección | Inicie la calibración de color para verificar y corregir los colores. |
| | Reiniciar | Restaurar los parámetros de calibración a la configuración predeterminada. |
| Comprobación de cartucho de tóner | Negro Cian Magenta Amarillo | Visualice la información del cartucho de tóner instalado en la pantalla de LCD, por ejemplo, si el cartucho de tóner es original. |

[Fax] (Cuando la Vista previa de fax está desactivada)



[Fax] (Cuando la Vista previa de fax está desactivada)

| Nivel 3 | Nivel 4 | Nivel 5 | Nivel 6 | Descripciones |
|-------------------------------------|--------------------------------------------------------------------------------------------------|-------------------------------------|-------------------------------------|---------------------------------------------------------------------------------------------------------------------------------------------------------------------------------------------------------------------------------------------------------------------------------------------------------------------------------------------------------------------------------------------|
| Remarc./Pausa | - | - | - | Permite volver a marcar el último número al que ha llamado. Cuando está ingresando un fax o un número de teléfono en la pantalla táctil, la Remarcación cambia a Pausa en la pantalla LCD. Pulse Pausa cuando necesite un retardo al marcar números, como al introducir códigos de acceso o números de tarjetas de crédito. También puede almacenar una pausa cuando configure direcciones. |
| Conectar (Tecla tel.) | - | - | - | Pulse antes del marcado si quiere escuchar para asegurarse de que un equipo de fax ha respondido, y luego pulse Iniciar Fax. |
| Lib. de dir. (Libreta dir.) |  (Buscar:) | - | - | Permite realizar una búsqueda en la libreta de direcciones. |
| | Editar | Añadir dir. nueva | Nombre | Permite almacenar números en la libreta de direcciones, configurar números de grupo para multienvíos, cambiar y eliminar números de la libreta de direcciones. |
| | | | Dirección | |
| | | Conf. grupos | Nombre | |
| | | | Añadir/Borrar | |
| | | Cambiar | (Seleccione Libreta de direcciones) | |
| | Eliminar | (Seleccione Libreta de direcciones) | | |
| | (Seleccione Libreta de direcciones) | Aplicar | - | Permite iniciar el envío de un fax mediante la libreta de direcciones. |
| Hist. llam. (Historial llamadas) | Remarc. | - | - | Vuelva a marcar el último número que marcó. |
| | Llam. saliente | (Seleccione Llamada saliente) | Aplicar Editar | Seleccione un número del historial de llamadas salientes y, después, envíele un fax, agréguelo a la libreta de direcciones o elimínelo. |

| Nivel 3 | Nivel 4 | Nivel 5 | Nivel 6 | Descripciones |
|--------------------------------------------------------------------------------------------|----------------------------------------------------------|----------------------------------------------|-----------------------------------------------------------------------------------------------------------------------------------------|----------------------------------------------------------------------------------------|
| Inicio de fax | - | - | - | Permite enviar un fax. |
|  Opciones | Resolución fax | - | - | Permite configurar la resolución de los faxes salientes. |
| | Asunto envío | - | - | Modifique el asunto de un fax saliente. |
| | Contraste | - | - | Permite ajustar el contraste. |
| | Fax de 2 caras | - | - | Permite establecer el formato de escaneado a 2 caras. |
| | Tam. área escan. (Tam. área esc.) | - | - | Permite ajustar el área de escaneado del cristal de escaneado al tamaño del documento. |
| | Multidifusión (Multienvío) | Añadir nro. (Añadir número) | Añadir nro. (Añadir número) | Permite enviar el mismo mensaje de fax a más de un número de fax. |
| | | | Añadir de la libreta de dir. (Añadir desde libreta direcc.) | |
| | | | Buscar en la libreta de direcciones | |
| | Vista previa | - | - | Permite obtener la vista previa de un mensaje de fax antes de enviarlo. |
| | Fax diferido | Fax diferido | - | Permite ajustar la hora del día a la que se enviarán los faxes diferidos. |
| | | Poner hora | - | |
| | Trans. tiempo real (Trans.t.real) | - | - | Permite enviar un fax sin utilizar la memoria. |
| | Config de página de portada (Config. nota de portada) | Config pág port (Config. nota de portada) | - | Configure el equipo para que envíe automáticamente una portada preprogramada. |
| | | Pág Intr Mens (Nota de portada) | - | |
| Páginas totales | | - | | |
| Modo satélite | - | - | Active esta opción si tiene problemas para enviar faxes al extranjero. | |
| Hist. llam. (Historial llamadas) | - | - | Seleccione un número del historial de llamadas salientes y, después, envíele un fax, agréguelo a la libreta de direcciones o elimínelo. | |
| Lib. de dir. (Libreta dir.) | - | - | Permite seleccionar la dirección del destinatario desde la libreta de direcciones. | |

| Nivel 3 | Nivel 4 | Nivel 5 | Nivel 6 | Descripciones |
|--------------------------------------------------------------------------------------------|-----------------------------------------------------|---------|---------|--------------------------------------------------------------------|
|  Opciones | Nueva config. predeterminada (Ajust. Nuev. Predet.) | - | - | Permite establecer la configuración actual como la predeterminada. |
| | Rest. predet. (Rest. predeter.) | - | - | Permite restaurar toda la configuración a los valores de fábrica. |
| Guardar acc. dir. (Guar. como acc. dir.) | - | - | - | Permite guardar la configuración actual como un acceso directo. |

[Fax] (Cuando la Vista previa de fax está activada)



[Fax] (Cuando la Vista previa de fax está activada)

| Nivel 3 | Nivel 4 | Nivel 5 | Descripciones |
|-----------------------------|----------------------------------------------------------------------------------------------|--------------------------------|---------------------------------------------------------------------------------------------------------------------------------------------------------------------------------------------------------------------------------------------------------------------------------------------------------------------------------------------------------------------------------------------|
| Envío de faxes | Remarc./Pausa | - | Permite volver a marcar el último número al que ha llamado. Cuando está ingresando un fax o un número de teléfono en la pantalla táctil, la Remarcación cambia a Pausa en la pantalla LCD. Pulse Pausa cuando necesite un retardo al marcar números, como al introducir códigos de acceso o números de tarjetas de crédito. También puede almacenar una pausa cuando configure direcciones. |
| | Conectar (Tecla tel.) | - | Pulse antes del marcado si quiere escuchar para asegurarse de que un equipo de fax ha respondido, y luego pulse Iniciar Fax. |
| | Lib. de dir. (Libreta dir.) | - | Permite seleccionar la dirección del destinatario desde la libreta de direcciones. |
| | Hist. llam. (Historial llamadas) | - | Seleccione un número del historial de llamadas salientes y, después, envíele un fax, agréguelo a la libreta de direcciones o elimínelo. |
| | Inicio de fax | - | Permite enviar un fax. |
| |  Opciones | - | Seleccione su configuración. |
| | Guardar acc. dir. (Guar. como acc. dir.) | - | Permite guardar la configuración actual como un acceso directo. |
| Faxes recibidos | Imprim/Elimin | Imprimir todo (Faxes nuevos) | Permite imprimir los nuevos faxes recibidos. |
| | | Imprimir todo (Faxes antiguos) | Permite imprimir los faxes antiguos recibidos. |
| | | Eliminar todo (Faxes nuevos) | Permite eliminar los nuevos faxes recibidos. |
| | | Eliminar todo (Faxes antiguos) | Permite eliminar los faxes antiguos recibidos. |
| Lib. de dir. (Libreta dir.) | - | - | Permite seleccionar la dirección del destinatario desde la libreta de direcciones. |

| Nivel 3 | Nivel 4 | Nivel 5 | Descripciones |
|----------------------------------------|---------|---------|-----------------------------------------------------------------------------------------------------------------------------------------|
| Hist. llam. (Historial llamadas) | - | - | Seleccione un número del historial de llamadas salientes y, después, envíele un fax, agréguelo a la libreta de direcciones o elimínelo. |

[Copia (Copiar)]



[Copia (Copiar)]





| Nivel 3 | Nivel 4 | Nivel 5 | Descripciones | |
|--------------------------------------------------------------------------------------------|---------------------------------------------------------|--------------------|--------------------------------------------------------------------------------------------|-----------------------------------------------------------------------------------------------------------------------------|
| Iniciar negro (Negro Inicio) | - | - | Haga una copia en blanco y negro o en escala de grises. | |
| Color Inicio | - | - | Haga una copia a color. | |
| ID | - | - | Realice una copia de su cédula de identidad. | |
|  Opciones | Calidad | - | Permite seleccionar la resolución de copia para el tipo de documento. | |
| | Selec. bandeja | - | Seleccione la bandeja de papel que desee utilizar. | |
| | Ampliar/Reducir | 100% | - | - |
| | | Ampliar | - | Permite seleccionar el porcentaje de ampliación para la siguiente copia. |
| | | Reducir | - | Permite seleccionar un porcentaje de reducción para la siguiente copia. |
| | | Pers. (25-400%) | - | Permite introducir un porcentaje de ampliación o reducción. |
| | Densidad | - | Permite ajustar la densidad. | |
| | Eliminar color de fondo (Eliminar el color de fondo) | - | Cambie la cantidad de color de fondo que se remueve. | |
| | Copia de 2 caras (Copia dúplex) | Formato pág. | - | Permite activar o desactivar la copia de 2 caras y seleccionar entre el giro en el borde largo o el giro en el borde corto. |
| | Diseño página de 2 caras | - | - | Permite seleccionar una opción de formato de página cuando realiza copias N en 1 a 2 caras de un documento de 2 caras. |
| | Contraste | - | - | Permite ajustar el contraste. |
| | Apilar/Ordenar | - | - | Seleccione esta opción para apilar u ordenar varias copias. |
| | 2en1/1en1 | - | - | Si selecciona 2 en 1 (ID), puede seleccionar las opciones de formato. |
| | Formato pág. | - | - | Haga N en 1 copia. |
| Auto alinear | - | - | Permite configurar el equipo para que corrija los documentos torcidos en forma automática. | |
| Ajuste color | Rojo | - | Ajuste el color en las copias. | |
| | Verde | - | | |
| | Azul | - | | |
| Guardar acc. dir. (Guar. como acc. dir.) | - | - | Permite guardar la configuración actual como un acceso directo. | |



[Escanear]







[Escanear]

| Nivel 3 | Nivel 4 | Nivel 5 | Nivel 6 | Descripciones |
|---------|--------------------------------------------------------------------------------------------|-----------------------------------------------------------|-------------------------------------|----------------------------------------------------------------|
| a USB | Otras acciones de escaneo (Otro escaneado a acciones) | - | - | Permite escanear documentos a una unidad de memoria flash USB. |
| |  Opciones | Escan. de 2 caras (Escan. doble cara) | - | |
| | | Ajuste de color (Configuración del color) | - | |
| | | Resolución | - | |
| | | Tipo archivo (Tipo de archivo) | - | |
| | | Tamaño d doc. (Tamaño de doc.) | - | |
| | | Brillo | - | |
| | | Contraste | - | |
| | | Nombre de archivo | - | |
| | | Est. nom. arch. (Estilo do nome do arquivo) | - | |
| | | Tamaño archivo (Tamaño de archivo) | - | |
| | | Recorte autom. | - | |
| | | Auto alinear | - | |
| | | Omitir pág blanco | - | |
| | | Nivel omisión pág.en blanco (Nivel detección pág. blanco) | - | |
| | | Eliminar color de fondo (Eliminar el color de fondo) | - | |
| | | Config. márgen (Ajustes margen) | - | |
| | | Reducción moiré | - | |
| | | Separación de documentos | Separación de documentos | |
| | | | Copias | |
| | | | Núm. de páginas (Número de páginas) | |
| | | Compresión TIFF color/gris | - | |
| | | Compresión TIFF ByN | - | |

| Nivel 3 | Nivel 4 | Nivel 5 | Nivel 6 | Descripciones |
|------------------------------------|--------------------------------------------------------------------------------------------|-------------------------------------------------------|----------------------------------------------------------------------------------------------|--------------------------------------------------------------------------------------------------|
| a USB |  Opciones | Nueva config. predeterminada (Ajust. Nuev. Predet.) | - | Permite escanear documentos a una unidad de memoria flash USB. |
| | | Rest. predet. (Rest. predeter.) | - | |
| | Guardar acc. dir. (Guar. como acc. dir.) | - | - | |
| | Inicio | - | - | |
| a Mi correo el. (a Mi corr. elec.) | - | - | - | Permite escanear un documento en blanco y negro o a color en su dirección de correo electrónico. |
| a Mi carpeta | - | - | - | Permite enviar datos escaneados a una carpeta en el servidor CIFS de su red local o de Internet. |
| a PC | a archivo | Otras acciones de escaneo (Otro escaneado a acciones) | - | Permite escanear documentos y guardarlos en una carpeta de la computadora. |
| | | (Seleccione USB o PC) |  Opciones | |
| | | | Guardar acc. dir. (Guar. como acc. dir.) | |
| | | | Inicio | |
| | a OCR | Otras acciones de escaneo (Otro escaneado a acciones) | - | Convierta un documento escaneado en un archivo de texto editable. |
| | | (Seleccione USB o PC) |  Opciones | |
| | | | Guardar acc. dir. (Guar. como acc. dir.) | |
| | | | Inicio | |
| | a imagen | Otras acciones de escaneo (Otro escaneado a acciones) | - | Permite escanear fotografías o gráficos en las aplicaciones de gráficos. |
| | | (Seleccione USB o PC) |  Opciones | |
| | | | Guardar acc. dir. (Guar. como acc. dir.) | |
| | | | Inicio | |
| a correo elect (a e-mail) | | Otras acciones de escaneo (Otro escaneado a acciones) | - | Permite enviar un documento escaneado como archivo adjunto a un correo electrónico. |
| | | (Seleccione USB o PC) |  Opciones | |
| | | Guardar acc. dir. (Guar. como acc. dir.) | | |

| Nivel 3 | Nivel 4 | Nivel 5 | Nivel 6 | Descripciones |
|-----------------------------------|-------------------------------------------------------|------------------------------------------------------------------------------------------------|---------------------------------------------|----------------------------------------------------------------------------------------------------------|
| a PC | a correo elect (a e-mail) | (Seleccione USB o PC) | Inicio | Permite enviar un documento escaneado como archivo adjunto a un correo electrónico. |
| al serv corr elec (a serv e-mail) | Otras acciones de escaneo (Otro escaneado a acciones) | - | - | Permite escanear un documento en blanco y negro o a color en la dirección de correo electrónico deseada. |
| | Manual | - | - | |
| | Lib. de dir. (Libreta dir.) |  (Buscar:) | - | |
| | Editar (Seleccione Libreta de direcciones) | - | - | |
| a FTP/SFTP | Otras acciones de escaneo (Otro escaneado a acciones) | - | - | Permite enviar datos escaneados por FTP/SFTP. |
| | (Seleccione Nombre de perfil) | Vista previa | - | |
| | |  Opciones | Escan. de 2 caras (Escan. doble cara) | |
| | | | Ajuste de color (Configuración del color) | |
| | | | Resolución | |
| | | | Tipo archivo (Tipo de archivo) | |
| | | | Tamaño d doc. (Tamaño de doc.) | |
| | | | Brillo | |
| | | | Contraste | |
| | | | Nombre de archivo | |
| | | | Est. nom. arch. (Estilo do nome do arquivo) | |
| | | | Tamaño archivo (Tamaño de archivo) | |
| | | | Auto alinear | |
| | | Omitir pág blanco | | |
| | | Nivel omisión pág.en blanco (Nivel detección pág. blanco) | | |

| Nivel 3 | Nivel 4 | Nivel 5 | Nivel 6 | Descripciones |
|----------------------|----------------------------------------------------------------------|----------------------------------------------------------------------------------------------|---------------------------------------------------------------|--------------------------------------------------------------------------------------------|
| a FTP/ SFTP | (Seleccione Nombre de perfil) |  Opciones | Eliminar color de fondo (Eliminar el color de fondo) | Permite enviar datos escaneados por FTP/SFTP. |
| | | | Config. margen (Ajustes margen) | |
| | | | Reducción moiré | |
| | | | Separación de documentos | |
| | | | Compresión TIFF color/gris | |
| | | | Compresión TIFF ByN | |
| | | | Nombre usuario | |
| | | Vista previa | | |
| | | Guardar acc. dir. (Guar. como acc. dir.) | - | |
| | | Inicio | - | |
| a la red | Otras acciones de escaneo (Otro escaneado a acciones) | - | - | Permite enviar datos escaneados a un servidor CIFS de su red local o de Internet. |
| | | | | |
| | (Seleccione Nombre de perfil) | Vista previa | - | |
| | |  Opciones | Escan. de 2 caras (Escan. doble cara) | |
| | | | Ajuste de color (Configuración del color) | |
| | | | Resolución | |
| | | | Tipo archivo (Tipo de archivo) | |
| | | | Tamaño d doc. (Tamaño de doc.) | |
| | | | Brillo | |
| | | | Contraste | |
| | | | Nombre de archivo | |
| | | | Est. nom. arch. (Estilo do nome do arquivo) | |
| | | | Tamaño archivo (Tamaño de archivo) | |
| | | | Auto alinear | |
| Omitir pág blanco | | | | |

| Nivel 3 | Nivel 4 | Nivel 5 | Nivel 6 | Descripciones |
|---------------------------------------------|----------------------------------------------------------|----------------------------------------------------------------------------------------------|--------------------------------------------------------------------|-----------------------------------------------------------------------------------|
| a la red | (Seleccione Nombre de perfil) |  Opciones | Nivel omisión pág.en blanco (Nivel detección pág. blanco) | Permite enviar datos escaneados a un servidor CIFS de su red local o de Internet. |
| | | | Eliminar color de fondo (Eliminar el color de fondo) | |
| | | | Config. márgen (Ajustes margen) | |
| | | | Reducción moiré | |
| | | | Separación de documentos | |
| | | | Compresión TIFF color/gris | |
| | | | Compresión TIFF ByN | |
| | | | Nombre usuario | |
| | | Vista previa | | |
| Guardar acc. dir. (Guar. como acc. dir.) | - | | | |
| Inicio | - | | | |
| a SharePoint | Otras acciones de escaneo (Otro escaneado a acciones) | - | - | Permite enviar datos por un servidor SharePoint. |
| | (Seleccione Nombre de perfil) | Vista previa | - | |
| | |  Opciones | Escan. de 2 caras (Escan. doble cara) | |
| | | | Ajuste de color (Configuración del color) | |
| | | | Resolución | |
| | | | Tipo archivo (Tipo de archivo) | |
| | | | Tamaño d doc. (Tamaño de doc.) | |
| | | | Brillo | |
| | | | Contraste | |
| | | | Nombre de archivo | |
| | | | Est. nom. arch. (Estilo do nome do arquivo) | |
| | | | Tamaño archivo (Tamaño de archivo) | |

| Nivel 3 | Nivel 4 | Nivel 5 | Nivel 6 | Descripciones |
|----------------------------------------------------------------------------------------------------------------------------|-------------------------------------------------------|--------------------------------------------------------------------------------------------|-----------------------------------------------------------|-----------------------------------------------------------------|
| a SharePoint | (Seleccione Nombre de perfil) |  Opciones | Auto alinear | Permite enviar datos por un servidor SharePoint. |
| | | | Omitir pág blanco | |
| | | | Nivel omisión pág.en blanco (Nivel detección pág. blanco) | |
| | | | Eliminar color de fondo (Eliminar el color de fondo) | |
| | | | Config. márgen (Ajustes margen) | |
| | | | Reducción moiré | |
| | | | Separación de documentos | |
| | | | Compresión TIFF color/gris | |
| | | | Compresión TIFF ByN | |
| | | | Nombre usuario | |
| Vista previa | | | | |
| | | Guardar acc. dir. (Guar. como acc. dir.) | - | |
| | | Inicio | - | |
| a la web | - | - | - | Permite cargar los datos escaneados en un servicio de Internet. |
| Escaneado SW (Aparece cuando instala un escáner de Servicios web, que se muestra en el explorador de red de su ordenador). | Otras acciones de escaneo (Otro escaneado a acciones) | - | - | Escanee datos utilizando el protocolo de Web Services. |
| | Escanear | - | - | |
| | Escan p/corr. el. (Dig. para email) | - | - | |
| | Escaneo p/Fax (Dig. para fax) | - | - | |
| | Escan p/impr (Dig. para impresión) | - | - | |

[Acc. dir. (Acc. direct.)]

+ [Acc. dir. (Acc. direct.)]

| Nivel 1 | Nivel 2 | Nivel 3 | Descripciones |
|----------------------------------------------------------------------------------------------|-----------------------------------------------|--------------------------------------------------|----------------------------------------------------------------------------------------------------------------------------------------------------------------------------------------------------------|
| + Añadir acc. dir. (Añadir acceso directo) | Copia (Copiar) | Copia (Copiar) | Seleccione los ajustes que desee. |
| | | Copia de ID 2 en 1 | |
| | Fax | - | Seleccione los ajustes que desee. |
| | Escanear | a archivo | Permite escanear un documento en blanco y negro o a color en su computadora. |
| | | a OCR | Convierta un documento escaneado en un archivo de texto editable. |
| | | a imagen | Escanee una imagen a color en su aplicación de gráficos. |
| | | a USB | Permite escanear documentos a una unidad de memoria flash USB. |
| | | a correo elect (a e-mail) | Escanee un documento en blanco y negro o a color en su aplicación de correo electrónico. |
| | | al serv corr elec (a serv e-mail) | Permite escanear un documento en blanco y negro o a color en la dirección de correo electrónico deseada. |
| | | a la red | Permite enviar datos escaneados a un servidor CIFS de su red local o de Internet. |
| | | a FTP/SFTP | Permite enviar datos escaneados por FTP/SFTP. |
| | a SharePoint | Permite enviar datos por un servidor SharePoint. | |
| | Web | - | Permite conectar el equipo Brother a un servicio de Internet. El proveedor puede haber agregado servicios web y puede haber cambiado los nombres del servicio debido a que se publicó este documento. |
| | Aplic. | - | Conecte el equipo Brother al servicio Aplicaciones de Brother. |
| Estas listas aparecen cuando se pulsa el nombre de cada acceso directo durante dos segundos. | Cambiar nombre (CambNomb) | - | Permite cambiar el nombre del acceso directo. |
| | Editar | - | Cambie el ajuste del acceso directo. |
| | Eliminar | - | Permite eliminar el acceso directo. |
| | Registrar tarjeta/NFC (Registrar tarjeta NFC) | - | Asigne un acceso directo a una tarjeta de IC. |
| | Eliminar tarjeta/NFC (Eliminar tarjeta NFC) | - | Eliminar un acceso directo de una tarjeta de IC. |

| Nivel 1 | Nivel 2 | Nivel 3 | Descripciones |
|-----------------------------------------------------------------------------------------------------------|---------------------------------------------|------------------------------------------------------|--------------------------------------------------|
|  Editar/ Eliminar | (Selección del botón de un acceso directo). | Cambiar nombre (CambNomb) | Permite cambiar el nombre del acceso directo. |
| | | Editar | Cambie el ajuste del acceso directo. |
| | | Eliminar | Permite eliminar el acceso directo. |
| | | Registrar tarjeta/NFC (Registrar tarjeta NFC) | Asigne un acceso directo a una tarjeta de IC. |
| | | Eliminar tarjeta/NFC (Eliminar tarjeta NFC) | Eliminar un acceso directo de una tarjeta de IC. |

[Impresión segura]



[Impresión segura]

| Nivel 1 | Nivel 2 | Nivel 3 | Descripciones |
|------------------|----------------------|------------------------------------------|------------------------------------------------------------------------------------------------------------------------------------------------------------------------------------|
| Impresión segura | (Seleccione Usuario) | (Seleccione Trabajo de impresión seguro) | Pulse para imprimir los datos guardados en la memoria del equipo cuando ingresa su contraseña de cuatro dígitos. Solo activo cuando el equipo tiene datos de impresión seguros. |

[Web]



[Web]

| Nivel 1 | Descripciones |
|---------|---------------------------------------------------------------|
| Web | Permite conectar el equipo Brother a un servicio de Internet. |

[Aplic.]



[Aplic.]

| Nivel 1 | Descripciones |
|---------|----------------------------------------------------------------|
| Aplic. | Conecte el equipo Brother al servicio Aplicaciones de Brother. |

[USB]



[USB]

| Nivel 1 | Nivel 2 | Descripciones |
|---------|-------------------|----------------------------------------------------------------|
| USB | Escanear a USB | Permite escanear documentos a una unidad de memoria flash USB. |
| | Impresión directa | Imprima los datos directamente desde una unidad flash USB. |

[Copia de ID 2 en 1]



[Copia de ID 2 en 1]

| Nivel 1 | Descripciones |
|--------------------|-------------------------------------------------------------------|
| Copia de ID 2 en 1 | Copiar ambas caras de una cédula de identidad en una sola página. |



Información relacionada

- [Tablas de funciones y configuraciones](#)
-

Tablas de funciones (DCP-L8630CDW)

Modelos relacionados: DCP-L8630CDW

- >> Configuración de Wi-Fi
- >> [Tóner]
- >> [Copia (Copiar)]
- >> [Escanear]
- >> [Acc. dir. (Acc. direct.)]
- >> [Impresión segura]
- >> [Web]
- >> [Aplic.]
- >> [USB]
- >> [Copia de ID 2 en 1]

Configuración de Wi-Fi

(Configuración de Wi-Fi)

| Nivel 2 | Nivel 3 | Descripciones |
|-------------------------------------------------------------------------------------------------------------|-----------------------------------------------|--------------------------------------------------------------------------------------------------------|
|  (Configuración de Wi-Fi) | Buscar red Wi-Fi | Configure manualmente los ajustes de su red inalámbrica. |
| | Botón de comando/WPS (WPS/Botón de comando) | Permite configurar los ajustes de la red inalámbrica mediante el método de pulsación de un solo botón. |
| | Código WPS/PIN (WPS/Cód PIN) ¹ | Establezca la configuración de la red inalámbrica mediante WPS con un código PIN. |
| | Recuperar WLAN ¹ | Restaura y reinicie su red inalámbrica. |
| | Estado WLAN ¹ | Visualice el estado de la conexión de la red inalámbrica. |
| | TCP/IP ¹ | Cambie la configuración de TCP/IP. |
| | Dirección MAC ¹ | Muestre la dirección MAC del equipo. |
| | Config. predet. (Conf predeterm) ¹ | Restaura la configuración de la red inalámbrica de su equipo a los valores de fábrica. |
| | Activar WLAN ¹ | Active o desactive la interfaz de red inalámbrica. |

¹ Disponible después de la configuración de una conexión Wi-Fi®.

[Tóner]

[Tóner]

| Nivel 2 | Nivel 3 | Descripciones |
|--------------------------------------|---------|-----------------------------------------------------------|
| Vida del tóner (Vida útil del tóner) | - | Vea la vida de tóner restante aproximada para cada color. |
| Impr. de prueba (Impr de prueba) | - | Permite imprimir una página de prueba. |

| Nivel 2 | Nivel 3 | Descripciones |
|-----------------------------------------------|--------------------------------------|-----------------------------------------------------------------------------------------------------------------------------------|
| Corrección de color (Corrección del color) | Iniciar corrección | Inicie la calibración de color para verificar y corregir los colores. |
| | Reiniciar | Restaurar los parámetros de calibración a la configuración predeterminada. |
| Comprobación de cartucho de tóner | Negro Cian Magenta Amarillo | Visualice la información del cartucho de tóner instalado en la pantalla de LCD, por ejemplo, si el cartucho de tóner es original. |

[Copia (Copiar)]



[Copia (Copiar)]

| Nivel 3 | Nivel 4 | Nivel 5 | Descripciones | |
|--------------------------------------------------------------------------------------------|---------------------------------------------------------|--------------|--------------------------------------------------------------------------------------------|-----------------------------------------------------------------------------------------------------------------------------|
| Iniciar negro (Negro Inicio) | - | - | Haga una copia en blanco y negro o en escala de grises. | |
| Color Inicio | - | - | Haga una copia a color. | |
| ID | - | - | Realice una copia de su cédula de identidad. | |
|  Opciones | Calidad | - | Permite seleccionar la resolución de copia para el tipo de documento. | |
| | Selec. bandeja | - | Seleccione la bandeja de papel que desee utilizar. | |
| | Ampliar/Reducir | 100% | - | - |
| | | Ampliar | - | Permite seleccionar el porcentaje de ampliación para la siguiente copia. |
| | | Reducir | - | Permite seleccionar un porcentaje de reducción para la siguiente copia. |
| | Pers. (25-400%) | - | Permite introducir un porcentaje de ampliación o reducción. | |
| | Densidad | - | Permite ajustar la densidad. | |
| | Eliminar color de fondo (Eliminar el color de fondo) | - | Cambie la cantidad de color de fondo que se remueve. | |
| | Copia de 2 caras (Copia dúplex) | Formato pág. | - | Permite activar o desactivar la copia de 2 caras y seleccionar entre el giro en el borde largo o el giro en el borde corto. |
| | Diseño página de 2 caras | - | - | Permite seleccionar una opción de formato de página cuando realiza copias N en 1 a 2 caras de un documento de 2 caras. |
| | Contraste | - | - | Permite ajustar el contraste. |
| | Apilar/Ordenar | - | - | Seleccione esta opción para apilar u ordenar varias copias. |
| | 2en1/1en1 | - | - | Si selecciona 2 en 1 (ID), puede seleccionar las opciones de formato. |
| | Formato pág. | - | - | Haga N en 1 copia. |
| Auto alinear | - | - | Permite configurar el equipo para que corrija los documentos torcidos en forma automática. | |
| Ajuste color | Rojo | - | Ajuste el color en las copias. | |
| | Verde | - | | |





| Nivel 3 | Nivel 4 | Nivel 5 | Descripciones |
|--------------------------------------------------------------------------------------------|--------------|---------|-----------------------------------------------------------------|
|  Opciones | Ajuste color | Azul | Ajuste el color en las copias. |
| Guardar acc. dir. (Guar. como acc. dir.) | - | - | Permite guardar la configuración actual como un acceso directo. |



[Escanear]







[Escanear]

| Nivel 3 | Nivel 4 | Nivel 5 | Nivel 6 | Descripciones | |
|--------------------------|--------------------------------------------------------------------------------------------|-----------------------------------------------------------|---------|----------------------------------------------------------------|---|
| a USB | Otras acciones de escaneo (Otro escaneado a acciones) | - | - | Permite escanear documentos a una unidad de memoria flash USB. | |
| |  Opciones | Ajuste de color (Configuración del color) | - | | - |
| | | Resolución | - | | - |
| | | Tipo archivo (Tipo de archivo) | - | | - |
| | | Tamaño d doc. (Tamaño de doc.) | - | | - |
| | | Brillo | - | | - |
| | | Contraste | - | | - |
| | | Nombre de archivo | - | | - |
| | | Est. nom. arch. (Estilo do nome do arquivo) | - | | - |
| | | Tamaño archivo (Tamaño de archivo) | - | | - |
| | | Recorte autom. | - | | - |
| | | Auto alinear | - | | - |
| | | Omitir pág blanco | - | | - |
| | | Nivel omisión pág.en blanco (Nivel detección pág. blanco) | - | | - |
| | | Eliminar color de fondo (Eliminar el color de fondo) | - | | - |
| | | Config. margen (Ajustes margen) | - | | - |
| | | Reducción moiré | - | | - |
| Separación de documentos | | Separación de documentos | | | |
| | | Copias | | | |

| Nivel 3 | Nivel 4 | Nivel 5 | Nivel 6 | Descripciones |
|------------------------------------|--------------------------------------------------------------------------------------------|-------------------------------------------------------|----------------------------------------------------------------------------------------------|--------------------------------------------------------------------------------------------------|
| a USB |  Opciones | Separación de documentos | Núm. de páginas (Número de páginas) | Permite escanear documentos a una unidad de memoria flash USB. |
| | | Compresión TIFF color/gris | - | |
| | | Compresión TIFF ByN | - | |
| | | Nueva config. predeterminada (Ajust. Nuev. Predet) | - | |
| | | Rest. predet. (Rest. predeter.) | - | |
| | Guardar acc. dir. (Guar. como acc. dir.) | - | - | |
| Inicio | - | - | - | |
| a Mi correo el. (a Mi corr. elec.) | - | - | - | Permite escanear un documento en blanco y negro o a color en su dirección de correo electrónico. |
| a Mi carpeta | - | - | - | Permite enviar datos escaneados a una carpeta en el servidor CIFS de su red local o de Internet. |
| a PC | a archivo | Otras acciones de escaneo (Otro escaneado a acciones) | - | Permite escanear documentos y guardarlos en una carpeta de la computadora. |
| | | (Seleccione USB o PC) |  Opciones | |
| | | | Guardar acc. dir. (Guar. como acc. dir.) | |
| | | | Inicio | |
| | | | | |
| | | | | |
| | a OCR | Otras acciones de escaneo (Otro escaneado a acciones) | - | Convierta un documento escaneado en un archivo de texto editable. |
| | | (Seleccione USB o PC) |  Opciones | |
| | | | Guardar acc. dir. (Guar. como acc. dir.) | |
| | | | Inicio | |
| | | | | |
| | | | | |
| a imagen | Otras acciones de escaneo (Otro escaneado a acciones) | - | Permite escanear fotografías o gráficos en las aplicaciones de gráficos. | |
| | | (Seleccione USB o PC) | |  Opciones |
| | | Guardar acc. dir. (Guar. como acc. dir.) | | |
| | | | | |

| Nivel 3 | Nivel 4 | Nivel 5 | Nivel 6 | Descripciones |
|------------------------------------|-------------------------------------------------------|------------------------------------------------------------------------------------------------|--------------------------------------------------------------------------------------------------------------------------------------------------|-------------------------------------------------------------------------------------|
| a PC | a imagen | (Seleccione USB o PC) | Inicio | Permite escanear fotografías o gráficos en las aplicaciones de gráficos. |
| | a correo elect (a e-mail) | Otras acciones de escaneo (Otro escaneado a acciones) | - | Permite enviar un documento escaneado como archivo adjunto a un correo electrónico. |
| | | (Seleccione USB o PC) |  Opciones Guardar acc. dir. (Guar. como acc. dir.) Inicio | |
| al serv corr elec (a serv e-mail) | Otras acciones de escaneo (Otro escaneado a acciones) | - | - | |
| | Manual | - | - | |
| | Lib. de dir. (Libreta dir.) |  (Buscar:) | - | |
| | | Editar (Seleccione Libreta de direcciones) | - | |
| a FTP/SFTP | Otras acciones de escaneo (Otro escaneado a acciones) | - | - | Permite enviar datos escaneados por FTP/SFTP. |
| | (Seleccione Nombre de perfil) | Vista previa | - | |
| | |  Opciones | Ajuste de color (Configuración del color) | |
| | | | Resolución | |
| | | | Tipo archivo (Tipo de archivo) | |
| | | | Tamaño d doc. (Tamaño de doc.) | |
| | | | Brillo | |
| | | | Contraste | |
| | | | Nombre de archivo | |
| | | | Est. nom. arch. (Estilo do nome do arquivo) | |
| Tamaño archivo (Tamaño de archivo) | | | | |
| Auto alinear | | | | |

| Nivel 3 | Nivel 4 | Nivel 5 | Nivel 6 | Descripciones | |
|------------------------------------|-------------------------------------------------------|--------------------------------------------------------------------------------------------|----------------------------------------------------------------------------------------------|-----------------------------------------------------------------------------------|---------------------------------------------|
| a FTP/SFTP | (Seleccione Nombre de perfil) |  Opciones | Omitir pág blanco | Permite enviar datos escaneados por FTP/SFTP. | |
| | | | Nivel omisión pág.en blanco (Nivel detección pág. blanco) | | |
| | | | Eliminar color de fondo (Eliminar el color de fondo) | | |
| | | | Config. márgen (Ajustes margen) | | |
| | | | Reducción moiré | | |
| | | | Separación de documentos | | |
| | | | Compresión TIFF color/gris | | |
| | | | Compresión TIFF ByN | | |
| | | | Nombre usuario | | |
| | | Vista previa | | | |
| | | Guardar acc. dir. (Guar. como acc. dir.) | - | | |
| | | Inicio | - | | |
| a la red | Otras acciones de escaneo (Otro escaneado a acciones) | - | - | Permite enviar datos escaneados a un servidor CIFS de su red local o de Internet. | |
| | | | | | |
| | (Seleccione Nombre de perfil) | Vista previa |  Opciones | | Ajuste de color (Configuración del color) |
| | | | | | Resolución |
| | | | | | Tipo archivo (Tipo de archivo) |
| | | | | | Tamañ d doc. (Tamaño de doc.) |
| | | | | | Brillo |
| | | | | | Contraste |
| | | | | | Nombre de archivo |
| | | | | | Est. nom. arch. (Estilo do nome do arquivo) |
| Tamaño archivo (Tamaño de archivo) | | | | | |

| Nivel 3 | Nivel 4 | Nivel 5 | Nivel 6 | Descripciones |
|------------------------------------------|----------------------------------------------------------------------------------------------|--------------------------------------------------------------------------------------------|-----------------------------------------------------------|-----------------------------------------------------------------------------------|
| a la red | (Seleccione Nombre de perfil) |  Opciones | Auto alinear | Permite enviar datos escaneados a un servidor CIFS de su red local o de Internet. |
| | | | Omitir pág blanco | |
| | | | Nivel omisión pág.en blanco (Nivel detección pág. blanco) | |
| | | | Eliminar color de fondo (Eliminar el color de fondo) | |
| | | | Config. márgen (Ajustes margen) | |
| | | | Reducción moiré | |
| | | | Separación de documentos | |
| | | | Compresión TIFF color/gris | |
| | | | Compresión TIFF ByN | |
| | | | Nombre usuario | |
| | | Vista previa | | |
| Guardar acc. dir. (Guar. como acc. dir.) | - | | | |
| Inicio | - | | | |
| a SharePoint | Otras acciones de escaneo (Otro escaneado a acciones) | - | - | Permite enviar datos por un servidor SharePoint. |
| | | (Seleccione Nombre de perfil) | Vista previa | |
| |  Opciones | Ajuste de color (Configuración del color) | | |
| | | Resolución | | |
| | | Tipo archivo (Tipo de archivo) | | |
| | | Tamañ d doc. (Tamaño de doc.) | | |
| | | Brillo | | |
| | | Contraste | | |
| | | Nombre de archivo | | |
| | | Est. nom. arch. (Estilo do nome do arquivo) | | |

| Nivel 3 | Nivel 4 | Nivel 5 | Nivel 6 | Descripciones |
|----------------------------------------------------------------------------------------------------------------------------|-------------------------------------------------------|--------------------------------------------------------------------------------------------|-----------------------------------------------------------|-----------------------------------------------------------------|
| a SharePoint | (Seleccione Nombre de perfil) |  Opciones | Tamaño archivo (Tamaño de archivo) | Permite enviar datos por un servidor SharePoint. |
| | | | Auto alinear | |
| | | | Omitir pág blanco | |
| | | | Nivel omisión pág.en blanco (Nivel detección pág. blanco) | |
| | | | Eliminar color de fondo (Eliminar el color de fondo) | |
| | | | Config. márgen (Ajustes margen) | |
| | | | Reducción moiré | |
| | | | Separación de documentos | |
| | | | Compresión TIFF color/gris | |
| | | | Compresión TIFF ByN | |
| | | | Nombre usuario | |
| | | Vista previa | | |
| | | Guardar acc. dir. (Guar. como acc. dir.) | - | |
| | | Inicio | - | |
| a la web | - | - | - | Permite cargar los datos escaneados en un servicio de Internet. |
| Escaneado SW (Aparece cuando instala un escáner de Servicios web, que se muestra en el explorador de red de su ordenador). | Otras acciones de escaneo (Otro escaneado a acciones) | - | - | Escanee datos utilizando el protocolo de Web Services. |
| | | Escanear | - | |
| | | Escan p/corr. el. (Dig. para email) | - | |
| | | Escaneo p/Fax (Dig. para fax) | - | |
| | | Escan p/impr (Dig. para impresión) | - | |

[Acc. dir. (Acc. direct.)]

+ [Acc. dir. (Acc. direct.)]

| Nivel 1 | Nivel 2 | Nivel 3 | Descripciones |
|-------------------------------------------------------------------------------------------------------------|--------------------------------------------------|----------------------------------------------------------------------------------------------------------------------------------------------------------------------------------------------------------|----------------------------------------------------------------------------------------------------------|
| + Añadir acc. dir. (Añadir acceso directo) | Copia (Copiar) | Copia (Copiar) | Seleccione los ajustes que desee. |
| | | Copia de ID 2 en 1 | |
| | Escanear | a archivo | Permite escanear un documento en blanco y negro o a color en su computadora. |
| | | a OCR | Convierta un documento escaneado en un archivo de texto editable. |
| | | a imagen | Escanee una imagen a color en su aplicación de gráficos. |
| | | a USB | Permite escanear documentos a una unidad de memoria flash USB. |
| | | a correo elect (a e-mail) | Escanee un documento en blanco y negro o a color en su aplicación de correo electrónico. |
| | | al serv corr elec (a serv e-mail) | Permite escanear un documento en blanco y negro o a color en la dirección de correo electrónico deseada. |
| | | a la red | Permite enviar datos escaneados a un servidor CIFS de su red local o de Internet. |
| | | a FTP/SFTP | Permite enviar datos escaneados por FTP/SFTP. |
| a SharePoint | Permite enviar datos por un servidor SharePoint. | | |
| Web | - | Permite conectar el equipo Brother a un servicio de Internet. El proveedor puede haber agregado servicios web y puede haber cambiado los nombres del servicio debido a que se publicó este documento. | |
| Aplic. | - | Conecte el equipo Brother al servicio Aplicaciones de Brother. | |
| (Esta configuración está disponible cuando se pulsa el nombre de cada acceso directo durante dos segundos). | Cambiar nombre (CambNomb) | - | Permite cambiar el nombre del acceso directo. |
| | Editar | - | Cambie el ajuste del acceso directo. |
| | Eliminar | - | Permite eliminar el acceso directo. |
| | Registrar tarjeta/NFC (Registrar tarjeta NFC) | - | Asigne un acceso directo a una tarjeta de IC. |
| | Eliminar tarjeta/NFC (Eliminar tarjeta NFC) | - | Eliminar un acceso directo de una tarjeta de IC. |
|  Editar/ Eliminar | (Selección del botón de un acceso directo). | Cambiar nombre (CambNomb) | Permite cambiar el nombre del acceso directo. |
| | | Editar | Cambie el ajuste del acceso directo. |

| Nivel 1 | Nivel 2 | Nivel 3 | Descripciones |
|-----------------------------------------------------------------------------------------------------------|---------------------------------------------|------------------------------------------------------|--------------------------------------------------|
|  Editar/ Eliminar | (Selección del botón de un acceso directo). | Eliminar | Permite eliminar el acceso directo. |
| | | Registrar tarjeta/NFC (Registrar tarjeta NFC) | Asigne un acceso directo a una tarjeta de IC. |
| | | Eliminar tarjeta/NFC (Eliminar tarjeta NFC) | Eliminar un acceso directo de una tarjeta de IC. |

[Impresión segura]



[Impresión segura]

| Nivel 1 | Nivel 2 | Nivel 3 | Descripciones |
|------------------|----------------------|------------------------------------------|------------------------------------------------------------------------------------------------------------------------------------------------------------------------------------|
| Impresión segura | (Seleccione Usuario) | (Seleccione Trabajo de impresión seguro) | Pulse para imprimir los datos guardados en la memoria del equipo cuando ingresa su contraseña de cuatro dígitos. Solo activo cuando el equipo tiene datos de impresión seguros. |

[Web]



[Web]

| Nivel 1 | Descripciones |
|---------|---------------------------------------------------------------|
| Web | Permite conectar el equipo Brother a un servicio de Internet. |

[Aplíc.]



[Aplíc.]

| Nivel 1 | Descripciones |
|---------|----------------------------------------------------------------|
| Aplíc. | Conecte el equipo Brother al servicio Aplicaciones de Brother. |

[USB]



[USB]

| Nivel 1 | Nivel 2 | Descripciones |
|---------|-------------------|----------------------------------------------------------------|
| USB | Escanear a USB | Permite escanear documentos a una unidad de memoria flash USB. |
| | Impresión directa | Imprima los datos directamente desde una unidad flash USB. |

[Copia de ID 2 en 1]



[Copia de ID 2 en 1]

| Nivel 1 | Descripciones |
|--------------------|-------------------------------------------------------------------|
| Copia de ID 2 en 1 | Copiar ambas caras de una cédula de identidad en una sola página. |



Información relacionada

- [Tablas de funciones y configuraciones](#)

Tablas de funciones (MFC-L8930CDW/MFC-L8970CDW/MFC-EX575)

Modelos relacionados: MFC-L8930CDW/MFC-L8970CDW/MFC-EX575

- >> Configuración de la red cableada
- >> Configuración® Wi-Fi
- >> [Tóner]
- >> [Configuración de administrador (Ajustes de administración)]
- >> [Fax] (Cuando la Vista previa de fax está desactivada)
- >> [Fax] (Cuando la Vista previa de fax está activada)
- >> [Copia]
- >> [Escanear]
- >> Accesos directos
- >> [Impresión segura]
- >> [Web]
- >> [Aplic. (Aplicaciones)]
- >> [USB]
- >> [Copia de ID 2 en 1]

Configuración de la red cableada

(Configuración de red cableada)

| Nivel 3 | Descripciones |
|-------------------------------------|---------------------------------------------------------------------------------|
| TCP/IP | Cambie la configuración de TCP/IP. |
| Ethernet | Permite seleccionar el modo de enlace de Ethernet. |
| Estado cableado | Permite ver el estado actual de la red cableada. |
| Dirección MAC | Vea la dirección MAC de su equipo. |
| Config. predet. (Conf predeterm) | Permite restaurar la configuración de la red cableada a los valores de fábrica. |
| Cableado activ. (Cableada activada) | Permite activar o desactivar manualmente la conexión LAN cableada. |

Configuración® Wi-Fi

(Configuración Wi-Fi®)

| Nivel 3 | Descripciones |
|---------------------------------------------|--------------------------------------------------------------------------------------------------------|
| Buscar red Wi-Fi | Configure manualmente los ajustes de su red inalámbrica. |
| Botón de comando/WPS (WPS/Botón de comando) | Permite configurar los ajustes de la red inalámbrica mediante el método de pulsación de un solo botón. |
| Código WPS/PIN (WPS/Cód PIN) ¹ | Establezca la configuración de la red inalámbrica mediante WPS con un código PIN. |
| Recuperar WLAN ¹ | Restaura y reinicie su red inalámbrica. |
| Estado WLAN ¹ | Visualice el estado de la conexión de la red inalámbrica. |
| TCP/IP ¹ | Cambie la configuración de TCP/IP. |
| Dirección MAC ¹ | Muestre la dirección MAC del equipo. |

| Nivel 3 | Descripciones |
|-----------------------------------------------|----------------------------------------------------------------------------------------|
| Config. predet. (Conf predeterm) ¹ | Restaura la configuración de la red inalámbrica de su equipo a los valores de fábrica. |
| Activar WLAN ¹ | Active o desactive la interfaz de red inalámbrica. |

¹ Disponible después de la configuración de una conexión Wi-Fi®.

[Tóner]



[Tóner]

| Nivel 3 | Nivel 4 | Descripciones |
|-----------------------------------------|--------------------|-----------------------------------------------------------------------------------------------------------------------------------|
| Vida del tóner (Vida útil del tóner) | - | Vea la vida de tóner restante aproximada para cada color. |
| Impr. de prueba (Impr de prueba) | - | Permite imprimir una página de prueba. |
| Correc. de color (Corrección del color) | Iniciar corrección | Inicie la calibración de color para verificar y corregir los colores. |
| | Reiniciar | Restaura los parámetros de calibración a la configuración predeterminada. |
| Comprobación de cartucho de tóner | - | Visualice la información del cartucho de tóner instalado en la pantalla de LCD, por ejemplo, si el cartucho de tóner es original. |

[Configuración de administrador (Ajustes de administración)]



[Configuración de administrador (Ajustes de administración)]

| Nivel 2 | Descripciones |
|------------------------------------------------------------|-----------------------------------------------------------------------|
| Configuración de administrador (Ajustes de administración) | Cambie la configuración de la pantalla y restrinja el uso del equipo. |

[Fax] (Cuando la Vista previa de fax está desactivada)



[Fax] (Cuando la Vista previa de fax está desactivada)

| Nivel 3 | Nivel 4 | Nivel 5 | Nivel 6 | Descripciones |
|-----------------------|---------|---------|---------|---------------------------------------------------------------------------------------------------------------------------------------------------------------------------------------------------------------------------------------------------------------------------------------------------------------------------------------------------------------------------------------------|
| Remarc./Pausa | - | - | - | Permite volver a marcar el último número al que ha llamado. Cuando está ingresando un fax o un número de teléfono en la pantalla táctil, la Remarcación cambia a Pausa en la pantalla LCD. Pulse Pausa cuando necesite un retardo al marcar números, como al introducir códigos de acceso o números de tarjetas de crédito. También puede almacenar una pausa cuando configure direcciones. |
| Conectar (Tecla tel.) | - | - | - | Pulse antes del marcado si quiere escuchar para asegurarse de que un equipo de fax ha respondido, y luego pulse Iniciar Fax. |

| Nivel 3 | Nivel 4 | Nivel 5 | Nivel 6 | Descripciones |
|--------------------------------------------|-----------------------------------------------------------------------------------------------|-------------------------------|-------------------------------------------------------------------------|----------------------------------------------------------------------------------------------------------------------------------------------------------------|
| Libreta de dir. (Libreta direcciones) |  (Buscar) | - | - | Permite realizar una búsqueda en la libreta de direcciones. |
| | Editar | Añadir dir. nueva | Nombre | Permite almacenar números en la libreta de direcciones, configurar números de grupo para multienvíos, cambiar y eliminar números de la libreta de direcciones. |
| | | | Dirección | |
| | | Conf. grupos | Nombre | |
| | | | Añadir/Borrar | |
| Cambiar | (Seleccione Dirección) | | | |
| | Eliminar | (Seleccione Dirección) | | |
| | (Seleccione Libreta de direcciones) | Aplicar | - | Permite iniciar el envío de un fax mediante la libreta de direcciones. |
| Historial de llamadas (Historial llamadas) | Llam. saliente | (Seleccione Llamada saliente) | Aplicar | Seleccione un número del historial de llamadas salientes y, después, envíele un fax, agréguelo a la libreta de direcciones o elimínelo. |
| | | | Editar | |
| Inicio de fax | - | - | - | Permite enviar un fax. |
| Opciones | Resolución fax | - | - | Permite configurar la resolución de los faxes salientes. |
| | Asunto envío | - | - | Modifique el asunto de un fax saliente. |
| | Contraste | - | - | Permite ajustar el contraste. |
| | Fax de 2 caras | - | - | Permite establecer el formato de escaneado a 2 caras. |
| | Tam. área escan. (Tam. área esc.) | - | - | Permite ajustar el área de escaneado del cristal de escaneado al tamaño del documento. |
| | Multidifusión (Multienvío) | Añadir nro. (Añadir número) | Añadir nro. (Añadir número) | Permite enviar el mismo mensaje de fax a más de un número de fax. |
| | | | Añadir de la libreta de dir. (Añadir desde libreta direcc.) | |
| | | | Buscar en libreta de dir. (Buscar en la libreta de direcciones) | |
| Vista previa | - | - | Permite obtener la vista previa de un mensaje de fax antes de enviarlo. | |
| Fax diferido | Fax diferido | - | - | Permite ajustar la hora del día a la que se enviarán los faxes diferidos. |
| | Poner hora | - | - | |

| Nivel 3 | Nivel 4 | Nivel 5 | Nivel 6 | Descripciones |
|------------------------------------------|-----------------------------------------------------|-------------------------------------------------|-------------------------------------------------------------------|-------------------------------------------------------------------------------|
| Opciones | Trans. tiempo real (Trans.t.real) | - | - | Permite enviar un fax sin utilizar la memoria. |
| | Config. de portada (Config. nota de portada) | Config. de portada (Config. nota de portada) | - | Configure el equipo para que envíe automáticamente una portada preprogramada. |
| | | Pág Intr Mens (Nota de portada) | - | |
| | | Páginas totales | - | |
| | Modo satélite | - | - | Active esta opción si tiene problemas para enviar faxes al extranjero. |
| | Nueva config. predeterminada (Ajust.Nuev.Predet) | - | - | Permite establecer la configuración actual como la predeterminada. |
| Rest. predet. (Rest.predeter.) | - | - | Permite restaurar toda la configuración a los valores de fábrica. | |
| Guardar acc. dir. (Guar. como acc. dir.) | - | - | - | Permite guardar la configuración actual como un acceso directo. |

[Fax] (Cuando la Vista previa de fax está activada)



[Fax] (Cuando la Vista previa de fax está activada)

| Nivel 3 | Nivel 4 | Nivel 5 | Descripciones |
|----------------|--------------------------------------------|---------|---------------------------------------------------------------------------------------------------------------------------------------------------------------------------------------------------------------------------------------------------------------------------------------------------------------------------------------------------------------------------------------------|
| Envío de faxes | Remarc./Pausa | - | Permite volver a marcar el último número al que ha llamado. Cuando está ingresando un fax o un número de teléfono en la pantalla táctil, la Remarcación cambia a Pausa en la pantalla LCD. Pulse Pausa cuando necesite un retardo al marcar números, como al introducir códigos de acceso o números de tarjetas de crédito. También puede almacenar una pausa cuando configure direcciones. |
| | Conectar (Tecla tel.) | - | Pulse antes del marcado si quiere escuchar para asegurarse de que un equipo de fax ha respondido, y luego pulse Iniciar Fax. |
| | Libreta de dir. (Libreta direcciones) | - | Permite seleccionar la dirección del destinatario desde la libreta de direcciones. |
| | Historial de llamadas (Historial llamadas) | - | Seleccione un número del historial de llamadas salientes y, después, envíele un fax, agréguelo a la libreta de direcciones o elimínelo. |
| | Inicio de fax | - | Permite enviar un fax. |
| | Opciones | - | Seleccione su configuración. |

| Nivel 3 | Nivel 4 | Nivel 5 | Descripciones |
|--------------------------------------------|------------------------------------------|-----------------------------------------------------------------|-----------------------------------------------------------------------------------------------------------------------------------------|
| Envío de faxes | Guardar acc. dir. (Guar. como acc. dir.) | - | Permite guardar la configuración actual como un acceso directo. |
| Faxes recibidos | Imprim/Elim (Impr/ Elimin) | Imprimir todo (Faxes nuevos) | Permite imprimir los nuevos faxes recibidos. |
| | | Imprimir todo (Faxes antiguos) | Permite imprimir los faxes antiguos recibidos. |
| | | Eliminar todo (Faxes nuevos) | Permite eliminar los nuevos faxes recibidos. |
| | | Eliminar todo (Faxes antiguos) (Eliminar todo (Faxes antiguos)) | Permite eliminar los faxes antiguos recibidos. |
| Lib. de dir. (Libreta dir.) | - | - | Permite seleccionar la dirección del destinatario desde la libreta de direcciones. |
| Historial de llamadas (Historial llamadas) | - | - | Seleccione un número del historial de llamadas salientes y, después, envíele un fax, agréguelo a la libreta de direcciones o elimínelo. |

[Copia]



[Copia]

| Nivel 3 | Nivel 4 | Nivel 5 | Descripciones |
|------------------------------|--------------|------------------------------------------|------------------------------------------------------------------------------------------|
| Iniciar negro (Negro Inicio) | - | - | Haga una copia en blanco y negro o en escala de grises. |
| Color Inicio | - | - | Haga una copia a color. |
| ID | - | - | Realice una copia de su cédula de identidad. |
| Interrumpir | - | - | Interrumpa un trabajo de impresión con un trabajo de copia de impresión. |
| > (más opciones de Copia) | Recibo | Iniciar negro (Negro Inicio) | Establezca las configuraciones de copia predefinidas para copiar un comprobante de pago. |
| | | Color Inicio | |
| | | ID | |
| | | Interrumpir | |
| | | > (más opciones de Copia) | |
| | | Opciones | |
| | | Guardar acc. dir. (Guar. como acc. dir.) | |
| | Normal | Iniciar negro (Negro Inicio) | Establezca las configuraciones de copia predefinidas para copia Normal. |
| | Color Inicio | | |

| Nivel 3 | Nivel 4 | Nivel 5 | Descripciones |
|------------------------------------------|------------------------------|------------------------------------------------------|---------------------------------------------------------------------------|
| > (más opciones de Copia) | Normal | ID | Establezca las configuraciones de copia predefinidas para copia Normal. |
| | | Interrumpir | |
| | | > (más opciones de Copia) | |
| | | Opciones | |
| | | Guardar acc. dir. (Guar. como acc. dir.) | |
| | 2caras (1⇒2) | Iniciar negro (Negro Inicio) | Establezca las configuraciones de copia predefinidas de doble cara (1⇒2). |
| | | Color Inicio | |
| | | ID | |
| | | Interrumpir | |
| | | > (más opciones de Copia) | |
| | | Opciones | |
| | | Guardar acc. dir. (Guar. como acc. dir.) | |
| | 2caras (2⇒2) | Iniciar negro (Negro Inicio) | Establezca las configuraciones de copia predefinidas de doble cara (2⇒2). |
| | | Color Inicio | |
| | | ID | |
| | | Interrumpir | |
| | | > (más opciones de Copia) | |
| | | Opciones | |
| | | Guardar acc. dir. (Guar. como acc. dir.) | |
| | 2en1 (Id) | Iniciar negro (Negro Inicio) | Configure los ajustes de copia predefinidos de 2en1 (ID). |
| Color Inicio | | | |
| ID | | | |
| Interrumpir | | | |
| > (más opciones de Copia) | | | |
| Opciones | | | |
| Guardar acc. dir. (Guar. como acc. dir.) | | | |
| 2en1 | Iniciar negro (Negro Inicio) | Configure los ajustes de copia predefinidos de 2en1. | |
| | Color Inicio | | |
| | ID | | |
| | Interrumpir | | |

| Nivel 3 | Nivel 4 | Nivel 5 | Descripciones | |
|------------------------------------------------------|----------------------------|--------------------------------------------------------------------------------------------|-----------------------------------------------------------------------------------------------------------------------------|--------------------------------------------------------------------------|
| > (más opciones de Copia) | 2en1 | > (más opciones de Copia) | Configure los ajustes de copia predefinidos de 2en1. | |
| | | Opciones | | |
| | | Guardar acc. dir. (Guar. como acc. dir.) | | |
| | Econ. papel (Ahorro papel) | Iniciar negro (Negro Inicio) | Color Inicio | Establezca las configuraciones de copia predefinidas de Ahorro de papel. |
| | | | ID | |
| | | | Interrumpir | |
| | | | > (más opciones de Copia) | |
| | | | Opciones | |
| | | | Guardar acc. dir. (Guar. como acc. dir.) | |
| | | | | |
| | Opciones | Calidad | - | Permite seleccionar la resolución de copia para el tipo de documento. |
| | | Selec. bandeja | - | Seleccione la bandeja de papel que desee utilizar. |
| Ampliar/Reducir | | 100% | - | |
| | | Ampliar | Permite seleccionar el porcentaje de ampliación para la siguiente copia. | |
| | | Reducir | Permite seleccionar un porcentaje de reducción para la siguiente copia. | |
| | | Pers. (25-400%) | Permite introducir un porcentaje de ampliación o reducción. | |
| Densidad | | - | Permite ajustar la densidad. | |
| Eliminar color de fondo (Eliminar el color de fondo) | | - | Cambie la cantidad de color de fondo que se remueve. | |
| Copia de 2 caras (Copia dúplex) | | Formato pág. | Permite activar o desactivar la copia de 2 caras y seleccionar entre el giro en el borde largo o el giro en el borde corto. | |
| Diseño página de 2 caras | | - | Permite seleccionar una opción de formato de página cuando realiza copias N en 1 a 2 caras de un documento de 2 caras. | |
| Contraste | | - | Permite ajustar el contraste. | |
| Apilar/Ordenar | | - | Seleccione esta opción para apilar u ordenar varias copias. | |
| 2en1/1en1 | | - | Si selecciona 2 en 1 (ID), puede seleccionar las opciones de formato. | |
| Formato pág. | - | Haga N en 1 copia. | | |
| Auto alinear | - | Permite configurar el equipo para que corrija los documentos torcidos en forma automática. | | |
| Ajuste color | Rojo | Ajuste el color en las copias. | | |

| Nivel 3 | Nivel 4 | Nivel 5 | Descripciones |
|------------------------------------------------|---------|---------------|-----------------------------------------------------------------|
| Opciones | | Verde Azul | |
| Guardar acc. dir. (Guar. como acc. dir.) | - | - | Permite guardar la configuración actual como un acceso directo. |

[Escanear]



[Escanear]

| Nivel 3 | Nivel 4 | Nivel 5 | Nivel 6 | Descripciones | |
|-----------------------------|--------------------------------------------|--------------------------------------------------------------------|---------|----------------------------------------------------------------|---|
| a USB | Acciones escan. (Acciones de escaneado) | - | - | Permite escanear documentos a una unidad de memoria flash USB. | |
| | Opciones | Escan. de 2 caras (Escan. doble cara) | - | | - |
| | | Ajuste de color (Configuración del color) | - | | - |
| | | Resolución | - | | - |
| | | Tipo archivo (Tipo de archivo) | - | | - |
| | | Tamaño d document (Tamaño document) | - | | - |
| | | Brillo | - | | - |
| | | Contraste | - | | - |
| | | Nombre de archivo | - | | - |
| | | Est. nom. arch. (Estilo do nome do arquivo) | - | | - |
| | | Tamaño archivo (Tamaño de archivo) | - | | - |
| | | Recorte autom. | - | | - |
| | | Auto alinear | - | | - |
| | | Omitir pág blanco | - | | - |
| | | Nivel omisión pág.en blanco (Nivel detección pág. blanco) | - | | - |
| | | Eliminar color de fondo (Eliminar el color de fondo) | - | | - |
| | | Config. márgen (Ajustes margen) | - | | - |
| Reducción moiré | - | - | | | |
| Separación de documentos | | Separación de documentos | | | |
| | | Copias | | | |

| Nivel 3 | Nivel 4 | Nivel 5 | Nivel 6 | Descripciones |
|------------------------------------------|-----------------------------------------|----------------------------------------------------|-------------------------------------------------------------------------------------|--------------------------------------------------------------------------------------------------|
| a USB | Opciones | Separación de documentos | Núm. de páginas (Número de páginas) | Permite escanear documentos a una unidad de memoria flash USB. |
| | | Compresión TIFF color/gris | - | |
| | | Compresión TIFF ByN | - | |
| | | Nueva config. predeterminada (Ajust. Nuev. Predet) | - | |
| | Rest. predet. (Rest. predeter.) | - | | |
| Guardar acc. dir. (Guar. como acc. dir.) | - | - | | |
| Inicio | | | | |
| a Mi correo el. (a Mi corr. elec.) | - | - | - | Permite escanear un documento en blanco y negro o a color en su dirección de correo electrónico. |
| a Mi carpeta | - | - | - | Permite enviar datos escaneados a una carpeta en el servidor CIFS de su red local o de Internet. |
| a PC | a archivo | Acciones escan. (Acciones de escaneado) | - | Permite escanear documentos y guardarlos en una carpeta de la computadora. |
| | | (Seleccione USB o PC) | Opciones | |
| | | | Guardar acc. dir. (Guar. como acc. dir.) | |
| | | Inicio | | |
| | a OCR | Acciones escan. (Acciones de escaneado) | - | Convierta un documento escaneado en un archivo de texto editable. |
| | | (Seleccione USB o PC) | Opciones | |
| | | | Guardar acc. dir. (Guar. como acc. dir.) | |
| | | Inicio | | |
| | a imagen | Acciones escan. (Acciones de escaneado) | - | Permite escanear fotografías o gráficos en las aplicaciones de gráficos. |
| | | (Seleccione USB o PC) | Opciones | |
| | | | Guardar acc. dir. (Guar. como acc. dir.) | |
| | | Inicio | | |
| a correo elect (a e-mail) | Acciones escan. (Acciones de escaneado) | - | Permite enviar un documento escaneado como archivo adjunto a un correo electrónico. | |
| | (Seleccione USB o PC) | Opciones | | |

| Nivel 3 | Nivel 4 | Nivel 5 | Nivel 6 | Descripciones | | |
|-----------------------------------------------------------|-----------------------------------------|--------------------------------------------------------------------------------------------|----------------------------------------------------|----------------------------------------------------------------------------------------------------------|---|---|
| a PC | a correo elect (a e-mail) | (Seleccione USB o PC) | Guardar acc. dir. (Guar. como acc. dir.) Inicio | Permite enviar un documento escaneado como archivo adjunto a un correo electrónico. | | |
| a serv corr elec (a serv e-mail) | Cancelar | - | - | Permite escanear un documento en blanco y negro o a color en la dirección de correo electrónico deseada. | | |
| | Acciones escan. (Acciones de escaneado) | - | - | | | |
| | Manual | - | - | | | |
| | Libreta de dir. (Libreta direcciones) |  (Buscar) | - | | - | |
| | | Editar | - | | - | |
| | | (Seleccione Libreta de direcciones) | - | | - | |
| | Sig. | Destinos | - | | - | |
| | | Vista previa | - | | - | |
| | | Opciones | Escan. de 2 caras (Escan. doble cara) | | - | - |
| | | | Ajuste de color (Configuración del color) | | - | - |
| | | | Resolución | | - | - |
| | | | Tipo archivo (Tipo de archivo) | | - | - |
| | | | Tamaño d document (Tamaño document) | | - | - |
| | | | Asunto envío | | - | - |
| | | | Brillo | | - | - |
| Contraste | | | - | - | | |
| Nombre de archivo | | | - | - | | |
| Est. nom. arch. (Estilo do nome do arquivo) | | | - | - | | |
| Tamaño archivo (Tamaño de archivo) | - | - | | | | |
| Auto alinear | - | - | | | | |
| Omitir pág blanco | - | - | | | | |
| Nivel omisión pág.en blanco (Nivel detección pág. blanco) | - | - | | | | |
| Eliminar color de fondo (Eliminar el color de fondo) | - | - | | | | |
| Config. margen (Ajustes margen) | - | - | | | | |
| Reducción moiré | - | - | | | | |

| Nivel 3 | Nivel 4 | Nivel 5 | Nivel 6 | Descripciones | |
|-------------------------------------------|-----------------------------------------|------------------------------------------|-----------------------------------------------------------|----------------------------------------------------------------------------------------------------------|---|
| a serv corr elec (a serv e-mail) | Sig. | Opciones | Separación de documentos | Permite escanear un documento en blanco y negro o a color en la dirección de correo electrónico deseada. | |
| | | | Compresión TIFF color/gris | | |
| | | | Compresión TIFF ByN | | |
| | | | Vista previa | | |
| | | | Nueva config. predeterminada (Ajust. Nuev. Predet) | | |
| | | Rest. predet. (Rest. predeter.) | | | |
| | | Guardar acc. dir. (Guar. como acc. dir.) | - | | |
| | | Inicio | - | | |
| | Destinos | (Seleccione Dirección) | - | | |
| a FTP/ SFTP | Acciones escan. (Acciones de escaneado) | - | - | Permite enviar datos escaneados por FTP/SFTP. | |
| | | (Seleccione Nombre de perfil) | Vista previa | | - |
| | | Opciones | Escan. de 2 caras (Escan. doble cara) | | |
| | | | Ajuste de color (Configuración del color) | | |
| | | | Resolución | | |
| | | | Tipo archivo (Tipo de archivo) | | |
| | | | Tamaño d document (Tamaño document) | | |
| | | | Brillo | | |
| | | | Contraste | | |
| | | | Nombre de archivo | | |
| | | | Est. nom. arch. (Estilo do nome do arquivo) | | |
| | | | Tamaño archivo (Tamaño de archivo) | | |
| | | | Auto alinear | | |
| | | | Omitir pág blanco | | |
| | | | Nivel omisión pág.en blanco (Nivel detección pág. blanco) | | |
| | | | Eliminar color de fondo (Eliminar el color de fondo) | | |
| | Config. margen (Ajustes margen) | | | | |

| Nivel 3 | Nivel 4 | Nivel 5 | Nivel 6 | Descripciones |
|----------------|--------------------------------------------------|------------------------------------------------|--------------------------------------------------------------------|--------------------------------------------------------------------------------------------|
| a FTP/ SFTP | (Seleccione Nombre de perfil) | Opciones | Reducción moiré | Permite enviar datos escaneados por FTP/ SFTP. |
| | | | Separación de documentos | |
| | | | Compresión TIFF color/gris | |
| | | | Compresión TIFF ByN | |
| | | | Nombre usuario | |
| | | Guardar acc. dir. (Guar. como acc. dir.) | - | |
| | | Inicio | - | |
| a la red | Acciones escan. (Acciones de escaneado) | - | - | Permite enviar datos escaneados a un servidor CIFS de su red local o de Internet. |
| | (Seleccione Nombre de perfil) | Vista previa | - | |
| | | Opciones | Escan. de 2 caras (Escan. doble cara) | |
| | | | Ajuste de color (Configuración del color) | |
| | | | Resolución | |
| | | | Tipo archivo (Tipo de archivo) | |
| | | | Tamaño d document (Tamaño document) | |
| | | | Brillo | |
| | | | Contraste | |
| | | | Nombre de archivo | |
| | | | Est. nom. arch. (Estilo do nome do archivo) | |
| | | | Tamaño archivo (Tamaño de archivo) | |
| | | | Auto alinear | |
| | | | Omitir pág blanco | |
| | | | Nivel omisión pág.en blanco (Nivel detección pág. blanco) | |
| | | | Eliminar color de fondo (Eliminar el color de fondo) | |
| | | | Config. margen (Ajustes margen) | |
| | | | Reducción moiré | |
| | | | Separación de documentos | |

| Nivel 3 | Nivel 4 | Nivel 5 | Nivel 6 | Descripciones |
|--------------|-----------------------------------------|------------------------------------------|-----------------------------------------------------------|-----------------------------------------------------------------------------------|
| a la red | (Seleccione Nombre de perfil) | Opciones | Compresión TIFF color/gris | Permite enviar datos escaneados a un servidor CIFS de su red local o de Internet. |
| | | | Compresión TIFF ByN | |
| | | | Nombre usuario | |
| | | Vista previa | | |
| | | Guardar acc. dir. (Guar. como acc. dir.) | - | |
| | | Inicio | - | |
| a SharePoint | Acciones escan. (Acciones de escaneado) | - | - | Permite enviar datos por un servidor SharePoint. |
| | (Seleccione Nombre de perfil) | Vista previa | - | |
| | | Opciones | Escan. de 2 caras (Escan. doble cara) | |
| | | | Ajuste de color (Configuración del color) | |
| | | | Resolución | |
| | | | Tipo archivo (Tipo de archivo) | |
| | | | Tamaño d document (Tamaño document) | |
| | | | Brillo | |
| | | | Contraste | |
| | | | Nombre de archivo | |
| | | | Est. nom. arch. (Estilo do nome do arquivo) | |
| | | | Tamaño archivo (Tamaño de archivo) | |
| | | | Auto alinear | |
| | | | Omitir pág blanco | |
| | | | Nivel omisión pág.en blanco (Nivel detección pág. blanco) | |
| | | | Eliminar color de fondo (Eliminar el color de fondo) | |
| | | | Config. margen (Ajustes margen) | |
| | | | Reducción moiré | |
| | | Separación de documentos | | |
| | | Compresión TIFF color/gris | | |
| | | Compresión TIFF ByN | | |

| Nivel 3 | Nivel 4 | Nivel 5 | Nivel 6 | Descripciones |
|----------------------------------------------------------------------------------------------------------------------------|-----------------------------------------|------------------------------------------|----------------|-----------------------------------------------------------------|
| a SharePoint | (Seleccione Nombre de perfil) | Opciones | Nombre usuario | Permite enviar datos por un servidor SharePoint. |
| | | | Vista previa | |
| | | Guardar acc. dir. (Guar. como acc. dir.) | - | |
| | | Inicio | - | |
| a la web | - | - | - | Permite cargar los datos escaneados en un servicio de Internet. |
| Escaneado SW (Aparece cuando instala un escáner de Servicios web, que se muestra en el explorador de red de su ordenador). | Escanear | - | - | Escanee datos utilizando el protocolo de Web Services. |
| | Escan a email (Digit pra email) | - | - | |
| | Escaneo p/Fax (Dig. para fax) | - | - | |
| | Escan p/impr (Dig. para impresión) | - | - | |
| | Acciones escan. (Acciones de escaneado) | - | - | |

Accesos directos

+ (Accesos directos)

| Nivel 3 | Nivel 4 | Nivel 5 | Descripciones | |
|-----------------------------------------------|----------|----------------------------------|-----------------------------------------------------------------------------------|----------------------------------------------------------------------------------------------------------|
| + Añadir acc. dir. (Añadir acceso directo) | Copia | - | Seleccione los ajustes que desee. | |
| | Fax | - | Seleccione los ajustes que desee. | |
| | Escanear | a archivo | | Permite escanear documentos y guardarlos en una carpeta de la computadora. |
| | | a OCR | | Convierta un documento escaneado en un archivo de texto editable. |
| | | a imagen | | Permite escanear fotografías o gráficos en las aplicaciones de gráficos. |
| | | a USB | | Permite escanear documentos a una unidad de memoria flash USB. |
| | | a correo elect (a e-mail) | | Permite enviar un documento escaneado como archivo adjunto a un correo electrónico. |
| | | a serv corr elec (a serv e-mail) | | Permite escanear un documento en blanco y negro o a color en la dirección de correo electrónico deseada. |
| a la red | | | Permite enviar datos escaneados a un servidor CIFS de su red local o de Internet. | |

| Nivel 3 | Nivel 4 | Nivel 5 | Descripciones |
|-------------------------------------------------------------------------------------------------------------------------------|-----------------------------------------------|--------------------------------------------------|----------------------------------------------------------------------------------------------------------------------------------------------------------------------------------------------------------|
|  Añadir acc. dir. (Añadir acceso directo) | Escanear | a FTP/SFTP | Permite enviar datos escaneados por FTP/SFTP. |
| | | a SharePoint | Permite enviar datos por un servidor SharePoint. |
| | Web | - | Permite conectar el equipo Brother a un servicio de Internet. El proveedor puede haber agregado servicios web y puede haber cambiado los nombres del servicio debido a que se publicó este documento. |
| Estas listas aparecen cuando se pulsa el nombre de cada acceso directo durante dos segundos. | Aplic. (Aplicaciones) | - | Conecte el equipo Brother al servicio Aplicaciones de Brother. |
| | Cambiar nombre (CambNomb) | - | Permite cambiar el nombre del acceso directo. |
| | Editar | - | Cambie el ajuste del acceso directo. |
| | Eliminar | - | Permite eliminar el acceso directo. |
| | Registrar tarjeta/NFC (Registrar tarjeta NFC) | - | Asigne un acceso directo a una tarjeta de IC. |
| Eliminar tarjeta/NFC (Eliminar tarjeta NFC) | - | Eliminar un acceso directo de una tarjeta de IC. | |

[Impresión segura]



[Impresión segura]

| Nivel 2 | Descripciones |
|------------------|--------------------------------------------------------------------------------------------------------------------------------------------------------------------------------------------------------------------------------------|
| Impresión segura | Puede imprimir los datos guardados en la memoria del equipo o la unidad de memoria de flash USB cuando ingresa su contraseña. Solo activo cuando el equipo o la unidad de memoria de flash USB tienen datos de impresión seguros. |

[Web]



[Web]

| Nivel 2 | Descripciones |
|---------|---------------------------------------------------------------|
| Web | Permite conectar el equipo Brother a un servicio de Internet. |

[Aplic. (Aplicaciones)]



[Aplic. (Aplicaciones)]

| Nivel 2 | Descripciones |
|-----------------------|----------------------------------------------------------------|
| Aplic. (Aplicaciones) | Conecte el equipo Brother al servicio Aplicaciones de Brother. |

[USB]



[USB]

| Nivel 2 | Nivel 3 | Descripciones |
|---------|-------------------|----------------------------------------------------------------|
| USB | Escanear a USB | Permite escanear documentos a una unidad de memoria flash USB. |
| | Impresión directa | Imprima los datos directamente desde una unidad flash USB. |

[Copia de ID 2 en 1]



[Copia de ID 2 en 1]

| Nivel 2 | Descripciones |
|--------------------|-------------------------------------------------------------------|
| Copia de ID 2 en 1 | Copiar ambas caras de una cédula de identidad en una sola página. |



Información relacionada

- [Tablas de funciones y configuraciones](#)

Cambiar la configuración del equipo mediante Administración basada en Web

Administración basada en Web es una utilidad que usa un navegador web estándar para administrar el equipo mediante el protocolo de transferencia de hipertexto (HTTP) o el protocolo de transferencia de hipertexto a través de SSL (Secure Socket Layer) (HTTPS).

- [¿Qué es Administración basada en Web?](#)
- [Acceder a Administración basada en Web](#)
- [Cambie la contraseña de inicio de sesión mediante la administración basada en web](#)
- [Configuración de la Libreta de direcciones del equipo con Administración basada en Web](#)

¿Qué es Administración basada en Web?

Administración basada en Web es una utilidad que usa un navegador web estándar para administrar el equipo mediante el protocolo de transferencia de hipertexto (HTTP) o el protocolo de transferencia de hipertexto a través de capa de sockets seguros (HTTPS).



- Se recomienda usar la versión más reciente de los siguientes navegadores web:
 - Microsoft Edge, Firefox y Google Chrome™ para Windows
 - Safari, Firefox y Google Chrome™ para Mac
 - Google Chrome™ para Android™
 - Safari y Google Chrome™ para iOS
- Asegúrese de que JavaScript y las cookies siempre estén activados, independientemente del navegador que utilice.
- Asegúrese de que su equipo esté encendido y conectado a la misma red que su computadora y que su red sea compatible con el protocolo TCP/IP.

brother

Estado

Estado del dispositivo

Listo

Actualización automática

No
 Sí

Nivel de tóner

BK C M Y

Idioma de Web

Automático

Ubicación del dispositivo

Contacto :

Ubicación :

La pantalla real puede diferir de la pantalla que se muestra arriba.



Información relacionada

- [Cambiar la configuración del equipo mediante Administración basada en Web](#)

Acceder a Administración basada en Web

- Se recomienda usar la versión más reciente de los siguientes navegadores web:
 - Microsoft Edge, Firefox y Google Chrome™ para Windows
 - Safari, Firefox y Google Chrome™ para Mac
 - Google Chrome™ para Android™
 - Safari y Google Chrome™ para iOS
- Asegúrese de que JavaScript y las cookies siempre estén activados, independientemente del navegador que utilice.
- Se recomienda utilizar el protocolo de seguridad HTTPS cuando establezca la configuración mediante Administración basada en Web. Si utiliza HTTP al establecer la configuración mediante Administración basada en Web, siga las indicaciones de la pantalla para cambiar a una conexión HTTPS segura.
- Cuando utilice HTTPS para realizar la configuración mediante Administración basada en Web, el navegador mostrará un cuadro de diálogo de advertencia. Para evitar mostrar el cuadro de diálogo de advertencia, puede instalar un certificado autofirmado para utilizar comunicación SSL/TLS. Para obtener más información >> *Guía de funciones de seguridad*
- La contraseña predeterminada para gestionar la configuración de este equipo se encuentra en la parte posterior del equipo y está marcada como "Pw". Para cambiar la contraseña predeterminada, siga las instrucciones que aparecen en la pantalla cuando inicie sesión. Se recomienda cambiar la contraseña predeterminada de inmediato para proteger el equipo frente al acceso no autorizado.
También encontrará la contraseña predeterminada en el Informe de configuración de red o en la página Configuración de la impresora.

>> [Acceda a Administración basada en Web desde el navegador web](#)

>> [Acceda a Administración basada en Web desde Brother iPrint&Scan \(Windows/Mac\)](#)

>> [Acceda a Administración basada en Web desde Brother Utilities \(Windows\)](#)

Acceda a Administración basada en Web desde el navegador web

1. Inicie su navegador web.
2. Introduzca "https://dirección IP del equipo" en la barra de direcciones de su navegador (donde "dirección IP del equipo" es la dirección IP de su equipo).

Por ejemplo:

https://192.168.1.2

Encontrará la dirección IP del equipo en el Informe de configuración de red.

>> [Imprimir el informe de configuración de la red](#)



- Si está utilizando un sistema de nombres de dominio o ha activado un nombre NetBIOS, puede escribir otro nombre, como "SharedPrinter", en lugar de la dirección IP.

Por ejemplo: https://SharedPrinter

- Si activa un nombre NetBIOS, también puede utilizar el nombre de nodo.

Por ejemplo: https://brn123456abcdef

- El nombre NetBIOS solo puede encontrarse en el informe de configuración de red o en la página Configuración de la impresora.

3. Si se le solicita una contraseña, ingrésela en el campo **Iniciar sesión** y luego haga clic en **Iniciar sesión**.



La contraseña predeterminada para gestionar la configuración de este equipo se encuentra en la parte posterior y está marcada con la leyenda "Pw". Cambie la contraseña predeterminada con las instrucciones que aparecen en la pantalla cuando inicie sesión por primera vez.

4. Si desea fijar la barra de navegación en el lateral izquierdo de la pantalla, haga clic en ☰ y luego en

Ahora puede cambiar la configuración del equipo.



Si el equipo está inactivo durante una cantidad de tiempo específica, automáticamente se cierra la sesión del usuario. Cambie la configuración para el cierre de sesión en el menú **Hora de cierre de sesión de Administración basada en Web**.

Acceda a Administración basada en Web desde Brother iPrint&Scan (Windows/Mac)

1. Inicie Brother iPrint&Scan.

- Windows

Ejecute  (Brother iPrint&Scan).

- Mac

En la barra de menú **Finder**, haga clic en **Ir > Aplicaciones** y, a continuación, haga doble clic en el icono de iPrint&Scan.

Aparecerá la pantalla de Brother iPrint&Scan.

2. Si el equipo Brother no está seleccionado, haga clic en el botón **Añadir equipo / Seleccione su equipo**, y, a continuación, seleccione el nombre del modelo de la lista. Haga clic en **Aceptar**.
3. Haga clic en el botón **Consumibles/Configuración del equipo**.





Si se muestra la ventana **Consumibles/Configuración del equipo**, haga clic en el enlace **Toda la configuración**.

Aparecerá Administración basada en Web.

4. Si se le solicita una contraseña, ingrésela en el campo **Iniciar sesión** y luego haga clic en **Iniciar sesión**.



La contraseña predeterminada para gestionar la configuración de este equipo se encuentra en la parte posterior y está marcada con la leyenda **"Pwd"**. Cambie la contraseña predeterminada con las instrucciones que aparecen en la pantalla cuando inicie sesión por primera vez.

5. Si desea fijar la barra de navegación en el lateral izquierdo de la pantalla, haga clic en  y luego en .

Ahora puede cambiar la configuración del equipo.



- Además, puede acceder a Administración basada en Web desde Brother Mobile Connect para dispositivos móviles.
 - Si el equipo está inactivo durante una cantidad de tiempo específica, la sesión del usuario se cierra automáticamente. Cambie la configuración para el cierre de sesión en el menú **Hora de cierre de sesión de Administración basada en Web**.
-

Acceda a Administración basada en Web desde Brother Utilities (Windows)

1. Inicie  (Brother Utilities) y, a continuación, haga clic en la lista desplegable y seleccione el nombre del modelo (si no está ya seleccionado).



2. Haga clic en **Herramientas** en la barra de navegación izquierda y, a continuación, haga clic en **Configuración del equipo**.

Aparecerá Administración basada en Web.

3. Si se le solicita una contraseña, ingrésela en el campo **Iniciar sesión** y luego haga clic en **Iniciar sesión**.



La contraseña predeterminada para gestionar la configuración de este equipo se encuentra en la parte posterior y está marcada con la leyenda **"Pwd"**. Cambie la contraseña predeterminada con las instrucciones que aparecen en la pantalla cuando inicie sesión por primera vez.

4. Si desea fijar la barra de navegación en el lateral izquierdo de la pantalla, haga clic en  y luego en .

Ahora puede cambiar la configuración del equipo.



Si el equipo está inactivo durante una cantidad de tiempo específica, automáticamente se cierra la sesión del usuario. Cambie la configuración para el cierre de sesión en el menú **Hora de cierre de sesión de Administración basada en Web**.

Si modifica la configuración del protocolo, debe reiniciar el equipo tras hacer clic en **Enviar** para activar la configuración.

Luego de configurar los ajustes, haga clic en **Cerrar sesión**.



Información relacionada

- [Cambiar la configuración del equipo mediante Administración basada en Web](#)

Información adicional:

- [Imprimir el informe de configuración de la red](#)
-

Cambie la contraseña de inicio de sesión mediante la administración basada en web

La contraseña predeterminada para gestionar la configuración de este equipo se encuentra en la parte posterior del equipo y está marcada como "PwD". Para cambiar la contraseña predeterminada, siga las instrucciones que aparecen en la pantalla cuando inicie sesión. Se recomienda cambiar la contraseña predeterminada de inmediato para proteger el equipo frente al acceso no autorizado.

1. Inicie Administración basada en Web. >> [Acceder a Administración basada en Web](#)
2. En la barra de navegación izquierda, haga clic en **Administrador** > **Contraseña inicio sesión**.



- La contraseña predeterminada para gestionar la configuración de este equipo se encuentra en la parte posterior del equipo y está marcada como "PwD".
- Si la barra de navegación izquierda no está visible, comience desde ☰.

3. Si desea cambiar la contraseña, escriba su contraseña actual en el campo **Introducir clave antigua**.
4. Siga las indicaciones **Contraseña inicio sesión** en pantalla e introduzca la contraseña nueva en el campo **Introduzca la nueva contraseña**.
5. Vuelva a escribir la contraseña nueva en el campo **Confirme la nueva contraseña**.
6. Haga clic en **Enviar**.



También puede cambiar la configuración de bloqueo en el menú **Contraseña inicio sesión**.



Información relacionada

- [Cambiar la configuración del equipo mediante Administración basada en Web](#)

Información adicional:

- [Acceder a Administración basada en Web](#)
- [Verifique la contraseña de su equipo](#)

Configuración de la Libreta de direcciones del equipo con Administración basada en Web

Modelos relacionados: MFC-L8730CDW/MFC-L8930CDW/MFC-L8970CDW/MFC-EX575

- Se recomienda utilizar el protocolo de seguridad HTTPS cuando establezca la configuración mediante Administración basada en Web.
- Cuando utilice HTTPS para realizar la configuración mediante Administración basada en Web, el navegador mostrará un cuadro de diálogo de advertencia.

1. Inicie Administración basada en Web. >> [Acceder a Administración basada en Web](#)
2. En la barra de navegación izquierda, haga clic en **Libr. direc..**



Si la barra de navegación izquierda no está visible, comience desde ☰.

3. Haga clic en los números de dirección de destino y, a continuación, añada o actualice la información de la libreta de direcciones según sea necesario.
4. Haga clic en **Enviar**.



Información relacionada

- [Cambiar la configuración del equipo mediante Administración basada en Web](#)

Apéndice

- [Especificaciones](#)
- [Canales admitidos por los equipos Brother para redes wifi de 5 GHz \(EE.UU, Canadá, México y los países del Caribe únicamente\)](#)
- [Consumibles](#)
- [Información importante sobre la vida útil del cartucho de tóner](#)
- [Accesorios](#)
- [Ayuda de Brother y Atención al cliente](#)

Especificaciones

- >> Especificaciones generales
- >> Especificaciones de tamaño del documento
- >> Especificaciones de soportes de impresión
- >> Especificaciones del fax
- >> Especificación de copia
- >> Especificaciones del escáner
- >> Especificaciones de la impresora
- >> Especificaciones de la interfaz
- >> Especificaciones de la función de impresión directa
- >> Funciones y protocolos de seguridad compatibles
- >> Especificaciones de requisitos del ordenador/computador

Especificaciones generales

| | | |
|----------------------------------------|-------------------------------------------------|--------------------------------------------------------------------------------------------------------------------------------------------------------------------------------------------------------------------------------------------------------------------------------------|
| Tipo de impresora | | Laser |
| Método de impresión | | Impresora láser electrofotográfica |
| Capacidad de la memoria | Estándar | <ul style="list-style-type: none"> • (DCP-L8630CDW/MFC-L8730CDW/MFC-L8930CDW) 512 MB • (MFC-L8970CDW/MFC-EX575) 1 GB |
| Pantalla del equipo | | <ul style="list-style-type: none"> • (DCP-L8630CDW/MFC-L8730CDW) Pantalla TFT LCD táctil en color de 3,5 pulg. (8,8 cm) ¹ • (MFC-L8930CDW/MFC-L8970CDW/MFC-EX575) Pantalla TFT LCD táctil en color de 7,0 pulgadas (17,6 cm) ¹ |
| Fuente de alimentación | | (Excepto: Argentina, Bolivia, Chile, Paraguay, Perú y Uruguay) 110 V a 120 V AC 50/60 Hz (Argentina, Bolivia, Chile, Paraguay, Perú y Uruguay) 220 V a 240 V AC 50/60 Hz |
| Consumo eléctrico (Promedio) | Pico | (110 V a 120 V AC 50/60 Hz) Aproximadamente 1.010 W (220 V a 240 V AC 50/60 Hz) Aproximadamente 1.010 W |
| | Impresión ² | (110 V a 120 V AC 50/60 Hz) Aproximadamente 600 W a 77 °F (25 °C) (220 V a 240 V AC 50/60 Hz) Aproximadamente 540 W a 77 °F (25 °C) |
| | Impresión (Modo silencioso) ² | (110 V a 120 V AC 50/60 Hz) Aproximadamente 340 W a 77 °F (25 °C) (220 V a 240 V AC 50/60 Hz) Aproximadamente 330 W a 77 °F (25 °C) |
| | Copia ² | (110 V a 120 V AC 50/60 Hz) Aproximadamente 600 W a 77 °F (25 °C) (220 V a 240 V AC 50/60 Hz) Aproximadamente 540 W a 77 °F (25 °C) |
| | Copia | (110 V a 120 V AC 50/60 Hz) |

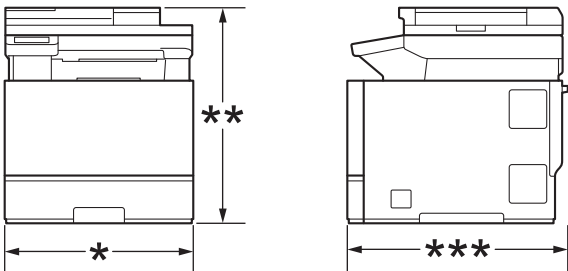
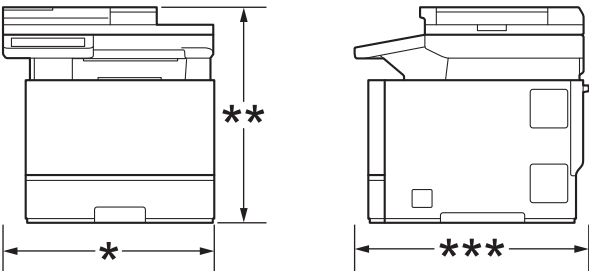
| | | |
|---------------------------------------------------------------------------------------|---------------------------------------|-----------------------------------------------------------------------------------------------------------------------------------------------------------------------------------------------------------------------------------------------------------------------|
| Consumo eléctrico (Promedio) | (Modo silencioso) ² | Aproximadamente 340 W a 77 °F (25 °C) (220 V a 240 V AC 50/60 Hz) Aproximadamente 330 W a 77 °F (25 °C) |
| | Preparado ² | (110 V a 120 V AC 50/60 Hz) Aproximadamente 60 W a 77 °F (25 °C) (220 V a 240 V AC 50/60 Hz) Aproximadamente 60 W a 77 °F (25 °C) |
| | En espera ² | (110 V a 120 V AC 50/60 Hz) Aproximadamente 8,4 W (220 V a 240 V AC 50/60 Hz) Aproximadamente 8,4 W |
| | Suspensión ² | (110 V a 120 V AC 50/60 Hz) Aproximadamente 0,53 W (220 V a 240 V AC 50/60 Hz) Aproximadamente 0,53 W |
| | Apagado ^{2 3 4} | (110 V a 120 V AC 50/60 Hz) Aproximadamente 0,03 W (220 V a 240 V AC 50/60 Hz) Aproximadamente 0,04 W |
| Dimensiones (Vista de estructuración típica) (DCP-L8630CDW/MFC-L8730CDW) | | Unidad: pulgadas (mm) • (DCP-L8630CDW/MFC-L8730CDW) *: 15,9 (404) **: 18,1 (460) ***: 18,6 (473) • (MFC-L8930CDW/MFC-L8970CDW/MFC-EX575) *: 17,9 (454) **: 18,1 (460) ***: 19,9 (505) |
|  | | |
| (MFC-L8930CDW/MFC-L8970CDW/MFC-EX575) | | |
|  | | |
| Peso (con consumibles) | | <ul style="list-style-type: none"> • (DCP-L8630CDW) - • (MFC-L8730CDW) 56,5 lb (25,6 kg) • (MFC-L8930CDW) 58,4 lb (26,5 kg) • (MFC-L8970CDW) 59,2 lb (26,9 kg) • (MFC-EX575) 59,0 lb (26,8 kg) |

| | | | | |
|----------------------------------------------------------|------------------------------------------------|------------------------------------|-----------------------------------------------------------------------------------------------------------------------------------------------------------------------------------------------------------------------------------------------|-------------------|
| Nivel de ruido | Presión de sonido ⁶ | Impresión | LpAm = 49 dB (A) | |
| | | Impresión (Modo silencioso) | LpAm = 44 dB (A) | |
| | | Preparado | Predeterminado: LpAm = 31 dB (A) ⁵ | |
| | Potencia acústica ⁶ | Impresión | Monocromático | LWAc = 6,47 B (A) |
| | | | Color | LWAc = 6,47 B (A) |
| | | Impresión (Modo silencioso) | Monocromático | LWAc = 5,83 B (A) |
| Color | | | LWAc = 5,88 B (A) | |
| Preparado | Predeterminado: LWAc = 4,43 B (A) ⁷ | | | |
| Temperatura | En funcionamiento | | De 50 °F a 90,5°F (de 10 °C a 32,5 °C) | |
| | Almacenamiento | | De 32° F a 104 °F (de 0 °C a 40 °C) | |
| Humedad | En funcionamiento | | 20 % a 80 % (sin condensación) | |
| | Almacenamiento | | 35 % a 85 % (sin condensación) | |
| Alimentador automático de documentos (unidad ADF) | | | Hasta 80 hojas Recomendaciones para obtener resultados óptimos: <ul style="list-style-type: none"> • Temperatura: 68 °F a 86 °F (20 °C a 30 °C) • Humedad: 50% al 70% • Papel: 20 lb (80 g/m²) | |

1 Medición realizada diagonalmente.

2 Medición realizada mientras el equipo está conectado mediante la misma conexión de red que ENERGY STAR Ver. 3.2 test method.

3 Medido de acuerdo con IEC 62301 Edición 2.0.

4 El consumo de energía varía ligeramente según el entorno de uso.

5 Si el motor del ventilador funciona: LpAm = 35 dB (A)

6 Medición realizada de acuerdo con el método descrito en ISO 7779.

7 Si el motor del ventilador funciona: LWAc = 4,98 B (A)

Especificaciones de tamaño del documento

| | | |
|-----------------------------|------------------------------------------|----------------------------------------------------------------------------------------------------------------------------------------------------------------------------------------------|
| Tamaño del documento | Ancho de la unidad ADF | De 4,1 pulg. a 8,5 pulg. (de 105 mm a 215,9 mm) |
| | Longitud de la unidad ADF | De 5,8 pulg. a 14,0 pulg. (de 148 mm a 355,6 mm) |
| | Ancho del cristal de escaneado | Hasta 8,5 pulg. (215,9 mm) |
| | Longitud del cristal de escaneado | <ul style="list-style-type: none"> • (DCP-L8630CDW/MFC-L8730CDW) Hasta 11,7 pulg. (297 mm) • (MFC-L8930CDW/MFC-L8970CDW/MFC-EX575) Hasta 14 pulg. (355,6 mm) |

Especificaciones de soportes de impresión

| | | | |
|-------------------------|------------------------------------|------------------------|-------------------------------------------------------------------------------------------------------|
| Entrada de papel | Bandeja de papel (Estándar) | Tipo de papel | Papel normal, membrete, papel de color, papel fino, papel reciclado |
| | | Tamaño de papel | A4, Carta, B5 (JIS), A5, A5 (borde largo), B6 (JIS), A6, Ejecutivo, Legal, Legal México, Legal India, |

| | | | | |
|-------------------------------------|----------------------------------------------------------------------------------------------------------------------------------------------------------------------------------------------------------------|------------------------------------------------------|------------------------------------------------------------------------------------------------------------------------------------------------------------------------------------------------------------------|---------------------------------------------------------------------|
| Entrada de papel | Bandeja de papel (Estándar) | | Folio, 16K (195 x 270 mm), A4 corto (papel de 270 mm) | |
| | | Gramaje del papel | 16 a 28 lb (60 a 105 g/m ²) | |
| | | Capacidad máxima de papel | Hasta 250 hojas de 20 lb (80 g/m ²) Papel normal | |
| | Bandeja multipropósito (bandeja MP) | Tipo de papel | Papel normal, membrete, papel de color, papel fino, papel grueso, papel reciclado, papel Bond, etiqueta, sobre, sobre fino, sobre grueso, papel satinado | |
| | | Tamaño de papel | <ul style="list-style-type: none"> • Ancho: De 3 a 8,5 pulg. (de 76,2 a 216 mm) • Longitud: De 4,57 a 14 pulg. (de 116 a 355,6 mm) • Sobre: COM-10, DL, C5, Monarch | |
| | | Gramaje del papel | 16 a 43 lb (60 a 163 g/m ²) | |
| | | Capacidad máxima de papel | <ul style="list-style-type: none"> • Hasta 50 hojas de 20 lb (80 g/m²) Papel normal • Sobre: 10 sobres de hasta 10 mm de grosor | |
| | | Bandeja de papel 2, 3 (Opcional) ¹ | Tipo de papel | Papel normal, membrete, papel de color, papel fino, papel reciclado |
| | Tamaño de papel | | A4, Carta, B5 (JIS), A5, B6 (JIS), Ejecutivo, Legal, Legal México, Legal India, Folio, 16K (195 x 270 mm), A4 corto (papel de 270 mm) | |
| | Gramaje del papel | | 16 a 28 lb (60 a 105 g/m ²) | |
| Capacidad máxima de papel | <ul style="list-style-type: none"> • LT-350CL Hasta 250 hojas de 20 lb (80 g/m²) Papel normal • LT-360CL Hasta 520 hojas de 20 lb (80 g/m²) Papel normal | | | |
| Salida de papel ² | Bandeja de salida boca abajo | | Hasta 150 hojas de 20 lb (80 g/m ²) de papel normal (entrega cara abajo a la bandeja de salida del papel boca abajo) | |
| | Bandeja de salida boca arriba | | Una hoja (entrega hacia arriba a la bandeja de salida del papel boca arriba) | |
| 2 caras | Impresión a 2 caras automática | Tipo de papel | Papel normal, membrete, papel de color, papel fino, papel reciclado, papel satinado | |
| | | Tamaño de papel | Carta, Legal, Folio, Legal México, Legal India | |
| | | Gramaje del papel | 16 a 28 lb (60 a 105 g/m ²) | |

¹ (DCP-L8630CDW/MFC-L8730CDW) Cantidad máxima de bandejas inferiores: hasta dos bandejas inferiores LT-350CL.
(MFC-L8930CDW/MFC-L8970CDW/MFC-EX575) Cantidad máxima de bandejas inferiores: hasta dos bandejas inferiores LT-350CL, hasta dos bandejas inferiores LT-360CL o una combinación de una LT-350CL y una LT-360CL.

² Para las etiquetas, recomendamos retirar las hojas impresas de la bandeja de papel de salida inmediatamente después de que salen del equipo para evitar la posibilidad de que se manchen.

Especificaciones del fax

NOTA

Esta función está disponible en modelos MFC.

| | | |
|-----------------------------------------|---------------------------------------------------------------------------------------------------------------------------------------------------------------------------------|---------------------------------------------------------------------------------|
| Compatibilidad | ITU-T Súper-Grupo 3 | |
| Sistema de codificación | MH/MR/MMR/JBIG | |
| Velocidad del módem | 33.600 bps (con recuperación automática) | |
| Recepción de impresión a 2 caras | Sí | |
| Envío a 2 caras automático | Sí (desde el ADF) | |
| Ancho de escaneado | Máximo de 8,19 pulgadas (208 mm) | |
| Ancho de impresión | Máximo 8,17 pulgadas (207,4 mm) | |
| Escala de grises | 8 bits/256 niveles | |
| Resolución | Horizontal | 203 ppp |
| | Vertical | Estándar: 98 ppp Fina: 196 ppp Superfina: 392 ppp Fotográfico: 196 ppp |
| Libreta de direcciones | 300 ubicaciones | |
| Grupos | Hasta 20 | |
| Multienvío | 350 ubicaciones | |
| Remarcación automática | <ul style="list-style-type: none"> • 1 vez a intervalos de 5 minutos (Para EE. UU.) • 3 veces a intervalos de 5 minutos (Para países de América Latina) | |
| Transmisión desde la memoria | Hasta 500 páginas ¹ | |
| Recepción sin papel | Hasta 500 páginas ¹ | |

¹ "Páginas" se refiere al "gráfico de prueba ITU-T n. ° 1" (una carta comercial típica, con resolución estándar, con código JBIG).

Especificación de copia

| | |
|----------------------------------------------------------------|----------------------------------------------------------------------------------------------------------------------------------------|
| Ancho de copia | Máximo 8,19 pulg. (208 mm) |
| Copia de 2 caras automática | (MFC-L8730CDW/MFC-L8930CDW/MFC-L8970CDW/MFC-EX575) Sí (desde el ADF) |
| Ordenar copias | Sí |
| Apilar copias | Hasta 999 páginas |
| Ampliar/Reducir | Del 25% al 400% (en incrementos de 1%) |
| Resolución | Máximo 1200 x 600 ppp |
| Tiempo hasta la salida de la primera copia ¹ | Monocromático (110 V a 120 V AC 50/60 Hz) Menos de 12,5 segundos (220 V a 240 V AC 50/60 Hz) Menos de 12,5 segundos |
| | Color (110 V a 120 V AC 50/60 Hz) Menos de 12,5 segundos (220 V a 240 V AC 50/60 Hz) |

| | |
|----------------------------------------------------------------|------------------------|
| Tiempo hasta la salida de la primera copia ¹ | Menos de 12,5 segundos |
|----------------------------------------------------------------|------------------------|

¹ De modo Preparado y bandeja estándar.

Especificaciones del escáner

| | |
|---------------------------------------|-------------------------------------------------------------------------------------------------------------------------------------------------------------------------------------------------|
| Color / Negro | Sí/Sí |
| Compatible con TWAIN | Sí (Windows 10 / Windows 11) |
| Compatible con WIA | Sí (Windows 10 / Windows 11) |
| Intensidad del color | <ul style="list-style-type: none"> • Procesamiento (entrada) de color de 48 bits • Procesamiento (salida) de color de 24 bits |
| Escala de grises | <ul style="list-style-type: none"> • Procesamiento (entrada) de color de 16 bits • Procesamiento (salida) de color de 8 bits |
| Resolución ¹ | <ul style="list-style-type: none"> • Hasta 19200 x 19200 ppp (interpolado) • Hasta 1200 x 1200 ppp (del cristal del escáner) • Hasta 600 x 600 ppp (desde ADF) |
| Ancho de escaneado | Máximo 8,27 pulgadas (210 mm) |
| Escaneado automático a 2 caras | (MFC-L8730CDW/MFC-L8930CDW/MFC-L8970CDW/MFC-EX575) Sí (desde el ADF) |

¹ Escaneado de hasta 600 × 600 dpi con el controlador WIA en Windows 10 y Windows 11.

Especificaciones de la impresora

| | |
|----------------------------------------------------|-------------------------------------------------------------------------------------------------------------------------------------------------------------|
| Impresión automática a 2 caras ¹ | Sí |
| Emulación | PCL6, BR-Script3, PDF versión 2.0 |
| Resolución | Calidad 600 x 600 ppp, clase 2,400 ppp (2400 x 600) |
| Velocidad de impresión ^{2 3} | Impresión a 1 caras |
| | Monocromático Hasta 33 páginas por minuto (tamaño Carta) Hasta 31 páginas por minuto (tamaño A4) |
| | Color Hasta 33 páginas por minuto (tamaño Carta) Hasta 31 páginas por minuto (tamaño A4) |
| | Impresión a 2 caras |
| | Monocromático Hasta 21 caras por minuto (hasta 10,5 hojas/minuto) (tamaño Carta) Hasta 20 caras por minuto (hasta 10 hojas/minuto) (tamaño A4) |
| | Color Hasta 21 caras por minuto (hasta 10,5 hojas/minuto) (tamaño Carta) Hasta 20 caras por minuto (hasta 10 hojas/minuto) (tamaño A4) |
| Primera copia impresa ^{4 5 6 7} | Monocromático (110 V a 120 V AC 50/60 Hz) Menos de 9,9 segundos (220 V a 240 V AC 50/60 Hz) Menos de 9,9 segundos |
| | Color |

| | |
|-------------------------------------------------|--------------------------------------------------------------------------------------------------------------|
| Primera copia impresa ^{4 5 6 7} | (110 V a 120 V AC 50/60 Hz) Menos de 9,9 segundos (220 V a 240 V AC 50/60 Hz) Menos de 9,9 segundos |
|-------------------------------------------------|--------------------------------------------------------------------------------------------------------------|

- 1 La impresión a 2 caras es la configuración predeterminada en los EE. UU. y otros países.
- 2 La velocidad de impresión puede variar dependiendo del tipo de documento que imprima.
- 3 La velocidad de impresión puede ser más lenta cuando el equipo esté conectado mediante una red LAN inalámbrica.
- 4 Imprimir desde el modo preparado y bandeja estándar.
- 5 Duración de tiempo desde que el equipo arrancó hasta que se completa la salida de papel (excepto cuando el equipo se enciende o se soluciona un error).
- 6 Puede variar cuando la calibración o el registro está en progreso.
- 7 Esto aplica cuando se imprime en papel de tamaño A4 o Carta desde la bandeja estándar. Sin embargo, el primer tiempo de impresión podría ser más extenso según el tamaño de papel y la cantidad de información que se va a imprimir.

Especificaciones de la interfaz

| | |
|-----------------------------------------------------------------------------------|----------------------------------------------------------------------------------------------------------------------------------------------------------------------------------------|
| USB ^{1 2} | Hi-Speed USB 2.0 Use un cable de interfaz USB 2.0 (tipo A/B) cuya longitud no supere los 6 pies (2 metros). |
| LAN | 10Base-T/100Base-TX/1000Base-T ³ |
| LAN inalámbrica | 5 GHz IEEE 802.11a/n (Modo Infraestructura) IEEE 802.11a/g/n (Wi-Fi Direct) 2.4 GHz IEEE 802.11b/g/n (Modo infraestructura) IEEE 802.11g/n (Wi-Fi Direct) |
| NFC ⁴ (MFC-L8730CDW/MFC-L8930CDW/ MFC-L8970CDW/MFC-EX575) | Sí |

- 1 Su equipo tiene una interfaz Hi-Speed USB 2.0. El equipo también puede conectarse a una computadora que tenga una interfaz USB 1.1.
- 2 No son compatibles los dispositivos del centro USB de terceros.
- 3 Use un cable de red de Categoría 5e (o superior).
- 4 Cuando conecte un lector de tarjetas IC externo, utilice un dispositivo compatible con el controlador de clase HID.

Especificaciones de la función de impresión directa

| | |
|-----------------------|---------------------------------------------------------------------------------------------------------------------------------------------------------------------------------------------------------------------|
| Compatibilidad | PDF versión 2.0, JPEG, TIFF (escaneados por los modelos Brother), PRN-GDI (creado por el propio controlador de la impresora de la máquina), PRN-PS (creado por el propio controlador de la impresora de la máquina) |
| Interfaz | Interfaz directa USB: Frente x1, Dorso x1 (MFC-L8970CDW/MFC-EX575) |

Funciones y protocolos de seguridad compatibles

Las funciones y protocolos de seguridad compatibles pueden variar según el modelo.

Ethernet

10Base-T/100Base-TX/1000Base-T

LAN Wireless (5GHz)

IEEE 802.11a/n (modo infraestructura), IEEE 802.11a/n (Wi-Fi Direct)

LAN Wireless (2.4GHz)

IEEE 802.11b/g/n (modo Infraestructura), IEEE 802.11g/n (Wi-Fi Direct)

Protocolos (IPv4)

ARP, RARP, BOOTP, DHCP, APIPA (Auto IP), resolución de nombres WINS/NetBIOS, solucionador DNS, mDNS, LLMNR responder, LPR/LPD, Custom Raw Port/puerto 9100, POP3, cliente SMTP, IPP/IPPS, cliente y servidor FTP, cliente CIFS, servidor TELNET, SNMPv1/v2c/v3, servidor HTTP/HTTPS, cliente y servidor TFTP, ICMP, servicios web (impresión/escaneo), cliente SNTP, LDAP, LDAPS, IMAP4, Syslog

Protocolos (IPv6)

NDP, RA, resolución de nombres DNS, mDNS, respondedor LLMNR, LPR/LPD, Custom Raw Port/puerto 9100, IPP/IPPS, POP3, cliente SMTP, cliente y servidor FTP, cliente CIFS, servidor TELNET, SNMPv1/v2c/v3, servidor HTTP/HTTPS, cliente y servidor TFTP, ICMPv6, servicios web (impresión/escaneo), cliente SNTP, LDAP, LDAPS, IMAP4, Syslog

Seguridad de red (cableada)

APOP, SMTP-AUTH, SSL/TLS (IPP, HTTP, SMTP, POP3, IMAP4, FTP, LDAP), SNMP v3, 802.1x (EAP-MD5, EAP-FAST, PEAP, EAP-TLS, EAP-TTLS), OAuth (SMTP, POP3, IMAP4), Kerberos, IPsec

Seguridad de red (inalámbrica)

APOP, SMTP-AUTH, SSL/TLS (IPP, HTTP, SMTP, POP3, IMAP4, FTP, LDAP), SNMP v3, 802.1x (EAP-FAST, PEAP, EAP-TLS, EAP-TTLS), OAuth (SMTP, POP3, IMAP4), Kerberos, IPsec

Seguridad de la red inalámbrica

WEP 64/128 bit, WPA-PSK (TKIP/AES), WPA2-PSK (TKIP/AES), WPA3-SAE (AES) (Wi-Fi Direct supports WPA2-PSK (AES) only)

Certificación inalámbrica

Wi-Fi CERTIFIED, WPA3-Enterprise/Personal, Wi-Fi Protected Setup, Wi-Fi Direct

Especificaciones de requisitos del ordenador/computador

Sistemas operativos y funciones de software compatibles

| Versión de la plataforma informática y del sistema operativo | | Interfaz de computadora | | | Procesador | Espacio en el disco duro para la instalación ¹ | |
|--------------------------------------------------------------|------------------------------------------------------------------------|-------------------------------------------------------|--------------|-----------------|---------------------------------------------|-----------------------------------------------------------|-------------------------------------------|
| | | USB ² | LAN cableada | LAN inalámbrica | | Para controladores | Para aplicaciones (incluye controladores) |
| Sistema operativo Windows | Windows 10 Home / 10 Pro / 10 Education / 10 Enterprise ^{3 4} | Impresión PC Fax ⁵ Escaneado | | | Procesador de 32 bits (x86) o 64 bits (x64) | 80 MB | 2,0 GB |
| | Windows 11 Home / 11 Pro / 11 Education / 11 Enterprise ^{3 4} | | | | Procesador de 64 bits (x64) | | |
| | Windows Server 2016 | Impresión Escaneado | Impresión | | Procesador de 64 bits (x64) | 80 MB | 80 MB |
| | Windows Server 2019 | | | | | | |
| | Windows Server 2022 | | | | | | |
| Sistema operativo Mac ⁶ | macOS v13 | Impresión PC Fax (Envío) ⁵ Escaneado | | | Procesador de 64 bits | N/D | 500 MB |
| | macOS v14 | | | | | | |
| | macOS v15 | | | | | | |
| ChromeOS™ | | Impresión | | | N/D | N/D | N/D |

| | | | | |
|------------------------------------------------------------------------------|-------------------------------------------------------|---------------------------------------------|-------|-------|
| | Escaneado | | | |
| Linux (sistemas de gestión de paquetes admitidos: dpkg, rpm) ⁷ | Impresión PC Fax (Envío) ⁵ Escaneado | Procesador de 32 bits (x86) o 64 bits (x64) | 20 MB | 20 MB |

- 1 Se requiere conexión a Internet para instalar el software.
- 2 Los puertos USB de otras marcas no son compatibles.
- 3 Para WIA, resolución 1200x1200.
- 4 PaperPort™ 14SE admite Windows 10 y Windows 11.
- 5 PC-FAX solo admite faxes en blanco y negro.
- 6 Aviso de macOS
Compatible con AirPrint: la impresión, el escaneo o el envío de fax desde una computadora con macOS requiere el uso de AirPrint. Los controladores de Mac no están incluidos para este equipo.
- 7 El controlador se probó y funciona en las siguientes distribuciones de Linux:
Red Hat Enterprise Linux 8.6 de 64 bits, Red Hat Enterprise Linux 9.1 de 64 bits, Fedora 39 de 64 bits, Mageia 9 de 32 bits, Mageia 9 de 64 bits, openSUSE 15.5 de 64 bits, SUSE Enterprise15-SP4 de 64 bits, Debian 12.2.0 de 32 bits, Debian 12.2.0 de 64 bits, Ubuntu MATE 18.04 de 32 bits, Ubuntu 22.04 de 64 bits, Ubuntu 23.10 de 64 bits, Linux Mint 21.2 de 64 bits, Ubuntu 24.04 de 64 bits.

Para obtener los controladores más recientes, vaya a la página **Descargas** del modelo en support.brother.com/downloads.

Para obtener el SO más reciente, vaya a la página del modelo **SO compatible** en support.brother.com/os.

Todos los nombres de marcas comerciales, marcas y nombres de productos son propiedad de sus respectivas compañías.



Información relacionada

- [Apéndice](#)

Canales admitidos por los equipos Brother para redes wifi de 5 GHz (EE.UU, Canadá, México y los países del Caribe únicamente)

Al conectar su equipo a una red wifi de 5 GHz, asegúrese de que su punto de acceso LAN/enrutador inalámbrico esté usando uno de los canales disponibles en su país de la tabla siguiente (canal recomendado: W52). Para obtener más información acerca del cambio del ajuste de canal, consulte las instrucciones proporcionadas con su punto de acceso LAN/enrutador inalámbrico.

| | |
|----------------------|------------------------------------------------------|
| Wi-Fi 5 GHz Channels | 5.18 - 5.24 GHz (36/40/44/48) |
| | 5.26 - 5.32 GHz (52/56/60/64) |
| | 5.5 - 5.72 GHz (100/104/108/112/116/132/136/140/144) |
| | 5.745 - 5.825 GHz (149/153/157/161/165) |



Información relacionada

- [Apéndice](#)

Consumibles

Cuando llegue el momento de cambiar consumibles, como el cartucho de tóner o la unidad de tambor, aparecerá un error en el panel de control del equipo. Si necesita más información sobre los consumibles de su equipo, visite go.brother/original o consulte con su distribuidor local de Brother.



El número del pedido de suministro (N.º) varía en función de su país y su región.

| Para EE. UU. y México | | | |
|---------------------------------------------------------------------------------------------------------------|----------------------------------------------------------------------------------------------------------------------------------------------------------------------------------------|------------------------------------------------------------------------------------------------------------------------------------------------------------------------------------------|----------------------------------------------------------|
| Artículos consumibles | N.º de pedido del consumible | Vida útil aproximada (Páginas de rendimiento) | Modelos a los que se aplica |
| Cartucho de tóner  | Tóner estándar: <ul style="list-style-type: none"> Negro: TN635BK Cian: TN635C Magenta: TN635M Amarillo: TN635Y | <ul style="list-style-type: none"> Negro: Aproximadamente 3.000 páginas ^{1 2} Cian / Magenta / Amarillo: Aproximadamente 1.800 páginas ^{1 2} | MFC-L8730CDW/ MFC-L8930CDW/ MFC-L8970CDW/MFC-EX575 |
| | Tóner de alto rendimiento: <ul style="list-style-type: none"> Negro: TN635XLBK Cian: TN635XLC Magenta: TN635XLM Amarillo: TN635XLY | <ul style="list-style-type: none"> Negro: Aproximadamente 5.500 páginas ^{1 2} Cian / Magenta / Amarillo: Aproximadamente 4.500 páginas ^{1 2} | MFC-L8730CDW/ MFC-L8930CDW/ MFC-L8970CDW/MFC-EX575 |
| | Tóner de súper alto rendimiento: <ul style="list-style-type: none"> Negro: TN635XXLBK Cian: TN635XXLC Magenta: TN635XXLM Amarillo: TN635XXLY | <ul style="list-style-type: none"> Negro: Aproximadamente 7.500 páginas ^{1 2} Cian / Magenta / Amarillo: Aproximadamente 6.500 páginas ^{1 2} | MFC-L8930CDW/ MFC-L8970CDW/MFC-EX575 |
| | Tóner de ultra alto rendimiento: <ul style="list-style-type: none"> Negro: TN637BK Cian: TN637C Magenta: TN637M Amarillo: TN637Y | <ul style="list-style-type: none"> Negro: Aproximadamente 10.000 páginas ^{1 2} Cian / Magenta / Amarillo: Aproximadamente 10.000 páginas ^{1 2} | MFC-L8970CDW/MFC-EX575 |

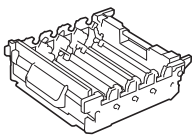
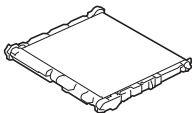
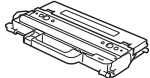
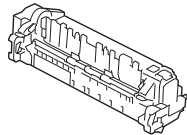
| Para EE. UU. y México | | | |
|----------------------------------------------------------------------------------------------------------------------------|---------------------------------------------------|------------------------------------------------------------------------------------------------------------------------------------------------------------------------------------------------|----------------------------------------------------------|
| Artículos consumibles | N.º de pedido del consumible | Vida útil aproximada (Páginas de rendimiento) | Modelos a los que se aplica |
| | Tóner de inicio: (Suministradas con su equipo) | <ul style="list-style-type: none"> Negro: Aproximadamente 3.000 páginas ^{1 2} Cian / Magenta / Amarillo: Aproximadamente 1.800 páginas ^{1 2} | MFC-L8730CDW/ MFC-L8930CDW |
| | | <ul style="list-style-type: none"> Negro: Aproximadamente 5.500 páginas ^{1 2} Cian / Magenta / Amarillo: Aproximadamente 4.500 páginas ^{1 2} | MFC-L8970CDW |
| | | <ul style="list-style-type: none"> Negro: Aproximadamente 7.500 páginas ^{1 2} Cian / Magenta / Amarillo: Aproximadamente 6.500 páginas ^{1 2} | MFC-EX575 |
| Unidad de tambor  | DR635CL | Aproximadamente 30.000 páginas ³ | MFC-L8730CDW/ MFC-L8930CDW/ MFC-L8970CDW/MFC-EX575 |
| Unidad de correa  | BU635CL | Aproximadamente 50.000 páginas ⁴ | MFC-L8730CDW/ MFC-L8930CDW/ MFC-L8970CDW/MFC-EX575 |
| Recipiente de tóner residual  | WT229CL | Aproximadamente 50.000 páginas ⁵ | MFC-L8730CDW/ MFC-L8930CDW/ MFC-L8970CDW/MFC-EX575 |
| Unidad de fusión  | FD-5000 115V | Aproximadamente 100.000 páginas ⁶ | MFC-L8730CDW/ MFC-L8930CDW/ MFC-L8970CDW/MFC-EX575 |
| Kit de alimentación de papel de la bandeja multipropósito (MP) | PF-M5000 | Aproximadamente 50.000 páginas ⁷ | MFC-L8730CDW/ MFC-L8930CDW/ MFC-L8970CDW/MFC-EX575 |

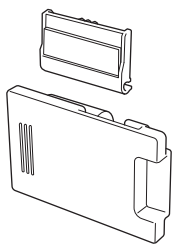
| Para EE. UU. y México | | | |
|-----------------------------------------------------------------------------------|------------------------------|-----------------------------------------------|-----------------------------|
| Artículos consumibles | N.º de pedido del consumible | Vida útil aproximada (Páginas de rendimiento) | Modelos a los que se aplica |
|  | | | |

- 1 El rendimiento aproximado del cartucho se declara de acuerdo con la norma ISO/IEC 19798.
- 2 Páginas tamaño Carta o A4 a una sola cara
- 3
 - Aproximadamente 30.000 páginas tomando como base una página por tarea (páginas A4 o Carta a una sola cara)
 - Aproximadamente 50.000 páginas tomando como base 3 páginas por tarea (páginas A4 o Carta a una sola cara)
 El número de páginas puede variar de acuerdo a distintos factores que incluyen, entre otros, el tipo y el tamaño del sustrato.
- 4
 - Aproximadamente 50.000 páginas tomando como base una página por tarea (páginas A4 o Carta a una sola cara)
 - Aproximadamente 100.000 páginas tomando como base 3 páginas por tarea (páginas A4 o Carta a una sola cara)
 El número de páginas puede variar de acuerdo a distintos factores que incluyen, entre otros, el tipo y el tamaño del sustrato.
- 5 Aproximadamente 50.000 páginas tomando como base 5 páginas por tarea (páginas A4 o Carta a una sola cara). El número de páginas puede variar de acuerdo a distintos factores que incluyen, entre otros, el tipo y el tamaño del sustrato.
- 6 Aproximadamente 100.000 páginas tomando como base 5 páginas por tarea (páginas A4 o Carta a una sola cara). El número de páginas puede variar de acuerdo a distintos factores que incluyen, entre otros, el tipo y el tamaño del sustrato.
- 7 Aproximadamente 50.000 páginas tomando como base 5 páginas por tarea (páginas A4 o Carta a una sola cara). El número de páginas puede variar de acuerdo a distintos factores que incluyen, entre otros, el tipo y el tamaño del sustrato.

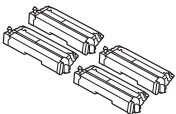
| Para países de América Latina | | | |
|-------------------------------------------------------------------------------------|---------------------------------------------------------------------------------------------------------------------------------------------------------------------------------------------|--------------------------------------------------------------------------------------------------------------------------------------------------------------------------------------------|-----------------------------|
| Artículos consumibles | N.º de pedido del consumible | Vida útil aproximada (Páginas de rendimiento) | Modelos a los que se aplica |
|  | Tóner estándar: <ul style="list-style-type: none"> • Negro: TN615BK • Cian: TN615C • Magenta: TN615M • Amarillo: TN615Y | <ul style="list-style-type: none"> • Negro: Aproximadamente 3.000 páginas ^{1 2} • Cian / Magenta / Amarillo: Aproximadamente 1.800 páginas ^{1 2} | MFC-L8970CDW |
| | Tóner de alto rendimiento: <ul style="list-style-type: none"> • Negro: TN615XLBK • Cian: TN615XLC • Magenta: TN615XLM • Amarillo: TN615XLY | <ul style="list-style-type: none"> • Negro: Aproximadamente 5.500 páginas ^{1 2} • Cian / Magenta / Amarillo: Aproximadamente 4.500 páginas ^{1 2} | MFC-L8970CDW |

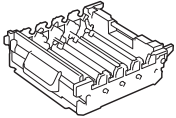
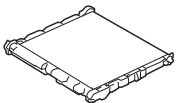
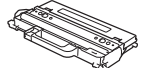
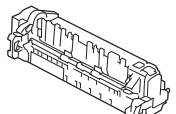
| Para países de América Latina | | | |
|----------------------------------------------------------------------------------------------------------------------------|-------------------------------------------------------------------------------------------------------------------------------------------|--------------------------------------------------------------------------------------------------------------------------------------------------------------------------------------------------|-----------------------------|
| Artículos consumibles | N.º de pedido del consumible | Vida útil aproximada (Páginas de rendimiento) | Modelos a los que se aplica |
| | Tóner de súper alto rendimiento: • Negro: TN615XXLBK • Cian: TN615XXLC • Magenta: TN615XXLM • Amarillo: TN615XXLY | <ul style="list-style-type: none"> Negro: Aproximadamente 7.500 páginas ^{1 2} Cian / Magenta / Amarillo: Aproximadamente 6.500 páginas ^{1 2} | MFC-L8970CDW |
| | Tóner de ultra alto rendimiento: • Negro: TN617BK • Cian: TN617C • Magenta: TN617M • Amarillo: TN617Y | <ul style="list-style-type: none"> Negro: Aproximadamente 10.000 páginas ^{1 2} Cian / Magenta / Amarillo: Aproximadamente 10.000 páginas ^{1 2} | MFC-L8970CDW |
| | Tóner de inicio: (Suministradas con su equipo) | <ul style="list-style-type: none"> Negro: Aproximadamente 7.500 páginas ^{1 2} Cian / Magenta / Amarillo: Aproximadamente 6.500 páginas ^{1 2} | MFC-L8970CDW |
| Unidad de tambor  | DR615CL | Aproximadamente 30.000 páginas ³ | MFC-L8970CDW |
| Unidad de correa  | BU635CL | Aproximadamente 50.000 páginas ⁴ | MFC-L8970CDW |
| Recipiente de tóner residual  | WT229CL | Aproximadamente 50.000 páginas ⁵ | MFC-L8970CDW |
| Unidad de fusión  | FD-5000 230V | Aproximadamente 100.000 páginas ⁶ | MFC-L8970CDW |
| Kit de alimentación | PF-M5000 | Aproximadamente 50.000 páginas ⁷ | MFC-L8970CDW |

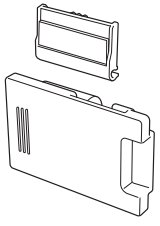
| Para países de América Latina | | | |
|----------------------------------------------------------------------------------------------------------------------------------------|------------------------------|-----------------------------------------------|-----------------------------|
| Artículos consumibles | N.º de pedido del consumible | Vida útil aproximada (Páginas de rendimiento) | Modelos a los que se aplica |
| de papel de la bandeja multipropósito (MP)  | | | |

- 1 El rendimiento aproximado del cartucho se declara de acuerdo con la norma ISO/IEC 19798.
- 2 Páginas tamaño Carta o A4 a una sola cara
- 3
 - Aproximadamente 30.000 páginas tomando como base una página por tarea (páginas A4 o Carta a una sola cara)
 - Aproximadamente 50.000 páginas tomando como base 3 páginas por tarea (páginas A4 o Carta a una sola cara)
 El número de páginas puede variar de acuerdo a distintos factores que incluyen, entre otros, el tipo y el tamaño del sustrato.
- 4
 - Aproximadamente 50.000 páginas tomando como base una página por tarea (páginas A4 o Carta a una sola cara)
 - Aproximadamente 100.000 páginas tomando como base 3 páginas por tarea (páginas A4 o Carta a una sola cara)
 El número de páginas puede variar de acuerdo a distintos factores que incluyen, entre otros, el tipo y el tamaño del sustrato.
- 5 Aproximadamente 50.000 páginas tomando como base 5 páginas por tarea (páginas A4 o Carta a una sola cara). El número de páginas puede variar de acuerdo a distintos factores que incluyen, entre otros, el tipo y el tamaño del sustrato.
- 6 Aproximadamente 100.000 páginas tomando como base 5 páginas por tarea (páginas A4 o Carta a una sola cara). El número de páginas puede variar de acuerdo a distintos factores que incluyen, entre otros, el tipo y el tamaño del sustrato.
- 7 Aproximadamente 50.000 páginas tomando como base 5 páginas por tarea (páginas A4 o Carta a una sola cara). El número de páginas puede variar de acuerdo a distintos factores que incluyen, entre otros, el tipo y el tamaño del sustrato.



Información relacionada

- [Apéndice](#)

Información importante sobre la vida útil del cartucho de tóner

Vida útil del cartucho de tóner

Este producto detecta la vida útil de los cartuchos de tóner con los dos métodos siguientes:

- Detección mediante recuento de los puntos de cada color que son necesarios para crear una imagen
- Detección mediante recuento de las rotaciones del rodillo del revelador

La operación de impresión se detendrá cuando se alcance cualquiera de los límites superiores. El límite superior se fija por encima de la cantidad de puntos o rotaciones que se necesitarían para que el cartucho funcione uniformemente con su rendimiento de páginas promocionado. Esta función está destinada a reducir el riesgo de mala calidad de impresión y daños en el equipo.

Hay dos mensajes que indican cuándo hay poco tóner o es necesario reemplazarlo: Tóner bajo y Reemplazar tóner.

La pantalla LCD muestra el mensaje de Tóner bajo cuando la cantidad de puntos o rotaciones del rodillo de impresión se acerca a su conteo máximo. La pantalla LCD muestra el mensaje de Reemplazar tóner cuando la cantidad de puntos o rotaciones del rodillo de impresión se acerca a su conteo máximo.

Corrección de color

La cantidad de rotaciones del rodillo que se cuentan pueden ser no sólo para las operaciones normales, como impresión y copiado, sino también para los ajustes del equipo, como Calibración del color y Registro del color.

Calibración del color (ajuste de la densidad del color)

Para obtener calidad de impresión estable, es necesario mantener la densidad de cada cartucho de tóner a un valor fijo. Si no puede mantenerse el equilibrio de densidad entre los colores, la tinta se vuelve inestable y resulta imposible lograr una reproducción precisa de color. La densidad del tóner puede cambiar debido a cambios químicos del tóner que afectan su carga eléctrica, deterioro de la unidad del revelador y niveles de temperatura y humedad en el equipo. Durante la calibración, se imprimen patrones de prueba de ajuste del nivel de la densidad en la unidad de correa.

La calibración se realiza principalmente en los siguientes momentos:

- Cuando inicia la corrección de color desde el panel de control o de la unidad de impresión para mejorar la densidad de color.
- Cuando se reemplaza un cartucho de tóner o unidad de tambor usado por uno nuevo.
- Cuando el equipo detecta que han cambiado la temperatura y humedad ambiente.
- Cuando se alcanza una cantidad especificada de páginas impresas.

Registro del color (corrección de la posición del color)

En este equipo, la unidad de tambor y la unidad del revelador están preparadas para negro (K), amarillo (Y), magenta (M) y cian (C), respectivamente. Cuatro imágenes en color se combinan en una imagen y, por lo tanto, podrían producirse errores en el registro del color (por ejemplo, cómo se alinean las cuatro imágenes en color). Cuando se producen errores de registro, se imprimen patrones de prueba de corrección del registro en la unidad de correa.

El registro se realiza principalmente en los siguientes momentos:

- Cuando comienza la corrección de color para eliminar el error de registro de color .
- Cuando se alcanza una cantidad especificada de páginas impresas.



Información relacionada

- [Apéndice](#)

Accesorios

La disponibilidad de los accesorios puede variar según el país o la región. Para obtener más información sobre los accesorios para su equipo, visite go.brother/original o comuníquese con su distribuidor de Brother o con el servicio de atención al cliente de Brother.

| Nº. de pedido | Artículos | Modelos a los que se aplica |
|---------------|------------------------------|------------------------------------------------------|
| LT-350CL | Bandeja inferior (250 hojas) | MFC-L8730CDW/MFC-L8930CDW/MFC-L8970CDW/ MFC-EX575 |
| LT-360CL | Bandeja inferior (520 hojas) | MFC-L8930CDW/MFC-L8970CDW/MFC-EX575 |



Información relacionada

- [Apéndice](#)

Ayuda de Brother y Atención al cliente

IMPORTANTE

Para obtener ayuda técnica, debe llamar al país en el que compró el equipo. Las llamadas se deben realizar **desde dentro** de ese país.

- >> Preguntas frecuentes (FAQ)
- >> Para el Servicio de atención al cliente
- >> Pedido de accesorios y consumibles

Preguntas frecuentes (FAQ)

Para obtener más información sobre su equipo de Brother, visite la página web de soporte de Brother en support.brother.com. Para obtener más ayuda y sugerencias, vaya a la página **Preguntas frecuentes y Solución de problemas** del modelo; para obtener los controladores y software más recientes, vaya a la página **Descargas** del modelo.

Para el Servicio de atención al cliente

En EE. UU.:

www.brother-usa.com/support
1-877-BROTHER (1-877-276-8437)

En Canadá:

www.brother.ca/support

Localizador de centros de servicio (EE. UU. únicamente)

Si desea conocer la ubicación de un centro de servicio autorizado de Brother, llame al 1-877-BROTHER (1-877-276-8437) o visite www.brother-usa.com/support.

Ubicaciones de los centros de servicio técnico (solo Canadá)

Si desea conocer la ubicación de un centro de servicio autorizado de Brother, visite www.brother.ca/support.

Pedido de accesorios y consumibles

Le recomendamos utilizar insumos originales de Brother, los cuales se encuentran disponibles en la mayoría de las tiendas minoristas de Brother. Si no logra encontrar los consumibles que necesita y posee una tarjeta de crédito Visa, MasterCard, Discover o American Express, o bien una cuenta PayPal, puede pedir los consumibles directamente a Brother. Visite nuestro sitio en línea para acceder a la selección completa de accesorios y consumibles de Brother disponibles para su compra.

NOTA

En Canadá solo se aceptan las tarjetas Visa y MasterCard.

En EE. UU.:

1-877-BROTHER (1-877-276-8437)

www.brother-usa.com/support

En Canadá:

www.brother.ca



Información relacionada

- [Apéndice](#)

brother



US/LTN-SPA
Versión A