



Guía del usuario online

DCP-L8630CDW

MFC-L8730CDW

MFC-L8970CDW

MFC-EX570

Tabla de contenido

Antes de utilizar su equipo	1
Definición de las indicaciones	2
Marcas comerciales	3
Licencias de código abierto.....	4
Copyright y licencia	5
Notas importantes	6
Presentación de su equipo	7
Antes de utilizar el equipo	8
Información general del panel de control	9
Información general de la pantalla táctil LCD	11
Cómo navegar por la pantalla táctil LCD	19
Cómo introducir texto en el equipo	20
Especifique la pantalla de inicio	21
Personalización de su equipo	22
Acceso a Brother Utilities (Windows)	23
Desinstalación de los controladores y el software (Windows)	24
Acceder a Brother iPrint&Scan (Windows/Mac).....	25
Ubicación de los puertos de entrada y salida en su equipo.....	27
Manipulación del papel.....	28
Cargar papel	29
Cargar papel en la bandeja de papel	30
Cargar papel en la bandeja multipropósito (bandeja MP)	33
Cargar e imprimir etiquetas utilizando la bandeja MP.....	36
Cargar e imprimir sobres utilizando la bandeja MP	38
Ajustes de papel.....	40
Cambiar el tipo y tamaño de papel.....	41
Seleccionar la bandeja de papel para imprimir	42
Cambiar el ajuste de comprobación del papel	43
Soportes de impresión recomendados	44
Cargar documentos.....	45
Cargar documentos en el alimentador automático de documentos (unidad ADF).....	46
Colocar documentos en el cristal de escaneado.....	48
Áreas no escaneables ni imprimibles.....	49
Uso de papel especial.....	50
Imprimir.....	51
Imprimir desde el ordenador (Windows)	52
Imprimir un documento (Windows).....	53
Impresión en ambas caras del papel (Windows)	55
Impresión segura (Windows).....	58
Cambiar la configuración de impresión predefinida (Windows)	59
Ajustes de impresión (Windows)	61
Imprimir un documento utilizando el controlador de impresora de BR-Script3 (emulación de lenguaje de PostScript® 3™) (Windows)	66
Imprimir desde el ordenador (Mac)	67
Cargar e imprimir sobres utilizando la bandeja MP	68

Imprimir un documento adjunto de correo electrónico	70
Impresión segura mediante una unidad flash USB	71
Imprima datos directamente desde una unidad de memoria de flash USB o cámara digital compatible con el almacenamiento masivo	73
Impresión de duplicados	75
Cancelar trabajos de impresión	76
Impresión universal	77
Información general de la impresión universal	78
Configurar la impresión universal	79
Añadir una impresora compatible con la impresión universal al ordenador	80
Dar de baja a su equipo de la impresión universal	81
Escanear	82
Escanear mediante el botón de escaneado del equipo	83
Escanear fotografías y gráficos	84
Escanear documentos como un único archivo PDF	86
Guardar datos escaneados en una unidad flash USB	88
Escanear varias tarjetas de visita y fotografías (Recorte automático)	90
Escanear como documento de texto modificable (OCR)	91
Guardar los datos escaneados como un documento adjunto de correo electrónico	93
Enviar datos escaneados a un destinatario de correo electrónico	95
Escanear a FTP	97
Escanear a Servidor SSH (SFTP)	101
Escanear a red (Windows)	108
Escanear a SharePoint	112
Utilizar el protocolo Web services (Servicios web) para el escaneado en red (Windows)	116
Cambiar los ajustes del botón de escaneado de Brother iPrint&Scan	120
Configurar los certificados para los PDF firmados	121
Desactivar escaneado desde su ordenador	122
Escanear desde el ordenador (Windows)	123
Escanear mediante Brother iPrint&Scan (Windows/Mac)	124
Escanear con Kofax PaperPort™ 14SE o con otras aplicaciones de Windows	125
Escanear con Fax y Escáner de Windows	130
Escanear desde el ordenador (Mac)	134
Escanear seguro	135
Configurar ajustes de escaneado mediante Administración basada en Web	136
Configurar el nombre del archivo de escaneado mediante Administración basada en Web	137
Establecer el informe de correo electrónico del trabajo de escaneado utilizando Administración basada en Web	138
Copia	139
Copiar en una cara del papel (1 cara)	140
Copiar en ambas caras del papel (2 caras)	144
Aumentar o reducir imágenes copiadas	146
Hacer copias con función N en 1 mediante la función de diseño de página	147
Interrumpir un trabajo de impresión con un trabajo de copia	148
Copiar una tarjeta de ID	149
Opciones de copia	151
Fax	153

Configuración inicial para fax y servicios telefónicos	154
Defina su ID de estación	155
Especificación del modo de marcación por tonos o por pulsos	156
Agregar un prefijo con todos los números de fax	157
Definir el tipo de línea telefónica	158
Enviar un fax	160
Enviar un fax	161
Enviar un fax manualmente	163
Envío del mismo fax a más de un destinatario (multienvío)	164
Opciones de fax	166
Recibir un fax	167
Configuración del modo de recepción	168
Opciones de recepción en memoria	174
Números de Fax	175
Almacenamiento de números de fax	176
Configuración de grupos para multienvío	179
Informes de fax	180
Imprimir un informe de verificación de la transmisión	181
Imprimir un informe diario de fax	182
Dispositivos externos	183
PC-FAX	184
I-Fax (Fax por Internet)	185
Red	186
Funciones de red básicas admitidas	187
Configurar ajustes de red	188
Configure los detalles de la red mediante el panel de control	189
Ajustes de red inalámbrica	190
Utilizar la red inalámbrica	191
Utilizar Wi-Fi Direct®	204
Activar/Desactivar LAN inalámbrica	208
Imprimir el informe WLAN	209
Características de red	213
Configuración de los ajustes del servidor proxy mediante Administración basada en Web	214
Imprimir el informe de configuración de la red	215
Utilice la función Enviar fax a servidor	216
Configurar y controlar la búsqueda de LDAP	220
Sincronización de la hora con el servidor SNTP mediante administración basada en Web	223
Reenviar faxes entrantes a un destino de red	226
Gigabit Ethernet (solo red cableada)	229
Usar funciones de detección de red global	230
Restablecer la configuración de la red a los ajustes predeterminados de fábrica	233
Herramientas de gestión de Brother	234
Seguridad	235
Mobile/Web Connect	236
Brother Web Connect	237
Información general de Brother Web Connect	238
Servicios en línea usados con Brother Web Connect	240

Configuración de Brother Web Connect.....	242
Escanear y cargar documentos mediante Brother Web Connect	249
Descarga e impresión de documentos mediante Brother Web Connect	250
Reenvío de faxes a la nube o al correo electrónico	251
AirPrint	253
Información general de AirPrint.....	254
Antes de utilizar AirPrint (macOS).....	255
Imprimir con AirPrint.....	256
Escanear con AirPrint (macOS)	259
Enviar un fax con AirPrint (macOS)	260
Mopria™ Print Service y Mopria™ Scan	261
Brother Mobile Connect	262
Solución de problemas.....	263
Mantenimiento rutinario	264
Sustituir los consumibles.....	265
Sustituir el cartucho de tóner.....	268
Cambio de la unidad de tambor	271
Sustituir el cinturón de arrastre	275
Sustituir el recipiente de tóner residual	278
Sustituir la unidad fusor.....	282
Sustituir el kit de alimentación de papel de la bandeja multipropósito (MP)	285
Limpiar el equipo.....	289
Limpiar el escáner	291
Limpieza de la pantalla LCD táctil	293
Limpiar los hilos de corona.....	294
Limpieza de la unidad de tambor	297
Limpiar los rodillos de recogida de papel	302
Corregir el color de impresión	304
Configurar la función de corrección automática	305
Restablecer los ajustes de corrección del color del equipo	306
Comprobar la vida útil restante	307
Supervisar el estado del equipo mediante Brother iPrint&Scan (Windows/Mac).....	308
Comprobar la información del equipo	310
Actualizar el firmware del equipo	311
Restablecer el equipo	312
Información general de funciones de restablecimiento	313
Restablecer el equipo.....	315
Embalar y enviar su equipo.....	316
Ajustes del equipo	319
Consultar la contraseña del equipo.....	320
Cambiar los ajustes del equipo desde el panel de control.....	321
En el caso de un corte del suministro eléctrico (almacenamiento en memoria)	322
Configuración general	323
Grabación de los ajustes favoritos como acceso directo	337
Imprimir informes.....	342
Tablas de ajustes y funciones	345
Cambiar los ajustes del equipo mediante Administración basada en Web	425







¿Qué es Administración basada en Web?	426
Acceder a Administración basada en Web.....	428
Cambiar la contraseña de inicio de sesión mediante la Administración basada en Web	431
Configuración de la libreta de direcciones del equipo mediante Administración basada en Web ...	432
Apéndice	433
Especificaciones	434
Consumibles	442
Información importante acerca de la vida útil del cartucho de tóner.....	445
Información sobre el medio ambiente y el cumplimiento de normativas.....	446
Información relativa a papel reciclado	447
Disponibilidad de piezas de servicio	448
Sustancias químicas (REACH de la UE).....	449
Accesorios.....	450
Ayuda y atención al cliente de Brother.....	451

Antes de utilizar su equipo

- [Definición de las indicaciones](#)
- [Marcas comerciales](#)
- [Licencias de código abierto](#)
- [Copyright y licencia](#)
- [Notas importantes](#)

Definición de las indicaciones

En esta Guía del usuario se utilizan los siguientes símbolos y convenciones:

 ADVERTENCIA	ADVERTENCIA indica una situación potencialmente peligrosa que, si no se evita, puede producir la muerte o lesiones graves.
 AVISO	AVISO indica una situación potencialmente peligrosa que, si no se evita, puede producir lesiones leves o moderadas.
IMPORTANTE	IMPORTANTE indica una situación potencialmente peligrosa que, si no se evita, puede producir daños materiales o que el producto deje de funcionar.
NOTA	NOTA especifica el entorno operativo, las condiciones de instalación o las condiciones especiales de uso.
	Los iconos de consejos aportan sugerencias útiles e información complementaria.
	Los iconos de peligro de descarga eléctrica le advierten de la posibilidad de sufrir descargas eléctricas.
	Los iconos de peligro de incendio le advierten de la posibilidad de producirse incendios.
	Los iconos de superficie caliente le advierten de que debe evitar tocar las piezas calientes del equipo.
	Los iconos de prohibición indican las acciones que no se deben llevar a cabo.
Negrita	Los caracteres en negrita identifican los botones del panel de control del equipo o de la pantalla del ordenador.
<i>Cursiva</i>	Los caracteres en cursiva tienen por objeto destacar puntos importantes o derivarle a un tema afín.
Courier New	La fuente Courier New identifica los mensajes que aparecen en la pantalla LCD del equipo.



Información relacionada

- [Antes de utilizar su equipo](#)

Marcas comerciales

Apple, App Store, AirPrint, Mac, macOS, iPadOS, iPad, iPhone, iPod touch y Safari son marcas comerciales de Apple Inc., registradas en EE. UU. y otros países.

Kofax y Kofax PaperPort son marcas comerciales o marcas comerciales registradas de Tungsten Automation o sus filiales en Estados Unidos y/u otros países.

Adobe®, Reader®, PostScript y PostScript 3 son marcas comerciales registradas o marcas comerciales de Adobe Systems Incorporated en Estados Unidos y/o en otros países.

Wi-Fi®, Wi-Fi Alliance® y Wi-Fi Direct® son marcas comerciales registradas de Wi-Fi Alliance®.

WPA™, WPA2™, WPA3™, Wi-Fi CERTIFIED™ y Wi-Fi Protected Setup™ son marcas comerciales de Wi-Fi Alliance®.

Android, Google Drive, Google Play y ChromeOS™ son marcas comerciales de Google LLC. El uso de estas marcas comerciales está sujeto a permisos de Google.

Mopria™ y el logotipo de Mopria™ son marcas comerciales registradas y/o no registradas y marcas de servicio de Mopria Alliance, Inc. en Estados Unidos y otros países. Su uso no autorizado está estrictamente prohibido.

EVERNOTE es una marca comercial de Evernote Corporation y se utiliza bajo licencia.

La marca denominativa Bluetooth® es una marca comercial registrada propiedad de Bluetooth SIG, Inc. y cualquier uso que Brother Industries, Ltd. haga de dichas marcas se realiza bajo licencia. Otras marcas y nombres comerciales pertenecen a sus respectivos propietarios.

QR Code es una marca comercial registrada de DENSO WAVE INCORPORATED.

Linux® es una marca comercial registrada de Linus Torvalds en Estados Unidos y otros países.

Cada compañía cuyo título de software se menciona en este manual tiene un Contrato de licencia de software específico de sus programas registrados.

Marcas comerciales de software

FlashFX® es una marca comercial registrada de Datalight, Inc.

FlashFX® Pro™ es una marca comercial de Datalight, Inc.

FlashFX® Tera™ es una marca comercial de Datalight, Inc.

Reliance™ es una marca comercial de Datalight, Inc.

Reliance Nitro™ es una marca comercial de Datalight, Inc.

Datalight® es una marca comercial registrada de Datalight, Inc.

Cualquier nombre comercial o nombre de producto de una empresa que aparezca en productos Brother, documentos relacionados u otro material es una marca comercial o marca registrada de la respectiva empresa.



Información relacionada

- [Antes de utilizar su equipo](#)

Licencias de código abierto

Este producto incluye software de código abierto.

Para consultar las observaciones sobre la licencia de código abierto y la información de derechos de autor, vaya a la página **Manuales** de su modelo en support.brother.com/manuals.



Información relacionada

- [Antes de utilizar su equipo](#)
-

Copyright y licencia

©2025 Brother Industries, Ltd. Todos los derechos reservados.

Este producto incluye software desarrollado por los siguientes proveedores:

Este producto incluye el software "KASAGO TCP/IP" desarrollado por ZUKEN ELMIC, Inc.

Copyright 1989-2020 Datalight, Inc., Todos los derechos reservados.

FlashFX® Copyright 1998-2020 Datalight, Inc.



Información relacionada

- [Antes de utilizar su equipo](#)
-

Notas importantes

- Busque en support.brother.com/downloads los controladores y las actualizaciones de software de Brother.
- Para mantener actualizado el rendimiento del equipo, compruebe aquí support.brother.com/downloads si hay nuevas actualizaciones del firmware. De lo contrario, es posible que no estén disponibles algunas de las funciones del equipo.
- No use este producto en un país distinto del de adquisición, pues podría infringir la normativa sobre electricidad y telecomunicaciones inalámbricas de dicho país.
- No todos los modelos están disponibles en todos los países.
- Antes de entregar su equipo a otra persona, sustituirlo o deshacerse de él, le recomendamos encarecidamente que restablezca el equipo a su configuración de fábrica para eliminar toda la información personal.
- En este documento, Windows 10 hace referencia a Windows 10 Home, Windows 10 Pro, Windows 10 Education y Windows 10 Enterprise.
- En este documento, Windows 11 hace referencia a Windows 11 Home, Windows 11 Pro, Windows 11 Education y Windows 11 Enterprise.
- Para usuarios de macOS v15:
Este equipo es compatible con macOS v15.
Consulte la *Guía de configuración rápida* incluida en la caja para obtener las instrucciones de instalación del software y configuración del equipo.
Todas las prestaciones de macOS v13 y macOS v14 están disponibles en el entorno de macOS v15 y funcionan de una forma similar.
- En esta guía del usuario se utilizan los mensajes de la pantalla LCD del modelo MFC-L8730CDW/MFC-L8970CDW, a no ser que se especifique lo contrario.
- En esta guía del usuario se utilizan las ilustraciones del modelo MFC-L8730CDW/MFC-L8970CDW, a no ser que se especifique lo contrario.
- Las capturas de pantalla o imágenes de esta Guía del usuario se incluyen para fines ilustrativos y pueden existir diferencias entre estas y los productos reales.
- Las pantallas que aparecen en este manual pueden diferir de las pantallas de su ordenador según su sistema operativo.
- El contenido de este documento y las especificaciones de este producto están sujetos a cambios sin previo aviso.
- Es posible que no todas las funciones estén disponibles en los países sujetos a restricciones de exportación aplicables.



Información relacionada

- [Antes de utilizar su equipo](#)

Presentación de su equipo

- [Antes de utilizar el equipo](#)
- [Información general del panel de control](#)
- [Información general de la pantalla táctil LCD](#)
- [Cómo navegar por la pantalla táctil LCD](#)
- [Cómo introducir texto en el equipo](#)
- [Especifique la pantalla de inicio](#)
- [Personalización de su equipo](#)
- [Acceso a Brother Utilities \(Windows\)](#)
- [Acceder a Brother iPrint&Scan \(Windows/Mac\)](#)
- [Ubicación de los puertos de entrada y salida en su equipo](#)

Antes de utilizar el equipo

Antes de intentar cualquier operación de impresión, compruebe lo siguiente:

- Asegúrese de que ha instalado el software y los controladores adecuados para el equipo.
- Para usuarios de cable USB o de red: Asegúrese de que el cable de interfaz sea físicamente seguro.

Impresión, escaneado y envío de faxes de manera simultánea

El equipo puede imprimir desde el ordenador al mismo tiempo que envía o recibe un fax en la memoria o mientras escanea un documento al ordenador. El envío de faxes no se detiene durante la impresión desde el ordenador. No obstante, cuando el equipo esté copiando o recibiendo un fax en papel, detiene la operación de impresión y continúa con la impresión al finalizar la copia o recepción del fax.



Los modelos DCP no son compatibles con la función de fax.

Software de seguridad (Windows)

Si su ordenador está protegido por un software de seguridad y no puede imprimir en red, escanear en red o mandar un fax por PC-FAX, es posible que tenga que configurar los ajustes del software de seguridad. Si utiliza el software de seguridad de Windows y ha instalado los controladores siguiendo los pasos del instalador, se habrá aplicado la configuración necesaria del software de seguridad. Si utiliza otro software de servidor de seguridad personal, consulte la Guía del usuario del software o póngase en contacto con el fabricante del software.



Información relacionada

- [Presentación de su equipo](#)

Información general del panel de control

>> DCP-L8630CDW/MFC-L8730CDW

>> MFC-L8970CDW/MFC-EX570

DCP-L8630CDW/MFC-L8730CDW

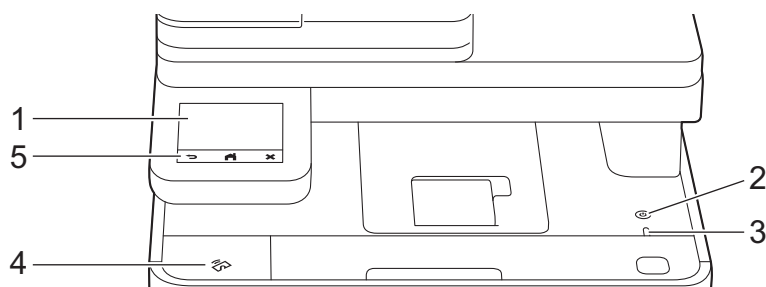

El panel de control puede variar en función del modelo.



1. Pantalla de cristal líquido (LCD) táctil

Acceda a menús y opciones pulsándolos en esta pantalla táctil.

2. Encendido y apagado

- Encienda el equipo pulsando .
- Apague el equipo manteniendo pulsado . La pantalla LCD mostrará [Apagando equipo] durante unos segundos antes de que el equipo se apague. Si ha conectado un teléfono o TAD externo, seguirá estando disponible.

3. Indicador de encendido LED

El LED se ilumina según el estado del equipo.

4. Lector de NFC (comunicación de campo próximo) (MFC-L8730CDW)

Use la autenticación de tarjetas, si es aplicable, pasando la tarjeta de circuito integrado (tarjeta IC) por el símbolo NFC del equipo.

5. Panel táctil



(Volver)

Pulse para volver al menú anterior.



(Inicio)

Pulse para volver a la pantalla principal.



(Cancelar)

Pulse para cancelar una operación.

MFC-L8970CDW/MFC-EX570

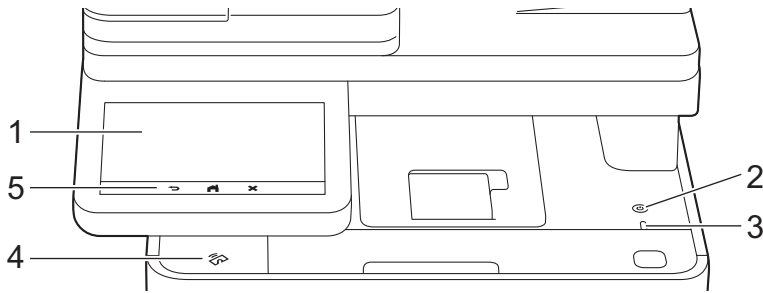

El panel de control puede variar en función del modelo.



1. Pantalla de cristal líquido (LCD) táctil

Acceda a menús y opciones pulsándolos en esta pantalla táctil.

2. Encendido y apagado

- Encienda el equipo pulsando .
- Apague el equipo manteniendo pulsado . La pantalla LCD mostrará [Apagando equipo] durante unos segundos antes de que el equipo se apague. Si ha conectado un teléfono o TAD externo, seguirá estando disponible.

3. Indicador de encendido LED

El LED se ilumina según el estado del equipo.

4. Lector de NFC (comunicación de campo próximo) (MFC-L8970CDW/MFC-EX570)

Use la autenticación de tarjetas, si es aplicable, pasando la tarjeta de circuito integrado (tarjeta IC) por el símbolo NFC del equipo.

5. Panel táctil



Pulse para volver al menú anterior.



Pulse para volver a la pantalla principal.



Pulse para cancelar una operación.

Información relacionada

- [Presentación de su equipo](#)

Información adicional:

- [Personalización de su equipo](#)

Información general de la pantalla táctil LCD

>> [DCP-L8630CDW/MFC-L8730CDW](#)
>> [MFC-L8970CDW/MFC-EX570](#)

DCP-L8630CDW/MFC-L8730CDW

Puede seleccionar entre dos tipos de pantallas para establecer como la pantalla de inicio principal: pantallas de inicio y pantallas de acceso directo. Cuando se muestre la pantalla de inicio, deslice el dedo hacia la izquierda o hacia la derecha, o bien pulse ◀ o ▶ para mostrar las pantallas de inicio.

La pantalla principal de inicio muestra el estado del equipo cuando está inactivo. Cuando se muestra, esta pantalla indica que el equipo está listo para ejecutar el comando siguiente.

Si la autenticación Active Directory o la autenticación LDAP está activada, el panel de control del equipo queda bloqueado.

Las funciones disponibles cambiarán según el modelo.

Puede acceder a los distintos ajustes desde las pantallas de inicio.

Pantalla de inicio: Pantalla 1

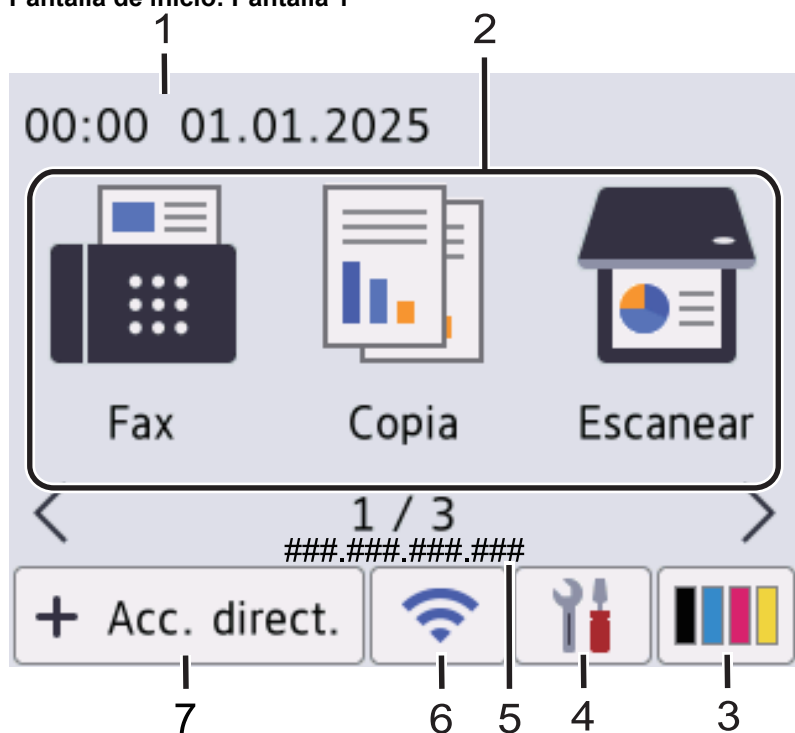

Pantalla de inicio: Pantalla 2

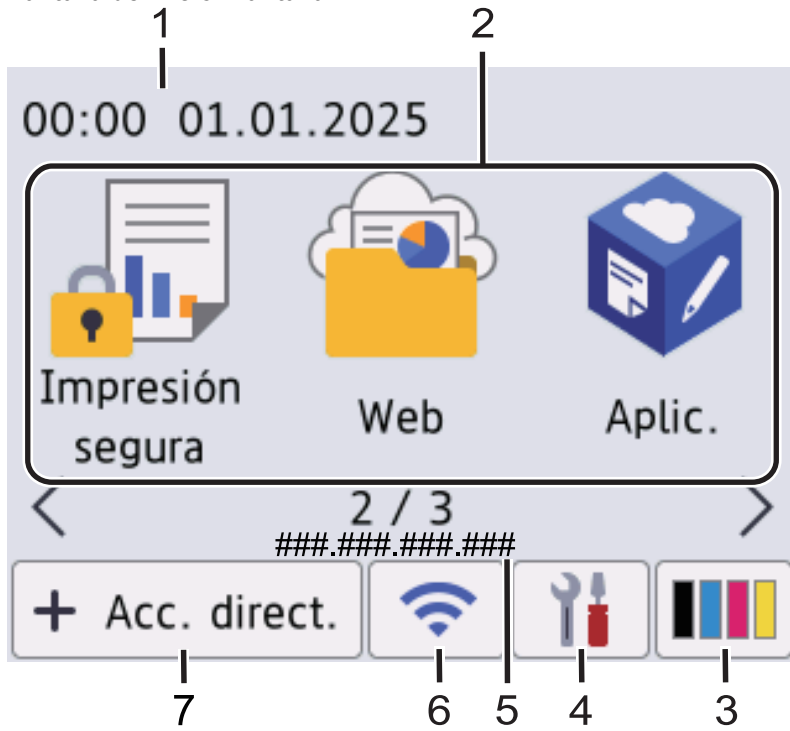

Pantalla de inicio: Pantalla 3

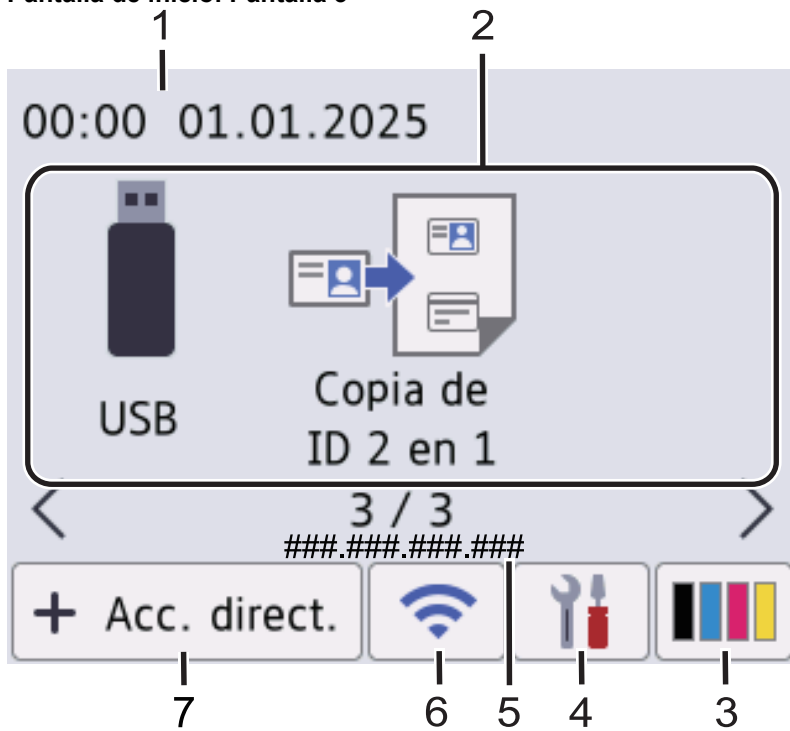

Pantalla de accesos directos

Cree accesos directos para operaciones utilizadas frecuentemente, como envío de un fax, realización de copias, escaneado o uso de Web Connect.





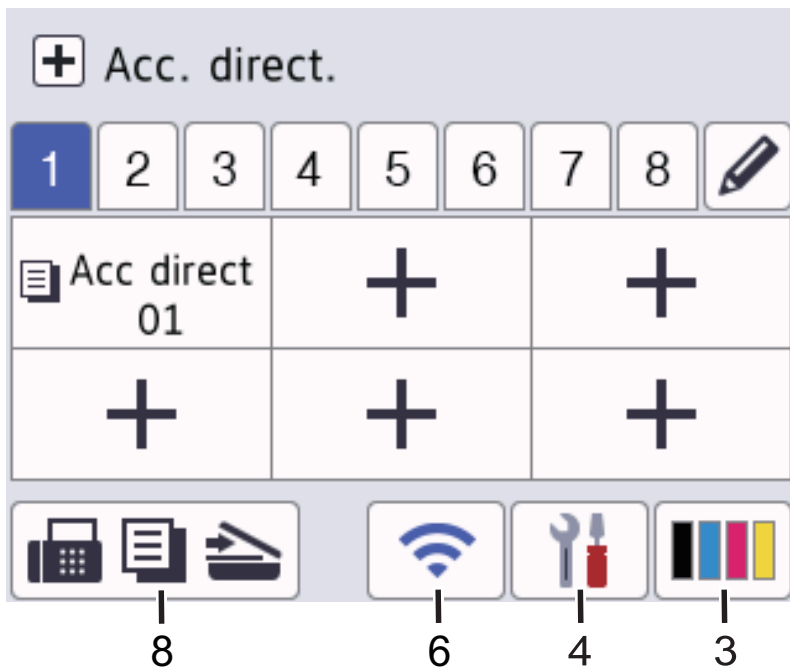





Hay ocho pestañas de accesos directos, con seis accesos directos en cada pestaña de accesos directos. Se pueden configurar hasta 48 accesos directos.



1. Fecha y hora

Muestra la fecha y la hora configuradas en el equipo.

2. Iconos de funciones

-  [Fax] (Para los modelos MFC)
Pulse para acceder al modo fax.
-  [Copiar]
Púlselo para acceder al modo de copia.
-  [Escanear]
Púlselo para acceder al modo de escaneado.
-  [Impresión segura]
Pulse para acceder a la opción [Impresión segura].
-  [Web]
Pulse para conectar el equipo a un servicio de Internet.
-  [Aplicaciones]
Pulse para conectar el equipo al servicio de aplicaciones de Brother.
-  [USB]
Pulse para acceder al menú USB y seleccione las opciones [Escanear a USB] o [Impresión directa].
-  [Copia de ID 2 en 1]
Púlselo para acceder a la opción Copia 2 en 1 ID.

3. (Tóner)

Muestra la vida útil restante del tóner. Pulse para acceder al menú [Tóner].



4. (Configurar)

Pulse para acceder al menú [Ajustes].



Si se ha activado la función de Bloqueo de ajuste, aparecerá un icono de bloqueo  en la pantalla LCD. Deberá desbloquear el equipo para cambiar la configuración.



-  **Tóner**
 - Muestra la vida útil restante del tóner.
 - Pulse para acceder al menú [Tóner].
-  **Red**
 - Pulse para configurar una conexión de red.
 - Si se está usando una conexión inalámbrica, se indica en la pantalla su calidad actual mediante un indicador de cuatro niveles.
-  **Vista previa de fax** (Para los modelos MFC)
Pulse para acceder al menú [Vista prev fax].
-  **Wi-Fi Direct** (Para los modelos DCP)
Pulse para acceder al menú [Wi-Fi Direct].
-  **Ajuste de bandeja**
Pulse para acceder al menú [Ajuste band].
-  **Modo eco**
Pulse para acceder al menú [Modo Eco].
-  **Todos los ajustes**
Pulse para acceder a todos los ajustes del equipo.
-  **Fecha y hora**
 - Muestra la fecha y la hora configuradas en el equipo.
 - Pulse para acceder al menú [Fecha y hora].

5. Dirección IP

Si la configuración de la dirección IP en el menú Mostrar información está activada, la dirección IP de su equipo aparece en las pantallas de inicio.

6.  o  (**Estado inalámbrico**)

Pulse para configurar ajustes inalámbricos.

Si utiliza una conexión inalámbrica, un indicador de cuatro niveles muestra la intensidad de la señal inalámbrica actual.



7.  [Acc. direct.]

Pulse para acceder al menú [Acc. direct.].

8.  (**Pantalla Inicio**)

Púselo para acceder a las pantallas de inicio.

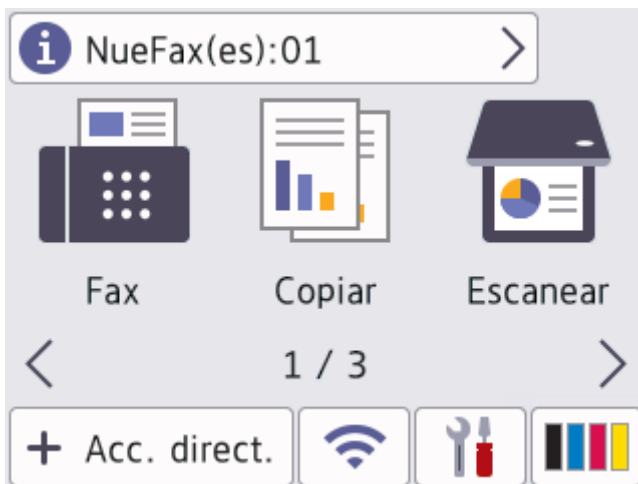

- **Nuevo fax** (Para los modelos MFC)

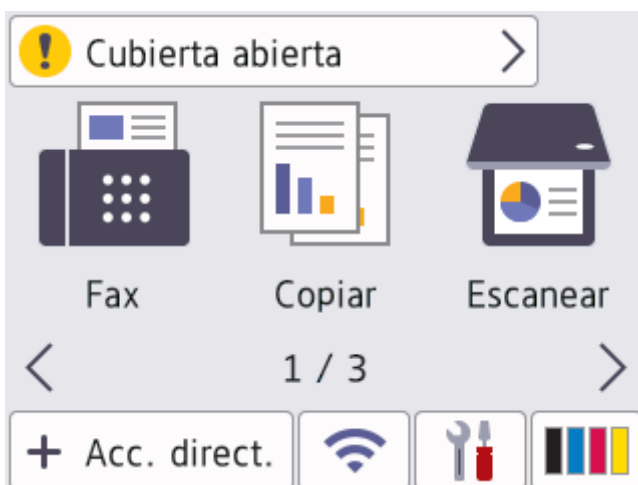

Cuando [Vista prev fax] está establecido como [Sí], el número de faxes nuevos recibidos en la memoria aparece en la parte superior de la pantalla.

- **Icono de advertencia**



El icono de advertencia  aparece cuando hay un mensaje de mantenimiento o error. Pulse el área del mensaje para verlo y, a continuación, pulse  para volver a la pantalla Inicio.

MFC-L8970CDW/MFC-EX570

El equipo tiene ocho pantallas con pestañas (conocidas como pantallas de inicio). Cada pantalla de inicio puede incluir hasta ocho iconos que se pueden utilizar para funciones, ajustes del equipo y accesos directos. Se pueden colocar un total de 64 iconos en las pantallas de inicio según sea necesario.

La pantalla menú Inicio se puede seleccionar desde las pantallas de inicio.

Utilice el menú [Ajustes de administración] para renombrar las pestañas y reorganizar los iconos.

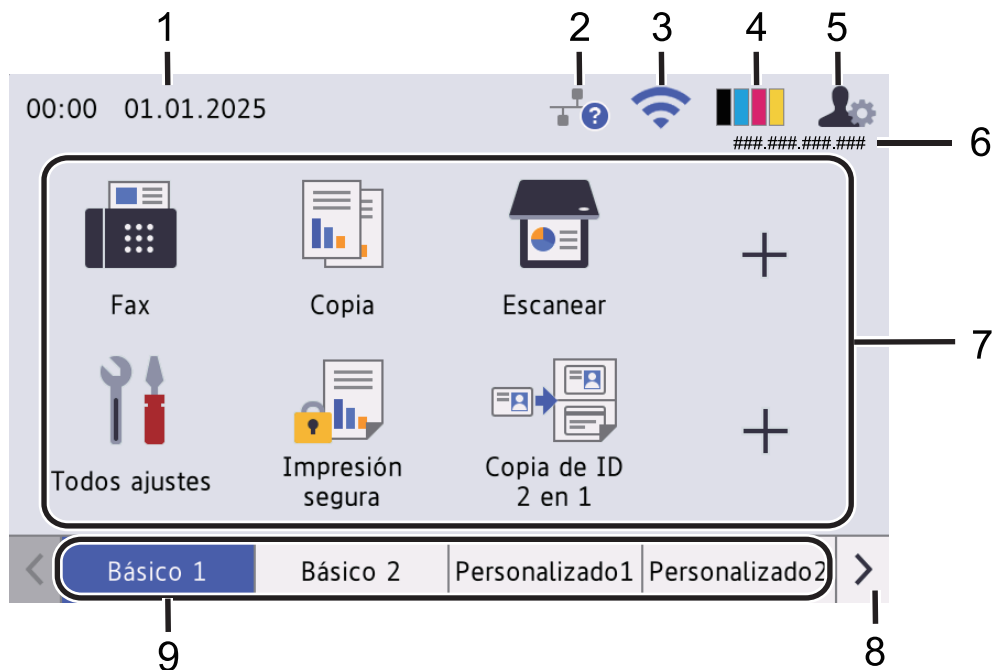

1. Fecha y hora

Muestra la fecha y la hora configuradas en el equipo.

Este área también se utiliza para mostrar mensajes de error o mantenimiento.

2. (Estado LAN cableada)

Pulse para configurar los ajustes de LAN cableada.

El icono muestra el estado de la red cableada actual.



LAN cableada deshabilitada
(gris)



LAN cableada habilitada
(Azul)



No hay conexión por cable

3. (Estado inalámbrico)

Pulse para configurar los ajustes inalámbricos.

Si utiliza una conexión inalámbrica, un indicador de cuatro niveles muestra la intensidad de la señal inalámbrica actual.



0



Max



LAN inalámbrica deshabilitada

4. (Tóner)

Muestra la vida útil restante del tóner. Pulse para acceder al menú [Tóner].

5. (Ajustes de Administrador)

Pulse para acceder al menú [Ajustes de administración].



Si fuera necesario, escriba la contraseña que utiliza para administrar este equipo y, a continuación, pulse [OK].

6. Dirección IP

Si la configuración de la dirección IP en el menú Mostrar información está activada, la dirección IP de su equipo aparece en las pantallas de inicio.

7. Iconos de funciones, iconos de ajustes e iconos de accesos directos

Las siguientes descripciones explican características e iconos básicos. Las funciones disponibles cambiarán según el modelo.

-  [Todos ajustes]

Pulse para acceder al menú de ajustes del equipo.

-  [Fax]

Pulse para acceder al modo fax.

-  [Copia]

Púselo para acceder al modo de copia.

-  [Escanear]

Púselo para acceder al modo de escaneado.

-  [Impresión segura]

Pulse para acceder a la opción [Impresión segura].

-  [USB]

Pulse para acceder al menú USB y seleccione las opciones [Escanear a USB] o [Impresión directa].

-  [Web]

Pulse para conectar el equipo a un servicio de Internet.

-  [Aplicaciones]

Pulse para conectar el equipo al servicio de aplicaciones de Brother.

-  [Copia de ID 2 en 1]

Púselo para acceder a la opción Copia 2 en 1 ID.

-  [Modo eco]

Pulse para acceder al menú [Modo eco].

-  (Accesos directos)

Púselo para crear accesos directos a las operaciones utilizadas frecuentemente, como enviar un fax, copiar, escanear y usar Web Connect.

8. Botones de desplazamiento por pestañas

Pulse esta opción para cambiar de pantalla de inicio.

9. Pestañas Inicio

Pulse para mostrar la pantalla de Inicio.

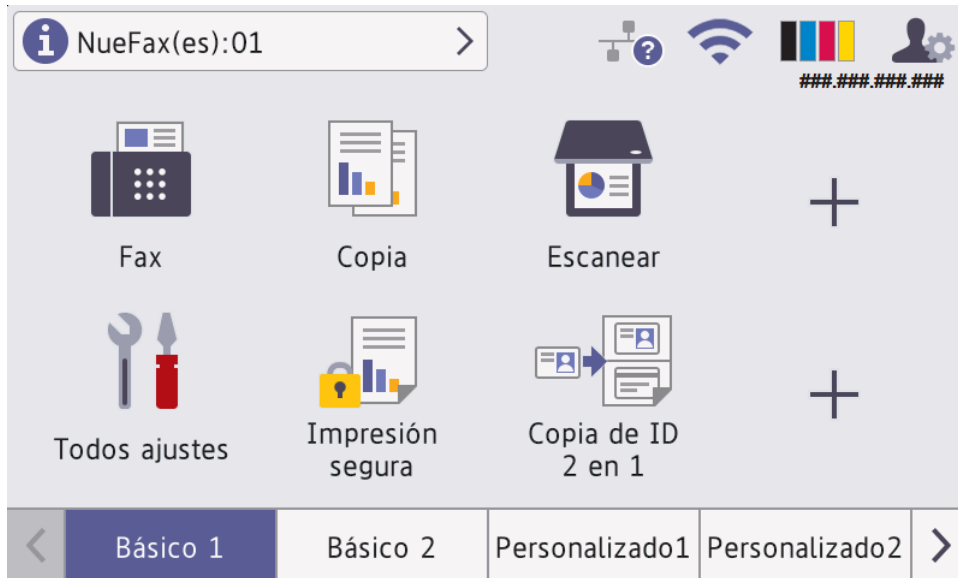

- **Nuevo fax**

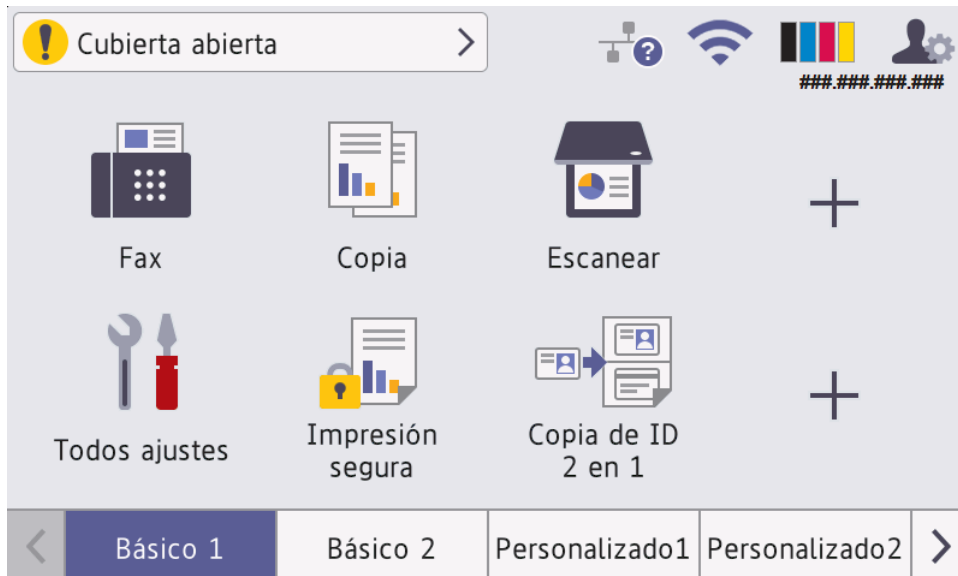

Quando [Vista prev fax] está establecido como [Sí], el número de faxes nuevos recibidos en la memoria aparece en la parte superior de la pantalla.

- **Icono de advertencia**



El icono de advertencia  aparece cuando hay un mensaje de mantenimiento o error. Pulse el área del mensaje para verlo y, a continuación, pulse  para volver a la pantalla Inicio.



Información relacionada

- [Presentación de su equipo](#)

Cómo navegar por la pantalla táctil LCD

Pulse con el dedo la pantalla LCD para manejarla. Para ver todas las opciones y acceder a ellas, deslice el dedo a izquierda, derecha, arriba y abajo, o bien pulse ► ▲ o ▼ ◀ en la pantalla LCD para desplazarse por ellas.

IMPORTANTE

NO utilice un objeto afilado, como un bolígrafo o un lápiz, para pulsar la pantalla LCD. El equipo puede sufrir daños.

NOTA

NO toque la pantalla LCD inmediatamente después de haber enchufado el cable de alimentación o de haber encendido el equipo. Esto podría provocar un error.



Este producto utiliza fuentes propiedad de ARPHIC TECHNOLOGY CO., LTD.







Información relacionada

- [Presentación de su equipo](#)

Cómo introducir texto en el equipo

- Si necesita introducir texto en el equipo, aparecerá un teclado en la pantalla LCD.
- Los caracteres disponibles cambiarán según el país.
- El diseño del teclado puede ser diferente según la operación que esté realizando.
- La pantalla del teclado puede variar según el modelo.





- (DCP-L8630CDW/MFC-L8730CDW) Pulse  para alternar entre letras, números y caracteres especiales.
- (MFC-L8970CDW/MFC-EX570) Pulse    para seleccionar letras, números y caracteres especiales.
- Pulse  para alternar entre letras minúsculas y mayúsculas.
- Para mover el cursor a la izquierda o a la derecha, pulse ◀ o ▶.

Inserción de espacios

- Para introducir un espacio, pulse [Espacio] ▶.

Correcciones

- Si ha introducido un carácter incorrecto y desea cambiarlo, pulse ◀ ▶ para desplazar el cursor al carácter incorrecto y, a continuación, pulse . Introduzca el carácter correcto.
- Para insertar un carácter, pulse ◀ ▶ para colocar el cursor en el lugar apropiado y, a continuación, introdúzcalo.
- Pulse  por cada carácter que desee borrar, o bien pulse  y manténgalo pulsado para borrar todos los caracteres.

✓ Información relacionada



- [Presentación de su equipo](#)

Especifique la pantalla de inicio

Modelos relacionados: DCP-L8630CDW/MFC-L8730CDW

Puede cambiar la pantalla LCD para que muestre una pantalla de inicio o de acceso directo específica.

Cuando el equipo está inactivo o cuando se pulsa , la pantalla táctil regresa a la pantalla que haya establecido.

1. Pulse  [Ajustes] > [Todos ajustes] > [Config. gral.] > [Ajust.pantalla] > [Pantalla de inicio].
2. Deslice el dedo hacia arriba o hacia abajo, o bien pulse ▲ o ▼ para mostrar los ajustes de pantalla y, a continuación, pulse el ajuste que desee.
3. Pulse .

En la pantalla LCD aparecerá la pantalla que ha seleccionado. Podrá cambiar esta pantalla principal cuando lo necesite.



Información relacionada

- [Presentación de su equipo](#)

Personalización de su equipo

Modelos relacionados: MFC-L8970CDW/MFC-EX570

El menú [Ajustes de administración] permite cambiar el nombre de las pantallas de inicio y reorganizar los iconos.

El menú [Ajustes de pantalla de inicio] y el menú [Otros ajustes de pantalla] proporcionan las siguientes funciones:

- Cambiar las pestañas de la pantalla de inicio
- Añadir, eliminar y recolocar iconos de las pantallas de inicio
- Especificar la pantalla de inicio
- Seleccionar el color de fondo de la pantalla
- Seleccionar si desea que se muestre la dirección IP del equipo en las pantallas de inicio
- Cambiar las funciones predeterminadas para la pantalla de copia y la pantalla de escaneado

El menú [Ajustes de administración] permite administrar permisos y restricciones.

El menú [Administración de restricciones] ofrece las siguientes funciones:

- Restricción de usuario
 - Bloqueo seguro de funciones (Secure Function Lock)
 - Autenticación de Active Directory
 - Autenticación LDAP
- Bloqueo de ajuste

Más información >> [Información relacionada](#)



Información relacionada

- [Presentación de su equipo](#)

Información adicional:

- [Seguridad](#)
- [Bloquear ajustes del equipo](#)
- [Información general del panel de control](#)

Acceso a Brother Utilities (Windows)

Brother Utilities es un iniciador de aplicaciones que ofrece un acceso cómodo a todas las aplicaciones de Brother instaladas en su ordenador.

1. Realice una de las siguientes acciones:

- (Windows 11)

Haga clic en  > **Todas las aplicaciones** > **Brother** > **Brother Utilities**.

- (Windows 10)

Haga clic en  > **Brother** > **Brother Utilities**.

2. Seleccione su equipo.

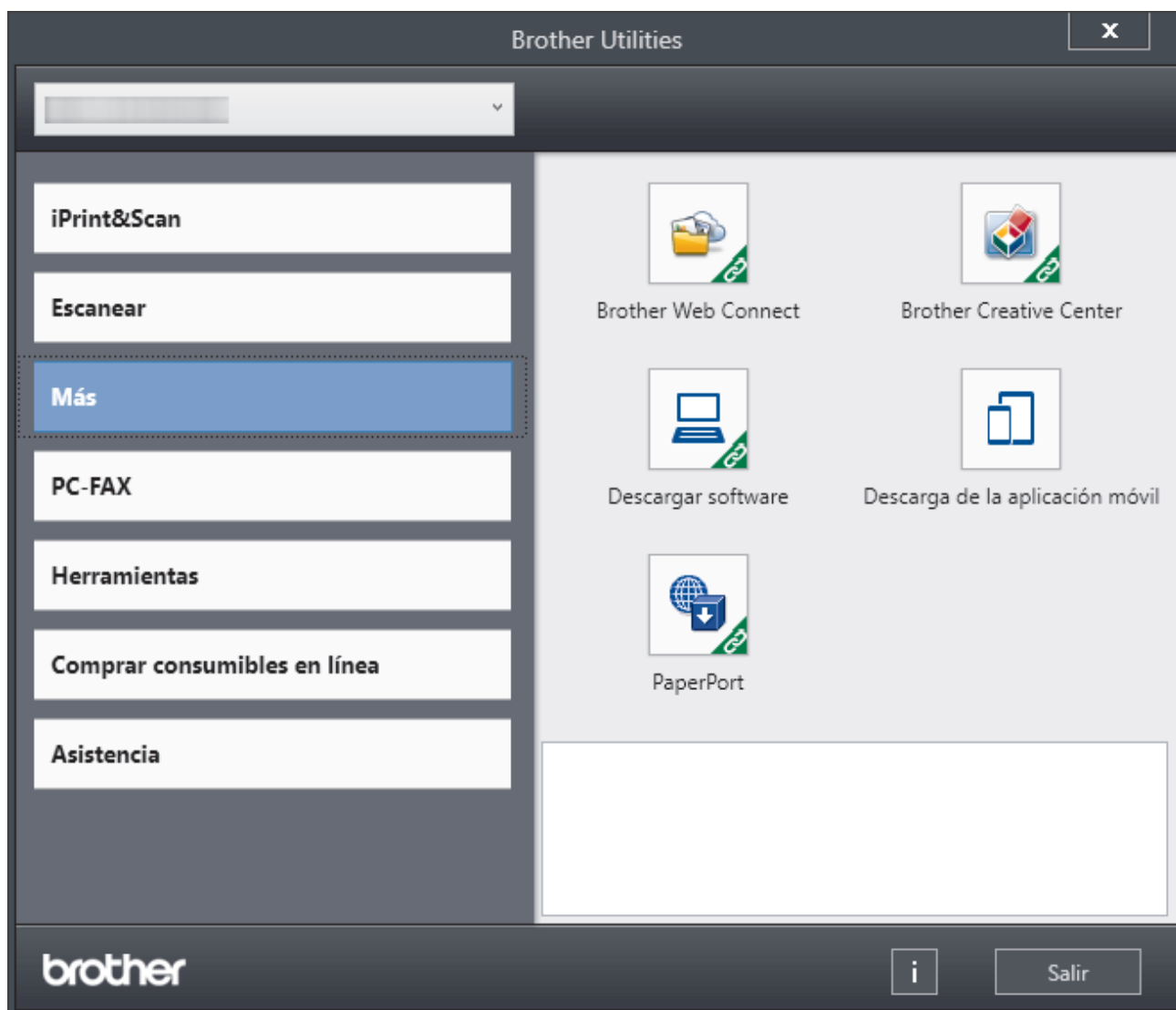

3. Seleccione la opción que desee.

Información relacionada

- [Presentación de su equipo](#)
 - [Desinstalación de los controladores y el software \(Windows\)](#)

Desinstalación de los controladores y el software (Windows)

1. Realice una de las siguientes acciones:

- Windows 11

Haga clic en  > **Todas las aplicaciones** > **Brother** > **Brother Utilities**.

- Windows 10

Haga clic en  > **Brother** > **Brother Utilities**.

2. Seleccione su modelo de la lista desplegable (si no está ya seleccionado).

3. Haga clic en **Herramientas** de la barra de navegación izquierda.

- Si se muestra el icono **Notificación de actualización de software**, selecciónelo y, a continuación, haga clic en **Comprobar ahora** > **Buscar actualizaciones de software** > **Actualizar**. Siga las instrucciones que irán apareciendo en pantalla.
- Si no se muestra el icono **Notificación de actualización de software**, vaya al siguiente paso.

4. Haga clic **Desinstalar** en la sección **Herramientas** de **Brother Utilities**.

Siga las instrucciones del cuadro de diálogo para desinstalar los controladores y el software.



Información relacionada

- [Acceso a Brother Utilities \(Windows\)](#)

Acceder a Brother iPrint&Scan (Windows/Mac)

Utilice Brother iPrint&Scan para Windows y Mac, e imprima y escanee desde su ordenador.

- Esta función no está disponible en los países sujetos a regulaciones sobre la exportación.
- **Para descargar la última versión:**
 - Para Windows:
Diríjase a la página **Descargas** de su modelo en support.brother.com/downloads, a continuación, descargue e instale Brother iPrint&Scan.
 - Para Mac:
Descargue e instale Brother iPrint&Scan desde el App Store de Apple.

Si así se solicita, instale el controlador y el software necesario para utilizar su equipo. Descargue el último controlador y software de su equipo desde la página **Descargas** de su modelo en support.brother.com/downloads.

1. Inicie Brother iPrint&Scan.

- Windows

Haga doble clic en el icono  (**Brother iPrint&Scan**).

- Mac

En la barra de menú **Finder**, haga clic en **Ir > Aplicaciones** y, a continuación, haga doble clic en el icono iPrint&Scan.

Aparece la pantalla de Brother iPrint&Scan.

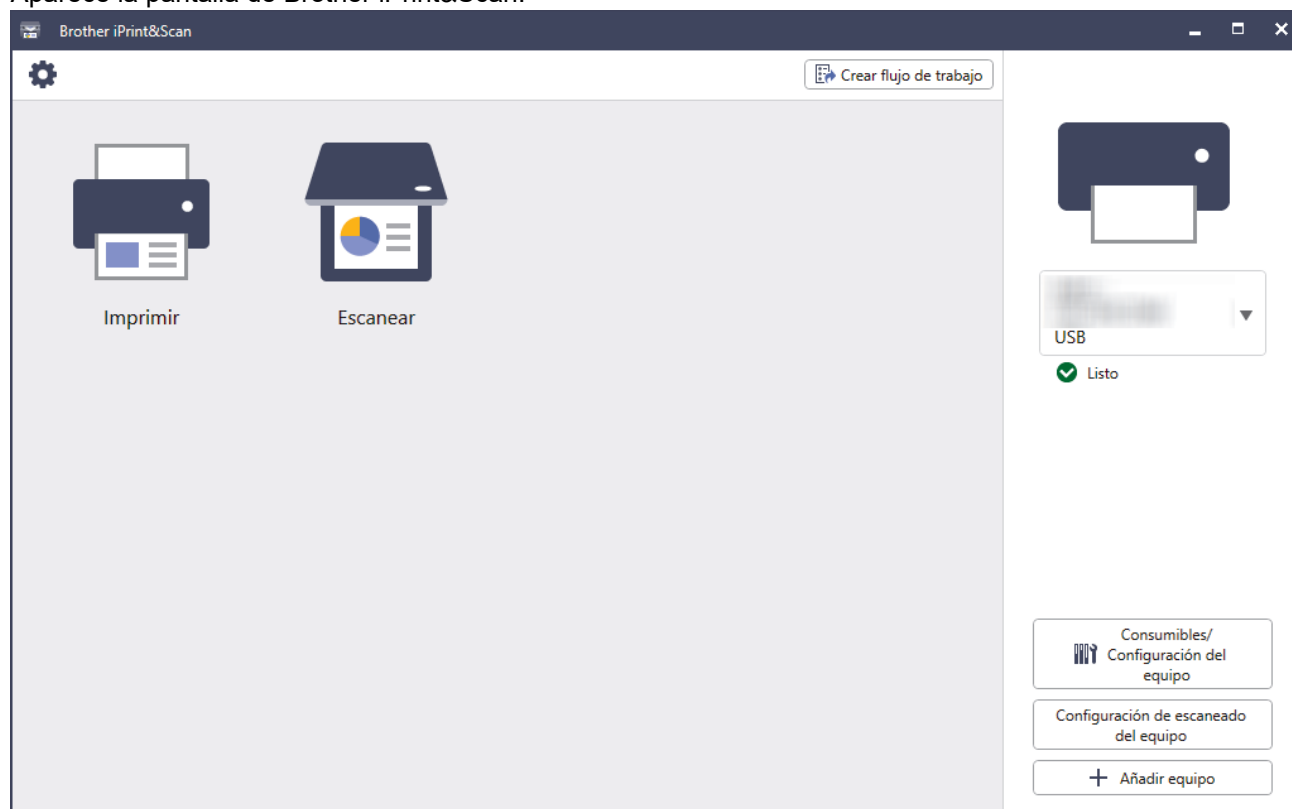

Esta captura de pantalla puede variar en función de la versión de la aplicación.



Información relacionada

- [Presentación de su equipo](#)

Información adicional:

- [Brother Mobile Connect](#)

-
- Escanear mediante Brother iPrint&Scan (Windows/Mac)
-

Ubicación de los puertos de entrada y salida en su equipo

Los puertos están situados en la parte delantera o trasera del equipo.

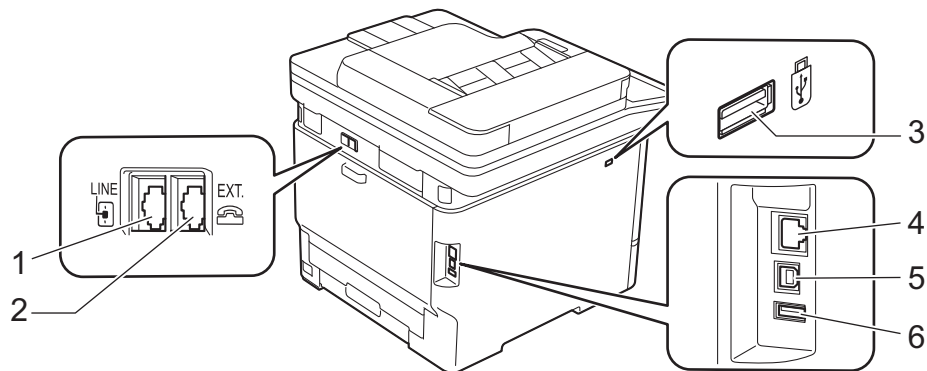

1. Entrada(Para los modelos MFC)
2. Entrada(Para los modelos MFC)
3. Puerto accesorio USB (parte delantera)
4. Puerto 10BASE-T / 100BASE-TX / 1000BASE-T (Para modelos de red)
5. Puerto USB
6. Puerto accesorio USB (parte trasera)
(MFC-L8970CDW/MFC-EX570)

Al conectar el cable USB o el cable de red, siga las instrucciones del software o del instalador del controlador.

Para instalar los controladores y el software necesarios para el funcionamiento de su equipo, diríjase a la página **Descargas** de su modelo en support.brother.com/downloads.



Información relacionada

- [Presentación de su equipo](#)

Manipulación del papel

- [Cargar papel](#)
- [Ajustes de papel](#)
- [Soportes de impresión recomendados](#)
- [Cargar documentos](#)
- [Áreas no escaneables ni imprimibles](#)
- [Uso de papel especial](#)

Cargar papel

- Cargar papel en la bandeja de papel
- Cargar papel en la bandeja multipropósito (bandeja MP)
- Cargar e imprimir etiquetas utilizando la bandeja MP
- Cargar e imprimir sobres utilizando la bandeja MP

Cargar papel en la bandeja de papel

- Cuando el ajuste de comprobación de papel está activado y se extrae la bandeja de papel del equipo, aparece un mensaje en la pantalla LCD que le pregunta si desea cambiar el tamaño de papel y el tipo de papel; de ser necesario, cambie estos ajustes siguiendo las instrucciones que aparecen en la pantalla LCD.
- Si carga un tamaño y un tipo de papel distinto en la bandeja, debe cambiar también los ajustes de tipo y tamaño de papel en el equipo o en el ordenador.

1. Extraiga la bandeja de papel del equipo por completo.

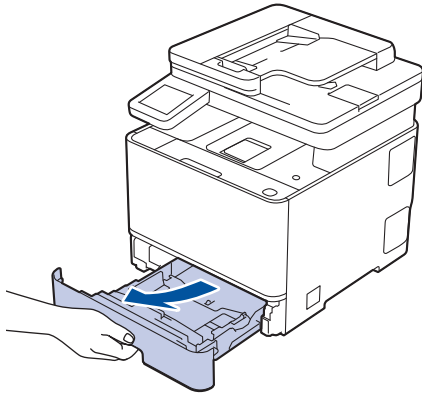

2. Presione las palancas verdes para deslizar las guías de papel para ajustarse al papel.

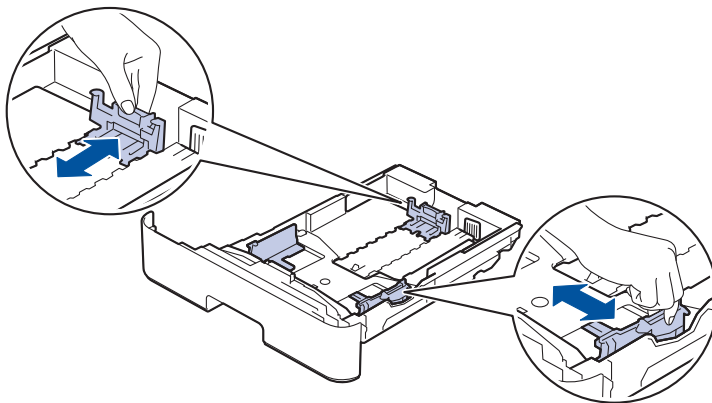

 Para papel de tamaño Legal o Folio, pulse la palanca de liberación (1) en la parte trasera de la bandeja y, a continuación, extraiga la parte trasera de la bandeja de papel. (No está disponible el papel de tamaño Legal y Folio en algunas regiones).

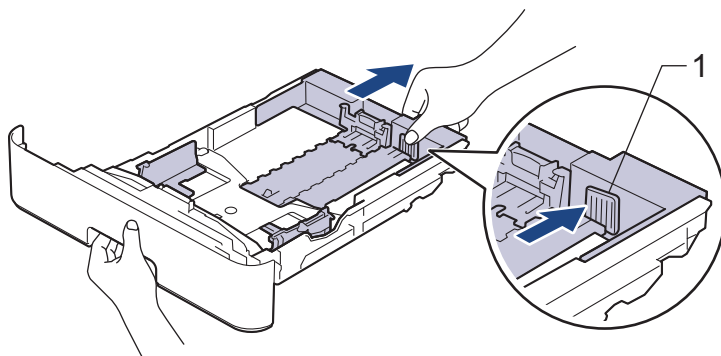

3. Airee bien la pila de papel.
4. Cargue el papel en la bandeja de papel con la superficie de impresión *hacia abajo*.



Si utiliza papel con membrete o preimpreso, cargue el papel en la orientación correcta. ►► **Información relacionada:** *Cambiar los ajustes de impresión del equipo para imprimir en membrete o papel preimpreso mediante la bandeja de papel*

5. Compruebe que el papel no supere la marca de nivel máximo del papel (▼▼▼).

Llenar en exceso la bandeja de papel causará atascos.

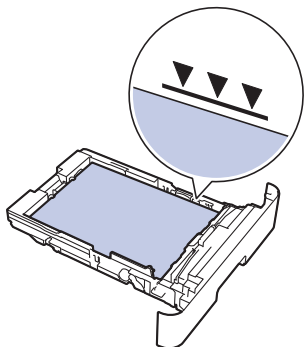

6. Introduzca lentamente la bandeja de papel completamente en el equipo.
7. Levante la lengüeta del soporte para evitar que el papel se salga de la bandeja de salida.

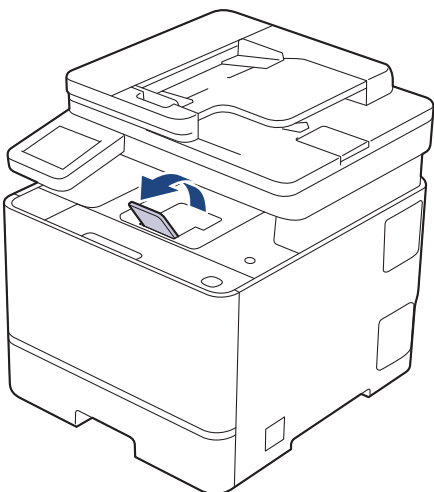

Información relacionada

- Cargar papel
 - Cambiar los ajustes de impresión del equipo para imprimir en membrete o papel preimpreso mediante la bandeja de papel

Cambiar los ajustes de impresión del equipo para imprimir en membrete o papel preimpreso mediante la bandeja de papel

Si usa papel con membrete o preimpreso para la impresión a 2 caras, cambie los ajustes del equipo.



- NO cargue tamaños y tipos distintos de papel en la bandeja de papel al mismo tiempo. Si lo hace, puede que se atasque el papel o se cargue mal.
- Si la posición de impresión está desalineada con el membrete o los objetos preimpresos, la posición de impresión se puede ajustar mediante el ajuste de la posición de impresión de la bandeja de papel.
- Algunos papeles preimpresos pueden causar manchas de impresión, dependiendo del método de impresión y del tipo de tinta.

Orientación

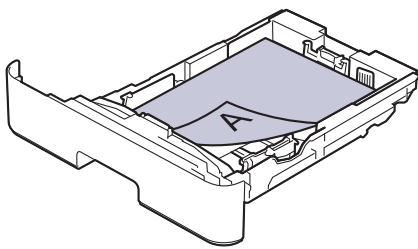
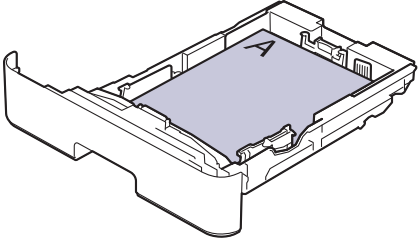
	<p>Impresión a 1 cara</p> <ul style="list-style-type: none">• hacia abajo• borde superior hacia la parte delantera de la bandeja de papel
	<p>Impresión a 2 caras automática (con giro por el lado largo)</p> <ul style="list-style-type: none">• hacia arriba• borde inferior hacia la parte delantera de la bandeja de papel

1. Pulse  [Ajustes] > [Todos ajustes] > [Impresora] > [Ambas caras] > [Imagen única] > [Alim. dob. cara].



Si el equipo muestra el menú [Todos ajustes] en la pantalla Inicio, salte el menú [Ajustes].

2. Pulse .



Información relacionada

- [Cargar papel en la bandeja de papel](#)

Cargar papel en la bandeja multipropósito (bandeja MP)

Si carga un tamaño y un tipo de papel distinto en la bandeja, debe cambiar también los ajustes de tipo y tamaño de papel en el equipo o en el ordenador.

- Papel normal
- Membrete
- Papel a color
- Papel fino
- Papel grueso
- Papel reciclado
- Papel bond
- Papel glossy

1. Levante la lengüeta de soporte para evitar que el papel se caiga de la bandeja de salida hacia abajo.

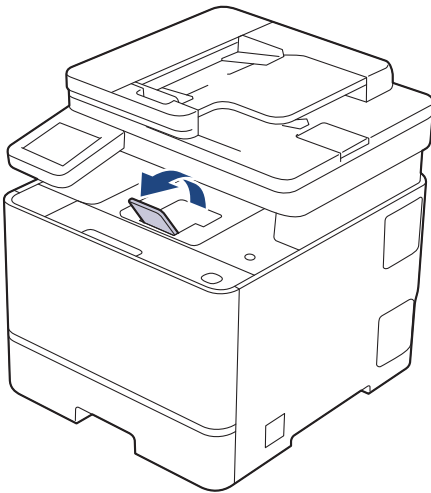

2. Abra la bandeja MP y bájela suavemente.

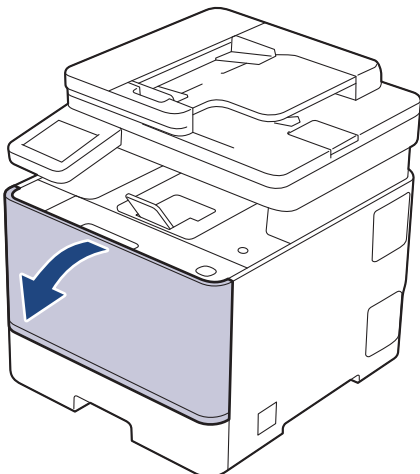

3. Extienda el soporte de la bandeja MP.

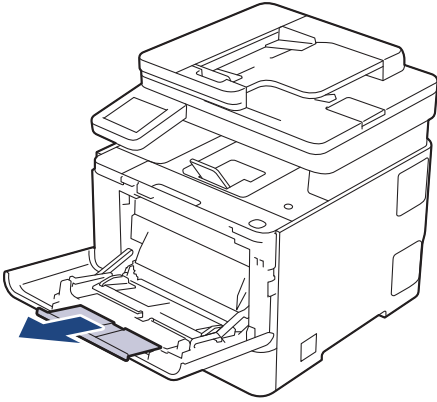

4. Deslice las guías del papel de la bandeja MP para que se ajusten al ancho del papel que vaya a utilizar.

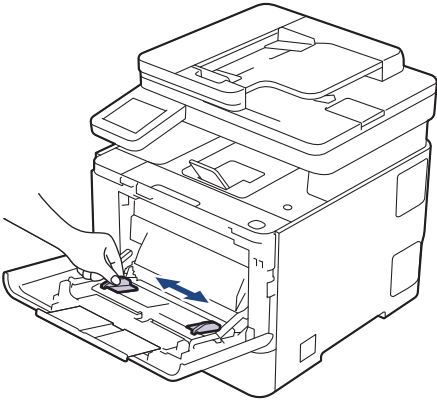

5. Cargue papel con la superficie de impresión boca arriba en la bandeja MP.

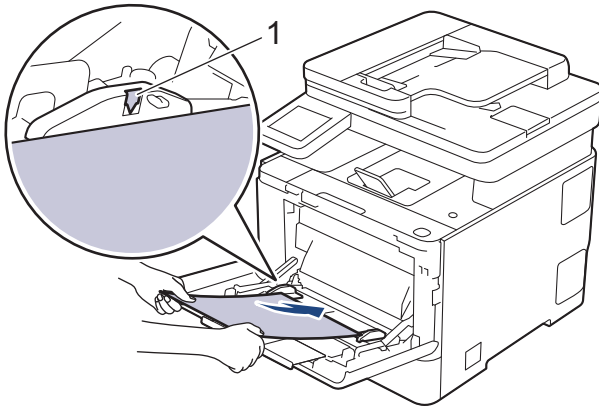

- Compruebe que el papel no supere la marca de nivel máximo del papel (1).
- Cuando utilice papel glossy, cargue solo una hoja cada vez en la Bandeja MP para evitar que se atasque.
- Si utiliza papel con membrete o preimpreso, cargue el papel en la orientación correcta. >> *Información relacionada: Cambiar los ajustes de impresión del equipo para imprimir en membrete o papel preimpreso mediante la bandeja MP*



Información relacionada

- [Cargar papel](#)
 - [Cambiar los ajustes de impresión del equipo para imprimir en membrete o papel preimpreso mediante la bandeja MP](#)

Cambiar los ajustes de impresión del equipo para imprimir en membrete o papel preimpreso mediante la bandeja MP

Si usa papel con membrete o preimpreso para la impresión a 2 caras, cambie los ajustes del equipo.



- NO cargue tamaños y tipos distintos de papel en la bandeja de papel al mismo tiempo. Si lo hace, puede que se atasque el papel o se cargue mal.
- Si la posición de impresión está desalineada con el membrete o los objetos preimpresos, la posición de impresión se puede ajustar mediante el ajuste de la posición de impresión de la bandeja MP.
- Algunos papeles preimpresos pueden causar manchas de impresión, dependiendo del método de impresión y del tipo de tinta.

Orientación

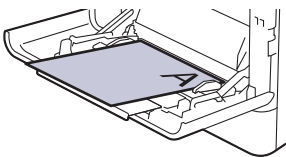
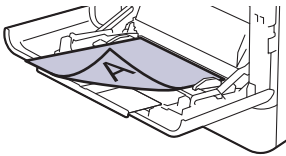
	Impresión a 1 cara <ul style="list-style-type: none">• hacia arriba• borde superior delante
	Impresión a 2 caras automática (con giro por el lado largo) <ul style="list-style-type: none">• hacia abajo• borde inferior delante

1. Pulse  [Ajustes] > [Todos ajustes] > [Impresora] > [Ambas caras] > [Imagen única] > [Alim. dob. cara].



Si el equipo muestra el menú [Todos ajustes] en la pantalla Inicio, salte el menú [Ajustes].

2. Pulse .



Información relacionada

- [Cargar papel en la bandeja multipropósito \(bandeja MP\)](#)

Cargar e imprimir etiquetas utilizando la bandeja MP

Cuando imprima en etiquetas, abra la tapa trasera (la bandeja de salida boca arriba) y utilice la bandeja MP. Si carga un tamaño y un tipo de papel distinto en la bandeja, debe cambiar también los ajustes de tipo y tamaño de papel en el equipo o en el ordenador.

1. Abra la cubierta trasera del equipo (bandeja de salida hacia arriba).

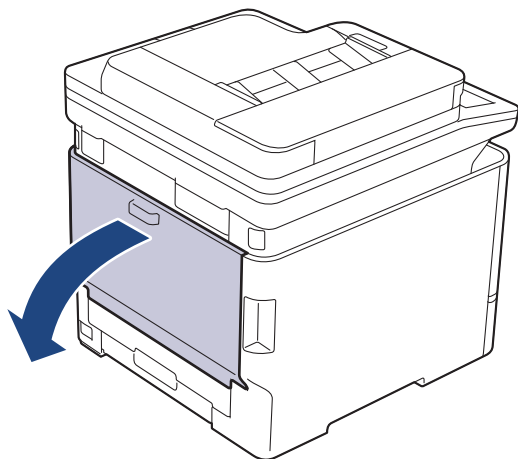

2. En la parte delantera del equipo, abra la bandeja MP y bájela cuidadosamente.

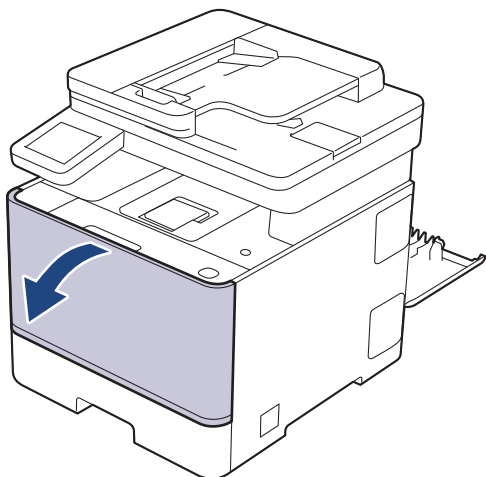

3. Extienda el soporte de la bandeja MP.

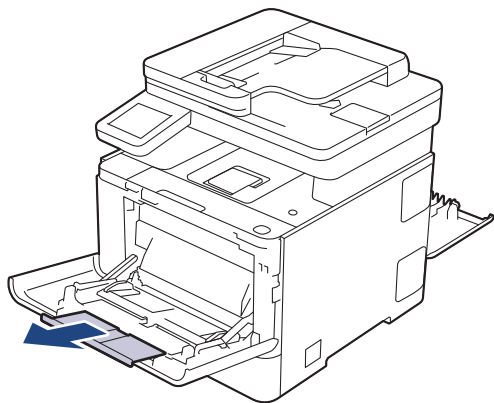

4. Deslice las guías del papel de la bandeja MP para que se ajusten al ancho de las etiquetas que vaya a utilizar.

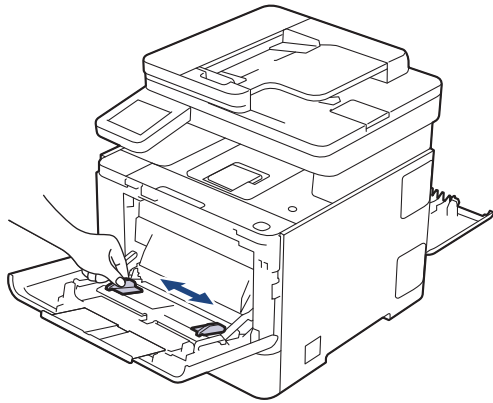

5. Cargue las etiquetas con la superficie de impresión boca arriba en la bandeja MP.

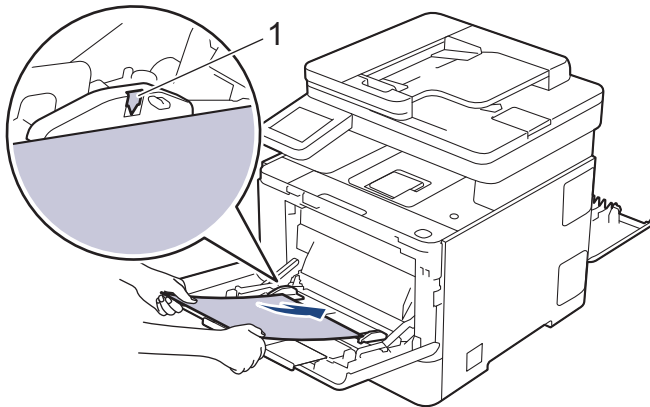

Compruebe que las etiquetas no superen la marca de nivel máximo del papel (1).

6. Cambie las preferencias de impresión en la pantalla de impresión.
7. Envíe su trabajo de impresión al equipo.
8. Al terminar, cierre la cubierta trasera (bandeja de salida boca arriba) hasta que encaje en la posición de cierre.



Información relacionada

- [Cargar papel](#)

Cargar e imprimir sobres utilizando la bandeja MP

Antes de cargarlos, presione en las esquinas y lados de los sobres para aplanarlos todo lo posible.

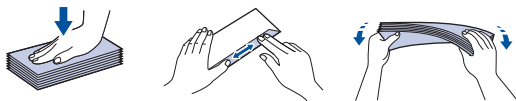

Si carga un tamaño y un tipo de papel distinto en la bandeja, debe cambiar también los ajustes de tipo y tamaño de papel en el equipo o en el ordenador.

1. Abra la cubierta trasera del equipo (bandeja de salida hacia arriba).

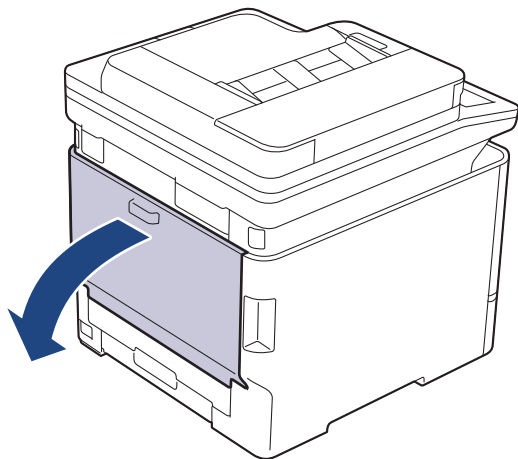

2. En la parte delantera del equipo, abra la bandeja MP y bájela cuidadosamente.

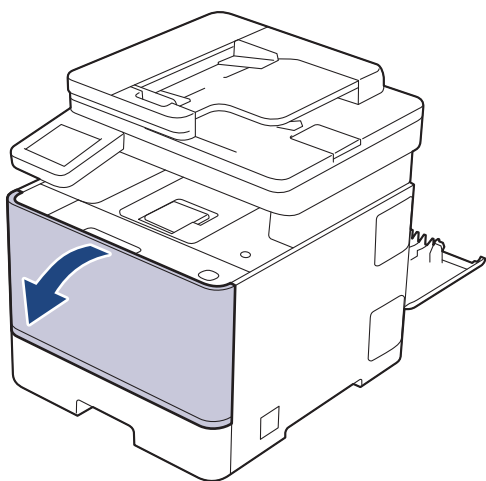

3. Extienda el soporte de la bandeja MP.

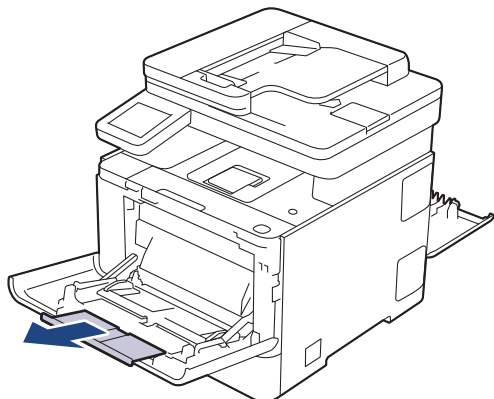

4. Deslice las guías del papel de la bandeja MP para que se ajusten al ancho de los sobres que vaya a utilizar.

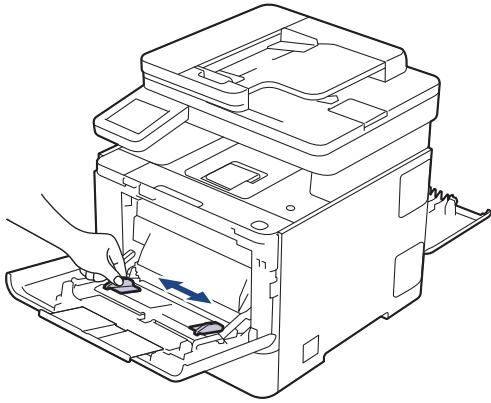

5. Cargue los sobres con la superficie de impresión *boca arriba* en la bandeja MP.

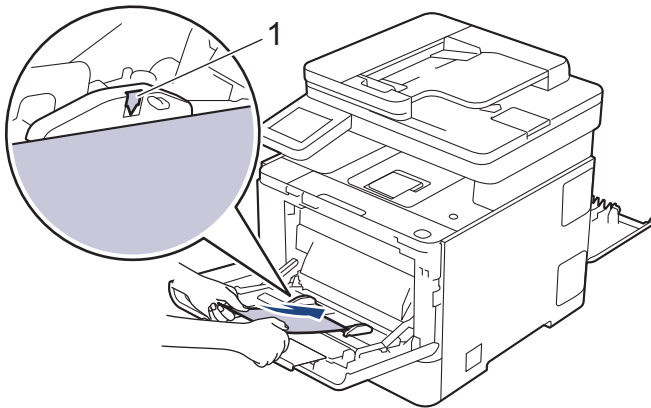

Cargue los sobres en la bandeja MP con la superficie de impresión hacia arriba. Compruebe que los sobres no superen la marca de nivel máximo del papel (1).

6. Cambie las preferencias de impresión en el cuadro de diálogo de impresión.

Ajustes	Opciones para sobres
Tamaño de papel	Com-10 DL C5 Monarca
Soporte de impresión	Sobres Sobre grueso Sobre fino

7. Envíe su trabajo de impresión al equipo.

8. Al terminar, cierre la cubierta trasera (bandeja de salida boca arriba) hasta que encaje en la posición de cierre.



Información relacionada

- [Cargar papel](#)
- [Imprimir](#)

Ajustes de papel

- Cambiar el tipo y tamaño de papel
- Seleccionar la bandeja de papel para imprimir
- Cambiar el ajuste de comprobación del papel



Cambiar el tipo y tamaño de papel

Cuando cambie el tipo y el tamaño de papel que cargue en la bandeja, también tendrá que cambiar los ajustes de tamaño y tipo de papel en la pantalla LCD.

1. Pulse  [Ajustes] > [Todos ajustes] > [Config. gral.] > [Ajuste band.] > [Tipo de papel].



Si el equipo muestra el menú [Todos ajustes] en la pantalla Inicio, salte el menú [Ajustes].

2. Pulse la opción que desee.
3. Deslice el dedo hacia arriba o hacia abajo, o bien pulse ▲ o ▼, para desplazarse por las opciones de tamaño de papel y, a continuación, pulse la opción que desee.
4. Pulse .
5. Pulse [Tamaño papel].
6. Pulse la opción que desee.
7. Deslice el dedo hacia arriba o hacia abajo, o bien pulse ▲ o ▼ para mostrar las opciones de tamaño de papel y, a continuación, pulse la opción deseada.
8. Pulse .



Información relacionada

- [Ajustes de papel](#)

Seleccionar la bandeja de papel para imprimir

Cambie la bandeja de papel predeterminada del equipo para imprimir copias, faxes recibidos y trabajos de impresión desde el ordenador.



Los modelos DCP no son compatibles con la función de fax.

1. Pulse  [Ajustes] > [Todos ajustes] > [Config. gral.] > [Ajuste band.].



Si el equipo muestra el menú [Todos ajustes] en la pantalla Inicio, salte el menú [Ajustes].

2. Deslice el dedo hacia arriba o abajo, o bien pulse ▲ o ▼ para que aparezcan las opciones [Copiar], [Fax] o [Impr.] y, a continuación, pulse la opción deseada.
3. Deslice el dedo hacia arriba o hacia abajo, o bien pulse ▲ o ▼, para seleccionar la opción que desee y, a continuación, púlsela. Por ejemplos, si selecciona la opción [MP>B1], el equipo sacará papel de la bandeja MP hasta que esté vacía y, a continuación, de la bandeja 1.
4. Pulse .



- Cuando se hace una copia utilizando la unidad ADF y se da prioridad a varias bandejas, el equipo busca la bandeja con el papel más adecuado y saca el papel desde esa bandeja.
- Si hace una copia usando el cristal del escáner, el documento se copia desde la bandeja con mayor prioridad incluso si hay un papel más adecuado en otra bandeja de papel.
- (Para modelos con función de fax) Use los siguientes tamaños de papel para imprimir faxes: Letter, A4, Legal, Folio, Mexico Legal o India Legal. Si no se encuentra el tamaño adecuado en ninguna de las bandejas, el equipo guardará los faxes y aparecerá [Tamaño no coinc.] en la pantalla táctil.
- (Para modelos con función de fax) Si la bandeja no dispone de papel y los faxes recibidos se encuentran en la memoria del equipo, se mostrará el mensaje [Sin papel] en la pantalla táctil. Cargue papel en la bandeja vacía.



Información relacionada

- [Ajustes de papel](#)

Cambiar el ajuste de comprobación del papel

Si el ajuste de comprobación del papel está activado y se extrae la bandeja de papel del equipo o se carga papel en la bandeja MP, aparecerá un mensaje en la pantalla LCD que le preguntará si desea cambiar el tamaño del papel y el tipo de papel.

La configuración predefinida es que esta opción esté activada.

1. Pulse  [Ajustes] > [Todos ajustes] > [Config. gral.] > [Ajuste band.] > [Comprob. papel].



Si el equipo muestra el menú [Todos ajustes] en la pantalla Inicio, salte el menú [Ajustes].

2. Pulse [Sí] o [No].
3. Pulse .



Información relacionada

- [Ajustes de papel](#)

Soportes de impresión recomendados

Para obtener la mejor calidad de impresión, sugerimos utilizar el papel de la tabla.

Tipo de papel	Elemento
Papel normal	Xerox Premier TCF 80 g/m ²
	Xerox Business 80 g/m ²
Papel reciclado	Steinbeis Evolution White 80 g/m ²
Etiquetas	Avery laser label L7163
Sobres	No se recomienda ninguna marca en especial
Papel glossy	Mondi Color Copy Coated Glossy 135 g/m ²



Información relacionada

- [Manipulación del papel](#)

Cargar documentos

- Cargar documentos en el alimentador automático de documentos (unidad ADF)
- Colocar documentos en el cristal de escaneado

Cargar documentos en el alimentador automático de documentos (unidad ADF)

Utilice la unidad ADF para copiar o escanear documentos de varias páginas de tamaño estándar.

- La unidad ADF tiene capacidad para las hojas que se indican a continuación, las cuales alimentará de una en una:
80 hojas máximo
- Use papel estándar de 80 g/m².
- Compruebe que los documentos con corrector líquido o escritos con tinta estén completamente secos.

IMPORTANTE

- NO deje documentos de papel grueso sobre el cristal de escaneado. Si lo hace, podría atascarse la unidad ADF.
- NO use papel ondulado, arrugado, doblado, rajado, grapado, con clips, pegamento o cinta adhesiva.
- NO use cartulina, papel de periódico ni tejido.
- Para evitar daños en el equipo cuando use la unidad ADF, NO tire del documento mientras se esté alimentando.

Tamaños de documentos admitidos

Longitud:	De 148 mm a 355,6 mm
Ancho:	De 105 mm a 215,9 mm
Peso:	De 60 a 105 g/m ²

1. Despliegue la lengüeta de soporte de la salida de documentos de la unidad ADF.

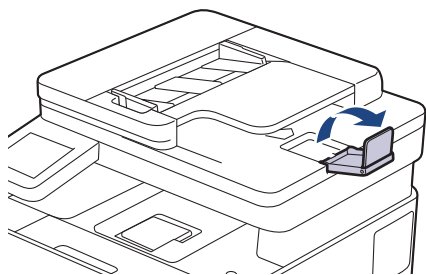

2. Airee bien las páginas.
3. Escalone las páginas del documento y cárguelas en la unidad ADF *cara arriba* y con el lado superior en *primer lugar*, tal como se muestra en la ilustración.

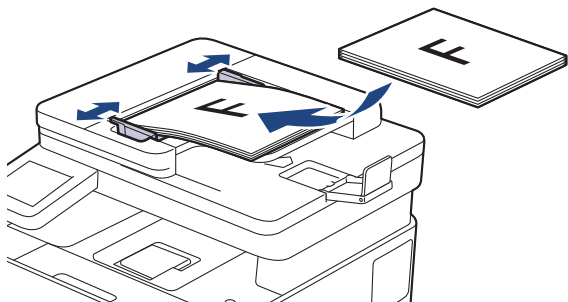

4. Ajuste las guías del papel a la anchura del documento.



Información relacionada

- [Cargar documentos](#)

Colocar documentos en el cristal de escaneado

Puede utilizar el cristal de escaneado para enviar faxes, copiar o escanear páginas de una en una.

Tamaños de documentos admitidos

Longitud:	<ul style="list-style-type: none">(DCP-L8630CDW/MFC-L8730CDW) Hasta 297 mm(MFC-L8970CDW/MFC-EX570) Hasta 355,6 mm
Ancho:	Hasta 215,9 mm
Peso:	2 kg

NOTA

(Para los modelos de unidades ADF) Para utilizar el cristal de escaneado, la unidad ADF debe estar vacía.

1. Levante la cubierta de documentos.
2. Coloque el documento *boca abajo* en el cristal de escaneado.

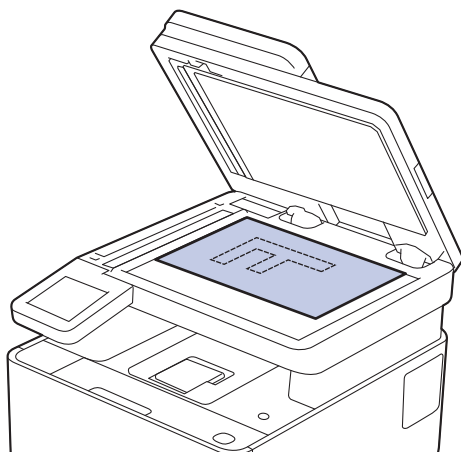

3. Coloque la esquina de la página en la esquina izquierda superior del cristal de escaneado.

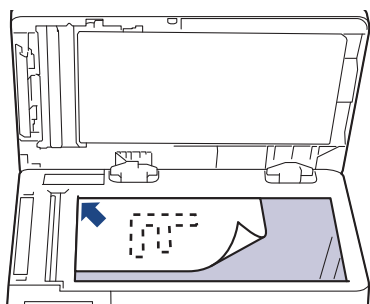

4. Cierre la cubierta de documentos.
Si el documento es un libro o es grueso, presiónelo suavemente sobre la portada del documento.

✓ Información relacionada

- [Cargar documentos](#)

Áreas no escaneables ni imprimibles

Las medidas de la tabla muestran las zonas máximas sin imprimir ni escanear de los bordes de los tamaños de papel más utilizados. Las medidas pueden variar dependiendo del tamaño del papel o los ajustes de la aplicación que use.

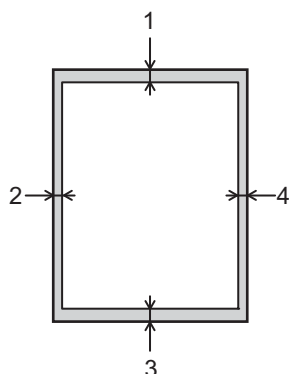

No intente escanear, copiar o imprimir en estas áreas. Cualquier contenido en dichas áreas no aparecerá en el resultado.

Utilización	Tamaño del documento	Parte superior (1) Parte inferior (3)	Izquierda (2) Derecha (4)
Fax (Envío)	Letter, Legal	2,9 mm	3,9 mm
	A4	2,9 mm	(Unidad ADF) 1,0 mm (Cristal de escaneado) 3,0 mm
Copia ¹	Letter, Legal	4,0 mm	4,0 mm
	A4	4,0 mm	3,0 mm
Escanear	Letter	3,0 mm ²	3,0 mm ²
	A4	3,0 mm ²	3,0 mm ²
	Legal	3,0 mm ²	3,0 mm ²
Imprimir	Letter, Legal	4,2 mm	4,2 mm
	A4	4,2 mm	4,2 mm

¹ Una copia 1 en 1 y una copia 100 % tamaño del documento

² El número mostrado es el valor por defecto. Este número es ajustable a 0 mm. Si el número se ajusta a 0 mm, puede aparecer una sombra negra alrededor de los bordes en la imagen escaneada.



Información relacionada

- [Manipulación del papel](#)

Uso de papel especial

Pruebe siempre muestras de papel antes de adquirir papel para garantizar que el rendimiento es el que espera.

- NO utilice papel para tinta, puede producir un atasco de papel o dañar su equipo.
- Si utiliza papel bond, papel con una superficie áspera o papel que está arrugado o doblado, el papel puede presentar un resultado degradado.

Guarde el papel en su embalaje original y manténgalo cerrado. Mantenga el papel plano y evite exponerlo a la humedad, a la luz solar directa y a cualquier fuente de calor.

IMPORTANTE

Es posible que algunos tipos de papel no ofrezcan un buen resultado o causen daños al equipo.

NO utilice papel:

- que sea muy rugoso
- que sea extremadamente liso o brillante
- que esté ondulado o deformado
- que tenga una cobertura o acabado químico
- dañado, con dobleces o plegado,
- que supere la especificación de peso recomendado en esta guía
- con pestañas y grapas
- con membretes que utilizan tintas a baja temperatura o termografía.
- que sea autocopiativo
- que esté diseñado para impresión de inyección de tinta
- con una sustancia adhesiva en la superficie

Si utiliza cualquier tipo de papel mencionado anteriormente, puede dañar su equipo. Este daño no está cubierto por la garantía de Brother ni por el contrato de servicio.



Información relacionada

- [Manipulación del papel](#)

Imprimir

- Imprimir desde el ordenador (Windows)
- Imprimir desde el ordenador (Mac)
- Cargar e imprimir sobres utilizando la bandeja MP
- Imprimir un documento adjunto de correo electrónico
- Impresión segura mediante una unidad flash USB
- Imprima datos directamente desde una unidad de memoria de flash USB o cámara digital compatible con el almacenamiento masivo
- Impresión de duplicados
- Cancelar trabajos de impresión
- Impresión universal

Imprimir desde el ordenador (Windows)

- [Imprimir un documento \(Windows\)](#)
- [Impresión en ambas caras del papel \(Windows\)](#)
- [Impresión segura \(Windows\)](#)
- [Cambiar la configuración de impresión predefinida \(Windows\)](#)
- [Ajustes de impresión \(Windows\)](#)
- [Imprimir un documento utilizando el controlador de impresora de BR-Script3 \(emulación de lenguaje de PostScript® 3™\) \(Windows\)](#)

Imprimir un documento (Windows)

Cuando cambie los ajustes de impresión, los cambios solo se aplican en documentos impresos con tal aplicación.



- La impresión a 2 caras puede ser la opción predeterminada en función del modelo. Para usar la impresión a 1 cara, desactive los ajustes de impresión a 2 caras en el controlador de impresora.
- Para cambiar los ajustes de impresión en todas las aplicaciones de Windows, debe configurar las propiedades del controlador de impresora.

Más información ►► *Información relacionada: Cambiar la configuración de impresión predeterminada (Windows)*

1. Cargue el papel en la bandeja de papel.
2. Seleccione el comando de impresión de su aplicación.
3. Seleccione el nombre de su modelo y haga clic en el botón de propiedades o preferencias de la impresora. Aparecerá la ventana del controlador de impresora.

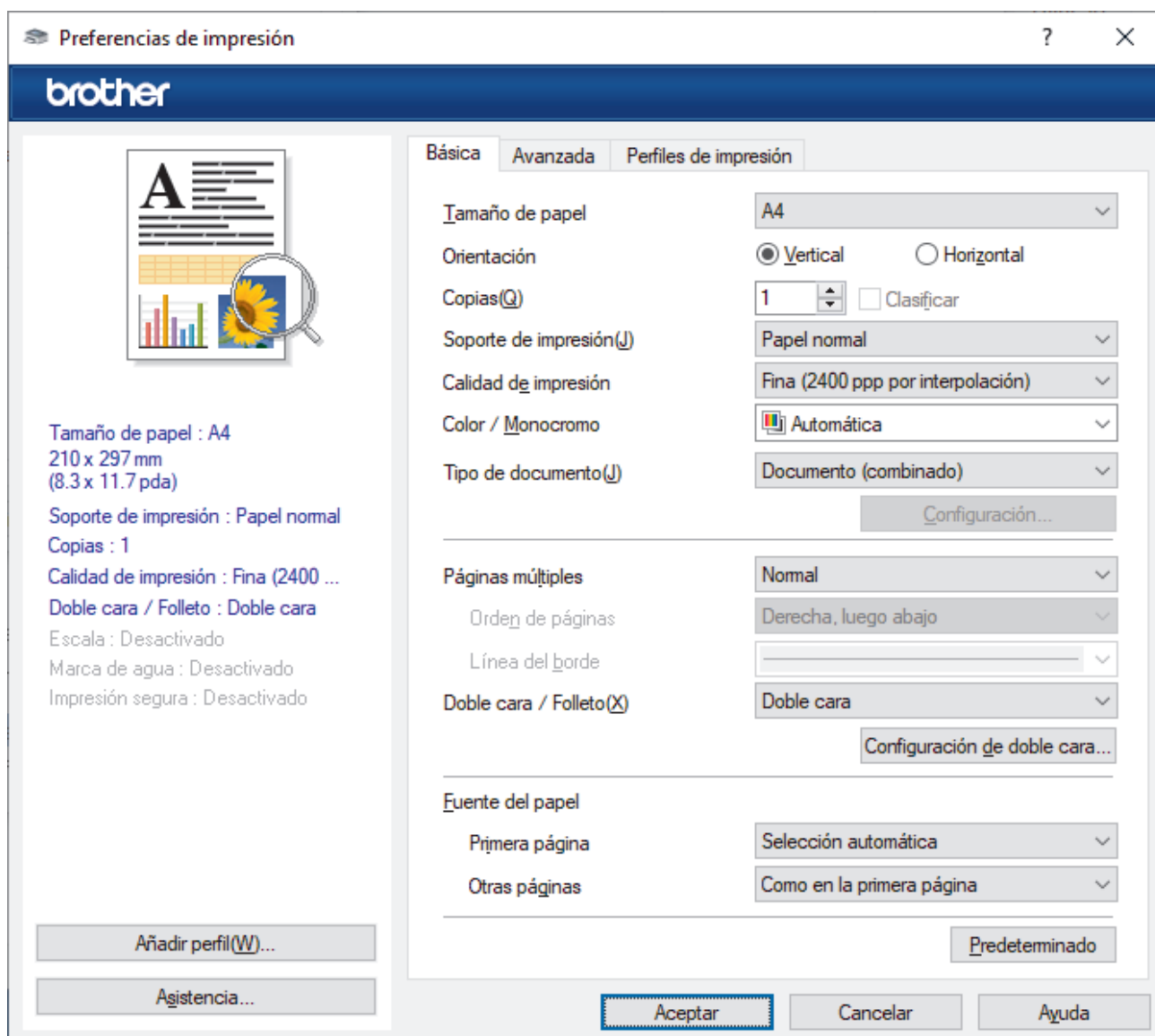

4. Asegúrese de haber cargado el tamaño correcto de papel en la bandeja de papel.
5. Haga clic en la lista desplegable **Tamaño de papel** y, a continuación, seleccione el tamaño del papel.

6. En el campo **Orientación**, seleccione las opciones **Vertical** o **Horizontal** para configurar la orientación de la impresión.



Si su aplicación contiene una función parecida a esta, se recomienda que establezca la orientación de la impresión en la aplicación.

7. Escriba el número de copias (1-999) que desee en el campo **Copias**.

8. Pulse la lista desplegable **Soporte de impresión** y seleccione después el tipo de papel que vaya a usar.

9. Para imprimir varias páginas en una sola hoja de papel o imprimir una página de su documento en varias hojas, haga clic en la lista desplegable **Páginas múltiples** y, a continuación, seleccione sus opciones.

10. Haga clic en la lista desplegable **Doble cara / Folleto** y, a continuación, seleccione la opción que desea.

11. Haga clic en la lista desplegable **Fuente del papel** y seleccione la fuente de papel.



-
- Puede configurar el tamaño y el tipo de papel de cada bandeja usando el panel de control del equipo.
 - Puede definir la prioridad de cada bandeja usando el panel de control del equipo.

Más información ►► *Información relacionada: Ajustes de papel*

12. Cambie otros ajustes de impresora si es necesario.

13. Haga clic en **Aceptar**.

14. Termine la operación de impresión.



Información relacionada

- [Imprimir desde el ordenador \(Windows\)](#)

Información adicional:

- [Cambiar la configuración de impresión predefinida \(Windows\)](#)
 - [Ajustes de papel](#)
 - [Ajustes de impresión \(Windows\)](#)
-

Impresión en ambas caras del papel (Windows)

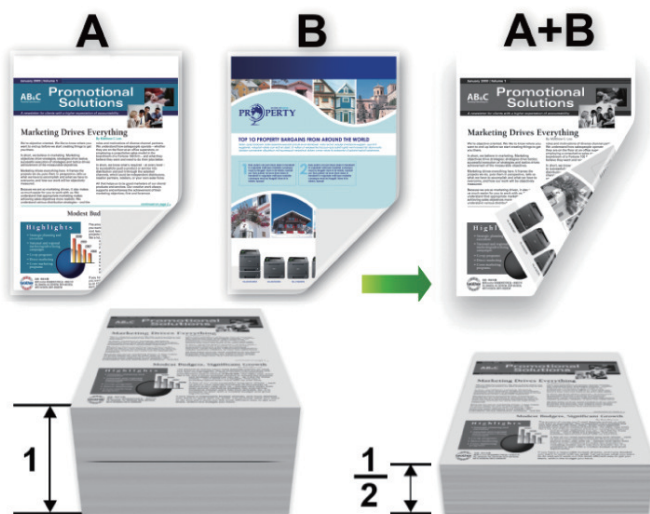

- Si el papel tiene dobleces, alíselo bien y colóquelo de nuevo en la bandeja de papel.
- Utilice papel normal o papel fino. NO use papel Bond.
- Si el papel es demasiado delgado, puede arrugarse.
- Si utiliza la función de impresión manual a 2 caras, pueden producirse atascos de papel o que la calidad de impresión no sea buena.

1. Seleccione el comando de impresión de su aplicación.
2. Seleccione el nombre de su modelo y, a continuación, haga clic en el botón de propiedades o preferencias de la impresora.
Aparece la ventana del controlador de la impresora.
3. En el campo **Orientación**, seleccione las opciones **Vertical** o **Horizontal** para configurar la orientación de la impresión.



Si su aplicación contiene una función parecida a esta, se recomienda que establezca la orientación de la impresión en la aplicación.

4. Haga clic en la lista desplegable **Doble cara / Folleto** y, a continuación, seleccione **Doble cara**.
5. Haga clic en el botón **Configuración de doble cara**.
6. Seleccione una de las opciones del menú **Tipo de doble cara**.

Cuando se ha seleccionado la impresión a 2 caras, hay cuatro tipos de encuadernación a 2 caras disponibles para cada orientación:

Opciones en vertical	Descripción
Borde largo (izquierdo)	

Opciones en vertical	Descripción
----------------------	-------------

Borde largo (derecho)

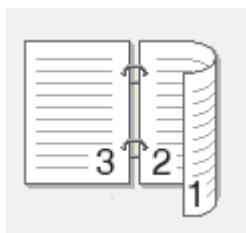

Borde corto (superior)

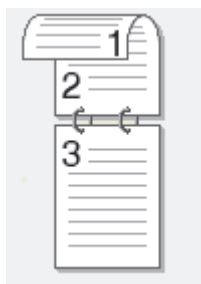

Borde corto (inferior)

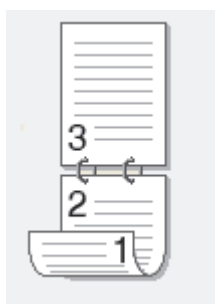

Opciones en horizontal	Descripción
------------------------	-------------

Borde largo (superior)

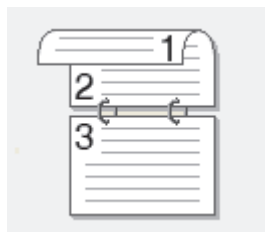

Borde largo (inferior)

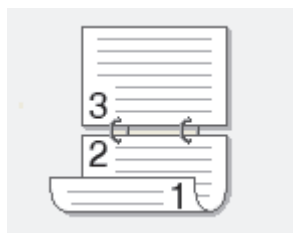

Borde corto (derecho)

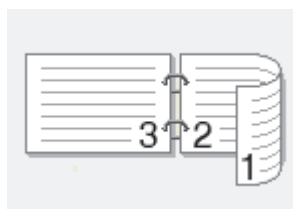

Borde corto (izquierdo)

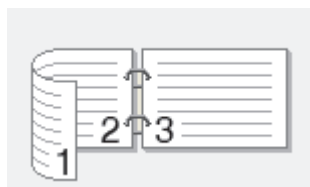

-
7. Seleccionar la casilla de verificación **Desplazamiento de encuadernación** para especificar el desplazamiento para la encuadernación en pulgadas o milímetros.
 8. Haga clic en **Aceptar**.
 9. Cambie otros ajustes de impresora si es necesario.
 10. Haga clic en **Aceptar**.
 11. Termine la operación de impresión.

Si la alimentación del papel no se está realizando correctamente, es posible que el papel esté arrugado. Quite el papel, enderézelo y vuelva a colocarlo en la bandeja de papel.



Información relacionada

- [Imprimir desde el ordenador \(Windows\)](#)
-

Impresión segura (Windows)

Utilice Impresión segura para garantizar que no se imprimen documentos confidenciales o importantes hasta que introduzca una contraseña en el panel de control del equipo.

Los datos seguros se borrarán del equipo cuando lo apague.

1. Seleccione el comando de impresión de su aplicación.
2. Seleccione el nombre de su modelo y, a continuación, haga clic en el botón de propiedades o preferencias de la impresora.
Aparece la ventana del controlador de la impresora.
3. Haga clic en la pestaña **Avanzada**.
4. Haga clic en el botón **Configuración** del campo **Impresión segura**.
5. Seleccione la casilla de verificación **Impresión segura**.
6. Escriba una contraseña de cuatro dígitos en el campo **Contraseña**.
7. Escriba el nombre del usuario y del trabajo en los campos **Nombre de usuario** y **Nombre del trabajo**, de ser necesario.
8. Haga clic en **Aceptar** para cerrar la ventana **Configuración de impresión segura**.
9. Haga clic en **Aceptar**.
10. Termine la operación de impresión.
11. En el panel de control del equipo, deslice el dedo hacia la izquierda o hacia la derecha o pulse ◀ o ▶ hasta que aparezca la opción [Impresión segura] y púlsela.
12. Deslice el dedo hacia arriba o hacia abajo o pulse ▲ o ▼ hasta que aparezcan los nombres de usuario, y a continuación pulse su nombre de usuario.
13. Introduzca su clave de cuatro dígitos y, a continuación, pulse [OK].
14. Deslice el dedo hacia arriba o hacia abajo, o bien pulse ▲ o ▼ para mostrar el trabajo de impresión y, a continuación, púselo.
15. Introduzca el número de copias que desea y, a continuación, pulse [OK].
16. Pulse [Inicio].

Los datos seguros se eliminarán de la memoria del equipo tras la impresión.



Información relacionada

- [Imprimir desde el ordenador \(Windows\)](#)

Cambiar la configuración de impresión predefinida (Windows)

Cuando cambie los ajustes de impresión, los cambios solo se aplican en documentos impresos con tal aplicación. Para cambiar los ajustes de impresión en todas las aplicaciones de Windows, debe configurar las propiedades del controlador de impresora.

1. Mantenga pulsada la tecla  y pulse  en el teclado del ordenador para iniciar **Ejecutar**.
2. Escriba "**control printers**" en el campo **Abrir:** y haga clic en **Aceptar**.

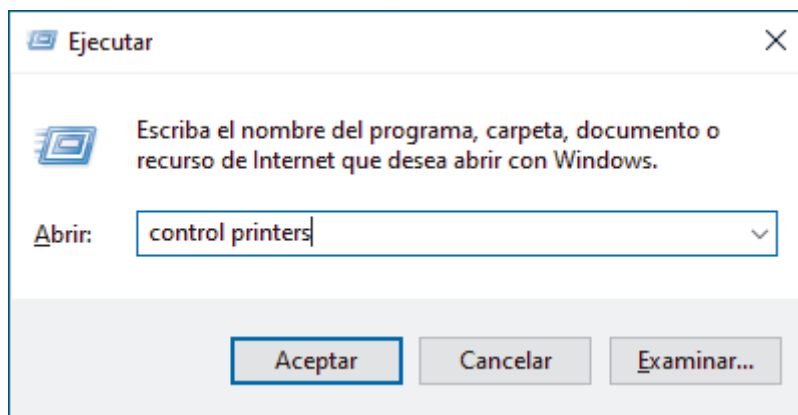

Aparece la ventana **Dispositivos e impresoras**.



Si la ventana **Dispositivos e impresoras** no aparece, haga clic en **Dispositivos > Más opciones de configuración de dispositivos e impresoras**.

3. Haga clic con el botón derecho en el icono de su modelo y, a continuación, seleccione **Propiedades de impresora**. (Si aparecen las opciones del controlador de impresora, seleccione el controlador de su impresora.)

Aparecerá el cuadro de diálogo de las propiedades de la impresora.

4. Haga clic en la pestaña **General** y, a continuación, haga clic en el botón **Preferencias de impresión o Preferencias...**

Aparecerá el cuadro de diálogo del controlador de impresora.



- Para configurar los ajustes de bandeja, haga clic en la pestaña **Configuración de dispositivo** (disponible en ciertos modelos).
- Para cambiar el puerto de la impresora, haga clic en la pestaña **Puertos**.

5. Seleccione la configuración de impresión que desee utilizar como predeterminada con todos los programas de Windows.
6. Haga clic en **Aceptar**.
7. Cierre el cuadro de diálogo de las propiedades de la impresora.



Información relacionada

- [Imprimir desde el ordenador \(Windows\)](#)
 - [Configuración de los ajustes de la bandeja opcional \(Windows\)](#)

Configuración de los ajustes de la bandeja opcional (Windows)

Acceda a las propiedades del equipo para detectar automáticamente la bandeja opcional del equipo y comprobar el número de serie del mismo.

El controlador de la impresora detecta automáticamente la bandeja opcional durante la instalación del controlador. Si ha agregado la bandeja opcional tras la instalación del controlador, siga estos pasos:

1. Mantenga pulsada la tecla  y pulse  en el teclado del ordenador para iniciar **Ejecutar**.
2. Escriba "**control printers**" en el campo **Abrir:** y haga clic en **Aceptar**.

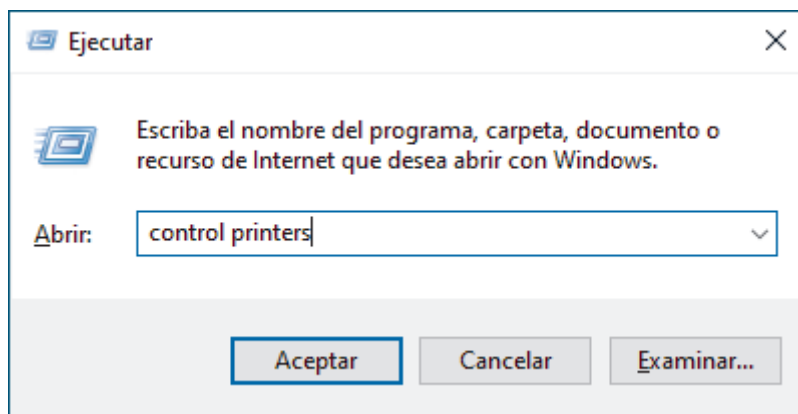

Aparece la ventana **Dispositivos e impresoras**.



Si la ventana **Dispositivos e impresoras** no aparece, haga clic en **Dispositivos > Más opciones de configuración de dispositivos e impresoras**.

3. Haga clic con el botón derecho en el icono de su modelo y, a continuación, seleccione **Propiedades de impresora**. (Si aparecen las opciones del controlador de impresora, seleccione el controlador de su impresora.)
Aparecerá el cuadro de diálogo de las propiedades de la impresora.
4. Haga clic en la pestaña **Configuración de dispositivo**.
5. Pulse el botón **Detectar automáticamente**.
La bandeja opcional y el número de serie del equipo se detectan automáticamente.
6. Pulse el botón **Aplicar**.
7. Cierre el cuadro de diálogo de las propiedades de la impresora.

La función **Detectar automáticamente** no está disponible en las siguientes condiciones del equipo:

- El equipo está apagado.
- El equipo se comparte mediante un servidor de impresión.
- El equipo y el ordenador no están conectados.



Información relacionada

- [Cambiar la configuración de impresión predefinida \(Windows\)](#)

Ajustes de impresión (Windows)



- Cuando cambie los ajustes de impresión, los cambios solo se aplican en documentos impresos con tal aplicación.

Más información ►► *Información relacionada: Imprimir un documento (Windows)*

- Para cambiar los ajustes de impresión predeterminados, debe configurar las propiedades del controlador de impresora.

Más información ►► *Información relacionada: Cambiar la configuración de impresión predefinida (Windows)*

>> Pestaña **Básica**

>> Pestaña **Avanzada**

Pestaña Básica

The screenshot shows the 'Preferencias de impresión' window for a Brother printer, with the 'Básica' tab selected. The window is divided into a left sidebar and a main settings area. The sidebar displays a preview of a document with a magnifying glass over a sunflower image and lists the current settings: Tamaño de papel: A4 (210 x 297 mm), Soporte de impresión: Papel normal, Copias: 1, Calidad de impresión: Fina (2400 ppp), Doble cara / Folleto: Doble cara, Escala: Desactivado, Marca de agua: Desactivado, Impresión segura: Desactivado. The main settings area includes: Tamaño de papel (A4), Orientación (Vertical selected), Copias (1), Soporte de impresión (Papel normal), Calidad de impresión (Fina), Color / Monocromo (Automática), Tipo de documento (Documento combinado), Páginas múltiples (Normal), Orden de páginas (Derecha, luego abajo), Línea del borde, Doble cara / Folleto (Doble cara), Fuente del papel (Primera página: Selección automática, Otras páginas: Como en la primera página). Buttons for 'Añadir perfil...', 'Asistencia...', 'Aceptar', 'Cancelar', and 'Ayuda' are visible at the bottom.

1. Tamaño de papel

Seleccione el tamaño de papel que desee utilizar. Puede seleccionar uno de los tamaños de papel estándar o bien crear un tamaño de papel personalizado.

2. Orientación

Seleccione la orientación (vertical u horizontal) de la impresión.

Si su aplicación contiene una función parecida a esta, se recomienda que establezca la orientación en la aplicación.

3. Copias

Escriba el número de copias (1-999) que desee imprimir en este campo.

Clasificar

Seleccione esta opción para imprimir series de documentos de varias páginas en el orden de páginas original. Cuando esta opción está seleccionada, se imprime una copia completa del documento y, a continuación, la copia se vuelve a imprimir el número de veces seleccionada. Si esta opción no está seleccionada, cada página se imprime el número de veces seleccionada antes de que se imprima la página siguiente del documento.

4. Soporte de impresión

Seleccione el tipo de soporte que desea utilizar. Para conseguir los mejores resultados, el equipo configura automáticamente los ajustes de impresión según el tipo de soporte seleccionado.

5. Calidad de impresión

Seleccione la calidad de impresión que desee. Puesto que la velocidad y la calidad de impresión están relacionadas, cuanto más alta sea la calidad, menor será la velocidad de impresión del documento.

6. Color / Monocromo

Seleccione los ajustes Color/Mono que desea utilizar.

NOTA

- El sensor de color del equipo es muy sensible y puede detectar texto negro descolorido o un fondo de blanco hueso como color. Si sabe que el documento es en blanco y negro y desea conservar el tóner de color, seleccione el modo **Monocromo**.
- Si el tóner cian, magenta o amarillo llega al final de su vida útil durante la impresión de un documento en color, el trabajo de impresión no se podrá completar. Puede cancelar el trabajo de impresión y optar por volver a iniciarlo en modo **Monocromo**, siempre y cuando haya tóner negro disponible.

7. Tipo de documento

Seleccione el tipo de documento que desee imprimir.

botón Configuración

Especifique ajustes avanzados como el modo de color.

Modo de color

Seleccione el modo de color que prefiera.

Importar

Para ajustar la configuración de impresión de una imagen concreta, haga clic en **Configuración**. Cuando termine de ajustar los parámetros de imagen, como, por ejemplo, el brillo y el contraste, importe esta configuración como archivo de configuración de impresión. Utilice la opción **Exportar** para crear un archivo de configuración de impresión a partir de la configuración actual.

Exportar

Para ajustar la configuración de impresión de una imagen concreta, haga clic en **Configuración**. Cuando termine de ajustar los parámetros de imagen, como, por ejemplo, el brillo y el contraste, exporte esta configuración como archivo de configuración de impresión. Utilice la opción **Importar** para cargar un archivo de configuración exportado previamente.

Mejorar color gris

Seleccione esta opción para mejorar la calidad de las áreas sombreadas de la imagen.

Mejorar impresión de negro

Si un gráfico en negro no se imprime correctamente, seleccione este ajuste.

Mejorar impresión de patrones

Seleccione esta opción para mejorar la impresión de patrones si los rellenos y los patrones impresos tienen un aspecto diferente al que tienen en la pantalla del ordenador.

8. Páginas múltiples

Seleccione esta opción para imprimir varias páginas en una sola hoja de papel o imprimir una sola página del documento en varias hojas.

Orden de páginas

Seleccione el orden de páginas al imprimir varias páginas en una sola hoja de papel.

Línea del borde

Seleccione el tipo de borde que se utilizará al imprimir varias páginas en una sola hoja de papel.

9. Doble cara / Folleto (disponible con algunos modelos)

Seleccione esta opción para imprimir en ambas caras del papel o imprimir un documento en formato de folleto mediante la impresión a 2 caras.

botón Configuración de doble cara

Haga clic en este botón para seleccionar el tipo de encuadernación a 2 caras. Hay cuatro tipos de encuadernación a 2 caras disponibles en cada orientación.

10. Fuente del papel

Seleccione una fuente de papel que coincida con las condiciones o el propósito de la impresión.

Primera página

Seleccione la fuente de papel que se utilizará para imprimir la primera página.

Otras páginas

Seleccione la fuente de papel que se utilizará para imprimir la página segunda y siguientes.

Pestaña Avanzada

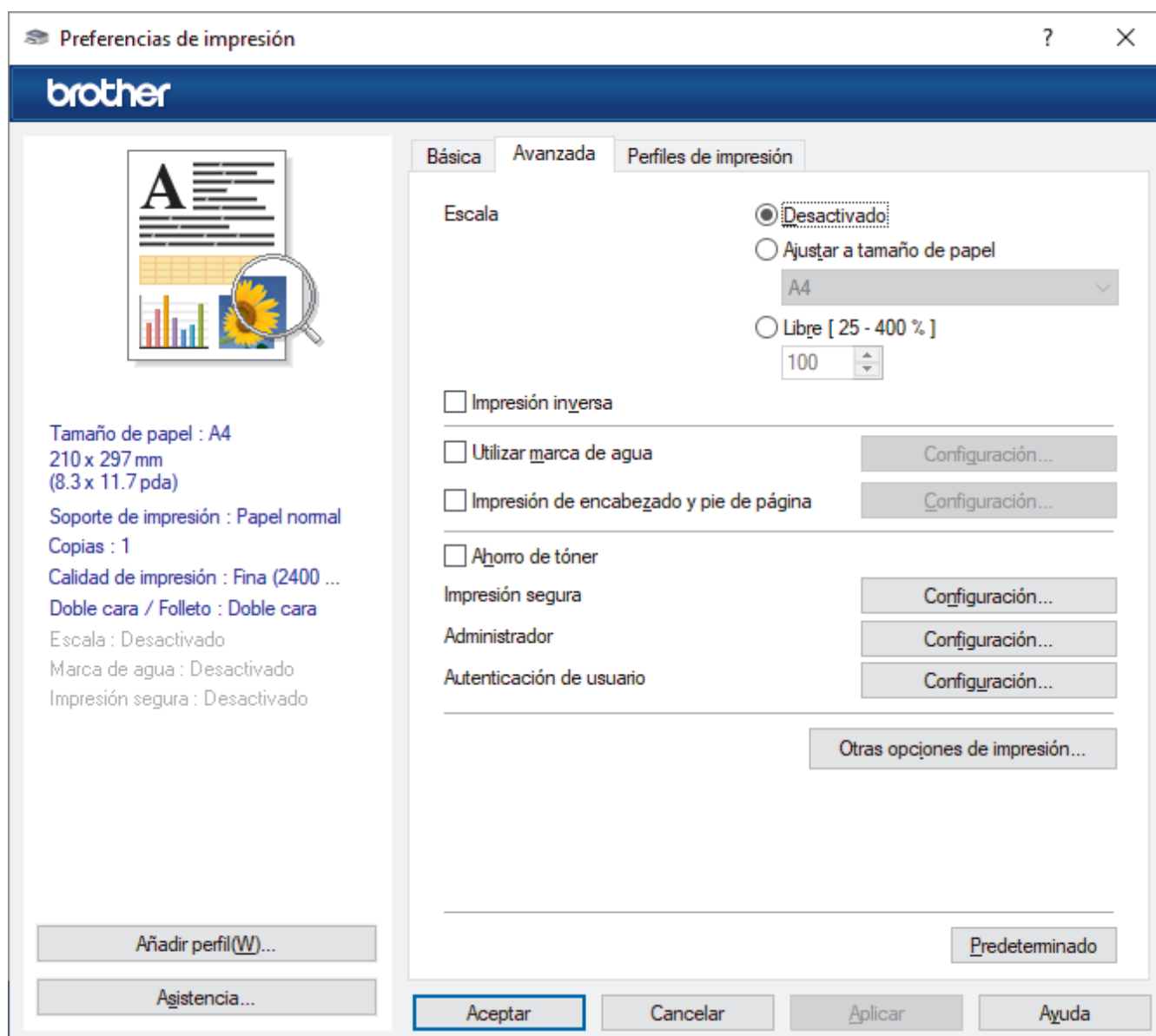

1. Escala

Seleccione estas opciones para ampliar o reducir el tamaño de las páginas del documento.

Ajustar a tamaño de papel

Seleccione esta opción para ampliar o reducir las páginas del documento al tamaño de papel especificado. Cuando seleccione esta opción, seleccione el tamaño de papel que desee en la lista desplegable.

Libre [25 - 400 %]

Seleccione esta opción para ampliar o reducir las páginas del documento manualmente. Cuando seleccione esta opción, escriba un valor en el campo.

2. Impresión inversa

Seleccione esta opción para girar la imagen impresa 180 grados.

3. Utilizar marca de agua

Seleccione esta opción para imprimir un logotipo o texto en el documento como marca de agua. Seleccione una de las marcas de agua predefinidas, añada una nueva marca de agua o utilice un archivo de imagen creado por usted.

4. Impresión de encabezado y pie de página

Seleccione esta opción para imprimir en el documento la fecha, la hora y el nombre del usuario que ha iniciado la sesión.

5. Ahorro de tóner

Seleccione esta función para reducir la cantidad de tóner utilizado para imprimir documentos; las impresiones aparecerán más claras pero seguirán siendo legibles.

6. Impresión segura

Esta función garantiza que los documentos confidenciales o importantes no se impriman hasta que no haya introducido la contraseña en el panel de control del equipo.

7. Administrador

Esta función le permite cambiar la contraseña de administrador y restringir diversas funciones de impresión.

8. Autenticación de usuario

Esta función le permite confirmar las restricciones de cada usuario.

9. botón Otras opciones de impresión

Tiempo en reposo

Seleccione esta opción para configurar el equipo para que entre en modo espera justo después de imprimir.

Macro/Secuencia (disponible con algunos modelos)

Seleccione esta función para imprimir un formulario electrónico (macro/secuencia), previamente almacenado en la memoria del equipo, y superpuesto en el trabajo de impresión.

Mejora el resultado de impresión

Seleccione esta opción para reducir la curvatura del papel y mejorar la fijación del tóner.

Énfasis de borde

Seleccione esta opción para que el texto tenga mayor nitidez.

Saltar página en blanco

Seleccione esta opción para permitir que el controlador de impresora detecte automáticamente las páginas en blanco y las excluya de la impresión.

Modo TrueType

Modo

Seleccione cómo se procesan las fuentes para la impresión.

Usar fuentes TrueType de la impresora (disponible con algunos modelos)

Seleccione si desea utilizar fuentes predefinidas en el procesamiento de fuentes.

Configuración Eco

Seleccione esta opción para reducir el ruido de impresión.

Ajuste de posición del documento

Seleccione esta opción para ajustar la posición de inicio de impresión.



Información relacionada

- [Imprimir desde el ordenador \(Windows\)](#)

Información adicional:

- [Cambiar la configuración de impresión predefinida \(Windows\)](#)
- [Imprimir un documento \(Windows\)](#)

Inicio > Imprimir > Imprimir desde el ordenador (Windows) > Imprimir un documento utilizando el controlador de impresora de BR-Script3 (emulación de lenguaje de PostScript® 3™) (Windows)

Imprimir un documento utilizando el controlador de impresora de BR-Script3 (emulación de lenguaje de PostScript® 3™) (Windows)

El controlador de impresora de BR-Script3 permite imprimir datos PostScript® con más claridad.

Diríjase a la página **Descargas** de su modelo en support.brother.com/downloads para instalar el controlador PS (controlador de la impresora BR-Script3).

1. Seleccione el comando de impresión de su aplicación.
2. Seleccione su modelo con **BR-Script3** en el nombre y haga clic en el botón de propiedades o preferencias de la impresora.

Aparecerá la ventana del controlador de impresora.

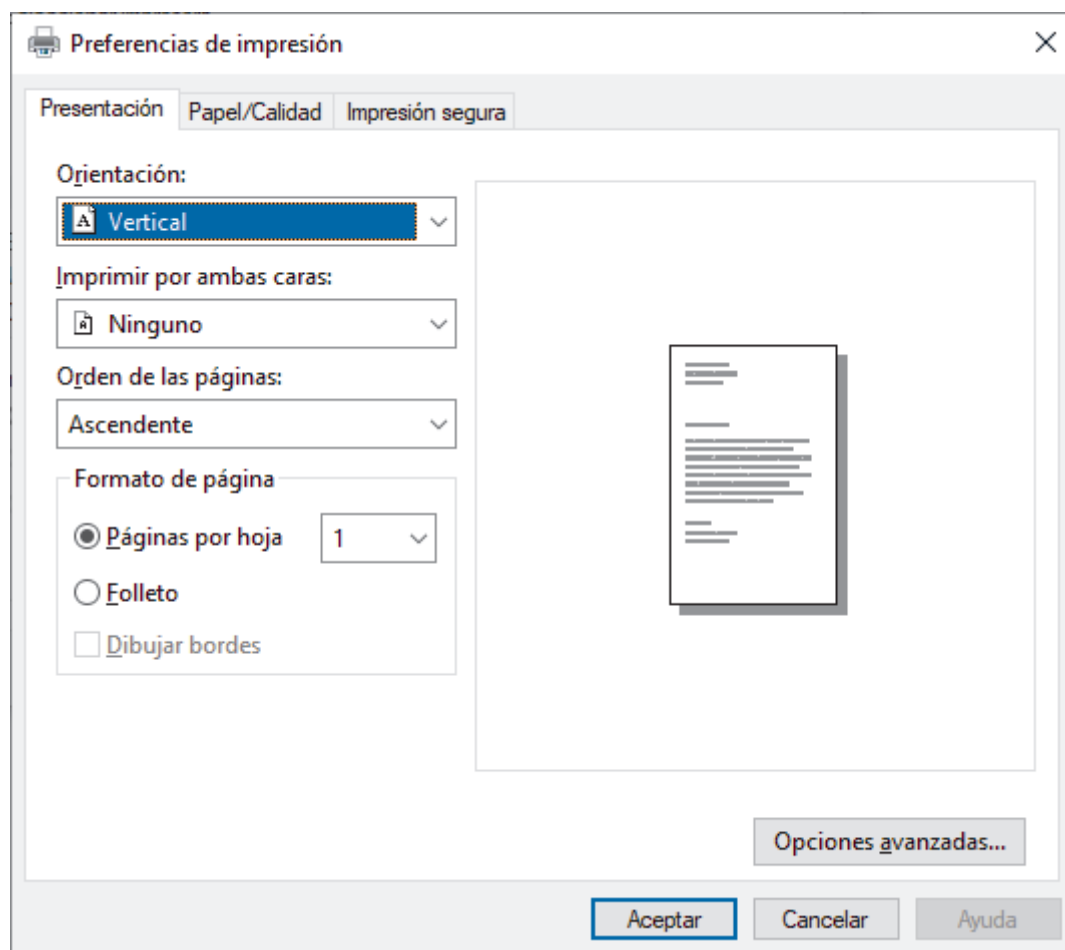

3. Haga clic en la pestaña **Diseño**, **Papel y calidad** o **Impresión segura** para cambiar los ajustes de impresión básicos. (disponible con algunos modelos)

Haga clic en la pestaña **Diseño** o **Papel y calidad** y, a continuación, haga clic en el botón **Opciones avanzadas...** para cambiar ajustes de impresión avanzados. Haga clic en **Aceptar**.

4. Pulse **Aceptar**.
5. Termine la operación de impresión.

✓ Información relacionada

- [Imprimir desde el ordenador \(Windows\)](#)

Imprimir desde el ordenador (Mac)

- [Antes de utilizar AirPrint \(macOS\)](#)
- [Imprimir con AirPrint](#)

Cargar e imprimir sobres utilizando la bandeja MP

Antes de cargarlos, presione en las esquinas y lados de los sobres para aplanarlos todo lo posible.

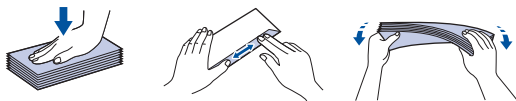

Si carga un tamaño y un tipo de papel distinto en la bandeja, debe cambiar también los ajustes de tipo y tamaño de papel en el equipo o en el ordenador.

1. Abra la cubierta trasera del equipo (bandeja de salida hacia arriba).

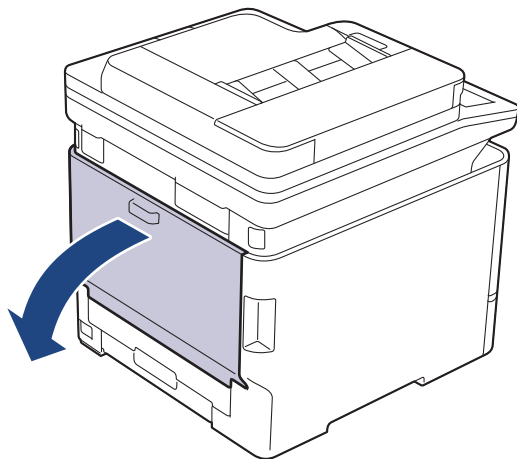

2. En la parte delantera del equipo, abra la bandeja MP y bájela cuidadosamente.

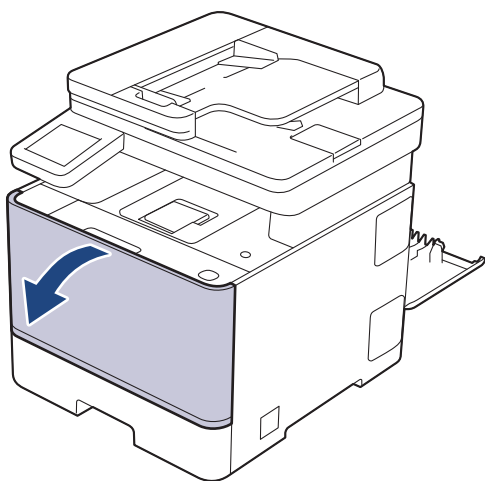

3. Extienda el soporte de la bandeja MP.

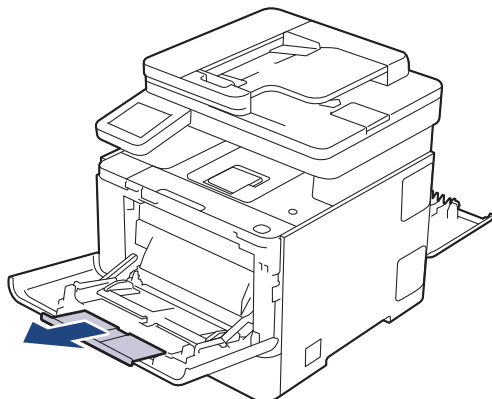

4. Deslice las guías del papel de la bandeja MP para que se ajusten al ancho de los sobres que vaya a utilizar.

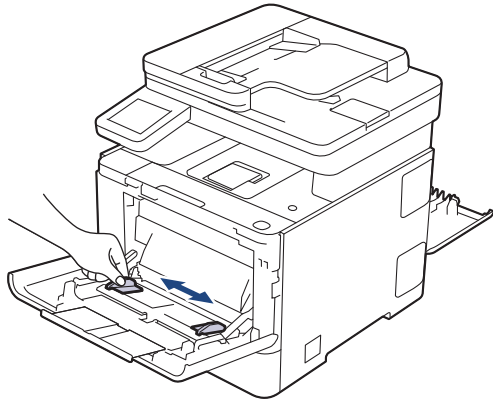

5. Cargue los sobres con la superficie de impresión *boca arriba* en la bandeja MP.

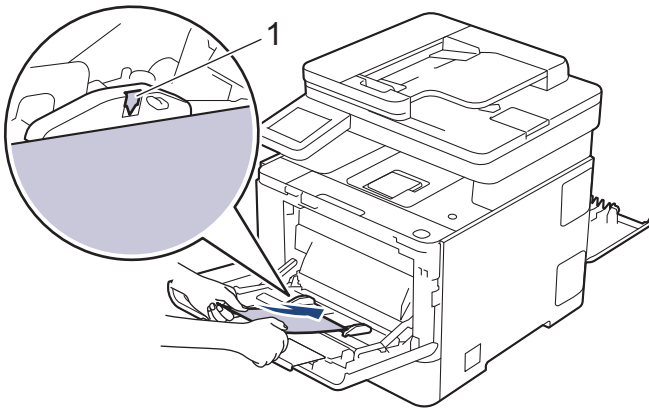

Cargue los sobres en la bandeja MP con la superficie de impresión hacia arriba. Compruebe que los sobres no superen la marca de nivel máximo del papel (1).

6. Cambie las preferencias de impresión en el cuadro de diálogo de impresión.

Ajustes	Opciones para sobres
Tamaño de papel	Com-10 DL C5 Monarca
Soporte de impresión	Sobres Sobre grueso Sobre fino

7. Envíe su trabajo de impresión al equipo.

8. Al terminar, cierre la cubierta trasera (bandeja de salida boca arriba) hasta que encaje en la posición de cierre.



Información relacionada

- [Cargar papel](#)
- [Imprimir](#)

Imprimir un documento adjunto de correo electrónico

Puede imprimir archivos enviándolos por correo electrónico a su equipo Brother.

- Puede adjuntar hasta 10 documentos, 20 MB en total, en un mensaje de correo electrónico.
- Esta función es compatible con los siguientes formatos:
 - Archivos de documento: PDF, TXT y archivos de Microsoft Office
 - Archivos de imagen: JPEG, BMP, GIF, PNG y TIFF
- El equipo imprime de forma predeterminada tanto el contenido del mensaje de correo electrónico como los archivos adjuntos. Para imprimir solamente los archivos adjuntos, cambie los ajustes según sea necesario.

1. Inicie Administración basada en Web. >> [Acceder a Administración basada en Web](#)
2. En la barra de navegación izquierda, haga clic en **Funciones online** > **Configuración de funciones online**.



- Si la barra de navegación izquierda no es visible, empiece a navegar desde ☰.
- Si la función está bloqueada, póngase en contacto con el administrador de red para obtener acceso a la misma.

3. Haga clic en el botón **Acepto los términos y condiciones** y siga las instrucciones que irán apareciendo en la pantalla.
4. En el ordenador, pulse **Configuración general**.
Se muestra la pantalla **Impresión de email: Configuración general**.
5. Haga clic en el botón **Activar**.
El equipo imprimirá la hoja de instrucciones.
6. Envíe su mensaje de correo electrónico a la dirección de correo electrónico indicada en la hoja. El equipo imprimirá los archivos adjuntos de correo electrónico.



- Para cambiar los ajustes, incluidos los ajustes de la dirección de correo electrónico y de la impresora, haga clic en el botón **Página de ajustes de funciones en línea**.
- También puede configurar los ajustes desde su equipo. Pulse [Aplic.] > [Funciones en línea] y, a continuación, siga las instrucciones que aparecen en la pantalla.



Información relacionada

- [Imprimir](#)

Información adicional:

- [Acceder a Administración basada en Web](#)

Impresión segura mediante una unidad flash USB

Modelos relacionados: MFC-L8970CDW/MFC-EX570

La impresión de almacenamiento USB le permite guardar datos de impresión seguros en la unidad flash USB e imprimirlos más tarde introduciendo una contraseña en el panel de control del equipo.

NOTA

Requisitos de la unidad flash USB:

- Tamaño de almacenamiento: 8 GB o más
- Formato: FAT32/exFAT



Recomendaciones de la unidad flash USB:

Tamaño de almacenamiento: 16 GB o más

- Los datos guardados en una unidad de memoria USB están cifrados, pero el cifrado tal vez no los proteja de accesos no autorizados en todas las circunstancias. Asegúrese de gestionar y almacenar de forma segura sus datos y su unidad de memoria USB.
- Los datos de una unidad de memoria USB solo pueden leerse en la máquina cuyos datos almacena. No es posible leer los datos en otra máquina, dispositivo u ordenador.
- Cuando ya no necesite la unidad de memoria USB para almacenar los datos de su máquina y quiera usarla con otra finalidad, elimine todos los datos guardados y formatee la unidad de memoria USB en su ordenador. Para formatear o borrar la unidad de memoria USB, consulte las instrucciones en su manual del usuario.

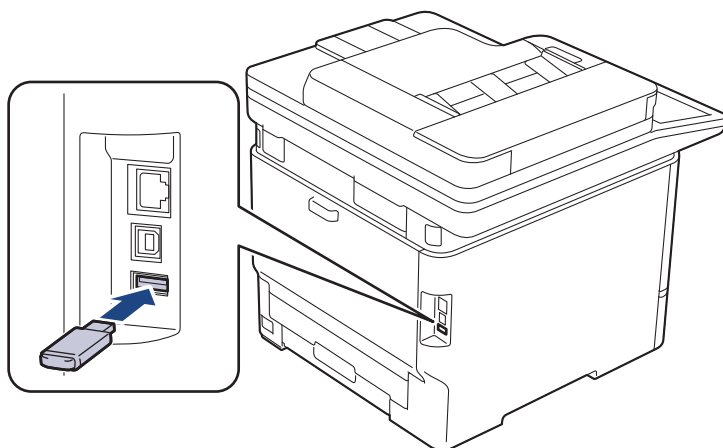
1. Conecte su unidad flash USB al puerto USB (trasero).



2. Pulse .
3. Pulse  [Todos ajustes] > [Impresora] > [Ubicación para guardar trab.] en el panel de control del equipo.
4. Pulse [Unidad flash USB (puerto trasero)].
Aparecerá un mensaje en la pantalla LCD para inicializar la unidad flash USB.

NOTA

Cuando cambie la ubicación de guardado de trabajos de impresión, se borrarán todos los datos de trabajos, Macro, Stream y Fuentes almacenados en la memoria del equipo.

5. Mantenga pulsado [OK] durante unos dos segundos para inicializar.

El equipo se reiniciará para activar la función de impresión de almacenamiento USB.

NOTA

Cuando el equipo se reinicia para activar la función de impresión de almacenamiento USB, los datos de Macro, Stream y Fuentes se eliminan de la unidad flash USB.

6. En el controlador de la impresora, complete la configuración de la impresión segura y ejecute el comando de impresión en su aplicación.
7. En el panel de control del equipo, deslice el dedo hacia la izquierda o hacia la derecha o pulse ◀ o ▶ hasta que aparezca la opción [Impresión segura] y púlsela.
8. Deslice el dedo hacia arriba o hacia abajo o pulse ▲ o ▼ hasta que aparezcan los nombres de usuario, y a continuación pulse su nombre de usuario.
9. Escriba la contraseña de cuatro dígitos y, a continuación pulse [OK].
10. Deslice el dedo hacia arriba o hacia abajo, o bien pulse ▲ o ▼ para mostrar el trabajo de impresión y, a continuación, púselo.
11. Introduzca el número de copias que desea y, a continuación, pulse [OK].
12. Pulse [Inicio].

El equipo imprime los datos y borra el trabajo de impresión de la unidad flash USB.

IMPORTANTE

NO retire la unidad flash USB del puerto USB (trasero) hasta que el equipo haya terminado de imprimir.



Información relacionada

- [Imprimir](#)

Inicio > Imprimir > Imprima datos directamente desde una unidad de memoria de flash USB o cámara digital compatible con el almacenamiento masivo

Imprima datos directamente desde una unidad de memoria de flash USB o cámara digital compatible con el almacenamiento masivo

- Asegúrese de que su cámara digital está encendida.
- Los tipos de archivo compatibles son PDF, JPEG, TIFF y PRN.
- La cámara digital deberá pasar del modo PictBridge al modo de almacenamiento masivo.
- Requisitos de la unidad flash USB:
 - Clase: almacenamiento masivo USB
 - Formatos: FAT12/FAT16/FAT32/exFAT

IMPORTANTE

Para evitar que el equipo resulte dañado, NO conecte dispositivos que no sean una cámara digital o una unidad de memoria Flash USB a la interfaz directa USB.

Ubicación del puerto USB (Vista delantera)

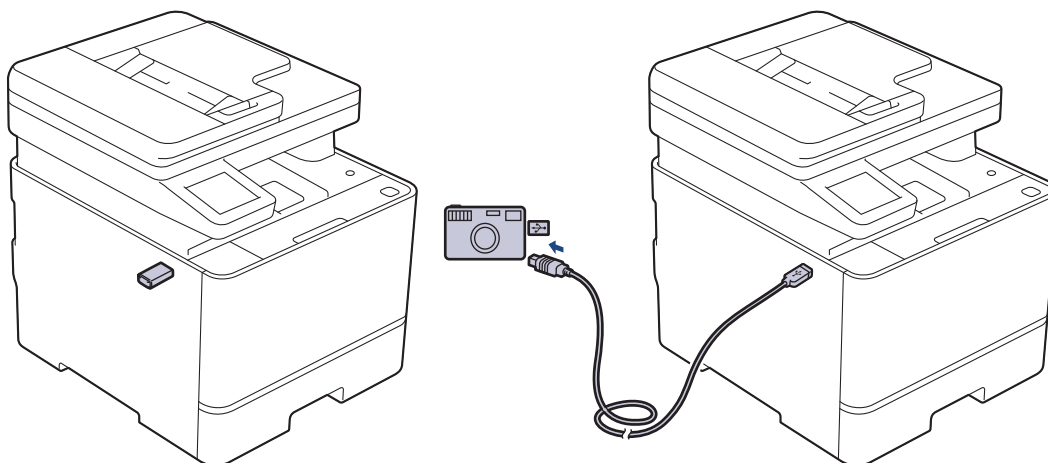

Ubicación del puerto USB (vista trasera) (MFC-L8970CDW/MFC-EX570)

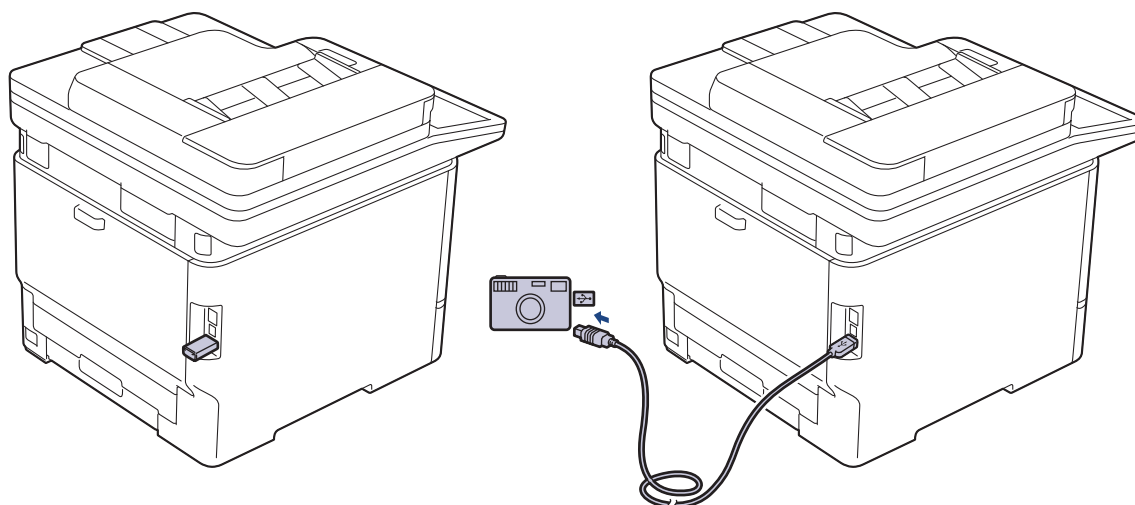

1. Conecte la unidad de memoria flash USB o la cámara digital a la interfaz directa del USB. En la pantalla táctil aparecerá automáticamente el menú de la memoria USB para confirmar que la unidad de memoria Flash USB o la cámara digital está conectada correctamente.



- Si se produce un error, el menú de la memoria USB no aparecerá en la pantalla táctil.
- Cuando el equipo se encuentra en modo de hibernación, la pantalla táctil no muestra ninguna información, aunque conecte una unidad de memoria flash USB a la interfaz directa USB. Pulse la pantalla táctil para reactivar el equipo.
- Si el Bloqueo seguro de funciones (Secure Function Lock) de su equipo está activado, es posible que no pueda imprimir desde una unidad flash USB o una cámara digital.
- (MFC-L8970CDW/MFC-EX570) Si el equipo le solicita seleccionar el puerto USB, selecciónelo en la pantalla táctil.

2. Pulse [Impresión directa].
3. Deslice el dedo hacia arriba o hacia abajo, o bien pulse ▲ o ▼ para mostrar el archivo que desea imprimir y, a continuación, selecciónelo.



Para imprimir un índice de los archivos almacenados en la unidad flash USB o en la cámara digital, pulse  [Imprimir índice] en la pantalla táctil. Pulse [Negro Inicio] o [Color Inicio] para imprimir los datos.

4. Realice una de las siguientes acciones:
 - Para cambiar los ajustes, pulse  [Ajustes impres]. Vaya al paso siguiente.
 - Si desea usar la configuración predeterminada, introduzca el número de copias y, a continuación, pulse [Negro Inicio] o [Color Inicio].
5. Seleccione los ajustes de impresión que desea cambiar:
 - [Calidad Impres.]
 - [Selec. bandeja]
 - [Tipo d papel]
 - [Tamaño papel]
 - [Pág. múltiples]
 - [Orientación]
 - [Ambas caras]
 - [Intercalar]
 - [Opciones de impresión PDF]
 - [Ajustar a página PDF]



Según el tipo de archivo, es posible que no se muestren algunos de estos ajustes.

6. Pulse [OK].
7. Introduzca el número de copias que desee.
8. Pulse [Negro Inicio] o [Color Inicio] para imprimir los datos.
9. Pulse .

IMPORTANTE

NO retire la unidad de memoria flash USB o la cámara digital de la interfaz directa USB hasta que el equipo haya terminado de imprimir.



Información relacionada

- [Imprimir](#)

Impresión de duplicados

Utilice la función de copia en duplicado para hacer varias copias de los mismos datos de impresión, como si se imprimiera en papel carbón. Envíe los datos a bandejas de papel individuales que haya cargado con distintos tipos de papel o colores.

Por ejemplo, es posible que desee configurar el equipo para que envíe sus datos de impresión a la bandeja 1, que ha cargado con papel de color azul y, a continuación, volver a imprimir los datos en una determinada ubicación en la página de la bandeja MP, que ha cargado con papel de color amarillo que ya contiene texto.

Si carga papel azul en la bandeja 1 y papel amarillo en la bandeja MP, la impresora automáticamente sacará papel para la hoja 1 de la bandeja 1 y la hoja 2 de la bandeja MP.

Si activa la función de copia en duplicado, el equipo siempre hará copias automáticamente.



Windows

La función de copia en duplicado también le permite seleccionar una macro de impresión diferente para cada página.

1. Pulse  [Ajustes] > [Todos ajustes] > [Impresora] > [Menú de copia] > [Copia] > [Sí].



Si el equipo muestra el menú [Todos ajustes] en la pantalla Inicio, salte el menú [Ajustes].

2. Deslice el dedo hacia arriba o hacia abajo, o bien pulse ▲ o ▼, para ir a la opción [Copias] y, a continuación, pulse [Copias].
3. Introduzca el número de copias que desea y, a continuación, pulse [OK].
4. Deslice el dedo hacia arriba o hacia abajo, o bien pulse ▲ o ▼, para ir a la opción [Bandeja copia1] y, a continuación, pulse [Bandeja copia1].
5. Deslice el dedo hacia arriba o hacia abajo, o bien pulse ▲ o ▼ para ver la bandeja de papel que desea configurar con la opción [Bandeja copia1] y, a continuación, pulse para seleccionar la bandeja de papel.



Windows

- a. Deslice el dedo hacia arriba o hacia abajo, o bien pulse ▲ o ▼ para mostrar la opción [Secuencia copia1] y, a continuación, púlsela.
- b. Deslice el dedo hacia arriba o hacia abajo, o bien pulse ▲ o ▼ para ir al número de identidad de macro/stream que desee usar, y, a continuación, púselo.

6. Repita estos pasos hasta que haya seleccionado todos los ajustes de la bandeja para cada copia.
7. Pulse .
8. Envíe su trabajo de impresión al equipo.



Información relacionada

- [Imprimir](#)

Cancelar trabajos de impresión

Pulse .



Para cancelar varios trabajos de impresión, mantenga pulsado  durante unos cuatro segundos.



Información relacionada

- [Imprimir](#)

Impresión universal

- [Información general de la impresión universal](#)
- [Configurar la impresión universal](#)
- [Añadir una impresora compatible con la impresión universal al ordenador](#)
- [Dar de baja a su equipo de la impresión universal](#)

Información general de la impresión universal

La impresión universal es un servicio de impresión en la nube de Microsoft. Permite imprimir documentos desde Internet sin necesidad de instalar un controlador de impresora. La impresión universal está disponible para los usuarios de Azure Active Directory (Azure AD) con una suscripción a Microsoft 365.

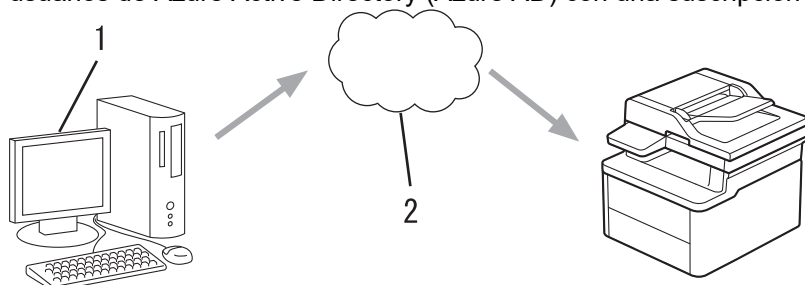

1. Ordenador con Windows 10 20H1 o superior
2. Servidor en la nube

✓ Información relacionada

- [Impresión universal](#)

Configurar la impresión universal

- Asegúrese de haber establecido correctamente la fecha y la hora de su zona horaria.
- Si su red hace uso de un servidor proxy, configure sus ajustes.

Registrar su equipo para la impresión universal mediante Administración basada en Web

1. Inicie Administración basada en Web. >> [Acceder a Administración basada en Web](#)
2. En la barra de navegación izquierda, haga clic en **Red > Red > Protocolo**.



Si la barra de navegación izquierda no es visible, empiece a navegar desde ☰.

3. Marque la casilla de verificación **Impresión universal** y, a continuación, haga clic en **Configuración avanzada**.
4. De ser necesario, cambie el nombre de su equipo en el campo **Nombre del dispositivo**.



Utilizar los siguientes caracteres: ?, /, \, ", :, <, >, | o * puede causar un error de envío.

5. Haga clic en **Registrar**.
6. Aparecerá un código de usuario de impresión universal. Haga clic en el botón **Iniciar sesión** y, a continuación, introduzca el código de usuario.
7. Siga las instrucciones que aparecen en la pantalla para finalizar el registro.

Asignar usuarios de impresión universal mediante Microsoft Azure Portal

8. Acceda a Microsoft Azure Portal.
URL: portal.azure.com
9. Inicie sesión como administrador de impresión.
10. Seleccione el servicio **Impresión universal**.
11. Seleccione la opción **Impresoras** y, a continuación, seleccione el equipo de la lista.
12. Seleccione la opción **Compartir**.
13. Seleccione los usuarios que desea asignar al servicio de impresión universal y, a continuación, haga clic en **Compartir impresora**.





Información relacionada

- [Impresión universal](#)

Información adicional:

- [Configurar la fecha y la hora mediante Administración basada en Web](#)
- [Configuración de los ajustes del servidor proxy mediante Administración basada en Web](#)
- [Acceder a Administración basada en Web](#)

Añadir una impresora compatible con la impresión universal al ordenador

1. Realice una de las siguientes acciones:
 - Para Windows 11
 - a. Haga clic en  > **Configuración** > **Bluetooth y dispositivos** > **Impresoras y escáneres** > **Agregar dispositivo**.
 - b. Seleccione **Trabajo o escuela** de la lista desplegable **Mostrar impresoras y escáneres asociados a mi**.
 - Para Windows 10
 - a. Haga clic en  >  > **Dispositivos** > **Impresoras y escáneres** > **Agregar una impresora o un escáner**.
 - b. Seleccione **Impresora de trabajo o centro escolar y escáner** de la lista desplegable.
2. Seleccione su equipo registrado como impresora compatible con la impresión universal de la lista y, a continuación, haga clic en **Agregar dispositivo**.

Ahora puede imprimir mediante el equipo que registró como impresora compatible con impresión universal.



Información relacionada

- [Impresión universal](#)

Dar de baja a su equipo de la impresión universal

Para dar de baja a su equipo, deberá eliminarlo de la administración basada en Web y, a continuación, eliminarlo del portal de Microsoft Azure.

1. Inicie Administración basada en Web. >> [Acceder a Administración basada en Web](#)
2. En la barra de navegación izquierda, haga clic en **Red > Red > Protocolo**.



Si la barra de navegación izquierda no es visible, empiece a navegar desde ☰.

3. Junto a la casilla de verificación de **Impresión universal**, haga clic en **Configuración avanzada**.
4. Haga clic en **Eliminar datos de registro** y, a continuación, siga las instrucciones que aparecen en la pantalla.
5. Acceda a Microsoft Azure Portal.
Dirección URL: portal.azure.com
6. Inicie sesión como administrador de impresión.
7. Seleccione el servicio **Impresión universal**.
8. Seleccione la opción **Impresoras** y, a continuación, seleccione el equipo de la lista.
9. Haga clic en **Eliminar uso compartido de impresora** y, a continuación, en **Aceptar**.
10. Haga clic en **Cancelar registro** y, a continuación, en **Aceptar**.



Información relacionada

- [Impresión universal](#)

Información adicional:

- [Acceder a Administración basada en Web](#)

Escanear

- Escanear mediante el botón de escaneado del equipo
- Escanear desde el ordenador (Windows)
- Escanear desde el ordenador (Mac)
- Escaneado seguro
- Configurar ajustes de escaneado mediante Administración basada en Web

Escanear mediante el botón de escaneado del equipo

- Escanear fotografías y gráficos
- Escanear documentos como un único archivo PDF
- Guardar datos escaneados en una unidad flash USB
- Escanear varias tarjetas de visita y fotografías (Recorte automático)
- Escaneado como documento de texto modificable (OCR)
- Guardar los datos escaneados como un documento adjunto de correo electrónico
- Enviar datos escaneados a un destinatario de correo electrónico
- Escaneado a FTP
- Escanear a Servidor SSH (SFTP)
- Escaneado a red (Windows)
- Escanear a SharePoint
- Utilizar el protocolo Web services (Servicios web) para el escaneado en red (Windows)
- Cambiar los ajustes del botón de escaneado de Brother iPrint&Scan
- Configurar los certificados para los PDF firmados
- Desactivar escaneado desde su ordenador

Escanear fotografías y gráficos

Envíe las fotografías o los gráficos que escanee directamente al ordenador.

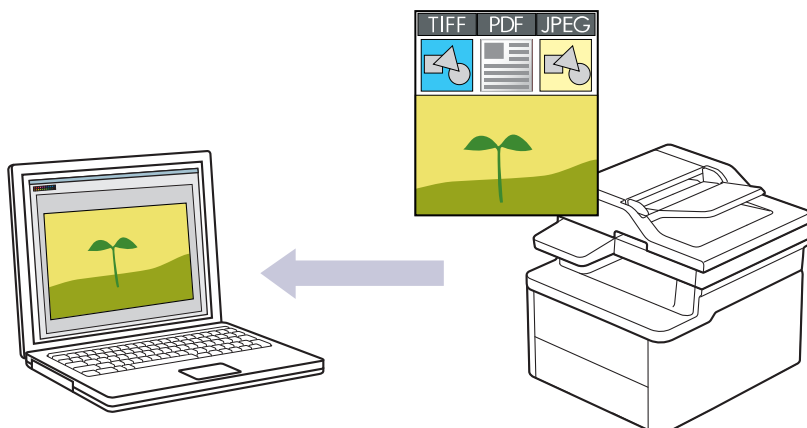

- **Para escanear desde su equipo:**

- Debe seleccionar su equipo usando Brother iPrint&Scan.
- Utilice Brother iPrint&Scan para cambiar los ajustes de escaneo, como el tipo de archivo y el lugar de almacenamiento de los archivos.

Más información >> *Información relacionada: Cambiar los ajustes del botón de escaneado de Brother iPrint&Scan*

- **Para escanear desde su ordenador:**

>> *Información relacionada: Escanear mediante Brother iPrint&Scan (Windows/Mac)*

1. **Cargue el documento.**
2. Pulse [Escanear] > [a PC] > [a imagen].
3. Si el equipo está conectado a la red, seleccione el nombre del ordenador al que desee enviar los datos.



Si en la pantalla LCD se le solicita que introduzca el número PIN del ordenador, escriba el número PIN de cuatro dígitos en la pantalla LCD y, a continuación, pulse [OK].

4. Para cambiar los ajustes, pulse  [Opciones] y, a continuación, seleccione los ajustes de escaneo que desee cambiar. Si utiliza los ajustes predeterminados, omita este paso.



Las opciones disponibles pueden variar en función del modelo y los ajustes.

- [Escan. doble cara]
- [Config. escaneo]
- [Configuración del color]
- [Resolución]
- [Tipo de archivo]
- [Tamaño de doc.]
- [Brillo]
- [Contraste]
- [Auto alinear]
- [Omitir pág blanco]
- [Nivel detección pág. blanco]

-
- [Eliminar el color de fondo]
 - [Ajustes margen]
 - [Reducción moiré]
 - [Compresión TIFF color/gris]
 - [Compresión TIFF ByN]



-
- Para cambiar los ajustes de escaneado, debe conectar a su equipo un ordenador con el software Brother iPrint&Scan instalado.
 - Si el equipo muestra el botón [OK], pulse [OK].
 - Para guardar los ajustes como accesos directos, pulse [Guar. como acc. dir.].
-

5. Pulse [Inicio].

El equipo comenzará a escanear. Si utiliza el cristal de escáner del equipo, siga las instrucciones de la pantalla táctil para completar el trabajo de escaneado.



Información relacionada

- [Escanear mediante el botón de escaneado del equipo](#)

Información adicional:

- [Cambiar los ajustes del botón de escaneado de Brother iPrint&Scan](#)
 - [Escanear mediante Brother iPrint&Scan \(Windows/Mac\)](#)
-

Escanear documentos como un único archivo PDF

Combine varias páginas en un único documento PDF.

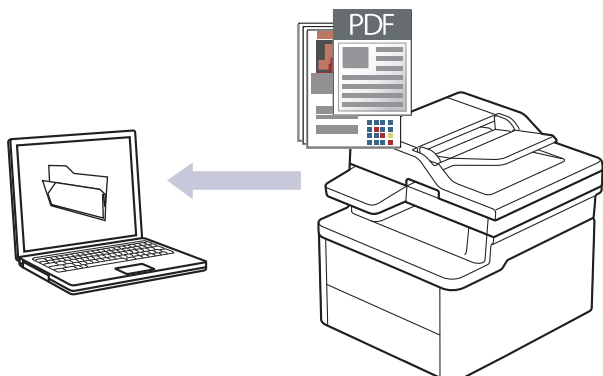

- **Para escanear desde su equipo:**

- Debe seleccionar su equipo usando Brother iPrint&Scan.
- Utilice Brother iPrint&Scan para cambiar los ajustes de escaneado, como el tipo de archivo y el lugar de almacenamiento de los archivos.

Más información >> *Información relacionada: Cambiar los ajustes del botón de escaneado de Brother iPrint&Scan*

- **Para escanear desde su ordenador:**

>> *Información relacionada: Escanear mediante Brother iPrint&Scan (Windows/Mac)*



Al escanear varias páginas en un archivo PDF, ajuste el tipo de archivo en el equipo en [PDF multipágina].

1. **Cargue el documento.**
2. Pulse [Escanear] > [a PC] > [a archivo] .
3. Si el equipo está conectado a la red, seleccione el nombre del ordenador al que desee enviar los datos.



Si en la pantalla LCD se le solicita que introduzca el número PIN del ordenador, escriba el número PIN de cuatro dígitos en la pantalla LCD y, a continuación, pulse [OK] .

4. Para cambiar los ajustes, pulse  [Opciones] y, a continuación, seleccione los ajustes de escaneado que desee cambiar. Si utiliza los ajustes predeterminados, omita este paso.



Las opciones disponibles pueden variar en función del modelo y los ajustes.

- [Escan. doble cara]
- [Config. escaneo]
- [Configuración del color]
- [Resolución]
- [Tipo de archivo]
- [Tamaño de doc.]
- [Brillo]
- [Contraste]
- [Auto alinear]

-
- [Omitir pág blanco]
 - [Nivel detección pág. blanco]
 - [Eliminar el color de fondo]
 - [Ajustes margen]
 - [Reducción moiré]
 - [Compresión TIFF color/gris]
 - [Compresión TIFF ByN]



-
- Para cambiar los ajustes de escaneado, debe conectar a su equipo un ordenador con el software Brother iPrint&Scan instalado.
 - Si el equipo muestra el botón [OK], pulse [OK].
 - Para guardar los ajustes como accesos directos, pulse [Guar. como acc. dir.].

5. Pulse [Inicio].

El equipo comenzará a escanear. Si utiliza el cristal de escáner del equipo, siga las instrucciones de la pantalla táctil para completar el trabajo de escaneado.



Información relacionada

- [Escanear mediante el botón de escaneado del equipo](#)

Información adicional:

- [Cambiar los ajustes del botón de escaneado de Brother iPrint&Scan](#)
 - [Escanear mediante Brother iPrint&Scan \(Windows/Mac\)](#)
-

Guardar datos escaneados en una unidad flash USB

Escanear documentos directamente a una unidad flash USB.

1. [Cargue el documento.](#)
2. Introduzca una unidad flash USB en el equipo.
3. Pulse [Escanear a USB].
4. Para cambiar los ajustes, pulse  [Opciones] y, a continuación, seleccione los ajustes de escaneado que desee cambiar. Si utiliza los ajustes predeterminados, omita este paso.



Las opciones disponibles pueden variar en función del modelo y los ajustes.

- [Escan. doble cara]
- [Configuración del color]
- [Resolución]
- [Tipo de archivo]
- [Tamaño de doc.]
- [Brillo]
- [Contraste]
- [Nombre de archivo]
- [Estilo do nome do arquivo]
- [Tamaño de archivo]
- [Recorte autom.]
- [Auto alinear]
- [Omitir pág blanco]
- [Nivel detección pág. blanco]
- [Eliminar el color de fondo]
- [Ajustes margen]
- [Reducción moiré]
- [Separación de documentos]
- [Compresión TIFF color/gris]
- [Compresión TIFF ByN]



- Si el equipo muestra el botón [OK], pulse [OK].
- Para definir sus propios ajustes predeterminados: tras hacer cambios en los ajustes, pulse la opción [Ajus.Nuev.Predet] y, a continuación, pulse [Sí].
- Para restaurar los ajustes de fábrica, pulse [Rest.predeter.] y, a continuación, pulse [Sí].
- Para guardar los ajustes como accesos directos, pulse [Guar. como acc. dir.].

5. Pulse [Inicio].



(MFC-L8970CDW/MFC-EX570)

Si el equipo le solicite seleccionar el host USB, elija su selección.

El equipo comenzará a escanear. Si utiliza el cristal de escáner del equipo, siga las instrucciones de la pantalla táctil para completar el trabajo de escaneado.

IMPORTANTE

La pantalla LCD muestra un mensaje mientras lee los datos. NO desenchufe el cable de alimentación ni extraiga la unidad flash USB del equipo mientras se leen los datos. Puede perder los datos o dañar la unidad flash USB.



Información relacionada

- [Escanear mediante el botón de escaneado del equipo](#)
-

Escanear varias tarjetas de visita y fotografías (Recorte automático)

Puede escanear varios documentos colocados en el cristal de escaneado. El equipo escaneará cada documento y, con la función de recorte automático, creará archivos independientes o un solo archivo de varias páginas.

Directrices para el recorte automático

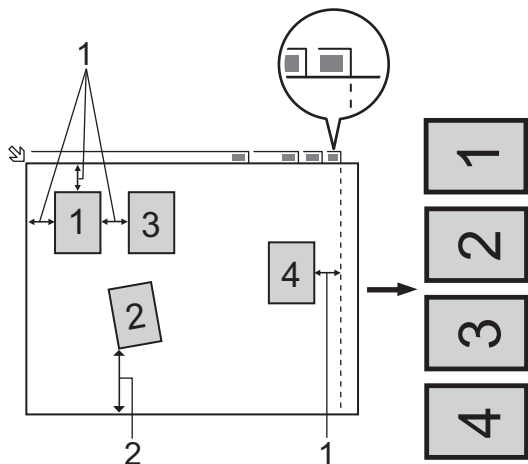

1. 10 mm o superior
 2. 20 mm o superior (parte inferior)
- Esta función solo se encuentra disponible para documentos rectangulares o cuadrados.
 - Si el documento es demasiado largo o ancho, esta opción no funcionará del modo que se describe en este capítulo.
 - Debe colocar los documentos separados de los bordes del cristal de escaneado, como se muestra en la imagen.
 - Debe colocar los documentos con una separación mínima de 10 mm entre ellos.
 - El recorte automático ajusta la inclinación del documento del cristal del escaneado; sin embargo, si el documento está inclinado más de 45 grados a menos de 300 x 300 ppp o 10 grados a 600 x 600 ppp, esta función no funcionará.
 - La unidad ADF debe estar vacía para utilizar la función Recorte automático.
 - La función Recorte automático está disponible para un máximo de 16 documentos dependiendo del tamaño de estos.



Para escanear documentos utilizando la función de recorte automático, deberá colocar los documentos en el cristal de escaneado.

1. Coloque documentos en el cristal de escaneado.
2. Introduzca una unidad flash USB en el equipo.
La pantalla LCD cambiará automáticamente.
3. Pulse [Escanear a USB] >  [Opciones] > [Recorte autom.].
4. Pulse [Sí].
5. Pulse [OK].
6. Pulse [Inicio].

El equipo comenzará a escanear. Siga las instrucciones de la pantalla LCD para completar el trabajo de escaneado.



Información relacionada

- [Escanear mediante el botón de escaneado del equipo](#)

Escaneado como documento de texto modificable (OCR)

El equipo puede convertir los caracteres de un documento escaneado en texto mediante la tecnología del reconocimiento óptico de caracteres (OCR). Puede editar el texto con el procesador de textos de su elección.

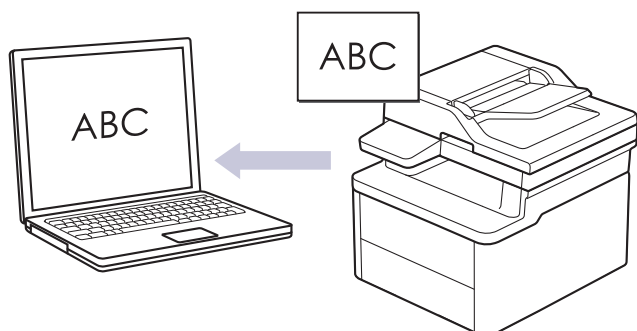

- La función de escaneado a OCR está disponible solo en determinados idiomas.
- Utilice el botón Escanear del equipo para hacer cambios temporales en los ajustes de escaneado. Para realizar cambios permanentes, utilice Brother iPrint&Scan.

1. **Cargue el documento.**
2. Pulse [Escanear] > [a PC] > [a OCR] .
3. Si el equipo está conectado a la red, seleccione el nombre del ordenador al que desee enviar los datos.



Si en la pantalla LCD se le solicita que introduzca el número PIN del ordenador, escriba el número PIN de cuatro dígitos en la pantalla LCD y, a continuación, pulse [OK] .

4. Para cambiar los ajustes, pulse  [Opciones] y, a continuación, seleccione los ajustes de escaneado que desee cambiar. Si utiliza los ajustes predeterminados, omita este paso.



Las opciones disponibles pueden variar en función del modelo y los ajustes.

- [Escan. doble cara]
- [Config. escaneo]
- [Configuración del color]
- [Resolución]
- [Tipo de archivo]
- [Tamaño de doc.]
- [Brillo]
- [Contraste]
- [Auto alinear]
- [Omitir pág blanco]
- [Nivel detección pág. blanco]
- [Eliminar el color de fondo]
- [Ajustes margen]
- [Reducción moiré]



- Para cambiar los ajustes de escaneado, debe conectar a su equipo un ordenador con el software Brother iPrint&Scan instalado.
- Si el equipo muestra el botón [OK], pulse [OK].
- Para guardar los ajustes como accesos directos, pulse [Guar. como acc. dir.].

5. Pulse [Inicio].

El equipo comenzará a escanear. Si utiliza el cristal de escáner del equipo, siga las instrucciones de la pantalla táctil para completar el trabajo de escaneado.



Información relacionada

- [Escanear mediante el botón de escaneado del equipo](#)

Información adicional:

- [Cambiar los ajustes del botón de escaneado de Brother iPrint&Scan](#)

Guardar los datos escaneados como un documento adjunto de correo electrónico

Envíe los datos escaneados en su equipo a su aplicación de correo electrónico como un documento adjunto.

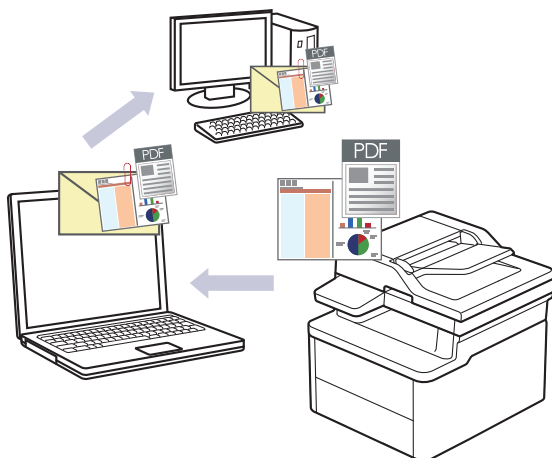

- Utilice el botón Escanear del equipo para hacer cambios temporales en los ajustes de escaneado. Para realizar cambios permanentes, utilice Brother iPrint&Scan.
- Para usar esta función mediante el botón de escaneado de su equipo, asegúrese de seleccionar una de las siguientes aplicaciones en Brother iPrint&Scan:
 - Windows: Microsoft Outlook
 - Mac: Apple MailPara otras aplicaciones y servicios de correo web, utilice las funciones de escaneado a imagen o escaneado a archivo con el fin de escanear un documento y, a continuación, adjunte el archivo escaneado a un mensaje de correo electrónico.

1. **Cargue el documento.**
2. Pulse [Escanear] > [a PC] > [a e-mail] .
3. Si el equipo está conectado a la red, seleccione el nombre del ordenador al que desee enviar los datos.



Si en la pantalla LCD se le solicita que introduzca el número PIN del ordenador, escriba el número PIN de cuatro dígitos en la pantalla LCD y, a continuación, pulse [OK] .

4. Para cambiar los ajustes, pulse  [Opciones] y, a continuación, seleccione los ajustes de escaneado que desee cambiar. Si utiliza los ajustes predeterminados, omita este paso.



Las opciones disponibles pueden variar en función del modelo y los ajustes.

- [Escan. doble cara]
- [Config. escaneo]
- [Configuración del color]
- [Resolución]
- [Tipo de archivo]
- [Tamaño de doc.]
- [Brillo]
- [Contraste]
- [Auto alinear]

-
- [Omitir pág blanco]
 - [Nivel detección pág. blanco]
 - [Eliminar el color de fondo]
 - [Ajustes margen]
 - [Reducción moiré]
 - [Compresión TIFF color/gris]
 - [Compresión TIFF ByN]



-
- Para cambiar los ajustes de escaneado, debe conectar a su equipo un ordenador con el software Brother iPrint&Scan instalado.
 - Si el equipo muestra el botón [OK], pulse [OK].
 - Para guardar los ajustes como accesos directos, pulse [Guar. como acc. dir.].

5. Pulse [Inicio].

El equipo comenzará a escanear. Si utiliza el cristal de escáner del equipo, siga las instrucciones de la pantalla táctil para completar el trabajo de escaneado.



Información relacionada

- [Escanear mediante el botón de escaneado del equipo](#)

Información adicional:

- [Cambiar los ajustes del botón de escaneado de Brother iPrint&Scan](#)
-

Enviar datos escaneados a un destinatario de correo electrónico

Envíe datos escaneados directamente desde el equipo a un destinatario de correo electrónico sin utilizar un ordenador. Esta función permite al equipo escanear documentos y enviarlos a una dirección de correo electrónico sin que el equipo esté conectado a un ordenador. Para enviar los datos escaneados como un archivo adjunto directamente a su aplicación de correo electrónico predeterminada utilizando el software iPrint&Scan de su ordenador o el botón de escaneado de su equipo, utilice en su lugar la función “Escanear a archivo adjunto de correo electrónico”.

- Para enviar datos escaneados a un destinatario de correo electrónico, debe configurar el equipo para que se comunique con la red y el servidor de correo electrónico utilizado para enviar y recibir mensajes de correo electrónico.
- Configure estos elementos desde el panel de control del equipo o desde Administración basada en Web.
- Para usar la función de escanear a servidor de correo electrónico, conecte el equipo a la red y acceda a un servidor SMTP. Configure los siguientes ajustes de correo electrónico del servidor SMTP:
 - Dirección del servidor
 - Número de puerto
 - Nombre de usuario
 - Tipo de encriptación (SSL o TLS)
 - Certificado del servidor de correo electrónico (si se utiliza)

Si no conoce esta configuración, póngase en contacto con su proveedor de servicios de correo electrónico o con el administrador de la red.

1. [Cargue el documento.](#)
2. Pulse [Escanear] > [a serv e-mail] .



- Si ha registrado su dirección de correo electrónico con su ID de usuario, aparece la opción [a Mi corr. elec.] cuando inicia sesión en el equipo utilizando Bloqueo seguro de funciones, autenticación de Active Directory o autenticación LDAP.
- Para enviar datos escaneados a su dirección de correo electrónico, pulse [a Mi corr. elec.]. Cuando aparezca la dirección de correo electrónico en la pantalla LCD, pulse [Sig.].
- Para activar esta función en Administración basada en Web, haga clic en **Escanear > Escanear a servidor correo electrónico** en la barra de navegación izquierda. En el campo **Enviar a Mi correo electrónico**, seleccione **Sí**. Haga clic en **Enviar**.

3. Realice una de las siguientes acciones para introducir la dirección de correo electrónico de destino:
 - Para introducir manualmente la dirección de correo electrónico, pulse [Manual] y, a continuación, introduzca la dirección de correo electrónico con el teclado de la pantalla LCD. Cuando haya terminado, pulse [OK].
 - Si la dirección de correo electrónico se guarda en la libreta de direcciones del equipo, pulse [Libreta dir.] y, a continuación, seleccione la dirección de correo electrónico.
Pulse [OK].
4. Confirme la dirección de correo electrónico y, a continuación, pulse [Sig.].
5. Para cambiar los ajustes, pulse  [Opciones] y, a continuación, seleccione los ajustes de escaneado que desee cambiar.



Las opciones disponibles pueden variar en función del modelo y los ajustes.

- [Escan. doble cara]
- [Configuración del color]

-
- [Resolución]
 - [Tipo de archivo]
 - [Tamaño de doc.]
 - [Asunto envío]
 - [Brillo]
 - [Contraste]
 - [Nombre de archivo]
 - [Estilo do nome do arquivo]
 - [Tamaño de archivo]
 - [Auto alinear]
 - [Omitir pág blanco]
 - [Nivel detección pág. blanco]
 - [Eliminar el color de fondo]
 - [Ajustes margen]
 - [Reducción moiré]
 - [Separación de documentos]
 - [Compresión TIFF color/gris]
 - [Compresión TIFF ByN]
 - [Vista previa]



-
- Para obtener una vista previa de los resultados del escaneado antes de guardar los datos escaneados, pulse  [Vista previa] y, a continuación, pulse [Vista previa] ([Inicio]). El equipo escanea el documento y muestra los resultados del escaneado en la pantalla LCD. Si el resultado del escaneado es bueno, pulse [Inicio] para guardarlo y finalizar el proceso.
 - Si el equipo muestra el botón [OK], pulse [OK].
 - Para definir sus propios ajustes predeterminados: tras hacer cambios en los ajustes, pulse la opción [Ajus.Nuev.Predet] y, a continuación, pulse [Sí].
 - Para restaurar los ajustes de fábrica, pulse [Rest.predeter.] y, a continuación, pulse [Sí].
 - Para guardar la configuración como acceso directo, pulse [Guar. como acc. dir.].

6. Pulse [Inicio].

El equipo comenzará a escanear. Si utiliza el cristal de escáner del equipo, siga las instrucciones de la pantalla táctil para completar el trabajo de escaneado.



Información relacionada

- [Escanear mediante el botón de escaneado del equipo](#)
-

Escaneado a FTP

Escanear documentos directamente a un servidor FTP cuando necesite compartir la información escaneada. Para mayor comodidad, configure distintos perfiles para guardar su escaneo favorito en destinos FTP.

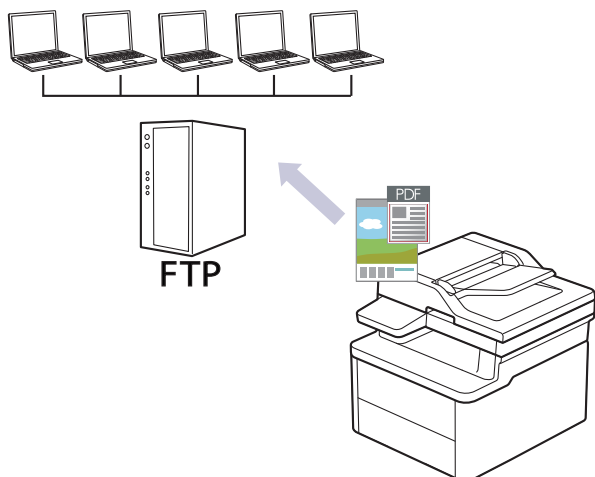

- Configurar un perfil de escaneo a FTP
- Cargar los datos escaneados a un servidor FTP

Configurar un perfil de escaneado a FTP

Configure un escaneado a perfil FTP para escanear y cargar los datos escaneados directamente en una ubicación FTP.

1. Inicie Administración basada en Web. >> [Acceder a Administración basada en Web](#)
2. En la barra de navegación izquierda, haga clic en **Escanear > Escanear a FTP/SFTP/red/SharePoint**.



Si la barra de navegación izquierda no es visible, empiece a navegar desde ☰.

3. Seleccione la opción **FTP** y, a continuación, haga clic en **Enviar**.
4. Haga clic en el menú **Escanear a perfil FTP/SFTP/red/SharePoint**.
5. Seleccione el perfil que desee configurar o cambiar.



Utilizar los siguientes caracteres: ?, /, \, ", :, <, >, | o * puede causar un error de envío.

Opción	Descripción
Nombre del perfil	Escriba un nombre para este perfil de servidor (hasta 15 caracteres alfanuméricos). El equipo mostrará este nombre en la pantalla LCD.
Dirección del host	Escriba la dirección del host (por ejemplo: ftp.ejemplo.com; hasta 64 caracteres) o la dirección IP (por ejemplo: 192.23.56.189).
Número de puerto	Cambie la configuración Número de puerto utilizada para acceder al servidor FTP. El valor predeterminado es el puerto 21. En la mayoría de los casos, no es necesario cambiar esta configuración.
Nombre de usuario	Escriba el nombre de usuario (hasta 32 caracteres) del usuario con permiso para escribir datos en el servidor FTP.
Contraseña	Escriba la contraseña (hasta 32 caracteres) asociada al nombre de usuario que introdujo en el campo Nombre de usuario . Escriba la contraseña de nuevo en el campo Volver a introducir la contraseña .
SSL/TLS	Configure la opción SSL/TLS para escanear de forma segura en una comunicación SSL/TLS. Cambie el ajuste Certificado CA en caso necesario.
Directorio de archivos	Escriba la ruta de la carpeta en el servidor FTP donde quiera enviar sus datos escaneados. No escriba ninguna barra diagonal al comienzo de la ruta.
Nombre de archivo	Seleccione un prefijo de nombre de archivo entre los nombres predefinidos que hay, o bien entre los nombres definidos por el usuario. El nombre de archivo asignado al documento escaneado será el prefijo de nombre de archivo seleccionado seguido por los seis últimos dígitos del contador del escáner ADF/plano y la extensión del archivo (por ejemplo: "Estimate_098765.pdf").
Calidad	Seleccione una configuración de calidad. Si selecciona la opción Selección de usuario , el equipo solicitará al usuario que seleccione un ajuste cada vez que utilice el perfil de escaneado.
Tipo de archivo	Seleccione el tipo de archivo que desea utilizar para el documento escaneado. Si selecciona la opción Selección de usuario , el equipo solicitará al usuario que seleccione un ajuste cada vez que utilice el perfil de escaneado.
Tamaño documento	Seleccione el tamaño del documento en la lista. Este procedimiento es necesario para asegurarse de que el archivo escaneado sea del tamaño correcto. Si selecciona la opción Selección de usuario , el equipo solicitará al usuario que seleccione un ajuste cada vez que utilice el perfil de escaneado.

Opción	Descripción
Tamaño archivo	Seleccione el tamaño del archivo en la lista. Si selecciona la opción Selección de usuario , el equipo solicitará al usuario que seleccione un ajuste cada vez que utilice el perfil de escaneado.
Alineación automática (Auto alinear ADF)	Seleccione la opción Automático para configurar que el equipo corrija la desviación del documento automáticamente cuando las páginas se escaneen.
Omitir página en blanco	Seleccione la opción Sí para eliminar páginas en blanco del documento en los resultados de escaneado.
Nivel detección pág. blanco	Seleccione el nivel de sensibilidad para detectar páginas en blanco en los datos escaneados. Cuanto más alta sea la sensibilidad, más fácilmente detectará el equipo las páginas en blanco.
Escanear a 2 caras (solo disponible para determinados modelos)	Seleccione la opción Borde largo o Borde corto para escanear ambas caras del documento en función del formato del original.
Eliminar el color de fondo	Cambia la cantidad de color de fondo que se borra.
Ajustes margen	Ajuste los márgenes del documento.
Reducción moiré	Seleccione Sí para reducir el patrón de moiré, o de sombreado cruzado, en una imagen escaneada.
Separación de documentos	Divide una imagen escaneada. Cuando se han escaneado varios documentos, se pueden dividir y guardar los documentos por separado utilizando esta función.
Compresión TIFF color/gris	Seleccione la opción de compresión TIFF para un documento en color o en escala de grises.
Compresión TIFF ByN	Seleccione la opción de compresión TIFF para un documento en blanco y negro.
Brillo	Seleccione el nivel de brillo.
Contraste	Seleccione el nivel de contraste.
Modo pasivo	Desactive o active la opción Modo pasivo en función de la configuración del servidor FTP y del software de seguridad de red. La configuración predeterminada es que esta opción esté activada. En la mayoría de los casos, no es necesario cambiar esta configuración.

6. Pulse **Enviar**.



Información relacionada

- [Escaneado a FTP](#)

Información adicional:

- [Acceder a Administración basada en Web](#)

Cargar los datos escaneados a un servidor FTP

Comparta información escaneada guardándola en su servidor FTP.

1. **Cargue el documento.**
2. Pulse [Escanear] > [a FTP/SFTP] .
3. Cuando se muestren los perfiles de servidor configurados mediante Administración basada en Web, seleccione el perfil que desee. Si el perfil no está completo (por ejemplo, si faltan el nombre de inicio de sesión y la contraseña o si no se han especificado la calidad o el tipo de archivo), se le solicitará que introduzca la información que falte.



Para obtener una vista previa de los resultados del escaneado antes de guardar los datos escaneados, pulse  [Vista previa] y, a continuación, pulse [Vista previa] ([Inicio]). El equipo escanea el documento y muestra los resultados del escaneado en la pantalla LCD. Si el resultado del escaneado es bueno, pulse [Inicio] para guardarlo y finalizar el proceso.

4. Pulse [Inicio].

El equipo comenzará a escanear. Si utiliza el cristal de escáner del equipo, siga las instrucciones de la pantalla táctil para completar el trabajo de escaneado.



Información relacionada

- [Escaneado a FTP](#)

Escanear a Servidor SSH (SFTP)

Utiliza el protocolo Secure Shell para establecer un flujo de datos privado y seguro al escanear documentos a un destino de red. Para mayor comodidad, configure distintos perfiles para guardar su escaneado favorito en destinos SFTP.

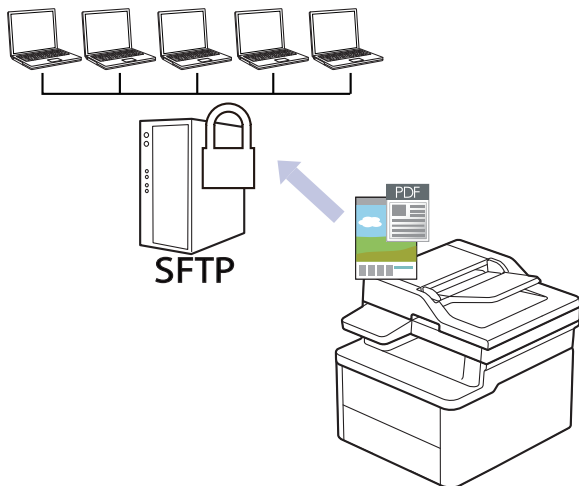

- Configurar un escaneado a perfil SFTP
- Crear un par de claves de cliente utilizando Administración basada en Web
- Exportar un par de claves de cliente utilizando Administración basada en Web
- Importar una clave pública del servidor utilizando Administración basada en Web
- Cargar datos escaneados a un servidor SFTP

Configurar un escaneado a perfil SFTP

Configure un escaneado a perfil SFTP para escanear y cargar los datos escaneados directamente en una ubicación SFTP.

1. Inicie Administración basada en Web. >> [Acceder a Administración basada en Web](#)
2. En la barra de navegación izquierda, haga clic en **Escanear > Escanear a FTP/SFTP/red/SharePoint**.



Si la barra de navegación izquierda no es visible, empiece a navegar desde ☰.

3. Seleccione la opción **SFTP** y, a continuación, haga clic en **Enviar**.
4. Haga clic en el menú **Escanear a perfil FTP/SFTP/red/SharePoint**.
5. Seleccione el perfil que desee configurar o cambiar.



Utilizar los siguientes caracteres: ?, /, \, ", :, <, >, | o * puede causar un error de envío.

Opción	Descripción
Nombre del perfil	Escriba un nombre para este perfil de servidor (hasta 15 caracteres alfanuméricos). El equipo mostrará este nombre en la pantalla LCD.
Dirección del host	Escriba la dirección del host (por ejemplo: ftp.ejemplo.com; hasta 64 caracteres) o la dirección IP (por ejemplo: 192.23.56.189).
Nombre de usuario	Escriba el nombre de usuario (hasta 32 caracteres) del usuario con permiso para escribir datos en el servidor SFTP.
Método de autenticación	Seleccione Contraseña o Clave pública .
Contraseña	Cuando seleccione Contraseña para la opción Método de autenticación , escriba la contraseña (hasta 32 caracteres) asociada con el nombre de usuario que escribió en el campo Nombre de usuario . Escriba la contraseña de nuevo en el campo Volver a introducir la contraseña .
Par de claves del cliente	Cuando seleccione Clave pública para la opción Método de autenticación , seleccione el tipo de autenticación.
Clave pública del servidor	Seleccione el tipo de autenticación.
Directorio de archivos	Escriba la ruta de la carpeta en el servidor SFTP donde quiera enviar sus datos escaneados. No escriba ninguna barra diagonal al comienzo de la ruta.
Nombre de archivo	Seleccione un prefijo de nombre de archivo entre los nombres predefinidos que hay, o bien entre los nombres definidos por el usuario. El nombre de archivo asignado al documento escaneado será el prefijo de nombre de archivo seleccionado seguido por los seis últimos dígitos del contador del escáner ADF/plano y la extensión del archivo (por ejemplo: "Estimate_098765.pdf").
Calidad	Seleccione una configuración de calidad. Si selecciona la opción Selección de usuario , el equipo solicitará al usuario que seleccione un ajuste cada vez que utilice el perfil de escaneado.
Tipo de archivo	Seleccione el tipo de archivo que desea utilizar para el documento escaneado. Si selecciona la opción Selección de usuario , el equipo solicitará al usuario que seleccione un ajuste cada vez que utilice el perfil de escaneado.
Tamaño documento	Seleccione el tamaño del documento en la lista. Este procedimiento es necesario para asegurarse de que el archivo escaneado sea del tamaño correcto.

Opción	Descripción
	Si selecciona la opción Selección de usuario , el equipo solicitará al usuario que seleccione un ajuste cada vez que utilice el perfil de escaneado.
Tamaño archivo	Seleccione el tamaño del archivo en la lista. Si selecciona la opción Selección de usuario , el equipo solicitará al usuario que seleccione un ajuste cada vez que utilice el perfil de escaneado.
Alineación automática (Auto alinear ADF)	Seleccione la opción Automático para configurar que el equipo corrija la desviación del documento automáticamente cuando las páginas se escaneen.
Omitir página en blanco	Seleccione la opción Sí para eliminar páginas en blanco del documento en los resultados de escaneado.
Nivel detección pág. blanco	Seleccione el nivel de sensibilidad para detectar páginas en blanco en los datos escaneados. Cuanto más alta sea la sensibilidad, más fácilmente detectará el equipo las páginas en blanco.
Escanear a 2 caras (solo disponible para determinados modelos)	Seleccione la opción Borde largo o Borde corto para escanear ambas caras del documento en función del formato del original.
Eliminar el color de fondo	Cambia la cantidad de color de fondo que se borra.
Ajustes margen	Ajuste los márgenes del documento.
Reducción moiré	Seleccione Sí para reducir el patrón de moiré, o de sombreado cruzado, en una imagen escaneada.
Separación de documentos	Divide una imagen escaneada. Cuando se han escaneado varios documentos, se pueden dividir y guardar los documentos por separado utilizando esta función.
Compresión TIFF color/gris	Seleccione la opción de compresión TIFF para un documento en color o en escala de grises.
Compresión TIFF ByN	Seleccione la opción de compresión TIFF para un documento en blanco y negro.
Brillo	Seleccione el nivel de brillo.
Contraste	Seleccione el nivel de contraste.
Número de puerto	Cambie el ajuste Número de puerto utilizado para acceder al servidor SFTP. El valor predeterminado es el puerto 22. En la mayoría de los casos, no es necesario cambiar esta configuración.

6. Pulse **Enviar**.



Información relacionada

- [Escanear a Servidor SSH \(SFTP\)](#)

Información adicional:

- [Acceder a Administración basada en Web](#)

Crear un par de claves de cliente utilizando Administración basada en Web

1. Inicie Administración basada en Web. >> [Acceder a Administración basada en Web](#)
2. En la barra de navegación izquierda, haga clic en **Red > Seguridad > Par de claves del cliente**.



Si la barra de navegación izquierda no es visible, empiece a navegar desde ☰.

3. Haga clic en **Crear nuevo par de claves del cliente**.
4. En el campo **Nombre del par de claves del cliente**, escriba el nombre (hasta 20 caracteres) que desea.
5. Haga clic en la lista desplegable **Algoritmo de clave pública** y, a continuación, seleccione el algoritmo que desea.
6. Haga clic en **Enviar**.

El par de claves de cliente se crea y se guarda en la memoria del equipo. El nombre de par de claves de cliente y el algoritmo de clave pública se mostrarán en la **Lista del par de claves del cliente**.



Información relacionada

- [Escanear a Servidor SSH \(SFTP\)](#)

Información adicional:

- [Acceder a Administración basada en Web](#)

Exportar un par de claves de cliente utilizando Administración basada en Web

1. Inicie Administración basada en Web. >> [Acceder a Administración basada en Web](#)
2. En la barra de navegación izquierda, haga clic en **Red > Seguridad > Par de claves del cliente**.



Si la barra de navegación izquierda no es visible, empiece a navegar desde ☰.

3. Haga clic en **Exportar clave pública**, que aparece con **Lista del par de claves del cliente**.
4. Haga clic en **Enviar**.

El par de claves de cliente se exporta al ordenador.



Información relacionada

- [Escanear a Servidor SSH \(SFTP\)](#)

Información adicional:

- [Acceder a Administración basada en Web](#)

Importar una clave pública del servidor utilizando Administración basada en Web

1. Inicie Administración basada en Web. >> [Acceder a Administración basada en Web](#)
2. En la barra de navegación izquierda, haga clic en **Red > Seguridad > Clave pública del servidor**.



Si la barra de navegación izquierda no es visible, empiece a navegar desde ☰.

3. Haga clic en **Importar clave pública del servidor**.
4. Especifique el archivo que desee importar.
5. Haga clic en **Enviar**.

La clave pública del servidor se importó en su equipo.



Información relacionada

- [Escanear a Servidor SSH \(SFTP\)](#)

Información adicional:

- [Acceder a Administración basada en Web](#)

Cargar datos escaneados a un servidor SFTP

1. [Cargue el documento.](#)
2. Pulse [Escanear] > [a FTP/SFTP] .
3. Cuando se muestren los perfiles de servidor configurados mediante Administración basada en Web, seleccione el perfil que desee. Si el perfil no está completo (por ejemplo, si faltan el nombre de inicio de sesión y la contraseña o si no se han especificado la calidad o el tipo de archivo), se le solicitará que introduzca la información que falte.



Para obtener una vista previa de los resultados del escaneo antes de guardar los datos escaneados, pulse  [Vista previa] y, a continuación, pulse [Vista previa] ([Inicio]). El equipo escanea el documento y muestra los resultados del escaneo en la pantalla LCD. Si el resultado del escaneo es bueno, pulse [Inicio] para guardarlo y finalizar el proceso.

4. Pulse [Inicio].

El equipo comenzará a escanear. Si utiliza el cristal de escáner del equipo, siga las instrucciones de la pantalla táctil para completar el trabajo de escaneo.



Información relacionada

- [Escanear a Servidor SSH \(SFTP\)](#)

Escaneado a red (Windows)

Escanear documentos directamente a un servidor CIFS de su red local. Para mayor comodidad, puede configurar distintos perfiles para guardar su escaneado favorito en destinos de red.

- [Configurar un perfil de escanear a red](#)
- [Cargar los datos escaneados a un servidor CIFS](#)

Configurar un perfil de escanear a red

Configure un perfil de escaneado a red para escanear y cargar datos escaneados directamente a una carpeta en un servidor CIFS.

1. Inicie Administración basada en Web. >> [Acceder a Administración basada en Web](#)
2. En la barra de navegación izquierda, haga clic en **Escanear > Escanear a FTP/SFTP/red/SharePoint**.



Si la barra de navegación izquierda no es visible, empiece a navegar desde ☰.

3. Seleccione la opción **Red** y, a continuación, haga clic en **Enviar**.



Si desea enviar los datos a su carpeta designada en el servidor CIFS, seleccione **Sí** para la opción **Enviar a Mi carpeta**.

4. Haga clic en el menú **Escanear a perfil FTP/SFTP/red/SharePoint**.
5. Seleccione el perfil que desee configurar o cambiar.



Utilizar los siguientes caracteres: ?, /, \, ", :, <, >, | o * puede causar un error de envío.

Opción	Descripción
Nombre del perfil	Escriba un nombre para este perfil de servidor (hasta 15 caracteres alfanuméricos). El equipo mostrará este nombre en la pantalla LCD.
Ruta de carpeta de red	Escriba la ruta de la carpeta en el servidor CIFS donde quiera enviar sus datos escaneados.
Nombre de archivo	Seleccione un prefijo de nombre de archivo entre los nombres predefinidos que hay, o bien entre los nombres definidos por el usuario. El nombre de archivo asignado al documento escaneado será el prefijo de nombre de archivo seleccionado seguido por los seis últimos dígitos del contador del escáner ADF/plano y la extensión del archivo (por ejemplo: "Estimate_098765.pdf").
Calidad	Seleccione una configuración de calidad. Si selecciona la opción Selección de usuario , el equipo solicitará al usuario que seleccione un ajuste cada vez que utilice el perfil de escaneado.
Tipo de archivo	Seleccione el tipo de archivo que desea utilizar para el documento escaneado. Si selecciona la opción Selección de usuario , el equipo solicitará al usuario que seleccione un ajuste cada vez que utilice el perfil de escaneado.
Tamaño documento	Seleccione el tamaño del documento en la lista. Este procedimiento es necesario para asegurarse de que el archivo escaneado sea del tamaño correcto. Si selecciona la opción Selección de usuario , el equipo solicitará al usuario que seleccione un ajuste cada vez que utilice el perfil de escaneado.
Tamaño archivo	Seleccione el tamaño del archivo en la lista. Si selecciona la opción Selección de usuario , el equipo solicitará al usuario que seleccione un ajuste cada vez que utilice el perfil de escaneado.
Alineación automática (Auto alinear ADF)	Seleccione la opción Automático para configurar que el equipo corrija la desviación del documento automáticamente cuando las páginas se escaneen.
Omitir página en blanco	Seleccione la opción Sí para eliminar páginas en blanco del documento en los resultados de escaneado.

Opción	Descripción
Nivel detección pág. blanco	Seleccione el nivel de sensibilidad para detectar páginas en blanco en los datos escaneados. Cuanto más alta sea la sensibilidad, más fácilmente detectará el equipo las páginas en blanco.
Escanear a 2 caras (solo disponible para determinados modelos)	Seleccione la opción Borde largo o Borde corto para escanear ambas caras del documento en función del formato del original.
Eliminar el color de fondo	Cambia la cantidad de color de fondo que se borra.
Ajustes margen	Ajuste los márgenes del documento.
Reducción moiré	Seleccione Sí para reducir el patrón de moiré, o de sombreado cruzado, en una imagen escaneada.
Separación de documentos	Divide una imagen escaneada. Cuando se han escaneado varios documentos, se pueden dividir y guardar los documentos por separado utilizando esta función.
Compresión TIFF color/gris	Seleccione la opción de compresión TIFF para un documento en color o en escala de grises.
Compresión TIFF ByN	Seleccione la opción de compresión TIFF para un documento en blanco y negro.
Brillo	Seleccione el nivel de brillo.
Contraste	Seleccione el nivel de contraste.
Usar PIN para autenticación	Para proteger el perfil con un código PIN, seleccione Sí e introduzca un PIN de cuatro dígitos en el campo Código PIN .
Método de autenticación	Para establecer el método de autenticación, seleccione Automático , Kerberos o NTLMv2 .
Nombre de usuario	En el campo Ruta de carpeta de red , escriba el nombre de usuario (hasta 96 caracteres) del usuario con permiso para escribir datos en la carpeta especificada en el campo. Si el nombre de usuario es parte de un dominio, indique el nombre de usuario en uno de los siguientes estilos: <ul style="list-style-type: none"> • usuario@dominio • dominio\usuario
Contraseña	Escriba la contraseña (hasta 32 caracteres) asociada al nombre de usuario que introdujo en el campo Nombre de usuario . Escriba la contraseña de nuevo en el campo Volver a introducir la contraseña .
Dirección del servidor Kerberos	Cuando seleccione Kerberos en la opción Método de autenticación , tiene que introducir la dirección del servidor Kerberos (por ejemplo: kerberos.example.com; hasta 64 caracteres).

- Pulse **Enviar**.
- Es necesario configurar el protocolo SNTP (servidor de hora de red), o bien ajustar correctamente en el panel de control la fecha, la hora y la zona horaria para todos los métodos de autenticación. La hora del equipo debe ser la misma que usen el servidor Kerberos y el servidor CIFS.

✓ Información relacionada

- [Escaneado a red \(Windows\)](#)

Información adicional:

- [Acceder a Administración basada en Web](#)
- [Configurar la fecha y la hora mediante Administración basada en Web](#)

Cargar los datos escaneados a un servidor CIFS

1. Cargue el documento.
2. Pulse [Escanear] > [a la red] .



- Si registró la identificación del usuario, la opción [a Mi carpeta] aparece cuando inicia sesión en el equipo utilizando autenticación de Active Directory o autenticación LDAP.
- Para enviar datos escaneados a la carpeta designada en el servidor CIFS, pulse [a Mi carpeta].
- Para activar esta función en Administración basada en Web, haga clic en **Escanear > Escanear a FTP/SFTP/red/SharePoint** en la barra de navegación izquierda. En el campo **Enviar a Mi carpeta**, seleccione **Sí**.

3. Cuando se muestren los perfiles de servidor configurados mediante Administración basada en Web, seleccione el perfil que desee. Si el perfil no está completo (por ejemplo, si faltan el nombre de inicio de sesión y la contraseña o si no se han especificado la calidad o el tipo de archivo), se le solicitará que introduzca la información que falte.



- Si en la pantalla LCD se le solicita que introduzca el número PIN del ordenador, escriba el número PIN de cuatro dígitos en la pantalla LCD y, a continuación, pulse [OK].
- Para obtener una vista previa de los resultados del escaneado antes de guardar los datos escaneados, pulse  [Vista previa] y, a continuación, pulse [Vista previa] ([Inicio]). El equipo escanea el documento y muestra los resultados del escaneado en la pantalla LCD. Si el resultado del escaneado es bueno, pulse [Inicio] para guardarlo y finalizar el proceso.

4. Pulse [Inicio].

El equipo comenzará a escanear. Si utiliza el cristal de escáner del equipo, siga las instrucciones de la pantalla táctil para completar el trabajo de escaneado.



Información relacionada

- [Escaneado a red \(Windows\)](#)

Escanear a SharePoint

Escanear documentos directamente a un servidor SharePoint cuando necesite compartir la información escaneada. Para mayor comodidad, configure distintos perfiles para guardar en sus destinos favoritos el Escaneado a SharePoint.

- [Configurar un perfil de Escanear a SharePoint](#)
- [Cargar los datos escaneados en un servidor SharePoint](#)

Configurar un perfil de Escanear a SharePoint

Configure un escaneo a SharePoint para escanear y cargar los datos escaneados directamente en una ubicación SharePoint.

1. Inicie Administración basada en Web. >> [Acceder a Administración basada en Web](#)
2. En la barra de navegación izquierda, haga clic en **Escanear > Escanear a FTP/SFTP/red/SharePoint**.



Si la barra de navegación izquierda no es visible, empiece a navegar desde ☰.

3. Seleccione la opción **SharePoint** y, a continuación, haga clic en **Enviar**.
4. Haga clic en el menú **Escanear a perfil FTP/SFTP/red/SharePoint**.
5. Seleccione el perfil que desee configurar o cambiar.

NOTA

Utilizar los siguientes caracteres: ?, /, \, ", :, <, >, | o * puede causar un error de envío.

Opción	Descripción
Nombre del perfil	Escriba un nombre para este perfil de servidor (hasta 15 caracteres alfanuméricos). El equipo mostrará este nombre en la pantalla LCD.
Dirección de la página de SharePoint	Copie y pegue la dirección de destino que aparece en la barra de direcciones de su navegador (por ejemplo: http://SharePointSiteAddress/Shared%20Documents/Forms/AllItems.aspx) o la dirección IP (por ejemplo: http://192.168.0.1/Shared%20Documents/Forms/AllItems.aspx).
SSL/TLS	Si la dirección en el campo Dirección de la página de SharePoint empieza con "https://", puede verificar el certificado del servidor seleccionando la casilla de verificación Verificar certificado del servidor .
Nombre de archivo	Seleccione un prefijo de nombre de archivo entre los nombres predefinidos que hay, o bien entre los nombres definidos por el usuario. El nombre de archivo asignado al documento escaneado será el prefijo de nombre de archivo seleccionado seguido por los seis últimos dígitos del contador del escáner ADF/plano y la extensión del archivo (por ejemplo: "Estimate_098765.pdf").
Calidad	Seleccione una configuración de calidad. Si selecciona la opción Selección de usuario , el equipo solicitará al usuario que seleccione un ajuste cada vez que utilice el perfil de escaneo.
Tipo de archivo	Seleccione el tipo de archivo que desea utilizar para el documento escaneado. Si selecciona la opción Selección de usuario , el equipo solicitará al usuario que seleccione un ajuste cada vez que utilice el perfil de escaneo.
Tamaño documento	Seleccione el tamaño del documento en la lista. Este procedimiento es necesario para asegurarse de que el archivo escaneado sea del tamaño correcto. Si selecciona la opción Selección de usuario , el equipo solicitará al usuario que seleccione un ajuste cada vez que utilice el perfil de escaneo.
Tamaño archivo	Seleccione el tamaño del archivo en la lista. Si selecciona la opción Selección de usuario , el equipo solicitará al usuario que seleccione un ajuste cada vez que utilice el perfil de escaneo.

Opción	Descripción
Alineación automática (Auto alinear ADF)	Seleccione la opción Automático para configurar que el equipo corrija la desviación del documento automáticamente cuando las páginas se escaneen.
Omitir página en blanco	Seleccione la opción Sí para eliminar páginas en blanco del documento en los resultados de escaneado.
Nivel detección pág. blanco	Seleccione el nivel de sensibilidad para detectar páginas en blanco en los datos escaneados. Cuanto más alta sea la sensibilidad, más fácilmente detectará el equipo las páginas en blanco.
Escanear a 2 caras (solo disponible para determinados modelos)	Seleccione la opción Borde largo o Borde corto para escanear ambas caras del documento en función del formato del original.
Eliminar el color de fondo	Cambia la cantidad de color de fondo que se borra.
Ajustes margen	Ajuste los márgenes del documento.
Reducción moiré	Seleccione Sí para reducir el patrón de moiré, o de sombreado cruzado, en una imagen escaneada.
Separación de documentos	Divide una imagen escaneada. Cuando se han escaneado varios documentos, se pueden dividir y guardar los documentos por separado utilizando esta función.
Compresión TIFF color/gris	Seleccione la opción de compresión TIFF para un documento en color o en escala de grises.
Compresión TIFF ByN	Seleccione la opción de compresión TIFF para un documento en blanco y negro.
Brillo	Seleccione el nivel de brillo.
Contraste	Seleccione el nivel de contraste.
Usar PIN para autenticación	Para proteger el perfil con un código PIN, seleccione Sí e introduzca un PIN de cuatro dígitos en el campo Código PIN .
Método de autenticación	Para establecer el método de autenticación, seleccione Automático , NLMv2 , Kerberos o Básico . Si selecciona Automático , el método de autenticación se detectará automáticamente.
Nombre de usuario	Escriba el nombre de usuario (hasta 96 caracteres) del usuario con permiso para escribir datos en la carpeta especificada en el campo Dirección de la página de SharePoint . Si el nombre de usuario es parte de un dominio, indique el nombre de usuario en uno de los siguientes estilos: <ul style="list-style-type: none"> • usuario@dominio • dominio/usuario
Contraseña	Escriba la contraseña (hasta 32 caracteres) asociada al nombre de usuario que introdujo en el campo Nombre de usuario . Escriba la contraseña de nuevo en el campo Volver a introducir la contraseña .
Dirección del servidor Kerberos	Cuando seleccione Kerberos en la opción Método de autenticación , tiene que introducir la dirección del servidor Kerberos (por ejemplo: kerberos.example.com; hasta 64 caracteres).

6. Pulse **Enviar**.



Información relacionada

- [Escanear a SharePoint](#)

Información adicional:

- [Acceder a Administración basada en Web](#)

Cargar los datos escaneados en un servidor SharePoint

1. Cargue el documento.
2. Pulse [Escanear] > [a SharePoint].
3. Cuando se muestren los perfiles de servidor configurados mediante Administración basada en Web, seleccione el perfil que desee. Si el perfil no está completo (por ejemplo, si faltan el nombre de inicio de sesión y la contraseña o si no se han especificado la calidad o el tipo de archivo), se le solicitará que introduzca la información que falte.



- Si en la pantalla LCD se le solicita que introduzca el número PIN del ordenador, escriba el número PIN de cuatro dígitos en la pantalla LCD y, a continuación, pulse [OK].
- Para obtener una vista previa de los resultados del escaneado antes de guardar los datos escaneados, pulse  [Vista previa] y, a continuación, pulse [Vista previa] ([Inicio]). El equipo escanea el documento y muestra los resultados del escaneado en la pantalla LCD. Si el resultado del escaneado es bueno, pulse [Inicio] para guardarlo y finalizar el proceso.

4. Pulse [Inicio].

El equipo comenzará a escanear. Si utiliza el cristal de escáner del equipo, siga las instrucciones de la pantalla táctil para completar el trabajo de escaneado.



Información relacionada

- [Escanear a SharePoint](#)

Utilizar el protocolo Web services (Servicios web) para el escaneo en red (Windows)

El protocolo de Web services (Servicios web) permite que los usuarios de Windows 10 y Windows 11 puedan escanear utilizando un equipo Brother que se encuentre en la red. Debe instalar el controlador mediante los servicios web.

- [Utilice el protocolo Web services \(Servicios web\) para instalar el controlador del escáner \(Windows\)](#)
- [Escanear desde el equipo utilizando el protocolo Web services \(Servicios web\) \(Windows\)](#)
- [Configuración de los ajustes de escaneo para el protocolo Web services \(Servicios web\)](#)

Inicio > Escanear > Escanear mediante el botón de escaneado del equipo > Utilizar el protocolo Web services (Servicios web) para el escaneado en red (Windows) > Utilice el protocolo Web services (Servicios web) para instalar el controlador del escáner (Windows)

Utilice el protocolo Web services (Servicios web) para instalar el controlador del escáner (Windows)

- Asegúrese de que ha instalado el software y los controladores adecuados para el equipo.
- Verifique que el ordenador host y el equipo Brother se encuentran en la misma subred o que el enrutador se ha configurado correctamente para transferir datos entre los dos dispositivos.
- Debe configurar la dirección IP de su equipo Brother antes de configurar este ajuste.

1. Mantenga pulsada la tecla  y pulse  en el teclado del ordenador para iniciar **Ejecutar**.
2. Escriba "**control printers**" en el campo **Abrir:** y haga clic en **Aceptar**.

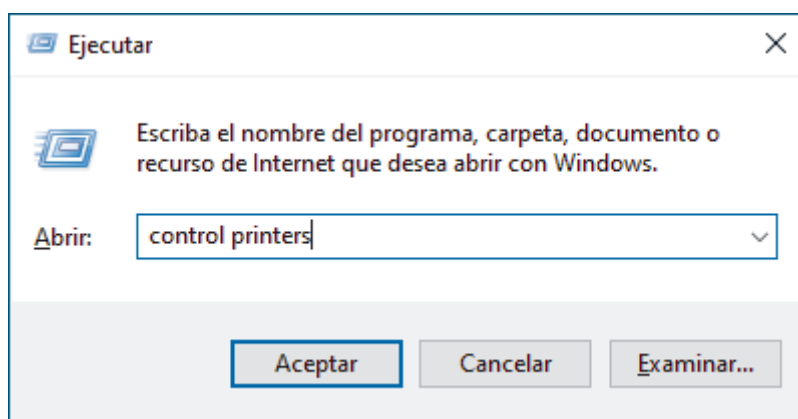

Aparece la ventana **Dispositivos e impresoras**.

 Si la ventana **Dispositivos e impresoras** no aparece, haga clic en **Dispositivos > Más opciones de configuración de dispositivos e impresoras**.

3. Haga clic en **Agregar un dispositivo**.

 El nombre de Web services (Servicios web) del equipo Brother es el nombre de su modelo y la dirección MAC.

4. Seleccione el equipo que desea instalar y, a continuación, siga las instrucciones que aparecen en la pantalla.

 Para desinstalar los controladores, haga clic en **Quitar dispositivo**.

Información relacionada

- [Utilizar el protocolo Web services \(Servicios web\) para el escaneado en red \(Windows\)](#)

Inicio > Escanear > Escanear mediante el botón de escaneado del equipo > Utilizar el protocolo Web services (Servicios web) para el escaneado en red (Windows) > Escanear desde el equipo utilizando el protocolo Web services (Servicios web) (Windows)

Escanear desde el equipo utilizando el protocolo Web services (Servicios web) (Windows)

Si ha instalado el controlador del escáner a través de Web Services (Servicios web), podrá acceder al menú de escaneado a través de Web Services (Servicios web) en la pantalla LCD del equipo.

Algunos caracteres de los mensajes que se muestran en la pantalla LCD pueden aparecer como espacios si la configuración del idioma del sistema operativo y la del equipo son diferentes.

1. [Cargue el documento.](#)
2. Pulse [Escanear] > [Escaneado SW].
3. Seleccione el tipo de escaneado.
4. Seleccione el nombre del ordenador al que desee enviar los datos escaneados.
5. Pulse [Inicio].

El equipo comenzará a escanear.

Si se le pide seleccionar una aplicación de escaneado, seleccione Fax y Escáner de Windows de la lista.

Información relacionada

- [Utilizar el protocolo Web services \(Servicios web\) para el escaneado en red \(Windows\)](#)

Configuración de los ajustes de escaneado para el protocolo Web services (Servicios web)

1. Mantenga pulsada la tecla  y pulse  en el teclado del ordenador para iniciar **Ejecutar**.
2. Escriba "control printers" en el campo **Abrir:** y haga clic en **Aceptar**.

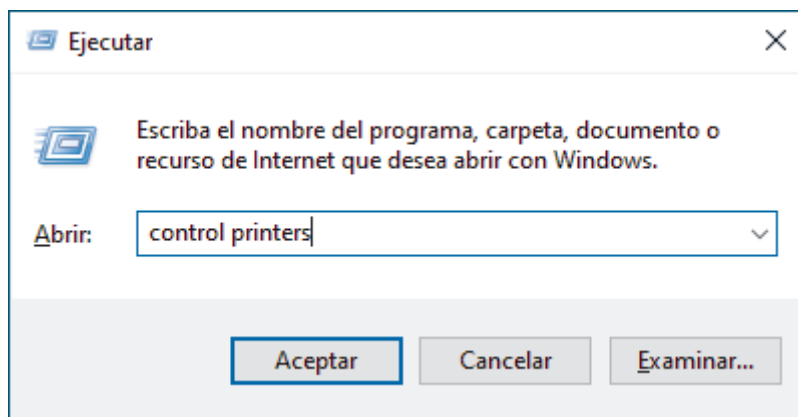

Aparece la ventana **Dispositivos e impresoras**.



Si la ventana **Dispositivos e impresoras** no aparece, haga clic en **Dispositivos > Más opciones de configuración de dispositivos e impresoras**.

3. Haga clic con el botón derecho en el icono del equipo y, a continuación, seleccione **Perfiles de digitalización...**. Aparece el cuadro de diálogo **Perfiles de digitalización**.
4. Seleccione el perfil de escaneado que desee utilizar.
5. Asegúrese de que el escáner seleccionado en la lista **Escáner** sea un equipo compatible con los Web services (Servicios web) para escanear y, a continuación, haga clic en el botón **Establecer como predeterminado**.
6. Pulse **Editar...**
Aparecerá el cuadro de diálogo **Editar perfil predeterminado**.
7. Seleccione los ajustes **Origen**, **Tamaño del papel**, **Formato del color**, **Tipo de archivo**, **Resolución (ppp)**, **Brillo** y **Contraste**. (Las opciones disponibles cambiarán según el modelo).
8. Haga clic en el botón **Guardar perfil**.
Estos ajustes se aplicarán cuando escanee utilizando el protocolo Web Services (Servicios web).

Si el equipo le pide seleccionar una aplicación de escaneado, seleccione Fax y Escáner de Windows de la lista.



Información relacionada

- [Utilizar el protocolo Web services \(Servicios web\) para el escaneado en red \(Windows\)](#)

Cambiar los ajustes del botón de escaneado de Brother iPrint&Scan

Brother iPrint&Scan permite cambiar los ajustes del botón Escanear del equipo.

1. Inicie Brother iPrint&Scan.

- Windows:

Haga doble clic en el icono  (Brother iPrint&Scan) en el escritorio del ordenador.

Más información >> *Información relacionada*

- Mac:

En la barra de menú **Finder**, haga clic en **Ir > Aplicaciones** y, a continuación, haga doble clic en el icono iPrint&Scan.

Aparece la pantalla de Brother iPrint&Scan.

NOTA

Para descargar la aplicación más reciente:

- Para Windows:

Diríjase a la página **Descargas** de su modelo en support.brother.com/downloads, a continuación, descargue e instale Brother iPrint&Scan.

- Para Mac:

Descargue e instale Brother iPrint&Scan desde el App Store de Apple.

2. Si no está seleccionado su equipo Brother, haga clic en el botón **Añadir equipo / Seleccione su equipo.** y, a continuación, siga las instrucciones que aparecen en la pantalla para seleccionar su equipo Brother.
3. Haga clic en el botón **Configuración de escaneado del equipo** y, a continuación, siga las instrucciones que aparecen en la pantalla para cambiar los ajustes de escaneado, como el tamaño, color y resolución del documento.



Información relacionada

- [Escanear mediante el botón de escaneado del equipo](#)

Información adicional:

- [Acceder a Brother iPrint&Scan \(Windows/Mac\)](#)
- [Escanear fotografías y gráficos](#)
- [Escanear documentos como un único archivo PDF](#)
- [Escanear como documento de texto modificable \(OCR\)](#)
- [Guardar los datos escaneados como un documento adjunto de correo electrónico](#)

Configurar los certificados para los PDF firmados

Si selecciona PDF firmado para funciones de escaneado (solo disponible para determinados modelos), deberá configurar un certificado en su equipo mediante Administración basada en Web.

Para utilizar PDF firmado, debe instalar un certificado en su equipo y su ordenador.

1. Inicie Administración basada en Web. >> [Acceder a Administración basada en Web](#)
2. En la barra de navegación izquierda, haga clic en **Administrador > PDF firmado**.



Si la barra de navegación izquierda no es visible, empiece a navegar desde ☰.

3. Pulse la lista desplegable **Seleccionar el certificado** y, a continuación, seleccione el certificado.
4. Pulse **Enviar**.



Información relacionada

- [Escanear mediante el botón de escaneado del equipo](#)

Información adicional:

- [Acceder a Administración basada en Web](#)

Desactivar escaneo desde su ordenador

Para desactivar la función de escaneo en el ordenador, desactive el ajuste de Escaneo remoto mediante Administración basada en Web.

1. Inicie Administración basada en Web. >> [Acceder a Administración basada en Web](#)
2. En la barra de navegación izquierda, haga clic en **Escanear > Escanear desde PC**.



Si la barra de navegación izquierda no es visible, empiece a navegar desde ☰.

3. En el campo **Escaneo remoto**, haga clic en **Desactivado**.
4. Haga clic en **Enviar**.



Información relacionada

- [Escanear mediante el botón de escaneo del equipo](#)

Información adicional:

- [Acceder a Administración basada en Web](#)

Escanear desde el ordenador (Windows)

Existen varias formas de utilizar el ordenador para escanear fotografías y documentos en el equipo. Utilice las aplicaciones de software que se facilitan o utilice su aplicación de escaneado favorita.

- [Escanear mediante Brother iPrint&Scan \(Windows/Mac\)](#)
- [Escanear con Kofax PaperPort™ 14SE o con otras aplicaciones de Windows](#)
- [Escanear con Fax y Escáner de Windows](#)

Escanear mediante Brother iPrint&Scan (Windows/Mac)

1. Cargue el documento.
2. Inicie Brother iPrint&Scan.
 - Windows:
Haga doble clic en el icono  (Brother iPrint&Scan) en el escritorio del ordenador.
Más información >> *Información relacionada*
 - Mac:
En la barra de menú **Finder**, haga clic en **Ir > Aplicaciones** y, a continuación, haga doble clic en el icono iPrint&Scan.
Aparece la pantalla de Brother iPrint&Scan.

NOTA

Para descargar la aplicación más reciente:

- Para Windows:
Diríjase a la página **Descargas** de su modelo en support.brother.com/downloads, a continuación, descargue e instale Brother iPrint&Scan.
- Para Mac:
Descargue e instale Brother iPrint&Scan desde el App Store de Apple.

3. Si no se selecciona su equipo Brother, haga clic en el botón **Añadir equipo / Seleccione su equipo.** y, a continuación, seleccione el nombre de su modelo en la lista. Haga clic en **Aceptar.**
4. Pulse el icono **Escanear.**
5. Configure los ajustes de escaneado y, a continuación, haga clic en el botón **Escanear** para empezar a escanear.
6. Una vez que se hayan escaneado todos los documentos, seleccione la opción para guardar y compartir los datos escaneados.
7. Configure los ajustes detallados, incluidos **Nombre de archivo** y **Tipo de archivo.**



Para combinar varios documentos escaneados en un archivo, seleccione PDF como **Tipo de archivo.**

8. Finalice el proceso de escaneado.



Información relacionada

- [Escanear desde el ordenador \(Windows\)](#)

Información adicional:

- [Acceder a Brother iPrint&Scan \(Windows/Mac\)](#)
- [Escanear fotografías y gráficos](#)
- [Escanear documentos como un único archivo PDF](#)



Escanear con Kofax PaperPort™ 14SE o con otras aplicaciones de Windows

Puede utilizar la aplicación Kofax PaperPort™ 14SE para escanear.

- Esta función no está disponible en los países sujetos a regulaciones sobre la exportación.
- Para descargar la aplicación Kofax PaperPort™ 14SE, haga clic en  (**Brother Utilities**), seleccione **Más** en la barra de navegación izquierda y, a continuación, haga clic en **PaperPort**.



En los siguientes pasos se describen las instrucciones para escanear con PaperPort™ 14SE. Los pasos son similares para otras aplicaciones de Windows. PaperPort™ 14SE es compatible con los controladores TWAIN y WIA; en estos pasos se utiliza el controlador TWAIN (recomendado).

1. **Cargue el documento.**
2. Inicie PaperPort™ 14SE.
Realice una de las siguientes acciones:
 - Windows 11
Haga clic en  > **Todas las aplicaciones** > **Kofax PaperPort 14** > **PaperPort**.
 - Windows 10
Haga clic en  > **Kofax PaperPort 14** > **PaperPort**.
3. Haga clic en el menú **Escritorio** y, a continuación, haga clic en **Configuración de digitalización** en la cinta **Escritorio**.
Aparecerá el panel **Digitalizar u obtener fotografía** en el lateral izquierdo de la pantalla.
4. Haga clic en **Seleccionar...**
5. En la lista de escáneres disponibles, seleccione su modelo con **TWAIN: TW** en el nombre.
6. Haga clic en **Aceptar**.
7. Marque la casilla **Mostrar el cuadro de diálogo del escáner** en el panel **Digitalizar u obtener fotografía**.
8. Haga clic en **Digitalizar**.
Aparecerá el cuadro de diálogo de configuración del escáner.

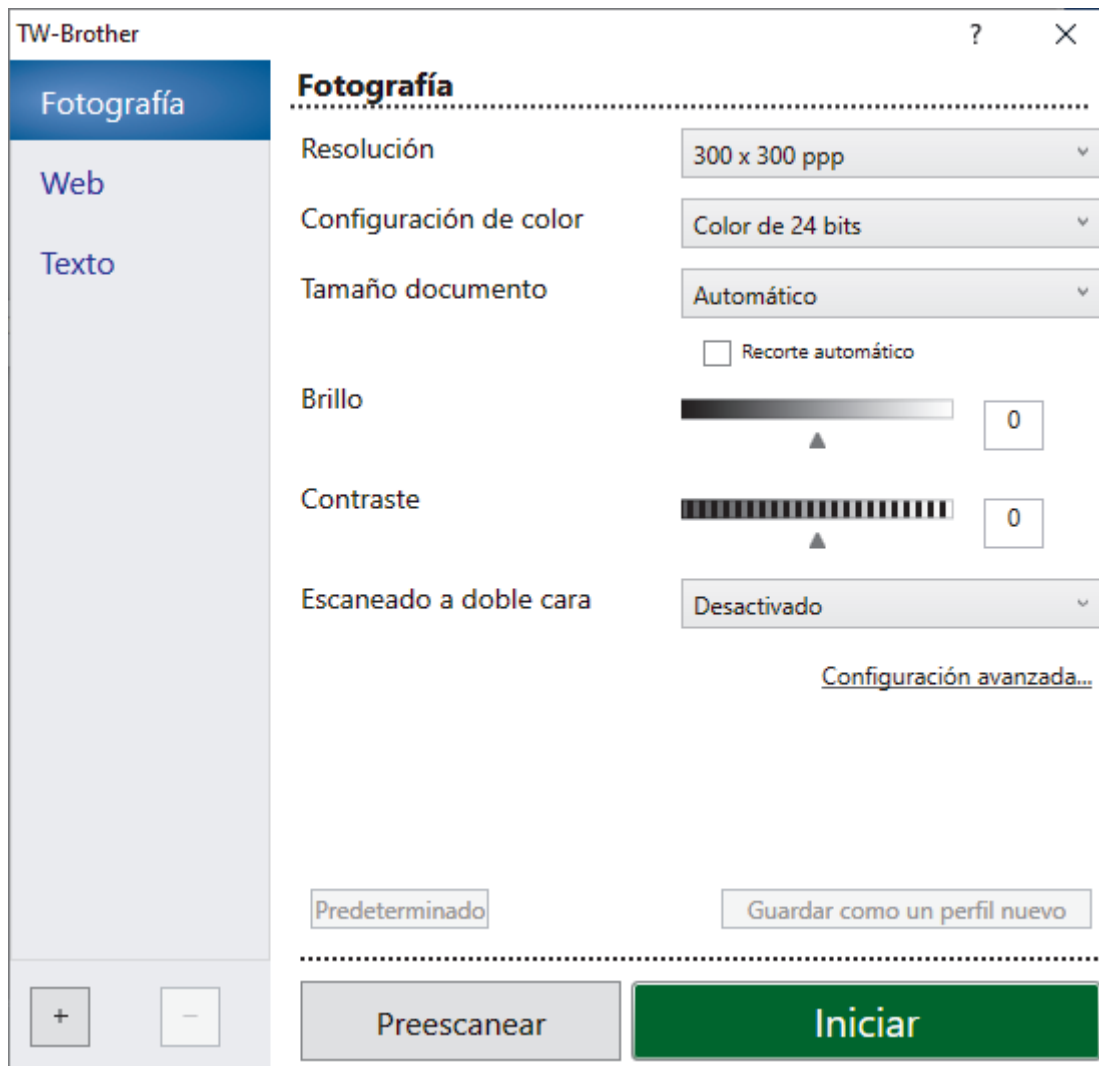

9. Si es necesario, configure las siguientes opciones en el cuadro de diálogo Configuración del escáner.
10. Haga clic en la lista desplegable **Tamaño documento** y, a continuación, seleccione el tamaño del documento.



Para escanear ambas caras del documento (MFC-L8730CDW/MFC-L8970CDW/MFC-EX570):
El escaneado a 2 caras automático está disponible solo cuando se utiliza la unidad ADF.
No es posible utilizar Preescanear para obtener la vista previa de la imagen escaneada.

11. Haga clic en **Preescanear** para obtener una vista previa de la imagen y recortar las partes no deseadas antes de escanear.
12. Haga clic en **Iniciar**.
El equipo comenzará a escanear.



Información relacionada

- [Escanear desde el ordenador \(Windows\)](#)
 - [Ajustes del controlador TWAIN \(Windows\)](#)

Ajustes del controlador TWAIN (Windows)

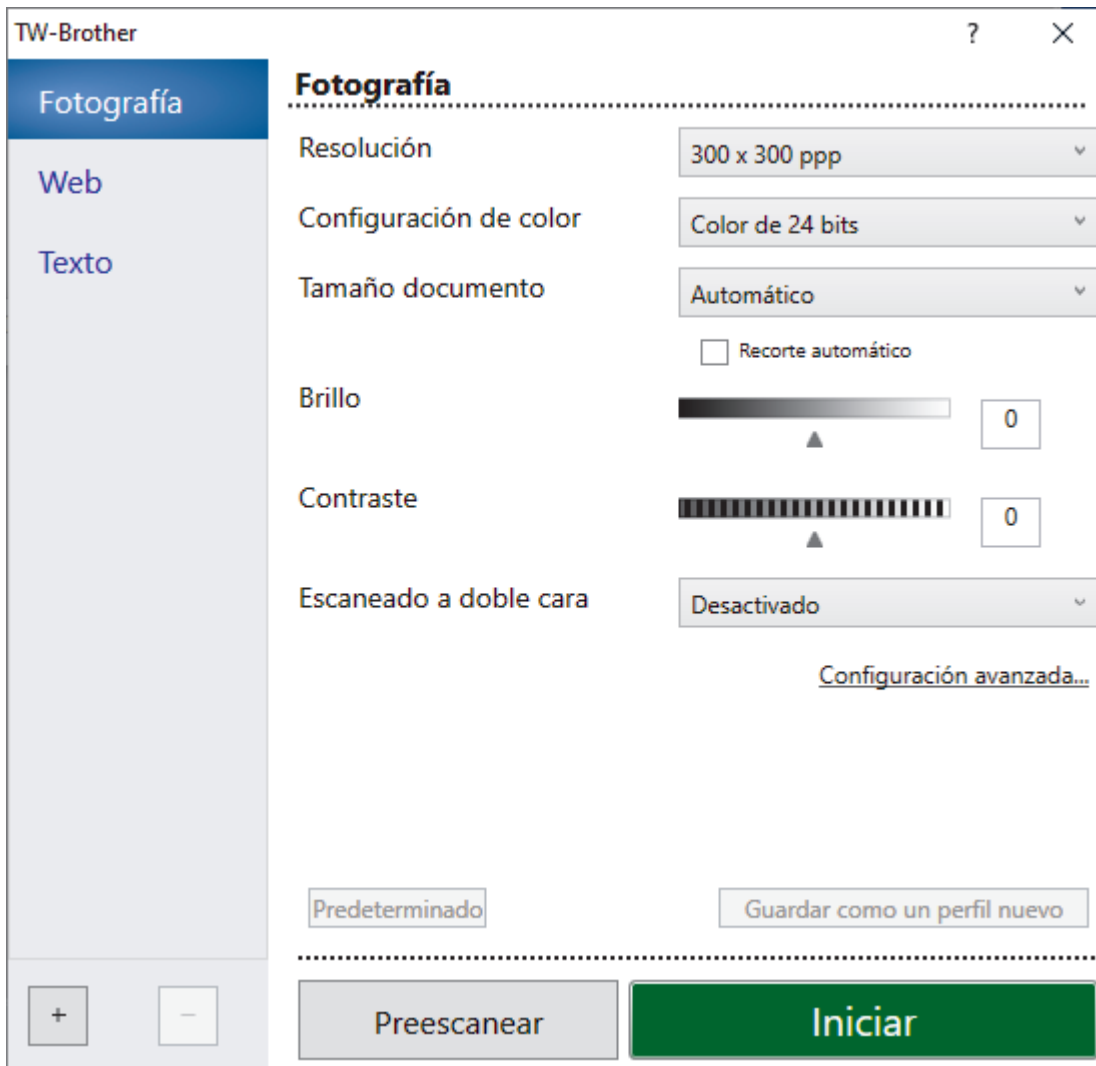

- Tenga en cuenta que los nombres y valores asignables de los elementos pueden variar en función del equipo.
- La opción **Contraste** solo está disponible al seleccionar las opciones de **Grisés (Difusión de errores)**, **Gris verdadero** o **Color de 24 bits** en los ajustes de **Configuración de color**.

1. Escanear

Seleccione la opción **Fotografía**, **Web** o **Texto** dependiendo del tipo de documento que desea escanear.

Escanear (Tipo de imagen)		Resolución	Ajustes de color
Fotografía	Utilice esta opción para escanear imágenes fotográficas.	300 x 300 ppp	Color de 24 bits
Web	Utilice esta opción para adjuntar imágenes escaneadas a páginas web.	100 x 100 ppp	Color de 24 bits
Texto	Utilice esta opción para escanear documentos de texto.	200 x 200 ppp	Blanco y negro

2. Resolución

Seleccione una resolución de escaneado en la lista desplegable **Resolución**. Unas resoluciones superiores consumen más memoria y tardan más en transferirse, pero permiten obtener una imagen escaneada de calidad superior.

3. Configuración de color

Seleccione entre diferentes profundidades de color de escaneado.

- **Blanco y negro**

Utilice esta opción para texto o imágenes de líneas.

- **Grisés (Difusión de errores)**

Utilice esta opción para imágenes fotográficas o gráficos. (Difusión de errores es un método de creación de imágenes grises simuladas sin utilizar puntos de gris verdadero. La disposición de puntos negros en un patrón específico consigue un aspecto gris).

- **Gris verdadero**

Utilice esta opción para imágenes fotográficas o gráficos. Este modo es más exacto, ya que utiliza hasta 256 tonalidades de gris.

- **Color de 24 bits**

Sirve para crear una imagen con la reproducción más precisa del color. Este modo usa hasta 16,8 millones de colores para escanear la imagen, pero es el que más memoria y más tiempo de transferencia necesita.

4. Tamaño documento

Seleccione el tamaño exacto del documento a partir de la selección de tamaños predefinidos.

Si selecciona **Personalizar**, aparece el cuadro de diálogo **Tamaño documento personalizado** y podrá especificar el tamaño del documento.

5. Recorte automático

Escanear varios documentos colocados en el cristal del escáner. El equipo escaneará cada documento y creará archivos independientes o un único archivo de varias páginas.

6. Brillo

Establezca el nivel de brillo desplazando la barra deslizante hacia la derecha o hacia la izquierda para aclarar u oscurecer la imagen. Si la imagen escaneada queda demasiado clara, reduzca el nivel de brillo y vuelva a escanear el documento. Si la imagen queda demasiado oscura, incremente el nivel de brillo y vuelva a escanear el documento. También puede ajustar el nivel de contraste introduciendo un valor en el campo.

7. Contraste

Aumente o reduzca el nivel de contraste desplazando la barra deslizante hacia la derecha o hacia la izquierda. Al aumentar el nivel, se destacan las áreas oscuras y claras de la imagen, mientras que al disminuirlo, se revelan con mayor detalle las áreas grises. También puede ajustar el nivel de contraste introduciendo un valor en el campo.

8. Escaneado a doble cara (MFC-L8730CDW/MFC-L8970CDW/MFC-EX570)

Escanee ambas caras del documento. Cuando utilice la función de escaneado a 2 caras automático, debe seleccionar la opción **Encuadrado Horizontal** o **Encuadrado Vertical** de la lista desplegable **Escaneado a doble cara**, para que cuando gire las páginas, tengan la orientación que desee.

9. Configuración avanzada

Configure ajustes avanzados haciendo clic en el enlace **Configuración avanzada** en el cuadro de diálogo Ajustes de escaneado.

- **Corrección de documento**

- **Alineación automática**

Ajuste el equipo para corregir la desviación del documento automáticamente cuando las páginas se escaneen.

- **Detectar final de página (ADF)**

Detecta el final de la página y ajusta automáticamente el tamaño de la página cuando la longitud del documento escaneado desde la unidad ADF es inferior al tamaño de documento seleccionado.

- **Ajustes de margen**

Ajuste los márgenes en el documento.

- **Rotar imagen**

Gire la imagen escaneada.

-
- **Rellenar con color**
Rellena los bordes de los cuatro lados de la imagen escaneada usando el color e intervalo seleccionado.
 - **Saltar página en blanco**
Elimine las páginas en blanco del documento de los resultados de escaneado.
 - **Modo de salida de tamaño fijo (Carta/Legal)**
Escanear documentos de tamaño mixto. El equipo detecta el tamaño de cada documento y crea un archivo que incluye páginas de tamaño Letter y Legal. Para utilizar este modo, seleccione la opción **Automático** de la lista desplegable **Tamaño documento**.
 - **Calidad de imagen**
 - **Configuración de Fondo**
 - **Eliminar filtrado/estampado**
Evita que la tinta traspase el papel.
 - **Eliminar color de fondo**
Elimine el color de base de los documentos para que los datos escaneados sean más legibles.
 - **Eliminación de color**
Seleccione un color para eliminarlo de la imagen escaneada.
 - **Énfasis de borde**
Permite que los caracteres del original tengan una mayor nitidez.
 - **Reducir ruido**
Gracias a esta opción se puede mejorar la calidad de las imágenes escaneadas. La opción **Reducir ruido** solo está disponible al seleccionar la opción **Color de 24 bits** y una resolución de escaneado de **300 x 300 ppp**, **400 x 400 ppp** o **600 x 600 ppp**.
 - **Reducción del efecto moiré**
Gracias a esta opción se puede mejorar la calidad de las imágenes escaneadas. La opción **Reducción del efecto moiré** está disponible al seleccionar la resolución de escaneado **100 x 100 ppp**, **150 x 150 ppp**, **200 x 200 ppp** o **300 x 300 ppp**.
 - **Calidad de imagen en blanco y negro**
 - **Corrección de caracteres**
 - **Corrección de caracteres borrosos**
Corrige los caracteres incompletos o truncados del original para hacerlos más sencillos de leer.
 - **Edición en negrita**
Resalta los caracteres del original poniéndolos en negrita.
 - **Inversión de blanco y negro**
Invierta el blanco y el negro en la imagen monocromo.
 - **Control de alimentación**
 - **Disposición**
Permite seleccionar el diseño.
 - **Escaneado continuo**
Seleccione esta opción para escanear varias páginas. Después de escanear una página, puede seleccionar si desea seguir escaneando o terminar.



Información relacionada

- [Escanear con Kofax PaperPort™ 14SE o con otras aplicaciones de Windows](#)

Escanear con Fax y Escáner de Windows

Otra opción que puede usar para escanear es la aplicación Fax y Escáner de Windows.

- Fax y Escáner de Windows usa el controlador de escáner WIA.
- Si va a recortar una parte de una página escaneada, debe escanear el documento original utilizando el cristal de escaneado (también llamado escáner plano) en lugar de introducirlo por el alimentador automático de documentos (unidad ADF).

1. [Cargue el documento.](#)
2. Inicie Fax y Escáner de Windows.
3. Haga clic en **Archivo > Nuevo > Digitalizar.**
4. Seleccione el escáner que desee utilizar.
5. Haga clic en **Aceptar.**

Aparecerá el cuadro de diálogo **Nueva digitalización.**

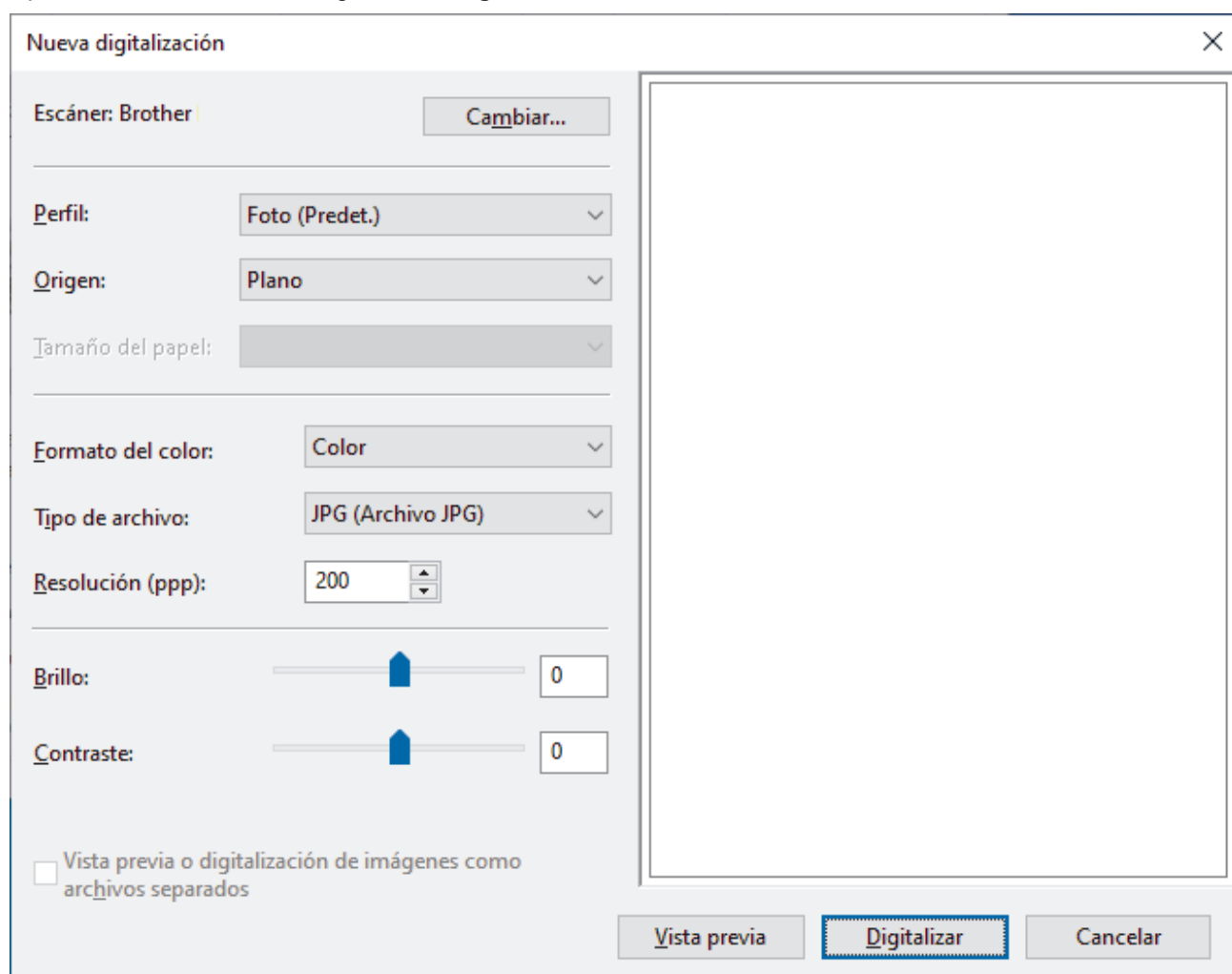

6. Si fuera necesario, configure los ajustes en el cuadro de diálogo.
Si su equipo permite el escaneado a 2 caras y desea escanear ambas caras del documento, seleccione **Alimentador (digitalizar ambas caras)** en la lista desplegable **Origen.**
7. Pulse **Digitalizar.**
El equipo comenzará a escanear el documento.

✓ Información relacionada

- [Escanear desde el ordenador \(Windows\)](#)

-
- Configuración del controlador WIA (Windows)
-

Configuración del controlador WIA (Windows)

Nueva digitalización

Escáner: Brother Cambiar...

Perfil: Foto (Predet.)

Origen: Plano

Tamaño del papel:

Formato del color: Color

Tipo de archivo: JPG (Archivo JPG)

Resolución (ppp): 200

Brillo: 0

Contraste: 0

Vista previa o digitalización de imágenes como archivos separados

Vista previa Digitalizar Cancelar

Perfil

Seleccione el perfil de escaneado que desee utilizar de la lista desplegable **Perfil**.

Origen

Seleccione la opción **Plano**, **Alimentador (digitalizar una cara)**, o **Alimentador (digitalizar ambas caras)** de la lista desplegable.

Tamaño del papel

La opción **Tamaño del papel** está disponible si selecciona la opción **Alimentador (digitalizar una cara)** o **Alimentador (digitalizar ambas caras)** de la lista desplegable **Origen**.

Formato de color

Seleccione un formato de color de escaneado de la lista desplegable **Formato de color**.

Tipo de archivo

Seleccione un formato de archivo de la lista desplegable **Tipo de archivo**.

Resolución (PPP)

Seleccione una resolución de escaneado en el campo **Resolución (PPP)**. Unas resoluciones superiores consumen más memoria y tardan más en transferirse, pero permiten obtener una imagen escaneada de calidad superior.

Brillo

Establezca el nivel de brillo desplazando la barra deslizable hacia la derecha o hacia la izquierda para aclarar u oscurecer la imagen. Si la imagen escaneada queda demasiado clara, reduzca el nivel de brillo y vuelva a escanear el documento. Si la imagen queda demasiado oscura, incremente el nivel de brillo y vuelva a escanear el documento. También puede configurar el nivel de brillo introduciendo un valor en el campo.

Contraste

Aumente o reduzca el nivel de contraste desplazando la barra deslizable hacia la derecha o hacia la izquierda. Al aumentar se destacan las áreas oscuras y claras de la imagen, mientras que al disminuirlo se revelan con mayor detalle las áreas grises. También puede ajustar el nivel de contraste introduciendo un valor en el campo.



Información relacionada

- [Escanear con Fax y Escáner de Windows](#)
-

Escanear desde el ordenador (Mac)

- [Escanear mediante Brother iPrint&Scan \(Windows/Mac\)](#)
- [Escanear con AirPrint \(macOS\)](#)

Escaneado seguro

Utilice la función Escaneado seguro para asegurarse de que los documentos confidenciales o importantes no se escanean hasta que introduzca su nombre de usuario y contraseña en su ordenador o dispositivo móvil.

- La función Escaneado seguro permite escanear desde el ordenador o el dispositivo móvil.
- Esta función solo está disponible para determinadas aplicaciones y servicios en línea.

1. Inicie Administración basada en Web. >> [Acceder a Administración basada en Web](#)
2. En la barra de navegación izquierda, seleccione **Red > Red > Protocolo**.



Si la barra de navegación izquierda no es visible, empiece a navegar desde ☰.

3. Asegúrese de que la casilla **Exploración de red** esté seleccionada y, a continuación, haga clic en la opción **Configuración avanzada**.
4. Asegúrese de que la opción **Ajustes de escaneo sin cifrar** esté configurada en **Activada**.
5. Seleccione **Función de restricción de usuario**.
6. Seleccione **Bloqueo de funciones seguro**.
7. Seleccione **Enviar**.
8. Seleccione el menú **Funciones restringidas**.
9. En la fila **Modo público**, asegúrese de que la casilla de verificación **Escanear** está desactivada.
10. En el campo **Lista de usuarios / Funciones restringidas**, introduzca el nombre de un grupo y, a continuación, seleccione la lista de verificación **Escanear**.
11. Seleccione **Enviar**.
12. Seleccione el menú **Lista de usuarios** y, a continuación, configure la lista de usuario.
13. Seleccione **Enviar**.
Ha finalizado la configuración de la función Escaneado seguro.
14. [Cargue el documento](#).
15. Desde el ordenador o dispositivo móvil, inicie su operación de escaneado.



Cuando se le pregunte, introduzca el nombre de usuario y contraseña.



Información relacionada

- [Escanear](#)

Configurar ajustes de escaneado mediante Administración basada en Web

- Configurar el nombre del archivo de escaneado mediante Administración basada en Web
- Establecer el informe de correo electrónico del trabajo de escaneado utilizando Administración basada en Web

Configurar el nombre del archivo de escaneado mediante Administración basada en Web

Configure un nombre de archivo para datos escaneados mediante Administración basada en Web.

1. Inicie Administración basada en Web. >> [Acceder a Administración basada en Web](#)
2. En la barra de navegación izquierda, haga clic en **Escanear > Nombre del archivo escaneado**.



Si la barra de navegación izquierda no es visible, empiece a navegar desde ☰.

3. Seleccione **Estilo de nombre de archivo** de la lista desplegable.
4. Si ha seleccionado la opción de incluir la fecha en el campo **Estilo de nombre de archivo**, seleccione el formato de fecha en la lista desplegable.
5. En el campo **Hora**, seleccione **Sí** para incluir la información de la hora en el nombre del archivo.
6. En el campo **Contador**, seleccione **Continuo** o **Reiniciar tras cada trabajo**.



Si selecciona **Reiniciar tras cada trabajo**, puede producirse una duplicación de los nombres de archivo.

7. Si desea crear un prefijo de nombre de archivo definido por el usuario, escriba un nombre de archivo en los campos definidos por el usuario de cada función de escaneado.



No utilice los siguientes caracteres: ? / \ *

8. Haga clic en **Enviar**.



Información relacionada

- [Configurar ajustes de escaneado mediante Administración basada en Web](#)

Información adicional:

- [Acceder a Administración basada en Web](#)

Establecer el informe de correo electrónico del trabajo de escaneado utilizando Administración basada en Web

Cuando escanee un documento, el equipo enviará automáticamente un informe del trabajo de escaneado a la dirección de correo electrónico registrada.

1. Inicie Administración basada en Web. >> [Acceder a Administración basada en Web](#)
2. En la barra de navegación izquierda, haga clic en **Escanear > Informe de correo electrónico del trabajo de escaneado**.



Si la barra de navegación izquierda no es visible, empiece a navegar desde ☰.

3. En el campo **Dirección del administrador**, escriba la dirección de correo electrónico.
4. Para obtener información sobre las funciones que desea, seleccione **Sí** para enviar un informe de correo electrónico del trabajo de escaneado.
5. Haga clic en **Enviar**.



Información relacionada

- [Configurar ajustes de escaneado mediante Administración basada en Web](#)

Información adicional:

- [Acceder a Administración basada en Web](#)

Copia

- Copiar en una cara del papel (1 cara)
- Copiar en ambas caras del papel (2 caras)
- Aumentar o reducir imágenes copiadas
- Hacer copias con función N en 1 mediante la función de diseño de página
- Interrumpir un trabajo de impresión con un trabajo de copia
- Copiar una tarjeta de ID
- Opciones de copia

Copiar en una cara del papel (1 cara)

>> DCP-L8630CDW/MFC-L8730CDW

>> MFC-L8970CDW/MFC-EX570

DCP-L8630CDW/MFC-L8730CDW

1. Asegúrese de haber cargado el tamaño correcto de papel en la bandeja de papel.
2. Realice una de las siguientes acciones:
 - Coloque el documento *hacia arriba* en la unidad ADF.
(Si va a copiar múltiples páginas, recomendamos usar la unidad ADF).

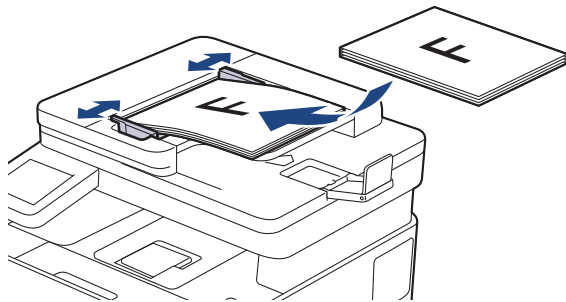

- Coloque el documento *cara abajo* sobre el cristal de escaneado.

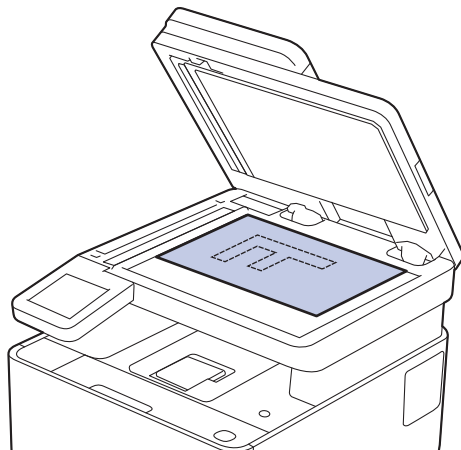

NOTA

Para documentos importantes o frágiles, utilice el cristal de escaneado del equipo, no la unidad ADF.

3. Pulse  [Copiar].

En la pantalla LCD aparecerá:



4. Cambie los ajustes de copia si es necesario.

-  (número de copias)

Introduzca el número de copias de una de las siguientes maneras:

- Pulse  o  en la pantalla LCD.

- Pulse  para abrir el teclado numérico en la pantalla LCD y, a continuación, introduzca el número de copias. Pulse [OK].

-  [Opciones]

Pulse  para cambiar los ajustes de copia únicamente para la siguiente copia.

- Cuando haya terminado, pulse [OK]. (Si aparece el botón [OK]).

- Cuando haya terminado de elegir nuevas opciones, guárdelas pulsando el botón [Guar. como acc. dir.].



Ajuste actual

Pulse la siguiente área de visualización para cambiar estos ajustes solo para la siguiente copia. El icono mostrado varía en función del modelo.

-  [Calidad]

-  [Selec. bandeja]

-  [Ampliar/Reducir]

5. Pulse [Color Inicio] o [Negro Inicio].



Para detener la copia, pulse .

MFC-L8970CDW/MFC-EX570

1. Asegúrese de haber cargado el tamaño correcto de papel en la bandeja de papel.

2. Realice una de las siguientes acciones:

- Coloque el documento *hacia arriba* en la unidad ADF.
(Si va a copiar múltiples páginas, recomendamos usar la unidad ADF).

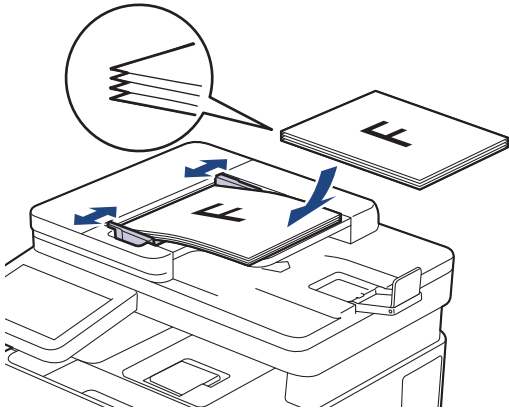

- Coloque el documento *cara abajo* sobre el cristal de escaneado.

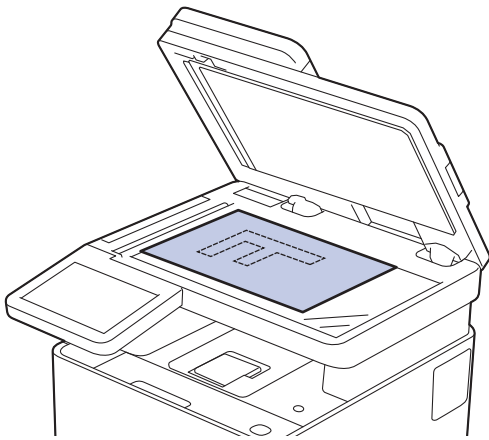

NOTA

Para documentos importantes o frágiles, utilice el cristal de escaneado del equipo, no la unidad ADF.

3. Pulse  [Copia].

En la pantalla LCD aparecerá:



4. Cambie los ajustes de copia si es necesario.

- **001** (número de copias)

Introduzca el número de copias de una de las siguientes maneras:

- Pulse  o  en la pantalla LCD.

- Pulse  para abrir el teclado numérico en la pantalla LCD y, a continuación, introduzca el número de copias. Pulse [OK].

• [Opciones]

Pulse  para cambiar los ajustes de copia únicamente para la siguiente copia.

Cuando haya terminado de elegir nuevas opciones, guárdelas pulsando el botón [Guar. como acc. dir.].



• Copia rápida

Pulse > para acceder a los ajustes de copia predefinidos.

• Ajuste actual

Pulse la siguiente área de visualización para cambiar estos ajustes solo para la siguiente copia.

- [Calidad]

- [Selec. bandeja]

- [Ampliar/Reducir]

- [Densidad]

5. Pulse [Color Inicio] o [Negro Inicio].



Para detener la copia, pulse .



Información relacionada

• [Copia](#)

Copiar en ambas caras del papel (2 caras)

Puede reducir la cantidad de papel que consume copiando por las dos caras.

- Debe elegir un formato de copia a 2 caras de entre las opciones que figuran abajo antes de empezar a copiar a 2 caras.
- El formato del documento original es determinante para el formato de copia a 2 caras que debe elegir.
- (Para los modelos de unidades ADF) Para documentos importantes o frágiles, utilice el cristal de escaneado del equipo, no la unidad ADF.
- (Para los modelos de unidades ADF) Para usar la función de copia a 2 caras automática, debe colocar el documento en la unidad ADF.
- Cuando realice manualmente copias a doble cara de un documento a doble cara, utilice el cristal de escaneado.

Vertical

2 caras a 2 caras

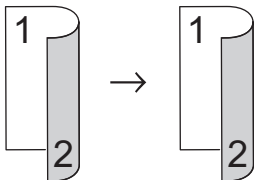

1 cara a 2 caras (con vuelta por el lado largo del papel)

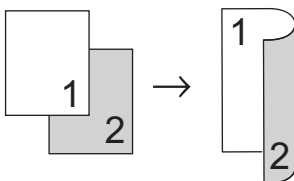

1 cara a 2 caras (con vuelta por el lado corto del papel)

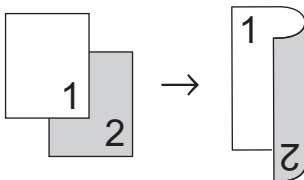

Horizontal

2 caras a 2 caras

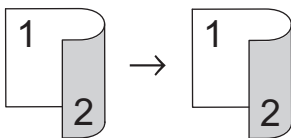

1 cara a 2 caras (con vuelta por el lado largo del papel)

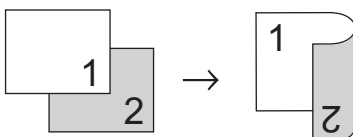

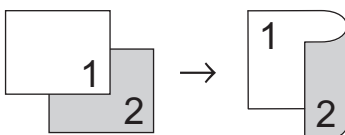

1 cara a 2 caras (con vuelta por el lado corto del papel)



1. [Cargue el documento.](#)

NOTA

(Para MFC-L8730CDW/MFC-L8970CDW/MFC-EX570) Cargue el documento a dos caras en el ADF. Si utiliza el cristal del escáner para el documento a 2 caras, seleccione la opción [1 cara⇒2 caras].

2. Pulse  [Copiar].
3. Introduzca el número de copias.
4. Pulse  [Opciones] > [Copia dúplex].
5. Realice una de las siguientes acciones:
 - Para hacer copias a 2 caras de un documento a 2 caras, pulse [2 caras⇒2 caras].
 - Para hacer copias a 2 caras de un documento a 1 cara, siga los pasos siguientes:
 - a. Para cambiar las opciones de diseño, pulse [Formato pág.] y, a continuación, pulse [Giro borde largo] o [Giro borde corto].
 - b. Pulse [1 cara⇒2 caras].
6. Cuando haya terminado, pulse [OK]. (Si aparece el botón [OK]).
7. Pulse [Color Inicio] o [Negro Inicio].

Si ha colocado el documento en la unidad ADF, el equipo escaneará las páginas e iniciará la impresión.
8. **Si está usando el cristal de escaneado, repita los siguientes pasos para cada página del documento:**

 Para un documento a 2 caras, pase la página por el borde largo para escanear la otra cara.

 - Coloque la siguiente página en el cristal de escaneado y pulse después [Escanear] para escanearla.
 - Una vez escaneadas todas las páginas, pulse [Impr.].





Información relacionada

- [Copia](#)

Aumentar o reducir imágenes copiadas

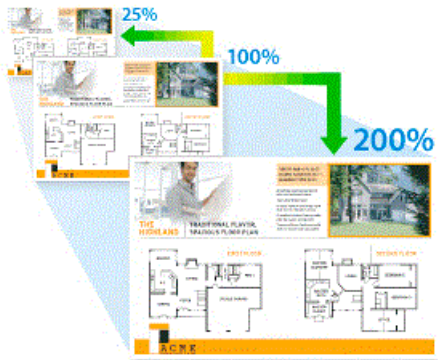
Seleccione un porcentaje de aumento o reducción para redimensionar los datos que copie.



1. Cargue el documento.
2. Pulse  [Copiar].
3. Introduzca el número de copias.
4. Pulse  [Opciones] > [Ampliar/Reducir].
5. Deslice el dedo hacia arriba o abajo, o bien pulse ▲ o ▼ para mostrar las opciones y, a continuación, pulse la opción que desee.
6. Selecciona el valor para la opción seleccionada.
7. Cuando haya terminado, pulse [OK]. (Si aparece el botón [OK]).
8. Pulse [Color Inicio] o [Negro Inicio].





Información relacionada



- [Copia](#)

Hacer copias con función N en 1 mediante la función de diseño de página

La función N en 1 ahorra papel copiando dos o cuatro páginas del documento en una sola página de la copia.

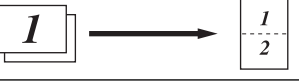

1. Cargue el documento.
2. Pulse  [Copiar].
3. Introduzca el número de copias.
4. Pulse  [Opciones] > [Formato Pág.].
5. Deslice el dedo hacia arriba o abajo, o bien pulse ▲ o ▼ para mostrar las opciones y, a continuación, pulse la opción que desee.

Opción	Descripción
2en1 (vertical)	
2en1 (Horizontal)	
4en1 (Vertical)	
4en1 (Horizontal)	

6. Cuando haya terminado, pulse [OK]. (Si aparece el botón [OK]).
7. Pulse [Color Inicio] o [Negro Inicio].
Si ha colocado el documento en la unidad ADF, el equipo escaneará las páginas e iniciará la impresión.
8. Si está usando el cristal de escaneado, repita los siguientes pasos para cada página del documento:
 - Coloque la siguiente página en el cristal de escaneado y pulse después [Escanear] para escanearla.
 - Una vez escaneadas todas las páginas, pulse [Impr.].

✓ Información relacionada

- [Copia](#)

Interrumpir un trabajo de impresión con un trabajo de copia

Modelos relacionados: MFC-L8970CDW/MFC-EX570

Interrumpa el trabajo de impresión en curso para realizar copias urgentes.

NOTA

Esta función no puede interrumpir la impresión de los faxes recibidos. El equipo puede interrumpir los siguientes trabajos:

- trabajos de impresión desde el ordenador o dispositivos móviles
- trabajos de copia

1. [Cargue el documento.](#)

2. Pulse  [Copiar].

3. Introduzca el número de copias.

4. Pulse [Interrumpir].

5. Pulse [Color Inicio] o [Negro Inicio].

Si ha colocado el documento en la unidad ADF, el equipo escaneará las páginas e iniciará la impresión.

6. **Si está usando el cristal de escaneado, repita los siguientes pasos para cada página del documento:**

- Coloque la siguiente página en el cristal de escaneado y pulse después [Escanear] para escanearla.
- Una vez escaneadas todas las páginas, pulse [Impr.].

7. Una vez que el equipo haya imprimido las copias, pulse [Interrumpir] para reiniciar cualquier trabajo de impresión que esté en espera.



Información relacionada

- [Copia](#)

Copiar una tarjeta de ID



Puede copiar una tarjeta de identidad conforme a los límites establecidos legalmente. Para información más detallada >> [Guía de seguridad del producto](#)

>> [DCP-L8630CDW/MFC-L8730CDW](#)

>> [MFC-L8970CDW/MFC-EX570](#)

DCP-L8630CDW/MFC-L8730CDW

1. Coloque la tarjeta de identidad *hacia abajo* junto a la esquina superior izquierda del cristal de escaneado.

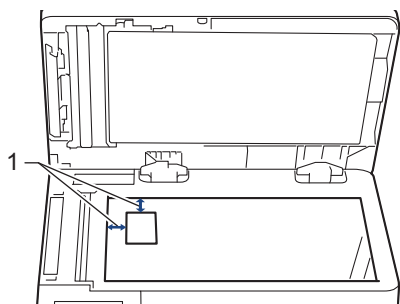

1: Distancia 4,0 mm o más (arriba a la izquierda)

2. Pulse  [Copiar].
3. Pulse [ID].
4. Introduzca el número de copias.
5. Pulse [Color Inicio] o [Negro Inicio].

El equipo comienza a escanear una cara de la tarjeta de identidad.

6. Una vez el equipo haya escaneado una cara de la tarjeta, gírela.

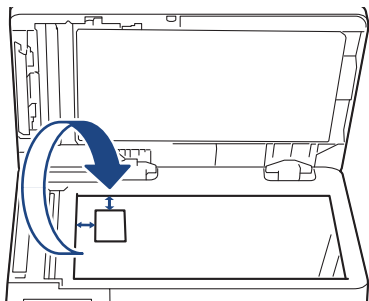

7. Pulse [Continuar] para escanear la otra cara.

1. Coloque la tarjeta de identidad *hacia abajo* junto a la esquina superior izquierda del cristal de escaneado.

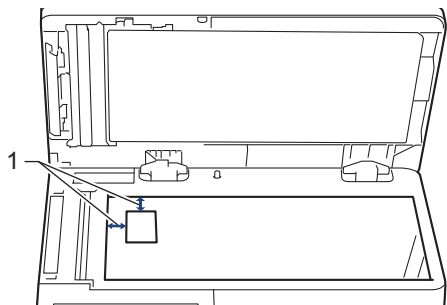

1: Distancia 4,0 mm o más (arriba a la izquierda)

2. Pulse  [Copia].
3. Pulse [ID].
4. Introduzca el número de copias.
5. Pulse [Color Inicio] o [Negro Inicio].

El equipo comienza a escanear una cara de la tarjeta de identidad.

6. Una vez el equipo haya escaneado una cara de la tarjeta, gírela.

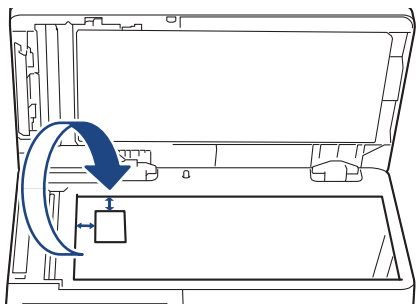

7. Pulse [Continuar] para escanear la otra cara.

Información relacionada

- [Copia](#)

Opciones de copia

Para cambiar los ajustes de copia, pulse  [Opciones].

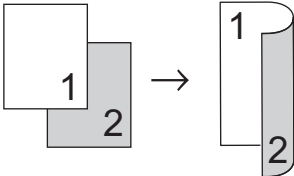
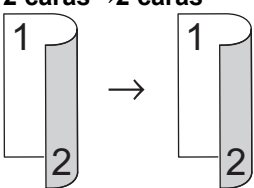

Las opciones disponibles pueden variar en función del modelo y los ajustes.

Opción	Descripción	
Calidad	Seleccione la resolución de copia para el tipo de documento.	
Selec. bandeja	Seleccione una bandeja de papel para la próxima copia.	
Ampliar/Reducir	100%	-
	Ampliar	Seleccione un porcentaje de ampliación para la próxima copia.
	Reducir	Seleccione un porcentaje de reducción para la próxima copia.
	Pers. (25-400%)	Introduzca un porcentaje de ampliación o reducción.
Densidad	Permite aumentar la densidad para hacer el texto más oscuro. Permite reducir la densidad para hacer el texto más claro.	
Eliminar el color de fondo	Seleccione para eliminar el color de fondo del documento cuando copie.	
Copia dúplex	<p>Selecciónela para copiar en ambas caras del papel.</p> <p>1 caras → 2 caras</p>  <p>2 caras → 2 caras</p>  <p>Las opciones disponibles cambiarán según el modelo.</p>	
Diseño página de 2 caras (Disponible solo con determinados ajustes)	Permite elegir entre volteo por el lado largo o el lado corto del papel.	
Contraste	Aumenta el contraste para hacer una imagen más nítida. Reduce el contraste para hacer una imagen más tenue.	

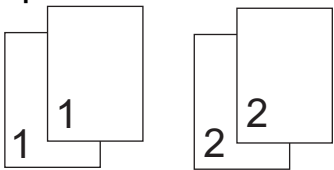
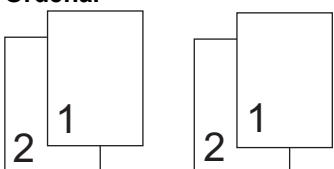
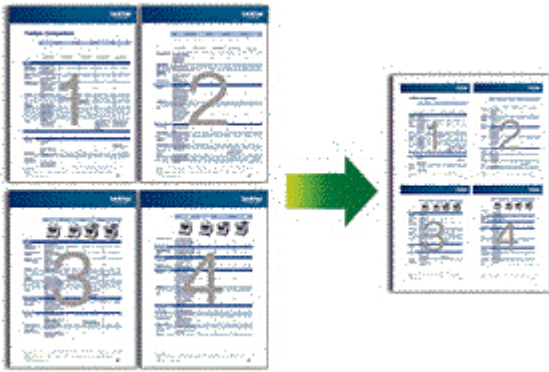
Opción	Descripción
Apilar/Ordenar	<p>Seleccione para apilar u ordenar varias copias.</p> <p>Apilar</p>  <p>Ordenar</p> 
Formato Pág.	<p>Haga copias N en 1.</p> <p>4 en 1</p> 
Auto alinear	Permite configurar el equipo para que corrija automáticamente las copias torcidas.
Ajuste color	Cambie el ajuste predeterminado para saturación de color.

✓ Información relacionada

- [Copia](#)

Fax

Modelos relacionados: MFC-L8730CDW/MFC-L8970CDW/MFC-EX570

- [Configuración inicial para fax y servicios telefónicos](#)
- [Enviar un fax](#)
- [Recibir un fax](#)
- [Números de Fax](#)
- [Informes de fax](#)
- [Dispositivos externos](#)
- [PC-FAX](#)
- [I-Fax \(Fax por Internet\)](#)

Configuración inicial para fax y servicios telefónicos

Modelos relacionados: MFC-L8730CDW/MFC-L8970CDW/MFC-EX570

- Defina su ID de estación
- Especificación del modo de marcación por tonos o por pulsos
- Agregar un prefijo con todos los números de fax
- Definir el tipo de línea telefónica

Defina su ID de estación

Modelos relacionados: MFC-L8730CDW/MFC-L8970CDW/MFC-EX570

Defina el equipo para imprimir su ID de estación y la fecha y hora del fax en la parte superior de cada fax que envíe.

1. Pulse  [Ajustes] > [Todos ajustes] > [Conf.inicial] > [ID estación] > [Fax].



Si el equipo muestra el menú [Todos ajustes] en la pantalla Inicio, salte el menú [Ajustes].

2. Introduzca su número de fax (hasta 20 dígitos) utilizando la pantalla LCD y, a continuación, pulse [OK].
3. Pulse [Tel].
4. Introduzca su número de teléfono (hasta 20 dígitos) utilizando la pantalla LCD y, a continuación, pulse [OK].
5. Pulse [Nombre].
6. Introduzca su nombre (hasta 20 caracteres) mediante la pantalla LCD y, a continuación, pulse [OK].



- Pulse  para alternar entre letras, números y caracteres especiales. (Los caracteres disponibles pueden variar en función del país).

Si el equipo muestra , pulse .

- Si introduce un carácter incorrecto, pulse ◀ o ▶ para mover el cursor hacia él y pulse . Pulse el carácter correcto.
- Para introducir un espacio, pulse [Espacio] o ▶.
- Para información más detallada >> *Información relacionada*

7. Pulse .



Información relacionada

- [Configuración inicial para fax y servicios telefónicos](#)

Información adicional:

- [Cómo introducir texto en el equipo](#)

Especificación del modo de marcación por tonos o por pulsos

Modelos relacionados: MFC-L8730CDW/MFC-L8970CDW/MFC-EX570

El equipo se configura para utilizarse con un servicio de marcación por tonos. Si tiene un servicio de marcación por pulsos (rotativo), debe cambiar el modo de marcación.

Esta función no se encuentra disponible en algunos países.

1. Pulse  [Ajustes] > [Todos ajustes] > [Conf.inicial] > [Tonos/Pulsos].



Si el equipo muestra el menú [Todos ajustes] en la pantalla Inicio, salte el menú [Ajustes].

2. Pulse [Tonos] o [Pulsos].

3. Pulse .



Información relacionada

- [Configuración inicial para fax y servicios telefónicos](#)

Agregar un prefijo con todos los números de fax

Modelos relacionados: MFC-L8730CDW/MFC-L8970CDW/MFC-EX570

El ajuste de marcación de un prefijo marcará automáticamente un número predefinido antes de los números de fax que marque. Por ejemplo, si en su sistema telefónico es necesario marcar un 9 para llamar a un número exterior, utilice este ajuste para marcar un 9 automáticamente antes de cada fax que envíe.



- Use los números del 0 al 9 y los símbolos # y *. (No se puede usar ! con otros números o símbolos).
- Si su sistema telefónico requiere la realización de una pausa, pulse ! en la pantalla LCD.

1. Pulse  [Ajustes] > [Todos ajustes] > [Conf.inicial] > [Marcar prefijo].



Si el equipo muestra el menú [Todos ajustes] en la pantalla Inicio, salte el menú [Ajustes].

2. Pulse [Sí] o [No].

Opción	Descripción
Sí	Para activar la función de marcación con prefijo, seleccione Sí. Si selecciona Sí, vaya al siguiente paso para definir un prefijo.
No	Para desactivar la función de marcación con prefijo, seleccione No. Si escoge No, pulse  para salir.

3. Pulse [Marcar prefijo].

4. Introduzca el prefijo (hasta 5 dígitos) mediante la pantalla LCD y, a continuación, pulse [OK].



Para cambiar un número, pulse ◀ o ▶ para situar el cursor de forma que resalte el número incorrecto y, a continuación, pulse . Introduzca el número nuevo.

Repita la operación hasta que el prefijo sea correcto y pulse a continuación [OK].

5. Pulse .



Información relacionada

- [Configuración inicial para fax y servicios telefónicos](#)

Definir el tipo de línea telefónica

Modelos relacionados: MFC-L8730CDW/MFC-L8970CDW/MFC-EX570

Si va a conectar el equipo a una línea que tiene la función PBX o ISDN para enviar y recibir faxes, debe seleccionar un tipo de línea telefónica que coincida con las funciones de su línea.

1. Pulse  [Ajustes] > [Todos ajustes] > [Conf.inicial] > [Conex. telef.].



Si el equipo muestra el menú [Todos ajustes] en la pantalla Inicio, salte el menú [Ajustes].

2. Pulse [Normal], [PBX], o [RDSI].
3. Si ha seleccionado [PBX], siga estos pasos:
 - a. Pulse [Sí] o [Siempre].



- Si selecciona [Sí], el equipo marca un número de prefijo antes del número de fax sólo cuando se pulsa [R].
- Si selecciona [Siempre], el equipo marca siempre un número de prefijo antes del número de fax.

- b. Pulse [Marcar prefijo].
- c. Introduzca un número de prefijo mediante la pantalla LCD y, a continuación, pulse [OK].



Utilice los números de 0 a 9, #, * y !. No se puede usar ! con ningún otro número o carácter.

4. Pulse .



Información relacionada

- [Configuración inicial para fax y servicios telefónicos](#)
 - [PBX y TRANSFER](#)

PBX y TRANSFER

Modelos relacionados: MFC-L8730CDW/MFC-L8970CDW/MFC-EX570

El ajuste predeterminado [Conex. telef.] del equipo está configurado de forma predeterminada en [Normal], lo que le permite conectarse a una línea PSTN estándar (Red telefónica pública). No obstante, muchas oficinas utilizan un sistema telefónico centralizado o una centralita privada (PBX). Puede conectar el equipo a la mayoría de los tipos de PBX. La función de rellamada del equipo solo admite la rellamada por interrupción temporal (TBR). La TBR funciona con la mayoría de los sistemas de centralita PBX, lo que le permitirá acceder a una línea exterior o transferir llamadas a otra extensión ¹. Para utilizar esta función, pulse el botón de la tabla.

Modelos aplicables	Para utilizar la función de rellamada del equipo
MFC-L8730CDW/MFC-L8970CDW/MFC-EX570	R



Asigne un número de teléfono almacenado en la libreta de direcciones al botón (números de 1 marcación y marcación rápida en algunos modelos). Al programar el número de la libreta de direcciones (número de marcación de un solo toque y marcación rápida en algunos modelos), pulse el botón primero (la pantalla LCD muestra "1") y, a continuación, introduzca el número de teléfono. Esto evita tener que pulsar el botón cada vez antes de marcar desde la libreta de direcciones (número de 1 marcación o marcación rápida). Su tipo de línea telefónica debe estar establecida en PBX en el equipo para poder utilizar esta función.



Información relacionada

- [Definir el tipo de línea telefónica](#)

¹ (No se encuentra disponible en Alemania)

Enviar un fax

Modelos relacionados: MFC-L8730CDW/MFC-L8970CDW/MFC-EX570

- [Enviar un fax](#)
- [Enviar un fax manualmente](#)
- [Envío del mismo fax a más de un destinatario \(multienvío\)](#)
- [Opciones de fax](#)

Enviar un fax

Modelos relacionados: MFC-L8730CDW/MFC-L8970CDW/MFC-EX570

1. Cargue el documento.

2. Pulse  [Fax].



Si la opción de vista previa de fax está establecida en [Sí], pulse  [Fax] > [Envío de faxes].

3. Introduzca el número de fax.

- **Con el teclado de marcación**

Pulse los dígitos para introducir el número de fax.

- **Mediante la libreta de direcciones**

Pulse  [Libreta dir.] y, a continuación, haga una de las siguientes cosas:

- Deslice el dedo hacia arriba o hacia abajo, o bien pulse ▲ o ▼, para ver el número que desee y, a continuación, púselo.
- Pulse  [Buscar:] y, a continuación, introduzca el nombre o la primera letra del nombre y pulse [OK]. Pulse el nombre que desea marcar.

Cuando haya terminado, pulse [Aplicar].

- **Mediante el historial de llamadas**

Pulse  [Historial llamadas] y, a continuación, pulse la opción [Llam. saliente].

Deslice el dedo hacia arriba o hacia abajo, o bien pulse ▲ o ▼, para ver el número de fax que desee y, a continuación, púselo.

Para enviar un fax, pulse [Aplicar].



Para cambiar la configuración de envío de faxes, pulse  [Opciones].

Más información >> *Información relacionada*

4. Pulse [Inicio de fax].

El equipo escaneará y enviará el documento.

Si colocó el documento en el cristal de escaneado, siga las instrucciones de la tabla.

Opción	Descripción
Sí	Para escanear la siguiente página, pulse la opción Sí y, a continuación, coloque la siguiente página en el cristal de escaneado. Pulse OK para escanear la página.
No	Tras haber escaneado la última página, pulse la opción No. El equipo envía el documento.

Para detener el fax, pulse  y, a continuación, pulse .

Cuando en la pantalla LCD aparezca [¿Cancelar trabajo?], pulse [Sí].



Información relacionada

- [Enviar un fax](#)

Información adicional:

- [Opciones de fax](#)
-

Enviar un fax manualmente

Modelos relacionados: MFC-L8730CDW/MFC-L8970CDW/MFC-EX570

La transmisión manual de un fax permite oír la marcación, el timbre y los tonos de recepción de fax mientras lo envía.

1. [Cargue el documento.](#)
2. Pulse  [Fax].



Si la opción de vista previa de fax está establecida en [Sí], pulse  [Fax] > [Envío de faxes].

3. Coja el auricular del teléfono externo.
4. Marque el número de fax al que desea hacer el envío.
5. Cuando oiga los tonos de fax, pulse [Inicio de fax].
Si está utilizando el cristal de escaneado, pulse [Enviar].
6. Cambie el auricular por un teléfono externo.



Información relacionada

- [Enviar un fax](#)

Envío del mismo fax a más de un destinatario (multienvío)

Modelos relacionados: MFC-L8730CDW/MFC-L8970CDW/MFC-EX570

La función de multienvío permite enviar el mismo fax a varios números al mismo tiempo.

- Un mismo multienvío puede incluir grupos, números de la libreta de direcciones y hasta 50 números marcados manualmente.
- Los números de la libreta de direcciones deben estar guardados en la memoria del equipo para poderse utilizar en un multienvío.
- Los números de grupo también deben estar guardados en la memoria del equipo para poderse utilizar en un multienvío. Los números de grupo incluyen muchos números grabados en la libreta de direcciones para una marcación más fácil.





Si no ha utilizado ninguno de los números de la libreta de direcciones para grupos, puede realizar un multienvío de faxes al número máximo de destinos que permita su equipo. Para obtener información sobre los destinos de multienvío >> *Información relacionada: Especificaciones*

1. Cargue el documento.

2. Pulse  [Fax].



Si la opción de vista previa de fax está establecida en [Sí], pulse  [Fax] > [Envío de faxes].

3. Pulse  [Opciones] > [Multienvío].

4. Pulse [Añadir número].

Puede añadir números al multienvío de los siguientes modos:

- Pulse [Añadir número] e introduzca un número mediante la pantalla LCD.
Pulse [OK].



Si desea realizar un multienvío mediante una dirección de correo electrónico, pulse , introduzca la dirección de correo electrónico y pulse [OK].

(En determinados modelos, debe descargar la aplicación de fax por Internet para poder usar las funciones de Fax por Internet y Escaneado a servidor de correo electrónico).

- Pulse [Añadir desde libreta direcc.]. Deslice el dedo hacia arriba o hacia abajo, o bien pulse ▲ o ▼, para ir al número que desee añadir al multienvío. Seleccione las casillas del multienvío. Una vez haya seleccionado todos los números que desee, pulse [OK].
- Pulse [Buscar en la libreta de direcciones]. Pulse el nombre o la inicial del nombre y, a continuación, pulse [OK]. Pulse el nombre y, a continuación, pulse el número que desea agregar.

5. Una vez finalizado, pulse [OK].



Si el equipo muestra , púlselo.

6. Pulse [Inicio de fax].



- La memoria disponible del equipo variará en función de los tipos de trabajos que haya en la memoria y de los números utilizados en el multienvío. Si realiza un multienvío al número máximo de números disponible, no podrá utilizar las funciones de acceso doble ni de fax diferido.
 - Si aparece el mensaje [Sin memoria], pulse  o [Salir] para detener el trabajo. Si se ha escaneado más de una página, pulse [Enviar ahora] para enviar la parte que se encuentre en la memoria del equipo.
-



Información relacionada

- [Enviar un fax](#)

Información adicional:

- [Especificaciones](#)
-

Opciones de fax

Modelos relacionados: MFC-L8730CDW/MFC-L8970CDW/MFC-EX570

Para cambiar la configuración de envío de faxes, pulse  [Opciones].



Las opciones disponibles pueden variar en función del modelo y los ajustes.

Opción	Descripción
Resolución fax	Permite configurar la resolución de los faxes salientes. La calidad de un fax se puede mejorar a menudo cambiando la resolución.
Asunto envío	Permite editar el asunto de un fax saliente.
Contraste	Permite ajustar el contraste. Si el documento es demasiado claro u oscuro, cambiar el contraste puede mejorar la calidad del fax.
Fax de 2 caras (Para modelos de escaneado a 2 caras automático)	Permite configurar el modo de escaneado a 2 caras.
Tam. área esc.	Permite ajustar el área de escaneado del cristal de escaneado al tamaño del documento.
Multienvío	Permite enviar el mismo mensaje de fax a varios números de fax a la vez.
Vista previa	Permite obtener la vista previa de un mensaje de fax antes de enviarlo.
Fax diferido	Permite configurar la hora del día a la que se enviarán los faxes diferidos.
Trans.t.real	Permite enviar un fax inmediatamente sin esperar a que el equipo recupere el escaneado de la memoria.
Config. nota de portada	Configure el equipo para que envíe automáticamente una página de cubierta preprogramada.
Modo satélite	Debe activarse si tiene problemas para enviar faxes al extranjero.
Historial llamadas	Permite seleccionar un número del historial de llamadas.
Libreta dir.	Permite seleccionar un número de la libreta de direcciones.
Ajus.Nuev.Predet	Permite guardar la configuración como predeterminada.
Rest.predeter.	Permite restaurar todos los ajustes predeterminados de fábrica.



Puede guardar los ajustes actuales pulsando [Guar. como acc. dir.].



Información relacionada

- [Enviar un fax](#)

Recibir un fax

Modelos relacionados: MFC-L8730CDW/MFC-L8970CDW/MFC-EX570

- [Configuración del modo de recepción](#)
- [Opciones de recepción en memoria](#)

Configuración del modo de recepción

Modelos relacionados: MFC-L8730CDW/MFC-L8970CDW/MFC-EX570

- [Información general de modos de recepción](#)
- [Selección del modo de recepción correcto](#)
- [Configurar el número de timbres antes de que el equipo responda \(retraso de timbre\)](#)
- [Configurar la duración del timbre F/T \(doble timbre rápido\)](#)
- [Establecimiento de detección de fax](#)

Información general de modos de recepción

Modelos relacionados: MFC-L8730CDW/MFC-L8970CDW/MFC-EX570

Algunos modos de recepción contestan automáticamente (modo Solo fax y modo Fax/Tel). Si lo desea, puede cambiar el número de timbres antes de utilizar estos modos.

Modo Solo fax

([Solo fax] en el menú del equipo)

El modo Solo fax responde automáticamente todas las llamadas como fax.

Modo Fax/Tel

([Fax/Tel] en el menú del equipo)

El modo Fax/Tel ayuda a gestionar las llamadas entrantes, reconociendo si son de fax o de voz y tratándolas de una de las siguientes maneras:

- Los faxes se reciben automáticamente.
- Las llamadas de voz activarán el timbre F/T para indicar que conteste el teléfono. El timbre F/T es un semitimbre/doble timbre rápido emitido por el equipo.

Modo Manual

([Manual] en el menú del equipo)

Para recibir un fax en modo Manual, levante el auricular del teléfono externo conectado al equipo.

Cuando escuche los tonos de fax (pitidos cortos repetidos), pulse los botones de la tabla para recibir el fax. Utilice la función de Detección de fax para recibir faxes cuando haya levantado un auricular en la misma línea que la que usa el equipo.

Modelos a los que se aplica	Para recibir un fax
MFC-L8730CDW/MFC-L8970CDW/MFC-EX570	Inicio de fax > Recibir

Modo TAD externo

([Contestador ext.] en el menú del equipo)

El modo TAD externo permite que un contestador externo se haga cargo de las llamadas entrantes.

Las llamadas entrantes serán tratadas de las siguientes maneras:

- Los faxes se reciben automáticamente.
- Quienes realicen llamadas de voz podrán grabar un mensaje en el TAD externo.



Información relacionada

- [Configuración del modo de recepción](#)

Selección del modo de recepción correcto

Modelos relacionados: MFC-L8730CDW/MFC-L8970CDW/MFC-EX570

Debe seleccionar un modo de recepción adecuado a los dispositivos externos y los servicios telefónicos que tenga en su línea.

Por defecto, el equipo recibirá automáticamente cualquier fax que se le envíe. El diagrama siguiente le ayudará a seleccionar el modo correcto.

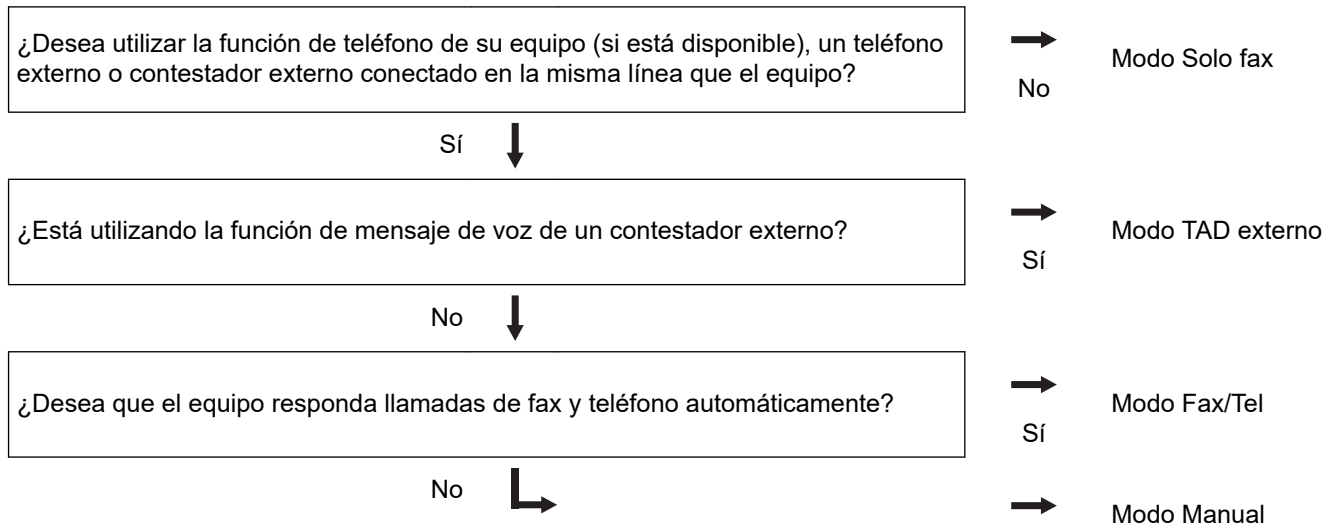

1. Pulse  [Ajustes] > [Todos ajustes] > [Fax] > [Conf. recepción] > [Modo recepción].



Si el equipo muestra el menú [Todos ajustes] en la pantalla Inicio, salte el menú [Ajustes].

2. Pulse [Solo fax], [Fax/Tel], [Contestador ext.] o [Manual].

3. Pulse .



Información relacionada

- [Configuración del modo de recepción](#)

Configurar el número de timbres antes de que el equipo responda (retraso de timbre)

Modelos relacionados: MFC-L8730CDW/MFC-L8970CDW/MFC-EX570

Cuando alguien llame a su equipo, escuchará el tono de timbre normal del teléfono. El número de timbres se define en la opción de retardo de timbre.

- El ajuste del retardo del timbre define el número de veces que el equipo suena antes de contestar en el modo Solo fax y en el modo Fax/Tel.
- Si tiene teléfonos externos o extensiones telefónicas en la misma línea que el equipo, seleccione el número máximo de timbres.

1. Pulse  [Ajustes] > [Todos ajustes] > [Fax] > [Conf.recepción] > [Núm. timbres].

 Si el equipo muestra el menú [Todos ajustes] en la pantalla Inicio, salte el menú [Ajustes].

2. Pulse el número de anillos deseado.

 Si selecciona [0], el equipo responderá inmediatamente y la línea no sonará en absoluto (disponible solamente en algunos países).

3. Pulse .

Información relacionada

- [Configuración del modo de recepción](#)

Configurar la duración del timbre F/T (doble timbre rápido)

Modelos relacionados: MFC-L8730CDW/MFC-L8970CDW/MFC-EX570

Cuando configure el modo de recepción en el modo Fax/Tel, si la llamada es un fax, el equipo lo recibirá automáticamente. Sin embargo, si es una llamada de voz, el equipo hará sonar el timbre F/T (doble timbre rápido) durante el tiempo que lo haya configurado en la opción de duración del timbre F/T. Si escucha el timbre de fax/teléfono, significa que hay una llamada de voz en la línea.

La función de tiempo de timbre F/T funciona cuando establece el modo Fax/Tel como modo de recepción.

Como el timbre F/T es emitido por el equipo, los teléfonos de extensión y externos no sonarán; no obstante, puede responder a la llamada en cualquier teléfono.

1. Pulse  [Ajustes] > [Todos ajustes] > [Fax] > [Conf.recepción] > [Dur.timbre F/T].



Si el equipo muestra el menú [Todos ajustes] en la pantalla Inicio, salte el menú [Ajustes].

2. Pulse durante cuánto tiempo sonará el equipo para alertarle de que tiene una llamada de voz.
3. Pulse .



Aunque la persona que llama cuelgue durante el semitimbre/doble timbre, el equipo seguirá sonando durante el tiempo establecido.



Información relacionada

- [Configuración del modo de recepción](#)

Establecimiento de detección de fax

Modelos relacionados: MFC-L8730CDW/MFC-L8970CDW/MFC-EX570

Si detección de fax está activada: El equipo puede recibir llamadas de fax automáticamente, incluso aunque el usuario responda a la llamada. Cuando vea [Recibiendo] en la pantalla LCD u oiga “chirridos” en la línea telefónica por el auricular que use, límitese a poner el auricular otra vez en su sitio. El equipo hará el resto.

Si detección de fax está desactivada: si se encuentra junto al equipo y responde a una llamada de fax descolgando el auricular, pulse los botones de la siguiente tabla para recibir el fax. Si responde a una extensión telefónica ¹ o teléfono externo, pulse *51.

Modelos a los que se aplica	Para recibir un fax
MFC-L8730CDW/MFC-L8970CDW/MFC-EX570	Inicio de fax > Recibir



- Si esta función está establecida como [Sí], pero el equipo no toma una llamada de fax cuando responde desde una extensión telefónica o un teléfono externo, marque el código de activación remota *51.
- Si envía faxes desde un ordenador situado en la misma línea telefónica y el equipo los intercepta, cambie detección de fax a [No].

1. Pulse  [Ajustes] > [Todos ajustes] > [Fax] > [Conf. recepción] > [Detección fax].



Si el equipo muestra el menú [Todos ajustes] en la pantalla Inicio, salte el menú [Ajustes].

2. Pulse [Sí] o [No].

3. Pulse .



Información relacionada

- [Configuración del modo de recepción](#)

¹ (No se encuentra disponible en Alemania)

Opciones de recepción en memoria

Modelos relacionados: MFC-L8730CDW/MFC-L8970CDW/MFC-EX570

Use las opciones de recepción en memoria para dirigir los faxes entrantes mientras no se encuentre cerca del equipo. Solo puede utilizar una opción de recepción en memoria cada vez.

La recepción en memoria se puede configurar del siguiente modo:

- Recepción PC-Fax
- Reenvío de faxes
- Almacenamiento de faxes
- Reenvío a la nube (El equipo reenvía los faxes recibidos a servicios en línea).
- Reenvío a la red (El equipo reenvía los faxes recibidos a un destino de red).
- Desactivado

Más información >> *Información relacionada*



Información relacionada

- [Recibir un fax](#)

Información adicional:

- [Tablas de ajustes \(MFC-L8730CDW\)](#)
- [Tablas de ajustes \(MFC-L8970CDW/MFC-EX570\)](#)
- [Reenviar faxes entrantes a un destino de red](#)

Números de Fax

Modelos relacionados: MFC-L8730CDW/MFC-L8970CDW/MFC-EX570

- [Almacenamiento de números de fax](#)
- [Configuración de grupos para multienvío](#)

Almacenamiento de números de fax

Modelos relacionados: MFC-L8730CDW/MFC-L8970CDW/MFC-EX570

- [Almacenar números en la libreta de direcciones](#)
- [Cambiar o eliminar nombres o números de la libreta de direcciones](#)

Almacenar números en la libreta de direcciones

Modelos relacionados: MFC-L8730CDW/MFC-L8970CDW/MFC-EX570

1. Pulse  [Fax] > [Libreta dir.].
2. Siga estos pasos:
 - a. Pulse [Editar].
 - b. Pulse [Añadir dir. nueva].
 - c. Pulse [Nombre].
 - d. Introduzca el nombre (hasta 16 caracteres) utilizando la pantalla LCD y, a continuación, pulse [OK].
 - e. Pulse [Dirección].
 - f. Introduzca el número de fax o de teléfono (hasta 20 caracteres) en la pantalla LCD y, a continuación, pulse [OK].



Para almacenar una dirección de correo electrónico y utilizarla con las funciones de Fax por Internet o de Escaneado a servidor de correo electrónico, pulse , introduzca la dirección de correo electrónico y pulse [OK].

(En determinados modelos, debe descargar la aplicación de fax por Internet para poder usar las funciones de Fax por Internet y Escaneado a servidor de correo electrónico).

- g. Pulse [OK].

Para almacenar otro número en la libreta de direcciones, repita estos pasos.

3. Pulse .



Información relacionada

- [Almacenamiento de números de fax](#)

Cambiar o eliminar nombres o números de la libreta de direcciones

Modelos relacionados: MFC-L8730CDW/MFC-L8970CDW/MFC-EX570

1. Pulse  [Fax] > [Libreta dir.] > [Editar].
2. Realice una de las siguientes acciones:
Pulse [Cambiar] para editar los nombres o números de teléfono o fax.
Deslice el dedo hacia arriba o hacia abajo, o bien pulse ▲ o ▼ para ir al número que desee cambiar, y, a continuación, púselo.
 - Para modificar el nombre, pulse [Nombre]. Introduzca el nuevo nombre (hasta 16 caracteres) utilizando la pantalla LCD y, a continuación, pulse [OK].
 - Para cambiar el número de fax o teléfono, pulse [Dirección]. Introduzca el nuevo número de fax o teléfono (hasta 20 dígitos) mediante la pantalla LCD y, a continuación, pulse [OK].Pulse [OK] para finalizar.



Cómo introducir texto:

Para cambiar un carácter, pulse ◀ o ▶ para situar el cursor de forma que resalte el carácter incorrecto y, a continuación, pulse .

Introduzca el carácter nuevo.

Para eliminar números, pulse [Eliminar].

Seleccione los números de teléfono o fax que desea eliminar pulsándolos para mostrar una marca de verificación y, a continuación, pulse [OK].

3. Pulse .



Información relacionada

- Almacenamiento de números de fax

Configuración de grupos para multienvío

Modelos relacionados: MFC-L8730CDW/MFC-L8970CDW/MFC-EX570

En la libreta de direcciones pueden almacenarse grupos de multienvío. Esta opción le permite enviar el mismo mensaje de fax a varios números.

Guarde números de fax en la libreta de direcciones y añada los que necesite a un grupo de multienvío.

Modelos a los que se aplica	Máximo número de grupos	Máxima cantidad de números en un grupo
MFC-L8730CDW/MFC-L8970CDW/ MFC-EX570	20	299

1. Pulse  [Fax] > [Libreta dir.].
2. Siga estos pasos:
 - a. Pulse [Editar] > [Conf. grupos] > [Nombre].
 - b. Introduzca el nombre de grupo (hasta 16 caracteres) utilizando la pantalla LCD y, a continuación, pulse [OK].
 - c. Pulse [Añadir/Borrar].
 - d. Añada números de la libreta de direcciones al grupo pulsándolos, de modo que muestren una marca y, a continuación, pulse [OK].
 - e. Lea y confirme la lista de nombres y números que haya elegido y pulse después [OK] para grabar el grupo.

Para almacenar otro grupo para multienvío, repita estos pasos.

3. Pulse .

Información relacionada

- [Números de Fax](#)

Informes de fax

Modelos relacionados: MFC-L8730CDW/MFC-L8970CDW/MFC-EX570

- [Imprimir un informe de verificación de la transmisión](#)
- [Imprimir un informe diario de fax](#)

Imprimir un informe de verificación de la transmisión

Modelos relacionados: MFC-L8730CDW/MFC-L8970CDW/MFC-EX570

Puede usar el informe de verificación de la transmisión como comprobante de que ha enviado un fax. El informe incluye el nombre o el número de fax del destinatario del fax, la fecha y la hora de la transmisión, la duración de esta, el número de páginas enviadas y si la transmisión se produjo correctamente o no.

Hay varios ajustes disponibles para el informe "Verificación de la transmisión":

Sí	Imprime un informe tras cada fax que se envíe.
Sí (+Imagen)	Imprime un informe cada vez que envíe un fax. En el informe aparece parte de la primera página del fax.
Solo error	Imprime un informe si el fax no ha sido enviado correctamente por un error de transmisión.
Solo error (+Imagen)	Imprime un informe si el fax no ha sido enviado correctamente por un error de transmisión. En el informe aparecerá una parte de la primera página del fax.
No	Su equipo no imprime informes tras enviar faxes.

1. Pulse  [Ajustes] > [Todos ajustes] > [Fax] > [Ajust. informes] > [Ver transmisión].



Si el equipo muestra el menú [Todos ajustes] en la pantalla Inicio, salte el menú [Ajustes].

2. Pulse la opción que desee.

Si selecciona [Sí (+Imagen)] o [Solo error (+Imagen)], la imagen no aparecerá en el informe de verificación de la transmisión si la transmisión en tiempo real está configurada como [Sí].

3. Pulse .

Si la transmisión se realiza correctamente, aparecerá OK junto a RESULTADO en el informe de verificación de la transmisión. Si la transmisión no se realiza correctamente, aparecerá NG junto a RESULTADO.



Información relacionada

- [Informes de fax](#)

Imprimir un informe diario de fax

Modelos relacionados: MFC-L8730CDW/MFC-L8970CDW/MFC-EX570

Se puede configurar el equipo para que imprima un diario del fax a intervalos específicos (cada 50 faxes, cada 6, 12 o 24 horas, o bien cada 2 o 7 días).

1. Pulse  [Ajustes] > [Todos ajustes] > [Fax] > [Ajust. informes] > [Frec. informe] > [Frec. informe].



Si el equipo muestra el menú [Todos ajustes] en la pantalla Inicio, salte el menú [Ajustes].

2. Deslice el dedo hacia arriba o hacia abajo, o bien pulse ▲ o ▼, para seleccionar el intervalo que desee y, a continuación, púselo.
 - 6, 12, 24 horas, 2 o 7 días
El equipo imprimirá el informe a la hora seleccionada y, a continuación, borrará todos los datos de registro de transmisión y recepción de la memoria. Si la memoria del equipo se llena con 200 datos de registro antes de que llegue la hora seleccionada, el equipo imprimirá el diario antes y luego borrará todos los trabajos de la memoria. Si desea imprimir un informe adicional antes de que llegue el momento especificado para imprimirlo, podrá hacerlo sin borrar los datos de registro de la memoria.
 - Cada 50 faxes
El equipo imprimirá el diario cuando haya almacenado 50 datos de registro de transmisión y recepción.
3. Si ha seleccionado 6, 12, 24 horas o 2 o 7 días, pulse [Hora] e introduzca la hora a la que comienza la impresión (en formato de 24 horas) utilizando la pantalla LCD y, a continuación, pulse [OK]. (Por ejemplo, introduzca 19:45 para 7:45 PM).
4. Si escoge [Cada 7 días], pulse [Día].
5. Deslice el dedo hacia arriba o hacia abajo, o bien pulse ▲ o ▼, hasta llegar a la opción [Cada lunes], [Cada martes], [Cada miércoles], [Cada jueves], [Cada viernes], [Cada sábado] o [Cada domingo] y, a continuación, pulse el primer día de la cuenta atrás de 7 días.
6. Pulse .



Información relacionada

- [Informes de fax](#)

Dispositivos externos

Modelos relacionados: MFC-L8730CDW/MFC-L8970CDW/MFC-EX570

Para obtener más información sobre Dispositivos externos, consulte la *Guía de Dispositivos externos* de su modelo en support.brother.com/g/s/id/html/doc/common/exdevs_laser/spa/index.html.

PC-FAX

Modelos relacionados: MFC-L8730CDW/MFC-L8970CDW/MFC-EX570

Para obtener más información sobre las funciones de PC-FAX, consulte la *Guía de PC-FAX* de su modelo en support.brother.com/g/s/id/html/doc/common/pcfax/spa/index.html

I-Fax (Fax por Internet)

Modelos relacionados: MFC-L8730CDW/MFC-L8970CDW/MFC-EX570

Para obtener más información sobre las funciones de Fax por Internet (I-Fax), consulte la *Guía de I-FAX* de su modelo en support.brother.com/g/s/id/html/doc/common/ifax_laser/spa/index.html.

Red

- [Funciones de red básicas admitidas](#)
- [Configurar ajustes de red](#)
- [Ajustes de red inalámbrica](#)
- [Características de red](#)
- [Herramientas de gestión de Brother](#)

Funciones de red básicas admitidas

El equipo es compatible con diversas funciones dependiendo del sistema operativo. Utilice esta tabla para comprobar qué conexiones y funciones de red son compatibles con cada sistema operativo.

Sistemas operativos	Windows	Windows Server	macOS
Impresión	Sí	Sí	Sí
Escaneado	Sí		Sí
Envío PC-Fax (disponible con algunos modelos)	Sí		Sí
Recepción PC Fax (disponible con algunos modelos)	Sí		
Administración basada en Web ¹	Sí	Sí	Sí

¹ La contraseña predeterminada para gestionar los ajustes de este equipo se encuentra en la parte posterior del equipo y está marcada como "Pwd". Se recomienda cambiar la contraseña predeterminada de inmediato para proteger el equipo frente al acceso no autorizado.



- Cuando conecte su equipo a una red externa como Internet, asegúrese de que su entorno de red esté protegido por un software de seguridad independiente u otros medios para evitar fugas de información debido a unos ajustes inadecuados o a un acceso no autorizado por parte de terceros malintencionados.
- Cuando su equipo esté conectado a la red global, aparecerá una advertencia. Cuando vea dicha advertencia, le recomendamos encarecidamente que confirme su configuración de red y se vuelva a conectar a una red segura.
- Al activar la función de filtrado de comunicaciones de la red global de su equipo, se bloquea el acceso desde la red global. La función de filtrado de comunicaciones de la red global puede impedir que el equipo reciba determinados trabajos de impresión o escaneado desde un ordenador o dispositivo móvil que utilice una dirección IP global.



Información relacionada

- [Red](#)

Información adicional:

- [Cambiar la contraseña de inicio de sesión mediante la Administración basada en Web](#)

Configurar ajustes de red

- [Configure los detalles de la red mediante el panel de control](#)
- [Cambiar los ajustes del equipo mediante Administración basada en Web](#)

Configure los detalles de la red mediante el panel de control

Para configurar el equipo en su red, utilice las selecciones de menú [Red] del panel de control.



- Para obtener información sobre la configuración de red que puede ajustar mediante el panel de control >> *Información relacionada: Tablas de ajustes*
- También puede utilizar Administración basada en Web para configurar y cambiar los ajustes de red de su equipo.

1. Pulse  [Ajustes] > [Todos ajustes] > [Red].



Si el equipo muestra el menú [Todos ajustes] en la pantalla Inicio, salte el menú [Ajustes].

2. Deslice el dedo hacia arriba o hacia abajo, o bien pulse ▲ o ▼, para seleccionar la opción de red que desee y, a continuación, púlsela. Repita este paso hasta acceder al menú que quiere configurar y, a continuación, siga las instrucciones de la pantalla LCD.



Información relacionada

- [Configurar ajustes de red](#)

Información adicional:

- [Tablas de ajustes \(MFC-L8730CDW\)](#)
- [Tablas de ajustes \(DCP-L8630CDW\)](#)
- [Funciones de red básicas admitidas](#)

Ajustes de red inalámbrica

- [Utilizar la red inalámbrica](#)
- [Utilizar Wi-Fi Direct[®]](#)
- [Activar/Desactivar LAN inalámbrica](#)
- [Imprimir el informe WLAN](#)

Utilizar la red inalámbrica

- Antes de configurar el equipo para una red inalámbrica
- Configurar el equipo para una red inalámbrica utilizando el asistente de configuración de su ordenador
- Configurar su equipo para una red inalámbrica utilizando el asistente de configuración del panel de control del equipo
- Configurar el equipo para una red inalámbrica mediante el método de una sola pulsación de Wi-Fi Protected Setup™ (WPS)
- Configurar el equipo para una red inalámbrica mediante el método PIN de Wi-Fi Protected Setup™ (WPS)
- Configurar el equipo para una red inalámbrica cuando el SSID no es multienvío
- Configurar el equipo para una red inalámbrica corporativa

Antes de configurar el equipo para una red inalámbrica

Antes de intentar configurar una red inalámbrica, confirme lo siguiente:

- Si utiliza una red inalámbrica corporativa, debe conocer el ID de usuario y la contraseña.
- Para conseguir unos resultados óptimos en la impresión cotidiana de documentos, coloque el equipo lo más cerca posible del punto de acceso de LAN inalámbrica/enrutador evitando los obstáculos. Los objetos de gran tamaño y las paredes entre los dos dispositivos, así como las interferencias emitidas por otros dispositivos electrónicos, pueden afectar a la velocidad de transferencia de datos de los documentos.
Debido a estos factores, puede que el método de conexión inalámbrico no sea el más adecuado para todos los tipos de documentos y aplicaciones. Si está imprimiendo archivos de gran tamaño, como documentos de varias páginas con un mixto de texto y gráficos grandes, se recomienda seleccionar una red Ethernet cableada para obtener una transferencia de datos más rápida (solo modelos compatibles) o una conexión USB para conseguir la máxima velocidad.
- Aunque el equipo puede utilizarse tanto en una red cableada como en una red inalámbrica (solo modelos compatibles), solo se puede utilizar un método de conexión a la vez. No obstante, puede utilizar a la vez una conexión a la red inalámbrica y una conexión Wi-Fi Direct, o bien una conexión a la red cableada (solo modelos compatibles) y una conexión Wi-Fi Direct.
- Si hay señal en las proximidades, la LAN inalámbrica te permite realizar libremente una conexión LAN. Sin embargo, si los ajustes de seguridad no están correctamente configurados, la señal puede ser interceptada por terceros con malas intenciones, lo que puede resultar en lo siguiente:
 - Robo de información personal o confidencial
 - Transmisión irregular de información a partes que puedan suplantar la identidad de los usuarios
 - Difusión de contenidos de comunicación transcrita interceptados



Asegúrese de conocer el nombre de red (SSID) y la clave de red (contraseña) del enrutador inalámbrico/punto de acceso. Si no encuentra dicha información, póngase en contacto con el fabricante del enrutador inalámbrico/punto de acceso, administrador del sistema o proveedor de Internet. Brother no puede facilitar dicha información.



Información relacionada

- [Utilizar la red inalámbrica](#)

Inicio > Red > Ajustes de red inalámbrica > Utilizar la red inalámbrica > Configurar el equipo para una red inalámbrica utilizando el asistente de configuración de su ordenador

Configurar el equipo para una red inalámbrica utilizando el asistente de configuración de su ordenador

1. Descargue el instalador desde la página **Descargas** de su modelo en support.brother.com/downloads.
2. Inicie el instalador y, a continuación, siga las instrucciones que aparecen en la pantalla.
3. Seleccione **Conexión de red inalámbrica (Wi-Fi)** y, a continuación, haga clic en **Siguiente**.
4. Siga las instrucciones que irán apareciendo en pantalla.

Ha finalizado la configuración de la red inalámbrica.



Información relacionada

- [Utilizar la red inalámbrica](#)
-

Configurar su equipo para una red inalámbrica utilizando el asistente de configuración del panel de control del equipo

Antes de configurar el equipo, le recomendamos que anote los ajustes de la red inalámbrica. Necesitará esta información antes de continuar con la configuración.

1. Compruebe y registre los ajustes de red inalámbrica que tenga en ese momento el ordenador al que se vaya a conectar.

Nombre de red (SSID)	Clave de red (contraseña)

Por ejemplo:

Nombre de red (SSID)	Clave de red (contraseña)
HOLA	12345



- Su punto de acceso/enrutador puede soportar el uso de varias claves WEP, sin embargo, su equipo Brother solo admite el uso de la primera clave WEP.
- Si necesita ayuda durante la configuración y desea ponerse en contacto con el servicio de atención al cliente de Brother, asegúrese de que tiene su SSID (nombre de red) y clave de red (contraseña) preparados. No podemos ayudarle a encontrar esta información.
- Si no conoce esta información (SSID y clave de red), no podrá continuar con la configuración inalámbrica.

¿Cómo puedo encontrar esta información?

- a. Compruebe la documentación proporcionada con su punto de acceso/enrutador inalámbrico.
- b. El SSID inicial puede ser el nombre del fabricante o el nombre del modelo.
- c. Si no conoce la información de seguridad, consulte al fabricante del enrutador, al administrador del sistema o a su proveedor de servicios de Internet.

2. Pulse  [Ajustes] > [Todos ajustes] > [Red] > [WLAN (Wi-Fi)] > [Buscar red Wi-Fi].



Si el equipo muestra el menú [Todos ajustes] en la pantalla Inicio, salte el menú [Ajustes].

3. Cuando aparezca [¿Pasar de interfaz de red a inalámbrica?], pulse [Sí].
De este modo, se iniciará el asistente de configuración inalámbrica. Para cancelar, pulse [No].
4. El equipo busca la red y muestra una lista con los SSID disponibles.
Si aparece una lista de SSID, deslice el dedo hacia arriba o hacia abajo o pulse ▲ o ▼ para ver el SSID al que desea conectar y, a continuación, pulse el SSID.



Si no aparece el SSID que desea, pulse [Buscar de nuevo] para volver a buscar la red.

5. Pulse [OK].
6. De ser necesario, introduzca la misma clave de red que en el primer paso y, a continuación, pulse [OK].
7. El equipo intenta conectarse al dispositivo inalámbrico que ha seleccionado.

Si el dispositivo inalámbrico está conectado correctamente, en la pantalla LCD del equipo aparecerá [Conectada]. Pulse [OK] y, a continuación, pulse .

Ha finalizado la configuración de la red inalámbrica. Para instalar los controladores o la aplicación necesarios para el funcionamiento de su equipo, diríjase a la página **Descargas** de su modelo en support.brother.com/downloads.



Información relacionada

- [Utilizar la red inalámbrica](#)

Información adicional:

- [Cómo introducir texto en el equipo](#)
 - [Códigos de error del informe de LAN inalámbrica](#)
-

Configurar el equipo para una red inalámbrica mediante el método de una sola pulsación de Wi-Fi Protected Setup™ (WPS)

Si su enrutador/punto de acceso inalámbrico es compatible con WPS (PBC: configuración pulsando botón), puede utilizar WPS desde el menú del panel de control del equipo para configurar los ajustes de red inalámbrica.

1. Pulse  [Ajustes] > [Todos ajustes] > [Red] > [WLAN (Wi-Fi)] > [WPS/Botón de comando].



Si el equipo muestra el menú [Todos ajustes] en la pantalla Inicio, salte el menú [Ajustes].

2. Cuando aparezca [¿Pasar de interfaz de red a inalámbrica?], pulse [Sí].
De este modo, se iniciará el asistente de configuración inalámbrica. Para cancelar, pulse [No].
3. Cuando la pantalla táctil muestre [Inicie WPS en enrutador/punto de acceso inalámbrico y pulse [OK].], pulse el botón WPS del punto de acceso/enrutador inalámbrico. A continuación, pulse [OK] en el equipo. El equipo detectará automáticamente su punto de acceso/enrutador inalámbrico e intentará conectarse a la red inalámbrica.

Si el dispositivo inalámbrico está conectado correctamente, en la pantalla LCD del equipo aparecerá [Conectada]. Pulse [OK] y, a continuación, pulse .

Ha finalizado la configuración de la red inalámbrica. Para instalar los controladores o la aplicación necesarios para el funcionamiento de su equipo, diríjase a la página **Descargas** de su modelo en support.brother.com/downloads.



Información relacionada

- [Utilizar la red inalámbrica](#)

Información adicional:

- [Códigos de error del informe de LAN inalámbrica](#)

Configurar el equipo para una red inalámbrica mediante el método PIN de Wi-Fi Protected Setup™ (WPS)

Si el punto de acceso de LAN inalámbrica/enrutador es compatible con WPS, puede utilizar el método PIN (número de identificación personal) para configurar los ajustes de la red inalámbrica.

El método PIN es uno de los métodos de conexión desarrollados por Wi-Fi Alliance®. Al introducir en el registrador (dispositivo que administra la LAN inalámbrica) un PIN creado por un inscrito (su equipo), puede configurar los ajustes de la red inalámbrica y de seguridad. Para obtener más información sobre cómo acceder al modo WPS, consulte las instrucciones suministradas con el punto de acceso de LAN inalámbrica/enrutador.

Tipo A

Conexión cuando el punto de acceso de LAN inalámbrica/enrutador (1) se duplica como registrador:

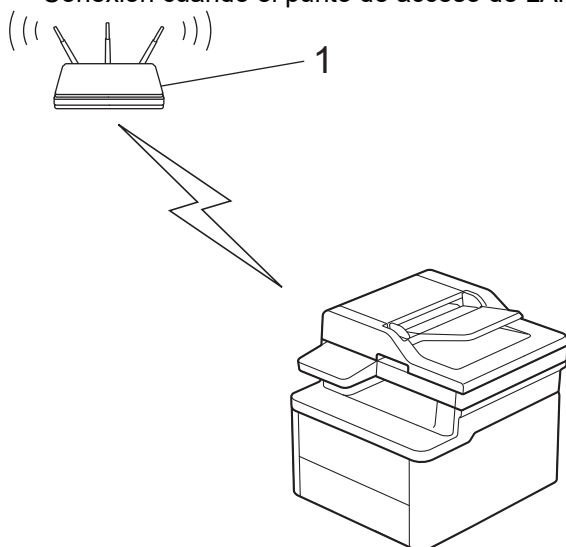

Tipo B

Conexión cuando otro dispositivo (2), como un ordenador, se utiliza como registrador:

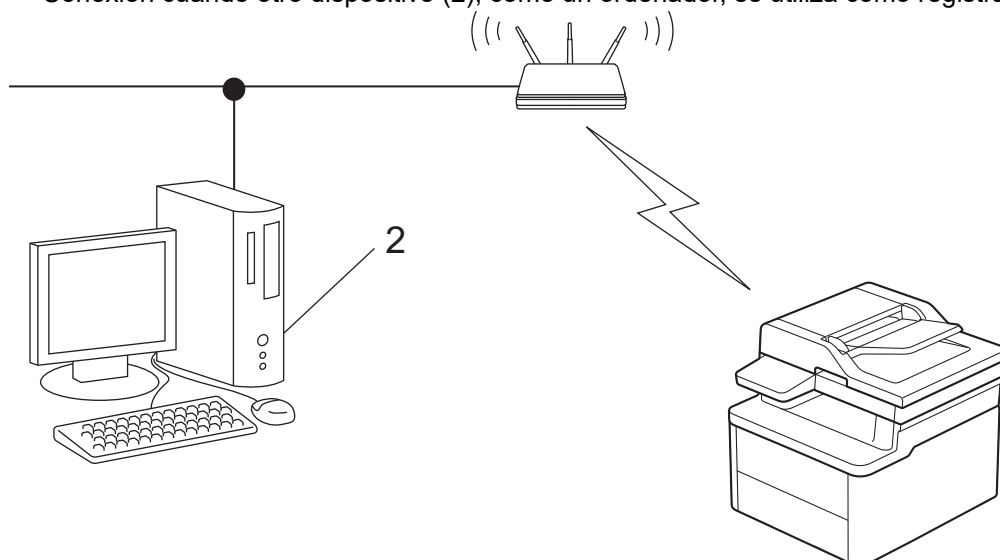

1. Pulse  [Ajustes] > [Todos ajustes] > [Red] > [WLAN (Wi-Fi)] > [WPS/Cód PIN].



Si el equipo muestra el menú [Todos ajustes] en la pantalla Inicio, salte el menú [Ajustes].

2. Cuando aparezca [¿Pasar de interfaz de red a inalámbrica?], pulse [Sí].

De este modo, se iniciará el asistente de configuración inalámbrica. Para cancelar, pulse [No].

3. En la pantalla LCD se muestra un PIN de ocho dígitos y el equipo comenzará a buscar un punto de acceso de LAN inalámbrica/enrutador.
4. Mediante un ordenador conectado a la red, escriba en la barra de direcciones de su navegador la dirección IP del dispositivo que esté usando como registrador (por ejemplo: <http://192.168.1.2>).
5. Vaya a la página de configuración de WPS e introduzca el PIN y, a continuación, siga las instrucciones que irán apareciendo en pantalla.



- El registrador generalmente es el punto de acceso de LAN inalámbrica/enrutador.
- Es posible que la página de ajustes sea distinta en función de la marca del punto de acceso de LAN inalámbrica/enrutador. Para obtener más información, consulte las instrucciones suministradas con el punto de acceso de LAN inalámbrica/enrutador.

Si el dispositivo inalámbrico está conectado correctamente, en la pantalla LCD del equipo aparecerá [Conectada]. Pulse [OK] y, a continuación, pulse .

Si utiliza un ordenador con Windows 10 o Windows 11 como registrador, realice los siguientes pasos:

6. Mantenga pulsada la tecla  y pulse  en el teclado del ordenador para iniciar **Ejecutar**.
7. Escriba "**control printers**" en el campo **Abrir:** y haga clic en **Aceptar**.

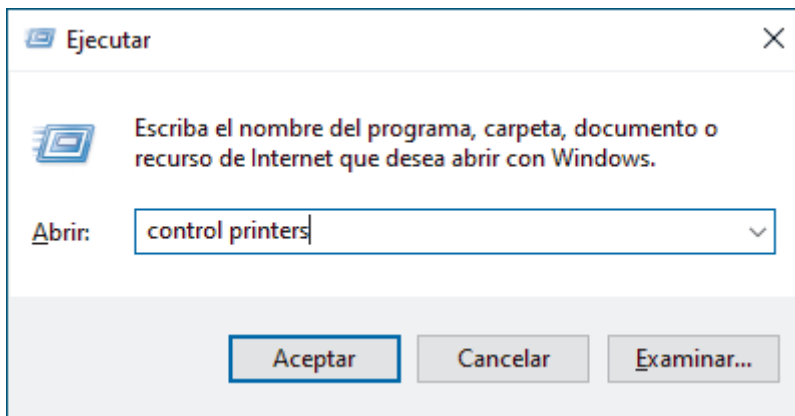

Aparece la ventana **Dispositivos e impresoras**.



Si la ventana **Dispositivos e impresoras** no aparece, haga clic en **Dispositivos > Más opciones de configuración de dispositivos e impresoras**.

8. Haga clic en **Agregar un dispositivo**.



- Para utilizar un ordenador con Windows 10 o Windows 11 como registrador, antes deberá registrarlo en la red. Para obtener más información, consulte las instrucciones suministradas con el punto de acceso de LAN inalámbrica/enrutador.
- Si utiliza Windows 10 o Windows 11 como registrador, puede instalar el controlador de impresora una vez realizada la configuración inalámbrica siguiendo las instrucciones que aparecen en la pantalla. Para instalar el controlador y el software necesarios para el funcionamiento de su equipo, vaya a la página **Descargas** de su modelo en support.brother.com/downloads.

9. Seleccione el equipo y haga clic en **Siguiente**.
10. Introduzca el PIN mostrado en la pantalla LCD y, a continuación, haga clic en **Siguiente**.
11. Haga clic en **Cerrar**.

Si el dispositivo inalámbrico está conectado correctamente, en la pantalla LCD del equipo aparecerá [Conectada]. Pulse [OK] y, a continuación, pulse .

Ha finalizado la configuración de la red inalámbrica. Para instalar los controladores o la aplicación necesarios para el funcionamiento de su equipo, diríjase a la página **Descargas** de su modelo en support.brother.com/downloads.



Información relacionada

- Utilizar la red inalámbrica

Información adicional:

- Códigos de error del informe de LAN inalámbrica
-

Configurar el equipo para una red inalámbrica cuando el SSID no es multienvío

Antes de configurar el equipo, le recomendamos que anote los ajustes de la red inalámbrica. Necesitará esta información antes de continuar con la configuración.

1. Compruebe y escriba la configuración actual de la red inalámbrica.

Nombre de red (SSID)		
Método de autenticación	Modo de encriptación	Clave de red
Sistema abierto	NINGUNO	-
	WEP ¹	
Clave compartida	WEP ¹	
WPA/WPA2-PSK	AES	
	TKIP	
WPA3-SAE	AES	

¹ No puede seleccionar la opción WEP desde el panel de control. Para seleccionar la opción WEP como modo de encriptación, utilice Administración basada en Web.

Por ejemplo:

Nombre de red (SSID)		
HOLA		
Método de autenticación	Modo de encriptación	Clave de red
WPA3-SAE	AES	12345678

2. Pulse  [Ajustes] > [Todos ajustes] > [Red] > [WLAN (Wi-Fi)] > [Buscar red Wi-Fi].



Si el equipo muestra el menú [Todos ajustes] en la pantalla Inicio, salte el menú [Ajustes].

3. Cuando aparezca [¿Pasar de interfaz de red a inalámbrica?], pulse [Sí].
De este modo, se iniciará el asistente de configuración inalámbrica. Para cancelar, pulse [No].
4. El equipo buscará la red y mostrará una lista con los SSID disponibles. Deslice el dedo hacia arriba o hacia abajo, o bien pulse ▲ o ▼ para mostrar [Agregar SSID]. Pulse [Agregar SSID] y, a continuación, pulse [OK].
5. Introduzca el nombre del SSID y, a continuación, pulse [OK].
6. Seleccione el método de autenticación.
7. Siga las instrucciones que se muestran en la pantalla LCD para configurar los ajustes.
8. El equipo intenta conectarse al dispositivo inalámbrico que ha seleccionado.

Si el dispositivo inalámbrico está conectado correctamente, en la pantalla LCD del equipo aparecerá [Conectada]. Pulse [OK] y, a continuación, pulse .

Ha finalizado la configuración de la red inalámbrica. Para instalar los controladores o la aplicación necesarios para el funcionamiento de su equipo, diríjase a la página **Descargas** de su modelo en support.brother.com/downloads.



Información relacionada

- [Utilizar la red inalámbrica](#)

Información adicional:

- [Acceder a Administración basada en Web](#)
 - [Cómo introducir texto en el equipo](#)
 - [Códigos de error del informe de LAN inalámbrica](#)
-

Configurar el equipo para una red inalámbrica corporativa

Antes de configurar el equipo, le recomendamos que anote los ajustes de la red inalámbrica. Necesitará esta información antes de continuar con la configuración.

1. Compruebe y escriba la configuración actual de la red inalámbrica.

Nombre de red (SSID)			
Método de autenticación	Modo de encriptación	ID de usuario	Contraseña
EAP-FAST/NINGUNO	AES		
	TKIP		
EAP-FAST/MS-CHAPv2	AES		
	TKIP		
EAP-FAST/GTC	AES		
	TKIP		
PEAP/MS-CHAPv2	AES		
	TKIP		
PEAP/GTC	AES		
	TKIP		
EAP-TTLS/CHAP	AES		
	TKIP		
EAP-TTLS/MS-CHAP	AES		
	TKIP		
EAP-TTLS/MS-CHAPv2	AES		
	TKIP		
EAP-TTLS/PAP	AES		
	TKIP		
EAP-TLS	AES		-
	TKIP		-

Por ejemplo:

Nombre de red (SSID)			
HOLA			
Método de autenticación	Modo de encriptación	ID de usuario	Contraseña
EAP-FAST/MS-CHAPv2	AES	Brother	12345678



- Si configura el equipo con la autenticación EAP-TLS, deberá instalar el certificado de cliente emitido por una CA antes de iniciar la configuración. Póngase en contacto con el administrador de red para obtener información sobre el certificado del cliente. Si ha instalado varios certificados, se recomienda anotar el nombre del certificado que desea utilizar.
- Si verifica el equipo utilizando el nombre común del certificado del servidor, se recomienda anotar este nombre común antes de iniciar la configuración. Póngase en contacto con el administrador de red para obtener información sobre el nombre común del certificado de servidor.

2. Pulse  [Ajustes] > [Todos ajustes] > [Red] > [WLAN (Wi-Fi)] > [Buscar red Wi-Fi].



Si el equipo muestra el menú [Todos ajustes] en la pantalla Inicio, salte el menú [Ajustes].

3. Cuando aparezca [¿Pasar de interfaz de red a inalámbrica?], pulse [Sí].
De este modo, se iniciará el asistente de configuración inalámbrica. Para cancelar, pulse [No].
4. El equipo buscará la red y mostrará una lista con los SSID disponibles. Deslice el dedo hacia arriba o hacia abajo, o bien pulse ▲ o ▼ para mostrar [Agregar SSID]. Pulse [Agregar SSID] y, a continuación, pulse [OK].
5. Introduzca el nombre del SSID y, a continuación, pulse [OK].
6. Seleccione el método de autenticación.
7. Siga las instrucciones que se muestran en la pantalla LCD para configurar los ajustes.
8. El equipo intenta conectarse al dispositivo inalámbrico que ha seleccionado.

Si el dispositivo inalámbrico está conectado correctamente, en la pantalla LCD del equipo aparecerá [Conectada]. Pulse [OK] y, a continuación, pulse .

Ha finalizado la configuración de la red inalámbrica. Para instalar los controladores o la aplicación necesarios para el funcionamiento de su equipo, diríjase a la página **Descargas** de su modelo en support.brother.com/downloads.



Información relacionada

- [Utilizar la red inalámbrica](#)

Información adicional:

- [Códigos de error del informe de LAN inalámbrica](#)

Utilizar Wi-Fi Direct®

- Información general de Wi-Fi Direct
- Configurar manualmente una red Wi-Fi Direct
- Configurar una red Wi-Fi Direct con el método de pulsación de un botón

Información general de Wi-Fi Direct

Wi-Fi Direct es uno de los métodos de configuración inalámbrica desarrollados por Wi-Fi Alliance®. Le permite conectar de forma segura el dispositivo móvil con su equipo sin tener que utilizar un enrutador inalámbrico/punto de acceso.

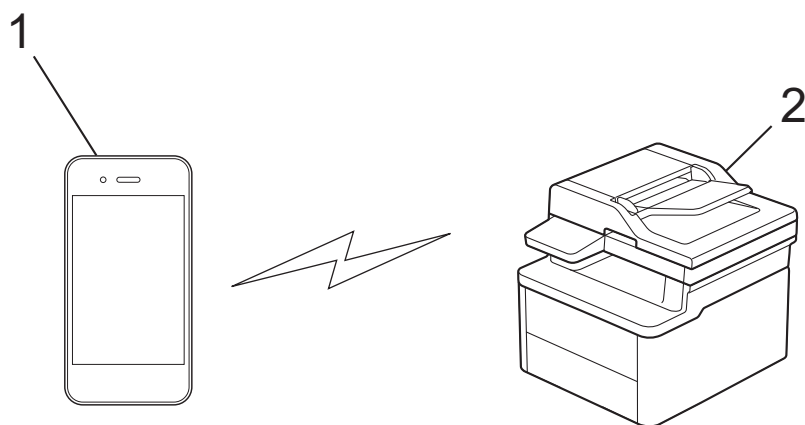

1. Dispositivo móvil
2. Su equipo



- Puede utilizar Wi-Fi Direct simultáneamente a través de una conexión de red cableada o de una conexión de red inalámbrica.
- Los dispositivos compatibles con Wi-Fi Direct pueden convertirse en un propietario de grupo. Al configurar la red con Wi-Fi Direct, el propietario de grupo actúa como un punto de acceso.



Información relacionada

- [Utilizar Wi-Fi Direct®](#)

Información adicional:

- [Configurar manualmente una red Wi-Fi Direct](#)
- [Configurar una red Wi-Fi Direct con el método de pulsación de un botón](#)

Configurar manualmente una red Wi-Fi Direct

En función del dispositivo, si se conecta a la red Wi-Fi Direct de forma manual, el dispositivo móvil podría desconectarse de la red inalámbrica y cambiar automáticamente a la comunicación de datos móviles. De ser necesario, conéctese de nuevo a la red inalámbrica original tras su uso. Si su dispositivo sigue cambiándose automáticamente a la red Wi-Fi Direct, desactive el ajuste de conexión automática en su dispositivo móvil.

Configure los ajustes de Wi-Fi Direct desde el panel de control del equipo:



Cuando el equipo recibe la solicitud de Wi-Fi Direct del dispositivo móvil, aparece el mensaje [Solicitud conexión Wi-Fi Direct recibida. Pulse [OK] para conectar.] en la pantalla LCD. Pulse [OK] para conectar.

1. Pulse  [Ajustes] > [Todos ajustes] > [Red] > [Wi-Fi Direct] > [Manual].



Si el equipo muestra el menú [Todos ajustes] en la pantalla Inicio, salte el menú [Ajustes].

2. El equipo mostrará el SSID (nombre de red) y la contraseña (clave de red). Diríjase a la pantalla de ajustes de la red inalámbrica de su dispositivo móvil, seleccione el SSID y, a continuación, introduzca la contraseña.



- También puede configurar una red Wi-Fi Direct mediante el código QR que se muestra en la pantalla LCD. Escanee el código QR y, a continuación, siga las instrucciones de la pantalla LCD.
- Escanee el código QR mediante la aplicación de cámara estándar en iOS 11 o posterior, desde el menú de ajustes Wi-Fi o desde la aplicación de cámara estándar en Android™ 10 o posterior. Si no se puede leer el código QR, introduzca manualmente el nombre de red (SSID) y la clave de red (contraseña) para conectarse.

3. Si su dispositivo móvil se conecta correctamente, la pantalla LCD del equipo mostrará [Conectada].



Información relacionada

- [Utilizar Wi-Fi Direct®](#)

Información adicional:

- [Información general de Wi-Fi Direct](#)
- [Configurar una red Wi-Fi Direct con el método de pulsación de un botón](#)

Configurar una red Wi-Fi Direct con el método de pulsación de un botón

 Para configurar la red Wi-Fi Direct con un dispositivo Android™, instale Brother Mobile Connect, seleccione Wi-Fi Direct como método de conexión a este producto y siga las instrucciones que aparecen en la pantalla.

Cuando el equipo recibe la solicitud de Wi-Fi Direct del dispositivo móvil, aparece el mensaje [Solicitud conexión Wi-Fi Direct recibida. Pulse [OK] para conectar.] en la pantalla LCD. Pulse [OK] para conectar.

1. Pulse  [Ajustes] > [Todos ajustes] > [Red] > [Wi-Fi Direct] en la pantalla LCD del equipo.

 Si el equipo muestra el menú [Todos ajustes] en la pantalla Inicio, salte el menú [Ajustes].

2. Si el dispositivo móvil no es compatible con Wi-Fi Direct, pulse [Propiet. grupo] > [Sí].

 En función del dispositivo, si se conecta con el ajuste [Propiet. grupo] establecido en [Sí], el dispositivo móvil podría desconectarse de la red inalámbrica y cambiar automáticamente a la comunicación de datos móviles. De ser necesario, conéctese de nuevo a la red inalámbrica original tras su uso. Si su dispositivo sigue cambiándose automáticamente a la red Wi-Fi Direct, desactive el ajuste de conexión automática en su dispositivo móvil.

3. Pulse [Botón de comando].
4. Cuando aparezca el mensaje [Active Wi-Fi Direct en otro dispositivo. A continuación, pulse [OK].], active la función Wi-Fi Direct de su dispositivo móvil (para obtener más información, consulte la guía del usuario del dispositivo móvil). Pulse [OK] en su equipo.
5. Realice una de las siguientes acciones:
 - Si su dispositivo móvil muestra una lista de equipos con Wi-Fi Direct habilitado, seleccione su equipo Brother.
 - Si su equipo Brother muestra una lista de dispositivos móviles con Wi-Fi Direct habilitado, seleccione su dispositivo móvil. Para buscar de nuevo los dispositivos disponibles, pulse [Reescanear].
6. Si su dispositivo móvil se conecta correctamente, la pantalla LCD del equipo mostrará [Conectada].

Información relacionada

- [Utilizar Wi-Fi Direct®](#)

Información adicional:

- [Información general de Wi-Fi Direct](#)
- [Configurar manualmente una red Wi-Fi Direct](#)

Activar/Desactivar LAN inalámbrica

1. Pulse  [Ajustes] > [Todos ajustes] > [Red] > [WLAN (Wi-Fi)].



Si el equipo muestra el menú [Todos ajustes] en la pantalla Inicio, salte el menú [Ajustes].

2. Deslice el dedo hacia arriba o hacia abajo, o bien pulse ▲ o ▼ para seleccionar la opción [Activar WLAN]. Pulse [Activar WLAN].
3. Realice una de las siguientes acciones:
 - Para activar la red Wi-Fi, seleccione [Sí].
 - Para desactivar la red Wi-Fi, seleccione [No].
4. Pulse .



Información relacionada

- [Ajustes de red inalámbrica](#)

Imprimir el informe WLAN

El informe de WLAN muestra el estado de la red inalámbrica del equipo. Si la conexión inalámbrica no es correcta, compruebe el código de error en el informe impreso.

1. Pulse  [Ajustes] > [Todos ajustes] > [Imp. informes] > [Informe WLAN].



Si el equipo muestra el menú [Todos ajustes] en la pantalla Inicio, salte el menú [Ajustes].

2. Pulse [Sí].
El equipo imprimirá el informe WLAN.
3. Pulse .

Si no se imprime el informe WLAN, compruebe si en el equipo se han producido errores. Si no hay errores visibles, espere un minuto y, a continuación, intente imprimir el informe de nuevo.



Información relacionada

- [Ajustes de red inalámbrica](#)
- [Códigos de error del informe de LAN inalámbrica](#)

Códigos de error del informe de LAN inalámbrica

Si el informe de LAN inalámbrica indica que no se pudo realizar la conexión, compruebe el código de error impreso en el informe y consulte las instrucciones correspondientes en la tabla:

Código de error	Problema y soluciones recomendadas
TS-01	<p>La red WLAN (Wi-Fi) no está activada.</p> <p>Compruebe lo siguiente e intente volver a configurar la conexión inalámbrica:</p> <ul style="list-style-type: none">• Active la configuración WLAN en el dispositivo.• Si hay un cable de red conectado al dispositivo, desconéctelo.
TS-02	<p>No se puede detectar el punto de acceso/enrutador inalámbrico.</p> <p>Compruebe lo siguiente e intente volver a configurar la conexión inalámbrica:</p> <ul style="list-style-type: none">• Asegúrese de que el punto de acceso/enrutador inalámbrico esté encendido.• Acerque temporalmente el dispositivo al punto de acceso/enrutador inalámbrico mientras configura la red inalámbrica.• Si el punto de acceso/enrutador inalámbrico utiliza el filtrado de direcciones MAC, confirme que la dirección MAC del equipo se permita en el filtro. Para conocer la dirección MAC, imprima el informe de configuración de red o la página de configuración de la impresora.• Si ha introducido manualmente el nombre de red (SSID) y la información de seguridad (método de autenticación/método de encriptación), es posible que la información sea incorrecta. Compruebe de nuevo el nombre de red y la información de seguridad e introduzca la información correcta.• Reinicie el punto de acceso/enrutador inalámbrico. Si no encuentra el nombre de red (SSID) y la información de seguridad, consulte la documentación suministrada con el punto de acceso/enrutador inalámbrico o póngase en contacto con el fabricante del enrutador, el administrador del sistema o el proveedor de servicios de Internet.
TS-03	<p>Es posible que la configuración de seguridad y de la red empresarial inalámbrica que ha introducido sean incorrectas.</p> <p>Compruebe lo siguiente e intente volver a configurar la conexión inalámbrica:</p> <p>Verifique la siguiente información:</p> <ul style="list-style-type: none">- El nombre de red (SSID) que ha seleccionado para configurar el dispositivo.- La información de seguridad que ha seleccionado para configurar el dispositivo (como el método de autenticación, el método de cifrado, el ID de usuario, etc.). <p>Si aún así no encuentra el nombre de red (SSID) y la información de seguridad, consulte la documentación suministrada con el punto de acceso/enrutador inalámbrico o póngase en contacto con el fabricante del enrutador, el administrador del sistema o el proveedor de servicios de Internet.</p>

Código de error	Problema y soluciones recomendadas
TS-04	<p>El dispositivo no es compatible con los métodos de autenticación y cifrado empleados por el punto de acceso/enrutador inalámbrico seleccionado.</p> <p>Para el modo de infraestructura (más común)</p> <p>Cambie los métodos de autenticación y cifrado del punto de acceso/enrutador inalámbrico seleccionado. El dispositivo es compatible con los siguientes métodos de autenticación y cifrado:</p> <ul style="list-style-type: none"> • WPA-Personal: TKIP/AES • WPA2-Personal: TKIP/AES • WPA3-Personal: AES • ABIERTO: WEP/NINGUNO (sin cifrado) • Clave compartida: WEP <p>Si el problema no se resuelve, es posible que el nombre de red (SSID) o los ajustes de seguridad que haya introducido sean incorrectos. Compruebe que la configuración de la red inalámbrica sea correcta para la red.</p>
TS-05	<p>El nombre de red (SSID) y la clave de red (contraseña) son incorrectos.</p> <p>Compruebe lo siguiente e intente volver a configurar la conexión inalámbrica:</p> <ul style="list-style-type: none"> • Confirme el nombre de red (SSID) y la clave de red (contraseña). • Si la clave de red contiene letras en mayúscula y minúscula, asegúrese de que las ha escrito correctamente. • Si no encuentra el nombre de red (SSID) y la información de seguridad, consulte la documentación suministrada con el punto de acceso/enrutador inalámbrico o póngase en contacto con el fabricante del enrutador, el administrador del sistema o el proveedor de servicios de Internet. • Si el punto de acceso/enrutador inalámbrico utiliza el cifrado WEP con varias claves WEP, anótelas y utilice únicamente la primera clave WEP.
TS-06	<p>La información de seguridad inalámbrica (método de autenticación/método de cifrado/clave de red [contraseña]) es incorrecta.</p> <p>Compruebe lo siguiente e intente volver a configurar la conexión inalámbrica:</p> <ul style="list-style-type: none"> • Confirme la clave de red. Si la clave de red contiene letras en mayúscula y minúscula, asegúrese de que las ha escrito correctamente. • Confirme si el método de autenticación introducido y los métodos de autenticación o cifrado compatibles con el punto de acceso/enrutador inalámbrico son los mismos. • Si ha confirmado la clave de red, el método de autenticación y el método de encriptación, reinicie el punto de acceso/enrutador inalámbrico y el equipo. • Si el punto de acceso/enrutador inalámbrico está en modo sigiloso, es posible que deba desactivar este modo para establecer conexión con la red inalámbrica. <p>Si no encuentra el nombre de red (SSID) y la información de seguridad, consulte la documentación suministrada con el punto de acceso/enrutador inalámbrico o póngase en contacto con el fabricante del enrutador, el administrador del sistema o el proveedor de servicios de Internet.</p>

Código de error	Problema y soluciones recomendadas
TS-07	<p>El dispositivo no puede detectar un punto de acceso/enrutador inalámbrico que tenga la función WPS (Wi-Fi Protected Setup) activada.</p> <p>Compruebe lo siguiente e inténtelo de nuevo:</p> <ul style="list-style-type: none"> • Para conocer si el punto de acceso/enrutador inalámbrico es compatible con WPS, compruebe si el punto de acceso/enrutador inalámbrico muestra el símbolo de WPS. Para obtener más información, consulte la documentación suministrada con el punto de acceso/enrutador inalámbrico. • Para configurar la conexión inalámbrica mediante WPS, debe configurar el dispositivo y el punto de acceso/enrutador inalámbrico. Para obtener más información, consulte la guía del usuario. • Si no sabe cómo configurar el punto de acceso/enrutador inalámbrico mediante WPS, consulte la documentación suministrada con el punto de acceso/enrutador inalámbrico o póngase en contacto con el fabricante del enrutador, el administrador del sistema o el proveedor de servicios de Internet.
TS-08	<p>Se han detectado dos o más puntos de acceso o enrutadores inalámbricos que tienen la función WPS activada.</p> <p>Compruebe lo siguiente e inténtelo de nuevo:</p> <ul style="list-style-type: none"> • Asegúrese de que solo un punto de acceso/enrutador inalámbrico dentro del alcance tenga la función WPS activada; a continuación, intente volver a establecer conexión. • Intente volver a establecer conexión después de unos minutos para evitar interferencias de otros puntos de acceso/enrutadores.



Cómo confirmar la información de seguridad inalámbrica (SSID/Método de autenticación/Método de encriptación/Clave de red) del punto de acceso WLAN/enrutador:

1. Los ajustes de seguridad predeterminados se pueden proporcionar en una etiqueta adjunta al punto de acceso WLAN/enrutador. Puede que el nombre del fabricante o el número de modelo del punto de acceso WLAN/enrutador se utilice como la configuración de seguridad predeterminada.
2. Consulte la documentación suministrada con el punto de acceso de WLAN/enrutador para obtener información sobre cómo localizar la configuración de seguridad.
 - Si el punto de acceso WLAN/enrutador está definido en no emitir el SSID, esta no se detectará automáticamente. Tendrá que introducir manualmente el nombre SSID.
 - La clave de red también se denomina contraseña, clave de seguridad o clave de encriptación.

Si no conoce la SSID y la configuración de seguridad inalámbrica de su punto de acceso WLAN/enrutador o no sabe cómo cambiar la configuración, consulte la documentación proporcionada con su punto de acceso WLAN/enrutador, pregunte al fabricante de este, a su proveedor de servicios de Internet o al administrador de red.



Información relacionada

- [Imprimir el informe WLAN](#)

Información adicional:

- [Configurar el equipo para una red inalámbrica mediante el método de una sola pulsación de Wi-Fi Protected Setup™ \(WPS\)](#)
- [Configurar el equipo para una red inalámbrica mediante el método PIN de Wi-Fi Protected Setup™ \(WPS\)](#)
- [Configurar su equipo para una red inalámbrica utilizando el asistente de configuración del panel de control del equipo](#)
- [Configurar el equipo para una red inalámbrica cuando el SSID no es multienvío](#)
- [Configurar el equipo para una red inalámbrica corporativa](#)

Características de red

- Configuración de los ajustes del servidor proxy mediante Administración basada en Web
- Imprimir el informe de configuración de la red
- Utilice la función Enviar fax a servidor
- Configurar y controlar la búsqueda de LDAP
- Sincronización de la hora con el servidor SNTP mediante administración basada en Web
- Reenviar faxes entrantes a un destino de red
- Gigabit Ethernet (solo red cableada)
- Usar funciones de detección de red global
- Restablecer la configuración de la red a los ajustes predeterminados de fábrica

Configuración de los ajustes del servidor proxy mediante Administración basada en Web

Si su red utiliza un servidor proxy, la siguiente información del servidor proxy debe configurarse en Administración basada en Web:

- Dirección del servidor proxy
- Número de puerto
- Nombre de usuario
- Contraseña

1. Inicie Administración basada en Web. >> [Acceder a Administración basada en Web](#)
2. En la barra de navegación izquierda, haga clic en **Red > Red > Protocolo**.



Si la barra de navegación izquierda no es visible, empiece a navegar desde ☰.

3. Asegúrese de que la casilla de verificación **Proxy** está seleccionada y, a continuación, haga clic en **Enviar**.
4. En el campo **Proxy**, haga clic en **Configuración avanzada**.
5. Introduzca la información del servidor proxy.
6. Haga clic en **Enviar**.



Información relacionada

- [Características de red](#)

Información adicional:

- [Configuración de los ajustes del servidor proxy mediante el panel de control del equipo](#)
- [Acceder a Administración basada en Web](#)

Imprimir el informe de configuración de la red

El informe de configuración de la red muestra la configuración de red, incluidos los ajustes del servidor de impresión de red.



- El nombre de nodo aparece en el informe de configuración de la red. El nombre de nodo predeterminado es "BRN123456abcdef" para una red cableada o "BRW123456abcdef" para una red inalámbrica (donde "123456abcdef" es la dirección MAC/Ethernet del equipo).
- Si la dirección IP en el informe de configuración de la red muestra 0.0.0.0, espere un minuto e intente imprimirlo de nuevo.
- En el informe puede encontrar la configuración del equipo, como la dirección IP, la máscara de subred, el nombre de nodo y la dirección MAC, por ejemplo:
 - Dirección IP: 192.168.0.5
 - Máscara de subred: 255.255.255.0
 - Nombre de nodo: BRN000ca0000499
 - Dirección MAC: 00-0c-a0-00-04-99

1. Pulse  [Ajustes] > [Todos ajustes] > [Imp. informes] > [Configuración de la red].



Si el equipo muestra el menú [Todos ajustes] en la pantalla Inicio, salte el menú [Ajustes].

2. Pulse [Sí].
3. Pulse .



Información relacionada

- [Características de red](#)

Información adicional:

- [Acceder a Administración basada en Web](#)

Utilice la función Enviar fax a servidor

Modelos relacionados: MFC-L8730CDW/MFC-L8970CDW/MFC-EX570

La función Fax a servidor permite al equipo escanear un documento y enviarlo a otro servidor de fax a través de la red. A continuación, el documento se enviará en forma de datos de fax desde el servidor al número de fax de destino a través de las líneas telefónicas estándar. Si la función Fax a servidor está activada, todas las transmisiones de fax automáticas desde el equipo se enviarán al servidor de fax para la transmisión por fax.

Puede enviar un fax directamente desde el equipo utilizando la función de fax manual cuando la función Enviar a servidor está activada.



Información relacionada

- [Características de red](#)
 - [Antes de enviar un fax al servidor de fax](#)
 - [Activar Fax a servidor](#)
 - [Controlar Fax a servidor](#)

Activar Fax a servidor

Modelos relacionados: MFC-L8730CDW/MFC-L8970CDW/MFC-EX570

Almacene la dirección de prefijo/sufijo del servidor de fax en el equipo Brother.

1. Pulse  [Ajustes] > [Todos ajustes] > [Red] > [Fax a servidor].



Si el equipo muestra el menú [Todos ajustes] en la pantalla Inicio, salte el menú [Ajustes].

2. Pulse [Fax a servidor].
3. Pulse [Sí].
4. Pulse [Prefijo].
5. Introduzca el prefijo utilizando la pantalla táctil y, a continuación, pulse [OK].
6. Pulse [Sufijo].
7. Introduzca el sufijo utilizando la pantalla táctil y, a continuación, pulse [OK].
8. Pulse .



Información relacionada

- [Utilice la función Enviar fax a servidor](#)

Controlar Fax a servidor

Modelos relacionados: MFC-L8730CDW/MFC-L8970CDW/MFC-EX570

1. Coloque el documento en la unidad ADF o en el cristal de escaneado.
2. Realice una de las siguientes acciones:
 - Si la opción de vista previa de fax está establecida en [No], pulse [Fax].
 - Si la opción vista previa de fax está establecida en [Sí], pulse [Fax] y, a continuación, pulse [Envío de faxes].
3. Introduzca el número de fax.
4. Pulse [Inicio de fax].

El equipo enviará el mensaje al servidor de fax a través de una red TCP/IP.



Información relacionada

- [Utilice la función Enviar fax a servidor](#)

Configurar y controlar la búsqueda de LDAP

La función LDAP permite buscar información, como por ejemplo números de fax y direcciones de correo electrónico, en su servidor. Cuando utilice las funciones de fax, fax por Internet (I-Fax) o Escanear a servidor de correo electrónico, puede usar la búsqueda de LDAP para buscar números de fax y direcciones de correo electrónico.



- La función LDAP no es compatible con chino simplificado, chino tradicional o coreano.
- La función LDAP es compatible con LDAPv3.



Información relacionada

- [Características de red](#)
 - [Cambiar la configuración de LDAP mediante Administración basada en Web](#)
 - [Realizar una búsqueda de LDAP con el panel de control del equipo](#)

Cambiar la configuración de LDAP mediante Administración basada en Web

Utilizar Administración basada en Web para configurar los ajustes LDAP en un navegador web.

1. Inicie Administración basada en Web. >> [Acceder a Administración basada en Web](#)
2. En la barra de navegación izquierda, haga clic en **Red > Red > Protocolo**.



Si la barra de navegación izquierda no es visible, empiece a navegar desde ☰.

3. Marque la casilla de verificación **LDAP** y, a continuación, haga clic en **Enviar**.
4. Reinicie el equipo Brother para activar la configuración.
5. En su ordenador, desde Administración basada en Web, haga clic en **Libr. direc. > LDAP** en la barra de navegación izquierda.
 - **Búsqueda LDAP**
 - **Dirección del servidor LDAP**
 - **SSL/TLS**
 - **Puerto**
 - **Autenticación**
 - **Nombre de usuario**
Esta selección estará disponible en función del método de autenticación utilizado.
 - **Contraseña**
Esta selección estará disponible en función del método de autenticación utilizado.



- Si el servidor LDAP es compatible con la autenticación Kerberos, le recomendamos que seleccione Kerberos en la configuración de autenticación. Proporciona una sólida autenticación entre el servidor LDAP y el equipo.
 - Debe configurar el protocolo SNTP (servidor de tiempo de red) o bien, la fecha, hora y zona horaria correctamente en el panel de control para la autenticación Kerberos.
- **Dirección del servidor Kerberos**
Esta selección estará disponible en función del método de autenticación utilizado.
 - **Buscar principal**
 - **Tiempo de espera para LDAP**
 - **Atributo de nombre (clave de búsqueda)**
 - **Atributo de correo electrónico**
 - **Atributo de número de fax**
6. Cuando finalice la configuración, haga clic en **Enviar**. Asegúrese de que el campo **Estado** lee **OK**.



Información relacionada

- [Configurar y controlar la búsqueda de LDAP](#)

Información adicional:

- [Acceder a Administración basada en Web](#)
- [Sincronización de la hora con el servidor SNTP mediante administración basada en Web](#)

Realizar una búsqueda de LDAP con el panel de control del equipo

Después de configurar los ajustes de LDAP, puede utilizar la función de búsqueda LDAP para buscar números de fax o direcciones de correo electrónico para:

- Enviar un fax (no disponible para modelos DCP)
- Enviar un fax por Internet (I-Fax) (no disponible para modelos DCP)
- Escanear a servidor de correo electrónico



- La función LDAP es compatible con LDAPv3.
- Es posible que tenga que utilizar la autenticación Kerberos o la autenticación simple para conectarse con el servidor LDAP en función de la directiva de seguridad establecida por el administrador de red.
- Debe configurar el protocolo SNTP (servidor de tiempo de red) o bien, la fecha, hora y zona horaria correctamente en el panel de control para la autenticación Kerberos.

1. Pulse  para realizar la búsqueda.
2. Introduzca los caracteres iniciales de la búsqueda mediante la pantalla LCD.
3. Pulse [OK].

Aparecerá el resultado de la búsqueda LDAP en la pantalla LCD; el icono  aparece delante de los resultados de búsqueda de la libreta de direcciones de correo electrónico (local) o número de fax (local).

Si no hay coincidencias en el servidor o en la libreta de direcciones local, la pantalla LCD muestra [Impos. encontrar resultados.] durante unos 60 segundos.

4. Deslice el dedo hacia arriba o hacia abajo, o bien pulse ▲ o ▼ para mostrar el nombre que desee.
5. Pulse el nombre.
Para ver los detalles del nombre, pulse [Detalle].
6. Si el resultado incluye más de un número de fax o dirección de correo electrónico, el equipo le pedirá que seleccione solo uno. Pulse [Aplicar]. Realice una de las siguientes acciones:
 - Si está enviando un fax o un I-Fax, pulse [Inicio de fax].
 - Si escanea al servidor de correo electrónico, cargue el documento, pulse [Sig.] y después [Inicio].



Información relacionada

- [Configurar y controlar la búsqueda de LDAP](#)

Información adicional:

- [Sincronización de la hora con el servidor SNTP mediante administración basada en Web](#)

Sincronización de la hora con el servidor SNTP mediante administración basada en Web

El protocolo simple de tiempo de red (SNTP) se utiliza para sincronizar la hora utilizada por el equipo para la autenticación con el servidor de tiempo SNTP. (No es la hora que se muestra en la pantalla LCD del equipo). Puede sincronizar, de forma automática o manual, la hora del equipo con la hora universal coordinada (UTC) proporcionada por el servidor de tiempo SNTP.

- [Configurar la fecha y la hora mediante Administración basada en Web](#)
- [Configurar el protocolo SNTP mediante Administración basada en Web](#)

Configurar la fecha y la hora mediante Administración basada en Web

Configure la fecha y la hora para sincronizar la hora utilizada por el equipo con el servidor de tiempo SNTP.

Esta función no está disponible en algunos países.

1. Inicie Administración basada en Web. >> [Acceder a Administración basada en Web](#)
2. En la barra de navegación izquierda, haga clic en **Administrador > Fecha y hora**.



Si la barra de navegación izquierda no es visible, empiece a navegar desde ☰.

3. Verifique la configuración de **Zona horaria**.



Seleccione la diferencia horaria entre su ubicación y UTC en la lista desplegable **Zona horaria**. Por ejemplo, la zona horaria oriental en EE. UU. y Canadá es UTC-05:00.

4. Active la casilla de verificación **Sincronizar con servidor SNTP**.
5. Haga clic en **Enviar**.



También puede configurar la fecha y la hora manualmente.



Información relacionada

- [Sincronización de la hora con el servidor SNTP mediante administración basada en Web](#)

Información adicional:

- [Acceder a Administración basada en Web](#)

Configurar el protocolo SNTP mediante Administración basada en Web

Configure el protocolo SNTP para sincronizar la hora utilizada por el equipo para la autenticación con la hora guardada por el servidor de tiempo SNTP.

1. Inicie Administración basada en Web. >> [Acceder a Administración basada en Web](#)
2. En la barra de navegación izquierda, haga clic en **Red > Red > Protocolo**.



Si la barra de navegación izquierda no es visible, empiece a navegar desde ☰.

3. Marque la casilla de verificación **SNTP** para activar la configuración.
4. Haga clic en **Enviar**.
5. Reinicie el equipo Brother para activar la configuración.
6. Junto a la casilla de verificación de SNTP, haga clic en **Configuración avanzada**.
7. Configure los ajustes.

Opción	Descripción
Estado	Muestra si el protocolo SNTP está activado o desactivado.
Estado de sincronización	Confirme el último estado de sincronización.
Método del servidor SNTP	Seleccione AUTOMÁTICO o ESTÁTICO . <ul style="list-style-type: none">• AUTOMÁTICO Si tiene un servidor DHCP en la red, el servidor SNTP obtendrá automáticamente la dirección de dicho servidor.• ESTÁTICO Escriba la dirección que desee utilizar.
Dirección del servidor SNTP primario Dirección del servidor SNTP secundario	Escriba la dirección del servidor (64 caracteres como máximo). La dirección del servidor SNTP secundario se utiliza como dirección de reserva de la dirección del servidor SNTP primario. Si el servidor primario no está disponible, el equipo se pondrá en contacto con el servidor SNTP secundario.
Puerto del servidor SNTP primario Puerto del servidor SNTP secundario	Escriba el número de puerto (1-65535). El puerto del servidor SNTP secundario se utiliza como dirección de reserva del puerto del servidor SNTP principal. Si el puerto principal no está disponible, el equipo se pondrá en contacto con el puerto SNTP secundario.
Intervalo de sincronización	Escriba el número de horas entre los intentos de sincronización del servidor (1-168 horas).

8. Haga clic en **Enviar**.



Información relacionada

- [Sincronización de la hora con el servidor SNTP mediante administración basada en Web](#)

Información adicional:

- [Acceder a Administración basada en Web](#)

Reenviar faxes entrantes a un destino de red

Modelos relacionados: MFC-L8730CDW/MFC-L8970CDW/MFC-EX570

Configure un perfil para reenviar los faxes entrantes directamente a una carpeta del servidor.

1. Inicie Administración basada en Web. >> [Acceder a Administración basada en Web](#)
2. En la barra de navegación izquierda, haga clic en **Administrador > Perfil de red**.



Si la barra de navegación izquierda no es visible, empiece a navegar desde ☰.

3. Haga clic en la opción de protocolo que aparece junto al número de perfil.
4. Seleccione el tipo de servidor en el campo **Protocolo** y, a continuación, haga clic en **Enviar**.
5. Configure el perfil para su servidor, usando una de las tablas siguientes:



Utilizar los siguientes caracteres: ?, /, \, ", :, <, >, | o * puede causar un error de envío.

FTP

Opción	Descripción
Nombre del perfil	Escriba un nombre para este perfil de servidor (hasta 15 caracteres alfanuméricos). El equipo mostrará este nombre en la pantalla LCD.
Dirección del host	Escriba la dirección del host (por ejemplo: ftp.ejemplo.com; hasta 64 caracteres) o la dirección IP (por ejemplo: 192.23.56.189).
Número de puerto	Cambie la configuración Número de puerto utilizada para acceder al servidor FTP. El valor predeterminado es el puerto 21. En la mayoría de los casos, no es necesario cambiar esta configuración.
Nombre de usuario	Escriba el nombre de usuario (hasta 32 caracteres) del usuario con permiso para escribir datos en el servidor FTP.
Contraseña	Escriba la contraseña (hasta 32 caracteres) asociada al nombre de usuario que introdujo en el campo Nombre de usuario . Escriba la contraseña de nuevo en el campo Volver a introducir la contraseña .
SSL/TLS	Configure la opción SSL/TLS para reenviar faxes entrantes de forma segura en una comunicación SSL/TLS. Cambie el ajuste Certificado CA en caso necesario.
Directorio de archivos	Escriba la ruta (hasta 255 caracteres) de la carpeta en el servidor FTP donde quiera reenviar los faxes entrantes. No escriba ninguna barra diagonal al comienzo de la ruta.
Modo pasivo	Desactive o active la opción Modo pasivo en función de la configuración del servidor FTP y del software de seguridad de red. La configuración predeterminada es que esta opción esté activada. En la mayoría de los casos, no es necesario cambiar esta configuración.

SFTP

Opción	Descripción
Nombre del perfil	Escriba un nombre para este perfil de servidor (hasta 15 caracteres alfanuméricos). El equipo mostrará este nombre en la pantalla LCD.
Dirección del host	Escriba la dirección del host (por ejemplo: ftp.ejemplo.com; hasta 64 caracteres) o la dirección IP (por ejemplo: 192.23.56.189).
Nombre de usuario	Escriba el nombre de usuario (hasta 32 caracteres) del usuario con permiso para escribir datos en el servidor SFTP.
Método de autenticación	Seleccione Contraseña o Clave pública .

Opción	Descripción
Contraseña	Cuando seleccione Contraseña para la opción Método de autenticación , escriba la contraseña (hasta 32 caracteres) asociada con el nombre de usuario que escribió en el campo Nombre de usuario . Escriba la contraseña de nuevo en el campo Volver a introducir la contraseña .
Par de claves del cliente	Cuando seleccione Clave pública para la opción Método de autenticación , seleccione el tipo de autenticación.
Clave pública del servidor	Seleccione el tipo de autenticación.
Directorio de archivos	Escriba la ruta (hasta 255 caracteres) de la carpeta en el servidor SFTP donde quiera reenviar los faxes entrantes. No escriba ninguna barra diagonal al comienzo de la ruta.
Número de puerto	Cambie el ajuste Número de puerto utilizado para acceder al servidor SFTP. El valor predeterminado es el puerto 22. En la mayoría de los casos, no es necesario cambiar esta configuración.

Red

Opción	Descripción
Nombre del perfil	Escriba un nombre para este perfil de servidor (hasta 15 caracteres alfanuméricos). El equipo mostrará este nombre en la pantalla LCD.
Ruta de carpeta de red	Escriba la ruta de la carpeta en el servidor CIFS donde quiera reenviar los faxes entrantes.
Método de autenticación	Para establecer el método de autenticación, seleccione Automático , Kerberos o NTLMv2 .
Nombre de usuario	En el campo Ruta de carpeta de red , escriba un nombre de usuario (hasta 96 caracteres) con permiso para escribir datos en la carpeta especificada en el campo . Si el nombre de usuario forma parte de un dominio, escríbalo de una de las siguientes maneras: usuario@dominio dominio\usuario
Contraseña	Escriba la contraseña (hasta 32 caracteres) asociada al nombre de usuario que introdujo en el campo Nombre de usuario . Escriba la contraseña de nuevo en el campo Volver a introducir la contraseña .
Dirección del servidor Kerberos	Cuando seleccione Kerberos en la opción Método de autenticación , tiene que introducir la dirección del servidor Kerberos (por ejemplo: kerberos.example.com; hasta 64 caracteres).



Es necesario que configure el SNTP (servidor de hora de red), o bien que establezca correctamente la fecha, la hora y la zona horaria en el panel de control. La hora debe ser la misma que usen el servidor Kerberos y el servidor CIFS.

SharePoint

Opción	Descripción
Nombre del perfil	Escriba un nombre para este perfil de servidor (hasta 15 caracteres alfanuméricos). El equipo mostrará este nombre en la pantalla LCD.
Dirección de la página de SharePoint	Copie y pegue la dirección de destino que aparece en la barra de direcciones de su navegador (por ejemplo: http://SharePointSiteAddress/Shared%20Documents/Forms/AllItems.aspx) o la dirección IP (por ejemplo: http://192.168.0.1/Shared%20Documents/Forms/AllItems.aspx).
SSL/TLS	Si la dirección en el campo Dirección de la página de SharePoint empieza con "https://", puede verificar el certificado del servidor

Opción	Descripción
	seleccionando la casilla de verificación Verificar certificado del servidor .
Método de autenticación	Para establecer el método de autenticación, seleccione Automático , NTLMv2 , Kerberos o Básico . Si selecciona Automático , el método de autenticación se detectará automáticamente.
Nombre de usuario	Escriba el nombre de usuario (hasta 96 caracteres) del usuario con permiso para escribir datos en la carpeta especificada en el campo Dirección de la página de SharePoint . Si el nombre de usuario es parte de un dominio, indique el nombre de usuario en uno de los siguientes estilos: <ul style="list-style-type: none"> • usuario@dominio • dominio\usuario
Contraseña	Escriba la contraseña (hasta 32 caracteres) asociada al nombre de usuario que introdujo en el campo Nombre de usuario . Escriba la contraseña de nuevo en el campo Volver a introducir la contraseña .
Dirección del servidor Kerberos	Cuando seleccione Kerberos en la opción Método de autenticación , tiene que introducir la dirección del servidor Kerberos (por ejemplo: kerberos.example.com ; hasta 64 caracteres).

6. Pulse **Enviar**.
7. Para configurar la función de reenvío de faxes, en la barra de navegación izquierda, haga clic en **Fax > Opciones de fax remoto**.
8. Seleccione **Reenviar a la red** de la lista desplegable **Reenv/Almac./Nube/red**.
9. Seleccione el tipo de archivo que desee utilizar.
10. Para imprimir una copia de seguridad de los faxes recibidos, seleccione **Sí** en **Impresión de seguridad**.
11. Seleccione el perfil deseado en la lista desplegable **Perfil de red**.
12. Introduzca un código de acceso remoto de tres dígitos en el campo **Código de acceso remoto** en caso necesario.



- Puede utilizar los números del 0 al 9 y * o # para establecer el código de acceso remoto.
- El código de acceso remoto tiene que ser distinto de los códigos remotos elegidos para las funciones de fax.

13. Pulse **Enviar**.



Información relacionada

- [Características de red](#)

Información adicional:

- [Opciones de recepción en memoria](#)

Gigabit Ethernet (solo red cableada)

Su equipo es compatible con Gigabit Ethernet 1000BASE-T. Para conectarse a una red Gigabit Ethernet 1000BASE-T, debe establecer el modo de enlace Ethernet del equipo en Auto desde el panel de control del equipo o Administración basada en Web (navegador web).



Utilice un cable de red de categoría 5e (o superior). El equipo puede negociar automáticamente la mayor velocidad de red soportada, por ejemplo: para conseguir velocidades de red 1000BASE-T, toda la infraestructura de conexión, incluidos los conmutadores de red y los cables, debe soportar también velocidades 1000BASE-T. En caso contrario, el equipo se comunicará a 10BASE-T o 100BASE-TX.



Información relacionada

- [Características de red](#)

Usar funciones de detección de red global

Si va a usar su equipo en una red privada, haga uso de la función de detección de red global para evitar el riesgo de ataques inesperados desde la red global.

- [Activar la detección de la dirección IP global](#)
- [Bloquear comunicaciones de la red global](#)

Activar la detección de la dirección IP global

Utilice esta función para comprobar la dirección IP de su equipo. Cuando su equipo esté asignado a una dirección IP global, se mostrará una alerta en el equipo.

1. Pulse  [Ajustes] > [Todos ajustes] > [Red] > [Detec. global] > [Permitir detección] > [Sí].



Si el equipo muestra el menú [Todos ajustes] en la pantalla Inicio, salte el menú [Ajustes].

2. Pulse .



Información relacionada

- [Usar funciones de detección de red global](#)

Bloquear comunicaciones de la red global



Cuando se activa esta función, se limita la recepción de trabajos desde dispositivos con direcciones IP globales

1. Pulse  [Ajustes] > [Todos ajustes] > [Red] > [Detec. global] > [Rechazar acceso] > [Sí].



Si el equipo muestra el menú [Todos ajustes] en la pantalla Inicio, salte el menú [Ajustes].

2. Pulse .



Información relacionada

- [Usar funciones de detección de red global](#)

Restablecer la configuración de la red a los ajustes predeterminados de fábrica

Utilice el panel de control del equipo para restablecer los ajustes de red del equipo a los ajustes predeterminados de fábrica. Se restablece toda la información excepto la contraseña de administrador.



También puede restablecer el servidor de impresión a los ajustes de fábrica utilizando Administración basada en Web.

1. Pulse  [Ajustes] > [Todos ajustes] > [Red] > [Restaurar red].



Si el equipo muestra el menú [Todos ajustes] en la pantalla Inicio, salte el menú [Ajustes].

2. Aparece [El equipo se restablece tras reiniciar. Pulse [OK] 2 segundos para confirmar.]. Pulse [OK] durante dos segundos para confirmar.

El equipo se reiniciará.



Información relacionada

- [Características de red](#)

Información adicional:

- [Restablecer el equipo](#)

Herramientas de gestión de Brother

Utilice una de las herramientas de gestión de Brother para configurar los ajustes de red de su equipo Brother. Vaya a la página **Descargas** de su modelo en support.brother.com/downloads para descargar las herramientas.



Información relacionada

- [Red](#)
-

Seguridad

El equipo es compatible con las funciones de seguridad indicadas a continuación. Para obtener más información sobre cada función de seguridad, consulte la *Guía de funciones de seguridad* de su modelo en support.brother.com/g/s/id/html/doc/common/sfg/spa/index.html.

- Seguridad de red > Configurar certificados para la seguridad de los dispositivos
- Seguridad de red > Utilizar SSL/TLS
- Seguridad de red > Utilizar SNMPv3
- Seguridad de red > Utilizar IPsec
- Seguridad de red > Utilizar Autenticación IEEE 802.1x para la red
- Autenticación del usuario > Utilizar autenticación Active Directory
- Autenticación del usuario > Utilizar autenticación LDAP
- Autenticación del usuario > Utilizar Bloqueo seguro de funciones 3.0
- Enviar o recibir un correo electrónico de manera segura
- Almacenamiento del registro de impresión en red

Mobile/Web Connect

- [Brother Web Connect](#)
- [AirPrint](#)
- [Mopria™ Print Service y Mopria™ Scan](#)
- [Brother Mobile Connect](#)

Brother Web Connect

- [Información general de Brother Web Connect](#)
- [Servicios en línea usados con Brother Web Connect](#)
- [Configuración de Brother Web Connect](#)
- [Escanear y cargar documentos mediante Brother Web Connect](#)
- [Descarga e impresión de documentos mediante Brother Web Connect](#)
- [Reenvío de faxes a la nube o al correo electrónico](#)

Información general de Brother Web Connect

Algunos sitios web proporcionan servicios que permiten a los usuarios cargar y ver tanto imágenes como archivos en el sitio web. El equipo Brother puede escanear imágenes y cargarlas en estos servicios, así como descargar e imprimir imágenes ya cargadas en los mismos.

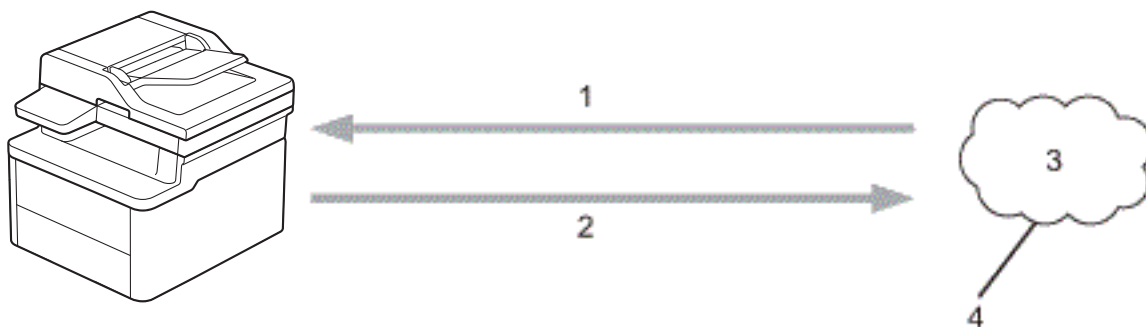

1. Impresión
2. Escaneado
3. Fotografías, imágenes, documentos y otros archivos
4. Servicio Web

Para utilizar Brother Web Connect, el equipo Brother tiene que conectarse a una red que tenga acceso a Internet, ya sea a través de una conexión cableada o a través de una conexión inalámbrica.

En configuraciones de red que utilizan un servidor proxy, el equipo también tiene que configurarse para utilizar un servidor proxy. Si tiene dudas sobre su configuración de red, consulte con su administrador de red.



Un servidor proxy es un ordenador que sirve de intermediario entre Internet y ordenadores que no tengan una conexión directa a Internet.

✓ Información relacionada

- [Brother Web Connect](#)
 - [Configuración de los ajustes del servidor proxy mediante el panel de control del equipo](#)

Información adicional:

- [Configuración de los ajustes del servidor proxy mediante Administración basada en Web](#)

Configuración de los ajustes del servidor proxy mediante el panel de control del equipo

Si su red utiliza un servidor proxy, se debe configurar la siguiente información del servidor proxy en el equipo:

- Dirección del servidor proxy
- Número de puerto
- Nombre de usuario
- Contraseña

1. Pulse  [Ajustes] > [Todos ajustes] > [Red] > [Ajustes de la conexión web] > [Ajustes proxy] > [Conexión proxy] > [Sí].



Si el equipo muestra el menú [Todos ajustes] en la pantalla Inicio, salte el menú [Ajustes].

2. Pulse la opción que desea configurar y, a continuación, introduzca la información del servidor proxy.
3. Pulse [OK].
4. Pulse .



Información relacionada

- [Información general de Brother Web Connect](#)

Información adicional:

- [Configuración de los ajustes del servidor proxy mediante Administración basada en Web](#)

Servicios en línea usados con Brother Web Connect

Utilice Brother Web Connect para acceder a servicios desde su equipo Brother.

Para utilizar Brother Web Connect, es necesario tener una cuenta en el servicio en línea deseado.

- Google Drive™
- Evernote®
- Dropbox
- OneDrive
- Box
- OneNote
- SharePoint Online

Para obtener más información sobre cualquiera de estos servicios, consulte el sitio web del servicio correspondiente.

En la siguiente tabla se describe qué tipo de archivos pueden utilizarse con cada función Brother Web Connect:

Servicios accesibles	Google Drive™ Evernote® Dropbox OneDrive Box OneNote SharePoint Online
Cargar imágenes escaneadas	JPEG PDF ¹ DOCX XLSX PPTX TIFF
Descargar e imprimir imágenes ²	JPEG PDF DOCX XLSX PPTX
Reenvío de faxes a los servicios en línea (solo disponible para determinados modelos)	JPEG PDF TIFF

¹ Para cargar imágenes escaneadas, PDF incluye PDF con capacidad de búsqueda, PDF firmado, PDF seguro, PDF/A y PDF de compresión alta.

² Los formatos DOC/XLS/PPT también están disponibles para descargar e imprimir imágenes.



(Para Hong Kong, Taiwán y Corea)

Brother Web Connect solo es compatible con los nombres de archivo escritos en inglés. No se descargarán los archivos con nombre en el idioma local.



Información relacionada

- [Brother Web Connect](#)
-

Configuración de Brother Web Connect

- [Información general de la configuración de Brother Web Connect](#)
- [Solicitud de acceso para Brother Web Connect](#)
- [Registrar cuentas en su equipo Brother para utilizar Brother Web Connect](#)

Información general de la configuración de Brother Web Connect

Configure los ajustes de Brother Web Connect utilizando el siguiente procedimiento:

Paso 1: cree una cuenta con el servicio que desea utilizar.

Acceda al sitio web del servicio mediante un ordenador y cree una cuenta. (Si ya tiene una cuenta, no es necesario que cree una nueva).

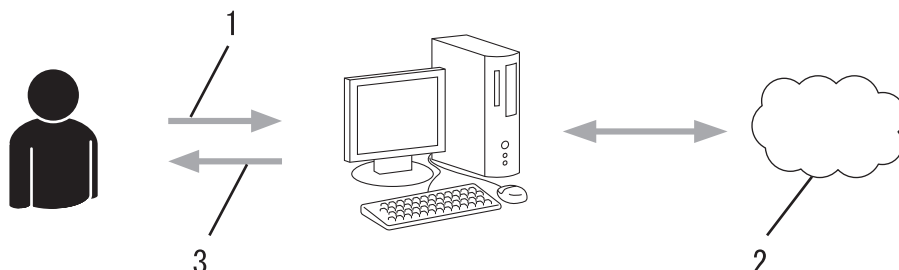

1. Registro del usuario
2. Servicio Web
3. Obtención de una cuenta

Paso 2: Solicite acceso a Brother Web Connect.

Inicie el acceso de Brother Web Connect mediante ordenador para obtener una ID temporal.

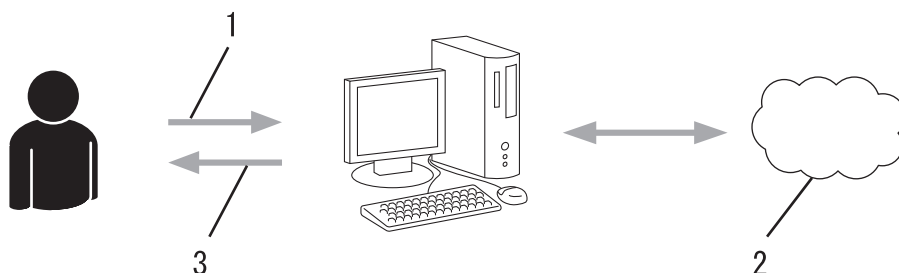

1. Introducción de la información de la cuenta
2. Página de solicitud de Brother Web Connect
3. Obtención de la ID temporal

Paso 3: registre la información de su cuenta en su equipo para que pueda acceder a los servicios deseados.

Introduzca la ID temporal para habilitar el servicio en su equipo. Asigne a la cuenta un nombre, que servirá para identificarla en el equipo, e introduzca un PIN si lo considera necesario.

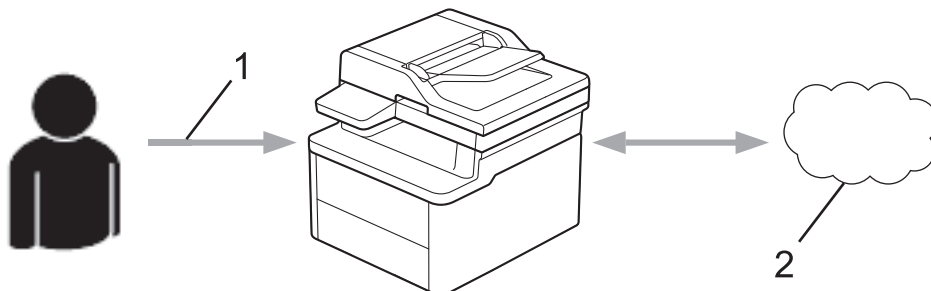

1. Introducción de la ID temporal
2. Servicio Web

Su equipo podrá acceder ahora al servicio.



Información relacionada

- [Configuración de Brother Web Connect](#)

Solicitud de acceso para Brother Web Connect

Para utilizar Brother Web Connect con el fin de acceder a servicios en línea, primero debe solicitar acceso a Brother Web Connect a través de un ordenador que tenga instalado el software de Brother.

1. Acceda al sitio web de la aplicación Brother Web Connect:

Opción	Descripción
--------	-------------

Windows	Ejecute  (Brother Utilities) y, a continuación, haga clic en la lista desplegable y seleccione el nombre de su modelo (si no está ya seleccionado). Haga clic en Más en la barra de navegación izquierda y, a continuación, haga clic en Brother Web Connect .
---------	---



También puede acceder directamente al sitio web:

Escriba bwc.brother.com en la barra de direcciones del navegador web.

Mac	Escriba bwc.brother.com en la barra de direcciones del navegador web.
-----	--

La página de Brother Web Connect se abrirá.

2. Seleccione el servicio que desee utilizar.
3. Siga las instrucciones de la pantalla y solicite el acceso.



Cuando use SharePoint Online, siga las instrucciones que aparecen en la pantalla para registrar una biblioteca de documentos.

Cuando haya finalizado, se mostrará la ID temporal.

Conéctese con Brother Web Connect

Registro terminado.

Escriba el siguiente ID temporal en la pantalla LCD de su máquina.

ID temporal (11 dígitos)

XXXXXXXXXXXX

NOTA: El ID temporal caduca dentro de 24 horas.

4. Tome nota de su ID temporal, ya que la necesitará para registrar cuentas en el equipo. La ID temporal es válida durante 24 horas.
5. Cierre el navegador web.

Ahora que tiene una ID de acceso a Brother Web Connect, debe registrarla en su equipo y, a continuación, utilice el equipo para acceder al servicio web que desea utilizar.



Información relacionada

- [Configuración de Brother Web Connect](#)

Información adicional:

- [Registrar cuentas en su equipo Brother para utilizar Brother Web Connect](#)

Registrar cuentas en su equipo Brother para utilizar Brother Web Connect

Debe introducir la información de sus cuentas de Brother Web Connect y configurar el equipo para que pueda acceder al servicio deseado a través de Brother Web Connect.

- Deberá solicitar acceso a Brother Web Connect para poder registrar una cuenta en su equipo.
- Antes de registrar una cuenta, confirme que la fecha y la hora estén ajustadas correctamente en el equipo.

1. Deslice para mostrar la opción [Web].
2. Pulse [Web].



- Si aparece información sobre la conexión a Internet en la pantalla LCD del equipo, lea la información y pulse [OK]. Si desea mostrar esta información de nuevo, pulse [Sí].
- Es posible que en ocasiones se muestren actualizaciones o avisos sobre las funciones de Brother Web Connect en la pantalla LCD. Lea la información y, a continuación, pulse [OK].

3. Si aparece información sobre el acuerdo de licencia, haga su selección y siga las instrucciones que aparecen en la pantalla.
4. Seleccione el servicio en el que desea registrarse.
5. Pulse el nombre del servicio.
6. Si se muestra información sobre Brother Web Connect, pulse [OK].
7. Pulse [Registrar/borrar cuenta].
8. Pulse [Registrar cuenta].
El equipo le pedirá que introduzca la ID temporal que recibió al solicitar acceso para Brother Web Connect.
9. Pulse [OK].
10. Introduzca la ID temporal mediante la pantalla LCD.
11. Pulse [OK].



Aparecerá un mensaje de error en la pantalla LCD si la información que ha introducido no coincide con la ID temporal que recibió al solicitar acceso, o bien si la ID temporal ha caducado. Introduzca la ID temporal correctamente o vuelva a solicitar acceso para recibir una nueva ID temporal.

El equipo le pedirá que introduzca el nombre de cuenta que desea que aparezca en la pantalla LCD.

12. Pulse [OK].
13. Introduzca el nombre mediante la pantalla LCD.
14. Pulse [OK].
15. Realice una de las siguientes acciones:
 - Para establecer un PIN en la cuenta, pulse [Sí]. (El uso de un PIN evita accesos no autorizados a la cuenta.) Introduzca un número de cuatro dígitos y, a continuación, pulse [OK].
 - Si no desea establecer un PIN, pulse [No].
16. Cuando se muestre la información de la cuenta que ha introducido, confirme que es correcta.
17. Pulse [Sí] para registrar la información tal y como la ha introducido.
18. Pulse [OK].
19. Pulse .

El registro se ha completado y su equipo podrá acceder ahora al servicio.



Información relacionada

- [Configuración de Brother Web Connect](#)

Información adicional:

- [Cómo introducir texto en el equipo](#)
 - [Solicitud de acceso para Brother Web Connect](#)
-

Escanear y cargar documentos mediante Brother Web Connect

Cargue sus fotografías y documentos escaneados directamente a un servicio web sin utilizar el ordenador.

Los documentos cargados se guardan en un álbum llamado **From_BrotherDevice**.

Para obtener más información sobre las restricciones, como, por ejemplo, las que se aplican al tamaño o al número de documentos que pueden cargarse, consulte el sitio web del servicio correspondiente.

Si es un usuario de Web Connect restringido debido a la función Bloqueo seguro de funciones activada (disponible en algunos modelos), no podrá cargar los datos escaneados.

1. [Cargue el documento](#).
2. Deslice para mostrar la opción [Web].
3. Pulse [Web].



- También puede pulsar [Escanear] > [a la web].
- Si aparece información sobre la conexión a Internet en la pantalla LCD del equipo, lea la información y pulse [OK]. Si desea mostrar esta información de nuevo, pulse [Sí].
- Es posible que en ocasiones se muestren actualizaciones o avisos sobre las funciones de Brother Web Connect en la pantalla LCD. Lea la información y, a continuación, pulse [OK].

4. Seleccione el servicio donde se encuentra la cuenta en la que desea cargar el documento.
5. Seleccione el nombre de su cuenta.
6. Siga las instrucciones que aparecen en la pantalla para completar esta operación.



Información relacionada

- [Brother Web Connect](#)

Descarga e impresión de documentos mediante Brother Web Connect

Los documentos que ha cargado en la cuenta pueden descargarse directamente en el equipo e imprimirse. Los documentos que otros usuarios han cargado en sus cuentas para compartir también pueden descargarse en el equipo e imprimirse, siempre y cuando tenga privilegios de visualización para estos documentos.

1. Deslice para mostrar la opción [Web].
2. Pulse [Web].



- Si aparece información sobre la conexión a Internet en la pantalla LCD del equipo, lea la información y pulse [OK]. Si desea mostrar esta información de nuevo, pulse [Sí].
- Es posible que en ocasiones se muestren actualizaciones o avisos sobre las funciones de Brother Web Connect en la pantalla LCD. Lea la información y, a continuación, pulse [OK].

3. Seleccione el servicio que aloja el documento que desea descargar e imprimir.
4. Si se muestra la pantalla de introducción del PIN, introduzca el PIN de cuatro dígitos y pulse [OK].



En función del servicio, es posible que tenga que seleccionar el nombre de la cuenta a partir de una lista.

5. Pulse [Desc. para imprimir].
6. Seleccione el álbum que desee. En algunos servicios no es necesario guardar los documentos en álbumes. Seleccione [Mostrar archivos no ordenados] para elegir documentos que no estén guardados en álbumes.



Un álbum es una colección de imágenes. El término usado para referirse a este concepto puede diferir en función del servicio que se utilice. Cuando use Evernote[®], tiene que seleccionar el cuaderno y, a continuación, seleccionar la nota.

7. Seleccione la miniatura de documento que desee imprimir. Confirme el documento en la pantalla LCD y, a continuación, pulse [OK]. Seleccione más documentos para imprimir (puede seleccionar hasta 10 documentos).
8. Una vez finalizado, pulse [OK].
9. Siga las instrucciones que aparecen en la pantalla para completar esta operación.



Información relacionada

- [Brother Web Connect](#)

Información adicional:

- [Cómo introducir texto en el equipo](#)

Reenvío de faxes a la nube o al correo electrónico

Modelos relacionados: MFC-L8730CDW/MFC-L8970CDW/MFC-EX570

- Utilice la función Reenvío de faxes a la nube para reenviar automáticamente los faxes entrantes a sus cuentas en los servicios en línea disponibles.

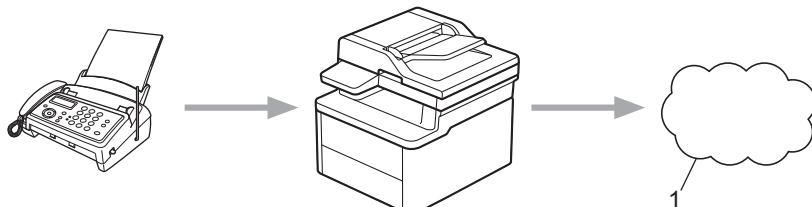

1. Web Services (Servicios web)

- Utilice la función Reenvío de faxes al correo electrónico para reenviar automáticamente los faxes entrantes a su buzón de entrada del correo electrónico como archivos adjuntos.

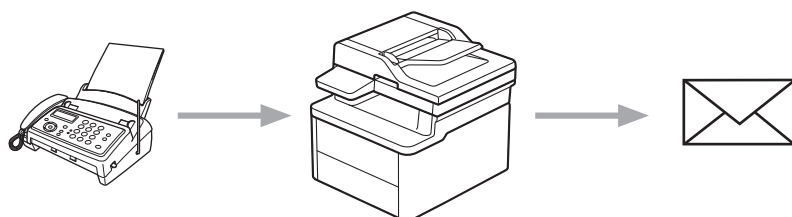

- Si es un usuario restringido de aplicaciones o de recepción de fax mediante Secure Function Lock (Bloqueo seguro de funciones) (disponible en algunos modelos), no podrá cargar los faxes entrantes.
- Esta función solo está disponible con faxes en blanco y negro.
- Si activa la función reenvío de faxes a la nube, no puede utilizar las siguientes opciones:
 - [Reenvío fax]
 - [Almacenado fax]
 - [Recibir PC Fax]
 - [Reenviar a la red]
- Si todavía hay faxes recibidos en la memoria del equipo, no podrá desactivar la función de reenvío de faxes.

1. Deslice para mostrar la opción [Aplic.].

2. Pulse [Aplic.].



- Si aparece información sobre la conexión a Internet en la pantalla LCD del equipo, lea la información y pulse [OK]. Si desea mostrar esta información de nuevo, pulse [Sí].
- Es posible que en ocasiones se muestren actualizaciones o avisos sobre las funciones de Brother Web Connect en la pantalla LCD. Lea la información y, a continuación, pulse [OK].

3. Seleccione [Reenviar fax a la nube/e-mail].



Si aparece información sobre [Reenviar fax a la nube/e-mail], léala y, a continuación, pulse [OK].

4. Pulse [Sí].

5. Pulse [Reenviar a la nube] o [Reenviar a correo electrónico].

- Si ha seleccionado [Reenviar a la nube], seleccione el servicio en línea en el que desea recibir los faxes y, a continuación, especifique el nombre de su cuenta.

-
- Si ha seleccionado [Reenviar a correo electrónico], introduzca la dirección de correo electrónico en la que desea recibir los faxes como archivos adjuntos.
6. Siga las instrucciones que aparecen en la pantalla para completar esta operación.



Información relacionada

- [Brother Web Connect](#)
-

AirPrint

- [Información general de AirPrint](#)
- [Antes de utilizar AirPrint \(macOS\)](#)
- [Imprimir con AirPrint](#)
- [Escanear con AirPrint \(macOS\)](#)
- [Enviar un fax con AirPrint \(macOS\)](#)

Información general de AirPrint

AirPrint es una solución de impresión para sistemas operativos de Apple que permite imprimir de forma inalámbrica fotos, mensajes de correo electrónico, páginas web y documentos desde un iPad, iPhone, iPod touch u ordenador Mac sin necesidad de instalar un controlador.

(MFC-L8730CDW/MFC-L8970CDW/MFC-EX570)

AirPrint también permite enviar faxes desde un ordenador Mac directamente y sin tener que imprimirlos, y escanear documentos a un ordenador Mac.

(DCP-L8630CDW)

AirPrint también permite escanear documentos a un ordenador Mac.

Para obtener más información, visite el sitio web de Apple.

El uso del distintivo Works with Apple implica que un accesorio se ha diseñado para funcionar específicamente con la tecnología identificada en el distintivo, así como que el desarrollador ha certificado que cumple los estándares de rendimiento de Apple.



Información relacionada

- [AirPrint](#)

Antes de utilizar AirPrint (macOS)

Antes de imprimir con macOS, añada el equipo a la lista de impresoras de su ordenador Mac.

1. Seleccione **Ajustes del Sistema** en el menú Apple.
2. Seleccione **Impresoras y escáneres**.
3. Haga clic en **Añadir impresora, escáner o fax...**
Aparece la pantalla **Añadir impresora**.
4. Seleccione el equipo y, a continuación, seleccione el nombre de su modelo desde el menú emergente **Usar**.
5. Haga clic en **Añadir**.



Información relacionada



- [AirPrint](#)

Imprimir con AirPrint

- [Impresión desde iPad, iPhone o iPod touch](#)
- [Imprimir con AirPrint \(macOS\)](#)

Impresión desde iPad, iPhone o iPod touch

El procedimiento utilizado para imprimir puede variar en función de la aplicación. En el siguiente ejemplo se utiliza Safari.

1. Asegúrese de que el equipo está encendido.
2. Cargue papel en la bandeja de papel y cambie los ajustes de la bandeja de papel del equipo.
3. Utilice Safari para abrir la página que desea imprimir.
4. Toque  o .
5. Toque **Imprimir**.
6. Asegúrese de que se ha seleccionado el equipo.
7. Si se ha seleccionado un equipo distinto (o ningún equipo), toque **Impresora**.
Aparecerá una lista con los equipos disponibles.
8. Toque el nombre de su equipo en la lista.
9. Seleccione las opciones que desee, como el número de páginas que se van a imprimir o la impresión a doble cara (si son compatibles con el equipo).
10. Toque **Imprimir**.



Información relacionada

- [Imprimir con AirPrint](#)

Imprimir con AirPrint (macOS)

El procedimiento utilizado para imprimir puede variar en función de la aplicación. En el siguiente ejemplo se utiliza Safari. Antes de imprimir, asegúrese de incluir el equipo en la lista de impresoras de su ordenador Mac.

1. Asegúrese de que el equipo está encendido.
2. Cargue papel en la bandeja de papel y cambie los ajustes de la bandeja de papel del equipo.
3. En su Mac utilice Safari para abrir la página que desea imprimir.
4. Haga clic en el menú **Archivo** y, a continuación, seleccione **Imprimir**.
5. Asegúrese de que se ha seleccionado el equipo. Si se selecciona un equipo distinto (o ningún equipo), haga clic en el menú emergente **Impresora** y, a continuación, seleccione su equipo.
6. Seleccione las opciones deseadas, como por ejemplo número de páginas para imprimir o impresión a 2 caras (si son compatibles con el equipo).
7. Haga clic en **Imprimir**.



Información relacionada

- [Imprimir con AirPrint](#)

Información adicional:

- [Antes de utilizar AirPrint \(macOS\)](#)

Escanear con AirPrint (macOS)

Antes de escanear, asegúrese de añadir el equipo a la lista de escáneres del ordenador Mac.

1. [Cargue el documento.](#)
2. Seleccione **Ajustes del Sistema** en el menú Apple.
3. Seleccione **Impresoras y escáneres**.
4. Seleccione el equipo de la lista de escáneres.
5. Haga clic en el botón **Abrir escáner...**
Aparecerá la pantalla Escáner.
6. Si coloca el documento en la unidad ADF, seleccione la casilla de verificación **Usar alimentador de papel** y, a continuación, seleccione el tamaño del documento en el menú emergente de configuración del tamaño de escaneado.
7. Seleccione la carpeta de destino o a la aplicación de destino en el menú emergente de configuración de destino.
8. Haga clic en **Mostrar detalles** para cambiar los ajustes de escaneado si es necesario.
Puede recortar la imagen manualmente arrastrando el puntero del ratón por la parte que desee escanear cuando escanee desde el cristal de escaneado.
9. Haga clic en **Escanear**.



Información relacionada

- [AirPrint](#)

Información adicional:

- [Antes de utilizar AirPrint \(macOS\)](#)

Enviar un fax con AirPrint (macOS)

Modelos relacionados: MFC-L8730CDW/MFC-L8970CDW/MFC-EX570

Asegúrese de que el equipo esté en la lista de impresoras del ordenador Mac. En el siguiente ejemplo se utiliza Apple TextEdit.



AirPrint solo admite documentos de fax en blanco y negro.

1. Asegúrese de que el equipo está encendido.
2. En su ordenador Mac, abra el archivo que desea enviar como fax.
3. Haga clic en el menú **Archivo** y, a continuación, seleccione **Imprimir**.
4. Haga clic en el menú emergente **Impresora** y, a continuación, seleccione su modelo con **Fax** en el nombre.
5. Escriba la información del destinatario del fax.
6. Haga clic en **Fax**.



Información relacionada

- [AirPrint](#)

Información adicional:

- [Antes de utilizar AirPrint \(macOS\)](#)

Mopria™ Print Service y Mopria™ Scan

Mopria™ Print Service es una función de impresión y Mopria™ Scan es una función de escaneo disponible en dispositivos móviles Android™ desarrollada por Mopria Alliance™. Este servicio permite conectar un dispositivo a la misma red que su equipo e imprimir y escanear sin necesidad de configurar opciones adicionales.

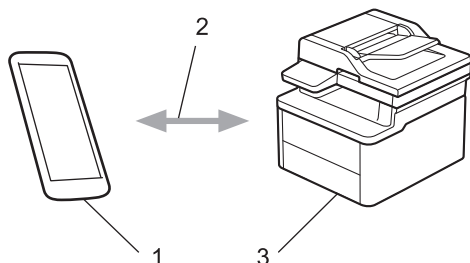

1. Dispositivo móvil Android™
2. Conexión Wi-Fi®
3. Su equipo

Debe descargar Mopria™ Print Service o Mopria™ Scan desde Google Play™ e instalarlo en su dispositivo Android™. Antes de utilizar estas funciones de Mopria™, asegúrese de activarlas en su dispositivo móvil.

Para obtener más información sobre el servicio de impresión y escaneo Mopria™, visite <https://www.mopria.org>.



Información relacionada

- [Mobile/Web Connect](#)

Brother Mobile Connect

Utilice Brother Mobile Connect para imprimir y escanear desde un dispositivo móvil.

- En dispositivos Android™:
Brother Mobile Connect le permite utilizar las funciones de su equipo Brother directamente desde un dispositivo Android™.
Descargue e instale Brother Mobile Connect en Google Play™.
- Para todos los dispositivos compatibles con iOS o iPadOS, incluidos iPhone, iPad e iPod touch:
Brother Mobile Connect le permite utilizar las funciones de su equipo Brother directamente desde un dispositivo iOS o iPadOS.
Descargue e instale Brother Mobile Connect desde App Store.



Información relacionada

- [Mobile/Web Connect](#)

Información adicional:

- [Acceder a Brother iPrint&Scan \(Windows/Mac\)](#)

Solución de problemas

Para consultar las preguntas frecuentes más recientes y consejos para la solución de problemas, visite support.brother.com/faqs.

Mantenimiento rutinario

- [Sustituir los consumibles](#)
- [Limpiar el equipo](#)
- [Corregir el color de impresión](#)
- [Comprobar la vida útil restante](#)
- [Supervisar el estado del equipo mediante Brother iPrint&Scan \(Windows/Mac\)](#)
- [Comprobar la información del equipo](#)
- [Actualizar el firmware del equipo](#)
- [Restablecer el equipo](#)
- [Embalar y enviar su equipo](#)

Sustituir los consumibles

Debe sustituir los consumibles cuando el equipo indique que se ha agotado la vida útil del consumible.

El cartucho de t ner y la unidad de tambor son dos consumibles independientes. Compruebe que ambos est n instalados como un conjunto. El c digo del producto de suministros puede variar dependiendo del pa s.

IMPORTANTE

Para evitar problemas con la calidad de impresi n, NO toque las partes sombreadas que aparecen en las ilustraciones.

Cartucho de t ner

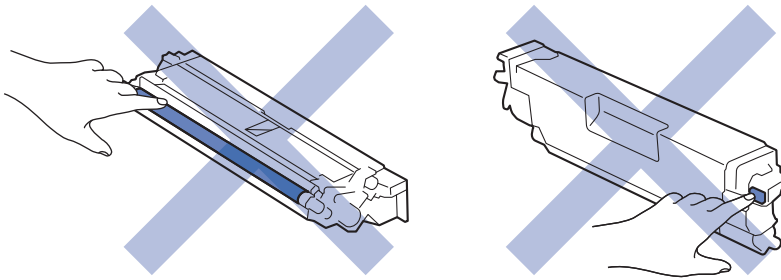

Unidad de tambor

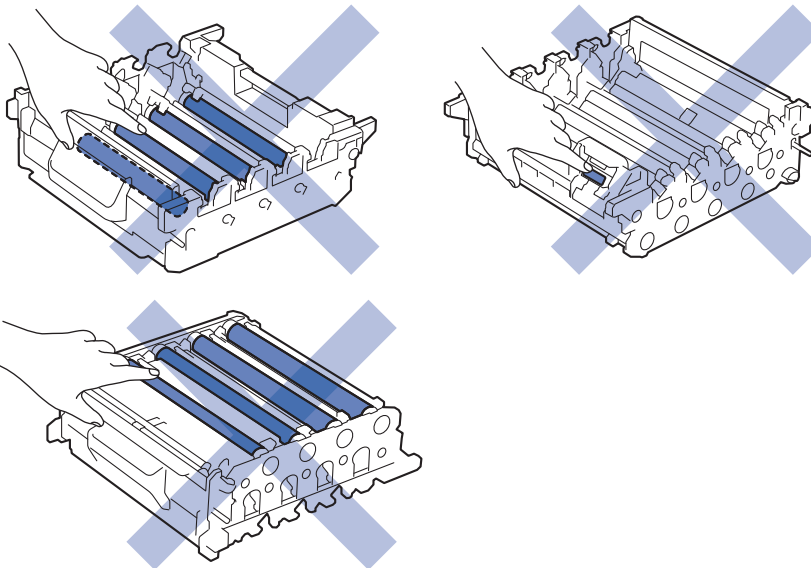

Cintur n de arrastre

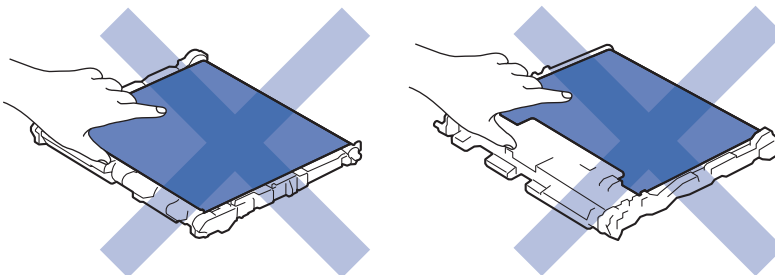

Recipiente de tóner residual

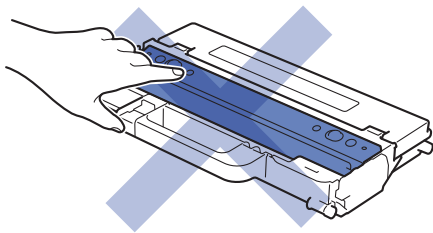

Kit de alimentación de papel de la bandeja multipropósito (MP)

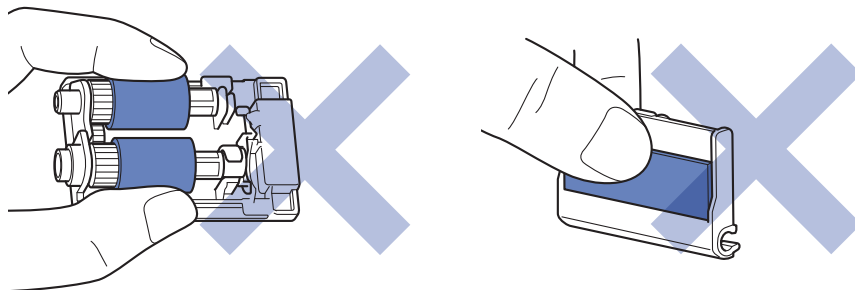

NOTA

- Asegúrese de guardar herméticamente los consumibles usados en una bolsa para evitar que el polvo de tóner se derrame del cartucho.
- Visite go.brother/original para obtener instrucciones acerca de cómo devolver los consumibles usados al programa de recogida y reciclado de Brother. Si su oficina local de Brother aún no ofrece el programa de recogida o prefiere no devolver su consumible usado, deséchelo conforme a las normas locales separándolo de los residuos domésticos. Si tiene dudas sobre este asunto, consulte con las autoridades locales correspondientes.
- Se recomienda colocar tanto los consumibles nuevos como los usados sobre un papel para evitar que se derrame o esparza accidentalmente el contenido.
- Si utiliza papel que no equivalga exactamente al tipo de soporte de impresión recomendado puede reducirse la vida útil de los consumibles y de las piezas del equipo.
- La vida útil prevista de los cartuchos de tóner se basa en ISO/IEC 19798. La frecuencia de sustitución variará en función del volumen de impresiones, del porcentaje de cobertura, de los tipos de soportes utilizados y de la activación y desactivación del equipo.
- La frecuencia de sustitución de los consumibles, salvo de los cartuchos de tóner, variará en función del volumen de impresiones, de los tipos de soportes utilizados y de la activación y desactivación del equipo.
- El cartucho de tóner debe manipularse con todo cuidado. Si el tóner se derrama en las manos o prendas, límpielas o lávelas inmediatamente con agua fría.



- NO ponga el recipiente de tóner residual boca abajo, ya que el tóner puede derramarse.
- NO toque las superficies del chip IC del cartucho de tóner ni de la unidad de tambor. La contaminación y los daños pueden interferir en la detección de cada unidad.



Información relacionada

- [Mantenimiento rutinario](#)
 - [Sustituir el cartucho de tóner](#)
 - [Cambio de la unidad de tambor](#)
 - [Sustituir el cinturón de arrastre](#)

-
- Sustituir el recipiente de tóner residual
 - Sustituir la unidad fusor
 - Sustituir el kit de alimentación de papel de la bandeja multipropósito (MP)
-

Sustituir el cartucho de tóner

Antes de la sustitución >> Información relacionada: Sustituir los consumibles

1. Asegúrese de que el equipo esté encendido.
2. Presione el botón de liberación de la cubierta frontal y abra la cubierta frontal.

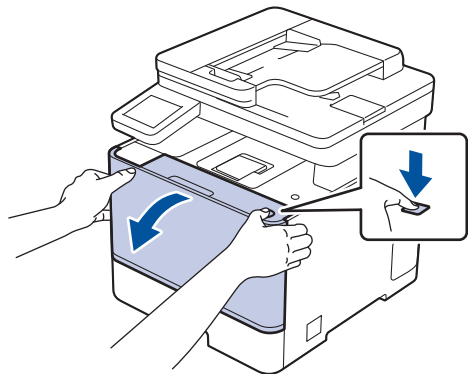

3. Sujete el asa verde de la unidad de tambor. Extraiga la unidad de tambor del equipo hasta que se detenga.

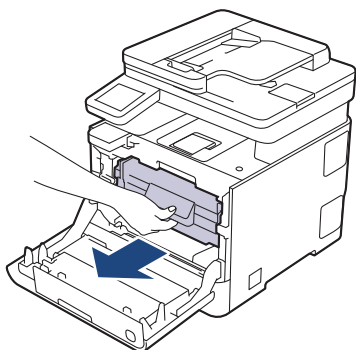

IMPORTANTE

Recomendamos colocar el conjunto de cartucho de tóner y unidad de tambor sobre una superficie limpia, lisa con papel desechable debajo del mismo en caso de que se derrame o disperse tóner accidentalmente.

4. Sujete el asa del cartucho de tóner y tire de él hacia arriba para sacarlo de la unidad de tambor. Repita este procedimiento con todos los cartuchos de tóner.

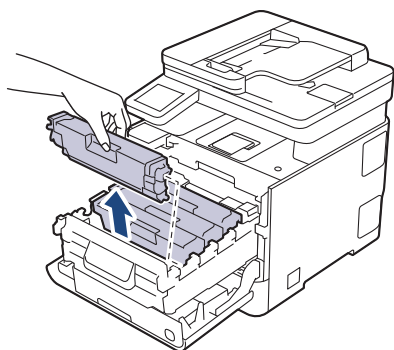

5. Limpie el hilo de corona del interior de la unidad de tambor deslizando suavemente la pestaña verde de izquierda a derecha y de derecha a izquierda varias veces. Repita este procedimiento con todos los hilos de corona.

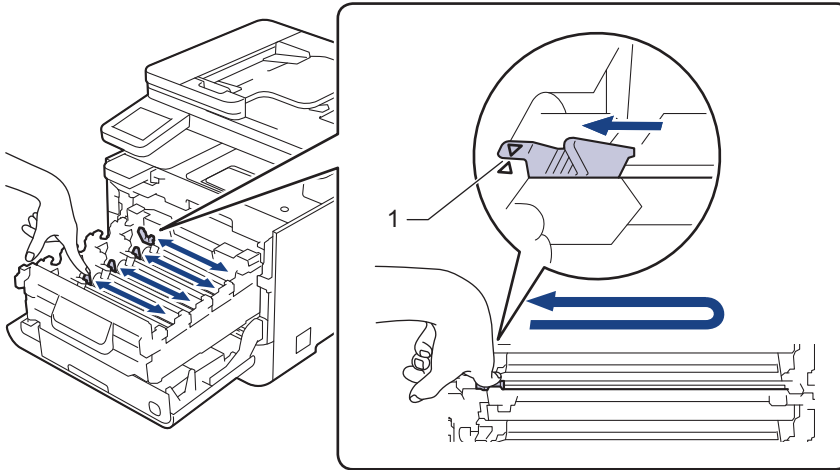

 Para evitar una calidad de impresión pobre, asegúrese de bloquear la pestaña verde en la posición inicial(1), justifique a la izquierda con el lado izquierdo del tambor.

6. Desembale el nuevo cartucho de tóner.
7. Retire los materiales de protección.

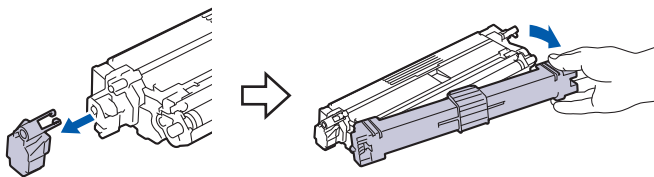

8. Inserte el cartucho de tóner en la unidad de tambor. Asegúrese de que el color del cartucho de tóner coincide con la etiqueta del mismo color en la unidad de tambor. Repita este procedimiento con todos los cartuchos de tóner.

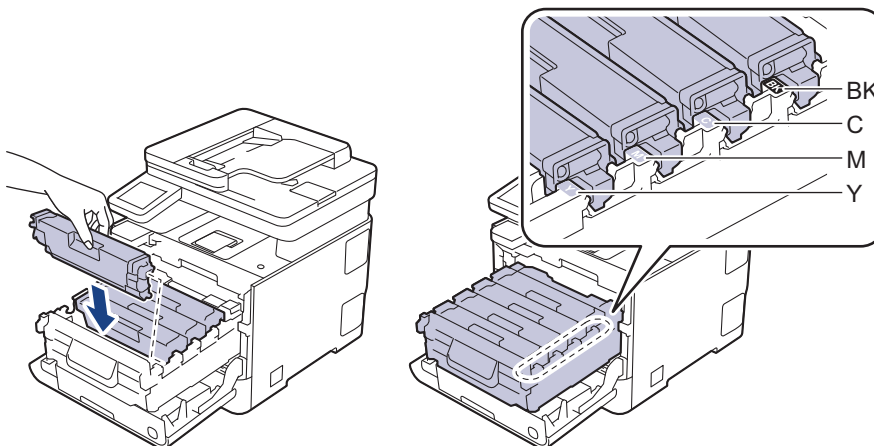

- BK: Negro
- C: Cian
- M: Magenta
- Y: Amarillo

 Asegúrese de que coloca el cartucho de tóner correctamente o puede separarse de la unidad de tambor.

-
9. Sujetando el asa etiquetada de verde, empuje de nuevo la unidad de tambor dentro del equipo hasta que se bloquee en su posición.

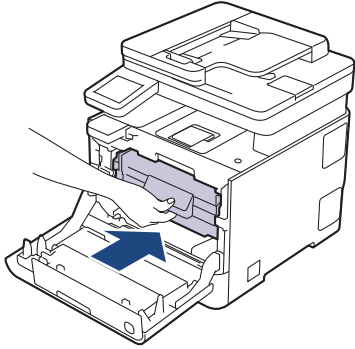

10. Cierre la cubierta delantera del equipo.



- Tras sustituir el cartucho de tóner, **NO** apague el equipo ni abra la cubierta delantera hasta que la pantalla del equipo no vuelva al modo preparado.
- El cartucho de tóner que se incluye con su equipo Brother es un cartucho de tóner dotacional.
- Recomendamos tener un nuevo cartucho de tóner a mano cuando vea la advertencia de tóner bajo.
- **NO** desembale el nuevo cartucho de tóner hasta que vaya a instalarlo.
- Si el cartucho de tóner permanece desembalado durante mucho tiempo, la vida útil del tóner podría acortarse.
- Le recomendamos que utilice consumibles originales de Brother para garantizar una calidad de impresión y un rendimiento estables. Aunque no todos los consumibles no originales pueden causar problemas de calidad, es posible que algunos afecten negativamente a la calidad de impresión o provoquen un fallo de funcionamiento del equipo. Brother puede cobrar la reparación del equipo si se demuestra que la causa de la avería fue el uso de consumibles no originales, aunque el equipo todavía esté cubierto por la garantía.



Información relacionada

- [Sustituir los consumibles](#)

Cambio de la unidad de tambor

Antes de la sustitución >> Información relacionada: Sustituir los consumibles

1. Asegúrese de que el equipo esté encendido.
2. Presione el botón de liberación de la cubierta frontal y abra la cubierta frontal.

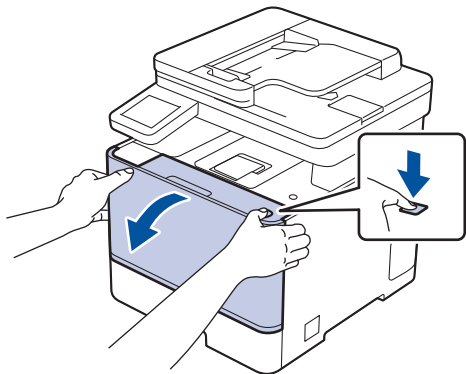

3. Sujete el asa verde de la unidad de tambor. Extraiga la unidad de tambor del equipo hasta que se detenga.

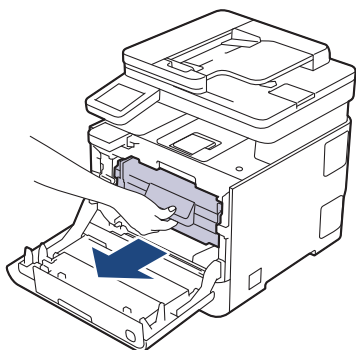

IMPORTANTE

Recomendamos colocar el conjunto de cartucho de tóner y unidad de tambor sobre una superficie limpia, lisa con papel desechable debajo del mismo en caso de que se derrame o disperse tóner accidentalmente.

4. Mientras sujeta las asas etiquetadas de verde de la unidad de tambor, levante la parte frontal de la unidad de tambor y extráigala del equipo.

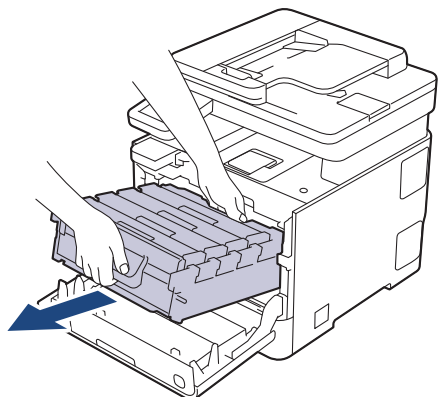

IMPORTANTE

Sujete las asas de la unidad de tambor cuando la transporte. NO sujete los laterales de la unidad de tambor.

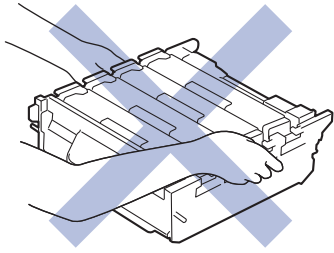

5. Desembale la nueva unidad de tambor.
6. Retire la cinta azul de la parte posterior de la unidad de tambor y, a continuación, retire la cubierta protectora.

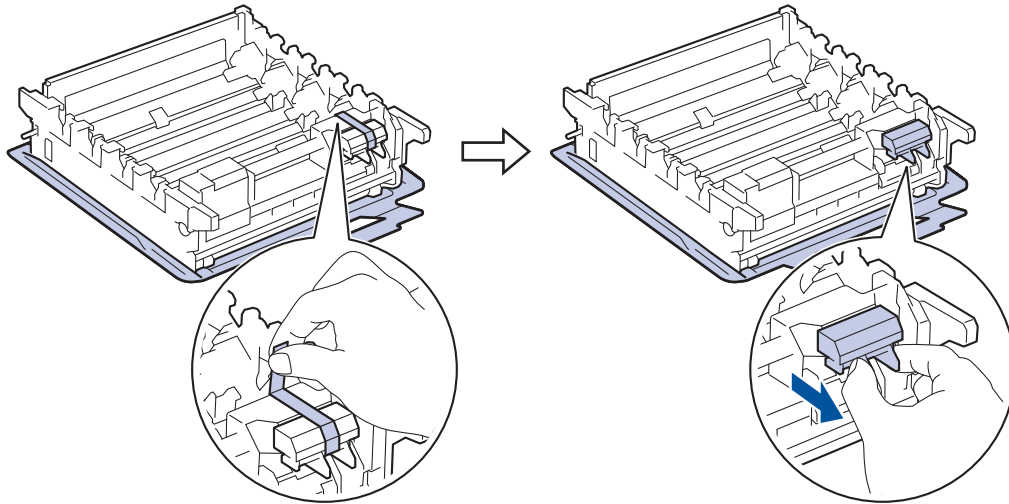

7. Retire la cubierta protectora situada debajo de la unidad de tambor.

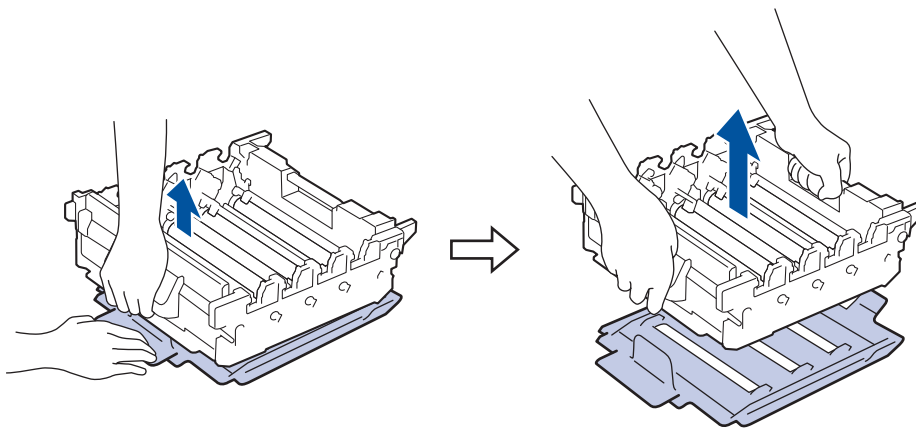

8. Sujete el asa del cartucho de tóner y tire de él hacia arriba para sacarlo de la unidad de tambor. Repita este procedimiento con todos los cartuchos de tóner.

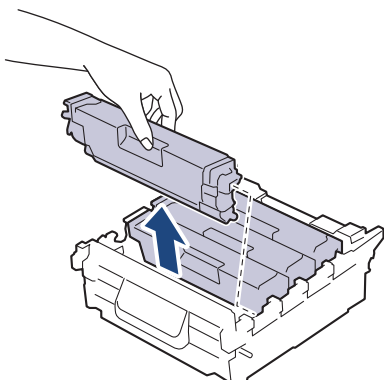

9. Vuelva a insertar el cartucho de tóner en la nueva unidad de tambor. Asegúrese de que el color del cartucho de tóner coincide con la etiqueta del mismo color en la unidad de tambor. Repita este procedimiento con todos los cartuchos de tóner.

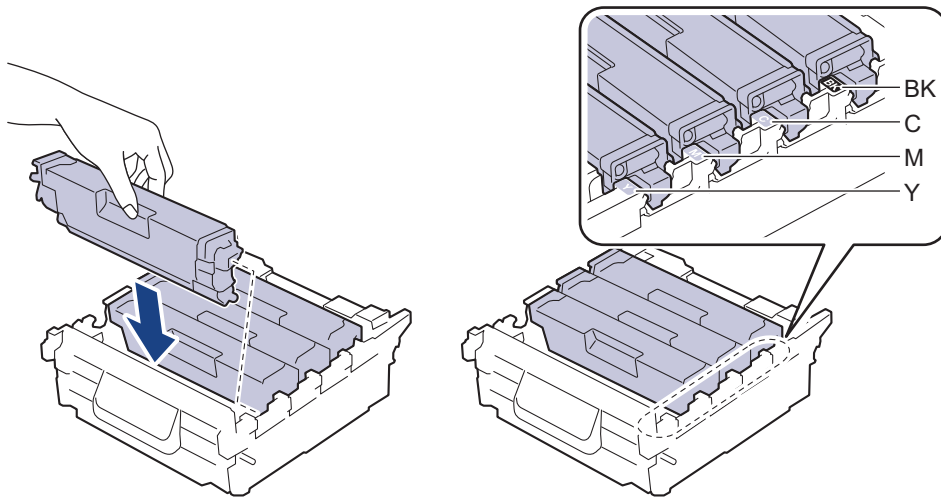

- BK: Negro
- C: Cian
- M: Magenta
- Y: Amarillo



Asegúrese de que coloca el cartucho de tóner correctamente o puede separarse de la unidad de tambor.

10. Deslice suavemente la unidad de tambor en el equipo hasta que se detenga.

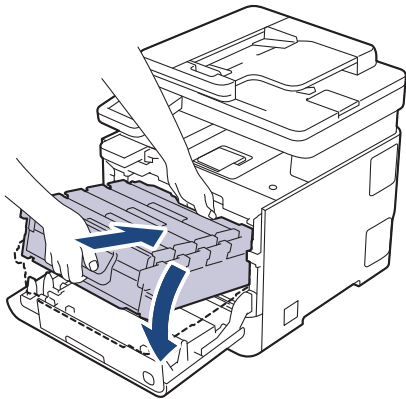

11. Sujetando el asa etiquetada de verde, empuje de nuevo la unidad de tambor dentro del equipo hasta que se bloquee en su posición.

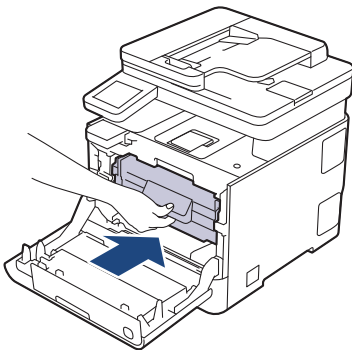

12. Cierre la cubierta delantera del equipo.

NOTA

- El desgaste del tambor se produce debido al uso y rotación del tambor y fricción con papel, tóner y otros materiales en la ruta del papel. Al diseñar este producto, Brother decidió utilizar el número de rotaciones

del tambor como factor determinante razonable de la vida útil del tambor. Cuando un tambor alcance el límite de rotación establecido en fábrica correspondiente a la capacidad de páginas estimada, la pantalla LCD del producto le aconsejará sustituir el tambor. El producto seguirá funcionando; sin embargo, es posible que la calidad de impresión no sea la óptima.

- Una unidad de tambor desembalada podría dañarse si recibe directamente luz solar (o luz artificial durante períodos largos).
- Hay muchos factores que determinan la vida útil real del tambor, como la temperatura, humedad, tipo de papel, tipo de tóner utilizado y etc. En condiciones ideales, se estima que la vida útil promedio del tambor es la siguiente:
 - Aproximadamente 30 000 páginas contando una página por trabajo (páginas A4/Letter de una sola cara)
 - Aproximadamente 50 000 páginas contando tres páginas por trabajo (páginas A4/Letter de una sola cara)

El número de páginas puede verse afectado debido a una serie de factores diversos, incluidos, entre otros, el tipo y tamaño de soporte.

Como no se tiene control sobre los distintos factores que determinan la vida real del tambor, no podemos garantizar un número mínimo de páginas que se imprimirán con su tambor.

- El equipo se debe utilizar solo en un entorno limpio, sin polvo y con ventilación adecuada.

Le recomendamos que utilice consumibles originales de Brother para garantizar una calidad de impresión y un rendimiento estables. Aunque no todos los consumibles no originales pueden causar problemas de calidad, es posible que algunos afecten negativamente a la calidad de impresión o provoquen un fallo de funcionamiento del equipo. Brother puede cobrar la reparación del equipo si se demuestra que la causa de la avería fue el uso de consumibles no originales, aunque el equipo todavía esté cubierto por la garantía.



Información relacionada

- [Sustituir los consumibles](#)
-

Sustituir el cinturón de arrastre

Antes de la sustitución >> *Información relacionada: Sustituir los consumibles*

- >> [Sustituir el cinturón de arrastre](#)
- >> [Restablecer el contador del cinturón de arrastre](#)

Sustituir el cinturón de arrastre

1. Asegúrese de que el equipo esté encendido.
2. Presione el botón de liberación de la cubierta frontal y abra la cubierta frontal.

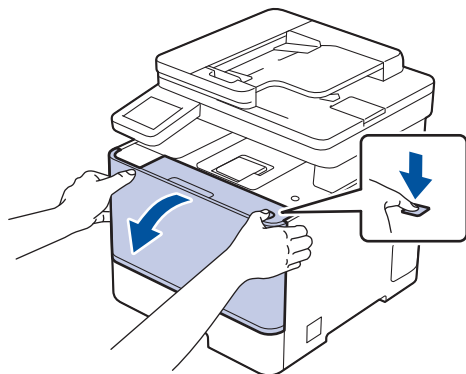

3. Sujete el asa verde de la unidad de tambor. Extraiga la unidad de tambor del equipo hasta que se detenga.

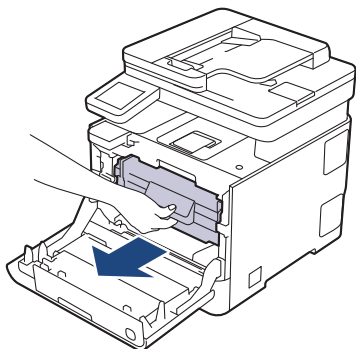

IMPORTANTE

Recomendamos colocar el conjunto de cartucho de tóner y unidad de tambor sobre una superficie limpia, lisa con papel desechable debajo del mismo en caso de que se derrame o disperse tóner accidentalmente.

4. Mientras sujeta las asas etiquetadas de verde de la unidad de tambor, levante la parte frontal de la unidad de tambor y extráigala del equipo.

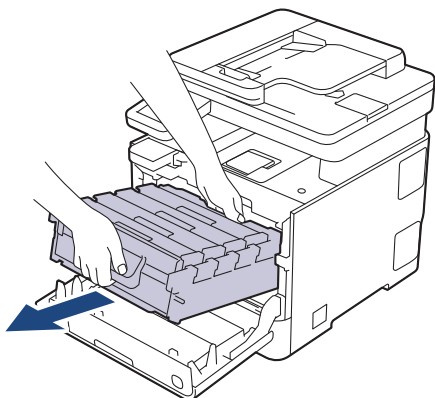

IMPORTANTE

Sujete las asas de la unidad de tambor cuando la transporte. NO sujete los laterales de la unidad de tambor.

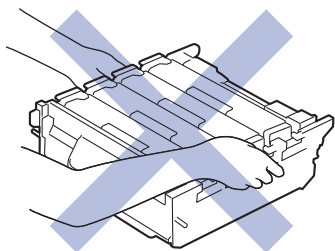

5. Sujete el asa del cinturón de arrastre con ambas manos, levántelo y, a continuación, extráigalo.

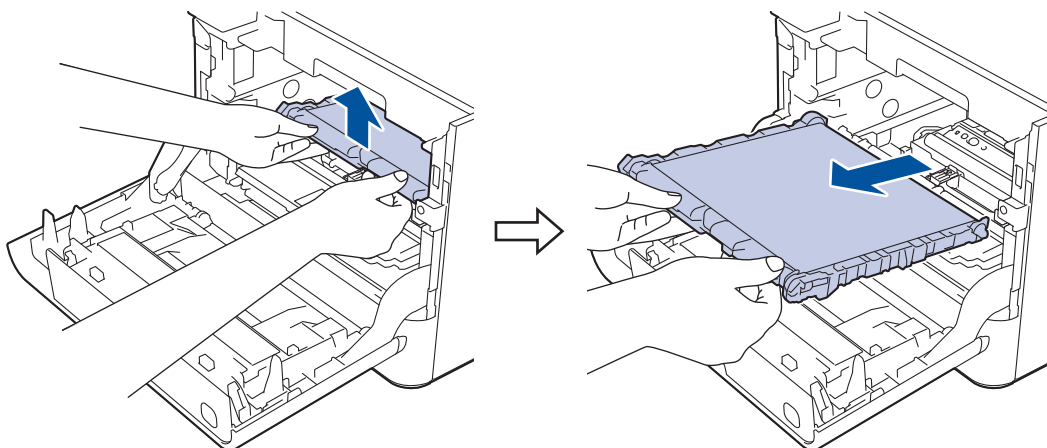

6. Desembale el nuevo cinturón de arrastre e instálelo en el equipo. Asegúrese de que el cinturón de arrastre esté nivelado y encaje perfectamente en su lugar.

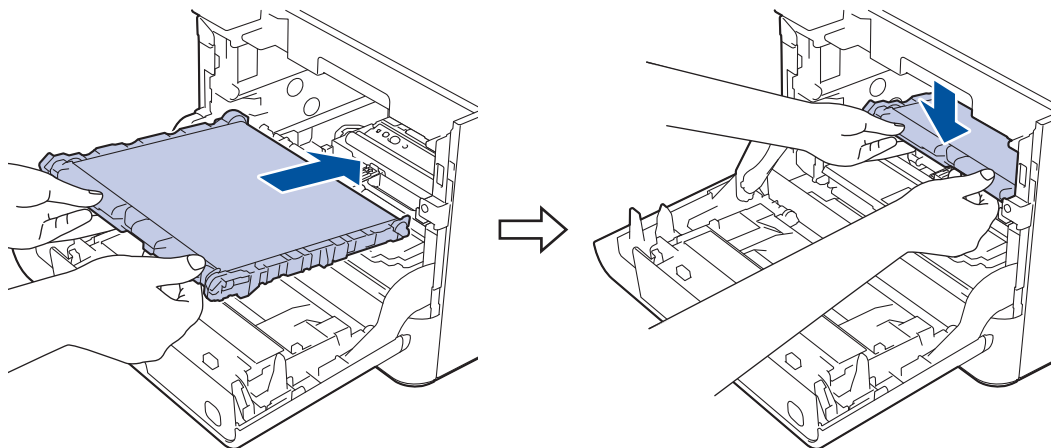

7. Deslice suavemente la unidad de tambor en el equipo hasta que se detenga.

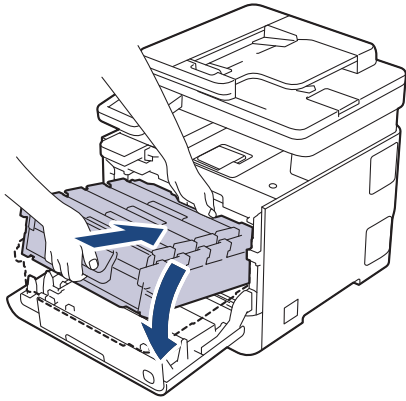

8. Sujetando el asa etiquetada de verde, empuje de nuevo la unidad de tambor dentro del equipo hasta que se bloquee en su posición.

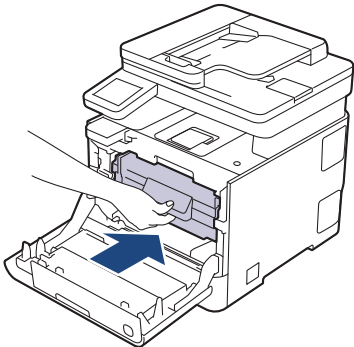

9. Cierre la cubierta delantera del equipo.

Restablecer el contador del cinturón de arrastre

1. Asegúrese de que el equipo está encendido.
2. Mantenga pulsado  (Tóner) durante unos cinco segundos.
3. Pulse [Correa].
4. Pulse [Sí].

Información relacionada

- [Sustituir los consumibles](#)

Sustituir el recipiente de t ner residual

Antes de la sustituci n >> *Informaci n relacionada: Sustituir los consumibles*

1. Aseg rese de que el equipo est  encendido.
2. Presione el bot n de liberaci n de la cubierta frontal y abra la cubierta frontal.

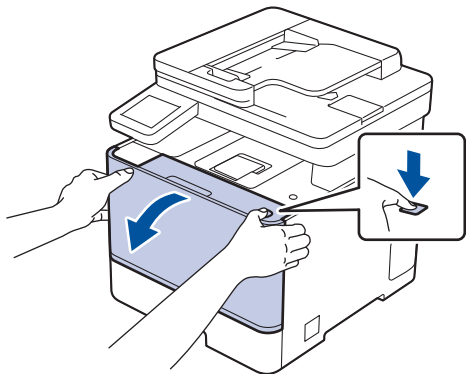

3. Sujete el asa verde de la unidad de tambor. Extraiga la unidad de tambor del equipo hasta que se detenga.

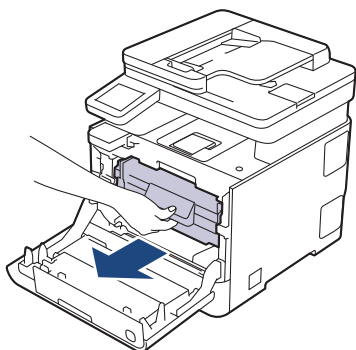

IMPORTANTE

Recomendamos colocar el conjunto de cartucho de t ner y unidad de tambor sobre una superficie limpia, lisa con papel desechable debajo del mismo en caso de que se derrame o disperse t ner accidentalmente.

4. Mientras sujeta las asas etiquetadas de verde de la unidad de tambor, levante la parte frontal de la unidad de tambor y extr igala del equipo.

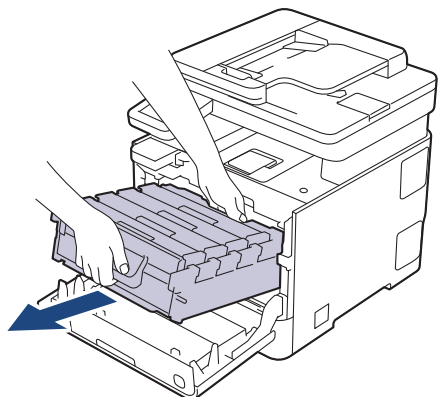

IMPORTANTE

Sujete las asas de la unidad de tambor cuando la transporte. NO sujete los laterales de la unidad de tambor.

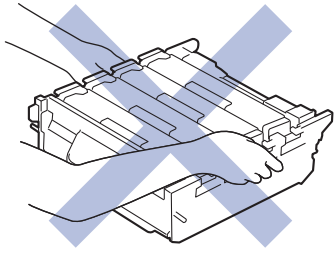

5. Sujete el asa del cinturón de arrastre con ambas manos, levántelo y, a continuación, extráigalo.

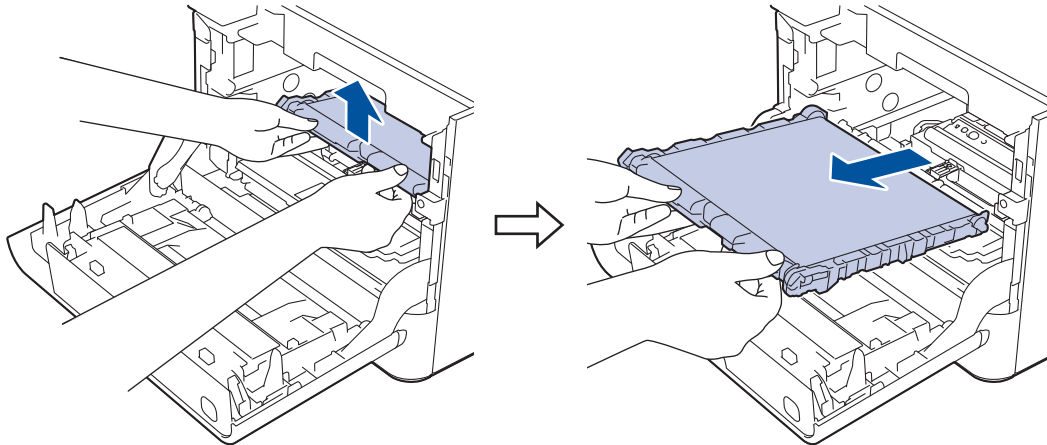

6. Retirar el material de embalaje naranja.

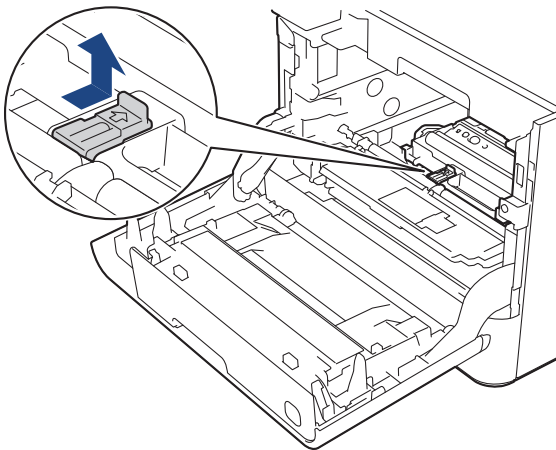

Este paso solo es necesario cuando sustituya por primera vez el recipiente de tóner residual.

7. Sujete el asa verde del recipiente de tóner residual y extraiga el recipiente del equipo.

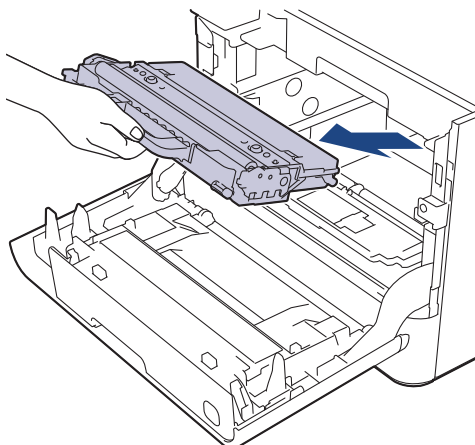

NO reutilice el recipiente de tóner residual.

-
8. Desembale el nuevo recipiente de tóner residual e instálelo en el equipo agarrándolo por el asa verde. Asegúrese de que el recipiente de tóner residual esté nivelado y que calce perfectamente en su sitio.

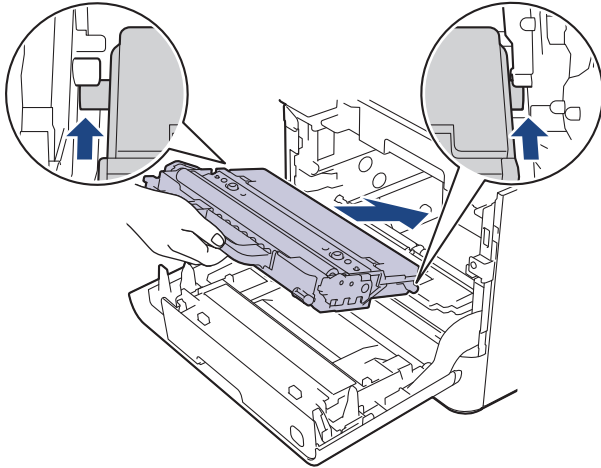

IMPORTANTE

Para evitar que se rompan los clips, inserte el recipiente de tóner residual asegurándose de que no toque los clips.

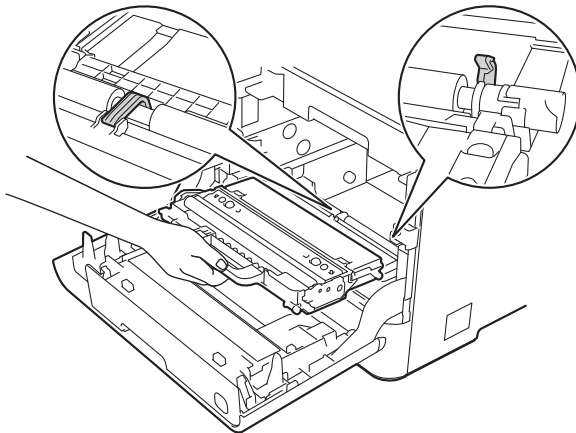

NOTA

Para evitar problemas con la calidad de impresión, NO toque las partes sombreadas que aparecen en las ilustraciones.

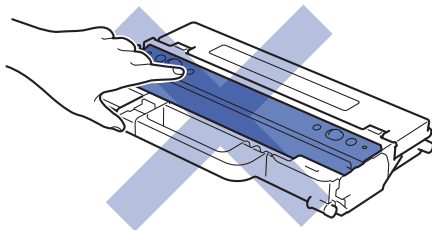

9. Vuelva a deslizar la unidad de cinturón de arrastre dentro del equipo. Asegúrese de que el cinturón de arraste esté nivelado y encaje perfectamente en su lugar.

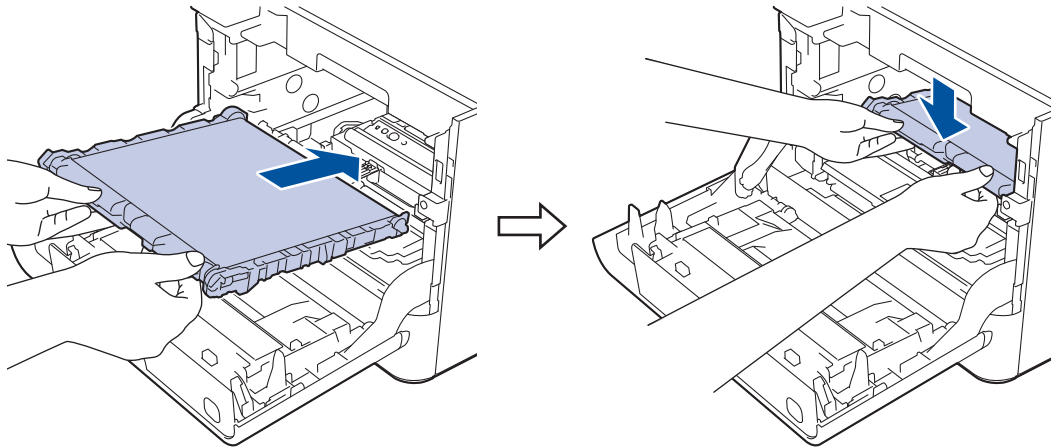

10. Deslice suavemente la unidad de tambor en el equipo hasta que se detenga.

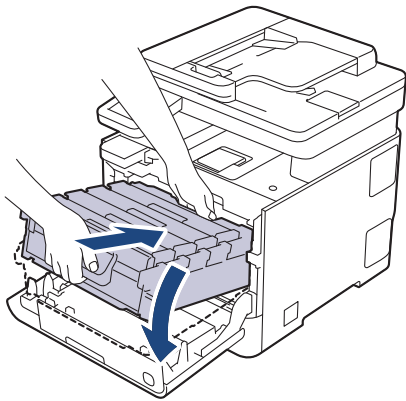

11. Sujetando el asa etiquetada de verde, empuje de nuevo la unidad de tambor dentro del equipo hasta que se bloquee en su posición.

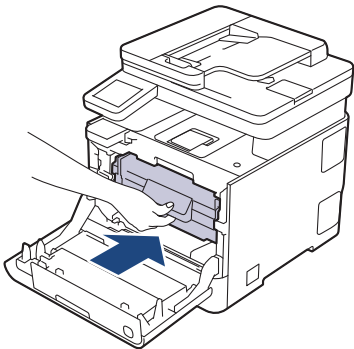

12. Cierre la cubierta delantera del equipo.

✓ Información relacionada

- [Sustituir los consumibles](#)

Sustituir la unidad fusor

Antes de la sustitución >> Información relacionada: Sustituir los consumibles

- >> Sustituir la unidad fusor
- >> Restablecer el contador de la unidad fusor

Sustituir la unidad fusor

1. Mantenga pulsado  a para apagar el equipo.
2. Desenchufe el cable de alimentación de la toma de corriente eléctrica.
3. Abra la cubierta posterior.

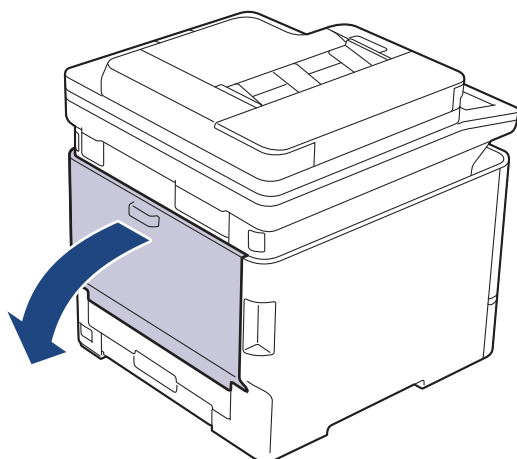

ADVERTENCIA

SUPERFICIE CALIENTE

Las piezas internas del equipo estarán extremadamente calientes. Espere a que el equipo se enfríe antes de tocarlas.

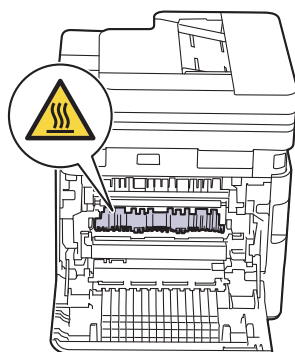

- Sujete las asas por ambos lados, presione las palancas grises de la unidad fusor y tire hacia abajo. Presione la unidad fusor hacia abajo y extráigala del equipo.

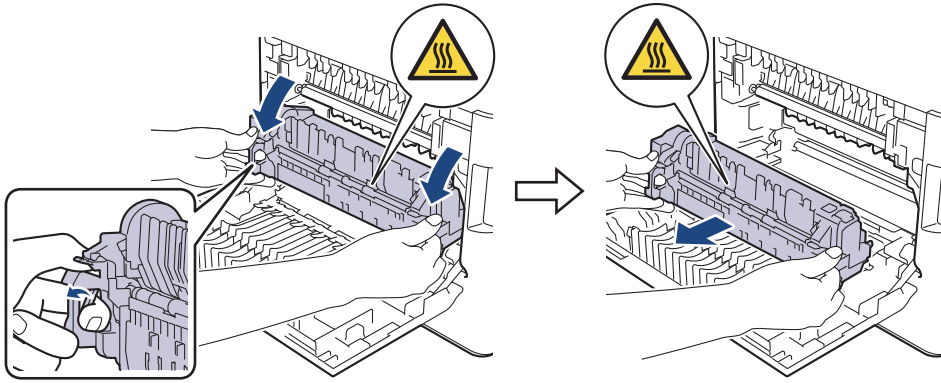

NOTA

NO apriete las lengüetas verdes.

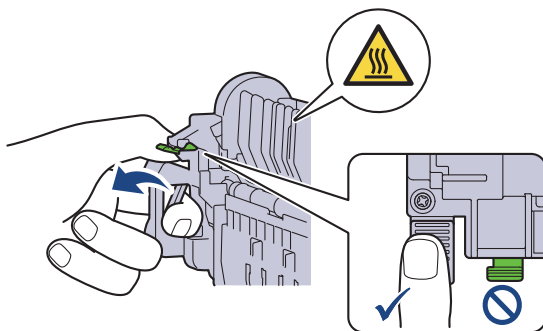

- Desembale la nueva unidad fusor.
- Introduzca con firmeza la nueva unidad fusor en el equipo. Asegúrese de insertar completamente la unidad fusor en el equipo.

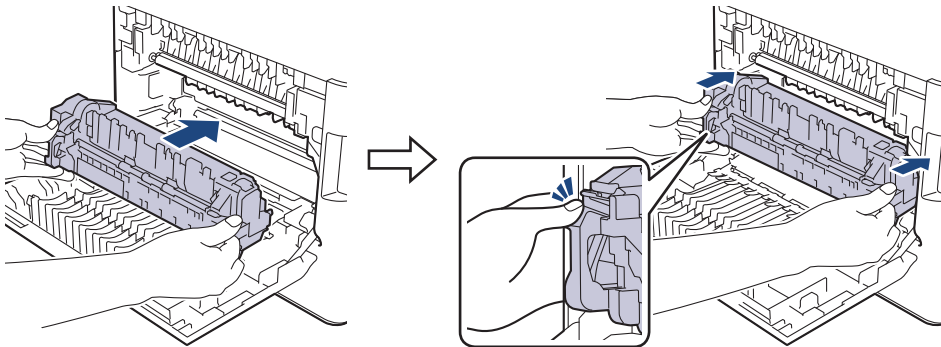

IMPORTANTE

No utilice la unidad fusor si se ha caído al suelo.

- Cierre la cubierta posterior hasta que se bloquee en la posición cerrada.
- Enchufe el cable de alimentación y pulse  para encender el equipo.

Restablecer el contador de la unidad fusor

- Asegúrese de que el equipo está encendido.
- Mantenga pulsado  (Tóner) durante unos cinco segundos.
- Pulse [Fusión].

4. Pulse [Sí].



Información relacionada

- [Sustituir los consumibles](#)
-

Sustituir el kit de alimentación de papel de la bandeja multipropósito (MP)

Antes de la sustitución >> *Información relacionada: Sustituir los consumibles*

>> [Sustituir el kit de alimentación de papel de la bandeja multipropósito \(MP\)](#)

>> [Restablecer el contador del kit de alimentación de papel de la bandeja multipropósito \(MP\)](#)

Sustituir el kit de alimentación de papel de la bandeja multipropósito (MP)

1. Mantenga pulsado  a para apagar el equipo.
2. Desenchufe el cable de alimentación de la toma de corriente eléctrica.
3. Presione el botón de liberación de la cubierta frontal y abra la cubierta frontal.

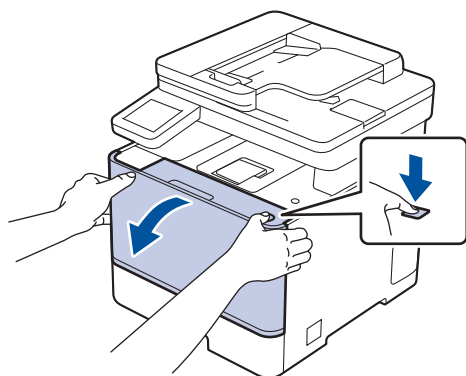

4. Sujete el asa verde de la unidad de tambor. Extraiga la unidad de tambor del equipo hasta que se detenga.

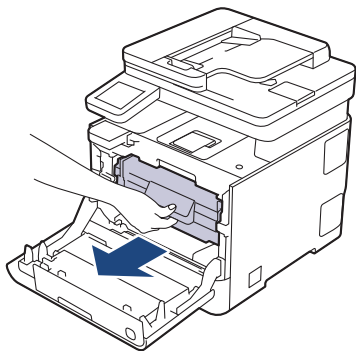

IMPORTANTE

Recomendamos colocar el conjunto de cartucho de tóner y unidad de tambor sobre una superficie limpia, lisa con papel desechable debajo del mismo en caso de que se derrame o disperse tóner accidentalmente.

5. Mientras sujeta las asas etiquetadas de verde de la unidad de tambor, levante la parte frontal de la unidad de tambor y extráigala del equipo.

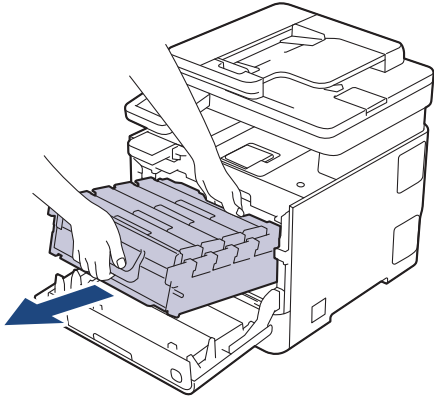

IMPORTANTE

Sujete las asas de la unidad de tambor cuando la transporte. NO sujete los laterales de la unidad de tambor.

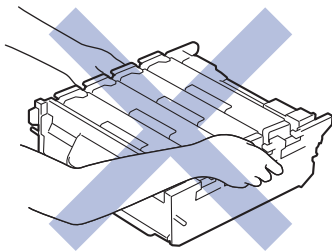

6. Levante el freno porta rodillos MP.

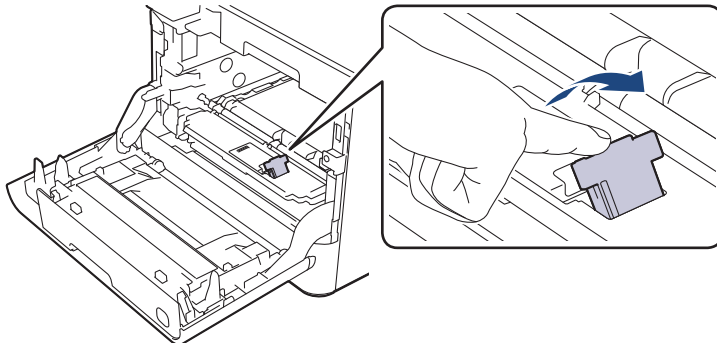

7. Deslice el freno porta rodillos MP hacia la derecha y, a continuación, extráigalo.

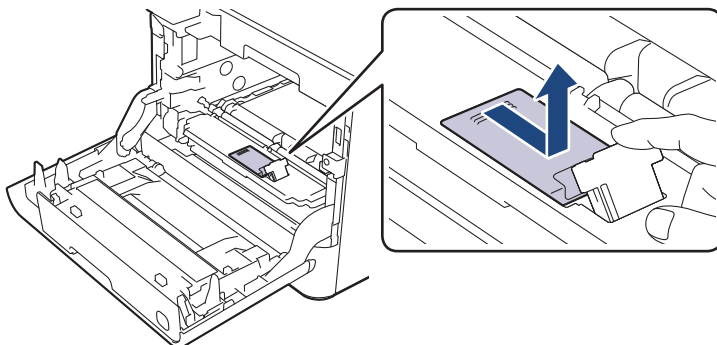

8. Levante la almohadilla de separación MP y extráigala del equipo tirando de ella hacia arriba.

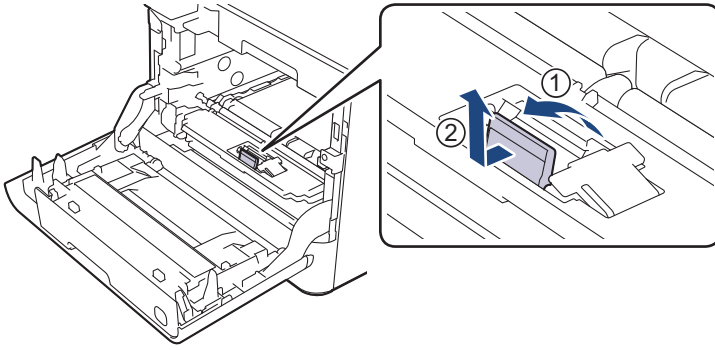

9. Desembale el nuevo kit de alimentación de papel para la bandeja MP.

10. Introduzca la nueva almohadilla de separación MP con la almohadilla gris mirando hacia usted.

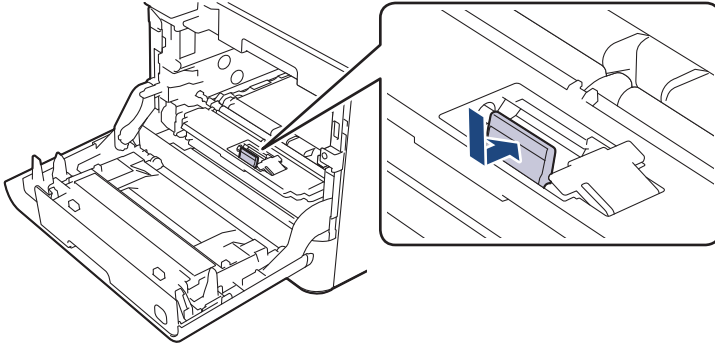

11. Empuje la almohadilla de separación MP hacia delante hasta que oiga un clic.

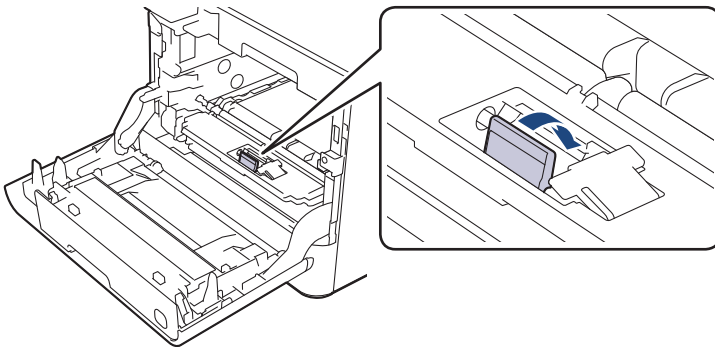

12. Introduzca el porta rodillos MP y, a continuación, deslícelo hacia la izquierda.

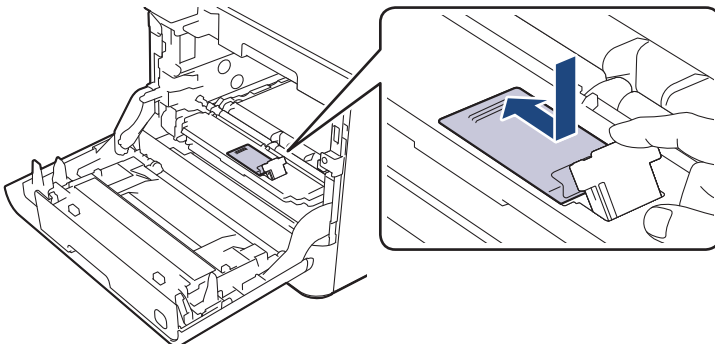

13. Presione para cerrar el freno porta rodillos MP.

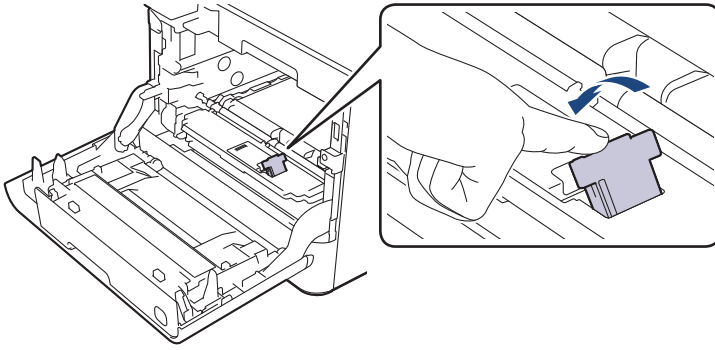

14. Deslice suavemente la unidad de tambor en el equipo hasta que se detenga.

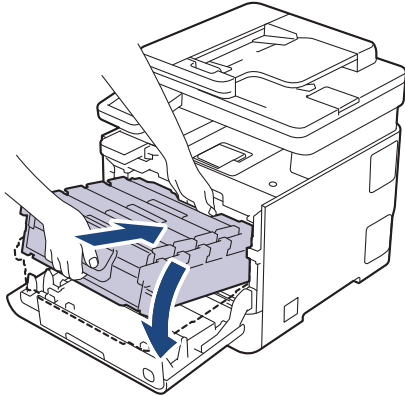

15. Sujetando el asa etiquetada de verde, empuje de nuevo la unidad de tambor dentro del equipo hasta que se bloquee en su posición.

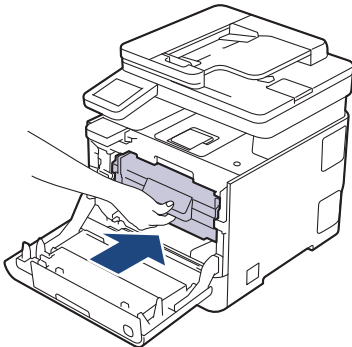

16. Cierre la cubierta delantera del equipo.

17. Enchufe el cable de alimentación y pulse  para encender el equipo.

Restablecer el contador del kit de alimentación de papel de la bandeja multipropósito (MP)

1. Asegúrese de que el equipo está encendido.
2. Mantenga pulsado  (Tóner) durante unos cinco segundos.
3. Pulse [Kit AP MP].
4. Pulse [Sí].

Información relacionada

- [Sustituir los consumibles](#)

Limpiar el equipo

Limpie las superficies exterior e interior del equipo periódicamente con un paño seco y sin pelusa.

Cuando sustituya el cartucho de tóner o la unidad de tambor, asegúrese de limpiar el interior del equipo. Si las páginas impresas quedan manchadas con tóner, limpie el interior del equipo con un paño seco y sin pelusa.

⚠ ADVERTENCIA

NO utilice sustancias inflamables, ningún tipo de spray ni líquidos/disolventes orgánicos que contengan alcohol o amoníaco para limpiar el interior o exterior del producto. Si lo hace, puede provocar un incendio. En su lugar, utilice únicamente un paño seco que no desprenda pelusa.



IMPORTANTE

- NO utilice alcohol isopropílico para quitar la suciedad del panel de control. Podría agrietar el panel.
- Para evitar problemas de calidad de impresión, NO toque las piezas que aparecen sombreadas en las siguientes ilustraciones.

Cartucho de tóner

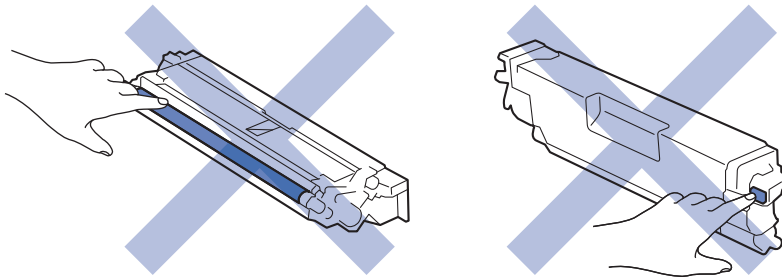

Unidad de tambor

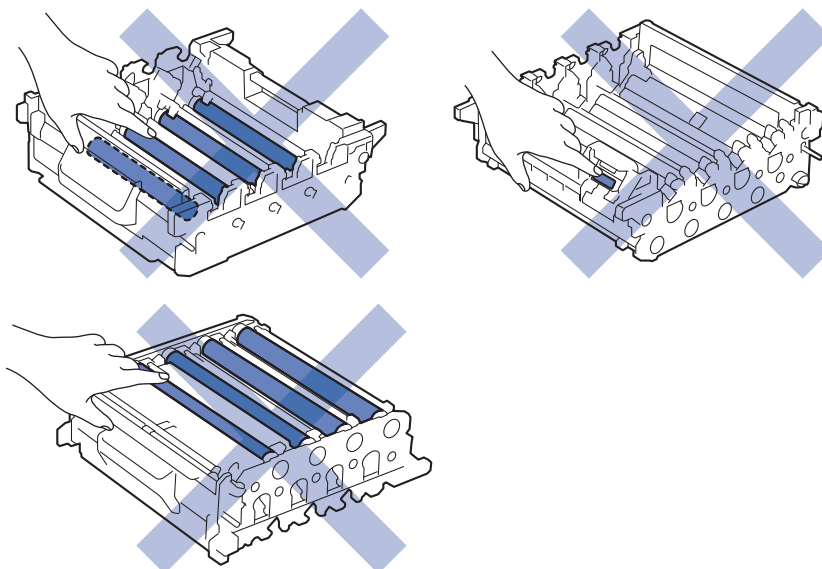

NO toque las superficies del chip IC del cartucho de tóner ni de la unidad de tambor. La contaminación y los daños pueden interferir en la detección de cada unidad.



Información relacionada

- Mantenimiento rutinario
 - Limpiar el escáner
 - Limpieza de la pantalla LCD táctil
 - Limpiar los hilos de corona
 - Limpieza de la unidad de tambor
 - Limpiar los rodillos de recogida de papel

Limpiar el escáner

Antes de la limpieza >> Información relacionada: Limpiar el equipo

1. Mantenga pulsado  para apagar el equipo.
2. Levante la cubierta de documentos (1). Limpie la superficie de plástico blanca (2) y el cristal del escáner (3) por debajo con un paño suave sin pelusa humedecido con agua.

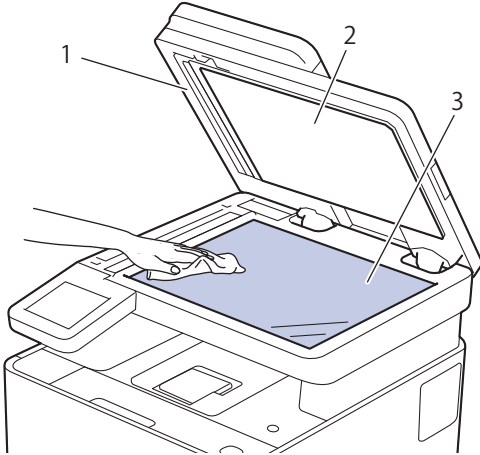

3. En la unidad ADF, limpie la barra blanca (1) y la franja de cristal del escáner (2) por debajo con un paño suave sin pelusa humedecido con agua.

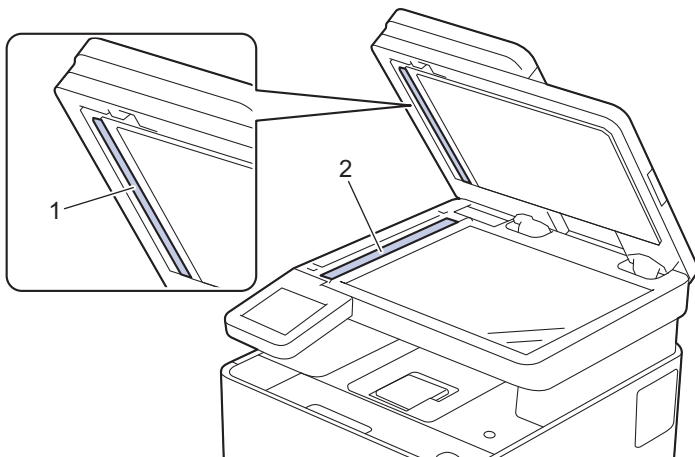

4. (Para modelos de escaneado a 2 caras automático) Abra la tapa del cristal de escaneado (1) y limpie la barra blanca (2) y la franja de cristal del escáner (3).

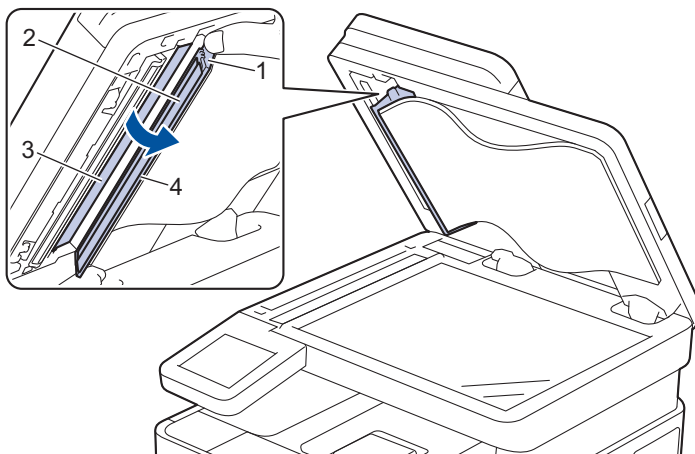

IMPORTANTE

No toque la película (4).

5. Cierre la cubierta de documentos.
6. Pulse  para encender el equipo.

Información relacionada

- [Limpiar el equipo](#)
-

Limpieza de la pantalla LCD táctil

Antes de la limpieza >> *Información relacionada: Limpiar el equipo*

IMPORTANTE

NO utilice ningún tipo de limpiador líquido (incluido etanol).

1. Mantenga pulsado  para apagar el equipo.
2. Limpie la pantalla táctil con un paño seco, suave y sin pelusa.

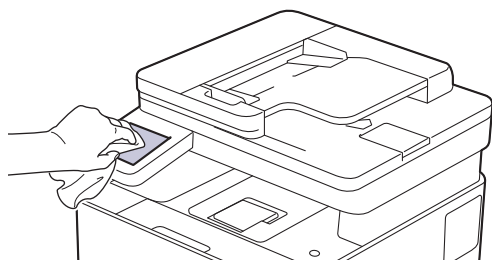

3. Pulse  para encender el equipo.

✓ Información relacionada

- [Limpiar el equipo](#)

Limpiar los hilos de corona

Antes de la limpieza ►► *Información relacionada: Limpiar el equipo*

1. Presione el botón de liberación de la cubierta frontal y abra la cubierta frontal.

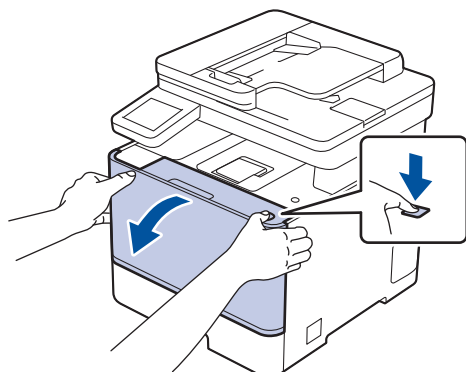

2. Sujete el asa verde de la unidad de tambor. Extraiga la unidad de tambor del equipo hasta que se detenga.

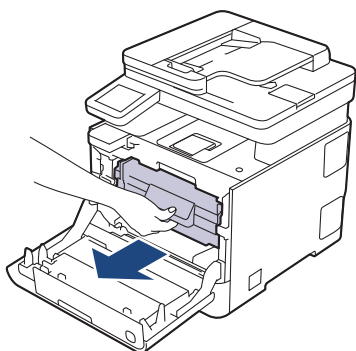

IMPORTANTE

Recomendamos colocar el conjunto de cartucho de tóner y unidad de tambor sobre una superficie limpia, lisa con papel desechable debajo del mismo en caso de que se derrame o disperse tóner accidentalmente.

3. Sujete el asa del cartucho de tóner y tire de él hacia arriba para sacarlo de la unidad de tambor. Repita este procedimiento con todos los cartuchos de tóner.

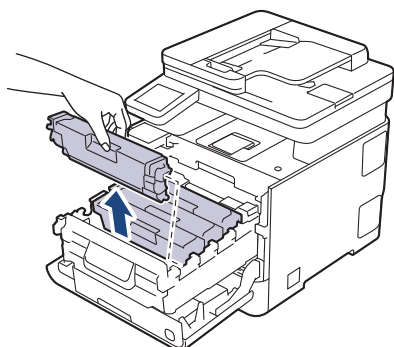

4. Limpie el hilo de corona del interior de la unidad de tambor deslizando suavemente la pestaña verde de izquierda a derecha y de derecha a izquierda varias veces. Repita este procedimiento con todos los hilos de corona.

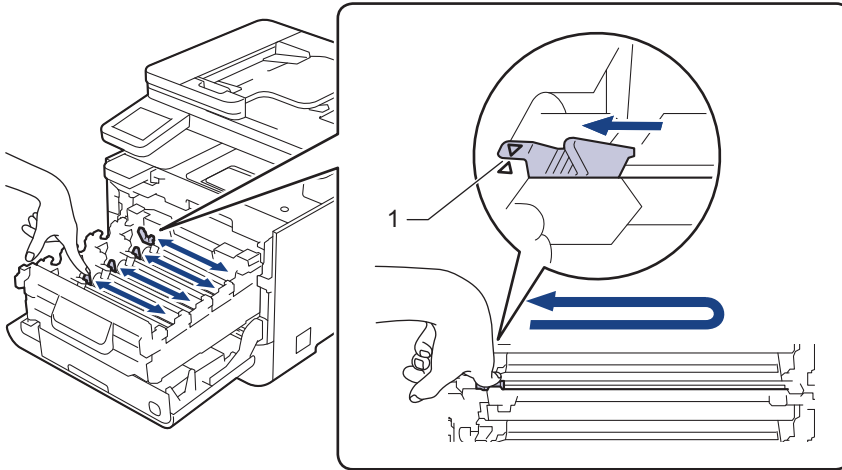

Para evitar una calidad de impresión pobre, asegúrese de bloquear la pestaña verde en la posición inicial(1), justifique a la izquierda con el lado izquierdo del tambor.

5. Inserte el cartucho de tóner en la unidad de tambor. Asegúrese de que el color del cartucho de tóner coincide con la etiqueta del mismo color en la unidad de tambor. Repita este procedimiento con todos los cartuchos de tóner.

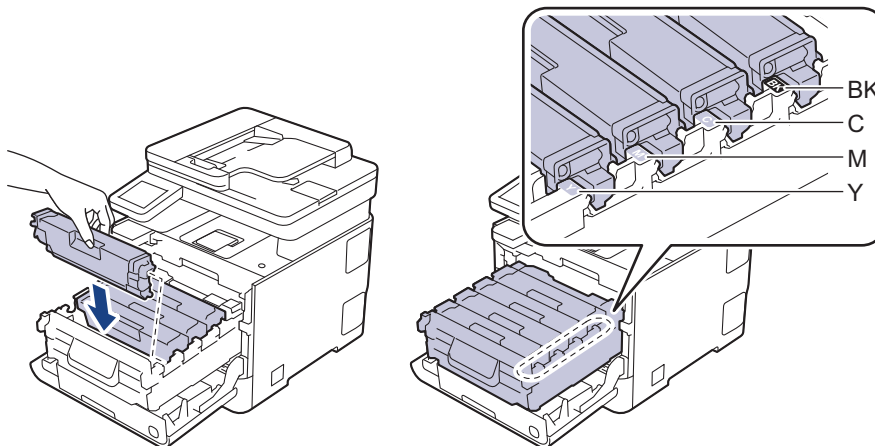

- BK: Negro
- C: Cian
- M: Magenta
- Y: Amarillo



Asegúrese de que coloca el cartucho de tóner correctamente o puede separarse de la unidad de tambor.

6. Sujetando el asa etiquetada de verde, empuje de nuevo la unidad de tambor dentro del equipo hasta que se bloquee en su posición.

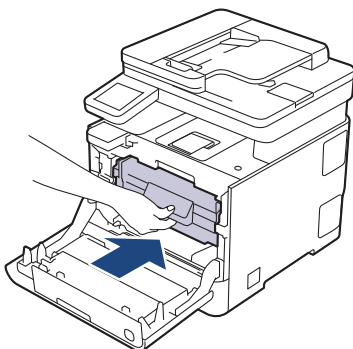

7. Cierre la cubierta delantera del equipo.



Información relacionada

- [Limpiar el equipo](#)
-



Limpieza de la unidad de tambor

- Si la impresión tiene puntos negros o blancos u otras marcas de repetición a intervalos de 75 mm, puede que haya materiales extraños como, por ejemplo, pegamento de los restos de una etiqueta, en la superficie del tambor.
- Antes de la limpieza >>> *Información relacionada: Limpiar el equipo*

1. Asegúrese de que el equipo se encuentra en modo Preparado.
2. Pulse  [Ajustes] > [Todos ajustes] > [Imp. informes] > [Imprimir punto tambor].



Si el equipo muestra el menú [Todos ajustes] en la pantalla Inicio, salte el menú [Ajustes].

3. Pulse [Sí].
El equipo imprimirá la hoja de verificación de los puntos del tambor.
4. Pulse .
5. Mantenga pulsado  para apagar el equipo.
6. Presione el botón de liberación de la cubierta frontal y abra la cubierta frontal.

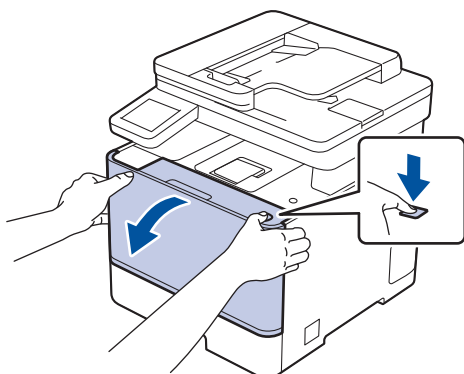

7. Sujete el asa verde de la unidad de tambor. Extraiga la unidad de tambor del equipo hasta que se detenga.

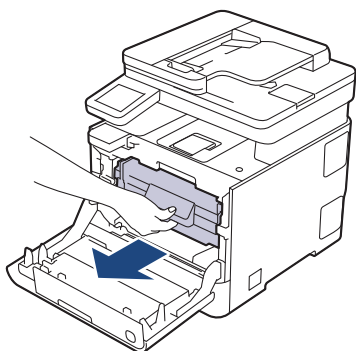

IMPORTANTE

Recomendamos colocar el conjunto de cartucho de tóner y unidad de tambor sobre una superficie limpia, lisa con papel desechable debajo del mismo en caso de que se derrame o disperse tóner accidentalmente.

8. Mientras sujeta las asas etiquetadas de verde de la unidad de tambor, levante la parte frontal de la unidad de tambor y extráigala del equipo.

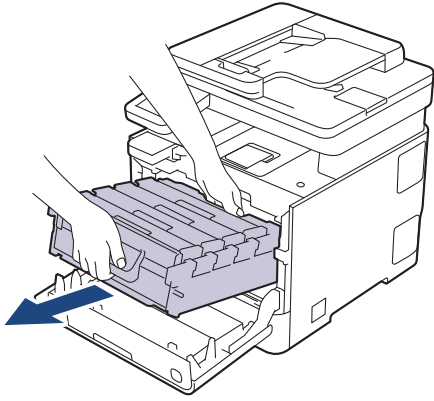

IMPORTANTE

Sujete las asas de la unidad de tambor cuando la transporte. NO sujete los laterales de la unidad de tambor.

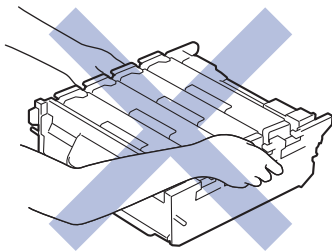

9. Sujete el asa del cartucho de tóner y tire de él hacia arriba para sacarlo de la unidad de tambor. Repita este procedimiento con todos los cartuchos de tóner.

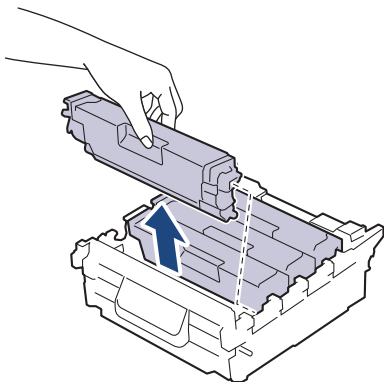

10. Sujete la unidad de tambor por las asas etiquetadas de verde y dele la vuelta. Asegúrese de que los engranajes de la unidad de tambor (1) se encuentren en el lado que se muestra en la ilustración.

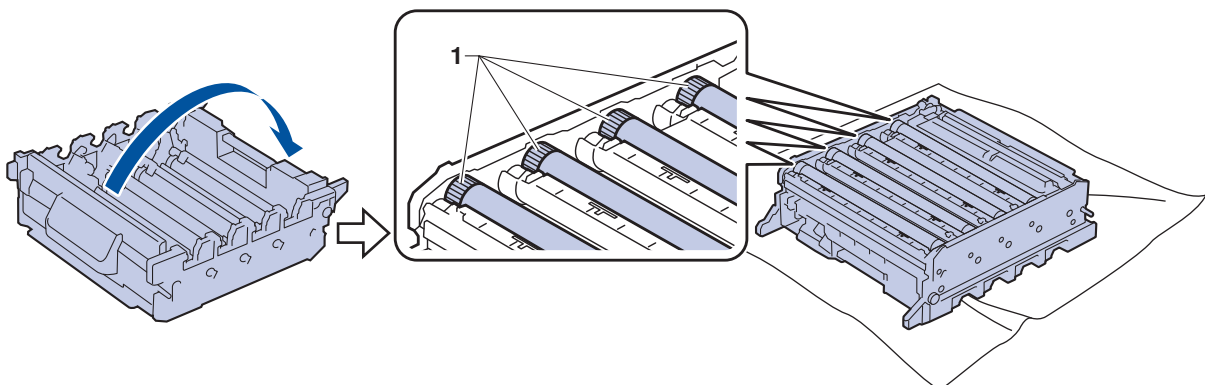

11. Utilice los números que hay en los marcadores junto al rodillo del tambor para encontrar la marca. Por ejemplo, un punto cian en la columna 2 de la hoja de verificación significaría que existe una marca en la zona "2" del tambor cian.

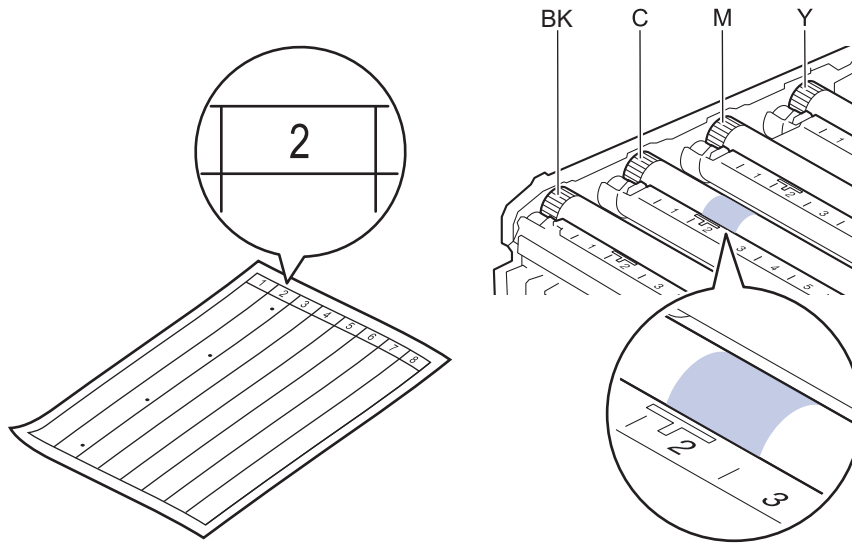

- BK: Negro
- C: Cian
- M: Magenta
- Y: Amarillo

12. Sostenga el marco de la unidad de tambor con ambas manos, coloque el pulgar en el engranaje de la unidad de tambor y mueva el tambor hacia usted con la mano mientras observa la superficie de la zona de la que sospecha.

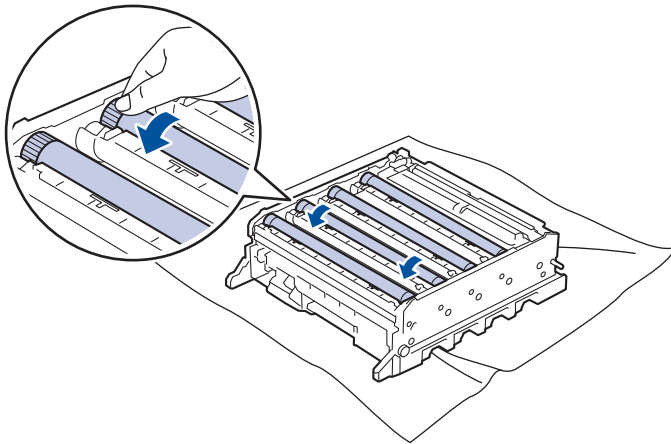

Para evitar problemas de calidad de impresión, NO toque la superficie de los rodillos del tambor excepto el engranaje de la unidad de tambor.

13. Limpie la superficie del tambor con un bastoncillo de algodón seco hasta que la marca de la superficie desaparezca.

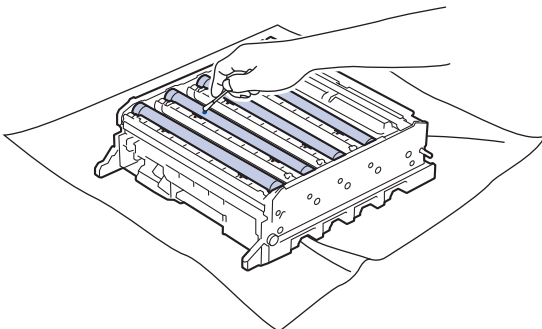

NOTA

NO limpie la superficie de tambor fotosensible con un objeto afilado ni con ningún líquido.

- Sujete la unidad de tambor por las asas etiquetadas de verde y dele la vuelta.
- Vuelva a introducir el cartucho de tóner en la unidad de tambor. Asegúrese de que el color del cartucho de tóner coincide con la etiqueta del mismo color en la unidad de tambor. Repita este procedimiento con todos los cartuchos de tóner.

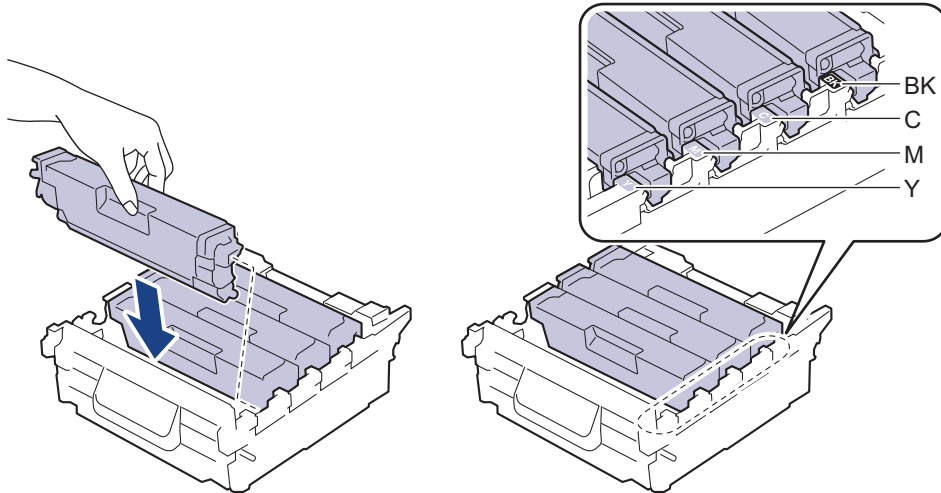

- BK: Negro
- C: Cian
- M: Magenta
- Y: Amarillo



Asegúrese de que coloca el cartucho de tóner correctamente o puede separarse de la unidad de tambor.

- Deslice suavemente la unidad de tambor en el equipo hasta que se detenga.

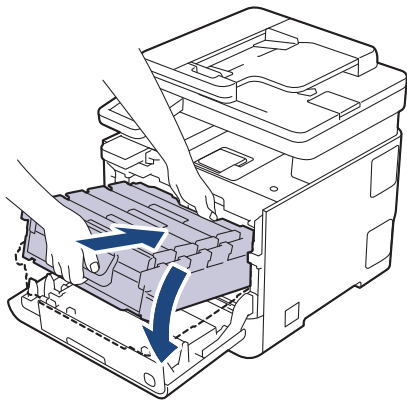

- Sujetando el asa etiquetada de verde, empuje de nuevo la unidad de tambor dentro del equipo hasta que se bloquee en su posición.

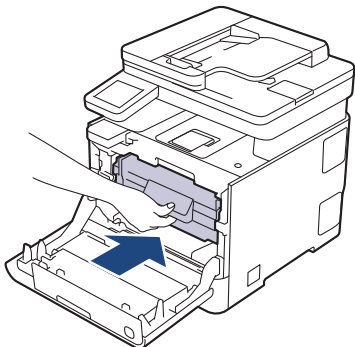

- Cierre la cubierta delantera del equipo.

19. Pulse  para encender el equipo.



Información relacionada

- [Limpiar el equipo](#)
-

Limpiar los rodillos de recogida de papel

La limpieza periódica de los rodillos de recogida de papel puede evitar atascos de papel, ya que asegura una correcta alimentación del papel.

Antes de la limpieza >> *Información relacionada: Limpiar el equipo*

Si tiene problemas de alimentación de papel, limpie los rodillos de recogida de la siguiente manera:

1. Mantenga pulsado  para apagar el equipo.
2. Extraiga la bandeja de papel del equipo por completo.

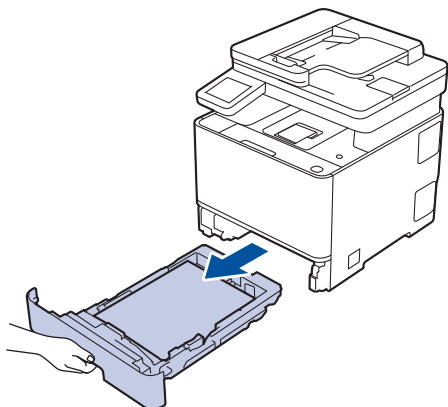

3. Si hay papel cargado o algo está atascado en el interior de la bandeja de papel, extraígalo.
4. Escurra un paño sin pelusas empapado con agua templada y, a continuación, limpie el protector separador de la bandeja de papel para quitar el polvo.

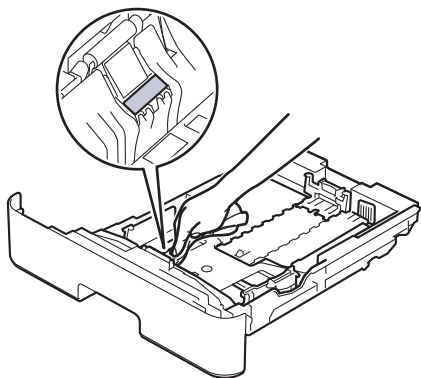

5. Limpie los dos rodillos de recogida del interior del equipo para quitar el polvo.

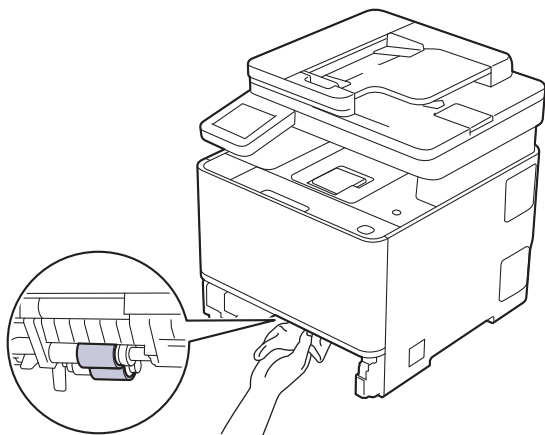

6. Vuelva a cargar el papel y coloque de nuevo la bandeja de papel en el equipo.
7. Pulse  para encender el equipo.



Información relacionada

- Limpiar el equipo

Corregir el color de impresión

Si la calidad de la impresión a color es mala, calibre la densidad de salida de cada color y luego realice la alineación del color.



Para realizar las calibraciones de la densidad de salida de cada color y la alineación del color en secuencia, ajuste la función de corrección automática en On.

1. Pulse  [Ajustes] > [Todos ajustes] > [Impresora] > [Corrección del color] > [Iniciar corrección].



Si el equipo muestra el menú [Todos ajustes] en la pantalla Inicio, salte el menú [Ajustes].

2. Pulse [Sí].



La corrección del color se inicia automáticamente y tardará unos minutos.

3. Pulse .



Información relacionada

- [Mantenimiento rutinario](#)
 - [Configurar la función de corrección automática](#)
 - [Restablecer los ajustes de corrección del color del equipo](#)

Configurar la función de corrección automática

Si desea que el equipo realice automáticamente la alineación del color después de calibrar los colores, active la función de corrección automática.

1. Pulse  [Ajustes] > [Todos ajustes] > [Impresora] > [Corrección del color] > [Autocorrección] > [Sí].



Si el equipo muestra el menú [Todos ajustes] en la pantalla Inicio, salte el menú [Ajustes].

2. Pulse .



Información relacionada

- [Corregir el color de impresión](#)

Restablecer los ajustes de corrección del color del equipo

Si el color de la salida es diferente a lo que ve en la pantalla, intente restablecer los parámetros de corrección del color del equipo.

1. Pulse  [Ajustes] > [Todos ajustes] > [Impresora] > [Corrección del color] > [Reiniciar].



Si el equipo muestra el menú [Todos ajustes] en la pantalla Inicio, salte el menú [Ajustes].

2. Pulse [Sí].
3. Pulse .



Información relacionada

- [Corregir el color de impresión](#)

Comprobar la vida útil restante

1. Pulse  [Ajustes] > [Todos ajustes] > [Info. equipo] > [Vida útil de las piezas].



Si el equipo muestra el menú [Todos ajustes] en la pantalla Inicio, salte el menú [Ajustes].

2. Pulse la parte del equipo que desea comprobar.
La pantalla LCD muestra la vida útil restante aproximada.

3. Pulse .



Para ver la vida útil restante aproximada de los cartuchos de tóner, pulse  [Tóner] > [Vida útil del tóner].



Información relacionada

- [Mantenimiento rutinario](#)

Supervisar el estado del equipo mediante Brother iPrint&Scan (Windows/Mac)

Brother iPrint&Scan le permite supervisar el estado de su equipo Brother.

1. Inicie Brother iPrint&Scan.

- Windows

Haga doble clic en el icono  (**Brother iPrint&Scan**).

- Mac



En la barra de menú **Finder**, haga clic en **Ir > Aplicaciones** y, a continuación, haga doble clic en el icono iPrint&Scan.

Aparece la pantalla de Brother iPrint&Scan.

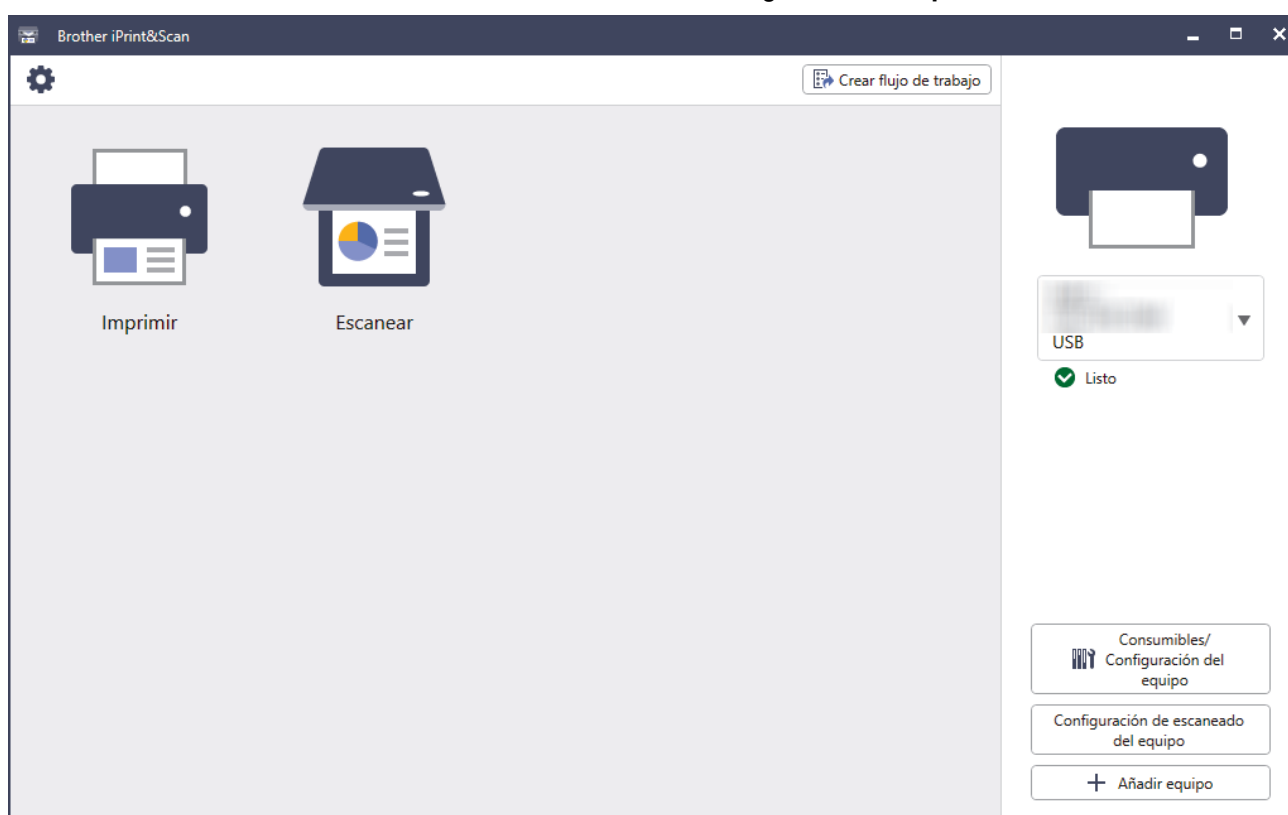
2. Si no se selecciona su equipo Brother, haga clic en el botón **Añadir equipo / Seleccione su equipo.** y, a continuación, seleccione el nombre de su modelo en la lista. Haga clic en **Aceptar**.





Iconos de estado

Icono	Descripción
	El icono verde indica el estado normal en espera.
	Un icono naranja indica una advertencia.
	Un icono rojo indica que se ha producido un error.

Icono	Descripción
	Un icono gris indica que el equipo está fuera de línea.

Iconos de error

Icono	Descripción
	El nivel del tóner es bajo.
	Debe sustituirse el cartucho de tóner.



- Esta captura de pantalla puede variar en función de la versión de la aplicación.
- La cantidad de tóner restante es aproximada y puede diferir de la cantidad real de tóner restante.
- También se puede comprobar la cantidad de tóner restante mediante Administración basada en Web.



Información relacionada

- [Mantenimiento rutinario](#)

Comprobar la información del equipo

Siga estas instrucciones para comprobar el número de serie del equipo y la versión de firmware.

1. Pulse  [Ajustes] > [Todos ajustes] > [Info. equipo].



Si el equipo muestra el menú [Todos ajustes] en la pantalla Inicio, salte el menú [Ajustes].

2. Pulse una de las siguientes opciones:

Opción	Descripción
Núm. de serie	Permite consultar el número de serie del equipo.
Versión Firmware	Permite consultar la versión del firmware del equipo.
Actualiz. firmware	Permite actualizar el equipo a la versión más reciente del firmware.
Ajustes de actualización de firmware	Establece las fechas y horas de las actualizaciones automáticas del firmware.
Cont. páginas	Permite comprobar el número total de páginas que ha imprimido el equipo.
Vida útil de las piezas	Permite comprobar el porcentaje de vida útil restante de los consumibles.

3. Pulse .



Información relacionada

- [Mantenimiento rutinario](#)

Actualizar el firmware del equipo

- Se requiere una conexión a Internet para instalar el firmware.
- No desenchufe el cable de alimentación durante la actualización del firmware.

Para tener su equipo actualizado, acceda periódicamente a support.brother.com/downloads para ver si hay nuevas actualizaciones del firmware. Sin la última versión del firmware, algunas funciones del equipo quizás no estén disponibles.

También puede actualizar manualmente el firmware directamente desde su equipo o configurarlo para que se actualice periódicamente, siguiendo estos pasos:

1. Pulse  [Ajustes] > [Todos ajustes] > [Info. equipo].



Si el equipo muestra el menú [Todos ajustes] en la pantalla Inicio, salte el menú [Ajustes].

2. Realice una de las siguientes acciones:

Opción	Descripción
El firmware se actualiza manualmente.	Pulse Actualiz. firmware.
Configure su equipo para que el firmware se actualice automáticamente. (disponible con algunos modelos)	Pulse Ajustes de actualización de firmware > Método de actualización > Instalación automática y, a continuación, seleccione los días de la semana y la franja horaria para la actualización del firmware.

3. Pulse .



Información relacionada

- [Mantenimiento rutinario](#)

Información adicional:

- [Consultar la contraseña del equipo](#)

Restablecer el equipo

- [Información general de funciones de restablecimiento](#)
- [Restablecer el equipo](#)

Información general de funciones de restablecimiento

Están disponibles las siguientes funciones de reajuste:



Desenchufe el cable de interfaz antes de seleccionar la función de restaurar los ajustes de red, la función de restaurar todos los ajustes o la función de restaurar todos los ajustes a los valores de fábrica.

1. Restauración del equipo

Permite restablecer toda la configuración del equipo que haya cambiado, como la fecha y la hora, y el número de timbres.

Se conservarán los siguientes datos:

- La libreta de direcciones, los datos de fax y el historial de llamadas (Para modelos con función de fax).
- La contraseña de administrador
- Ajustes de red

2. Restaurar los ajustes de red (para modelos de red)

Restablezca el servidor de impresión a los valores predeterminados de fábrica (incluida toda la información de la dirección IP excepto la contraseña de administrador).



Puede restablecer la contraseña de administrador mediante la opción de restaurar todos los ajustes.

3. Restablecimiento de la libreta de direcciones y los ajustes de fax

Esta función restaura los siguientes ajustes:



Los ajustes siguientes, con la excepción de la libreta de direcciones y la contraseña de bloqueo de ajuste, corresponden a los modelos con función de fax.

- Libreta de direcciones
(Direcciones y grupos)
- Trabajos de fax programados en la memoria
(Fax diferido)
- ID de estación
(nombre y número)
- Mensaje de la portada
- Ajustes de recepción de fax
(Código de acceso remoto, almacenamiento de faxes, reenvío de faxes y recepción PC-FAX (solo Windows))
- Informe
(Informe de verificación de la transmisión / Libreta de direcciones / Diario del fax)
- Ajuste de contraseña de bloqueo (solo disponible en algunos modelos)

4. Restauración de todos los ajustes

Puede restablecer todos los ajustes de fábrica del equipo.

La función de restauración de todos los ajustes tarda menos que la función de restauración de todos los ajustes a los valores de fábrica.

5. Restauración de todos los ajustes a los valores de fábrica

Utilice la función de restablecimiento de todas las configuraciones para restaurar todos los ajustes del equipo a los valores originales de fábrica.

La función de restauración de todos los ajustes tarda menos que la función de restauración de todos los ajustes a los valores de fábrica.

Se recomienda encarecidamente realizar este procedimiento antes de desechar el equipo.



Información relacionada

- [Restablecer el equipo](#)
-

Restablecer el equipo



1. Pulse  [Ajustes] > [Todos ajustes] > [Conf.inicial] > [Reiniciar].

 Si el equipo muestra el menú [Todos ajustes] en la pantalla Inicio, salte el menú [Ajustes].

2. Pulse la función de restauración que desee usar.

-  Para más información sobre cómo restablecer la contraseña del equipo >> *Información relacionada: Información general de funciones de restablecimiento*
- La configuración de red, la configuración de seguridad y los datos de la libreta de direcciones no se restablecerán con [Reinicio de máquina].
 - Si descarta el equipo o se deshace de él, le recomendamos que lleve a cabo el procedimiento [Rest.predeter.] para borrar los datos personales que haya en el equipo.

3. [El equipo se restablece tras reiniciar. Pulse [OK] 2 segundos para confirmar.]. Pulse [OK] durante dos segundos para confirmar.

 También puede restablecer los ajustes de red pulsando  [Ajustes] > [Todos ajustes] > [Red] > [Restaurar red].

El equipo se reiniciará.

Información relacionada

- [Restablecer el equipo](#)

Información adicional:

- [Restablecer la configuración de la red a los ajustes predeterminados de fábrica](#)
- [Información general de funciones de restablecimiento](#)

Embalar y enviar su equipo

ADVERTENCIA

- Para evitar posibles lesiones, dos personas como mínimo deben levantar el producto sujetándolo por la parte delantera y trasera.
- Cuando transporte el equipo, llévelo tal como se muestra en la ilustración.



- Si el equipo tiene la bandeja opcional instalada, quítela ANTES de transportar el equipo. Intentar mover el equipo sin quitar la bandeja opcional puede causarle lesiones o daños al equipo.
- Guarde la bandeja opcional por separado en la caja original con material de embalaje original.



- Si por cualquier razón debe enviar el equipo a otro lugar, embálelo cuidadosamente en su embalaje original para evitar daños de transporte. Sería conveniente contratar un seguro adecuado para el equipo con el transportista.
- Los componentes incluidos en la caja pueden variar según el país.

1. Mantenga pulsado  para apagar el equipo. Deje el equipo apagado durante al menos 10 minutos para que se enfríe.
2. Desconecte todos los cables y, a continuación, desenchufe el cable de alimentación de la toma de corriente eléctrica.
3. Ponga el equipo en la bolsa en que venía embalado originalmente.
4. Embale el equipo en la caja original junto con el material de embalaje original, tal y como se muestra a continuación. (El material de embalaje original puede que sea distinto en función del país).

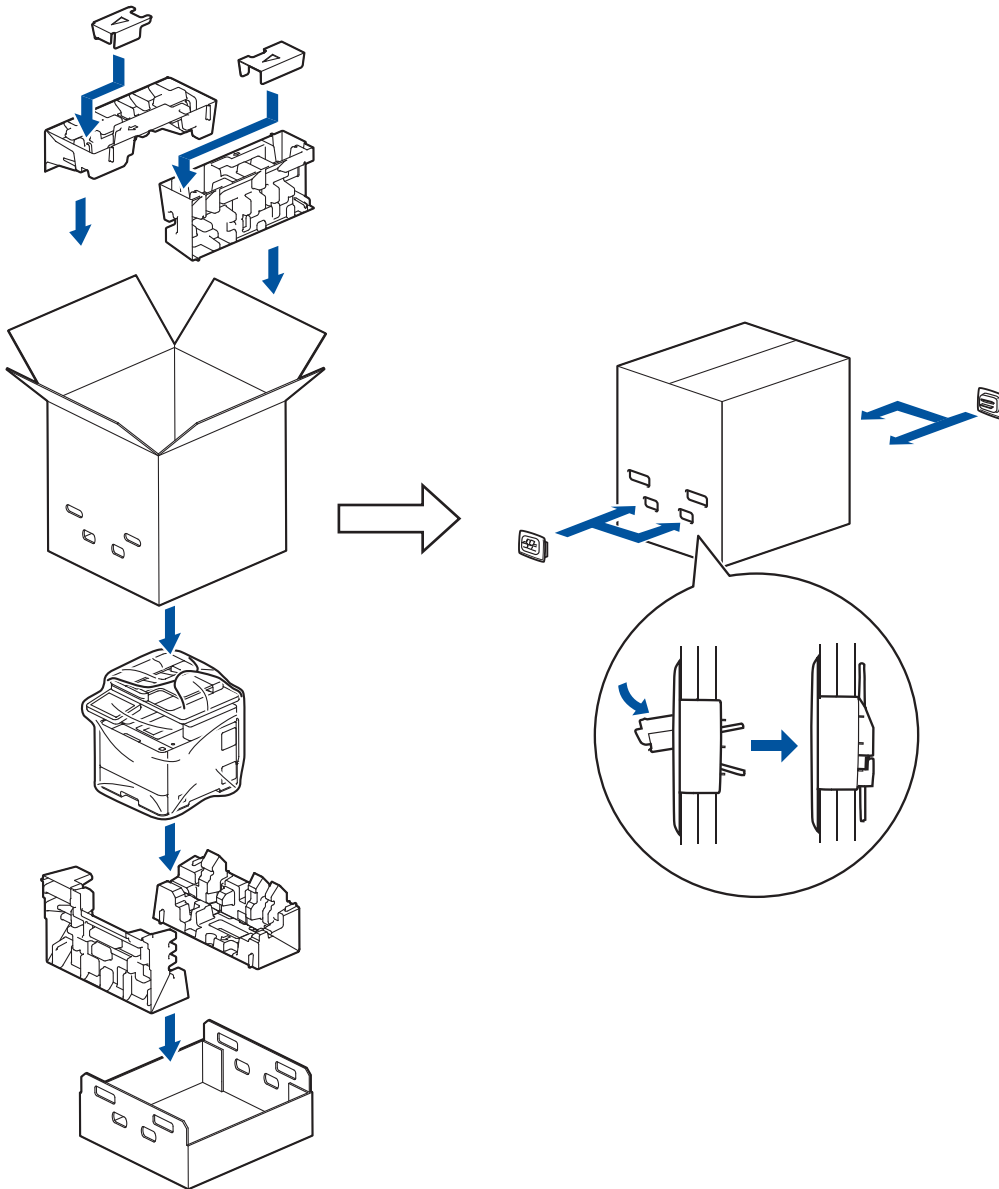

5. Cierre la caja y precíntela.
6. Si tiene una bandeja inferior, vuelva a guardarla tal como se muestra.

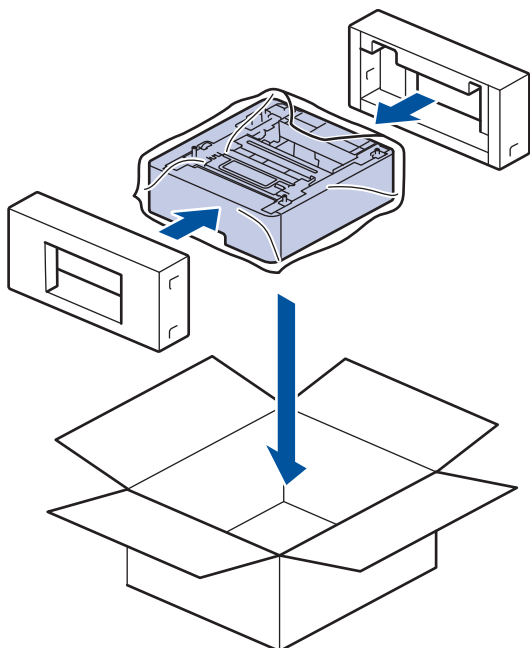



Información relacionada

- [Mantenimiento rutinario](#)

Ajustes del equipo

Personalizar los ajustes y funciones para que su equipo sea una herramienta de trabajo más eficiente.

- [Consultar la contraseña del equipo](#)
- [Cambiar los ajustes del equipo desde el panel de control](#)
- [Cambiar los ajustes del equipo mediante Administración basada en Web](#)

Consultar la contraseña del equipo

Si el sistema le pide que introduzca una contraseña, consulte la información siguiente:

>> [Encontrar la contraseña predeterminada](#)

>> [Cambio de la contraseña](#)

>> [Restablecer la contraseña](#)

Encontrar la contraseña predeterminada

La contraseña predeterminada para gestionar los ajustes de este equipo se encuentra en la parte posterior del equipo y está marcada como "Pwd".

Cambio de la contraseña

Se recomienda cambiar la contraseña predeterminada de inmediato para proteger el equipo frente al acceso no autorizado.

Utilice la Administración basada en Web para cambiar la contraseña.

Más información >> [Información relacionada](#)

Restablecer la contraseña

Si olvida la contraseña, restablezca los valores predeterminados de fábrica del equipo. También se restablecerá la contraseña predeterminada.

Más información >> [Información relacionada](#)



Información relacionada

- [Ajustes del equipo](#)

Información adicional:

- [Restablecer el equipo](#)
- [Cambiar la contraseña de inicio de sesión mediante la Administración basada en Web](#)

Cambiar los ajustes del equipo desde el panel de control

- [En el caso de un corte del suministro eléctrico \(almacenamiento en memoria\)](#)
- [Configuración general](#)
- [Grabación de los ajustes favoritos como acceso directo](#)
- [Imprimir informes](#)
- [Tablas de ajustes y funciones](#)

▲ Inicio > [Ajustes del equipo](#) > [Cambiar los ajustes del equipo desde el panel de control](#) > En el caso de un corte del suministro eléctrico (almacenamiento en memoria)

En el caso de un corte del suministro eléctrico (almacenamiento en memoria)

Los ajustes de menú se almacenan permanentemente y no se pierden en el caso de que se produzca un corte en el suministro eléctrico. Los ajustes temporales (por ejemplo, el contraste o el modo satélite) se pierden.

Durante un fallo de alimentación el equipo mantendrá la fecha y la hora y los trabajos de fax temporizados programados (por ejemplo, faxes diferidos) durante aproximadamente 60 horas. Otros trabajos de fax guardados en la memoria del equipo no se perderán.



Información relacionada

- [Cambiar los ajustes del equipo desde el panel de control](#)
-

Configuración general

- Ajustar el volumen del equipo
- Configurar la cuenta atrás del modo Espera
- Acerca del modo de Hibernación
- Definir el modo Apagado automático
- Definición de fecha y hora
- Reducción del consumo de tóner
- Reducir el ruido de impresión
- Bloquear ajustes del equipo
- Cambio del idioma de la pantalla LCD

Ajustar el volumen del equipo

1. Realice una de las siguientes acciones:

- Para modelos MFC:

Pulse  [Ajustes] > [Todos ajustes] > [Config. gral.] > [Volumen].

- Para modelos DCP:

Pulse  [Ajustes] > [Todos ajustes] > [Config. gral.] > [Pitido].



Si el equipo muestra el menú [Todos ajustes] en la pantalla Inicio, salte el menú [Ajustes].

2. Pulse una de las siguientes opciones (modelos MFC):

(Las opciones cambiarán dependiendo del equipo).

- [Timbre]

Permite ajustar el volumen del timbre.

- [Pitido]

Permite ajustar el volumen del pitido que se emite al pulsar un botón, al cometer un error o al finalizar el envío o la recepción de un fax.

- [Altavoz]

Permite ajustar el volumen del altavoz.

3. Seleccione la opción [No], [Bajo], [Medio] o [Alto] y, a continuación, pulse la opción que desee.

4. Pulse .



Información relacionada

- [Configuración general](#)

Configurar la cuenta atrás del modo Espera

El ajuste modo espera (o modo Ahorro de energía) puede reducir el consumo de energía. Cuando el equipo se encuentra en modo espera, se comporta como si estuviese apagado. El equipo se reactivará y comenzará a imprimir cuando reciba un trabajo de impresión o un fax. Siga estas instrucciones para configurar el tiempo que el equipo esperará (cuenta atrás) antes de entrar en el modo espera.

- Puede indicar cuánto tiempo debe estar inactivo el equipo antes de pasar al modo Espera.
- El temporizador se reiniciará si se realiza alguna operación en el equipo, como la recepción de un trabajo de impresión.

1. Pulse  [Ajustes] > [Todos ajustes] > [Config. gral.] > [Ecología] > [Tiempo en reposo].



Si el equipo muestra el menú [Todos ajustes] en la pantalla Inicio, salte el menú [Ajustes].

2. Introduzca el tiempo (máximo 50 minutos) que el equipo debe permanecer inactivo antes de pasar al modo espera y, a continuación, pulse [OK].

3. Pulse .



Información relacionada

- [Configuración general](#)



Acerca del modo de Hibernación

Si el equipo se encuentra en modo Espera y no recibe ningún trabajo durante un tiempo determinado, entrará automáticamente en modo Hibernación. La duración se basa en su modelo específico y ajustes.

El modo de hibernación consume menos energía que el Modo espera.



El ajuste del modo Hibernación no se puede desactivar debido a consideraciones medioambientales.

Modelos a los que se aplica	Panel de control del equipo en modo de espera profundo	Condiciones que activarán el equipo
DGP-L8630CDW/ MFC-L8730CDW/ MFC-L8970CDW/MFC-EX570	Se apaga la retroalimentación de la pantalla LCD y el LED de encendido se ilumina y se atenúa.	<ul style="list-style-type: none">El equipo recibe un trabajo.Si alguien pulsa ,  o LCD de pantalla táctil.



Información relacionada

- [Configuración general](#)

Definir el modo Apagado automático

Si el equipo no recibe ningún trabajo durante determinado periodo, según el modelo y ajustes, pasará automáticamente a modo de apagado. El equipo no pasará al modo de apagado si está conectado a una red, un cable USB, NFC, Wi-Fi Direct o una línea telefónica o si hay datos de impresión seguros guardados en su memoria. Las interfaces y funciones disponibles varían en función del modelo.

Para comenzar a imprimir, pulse  en el panel de control y, a continuación, envíe un trabajo de impresión.

1. Pulse  [Ajustes] > [Todos ajustes] > [Config. gral.] > [Ecología] > [Apagado auto.].



Si el equipo muestra el menú [Todos ajustes] en la pantalla Inicio, salte el menú [Ajustes].

2. Pulse la opción [No], [20 Min], [1hora], [2horas], [4horas] o [8horas] que desee.
3. Pulse .



Información relacionada

- [Configuración general](#)

Definición de fecha y hora

1. Pulse  [Ajustes] > [Todos ajustes] > [Conf.inicial] > [Fecha y hora] > [Fecha].



Si el equipo muestra el menú [Todos ajustes] en la pantalla Inicio, salte el menú [Ajustes].

2. Introduzca los dos últimos dígitos del año en la pantalla LCD y, a continuación, pulse [OK].
3. Introduzca los dos dígitos del mes en la pantalla LCD y, a continuación, pulse [OK].
4. Introduzca los dos dígitos del día utilizando la pantalla LCD y, a continuación, pulse [OK].
5. Pulse [Hora].
6. Introduzca la hora (en formato de 24 horas) utilizando la pantalla LCD y, a continuación, pulse [OK].
(Por ejemplo, introduzca 19:45 para 7:45 PM).
7. Pulse .



Información relacionada

- [Configuración general](#)

Reducción del consumo de tóner

El uso de la función de Ahorro de tóner puede reducir el consumo de tóner. Cuando esta función está activada, la impresión en sus documentos aparece más clara.

NO recomendamos utilizar la función de Ahorro de tóner para imprimir fotografías o imágenes en escala de grises.

1. Pulse  [Ajustes] > [Todos ajustes] > [Config. gral.] > [Ecología] > [Ahorro de tóner].



Si el equipo muestra el menú [Todos ajustes] en la pantalla Inicio, salte el menú [Ajustes].

2. Pulse [Sí] o [No].
3. Pulse .



Información relacionada

- [Configuración general](#)

Reducir el ruido de impresión

El ajuste del modo silencioso puede reducir el ruido de impresión. Si está activado el modo silencioso, se ralentizará la velocidad de impresión. La configuración de fábrica es Desactivado.

1. Pulse  [Ajustes] > [Todos ajustes] > [Config. gral.] > [Ecología] > [Modo silencioso].



Si el equipo muestra el menú [Todos ajustes] en la pantalla Inicio, salte el menú [Ajustes].

2. Pulse [Sí] o [No].

3. Pulse .



Información relacionada

- [Configuración general](#)

Bloquear ajustes del equipo

Use la función Bloqueo de ajustes para bloquear el acceso no autorizado a la configuración del equipo. Cuando el Bloqueo de ajuste está definido en Activado, no puede acceder a los ajustes del equipo sin introducir la contraseña.

Antes de activar el bloqueo de configuración del equipo, anote y guarde la contraseña. Si olvida la contraseña, deberá reajustar todas las contraseñas guardadas en el equipo poniéndose en contacto con su administrador o con el servicio de atención al cliente de Brother.



- [Definir la contraseña de Bloqueo de configuración](#)
- [Cambiar la contraseña de Bloqueo de ajuste](#)
- [Activar el Bloqueo de ajuste](#)
- [Restricción de ajustes específicos del equipo](#)

Definir la contraseña de Bloqueo de configuración

>> DCP-L8630CDW/MFC-L8730CDW

>> MFC-L8970CDW/MFC-EX570

DCP-L8630CDW/MFC-L8730CDW

1. Pulse  [Ajustes] > [Todos ajustes] > [Config. gral.] > [Bloquear].
2. Introduzca un número de cuatro dígitos para la contraseña.
3. Pulse [OK].
4. Cuando la pantalla LCD muestre [Verif clave:], vuelva a introducir la contraseña.
5. Pulse [OK].
6. Pulse .

MFC-L8970CDW/MFC-EX570

1. Pulse  [Ajustes de administración].
2. Introduzca la contraseña por defecto y, a continuación, pulse [OK].
3. Pulse [Clave].
4. Introduzca de nuevo la contraseña por defecto y, a continuación, pulse [OK].
5. Escriba la nueva contraseña que desee utilizar (entre 8 y 32 caracteres) y, a continuación, pulse [OK].



Esta contraseña también es válida para otras funciones [Ajustes de administración] e inicio de sesión en Administración basada en Web.

6. Cuando la pantalla LCD muestre [Verif clave], vuelva a escribir la contraseña y, a continuación, pulse [OK].
7. Pulse .

Información relacionada



- [Bloquear ajustes del equipo](#)

Cambiar la contraseña de Bloqueo de ajuste



>> DCP-L8630CDW/MFC-L8730CDW

>> MFC-L8970CDW/MFC-EX570

DCP-L8630CDW/MFC-L8730CDW

1. Pulse  [Ajustes] > [Todos ajustes] > [Config. gral.] > [Bloquear] > [Configurar clave].
2. Escriba la contraseña de cuatro dígitos actual.
3. Pulse [OK].
4. Escriba una nueva contraseña de cuatro dígitos.
5. Pulse [OK].
6. Cuando la pantalla LCD muestre [Verif clave:], vuelva a introducir la contraseña.
7. Pulse [OK].
8. Pulse .

MFC-L8970CDW/MFC-EX570

1. Pulse  [Ajustes de administración].
2. Introduzca la contraseña actual y, a continuación, pulse [OK].
3. Pulse [Clave].
4. Introduzca la contraseña actual y, a continuación, pulse [OK].
5. Escriba una nueva contraseña que desea utilizar (entre 8 y 32 caracteres) y, a continuación, pulse [OK].
6. Cuando la pantalla LCD muestre [Verif clave:], vuelva a escribir la contraseña y, a continuación, pulse [OK].
7. Pulse .

Información relacionada

- [Bloquear ajustes del equipo](#)

Activar el Bloqueo de ajuste

>> DCP-L8630CDW/MFC-L8730CDW

>> MFC-L8970CDW/MFC-EX570

DCP-L8630CDW/MFC-L8730CDW

1. Pulse  [Ajustes] > [Todos ajustes] > [Config. gral.] > [Bloquear] > [Bloquear No⇒Sí].
2. Escriba la contraseña de cuatro dígitos actual.
3. Pulse [OK].



Para apagar el bloqueo de ajuste, pulse  en la pantalla LCD, introduzca la contraseña actual de cuatro dígitos y, a continuación pulse [OK].

Tras configurar los ajustes, pulse  [Ajustes] > [Todos ajustes] > [Config. gral.] > [Bloquear] > [Bloquear Sí⇒No] y, a continuación, repita los pasos 2 y 3.

MFC-L8970CDW/MFC-EX570

1. Pulse  [Ajustes de administración].
2. Introduzca la contraseña actual y, a continuación, pulse [OK].
3. Pulse [Administración de restricciones] > [Bloq. configur.] > [Sí].
4. Cuando el equipo le pida que seleccione los detalles de bloqueo de ajuste, seleccione las opciones que desee y pulse [OK].



Para apagar el Bloqueo de ajuste, repita los pasos 1 y 2, y, a continuación, pulse [Administración de restricciones] > [Bloq. configur.] > [No].

5. Pulse .

✓ Información relacionada

- [Bloquear ajustes del equipo](#)

Restricción de ajustes específicos del equipo

Modelos relacionados: MFC-L8970CDW/MFC-EX570

1. Pulse  [Ajustes de administración].
2. Introduzca la contraseña de administrador actual y, a continuación, pulse [OK].
3. Pulse [Administración de restricciones] > [Detalles de bloqueo de ajustes].
4. Cuando el equipo le pida que seleccione los detalles de bloqueo de ajuste, seleccione las opciones que desee y pulse [OK].



Para apagar el Bloqueo de ajuste, repita los pasos 1 y 2, y, a continuación, pulse [Administración de restricciones] > [Bloq. configur.] > [No].

5. Pulse .



Información relacionada

- [Bloquear ajustes del equipo](#)

Cambio del idioma de la pantalla LCD

Cambie el idioma de la pantalla LCD si fuera necesario.

Esta función no se encuentra disponible en algunos países.

1. Pulse  [Ajustes] > [Todos ajustes] > [Conf.inicial] > [Sel. idioma].



Si el equipo muestra el menú [Todos ajustes] en la pantalla Inicio, salte el menú [Ajustes].

2. Seleccione su idioma.
3. Pulse .



Información relacionada

- [Configuración general](#)

Inicio > Ajustes del equipo > Cambiar los ajustes del equipo desde el panel de control > Grabación de los ajustes favoritos como acceso directo

Grabación de los ajustes favoritos como acceso directo

- [Añadir accesos directos](#)
- [Cambiar o eliminar accesos directos](#)
- [Asignar un acceso directo a una tarjeta IC con NFC](#)

Añadir accesos directos

Puede añadir los ajustes de fax, copia, escaneado, conexión web y aplicación que utilice con mayor frecuencia guardándolos como accesos directos. Posteriormente puede pulsar el acceso directo para aplicar esos ajustes en lugar de volver a introducirlos manualmente.



Algunos menús de accesos directos no están disponibles en función del modelo.

Estas instrucciones indican cómo añadir un acceso directo de copia. Los pasos para añadir un acceso directo de fax, escaneado, conexión web o aplicación son muy parecidos.

>> [DCP-L8630CDW/MFC-L8730CDW](#)

>> [MFC-L8970CDW/MFC-EX570](#)

DCP-L8630CDW/MFC-L8730CDW

1. Pulse **+** [Acc. direct.]. (Si aparece **+** [Acc. direct.]).
2. Pulse una pestaña.
3. Pulse **+** para añadir un nuevo acceso directo.
4. Pulse [Copiar].
5. Pulse el ajuste predefinido de copia que desee.
6. Pulse  [Opciones].
7. Deslice el dedo hacia arriba o hacia abajo, o bien pulse **▲** o **▼** para mostrar los ajustes disponibles y, a continuación, pulse el ajuste que desea cambiar.
8. Deslice el dedo hacia arriba o abajo, o bien pulse **▲** o **▼** para mostrar las opciones disponibles para el ajuste y, a continuación, pulse la opción que desee.
Repita estos pasos hasta que haya seleccionado todos los ajustes y opciones que desee.
9. Cuando haya finalizado de cambiar los ajustes, pulse [OK]. (Si aparece el botón [OK]).
10. Pulse [OK].
11. Lea y confirme la lista mostrada de ajustes que ha seleccionado y, a continuación, pulse [OK].
12. Introduzca un nombre para el acceso directo mediante la pantalla LCD y, a continuación, pulse [OK].

MFC-L8970CDW/MFC-EX570

1. Pulse **+** [Acc. direct.]. (Si aparece **+** [Acc. direct.]).
2. Pulse [Copia].
3. Pulse > para acceder a los ajustes de copia predefinidos.
4. Deslice el dedo hacia arriba o hacia abajo o pulse **▲** o **▼** para visualizar los ajustes predefinidos de copia y, a continuación, pulse el ajuste predefinido de copia que desee.
5. Pulse [Opciones].
6. Deslice el dedo hacia arriba o hacia abajo, o bien pulse **▲** o **▼** para mostrar los ajustes disponibles y, a continuación, pulse el ajuste que desea cambiar.
7. Deslice el dedo hacia arriba o abajo, o bien pulse **▲** o **▼** para mostrar las opciones disponibles para el ajuste y, a continuación, pulse la opción que desee.
Repita estos pasos hasta que haya seleccionado todos los ajustes y opciones que desee.
8. Pulse [Guar. como acc. dir.].
9. Lea y confirme la lista mostrada de ajustes que ha seleccionado y, a continuación, pulse [OK].
10. Introduzca un nombre para el acceso directo mediante la pantalla LCD y, a continuación, pulse [OK].



Información relacionada

- [Grabación de los ajustes favoritos como acceso directo](#)

Cambiar o eliminar accesos directos



No puede cambiar un acceso directo de conexión web o un acceso directo a una aplicación. Si necesita cambiarlos, elimínelos y, a continuación, añada un acceso directo nuevo.

1. Pulse **+** [Acc. direct.]. (Si aparece **+** [Acc. direct.]).
2. Pulse una pestaña para mostrar el acceso directo que desea cambiar.



Deslice para ver la pestaña si es necesario.

3. Pulse el acceso directo que desea cambiar.
Se mostrará la configuración del acceso directo seleccionado.



Para eliminar el acceso directo o modificar el nombre, mantenga pulsado el acceso directo hasta que aparezcan las opciones y, a continuación, siga los menús que irán apareciendo en pantalla.

4. Pulse  [Opciones].
5. Cambie los ajustes del acceso directo si es necesario.
6. Pulse [OK], si es necesario.
7. Una vez finalizado, pulse [Guar. como acc. dir.].
8. Lea y confirme la lista mostrada de ajustes que ha seleccionado y, a continuación, pulse [OK].
9. Realice una de las siguientes acciones:
 - Para borrar el acceso directo, pulse [Sí].
 - Si no desea sobrescribir el acceso directo, pulse [No] para introducir un nuevo nombre de acceso directo.

Pulse **+** para añadir un nuevo acceso directo.

Introduzca un nuevo nombre mediante la pantalla LCD y, a continuación, pulse [OK].



Para modificar el nombre, mantenga pulsado  para eliminar el nombre actual.



Información relacionada

- [Grabación de los ajustes favoritos como acceso directo](#)

Asignar un acceso directo a una tarjeta IC con NFC

Modelos relacionados: MFC-L8730CDW/MFC-L8970CDW/MFC-EX570

Puede asignar un acceso directo a su tarjeta IC. Cuando toca con su tarjeta IC el símbolo NFC del equipo, el acceso directo personal aparece automáticamente en la pantalla táctil.



- No puede usar la misma tarjeta IC para varios accesos directos.
- Para usar la tarjeta IC para otro acceso directo, primero cancele la inscripción de la tarjeta y, a continuación, regístrela con el nuevo acceso directo.

>> [MFC-L8730CDW](#)

>> [MFC-L8970CDW/MFC-EX570](#)

MFC-L8730CDW

1. Si aparece la pantalla de inicio, pulse **+** [Acc. direct.].
2. Pulse la pestaña que contiene el acceso directo que desea asignar a la tarjeta IC.
3. Pulse y mantenga pulsado el acceso directo hasta que aparezcan las opciones.
4. Pulse **▲** o **▼** para ir a la opción [Registrar tarjeta NFC] y, a continuación, púlsela.
5. Pase la tarjeta IC por el símbolo de NFC.
6. Pulse [Registrar].

El acceso directo se asigna a la tarjeta IC.

MFC-L8970CDW/MFC-EX570

1. Pulse la pestaña que contiene el acceso directo que desea asignar a la tarjeta IC.
2. Pulse y mantenga pulsado el acceso directo hasta que aparezcan las opciones.
3. Pulse [Registrar tarjeta NFC].
4. Pase la tarjeta IC por el símbolo de NFC.
5. Pulse [Registrar].

El acceso directo se asigna a la tarjeta IC.



Información relacionada

- [Grabación de los ajustes favoritos como acceso directo](#)

Imprimir informes

- [Informes](#)
- [Imprimir un informe](#)

Informes

Se pueden utilizar los siguientes tipos de informe:

Verificación XMIT (Para modelos con función de fax)

El informe de la verificación XMIT imprime el informe Verificación de la transmisión de su última transmisión.

Libreta de direcciones

El informe de la libreta de direcciones imprime una lista con los nombres y los números almacenados en la memoria de la libreta de direcciones.

Diario del fax (Para modelos con función de fax)

El diario del fax imprime una lista con información sobre los 200 últimos faxes entrantes y salientes. (TX significa transmisión y RX significa recepción).

Ajustes de usuario

El informe de ajustes de usuario imprime la lista de sus ajustes actuales.

Ajustes de impresora

El informe de ajustes de impresora imprime una lista de sus ajustes de impresora actuales.

Configuración de la red (Modelos con función de red)

El informe de configuración de la red imprime una lista de sus ajustes de red actuales.

Lista de archivo de impresión (disponible con algunos modelos)

La lista de archivo de impresión imprime una lista de las fuentes e imprime los ajustes de macro/stream almacenados en el equipo.

Impresión con puntos del tambor

La Impresión con puntos del tambor imprime la hoja de puntos del tambor, que resulta útil cuando llega el momento de limpiar la unidad de tambor.

Informe de WLAN (Modelos con función de red inalámbrica)

El informe de WLAN imprime el diagnóstico de conectividad a la red LAN inalámbrica.



Información relacionada

- [Imprimir informes](#)

Imprimir un informe

1. Pulse  [Ajustes] > [Todos ajustes] > [Imp. informes].



Si el equipo muestra el menú [Todos ajustes] en la pantalla Inicio, salte el menú [Ajustes].

2. Deslice el dedo hacia arriba o hacia abajo, o bien pulse ▲ o ▼ para mostrar el informe que desea imprimir y, a continuación, púselo.
3. Realice una de las siguientes acciones:
 - Si selecciona [Verif. Trans.], realice una de las siguientes acciones:
 - Para ver el informe de verificación de transmisión, pulse [Ver en LCD].
 - Para imprimir el informe de verificación de transmisión, pulse [Imprimir informe].
 - Si selecciona otros informes, vaya al siguiente paso.
4. Pulse [Sí].
5. Pulse .



Información relacionada

- [Imprimir informes](#)

Tablas de ajustes y funciones

Las tablas de ajustes sirven de ayuda para entender las opciones y los valores que se encuentran en los programas del equipo.

- [Tablas de ajustes \(MFC-L8730CDW\)](#)
- [Tablas de ajustes \(DCP-L8630CDW\)](#)
- [Tablas de ajustes \(MFC-L8970CDW/MFC-EX570\)](#)
- [Tablas de funciones \(MFC-L8730CDW\)](#)
- [Tablas de funciones \(DCP-L8630CDW\)](#)
- [Tablas de funciones \(MFC-L8970CDW/MFC-EX570\)](#)

Tablas de ajustes (MFC-L8730CDW)

Modelos relacionados: MFC-L8730CDW

>> [Ajustes]
 >> [Config. gral.]
 >> [Config. de acceso dir.]
 >> [Fax]
 >> [Impresora]
 >> [Red]
 >> [Imp. informes]
 >> [Info. equipo]
 >> [Conf.inicial]

[Ajustes]



[Ajustes]

Nivel 1	Nivel 2	Nivel 3	Descripciones
(Fecha y hora)	-	-	Acceda a los menús de ajuste de fecha y hora.
Tóner	Vida útil del tóner	-	Muestra la vida útil restante aproximada del tóner de cada color.
	Impr de prueba	-	Permite imprimir una página de prueba.
	Corrección del color	Iniciar corrección	Inicie la calibración del color para comprobar y corregir los colores.
		Reiniciar	Vuelve a restablecer los parámetros de calibración a su configuración predeterminada.
Comprobación de cartucho de tóner	Negro Cian Magenta Amarillo	Permite mostrar en la pantalla LCD la información del cartucho de tóner instalado, por ejemplo, si el cartucho de tóner es original.	
Red	LAN cableada	-	Permite acceder a los menús de ajuste de LAN cableada.
	WLAN (Wi-Fi)	-	Permite acceder a los menús de ajuste de WLAN.
Ajuste band	-	-	Permite acceder a los menús de ajuste de la bandeja.
Vista prev fax	-	-	Ver faxes recibidos en la pantalla LCD.
Modo Eco	-	-	Active los siguientes ajustes del equipo: <ul style="list-style-type: none"> • Impr. a 2 caras: Borde largo ¹ • Tiempo en reposo: 0min • Temporiz.atenu: 10seg • Modo silencioso: Sí ¹ • Ahorro de tóner: Sí ¹
Todos ajustes	-	-	Permite establecer la configuración detallada.

¹ El cambio de esta configuración solamente es posible después de cambiar determinadas configuraciones del equipo mediante la Administración basada en web.

[Config. gral.]

[Todos ajustes] > [Config. gral.]

Nivel 3	Nivel 4	Nivel 5	Nivel 6	Descripciones	
Ajuste band.	Tipo d papel	Bandeja MP	-	Seleccione el tipo de papel que coincida con el papel de la bandeja MP.	
		Bandeja 1	-	Seleccione el tipo de papel que coincida con el papel de la bandeja estándar.	
		Bandeja 2 ¹	-	Seleccione el tipo de papel que coincida con el papel de la bandeja opcional (Bandeja 2).	
		Bandeja 3 ¹	-	Seleccione el tipo de papel que coincida con el papel de la bandeja opcional (Bandeja 3).	
	Tamaño papel	Bandeja MP	-	Permite seleccionar el tamaño de papel cargado en la bandeja MP.	
		Bandeja 1	-	Permite seleccionar el tamaño de papel cargado en la bandeja estándar.	
		Bandeja 2 ¹	-	Permite seleccionar el tamaño de papel cargado en la bandeja opcional (Bandeja 2).	
		Bandeja 3 ¹	-	Permite seleccionar el tamaño de papel cargado en la bandeja opcional (Bandeja 3).	
	Copiar	-	-	Permite seleccionar la bandeja que desea utilizar para realizar una copia.	
	Fax	-	-	Permite seleccionar la bandeja que desea utilizar para imprimir un fax.	
	Impr.	-	-	Permite seleccionar la bandeja que desea utilizar para imprimir.	
	Posición impres.	Bandeja MP	Desplazar X		Permite ajustar la posición de inicio de impresión (normalmente en la esquina superior izquierda de las páginas) para el papel cargado en la bandeja MP horizontalmente desde -500 (izquierda) hasta +500 (derecha) puntos en la impresión de 300 ppp.
			Desplazar Y		Permite ajustar la posición de inicio de impresión (normalmente en la esquina superior izquierda de las páginas) para el papel cargado en la bandeja MP verticalmente desde -500 (arriba) hasta +500 (abajo) puntos en la impresión de 300 ppp.
		Bandeja 1	Desplazar X		Permite ajustar la posición de inicio de impresión (normalmente en la esquina superior izquierda de las páginas) para el papel cargado en la bandeja estándar horizontalmente desde -500 (izquierda) hasta +500 (derecha) puntos en la impresión de 300 ppp.
			Desplazar Y		Permite ajustar la posición de inicio de impresión (normalmente en la esquina

Nivel 3	Nivel 4	Nivel 5	Nivel 6	Descripciones
Ajuste band.	Posición impres.	Bandeja 1		superior izquierda de las páginas) para el papel cargado en la bandeja estándar verticalmente desde -500 (arriba) hasta +500 (abajo) puntos en la impresión de 300 ppp.
		Bandeja 2 ¹	Desplazar X	Permite ajustar la posición de inicio de impresión (normalmente en la esquina superior izquierda de las páginas) para el papel cargado en la bandeja opcional (Bandeja 2) horizontalmente desde -500 (izquierda) hasta +500 (derecha) puntos en la impresión de 300 ppp.
			Desplazar Y	Permite ajustar la posición de inicio de impresión (normalmente en la esquina superior izquierda de las páginas) para el papel cargado en la bandeja opcional (Bandeja 2) verticalmente desde -500 (arriba) hasta +500 (abajo) puntos en la impresión de 300 ppp.
		Bandeja 3 ¹	Desplazar X	Permite ajustar la posición de inicio de impresión (normalmente en la esquina superior izquierda de las páginas) para el papel cargado en la bandeja opcional (Bandeja 3) horizontalmente desde -500 (izquierda) hasta +500 (derecha) puntos en la impresión de 300 ppp.
	Desplazar Y		Permite ajustar la posición de inicio de impresión (normalmente en la esquina superior izquierda de las páginas) para el papel cargado en la bandeja opcional (Bandeja 3) verticalmente desde -500 (arriba) hasta +500 (abajo) puntos en la impresión de 300 ppp.	
	Omitir bandeja ¹	-	-	Permite seleccionar una bandeja específica para que se omita si está cargada con papel de un tamaño incorrecto.
	Separad bandej ¹	-	-	Seleccione la bandeja que contiene el papel utilizado como papel separador, que se inserta entre cada trabajo de impresión.
	Poco papel	Poco papel	-	Permite seleccionar si desea mostrar un mensaje que indique que la bandeja de papel está casi vacía.
		Nivel de aviso	-	Seleccione el nivel de papel mínimo que activará el mensaje.
	Comprob. papel	-	-	Permite seleccionar si desea que aparezca un mensaje indicándole que compruebe el tipo y el tamaño de papel.
Volumen	Timbre	-	-	Permite ajustar el volumen del timbre.
	Pitido	-	-	Permite ajustar el volumen de la alarma.
	Altavoz	-	-	Permite ajustar el volumen del altavoz.
Configur. LCD	Retroiluminac.	-	-	Permite ajustar el brillo de la retroiluminación de la pantalla LCD.
	Temporiz.atenu	-	-	Permite configurar el tiempo que permanecerá encendida la

Nivel 3	Nivel 4	Nivel 5	Nivel 6	Descripciones
Configur. LCD				retroiluminación de la pantalla LCD después de volver a la pantalla de inicio y otras funciones.
	Temp retroilumin	-	-	Permite configurar el tiempo que tardará en apagarse la retroiluminación de la pantalla LCD después de volver a la pantalla de inicio y otras funciones.
Ajust.pantalla	Pantalla de inicio	-	-	Especificar la pantalla de inicio.
	Pantalla Escanear	-	-	Establezca la pantalla de escaneado predeterminada.
	Mostrar info.	Dirección IP	-	Permite seleccionar si desea que se muestre la dirección IP del equipo en las pantallas de inicio.
Configuración de aviso	Res. esc. (Omi. pág. bla.)	-	-	Muestra las páginas totales escaneadas y las páginas omitidas una vez finalizado el escaneado.
Ecología	Modo Eco	-	-	Active los siguientes ajustes del equipo: <ul style="list-style-type: none"> • Impr. a 2 caras: Borde largo² • Tiempo en reposo: 0min • Temporiz.atenu: 10seg • Modo silencioso: Sí² • Ahorro de tóner: Sí²
	Ahorro de tóner	-	-	Permite aumentar la capacidad de páginas del cartucho de tóner.
	Tiempo en reposo	-	-	Permite establecer cuánto tiempo debe pasar antes de que el equipo entre en modo de ahorro de energía.
	Modo silencioso	-	-	Permite reducir el ruido de impresión.
	Apagado auto.	-	-	Defina el número de minutos u horas antes de que el equipo pase al modo apagado.
Bloquear	-	-	-	Impida a usuarios no autorizados cambiar la configuración del equipo.
Eliminar Almacen	ID de Macro=	-	-	Elimina los datos de la macro registrados.
	ID de secuencia	-	-	Elimina los datos de Stream registrados.
	ID Fuente=	-	-	Permite eliminar los datos de fuente registrados.
	Eliminar todo	-	-	Permite restaurar los datos de Macro/ Stream y Fuentes a los ajustes predeterminados de fábrica.

¹ Disponible si la bandeja opcional está instalada.

² El cambio de esta configuración solamente es posible después de cambiar determinadas configuraciones del equipo mediante la Administración basada en web.

[Config. de acceso dir.]

[Todos ajustes] > [Config. de acceso dir.]

Nivel 3	Nivel 4	Descripciones
(Seleccionar un acceso directo)	CambNomb	Permite cambiar el nombre de un acceso directo.
	Editar	Cambie el ajuste de un acceso directo.
	Eliminar	Permite eliminar el acceso directo.
	Registrar tarjeta NFC	Permite asignar un acceso directo a una tarjeta IC.
	Eliminar tarjeta NFC	Permite eliminar un acceso directo desde una tarjeta IC.

[Fax]

[Todos ajustes] > [Fax]

Nivel 3	Nivel 4	Nivel 5	Descripciones	
Conf. recepción	Núm. timbres	-	Configure el número de timbres emitidos antes de que el equipo conteste en los modos Fax y Fax/Tel.	
	Modo recepción	-	Permite seleccionar el modo de recepción que mejor satisfaga sus necesidades.	
	Dur. timbre F/T	-	Permite configurar la duración del seudo/doble timbre en el modo Fax/Tel.	
	Vista prev fax	-	Ver faxes recibidos en la pantalla LCD.	
	Detección fax	-	Permite recibir mensajes de fax automáticamente al responder a una llamada o escuchar tonos de fax.	
	Activ. remota	Activ. remota	Activ. remota Cod. remoto Cod. desactivado (No se encuentra disponible en Alemania)	Permite contestar llamadas en una extensión telefónica o un teléfono externo y usar códigos para activar o desactivar el equipo códigos remotos. Los códigos se pueden personalizar.
		Cod. remoto		
		Cod. desactivado		
	Reducción auto	-	Reduce cada página de un fax entrante para que quepa en el papel.	
	Recibir PC Fax	-	Permite configurar el equipo para que envíe faxes al ordenador. Puede activar la función de impresión de seguridad.	
Recep. memoria	No	-	-	
	Reenvío fax	Almacenado fax	Permite configurar el equipo para reenviar mensajes de fax, almacenar los faxes entrantes en la memoria (de manera que pueda recuperarlos cuando esté lejos del equipo). Si selecciona la operación de reenvío de fax o almacenamiento de fax, podrá activar la función de impresión de seguridad.	
	Almacenado fax			
	Reenviar a la nube	Reenvíe faxes entrantes al servicio en línea.		

Nivel 3	Nivel 4	Nivel 5	Descripciones
Conf. recepción	Recep. memoria	Reenviar a la red	Permite reenviar faxes entrantes a un destino de red.
	Sello recepción fax	-	Imprima la hora y fecha de recepción en la parte superior de los faxes entrantes.
	Ambas caras	-	Permite imprimir los faxes recibidos en ambas caras del papel.
Conf. envío	Trans.diferida	-	Permite combinar faxes diferidos al mismo número de fax a la misma hora del día en una sola transmisión.
	Nota de portada	-	Establezca uno o dos mensajes personales en la página de cubierta para que se impriman en los faxes salientes.
	Remarcación automática	-	Permite configurar el equipo para que vuelva a marcar el último número de fax transcurridos cinco minutos si el fax no se pudo enviar porque la línea estaba ocupada. Si la línea está ocupada al enviar un fax automáticamente, el equipo volverá a marcar de nuevo hasta tres veces a intervalos de cinco minutos.
	Destino	-	Configure el equipo para mostrar la información de destino en la pantalla LCD durante la marcación de faxes.
Ajust. informes	Ver transmisión	-	Permite seleccionar la configuración inicial del informe Verificación de la transmisión.
	Frec. informe	Frec. informe	Permite configurar el intervalo para la impresión automática del diario de fax.
		Hora	Si selecciona una opción distinta a Desactivado o Cada 50 faxes, podrá establecer la hora para la opción.
		Día	Si selecciona la opción Cada 7 días, podrá configurar el día de la semana.
Imprimir fax	-	-	Permite imprimir faxes entrantes almacenados en la memoria del equipo. Todos los faxes se eliminan de la memoria del equipo tras la impresión.
Acceso remoto	-	-	Permite configurar un código personal para la recuperación remota.
Restricción de marcación	Teclado de marcado	-	Evita marcar el número equivocado por error o restringe la marcación al utilizar el método seleccionado.
	Libreta dir.	-	
	Acc. direct.	-	
	Servidor LDAP	-	
Trab restantes	-	-	Compruebe qué trabajos programados están en la memoria y cancele trabajos específicos.

[Impresora]

[Todos ajustes] > [Impresora]

Nivel 3	Nivel 4	Nivel 5	Descripciones
Emulación	-	-	Permite seleccionar el modo de emulación.

Nivel 3	Nivel 4	Nivel 5	Descripciones
Calidad	-	-	Permite seleccionar la calidad de impresión.
Opciones de impresión	Lista de fuentes	HP LaserJet BR-Script 3	Permite imprimir una lista de las fuentes internas del equipo.
	Impr de prueba	-	Permite imprimir una página de prueba.
Ambas caras	Impr. a 2 caras	-	Permite activar o desactivar la impresión a 2 caras y seleccionar el borde largo o el borde corto.
	Imagen única	-	Para un trabajo de impresión donde la última página es una imagen a 1 cara, seleccione la opción Aliment. 1 cara para reducir el tiempo de impresión. Cuando utilice papel preimpreso, debe seleccionar la opción Alim. dob. cara. Si selecciona Aliment. 1 cara para papel preimpreso, la última página se imprimirá en la cara inversa.
Continuar auto	-	-	Seleccione si desea que el equipo borre los errores de tamaño de papel o los errores de tipo de soporte automáticamente, y utilice papel de otras bandejas.
Color de salida	-	-	Establezca el color de salida.
Tipo d papel	-	-	Permite seleccionar el tipo de papel.
Tamaño papel	-	-	Permite establecer el tamaño de papel.
Copias	-	-	Defina el número de páginas impresas.
Orientación	-	-	Establezca páginas para imprimir en orientación vertical u horizontal.
Énfasis en borde	-	-	Permite que el texto tenga mayor nitidez.
Posición impres.	-	-	Acceda a los menús de configuración de la posición de impresión.
FF automático	-	-	Permita que el equipo imprima automáticamente los datos restantes.
HP LaserJet	Número fuente	Número fuente	Permite establecer el número de fuente. Este menú aparece si está instalada una fuente transferible en el equipo Brother.
		Núm. fuente SW	Defina el número de fuente transferible. Este menú aparece si está instalada una fuente transferible en el equipo Brother.
	Paso de fuente	-	Permite establecer la densidad de los píxeles de la fuente. (Solamente disponible para ciertas fuentes).
	Punto de fuente	-	Establece el tamaño de la fuente. (Solamente disponible para ciertas fuentes).
	Juego símbolos	-	Permite seleccionar el símbolo o conjunto de caracteres.
	Imprimir tabla	-	Imprime la tabla de códigos.
	LF automático	-	ACTIVADO: CR -> CR+LF, DESACTIVADO: CR -> CR
	CR automático	-	ACTIVADO: LF -> LF+CR, FF -> FF+CR, o VT -> VT+CR DESACTIVADO: LF -> LF, FF -> FF, o VT -> VT

Nivel 3	Nivel 4	Nivel 5	Descripciones
HP LaserJet	AJUSTE automá.	-	Permite seleccionar si desea que, cuando la posición del carro alcance el margen derecho, se produzca un salto de línea y un retorno de carro.
	SALTO automático	-	Permite seleccionar si desea que, cuando la posición del carro alcance el margen inferior, se produzca un salto de línea y un retorno de carro.
	Margen izq.	-	Establece el margen izquierdo en la columna 0 a 70 columnas a 1 cpp.
	Margen derecho	-	Establece el margen derecho en la columna 10 a 80 columnas a 1 cpp.
	Margen superior	-	Permite definir el margen superior a una distancia del borde superior del papel.
	Margen inferior	-	Permite definir el margen inferior a una distancia del borde inferior del papel.
	Líneas	-	Define el número de líneas en cada página.
	Comando bandeja	-	Seleccione este ajuste si aparece una falta de coincidencia de bandeja cuando utiliza los controladores HP.
BR-Script 3	Imprimir errores	-	Selecciona si el equipo imprimirá la información del error cuando se produzca un error.
	CAPT	-	Utilice CAPT (tecnología de impresión avanzada a color) para obtener una calidad de impresión óptima al imprimir un archivo PS creado por un controlador PS que no sea Brother. Los colores y las fotos aparecen más claras y más exactas. La velocidad de impresión será menor.
PDF	Pág. múltiples	-	Configure el diseño de la página para la impresión de varias páginas.
	Opciones de impresión PDF	-	Establezca la configuración de impresión PDF para imprimir comentarios (marcas) o sellos en el archivo PDF junto con el texto.
	Ajustar a página PDF	-	Seleccione si desea que el equipo escale o modifique el tamaño de las páginas del archivo PDF para ajustarse al tamaño de papel seleccionado.
Menú de copia	Copia	-	Activar o desactivar la función de copia.
	Copias	-	Defina el número de páginas impresas.
	Bandeja copia1	-	Permite seleccionar la bandeja que utiliza para Copia1.
	Secuencia copia1	-	Permite seleccionar un stream para Copia1.
	Bandeja copia2 ... Bandeja copia8	-	Permite seleccionar la bandeja que utiliza para Copia2 a Copia8.
	Secuencia copia2 ... Secuencia copia8	-	Permite seleccionar un stream para Copia2 a Copia8.
Corrección del color	Iniciar corrección	-	Realice la calibración del color para comprobar y corregir los colores y, a continuación, realice el registro para alinear la posición de impresión de cada color.
	Reiniciar	-	Vuelve a restablecer los parámetros de calibración a su configuración predeterminada.

Nivel 3	Nivel 4	Nivel 5	Descripciones
Corrección del color	Autocorrección	-	Configure el equipo para que realice automáticamente el registro y la calibración del color.
	Ajust. color	Modo de ajustes	Seleccione si desea aplicar los ajustes de impresión en color del equipo o del controlador de impresora.
		Modo de color	Permite seleccionar el modo de color.
		Mejorar gris	Apague o encienda para mejorar la calidad de imagen de zonas sombreadas.
		Mejorar impresión en negro	Permite encender o apagar si un gráfico en negro no se imprime correctamente.
		Brillo	Permite ajustar el brillo.
		Contraste	Permite ajustar el contraste.
		Rojo	Permite ajustar el color rojo.
		Verde	Permite ajustar el color verde.
Azul	Permite ajustar el color azul.		
Reiniciar impresora	-	-	Permite restaurar el equipo a los ajustes predeterminados de fábrica.

[Red]

[Todos ajustes] > [Red]

Nivel 3	Nivel 4	Nivel 5	Nivel 6	Descripciones
LAN cableada	TCP/IP	Metod arranque	-	Permite seleccionar el método de arranque que mejor satisfaga sus necesidades.
		Dirección IP	-	Permite introducir la dirección IP.
		Máscara Subred	-	Permite introducir la máscara de subred.
		Puerta acceso	-	Permite introducir la dirección de la puerta de enlace.
		Nombre de nodo	-	Permite especificar el nombre del nodo. (Hasta 32 caracteres)
		Configuración WINS	-	Permite seleccionar el modo de configuración de WINS.
		Servidor WINS	Primario	Indique la dirección IP del servidor WINS principal.
			Secundario	Indique la dirección IP del servidor WINS secundario.
		Servidor DNS	Primario	Indique la dirección IP del servidor DNS principal.
			Secundario	Indique la dirección IP del servidor DNS secundario.
APIPA	-	Configure el equipo para que asigne automáticamente la dirección IP en el intervalo de direcciones de enlace locales.		

Nivel 3	Nivel 4	Nivel 5	Nivel 6	Descripciones		
LAN cableada	TCP/IP	IPv6	-	Permite desactivar o activar el protocolo IPv6.		
	Ethernet	-	-	Permite seleccionar el modo de enlace de Ethernet.		
	Estado cableado	-	-	Muestra el estado actual de la red cableada.		
	Dirección MAC	-	-	Permite ver la dirección MAC del equipo.		
	Conf predeterm	-	-	Restaura la configuración de red cableada a los ajustes predeterminados de fábrica.		
	Cableada activ	-	-	Active o desactive la interfaz LAN cableada manualmente.		
WLAN (Wi-Fi)	Buscar red Wi-Fi	-	-	Permite configurar los ajustes de red inalámbrica manualmente.		
	WPS/Botón de comando	-	-	Permite configurar los ajustes de la red inalámbrica mediante el método de pulsación de un solo botón.		
	WPS/Cód PIN	-	-	Permite configurar los ajustes de su red inalámbrica mediante WPS con un PIN.		
	Recuperar WLAN	-	-	Restablezca y reinicie la red inalámbrica.		
	Estado WLAN	Estado	-	-	Permite ver el estado actual de la red inalámbrica.	
		Señal	-	-	Permite consultar la intensidad actual de la señal de la red inalámbrica.	
		SSID	-	-	Permite ver el SSID actual.	
		Modo comunic.	-	-	Permite ver el modo de comunicación actual.	
	TCP/IP	Metod arranque	-	-	Permite seleccionar el método de arranque que mejor satisfaga sus necesidades.	
		Dirección IP	-	-	Permite introducir la dirección IP.	
		Máscara Subred	-	-	Permite introducir la máscara de subred.	
		Puerta acceso	-	-	Permite introducir la dirección de la puerta de enlace.	
		Nombre de nodo	-	-	Permite especificar el nombre del nodo. (Hasta 32 caracteres)	
		Configuración WINS	-	-	Permite seleccionar el modo de configuración de WINS.	
		Servidor WINS	Primario	-	-	Indique la dirección IP del servidor WINS principal.
			Secundario	-	-	Indique la dirección IP del servidor WINS secundario.
	Servidor DNS	Primario	-	-	Indique la dirección IP del servidor DNS principal.	

Nivel 3	Nivel 4	Nivel 5	Nivel 6	Descripciones	
WLAN (Wi-Fi)	TCP/IP	Servidor DNS	Secundario	Indique la dirección IP del servidor DNS secundario.	
		APIPA	-	Configure el equipo para que asigne automáticamente la dirección IP en el intervalo de direcciones de enlace locales.	
		IPv6	-	Permite desactivar o activar el protocolo IPv6.	
	Dirección MAC	-	-	Permite ver la dirección MAC del equipo.	
	Conf predeterm	-	-	Restaura la configuración de red inalámbrica a los ajustes predeterminados de fábrica.	
	Activar WLAN	-	-	Activa o desactiva la interfaz inalámbrica.	
Wi-Fi Direct	Manual	-	-	Permite configurar manualmente los ajustes de la red Wi-Fi Direct.	
	Propiet. grupo	-	-	Permite ajustar el equipo como propietario de grupo.	
	Botón de comando	-	-	Permite configurar los ajustes de la red Wi-Fi Direct mediante el método de pulsación de un solo botón.	
	Código PIN	-	-	Permite configurar los ajustes de la red Wi-Fi Direct mediante WPS con un código PIN.	
	Info. de dispositivo	Nombre dispos.	-	-	Permite ver el nombre del dispositivo del equipo.
		SSID	-	-	Permite ver el SSID del propietario del grupo.
		Dirección IP	-	-	Permite ver la dirección IP actual del equipo.
	Información de estado	Estado	-	-	Permite ver el estado actual de la red Wi-Fi Direct.
		Señal	-	-	Permite ver la intensidad actual de la señal de la red Wi-Fi Direct. Cuando el equipo funciona como propietario de grupo, la pantalla LCD siempre muestra una señal fuerte.
	Activ interfaz	-	-	-	Permite activar o desactivar la conexión Wi-Fi Direct.
NFC	-	-	-	Permite desactivar o activar la función NFC.	
E-mail/IFAX	Direcc. e-mail	-	-	Introduzca la dirección de correo electrónico.	
	Config. servidor	SMTP	Servidor	Introduzca el nombre y la dirección del servidor SMTP.	
			Puerto	Permite introducir el número de puerto SMTP.	
Auten. paraSMTP			Permite seleccionar el método de seguridad para la notificación por correo electrónico.		

Nivel 3	Nivel 4	Nivel 5	Nivel 6	Descripciones
E-mail/IFAX	Config. servidor	SMTP	SSL/TLS	Envíe o reciba un mensaje de correo electrónico a través de un servidor de correo electrónico que requiere comunicación SSL/TLS segura.
			Verificar cert	Permite verificar el certificado del servidor SMTP automáticamente.
		POP3/IMAP4	Protocolo	Permite seleccionar el protocolo para recibir un mensaje de correo electrónico desde el servidor.
			Servidor	Introduzca el nombre y la dirección del servidor.
			Puerto	Permite introducir el número de puerto.
			Nombre buzón	Introduzca el nombre del buzón. (Hasta 255 caracteres)
			Contraseña del buzón	Introduzca la contraseña para iniciar sesión en el servidor. (Hasta 128 caracteres)
			Selecc. carpeta	Seleccione la carpeta especificada en el clasificador utilizando el protocolo IMAP4.
			SSL/TLS	Envíe o reciba un mensaje de correo electrónico a través de un servidor de correo electrónico que requiere comunicación SSL/TLS segura.
	Verificar cert	Permite verificar el certificado del servidor SMTP automáticamente.		
	Aut. para POP3/IMAP4	Permite seleccionar el método de seguridad para la notificación por correo electrónico.		
	Conf. buzón RX	Sondeo automat	Sondeo automat	Compruebe automáticamente el servidor para ver si hay mensajes nuevos.
			Intervalo act.	Establezca el intervalo de comprobación de nuevos mensajes en el servidor.
		Cabecera	-	Seleccione el contenido del encabezado de los mensajes de correo electrónico que deben imprimirse.
		Eliminar/Leer correo de error	-	El servidor POP3 elimina los mensajes de correo electrónico de error automáticamente. El servidor IMAP4 elimina los mensajes de correo electrónico de error automáticamente después de haberlos leído.
		Notificación	-	Permite recibir mensajes de notificación.
	Conf. buzón TX	Límite tamaño	Límite tamaño	Permite limitar el tamaño de los documentos de correo electrónico.
			Tamaño máx. (MB)	

Nivel 3	Nivel 4	Nivel 5	Nivel 6	Descripciones
E-mail/IFAX	Conf. buzón TX	Notificación	-	Permite enviar mensajes de notificación.
	Configurar TX	Difus. de trans.	-	Permite transmitir un documento a otro equipo de fax.
		Dominio seguro	Transmitir ##	Permite registrar el nombre de dominio.
		Informe trans.	-	Permite imprimir el informe de transmisión de multienvío.
	Ajus. informes	E-mail	Ver transmsión	Permite seleccionar la configuración inicial del informe Verificación de la transmisión.
		IFAX	Ver transmsión	
Detecc manual POP3	-	-	-	Consulte el servidor POP3 o IMAP4 de forma manual en búsqueda de mensajes nuevos.
Ajustes de la conexión web	Ajustes proxy	Conexión proxy	-	Permite cambiar los ajustes de conexión a la Web.
		Dirección	-	
		Puerto	-	
		Nombre usuario	-	
		Clave	-	
Admin. basada en web	-	-	-	Permite activar o desactivar la Administración basada en Web. Si activa esta función, asegúrese de especificar el método de conexión para utilizar la Administración basada en Web.
Fax a servidor	Fax a servidor	-	-	Almacene la dirección de prefijo/sufijo del servidor de fax en el equipo Brother.
	Prefijo	-	-	
	Sufijo	-	-	
IPsec	-	-	-	IPsec es una función de seguridad opcional del protocolo IP que proporciona servicios de autenticación y cifrado. Se recomienda ponerse en contacto con el administrador de red antes de cambiar esta configuración.
Filtro de IP	-	-	-	Permite restringir el acceso al equipo activando el filtro IP.
Detec. global	Permitir detección	-	-	Permite activar o desactivar la detección global, una función que detecta y notifica al usuario cuando este se conecta a una red global involuntariamente.
	Rechazar acceso	-	-	Permite desactivar las conexiones a la red global.
Restaurar red	-	-	-	Permite restaurar todos los ajustes de red predeterminados de fábrica.

[Imp. informes]

[Todos ajustes] > [Imp. informes]

Nivel 3	Nivel 4	Descripciones
Verif. Trans.	Ver en LCD	Mostrar informes de verificación de transmisión sobre faxes enviados.
	Imprimir informe	Imprima el informe Verificación de la transmisión de su última transmisión.
Libreta dir.	-	Permite imprimir una lista con los destinatarios almacenados en la libreta de direcciones.
Diario del fax	-	Permite imprimir una lista con información sobre los 200 últimos faxes entrantes y salientes. (TX significa transmisión y RX significa recepción).
Ajuste usuario	-	Permite imprimir una lista con los ajustes de usuario.
Ajustes de impresora	-	Permite imprimir una lista con los ajustes de la impresora.
Configuración de la red	-	Permite imprimir una lista con los ajustes de red.
Impr lista arch.	-	Imprima una lista de datos guardados en la memoria del equipo.
Imprimir punto tambor	-	Permite imprimir la hoja de verificación de puntos del tambor.
Informe WLAN	-	Permite imprimir los resultados de la conexión LAN inalámbrica.

[Info. equipo]

[Todos ajustes] > [Info. equipo]

Nivel 3	Nivel 4	Nivel 5	Descripciones
Núm. de serie	-	-	Permite consultar el número de serie del equipo.
Versión Firmware	Versión Main	-	Permite consultar la versión del firmware del equipo.
	Versión de seguridad	-	
Actualiz. firmware	-	-	Permite actualizar el equipo a la versión más reciente del firmware.
Ajustes de actualización de firmware	Método de actualización	-	Establece las fechas y horas de las actualizaciones automáticas del firmware.
	Días de actualiz.	-	
	Hora actualización	-	
Cont. páginas	Total	Color	Permite comprobar el número total de páginas que ha imprimido el equipo.
		Blanco y negro	
	Fax	-	
	Copiar	Color	
		Blanco y negro	
	Imprimir	Color	
Blanco y negro			
Otros	Color		

Nivel 3	Nivel 4	Nivel 5	Descripciones
Cont. páginas	Otros	Blanco y negro	Permite comprobar el número total de páginas que ha imprimido el equipo.
Vida útil de las piezas ¹	Tambor	-	Muestra la vida útil restante de la unidad de tambor.
	Correa	-	Muestra la vida útil restante del cinturón de arrastre.
	Fusión	-	Muestra la vida útil restante del fusor.
	Unidad láser	-	Muestra la vida útil restante de la unidad láser.
	Kit AP MP	-	Muestra la vida útil restante de la MP del kit PF.
	Kit AP 1	-	Muestra la vida útil restante del kit PF 1.
	Kit AP 2 ²	-	Muestra la vida útil restante del kit PF 2.
	Kit AP 3 ²	-	Muestra la vida útil restante del kit PF 3.

¹ La vida útil de las piezas es aproximada y puede variar dependiendo del tipo de uso.

² Disponible si la bandeja opcional está instalada.

[Conf.inicial]

[Todos ajustes] > [Conf.inicial]

Nivel 3	Nivel 4	Descripciones
Fecha y hora	Fecha	Permite añadir la fecha y hora en la pantalla y en los encabezados de los faxes enviados.
	Hora	
	Tipo de reloj	Seleccione entre 12 horas o 24 horas como formato de hora del equipo.
	Luz día auto (Solo disponible en algunos países)	Permite configurar el equipo para que cambie automáticamente al horario de verano.
	Zona horaria	Permite configurar su zona horaria.
ID estación	Fax	Introduzca el nombre y el número de fax que aparecerán en cada página que envíe por fax.
	Tel	
	Nombre	
Tonos/Pulsos (Solo disponible en algunos países)	-	Selecciona el modo de marcación.
Tono marcado	-	Permite acortar la pausa de detección del tono de marcación.
Conex. telef.	-	Permite seleccionar el tipo de línea telefónica.
Compatibilidad	-	Permite ajustar la ecualización en el caso de que se produzcan problemas de transmisión. Los proveedores de servicio VoIP ofrecen asistencia para faxes a través de varios estándares. Si se producen problemas de transmisión de fax con frecuencia, seleccione la función básica (para VoIP).
Reiniciar	Reinicio de máquina	Restablezca los ajustes del equipo que ha cambiado.
	Restaurar red	Permite restaurar todos los ajustes de red predeterminados de fábrica.

Nivel 3	Nivel 4	Descripciones
Reiniciar	Libreta de direcciones y fax	Permite borrar todos los números de teléfono, datos de fax y ajustes de fax almacenados.
	Todos ajustes	Restablezca todos los ajustes del equipo a la configuración de fábrica y elimine los datos personales de la memoria. No puede ver los datos en el equipo.
	Rest. predeter.	Restablezca todos los ajustes del equipo a la configuración de fábrica y elimine los datos personales de la memoria del equipo. Recomendamos utilizar esta opción del menú si desea eliminar todos los datos del equipo.
Sel. idioma (Solo disponible en algunos países)	-	Permite cambiar el idioma de la pantalla LCD.



Información relacionada

- [Tablas de ajustes y funciones](#)

Tablas de ajustes (DCP-L8630CDW)

Modelos relacionados: DCP-L8630CDW

>> [Ajustes]
 >> [Config. gral.]
 >> [Config. de acceso dir.]
 >> [Impresora]
 >> [Red]
 >> [Imp. informes]
 >> [Info. equipo]
 >> [Conf.inicial]

[Ajustes]



[Ajustes]

Nivel 1	Nivel 2	Nivel 3	Descripciones
(Fecha y hora)	-	-	Acceda a los menús de ajuste de fecha y hora.
Tóner	Vida útil del tóner	-	Permite consultar la vida útil restante aproximada de tóner.
	Impr de prueba	-	Permite imprimir una página de prueba.
	Corrección del color	Iniciar corrección	Inicie la calibración del color para comprobar y corregir los colores.
		Reiniciar	Vuelve a restablecer los parámetros de calibración a su configuración predeterminada.
Comprobación de cartucho de tóner	Negro Cian Magenta Amarillo	Permite mostrar en la pantalla LCD la información del cartucho de tóner instalado, por ejemplo, si el cartucho de tóner es original.	
Red	LAN cableada	-	Permite acceder a los menús de ajuste de LAN cableada.
	WLAN (Wi-Fi)	-	Permite acceder a los menús de ajuste de WLAN.
Ajuste band	-	-	Permite acceder a los menús de ajuste de la bandeja.
Wi-Fi Direct	-	-	Permite acceder a los menús de configuración de Wi-Fi Direct.
Modo Eco	-	-	Active los siguientes ajustes del equipo: <ul style="list-style-type: none"> • Impr. a 2 caras: Borde largo (disponible con algunos modelos) ¹ • Tiempo en reposo: 0min • Temporiz.atenu: 10seg • Modo silencioso: Sí ¹ • Ahorro de tóner: Sí ¹
Todos ajustes	-	-	Permite establecer la configuración detallada.

¹ El cambio de esta configuración solamente es posible después de cambiar determinadas configuraciones del equipo mediante la Administración basada en web.

[Config. gral.]

[Todos ajustes] > [Config. gral.]

Nivel 3	Nivel 4	Nivel 5	Nivel 6	Descripciones	
Ajuste band.	Tipo d papel	Bandeja MP	-	Seleccione el tipo de papel que coincida con el papel de la bandeja MP.	
		Bandeja 1	-	Seleccione el tipo de papel que coincida con el papel de la bandeja estándar.	
		Bandeja 2 ¹	-	Seleccione el tipo de papel que coincida con el papel de la bandeja opcional (Bandeja 2).	
		Bandeja 3 ¹	-	Seleccione el tipo de papel que coincida con el papel de la bandeja opcional (Bandeja 3).	
	Tamaño papel	Bandeja MP	-	Permite seleccionar el tamaño de papel cargado en la bandeja MP.	
		Bandeja 1	-	Permite seleccionar el tamaño de papel cargado en la bandeja estándar.	
		Bandeja 2 ¹	-	Permite seleccionar el tamaño de papel cargado en la bandeja opcional (Bandeja 2).	
		Bandeja 3 ¹	-	Permite seleccionar el tamaño de papel cargado en la bandeja opcional (Bandeja 3).	
	Copiar	-	-	Permite seleccionar la bandeja que desea utilizar para realizar una copia.	
	Impr.	-	-	Permite seleccionar la bandeja que desea utilizar para imprimir.	
	Posición impres.	Bandeja MP	Desplazar X		Permite ajustar la posición de inicio de impresión (normalmente en la esquina superior izquierda de las páginas) para el papel cargado en la bandeja MP horizontalmente desde -500 (izquierda) hasta +500 (derecha) puntos en la impresión de 300 ppp.
			Desplazar Y		Permite ajustar la posición de inicio de impresión (normalmente en la esquina superior izquierda de las páginas) para el papel cargado en la bandeja MP verticalmente desde -500 (arriba) hasta +500 (abajo) puntos en la impresión de 300 ppp.
		Bandeja 1	Desplazar X		Permite ajustar la posición de inicio de impresión (normalmente en la esquina superior izquierda de las páginas) para el papel cargado en la bandeja estándar horizontalmente desde -500 (izquierda) hasta +500 (derecha) puntos en la impresión de 300 ppp.
			Desplazar Y		Permite ajustar la posición de inicio de impresión (normalmente en la esquina superior izquierda de las páginas) para el papel cargado en la bandeja estándar verticalmente desde -500 (arriba) hasta

Nivel 3	Nivel 4	Nivel 5	Nivel 6	Descripciones
Ajuste band.	Posición impres.	Bandeja 1		+500 (abajo) puntos en la impresión de 300 ppp.
		Bandeja 2 ¹	Desplazar X	Permite ajustar la posición de inicio de impresión (normalmente en la esquina superior izquierda de las páginas) para el papel cargado en la bandeja opcional (Bandeja 2) horizontalmente desde -500 (izquierda) hasta +500 (derecha) puntos en la impresión de 300 ppp.
			Desplazar Y	Permite ajustar la posición de inicio de impresión (normalmente en la esquina superior izquierda de las páginas) para el papel cargado en la bandeja opcional (Bandeja 2) verticalmente desde -500 (arriba) hasta +500 (abajo) puntos en la impresión de 300 ppp.
		Bandeja 3 ¹	Desplazar X	Permite ajustar la posición de inicio de impresión (normalmente en la esquina superior izquierda de las páginas) para el papel cargado en la bandeja opcional (Bandeja 3) horizontalmente desde -500 (izquierda) hasta +500 (derecha) puntos en la impresión de 300 ppp.
	Desplazar Y		Permite ajustar la posición de inicio de impresión (normalmente en la esquina superior izquierda de las páginas) para el papel cargado en la bandeja opcional (Bandeja 3) verticalmente desde -500 (arriba) hasta +500 (abajo) puntos en la impresión de 300 ppp.	
	Omitir bandeja ¹	-	-	Permite seleccionar una bandeja específica para que se omita si está cargada con papel de un tamaño incorrecto.
	Separad bandej ¹	-	-	Seleccione la bandeja que contiene el papel utilizado como papel separador, que se inserta entre cada trabajo de impresión.
	Poco papel	Poco papel	-	Permite seleccionar si desea mostrar un mensaje que indique que la bandeja de papel está casi vacía.
			Nivel de aviso	-
	Comprob. papel	-	-	Permite seleccionar si desea que aparezca un mensaje indicándole que compruebe el tipo y el tamaño de papel.
Pitido	-	-	-	Permite ajustar el volumen de la alarma.
Configur. LCD	Retroiluminac.	-	-	Permite ajustar el brillo de la retroiluminación de la pantalla LCD.
	Temporiz.atenu	-	-	Permite configurar el tiempo que permanecerá encendida la retroiluminación de la pantalla LCD después de volver a la pantalla de inicio y otras funciones.
	Temp retroilumin	-	-	Permite configurar el tiempo que tardará en apagarse la retroiluminación de la

Nivel 3	Nivel 4	Nivel 5	Nivel 6	Descripciones
Configur. LCD				pantalla LCD después de volver a la pantalla de inicio y otras funciones.
Ajust.pantalla	Pantalla de inicio	-	-	Especificar la pantalla de inicio.
	Pantalla Escanear	-	-	Establezca la pantalla de escaneado predeterminada.
	Mostrar info.	Dirección IP	-	Permite seleccionar si desea que se muestre la dirección IP del equipo en las pantallas de inicio.
Configuración de aviso	Res. esc. (Omi. pág. bla.)	-	-	Muestra las páginas totales escaneadas y las páginas omitidas una vez finalizado el escaneado.
Ecología	Modo Eco	-	-	Active los siguientes ajustes del equipo: <ul style="list-style-type: none"> • Impr. a 2 caras: Borde largo (disponible con algunos modelos)² • Tiempo en reposo: 0min • Temporiz.atenu: 10seg • Modo silencioso: Sí² • Ahorro de tóner: Sí²
	Ahorro de tóner	-	-	Permite aumentar la capacidad de páginas del cartucho de tóner.
	Tiempo en reposo	-	-	Permite establecer cuánto tiempo debe pasar antes de que el equipo entre en modo de ahorro de energía.
	Modo silencioso	-	-	Permite reducir el ruido de impresión.
	Apagado auto.	-	-	Defina el número de minutos u horas antes de que el equipo pase al modo apagado.
Bloquear	-	-	-	Impida a usuarios no autorizados cambiar la configuración del equipo.
Eliminar Almacen	ID de Macro=	-	-	Elimina los datos de la macro registrados.
	ID de secuencia	-	-	Elimina los datos de Stream registrados.
	ID Fuente=	-	-	Permite eliminar los datos de fuente registrados.
	Eliminar todo	-	-	Permite restaurar los datos de Macro/ Stream y Fuentes a los ajustes predeterminados de fábrica.

¹ Disponible si la bandeja opcional está instalada.

² El cambio de esta configuración solamente es posible después de cambiar determinadas configuraciones del equipo mediante la Administración basada en web.

[Config. de acceso dir.]

[Todos ajustes] > [Config. de acceso dir.]

Nivel 3	Nivel 4	Descripciones
(Seleccionar un acceso directo)	CambNomb	Permite cambiar el nombre de un acceso directo.
	Editar	Cambie el ajuste de un acceso directo.
	Eliminar	Permite eliminar el acceso directo.

Nivel 3	Nivel 4	Descripciones
(Seleccionar un acceso directo)	Registrar tarjeta NFC	Permite asignar un acceso directo a una tarjeta IC.
	Eliminar tarjeta NFC	Permite eliminar un acceso directo desde una tarjeta IC.

[Impresora]

[Todos ajustes] > [Impresora]

Nivel 3	Nivel 4	Nivel 5	Descripciones
Emulación	-	-	Permite seleccionar el modo de emulación.
Calidad	-	-	Permite seleccionar la calidad de impresión.
Opciones de impresión	Lista de fuentes	HP LaserJet BR-Script 3	Permite imprimir una lista de las fuentes internas del equipo.
	Impr de prueba	-	Permite imprimir una página de prueba.
Ambas caras	Impr. a 2 caras	-	Permite activar o desactivar la impresión a 2 caras y seleccionar el borde largo o el borde corto.
	Imagen única	-	Para un trabajo de impresión donde la última página es una imagen a 1 cara, seleccione la opción Aliment. 1 cara para reducir el tiempo de impresión. Cuando utilice papel preimpreso, debe seleccionar la opción Alim. dob. cara. Si selecciona Aliment. 1 cara para papel preimpreso, la última página se imprimirá en la cara inversa.
Continuar auto	-	-	Seleccione si desea que el equipo borre los errores de tamaño de papel o los errores de tipo de soporte automáticamente, y utilice papel de otras bandejas.
Color de salida	-	-	Establezca el color de salida.
Tipo d papel	-	-	Permite seleccionar el tipo de papel.
Tamaño papel	-	-	Permite establecer el tamaño de papel.
Copias	-	-	Defina el número de páginas impresas.
Orientación	-	-	Establezca páginas para imprimir en orientación vertical u horizontal.
Énfasis en borde	-	-	Permite que el texto tenga mayor nitidez.
Posición impres.	-	-	Acceda a los menús de configuración de la posición de impresión.
FF automático	-	-	Permita que el equipo imprima automáticamente los datos restantes.
HP LaserJet	Número fuente	Número fuente	Permite establecer el número de fuente. Este menú aparece si está instalada una fuente transferible en el equipo Brother.
		Núm. fuente SW	Defina el número de fuente transferible. Este menú aparece si está instalada una fuente transferible en el equipo Brother.
	Paso de fuente	-	Permite establecer la densidad de los píxeles de la fuente. (Solamente disponible para ciertas fuentes).
	Punto de fuente	-	Establece el tamaño de la fuente.

Nivel 3	Nivel 4	Nivel 5	Descripciones
HP LaserJet			(Solamente disponible para ciertas fuentes).
	Juego símbolos	-	Permite seleccionar el símbolo o conjunto de caracteres.
	Imprimir tabla	-	Imprime la tabla de códigos.
	LF automático	-	ACTIVADO: CR -> CR+LF, DESACTIVADO: CR -> CR
	CR automático	-	ACTIVADO: LF -> LF+CR, FF -> FF+CR, o VT -> VT+CR DESACTIVADO: LF -> LF, FF -> FF, o VT -> VT
	AJUSTE automá.	-	Permite seleccionar si desea que, cuando la posición del carro alcance el margen derecho, se produzca un salto de línea y un retorno de carro.
	SALTO automático	-	Permite seleccionar si desea que, cuando la posición del carro alcance el margen inferior, se produzca un salto de línea y un retorno de carro.
	Margen izq.	-	Establece el margen izquierdo en la columna 0 a 70 columnas a 1 cpp.
	Margen derecho	-	Establece el margen derecho en la columna 10 a 80 columnas a 1 cpp.
	Margen superior	-	Permite definir el margen superior a una distancia del borde superior del papel.
	Margen inferior	-	Permite definir el margen inferior a una distancia del borde inferior del papel.
	Líneas	-	Define el número de líneas en cada página.
Comando bandeja	-	Seleccione este ajuste si aparece una falta de coincidencia de bandeja cuando utiliza los controladores HP.	
BR-Script 3	Imprimir errores	-	Selecciona si el equipo imprimirá la información del error cuando se produzca un error.
	CAPT	-	Utilice CAPT (tecnología de impresión avanzada a color) para obtener una calidad de impresión óptima al imprimir un archivo PS creado por un controlador PS que no sea Brother. Los colores y las fotos aparecen más claras y más exactas. La velocidad de impresión será menor.
PDF	Pág. múltiples	-	Configure el diseño de la página para la impresión de varias páginas.
	Opciones de impresión PDF	-	Establezca la configuración de impresión PDF para imprimir comentarios (marcas) o sellos en el archivo PDF junto con el texto.
	Ajustar a página PDF	-	Seleccione si desea que el equipo escale o modifique el tamaño de las páginas del archivo PDF para ajustarse al tamaño de papel seleccionado.
Menú de copia	Copia	-	Activar o desactivar la función de copia.
	Copias	-	Defina el número de páginas impresas.
	Bandeja copia1	-	Permite seleccionar la bandeja que utiliza para Copia1.
	Secuencia copia1	-	Permite seleccionar un stream para Copia1.
	Bandeja copia2 ... Bandeja copia8	-	Permite seleccionar la bandeja que utiliza para Copia2 a Copia8.

Nivel 3	Nivel 4	Nivel 5	Descripciones	
Menú de copia	Secuencia copia2 ... Secuencia copia8	-	Permite seleccionar un stream para Copia2 a Copia8.	
Corrección del color	Iniciar corrección	-	Realice la calibración del color para comprobar y corregir los colores y, a continuación, realice el registro para alinear la posición de impresión de cada color.	
	Reiniciar	-	Vuelve a restablecer los parámetros de calibración a su configuración predeterminada.	
	Autocorrección	-	Configure el equipo para que realice automáticamente el registro y la calibración del color.	
	Ajust. color	Modo de ajustes		Seleccione si desea aplicar los ajustes de impresión en color del equipo o del controlador de impresora.
		Modo de color		Permite seleccionar el modo de color.
		Mejorar gris		Apague o encienda para mejorar la calidad de imagen de zonas sombreadas.
		Mejorar impresión en negro		Permite encender o apagar si un gráfico en negro no se imprime correctamente.
		Brillo		Permite ajustar el brillo.
		Contraste		Permite ajustar el contraste.
	Rojos		Permite ajustar el color rojo.	
	Verde		Permite ajustar el color verde.	
	Azul		Permite ajustar el color azul.	
Reiniciar impresora	-	-	Permite restaurar el equipo a los ajustes predeterminados de fábrica.	

[Red]

[Todos ajustes] > [Red]

Nivel 3	Nivel 4	Nivel 5	Nivel 6	Descripciones
LAN cableada	TCP/IP	Metod arranque	-	Permite seleccionar el método de arranque que mejor satisfaga sus necesidades.
		Dirección IP	-	Permite introducir la dirección IP.
		Máscara Subred	-	Permite introducir la máscara de subred.
		Puerta acceso	-	Permite introducir la dirección de la puerta de enlace.
		Nombre de nodo	-	Permite especificar el nombre del nodo. (Hasta 32 caracteres)
		Configuración WINS	-	Permite seleccionar el modo de configuración de WINS.
		Servidor WINS	Primario	
Secundario			Indique la dirección IP del servidor WINS secundario.	

Nivel 3	Nivel 4	Nivel 5	Nivel 6	Descripciones	
LAN cableada	TCP/IP	Servidor DNS	Primario	Indique la dirección IP del servidor DNS principal.	
			Secundario	Indique la dirección IP del servidor DNS secundario.	
		APIPA	-	Configure el equipo para que asigne automáticamente la dirección IP en el intervalo de direcciones de enlace locales.	
		IPv6	-	Permite desactivar o activar el protocolo IPv6.	
	Ethernet	-	-	Permite seleccionar el modo de enlace de Ethernet.	
	Estado cableado	-	-	Muestra el estado actual de la red cableada.	
	Dirección MAC	-	-	Permite ver la dirección MAC del equipo.	
	Conf predeterm	-	-	Restaura la configuración de red cableada a los ajustes predeterminados de fábrica.	
	Cableada activ	-	-	Active o desactive la interfaz LAN cableada manualmente.	
	WLAN (Wi-Fi)	Buscar red Wi-Fi	-	-	Permite configurar los ajustes de red inalámbrica manualmente.
WPS/Botón de comando		-	-	Permite configurar los ajustes de la red inalámbrica mediante el método de pulsación de un solo botón.	
WPS/Cód PIN		-	-	Permite configurar los ajustes de su red inalámbrica mediante WPS con un PIN.	
Recuperar WLAN		-	-	Restablezca y reinicie la red inalámbrica.	
Estado WLAN		Estado	-	-	Permite ver el estado actual de la red inalámbrica.
		Señal	-	-	Permite consultar la intensidad actual de la señal de la red inalámbrica.
		SSID	-	-	Permite ver el SSID actual.
		Modo comunic.	-	-	Permite ver el modo de comunicación actual.
TCP/IP		Metod arranque	-	-	Permite seleccionar el método de arranque que mejor satisfaga sus necesidades.
		Dirección IP	-	-	Permite introducir la dirección IP.
		Máscara Subred	-	-	Permite introducir la máscara de subred.
		Puerta acceso	-	-	Permite introducir la dirección de la puerta de enlace.
		Nombre de nodo	-	-	Permite especificar el nombre del nodo. (Hasta 32 caracteres)

Nivel 3	Nivel 4	Nivel 5	Nivel 6	Descripciones
WLAN (Wi-Fi)	TCP/IP	Configuración WINS	-	Permite seleccionar el modo de configuración de WINS.
		Servidor WINS	Primario	Indique la dirección IP del servidor WINS principal.
			Secundario	Indique la dirección IP del servidor WINS secundario.
		Servidor DNS	Primario	Indique la dirección IP del servidor DNS principal.
			Secundario	Indique la dirección IP del servidor DNS secundario.
		APIPA	-	Configure el equipo para que asigne automáticamente la dirección IP en el intervalo de direcciones de enlace locales.
		IPv6	-	Permite desactivar o activar el protocolo IPv6.
	Dirección MAC	-	-	Permite ver la dirección MAC del equipo.
	Conf predeterm	-	-	Restaura la configuración de red inalámbrica a los ajustes predeterminados de fábrica.
Activar WLAN	-	-	Activa o desactiva la interfaz inalámbrica.	
Wi-Fi Direct	Manual	-	-	Permite configurar manualmente los ajustes de la red Wi-Fi Direct.
	Propiet. grupo	-	-	Permite ajustar el equipo como propietario de grupo.
	Botón de comando	-	-	Permite configurar los ajustes de la red Wi-Fi Direct mediante el método de pulsación de un solo botón.
	Código PIN	-	-	Permite configurar los ajustes de la red Wi-Fi Direct mediante WPS con un código PIN.
	Info. de dispositivo	Nombre dispos.	-	Permite ver el nombre del dispositivo del equipo.
		SSID	-	Permite ver el SSID del propietario del grupo.
		Dirección IP	-	Permite ver la dirección IP actual del equipo.
	Información de estado	Estado	-	Permite ver el estado actual de la red Wi-Fi Direct.
		Señal	-	Permite ver la intensidad actual de la señal de la red Wi-Fi Direct. Cuando el equipo funciona como propietario de grupo, la pantalla LCD siempre muestra una señal fuerte.
	Activ interfaz	-	-	Permite activar o desactivar la conexión Wi-Fi Direct.
E-mail	Direcc. e-mail	-	-	Introduzca la dirección de correo electrónico.

Nivel 3	Nivel 4	Nivel 5	Nivel 6	Descripciones	
E-mail	Config. servidor	SMTP	Servidor	Introduzca el nombre y la dirección del servidor SMTP.	
			Puerto	Permite introducir el número de puerto SMTP.	
			Auten.paraSMTP	Permite seleccionar el método de seguridad para la notificación por correo electrónico.	
			SSL/TLS	Envíe o reciba un mensaje de correo electrónico a través de un servidor de correo electrónico que requiere comunicación SSL/TLS segura.	
	Conf. buzón TX	Límite tamaño	Límite tamaño	Límite tamaño Tamaño máx. (MB)	Permite limitar el tamaño de los documentos de correo electrónico.
			Notificación		
Ajustes de la conexión web	Ajustes proxy	Conexión proxy	-	Permite cambiar los ajustes de conexión a la Web.	
		Dirección	-		
		Puerto	-		
		Nombre usuario	-		
		Clave	-		
Admin. basada en web	-	-	-	Permite activar o desactivar la Administración basada en Web. Si activa esta función, asegúrese de especificar el método de conexión para utilizar la Administración basada en Web.	
IPsec	-	-	-	IPsec es una función de seguridad opcional del protocolo IP que proporciona servicios de autenticación y cifrado. Se recomienda ponerse en contacto con el administrador de red antes de cambiar esta configuración.	
Filtro de IP	-	-	-	Permite restringir el acceso al equipo activando el filtro IP.	
Detec. global	Permitir detección	-	-	Permite activar o desactivar la detección global, una función que detecta y notifica al usuario cuando este se conecta a una red global involuntariamente.	
	Rechazar acceso	-	-	Permite desactivar las conexiones a la red global.	
Restaurar red	-	-	-	Permite restaurar todos los ajustes de red predeterminados de fábrica.	

[Imp. informes]

[Todos ajustes] > [Imp. informes]

Nivel 3	Nivel 4	Descripciones
Libreta dir.	-	Permite imprimir una lista con los destinatarios almacenados en la libreta de direcciones.
Ajuste usuario	-	Permite imprimir una lista con los ajustes de usuario.
Ajustes de impresora	-	Permite imprimir una lista con los ajustes de la impresora.
Configuración de la red	-	Permite imprimir una lista con los ajustes de red.
Impr lista arch.	-	Imprima una lista de datos guardados en la memoria del equipo.
Imprimir punto tambor	-	Permite imprimir la hoja de verificación de puntos del tambor.
Informe WLAN	-	Permite imprimir los resultados de la conexión LAN inalámbrica.

[Info. equipo]

[Todos ajustes] > [Info. equipo]

Nivel 3	Nivel 4	Nivel 5	Descripciones
Núm. de serie	-	-	Permite consultar el número de serie del equipo.
Versión Firmware	Versión Main	-	Permite consultar la versión del firmware del equipo.
	Versión de seguridad	-	
Actualiz. firmware	-	-	Permite actualizar el equipo a la versión más reciente del firmware.
Ajustes de actualización de firmware	Método de actualización	-	Establece las fechas y horas de las actualizaciones automáticas del firmware.
	Días de actualiz.	-	
	Hora actualización	-	
Cont. páginas	Total	Color	Permite comprobar el número total de páginas que ha imprimido el equipo.
		Blanco y negro	
	Copiar	Color	
		Blanco y negro	
	Imprimir	Color	
		Blanco y negro	
Otros	Color		
	Blanco y negro		
Vida útil de las piezas 1	Tambor	-	Muestra la vida útil restante de la unidad de tambor.
	Correa	-	Muestra la vida útil restante del cinturón de arrastre.
	Fusión	-	Muestra la vida útil restante del fusor.
	Unidad láser	-	Muestra la vida útil restante de la unidad láser.

Nivel 3	Nivel 4	Nivel 5	Descripciones
Vida útil de las piezas 1	Kit AP MP	-	Muestra la vida útil restante de la MP del kit PF.
	Kit AP 1	-	Muestra la vida útil restante del kit PF 1.
	Kit AP 2 ²	-	Muestra la vida útil restante del kit PF 2.
	Kit AP 3 ²	-	Muestra la vida útil restante del kit PF 3.

1 La vida útil de las piezas es aproximada y puede variar dependiendo del tipo de uso.

2 Disponible si la bandeja opcional está instalada.

[Conf.inicial]

[Todos ajustes] > [Conf.inicial]

Nivel 3	Nivel 4	Descripciones
Fecha y hora	Fecha	Permite configurar la fecha y hora en el equipo.
	Hora	
	Tipo de reloj	Seleccione entre 12 horas o 24 horas como formato de hora del equipo.
	Luz día auto (Solo disponible en algunos países)	Permite configurar el equipo para que cambie automáticamente al horario de verano.
	Zona horaria	Permite configurar su zona horaria.
Reiniciar	Reinicio de máquina	Restablezca los ajustes del equipo que ha cambiado.
	Restaurar red	Permite restaurar todos los ajustes de red predeterminados de fábrica.
	Libreta dir.	Permite borrar todos los números de teléfono almacenados.
	Todos ajustes	Restablezca todos los ajustes del equipo a la configuración de fábrica y elimine los datos personales de la memoria. No puede ver los datos en el equipo.
	Rest.predeter.	Restablezca todos los ajustes del equipo a la configuración de fábrica y elimine los datos personales de la memoria del equipo. Recomendamos utilizar esta opción del menú si desea eliminar todos los datos del equipo.
Sel. idioma (Solo disponible en algunos países)	-	Permite cambiar el idioma de la pantalla LCD.



Información relacionada

- [Tablas de ajustes y funciones](#)

Tablas de ajustes (MFC-L8970CDW/MFC-EX570)

Modelos relacionados: MFC-L8970CDW/MFC-EX570

>> [Config. gral.]
 >> [Config. de acceso dir.]
 >> [Fax]
 >> [Impresora]
 >> [Red]
 >> [Imp. informes]
 >> [Info. equipo]
 >> [Conf. inicial]
 >> [Ajustes de administración]

[Config. gral.]

[Todos ajustes] > [Config. gral.]

Nivel 3	Nivel 4	Nivel 5	Nivel 6	Descripciones
Ajuste bandeja	Tipo d papel	Bandeja MP	-	Seleccione el tipo de papel que coincida con el papel de la bandeja MP.
		Bandeja 1	-	Seleccione el tipo de papel que coincida con el papel de la bandeja estándar.
		Bandeja 2 ¹	-	Seleccione el tipo de papel que coincida con el papel de la bandeja opcional (Bandeja 2).
		Bandeja 3 ¹	-	Seleccione el tipo de papel que coincida con el papel de la bandeja opcional (Bandeja 3).
	Tamaño papel	Bandeja MP	-	Permite seleccionar el tamaño de papel cargado en la bandeja MP.
		Bandeja 1	-	Permite seleccionar el tamaño de papel cargado en la bandeja estándar.
		Bandeja 2 ¹	-	Permite seleccionar el tamaño de papel cargado en la bandeja opcional (Bandeja 2).
		Bandeja 3 ¹	-	Permite seleccionar el tamaño de papel cargado en la bandeja opcional (Bandeja 3).
	Copia	-	-	Permite seleccionar la bandeja que desea utilizar para realizar una copia.
	Fax	-	-	Permite seleccionar la bandeja que desea utilizar para imprimir un fax.
	Imprimir	-	-	Permite seleccionar la bandeja que desea utilizar para imprimir.
	Posición de impresión	Bandeja MP	Desplazar X	Permite ajustar la posición de inicio de impresión (normalmente en la esquina superior izquierda de las páginas) para el papel cargado en la bandeja MP horizontalmente desde -500 (izquierda) hasta +500 (derecha) puntos en la impresión de 300 ppp.

Nivel 3	Nivel 4	Nivel 5	Nivel 6	Descripciones	
Ajuste bandeja	Posición de impresión	Bandeja MP	Desplazar Y	Permite ajustar la posición de inicio de impresión (normalmente en la esquina superior izquierda de las páginas) para el papel cargado en la bandeja MP verticalmente desde -500 (arriba) hasta +500 (abajo) puntos en la impresión de 300 ppp.	
		Bandeja 1	Desplazar X	Permite ajustar la posición de inicio de impresión (normalmente en la esquina superior izquierda de las páginas) para el papel cargado en la bandeja estándar horizontalmente desde -500 (izquierda) hasta +500 (derecha) puntos en la impresión de 300 ppp.	
			Desplazar Y	Permite ajustar la posición de inicio de impresión (normalmente en la esquina superior izquierda de las páginas) para el papel cargado en la bandeja estándar verticalmente desde -500 (arriba) hasta +500 (abajo) puntos en la impresión de 300 ppp.	
		Bandeja 2 ¹	Desplazar X	Permite ajustar la posición de inicio de impresión (normalmente en la esquina superior izquierda de las páginas) para el papel cargado en la bandeja opcional (Bandeja 2) horizontalmente desde -500 (izquierda) hasta +500 (derecha) puntos en la impresión de 300 ppp.	
			Desplazar Y	Permite ajustar la posición de inicio de impresión (normalmente en la esquina superior izquierda de las páginas) para el papel cargado en la bandeja opcional (Bandeja 2) verticalmente desde -500 (arriba) hasta +500 (abajo) puntos en la impresión de 300 ppp.	
		Bandeja 3 ¹	Desplazar X	Permite ajustar la posición de inicio de impresión (normalmente en la esquina superior izquierda de las páginas) para el papel cargado en la bandeja opcional (Bandeja 3) horizontalmente desde -500 (izquierda) hasta +500 (derecha) puntos en la impresión de 300 ppp.	
			Desplazar Y	Permite ajustar la posición de inicio de impresión (normalmente en la esquina superior izquierda de las páginas) para el papel cargado en la bandeja opcional (Bandeja 3) verticalmente desde -500 (arriba) hasta +500 (abajo) puntos en la impresión de 300 ppp.	
		Omitir bandeja ¹	-	-	Permite seleccionar una bandeja específica para que se omita si está cargada con papel de un tamaño incorrecto.
		Separad bandej ¹	-	-	Seleccione la bandeja que contiene el papel utilizado como papel separador, que se inserta entre cada trabajo de impresión.
		Poco papel	Poco papel	-	Permite seleccionar si desea mostrar un mensaje que indique que la bandeja de papel está casi vacía.

Nivel 3	Nivel 4	Nivel 5	Nivel 6	Descripciones
Ajuste bandeja	Poco papel	Nivel de aviso	-	Seleccione el nivel de papel mínimo que activará el mensaje.
	Comprob. papel	-	-	Permite seleccionar si desea que aparezca un mensaje indicándole que compruebe el tipo y el tamaño de papel.
Volumen	Timbre	-	-	Permite ajustar el volumen del timbre.
	Pitido	-	-	Permite ajustar el volumen de la alarma.
	Altavoz	-	-	Permite ajustar el volumen del altavoz.
Configur. LCD	Retroiluminac.	-	-	Permite ajustar el brillo de la retroiluminación de la pantalla LCD.
	Temporiz.atenu	-	-	Permite configurar el tiempo que permanecerá encendida la retroiluminación de la pantalla LCD después de volver a la pantalla de inicio y otras funciones.
	Temp retroilumin	-	-	Permite configurar el tiempo que tardará en apagarse la retroiluminación de la pantalla LCD después de volver a la pantalla de inicio y otras funciones.
Configuración de aviso	Alerta de documento	-	-	Seleccione si desea que se le avise cuando se deje el documento en el cristal del escáner.
	Res. esc. (Omi. pág. bla.)	-	-	Muestra las páginas totales escaneadas y las páginas omitidas una vez finalizado el escaneado.
Ecología	Modo eco	-	-	Active los siguientes ajustes del equipo: <ul style="list-style-type: none"> • Impr. a 2 caras: Borde largo² • Tiempo en reposo: 0 min • Temporiz.atenu: 10 seg • Modo silencioso: Sí² • Ahorro de tóner: Sí²
	Ahorro de tóner	-	-	Permite aumentar la capacidad de páginas del cartucho de tóner.
	Tiempo en reposo	-	-	Permite establecer cuánto tiempo debe pasar antes de que el equipo entre en modo de ahorro de energía.
	Modo silencioso	-	-	Permite reducir el ruido de impresión.
	Apagado auto.	-	-	Defina el número de minutos u horas antes de que el equipo pase al modo apagado.
Eliminar Almacen	ID de Macro=	-	-	Elimina los datos de la macro registrados.
	ID de secuencia	-	-	Elimina los datos de Stream registrados.
	ID Fuente=	-	-	Permite eliminar los datos de fuente registrados.
	Eliminar todo	-	-	Permite restaurar los datos de Macro/ Stream y Fuentes a los ajustes predeterminados de fábrica.
	Inicializar unidad flash USB (Solo está disponible cuando se selecciona la unidad flash USB en el menú de	-	-	Inicialice la unidad flash USB para la impresión de almacenamiento USB. La inicialización de la unidad flash USB tarda más de 40 minutos.

Nivel 3	Nivel 4	Nivel 5	Nivel 6	Descripciones
Eliminar Almacén	ubicación de guardado de trabajos).			

¹ Disponible si la bandeja opcional está instalada.

² El cambio de esta configuración solamente es posible después de cambiar determinadas configuraciones del equipo mediante la Administración basada en web.

[Config. de acceso dir.]

[Todos ajustes] > [Config. de acceso dir.]

Nivel 3	Nivel 4	Descripciones
(Seleccionar un acceso directo)	CambNomb	Permite cambiar el nombre de un acceso directo.
	Editar	Cambie el ajuste de un acceso directo.
	Eliminar	Permite eliminar el acceso directo.
	Registrar tarjeta NFC	Permite asignar un acceso directo a una tarjeta IC.
	Eliminar tarjeta NFC	Permite eliminar un acceso directo desde una tarjeta IC.

[Fax]

[Todos ajustes] > [Fax]

Nivel 3	Nivel 4	Nivel 5	Descripciones	
Conf. recepción	Núm. timbres	-	Configure el número de timbres emitidos antes de que el equipo conteste en los modos Fax y Fax/Tel.	
	Modo recepción	-	Permite seleccionar el modo de recepción que mejor satisfaga sus necesidades.	
	Dur. timbre F/T	-	Permite configurar la duración del seudo/doble timbre en el modo Fax/Tel.	
	Vista prev fax	-	Ver faxes recibidos en la pantalla LCD.	
	Detección fax	-	Permite recibir mensajes de fax automáticamente al responder a una llamada o escuchar tonos de fax.	
	Activ. remota	Activ. remota	Activ. remota Cod. remoto Cod. desactivado (Para Suiza)	Permite contestar llamadas en una extensión telefónica o un teléfono externo y usar códigos para activar o desactivar el equipo códigos remotos. Los códigos se pueden personalizar.
		Cod. remoto		
		Cod. desactivado (Para Suiza)		
	Reducción auto	-	Reduce cada página de un fax entrante para que quepa en el papel.	
	Recibir PC Fax	-	Permite configurar el equipo para que envíe faxes al ordenador. Puede activar la función de impresión de seguridad.	
Recep. memoria	No	-	-	
	Reenvío fax	Almacenado fax	Permite configurar el equipo para reenviar mensajes de fax, almacenar los faxes entrantes en la memoria (de manera que pueda recuperarlos cuando esté lejos del equipo).	
	Almacenado fax			

Nivel 3	Nivel 4	Nivel 5	Descripciones
Conf. recepción	Recep. memoria		Si selecciona la operación de reenvío de fax o almacenamiento de fax, podrá activar la función de impresión de seguridad.
		Reenviar a la nube	Reenvíe faxes entrantes al servicio en línea.
		Reenviar a la red	Permite reenviar faxes entrantes a un destino de red.
	Sello recepción fax	-	Imprima la hora y fecha de recepción en la parte superior de los faxes entrantes.
	Ambas caras	-	Permite imprimir los faxes recibidos en ambas caras del papel.
Conf. envío	Trans.diferida	-	Permite combinar faxes diferidos al mismo número de fax a la misma hora del día en una sola transmisión.
	Nota de portada	-	Permite configurar sus propios comentarios en la página de cubierta de los faxes.
	Remarcación automática	-	Permite configurar el equipo para que vuelva a marcar el último número de fax transcurridos cinco minutos si el fax no se pudo enviar porque la línea estaba ocupada. Si la línea está ocupada al enviar un fax automáticamente, el equipo volverá a marcar de nuevo hasta tres veces a intervalos de cinco minutos.
	Destino	-	Configure el equipo para mostrar la información de destino en la pantalla LCD durante la marcación de faxes.
Ajus. informes	Ver transmsión	-	Permite seleccionar la configuración inicial del informe Verificación de la transmisión.
	Frec. informe	Frec. informe	Permite configurar el intervalo para la impresión automática del diario de fax.
		Hora	Si selecciona una opción distinta a Desactivado o Cada 50 faxes, podrá establecer la hora para la opción.
		Día	Si selecciona la opción Cada 7 días, podrá configurar el día de la semana.
Imprimir fax	-	-	Permite imprimir faxes entrantes almacenados en la memoria del equipo. Todos los faxes se eliminan de la memoria del equipo tras la impresión.
Acceso remoto	-	-	Permite configurar un código personal para la recuperación remota.
Restricción de marcación	Teclado de marcado	-	Evita marcar el número equivocado por error o restringe la marcación al utilizar el método seleccionado.
	Libreta dir.	-	
	Acc. direct.	-	
	Servidor LDAP	-	
Trab restantes	-	-	Compruebe qué trabajos programados están en la memoria y cancele trabajos específicos.

[Impresora]

[Todos ajustes] > [Impresora]

Nivel 3	Nivel 4	Nivel 5	Descripciones
Emulación	-	-	Permite seleccionar el modo de emulación.
Calidad	-	-	Permite seleccionar la calidad de impresión.
Opciones de impresión	Lista de fuentes	HP LaserJet BR-Script 3	Permite imprimir una lista de las fuentes internas del equipo.
	Impr de prueba	-	Permite imprimir una página de prueba.
Ambas caras	Impr. a 2 caras	-	Permite activar o desactivar la impresión a 2 caras y seleccionar el borde largo o el borde corto.
	Imagen única	-	Para un trabajo de impresión donde la última página es una imagen a una cara, seleccione la opción Aliment. 1 cara para reducir el tiempo de impresión. Cuando utilice papel membrete o preimpreso, debe seleccionar la opción Alim. dob. cara. Si selecciona Aliment. 1 cara para papel membrete o preimpreso, la última página se imprimirá en la cara inversa.
Continuar auto	-	-	Seleccione si desea que el equipo borre los errores de tamaño de papel o los errores de tipo de soporte automáticamente, y utilice papel de otras bandejas.
Color de salida	-	-	Establezca el color de salida.
Tipo d papel	-	-	Permite seleccionar el tipo de papel.
Tamaño papel	-	-	Permite establecer el tamaño de papel.
Copias	-	-	Defina el número de páginas impresas.
Orientación	-	-	Establezca páginas para imprimir en orientación vertical u horizontal.
Énfasis en borde	-	-	Permite que el texto tenga mayor nitidez.
Posición de impresión	-	-	Acceda a los menús de configuración de la posición de impresión.
FF automático	-	-	Permita que el equipo imprima automáticamente los datos restantes.
HP LaserJet	Número fuente	Número fuente	Permite establecer el número de fuente. Este menú aparece si está instalada una fuente transferible en el equipo Brother.
		Núm. fuente SW	Defina el número de fuente transferible. Este menú aparece si está instalada una fuente transferible en el equipo Brother.
	Paso de fuente	-	Permite establecer la densidad de los píxeles de la fuente. (Solamente disponible para ciertas fuentes).
	Punto de fuente	-	Establece el tamaño de la fuente. (Solamente disponible para ciertas fuentes).
	Juego símbolos	-	Permite seleccionar el símbolo o conjunto de caracteres.
	Imprimir tabla	-	Imprime la tabla de códigos.

Nivel 3	Nivel 4	Nivel 5	Descripciones
HP LaserJet	LF automático	-	ACTIVADO: CR -> CR+LF, DESACTIVADO: CR -> CR
	CR automático	-	ACTIVADO: LF -> LF+CR, FF -> FF+CR, o VT -> VT+CR DESACTIVADO: LF -> LF, FF -> FF, o VT -> VT
	AJUSTE automá.	-	Permite seleccionar si desea que, cuando la posición del carro alcance el margen derecho, se produzca un salto de línea y un retorno de carro.
	SALTO automático	-	Permite seleccionar si desea que, cuando la posición del carro alcance el margen inferior, se produzca un salto de línea y un retorno de carro.
	Margen izq.	-	Establece el margen izquierdo en la columna 0 a 70 columnas a 1 cpp.
	Margen derecho	-	Establece el margen derecho en la columna 10 a 80 columnas a 1 cpp.
	Margen superior	-	Permite definir el margen superior a una distancia del borde superior del papel.
	Margen inferior	-	Permite definir el margen inferior a una distancia del borde inferior del papel.
	Líneas	-	Define el número de líneas en cada página.
	Comando bandeja	-	Seleccione este ajuste si aparece una falta de coincidencia de bandeja cuando utiliza los controladores HP.
BR-Script 3	Imprimir errores	-	Selecciona si el equipo imprimirá la información del error cuando se produzca un error.
	CAPT	-	Utilice CAPT (tecnología de impresión avanzada a color) para obtener una calidad de impresión óptima al imprimir un archivo PS creado por un controlador PS que no sea Brother. Los colores y las fotos aparecen más claras y más exactas. La velocidad de impresión será menor.
PDF	Pág. múltiples	-	Configure el diseño de la página para la impresión de varias páginas.
	Opciones de impresión PDF	-	Establezca la configuración de impresión PDF para imprimir comentarios (marcas) o sellos en el archivo PDF junto con el texto.
	Ajustar a página PDF	-	Seleccione si desea que el equipo escale o modifique el tamaño de las páginas del archivo PDF para ajustarse al tamaño de papel seleccionado.
Menú de copia	Copia	-	Activar o desactivar la función de copia.
	Copias	-	Defina el número de páginas impresas.
	Bandeja copia1	-	Permite seleccionar la bandeja que utiliza para Copia1.
	Secuencia copia1	-	Permite seleccionar un stream para Copia1.
	Bandeja copia2 ... Bandeja copia8	-	Permite seleccionar la bandeja que utiliza para Copia2 a Copia8.
	Secuencia copia2 ... Secuencia copia8	-	Permite seleccionar un stream para Copia2 a Copia8.

Nivel 3	Nivel 4	Nivel 5	Descripciones	
Corrección del color	Iniciar corrección	-	Realice la calibración del color para comprobar y corregir los colores y, a continuación, realice el registro para alinear la posición de impresión de cada color.	
	Reiniciar	-	Vuelve a restablecer los parámetros de calibración a su configuración predeterminada.	
	Autocorrección	-	Configure el equipo para que realice automáticamente el registro y la calibración del color.	
	Ajustes color	Modo de ajustes		Seleccione si desea aplicar los ajustes de impresión en color del equipo o del controlador de impresora.
		Modo de color		Permite seleccionar el modo de color.
		Mejorar gris		Apague o encienda para mejorar la calidad de imagen de zonas sombreadas.
		Mejorar impresión en negro		Permite encender o apagar si un gráfico en negro no se imprime correctamente.
		Brillo		Permite ajustar el brillo.
		Contraste		Permite ajustar el contraste.
		Rojo		Permite ajustar el color rojo.
Verde			Permite ajustar el color verde.	
Azul		Permite ajustar el color azul.		
Ubicación para guardar trab.	-	-	Seleccione la ubicación donde desea guardar los trabajos de impresión.	
Reiniciar impresora	-	-	Permite restaurar el equipo a los ajustes predeterminados de fábrica.	

[Red]

[Todos ajustes] > [Red]

Nivel 3	Nivel 4	Nivel 5	Nivel 6	Descripciones	
LAN cableada	TCP/IP	Metod arranque	-	Permite seleccionar el método de arranque que mejor satisfaga sus necesidades.	
		Dirección IP	-	Permite introducir la dirección IP.	
		Máscara Subred	-	Permite introducir la máscara de subred.	
		Puerta acceso	-	Permite introducir la dirección de la puerta de enlace.	
		Nombre de nodo	-	Permite especificar el nombre del nodo. (Hasta 32 caracteres)	
		Configuración WINS	-	Permite seleccionar el modo de configuración de WINS.	
		Servidor WINS	Primario		Indique la dirección IP del servidor WINS principal.
			Secundario		Indique la dirección IP del servidor WINS secundario.

Nivel 3	Nivel 4	Nivel 5	Nivel 6	Descripciones	
LAN cableada	TCP/IP	Servidor DNS	Primario	Indique la dirección IP del servidor DNS principal.	
			Secundario	Indique la dirección IP del servidor DNS secundario.	
		APIPA	-	Configure el equipo para que asigne automáticamente la dirección IP en el intervalo de direcciones de enlace locales.	
		IPv6	-	Permite desactivar o activar el protocolo IPv6.	
	Ethernet	-	-	Permite seleccionar el modo de enlace de Ethernet.	
	Estado cableado	-	-	Muestra el estado actual de la red cableada.	
	Dirección MAC	-	-	Permite ver la dirección MAC del equipo.	
	Conf predeterm	-	-	Restaura la configuración de red cableada a los ajustes predeterminados de fábrica.	
Cableada activada	-	-	Active o desactive la interfaz LAN cableada manualmente.		
WLAN (Wi-Fi)	Buscar red Wi-Fi	-	-	Permite configurar los ajustes de red inalámbrica manualmente.	
	WPS/Botón de comando	-	-	Permite configurar los ajustes de la red inalámbrica mediante el método de pulsación de un solo botón.	
	WPS/Cód PIN	-	-	Permite configurar los ajustes de su red inalámbrica mediante WPS con un PIN.	
	Recuperar WLAN	-	-	Restablezca y reinicie la red inalámbrica.	
	Estado WLAN	Estado	-	-	Permite ver el estado actual de la red inalámbrica.
		Señal	-	-	Permite consultar la intensidad actual de la señal de la red inalámbrica.
		SSID	-	-	Permite ver el SSID actual.
		Modo comunic.	-	-	Permite ver el modo de comunicación actual.
	TCP/IP	Metod arranque	-	-	Permite seleccionar el método de arranque que mejor satisfaga sus necesidades.
		Dirección IP	-	-	Permite introducir la dirección IP.
		Máscara Subred	-	-	Permite introducir la máscara de subred.
		Puerta acceso	-	-	Permite introducir la dirección de la puerta de enlace.
		Nombre de nodo	-	-	Permite especificar el nombre del nodo. (Hasta 32 caracteres)

Nivel 3	Nivel 4	Nivel 5	Nivel 6	Descripciones
WLAN (Wi-Fi)	TCP/IP	Configuración WINS	-	Permite seleccionar el modo de configuración de WINS.
		Servidor WINS	Primario	Indique la dirección IP del servidor WINS principal.
			Secundario	Indique la dirección IP del servidor WINS secundario.
		Servidor DNS	Primario	Indique la dirección IP del servidor DNS principal.
			Secundario	Indique la dirección IP del servidor DNS secundario.
		APIPA	-	Configure el equipo para que asigne automáticamente la dirección IP en el intervalo de direcciones de enlace locales.
		IPv6	-	Permite desactivar o activar el protocolo IPv6.
	Dirección MAC	-	-	Permite ver la dirección MAC del equipo.
	Conf predeterm	-	-	Restaura la configuración de red inalámbrica a los ajustes predeterminados de fábrica.
Activar WLAN	-	-	Activa o desactiva la interfaz inalámbrica.	
Wi-Fi Direct	Manual	-	-	Permite configurar manualmente los ajustes de la red Wi-Fi Direct.
	Propiet. grupo	-	-	Permite ajustar el equipo como propietario de grupo.
	Botón de comando	-	-	Permite configurar los ajustes de la red Wi-Fi Direct mediante el método de pulsación de un solo botón.
	Código PIN	-	-	Permite configurar los ajustes de la red Wi-Fi Direct mediante WPS con un código PIN.
	Info. de dispositivo	Nombre dispos.	-	Permite ver el nombre del dispositivo del equipo.
		SSID	-	Permite ver el SSID del propietario del grupo.
		Dirección IP	-	Permite ver la dirección IP actual del equipo.
	Información de estado	Estado	-	Permite ver el estado actual de la red Wi-Fi Direct.
		Señal	-	Permite ver la intensidad actual de la señal de la red Wi-Fi Direct. Cuando el equipo funciona como propietario de grupo, la pantalla LCD siempre muestra una señal fuerte.
Activ interfaz	-	-	Permite activar o desactivar la conexión Wi-Fi Direct.	
NFC	-	-	-	Permite desactivar o activar la función NFC.

Nivel 3	Nivel 4	Nivel 5	Nivel 6	Descripciones	
E-mail/IFAX	Direcc. e-mail	-	-	Introduzca la dirección de correo electrónico.	
	Config servidr	SMTP	Servidor	Introduzca el nombre y la dirección del servidor SMTP.	
			Puerto	Permite introducir el número de puerto SMTP.	
			Auten. para SMTP	Permite seleccionar el método de seguridad para la notificación por correo electrónico.	
			SSL/TLS	Envíe o reciba un mensaje de correo electrónico a través de un servidor de correo electrónico que requiere comunicación SSL/TLS segura.	
			Verificar cert	Permite verificar el certificado del servidor SMTP automáticamente.	
		POP3/IMAP4	Protocolo	Permite seleccionar el protocolo para recibir un mensaje de correo electrónico desde el servidor.	
			Servidor	Introduzca el nombre y la dirección del servidor.	
			Puerto	Permite introducir el número de puerto.	
			Nombre buzón	Introduzca el nombre del buzón. (Hasta 255 caracteres)	
			Contraseña del buzón	Introduzca la contraseña para iniciar sesión en el servidor. (Hasta 128 caracteres)	
			Selecc. carpeta	Seleccione la carpeta especificada en el clasificador utilizando el protocolo IMAP4.	
			SSL/TLS	Envíe o reciba un mensaje de correo electrónico a través de un servidor de correo electrónico que requiere comunicación SSL/TLS segura.	
			Verificar cert	Permite verificar el certificado del servidor SMTP automáticamente.	
			Aut. para POP3/IMAP4	Permite seleccionar el método de seguridad para la notificación por correo electrónico.	
		Conf. buzón RX	Sondeo automat	Sondeo automat	Compruebe automáticamente el servidor para ver si hay mensajes nuevos.
				Intervalo act.	Establezca el intervalo de comprobación de nuevos mensajes en el servidor.
			Cabecera	-	Seleccione el contenido del encabezado de los mensajes de correo electrónico que deben imprimirse.

Nivel 3	Nivel 4	Nivel 5	Nivel 6	Descripciones	
E-mail/IFAX	Conf. buzón RX	Eliminar/Leer correo de error	-	El servidor POP3 elimina los mensajes de correo electrónico de error automáticamente. El servidor IMAP4 elimina los mensajes de correo electrónico de error automáticamente después de haberlos leído.	
		Notificación	-	Permite recibir mensajes de notificación.	
	Conf. buzón TX	Límite tamaño	Límite tamaño	-	Permite limitar el tamaño de los documentos de correo electrónico.
			Tamaño máx. (MB)		
	Configurar TX	-	Notificación	-	Permite enviar mensajes de notificación.
			Difusión de la transmisión	-	Permite transmitir un documento a otro equipo de fax.
			Dominio seguro	Transmitir ##	Permite registrar el nombre de dominio.
	Informe trans.	-	-	-	Permite imprimir el informe de transmisión de multienvío.
			IFAX	Ver transmisión	
Detec. manual POP3	-	-	-	Consulte el servidor POP3 o IMAP4 de forma manual en búsqueda de mensajes nuevos.	
Ajustes de la conexión web	Ajustes proxy	Conexión proxy	-	Permite cambiar los ajustes de conexión a la Web.	
		Dirección	-		
		Puerto	-		
		Nombre usuario	-		
		Clave	-		
Admin. basada en web	-	-	-	Permite activar o desactivar la Administración basada en Web. Si activa esta función, asegúrese de especificar el método de conexión para utilizar la Administración basada en Web.	
Fax a servidor	Fax a servidor	-	-	Almacene la dirección de prefijo/sufijo del servidor de fax en el equipo Brother.	
	Prefijo	-	-		
	Sufijo	-	-		
IPsec	-	-	-	IPsec es una función de seguridad opcional del protocolo IP que proporciona servicios de autenticación y cifrado. Se recomienda ponerse en contacto con el administrador de red antes de cambiar esta configuración.	
Filtro de IP	-	-	-	Permite restringir el acceso al equipo activando el filtro IP.	
Detec. global	Permitir detección	-	-	Permite activar o desactivar la detección global, una función que detecta y notifica al usuario	

Nivel 3	Nivel 4	Nivel 5	Nivel 6	Descripciones
Detec. global				cuando este se conecta a una red global involuntariamente.
	Rechazar acceso	-	-	Permite desactivar las conexiones a la red global.
Restaurar red	-	-	-	Permite restaurar todos los ajustes de red predeterminados de fábrica.

[Imp. informes]

[Todos ajustes] > [Imp. informes]

Nivel 3	Nivel 4	Descripciones
Verif. Trans.	Ver en LCD	Mostrar informes de verificación de transmisión sobre faxes enviados.
	Imprimir informe	Imprima el informe Verificación de la transmisión de su última transmisión.
Libreta dir.	-	Permite imprimir una lista con los destinatarios almacenados en la libreta de direcciones.
Diario del fax	-	Permite imprimir una lista con información sobre los 200 últimos faxes entrantes y salientes. (TX significa transmisión y RX significa recepción).
Ajuste usuario	-	Permite imprimir una lista con los ajustes de usuario.
Ajustes de impresora	-	Permite imprimir una lista con los ajustes de la impresora.
Configuración de la red	-	Permite imprimir una lista con los ajustes de red.
Impr lista arch.	-	Imprima una lista de datos guardados en la memoria del equipo.
Imprimir punto tambor	-	Permite imprimir la hoja de verificación de puntos del tambor.
Informe WLAN	-	Permite imprimir los resultados de la conexión LAN inalámbrica.

[Info. equipo]

[Todos ajustes] > [Info. equipo]

Nivel 3	Nivel 4	Nivel 5	Descripciones
Núm. de serie	-	-	Permite consultar el número de serie del equipo.
Versión Firmware	Versión Main	-	Permite consultar la versión del firmware del equipo.
	Versión Sub3	-	
	Versión de seguridad	-	
Actualiz. firmware	-	-	Permite actualizar el firmware del equipo a la versión más reciente.
Ajustes de actualización de firmware	Método de actualización	-	Establece las fechas y horas de las actualizaciones automáticas del firmware.
	Días de actualiz.	-	
	Hora actualización	-	
Cont. páginas	Total	Color	Permite comprobar el número total de páginas que ha imprimido el equipo.

Nivel 3	Nivel 4	Nivel 5	Descripciones	
Cont. páginas	Total	Blanco y negro	Permite comprobar el número total de páginas que ha imprimido el equipo.	
	Fax	-		
	Copia	Color		
		Blanco y negro		
	Imprimir	Color		
		Blanco y negro		
Otros	Color			
	Blanco y negro			
Vida útil de las piezas ¹	Tambor	-	Muestra la vida útil restante de la unidad de tambor.	
	Correa	-	Muestra la vida útil restante del cinturón de arrastre.	
	Fusión	-	Muestra la vida útil restante del fusor.	
	Unidad láser	-	Muestra la vida útil restante de la unidad láser.	
	Kit AP MP	-	Muestra la vida útil restante de la MP del kit PF.	
	Kit AP 1	-	Muestra la vida útil restante del kit PF 1.	
	Kit AP 2 ²	-	Muestra la vida útil restante del kit PF 2.	
	Kit AP 3 ²	-	Muestra la vida útil restante del kit PF 3.	

¹ La vida útil de las piezas es aproximada y puede variar dependiendo del tipo de uso.

² Disponible si la bandeja opcional está instalada.

[Conf. inicial]

[Todos ajustes] > [Conf. inicial]

Nivel 3	Nivel 4	Descripciones
Fecha y hora	Fecha	Permite añadir la fecha y hora en la pantalla y en los encabezados de los faxes enviados.
	Hora	
	Tipo de reloj	Seleccione entre 12 horas o 24 horas como formato de hora del equipo.
	Luz día auto (Solo disponible en algunos países)	Permite configurar el equipo para que cambie automáticamente al horario de verano.
	Zona horaria	Permite configurar su zona horaria.
ID estación	Fax	Introduzca el nombre y el número de fax que aparecerán en cada página que envíe por fax.
	Tel	
	Nombre	
Tonos/Pulsos (Solo disponible en algunos países)	-	Selecciona el modo de marcación.

Nivel 3	Nivel 4	Descripciones
Tono marcado	-	Permite acortar la pausa de detección del tono de marcación.
Conex. telef.	-	Permite seleccionar el tipo de línea telefónica.
Compatibilidad	-	Permite ajustar la ecualización en el caso de que se produzcan problemas de transmisión. Los proveedores de servicio VoIP ofrecen asistencia para faxes a través de varios estándares. Si se producen problemas de transmisión de fax con frecuencia, seleccione la función básica (para VoIP).
Reiniciar	Reinicio de máquina	Restablezca los ajustes del equipo que ha cambiado.
	Restaurar red	Permite restaurar todos los ajustes de red predeterminados de fábrica.
	Libreta de direcciones y fax	Permite borrar todos los números de teléfono, datos de fax y ajustes de fax almacenados.
	Todos ajustes	Restablezca todos los ajustes del equipo a la configuración de fábrica y elimine los datos personales de la memoria. No puede ver los datos en el equipo.
Rest.predeter.	Restablezca todos los ajustes del equipo a la configuración de fábrica y elimine los datos personales de la memoria del equipo. Recomendamos utilizar esta opción del menú si desea eliminar todos los datos del equipo.	
Sel. idioma (Solo disponible en algunos países)	-	Permite cambiar el idioma de la pantalla LCD.

[Ajustes de administración]



[Ajustes de administración]

Nivel 2	Nivel 3	Nivel 4	Nivel 5	Descripciones
Ajustes de pantalla de inicio	Iconos	-	-	Permite eliminar, añadir o mover iconos a otros lugares de las pantallas de inicio.
	Color de fondo	-	-	Cambie el color de fondo de la pantalla táctil a blanco o negro.
	Fichas	CambNomb	Ficha 1 ... Ficha 8	Cambiar el nombre de las pestañas.
		Pantalla de inicio principal	-	Establecer la pantalla de inicio.
	Mostrar información	Dirección IP	-	Permite seleccionar si desea que se muestre la dirección IP del equipo en las pantallas de inicio.
	Restablecer ajustes de la página de inicio	-	-	Permite restaurar todos los ajustes de la pantalla de inicio a la configuración de fábrica.
Otros ajustes de pantalla	Copiar pantalla	-	-	Establezca los ajustes de pantalla de copia predeterminada.
	Pantalla Escanear	-	-	Establezca los ajustes de pantalla de escaneado predeterminada.

Nivel 2	Nivel 3	Nivel 4	Nivel 5	Descripciones
Administración de restricciones	Función de restricción de usuarios	-	-	Permite activar o desactivar funciones de restricción, como Secure Function Lock (Bloqueo seguro de funciones).
	Bloq. configur.	-	-	Impida a usuarios no autorizados cambiar la configuración del equipo.
	Detalles de bloqueo de ajustes	-	-	Seleccione los ajustes específicos del equipo para impedir a usuarios no autorizados que los cambien.
Clave	-	-	-	Registre o cambie la contraseña para iniciar sesión en el menú de ajustes de administrador.



Información relacionada

- [Tablas de ajustes y funciones](#)

Tablas de funciones (MFC-L8730CDW)

Modelos relacionados: MFC-L8730CDW

- >> Configuración Wi-Fi
- >> [Tóner]
- >> [Fax] (Cuando la vista previa de fax está desactivada)
- >> [Fax] (Cuando la vista previa de fax está activada)
- >> [Copiar]
- >> [Escanear]
- >> [Acc. direct.]
- >> [Impresión segura]
- >> [Web]
- >> [Aplic.]
- >> [USB]
- >> [Copia de ID 2 en 1]

Configuración Wi-Fi

(Configuración Wi-Fi)

Nivel 2	Nivel 3	Descripciones
 (Configuración Wi-Fi)	Buscar red Wi-Fi	Permite configurar los ajustes de red inalámbrica manualmente.
	WPS/Botón de comando	Permite configurar los ajustes de la red inalámbrica mediante el método de pulsación de un solo botón.
	WPS/Cód PIN ¹	Configure los ajustes de red inalámbrica mediante el método WPS con un código PIN.
	Recuperar WLAN ¹	Restablezca y reinicie la red inalámbrica.
	Estado WLAN ¹	Permite ver el estado de la conexión de red inalámbrica.
	TCP/IP ¹	Permite cambiar los ajustes TCP/IP.
	Dirección MAC ¹	Permite ver la dirección MAC del equipo.
	Conf predeterm ¹	Restaura la configuración de red inalámbrica del equipo a los ajustes predeterminados de fábrica.
	Activar WLAN ¹	Active o desactive la interfaz inalámbrica.

¹ Disponible después de configurar una conexión Wi-Fi®.

[Tóner]

[Tóner]

Nivel 2	Nivel 3	Descripciones
Vida útil del tóner	-	Muestra la vida útil restante aproximada del tóner de cada color.
Impr de prueba	-	Permite imprimir una página de prueba.
Corrección del color	Iniciar corrección	Inicie la calibración del color para comprobar y corregir los colores.

Nivel 2	Nivel 3	Descripciones
Corrección del color	Reiniciar	Vuelve a restablecer los parámetros de calibración a su configuración predeterminada.
Comprobación de cartucho de tóner	Negro Cian Magenta Amarillo	Permite mostrar en la pantalla LCD la información del cartucho de tóner instalado, por ejemplo, si el cartucho de tóner es original.

[Fax] (Cuando la vista previa de fax está desactivada)



[Fax] (cuando la vista previa del fax está desactivada)

Nivel 3	Nivel 4	Nivel 5	Nivel 6	Descripciones
Remarc. / Pausa	-	-	-	Permite volver a marcar el último número al que se ha llamado. Cuando introduzca un número de fax o teléfono en la pantalla táctil, la función de remarcación cambiará a pausa en la pantalla LCD. Pulse el botón de pausa cuando necesite configurar un tiempo de demora al marcar números, como códigos de acceso y números de tarjeta de crédito. También puede almacenar una pausa cuando configura direcciones.
Tel / R	-	-	-	Tel cambia a R cuando se selecciona PBX como el tipo de línea telefónica. Se puede utilizar R para acceder a una línea externa o transferir una llamada a otra extensión cuando se conecta a una PBX.
Libreta dir.	 (Buscar:)	-	-	Permite buscar en la libreta de direcciones.
	Editar	Añadir dir. nueva	Nombre Dirección	Permite guardar números en la libreta de direcciones, configurar números de grupo para multienvío, y modificar y eliminar números de la libreta de direcciones.
		Conf. grupos	Nombre Añadir/ Borrar	
		Cambiar	(Selección de la Libreta de direcciones)	
		Eliminar	(Selección de la Libreta de direcciones)	
(Selección de la Libreta de direcciones)	Aplicar	-	Permite iniciar el envío de un fax a través de la libreta de direcciones.	
Historial llamadas	Remarc.	-	-	Marca nuevamente el último número que se ha marcado.
	Llam. saliente	(Selección de llamada saliente)	Aplicar Editar	Permite seleccionar un número del historial de identificación de llamada y, a continuación, le envía un fax, lo añade a la libreta de direcciones o lo borra.

Nivel 3	Nivel 4	Nivel 5	Nivel 6	Descripciones
Inicio de fax	-	-	-	Permite enviar un fax.
 Opciones	Resolución fax	-	-	Permite configurar la resolución de los faxes salientes.
	Asunto envío	-	-	Permite editar el asunto de un fax saliente.
	Contraste	-	-	Permite ajustar el contraste.
	Fax de 2 caras	-	-	Permite configurar el modo de escaneado a 2 caras.
	Tam. área esc.	-	-	Permite ajustar el área de escaneado del cristal de escaneado al tamaño del documento.
	Multienvío	Añadir número	Añadir número	Permite enviar el mismo mensaje de fax a más de un número de fax.
			Añadir desde libreta direcc.	
			Buscar en la libreta de direcciones	
	Vista previa	-	-	Permite obtener la vista previa de un mensaje de fax antes de enviarlo.
	Fax diferido	Fax diferido	-	Permite configurar la hora del día a la que se enviarán los faxes diferidos.
		Poner hora	-	
	Trans.t.real	-	-	Permite enviar un fax sin usar la memoria.
	Config. nota de portada	Config. nota de portada	-	Configure el equipo para que envíe automáticamente una página de cubierta preprogramada.
		Nota de portada	-	
Páginas totales		-		
Modo satélite	-	-	Debe activarse si tiene problemas para enviar faxes al extranjero.	
Historial llamadas	-	-	Permite seleccionar un número del historial de identificación de llamada y, a continuación, le envía un fax, lo añade a la libreta de direcciones o lo borra.	
Libreta dir.	-	-	Permite seleccionar la dirección del destinatario en la libreta de direcciones.	
Ajus.Nuev.Predet	-	-	Permite guardar la configuración como predeterminada.	
Rest.predeter.	-	-	Permite restaurar todos los ajustes predeterminados de fábrica.	
Guar. como acc. dir.	-	-	-	Permite añadir los ajustes actuales como un acceso directo.

[Fax] (Cuando la vista previa de fax está activada)



[Fax] (cuando la vista previa del fax está activada)

Nivel 3	Nivel 4	Nivel 5	Descripciones
Envío de faxes	Remarc. / Pausa	-	Permite volver a marcar el último número al que se ha llamado. Cuando introduzca un número de fax o teléfono en la pantalla táctil, la función de remarcación cambiará a pausa en la pantalla LCD. Pulse el botón de pausa cuando necesite configurar un tiempo de demora al marcar números, como códigos de acceso y números de tarjeta de crédito. También puede almacenar una pausa cuando configura direcciones.
	Tel / R	-	Tel cambia a R cuando se selecciona PBX como el tipo de línea telefónica. Se puede utilizar R para acceder a una línea externa o transferir una llamada a otra extensión cuando se conecta a una PBX.
	Libreta dir.	-	Permite seleccionar la dirección del destinatario en la libreta de direcciones.
	Historial llamadas	-	Permite seleccionar un número del historial de identificación de llamada y, a continuación, le envía un fax, lo añade a la libreta de direcciones o lo borra.
	Inicio de fax	-	Permite enviar un fax.
	 Opciones	-	Seleccione sus ajustes.
	Guar. como acc. dir.	-	Permite añadir los ajustes actuales como un acceso directo.
Faxes recibidos	Imprim/Elimin	Imprimir todo (Faxes nuevos)	Permite imprimir los faxes nuevos recibidos.
		Imprimir todo (Faxes antiguos)	Permite imprimir los faxes antiguos recibidos.
		Eliminar todo (Faxes nuevos)	Permite eliminar los faxes nuevos recibidos.
		Eliminar todo (Faxes antiguos)	Permite eliminar los faxes antiguos recibidos.
Libreta dir.	-	-	Permite seleccionar la dirección del destinatario en la libreta de direcciones.
Historial llamadas	-	-	Permite seleccionar un número del historial de identificación de llamada y, a continuación, le envía un fax, lo añade a la libreta de direcciones o lo borra.

[Copiar]



[Copiar]

Nivel 3	Nivel 4	Nivel 5	Descripciones
Negro Inicio	-	-	Permite hacer una copia en blanco y negro o en escala de grises.
Color Inicio	-	-	Hace una copia en color.
ID	-	-	Haga una copia de su tarjeta ID.



Nivel 3	Nivel 4	Nivel 5	Descripciones	
 Opciones	Calidad	-	Seleccione la resolución de copia del tipo de documento.	
	Selec. bandeja	-	Permite seleccionar la bandeja de papel que desea utilizar.	
	Ampliar/ Reducir	100%	-	
		Ampliar		Seleccione un porcentaje de ampliación para la próxima copia.
		Reducir		Seleccione un porcentaje de reducción para la próxima copia.
		Pers. (25-400%)		Introduzca un porcentaje de ampliación o reducción.
	Densidad	-	Permite ajustar la densidad.	
	Eliminar el color de fondo	-	Cambia la cantidad de color de fondo que se borra.	
	Copia dúplex	Formato pág.	Permite activar o desactivar la copia a 2 caras y seleccionar el volteo por el borde largo o el borde corto.	
	Diseño página de 2 caras	-	Permite seleccionar una opción de formato de página al realizar copias N en 1 a 2 caras de un documento a 2 caras.	
	Contraste	-	Permite ajustar el contraste.	
	Apilar/Ordenar	-	Selecciónelas para apilar u ordenar varias copias.	
	2en1/1en1	-	Si selecciona 2 en 1 (ID), puede seleccionar las opciones de formato.	
	Formato Pág.	-	Haga copias N en 1.	
Auto alinear	-	Configure el equipo para que corrija automáticamente la inclinación del documento.		
Ajuste color	Rojo		Permite ajustar el color para las copias.	
	Verde			
	Azul			
Guar. como acc. dir.	-	-	Permite añadir los ajustes actuales como un acceso directo.	





[Escanear]







[Escanear]

Nivel 3	Nivel 4	Nivel 5	Nivel 6	Descripciones	
a USB	Otro escaneado a acciones	-	-	Escanear documentos en una unidad de memoria de flash USB.	
	 Opciones	Escan. doble cara	-		-
		Configuración del color	-		-
		Resolución	-		-
		Tipo de archivo	-		-
		Tamaño de doc.	-		-
		Brillo	-		-

Nivel 3	Nivel 4	Nivel 5	Nivel 6	Descripciones	
a USB	 Opciones	Contraste	-	Escanear documentos en una unidad de memoria de flash USB.	
		Nombre de archivo	-		
		Estilo do nome do arquivo	-		
		Tamaño de archivo	-		
		Recorte autom.	-		
		Auto alinear	-		
		Omitir pág blanco	-		
		Nivel detección pág. blanco	-		
		Eliminar el color de fondo	-		
		Ajustes margen	-		
		Reducción moiré	-		
		Separación de documentos	Separación de documentos		
			Copias		
		Número de páginas			
Compresión TIFF color/gris	-				
Compresión TIFF ByN	-				
Ajus.Nuev.Predet	-				
Rest.predeter.	-				
Guar. como acc. dir.	-	-			
Inicio	-	-			
a Mi corr. elec.	-	-	-	Escanee un documento en blanco y negro o en color en su dirección de correo electrónico.	
a Mi carpeta	-	-	-	Permite enviar datos escaneados a una carpeta del servidor CIFS en su red local o en Internet.	
a PC	a archivo	Otro escaneado a acciones	-	Permite escanear documentos y guardarlos en una carpeta en su ordenador.	
		(Selección de USB o PC)	 Opciones		
			Guar. como acc. dir.		
		Inicio			
	a OCR	Otro escaneado a acciones	(Selección de USB o PC)	-	Permite convertir el documento escaneado en un archivo de texto editable.
				 Opciones	
			Guar. como acc. dir.		
	Inicio				

Nivel 3	Nivel 4	Nivel 5	Nivel 6	Descripciones	
a PC	a imagen	Otro escaneado a acciones	-	Permite escanear fotografías o gráficos en sus aplicaciones gráficas.	
		(Selección de USB o PC)	 Opciones		
			Guar. como acc. dir.		
		Inicio			
	a e-mail	Otro escaneado a acciones	-		Permite enviar los documentos escaneados como documentos adjuntos.
		(Selección de USB o PC)	 Opciones		
		Guar. como acc. dir.			
	Inicio				
a serv e-mail	Otro escaneado a acciones	-	-	Escanee un documento en blanco y negro o en color en su dirección de correo electrónico deseada.	
	Manual	-	-		
	Libreta dir.	 (Buscar:)	-		-
		Editar	-		-
		(Selección de la Libreta de direcciones)	-		-
a FTP/SFTP	Otro escaneado a acciones	-	-	Enviar datos escaneados por FTP/SFTP.	
	(Selección de nombre de perfil)	Vista previa	-		
		 Opciones	Escan. doble cara		
			Configuración del color		
			Resolución		
			Tipo de archivo		
			Tamaño de doc.		
			Brillo		
			Contraste		
			Nombre de archivo		
			Estilo do nome do arquivo		
			Tamaño de archivo		
			Auto alinear		
			Omitir pág blanco		
			Nivel detección pág. blanco		

Nivel 3	Nivel 4	Nivel 5	Nivel 6	Descripciones
a FTP/SFTP	(Selección de nombre de perfil)	 Opciones	Eliminar el color de fondo	Enviar datos escaneados por FTP/SFTP.
			Ajustes margen	
			Reducción moiré	
			Separación de documentos	
			Compresión TIFF color/gris	
			Compresión TIFF ByN	
			Nombre usuario	
		Vista previa		
		Guar. como acc. dir.	-	
		Inicio	-	
a la red	Otro escaneado a acciones	-	-	Permite enviar datos escaneados a un servidor CIFS en su red local o en Internet.
	(Selección de nombre de perfil)	Vista previa	-	
		 Opciones	Escan. doble cara	
			Configuración del color	
			Resolución	
			Tipo de archivo	
			Tamaño de doc.	
			Brillo	
			Contraste	
			Nombre de archivo	
			Estilo do nome do arquivo	
			Tamaño de archivo	
			Auto alinear	
			Omitir pág blanco	
			Nivel detección pág. blanco	
			Eliminar el color de fondo	
Ajustes margen				
Reducción moiré				
Separación de documentos				
Compresión TIFF color/gris				



Nivel 3	Nivel 4	Nivel 5	Nivel 6	Descripciones
a la red	(Selección de nombre de perfil)	 Opciones	Compresión TIFF ByN	Permite enviar datos escaneados a un servidor CIFS en su red local o en Internet.
			Nombre usuario	
			Vista previa	
		Guar. como acc. dir.	-	
		Inicio	-	
a SharePoint	Otro escaneado a acciones	-	-	Enviar datos escaneados mediante un servidor SharePoint.
	(Selección de nombre de perfil)	Vista previa	-	
		 Opciones	Escan. doble cara	
			Configuración del color	
			Resolución	
			Tipo de archivo	
			Tamaño de doc.	
			Brillo	
			Contraste	
			Nombre de archivo	
			Estilo do nome do arquivo	
			Tamaño de archivo	
			Auto alinear	
			Omitir pág blanco	
			Nivel detección pág. blanco	
			Eliminar el color de fondo	
			Ajustes margen	
			Reducción moiré	
			Separación de documentos	
			Compresión TIFF color/gris	
			Compresión TIFF ByN	
			Nombre usuario	
			Vista previa	
		Guar. como acc. dir.	-	
		Inicio	-	

Nivel 3	Nivel 4	Nivel 5	Nivel 6	Descripciones
a la web	-	-	-	Permite cargar los datos escaneados en un servicio de Internet.
Escaneado SW (Aparece cuando instala un escáner de Web Services (servicios web), que aparece en el navegador de la red de su ordenador).	Otro escaneado a acciones	-	-	Permite escanear datos a través del protocolo Web Services (Servicios web).
	Escanear	-	-	
	Dig. para email	-	-	
	Dig. para fax	-	-	
	Dig. para impresión	-	-	

[Acc. direct.]

+ [Acc. direct.]

Nivel 1	Nivel 2	Nivel 3	Descripciones
+ Añadir acceso directo	Copiar	Copiar	Seleccione el ajuste que desee.
		Copia de ID 2 en 1	
	Fax	-	Seleccione el ajuste que desee.
	Escanear	a archivo	Escanee un documento en blanco y negro o en color en su ordenador.
		a OCR	Permite convertir el documento escaneado en un archivo de texto editable.
		a imagen	Escanea una imagen en color en la aplicación de gráficos.
		a USB	Escanear documentos en una unidad de memoria de flash USB.
		a e-mail	Escanea un documento en blanco y negro o en color en el programa de correo electrónico.
		a serv e-mail	Escanee un documento en blanco y negro o en color en su dirección de correo electrónico deseada.
		a la red	Permite enviar datos escaneados a un servidor CIFS en su red local o en Internet.
		a FTP/SFTP	Enviar datos escaneados por FTP/SFTP.
		a SharePoint	Enviar datos escaneados mediante un servidor SharePoint.
	Web	-	Permite conectar el equipo Brother a un servicio de Internet. Puede que se hayan añadido Web services (Servicios web) o puede que el proveedor haya modificado los nombres de los servicios desde la publicación de este documento.

Nivel 1	Nivel 2	Nivel 3	Descripciones
 Añadir acceso directo	Aplic.	-	Permite conectar el equipo Brother al servicio de aplicaciones de Brother.
Estas listas aparecen cuando uno de los nombres de los accesos directos se pulsa durante 2 segundos.	CambNomb	-	Permite cambiar el nombre de un acceso directo.
	Editar	-	Cambie el ajuste de un acceso directo.
	Eliminar	-	Permite eliminar el acceso directo.
	Registrar tarjeta NFC	-	Permite asignar un acceso directo a una tarjeta IC.
	Eliminar tarjeta NFC	-	Permite eliminar un acceso directo desde una tarjeta IC.
 Editar/ Eliminar	(Seleccione el botón de acceso directo).	CambNomb	Permite cambiar el nombre de un acceso directo.
		Editar	Cambie el ajuste de un acceso directo.
		Eliminar	Permite eliminar el acceso directo.
		Registrar tarjeta NFC	Permite asignar un acceso directo a una tarjeta IC.
		Eliminar tarjeta NFC	Permite eliminar un acceso directo desde una tarjeta IC.

[Impresión segura]



[Impresión segura]

Nivel 1	Nivel 2	Nivel 3	Descripciones
Impresión segura	(Selección de usuario)	(Selección de trabajo de impresión seguro)	Podrá imprimir los datos guardados en la memoria del equipo cuando introduzca la contraseña de cuatro dígitos. Solo está activo cuando el equipo tiene datos de impresión seguros.

[Web]



[Web]

Nivel 1	Descripciones
Web	Permite conectar el equipo Brother a un servicio de Internet.

[Aplic.]



[Aplic.]

Nivel 1	Descripciones
Aplic.	Permite conectar el equipo Brother al servicio de aplicaciones de Brother.

[USB]



[USB]

Nivel 1	Nivel 2	Descripciones
USB	Escanear a USB	Escanear documentos en una unidad de memoria de flash USB.
	Impresión directa	Permite imprimir datos directamente desde una unidad flash USB.

[Copia de ID 2 en 1]



[Copia de ID 2 en 1]

Nivel 1	Descripciones
Copia de ID 2 en 1	Copiar ambas caras de un carné de identidad en una página.



Información relacionada

- [Tablas de ajustes y funciones](#)

Tablas de funciones (DCP-L8630CDW)

Modelos relacionados: DCP-L8630CDW

- >> Configuración Wi-Fi
- >> [Tóner]
- >> [Copiar]
- >> [Escanear]
- >> [Acc. direct.]
- >> [Impresión segura]
- >> [Web]
- >> [Aplic.]
- >> [USB]
- >> [Copia de ID 2 en 1]

Configuración Wi-Fi

(Configuración Wi-Fi)

Nivel 2	Nivel 3	Descripciones
 (Configuración Wi-Fi)	Buscar red Wi-Fi	Permite configurar los ajustes de red inalámbrica manualmente.
	WPS/Botón de comando	Permite configurar los ajustes de la red inalámbrica mediante el método de pulsación de un solo botón.
	WPS/Cód PIN ¹	Configure los ajustes de red inalámbrica mediante el método WPS con un código PIN.
	Recuperar WLAN ¹	Restablezca y reinicie la red inalámbrica.
	Estado WLAN ¹	Permite ver el estado de la conexión de red inalámbrica.
	TCP/IP ¹	Permite cambiar los ajustes TCP/IP.
	Dirección MAC ¹	Permite ver la dirección MAC del equipo.
	Conf predeterm ¹	Restaura la configuración de red inalámbrica del equipo a los ajustes predeterminados de fábrica.
	Activar WLAN ¹	Active o desactive la interfaz inalámbrica.

¹ Disponible después de configurar una conexión Wi-Fi®.

[Tóner]

[Tóner]

Nivel 2	Nivel 3	Descripciones
Vida útil del tóner	-	Muestra la vida útil restante aproximada del tóner de cada color.
Impr de prueba	-	Permite imprimir una página de prueba.
Corrección del color	Iniciar corrección	Inicie la calibración del color para comprobar y corregir los colores.

Nivel 2	Nivel 3	Descripciones
Corrección del color	Reiniciar	Vuelve a restablecer los parámetros de calibración a su configuración predeterminada.
Comprobación de cartucho de tóner	Negro Cian Magenta Amarillo	Permite mostrar en la pantalla LCD la información del cartucho de tóner instalado, por ejemplo, si el cartucho de tóner es original.

[Copiar]



[Copiar]







Nivel 3	Nivel 4	Nivel 5	Descripciones	
Negro Inicio	-	-	Permite hacer una copia en blanco y negro o en escala de grises.	
Color Inicio	-	-	Hace una copia en color.	
ID	-	-	Haga una copia de su tarjeta ID.	
 Opciones	Calidad	-	Seleccione la resolución de copia del tipo de documento.	
	Selec. bandeja	-	Permite seleccionar la bandeja de papel que desea utilizar.	
	Ampliar/ Reducir	100%	-	-
		Ampliar	-	Seleccione un porcentaje de ampliación para la próxima copia.
		Reducir	-	Seleccione un porcentaje de reducción para la próxima copia.
		Pers. (25-400%)	-	Introduzca un porcentaje de ampliación o reducción.
	Densidad	-	Permite ajustar la densidad.	
	Eliminar el color de fondo	-	Cambia la cantidad de color de fondo que se borra.	
	Copia dúplex	Formato pág.	-	Permite activar o desactivar la copia a 2 caras y seleccionar el volteo por el borde largo o el borde corto.
	Diseño página de 2 caras	-	-	Permite seleccionar una opción de formato de página al realizar copias N en 1 a 2 caras de un documento a 2 caras.
	Contraste	-	-	Permite ajustar el contraste.
	Apilar/Ordenar	-	-	Selecciónelas para apilar u ordenar varias copias.
	2en1/1en1	-	-	Si selecciona 2 en 1 (ID), puede seleccionar las opciones de formato.
	Formato Pág.	-	-	Haga copias N en 1.
Auto alinear	-	-	Configure el equipo para que corrija automáticamente la inclinación del documento.	
Ajuste color	Rojo	-	Permite ajustar el color para las copias.	
	Verde	-		
	Azul	-		
Guar. como acc. dir.	-	-	Permite añadir los ajustes actuales como un acceso directo.	



[Escanear]





[Escanear]

Nivel 3	Nivel 4	Nivel 5	Nivel 6	Descripciones	
a USB	Otro escaneado a acciones	-	-	Escanear documentos en una unidad de memoria de flash USB.	
	 Opciones	Configuración del color	-		-
		Resolución	-		-
		Tipo de archivo	-		-
		Tamaño de doc.	-		-
		Brillo	-		-
		Contraste	-		-
		Nombre de archivo	-		-
		Estilo do nome do arquivo	-		-
		Tamaño de archivo	-		-
		Recorte autom.	-		-
		Auto alinear	-		-
		Omitir pág blanco	-		-
		Nivel detección pág. blanco	-		-
		Eliminar el color de fondo	-		-
		Ajustes margen	-		-
		Reducción moiré	-		-
		Separación de documentos	Separación de documentos		Separación de documentos
			Copias		Copias
		Número de páginas	Número de páginas		
Compresión TIFF color/gris	-	-			
Compresión TIFF ByN	-	-			
Ajus.Nuev.Predet	-	-			
Rest.predeter.	-	-			
Guar. como acc. dir.	-	-	-		
Inicio	-	-	-		
a Mi corr. elec.	-	-	-	Escanee un documento en blanco y negro o en color en su dirección de correo electrónico.	
a Mi carpeta	-	-	-	Permite enviar datos escaneados a una carpeta del	

Nivel 3	Nivel 4	Nivel 5	Nivel 6	Descripciones	
				servidor CIFS en su red local o en Internet.	
a PC	a archivo	Otro escaneado a acciones	-	Permite escanear documentos y guardarlos en una carpeta en su ordenador.	
		(Selección de USB o PC)	 Opciones		
			Guar. como acc. dir.		
			Inicio		
	a OCR	Otro escaneado a acciones	-	Permite convertir el documento escaneado en un archivo de texto editable.	
		(Selección de USB o PC)	 Opciones		
			Guar. como acc. dir.		
			Inicio		
	a imagen	Otro escaneado a acciones	-	Permite escanear fotografías o gráficos en sus aplicaciones gráficas.	
		(Selección de USB o PC)	 Opciones		
			Guar. como acc. dir.		
			Inicio		
a e-mail	Otro escaneado a acciones	-	Permite enviar los documentos escaneados como documentos adjuntos.		
	(Selección de USB o PC)	 Opciones			
		Guar. como acc. dir.			
		Inicio			
a serv e-mail	Otro escaneado a acciones	-	Escanee un documento en blanco y negro o en color en su dirección de correo electrónico deseada.		
	Manual	-			
	Libreta dir.	 (Buscar:)		-	
		Editar		-	
	(Selección de la Libreta de direcciones)	-			
a FTP/SFTP	Otro escaneado a acciones	-	Enviar datos escaneados por FTP/SFTP.		
	(Selección de nombre de perfil)	Vista previa		-	
		 Opciones		Configuración del color	
				Resolución	
				Tipo de archivo	
				Tamaño de doc.	
		Brillo			

Nivel 3	Nivel 4	Nivel 5	Nivel 6	Descripciones
a FTP/SFTP	(Selección de nombre de perfil)	 Opciones	Contraste	Enviar datos escaneados por FTP/SFTP.
			Nombre de archivo	
			Estilo do nome do arquivo	
			Tamaño de archivo	
			Auto alinear	
			Omitir pág blanco	
			Nivel detección pág. blanco	
			Eliminar el color de fondo	
			Ajustes margen	
			Reducción moiré	
			Separación de documentos	
			Compresión TIFF color/gris	
			Compresión TIFF ByN	
		Nombre usuario		
Vista previa				
Guar. como acc. dir.	-			
Inicio	-			
a la red	Otro escaneado a acciones	-	-	Permite enviar datos escaneados a un servidor CIFS en su red local o en Internet.
	(Selección de nombre de perfil)	Vista previa	-	
 Opciones		Configuración del color		
		Resolución		
		Tipo de archivo		
		Tamaño de doc.		
		Brillo		
		Contraste		
		Nombre de archivo		
		Estilo do nome do arquivo		
		Tamaño de archivo		
		Auto alinear		
		Omitir pág blanco		



Nivel 3	Nivel 4	Nivel 5	Nivel 6	Descripciones
a la red	(Selección de nombre de perfil)	 Opciones	Nivel detección pág. blanco	Permite enviar datos escaneados a un servidor CIFS en su red local o en Internet.
			Eliminar el color de fondo	
			Ajustes margen	
			Reducción moiré	
			Separación de documentos	
			Compresión TIFF color/gris	
			Compresión TIFF ByN	
			Nombre usuario	
		Vista previa		
		Guar. como acc. dir.	-	
Inicio	-			
a SharePoint	Otro escaneado a acciones	-	-	Enviar datos escaneados mediante un servidor SharePoint.
	(Selección de nombre de perfil)	Vista previa	-	
		 Opciones	Configuración del color	
			Resolución	
			Tipo de archivo	
			Tamaño de doc.	
			Brillo	
			Contraste	
			Nombre de archivo	
			Estilo do nome do arquivo	
			Tamaño de archivo	
			Auto alinear	
			Omitir pág blanco	
			Nivel detección pág. blanco	
			Eliminar el color de fondo	
			Ajustes margen	
			Reducción moiré	
			Separación de documentos	
			Compresión TIFF color/gris	

Nivel 3	Nivel 4	Nivel 5	Nivel 6	Descripciones
a SharePoint	(Selección de nombre de perfil)	 Opciones	Compresión TIFF ByN	Enviar datos escaneados mediante un servidor SharePoint.
			Nombre usuario	
			Vista previa	
		Guar. como acc. dir.	-	
		Inicio	-	
a la web	-	-	-	Permite cargar los datos escaneados en un servicio de Internet.
Escaneado SW (Aparece cuando instala un escáner de Web Services (servicios web), que aparece en el navegador de la red de su ordenador).	Otro escaneado a acciones	-	-	Permite escanear datos a través del protocolo Web Services (Servicios web).
	Escanear	-	-	
	Dig. para email	-	-	
	Dig. para fax	-	-	
	Dig. para impresión	-	-	

[Acc. direct.]

+ [Acc. direct.]

Nivel 1	Nivel 2	Nivel 3	Descripciones
+ Añadir acceso directo	Copiar	Copiar	Seleccione el ajuste que desee.
		Copia de ID 2 en 1	
	Escanear	a archivo	Escanee un documento en blanco y negro o en color en su ordenador.
		a OCR	Permite convertir el documento escaneado en un archivo de texto editable.
		a imagen	Escanea una imagen en color en la aplicación de gráficos.
		a USB	Escanear documentos en una unidad de memoria de flash USB.
		a e-mail	Escanea un documento en blanco y negro o en color en el programa de correo electrónico.
		a serv e-mail	Escanee un documento en blanco y negro o en color en su dirección de correo electrónico deseada.
		a la red	Permite enviar datos escaneados a un servidor CIFS en su red local o en Internet.
		a FTP/SFTP	Enviar datos escaneados por FTP/SFTP.
		a SharePoint	Enviar datos escaneados mediante un servidor SharePoint.
	Web	-	Permite conectar el equipo Brother a un servicio de Internet.

Nivel 1	Nivel 2	Nivel 3	Descripciones
 Añadir acceso directo			Puede que se hayan añadido Web services (Servicios web) o puede que el proveedor haya modificado los nombres de los servicios desde la publicación de este documento.
	Aplic.	-	Permite conectar el equipo Brother al servicio de aplicaciones de Brother.
(Estos ajustes están disponibles cuando se pulsa cada nombre de acceso directo durante dos segundos).	CambNomb	-	Permite cambiar el nombre de un acceso directo.
	Editar	-	Cambie el ajuste de un acceso directo.
	Eliminar	-	Permite eliminar el acceso directo.
	Registrar tarjeta NFC	-	Permite asignar un acceso directo a una tarjeta IC.
	Eliminar tarjeta NFC	-	Permite eliminar un acceso directo desde una tarjeta IC.
 Editar/ Eliminar	(Seleccione el botón de acceso directo).	CambNomb	Permite cambiar el nombre de un acceso directo.
		Editar	Cambie el ajuste de un acceso directo.
		Eliminar	Permite eliminar el acceso directo.
		Registrar tarjeta NFC	Permite asignar un acceso directo a una tarjeta IC.
		Eliminar tarjeta NFC	Permite eliminar un acceso directo desde una tarjeta IC.

[Impresión segura]



[Impresión segura]

Nivel 1	Nivel 2	Nivel 3	Descripciones
Impresión segura	(Selección de usuario)	(Selección de trabajo de impresión seguro)	Podrá imprimir los datos guardados en la memoria del equipo cuando introduzca la contraseña de cuatro dígitos. Solo está activo cuando el equipo tiene datos de impresión seguros.

[Web]



[Web]

Nivel 1	Descripciones
Web	Permite conectar el equipo Brother a un servicio de Internet.

[Aplic.]



[Aplic.]

Nivel 1	Descripciones
Aplic.	Permite conectar el equipo Brother al servicio de aplicaciones de Brother.

[USB]



[USB]

Nivel 1	Nivel 2	Descripciones
USB	Escanear a USB	Escanear documentos en una unidad de memoria de flash USB.
	Impresión directa	Permite imprimir datos directamente desde una unidad flash USB.

[Copia de ID 2 en 1]



[Copia de ID 2 en 1]

Nivel 1	Descripciones
Copia de ID 2 en 1	Copiar ambas caras de un carné de identidad en una página.



Información relacionada

- [Tablas de ajustes y funciones](#)

Tablas de funciones (MFC-L8970CDW/MFC-EX570)

Modelos relacionados: MFC-L8970CDW/MFC-EX570

- >> Configuración de red cableada
- >> Configuración de Wi-Fi®
- >> [Tóner]
- >> [Ajustes de administración]
- >> [Fax] (Cuando la vista previa del fax esté desactivada)
- >> [Fax] (Cuando la vista previa del fax esté activada)
- >> [Copia]
- >> [Escanear]
- >> Accesos directos
- >> [Impresión segura]
- >> [Web]
- >> [Aplicaciones]
- >> [USB]
- >> [Copia de ID 2 en 1]

Configuración de red cableada



(Configuración de red cableada)

Nivel 3	Descripciones
TCP/IP	Permite cambiar los ajustes TCP/IP.
Ethernet	Permite seleccionar el modo de enlace de Ethernet.
Estado cableado	Muestra el estado actual de la red cableada.
Dirección MAC	Permite ver la dirección MAC del equipo.
Conf predeterm	Restaura la configuración de red cableada a los ajustes predeterminados de fábrica.
Cableada activada	Active o desactive la interfaz LAN cableada manualmente.

Configuración de Wi-Fi®



(configuración Wi-Fi®)

Nivel 3	Descripciones
Buscar red Wi-Fi	Permite configurar los ajustes de red inalámbrica manualmente.
WPS/Botón de comando	Permite configurar los ajustes de la red inalámbrica mediante el método de pulsación de un solo botón.
WPS/Cód PIN ¹	Configure los ajustes de red inalámbrica mediante el método WPS con un código PIN.
Recuperar WLAN ¹	Restablezca y reinicie la red inalámbrica.
Estado WLAN ¹	Permite ver el estado de la conexión de red inalámbrica.
TCP/IP ¹	Permite cambiar los ajustes TCP/IP.
Dirección MAC ¹	Permite ver la dirección MAC del equipo.
Conf predeterm ¹	Restaura la configuración de red inalámbrica del equipo a los ajustes predeterminados de fábrica.

Nivel 3	Descripciones
Activar WLAN ¹	Active o desactive la interfaz inalámbrica.

¹ Disponible después de configurar una conexión Wi-Fi®.

[Tóner]



[Tóner]

Nivel 3	Nivel 4	Descripciones
Vida útil del tóner	-	Muestra la vida útil restante aproximada del tóner de cada color.
Impr de prueba	-	Permite imprimir una página de prueba.
Corrección del color	Iniciar corrección	Inicie la calibración del color para comprobar y corregir los colores.
	Reiniciar	Vuelve a restablecer los parámetros de calibración a su configuración predeterminada.
Comprobación de cartucho de tóner	-	Permite mostrar en la pantalla LCD la información del cartucho de tóner instalado, por ejemplo, si el cartucho de tóner es original.

[Ajustes de administración]



[Ajustes de administración]

Nivel 2	Descripciones
Ajustes de administración	Cambiar los ajustes de pantalla y restringir el uso del equipo.

[Fax] (Cuando la vista previa del fax esté desactivada)



[Fax] (Cuando la vista previa del fax esté desactivada)

Nivel 3	Nivel 4	Nivel 5	Nivel 6	Descripciones
Remarc. / Pausa	-	-	-	Permite volver a marcar el último número al que se ha llamado. Cuando introduzca un número de fax o teléfono en la pantalla táctil, la función de remarcación cambiará a pausa en la pantalla LCD. Pulse el botón de pausa cuando necesite configurar un tiempo de demora al marcar números, como códigos de acceso y números de tarjeta de crédito. También puede almacenar una pausa cuando configura direcciones.
Tel / R	-	-	-	Tel cambia a R cuando se selecciona PBX como el tipo de línea telefónica. Se puede utilizar R para acceder a una línea externa o transferir una llamada a otra extensión cuando se conecta a una PBX.
Libreta direcciones	 (Buscar)	-	-	Permite buscar en la libreta de direcciones.

Nivel 3	Nivel 4	Nivel 5	Nivel 6	Descripciones	
Libreta direcciones	Editar	Añadir dir. nueva	Nombre Dirección	Permite guardar números en la libreta de direcciones, configurar números de grupo para multienvío, y modificar y eliminar números de la libreta de direcciones.	
		Conf. grupos	Nombre Añadir/ Borrar		
		Cambiar	(Selección de dirección)		
		Eliminar	(Selección de dirección)		
	(Selección de la Libreta de direcciones)	Aplicar	-	Permite iniciar el envío de un fax a través de la libreta de direcciones.	
Historial llamadas	Llam. saliente	(Selección de llamada saliente)	Aplicar	Permite seleccionar un número del historial de identificación de llamada y, a continuación, le envía un fax, lo añade a la libreta de direcciones o lo borra.	
			Editar		
Inicio de fax	-	-	-	Permite enviar un fax.	
Opciones	Resolución fax	-	-	Permite configurar la resolución de los faxes salientes.	
	Asunto envío	-	-	Permite editar el asunto de un fax saliente.	
	Contraste	-	-	Permite ajustar el contraste.	
	Fax de 2 caras	-	-	Permite configurar el modo de escaneado a 2 caras.	
	Tam. área esc.	-	-	Permite ajustar el área de escaneado del cristal de escaneado al tamaño del documento.	
	Multienvío	Añadir número	Añadir número	Añadir desde libreta direcc.	Permite enviar el mismo mensaje de fax a más de un número de fax.
				Buscar en la libreta de direcciones	
	Vista previa	-	-	-	Permite obtener la vista previa de un mensaje de fax antes de enviarlo.
	Fax diferido	Fax diferido	-	-	Permite configurar la hora del día a la que se enviarán los faxes diferidos.
		Poner hora	-	-	
	Trans.t.real	-	-	-	Permite enviar un fax sin usar la memoria.
	Config. nota de portada	Config. nota de portada	-	-	Configure el equipo para que envíe automáticamente una página de cubierta preprogramada.
Nota de portada		-	-		
Páginas totales		-	-		

Nivel 3	Nivel 4	Nivel 5	Nivel 6	Descripciones
Opciones	Modo satélite	-	-	Debe activarse si tiene problemas para enviar faxes al extranjero.
	Ajus.Nuev.Predet	-	-	Permite guardar la configuración como predeterminada.
	Rest.predeter.	-	-	Permite restaurar todos los ajustes predeterminados de fábrica.
Guar. como acc. dir.	-	-	-	Permite añadir los ajustes actuales como un acceso directo.

[Fax] (Cuando la vista previa del fax esté activada)



[Fax] (Cuando la vista previa del fax esté activada)

Nivel 3	Nivel 4	Nivel 5	Descripciones
Envío de faxes	Remarc. / Pausa	-	Permite volver a marcar el último número al que se ha llamado. Cuando introduzca un número de fax o teléfono en la pantalla táctil, la función de remarcaión cambiará a pausa en la pantalla LCD. Pulse el botón de pausa cuando necesite configurar un tiempo de demora al marcar números, como códigos de acceso y números de tarjeta de crédito. También puede almacenar una pausa cuando configure direcciones.
	Tel / R	-	Tel cambia a R cuando se selecciona PBX como el tipo de línea telefónica. Se puede utilizar R para acceder a una línea externa o transferir una llamada a otra extensión cuando se conecta a una PBX.
	Libreta direcciones	-	Permite seleccionar la dirección del destinatario en la libreta de direcciones.
	Historial llamadas	-	Permite seleccionar un número del historial de identificación de llamada y, a continuación, le envía un fax, lo añade a la libreta de direcciones o lo borra.
	Inicio de fax	-	Permite enviar un fax.
	Opciones	-	Seleccione sus ajustes.
	Guar. como acc. dir.	-	Permite añadir los ajustes actuales como un acceso directo.
Faxes recibidos	Impr/Elimin	Imprimir todo (Faxes nuevos)	Permite imprimir los faxes nuevos recibidos.
		Imprimir todo (Faxes antiguos)	Permite imprimir los faxes antiguos recibidos.
		Eliminar todo (Faxes nuevos)	Permite eliminar los faxes nuevos recibidos.
		Eliminar todo (Faxes antiguos)	Permite eliminar los faxes antiguos recibidos.
Libreta dir.	-	-	Permite seleccionar la dirección del destinatario en la libreta de direcciones.
Historial llamadas	-	-	Permite seleccionar un número del historial de identificación de llamada y, a continuación, le envía un fax, lo añade a la libreta de direcciones o lo borra.

[Copia]



[Copia]

Nivel 3	Nivel 4	Nivel 5	Descripciones
Negro Inicio	-	-	Permite hacer una copia en blanco y negro o en escala de grises.
Color Inicio	-	-	Hace una copia en color.
ID	-	-	Haga una copia de su tarjeta ID.
Interrumpir	-	-	Interrumpe un trabajo de impresión con un trabajo de copia.
> (más opciones de copia)	Recibo	Negro Inicio	Establezca los ajustes de copia predefinidos para copiar un recibo.
		Color Inicio	
		ID	
		Interrumpir	
		> (más opciones de copia)	
		Opciones	
		Guar. como acc. dir.	
	Normal	Negro Inicio	Establezca los ajustes de copia predefinidos para una copia normal.
		Color Inicio	
		ID	
		Interrumpir	
		> (más opciones de copia)	
		Opciones	
		Guar. como acc. dir.	
	2caras (1⇒2)	Negro Inicio	Establezca los ajustes de copia predefinidos de 2 caras (1⇒2).
		Color Inicio	
		ID	
		Interrumpir	
		> (más opciones de copia)	
		Opciones	
		Guar. como acc. dir.	
	2caras (2⇒2)	Negro Inicio	Establezca los ajustes de copia predefinidos de 2 caras (2⇒2).
		Color Inicio	
		ID	
Interrumpir			
> (más opciones de copia)			
Opciones			

Nivel 3	Nivel 4	Nivel 5	Descripciones		
> (más opciones de copia)	2caras (2⇒2)	Guar. como acc. dir.	Establezca los ajustes de copia predefinidos de 2 caras (2⇒2).		
	2en1 (Id)	Negro Inicio	Establezca los ajustes de copia predefinidos de 2 en 1 (ID).		
		Color Inicio			
		ID			
		Interrumpir			
		> (más opciones de copia)			
		Opciones			
	2en1	Guar. como acc. dir.	Establezca los ajustes de copia predefinidos de 2 en 1.		
		Negro Inicio			
		Color Inicio			
		ID			
		Interrumpir			
> (más opciones de copia)					
Ahorro papel	Opciones	Establezca los ajustes de copia predefinidos de ahorro de papel.			
	Guar. como acc. dir.				
	Negro Inicio				
	Color Inicio				
	ID				
	Interrumpir				
Opciones	> (más opciones de copia)	-	Seleccione la resolución de copia del tipo de documento.		
	Opciones		Permite seleccionar la bandeja de papel que desea utilizar.		
	Calidad		-	-	
	Ampliar/ Reducir		100%	-	-
			Ampliar	-	Seleccione un porcentaje de ampliación para la próxima copia.
			Reducir	-	Seleccione un porcentaje de reducción para la próxima copia.
	Densidad		-	-	Permite ajustar la densidad.
Eliminar el color de fondo	-	-	Cambia la cantidad de color de fondo que se borra.		
Copia dúplex	Formato pág.	-	Permite activar o desactivar la copia a 2 caras y seleccionar el volteo por el borde largo o el borde corto.		

Nivel 3	Nivel 4	Nivel 5	Descripciones
Opciones	Diseño página de 2 caras	-	Permite seleccionar una opción de formato de página al realizar copias N en 1 a 2 caras de un documento a 2 caras.
	Contraste	-	Permite ajustar el contraste.
	Apilar/Ordenar	-	Selecciónelas para apilar u ordenar varias copias.
	2en1/1en1	-	Si selecciona 2 en 1 (ID), puede seleccionar las opciones de formato.
	Formato Pág.	-	Haga copias N en 1.
	Auto alinear	-	Configure el equipo para que corrija automáticamente la inclinación del documento.
	Ajuste color	Rojo Verde Azul	Permite ajustar el color para las copias.
Guar. como acc. dir.	-	-	Permite añadir los ajustes actuales como un acceso directo.

[Escanear]



[Escanear]

Nivel 3	Nivel 4	Nivel 5	Nivel 6	Descripciones	
a USB	Acciones de escaneado	-	-	Escanear documentos en una unidad de memoria de flash USB.	
	Opciones	Escan. doble cara	-		-
		Configuración del color	-		-
		Resolución	-		-
		Tipo de archivo	-		-
		Tamaño document	-		-
		Brillo	-		-
		Contraste	-		-
		Nombre de archivo	-		-
		Estilo do nome do arquivo	-		-
		Tamaño de archivo	-		-
		Recorte autom.	-		-
		Auto alinear	-		-
		Omitir pág blanco	-		-
		Nivel detección pág. blanco	-		-
		Eliminar el color de fondo	-		-
Ajustes margen	-	-			
Reducción moiré	-	-			

Nivel 3	Nivel 4	Nivel 5	Nivel 6	Descripciones
a USB	Opciones	Separación de documentos	Separación de documentos	Escanear documentos en una unidad de memoria de flash USB.
			Copias	
			Número de páginas	
		Compresión TIFF color/gris	-	
		Compresión TIFF ByN	-	
		Ajus.Nuev.Predet	-	
	Rest.predeter.	-		
Guar. como acc. dir.	-	-		
Inicio				
a Mi corr. elec.	-	-	-	Escanee un documento en blanco y negro o en color en su dirección de correo electrónico.
a Mi carpeta	-	-	-	Permite enviar datos escaneados a una carpeta del servidor CIFS en su red local o en Internet.
a PC	a archivo	Acciones de escaneado	-	Permite escanear documentos y guardarlos en una carpeta en su ordenador.
		(Selección de USB o PC)	Opciones	
			Guar. como acc. dir.	
	Inicio			
	a OCR	Acciones de escaneado	-	Permite convertir el documento escaneado en un archivo de texto editable.
		(Selección de USB o PC)	Opciones	
			Guar. como acc. dir.	
	Inicio			
	a imagen	Acciones de escaneado	-	Permite escanear fotografías o gráficos en sus aplicaciones gráficas.
		(Selección de USB o PC)	Opciones	
			Guar. como acc. dir.	
	Inicio			
a e-mail	Acciones de escaneado	-	Permite enviar los documentos escaneados como documentos adjuntos.	
	(Selección de USB o PC)	Opciones		
		Guar. como acc. dir.		
Inicio				
a serv e-mail	Cancelar	-	-	Escanee un documento en blanco y negro o en color en su dirección de correo electrónico deseada.
	Acciones de escaneado	-	-	
	Manual	-	-	

Nivel 3	Nivel 4	Nivel 5	Nivel 6	Descripciones		
a serv e-mail	Libreta direcciones	 (Buscar)	-	Escanee un documento en blanco y negro o en color en su dirección de correo electrónico deseada.		
		Editar	-			
		(Selección de la Libreta de direcciones)	-			
	Sig.	Destinos	Destinos		-	
			Vista previa		-	
			Opciones		Escan. doble cara	
					Configuración del color	
					Resolución	
					Tipo de archivo	
					Tamaño document	
					Asunto envío	
					Brillo	
					Contraste	
					Nombre de archivo	
					Estilo do nome do arquivo	
					Tamaño de archivo	
					Auto alinear	
					Omitir pág blanco	
					Nivel detección pág. blanco	
					Eliminar el color de fondo	
					Ajustes margen	
					Reducción moiré	
	Separación de documentos					
Compresión TIFF color/gris						
Compresión TIFF ByN						
Vista previa						
Ajus. Nuev. Predet						
Rest. predeter.						
	Guar. como acc. dir.	-				
	Inicio	-				
	Destinos	(Selección de dirección)	-			
a FTP/SFTP	Acciones de escaneado	-	-	Enviar datos escaneados por FTP/SFTP.		
	(Selección de nombre de perfil)	Vista previa	-			
		Opciones	Escan. doble cara			

Nivel 3	Nivel 4	Nivel 5	Nivel 6	Descripciones
a FTP/ SFTP	(Selección de nombre de perfil)	Opciones	Configuración del color	Enviar datos escaneados por FTP/SFTP.
			Resolución	
			Tipo de archivo	
			Tamaño document	
			Brillo	
			Contraste	
			Nombre de archivo	
			Estilo do nome do arquivo	
			Tamaño de archivo	
			Auto alinear	
			Omitir pág blanco	
			Nivel detección pág. blanco	
			Eliminar el color de fondo	
			Ajustes margen	
			Reducción moiré	
			Separación de documentos	
			Compresión TIFF color/gris	
			Compresión TIFF ByN	
		Nombre usuario		
Vista previa				
	Guar. como acc. dir.	-		
	Inicio	-		
a la red	Acciones de escaneado	-	-	Permite enviar datos escaneados a un servidor CIFS en su red local o en Internet.
	(Selección de nombre de perfil)	Vista previa	-	
		Opciones	Escan. doble cara	
			Configuración del color	
			Resolución	
			Tipo de archivo	
			Tamaño document	
			Brillo	
			Contraste	
			Nombre de archivo	
			Estilo do nome do arquivo	
			Tamaño de archivo	

Nivel 3	Nivel 4	Nivel 5	Nivel 6	Descripciones
a la red	(Selección de nombre de perfil)	Opciones	Auto alinear	Permite enviar datos escaneados a un servidor CIFS en su red local o en Internet.
			Omitir pág blanco	
			Nivel detección pág. blanco	
			Eliminar el color de fondo	
			Ajustes margen	
			Reducción moiré	
			Separación de documentos	
			Compresión TIFF color/gris	
			Compresión TIFF ByN	
			Nombre usuario	
		Vista previa		
Guar. como acc. dir.	-			
Inicio	-			
a SharePoint	Acciones de escaneado	-	-	Enviar datos escaneados mediante un servidor SharePoint.
	(Selección de nombre de perfil)	Vista previa	-	
		Opciones	Escan. doble cara	
			Configuración del color	
			Resolución	
			Tipo de archivo	
			Tamaño document	
			Brillo	
			Contraste	
			Nombre de archivo	
			Estilo do nome do arquivo	
			Tamaño de archivo	
			Auto alinear	
			Omitir pág blanco	
			Nivel detección pág. blanco	
Eliminar el color de fondo				
Ajustes margen				
Reducción moiré				
Separación de documentos				
Compresión TIFF color/gris				

Nivel 3	Nivel 4	Nivel 5	Nivel 6	Descripciones
a SharePoint	(Selección de nombre de perfil)	Opciones	Compresión TIFF ByN	Enviar datos escaneados mediante un servidor SharePoint.
			Nombre usuario	
			Vista previa	
		Guar. como acc. dir.	-	
		Inicio	-	
a la web	-	-	-	Permite cargar los datos escaneados en un servicio de Internet.
Escaneado SW (Aparece cuando instala un escáner de Web Services (servicios web), que aparece en el navegador de la red de su ordenador).	Escanear	-	-	Permite escanear datos a través del protocolo Web Services (Servicios web).
	Digit pra email	-	-	
	Dig. para fax	-	-	
	Dig. para impresión	-	-	
	Acciones de escaneado	-	-	

Accesos directos

+ (Accesos directos)

Nivel 3	Nivel 4	Nivel 5	Descripciones	
+ Añadir acceso directo	Copia	-	Seleccione el ajuste que desee.	
	Fax	-	Seleccione el ajuste que desee.	
	Escanear	a archivo		Permite escanear documentos y guardarlos en una carpeta en su ordenador.
		a OCR		Permite convertir el documento escaneado en un archivo de texto editable.
		a imagen		Permite escanear fotografías o gráficos en sus aplicaciones gráficas.
		a USB		Escanear documentos en una unidad de memoria de flash USB.
		a e-mail		Permite enviar los documentos escaneados como documentos adjuntos.
		a serv e-mail		Escanee un documento en blanco y negro o en color en su dirección de correo electrónico deseada.
		a la red		Permite enviar datos escaneados a un servidor CIFS en su red local o en Internet.
		a FTP/SFTP		Enviar datos escaneados por FTP/SFTP.
a SharePoint		Enviar datos escaneados mediante un servidor SharePoint.		

Nivel 3	Nivel 4	Nivel 5	Descripciones
 Añadir acceso directo	Web	-	Permite conectar el equipo Brother a un servicio de Internet. Puede que se hayan añadido Web services (Servicios web) o puede que el proveedor haya modificado los nombres de los servicios desde la publicación de este documento.
	Aplicaciones	-	Permite conectar el equipo Brother al servicio de aplicaciones de Brother.
Estas listas aparecen cuando uno de los nombres de los accesos directos se pulsa durante 2 segundos.	CambNomb	-	Permite cambiar el nombre de un acceso directo.
	Editar	-	Cambie el ajuste de un acceso directo.
	Eliminar	-	Permite eliminar el acceso directo.
	Registrar tarjeta NFC	-	Permite asignar un acceso directo a una tarjeta IC.
	Eliminar tarjeta NFC	-	Permite eliminar un acceso directo desde una tarjeta IC.

[Impresión segura]



[Impresión segura]

Nivel 2	Descripciones
Impresión segura	Puede imprimir los datos guardados en la memoria del equipo o en la unidad flash USB al introducir la contraseña. Active solo si el equipo o la unidad flash USB tienen datos de impresión segura.

[Web]



[Web]

Nivel 2	Descripciones
Web	Permite conectar el equipo Brother a un servicio de Internet.

[Aplicaciones]



[Aplicaciones]

Nivel 2	Descripciones
Aplicaciones	Permite conectar el equipo Brother al servicio de aplicaciones de Brother.

[USB]



[USB]

Nivel 2	Nivel 3	Descripciones
USB	Escanear a USB	Escanear documentos en una unidad de memoria de flash USB.
	Impresión directa	Permite imprimir datos directamente desde una unidad flash USB.

[Copia de ID 2 en 1]



[Copia de ID 2 en 1]

Nivel 2	Descripciones
Copia de ID 2 en 1	Copiar ambas caras de un carné de identidad en una página.



Información relacionada

- [Tablas de ajustes y funciones](#)
-

Cambiar los ajustes del equipo mediante Administración basada en Web

Administración basada en Web es una utilidad que utiliza un navegador web estándar para administrar el equipo mediante el protocolo de transferencia de hipertexto (HTTP) o el protocolo de transferencia de hipertexto a través de capa de conexión segura (HTTPS).

- [¿Qué es Administración basada en Web?](#)
- [Acceder a Administración basada en Web](#)
- [Cambiar la contraseña de inicio de sesión mediante la Administración basada en Web](#)
- [Configuración de la libreta de direcciones del equipo mediante Administración basada en Web](#)

¿Qué es Administración basada en Web?

Administración basada en Web es una utilidad que utiliza un navegador web estándar para administrar el equipo mediante el protocolo de transferencia de hipertexto (HTTP) o el protocolo de transferencia de hipertexto a través de capa de conexión segura (HTTPS).



- Se recomienda utilizar la última versión de los siguientes navegadores:
 - Microsoft Edge, Firefox y Google Chrome™ para Windows
 - Safari, Firefox y Google Chrome™ para Mac
 - Google Chrome™ para Android™
 - Safari y Google Chrome™ para iOS
- Asegúrese de que JavaScript y las cookies estén siempre habilitados, independientemente del explorador que utilice.
- Asegúrese de que su equipo está encendido y conectado a la misma red que su ordenador, y que su red soporta el protocolo TCP/ IP.

brother

Estado

Estado del dispositivo

Listo

Actualización automática

No
 Sí

Nivel de tóner

BK C M Y

Idioma de Web

Automático

Ubicación del dispositivo

Contacto :
Ubicación :

La pantalla real puede diferir de la pantalla mostrada arriba.



Información relacionada

- [Cambiar los ajustes del equipo mediante Administración basada en Web](#)

Acceder a Administración basada en Web

- Se recomienda utilizar la última versión de los siguientes navegadores:
 - Microsoft Edge, Firefox y Google Chrome™ para Windows
 - Safari, Firefox y Google Chrome™ para Mac
 - Google Chrome™ para Android™
 - Safari y Google Chrome™ para iOS
- Asegúrese de que JavaScript y las cookies estén siempre habilitados, independientemente del explorador que utilice.
- Se recomienda utilizar el protocolo de seguridad HTTPS al configurar los ajustes mediante Administración basada en Web. Si utiliza HTTP al configurar los ajustes mediante Administración basada en Web, siga las instrucciones que muestra la pantalla para cambiar a una conexión HTTPS segura.
- Cuando utilice HTTPS para realizar la configuración mediante Administración basada en Web, el navegador mostrará un cuadro de diálogo de advertencia. Para evitar que se muestre el cuadro de diálogo de advertencia, puede instalar un certificado autoemitido para utilizar la comunicación SSL/TLS. Para más información >> *Guía de funciones de seguridad*
- La contraseña predeterminada para gestionar los ajustes de este equipo se encuentra en la parte posterior del equipo y está marcada como "**Pwd**". Cambie la contraseña predeterminada siguiendo las instrucciones que aparecen en la pantalla al iniciar sesión por primera vez. Le recomendamos que cambie inmediatamente la contraseña predeterminada para proteger su equipo frente al acceso sin autorización.
Puede consultar la contraseña predeterminada en el informe de configuración de la red o en la página de configuración de la impresora.

>> [Acceda a la Administración basada en Web desde su navegador](#)

>> [Administración basada en Web desde Brother iPrint&Scan \(Windows/Mac\)](#)

>> [Acceda a Administración basada en Web desde Utilidades de Brother \(Windows\)](#)

Acceda a la Administración basada en Web desde su navegador

1. Inicie su navegador web.
2. Introduzca "https://dirección IP del equipo" en la barra de direcciones del navegador (donde "dirección IP del equipo" es la dirección IP de su equipo).

Por ejemplo:

https://192.168.1.2

Encontrará la dirección IP de su equipo en el informe de configuración de la red.

>> [Imprimir el informe de configuración de la red](#)



- Si está utilizando un sistema de nombres de dominio o activa un nombre NetBIOS, puede escribir otro nombre, como "SharedPrinter" en lugar de la dirección IP.
Por ejemplo: https://SharedPrinter
- Si activa un nombre NetBIOS, también puede utilizar el nombre de nodo.
Por ejemplo: https://brn123456abcdef
- Puede ver el nombre NetBIOS en el informe de configuración de la red o en la página de configuración de la impresora.

3. En caso necesario, introduzca la contraseña en el campo **Iniciar sesión** y, a continuación, haga clic en **Iniciar sesión**.



La contraseña predeterminada para gestionar los ajustes se encuentra en la parte posterior del equipo y está marcada como "**Pwd**". Cambie la contraseña predeterminada siguiendo las instrucciones que aparecen en la pantalla al iniciar sesión por primera vez.

4. Si desea fijar la barra de navegación en el lateral izquierdo de la pantalla, haga clic en ☰ y, a continuación, haga clic en

Ya puede cambiar los ajustes del equipo.



Si el equipo está inactivo durante el tiempo especificado, se cierra automáticamente la sesión del usuario. Modifique los ajustes de cierre de sesión desde el menú **Hora de cierre de sesión de Administración basada en Web**.

Administración basada en Web desde Brother iPrint&Scan (Windows/Mac)

1. Inicie Brother iPrint&Scan.

- Windows

Inicie (Brother iPrint&Scan).

- Mac

En la barra de menú **Finder**, haga clic en **Ir > Aplicaciones** y, a continuación, haga doble clic en el icono iPrint&Scan.

Aparece la pantalla de Brother iPrint&Scan.

2. Si no se selecciona su equipo Brother, haga clic en el botón **Añadir equipo / Seleccione su equipo**. y, a continuación, seleccione el nombre de su modelo en la lista. Haga clic en **Aceptar**.
3. Haga clic en el botón **Consumibles/Configuración del equipo**.



Si aparece la ventana **Consumibles/Configuración del equipo**, haga clic en el enlace **Toda la configuración**.

Se muestra Administración basada en Web.

4. En caso necesario, introduzca la contraseña en el campo **Iniciar sesión** y, a continuación, haga clic en **Iniciar sesión**.



La contraseña predeterminada para gestionar los ajustes se encuentra en la parte posterior del equipo y está marcada como "Pwd". Cambie la contraseña predeterminada siguiendo las instrucciones que aparecen en la pantalla al iniciar sesión por primera vez.

5. Si desea fijar la barra de navegación en el lateral izquierdo de la pantalla, haga clic en ☰ y, a continuación, haga clic en .

Ya puede cambiar los ajustes del equipo.



- También puede acceder a Administración basada en Web desde Brother Mobile Connect para dispositivos móviles.
 - Si el equipo está inactivo durante el tiempo especificado, se cerrará automáticamente la sesión del usuario. Modifique los ajustes de cierre de sesión desde el menú **Hora de cierre de sesión de Administración basada en Web**.
-

Acceda a Administración basada en Web desde Utilidades de Brother (Windows)

1. Ejecute (Brother Utilities) y, a continuación, haga clic en la lista desplegable y seleccione el nombre de su modelo (si no está ya seleccionado).
2. Haga clic en **Herramientas** en la barra de navegación izquierda y, a continuación, haga clic en **Configuración del equipo**.
Se muestra Administración basada en Web.
3. En caso necesario, introduzca la contraseña en el campo **Iniciar sesión** y, a continuación, haga clic en **Iniciar sesión**.



La contraseña predeterminada para gestionar los ajustes se encuentra en la parte posterior del equipo y está marcada como "PwD". Cambie la contraseña predeterminada siguiendo las instrucciones que aparecen en la pantalla al iniciar sesión por primera vez.

4. Si desea fijar la barra de navegación en el lateral izquierdo de la pantalla, haga clic en ☰ y, a continuación, haga clic en ↗.

Ya puede cambiar los ajustes del equipo.



Si el equipo está inactivo durante el tiempo especificado, se cierra automáticamente la sesión del usuario. Modifique los ajustes de cierre de sesión desde el menú **Hora de cierre de sesión de Administración basada en Web**.

Si ha modificado la configuración del protocolo, debe reiniciar el equipo después de hacer clic en **Enviar** para activar la configuración.

Después de configurar los ajustes, haga clic en **Cerrar sesión**.



Información relacionada

- [Cambiar los ajustes del equipo mediante Administración basada en Web](#)

Información adicional:

- [Imprimir el informe de configuración de la red](#)
-

Cambiar la contraseña de inicio de sesión mediante la Administración basada en Web

La contraseña predeterminada para gestionar los ajustes de este equipo se encuentra en la parte posterior del equipo y está marcada como "Pwd". Cambie la contraseña predeterminada siguiendo las instrucciones que aparecen en la pantalla al iniciar sesión por primera vez. Le recomendamos que cambie inmediatamente la contraseña predeterminada para proteger su equipo frente al acceso sin autorización.

1. Inicie Administración basada en Web. >> [Acceder a Administración basada en Web](#)
2. En la barra de navegación izquierda, haga clic en **Administrador** > **Contraseña inicio sesión**.



- La contraseña predeterminada para gestionar los ajustes de este equipo se encuentra en la parte posterior del equipo y está marcada como "Pwd".
- Si la barra de navegación izquierda no es visible, empeece a navegar desde ☰.

3. Si desea cambiar la contraseña, escriba la contraseña actual en el campo **Introducir clave antigua**.
4. Siguiendo las directrices **Contraseña inicio sesión** que aparecen en la pantalla, introduzca su nueva contraseña en el campo **Introduzca la nueva contraseña**.
5. Vuelva a escribir la nueva contraseña en el campo **Confirme la nueva contraseña**.
6. Haga clic en **Enviar**.



También puede modificar los ajustes de bloqueo en el menú **Contraseña inicio sesión**.



Información relacionada

- [Cambiar los ajustes del equipo mediante Administración basada en Web](#)

Información adicional:

- [Acceder a Administración basada en Web](#)
- [Consultar la contraseña del equipo](#)

Configuración de la libreta de direcciones del equipo mediante Administración basada en Web

Modelos relacionados: MFC-L8730CDW/MFC-L8970CDW/MFC-EX570

- Se recomienda utilizar el protocolo de seguridad HTTPS cuando establezca la configuración mediante Administración basada en Web.
- Cuando utilice HTTPS para realizar la configuración mediante Administración basada en Web, el navegador mostrará un cuadro de diálogo de advertencia.

1. Inicie Administración basada en Web. >> [Acceder a Administración basada en Web](#)
2. En la barra de navegación izquierda, haga clic en **Libr. direc..**



Si la barra de navegación izquierda no es visible, empiece a navegar desde ☰.

3. Haga clic en los números de la dirección de destino y, a continuación, añada o actualice la información de la libreta de direcciones según sea necesario.
4. Haga clic en **Enviar**.



Información relacionada

- [Cambiar los ajustes del equipo mediante Administración basada en Web](#)

Apéndice

- [Especificaciones](#)
- [Consumibles](#)
- [Información importante acerca de la vida útil del cartucho de tóner](#)
- [Información sobre el medio ambiente y el cumplimiento de normativas](#)
- [Accesorios](#)
- [Ayuda y atención al cliente de Brother](#)

Especificaciones

- >> Especificaciones generales
- >> Especificación de tamaño del documento
- >> Especificaciones de los soportes de impresión
- >> Especificaciones del fax
- >> Especificación de copia
- >> Especificaciones del escáner
- >> Especificaciones de la impresora
- >> Especificaciones de la interfaz
- >> Especificaciones de función de impresión directa
- >> Funciones y protocolos de seguridad compatibles
- >> Especificaciones de requisitos del ordenador

Especificaciones generales

Tipo de impresora		Láser
Método de impresión		Impresora láser electrofotográfica
Capacidad de la memoria	Estándar	<ul style="list-style-type: none"> • (DCP-L8630CDW/MFC-L8730CDW) 512 MB • (MFC-L8970CDW/MFC-EX570) 1 GB
Pantalla del equipo		<ul style="list-style-type: none"> • (DCP-L8630CDW/MFC-L8730CDW) Pantalla táctil LCD TFT en color de 3,5 pulgadas (8,8 cm)¹ • (MFC-L8970CDW/MFC-EX570) Pantalla táctil LCD TFT en color de 17,6 cm¹
Fuente de alimentación		220-240 V CA 50/60 Hz
Consumo de alimentación (Media)	Máximo	Aproximadamente 1010 W
	Impresión ²	Aproximadamente 540 W a 25 °C
	Impresión (Modo silencio) ²	Aproximadamente 330 W a 25 °C
	Copia ²	Aproximadamente 540 W a 25 °C
	Copia (Modo silencio) ²	Aproximadamente 330 W a 25 °C
	Preparado ²	Aproximadamente 60 W a 25 °C
	Espera ²	Aproximadamente 8,4 W
	Modo hibernación ²	Aproximadamente 0,53 W
Apagado ^{2 3 4}		Aproximadamente 0,04 W
Dimensiones (Vista típica de esquema) (DCP-L8630CDW/MFC-L8730CDW)		Unidad: mm <ul style="list-style-type: none"> • (DCP-L8630CDW/MFC-L8730CDW) <ul style="list-style-type: none"> *: 404 ** : 460 ***: 473 • (MFC-L8970CDW/MFC-EX570) <ul style="list-style-type: none"> *: 454 ** : 460 ***: 505

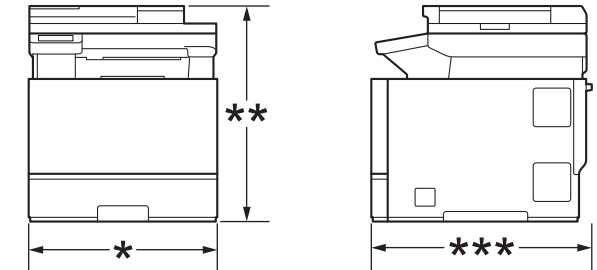
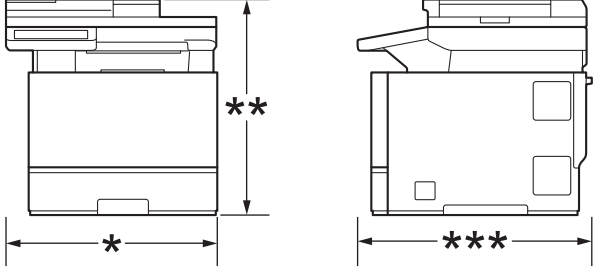
 <p>(MFC-L8970CDW/MFC-EX570)</p> 			
Peso (con consumibles)		<ul style="list-style-type: none"> • (DCP-L8630CDW) 25,8 kg • (MFC-L8730CDW) 25,8 kg • (MFC-L8970CDW) 26,9 kg • (MFC-EX570) 27,4 kg 	
Nivel de ruido	Presión sonora ⁶	Impresión	LpAm = 49 dB (A)
		Impresión (Modo silencio)	LpAm = 44 dB (A)
		Preparado	Predeterminado: LpAm = 31 dB (A) ⁵
	Potencia acústica ⁶	Impresión	Monocromo LWAc = 6,47 B (A)
			Color LWAc = 6,47 B (A)
		Impresión (Modo silencio)	Monocromo LWAc = 5,83 B (A)
	Color LWAc = 5,88 B (A)		
	Preparado	Predeterminado: LWAc = 4,43 B (A) ⁷	
Temperatura	En funcionamiento	Entre 10 °C y 32,5°C	
	Almacenamiento	Entre 0 °C y 40 °C	
Humedad	En funcionamiento	Entre el 20 y el 80 % (sin condensación)	
	Almacenamiento	Entre el 35 y el 85 % (sin condensación)	
Alimentador automático de documentos (unidad ADF)		Hasta 80 hojas Para obtener los mejores resultados recomendamos: <ul style="list-style-type: none"> • Temperatura: de 20 a 30 °C • Humedad: 50 % a 70 % • Papel: 80 g/m² 	

- 1 Medida diagonalmente.
- 2 Medición realizada cuando el equipo está conectado a la misma conexión de red que la metodología de prueba de ENERGY STAR Ver. 3.2.
- 3 Medición realizada según IEC 62301 Edición 2.0.
- 4 El consumo de electricidad varía ligeramente dependiendo del entorno de uso.
- 5 Si el motor del ventilador está en funcionamiento: LpAm = 35 dB (A)
- 6 Medición realizada de acuerdo con el método descrito en ISO 7779.
- 7 Si el motor del ventilador está en funcionamiento: LWAc = 4,98 B (A)

Especificación de tamaño del documento

Tamaño del documento	Ancho de la unidad ADF	De 105 mm a 215,9 mm
	Longitud de la unidad ADF	De 148 mm a 355,6 mm
	Ancho del cristal de escáner	Hasta 215,9 mm
	Longitud del cristal de escáner	<ul style="list-style-type: none"> • (DCP-L8630CDW/MFC-L8730CDW) Hasta 297 mm • (MFC-L8970CDW/MFC-EX570) Hasta 355,6 mm

Especificaciones de los soportes de impresión

Entrada de papel	Bandeja de papel (Estándar)	Tipo de papel	Papel normal, membrete, papel de color, papel delgado, papel reciclado
		Tamaño de papel	A4, Letter, B5 (JIS), A5, A5 (lado largo), B6 (JIS), A6, Executive, Legal, Mexico Legal, India Legal, Folio, 16K (195 x 270 mm), A4 corto (papel 270 mm)
		Peso del papel	Entre 60 y 105 g/m ²
		Máxima capacidad de papel	Hasta 250 hojas de papel normal de 80 g/m ²
	Bandeja multipropósito (bandeja MP)	Tipo de papel	Papel normal, membrete, papel de color, papel fino, papel grueso, papel reciclado, Bond, etiquetas, sobre, sobre fino, sobre grueso, papel glossy
		Tamaño de papel	<ul style="list-style-type: none"> • Ancho: Entre 76,2 y 216 mm • Longitud: Entre 116 y 355,6 mm • Sobre: COM-10, DL, C5, Monarch
		Peso del papel	Entre 60 y 163 g/m ²
		Máxima capacidad de papel	<ul style="list-style-type: none"> • Hasta 50 hojas de papel normal de 80 g/m² • Sobre: 10 sobres de hasta 10 mm de grosor
	Bandeja de papel 2, 3 (Opcional) ¹	Tipo de papel	Papel normal, membrete, papel de color, papel delgado, papel reciclado
		Tamaño de papel	A4, Letter, B5 (JIS), A5, B6 (JIS), Executive, Legal, Mexico Legal, India Legal, Folio, 16K (195 x 270 mm), A4 corto (papel 270 mm)
		Peso del papel	Entre 60 y 105 g/m ²
		Máxima capacidad de papel	<ul style="list-style-type: none"> • LT-350CL Hasta 250 hojas de papel normal de 80 g/m²

Entrada de papel	Bandeja de papel 2, 3 (Opcional) ¹		<ul style="list-style-type: none"> LT-360CL Hasta 520 hojas de papel normal de 80 g/m ²
Salida del papel ²	Bandeja de salida boca abajo		Hasta un máximo de 150 hojas de papel normal (80 g/m ²) (salida boca abajo por la bandeja de salida boca abajo)
	Bandeja de salida boca arriba		Una hoja (salida boca arriba en la bandeja de salida boca arriba)
a 2 caras	Impresión a 2 caras automática	Tipo de papel	Papel normal, membrete, papel de color, papel delgado, papel reciclado, papel glossy
		Tamaño de papel	A4, A4 corto (papel 270 mm)
		Peso del papel	Entre 60 y 105 g/m ²

- ¹ (DCP-L8630CDW/MFC-L8730CDW) Número máximo de bandejas inferiores: hasta dos bandejas inferiores LT-350CL. (MFC-L8970CDW/MFC-EX570) Número máximo de bandejas inferiores: hasta dos bandejas inferiores LT-350CL o hasta dos bandejas inferiores LT-360CL o una combinación de una LT-350CL y una LT-360CL.
- ² En caso de utilizar etiquetas, es recomendable que retire las hojas impresas de la bandeja de papel de salida inmediatamente después de que salgan del equipo para evitar la posibilidad de que se manchen.

Especificaciones del fax

NOTA

Esta función está disponible en modelos MFC.

Compatibilidad	ITU-T Súper Grupo 3	
Sistema de codificación	MH / MR / MMR / JBIG	
Velocidad del módem	33.600 bps (con recuperación automática)	
Recepción de impresión a 2 caras	Sí	
Envío a 2 caras automático	Sí (desde el ADF)	
Ancho de escaneado	Máx. 208 mm	
Ancho de impresión	Máx. 207,4 mm	
Escala de grises	8 bits/256 niveles	
Resolución	Horizontal	203 ppp
	Vertical	Estándar: 98 ppp Fina: 196 ppp Súper fina: 392 ppp Foto: 196 ppp
Libreta de direcciones	300 ubicaciones	
Grupos	Hasta 20	
Multienvío	350 ubicaciones	
Remarcación automática	3 veces a intervalos de 5 minutos	
Transmisión desde la memoria	Hasta 500 páginas ¹	
Recepción sin papel	Hasta 500 páginas ¹	

¹ "Páginas" se refiere al "documento de la tabla de pruebas ITU-T #1" (una carta comercial típica, resolución estándar y código JBIG).

Especificación de copia

Ancho de copia	Máximo 208 mm
-----------------------	---------------

Copia automática a 2 caras	(MFC-L8730CDW/MFC-L8970CDW/MFC-EX570) Sí (desde el ADF)
Ordenar copia	Sí
Apilar copia	Hasta 999 páginas
Ampliar/Reducir	Entre el 25 y el 400 % (en incrementos del 1 %)
Resolución	Máx. 1200 x 600 ppp
Tiempo de salida de la primera copia ¹	Monocromo Menos de 12,5 segundos
	Color Menos de 12,5 segundos

¹ Desde modo preparado y bandeja estándar.

Especificaciones del escáner

Color / Negro	Sí/Sí
Compatible con TWAIN	Sí (Windows 10 / Windows 11)
Compatible con WIA	Sí (Windows 10 / Windows 11)
Color / Profundidad	<ul style="list-style-type: none"> • Procesamiento en color de 48 bits (entrada) • Procesamiento en color de 24 bits (salida)
Escala de grises	<ul style="list-style-type: none"> • Procesamiento en color de 16 bits (entrada) • Procesamiento en color de 8 bits (salida)
Resolución ¹	<ul style="list-style-type: none"> • Hasta 19200 x 19200 ppp (interpolado) • Hasta 1200 x 1200 ppp (desde cristal del escáner) • Hasta 600 x 600 ppp (desde la unidad ADF)
Ancho de escaneado	Máx. 210 mm
Escaneado a 2 caras automático	(MFC-L8730CDW/MFC-L8970CDW/MFC-EX570) Sí (desde el ADF)

¹ Escaneado máximo 600 x 600 ppp con el controlador WIA en Windows 10 y Windows 11.

Especificaciones de la impresora

Impresión automática a 2 caras	Sí	
Emulación	PCL6, BR-Script3 versión de PDF 2.0	
Resolución	600 x600ppp, 2400ppp (2400 x 600ppp)	
Velocidad de impresión ^{1 2}	Impresión a 1 cara	Monocromo Hasta 33 páginas/minuto (tamaño Letter) Hasta 31 páginas/minuto (tamaño A4)
		Color Hasta 33 páginas/minuto (tamaño Letter) Hasta 31 páginas/minuto (tamaño A4)
	Impresión a 2 caras	Monocromo Hasta 21 caras/minuto (hasta 10,5 hojas/minuto) (tamaño Letter) Hasta 20 caras/minuto (hasta 10 hojas/minuto) (tamaño A4)
		Color Hasta 21 caras/minuto (hasta 10,5 hojas/minuto) (tamaño Letter)

Velocidad de impresión ^{1 2}	Impresión a 2 caras	Hasta 20 caras/minuto (hasta 10 hojas/minuto) (tamaño A4)
Tiempo de impresión 1ª página ^{3 4 5 6}		Monocromo Menos de 9,9 segundos
		Color Menos de 9,9 segundos

- 1 La velocidad de impresión cambiará en función del tipo de documento que imprima.
- 2 La velocidad de impresión puede ser más lenta cuando el equipo esté conectado mediante una red LAN inalámbrica.
- 3 Impresión desde el modo preparado y la bandeja estándar.
- 4 Tiempo que transcurre desde que se pone en marcha el equipo hasta que se completa la salida del papel (excepto cuando se enciende el equipo o se soluciona un error).
- 5 Puede variar cuando la calibración o el registro están en curso.
- 6 Esto se aplica cuando se imprime en papel de tamaño A4 o Letter desde la bandeja estándar. Sin embargo, el tiempo hasta primera copia impresa podría ser más largo dependiendo del tamaño del papel y de la cantidad de datos de impresión.

Especificaciones de la interfaz

USB ^{1 2}	USB 2.0 Hi-Speed Use un cable de interfaz USB 2.0 (Tipo A/B) de una longitud inferior a 2 metros.
LAN	10Base-T/100Base-TX/1000Base-T ³
LAN inalámbrica	5 GHz IEEE 802.11a/n (Modo Infraestructura) IEEE 802.11a/n (Wi-Fi Direct) 2,4 GHz IEEE 802.11b/g/n (Modo Infraestructura) IEEE 802.11g/n (Wi-Fi Direct)
NFC ⁴ (MFC-L8730CDW/MFC-L8970CDW/ MFC-EX570)	Sí

- 1 El equipo dispone de una interfaz USB Hi-Speed 2.0 (alta velocidad). El equipo puede conectarse también a un ordenador que disponga de una interfaz USB 1.1.
- 2 No son compatibles los concentradores USB de terceros.
- 3 Utilice un cable de red de categoría 5e (o superior).
- 4 Si conecta un lector de tarjetas IC externo, utilice un dispositivo compatible con controlador de clase HID.

Especificaciones de función de impresión directa

Compatibilidad	PDF versión 2.0, JPEG, TIFF (escaneado por modelos de Brother), PRN-GDI (creado por el controlador de la propia impresora), PRN-PS (creado por el controlador de la propia impresora)
Interfaz	Interfaz directa USB: Parte delantera x1, Parte trasera x1 (MFC-L8970CDW/MFC-EX570)

Funciones y protocolos de seguridad compatibles

Los protocolos y las funciones de seguridad compatibles pueden variar en función del modelo.

Ethernet

10Base-T/100Base-TX/1000Base-T

LAN inalámbrica (5GHz)

IEEE 802.11a/n (modo Infraestructura), IEEE 802.11a/n (Wi-Fi Direct)

LAN inalámbrica (2,4GHz)

IEEE 802.11b/g/n (modo Infraestructura), IEEE 802.11g/n (Wi-Fi Direct)

Protocolos (IPv4)

ARP, RARP, BOOTP, DHCP, APIPA (Auto IP), Resolución de nombres WINS/NetBIOS, Resolución DNS, mDNS, Respondedor LLMNR, LPR/LPD, Custom Raw Port/Port9100, POP3, Cliente SMTP, IPP/IPPS, Cliente y servidor FTP, Cliente CIFS, Servidor TELNET, SNMPv1/v2c/v3, Servidor HTTP/HTTPS, Cliente y servidor TFTP, ICMP, Web services (Servicios web) (impresión/escaneado), Cliente SNTP, LDAP, LDAPS, IMAP4, Syslog

Protocolos (IPv6)

NDP, RA, Resolución DNS, mDNS, Respondedor LLMNR, LPR/LPD, Custom Raw Port/Port9100, IPP/IPPS, POP3, Cliente SMTP, Cliente y servidor FTP, Cliente CIFS, Servidor TELNET, SNMPv1/v2c/v3, Servidor HTTP/HTTPS, Cliente y servidor TFTP, ICMPv6, Web services (Servicios web) (impresión/escaneado), Cliente SNTP, LDAP, LDAPS, IMAP4, Syslog

Seguridad de red (cableada)

APOP, SMTP-AUTH, SSL/TLS (IPP, HTTP, SMTP, POP3, IMAP4, FTP, LDAP), SNMP v3, 802.1x (EAP-MD5, EAP-FAST, PEAP, EAP-TLS, EAP-TTLS), OAuth (SMTP, POP3, IMAP4), Kerberos, IPsec

Seguridad de red (inalámbrica)

APOP, SMTP-AUTH, SSL/TLS (IPP, HTTP, SMTP, POP3, IMAP4, FTP, LDAP), SNMP v3, 802.1x (EAP-FAST, PEAP, EAP-TLS, EAP-TTLS), OAuth (SMTP, POP3, IMAP4), Kerberos, IPsec

Seguridad de red inalámbrica

WEP de 64/128 bits, WPA-PSK (TKIP/AES), WPA2-PSK (TKIP/AES), WPA3-SAE (AES) (Wi-Fi Direct es compatible solo con WPA2-PSK (AES)).

Certificación inalámbrica

Wi-Fi CERTIFIED, WPA3-Enterprise/Personal, Wi-Fi Protected Setup, Wi-Fi Direct

Especificaciones de requisitos del ordenador

Sistemas operativos y funciones de software compatibles

Plataforma informática y versión del sistema operativo		Interfaz del ordenador			Procesador	Espacio en el disco duro para la instalación ¹	
		USB ²	LAN cableada	LAN inalámbrica		Para controladores	Para aplicaciones (incluidos controladores)
Sistema operativo Windows	Windows 10 Home / 10 Pro / 10 Education / 10 Enterprise ^{3 4}	Impresión PC Fax ⁵ Escaneado			Procesador de 32 bits (x86) o 64 bits (x64)	80 MB	2,0 GB
	Windows 11 Home / 11 Pro / 11 Education / 11 Enterprise ^{3 4}				Procesador de 64 bits (x64)		
	Windows Server 2016	Impresión Escaneado	Impresión		Procesador de 64 bits (x64)	80 MB	80 MB
	Windows Server 2019						
	Windows Server 2022						
Sistema operativo Mac ⁶	macOS v13	Impresión PC Fax (Envío) ⁵ Escaneado			Procesador de 64 bits	N/A	500 MB
	macOS v14						
	macOS v15						

ChromeOS™	Impresión Escaneado	N/A	N/A	N/A
Linux (Sistema de gestión de paquetes compatible: dpkg, rpm) ⁷	Impresión PC Fax (Envío) ⁵ Escaneado	Procesador de 32 bits (x86) o de 64 bits (x64)	20 MB	20 MB

¹ Se requiere una conexión a Internet para instalar el software.

² Los puertos USB de terceros no son compatibles.

³ Para WIA, resolución de 1200 x 1200.

⁴ PaperPort™ 14SE es compatible con Windows 10 y Windows 11.

⁵ PC Fax solo admite faxes en blanco y negro.

⁶ Descargo de responsabilidad de macOS

Compatible con AirPrint: la impresión, el escaneado y el envío de PC-Fax a través de macOS requiere el uso de AirPrint. No se proporcionan controladores de Mac para este equipo.

⁷ El controlador funciona en las siguientes distribuciones de Linux:

Red Hat Enterprise Linux 8.6 64 bits, Red Hat Enterprise Linux 9.1 64 bits, Fedora 39 64 bits, Mageia 9 32 bits, Mageia 9 64 bits, openSUSE 15.5 64 bits, SUSE Enterprise15-SP4 64 bits, Debian 12.2.0 32 bits, Debian 12.2.0 64 bits, Ubuntu MATE 18.04 32 bits, Ubuntu 22.04 64 bits, Ubuntu 23.10 64 bits, Linux Mint 21.2 64 bits, Ubuntu 24.04 64 bits.

Para obtener información acerca de las actualizaciones de los controladores, consulte la página **Descargas** de su modelo en support.brother.com/downloads.

Para obtener información acerca del último sistema operativo compatible, vaya a la página **SO compatible** de su modelo en support.brother.com/os.

Todas las marcas comerciales, nombres de productos y de marcas son propiedad de sus compañías respectivas.



Información relacionada

- [Apéndice](#)

Consumibles

Cuando llegue el momento de sustituir consumibles tales como el cartucho de tóner o la unidad de tambor, aparecerá un error en el panel de control del equipo. Para obtener más información sobre los consumibles de su equipo, visite go.brother/original o póngase en contacto con el distribuidor de Brother de su localidad.



Los códigos de producto consumible varían por país y región.

Consumibles	Código de producto consumible	Vida útil aproximada (Rendimiento de impresión)	Modelos a los que se aplica
Cartucho de tóner 	Tóner estándar: <ul style="list-style-type: none"> • Negro: TN625BK • Cian: TN625C • Magenta: TN625M • Amarillo: TN625Y 	<ul style="list-style-type: none"> • Negro: Aproximadamente 3000 páginas^{1 2} • Cian / Magenta / Amarillo: Aproximadamente 1800 páginas^{1 2} 	DCP-L8630CDW/ MFC-L8730CDW/ MFC-L8970CDW/MFC-EX570
	Tóner de larga duración: <ul style="list-style-type: none"> • Negro: TN625XLBK • Cian: TN625XLC • Magenta: TN625XLM • Amarillo: TN625XLY 	<ul style="list-style-type: none"> • Negro: Aproximadamente 5500 páginas^{1 2} • Cian / Magenta / Amarillo: Aproximadamente 4500 páginas^{1 2} 	DCP-L8630CDW/ MFC-L8730CDW/ MFC-L8970CDW/MFC-EX570
	Tóner de súper larga duración: <ul style="list-style-type: none"> • Negro: TN625XXLBK • Cian: TN625XXLC • Magenta: TN625XXLM • Amarillo: TN625XXLY 	<ul style="list-style-type: none"> • Negro: Aproximadamente 7500 páginas^{1 2} • Cian / Magenta / Amarillo: Aproximadamente 6500 páginas^{1 2} 	DCP-L8630CDW/ MFC-L8730CDW/ MFC-L8970CDW/MFC-EX570
	Tóner de ultra larga duración: <ul style="list-style-type: none"> • Negro: TN627BK • Cian: TN627C • Magenta: TN627M • Amarillo: TN627Y 	<ul style="list-style-type: none"> • Negro: Aproximadamente 10 000 páginas^{1 2} • Cian / Magenta / Amarillo: Aproximadamente 10 000 páginas^{1 2} 	MFC-L8970CDW/MFC-EX570

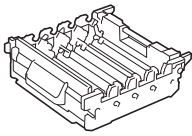
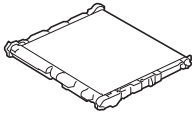
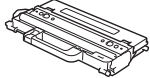
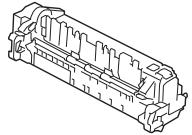
Consumibles	Código de producto consumible	Vida útil aproximada (Rendimiento de impresión)	Modelos a los que se aplica
	Tóner inicial: (suministrado con el equipo)	<ul style="list-style-type: none"> Negro: Aproximadamente 3000 páginas ^{1 2} Cian / Magenta / Amarillo: Aproximadamente 1800 páginas ^{1 2} 	DCP-L8630CDW/ MFC-L8730CDW
		<ul style="list-style-type: none"> Negro: Aproximadamente 7500 páginas ^{1 2} Cian / Magenta / Amarillo: Aproximadamente 6500 páginas ^{1 2} 	MFC-L8970CDW
		<ul style="list-style-type: none"> Negro: Aproximadamente 10 000 páginas ^{1 2} Cian / Magenta / Amarillo: Aproximadamente 10 000 páginas ^{1 2} 	MFC-EX570
Unidad de tambor 	DR625CL	Aproximadamente 30 000 páginas ³	DCP-L8630CDW/ MFC-L8730CDW/ MFC-L8970CDW/MFC-EX570
Cinturón de arrastre 	BU635CL	Aproximadamente 50 000 páginas ⁴	DCP-L8630CDW/ MFC-L8730CDW/ MFC-L8970CDW/MFC-EX570
Recipiente de tóner residual 	WT229CL	Aproximadamente 50 000 páginas ⁵	DCP-L8630CDW/ MFC-L8730CDW/ MFC-L8970CDW/MFC-EX570
Unidad fusor 	FD-5000 230V	Aproximadamente 100 000 páginas ⁶	DCP-L8630CDW/ MFC-L8730CDW/ MFC-L8970CDW/MFC-EX570
Kit de alimentación de papel de la bandeja multipropósito (MP)	PF-M5000	Aproximadamente 50 000 páginas ⁷	DCP-L8630CDW/ MFC-L8730CDW/ MFC-L8970CDW/MFC-EX570

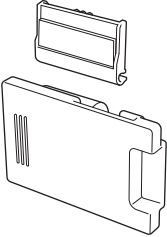
Consumibles	Código de producto consumible	Vida útil aproximada (Rendimiento de impresión)	Modelos a los que se aplica
			

- 1 El rendimiento aproximado del cartucho se declara de conformidad con ISO/IEC 19798.
- 2 Páginas de tamaño A4 o Letter a una sola cara
- 3
 - Aproximadamente 30 000 páginas contando una página por trabajo (páginas A4/Letter de una sola cara)
 - Aproximadamente 50 000 páginas contando tres páginas por trabajo (páginas A4/Letter de una sola cara)
 El número de páginas puede verse afectado debido a una serie de factores diversos, incluidos, entre otros, el tipo y tamaño de soporte.
- 4
 - Aproximadamente 50 000 páginas contando una página por trabajo (páginas A4/Letter de una sola cara)
 - Aproximadamente 100 000 páginas contando tres páginas por trabajo (páginas A4/Letter de una sola cara)
 El número de páginas puede verse afectado debido a una serie de factores diversos, incluidos, entre otros, el tipo y tamaño de soporte.
- 5 Aproximadamente 50 000 páginas contando cinco páginas por trabajo (páginas A4/Letter de una sola cara). El número de páginas puede verse afectado debido a una serie de factores diversos, incluidos, entre otros, el tipo y tamaño de soporte.
- 6 Aproximadamente 100 000 páginas contando cinco páginas por trabajo (páginas A4/Letter de una sola cara). El número de páginas puede verse afectado debido a una serie de factores diversos, incluidos, entre otros, el tipo y tamaño de soporte.
- 7 Aproximadamente 50 000 páginas contando cinco páginas por trabajo (páginas A4/Letter de una sola cara). El número de páginas puede verse afectado debido a una serie de factores diversos, incluidos, entre otros, el tipo y tamaño de soporte.



Información relacionada

- [Apéndice](#)

Información importante acerca de la vida útil del cartucho de tóner

Vida útil del cartucho de tóner

Este producto detecta la vida útil de los cartuchos de tóner mediante los dos métodos siguientes:

- Detección contando los puntos de cada color que son necesarios para crear una imagen
- Detección contando las rotaciones del rodillo de desarrollo

La operación de impresión se detendrá cuando se alcance alguno de los límites superiores. El límite superior se establece por encima del número de puntos o rotaciones que necesitaría el cartucho para imprimir de acuerdo a la capacidad declarada. Esta función pretende reducir el riesgo de que la calidad de impresión sea deficiente y de que se dañe el equipo.

Hay dos mensajes que indican cuando el tóner está bajo o si es necesario sustituir: Tóner bajo o Sustituir tóner.

Se muestra Tóner bajo en la pantalla LCD cuando el número de puntos o rotaciones del rodillo revelador se acerca a su número máximo. Se muestra Sustituir el tóner en la pantalla LCD cuando el número de puntos o rotaciones del rodillo revelador alcanza su número máximo.

Corrección del color

El número de rotaciones del rodillo de desarrollo que se cuenta pueden no incluir solamente las operaciones normales, tales como la impresión y la copia, sino también los ajustes del equipo como la calibración del color y el registro del color.

Calibración del **color (ajuste de la densidad del color)**

Para obtener una calidad de impresión estable, la densidad de cada cartucho de tóner debe mantenerse en un valor fijo. Si no se puede mantener el equilibrio de densidad entre los colores, el matiz se vuelve inestable y no es posible realizar una reproducción del color. La densidad del tóner puede cambiar debido a cambios químicos en el tóner que afectan a su carga eléctrica, al deterioro de la unidad de desarrollo y a los niveles de temperatura y humedad del equipo. Durante la calibración, se imprimen patrones de prueba de ajuste de nivel de densidad en el cinturón de arrastre.

La calibración se realiza principalmente en las siguientes ocasiones:

- Cuando se inicia la corrección del color desde el panel de control para mejorar la densidad del color.
- Cuando sustituye un cartucho de tóner o unidad de tambor usados por uno nuevo.
- Cuando el equipo detecta cambios en la temperatura ambiental y la humedad.
- Cuando se alcanza un número especificado de páginas impresas.

Registro del **color (corrección de la posición del color)**

En este equipo, la unidad de tambor y la unidad de desarrollo están preparadas para negro (K), amarillo (Y), magenta (M) y cian (C), respectivamente. Cuatro imágenes en color se combinan en una sola imagen y, por lo tanto, podrían producirse errores en el registro del color (es decir, en la alineación de las cuatro imágenes en color). Cuando se producen errores de registro, se imprimen patrones de prueba de corrección de registro en el cinturón de arrastre.

El registro se realiza principalmente en las siguientes ocasiones:

- Cuando inicia la corrección del color para borrar el error de registro del color.
- Cuando se alcanza un número especificado de páginas impresas.



Información relacionada

- [Apéndice](#)

Información sobre el medio ambiente y el cumplimiento de normativas

- [Información relativa a papel reciclado](#)
- [Disponibilidad de piezas de servicio](#)
- [Sustancias químicas \(REACH de la UE\)](#)

Información relativa a papel reciclado

- El papel reciclado tiene la misma calidad que el papel fabricado a partir de recursos originales. La normativa relativa al papel reciclado moderno garantiza el cumplimiento de los requisitos de la más alta calidad de distintos procesos de impresión. El equipo visual facilitado por Brother es adecuado para su uso con papel reciclado que cumpla la normativa EN 12281:2002.
- La adquisición de papel reciclado ahorra recursos y fomenta la economía circular. El papel está hecho de fibra de celulosa procedente de la madera. La recogida de papel y su reciclado alarga la vida de las fibras varios ciclos, con lo que se hace un mejor uso de los recursos.
- El proceso de producción de papel reciclado es más corto. Las fibras ya se han procesado, por lo que se utiliza menos agua, sustancias químicas y energía.
- El reciclado de papel reduce las emisiones de dióxido de carbono al trasladar productos de papel de rutas de deshecho alternativas como el vertedero y la incineración. Los vertederos emiten gas metano, una sustancia que aumenta considerablemente el efecto invernadero.



Información relacionada

- [Información sobre el medio ambiente y el cumplimiento de normativas](#)

Disponibilidad de piezas de servicio

Garantizamos que las piezas de servicio estarán disponibles, como mínimo, durante los siete años posteriores al fin de la comercialización de los modelos.*

Para obtener piezas de servicio, póngase en contacto con su proveedor o distribuidor.

*(Para España) Sin perjuicio a otros derechos que pueda tener como consumidor



Información relacionada

- [Información sobre el medio ambiente y el cumplimiento de normativas](#)
-

Sustancias químicas (REACH de la UE)

La información relativa a las sustancias químicas de nuestros productos exigida por el Reglamento REACH puede consultarse en <https://www.brother.eu/reach>.



Información relacionada

- [Información sobre el medio ambiente y el cumplimiento de normativas](#)
-

Accesorios

La disponibilidad de accesorios puede variar dependiendo de su país o región. Para obtener más información sobre los accesorios de su equipo, visite go.brother/original o póngase en contacto con su distribuidor de Brother o el servicio de atención al cliente de Brother.

Códigos de producto	Elementos	Modelos a los que se aplica
LT-350CL	Bandeja inferior (250 hojas)	DCP-L8630CDW/MFC-L8730CDW/MFC-L8970CDW/ MFC-EX570
LT-360CL	Bandeja inferior (520 hojas)	MFC-L8970CDW/MFC-EX570



Información relacionada

- [Apéndice](#)

Ayuda y atención al cliente de Brother

Si necesita ayuda a la hora de utilizar su producto Brother, visite support.brother.com para consultar las preguntas frecuentes y consejos para la solución de problemas. También puede descargar el software, los controladores y el firmware más recientes para mejorar el rendimiento de su equipo, así como la documentación de usuario para aprender a sacar el máximo partido de su producto Brother.

Puede obtener más información sobre los productos y la asistencia técnica en el sitio web de la oficina local de Brother. Visite global.brother/en/gateway para encontrar los datos de contacto de su oficina local de Brother y para registrar su nuevo producto.



Información relacionada

- [Apéndice](#)
-

brother



SPA
Versión A