



Guía del usuario online

MFC-J6560DW

MFC-J6960DW

MFC-J6975DW

Tabla de contenido

Antes de utilizar el equipo	1
Definiciones de notas.....	2
Aviso - Exclusión de Garantías (EE. UU. y Canadá).....	3
Marcas comerciales.....	4
Observaciones sobre licencias de código abierto.....	5
Copyright y Licencia.....	6
Notas importantes.....	7
Introducción al equipo	8
Antes de usar el equipo.....	9
Información general del panel de control.....	10
Información general de la pantalla LCD táctil.....	13
Información general de la pantalla Configuración.....	16
Configurar la pantalla Preparado.....	18
Pantallas Configurar función predeterminada.....	19
Introducir texto en el equipo Brother.....	20
Acceder a Brother Utilities (Windows).....	21
Desinstalar los controladores y el software de Brother (Windows).....	22
Acceda a Brother iPrint&Scan (Windows/Mac).....	23
Ubicación de los puertos USB/Ethernet en el equipo de Brother.....	24
Manipulación de papel	25
Cargar papel.....	26
Información general sobre la carga de papel.....	27
Cargar papel en la bandeja de papel 1 / bandeja de papel 2.....	30
Cargar papel en la bandeja multipropósito (bandeja MP).....	45
Cargar papel en la ranura de alimentación manual.....	53
Área no imprimible.....	56
Configuración del papel.....	57
Soportes de impresión aceptables.....	62
Cargar documentos.....	70
Cargar documentos en el alimentador automático de documentos (unidad ADF).....	71
Cargar documentos en el cristal de escaneado.....	73
Preconfigurar la orientación de documentos de tamaño Carta o A4 cuando se usa el cristal de escaneado.....	74
Área no escaneable.....	75
Imprimir	76
Imprimir desde la computadora (Windows).....	77
Imprimir una fotografía (Windows).....	78
Imprimir un documento (Windows).....	80
Imprimir más de una página en una sola hoja de papel (N en 1) (Windows).....	82
Imprimir en forma de póster (Windows).....	83
Imprimir en ambas caras del papel de forma automática (impresión automática a doble cara) (Windows).....	84
Imprimir automáticamente un folleto (Windows).....	87
Impresión segura (Windows).....	89
Imprimir un documento de Color en escala de grises (Windows).....	90

Imprimir en papel largo (Windows).....	91
Imprimir en sobre (Windows)	92
Utilizar perfiles de impresión predefinidos (Windows).....	93
Cambiar la configuración de impresión predefinida (Windows)	95
Ajustes del controlador Impresora (Windows).....	96
Imprimir desde la computadora (Mac)	100
Imprimir mediante Brother iPrint&Scan (Windows/Mac).....	101
Imprimir fotos o documentos con Brother iPrint&Scan (Windows/Mac).....	102
Imprimir en ambas caras del papel de forma automática mediante Brother iPrint&Scan (impresión a 2 caras automática) (Windows/Mac)	104
Imprimir más de una página en una sola hoja de papel mediante Brother iPrint&Scan (N en 1) (Windows/Mac).....	106
Imprima un documento de color en escala de grises mediante Brother iPrint&Scan (Windows/ Mac)	107
Imprimir datos directamente desde una unidad flash USB	108
Imprimir fotos directamente desde una unidad de memoria de flash USB	109
Imprimir archivos PDF directamente desde una unidad flash USB	115
Imprimir un archivo adjunto de un correo electrónico	117
Impresora Universal	118
Información general de Impresora Universal	119
Configurar la Impresora Universal.....	120
Agregue una impresora compatible con Impresora Universal a su computadora.....	121
Desvincule su equipo de la Impresora Universal	122
Cancelar un trabajo de impresión	123
Escanear	124
Escanear mediante el botón de escaneo del equipo	125
Configure el botón de escaneo del equipo.....	126
Escanear documentos de varias páginas de tamaño Carta o A4	127
Escanear fotografías y gráficos.....	128
Escanear documentos como un único archivo PDF	130
Guardar datos escaneados en una unidad flash USB	132
Escanear varias tarjetas de presentación y fotografías (Recorte automático).....	134
Escanear a un archivo de texto modificable mediante OCR.....	136
Guardar datos escaneados como archivo adjunto a un correo electrónico	138
Enviar datos escaneados a un destinatario de correo electrónico.....	140
Escanear a FTP	142
Escanee con el Servidor SSH (SFTP)	146
Escanear a red (Windows)	153
Escanear a SharePoint	157
Web Services para escanear en la red (Windows)	161
Escanear con Brother iPrint&Scan (Windows/Mac).....	165
Escanear desde la computadora (Windows)	166
Escanear mediante Kofax PaperPort™ 14SE u otras aplicaciones de Windows	167
Escanear con Fax y Escáner de Windows.....	172
Escanear desde la computadora (Mac)	176
Configure los ajustes de escaneo usando una Administración basada en Web	177
Configure el Nombre del archivo escaneado utilizando una Administración basada en Web	178

Configure el registro de correo electrónico del trabajo de escaneo usando una Administración basada en Web	179
Copiar	180
Copiar un documento	181
Ampliar o reducir imágenes copiadas	183
Ordenar copias	184
Realizar copias del diseño de página (N en 1 o póster)	185
Copiar en ambas caras del papel (copia a 2 caras)	188
Copiar una tarjeta de ID	191
Usar los accesos directos para copias en tamaño Doble carta	193
Configuración de copia	195
Fax	198
Configuración inicial del fax y servicios telefónicos	199
Configurar la identificación de estación	200
Establecer el modo de marcación por tonos o por pulsos	201
Establecer la marcación de un prefijo antes de todos los números de fax	202
Voz sobre IP (VoIP/Interferencia de línea telefónica)	203
Enviar un fax	204
Enviar un fax desde el equipo Brother	205
Enviar un fax manualmente	207
Enviar el mismo mensaje de fax a más de un destinatario (multienvío)	208
Opciones de fax	210
Recibir un fax	212
Configuración del modo de recepción	213
Configurar la recepción fácil	218
Vista previa de fax	219
Opciones de recepción en memoria	223
Números de fax	224
Almacene los números de la libreta de direcciones	225
Cambiar o eliminar nombres o números de la libreta de direcciones	226
Configure grupos de multienvío	227
Informes de fax	228
Configurar el formato del informe Verificación de la transmisión	229
Configurar los intervalos del Diario del fax	230
Dispositivos externos	231
PC-FAX	232
I-Fax (fax a través de Internet)	233
Red	234
Funciones de red básicas admitidas	235
Configurar los ajustes de la red	236
Configurar los ajustes de red utilizando el panel de control	237
Configuración de red inalámbrica	238
Utilizar red inalámbrica	239
Usar Wi-Fi Direct®	251
Activar/desactivar LAN inalámbrica	255
Imprimir el informe WLAN	256
Características de red	260

Imprimir el informe de configuración de la red	261
Configure los ajustes del servidor proxy que utilizan Administración basada en Web	262
Configurar y controlar la búsqueda de LDAP.....	263
Sincronizar la hora con el servidor SNTP mediante Administración basada en Web.....	266
Reenvíe faxes entrantes a un destino de red.....	269
Gigabit Ethernet (solo red cableada).....	272
Use las funciones de Global Network Detection	273
Restablecer la configuración de la red a los ajustes predeterminados de fábrica	276
Herramientas de administración de Brother.....	277
Seguridad.....	278
Conexión desde Web/dispositivos	279
AirPrint	280
Información sobre AirPrint.....	281
Antes de utilizar AirPrint (macOS).....	282
Imprimir con AirPrint.....	283
Escanear con AirPrint (macOS)	286
Enviar un fax con AirPrint (macOS)	287
Servicio de impresión Mopria™ y escaneado Mopria™	288
Brother Mobile Connect	289
Brother Web Connect.....	290
Información sobre Brother Web Connect.....	291
Servicios en línea utilizados con Brother Web Connect.....	293
Configure Brother Web Connect	295
Escanear y cargar documentos con Brother Web Connect	301
Cargue un documento desde un dispositivo de memoria externo con Brother Web Connect.....	302
Descargue e imprima documentos con Brother Web Connect	303
Descargue y guarde un documento en un dispositivo de memoria externo con Brother Web Connect	304
Reenvío de Faxes a la nube o al correo electrónico	305
Solución de problemas.....	307
Mantenimiento de rutina.....	308
Sustituir los cartuchos de tinta	309
Mejorar la calidad de impresión	312
Limpiar el cabezal de impresión del equipo Brother	313
Limpiar el cabezal de impresión mediante Administración basada en Web	314
Revisar el cabezal de impresión de la computadora (Windows).....	315
Detectar automáticamente y mejorar la condición de las boquillas del cabezal de impresión.....	316
Corregir la alimentación de papel para reducir las líneas verticales	317
Cambiar las opciones de impresión para mejorar los resultados de impresión	318
Revisar el equipo Brother.....	319
Consultar la información del equipo	320
Comprobar la calidad de impresión.....	321
Comprobar la alineación de impresión del equipo Brother	323
Comprobar el volumen de tinta (indicador de páginas).....	324
Supervise el estado del equipo con iPrint&Scan de Brother (Windows/Mac).....	326
Limpiar el equipo Brother	328
Limpiar el escáner	329





Limpiar el sensor de documentos de la unidad ADF	331
Limpiar la pantalla LCD del equipo	332
Limpiar la parte exterior del equipo	333
Limpiar la platina de impresión del equipo	335
Limpiar los rodillos de alimentación del papel	336
Limpiar el teclado de base	338
Limpiar los rodillos de recogida de papel para la bandeja de papel 1	339
Limpiar los rodillos de recogida de papel para la bandeja de papel 2	341
Actualice el firmware del equipo	342
Restaurar el equipo	343
Información general de funciones de restauración	344
Restaurar el equipo	346
Empacar y enviar su equipo	347
Configuración del equipo	349
Verifique la contraseña de su equipo	350
Cambiar la configuración del equipo desde el panel de control	351
En caso de un corte del suministro eléctrico (almacenamiento en memoria)	352
Configuración general	353
Guardar su configuración favorita como acceso directo	360
Imprimir informes	366
Tablas de funciones y configuraciones	369
Cambiar la configuración del equipo mediante Administración basada en Web	400
¿Qué es Administración basada en Web?	401
Acceder a Administración basada en Web	403
Cambie la contraseña de inicio de sesión mediante la administración basada en web	406
Configuración de la Libreta de direcciones del equipo con Administración basada en Web	407
Apéndice	408
Especificaciones	409
Especificaciones de los suministros	418
Ayuda de Brother y Atención al cliente	420

Antes de utilizar el equipo

- [Definiciones de notas](#)
- [Aviso - Exclusión de Garantías \(EE. UU. y Canadá\)](#)
- [Marcas comerciales](#)
- [Observaciones sobre licencias de código abierto](#)
- [Copyright y Licencia](#)
- [Notas importantes](#)

Definiciones de notas

En esta Guía del usuario se utilizan los siguientes símbolos y convenciones:

 ADVERTENCIA	ADVERTENCIA indica una situación potencialmente peligrosa que, si no se evita, puede provocar la muerte o lesiones graves.
 AVISO	AVISO indica una situación potencialmente peligrosa que, de no evitarse, puede provocar lesiones leves o moderadas.
IMPORTANTE	IMPORTANTE indica una situación potencialmente peligrosa que, si no se evita, puede producir daños materiales o pérdida de la funcionalidad del producto.
NOTA	NOTA especifica el entorno operativo, las condiciones de instalación o las condiciones especiales de uso.
	Los iconos de consejo brindan indicaciones útiles e información adicional.
	Los iconos de peligro por descarga eléctrica le advierten de una posible descarga eléctrica.
Negrita	Las letras en negrita identifican botones en el panel de control del equipo o en la pantalla de la computadora.
<i>Cursiva</i>	El estilo en cursiva tiene por objeto destacar un punto importante o derivarle a un tema afín.
Courier New	El tipo Courier New identifica los mensajes que aparecen en la pantalla LCD del equipo.



Información relacionada

- [Antes de utilizar el equipo](#)

Aviso - Exclusión de Garantías (EE. UU. y Canadá)

EL LICENCIANTE DE BROTHER, ASÍ COMO LOS DIRECTIVOS, EJECUTIVOS, EMPLEADOS O AGENTES (EN CONJUNTO, EL LICENCIANTE DE BROTHER), RECHAZAN CUALQUIER GARANTÍA, YA SEA EXPLÍCITA O IMPLÍCITA, INCLUYENDO A TÍTULO ENUNCIATIVO Y NO LIMITATIVO LAS GARANTÍAS IMPLÍCITAS DE COMERCIALIZACIÓN E IDONEIDAD CON RESPECTO AL SOFTWARE PARA UN PROPÓSITO DETERMINADO. EL LICENCIANTE DE BROTHER NO ASEGURA, GARANTIZA NI REALIZA DECLARACIÓN ALGUNA CON RESPECTO AL USO O LOS RESULTADOS DEL USO DEL SOFTWARE EN LO QUE SE REFIERE A SU CORRECCIÓN, EXACTITUD, FIABILIDAD, VALIDEZ U OTROS FACTORES. USTED ASUME TODO EL RIESGO QUE DERIVE DE LOS RESULTADOS Y EL FUNCIONAMIENTO DEL SOFTWARE. ALGUNOS ESTADOS DE EE. UU. Y ALGUNAS PROVINCIAS DE CANADÁ NO PERMITEN LA EXCLUSIÓN DE GARANTÍAS IMPLÍCITAS. POR ELLO, ES POSIBLE QUE LA ANTERIOR EXCLUSIÓN NO SEA APLICABLE A USTED.

EL (LOS) LICENCIANTE(S) DE BROTHER NO SE HARÁ(N) RESPONSABLE(S) BAJO NINGUNA CIRCUNSTANCIA DE LOS DAÑOS CONSECUENTES, ACCIDENTALES O INDIRECTOS (INCLUIDOS LOS DAÑOS POR PÉRDIDA DE BENEFICIOS, INTERRUPCIÓN DEL NEGOCIO, PÉRDIDA DE INFORMACIÓN DEL NEGOCIO Y DAÑOS SIMILARES) DERIVADOS DEL USO O LA INCAPACIDAD PARA USAR EL SOFTWARE, AUNQUE SE HAYA ADVERTIDO AL (A LOS) LICENCIANTE(S) DE BROTHER ACERCA DE LA POSIBILIDAD DE DICHOS DAÑOS. DEBIDO A QUE ALGUNOS ESTADOS DE EE. UU. Y ALGUNAS PROVINCIAS DE CANADÁ NO PERMITEN LA EXCLUSIÓN O LIMITACIÓN DE RESPONSABILIDAD POR DAÑOS EMERGENTES O INCIDENTALES, ES POSIBLE QUE LAS LIMITACIONES ANTERIORES NO SE APLIQUEN A USTED. EN CUALQUIER CASO, LA RESPONSABILIDAD DEL LICENCIANTE DE BROTHER ANTE USTED POR DAÑOS REALES DE CUALQUIER CAUSA, Y SIN IMPORTAR LA FORMA DE LA ACCIÓN (YA SEA EN CONTRATO, DELITO CIVIL [INCLUYENDO NEGLIGENCIA], RESPONSABILIDAD POR EL PRODUCTO O DE OTRO TIPO) ESTARÁ LIMITADA A \$50.



Información relacionada

- [Antes de utilizar el equipo](#)

Marcas comerciales

Apple, App Store, AirPrint, Mac, macOS, iPadOS, iPad, iPhone, iPod touch y Safari son marcas comerciales de Apple Inc., registradas en Estados Unidos y en otros países.

Kofax y Kofax PaperPort son marcas comerciales o marcas comerciales registradas de Tungsten Automation o sus filiales en Estados Unidos y/o en otros países.

Wi-Fi[®], Wi-Fi Alliance[®] y Wi-Fi Direct[®] son marcas comerciales registradas de Wi-Fi Alliance[®].

WPA[™], WPA2[™], WPA3[™] y Wi-Fi Protected Setup[™] son marcas comerciales de Wi-Fi Alliance[®].

Android, Google Drive, Google Play y ChromeOS son marcas comerciales de Google LLC. El uso de estas marcas comerciales está sujeto a Google Permissions.

EVERNOTE es una marca comercial de Evernote Corporation y se utiliza bajo licencia.

La palabra Bluetooth[®] es una marca comercial registrada propiedad de Bluetooth SIG, Inc.; Brother Industries Ltd. utiliza dichas marcas bajo licencia. Las demás marcas y nombres comerciales son propiedad de sus respectivos titulares.

Mopria[™], el logotipo de Mopria[™] y la marca denominativa y el logotipo de Mopria Alliance[™] son marcas comerciales registradas o no registradas y marcas de servicio de Mopria Alliance, Inc. en Estados Unidos y otros países. Queda estrictamente prohibido su uso no autorizado.

Linux[®] es una marca comercial registrada de Linus Torvalds en EE. UU. y en otros países.

QR Code es una marca registrada de DENSO WAVE INCORPORATED.

Adobe[®] y Reader[®] son marcas registradas o marcas comerciales de Adobe Systems Incorporated en los Estados Unidos o en otros países.

Toda compañía cuyo título de software se mencione en este manual cuenta con un Contrato de licencia de software específico respecto de la propiedad de sus programas.

Marcas comerciales de software

FlashFX[®] es una marca comercial registrada de Datalight, Inc.

FlashFX[®] Pro[™] es una marca comercial de Datalight, Inc.

FlashFX[®] Tera[™] es una marca comercial de Datalight, Inc.

Reliance[™] es una marca comercial de Datalight, Inc.

Reliance Nitro[™] es una marca comercial de Datalight, Inc.

Datalight[®] es una marca comercial de Datalight, Inc.

Los nombres comerciales y los nombres de los productos de las compañías que aparecen en los productos de Brother, documentos relacionados y otros materiales son marcas comerciales o marcas comerciales registradas de esas respectivas compañías.



Información relacionada

- [Antes de utilizar el equipo](#)

Observaciones sobre licencias de código abierto

Este producto incluye software de código abierto.

Para ver la información de copyright y las observaciones sobre la licencia de código abierto, vaya a la página **Manuales** correspondiente a su modelo en support.brother.com/manuals.



Información relacionada

- [Antes de utilizar el equipo](#)
-

Copyright y Licencia

©2025 Brother Industries, Ltd. Todos los derechos reservados.

Este producto incluye software desarrollado por:

Este producto incluye el software "KASAGO TCP/IP" desarrollado por ZUKEN ELMIC, Inc.

Copyright 1989-2020 Datalight, Inc. Todos los derechos reservados.

FlashFX® Copyright 1998-2020 Datalight, Inc.



Información relacionada

- [Antes de utilizar el equipo](#)
-

Notas importantes

- Compruebe support.brother.com/downloads el controlador de Brother y las actualizaciones de software.
- Para mantener actualizado el rendimiento del equipo, compruebe support.brother.com/downloads para encontrar la actualización más reciente del firmware. En caso contrario, es posible que algunas funciones de su equipo no estén disponibles.
- No use este producto en un país distinto del de adquisición, pues podría infringir la normativa sobre electricidad y telecomunicaciones inalámbricas de dicho país.
- Antes de darle su equipo a otra persona, reemplazarlo o deshacerse de él, se recomienda restablecer a la configuración de fábrica para eliminar toda la información personal.
- Windows 10 en este documento representa a Windows 10 Home, Windows 10 Pro, Windows 10 Education y Windows 10 Enterprise.
- Windows 11 en este documento representa a Windows 11 Home, Windows 11 Pro, Windows 11 Education y Windows 11 Enterprise.
- En esta Guía del usuario, se utilizan los mensajes de la pantalla LCD del modelo MFC-J6960DW, a no ser que se especifique lo contrario.
- En esta Guía del usuario, se utilizan las ilustraciones del modelo MFC-J6960DW, a no ser que se especifique lo contrario.
- Las capturas de pantalla o las imágenes de esta Guía del usuario se incluyen para fines ilustrativos y pueden existir diferencias entre ellas y los productos reales.
- Dependiendo de su sistema operativo, las pantallas que se muestran en este manual pueden no coincidir con las de su computadora.
- Si los mensajes de la pantalla LCD, los nombres de los botones del panel de control y otras indicaciones varían según el país, se mostrarán las indicaciones para cada país.
- El contenido de este documento y las especificaciones del producto están sujetos a cambios sin previo aviso.



Información relacionada

- [Antes de utilizar el equipo](#)

Información adicional:

- [Restaurar el equipo](#)

Introducción al equipo

- [Antes de usar el equipo](#)
- [Información general del panel de control](#)
- [Información general de la pantalla LCD táctil](#)
- [Introducir texto en el equipo Brother](#)
- [Acceder a Brother Utilities \(Windows\)](#)
- [Acceda a Brother iPrint&Scan \(Windows/Mac\)](#)
- [Ubicación de los puertos USB/Ethernet en el equipo de Brother](#)

Antes de usar el equipo

Antes de intentar cualquier operación de impresión, compruebe lo siguiente:

- Asegúrese de haber instalado el software y los controladores correctos para el equipo.
- Para usuarios de cable USB o de red: Asegúrese de que el cable de interfaz sea físicamente seguro.

Selección del tipo correcto de papel

Para obtener una impresión de alta calidad, es importante seleccionar el tipo de papel correcto. Asegúrese de leer la información sobre el papel aceptado antes de comprar papel, así como de determinar el área de impresión en función de la configuración del controlador de impresora o la aplicación que utiliza para imprimir.

Impresión, escaneado y envío de faxes de manera simultánea

El equipo puede imprimir desde su computadora al mismo tiempo que envía o recibe un fax en la memoria o mientras escanea un documento a la computadora. El envío de faxes no se detiene durante la impresión desde la computadora. No obstante, cuando el equipo esté copiando o recibiendo un fax en papel, detiene la operación de impresión y continúa con la impresión al finalizar la copia o recepción del fax.

Software de seguridad (Windows)

Si su computadora está protegida por un software cortafuegos y no puede imprimir en red, escanear en red o mandar un fax por PC-FAX, es posible que tenga que configurar los ajustes del software cortafuegos. Si utiliza el software cortafuegos de Windows y ha instalado los controladores con los pasos del instalador, ya se ha aplicado la configuración necesaria del software cortafuegos. Si utiliza otro software de servidor de seguridad personal, consulte la Guía del usuario del software o póngase en contacto con el fabricante del software.



Información relacionada

- [Introducción al equipo](#)

Información general del panel de control

>> MFC-J6560DW

>> MFC-J6960DW/MFC-J6975DW

MFC-J6560DW

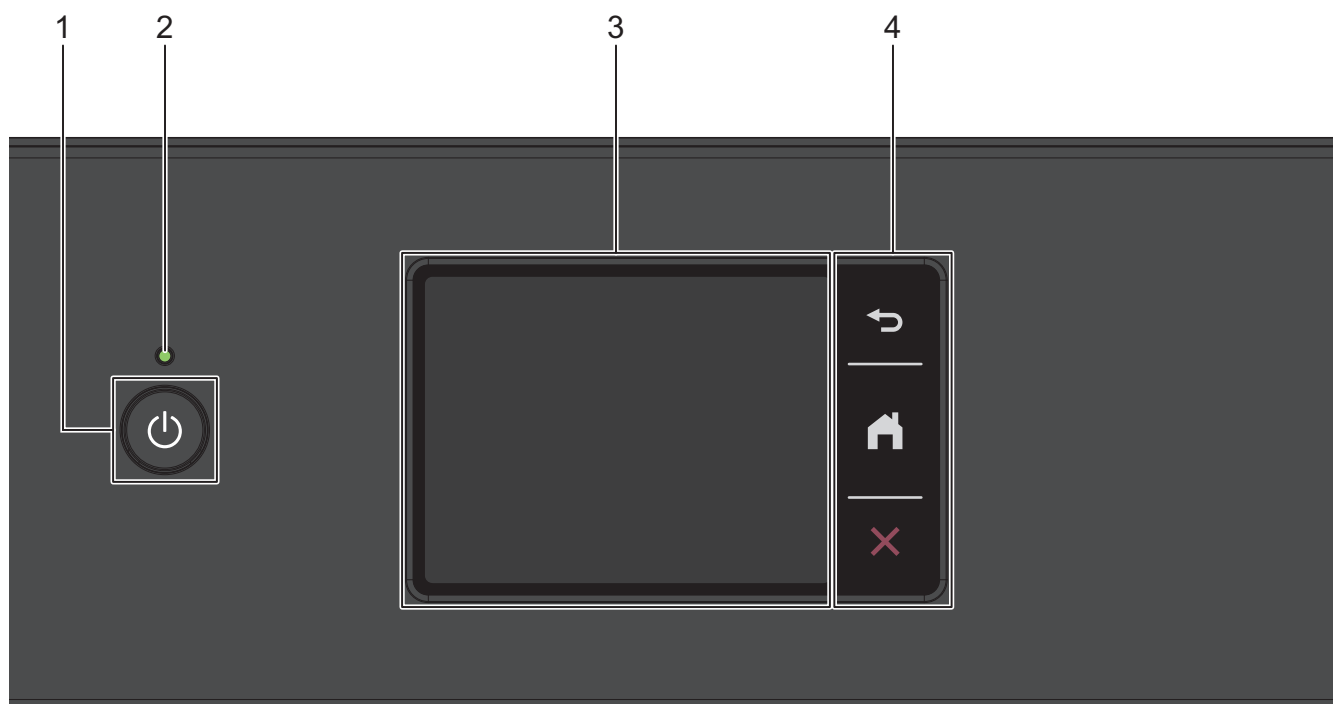

1. Encendido/apagado

Pulse  para encender el equipo.

Pulse y mantenga presionado  para apagar el equipo. La pantalla táctil muestra [Apagando equipo] y permanece encendida algunos segundos antes de apagarse. Un teléfono externo conectado o un contestador automático (TAD) siempre estará disponible.

Si apaga el equipo mediante , este continuará limpiando periódicamente el cabezal de impresión para mantener la calidad de impresión. Para prolongar la vida útil del cabezal de impresión, economizar la tinta y mantener la calidad de impresión, mantenga el equipo conectado a la fuente de alimentación en todo momento.

2. Indicador de encendido LED

El LED se ilumina según el estado del equipo.

El LED parpadea cuando el equipo está en el modo de espera.

3. Pantalla de cristal líquido (LCD) táctil

Acceda a las opciones y los menús pulsándolos cuando aparecen en la pantalla táctil.

4. Botones del menú

 (Atrás)

Pulse este botón para volver al menú anterior.

 (Inicio)

Pulse este botón para volver a la pantalla de inicio.

(Cancelar)

Pulse para cancelar una operación.

MFC-J6960DW/MFC-J6975DW

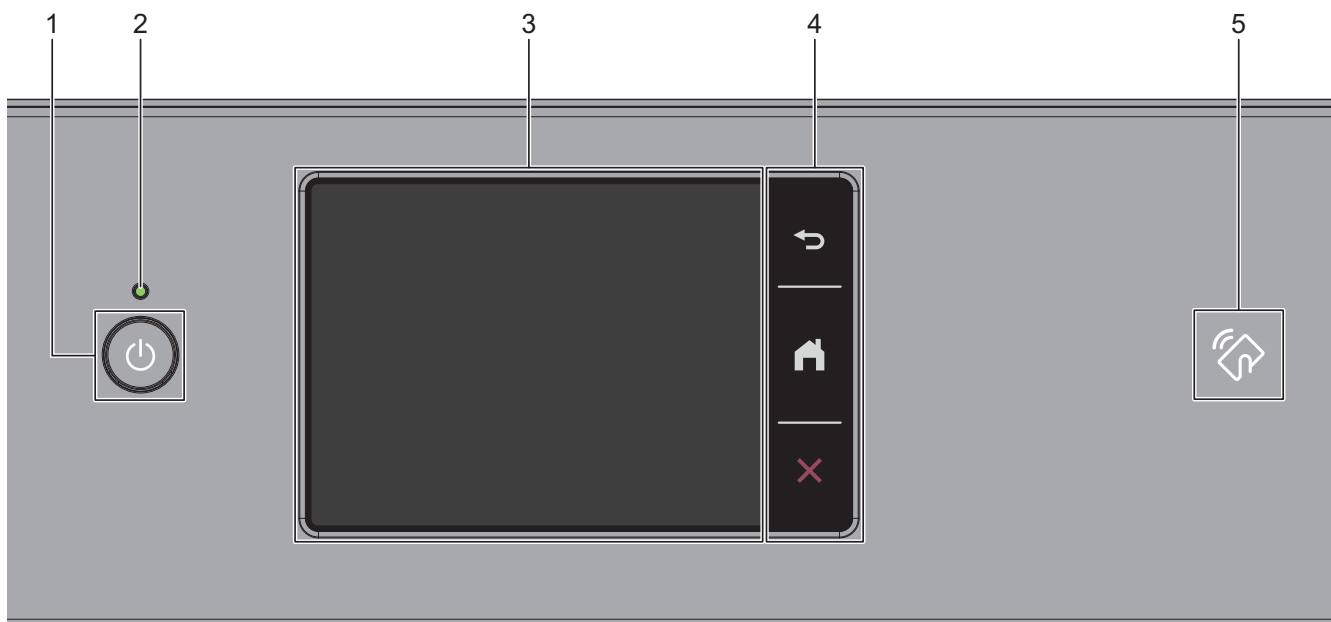

1. Encendido/apagado

Pulse  para encender el equipo.

Pulse y mantenga presionado  para apagar el equipo. La pantalla táctil muestra [Apagando equipo] y permanece encendida algunos segundos antes de apagarse. Un teléfono externo conectado o un contestador automático (TAD) siempre estará disponible.

Si apaga el equipo mediante , este continuará limpiando periódicamente el cabezal de impresión para mantener la calidad de impresión. Para prolongar la vida útil del cabezal de impresión, economizar la tinta y mantener la calidad de impresión, mantenga el equipo conectado a la fuente de alimentación en todo momento.

2. Indicador de encendido LED

El LED se ilumina según el estado del equipo.

El LED parpadea cuando el equipo está en el modo de espera.

3. Pantalla de cristal líquido (LCD) táctil

Acceda a las opciones y los menús pulsándolos cuando aparecen en la pantalla táctil.

4. Botones del menú

(Atrás)

Pulse este botón para volver al menú anterior.

(Inicio)

Pulse este botón para volver a la pantalla de inicio.

(Cancelar)

Pulse para cancelar una operación.

5.  **Símbolo de NFC (Near Field Communication)**

(MFC-J6975DW)

Puede usar la función de autenticación con tarjeta acercando la tarjeta inteligente el símbolo de NFC del panel de control.



Información relacionada

- [Introducción al equipo](#)
-

Información general de la pantalla LCD táctil

Pulse ◀▶ o ▲▼ con el dedo en la pantalla LCD para ver y acceder a las opciones del equipo.



(MFC-J6960DW/MFC-J6975DW) Además, puede acceder a todas las opciones del equipo deslizando hacia arriba y abajo, la izquierda y la derecha en la pantalla LCD a fin de desplazarse.

Puede cambiar las pantallas Inicio pulsando ◀ o ▶.

Desde las pantallas de Inicio, puede acceder a diversos ajustes.

Pantalla Inicio

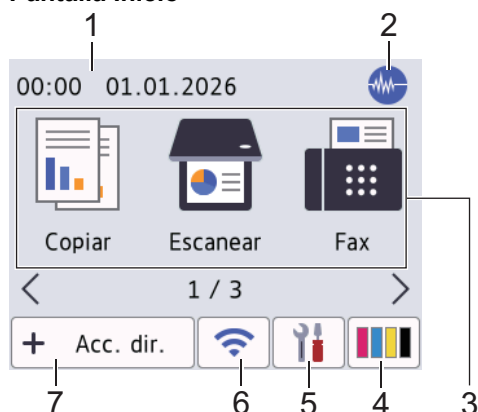

Esta pantalla muestra el estado del equipo cuando este está inactivo. Cuando se muestra, esta pantalla indica que el equipo está preparado para el siguiente comando.

1. Fecha y hora

Muestra la fecha y la hora establecidas en el equipo.

2. Modo silencioso

El icono aparece cuando la configuración [Modo Silencioso] está ajustada en [Sí].

La configuración del modo silencioso puede reducir el ruido de impresión. Cuando el modo silencioso está activado, la velocidad de impresión es menor.

3. Modos:

Pulse para cambiar de modo.

- [Copiar]
- [Escanear]
- [Fax]
- [Impresión segura] (MFC-J6975DW)
- [Web]
- [Aplic.]
- [USB]
- [Acces dir copia Doble carta (Accs direct copia Doble carta)]
- [Descargar software]
- [Limp. Cab- ezal impr. (Limpieza cab impr)]

4. [Tinta]

Muestra el volumen aproximado de tinta disponible. Pulse para acceder al menú [Tinta].





Cuando un cartucho de tinta esté a punto de agotarse o presente algún problema, aparecerá un icono de error en el indicador de color de la tinta.

5.  [Ajustes]

Pulse para acceder al menú [Ajustes].

6.  Estado inalámbrico

Cada uno de los iconos de la tabla siguiente muestra un estado de la red inalámbrica:

	La conectividad WLAN está deshabilitada en el equipo. Pulse este botón para ajustar las configuraciones inalámbricas. Información más detallada ►► <i>Guía de configuración rápida</i>
	La red inalámbrica está conectada. Un indicador de tres niveles muestra la intensidad actual de la señal inalámbrica en cada una de las pantallas Inicio.
	No es posible conectarse a la red inalámbrica con la configuración inalámbrica introducida.
	La conectividad WLAN está habilitada en el equipo, pero la red inalámbrica no está configurada.



Puede ajustar las configuraciones inalámbricas pulsando el botón del estado inalámbrico.

7.  [Acc. dir. (Acc. direct.)]

Puede crear Accesos directos a las operaciones que realiza con frecuencia, como escanear o copiar.



- Están disponibles tres pestañas Accesos directos con seis accesos directos en cada una.

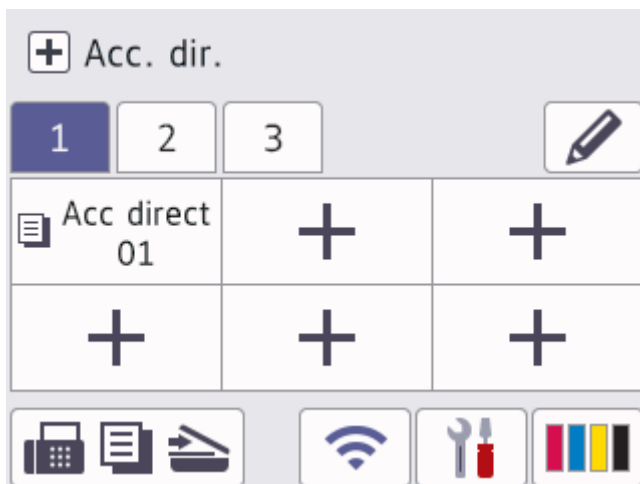

- Pulse , en la parte inferior de la pantalla, para acceder a las pantallas Inicio.

8. **Icono de información**

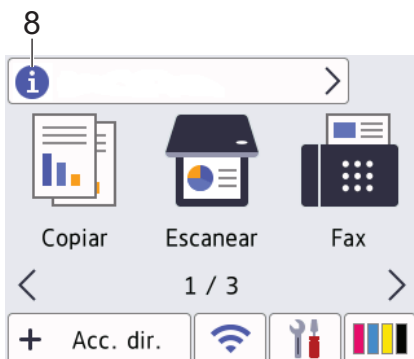

Se muestra información nueva en la barra de información cuando:



- [Mensaje de Brother] se configura en [Sí].

- La opción [Método de actualización] de [Configuración de actualización de firmware (Ajustes de actualización de firmware)] se configura en [Comprob. auto]. (Se necesita una conexión a Internet y se pueden aplicar tarifas de datos).

Pulse  para ver los detalles.

9. Icono de advertencia



El icono de advertencia  aparece cuando hay un mensaje de error o de mantenimiento; pulse  para ver los detalles y, a continuación, pulse  para volver a la pantalla Inicio.

IMPORTANTE

NO pulse la pantalla LCD con un objeto afilado como una lapicera o un lápiz óptico. El equipo podría sufrir daños.

NOTA

NO toque la pantalla LCD inmediatamente después de haber enchufado el cable de alimentación o encendido el equipo. Esto podría provocar un error.



Este producto adopta la fuente de ARPHIC TECHNOLOGY CO., LTD.

Información relacionada

- Introducción al equipo
 - Información general de la pantalla Configuración
 - Configurar la pantalla Preparado
 - Pantallas Configurar función predeterminada

Información adicional:

- Reducir el ruido de impresión
- Comprobar el volumen de tinta (indicador de páginas)
- Usar los accesos directos para copias en tamaño Doble carta

Información general de la pantalla Configuración

El estado del equipo se mostrará en la pantalla táctil al pulsar  [Ajustes].

Utilice el menú de configuración para acceder a las configuraciones del equipo Brother.



1. [Mant. (Mantenim.)]

Pulse para acceder a los siguientes menús:

- [Mejorar la calidad de impr.]
- [Limp. de cabezal de impr. (Limpieza de cabezal de imp.)]
- [Retire restos de papel (Retire los restos de papel)]
- [Tinta restante]
- [Modelo del cart. de tinta (Modelo de cartucho)]
- [Opciones impresión]
- [Revisar cartucho de tinta (Control de cartucho de tinta)]
- [Comprobación autom. de calidad de impresión (Comprobación automática de calidad de impresión)]

2. Modo de recepción

Muestra el modo de recepción actual.

3. [Fecha y hora]

Muestra la fecha y la hora.

Pulse para acceder al menú [Fecha y hora].

4. [Red]

Pulse para establecer una conexión de red.

Si está usando una conexión inalámbrica, un indicador de tres niveles  indica la intensidad actual de la señal inalámbrica en la pantalla.

5. [Vista prev. fax (Vista prev fax)]

Muestra la configuración de la vista previa de fax.

Pulse para acceder al menú [Vista prev. fax (Vista prev fax)].

6. [Todas config. (Todos ajustes)]

Pulse para acceder al menú de todas las configuraciones del equipo.

7. [Wi-Fi Direct]

Pulse para establecer una conexión de red Wi-Fi Direct.

8. [Config. bandeja (Ajuste bandeja)]

Pulse para acceder al menú [Config. bandeja (Ajuste bandeja)].

Utilice estas opciones para cambiar el tipo y el tamaño de papel.



Información relacionada



- Información general de la pantalla LCD táctil

Información adicional:

- Comprobar el volumen de tinta (indicador de páginas)

Configurar la pantalla Preparado

Puede cambiar la pantalla Modo preparado para que muestre una pantalla de Inicio o acceso directo específica. Cuando el equipo esté inactivo o cuando pulse , el equipo regresará a la pantalla que haya establecido.

1. Pulse  [Ajustes] > [Todas config. (Todos ajustes)] > [Config. gral.] > [Config.de pant. (Ajust.pantalla)] > [Pantalla de inicio].
2. Pulse ▲ o ▼ para mostrar las opciones de pantalla y, después, seleccione la opción que desee.
3. Pulse .



El equipo irá a la nueva pantalla Inicio.

Información relacionada

- [Información general de la pantalla LCD táctil](#)

Pantallas Configurar función predeterminada

Puede configurar la pantalla predeterminada de escaneado con los ajustes de escaneado.

1. Pulse  [Ajustes] > [Todas config. (Todos ajustes)] > [Config. gral.] > [Config.de pant. (Ajust.pantalla)] > [Pantalla del escáner (Pantalla Escanear)].
2. Pulse ▲ o ▼ para que se muestren las opciones de escaneo y, a continuación, seleccione la opción que desee configurar como pantalla predeterminada.
3. Pulse .



Información relacionada



- [Información general de la pantalla LCD táctil](#)

Introducir texto en el equipo Brother

- Los caracteres disponibles pueden diferir dependiendo del país.
- El diseño del teclado puede ser diferente según la función que esté configurando.

Cuando sea necesario introducir texto en el equipo Brother, aparecerá un teclado en la pantalla táctil.





- Pulse  para alternar entre letras, números y caracteres especiales.
- Pulse  para alternar entre minúsculas y mayúsculas.
- Para mover el cursor hacia la izquierda o hacia la derecha, pulse ◀ o ▶.

Inserción de espacios

- Para introducir un espacio, pulse [Barra esp (Espacio)]. O bien puede pulsar ▶ para mover el cursor.

Realización de correcciones

- Si ha introducido un carácter incorrecto y desea cambiarlo, pulse ◀ o ▶ para resaltar el carácter incorrecto. Pulse  y, a continuación, introduzca el carácter correcto.
- Para introducir un carácter, pulse ◀ o ▶ para mover el cursor al lugar correcto y, a continuación, introduzca el carácter.
- Pulse  para cada carácter que desee borrar o mantenga pulsado  para borrar todos los caracteres.

✓ Información relacionada

- [Introducción al equipo](#)

Información adicional:

- [Enviar el mismo mensaje de fax a más de un destinatario \(multienvío\)](#)
- [Configurar la identificación de estación](#)
- [Cambiar o eliminar accesos directos](#)

Acceder a Brother Utilities (Windows)

Brother Utilities es un selector de aplicaciones que permite acceder fácilmente a todas las aplicaciones de Brother instaladas en su computadora.

Para usar **Brother Utilities**, debe instalar el software de Brother en su computadora. Para instalar el software Brother, vaya a la página **Descargas** del modelo en support.brother.com/downloads.

1. Realice una de las siguientes acciones:

- Windows 11

Haga clic en  > **Todos** > **Brother** > **Brother Utilities**.

- Windows 10

Haga clic en  > **Brother** > **Brother Utilities**.

2. Seleccione el equipo.

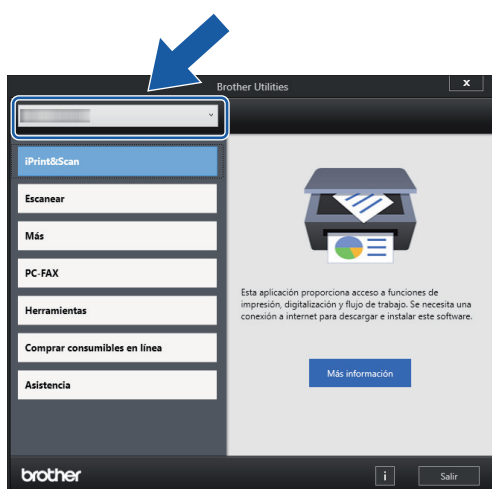

3. Seleccione la operación que desee utilizar.

Información relacionada

- [Introducción al equipo](#)
 - [Desinstalar los controladores y el software de Brother \(Windows\)](#)

Desinstalar los controladores y el software de Brother (Windows)

1. Realice una de las siguientes acciones:

- Windows 11

Haga clic en  > **Todos** > **Brother** > **Brother Utilities**.

- Windows 10

Haga clic en  > **Brother** > **Brother Utilities**.

2. Haga clic en la lista desplegable y, a continuación, seleccione el nombre del modelo (si no está ya seleccionado). Haga clic en **Herramientas** en la barra de navegación izquierda y, a continuación, haga clic en **Desinstalar**.

Siga las instrucciones del cuadro de diálogo para desinstalar los controladores y el software.



Información relacionada

- [Acceder a Brother Utilities \(Windows\)](#)

Acceda a Brother iPrint&Scan (Windows/Mac)

Utilice Brother iPrint&Scan para Windows y Mac para imprimir y escanear desde su computadora.

- Esta función no está disponible en países que estén sujetos a normativas de exportación aplicables.
- **Para descargar la versiones más reciente:**
 - Para Windows:
Vaya a la página **Descargas** del modelo en support.brother.com/downloads y, luego, descargue e instale Brother iPrint&Scan.
 - Para Mac:
Descargue e instale Brother iPrint&Scan desde Apple App Store.

Si se le solicita, instale el controlador y el software necesarios para utilizar el equipo. Descargue el controlador y software más recientes de su equipo desde la página **Descargas** de su modelo en support.brother.com/downloads.

1. Inicie Brother iPrint&Scan.

- Windows

Haga doble clic en el icono  (**Brother iPrint&Scan**).

- Mac

En la barra de menú **Finder**, haga clic en **Ir > Aplicaciones** y, a continuación, haga doble clic en el icono de iPrint&Scan.

Aparecerá la pantalla de Brother iPrint&Scan.

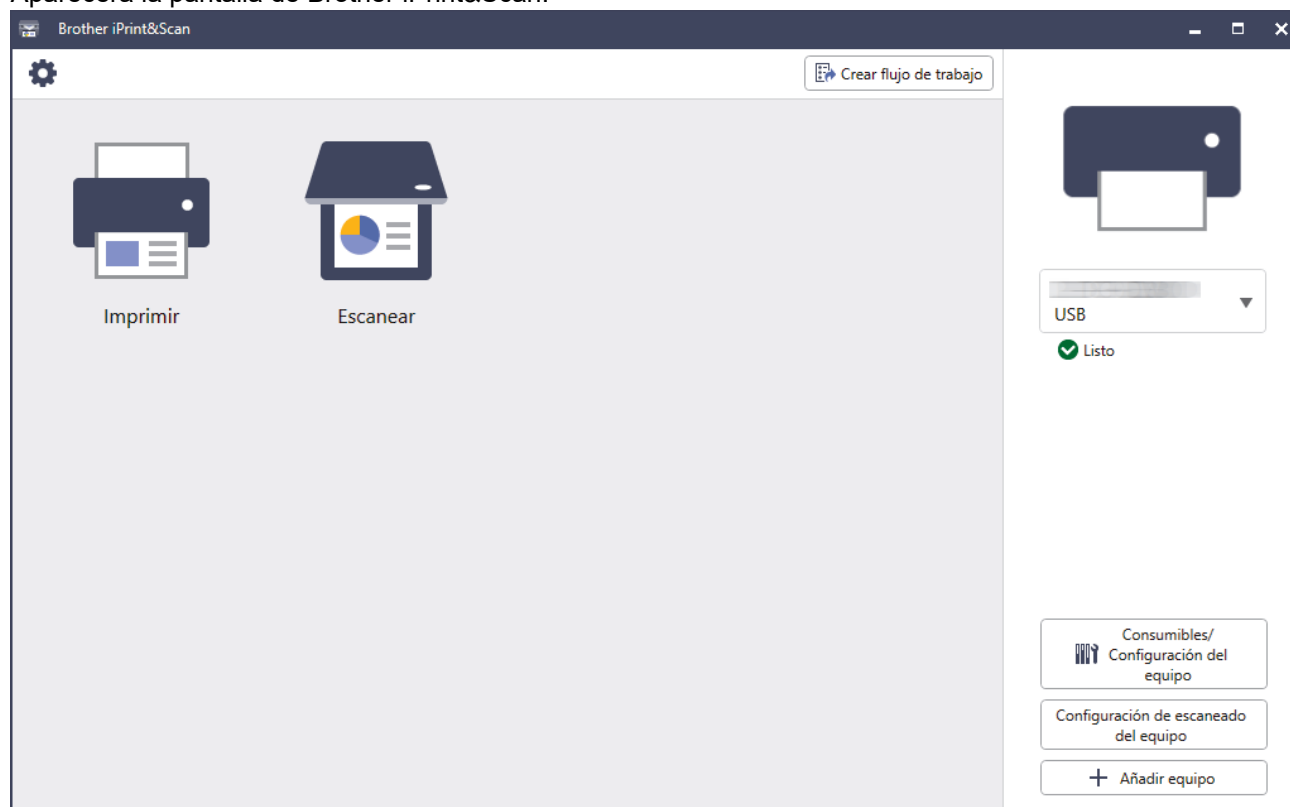

La pantalla real puede diferir en función de la versión de la aplicación.

✓ Información relacionada

- [Introducción al equipo](#)

Ubicación de los puertos USB/Ethernet en el equipo de Brother

- Para obtener detalles sobre los cables, >> [Especificaciones de la interfaz](#)
- Para instalar el controlador y el software necesarios para el uso del equipo, vaya a la página **Descargas** del modelo en support.brother.com/downloads.

Los puertos USB y Ethernet están ubicados dentro del equipo.

1. Con las dos manos, utilice los asideros situados a ambos lados del equipo para levantar la cubierta del escáner (1) hasta su posición de apertura.

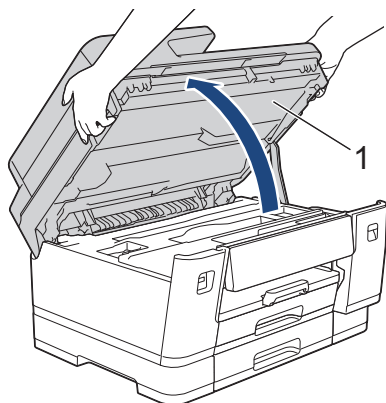

2. Encuentre el puerto correcto para el cable que utiliza con ayuda de la imagen.

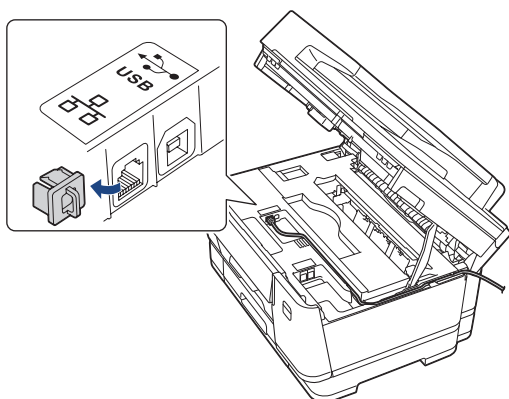

Introduzca con cuidado el cable a través del canal del cable y extráigalo por la parte posterior del equipo.

3. Cierre suavemente la cubierta del escáner utilizando los asideros para los dedos que hay a ambos lados.

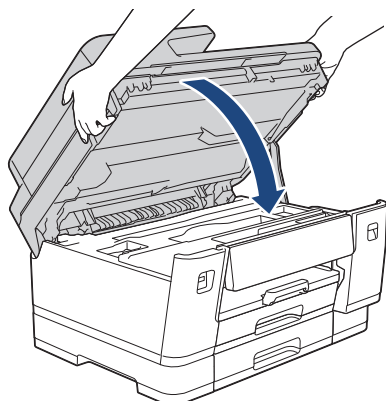

Información relacionada

- [Introducción al equipo](#)

Manipulación de papel

- [Cargar papel](#)
- [Cargar documentos](#)

Cargar papel

- Información general sobre la carga de papel
- Cargar papel en la bandeja de papel 1 / bandeja de papel 2
- Cargar papel en la bandeja multipropósito (bandeja MP)
- Cargar papel en la ranura de alimentación manual
- Área no imprimible
- Configuración del papel
- Soportes de impresión aceptables

Información general sobre la carga de papel

1. Cargue papel en la bandeja de papel de la siguiente manera.



Separe bien la pila de papel.

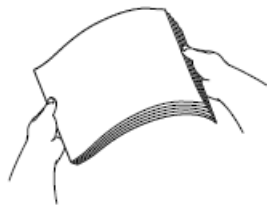

El tamaño del papel determina la orientación en la que debe cargar el papel.

Bandeja de papel

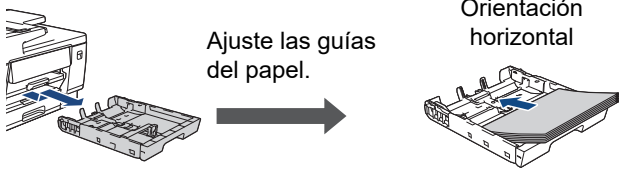
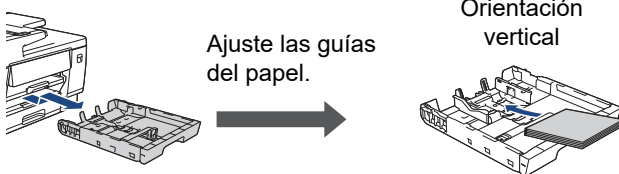
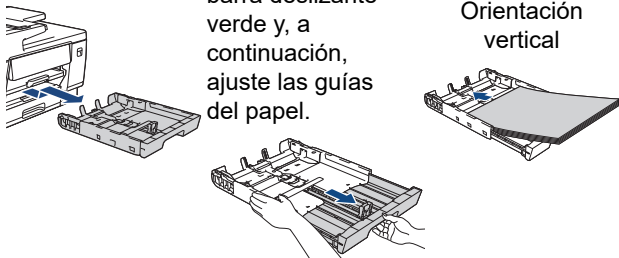
Bandeja 1	Bandeja 2 ¹	Cómo cargar papel
Carta A4 Ejecutivo	Carta A4 (solo papel normal y papel reciclado)	 <p>Ajuste las guías del papel.</p> <p>Orientación horizontal</p>
A5 A6 Fotografía Foto L Foto 2L Ficha Sobres	-	 <p>Ajuste las guías del papel.</p> <p>Orientación vertical</p>
Doble carta A3 Legal Folio Legal de México Legal India	Doble carta A3 Legal Folio Legal de México Legal India (solo papel normal y papel reciclado)	 <p>Extienda la bandeja sirviéndose de la barra deslizante verde y, a continuación, ajuste las guías del papel.</p> <p>Orientación vertical</p>

¹ La bandeja 2 solo está disponible en MFC-J6960DW/MFC-J6975DW.

Bandeja MP

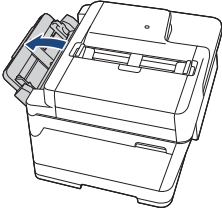
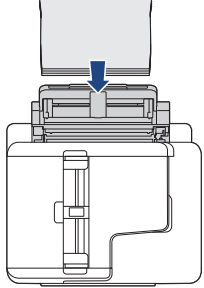
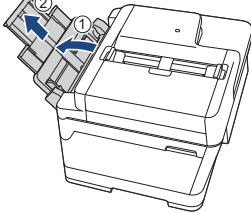
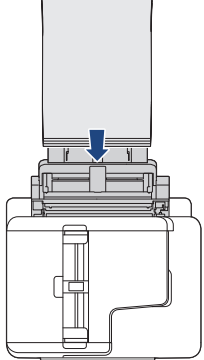
Bandeja MP ¹	Cómo cargar papel	
Carta A4 Ejecutivo		<p>Ajuste las guías del papel de la bandeja MP.</p> <p style="text-align: center;">➔</p> <p>Orientación horizontal</p> 
Doble carta A3 Legal Folio Legal de México Legal India A5 A6 Fotografía Foto L Foto 2L Ficha Sobres Papel largo ^{2 3}		<p>Ajuste las guías del papel de la bandeja MP.</p> <p style="text-align: center;">➔</p> <p>Orientación vertical</p> 

1 La bandeja MP está disponible solo en MFC-J6960DW/MFC-J6975DW.

2 Ancho: 3,5 - 11,7 pulg. (88,9 - 297 mm) / Altura: 17 - 47,2 pulg. (431,9 - 1200 mm).

3 Cargue solo una hoja de papel largo en la bandeja MP. Para evitar dañar el papel, NO tire del soporte del papel (2) al cargar papel largo.

Ranura de alimentación manual

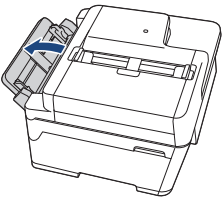
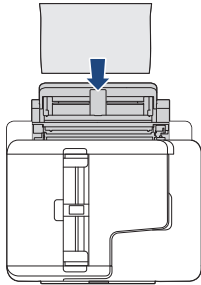
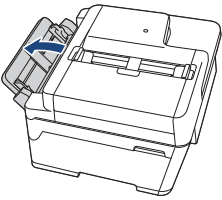
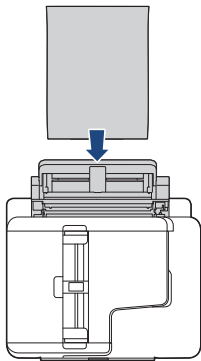
Ranura de alimentación manual ^{1 2}	Cómo cargar papel	
Carta A4 Ejecutivo		Orientación horizontal 
Doble carta A3 Legal Folio Legal de México Legal India A5 A6 Fotografía Foto L Foto 2L Ficha Sobres		Orientación vertical 

1 La ranura de alimentación manual está disponible solo en MFC-J6560DW.

2 En la ranura de alimentación manual, las hojas de papel se deben cargar solo de una en una.

2. Despliegue la lengüeta del soporte del papel.

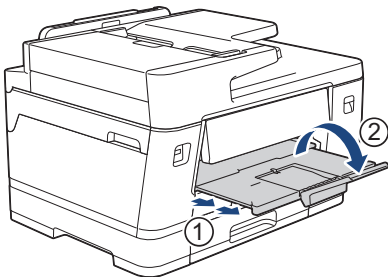

3. Cambie la configuración del tamaño de papel en el menú del equipo si fuese necesario.

✓ Información relacionada

- [Cargar papel](#)

Cargar papel en la bandeja de papel 1 / bandeja de papel 2

- Cargar papel de tamaño Carta, A4 o Ejecutivo en la bandeja de papel 1 / bandeja de papel 2
- Cargar el papel de tamaño Doble carta, Legal o A3 en la bandeja de papel 1 / bandeja de papel 2
- Cargar papel fotográfico en la bandeja de papel 1
- Cargar sobres en la bandeja de papel #1

Cargar papel de tamaño Carta, A4 o Ejecutivo en la bandeja de papel 1 / bandeja de papel 2

- Si el ajuste [Compruebe el papel] está configurado en [Sí] y usted retira la bandeja de papel del equipo, en la pantalla LCD se mostrará un mensaje que le permitirá cambiar el tamaño y el tipo de papel.
- Cuando cargue papel de un tamaño diferente en la bandeja, debe cambiar la configuración del tamaño de papel en el equipo o la configuración del tamaño de papel en la computadora.
Al hacer esto, si la opción Selección automática de bandeja ha sido seleccionada en el controlador de impresora (Windows) o en el equipo, el equipo estará activado para tomar papel automáticamente de la bandeja apropiada. (MFC-J6960DW/MFC-J6975DW)
- En la bandeja 2, solo puede utilizar papel normal. (MFC-J6960DW/MFC-J6975DW)

Estas instrucciones describen cómo cargar papel en la bandeja 1.

(MFC-J6960DW/MFC-J6975DW) Los pasos aplicables a la bandeja 2 son muy parecidos.

1. Si la lengüeta del soporte del papel (1) está abierta, ciérrela y, a continuación, cierre el soporte del papel (2).

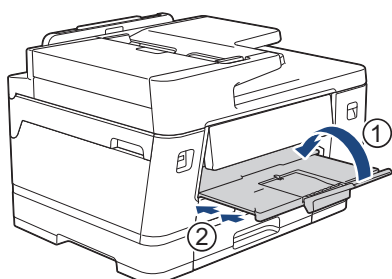

2. Extraiga la bandeja de papel completamente del equipo, tal y como indica la flecha.

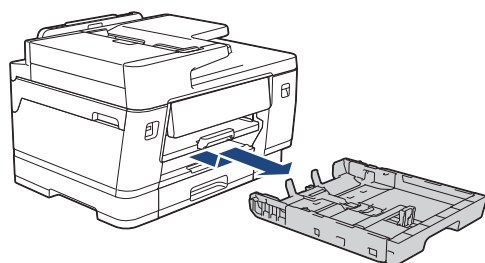

(MFC-J6960DW/MFC-J6975DW)

Cuando cargue papel en la bandeja 2, retire la cubierta superior de la bandeja (1).

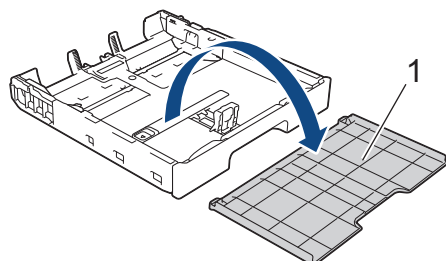

3. Presione ligeramente las guías de anchura del papel (1) y, a continuación, la guía de longitud del papel (2) y deslícelas para adaptarlas al tamaño del papel.

Asegúrese de que la marca triangular (3) de la guía de anchura del papel (1) y de la guía de longitud del papel (2) están alineadas con las marcas del papel que está utilizando.

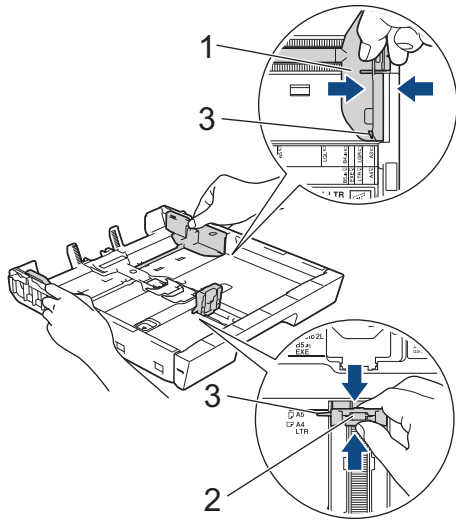

 Si carga papel de tamaño Ejecutivo en la bandeja de papel 1, levante el tope (4).

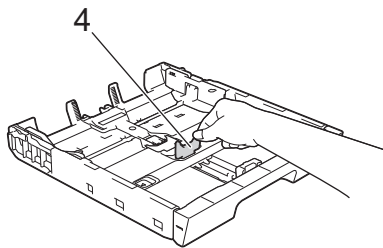

4. Airee bien la pila de papel para evitar que se produzcan atascos y problemas en la alimentación del papel.

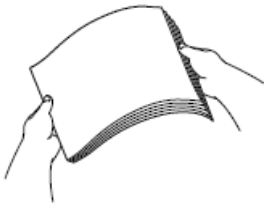

 Asegúrese siempre de que el papel no esté curvado ni arrugado.

5. Cargue cuidadosamente el papel en la bandeja de papel con la superficie de impresión **cara abajo**.

Orientación horizontal

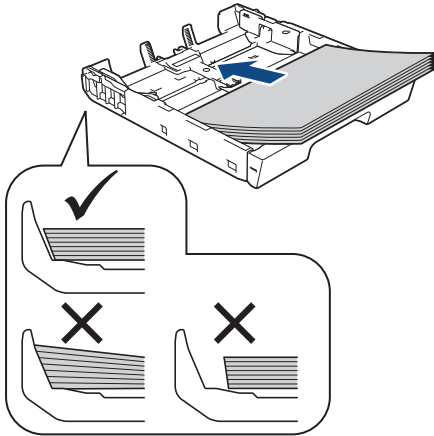

IMPORTANTE

Evite empujar el papel demasiado; de lo contrario, podría levantarse en la parte posterior de la bandeja y provocar problemas en la alimentación del papel.



Para añadir papel antes de que la bandeja se quede vacía, extraiga el papel de la bandeja y apílelo con el papel que esté añadiendo. Asegúrese siempre de airear bien la pila de papel para evitar que el equipo alimente varias páginas.

6. Asegúrese de que la guía del longitud del papel (1) toca los bordes del papel.

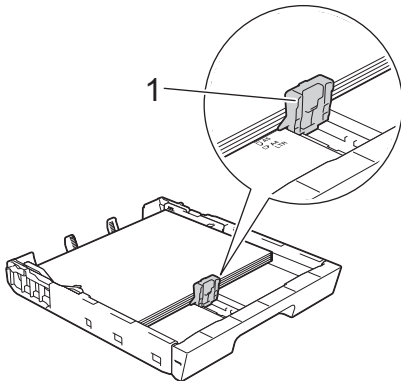

7. Ajuste cuidadosamente las guías de anchura del papel (1) para adaptarlas al papel. Asegúrese de que las guías del papel toquen los bordes del papel.

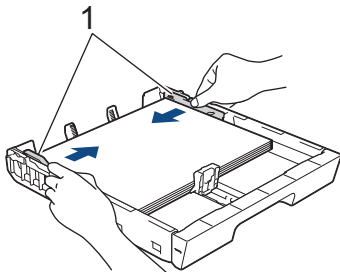

8. Asegúrese de que el papel esté plano en la bandeja y por debajo de la marca de capacidad máxima de papel (1).

Si la bandeja de papel se rellena excesivamente, se pueden producir atascos de papel.

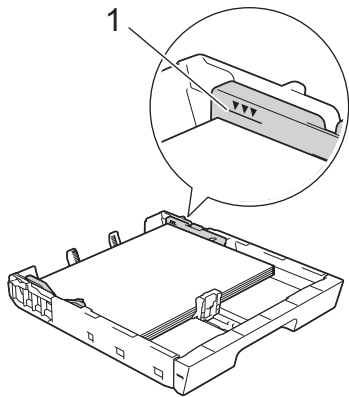

(MFC-J6960DW/MFC-J6975DW)

Cuando cargue papel en la bandeja 2, vuelva a colocar la cubierta superior de la bandeja.

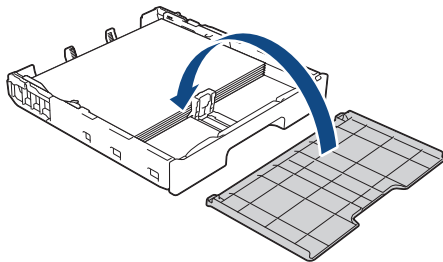

9. Vuelva a introducir lentamente la bandeja de papel por completo en el equipo.

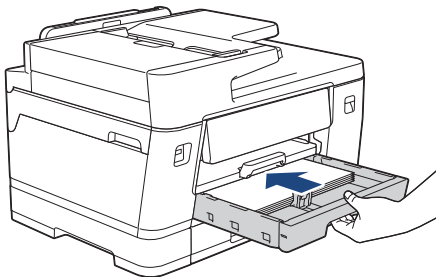

IMPORTANTE

NO introduzca la bandeja de papel en el equipo por la fuerza ni demasiado rápido. Si hace esto, podría causar atascos de papel o problemas en la alimentación del papel.

10. Tire del soporte del papel hasta que encaje en su sitio.

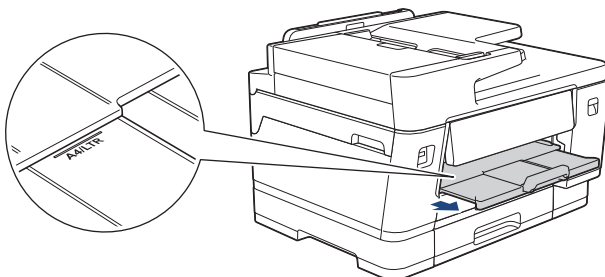

11. Cambie la configuración del tamaño de papel en el menú del equipo si fuese necesario.



Información relacionada

- Cargar papel en la bandeja de papel 1 / bandeja de papel 2

Información adicional:

- Cambiar el ajuste de revisión de papel
- Cambiar el tamaño y el tipo de papel

-
- Seleccionar el soporte de impresión correcto
-

Cargar el papel de tamaño Doble carta, Legal o A3 en la bandeja de papel 1 / bandeja de papel 2

- Si el ajuste [Compruebe el papel] está configurado en [Sí] y usted retira la bandeja de papel del equipo, en la pantalla LCD se mostrará un mensaje que le permitirá cambiar el tamaño y el tipo de papel.
- Cuando cargue papel de un tamaño diferente en la bandeja, debe cambiar la configuración del tamaño de papel en el equipo o la configuración del tamaño de papel en la computadora.
Al hacer esto, si la opción Selección automática de bandeja ha sido seleccionada en el controlador de impresora (Windows) o en el equipo, el equipo estará activado para tomar papel automáticamente de la bandeja apropiada. (MFC-J6960DW/MFC-J6975DW)
- En la bandeja 2, solo puede utilizar papel normal. (MFC-J6960DW/MFC-J6975DW)

Estas instrucciones describen cómo cargar papel en la bandeja 1.

(MFC-J6960DW/MFC-J6975DW) Los pasos aplicables a la bandeja 2 son muy parecidos.

1. Si la lengüeta del soporte del papel (1) está abierta, ciérrela y, a continuación, cierre el soporte del papel (2).

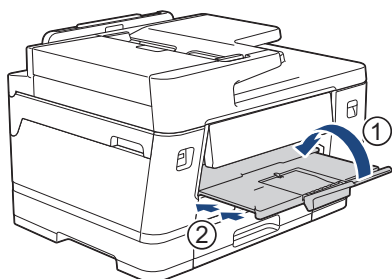

2. Extraiga la bandeja de papel completamente del equipo, tal y como indica la flecha.

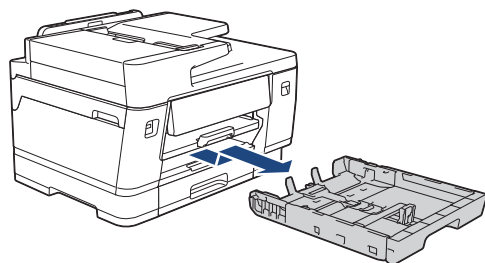

(MFC-J6960DW/MFC-J6975DW)

Cuando cargue papel en la bandeja 2, retire la cubierta superior de la bandeja (1).

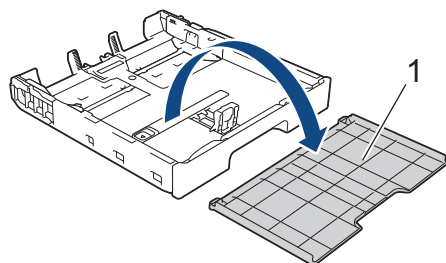

3. Apoye la bandeja sobre una superficie plana.

Arrastre la barra deslizante verde hacia la izquierda y, a continuación, extienda la bandeja hasta que encaje en su sitio.

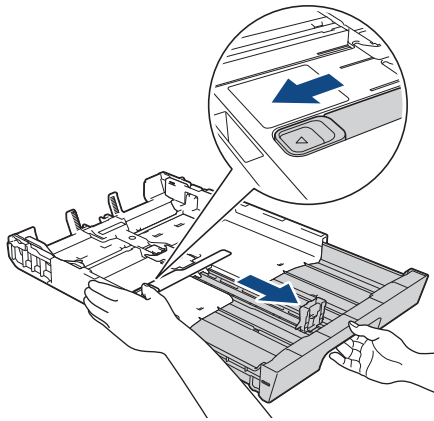

4. Presione ligeramente las guías de anchura del papel (1) y, a continuación, la guía de longitud del papel (2) y deslícelas para adaptarlas al tamaño del papel.

Asegúrese de que la marca triangular (3) de la guía de anchura del papel (1) y de la guía de longitud del papel (2) están alineadas con las marcas del papel que está utilizando.

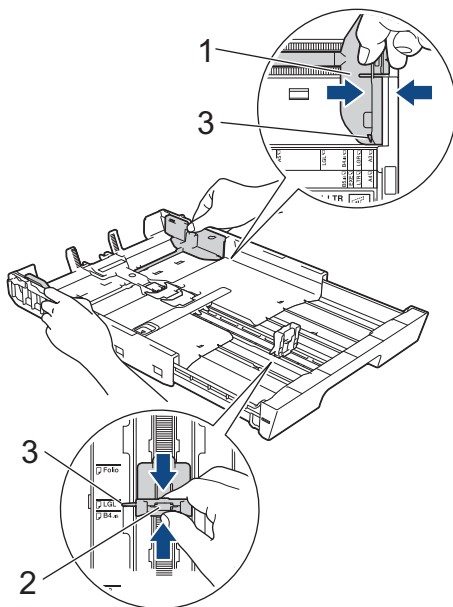

5. Airee bien la pila de papel para evitar que se produzcan atascos y problemas en la alimentación del papel.

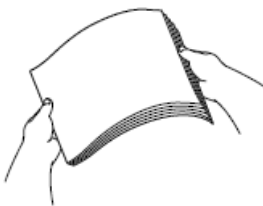

Asegúrese siempre de que el papel no esté curvado ni arrugado.

6. Cargue cuidadosamente el papel en la bandeja de papel con la superficie de impresión **cara abajo**.

Orientación vertical

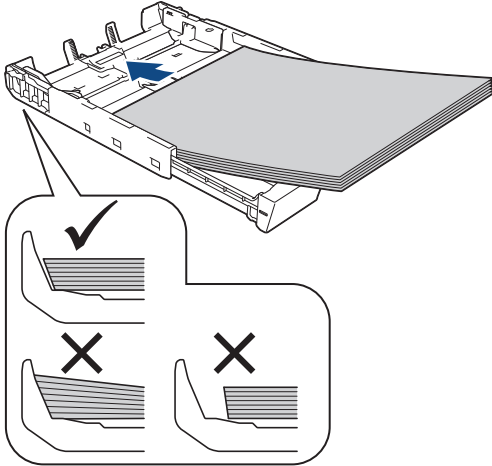

IMPORTANTE

Evite empujar el papel demasiado; de lo contrario, podría levantarse en la parte posterior de la bandeja y provocar problemas en la alimentación del papel.



Para añadir papel antes de que la bandeja se quede vacía, extraiga el papel de la bandeja y apílelo con el papel que esté añadiendo. Asegúrese siempre de airear bien la pila de papel para evitar que el equipo alimente varias páginas.

7. Asegúrese de que la guía del longitud del papel (1) toca los bordes del papel.

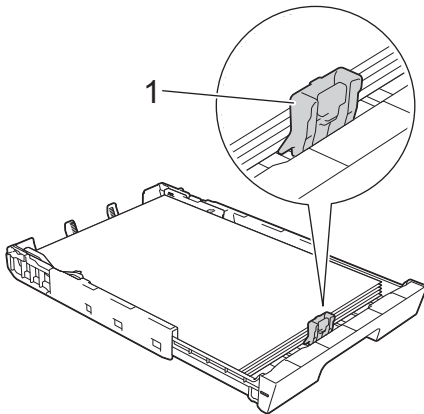

8. Ajuste cuidadosamente las guías de anchura del papel (1) para adaptarlas al papel. Asegúrese de que las guías del papel toquen los bordes del papel.

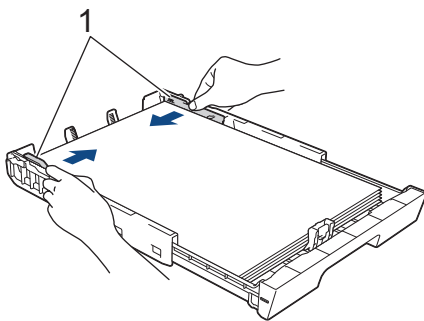

9. Asegúrese de que el papel esté plano en la bandeja y por debajo de la marca de capacidad máxima de papel (1).

Si la bandeja de papel se rellena excesivamente, se pueden producir atascos de papel.

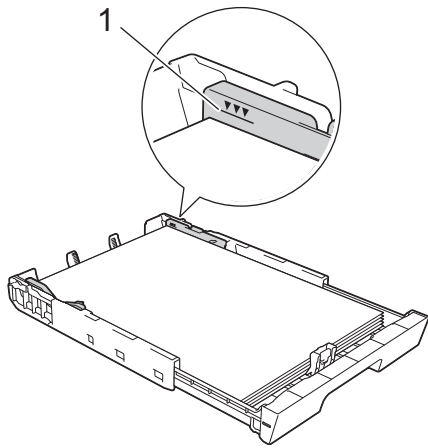

(MFC-J6960DW/MFC-J6975DW)

Cuando cargue papel en la bandeja 2, vuelva a colocar la cubierta superior de la bandeja.

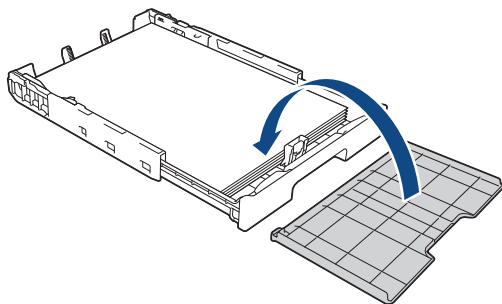

10. Vuelva a introducir lentamente la bandeja de papel por completo en el equipo.

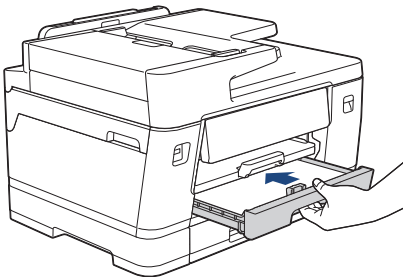

IMPORTANTE

NO introduzca la bandeja de papel en el equipo por la fuerza ni demasiado rápido. Si hace esto, podría causar atascos de papel o problemas en la alimentación del papel.

11. Tire del soporte del papel (1) hasta que encaje en su sitio y, a continuación, despliegue la lengüeta del soporte del papel (2).

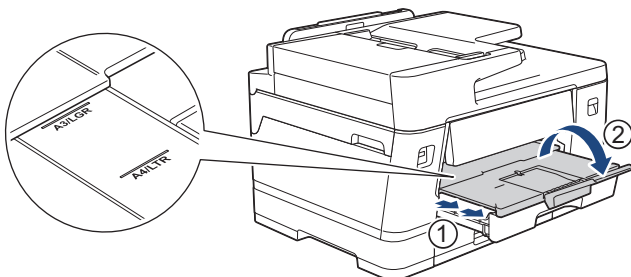

12. Cambie la configuración del tamaño de papel en el menú del equipo si fuese necesario.



Antes de bloquear la bandeja de papel, extraiga el papel de la bandeja.

Apoye la bandeja sobre una superficie plana.

Arrastre la barra deslizante verde hacia la izquierda y, a continuación, empuje la bandeja por la parte delantera hasta que encaje en su sitio. Coloque el papel en la bandeja.

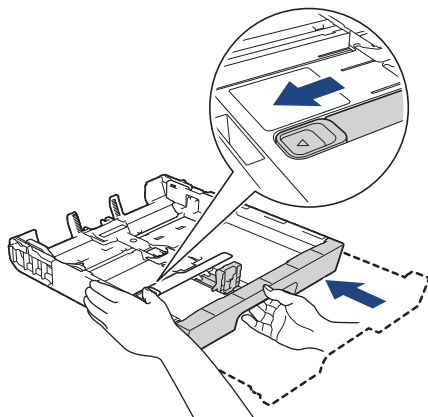

Información relacionada

- Cargar papel en la bandeja de papel 1 / bandeja de papel 2

Cargar papel fotográfico en la bandeja de papel 1

- Si el ajuste [Compruebe el papel] está configurado en [Sí] y usted retira la bandeja de papel del equipo, en la pantalla LCD se mostrará un mensaje que le permitirá cambiar el tamaño y el tipo de papel.
- Cuando cargue papel de un tamaño diferente en la bandeja, debe cambiar la configuración del tamaño de papel en el equipo o la configuración del tamaño de papel en la computadora.

Al hacer esto, si la opción Selección automática de bandeja ha sido seleccionada en el controlador de impresora (Windows) o en el equipo, el equipo estará activado para tomar papel automáticamente de la bandeja apropiada. (MFC-J6960DW/MFC-J6975DW)

1. Si la lengüeta del soporte del papel (1) está abierta, ciérrela y, a continuación, cierre el soporte del papel (2).

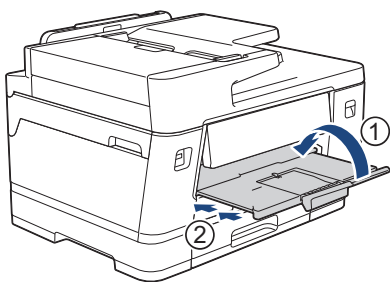

2. Extraiga la bandeja de papel completamente del equipo, tal y como indica la flecha.

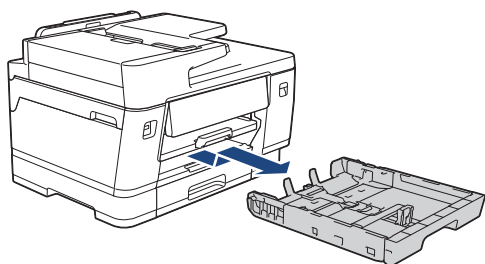

3. Realice una de las siguientes acciones:

- Si carga papel Foto L (3,5" x 5")/(9 x 13 cm) en la bandeja de papel, levante el tope de Foto L (1).
- Si carga papel Foto (4" x 6")/(10 x 15 cm) en la bandeja de papel, levante el tope de Foto (2).
- Si carga papel Foto 2L (5" x 7")/(13 x 18 cm) en la bandeja de papel, levante el tope de Foto 2L (3).

Presione ligeramente las guías de anchura del papel (4) y deslícelas para adaptarlas al tamaño de papel.

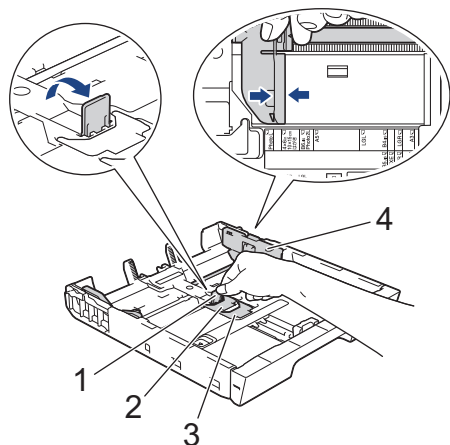

4. Cargue hasta 20 hojas de papel fotográfico en la bandeja de papel con la superficie de impresión **cara abajo**.

Cargar más de 20 hojas de papel fotográfico puede provocar atascos de papel.

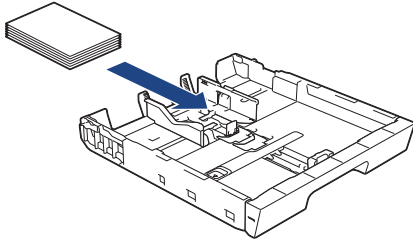

5. Ajuste cuidadosamente las guías de anchura del papel (1) para adaptarlas al papel. Asegúrese de que las guías del papel toquen los bordes del papel y de que el papel esté plano en la bandeja.

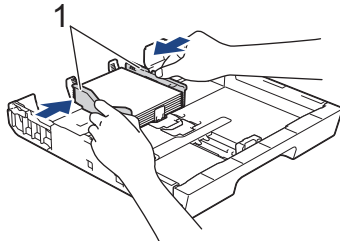

6. Vuelva a introducir lentamente la bandeja de papel por completo en el equipo.

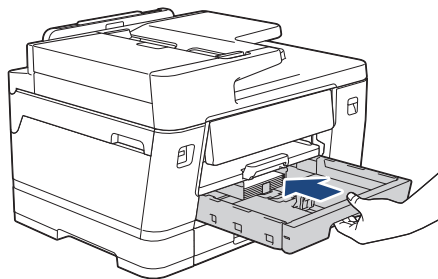

IMPORTANTE

NO introduzca la bandeja de papel en el equipo por la fuerza ni demasiado rápido. Si hace esto, podría causar atascos de papel o problemas en la alimentación del papel.

7. Tire del soporte del papel hasta que encaje en su sitio.

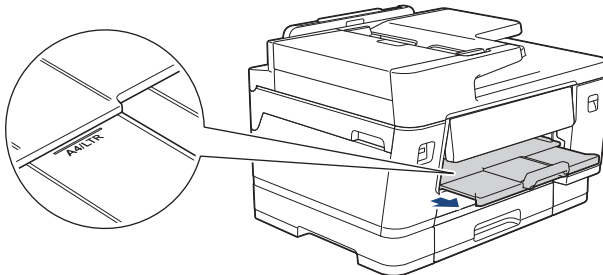

8. Cambie la configuración del tamaño de papel en el menú del equipo si fuese necesario.



Información relacionada

- [Cargar papel en la bandeja de papel 1 / bandeja de papel 2](#)

Información adicional:

- [Cambiar el ajuste de revisión de papel](#)
- [Cambiar el tamaño y el tipo de papel](#)
- [Seleccionar el soporte de impresión correcto](#)

Cargar sobres en la bandeja de papel #1

- Si el ajuste [Compruebe el papel] está configurado en [Sí] y usted retira la bandeja de papel del equipo, en la pantalla LCD se mostrará un mensaje que le permitirá cambiar el tamaño y el tipo de papel.
- Puede cargar sobres de varios tamaños. >> *Información relacionada: Tipo de papel y tamaño de papel para cada operación*
- Cuando cargue papel de un tamaño diferente en la bandeja, debe cambiar la configuración del tamaño de papel en el equipo o la configuración del tamaño de papel en la computadora.

Al hacer esto, si la opción Selección automática de bandeja ha sido seleccionada en el controlador de impresora (Windows) o en el equipo, el equipo estará activado para tomar papel automáticamente de la bandeja apropiada. (MFC-J6960DW/MFC-J6975DW)

- Antes de cargar sobres en la bandeja, aplaste las esquinas y los laterales de los sobres para alisarlos lo máximo posible.

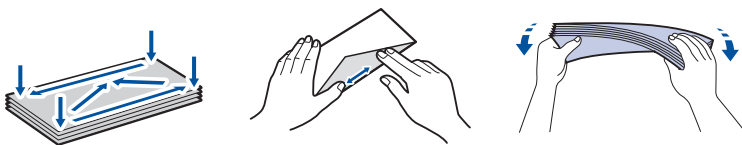

1. Si la lengüeta del soporte del papel (1) está abierta, ciérrala y, a continuación, cierre el soporte del papel (2).

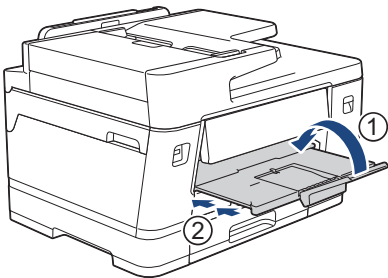

2. Extraiga la bandeja de papel completamente del equipo, tal y como indica la flecha.

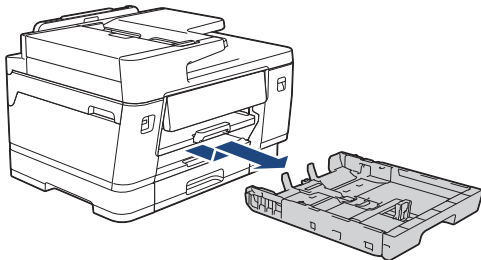

3. Cargue hasta 10 sobres en la bandeja de papel con la superficie de impresión **cara abajo**. Cargar más de 10 sobres puede provocar atascos de papel.

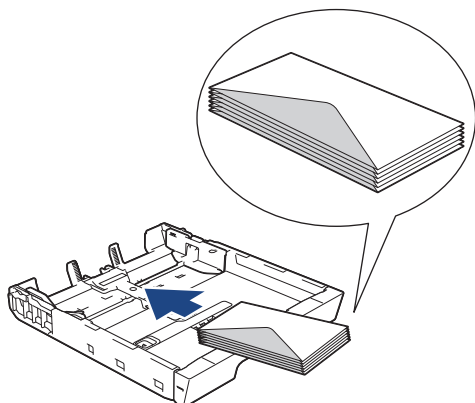

4. Presione ligeramente las guías de anchura del papel (1) y la guía de longitud del papel (2) y deslícelas para adaptarlas al tamaño de los sobres.

Asegúrese de que los sobres estén planos en la bandeja.

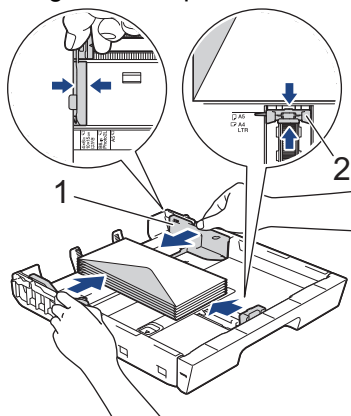

IMPORTANTE

Si los sobres son de alimentación múltiple, cargue los sobres en la bandeja de papel de uno en uno.

5. Vuelva a introducir lentamente la bandeja de papel por completo en el equipo.

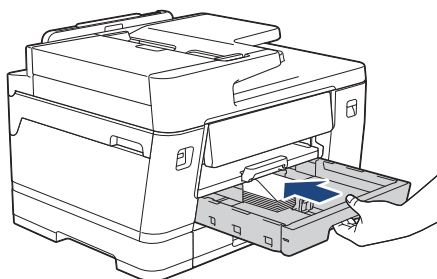

IMPORTANTE

NO introduzca la bandeja de papel en el equipo por la fuerza ni demasiado rápido. Si hace esto, podría causar atascos de papel o problemas en la alimentación del papel.

6. Tire del soporte del papel (1) hasta que encaje en su sitio y, a continuación, despliegue la lengüeta del soporte del papel (2).

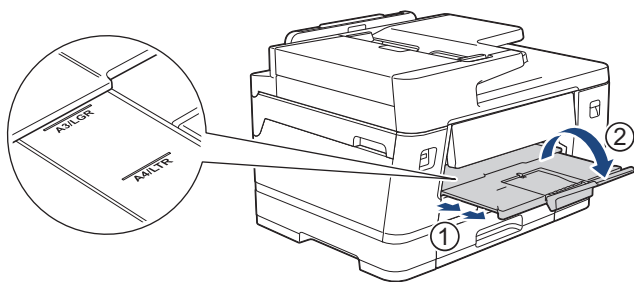

7. Cambie la configuración del tamaño de papel en el menú del equipo si fuese necesario.



Información relacionada

- Cargar papel en la bandeja de papel 1 / bandeja de papel 2

Información adicional:

- Tipo de papel y tamaño de papel para cada operación
- Cambiar el ajuste de revisión de papel
- Cambiar el tamaño y el tipo de papel
- Seleccionar el soporte de impresión correcto

Cargar papel en la bandeja multipropósito (bandeja MP)

Modelos relacionados: MFC-J6960DW/MFC-J6975DW

- Cargar hojas sueltas, papel fotográfico o sobres en la bandeja multipropósito (bandeja MP)
- Cargar papel largo en la bandeja multipropósito (bandeja MP)

Cargar hojas sueltas, papel fotográfico o sobres en la bandeja multipropósito (bandeja MP)

Modelos relacionados: MFC-J6960DW/MFC-J6975DW

Use la bandeja MP para soportes especiales de impresión, como papel fotográfico o sobres.

- Si el ajuste [Compruebe el papel] está configurado en [Sí] y usted configura el papel de la bandeja MP, en la pantalla LCD se mostrará un mensaje que le permitirá cambiar el tamaño y el tipo de papel.
- Cuando cargue papel de un tamaño diferente en la bandeja, debe cambiar la configuración del tamaño de papel en el equipo o la configuración del tamaño de papel en la computadora.

Al hacer esto, si la opción Selección automática de bandeja ha sido seleccionada en el controlador de impresora (Windows) o en el equipo, el equipo estará activado para tomar papel automáticamente de la bandeja apropiada.

NOTA

Para evitar que entre polvo en el equipo, cierre siempre la bandeja MP si no la utiliza.

1. Abra la bandeja MP.



Si desea cargar papel de un tamaño mayor que Carta o A4, tire del soporte del papel hacia arriba con las dos manos, hasta que este encaje en su sitio.

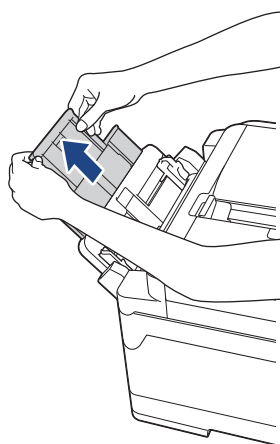

- Presione ligeramente y deslice las guías del papel de la bandeja MP para que coincidan con el ancho del papel que va a utilizar.

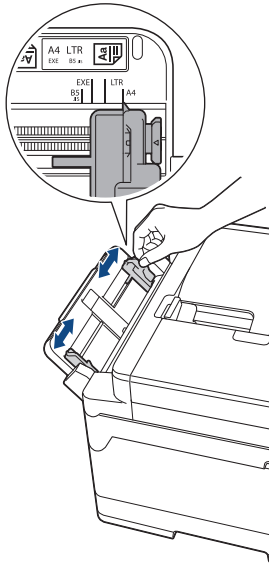

- Airee bien la pila de papel para evitar que se produzcan atascos y problemas en la alimentación del papel.



Asegúrese siempre de que el papel no esté curvado ni arrugado.

- Cargue cuidadosamente el papel en la bandeja MP con la superficie de impresión **cara arriba**.
 - Uso de Carta, A4 o Ejecutivo

Orientación horizontal

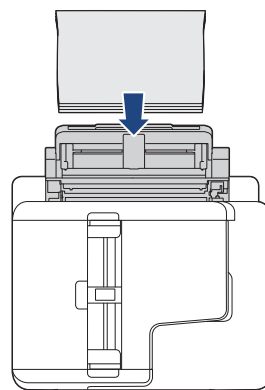
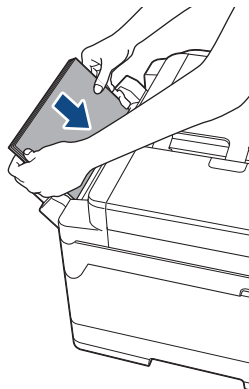

- Uso de Doble carta, A3, Legal, Folio, Legal de México, Legal de la India, A5, A6, sobres, Foto, Foto L, Foto 2L o Ficha

Orientación vertical

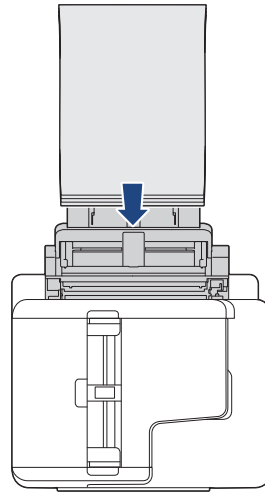
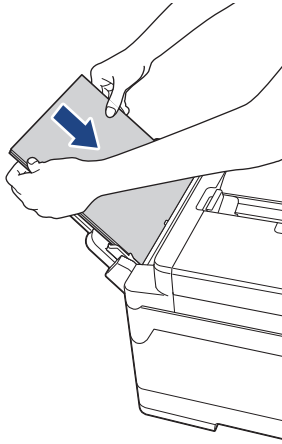

Cuando utilice sobres, cargue los sobres con la superficie de impresión **cara arriba** y la solapa hacia la izquierda, tal y como se muestra en la ilustración.

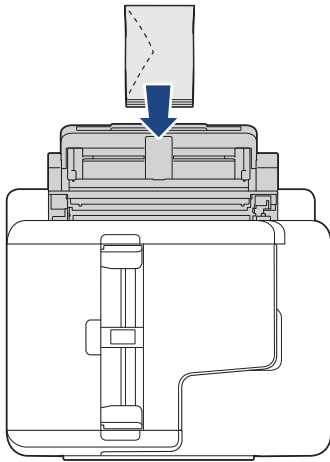

Si tiene problemas para cargar papel en la bandeja MP, arrastre la palanca de desbloqueo (1) hacia la parte posterior del equipo y, a continuación, cargue el papel.

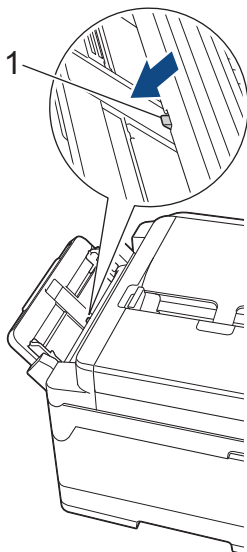

5. Con las dos manos, ajuste cuidadosamente las guías del papel de la bandeja MP para adaptarlas al papel.

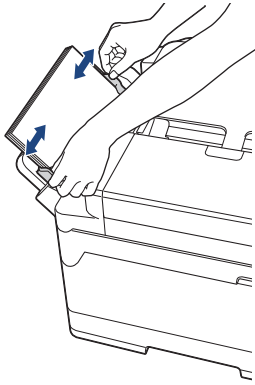

- NO presione las guías del papel con demasiada fuerza contra el papel. De lo contrario, el papel podría doblarse y atascarse.
- Coloque el papel en el centro de la bandeja MP, entre las guías del papel. Si el papel no está centrado, retírelo e introdúzcalo en la posición central.

6. Realice una de las siguientes acciones:

- Si utiliza un tamaño de papel Carta, A4 o más pequeño, tire del soporte del papel hasta que este encaje en su sitio.

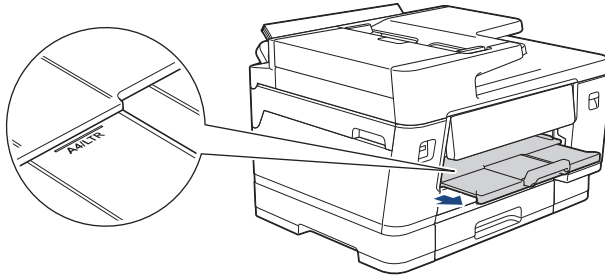

- Si utiliza un tamaño de papel más grande que Carta, A4 o sobres, tire del soporte del papel (1) hasta que quede inmovilizado en la posición correcta y, a continuación, despliegue la lengüeta del soporte del papel (2).

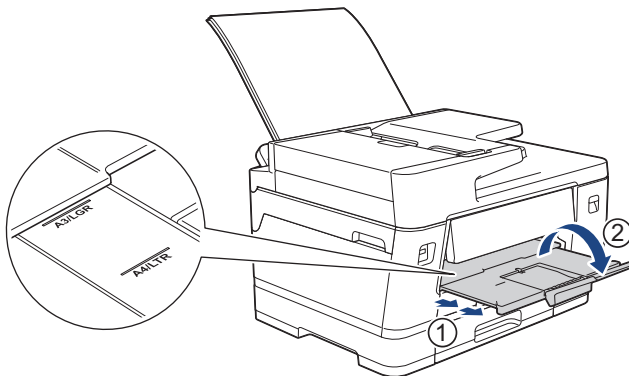

7. Cambie la configuración del tamaño de papel en el menú del equipo si fuese necesario.



Asegúrese de que la impresión ha finalizado antes de cerrar la bandeja MP.



Información relacionada

- [Cargar papel en la bandeja multipropósito \(bandeja MP\)](#)

Información adicional:

- [Seleccionar el soporte de impresión correcto](#)

Cargar papel largo en la bandeja multipropósito (bandeja MP)

Modelos relacionados: MFC-J6960DW/MFC-J6975DW

Cargue **una hoja** de papel largo a la vez cuando utilice la bandeja MP.

- Use la bandeja MP para imprimir en papel largo (Ancho: 3,5 - 11,7 pulg. (88,9 - 297 mm) / Altura: 17 - 47,2 pulg. (431,9 - 1200 mm)).
- Use el papel largo únicamente cuando imprima desde su computadora o AirPrint. No utilice papel largo al realizar copias o enviar faxes.
- Si el ajuste [Compruebe el papel] está configurado en [Sí] y usted configura el papel de la bandeja MP, en la pantalla LCD se mostrará un mensaje que le permitirá cambiar el tamaño y el tipo de papel.
- Cuando cargue papel de un tamaño diferente en la bandeja, debe cambiar la configuración del tamaño de papel en el equipo o la configuración del tamaño de papel en la computadora.

Al hacer esto, si la opción Selección automática de bandeja ha sido seleccionada en el controlador de impresora (Windows) o en el equipo, el equipo estará activado para tomar papel automáticamente de la bandeja apropiada.

- Si los cartuchos de tinta llegaron al final de su vida útil mientras imprime en papel largo, puede sustituirlos por cartuchos de tinta nuevos del mismo color y seguir imprimiendo.

El tono del color puede ser diferente después del cambio de cartuchos de tinta.

NOTA

Para evitar que entre polvo en el equipo, cierre siempre la bandeja MP si no la utiliza.

1. Abra la bandeja MP.

IMPORTANTE

Para evitar dañar el papel, NO tire del soporte del papel al cargar papel largo.

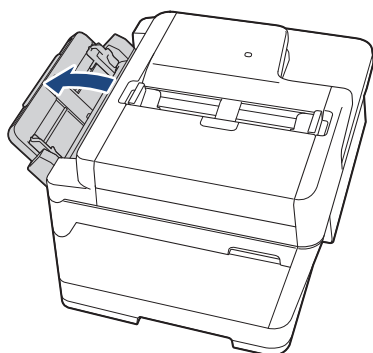

-
2. Presione ligeramente y deslice las guías del papel de la bandeja MP para que coincidan con el ancho del papel que va a utilizar.

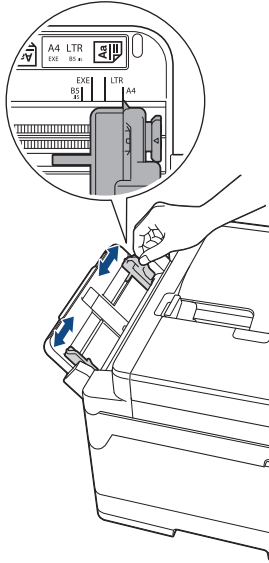

3. Cargue solo **una hoja de papel** en la bandeja MP con la superficie de impresión **cara arriba**. Introduzca una hoja de papel en la bandeja MP con las dos manos y empújela hasta que el borde de alimentación toque los rodillos de alimentación del papel.

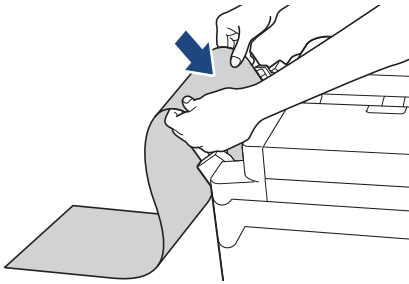

Si tiene problemas para cargar papel en la bandeja MP, arrastre la palanca de desbloqueo (1) hacia la parte posterior del equipo y, a continuación, cargue el papel.

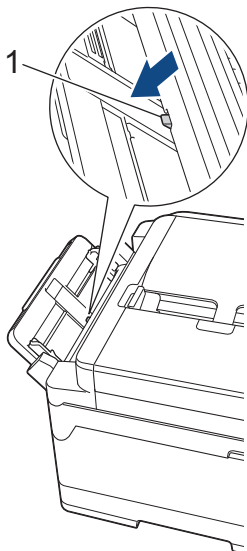

- Con las dos manos, ajuste cuidadosamente las guías del papel de la bandeja MP para adaptarlas al papel.

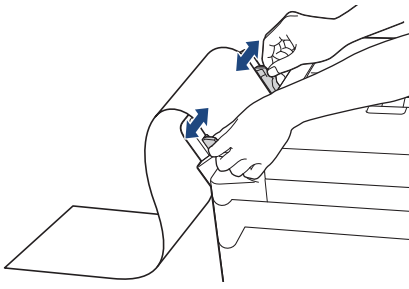

IMPORTANTE

NO cargue más de una hoja de papel largo en la bandeja MP. De lo contrario, se podría producir un atasco de papel. Cuando imprima varias páginas, no coloque la siguiente hoja de papel hasta que en la pantalla táctil aparezca un mensaje indicándole que introduzca la siguiente hoja.

- Tire del soporte del papel (1) hasta que encaje en su sitio y, a continuación, despliegue la lengüeta del soporte del papel (2).

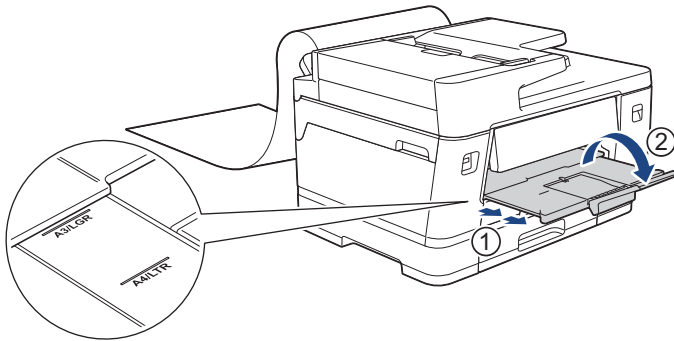

Cuando cargue papel largo en la bandeja MP, el equipo sostiene la página impresa luego de la impresión para que la hoja no se caiga. Una vez completada la impresión, quite la página impresa y pulse [OK].

- Cambie la configuración del tamaño de papel a [Tamaño definido por el usuario (Tamaño definido usuario)] e ingrese el tamaño real mediante la pantalla táctil del equipo.



Asegúrese de que la impresión ha finalizado antes de cerrar la bandeja MP.



Información relacionada

- Cargar papel en la bandeja multipropósito (bandeja MP)

Información adicional:

- Seleccionar el soporte de impresión correcto
- Imprimir en papel largo (Windows)

Cargar papel en la ranura de alimentación manual

Modelos relacionados: MFC-J6560DW

Cargue soportes especiales de impresión en esta ranura, de uno en uno.



El equipo activa automáticamente el modo de alimentación manual cuando se carga papel en la ranura de alimentación manual.

1. Abra la cubierta de la ranura de alimentación manual.

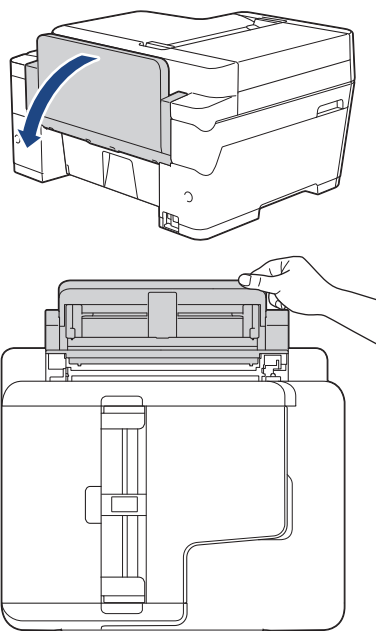

2. Deslice las guías del papel de la ranura de alimentación manual para hacerlas coincidir con el ancho del papel que va a utilizar.

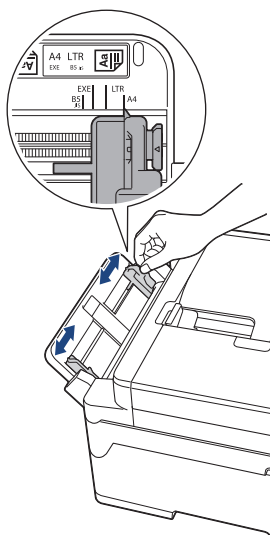

3. Cargue solo una hoja de papel en la ranura de alimentación manual con la superficie de impresión **cara arriba**.

Con ambas manos, introduzca una hoja de papel en la ranura de alimentación manual hasta que el borde de alimentación toque los rodillos de alimentación del papel. Suelte el papel cuando note que el equipo tira de él. En la pantalla LCD aparece [Ranura de alim. manual prep. (Ranura alim. manual preparada)].

Lea las instrucciones que se muestran en la pantalla LCD y, a continuación, pulse [OK].

- Uso de Carta, A4 o Ejecutivo

Orientación horizontal

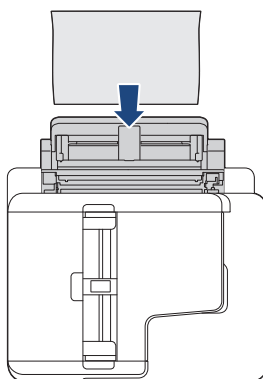
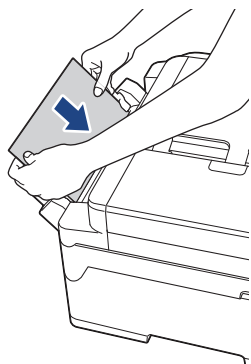

- Uso de Doble carta, A3, Legal, Folio, Legal de México, Legal de la India, A5, A6, sobres, Foto, Foto L, Foto 2L o Ficha

Orientación vertical

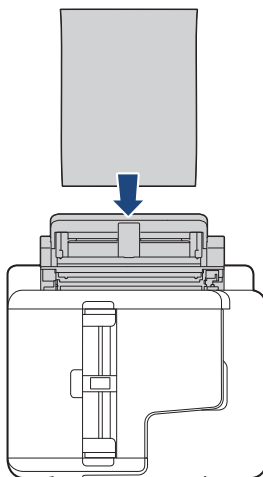
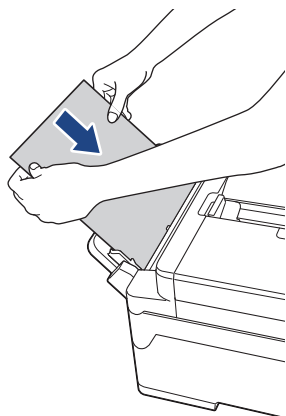

- Cuando utilice sobres, cargue los sobres con la superficie de impresión **cara arriba** y la solapa hacia la izquierda, tal y como se muestra en la ilustración.

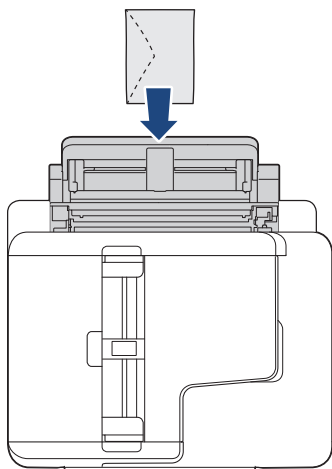

- Cuando cargue un sobre o una hoja de papel grueso, empújelo dentro de la ranura de alimentación manual hasta que note que los rodillos de alimentación del papel lo está cargando.

IMPORTANTE

- NO cargue más de una hoja de papel en la ranura de alimentación manual de una vez. De lo contrario, se podría producir un atasco de papel. Cuando imprima varias páginas, no coloque la siguiente hoja de papel hasta que en la pantalla táctil aparezca un mensaje que le indique que lo haga.
- NO cargue papel en la ranura de alimentación manual cuando esté imprimiendo desde la bandeja de papel. De lo contrario, se podría producir un atasco de papel.

4. Realice una de las siguientes acciones:

- Cuando use papel de tamaño Carta o A4, o tamaños más pequeños
Tire del soporte del papel hasta que encaje en su sitio.

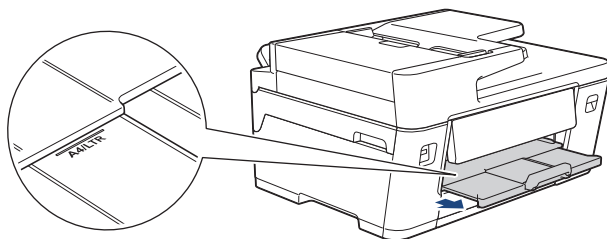

- Cuando use papel de un tamaño mayor que Carta o A4, o sobres
Tire del soporte del papel (1) hasta que encaje en su sitio y, a continuación, despliegue la lengüeta del soporte del papel (2).

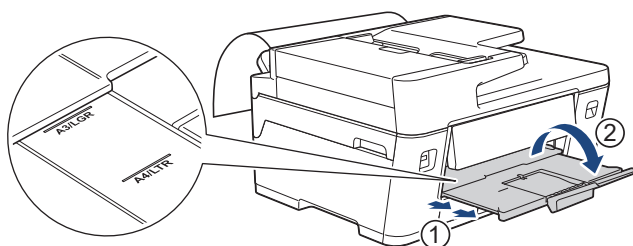

- Si el documento no cabe en una sola hoja, aparecerá un mensaje en la pantalla LCD pidiéndole que cargue otra hoja de papel. Coloque otra hoja de papel en la ranura de alimentación manual y, a continuación, pulse [OK].
- Cuando cargue papel de tamaño Carta o A4 en la ranura de alimentación manual, el equipo sujetará la página impresa tras la impresión para evitar que se caiga. Una vez completada la impresión, quite la página impresa y pulse [OK].
- Asegúrese de que la impresión ha terminado antes de cerrar la cubierta de la ranura de alimentación manual.
- El equipo expulsa el papel cargado en la ranura de alimentación manual si está imprimiendo una página de prueba, un fax o un informe.
- El equipo expulsa el papel cargado en la ranura de alimentación manual durante el proceso de limpieza del equipo. Espere a que el equipo termine la limpieza y, entonces, vuelva a colocar el papel en la ranura de alimentación manual.



Información relacionada

- [Cargar papel](#)

Información adicional:

- [Seleccionar el soporte de impresión correcto](#)

Área no imprimible

El área no imprimible depende de la configuración de la aplicación que está utilizando. Los números siguientes indican las áreas no imprimibles en hojas sueltas de papel y sobres. El equipo solo puede efectuar la impresión en las áreas sombreadas de hojas sueltas de papel cuando la función de impresión sin bordes está disponible y activada.

Hojas sueltas de papel

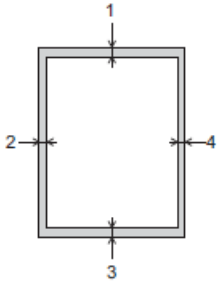

Sobre

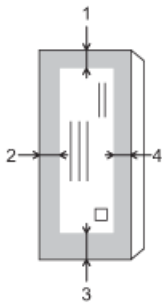

	Arriba (1)	Izquierda (2)	Abajo (3)	Derecha (4)
Hojas sueltas	0,12 pulg. (3 mm)	0,12 pulg. (3 mm)	0,12 pulg. (3 mm) ¹	0,12 pulg. (3 mm)
Sobre	0,47 pulg. (12 mm)	0,12 pulg. (3 mm)	0,47 pulg. (12 mm)	0,12 pulg. (3 mm)



La función de impresión sin bordes no está disponible para la impresión a 2 caras de sobres y algunos tamaños de papel, como Legal y Ejecutivo.



Información relacionada

- [Cargar papel](#)

¹ (MFC-J6960DW/MFC-J6975DW) 0,20 pulg. (5 mm) cuando use papel largo.



Configuración del papel

- Cambiar el tamaño y el tipo de papel
- Cambiar el ajuste de revisión de papel
- Configurar una bandeja predeterminada basada en una tarea
- Cambiar la prioridad de bandeja de papel

Cambiar el tamaño y el tipo de papel

Ajuste las configuraciones del tamaño y del tipo de papel de la bandeja de papel.

- Para obtener una calidad de impresión óptima, configure el equipo para el tipo de papel que esté utilizando.
- Cuando cambie el tamaño de papel que carga en la bandeja, debe cambiar la configuración del tamaño de papel en la pantalla LCD al mismo tiempo.

1. (MFC-J6960DW/MFC-J6975DW) Pulse  [Ajustes] > [Todas config. (Todos ajustes)] > [Config. gral.] > [Config. bandeja (Ajuste bandeja)]. Pulse la opción de bandeja deseada.
2. (MFC-J6560DW) Pulse  [Ajustes] > [Todas config. (Todos ajustes)] > [Config. gral.].
3. Pulse [Tipo de papel].
4. Pulse ▲ o ▼ para mostrar las opciones del tipo de papel y, a continuación, pulse la opción deseada.



(MFC-J6960DW/MFC-J6975DW) En la bandeja 2, use solo papel normal.

5. Pulse [Tamaño papel].
6. Pulse ▲ o ▼ para mostrar las opciones del tamaño de papel y, a continuación, pulse la opción deseada.



Si en la pantalla LCD se muestran las instrucciones para cargar papel, léalas y pulse [OK].

7. Pulse .



El papel sale con la superficie impresa cara arriba en la bandeja de papel de la parte delantera del equipo. Si está imprimiendo en papel satinado, retire cada hoja inmediatamente para evitar que la tinta se corra o se produzcan atascos de papel.



Información relacionada

- [Configuración del papel](#)



Información adicional:

- [Cargar papel de tamaño Carta, A4 o Ejecutivo en la bandeja de papel 1 / bandeja de papel 2](#)
- [Cargar papel fotográfico en la bandeja de papel 1](#)
- [Cargar sobres en la bandeja de papel #1](#)
- [Soportes de impresión aceptables](#)

Cambiar el ajuste de revisión de papel

Si la configuración está ajustada en [Sí] y se saca la bandeja de papel del equipo o se carga papel en la bandeja MP, en la pantalla LCD se mostrará un mensaje que le permitirá cambiar la configuración del tipo y el tamaño de papel.

La configuración predeterminada es [Sí].

1. Pulse  [Ajustes] > [Todas config. (Todos ajustes)] > [Config. gral.].
2. (MFC-J6960DW/MFC-J6975DW) Pulse [Config. bandeja (Ajuste bandeja)].
3. Pulse ▲ o ▼ para mostrar la opción [Compruebe pap. (Comprob. papel)] y, a continuación, púselas.
4. Pulse [Sí] o [No].
5. Pulse .

✓ Información relacionada

- [Configuración del papel](#)

Información adicional:

- [Cargar papel de tamaño Carta, A4 o Ejecutivo en la bandeja de papel 1 / bandeja de papel 2](#)
- [Cargar papel fotográfico en la bandeja de papel 1](#)
- [Cargar sobres en la bandeja de papel #1](#)

Configurar una bandeja predeterminada basada en una tarea

Modelos relacionados: MFC-J6960DW/MFC-J6975DW

Cambie la bandeja predeterminada que el equipo utiliza para cada modo.

El equipo alimenta el papel de la bandeja más apropiada según el orden de prioridad de bandeja que ha establecido.



Algunas bandejas no están disponibles en función del modelo.

1. Pulse  [Ajustes] > [Todas config. (Todos ajustes)] > [Config. gral.] > [Config. bandeja (Ajuste bandeja)].
 - Para imprimir en el modo de copia, pulse [Copia] > [Selec. bandeja].
 - Para imprimir faxes recibidos, pulse [Fax] > [Selec. bandeja].
 - Para imprimir fotos, pulse [Config. bandeja: Impr.JPEG (Soporte) (Ajuste bandeja: Impr.JPEG (Soporte))] > [Selec. bandeja].
2. Pulse la opción de bandeja deseada.



[Selec auto bndja] configura el equipo para alimentar papel desde la bandeja más adecuada para el tipo y tamaño del papel configurados.

3. Pulse .



Información relacionada



- [Configuración del papel](#)

Cambiar la prioridad de bandeja de papel

Modelos relacionados: MFC-J6960DW/MFC-J6975DW

Cambie la prioridad de la bandeja predeterminada que el equipo utiliza para cada modo.

Cuando [Selec auto bndja] está seleccionado en la configuración de selección de bandeja, el equipo alimenta papel de la bandeja más apropiada para el tamaño y el tipo de papel según la configuración de prioridad de bandeja.

1. Pulse  [Ajustes] > [Todas config. (Todos ajustes)] > [Config. gral.] > [Config. bandeja (Ajuste bandeja)].
2. Pulse la opción [Copia], [Fax], [Imprimir] o [Config. bandeja: Impr.JPEG (Soporte) (Ajuste bandeja: Impr.JPEG (Soporte))].
3. Pulse [Prioridad de bandejas].
4. Pulse la opción deseada.
5. Pulse .



Información relacionada

- [Configuración del papel](#)

Soportes de impresión aceptables

La calidad de impresión puede verse afectada por el tipo de papel que utilice en el equipo.

Para obtener la mejor calidad de impresión para la configuración que ha seleccionado, establezca siempre el tipo de papel de acuerdo con el tipo de papel que ha cargado.

Puede utilizar papel normal, papel para tinta (papel estucado), papel satinado, papel reciclado y sobres.

Le recomendamos que pruebe distintos tipos de papel antes de adquirir grandes cantidades.

Para obtener resultados óptimos, recomendamos usar papel Brother.

- Cuando imprima sobre papel para tinta (papel estucado) y papel satinado, asegúrese de seleccionar el soporte de impresión correcto en el controlador de impresora o en la aplicación que usa para imprimir, o la configuración de tipo de papel en el equipo.
- Cuando imprima sobre papel fotográfico, cargue una hoja adicional del mismo papel fotográfico en la bandeja de papel.
- Si se está imprimiendo en papel fotográfico, retire cada hoja inmediatamente para evitar que la tinta se corra o se produzcan atascos de papel.
- Evite tocar la superficie impresa del papel inmediatamente después de la impresión, ya que es posible que la superficie no esté completamente seca, por lo que puede mancharse los dedos.



Información relacionada

- [Cargar papel](#)
 - [Soportes de impresión recomendados](#)
 - [Manejar y utilizar los soportes de impresión](#)
 - [Seleccionar el soporte de impresión correcto](#)

Información adicional:

- [Cambiar el tamaño y el tipo de papel](#)

Soportes de impresión recomendados

Para obtener la mejor calidad de impresión, se recomienda utilizar el papel Brother que figura en la tabla. Es posible que el papel Brother no esté disponible en todos los países.

Papel Brother

Tipo de papel	Artículo
Papel fotográfico satinado Premium Plus	
Doble carta	BP71GLGR
Carta	BP71GLTR
4" x 6"	BP71GP20
Papel para tinta normal	
Doble carta	BP60PLGR (solo EE. UU.)



Información relacionada

- [Soportes de impresión aceptables](#)

Manejar y utilizar los soportes de impresión

- Guarde el papel en su embalaje original y manténgalo cerrado. Mantenga el papel liso y evite exponerlo a ambientes húmedos, a la luz solar directa y a cualquier fuente de calor.
- Evite tocar la cara brillante (estucada) del papel fotográfico.
- Con algunos tamaños de sobres, se requiere establecer los márgenes en la aplicación. Asegúrese de realizar una impresión de prueba antes de imprimir un gran número de sobres.

IMPORTANTE

NO utilice los siguientes tipos de papel:

- Papel dañado, curvado, arrugado o con forma irregular

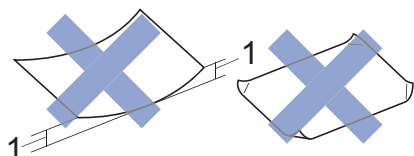

1. **0,08 pulg. (2 mm) o mayor curvatura puede provocar atascos.**

- Extremadamente brillante o con mucho relieve
- Papel que no se pueda apilar uniformemente
- Papel con superficie adhesiva

NO utilice sobres:

- En los que el aire pueda entrar fácilmente
- Con ventanas
- Grabados en relieve
- Grapados
- Previamente impresos en el interior
- Que sean autoadhesivos
- Que tengan solapas dobles

Autoadhesivos Con solapa doble

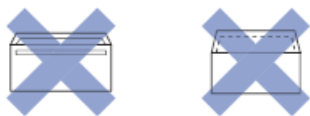

Es posible que ocurra algún problema en la alimentación del papel a causa del grosor, el tamaño y la forma de la solapa de los sobres que esté utilizando.

✓ Información relacionada

- [Soportes de impresión aceptables](#)

Información adicional:

- [Cargar papel en la bandeja de papel 1 / bandeja de papel 2](#)

Seleccionar el soporte de impresión correcto

- Tipo de papel y tamaño de papel para cada operación
- Orientación del papel y capacidad de las bandejas de papel

Tipo de papel y tamaño de papel para cada operación

Tipo de papel	Tamaño del papel		Utilización				
			Fax	Copia	Impresión directa		Impresora
					Impresión de JPEG	Impresión de PDF ²	
Hojas sueltas	Doble carta	11 × 17 pulg. (279,4 × 431,8 mm)	Sí	Sí	Sí	Sí	Sí
	Carta	8 1/2 × 11 pulg. (215,9 × 279,4 mm)	Sí	Sí	Sí	Sí	Sí
	A3	11,7 × 16,5 pulg. (297 × 420 mm)	Sí	Sí	Sí	Sí	Sí
	A4	8,3 × 11,7 pulg. (210 × 297 mm)	Sí	Sí	Sí	Sí	Sí
	Legal	8 1/2 × 14 pulg. (215,9 × 355,6 mm)	Sí	Sí	-	Sí	Sí
	Legal de México	8,5 × 13,38 pulg. (215,9 × 339,85 mm)	Sí	Sí	-	Sí	Sí
	Legal India	8,46 × 13,58 pulg. (215 × 345 mm)	Sí	Sí	-	Sí	Sí
	Folio	8 1/2 × 13 pulg. (215,9 × 330,2 mm)	Sí	Sí	-	Sí	Sí
	Ejecutivo	7 1/4 × 10 1/2 pulg. (184,1 × 266,7 mm)	-	Sí ¹	-	Sí	Sí
	A5	5,8 × 8,3 pulg. (148 × 210 mm)	-	Sí	-	Sí	Sí
	A6	4,1 × 5,8 pulg. (105 × 148 mm)	-	Sí	-	Sí	Sí
	Papel largo	Ancho: 3,5 - 11,7 pulg. (88,9 - 297 mm) Altura: 17 - 47,2 pulg. (431,9 - 1200 mm)	-	-	-	-	Sí
Tarjetas	Fotografía	4 × 6 pulg. (10 × 15 cm)	-	Sí	Sí	-	Sí
	Foto L	3,5 × 5 pulg. (9 × 13 cm)	-	-	-	-	Sí
	Foto 2L	5 × 7 pulg. (13 × 18 cm)	-	-	Sí	-	Sí
	Ficha	5 × 8 pulg. (13 × 20 cm)	-	-	-	-	Sí
Sobres	Sobre C5	6,4 × 9 pulg. (162 × 229 mm)	-	-	-	-	Sí
	Sobre DL	4,3 × 8,7 pulg. (110 × 220 mm)	-	-	-	-	Sí
	Com-10	4 1/8 × 9 1/2 pulg. (104,7 × 241,3 mm)	-	-	-	-	Sí
	Monarca	3 7/8 × 7 1/2 pulg. (98,4 × 190,5 mm)	-	-	-	-	Sí

¹ Solo en los países que no sean Argentina, Paraguay, Uruguay, Bolivia, Chile y Perú.

² La impresión de PDF solo está disponible en los modelos MFC-J6975DW.



Información relacionada

- Seleccionar el soporte de impresión correcto

Información adicional:

- Cargar sobres en la bandeja de papel #1

Orientación del papel y capacidad de las bandejas de papel

	Tamaño del papel	Tipos de papel	N.º de hojas	Peso	Grosor
Bandeja de papel #1	<Horizontal> Carta, Ejecutivo, A4 <Vertical> Doble carta, A3, Legal, México Oficio, Legal India, Folio, A5, A6, Sobres (C5, Com-10, DL, Monarca), Foto (4" x 6" / (10 x 15 cm), Foto L (3,5" x 5" / (9 x 13 cm), Foto 2L (5" x 7" / (13 x 18 cm), Ficha (5" x 8" / (13 x 20 cm)	Papel normal, Papel reciclado	250 ¹	De 17 a 32 lb (de 64 a 120 g/m ²)	3 a 6 mil (0,08 a 0,15 mm)
		Papel para tinta	20	De 17 a 53 lb (de 64 a 200 g/m ²)	3 a 10 mil (0,08 a 0,25 mm)
		Papel satinado ²	20	Hasta 58 lb (220 g/m ²)	Hasta 10 mil (0,25 mm)
		Tarjeta fotográfica ²	20	Hasta 53 lb (200 g/m ²)	Hasta 10 mil (0,25 mm)
		Ficha	30	Hasta 32 lb (120 g/m ²)	Hasta 6 mil (0,15 mm)
		Sobres	10	De 20 a 25 lb (de 80 a 95 g/m ²)	Hasta 20 mil (0,52 mm)
Bandeja de papel 2 (MFC-J6960DW/ MFC-J6975DW)	<Horizontal> Carta, A4 <Vertical> Doble carta, A3, Legal, México Oficio, Legal India, Folio	Papel normal, Papel reciclado	250 ¹	De 17 a 32 lb (de 64 a 120 g/m ²)	3 a 6 mil (0,08 a 0,15 mm)
Bandeja multipropósito (bandeja MP) ³ (MFC-J6960DW/ MFC-J6975DW)	<Horizontal> Carta, Ejecutivo, A4 <Vertical> Doble carta, A3, Legal, México Oficio, Legal India, Folio, A5, A6, Sobres (C5, Com-10, DL, Monarca), Foto (4" x 6" / (10 x 15 cm), Foto L (3,5" x 5" / (9 x 13 cm), Foto 2L (5" x 7" / (13 x 18 cm), Ficha (5" x 8" / (13 x 20 cm)	Papel normal, Papel reciclado	100 ¹	De 17 a 32 lb (de 64 a 120 g/m ²)	3 a 6 mil (0,08 a 0,15 mm)
		Papel para tinta	20 (Hasta Carta/A4) 5 (Encima de Carta/A4)	De 17 a 53 lb (de 64 a 200 g/m ²)	3 a 10 mil (0,08 a 0,25 mm)
		Papel satinado, Tarjeta fotográfica ²	20 (Hasta Carta/A4) 5 (Encima de Carta/A4)	Hasta 58 lb (220 g/m ²)	Hasta 12 mil (0,3 mm)
		Ficha	50	Hasta 32 lb (120 g/m ²)	Hasta 6 mil (0,15 mm)
	Sobres	20 (Hasta Carta/A4) 5 (Encima de Carta/A4)	De 20 a 25 lb (de 80 a 95 g/m ²)	Hasta 20 mil (0,52 mm)	
	Papel largo (Ancho: 3,5 - 11,7 pulg. (88,9 - 297 mm) / Altura: 17 - 47,2 pulg. (431,9 - 1200 mm))	Papel normal, Papel reciclado, Papel para tinta, Papel satinado	1	17 - 58 lb (64 - 220 g/m ²)	3 - 10 mil (0,08 - 0,25 mm)

	Tamaño del papel	Tipos de papel	N.º de hojas	Peso	Grosor
Ranura de alimentación manual (MFC-J6560DW)	<Horizontal> Carta, Ejecutivo, A4 <Vertical> Doble carta, A3, Legal, México Oficio, Legal India, Folio, A5, A6, Sobres (C5, Com-10, DL, Monarca), Foto (4" x 6" / (10 x 15 cm), Foto L (3,5" x 5" / (9 x 13 cm), Foto 2L (5" x 7" / (13 x 18 cm), Ficha (5" x 8" / (13 x 20 cm)	Papel normal, Papel reciclado	1	De 17 a 32 lb (de 64 a 120 g/m ²)	3 a 6 mil (0,08 a 0,15 mm)
		Papel para tinta	1	De 17 a 53 lb (de 64 a 200 g/m ²)	3 a 10 mil (0,08 a 0,25 mm)
		Papel satinado ²	1	Hasta 58 lb (220 g/m ²)	Hasta 10 mil (0,25 mm)
		Tarjeta fotográfica ²	1	Hasta 53 lb (200 g/m ²)	Hasta 10 mil (0,25 mm)
		Ficha	1	Hasta 32 lb (120 g/m ²)	Hasta 6 mil (0,15 mm)
		Sobres	1	De 20 a 25 lb (de 80 a 95 g/m ²)	Hasta 20 mil (0,52 mm)

¹ Cuando utilice papel normal 20 lb (80 g/m²)

² BP71 69 lb (260 g/m²) el papel está diseñado específicamente para los equipos para tinta Brother.

³ Se recomienda utilizar la bandeja MP con el papel satinado.



Información relacionada

- [Seleccionar el soporte de impresión correcto](#)

Cargar documentos

- Cargar documentos en el alimentador automático de documentos (unidad ADF)
- Cargar documentos en el cristal de escaneado
- Preconfigurar la orientación de documentos de tamaño Carta o A4 cuando se usa el cristal de escaneado
- Área no escaneable

Cargar documentos en el alimentador automático de documentos (unidad ADF)

La unidad ADF tiene capacidad para varias páginas, que se introducen de una en una.

Utilice papel que se encuentre entre los tamaños y los gramajes mostrados en la tabla. Asegúrese en todo momento de airear bien las páginas antes de colocarlas en la unidad ADF.

Tamaño y gramaje de los documentos

Longitud: ¹	5,8 a 17,0 pulg. (148 a 431,8 mm)
Ancho:	4,1 a 11,7 pulg. (105 a 297 mm)
Gramaje:	De 17 a 32 lb (de 64 a 120 g/m ²)

¹ Hasta 35,4 pulg. (900 mm) con la función de papel largo.

IMPORTANTE

- NO tire de los documentos mientras se estén introduciendo.
- NO utilice papel curvado, arrugado, doblado, roto, grapado, con clips, con pegamento o con cinta adhesiva.
- NO utilice cartón, papel de periódico ni tela.
- Asegúrese de que los documentos con corrector líquido o escritos con tinta estén completamente secos.



(MFC-J6960DW/MFC-J6975DW)

Los documentos de 2 caras se pueden enviar por fax, copiar o escanear en tamaño Doble carta, como máximo, con la unidad ADF.

1. Airee bien las páginas.
2. Deslice las guías del papel (1) para adaptarlas al tamaño del documento.

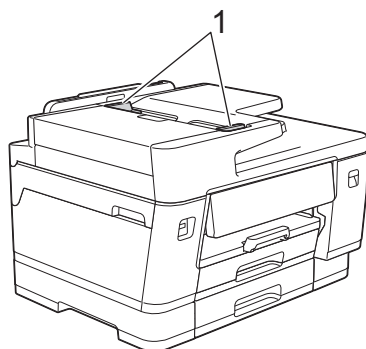

3. Coloque el documento **cara arriba** en la unidad ADF, tal y como se muestra en la ilustración, hasta que el documento toque los topes de alimentación.

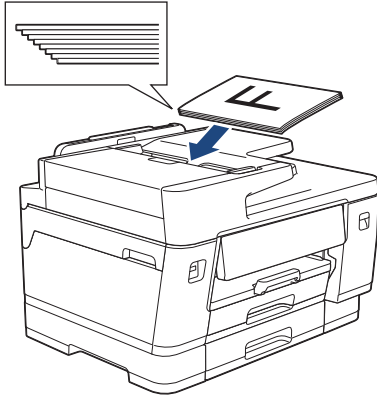

Si ha cargado un documento pequeño y no lo puede extraer, abra el soporte de documentos de la unidad ADF(1) y, a continuación, retire el documento.

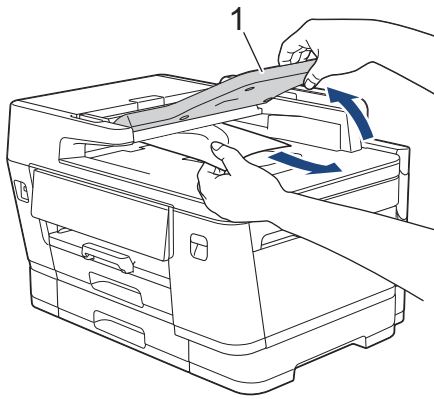

IMPORTANTE

NO deje ningún documento en el cristal de escaneado. Si lo hace, es posible que la unidad ADF se atasque.



Información relacionada

- [Cargar documentos](#)

Información adicional:

- [Copiar un documento](#)

Cargar documentos en el cristal de escaneado

Use el cristal de escaneado para enviar por fax, copiar o escanear páginas de una en una.

Tamaños de documentos admitidos

Longitud:	Hasta 17,0 pulg. (431,8 mm)
Ancho:	Hasta 11,7 pulg. (297 mm)
Peso:	Hasta 4,4 lb (2 kg)



Para utilizar el cristal de escaneado, la unidad ADF debe estar vacía.

1. Levante la cubierta de documentos.
2. Coloque el documento **cara abajo** en la esquina superior izquierda del cristal de escaneado, tal y como se muestra en la ilustración.

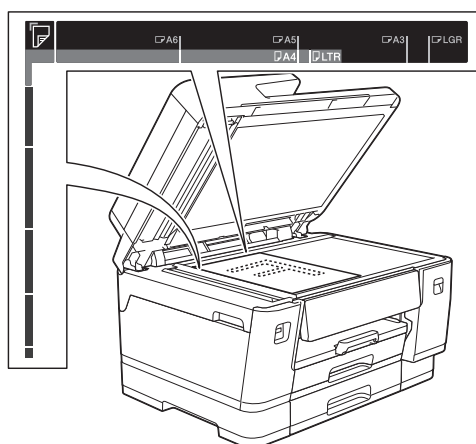

3. Cierre la cubierta de documentos.

IMPORTANTE

Si desea escanear un libro o un documento grueso, **NO** cierre la cubierta de documentos utilizando la fuerza ni la presione.



Información relacionada

- [Cargar documentos](#)

Información adicional:

- [Copiar un documento](#)

Preconfigurar la orientación de documentos de tamaño Carta o A4 cuando se usa el cristal de escaneado

Los documentos de tamaño Carta o A4 se pueden colocar en el cristal de escaneado en orientación horizontal o vertical.

Siga estas instrucciones para preconfigurar la orientación preferida de los documentos.

Orientación vertical

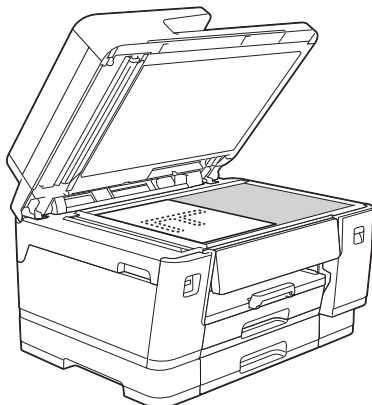

Orientación horizontal

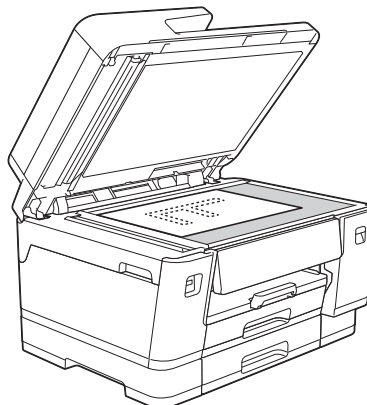

1. Pulse  [Ajustes] > [Todas config. (Todos ajustes)] > [Config. gral.] > [Orientación papel carta/A4 (Orientac. papel A4/Letter)].
2. Seleccione una de las siguientes opciones:

Opción	Descripción
Detectar automáticamente (Detección automática)	Cuando coloca un documento de tamaño Carta o A4 en el cristal de escaneado, el equipo detecta la orientación automáticamente.
Vertical	Configure la orientación vertical.
Horizontal	Configure la orientación horizontal.

3. Si aparece un mensaje sobre la orientación del documento, pulse [OK] para confirmar.
4. Pulse .



Después de configurar la orientación que prefiere en el menú [Orientación papel carta/A4 (Orientac. papel A4/Letter)], coloque los documentos en el cristal de escaneado en esta orientación.

✓ Información relacionada

- [Cargar documentos](#)

Área no escaneable

El área no escaneable de una página depende de la configuración de la aplicación que se utiliza. Las cifras que aparecen a continuación muestran las medidas no escaneables típicas.

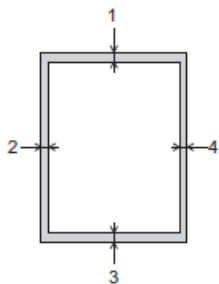

Utilización	Tamaño del documento	Arriba (1) Abajo (3)	Izquierda (2) Derecha (4)
Cómo enviar faxes	Doble carta	0,12 pulg. (3 mm)	0,15 pulg. (3,7 mm)
	Carta		0,16 pulg. (4 mm)
	Legal		
	A3		0,18 pulg. (4,5 mm)
	A4		0,12 pulg. (3 mm)
Cómo copiar	Todos los tamaños de papel		0,12 pulg. (3 mm)
Escanear		0,04 pulg. (1 mm)	0,04 pulg. (1 mm)



Información relacionada

- [Cargar documentos](#)

Imprimir

- Imprimir desde la computadora (Windows)
- Imprimir desde la computadora (Mac)
- Imprimir mediante Brother iPrint&Scan (Windows/Mac)
- Imprimir datos directamente desde una unidad flash USB
- Imprimir un archivo adjunto de un correo electrónico
- Impresora Universal
- Cancelar un trabajo de impresión

Imprimir desde la computadora (Windows)

- [Imprimir una fotografía \(Windows\)](#)
- [Imprimir un documento \(Windows\)](#)
- [Imprimir más de una página en una sola hoja de papel \(N en 1\) \(Windows\)](#)
- [Imprimir en forma de póster \(Windows\)](#)
- [Imprimir en ambas caras del papel de forma automática \(impresión automática a doble cara\) \(Windows\)](#)
- [Imprimir automáticamente un folleto \(Windows\)](#)
- [Impresión segura \(Windows\)](#)
- [Imprimir un documento de Color en escala de grises \(Windows\)](#)
- [Imprimir en papel largo \(Windows\)](#)
- [Imprimir en sobre \(Windows\)](#)
- [Utilizar perfiles de impresión predefinidos \(Windows\)](#)
- [Cambiar la configuración de impresión predefinida \(Windows\)](#)
- [Ajustes del controlador Impresora \(Windows\)](#)

Imprimir una fotografía (Windows)



- Asegúrese de que haya cargado el soporte correcto en la bandeja de papel.
- Para obtener resultados óptimos, recomendamos usar papel Brother.
- Cuando imprima sobre papel fotográfico, cargue una hoja adicional del mismo papel fotográfico en la bandeja de papel.

1. Seleccione el comando de impresión en su aplicación.
2. Seleccione el nombre de su modelo y, a continuación, haga clic en el botón de propiedades o preferencias de la impresora.
Aparecerá la ventana del controlador de impresora.
3. Haga clic en la pestaña **Básica**.
4. Haga clic en la lista desplegable **Soporte de impresión**, y luego seleccione el tipo de papel que está utilizando.

IMPORTANTE

Para obtener la mejor calidad de impresión para los ajustes que ha seleccionado, siempre defina la opción **Soporte de impresión** para que coincida con el tipo de papel que carga.

5. Haga clic en la lista desplegable **Tamaño de papel**, y luego seleccione el tamaño de papel.
6. Seleccione la casilla de verificación **Sin bordes**, si es necesario.
7. Para **Color / Escala de grises**, seleccione **Color**.
8. En el campo **Orientación**, seleccione la opción **Vertical** o **Horizontal** para definir la orientación de la impresión.



Si su aplicación dispone de una configuración parecida a esta, le recomendamos que defina la orientación de impresión en la aplicación.

9. Introduzca el número de copias (1-999) que desee en el campo **Copias**.
10. Cambie otras configuraciones de impresora, si es necesario.
11. Haga clic en **Aceptar**.
12. Complete su operación de impresión.



Información relacionada

- [Imprimir desde la computadora \(Windows\)](#)

Información adicional:

- [Ajustes del controlador Impresora \(Windows\)](#)
- [Configuración del papel](#)

-
- Cambiar la configuración de impresión predefinida (Windows)
-

Imprimir un documento (Windows)

- Asegúrese de haber cargado el tamaño correcto de papel en la bandeja de papel.
- Cuando cambie los ajustes de impresión de una aplicación, los cambios solo se aplican en documentos impresos con tal aplicación. Para cambiar los ajustes de impresión en todas las aplicaciones de Windows, debe configurar las propiedades del controlador de impresora.

Más información ►► *Información relacionada: Cambiar la configuración de impresión predefinida (Windows)*



Es posible que la impresión a 2 caras sea la predeterminada, dependiendo del modelo. Para la impresión a 1 cara, desactive la configuración de impresión a 2 caras en las opciones del controlador de la impresora.

1. Seleccione el comando de impresión en su aplicación.
2. Seleccione el nombre de su modelo y, a continuación, haga clic en el botón de propiedades o preferencias de la impresora.

Aparecerá la ventana del controlador de impresora.

3. Haga clic en la pestaña **Básica**.
4. Haga clic en la lista desplegable **Soporte de impresión**, y luego seleccione el tipo de papel que está utilizando.

IMPORTANTE

Para obtener la mejor calidad de impresión para los ajustes que ha seleccionado, siempre defina la opción **Soporte de impresión** para que coincida con el tipo de papel que carga.

5. Haga clic en la lista desplegable **Tamaño de papel**, y luego seleccione el tamaño de papel.
6. En **Color / Escala de grises**, seleccione la opción **Color** o **Escala de grises**.
7. En el campo **Orientación**, seleccione la opción **Vertical** o **Horizontal** para definir la orientación de la impresión.



Si su aplicación dispone de una configuración parecida a esta, le recomendamos que defina la orientación de impresión en la aplicación.

8. Introduzca el número de copias (1-999) que desee en el campo **Copias**.
9. Para imprimir varias páginas en una sola hoja de papel o imprimir una página de su documento en varias hojas, haga clic en la lista desplegable **Páginas múltiples** y, a continuación, seleccione sus opciones.
10. Haga clic en la lista desplegable **Doble cara / Folleto** y luego seleccione la opción que desee.
11. (MFC-J6960DW/MFC-J6975DW) Haga clic en la lista desplegable **Fuente del papel** y seleccione la fuente de papel.



- También puede configurar el tamaño de papel y el tipo de papel para cada bandeja mediante la pantalla de control del equipo.
- También puede configurar la prioridad de cada bandeja mediante la pantalla de control del equipo.

Más información ►► *Información relacionada: Configuración del papel*

12. Cambie otras configuraciones de impresora, si es necesario.
13. Haga clic en **Aceptar**.
14. Complete su operación de impresión.



Información relacionada

- [Imprimir desde la computadora \(Windows\)](#)

Información adicional:

- [Ajustes del controlador Impresora \(Windows\)](#)
 - [Configuración del papel](#)
 - [Cambiar la configuración de impresión predefinida \(Windows\)](#)
-

Imprimir más de una página en una sola hoja de papel (N en 1) (Windows)



Es posible que la impresión a 2 caras sea la predeterminada, dependiendo del modelo. Para la impresión a 1 cara, desactive la configuración de impresión a 2 caras en las opciones del controlador de la impresora.

1. Seleccione el comando de impresión en su aplicación.
2. Seleccione el nombre de su modelo y, a continuación, haga clic en el botón de propiedades o preferencias de la impresora.
Aparecerá la ventana del controlador de impresora.
3. Haga clic en la pestaña **Básica**.
4. En el campo **Orientación**, seleccione la opción **Vertical** o **Horizontal** para definir la orientación de la impresión.



Si su aplicación dispone de una configuración parecida a esta, le recomendamos que defina la orientación de impresión en la aplicación.

5. Haga clic en la lista desplegable **Páginas múltiples** y, a continuación, seleccione la opción **2 en 1**, **4 en 1**, **9 en 1** o **16 en 1**.
6. Haga clic en la lista desplegable **Orden de páginas** y, a continuación, seleccione el orden de las páginas.
7. Haga clic en la lista desplegable **Línea del borde** y, a continuación, seleccione el tipo de línea de borde.
8. Cambie otras configuraciones de impresora, si es necesario.
9. Haga clic en **Aceptar**.
10. Complete su operación de impresión.



Información relacionada

- [Imprimir desde la computadora \(Windows\)](#)

Información adicional:

- [Ajustes del controlador Impresora \(Windows\)](#)

Imprimir en forma de póster (Windows)

Amplíe el tamaño de impresión e imprima el documento en modo de póster.

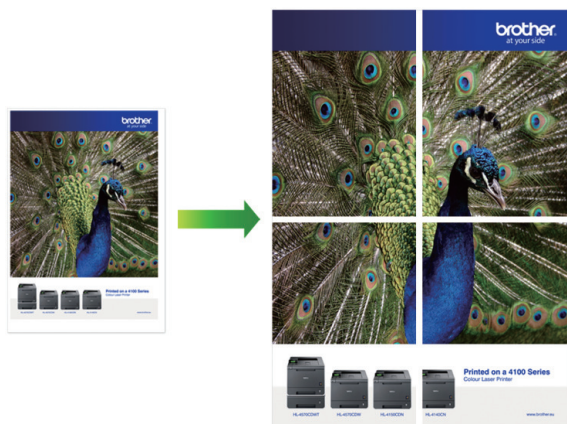

1. Seleccione el comando de impresión en su aplicación.
2. Seleccione el nombre de su modelo y, a continuación, haga clic en el botón de propiedades o preferencias de la impresora.
Aparecerá la ventana del controlador de impresora.
3. Haga clic en la pestaña **Básica**.
4. Haga clic en la lista desplegable **Páginas múltiples** y, a continuación, seleccione la opción **1 en 2x2 páginas** o **1 en 3x3 páginas**.
5. Cambie otras configuraciones de impresora, si es necesario.
6. Haga clic en **Aceptar**.
7. Complete su operación de impresión.



Información relacionada

- [Imprimir desde la computadora \(Windows\)](#)

Información adicional:

- [Ajustes del controlador Impresora \(Windows\)](#)

Imprimir en ambas caras del papel de forma automática (impresión automática a doble cara) (Windows)



- Asegúrese de que la cubierta para el desatasco de papel esté cerrada.
- Si el papel está curvado, alíselo bien y colóquelo de nuevo en la bandeja de papel.
- Utilice papel regular. NO utilice papel Bond.
- Si el papel es fino, podría arrugarse.

1. Seleccione el comando de impresión en su aplicación.
2. Seleccione el nombre de su modelo y, a continuación, haga clic en el botón de propiedades o preferencias de la impresora.
Aparecerá la ventana del controlador de impresora.
3. Haga clic en la pestaña **Básica**.
4. En el campo **Orientación**, seleccione la opción **Vertical** o **Horizontal** para definir la orientación de la impresión.



Si su aplicación dispone de una configuración parecida a esta, le recomendamos que defina la orientación de impresión en la aplicación.

5. Haga clic en la lista desplegable **Doble cara / Folleto** y, a continuación, seleccione **Doble cara**.
6. Haga clic en el botón **Configuración de doble cara**.
7. Seleccione una de las opciones del menú **Tipo de doble cara**.

Cuando se ha seleccionado la impresión a 2 caras, hay cuatro tipos de encuadernación a 2 caras disponibles para cada orientación:

Opciones en vertical	Descripción
Borde largo (izquierdo)	
Borde largo (derecho)	

Opciones en vertical	Descripción
----------------------	-------------

Borde corto (superior)

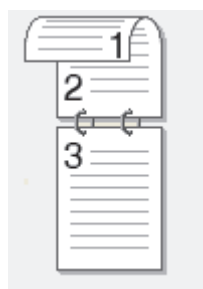

Borde corto (inferior)

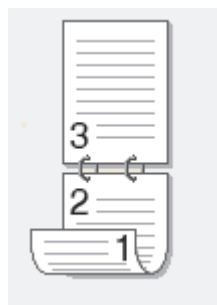

Opciones en horizontal	Descripción
------------------------	-------------

Borde largo (superior)



Borde largo (inferior)



Borde corto (derecho)

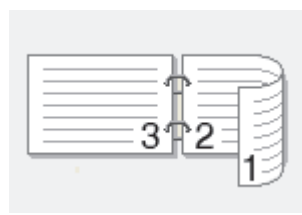

Borde corto (izquierdo)

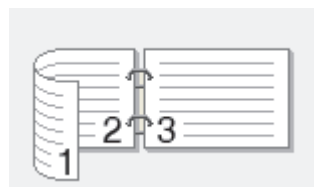

8. Marque la casilla **Desplazamiento de encuadernación** para especificar el desplazamiento para la encuadernación en pulgadas o milímetros.
9. Haga clic en **Aceptar** para regresar a la ventana del controlador de impresora.
10. Cambie otras configuraciones de impresora, si es necesario.



La función Impresión sin bordes no está disponible cuando se utiliza esta opción.

11. Haga clic en **Aceptar**.

12. Complete su operación de impresión.



Información relacionada

- [Imprimir desde la computadora \(Windows\)](#)

Información adicional:

- [Imprimir automáticamente un folleto \(Windows\)](#)
 - [Ajustes del controlador Impresora \(Windows\)](#)
-

Imprimir automáticamente un folleto (Windows)

Utilice esta opción para imprimir un documento en formato de folleto mediante la impresión a 2 caras. Las páginas del documento se organizarán en función del número de páginas correcto, lo que le permitirá doblarlas por el centro sin tener que cambiar el orden de las hojas impresas.



- Asegúrese de que la cubierta para el desatasco de papel esté cerrada.
- Si el papel está curvado, alíselo bien y colóquelo de nuevo en la bandeja de papel.
- Utilice papel regular. NO utilice papel Bond.
- Si el papel es fino, podría arrugarse.

1. Seleccione el comando de impresión en su aplicación.
2. Seleccione el nombre de su modelo y, a continuación, haga clic en el botón de propiedades o preferencias de la impresora.
Aparecerá la ventana del controlador de impresora.
3. Haga clic en la pestaña **Básica**.
4. En el campo **Orientación**, seleccione la opción **Vertical** o **Horizontal** para definir la orientación de la impresión.



Si su aplicación dispone de una configuración parecida a esta, le recomendamos que defina la orientación de impresión en la aplicación.

5. Haga clic en la lista desplegable **Doble cara / Folleto** y, a continuación, seleccione la opción **Folleto**.
6. Haga clic en el botón **Configuración de doble cara**.
7. Seleccione una de las opciones del menú **Tipo de doble cara**.

Existen dos tipos de dirección de encuadernación dúplex disponibles para cada orientación:

Opciones en vertical	Descripción
Encuadernado izquierda	
Encuadernado derecha	

Opciones en horizontal	Descripción
------------------------	-------------

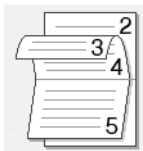

Encuadernado superior	
------------------------------	---

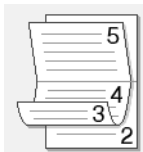

Encuadernado inferior	
------------------------------	---



8. Seleccione una de las opciones del menú **Método de impresión de folletos**.

Opción	Descripción
Todas las páginas de una vez	Cada una de las páginas se imprimirá en formato de folleto (cuatro páginas en cada hoja, dos páginas por cara). Doble la impresión por la mitad para crear el folleto. 
Dividir en juegos	Esta opción permite imprimir el folleto entero en conjuntos de folletos individuales más pequeños y, asimismo, permite doblarlos por el centro de la impresión sin tener que cambiar el orden de los números de página. Puede especificar el número de hojas de cada fracción del folleto (de 1 a 15). Esta opción puede resultar útil cuando tenga que doblar un folleto impreso que tenga un gran número de páginas. 

9. Marque la casilla **Desplazamiento de encuadernación** para especificar el desplazamiento para la encuadernación en pulgadas o milímetros.

10. Haga clic en **Aceptar** para regresar a la ventana del controlador de impresora.

11. Cambie otras configuraciones de impresora, si es necesario.



La función Impresión sin bordes no está disponible cuando se utiliza esta opción.

12. Haga clic en **Aceptar**.

13. Complete su operación de impresión.



Información relacionada

- [Imprimir desde la computadora \(Windows\)](#)

Información adicional:

- [Imprimir en ambas caras del papel de forma automática \(impresión automática a doble cara\) \(Windows\)](#)
- [Ajustes del controlador Impresora \(Windows\)](#)

Impresión segura (Windows)

Modelos relacionados: MFC-J6975DW

Utilice Impresión segura para garantizar que no se imprimen documentos confidenciales o importantes hasta que introduzca una contraseña en el panel de control del equipo.

Los datos seguros se eliminan del equipo cuando apaga el equipo.

1. Seleccione el comando de impresión en su aplicación.
2. Seleccione el nombre de su modelo y, a continuación, haga clic en el botón de propiedades o preferencias de la impresora.
Aparecerá la ventana del controlador de impresora.
3. Haga clic en la pestaña **Avanzada**.
4. Haga clic en el botón **Configuración** del campo **Impresión segura**.
5. Active la casilla de verificación **Impresión segura**.
6. Escriba su contraseña de cuatro dígitos en el campo **Contraseña**.
7. Escriba el nombre de usuario y el nombre del trabajo en los campos **Nombre de usuario** y **Nombre del trabajo** si es necesario.
8. Haga clic en **Aceptar** para cerrar la ventana **Configuración de impresión segura**.
9. Haga clic en **Aceptar**.
10. Complete su operación de impresión.
11. En el panel de control del equipo, pulse ◀ o ▶ para mostrar la opción [Impresión segura] y, a continuación, pulse [Impresión segura].
12. Pulse ▲ o ▼ para mostrar los nombres de usuario y, a continuación, pulse su nombre de usuario.
13. Introduzca la contraseña de cuatro dígitos y, a continuación, pulse [OK].
14. Pulse ▲ o ▼ para mostrar el trabajo de impresión y luego pulse sobre este.
15. Introduzca el número de copias deseado.
16. Pulse [Inicio].
El equipo imprime los datos.

Los datos seguros se eliminarán de la memoria del equipo después de la impresión.



Información relacionada

- [Imprimir desde la computadora \(Windows\)](#)

Imprimir un documento de Color en escala de grises (Windows)

El modo de escala de grises ofrece una mayor velocidad de procesamiento de la impresión que el modo de color. Si el documento contiene color, al seleccionar el modo de escala de grises, el documento se imprime en 256 niveles de la escala de grises.

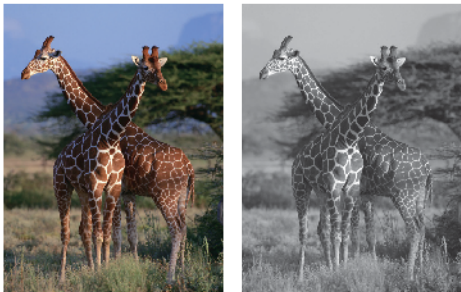

1. Seleccione el comando de impresión en su aplicación.
2. Seleccione el nombre de su modelo y, a continuación, haga clic en el botón de propiedades o preferencias de la impresora.
Aparecerá la ventana del controlador de impresora.
3. Haga clic en la pestaña **Básica**.
4. Para **Color / Escala de grises**, seleccione **Escala de grises**.
5. Cambie otras configuraciones de impresora, si es necesario.
6. Haga clic en **Aceptar**.
7. Complete su operación de impresión.



Información relacionada

- [Imprimir desde la computadora \(Windows\)](#)

Imprimir en papel largo (Windows)

Modelos relacionados: MFC-J6960DW/MFC-J6975DW

Asegúrese de haber cargado solo **una hoja** de papel largo (Ancho: 3,5 - 11,7 pulg. (88,9 - 297 mm) / Altura: 17 - 47,2 pulg. (431,9 - 1200 mm)) en la bandeja MP.

1. Seleccione el comando de impresión en su aplicación.
2. Seleccione el nombre de su modelo y, a continuación, haga clic en el botón de propiedades o preferencias de la impresora.
Aparecerá la ventana del controlador de impresora.
3. Haga clic en la pestaña **Básica**.
4. Haga clic en la lista desplegable **Soporte de impresión**, y luego seleccione el tipo de papel que está utilizando.

IMPORTANTE

Para obtener la mejor calidad de impresión para los ajustes que ha seleccionado, siempre defina la opción **Soporte de impresión** para que coincida con el tipo de papel que carga.

5. Haga clic en la lista desplegable **Tamaño de papel** y seleccione **Definido por el usuario...** Introduzca el ancho, el alto y la información restante en la ventana **Tamaño definido por el usuario** y, a continuación, haga clic en **Aceptar**.
6. En **Color / Escala de grises**, seleccione la opción **Color** o **Escala de grises**.
7. En el campo **Orientación**, seleccione la opción **Vertical** o **Horizontal** para definir la orientación de la impresión.



Si su aplicación dispone de una configuración parecida a esta, le recomendamos que defina la orientación de impresión en la aplicación.

8. Introduzca el número de copias (1-999) que desee en el campo **Copias**.
9. Cambie otras configuraciones de impresora, si es necesario.
10. Haga clic en **Aceptar**.
11. Complete su operación de impresión.

IMPORTANTE

Si los cartuchos de tinta llegaron al final de su vida útil mientras imprime en papel largo, puede sustituirlos por cartuchos de tinta nuevos del mismo color y seguir imprimiendo.

El tono del color puede ser diferente después del cambio de cartuchos de tinta.



Información relacionada

- [Imprimir desde la computadora \(Windows\)](#)

Información adicional:

- [Cargar papel largo en la bandeja multipropósito \(bandeja MP\)](#)

Imprimir en sobre (Windows)

- Asegúrese de que haya cargado los sobres correctos en la bandeja de papel. Para obtener más información sobre cómo cargar los sobres, >> *Información relacionada*
- Cuando cree un documento para imprimir en sobres, configure el tamaño de documento en la aplicación de antemano.

1. Seleccione el comando de impresión en su aplicación.
2. Seleccione el nombre de su modelo y, a continuación, haga clic en el botón de propiedades o preferencias de la impresora.
Aparecerá la ventana del controlador de impresora.
3. Haga clic en la pestaña **Básica**.
4. Haga clic en la lista desplegable **Soporte de impresión**, y luego seleccione el tipo de papel que está utilizando.
5. Haga clic en la lista desplegable **Tamaño de papel** y, luego, seleccione el tamaño del sobre.
6. En **Color / Escala de grises**, seleccione la opción **Color** o **Escala de grises**.
7. En el campo **Orientación**, seleccione la opción **Vertical** o **Horizontal** para definir la orientación de la impresión.



Si su aplicación dispone de una configuración parecida a esta, le recomendamos que defina la orientación de impresión en la aplicación.

8. Introduzca el número de copias (1-999) que desee en el campo **Copias**.
9. Cambie otras configuraciones de impresora, si es necesario.
10. Haga clic en **Aceptar**.
11. Complete su operación de impresión.



Información relacionada

- [Imprimir desde la computadora \(Windows\)](#)

Información adicional:

- [Cargar sobres en la bandeja de papel #1](#)
- [Cargar papel en la ranura de alimentación manual](#)

Utilizar perfiles de impresión predefinidos (Windows)

Perfiles de impresión son opciones predefinidas para proporcionarle un acceso rápido a los ajustes de impresión de uso frecuente.

1. Seleccione el comando de impresión en su aplicación.
2. Seleccione el nombre de su modelo y, a continuación, haga clic en el botón de propiedades o preferencias de la impresora.
Aparecerá la ventana del controlador de impresora.
3. Haga clic en la pestaña **Perfiles de impresión**.

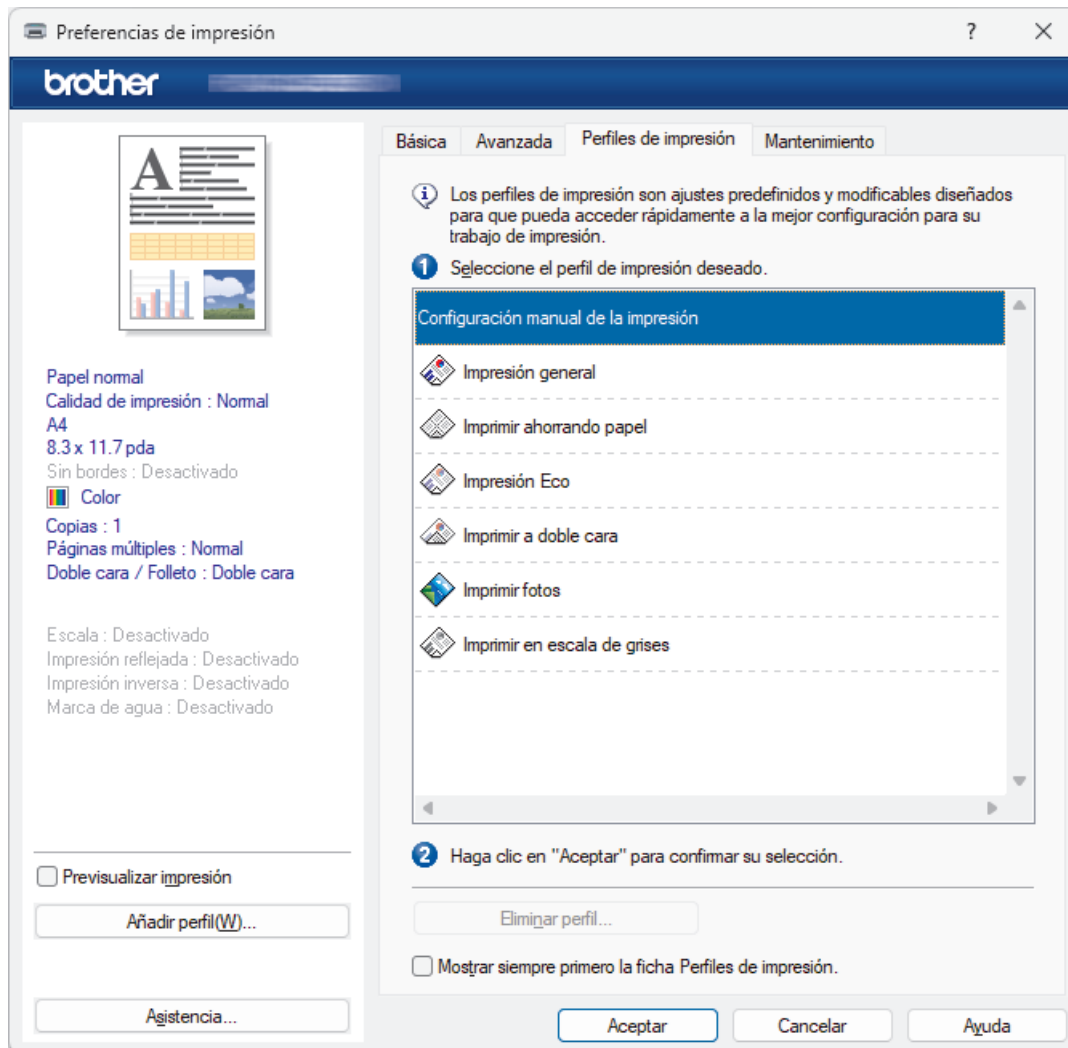

4. Seleccione su perfil de la lista de perfiles de impresión.
Se muestran los ajustes de perfil en el lado izquierdo de la ventana del controlador de impresora.
5. Realice una de las siguientes acciones:
 - Si los ajustes son correctos para su trabajo de impresión, haga clic en **Aceptar**.
 - Para cambiar los ajustes, regrese a la pestaña **Básica** o **Avanzada**, cambie la configuración y, a continuación, luego haga clic en **Aceptar**.



Para mostrar la pestaña **Perfiles de impresión** en la parte delantera de la ventana la próxima vez que imprima, seleccione la casilla de verificación **Mostrar siempre primero la ficha Perfiles de impresión..**



Información relacionada



- [Imprimir desde la computadora \(Windows\)](#)

Información adicional:

- [Ajustes del controlador Impresora \(Windows\)](#)
-

Cambiar la configuración de impresión predefinida (Windows)

Cuando cambie los ajustes de impresión de una aplicación, los cambios solo se aplican en documentos impresos con tal aplicación. Para cambiar los ajustes de impresión en todas las aplicaciones de Windows, debe configurar las propiedades del controlador de impresora.

1. Mantenga presionada la tecla  y pulse el  en el teclado de su computadora para iniciar **Ejecutar**.
2. Escriba "**control printers**" en el campo **Abrir:** y haga click en **Aceptar**.

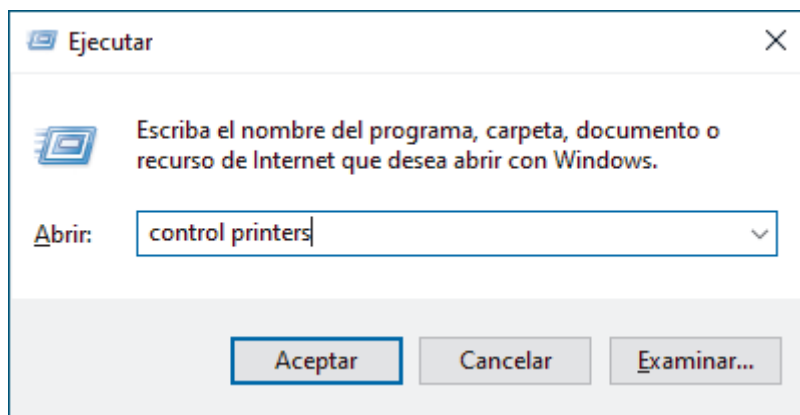

Aparece la ventana **Dispositivos e impresoras**.



Si no aparece la ventana **Dispositivos e impresoras**, haga clic en **Dispositivos > Más opciones de configuración de dispositivos e impresoras**.

3. Haga clic derecho en el icono de su modelo y luego seleccione **Propiedades de impresora**. (Si aparecen las opciones del controlador de impresora, seleccione el controlador de su impresora).
Aparecerá el cuadro de diálogo de las propiedades de la impresora.
4. Haga clic en la pestaña **General** y, a continuación, haga clic en el botón **Preferencias de impresión o Preferencias...**
Aparecerá el cuadro de diálogo del controlador de impresora.
5. Seleccione los ajustes de impresión que desee utilizar como predeterminados para todos los programas de Windows.
6. Haga clic en **Aceptar**.
7. Cierre el cuadro de diálogo de las propiedades de la impresora.



Información relacionada

- [Imprimir desde la computadora \(Windows\)](#)

Información adicional:

- [Ajustes del controlador Impresora \(Windows\)](#)

Ajustes del controlador Impresora (Windows)



- Cuando cambie los ajustes de impresión, los cambios solo se aplican en documentos impresos con tal aplicación.

Más información ►► *Información relacionada: Imprimir un documento (Windows)*

- Para cambiar la configuración de impresión predeterminada, debe configurar las propiedades del configuración de impresión.

Más información ►► *Información relacionada: Cambiar la configuración de impresión predefinida (Windows)*

>> Pestaña **Básica**

>> Pestaña **Avanzada**

Pestaña Básica

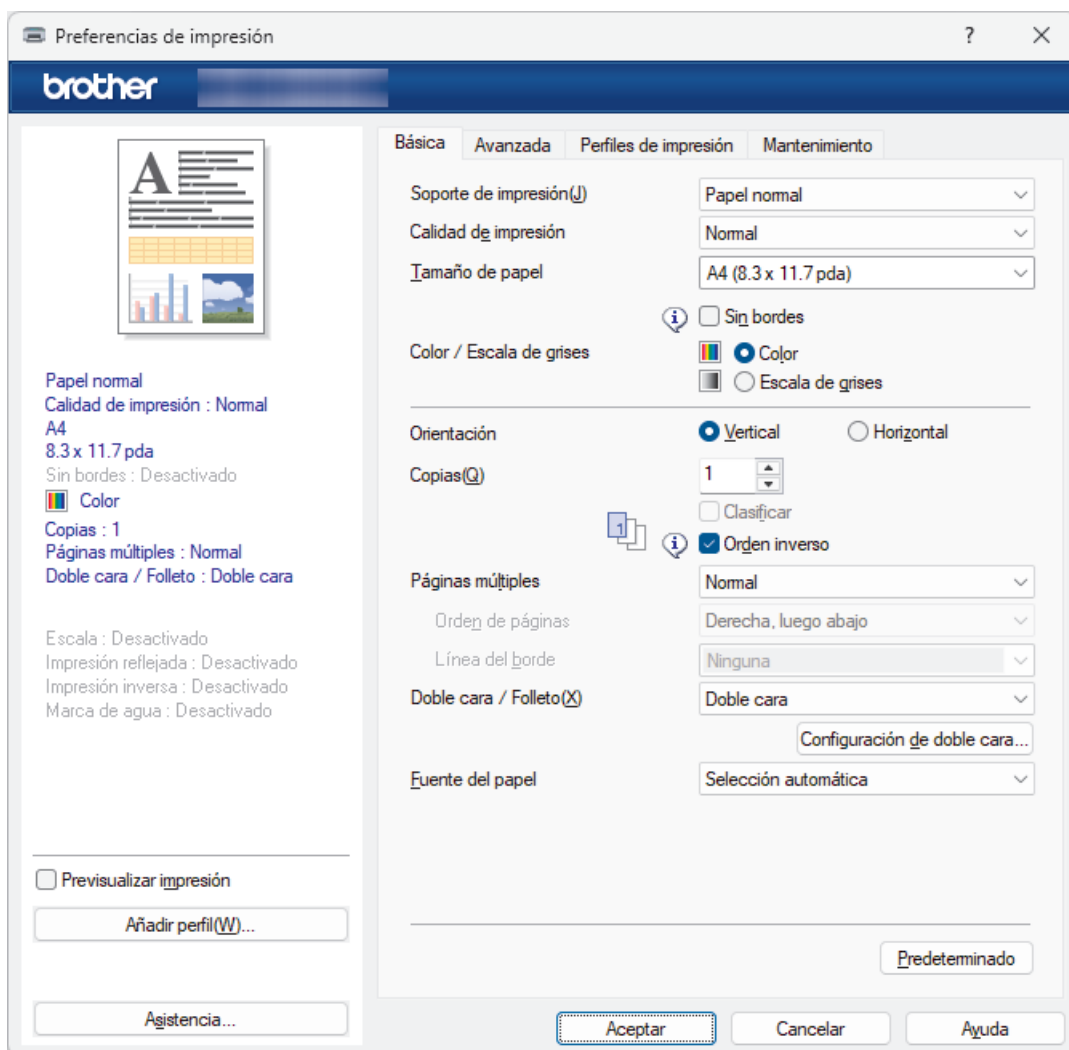

1. Soporte de impresión

Seleccione el tipo de soporte que desee utilizar. Para conseguir los mejores resultados, el equipo ajusta automáticamente las configuraciones de impresión según el tipo de soporte seleccionado.

2. Calidad de impresión

Seleccione la calidad de impresión deseada. La calidad y la velocidad de impresión están relacionadas: cuanto mayor sea la calidad, menor será la velocidad de impresión del documento.

3. Tamaño de papel

Seleccione el tamaño de papel que desee utilizar. Puede seleccionar uno de los tamaños de papel estándares o bien crear un tamaño de papel personalizado.

Sin bordes

Seleccione esta opción para imprimir fotografías sin bordes. Debido a que los datos de imagen se crean en un tamaño algo mayor que el tamaño del papel utilizado, los bordes de las fotografías quedarán ligeramente recortados con esta opción.

Es posible que no pueda seleccionar la opción de impresión sin bordes junto con ciertas combinaciones de calidad y tipos de soporte o desde algunas aplicaciones.

4. Color / Escala de grises

Seleccione impresión en color o en escala de grises. La velocidad de impresión es mayor en el modo escala de grises que en el modo color. Si el documento contiene color y se selecciona el modo escala de grises, se utilizarán 256 niveles en la escala de grises para imprimir el documento.

5. Orientación

Seleccione la orientación (vertical u horizontal) de la impresión.

Si su aplicación dispone de una configuración parecida a esta, le recomendamos que defina la orientación en la aplicación.

6. Copias

Escriba el número de copias (1-999) que desea imprimir en este campo.

Clasificar

Seleccione esta opción para imprimir series de documentos de varias páginas con el orden de páginas original. Cuando esta opción está seleccionada, se imprime una copia completa del documento y, a continuación, la copia se vuelve a imprimir el número de veces seleccionado. Si esta opción no está seleccionada, cada página se imprime el número de veces seleccionado antes de que se imprima la página siguiente del documento.

Orden inverso

Seleccione esta opción para imprimir el documento en el orden contrario. La última página del documento se imprimirá en primer lugar.

7. Páginas múltiples

Seleccione esta opción para imprimir varias páginas en una sola hoja de papel o imprimir una sola página del documento en varias hojas.

Orden de páginas

Seleccione el orden de las páginas cuando imprima varias páginas en una sola hoja de papel.

Línea del borde

Seleccione el tipo de borde que se utilizará cuando imprima varias páginas en una sola hoja de papel.

8. Doble cara / Folleto

Seleccione esta opción para imprimir en ambas caras del papel o imprimir un documento en formato de folleto mediante la impresión a 2 caras.

Botón Configuración de doble cara

Haga clic en este botón para seleccionar el tipo de encuadernación a 2 caras. Hay cuatro tipos de encuadernación a 2 caras disponibles en cada orientación.

9. (MFC-J6960DW/MFC-J6975DW) Fuente del papel

Seleccione el origen de papel que coincida con las condiciones o el propósito de la impresión.

Pestaña Avanzada

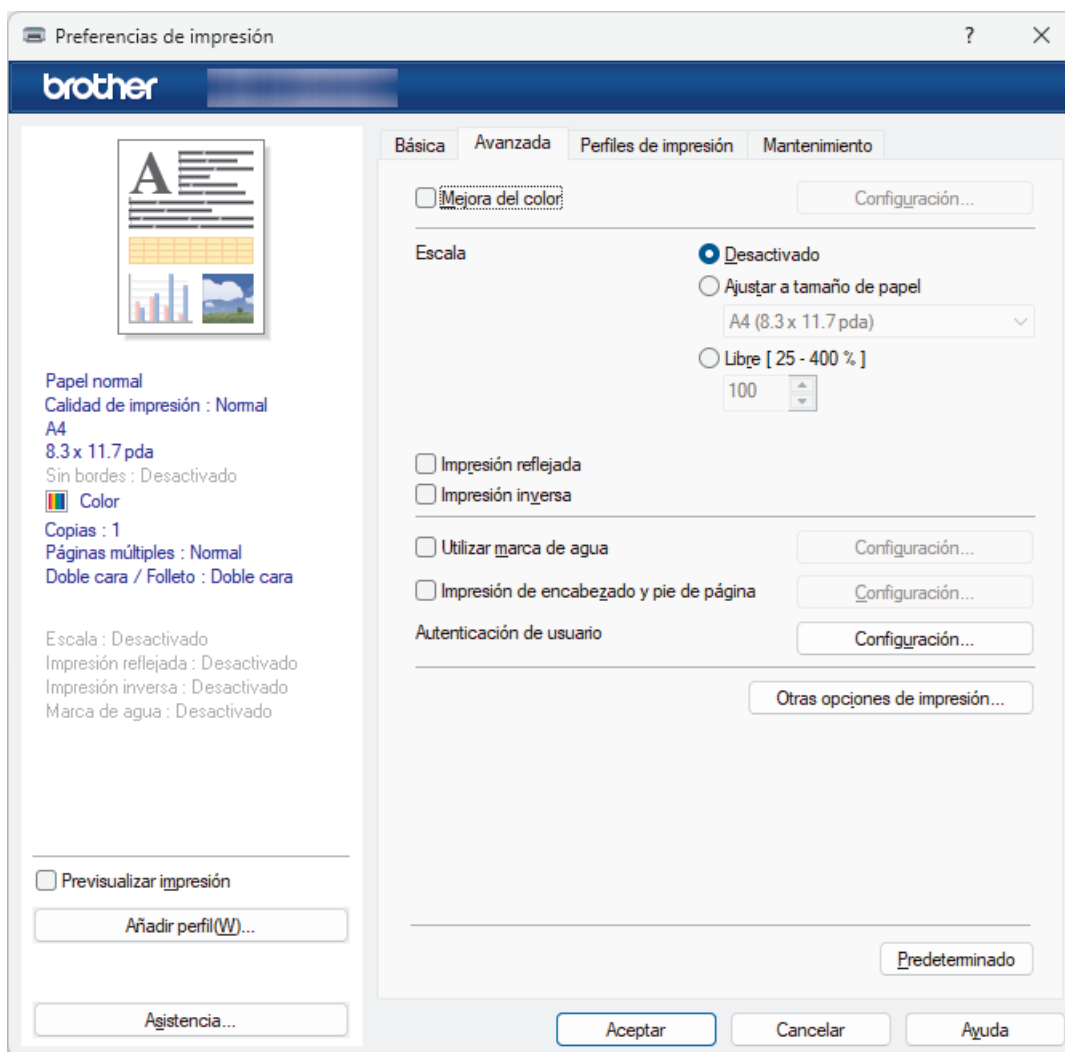

1. Mejora del color

Seleccione esta opción para utilizar la función de mejora del color. Esta función analiza la imagen para mejorar la definición, el nivel de blanco y la densidad del color. Esta operación puede tardar varios minutos en función del tamaño de la imagen y las especificaciones de su computadora.

2. Escala

Seleccione estas opciones para ampliar o reducir el tamaño de las páginas del documento.

Ajustar a tamaño de papel

Seleccione esta opción para ampliar o reducir las páginas del documento al tamaño de papel especificado. Cuando seleccione esta opción, seleccione el tamaño de papel deseado en la lista desplegable.

Libre [25 - 400 %]

Seleccione esta opción para ampliar o reducir las páginas del documento manualmente. Cuando seleccione esta opción, escriba un valor en el campo.

3. Impresión reflejada

Seleccione esta opción para invertir horizontalmente la imagen impresa en la página de izquierda a derecha.

4. Impresión inversa

Seleccione esta opción para girar la imagen impresa 180 grados.

5. Utilizar marca de agua

Seleccione esta opción para imprimir un logotipo o texto en el documento como marca de agua. Seleccione una de las marcas de agua predefinidas, añada una nueva marca de agua o utilice un archivo de imagen que haya creado usted mismo.

6. Impresión de encabezado y pie de página

Seleccione esta opción para imprimir la fecha, la hora y el nombre del usuario que ha iniciado la sesión en el documento.

7. (MFC-J6975DW) Impresión segura

Esta función garantiza que los documentos confidenciales o importantes no se impriman hasta que introduzca la contraseña en el panel de control del equipo.

8. Autenticación de usuario

Esta función permite confirmar las restricciones de cada usuario.

9. Botón Otras opciones de impresión

Ajustes avanzados de color

Seleccione el método que el equipo utilizará para organizar la ubicación de los puntos con los que se expresan los medios tonos.

Reducir manchas

Algunos tipos de recursos de impresión pueden necesitar más tiempo de secado. Cambie esta opción si las impresiones quedan borrosas o el papel se atasca.

Recuperar los datos de color de la impresora

Seleccione esta opción para optimizar la calidad de impresión utilizando los valores de fábrica del equipo, establecidos especialmente para el equipo Brother. Utilice esta opción cuando sustituya el equipo o cambie su dirección de red.

Imprimir archivo

Seleccione esta opción para guardar los datos de impresión en la computadora como un archivo PDF.

Reducir líneas irregulares

Seleccione esta opción para ajustar la alineación de la impresión si el texto impreso aparece borroso o las imágenes están descoloridas.



Información relacionada

- [Imprimir desde la computadora \(Windows\)](#)

Información adicional:

- [Imprimir una fotografía \(Windows\)](#)
 - [Imprimir un documento \(Windows\)](#)
 - [Imprimir más de una página en una sola hoja de papel \(N en 1\) \(Windows\)](#)
 - [Imprimir en forma de póster \(Windows\)](#)
 - [Imprimir en ambas caras del papel de forma automática \(impresión automática a doble cara\) \(Windows\)](#)
 - [Imprimir automáticamente un folleto \(Windows\)](#)
 - [Utilizar perfiles de impresión predefinidos \(Windows\)](#)
 - [Cambiar la configuración de impresión predefinida \(Windows\)](#)
 - [Cambiar las opciones de impresión para mejorar los resultados de impresión](#)
-

Inicio > [Imprimir](#) > Imprimir desde la computadora (Mac)

Imprimir desde la computadora (Mac)

- [Imprimir con AirPrint \(macOS\)](#)

Imprimir mediante Brother iPrint&Scan (Windows/Mac)

- [Imprimir fotos o documentos con Brother iPrint&Scan \(Windows/Mac\)](#)
- [Imprimir en ambas caras del papel de forma automática mediante Brother iPrint&Scan \(impresión a 2 caras automática\) \(Windows/Mac\)](#)
- [Imprimir más de una página en una sola hoja de papel mediante Brother iPrint&Scan \(N en 1\) \(Windows/Mac\)](#)
- [Imprima un documento de color en escala de grises mediante Brother iPrint&Scan \(Windows/Mac\)](#)

Imprimir fotos o documentos con Brother iPrint&Scan (Windows/Mac)



- Asegúrese de que haya cargado el soporte correcto en la bandeja de papel.
- Para obtener resultados óptimos, recomendamos usar papel Brother.
- Cuando imprima sobre papel fotográfico, cargue una hoja adicional del mismo papel fotográfico en la bandeja de papel.

1. Inicie Brother iPrint&Scan.

- Windows

Haga doble clic en el icono  (Brother iPrint&Scan).

- Mac

En la barra de menú **Finder**, haga clic en **Ir > Aplicaciones** y, a continuación, haga doble clic en el icono de iPrint&Scan.

Aparecerá la pantalla de Brother iPrint&Scan.

2. Si el equipo Brother no está seleccionado, haga clic en el botón **Añadir equipo / Seleccione su equipo.** y, a continuación, seleccione el nombre del modelo de la lista. Haga clic en **Aceptar**.

3. Haga clic en **Imprimir**.

4. Seleccione el tipo de documento.

5. Seleccione el archivo que desee imprimir y, a continuación, realice una de las siguientes acciones:

- Windows

Haga clic en **Siguiente**.

- Mac

Haga clic en **Abrir**, y, a continuación, **Siguiente** si se lo solicita.

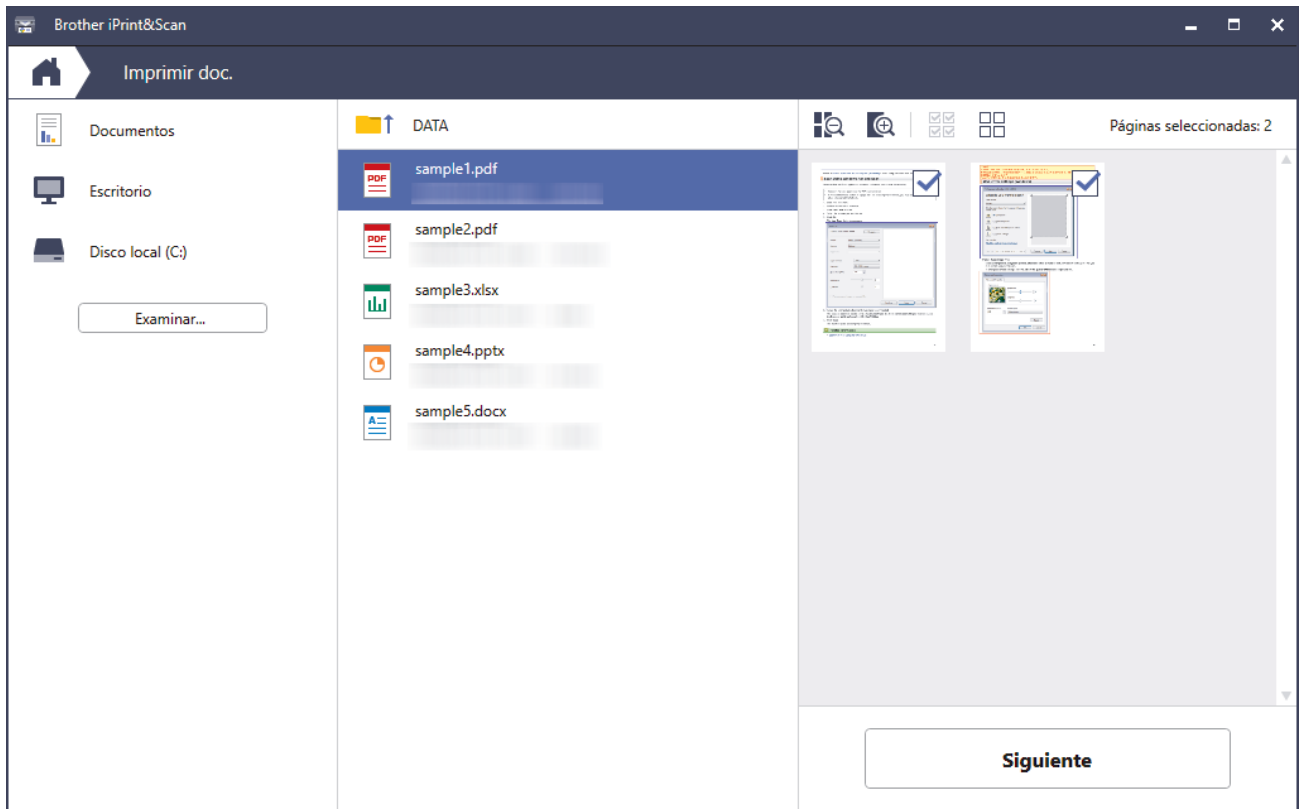

- La pantalla que se muestra puede variar en función de la versión de software.
- Use la versión más reciente de Brother iPrint&Scan. >> *Información relacionada*
- Cuando imprima documentos de muchas páginas, también podrá seleccionar aquellas que desee imprimir.

6. Cambie otros ajustes de impresora, si es necesario.

7. Haga clic en **Imprimir**.

IMPORTANTE

Para imprimir fotos:

Para una óptima calidad de impresión con los ajustes seleccionados, siempre establezca la opción **Soporte de impresión** de modo que coincida con el tipo de papel que ha cargado.



Información relacionada

- [Imprimir mediante Brother iPrint&Scan \(Windows/Mac\)](#)

Información adicional:

- [Acceda a Brother iPrint&Scan \(Windows/Mac\)](#)

Imprimir en ambas caras del papel de forma automática mediante Brother iPrint&Scan (impresión a 2 caras automática) (Windows/Mac)



- Asegúrese de que la cubierta para el desatasco de papel esté cerrada.
- Si el papel está curvado, alíselo bien y colóquelo de nuevo en la bandeja de papel.
- Utilice papel regular. NO utilice papel Bond.
- Si el papel es fino, podría arrugarse.

1. Inicie Brother iPrint&Scan.

- Windows

Haga doble clic en el icono  (Brother iPrint&Scan).

- Mac

En la barra de menú **Finder**, haga clic en **Ir > Aplicaciones** y, a continuación, haga doble clic en el icono de iPrint&Scan.

Aparecerá la pantalla de Brother iPrint&Scan.

2. Si el equipo Brother no está seleccionado, haga clic en el botón **Añadir equipo / Seleccione su equipo.** y, a continuación, seleccione el nombre del modelo de la lista. Haga clic en **Aceptar.**

3. Haga clic en **Imprimir.**

4. Haga clic en **Documento / PDF.**

5. Seleccione el archivo que desee imprimir y, a continuación, realice una de las siguientes acciones:

- Windows

Haga clic en **Siguiente.**

- Mac

Haga clic en **Abrir,** y, a continuación, **Siguiente** si se lo solicita.



Cuando imprima documentos de muchas páginas, también podrá seleccionar aquellas que desee imprimir.

6. Seleccione una de las opciones de la lista desplegable **Doble cara.**

Hay dos tipos de encuadernación a 2 caras:

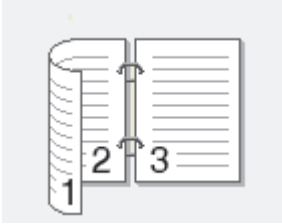
Opción	Descripción
Sí (voltar hacia el borde largo)	

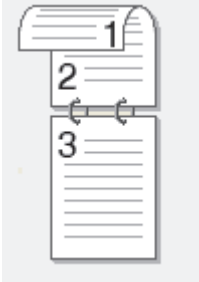
Opción	Descripción
Sí (voltear hacia el borde corto)	

7. Cambie otros ajustes de impresora, si es necesario.
8. Haga clic en **Imprimir**.

Información relacionada

- [Imprimir mediante Brother iPrint&Scan \(Windows/Mac\)](#)
-

Imprimir más de una página en una sola hoja de papel mediante Brother iPrint&Scan (N en 1) (Windows/Mac)



1. Inicie Brother iPrint&Scan.

- Windows

Haga doble clic en el icono  (Brother iPrint&Scan).

- Mac

En la barra de menú **Finder**, haga clic en **Ir > Aplicaciones** y, a continuación, haga doble clic en el icono de iPrint&Scan.

Aparecerá la pantalla de Brother iPrint&Scan.

2. Si el equipo Brother no está seleccionado, haga clic en el botón **Añadir equipo / Seleccione su equipo.** y, a continuación, seleccione el nombre del modelo de la lista. Haga clic en **Aceptar.**

3. Haga clic en **Imprimir.**

4. Haga clic en **Documento / PDF.**

5. Seleccione el archivo que desee imprimir y, a continuación, realice una de las siguientes acciones:

- Windows

Haga clic en **Siguiente.**

- Mac

Haga clic en **Abrir,** y, a continuación, **Siguiente** si se lo solicita.



Cuando imprima documentos de muchas páginas, también podrá seleccionar aquellas que desee imprimir.

6. Haga clic en la lista desplegable **Formato** y, a continuación, seleccione el número de páginas que desee imprimir en cada hoja.

7. Cambie otras configuraciones de impresora, si es necesario.

8. Haga clic en **Imprimir.**





Información relacionada

- [Imprimir mediante Brother iPrint&Scan \(Windows/Mac\)](#)

Imprima un documento de color en escala de grises mediante Brother iPrint&Scan (Windows/Mac)

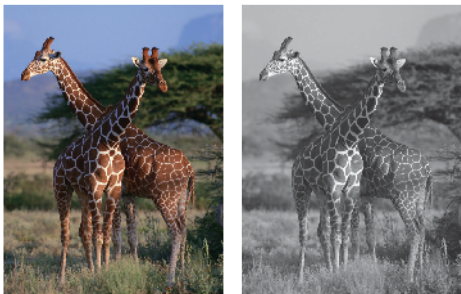
El modo de escala de grises ofrece una mayor velocidad de procesamiento de la impresión que el modo de color. Si el documento contiene color, al seleccionar el modo de escala de grises, el documento se imprime en 256 niveles de la escala de grises.



1. Inicie Brother iPrint&Scan.
 - Windows
Haga doble clic en el icono  (Brother iPrint&Scan).
 - Mac
En la barra de menú **Finder**, haga clic en **Ir > Aplicaciones** y, a continuación, haga doble clic en el icono de iPrint&Scan.
Aparecerá la pantalla de Brother iPrint&Scan.
2. Si el equipo Brother no está seleccionado, haga clic en el botón **Añadir equipo / Seleccione su equipo.** y, a continuación, seleccione el nombre del modelo de la lista. Haga clic en **Aceptar.**
3. Haga clic en **Imprimir.**
4. Seleccione el tipo de documento.
5. Seleccione el archivo que desee imprimir y, a continuación, realice una de las siguientes acciones:
 - Windows
Haga clic en **Siguiente.**
 - Mac
Haga clic en **Abrir,** y, a continuación, **Siguiente** si se lo solicita.



Cuando imprima documentos de muchas páginas, también podrá seleccionar aquellas que desee imprimir.

6. Haga clic en la lista desplegable **Color / Monocromo** y luego seleccione la opción **Monocromo.**
7. Cambie otros ajustes de impresora, si es necesario.
8. Haga clic en **Imprimir.**



Información relacionada

- [Imprimir mediante Brother iPrint&Scan \(Windows/Mac\)](#)

Imprimir datos directamente desde una unidad flash USB

- [Imprimir fotos directamente desde una unidad de memoria de flash USB](#)
- [Imprimir archivos PDF directamente desde una unidad flash USB](#)

Imprimir fotos directamente desde una unidad de memoria de flash USB

Incluso si el equipo no está conectado a la computadora, puede imprimir fotos directamente desde una unidad de memoria de flash USB.

- [Información importante sobre la impresión de fotos](#)
- [Obtener una vista previa de fotos e imprimirlas desde una unidad de memoria de flash USB](#)
- [Imprimir una hoja de índice de fotos \(miniaturas\) desde una unidad de memoria de flash USB](#)
- [Imprimir fotografías por el número de imagen](#)
- [Configuración de impresión para fotografías](#)

Información importante sobre la impresión de fotos

El equipo ha sido diseñado para ser compatible con los archivos de imágenes de las cámaras digitales más modernas y las unidades flash USB. Lea los puntos a continuación para evitar problemas de impresión con las fotos:

- La extensión de los archivos de imágenes debe ser .JPG (otras extensiones, como .JPEG, .TIF, .GIF, etc., no se reconocerán).
- La impresión directa de fotos se debe realizar independientemente de las operaciones de impresión de fotos que utilicen la computadora. (El funcionamiento simultáneo no es posible).
- El equipo puede leer hasta 999 archivos ¹ en una unidad flash USB.

Tenga en cuenta lo siguiente:

- Al imprimir una hoja de índice o imagen, el equipo imprimirá todas las imágenes válidas, incluso si una o más imágenes están dañadas. Las imágenes dañadas no se imprimirán.
- El equipo es compatible con unidades flash USB formateadas con Windows.



Información relacionada

- [Imprimir fotos directamente desde una unidad de memoria de flash USB](#)

¹ La carpeta de las unidades flash USB también se cuenta.

Inicio > Imprimir > Imprimir datos directamente desde una unidad flash USB > Imprimir fotos directamente desde una unidad de memoria de flash USB > Obtener una vista previa de fotos e imprimirlas desde una unidad de memoria de flash USB

Obtener una vista previa de fotos e imprimirlas desde una unidad de memoria de flash USB

Puede obtener una vista previa de sus fotos en la pantalla LCD antes de imprimirlas o imprimir las imágenes almacenadas en una unidad de memoria de flash USB.

Si los archivos de las imágenes son de gran tamaño, es posible que haya cierto retardo antes de que se muestren las fotografías.

1. Introduzca una unidad de memoria de flash USB en la ranura USB.

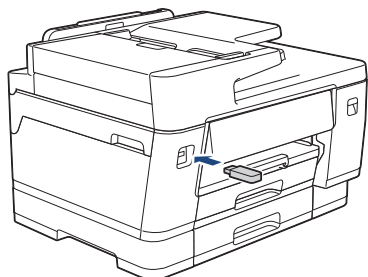

Cuando el equipo está en modo de espera, la pantalla táctil no mostrará ninguna información aunque conecte una unidad flash USB en la ranura USB. Pulse la pantalla táctil para activar el equipo.

2. Pulse [Impresión JPEG (Impresión de JPEG)] > [Seleccionar archivos].
3. Pulse ◀ o ▶ para mostrar la fotografía que desea imprimir y, a continuación, púlsela.

Para imprimir todas las fotografías, pulse [Impr. todo] y, a continuación, pulse [Sí] para confirmar.

4. Introduzca el número de copias de una de las siguientes maneras:
 - Pulse [-] o [+] en la pantalla táctil.
 - Pulse $\times 01$ para mostrar el teclado de la pantalla táctil y, a continuación, introduzca el número de copias en el teclado. Pulse [OK].
5. Pulse [OK].
6. Repita los tres últimos pasos hasta que haya seleccionado todas las fotografías que desea imprimir.
7. Pulse [OK].
8. Lea y confirme la lista que se muestra con las opciones.
9. Para cambiar la configuración de impresión, pulse  [Config. impr. (Ajustes impres)].
Cuando finalice, pulse [OK].
10. Pulse [Inicio].

✓ Información relacionada

- [Imprimir fotos directamente desde una unidad de memoria de flash USB](#)

Información adicional:

- [Configuración de impresión para fotografías](#)

Imprimir una hoja de índice de fotos (miniaturas) desde una unidad de memoria de flash USB

Imprima una hoja de índice de fotografías para obtener una vista previa en tamaño reducido de todas las imágenes guardadas en la unidad flash USB.



- El equipo asigna números a las imágenes (como n.º 1, n.º 2, n.º 3, etc.). El equipo no reconoce ningún otro número o nombre de archivo que la cámara digital o la computadora haya utilizado para identificar las imágenes.
- Solo los nombres de archivos que tengan 20 caracteres o menos se imprimirán correctamente en la hoja del índice.
- Los nombres de archivos no se imprimirán correctamente si contienen caracteres no alfanuméricos; sin embargo, estos caracteres no afectarán a la configuración de impresión de las fotografías.

1. Introduzca una unidad de memoria de flash USB en la ranura USB.



Cuando el equipo está en modo de espera, la pantalla táctil no mostrará ninguna información aunque conecte una unidad flash USB en la ranura USB. Pulse la pantalla táctil para activar el equipo.

2. Pulse [Impresión JPEG (Impresión de JPEG)] > [Impr. índice (Imprimir índice)] > [Imprimir hoja índice].

3. Si desea cambiar la configuración de impresión, pulse  [Config. impr. (Ajustes impres)].

Cuando finalice, pulse [OK].

Opción	Descripción
Tipo de papel	Permite seleccionar el tipo de papel.
Tamaño papel	Permite seleccionar el tamaño de papel.

4. Pulse [Inicio].



Información relacionada

- [Imprimir fotos directamente desde una unidad de memoria de flash USB](#)

Información adicional:

- [Imprimir fotografías por el número de imagen](#)

Imprimir fotografías por el número de imagen

Antes de imprimir una imagen individual, debe imprimir la hoja de índice (imágenes en miniatura) para conocer el número de la imagen.

1. Introduzca una unidad de memoria de flash USB en la ranura USB.



Cuando el equipo está en modo de espera, la pantalla táctil no mostrará ninguna información aunque conecte una unidad flash USB en la ranura USB. Pulse la pantalla táctil para activar el equipo.

2. Pulse [Impresión JPEG (Impresión de JPEG)] > [Impr. índice (Imprimir índice)] > [Imprima fotos].
3. Introduzca los números de las imágenes que desea imprimir utilizando la pantalla táctil. Una vez seleccionados los números de las imágenes, pulse [OK].



- Introduzca varios números a la vez mediante una coma o un guión. Por ejemplo, introduzca **1, 3, 6** para imprimir las imágenes n.º 1, n.º 3 y n.º 6. Para imprimir una serie de imágenes, utilice un guión. Por ejemplo, introduzca **1-5** para imprimir las imágenes comprendidas entre el n.º 1 y el n.º 5.
- Introduzca hasta 12 caracteres (incluyendo comas y guiones) para los números de las imágenes que desea imprimir.

4. Introduzca el número de copias de una de las siguientes maneras:
 - Pulse [-] o [+] en la pantalla táctil.
 - Pulse **x01** para mostrar el teclado de la pantalla táctil y, a continuación, introduzca el número de copias en el teclado. Pulse [OK].
5. Para cambiar la configuración de impresión, pulse  [Config. impr. (Ajustes impres)]. Cuando finalice, pulse [OK].
6. Pulse [Inicio].



Información relacionada



- [Imprimir fotos directamente desde una unidad de memoria de flash USB](#)

Información adicional:

- [Imprimir una hoja de índice de fotos \(miniaturas\) desde una unidad de memoria de flash USB](#)
- [Configuración de impresión para fotografías](#)

Configuración de impresión para fotografías

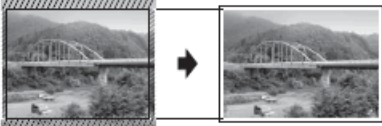
Pulse la opción  [Config. impr. (Ajustes impres)] para mostrar las configuraciones indicadas en la tabla.

Opción	Descripción
Calidad impr. (Calidad Impres.)	Permite seleccionar la resolución de impresión adecuada al tipo de documento.
(MFC-J6960DW/MFC-J6975DW) Selec. bandeja	Permite seleccionar la bandeja.
Tipo de papel	Permite seleccionar el tipo de papel.
Tamaño papel	Permite seleccionar el tamaño de papel.
Diseño de impresión	Permite seleccionar el diseño de impresión.
Brillo	Permite ajustar el brillo.
Contraste	Permite ajustar el contraste. Con un mayor contraste, se obtendrá mayor nitidez y viveza de la imagen.
Recortar	Permite recortar los márgenes de la imagen para adaptarlos al tamaño de papel o de impresión. <ul style="list-style-type: none"> El valor de fábrica es Activado. Para imprimir toda la imagen, cambie el valor a Desactivado. Si desactiva la configuración Recortar, desactive también la configuración Sin bordes. <p>Recorte: activado</p>  <p>Recorte: desactivado</p> 
Sin bordes	Permite ampliar el área de impresión para adaptarla a los bordes del papel. El tiempo de impresión será mayor.
Fecha imprimir (Imprimir fecha)	Permite imprimir la fecha en la fotografía. La fecha se imprimirá en la esquina inferior derecha. Para utilizar esta configuración, los datos de la fotografía deben incluir la fecha.
Nueva config. predeterminada (Ajus.Nuev.Predet)	Guarda las configuraciones de impresión que use más a menudo estableciéndolas como la configuración predeterminada.
Rest. predet. (Rest.predeter.)	Permite restaurar toda la configuración de impresión que haya cambiado a los valores de fábrica.



Información relacionada

- [Imprimir fotos directamente desde una unidad de memoria de flash USB](#)

Información adicional:

- [Obtener una vista previa de fotos e imprimirlas desde una unidad de memoria de flash USB](#)
- [Imprimir fotografías por el número de imagen](#)

Imprimir archivos PDF directamente desde una unidad flash USB

Modelos relacionados: MFC-J6975DW

Puede imprimir archivos PDF desde una unidad flash USB directamente.



No pueden imprimirse archivos PDF de 2 GB o más.

IMPORTANTE

Para evitar que el equipo resulte dañado, NO conecte ningún dispositivo que no sea una unidad flash USB a la interfaz directa USB.

1. Introduzca una unidad de memoria de flash USB en la ranura USB.

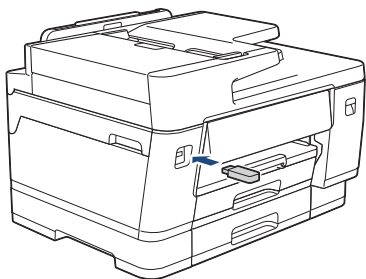

Cuando el equipo está en modo de espera, la pantalla táctil no mostrará ninguna información aunque conecte una unidad flash USB en la ranura USB. Pulse la pantalla táctil para activar el equipo.

2. Pulse [Impresión PDF (Impresión de PDF)].



Si ha activado Bloqueo función de seguridad en su equipo, es posible que no pueda acceder a la Impresión Directa.

3. Pulse ▲ o ▼ para mostrar el archivo PDF que desea imprimir y, a continuación, púselo.
4. Introduzca el número de copias de una de las siguientes maneras:
 - Pulse [-] o [+] en la pantalla táctil.
 - Pulse **x001** para mostrar el teclado de la pantalla táctil y, a continuación, introduzca el número de copias en el teclado. Pulse [OK].
5. Lea y confirme la lista que se muestra con las opciones.
6. Para cambiar la configuración de impresión, pulse  [Config. impr. (Ajustes impres)].

Cuando finalice, pulse [OK].

Opción	Descripción
Calidad impr. (Calidad Impres.)	Permite seleccionar la resolución de impresión adecuada al tipo de documento.
Selec. bandeja	Permite seleccionar la bandeja.
Tamaño papel	Permite seleccionar el tamaño de papel.
Página múltip. (Pág. múltiples)	Establezca esta opción para imprimir varias páginas en una sola hoja de papel o imprimir una sola página del documento en varias hojas.

Opción	Descripción
Ambos lados (Ambas caras)	Seleccione el tipo de encuadernación de 2 caras.
Intercalar	Active esta opción para imprimir series de documentos de varias páginas en el orden de páginas original.
Opción PDF	Seleccione esta opción para imprimir archivos PDF con las marcas o sellos.
Nueva config. predeterminada (Ajust. Nuev. Predet)	Guarde las configuraciones de impresión que use más a menudo estableciéndolas como la configuración predeterminada.
Rest. predet. (Rest. predeter.)	Permite restaurar toda la configuración de impresión que haya cambiado a los valores de fábrica.

7. Pulse [Iniciar negro (Negro Inicio)] o [Iniciar color (Color Inicio)].

IMPORTANTE

NO retire la unidad flash USB de la interfaz directa USB hasta que el equipo haya terminado de imprimir.



Información relacionada

- [Imprimir datos directamente desde una unidad flash USB](#)

Imprimir un archivo adjunto de un correo electrónico

Puede imprimir archivos enviándolos por correo electrónico al equipo Brother.

- Puede adjuntar hasta 10 documentos, 20 MB en total, en un correo electrónico.
- Esta función es compatible con los siguientes formatos:
 - Archivos de documento: PDF, TXT, y archivos de Microsoft Word, Microsoft Excel y Microsoft PowerPoint
 - Archivos de imágenes: JPEG, BMP, GIF, PNG y TIFF
- El equipo imprime el contenido y los archivos adjuntos del correo electrónico de manera predeterminada. Para imprimir solo los archivos adjuntos, cambie la configuración.

1. Pulse ◀ o ▶ para mostrar [Aplic.].

Pulse [Aplic.].



- Si aparece información sobre la conexión a Internet en la pantalla LCD del equipo, léala y, a continuación, pulse [OK].
- Es posible que en ocasiones se muestren actualizaciones o avisos sobre las funciones de Brother Web Connect en la pantalla LCD. Lea la información y, a continuación, pulse [OK].

2. Pulse ▲ o ▼ para mostrar la opción [Imp. c. electrón.] y, a continuación, púlsela.



- Si esta función está bloqueada, comuníquese con el Administrador de red para obtener acceso.
- Si aparece información sobre [Imp. c. electrón.], léala y, a continuación, pulse [OK].

3. Pulse [Habilitar].

Siga las instrucciones que aparecen en la pantalla. Se habilita Impresión de correo electrónico y el equipo imprime la hoja de instrucciones.

4. Envíe el correo electrónico a la dirección incluida en la hoja. El equipo imprimirá los archivos adjuntos del correo electrónico.



- Puede confirmar la dirección de correo electrónico en el menú del equipo.
Pulse [Aplic.] > [Imp. c. electrón.] > [Dir. máquina].
- Para confirmar o cambiar la configuración, incluida la configuración de la dirección de correo electrónico y la impresora, acceda a Administración basada en Web, haga clic en **Funciones online** > **Configuración de funciones online** en la barra de navegación izquierda y, a continuación, haga clic en el botón **Página de ajustes de funciones en línea**.



Información relacionada

- [Imprimir](#)

Información adicional:

- [Acceder a Administración basada en Web](#)

Impresora Universal

- [Información general de Impresora Universal](#)
- [Configurar la Impresora Universal](#)
- [Agregue una impresora compatible con Impresora Universal a su computadora](#)
- [Desvincule su equipo de la Impresora Universal](#)

Información general de Impresora Universal

Impresora Universal es un servicio de impresión basado en la nube de Microsoft. Puede imprimir documentos, desde donde esté en Internet, sin instalar un controlador de impresora. Impresora Universal está disponible para usuarios de Azure Active Directory (Azure AD) suscritos a Microsoft 365.

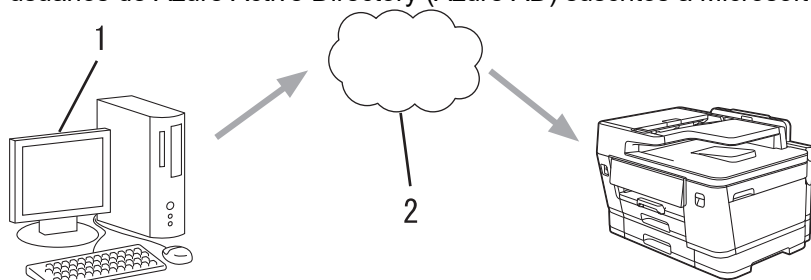

1. Para computadora con Windows 10 20H1 o superior
2. Servidor en la nube

✓ Información relacionada

- [Impresora Universal](#)

Configurar la Impresora Universal

- Asegúrese de establecer la fecha y la hora correctas en el ajuste de Fecha y Hora de su zona horaria.
- Si su red utiliza un servidor proxy, configure los ajustes del servidor proxy.

Registre el equipo con Impresora Universal a través de la Administración basada en Web

1. Inicie Administración basada en Web. >> [Acceder a Administración basada en Web](#)
2. En la barra de navegación izquierda, haga clic en **Red > Red > Protocolo**.



Si la barra de navegación izquierda no está visible, comience desde ☰.

3. Marque la casilla de verificación **Impresión universal** y, a continuación, haga clic en **Configuración avanzada**.
4. Cambie el nombre de su equipo en el campo **Nombre del dispositivo** si es necesario.



El uso de los siguientes caracteres: ?, /, \, ", :, <, >, | o * puede ocasionar un error de envío.

5. Haga clic en **Registrar**.
6. Aparecerá un código de usuario de Impresora Universal. Haga clic en el botón **Iniciar sesión** y, a continuación, escriba el código de usuario.
7. Siga las instrucciones que aparecen en la pantalla para completar el registro.

Designe usuarios de la Impresora Universal a través del portal Microsoft Azure

8. Acceda al portal Microsoft Azure.
URL: portal.azure.com
9. Inicie sesión como Administrador de la impresora.
10. Seleccione el servicio **Impresión universal**.
11. Seleccione la opción **Impresoras** y, a continuación, seleccione su equipo en la lista.
12. Seleccione la opción **Compartir**.
13. Seleccione los usuarios que desea designar para el servicio Impresora Universal y luego haga clic en **Compartir impresora**.





Información relacionada

- [Impresora Universal](#)

Información adicional:

- [Acceder a Administración basada en Web](#)
- [Configurar la fecha y la hora mediante Administración basada en Web](#)
- [Configure los ajustes del servidor proxy que utilizan Administración basada en Web](#)

Agregue una impresora compatible con Impresora Universal a su computadora

1. Realice una de las siguientes acciones:
 - Para Windows 11
 - a. Haga clic en  > **Configuración** > **Bluetooth y dispositivos** > **Impresoras y escáneres** > **Agregar dispositivo**.
 - b. Seleccione **Trabajo o escuela** de la lista desplegable **Mostrar impresoras y escáneres asociados a mi**.
 - Para Windows 10
 - a. Haga clic en  >  > **Dispositivos** > **Impresoras y escáneres** > **Agregar una impresora o escáner**.
 - b. Seleccione **Impresora de trabajo o centro escolar y escáner** de la lista desplegable.
2. Seleccione su equipo registrado como impresora compatible con Impresora Universal de la lista y, a continuación, haga clic en **Agregar dispositivo**.

Ahora puede imprimir con el equipo que registró como Impresora Universal.



Información relacionada

- [Impresora Universal](#)

Desvincule su equipo de la Impresora Universal

Para desvincular su equipo, debe eliminarlo de la Administración basada en Web y luego eliminarlo del portal Microsoft Azure.

1. Inicie Administración basada en Web. >> [Acceder a Administración basada en Web](#)
2. En la barra de navegación izquierda, haga clic en **Red > Red > Protocolo**.



Si la barra de navegación izquierda no está visible, comience desde ☰.

3. Haga clic en **Impresión universal** junto a la casilla de **Configuración avanzada**.
4. Haga clic en **Eliminar datos de registro** y, a continuación, siga las instrucciones que aparecen en la pantalla.
5. Acceda al portal Microsoft Azure.
URL: portal.azure.com
6. Inicie sesión como Administrador de la impresora.
7. Seleccione el servicio **Impresión universal**.
8. Seleccione la opción **Impresoras** y, a continuación, seleccione su equipo en la lista.
9. Haga clic en **Eliminar uso compartido de impresora** y, a continuación, en **Aceptar**.
10. Haga clic en **Cancelar registro** y, a continuación, en **Aceptar**.



Información relacionada

- [Impresora Universal](#)

Información adicional:

- [Acceder a Administración basada en Web](#)

Cancelar un trabajo de impresión

1. Pulse .



Para cancelar múltiples trabajos de impresión, mantenga pulsado  por cuatro segundos aproximadamente.



Información relacionada

- [Imprimir](#)

Escanear

- Escanear mediante el botón de escaneo del equipo
- Escanear con Brother iPrint&Scan (Windows/Mac)
- Escanear desde la computadora (Windows)
- Escanear desde la computadora (Mac)
- Configure los ajustes de escaneado usando una Administración basada en Web

Escanear mediante el botón de escaneo del equipo

- Configurar el botón de escaneo del equipo
- Escanear documentos de varias páginas de tamaño Carta o A4
- Escanear fotografías y gráficos
- Escanear documentos como un único archivo PDF
- Guardar datos escaneados en una unidad flash USB
- Escanear varias tarjetas de presentación y fotografías (Recorte automático)
- Escanear a un archivo de texto modificable mediante OCR
- Guardar datos escaneados como archivo adjunto a un correo electrónico
- Enviar datos escaneados a un destinatario de correo electrónico
- Escanear a FTP
- Escanear con el Servidor SSH (SFTP)
- Escaneado a red (Windows)
- Escanear a SharePoint
- Web Services para escanear en la red (Windows)

Configure el botón de escaneo del equipo

Para escanear con el botón Escanear del equipo, agregue el equipo a Brother iPrint&Scan.

1. Vaya a la página **Descargas** del modelo en support.brother.com/downloads, luego, descargue e instale el software compatible con su sistema operativo (Windows o Mac).
 - Windows:
Descargue e instale el paquete de software **EasySetup** o **Paquete completo de controladores y software**. Brother iPrint&Scan se incluye en esta instalación.
 - Mac:
Descargue e instale la aplicación **Brother iPrint&Scan** y el **iPrint&Scan Push Scan Tool**.
2. Inicie Brother iPrint&Scan.
 - Windows:
Haga doble click en el icono  (**Brother iPrint&Scan**) en el escritorio de su computadora.
 - Mac:
En la barra de menú **Finder**, haga clic en **Ir > Aplicaciones** y, a continuación, haga doble clic en el icono de iPrint&Scan.
Aparecerá la pantalla de Brother iPrint&Scan.
3. Si su equipo Brother no está seleccionado, haga clic en el botón **Añadir equipo / Seleccione su equipo**, y, a continuación, siga las instrucciones que aparecen en la pantalla para seleccionar su equipo Brother.
4. Haga clic en el botón **Configuración de escaneo del equipo** y siga las instrucciones que aparecen en la pantalla para cambiar la configuración de escaneo, como el tipo de archivo y la ubicación donde se guardarán los archivos.





Información relacionada

- [Escanear mediante el botón de escaneo del equipo](#)

Escanear documentos de varias páginas de tamaño Carta o A4

Cuando escanee un documento de tamaño Carta o A4 en un único archivo, como un PDF, el resultado del escaneo dependerá de cómo ubique el documento.

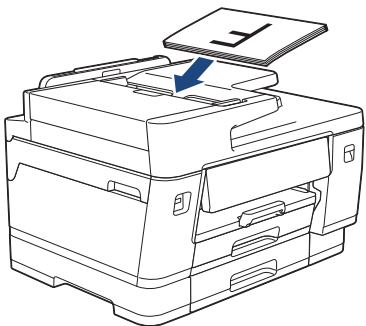
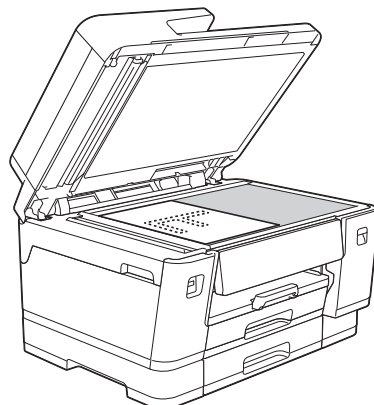
- Para que el resultado del escaneo quede en orientación horizontal, cargue el documento en la unidad ADF con el borde largo primero o colóquelo en el cristal de escaneo con el borde largo alineado con el lado izquierdo del cristal.
- Para que el resultado del escaneo quede en orientación vertical, cargue el documento en la unidad ADF con el borde corto primero o colóquelo en el cristal de escaneo con el borde corto alineado con el lado izquierdo del cristal.

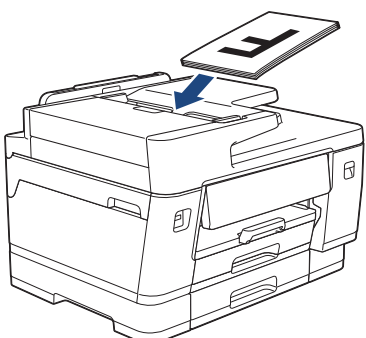
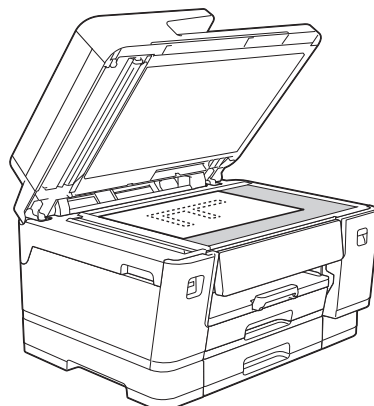
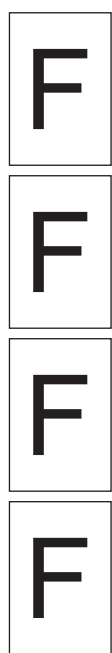
Cómo colocar el documento	Resultado del escaneo
<p>Borde largo primero</p> <p>Unidad ADF</p>  <p>Cristal de escaneo</p> 	<p>Horizontal</p> 
<p>Borde corto primero</p> <p>Unidad ADF</p>  <p>Cristal de escaneo</p> 	<p>Vertical</p> 



Información relacionada

- [Escanear mediante el botón de escaneo del equipo](#)

Escanear fotografías y gráficos

Envíe fotografías y gráficos escaneados directamente a la computadora.

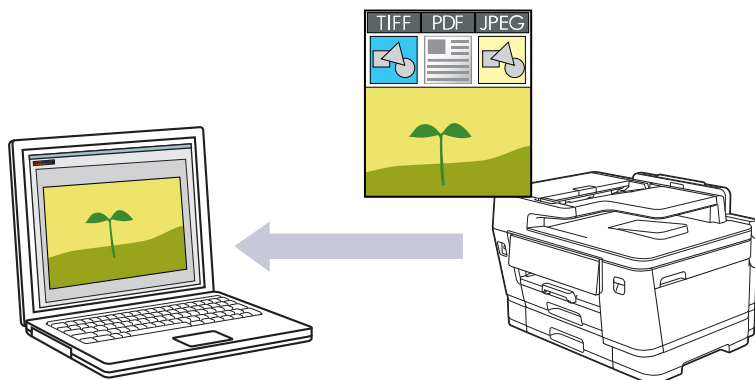

- **Para escanear desde su equipo:**

Primero debe configurar el botón de escaneo del equipo, incluidos ajustes como el tipo de archivo y la ubicación donde se guardarán los archivos. >> *Información relacionada: Configure el botón de escaneo del equipo*

- **Para escanear desde su computadora:**

>> *Información relacionada: Escanear con Brother iPrint&Scan (Windows/Mac)*

1. **Cargue el documento.**
2. Pulse [Escanear] > [a PC] > [a imagen].
3. Si el equipo está conectado mediante la red, pulse ▲ o ▼ para que se muestre la computadora a la que desea enviar datos y, a continuación, seleccione el nombre de la computadora.



Si la pantalla LCD le solicita que introduzca un PIN, utilice la pantalla LCD para introducir el PIN de cuatro dígitos para la computadora y, a continuación, pulse [OK].

4. Para cambiar los ajustes, pulse  [Opciones].



Para usar  [Opciones], debe conectar una computadora con Brother iPrint&Scan instalado en el equipo.

5. Pulse [Config. Escaneo] > [Establ. en disp (Conf. en disp.)].
6. Seleccione las configuraciones de escaneo que desea cambiar y, a continuación, pulse [OK].

Opción	Descripción
Escan. de 2 caras (Escan. doble cara) (MFC-J6960DW/MFC-J6975DW)	Permite seleccionar el modo de escaneo a 2 caras.
Ajuste de color (Config. de color)	Permite seleccionar el formato de color del documento.
Resolución	Permite seleccionar la resolución de escaneo para el documento.
Tipo archivo (Tipo de archivo)	Permite seleccionar el formato de archivo del documento.
Tamaño d doc. (Tamaño de doc.)	Seleccione el tamaño del documento.
Brillo	Seleccione el nivel de brillo.

Opción	Descripción
Contraste	Seleccione el nivel de contraste.
Auto alinear	Corrija cualquier inclinación en los documentos cuando los escanee.
Omitir pág blanco	Cuando esta opción esté activada, se omitirán las páginas en blanco.
Nivel omisión pág.en blanco (Nivel detección pág. blanco)	Seleccione el nivel de sensibilidad para detectar páginas en blanco en los datos escaneados. Cuanto más alta sea la sensibilidad, más fácilmente detectará el equipo las páginas en blanco.
Eliminar color de fondo (Eliminar el color de fondo)	Cambie la cantidad de color de fondo que se elimina.
Config. margen (Ajustes margen)	Ajuste los márgenes del documento.



Para guardar la configuración como un acceso directo, pulse [Guardar acc. dir. (Guar. como acc. dir.)]. Se le preguntará si desea crear un acceso directo de un toque. Siga las instrucciones de la pantalla LCD.

7. Pulse [Inicio].

El equipo comenzará a escanear. Si utiliza el cristal de escaneado del equipo, siga las instrucciones indicadas en la pantalla LCD para completar el trabajo de escaneado.



Información relacionada

- [Escanear mediante el botón de escaneo del equipo](#)

Información adicional:

- [Configure el botón de escaneado del equipo](#)
- [Escanear con Brother iPrint&Scan \(Windows/Mac\)](#)

Escanear documentos como un único archivo PDF

Combine páginas múltiples en un único documento PDF.

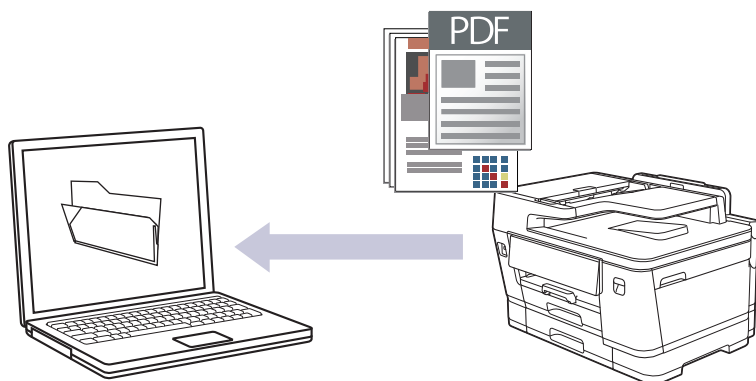

- **Para escanear desde su equipo:**

Primero debe configurar el botón de escaneo del equipo, incluidos ajustes como el tipo de archivo y la ubicación donde se guardarán los archivos. >> *Información relacionada: Configure el botón de escaneo del equipo*

- **Para escanear desde su computadora:**

>> *Información relacionada: Escanear con Brother iPrint&Scan (Windows/Mac)*



Para escanear páginas múltiples a un único archivo PDF, configure el tipo de archivo en el equipo como [PDF multipágina].

1. **Cargue el documento.**
2. Pulse [Escanear] > [a PC] > [a archivo].
3. Si el equipo está conectado mediante la red, pulse ▲ o ▼ para que se muestre la computadora a la que desea enviar datos y, a continuación, seleccione el nombre de la computadora.



Si la pantalla LCD le solicita que introduzca un PIN, utilice la pantalla LCD para introducir el PIN de cuatro dígitos para la computadora y, a continuación, pulse [OK].

4. Para cambiar los ajustes, pulse  [Opciones].



Para usar  [Opciones], debe conectar una computadora con Brother iPrint&Scan instalado en el equipo.

5. Pulse [Config. Escaneo] > [Establ. en disp (Conf. en disp.)].
6. Seleccione las configuraciones de escaneo que desea cambiar y, a continuación, pulse [OK].

Opción	Descripción
Escan. de 2 caras (Escan. doble cara) (MFC-J6960DW/MFC-J6975DW)	Permite seleccionar el modo de escaneo a 2 caras.
Ajuste de color (Config. de color)	Permite seleccionar el formato de color del documento.
Resolución	Permite seleccionar la resolución de escaneo para el documento.

Opción	Descripción
Tipo archivo (Tipo de archivo)	Permite seleccionar el formato de archivo del documento.
Tamaño d doc. (Tamaño de doc.)	Seleccione el tamaño del documento.
Brillo	Seleccione el nivel de brillo.
Contraste	Seleccione el nivel de contraste.
Auto alinear	Corrija cualquier inclinación en los documentos cuando los escanee.
Omitir pág blanco	Cuando esta opción esté activada, se omitirán las páginas en blanco.
Nivel omisión pág.en blanco (Nivel detección pág. blanco)	Seleccione el nivel de sensibilidad para detectar páginas en blanco en los datos escaneados. Cuanto más alta sea la sensibilidad, más fácilmente detectará el equipo las páginas en blanco.
Eliminar color de fondo (Eliminar el color de fondo)	Cambie la cantidad de color de fondo que se elimina.
Config. margen (Ajustes margen)	Ajuste los márgenes del documento.



Para guardar la configuración como un acceso directo, pulse [Guardar acc. dir. (Guar. como acc. dir.)]. Se le preguntará si desea crear un acceso directo de un toque. Siga las instrucciones de la pantalla LCD.

7. Pulse [Inicio].

El equipo comenzará a escanear. Si utiliza el cristal de escaneado del equipo, siga las instrucciones indicadas en la pantalla LCD para completar el trabajo de escaneado.



Información relacionada

- [Escanear mediante el botón de escaneo del equipo](#)

Información adicional:

- [Configure el botón de escaneado del equipo](#)
- [Escanear con Brother iPrint&Scan \(Windows/Mac\)](#)

Guardar datos escaneados en una unidad flash USB

Permite escanear documentos y guardarlos directamente en una unidad flash USB sin utilizar una computadora.

1. **Cargue el documento.**
2. Introduzca una unidad de memoria de flash USB en la ranura USB.

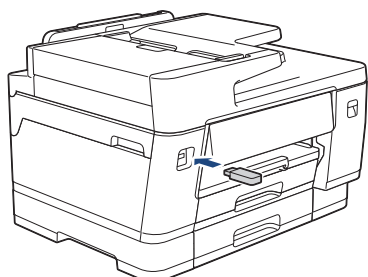

3. Pulse [Escan. a soporte (Escan a soporte)].
4. Para cambiar los ajustes, pulse  [Opciones] y, a continuación, vaya al siguiente paso.
5. Seleccione las configuraciones de escaneo que desea cambiar y, a continuación, pulse [OK].

Opción	Descripción
Escan. de 2 caras (Escan. doble cara) (MFC-J6960DW/ MFC-J6975DW)	Permite seleccionar el modo de escaneo a 2 caras.
Ajuste de color (Config. de color)	Permite seleccionar el formato de color del documento.
Resolución	Permite seleccionar la resolución de escaneo para el documento.
Tipo archivo (Tipo de archivo)	Permite seleccionar el formato de archivo del documento.
Tamaño d doc. (Tamaño de doc.)	Seleccione el tamaño del documento.
Brillo	Seleccione el nivel de brillo.
Contraste	Seleccione el nivel de contraste.
Nombre de archivo	Seleccione o modifique un nombre de archivo.
Est. nom. arch. (Estilo nombre de archivo)	Seleccione el orden en que se incluirán la fecha, el número de contador y los otros elementos que forman el nombre de los archivos.
Recorte autom.	Permite escanear varios documentos, colocados en el cristal de escaneo, a una unidad flash USB. El equipo escaneará cada documento por separado y creará archivos independientes o un único archivo de varias páginas.
Auto alinear	Corrija cualquier inclinación en los documentos cuando los escanee.
Omitir pág blanco	Cuando esta opción esté activada, se omitirán las páginas en blanco.
Nivel omisión pág.en blanco (Nivel	Seleccione el nivel de sensibilidad para detectar páginas en blanco en los datos escaneados. Cuanto más alta sea la sensibilidad, más fácilmente detectará el equipo las páginas en blanco.

Opción	Descripción
detección pág. blanco)	
Eliminar color de fondo (Eliminar el color de fondo)	Cambie la cantidad de color de fondo que se elimina.
Config. margen (Ajustes margen)	Ajuste los márgenes del documento.



- Para establecer sus propias configuraciones predeterminadas: luego de realizar los cambios a los ajustes, pulse la opción [Nueva config. predeterminada (Ajust.Nuev.Predet)], y luego pulse [Sí].
- Para restablecer los valores de fábrica, pulse la opción [Rest. predet. (Rest.predeter.)] y después la opción [Sí].
- Para guardar la configuración como un acceso directo, pulse [Guardar acc. dir. (Guar. como acc. dir.)]. Se le preguntará si desea crear un acceso directo de un toque. Siga las instrucciones de la pantalla LCD.

6. Pulse [Inicio].

Si está utilizando el cristal de escaneado, configure la página siguiente y, a continuación, pulse [Continuar]. Si no hay más páginas que escanear, pulse [Finalizar]. Cuando finalice el escaneado, asegúrese de seleccionar [Finalizar] antes de extraer la unidad flash USB del equipo.

IMPORTANTE

La pantalla LCD mostrará un mensaje durante la lectura de datos. NO desenchufe el cable de alimentación ni extraiga la unidad flash USB del equipo durante la lectura de datos. Puede perder los datos o dañar la unidad flash USB.



Información relacionada

- [Escanear mediante el botón de escaneo del equipo](#)

Escanear varias tarjetas de presentación y fotografías (Recorte automático)

Puede escanear varios documentos colocados en el cristal de escaneado. El equipo escaneará cada documento y utilizará la función Recorte automático para crear archivos independientes o un único archivo de varias páginas.

Directrices para el recorte automático

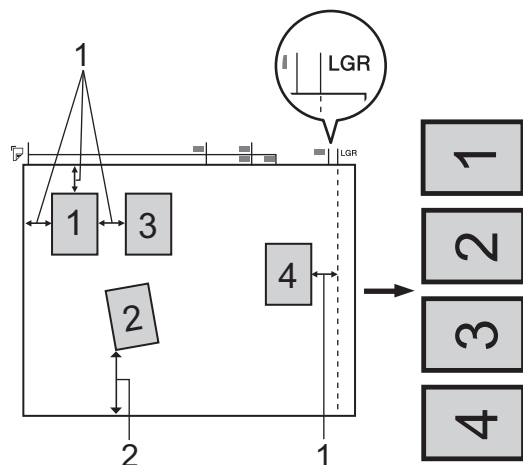

1. 0,4 pulg. (10 mm) o superior
 2. 0,8 pulg. (20 mm) o superior (parte inferior)
- Esta función solo se encuentra disponible para documentos rectangulares o cuadrados.
 - Si el documento es demasiado largo o ancho, esta opción no funcionará del modo que se describe en este capítulo.
 - Debe colocar los documentos separados de los bordes del cristal de escaneado, como se muestra en la imagen.
 - Debe colocar los documentos con una separación mínima de 0,4 pulg. (10 mm) entre ellos.
 - La función Recorte automático ajusta la inclinación del documento en el cristal de escaneado; no obstante, si el documento está inclinado más de 45 grados y tiene una resolución inferior a 300 x 300 ppp, o 10 grados a 600 x 600 ppp, esta función no estará operativa.
 - La unidad ADF debe estar vacía para utilizar la función Recorte automático.
 - La función Recorte automático está disponible para un máximo de 32 documentos dependiendo del tamaño de estos.



Para escanear documentos utilizando la función de recorte automático, deberá colocar los documentos en el cristal de escaneado.

1. Coloque documentos en el cristal de escaneado.
2. Introduzca una unidad flash USB en el equipo.
3. Pulse [Escan. a soporte (Escan a soporte)] >  [Opciones] > [Recorte autom.].
4. Pulse [Sí].
5. Pulse [OK].
6. Pulse [Inicio].

El equipo comenzará a escanear. Siga las instrucciones de la pantalla LCD para completar el trabajo de escaneado.



Información relacionada

- Escanear mediante el botón de escaneo del equipo

Escanear a un archivo de texto modificable mediante OCR

Su equipo puede convertir los caracteres de un documento escaneado a texto mediante la tecnología de reconocimiento óptico de caracteres (OCR, por sus siglas en inglés). A continuación, podrá editar el texto con el procesador de textos de su elección.

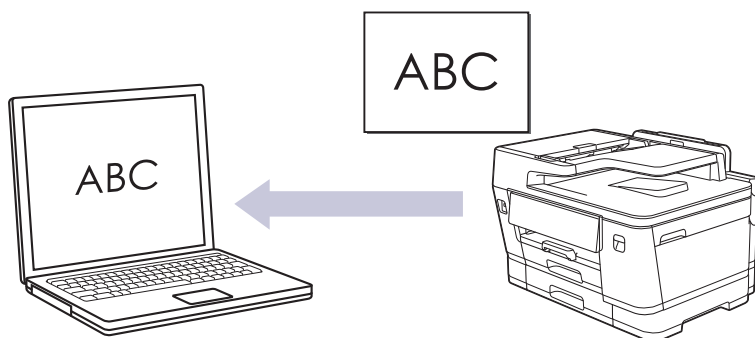



- La función Escanear a OCR está disponible para algunos idiomas.
- **Para escanear desde su equipo:**
Primero debe configurar el botón de escaneo del equipo, incluidos ajustes como el tipo de archivo y la ubicación donde se guardarán los archivos. >> *Información relacionada: Configure el botón de escaneo del equipo*
- **Para escanear desde su computadora:**
>> *Información relacionada: Escanear con Brother iPrint&Scan (Windows/Mac)*

1. [Cargue el documento.](#)
2. Pulse [Escanear] > [a PC] > [a OCR].
3. Si el equipo está conectado mediante la red, pulse ▲ o ▼ para que se muestre la computadora a la que desea enviar datos y, a continuación, seleccione el nombre de la computadora.

 Si la pantalla LCD le solicita que introduzca un PIN, utilice la pantalla LCD para introducir el PIN de cuatro dígitos para la computadora y, a continuación, pulse [OK].

4. Para cambiar los ajustes, pulse  [Opciones].

 Para usar  [Opciones], debe conectar una computadora con Brother iPrint&Scan instalado en el equipo.

5. Pulse [Config. Escaneo] > [Establ. en disp (Conf. en disp.)].
6. Seleccione las configuraciones de escaneo que desea cambiar y, a continuación, pulse [OK].

Opción	Descripción
Escan. de 2 caras (Escan. doble cara) (MFC-J6960DW/MFC-J6975DW)	Permite seleccionar el modo de escaneo a 2 caras.
Ajuste de color (Config. de color)	Permite seleccionar el formato de color del documento.
Resolución	Permite seleccionar la resolución de escaneo para el documento.

Opción	Descripción
Tipo archivo (Tipo de archivo)	Permite seleccionar el formato de archivo del documento.
Tamaño d doc. (Tamaño de doc.)	Seleccione el tamaño del documento.
Brillo	Seleccione el nivel de brillo.
Contraste	Seleccione el nivel de contraste.
Auto alinear	Corrija cualquier inclinación en los documentos cuando los escanee.
Omitir pág blanco	Cuando esta opción esté activada, se omitirán las páginas en blanco.
Nivel omisión pág.en blanco (Nivel detección pág. blanco)	Seleccione el nivel de sensibilidad para detectar páginas en blanco en los datos escaneados. Cuanto más alta sea la sensibilidad, más fácilmente detectará el equipo las páginas en blanco.
Eliminar color de fondo (Eliminar el color de fondo)	Cambie la cantidad de color de fondo que se elimina.
Config. margen (Ajustes margen)	Ajuste los márgenes del documento.



Para guardar la configuración como un acceso directo, pulse [Guardar acc. dir. (Guar. como acc. dir.)]. Se le preguntará si desea crear un acceso directo de un toque. Siga las instrucciones de la pantalla LCD.

7. Pulse [Inicio].

El equipo comenzará a escanear. Si utiliza el cristal de escaneado del equipo, siga las instrucciones indicadas en la pantalla LCD para completar el trabajo de escaneado.



Información relacionada

- [Escanear mediante el botón de escaneo del equipo](#)

Información adicional:

- [Configure el botón de escaneado del equipo](#)
- [Escanear con Brother iPrint&Scan \(Windows/Mac\)](#)

Guardar datos escaneados como archivo adjunto a un correo electrónico

Envíe los datos escaneados desde el equipo a la aplicación de correo electrónico como archivo adjunto.

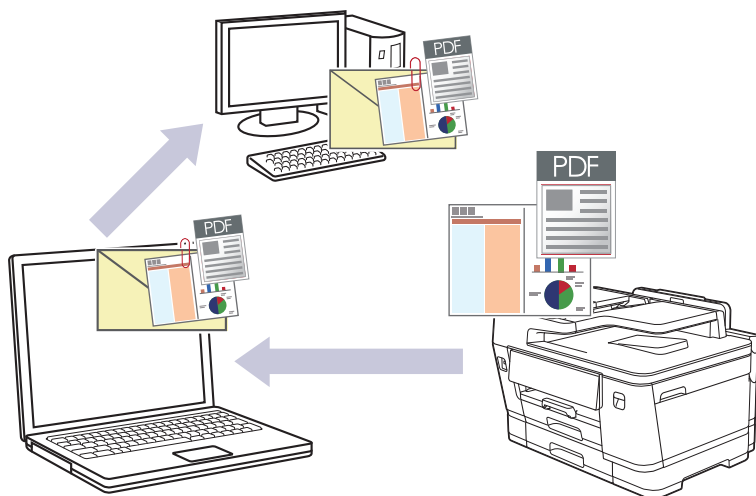

- **Para escanear desde su equipo:**

Primero debe configurar el botón de escaneo del equipo, incluidos ajustes como el tipo de archivo y la ubicación donde se guardarán los archivos. >> *Información relacionada: Configure el botón de escaneo del equipo*

- **Para escanear desde su computadora:**

>> *Información relacionada: Escanear con Brother iPrint&Scan (Windows/Mac)*

- Para usar esta función con el botón Escanear del equipo, asegúrese de seleccionar una de las siguientes aplicaciones en Brother iPrint&Scan:



- Windows: Microsoft Outlook
- Mac: Apple Mail

En el caso de otras aplicaciones y servicios de correo web, use la función Escanear a imagen o Escanear a archivo para escanear un documento y, a continuación, adjuntar el archivo escaneado a un mensaje de correo electrónico.

1. **Cargue el documento.**
2. Pulse [Escanear] > [a PC] > [a correo elect (a e-mail)].
3. Si el equipo está conectado mediante la red, pulse ▲ o ▼ para que se muestre la computadora a la que desea enviar datos y, a continuación, seleccione el nombre de la computadora.

 Si la pantalla LCD le solicita que introduzca un PIN, utilice la pantalla LCD para introducir el PIN de cuatro dígitos para la computadora y, a continuación, pulse [OK].

4. Para cambiar los ajustes, pulse  [Opciones].

 Para usar  [Opciones], debe conectar una computadora con Brother iPrint&Scan instalado en el equipo.

5. Pulse [Config. Escaneo] > [Establ. en disp (Conf. en disp.)].
6. Seleccione las configuraciones de escaneo que desea cambiar y, a continuación, pulse [OK].

Opción	Descripción
Escan. de 2 caras (Escan. doble cara) (MFC-J6960DW/MFC-J6975DW)	Permite seleccionar el modo de escaneado a 2 caras.
Ajuste de color (Config. de color)	Permite seleccionar el formato de color del documento.
Resolución	Permite seleccionar la resolución de escaneado para el documento.
Tipo archivo (Tipo de archivo)	Permite seleccionar el formato de archivo del documento.
Tamaño d doc. (Tamaño de doc.)	Seleccione el tamaño del documento.
Brillo	Seleccione el nivel de brillo.
Contraste	Seleccione el nivel de contraste.
Auto alinear	Corrija cualquier inclinación en los documentos cuando los escanee.
Omitir pág blanco	Cuando esta opción esté activada, se omitirán las páginas en blanco.
Nivel omisión pág.en blanco (Nivel detección pág. blanco)	Seleccione el nivel de sensibilidad para detectar páginas en blanco en los datos escaneados. Cuanto más alta sea la sensibilidad, más fácilmente detectará el equipo las páginas en blanco.
Eliminar color de fondo (Eliminar el color de fondo)	Cambie la cantidad de color de fondo que se elimina.
Config. margen (Ajustes margen)	Ajuste los márgenes del documento.



Para guardar la configuración como un acceso directo, pulse [Guardar acc. dir. (Guar. como acc. dir.)]. Se le preguntará si desea crear un acceso directo de un toque. Siga las instrucciones de la pantalla LCD.

7. Pulse [Inicio].

El equipo escaneará el documento y lo guardará como un documento adjunto. A continuación, iniciará la aplicación de correo electrónico y abrirá un mensaje nuevo de correo electrónico con el documento escaneado adjuntado.



Información relacionada

- [Escanear mediante el botón de escaneo del equipo](#)

Información adicional:

- [Configure el botón de escaneado del equipo](#)
- [Escanear con Brother iPrint&Scan \(Windows/Mac\)](#)

Enviar datos escaneados a un destinatario de correo electrónico

Envíe los datos escaneados directamente de su equipo Brother a un destinatario de correo electrónico sin usar una computadora.

- A fin de enviar datos escaneados al receptor de correo electrónico, debe configurar el equipo para que se comunique con la red y el servidor de correo electrónico, que se usa para enviar y recibir correos electrónicos.
- Puede configurar estos elementos desde el panel de control del equipo o Administración basada en Web.
- Para utilizar la función Escanear a servidor de correo electrónico, su equipo debe estar conectado a una red y tener acceso a un servidor SMTP. Antes de avanzar, necesitará la siguiente configuración de correo electrónico SMTP:
 - Dirección del servidor
 - Número de puerto
 - Nombre de usuario
 - Tipo de encriptación (SSL o TLS)
 - Certificado de servidor de correo electrónico (si utiliza)

Si no tiene esta configuración, comuníquese con su proveedor de servicio de correo electrónico o administrador de redes.

1. [Cargue el documento.](#)
2. Pulse [Escanear] > [a serv corr elec (a serv e-mail)].



(MFC-J6975DW)

- Si ha registrado una dirección de correo electrónico con su ID de usuario, el botón [a Mi correo el. (a Mi corr. elec.)] aparece cuando inicie sesión en el equipo usando el Bloqueo función de seguridad, la autenticación con Active Directory o con LDAP.
- Para enviar datos escaneados a su dirección de correo electrónico, presione [a Mi correo el. (a Mi corr. elec.)]. Cuando su dirección de correo electrónico aparece en el LCD, presione [Sig.].
- Para activar esta función en la Administración basada en Web, haga clic en **Escanear > Escanear a servidor correo electrónico** en el menú de navegación de la izquierda. En el campo **Enviar a Mi correo electrónico**, seleccione **Sí**.

3. Realice una de las siguientes acciones para introducir la dirección de correo electrónico de destino:
 - Para introducir manualmente la dirección de correo electrónico, pulse [Manual] y, a continuación, introduzca la dirección de correo electrónico con los botones de caracteres de la pantalla LCD. Cuando haya finalizado, pulse [OK].
 - Si la dirección de correo electrónico se almacena en la libreta de direcciones del equipo, pulse [Libreta de dir. (Libreta dir.)] y, a continuación, seleccione la dirección de correo electrónico.
Pulse [OK].
4. Confirme la dirección de correo electrónico y, a continuación, pulse [Sig.].
5. Para cambiar los ajustes, pulse  [Opciones] y, a continuación, vaya al siguiente paso.
6. Seleccione la configuración de escaneo que desee cambiar y, a continuación, pulse [OK].

Opción	Descripción
Escan. de 2 caras (Escan. doble cara)	Permite seleccionar el modo de escaneo a 2 caras.

Opción	Descripción
(MFC-J6960DW/MFC-J6975DW)	
Ajuste de color (Config. de color)	Permite seleccionar el formato de color del documento.
Resolución	Permite seleccionar la resolución de escaneo para el documento.
Tipo archivo (Tipo de archivo)	Permite seleccionar el formato de archivo del documento.
Tamaño d doc. (Tamaño de doc.)	Seleccione el tamaño del documento.
Asunto envío	Modifique el asunto del correo electrónico.
Brillo	Seleccione el nivel de brillo.
Contraste	Seleccione el nivel de contraste.
Nombre de archivo	Seleccione o modifique un nombre de archivo.
Est. nom. arch. (Estilo nombre de archivo)	Seleccione el orden en que se incluirán la fecha, el número de contador y los otros elementos que forman el nombre de los archivos.
Config. márgen (Ajustes margen)	Ajuste los márgenes del documento.
Vista previa (MFC-J6975DW)	Obtenga la vista previa del escaneo resultante en la pantalla LCD antes de que se guarden los datos escaneados.



- Para establecer sus propias configuraciones predeterminadas: luego de realizar los cambios a los ajustes, pulse la opción [Nueva config. predeterminada (Ajus.Nuev.Predet)], y luego pulse [Sí].
- Para restablecer los valores de fábrica, pulse la opción [Rest. predet. (Rest.predeter.)] y después la opción [Sí].
- Para guardar la configuración como un acceso directo, pulse [Guardar acc. dir. (Guar. como acc. dir.)]. Se le preguntará si desea crear un acceso directo de un toque. Siga las instrucciones de la pantalla LCD.
- (MFC-J6975DW) Para obtener una vista previa del escaneo resultante antes de que se guarden los datos escaneados, pulse  y, a continuación, pulse [Vista previa]. El equipo escanea el documento y muestra el escaneo resultante en la pantalla LCD. Si el escaneo resultante es aceptable, pulse [Inicio] para guardarlo y finalizar el procesamiento.

7. Pulse [Inicio].

El equipo comenzará a escanear. Si utiliza el cristal de escaneo del equipo, siga las instrucciones indicadas en la pantalla LCD para completar el trabajo de escaneo.



Información relacionada

- [Escanear mediante el botón de escaneo del equipo](#)

Escanear a FTP

Escanee documentos directamente a un servidor FTP cuando necesite compartir datos escaneados. Para mayor comodidad, configure diversos perfiles con el fin de guardar los destinos favoritos para Escanear a FTP.

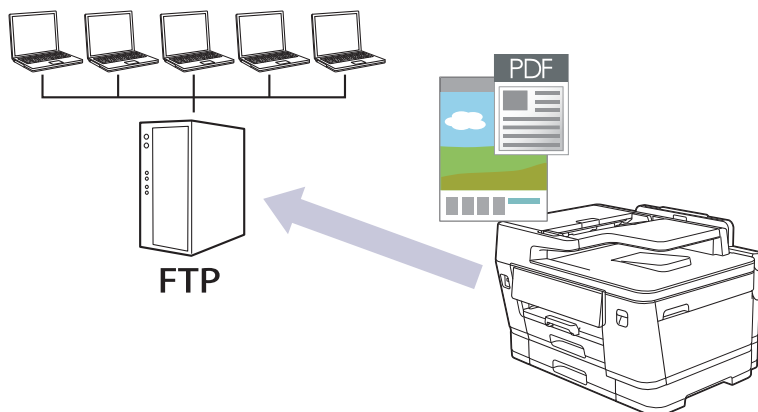

- Configurar un perfil de Escaneo a FTP
- Cargar los datos escaneados en un servidor FTP

Configurar un perfil de Escaneo a FTP

Configure un perfil de Escanear a FTP para escanear y cargar los datos escaneados directamente en una ubicación FTP.

1. Inicie Administración basada en Web. >> [Acceder a Administración basada en Web](#)
2. (MFC-J6560DW/MFC-J6960DW) En la barra de navegación izquierda, haga clic en **Escanear > Escanear a FTP/red**.



Si la barra de navegación izquierda no está visible, comience desde ☰.

3. (MFC-J6975DW) En la barra de navegación izquierda, haga clic en **Escanear > Escanear a FTP/SFTP/red/SharePoint**.



Si la barra de navegación izquierda no está visible, comience desde ☰.

4. Seleccione la opción **FTP** y, a continuación, haga clic en **Enviar**.
5. (MFC-J6560DW/MFC-J6960DW) Haga clic en el menú **Escanear a FTP/perfil de red**.
6. (MFC-J6975DW) Haga clic en el menú **Escanear a perfil FTP/SFTP/red/SharePoint**.
7. Seleccione el perfil que desea configurar o cambiar.



El uso de los siguientes caracteres: ?, /, \, ", :, <, >, | o * puede ocasionar un error de envío.

Opción	Descripción
Nombre del perfil	Introduzca un nombre para el perfil de este servidor (hasta 15 caracteres alfanuméricos). El equipo mostrará este nombre en la pantalla LCD.
Dirección del host	Escriba la dirección del host (por ejemplo: ftp.ejemplo.com, hasta 64 caracteres) o la dirección IP (por ejemplo: 192.23.56.189).
Número de puerto	Cambie la configuración del Número de puerto utilizada para acceder al servidor FTP. La configuración predeterminada es el puerto 21. En la mayoría de los casos, estos ajustes no deben cambiarse.
Nombre de usuario	Introduzca un nombre de usuario (hasta 32 caracteres) que tenga permiso para escribir datos en el servidor FTP.
Contraseña	Introduzca la contraseña (hasta 32 caracteres) asociada al nombre de usuario que introdujo en el campo Nombre de usuario . Escriba la contraseña de nuevo en el campo Volver a introducir la contraseña .
SSL/TLS	Configure la opción SSL/TLS para escanear de forma segura en una comunicación SSL/TLS. Cambie la configuración Certificado CA en caso necesario.
Directorio de archivos	Escriba la ruta de la carpeta del servidor FTP al que desea enviar los datos escaneados. No escriba una barra al comienzo de la ruta.
Nombre de archivo	Seleccione un nombre de archivo entre los nombres predefinidos que hay, o bien entre los nombres definidos por el usuario. Puede configurar los nombres definidos por el usuario y el estilo de nombre de archivo en el menú Nombre del archivo escaneado en la barra de navegación.
Calidad	Seleccione un ajuste de calidad. Si selecciona la opción Selección de usuario , el equipo le solicitará a los usuarios que seleccionen un ajuste cada vez que utilicen el perfil de escaneo.
Tipo de archivo	Seleccione el tipo de archivo que desee utilizar para el documento escaneado. Si selecciona la opción Selección de usuario , el equipo

Opción	Descripción
	le solicitará a los usuarios que seleccionen un ajuste cada vez que utilicen el perfil de escaneado.
Tamaño documento	Seleccione el tamaño del documento en la lista. Este procedimiento es necesario para asegurarse de que el archivo escaneado sea del tamaño correcto.
Alineación automática (Auto alinear ADF)	Seleccione Sí para configurar el equipo para que corrija la inclinación del documento automáticamente a medida que se escaneen las páginas.
Omitir página en blanco	Seleccione la opción Sí para eliminar las páginas en blanco del documento en los resultados de escaneado.
Nivel detección pág. blanco	Seleccione el nivel de sensibilidad para detectar páginas en blanco en los datos escaneados. Cuanto más alta sea la sensibilidad, más fácilmente detectará el equipo las páginas en blanco.
Escanear a 2 caras (MFC-J6960DW/ MFC-J6975DW)	Seleccione la opción Borde largo o Borde corto para escanear ambas caras del documento en función del formato del original.
Eliminar el color de fondo	Cambie la cantidad de color de fondo que se remueve.
Ajustes margen	Ajuste los márgenes del documento.
Brillo	Seleccione el nivel de brillo.
Contraste	Seleccione el nivel de contraste.
Modo pasivo	Desactive o active la opción Modo pasivo en función de la configuración del servidor FTP y del software cortafuegos de la red. La configuración predefinida es que esta opción esté activada. En la mayoría de los casos, estos ajustes no deben cambiarse.

8. Haga clic en **Enviar**.



Información relacionada

- [Escanear a FTP](#)

Información adicional:

- [Acceder a Administración basada en Web](#)

Cargar los datos escaneados en un servidor FTP

>> [MFC-J6560DW/MFC-J6960DW](#)

>> [MFC-J6975DW](#)

MFC-J6560DW/MFC-J6960DW

1. [Cargue el documento.](#)
2. Pulse [Escanear] > [a FTP].
3. Aparecen los perfiles de los servidores que ha configurado utilizando Administración basada en Web. Seleccione el perfil que desee. Si el perfil no está completo (por ejemplo, si faltan el nombre de inicio de sesión y la contraseña o si no se han especificado la calidad o el tipo de archivo), se le solicitará que introduzca la información que falte.
4. Pulse [Inicio].

El equipo comenzará a escanear. Si utiliza el cristal de escaneado, siga las instrucciones de la pantalla táctil para completar el trabajo de escaneado.

MFC-J6975DW

1. [Cargue el documento.](#)
2. Pulse [Escanear] > [a FTP/SFTP].
3. Aparecen los perfiles de los servidores que ha configurado utilizando Administración basada en Web. Seleccione el perfil que desee. Si el perfil no está completo (por ejemplo, si faltan el nombre de inicio de sesión y la contraseña o si no se han especificado la calidad o el tipo de archivo), se le solicitará que introduzca la información que falte.



Para obtener una vista previa del escaneo resultante antes de que se guarden los datos escaneados, pulse  y, a continuación, pulse [Vista previa]. El equipo escanea el documento y muestra el escaneo resultante en la pantalla LCD. Si el escaneo resultante es aceptable, pulse [Inicio] para guardarlo y finalizar el procesamiento.

4. Pulse [Inicio].

El equipo comenzará a escanear. Si utiliza el cristal de escaneado, siga las instrucciones de la pantalla táctil para completar el trabajo de escaneado.

Información relacionada

- [Escanear a FTP](#)

Escanee con el Servidor SSH (SFTP)

Modelos relacionados: MFC-J6975DW

Usa el protocolo Secure Shell para establecer una transferencia privada y segura al escanear documentos en un destino de red. Para mayor comodidad, configure diversos perfiles con el fin de guardar escaneos favoritos en destinos de SFTP.

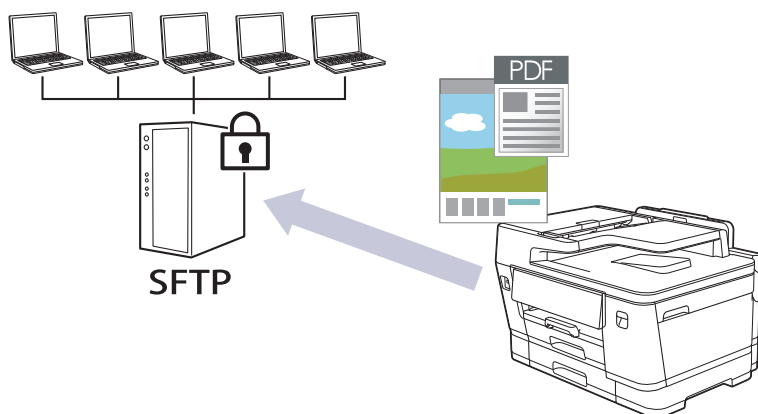

- [Configurar un escaner para el perfil SFTP](#)
- [Crear un par de claves de cliente usando una Administración basada en Web](#)
- [Exportar un par de claves de cliente usando una Administración basada en Web](#)
- [Importar una clave pública del servidor usando una Administración basada en Web](#)
- [Cargar los datos escaneados en un servidor SFTP](#)

Configurar un escaner para el perfil SFTP

Modelos relacionados: MFC-J6975DW

Configure un escáner para el perfil SFTP y cargue los datos escaneados directamente en una ubicación SFTP.

1. Inicie Administración basada en Web. >> [Acceder a Administración basada en Web](#)
2. En la barra de navegación izquierda, haga clic en **Escanear > Escanear a FTP/SFTP/red/SharePoint**.



Si la barra de navegación izquierda no está visible, comience desde ☰.

3. Seleccione la opción **SFTP** y, a continuación, haga clic en **Enviar**.
4. Haga clic en el menú **Escanear a perfil FTP/SFTP/red/SharePoint**.
5. Seleccione el perfil que desea configurar o cambiar.



El uso de los siguientes caracteres: ?, /, \, ", :, <, >, | o * puede ocasionar un error de envío.

Opción	Descripción
Nombre del perfil	Introduzca un nombre para el perfil de este servidor (hasta 15 caracteres alfanuméricos). El equipo mostrará este nombre en la pantalla LCD.
Dirección del host	Escriba la dirección del host (por ejemplo: ftp.ejemplo.com, hasta 64 caracteres) o la dirección IP (por ejemplo: 192.23.56.189).
Nombre de usuario	Introduzca un nombre de usuario (hasta 32 caracteres) que tenga permiso para escribir datos en el servidor SFTP.
Método de autenticación	Seleccione Contraseña o Clave pública . Realice una de las siguientes acciones: <ul style="list-style-type: none">• Cuando seleccione Contraseña, introduzca la contraseña (hasta 32 caracteres) asociada al nombre de usuario que introdujo en el campo Nombre de usuario. Escriba la contraseña de nuevo en el campo Volver a introducir la contraseña.• Cuando seleccione Clave pública, seleccione el tipo de autenticación de la lista desplegable Par de claves del cliente.
Clave pública del servidor	Seleccione el tipo de autenticación.
Directorio de archivos	Escriba la ruta de la carpeta del servidor SFTP al que desea enviar los datos escaneados. No escriba una barra al comienzo de la ruta.
Nombre de archivo	Seleccione un nombre de archivo entre los nombres predefinidos que hay, o bien entre los nombres definidos por el usuario. Puede configurar los nombres definidos por el usuario y el estilo de nombre de archivo en el menú Nombre del archivo escaneado en la barra de navegación.
Calidad	Seleccione un ajuste de calidad. Si selecciona la opción Selección de usuario , el equipo le solicitará a los usuarios que seleccionen un ajuste cada vez que utilicen el perfil de escaneado.
Tipo de archivo	Seleccione el tipo de archivo que desee utilizar para el documento escaneado. Si selecciona la opción Selección de usuario , el equipo le solicitará a los usuarios que seleccionen un ajuste cada vez que utilicen el perfil de escaneado.
Tamaño documento	Seleccione el tamaño del documento en la lista. Este procedimiento es necesario para asegurarse de que el archivo escaneado sea del tamaño correcto.

Opción	Descripción
Alineación automática (Auto alinear ADF)	Seleccione Sí para configurar el equipo para que corrija la inclinación del documento automáticamente a medida que se escaneen las páginas.
Omitir página en blanco	Seleccione la opción Sí para eliminar las páginas en blanco del documento en los resultados de escaneado.
Nivel detección pág. blanco	Seleccione el nivel de sensibilidad para detectar páginas en blanco en los datos escaneados. Cuanto más alta sea la sensibilidad, más fácilmente detectará el equipo las páginas en blanco.
Escanear a 2 caras	Seleccione la opción Borde largo o Borde corto para escanear ambas caras del documento en función del formato del original.
Eliminar el color de fondo	Cambie la cantidad de color de fondo que se remueve.
Ajustes margen	Ajuste los márgenes del documento.
Brillo	Seleccione el nivel de brillo.
Contraste	Seleccione el nivel de contraste.
Número de puerto	Cambie la configuración del Número de puerto utilizada para acceder al servidor SFTP. La configuración predeterminada es el puerto 22. En la mayoría de los casos, estos ajustes no deben cambiarse.

6. Haga clic en **Enviar**.



Información relacionada

- [Escanee con el Servidor SSH \(SFTP\)](#)

Información adicional:

- [Acceder a Administración basada en Web](#)

Crear un par de claves de cliente usando una Administración basada en Web

Modelos relacionados: MFC-J6975DW

1. Inicie Administración basada en Web. >> [Acceder a Administración basada en Web](#)
2. En la barra de navegación izquierda, haga clic en **Red > Seguridad > Par de claves del cliente**.



Si la barra de navegación izquierda no está visible, comience desde ☰.

3. Haga clic en **Crear nuevo par de claves del cliente**.
4. En el campo **Nombre del par de claves del cliente**, escriba el nombre (hasta 20 caracteres) que desee.
5. Haga clic en la lista desplegable **Algoritmo de clave pública** y luego seleccione el algoritmo que desea.
6. Haga clic en **Enviar**.

El par de claves del cliente se creará y guardará en la memoria de su equipo. El nombre del par de claves del cliente y el algoritmo de la clave pública se mostrarán en **Lista del par de claves del cliente**.



Información relacionada

- [Escanee con el Servidor SSH \(SFTP\)](#)

Información adicional:

- [Acceder a Administración basada en Web](#)

Exportar un par de claves de cliente usando una Administración basada en Web

Modelos relacionados: MFC-J6975DW

1. Inicie Administración basada en Web. >> [Acceder a Administración basada en Web](#)
2. En la barra de navegación izquierda, haga clic en **Red > Seguridad > Par de claves del cliente**.



Si la barra de navegación izquierda no está visible, comience desde ☰.

3. Haga clic en **Exportar clave pública** que se muestra con **Lista del par de claves del cliente**.
4. Haga clic en **Enviar**.

El par de claves de cliente se exportará en su computadora.



Información relacionada

- [Escanee con el Servidor SSH \(SFTP\)](#)

Información adicional:

- [Acceder a Administración basada en Web](#)

Importar una clave pública del servidor usando una Administración basada en Web

Modelos relacionados: MFC-J6975DW

1. Inicie Administración basada en Web. >> [Acceder a Administración basada en Web](#)
2. En la barra de navegación izquierda, haga clic en **Red** > **Seguridad** > **Clave pública del servidor**.



Si la barra de navegación izquierda no está visible, comience desde ☰.

3. Haga clic en **Importar clave pública del servidor**.
4. Especifique el archivo que desea importar.
5. Haga clic en **Enviar**.

La clave pública del servidor se importará en su equipo.



Información relacionada

- [Escanee con el Servidor SSH \(SFTP\)](#)

Información adicional:

- [Acceder a Administración basada en Web](#)

Cargar los datos escaneados en un servidor SFTP

Modelos relacionados: MFC-J6975DW

1. [Cargue el documento.](#)
2. Pulse [Escanear] > [a FTP/SFTP].
3. Aparecen los perfiles de los servidores que ha configurado utilizando Administración basada en Web. Seleccione el perfil que desee. Si el perfil no está completo (por ejemplo, si faltan el nombre de inicio de sesión y la contraseña o si no se han especificado la calidad o el tipo de archivo), se le solicitará que introduzca la información que falte.



Para obtener una vista previa del escaneo resultante antes de que se guarden los datos escaneados, pulse  y, a continuación, pulse [Vista previa]. El equipo escanea el documento y muestra el escaneo resultante en la pantalla LCD. Si el escaneo resultante es aceptable, pulse [Inicio] para guardarlo y finalizar el procesamiento.

4. Pulse [Inicio].
El equipo comenzará a escanear. Si utiliza el cristal de escaneado, siga las instrucciones de la pantalla táctil para completar el trabajo de escaneado.



Información relacionada

- [Escanee con el Servidor SSH \(SFTP\)](#)

Escaneado a red (Windows)

Permite escanear documentos directamente a un servidor CIFS de su red local. Para mayor comodidad, puede configurar diversos perfiles para guardar los destinos favoritos para Escanear a red.

- [Configurar un perfil de Escaneo a red](#)
- [Cargar datos escaneados a un servidor CIFS](#)

Configurar un perfil de Escaneo a red

Configure un perfil de Escanear a red para escanear y cargar los datos escaneados directamente en una carpeta de un servidor CIFS.

1. Inicie Administración basada en Web. >> [Acceder a Administración basada en Web](#)
2. (MFC-J6560DW/MFC-J6960DW) En la barra de navegación izquierda, haga clic en **Escanear > Escanear a FTP/red**.



Si la barra de navegación izquierda no está visible, comience desde ☰.

3. (MFC-J6975DW) En la barra de navegación izquierda, haga clic en **Escanear > Escanear a FTP/SFTP/red/SharePoint**.



Si la barra de navegación izquierda no está visible, comience desde ☰.

4. Seleccione la opción **Red** y, a continuación, haga clic en **Enviar**.



(MFC-J6975DW)

Si desea enviar los datos a su carpeta designada en el servidor CIFS, seleccione **Sí** para la opción **Enviar a Mi carpeta**.

5. (MFC-J6560DW/MFC-J6960DW) Haga clic en el menú **Escanear a FTP/perfil de red**.
6. (MFC-J6975DW) Haga clic en el menú **Escanear a perfil FTP/SFTP/red/SharePoint**.
7. Seleccione el perfil que desea configurar o cambiar.



El uso de los siguientes caracteres: ?, /, \, ", :, <, >, | o * puede ocasionar un error de envío.

Opción	Descripción
Nombre del perfil	Introduzca un nombre para el perfil de este servidor (hasta 15 caracteres alfanuméricos). El equipo mostrará este nombre en la pantalla LCD.
Ruta de carpeta de red	Escriba la ruta de la carpeta del servidor CIFS al que desea enviar los datos escaneados.
Nombre de archivo	Seleccione un nombre de archivo entre los nombres predefinidos que hay, o bien entre los nombres definidos por el usuario. Puede configurar los nombres definidos por el usuario y el estilo de nombre de archivo en el menú Nombre del archivo escaneado en la barra de navegación.
Calidad	Seleccione un ajuste de calidad. Si selecciona la opción Selección de usuario , el equipo le solicitará a los usuarios que seleccionen un ajuste cada vez que utilicen el perfil de escaneado.
Tipo de archivo	Seleccione el tipo de archivo que desee utilizar para el documento escaneado. Si selecciona la opción Selección de usuario , el equipo le solicitará a los usuarios que seleccionen un ajuste cada vez que utilicen el perfil de escaneado.
Tamaño documento	Seleccione el tamaño del documento en la lista. Este procedimiento es necesario para asegurarse de que el archivo escaneado sea del tamaño correcto.
Alineación automática (Auto alinear ADF)	Seleccione Sí para configurar el equipo para que corrija la inclinación del documento automáticamente a medida que se escaneen las páginas.
Omitir página en blanco	Seleccione la opción Sí para eliminar las páginas en blanco del documento en los resultados de escaneado.

Opción	Descripción
Nivel detección pág. blanco	Seleccione el nivel de sensibilidad para detectar páginas en blanco en los datos escaneados. Cuanto más alta sea la sensibilidad, más fácilmente detectará el equipo las páginas en blanco.
Escanear a 2 caras (MFC-J6960DW/ MFC-J6975DW)	Seleccione la opción Borde largo o Borde corto para escanear ambas caras del documento en función del formato del original.
Eliminar el color de fondo	Cambie la cantidad de color de fondo que se remueve.
Ajustes margen	Ajuste los márgenes del documento.
Brillo	Seleccione el nivel de brillo.
Contraste	Seleccione el nivel de contraste.
Usar PIN para autenticación	Para proteger este perfil con un código PIN, seleccione Sí , y, a continuación, escriba un código PIN de cuatro dígitos en el campo Código PIN .
Método de autenticación	Seleccione el método de autenticación.
Nombre de usuario	<p>Escriba un nombre de usuario (hasta 96 caracteres) que tenga permiso para escribir datos en la carpeta especificada en el campo Ruta de carpeta de red. Si el nombre de usuario forma parte de un dominio, escriba el nombre de usuario de una de las siguientes maneras:</p> <p>usuario@dominio dominio\usuario</p>
Contraseña	Introduzca la contraseña (hasta 32 caracteres) asociada al nombre de usuario que introdujo en el campo Nombre de usuario . Escriba la contraseña de nuevo en el campo Volver a introducir la contraseña .
Dirección del servidor Kerberos	Escriba la dirección del servidor Kerberos (por ejemplo: kerberos.example.com; hasta 64 caracteres).

8. Haga clic en **Enviar**.
9. Es necesario que configure el SNTP (servidor de hora de red), o bien debe establecer correctamente la fecha, la hora y la zona horaria en el panel de control. La hora debe coincidir con la hora utilizada por el servidor CIFS y el servidor Kerberos.



Información relacionada

- [Escaneado a red \(Windows\)](#)

Información adicional:

- [Configurar la fecha y la hora mediante Administración basada en Web](#)
- [Acceder a Administración basada en Web](#)

Cargar datos escaneados a un servidor CIFS

1. Cargue el documento.
2. Pulse [Escanear] > [a la red].



(MFC-J6975DW)

- Si registró su ID de usuario, la opción [a Mi carpeta] aparece cuando inicia sesión en el equipo usando la autenticación Active Directory o autenticación LDAP.
- Para enviar los datos escaneados a la carpeta designada en el servidor CIFS, pulse [a Mi carpeta].
- Para activar esta función en la administración basada en web, en la barra de navegación izquierda, haga clic en **Escanear > Escanear a FTP/SFTP/red/SharePoint**. En el campo **Enviar a Mi carpeta**, seleccione **Sí**.

3. Aparecen los perfiles de los servidores que ha configurado utilizando Administración basada en Web. Seleccione el perfil que desee. Si el perfil no está completo (por ejemplo, si faltan el nombre de inicio de sesión y la contraseña o si no se han especificado la calidad o el tipo de archivo), se le solicitará que introduzca la información que falte.



(MFC-J6975DW) Para obtener una vista previa del escaneo resultante antes de que se guarden los datos escaneados, pulse  y, a continuación, pulse [Vista previa]. El equipo escanea el documento y muestra el escaneo resultante en la pantalla LCD. Si el escaneo resultante es aceptable, pulse [Inicio] para guardarlo y finalizar el procesamiento.

4. Pulse [Inicio].

El equipo comenzará a escanear. Si utiliza el cristal de escaneado, siga las instrucciones de la pantalla táctil para completar el trabajo de escaneado.



Información relacionada

- [Escaneado a red \(Windows\)](#)

Escanear a SharePoint

Modelos relacionados: MFC-J6975DW

Escanee documentos directamente a un servidor SharePoint cuando necesite compartir datos escaneados. Para mayor comodidad, configure diversos perfiles con el fin de guardar los destinos favoritos para Escanear a SharePoint.

- [Configurar un Escaner para un perfil SharePoint](#)
- [Cargar los datos escaneados en un servidor SharePoint](#)

Configurar un Escaner para un perfil SharePoint

Modelos relacionados: MFC-J6975DW

Configure Escáner para el perfil SharePoint y cargue los datos escaneados directamente en una ubicación de SharePoint.

1. Inicie Administración basada en Web. >> [Acceder a Administración basada en Web](#)
2. En la barra de navegación izquierda, haga clic en **Escanear > Escanear a FTP/SFTP/red/SharePoint**.



Si la barra de navegación izquierda no está visible, comience desde ☰.

3. Seleccione la opción **SharePoint** y, a continuación, haga clic en **Enviar**.
4. Haga clic en el menú **Escanear a perfil FTP/SFTP/red/SharePoint**.
5. Seleccione el perfil que desea configurar o cambiar.



El uso de los siguientes caracteres: ?, /, \, ", :, <, >, | o * puede ocasionar un error de envío.

Opción	Descripción
Nombre del perfil	Introduzca un nombre para el perfil de este servidor (hasta 15 caracteres alfanuméricos). El equipo mostrará este nombre en la pantalla LCD.
Dirección de la página de SharePoint	Copie y pegue la dirección completa de destino que se muestra en la barra de direcciones de su navegador (por ejemplo: http://SharePointSiteAddress/Shared%20Documents/Forms/AllItems.aspx) o la dirección IP (por ejemplo: http://192.168.0.1/Shared%20Documents/Forms/AllItems.aspx).
SSL/TLS	Si la dirección del campo Dirección de la página de SharePoint comienza con "https://", puede verificar el certificado del servidor haciendo clic en la casilla Verificar certificado del servidor .
Nombre de archivo	Seleccione un nombre de archivo entre los nombres predefinidos que hay, o bien entre los nombres definidos por el usuario. Puede configurar los nombres definidos por el usuario y el estilo de nombre de archivo en el menú Nombre del archivo escaneado en la barra de navegación.
Calidad	Seleccione un ajuste de calidad. Si selecciona la opción Selección de usuario , el equipo le solicitará a los usuarios que seleccionen un ajuste cada vez que utilicen el perfil de escaneado.
Tipo de archivo	Seleccione el tipo de archivo que desee utilizar para el documento escaneado. Si selecciona la opción Selección de usuario , el equipo le solicitará a los usuarios que seleccionen un ajuste cada vez que utilicen el perfil de escaneado.
Tamaño documento	Seleccione el tamaño del documento en la lista. Este procedimiento es necesario para asegurarse de que el archivo escaneado sea del tamaño correcto.
Alineación automática (Auto alinear ADF)	Seleccione Sí para configurar el equipo para que corrija la inclinación del documento automáticamente a medida que se escaneen las páginas.
Omitir página en blanco	Seleccione la opción Sí para eliminar las páginas en blanco del documento en los resultados de escaneado.
Nivel detección pág. blanco	Seleccione el nivel de sensibilidad para detectar páginas en blanco en los datos escaneados. Cuanto más alta sea la sensibilidad, más fácilmente detectará el equipo las páginas en blanco.

Opción	Descripción
Escanear a 2 caras	Seleccione la opción Borde largo o Borde corto para escanear ambas caras del documento en función del formato del original.
Eliminar el color de fondo	Cambie la cantidad de color de fondo que se remueve.
Ajustes margen	Ajuste los márgenes del documento.
Brillo	Seleccione el nivel de brillo.
Contraste	Seleccione el nivel de contraste.
Usar PIN para autenticación	Para proteger este perfil con un código PIN, seleccione Sí , y, a continuación, escriba un código PIN de cuatro dígitos en el campo Código PIN .
Método de autenticación	Seleccione el método de autenticación. Si selecciona Automático , el método de autenticación se detectará automáticamente.
Nombre de usuario	<p>Escriba un nombre de usuario (hasta 96 caracteres) que tenga permiso para escribir datos en la carpeta especificada en el campo Dirección de la página de SharePoint. Si el nombre de usuario forma parte de un dominio, escriba el nombre de usuario de una de las siguientes maneras:</p> <p>usuario@dominio dominio\usuario</p>
Contraseña	Introduzca la contraseña (hasta 32 caracteres) asociada al nombre de usuario que introdujo en el campo Nombre de usuario . Escriba la contraseña de nuevo en el campo Volver a introducir la contraseña .
Dirección del servidor Kerberos	Escriba la dirección del servidor Kerberos (por ejemplo: kerberos.example.com; hasta 64 caracteres).

6. Haga clic en **Enviar**.



Información relacionada

- [Escanear a SharePoint](#)

Información adicional:

- [Acceder a Administración basada en Web](#)

Cargar los datos escaneados en un servidor SharePoint

Modelos relacionados: MFC-J6975DW

1. [Cargue el documento.](#)
2. Pulse [Escanear] > [a SharePoint].
3. Aparecen los perfiles de los servidores que ha configurado utilizando Administración basada en Web. Seleccione el perfil que desee. Si el perfil no está completo (por ejemplo, si faltan el nombre de inicio de sesión y la contraseña o si no se han especificado la calidad o el tipo de archivo), se le solicitará que introduzca la información que falte.



Para obtener una vista previa del escaneo resultante antes de que se guarden los datos escaneados, pulse  y, a continuación, pulse [Vista previa]. El equipo escanea el documento y muestra el escaneo resultante en la pantalla LCD. Si el escaneo resultante es aceptable, pulse [Inicio] para guardarlo y finalizar el procesamiento.

4. Pulse [Inicio].

El equipo comenzará a escanear. Si utiliza el cristal de escaneo, siga las instrucciones de la pantalla táctil para completar el trabajo de escaneo.



Información relacionada

- [Escanear a SharePoint](#)



Web Services para escanear en la red (Windows)

El protocolo Web Services les permite a los usuarios de Windows 10 y Windows 11 escanear utilizando un equipo Brother en la red. Debe instalar el controlador a través de Web Services.

- Usar el protocolo Web Services para instalar el controlador del escáner (Windows)
- Escanear mediante Web Services desde el equipo (Windows)
- Establezca las configuraciones de escaneo para el protocolo de servicios web (Windows)

Usar el protocolo Web Services para instalar el controlador del escáner (Windows)

- Asegúrese de haber instalado el software y los controladores correctos para el equipo.
- Verifique que la computadora anfitrión y el equipo Brother se encuentren en la misma subred o que el enrutador esté configurado correctamente para pasar datos entre los dos dispositivos.
- Debe configurar la dirección IP del equipo Brother antes de configurar esa opción.

1. Mantenga presionada la tecla  y pulse el  en el teclado de su computadora para iniciar **Ejecutar**.
2. Escriba "control printers" en el campo **Abrir:** y haga click en **Aceptar**.

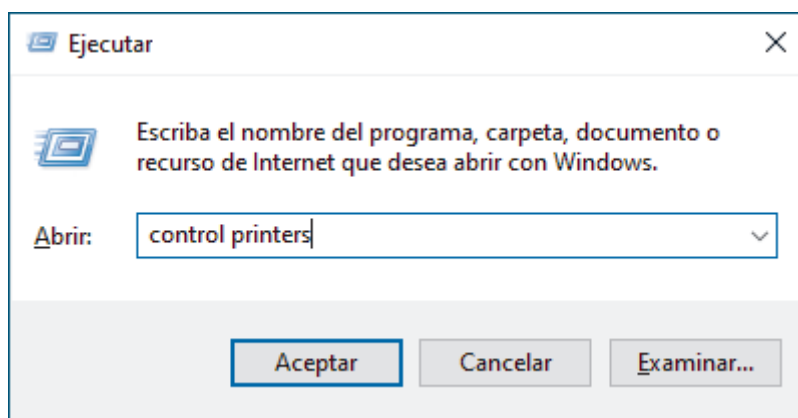

Aparece la ventana **Dispositivos e impresoras**.

 Si no aparece la ventana **Dispositivos e impresoras**, haga clic en **Dispositivos > Más opciones de configuración de dispositivos e impresoras**.

3. Haga clic en **Agregar un dispositivo**.

 El nombre de Web Services para su equipo Brother es el nombre de su equipo y su dirección MAC.

4. Seleccione el equipo que desee instalar y, a continuación, siga las instrucciones que aparecen en la pantalla.

 Para desinstalar los controladores, haga clic en **Quitar dispositivo**.

Información relacionada

- [Web Services para escanear en la red \(Windows\)](#)

Escanear mediante Web Services desde el equipo (Windows)

Si ha instalado el controlador para escaneado a través de Web Services, podrá acceder al menú de escaneado a través de Web Services en la pantalla LCD del equipo Brother.

- Algunos caracteres de los mensajes que se muestran en la pantalla LCD pueden aparecer como espacios si la configuración del idioma del sistema operativo y la del equipo Brother son diferentes.
- Si en la pantalla LCD se muestra un mensaje de error que indica que no hay suficiente memoria, seleccione un tamaño más pequeño en la configuración **Tamaño del papel** o una resolución más baja en la configuración **Resolución (ppp)**.



1. [Cargue el documento.](#)
2. Pulse [Escanear] > [Escanear SW].
3. Pulse ▲ o ▼ para seleccionar el tipo de escaneado que desea y, a continuación, pulse la opción deseada.
4. Pulse ▲ o ▼ para que se muestre la computadora a la que desea enviar datos y, a continuación, seleccione el nombre de la computadora.
5. Pulse [Inicio].
El equipo comenzará a escanear.



Información relacionada

- [Web Services para escanear en la red \(Windows\)](#)

Establezca las configuraciones de escaneo para el protocolo de servicios web (Windows)

1. Mantenga presionada la tecla  y pulse el  en el teclado de su computadora para iniciar **Ejecutar**.
2. Escriba "control printers" en el campo **Abrir:** y haga click en **Aceptar**.

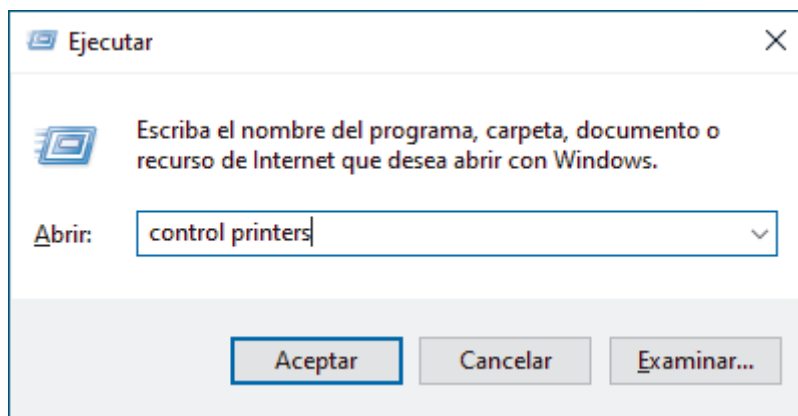

Aparece la ventana **Dispositivos e impresoras**.



Si no aparece la ventana **Dispositivos e impresoras**, haga clic en **Dispositivos > Más opciones de configuración de dispositivos e impresoras**.

3. Haga clic con el botón derecho en el icono del equipo y, a continuación, seleccione **Perfiles de digitalización...**. Aparecerá el cuadro de diálogo **Perfiles de digitalización**.
4. Seleccione el perfil de escaneo que desea utilizar.
5. Asegúrese de que el escáner seleccionado en la lista **Escáner** sea un equipo compatible con Web Services para escanear y, a continuación, haga clic en el botón **Establecer como predeterminado**.
6. Haga clic en **Editar...**.
Aparecerá el cuadro de diálogo **Editar perfil predeterminado**.
7. Seleccione los ajustes de **Origen**, **Tamaño del papel**, **Formato del color**, **Tipo de archivo**, **Resolución (ppp)**, **Brillo** y **Contraste**. (Las opciones disponibles varían en función del modelo).
8. Haga clic en el botón **Guardar perfil**.
Esta configuración se aplicará cuando escanee mediante el protocolo Web Services.

Si el equipo le solicita que seleccione una aplicación para escanear, seleccione el fax y escáner de Windows en la lista.



Información relacionada

- [Web Services para escanear en la red \(Windows\)](#)

Escanear con Brother iPrint&Scan (Windows/Mac)

1. [Cargue el documento.](#)
2. Inicie Brother iPrint&Scan.

- Windows:

Haga doble clic en el icono  (**Brother iPrint&Scan**) en el escritorio de su computadora.

Más información >> [Información relacionada](#)

- Mac:

En la barra de menú **Finder**, haga clic en **Ir > Aplicaciones** y, a continuación, haga doble clic en el icono de iPrint&Scan.

Aparecerá la pantalla de Brother iPrint&Scan.

NOTA

Para descargar la aplicación más reciente:

- Para Windows:

Vaya a la página **Descargas** del modelo en support.brother.com/downloads y luego descargue e instale Brother iPrint&Scan.

- Para Mac:

Descargue e instale Brother iPrint&Scan desde Apple App Store.

3. Si el equipo Brother no está seleccionado, haga clic en el botón **Añadir equipo / Seleccione su equipo.** y, a continuación, seleccione el nombre del modelo de la lista. Haga clic en **Aceptar.**
4. Haga clic en el icono **Escanear.**
5. Establezca la configuración de escaneo y, a continuación, haga clic en el botón **Escanear** para comenzar a escanear.
6. Cuando ya se hayan escaneado todos los documentos, seleccione la opción para guardar y compartir los datos escaneados.
7. Establezca la configuración detallada, incluido el **Nombre de archivo** y el **Tipo de archivo.**



Para combinar varios escaneos en un solo archivo, seleccione PDF como el **Tipo de archivo.**

8. Finalice el proceso de escaneado.



Información relacionada

- [Escanear](#)

Información adicional:

- [Acceda a Brother iPrint&Scan \(Windows/Mac\)](#)

Escanear desde la computadora (Windows)

Hay varias maneras de utilizar la computadora para escanear fotografías y documentos en el equipo. Utilice las aplicaciones de software que le proporcionamos o utilice nuestra aplicación de escaneo favorita.

- [Escanear mediante Kofax PaperPort™ 14SE u otras aplicaciones de Windows](#)
- [Escanear con Fax y Escáner de Windows](#)

Escanear mediante Kofax PaperPort™ 14SE u otras aplicaciones de Windows



Puede usar la aplicación Kofax PaperPort™ 14SE para escanear.

Para descargar la aplicación Kofax PaperPort™ 14SE, haga clic en  (**Brother Utilities**), seleccione **Más** en la barra de navegación izquierda y, a continuación, haga clic en **PaperPort**.



Las instrucciones de escaneado indicadas a continuación corresponden a PaperPort™ 14SE. En otras aplicaciones de Windows, los pasos que hay que seguir son parecidos. PaperPort™ 14SE es compatible con los controladores TWAIN y WIA; en estos pasos se utiliza el controlador TWAIN (recomendado).

En función del modelo de su equipo, es posible que Kofax PaperPort™ 14SE no esté incluido. Si no se incluye, puede utilizar otras aplicaciones de software que permitan el escaneado.

1. **Cargue el documento.**
2. Inicie PaperPort™ 14SE.
Realice una de las siguientes acciones:
 - Windows 11
Haga clic en  > **Todos** > **Kofax PaperPort 14** > **PaperPort**.
 - Windows 10
Haga clic en  > **Kofax PaperPort 14** > **PaperPort**.
3. Haga clic en el menú **Escritorio** y, a continuación, haga clic en **Configuración de digitalización** en la cinta **Escritorio**.
Aparecerá el panel **Digitalizar u obtener fotografía** en el lateral izquierdo de la pantalla.
4. Haga clic en **Seleccionar...**
5. De la lista de escáneres disponibles, seleccione la opción correspondiente a su modelo con **TWAIN: TW** en el nombre.
6. Haga clic en **Aceptar**.
7. Active la casilla de verificación **Mostrar el cuadro de diálogo del escáner** en el panel **Digitalizar u obtener fotografía**.
8. Haga clic en **Digitalizar**.
Aparecerá el cuadro de diálogo de configuración del escáner.

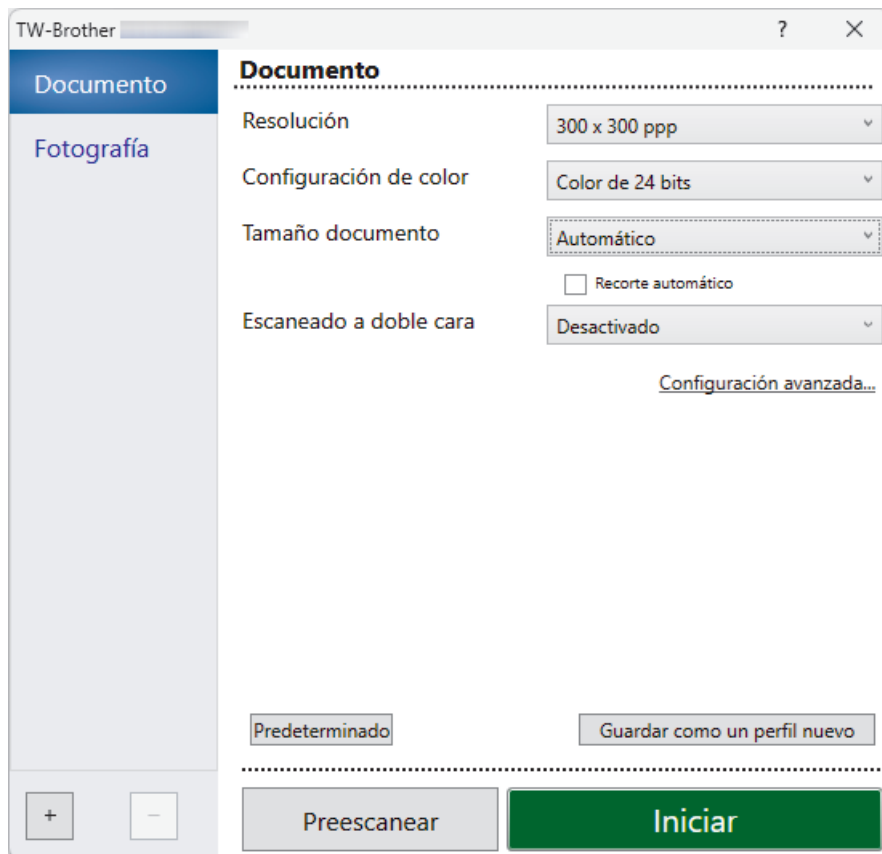

- Si es necesario, ajuste las siguientes configuraciones en el cuadro de diálogo de configuración del escáner.
- Haga clic en la lista desplegable **Tamaño documento**, y luego seleccione el tamaño del documento.



Para escanear ambas caras del documento (MFC-J6960DW/MFC-J6975DW):

El escaneado a doble cara automático está disponible solo cuando se utiliza la unidad ADF.

No puede utilizar PreScan para obtener una vista previa de la imagen.

- Haga clic en **Preescanear** para obtener una vista previa de la imagen y recortar las partes no deseadas antes de escanear.
- Haga clic en **Iniciar**.
El equipo comenzará a escanear.



Información relacionada

- [Escanear desde la computadora \(Windows\)](#)
 - [Configuración de controlador TWAIN \(Windows\)](#)

Configuración de controlador TWAIN (Windows)

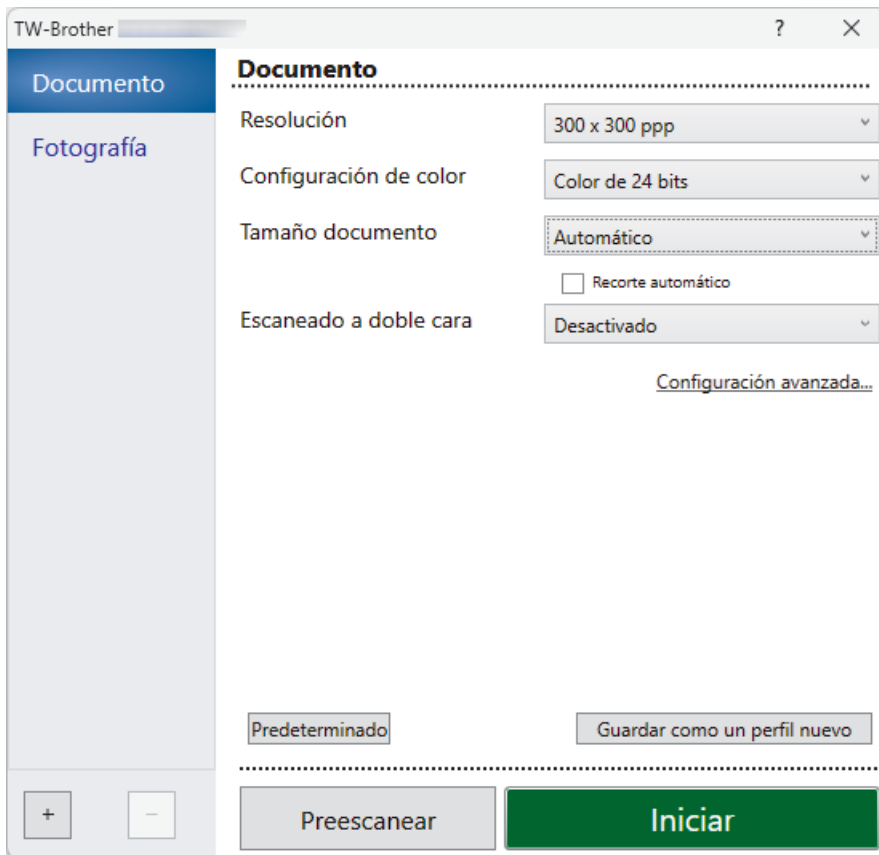

Tenga en cuenta que los nombres y valores asignables de los elementos pueden variar en función del equipo.

1. Escanear

Seleccione la opción **Fotografía** o **Documento** según el tipo de documento que desee escanear.

Escanear (Tipo de imagen)		Resolución	Configuración del color
Fotografía	Utilice esta opción para escanear imágenes fotográficas.	300 x 300 ppp	Color de 24 bits
Documento	Utilice esta opción para escanear documentos de texto.	300 x 300 ppp	Color de 24 bits

2. Resolución

Seleccione una resolución de escaneado en la **Resolución** lista desplegable. Las resoluciones más altas requieren más memoria y un mayor tiempo de transferencia, pero producen una imagen escaneada de mayor calidad.

3. Configuración de color

Seleccione entre una gama de intensidades de color de escaneo.

- **Blanco y negro**

Utilice para texto o imágenes de líneas.

- **Gris verdadero**

Utilice para imágenes fotográficas o gráficos. Este modo es más exacto porque utiliza hasta 256 sombras de grises.

- **Color de 24 bits**

Utilice para crear una imagen con la reproducción de color más exacta. Este modo utiliza hasta 16,8 millones de colores para escanear la imagen, pero demanda la mayor cantidad de memoria y lleva un tiempo de transferencia más largo.

4. **Tamaño documento**

Seleccione el tamaño exacto de su documento entre una variedad de tamaños de escaneo predefinidos.

Si selecciona **Personalizar**, aparecerá el cuadro de diálogo **Tamaño documento personalizado**, donde podrá especificar el tamaño del documento.

5. **Recorte automático**

Escanee varios documentos colocados en el cristal de escaneo. El equipo escaneará cada documento por separado y creará archivos independientes o un único archivo de varias páginas.

6. **(MFC-J6960DW/MFC-J6975DW) Escaneado a doble cara**

Escanear ambas caras del documento. Cuando utiliza la función de escaneo automático de doble cara, debe seleccionar la opción **Encuadrado Horizontal** o **Encuadrado Vertical** de la lista desplegable **Escaneado a doble cara**, para que al girar las páginas, queden de la forma que desee.

7. **Configuración avanzada**

Configure ajustes avanzados haciendo clic en el enlace **Configuración avanzada** en el cuadro de diálogo de configuración del escáner.

- **Corrección de documento**

- **Alineación automática**

Configure el equipo para corregir la inclinación del documento automáticamente a medida que se escaneen las páginas en el cristal de escaneo.

- **Ajustes de margen**

Ajuste los márgenes del documento.

- **Rotar imagen**

Gire la imagen escaneada.

- **Rellenar con color**

Rellene los bordes de las cuatro caras de la imagen escaneada con el color y el intervalo seleccionados.

- **Saltar página en blanco**

Retire las páginas en blanco del documento desde los resultados de escaneo.

- **Modo de salida de tamaño fijo (Carta/Legal)**

Escanee documentos de distintos tamaños. El equipo detectará el tamaño de cada documento y creará un archivo con páginas de tamaño Carta y Oficio. Para usar este modo, seleccione la opción **Automático** de la lista desplegable **Tamaño documento**.

- **Calidad de imagen**

- **Ajuste de tono de color**

Ajuste el tono de color.

- **Configuración de Fondo**

- **Eliminar filtrado/estampado**

Evite que la tinta traspase el papel.

- **Eliminar color de fondo**

Permite eliminar el color de base de los documentos para que los datos escaneados sean más legibles.

- **Eliminación de color**

Seleccione un color para eliminar de la imagen escaneada.

- **Énfasis de borde**

Aumente la definición de los caracteres del original.

- **Reducir ruido**

Con esta opción, puede mejorar la calidad de las imágenes escaneadas. La opción **Reducir ruido** solo está disponible al seleccionar la opción **Color de 24 bits** y una **300 x 300 ppp**, **400 x 400 ppp** o resolución de escaneo **600 x 600 ppp**.

- **Calidad de imagen en blanco y negro**
 - **Ajuste del umbral de blanco y negro**
Ajuste el límite para generar una imagen en blanco y negro.
 - **Corrección de caracteres**
Corrija los caracteres rotos o incompletos del original para que sean más fáciles de leer.
 - **Inversión de blanco y negro**
Invierta el blanco y negro en la imagen en blanco y negro.
- **Control de alimentación**
 - **Disposición**
Seleccione el diseño de página.
 - **Escaneo continuo**
Seleccione esta opción para escanear varias páginas. Después de escanear una página, seleccione si desea continuar escaneando o finalizar.



Información relacionada

- [Escanear mediante Kofax PaperPort™ 14SE u otras aplicaciones de Windows](#)
-

Escanear con Fax y Escáner de Windows

La aplicación de Fax y Escáner de Windows es otra opción que puede utilizar para escanear.

- La aplicación Fax y Escáner de Windows utiliza el controlador de escáner WIA.
- Si piensa recortar una parte de una página escaneada, debe escanear el documento original con el cristal de escaneado (la parte plana), no pasándolo por el alimentador automático de documentos (unidad ADF).

1. [Cargue el documento.](#)
2. Inicie Fax y Escáner de Windows.
3. Haga clic en **Archivo > Nuevo > Digitalizar.**
4. Seleccione el escáner que desee utilizar.
5. Haga clic en **Aceptar.**

Aparecerá el cuadro de diálogo **Nueva digitalización.**

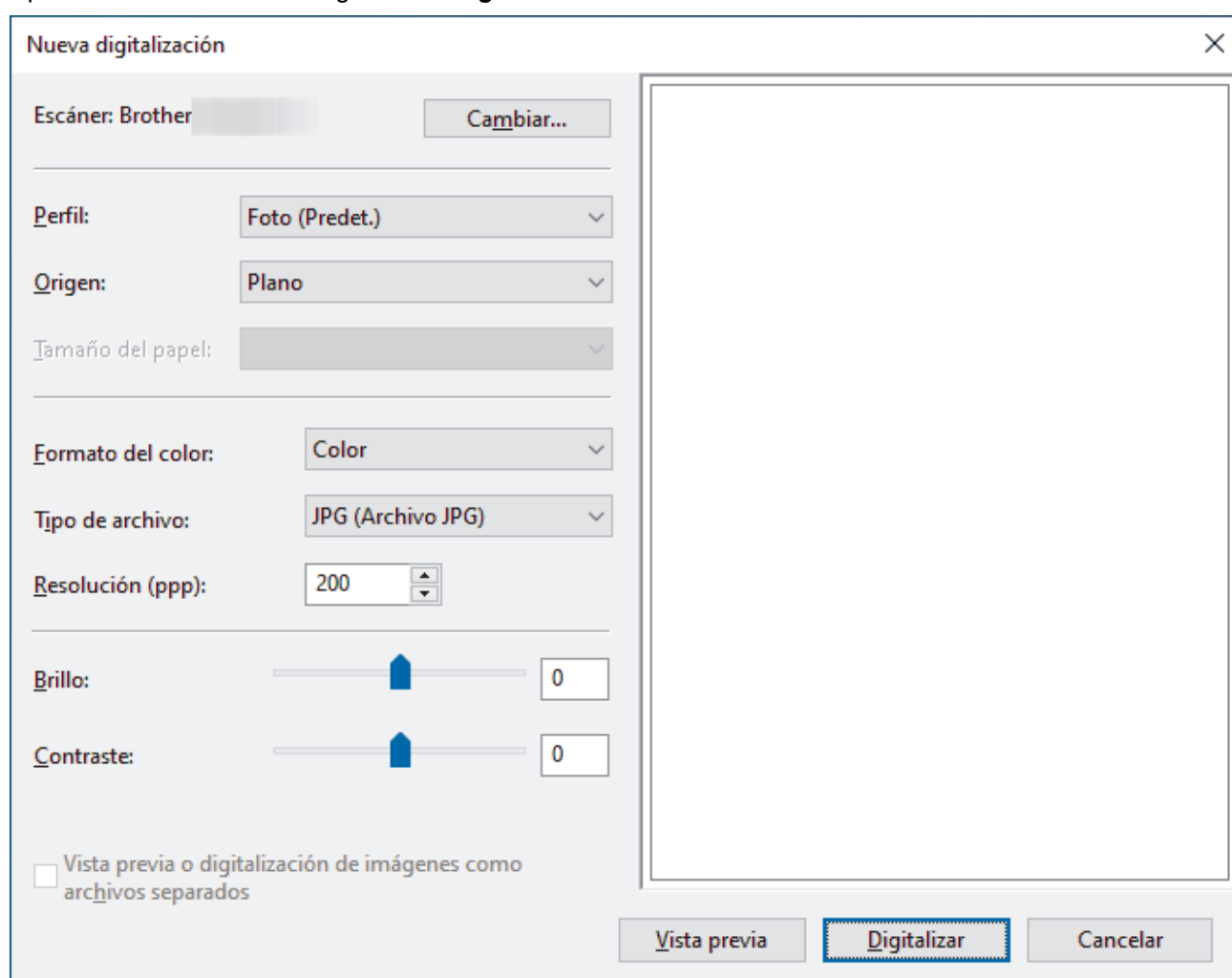

6. Configure los ajustes en el cuadro de diálogo si es necesario.
Si el equipo admite el escaneo a 2 caras y desea escanear ambas caras del documento, seleccione **Alimentador (digitalizar ambas caras)** en la lista desplegable **Origen.**
7. Haga clic en **Digitalizar.**
El equipo comenzará a escanear el documento.

✓ Información relacionada

- [Escanear desde la computadora \(Windows\)](#)

-
- Ajustes del controlador WIA (Windows)
-

Ajustes del controlador WIA (Windows)

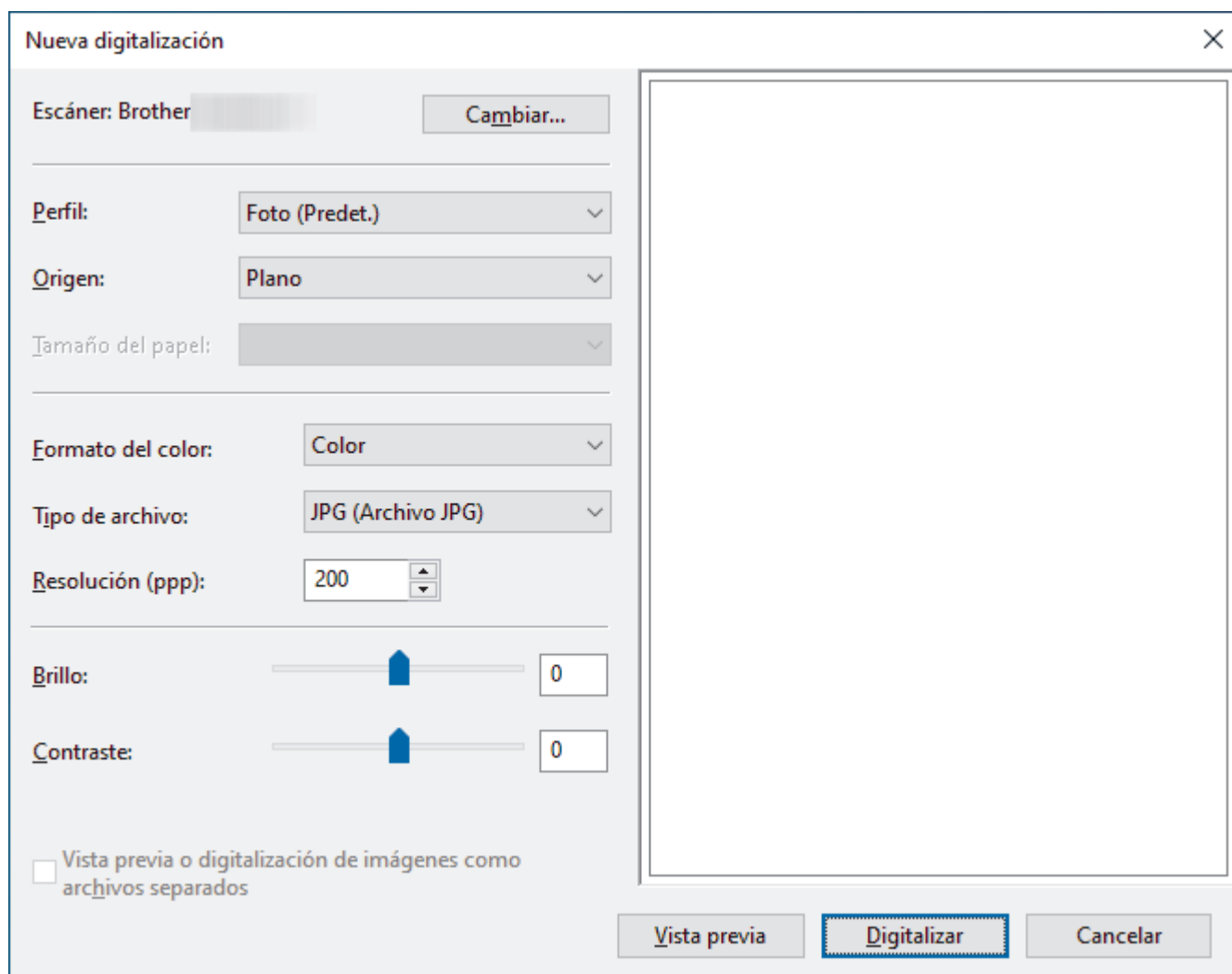

Perfil

Seleccione el perfil de escaneo que desee utilizar desde la lista desplegable **Perfil**.

Origen

Seleccione las opciones **Plano**, **Alimentador (digitalizar una cara)**, o **Alimentador (digitalizar ambas caras)** en la lista desplegable.

Tamaño del papel

La opción **Tamaño del papel** está disponible si selecciona la opción **Alimentador (digitalizar una cara)** o **Alimentador (digitalizar ambas caras)** en la lista desplegable **Origen**.

Formato de color

Seleccione un formato de color de escaneo en la lista desplegable **Formato de color**.

Tipo de archivo

Seleccione un formato de archivo en la lista desplegable **Tipo de archivo**.

Resolución (PPP)

Establezca una resolución de escaneo en el campo **Resolución (PPP)**. Las resoluciones más altas requieren más memoria y un mayor tiempo de transferencia, pero producen una imagen escaneada de mayor calidad.

Brillo

Para ajustar el nivel de brillo, arrastre la barra deslizante hacia la derecha o hacia la izquierda para aclarar u oscurecer la imagen. Si la imagen escaneada queda demasiado clara, reduzca el nivel de brillo y vuelva a escanear el documento. Si la imagen queda demasiado oscura, incremente el nivel de brillo y vuelva a escanear el documento. También puede ajustar el nivel del brillo introduciendo un valor en el campo.

Contraste

Aumente o disminuya el nivel de contraste moviendo la barra deslizante hacia la izquierda o la derecha. Al aumentar el nivel se destacan las áreas oscuras y claras de la imagen, mientras que al disminuirlo se revelan con mayor detalle las áreas grises. También puede ajustar el nivel de contraste introduciendo un valor en el campo.



Información relacionada

- [Escanear con Fax y Escáner de Windows](#)
-

Escanear desde la computadora (Mac)

- [Escanear con AirPrint \(macOS\)](#)

Configure los ajustes de escaneado usando una Administración basada en Web

- Configure el Nombre del archivo escaneado utilizando una Administración basada en Web
- Configure el registro de correo electrónico del trabajo de escaneo usando una Administración basada en Web

Configure el Nombre del archivo escaneado utilizando una Administración basada en Web

Configure el nombre de un archivo para los datos escaneados utilizando una Administración basada en Web.

1. Inicie Administración basada en Web. >> [Acceder a Administración basada en Web](#)
2. En la barra de navegación izquierda, haga clic en **Escanear > Nombre del archivo escaneado**.



Si la barra de navegación izquierda no está visible, comience desde ☰.

3. Seleccione el **Estilo de nombre de archivo** de la lista desplegable.
4. Si ha seleccionado la opción para incluir la fecha en el campo **Estilo de nombre de archivo**, seleccione el formato de fecha de la lista desplegable.
5. En el campo **Hora**, seleccione **Sí** para incluir la información de tiempo en el nombre del archivo.
6. En el campo **Contador**, seleccione **Continuo** o **Reiniciar tras cada trabajo**.



Si selecciona **Reiniciar tras cada trabajo**, se puede producir una duplicación de los nombres de los archivos.

7. Si desea crear un prefijo del nombre del archivo definido por el usuario, escriba el nombre de un archivo en los campos definidos por el usuario de cada función de escaneo.



No use los siguientes caracteres: ? / \ *

8. Haga clic en **Enviar**.



Información relacionada

- [Configure los ajustes de escaneado usando una Administración basada en Web](#)

Información adicional:

- [Acceder a Administración basada en Web](#)

Configure el registro de correo electrónico del trabajo de escaneo usando una Administración basada en Web

Cuando escanee un documento, el equipo enviará un registro de correo electrónico del trabajo de escaneo automáticamente para la dirección de correo electrónico registrada.

1. Inicie Administración basada en Web. >> [Acceder a Administración basada en Web](#)
2. En la barra de navegación izquierda, haga clic en **Escanear > Informe de correo electrónico del trabajo de escaneo**.



Si la barra de navegación izquierda no está visible, comience desde ☰.

3. En el campo **Dirección del administrador**, escriba la dirección de correo electrónico.
4. Para las funciones de escaneo que desee, seleccione **Sí** para enviar un registro de correo electrónico del trabajo de escaneo.
5. Haga clic en **Enviar**.



Información relacionada

- [Configure los ajustes de escaneado usando una Administración basada en Web](#)

Información adicional:

- [Acceder a Administración basada en Web](#)

Copiar

- Copiar un documento
- Ampliar o reducir imágenes copiadas
- Ordenar copias
- Realizar copias del diseño de página (N en 1 o póster)
- Copiar en ambas caras del papel (copia a 2 caras)
- Copiar una tarjeta de ID
- Usar los accesos directos para copias en tamaño Doble carta
- Configuración de copia

Copiar un documento

1. Asegúrese de haber cargado el tamaño correcto de papel en la bandeja de papel.
2. [Cargue el documento.](#)
3. Pulse  [Copiar].

En la pantalla táctil se mostrará:











4. Cambie las configuraciones de copia en caso necesario.



(Excepto: Argentina, Bolivia, Chile, Paraguay, Perú y Uruguay) Cuando cargue papel que no sea papel normal de tamaño Carta, debe cambiar la configuración de [Tamaño papel] y [Tipo de papel]. Para hacerlo, pulse  [Opciones].

(Argentina, Bolivia, Chile, Paraguay, Perú y Uruguay) Cuando cargue papel que no sea papel normal de tamaño A4, debe cambiar la configuración de [Tamaño papel] y [Tipo de papel]. Para hacerlo, pulse  [Opciones].

Opción	Descripción
 (N.º de copias)	Introduzca el número de copias de una de las siguientes maneras: <ul style="list-style-type: none"> • Pulse - o + en la pantalla táctil. • Pulse  para mostrar el teclado de la pantalla táctil y, a continuación, introduzca el número de copias en el teclado. Pulse OK.
 (Opciones)	Pulse  [Opciones] para cambiar la configuración de la copia solo para la siguiente copia. Cuando haya terminado de cambiar opciones de configuración, pulse OK.
ID	Para hacer una copia de la tarjeta de ID con el formato [2en1 ID Vertical (ID 2en1 arr y aba)], seleccione la casilla de verificación [ID].
Indicaciones de configuración actual	Pulse el área indicada en la pantalla para cambiar la configuración de la copia solo para la siguiente copia. <ul style="list-style-type: none"> •  Tamaño d doc. (Tamaño de doc.) •  Ampliar/Reducir •  Selec. bandeja (MFC-J6960DW/MFC-J6975DW) •  Tamaño papel (MFC-J6560DW)



- Cuando haya terminado de seleccionar nuevas opciones, puede guardarlas pulsando [Guardar acc. dir. (Guar. como acc. dir.)].

Deberá seleccionar las opciones [Copia color] o [Copia monocromática (Copia monocromo)] en el acceso directo para convertirlo en un Acceso directo con una tecla. Pulse  [Opciones] > [Acceso directo de 1 toque (Acceso directo)], seleccione [Copia color] o [Copia monocromática (Copia monocromo)], modifique otros ajustes y, a continuación, pulse [Guardar acc. dir. (Guar. como acc. dir.)].

- (MFC-J6975DW) Para obtener una vista previa de la copia resultante antes de que el equipo comience a imprimir, pulse  y, a continuación, pulse [Vista previa negro (Vista previa mono)] o [Vista previa color]. El equipo escanea el documento y muestra **solo la primera página (una cara)** de la copia resultante en la pantalla LCD. Si la copia resultante es aceptable, pulse [Inicio] para imprimirla y finalizar el procesamiento.

5. Pulse [Iniciar negro (Negro Inicio)] o [Iniciar color (Color Inicio)].



Para interrumpir la copia, pulse .



Información relacionada

- [Copiar](#)



Información adicional:

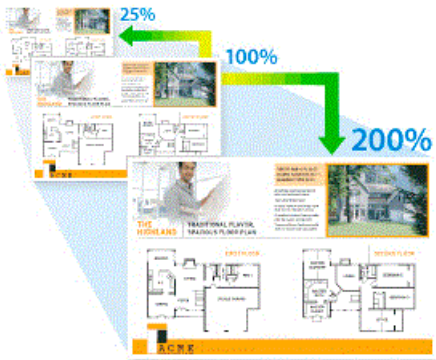

- [Cargar documentos en el alimentador automático de documentos \(unidad ADF\)](#)
- [Cargar documentos en el cristal de escaneado](#)
- [Configuración de copia](#)

Ampliar o reducir imágenes copiadas

Seleccione un porcentaje de ampliación o reducción para reajustar el tamaño de los datos copiados.



1. Cargue el documento.
2. Pulse  [Copiar].
3. Introduzca el número de copias de una de las siguientes maneras:
 - Pulse [-] o [+] en la pantalla táctil.
 - Pulse **x001** para mostrar el teclado de la pantalla táctil y, a continuación, introduzca el número de copias en el teclado. Pulse [OK].
4. Pulse  [Opciones] > [Ampliar/Reducir].
5. Pulse ▲ o ▼ para mostrar las opciones disponibles y, a continuación, pulse la opción que desea cambiar.
6. Ajuste el valor de la opción seleccionada si es necesario.
7. Lea y confirme la lista que se muestra con las opciones que ha seleccionado y, a continuación, pulse [OK].

 (MFC-J6975DW) Para obtener una vista previa de la copia resultante antes de que el equipo comience a imprimir, pulse  y, a continuación, pulse [Vista previa negro (Vista previa mono)] o [Vista previa color]. El equipo escanea el documento y muestra **solo la primera página (una cara)** de la copia resultante en la pantalla LCD. Si la copia resultante es aceptable, pulse [Inicio] para imprimirla y finalizar el procesamiento.

8. Cuando haya terminado de cambiar configuraciones, pulse [Iniciar negro (Negro Inicio)] o [Iniciar color (Color Inicio)].

 Si ha seleccionado la opción [Ajustar a pág.], el equipo ajusta el tamaño de la copia para adaptarlo al tamaño de papel establecido en el equipo.



- La opción [Ajustar a pág.] no funciona correctamente si el documento del cristal de escaneado está inclinado. Con las pautas del documento en las partes izquierda y superior, coloque el documento boca abajo en la esquina superior izquierda del cristal de escaneado.
- La opción [Ajustar a pág.] no está disponible para los documentos de tamaño Legal (Oficio).

Información relacionada

- [Copiar](#)

Ordenar copias

Ordene múltiples copias. Las páginas se apilarán en el orden en que se introduzcan, es decir: 1, 2, 3, etc.

1. **Cargue el documento.**
2. Pulse  [Copiar].
3. Introduzca el número de copias de una de las siguientes maneras:
 - Pulse [-] o [+] en la pantalla táctil.
 - Pulse **x001** para mostrar el teclado de la pantalla táctil y, a continuación, introduzca el número de copias en el teclado. Pulse [OK].
4. Pulse  [Opciones] > [Apilar/Ordenar] > [Ordenar].
5. Lea y confirme la lista de ajustes seleccionada que aparece y, después, pulse [OK].



(MFC-J6975DW) Para obtener una vista previa de la copia resultante antes de que el equipo comience a imprimir, pulse  y, a continuación, pulse [Vista previa negro (Vista previa mono)] o [Vista previa color]. El equipo escanea el documento y muestra **solo la primera página (una cara)** de la copia resultante en la pantalla LCD. Si la copia resultante es aceptable, pulse [Inicio] para imprimirla y finalizar el procesamiento.

6. Cuando haya terminado de cambiar opciones de configuración, pulse [Iniciar negro (Negro Inicio)] o [Iniciar color (Color Inicio)]. Si ha colocado el documento en la unidad ADF, el equipo escaneará los documentos e iniciará la impresión.
7. Si está utilizando el cristal de escaneado, repita los pasos siguientes con cada página del documento:
 - Coloque la página siguiente sobre el cristal de escaneado y, después, pulse [Continuar] para escanear la página.
 - Después de escanear todas las páginas, pulse [Finalizar].



Información relacionada

- [Copiar](#)

Realizar copias del diseño de página (N en 1 o póster)



La función de copia N en 1 permite ahorrar papel copiando dos o cuatro páginas de un documento en una copia de una sola página. La función de póster divide el documento en secciones y, a continuación, las amplía para que pueda unir las y formar un póster. Para imprimir un póster, utilice el cristal de escaneado.









- Asegúrese de que el tamaño del papel esté establecido en Carta, Doble carta, A4, A3 o Ejecutivo (solo en los países que no sean Argentina, Paraguay, Uruguay, Bolivia, Chile y Perú).
- La copia de póster no está disponible para el tamaño de papel Ejecutivo.
- Solo puede realizar una copia de póster a la vez.



La función de 1 a 2 copia un papel de tamaño Doble carta o A3 en dos papeles de tamaño Carta o A4. Solo puede realizar una copia de 1 a 2 a la vez.

1. **Cargue el documento.**
2. Pulse  [Copiar].
3. Introduzca el número de copias de una de las siguientes maneras:
 - Pulse [-] o [+] en la pantalla táctil.
 - Pulse **x001** para mostrar el teclado de la pantalla táctil y, a continuación, introduzca el número de copias en el teclado. Pulse [OK].
4. Pulse  [Opciones] > [Formato pág.].
5. Pulse ▲ o ▼ para mostrar las opciones y, a continuación, pulse la opción deseada.

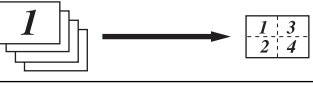
Opción	Descripción
No (1en1) (Normal (1en1))	-

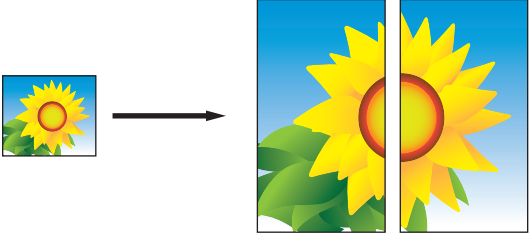
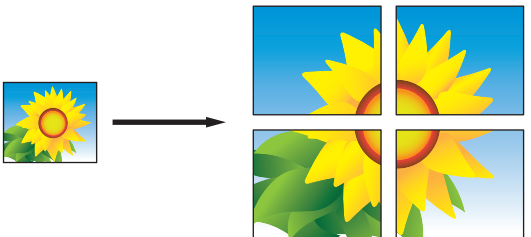
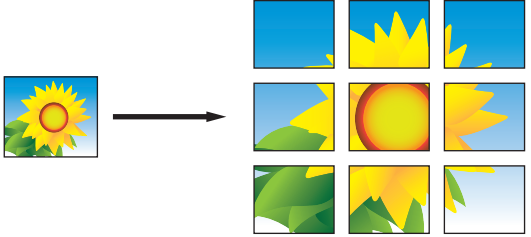
Opción	Descripción
2en1 (Vertical)	
2en1 (Horizontal)	
2en1 ID Vertical (ID 2en1 arr y aba) (cuando se utiliza el cristal de escaneado)	
2en1 ID horizontal (ID 2en1 der e izq) (cuando se utiliza el cristal de escaneado)	
4en1 (vertical)	
4en1 (horizontal)	
1a2 (cuando se utiliza el cristal de escaneado)	
Póster (2x1) (cuando se utiliza el cristal de escaneado)	
Póster (2x2) (cuando se utiliza el cristal de escaneado)	
Póster (3x3) (cuando se utiliza el cristal de escaneado)	

6. Lea y confirme la lista de ajustes seleccionada que aparece y, después, pulse [OK].



(MFC-J6975DW) Para obtener una vista previa de la copia resultante antes de que el equipo comience a imprimir, pulse  y, a continuación, pulse [Vista previa negro (Vista previa mono)] o [Vista previa color]. El equipo escanea el documento y muestra **solo la primera página (una cara)** de la copia resultante en la pantalla LCD. Si la copia resultante es aceptable, pulse [Inicio] para imprimirla y finalizar el procesamiento.

7. Cuando haya terminado de cambiar configuraciones, pulse [Iniciar negro (Negro Inicio)] o [Iniciar color (Color Inicio)]. Si ha colocado el documento en la unidad ADF o está creando un póster o una o dos copias, el equipo escaneará las páginas e iniciará la impresión.
8. Si está utilizando el cristal de escaneado, repita los pasos siguientes con cada página del documento:
 - Coloque la página siguiente sobre el cristal de escaneado y, después, pulse [Continuar] para escanear la página.
 - Después de escanear todas las páginas, pulse [Finalizar].



Información relacionada

- [Copiar](#)

Copiar en ambas caras del papel (copia a 2 caras)

Reduzca la cantidad de papel que va a utilizar copiando en ambas caras del papel.

- Debe elegir un formato de copia a 2 caras de entre las opciones que figuran abajo antes de empezar a copiar a 2 caras.
- El diseño del documento original determina qué diseño de copia a doble faz debe elegir.
- (MFC-J6960DW/MFC-J6975DW)
Puede copiar documentos a 2 caras automáticamente con tamaño máximo Doble carta mediante la unidad ADF.
- (MFC-J6560DW)
Cuando realice manualmente copias de dos caras de un documento de doble cara, utilice el cristal de escaneado.
- Solo puede usar papel normal de tamaño Carta, A4, Ejecutivo(solo en los países que no sean Argentina, Paraguay, Uruguay, Bolivia, Chile y Perú), A5, Doble carta, A3, Legal, Folio, Legal de México o Legal de India.

Vertical

1 cara a 2 caras (vuelta por el borde largo del papel)

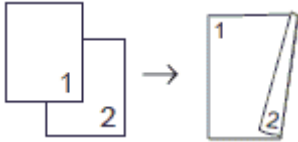

1 cara a 2 caras (vuelta por el borde corto del papel)

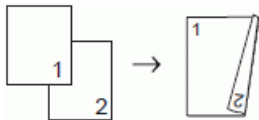

2 caras a 2 caras

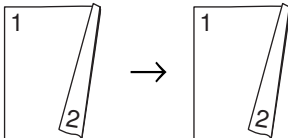

2 caras a 1 cara (vuelta por el borde largo del papel) (solo modelos compatibles)

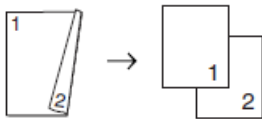

2 caras a 1 cara (vuelta por el borde corto del papel) (solo modelos compatibles)

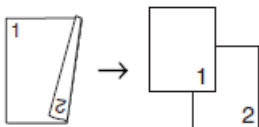

Horizontal

1 cara a 2 caras (vuelta por el borde largo del papel)

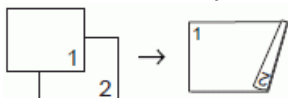

1 cara a 2 caras (vuelta por el borde corto del papel)

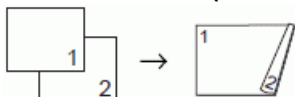

2 caras a 2 caras

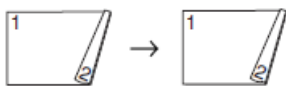

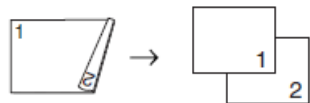

2 caras a 1 cara (vuelta por el borde largo del papel) (solo modelos compatibles)

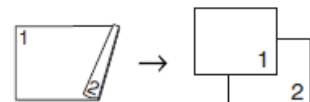

2 caras a 1 cara (vuelta por el borde corto del papel) (solo modelos compatibles)



1. **Cargue el documento.**
2. Pulse  [Copiar].
3. Introduzca el número de copias de una de las siguientes maneras:
 - Pulse [-] o [+] en la pantalla táctil.
 - Pulse **x001** para mostrar el teclado de la pantalla táctil y, a continuación, introduzca el número de copias en el teclado. Pulse [OK].
4. Para ordenar varias copias, pulse  [Opciones] > [Apilar/Ordenar] > [Ordenar].
5. Pulse ▲ o ▼ para mostrar la opción [Copia de 2 caras (Copia dúplex)] y, a continuación, púlsela.
6. Realice una de las siguientes acciones:
 - Para realizar copias de dos caras de un documento de 1 cara, siga los siguientes pasos:
 - a. Para cambiar las opciones de la plantilla, presione [Formato pág.], y luego presione [Giro borde largo] o [Giro borde corto].
 - b. Pulse [1 caras⇒2 caras (1 cara⇒2 caras)].
 - (MFC-J6960DW/MFC-J6975DW)
Para realizar copias de doble cara de un documento de doble cara automáticamente, presione [2 caras⇒2 caras].



Cargue su documento en el ADF para usar la función de copia de doble cara automática.

- (MFC-J6560DW)
Para realizar copias de doble cara de un documento de doble cara manualmente, presione [2 caras⇒2 caras].



Use el cristal de escaneado para realizar copias de un documento de doble cara manualmente.

- (MFC-J6960DW/MFC-J6975DW)
Para realizar copias a 1 cara de un documento a 2 caras, siga los siguientes pasos:
 - a. Para cambiar las opciones de la plantilla, presione [Formato pág.], y luego presione [Giro borde largo] o [Giro borde corto].
 - b. Pulse ▲ o ▼ para mostrar la opción [2 caras⇒1 cara] y, a continuación, púlsela.



Cargue su documento en el ADF para usar la función de copia de doble cara automática.

7. Revise la configuración en la pantalla táctil y, luego, pulse [OK].



(MFC-J6975DW) Para obtener una vista previa de la copia resultante antes de que el equipo comience a imprimir, pulse  y, a continuación, pulse [Vista previa negro (Vista previa mono)] o [Vista previa color]. El equipo escanea el documento y muestra **solo la primera página (una cara)** de la copia resultante en la pantalla LCD. Si la copia resultante es aceptable, pulse [Inicio] para imprimirla y finalizar el procesamiento.

8. Pulse [Iniciar negro (Negro Inicio)] o [Iniciar color (Color Inicio)]. Si ha colocado el documento en la unidad ADF, el equipo escaneará las páginas e iniciará la impresión.
9. Si está utilizando el cristal de escaneado, repita los pasos siguientes con cada página del documento:
 - Coloque la página siguiente sobre el cristal de escaneado y, después, pulse [Continuar] para escanear la página.
 - Después de escanear todas las páginas, pulse [Finalizar].

NO toque la página impresa hasta que se expulse por completo. El equipo imprimirá primero un lado, extenderá el papel y lo retraerá para imprimir el otro lado.



Si las impresiones quedan borrosas o el papel se atasca, pulse  [Tinta] > [Opciones impresión] > [Reducir manchas] y, a continuación, cambie la configuración.

➤➤ *Información relacionada: Cambiar las opciones de impresión para mejorar los resultados de impresión*



Información relacionada

- [Copiar](#)

Información adicional:

- [Cambiar las opciones de impresión para mejorar los resultados de impresión](#)

Copiar una tarjeta de ID

Use la función [2en1 (ID)] para copiar ambas caras de una tarjeta de identificación en una página, conservando el tamaño original de la tarjeta.



- Asegúrese de que el tamaño de papel esté establecido en Carta o A4.
- Puede copiar una cédula de identidad en la medida que la legislación aplicable lo permita. Información más detallada ►► *Guía de seguridad del producto*

1. Coloque la cédula de identidad cara abajo, cerca de la esquina superior izquierda del cristal de escaneo.

ID 2 en 1 (vertical)

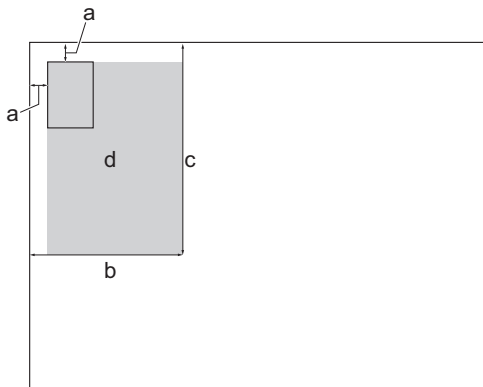

ID 2 en 1 (horizontal)

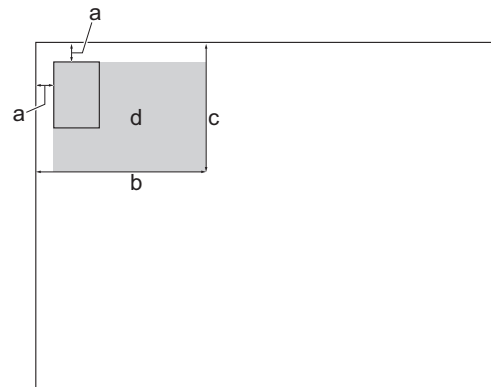

- a. 0,12 pulg. (3 mm) o mayor (parte superior, izquierda)
- b. 5,4 pulg. (137 mm)
- c. ID 2 en 1 (vertical): 8,4 pulg. (213 mm)
ID 2 en 1 (horizontal): 4,1 pulg. (105 mm)
- d. Área escaneable

2. Pulse  [Copiar].

3. Introduzca el número de copias de una de las siguientes maneras:

- Pulse [-] o [+] en la pantalla táctil.
- Pulse **x001** para mostrar el teclado de la pantalla táctil y, a continuación, introduzca el número de copias en el teclado. Pulse [OK].

4. Pulse  [Opciones] > [Formato pág.] > [2en1 ID Vertical (ID 2en1 arr y aba)] o [2en1 ID horizontal (ID 2en1 der e izq)].



También puede pulsar [ID] para la configuración de [2en1 ID Vertical (ID 2en1 arr y aba)].

5. Lea y confirme la lista que se muestra con las configuraciones que ha seleccionado. Cuando haya terminado de cambiar opciones de configuración, pulse [OK].



(MFC-J6975DW) Para obtener una vista previa de la copia resultante antes de que el equipo comience a imprimir, pulse  y, a continuación, pulse [Vista previa negro (Vista previa mono)] o [Vista previa color]. El equipo escanea el documento y muestra **solo la primera página (una cara)** de la copia resultante en la pantalla LCD. Si la copia resultante es aceptable, pulse [Inicio] para imprimirla y finalizar el procesamiento.

6. Pulse [Iniciar negro (Negro Inicio)] o [Iniciar color (Color Inicio)].
El equipo comienza a escanear un lado de la tarjeta de identificación.
7. Una vez que el equipo haya escaneado la primera cara, voltee la tarjeta de identificación y pulse [Continuar] para escanear la otra cara.



Información relacionada

- [Copiar](#)
-

Usar los accesos directos para copias en tamaño Doble carta

Puede copiar un documento en papel de tamaño Doble carta o A3 con formatos como el estilo de nota. También puede realizar copias 2 en 1, ampliadas y reducidas.

1. **Cargue el documento.**
2. Pulse ◀ o ▶ para mostrar la opción [Acces dir copia Doble carta (Accs direct copia Doble carta)] y, a continuación, púlsela.
3. Si aparece información en la pantalla táctil, léala y, a continuación, pulse [OK] para confirmar.
4. Pulse ◀ o ▶ para mostrar las opciones y, a continuación, pulse la opción deseada.

Opción	Descripción
D carta 2en1 (A3 2en1)	
Doble carta (A3)	
Carta⇒D carta (A4⇒A3)	
D carta⇒Cart (A3⇒A4)	
Carta + Nota(L) (A4 + Nota(L))	
Carta + Nota(P) (A4 + Nota(P))	
Carta +cuad. (A4 + Cuadr.)	
Carta + En blanc (A4 + blanco)	
Carta centro (A4 Centro)	

5. Introduzca el número de copias de una de las siguientes maneras:
 - Pulse [-] o [+] en la pantalla táctil.
 - Pulse **x001** para mostrar el teclado de la pantalla táctil y, a continuación, introduzca el número de copias en el teclado. Pulse [OK].

-
6. Para cambiar los ajustes, pulse  [Opciones].
 7. Cuando haya finalizado de cambiar opciones de configuración, pulse [OK].
 8. Pulse [Iniciar negro (Negro Inicio)] o [Iniciar color (Color Inicio)].
 9. Si está utilizando el cristal de escaneado cuando selecciona la opción [D carta 2en1 (A3 2en1)], repita los pasos siguientes con cada página del documento:
 - Coloque la página siguiente sobre el cristal de escaneado y, después, pulse [Continuar] para escanear la página.
 - Después de escanear todas las páginas, pulse [Finalizar].



Información relacionada

- [Copiar](#)



Información adicional:

- [Información general de la pantalla LCD táctil](#)
-

Configuración de copia

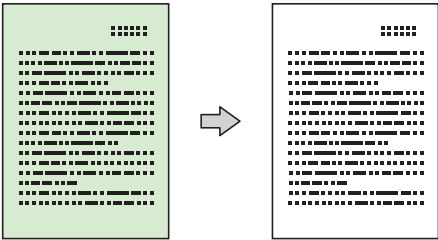
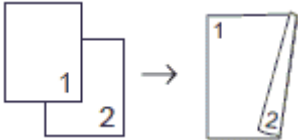
Para cambiar los ajustes de copia, pulse  [Opciones].

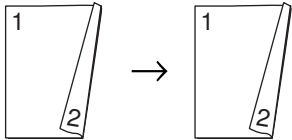
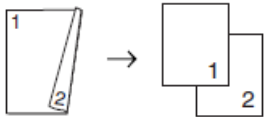
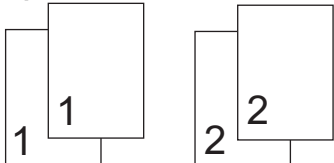
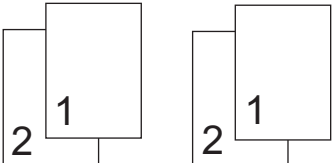
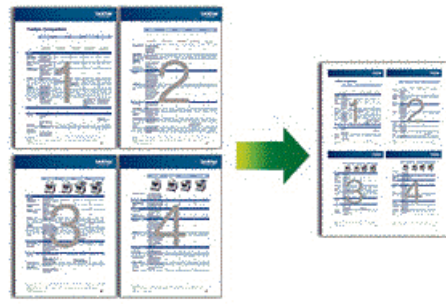
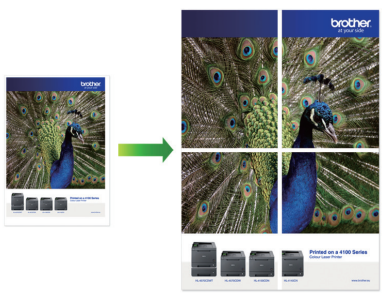
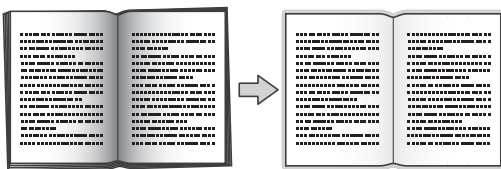
Opción	Descripción	
Calidad	Seleccionar la resolución de copia adecuada para el tipo de documento.	
Acceso directo de 1 toque (Acceso directo)	Seleccione las opciones Copia color o Copia monocromática (Copia monocromo) cuando registre un Acceso directo con una tecla.	
Tamaño d doc. (Tamaño de doc.)	Seleccione el tamaño del documento.	
Selec. bandeja (MFC-J6960DW/MFC-J6975DW)	Seleccione la bandeja que contiene el tamaño y el tipo de papel más adecuados para el documento.	
Tipo de papel	Seleccione un tipo de papel. Si está copiando en un papel especial, seleccione en el equipo el tipo de papel que está usando para obtener la mejor calidad de impresión.	
Tamaño papel	Seleccionar el tamaño de papel. Si está copiando en papel que no es de tamaño Carta, debe cambiar la configuración del tamaño de papel.	
Ampliar/Reducir	100%	-
	Ajustar a pág.	Permite ajustar el tamaño de la copia para adaptarlo al tamaño de papel que ha establecido.
	Ampliar	Permite seleccionar el porcentaje de ampliación para la siguiente copia.
	Reducir	Permite seleccionar un porcentaje de reducción para la siguiente copia.
	Pers. (25-400%)	Permite introducir un porcentaje de ampliación o reducción.
Densidad	Permite aumentar la densidad para oscurecer el texto. Permite reducir la densidad para aclarar el texto.	
Eliminar color de fondo (Eliminar el color de fondo)	Permite eliminar el color de fondo del documento en las copias. El blanco se vuelve más aparente. De este modo, puede ahorrar algo de tinta y las copias se leerán con más facilidad. 	
Copia de 2 caras (Copia dúplex)	Seleccione esta opción para copiar en ambas caras del papel. 1 caras→2 caras 	

Opción	Descripción
	<p>2 caras→2 caras</p>  <p>2 caras→1 caras (MFC-J6960DW/MFC-J6975DW)</p> 
Apilar/Ordenar	<p>Seleccione esta opción para apilar u ordenar varias copias.</p> <p>Apilar</p>  <p>Ordenar</p> 
Formato pág.	<p>Realice copias N en 1, ID 2 en 1, 1 a 2 o copias de póster.</p> <p>4 en 1</p>  <p>Póster</p> 
Auto alinear	<p>Permite configurar el equipo para que corrija automáticamente las copias torcidas.</p>
Config. avanzada (Configuración avanzada)	<p>Copia libro</p> <p>Permite corregir los bordes oscuros y la inclinación al realizar copias desde el cristal de escaneado.</p>  <p>Copia de marca agua (Copia marca ag)</p> <p>Permite colocar texto en el documento como una marca de agua.</p> 
Vista previa (MFC-J6975DW)	<p>Obtenga la vista previa de la copia resultante en la pantalla LCD, antes de que el equipo comience a imprimir.</p>
Nueva config. predeterminada (Ajust. Nuev. Predet)	<p>Permite guardar la configuración de copia que use más a menudo si la establece como la configuración predeterminada.</p>

Opción	Descripción
Rest. predet. (Rest. predeter.)	Permite restaurar toda la configuración de copia que haya cambiado a los valores de fábrica.



Puede guardar las configuraciones actuales pulsando [Guardar acc. dir. (Guar. como acc. dir.)].

Deberá seleccionar las opciones [Copia color] o [Copia monocromática (Copia monocromo)] en el acceso directo para convertirlo en un Acceso directo con una tecla. Pulse  [Opciones] > [Acceso directo de 1 toque (Acceso directo)], **seleccione** [Copia color] o [Copia monocromática (Copia monocromo)], **modifique otros ajustes y, a continuación, pulse** [Guardar acc. dir. (Guar. como acc. dir.)].



Información relacionada

- [Copiar](#)

Información adicional:

- [Copiar un documento](#)
-

Fax

- Configuración inicial del fax y servicios telefónicos
- Enviar un fax
- Recibir un fax
- Números de fax
- Informes de fax
- Dispositivos externos
- PC-FAX
- I-Fax (fax a través de Internet)

Configuración inicial del fax y servicios telefónicos

- Configurar la identificación de estación
- Establecer el modo de marcación por tonos o por pulsos
- Establecer la marcación de un prefijo antes de todos los números de fax
- Voz sobre IP (VoIP/Interferencia de línea telefónica)

Configurar la identificación de estación

Configure la identificación de estación en el equipo si desea que la fecha y la hora aparezcan en cada fax que envíe.



NOTA

(Solo EE. UU.)

La ley estadounidense de protección de los consumidores de telefonía (Telephone Consumer Protection Act, TCPA) de 1991 considera ilegal que una persona utilice una computadora o dispositivo electrónico para enviar mensajes a través de equipos de fax telefónicos, a no ser que tales mensajes presenten con claridad, en el margen de la parte superior o inferior de cada página transmitida, o bien en la primera página de la transmisión, la fecha y la hora en que se envían, una identificación de la empresa, entidad o individuo que envía el mensaje y el número de teléfono de los equipos remitentes o de dicha empresa, entidad o individuo. Para programar esta información en el equipo de fax, consulte *Establecer la fecha y la hora* y *Configurar la identificación de estación*.

1. Pulse  [Ajustes] > [Todas config. (Todos ajustes)] > [Conf.inicial] > [ID estación].
2. Pulse [Fax].
3. Introduzca su número de fax (hasta 20 dígitos) en la pantalla táctil y, a continuación, pulse [OK].
4. Pulse [Nombre].
5. Introduzca su nombre (hasta 20 caracteres) en la pantalla táctil y, a continuación, pulse [OK].



- Pulse  para alternar entre letras, números y símbolos especiales. (Los caracteres disponibles pueden diferir dependiendo del país).
- Si ha introducido un carácter incorrecto y desea cambiarlo, pulse ◀ o ▶ para colocar el cursor junto al carácter incorrecto. Pulse , a continuación, introduzca el carácter correcto.
- Para introducir un espacio, pulse [Barra esp (Espacio)].

6. Pulse .



Información relacionada

- [Configuración inicial del fax y servicios telefónicos](#)



Información adicional:

- [Introducir texto en el equipo Brother](#)
- [Establecer la fecha y la hora](#)

Establecer el modo de marcación por tonos o por pulsos

El equipo está configurado para ofrecer un servicio de marcación por tonos. Si tiene un servicio de marcación por pulsos (rotativo), debe cambiar el modo de marcación.

Esta función no está disponible en algunos países.

1. Pulse  [Ajustes] > [Todas config. (Todos ajustes)] > [Conf.inicial] > [Tono/Pulsos (Tonos/Pulsos)].
2. Pulse [Tonos] o [Pulsos].
3. Pulse .



Información relacionada

- [Configuración inicial del fax y servicios telefónicos](#)

Establecer la marcación de un prefijo antes de todos los números de fax

El ajuste Marcar prefijo marcará automáticamente un número predefinido antes de cada número de fax que marque. Por ejemplo: Si su sistema telefónico requiere un 9 para marcar un número externo, use este ajuste para marcar automáticamente 9 para todos los faxes que envíe.



- Puede usar los números de 0 a 9 y los símbolos # y *. (No puede usar ! con ningún otro número o símbolo).
- Si su sistema telefónico requiere una rellamada con interrupción temporizada (salida momentánea de línea), pulse ! en la pantalla LCD.
- (Solo países latinoamericanos y Canadá) Si el modo de marcación por pulsos está activado, no puede utilizar # ni *.

1. Pulse  [Ajustes] > [Todas config. (Todos ajustes)] > [Conf.inicial] > [Marcar prefijo].
2. Pulse [Sí] o [No].
 - Puede desactivar la marcación del prefijo pulsando [No].
 - La marcación del prefijo permanecerá desactivada hasta que pulse [Sí].
3. Si seleccionó [Sí], realice una de las siguientes acciones:
 - a. Pulse [Marcar prefijo].
 - b. Introduzca el número del prefijo (hasta 5 dígitos) mediante la pantalla táctil y, a continuación, pulse [OK].



Para cambiar el número del prefijo, pulse ◀ o ▶ para situar el cursor y destacar el dígito que desea eliminar y pulse el botón Retroceso . A continuación, pulse el dígito correcto.

Repita hasta que el número de prefijo sea el correcto y, después, pulse [OK].

4. Pulse .



Información relacionada

- [Configuración inicial del fax y servicios telefónicos](#)

Voz sobre IP (VoIP/Interferencia de línea telefónica)

VoIP es un tipo de sistema telefónico que utiliza una conexión a Internet en lugar de una línea telefónica tradicional. Las compañías telefónicas agrupan con frecuencia VoIP junto con servicios de Internet y cable.

Es posible que el equipo no funcione con algunos sistemas VoIP. Si desea utilizar el equipo para enviar y recibir faxes en un sistema VoIP, conecte un extremo del cable telefónico a la conexión LINE del equipo. Conecte el otro extremo del cable a un módem, una caja de interfaz, un adaptador telefónico, un divisor u otro dispositivo similar.

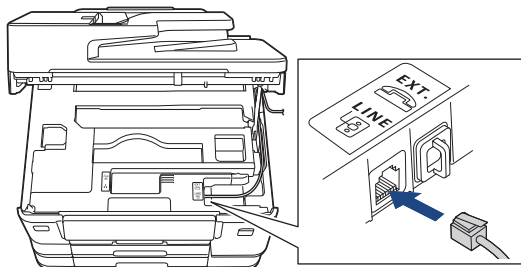

Si tiene alguna duda sobre cómo conectar el equipo al sistema VoIP, póngase en contacto con su proveedor de VoIP.

Una vez conectado el equipo al sistema VoIP, pulse el botón de descolgado para verificar que el equipo tiene tono de marcación. Si el equipo no tiene tono de marcación, llame a su proveedor de VoIP.

Si tiene problemas para enviar o recibir faxes en un sistema VoIP, se recomienda cambiar la velocidad del módem del equipo a la configuración [Básica (VoIP) (Básic(paraVoIP))].



Información relacionada

- [Configuración inicial del fax y servicios telefónicos](#)

Enviar un fax

- [Enviar un fax desde el equipo Brother](#)
- [Enviar un fax manualmente](#)
- [Enviar el mismo mensaje de fax a más de un destinatario \(multienvío\)](#)
- [Opciones de fax](#)

Enviar un fax desde el equipo Brother

1. Cargue el documento.

2. Pulse  [Fax].



Si [Vista prev. fax (Vista prev fax)] está ajustada en [Sí], pulse  [Fax] > [Envío de faxes].

En la pantalla táctil se mostrará:

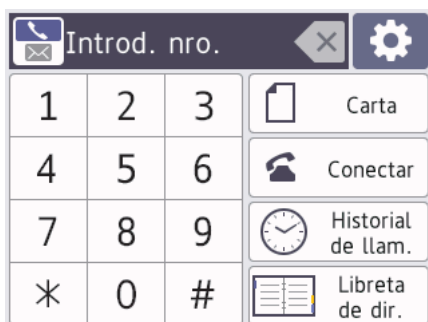

3. Introduzca el número de fax de una de las siguientes maneras:

- Teclado de marcación (permite introducir manualmente el número de fax).

Pulse todos los dígitos del número en el teclado de marcación.

- Historial de llamadas (seleccione un número del historial de llamadas).

Pulse [Historial de llam. (Historial llamadas)].

Pulse [Remarc.], [Llam. saliente] o [Historial del ID de llamada (Historial de ID de llamada)].

Si selecciona [Llam. saliente] o [Historial del ID de llamada (Historial de ID de llamada)], seleccione el número deseado y, a continuación, pulse [Aplicar].

- [Libreta de dir. (Libreta dir.)] (permite seleccionar un número desde la libreta de direcciones).

Pulse [Libreta de dir. (Libreta dir.)].

Realice una de las siguientes acciones:



- Seleccione el número deseado y, a continuación, pulse [Aplicar].

- Pulse  y, a continuación, introduzca la primera letra del nombre y pulse [OK]. Pulse el nombre que desea marcar. Si el nombre tiene dos números, pulse el número deseado. Pulse [Aplicar].



Si la búsqueda LDAP está disponible, el resultado se mostrará en la pantalla táctil con .

4. Cambie la configuración de fax en caso necesario.

Opción	Descripción
 Opciones	Pulse  Opciones para cambiar la configuración de fax solo para el siguiente fax. Cuando finalice, pulse OK.
 Tamañ d doc. (Tamaño de doc.)	Indica la configuración actual de Tamañ d doc. (Tamaño de doc.). Pulse para cambiar la configuración de fax solo para el siguiente fax.

5. Pulse [Inicio de fax].

-
- Si está utilizando la unidad ADF, el equipo comenzará a escanear y a enviar el documento.
 - Si está utilizando el cristal de escaneado y ha seleccionado [Negro (Mono)] en [Ajuste de color (Config. de color)], el equipo comenzará a escanear la primera página.

Vaya al paso siguiente.

- Si está utilizando el cristal de escaneado y ha seleccionado [Color] en [Ajuste de color (Config. de color)], en la pantalla táctil se le preguntará si desea enviar un fax en color.

Pulse [Sí (Fax color)] para confirmar. El equipo comienza a marcar y a enviar el documento.

6. Cuando en la pantalla táctil se muestre [Siguiet página?], realice una de las siguientes acciones:

- Pulse [No] cuando haya terminado de escanear páginas. El equipo comenzará a enviar el documento.
- Pulse [Sí] para escanear otra página. Coloque la siguiente página en el cristal de escaneado y, a continuación, pulse [OK]. El equipo comienza a escanear la página.

Repita este paso con cada página adicional.

Para detener el fax, presione  y luego presione .

Cuando la LCD muestre [¿Cancelar trabajo?], pulse [Sí].



Información relacionada

- [Enviar un fax](#)

Información adicional:

- [Opciones de fax](#)
-

Enviar un fax manualmente

La transmisión manual de faxes le permite oír los tonos de marcación, timbre y recepción de fax mientras envía un fax.

1. [Cargue el documento.](#)

2. Pulse  [Fax].



Si [Vista prev. fax (Vista prev fax)] está ajustada en [Sí], pulse  [Fax] > [Envío de faxes].

3. Pulse [Conectar (Tecla tel.)] y espere a escuchar un tono de marcación.

4. Introduzca el número de fax.

5. Cuando oiga tonos de fax, pulse [Inicio de fax].

Si utiliza el cristal de escaneado, pulse [Enviar].



Información relacionada

- [Enviar un fax](#)

Enviar el mismo mensaje de fax a más de un destinatario (multienvío)

Utilice la función de multienvío para enviar el mismo mensaje de fax a varios números de fax a la vez.

- Esta función solo está disponible con faxes en blanco y negro.
- Los números de la libreta de direcciones deben almacenarse primero en la memoria del equipo para que puedan utilizarse en un multienvío.
- Los números de grupo también deben almacenarse primero en la memoria del equipo para que puedan utilizarse en un multienvío. Los números de grupo incluyen muchos números de la libreta de direcciones almacenados para facilitar la marcación.

Puede incluir grupos, números de la libreta de direcciones y hasta 50 números marcados manualmente en el mismo multienvío.

Si no ha utilizado ningún número de la libreta de direcciones en grupos, puede realizar multienvíos de faxes a 250 números diferentes.

1. **Cargue el documento.**

2. Pulse  [Fax].



Si [Vista prev. fax (Vista prev fax)] está ajustada en [Sí], pulse  [Fax] > [Envío de faxes].

3. Pulse  [Opciones] > [Multidifusión (Multienvío)]

4. Pulse [Añadir nro. (Añadir número)].

Puede añadir números al multienvío de las siguientes maneras:

- Pulse [Añadir nro. (Añadir número)] e introduzca un número de fax con el teclado de marcación. Pulse [OK].



Para realizar un multienvío utilizando una dirección de correo electrónico, pulse , introduzca la dirección de correo electrónico y pulse [OK].

- Pulse [Añadir de la libreta de dir. (Añadir desde libreta direcc.)]. Pulse ▲ o ▼ para mostrar los números que desea añadir al multienvío. Active las casillas de verificación de los números que desea añadir.
Cuando haya finalizado, pulse [OK].
- Pulse [Buscar en libreta de dir. (Buscar en la libreta de direcciones)]. Pulse la primera letra del nombre y pulse [OK]. Pulse el nombre y, a continuación, pulse el número que desea añadir.

Repita este paso para introducir más números de fax.

5. Cuando haya finalizado, pulse [OK].

6. Pulse [Inicio de fax].

7. Realice una de las siguientes acciones:

- Si está utilizando la unidad ADF, el equipo comenzará a escanear y a enviar el documento.
- Si está utilizando el cristal de escaneado, el equipo comenzará a escanear la primera página.

Cuando en la pantalla táctil se muestre [Sigüent página?], realice una de las siguientes acciones:

- Pulse [No] cuando haya terminado de escanear páginas. El equipo comenzará a enviar el documento.
- Pulse [Sí] para escanear otra página. Coloque la siguiente página en el cristal de escaneado y, a continuación, pulse [OK]. El equipo comienza a escanear la página.

Repita este paso con cada página adicional.



Información relacionada

- [Enviar un fax](#)

Información adicional:

- [Configure grupos de multienvío](#)
 - [Introducir texto en el equipo Brother](#)
-

Opciones de fax

Para cambiar la configuración de envío de faxes, pulse  [Opciones].

Opción	Descripción
Resolución fax	Permite configurar la resolución de los faxes salientes. La calidad del fax suele mejorarse cambiando la resolución del fax.
Contraste	Permite ajustar el contraste. Si el documento es demasiado claro o demasiado oscuro, puede mejorar la calidad del fax cambiando el contraste.
Fax de 2 caras (MFC-J6960DW/MFC-J6975DW)	Permite establecer el formato de escaneado a 2 caras.
Tamaño d doc. (Tamaño de doc.)	Configure el tamaño del documento para los faxes salientes.
Escan Pap.largo (Escan pap largo)	Permite escanear un documento largo con la unidad ADF.
Asunto envío	Modifique el asunto de un fax saliente.
Multidifusión (Multienvío) (solo blanco y negro)	Permite enviar el mismo mensaje de fax a más de un número de fax a la vez.
Vista previa (solo blanco y negro)	Permite obtener la vista previa de un mensaje de fax antes de enviarlo.
Ajuste de color (Config. de color)	Establezca si los faxes se envían en blanco y negro o a color. <ul style="list-style-type: none"> Los faxes en color no pueden almacenarse en la memoria del equipo, por lo que el equipo los enviará inmediatamente. Utilice la unidad ADF para enviar faxes en color con varias páginas. No es posible enviar faxes en color cuando Vista previa esté ajustada en Sí.
Fax diferido (solo blanco y negro)	Permite ajustar la hora del día a la que se enviarán los faxes diferidos.
Trans. por lot (Trans.diferida) (solo blanco y negro)	Permite ahorrar tiempo de transmisión enviando todos los faxes diferidos programados a la misma hora y al mismo número de fax en una única transmisión.
Trans. tiempo real (Trans.t.real)	Permite enviar un fax inmediatamente sin esperar a que el equipo recupere el escaneado de la memoria.
Modo satélite	Active esta opción si tiene problemas para enviar faxes al extranjero.
Hist. llam. (Histor. llam.)	Permite seleccionar un número del historial de llamadas.
Lib. de dir. (Libreta dir.)	Permite seleccionar un número desde la libreta de direcciones.
Nueva config. predeterminada (Ajus.Nuev.Predet)	Permite establecer la configuración actual como la predeterminada.
Rest. predet. (Rest.predeter.)	Permite restaurar toda la configuración a los valores de fábrica.



Puede guardar las configuraciones actuales pulsando [Guardar acc. dir. (Guar. como acc. dir.)].

Se le preguntará si desea crear un acceso directo de un toque. Siga las instrucciones de la pantalla LCD.



Información relacionada

- [Enviar un fax](#)

Información adicional:

- [Enviar un fax desde el equipo Brother](#)
-

Recibir un fax

- Configuración del modo de recepción
- Configurar la recepción fácil
- Vista previa de fax
- Opciones de recepción en memoria

Configuración del modo de recepción

- Descripción general de los modos de recepción
- Seleccionar el modo de recepción correcto
- Configurar el número de timbres antes de que el equipo conteste (número de timbres)
- Configurar la duración del timbre F/T (semitimbre/doble timbre)

Descripción general de los modos de recepción

Algunos modos de recepción contestan de forma automática ([Solo fax] y [Fax/Tel. (Fax/Tel)]). Si lo desea, puede cambiar el número de timbres antes de usar estos modos.

Solo fax

En el modo [Solo fax], todas las llamadas se contestan automáticamente como llamadas de fax.

Fax/Tel

El modo [Fax/Tel. (Fax/Tel)] ayuda a gestionar las llamadas entrantes reconociendo si son de fax o de voz y gestionándolas de una de las siguientes maneras:

- Los faxes se reciben automáticamente.
- Las llamadas de voz sonarán con el timbre F/T para indicarle que debe descolgar el teléfono. El timbre F/T es un semitimbre/doble timbre emitido por el equipo.

Manual

El modo [Manual] desactiva todas las funciones de contestación automática (a menos que esté utilizando la función de timbre distintivo).

Para recibir un fax en el modo [Manual], descuelgue el auricular del teléfono externo o pulse el botón Hook (teléfono). Cuando oiga tonos de fax (pitidos cortos repetidos), pulse el botón Inicio y, a continuación, seleccione [Recibir] para recibir un fax. También puede utilizar la función de recepción fácil para recibir faxes descolgando un auricular en la misma línea que el equipo.

TAD externo

El modo [Contestador ext.] permite a un contestador automático externo gestionar las llamadas entrantes.

Las llamadas entrantes se gestionan de las siguientes maneras:

- Los faxes se reciben automáticamente.
- Los interlocutores de llamadas de voz pueden registrar un mensaje en el contestador externo.



Información relacionada

- [Configuración del modo de recepción](#)

Información adicional:

- [Configurar el número de timbres antes de que el equipo conteste \(número de timbres\)](#)
- [Configurar la duración del timbre F/T \(semitimbre/doble timbre\)](#)
- [Configurar la recepción fácil](#)

Seleccionar el modo de recepción correcto

El modo de recepción apropiado para usted se determina según los dispositivos externos y los servicios de suscripción telefónicos (correo de voz, timbre distintivo, etc.) que vayan a utilizarse en la misma línea que el equipo.

¿Utilizará un número de timbre distintivo para la recepción de faxes? (solo está disponible en EE. UU y Canadá).

Brother utiliza el término "timbre distintivo", pero las distintas compañías telefónicas pueden tener otros nombres para este servicio, como timbre personalizado, tono personalizado, timbre para adolescentes, identificación de timbre, identificación de llamada, datos de identificación de llamada, timbre inteligente, SimpleBiz Fax y número de teléfono alternativo.

¿Utilizará correo de voz en la misma línea telefónica que el equipo Brother?

Si tiene correo de voz en la misma línea telefónica que el equipo Brother, es muy probable que este servicio y el equipo Brother entren en conflicto al recibir llamadas entrantes. Seleccione el modo Manual como modo de recepción.



Si no desea contestar manualmente cada llamada para determinar si se trata de una llamada de voz o de fax, comuníquese con su proveedor de telefonía y pregunte por los servicios de timbre distintivo.

¿Utilizará un contestador automático en la misma línea telefónica que el equipo Brother?

Su contestador automático (TAD) externo contesta todas las llamadas automáticamente. Los mensajes de voz se almacenan en el TAD externo y los mensajes de fax se imprimen. Seleccione [Contestador ext.] como modo de recepción.

¿Utilizará el equipo Brother en una línea de fax dedicada?

El equipo contestará automáticamente todas las llamadas como faxes. Seleccione [Solo fax] como modo de recepción.

¿Utilizará el equipo Brother en la misma línea que su teléfono?

• ¿Desea recibir llamadas de voz y faxes automáticamente?

Seleccione el modo [Fax/Tel. (Fax/Tel)] si tiene el equipo Brother y los teléfonos en la misma línea.

Nota importante: no será posible recibir mensajes de voz en el correo de voz ni en el contestador automático si selecciona el modo [Fax/Tel. (Fax/Tel)].

• ¿Espera recibir muy pocos faxes?

Seleccione [Manual] como modo de recepción. En este caso, usted controla la línea telefónica y debe contestar todas las llamadas personalmente.

1. Pulse  [Ajustes] > [Todas config. (Todos ajustes)] > [Fax] > [Conf.recepción] > [Modo recepción].



Si no puede cambiar la opción [Modo recepción], asegúrese de que la función de timbre distintivo esté configurada en [No].

2. Pulse ▲ o ▼ para mostrar la opción [Solo fax], [Fax/Tel. (Fax/Tel)], [Contestador ext.] o [Manual] y, a continuación, pulse la opción deseada.
3. Pulse .



Información relacionada

- [Configuración del modo de recepción](#)

Configurar el número de timbres antes de que el equipo conteste (número de timbres)

Cuando alguien llame al equipo, usted oirá el timbre telefónico normal. El número de timbres se establece mediante la opción retraso de timbre.

- La configuración del retraso del timbre define el número de veces que suena el equipo antes de contestar en los modos [Solo fax] y [Fax/Tel. (Fax/Tel)].
- Si dispone de teléfonos externos o extensiones telefónicas en la misma línea que el equipo, mantenga la configuración del retraso del timbre en [4].

1. Pulse  [Ajustes] > [Todas config. (Todos ajustes)] > [Fax] > [Conf.recepción] > [Núm. timbres].
2. Pulse el número de veces que desea que suene la línea antes de que el equipo conteste (0, 1, 2, 3 o 4).



Si selecciona [0], el equipo responderá inmediatamente y la línea no sonará ninguna vez. (disponible solo en algunos países)

3. Pulse .



Información relacionada

- [Configuración del modo de recepción](#)



Información adicional:

- [Descripción general de los modos de recepción](#)
- [Configurar la recepción fácil](#)

Configurar la duración del timbre F/T (semitimbre/doble timbre)

Cuando el modo de recepción está configurado en [Fax/Tel. (Fax/Tel)] y recibe una llamada de fax, el equipo la recibirá automáticamente. Sin embargo, si recibe una llamada de voz, el equipo emitirá el timbre F/T (semitimbre/doble timbre) durante el tiempo que ha ajustado en la opción de duración del timbre F/T. Cuando oiga el timbre F/T, significa que hay una llamada de voz en la línea.

Debido a que el timbre F/T es una configuración específica del equipo Brother, las extensiones telefónicas y los teléfonos externos no sonarán; sin embargo, la llamada podrá contestarse en cualquier teléfono.

1. Pulse  [Ajustes] > [Todas config. (Todos ajustes)] > [Fax] > [Conf.recepción] > [Dur.timbre F/T (Duración del timbre F/T)].
2. Pulse el tiempo que el equipo emitirá el doble timbre para indicarle que tiene una llamada de voz ([20 seg], [30 seg], [40 seg] o [70 seg]).
3. Pulse .



Incluso si la persona que llama cuelga mientras está sonando el semitimbre/doble timbre, el equipo continuará sonando el número de veces establecido.



Información relacionada

- [Configuración del modo de recepción](#)

Información adicional:

- [Descripción general de los modos de recepción](#)



Configurar la recepción fácil

Cuando la recepción sencilla está activada: el equipo puede recibir un fax automáticamente, incluso si usted contesta la llamada. Cuando el mensaje que indica que el equipo está recibiendo un fax aparezca en la pantalla LCD, o bien cuando oiga un clic en la línea telefónica a través del auricular, cuelgue el auricular. El equipo se encargará del resto.

Cuando la recepción sencilla está desactivada: si se encuentra cerca del equipo y usted contesta primero una llamada de fax descolgando el auricular externo, pulse el botón Inicio y, a continuación, seleccione [Recibir] para recibir el fax. Si contesta desde una extensión telefónica, pulse *51.



- Si la recepción sencilla está ajustada en [Sí], pero el equipo no conecta una llamada de fax cuando se levanta el auricular de un teléfono externo o de una extensión telefónica, pulse el código de recepción de fax *51.
- Si envía faxes desde una computadora a través de la misma línea telefónica y el equipo los intercepta, configure la función de recepción fácil como [No].

1. Pulse  [Ajustes] > [Todas config. (Todos ajustes)] > [Fax] > [Conf.recepción] > [Recep. Fácil (Detección fax)].
2. Pulse [Sí] (o [No]).
3. Pulse .



Información relacionada

- [Recibir un fax](#)

Información adicional:

- [Descripción general de los modos de recepción](#)
- [Configurar el número de timbres antes de que el equipo conteste \(número de timbres\)](#)

Vista previa de fax

Utilice la función de vista previa de fax para ver los faxes recibidos en la pantalla LCD.

- [Activar Vista previa de fax](#)
- [Obtener vista previa de nuevos faxes](#)

Activar Vista previa de fax

- Esta función solo está disponible con faxes en blanco y negro.
- Cuando la vista previa de fax está activada, no se imprimirá una copia de seguridad de los faxes recibidos en las operaciones de reenvío de faxes, recepción de PC-Fax, reenvío a la nube ni reenvío a la red aunque active la función de impresión de seguridad.
- Aunque los faxes impresos muestren la fecha y la hora de recepción cuando el sello de recepción de fax está activado, en la pantalla Vista previa de fax no se mostrará la fecha y la hora de recepción.

1. Pulse  [Ajustes] > [Vista prev. fax (Vista prev fax)].

2. Pulse [Sí].

En la pantalla táctil se muestra un mensaje que indica que los faxes que se reciban en el futuro no se imprimirán.

3. Pulse [Sí].

4. Pulse .



Si hay faxes almacenados en la memoria al desactivar la vista previa de fax, realice una de las siguientes acciones:

- Si no desea imprimir los faxes almacenados, pulse [Continuar].
Pulse [Sí] para confirmar.
Los faxes se eliminarán.
- Para imprimir todos los faxes almacenados, pulse [Impr. los faxes antes de elim. (Imprimir todos los faxes antes de eliminar)].
- Si no desea desactivar la vista previa de fax, pulse [Cancelar].





Información relacionada

- [Vista previa de fax](#)

Obtener vista previa de nuevos faxes

Cuando se recibe un fax, se muestra un mensaje en la pantalla LCD.

- Esta función solo está disponible con faxes en blanco y negro.
- Para ver un fax cuya vista previa ya se haya mostrado, pulse  [Fax] y  [Faxes recibidos].

1. Pulse  para ver nuevos faxes.

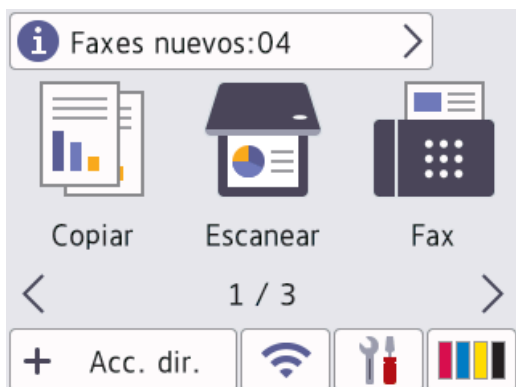

2. La lista de faxes incluye los faxes antiguos y los nuevos. Junto a los faxes nuevos aparece una marca verde. Pulse el fax deseado.

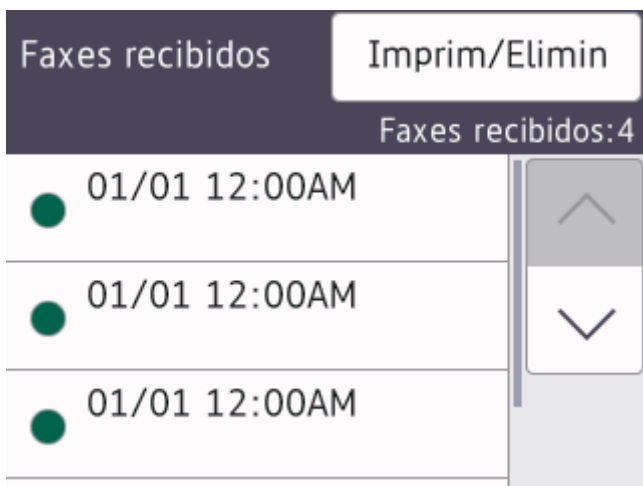











 Si desea imprimir o eliminar todos los faxes de la lista, pulse [Imprim/Elimin].

Realice una de las siguientes acciones:

- Pulse [Imprimir todo (Faxes nuevos)] para imprimir todos los faxes que no haya visto aún.
- Pulse [Imprimir todo (Faxes antiguos)] para imprimir todos los faxes que haya visto.
- Pulse [Eliminar todo (Faxes nuevos)] para eliminar todos los faxes que no haya visto aún.
- Pulse [Eliminar todo (Faxes antiguos) (Eliminar todo (Faxes antiguos))] para eliminar todos los faxes que haya visto.

3. Realice las siguientes operaciones pulsando los botones mostrados en la tabla:

Botón	Resultado
	Ampliar el fax.
	Reducir el fax.

Botón	Resultado
 o 	Desplazarse verticalmente.
 o 	Desplazarse horizontalmente.
	Girar el fax hacia la derecha.
	Eliminar el fax. Pulse Sí para confirmar.
	Volver a la página anterior.
	Ir a la página siguiente.
	Volver a la lista de faxes.
Inicio	<p>Imprimir el fax.</p> <p>Si el fax es de una sola página, comenzará a imprimirse. En la pantalla táctil se mostrará un mensaje preguntándole si desea eliminar el fax de la memoria del equipo. Para eliminar el fax, pulse Sí. Para conservar el fax en la memoria, pulse No.</p> <p>Si el fax tiene varias páginas, realice una de las siguientes acciones:</p> <ul style="list-style-type: none"> • Pulse Impr. Todas Págin. para imprimir el mensaje completo. En la pantalla táctil se mostrará un mensaje preguntándole si desea eliminar el fax de la memoria del equipo. Para eliminar el fax, pulse Sí. Para conservar el fax en la memoria, pulse No. • Pulse Imprimir solo actual para imprimir solo la página actual. • Pulse Impr desde pág actual para imprimir desde la página actual hasta la última.

- Si el fax es de gran tamaño es posible que tarde un poco en mostrarse.
- En la pantalla táctil se muestra el número de página actual y el total de páginas del mensaje de fax.

4. Pulse .

Información relacionada

- [Vista previa de fax](#)

Opciones de recepción en memoria

Utilice las opciones de memoria de recepción para dirigir los faxes entrantes mientras está lejos del equipo. Puede utilizar solo una memoria de recepción a la vez.

La recepción en memoria puede configurarse en:

- Recepción de PC-Fax
- Reenvío de faxes
- Almacenamiento de faxes
- Reenviar a la nube (el equipo reenvía los faxes recibidos a servicios en línea).
- Reenviar a la red (el equipo reenvía los faxes recibidos a un destino dentro de la red).
- Desactivar

Esta función solo está disponible con faxes en blanco y negro.

Números de fax

- [Almacene los números de la libreta de direcciones](#)
- [Cambiar o eliminar nombres o números de la libreta de direcciones](#)
- [Configure grupos de multienvío](#)

Almacene los números de la libreta de direcciones

1. Pulse  [Fax] > [Libreta de dir. (Libreta dir.)].
2. Realice los siguientes pasos:
 - a. Pulse [Editar] > [Añadir dir. nueva] > [Nombre].
 - b. Introduzca el nombre (hasta 16 caracteres) en la pantalla táctil. Pulse [OK].
 - c. Pulse [Dirección 1].
 - d. Introduzca el primer número de fax o de teléfono (hasta 20 dígitos) en la pantalla táctil. Pulse [OK].



- Pulse [Pausa] para introducir una pausa entre números. Puede pulsar [Pausa] tantas veces como sean necesarias para aumentar la duración de la pausa.
- Si desea almacenar una dirección de correo electrónico para utilizarla con Fax por Internet o Escanear a servidor de correo electrónico, pulse , introduzca la dirección de correo electrónico y luego pulse [OK].

- e. Para almacenar el segundo número de fax o de teléfono, pulse [Dirección 2]. Introduzca el segundo número de fax o de teléfono (hasta 20 dígitos) en la pantalla táctil. Pulse [OK].
- f. Pulse [OK] para confirmar.

Para almacenar otro número en la libreta de direcciones, repita estos pasos.

3. Pulse .



Información relacionada

- [Números de fax](#)

Información adicional:

- [Configure grupos de multienvío](#)

Cambiar o eliminar nombres o números de la libreta de direcciones

1. Pulse  [Fax] > [Libreta de dir. (Libreta dir.)] > [Editar].
2. Realice una de las siguientes acciones:
 - Pulse [Cambiar] para editar los nombres o los números de fax o de teléfono.
Pulse ▲ o ▼ para mostrar el número que desea cambiar y, a continuación, púselo.
 - Para cambiar el nombre, pulse [Nombre]. Introduzca el nuevo nombre (hasta 16 caracteres) mediante la pantalla táctil. Pulse [OK].
 - Para cambiar el primer número de fax o de teléfono, pulse [Dirección 1]. Introduzca el nuevo número de fax o de teléfono (hasta 20 dígitos) mediante la pantalla táctil. Pulse [OK].
 - Para cambiar el segundo número de fax o de teléfono, pulse [Dirección 2]. Introduzca el nuevo número de fax o de teléfono (hasta 20 dígitos) mediante la pantalla táctil. Pulse [OK].

Pulse [OK] para finalizar.



Para cambiar un carácter, pulse ◀ o ▶ para ubicar el cursor y resaltar el carácter que desea cambiar y, a continuación, pulse . Introduzca el nuevo carácter.

- Para eliminar números, pulse ▲ o ▼ para mostrar [Eliminar] y, a continuación, pulse dicha opción.
Seleccione los números de fax o de teléfono que desea eliminar pulsándolos para asignarles marcas de verificación, y luego pulse [OK].
3. Pulse .



Información relacionada

- [Números de fax](#)

Configure grupos de multienvío

Crear y enviar a un grupo, que se puede almacenar en la libreta de direcciones, permite enviar el mismo mensaje de fax a varios números de fax o realizar una transmisión.

En primer lugar, debe almacenar cada número de fax en la libreta de direcciones. A continuación, puede incluirlos como números en el grupo. Cada grupo utiliza un número de la libreta de direcciones. Puede almacenar hasta seis grupos, o bien asignar hasta 198 números a un grupo de gran tamaño.

1. Pulse  [Fax] > [Libreta de dir. (Libreta dir.)].
2. Realice los siguientes pasos:
 - a. Pulse [Editar] > [Conf. grupos] > [Nombre].
 - b. Introduzca el nombre del grupo (hasta 16 caracteres) mediante la pantalla táctil. Pulse [OK].
 - c. Pulse [Añadir/Borrar].
 - d. Añada números de la libreta de direcciones al grupo pulsándolos para que muestren una marca de verificación. Pulse [OK].
 - e. Lea y confirme la lista que se muestra con los nombres y números que ha seleccionado y, a continuación, pulse [OK] para guardar el grupo.

Para almacenar otro grupo para multienvío, repita estos pasos.



Para editar un grupo, pulse [Editar] y, luego, seleccione una de las siguientes opciones:

- [Cambiar]
Cambiar el nombre del grupo; añadir o eliminar miembros del grupo.
- [Eliminar]
Eliminar un grupo.

3. Pulse .



Información relacionada

- [Números de fax](#)

Información adicional:

- [Enviar el mismo mensaje de fax a más de un destinatario \(multienvío\)](#)
- [Almacene los números de la libreta de direcciones](#)

Informes de fax



- [Configurar el formato del informe Verificación de la transmisión](#)
- [Configurar los intervalos del Diario del fax](#)
- [Imprimir informes](#)

Configurar el formato del informe Verificación de la transmisión

El informe Verificación de la transmisión se puede utilizar como comprobante del envío de faxes. El informe muestra una lista con el número de fax o el nombre del destinatario, la hora y la fecha de la transmisión, la duración de la transmisión, el número de páginas enviadas y si la transmisión se ha realizado correctamente.

Hay varias configuraciones disponibles para el informe Verificación de la transmisión:

Opción	Descripción
Sí	Imprime un informe cada vez que se envía un fax.
Sí (+Imagen)	Imprime un informe cada vez que se envía un fax. En el informe aparece parte de la primera página del fax.
Solo error	Imprime un informe si el fax no se envía debido a un error de transmisión.
Solo error (+Imagen)	Imprime un informe si el fax no se envía debido a un error de transmisión. En el informe aparece parte de la primera página del fax.
No	El informe no se imprimirá.



1. Pulse  [Ajustes] > [Todas config. (Todos ajustes)] > [Fax] > [Config. informe (Ajus. informes)] > [Transmisión (Ver transmisión)].
 2. Pulse la opción deseada.
Si selecciona [Sí (+Imagen)] o [Solo error (+Imagen)], la imagen no aparecerá en el Informe Verificación de la transmisión si la transmisión en tiempo real está configurada en [Sí]. La imagen no aparecerá en el informe cuando envíe un fax en color.
 3. Pulse .
- Si la transmisión se realiza correctamente, aparecerá [OK] junto a [RESULT] en el Informe Verificación de la transmisión. Si la transmisión no se realiza correctamente, aparecerá [ERROR] junto a [RESULT].

Información relacionada

- [Informes de fax](#)

Configurar los intervalos del Diario del fax

Puede configurar el equipo para que imprima el Diario del fax a intervalos específicos (cada 50 faxes, cada 6, 12 o 24 horas o cada 2 o 7 días).

1. Pulse  [Ajustes] > [Todas config. (Todos ajustes)] > [Fax] > [Config. informe (Ajust. informes)] > [Frec. informe].
2. Pulse [Frec. informe].
3. Pulse ▲ o ▼ para seleccionar un intervalo.
 - 6, 12, 24 horas, 2 o 7 días
El equipo imprimirá el informe en el intervalo seleccionado y, a continuación, borrará todos los trabajos de fax guardados en la memoria del Diario. Si la memoria del equipo alcanza el límite de 200 trabajos antes de haberse alcanzado la hora especificada, el equipo imprimirá el Diario del fax antes y, a continuación, borrará todos los trabajos de fax de la memoria. Si desea imprimir un informe adicional antes de que llegue el momento especificado para imprimirlo, podrá hacerlo sin borrar los trabajos.
 - Cada 50 faxes
El equipo imprimirá el Diario del fax cuando tenga almacenados 50 trabajos de fax.
4. Si ha seleccionado 6, 12, 24 horas, 2 o 7 días, pulse [Hora] e introduzca la hora del día en la pantalla táctil. Pulse [OK].
5. Si ha seleccionado [Cada 7 días], pulse [Día]. Pulse ▲ o ▼ para mostrar la opción [Cada lunes], [Cada martes], [Cada miércoles], [Cada jueves], [Cada viernes], [Cada sábado] o [Cada domingo] y, a continuación, pulse el día en el que se iniciará la cuenta atrás de siete días.
6. Pulse .



Información relacionada

- [Informes de fax](#)

Información adicional:

- [Configurar el equipo para que se apague automáticamente](#)

Dispositivos externos

Para más información sobre el uso de dispositivos externos, diríjase a la *Guía para el uso de dispositivos externos* de su modelo en support.brother.com/g/s/id/html/doc/common/exdevs_ink/uslts/index.html.

PC-FAX

Para más información sobre las funciones de PC-FAX, diríjase a la *Guía de PC-FAX* de su modelo en support.brother.com/g/s/id/html/doc/common/pcfax/uslts/index.html

I-Fax (fax a través de Internet)

Para más información sobre las funciones de fax por Internet (I-Fax), diríjase a la *Guía de I-FAX* de su modelo en support.brother.com/g/s/id/html/doc/common/ifax_ink/uslts/index.html.

Red

- Funciones de red básicas admitidas
- Configurar los ajustes de la red
- Configuración de red inalámbrica
- Características de red
- Herramientas de administración de Brother

Funciones de red básicas admitidas

El equipo admite varias funciones según el sistema operativo. Utilice esta tabla para comprobar qué conexiones y funciones de red son compatibles con cada sistema operativo.

Sistemas operativos	Windows	Windows Server	macOS
Impresión	Sí	Sí	Sí
Escaneo	Sí	No	Sí
Envío PC-Fax	Sí	No	Sí
Recepción PC-Fax	Sí	No	No
Administración basada en Web	Sí	Sí	Sí

NOTA

- Cuando se conecte al equipo desde una red externa, como Internet, asegúrese de que el entorno de red esté protegido por un software cortafuegos separado u otros medios para prevenir la filtración de información a causa de una configuración inadecuada o un acceso no autorizado de terceros malintencionados.
- Cuando el equipo está conectado a la red global, aparece una advertencia. Cuando vea esta advertencia, se recomienda que confirme la configuración de red y, a continuación, se reconecte a una red segura.
- Al habilitar la función de filtrado de comunicación con la red global en su equipo, se bloquea el acceso desde la red global. La función de filtro de comunicación con la red global puede evitar que el equipo reciba ciertos trabajos de impresión o escaneo desde una computadora o dispositivo móvil que use una dirección IP global.



Información relacionada

- [Red](#)

Información adicional:

- [Acceder a Administración basada en Web](#)
- [Cambie la contraseña de inicio de sesión mediante la administración basada en web](#)

Configurar los ajustes de la red

- Configurar los ajustes de red utilizando el panel de control
- Cambiar la configuración del equipo mediante Administración basada en Web

Configurar los ajustes de red utilizando el panel de control

Para configurar el equipo en su red, utilice las selecciones del menú [Red] del panel de control.



- Para obtener información sobre los ajustes de red que puede configurar utilizando el panel de control
➤➤ *Información relacionada: Tablas de configuración*
- También puede usar utilidades de administración, como Administración basada en Web, para ajustar y cambiar la configuración de red de su equipo Brother.

1. Pulse  [Ajustes] > [Red].
2. Pulse la opción deseada. Repita este paso hasta acceder al menú que quiera configurar y, a continuación, siga las instrucciones de la pantalla LCD táctil.



Información relacionada

- [Configurar los ajustes de la red](#)

Información adicional:

- [Tablas de configuración \(2,7"/3,5" modelos de pantalla táctil\)](#)

Configuración de red inalámbrica

- [Utilizar red inalámbrica](#)
- [Usar Wi-Fi Direct®](#)
- [Activar/desactivar LAN inalámbrica](#)
- [Imprimir el informe WLAN](#)

Utilizar red inalámbrica

- Antes de configurar el equipo para una red inalámbrica
- Configurar el equipo en una red inalámbrica mediante el asistente de configuración de la computadora
- Configurar el equipo en una red inalámbrica mediante el asistente de configuración del dispositivo móvil
- Configurar el equipo para utilizarlo en una red inalámbrica con el Asistente de instalación del panel de control del equipo
- Configurar el equipo para usarlo en una red inalámbrica utilizando el método de una sola pulsación de Wi-Fi Protected Setup™ (WPS)
- Configurar el equipo para usarlo en una red inalámbrica utilizando el método PIN de Wi-Fi Protected Setup™ (WPS)
- Configurar el equipo para usarlo en una red inalámbrica cuando no se difunde el SSID
- Configure su equipo para una red inalámbrica empresarial

Antes de configurar el equipo para una red inalámbrica

Antes de intentar configurar una red inalámbrica, confirme lo siguiente:

- Si está utilizando una red inalámbrica corporativa, debe conocer el ID de usuario y la contraseña.
- Para obtener resultados óptimos en la impresión cotidiana de documentos, coloque el equipo lo más cerca posible del punto de acceso de LAN inalámbrica/enrutador evitando al máximo los obstáculos. Los objetos grandes y las paredes entre ambos dispositivos y las interferencias de otros dispositivos electrónicos pueden afectar la velocidad de transferencia de datos de sus documentos.

Debido a estos factores, puede que el método de conexión inalámbrico no sea el más adecuado para todos los tipos de documentos y aplicaciones. Si está imprimiendo archivos de gran tamaño, como documentos de varias páginas con texto mixto y gráficos grandes, es recomendable seleccionar una red Ethernet cableada para obtener una transferencia de datos más rápida (solo modelos compatibles) o una conexión USB para conseguir la máxima velocidad.

- Si bien el equipo puede utilizarse tanto en una red cableada como en una inalámbrica (solo modelos compatibles), solo se puede utilizar un método de conexión a la vez. No obstante, puede utilizar a la vez una conexión de red inalámbrica y una conexión Wi-Fi Direct, o bien una conexión de red cableada (solo modelos compatibles) y una conexión Wi-Fi Direct.
- Si hay una señal cercana, la función de LAN inalámbrica le permitirá realizar una conexión LAN. No obstante, si los ajustes de seguridad no están configurados correctamente, la señal puede ser interceptada por terceros malintencionados y provocar lo siguiente:
 - Robo de información personal o confidencial
 - Transmisión indebida de información a particulares que suplanten a determinados individuos
 - Difusión del contenido de comunicación transcrita interceptada



Asegúrese de que conoce el nombre de red (SSID) y la clave de red (contraseña) del enrutador o punto de acceso inalámbrico. Si no puede encontrar esta información, póngase en contacto con el fabricante del enrutador o punto de acceso inalámbrico, el administrador de sistema o proveedor de Internet. Brother no puede proporcionarle esta información.



Información relacionada

- [Utilizar red inalámbrica](#)

Configurar el equipo en una red inalámbrica mediante el asistente de configuración de la computadora

1. Realice una de las siguientes acciones:

- Windows

Descargue el instalador en la página del modelo **Descargas** en support.brother.com/downloads.

- Mac

a. Descargue el instalador en la página del modelo **Descargas** en support.brother.com/downloads.

b. Ejecute el instalador y, a continuación, haga doble clic en el icono **Start Here Mac**.

2. Siga las instrucciones que aparecen en la pantalla.

3. Seleccione **Conexión de red inalámbrica (Wi-Fi)** y, a continuación, haga clic en **Siguiente**.

4. Siga las instrucciones que aparecen en la pantalla.

Ha finalizado la configuración de la red inalámbrica.



Información relacionada

- [Utilizar red inalámbrica](#)

Configurar el equipo en una red inalámbrica mediante el asistente de configuración del dispositivo móvil

1. Realice una de las siguientes acciones:
 - Dispositivos Android™
Descargue e instale Brother Mobile Connect desde Google Play™.
 - Todos los dispositivos son compatibles con iOS o iPadOS, incluidos iPhone, iPad y iPod touch
Descargue e instale Brother Mobile Connect desde App Store.
2. Inicie Brother Mobile Connect y, a continuación, siga las instrucciones que aparecen en la pantalla para conectar el dispositivo móvil al equipo Brother.



Información relacionada

- [Utilizar red inalámbrica](#)

Configurar el equipo para utilizarlo en una red inalámbrica con el Asistente de instalación del panel de control del equipo

Antes de configurar su equipo, se recomienda escribir sus ajustes de red inalámbrica. Necesitará esta información antes de seguir con la configuración.

1. Compruebe y registre los ajustes de red inalámbrica que tenga en ese momento el ordenador al que se va a conectar.

Nombre de red (SSID)	Clave de red (contraseña)

Por ejemplo:

Nombre de red (SSID)	Clave de red (contraseña)
HOLA	12345



- Su punto de acceso/enrutador puede admitir el uso de múltiples claves WEP, sin embargo su equipo Brother admite el uso de la primer clave WEP únicamente.
- Si necesita asistencia durante la configuración y desea comunicarse con el Servicio de atención al cliente de Brother, asegúrese de tener preparados su SSID (nombre de red) y su clave de red (contraseña). No podremos ayudarle a localizar esta información.
- Si desconoce esta información (SSID y clave de red), no podrá continuar la configuración inalámbrica.

¿Cómo puedo encontrar esta información?

- Consulte la documentación proporcionada con su punto de acceso/enrutador inalámbrico.
- El SSID inicial podría ser el nombre del fabricante o el nombre del modelo.
- Si desconoce la información de seguridad, consulte al fabricante del enrutador, al administrador del sistema o a su proveedor de Internet.

2. Pulse  [Ajustes] > [Red] > [WLAN (Wi-Fi) (WLAN (Wi-Fi))] > [Buscar red Wi-Fi].

3. Cuando aparezca [¿Activar WLAN?], pulse [Sí].

Se inicia el asistente de configuración inalámbrica. Para cancelar, pulse [No].

4. El equipo buscará la red y mostrará una lista con los SSID disponibles. Cuando aparezca una lista de SSID, pulse ▲ o ▼ para seleccionar el SSID deseado. Pulse [OK].



Si no se muestra el SSID que desea, pulse [Volver a buscar (Buscar de nuevo)] para buscar su red nuevamente.

5. Si es necesario, introduzca la clave de red que escribió en el primer paso y, luego, pulse [OK].
6. El equipo intenta conectarse al dispositivo inalámbrico que ha seleccionado.

Si el dispositivo inalámbrico está conectado correctamente, en la pantalla LCD aparecerá [Conectada].

Ha finalizado la configuración de la red inalámbrica. Para instalar los controladores y el software necesarios para el uso del equipo, vaya a la página del modelo **Descargas** en support.brother.com/downloads.



Información relacionada

- [Utilizar red inalámbrica](#)

Inicio > Red > Configuración de red inalámbrica > Utilizar red inalámbrica > Configurar el equipo para usarlo en una red inalámbrica utilizando el método de una sola pulsación de Wi-Fi Protected Setup™ (WPS)

Configurar el equipo para usarlo en una red inalámbrica utilizando el método de una sola pulsación de Wi-Fi Protected Setup™ (WPS)

Si su punto de acceso/enrutador inalámbrico admite WPS (Configuración con pulsador), puede acceder a la función de WPS desde el panel de control de su equipo para configurar los ajustes de la red inalámbrica.

1. Pulse  [Ajustes] > [Red] > [WLAN(Wi-Fi) (WLAN (Wi-Fi))] > [Botón de comando/WPS (WPS/Botón de comando)].
2. Cuando aparezca [¿Activar WLAN?], pulse [Sí].
Se inicia el asistente de configuración inalámbrica. Para cancelar, pulse [No].
3. Cuando la pantalla táctil le solicite que inicie WPS, pulse el botón WPS de su punto de acceso/enrutador inalámbrico. A continuación, pulse [OK] en el equipo. El equipo intentará conectar automáticamente con la red inalámbrica.

Si el dispositivo inalámbrico está conectado correctamente, en la pantalla LCD aparecerá [Conectada].

Ha finalizado la configuración de la red inalámbrica. Para instalar los controladores y el software necesarios para el uso del equipo, vaya a la página del modelo **Descargas** en support.brother.com/downloads.



Información relacionada

- [Utilizar red inalámbrica](#)

Configurar el equipo para usarlo en una red inalámbrica utilizando el método PIN de Wi-Fi Protected Setup™ (WPS)

Si el punto de acceso de LAN inalámbrica/enrutador es compatible con WPS, puede utilizar el método PIN (número de identificación personal) para configurar los ajustes de la red inalámbrica.

El método PIN es uno de los métodos de conexión desarrollados por Wi-Fi Alliance®. Al enviar al registrador (un dispositivo que administra la LAN inalámbrica) un PIN creado por un inscrito (su equipo), se pueden configurar la red inalámbrica y los ajustes de seguridad. Para obtener más información sobre cómo acceder al modo WPS, consulte las instrucciones suministradas con el punto de acceso de LAN inalámbrica/enrutador.

Tipo A

Conexión cuando el punto de acceso de LAN inalámbrica/enrutador (1) se duplica como el registrador.

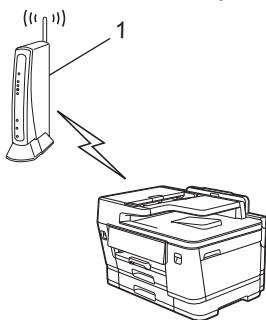

Tipo B

Conexión cuando otro dispositivo (2), como una computadora, se utiliza como el registrador.

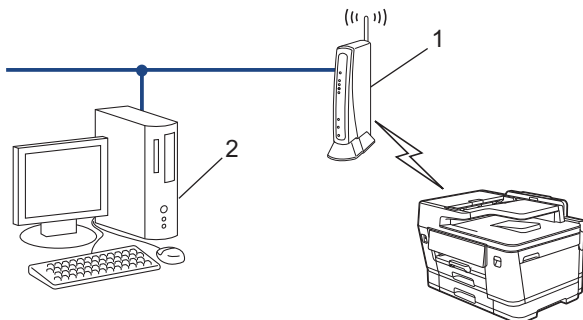



1. Pulse  [Ajustes] > [Red] > [WLAN (Wi-Fi) (WLAN (Wi-Fi))] > [Código WPS/PIN (WPS/Cód PIN)].
2. Cuando aparezca [¿Activar WLAN?], pulse [Sí].
Se inicia el asistente de configuración inalámbrica. Para cancelar, pulse [No].
3. La pantalla LCD muestra un PIN de ocho dígitos y el equipo comienza a buscar el punto de acceso/enrutador LAN inalámbrico.
4. Mediante una computadora conectada a la red, en la barra de direcciones de su navegador, escriba la dirección IP del dispositivo que esté usando como registrador (por ejemplo: <http://192.168.1.2>).
5. Vaya a la página de ajustes de WPS e introduzca el PIN y, a continuación, siga las instrucciones que aparecen en la pantalla.



- El registrador generalmente es el punto de acceso de LAN inalámbrica/enrutador.
- La página de configuración puede diferir en función de la marca del punto de acceso LAN inalámbrica/enrutador. Para obtener más información, consulte las instrucciones suministradas con el punto de acceso de LAN inalámbrica/enrutador.

Si el dispositivo inalámbrico está conectado correctamente, en la pantalla LCD aparecerá [Conectada].

Si utiliza una computadora con Windows 10 o Windows 11 como registrador, realice los siguientes pasos:

- Mantenga presionada la tecla  y pulse el  en el teclado de su computadora para iniciar **Ejecutar**.
- Escriba "**control printers**" en el campo **Abrir:** y haga click en **Aceptar**.

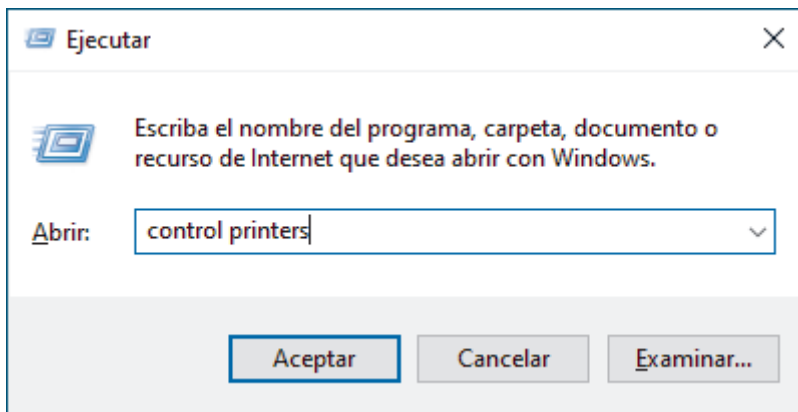

Aparece la ventana **Dispositivos e impresoras**.



Si no aparece la ventana **Dispositivos e impresoras**, haga clic en **Dispositivos > Más opciones de configuración de dispositivos e impresoras**.

- Haga clic en **Agregar un dispositivo**.



- Para utilizar una computadora con Windows 10 o Windows 11 como registrador, antes deberá registrarla en la red. Para obtener más información, consulte las instrucciones suministradas con el punto de acceso de LAN inalámbrica/enrutador.
- Si utiliza una computadora con Windows 10 o Windows 11 como registrador, puede instalar el controlador de impresora después de establecer la configuración inalámbrica siguiendo las instrucciones que aparecen en la pantalla. Para instalar el controlador y el software necesarios para el uso del equipo, vaya a la página del modelo **Descargas** en support.brother.com/downloads.

- Seleccione su ordenador y haga clic en **Siguiente**.
- Escriba el PIN que aparece en la pantalla LCD del equipo, y luego haga clic en **Siguiente**.
- Haga clic en **Cerrar**.

Si el dispositivo inalámbrico está conectado correctamente, en la pantalla LCD aparecerá [Conectada].



Información relacionada

- [Utilizar red inalámbrica](#)

Configurar el equipo para usarlo en una red inalámbrica cuando no se difunde el SSID

Antes de configurar su equipo, se recomienda escribir sus ajustes de red inalámbrica. Necesitará esta información antes de seguir con la configuración.

1. Compruebe y anote la configuración de red inalámbrica actual.

Nombre de red (SSID)		
Método de autenticación	Modo de encriptación	Clave de red (contraseña)
Sistema abierto	NINGUNA	-
	WEP ¹	
Clave compartida	WEP ¹	
WPA/WPA2-PSK/WPA3-SAE	TKIP (para WPA/WPA2-PSK)	
	AES	
WPA3-SAE	AES	

¹ No se puede seleccionar la opción WEP desde el panel de control. Para seleccionar la opción WEP como modo de cifrado, use la Administración basada en Web.

Por ejemplo:

Nombre de red (SSID)		
HOLA		
Método de autenticación	Modo de encriptación	Clave de red (contraseña)
WPA3-SAE	AES	12345678

2. Pulse  [Ajustes] > [Red] > [WLAN (Wi-Fi) (WLAN (Wi-Fi))] > [Buscar red Wi-Fi].
3. Cuando aparezca [¿Activar WLAN?], pulse [Sí].
Se inicia el asistente de configuración inalámbrica. Para cancelar, pulse [No].
4. El equipo buscará la red y mostrará una lista con los SSID disponibles. Pulse ▲ o ▼ para mostrar la opción [Agregar SSID] y, a continuación, púlsela.
5. Pulse [OK].
6. Introduzca el nombre del SSID y, a continuación, pulse [OK].
7. Pulse ▲ o ▼ para seleccionar el método de autenticación y, a continuación, púselo.
8. Siga las instrucciones que aparecen en la pantalla LCD para definir la configuración.
9. El equipo intenta conectarse al dispositivo inalámbrico que ha seleccionado.

Si el dispositivo inalámbrico está conectado correctamente, en la pantalla LCD aparecerá [Conectada].

Ha finalizado la configuración de la red inalámbrica. Para instalar los controladores y el software necesarios para el uso del equipo, vaya a la página del modelo **Descargas** en support.brother.com/downloads.

Información relacionada

- [Utilizar red inalámbrica](#)

Información adicional:

- Introducir texto en el equipo Brother
-

Configure su equipo para una red inalámbrica empresarial

Antes de configurar su equipo, se recomienda escribir sus ajustes de red inalámbrica. Necesitará esta información antes de seguir con la configuración.

1. Compruebe y escriba los ajustes actuales de la red inalámbrica.

Nombre de red (SSID)

Método de autenticación	Modo de encriptación	ID de usuario	Contraseña
EAP-FAST/NONE	AES		
	TKIP		
EAP-FAST/MS-CHAPv2	AES		
	TKIP		
EAP-FAST/GTC	AES		
	TKIP		
PEAP/MS-CHAPv2	AES		
	TKIP		
PEAP/GTC	AES		
	TKIP		
EAP-TTLS/CHAP	AES		
	TKIP		
EAP-TTLS/MS-CHAP	AES		
	TKIP		
EAP-TTLS/MS-CHAPv2	AES		
	TKIP		
EAP-TTLS/PAP	AES		
	TKIP		
EAP-TLS	AES		-
	TKIP		-

Por ejemplo:

Nombre de red (SSID)
HOLA

Método de autenticación	Modo de encriptación	ID de usuario	Contraseña
EAP-FAST/MS-CHAPv2	AES	Brother	12345678



- Si configura el equipo con la autenticación EAP-TLS, deberá instalar el certificado de cliente emitido por una CA antes de iniciar la configuración. Póngase en contacto con el administrador de red para obtener información sobre el certificado de cliente. Si ha instalado varios certificados, se recomienda anotar el nombre del certificado que desea utilizar.
- Si verifica el equipo utilizando el nombre común del certificado de servidor, se recomienda anotar este nombre común antes de iniciar la configuración. Póngase en contacto con el administrador de red para obtener información sobre el nombre común del certificado de servidor.

-
2. Pulse  [Ajustes] > [Red] > [WLAN(Wi-Fi) (WLAN (Wi-Fi))] > [Buscar red Wi-Fi].
 3. Cuando aparezca [¿Activar WLAN?], pulse [Sí].
Se inicia el asistente de configuración inalámbrica. Para cancelar, pulse [No].
 4. El equipo buscará la red y mostrará una lista con los SSID disponibles. Pulse ▲ o ▼ para mostrar la opción [Agregar SSID] y, a continuación, púlsela.
 5. Pulse [OK].
 6. Introduzca el nombre del SSID y, a continuación, pulse [OK].
 7. Pulse ▲ o ▼ para seleccionar el método de autenticación y, a continuación, púselo.
 8. Siga las instrucciones que aparecen en la pantalla LCD para definir la configuración.
 9. El equipo intenta conectarse al dispositivo inalámbrico que ha seleccionado.

Si el dispositivo inalámbrico está conectado correctamente, en la pantalla LCD aparecerá [Conectada].

Ha finalizado la configuración de la red inalámbrica. Para instalar los controladores y el software necesarios para el uso del equipo, vaya a la página del modelo **Descargas** en support.brother.com/downloads.



Información relacionada

- [Utilizar red inalámbrica](#)

Información adicional:

- [Introducir texto en el equipo Brother](#)
-

Usar Wi-Fi Direct®

- Información general de Wi-Fi Direct
- Configurar la red Wi-Fi Direct mediante el método de pulsación de botón
- Configure los ajustes de una red Wi-Fi Direct manualmente

Información general de Wi-Fi Direct

Wi-Fi Direct es uno de los métodos de configuración inalámbrica desarrollados por Wi-Fi Alliance®. Le permite conectar de forma segura su dispositivo móvil al equipo Brother sin usar un punto de acceso/enrutador inalámbrico.

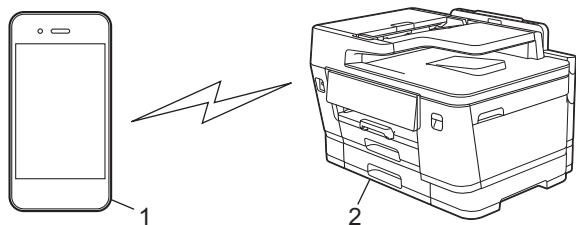

1. Dispositivo móvil
2. El equipo Brother



- Puede usar Wi-Fi Direct con la conexión de cable o de red inalámbrica a la vez.
- Los dispositivos compatibles con Wi-Fi Direct pueden convertirse en propietarios del grupo. Al configurar la red Wi-Fi Direct, el propietario del grupo sirve como un punto de acceso.



Información relacionada

- [Usar Wi-Fi Direct®](#)

Información adicional:

- [Configurar la red Wi-Fi Direct mediante el método de pulsación de botón](#)
- [Configure los ajustes de una red Wi-Fi Direct manualmente](#)

Configurar la red Wi-Fi Direct mediante el método de pulsación de botón



Para usar la configuración de red Wi-Fi Direct en un dispositivo Android™, instale Brother Mobile Connect, seleccione Wi-Fi Direct como método de conexión a este producto y siga las instrucciones que se muestran en la pantalla.

Cuando el equipo reciba la solicitud de Wi-Fi Direct del dispositivo móvil, aparecerá el mensaje [Solicitud conex. Wi-Fi Direct recibida. Pulse [OK] para conect. (Solicitud de conexión de Wi-Fi Direct recibida. Pulse [OK] para conectar.)] en la pantalla LCD. Pulse [OK] para conectar.

1. Pulse  [Ajustes] > [Red] > [Wi-Fi Direct].
2. Si el dispositivo móvil no es compatible con Wi-Fi Direct, pulse [Propiet. de grupo (Propiet. grupo)] > [Sí].



Dependiendo del dispositivo, si se conecta con [Propiet. de grupo (Propiet. grupo)] configurado en [Sí], es posible que el dispositivo móvil se desconecte de la red inalámbrica conectada y cambie automáticamente a datos móviles. Si fuera necesario, vuelva a conectarse a la red inalámbrica original luego del uso. Si el dispositivo sigue cambiando automáticamente a la red de Wi-Fi Direct, desactive la configuración de conexión automática a este equipo en el dispositivo móvil.

3. Pulse [Botón de comando].
4. Cuando aparezca el mensaje [Active Wi-Fi Direct en otro disp. Pulse [OK]. (Active Wi-Fi Direct en otro dispositivo. A continuación, pulse [OK].)], encienda la función Wi-Fi Direct de su dispositivo móvil (para obtener más información, consulte la guía del usuario de su dispositivo móvil). Pulse [OK] en su equipo Brother.
5. Realice una de las siguientes acciones:
 - Si su dispositivo móvil muestra una lista de equipos con Wi-Fi Direct habilitado, seleccione el equipo Brother.
 - Si el equipo Brother muestra una lista de dispositivos móviles con Wi-Fi Direct activado, seleccione su dispositivo móvil. Para volver a buscar dispositivos disponibles, pulse [Escanear de nuevo (Reescanear)].

Cuando el dispositivo móvil se conecta correctamente, [Conectada] se muestra en el equipo.



Información relacionada

- [Usar Wi-Fi Direct®](#)

Información adicional:

- [Información general de Wi-Fi Direct](#)
- [Configure los ajustes de una red Wi-Fi Direct manualmente](#)
- [Brother Mobile Connect](#)

Configure los ajustes de una red Wi-Fi Direct manualmente

Configure los parámetros de Wi-Fi Direct desde el panel de control del equipo.

Dependiendo del dispositivo, si se conecta a la red Wi-Fi Direct de forma manual, es posible que el dispositivo móvil se desconecte de la red inalámbrica conectada y cambie automáticamente a datos móviles. Si fuera necesario, vuelva a conectarse a la red inalámbrica original luego del uso. Si el dispositivo sigue cambiando automáticamente a la red de Wi-Fi Direct, desactive la configuración de conexión automática a este equipo en el dispositivo móvil.

1. Pulse  [Ajustes] > [Red] > [Wi-Fi Direct] > [Manual].
2. El equipo mostrará el SSID (nombre de red) y la contraseña (clave de red). Vaya a la pantalla de configuración de red inalámbrica de su dispositivo móvil e introduzca el SSID y la contraseña.



- También puede configurar una red Wi-Fi Direct con el código QR que se muestra en la pantalla LCD. Escanee el código QR y, luego, siga las instrucciones que se muestran en la pantalla LCD.
- Si el código QR no se puede leer, introduzca manualmente el nombre de la red (SSID) y la clave de red (contraseña) para conectarse.

Cuando el dispositivo móvil se conecta correctamente, [Conectada] se muestra en el equipo.





Información relacionada

- [Usar Wi-Fi Direct®](#)

Información adicional:

- [Información general de Wi-Fi Direct](#)
- [Configurar la red Wi-Fi Direct mediante el método de pulsación de botón](#)

Activar/desactivar LAN inalámbrica

1. Pulse  [Ajustes] > [Red] > [WLAN (Wi-Fi) (WLAN (Wi-Fi))] > [Activar WLAN].
2. Realice una de las siguientes acciones:
 - Para activar Wi-Fi, seleccione [Sí].
 - Para desactivar Wi-Fi, seleccione [No].
3. Pulse .



Información relacionada

- [Configuración de red inalámbrica](#)

Imprimir el informe WLAN

El informe de WLAN refleja el estado de la red inalámbrica del equipo. Si la conexión inalámbrica falla, compruebe el código de error en el informe impreso.

1. Pulse  [Ajustes] > [Todas config. (Todos ajustes)] > [Imp. informes] > [Informe WLAN] > [Sí].

El equipo imprimirá el informe WLAN.

Si no se imprime el informe WLAN, compruebe si en el equipo se han producido errores. Si no hay errores visibles, espere un minuto y, a continuación, intente imprimir el informe de nuevo.

Información relacionada

- [Configuración de red inalámbrica](#)
 - [Códigos de error del informe de LAN inalámbrica](#)

Códigos de error del informe de LAN inalámbrica

Si el informe de LAN inalámbrica indica que no se pudo realizar la conexión, compruebe el código de error impreso en el informe y consulte las instrucciones correspondientes en la tabla:

Código de error	Problema y soluciones recomendadas
TS-01	<p>La red WLAN (Wi-Fi) no está activada.</p> <p>Compruebe lo siguiente e intente volver a configurar la conexión inalámbrica:</p> <ul style="list-style-type: none">• Active la configuración WLAN en el dispositivo.• Si hay un cable de red conectado al dispositivo, desconéctelo.
TS-02	<p>No se puede detectar el punto de acceso/enrutador inalámbrico.</p> <p>Compruebe lo siguiente e intente volver a configurar la conexión inalámbrica:</p> <ul style="list-style-type: none">• Asegúrese de que el punto de acceso/enrutador inalámbrico esté encendido.• Coloque temporalmente el equipo más cerca del enrutador o punto de acceso inalámbrico mientras establece la configuración inalámbrica.• Si el punto de acceso/enrutador inalámbrico utiliza el filtrado de direcciones MAC, confirme que la dirección MAC del equipo esté configurada como permitida en el filtro. Para conocer la dirección MAC, imprima el informe de configuración de red.• Si ha introducido manualmente el nombre de red (SSID) y la información de seguridad (método de autenticación/método de encriptación), es posible que la información sea incorrecta. Compruebe de nuevo el nombre de red y la información de seguridad e introduzca la información correcta.• Reinicie el punto de acceso/enrutador inalámbrico. Si no encuentra el nombre de red (SSID) y la información de seguridad, consulte la documentación suministrada con el punto de acceso/enrutador inalámbrico o póngase en contacto con el fabricante del enrutador, el administrador del sistema o el proveedor de servicios de Internet.
TS-03	<p>Es posible que la configuración de seguridad y de la red empresarial inalámbrica que ha introducido sean incorrectas.</p> <p>Compruebe lo siguiente e intente volver a configurar la conexión inalámbrica:</p> <p>Verifique la siguiente información:</p> <ul style="list-style-type: none">- El nombre de red (SSID) que ha seleccionado para configurar el dispositivo.- La información de seguridad que ha seleccionado para configurar el dispositivo (como el método de autenticación, el método de cifrado, el id. de usuario, etc.). <p>Si aún así no encuentra el nombre de red (SSID) y la información de seguridad, consulte la documentación suministrada con el punto de acceso/enrutador inalámbrico o póngase en contacto con el fabricante del enrutador, el administrador del sistema o el proveedor de servicios de Internet.</p>

Código de error	Problema y soluciones recomendadas
TS-04	<p>El dispositivo no es compatible con los métodos de autenticación y cifrado empleados por el punto de acceso/enrutador inalámbrico seleccionado.</p> <p>Para el modo de infraestructura (más común)</p> <p>Cambie los métodos de encriptación y autenticación del enrutador o punto de acceso inalámbrico. El dispositivo es compatible con los siguientes métodos de autenticación y cifrado:</p> <ul style="list-style-type: none"> • WPA-Personal: TKIP/AES • WPA2-Personal: TKIP/AES • WPA3-Personal: AES • ABIERTO: WEP/NINGUNO (sin cifrado) • Clave compartida: WEP <p>Si no se resuelve el problema, es posible que el nombre de la red (SSID) o la configuración de seguridad que introdujo sean incorrectos. Compruebe que la configuración de la red inalámbrica sea correcta para la red.</p>
TS-05	<p>El nombre de red (SSID) y la clave de red (contraseña) son incorrectos.</p> <p>Compruebe lo siguiente e intente volver a configurar la conexión inalámbrica:</p> <ul style="list-style-type: none"> • Confirme el nombre de red (SSID) y la clave de red (contraseña). • Si la clave de red contiene letras en mayúscula y minúscula, asegúrese de que las ha escrito correctamente. • Si no puede encontrar el nombre de la red (SSID) y la información de seguridad, consulte la documentación suministrada con el enrutador o punto de acceso inalámbrico o comuníquese con el fabricante del enrutador, el administrador de sistema o el proveedor de servicio de Internet. • Si el enrutador o punto de acceso inalámbrico usa encriptación WEP con varias claves WEP, escribalas y use solo la primera clave WEP.
TS-06	<p>La información de seguridad inalámbrica (método de autenticación/método de cifrado/clave de red [contraseña]) es incorrecta.</p> <p>Compruebe lo siguiente e intente volver a configurar la conexión inalámbrica:</p> <ul style="list-style-type: none"> • Confirme la clave de red. Si la clave de red contiene letras en mayúscula y minúscula, asegúrese de que las ha escrito correctamente. • Confirme que el método de acceso utilizado concuerde con el método de autenticación o encriptación compatible con el enrutador o punto de acceso inalámbrico. • Si ha confirmado la clave de red, el método de autenticación y el método de encriptación, reinicie el punto de acceso/enrutador inalámbrico y el equipo. • Si el punto de acceso/enrutador inalámbrico está en modo sigiloso, es posible que deba desactivar este modo para establecer conexión con la red inalámbrica. <p>Si no encuentra el nombre de red (SSID) y la información de seguridad, consulte la documentación suministrada con el punto de acceso/enrutador inalámbrico o póngase en contacto con el fabricante del enrutador, el administrador del sistema o el proveedor de servicios de Internet.</p>

Código de error	Problema y soluciones recomendadas
TS-07	<p>El dispositivo no puede detectar un punto de acceso/enrutador inalámbrico que tenga la función WPS (Wi-Fi Protected Setup) activada.</p> <p>Compruebe lo siguiente e inténtelo de nuevo:</p> <ul style="list-style-type: none"> • Para comprobar si el enrutador o punto de acceso inalámbrico es compatible con WPS, busque el símbolo de WPS que aparece en el enrutador o punto de acceso. Para obtener más información, consulte la documentación suministrada con el enrutador o punto de acceso inalámbrico. • Para establecer la conexión inalámbrica mediante WPS, debe configurar el equipo y el punto de acceso/enrutador inalámbrico. Para obtener más información, consulte la guía del usuario. • Si no sabe cómo configurar el enrutador o punto de acceso inalámbrico mediante WPS, consulte la documentación suministrada con el enrutador o punto de acceso o comuníquese con el fabricante del enrutador, el administrador del sistema o el proveedor de servicio de Internet.
TS-08	<p>Se han detectado dos o más puntos de acceso o enrutadores inalámbricos que tienen la función WPS activada.</p> <p>Compruebe lo siguiente e inténtelo de nuevo:</p> <ul style="list-style-type: none"> • Asegúrese de que haya solo un enrutador o punto de acceso inalámbrico con WPS activado dentro del alcance y luego intente conectarse nuevamente. • Pruebe a conectarse de nuevo luego de unos minutos para evitar interferencias de otros puntos de acceso/enrutadores.



Cómo confirmar información de seguridad inalámbrica (SSID/método de autenticación/método de encriptación/clave de red) de su punto de acceso/enrutador WLAN:

1. La configuración de seguridad predeterminada puede aparecer en una etiqueta incorporada junto al punto de acceso/enrutador WLAN. O bien, es posible que el nombre del fabricante o el número de modelo del punto de acceso/enrutador WLAN se utilice como la configuración de seguridad predeterminada.
2. Consulte la documentación proporcionada con el punto de acceso/enrutador WLAN para obtener información sobre cómo encontrar la configuración de seguridad.
 - Si el punto de acceso/enrutador WLAN está configurado para que no envíe el SSID, el SSID no se detectará de forma automática. Deberá introducir el nombre de SSID manualmente.
 - La clave de red también puede describirse como contraseña, clave de seguridad o clave de encriptación.

Si no conoce la configuración de SSID y de la seguridad inalámbrica de su punto de acceso/enrutador WLAN o no sabe cómo cambiar la configuración, consulte la documentación proporcionada con el punto de acceso/enrutador WLAN, pregúntele al fabricante de su punto de acceso/enrutador, a su proveedor de Internet o al administrador de red.



Información relacionada

- [Imprimir el informe WLAN](#)

Características de red

- Imprimir el informe de configuración de la red
- Configure los ajustes del servidor proxy que utilizan Administración basada en Web
- Configurar y controlar la búsqueda de LDAP
- Sincronizar la hora con el servidor SNTP mediante Administración basada en Web
- Reenvíe faxes entrantes a un destino de red
- Gigabit Ethernet (solo red cableada)
- Use las funciones de Global Network Detection
- Restablecer la configuración de la red a los ajustes predeterminados de fábrica

Imprimir el informe de configuración de la red

El informe de configuración de la red enumera la configuración de la red, incluidos los ajustes del servidor de impresión de la red.



- El nombre de nodo aparece en el informe de configuración de la red. El nombre de nodo predeterminado es "BRN123456abcdef" para una red cableada o "BRW123456abdcef" para una red inalámbrica (donde "123456abcdef" es la dirección MAC/dirección Ethernet del equipo).
- Si la dirección IP en el informe de configuración de la red muestra 0.0.0.0, espere un minuto e intente imprimirlo de nuevo.
- En el informe puede encontrar la configuración del equipo, como la dirección IP, la máscara de subred, el nombre de nodo y la dirección MAC, por ejemplo:
 - Dirección IP: 192.168.0.5
 - Máscara de subred: 255.255.255.0
 - Nombre de nodo: BRN000ca0000499
 - Dirección MAC: 00-0c-a0-00-04-99

1. Pulse  [Ajustes] > [Todas config. (Todos ajustes)] > [Imp. informes] > [Configuración de la red] > [Sí].

El equipo imprime el informe de configuración de la red actual.



Información relacionada

- [Características de red](#)

Información adicional:

- [Configure los ajustes del servidor proxy que utilizan Administración basada en Web](#)

Configure los ajustes del servidor proxy que utilizan Administración basada en Web

Si su red utiliza un servidor proxy, la siguiente información del servidor proxy debe configurarse mediante Administración basada en Web:

- Dirección del servidor proxy
- Número de puerto
- Nombre de usuario
- Contraseña

1. Inicie Administración basada en Web. >> [Acceder a Administración basada en Web](#)
2. En la barra de navegación izquierda, haga clic en **Red > Red > Protocolo**.



Si la barra de navegación izquierda no está visible, comience desde ☰.

3. Asegúrese de que la casilla **Proxy** esté seleccionada y, a continuación, haga clic en **Enviar**.
4. En el campo **Proxy**, haga clic en **Configuración avanzada**.
5. Introduzca la información del servidor proxy.
6. Haga clic en **Enviar**.



Información relacionada

- [Características de red](#)

Información adicional:

- [Configure los ajustes del servidor proxy mediante el panel de control del equipo](#)
- [Acceder a Administración basada en Web](#)

Configurar y controlar la búsqueda de LDAP

La función LDAP permite buscar información, como números de fax y direcciones de correo electrónico, en el servidor. Cuando utilice la función de fax, fax por Internet (I-Fax) o Escanear a servidor de correo electrónico, puede usar la búsqueda de LDAP para buscar números de fax o direcciones de correo electrónico.



- La función LDAP no es compatible con los siguientes idiomas: chino simplificado, chino tradicional o coreano.
- La función LDAP es compatible con LDAPv3.
- Debe utilizar la autenticación simple para comunicarse con su servidor LDAP.



Información relacionada

- [Características de red](#)
 - [Cambiar la configuración de LDAP mediante Administración basada en Web](#)
 - [Realizar una búsqueda de LDAP con el panel de control de su equipo](#)

Información adicional:

- [Configurar el protocolo SNTTP mediante Administración basada en Web](#)

Cambiar la configuración de LDAP mediante Administración basada en Web

Utilice Administración basada en Web para establecer la configuración de LDAP en el navegador web.

1. Inicie Administración basada en Web. >> [Acceder a Administración basada en Web](#)
2. En la barra de navegación izquierda, haga clic en **Red > Red > Protocolo**.



Si la barra de navegación izquierda no está visible, comience desde ☰.

3. Marque la casilla de verificación **LDAP** y, a continuación, haga clic en **Enviar**.
4. Reinicie el equipo Brother para activar la configuración.
5. En la computadora, en la pestaña de Administración basada en Web, haga clic en **Libr. direc. > LDAP** en la barra de navegación izquierda.
 - **Búsqueda LDAP**
 - **Dirección del servidor LDAP**
 - **SSL/TLS**
 - **Puerto**
 - **Autenticación**
 - **Nombre de usuario**
Esta selección estará disponible en función del método de autenticación utilizado.
 - **Contraseña**
Esta selección estará disponible en función del método de autenticación utilizado.



- Si el servidor LDAP es compatible con la autenticación Kerberos, se recomienda que seleccione Kerberos en la configuración de autenticación. Proporciona una sólida autenticación entre el servidor LDAP y el equipo.
 - Debe configurar el protocolo SNTP (servidor de tiempo de red) o bien, la fecha, hora y zona horaria correctamente en el panel de control para la autenticación Kerberos.
- **Dirección del servidor Kerberos**
Esta selección estará disponible en función del método de autenticación utilizado.
 - **Buscar principal**
 - **Tiempo de espera para LDAP**
 - **Atributo de nombre (clave de búsqueda)**
 - **Atributo de correo electrónico**
 - **Atributo de número de fax**
6. Cuando finalice la configuración, haga clic en **Enviar**. Asegúrese de que el campo **Estado** indica **OK**.



Información relacionada

- [Configurar y controlar la búsqueda de LDAP](#)

Información adicional:

- [Acceder a Administración basada en Web](#)
- [Sincronizar la hora con el servidor SNTP mediante Administración basada en Web](#)

Realizar una búsqueda de LDAP con el panel de control de su equipo

Después de haber establecido la configuración de LDAP, puede utilizar la función de búsqueda de LDAP para buscar números de fax o direcciones de correo electrónico para lo siguiente:

- Enviar un fax
- Enviar un fax por Internet (I-Fax)
- Escanear a servidor de correo electrónico



- La función LDAP es compatible con LDAPv3.
- Es posible que necesite la autenticación Kerberos o la autenticación simple para conectarse a su servidor LDAP, según la política de seguridad establecida por su administrador de red.
- Debe configurar el protocolo SNTP (servidor de tiempo de red) o bien, la fecha, hora y zona horaria correctamente en el panel de control para la autenticación Kerberos.

1. Pulse  para realizar la búsqueda.
2. Introduzca los caracteres iniciales de la búsqueda mediante la pantalla LCD.
3. Pulse [OK].

El resultado de la búsqueda de LDAP se mostrará en la pantalla LCD; el icono  aparece con anterioridad a los resultados de la búsqueda en la libreta de direcciones local.

Si no se ha encontrado ninguna coincidencia en el servidor o en la libreta de direcciones local, en la pantalla LCD aparecerá [Imposible encontrar resultados.] durante unos 60 segundos.

4. Pulse ▲ o ▼ para mostrar el nombre que desee.
5. Pulse el nombre.
Para ver los detalles del nombre, pulse [Detalle].
6. Si el resultado incluye más de un número de fax o dirección de correo electrónico, el equipo le pedirá que seleccione solo uno. Pulse [Aplicar]. Realice una de las siguientes acciones:
 - Si está enviando un fax y un fax por Internet (I-Fax), pulse [Inicio de fax].
 - Si está escaneando al servidor de correo electrónico, cargue el documento, pulse [Sig.] y, luego, pulse [Inicio].



Información relacionada

- [Configurar y controlar la búsqueda de LDAP](#)

Información adicional:

- [Introducir texto en el equipo Brother](#)
- [Sincronizar la hora con el servidor SNTP mediante Administración basada en Web](#)

Sincronizar la hora con el servidor SNTP mediante Administración basada en Web

El Protocolo simple de tiempo de red (SNTP) se utiliza para sincronizar la hora que utiliza el equipo para la autenticación con el servidor de hora de SNTP. (No es la hora que se muestra en la pantalla LCD del equipo). Puede sincronizar, de forma automática o manual, la hora del equipo con la hora universal coordinada (UTC) proporcionada por el servidor de hora de SNTP.

- [Configurar la fecha y la hora mediante Administración basada en Web](#)
- [Configurar el protocolo SNTP mediante Administración basada en Web](#)

Configurar la fecha y la hora mediante Administración basada en Web

Configure la fecha y hora para sincronizar la hora que utiliza el equipo con el servidor de tiempo SNTP.

Esta función no está disponible en algunos países.

1. Inicie Administración basada en Web. >> [Acceder a Administración basada en Web](#)
2. En la barra de navegación izquierda, haga clic en **Administrador > Fecha y hora**.



Si la barra de navegación izquierda no está visible, comience desde ☰.

3. Verifique la configuración **Zona horaria**.



Seleccione la diferencia horaria entre su ubicación y la hora UTC en la lista desplegable **Zona horaria**. Por ejemplo, la zona horaria correspondiente al Este de los Estados Unidos y Canadá es UTC-05:00.

4. Active la casilla de verificación **Sincronizar con servidor SNTP**.
5. Haga clic en **Enviar**.



También puede configurar la fecha y la hora manualmente.



Información relacionada

- [Sincronizar la hora con el servidor SNTP mediante Administración basada en Web](#)

Información adicional:

- [Configurar un perfil de Escaneo a red](#)
- [Acceder a Administración basada en Web](#)

Configurar el protocolo SNTP mediante Administración basada en Web

Configure el protocolo SNTP para sincronizar la hora que utiliza el equipo para la autenticación con la hora del servidor de tiempo SNTP.

1. Inicie Administración basada en Web. >> [Acceder a Administración basada en Web](#)
2. En la barra de navegación izquierda, haga clic en **Red > Red > Protocolo**.



Si la barra de navegación izquierda no está visible, comience desde ☰.

3. Marque la casilla de verificación **SNTP** para activar la configuración.
4. Haga clic en **Enviar**.
5. Reinicie el equipo Brother para activar la configuración.
6. Haga clic en **Configuración avanzada** junto a la casilla de SNTP.
7. Configure los ajustes.

Opción	Descripción
Estado	Muestra si el protocolo SNTP está activado o desactivado.
Estado de sincronización	Confirme el estado de sincronización más reciente.
Método del servidor SNTP	Seleccione AUTOMÁTICO o ESTÁTICO . <ul style="list-style-type: none">• AUTOMÁTICO Si tiene un servidor DHCP en la red, el servidor SNTP obtendrá automáticamente la dirección de dicho servidor.• ESTÁTICO Escriba la dirección que desee utilizar.
Dirección del servidor SNTP primario Dirección del servidor SNTP secundario	Escriba la dirección del servidor (hasta 64 caracteres). La dirección del servidor SNTP secundario se utiliza como dirección de respaldo de la dirección del servidor SNTP principal. Si el servidor principal no está disponible, el equipo se pondrá en contacto con el servidor SNTP secundario.
Puerto del servidor SNTP primario Puerto del servidor SNTP secundario	Escriba el número de puerto (1-65535). El puerto del servidor SNTP secundario se utiliza como dirección de reserva del puerto del servidor SNTP principal. Si el puerto principal no está disponible, el equipo se pondrá en contacto con el puerto SNTP secundario.
Intervalo de sincronización	Escriba el número de horas entre los intentos de sincronización del servidor (1-168 horas).

8. Haga clic en **Enviar**.



Información relacionada

- [Sincronizar la hora con el servidor SNTP mediante Administración basada en Web](#)

Información adicional:

- [Acceder a Administración basada en Web](#)

Reenvíe faxes entrantes a un destino de red

Configure un perfil para reenviar los faxes entrantes directamente a una carpeta del servidor.

1. Inicie Administración basada en Web. >> [Acceder a Administración basada en Web](#)
2. En la barra de navegación izquierda, haga clic en **Administrador** > **Perfil de red**.



Si la barra de navegación izquierda no está visible, comience desde ☰.

3. Haga clic en la opción de protocolo junto al número de perfil.
4. Seleccione el tipo de servidor en el campo **Protocolo** y, luego, haga clic en **Enviar**.
5. Configure el perfil para su servidor utilizando una de las siguientes tablas:



El uso de los siguientes caracteres: ?, /, \, ", :, <, >, | o * puede ocasionar un error de envío.

FTP

Opción	Descripción
Nombre del perfil	Introduzca un nombre para el perfil de este servidor (hasta 15 caracteres alfanuméricos). El equipo mostrará este nombre en la pantalla LCD.
Dirección del host	Escriba la dirección del host (por ejemplo: ftp.ejemplo.com, hasta 64 caracteres) o la dirección IP (por ejemplo: 192.23.56.189).
Número de puerto	Cambie la configuración del Número de puerto utilizada para acceder al servidor FTP. La configuración predeterminada es el puerto 21. En la mayoría de los casos, estos ajustes no deben cambiarse.
Nombre de usuario	Introduzca un nombre de usuario (hasta 32 caracteres) que tenga permiso para escribir datos en el servidor FTP.
Contraseña	Introduzca la contraseña (hasta 32 caracteres) asociada al nombre de usuario que introdujo en el campo Nombre de usuario . Escriba la contraseña de nuevo en el campo Volver a introducir la contraseña .
SSL/TLS	Configure la opción SSL/TLS para reenviar los faxes entrantes de forma segura usando una comunicación SSL/TLS. Cambie la configuración Certificado CA en caso necesario.
Directorio de archivos	Escriba la ruta de la carpeta del servidor FTP a la que desee reenviar los faxes entrantes. No escriba una barra al comienzo de la ruta.
Modo pasivo	Desactive o active la opción Modo pasivo en función de la configuración del servidor FTP y del software cortafuegos de la red. La configuración predefinida es que esta opción esté activada. En la mayoría de los casos, estos ajustes no deben cambiarse.

SFTP (MFC-J6975DW)

Opción	Descripción
Nombre del perfil	Introduzca un nombre para el perfil de este servidor (hasta 15 caracteres alfanuméricos). El equipo mostrará este nombre en la pantalla LCD.
Dirección del host	Escriba la dirección del host (por ejemplo: ftp.ejemplo.com, hasta 64 caracteres) o la dirección IP (por ejemplo: 192.23.56.189).
Nombre de usuario	Introduzca un nombre de usuario (hasta 32 caracteres) que tenga permiso para escribir datos en el servidor SFTP.
Método de autenticación	Seleccione Contraseña o Clave pública .
Contraseña	Cuando seleccione Contraseña para la opción Método de autenticación , introduzca la contraseña (hasta 32 caracteres) asociada

Opción	Descripción
	al nombre de usuario que introdujo en el campo Nombre de usuario . Escriba la contraseña de nuevo en el campo Volver a introducir la contraseña .
Par de claves del cliente	Cuando selecciona Clave pública para la opción Método de autenticación , seleccione el tipo de autenticación.
Clave pública del servidor	Seleccione el tipo de autenticación.
Directorio de archivos	Escriba la ruta de la carpeta del servidor SFTP a la que desee reenviar los faxes entrantes. No escriba una barra al comienzo de la ruta.
Número de puerto	Cambie la configuración del Número de puerto utilizada para acceder al servidor SFTP. La configuración predeterminada es el puerto 22. En la mayoría de los casos, estos ajustes no deben cambiarse.

Red

Opción	Descripción
Nombre del perfil	Introduzca un nombre para el perfil de este servidor (hasta 15 caracteres alfanuméricos). El equipo mostrará este nombre en la pantalla LCD.
Ruta de carpeta de red	Escriba la ruta de la carpeta del servidor CIFS a la que desee reenviar los faxes entrantes.
Método de autenticación	Para configurar su método de autenticación, seleccione Automático , Kerberos o NTLMv2 .
Nombre de usuario	Escriba un nombre de usuario (hasta 96 caracteres) que tenga permiso para escribir datos en la carpeta especificada en el campo Ruta de carpeta de red . Si el nombre de usuario forma parte de un dominio, escriba el nombre de usuario de una de las siguientes maneras: usuario@dominio dominio\usuario
Contraseña	Introduzca la contraseña (hasta 32 caracteres) asociada al nombre de usuario que introdujo en el campo Nombre de usuario . Escriba la contraseña de nuevo en el campo Volver a introducir la contraseña .
Dirección del servidor Kerberos	Si selecciona Kerberos para la opción Método de autenticación , debe escribir la dirección del servidor Kerberos (por ejemplo: kerberos.example.com; hasta 64 caracteres).



Es necesario que configure el SNTP (servidor de hora de red), o bien debe establecer correctamente la fecha, la hora y la zona horaria en el panel de control. La hora debe coincidir con la hora utilizada por el servidor CIFS y el servidor Kerberos.

SharePoint (MFC-J6975DW)

Opción	Descripción
Nombre del perfil	Introduzca un nombre para el perfil de este servidor (hasta 15 caracteres alfanuméricos). El equipo mostrará este nombre en la pantalla LCD.
Dirección de la página de SharePoint	Copie y pegue la dirección completa de destino que se muestra en la barra de direcciones de su navegador (por ejemplo: http://SharePointSiteAddress/Shared%20Documents/Forms/AllItems.aspx) o la dirección IP (por ejemplo: http://192.168.0.1/Shared%20Documents/Forms/AllItems.aspx).
SSL/TLS	Si la dirección del campo Dirección de la página de SharePoint comienza con "https://", puede verificar el certificado del servidor haciendo clic en la casilla Verificar certificado del servidor .

Opción	Descripción
Método de autenticación	Para configurar su método de autenticación, seleccione Automático , NTLMv2 , Kerberos o Básico . Si escoge Automático , el método de autenticación se detectará automáticamente.
Nombre de usuario	Escriba el nombre de usuario (hasta 96 caracteres) que tenga permiso para escribir datos en la carpeta especificada en el campo Dirección de la página de SharePoint . Si el nombre de usuario es parte de un dominio, introduzca el nombre de usuario en uno de los siguientes estilos: <ul style="list-style-type: none"> • usuario@dominio • dominio\usuario
Contraseña	Introduzca la contraseña (hasta 32 caracteres) asociada al nombre de usuario que introdujo en el campo Nombre de usuario . Escriba la contraseña de nuevo en el campo Volver a introducir la contraseña .
Dirección del servidor Kerberos	Si selecciona Kerberos para la opción Método de autenticación , debe escribir la dirección del servidor Kerberos (por ejemplo: kerberos.example.com ; hasta 64 caracteres).

- Haga clic en **Enviar**.
- Para configurar la función para reenviar por fax, en la barra de navegación izquierda, haga clic en **Fax > Opciones de fax remoto**.
- Seleccione **Reenviar a la red** de la lista desplegable **Reenv/Almac./Nube/red**.
- Seleccione el tipo de archivo que desea utilizar.
- Para imprimir una copia de seguridad de los faxes entrantes, seleccione **Sí** para **Impresión de seguridad**.
- Seleccione el perfil que desee utilizar desde la lista desplegable **Perfil de red**.
- Escriba el código de acceso remoto de tres dígitos en el campo **Código de acceso remoto** en caso de ser necesario.



- Puede utilizar los números del 0 al 9, * o # para el código de acceso remoto.
- El código de acceso remoto debe ser diferente a los códigos remotos para las funciones de fax.

- Haga clic en **Enviar**.



Información relacionada

- [Características de red](#)

Información adicional:

- [Acceder a Administración basada en Web](#)
- [Opciones de recepción en memoria](#)

Gigabit Ethernet (solo red cableada)

Su equipo es compatible con 1000BASE-T Gigabit Ethernet. Para conectarse a una red 1000BASE-T Gigabit Ethernet, debe configurar el modo del enlace Ethernet de su equipo a automático desde el panel de control del equipo o mediante una Administración basada en Web (navegador web).



Use un cable de red de categoría 5e (o superior). El equipo puede negociar automáticamente la mayor velocidad de red compatible, por ejemplo: para conseguir velocidades de red 1000BASE-T, toda la infraestructura de conexión, incluidos los conmutadores de red y los cables, debe ser compatibles también con las velocidades 1000BASE-T. De lo contrario, el equipo se comunicará en 10BASE-T o 100BASE-TX.



Información relacionada

- [Características de red](#)



Use las funciones de Global Network Detection

Cuando use su equipo en una red privada, use la función Global Network Detection para evitar el riesgo de ataques inesperados desde la red global.

- [Activar/desactivar detección de direcciones IP globales](#)
- [Bloquear comunicaciones desde la red global](#)

Activar/desactivar detección de direcciones IP globales

Use esta función para comprobar la dirección IP de su equipo. Cuando se le asigna a su equipo una dirección IP global, aparece una alerta en el equipo.

1. Pulse  [Ajustes] > [Todas config. (Todos ajustes)] > [Red] > [Detec. global] > [Permitir detección] > [Sí].
2. Pulse .





Información relacionada

- [Use las funciones de Global Network Detection](#)

Bloquear comunicaciones desde la red global



Al habilitar esta función, se limita a recibir tareas enviadas desde dispositivos con direcciones IP globales

1. Pulse  [Ajustes] > [Todas config. (Todos ajustes)] > [Red] > [Detec. global] > [Rechazar acceso] > [Sí].
2. Pulse .



Información relacionada

- [Use las funciones de Global Network Detection](#)

Restablecer la configuración de la red a los ajustes predeterminados de fábrica

Puede utilizar el panel de control del equipo para restaurar las configuraciones de la red del equipo a sus valores predeterminados de fábrica. De este modo, se restablece toda la información, excepto la contraseña del administrador.



- Esta función restablece todos los ajustes de red, excepto la contraseña del administrador, a la configuración de fábrica. Para restablecer la contraseña del administrador, use la opción de restablecimiento [Todos los ajustes (Todos ajustes)].
- Además, puede restaurar el servidor de impresión a sus valores de fábrica mediante Administración basada en Web.

1. Pulse  [Ajustes] > [Todas config. (Todos ajustes)] > [Red] > [Restaurar red].
2. Pulse [Sig.].
3. Se muestra el mensaje de confirmación de la restauración. Pulse [OK] durante dos segundos.
El equipo se reiniciará.



Información relacionada

- [Características de red](#)

Información adicional:

- [Verifique la contraseña de su equipo](#)
- [Información general de funciones de restauración](#)

Herramientas de administración de Brother

Use una de las herramientas de administración de Brother para configurar los ajustes de red del equipo Brother. Vaya a la página **Descargas** de su modelo en support.brother.com/downloads para descargar las herramientas.



Información relacionada

- [Red](#)
-

Seguridad

Su equipo admite las características de seguridad que se enumeran a continuación. Para más información sobre cada función de seguridad, diríjase a la *Guía de funciones de seguridad* de su modelo en support.brother.com/g/s/id/html/doc/common/sfg/spa/index.html.

- Seguridad de red > Configurar certificados para la seguridad del dispositivo
- Seguridad de red > Utilizar SSL/TLS
- Seguridad de red > Utilizar SNMPv3
- Seguridad de red > Utilizar IPsec
- Seguridad de red > Utilizar la autenticación IEEE 802.1x en la red
- Autenticación de usuarios > Utilizar la autenticación de Active Directory (MFC-J6975DW)
- Autenticación de usuarios > Utilizar la autenticación LDAP (MFC-J6975DW)
- Autenticación de usuarios > Use Bloqueo función de seguridad 3.0
- Enviar o recibir un correo electrónico de manera segura

Conexión desde Web/dispositivos

- [AirPrint](#)
- [Servicio de impresión Mopria™ y escaneado Mopria™](#)
- [Brother Mobile Connect](#)
- [Brother Web Connect](#)

AirPrint

- [Información sobre AirPrint](#)
- [Antes de utilizar AirPrint \(macOS\)](#)
- [Imprimir con AirPrint](#)
- [Escanear con AirPrint \(macOS\)](#)
- [Enviar un fax con AirPrint \(macOS\)](#)

Información sobre AirPrint

AirPrint es una solución de impresión para sistemas operativos Apple que permite imprimir fotos, mensajes de correo electrónico, páginas web y documentos de forma inalámbrica desde dispositivos iPad, iPhone, iPod touch y computadoras Mac sin necesidad de instalar un controlador.

AirPrint también le permite enviar faxes directamente desde computadoras Mac sin tener que imprimirlos, así como escanear documentos a computadoras Mac.

Para obtener más información, acceda al sitio web de Apple.

El uso del distintivo Works with Apple implica que un accesorio se ha diseñado para funcionar específicamente con la tecnología identificada en el distintivo, así como que el desarrollador ha certificado que cumple los estándares de rendimiento de Apple.



Información relacionada

- [AirPrint](#)

Antes de utilizar AirPrint (macOS)

Antes de imprimir con macOS, agregue el equipo a la lista de impresoras en la computadora Mac.

1. Seleccione **Ajustes del Sistema** en el menú Apple.
2. Seleccione **Impresoras y escáneres**.
3. Haga clic en **Añadir impresora, escáner o fax...**
Aparece la pantalla **Añadir impresora**.
4. Seleccione el equipo y, a continuación, seleccione el nombre de su modelo en el menú emergente **Usar**.
5. Haga clic en **Añadir**.



Información relacionada



- [AirPrint](#)

Imprimir con AirPrint

- [Imprimir desde un dispositivo iPad, iPhone o iPod touch](#)
- [Imprimir con AirPrint \(macOS\)](#)

Imprimir desde un dispositivo iPad, iPhone o iPod touch

El procedimiento utilizado para imprimir puede variar en función de la aplicación. En el ejemplo siguiente se utiliza Safari.

1. Asegúrese de que el equipo esté encendido.
2. Cargue el papel en la bandeja y cambie la configuración de la bandeja en el equipo.
3. Utilice Safari para abrir la página que desea imprimir.
4. Toque  o .
5. Toque **Imprimir**.
6. Asegúrese de que el equipo esté seleccionado.
7. Si hay otro equipo seleccionado (o no hay ninguna impresora), toque **Impresora**.
Aparecerá la lista de equipos disponibles.
8. Toque el nombre de su equipo en la lista.
9. Seleccione las opciones que desee, como la cantidad de páginas para imprimir y la impresión a 2 caras (si es compatible con su equipo).
10. Toque **Imprimir**.



Información relacionada

- [Imprimir con AirPrint](#)

Imprimir con AirPrint (macOS)

El procedimiento utilizado para imprimir puede variar en función de la aplicación. En el ejemplo siguiente se utiliza Safari. Antes de imprimir, asegúrese de que el equipo esté en la lista de impresoras en la computadora Mac.

1. Asegúrese de que el equipo esté encendido.
2. Cargue el papel en la bandeja y cambie la configuración de la bandeja en el equipo.
3. Utilice Safari para abrir la página que desea imprimir en su computadora Mac.
4. Haga clic en el menú **Archivo** y, a continuación, seleccione **Imprimir**.
5. Asegúrese de que el equipo esté seleccionado. Si hay otro equipo seleccionado (o no hay ninguna impresora), haga clic en el **Impresora** menú emergente y, a continuación, seleccione el equipo.
6. Seleccione las opciones deseadas, como el número de páginas a imprimir y la impresión a 2 caras (si es compatible con su equipo).
7. Haga clic en **Imprimir**.



Información relacionada

- [Imprimir con AirPrint](#)

Información adicional:

- [Antes de utilizar AirPrint \(macOS\)](#)

Escanear con AirPrint (macOS)

Antes de escanear, asegúrese de que el equipo esté en la lista de escáneres en la computadora Mac.

1. [Cargue el documento.](#)
2. Seleccione **Ajustes del Sistema** en el menú Apple.
3. Seleccione **Impresoras y escáneres**.
4. Seleccione el equipo en la lista de escáneres.
5. Haga clic en el botón **Abrir escáner...**
Aparecerá la pantalla Escáner.
6. Si coloca el documento en la unidad ADF, seleccione la casilla de verificación **Usar alimentador de papel** y, a continuación, seleccione el tamaño del documento en el menú emergente de configuración del tamaño de escaneado.
7. Seleccione la carpeta de destino o la aplicación de destino en el menú emergente del ajuste de destino.
8. Si es necesario, haga clic en **Mostrar detalles** para cambiar los ajustes de escaneado.
Puede recortar la imagen manualmente arrastrando el puntero del ratón por la parte que desee escanear cuando escanee desde el cristal de escaneado.
9. Haga clic en **Escanear**.



Información relacionada

- [AirPrint](#)

Información adicional:

- [Antes de utilizar AirPrint \(macOS\)](#)

Enviar un fax con AirPrint (macOS)

Asegúrese de que el equipo esté en la lista de impresoras en la computadora Mac. En el ejemplo siguiente se utiliza TextEdit de Apple.



- AirPrint solo admite documentos de fax en blanco y negro.
- El equipo admite la función Bloqueo función de seguridad. El envío de faxes a través de AirPrint no está disponible si Fax Tx está restringido para cada usuario.

1. Asegúrese de que el equipo esté encendido.
2. En su computadora Mac, abra el archivo que desea enviar como fax.
3. Haga clic en el menú **Archivo** y, a continuación, seleccione **Imprimir**.
4. Haga clic en el menú emergente **Impresora** y luego seleccione su modelo que incluya **Fax** en el nombre.
5. Introduzca la información del destinatario del fax.
6. Haga clic en **Fax**.



Información relacionada

- [AirPrint](#)

Información adicional:

- [Antes de utilizar AirPrint \(macOS\)](#)

Servicio de impresión Mopria™ y escaneado Mopria™

El servicio de impresión Mopria™ es una función de impresión y escaneado Mopria™ es una función de escaneado para dispositivos móviles Android™, ambas desarrolladas por Mopria Alliance™. Este servicio permite conectar un dispositivo a la misma red que su equipo, e imprimir y escanear sin necesidad de configurar opciones adicionales.

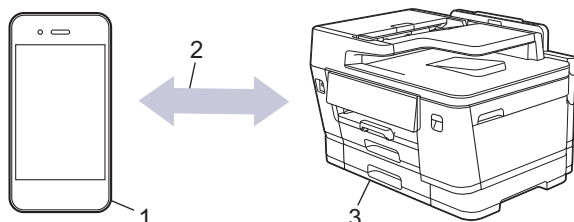

1. Dispositivo móvil Android™
2. Conexión Wi-Fi®
3. Su equipo

Debe descargar el servicio de impresión Mopria™ o el escaneado Mopria™ desde la aplicación Google Play™ e instalarlo en su dispositivo Android™. Antes de usar las funciones Mopria™, asegúrese de activarlas en su dispositivo móvil.

Para obtener más información sobre Mopria™ Print Service y Mopria™ Scan, visite <https://www.mopria.org>.



Información relacionada

- [Conexión desde Web/dispositivos](#)

Brother Mobile Connect

Utilice Brother Mobile Connect para imprimir y escanear desde su dispositivo móvil.

- Para dispositivos Android™:
Brother Mobile Connect permite utilizar las funciones del equipo Brother directamente desde un dispositivo Android™.
Descargue e instale Brother Mobile Connect desde Google Play™.
- Para todos los dispositivos compatibles con iOS o iPadOS, incluidos iPhone, iPad y iPod touch:
Brother Mobile Connect permite utilizar las funciones del equipo Brother directamente desde un dispositivo iOS o iPadOS.
Descargue e instale Brother Mobile Connect desde App Store.



Información relacionada

- [Conexión desde Web/dispositivos](#)

Brother Web Connect

- [Información sobre Brother Web Connect](#)
- [Servicios en línea utilizados con Brother Web Connect](#)
- [Configure Brother Web Connect](#)
- [Escanear y cargar documentos con Brother Web Connect](#)
- [Cargue un documento desde un dispositivo de memoria externo con Brother Web Connect](#)
- [Descargue e imprima documentos con Brother Web Connect](#)
- [Descargue y guarde un documento en un dispositivo de memoria externo con Brother Web Connect](#)
- [Reenvío de Faxes a la nube o al correo electrónico](#)

Información sobre Brother Web Connect

Algunos sitios web proporcionan servicios que permiten a los usuarios cargar y ver imágenes y archivos dentro del sitio web. El equipo Brother permite escanear imágenes y cargarlas en estos servicios, así como descargar e imprimir imágenes que ya han sido cargadas en estos servicios.

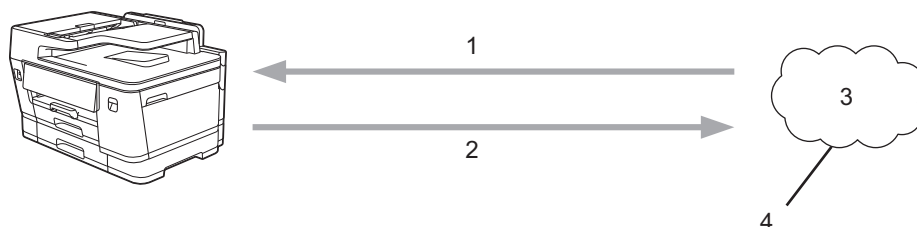

1. Impresión
2. Escaneado
3. Fotografías, imágenes, documentos y otros archivos
4. Web Service

Para utilizar Brother Web Connect, el equipo Brother tiene que conectarse a una red que tenga acceso a Internet, ya sea a través de una conexión cableada o a través de una conexión inalámbrica.

En las configuraciones de red que utilicen un servidor proxy, el equipo también tendrá que configurarse para poder utilizar un servidor proxy. Si tiene dudas de su configuración de la red, consulte al administrador de red.



Un servidor proxy es un computador/ordenador que sirve de intermediario entre Internet y computadores/ordenadores sin una conexión directa a Internet.



Información relacionada

- [Brother Web Connect](#)
 - [Configure los ajustes del servidor proxy mediante el panel de control del equipo](#)



Información adicional:

- [Configure los ajustes del servidor proxy que utilizan Administración basada en Web](#)

Configure los ajustes del servidor proxy mediante el panel de control del equipo

Si su red utiliza un servidor proxy, la siguiente información del servidor proxy debe configurarse en el equipo:

- Dirección del servidor proxy
- Número de puerto
- Nombre de usuario
- Contraseña

1. Pulse  [Ajustes] > [Todas config. (Todos ajustes)] > [Red] > [Config. de conexión web (Ajustes de la conexión web)] > [Ajustes proxy] > [Conexión proxy].
2. Pulse [Sí].
3. Pulse la opción que desea configurar y, a continuación, introduzca la información del servidor proxy.
Pulse [OK].
4. Pulse .

Información relacionada

- [Información sobre Brother Web Connect](#)

Información adicional:

- [Configure los ajustes del servidor proxy que utilizan Administración basada en Web](#)

Servicios en línea utilizados con Brother Web Connect

Utilice Brother Web Connect para acceder a los servicios en línea de su equipo Brother.

Para usar Brother Web Connect, debe tener una cuenta con el servicio en línea que desea usar.

- Google Drive™
- Evernote®
- Dropbox
- OneDrive
- Box
- OneNote
- SharePoint Online

Para obtener más información sobre cualquiera de estos servicios, consulte el sitio web del servicio correspondiente.

En la siguiente tabla se describe qué tipo de archivos pueden utilizarse con cada función Brother Web Connect:

Servicios accesibles	Google Drive™ Evernote® Dropbox OneDrive Box SharePoint Online	OneNote
Cargar imágenes escaneadas	JPEG PDF DOCX XLSX PPTX TIFF	JPEG PDF DOCX XLSX PPTX TIFF
Cargar imágenes guardadas en soportes	JPG	-
Descargue e imprima imágenes	JPEG PDF DOCX XLSX PPTX	JPEG PDF DOCX XLSX PPTX
Descargar imágenes y guardarlas en la unidad	JPEG PDF DOCX XLSX PPTX	JPEG PDF DOCX XLSX PPTX
Envío de fax para los servicios en línea	JPEG PDF TIFF	JPEG PDF TIFF



- No todos los servicios están disponibles en todos los países.
 - Para Hong Kong, Taiwán y Corea:
Brother Web Connect sólo es compatible con los nombres de archivo escritos en inglés. No se descargarán los archivos con nombre en el idioma local.
-



Información relacionada

- [Brother Web Connect](#)
-

Configure Brother Web Connect

- [Descripción de la configuración de Brother Web Connect](#)
- [Solicite el acceso a Brother Web Connect](#)
- [Registro de una cuenta de Brother Web Connect en un equipo Brother](#)

Descripción de la configuración de Brother Web Connect

Configure los ajustes de Brother Web Connect con el siguiente procedimiento:

Paso 1: Cree una cuenta con el servicio que desea utilizar.

Acceda al sitio web del servicio mediante un ordenador y cree una cuenta. (Si ya tiene una cuenta, no es necesario que cree una nueva).

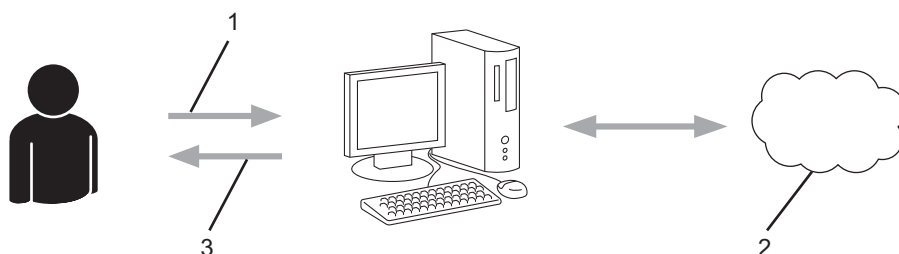

1. Registro del usuario
2. Servicio web
3. Obtenga la cuenta

Paso 2: Solicite el acceso para Brother Web Connect.

Inicie el acceso de Brother Web Connect mediante ordenador para obtener una ID temporal.

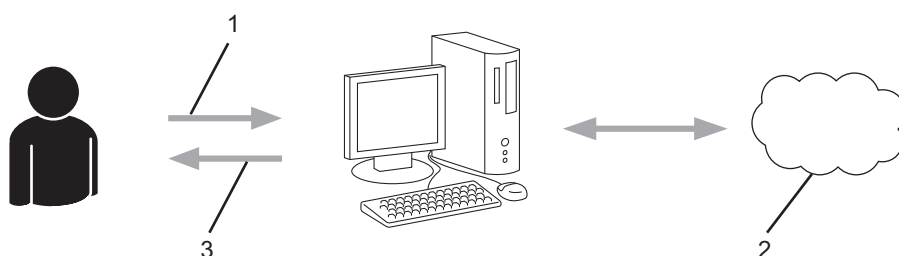

1. Introduzca información de la cuenta
2. Página de aplicación de Brother Web Connect
3. Obtenga la ID temporal

Paso 3: Registre su información de cuenta en su máquina para que pueda acceder al servicio que desea utilizar.

Introduzca la ID temporal para activar el servicio en su equipo. Asigne a la cuenta un nombre, que servirá para identificarla en el equipo, e introduzca un PIN si lo considera necesario.

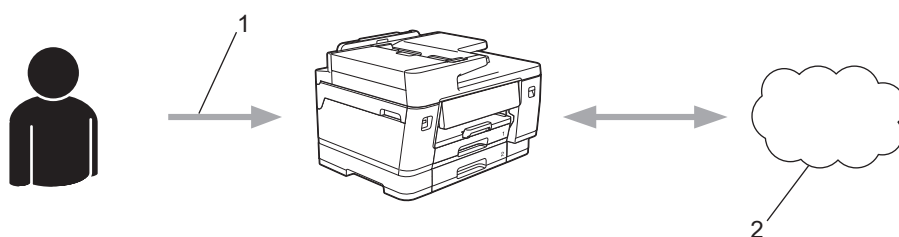

1. Introduzca la ID temporal
2. Servicio web

Su equipo Brother podrá acceder al servicio.





Información relacionada

- [Configure Brother Web Connect](#)
-

Solicite el acceso a Brother Web Connect

Para utilizar Brother Web Connect para acceder a servicios en línea, primero debe solicitar el acceso a Brother Web Connect a través de un ordenador que tenga el software Brother instalado.

1. Acceda al sitio web de la aplicación Brother Web Connect:

Opción	Descripción
Windows	Inicie  (Brother Utilities) y, a continuación, haga clic en la lista desplegable y seleccione el nombre del modelo (si no está ya seleccionado). Haga clic en Más en la barra de navegación izquierda y, a continuación, haga clic en Brother Web Connect .
	 Además, puede acceder al sitio web directamente: Tipo bwc.brother.com en la barra de direcciones del navegador web.
Mac	Tipo bwc.brother.com en la barra de direcciones del navegador web.

Se iniciará la página de Brother Web Connect.

2. Seleccione el servicio que desea utilizar.
3. Siga las instrucciones que aparecen en la pantalla y solicite el acceso.

 Cuando utilice SharePoint Online, siga las instrucciones que aparecen en la pantalla para registrar una biblioteca de documentos.

Cuando haya finalizado, aparecerá su ID temporal.

Conéctese con Brother Web Connect

Registro terminado.

Escriba el siguiente ID temporal en la pantalla LCD de su máquina.

ID temporal (11 dígitos)

NOTA: El ID temporal caduca dentro de 24 horas.

4. Tome nota de su ID temporal ya que lo necesitará para registrar cuentas en el equipo. El ID temporal es válido por un periodo de 24 horas.
5. Cierre el navegador web.

Ahora que tiene un ID de acceso a Brother Web Connect, debe registrar este ID en su máquina y luego usar su máquina para acceder al servicio web que desea utilizar.



Información relacionada

- [Configure Brother Web Connect](#)

Registro de una cuenta de Brother Web Connect en un equipo Brother

Debe introducir la información de su cuenta de Brother Web Connect y configurar el equipo para que acceda al servicio deseado a través de Brother Web Connect.

- Debe solicitar acceso a Brother Web Connect para registrar una cuenta en su equipo.
- Antes de registrar una cuenta, confirme que la fecha y la hora estén ajustadas correctamente en el panel de control del equipo.

1. Pulse ◀ o ▶ para visualizar [Web].

Pulse [Web].



- Si aparece información sobre la conexión a Internet en la pantalla LCD del equipo, lea la información y pulse [OK].
- Es posible que en ocasiones se muestren actualizaciones o avisos sobre las funciones de Brother Web Connect en la pantalla LCD. Lea la información y, a continuación, pulse [OK].

2. Pulse ▲ o ▼ para mostrar el servicio en el que desea registrarse.

Pulse el nombre del servicio.

3. Si se muestra información sobre Brother Web Connect, pulse [OK].

4. Pulse [Registrar/Eliminar] > [Registrar cuenta].

5. El equipo le pedirá que introduzca la ID temporal que recibió al solicitar acceso para Brother Web Connect.

Pulse [OK].

6. Introduzca la ID temporal mediante la pantalla LCD, y luego pulse [OK].



Aparecerá un mensaje de error en la pantalla LCD si la información que ha introducido no coincide con la ID temporal que recibió al solicitar acceso, o bien si la ID temporal ha caducado. Introduzca la ID temporal correctamente, o bien vuelva a solicitar acceso y reciba una nueva ID temporal.

7. El equipo le pedirá que introduzca el nombre de cuenta que desea que aparezca en la pantalla LCD.

Pulse [OK].

8. Introduzca el nombre mediante la pantalla LCD y, a continuación, pulse [OK].

9. Realice una de las siguientes acciones:

- Para establecer un PIN en la cuenta, pulse [SÍ]. (El uso de un PIN evita accesos no autorizados a la cuenta). Introduzca un número de cuatro dígitos y, luego, pulse [OK].
- Si no desea establecer un PIN, pulse [No].



Cuando se muestre la información de la cuenta que ha introducido, confirme que es correcta.

10. Pulse [SÍ] para registrar la información tal y como la ha introducido.

11. Pulse [OK].

El registro de la cuenta se ha completado y su equipo puede acceder al servicio.

12. Pulse .



Información relacionada

- [Configure Brother Web Connect](#)

Escanear y cargar documentos con Brother Web Connect

Cargue sus fotos y documentos escaneados directamente a un servicio web sin utilizar una computadora.

- Cuando escanee y cargue archivos JPEG o PDF, el escaneado en blanco y negro no estará disponible.
- Cuando escanee y cargue archivos de Microsoft Office, el escaneado en blanco y negro y el escaneado en gris no estarán disponibles.
- Cuando escanee y cargue archivos JPEG, cada una de las páginas se cargará como un archivo individual.
- Los documentos cargados se guardan en un álbum llamado **From_BrotherDevice**.

Para obtener más información sobre las restricciones, como las aplicadas al tamaño o al número de documentos que pueden cargarse, consulte el sitio web del servicio correspondiente.

Si usted es un usuario restringido de Web Connect debido a que está activado el Bloqueo de función de seguridad (disponible para determinados modelos), no podrá cargar la información escaneada.

1. [Cargue el documento](#).
2. Pulse ◀ o ▶ para visualizar [Web].
Pulse [Web].



- Además, puede pulsar [Escanear] > [a la web].
- Si aparece información sobre la conexión a Internet en la pantalla LCD del equipo, lea la información y pulse [OK].
- Es posible que en ocasiones se muestren actualizaciones o avisos sobre las funciones de Brother Web Connect en la pantalla LCD. Lea la información y, a continuación, pulse [OK].

3. Pulse ▲ o ▼ para mostrar el servicio donde se encuentra la cuenta en la que desea cargar el documento.
Pulse el nombre del servicio.
4. Pulse ▲ o ▼ para mostrar el nombre de su cuenta y, a continuación, púselo.
5. Si se muestra la pantalla de introducción del PIN, introduzca el PIN de cuatro dígitos y pulse [OK].
6. Pulse [Cargar: Escáner].



Si ha pulsado [Escanear] > [a la web], esta opción no aparecerá.

7. Siga las instrucciones que aparecen en la pantalla para completar la operación.



Información relacionada

- [Brother Web Connect](#)

Cargue un documento desde un dispositivo de memoria externo con Brother Web Connect

Los documentos guardados en soportes como unidades flash USB conectadas al equipo podrán cargarse directamente en un servicio web.

Los documentos cargados se guardan en un álbum llamado **From_BrotherDevice**.

Para obtener más información sobre las restricciones, como las aplicadas al tamaño o al número de documentos que pueden cargarse, consulte el sitio web del servicio correspondiente.

Si usted es un usuario restringido de Web Connect debido a la función Bloqueo función de seguridad (disponible para determinados modelos), no podrá cargar documentos guardados en soportes.

IMPORTANTE

NO extraiga la unidad flash USB mientras que en la pantalla LCD se esté mostrando el mensaje. De hacerlo, la unidad flash USB o los datos almacenados en ella podrían resultar dañados.



(Para Hong Kong, Taiwán y Corea)

Brother Web Connect solo es compatible con nombres de archivos escritos en inglés. No se cargarán archivos escritos en el idioma local.

1. Introduzca una unidad de memoria de flash USB en el equipo.



Cuando el equipo está en modo de espera, la pantalla táctil no mostrará ninguna información aunque conecte una unidad flash USB en la ranura USB. Pulse la pantalla táctil para activar el equipo.

2. Pulse [Web].



- Si aparece información sobre la conexión a Internet en la pantalla LCD del equipo, lea la información y pulse [OK].
- Es posible que en ocasiones se muestren actualizaciones o avisos sobre las funciones de Brother Web Connect en la pantalla LCD. Lea la información y, a continuación, pulse [OK].

3. Pulse ▲ o ▼ para mostrar el servicio donde se encuentra la cuenta en la que desea cargar el documento.
Pulse el nombre del servicio.
4. Pulse ▲ o ▼ para mostrar el nombre de su cuenta y, a continuación, púselo.
5. Si se muestra la pantalla de introducción del PIN, introduzca el PIN de cuatro dígitos y pulse [OK].
6. Pulse ▲ o ▼ para visualizar [Cargar: Medios].
Pulse [Cargar: Medios].
7. Siga las instrucciones que aparecen en la pantalla para completar la operación.



Información relacionada

- [Brother Web Connect](#)

Descargue e imprima documentos con Brother Web Connect

Los documentos que ha cargado en la cuenta pueden descargarse directamente en el equipo e imprimirse. Los documentos que otros usuarios han cargado en sus cuentas para compartir también pueden descargarse en el equipo e imprimirse, siempre y cuando tenga privilegios de visualización para estos documentos.

1. Pulse ◀ o ▶ para visualizar [Web].

Pulse [Web].



- Si aparece información sobre la conexión a Internet en la pantalla LCD del equipo, lea la información y pulse [OK].
- Es posible que en ocasiones se muestren actualizaciones o avisos sobre las funciones de Brother Web Connect en la pantalla LCD. Lea la información y, a continuación, pulse [OK].

2. Pulse ▲ o ▼ para mostrar el servicio donde se encuentra el documento que desea descargar e imprimir.
Pulse el nombre del servicio.

3. Pulse ▲ o ▼ para mostrar el nombre de su cuenta y, a continuación, púselo. Si se muestra la pantalla de introducción del PIN, introduzca el PIN de cuatro dígitos y pulse [OK].

4. Pulse ▲ o ▼ para visualizar [Descarg.: Imprimir].

Pulse [Descarg.: Imprimir].

5. Pulse ▲ o ▼ para mostrar el álbum que desee y, a continuación, púselo.



- Un álbum es una colección de documentos. No obstante, el término usado para referirse a este concepto puede diferir en función del servicio que utilice. Al usar Evernote[®], tiene que seleccionar el cuaderno y, a continuación, seleccionar la nota.
- En algunos servicios no es necesario guardar los documentos en álbumes. Seleccione [Ver Arch. no clas.] para elegir documentos que no estén guardados en álbumes.

6. Pulse el nombre de archivo que desea imprimir. Confirme el documento en la pantalla LCD y pulse [OK].
Seleccione más documentos para imprimir (puede seleccionar hasta 10 documentos).

7. Cuando haya terminado, pulse [OK].

8. Siga las instrucciones que aparecen en la pantalla para completar la operación.



Información relacionada

- [Brother Web Connect](#)

Descargue y guarde un documento en un dispositivo de memoria externo con Brother Web Connect

Los archivos JPEG, PDF y de Microsoft Office pueden descargarse desde un servicio y guardarse directamente en un soporte conectado al equipo. Los documentos que otros usuarios han cargado en sus cuentas para compartir también pueden descargarse en el equipo, siempre y cuando tenga privilegios de visualización para estos documentos.

- Asegúrese de que haya suficiente espacio disponible en la unidad flash USB.
- Para descargar documentos de otros usuarios, debe tener privilegios de acceso para poder visualizar los documentos o álbumes correspondientes.
- A los archivos descargados se les cambia el nombre en función de la fecha actual. Por ejemplo, la primera imagen guardada el 1 de julio se denominará 07010001.jpg. Tenga en cuenta que la configuración regional también determina el formato de fecha del nombre de archivo.
- Las imágenes se guardan en una carpeta llamada "BROTHER", que se encuentra en el nivel primario del soporte.

IMPORTANTE

NO extraiga la unidad flash USB mientras que en la pantalla LCD se esté mostrando el mensaje. De hacerlo, la unidad flash USB o los datos almacenados en ella podrían resultar dañados.

1. Introduzca una unidad de memoria de flash USB en el equipo.



Cuando el equipo está en modo de espera, la pantalla táctil no mostrará ninguna información aunque conecte una unidad flash USB en la ranura USB. Pulse la pantalla táctil para activar el equipo.

2. Pulse [Web].



- Si aparece información sobre la conexión a Internet en la pantalla LCD del equipo, lea la información y pulse [OK].
- Es posible que en ocasiones se muestren actualizaciones o avisos sobre las funciones de Brother Web Connect en la pantalla LCD. Lea la información y, a continuación, pulse [OK].

3. Pulse ▲ o ▼ para mostrar el servicio donde se encuentra el documento que desea descargar.
Pulse el nombre del servicio.

4. Pulse ▲ o ▼ para mostrar el nombre de su cuenta y, a continuación, púselo. Si se muestra la pantalla de introducción del PIN, introduzca el PIN de cuatro dígitos y pulse [OK].

5. Pulse ▲ o ▼ para visualizar [Descargar: Medios].

Pulse [Descargar: Medios].

6. Siga las instrucciones que aparecen en la pantalla para completar la operación.



- Un álbum es una colección de documentos. No obstante, el término usado para referirse a este concepto puede diferir en función del servicio que utilice. Cuando use Evernote®, tiene que seleccionar el cuaderno y, a continuación, seleccionar la nota.
- En algunos servicios no es necesario guardar los documentos en álbumes. Seleccione [Ver Arch. no clas.] para elegir documentos que no estén guardados en álbumes.



Información relacionada

- [Brother Web Connect](#)

Reenvío de Faxes a la nube o al correo electrónico

- Esta función solo está disponible con faxes en blanco y negro.
 - Si se activa esta función, no podrá utilizar las siguientes funciones:
 - Recepción en memoria ([Reenviar fax (Reenvío fax)], [Almacenado fax], [Reenviar a la red])
 - [Recibir PC Fax]
 - Si todavía hay faxes recibidos en la memoria del equipo, no podrá desactivar el Reenvío de Faxes.
- Utilice la función Reenvío de faxes a la nube para reenviar automáticamente los faxes entrantes a sus cuentas en los servicios en línea disponibles.

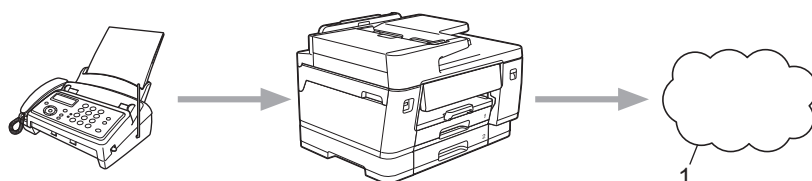

1. Servicio web

- Utilice la función Reenvío de faxes al correo electrónico para reenviar automáticamente los faxes entrantes a una bandeja de entrada como adjuntos de correo electrónico.

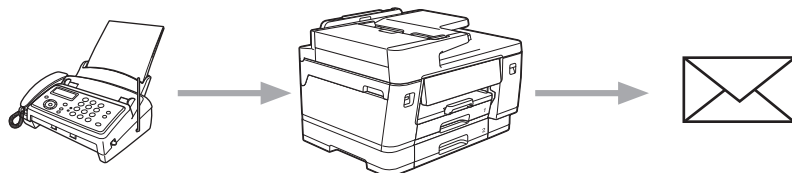

1. Pulse ◀ o ▶ para mostrar [Aplic.].

Pulse [Aplic.].



- Si aparece información sobre la conexión a Internet en la pantalla LCD del equipo, léala y, a continuación, pulse [OK].
- Es posible que en ocasiones se muestren actualizaciones o avisos sobre las funciones de Brother Web Connect en la pantalla LCD. Lea la información y, a continuación, pulse [OK].

2. Pulse ▲ o ▼ para visualizar [Reenviar fax a la nube/e-mail].

Pulse [Reenviar fax a la nube/e-mail].



Si aparece información sobre [Reenviar fax a la nube/e-mail], léala y, a continuación, pulse [OK].

3. Pulse [Sí].

4. Pulse [Reenviar a la nube] o [Reenviar a correo electrónico].

- Si ha seleccionado [Reenviar a la nube], elija el servicio en línea en el que desea recibir los faxes y, a continuación, especifique el nombre de su cuenta.
- Si ha seleccionado [Reenviar a correo electrónico], seleccione la dirección de correo electrónico en la que desea recibir los faxes como mensajes de correo electrónico.

5. Siga las instrucciones que aparecen en la pantalla para completar la operación.



Información relacionada

- [Brother Web Connect](#)
-

Solución de problemas

Para ver las preguntas frecuentes y los consejos de resolución de problemas más recientes, visite support.brother.com/faqs.

Mantenimiento de rutina

- Sustituir los cartuchos de tinta
- Mejorar la calidad de impresión
- Revisar el equipo Brother
- Limpiar el equipo Brother
- Actualice el firmware del equipo
- Restaurar el equipo
- Empacar y enviar su equipo

Sustituir los cartuchos de tinta

El equipo Brother está equipado con un contador de tinta. Este contador de tinta supervisa automáticamente el nivel de tinta de cada uno de los cuatro cartuchos de tinta. Cuando el equipo detecta que uno de los cartuchos se está quedando sin tinta, se mostrará un mensaje.

La pantalla LCD muestra qué cartucho de tinta necesita sustituirse. Asegúrese de seguir las instrucciones que se muestran en la pantalla LCD para sustituir los cartuchos de tinta en el orden correcto.

Aun cuando el equipo notifique que hay que sustituir un cartucho de tinta, quedará una pequeña cantidad de tinta en el cartucho de tinta.

AVISO

Si la tinta entra en los ojos, enjuáguese inmediatamente con agua. Si no se lava, puede que le provoque una ligera inflamación o rojez en los ojos. Si nota cualquier anomalía, consulte a un médico.

IMPORTANTE

- Le recomendamos utilizar insumos originales de Brother para garantizar un rendimiento y una calidad de impresión estables. Si bien es posible que no todos los productos no originales causen problemas de calidad, algunos pueden afectar negativamente la calidad de impresión o provocar desperfectos en el equipo. Es posible que Brother le cobre por reparar su equipo si se demuestra que el daño fue causado por un insumo no original, incluso si el equipo aún se encuentra cubierto por la garantía.
- El número de modelo de suministro varía en función de su país y región. Visite go.brother/original.

1. Abra la cubierta del cartucho de tinta (1).

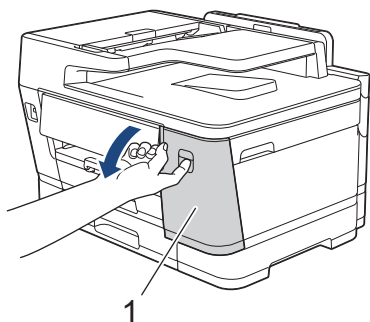

2. Presione la palanca de desbloqueo para liberar el cartucho de tinta del color indicado en la pantalla LCD y extraer el cartucho de tinta del equipo, tal y como se muestra en la ilustración.

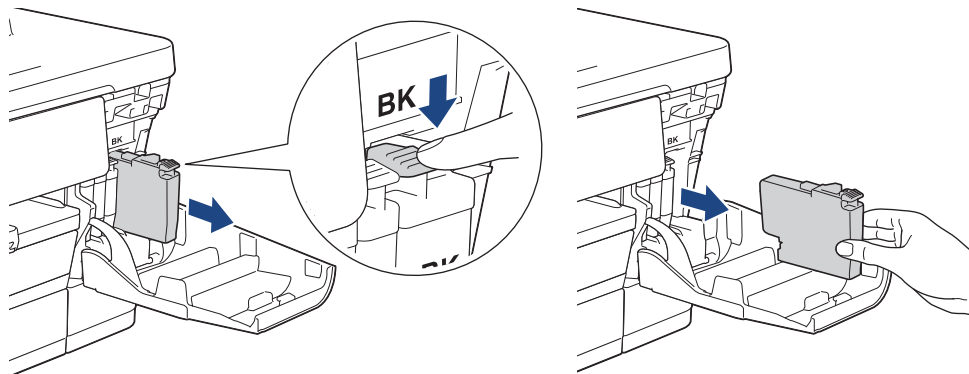



MFC-J6975DW:

Si usa un cartucho de tinta de la serie LC507, pulse la palanca de desbloqueo para retirarlo, como se muestra en la ilustración.

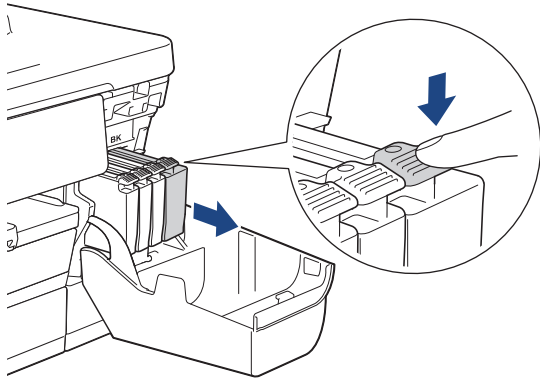

3. Abra la bolsa del cartucho de tinta nuevo del color que se indica en la pantalla LCD y extraiga el cartucho de tinta.

IMPORTANTE

- NO toque el área del cartucho de tinta que se indica (1); esto puede impedir que el equipo detecte el cartucho.

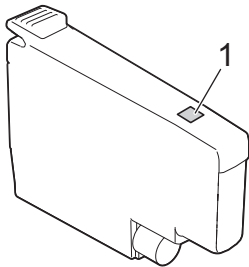

- Antes de insertar el nuevo cartucho de tinta **negra** en el equipo, agítelo rápidamente en forma horizontal 15 veces, como se muestra.

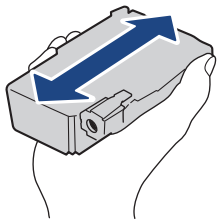

4. Introduzca el cartucho de tinta en la dirección que indica la flecha que aparece en la etiqueta. Cada color tiene una posición correcta específica.

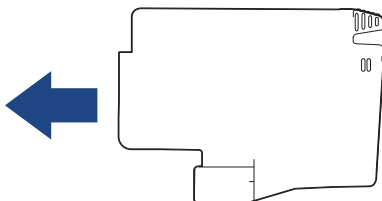

5. Empuje suavemente el cartucho de tinta por la zona marcada como "PUSH" hasta que encaje en su sitio y, a continuación, cierre la cubierta del cartucho de tinta.

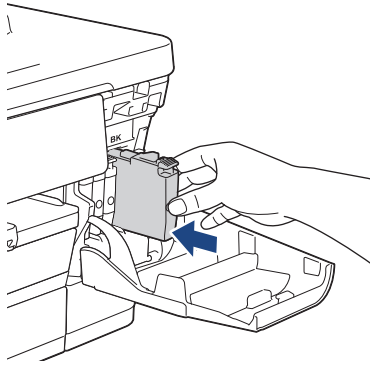

El equipo reiniciará el contador de tinta.



- Si el equipo no detecta el cartucho de tinta luego de instalarlo, compruebe que el cartucho esté correctamente instalado. Extraiga el cartucho de tinta y vuelva a colocarlo lentamente hasta que encaje en su sitio.
- MFC-J6975DW:
Si usa cartuchos de la serie LC507, el cartucho entrará en el equipo como se muestra en la figura.

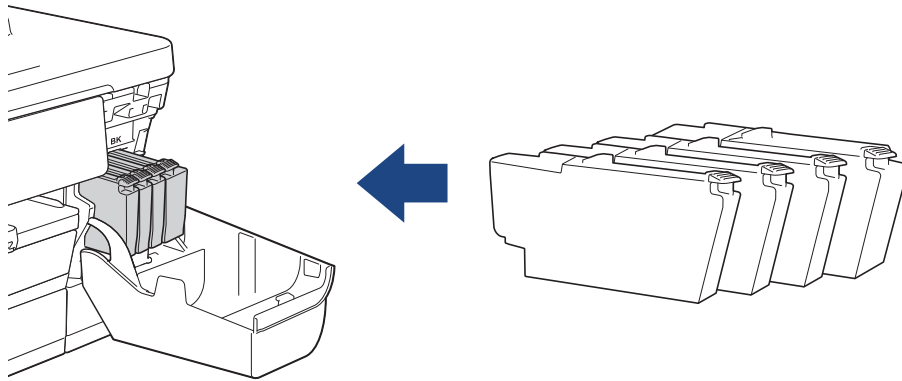

IMPORTANTE

- NO agite los cartuchos de tinta después de instalarlos en el equipo. Si se mancha la piel o la ropa de tinta, lávese de inmediato con jabón o detergente.
- NO extraiga los cartuchos de tinta si no es necesario sustituirlos; de lo contrario, el equipo no reconocerá la cantidad de tinta restante en el cartucho.
- NO toque las ranuras de inserción del cartucho de tinta; puede mancharse la piel de tinta.
- Utilice los cartuchos de tinta cerrados antes de la fecha de caducidad indicada en su embalaje.
- NO desmonte ni fuerce los cartuchos de tinta ya que, de lo contrario, es posible que la tinta se salga de los cartuchos de tinta.



Información relacionada

- [Mantenimiento de rutina](#)

Información adicional:

- [Empacar y enviar su equipo](#)

Mejorar la calidad de impresión

- [Limpiar el cabezal de impresión del equipo Brother](#)
- [Limpiar el cabezal de impresión mediante Administración basada en Web](#)
- [Revisar el cabezal de impresión de la computadora \(Windows\)](#)
- [Detectar automáticamente y mejorar la condición de las boquillas del cabezal de impresión](#)
- [Corregir la alimentación de papel para reducir las líneas verticales](#)
- [Cambiar las opciones de impresión para mejorar los resultados de impresión](#)

Limpiar el cabezal de impresión del equipo Brother

Para mantener una buena calidad de impresión, el equipo limpia automáticamente el cabezal de impresión cuando es necesario. Puede iniciar el proceso de limpieza manualmente si hay un problema de calidad de impresión.

- Limpie el cabezal de impresión si hay una línea horizontal o un espacio en blanco en el texto o en los gráficos de las páginas impresas.
- La limpieza del cabezal de impresión consume tinta.
- Las limpiezas demasiado frecuentes consumen tinta innecesariamente.



IMPORTANTE

NO toque el cabezal de impresión. Si lo hace, podría dañarlo de manera permanente y anular su garantía.

1. Pulse  [Tinta] > [Limp. de cabezal de impr. (Limpieza de cabezal de imp.)].
2. Pulse [Inicio].
El equipo limpiará el cabezal de impresión.

NOTA

Si limpia varias veces el cabezal de la impresora y esta no mejora, pruebe el método de limpieza especial. El método de limpieza especial usa la máxima potencia de limpieza del cabezal de impresión, pero también consume la mayor cantidad de tinta.

1. Pulse  [Tinta] > [Limp. de cabezal de impr. (Limpieza de cabezal de imp.)].
2. Pulse  durante cinco segundos.
El equipo iniciará la limpieza.



- El método de limpieza especial requiere una gran cantidad de tinta para limpiar el cabezal de impresión.
- Utilice el método de limpieza especial solo si limpió previamente el cabezal de impresión varias veces y la calidad de impresión no mejoró.
- También puede limpiar el cabezal de impresión desde la computadora.



Información relacionada

- [Mejorar la calidad de impresión](#)

Información adicional:

- [Revisar el cabezal de impresión de la computadora \(Windows\)](#)
- [Limpiar el cabezal de impresión mediante Administración basada en Web](#)

Limpiar el cabezal de impresión mediante Administración basada en Web

Para mantener una buena calidad de impresión, el equipo limpia automáticamente el cabezal de impresión cuando es necesario. Puede iniciar el proceso de limpieza manualmente si hay un problema de calidad de impresión.

1. Inicie Administración basada en Web. >> [Acceder a Administración basada en Web](#)
2. En la barra de navegación izquierda, haga clic en **General** > **Limpieza de cabezal de imp..**



Si la barra de navegación izquierda no está visible, comience desde ☰.

3. Si hay un problema de calidad de impresión, pruebe limpiar el cabezal de impresión varias veces. Si la calidad de impresión no mejora, use la opción **Especial**. La opción **Especial** usa la máxima potencia de limpieza del cabezal de impresión, pero también consume la mayor cantidad de tinta.
4. Haga clic en **Inicio**.



La opción **Especial** requiere una gran cantidad de tinta para limpiar el cabezal de impresión.

5. Haga clic en **Si**.
El equipo iniciará la limpieza.



(Windows) También puede limpiar el cabezal de impresión utilizando el controlador de impresora.



Información relacionada



- [Mejorar la calidad de impresión](#)

Información adicional:

- [Acceder a Administración basada en Web](#)
- [Limpiar el cabezal de impresión del equipo Brother](#)
- [Revisar el cabezal de impresión de la computadora \(Windows\)](#)

Revisar el cabezal de impresión de la computadora (Windows)

Para mantener una buena calidad de impresión, el equipo limpia automáticamente el cabezal de impresión cuando es necesario. Puede iniciar el proceso de limpieza manualmente si hay un problema de calidad de impresión.

1. Mantenga presionada la tecla  y pulse el  en el teclado de su computadora para iniciar **Ejecutar**.
2. Escriba "**control printers**" en el campo **Abrir:** y haga click en **Aceptar**.

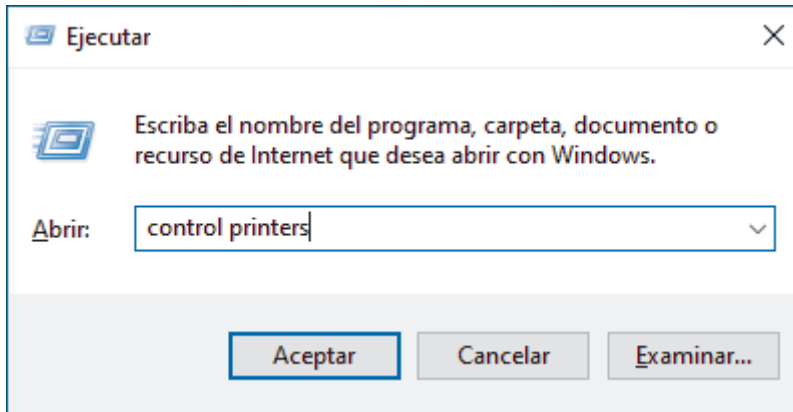

Aparece la ventana **Dispositivos e impresoras**.



Si no aparece la ventana **Dispositivos e impresoras**, haga clic en **Dispositivos > Más opciones de configuración de dispositivos e impresoras**.

3. Haga clic derecho en el icono de su modelo y luego seleccione **Preferencias de impresión....** (Si aparecen las opciones del controlador de impresora, seleccione el controlador de su impresora).
Aparecerá el cuadro de diálogo del controlador de impresora.
4. Haga clic en la pestaña **Mantenimiento**.
5. Seleccione una de las siguientes opciones:

Opción	Descripción
Verificar calidad de impresión...	Utilice esta opción para imprimir una página de prueba y comprobar la calidad de impresión.
Imprimir limpieza de cabezales...	Utilice esta opción para iniciar el proceso de limpieza manualmente. Seleccione esta opción si aparece una línea o espacios en blanco en el texto o en los gráficos de la página de prueba.

6. Haga clic en **Iniciar**.



Información relacionada



- [Mejorar la calidad de impresión](#)

Información adicional:

- [Limpiar el cabezal de impresión del equipo Brother](#)
- [Limpiar el cabezal de impresión mediante Administración basada en Web](#)

Detectar automáticamente y mejorar la condición de las boquillas del cabezal de impresión

Si en las impresiones los colores y el texto aparecen descoloridos o con rayas, o bien si falta texto, es posible que las boquillas del cabezal de impresión estén obstruidas. Cuando esta configuración está ajustada en [Sí], el equipo detecta automáticamente la condición de las boquillas del cabezal de impresión y limpia el cabezal cuando es necesario.

- La configuración predeterminada es [Sí].
 - La limpieza del cabezal de impresión consume tinta.
1. Pulse  [Tinta] > [Comprobación autom. de calidad de impresión (Comprobación automática de calidad de impresión)].
 2. Pulse [Sí] o [No].
 3. Pulse .



Información relacionada

- [Mejorar la calidad de impresión](#)

Corregir la alimentación de papel para reducir las líneas verticales

Ajuste la alimentación del papel para reducir las líneas verticales.

Antes de ajustar la alimentación del papel, complete una comprobación de la calidad de impresión pulsando



[Tinta] > [Mejorar la calidad de impr.] > [Compr. calidad de impr. (Comprobar calidad de impr)].

1. Pulse  [Tinta] > [Mejorar la calidad de impr.] > [Corr. aliment. de papel (Corr la aliment. del papel)].
2. Pulse [Sig.].
3. Pulse [Sí] en el mensaje de confirmación que aparece cuando se haya completado la comprobación de la calidad de impresión en la pantalla LCD.
4. Pulse [Automático] o [Manual].
 - Si selecciona el modo [Automático], la alimentación del papel se ajusta automáticamente escaneando la hoja de comprobación.
 - Si selecciona el modo [Manual], deberá introducir manualmente la información impresa en la hoja de comprobación.
5. Seleccione el tamaño de papel que desea ajustar.
6. Seleccione el tipo de papel que desea ajustar. (solo modelos compatibles)
7. Siga las instrucciones de la pantalla LCD para cargar papel en la bandeja y, luego, pulse [Inicio].
El equipo imprimirá la hoja de comprobación.
8. Siga las instrucciones de la pantalla LCD para finalizar el ajuste.



Información relacionada

- [Mejorar la calidad de impresión](#)

Cambiar las opciones de impresión para mejorar los resultados de impresión

Si las impresiones no lucen como usted espera, cambie la configuración de impresión en el equipo Brother para mejorar la calidad de impresión. La velocidad de impresión puede disminuir cuando utilice esta configuración.



- Estas instrucciones le permiten mejorar sus resultados de impresión cuando utiliza su equipo para copiar o imprimir desde un soporte o desde un dispositivo móvil.
- Si obtiene una mala calidad de impresión cuando imprime desde su computadora, cambie la configuración en el controlador de la impresora o en la aplicación que use para imprimir.

1. Pulse  [Tinta] > [Opciones impresión].
2. Pulse una de las siguientes opciones:

Opción	Descripción
Reducir manchas	Seleccione esta opción si tiene problemas como impresiones borrosas o atascos de papel.
Reducir líneas irregulares	Seleccione esta opción según el tipo de papel si al imprimir las líneas no se muestran niveladas.
Mejorar impres (Mejorar impr.)	Seleccione esta opción si las impresiones aparecen borrosas.

3. Siga los menús de la pantalla LCD.
4. Pulse .



Información relacionada

- [Mejorar la calidad de impresión](#)

Información adicional:

- [Copiar en ambas caras del papel \(copia a 2 caras\)](#)
- [Ajustes del controlador Impresora \(Windows\)](#)

Revisar el equipo Brother

- [Consultar la información del equipo](#)
- [Comprobar la calidad de impresión](#)
- [Comprobar la alineación de impresión del equipo Brother](#)
- [Comprobar el volumen de tinta \(indicador de páginas\)](#)
- [Supervise el estado del equipo con iPrint&Scan de Brother \(Windows/Mac\)](#)

Consultar la información del equipo

Siga estas instrucciones para revisar la información de su equipo, como el número de serie o la versión de Firmware.

1. Pulse  [Ajustes] > [Todas config. (Todos ajustes)] > [Info. equipo].
2. Pulse una de las siguientes opciones:

Opción	Descripción
Nro. de serie (Núm. de serie)	Consulte el número de serie de su equipo.
Versión de firmware (Versión Firmware)	Consulte la versión del firmware de su equipo.
Actualización de firmware	Actualice su equipo a la última versión del firmware.
Configuración de actualización de firmware (Ajustes de actualización de firmware)	Configure los días y horarios de las actualizaciones automáticas de firmware.
Cont. páginas	Compruebe el número total de páginas imprimidas en el equipo.



3. Pulse .

Información relacionada

- [Revisar el equipo Brother](#)

Comprobar la calidad de impresión

Si en las impresiones los colores y el texto aparecen descoloridos o con rayas, o bien si falta texto, es posible que los inyectores del cabezal de impresión estén obstruidos. Imprima la hoja de comprobación de impresión y observe el patrón de revisión de las boquillas.

1. Pulse  [Tinta] > [Mejorar la calidad de impr.] > [Compr. calidad de impr. (Comprobar calidad de impr)].
2. Pulse [Inicio].
El equipo imprimirá la hoja de comprobación.
3. Compruebe la calidad de los cuatro bloques de color en la hoja.
4. Cuando un mensaje en la pantalla LCD le solicite que compruebe la calidad de impresión, realice una de las siguientes acciones:
 - Si todas las líneas son claras y visibles, pulse [No] y, a continuación, pulse  para finalizar la comprobación de la calidad de impresión.
 - Si faltan líneas (consulte **Baja calidad** a continuación), pulse [Sí].

OK

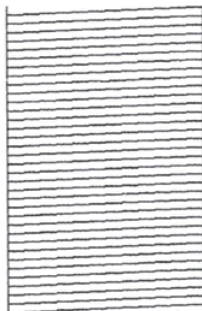

Baja calidad

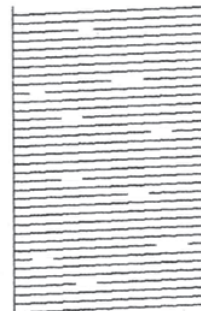

5. Cuando un mensaje en la pantalla LCD le solicite que compruebe la calidad de impresión de cada color, pulse el número del patrón (1 a 4) que más coincida con el resultado de impresión.
6. Realice una de las siguientes acciones:
 - Si es necesario limpiar el cabezal de impresión, pulse [Inicio] para iniciar el proceso de limpieza.
 - Si no es necesario limpiar el cabezal de la impresora, volverá a aparecer la pantalla de menú en la pantalla táctil. Pulse .
7. Cuando el procedimiento de limpieza finaliza, un mensaje en la pantalla LCD le solicita que vuelva a imprimir la hoja de comprobación. Pulse [Sí] y, a continuación, pulse [Inicio].
El equipo imprimirá nuevamente la hoja de comprobación. Vuelva a comprobar la calidad de los cuatro bloques de color en la hoja.

Si limpia varias veces el cabezal de la impresora y esta no mejora, pruebe el método de limpieza especial. ►►
Información relacionada

IMPORTANTE

NO toque el cabezal de impresión. Si lo hace, podría dañarlo de manera permanente y anular su garantía.



Si la boquilla del cabezal de impresión está obstruida, la prueba de impresión tendrá este aspecto:



Una vez que la boquilla del cabezal de impresión esté limpia, las líneas desaparecerán:



Información relacionada

- [Revisar el equipo Brother](#)

Información adicional:

- [Limpiar el cabezal de impresión del equipo Brother](#)
- [Comprobar la alineación de impresión del equipo Brother](#)
- [Corregir la alimentación de papel para reducir las líneas verticales](#)

Comprobar la alineación de impresión del equipo Brother

Si el texto impreso aparece borroso o el color de las imágenes se ve atenuado tras haber transportado el equipo, ajuste la alineación de la impresión.

Antes de ajustar la alineación de la impresión, realice una comprobación de la calidad de impresión pulsando

 [Tinta] > [Mejorar la calidad de impr.] > [Compr. calidad de impr. (Comprobar calidad de impr)].

1. Pulse  [Tinta] > [Mejorar la calidad de impr.] > [Alineamiento].
2. Pulse [Sig.].
3. Pulse [Sí] en el mensaje de confirmación que aparece cuando se haya completado la comprobación de la calidad de impresión en la pantalla LCD.
4. Pulse [Automático] o [Manual].
 - Si selecciona el modo [Automático], la alineación de la impresión se ajusta automáticamente escaneando la hoja de comprobación.
 - Si selecciona el modo [Manual], deberá introducir manualmente la información impresa en la hoja de comprobación.
5. Seleccione el tamaño de papel que desea ajustar.
6. Seleccione el tipo de papel que desea ajustar. (solo modelos compatibles)
7. Si seleccionó el modo [Manual], seleccione [Alineación básica] o [Alineación avanzada] en el paso siguiente.
8. Siga las instrucciones de la pantalla LCD para cargar papel en la bandeja y, luego, pulse [Inicio].
El equipo imprimirá la hoja de comprobación.
9. Siga las instrucciones de la pantalla LCD para finalizar el ajuste.



Si la alineación de la impresión no está ajustada correctamente, el texto aparecerá borroso o torcido como en el siguiente ejemplo:

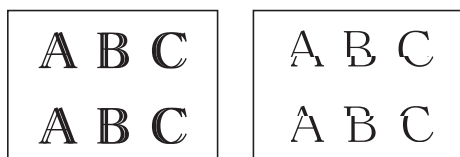

Una vez que la alineación de la impresión se haya ajustado correctamente, el texto tendrá este aspecto:



Información relacionada

- [Revisar el equipo Brother](#)

Comprobar el volumen de tinta (indicador de páginas)

Si bien aparece un icono de volumen de tinta en la pantalla LCD del equipo, puede ver un gráfico más grande que muestra el volumen aproximado de tinta restante en cada cartucho.

1. Pulse  [Tinta] > [Tinta restante].



La pantalla táctil muestra el volumen de la tinta y el ancho de la página ¹.



- a. Muestra el nivel de tinta del cartucho.
- b. Muestra el nivel de tinta restante en el reservorio de tinta interno.
- c. Pulse para cambiar la configuración de la pantalla para el rendimiento aproximado de páginas.
- d. El medidor de páginas ¹ muestra la cantidad aproximada de páginas restantes que se pueden imprimir con los cartuchos.



- Cuando el cartucho de tinta esté a punto de agotarse o presente algún problema, aparecerá uno de los iconos siguientes:

	Queda poca tinta.
	Es necesario reemplazar el cartucho de tinta.

- Si desea consultar o imprimir los números de modelo de los cartuchos de tinta, pulse  (Retroceso) para regresar a la [Tinta] pantalla del menú.

Pulse [Modelo del cart. de tinta (Modelo de cartucho)] y siga las instrucciones de la pantalla táctil.

2. Pulse .



- También puede comprobar el volumen de tinta desde la computadora.
- Para recibir información detallada sobre los métodos de medición utilizados para calcular el rendimiento aproximado, visite support.brother.com/yield.



Información relacionada

- [Revisar el equipo Brother](#)

Información adicional:

- [Información general de la pantalla LCD táctil](#)
- [Información general de la pantalla Configuración](#)
- [Supervise el estado del equipo con iPrint&Scan de Brother \(Windows/Mac\)](#)

¹ El medidor de páginas realiza un cálculo aproximado con fines exclusivamente informativos y no representa el rendimiento real restante de páginas. Para recibir información sobre el rendimiento real del cartucho, visite support.brother.com/yield.

-
- Imprimir un documento (Windows)
-

Supervise el estado del equipo con iPrint&Scan de Brother (Windows/Mac)

iPrint&Scan de Brother le permite supervisar el estado del equipo Brother.

1. Inicie Brother iPrint&Scan.

- Windows

Haga doble clic en el icono  (Brother iPrint&Scan).

- Mac



En la barra de menú **Finder**, haga clic en **Ir > Aplicaciones** y, a continuación, haga doble clic en el icono de iPrint&Scan.

Aparecerá la pantalla de Brother iPrint&Scan.

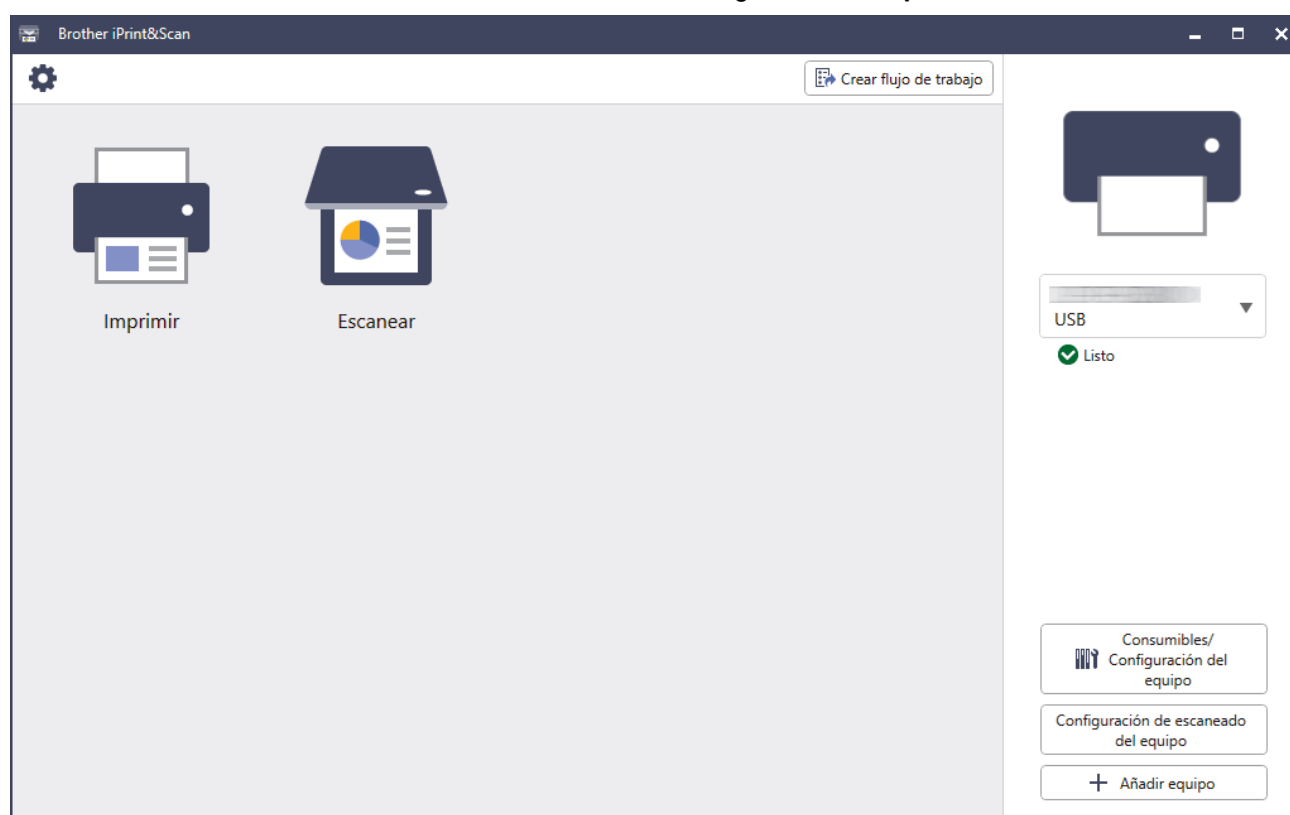
2. Si el equipo Brother no está seleccionado, haga clic en el botón **Añadir equipo / Seleccione su equipo.** y, a continuación, seleccione el nombre del modelo de la lista. Haga clic en **Aceptar.**





Iconos de estado

Icono	Descripción
	El icono verde indica el estado normal en espera.
	El icono amarillo indica una advertencia.
	El icono rojo indica que se ha producido un error.

Icono	Descripción
	Un icono gris indica que el equipo está fuera de línea.

Iconos de error

Icono	Descripción
	Queda poca tinta.
	Es necesario reemplazar el cartucho de tinta.



- La pantalla real puede diferir en función de la versión de la aplicación.
- La cantidad de tinta restante es aproximada y puede diferir de la cantidad real de tinta restante.
- También puede comprobar la cantidad de tinta restante mediante Administración basada en Web.



Información relacionada

- [Revisar el equipo Brother](#)

Información adicional:

- [Comprobar el volumen de tinta \(indicador de páginas\)](#)

Limpiar el equipo Brother

- Limpiar el escáner
- Limpiar el sensor de documentos de la unidad ADF
- Limpiar la pantalla LCD del equipo
- Limpiar la parte exterior del equipo
- Limpiar la platina de impresión del equipo
- Limpiar los rodillos de alimentación del papel
- Limpiar el teclado de base
- Limpiar los rodillos de recogida de papel para la bandeja de papel 1
- Limpie los rodillos de recogida de papel para la bandeja de papel 2

Limpiar el escáner

1. Desenchufe el equipo de la tomacorriente de CA.
2. Levante la cubierta de documentos (1). Limpie el cristal de escaneado (2) y el plástico blanco (3) con un paño suave y sin pelusa humedecido en agua.

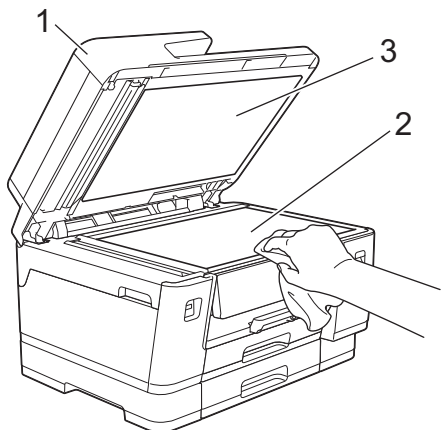

3. En la unidad ADF, limpie la barra blanca (1) y la banda del cristal (2) con un paño suave y sin pelusa humedecido en agua.

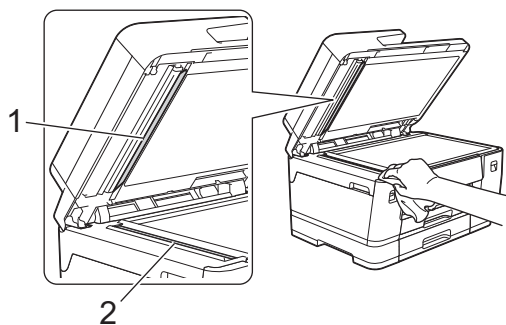

4. (MFC-J6960DW/MFC-J6975DW) Abra la cubierta del cristal de escaneado (1) y limpie la barra blanca (2) y la banda del cristal (3) con un paño suave y sin pelusa humedecido en agua.

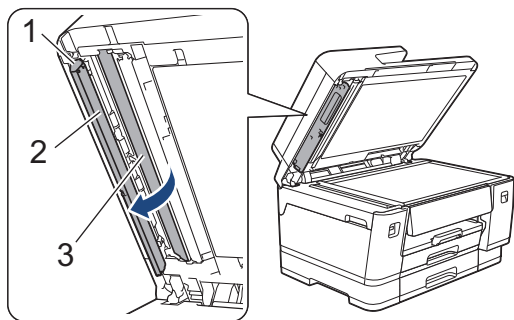

5. Cierre la cubierta de documentos.
6. Vuelva a conectar el cable de alimentación.



Si hay suciedad o restos, limpie de nuevo el cristal. Es posible que tenga que repetir el proceso de limpieza tres o cuatro veces. Para realizar una prueba, haga una copia después de cada intento de limpieza.

Si hay suciedad o corrector líquido en la banda del cristal, en la prueba de impresión aparecerá una línea vertical.



La línea desaparecerá si se limpia la banda del cristal.



Información relacionada

- [Limpiar el equipo Brother](#)

Limpiar el sensor de documentos de la unidad ADF

Modelos relacionados: MFC-J6975DW

La limpieza periódica del sensor de documentos de la unidad ADF puede evitar que el equipo detecte un tamaño equivocado de documento.

1. Limpie el sensor de documentos de la unidad ADF (1) con un paño suave, seco y sin pelusa.

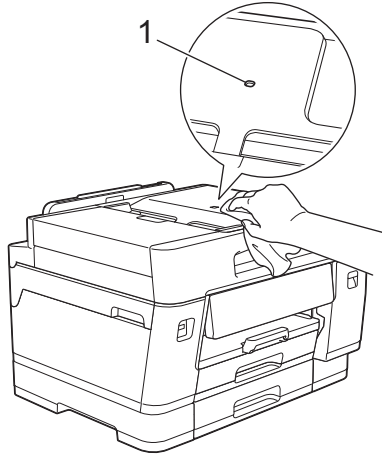

Información relacionada

- [Limpiar el equipo Brother](#)

Limpiar la pantalla LCD del equipo

IMPORTANTE

NO utilice productos de limpieza líquidos (incluido etanol).

1. Mantenga pulsado  para apagar el equipo. La pantalla LCD mostrará [Apagando equipo] durante varios segundos antes de apagarse.
2. Limpie la pantalla LCD con un paño suave, seco y sin pelusa.

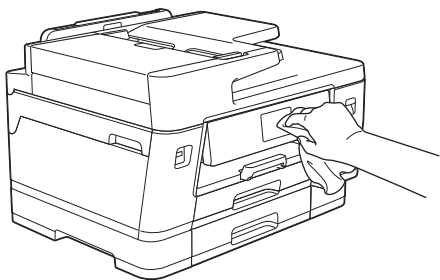

✓ Información relacionada

- [Limpiar el equipo Brother](#)

Limpiar la parte exterior del equipo

IMPORTANTE

- Si utiliza líquidos volátiles, como, por ejemplo, disolvente o bencina, se dañará la superficie exterior del equipo.
- NO utilice productos de limpieza que contengan amoníaco.
- NO utilice alcohol isopropílico para quitar la suciedad del panel de control. Podría agrietar el panel.

1. Si la lengüeta de soporte del papel está abierta, ciérrela y, a continuación, cierre el soporte del papel.
2. Extraiga las bandejas de papel (1) completamente del equipo tal y como indica la flecha.

- Bandeja 1

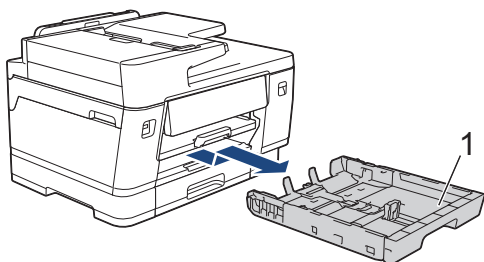

- Bandeja 2 (MFC-J6960DW/MFC-J6975DW)

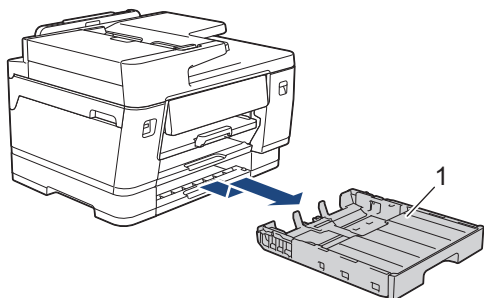

3. Levante el soporte del papel (1) y, a continuación, tire en ángulo hasta extraerlo por completo del equipo tal y como indica la flecha.

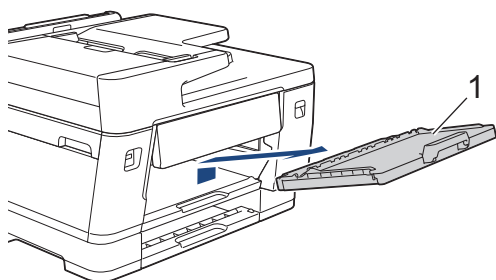

4. Pase un paño seco y sin pelusa por la parte exterior del equipo para eliminar el polvo.

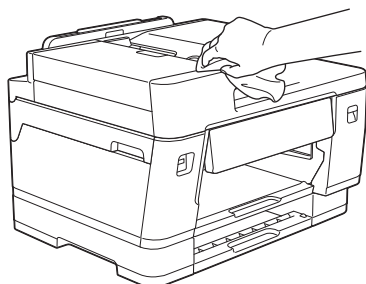

5. MFC-J6960DW/MFC-J6975DW:
Retire la cubierta superior de la bandeja n.º 2.

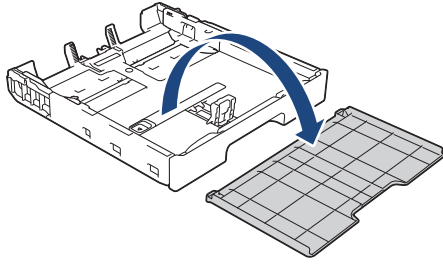

6. Extraiga cualquier objeto que se haya atascado en la bandeja. Pase un paño seco y sin pelusa por la parte interior y exterior de la bandeja para eliminar el polvo.

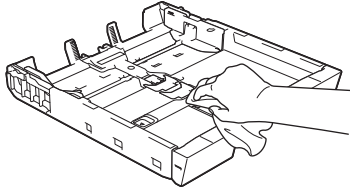

7. Repase el exterior del soporte del papel con un paño seco, sin pelusa para quitar el polvo.

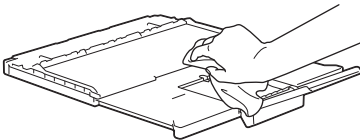

8. Vuelva a colocar el soporte del papel firmemente en el equipo. Asegúrese de que el soporte del papel encaja en los canales.

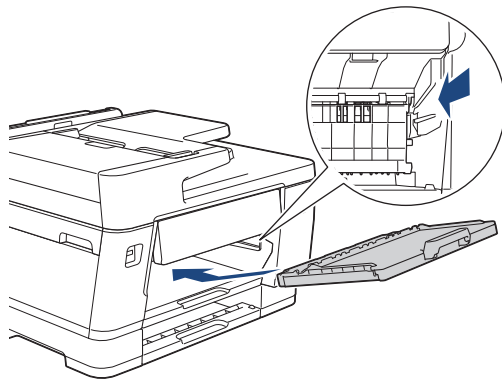

9. MFC-J6960DW/MFC-J6975DW:
Vuelva a colocar la cubierta superior de la bandeja n.º 2.
10. Vuelva a introducir lentamente la bandeja de papel por completo en el equipo.



Información relacionada

- [Limpiar el equipo Brother](#)

Limpiar la platina de impresión del equipo

⚠ ADVERTENCIA

 Asegúrese de desenchufar el equipo de la tomacorriente de CA antes de limpiar la platina de impresión para evitar que se produzca una descarga eléctrica.

1. Desenchufe el equipo del tomacorriente de CA.
2. Con las dos manos, utilice los asideros para los dedos situados a ambos lados del equipo para levantar la cubierta del escáner hasta su posición de apertura.
3. Limpie la platina de impresión del equipo (1) y el área a su alrededor, eliminando cualquier derrame de tinta con un paño suave, seco y sin pelusa.

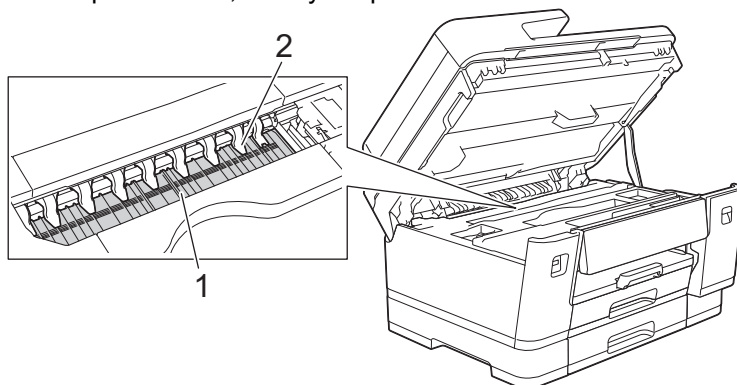

IMPORTANTE

NO doble ni ejerza demasiada presión sobre las nueve pestañas (2). De lo contrario, podrían dañarse.

4. Cierre suavemente la cubierta del escáner utilizando los asideros para los dedos que hay a ambos lados.

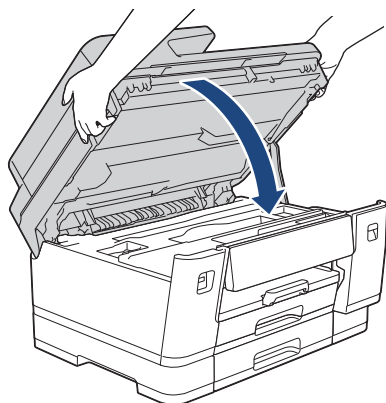

5. Vuelva a conectar el cable de alimentación.



Información relacionada

- [Limpiar el equipo Brother](#)

Limpiar los rodillos de alimentación del papel

Si los rodillos de alimentación del papel están manchados de tinta o tienen polvo acumulado, pueden producirse problemas en la alimentación del papel.

1. Desenchufe el equipo del tomacorriente de CA.
2. Si la lengüeta de soporte del papel está abierta, ciérrela y, a continuación, cierre el soporte del papel.
3. Extraiga la bandeja de papel (1) completamente del equipo tal y como indica la flecha.

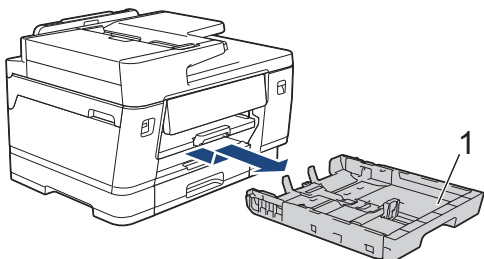

4. Levante el soporte del papel (1) y, a continuación, tire en ángulo hasta extraerlo por completo del equipo tal y como indica la flecha.

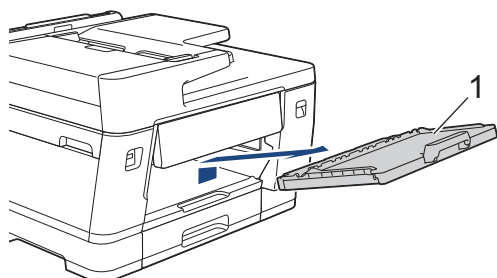

5. Limpie la parte delantera de los rodillos de alimentación del papel (1) con un paño suave y sin pelusa humedecido en agua y realizando un movimiento lateral. Seguidamente, pase un paño suave, seco y sin pelusa por los rodillos para eliminar toda la humedad.

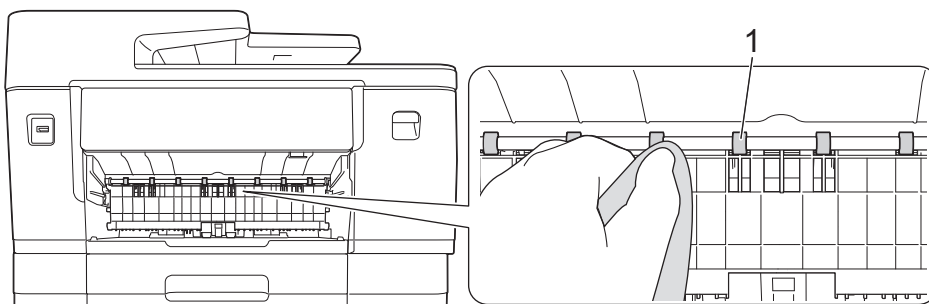

6. Levante la lengüeta interna (2) y, a continuación, limpie la parte posterior de los rodillos de alimentación del papel (1) con un paño suave y sin pelusa humedecido en agua. Seguidamente, pase un paño suave, seco y sin pelusa por los rodillos para eliminar toda la humedad.

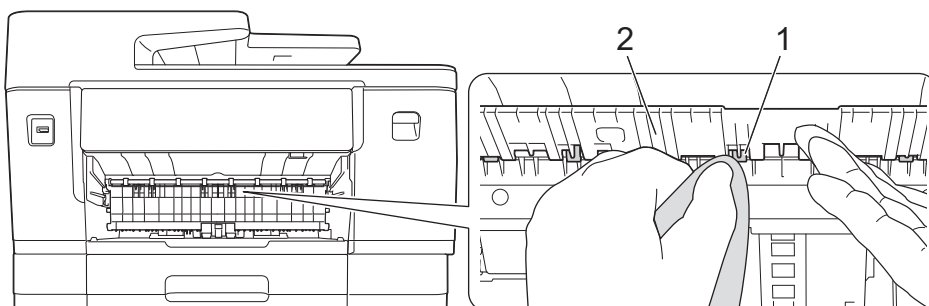

-
7. Vuelva a colocar el soporte del papel firmemente en el equipo. Asegúrese de que el soporte del papel encaja en los canales.

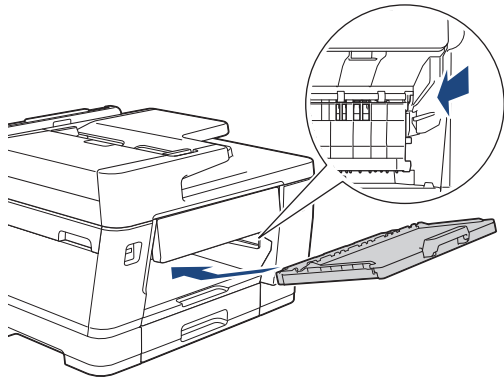

8. Vuelva a introducir lentamente la bandeja de papel por completo en el equipo.
9. Vuelva a conectar el cable de alimentación.



No vuelva a utilizar el equipo hasta que los rodillos estén secos. Si utiliza el equipo antes de que se sequen los rodillos, puede que se produzcan problemas en la alimentación del papel.



Información relacionada

- [Limpiar el equipo Brother](#)
-

Limpiar el teclado de base

Limpiar el teclado de base periódicamente evitará que el equipo ingrese hojas múltiples cuando solo quedan algunas hojas de papel en la bandeja.

1. Si la lengüeta de soporte del papel está abierta, ciérrela y, a continuación, cierre el soporte del papel.
 2. Extraiga las bandejas de papel (1) completamente del equipo tal y como indica la flecha.
- Bandeja 1

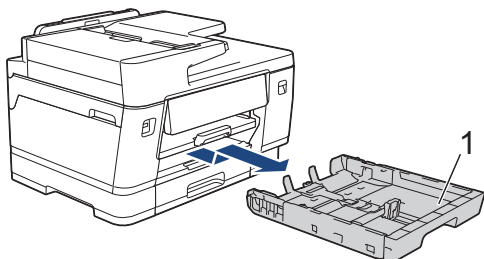

- Bandeja 2 (MFC-J6960DW/MFC-J6975DW)

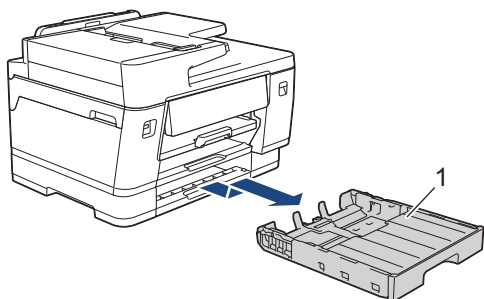

3. Limpie la almohadilla de la base (1) con un paño suave y sin pelusa humedecido en agua. Seguidamente, pase un paño suave, seco y sin pelusa por la almohadilla para eliminar toda la humedad.

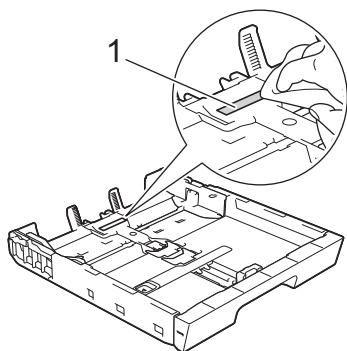

4. Vuelva a introducir lentamente la bandeja de papel por completo en el equipo.



Información relacionada

- [Limpiar el equipo Brother](#)

Limpiar los rodillos de recogida de papel para la bandeja de papel 1

La limpieza periódica de los rodillos de recogida de papel puede evitar atascos de papel al asegurar la correcta alimentación del papel.

1. Desenchufe el equipo del tomacorriente de CA.
2. Si la lengüeta de soporte del papel está abierta, ciérrela y, a continuación, cierre el soporte del papel.
3. Extraiga la bandeja de papel (1) completamente del equipo tal y como indica la flecha.

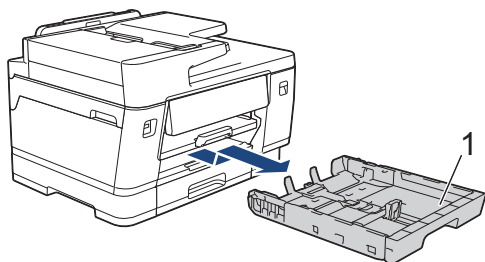

4. Levante el soporte del papel (1) y, a continuación, tire en ángulo hasta extraerlo por completo del equipo tal y como indica la flecha.

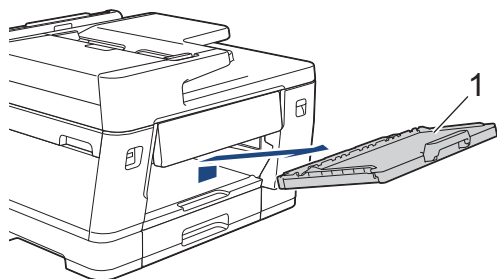

5. Limpie los rodillos de recogida de papel (1) con un paño suave y sin pelusa humedecido en agua. Gire lentamente los rodillos para que se limpie toda la superficie. Seguidamente, pase un paño suave, seco y sin pelusa por los rodillos para eliminar toda la humedad.

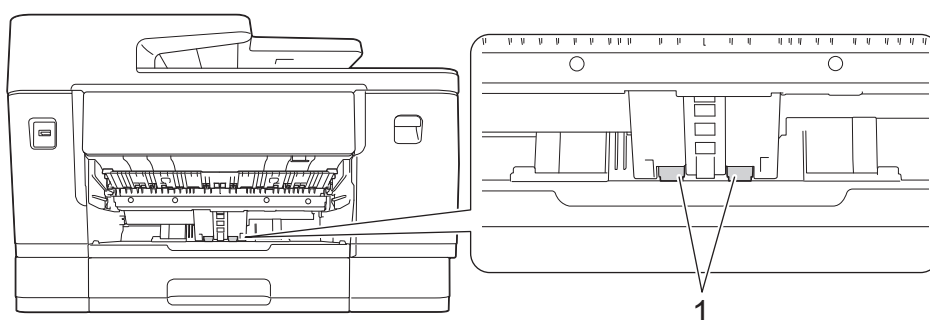

6. Vuelva a colocar el soporte del papel firmemente en el equipo. Asegúrese de que el soporte del papel encaja en los canales.

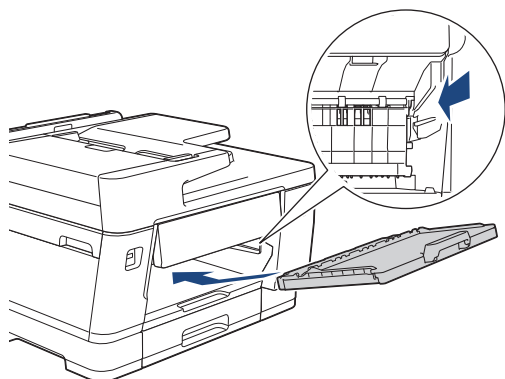

7. Vuelva a introducir lentamente la bandeja de papel por completo en el equipo.

8. Vuelva a conectar el cable de alimentación.



Información relacionada

- [Limpiar el equipo Brother](#)
-

Limpie los rodillos de recogida de papel para la bandeja de papel 2

Modelos relacionados: MFC-J6960DW/MFC-J6975DW

1. Desenchufe el equipo del tomacorriente de CA.
2. Si la lengüeta de soporte del papel está abierta, ciérrela y, a continuación, cierre el soporte del papel.
3. Extraiga la bandeja 2 (1) completamente del equipo tal y como indica la flecha.

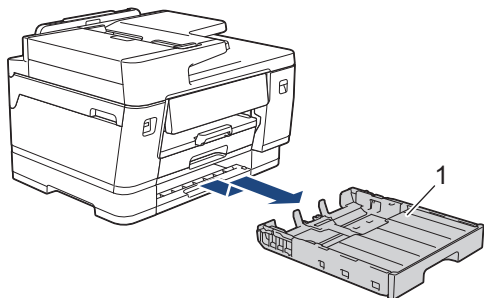

4. Limpie los rodillos de recogida de papel de la bandeja 2 (1) con un paño suave y sin pelusa humedecido en agua. Gire lentamente los rodillos para que se limpie toda la superficie. Seguidamente, pase un paño suave, seco y sin pelusa por los rodillos para eliminar toda la humedad.

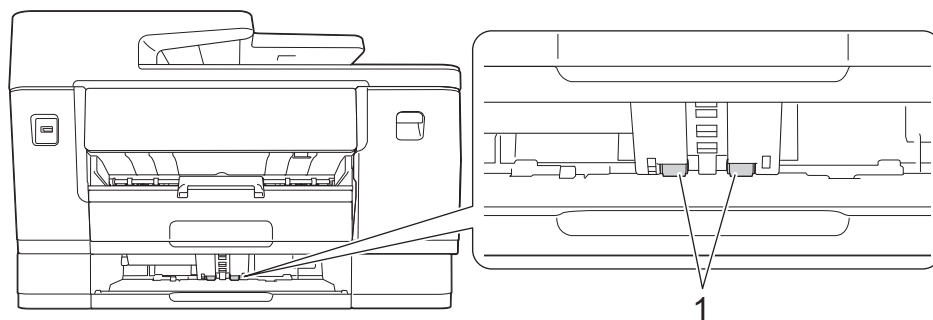

5. Introduzca la bandeja de papel 2 despacio y por completo en el equipo.
6. Vuelva a conectar el cable de alimentación.

✓ Información relacionada

- [Limpiar el equipo Brother](#)

Actualice el firmware del equipo

- Se requiere conexión a Internet para actualizar el firmware.
- No desenchufe el cable de alimentación durante la actualización de firmware.

A fin de mantener el equipo actualizado, consulte support.brother.com/downloads de manera periódica para obtener el firmware más reciente. Sin el firmware más reciente, algunas de las funciones de su equipo podrían no estar disponibles.

También puede actualizar el firmware directamente desde el equipo o configurar las actualizaciones automáticas. Para hacerlo, siga estos pasos:

1. Pulse  [Ajustes] > [Todas config. (Todos ajustes)] > [Info. equipo].
2. Realice una de las siguientes acciones:

Opción	Descripción
Actualizar el firmware manualmente.	Pulse Actualización de firmware. Siga las instrucciones de la pantalla LCD.
Configurar las actualizaciones automáticas del firmware del equipo.	Pulse Configuración de actualización de firmware (Ajustes de actualización de firmware) > Método de actualización > Instalación automática y, luego, seleccione los días y la hora para la actualización de firmware. Pulse  .



Información relacionada

- [Mantenimiento de rutina](#)

Información adicional:

- [Verifique la contraseña de su equipo](#)

Restaurar el equipo

- [Información general de funciones de restauración](#)
- [Restaurar el equipo](#)

Información general de funciones de restauración

Están disponibles las siguientes funciones de restauración:

1. [Reiniciar equipo (Reinicio de máquina)]

Permite restablecer la configuración del equipo que haya cambiado, como la fecha y la hora.

Lo siguiente se conservará:

- La libreta de direcciones, los datos de fax y el historial de llamadas
- La contraseña del administrador
- Los ajustes de red
- Los ajustes del Bloqueo función de seguridad (en los modelos que tienen esta función)

2. [Red]

La restauración del servidor de impresión a sus valores predeterminados de fábrica (incluye toda la información de la dirección IP, excepto la contraseña del administrador).



Puede restablecer la contraseña del administrador con la opción de restablecimiento [Todos los ajustes (Todos ajustes)].

3. [Libreta de direcciones y fax]

La opción Libreta de direcciones y fax restablece lo siguiente:

- Libreta de direcciones y Grupos configurados
- Trabajos de fax programados en la memoria
Fax diferido y Transmisión diferida por lotes
- Identificación de estación
Nombre y Número
- Opciones de recepción de memoria
Reenvío fax
- Informes
Informe Verificación de la transmisión, Libreta de direcciones y Diario del fax
- Historial
Historial de ID de personas que llaman y llamada saliente
- Faxes en la memoria

4. [Datos de fax almace. (Datos fax guardados)]

La opción Datos de fax restablece lo siguiente:

- Historial
Historial de ID de personas que llaman y llamada saliente
- Faxes en la memoria

5. [Todos los ajustes (Todos ajustes)]

Utilice esta función de restablecimiento para restaurar la configuración del equipo a los valores originales de fábrica.

Se recomienda que realice esta operación cuando deseche el equipo.



Desenchufe el cable de interfaz antes de seleccionar [Red] o [Todos los ajustes (Todos ajustes)].



Información relacionada

- [Restaurar el equipo](#)

Información adicional:

- Restaurar el equipo
-

Restaurar el equipo

1. Pulse  [Ajustes] > [Todas config. (Todos ajustes)] > [Conf.inicial] > [Reiniciar].
2. Pulse la opción de restauración que desea utilizar.
3. Pulse [Sig.].
4. Pulse [OK] durante dos segundos para reiniciar el equipo.
5. Espere a que el equipo se reinicie y se encienda el indicador de encendido LED antes de desconectar el equipo de la fuente de alimentación.



Información relacionada

- [Restaurar el equipo](#)

Información adicional:

- [Información general de funciones de restauración](#)

Empacar y enviar su equipo

- Siempre que transporte el equipo, utilice el material de embalaje original del mismo. No incline ni gire el producto boca abajo. Si no embala el equipo correctamente, cualquier daño que ocurra durante el transporte podría no estar cubierto por la garantía.
- El equipo debe asegurarse debidamente con el transportista.

IMPORTANTE

Es importante permitir que el equipo “estacione” adecuadamente el cabezal de impresión después de haber finalizado una impresión. Escuche atentamente el equipo antes de desenchufarlo para asegurarse de que no haya ningún ruido mecánico. Si no deja que el equipo complete este proceso de estacionamiento, puede que se produzcan problemas de impresión y que se deteriore el cabezal de impresión.

1. Desenchufe el equipo del tomacorriente de CA.
2. Con las dos manos, utilice las lengüetas de plástico situadas a ambos lados del equipo para levantar la cubierta del escáner hasta su posición de apertura. A continuación, desenchufe el equipo de la toma telefónica de la pared y desenchufe el cable de la línea telefónica del equipo.
3. Desenchufe el cable de interfaz del equipo en caso de que esté conectado.
4. Cierre suavemente la cubierta del escáner utilizando los asideros para los dedos que hay a ambos lados.

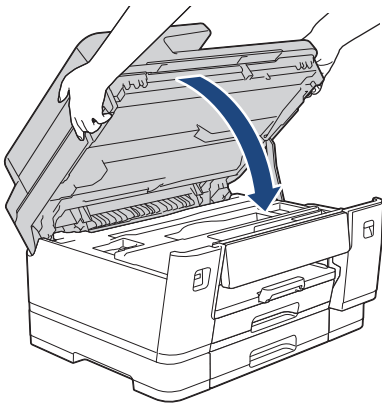

5. Abra la cubierta del cartucho de tinta.
6. Empuje las palancas de desbloqueo de tinta para liberar los cartuchos de tinta y, a continuación, extraiga los cartuchos de tinta.

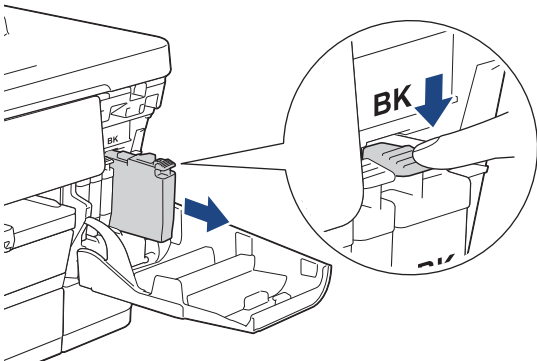

7. Cierre la cubierta del cartucho de tinta.

8. Envuelva el equipo en la bolsa.

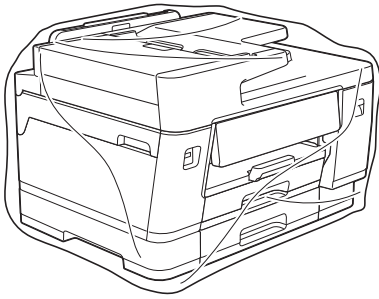

9. Embale el equipo en la caja original junto con el material de embalaje original tal y como se muestra a continuación. (Existe la posibilidad de que el material de empaque original presente diferencias según su país).

No guarde los cartuchos de tinta usados en la caja de cartón.

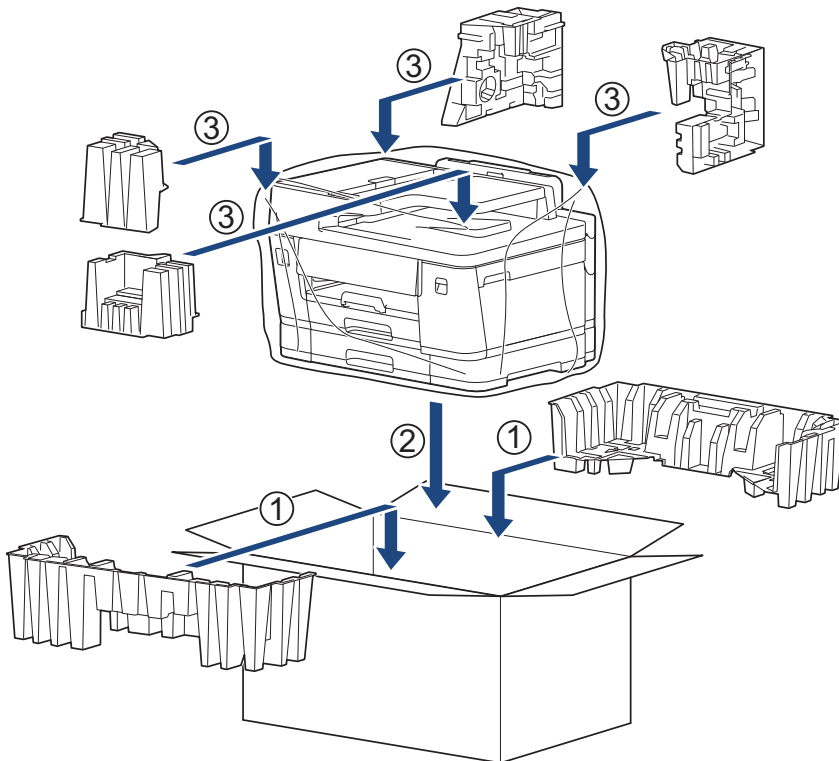

Si devuelve el equipo a Brother como parte del servicio de intercambio, empaquete solo el equipo. Conserve todas las piezas y materiales impresos que vaya a utilizar con el equipo de intercambio.

10. Cierre la caja con cinta adhesiva.



Información relacionada

- [Mantenimiento de rutina](#)

Información adicional:

- [Sustituir los cartuchos de tinta](#)

Configuración del equipo

Personalice los ajustes y las funciones para que el equipo se convierta en una herramienta de trabajo más eficiente.

- [Verifique la contraseña de su equipo](#)
- [Cambiar la configuración del equipo desde el panel de control](#)
- [Cambiar la configuración del equipo mediante Administración basada en Web](#)

Verifique la contraseña de su equipo

Si se le pide que ingrese una contraseña, verifique la siguiente información:

- >> [Encuentre la contraseña predeterminada](#)
- >> [Cambiar la contraseña](#)
- >> [Restaure la contraseña](#)

Encuentre la contraseña predeterminada

La contraseña predeterminada para gestionar la configuración de este equipo se encuentra en la parte posterior del equipo y está marcada como "Pwd".

Cambiar la contraseña

Se recomienda cambiar la contraseña predeterminada de inmediato para proteger el equipo frente al acceso no autorizado.

Utilice la administración basada en web para cambiar la contraseña.

Más información >> [Información relacionada](#)

Restaure la contraseña

Si olvida su contraseña, restaure su equipo a su configuración de fábrica predeterminada. También se restaurará la contraseña a la contraseña predeterminada.

Más información >> [Información relacionada](#)

Información relacionada

- [Configuración del equipo](#)

Información adicional:

- [Cambie la contraseña de inicio de sesión mediante la administración basada en web](#)
- [Actualice el firmware del equipo](#)
- [Restaurar el equipo](#)

Cambiar la configuración del equipo desde el panel de control

- [En caso de un corte del suministro eléctrico \(almacenamiento en memoria\)](#)
- [Configuración general](#)
- [Guardar su configuración favorita como acceso directo](#)
- [Imprimir informes](#)
- [Tablas de funciones y configuraciones](#)

Inicio > [Configuración del equipo](#) > [Cambiar la configuración del equipo desde el panel de control](#) > En caso de un corte del suministro eléctrico (almacenamiento en memoria)

En caso de un corte del suministro eléctrico (almacenamiento en memoria)

- Los ajustes del menú están permanentemente guardados y no se perderán.
- Los ajustes temporales (por ejemplo, modo satélite y contraste) se perderán.
- La fecha, la hora y los trabajos de fax programados con temporizador (por ejemplo, fax diferido) se perderán.
- Otros trabajos de fax guardados en la memoria del equipo no se perderán.



Información relacionada





- [Cambiar la configuración del equipo desde el panel de control](#)
-

Configuración general

- Establecer la fecha y la hora
- Ajustar el volumen del equipo
- Configurar la cuenta atrás del modo de Espera
- Configurar el equipo para que se apague automáticamente
- Reducir el ruido de impresión
- Cambiar el idioma que aparece en la pantalla LCD

Establecer la fecha y la hora

La pantalla LCD muestra la fecha y la hora. Si no son actuales, vuelva a introducirlas. Puede agregar la fecha y la hora a cada fax que envíe si configura la identificación de estación.

1. Pulse  [Ajustes].
2. Pulse  [Fecha y hora].
3. Pulse [Fecha].
4. Introduzca los dos últimos dígitos del año en la pantalla táctil y, a continuación, pulse [OK].
5. Introduzca los dos dígitos del mes en la pantalla táctil y, a continuación, pulse [OK].
6. Introduzca los dos dígitos del día en la pantalla táctil y, a continuación, pulse [OK].
7. Pulse [Tipo de reloj].
8. Pulse [Reloj 12 h] o [Reloj 24 h].
9. Pulse [Hora].
10. Para introducir la hora, realice una de las siguientes acciones:
 - Si ha seleccionado [Reloj 12 h], introduzca la hora (en formato de 12 horas) mediante la pantalla táctil y, a continuación, pulse  para seleccionar [AM] o [PM].
Pulse [OK].
 - Si ha seleccionado [Reloj 24 h], introduzca la hora (en formato de 24 horas) en la pantalla táctil.
Pulse [OK].
(Por ejemplo, introduzca 19:45 para las ocho menos cuarto de la tarde).
11. Pulse .



Información relacionada

- [Configuración general](#)

Información adicional:

- [Configurar la identificación de estación](#)

Ajustar el volumen del equipo

1. Pulse  [Ajustes] > [Todas config. (Todos ajustes)] > [Config. gral.] > [Volumen].
2. Pulse una de las siguientes opciones:

Opción	Descripción
Timbre	Permite ajustar el volumen del timbre.
Pitido	Permite ajustar el volumen del sonido emitido al pulsar un botón, cometer un error o finalizar el envío o recepción de un fax.
Altavoz	Permite ajustar el volumen del altavoz.



3. Pulse ▲ o ▼ para mostrar la opción [No], [Bajo], [Medio] o [Alto] y, a continuación, pulse la opción deseada.
4. Pulse .

Información relacionada

- [Configuración general](#)

Configurar la cuenta atrás del modo de Espera

La configuración del modo de espera (o modo de ahorro de energía) puede reducir el consumo eléctrico. Cuando el equipo está en el modo de espera, actúa como si estuviera apagado. El equipo se activará y comenzará a imprimir cuando reciba un trabajo de impresión o un fax. Utilice estas instrucciones para establecer el intervalo de tiempo (cuenta regresiva) antes de que el equipo entre en el modo de espera.

- El temporizador se reiniciará si se lleva a cabo alguna operación en el equipo, como recibir un fax o un trabajo de impresión.
 - El ajuste de fábrica es de un minuto.
1. Pulse  [Ajustes] > [Todas config. (Todos ajustes)] > [Config. gral.] > [Ecología] > [Tiempo en reposo].
 2. Ingrese el número de minutos (1-60) que quiere establecer en la pantalla táctil y, a continuación, pulse [OK].
 3. Pulse .



Cuando el equipo entra en el modo de espera, la retroiluminación de la pantalla LCD se apaga.



Información relacionada

- [Configuración general](#)



Información adicional:

- [Configurar el equipo para que se apague automáticamente](#)

Configurar el equipo para que se apague automáticamente

La función Apagado automático puede reducir el consumo eléctrico. Si el equipo no recibe ningún trabajo durante cierto tiempo, según su modelo y ajustes, el equipo pasará automáticamente al Modo de ahorro de energía. El equipo no pasará a Modo de ahorro de energía si está conectado a una red, a un cable USB, NFC, a Wi-Fi Direct o a una línea telefónica, o si hay datos de impresión de seguridad almacenados en su memoria. Las interfaces de conexión disponibles varían según el modelo.

Para encender el equipo después de que la función Apagado automático lo ha apagado, pulse .

1. Pulse  [Ajustes] > [Todas config. (Todos ajustes)] > [Config. gral.] > [Ecología] > [Apagado auto.].
2. Pulse ▲ o ▼ para mostrar la opción [No], [20minutos], [1hora], [2horas], [4horas] o [8horas] y, a continuación, pulse la opción deseada.
3. Pulse .



Información relacionada

- [Configuración general](#)

Información adicional:

- [Configurar los intervalos del Diario del fax](#)
- [Configurar la cuenta atrás del modo de Espera](#)



Reducir el ruido de impresión

La configuración del modo silencioso puede reducir el ruido de impresión. Cuando el modo silencioso está activado, la velocidad de impresión es menor.

La configuración predeterminada es [No].



Cuando la configuración del modo silencioso está activada,  aparece en la pantalla de inicio.

1. Pulse  [Ajustes] > [Todas config. (Todos ajustes)] > [Config. gral.] > [Ecología] > [Modo Silencioso].
2. Pulse [Sí] o [No].
3. Pulse .



Información relacionada

- [Configuración general](#)



Información adicional:

- [Información general de la pantalla LCD táctil](#)

Cambiar el idioma que aparece en la pantalla LCD

Cambie el idioma de la pantalla LCD en caso necesario.

Esta función no está disponible en algunos países.

1. Pulse  [Ajustes] > [Todas config. (Todos ajustes)] > [Conf.inicial] > [Sel. idioma].
2. Pulse su idioma.
3. Pulse .

Información relacionada

- [Configuración general](#)

▲ Inicio > Configuración del equipo > Cambiar la configuración del equipo desde el panel de control > Guardar su configuración favorita como acceso directo

Guardar su configuración favorita como acceso directo

- [Crear accesos directos](#)
- [Cambiar o eliminar accesos directos](#)
- [Asigne un acceso directo a una tarjeta de IC](#)

Crear accesos directos

Puede guardar los ajustes que utiliza con más frecuencia, como Copiar y Escanear, como Accesos directos. Luego, puede presionar el Acceso directo para aplicar estos ajustes en lugar de reingresarlos manualmente.



Algunos menús de los accesos directos no están disponibles en función del modelo.

Estas instrucciones indican cómo crear un Acceso directo a la función Copiar. Para agregar Accesos directos a otras funciones, los pasos son muy similares.

1. Si aparece la pantalla Inicio, pulse **+** [Acc. dir. (Acc. direct.)].
2. Pulse una pestaña del [1] al [3].
3. Pulse **+** donde no haya añadido un acceso directo.
4. Pulse **▲** o **▼** para visualizar [Copiar].
5. Pulse [Copiar].
6. Pulse  [Opciones].
7. Pulse **▲** o **▼** para mostrar las configuraciones disponibles y, a continuación, pulse la configuración que desee cambiar.
8. Pulse **▲** o **▼** para mostrar las opciones disponibles para la configuración y, a continuación, pulse la opción deseada.
Repita el paso anterior y este hasta que haya seleccionado todas las configuraciones para el acceso directo. Cuando finalice, pulse [OK].
9. Pulse [OK].
10. Lea y confirme la lista de ajustes seleccionada que aparece y, después, pulse [OK].
11. Introduzca un nombre para el acceso directo con el teclado de la pantalla LCD y, después, pulse [OK].



- Si añade la función de fax o escáner a los accesos directos, se le preguntará si desea que sean un acceso directo con una tecla. Siga las instrucciones de la pantalla LCD.
- Cuando use la función Copiar a un Acceso directo con una tecla, deberá seleccionar las opciones [Copia color] o [Copia monocromática (Copia monocromo)] en el acceso directo.
Pulse  [Opciones] > [Acceso directo de 1 toque (Acceso directo)], seleccione [Copia color] o [Copia monocromática (Copia monocromo)] y, luego modifique otros ajustes. Siga las instrucciones de la pantalla LCD.



Información relacionada

- [Guardar su configuración favorita como acceso directo](#)

Cambiar o eliminar accesos directos

Puede cambiar las configuraciones de un acceso directo.

No es posible cambiar un acceso directo de Web Connect o accesos directos a aplicaciones. Si necesita cambiarlos, elimínelos y, a continuación, cree accesos directos nuevos.

1. Si aparece la pantalla Inicio, pulse  [Acc. dir. (Acc. direct.)].
2. Pulse una pestaña del [1] al [3] para mostrar el Acceso directo que quiera cambiar.
3. Mantenga pulsado el acceso directo que desea cambiar.
4. Pulse [Editar].



Para eliminar el acceso directo, pulse [Eliminar]. Para editar el nombre del acceso directo, pulse [Cambiar nombre (CambNomb)] y siga los menús de la pantalla LCD.

5. Pulse  [Opciones].
6. Pulse ▲ o ▼ para mostrar las configuraciones disponibles y, a continuación, pulse la configuración que desee cambiar.
7. Cambie las configuraciones del acceso directo seleccionado. Pulse [OK].
8. Cuando haya finalizado de cambiar los ajustes, pulse [OK].
9. Pulse [OK] para confirmar.



Información relacionada

- [Guardar su configuración favorita como acceso directo](#)

Información adicional:

- [Introducir texto en el equipo Brother](#)
- [Crear accesos directos](#)

▲ Inicio > Configuración del equipo > Cambiar la configuración del equipo desde el panel de control > Guardar su configuración favorita como acceso directo > Asigne un acceso directo a una tarjeta de IC

Asigne un acceso directo a una tarjeta de IC

- Asigne un acceso directo a una tarjeta de IC con NFC
- Asigne un acceso directo a una tarjeta de IC con el lector de tarjeta de IC

Inicio > Configuración del equipo > Cambiar la configuración del equipo desde el panel de control > Guardar su configuración favorita como acceso directo > Asigne un acceso directo a una tarjeta de IC > Asigne un acceso directo a una tarjeta de IC con NFC

Asigne un acceso directo a una tarjeta de IC con NFC

Modelos relacionados: MFC-J6975DW

Puede asignar un acceso directo a su tarjeta de IC. Al tocar su tarjeta de IC en el símbolo NFC del equipo, su acceso directo aparece de manera automática en la pantalla táctil.



- No puede utilizar la misma tarjeta de IC para diferentes accesos directos.
- Para usar la tarjeta de IC con otro acceso directo, quite primero el registro de la tarjeta y, a continuación, registre la tarjeta con el nuevo acceso directo.

1. Si aparece la pantalla Inicio, pulse **+** [Acc. dir. (Acc. direct.)].
2. Pulse la pestaña que contiene el acceso directo que desea asignar a su tarjeta de IC.
3. Mantenga pulsado el acceso directo hasta que aparezcan las opciones.
4. Pulse **▲** o **▼** para mostrar la opción [Registrar tarjeta/NFC (Registrar tarjeta NFC)] y, a continuación, púlsela.
5. Toque la tarjeta de IC con el símbolo de NFC.
6. Pulse [Registrar].

El acceso directo se asigna a la tarjeta de IC.



Información relacionada

- [Asigne un acceso directo a una tarjeta de IC](#)

Asigne un acceso directo a una tarjeta de IC con el lector de tarjeta de IC

Puede asignar un acceso directo a su tarjeta de IC. Al tocar su tarjeta de IC en el lector de tarjetas de IC conectado al equipo, su acceso directo aparece de manera automática en la pantalla táctil.



- No puede utilizar la misma tarjeta de IC para diferentes accesos directos.
- Para usar la tarjeta de IC con otro acceso directo, quite primero el registro de la tarjeta y, a continuación, registre la tarjeta con el nuevo acceso directo.

Antes de asignar un acceso directo a una tarjeta de IC, registre un lector de tarjetas IC externo. Utilice Administración basada en Web para registrar el lector de tarjetas. El equipo admite lectores de tarjetas IC externos que admiten controladores de clase HID.

1. Inicie Administración basada en Web. >> [Acceder a Administración basada en Web](#)
2. En la barra de navegación izquierda, haga clic en **Administrador > Lector de tarjetas externo**.



Si la barra de navegación izquierda no está visible, comience desde ☰.

3. Ingrese la información necesaria y, a continuación, haga clic en **Enviar**.
4. Reinicie el equipo Brother para activar la configuración.
5. Conecte el lector de tarjetas a su equipo.

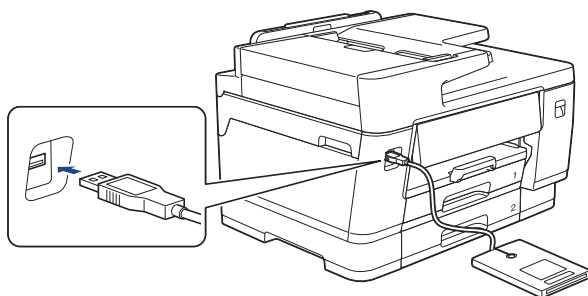

6. Si aparece la pantalla Inicio, pulse **+** [Acc. dir. (Acc. direct.)] en la pantalla LCD.
7. Pulse una pestaña de [1] a [3] para seleccionar las pantallas de acceso directo que contienen el acceso directo que desea asignar a su tarjeta de IC.
8. Mantenga pulsado el acceso directo hasta que aparezcan las opciones.
9. Pulse **▲** o **▼** para mostrar la opción [Registrar tarjeta/NFC (Registrar tarjeta NFC)] y, a continuación, púlsela.
10. Toque la tarjeta de IC en el lector de tarjetas de IC conectado al equipo.
11. Pulse [Registrar].

El acceso directo se asigna a la tarjeta de IC.



Información relacionada

- [Asigne un acceso directo a una tarjeta de IC](#)

Información adicional:

- [Acceder a Administración basada en Web](#)

Imprimir informes

- [Vista general de informes](#)
- [Imprimir un informe](#)
- [Informes de fax](#)

Vista general de informes

Los siguientes tipos de informes están disponibles:

Informe Verificación de la transmisión

El informe Verificación de la transmisión imprime los detalles del último fax enviado desde su equipo.

Libreta de direcciones

El informe de la libreta de direcciones imprime una lista con los nombres y números almacenados en la memoria de la libreta de direcciones.

Diario del fax

El Diario del fax imprime una lista con información sobre los últimos 200 faxes entrantes y salientes. (TX significa transmisión y RX significa recepción).

Configuración del usuario

El informe Configuración del usuario imprime una lista con la configuración actual.

Configuración de la red (modelos de red)

El informe Configuración de la red imprime una lista con la configuración actual de la red.

Imprimir lista de archivos (disponible para determinados modelos)

Imprimir lista de archivos imprime una lista de las fuentes y los ajustes de macros de impresión almacenados en el equipo.

Informe WLAN (modelos inalámbricos)

El informe de WLAN imprime el resultado del diagnóstico de conectividad a la LAN inalámbrica.

Historial de Identificación de llamadas



El informe del historial de identificación de llamadas imprime una lista de la información de la identificación de llamadas para los últimos 30 faxes y llamadas telefónicas que se han recibido.



Información relacionada

- [Imprimir informes](#)

Imprimir un informe

1. Pulse  [Ajustes] > [Todas config. (Todos ajustes)] > [Imp. informes].
2. Pulse ▲ o ▼ para mostrar las opciones de informes y, a continuación, pulse la opción deseada.
3. Pulse [Sí].
4. Pulse .



Información relacionada

- [Imprimir informes](#)

Tablas de funciones y configuraciones

- Tablas de configuración (2,7"/3,5" modelos de pantalla táctil)
- Tablas de funciones (2,7"/3,5" modelos de pantalla táctil)

Tablas de configuración (2,7"/3,5" modelos de pantalla táctil)

Estas tablas le ayudarán a entender las opciones y selecciones de los menús del equipo.

>> [Ajustes]
 >> [Config. gral.]
 >> [Config. de acceso dir.]
 >> [Fax]
 >> [Impresora]
 >> [Red]
 >> [Imp. informes]
 >> [Info. equipo]
 >> [Conf.inicial]

[Ajustes]



[Ajustes]

Nivel 1	Nivel 2	Nivel 3	Descripciones
 (Fecha y hora)	-	-	Acceda a los menús de configuración de Fecha y Hora.
Mant. (Mantenim.)	-	-	Acceda a los menús de configuración de Mantenimiento.
Red	LAN cableada	-	Acceda a los menús de configuración de conexión a LAN cableada.
	WLAN (Wi-Fi) (WLAN (Wi-Fi))	-	Acceda a los menús de configuración de WLAN.
	Wi-Fi Direct	-	Permite acceder a los menús de configuración de Wi-Fi Direct.
Config. bandeja (Ajuste bandeja)	-	-	Acceda a los menús de configuración de la bandeja.
Vista prev. fax (Vista prev fax)	-	-	Ver los faxes recibidos en el LCD.
Wi-Fi Direct	-	-	Permite acceder a los menús de configuración de Wi-Fi Direct.
Todas config. (Todos ajustes)	-	-	Permite establecer la configuración detallada.

[Config. gral.]



[Todas config. (Todos ajustes)] > [Config. gral.]

Nivel 3	Nivel 4	Nivel 5	Descripciones
Mantenimiento	Mejorar la calidad de impr.	Compr. calidad de impr. (Comprobar calidad de impr)	Compruebe y corrija la calidad de impresión, la alineación y la alimentación del papel según le indiquen las instrucciones que aparecen en la pantalla LCD.
		Alineamiento	
		Corr. aliment. de papel (Corr	

Nivel 3	Nivel 4	Nivel 5	Descripciones	
Mantenimiento	Mejorar la calidad de impr.	la aliment. del papel)	Compruebe y corrija la calidad de impresión, la alineación y la alimentación del papel según le indiquen las instrucciones que aparecen en la pantalla LCD.	
	Limp. de cabezal de impr. (Limpieza de cabezal de imp.)	-	Permite limpiar el cabezal de impresión según le indiquen las instrucciones que irán apareciendo en la pantalla LCD.	
	Retire restos de papel (Retire los restos de papel)	-	Permite extraer un trozo de papel del equipo según le indiquen en las instrucciones que irán apareciendo en la pantalla LCD.	
	Tinta restante	-	Permite comprobar el volumen de tinta disponible.	
	Modelo del cart. de tinta (Modelo de cartucho)	-	Consulte el número de los cartuchos de tinta.	
	Opciones impresión	Reducir manchas		Permite reducir las manchas en el papel o los atascos de papel durante la impresión.
		Reducir líneas irregulares		Permite reducir las líneas no niveladas en el papel durante la impresión.
		Mejorar impres (Mejorar impr.)		Permite mejorar la calidad de impresión y reducir la borrosidad.
	Revisar cartucho de tinta (Control de cartucho de tinta)	-	Consulte la información del cartucho de tinta.	
	Comprobación autom. de calidad de impresión (Comprobación automática de calidad de impresión)	-	Detecta automáticamente el estado de los cabezales de impresión y los limpia cuando resulte necesario.	
Tipo de papel (MFC-J6560DW)	-	-	Permite configurar el tipo de papel cargado en la bandeja de papel.	
Tamaño papel (MFC-J6560DW)	-	-	Configure el tamaño de papel en la bandeja de papel.	
Compruebe pap. (Comprob. papel) (MFC-J6560DW)	-	-	Compruebe el tipo y el tamaño de papel cuando saca la bandeja del equipo.	
Config. bandeja (Ajuste bandeja) (MFC-J6960DW/ MFC-J6975DW)	Bandeja 1	Tipo de papel	Configure el tipo de papel en la bandeja 1.	
		Tamaño papel	Configure el tamaño de papel en la bandeja 1.	
	Bandeja 2	Tamaño papel	Configure el tamaño de papel en la bandeja 2.	
	Bandeja MP	Tipo de papel	Permite configurar el tipo de papel cargado en la bandeja MP.	
		Tamaño papel	Permite configurar el tamaño de papel cargado en la bandeja MP.	

Nivel 3	Nivel 4	Nivel 5	Descripciones
Config. bandeja (Ajuste bandeja) (MFC-J6960DW/ MFC-J6975DW)	Copia	Selec. bandeja	Permite seleccionar la bandeja que se utilizará para copiar.
		Prioridad de bandejas	Permite cambiar la prioridad de bandeja para realizar copias.
	Fax	Selec. bandeja	Permite seleccionar la bandeja que se utilizará para enviar faxes.
		Prioridad de bandejas	Permite cambiar la prioridad de bandeja para enviar faxes.
	Imprimir	Prioridad de bandejas	Permite cambiar la prioridad de bandeja para imprimir desde la computadora.
	Config. bandeja: Impr. JPEG (Soporte) (Ajuste bandeja: Impr. JPEG (Soporte))	Selec. bandeja	Seleccione la bandeja que se debe utilizar para imprimir fotos desde una unidad flash USB.
		Prioridad de bandejas	Cambie la prioridad de la bandeja para imprimir fotos desde una unidad flash USB.
Compruebe pap. (Comprob. papel)	-	Compruebe el tipo y el tamaño de papel cuando saca la bandeja del equipo o configura el papel en la bandeja MP.	
Volumen	Timbre	-	Permite ajustar el volumen del timbre.
	Pitido	-	Permite ajustar el volumen de la alarma.
	Altavoz	-	Permite ajustar el volumen del altavoz.
Configur. LCD	Retroiluminac.	-	Permite ajustar el brillo de la retroiluminación de la pantalla LCD.
	Temporiz.atenu	-	Permite configurar cuánto tiempo permanecerá encendida la retroiluminación de la pantalla LCD después de la última pulsación con el dedo.
Config.de pant. (Ajust.pantalla)	Pantalla de inicio	-	Permite seleccionar la pantalla que se muestra al pulsar  .
	Pantalla del escáner (Pantalla Escanear)	-	Permite configurar los ajustes predeterminados de la pantalla de escaneo.
Config. de aviso (Configuración de aviso)	Alerta de doc. (Alerta de documento)	-	Permite mostrar una alerta cuando se deja un documento en el cristal de escaneado.
	Sugerencia de copia (Consejo de copia)	-	Permite mostrar la guía de colocación del documento cuando se abre la cubierta de documentos.
	Rtdo. esc. (Omit. pág. blan.) (Res. esc. (Omi. pág. bla.))	-	Muestra los resultados de escaneo de Omitir página en blanco cuando finaliza.
Ajustes del teclado	-	-	Permite seleccionar el tipo de teclado de la pantalla LCD.
Ecología	Modo eco	-	Active las siguientes configuraciones del equipo:

Nivel 3	Nivel 4	Nivel 5	Descripciones
Ecología			<ul style="list-style-type: none"> • Impr. de 2 caras (Impr. a 2 caras): Borde Largo¹ (solo modelos compatibles) • Tiempo en reposo: 1 min • Temporiz. atenu: 10 seg • Modo Silencioso: Sí¹
	Tiempo en reposo	-	Configure el tiempo que el equipo debe estar inactivo antes de que pase al modo de Espera.
	Modo Silencioso	-	Permite disminuir el ruido de impresión.
	Apagado auto.	-	Seleccione cuánto tiempo deberá esperar el equipo para pasar automáticamente al modo de apagado. Si está desactivada, el equipo no se apaga automáticamente.
Eliminar Almacen (MFC-J6975DW)	ID de Macro=	-	Elimine los datos macro registrados.
	ID Fuente=	-	Elimine los datos de fuentes registradas.
	Eliminar todo	-	Restablezca la información de macros y fuentes de su equipo a la configuración de fábrica.
Orientación papel carta/A4 (Orientac. papel A4/Letter)	-	-	Configurar la orientación de los documentos de tamaño Carta o A4 en el cristal de escaneado.

¹ Solo es posible cambiar esta configuración después de que cambie algunas configuraciones del equipo mediante la Administración basada en Web.

[Config. de acceso dir.]



[Todas config. (Todos ajustes)] > [Config. de acceso dir.]

Nivel 3	Nivel 4	Descripciones
(Selección un botón de un acceso directo).	Cambiar nombre (CambNomb)	Permite cambiar el nombre del acceso directo.
	Editar	Cambie el ajuste del acceso directo.
	Eliminar	Permite eliminar el acceso directo.
	Registrar tarjeta/NFC (Registrar tarjeta NFC)	Asigne un acceso directo a una tarjeta de IC.
	Eliminar tarjeta/NFC (Eliminar tarjeta NFC)	Eliminar un acceso directo de una tarjeta de IC.



Nivel 3	Nivel 4	Nivel 5	Descripciones	
Conf. recepción	Núm. timbres	-	Permite configurar el número de timbres que sonarán antes de que el equipo conteste en modo Solo fax o en modo Fax/Tel.	
	Modo recepción	-	Permite seleccionar el método de recepción más adecuado a sus necesidades.	
	Dur. timbre F/T (Duración del timbre F/T)	-	Permite configurar la duración del semitimbre/doble timbre en el modo Fax/Tel.	
	Vista prev. fax (Vista prev fax)	-	Ver los faxes recibidos en el LCD.	
	Recep. Fácil (Detección fax)	-	Permite recibir mensajes de fax automáticamente cuando contesta una llamada y escucha tonos de fax.	
	Activ. remota	-	Conteste llamadas desde una extensión telefónica o un teléfono externo y utilice los códigos para activar o desactivar los códigos remotos. Los códigos se pueden personalizar.	
	Reducción auto	-	Reducir cada página de un fax entrante para que quepa en el papel. El equipo calcula el porcentaje de reducción en función del tamaño de la página del fax y de la configuración del tamaño de papel.	
	Recibir PC Fax	-	Configure el equipo para que envíe faxes a la computadora. Puede activar la función de impresión de seguridad.	
	Recep. memoria	No	-	-
		Reenviar fax (Reenvío fax)	-	Configure el equipo para reenviar mensajes de fax o para almacenar los faxes entrantes en la memoria (para que pueda recuperarlos cuando esté lejos de su equipo). Si selecciona Reenvío Fax, puede activar la función de impresión de seguridad.
		Almacenado fax	-	-
		Reenviar a la nube	-	Reenvíe faxes entrantes al servicio en línea.
Reenviar a la red		-	Reenvíe faxes entrantes a un destino de red.	
Sello recep. fax (Sello recepción fax)	-	Imprima la hora y la fecha de recepción en la parte superior de los faxes entrantes.		
Config. informe (Ajus. informes)	Transmisión (Ver transmisión)	-	Seleccione la configuración inicial para el informe Verificación de la transmisión.	
	Frec. informe	-	Configure el intervalo para la impresión automática del Diario del Fax. Si selecciona una opción que no sea Desactivado o Cada 50 faxes, podrá configurar el intervalo de tiempo para la opción.	

Nivel 3	Nivel 4	Nivel 5	Descripciones
Config. informe (Ajust. informes)			Si selecciona Cada 7 días, podrá configurar el día de la semana.
Imprimir fax	-	-	Imprima los faxes entrantes almacenados en la memoria del equipo. Todos los fax se borran de la memoria del equipo luego de imprimir.
Acceso remoto	-	-	Permite configurar su propio código para la recuperación remota.
Restricción de marcación	Tecl. de marcado (Teclado marcado)	-	Evitar marcar el número incorrecto por error o restringir el marcado cuando se usa el método seleccionado.
	Lib. de dir. (Libreta dir.)	-	
	Acc. dir. (Acc. direct.)	-	
	Servidor LDAP	-	
Trab restantes	-	-	Permite comprobar qué trabajos programados hay en la memoria del equipo y cancelar trabajos seleccionados.
Varios	Distintivo (solo está disponible en EE. UU y Canadá).	Distintivo Tipo de timbre	Permite activar el servicio de suscripción de timbre distintivo de la compañía telefónica para registrar un nuevo patrón de timbre en el equipo.
	Código de Área (Solo EE. UU.)	-	Permite configurar su código de área de 3 dígitos solo si no lo marca dentro de su propio código de área.

[Impresora]



[Todas config. (Todos ajustes)] > [Impresora]

(MFC-J6975DW)

Nivel 3	Nivel 4	Nivel 5	Descripciones
Emulación	-	-	Permite seleccionar el modo de emulación.
Calidad	-	-	Permite seleccionar la calidad de impresión.
Opciones de impresión	Lista de fuentes	HP LaserJet	Permite imprimir una lista de las fuentes internas del equipo.
		BR-Script 3	
	Impr. de prueba (Impr de prueba)	-	Permite imprimir una página de prueba.
Ambos lados (Ambas caras)	Impr. de 2 caras (Impr. a 2 caras)	-	Permite activar o desactivar la impresión a 2 caras y seleccionar borde largo o borde corto.
Color de salida	-	-	Configure la salida de color.
Tipo de papel	-	-	Seleccione el tipo de papel.
Tamaño papel	-	-	Configure el tamaño del papel.

Nivel 3	Nivel 4	Nivel 5	Descripciones
Orientación	-	-	Configure las páginas para que se impriman ya sea en orientación vertical u horizontal.
FF automático	-	-	Permite que el equipo imprima de forma automática cualquier dato pendiente.
HP LaserJet	Número fuente	Número fuente	Configurar el modo HP LaserJet (las opciones disponibles dependen de las fuentes instaladas en el equipo).
		Fuente soft n° (Núm. fuente SW)	
	Paso de fuente	-	
	Punto de fuente	-	
	Juego símbolos	-	
	Imprimir tabla	-	
	LF automático	-	
	CR automático	-	
	AJUSTE automá.	-	
	SALTO automático	-	
	Margen izq.	-	
	Margen derecho	-	
	Margen superior	-	
	Botón de margen (Margen inferior)	-	
Líneas	-		
Comando bandeja	-		
BR-Script 3	Imprimir errores	-	Elija que cuando ocurra un error, el equipo imprima la información acerca de este error.
PDF	Página múltip. (Pág. múltiples)	-	Configure el diseño de la página al imprimir varias páginas.
	Opciones de impr. de PDF (Opciones de impresión PDF)	-	Establezca la configuración de la impresión de PDF para imprimir comentarios (anotaciones) o sellos del archivo PDF junto con el texto.
	Ajustar PDF a página (Ajustar a página PDF)	-	Seleccione si el equipo escala o redimensiona las páginas del archivo PDF para ajustarse al tamaño de papel seleccionado.
Reiniciar impresora	-	-	Restaure la configuración del equipo a los valores de fábrica.

[Red]



[Todas config. (Todos ajustes)] > [Red]

Nivel 3	Nivel 4	Nivel 5	Nivel 6	Descripciones
LAN cableada	TCP/IP	Metod arranque	-	Permite seleccionar el método de arranque más adecuado a sus necesidades.

Nivel 3	Nivel 4	Nivel 5	Nivel 6	Descripciones
LAN cableada	TCP/IP	Dirección IP	-	Permite especificar la dirección IP.
		Máscara Subred	-	Permite especificar la máscara de subred.
		Puerta acceso	-	Permite especificar la dirección de la puerta de enlace.
		Nombre de nodo	-	Permite especificar el nombre del nodo.
		Configuración WINS	-	Permite seleccionar el modo de configuración WINS.
		Servidor WINS	-	Permite especificar la dirección IP del servidor WINS primario o secundario.
		Servidor DNS	-	Permite especificar la dirección IP del servidor DNS primario o secundario.
		APIPA	-	Configure el equipo para que asigne la dirección IP a partir del intervalo de direcciones del vínculo local automáticamente.
	Ethernet	-	-	Permite seleccionar el modo de enlace de Ethernet.
		Estado cableado	-	Permite ver el estado actual de la red cableada.
		Dirección MAC	-	Vea la dirección MAC de su equipo.
		Config. predet. (Conf predeterm)	-	Permite restaurar la configuración de la red cableada a los valores de fábrica.
		Cableado activ. (Cableada activada)	-	Permite activar o desactivar manualmente la conexión LAN cableada.
WLAN (Wi-Fi) (WLAN (Wi-Fi))	Buscar red Wi-Fi	-	-	Configure manualmente los ajustes de su red inalámbrica.
	Soporte para config. (Soporte de config.)	-	-	Configure la red inalámbrica de acuerdo con la información que se muestra en la pantalla LCD.
	Botón de comando/WPS (WPS/Botón de comando)	-	-	Permite configurar los ajustes de la red inalámbrica mediante el método de pulsación de un solo botón.
	Código WPS/PIN (WPS/Cód PIN)	-	-	Permite configurar los ajustes de la red inalámbrica mediante WPS con un PIN.
	Recuperar WLAN	-	-	Restaura y reinicie su red inalámbrica.

Nivel 3	Nivel 4	Nivel 5	Nivel 6	Descripciones
WLAN (Wi-Fi) (WLAN (Wi-Fi))	Estado WLAN	Estado	-	Permite ver el estado actual de la red inalámbrica.
		Señal	-	Permite ver la intensidad actual de señal de la red inalámbrica.
		SSID	-	Permite ver el SSID actual.
		Modo comunic.	-	Permite ver el modo de comunicación actual.
	TCP/IP	Metod arranque	-	Permite seleccionar el método de arranque más adecuado a sus necesidades.
		Dirección IP	-	Permite especificar la dirección IP.
		Máscara Subred	-	Permite especificar la máscara de subred.
		Puerta acceso	-	Permite especificar la dirección de la puerta de enlace.
		Nombre de nodo	-	Permite especificar el nombre del nodo.
		Configuración WINS	-	Permite seleccionar el modo de configuración WINS.
		Servidor WINS	-	Permite especificar la dirección IP del servidor WINS primario o secundario.
		Servidor DNS	-	Permite especificar la dirección IP del servidor DNS primario o secundario.
		APIPA	-	Configure el equipo para que asigne la dirección IP a partir del intervalo de direcciones del vínculo local automáticamente.
	IPv6	-	Permite activar o desactivar el protocolo IPv6.	
	Dirección MAC	-	-	Vea la dirección MAC de su equipo.
	Config. predet. (Conf predeterm)	-	-	Permite restaurar la configuración de la red inalámbrica a los valores de fábrica.
Activar WLAN	-	-	Active o desactive la conexión de red inalámbrica.	
Wi-Fi Direct	Manual	-	-	Configure los ajustes de la red Wi-Fi Direct manualmente.
	Propiet. de grupo (Propiet. grupo)	-	-	Permite configurar el equipo como el propietario del grupo.
	Botón de comando	-	-	Configure los ajustes de la red Wi-Fi Direct mediante el método de pulsación de un solo botón.

Nivel 3	Nivel 4	Nivel 5	Nivel 6	Descripciones
Wi-Fi Direct	Código PIN	-	-	Configure los ajustes de la red Wi-Fi Direct mediante WPS con un código PIN.
	Info. del dispositivo (Info. de dispositivo)	Nombre dispos.	-	Vea el nombre de dispositivo de su equipo.
		SSID	-	Vea el SSID del propietario del grupo. Cuando el equipo no está conectado, en la pantalla LCD se muestra No conectado.
		Dirección IP	-	Vea la dirección IP actual de su equipo.
	Info. de estado (Información de estado)	Estado	-	Vea el estado actual de la red Wi-Fi Direct.
		Señal	-	Vea la intensidad actual de la señal de la red Wi-Fi Direct. Cuando su equipo actúe como propietario del grupo, la pantalla LCD siempre muestra una señal fuerte.
Activ. interfaz (Activ interfaz)	-	-	Active o desactive la conexión Wi-Fi Direct.	
NFC (MFC-J6975DW)	-	-	-	Permite activar o desactivar la función NFC.
Correo/IFAX (E-mail/IFAX)	Direcc. e-mail	-	-	Ingrese la dirección de correo electrónico. (Hasta 60 caracteres)
	Config. serv. (Config servidr)	SMTP	Servidor	Introduzca el nombre y la dirección del servidor SMTP.
			Puerto	Permite introducir el número de puerto de SMTP.
			Auten. paraSMTP	Permite seleccionar el método de seguridad para el envío de notificaciones por correo electrónico.
			SSL/TLS	Permite enviar o recibir un correo electrónico por medio de un servidor de correo electrónico que requiere comunicación SSL/TLS segura.
			Verificar certificación (Verifique certificado)	Permite verificar el certificado del servidor SMTP automáticamente.
		POP3/IMAP4	Protocolo	Permite seleccionar el protocolo para la recepción de un correo electrónico desde el servidor.
		Servidor	Introduzca el nombre y la dirección de servidor.	

Nivel 3	Nivel 4	Nivel 5	Nivel 6	Descripciones
Correo/IFAX (E-mail/IFAX)	Config. serv. (Config servidr)	POP3/IMAP4	Puerto	Permite introducir el número de puerto.
			Nombre buzón	Ingrese el nombre del clasificador. (Hasta 60 caracteres)
			Contraseña del buzón	Ingrese la contraseña para acceder al servidor. (Hasta 128 caracteres)
			Selecc. carpeta	Permite seleccionar la carpeta especificada en el clasificador mediante el protocolo IMAP4.
			SSL/TLS	Permite enviar o recibir un correo electrónico por medio de un servidor de correo electrónico que requiere comunicación SSL/TLS segura.
			Verificar certificación (Verifique certificado)	Permite verificar el certificado del servidor automáticamente.
			Aut. para POP3/IMAP4	Permite seleccionar el método de seguridad para el envío de notificaciones por correo electrónico.
	Conf. recep. de correo (Conf. buzón RX)	Sondeo automat	Sondeo automat	Revise automáticamente el servidor en busca de nuevos mensajes.
			Intervalo act.	Permite configurar el intervalo para comprobar si hay mensajes nuevos en el servidor.
		Cabecera	-	Permite seleccionar el contenido del asunto del mensaje de correo electrónico que se va a imprimir.
		Eliminar/leer correo de error (Eliminar/Leer correo de error)	-	Configurar el equipo para que elimine automáticamente los correos de error.
		Notificación	-	Permite recibir mensajes de notificación.
	Conf. transm. de correo (Conf. buzón TX)	Límite tamaño	Límite tamaño	Permite establecer límites de tamaño en los documentos de correo electrónico.
		Notificación	Tamaño máx. (MB)	-
	Configurar TX	Difusión de trans	-	Permite transmitir un documento a otro equipo de fax.
		Dominio seguro	-	Permite registrar el nombre del dominio.

Nivel 3	Nivel 4	Nivel 5	Nivel 6	Descripciones
Correo/IFAX (E-mail/IFAX)	Configurar TX	Informe trans.	-	Permite imprimir el informe de difusión de transmisión.
	Recepción manual (Detección manual POP3)	-	-	Permite comprobar manualmente si hay mensajes nuevos en el servidor POP3 o IMAP4.
Mensaje de Brother	Mensaje de Brother	-	-	Mostrar mensajes y notificaciones de Brother.
	Estado	-	-	
Config. de conexión web (Ajustes de la conexión web)	Ajustes proxy	Conexión proxy	-	Permite cambiar la configuración de la conexión web.
		Dirección	-	
		Puerto	-	
		Nombre usuario	-	
		Clave	-	
Administración Web (Admin. basada en web)	-	-	-	<p>Active o desactive la Administración basada en Web.</p> <p>Si activa esta función, asegúrese de especificar el método de conexión para usar la Administración basada en Web.</p>
IPsec	-	-	-	<p>IPsec es una función de seguridad opcional del protocolo IP que ofrece servicios de autenticación y encriptación.</p> <p>Recomendamos que se ponga en contacto con su administrador de red antes de realizar cambios en esta configuración.</p>
Filtro IP (Filtro de IP)	-	-	-	Habilitar el filtro de direcciones IP para restringir el acceso al equipo.
Detec. global	Permitir detección	-	-	Active o desactive Global Detect, una función que detecta y notifica al usuario cuando se conecta de manera no intencional a una red global.
	Rechazar acceso	-	-	Desactive las conexiones a la red global.
Restaurar red	-	-	-	Restaurar las configuraciones de red del equipo de vuelta a la configuración de fábrica, excepto por la contraseña del administrador.

[Imp. informes]



[Todas config. (Todos ajustes)] > [Imp. informes]

Nivel 3	Descripciones
Transmisión (Verif. Trans.)	Permite imprimir el informe Verificación de la transmisión correspondiente a la última transmisión.
Lib. de dir. (Libreta dir.)	Permite imprimir una lista de destinatarios almacenados en la libreta de direcciones.
Diario del fax	Imprime una lista con la información de los últimos 200 faxes entrantes y salientes. (TX significa Transmisión. RX significa Recepción).
Config. usuario (Ajuste usuario)	Imprima una lista con la configuración de Usuario.
Configuración de la red	Permite imprimir una lista con la configuración de la red.
Imp. lista arch. (Impr lista arch.) (MFC-J6975DW)	Imprima una lista de los datos guardados en la memoria del equipo.
Informe WLAN	Imprima los resultados de la conexión LAN inalámbrica.
Historial identif de llam (Hist. ID de llamada)	Imprima una lista de la información de la identificación de llamadas de los últimos 30 faxes y llamadas telefónicas recibidas.

[Info. equipo]



[Todas config. (Todos ajustes)] > [Info. equipo]

Nivel 3	Nivel 4	Descripciones
Nro. de serie (Núm. de serie)	-	Consulte el número de serie de su equipo.
Versión de firmware (Versión Firmware)	Versión principal (Versión Main)	Consulte la versión del firmware de su equipo.
	Versión de seguridad	
Actualización de firmware	-	Actualice su equipo a la última versión del firmware.
Configuración de actualización de firmware (Ajustes de actualización de firmware)	-	Configure los días y horarios de las actualizaciones automáticas de firmware.
Cont. páginas	-	Compruebe el número total de páginas impresas en el equipo.

[Conf. inicial]



[Todas config. (Todos ajustes)] > [Conf. inicial]

Nivel 3	Nivel 4	Descripciones
Fecha y hora	Fecha	Permite añadir la fecha y la hora en la pantalla y en los encabezados de los faxes que envíe.
	Hora	
	Tipo de reloj	Permite seleccionar el formato de la hora (12 horas y 24 horas).

Nivel 3	Nivel 4	Descripciones
Fecha y hora	(solo está disponible en EE. UU y Canadá).	
	Luz día autom. (Luz día auto) (solo está disponible en EE. UU y Canadá).	Configure el equipo para que cambie automáticamente al horario de verano.
	Cambiar hora (Países latinoamericanos)	Adelante o atrase el reloj del equipo una hora.
	Zona horaria	Permite configurar la zona horaria.
ID estación	Fax	Permite introducir su nombre y número de fax para que aparezcan en todas las páginas que envíe por fax.
	Nombre	
Tono/Pulsos (Tonos/Pulsos) (Disponible solo en algunos países).	-	Seleccione el modo de marcado.
Remarc. fax autom.	-	Permite configurar el equipo para que vuelva a marcar el último número de fax marcado si el fax no se pudo enviar porque la línea estaba ocupada. Si, cuando está enviando un fax de forma automática, la línea se encuentra ocupada, el equipo vuelve a marcar el número una vez después de cinco minutos. (Argentina, Bolivia, Chile, Paraguay, Perú y Uruguay) Si, cuando está enviando un fax de forma automática, la línea se encuentra ocupada, el equipo vuelve a marcar hasta tres veces a intervalos de cinco minutos.
Tono marcado	-	Permite acortar la pausa de detección del tono de marcación.
Marcar prefijo	-	Permite configurar un prefijo que se añadirá antes del número de fax cada vez que marque.
Compatibilidad	-	Ajuste la ecualización si tiene problemas de transmisión. Los proveedores de servicios VoIP ofrecen diversos estándares de compatibilidad con las funciones de fax. Si ocurren errores en la transmisión faxes regularmente, seleccione Básica (para VoIP).
Reiniciar	Reiniciar equipo (Reinicio de máquina)	Restaura todos los ajustes del equipo que ha cambiado, tales como fecha y hora.
	Red	Restaura las configuraciones de red del equipo de vuelta a la configuración de fábrica, excepto por la contraseña del administrador.
	Libreta de direcciones y fax	Permite borrar todas las configuraciones de fax, los datos de fax y los números de teléfono almacenados.
	Datos de fax almace. (Datos fax guardados)	Elimine todos los datos y el historial de fax almacenados.
	Todos los ajustes (Todos ajustes)	Permite restaurar todas las configuraciones del equipo a los valores de fábrica.
Sel. idioma	-	Permite cambiar el idioma de la pantalla LCD.

Nivel 3	Nivel 4	Descripciones
(Disponible solo en algunos países).		















Información relacionada

- [Tablas de funciones y configuraciones](#)
-



Tablas de funciones (2,7"/3,5" modelos de pantalla táctil)

Estas tablas le ayudarán a entender las opciones temporales y las selecciones de los menús del equipo.

- >>  [Copiar]
- >>  [Escanear]
- >>  [Fax]
- >>  [Impresión segura]
- >>  [Web]
- >>  [Aplic.]
- >>  [USB]
- >>  [Acces dir copia Doble carta (Accs direct copia Doble carta)]
- >>  [Descargar software]
- >>  [Limp. Cab- ezal impr. (Limpieza cab impr)]
- >>  [Acc. dir. (Acc. direct.)]
- >>  [Tinta]
- >>  Configuración de Wi-Fi
- >> Cuando se introduce una unidad flash USB en la ranura USB



[Copiar]





Nivel 3	Nivel 4	Nivel 5	Descripciones
Guardar acc. dir. (Guar. como acc. dir.)	-	-	Permite guardar la configuración actual como un acceso directo.
ID	-	-	Haga una copia de la tarjeta de ID.
 Vista previa (MFC-J6975DW)	-	-	Obtenga la vista previa de la copia resultante en la pantalla LCD antes de que el equipo comience a imprimir.
 Opciones	Calidad	-	Permite seleccionar la resolución de copia para el tipo de documento.
	Acceso directo de 1 toque (Acceso directo)	-	Seleccione las opciones Copia color o Copia monocromática (Copia monocromo) cuando registre un Acceso directo con una tecla.
	Tamaño d doc. (Tamaño de doc.)	-	Seleccione la opción de tamaño del documento deseada.
	Selec. bandeja (MFC-J6960DW/MFC-J6975DW)	-	Permite seleccionar la bandeja que se utilizará en el modo de copia.
	Tipo de papel	-	Permite seleccionar el tipo de papel para que coincida con el papel cargado en la bandeja.







Nivel 3	Nivel 4	Nivel 5	Descripciones	
 Opciones	Tamaño papel	-	Seleccione el tamaño de papel que coincida con el papel cargado en la bandeja.	
	Ampliar/Reducir	100%	-	
		Ajustar a pág.	Ajuste el tamaño de la copia para adaptarlo al tamaño de papel que ha establecido.	
		Ampliar	Permite seleccionar el porcentaje de ampliación para la siguiente copia.	
		Reducir	Permite seleccionar un porcentaje de reducción para la siguiente copia.	
		Pers. (25-400%)	Permite introducir un porcentaje de ampliación o reducción.	
	Densidad	-	Permite ajustar la densidad.	
	Eliminar color de fondo (Eliminar el color de fondo)	Config. de copia negra (Config. copia negro)	-	Cambie la cantidad de color de fondo que se remueve.
		Config. de copia color (Config. copia color)		
	Copia de 2 caras (Copia dúplex)	-	Permite activar o desactivar la copia de 2 caras y seleccionar entre el giro en el borde largo o el giro en el borde corto.	
	Apilar/Ordenar	-	Seleccione esta opción para apilar u ordenar varias copias.	
	Formato pág.	-	Permite realizar copias N en 1, 2 en 1 ID, 1 a 2 o copias de póster.	
	Auto alinear	-	Permite configurar el equipo para que corrija las copias torcidas.	
	Config. avanzada (Configuración avanzada)	-	Seleccione la configuración de copia avanzada.	
Vista previa (MFC-J6975DW)	-	Obtenga la vista previa de la copia resultante en la pantalla LCD, antes de que el equipo comience a imprimir.		
Nueva config. predeterminada (Ajust. Nuev. Predet.)	-	Permite establecer la configuración actual como la predeterminada.		
Rest. predet. (Rest. predeter.)	-	Permite restaurar toda la configuración a los valores de fábrica.		









[Escanear]

Nivel 3	Nivel 4	Nivel 5	Nivel 6	Descripciones
a soporte (Cuando introduce una unidad flash USB)	Otras accion- es escaneo (Otras accion- es Escanear a)	-	-	Permite escanear documentos y guardarlos directamente en una unidad flash USB sin utilizar una computadora.

Nivel 3	Nivel 4	Nivel 5	Nivel 6	Descripciones
a soporte (Cuando introduce una unidad flash USB)	 Opciones	-	-	Permite escanear documentos y guardarlos directamente en una unidad flash USB sin utilizar una computadora.
	Guardar acc. dir. (Guar. como acc. dir.)	-	-	
a Mi correo el. (a Mi corr. elec.) (MFC-J6975DW)	-	-	-	Permite escanear un documento en blanco y negro o a color en su dirección de correo electrónico.
a Mi carpeta (MFC-J6975DW)	-	-	-	Permite enviar datos escaneados a una carpeta en el servidor CIFS de su red local o de Internet.
a PC	a archivo	Otras acciones escaneo (Otras acciones Escanear a)	-	Permite escanear documentos y guardarlos en una carpeta de la computadora.
		(Seleccione USB o PC)	 Opciones Guardar acc. dir. (Guar. como acc. dir.)	
	a OCR	Otras acciones escaneo (Otras acciones Escanear a)	-	Convierta un documento escaneado en un archivo de texto editable.
		(Seleccione USB o PC)	 Opciones Guardar acc. dir. (Guar. como acc. dir.)	
	a imagen	Otras acciones escaneo (Otras acciones Escanear a)	-	Permite escanear fotografías o gráficos en las aplicaciones de gráficos.
		(Seleccione USB o PC)	 Opciones Guardar acc. dir. (Guar. como acc. dir.)	
	a correo elect (a e-mail)	Otras acciones escaneo (Otras acciones Escanear a)	-	Permite enviar un documento escaneado como archivo adjunto a un correo electrónico.
		(Seleccione USB o PC)	 Opciones Guardar acc. dir. (Guar.	

Nivel 3	Nivel 4	Nivel 5	Nivel 6	Descripciones	
a PC	a correo elect (a e-mail)	(Seleccione USB o PC)	como acc. dir.)	Permite enviar un documento escaneado como archivo adjunto a un correo electrónico.	
a serv corr elec (a serv e-mail)	Otras accion- es escaneo (Otras accion- es Escanear a)	-	-	Permite enviar datos escaneados a un servidor de correo electrónico haciendo posible que el equipo se comuniquen con la red y con el servidor de correo electrónico.	
		Manual	Sig.		Guardar acc. dir. (Guar. como acc. dir.)
					 Vista previa (MFC-J6975DW)
					 Opciones
			Destinos		
		Añadir dirección	-		
		 Destinos	-		
		Libreta de dir. (Libreta dir.)	Sig.		Guardar acc. dir. (Guar. como acc. dir.)
					 Vista previa (MFC-J6975DW)
					 Opciones
			Destinos		
		Añadir dirección	-		
		 Destinos	-		
a FTP (MFC-J6560DW/ MFC-J6960DW)	Otras accion- es escaneo (Otras accion- es Escanear a)	-	-	Permite escanear documentos directamente a un servidor FTP.	
		(Seleccione Nombre de perfil)	 Opciones		-
		Guardar acc. dir. (Guar. como acc. dir.)	-		
a FTP/SFTP (MFC-J6975DW)	Otras accion- es escaneo	-	-	Permite enviar datos escaneados por FTP/SFTP.	



Nivel 3	Nivel 4	Nivel 5	Nivel 6	Descripciones	
a FTP/SFTP (MFC-J6975DW)	(Otras acciones Escanear a)			Permite enviar datos escaneados por FTP/SFTP.	
	(Seleccione Nombre de perfil)	 Vista previa	-		
		 Opciones	-		
		Guardar acc. dir. (Guar. como acc. dir.)	-		
a la red	Otras acciones escaneo (Otras acciones Escanear a)	-	-	Escanea documentos directamente a un servidor CIFS de su red local o de Internet.	
		(Seleccione Nombre de perfil)	 Vista previa (MFC-J6975DW)		-
			 Opciones		-
	Guardar acc. dir. (Guar. como acc. dir.)	-			
a SharePoint (MFC-J6975DW)	Otras acciones escaneo (Otras acciones Escanear a)	-	-	Permite enviar datos por un servidor SharePoint.	
		(Seleccione Nombre de perfil)	 Vista previa		-
			 Opciones		-
	Guardar acc. dir. (Guar. como acc. dir.)	-			
a la web	-	-	-	Permite cargar los datos escaneados en un servicio de Internet.	
Escaneado SW (Aparece al instalar un escáner con Web Services, que se muestra en el explorador de red de la computadora).	Otras acciones escaneo (Otras acciones Escanear a)	-	-	Escanee datos utilizando el protocolo de Web Services.	
	Escanear	-	-		



Nivel 3	Nivel 4	Nivel 5	Nivel 6	Descripciones
Escaneado SW (Aparece al instalar un escáner con Web Services, que se muestra en el explorador de red de la computadora).	Escan p/ corr. el. (Dig. para email)	-	-	Escanee datos utilizando el protocolo de Web Services.
	Escaneo p/Fax (Dig. para fax)	-	-	
	Escan p/ impr (Dig. para impresión)	-	-	



[Fax]



(Cuando [Vista prev. fax (Vista prev fax)] está configurada en [Desactivada (No)])



Nivel 3	Nivel 4	Nivel 5	Descripciones
Pausa	-	-	Cuando introduce un número de fax o de teléfono en el panel de control, aparece Pausa en la pantalla LCD. Pulse Pausa cuando necesite un retardo al marcar números, como al introducir códigos de acceso o números de tarjetas de crédito. También puede almacenar una pausa cuando configure direcciones.
Conectar (Tecla tel.)	-	-	Pulse antes del marcado si quiere escuchar para asegurarse de que un equipo de fax ha respondido, y luego pulse Iniciar Fax.
Historial de llam. (Historial llamadas)	Remarc.	-	Vuelva a marcar el último número que marcó.
	Llam. saliente	Aplicar	Seleccione un número del historial de llamadas salientes y, después, envíele un fax, agréguelo a la libreta de direcciones o elimínelo.
		Editar	
Historial del ID de llamada (Historial de ID de llamada)	-	Aplicar	Seleccione un número del Historial de ID de llamada y, a continuación, envíele un fax, agréguelo a la libreta de direcciones o elimínelo.
		Editar	
Libreta de dir. (Libreta dir.)	 (Buscar:)	-	Si la función de LDAP está desactivada, la búsqueda se realiza dentro de la libreta de direcciones local. Si la función de LDAP está activada, la búsqueda se realiza dentro de la libreta de direcciones local y el servidor de LDAP.
		Detalle (Aparece solo cuando LDAP está activado).	Permite ver información detallada sobre la dirección seleccionada.
	Editar	-	Almacene números en la libreta de direcciones, configure números de grupo para multienvíos, y cambie y elimine números de la libreta de direcciones.
	(Seleccione Libreta de direcciones)	Aplicar	Permite iniciar el envío de un fax mediante la libreta de direcciones.
 Opciones	Resolución fax	-	Permite configurar la resolución de los faxes salientes.



Nivel 3	Nivel 4	Nivel 5	Descripciones
 Opciones	Contraste	-	Permite ajustar el contraste.
	Fax de 2 caras (MFC-J6960DW/ MFC-J6975DW)	-	Permite establecer el formato de escaneado a 2 caras.
	Tamaño d doc. (Tamaño de doc.)	-	Configure el tamaño del documento para los faxes salientes.
	Escan Pap.largo (Escan pap largo)	-	Permite escanear un documento largo con la unidad ADF.
	Asunto envío	-	Modifique el asunto de un fax saliente.
	Multidifusión (Multienvío)	Añadir nro. (Añadir número)	Permite enviar el mismo mensaje de fax a más de un número de fax.
	Vista previa	-	Permite obtener la vista previa de un mensaje de fax antes de enviarlo.
	Ajuste de color (Config. de color)	-	Establezca si los faxes se envían en blanco y negro o a color.
	Fax diferido	Fax diferido Poner hora	Permite ajustar la hora del día a la que se enviarán los faxes diferidos.
	Trans. por lot (Trans.diferida)	-	Permite combinar los faxes diferidos a un mismo número de fax y a la misma hora del día en una sola transmisión.
	Trans. tiempo real (Trans.t.real)	-	Permite enviar un fax sin utilizar la memoria.
	Modo satélite	-	Active esta opción si tiene problemas para enviar faxes al extranjero.
	Hist. llam. (Histor. llam.)	Remarc.	Vuelva a marcar el último número que marcó.
		Llam. saliente	Seleccione un número del historial de llamadas salientes y, después, envíele un fax, agréguelo a la libreta de direcciones o elimínelo.
		Historial del ID de llamada (Historial de ID de llamada)	Seleccione un número del Historial de ID de llamada y, a continuación, envíele un fax, agréguelo a la libreta de direcciones o elimínelo.
Lib. de dir. (Libreta dir.)	 (Buscar:)	Si la función de LDAP está desactivada, la búsqueda se realiza dentro de la libreta de direcciones local. Si la función de LDAP está activada, la búsqueda se realiza dentro de la libreta de direcciones local y el servidor de LDAP.	
	Editar	Almacene números en la libreta de direcciones, configure números de grupo para multienvíos, y cambie y elimine números de la libreta de direcciones.	
Nueva config. predeterminada (Ajus.Nuev.Predet)	-	Permite establecer la configuración actual como la predeterminada.	
Rest. predet. (Rest.predeter.)	-	Permite restaurar toda la configuración a los valores de fábrica.	
Guardar acc. dir. (Guar.	-	-	Permite guardar la configuración actual como un acceso directo.

Nivel 3	Nivel 4	Nivel 5	Descripciones
como acc. dir.)			

(Cuando [Vista prev. fax (Vista prev fax)] está configurada en [Sí])

Nivel 3	Nivel 4	Nivel 5	Nivel 6	Descripciones	
Envío de faxes	Pausa	-	-	Cuando introduce un número de fax o de teléfono en el panel de control, aparece Pausa en la pantalla LCD. Pulse Pausa cuando necesite un retardo al marcar números, como al introducir códigos de acceso o números de tarjetas de crédito. También puede almacenar una pausa cuando configure direcciones.	
	Conectar (Tecla tel.)	-	-	Pulse antes del marcado si quiere escuchar para asegurarse de que un equipo de fax ha respondido, y luego pulse Iniciar Fax.	
	Historial de llam. (Historial llamadas)	Remarc.	-	-	Vuelva a marcar el último número que marcó.
		Llam. saliente	Aplicar	-	Seleccione un número del historial de llamadas salientes y, después, envíele un fax, agréguelo a la libreta de direcciones o elimínelo.
			Editar		
	Historial del ID de llamada (Historial de ID de llamada)	Aplicar	Editar	Seleccione un número del Historial de ID de llamada y, a continuación, envíele un fax, agréguelo a la libreta de direcciones o elimínelo.	
	Libreta de dir. (Libreta dir.)	 (Buscar:)	-	-	Si la función de LDAP está desactivada, la búsqueda se realiza dentro de la libreta de direcciones local. Si la función de LDAP está activada, la búsqueda se realiza dentro de la libreta de direcciones local y el servidor de LDAP.
			Detalle (Aparece solo cuando LDAP está activado).	-	Permite ver información detallada sobre la dirección seleccionada.
		Editar	-	-	Almacene números en la libreta de direcciones, configure números de grupo para multienvíos, y cambie y elimine números de la libreta de direcciones.
		(Seleccione Libreta de direcciones)	Aplicar	-	Permite iniciar el envío de un fax mediante la libreta de direcciones.
		 Opciones	Resolución fax	-	-
	Contraste		-	-	Permite ajustar el contraste.

Nivel 3	Nivel 4	Nivel 5	Nivel 6	Descripciones
Envío de faxes	 Opciones	Fax de 2 caras (MFC-J6960DW/ MFC-J6975DW)	-	Permite establecer el formato de escaneado a 2 caras.
		Tamaño d doc. (Tamaño de doc.)	-	Configure el tamaño del documento para los faxes salientes.
		Escan Pap.largo (Escan pap largo)	-	Permite escanear un documento largo con la unidad ADF.
		Asunto envío	-	Modifique el asunto de un fax saliente.
		Multidifusión (Multienvío)	Añadir nro. (Añadir número)	Permite enviar el mismo mensaje de fax a más de un número de fax.
		Vista previa	-	Permite obtener la vista previa de un mensaje de fax antes de enviarlo.
		Ajuste de color (Config. de color)	-	Establezca si los faxes se envían en blanco y negro o a color.
		Fax diferido	Fax diferido	Permite ajustar la hora del día a la que se enviarán los faxes diferidos.
			Poner hora	
		Trans. por lot (Trans.diferida)	-	Permite combinar los faxes diferidos a un mismo número de fax y a la misma hora del día en una sola transmisión.
		Trans. tiempo real (Trans.t.real)	-	Permite enviar un fax sin utilizar la memoria.
		Modo satélite	-	Active esta opción si tiene problemas para enviar faxes al extranjero.
		Hist. llam. (Histor. llam.)	Remarc.	Vuelva a marcar el último número que marcó.
			Llam. saliente	Seleccione un número del historial de llamadas salientes y, después, envíele un fax, agréguelo a la libreta de direcciones o elimínelo.
			Historial del ID de llamada (Historial de ID de llamada)	Seleccione un número del Historial de ID de llamada y, a continuación, envíele un fax, agréguelo a la libreta de direcciones o elimínelo.
		Lib. de dir. (Libreta dir.)	 (Buscar:)	Si la función de LDAP está desactivada, la búsqueda se realiza dentro de la libreta de direcciones local. Si la función de LDAP está activada, la búsqueda se realiza dentro de la libreta de direcciones local y el servidor de LDAP.
Editar	Almacene números en la libreta de direcciones, configure			

Nivel 3	Nivel 4	Nivel 5	Nivel 6	Descripciones
Envío de faxes	 Opciones	Lib. de dir. (Libreta dir.)		números de grupo para multienvíos, y cambie y elimine números de la libreta de direcciones.
		Nueva config. predeterminada (Ajust. Nuev. Predet)	-	Permite establecer la configuración actual como la predeterminada.
		Rest. predet. (Rest. predeter.)	-	Permite restaurar toda la configuración a los valores de fábrica.
	Guardar acc. dir. (Guar. como acc. dir.)	-	-	Permite guardar la configuración actual como un acceso directo.
Faxes recibidos	Imprim/Eliminar	Imprimir todo (Faxes nuevos)	-	Permite imprimir los nuevos faxes recibidos.
		Imprimir todo (Faxes antiguos)	-	Permite imprimir los faxes antiguos recibidos.
		Eliminar todo (Faxes nuevos)	-	Permite eliminar los nuevos faxes recibidos.
		Eliminar todo (Faxes antiguos) (Eliminar todo (Faxes antiguos))	-	Permite eliminar los faxes antiguos recibidos.
Libreta de dir. (Libreta dir.)	 (Buscar:)	-	-	Si la función de LDAP está desactivada, la búsqueda se realiza dentro de la libreta de direcciones local. Si la función de LDAP está activada, la búsqueda se realiza dentro de la libreta de direcciones local y el servidor de LDAP.
		Detalle (Aparece solo cuando LDAP está activado).	-	Permite ver información detallada sobre la dirección seleccionada.
	Editar	-	-	Almacene números en la libreta de direcciones, configure números de grupo para multienvíos, y cambie y elimine números de la libreta de direcciones.
	(Seleccione Libreta de direcciones)	Aplicar	-	Permite iniciar el envío de un fax mediante la libreta de direcciones.
Historial de llam. (Historial llamadas)	Remarc.	-	-	Vuelva a marcar el último número que marcó.
	Llam. saliente	Aplicar	-	Seleccione un número del historial de llamadas salientes y, después, envíele un fax, agréguelo a la libreta de direcciones o elimínelo.
		Editar	-	
	Historial del ID de llamada	Aplicar	-	Seleccione un número del Historial de ID de llamada y, a continuación, envíele un fax,
		Editar	-	

Nivel 3	Nivel 4	Nivel 5	Nivel 6	Descripciones
Historial de llam. (Historial llamadas)	(Historial de ID de llamada)			agréguelo a la libreta de direcciones o elimínelo.



[Impresión segura]

(MFC-J6975DW)

Nivel 1	Nivel 2	Nivel 3	Descripciones
Impresión segura	(Seleccione Usuario)	-	Pulse para imprimir los datos guardados en la memoria del equipo cuando ingresa su contraseña de cuatro dígitos. Solo activo cuando el equipo tiene datos de impresión seguros.



[Web]

Nivel 1	Descripciones
Web	Permite conectar el equipo Brother a un servicio de Internet.



[Aplic.]

Nivel 1	Descripciones
Aplic.	Conecte el equipo Brother al servicio Aplicaciones de Brother.



[USB]

Nivel 3	Nivel 4	Nivel 5	Nivel 6	Descripciones
Impresión PDF (Impresión de PDF) (MFC-J6975DW)	(Seleccione un archivo PDF)	Config. impr. (Ajustes impres)	-	Permite imprimir archivos PDF directamente desde una unidad flash USB.
Impresión JPEG (Impresión de JPEG)	Seleccionar archivos	OK	Config. impr. (Ajustes impres)	Permite ajustar las fotografías con las opciones.
		Impr. todo	-	Permite imprimir todas las fotografías de la unidad flash USB.
	Impr. índice (Imprimir índice)	Imprimir hoja índice	Config. impr. (Ajustes impres)	Permite imprimir una página de imágenes en miniatura.
		Imprima fotos	Config. impr. (Ajustes impres)	Permite imprimir fotografías seleccionando los números de índice.
Escan. a soporte (Escan a soporte)	-	-	-	Permite escanear documentos y guardarlos en una unidad flash USB.
Web	-	-	-	Permite conectar el equipo Brother a un servicio de Internet.



[Acces dir copia Doble carta (Accs direct copia Doble carta)]

Nivel 2	Nivel 3	Nivel 4	Descripciones
D carta 2en1 (A3 2en1) Doble carta (A3) Carta⇒D carta (A4⇒A3) D carta⇒Cart (A3⇒A4) Carta + Nota (L) (A4 + Nota (L)) Carta + Nota (P) (A4 + Nota (P)) Carta +cuad. (A4 + Cuadr.) Carta + En blanc (A4 + blanco) Carta centro (A4 Centro)	 Opciones	Calidad	Permite seleccionar la resolución de copia para el tipo de documento.
		Tamaño d doc. (Tamaño de doc.)	Seleccione la opción de tamaño del documento deseada.
		Selec. bandeja (MFC-J6960DW/ MFC-J6975DW)	El equipo selecciona automáticamente la bandeja que contiene el papel más apropiado.
		Tipo de papel	Permite ver el tipo de papel disponible.
		Tamaño papel	Permite configurar el tamaño de papel cargado en la bandeja de papel.
		Densidad	Permite ajustar la densidad.
		Auto alinear	Permite configurar el equipo para que corrija las copias torcidas.



[Descargar software]

Nivel 1	Descripciones
Descargar software	Muestra información sobre cómo descargar e instalar software para dispositivos móviles y computadoras.





[Limp. Cab- ezal impr. (Limpieza cab impr)]

Nivel 1	Descripciones
Limp. Cab- ezal impr. (Limpieza cab impr)	Permite limpiar el cabezal de impresión según le indiquen las instrucciones que irán apareciendo en la pantalla LCD.



[Acc. dir. (Acc. direct.)]

Nivel 2	Nivel 3	Nivel 4	Descripciones
 Añadir acc. dir. (Añadir acceso directo)	Copiar	-	Permite cambiar las configuraciones de las opciones de copia.
	Fax	-	Cambie las configuraciones de las opciones de fax.
	Escanear	a soporte	Permite escanear documentos y guardarlos directamente en una unidad flash USB sin utilizar una computadora.
		a PC (archivo)	Permite escanear documentos y guardarlos en una carpeta de la computadora.
		a PC (OCR)	Convierta un documento escaneado en un archivo de texto editable.

Nivel 2	Nivel 3	Nivel 4	Descripciones
 Añadir acc. dir. (Añadir acceso directo)	Escanear	a PC (imagen)	Permite escanear fotografías o gráficos en las aplicaciones de gráficos.
		a PC (e-mail)	Permite enviar un documento escaneado como archivo adjunto a un correo electrónico.
		a serv corr elec (a serv e-mail)	Permite escanear un documento en blanco y negro o a color en su servidor de correo electrónico.
		a la red	Permite enviar datos escaneados a un servidor CIFS de su red local o de Internet.
		a FTP (MFC-J6560DW/ MFC-J6960DW)	Permite enviar datos escaneados por FTP.
		a FTP/SFTP (MFC-J6975DW)	Permite enviar datos escaneados por FTP/SFTP.
		a SharePoint (MFC-J6975DW)	Permite enviar datos por un servidor SharePoint.
	Web	-	Permite conectar el equipo Brother a un servicio de Internet.
Aplic. (Aplicaciones)	-	Conecte el equipo Brother al servicio Aplicaciones de Brother.	
Esta lista aparece cuando pulsa el icono de cada acceso directo durante 2 segundos.	Cambiar nombre (CambNomb)	-	Permite cambiar el nombre del acceso directo.
	Editar	-	Cambie el ajuste del acceso directo.
	Eliminar	-	Permite eliminar el acceso directo.
	Registrar tarjeta/NFC (Registrar tarjeta NFC)	-	Asigne un acceso directo a una tarjeta de IC.
	Eliminar tarjeta/NFC (Eliminar tarjeta NFC)	-	Eliminar un acceso directo de una tarjeta de IC.
 Editar/Borrar (Edit/Borr)	(Selección del botón de un acceso directo).	Cambiar nombre (CambNomb)	Permite cambiar el nombre del acceso directo.
		Editar	Cambie el ajuste del acceso directo.
		Eliminar	Permite eliminar el acceso directo.
		Registrar tarjeta/NFC (Registrar tarjeta NFC)	Asigne un acceso directo a una tarjeta de IC.
		Eliminar tarjeta/NFC (Eliminar tarjeta NFC)	Eliminar un acceso directo de una tarjeta de IC.



[Tinta]

Nivel 2	Nivel 3	Descripciones
Tinta restante	-	Permite comprobar el volumen de tinta disponible.
Modelo del cart. de tinta (Modelo de cartucho)	-	Consulte el número de los cartuchos de tinta.
Mejorar la calidad de impr.	Compr. calidad de impr. (Comprobar calidad de impr)	Compruebe y corrija la calidad de impresión, la alineación y la alimentación del papel según le indiquen las instrucciones que aparecen en la pantalla LCD.
	Alineamiento	
	Corr. aliment. de papel (Corr la aliment. del papel)	
Limp. de cabezal de impr. (Limpieza de cabezal de imp.)	-	Permite limpiar el cabezal de impresión según le indiquen las instrucciones que irán apareciendo en la pantalla LCD.
Retire restos de papel (Retire los restos de papel)	-	Permite extraer un trozo de papel del equipo según le indiquen en las instrucciones que irán apareciendo en la pantalla LCD.
Opciones impresión	Reducir manchas	Permite reducir las manchas en el papel o los atascos de papel durante la impresión.
	Reducir líneas irregulares	Permite reducir las líneas no niveladas en el papel durante la impresión.
	Mejorar impres (Mejorar impr.)	Permite mejorar la calidad de impresión y reducir la borrosidad.
Revisar cartucho de tinta (Control de cartucho de tinta)	-	Consulte la información del cartucho de tinta.
Comprobación autom. de calidad de impresión (Comprobación automática de calidad de impresión)	-	Detecta automáticamente el estado de los cabezales de impresión y los limpia cuando resulte necesario.



Configuración de Wi-Fi

Nivel 2	Descripciones
Buscar red Wi-Fi	Configure manualmente los ajustes de su red inalámbrica.
Soporte para config. (Soporte de config.)	Configure la red inalámbrica de acuerdo con la información que se muestra en la pantalla LCD.
Botón de comando/WPS (WPS/ Botón de comando)	Permite configurar los ajustes de la red inalámbrica mediante el método de pulsación de un solo botón.
Recuperar WLAN	Restaure y reinicie su red inalámbrica.

Cuando se introduce una unidad flash USB en la ranura USB

Nivel 1	Descripciones
Impresión PDF (Impresión de PDF) (MFC-J6975DW)	Permite imprimir archivos PDF directamente desde una unidad flash USB.
Impresión JPEG (Impresión de JPEG)	Permite seleccionar el menú de fotografía.

Nivel 1	Descripciones
Escan. a soporte (Escan a soporte)	Permite escanear documentos y guardarlos en una unidad flash USB.
Web	Permite conectar el equipo Brother a un servicio de Internet.



Información relacionada

- [Tablas de funciones y configuraciones](#)
-

Cambiar la configuración del equipo mediante Administración basada en Web

Administración basada en Web es una utilidad que usa un navegador web estándar para administrar el equipo mediante el protocolo de transferencia de hipertexto (HTTP) o el protocolo de transferencia de hipertexto a través de SSL (Secure Socket Layer) (HTTPS).

- [¿Qué es Administración basada en Web?](#)
- [Acceder a Administración basada en Web](#)
- [Cambie la contraseña de inicio de sesión mediante la administración basada en web](#)
- [Configuración de la Libreta de direcciones del equipo con Administración basada en Web](#)

¿Qué es Administración basada en Web?

Administración basada en Web es una utilidad que usa un navegador web estándar para administrar el equipo mediante el protocolo de transferencia de hipertexto (HTTP) o el protocolo de transferencia de hipertexto a través de capa de sockets seguros (HTTPS).



- Se recomienda usar la versión más reciente de los siguientes navegadores web:
 - Microsoft Edge, Firefox y Google Chrome™ para Windows
 - Safari, Firefox y Google Chrome™ para Mac
 - Google Chrome™ para Android™
 - Safari y Google Chrome™ para iOS
- Asegúrese de que JavaScript y las cookies siempre estén activados, independientemente del navegador que utilice.
- Asegúrese de que su equipo esté encendido y conectado a la misma red que su computadora y que su red sea compatible con el protocolo TCP/IP.

Estado

Estado del dispositivo

Listo

Actualización automática

No
 Sí

Nivel de tinta estimado

Cartucho

Reserva de tinta interna

M C Y BK

Rendimiento de páginas restante

Rend. pág. apróx. (según ISO)

M C Y BK

*Los rendimientos de páginas restantes son aproximaciones y pueden variar en función del tipo de páginas que se imprimen.

Idioma de Web

Automático

Ubicación del dispositivo

Contacto :

Ubicación :

La pantalla real puede diferir de la pantalla que se muestra arriba.

✓ Información relacionada

- [Cambiar la configuración del equipo mediante Administración basada en Web](#)

Acceder a Administración basada en Web

- Se recomienda usar la versión más reciente de los siguientes navegadores web:
 - Microsoft Edge, Firefox y Google Chrome™ para Windows
 - Safari, Firefox y Google Chrome™ para Mac
 - Google Chrome™ para Android™
 - Safari y Google Chrome™ para iOS
- Asegúrese de que JavaScript y las cookies siempre estén activados, independientemente del navegador que utilice.
- Si configura una nueva contraseña durante la configuración inicial, use la nueva contraseña que especificó para el equipo.
- Si no configuró una nueva contraseña, use la contraseña predeterminada para cambiar la configuración de este equipo. La contraseña predeterminada se encuentra en la parte posterior del equipo, junto a la leyenda "Pwd". También puede encontrar la contraseña predeterminada en el informe de configuración de la red. Se recomienda cambiar la contraseña predeterminada de inmediato para proteger el equipo frente al acceso no autorizado.
- Si se introduce varias veces una contraseña equivocada, no podrá iniciar sesión durante un tiempo. Se puede cambiar la configuración de bloqueo en Administración basada en Web.
- Se pueden conectar hasta ocho computadoras o dispositivos móviles a Administración basada en Web a la vez. Si conecta un noveno dispositivo, se desconectará el primero.
- Se recomienda utilizar el protocolo de seguridad HTTPS cuando establezca la configuración mediante Administración basada en Web. Si utiliza HTTP al establecer la configuración mediante Administración basada en Web, siga las indicaciones de la pantalla para cambiar a una conexión HTTPS segura.
- Cuando utilice HTTPS para realizar la configuración mediante Administración basada en Web, el navegador mostrará un cuadro de diálogo de advertencia. Para evitar mostrar el cuadro de diálogo de advertencia, puede instalar un certificado autofirmado para utilizar comunicación SSL/TLS. Información más detallada >> *Guía de funciones de seguridad*

>> [Iniciar desde el navegador web](#)

>> [Comenzar desde Brother iPrint&Scan \(Windows/Mac\)](#)

>> [Iniciar desde Brother Utilities \(Windows\)](#)

>> [Comience desde Brother Mobile Connect](#)

Iniciar desde el navegador web

1. Inicie su navegador web.
2. Introduzca "https://dirección IP del equipo" en la barra de direcciones de su navegador (donde "dirección IP del equipo" es la dirección IP de su equipo).

Por ejemplo:

https://192.168.1.2

Encontrará la dirección IP del equipo en el Informe de configuración de red.

>> [Imprimir el informe de configuración de la red](#)



- Si está utilizando un sistema de nombres de dominio o ha activado un nombre NetBIOS, puede escribir otro nombre, como "SharedPrinter", en lugar de la dirección IP.

Por ejemplo: https://SharedPrinter

- Si activa un nombre NetBIOS, también puede utilizar el nombre de nodo.

Por ejemplo: https://brn123456abcdef

- El nombre de NetBIOS solo puede encontrarse en el informe de configuración de red.

Aparecerá Administración basada en Web.

3. Si se le solicita una contraseña, ingrésela en el campo **Iniciar sesión** y, luego, haga clic en **Iniciar sesión**.
4. Si desea fijar la barra de navegación en el lateral izquierdo de la pantalla, haga clic en ☰ y luego en .

Ahora puede cambiar la configuración del equipo.

Si modifica la configuración del protocolo, debe reiniciar el equipo tras hacer clic en **Enviar** para activar la configuración.

Luego de configurar los ajustes, haga clic en **Cerrar sesión**.



Si el equipo está inactivo durante un período de tiempo específico, se cierra automáticamente la sesión del usuario. Puede cambiar la configuración para el cierre de sesión en el menú **Hora de cierre de sesión de Administración basada en Web**.

Comenzar desde Brother iPrint&Scan (Windows/Mac)

1. Inicie Brother iPrint&Scan.

- Windows

Haga doble clic en el icono  (**Brother iPrint&Scan**).

- Mac

En la barra de menú **Finder**, haga clic en **Ir > Aplicaciones** y, a continuación, haga doble clic en el icono de iPrint&Scan.

Aparecerá la pantalla de Brother iPrint&Scan.

2. Si el equipo Brother no está seleccionado, haga clic en el botón **Añadir equipo / Seleccione su equipo**, y, a continuación, seleccione el nombre del modelo de la lista. Haga clic en **Aceptar**.
3. Haga clic en el botón **Consumibles/Configuración del equipo**.



Si se muestra la ventana **Consumibles/Configuración del equipo**, haga clic en el enlace **Toda la configuración**.

Aparecerá Administración basada en Web.

4. Si se le solicita una contraseña, ingrésela en el campo **Iniciar sesión** y luego haga clic en **Iniciar sesión**.
5. Si desea fijar la barra de navegación en el lateral izquierdo de la pantalla, haga clic en ☰ y luego en .

Ahora puede cambiar la configuración del equipo.



Si modifica la configuración del protocolo, debe reiniciar el equipo tras hacer clic en **Enviar** para activar la configuración.

Luego de configurar los ajustes, haga clic en **Cerrar sesión**.



Si el equipo está inactivo durante un período de tiempo específico, se cierra automáticamente la sesión del usuario. Puede cambiar la configuración para el cierre de sesión en el menú **Hora de cierre de sesión de Administración basada en Web**.

Iniciar desde Brother Utilities (Windows)

1. Inicie  (**Brother Utilities**) y, a continuación, haga clic en la lista desplegable y seleccione el nombre del modelo (si no está ya seleccionado).
2. Haga clic en **Herramientas** en la barra de navegación izquierda y, a continuación, haga clic en **Configuración del equipo**.
Aparecerá Administración basada en Web.
3. Si se le solicita una contraseña, ingrésela en el campo **Iniciar sesión** y luego haga clic en **Iniciar sesión**.
4. Si desea fijar la barra de navegación en el lateral izquierdo de la pantalla, haga clic en ☰ y luego en .

Ahora puede cambiar la configuración del equipo.

Si modifica la configuración del protocolo, debe reiniciar el equipo tras hacer clic en **Enviar** para activar la configuración.

Luego de configurar los ajustes, haga clic en **Cerrar sesión**.



Si el equipo está inactivo durante un período de tiempo específico, se cierra automáticamente la sesión del usuario. Puede cambiar la configuración para el cierre de sesión en el menú **Hora de cierre de sesión de Administración basada en Web**.

Comience desde Brother Mobile Connect

Instale y configure Brother Mobile Connect en su dispositivo móvil.

1. Inicie Brother Mobile Connect en su dispositivo móvil.
2. Pulse el nombre del modelo en la parte superior de la pantalla.



Si su equipo Brother no aparece en el dispositivo móvil, deslice para seleccionar el nombre de modelo del equipo.

3. Toque **Todas las configuraciones del equipo**.
Aparecerá Administración basada en Web.
4. Si se le solicita una contraseña, ingrésela en el campo **Iniciar sesión** y luego pulse **Iniciar sesión**.
5. Si desea fijar la barra de navegación en el lateral izquierdo de la pantalla, pulse ☰ y, luego, ✖.

Ahora puede cambiar la configuración del equipo.

Si modifica la configuración del protocolo, debe reiniciar el equipo tras pulsar **Enviar** para activar la configuración.

Luego de configurar los ajustes, pulse **Cerrar sesión**.



Si el equipo está inactivo durante un período de tiempo específico, se cierra automáticamente la sesión del usuario. Puede cambiar la configuración para el cierre de sesión en el menú **Hora de cierre de sesión de Administración basada en Web**.



Información relacionada

- [Cambiar la configuración del equipo mediante Administración basada en Web](#)

Información adicional:

- [Imprimir el informe de configuración de la red](#)
-

Cambie la contraseña de inicio de sesión mediante la administración basada en web

La contraseña predeterminada para gestionar la configuración de este equipo se encuentra en la parte posterior del equipo y está marcada como "PwD". Para cambiar la contraseña predeterminada, siga las instrucciones que aparecen en la pantalla cuando inicie sesión. Se recomienda cambiar la contraseña predeterminada de inmediato para proteger el equipo frente al acceso no autorizado.

1. Inicie Administración basada en Web. >> [Acceder a Administración basada en Web](#)
2. En la barra de navegación izquierda, haga clic en **Administrador** > **Contraseña inicio sesión**.



- La contraseña predeterminada para gestionar la configuración de este equipo se encuentra en la parte posterior del equipo y está marcada como "PwD".
- Si la barra de navegación izquierda no está visible, comience desde ☰.

3. Si desea cambiar la contraseña, escriba su contraseña actual en el campo **Introducir clave antigua**.
4. Siga las indicaciones **Contraseña inicio sesión** en pantalla e introduzca la contraseña nueva en el campo **Introduzca la nueva contraseña**.
5. Vuelva a escribir la contraseña nueva en el campo **Confirme la nueva contraseña**.
6. Haga clic en **Enviar**.



También puede cambiar la configuración de bloqueo en el menú **Contraseña inicio sesión**.



Información relacionada

- [Cambiar la configuración del equipo mediante Administración basada en Web](#)

Información adicional:

- [Verifique la contraseña de su equipo](#)
- [Acceder a Administración basada en Web](#)

Configuración de la Libreta de direcciones del equipo con Administración basada en Web

- Se recomienda utilizar el protocolo de seguridad HTTPS cuando establezca la configuración mediante Administración basada en Web.
- Cuando utilice HTTPS para realizar la configuración mediante Administración basada en Web, el navegador mostrará un cuadro de diálogo de advertencia.

1. Inicie Administración basada en Web. >> [Acceder a Administración basada en Web](#)
2. En la barra de navegación izquierda, haga clic en **Libr. direc..**



Si la barra de navegación izquierda no está visible, comience desde ☰.

3. Haga clic en los números de dirección de destino y, a continuación, añada o actualice la información de la libreta de direcciones según sea necesario.
4. Haga clic en **Enviar**.



Información relacionada

- [Cambiar la configuración del equipo mediante Administración basada en Web](#)

Información adicional:

- [Acceder a Administración basada en Web](#)

Apéndice

- [Especificaciones](#)
- [Especificaciones de los suministros](#)
- [Ayuda de Brother y Atención al cliente](#)

Especificaciones

- >> Especificaciones generales
- >> Especificaciones de tamaño de los documentos
- >> Especificaciones de soportes de impresión
- >> Especificaciones del fax
- >> Especificaciones de copia
- >> Especificaciones de la unidad flash USB
- >> Especificaciones del escáner
- >> Especificaciones de la impresora
- >> Especificaciones de la interfaz
- >> Especificaciones de la red
- >> Especificaciones de los requisitos de la computadora

Especificaciones generales

Tipo de impresora		Inyección de tinta
Cabezales de impresión	Negro	Piezoeléctrico con 420 boquillas × 1
	Color	Piezoeléctrico con 420 boquillas × 3
Capacidad de la memoria		<ul style="list-style-type: none"> • MFC-J6560DW/MFC-J6960DW 512 MB • MFC-J6975DW 1 GB
LCD (pantalla de cristal líquido) ¹		<ul style="list-style-type: none"> • MFC-J6560DW Pantalla LCD táctil a color TFT de 2,7 pulg. (67,5 mm) • MFC-J6960DW/MFC-J6975DW Pantalla LCD táctil a color TFT de 3,5 pulg. (87,6 mm)
Fuente de alimentación		CA 100 a 120 V 50/60 Hz (Excepto: Argentina, Bolivia, Chile, Paraguay, Perú y Uruguay) CA 220 a 240 V 50/60 Hz (Argentina, Bolivia, Chile, Paraguay, Perú y Uruguay)
Consumo eléctrico ²		<ul style="list-style-type: none"> • (CA 100 a 120 V 50/60 Hz) <ul style="list-style-type: none"> Copia ³: Aprox. 30 W Preparado ⁴: Aprox. 5,0 W Espera ⁴: Aprox. 1,0 W Apagado ^{4 5}: Aprox. 0,02 W • (CA 220 a 240 V 50/60 Hz) <ul style="list-style-type: none"> Copia ³: Aprox. 31 W Preparado ⁴: Aprox. 5,5 W Espera ⁴: Aprox. 0,9 W Apagado ^{4 5}: Aprox. 0,03 W

Dimensiones

- MFC-J6560DW

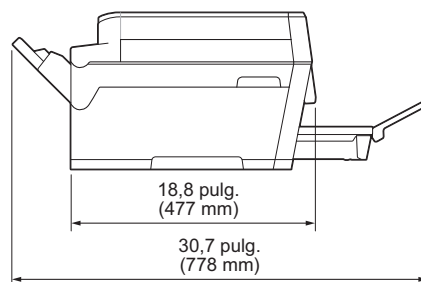
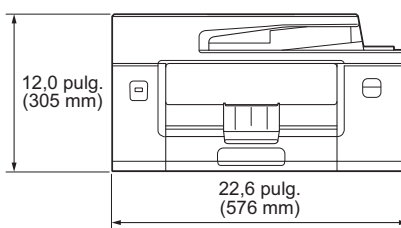

- MFC-J6960DW

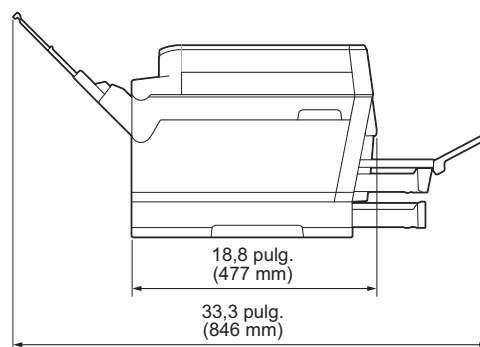
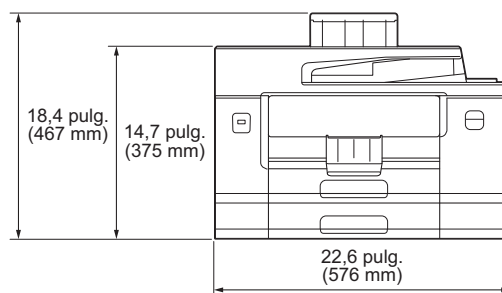

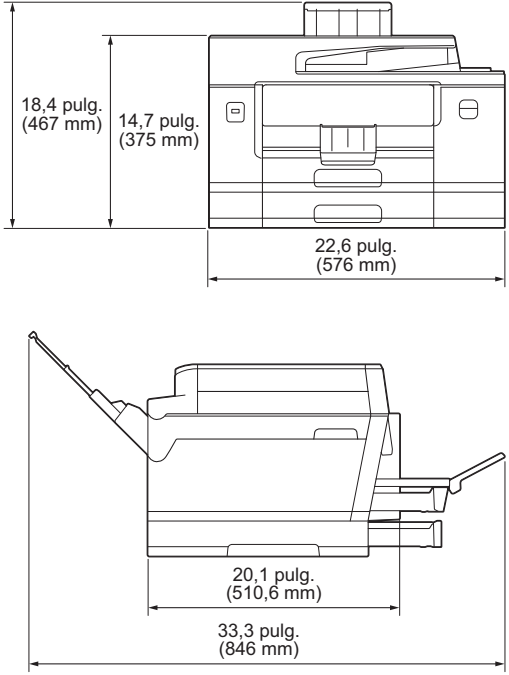
			<ul style="list-style-type: none"> MFC-J6975DW 
Peso			<ul style="list-style-type: none"> MFC-J6560DW 44,3 lb (20,1 kg) MFC-J6960DW 51,6 lb (23,4 kg) MFC-J6975DW 51,8 lb (23,5 kg)
Nivel de ruido	Presión de sonido ⁶	En funcionamiento	<ul style="list-style-type: none"> Impresión 54,5 dB (A) (Aprox.) Copiado (mediante el cristal de escaneado) 53,0 dB (A) (Aprox.)
Temperatura	En funcionamiento	de 50 a 95 °F (de 10 a 35 °C)	
	Calidad de impresión óptima	de 68 a 91 °F (de 20 a 33 °C)	
Humedad	En funcionamiento	de 20 a 80% (sin condensación)	
	Calidad de impresión óptima	de 20 a 80% (sin condensación)	
Alimentador automático de documentos (unidad ADF)			Hasta 50 páginas Papel: 20 lb (80 g/m ²)

¹ Medido diagonalmente.

² Medición realizada mientras el equipo está conectado mediante la misma conexión de red que en el método de ensayo ENERGY STAR ver. 3.2. El consumo eléctrico varía ligeramente dependiendo del entorno de uso o del desgaste de las piezas.

³ Al utilizar la unidad ADF, escaneado e impresión a una cara, resolución: estándar / documento: patrón impreso ISO/IEC 24712.

⁴ Medido según las especificaciones de IEC 62301 Edición 2.0.

⁵ Incluso cuando el equipo esté apagado, este se encenderá automáticamente para realizar las tareas periódicas de mantenimiento del cabezal de impresión y, a continuación, se apagará.

⁶ El ruido depende de las condiciones de impresión.

Especificaciones de tamaño de los documentos

Tamaño del documento	Ancho de la unidad ADF	4,1 a 11,7 pulg. (105 a 297 mm)
	Longitud de unidad ADF ¹	5,8 a 17,0 pulg. (148 a 431,8 mm)
	Ancho del cristal de escaneado	Máx. 11,7 pulg. (297 mm)
	Longitud del cristal de escaneado	Máx. 17,0 pulg. (431,8 mm)

¹ Hasta 35,4 pulg. (900 mm) con la función de papel largo.

Especificaciones de soportes de impresión

Entrada de papel	Bandeja de papel #1	Tipo de papel ¹	Papel normal, Papel para tinta (papel estucado), Papel satinado, Papel reciclado		
		Tamaño de papel	(Horizontal) Carta, Ejecutivo, A4 (Vertical) Doble carta, A3, Legal, México Oficio, Legal India, Folio, A5, A6, Sobres (C5, Com-10, DL, Monarca), Foto (4" x 6" / (10 x 15 cm), Foto L (3,5" x 5" / (9 x 13 cm), Foto 2L (5" x 7" / (13 x 18 cm), Ficha (5" x 8" / (13 x 20 cm)		
		Capacidad máxima de papel	Hasta 250 hojas de papel normal de 20 lb (80 g/m ²)		
	Bandeja de papel #2 (MFC-J6960DW/ MFC-J6975DW)	Tipo de papel	Papel normal, Papel reciclado		
		Tamaño de papel	(Horizontal) Carta, A4 (Vertical) Doble carta, A3, Legal, México Oficio, Legal India, Folio		
		Capacidad máxima de papel	Hasta 250 hojas de papel normal de 20 lb (80 g/m ²)		
	Bandeja multipropósito (bandeja MP) ² (MFC-J6960DW/ MFC-J6975DW)	Tipo de papel ¹	Papel normal, Papel para tinta (papel estucado), Papel satinado, Papel reciclado		
		Tamaño del papel / Capacidad máxima de papel	(Horizontal) Carta, Ejecutivo, A4 (Vertical) Doble carta, A3, Legal, México Oficio, Legal India, Folio, A5, A6, Sobres (C5, Com-10, DL, Monarca), Foto (4" x 6" / (10 x 15 cm), Foto L (3,5" x 5" / (9 x 13 cm), Foto 2L (5" x 7" / (13 x 18 cm), Ficha (5" x 8" / (13 x 20 cm)		Hasta 100 hojas de papel normal de 20 lb (80 g/m ²)
			Papel largo (Ancho: 3,5 - 11,7 pulg. (88,9 - 297 mm) / Altura: 17 - 47,2 pulg. (431,9 - 1200 mm))		Hasta 1 hoja
Ranura de alimentación manual (MFC-J6560DW)	Tipo de papel ¹	Papel normal, Papel para tinta (papel estucado), Papel satinado, Papel reciclado			
	Tamaño de papel	(Horizontal) Carta, Ejecutivo, A4 (Vertical) Doble carta, A3, Legal, México Oficio, Legal India, Folio, A5, A6, Sobres (C5, Com-10, DL, Monarca), Foto (4" x 6" / (10 x 15 cm), Foto L (3,5" x 5" / (9 x 13 cm), Foto 2L (5" x 7" / (13 x 18 cm), Ficha (5" x 8" / (13 x 20 cm)			
	Capacidad máxima de papel	Hasta 1 hoja			
Salida de papel ¹		• Hasta el tamaño de papel Carta/A4			

	<p>Hasta 100 hojas de papel normal de 20 lb (80 g/m²) (entrega de impresión cara arriba a la bandeja de salida de papel)</p> <ul style="list-style-type: none"> Encima del tamaño de papel Carta/A4 <p>Hasta 50 hojas de papel normal de 20 lb (80 g/m²) (entrega de impresión cara arriba a la bandeja de salida de papel)</p>
--	--

- Al imprimir en papel satinado, retire las páginas impresas de la bandeja de salida del papel inmediatamente para evitar que se produzcan borrones de tinta.
- Se recomienda utilizar la bandeja MP con el papel satinado.

Especificaciones del fax

Compatibilidad	ITU-T Súper-Grupo 3
Velocidad del módem	Recuperación automática: 33 600 bps
Ancho de escaneado (documento a una cara)	10,71 pulg. (272 mm) (Doble carta)
Ancho y longitud de escaneado (documento a 2 caras) (MFC-J6960DW/MFC-J6975DW)	Ancho: 10,71 pulg. (272 mm) (Doble carta) (Unidad ADF) Longitud: 16,76 pulg. (425,8 mm) (Unidad ADF)
Ancho de impresión	10,76 pulg. (273,4 mm) (Doble carta)
Escala de grises	ByN: 8 bits (256 niveles) Color: 24 bits (8 bits por color/256 niveles)
Resolución (Horizontal)	203 ppp
Resolución (Vertical)	Estándar: 98 ppp (Negro) 196 ppp (Color)
	Fina: 196 ppp (Negro) 196 ppp (Color)
	Superfina: 392 ppp (Negro)
	Foto: 196 ppp (Negro)
Libreta de direcciones	100 nombres × 2 números o direcciones de correo electrónico
Grupos	Hasta 6
Multienvío	250 (200 libreta de direcciones/50 marcación manual)
Remarcación automática	1 vez transcurridos 5 minutos (Excepto: Argentina, Bolivia, Chile, Paraguay, Perú y Uruguay) 3 veces a intervalos de 5 minutos (Argentina, Bolivia, Chile, Paraguay, Perú y Uruguay)
Transmisión desde la memoria	Hasta 150 páginas ¹
Recepción sin papel	Hasta 150 páginas ¹

¹ "Páginas" se refiere a la "tabla de prueba ITU-T n.º 1" (una carta comercial típica, con resolución estándar, con código MMR).

Especificaciones de copia

Color/Negro	Sí/Sí	
Ancho de copia	10,76 pulg. (273,4 mm) ¹	
Copias múltiples	Apila/ordena hasta 999 páginas	
Ampliar/Reducir	25% hasta 400% (en incrementos de 1%)	
Resolución	Imprime hasta 1200 × 4800 ppp	
Copia de 2 caras automática (MFC-J6960DW/MFC-J6975DW)	Tipo de papel	Papel normal, Papel reciclado
	Tamaño de papel ²	Doble carta, A3, Legal, México Oficio, Legal India, Folio, Carta, Ejecutivo, A4, A5

¹ Al copiar en papel de tamaño Doble carta.

² El papel de tamaño Ejecutivo solo está disponible para países que no sean Argentina, Paraguay, Uruguay, Bolivia, Chile y Perú.

Especificaciones de la unidad flash USB

Soportes compatibles	Unidad flash USB ¹	
Impresión de JPEG	Resolución	Hasta 1200 × 4800 ppp
	Tipo de papel	Papel normal, Papel para tinta (papel estucado), Papel satinado, Papel reciclado
	Tamaño de papel	Carta, A4, Doble carta, A3, Foto (4" × 6" / (10 × 15 cm), Foto 2L (5" × 7" / (13 × 18 cm)
	Formato de archivo	JPEG (no es compatible con el formato JPEG progresivo)
Impresión de PDF (MFC-J6975DW)	Resolución	Hasta 1200 × 1800 ppp
	Tipo de papel	Papel normal, Papel reciclado
	Tamaño de papel	Carta, A4, Doble carta, A3, Legal, México Oficio, Legal India, Folio, Ejecutivo, A5, A6
	Formato de archivo	PDF versión 2.0
Escanear a soporte	Formato de archivo	JPEG, PDF (Color, Gris) TIFF, PDF (Blanco y negro)

¹ La unidad flash USB no está incluida. USB 2.0 de máxima velocidad. Estándar de almacenamiento masivo USB. Formatos compatibles: FAT12/FAT16/FAT32/exFAT

Especificaciones del escáner

Color/Negro	Sí/Sí
Compatible con TWAIN	Sí (Windows 10/Windows 11)
Compatible con WIA	Sí (Windows 10/Windows 11)
Intensidad del color	Procesamiento de color de 48 bits (entrada) Procesamiento de color de 24 bits (salida)
Escala de grises	Procesamiento de color de 16 bits (entrada) Procesamiento de color de 8 bits (salida)

Resolución	Hasta 19 200 × 19 200 ppp (interpolado) ¹ Hasta 1200 × 2400 ppp (óptico) (desde el cristal de escaneado) Hasta 600 × 600 ppp (óptico) (desde la unidad ADF)
Ancho y longitud de escaneado (documento a una cara)	(Cristal de escaneado) Ancho: hasta 11,61 pulg. (295 mm) Longitud: hasta 16,92 pulg. (429,8 mm) (Unidad ADF) Ancho: hasta 11,61 pulg. (295 mm) Longitud: hasta 16,92 pulg. (429,8 mm)
Ancho y longitud de escaneado (documento a 2 caras) (MFC-J6960DW/MFC-J6975DW)	Ancho: hasta 11,61 pulg. (295 mm) (Unidad ADF) Longitud: hasta 16,92 pulg. (429,8 mm) (Unidad ADF)

¹ El controlador TWAIN únicamente (máximo 1200 × 1200 dpi escaneando con el controlador WIA en Windows 10 y Windows 11).

Especificaciones de la impresora

Emulación (MFC-J6975DW)	PCL6, BR-Script3, PDF versión 2.0	
Resolución	Hasta 1200 × 4800 ppp	
Ancho de impresión ¹	10,76 pulg. (273,4 mm) Sin bordes ² : 11 pulg. (279,4 mm)	
Sin bordes	Carta, A4, Doble carta, A3, A6, Foto (4" x 6" / (10 x 15 cm), Foto L (3,5" x 5" / (9 x 13 cm), Foto 2L (5" x 7" / (13 x 18 cm), Ficha (5" x 8" / (13 x 20 cm)	
Impresión automática a 2 caras	Tipo de papel	Papel normal, Papel reciclado
	Tamaño de papel	Doble carta, A3, Legal, México Oficio, Legal India, Folio, Carta, Ejecutivo, A4, A5
Velocidad de impresión	Consulte la página del modelo en la página web local de Brother.	

¹ Al imprimir en papel de tamaño Doble carta.

² Cuando la función Sin bordes está activada.

Especificaciones de la interfaz

USB ^{1 2}	Utilice un cable de interfaz USB 2.0 (Tipo A/B) con una longitud inferior a 16 pies (5 m).
LAN	Use un cable de par trenzado directo Categoría 5e (o superior) para 10Base-T/100Base-TX/1000Base-T.
LAN inalámbrica	IEEE 802.11a/b/g/n (infraestructura) IEEE 802.11a/g/n (Wi-Fi Direct)
NFC (MFC-J6975DW)	Sí

¹ Su equipo tiene una interfaz Hi-Speed USB 2.0. El equipo puede conectarse también a una computadora que disponga de una interfaz USB 1.1.

² Los puertos USB de otras marcas no son compatibles.

Especificaciones de la red



Puede conectar el equipo a una red para imprimir y escanear en red, enviar PC-FAX y recibir PC-FAX (solo Windows).

Seguridad de red (cableada)		APOP, SMTP-AUTH, SSL/TLS (IPP, HTTP, SMTP, POP3, IMAP4, FTP, LDAP), SNMP v3, 802.1x (EAP-MD5, EAP-FAST, PEAP, EAP-TLS, EAP-TTLS), OAuth (SMTP, POP3, IMAP4), Kerberos, IPsec
Seguridad de red (inalámbrica)		APOP, SMTP-AUTH, SSL/TLS (IPP, HTTP, SMTP, POP3, IMAP4, FTP, LDAP), SNMP v3, 802.1x (EAP-FAST, PEAP, EAP-TLS, EAP-TTLS), OAuth (SMTP, POP3, IMAP4), Kerberos, IPsec
Seguridad de la red inalámbrica ¹		WEP 64/128 bit, WPA-PSK (TKIP/AES), WPA2-PSK (TKIP/AES), WPA3-SAE (AES)
Utilidad de asistencia para configuración inalámbrica	WPS	Sí

¹ Wi-Fi Direct solo es compatible con WPA2-PSK (AES).

Especificaciones de los requisitos de la computadora

Sistemas operativos y funciones de software compatibles

Versión de la plataforma informática y del sistema operativo	Interfaz de computadora			Procesador	Espacio en el disco duro para la instalación ¹	
	USB ²	LAN cableada	LAN inalámbrica		Para controladores	Para aplicaciones (Incluye controladores)
Windows 10 Home ³ ⁴ Windows 10 Pro ^{3 4} Windows 10 Education ^{3 4} Windows 10 Enterprise ^{3 4}	Impresión PC Fax ⁵ Escaneo			Procesador de 32 bits (x86) o 64 bits (x64)	80 MB	2,0 GB
Windows 11 Home ³ ⁴ Windows 11 Pro ^{3 4} Windows 11 Education ^{3 4} Windows 11 Enterprise ^{3 4}				Procesador de 64 bits (x64)		
Windows Server 2016 Windows Server 2019 Windows Server 2022	Impresión Escaneo	Impresión		Procesador de 64 bits (x64)	80 MB	80 MB
macOS v13 ⁶ macOS v14 ⁶	Impresión PC Fax (Envío) ⁵			Procesador de 64 bits	N/D	500 MB

macOS v15 ⁶	Escaneo			
ChromeOS™	Impresión Escaneo	N/D	N/D	N/D
Linux (sistemas de gestión de paquetes admitidos: dpkg y rpm) ⁷	Impresión PC Fax (Envío) ⁵ Escaneo	Procesador de 32 bits (x86) o 64 bits (x64)	20 MB	20 MB

¹ Se requiere conexión a Internet para instalar el software.

² Los puertos USB de otras marcas no son compatibles.

³ Para WIA, resolución 1200 x 1200.

⁴ PaperPort™ 14SE admite Windows 10 y Windows 11.

⁵ PC Fax solo admite faxes en blanco y negro.

⁶ Aviso de macOS

Compatible con AirPrint: la impresión, el escaneo o el envío de fax desde una computadora con macOS requiere el uso de AirPrint. Los controladores de Mac no están incluidos para este equipo.

⁷ Se ha verificado que el controlador funciona en las siguientes distribuciones de Linux.

Red Hat Enterprise Linux 8.6 de 64 bits, Red Hat Enterprise Linux 9.1 de 64 bits, Fedora 39 de 64 bits, Mageia 9 de 32 bits, Mageia 9 de 64 bits, openSUSE 15.5 de 64 bits, SUSE Enterprise15-SP4 de 64 bits, Debian 12.2.0 de 32 bits, Debian 12.2.0 de 64 bits, Ubuntu MATE 18.04 de 32 bits, Ubuntu 22.04 de 64 bits, Ubuntu 23.10 de 64 bits, Linux Mint 21.2 de 64 bits, Ubuntu 24.04 de 64 bits.

Para obtener los controladores más recientes, vaya a la página **Descargas** del modelo en support.brother.com/downloads.

Para obtener el SO más reciente, vaya a la página del modelo **SO compatible** en support.brother.com/os.

Todos los nombres de marcas comerciales, marcas y nombres de productos son propiedad de sus respectivas compañías.



Información relacionada

- [Apéndice](#)

Especificaciones de los suministros

>> MFC-J6560DW/MFC-J6960DW

>> MFC-J6975DW

MFC-J6560DW/MFC-J6960DW

Tinta	El equipo utiliza cartuchos de tinta individuales negro, amarillo, cian y magenta, que están separados del cabezal de impresión.	
Vida útil del cartucho de tinta	La primera vez que instale los cartuchos de tinta, el equipo usará una pequeña cantidad extra de tinta para llenar el sistema de tubos de tinta. Se trata de un proceso que se realizará solo una vez y que permitirá realizar impresiones de alta calidad. El rendimiento real de los primeros cartuchos podría ser diferente que el de los subsiguientes debido a la inicialización del sistema de tinta.	
Consumibles de repuesto ¹	<Negro> LC506BK <Amarillo> LC506Y <Cian> LC506C <Magenta> LC506M	Negro: aproximadamente 1000 páginas ² Amarillo, cian y magenta: aproximadamente 900 páginas ²
	<Negro> LC506XLBK <Amarillo> LC506XLY <Cian> LC506XLC <Magenta> LC506XLM	Negro: aproximadamente 2500 páginas ² Amarillo, cian y magenta: aproximadamente 1500 páginas ²
	<Negro> LC506XXLBK <Amarillo> LC506XXLY <Cian> LC506XXLC <Magenta> LC506XXLM	Negro: aproximadamente 5000 páginas ² Amarillo, cian y magenta: aproximadamente 2500 páginas ²

¹ Algunos consumibles de repuesto podrían no estar disponibles en su país.

² Los cartuchos de repuesto ofrecen un rendimiento de páginas aproximado de acuerdo con el ISO/IEC 24711. Para obtener más información sobre el rendimiento, consulte go.brother/pageyield.

MFC-J6975DW

Tinta	El equipo utiliza cartuchos de tinta individuales negro, amarillo, cian y magenta, que están separados del cabezal de impresión.	
Vida útil del cartucho de tinta	La primera vez que instale los cartuchos de tinta, el equipo usará una pequeña cantidad extra de tinta para llenar el sistema de tubos de tinta. Se trata de un proceso que se realizará solo una vez y que permitirá realizar impresiones de alta calidad. El rendimiento real de los primeros cartuchos podría ser diferente que el de los subsiguientes debido a la inicialización del sistema de tinta.	
Consumibles de repuesto ¹	<Negro> LC506BK <Amarillo> LC506Y <Cian> LC506C <Magenta> LC506M	Negro: aproximadamente 1000 páginas ² Amarillo, cian y magenta: aproximadamente 900 páginas ²
	<Negro> LC506XLBK <Amarillo> LC506XLY <Cian> LC506XLC <Magenta> LC506XLM	Negro: aproximadamente 2500 páginas ² Amarillo, cian y magenta: aproximadamente 1500 páginas ²
	<Negro> LC506XXLBK <Amarillo> LC506XXLY <Cian> LC506XXLC	Negro: aproximadamente 5000 páginas ²

	<Magenta> LC506XXLM	Amarillo, cian y magenta: aproximadamente 2500 páginas ²
	<Negro> LC507BK <Amarillo> LC507Y <Cian> LC507C <Magenta> LC507M	Negro: aproximadamente 12 000 páginas ² Amarillo, cian y magenta: aproximadamente 10 000 páginas ²

¹ Algunos consumibles de repuesto podrían no estar disponibles en su país.

² Los cartuchos de repuesto ofrecen un rendimiento de páginas aproximado de acuerdo con el ISO/IEC 24711. Para obtener más información sobre el rendimiento, consulte go.brother/pageyield.



Información relacionada

- [Apéndice](#)

Ayuda de Brother y Atención al cliente

IMPORTANTE

Para obtener ayuda técnica, debe llamar al país en el que compró el equipo. Las llamadas se deben realizar **desde dentro** de ese país.

- >> Preguntas frecuentes (FAQ)
- >> Para el Servicio de atención al cliente
- >> Pedido de accesorios y consumibles

Preguntas frecuentes (FAQ)

Para obtener más información sobre su equipo de Brother, visite la página web de soporte de Brother en support.brother.com. Para obtener más ayuda y sugerencias, vaya a la página **Preguntas frecuentes y Solución de problemas** del modelo; para obtener los controladores y software más recientes, vaya a la página **Descargas** del modelo.

Para el Servicio de atención al cliente

En EE. UU.:

www.brother-usa.com/support
1-877-BROTHER (1-877-276-8437)

En Canadá:

www.brother.ca/support

Localizador de centros de servicio (EE. UU. únicamente)

Si desea conocer la ubicación de un centro de servicio autorizado de Brother, llame al 1-877-BROTHER (1-877-276-8437) o visite www.brother-usa.com/support.

Ubicaciones de los centros de servicio técnico (solo Canadá)

Si desea conocer la ubicación de un centro de servicio autorizado de Brother, visite www.brother.ca/support.

Pedido de accesorios y consumibles

Le recomendamos utilizar insumos originales de Brother, los cuales se encuentran disponibles en la mayoría de las tiendas minoristas de Brother. Si no logra encontrar los consumibles que necesita y posee una tarjeta de crédito Visa, MasterCard, Discover o American Express, o bien una cuenta PayPal, puede pedir los consumibles directamente a Brother. Visite nuestro sitio en línea para acceder a la selección completa de accesorios y consumibles de Brother disponibles para su compra.

NOTA

En Canadá solo se aceptan las tarjetas Visa y MasterCard.

En EE. UU.:

1-877-BROTHER (1-877-276-8437)

www.brother-usa.com/support

En Canadá:

www.brother.ca



Información relacionada

- [Apéndice](#)

brother



US/LTN-SPA
Versión 0-1