



Guía del usuario online

MFC-J3660DW

MFC-J3960DW

MFC-J6560DW

MFC-J6760DW

MFC-J6960DW

MFC-J6975DW

MFC-J6977DW

Tabla de contenido

| | |
|--|-----------|
| Antes de utilizar su equipo | 1 |
| Definición de las indicaciones | 2 |
| Marcas comerciales | 3 |
| Observaciones sobre la concesión de licencias de código abierto | 4 |
| Copyright y licencia | 5 |
| Notas importantes | 6 |
| Presentación de su equipo | 7 |
| Antes de utilizar el equipo | 8 |
| Información general del panel de control | 9 |
| Información general de la pantalla LCD táctil | 12 |
| Información general de la pantalla de configuración | 15 |
| Configurar la pantalla Preparado | 17 |
| Definir pantallas de funciones predeterminadas | 18 |
| Introducción de texto en el equipo Brother | 19 |
| Acceso a Brother Utilities (Windows) | 20 |
| Desinstalación de los controladores y el software de Brother (Windows) | 21 |
| Acceder a Brother iPrint&Scan (Windows/Mac) | 22 |
| Ubicación de los puertos USB / Ethernet en el equipo Brother | 23 |
| Manipulación del papel | 24 |
| Cargar papel | 25 |
| Información general de la carga de papel | 26 |
| Cargar papel en la bandeja de papel 1 / bandeja de papel 2 / bandeja de papel 3 | 29 |
| Cargar papel en la bandeja multipropósito (bandeja MP) | 44 |
| Cargar papel en la ranura de alimentación manual | 52 |
| Área no imprimible | 55 |
| Ajustes de papel | 56 |
| Soportes de impresión aceptados | 61 |
| Cargar documentos | 68 |
| Cargar documentos en el alimentador automático de documentos (unidad ADF) | 69 |
| Colocar documentos en el cristal de escaneado | 71 |
| Preajuste de la orientación de documentos de tamaño A4 o Letter al utilizar el cristal de escaneado | 72 |
| Área no escaneable | 73 |
| Imprimir | 74 |
| Imprimir desde el ordenador (Windows) | 75 |
| Imprimir una fotografía (Windows) | 76 |
| Imprimir un documento (Windows) | 77 |
| Impresión de más de una página en una sola hoja de papel (N en 1) (Windows) | 79 |
| Imprimir en forma de póster (Windows) | 80 |
| Impresión en ambas caras del papel de forma automática (impresión automática a doble cara) (Windows) | 81 |
| Imprimir automáticamente un folleto (Windows) | 84 |
| Impresión segura (Windows) | 86 |
| Imprimir en escala de grises un documento en color (Windows) | 87 |
| Imprimir en Papel largo (Windows) | 88 |

| | |
|--|------------|
| Imprimir en Sobre (Windows)..... | 89 |
| Utilizar un perfil de impresión predefinido (Windows) | 90 |
| Cambiar la configuración de impresión predefinida (Windows) | 92 |
| Configuración del controlador de impresora (Windows) | 93 |
| Imprimir desde el ordenador (Mac)..... | 97 |
| Imprimir mediante Brother iPrint&Scan (Windows/Mac)..... | 98 |
| Imprimir fotografías o documentos mediante Brother iPrint&Scan (Windows/Mac)..... | 99 |
| Imprimir en ambas caras del papel de forma automática mediante Brother iPrint&Scan (impresión automática a 2 caras) (Windows/Mac) | 101 |
| Imprimir más de una página en una sola hoja de papel mediante Brother iPrint&Scan (N en 1) (Windows/Mac)..... | 103 |
| Imprimir un documento en color en escala de grises mediante Brother iPrint&Scan (Windows/ Mac) | 104 |
| Imprimir datos directamente desde una unidad flash USB | 105 |
| Imprimir fotografías directamente desde la unidad flash USB | 106 |
| Imprimir archivos PDF directamente desde una unidad flash USB | 112 |
| Imprimir un adjunto de correo electrónico..... | 114 |
| Impresión universal | 115 |
| Información general de la impresión universal..... | 116 |
| Configurar la impresión universal..... | 117 |
| Añadir una impresora compatible con la impresión universal al ordenador | 118 |
| Dar de baja a su equipo de la impresión universal | 119 |
| Cancelación de trabajos de impresión..... | 120 |
| Escanear | 121 |
| Escanear mediante el botón de escaneado del equipo | 122 |
| Configurar el botón de escaneado en el equipo..... | 123 |
| Escanear documentos de varias páginas tamaño A4 o Letter | 124 |
| Escanear fotografías y gráficos | 125 |
| Escanear documentos como un único archivo PDF | 127 |
| Guardar los datos escaneados en una unidad flash USB..... | 129 |
| Escanear varias tarjetas de visita y fotografías (Recorte automático) | 131 |
| Escanear a un archivo de texto modificable mediante OCR..... | 132 |
| Guardar los datos escaneados como un documento adjunto de correo electrónico | 134 |
| Enviar datos escaneados a un destinatario de correo electrónico..... | 136 |
| Escanear a FTP..... | 138 |
| Escanear a Servidor SSH (SFTP) | 142 |
| Escanear a red (Windows) | 149 |
| Escanear a SharePoint | 153 |
| Web services (Servicios web) para escanear en su red (Windows) | 157 |
| Escanear mediante Brother iPrint&Scan (Windows/Mac)..... | 161 |
| Escanear desde el ordenador (Windows)..... | 162 |
| Escanear con Kofax PaperPort™ 14SE o con otras aplicaciones de Windows | 163 |
| Escanear con Fax y Escáner de Windows | 168 |
| Escanear desde el ordenador (Mac)..... | 172 |
| Configurar ajustes de escaneado mediante Administración basada en Web..... | 173 |
| Configurar el nombre del archivo de escaneado mediante Administración basada en Web | 174 |
| Establecer el informe de correo electrónico del trabajo de escaneado utilizando Administración basada en Web | 175 |

| | |
|---|------------|
| Copia | 176 |
| Copiar un documento | 177 |
| Aumentar o reducir imágenes copiadas..... | 179 |
| Ordenar copias..... | 180 |
| Hacer copias de diseño de página (N en 1 o póster)..... | 181 |
| Copiar en ambas caras del papel (copia de 2 caras)..... | 184 |
| Copiar una tarjeta de ID | 187 |
| Usar los accesos directos de copia en A3 | 189 |
| Copiar ajustes | 191 |
| Fax | 194 |
| Configuración inicial para fax y servicios telefónicos | 195 |
| Configurar el ID de estación | 196 |
| Especificación del modo de marcación por tonos o por pulsos | 197 |
| Definir el tipo de línea telefónica | 198 |
| Voz sobre protocolo de Internet (VoIP/Interferencia en la línea telefónica) | 200 |
| Enviar un fax | 201 |
| Envío de un fax desde un equipo Brother | 202 |
| Enviar un fax manualmente..... | 204 |
| Envío del mismo fax a más de un destinatario (multienvío)..... | 205 |
| Opciones de fax | 207 |
| Recibir un fax | 209 |
| Configuración del modo de recepción..... | 210 |
| Establecimiento de detección de fax..... | 215 |
| Vista previa de fax..... | 216 |
| Opciones de recepción en memoria..... | 220 |
| Números de Fax..... | 221 |
| Almacenar números en la libreta de direcciones | 222 |
| Modifique o elimine números o nombres de la libreta de direcciones..... | 223 |
| Configuración de grupos para multienvío..... | 224 |
| Informes de fax | 225 |
| Configurar el formato del informe "Verificación de la transmisión"..... | 226 |
| Configurar los intervalos del diario del fax | 227 |
| Dispositivos externos | 228 |
| PC-FAX | 229 |
| I-Fax (Fax por Internet) | 230 |
| Red | 231 |
| Funciones de red básicas admitidas..... | 232 |
| Configurar ajustes de red..... | 233 |
| Configurar los ajustes de la red mediante el panel de control | 234 |
| Ajustes de red inalámbrica..... | 235 |
| Utilizar la red inalámbrica | 236 |
| Utilizar Wi-Fi Direct®..... | 248 |
| Activar/Desactivar LAN inalámbrica | 252 |
| Imprimir el informe WLAN | 253 |
| Funciones de red | 257 |
| Imprimir el informe de configuración de la red | 258 |
| Configuración de los ajustes del servidor proxy mediante Administración basada en Web | 259 |

| | |
|---|------------|
| Configurar y controlar la búsqueda de LDAP..... | 260 |
| Sincronización de la hora con el servidor SNTP mediante administración basada en Web..... | 263 |
| Reenviar faxes entrantes a un destino de red..... | 266 |
| Gigabit Ethernet (solo red cableada)..... | 269 |
| Usar funciones de detección de red global..... | 270 |
| Restablecer la configuración de la red a los ajustes predeterminados de fábrica..... | 273 |
| Herramientas de gestión de Brother..... | 274 |
| Seguridad..... | 275 |
| Mobile/Web Connect..... | 276 |
| AirPrint..... | 277 |
| Información general de AirPrint..... | 278 |
| Antes de utilizar AirPrint (macOS)..... | 279 |
| Imprimir con AirPrint..... | 280 |
| Escanear con AirPrint (macOS)..... | 283 |
| Enviar un fax con AirPrint (macOS)..... | 284 |
| Mopria™ Print Service y Mopria™ Scan..... | 285 |
| Brother Mobile Connect..... | 286 |
| Brother Web Connect..... | 287 |
| Información general de Brother Web Connect..... | 288 |
| Servicios en línea usados con Brother Web Connect..... | 290 |
| Configuración de Brother Web Connect..... | 292 |
| Escanear y cargar documentos mediante Brother Web Connect..... | 298 |
| Cargar un documento desde un dispositivo de memoria externo con Brother Web Connect..... | 299 |
| Descarga e impresión de documentos mediante Brother Web Connect..... | 300 |
| Descargar y guardar un documento en un dispositivo de memoria externo mediante Brother Web Connect..... | 301 |
| Reenvío de faxes a la nube o al correo electrónico..... | 302 |
| Solución de problemas..... | 304 |
| Mantenimiento rutinario..... | 305 |
| Sustituir los cartuchos de tinta..... | 306 |
| Mejora de la calidad de impresión..... | 309 |
| Limpiar el cabezal de impresión desde el equipo Brother..... | 310 |
| Limpiar el cabezal de impresión mediante Administración basada en Web..... | 311 |
| Limpiar el cabezal de impresión desde el ordenador (Windows)..... | 312 |
| Detectar automáticamente y mejorar las condiciones de los inyectores de los cabezales de impresión..... | 313 |
| Corregir la alimentación de papel para borrar líneas verticales..... | 314 |
| Cambiar las opciones de impresión para mejorar los resultados de impresión..... | 315 |
| Comprobar el equipo Brother..... | 316 |
| Comprobar la información del equipo..... | 317 |
| Comprobar la calidad de impresión..... | 318 |
| Comprobar la alineación de impresión desde el equipo Brother..... | 320 |
| Comprobar el volumen de tinta (Indicador del número de páginas)..... | 321 |
| Supervisar el estado del equipo mediante Brother iPrint&Scan (Windows/Mac)..... | 322 |
| Limpiar el equipo Brother..... | 324 |
| Limpiar el escáner..... | 325 |
| Limpiar el sensor de documentos de la unidad ADF..... | 327 |





| | |
|---|------------|
| Limpiar la pantalla LCD del equipo | 328 |
| Limpiar la parte exterior del equipo | 329 |
| Limpiar la pletina de la impresora del equipo | 332 |
| Limpiar los rodillos de alimentación del papel | 333 |
| Limpie la almohadilla base | 335 |
| Limpiar los rodillos de recogida de papel de la bandeja de papel 1 | 337 |
| Limpiar los rodillos de recogida de papel de las bandejas de papel 2 y 3 | 339 |
| Actualizar el firmware del equipo | 340 |
| Restablecer el equipo | 341 |
| Información general de funciones de restablecimiento | 342 |
| Restablecer el equipo | 344 |
| Embalar y enviar su equipo | 345 |
| Ajustes del equipo | 347 |
| Consultar la contraseña del equipo | 348 |
| Cambiar los ajustes del equipo desde el panel de control | 349 |
| En el caso de un corte del suministro eléctrico (almacenamiento en memoria) | 350 |
| Configuración general | 351 |
| Grabación de los ajustes favoritos como acceso directo | 358 |
| Imprimir informes | 364 |
| Tablas de ajustes y funciones | 367 |
| Cambiar los ajustes del equipo mediante Administración basada en Web | 394 |
| ¿Qué es Administración basada en Web? | 395 |
| Acceder a Administración basada en Web | 397 |
| Cambiar la contraseña de inicio de sesión mediante la Administración basada en Web | 400 |
| Configuración de la libreta de direcciones del equipo mediante Administración basada en Web ... | 401 |
| Apéndice | 402 |
| Especificaciones | 403 |
| Especificaciones de los consumibles | 413 |
| Información sobre el medio ambiente y el cumplimiento de normativas | 415 |
| Información relativa a papel reciclado | 416 |
| Disponibilidad de piezas de servicio | 417 |
| Sustancias químicas (REACH de la UE) | 418 |
| Ayuda y servicio de atención al cliente de Brother | 419 |

Antes de utilizar su equipo

- [Definición de las indicaciones](#)
- [Marcas comerciales](#)
- [Observaciones sobre la concesión de licencias de código abierto](#)
- [Copyright y licencia](#)
- [Notas importantes](#)

Definición de las indicaciones

En esta Guía del usuario se utilizan los siguientes símbolos y convenciones:

| | |
|--|--|
|  ADVERTENCIA | ADVERTENCIA indica una situación potencialmente peligrosa que, si no se evita, puede producir la muerte o lesiones graves. |
|  AVISO | AVISO indica una situación potencialmente peligrosa que, si no se evita, puede producir lesiones leves o moderadas. |
| IMPORTANTE | IMPORTANTE indica una situación potencialmente peligrosa que, si no se evita, puede producir daños materiales o que el producto deje de funcionar. |
| NOTA | NOTA especifica el entorno operativo, las condiciones de instalación o las condiciones especiales de uso. |
|  | Los iconos de consejos aportan sugerencias útiles e información complementaria. |
|  | Los iconos de peligro de descarga eléctrica le advierten de la posibilidad de sufrir descargas eléctricas. |
| Negrita | Los caracteres en negrita identifican los botones del panel de control del equipo o de la pantalla del ordenador. |
| <i>Cursiva</i> | Los caracteres en cursiva tienen por objeto destacar puntos importantes o derivarle a un tema afín. |
| Courier New | La fuente Courier New identifica los mensajes que aparecen en la pantalla LCD del equipo. |



Información relacionada

- [Antes de utilizar su equipo](#)

Marcas comerciales

Apple, App Store, AirPrint, Mac, macOS, iPadOS, iPad, iPhone, iPod touch y Safari son marcas comerciales de Apple Inc. registradas en Estados Unidos y en otros países.

Kofax y Kofax PaperPort son marcas comerciales o marcas comerciales registradas de Tungsten Automation o sus filiales en Estados Unidos y/u otros países.

Wi-Fi®, Wi-Fi Alliance® y Wi-Fi Direct® son marcas comerciales registradas de Wi-Fi Alliance®.

WPA™, WPA2™, WPA3™ y Wi-Fi Protected Setup™ son marcas comerciales de Wi-Fi Alliance®.

Android, Google Drive, Google Play y ChromeOS son marcas comerciales de Google LLC. El uso de estas marcas comerciales está sujeto a permisos de Google.

EVERNOTE es una marca comercial de Evernote Corporation y se utiliza bajo licencia.

La marca denominativa Bluetooth® es una marca comercial registrada propiedad de Bluetooth SIG, Inc. y cualquier uso que Brother Industries, Ltd. haga de dichas marcas se realiza bajo licencia. Otras marcas y nombres comerciales pertenecen a sus respectivos propietarios.

Mopria™, el logotipo de Mopria™ y la marca y el logotipo de Mopria Alliance™ son marcas comerciales registradas y/o no registradas y marcas de servicio de Mopria Alliance, Inc. en Estados Unidos y otros países. Su uso no autorizado está estrictamente prohibido.

Linux® es una marca comercial registrada de Linus Torvalds en Estados Unidos y otros países.

QR Code es una marca comercial registrada de DENSO WAVE INCORPORATED.

Adobe® y Reader® son marcas comerciales registradas o marcas comerciales de Adobe Systems Incorporated en Estados Unidos y/o en otros países.

Cada compañía cuyo título de software se menciona en este manual tiene un Contrato de licencia de software específico de sus programas registrados.

Marcas comerciales de software

FlashFX® es una marca comercial registrada de Datalight, Inc.

FlashFX® Pro™ es una marca comercial de Datalight, Inc.

FlashFX® Tera™ es una marca comercial de Datalight, Inc.

Reliance™ es una marca comercial de Datalight, Inc.

Reliance Nitro™ es una marca comercial de Datalight, Inc.

Datalight® es una marca comercial registrada de Datalight, Inc.

Cualquier nombre comercial o nombre de producto de una empresa que aparezca en productos Brother, documentos relacionados u otro material es una marca comercial o marca registrada de la respectiva empresa.



Información relacionada

- [Antes de utilizar su equipo](#)

Observaciones sobre la concesión de licencias de código abierto

Este producto incluye software de código abierto.

Para consultar las observaciones sobre la licencia de código abierto y la información de derechos de autor, vaya a la página **Manuales** de su modelo en support.brother.com/manuals.



Información relacionada

- [Antes de utilizar su equipo](#)
-

Copyright y licencia

©2025 Brother Industries, Ltd. Todos los derechos reservados.

Este producto incluye software desarrollado por los siguientes proveedores:

Este producto incluye el software "KASAGO TCP/IP" desarrollado por ZUKEN ELMIC, Inc.

Copyright 1989-2020 Datalight, Inc., Todos los derechos reservados.

FlashFX® Copyright 1998-2020 Datalight, Inc.



Información relacionada

- [Antes de utilizar su equipo](#)
-

Notas importantes

- Busque en support.brother.com/downloads los controladores y las actualizaciones de software de Brother.
- Para mantener actualizado el rendimiento del equipo, compruebe aquí support.brother.com/downloads si hay nuevas actualizaciones del firmware. De lo contrario, es posible que no estén disponibles algunas de las funciones del equipo.
- No use este producto en un país distinto del de adquisición, pues podría infringir la normativa sobre electricidad y telecomunicaciones inalámbricas de dicho país.
- Antes de entregar su equipo a otra persona, sustituirlo o deshacerse de él, le recomendamos encarecidamente que restablezca el equipo a su configuración de fábrica para eliminar toda la información personal.
- En este documento, Windows 10 hace referencia a Windows 10 Home, Windows 10 Pro, Windows 10 Education y Windows 10 Enterprise.
- En este documento, Windows 11 hace referencia a Windows 11 Home, Windows 11 Pro, Windows 11 Education y Windows 11 Enterprise.
- En este manual del operador, se utilizan los mensajes de la pantalla LCD de modelo MFC-J6960DW, a no ser que se especifique lo contrario.
- En este manual del operador, se utilizan las ilustraciones de modelo MFC-J6960DW, a no ser que se especifique lo contrario.
- Las capturas de pantalla o imágenes de esta Guía del usuario se incluyen para fines ilustrativos y pueden existir diferencias entre estas y los productos reales.
- Las pantallas que aparecen en este manual pueden diferir de las pantallas de su ordenador según su sistema operativo.
- Si los mensajes de la pantalla LCD, los nombres de los botones del panel de control y otras indicaciones varían en función del país, se mostrarán las indicaciones de cada país.
- El contenido de este documento y las especificaciones de este producto están sujetos a cambios sin previo aviso.



Información relacionada

- [Antes de utilizar su equipo](#)

Información adicional:

- [Restablecer el equipo](#)

Presentación de su equipo

- [Antes de utilizar el equipo](#)
- [Información general del panel de control](#)
- [Información general de la pantalla LCD táctil](#)
- [Introducción de texto en el equipo Brother](#)
- [Acceso a Brother Utilities \(Windows\)](#)
- [Acceder a Brother iPrint&Scan \(Windows/Mac\)](#)
- [Ubicación de los puertos USB / Ethernet en el equipo Brother](#)

Antes de utilizar el equipo

Antes de intentar cualquier operación de impresión, compruebe lo siguiente:

- Asegúrese de que ha instalado el software y los controladores adecuados para el equipo.
- Para usuarios de cable USB o de red: Asegúrese de que el cable de interfaz sea físicamente seguro.

Selección del tipo correcto de papel

Para la impresión de alta calidad, es importante seleccionar el tipo correcto de papel. Asegúrese de leer la información relativa al papel aceptado antes de comprarlo y determinar la zona imprimible en función de los ajustes del controlador de la impresora o de la aplicación que utilice para imprimir.

Impresión, escaneado y envío de faxes de manera simultánea

El equipo puede imprimir desde el ordenador al mismo tiempo que envía o recibe un fax en la memoria o mientras escanea un documento al ordenador. El envío de faxes no se detiene durante la impresión desde el ordenador. No obstante, cuando el equipo esté copiando o recibiendo un fax en papel, detiene la operación de impresión y continúa con la impresión al finalizar la copia o recepción del fax.

Software de seguridad (Windows)

Si su ordenador está protegido por un software de seguridad y no puede imprimir en red, escanear en red o mandar un fax por PC-FAX, es posible que tenga que configurar los ajustes del software de seguridad. Si utiliza el software de seguridad de Windows y ha instalado los controladores siguiendo los pasos del instalador, se habrá aplicado la configuración necesaria del software de seguridad. Si utiliza otro software de servidor de seguridad personal, consulte la Guía del usuario del software o póngase en contacto con el fabricante del software.



Información relacionada

- [Presentación de su equipo](#)

Información general del panel de control

>> MFC-J3660DW/MFC-J6560DW/MFC-J6760DW

>> MFC-J3960DW/MFC-J6960DW/MFC-J6975DW/MFC-J6977DW

MFC-J3660DW/MFC-J6560DW/MFC-J6760DW

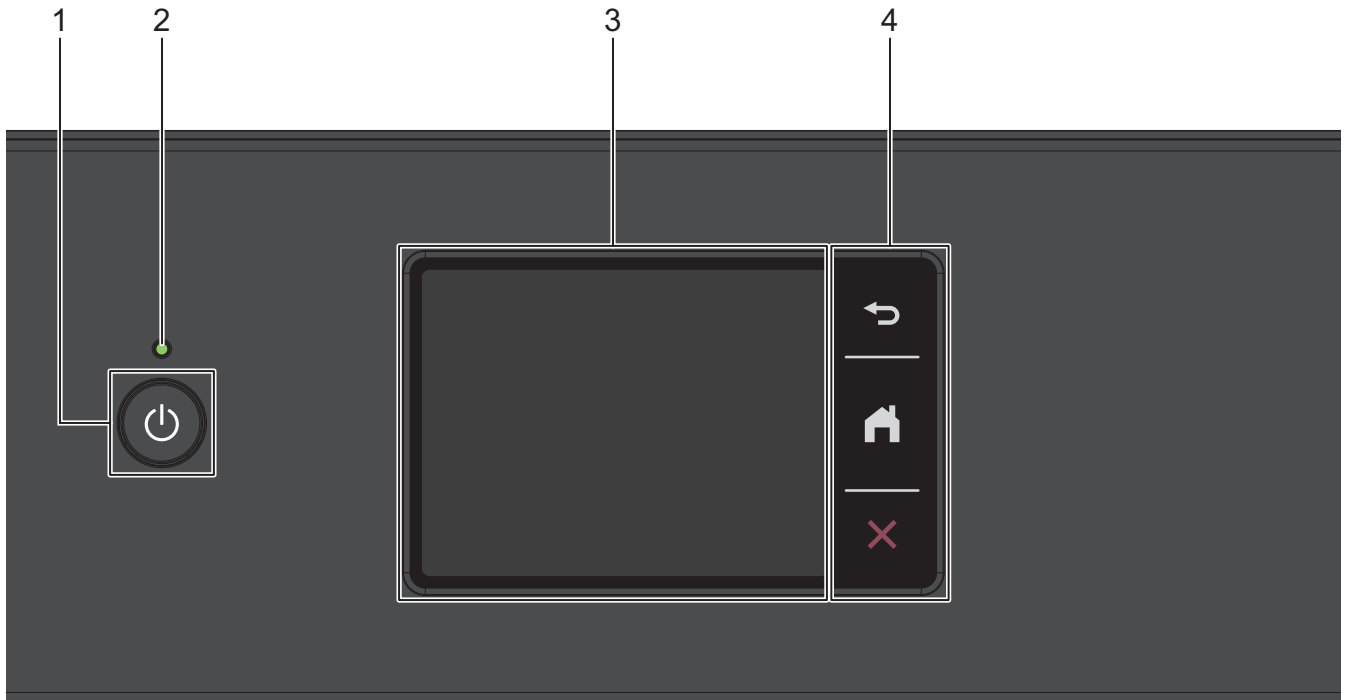

1. Encendido y apagado

Pulse  para encender el equipo.

Pulse y mantenga pulsado  para apagar el equipo. La pantalla táctil mostrará [Apagando equipo] y permanecerá encendida unos segundos antes de apagarse. Siempre habrá un teléfono externo conectado o un contestador automático (TAD) disponibles.

Si apaga el equipo mediante , el cabezal de impresión se seguirá limpiando de forma periódica para mantener la calidad de impresión. Para prolongar la vida útil del cabezal de impresión, ahorrar tinta y mantener la calidad de impresión, mantenga siempre el equipo enchufado.

2. Indicador de encendido LED

El LED se ilumina según el estado del equipo.

El LED parpadea cuando el equipo está en Modo espera.

3. Pantalla de cristal líquido (LCD) táctil

Acceda a menús y opciones pulsándolos en esta pantalla táctil.

4. Botones de menú

 (Volver)

Pulse para volver al menú anterior.

 (Inicio)

Pulse para volver a la pantalla Inicio.

(Cancelar)

Púselo para cancelar una operación.

MFC-J3960DW/MFC-J6960DW/MFC-J6975DW/MFC-J6977DW

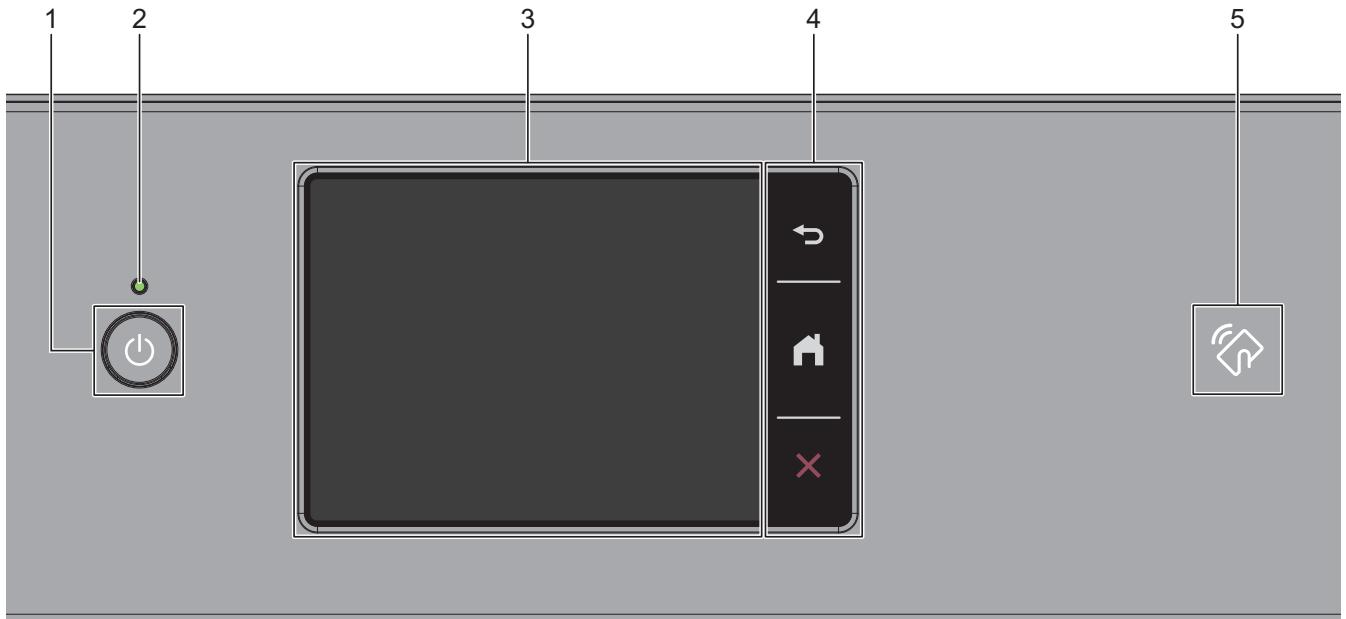

1. Encendido y apagado

Pulse  para encender el equipo.

Pulse y mantenga pulsado  para apagar el equipo. La pantalla táctil mostrará [Apagando equipo] y permanecerá encendida unos segundos antes de apagarse. Siempre habrá un teléfono externo conectado o un contestador automático (TAD) disponibles.

Si apaga el equipo mediante , el cabezal de impresión se seguirá limpiando de forma periódica para mantener la calidad de impresión. Para prolongar la vida útil del cabezal de impresión, ahorrar tinta y mantener la calidad de impresión, mantenga siempre el equipo enchufado.

2. Indicador de encendido LED

El LED se ilumina según el estado del equipo.

El LED parpadea cuando el equipo está en Modo espera.

3. Pantalla de cristal líquido (LCD) táctil

Acceda a menús y opciones pulsándolos en esta pantalla táctil.

4. Botones de menú

(Volver)

Pulse para volver al menú anterior.

(Inicio)

Pulse para volver a la pantalla Inicio.

(Cancelar)

Púselo para cancelar una operación.

5.  **Símbolo de NFC (transmisión de datos en proximidad)**

(MFC-J6975DW/MFC-J6977DW)

Puede utilizar la autenticación con tarjeta poniendo en contacto la tarjeta IC con el símbolo de NFC del panel de control.



Información relacionada

- [Presentación de su equipo](#)
-

Información general de la pantalla LCD táctil

Con el dedo, pulse ◀▶ o ▲▼ en la pantalla LCD para mostrar y acceder a las opciones del equipo.



(MFC-J3960DW/MFC-J6960DW/MFC-J6975DW/MFC-J6977DW) También puede acceder a todas las opciones del equipo deslizando la pantalla LCD hacia la izquierda, derecha, arriba o abajo para desplazarse por ellas.

Puede cambiar las pantallas de inicio pulsando ◀ o ▶.

Puede acceder a los distintos ajustes desde las pantallas de inicio.

Pantalla de inicio

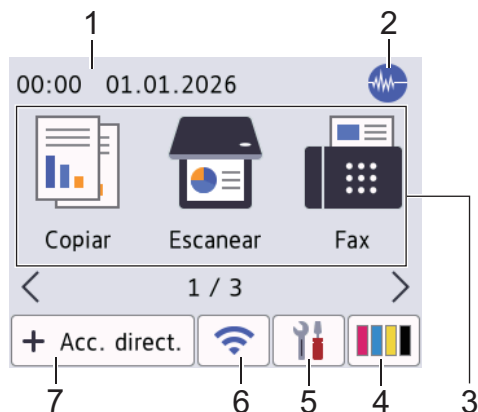

En esta pantalla se muestra el estado del equipo cuando está inactivo. Cuando se muestra, indica que el equipo está listo para ejecutar el comando siguiente.

1. Fecha y hora

Muestra la fecha y la hora configuradas en el equipo.

2. Modo silencioso

Este icono aparece cuando el ajuste [Modo Silencioso] está establecido en [Sí].

El ajuste de modo silencioso puede reducir el ruido de impresión. Si está activado el modo silencioso, se ralentizará la velocidad de impresión.

3. Modos:

Pulse para cambiar a cada modo.

- [Copiar]
- [Escanear]
- [Fax]
- [Impresión segura] (MFC-J6975DW/MFC-J6977DW)
- [Web]
- [Aplic.]
- [USB]
- [Acc direct d copia A3]
- [Descargar software]
- [Limpieza cab impr]

4. [Tinta]

Muestra el volumen aproximado de tinta disponible. Pulse para acceder al menú [Tinta].





Cuando un cartucho de tinta tenga algún problema o esté a punto de agotarse, aparecerá un icono de error en el indicador de color de la tinta.

5.  [Ajustes]

Pulse para acceder al menú [Ajustes].

6.  Estado inalámbrico

Todos los iconos de esta tabla muestran el estado de la red inalámbrica:

| | |
|---|---|
|  | El ajuste WLAN del equipo está desactivado. Pulse este botón para configurar los ajustes inalámbricos. Para información más detallada ►► <i>Guía de configuración rápida</i> |
|  | La red inalámbrica está conectada. Un indicador de tres niveles muestra la intensidad actual de la señal inalámbrica en cada una de las pantallas Inicio. |
|  | No se puede conectar a la red inalámbrica utilizando los ajustes inalámbricos configurados. |
|  | El ajuste WLAN está activado en su equipo, pero los ajustes inalámbricos no están configurados. |



Puede configurar los ajustes inalámbricos pulsando el botón de estado inalámbrico.

7.  [Acc. direct.]

Cree accesos directos a las funciones utilizadas frecuentemente, como crear una copia o escanear.



- Hay tres pestañas de accesos directos disponibles, con seis accesos directos cada una.

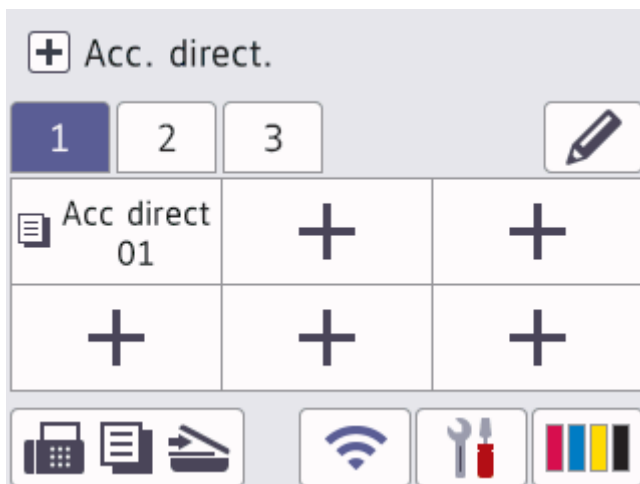

- Pulse , en la parte inferior de la pantalla, para acceder a las pantallas Inicio.

8. **Icono de información**

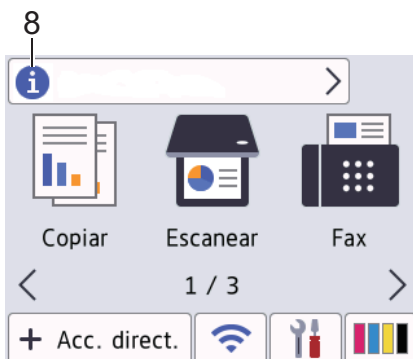

Aparecerá nueva información en la barra de información cuando:

- [Mensaje de Brother] esté configurado en [Sí].



- La opción [Método de actualización] para el ajuste [Ajustes de actualización de firmware] esté establecida en [Comprob. auto].

(Se requiere una conexión a Internet y es posible que se apliquen tarifas de datos).

Pulse  para ver los detalles.

9. Icono de advertencia



El icono de advertencia  aparece cuando hay un mensaje de error o de mantenimiento; pulse  para ver los detalles y, a continuación, pulse  para volver a la pantalla de inicio.

IMPORTANTE

NO use un objeto afilado, como un bolígrafo o un lápiz, para pulsar en la pantalla LCD. Podría dañar el equipo.

NOTA

NO toque la pantalla LCD inmediatamente después de haber enchufado el cable de alimentación o de haber encendido el equipo. Esto podría provocar un error.



Este producto adopta la fuente de ARPHIC TECHNOLOGY CO., LTD.



Información relacionada

- Presentación de su equipo
 - Información general de la pantalla de configuración
 - Configurar la pantalla Preparado
 - Definir pantallas de funciones predeterminadas

Información adicional:

- Reducir el ruido de impresión
- Comprobar el volumen de tinta (Indicador del número de páginas)
- Usar los accesos directos de copia en A3

Información general de la pantalla de configuración

La pantalla táctil muestra el estado del equipo al pulsar  [Ajustes].

Utilice el menú de ajustes para acceder a los ajustes del equipo Brother.



1. [Mantenim.]

Pulse para acceder a los menús siguientes:

- [Mejorar la calidad de impr.]
- [Limpieza de cabezal de imp.]
- [Retire los restos de papel]
- [Tinta restante]
- [Modelo de cartucho]
- [Opciones impresión]
- [Control de cartucho de tinta]
- [Comprobación automática de calidad de impresión]

2. Modo de recepción

Muestra el modo de recepción actual.

3. [Fecha y hora]

Muestra la fecha y la hora.

Pulse para acceder al menú [Fecha y hora].

4. [Red]

Pulse para configurar una conexión de red.

Si utiliza una conexión inalámbrica, un indicador de tres niveles  situado en la pantalla muestra la intensidad actual de la señal inalámbrica.

5. [Vista prev fax]

Muestra el ajuste de vista previa de fax.

Pulse para acceder al menú [Vista prev fax].

6. [Todos ajustes]

Púselo para acceder a un menú con todos los ajustes del equipo.

7. [Wi-Fi Direct]

Pulse para establecer una conexión de red Wi-Fi Direct.

8. [Ajuste bandeja]

Pulse para acceder al menú [Ajuste bandeja].

Utilice estas opciones para cambiar el tamaño y el tipo de papel.



Información relacionada

- Información general de la pantalla LCD táctil



Información adicional:

- Comprobar el volumen de tinta (Indicador del número de páginas)

Configurar la pantalla Preparado

Puede cambiar la pantalla Preparado para que muestre una pantalla de inicio o de acceso directo específica.

Cuando el equipo esté inactivo o pulse , el equipo volverá a la pantalla que haya configurado.

1. Pulse  [Ajustes] > [Todos ajustes] > [Config. gral.] > [Ajust.pantalla] > [Pantalla de inicio].
2. Pulse ▲ o ▼ para ver las opciones de pantalla y, a continuación, seleccione la opción que desee.
3. Pulse .

El equipo abrirá la nueva pantalla de inicio.





Información relacionada

- [Información general de la pantalla LCD táctil](#)

Definir pantallas de funciones predeterminadas

Puede configurar la pantalla de escaneo predeterminada con los ajustes de pantalla.

1. Pulse  [Ajustes] > [Todos ajustes] > [Config. gral.] > [Ajust.pantalla] > [Pantalla Escanear].
2. Pulse ▲ o ▼ para mostrar las opciones de escaneo y, a continuación, seleccione la opción que desea configurar como la pantalla predeterminada.
3. Pulse .



Información relacionada



- [Información general de la pantalla LCD táctil](#)

Introducción de texto en el equipo Brother

- Los caracteres disponibles pueden diferir dependiendo del país.
- El diseño del teclado puede ser diferente según la función que esté configurando.

Cuando tenga que introducir texto en el equipo Brother, aparecerá un teclado en la pantalla táctil.





- Pulse  para alternar entre letras, números y caracteres especiales.
- Pulse  para alternar entre minúsculas y mayúsculas.
- Para mover el cursor hacia la izquierda o hacia la derecha, pulse ◀ o ▶.

Inserción de espacios

- Para introducir un espacio, pulse [Espacio]. O bien, puede pulsar ▶ para mover el cursor.

Realización de correcciones

- Si ha introducido un carácter incorrecto y desea cambiarlo, pulse ◀ o ▶ para resaltar el carácter incorrecto. Pulse  y, a continuación, introduzca el carácter correcto.
- Para insertar un carácter, pulse ◀ o ▶ para mover el cursor hasta el lugar correcto y, después, introduzca el carácter.
- Pulse  para cada carácter que desee borrar o mantenga pulsado  para borrar todos los caracteres.

✓ Información relacionada

- [Presentación de su equipo](#)

Información adicional:

- [Envío del mismo fax a más de un destinatario \(multienvío\)](#)
- [Configurar el ID de estación](#)
- [Cambiar o eliminar accesos directos](#)

Acceso a Brother Utilities (Windows)

Brother Utilities es un iniciador de aplicaciones que ofrece un acceso cómodo a todas las aplicaciones de Brother instaladas en su ordenador.

Para usar **Brother Utilities**, debe instalar el software de Brother en el ordenador. Para instalar el software de Brother, acceda a la página **Descargas** de su modelo en support.brother.com/downloads.

1. Realice una de las siguientes acciones:

- Windows 11

Haga clic en  > **Todos** > **Brother** > **Brother Utilities**.

- Windows 10

Haga clic en  > **Brother** > **Brother Utilities**.

2. Seleccione su equipo.

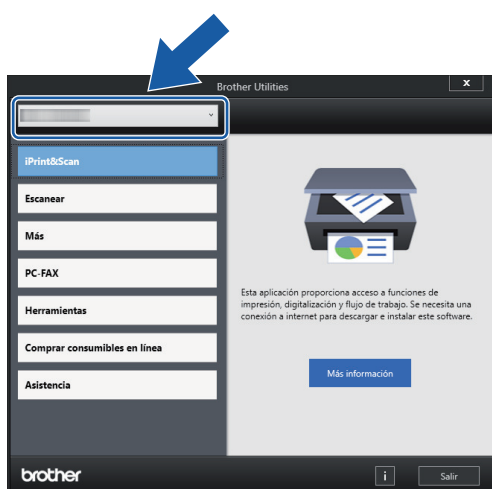

3. Seleccione la operación que desee utilizar.

Información relacionada

- [Presentación de su equipo](#)
 - [Desinstalación de los controladores y el software de Brother \(Windows\)](#)

Desinstalación de los controladores y el software de Brother (Windows)

1. Realice una de las siguientes acciones:

- Windows 11

Haga clic en  > **Todos** > **Brother** > **Brother Utilities**.

- Windows 10

Haga clic en  > **Brother** > **Brother Utilities**.

2. Haga clic en la lista desplegable y, a continuación, seleccione el nombre del modelo (si no está ya seleccionado). Haga clic en **Herramientas** en la barra de navegación izquierda y, a continuación, haga clic en **Desinstalar**.

Siga las instrucciones del cuadro de diálogo para desinstalar los controladores y el software.



Información relacionada

- [Acceso a Brother Utilities \(Windows\)](#)

Acceder a Brother iPrint&Scan (Windows/Mac)

Utilice Brother iPrint&Scan para Windows y Mac, e imprima y escanee desde su ordenador.

- Esta función no está disponible en los países sujetos a regulaciones sobre la exportación.
- **Para descargar la última versión:**
 - Para Windows:
Diríjase a la página **Descargas** de su modelo en support.brother.com/downloads, a continuación, descargue e instale Brother iPrint&Scan.
 - Para Mac:
Descargue e instale Brother iPrint&Scan desde el App Store de Apple.

Si así se solicita, instale el controlador y el software necesario para utilizar su equipo. Descargue el último controlador y software de su equipo desde la página **Descargas** de su modelo en support.brother.com/downloads.

1. Inicie Brother iPrint&Scan.

- Windows

Haga doble clic en el icono  (**Brother iPrint&Scan**).

- Mac

En la barra de menú **Finder**, haga clic en **Ir > Aplicaciones** y, a continuación, haga doble clic en el icono iPrint&Scan.

Aparece la pantalla de Brother iPrint&Scan.

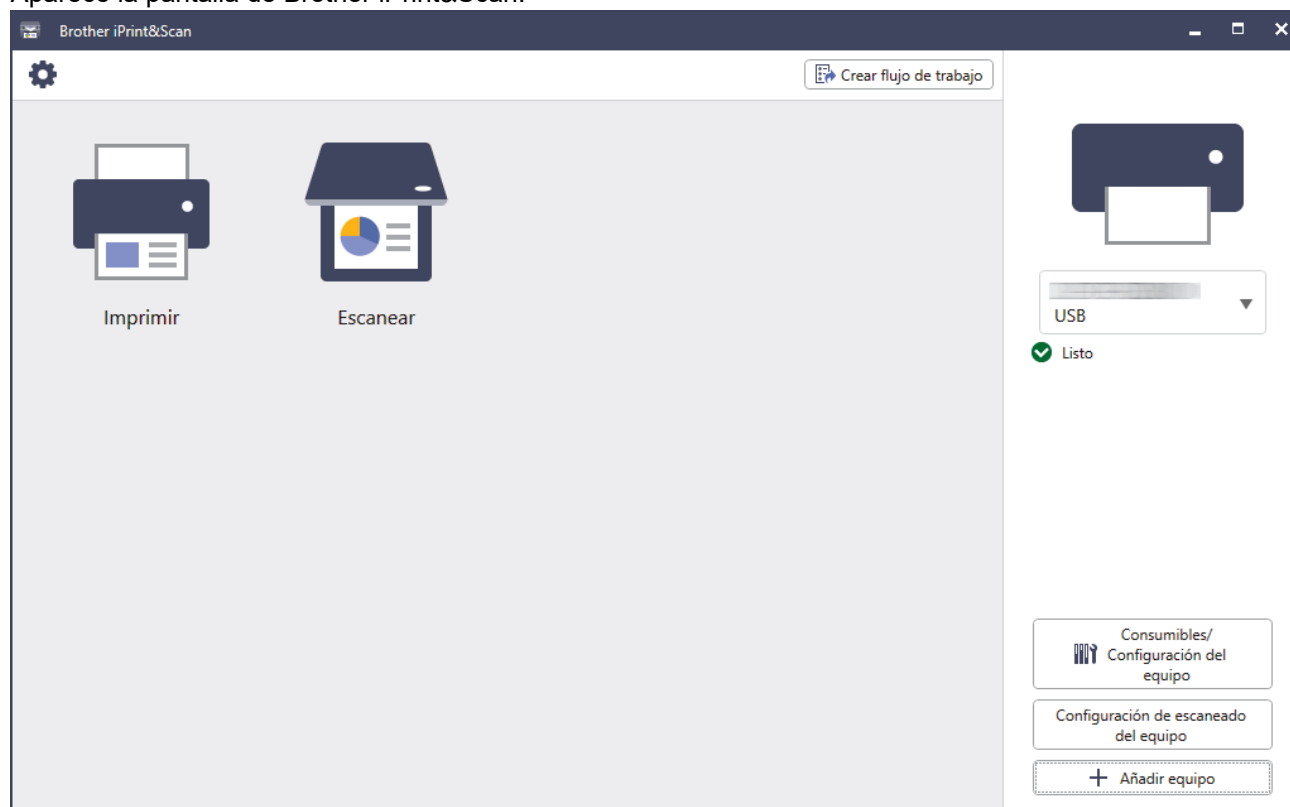

Esta captura de pantalla puede variar en función de la versión de la aplicación.



Información relacionada

- [Presentación de su equipo](#)

Ubicación de los puertos USB / Ethernet en el equipo Brother

- Para obtener más detalles sobre los cables, >> [Especificaciones de la interfaz](#)
- Para instalar los controladores y el software necesarios para el funcionamiento de su equipo, diríjase a la página **Descargas** de su modelo en support.brother.com/downloads.

Los puertos USB y Ethernet se encuentran en el interior del equipo.

1. Utilice ambas manos para levantar y colocar la cubierta del escáner (1) en su posición de apertura utilizando las hendiduras que se encuentran a ambos lados del equipo.

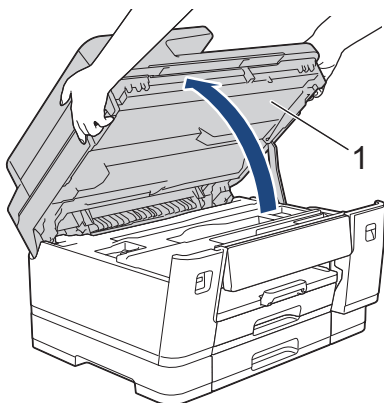

2. Busque el puerto adecuado (en función del cable que vaya a utilizar) dentro del equipo tal y como se muestra en la imagen.

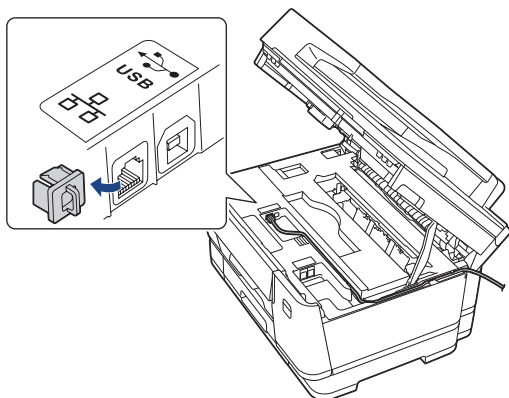

 Introduzca con cuidado el cable en el canal que dirige el cable hacia la parte posterior del equipo.

3. Cierre suavemente la cubierta del escáner utilizando las hendiduras ubicadas a cada lado de esta.

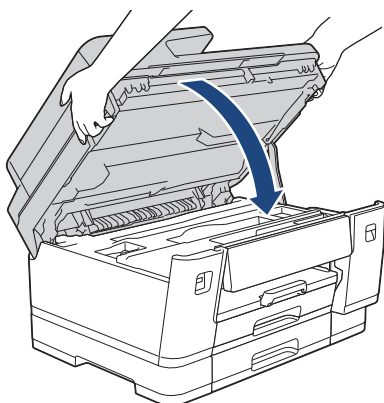

Información relacionada

- [Presentación de su equipo](#)

Manipulación del papel

- [Cargar papel](#)
- [Cargar documentos](#)

Cargar papel

- Información general de la carga de papel
- Cargar papel en la bandeja de papel 1 / bandeja de papel 2 / bandeja de papel 3
- Cargar papel en la bandeja multipropósito (bandeja MP)
- Cargar papel en la ranura de alimentación manual
- Área no imprimible
- Ajustes de papel
- Soportes de impresión aceptados

Información general de la carga de papel

1. Cargue papel en la bandeja de papel de la siguiente manera.



Airee bien la pila de papel.

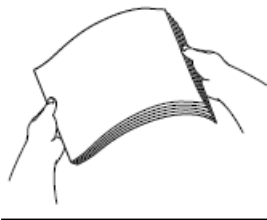

El tamaño del papel determina la orientación de carga.

Bandeja de papel

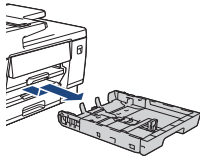
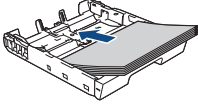
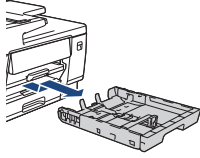
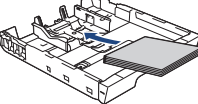
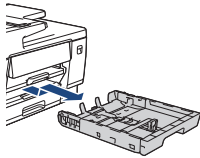
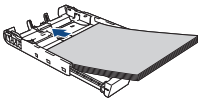
| Bandeja 1 | Bandeja 2 ¹ Bandeja 3 ² | Cómo cargar papel |
|--|---|---|
| A4 Letter Executive | A4 Letter (Solo papel normal y papel reciclado) |  <p>Ajuste las guías del papel.</p>  <p>Orientación horizontal</p> |
| A5 A6 Fotografía Foto L Foto 2L Tarjeta Sobres | - |  <p>Ajuste las guías del papel.</p>  <p>Orientación vertical</p> |
| A3 Ledger Legal Folio Legal de México Legal India | A3 Ledger Legal Folio Legal de México Legal India (Solo papel normal y papel reciclado) |  <p>Extienda la bandeja sirviéndose de la barra deslizante verde y, a continuación, ajuste las guías del papel.</p>  <p>Orientación vertical</p> |

¹ La bandeja 2 solo está disponible con MFC-J3960DW/MFC-J6960DW/MFC-J6975DW/MFC-J6977DW.

² La bandeja 3 solo está disponible con MFC-J6977DW.

Bandeja MP

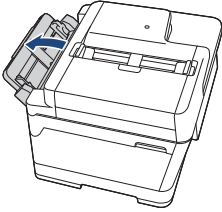
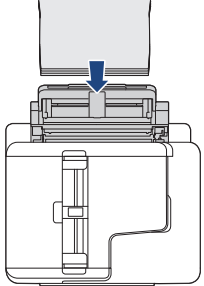
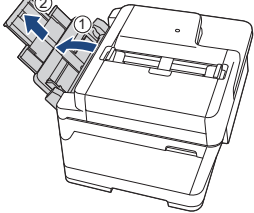
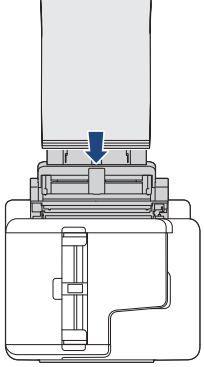



| Bandeja MP ¹ | Cómo cargar papel | |
|--|---|--|
| A4 Letter Executive |  | <p data-bbox="855 383 1134 439">Ajuste las guías del papel de la bandeja MP.</p> <p data-bbox="871 456 1059 506">➔</p> <p data-bbox="1209 277 1449 300">Orientación horizontal</p>  |
| A3 Ledger Legal Folio Legal de México Legal India A5 A6 Fotografía Foto L Foto 2L Tarjeta Sobres Papel largo ^{2 3} |  | <p data-bbox="855 819 1134 875">Ajuste las guías del papel de la bandeja MP.</p> <p data-bbox="871 893 1059 943">➔</p> <p data-bbox="1225 674 1437 696">Orientación vertical</p>  |

1 La bandeja MP solo está disponible para MFC-J3960DW/MFC-J6960DW/MFC-J6975DW/MFC-J6977DW.

2 Ancho: 88,9 - 297 mm / Alto: 431,9 - 1200 mm.

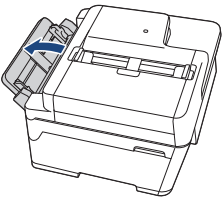
3 Solo se puede cargar una hoja de papel largo en la bandeja MP a la vez. Para evitar dañar el papel, NO tire del soporte del papel (2) cuando cargue papel largo.

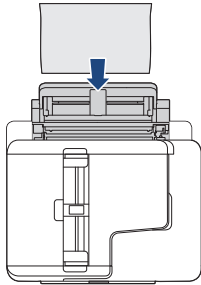
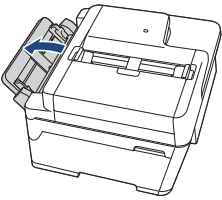
Ranura de alimentación manual

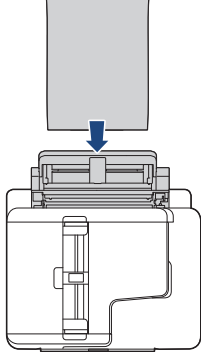
| Ranura de alimentación manual ^{1 2} | Cómo cargar papel | |
|--|--|---|
| A4 Letter Executive |  <p data-bbox="837 398 1150 479">Ajuste las guías del papel de la ranura de alimentación manual.</p>  | <p data-bbox="1209 309 1445 331">Orientación horizontal</p>  |
| A3 Ledger Legal Folio Legal de México Legal India A5 A6 Fotografía Foto L Foto 2L Tarjeta Sobres |  <p data-bbox="837 815 1150 896">Ajuste las guías del papel de la ranura de alimentación manual.</p>  | <p data-bbox="1225 689 1445 712">Orientación vertical</p>  |

1 La ranura de alimentación manual solo está disponible para MFC-J3660DW/MFC-J6560DW/MFC-J6760DW.

2 En la ranura de alimentación manual, las hojas de papel se deben cargar solo de una en una.

2. Despliegue la lengüeta del soporte del papel.

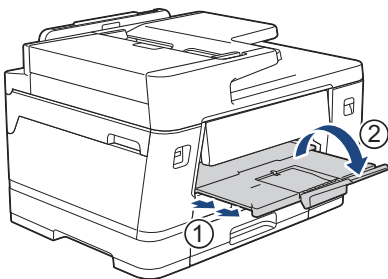

3. Cambie el ajuste del tamaño de papel en el menú del equipo en caso necesario.

✓ Información relacionada

- [Cargar papel](#)

Cargar papel en la bandeja de papel 1 / bandeja de papel 2 / bandeja de papel 3

- Cargar papel de tamaño A4, Letter o Executive en la bandeja de papel 1 / bandeja de papel 2 / bandeja de papel 3
- Cargar papel de tamaño A3, Ledger o Legal en la bandeja de papel 1 / bandeja de papel 2 / bandeja de papel 3
- Cargar papel fotográfico en la bandeja de papel 1
- Cargar sobres en la bandeja de papel 1

Cargar papel de tamaño A4, Letter o Executive en la bandeja de papel 1 / bandeja de papel 2 / bandeja de papel 3

- Si el ajuste [Compruebe el papel] se ha configurado en [Sí] y extrae la bandeja de papel del equipo, en la pantalla LCD aparece un mensaje preguntándole si desea cambiar el tipo y el tamaño de papel.
- Si carga un tamaño de papel diferente en la bandeja, tendrá que cambiar el ajuste del tamaño de papel del equipo o del ordenador.
Al hacer esto, permitirá que el equipo alimente el papel automáticamente de la bandeja correspondiente si se ha configurado la selección automática de bandeja en el controlador de la impresora (Windows) o en el equipo. (MFC-J3960DW/MFC-J6960DW/MFC-J6975DW/MFC-J6977DW)
- Solo puede utilizar papel normal en la bandeja 2. (MFC-J3960DW/MFC-J6960DW/MFC-J6975DW)
- Solo puede utilizar papel normal en las bandejas 2 y 3. (MFC-J6977DW)

Estas instrucciones describen cómo cargar papel en la bandeja 1.

- (MFC-J3960DW/MFC-J6960DW/MFC-J6975DW) Los pasos para la bandeja 2 son muy parecidos.
 - (MFC-J6977DW) Los pasos para las bandejas 2 y 3 son muy parecidos.
1. Si la lengüeta del soporte del papel (1) está abierta, ciérrela y, a continuación, cierre el soporte del papel (2).

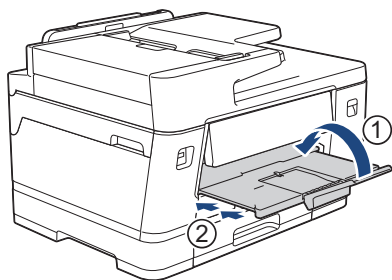

2. Extraiga la bandeja de papel del equipo completamente, tal y como indica la flecha.

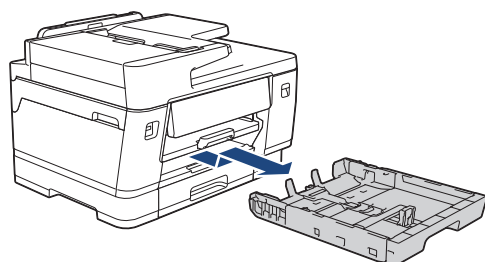

(MFC-J3960DW/MFC-J6960DW/MFC-J6975DW/MFC-J6977DW)

Si va a cargar papel en las bandejas 2 o 3 (MFC-J6977DW), extraiga la cubierta superior de la bandeja (1).

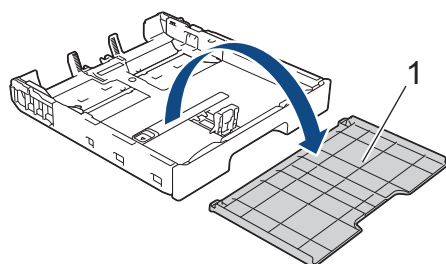

3. Presione ligeramente las guías de anchura del papel (1) y, a continuación, la guía de longitud del papel (2) y deslícelas para adaptarlas al tamaño del papel.

Asegúrese de que la marca triangular (3) de la guía de anchura del papel (1) y la guía de longitud del papel (2) está alineada con las marcas del papel que esté utilizando.

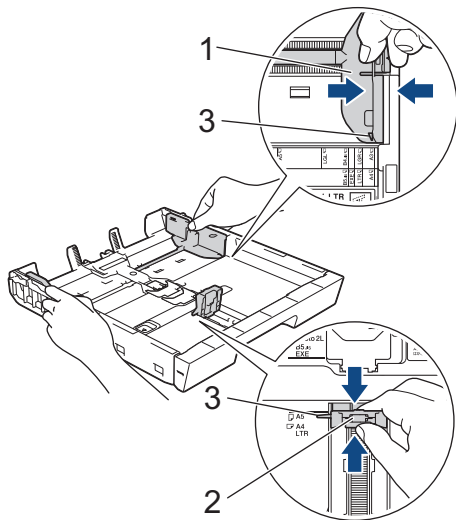

 Si carga papel de tamaño Executive en la bandeja de papel 1, levante el tope (4).

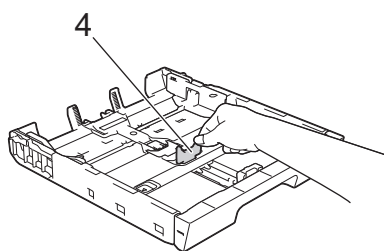

4. Airee bien la pila de papel para evitar que se produzcan atascos y problemas en la alimentación del papel.

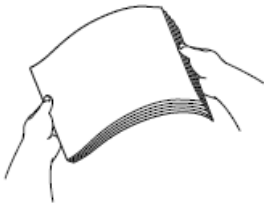

 Asegúrese en todo momento de que el papel no esté enrollado ni arrugado.

5. Cargue cuidadosamente el papel en la bandeja de papel con la superficie de impresión **hacia abajo**.

Orientación horizontal

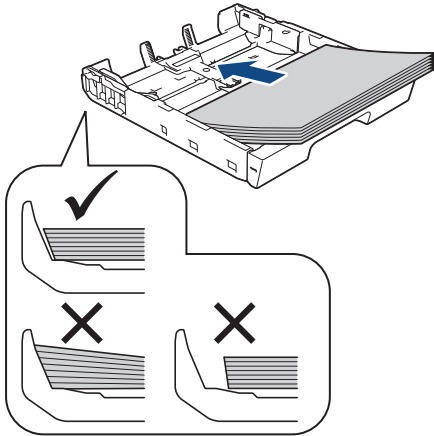

IMPORTANTE

Evite empujar demasiado el papel; este podría levantarse en la parte posterior de la bandeja y ocasionar problemas de alimentación del papel.



Para añadir papel antes de que la bandeja se quede vacía, extraiga el papel de la bandeja y combínelo con el papel que vaya a añadir. Airee bien la pila de papel para evitar que el equipo alimente varias páginas a la vez.

6. Asegúrese de que la guía de longitud del papel (1) toca los bordes del papel.

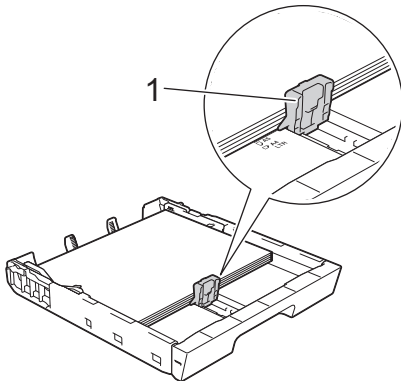

7. Ajuste las guías de anchura del papel (1) cuidadosamente para adaptarlas al papel. Asegúrese de que las guías del papel estén tocando los bordes del papel.

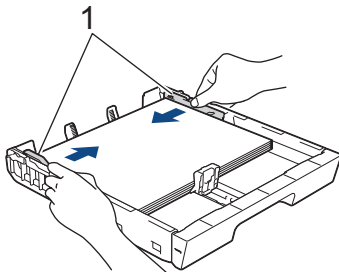

8. Asegúrese de que el papel esté plano en la bandeja y por debajo de la marca de capacidad máxima del papel (1).

Si la bandeja de papel se rellena excesivamente, es posible que se produzcan atascos de papel.

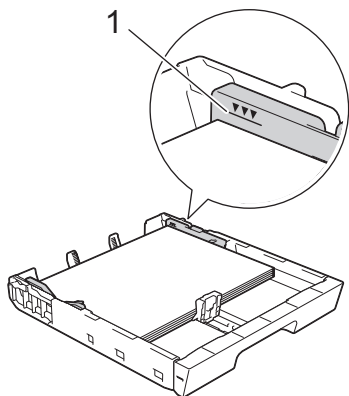

(MFC-J3960DW/MFC-J6960DW/MFC-J6975DW/MFC-J6977DW)

Si va a cargar papel en las bandejas 2 o 3 (MFC-J6977DW), vuelva a colocar la cubierta superior de la bandeja.

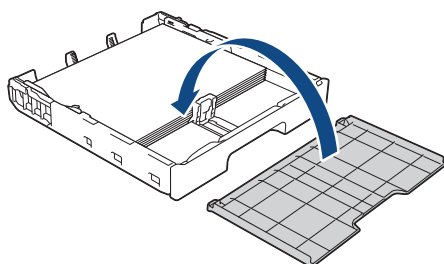

9. Introduzca la bandeja de papel despacio y por completo en el equipo.

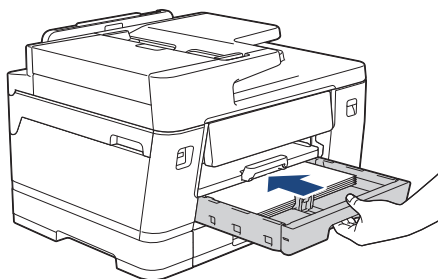

IMPORTANTE

NO introduzca la bandeja de papel en el equipo por la fuerza ni demasiado rápido. Si hace esto, podría causar atascos de papel o problemas en la alimentación del papel.

10. Tire del soporte del papel hasta que quede encajado en su sitio.

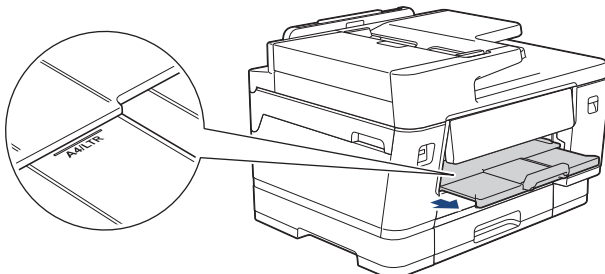

11. Cambie el ajuste del tamaño de papel en el menú del equipo en caso necesario.



Información relacionada

- Cargar papel en la bandeja de papel 1 / bandeja de papel 2 / bandeja de papel 3

Información adicional:

- Cambiar el ajuste de comprobación del papel

-
- Cambiar el tipo y tamaño de papel
 - Seleccionar los soportes de impresión adecuados
-

Cargar papel de tamaño A3, Ledger o Legal en la bandeja de papel 1 / bandeja de papel 2 / bandeja de papel 3

- Si el ajuste [Compruebe el papel] se ha configurado en [Sí] y extrae la bandeja de papel del equipo, en la pantalla LCD aparece un mensaje preguntándole si desea cambiar el tipo y el tamaño de papel.
- Si carga un tamaño de papel diferente en la bandeja, tendrá que cambiar el ajuste del tamaño de papel del equipo o del ordenador.
Al hacer esto, permitirá que el equipo alimente el papel automáticamente de la bandeja correspondiente si se ha configurado la selección automática de bandeja en el controlador de la impresora (Windows) o en el equipo. (MFC-J3960DW/MFC-J6960DW/MFC-J6975DW/MFC-J6977DW)
- Solo puede utilizar papel normal en la bandeja 2. (MFC-J3960DW/MFC-J6960DW/MFC-J6975DW)
- Solo puede utilizar papel normal en las bandejas 2 y 3. (MFC-J6977DW)

Estas instrucciones describen cómo cargar papel en la bandeja 1.

- (MFC-J3960DW/MFC-J6960DW/MFC-J6975DW) Los pasos para la bandeja 2 son muy parecidos.
 - (MFC-J6977DW) Los pasos para las bandejas 2 y 3 son muy parecidos.
1. Si la lengüeta del soporte del papel (1) está abierta, ciérrela y, a continuación, cierre el soporte del papel (2).

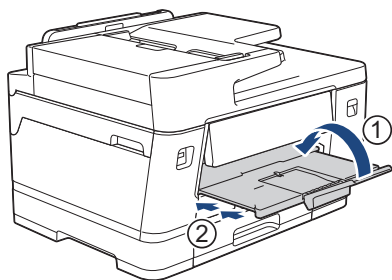

2. Extraiga la bandeja de papel del equipo completamente, tal y como indica la flecha.

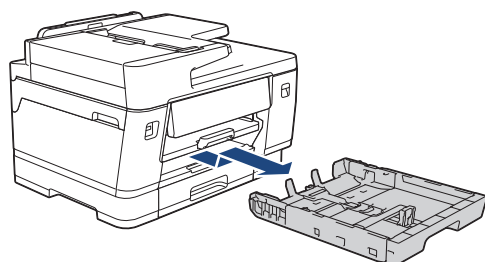

(MFC-J3960DW/MFC-J6960DW/MFC-J6975DW/MFC-J6977DW)

Si va a cargar papel en las bandejas 2 o 3 (MFC-J6977DW), extraiga la cubierta superior de la bandeja (1).

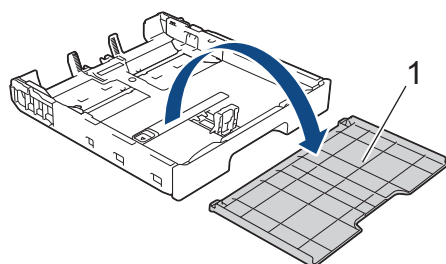

3. Apoye la bandeja sobre una superficie plana.

Arrastre la barra deslizante verde hacia la izquierda y, a continuación, extienda la bandeja hasta que quede encajada en su sitio.

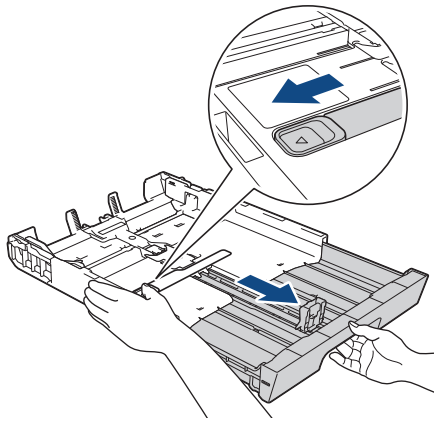

4. Presione ligeramente las guías de anchura del papel (1) y, a continuación, la guía de longitud del papel (2) y deslícelas para adaptarlas al tamaño del papel.

Asegúrese de que la marca triangular (3) de la guía de anchura del papel (1) y la guía de longitud del papel (2) está alineada con las marcas del papel que esté utilizando.

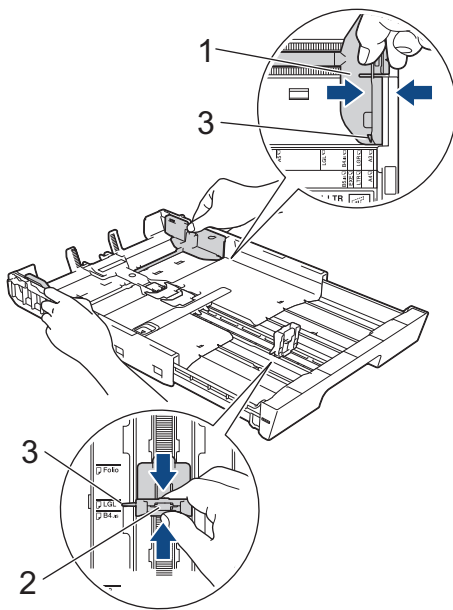

5. Airee bien la pila de papel para evitar que se produzcan atascos y problemas en la alimentación del papel.

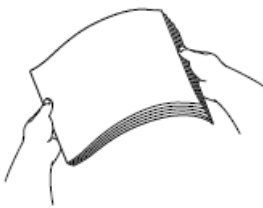

Asegúrese en todo momento de que el papel no esté enrollado ni arrugado.

6. Cargue cuidadosamente el papel en la bandeja de papel con la superficie de impresión **hacia abajo**.

Orientación vertical

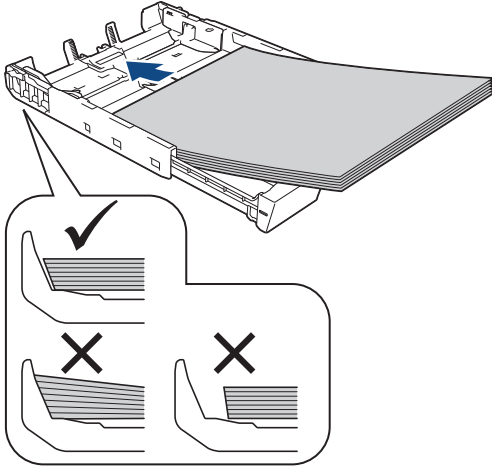

IMPORTANTE

Evite empujar demasiado el papel; este podría levantarse en la parte posterior de la bandeja y ocasionar problemas de alimentación del papel.



Para añadir papel antes de que la bandeja se quede vacía, extraiga el papel de la bandeja y combínelo con el papel que vaya a añadir. Airee bien la pila de papel para evitar que el equipo alimente varias páginas a la vez.

7. Asegúrese de que la guía de longitud del papel (1) toca los bordes del papel.

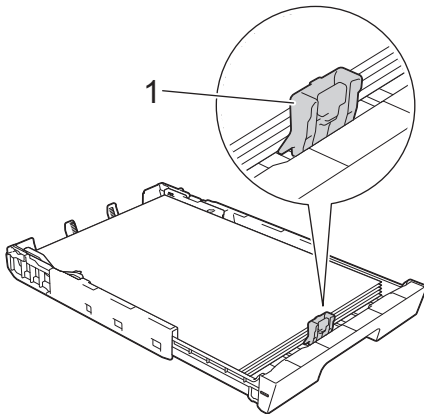

8. Ajuste las guías de anchura del papel (1) cuidadosamente para adaptarlas al papel. Asegúrese de que las guías del papel estén tocando los bordes del papel.

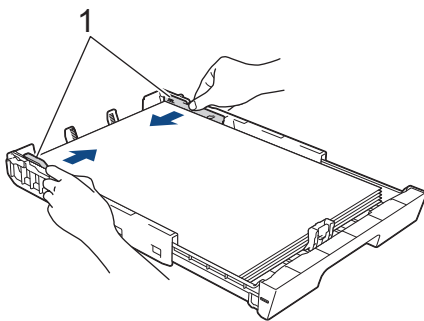

9. Asegúrese de que el papel esté plano en la bandeja y por debajo de la marca de capacidad máxima del papel (1).

Si la bandeja de papel se rellena excesivamente, es posible que se produzcan atascos de papel.

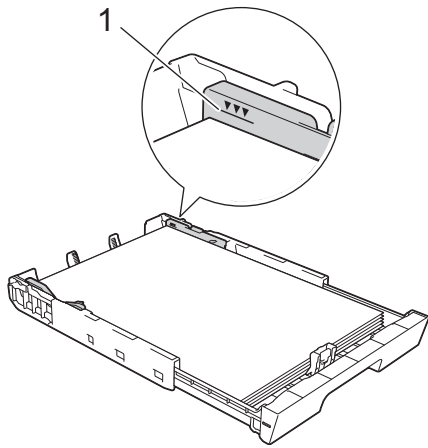

(MFC-J3960DW/MFC-J6960DW/MFC-J6975DW/MFC-J6977DW)

Si va a cargar papel en las bandejas 2 o 3 (MFC-J6977DW), vuelva a colocar la cubierta superior de la bandeja.

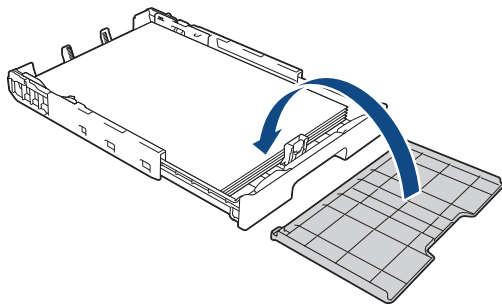

10. Introduzca la bandeja de papel despacio y por completo en el equipo.

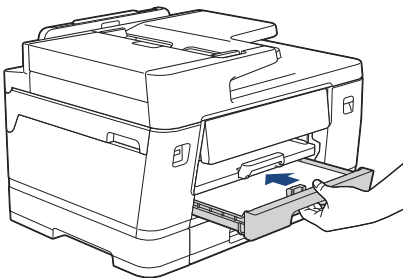

IMPORTANTE

NO introduzca la bandeja de papel en el equipo por la fuerza ni demasiado rápido. Si hace esto, podría causar atascos de papel o problemas en la alimentación del papel.

11. Tire hacia afuera del soporte del papel (1) hasta que quede encajado en su sitio y, a continuación, despliegue la lengüeta del soporte del papel (2).

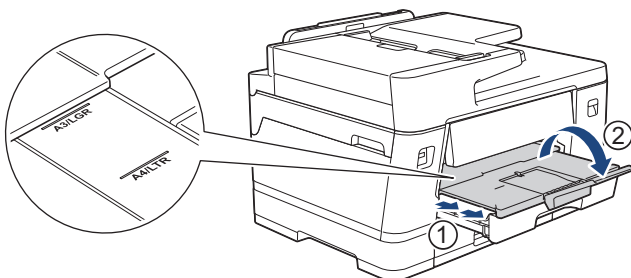

12. Cambie el ajuste del tamaño de papel en el menú del equipo en caso necesario.



Antes de bloquear la bandeja de papel, extraiga el papel de la bandeja.

Apoye la bandeja sobre una superficie plana.

Arrastre la barra deslizante verde hacia la izquierda y, a continuación, empuje la bandeja por la parte delantera hasta que quede encajada en su sitio. Coloque el papel en la bandeja.

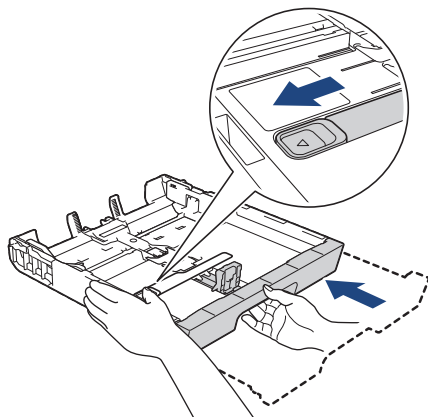

Información relacionada

- [Cargar papel en la bandeja de papel 1 / bandeja de papel 2 / bandeja de papel 3](#)

Cargar papel fotográfico en la bandeja de papel 1

- Si el ajuste [Compruebe el papel] se ha configurado en [Sí] y extrae la bandeja de papel del equipo, en la pantalla LCD aparece un mensaje preguntándole si desea cambiar el tipo y el tamaño de papel.
- Si carga un tamaño de papel diferente en la bandeja, tendrá que cambiar el ajuste del tamaño de papel del equipo o del ordenador.

Al hacer esto, permitirá que el equipo alimente el papel automáticamente de la bandeja correspondiente si se ha configurado la selección automática de bandeja en el controlador de la impresora (Windows) o en el equipo. (MFC-J3960DW/MFC-J6960DW/MFC-J6975DW/MFC-J6977DW)

1. Si la lengüeta del soporte del papel (1) está abierta, ciérrela y, a continuación, cierre el soporte del papel (2).

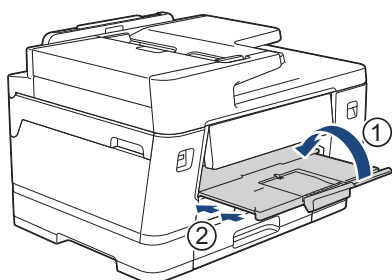

2. Extraiga la bandeja de papel del equipo completamente, tal y como indica la flecha.

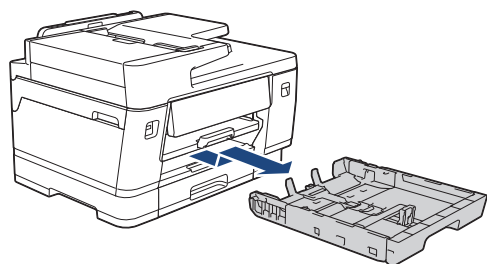

3. Realice una de las siguientes acciones:
 - Si carga papel Foto L (9 x 13 cm) en la bandeja de papel, levante el tope de Foto L (1).
 - Si carga papel Foto (10 x 15 cm) en la bandeja de papel, levante el tope de Foto (2).
 - Si carga papel Foto 2L (13 x 18 cm) en la bandeja de papel, levante el tope de Foto 2L (3).

Presione ligeramente las guías de anchura del papel (4) y deslícelas para adaptarlas al tamaño de papel.

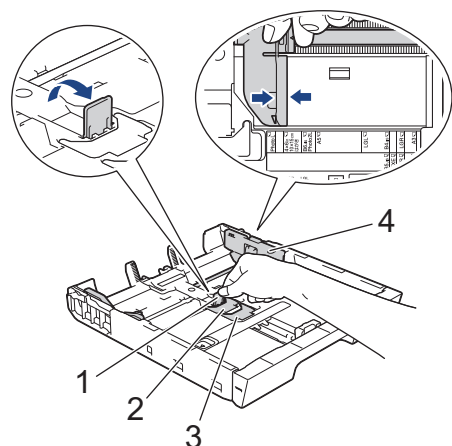

4. Cargue un máximo de 20 hojas de papel fotográfico en la bandeja de papel con la superficie de impresión **cara abajo**.

La carga de más de 20 hojas de papel fotográfico puede ocasionar atascos de papel.

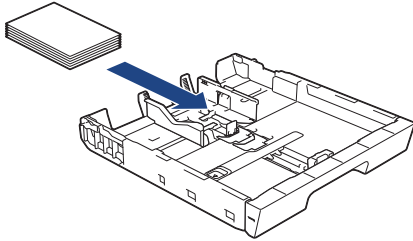

5. Ajuste las guías de anchura del papel (1) cuidadosamente para adaptarlas al papel. Asegúrese de que las guías del papel estén tocando los bordes del papel y de que el papel esté plano en la bandeja.

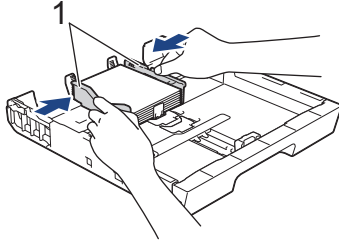

6. Introduzca la bandeja de papel despacio y por completo en el equipo.

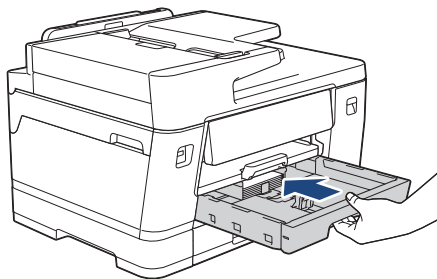

IMPORTANTE

NO introduzca la bandeja de papel en el equipo por la fuerza ni demasiado rápido. Si hace esto, podría causar atascos de papel o problemas en la alimentación del papel.

7. Tire del soporte del papel hasta que quede encajado en su sitio.

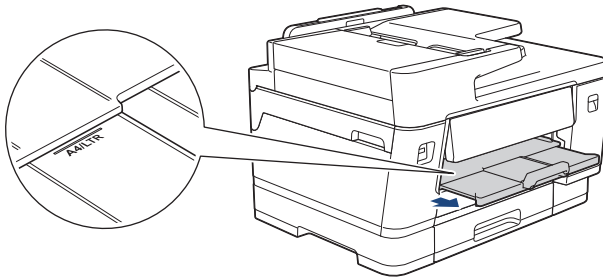

8. Cambie el ajuste del tamaño de papel en el menú del equipo en caso necesario.



Información relacionada

- [Cargar papel en la bandeja de papel 1 / bandeja de papel 2 / bandeja de papel 3](#)

Información adicional:

- [Cambiar el ajuste de comprobación del papel](#)
- [Cambiar el tipo y tamaño de papel](#)
- [Seleccionar los soportes de impresión adecuados](#)

Cargar sobres en la bandeja de papel 1

- Si el ajuste [Compruebe el papel] se ha configurado en [Sí] y extrae la bandeja de papel del equipo, en la pantalla LCD aparece un mensaje preguntándole si desea cambiar el tipo y el tamaño de papel.
- Puede cargar sobres de varios tamaños. >> *Información relacionada: Tipo de papel y tamaño de papel para cada operación*
- Si carga un tamaño de papel diferente en la bandeja, tendrá que cambiar el ajuste del tamaño de papel del equipo o del ordenador.

Al hacer esto, permitirá que el equipo alimente el papel automáticamente de la bandeja correspondiente si se ha configurado la selección automática de bandeja en el controlador de la impresora (Windows) o en el equipo. (MFC-J3960DW/MFC-J6960DW/MFC-J6975DW/MFC-J6977DW)

- Antes de cargar sobres en la bandeja, aplaste las esquinas y los laterales de los sobres para alisarlos lo máximo posible.

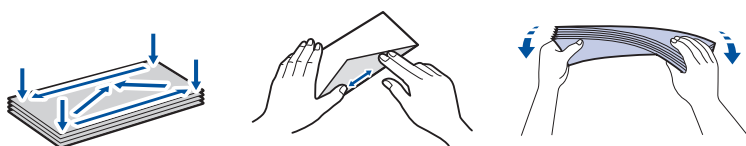

1. Si la lengüeta del soporte del papel (1) está abierta, ciérrala y, a continuación, cierre el soporte del papel (2).

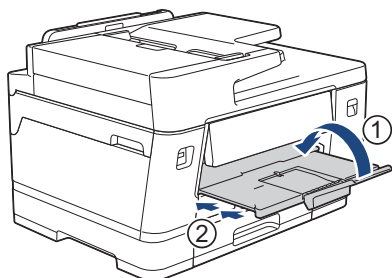

2. Extraiga la bandeja de papel del equipo completamente, tal y como indica la flecha.

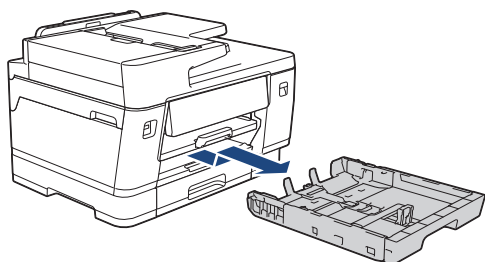

3. Cargue un máximo de 10 sobres en la bandeja de papel con la superficie de impresión **cara abajo**. La carga de más de 10 sobres puede ocasionar atascos de papel.

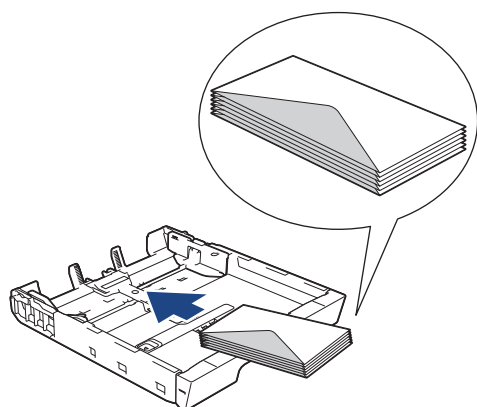

- Presione ligeramente las guías de anchura del papel (1) y la guía de longitud del papel (2) y deslícelas para adaptarlas al tamaño de los sobres.

Asegúrese de que los sobres estén planos en la bandeja.

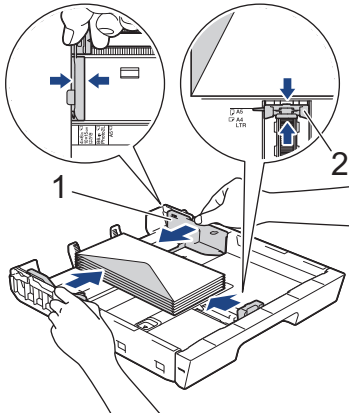

IMPORTANTE

Si alimenta varios sobres a la vez, cárguelos en la bandeja de papel de uno en uno.

- Introduzca la bandeja de papel despacio y por completo en el equipo.

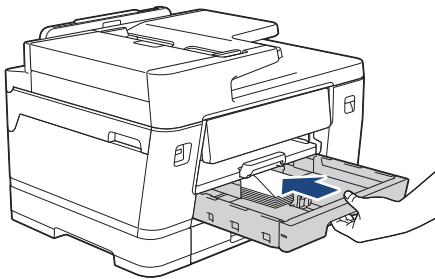

IMPORTANTE

NO introduzca la bandeja de papel en el equipo por la fuerza ni demasiado rápido. Si hace esto, podría causar atascos de papel o problemas en la alimentación del papel.

- Tire hacia afuera del soporte del papel (1) hasta que quede encajado en su sitio y, a continuación, despliegue la lengüeta del soporte del papel (2).

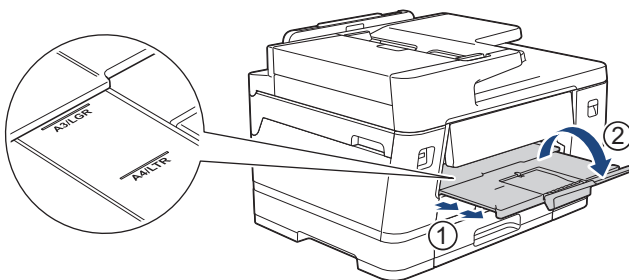

- Cambie el ajuste del tamaño de papel en el menú del equipo en caso necesario.



Información relacionada

- Cargar papel en la bandeja de papel 1 / bandeja de papel 2 / bandeja de papel 3

Información adicional:

- Tipo de papel y tamaño de papel para cada operación
- Cambiar el ajuste de comprobación del papel
- Cambiar el tipo y tamaño de papel
- Seleccionar los soportes de impresión adecuados

Cargar papel en la bandeja multipropósito (bandeja MP)

Modelos relacionados: MFC-J3960DW/MFC-J6960DW/MFC-J6975DW/MFC-J6977DW

- Cargar hojas sueltas de papel, papel Foto o sobres en la bandeja multipropósito (bandeja MP)
- Cargar papel largo en la bandeja multipropósito (bandeja MP)

Cargar hojas sueltas de papel, papel Foto o sobres en la bandeja multipropósito (bandeja MP)

Modelos relacionados: MFC-J3960DW/MFC-J6960DW/MFC-J6975DW/MFC-J6977DW

Utilice la bandeja MP para soportes de impresión especiales, como papel fotográfico o sobres.

- Si el ajuste [Compruebe el papel] se ha configurado en [Sí] y coloca el papel en la bandeja MP, aparece un mensaje en la pantalla LCD preguntándole si desea cambiar el tipo y el tamaño de papel.
- Si carga un tamaño de papel diferente en la bandeja, tendrá que cambiar el ajuste del tamaño de papel del equipo o del ordenador.

Al hacer esto, permitirá que el equipo alimente el papel automáticamente de la bandeja apropiada si ha configurado la selección automática de bandeja en el controlador de la impresora (Windows).

NOTA

Para evitar que entre polvo en el equipo, asegúrese de cerrar la bandeja MP cuando no esté utilizándola.

1. Abra la bandeja MP.

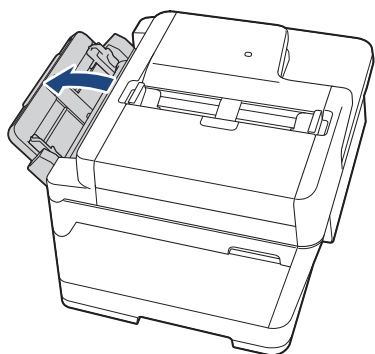

Si desea cargar papel de un tamaño mayor que A4 o Letter, tire del soporte del papel hacia arriba con las dos manos, hasta que quede encajado en su sitio.

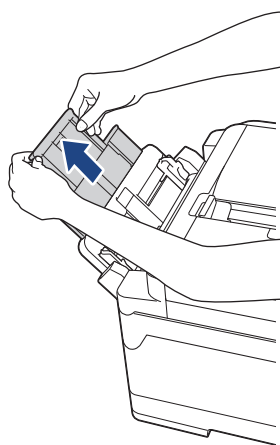

2. Pulse y deslice suavemente las guías del papel de la bandeja MP para que se ajusten al ancho del papel que vaya a utilizar.

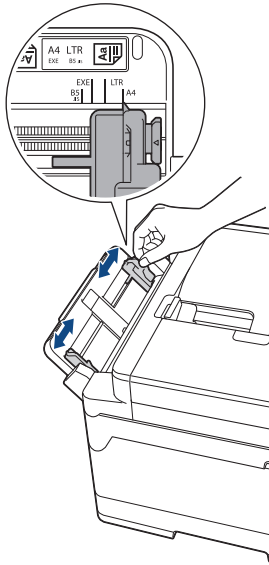

3. Airee bien la pila de papel para evitar que se produzcan atascos y problemas en la alimentación del papel.



Asegúrese en todo momento de que el papel no esté enrollado ni arrugado.

4. Cargue con cuidado el papel en la bandeja MP con la cara de impresión **hacia arriba**.
 - Usando A4, Letter o Executive

Orientación horizontal

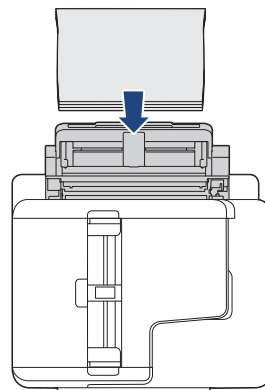
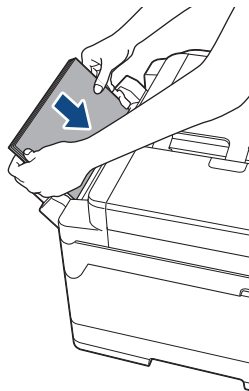

- Usando A3, Ledger, Legal, Folio, Legal de México, Legal de la India, A5, A6, sobres, Foto, Foto L, Foto 2L o Tarjeta

Orientación vertical

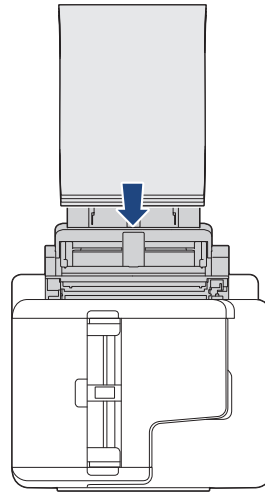
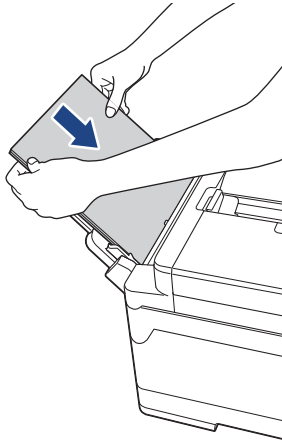

Cuando utilice sobres, cargue los sobres con la superficie de impresión **cara arriba** y la solapa colocada hacia la izquierda, tal y como se muestra en la ilustración.

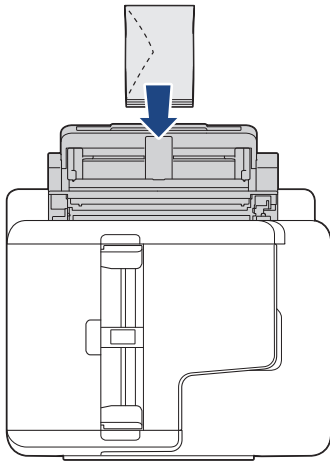

Si tiene dificultades para cargar el papel en la bandeja MP, empuje la palanca de desbloqueo (1) hacia la parte posterior del equipo y, a continuación, cargue el papel.

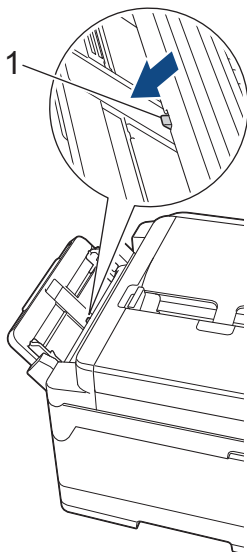

5. Con ambas manos, ajuste suavemente las guías del papel de la bandeja MP para adaptarlas al papel.

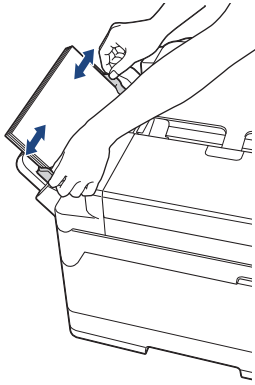

- NO presione demasiado las guías del papel contra el papel. De lo contrario, el papel podría doblarse y atascarse.
- Coloque el papel en el centro de la bandeja MP entre las guías de papel. Si el papel no está centrado, extráigalo y vuelva a introducirlo de manera que quede en el centro.

6. Realice una de las siguientes acciones:

- Al usar papel de tamaño A4, Letter o un tamaño inferior, tire del soporte de papel hasta que quede encajado en su sitio.

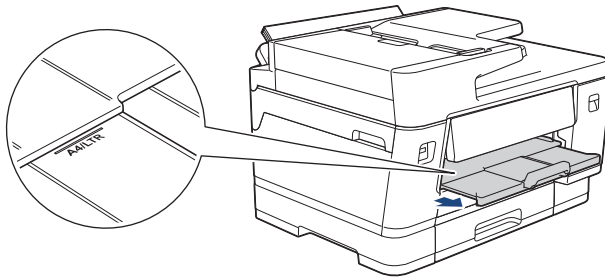

- Al usar papel de tamaño superior a A4, Letter o sobres, tire del soporte del papel (1) hasta que quede encajado en su sitio y, a continuación, despliegue la lengüeta del soporte del papel (2).

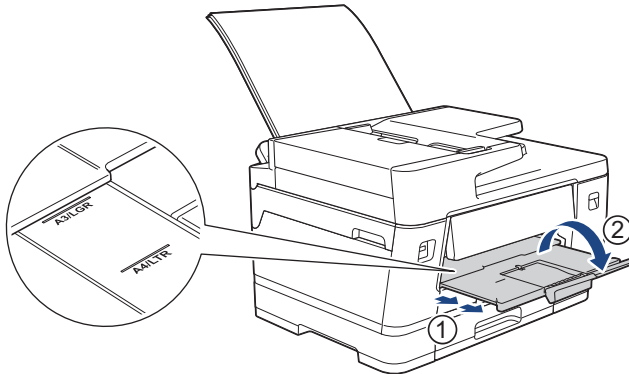

7. Cambie el ajuste del tamaño de papel en el menú del equipo en caso necesario.



Asegúrese de que la impresión haya terminado antes de cerrar la bandeja MP.



Información relacionada

- [Cargar papel en la bandeja multipropósito \(bandeja MP\)](#)

Información adicional:

- [Seleccionar los soportes de impresión adecuados](#)

Cargar papel largo en la bandeja multipropósito (bandeja MP)

Modelos relacionados: MFC-J3960DW/MFC-J6960DW/MFC-J6975DW/MFC-J6977DW

Cargue **una hoja** de papel largo de cada vez en la bandeja MP.

- Use la bandeja MP para imprimir en Papel largo (ancho: 88,9 - 297 mm / alto: 431,9 - 1200 mm).
- Use papel largo solo cuando imprima desde su ordenador o mediante AirPrint. No use papel largo para realizar fotocopias o enviar faxes.
- Si el ajuste [Compruebe el papel] se ha configurado en [Sí] y coloca el papel en la bandeja MP, aparece un mensaje en la pantalla LCD preguntándole si desea cambiar el tipo y el tamaño de papel.
- Si carga un tamaño de papel diferente en la bandeja, tendrá que cambiar el ajuste del tamaño de papel del equipo o del ordenador.

Al hacer esto, permitirá que el equipo alimente el papel automáticamente de la bandeja apropiada si ha configurado la selección automática de bandeja en el controlador de la impresora (Windows).

- Si los cartuchos de tinta han llegado al final de su vida útil cuando esté imprimiendo en Papel largo, puede sustituirlos por nuevos cartuchos de tinta del mismo color y continuar imprimiendo.

El tono del color sustituido puede que varíe tras instalar el nuevo cartucho de tinta.

NOTA

Para evitar que entre polvo en el equipo, asegúrese de cerrar la bandeja MP cuando no esté utilizándola.

1. Abra la bandeja MP.

IMPORTANTE

Para evitar dañar el papel, NO tire del soporte del papel cuando cargue papel largo.



-
2. Pulse y deslice suavemente las guías del papel de la bandeja MP para que se ajusten al ancho del papel que vaya a utilizar.

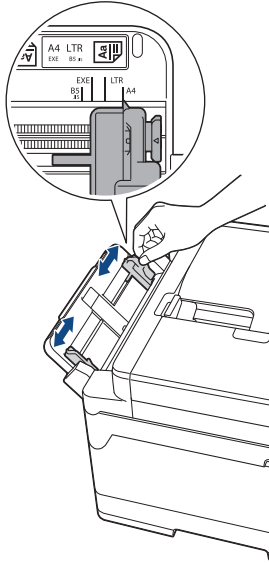

3. Cargue solo **una hoja de papel** en la bandeja MP con la cara de impresión **hacia arriba**. Con ambas manos, coloque una hoja de papel en la bandeja MP hasta que el borde de alimentación toque los rodillos de alimentación del papel.

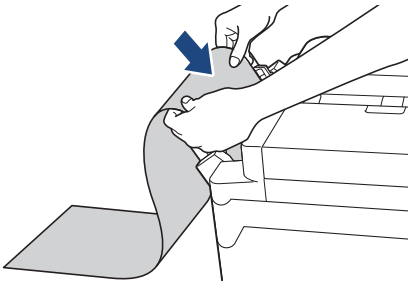

Si tiene dificultades para cargar el papel en la bandeja MP, empuje la palanca de desbloqueo (1) hacia la parte posterior del equipo y, a continuación, cargue el papel.

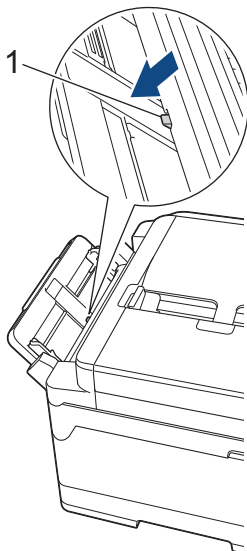

4. Con ambas manos, ajuste suavemente las guías del papel de la bandeja MP para adaptarlas al papel.

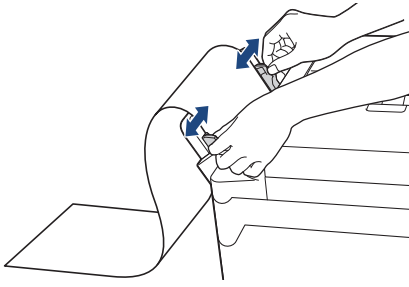

IMPORTANTE

NO cargue más de una hoja de papel largo en la bandeja MP a la vez. De lo contrario, se podría producir un atasco de papel. Si está imprimiendo varias páginas, no coloque la siguiente hoja de papel hasta que en la pantalla táctil aparezca un mensaje indicándole que introduzca la siguiente hoja.

5. Tire hacia afuera del soporte del papel (1) hasta que quede encajado en su sitio y, a continuación, despliegue la lengüeta del soporte del papel (2).

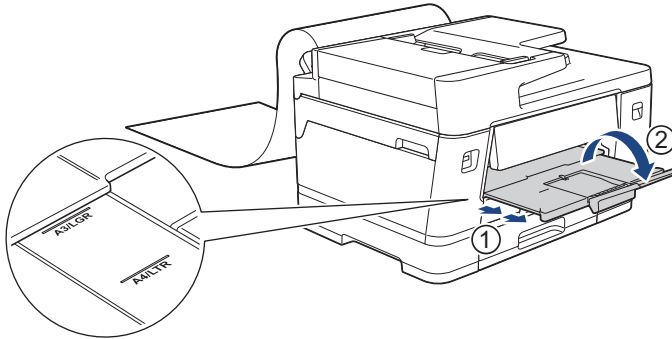

Cuando cargue papel largo en la bandeja MP, el equipo retiene la página después de imprimirla para evitar que se caiga. Una vez completada la impresión, retire la página impresa y pulse [OK].

6. Cambie los ajustes de tamaño de papel a [Tamaño definido usuario] e introduzca el tamaño real en la pantalla táctil del equipo.



Asegúrese de que la impresión haya terminado antes de cerrar la bandeja MP.



Información relacionada

- [Cargar papel en la bandeja multipropósito \(bandeja MP\)](#)

Información adicional:

- [Seleccionar los soportes de impresión adecuados](#)
- [Imprimir en Papel largo \(Windows\)](#)

Cargar papel en la ranura de alimentación manual

Modelos relacionados: MFC-J3660DW/MFC-J6560DW/MFC-J6760DW

Cargue los soportes de impresión especiales en la ranura hoja por hoja.



El equipo activa automáticamente el modo de alimentación manual cuando se inserta papel en la ranura de alimentación manual.

1. Abra la cubierta de la ranura de alimentación manual.

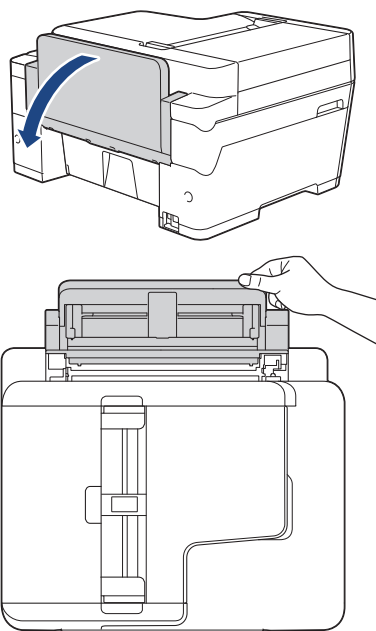

2. Deslice las guías del papel de la ranura de alimentación manual para que se ajusten al ancho del papel que va a utilizar.

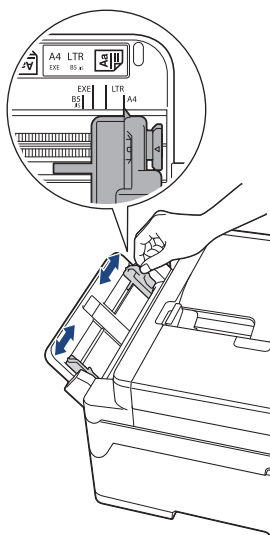

3. Cargue solo una hoja de papel en la ranura de alimentación manual con la cara de impresión **hacia arriba**.

Con ambas manos, coloque una hoja de papel en la ranura de alimentación manual hasta que el borde de alimentación toque los rodillos de alimentación del papel. Suelte el papel cuando note que el equipo tira de él. La pantalla LCD indica [Ranura alim. manual preparada].

Lea las instrucciones que aparecen en la pantalla LCD y, a continuación, pulse [OK].

- Usando A4, Letter o Executive

Orientación horizontal

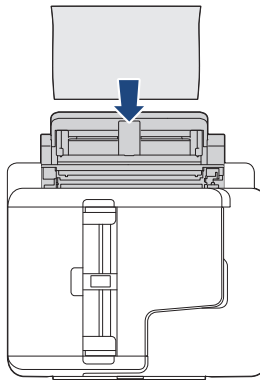
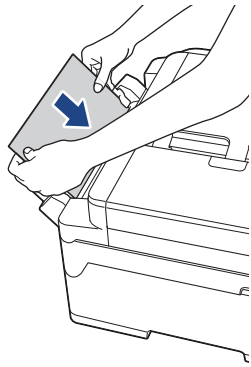

- Usando A3, Ledger, Legal, Folio, Legal de México, Legal de la India, A5, A6, sobres, Foto, Foto L, Foto 2L o Tarjeta

Orientación vertical

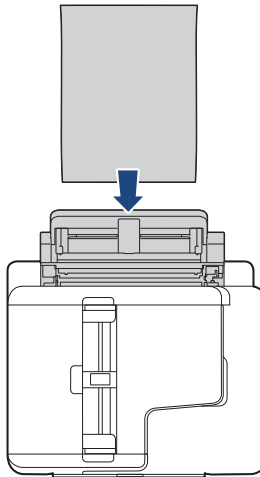
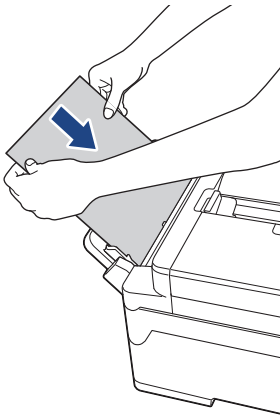

- Cuando utilice sobres, cargue los sobres con la superficie de impresión **cara arriba** y la solapa colocada hacia la izquierda, tal y como se muestra en la ilustración.

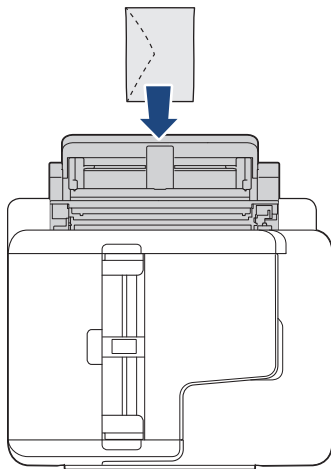

- Cuando cargue un sobre o una hoja de papel grueso, empuje el sobre hacia el interior de la ranura de alimentación manual hasta que note que los rodillos de alimentación del papel estén cargando el sobre.

IMPORTANTE

- NO cargue más de una hoja de papel en la ranura de alimentación manual de una vez. De lo contrario, se podría producir un atasco de papel. Si está imprimiendo varias páginas, no coloque la siguiente hoja de papel hasta que en la pantalla táctil aparezca un mensaje indicándole que introduzca la hoja siguiente.
- NO cargue papel en la ranura de alimentación manual cuando esté imprimiendo desde la bandeja de papel. De lo contrario, se podría producir un atasco de papel.

4. Realice una de las siguientes acciones:

- Al utilizar papel de tamaño A4 o Letter o tamaños más pequeños
Tire del soporte del papel hasta que quede encajado en su sitio.

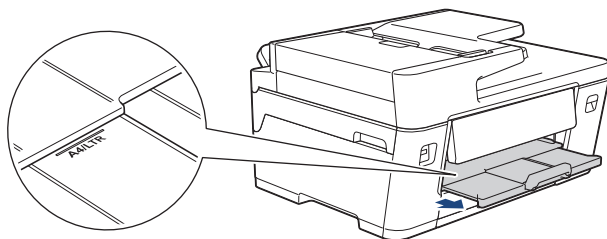

- Al utilizar papel de un tamaño mayor que A4 o Letter, o sobres
Tire hacia afuera del soporte del papel (1) hasta que quede encajado en su sitio y, a continuación, despliegue la lengüeta del soporte del papel (2).

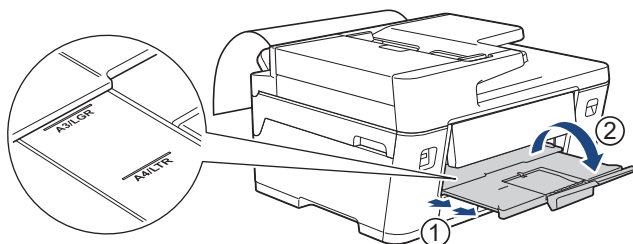

- Si se necesita más de una hoja para imprimir el documento, la pantalla LCD le indicará que cargue otra hoja de papel. Coloque otra hoja de papel en la ranura de alimentación manual y, a continuación, pulse [OK].
- Cuando cargue papel de un tamaño mayor que A4 o Letter en la ranura de alimentación manual, el equipo retendrá la página después de imprimirla para evitar que se caiga. Una vez completada la impresión, retire la página impresa y pulse [OK].
- Asegúrese de que la impresión haya terminado antes de cerrar la cubierta de la ranura de alimentación manual.
- Cuando se imprima una página de prueba, un fax o un informe, el equipo expulsará el papel cargado en la ranura de alimentación manual.
- El equipo expulsará el papel cargado en la ranura de alimentación manual durante el proceso de limpieza del equipo. Espere a que el equipo termine la limpieza y, a continuación, cargue el papel en la ranura de alimentación manual.



Información relacionada

- [Cargar papel](#)

Información adicional:

- [Seleccionar los soportes de impresión adecuados](#)

Área no imprimible

El área no imprimible varía en función de los ajustes de la aplicación que esté utilizando. Los números siguientes muestran las áreas no imprimibles en hojas sueltas de papel y sobres. El equipo puede efectuar la impresión en las áreas sombreadas de las hojas sueltas de papel solo cuando la opción de impresión sin bordes se encuentre disponible y activada.

Hojas de papel

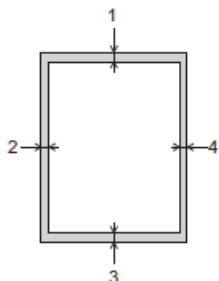

Sobre

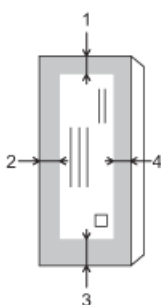

| | Parte superior (1) | Izquierda (2) | Parte inferior (3) | Derecha (4) |
|-------|--------------------|---------------|--------------------|-------------|
| Hojas | 3 mm | 3 mm | 3 mm ¹ | 3 mm |
| Sobre | 12 mm | 3 mm | 12 mm | 3 mm |



La función de impresión sin bordes no se encuentra disponible para sobres y para la impresión a 2 caras.



Información relacionada

- [Cargar papel](#)

¹ (MFC-J3960DW/MFC-J6960DW/MFC-J6975DW/MFC-J6977DW) 5 mm usando Papel largo.

Ajustes de papel

- Cambiar el tipo y tamaño de papel
- Cambiar el ajuste de comprobación del papel
- Definir una bandeja predeterminada en función de la tarea
- Cambiar la prioridad de la bandeja de papel

Cambiar el tipo y tamaño de papel

Configure los ajustes de tamaño y tipo de papel para la bandeja de papel.

- Para obtener una calidad de impresión óptima, configure el equipo según el tipo de papel que esté utilizando.
- Cuando cargue un papel de tamaño diferente en la bandeja, tendrá que cambiar el ajuste del tamaño de papel en la pantalla LCD al mismo tiempo.

1. (MFC-J3960DW/MFC-J6960DW/MFC-J6975DW/MFC-J6977DW) Pulse  [Ajustes] > [Todos ajustes] > [Config. gral.] > [Ajuste bandeja]. Pulse la opción de bandeja que desee.

2. (MFC-J3660DW/MFC-J6560DW/MFC-J6760DW) Pulse  [Ajustes] > [Todos ajustes] > [Config. gral.].

3. Pulse [Tipo de papel].

4. Pulse ▲ o ▼ para ver las opciones del tipo de papel y, a continuación, pulse la opción que desee.



- (MFC-J3960DW/MFC-J6960DW/MFC-J6975DW) En la bandeja 2, use solo papel normal.
- (MFC-J6977DW) En las bandejas 2 y 3, use solo papel normal.

5. Pulse [Tamaño papel].

6. Pulse ▲ o ▼ para mostrar las opciones de tamaño de papel y, a continuación, pulse la opción que desea cambiar.



Si en la pantalla LCD aparecen instrucciones sobre la carga de papel, léalas y, a continuación, pulse [OK].

7. Pulse .



El equipo expulsa el papel con la superficie impresa hacia arriba en la bandeja de papel situada en la parte delantera del equipo. Si se está imprimiendo en papel satinado, retire cada hoja inmediatamente para evitar que se corra la tinta o se produzcan atascos de papel.



Información relacionada

- [Ajustes de papel](#)



Información adicional:

- [Cargar papel de tamaño A4, Letter o Executive en la bandeja de papel 1 / bandeja de papel 2 / bandeja de papel 3](#)
- [Cargar papel fotográfico en la bandeja de papel 1](#)
- [Cargar sobres en la bandeja de papel 1](#)
- [Soportes de impresión aceptados](#)

Cambiar el ajuste de comprobación del papel

Si este ajuste se ha configurado en [Sí] y extrae la bandeja de papel o carga papel en la bandeja MP, en la pantalla LCD aparecerá un mensaje en el que podrá cambiar los ajustes de tamaño y tipo de papel.

La configuración predeterminada es [Sí].

1. Pulse  [Ajustes] > [Todos ajustes] > [Config. gral.].
2. (MFC-J3960DW/MFC-J6960DW/MFC-J6975DW/MFC-J6977DW) Pulse [Ajuste bandeja].
3. Pulse ▲ o ▼ para ir a la opción [Comprob. papel] y, a continuación, púlsela.
4. Pulse [Sí] o [No].
5. Pulse .



Información relacionada

- [Ajustes de papel](#)

Información adicional:

- [Cargar papel de tamaño A4, Letter o Executive en la bandeja de papel 1 / bandeja de papel 2 / bandeja de papel 3](#)
- [Cargar papel fotográfico en la bandeja de papel 1](#)
- [Cargar sobres en la bandeja de papel 1](#)

Definir una bandeja predeterminada en función de la tarea

Modelos relacionados: MFC-J3960DW/MFC-J6960DW/MFC-J6975DW/MFC-J6977DW

Cambie la bandeja predeterminada que el equipo usa en cada modo.

El equipo alimenta el papel desde la bandeja más adecuada según el orden de prioridad de bandejas que haya establecido.



Algunas bandejas no están disponibles en función del modelo.

1. Pulse  [Ajustes] > [Todos ajustes] > [Config. gral.] > [Ajuste bandeja].
 - Para imprimir en el modo de copia, pulse [Copia] > [Selec. bandeja].
 - Para imprimir faxes recibidos, pulse [Fax] > [Selec. bandeja].
 - Para imprimir fotografías, pulse [Ajuste bandeja: Impr.JPEG (Soporte)] > [Selec. bandeja].
2. Pulse la opción de bandeja que desee.



[Selec auto bndja] configura el equipo para que tome el papel de la bandeja más apropiada al tamaño y al tipo de papel que ha definido.

3. Pulse .



Información relacionada



- [Ajustes de papel](#)

Cambiar la prioridad de la bandeja de papel

Modelos relacionados: MFC-J3960DW/MFC-J6960DW/MFC-J6975DW/MFC-J6977DW

Cambie la prioridad predeterminada de las bandejas que el equipo utiliza en cada modo.

Si se elige [Selec auto bndja] en los ajustes de selección de bandeja, el equipo alimentará papel desde la bandeja más apropiada en función del tipo y tamaño de papel según el ajuste de prioridad de bandejas.

1. Pulse  [Ajustes] > [Todos ajustes] > [Config. gral.] > [Ajuste bandeja].
2. Pulse la opción [Copia], [Fax], [Imprimir] o [Ajuste bandeja: Impr.JPEG (Soporte)].
3. Pulse [Prioridad de bandejas].
4. Pulse la opción que desee.
5. Pulse .



Información relacionada

- [Ajustes de papel](#)

Soportes de impresión aceptados

La calidad de impresión puede verse afectada por el tipo de papel que utilice en el equipo.

Para obtener la mejor calidad de impresión para la configuración que ha seleccionado, establezca siempre el tipo de papel para que coincida con el cargado.

Puede utilizar papel normal, papel para tinta (papel estucado), papel glossy, papel reciclado y sobres.

Le recomendamos probar distintos tipos de papel antes de adquirir grandes cantidades.

Para obtener los mejores resultados recomendamos utilizar papel Brother.

- Cuando imprima en papel para tinta (papel estucado) y papel glossy, asegúrese de seleccionar el tipo de soporte de impresión correcto en el controlador de la impresora, la aplicación que utilice para imprimir o el ajuste del tipo de papel en el equipo.
- Cuando imprima en papel fotográfico, cargue una hoja adicional del mismo tipo de papel en la bandeja.
- Cuando utilice papel fotográfico, retire cada hoja inmediatamente para evitar que se corra la tinta o se produzcan atascos de papel.
- Evite tocar la superficie impresa del papel inmediatamente después de la impresión, ya que es posible que la superficie no esté completamente seca y se manche los dedos.



Información relacionada

- [Cargar papel](#)
 - [Soportes de impresión recomendados](#)
 - [Manipulación y uso de soportes de impresión](#)
 - [Seleccionar los soportes de impresión adecuados](#)

Información adicional:

- [Cambiar el tipo y tamaño de papel](#)

Soportes de impresión recomendados

Para obtener una mejor calidad de impresión, recomendamos que utilice papel Brother que aparece en la tabla.

El papel Brother no se encuentra disponible en todos los países.

Si no hay papel Brother disponible en su país, le recomendamos probar distintos tipos de papel antes de adquirir grandes cantidades.

Papel Brother

| Tipo de papel | Artículo |
|---|----------|
| A3 / Normal | BP60PA3 |
| A3 / Papel fotográfico satinado | BP71GA3 |
| A3 / Inyección de tinta (Mate) | BP60MA3 |
| A4 / Normal | BP60PA |
| A4 / Papel fotográfico satinado | BP71GA4 |
| A4 / Inyección de tinta (Mate) | BP60MA |
| 10 x 15 cm / Papel fotográfico satinado | BP71GP |



Información relacionada

- [Soportes de impresión aceptados](#)

Manipulación y uso de soportes de impresión

- Guarde el papel en su embalaje original y manténgalo cerrado. Mantenga el papel plano y evite exponerlo a la humedad, a la luz solar directa y a cualquier fuente de calor.
- Evite tocar la cara brillante (estucada) del papel fotográfico.
- Para algunos tamaños de sobre es necesario ajustar los márgenes en la aplicación. Antes de imprimir varios sobres, asegúrese de efectuar primero una prueba de impresión.

IMPORTANTE

NO utilice los siguientes tipos de papel:

- Dañado, curvado, arrugado o con forma irregular

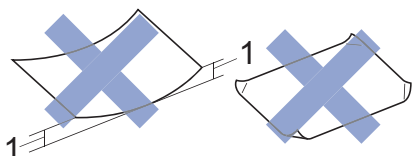

1. Una curva de **2 mm o más podría producir un atasco de papel.**

- Extremadamente brillante o con mucha textura
- Papel que no se pueda apilar uniformemente
- Papel con una superficie adhesiva

NO use sobres:

- Que no estén bien plegados
- Con ventanas
- Grabados en relieve
- Grapados
- Previamente impresos en el interior
- Que sean autoadhesivos
- Que tengan solapas dobles

Autoadhesivos Solapas dobles

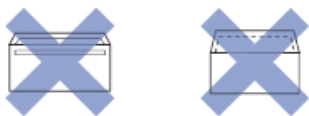

Es posible que experimente problemas en la alimentación del papel ocasionados por el grosor, tamaño y forma de la solapa de los sobres que esté utilizando.



Información relacionada

- [Soportes de impresión aceptados](#)

Información adicional:

- [Cargar papel en la bandeja de papel 1 / bandeja de papel 2 / bandeja de papel 3](#)

▲ Inicio > Manipulación del papel > Cargar papel > Soportes de impresión aceptados > Seleccionar los soportes de impresión adecuados

Seleccionar los soportes de impresión adecuados

- Tipo de papel y tamaño de papel para cada operación
- Orientación del papel y capacidad de las bandejas de papel

Tipo de papel y tamaño de papel para cada operación

| Tipo de papel | Tamaño de papel | | Utilización | | | | |
|---------------|-----------------|---|-------------|-------|-------------------|----------------------------|-----------|
| | | | Fax | Copia | Impresión directa | | Impresora |
| | | | | | Impresión JPEG | Impresión PDF ¹ | |
| Hojas | A3 | 297 x 420 mm | Sí | Sí | Sí | Sí | Sí |
| | A4 | 210 x 297 mm | Sí | Sí | Sí | Sí | Sí |
| | Ledger | 279,4 x 431,8 mm | Sí | Sí | Sí | Sí | Sí |
| | Letter | 215,9 x 279,4 mm | Sí | Sí | Sí | Sí | Sí |
| | Legal | 215,9 x 355,6 mm | Sí | Sí | - | Sí | Sí |
| | Legal de México | 215,9 x 339,85 mm | Sí | Sí | - | Sí | Sí |
| | Legal India | 215 x 345 mm | Sí | Sí | - | Sí | Sí |
| | Folio | 215,9 x 330,2 mm | Sí | Sí | - | Sí | Sí |
| | Executive | 184,1 x 266,7 mm | - | - | - | - | Sí |
| | A5 | 148 x 210 mm | - | Sí | - | Sí | Sí |
| | A6 | 105 x 148 mm | - | Sí | - | Sí | Sí |
| | Papel largo | Ancho: 88,9 - 297 mm Alto: 431,9 - 1200 mm | - | - | - | - | Sí |
| Tarjetas | Fotografía | 10 x 15 cm | - | Sí | Sí | - | Sí |
| | Foto L | 9 x 13 cm | - | - | - | - | Sí |
| | Foto 2L | 13 x 18 cm | - | - | Sí | - | Sí |
| | Tarjeta | 13 x 20 cm | - | - | - | - | Sí |
| Sobres | Sobre C5 | 162 x 229 mm | - | - | - | - | Sí |
| | Sobre DL | 110 x 220 mm | - | - | - | - | Sí |
| | Com-10 | 104,7 x 241,3 mm | - | - | - | - | Sí |
| | Monarca | 98,4 x 190,5 mm | - | - | - | - | Sí |

¹ La impresión PDF está disponible solo en MFC-J6975DW/MFC-J6977DW.



Información relacionada

- [Seleccionar los soportes de impresión adecuados](#)

Información adicional:

- [Cargar sobres en la bandeja de papel 1](#)

Orientación del papel y capacidad de las bandejas de papel

| | Tamaño de papel | Tipos de papel | N.º de hojas | Gramaje | Grosor |
|--|---|--|--|------------------------------|-------------------|
| Bandeja de papel 1 | <Horizontal> A4, Letter, Executive <Vertical> A3, Ledger, Legal, México Legal, Legal India, Folio, A5, A6, Sobres (C5, Com-10, DL, Monarca), Foto (10 x 15 cm), Foto L (9 x 13 cm), Foto 2L (13 x 18 cm), Tarjeta (13 x 20 cm) | Papel normal, papel reciclado | 250 ¹ | De 64 a 120 g/m ² | De 0,08 a 0,15 mm |
| | | Papel para tinta | 20 | De 64 a 200 g/m ² | De 0,08 a 0,25 mm |
| | | Papel glossy ² El papel | 20 | Hasta 220 g/m ² | Hasta 0,25 mm |
| | | Tarjeta fotográfica ² | 20 | Hasta 200 g/m ² | Hasta 0,25 mm |
| | | Tarjeta | 30 | Hasta 120 g/m ² | Hasta 0,15 mm |
| | | Sobres | 10 | De 80 a 95 g/m ² | Hasta 0,52 mm |
| Bandeja de papel 2 (MFC-J3960DW/ MFC-J6960DW/ MFC-J6975DW/ MFC-J6977DW) | <Horizontal> A4, Letter <Vertical> A3, Ledger, Legal, México Legal, Legal India, Folio | Papel normal, papel reciclado | 250 ¹ | De 64 a 120 g/m ² | De 0,08 a 0,15 mm |
| Bandeja de papel 3 (MFC-J6977DW) | <Horizontal> A4, Letter <Vertical> A3, Ledger, Legal, México Legal, Legal India, Folio | Papel normal, papel reciclado | 250 ¹ | De 64 a 120 g/m ² | De 0,08 a 0,15 mm |
| Bandeja multipropósito (bandeja MP) ³ (MFC-J3960DW/ MFC-J6960DW/ MFC-J6975DW/ MFC-J6977DW) | <Horizontal> A4, Letter, Executive <Vertical> A3, Ledger, Legal, México Legal, Legal India, Folio, A5, A6, Sobres (C5, Com-10, DL, Monarca), Foto (10 x 15 cm), Foto L (9 x 13 cm), Foto 2L (13 x 18 cm), Tarjeta (13 x 20 cm) | Papel normal, papel reciclado | 100 ¹ | De 64 a 120 g/m ² | De 0,08 a 0,15 mm |
| | | Papel para tinta | 20 (de tamaño A4/ Letter o inferior) 5 (de tamaños superiores a A4/ Letter) | De 64 a 200 g/m ² | De 0,08 a 0,25 mm |
| | | Papel glossy, Tarjeta fotográfica ² | 20 (de tamaño A4/ Letter o inferior) 5 (de tamaños superiores a A4/ Letter) | Hasta 220 g/m ² | Hasta 0,3 mm |
| | | Tarjeta | 50 | Hasta 120 g/m ² | Hasta 0,15 mm |
| | | Sobres | 20 (de tamaño A4/ Letter o inferior) 5 (de tamaños superiores a A4/ Letter) | De 80 a 95 g/m ² | Hasta 0,52 mm |

| | Tamaño de papel | Tipos de papel | N.º de hojas | Gramaje | Grosor |
|---|---|---|-------------------------|------------------------------|-------------------|
| | | | superiores a A4/Letter) | | |
| | Papel largo (ancho: 88,9 - 297 mm / alto: 431,9 - 1200 mm) | Papel normal, Papel reciclado, Papel para tinta, Papel glossy | 1 | De 64 a 220 g/m ² | De 0,08 a 0,25 mm |
| Ranura de alimentación manual (MFC-J3660DW/ MFC-J6560DW/ MFC-J6760DW) | <Horizontal> A4, Letter, Executive <Vertical> A3, Ledger, Legal, México Legal, Legal India, Folio, A5, A6, Sobres (C5, Com-10, DL, Monarca), Foto (10 x 15 cm), Foto L (9 x 13 cm), Foto 2L (13 x 18 cm), Tarjeta (13 x 20 cm) | Papel normal, papel reciclado | 1 | De 64 a 120 g/m ² | De 0,08 a 0,15 mm |
| | | Papel para tinta | 1 | De 64 a 200 g/m ² | De 0,08 a 0,25 mm |
| | | Papel glossy ² | 1 | Hasta 220 g/m ² | Hasta 0,25 mm |
| | | Tarjeta fotográfica ² | 1 | Hasta 200 g/m ² | Hasta 0,25 mm |
| | | Tarjeta | 1 | Hasta 120 g/m ² | Hasta 0,15 mm |
| | | Sobres | 1 | De 80 a 95 g/m ² | Hasta 0,52 mm |

¹ Cuando utilice papel normal 80 g/m²

² BP71 260 g/m² está especialmente diseñado para los equipos de inyección de tinta Brother.

³ Le recomendamos que use la bandeja MP para papel glossy.



Información relacionada

- [Seleccionar los soportes de impresión adecuados](#)

Cargar documentos

- Cargar documentos en el alimentador automático de documentos (unidad ADF)
- Colocar documentos en el cristal de escaneado
- Preajuste de la orientación de documentos de tamaño A4 o Letter al utilizar el cristal de escaneado
- Área no escaneable

Cargar documentos en el alimentador automático de documentos (unidad ADF)

La unidad ADF tiene una capacidad para varias páginas y alimenta cada hoja individualmente.

Utilice papel que se encuentre dentro de los tamaños y gramajes mostrados en la tabla. Airee siempre las hojas antes de colocarlas en la unidad ADF.

Tamaño y gramaje de los documentos

| | |
|------------------------|------------------------------|
| Longitud: ¹ | De 148 a 431,8 mm |
| Ancho: | De 105 a 297 mm |
| Gramaje del papel: | De 64 a 120 g/m ² |

¹ Hasta 900 mm con la función de papel largo.

IMPORTANTE

- NO extraiga el documento mientras se esté alimentando.
- NO utilice papel enrollado, arrugado, doblado, roto o grapado, ni papel con clips, pegamento o cinta adhesiva.
- NO utilice cartulina, papel de periódico ni tela.
- Asegúrese de que los documentos con líquido corrector o escritos con tinta estén completamente secos.



(MFC-J3960DW/MFC-J6760DW/MFC-J6960DW/MFC-J6975DW/MFC-J6977DW)

Los documentos de 2 caras se pueden enviar por fax, copiar o escanear en tamaño A3, como máximo, con la unidad ADF.

1. Airee bien las hojas.
2. Deslice las guías del papel (1) para que se ajusten al tamaño de papel.

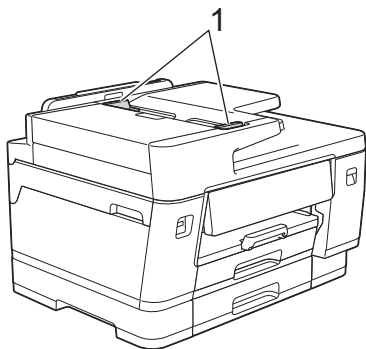

3. Coloque el documento **cara arriba** en la unidad ADF, tal y como se muestra en la ilustración, hasta que el documento toque los topes de alimentación.

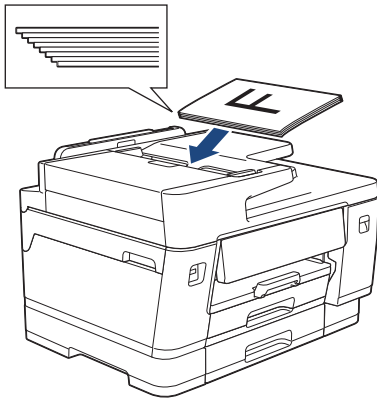

Si ha cargado un documento pequeño y no lo puede extraer, abra el soporte de documentos de la unidad ADF(1) y, a continuación, retire el documento.

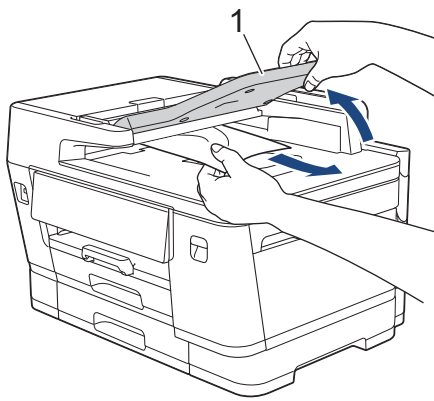

IMPORTANTE

NO deje ningún documento sobre el cristal de escaneado. Si lo hace, la unidad ADF se podría atascar.



Información relacionada

- [Cargar documentos](#)

Información adicional:

- [Copiar un documento](#)

Colocar documentos en el cristal de escaneado

Utilice el cristal de escaneado para enviar faxes, copiar o escanear páginas de una en una.

Tamaños de documentos admitidos

| | |
|-----------|----------------|
| Longitud: | Hasta 431,8 mm |
| Ancho: | Hasta 297 mm |
| Peso: | Hasta 2 kg |



Para utilizar el cristal de escaneado, la unidad ADF debe estar vacía.

1. Levante la cubierta de documentos.
2. Coloque el documento **cara abajo** en la esquina superior izquierda del cristal de escaneado, tal y como se muestra en la ilustración.

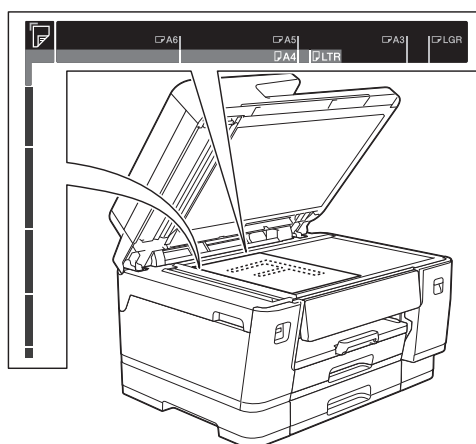

3. Cierre la cubierta de documentos.

IMPORTANTE

Si va a escanear un libro o un documento grueso, NO cierre la cubierta de documentos forzándola ni ejerza presión sobre ella.



Información relacionada

- [Cargar documentos](#)

Información adicional:

- [Copiar un documento](#)

Preajuste de la orientación de documentos de tamaño A4 o Letter al utilizar el cristal de escaneado

Los documentos de tamaño A4 o Letter pueden colocarse en el cristal de escaneado en orientación vertical u horizontal.

Siga estas instrucciones para configurar previamente la orientación del documento.

Orientación vertical

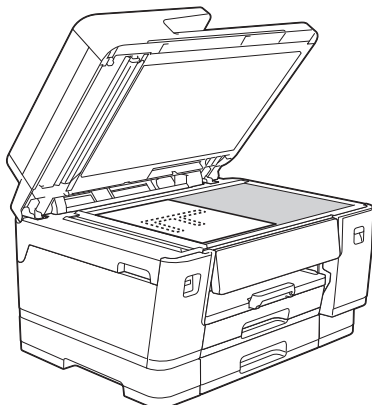

Orientación horizontal

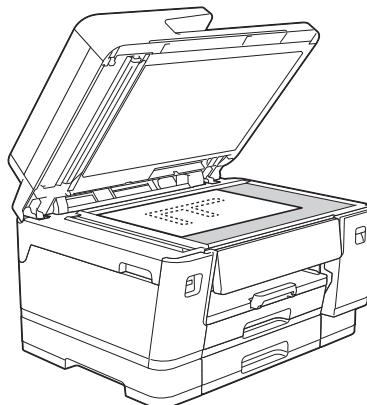

1. Pulse  [Ajustes] > [Todos ajustes] > [Config. gral.] > [Orientac. papel A4/ Letter].
2. Seleccione una de las siguientes opciones:

| Opción | Descripción |
|----------------------|--|
| Detección automática | Si coloca un documento de tamaño A4 o Letter en el cristal de escaneado, el equipo detectará la orientación automáticamente. |
| Vertical | Ajuste la orientación a orientación vertical. |
| Horizontal | Ajuste la orientación a orientación horizontal. |

3. Si aparece un mensaje sobre la orientación del documento, pulse [OK] para confirmar.
4. Pulse .



Después de configurar la orientación preferida en el menú [Orientac. papel A4/ Letter], asegúrese de colocar los documentos en el cristal de escaneado siguiendo dicha orientación.

✓ Información relacionada

- [Cargar documentos](#)

Área no escaneable

El área no escaneable de una página varía en función de los ajustes de la aplicación que esté utilizando. Las cifras siguientes indican las medidas no escaneables más frecuentes.

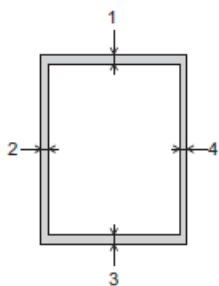

| Uso | Tamaño documento | Parte superior (1) Parte inferior (3) | Izquierda (2) Derecha (4) |
|----------|----------------------------|--|------------------------------|
| Fax | A3 | 3 mm | 4,5 mm |
| | A4 | | 3 mm |
| | Ledger | | 3,7 mm |
| | Letter | | 4 mm |
| | Legal | | |
| Copia | Todos los tamaños de papel | | 3 mm |
| Escanear | | 1 mm | 1 mm |

✓ Información relacionada

- [Cargar documentos](#)

Imprimir

- [Imprimir desde el ordenador \(Windows\)](#)
- [Imprimir desde el ordenador \(Mac\)](#)
- [Imprimir mediante Brother iPrint&Scan \(Windows/Mac\)](#)
- [Imprimir datos directamente desde una unidad flash USB](#)
- [Imprimir un adjunto de correo electrónico](#)
- [Impresión universal](#)
- [Cancelación de trabajos de impresión](#)

Imprimir desde el ordenador (Windows)

- [Imprimir una fotografía \(Windows\)](#)
- [Imprimir un documento \(Windows\)](#)
- [Impresión de más de una página en una sola hoja de papel \(N en 1\) \(Windows\)](#)
- [Imprimir en forma de póster \(Windows\)](#)
- [Impresión en ambas caras del papel de forma automática \(impresión automática a doble cara\) \(Windows\)](#)
- [Imprimir automáticamente un folleto \(Windows\)](#)
- [Impresión segura \(Windows\)](#)
- [Imprimir en escala de grises un documento en color \(Windows\)](#)
- [Imprimir en Papel largo \(Windows\)](#)
- [Imprimir en Sobre \(Windows\)](#)
- [Utilizar un perfil de impresión predefinido \(Windows\)](#)
- [Cambiar la configuración de impresión predefinida \(Windows\)](#)
- [Configuración del controlador de impresora \(Windows\)](#)

Imprimir una fotografía (Windows)



- Asegúrese de que haya cargado el soporte correcto en la bandeja de papel.
- Para obtener los mejores resultados recomendamos utilizar papel Brother.
- Cuando imprima en papel fotográfico, cargue una hoja adicional del mismo tipo de papel en la bandeja.

1. Seleccione el comando de impresión de su aplicación.
2. Seleccione el nombre de su modelo y haga clic en el botón de propiedades o preferencias de la impresora. Aparece la ventana del controlador de la impresora.
3. Haga clic en la pestaña **Básica**.
4. Pulse la lista desplegable **Soporte de impresión** y seleccione después el tipo de papel que vaya a usar.

IMPORTANTE

Para obtener la mejor calidad de impresión para la configuración que ha seleccionado, establezca siempre la opción **Soporte de impresión** en el tipo de papel que ha cargado.

5. Haga clic en la lista desplegable **Tamaño de papel** y, a continuación, seleccione el tamaño del papel.
6. Seleccione la casilla de verificación **Sin bordes**, si es necesario.
7. En **Color / Escala de grises**, seleccione **Color**.
8. En el campo **Orientación**, seleccione las opciones **Vertical** o **Horizontal** para configurar la orientación de la impresión.



Si su aplicación contiene una función parecida a esta, se recomienda que establezca la orientación de la impresión en la aplicación.

9. Escriba el número de copias (1-999) que desee en el campo **Copias**.
10. Cambie otros ajustes de impresora si es necesario.
11. Haga clic en **Aceptar**.
12. Termine la operación de impresión.



Información relacionada

- [Imprimir desde el ordenador \(Windows\)](#)

Información adicional:

- [Configuración del controlador de impresora \(Windows\)](#)
- [Ajustes de papel](#)
- [Cambiar la configuración de impresión predefinida \(Windows\)](#)

Imprimir un documento (Windows)

- Asegúrese de que ha cargado el papel del tamaño correcto en la bandeja de papel.
- Cuando cambie los ajustes de impresión, los cambios solo se aplican en documentos impresos con tal aplicación. Para cambiar los ajustes de impresión en todas las aplicaciones de Windows, debe configurar las propiedades del controlador de impresora.

Más información ►► *Información relacionada: Cambiar la configuración de impresión predefinida (Windows)*



La impresión a 2 caras puede ser la opción predeterminada en función del modelo. Para usar la impresión a 1 cara, desactive los ajustes de impresión a 2 caras en las opciones del controlador de impresora.

1. Seleccione el comando de impresión de su aplicación.
2. Seleccione el nombre de su modelo y haga clic en el botón de propiedades o preferencias de la impresora. Aparece la ventana del controlador de la impresora.
3. Haga clic en la pestaña **Básica**.
4. Pulse la lista desplegable **Soporte de impresión** y seleccione después el tipo de papel que vaya a usar.

IMPORTANTE

Para obtener la mejor calidad de impresión para la configuración que ha seleccionado, establezca siempre la opción **Soporte de impresión** en el tipo de papel que ha cargado.

5. Haga clic en la lista desplegable **Tamaño de papel** y, a continuación, seleccione el tamaño del papel.
6. En **Color / Escala de grises**, seleccione la opción **Color** o **Escala de grises**.
7. En el campo **Orientación**, seleccione las opciones **Vertical** o **Horizontal** para configurar la orientación de la impresión.



Si su aplicación contiene una función parecida a esta, se recomienda que establezca la orientación de la impresión en la aplicación.

8. Escriba el número de copias (1-999) que desee en el campo **Copias**.
9. Para imprimir varias páginas en una sola hoja de papel o imprimir una página de su documento en varias hojas, haga clic en la lista desplegable **Páginas múltiples** y, a continuación, seleccione sus opciones.
10. Haga clic en la lista desplegable **Doble cara / Folleto** y, a continuación, seleccione la opción que desea.
11. (MFC-J3960DW/MFC-J6960DW/MFC-J6975DW/MFC-J6977DW) Haga clic en la lista desplegable **Fuente del papel** y seleccione la fuente de papel.



- También puede configurar el tamaño y el tipo de papel de cada bandeja usando el panel de control del equipo.
- También puede definir la prioridad de cada bandeja usando el panel de control del equipo.

Más información ►► *Información relacionada: Ajustes de papel*

12. Cambie otros ajustes de impresora si es necesario.
13. Haga clic en **Aceptar**.
14. Termine la operación de impresión.



Información relacionada

- [Imprimir desde el ordenador \(Windows\)](#)

Información adicional:

- [Configuración del controlador de impresora \(Windows\)](#)

-
- Ajustes de papel
 - Cambiar la configuración de impresión predefinida (Windows)
-

Impresión de más de una página en una sola hoja de papel (N en 1) (Windows)



La impresión a 2 caras puede ser la opción predeterminada en función del modelo. Para usar la impresión a 1 cara, desactive los ajustes de impresión a 2 caras en las opciones del controlador de impresora.

1. Seleccione el comando de impresión de su aplicación.
2. Seleccione el nombre de su modelo y haga clic en el botón de propiedades o preferencias de la impresora. Aparece la ventana del controlador de la impresora.
3. Haga clic en la pestaña **Básica**.
4. En el campo **Orientación**, seleccione las opciones **Vertical** o **Horizontal** para configurar la orientación de la impresión.



Si su aplicación contiene una función parecida a esta, se recomienda que establezca la orientación de la impresión en la aplicación.

5. Haga clic en la lista desplegable **Páginas múltiples** y, a continuación, seleccione la opción **2 en 1**, **4 en 1**, **9 en 1** o **16 en 1**.
6. Haga clic en la lista desplegable **Orden de páginas** y, a continuación, seleccione el orden de las páginas.
7. Haga clic en la lista desplegable **Línea del borde** y, a continuación, seleccione el tipo de línea de borde.
8. Cambie otros ajustes de impresora si es necesario.
9. Haga clic en **Aceptar**.
10. Termine la operación de impresión.



Información relacionada

- [Imprimir desde el ordenador \(Windows\)](#)

Información adicional:

- [Configuración del controlador de impresora \(Windows\)](#)

Imprimir en forma de póster (Windows)

Ampliar el tamaño de impresión e imprimir el documento en modo de póster.

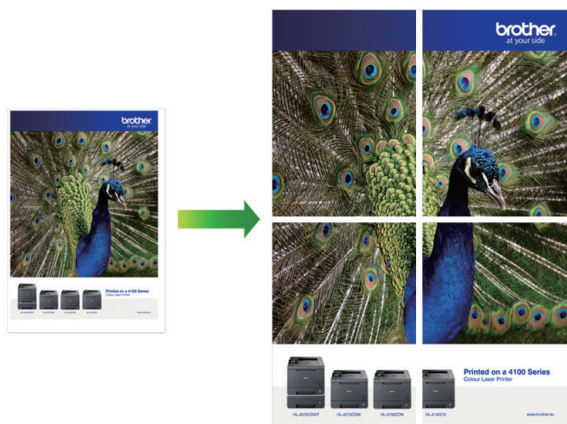

1. Seleccione el comando de impresión de su aplicación.
2. Seleccione el nombre de su modelo y haga clic en el botón de propiedades o preferencias de la impresora. Aparece la ventana del controlador de la impresora.
3. Haga clic en la pestaña **Básica**.
4. Haga clic en la lista desplegable **Páginas múltiples** y, a continuación, seleccione la opción **1 en 2x2 páginas** o **1 en 3x3 páginas**.
5. Cambie otros ajustes de impresora si es necesario.
6. Haga clic en **Aceptar**.
7. Termine la operación de impresión.



Información relacionada

- [Imprimir desde el ordenador \(Windows\)](#)

Información adicional:

- [Configuración del controlador de impresora \(Windows\)](#)

Impresión en ambas caras del papel de forma automática (impresión automática a doble cara) (Windows)



- Asegúrese de que la cubierta para el desatasco de papel esté cerrada.
- Si el papel tiene dobleces, alíselo bien y colóquelo de nuevo en la bandeja de papel.
- Utilice papel normal. NO use papel Bond.
- Si el papel es fino, podría arrugarse.

1. Seleccione el comando de impresión de su aplicación.
2. Seleccione el nombre de su modelo y haga clic en el botón de propiedades o preferencias de la impresora. Aparece la ventana del controlador de la impresora.
3. Haga clic en la pestaña **Básica**.
4. En el campo **Orientación**, seleccione las opciones **Vertical** o **Horizontal** para configurar la orientación de la impresión.



Si su aplicación contiene una función parecida a esta, se recomienda que establezca la orientación de la impresión en la aplicación.

5. Haga clic en la lista desplegable **Doble cara / Folleto** y, a continuación, seleccione **Doble cara**.
6. Haga clic en el botón **Configuración de doble cara**.
7. Seleccione una de las opciones del menú **Tipo de doble cara**.

Cuando se ha seleccionado la impresión a 2 caras, hay cuatro tipos de encuadernación a 2 caras disponibles para cada orientación:

| Opciones en vertical | Descripción |
|--------------------------------|-------------|
| Borde largo (izquierdo) | |
| Borde largo (derecho) | |

| Opciones en vertical | Descripción |
|----------------------|-------------|
|----------------------|-------------|

Borde corto (superior)

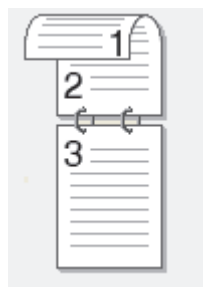

Borde corto (inferior)

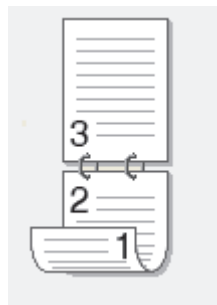

| Opciones en horizontal | Descripción |
|------------------------|-------------|
|------------------------|-------------|

Borde largo (superior)



Borde largo (inferior)

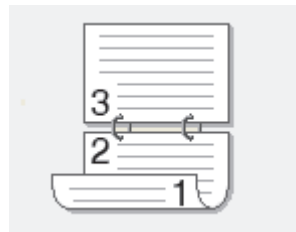

Borde corto (derecho)

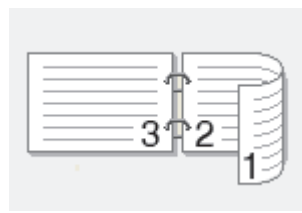

Borde corto (izquierdo)

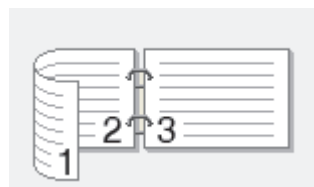

8. Seleccionar la casilla de verificación **Desplazamiento de encuadernación** para especificar el desplazamiento para la encuadernación en pulgadas o milímetros.
9. Haga clic en **Aceptar** para volver a la ventana del controlador de impresora.
10. Cambie otros ajustes de impresora si es necesario.



La función Impresión sin bordes no está disponible cuando se utiliza esta opción.

11. Haga clic en **Aceptar**.

12. Termine la operación de impresión.



Información relacionada

- [Imprimir desde el ordenador \(Windows\)](#)

Información adicional:

- [Imprimir automáticamente un folleto \(Windows\)](#)
 - [Configuración del controlador de impresora \(Windows\)](#)
-

Imprimir automáticamente un folleto (Windows)

Utilice esta opción para imprimir un documento en formato de folleto mediante la impresión a 2 caras. Las páginas del documento se organizarán en función del número de páginas correcto y le permitirá doblarlas por el centro sin tener que cambiar el orden de los números de las páginas impresas.



- Asegúrese de que la cubierta para el desatasco de papel esté cerrada.
- Si el papel tiene dobleces, alíselo bien y colóquelo de nuevo en la bandeja de papel.
- Utilice papel normal. NO use papel Bond.
- Si el papel es fino, podría arrugarse.

1. Seleccione el comando de impresión de su aplicación.
2. Seleccione el nombre de su modelo y haga clic en el botón de propiedades o preferencias de la impresora. Aparece la ventana del controlador de la impresora.
3. Haga clic en la pestaña **Básica**.
4. En el campo **Orientación**, seleccione las opciones **Vertical** o **Horizontal** para configurar la orientación de la impresión.



Si su aplicación contiene una función parecida a esta, se recomienda que establezca la orientación de la impresión en la aplicación.

5. Pulse la lista desplegable **Doble cara / Folleto** y, a continuación, seleccione la opción **Folleto**.
6. Haga clic en el botón **Configuración de doble cara**.
7. Seleccione una de las opciones del menú **Tipo de doble cara**.
Hay dos tipos de direcciones de encuadernación a doble cara disponibles para cada orientación:

| Opciones en vertical | Descripción |
|-------------------------------|-------------|
| Encuadernado izquierda | |
| Encuadernado derecha | |

| Opciones en horizontal | Descripción |
|------------------------|-------------|
|------------------------|-------------|

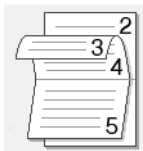

| | |
|------------------------------|---|
| Encuadernado superior |  |
|------------------------------|---|

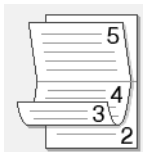

| | |
|------------------------------|---|
| Encuadernado inferior |  |
|------------------------------|---|



8. Seleccione una de las opciones del menú **Método de impresión de folletos**.

| Opción | Descripción |
|-------------------------------------|--|
| Todas las páginas de una vez | Cada una de las páginas se imprimirá en formato de folleto (cuatro páginas en cada hoja, dos páginas por cara). Doble la impresión por la mitad para crear el folleto.  |
| Dividir en juegos | Esta opción imprime todo el folleto en fracciones individuales de menos hojas para que las fracciones puedan doblarse fácilmente por el centro sin tener que cambiar el orden de las páginas impresas. Puede especificar el número de hojas de cada fracción del folleto (de 1 a 15). Esta opción puede resultar útil cuando tenga que doblar un folleto impreso que tenga un gran número de páginas.  |

9. Seleccionar la casilla de verificación **Desplazamiento de encuadernación** para especificar el desplazamiento para la encuadernación en pulgadas o milímetros.

10. Haga clic en **Aceptar** para volver a la ventana del controlador de impresora.

11. Cambie otros ajustes de impresora si es necesario.



La función Impresión sin bordes no está disponible cuando se utiliza esta opción.

12. Haga clic en **Aceptar**.

13. Termine la operación de impresión.



Información relacionada

- [Imprimir desde el ordenador \(Windows\)](#)

Información adicional:

- [Impresión en ambas caras del papel de forma automática \(impresión automática a doble cara\) \(Windows\)](#)
- [Configuración del controlador de impresora \(Windows\)](#)

Impresión segura (Windows)

Modelos relacionados: MFC-J6975DW/MFC-J6977DW

Utilice Impresión segura para garantizar que no se imprimen documentos confidenciales o importantes hasta que introduzca una contraseña en el panel de control del equipo.

Los datos seguros se eliminan del equipo cuando apaga el equipo.

1. Seleccione el comando de impresión de su aplicación.
2. Seleccione el nombre de su modelo y haga clic en el botón de propiedades o preferencias de la impresora. Aparece la ventana del controlador de la impresora.
3. Haga clic en la pestaña **Avanzada**.
4. Haga clic en el botón **Configuración** del campo **Impresión segura**.
5. Seleccione la casilla de verificación **Impresión segura**.
6. Escriba una contraseña de cuatro dígitos en el campo **Contraseña**.
7. Escriba el nombre del usuario y del trabajo en los campos **Nombre de usuario** y **Nombre del trabajo**, de ser necesario.
8. Haga clic en **Aceptar** para cerrar la ventana **Configuración de impresión segura**.
9. Haga clic en **Aceptar**.
10. Termine la operación de impresión.
11. En el panel de control del equipo, pulse ◀ o ▶ para mostrar la opción [Impresión segura] y, a continuación, pulse [Impresión segura].
12. Pulse ▲ o ▼ para mostrar los nombres de usuario y, a continuación, pulse su nombre de usuario.
13. Escriba la contraseña de cuatro dígitos y, a continuación, pulse [OK].
14. Pulse ▲ o ▼ para mostrar el trabajo de impresión y, a continuación, púselo.
15. Introduzca el número de copias que desee.
16. Pulse [Inicio].
El equipo imprimirá los datos.

Los datos seguros se eliminarán de la memoria del equipo tras la impresión.



Información relacionada

- [Imprimir desde el ordenador \(Windows\)](#)

Imprimir en escala de grises un documento en color (Windows)

El modo Escala de grises ofrece una mayor velocidad de procesamiento de la impresión que el modo Color. Si el documento contiene color, al seleccionar el modo Escala de grises se imprime el documento en 256 niveles de escala de grises.

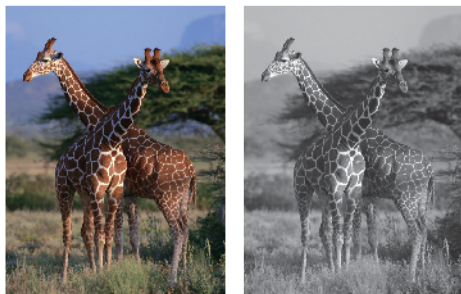

1. Seleccione el comando de impresión de su aplicación.
2. Seleccione el nombre de su modelo y, a continuación, haga clic en el botón de propiedades o preferencias de la impresora.
Aparece la ventana del controlador de la impresora.
3. Haga clic en la pestaña **Básica**.
4. En **Color / Escala de grises**, seleccione **Escala de grises**.
5. Cambie otros ajustes de impresora si es necesario.
6. Haga clic en **Aceptar**.
7. Termine la operación de impresión.



Información relacionada

- [Imprimir desde el ordenador \(Windows\)](#)

Imprimir en Papel largo (Windows)

Modelos relacionados: MFC-J3960DW/MFC-J6960DW/MFC-J6975DW/MFC-J6977DW

Asegúrese de haber cargado solamente **una hoja** de Papel largo (ancho: 88,9 - 297 mm / alto: 431,9 - 1200 mm) en la bandeja MP.

1. Seleccione el comando de impresión de su aplicación.
2. Seleccione el nombre de su modelo y haga clic en el botón de propiedades o preferencias de la impresora. Aparece la ventana del controlador de la impresora.
3. Haga clic en la pestaña **Básica**.
4. Pulse la lista desplegable **Soporte de impresión** y seleccione después el tipo de papel que vaya a usar.

IMPORTANTE

Para obtener la mejor calidad de impresión para la configuración que ha seleccionado, establezca siempre la opción **Soporte de impresión** en el tipo de papel que ha cargado.

5. Pulse la lista desplegable **Tamaño de papel** y seleccione **Definido por el usuario...** Introduzca el ancho y el alto y otra información en la ventana **Tamaño definido por el usuario** y, a continuación, haga clic en **Aceptar**.
6. En **Color / Escala de grises**, seleccione la opción **Color** o **Escala de grises**.
7. En el campo **Orientación**, seleccione las opciones **Vertical** o **Horizontal** para configurar la orientación de la impresión.



Si su aplicación contiene una función parecida a esta, se recomienda que establezca la orientación de la impresión en la aplicación.

8. Escriba el número de copias (1-999) que desee en el campo **Copias**.
9. Cambie otros ajustes de impresora si es necesario.
10. Haga clic en **Aceptar**.
11. Termine la operación de impresión.

IMPORTANTE

Si los cartuchos de tinta han llegado al final de su vida útil cuando esté imprimiendo en Papel largo, puede sustituirlos por nuevos cartuchos de tinta del mismo color y continuar imprimiendo.

El tono del color sustituido puede que varíe tras instalar el nuevo cartucho de tinta.



Información relacionada

- [Imprimir desde el ordenador \(Windows\)](#)

Información adicional:

- [Cargar papel largo en la bandeja multipropósito \(bandeja MP\)](#)

Imprimir en Sobre (Windows)

- Asegúrese de que haya cargado los sobres correctos en la bandeja de papel. Para obtener más información sobre cómo cargar sobres, >> *Información relacionada*
- Cuando cree un documento para imprimir en sobres, ajuste previamente el tamaño de documento en la aplicación.

1. Seleccione el comando de impresión de su aplicación.
2. Seleccione el nombre de su modelo y haga clic en el botón de propiedades o preferencias de la impresora. Aparece la ventana del controlador de la impresora.
3. Haga clic en la pestaña **Básica**.
4. Pulse la lista desplegable **Soporte de impresión** y seleccione después el tipo de papel que vaya a usar.
5. Haga clic en la lista desplegable **Tamaño de papel** y, a continuación, seleccione el tamaño de sobre.
6. En **Color / Escala de grises**, seleccione la opción **Color** o **Escala de grises**.
7. En el campo **Orientación**, seleccione las opciones **Vertical** o **Horizontal** para configurar la orientación de la impresión.



Si su aplicación contiene una función parecida a esta, se recomienda que establezca la orientación de la impresión en la aplicación.

8. Escriba el número de copias (1-999) que desee en el campo **Copias**.
9. Cambie otros ajustes de impresora si es necesario.
10. Haga clic en **Aceptar**.
11. Termine la operación de impresión.



Información relacionada

- [Imprimir desde el ordenador \(Windows\)](#)

Información adicional:

- [Cargar sobres en la bandeja de papel 1](#)
- [Cargar papel en la ranura de alimentación manual](#)

Utilizar un perfil de impresión predefinido (Windows)

Los **Perfiles de impresión** son conjuntos de ajustes diseñados para ofrecer acceso rápido a configuraciones de impresión utilizadas con frecuencia.

1. Seleccione el comando de impresión de su aplicación.
2. Seleccione el nombre de su modelo y haga clic en el botón de propiedades o preferencias de la impresora. Aparece la ventana del controlador de la impresora.
3. Pulse la pestaña **Perfiles de impresión**.

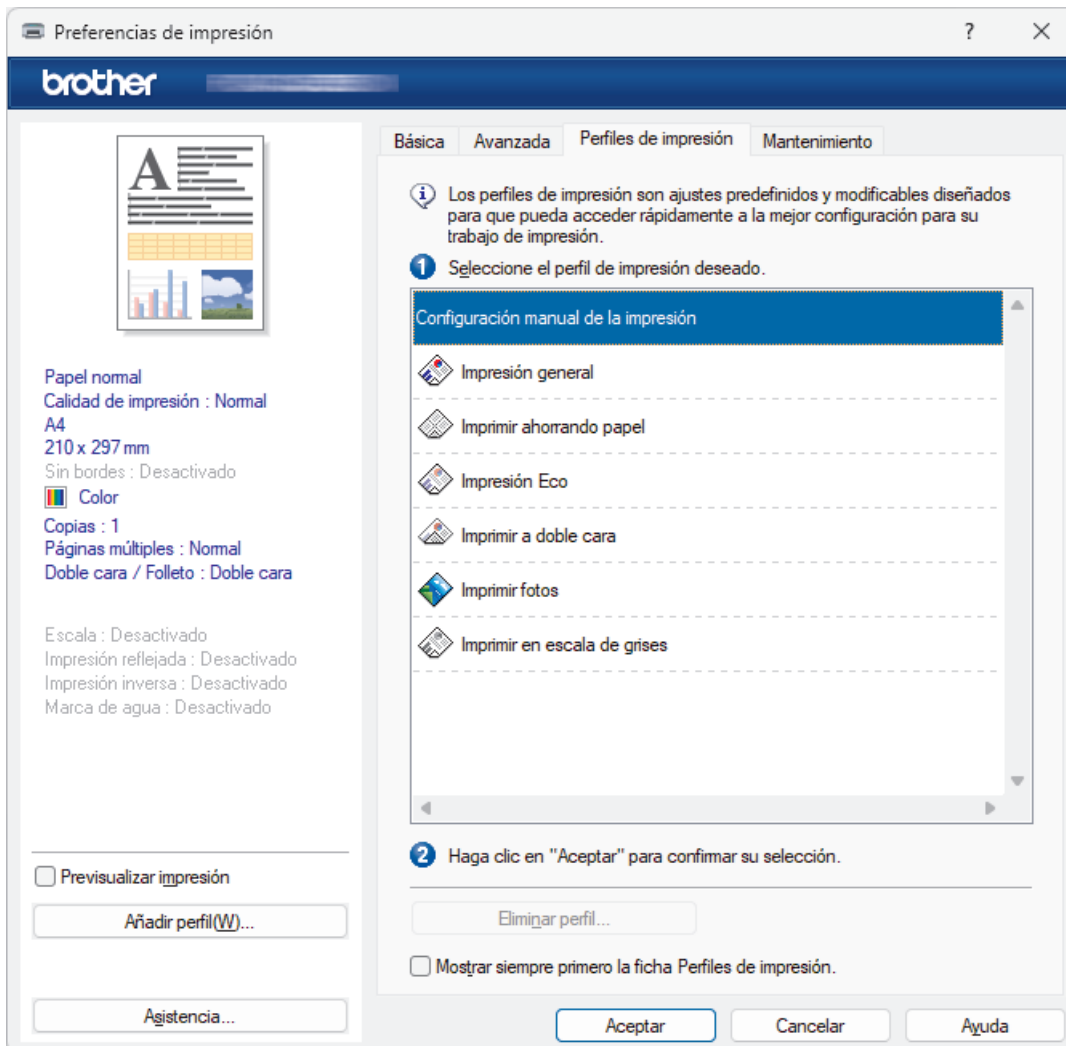

4. Seleccione el perfil en la lista de perfiles de impresión.
Se muestran los ajustes de perfil en el lado izquierdo de la ventana del controlador de impresora.
5. Realice una de las siguientes acciones:
 - Si la configuración es correcta para el trabajo de impresión, pulse **Aceptar**.
 - Para cambiar la configuración, regrese a las pestañas **Básica** o **Avanzada**, cámbiela y pulse **Aceptar**.



Para mostrar la pestaña **Perfiles de impresión** en la parte delantera de la ventana la próxima vez que imprima, seleccione la casilla de verificación **Mostrar siempre primero la ficha Perfiles de impresión**.



Información relacionada

- [Imprimir desde el ordenador \(Windows\)](#)

Información adicional:

- Configuración del controlador de impresora (Windows)
-

Cambiar la configuración de impresión predefinida (Windows)

Cuando cambie los ajustes de impresión, los cambios solo se aplican en documentos impresos con tal aplicación. Para cambiar los ajustes de impresión en todas las aplicaciones de Windows, debe configurar las propiedades del controlador de impresora.

1. Mantenga pulsada la tecla  y pulse  en el teclado del ordenador para iniciar **Ejecutar**.
2. Escriba "**control printers**" en el campo **Abrir**: y haga clic en **Aceptar**.

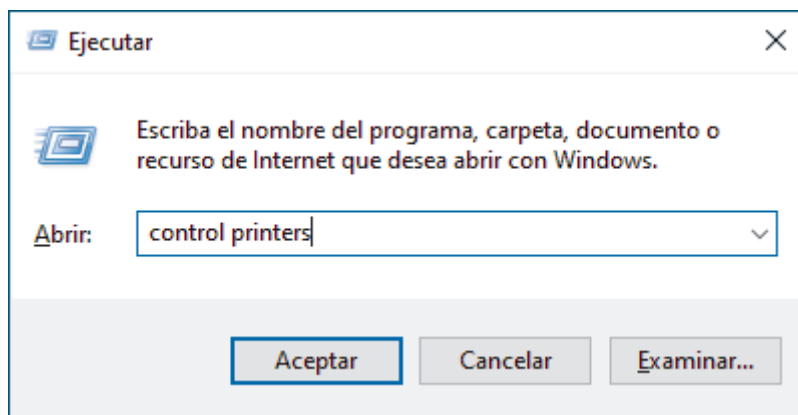

Aparece la ventana **Dispositivos e impresoras**.



Si la ventana **Dispositivos e impresoras** no aparece, haga clic en **Dispositivos > Más opciones de configuración de dispositivos e impresoras**.

3. Haga clic con el botón derecho en el icono de su modelo y, a continuación, seleccione **Propiedades de impresora**. (Si aparecen las opciones del controlador de impresora, seleccione el controlador de su impresora.)
Aparecerá el cuadro de diálogo de las propiedades de la impresora.
4. Haga clic en la pestaña **General** y, a continuación, haga clic en el botón **Preferencias de impresión o Preferencias...**
Aparecerá el cuadro de diálogo del controlador de impresora.
5. Seleccione la configuración de impresión que desee utilizar como predeterminada con todos los programas de Windows.
6. Haga clic en **Aceptar**.
7. Cierre el cuadro de diálogo de las propiedades de la impresora.



Información relacionada

- [Imprimir desde el ordenador \(Windows\)](#)

Información adicional:

- [Configuración del controlador de impresora \(Windows\)](#)

Configuración del controlador de impresora (Windows)



- Cuando cambie los ajustes de impresión, los cambios solo se aplican en documentos impresos con tal aplicación.

Más información ►► *Información relacionada: Imprimir un documento (Windows)*

- Para cambiar los ajustes de impresión predeterminados, debe configurar las propiedades del controlador de impresora.

Más información ►► *Información relacionada: Cambiar la configuración de impresión predefinida (Windows)*

>> Pestaña **Básica**

>> Pestaña **Avanzada**

Pestaña Básica

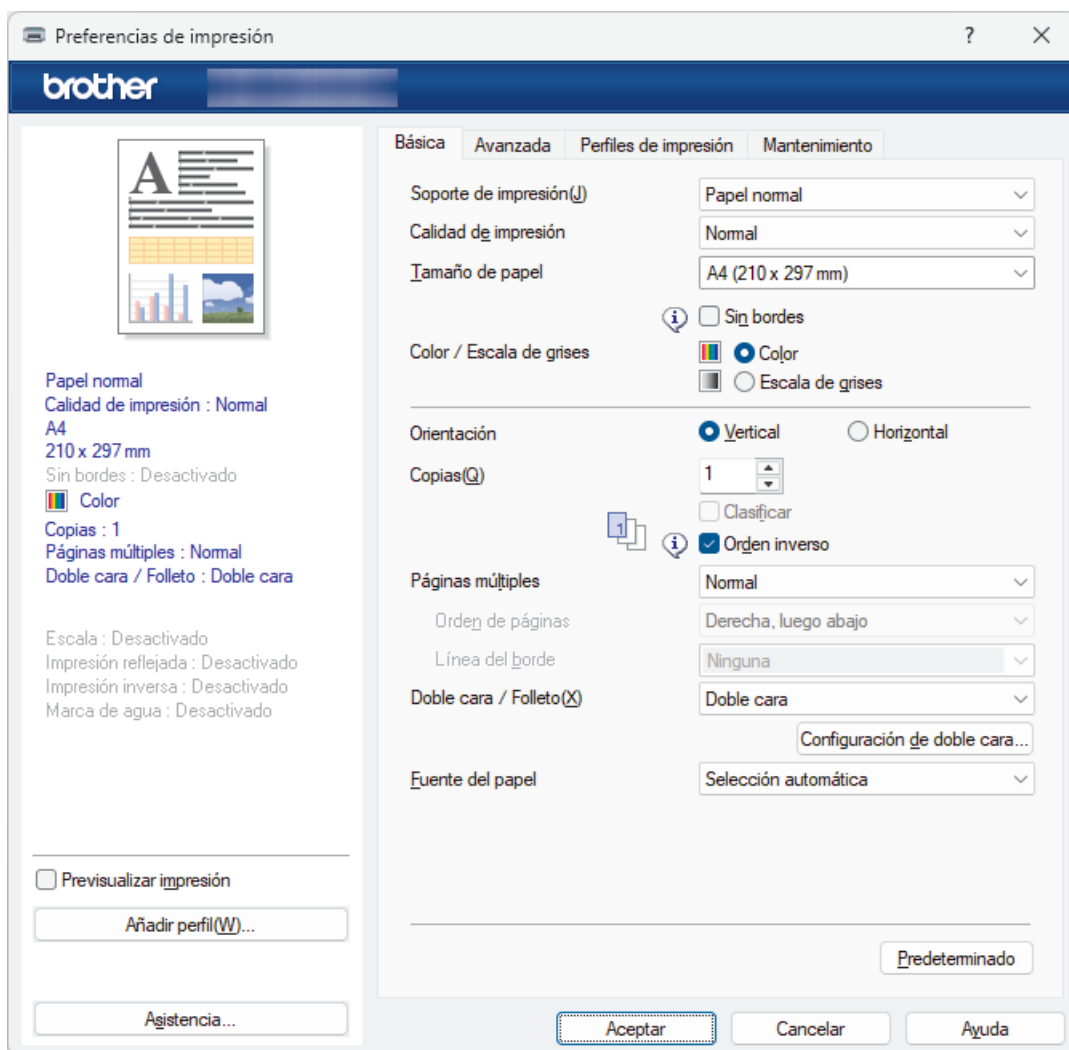

1. Soporte de impresión

Seleccione el tipo de soporte que desea utilizar. Para conseguir los mejores resultados, el equipo configura automáticamente los ajustes de impresión según el tipo de soporte seleccionado.

2. Calidad de impresión

Seleccione la calidad de impresión que desee. Puesto que la velocidad y la calidad de impresión están relacionadas, cuanto más alta sea la calidad, menor será la velocidad de impresión del documento.

3. Tamaño de papel

Seleccione el tamaño de papel que desee utilizar. Puede seleccionar uno de los tamaños de papel estándar o bien crear un tamaño de papel personalizado.

Sin bordes

Seleccione esta opción para imprimir fotografías sin bordes. Debido a que los datos de imagen se crean en un tamaño algo mayor que el tamaño del papel utilizado, los bordes de las fotografías quedarán ligeramente recortados con esta opción.

Es posible que no pueda seleccionar la opción de impresión sin bordes con ciertas combinaciones de calidad y tipos de soporte o desde algunas aplicaciones.

4. Color / Escala de grises

Seleccione la impresión en color o en escala de grises. La velocidad de impresión es más alta en el modo escala de grises que en el modo color. Si el documento contiene color y selecciona el modo escala de grises, se utilizarán 256 niveles en la escala de grises para imprimir el documento.

5. Orientación

Seleccione la orientación (vertical u horizontal) de la impresión.

Si su aplicación contiene una función parecida a esta, se recomienda que establezca la orientación en la aplicación.

6. Copias

Escriba el número de copias (1-999) que desee imprimir en este campo.

Clasificar

Seleccione esta opción para imprimir series de documentos de varias páginas en el orden de páginas original. Cuando esta opción está seleccionada, se imprime una copia completa del documento y, a continuación, la copia se vuelve a imprimir el número de veces seleccionado. Si esta opción no está seleccionada, cada página se imprime el número de veces seleccionado antes de que se imprima la página siguiente del documento.

Orden inverso

Seleccione esta opción para imprimir el documento en el orden inverso. La última página del documento se imprimirá en primer lugar.

7. Páginas múltiples

Seleccione esta opción para imprimir varias páginas en una sola hoja de papel o imprimir una sola página del documento en varias hojas.

Orden de páginas

Seleccione el orden de páginas al imprimir varias páginas en una sola hoja de papel.

Línea del borde

Seleccione el tipo de borde que se utilizará al imprimir varias páginas en una sola hoja de papel.

8. Doble cara / Folleto

Seleccione esta opción para imprimir en ambas caras del papel o imprimir un documento en formato de folleto mediante la impresión a 2 caras.

botón Configuración de doble cara

Haga clic en este botón para seleccionar el tipo de encuadernación a 2 caras. Hay cuatro tipos de encuadernación a 2 caras disponibles en cada orientación.

9. (MFC-J3960DW/MFC-J6960DW/MFC-J6975DW/MFC-J6977DW) Fuente del papel

Seleccione una fuente de papel que coincida con las condiciones o el propósito de la impresión.

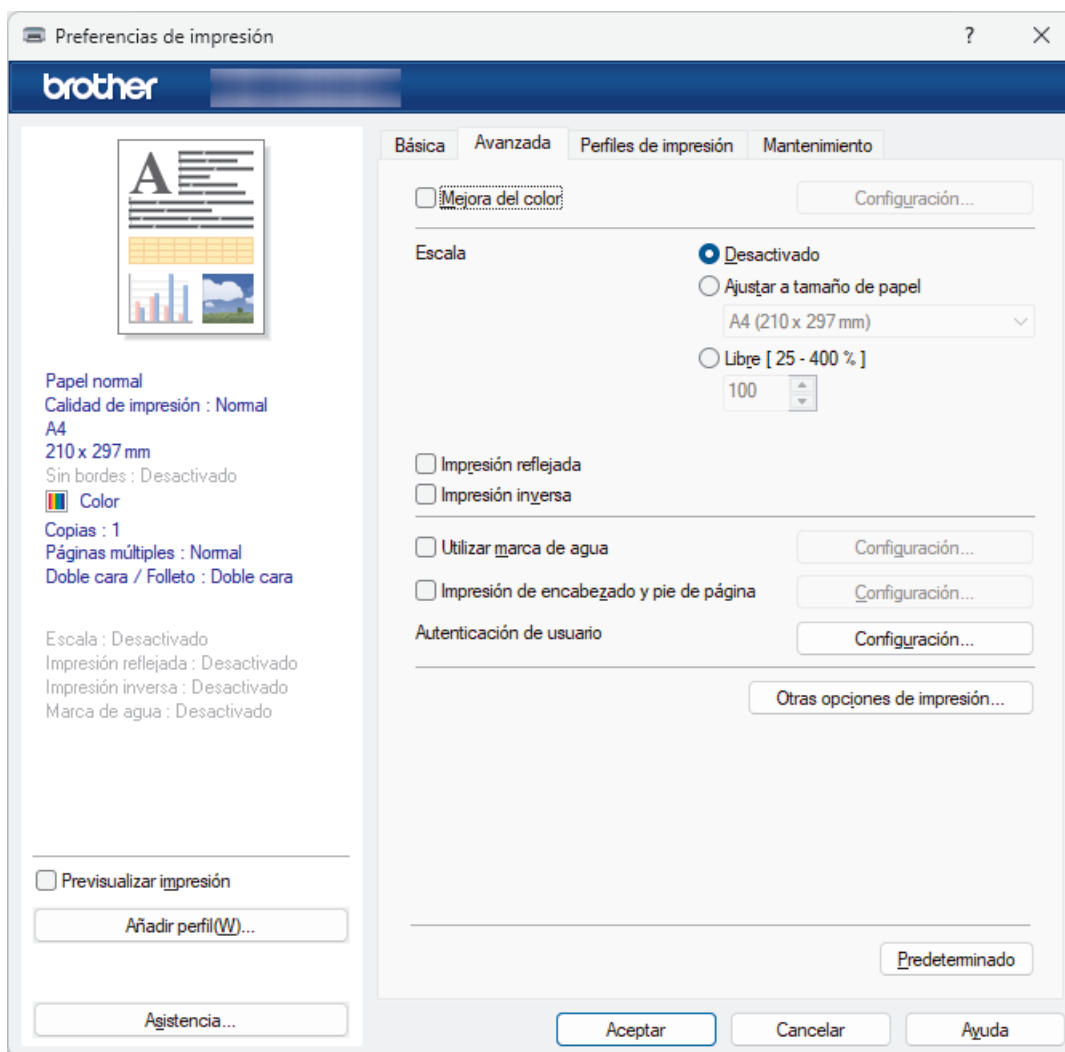

1. Mejora del color

Seleccione esta opción para utilizar la función de mejora del color. Esta función analiza la imagen para mejorar la definición, el balance de blancos y la densidad del color. Esta operación puede tardar varios minutos, en función del tamaño de la imagen y de las especificaciones del ordenador.

2. Escala

Seleccione estas opciones para ampliar o reducir el tamaño de las páginas del documento.

Ajustar a tamaño de papel

Seleccione esta opción para ampliar o reducir las páginas del documento al tamaño de papel especificado. Cuando seleccione esta opción, seleccione el tamaño de papel que desee en la lista desplegable.

Libre [25 - 400 %]

Seleccione esta opción para ampliar o reducir las páginas del documento manualmente. Cuando seleccione esta opción, escriba un valor en el campo.

3. Impresión reflejada

Seleccione esta opción para invertir horizontalmente la imagen impresa de izquierda a derecha.

4. Impresión inversa

Seleccione esta opción para girar la imagen impresa 180 grados.

5. Utilizar marca de agua

Seleccione esta opción para imprimir un logotipo o texto en el documento como marca de agua. Seleccione una de las marcas de agua predefinidas, añada una nueva marca de agua o utilice un archivo de imagen creado por usted.

6. Impresión de encabezado y pie de página

Seleccione esta opción para imprimir en el documento la fecha, la hora y el nombre del usuario que ha iniciado la sesión.

7. (MFC-J6975DW/MFC-J6977DW) Impresión segura

Esta función garantiza que los documentos confidenciales o importantes no se impriman hasta que no haya introducido la contraseña en el panel de control del equipo.

8. Autenticación de usuario

Esta función le permite confirmar las restricciones de cada usuario.

9. botón Otras opciones de impresión

Ajustes avanzados de color

Seleccione el método que el equipo utilizará para organizar la ubicación de los puntos con los que se expresan los medios tonos.

Reducir manchas

Algunos tipos de soportes de impresión pueden requerir más tiempo de secado. Cambie esta opción si las impresiones están emborronadas o se producen atascos de papel.

Recuperar los datos de color de la impresora

Seleccione esta opción para optimizar la calidad de impresión utilizando los valores de fábrica del equipo, establecidos especialmente para el equipo Brother. Utilice esta opción cuando sustituya el equipo o cambie su dirección de red.

Imprimir archivo

Seleccione esta opción para guardar los datos de impresión en el ordenador como un archivo PDF.

Reducir líneas irregulares

Seleccione esta opción para ajustar la alineación de impresión si el texto impreso aparece borroso o las imágenes descoloridas.



Información relacionada

- [Imprimir desde el ordenador \(Windows\)](#)

Información adicional:

- [Imprimir una fotografía \(Windows\)](#)
 - [Imprimir un documento \(Windows\)](#)
 - [Impresión de más de una página en una sola hoja de papel \(N en 1\) \(Windows\)](#)
 - [Imprimir en forma de póster \(Windows\)](#)
 - [Impresión en ambas caras del papel de forma automática \(impresión automática a doble cara\) \(Windows\)](#)
 - [Imprimir automáticamente un folleto \(Windows\)](#)
 - [Utilizar un perfil de impresión predefinido \(Windows\)](#)
 - [Cambiar la configuración de impresión predefinida \(Windows\)](#)
 - [Cambiar las opciones de impresión para mejorar los resultados de impresión](#)
-

Inicio > [Imprimir](#) > Imprimir desde el ordenador (Mac)

Imprimir desde el ordenador (Mac)

- [Imprimir con AirPrint \(macOS\)](#)

Imprimir mediante Brother iPrint&Scan (Windows/Mac)

- Imprimir fotografías o documentos mediante Brother iPrint&Scan (Windows/Mac)
- Imprimir en ambas caras del papel de forma automática mediante Brother iPrint&Scan (impresión automática a 2 caras) (Windows/Mac)
- Imprimir más de una página en una sola hoja de papel mediante Brother iPrint&Scan (N en 1) (Windows/Mac)
- Imprimir un documento en color en escala de grises mediante Brother iPrint&Scan (Windows/Mac)

Imprimir fotografías o documentos mediante Brother iPrint&Scan (Windows/Mac)



- Asegúrese de que haya cargado el soporte correcto en la bandeja de papel.
- Para obtener los mejores resultados recomendamos utilizar papel Brother.
- Cuando imprima en papel fotográfico, cargue una hoja adicional del mismo tipo de papel en la bandeja.

1. Inicie Brother iPrint&Scan.

- Windows

Haga doble clic en el icono  (**Brother iPrint&Scan**).

- Mac

En la barra de menú **Finder**, haga clic en **Ir > Aplicaciones** y, a continuación, haga doble clic en el icono iPrint&Scan.

Aparece la pantalla de Brother iPrint&Scan.

2. Si no se selecciona su equipo Brother, haga clic en el botón **Añadir equipo / Seleccione su equipo.** y, a continuación, seleccione el nombre de su modelo en la lista. Haga clic en **Aceptar**.

3. Haga clic en **Imprimir**.

4. Seleccione el tipo de documento.

5. Seleccione el archivo que desea imprimir y, a continuación, realice una de las siguientes acciones:

- Windows

Haga clic en **Siguiente**.

- Mac

Haga clic en **Abrir** y, a continuación, haga clic en **Siguiente** si así se le solicita.

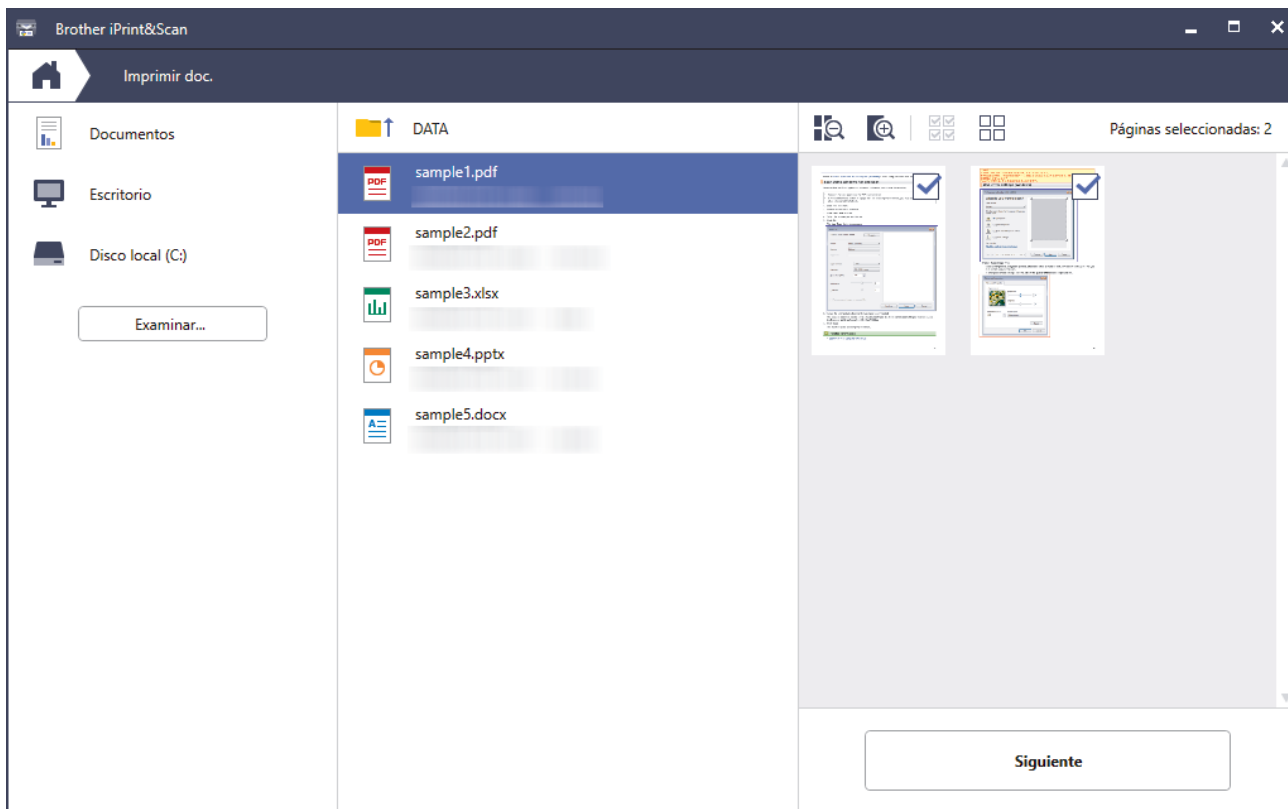

- La pantalla que aparece puede variar en función de la versión del software.
- Utilice la última versión de Brother iPrint&Scan. >> *Información relacionada*
- Al imprimir documentos de varias páginas, también puede seleccionar las páginas que desea imprimir.

6. Cambie otras opciones de configuración de la impresora, si es necesario.

7. Haga clic en **Imprimir**.

IMPORTANTE

Para la impresión de fotografías:

Para obtener la mejor calidad de impresión para los ajustes que ha seleccionado, configure siempre la opción **Soporte de impresión** en el tipo de papel que haya cargado.



Información relacionada

- [Imprimir mediante Brother iPrint&Scan \(Windows/Mac\)](#)

Información adicional:

- [Acceder a Brother iPrint&Scan \(Windows/Mac\)](#)

Imprimir en ambas caras del papel de forma automática mediante Brother iPrint&Scan (impresión automática a 2 caras) (Windows/Mac)



- Asegúrese de que la cubierta para el desatasco de papel esté cerrada.
- Si el papel tiene dobleces, alíselo bien y colóquelo de nuevo en la bandeja de papel.
- Utilice papel normal. NO use papel Bond.
- Si el papel es fino, podría arrugarse.

1. Inicie Brother iPrint&Scan.

- Windows

Haga doble clic en el icono  (**Brother iPrint&Scan**).

- Mac

En la barra de menú **Finder**, haga clic en **Ir > Aplicaciones** y, a continuación, haga doble clic en el icono iPrint&Scan.

Aparece la pantalla de Brother iPrint&Scan.

2. Si no se selecciona su equipo Brother, haga clic en el botón **Añadir equipo / Seleccione su equipo.** y, a continuación, seleccione el nombre de su modelo en la lista. Haga clic en **Aceptar**.

3. Haga clic en **Imprimir**.

4. Haga clic en **Documento / PDF**.

5. Seleccione el archivo que desea imprimir y, a continuación, realice una de las siguientes acciones:

- Windows

Haga clic en **Siguiente**.

- Mac

Haga clic en **Abrir** y, a continuación, haga clic en **Siguiente** si así se le solicita.



Al imprimir documentos de varias páginas, también puede seleccionar las páginas que desea imprimir.

6. Seleccione una de las opciones de la lista desplegable **Doble cara**.

Se encuentran dos tipos de encuadernación a doble cara disponibles:

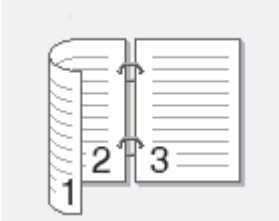
| Opción | Descripción |
|----------------------------------|---|
| Sí (voltar hacia el borde largo) |  |

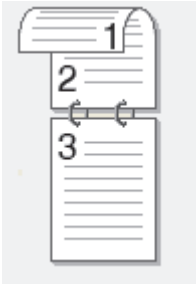
| Opción | Descripción |
|-----------------------------------|---|
| Sí (voltear hacia el borde corto) |  |

7. Cambie otras opciones de configuración de la impresora, si es necesario.
8. Haga clic en **Imprimir**.

Información relacionada

- [Imprimir mediante Brother iPrint&Scan \(Windows/Mac\)](#)
-

Imprimir más de una página en una sola hoja de papel mediante Brother iPrint&Scan (N en 1) (Windows/Mac)



1. Inicie Brother iPrint&Scan.

- Windows

Haga doble clic en el icono  (**Brother iPrint&Scan**).

- Mac

En la barra de menú **Finder**, haga clic en **Ir > Aplicaciones** y, a continuación, haga doble clic en el icono iPrint&Scan.

Aparece la pantalla de Brother iPrint&Scan.

2. Si no se selecciona su equipo Brother, haga clic en el botón **Añadir equipo / Seleccione su equipo.** y, a continuación, seleccione el nombre de su modelo en la lista. Haga clic en **Aceptar**.

3. Haga clic en **Imprimir**.

4. Haga clic en **Documento / PDF**.

5. Seleccione el archivo que desea imprimir y, a continuación, realice una de las siguientes acciones:

- Windows

Haga clic en **Siguiente**.

- Mac

Haga clic en **Abrir** y, a continuación, haga clic en **Siguiente** si así se le solicita.



Al imprimir documentos de varias páginas, también puede seleccionar las páginas que desea imprimir.

6. Haga clic en la lista desplegable **Formato** y, a continuación, seleccione el número de páginas que desea imprimir en cada hoja.

7. Cambie otros ajustes de impresora si es necesario.

8. Haga clic en **Imprimir**.



Información relacionada

- [Imprimir mediante Brother iPrint&Scan \(Windows/Mac\)](#)

Imprimir un documento en color en escala de grises mediante Brother iPrint&Scan (Windows/Mac)

El modo Escala de grises ofrece una mayor velocidad de procesamiento de la impresión que el modo Color. Si el documento contiene color, al seleccionar el modo Escala de grises se imprime el documento en 256 niveles de escala de grises.



1. Inicie Brother iPrint&Scan.
 - Windows
Haga doble clic en el icono  (**Brother iPrint&Scan**).
 - Mac
En la barra de menú **Finder**, haga clic en **Ir > Aplicaciones** y, a continuación, haga doble clic en el icono iPrint&Scan.
Aparece la pantalla de Brother iPrint&Scan.
2. Si no se selecciona su equipo Brother, haga clic en el botón **Añadir equipo / Seleccione su equipo.** y, a continuación, seleccione el nombre de su modelo en la lista. Haga clic en **Aceptar**.
3. Haga clic en **Imprimir**.
4. Seleccione el tipo de documento.
5. Seleccione el archivo que desea imprimir y, a continuación, realice una de las siguientes acciones:
 - Windows
Haga clic en **Siguiente**.
 - Mac
Haga clic en **Abrir** y, a continuación, haga clic en **Siguiente** si así se le solicita.



Al imprimir documentos de varias páginas, también puede seleccionar las páginas que desea imprimir.

6. Haga clic en el lista desplegable **Color / Monocromo** y, a continuación seleccione la opción **Monocromo**.
7. Cambie otras opciones de configuración de la impresora, si es necesario.
8. Haga clic en **Imprimir**.



Información relacionada

- [Imprimir mediante Brother iPrint&Scan \(Windows/Mac\)](#)

Imprimir datos directamente desde una unidad flash USB

- [Imprimir fotografías directamente desde la unidad flash USB](#)
- [Imprimir archivos PDF directamente desde una unidad flash USB](#)

Imprimir fotografías directamente desde la unidad flash USB

Aunque el equipo no esté conectado a un ordenador, puede imprimir fotografías directamente desde una unidad de memoria de flash USB.

- [Información importante acerca de la impresión de fotografías](#)
- [Obtener una vista previa e imprimir fotografías desde una unidad flash USB](#)
- [Imprimir un índice fotográfico \(con imágenes en miniatura\) desde una unidad flash USB](#)
- [Imprimir fotografías por el número de imagen](#)
- [Ajustes de impresión para fotografías](#)

Información importante acerca de la impresión de fotografías

Su equipo se ha diseñado para ser compatible con los archivos de imagen de las cámaras digitales y las unidades flash USB modernas. Lea los puntos que se incluyen a continuación para evitar problemas con la impresión de fotografías:

- La extensión de los archivos de imagen debe ser .JPG (no se reconocerá ninguna otra extensión, como, por ejemplo .JPEG, .TIF, .GIF, etc.).
- La impresión directa de fotografías se debe realizar independientemente de las operaciones de impresión de fotografías para las que se use el ordenador. (El funcionamiento simultáneo no está disponible).
- El equipo puede leer hasta 999 archivos ¹ guardados en una unidad de memoria flash USB.

Tenga en cuenta lo siguiente:

- Al imprimir una hoja de índice o imagen, el equipo imprimirá todas las imágenes válidas, aunque se haya dañado una o varias imágenes. Las imágenes dañadas no se imprimirán.
- El equipo es compatible con unidades flash USB formateadas en Windows.



Información relacionada

- [Imprimir fotografías directamente desde la unidad flash USB](#)

¹ Incluida la carpeta de la unidad flash USB.

Obtener una vista previa e imprimir fotografías desde una unidad flash USB

Puede obtener una vista previa de las fotografías en la pantalla LCD antes de imprimirlas, o imprimir imágenes almacenadas en una unidad flash USB.

Si los archivos de las imágenes son de gran tamaño, puede que haya cierto retardo antes de que se muestren las fotografías.

1. Introduzca una unidad flash USB en la ranura USB.

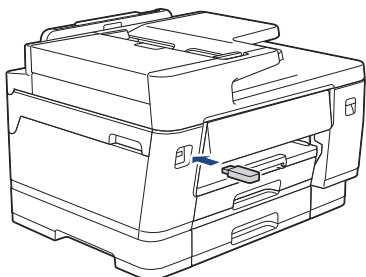

 Cuando el equipo se encuentra en Modo espera, la pantalla táctil no muestra ninguna información, aunque conecte una unidad de memoria flash USB a la ranura USB. Pulse la pantalla táctil para reactivar el equipo.

2. Pulse [Impresión de JPEG] > [Seleccionar archivos].
3. Pulse ◀ o ▶ para mostrar la fotografía que desee imprimir y, a continuación, selecciónela.

 Si desea imprimir todas las fotografías, pulse [Impr. todo] y, a continuación, pulse [Sí] para confirmar.

4. Introduzca el número de copias de una de las siguientes maneras:
 - Pulse [-] o [+] en la pantalla táctil.
 - Pulse **x01** para mostrar el teclado de la pantalla táctil y, a continuación, introduzca el número de copias con el teclado. Pulse [OK].
5. Pulse [OK].
6. Repita los tres últimos pasos hasta que haya seleccionado todas las fotografías que desee imprimir.
7. Pulse [OK].
8. Lea y confirme la lista de opciones mostradas.
9. Para cambiar los ajustes de impresión, pulse  [Ajustes impres].
Una vez finalizado, pulse [OK].
10. Pulse [Inicio].

Información relacionada

- [Imprimir fotografías directamente desde la unidad flash USB](#)

Información adicional:

- [Ajustes de impresión para fotografías](#)

Inicio > Imprimir > Imprimir datos directamente desde una unidad flash USB > Imprimir fotografías directamente desde la unidad flash USB > Imprimir un índice fotográfico (con imágenes en miniatura) desde una unidad flash USB

Imprimir un índice fotográfico (con imágenes en miniatura) desde una unidad flash USB

Imprima un índice fotográfico para obtener una vista previa en tamaño reducido de todas las imágenes guardadas en la unidad flash USB.



- El equipo asigna números a cada imagen (como n.º 1, n.º 2, n.º 3, etc.).
El equipo no reconoce ningún otro número o nombre de archivo que haya usado su cámara digital u ordenador para identificar las imágenes.
- Solo los nombres de archivos que tengan 20 caracteres o menos se imprimirán correctamente en la hoja de índice.
- Los nombres de archivos con caracteres no alfanuméricos no se pueden imprimir correctamente, pero no afectan a los ajustes de impresión de fotografías.

1. Introduzca una unidad flash USB en la ranura USB.



Cuando el equipo se encuentra en Modo espera, la pantalla táctil no muestra ninguna información, aunque conecte una unidad de memoria flash USB a la ranura USB. Pulse la pantalla táctil para reactivar el equipo.

2. Pulse [Impresión de JPEG] > [Imprimir índice] > [Imprimir hoja índice].

3. Si desea cambiar los ajustes de impresión, pulse  [Ajustes impres].

Cuando haya terminado, pulse [OK].

| Opción | Descripción |
|---------------|---|
| Tipo de papel | Permite seleccionar el tipo de papel. |
| Tamaño papel | Permite seleccionar el tamaño de papel. |

4. Pulse [Inicio].



Información relacionada

- [Imprimir fotografías directamente desde la unidad flash USB](#)

Información adicional:

- [Imprimir fotografías por el número de imagen](#)

Imprimir fotografías por el número de imagen

Antes de imprimir una imagen individual, debe imprimir el índice fotográfico (imágenes en miniatura) para conocer el número de imagen.

1. Introduzca una unidad flash USB en la ranura USB.



Cuando el equipo se encuentra en Modo espera, la pantalla táctil no muestra ninguna información, aunque conecte una unidad de memoria flash USB a la ranura USB. Pulse la pantalla táctil para reactivar el equipo.

2. Pulse [Impresión de JPEG] > [Imprimir índice] > [Imprima fotos].
3. Introduzca los números de las imágenes que desee imprimir a través de la pantalla táctil. Una vez seleccionados los números de las imágenes, pulse [OK].



- Introduzca varios números al mismo tiempo utilizando una coma o un guión. Por ejemplo, introduzca **1, 3, 6** para imprimir las imágenes n.º 1, 3 y 6. Utilice un guión para imprimir un conjunto de imágenes. Por ejemplo, introduzca **1-5** para imprimir desde la imagen n.º 1 a la n.º 5.
- Introduzca hasta 12 caracteres (incluidas las comas y los guiones) en los números de las imágenes que desee imprimir.

4. Introduzca el número de copias de una de las siguientes maneras:
 - Pulse [-] o [+] en la pantalla táctil.
 - Pulse **x01** para mostrar el teclado de la pantalla táctil y, a continuación, introduzca el número de copias con el teclado. Pulse [OK].
5. Para cambiar los ajustes de impresión, pulse  [Ajustes impres].
Una vez finalizado, pulse [OK].
6. Pulse [Inicio].



Información relacionada



- [Imprimir fotografías directamente desde la unidad flash USB](#)

Información adicional:

- [Imprimir un índice fotográfico \(con imágenes en miniatura\) desde una unidad flash USB](#)
- [Ajustes de impresión para fotografías](#)

Ajustes de impresión para fotografías

Pulse  [Ajustes impres] para mostrar los ajustes de la tabla.

| Opción | Descripción |
|---|---|
| Calidad Impres. | Permite seleccionar la resolución de impresión según el tipo de documento. |
| (MFC-J3960DW/MFC-J6960DW/ MFC-J6975DW/MFC-J6977DW) Selec. bandeja | Permite seleccionar la bandeja. |
| Tipo de papel | Permite seleccionar el tipo de papel. |
| Tamaño papel | Permite seleccionar el tamaño de papel. |
| Diseño de impresión | Permite seleccionar el formato de impresión. |
| Brillo | Permite ajustar el brillo. |
| Contraste | Permite ajustar el contraste. Cuanto mayor sea el contraste, mayor será la definición y vivacidad de la imagen. |
| Recortar | Permite recortar los márgenes de la imagen para ajustarla al tamaño de papel o de impresión. <ul style="list-style-type: none"> El ajuste de fábrica es Activado. Para imprimir toda la imagen, cambie este ajuste a Desactivado. Si desactiva el ajuste Recortar, desactive también el ajuste Sin bordes. <p>Recortar: activado</p>  <p>Recortar: desactivado</p>  |
| Sin bordes | Permite ampliar el área de impresión para ajustarla a los bordes del papel. El tiempo necesario para la impresión aumentará. |
| Imprimir fecha | Permite imprimir la fecha en la fotografía. La fecha se imprimirá en la esquina inferior derecha. Para utilizar este ajuste, los datos fotográficos deben incluir la fecha. |
| Ajus.Nuev.Predet | Guarda los ajustes de impresión que use con más frecuencia estableciéndolos como predeterminados. |
| Rest.predeter. | Permite restaurar todos los ajustes de impresión que haya cambiado a los ajustes predeterminados de fábrica. |



Información relacionada

- [Imprimir fotografías directamente desde la unidad flash USB](#)

Información adicional:

- [Obtener una vista previa e imprimir fotografías desde una unidad flash USB](#)
- [Imprimir fotografías por el número de imagen](#)

Imprimir archivos PDF directamente desde una unidad flash USB

Modelos relacionados: MFC-J6975DW/MFC-J6977DW

Puede imprimir archivos PDF directamente desde una unidad flash USB.

 No pueden imprimirse archivos PDF de 2 GB o más.

IMPORTANTE

Para evitar que el equipo resulte dañado, NO conecte ningún dispositivo que no sea una unidad flash USB a la interfaz directa USB.

1. Introduzca una unidad flash USB en la ranura USB.

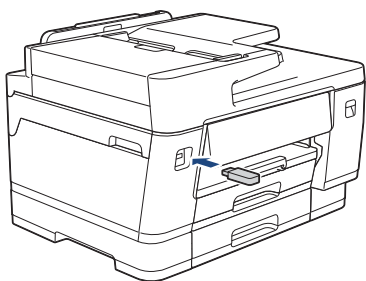

 Cuando el equipo se encuentra en Modo espera, la pantalla táctil no muestra ninguna información, aunque conecte una unidad de memoria flash USB a la ranura USB. Pulse la pantalla táctil para reactivar el equipo.

2. Pulse [Impresión de PDF].

 Si su equipo tiene activada la función Secure Function Lock (Bloqueo seguro de funciones), es posible que no pueda acceder a la impresión directa.

3. Pulse ▲ o ▼ para mostrar el archivo PDF que desee imprimir y, a continuación, selecciónelo.
4. Introduzca el número de copias de una de las siguientes maneras:
 - Pulse [-] o [+] en la pantalla táctil.
 - Pulse para mostrar el teclado de la pantalla táctil y, a continuación, introduzca el número de copias con el teclado. Pulse [OK].
5. Lea y confirme la lista de opciones mostradas.
6. Para cambiar los ajustes de impresión, pulse  [Ajustes impres].

Una vez finalizado, pulse [OK].

| Opción | Descripción |
|-----------------|---|
| Calidad Impres. | Permite seleccionar la resolución de impresión según el tipo de documento. |
| Selec. bandeja | Permite seleccionar la bandeja. |
| Tamaño papel | Permite seleccionar el tamaño de papel. |
| Pág. múltiples | Establezca esta opción para imprimir varias páginas en una sola hoja de papel o imprimir una sola página del documento en varias hojas. |

| Opción | Descripción |
|------------------|--|
| Ambas caras | Seleccione el tipo de encuadernación de 2 caras. |
| Intercalar | Active esta opción para imprimir series de documentos de varias páginas en el orden de páginas original. |
| Opción PDF | Seleccione esta opción para imprimir un archivo PDF con las marcas o sellos. |
| Ajus.Nuev.Predet | Guarde los ajustes de impresión que use con más frecuencia estableciéndolos como predeterminados. |
| Rest.predeter. | Permite restaurar todos los ajustes de impresión que haya cambiado a los ajustes predeterminados de fábrica. |

7. Pulse [Negro Inicio] o [Color Inicio].

IMPORTANTE

NO retire la unidad flash USB de la interfaz directa USB hasta que el equipo haya terminado de imprimir.



Información relacionada

- [Imprimir datos directamente desde una unidad flash USB](#)

Imprimir un adjunto de correo electrónico

Puede imprimir archivos enviándolos por correo electrónico a su equipo Brother.

- Puede adjuntar hasta 10 documentos, 20 MB en total, en un mensaje de correo electrónico.
- Esta función es compatible con los siguientes formatos:
 - Archivos de documento: PDF, TXT y archivos de Microsoft Word, Microsoft Excel y Microsoft PowerPoint
 - Archivos de imagen: JPEG, BMP, GIF, PNG y TIFF
- El equipo imprime de forma predeterminada tanto el contenido del mensaje de correo electrónico como los archivos adjuntos. Para imprimir solamente los archivos adjuntos, cambie los ajustes según sea necesario.

1. Pulse ◀ o ▶ para mostrar [Aplic.].

Pulse [Aplic.].



- Si aparece información sobre la conexión a Internet en la pantalla LCD del equipo, léala y, a continuación, pulse [OK].
- Es posible que en ocasiones se muestren actualizaciones o avisos sobre las funciones de Brother Web Connect en la pantalla LCD. Lea la información y, a continuación, pulse [OK].

2. Pulse ▲ o ▼ para ir a la opción [Imp. corr.electr.] y, a continuación, púsela.



- Si la función está bloqueada, póngase en contacto con el administrador de red para obtener acceso a la misma.
- Si aparece información sobre [Imp. corr.electr.], léala y, a continuación, pulse [OK].

3. Pulse [Activar].

Siga las instrucciones que irán apareciendo en pantalla. La impresión de correo electrónico se activa y el equipo imprime la hoja de instrucciones.

4. Envíe su correo electrónico a la dirección de correo electrónico indicada en la hoja. El equipo imprimirá los archivos adjuntos de correo electrónico.



- Puede confirmar la dirección de correo electrónico en el menú del equipo.
Pulse [Aplic.] > [Imp. corr.electr.] > [Dir. Dispositivo].
- Para confirmar o cambiar los ajustes, incluyendo la dirección de correo electrónico y la configuración de impresión, acceda a Administración basada en Web, haga clic en **Funciones online > Configuración de funciones online** de la barra de navegación izquierda y, a continuación, haga clic en el botón **Página de ajustes de funciones en línea**.



Información relacionada

- [Imprimir](#)

Información adicional:

- [Acceder a Administración basada en Web](#)

Impresión universal

- [Información general de la impresión universal](#)
- [Configurar la impresión universal](#)
- [Añadir una impresora compatible con la impresión universal al ordenador](#)
- [Dar de baja a su equipo de la impresión universal](#)

Información general de la impresión universal

La impresión universal es un servicio de impresión en la nube de Microsoft. Permite imprimir documentos desde Internet sin necesidad de instalar un controlador de impresora. La impresión universal está disponible para los usuarios de Azure Active Directory (Azure AD) con una suscripción a Microsoft 365.

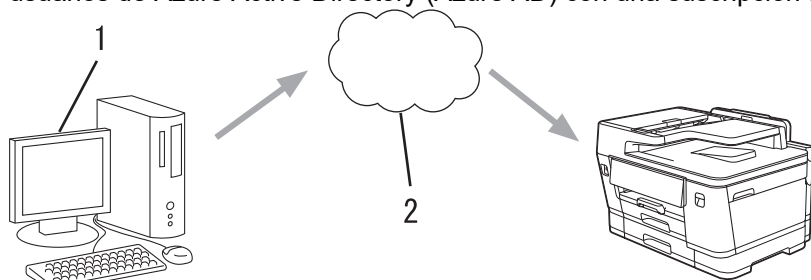

1. Ordenador con Windows 10 20H1 o superior
2. Servidor en la nube

✓ Información relacionada

- [Impresión universal](#)

Configurar la impresión universal

- Asegúrese de haber establecido correctamente la fecha y la hora de su zona horaria.
- Si su red hace uso de un servidor proxy, configure sus ajustes.

Registrar su equipo para la impresión universal mediante Administración basada en Web

1. Inicie Administración basada en Web. >> [Acceder a Administración basada en Web](#)
2. En la barra de navegación izquierda, haga clic en **Red > Red > Protocolo**.



Si la barra de navegación izquierda no es visible, empiece a navegar desde ☰.

3. Marque la casilla de verificación **Impresión universal** y, a continuación, haga clic en **Configuración avanzada**.
4. De ser necesario, cambie el nombre de su equipo en el campo **Nombre del dispositivo**.



Utilizar los siguientes caracteres: ?, /, \, ", :, <, >, | o * puede causar un error de envío.

5. Haga clic en **Registrar**.
6. Aparecerá un código de usuario de impresión universal. Haga clic en el botón **Iniciar sesión** y, a continuación, introduzca el código de usuario.
7. Siga las instrucciones que aparecen en la pantalla para finalizar el registro.

Asignar usuarios de impresión universal mediante Microsoft Azure Portal

8. Acceda a Microsoft Azure Portal.
URL: portal.azure.com
9. Inicie sesión como administrador de impresión.
10. Seleccione el servicio **Impresión universal**.
11. Seleccione la opción **Impresoras** y, a continuación, seleccione el equipo de la lista.
12. Seleccione la opción **Compartir**.
13. Seleccione los usuarios que desea asignar al servicio de impresión universal y, a continuación, haga clic en **Compartir impresora**.



Información relacionada



- [Impresión universal](#)

Información adicional:

- [Acceder a Administración basada en Web](#)
- [Configurar la fecha y la hora mediante Administración basada en Web](#)
- [Configuración de los ajustes del servidor proxy mediante Administración basada en Web](#)

Añadir una impresora compatible con la impresión universal al ordenador

1. Realice una de las siguientes acciones:

- Para Windows 11
 - a. Haga clic en  > **Configuración** > **Bluetooth y dispositivos** > **Impresoras y escáneres** > **Agregar dispositivo**.
 - b. Seleccione **Trabajo o escuela** de la lista desplegable **Mostrar impresoras y escáneres asociados a mi**.
- Para Windows 10
 - a. Haga clic en  >  > **Dispositivos** > **Impresoras y escáneres** > **Agregar una impresora o un escáner**.
 - b. Seleccione **Impresora de trabajo o centro escolar y escáner** de la lista desplegable.

2. Seleccione su equipo registrado como impresora compatible con la impresión universal de la lista y, a continuación, haga clic en **Agregar dispositivo**.

Ahora puede imprimir mediante el equipo que registró como impresora compatible con impresión universal.



Información relacionada

- [Impresión universal](#)

Dar de baja a su equipo de la impresión universal

Para dar de baja a su equipo, deberá eliminarlo de la administración basada en Web y, a continuación, eliminarlo del portal de Microsoft Azure.

1. Inicie Administración basada en Web. >> [Acceder a Administración basada en Web](#)
2. En la barra de navegación izquierda, haga clic en **Red > Red > Protocolo**.



Si la barra de navegación izquierda no es visible, empiece a navegar desde ☰.

3. Junto a la casilla de verificación de **Impresión universal**, haga clic en **Configuración avanzada**.
4. Haga clic en **Eliminar datos de registro** y, a continuación, siga las instrucciones que aparecen en la pantalla.
5. Acceda a Microsoft Azure Portal.
Dirección URL: portal.azure.com
6. Inicie sesión como administrador de impresión.
7. Seleccione el servicio **Impresión universal**.
8. Seleccione la opción **Impresoras** y, a continuación, seleccione el equipo de la lista.
9. Haga clic en **Eliminar uso compartido de impresora** y, a continuación, en **Aceptar**.
10. Haga clic en **Cancelar registro** y, a continuación, en **Aceptar**.



Información relacionada

- [Impresión universal](#)

Información adicional:

- [Acceder a Administración basada en Web](#)

Cancelación de trabajos de impresión

1. Pulse .



Para cancelar varios trabajos de impresión, mantenga pulsado  durante unos cuatro segundos.



Información relacionada

- [Imprimir](#)

Escanear

- Escanear mediante el botón de escaneado del equipo
- Escanear mediante Brother iPrint&Scan (Windows/Mac)
- Escanear desde el ordenador (Windows)
- Escanear desde el ordenador (Mac)
- Configurar ajustes de escaneado mediante Administración basada en Web

Escanear mediante el botón de escaneado del equipo

- Configurar el botón de escaneado en el equipo
- Escaneado de documentos de varias páginas tamaño A4 o Letter
- Escanear fotografías y gráficos
- Escanear documentos como un único archivo PDF
- Guardar los datos escaneados en una unidad flash USB
- Escanear varias tarjetas de visita y fotografías (Recorte automático)
- Escanear a un archivo de texto modificable mediante OCR
- Guardar los datos escaneados como un documento adjunto de correo electrónico
- Enviar datos escaneados a un destinatario de correo electrónico
- Escaneado a FTP
- Escanear a Servidor SSH (SFTP)
- Escaneado a red (Windows)
- Escanear a SharePoint
- Web services (Servicios web) para escanear en su red (Windows)

Configurar el botón de escaneado en el equipo

Para escanear mediante el botón de escaneado del equipo, añada el equipo a Brother iPrint&Scan.

1. Diríjase a la página **Descargas** de su modelo en support.brother.com/downloads, a continuación, descargue e instale el software compatible con su sistema operativo (Windows o Mac).
 - Windows:
Descargue e instale el paquete de software **EasySetup** o **Paquete completo de controladores y software**. Brother iPrint&Scan se incluye en esta instalación.
 - Mac:
Descargue e instale la aplicación **Brother iPrint&Scan** y **iPrint&Scan Push Scan Tool**.
2. Inicie Brother iPrint&Scan.
 - Windows:
Haga doble clic en el icono  (**Brother iPrint&Scan**) en el escritorio del ordenador.
 - Mac:
En la barra de menú **Finder**, haga clic en **Ir > Aplicaciones** y, a continuación, haga doble clic en el icono iPrint&Scan.
Aparece la pantalla de Brother iPrint&Scan.
3. Si no está seleccionado su equipo Brother, haga clic en el botón **Añadir equipo / Selecciona su equipo**, y, a continuación, siga las instrucciones que aparecen en la pantalla para seleccionar su equipo Brother.
4. Haga clic en el botón **Configuración de escaneado del equipo** y, a continuación, siga las instrucciones que aparecen en la pantalla para cambiar los ajustes de escaneado, incluyendo el tipo de archivo y el lugar de almacenamiento de los archivos.





Información relacionada

- [Escanear mediante el botón de escaneado del equipo](#)

Escaneado de documentos de varias páginas tamaño A4 o Letter

Al escanear un documento de varias páginas de tamaño A4 o Letter en un único archivo, como un PDF, el resultado dependerá de cómo se coloque el documento en el escáner.

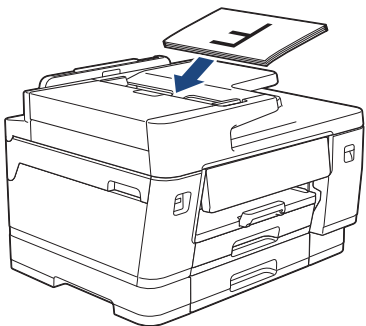
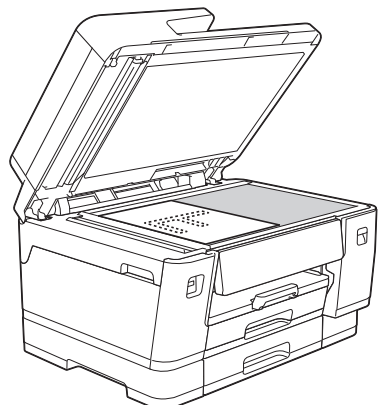
- Para obtener un resultado de escaneado en orientación horizontal, cargue el documento con el borde largo primero en la unidad ADF o colóquelo sobre el cristal de escaneado con el borde largo alineado con el lado izquierdo del cristal.
- Para obtener un resultado de escaneado en orientación vertical, cargue el documento con el borde corto primero en la unidad ADF o colóquelo sobre el cristal de escaneado con el borde corto alineado con el lado izquierdo del cristal.

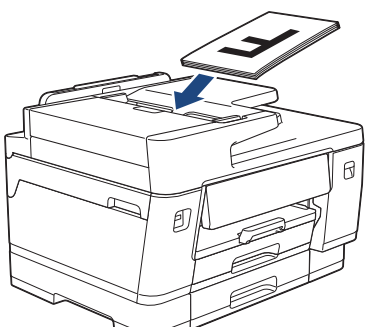
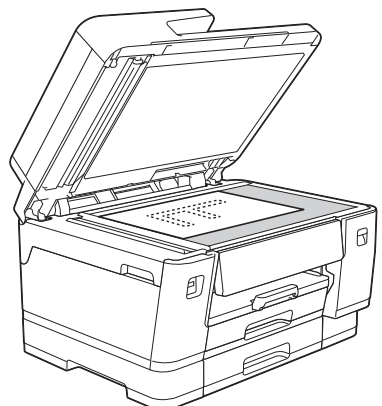
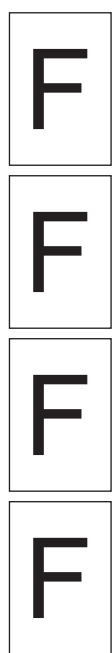
| Cómo colocar el documento | Resultado del escaneado |
|--|--|
| <p>Borde largo primero</p> <p>Unidad ADF</p>  <p>Cristal de escaneado</p>  | <p>Horizontal</p>  |
| <p>Borde corto primero</p> <p>Unidad ADF</p>  <p>Cristal de escaneado</p>  | <p>Vertical</p>  |



Información relacionada

- [Escanear mediante el botón de escaneado del equipo](#)

Escanear fotografías y gráficos

Envíe las fotografías o los gráficos que escanee directamente al ordenador.

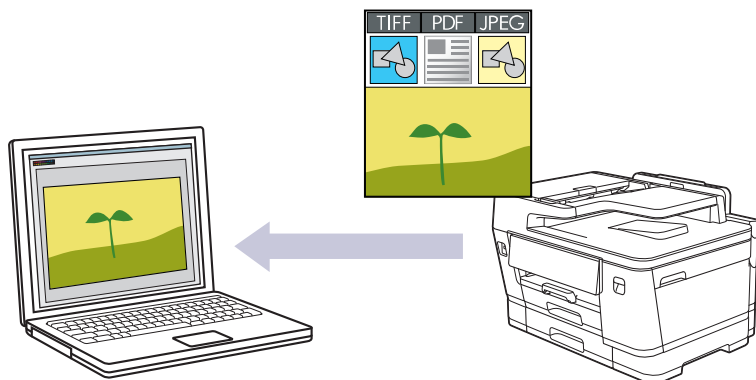

- **Para escanear desde su equipo:**

Primero debe configurar el botón de escaneado en el equipo, incluyendo ajustes como el tipo de archivo y el lugar de almacenamiento de los archivos. >> *Información relacionada: Configurar el botón de escaneado en el equipo*

- **Para escanear desde su ordenador:**

>> *Información relacionada: Escanear mediante Brother iPrint&Scan (Windows/Mac)*

1. **Cargue el documento.**
2. Pulse [Escanear] > [a PC] > [a imagen].
3. Si el equipo está conectado a la red, pulse ▲ o ▼ para mostrar el ordenador al que desea enviar los datos y, a continuación, seleccione el nombre del ordenador.



Si en la pantalla LCD se le solicita que introduzca un código PIN, utilice la pantalla LCD para introducir el código PIN de cuatro dígitos del ordenador y, a continuación, pulse [OK].

4. Para cambiar la configuración, pulse  [Opciones].



Para hacer uso de  [Opciones], debe conectar un ordenador con Brother iPrint&Scan instalado en el equipo.

5. Pulse [Config. escaneo] > [Conf. en disp.].
6. Seleccione la configuración de escaneado que desee cambiar y, a continuación, pulse [OK].

| Opción | Descripción |
|--|--|
| Escan. doble cara (MFC-J3960DW/MFC-J6760DW/ MFC-J6960DW/MFC-J6975DW/ MFC-J6977DW) | Permite seleccionar el modo de escaneado a 2 caras. |
| Config. de color | Permite seleccionar el formato de color del documento. |
| Resolución | Permite seleccionar la resolución del documento. |
| Tipo de archivo | Permite seleccionar el formato del documento. |
| Tamaño de doc. | Seleccione el tamaño del documento. |
| Brillo | Seleccione el nivel de brillo. |

| Opción | Descripción |
|-----------------------------|---|
| Contraste | Seleccione el nivel de contraste. |
| Auto alinear | Corrija cualquier inclinación en los documentos cuando los escanee. |
| Omitir pág blanco | Cuando se active, se omitirán las páginas en blanco. |
| Nivel detección pág. blanco | Seleccione el nivel de sensibilidad para detectar páginas en blanco en los datos escaneados. Cuanto más alta sea la sensibilidad, más fácilmente detectará el equipo las páginas en blanco. |
| Eliminar el color de fondo | Cambie la cantidad de color de fondo que se elimina. |
| Ajustes margen | Ajuste los márgenes del documento. |



Para guardar la configuración como un acceso directo, pulse [Guar. como acc. dir.]. Se le preguntará si desea crear un acceso directo de un toque. Siga las instrucciones de la pantalla LCD.

7. Pulse [Inicio].

El equipo comenzará a escanear. Si utiliza el cristal de escáner del equipo, siga las instrucciones de la pantalla LCD para completar el trabajo de escaneado.



Información relacionada

- [Escanear mediante el botón de escaneado del equipo](#)

Información adicional:

- [Configurar el botón de escaneado en el equipo](#)
- [Escanear mediante Brother iPrint&Scan \(Windows/Mac\)](#)

Escanear documentos como un único archivo PDF

Combine varias páginas en un único documento PDF.

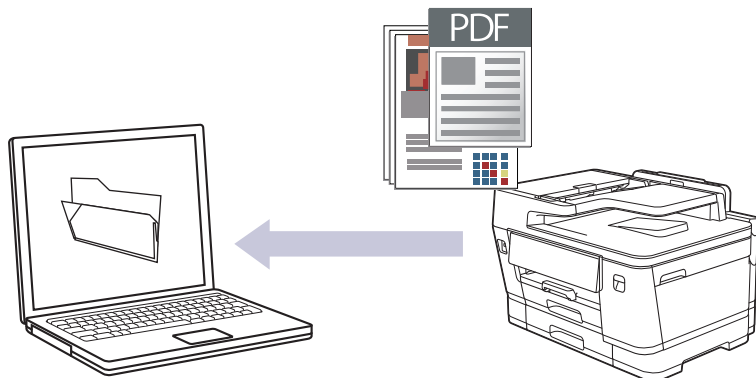

- **Para escanear desde su equipo:**

Primero debe configurar el botón de escaneado en el equipo, incluyendo ajustes como el tipo de archivo y el lugar de almacenamiento de los archivos. >> *Información relacionada: Configurar el botón de escaneado en el equipo*

- **Para escanear desde su ordenador:**

>> *Información relacionada: Escanear mediante Brother iPrint&Scan (Windows/Mac)*



Al escanear varias páginas en un archivo PDF, ajuste el tipo de archivo en el equipo en [PDF multipágina].

1. **Cargue el documento.**
2. Pulse [Escanear] > [a PC] > [a archivo].
3. Si el equipo está conectado a la red, pulse ▲ o ▼ para mostrar el ordenador al que desea enviar los datos y, a continuación, seleccione el nombre del ordenador.



Si en la pantalla LCD se le solicita que introduzca un código PIN, utilice la pantalla LCD para introducir el código PIN de cuatro dígitos del ordenador y, a continuación, pulse [OK].

4. Para cambiar la configuración, pulse  [Opciones].



Para hacer uso de  [Opciones], debe conectar un ordenador con Brother iPrint&Scan instalado en el equipo.

5. Pulse [Config. escaneo] > [Conf. en disp.].
6. Seleccione la configuración de escaneado que desee cambiar y, a continuación, pulse [OK].

| Opción | Descripción |
|--|--|
| Escan. doble cara (MFC-J3960DW/MFC-J6760DW/ MFC-J6960DW/MFC-J6975DW/ MFC-J6977DW) | Permite seleccionar el modo de escaneado a 2 caras. |
| Config. de color | Permite seleccionar el formato de color del documento. |
| Resolución | Permite seleccionar la resolución del documento. |

| Opción | Descripción |
|-----------------------------|---|
| Tipo de archivo | Permite seleccionar el formato del documento. |
| Tamaño de doc. | Seleccione el tamaño del documento. |
| Brillo | Seleccione el nivel de brillo. |
| Contraste | Seleccione el nivel de contraste. |
| Auto alinear | Corrija cualquier inclinación en los documentos cuando los escanee. |
| Omitir pág blanco | Cuando se active, se omitirán las páginas en blanco. |
| Nivel detección pág. blanco | Seleccione el nivel de sensibilidad para detectar páginas en blanco en los datos escaneados. Cuanto más alta sea la sensibilidad, más fácilmente detectará el equipo las páginas en blanco. |
| Eliminar el color de fondo | Cambie la cantidad de color de fondo que se elimina. |
| Ajustes margen | Ajuste los márgenes del documento. |



Para guardar la configuración como un acceso directo, pulse [Guar. como acc. dir.]. Se le preguntará si desea crear un acceso directo de un toque. Siga las instrucciones de la pantalla LCD.

7. Pulse [Inicio].

El equipo comenzará a escanear. Si utiliza el cristal de escáner del equipo, siga las instrucciones de la pantalla LCD para completar el trabajo de escaneado.



Información relacionada

- [Escanear mediante el botón de escaneado del equipo](#)

Información adicional:

- [Configurar el botón de escaneado en el equipo](#)
- [Escanear mediante Brother iPrint&Scan \(Windows/Mac\)](#)

Guardar los datos escaneados en una unidad flash USB

Escanee documentos y guárdelos directamente en una unidad flash USB sin utilizar un ordenador.

1. [Cargue el documento.](#)
2. Introduzca una unidad flash USB en la ranura USB.

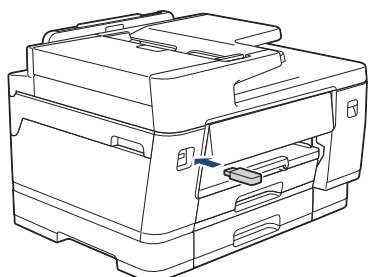

3. Pulse [Escan a soporte].
4. Para cambiar los ajustes, pulse  [Opciones] y, a continuación, diríjase al siguiente paso.
5. Seleccione la configuración de escaneado que desee cambiar y, a continuación, pulse [OK].

| Opción | Descripción |
|--|---|
| Escan. doble cara (MFC-J3960DW/ MFC-J6760DW/ MFC-J6960DW/ MFC-J6975DW/ MFC-J6977DW) | Permite seleccionar el modo de escaneado a 2 caras. |
| Config. de color | Permite seleccionar el formato de color del documento. |
| Resolución | Permite seleccionar la resolución del documento. |
| Tipo de archivo | Permite seleccionar el formato del documento. |
| Tamaño de doc. | Seleccione el tamaño del documento. |
| Brillo | Seleccione el nivel de brillo. |
| Contraste | Seleccione el nivel de contraste. |
| Nombre de archivo | Seleccione o edite el nombre de un archivo. |
| Estilo nombre de archivo | Seleccione el orden en que se incluirán la fecha, el número de contador y los otros elementos que forman el nombre de los archivos. |
| Recorte autom. | Escanee varios documentos colocados sobre el cristal de escaneado a una unidad flash USB. El equipo escaneará cada documento y creará archivos independientes o un único archivo de varias páginas. |
| Auto alinear | Corrija cualquier inclinación en los documentos cuando los escanee. |
| Omitir pág blanco | Cuando se active, se omitirán las páginas en blanco. |
| Nivel detección pág. blanco | Seleccione el nivel de sensibilidad para detectar páginas en blanco en los datos escaneados. Cuanto más alta sea la sensibilidad, más fácilmente detectará el equipo las páginas en blanco. |

| Opción | Descripción |
|----------------------------|--|
| Eliminar el color de fondo | Cambie la cantidad de color de fondo que se elimina. |
| Ajustes margen | Ajuste los márgenes del documento. |



- Para definir sus propios ajustes predeterminados: tras hacer cambios en los ajustes, pulse la opción [Ajus.Nuev.Predet] y, a continuación, pulse [Sí].
- Para restablecer los valores de fábrica, pulse la opción [Rest.predeter.] y, a continuación, pulse [Sí].
- Para guardar la configuración como un acceso directo, pulse [Guar. como acc. dir.]. Se le preguntará si desea crear un acceso directo de un toque. Siga las instrucciones de la pantalla LCD.

6. Pulse [Inicio].

Si está utilizando el cristal de escaneado, coloque la página siguiente y, a continuación, pulse [Continuar]. Si no hay más páginas que escanear, pulse [Finalizar]. Una vez finalizado el escaneado, asegúrese de seleccionar [Finalizar] antes de extraer la unidad flash USB del equipo.

IMPORTANTE

En la pantalla LCD se mostrará un mensaje durante la lectura de datos. NO desenchufe el cable de alimentación ni extraiga la unidad flash USB del equipo durante la lectura de datos. Puede perder los datos o dañar la unidad flash USB.



Información relacionada

- [Escanear mediante el botón de escaneado del equipo](#)

Escanear varias tarjetas de visita y fotografías (Recorte automático)

Puede escanear varios documentos colocados en el cristal de escaneado. El equipo escaneará cada documento y, con la función de recorte automático, creará archivos independientes o un solo archivo de varias páginas.

Directrices para el recorte automático

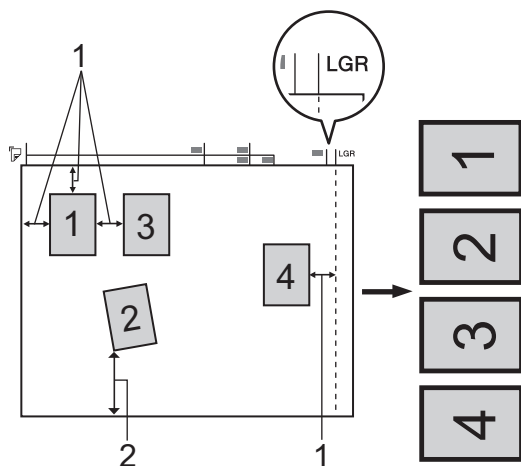

1. 10 mm o superior
 2. 20 mm o superior (parte inferior)
- Esta función solo se encuentra disponible para documentos rectangulares o cuadrados.
 - Si el documento es demasiado largo o ancho, esta opción no funcionará del modo que se describe en este capítulo.
 - Debe colocar los documentos separados de los bordes del cristal de escaneado, como se muestra en la imagen.
 - Debe colocar los documentos con una separación mínima de 10 mm entre ellos.
 - El recorte automático ajusta la inclinación del documento del cristal del escaneado; sin embargo, si el documento está inclinado más de 45 grados a menos de 300 x 300 ppp o 10 grados a 600 x 600 ppp, esta función no funcionará.
 - La unidad ADF debe estar vacía para utilizar la función Recorte automático.
 - La función Recorte automático está disponible para un máximo de 32 documentos, dependiendo del tamaño de los mismos.



Para escanear documentos utilizando la función de recorte automático, deberá colocar los documentos en el cristal de escaneado.

1. Coloque documentos en el cristal de escaneado.
2. Introduzca una unidad flash USB en el equipo.
3. Pulse [Escan a soporte] >  [Opciones] > [Recorte autom.].
4. Pulse [Sí].
5. Pulse [OK].
6. Pulse [Inicio].

El equipo comenzará a escanear. Siga las instrucciones de la pantalla LCD para completar el trabajo de escaneado.



Información relacionada

- [Escanear mediante el botón de escaneado del equipo](#)

Escanear a un archivo de texto modificable mediante OCR

El equipo puede convertir los caracteres de un documento escaneado en texto mediante la tecnología del reconocimiento óptico de caracteres (OCR). Puede editar el texto con el procesador de textos de su elección.

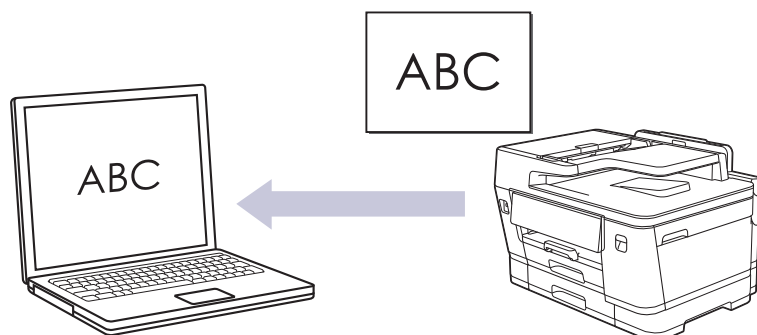

- La función de escaneado a OCR está disponible en determinados idiomas.
- **Para escanear desde su equipo:**
Primero debe configurar el botón de escaneado en el equipo, incluyendo ajustes como el tipo de archivo y el lugar de almacenamiento de los archivos. >> *Información relacionada: Configurar el botón de escaneado en el equipo*
- **Para escanear desde su ordenador:**
>> *Información relacionada: Escanear mediante Brother iPrint&Scan (Windows/Mac)*

1. [Cargue el documento.](#)
2. Pulse [Escanear] > [a PC] > [a OCR].
3. Si el equipo está conectado a la red, pulse ▲ o ▼ para mostrar el ordenador al que desea enviar los datos y, a continuación, seleccione el nombre del ordenador.



Si en la pantalla LCD se le solicita que introduzca un código PIN, utilice la pantalla LCD para introducir el código PIN de cuatro dígitos del ordenador y, a continuación, pulse [OK].

4. Para cambiar la configuración, pulse  [Opciones].



Para hacer uso de  [Opciones], debe conectar un ordenador con Brother iPrint&Scan instalado en el equipo.

5. Pulse [Config. escaneo] > [Conf. en disp.].
6. Seleccione la configuración de escaneado que desee cambiar y, a continuación, pulse [OK].

| Opción | Descripción |
|--|--|
| Escan. doble cara (MFC-J3960DW/MFC-J6760DW/ MFC-J6960DW/MFC-J6975DW/ MFC-J6977DW) | Permite seleccionar el modo de escaneado a 2 caras. |
| Config. de color | Permite seleccionar el formato de color del documento. |
| Resolución | Permite seleccionar la resolución del documento. |
| Tipo de archivo | Permite seleccionar el formato del documento. |

| Opción | Descripción |
|-----------------------------|---|
| Tamaño de doc. | Seleccione el tamaño del documento. |
| Brillo | Seleccione el nivel de brillo. |
| Contraste | Seleccione el nivel de contraste. |
| Auto alinear | Corrija cualquier inclinación en los documentos cuando los escanee. |
| Omitir pág blanco | Cuando se active, se omitirán las páginas en blanco. |
| Nivel detección pág. blanco | Seleccione el nivel de sensibilidad para detectar páginas en blanco en los datos escaneados. Cuanto más alta sea la sensibilidad, más fácilmente detectará el equipo las páginas en blanco. |
| Eliminar el color de fondo | Cambie la cantidad de color de fondo que se elimina. |
| Ajustes margen | Ajuste los márgenes del documento. |



Para guardar la configuración como un acceso directo, pulse [Guar. como acc. dir.]. Se le preguntará si desea crear un acceso directo de un toque. Siga las instrucciones de la pantalla LCD.

7. Pulse [Inicio].

El equipo comenzará a escanear. Si utiliza el cristal de escáner del equipo, siga las instrucciones de la pantalla LCD para completar el trabajo de escaneado.



Información relacionada

- [Escanear mediante el botón de escaneado del equipo](#)

Información adicional:

- [Configurar el botón de escaneado en el equipo](#)
- [Escanear mediante Brother iPrint&Scan \(Windows/Mac\)](#)

Guardar los datos escaneados como un documento adjunto de correo electrónico

Envíe los datos escaneados en su equipo a su aplicación de correo electrónico como un documento adjunto.

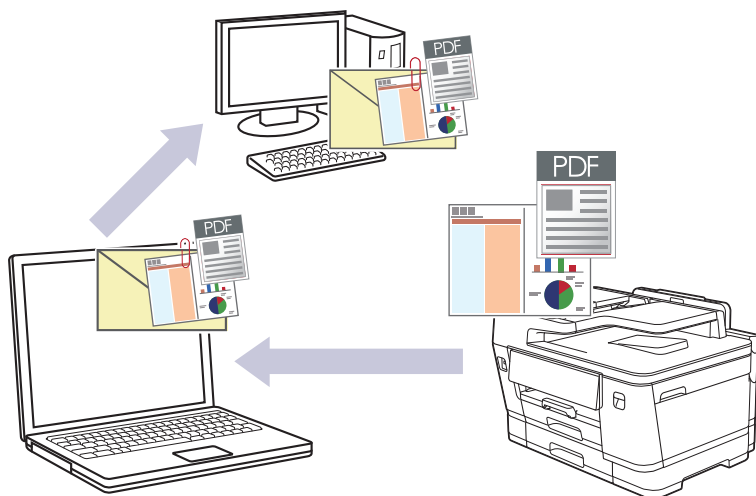

- **Para escanear desde su equipo:**

Primero debe configurar el botón de escaneado en el equipo, incluyendo ajustes como el tipo de archivo y el lugar de almacenamiento de los archivos. >> *Información relacionada: Configurar el botón de escaneado en el equipo*

- **Para escanear desde su ordenador:**

>> *Información relacionada: Escanear mediante Brother iPrint&Scan (Windows/Mac)*

- Para usar esta función mediante el botón de escaneado de su equipo, asegúrese de seleccionar una de las siguientes aplicaciones en Brother iPrint&Scan:

- Windows: Microsoft Outlook
- Mac: Apple Mail

En el caso de otras aplicaciones y servicios de correo web, utilice las funciones de escanear a imagen o escanear a archivo para escanear un documento y, a continuación, adjunte el archivo escaneado a un mensaje de correo electrónico.

1. **Cargue el documento.**
2. Pulse [Escanear] > [a PC] > [a e-mail].
3. Si el equipo está conectado a la red, pulse ▲ o ▼ para mostrar el ordenador al que desea enviar los datos y, a continuación, seleccione el nombre del ordenador.



Si en la pantalla LCD se le solicita que introduzca un código PIN, utilice la pantalla LCD para introducir el código PIN de cuatro dígitos del ordenador y, a continuación, pulse [OK].

4. Para cambiar la configuración, pulse  [Opciones].



Para hacer uso de  [Opciones], debe conectar un ordenador con Brother iPrint&Scan instalado en el equipo.

5. Pulse [Config. escaneo] > [Conf. en disp.].
6. Seleccione la configuración de escaneado que desee cambiar y, a continuación, pulse [OK].

| Opción | Descripción |
|--|---|
| Escan. doble cara (MFC-J3960DW/MFC-J6760DW/ MFC-J6960DW/MFC-J6975DW/ MFC-J6977DW) | Permite seleccionar el modo de escaneado a 2 caras. |
| Config. de color | Permite seleccionar el formato de color del documento. |
| Resolución | Permite seleccionar la resolución del documento. |
| Tipo de archivo | Permite seleccionar el formato del documento. |
| Tamaño de doc. | Seleccione el tamaño del documento. |
| Brillo | Seleccione el nivel de brillo. |
| Contraste | Seleccione el nivel de contraste. |
| Auto alinear | Corrija cualquier inclinación en los documentos cuando los escanee. |
| Omitir pág blanco | Cuando se active, se omitirán las páginas en blanco. |
| Nivel detección pág. blanco | Seleccione el nivel de sensibilidad para detectar páginas en blanco en los datos escaneados. Cuanto más alta sea la sensibilidad, más fácilmente detectará el equipo las páginas en blanco. |
| Eliminar el color de fondo | Cambie la cantidad de color de fondo que se elimina. |
| Ajustes margen | Ajuste los márgenes del documento. |



Para guardar la configuración como un acceso directo, pulse [Guar. como acc. dir.]. Se le preguntará si desea crear un acceso directo de un toque. Siga las instrucciones de la pantalla LCD.

7. Pulse [Inicio].

El equipo escanea el documento y lo guarda como un archivo adjunto. A continuación, inicia su aplicación de correo electrónico y abre un nuevo mensaje de correo electrónico en blanco con el archivo escaneado adjunto.



Información relacionada

- [Escanear mediante el botón de escaneado del equipo](#)

Información adicional:

- [Configurar el botón de escaneado en el equipo](#)
- [Escanear mediante Brother iPrint&Scan \(Windows/Mac\)](#)

Enviar datos escaneados a un destinatario de correo electrónico

Envíe datos escaneados directamente desde el equipo Brother a un destinatario de correo electrónico sin utilizar un ordenador.

- Para enviar datos escaneados a un destinatario de correo electrónico, debe configurar el equipo para que se comunique con la red y el servidor de correo electrónico utilizado para enviar y recibir mensajes de correo electrónico.
- Puede configurar estos elementos desde el panel de control del equipo o Administración basada en Web.
- Para utilizar la función Escanear a servidor de correo electrónico, el equipo debe estar conectado a una red y tener acceso a un servidor SMTP. Para poder proceder, necesitará la siguiente configuración de correo electrónico SMTP:
 - Dirección del servidor
 - Número de puerto
 - Nombre de usuario
 - Tipo de encriptación (SSL o TLS)
 - Certificado del servidor de correo electrónico (si se utiliza)

Si no dispone de esta configuración, póngase en contacto con su proveedor de servicios de correo electrónico o con el administrador de la red.

1. [Cargue el documento.](#)
2. Pulse [Escanear] > [a serv e-mail].



(MFC-J6975DW/MFC-J6977DW)

- Si ha registrado su dirección de correo electrónico con su ID de usuario, aparece el botón [a Mi corr. elec.] cuando inicia sesión en el equipo utilizando Secure Function Lock (Bloqueo seguro de funciones), autenticación de Active Directory o autenticación LDAP.
- Para enviar datos escaneados a su dirección de correo electrónico, pulse [a Mi corr. elec.]. Cuando aparezca la dirección de correo electrónico en la pantalla LCD, pulse [Sig.].
- Para activar esta función en Administración basada en Web, haga clic en **Escanear > Escanear a servidor correo electrónico** en la barra de navegación izquierda. En el campo **Enviar a Mi correo electrónico**, seleccione **Sí**.

3. Realice una de las siguientes acciones para introducir la dirección de correo electrónico de destino:
 - Para introducir manualmente la dirección de correo electrónico, pulse [Manual] y, a continuación, introduzca la dirección de correo electrónico con los botones de caracteres de la pantalla LCD. Cuando haya terminado, pulse [OK].
 - Si la dirección de correo electrónico está almacenada en la libreta de direcciones del equipo, pulse [Libreta dir.] y, a continuación, seleccione la dirección de correo electrónico.
Pulse [OK].
4. Confirme la dirección de correo electrónico y, a continuación, pulse [Sig.].
5. Para cambiar los ajustes, pulse  [Opciones] y, a continuación, diríjase al siguiente paso.
6. Seleccione la configuración de escaneado que desee cambiar y, a continuación, pulse [OK].

| Opción | Descripción |
|--|---|
| Escan. doble cara (MFC-J3960DW/MFC-J6760DW/ MFC-J6960DW/MFC-J6975DW/ MFC-J6977DW) | Permite seleccionar el modo de escaneado a 2 caras. |

| Opción | Descripción |
|---|---|
| Config. de color | Permite seleccionar el formato de color del documento. |
| Resolución | Permite seleccionar la resolución del documento. |
| Tipo de archivo | Permite seleccionar el formato del documento. |
| Tamaño de doc. | Seleccione el tamaño del documento. |
| Asunto envío | Editar el asunto del correo electrónico. |
| Brillo | Seleccione el nivel de brillo. |
| Contraste | Seleccione el nivel de contraste. |
| Nombre de archivo | Seleccione o edite el nombre de un archivo. |
| Estilo nombre de archivo | Seleccione el orden en que se incluirán la fecha, el número de contador y los otros elementos que forman el nombre de los archivos. |
| Ajustes margen | Ajuste los márgenes del documento. |
| Vista previa (MFC-J6975DW/MFC-J6977DW) | Obtenga una vista previa del resultado del escaneado en la pantalla LCD antes de que se guarden los datos de escaneado. |



- Para definir sus propios ajustes predeterminados: tras hacer cambios en los ajustes, pulse la opción [Ajus.Nuev.Predet] y, a continuación, pulse [Sí].
- Para restablecer los valores de fábrica, pulse la opción [Rest.predeter.] y, a continuación, pulse [Sí].
- Para guardar la configuración como un acceso directo, pulse [Guar. como acc. dir.]. Se le preguntará si desea crear un acceso directo de un toque. Siga las instrucciones de la pantalla LCD.
- (MFC-J6975DW/MFC-J6977DW) Para obtener una vista previa del resultado del escaneado antes de que se guarden los datos, pulse  y, a continuación, pulse [Vista previa]. El equipo escanea el documento y muestra los resultados del escaneado en la pantalla LCD. Si el resultado del escaneado es bueno, pulse [Inicio] para guardarlo y finalizar el proceso.

7. Pulse [Inicio].

El equipo comenzará a escanear. Si utiliza el cristal de escáner del equipo, siga las instrucciones de la pantalla LCD para completar el trabajo de escaneado.



Información relacionada

- [Escanear mediante el botón de escaneado del equipo](#)

Escaneado a FTP

Escanear documentos directamente a un servidor FTP cuando necesite compartir la información escaneada. Para mayor comodidad, configure distintos perfiles para guardar su escaneo favorito en destinos FTP.

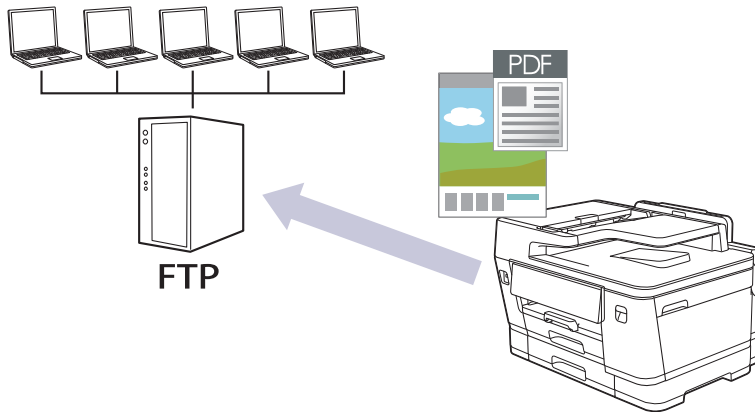

- Configurar un perfil de escaneo a FTP
- Cargar los datos escaneados a un servidor FTP

Configurar un perfil de escaneado a FTP

Configure un escaneado a perfil FTP para escanear y cargar los datos escaneados directamente en una ubicación FTP.

1. Inicie Administración basada en Web. >> [Acceder a Administración basada en Web](#)
2. (MFC-J3660DW/MFC-J3960DW/MFC-J6560DW/MFC-J6760DW/MFC-J6960DW) En la barra de navegación izquierda, haga clic en **Escanear > Escanear a FTP/red**.



Si la barra de navegación izquierda no es visible, empiece a navegar desde ☰.

3. (MFC-J6975DW/MFC-J6977DW) En la barra de navegación izquierda, haga clic en **Escanear > Escanear a FTP/SFTP/red/SharePoint**.



Si la barra de navegación izquierda no es visible, empiece a navegar desde ☰.

4. Seleccione la opción **FTP** y, a continuación, haga clic en **Enviar**.
5. (MFC-J3660DW/MFC-J3960DW/MFC-J6560DW/MFC-J6760DW/MFC-J6960DW) Haga clic en el menú **Escanear a FTP/perfil de red**.
6. (MFC-J6975DW/MFC-J6977DW) Haga clic en el menú **Escanear a perfil FTP/SFTP/red/SharePoint**.
7. Seleccione el perfil que desee configurar o cambiar.



Utilizar los siguientes caracteres: ?, /, \, ", :, <, >, | o * puede causar un error de envío.

| Opción | Descripción |
|-------------------------------|--|
| Nombre del perfil | Escriba un nombre para este perfil de servidor (hasta 15 caracteres alfanuméricos). El equipo mostrará este nombre en la pantalla LCD. |
| Dirección del host | Escriba la dirección del host (por ejemplo: ftp.ejemplo.com; hasta 64 caracteres) o la dirección IP (por ejemplo: 192.23.56.189). |
| Número de puerto | Cambie la configuración Número de puerto utilizada para acceder al servidor FTP. El valor predeterminado es el puerto 21. En la mayoría de los casos, no es necesario cambiar esta configuración. |
| Nombre de usuario | Escriba el nombre de usuario (hasta 32 caracteres) del usuario con permiso para escribir datos en el servidor FTP. |
| Contraseña | Escriba la contraseña (hasta 32 caracteres) asociada al nombre de usuario que introdujo en el campo Nombre de usuario . Escriba la contraseña de nuevo en el campo Volver a introducir la contraseña . |
| SSL/TLS | Configure la opción SSL/TLS para escanear de forma segura en una comunicación SSL/TLS. Cambie el ajuste Certificado CA en caso necesario. |
| Directorio de archivos | Escriba la ruta de la carpeta en el servidor FTP donde quiera enviar sus datos escaneados. No escriba ninguna barra diagonal al comienzo de la ruta. |
| Nombre de archivo | Seleccione un nombre de archivo entre los nombres predefinidos que hay, o bien entre los nombres definidos por el usuario. Puede configurar los nombres definidos por el usuario y el estilo del nombre de archivo en el menú Nombre del archivo escaneado de la barra de navegación. |
| Calidad | Seleccione una configuración de calidad. Si selecciona la opción Selección de usuario , el equipo solicitará al usuario que seleccione un ajuste cada vez que utilice el perfil de escaneado. |
| Tipo de archivo | Seleccione el tipo de archivo que desea utilizar para el documento escaneado. Si selecciona la opción Selección de usuario , el equipo |

| Opción | Descripción |
|---|---|
| | solicitará al usuario que seleccione un ajuste cada vez que utilice el perfil de escaneado. |
| Tamaño documento | Seleccione el tamaño del documento en la lista. Este procedimiento es necesario para asegurarse de que el archivo escaneado sea del tamaño correcto. |
| Alineación automática (Auto alinear ADF) | Seleccione Sí para configurar que el equipo corrija la desviación del documento automáticamente cuando las páginas se escaneen. |
| Omitir página en blanco | Seleccione la opción Sí para eliminar páginas en blanco del documento en los resultados de escaneado. |
| Nivel detección pág. blanco | Seleccione el nivel de sensibilidad para detectar páginas en blanco en los datos escaneados. Cuanto más alta sea la sensibilidad, más fácilmente detectará el equipo las páginas en blanco. |
| Escanear a 2 caras (MFC-J3960DW/ MFC-J6760DW/MFC-J6960DW/ MFC-J6975DW/MFC-J6977DW) | Seleccione la opción Borde largo o Borde corto para escanear ambas caras del documento en función del formato del original. |
| Eliminar el color de fondo | Cambia la cantidad de color de fondo que se borra. |
| Ajustes margen | Ajuste los márgenes del documento. |
| Brillo | Seleccione el nivel de brillo. |
| Contraste | Seleccione el nivel de contraste. |
| Modo pasivo | Desactive o active la opción Modo pasivo en función de la configuración del servidor FTP y del software de seguridad de red. La configuración predeterminada es que esta opción esté activada. En la mayoría de los casos, no es necesario cambiar esta configuración. |

8. Pulse **Enviar**.



Información relacionada

- [Escaneado a FTP](#)

Información adicional:

- [Acceder a Administración basada en Web](#)

Cargar los datos escaneados a un servidor FTP

>> MFC-J3660DW/MFC-J3960DW/MFC-J6560DW/MFC-J6760DW/MFC-J6960DW

>> MFC-J6975DW/MFC-J6977DW

MFC-J3660DW/MFC-J3960DW/MFC-J6560DW/MFC-J6760DW/MFC-J6960DW

1. [Cargue el documento.](#)
2. Pulse [Escanear] > [a FTP].
3. Aparecen los perfiles de servidor que ha configurado mediante Administración basada en Web. Seleccione el perfil que desee. Si el perfil no está completo (por ejemplo, si faltan el nombre de inicio de sesión y la contraseña o si no se han especificado la calidad o el tipo de archivo), se le solicitará que introduzca la información que falte.
4. Pulse [Inicio].

El equipo comenzará a escanear. Si utiliza el cristal de escáner, siga las instrucciones de la pantalla táctil para completar el trabajo de escaneado.

MFC-J6975DW/MFC-J6977DW

1. [Cargue el documento.](#)
2. Pulse [Escanear] > [a FTP/SFTP].
3. Aparecen los perfiles de servidor que ha configurado mediante Administración basada en Web. Seleccione el perfil que desee. Si el perfil no está completo (por ejemplo, si faltan el nombre de inicio de sesión y la contraseña o si no se han especificado la calidad o el tipo de archivo), se le solicitará que introduzca la información que falte.



Para obtener una vista previa del resultado del escaneado antes de que se guarden los datos, pulse  y, a continuación, pulse [Vista previa]. El equipo escanea el documento y muestra los resultados del escaneado en la pantalla LCD. Si el resultado del escaneado es bueno, pulse [Inicio] para guardarlo y finalizar el proceso.

4. Pulse [Inicio].

El equipo comenzará a escanear. Si utiliza el cristal de escáner, siga las instrucciones de la pantalla táctil para completar el trabajo de escaneado.

Información relacionada

- [Escaneado a FTP](#)

Escanear a Servidor SSH (SFTP)

Modelos relacionados: MFC-J6975DW/MFC-J6977DW

Utiliza el protocolo Secure Shell para establecer un flujo de datos privado y seguro al escanear documentos a un destino de red. Para mayor comodidad, configure distintos perfiles para guardar su escaneado favorito en destinos SFTP.

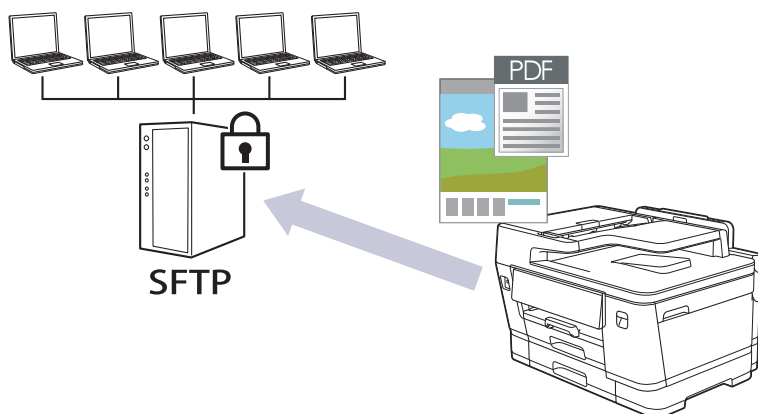

- [Configurar un escaneado a perfil SFTP](#)
- [Crear un par de claves de cliente utilizando Administración basada en Web](#)
- [Exportar un par de claves de cliente utilizando Administración basada en Web](#)
- [Importar una clave pública del servidor utilizando Administración basada en Web](#)
- [Cargar datos escaneados a un servidor SFTP](#)

Configurar un escaneado a perfil SFTP

Modelos relacionados: MFC-J6975DW/MFC-J6977DW

Configure un escaneado a perfil SFTP para escanear y cargar los datos escaneados directamente en una ubicación SFTP.

1. Inicie Administración basada en Web. >> [Acceder a Administración basada en Web](#)
2. En la barra de navegación izquierda, haga clic en **Escanear > Escanear a FTP/SFTP/red/SharePoint**.



Si la barra de navegación izquierda no es visible, empiece a navegar desde ☰.

3. Seleccione la opción **SFTP** y, a continuación, haga clic en **Enviar**.
4. Haga clic en el menú **Escanear a perfil FTP/SFTP/red/SharePoint**.
5. Seleccione el perfil que desee configurar o cambiar.



Utilizar los siguientes caracteres: ?, /, \, ", :, <, >, | o * puede causar un error de envío.

| Opción | Descripción |
|-----------------------------------|---|
| Nombre del perfil | Escriba un nombre para este perfil de servidor (hasta 15 caracteres alfanuméricos). El equipo mostrará este nombre en la pantalla LCD. |
| Dirección del host | Escriba la dirección del host (por ejemplo: ftp.ejemplo.com; hasta 64 caracteres) o la dirección IP (por ejemplo: 192.23.56.189). |
| Nombre de usuario | Escriba el nombre de usuario (hasta 32 caracteres) del usuario con permiso para escribir datos en el servidor SFTP. |
| Método de autenticación | <p>Seleccione Contraseña o Clave pública.</p> <p>Realice una de las siguientes acciones:</p> <ul style="list-style-type: none"> • Cuando seleccione Contraseña, escriba la contraseña (hasta 32 caracteres) asociados con el nombre de usuario que escribió en el campo Nombre de usuario. Escriba la contraseña de nuevo en el campo Volver a introducir la contraseña. • Cuando seleccione Clave pública, seleccione el tipo de autenticación de la lista desplegable Par de claves del cliente. |
| Clave pública del servidor | Seleccione el tipo de autenticación. |
| Directorio de archivos | Escriba la ruta de la carpeta en el servidor SFTP donde quiera enviar sus datos escaneados. No escriba ninguna barra diagonal al comienzo de la ruta. |
| Nombre de archivo | Seleccione un nombre de archivo entre los nombres predefinidos que hay, o bien entre los nombres definidos por el usuario. Puede configurar los nombres definidos por el usuario y el estilo del nombre de archivo en el menú Nombre del archivo escaneado de la barra de navegación. |
| Calidad | Seleccione una configuración de calidad. Si selecciona la opción Selección de usuario , el equipo solicitará al usuario que seleccione un ajuste cada vez que utilice el perfil de escaneado. |
| Tipo de archivo | Seleccione el tipo de archivo que desea utilizar para el documento escaneado. Si selecciona la opción Selección de usuario , el equipo solicitará al usuario que seleccione un ajuste cada vez que utilice el perfil de escaneado. |
| Tamaño documento | Seleccione el tamaño del documento en la lista. Este procedimiento es necesario para asegurarse de que el archivo escaneado sea del tamaño correcto. |

| Opción | Descripción |
|---|--|
| Alineación automática (Auto alinear ADF) | Seleccione Sí para configurar que el equipo corrija la desviación del documento automáticamente cuando las páginas se escaneen. |
| Omitir página en blanco | Seleccione la opción Sí para eliminar páginas en blanco del documento en los resultados de escaneado. |
| Nivel detección pág. blanco | Seleccione el nivel de sensibilidad para detectar páginas en blanco en los datos escaneados. Cuanto más alta sea la sensibilidad, más fácilmente detectará el equipo las páginas en blanco. |
| Escanear a 2 caras | Seleccione la opción Borde largo o Borde corto para escanear ambas caras del documento en función del formato del original. |
| Eliminar el color de fondo | Cambia la cantidad de color de fondo que se borra. |
| Ajustes margen | Ajuste los márgenes del documento. |
| Brillo | Seleccione el nivel de brillo. |
| Contraste | Seleccione el nivel de contraste. |
| Número de puerto | Cambie el ajuste Número de puerto utilizado para acceder al servidor SFTP. El valor predeterminado es el puerto 22. En la mayoría de los casos, no es necesario cambiar esta configuración. |

6. Pulse **Enviar**.



Información relacionada

- [Escanear a Servidor SSH \(SFTP\)](#)

Información adicional:

- [Acceder a Administración basada en Web](#)

Crear un par de claves de cliente utilizando Administración basada en Web

Modelos relacionados: MFC-J6975DW/MFC-J6977DW

1. Inicie Administración basada en Web. >> [Acceder a Administración basada en Web](#)
2. En la barra de navegación izquierda, haga clic en **Red > Seguridad > Par de claves del cliente**.



Si la barra de navegación izquierda no es visible, empiece a navegar desde ☰.

3. Haga clic en **Crear nuevo par de claves del cliente**.
4. En el campo **Nombre del par de claves del cliente**, escriba el nombre (hasta 20 caracteres) que desea.
5. Haga clic en la lista desplegable **Algoritmo de clave pública** y, a continuación, seleccione el algoritmo que desea.
6. Haga clic en **Enviar**.

El par de claves de cliente se crea y se guarda en la memoria del equipo. El nombre de par de claves de cliente y el algoritmo de clave pública se mostrarán en la **Lista del par de claves del cliente**.



Información relacionada

- [Escanear a Servidor SSH \(SFTP\)](#)

Información adicional:

- [Acceder a Administración basada en Web](#)

Exportar un par de claves de cliente utilizando Administración basada en Web

Modelos relacionados: MFC-J6975DW/MFC-J6977DW

1. Inicie Administración basada en Web. >> [Acceder a Administración basada en Web](#)
2. En la barra de navegación izquierda, haga clic en **Red > Seguridad > Par de claves del cliente**.



Si la barra de navegación izquierda no es visible, empiece a navegar desde ☰.

3. Haga clic en **Exportar clave pública**, que aparece con **Lista del par de claves del cliente**.
4. Haga clic en **Enviar**.

El par de claves de cliente se exporta al ordenador.



Información relacionada

- [Escanear a Servidor SSH \(SFTP\)](#)

Información adicional:

- [Acceder a Administración basada en Web](#)

Importar una clave pública del servidor utilizando Administración basada en Web

Modelos relacionados: MFC-J6975DW/MFC-J6977DW

1. Inicie Administración basada en Web. >> [Acceder a Administración basada en Web](#)
2. En la barra de navegación izquierda, haga clic en **Red > Seguridad > Clave pública del servidor**.



Si la barra de navegación izquierda no es visible, empiece a navegar desde ☰.

3. Haga clic en **Importar clave pública del servidor**.
4. Especifique el archivo que desee importar.
5. Haga clic en **Enviar**.

La clave pública del servidor se importó en su equipo.



Información relacionada

- [Escanear a Servidor SSH \(SFTP\)](#)

Información adicional:

- [Acceder a Administración basada en Web](#)

Cargar datos escaneados a un servidor SFTP

Modelos relacionados: MFC-J6975DW/MFC-J6977DW

1. [Cargue el documento.](#)
2. Pulse [Escanear] > [a FTP/SFTP].
3. Aparecen los perfiles de servidor que ha configurado mediante Administración basada en Web. Seleccione el perfil que desee. Si el perfil no está completo (por ejemplo, si faltan el nombre de inicio de sesión y la contraseña o si no se han especificado la calidad o el tipo de archivo), se le solicitará que introduzca la información que falte.



Para obtener una vista previa del resultado del escaneado antes de que se guarden los datos, pulse  y, a continuación, pulse [Vista previa]. El equipo escanea el documento y muestra los resultados del escaneado en la pantalla LCD. Si el resultado del escaneado es bueno, pulse [Inicio] para guardarlo y finalizar el proceso.

4. Pulse [Inicio].

El equipo comenzará a escanear. Si utiliza el cristal de escáner, siga las instrucciones de la pantalla táctil para completar el trabajo de escaneado.



Información relacionada

- [Escanear a Servidor SSH \(SFTP\)](#)

Escaneado a red (Windows)

Escanear documentos directamente a un servidor CIFS de su red local. Para mayor comodidad, puede configurar distintos perfiles para guardar su escaneado favorito en destinos de red.

- [Configurar un perfil de escanear a red](#)
- [Cargar los datos escaneados a un servidor CIFS](#)

Configurar un perfil de escanear a red

Configure un perfil de escaneado a red para escanear y cargar datos escaneados directamente a una carpeta en un servidor CIFS.

1. Inicie Administración basada en Web. >> [Acceder a Administración basada en Web](#)
2. (MFC-J3660DW/MFC-J3960DW/MFC-J6560DW/MFC-J6760DW/MFC-J6960DW) En la barra de navegación izquierda, haga clic en **Escanear > Escanear a FTP/red**.



Si la barra de navegación izquierda no es visible, empiece a navegar desde ☰.

3. (MFC-J6975DW/MFC-J6977DW) En la barra de navegación izquierda, haga clic en **Escanear > Escanear a FTP/SFTP/red/SharePoint**.



Si la barra de navegación izquierda no es visible, empiece a navegar desde ☰.

4. Seleccione la opción **Red** y, a continuación, haga clic en **Enviar**.



(MFC-J6975DW/MFC-J6977DW)

Si desea enviar los datos a su carpeta designada en el servidor CIFS, seleccione **Sí** para la opción **Enviar a Mi carpeta**.

5. (MFC-J3660DW/MFC-J3960DW/MFC-J6560DW/MFC-J6760DW/MFC-J6960DW) Haga clic en el menú **Escanear a FTP/perfil de red**.
6. (MFC-J6975DW/MFC-J6977DW) Haga clic en el menú **Escanear a perfil FTP/SFTP/red/SharePoint**.
7. Seleccione el perfil que desee configurar o cambiar.



Utilizar los siguientes caracteres: ?, /, \, ", :, <, >, | o * puede causar un error de envío.

| Opción | Descripción |
|---|--|
| Nombre del perfil | Escriba un nombre para este perfil de servidor (hasta 15 caracteres alfanuméricos). El equipo mostrará este nombre en la pantalla LCD. |
| Ruta de carpeta de red | Escriba la ruta de la carpeta en el servidor CIFS donde quiera enviar sus datos escaneados. |
| Nombre de archivo | Seleccione un nombre de archivo entre los nombres predefinidos que hay, o bien entre los nombres definidos por el usuario. Puede configurar los nombres definidos por el usuario y el estilo del nombre de archivo en el menú Nombre del archivo escaneado de la barra de navegación. |
| Calidad | Seleccione una configuración de calidad. Si selecciona la opción Selección de usuario , el equipo solicitará al usuario que seleccione un ajuste cada vez que utilice el perfil de escaneado. |
| Tipo de archivo | Seleccione el tipo de archivo que desea utilizar para el documento escaneado. Si selecciona la opción Selección de usuario , el equipo solicitará al usuario que seleccione un ajuste cada vez que utilice el perfil de escaneado. |
| Tamaño documento | Seleccione el tamaño del documento en la lista. Este procedimiento es necesario para asegurarse de que el archivo escaneado sea del tamaño correcto. |
| Alineación automática (Auto alinear ADF) | Seleccione Sí para configurar que el equipo corrija la desviación del documento automáticamente cuando las páginas se escaneen. |
| Omitir página en blanco | Seleccione la opción Sí para eliminar páginas en blanco del documento en los resultados de escaneado. |

| Opción | Descripción |
|---|--|
| Nivel detección pág. blanco | Seleccione el nivel de sensibilidad para detectar páginas en blanco en los datos escaneados. Cuanto más alta sea la sensibilidad, más fácilmente detectará el equipo las páginas en blanco. |
| Escanear a 2 caras (MFC-J3960DW/ MFC-J6760DW/MFC-J6960DW/ MFC-J6975DW/MFC-J6977DW) | Seleccione la opción Borde largo o Borde corto para escanear ambas caras del documento en función del formato del original. |
| Eliminar el color de fondo | Cambia la cantidad de color de fondo que se borra. |
| Ajustes margen | Ajuste los márgenes del documento. |
| Brillo | Seleccione el nivel de brillo. |
| Contraste | Seleccione el nivel de contraste. |
| Usar PIN para autenticación | Para proteger el perfil con un código PIN, seleccione Sí y, a continuación, introduzca un PIN de cuatro dígitos en el campo Código PIN . |
| Método de autenticación | Seleccione el método de autenticación. |
| Nombre de usuario | En el campo Ruta de carpeta de red , escriba un nombre de usuario (hasta 96 caracteres) con permiso para escribir datos en la carpeta especificada en el campo . Si el nombre de usuario forma parte de un dominio, escríbalo de una de las siguientes maneras: usuario@dominio dominio\usuario |
| Contraseña | Escriba la contraseña (hasta 32 caracteres) asociada al nombre de usuario que introdujo en el campo Nombre de usuario . Escriba la contraseña de nuevo en el campo Volver a introducir la contraseña . |
| Dirección del servidor Kerberos | Escriba la dirección de servidor de Kerberos (por ejemplo: kerberos.ejemplo.com; hasta 64 caracteres). |

8. Pulse **Enviar**.
9. Es necesario que configure el SNTP (servidor de hora de red), o bien que establezca correctamente la fecha, la hora y la zona horaria en el panel de control. La hora debe ser la misma que usen el servidor Kerberos y el servidor CIFS.



Información relacionada

- [Escaneado a red \(Windows\)](#)

Información adicional:

- [Configurar la fecha y la hora mediante Administración basada en Web](#)
- [Acceder a Administración basada en Web](#)

Cargar los datos escaneados a un servidor CIFS

1. Cargue el documento.
2. Pulse [Escanear] > [a la red].



(MFC-J6975DW/MFC-J6977DW)

- Si registró la identificación del usuario, la opción [a Mi carpeta] aparece cuando inicia sesión en el equipo utilizando autenticación de Active Directory o autenticación LDAP.
- Para enviar datos escaneados a la carpeta designada en el servidor CIFS, pulse [a Mi carpeta].
- Para activar esta función en la Administración basada en Web, en la barra de navegación izquierda, haga clic en **Escanear > Escanear a FTP/SFTP/red/SharePoint** En el campo **Enviar a Mi carpeta**, seleccione **Sí**.

3. Aparecen los perfiles de servidor que ha configurado mediante Administración basada en Web. Seleccione el perfil que desee. Si el perfil no está completo (por ejemplo, si faltan el nombre de inicio de sesión y la contraseña o si no se han especificado la calidad o el tipo de archivo), se le solicitará que introduzca la información que falte.



(MFC-J6975DW/MFC-J6977DW) Para obtener una vista previa del resultado del escaneado antes de que se guarden los datos, pulse  y, a continuación, pulse [Vista previa]. El equipo escanea el documento y muestra los resultados del escaneado en la pantalla LCD. Si el resultado del escaneado es bueno, pulse [Inicio] para guardarlo y finalizar el proceso.

4. Pulse [Inicio].

El equipo comenzará a escanear. Si utiliza el cristal de escáner, siga las instrucciones de la pantalla táctil para completar el trabajo de escaneado.



Información relacionada

- [Escaneado a red \(Windows\)](#)

Escanear a SharePoint

Modelos relacionados: MFC-J6975DW/MFC-J6977DW

Escanear documentos directamente a un servidor SharePoint cuando necesite compartir la información escaneada. Para mayor comodidad, configure distintos perfiles para guardar en sus destinos favoritos el Escaneado a SharePoint.

- [Configurar un perfil de Escanear a SharePoint](#)
- [Cargar los datos escaneados en un servidor SharePoint](#)

Configurar un perfil de Escanear a SharePoint

Modelos relacionados: MFC-J6975DW/MFC-J6977DW

Configure un escaneo a SharePoint para escanear y cargar los datos escaneados directamente en una ubicación SharePoint.

1. Inicie Administración basada en Web. >> [Acceder a Administración basada en Web](#)
2. En la barra de navegación izquierda, haga clic en **Escanear > Escanear a FTP/SFTP/red/SharePoint**.



Si la barra de navegación izquierda no es visible, empiece a navegar desde ☰.

3. Seleccione la opción **SharePoint** y, a continuación, haga clic en **Enviar**.
4. Haga clic en el menú **Escanear a perfil FTP/SFTP/red/SharePoint**.
5. Seleccione el perfil que desee configurar o cambiar.



Utilizar los siguientes caracteres: ?, /, \, ", :, <, >, | o * puede causar un error de envío.

| Opción | Descripción |
|---|--|
| Nombre del perfil | Escriba un nombre para este perfil de servidor (hasta 15 caracteres alfanuméricos). El equipo mostrará este nombre en la pantalla LCD. |
| Dirección de la página de SharePoint | Copie y pegue la dirección de destino que aparece en la barra de direcciones de su navegador (por ejemplo: http://SharePointSiteAddress/Shared%20Documents/Forms/AllItems.aspx) o la dirección IP (por ejemplo: http://192.168.0.1/Shared%20Documents/Forms/AllItems.aspx). |
| SSL/TLS | Si la dirección en el campo Dirección de la página de SharePoint empieza con "https://", puede verificar el certificado del servidor seleccionando la casilla de verificación Verificar certificado del servidor . |
| Nombre de archivo | Seleccione un nombre de archivo entre los nombres predefinidos que hay, o bien entre los nombres definidos por el usuario. Puede configurar los nombres definidos por el usuario y el estilo del nombre de archivo en el menú Nombre del archivo escaneado de la barra de navegación. |
| Calidad | Seleccione una configuración de calidad. Si selecciona la opción Selección de usuario , el equipo solicitará al usuario que seleccione un ajuste cada vez que utilice el perfil de escaneo. |
| Tipo de archivo | Seleccione el tipo de archivo que desea utilizar para el documento escaneado. Si selecciona la opción Selección de usuario , el equipo solicitará al usuario que seleccione un ajuste cada vez que utilice el perfil de escaneo. |
| Tamaño documento | Seleccione el tamaño del documento en la lista. Este procedimiento es necesario para asegurarse de que el archivo escaneado sea del tamaño correcto. |
| Alineación automática (Auto alinear ADF) | Seleccione Sí para configurar que el equipo corrija la desviación del documento automáticamente cuando las páginas se escaneen. |
| Omitir página en blanco | Seleccione la opción Sí para eliminar páginas en blanco del documento en los resultados de escaneo. |
| Nivel detección pág. blanco | Seleccione el nivel de sensibilidad para detectar páginas en blanco en los datos escaneados. Cuanto más alta sea la sensibilidad, más fácilmente detectará el equipo las páginas en blanco. |

| Opción | Descripción |
|--|--|
| Escanear a 2 caras | Seleccione la opción Borde largo o Borde corto para escanear ambas caras del documento en función del formato del original. |
| Eliminar el color de fondo | Cambia la cantidad de color de fondo que se borra. |
| Ajustes margen | Ajuste los márgenes del documento. |
| Brillo | Seleccione el nivel de brillo. |
| Contraste | Seleccione el nivel de contraste. |
| Usar PIN para autenticación | Para proteger el perfil con un código PIN, seleccione Sí y, a continuación, introduzca un PIN de cuatro dígitos en el campo Código PIN . |
| Método de autenticación | Seleccione el método de autenticación. Si selecciona Automático , el método de autenticación se detectará automáticamente. |
| Nombre de usuario | En el campo Dirección de la página de SharePoint , escriba un nombre de usuario (hasta 96 caracteres) con permiso para escribir datos en la carpeta especificada en el campo . Si el nombre de usuario forma parte de un dominio, escríbalo de una de las siguientes maneras: usuario@dominio dominio\usuario |
| Contraseña | Escriba la contraseña (hasta 32 caracteres) asociada al nombre de usuario que introdujo en el campo Nombre de usuario . Escriba la contraseña de nuevo en el campo Volver a introducir la contraseña . |
| Dirección del servidor Kerberos | Escriba la dirección de servidor de Kerberos (por ejemplo: kerberos.ejemplo.com; hasta 64 caracteres). |

6. Pulse **Enviar**.



Información relacionada

- [Escanear a SharePoint](#)

Información adicional:

- [Acceder a Administración basada en Web](#)

Cargar los datos escaneados en un servidor SharePoint

Modelos relacionados: MFC-J6975DW/MFC-J6977DW

1. [Cargue el documento.](#)
2. Pulse [Escanear] > [a SharePoint].
3. Aparecen los perfiles de servidor que ha configurado mediante Administración basada en Web. Seleccione el perfil que desee. Si el perfil no está completo (por ejemplo, si faltan el nombre de inicio de sesión y la contraseña o si no se han especificado la calidad o el tipo de archivo), se le solicitará que introduzca la información que falte.



Para obtener una vista previa del resultado del escaneado antes de que se guarden los datos, pulse  y, a continuación, pulse [Vista previa]. El equipo escanea el documento y muestra los resultados del escaneado en la pantalla LCD. Si el resultado del escaneado es bueno, pulse [Inicio] para guardarlo y finalizar el proceso.

4. Pulse [Inicio].

El equipo comenzará a escanear. Si utiliza el cristal de escáner, siga las instrucciones de la pantalla táctil para completar el trabajo de escaneado.



Información relacionada

- [Escanear a SharePoint](#)

Inicio > Escanear > Escanear mediante el botón de escaneado del equipo > Web services (Servicios web) para escanear en su red (Windows)

Web services (Servicios web) para escanear en su red (Windows)

El protocolo de Web services (Servicios web) permite que los usuarios de Windows 10 y Windows 11 puedan escanear utilizando un equipo Brother que se encuentre en la red. Debe instalar el controlador mediante los Web services (Servicios web).

- [Utilice el protocolo Web Services \(Servicios web\) para instalar los controladores de escáner \(Windows\)](#)
- [Escanear mediante los Web services \(Servicios web\) del equipo \(Windows\)](#)
- [Configuración de los ajustes de escaneado para el protocolo Web services \(Servicios web\) \(Windows\)](#)

Inicio > Escanear > Escanear mediante el botón de escaneado del equipo > Web services (Servicios web) para escanear en su red (Windows) > Utilice el protocolo Web Services (Servicios web) para instalar los controladores de escáner (Windows)

Utilice el protocolo Web Services (Servicios web) para instalar los controladores de escáner (Windows)

- Asegúrese de que ha instalado el software y los controladores adecuados para el equipo.
- Verifique que el ordenador host y el equipo Brother se encuentran en la misma subred o que el enrutador se ha configurado correctamente para transferir datos entre los dos dispositivos.
- Debe configurar la dirección IP de su equipo Brother antes de configurar este ajuste.

1. Mantenga pulsada la tecla  y pulse  en el teclado del ordenador para iniciar **Ejecutar**.
2. Escriba "**control printers**" en el campo **Abrir:** y haga clic en **Aceptar**.

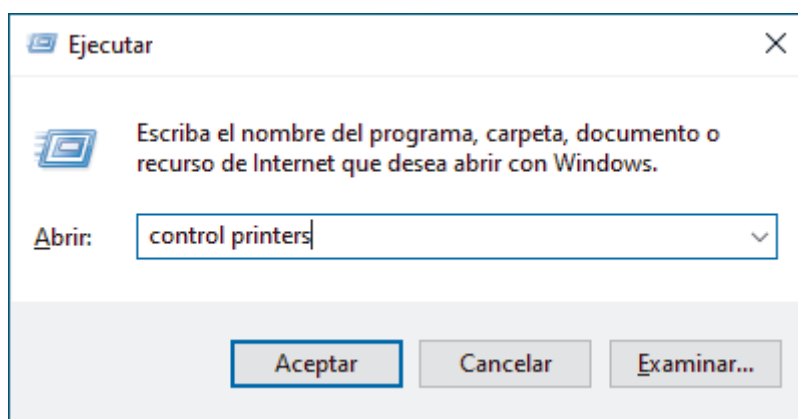

Aparece la ventana **Dispositivos e impresoras**.

 Si la ventana **Dispositivos e impresoras** no aparece, haga clic en **Dispositivos > Más opciones de configuración de dispositivos e impresoras**.

3. Haga clic en **Agregar un dispositivo**.

 El nombre de Web services (Servicios web) del equipo Brother es el nombre de su modelo y la dirección MAC.

4. Seleccione el equipo que desea instalar y, a continuación, siga las instrucciones que aparecen en la pantalla.

 Para desinstalar los controladores, haga clic en **Quitar dispositivo**.

Información relacionada

- [Web services \(Servicios web\) para escanear en su red \(Windows\)](#)

■ Inicio > Escanear > Escanear mediante el botón de escaneado del equipo > Web services (Servicios web) para escanear en su red (Windows) > Escanear mediante los Web services (Servicios web) del equipo (Windows)

Escanear mediante los Web services (Servicios web) del equipo (Windows)

Si ha instalado el controlador para escaneado a través de Web Services (Servicios web), podrá acceder al menú de escaneado a través de Web Services (Servicios web) en la pantalla LCD del equipo Brother.

- Algunos caracteres de los mensajes que se muestran en la pantalla LCD pueden aparecer como espacios si la configuración del idioma del sistema operativo y la del equipo Brother son diferentes.
- Si en la pantalla LCD aparece un mensaje de error indicando que no hay suficiente memoria, seleccione un tamaño de papel más pequeño en el ajuste **Tamaño del papel** o una resolución más baja en el ajuste **Resolución (ppp)**.

1. [Cargue el documento](#).
2. Pulse [Escanear] > [Escaneado SW].
3. Pulse ▲ o ▼ para seleccionar el tipo de escaneado que desea y, a continuación, pulse la opción.
4. Pulse ▲ o ▼ para mostrar el ordenador al que desea enviar los datos y, a continuación, seleccione el nombre del ordenador.
5. Pulse [Inicio].
El equipo comenzará a escanear.



Información relacionada

- [Web services \(Servicios web\) para escanear en su red \(Windows\)](#)

Inicio > Escanear > Escanear mediante el botón de escaneado del equipo > Web services (Servicios web) para escanear en su red (Windows) > Configuración de los ajustes de escaneado para el protocolo Web services (Servicios web) (Windows)

Configuración de los ajustes de escaneado para el protocolo Web services (Servicios web) (Windows)

1. Mantenga pulsada la tecla  y pulse  en el teclado del ordenador para iniciar **Ejecutar**.
2. Escriba "control printers" en el campo **Abrir:** y haga clic en **Aceptar**.

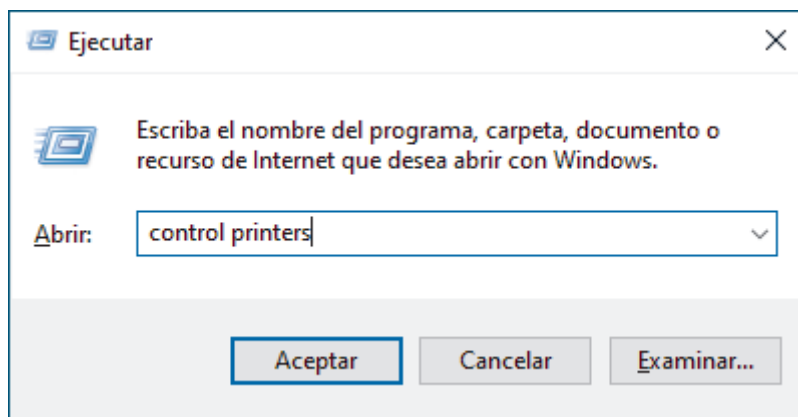

Aparece la ventana **Dispositivos e impresoras**.



Si la ventana **Dispositivos e impresoras** no aparece, haga clic en **Dispositivos > Más opciones de configuración de dispositivos e impresoras**.

3. Haga clic con el botón derecho en el icono del equipo y, a continuación, seleccione **Perfiles de digitalización...**. Aparece el cuadro de diálogo **Perfiles de digitalización**.
4. Seleccione el perfil de escaneado que desee utilizar.
5. Asegúrese de que el escáner seleccionado en la lista **Escáner** sea un equipo compatible con los Web services (Servicios web) para escanear y, a continuación, haga clic en el botón **Establecer como predeterminado**.
6. Pulse **Editar...**
Aparecerá el cuadro de diálogo **Editar perfil predeterminado**.
7. Seleccione los ajustes **Origen**, **Tamaño del papel**, **Formato del color**, **Tipo de archivo**, **Resolución (ppp)**, **Brillo** y **Contraste**. (Las opciones disponibles cambiarán según el modelo).
8. Haga clic en el botón **Guardar perfil**.
Estos ajustes se aplicarán cuando escanee utilizando el protocolo Web Services (Servicios web).

Si el equipo le pide seleccionar una aplicación de escaneado, seleccione Fax y Escáner de Windows de la lista.



Información relacionada

- [Web services \(Servicios web\) para escanear en su red \(Windows\)](#)

Escanear mediante Brother iPrint&Scan (Windows/Mac)

1. [Cargue el documento.](#)
2. Inicie Brother iPrint&Scan.
 - Windows:

Haga doble clic en el icono  (Brother iPrint&Scan) en el escritorio del ordenador.

Más información >> [Información relacionada](#)
 - Mac:

En la barra de menú **Finder**, haga clic en **Ir > Aplicaciones** y, a continuación, haga doble clic en el icono iPrint&Scan.

Aparece la pantalla de Brother iPrint&Scan.

NOTA

Para descargar la aplicación más reciente:

- Para Windows:

Vaya a la página **Descargas** de su modelo en support.brother.com/downloads y, a continuación, descargue e instale Brother iPrint&Scan.
- Para Mac:

Descargue e instale Brother iPrint&Scan desde el App Store de Apple.

3. Si no se selecciona su equipo Brother, haga clic en el botón **Añadir equipo / Seleccione su equipo.** y, a continuación, seleccione el nombre de su modelo en la lista. Haga clic en **Aceptar.**
4. Pulse el icono **Escanear.**
5. Configure los ajustes de escaneado y, a continuación, haga clic en el botón **Escanear** para empezar a escanear.
6. Una vez que se hayan escaneado todos los documentos, seleccione la opción para guardar y compartir los datos escaneados.
7. Configure los ajustes detallados, incluidos **Nombre de archivo** y **Tipo de archivo.**



Para combinar varios documentos escaneados en un archivo, seleccione PDF como **Tipo de archivo.**

8. Finalice el proceso de escaneado.



Información relacionada

- [Escanear](#)

Información adicional:

- [Acceder a Brother iPrint&Scan \(Windows/Mac\)](#)

Escanear desde el ordenador (Windows)

Existen varias formas de utilizar el ordenador para escanear fotografías y documentos en el equipo. Utilice las aplicaciones de software que se facilitan o utilice su aplicación de escaneado favorita.

- [Escanear con Kofax PaperPort™ 14SE o con otras aplicaciones de Windows](#)
- [Escanear con Fax y Escáner de Windows](#)

Escanear con Kofax PaperPort™ 14SE o con otras aplicaciones de Windows



Puede utilizar la aplicación Kofax PaperPort™ 14SE para escanear.

Para descargar la aplicación Kofax PaperPort™ 14SE, haga clic en  (**Brother Utilities**), seleccione **Más** en la barra de navegación izquierda y, a continuación, haga clic en **PaperPort**.



En los siguientes pasos se describen las instrucciones para escanear con PaperPort™ 14SE. Los pasos son similares para otras aplicaciones de Windows. PaperPort™ 14SE es compatible con los controladores TWAIN y WIA; en estos pasos se utiliza el controlador TWAIN (recomendado).

En función del modelo del equipo, es posible que Kofax PaperPort™ 14SE no esté incluido. Si no se incluye, puede utilizar otras aplicaciones de software que permitan el escaneado.

1. **Cargue el documento.**
2. Inicie PaperPort™ 14SE.
Realice una de las siguientes acciones:
 - Windows 11
Haga clic en  > **Todos** > **Kofax PaperPort 14** > **PaperPort**.
 - Windows 10
Haga clic en  > **Kofax PaperPort 14** > **PaperPort**.
3. Haga clic en el menú **Escritorio** y, a continuación, haga clic en **Configuración de digitalización** en la cinta **Escritorio**.
Aparecerá el panel **Digitalizar u obtener fotografía** en el lateral izquierdo de la pantalla.
4. Haga clic en **Seleccionar...**
5. En la lista de escáneres disponibles, seleccione su modelo con **TWAIN: TW** en el nombre.
6. Haga clic en **Aceptar**.
7. Marque la casilla **Mostrar el cuadro de diálogo del escáner** en el panel **Digitalizar u obtener fotografía**.
8. Haga clic en **Digitalizar**.
Aparecerá el cuadro de diálogo de configuración del escáner.

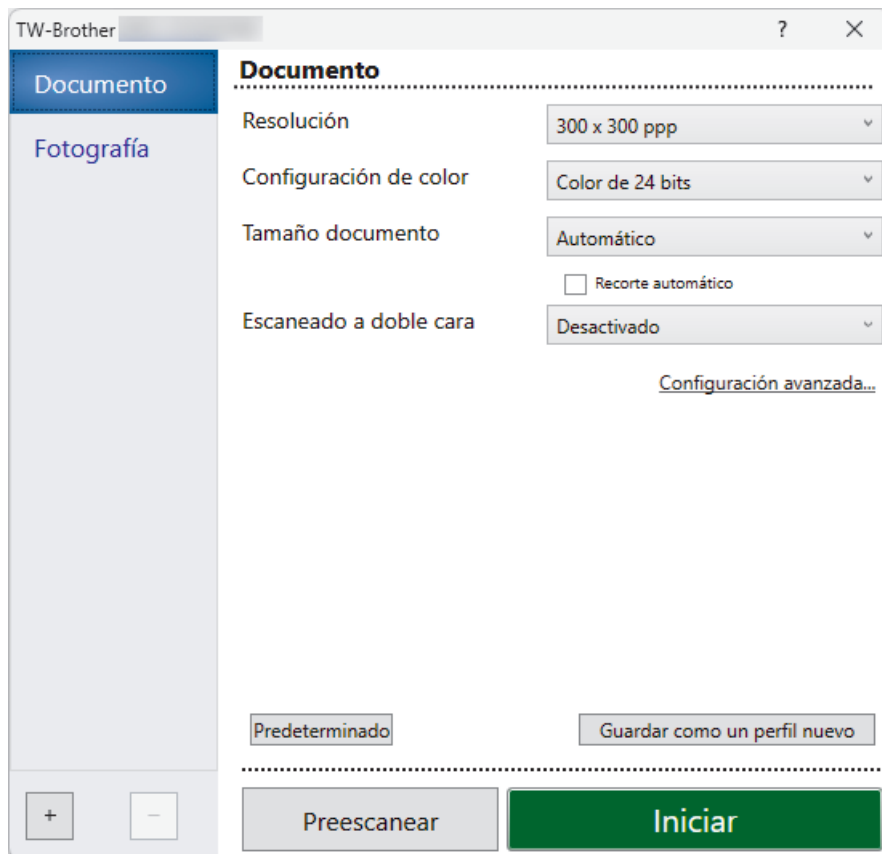

9. Si es necesario, configure las siguientes opciones en el cuadro de diálogo Configuración del escáner.
10. Haga clic en la lista desplegable **Tamaño documento** y, a continuación, seleccione el tamaño del documento.



Para escanear ambas caras del documento (MFC-J3960DW/MFC-J6760DW/MFC-J6960DW/MFC-J6975DW/MFC-J6977DW):

El escaneado a 2 caras automático está disponible solo cuando se utiliza la unidad ADF.

No es posible utilizar Preescanear para obtener la vista previa de la imagen escaneada.

11. Haga clic en **Preescanear** para obtener una vista previa de la imagen y recortar las partes no deseadas antes de escanear.
12. Haga clic en **Iniciar**.
El equipo comenzará a escanear.



Información relacionada

- [Escanear desde el ordenador \(Windows\)](#)
 - [Ajustes del controlador TWAIN \(Windows\)](#)
-

Ajustes del controlador TWAIN (Windows)

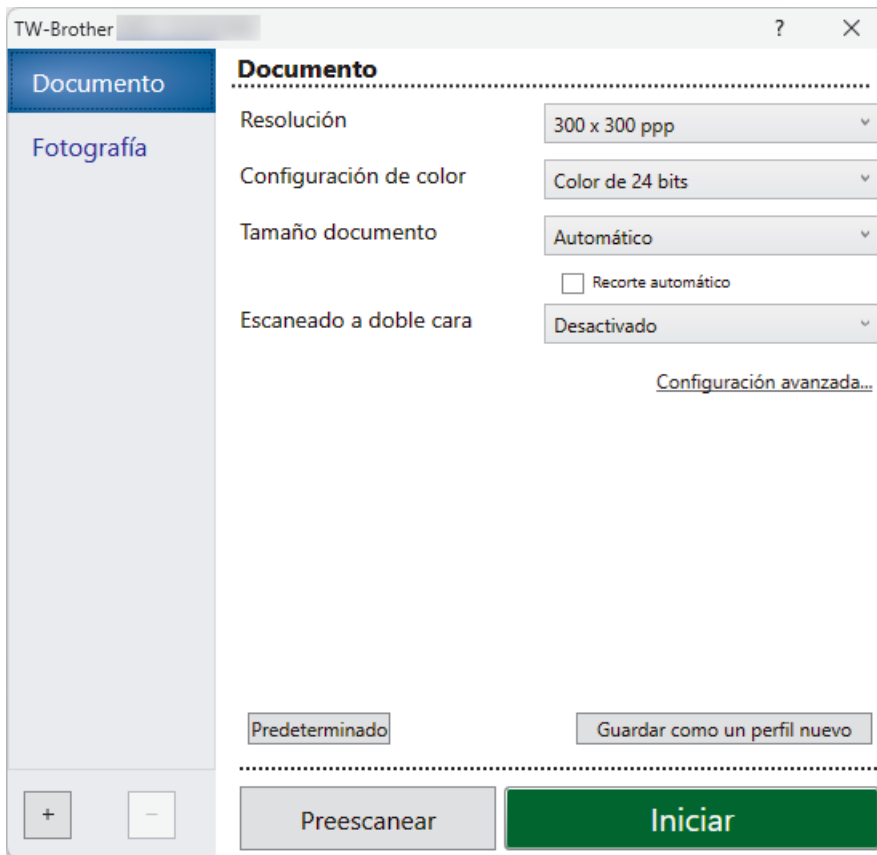

Tenga en cuenta que los nombres y valores asignables de los elementos pueden variar en función del equipo.

1. Escanear

Seleccione la opción **Fotografía** o **Documento** en función del tipo de documento que desee escanear.

| Escanear (Tipo de imagen) | | Resolución | Ajustes de color |
|---------------------------|--|---------------|-------------------------|
| Fotografía | Utilice esta opción para escanear imágenes fotográficas. | 300 x 300 ppp | Color de 24 bits |
| Documento | Utilice esta opción para escanear documentos de texto. | 300 x 300 ppp | Color de 24 bits |

2. Resolución

Seleccione una resolución de escaneado en la lista desplegable **Resolución**. Unas resoluciones superiores consumen más memoria y tardan más en transferirse, pero permiten obtener una imagen escaneada de calidad superior.

3. Configuración de color

Seleccione entre diferentes profundidades de color de escaneado.

- **Blanco y negro**

Utilice esta opción para texto o imágenes de líneas.

- **Gris verdadero**

Utilice esta opción para imágenes fotográficas o gráficos. Este modo es más exacto, ya que utiliza hasta 256 tonalidades de gris.

- **Color de 24 bits**

Sirve para crear una imagen con la reproducción más precisa del color. Este modo usa hasta 16,8 millones de colores para escanear la imagen, pero es el que más memoria y más tiempo de transferencia necesita.

4. **Tamaño documento**

Seleccione el tamaño exacto del documento a partir de la selección de tamaños predefinidos.

Si selecciona **Personalizar**, aparece el cuadro de diálogo **Tamaño documento personalizado** y podrá especificar el tamaño del documento.

5. **Recorte automático**

Escanear varios documentos colocados en el cristal del escáner. El equipo escaneará cada documento y creará archivos independientes o un único archivo de varias páginas.

6. **(MFC-J3960DW/MFC-J6760DW/MFC-J6960DW/MFC-J6975DW/MFC-J6977DW) Escaneado a doble cara**

Escanee ambas caras del documento. Al utilizar la función de Escaneado a 2 caras automático, debe seleccionar la opción **Encuadrado Horizontal** o **Encuadrado Vertical** de la lista desplegable **Escaneado a doble cara**, para que cuando gire las páginas, tengan la orientación que desee.

7. **Configuración avanzada**

Configure ajustes avanzados haciendo clic en el enlace **Configuración avanzada** en el cuadro de diálogo de configuración del escáner.

- **Corrección de documento**

- **Alineación automática**

Ajuste el equipo para corregir la desviación del documento automáticamente cuando las páginas se escaneen desde el cristal de escaneado.

- **Ajustes de margen**

Ajuste los márgenes del documento.

- **Rotar imagen**

Gire la imagen escaneada.

- **Rellenar con color**

Rellena los bordes de los cuatro lados de la imagen escaneada usando el color e intervalo seleccionado.

- **Saltar página en blanco**

Elimine las páginas en blanco del documento de los resultados de escaneado.

- **Modo de salida de tamaño fijo (Carta/Legal)**

Escanear documentos de tamaño mixto. El equipo detecta el tamaño de cada documento y crea un archivo que incluye páginas de tamaño Letter y Legal. Para utilizar este modo, seleccione la opción **Automático** de la lista desplegable **Tamaño documento**.

- **Calidad de imagen**

- **Ajuste de tono de color**

Ajuste el tono del color.

- **Configuración de Fondo**

- **Eliminar filtrado/estampado**

Evita que la tinta traspase el papel.

- **Eliminar color de fondo**

Elimine el color de base de los documentos para que los datos escaneados sean más legibles.

- **Eliminación de color**

Seleccione un color para eliminarlo de la imagen escaneada.

- **Énfasis de borde**

Permite acentuar los caracteres en el original.

- **Reducir ruido**

Gracias a esta opción se puede mejorar la calidad de las imágenes escaneadas. La opción **Reducir ruido** solo está disponible al seleccionar la opción **Color de 24 bits** y una resolución de escaneado de **300 x 300 ppp**, **400 x 400 ppp** o **600 x 600 ppp**.

- **Calidad de imagen en blanco y negro**
 - **Ajuste del umbral de blanco y negro**
Ajuste el umbral para generar una imagen monocromo.
 - **Corrección de caracteres**
Corrige los caracteres incompletos o truncados del original para hacerlos más sencillos de leer.
 - **Inversión de blanco y negro**
Invierta el blanco y el negro en la imagen monocromo.
- **Control de alimentación**
 - **Disposición**
Permite seleccionar el diseño.
 - **Escaneado continuo**
Seleccione esta opción para escanear varias páginas. Después de escanear una página, puede seleccionar si desea seguir escaneando o terminar.



Información relacionada

- [Escanear con Kofax PaperPort™ 14SE o con otras aplicaciones de Windows](#)
-

Escanear con Fax y Escáner de Windows

Otra opción que puede usar para escanear es la aplicación Fax y Escáner de Windows.

- Fax y Escáner de Windows usa el controlador de escáner WIA.
- Si va a recortar una parte de una página escaneada, debe escanear el documento original utilizando el cristal de escaneado (también llamado escáner plano) en lugar de introducirlo por el alimentador automático de documentos (unidad ADF).

1. [Cargue el documento.](#)
2. Inicie Fax y Escáner de Windows.
3. Haga clic en **Archivo > Nuevo > Digitalizar.**
4. Seleccione el escáner que desee utilizar.
5. Haga clic en **Aceptar.**

Aparecerá el cuadro de diálogo **Nueva digitalización.**

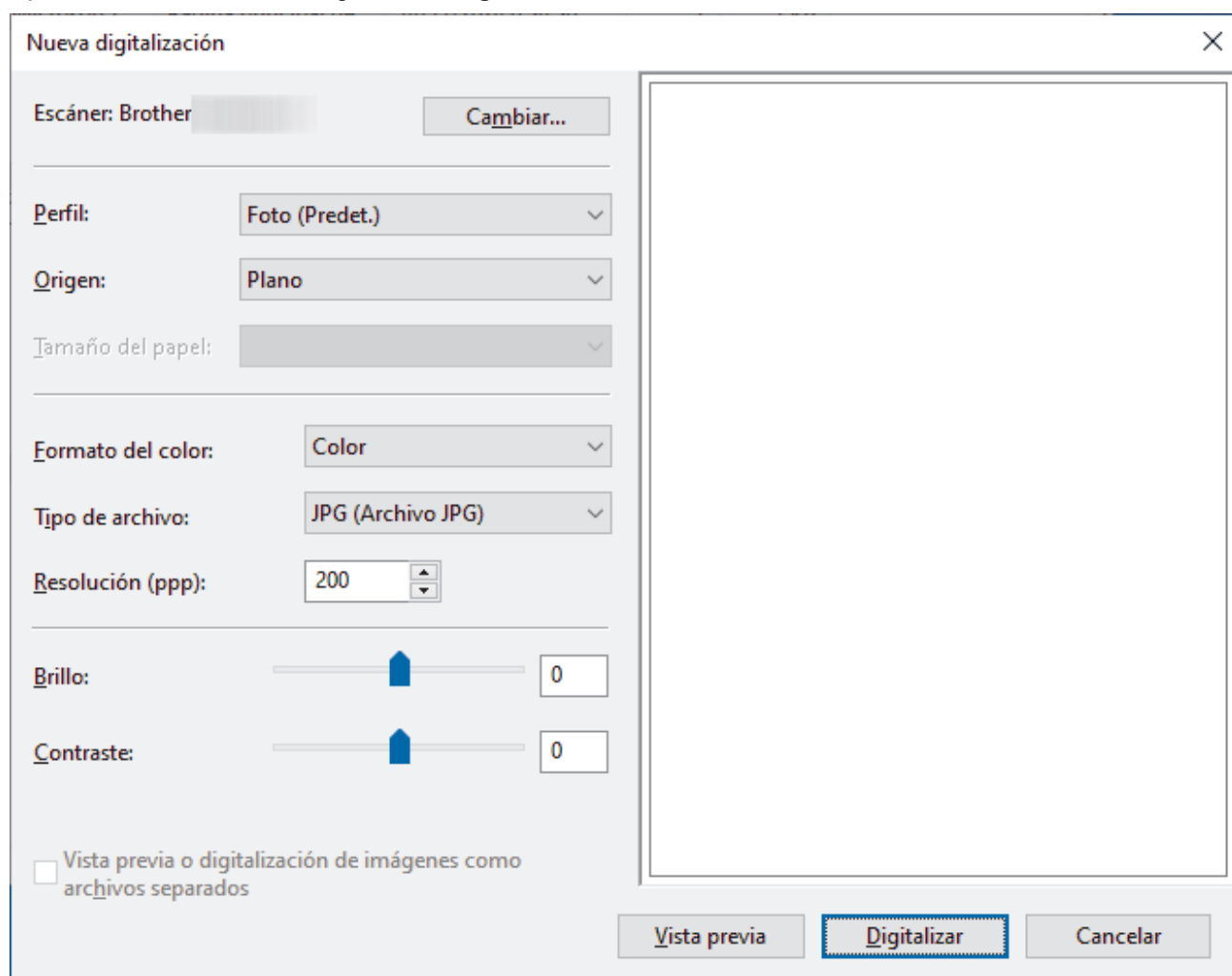

6. Si fuera necesario, configure los ajustes en el cuadro de diálogo.
Si su equipo permite el escaneado a 2 caras y desea escanear ambas caras del documento, seleccione **Alimentador (digitalizar ambas caras)** en la lista desplegable **Origen.**
7. Pulse **Digitalizar.**
El equipo comenzará a escanear el documento.

✓ Información relacionada

- [Escanear desde el ordenador \(Windows\)](#)

-
- Configuración del controlador WIA (Windows)
-

Configuración del controlador WIA (Windows)

Nueva digitalización

Escáner: Brother Cambiar...

Perfil: Foto (Predet.)

Origen: Plano

Tamaño del papel:

Formato del color: Color

Tipo de archivo: JPG (Archivo JPG)

Resolución (ppp): 200

Brillo: 0

Contraste: 0

Vista previa o digitalización de imágenes como archivos separados

Vista previa Digitalizar Cancelar

Perfil

Seleccione el perfil de escaneado que desee utilizar de la lista desplegable **Perfil**.

Origen

Seleccione la opción **Plano**, **Alimentador (digitalizar una cara)**, o **Alimentador (digitalizar ambas caras)** de la lista desplegable.

Tamaño del papel

La opción **Tamaño del papel** está disponible si selecciona la opción **Alimentador (digitalizar una cara)** o **Alimentador (digitalizar ambas caras)** de la lista desplegable **Origen**.

Formato de color

Seleccione un formato de color de escaneado de la lista desplegable **Formato de color**.

Tipo de archivo

Seleccione un formato de archivo de la lista desplegable **Tipo de archivo**.

Resolución (PPP)

Seleccione una resolución de escaneado en el campo **Resolución (PPP)**. Unas resoluciones superiores consumen más memoria y tardan más en transferirse, pero permiten obtener una imagen escaneada de calidad superior.

Brillo

Establezca el nivel de brillo desplazando la barra deslizable hacia la derecha o hacia la izquierda para aclarar u oscurecer la imagen. Si la imagen escaneada queda demasiado clara, reduzca el nivel de brillo y vuelva a escanear el documento. Si la imagen queda demasiado oscura, incremente el nivel de brillo y vuelva a escanear el documento. También puede configurar el nivel de brillo introduciendo un valor en el campo.

Contraste

Aumente o reduzca el nivel de contraste desplazando la barra deslizable hacia la derecha o hacia la izquierda. Al aumentar se destacan las áreas oscuras y claras de la imagen, mientras que al disminuirlo se revelan con mayor detalle las áreas grises. También puede ajustar el nivel de contraste introduciendo un valor en el campo.



Información relacionada

- [Escanear con Fax y Escáner de Windows](#)
-

Inicio > [Escanear](#) > Escanear desde el ordenador (Mac)

Escanear desde el ordenador (Mac)

- [Escanear con AirPrint \(macOS\)](#)

Configurar ajustes de escaneado mediante Administración basada en Web

- Configurar el nombre del archivo de escaneado mediante Administración basada en Web
- Establecer el informe de correo electrónico del trabajo de escaneado utilizando Administración basada en Web

Configurar el nombre del archivo de escaneado mediante Administración basada en Web

Configure un nombre de archivo para datos escaneados mediante Administración basada en Web.

1. Inicie Administración basada en Web. >> [Acceder a Administración basada en Web](#)
2. En la barra de navegación izquierda, haga clic en **Escanear > Nombre del archivo escaneado**.



Si la barra de navegación izquierda no es visible, empiece a navegar desde ☰.

3. Seleccione **Estilo de nombre de archivo** de la lista desplegable.
4. Si ha seleccionado la opción de incluir la fecha en el campo **Estilo de nombre de archivo**, seleccione el formato de fecha en la lista desplegable.
5. En el campo **Hora**, seleccione **Sí** para incluir la información de la hora en el nombre del archivo.
6. En el campo **Contador**, seleccione **Continuo** o **Reiniciar tras cada trabajo**.



Si selecciona **Reiniciar tras cada trabajo**, puede producirse una duplicación de los nombres de archivo.

7. Si desea crear un prefijo de nombre de archivo definido por el usuario, escriba un nombre de archivo en los campos definidos por el usuario de cada función de escaneado.



No utilice los siguientes caracteres: ? / \ *

8. Haga clic en **Enviar**.



Información relacionada

- [Configurar ajustes de escaneado mediante Administración basada en Web](#)

Información adicional:

- [Acceder a Administración basada en Web](#)

Establecer el informe de correo electrónico del trabajo de escaneado utilizando Administración basada en Web

Cuando escanee un documento, el equipo enviará automáticamente un informe del trabajo de escaneado a la dirección de correo electrónico registrada.

1. Inicie Administración basada en Web. >> [Acceder a Administración basada en Web](#)
2. En la barra de navegación izquierda, haga clic en **Escanear > Informe de correo electrónico del trabajo de escaneado**.



Si la barra de navegación izquierda no es visible, empiece a navegar desde ☰.

3. En el campo **Dirección del administrador**, escriba la dirección de correo electrónico.
4. Para obtener información sobre las funciones que desea, seleccione **Sí** para enviar un informe de correo electrónico del trabajo de escaneado.
5. Haga clic en **Enviar**.



Información relacionada

- [Configurar ajustes de escaneado mediante Administración basada en Web](#)

Información adicional:

- [Acceder a Administración basada en Web](#)

Copia

- Copiar un documento
- Aumentar o reducir imágenes copiadas
- Ordenar copias
- Hacer copias de diseño de página (N en 1 o póster)
- Copiar en ambas caras del papel (copia de 2 caras)
- Copiar una tarjeta de ID
- Usar los accesos directos de copia en A3
- Copiar ajustes

Copiar un documento

1. Asegúrese de haber cargado el tamaño correcto de papel en la bandeja de papel.
2. [Cargue el documento.](#)
3. Pulse  [Copiar].



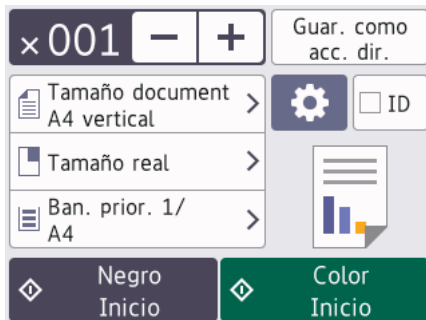





En la pantalla táctil aparecerá:



4. Cambie los ajustes de copia si es necesario.





Cuando cargue papel que no sea papel normal de tamaño A4, debe cambiar los ajustes de [Tamaño papel] y [Tipo de papel] pulsando  [Opciones].

| Opción | Descripción |
|---|--|
|  (N.º de copias) | <p>Introduzca el número de copias de una de las siguientes maneras:</p> <ul style="list-style-type: none"> • Pulse - o + en la pantalla táctil. • Pulse  para mostrar el teclado de la pantalla táctil y, a continuación, introduzca el número de copias con el teclado. Pulse OK. |
|  (Opciones) | <p>Pulse  [Opciones] para cambiar los ajustes de copia únicamente para la siguiente copia.</p> <p>Cuando haya finalizado de cambiar los ajustes, pulse OK.</p> |
| ID | <p>Para realizar una copia de tarjeta de ID con el diseño [ID 2en1 arr y aba], seleccione la casilla de verificación [ID].</p> |
| Indicaciones de la configuración actual | <p>Pulse el área indicada en la pantalla para cambiar los ajustes de copia únicamente para la siguiente copia.</p> <ul style="list-style-type: none"> •  Tamaño de doc. •  Ampliar/Reducir •  Selec. bandeja (MFC-J3960DW/MFC-J6960DW/MFC-J6975DW/MFC-J6977DW) •  Tamaño papel (MFC-J3660DW/MFC-J6560DW/MFC-J6760DW) |



- Cuando haya terminado de seleccionar nuevas opciones, puede guardarlas pulsando [Guar. como acc. dir.].

Para crear un acceso directo de un toque, debe seleccionar la opción [Copia color] o [Copia monocromo] en el acceso directo. Pulse  [Opciones] > [Acceso directo], seleccione [Copia color] o [Copia monocromo], cambie los ajustes que desee y, a continuación, pulse [Guar. como acc. dir.].

- (MFC-J6975DW/MFC-J6977DW) Para obtener una vista previa de la copia antes de que el equipo inicie la impresión, pulse  y, a continuación, pulse [Vista previa mono] o [Vista previa color]. El equipo escanea el documento y muestra **solamente la primera página (una cara)** del resultado de la copia en la pantalla LCD. Si el resultado de la copia es bueno, pulse [Inicio] para imprimir y finalizar el proceso.

5. Pulse [Negro Inicio] o [Color Inicio].



Para interrumpir la copia, pulse .



Información relacionada

- [Copia](#)



Información adicional:

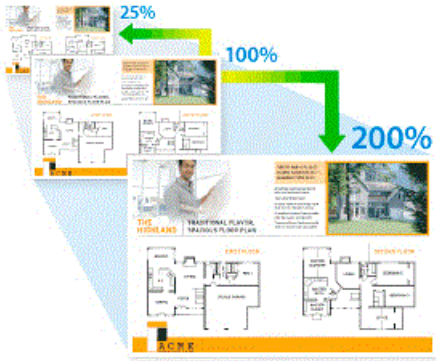

- [Cargar documentos en el alimentador automático de documentos \(unidad ADF\)](#)
- [Colocar documentos en el cristal de escaneado](#)
- [Copiar ajustes](#)

Aumentar o reducir imágenes copiadas

Seleccione un porcentaje de aumento o reducción para redimensionar los datos que copie.



1. Cargue el documento.
2. Pulse . [Copiar].
3. Introduzca el número de copias de una de las siguientes maneras:
 - Pulse [-] o [+] en la pantalla táctil.
 - Pulse **x001** para mostrar el teclado de la pantalla táctil y, a continuación, introduzca el número de copias con el teclado. Pulse [OK].
4. Pulse  [Opciones] > [Ampliar/Reducir].
5. Pulse ▲ o ▼ para mostrar las opciones disponibles y, a continuación, pulse la opción que desea cambiar.
6. Seleccione el valor necesario para la opción seleccionada, según sea necesario.
7. Lea y confirme la lista que se muestra con las opciones seleccionadas y, a continuación, pulse [OK].

 (MFC-J6975DW/MFC-J6977DW) Para obtener una vista previa del resultado de la copia antes de que el equipo inicie la impresión, pulse  y, a continuación, pulse [Vista previa mono] o [Vista previa color]. El equipo escanea el documento y muestra **solamente la primera página (una cara)** del resultado de la copia en la pantalla LCD. Si el resultado de la copia es bueno, pulse [Inicio] para imprimir y finalizar el proceso.

8. Cuando haya terminado de cambiar los ajustes, pulse [Negro Inicio] o [Color Inicio].

 Si ha seleccionado la opción [Ajustar a pág.], el equipo ajusta el tamaño de copia del documento al tamaño de papel configurado en el equipo.



- La opción [Ajustar a pág.] no funciona correctamente si el documento situado en el cristal de escaneado está inclinado. Utilizando las guías de documentos superior e izquierda, coloque el documento cara abajo en la esquina superior izquierda del cristal de escaneado.
- La opción [Ajustar a pág.] no se encuentra disponible para documentos de tamaño Legal.

✓ Información relacionada

- Copia

Ordenar copias

Permite ordenar varias copias. Las páginas serán apiladas en el orden en que sean alimentadas, es decir, 1, 2, 3, etcétera.

1. **Cargue el documento.**
2. Pulse . [Copiar].
3. Introduzca el número de copias de una de las siguientes maneras:
 - Pulse [-] o [+] en la pantalla táctil.
 - Pulse **x001** para mostrar el teclado de la pantalla táctil y, a continuación, introduzca el número de copias con el teclado. Pulse [OK].
4. Pulse  [Opciones] > [Apilar/Ordenar] > [Ordenar].
5. Lea y confirme la lista mostrada de ajustes que ha seleccionado y, a continuación, pulse [OK].



(MFC-J6975DW/MFC-J6977DW) Para obtener una vista previa del resultado de la copia antes de que el equipo inicie la impresión, pulse  y, a continuación, pulse [Vista previa mono] o [Vista previa color]. El equipo escanea el documento y muestra **solamente la primera página (una cara)** del resultado de la copia en la pantalla LCD. Si el resultado de la copia es bueno, pulse [Inicio] para imprimir y finalizar el proceso.

6. Cuando haya terminado de cambiar los ajustes, pulse [Negro Inicio] o [Color Inicio]. Si coloca el documento en la unidad ADF, el equipo escanea el documento e inicia la impresión.
7. Si utiliza el cristal de escaneado, repita los siguientes pasos para cada página del documento:
 - Coloque la siguiente página en el cristal de escaneado y pulse después [Continuar] para escanearla.
 - Una vez escaneadas todas las páginas, pulse [Finalizar].



Información relacionada

- [Copia](#)



Hacer copias de diseño de página (N en 1 o póster)

La función N en 1 ahorra papel copiando dos o cuatro páginas del documento en una sola página de la copia. La función de póster divide el documento en secciones y, a continuación, aumenta las secciones de modo que puedan combinarse en un póster. Para imprimir un póster, utilice el cristal de escaneado.









- Compruebe que el tamaño de papel está definido como A4, A3, Letter o Ledger.
- Solo puede hacer copias de póster de una en una.

 La función 1 a 2 copia una página de tamaño A3 o Ledger en dos páginas de tamaño A4 o Letter. Las copias 1 a 2 solo pueden realizarse de una en una.

1. **Cargue el documento.**
2. Pulse  [Copiar].
3. Introduzca el número de copias de una de las siguientes maneras:
 - Pulse [-] o [+] en la pantalla táctil.
 - Pulse **x001** para mostrar el teclado de la pantalla táctil y, a continuación, introduzca el número de copias con el teclado. Pulse [OK].
4. Pulse  [Opciones] > [Formato Pág.].
5. Pulse ▲ o ▼ para mostrar las opciones y, a continuación, pulse la opción que desee.

| Opción | Descripción |
|-----------------|---|
| Normal (1en1) | - |
| 2en1 (vertical) |  |

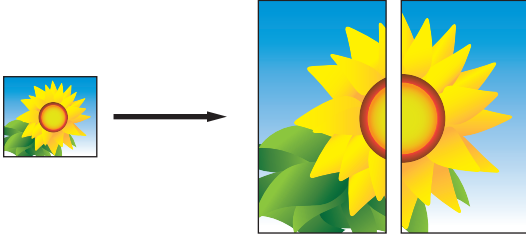
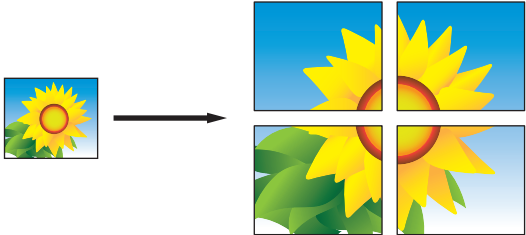
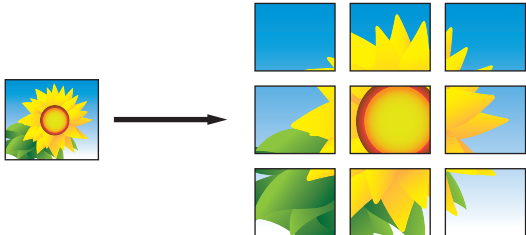
| Opción | Descripción |
|---|--|
| 2en1 (horizontal) |  |
| ID 2en1 arr y aba (Uso del cristal de escaneado) |  |
| ID 2en1 der e izq (Uso del cristal de escaneado) |  |
| 4en1 (vertical) |  |
| 4en1 (horizontal) |  |
| 1a2 (Uso del cristal de escaneado) |  |
| Póster (2x1) (Uso del cristal de escaneado) |  |
| Póster (2x2) (Uso del cristal de escaneado) |  |
| Póster (3x3) (Uso del cristal de escaneado) |  |

6. Lea y confirme la lista mostrada de ajustes que ha seleccionado y, a continuación, pulse [OK].



(MFC-J6975DW/MFC-J6977DW) Para obtener una vista previa del resultado de la copia antes de que el equipo inicie la impresión, pulse  y, a continuación, pulse [Vista previa mono] o [Vista previa color]. El equipo escanea el documento y muestra **solamente la primera página (una cara)** del resultado de la copia en la pantalla LCD. Si el resultado de la copia es bueno, pulse [Inicio] para imprimir y finalizar el proceso.

7. Cuando haya terminado de cambiar los ajustes, pulse [Negro Inicio] o [Color Inicio]. Si ha colocado el documento en la unidad ADF o si está creando un póster o una copia 1 en 2, el equipo escaneará las páginas e iniciará la impresión.
8. Si utiliza el cristal de escaneado, repita los siguientes pasos para cada página del documento:
 - Coloque la siguiente página en el cristal de escaneado y pulse después [Continuar] para escanearla.
 - Una vez escaneadas todas las páginas, pulse [Finalizar].



Información relacionada

- [Copia](#)
-

Copiar en ambas caras del papel (copia de 2 caras)

Puede reducir la cantidad de papel que consume copiando por las dos caras.

- Debe elegir un formato de copia a 2 caras de entre las opciones que figuran abajo antes de empezar a copiar a 2 caras.
- El formato del documento original es determinante para el formato de copia a 2 caras que debe elegir.
- (MFC-J3960DW/MFC-J6760DW/MFC-J6960DW/MFC-J6975DW/MFC-J6977DW)
Puede copiar documentos de 2 caras a tamaño A3, como máximo, con la unidad ADF.
- (MFC-J3660DW/MFC-J6560DW)
Cuando realice manualmente copias a doble cara de un documento a doble cara, utilice el cristal de escaneado.
- Solo puede utilizar papel normal de tamaño A4, Letter, A5, A3, Ledger, Legal, Folio, Legal de México o Legal de la India.

Vertical

1 cara a 2 caras (giro en el borde largo)

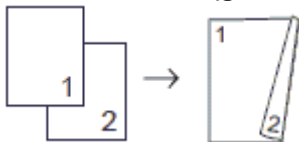

1 cara a 2 caras (giro en el borde corto)

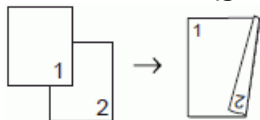

2 caras a 2 caras

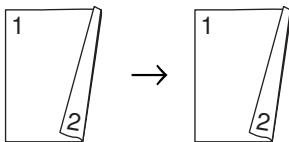

2 caras a 1 cara (giro en el borde largo) (solo modelos compatibles)

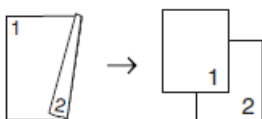

2 caras a 1 cara (giro en el borde corto) (solo modelos compatibles)

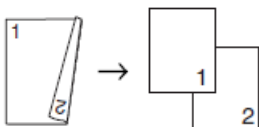

Horizontal

1 cara a 2 caras (giro en el borde largo)

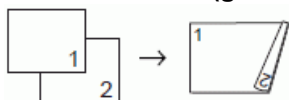

1 cara a 2 caras (giro en el borde corto)

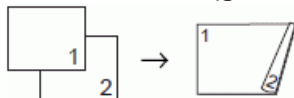

2 caras a 2 caras

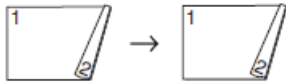

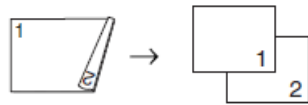

2 caras a 1 cara (giro en el borde largo) (solo modelos compatibles)

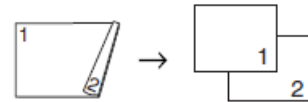

2 caras a 1 cara (giro en el borde corto) (solo modelos compatibles)



1. **Cargue el documento.**
2. Pulse  [Copiar].
3. Introduzca el número de copias de una de las siguientes maneras:
 - Pulse [-] o [+] en la pantalla táctil.
 - Pulse **x001** para mostrar el teclado de la pantalla táctil y, a continuación, introduzca el número de copias con el teclado. Pulse [OK].
4. Para ordenar varias copias, pulse  [Opciones] > [Apilar/Ordenar] > [Ordenar].
5. Pulse ▲ o ▼ para mostrar la opción [Copia dúplex] y, a continuación, púlsela.
6. Realice una de las siguientes acciones:
 - Para hacer copias a 2 caras de un documento a 1 cara, siga los pasos siguientes:
 - a. Para cambiar las opciones de diseño, pulse [Formato pág.] y, a continuación, pulse [Giro borde largo] o [Giro borde corto].
 - b. Pulse [1 cara⇒2 caras].
 - (MFC-J3960DW/MFC-J6760DW/MFC-J6960DW/MFC-J6975DW/MFC-J6977DW)
Para hacer copias a 2 caras de un documento a 2 caras automáticamente, pulse [2 caras⇒2 caras].



Cargue el documento en la unidad ADF para usar la función de copia a 2 caras automática.

- (MFC-J3660DW/MFC-J6560DW)
Para hacer copias a 2 caras de un documento a 2 caras automáticamente, pulse [2 caras⇒2 caras].



Use el cristal del escáner para hacer copias a 2 caras de un documento a 2 caras manualmente.

- (MFC-J3960DW/MFC-J6760DW/MFC-J6960DW/MFC-J6975DW/MFC-J6977DW)
Para hacer copias a 1 cara de un documento a 2 caras, siga los pasos siguientes:
 - a. Para cambiar las opciones de diseño, pulse [Formato pág.] y, a continuación, pulse [Giro borde largo] o [Giro borde corto].
 - b. Pulse ▲ o ▼ para mostrar la opción [2 caras⇒1 cara] y, a continuación, púlsela.



Cargue el documento en la unidad ADF para usar la función de copia a 2 caras automática.

7. Revise los ajustes en la pantalla táctil y, a continuación, pulse [OK].



(MFC-J6975DW/MFC-J6977DW) Para obtener una vista previa del resultado de la copia antes de que el equipo inicie la impresión, pulse  y, a continuación, pulse [Vista previa mono] o [Vista previa color]. El equipo escanea el documento y muestra **solamente la primera página (una cara)** del resultado de la copia en la pantalla LCD. Si el resultado de la copia es bueno, pulse [Inicio] para imprimir y finalizar el proceso.

8. Pulse [Negro Inicio] o [Color Inicio]. Si coloca el documento en la unidad ADF, el equipo escanea las páginas e inicia la impresión.
9. Si utiliza el cristal de escaneado, repita los siguientes pasos para cada página del documento:
 - Coloque la siguiente página en el cristal de escaneado y pulse después [Continuar] para escanearla.
 - Una vez escaneadas todas las páginas, pulse [Finalizar].

NO toque la página impresa hasta que se expulse completamente. El equipo imprimirá la primera cara, extenderá el papel y lo retraerá para imprimir la segunda cara.



Si sus impresiones están manchadas o si el papel se atasca, pulse  [Tinta] > [Opciones impresión] > [Reducir manchas] y, a continuación, cambie los ajustes.

➤➤ *Información relacionada: Cambiar las opciones de impresión para mejorar los resultados de impresión*



Información relacionada

- [Copia](#)

Información adicional:

- [Cambiar las opciones de impresión para mejorar los resultados de impresión](#)

Copiar una tarjeta de ID

Utilice la función [2en1 (Id)] para copiar ambas caras de una tarjeta de identidad en una sola página conservando el tamaño original de la tarjeta.



- Compruebe que el tamaño del papel esté definido como Letter o A4.
- Puede copiar una tarjeta de identidad de acuerdo con los límites establecidos legalmente. Para información más detallada ►► *Guía de seguridad del producto*

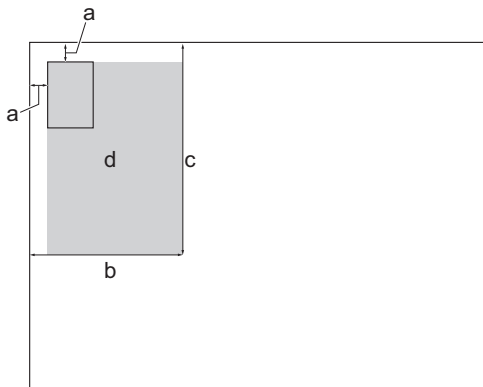

1. Coloque la tarjeta de identidad cara abajo cerca de la esquina superior izquierda del cristal de escaneado.

Copia 2 en 1 ID (Vertical)

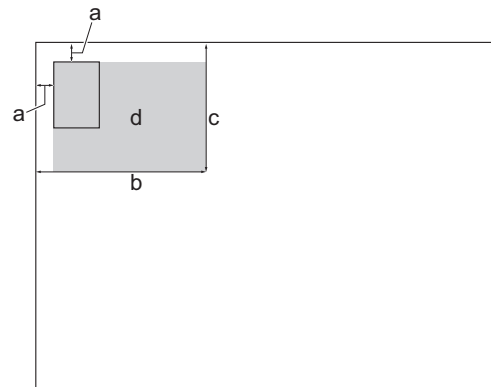

Copia 2 en 1 ID (Horizontal)



- a. 3 mm o más (superior, izquierda)
 - b. 145 mm
 - c. Copia 2 en 1 ID (Vertical): 207 mm
Copia 2 en 1 ID (Horizontal): 102 mm
 - d. Área escaneable
2. Pulse  [Copiar].
3. Introduzca el número de copias de una de las siguientes maneras:
- Pulse [-] o [+] en la pantalla táctil.
 - Pulse **x001** para mostrar el teclado de la pantalla táctil y, a continuación, introduzca el número de copias con el teclado. Pulse [OK].
4. Pulse  [Opciones] > [Formato Pág.] > [ID 2en1 arr y aba] o [ID 2en1 der e izq].



También puede pulsar [ID] para el ajuste [ID 2en1 arr y aba].

5. Lea y confirme la lista que se muestra con la configuración seleccionada. Cuando haya finalizado de cambiar los ajustes, pulse [OK].



(MFC-J6975DW/MFC-J6977DW) Para obtener una vista previa del resultado de la copia antes de que el equipo inicie la impresión, pulse  y, a continuación, pulse [Vista previa mono] o [Vista previa color]. El equipo escanea el documento y muestra **solamente la primera página (una cara)** del resultado de la copia en la pantalla LCD. Si el resultado de la copia es bueno, pulse [Inicio] para imprimir y finalizar el proceso.

6. Pulse [Negro Inicio] o [Color Inicio].

El equipo empieza a escanear una cara de la tarjeta de identidad.

7. Una vez que el equipo haya escaneado la primera cara, dé la vuelta a la tarjeta de identidad y pulse [Continuar] para escanear la otra cara.







Información relacionada

- [Copia](#)
-

Usar los accesos directos de copia en A3

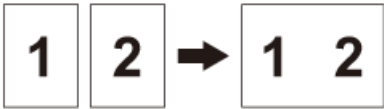
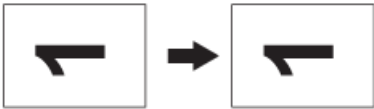
Puede copiar un documento en papel de tamaño A3 o Ledger con un formato, como, por ejemplo, el estilo de nota. También puede hacer copias 2 en 1, ampliadas y reducidas.

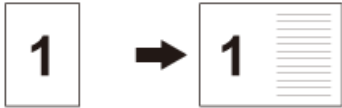
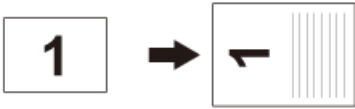
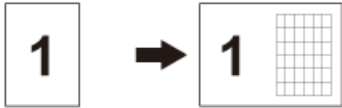
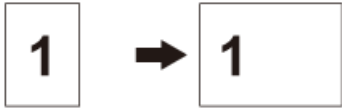
1. **Cargue el documento.**
2. Pulse ◀ o ▶ para mostrar la opción [Acc direct d copia A3] y, a continuación, púlsela.
3. Si aparece información en la pantalla táctil, léala y, a continuación, pulse [OK] para confirmarla.
4. Pulse ◀ o ▶ para mostrar las opciones y, a continuación, pulse la opción que desee.

| Opción | Descripción |
|---------------|---|
| A3 2en1 |  |
| A3 |  |
| A4⇒A3 |  |
| A3⇒A4 |  |
| A4 + Nota (L) |  |
| A4 + Nota (P) |  |
| A4 + Cuadr. |  |
| A4 + blanco |  |
| A4 Centro |  |

5. Introduzca el número de copias de una de las siguientes maneras:
 - Pulse [-] o [+] en la pantalla táctil.
 - Pulse **x001** para mostrar el teclado de la pantalla táctil y, a continuación, introduzca el número de copias con el teclado. Pulse [OK].
6. Para cambiar los ajustes, pulse  [Opciones].

-
7. Cuando haya finalizado de cambiar opciones de configuración, pulse [OK].
 8. Pulse [Negro Inicio] o [Color Inicio].
 9. Si utiliza el cristal de escaneado y ha elegido la opción [A3 2en1], repita los siguientes pasos para cada página del documento:
 - Coloque la siguiente página en el cristal de escaneado y pulse después [Continuar] para escanearla.
 - Una vez escaneadas todas las páginas, pulse [Finalizar].



Información relacionada

- [Copia](#)



Información adicional:

- [Información general de la pantalla LCD táctil](#)
-

Copiar ajustes

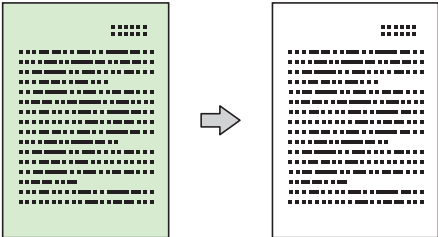
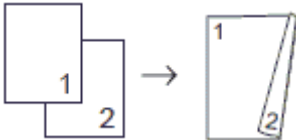
Para cambiar los ajustes de copia, pulse  [Opciones].

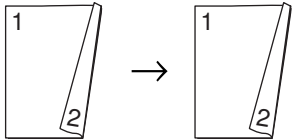
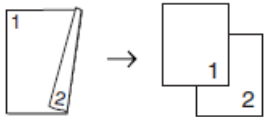
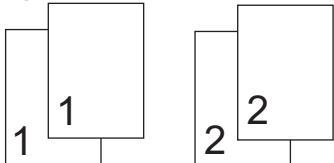
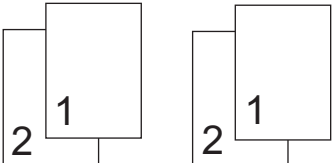
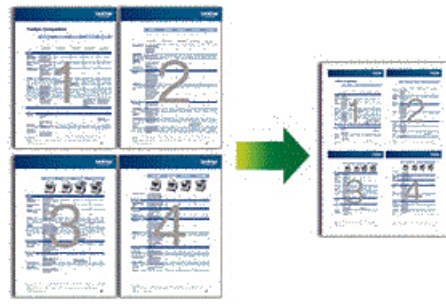
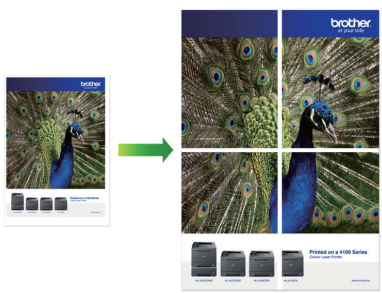
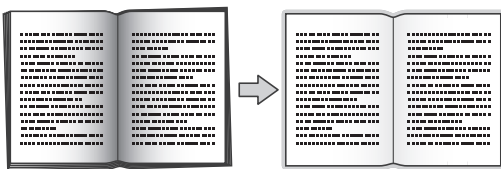
| Opción | Descripción | |
|---|---|---|
| Calidad | Seleccione la resolución de copia para el tipo de documento. | |
| Acceso directo | Seleccione la opción <i>Copia color</i> o <i>Copia monocromo</i> cuando añada un acceso directo de un toque. | |
| Tamaño de doc. | Seleccione el tamaño del documento. | |
| Selecc. bandeja (MFC-J3960DW/ MFC-J6960DW/ MFC-J6975DW/ MFC-J6977DW) | Seleccione la bandeja con el mejor tamaño y tipo de papel para el documento. | |
| Tipo de papel | Seleccione un tipo de papel. Si está copiando en un papel especial, configure el equipo en función del tipo de papel que esté utilizando para obtener una calidad de impresión óptima. | |
| Tamaño papel | Seleccione un tamaño de papel. Si está copiando en un papel que no es de tamaño A4, debe cambiar el ajuste del tamaño de papel. | |
| Ampliar/Reducir | 100% | - |
| | Ajustar a pág. | Permite ajustar el tamaño de copia al tamaño de papel definido. |
| | Ampliar | Seleccione un porcentaje de ampliación para la próxima copia. |
| | Reducir | Seleccione un porcentaje de reducción para la próxima copia. |
| | Pers. (25-400%) | Introduzca un porcentaje de ampliación o reducción. |
| Densidad | Permite aumentar la densidad para hacer el texto más oscuro. Permite reducir la densidad para hacer el texto más claro. | |
| Eliminar el color de fondo | Borra el color de fondo del documento en las copias. El blanco se hace más visible. Se ahorra tinta y hace determinadas copias más legibles.  | |
| Copia dúplex | Selecciónela para copiar en ambas caras del papel. 1 cara → 2 caras  | |

| Opción | Descripción |
|--|---|
| | <p>2 caras→2 caras</p>  <p>2 caras→1 cara (MFC-J3960DW/MFC-J6760DW/MFC-J6960DW/MFC-J6975DW/MFC-J6977DW)</p>  |
| Apilar/Ordenar | <p>Seleccione para apilar u ordenar varias copias.</p> <p>Apilar</p>  <p>Ordenar</p>  |
| Formato Pág. | <p>Permite hacer copias N en 1, 2 en 1 (ID), 1 en 2 o pósteres.</p> <p>4 en 1</p>  <p>Póster</p>  |
| Auto alinear | Permite configurar el equipo para que corrija automáticamente las copias torcidas. |
| Configuración avanzada | <p>Copia libro</p> <p>Permite corregir los bordes oscuros y la inclinación al copiar desde el cristal de escaneado.</p>  <p>Copia marca ag</p> <p>Permite colocar texto en el documento como marca de agua.</p>  |
| Vista previa (MFC-J6975DW/ MFC-J6977DW) | Permite obtener un vista previa del resultado de la copia en la pantalla LCD, antes de que el equipo inicie la impresión. |
| Ajus .Nuev . Predet | Guarda los ajustes de copia que use con más frecuencia estableciéndolos como configuración predeterminada. |

| Opción | Descripción |
|-----------------|---|
| Rest. predeter. | Restaura los ajustes de copia cambiados a los ajustes predeterminados de fábrica. |



Puede guardar los ajustes actuales pulsando [Guar. como acc. dir.].

Para crear un acceso directo de un toque, debe seleccionar la opción [Copia color] o [Copia monocromo] en el acceso directo. Pulse  [Opciones] > [Acceso directo], seleccione [Copia color] o [Copia monocromo], cambie los ajustes que desee y, a continuación, pulse [Guar. como acc. dir.].



Información relacionada

- [Copia](#)

Información adicional:

- [Copiar un documento](#)
-

Fax

- [Configuración inicial para fax y servicios telefónicos](#)
- [Enviar un fax](#)
- [Recibir un fax](#)
- [Números de Fax](#)
- [Informes de fax](#)
- [Dispositivos externos](#)
- [PC-FAX](#)
- [I-Fax \(Fax por Internet\)](#)

Configuración inicial para fax y servicios telefónicos



- Configurar el ID de estación
- Especificación del modo de marcación por tonos o por pulsos
- Definir el tipo de línea telefónica
- Voz sobre protocolo de Internet (VoIP/Interferencia en la línea telefónica)

Configurar el ID de estación

Configurar el ID de estación del equipo si desea que la fecha y la hora aparezcan en todos los faxes que envíe.

1. Pulse  [Ajustes] > [Todos ajustes] > [Conf.inicial] > [ID estación].
2. Pulse [Fax].
3. Introduzca su número de fax (de hasta 20 dígitos) en la pantalla táctil y, a continuación, pulse [OK].
4. Pulse [Nombre].
5. Introduzca su nombre (hasta 20 caracteres) mediante la pantalla táctil y, a continuación, pulse [OK].



- Pulse  para alternar entre letras, números y símbolos especiales. (Los caracteres disponibles pueden variar en función del país).
- Si ha introducido un carácter incorrecto y desea cambiarlo, pulse ◀ o ▶ para desplazar el cursor hasta el mismo. Pulse  y, a continuación, introduzca el carácter correcto.
- Para introducir un espacio, pulse [Espacio].

6. Pulse .



Información relacionada

- [Configuración inicial para fax y servicios telefónicos](#)



Información adicional:

- [Introducción de texto en el equipo Brother](#)
- [Definición de fecha y hora](#)

Especificación del modo de marcación por tonos o por pulsos

El equipo se configura para utilizarse con un servicio de marcación por tonos. Si tiene un servicio de marcación por pulsos (rotativo), debe cambiar el modo de marcación.

Esta función no se encuentra disponible en algunos países.

1. Pulse  [Ajustes] > [Todos ajustes] > [Conf.inicial] > [Tonos/Pulsos].
2. Pulse [Tonos] o [Pulsos].
3. Pulse .

Información relacionada

- [Configuración inicial para fax y servicios telefónicos](#)

Definir el tipo de línea telefónica

Si va a conectar el equipo a una línea con centralita PBX o RDSI para enviar y recibir faxes, debe seleccionar un tipo de línea telefónica que coincida con las características de su línea.

1. Pulse  [Ajustes] > [Todos ajustes] > [Conf.inicial] > [Conex. Telef.].
2. Pulse [Normal], [PBX], o [RDSI].
3. Si seleccionó [PBX], lleve a cabo los siguientes pasos:
 - a. Pulse [Sí] o [Siempre].



- Si selecciona [Sí], el equipo marca un prefijo antes del número de fax solo cuando se pulsa [R].
- Si selecciona [Siempre], el equipo siempre marcará un prefijo antes del número de fax.

- b. Pulse [Marcar prefijo].
- c. Introduzca el prefijo en la pantalla táctil y, a continuación, pulse [OK].



Utilice los números de 0 a 9, #, * y !. No se puede usar ! con ningún otro número o carácter.

4. Pulse .



Información relacionada

- [Configuración inicial para fax y servicios telefónicos](#)
 - [PBX y TRANSFERENCIA](#)

PBX y TRANSFERENCIA

El ajuste predeterminado [Conex. Telef.] del equipo está configurado de forma predeterminada en [Normal], lo que le permite conectarse a una línea PSTN estándar (Red telefónica pública). No obstante, muchas oficinas utilizan un sistema telefónico centralizado o una centralita privada (PBX). Puede conectar el equipo a la mayoría de los tipos de PBX. La función de rellamada del equipo solo admite la rellamada por interrupción temporal (TBR). La TBR funciona con la mayoría de los sistemas de centralita PBX, lo que le permitirá acceder a una línea exterior o transferir llamadas a otra extensión¹. Pulse [R] para utilizar esta función.



Programe una pulsación del botón [R] como parte de un número almacenado en la libreta de direcciones. Al programar el número de la libreta de direcciones, pulse primero [R] (en la pantalla LCD aparecerá '!') y, a continuación, introduzca el número de teléfono. Esto evita tener que pulsar [R] cada vez que marca un número desde la libreta de direcciones. No obstante, el tipo de línea telefónica se debe establecer en PBX en el equipo para poder utilizar esta función.



Información relacionada

- [Definir el tipo de línea telefónica](#)

¹ No se encuentra disponible en Alemania

Voz sobre protocolo de Internet (VoIP/Interferencia en la línea telefónica)

VoIP es un tipo de sistema telefónico que utiliza una conexión a Internet en lugar de una línea telefónica tradicional. Los proveedores de telefonía a menudo incluyen el sistema VoIP con los servicios de Internet y cable.

Es posible que el equipo no funcione con algunos sistemas VoIP. Si desea utilizar el equipo para enviar y recibir faxes a través de un sistema VoIP, asegúrese de que un extremo del cable telefónico esté conectado a la toma de corriente etiquetada como LINE en el equipo. El otro extremo del cable telefónico puede conectarse a un módem, adaptador telefónico, divisor u otro dispositivo similar.

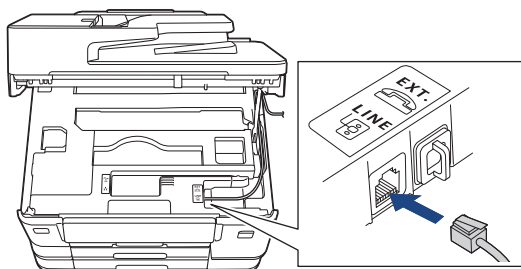

 Si tiene alguna pregunta sobre cómo conectar el equipo al sistema VoIP, póngase en contacto con su proveedor de VoIP.

Una vez conectado el equipo al sistema VoIP, compruebe si hay tono de marcación. Descuelgue el auricular del teléfono externo y compruebe si se escucha el tono de marcación. Si no hay tono de marcación, póngase en contacto con su proveedor de VoIP.

Si tiene problemas para enviar o recibir faxes a través de un sistema VoIP, le recomendamos cambiar la velocidad del módem del equipo al ajuste [Básic (paraVoIP)].

Información relacionada

- [Configuración inicial para fax y servicios telefónicos](#)

Enviar un fax

- Envío de un fax desde un equipo Brother
- Enviar un fax manualmente
- Envío del mismo fax a más de un destinatario (multienvío)
- Opciones de fax

Envío de un fax desde un equipo Brother

1. Cargue el documento.

2. Pulse  [Fax].



Si [Vista prev fax] se ha configurado como [Sí], pulse  [Fax] > [Envío de faxes].

En la pantalla táctil aparecerá:

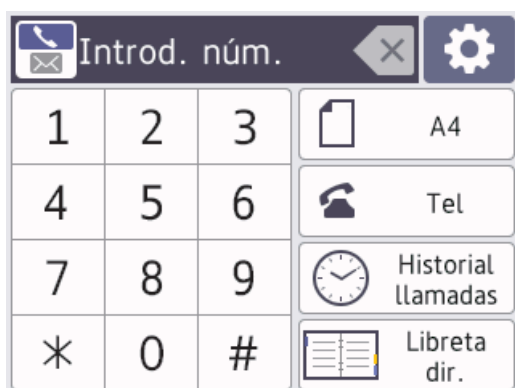

3. Introduzca el número de fax de una de las siguientes maneras:

- Teclado de marcación (permite introducir el número de fax de forma manual)

Pulse todos los dígitos del número mediante el teclado de marcación.

- Historial de llamadas (permite seleccionar un número del historial de llamadas).

Pulse [Historial llamadas].

Pulse [Remarc.], [Llam. saliente] o [Historial de ID de llamada].

Si selecciona [Llam. saliente] o [Historial de ID de llamada], elija el número deseado y, a continuación, pulse [Aplicar].

- [Libreta dir.] (Permite seleccionar un número de la libreta de direcciones).

Pulse [Libreta dir.].

Realice una de las siguientes acciones:



- Seleccione el número que desee y, a continuación, pulse [Aplicar].

- Pulse  y, a continuación, introduzca la primera letra del nombre y pulse [OK]. Pulse el nombre que desea marcar. Si el nombre tiene dos números, pulse el número que desee. Pulse [Aplicar].



Si la búsqueda LDAP está disponible, el resultado se mostrará en la pantalla táctil con .

4. Cambie la configuración de fax en caso necesario.

| Opción | Descripción |
|--|---|
|  Opciones | Pulse  Opciones para cambiar la configuración de fax solo para el fax siguiente. Cuando haya terminado, pulse OK. |
|  Tamaño de doc. | Indica el ajuste Tamaño de doc. actual. Pulse para cambiar la configuración solo para el siguiente fax. |

5. Pulse [Inicio de fax].

- Si utiliza la unidad ADF, el equipo comenzará a escanear y enviar el documento.

-
- Si utiliza el cristal de escaneado y selecciona [Mono] en [Config. de color], el equipo comenzará a escanear la primera página.
Vaya al paso siguiente.
 - Si utiliza el cristal de escaneado y selecciona [Color] en [Config. de color], en la pantalla táctil se le preguntará si desea enviar un fax en color.
Pulse [Sí (Fax color)] para confirmar. El equipo comenzará a marcar y a enviar el documento.
6. Cuando en la pantalla táctil se muestre [Siguiet página?], realice una de las siguientes acciones:
- Pulse [No] cuando haya terminado de escanear las páginas. El equipo comenzará a enviar el documento.
 - Pulse [Sí] para escanear otra página. Coloque la página siguiente en el cristal de escaneado y, a continuación, pulse [OK]. El equipo comenzará a escanear la página.
- Repita este paso con cada página adicional.

Para detener el fax, pulse  y, a continuación, pulse .

Cuando en la pantalla LCD aparezca [¿Cancelar trabajo?], pulse [Sí].



Información relacionada

- [Enviar un fax](#)

Información adicional:

- [Opciones de fax](#)
-

Enviar un fax manualmente

La transmisión manual de un fax permite oír la marcación, el timbre y los tonos de recepción de fax mientras lo envía.

1. [Cargue el documento.](#)
2. Para escuchar un tono de marcación, descuelgue el auricular del teléfono externo.
3. Marque el número de fax con el teléfono externo.
4. Cuando escuche tonos de fax, pulse  y, a continuación, [Inicio de fax].
Si utiliza el cristal de escaneado, pulse [Enviar].
5. Cuelgue el auricular del teléfono externo.



Información relacionada

- [Enviar un fax](#)

Envío del mismo fax a más de un destinatario (multienvío)

La función de multienvío permite enviar el mismo fax a varios números al mismo tiempo.

- Esta función solo está disponible para faxes en blanco y negro.
- Los números de la libreta de direcciones deben estar guardados en la memoria del equipo para poderse utilizar en un multienvío.
- Los números de grupo también deben estar guardados en la memoria del equipo para poderse utilizar en un multienvío. Los números de grupo incluyen varios números de la libreta de direcciones para facilitar la marcación.

Puede incluir grupos, números de la libreta de direcciones y hasta 50 números marcados manualmente en un mismo multienvío.

Si no ha utilizado ninguno de los números de la libreta de direcciones para grupos, puede realizar un multienvío de faxes a un máximo de 250 números distintos.

1. **Cargue el documento.**

2. Pulse  [Fax].



Si [Vista prev fax] se ha configurado como [Sí], pulse  [Fax] > [Envío de faxes].

3. Pulse  [Opciones] > [Multienvío].

4. Pulse [Añadir número].

Puede añadir números al multienvío de los siguientes modos:

- Pulse [Añadir número] e introduzca un número de fax mediante el teclado de marcación. Pulse [OK].



Para realizar un multienvío utilizando una dirección de correo electrónico, pulse , introduzca la dirección de correo electrónico y pulse [OK].

- Pulse [Añadir desde libreta direcc.]. Pulse ▲ o ▼ para mostrar los números que desee añadir a la transmisión. Seleccione las casillas de verificación de los números que desee añadir. Cuando haya finalizado, pulse [OK].
- Pulse [Buscar en la libreta de direcciones]. Introduzca la primera letra del nombre y pulse [OK]. Pulse el nombre y, a continuación, pulse el número que desea agregar.

Repita este paso para introducir números de fax adicionales.

5. Cuando haya finalizado, pulse [OK].

6. Pulse [Inicio de fax].

7. Realice una de las siguientes acciones:

- Si utiliza la unidad ADF, el equipo comenzará a escanear y enviar el documento.
- Si utiliza el cristal de escaneado, el equipo comenzará a escanear la primera página.

Cuando en la pantalla táctil se muestre [Siguiet página?], realice una de las siguientes acciones:

- Pulse [No] cuando haya terminado de escanear las páginas. El equipo comenzará a enviar el documento.
- Pulse [Sí] para escanear otra página. Coloque la página siguiente en el cristal de escaneado y, a continuación, pulse [OK]. El equipo comenzará a escanear la página.

Repita este paso con cada página adicional.



Información relacionada

- [Enviar un fax](#)

Información adicional:

- [Configuración de grupos para multienvío](#)
 - [Introducción de texto en el equipo Brother](#)
-

Opciones de fax

Para cambiar la configuración de envío de faxes, pulse  [Opciones].

| Opción | Descripción |
|---|--|
| Resolución fax | Permite configurar la resolución de los faxes salientes. La calidad de un fax se puede mejorar a menudo cambiando la resolución. |
| Contraste | Permite ajustar el contraste. Si el documento es demasiado claro u oscuro, cambiar el contraste puede mejorar la calidad del fax. |
| Fax de 2 caras (MFC-J3960DW/MFC-J6760DW/ MFC-J6960DW/MFC-J6975DW/ MFC-J6977DW) | Permite configurar el modo de escaneado a 2 caras. |
| Tamaño de doc. | Establezca el tamaño de documento de los faxes salientes. |
| Escan pap largo | Permite escanear un documento largo utilizando la unidad ADF. |
| Asunto envío | Permite editar el asunto de un fax saliente. |
| Multienvío (solo en blanco y negro) | Permite enviar el mismo mensaje de fax a varios números de fax a la vez. |
| Vista previa (solo en blanco y negro) | Permite obtener la vista previa de un mensaje de fax antes de enviarlo. |
| Config. de color | Define si los faxes se envían en blanco y negro o en color. <ul style="list-style-type: none"> Los faxes en color no pueden almacenarse en la memoria del equipo, por lo que el equipo los enviará inmediatamente. Utilice la unidad ADF para enviar faxes en color con varias páginas. No es posible enviar un fax en color cuando Vista previa se ha establecido en Sí. |
| Fax diferido (solo en blanco y negro) | Permite configurar la hora del día a la que se enviarán los faxes diferidos. |
| Trans.diferida (solo en blanco y negro) | Permite ahorrar tiempo de transmisión enviando todos los faxes diferidos programados a la misma hora y al mismo número de fax en una única transmisión. |
| Trans.t.real | Permite enviar un fax inmediatamente sin esperar a que el equipo recupere el escaneado de la memoria. |
| Modo satélite | Debe activarse si tiene problemas para enviar faxes al extranjero. |
| Histor. llam. | Permite seleccionar un número del historial de llamadas. |
| Libreta dir. | Permite seleccionar un número de la libreta de direcciones. |
| Ajus.Nuev.Predet | Permite guardar la configuración como predeterminada. |
| Rest.predeter. | Permite restaurar todos los ajustes predeterminados de fábrica. |



Puede guardar los ajustes actuales pulsando [Guar. como acc. dir.].

Se le preguntará si desea crear un acceso directo de un toque. Siga las instrucciones de la pantalla LCD.



Información relacionada

- [Enviar un fax](#)

Información adicional:

- Envío de un fax desde un equipo Brother
-

Recibir un fax

- Configuración del modo de recepción
- Establecimiento de detección de fax
- Vista previa de fax
- Opciones de recepción en memoria

Configuración del modo de recepción

- Información general de modos de recepción
- Selección del modo de recepción correcto
- Configurar el número de timbres antes de que el equipo responda (retraso de timbre)
- Configurar la duración del timbre F/T (seudo/doble timbre)

Información general de modos de recepción

Algunos modos de recepción contestan de forma automática ([Solo fax] y [Fax/Tel]). Si lo desea, puede cambiar el número de timbres antes de utilizar estos modos.

Sólo fax

En el modo [Solo fax], todas las llamadas se contestan automáticamente como faxes.

Fax/Teléfono

El modo [Fax/Tel] le ayuda a gestionar las llamadas entrantes reconociendo si son faxes o llamadas de voz y tratándolas de una de las siguientes maneras:

- Los faxes se reciben automáticamente.
- Las llamadas de voz suenan con el timbre F/T para indicarle que descuelgue el teléfono. El timbre F/T es un seudo/doble timbre emitido por el equipo.

Manual

El modo [Manual] desactiva todas las funciones de contestador automático.

Para recibir un fax en el modo [Manual], descuelgue el auricular del teléfono externo. Cuando escuche tonos de fax (repetición de pitidos cortos), pulse el botón de inicio y, a continuación, seleccione [Recibir] para recibir el fax. También puede utilizar la función de detección de fax para recibir faxes descolgando el auricular en la misma línea que el equipo.

Contestador externo

El modo [Contestador ext.] permite a un contestador externo gestionar las llamadas entrantes.

Las llamadas entrantes se gestionan del modo siguiente:

- Los faxes se reciben automáticamente.
- Los interlocutores de las llamadas de voz pueden registrar un mensaje en el contestador externo.



Información relacionada

- [Configuración del modo de recepción](#)

Información adicional:



- [Configurar el número de timbres antes de que el equipo responda \(retraso de timbre\)](#)
- [Configurar la duración del timbre F/T \(seudo/doble timbre\)](#)
- [Establecimiento de detección de fax](#)

Selección del modo de recepción correcto

Debe seleccionar un modo de recepción adecuado a los dispositivos externos y los servicios telefónicos que tenga en su línea.

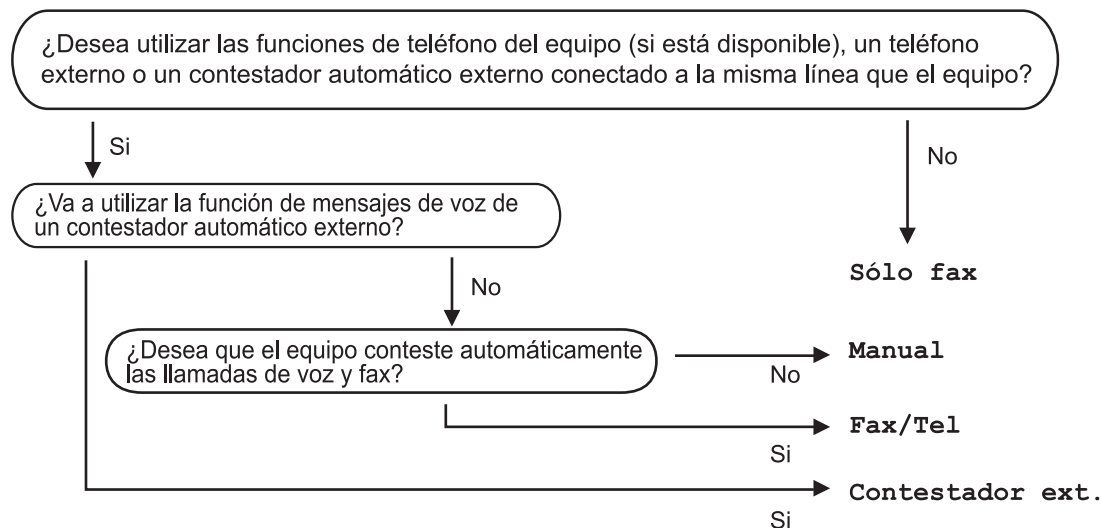
De manera predeterminada, el equipo recibe automáticamente cualquier fax que se le envíe. El diagrama siguiente le ayudará a seleccionar el modo correcto.



1. Pulse  [Ajustes] > [Todos ajustes] > [Fax] > [Conf.recepción] > [Modo recepción].
2. Pulse ▲ o ▼ para mostrar la opción [Solo fax], [Fax/Tel], [Contestador ext.] u [Manual] y, a continuación, seleccione la opción que desee usar.
3. Pulse .

✓ Información relacionada

- [Configuración del modo de recepción](#)

Configurar el número de timbres antes de que el equipo responda (retraso de timbre)

Cuando alguien llame a su equipo, escuchará el tono de timbre normal del teléfono. El número de timbres se define en la opción de retardo de timbre.

- El ajuste del número de timbres define el número de veces que suena el equipo antes de contestar en los modos [Solo fax] y [Fax/Tel].
- Si dispone de teléfonos externos o de extensiones telefónicas en la misma línea que el equipo, seleccione el número máximo de timbres.

1. Pulse  [Ajustes] > [Todos ajustes] > [Fax] > [Conf.recepción] > [Núm. timbres].
2. Pulse el número de timbres que desea que suene el teléfono antes de que el contestador automático responda a la llamada.



Si selecciona [0], el equipo responderá inmediatamente y la línea no sonará. (solo disponible en algunos países)

3. Pulse .



Información relacionada

- [Configuración del modo de recepción](#)



Información adicional:

- [Información general de modos de recepción](#)
- [Establecimiento de detección de fax](#)

Configurar la duración del timbre F/T (seudo/doble timbre)

Si el modo de recepción se ha establecido en [Fax/Te1] y la llamada entrante es un fax, el equipo lo recibirá automáticamente. Sin embargo, si es una llamada de voz, el equipo emitirá el timbre de fax/teléfono (semitimbre/doble timbre), durante el tiempo establecido en la opción de duración del timbre de fax/teléfono. Si escucha el timbre de fax/teléfono, significa que hay una llamada de voz en la línea.

Como el timbre de fax/teléfono es un ajuste exclusivo del equipo Brother, las extensiones telefónicas y los teléfonos externos no sonarán; no obstante, todavía podrá contestar a las llamadas del equipo desde cualquier teléfono.

1. Pulse  [Ajustes] > [Todos ajustes] > [Fax] > [Conf.recepción] > [Dur.timbre F/T].
2. Pulse el tiempo que el equipo emitirá el doble timbre para indicarle que tiene una llamada de voz .
3. Pulse .



Aunque la persona que llama cuelgue durante el semitimbre/doble timbre, el equipo seguirá sonando durante el tiempo establecido.



Información relacionada

- [Configuración del modo de recepción](#)

Información adicional:

- [Información general de modos de recepción](#)



Establecimiento de detección de fax

Si la función de detección de fax está activada: el equipo recibe una llamada de fax automáticamente aunque conteste a la llamada. Cuando el mensaje que indica que el equipo está recibiendo un fax aparezca en la pantalla LCD, o cuando oiga “pitidos” a través del auricular, cuelgue el auricular. El equipo se encargará del resto.

Si la función de detección de fax está desactivada: si se encuentra cerca del equipo y contesta una llamada de fax descolgando el auricular externo, pulse el botón de inicio y, a continuación, seleccione [Recibir] para recibir el fax. Si ha contestado desde una extensión telefónica o un teléfono externo, pulse *51.



- Si la función de detección de fax se ha establecido en [Sí] pero el equipo no conecta una llamada de fax al levantar el auricular de un teléfono externo o de una extensión telefónica, pulse el código de activación remota *51.
- Si envía faxes desde un ordenador a través de la misma línea telefónica y el equipo los intercepta, configure la función de detección de fax en [No].

1. Pulse  [Ajustes] > [Todos ajustes] > [Fax] > [Conf.recepción] > [Detección fax].
2. Pulse [Sí] (o [No]).
3. Pulse .



Información relacionada

- [Recibir un fax](#)

Información adicional:

- [Información general de modos de recepción](#)
- [Configurar el número de timbres antes de que el equipo responda \(retraso de timbre\)](#)

Vista previa de fax

Use la función de vista previa de fax para ver los faxes recibidos en la pantalla LCD.

- [Configurar la vista previa de fax en Activado](#)
- [Vista previa de nuevos faxes](#)

Configurar la vista previa de fax en Activado

- Esta función solo está disponible para faxes en blanco y negro.
- Si la vista previa de fax está activada, no se imprimirá una copia de seguridad de los faxes recibidos para las operaciones de reenvío de fax, de recepción de PC-Fax, reenvío a la nube y reenvío a la red incluso aunque haya activado la función de impresión de seguridad.
- Cuando el sello de recepción de fax está activado, los faxes impresos muestran la fecha y la hora en que se reciben. Sin embargo, la vista previa del fax en pantalla no mostrará tales datos.

1. Pulse  [Ajustes] > [Vista prev fax].

2. Pulse [Sí].

En la pantalla táctil aparecerá un mensaje indicando que los futuros faxes no se imprimirán cuando los reciba.

3. Pulse [Sí].

4. Pulse .



Si cuando se desactiva la vista previa de fax hay faxes almacenados en la memoria, realice una de las siguientes acciones:

- Si no desea imprimir los faxes almacenados, pulse [Continuar].
Pulse [Sí] para confirmar.
Los faxes se eliminarán.
- Para imprimir los faxes almacenados, pulse [Imprimir todos los faxes antes de eliminar].
- Si no desea desactivar la vista previa de fax, pulse [Cancelar].





Información relacionada

- [Vista previa de fax](#)

Vista previa de nuevos faxes

Cuando se recibe un fax, aparece un mensaje en la pantalla LCD.

- Esta función solo está disponible para faxes en blanco y negro.
- Para ver un fax cuya vista previa ya se haya mostrado, pulse  [Fax] y  [Faxes recibidos].

1. Pulse  para ver los faxes nuevos.

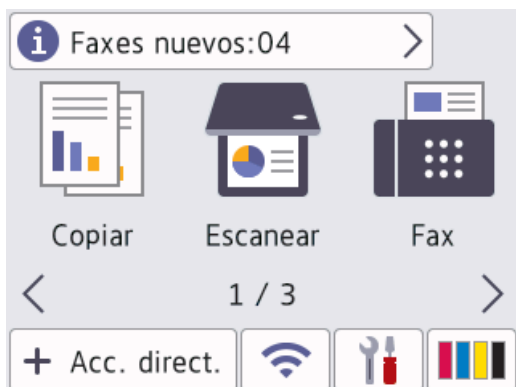

2. La lista de fax incluye los faxes antiguos y los faxes nuevos. Se añade una marca verde junto a los faxes nuevos.

Pulse el fax que desee.













 Si desea imprimir o eliminar todos los faxes de la lista, pulse [Imprim/Elimin].

Realice una de las siguientes acciones:

- Pulse [Imprimir todo (Faxes nuevos)] para imprimir los faxes que aún no haya visualizado.
- Pulse [Imprimir todo (Faxes antiguos)] para imprimir los faxes que ya haya visualizado.
- Pulse [Eliminar todo (Faxes nuevos)] para eliminar los faxes que aún no haya visualizado.
- Pulse [Eliminar todo (Faxes antiguos)] para eliminar los faxes que ya haya visualizado.

3. Ejecute las operaciones siguientes pulsando los botones de la tabla:

| Botón | Resultado |
|---|-----------------|
|  | Ampliar el fax. |
|  | Reducir el fax. |

| Botón | Resultado |
|--|--|
|  o bien  | Desplazarse verticalmente. |
|  o bien  | Desplazarse horizontalmente. |
|  | Girar el fax hacia la derecha. |
|  | Eliminar el fax. Pulse Sí para confirmar. |
|  | Volver a la página anterior. |
|  | Ir a la página siguiente. |
|  | Volver a la lista de faxes. |
| Inicio | <p>Imprimir el fax.</p> <p>Si el fax tiene una sola página, se inicia la impresión. En la pantalla táctil aparecerá un mensaje preguntándole si desea eliminar el fax de la memoria del equipo. Para eliminar el fax, pulse Sí. Para mantener el fax en la memoria del equipo, pulse No.</p> <p>Si el fax tiene varias páginas, realice una de las siguientes acciones:</p> <ul style="list-style-type: none"> • Pulse Impr. TodasPágin. para imprimir el mensaje completo. En la pantalla táctil aparecerá un mensaje preguntándole si desea eliminar el fax de la memoria del equipo. Para eliminar el fax, pulse Sí. Para mantener el fax en la memoria del equipo, pulse No. • Pulse Imprimir solo actual para imprimir solo la página mostrada. • Pulse Impr desde pág actual para imprimir desde la página mostrada hasta la última. |

- Si el fax es de gran tamaño, es posible que tarde un poco en mostrarse.
- La pantalla táctil muestra el número de la página actual y el número total de páginas del mensaje de fax.

4. Pulse .

Información relacionada

- [Vista previa de fax](#)

Opciones de recepción en memoria

Use las opciones de recepción en memoria para dirigir los faxes entrantes cuando no se encuentre cerca del equipo. Solo puede utilizar una opción de recepción en memoria cada vez.

La recepción en memoria se puede definir como:

- Recepción PC-Fax
- Reenvío de fax
- Almacenamiento de faxes
- Reenvío a la nube (El equipo reenvía los faxes recibidos a servicios en línea).
- Reenvío a la red (El equipo reenvía los faxes recibidos a un destino de red).
- Desactivado

Esta función solo está disponible para faxes en blanco y negro.

Números de Fax

- Almacenar números en la libreta de direcciones
- Modifique o elimine números o nombres de la libreta de direcciones
- Configuración de grupos para multienvío

Almacenar números en la libreta de direcciones

1. Pulse  [Fax] > [Libreta dir.].
2. Siga estos pasos:
 - a. Pulse [Editar] > [Añadir dir. nueva] > [Nombre].
 - b. Introduzca el nombre (hasta 16 caracteres) mediante la pantalla táctil. Pulse [OK].
 - c. Pulse [Dirección 1].
 - d. Introduzca el primer número de fax o de teléfono (hasta 20 dígitos) en la pantalla táctil. Pulse [OK].



- Pulse [Pausa] para insertar una pausa entre los números. Puede pulsar [Pausa] tantas veces como sea necesario para aumentar la duración de la pausa.
- Asegúrese de incluir el código de área al introducir números de fax o de teléfono. En función del país, puede que el historial y los nombres de ID de llamada no se muestren correctamente si el código de área no está registrado con el número de fax o de teléfono.
- Para almacenar una dirección de correo electrónico y utilizarla con las funciones de fax por Internet o de escaneado a servidor de correo electrónico, pulse ; introduzca la dirección de correo electrónico y, a continuación, pulse [OK].

- e. Para almacenar el segundo número de fax o de teléfono, pulse [Dirección 2]. Introduzca el segundo número de fax o de teléfono (hasta 20 dígitos) en la pantalla táctil. Pulse [OK].
- f. Pulse [OK] para confirmar.

Para almacenar otro número en la libreta de direcciones, repita estos pasos.

3. Pulse .



Información relacionada

- [Números de Fax](#)

Información adicional:

- [Configuración de grupos para multienvío](#)

Modifique o elimine números o nombres de la libreta de direcciones

1. Pulse  [Fax] > [Libreta dir.] > [Editar].
2. Realice una de las siguientes acciones:
 - Pulse [Cambiar] para editar los nombres o números de teléfono o fax.
Pulse ▲ o ▼ para mostrar el número que desee cambiar y, a continuación, púselo.
 - Para modificar el nombre, pulse [Nombre]. Introduzca el nuevo nombre (hasta 16 caracteres) en la pantalla táctil. Pulse [OK].
 - Para cambiar el primer número de fax o de teléfono, pulse [Dirección 1]. Introduzca el nuevo número de fax o de teléfono (hasta 20 dígitos) en la pantalla táctil. Pulse [OK].
 - Para cambiar el segundo número de fax o de teléfono, pulse [Dirección 2]. Introduzca el nuevo número de fax o de teléfono (hasta 20 dígitos) en la pantalla táctil. Pulse [OK].

Pulse [OK] para finalizar.



Para cambiar un carácter, pulse ◀ o ▶ para mover el cursor de forma que el carácter que desee cambiar quede resaltado y, a continuación, pulse . Introduzca el carácter nuevo.

- Para eliminar números, pulse ▲ o ▼ para mostrar [Eliminar] y, a continuación, pulse dicha opción.
Seleccione los números de fax o teléfono que desee eliminar pulsándolos para asignarles marcas de verificación y, a continuación, pulse [OK].
3. Pulse .



Información relacionada

- [Números de Fax](#)

Configuración de grupos para multienvío

Crear y enviar contenido a un grupo, que se puede guardar en la libreta de direcciones, permite enviar el mismo mensaje de fax a muchos números de fax o realizar un multienvío.

Primero debe almacenar cada número de fax en la libreta de direcciones. A continuación, puede incluirlos como números en un grupo. Cada grupo utiliza un número de la libreta de direcciones. Puede almacenar hasta seis grupos o asignar hasta 198 números a un grupo de gran tamaño.

1. Pulse  [Fax] > [Libreta dir.].
2. Siga estos pasos:
 - a. Pulse [Editar] > [Conf. grupos] > [Nombre].
 - b. Introduzca el nombre de grupo (hasta 16 caracteres) en la pantalla táctil. Pulse [OK].
 - c. Pulse [Añadir/Borrar].
 - d. Para añadir números de la libreta de direcciones al grupo, márquelos hasta que aparezca una marca de verificación. Pulse [OK].
 - e. Lea y confirme la lista que se muestra con los nombres y los números seleccionados y, a continuación, pulse [OK] para guardar el grupo.

Para almacenar otro grupo para multienvío, repita estos pasos.



Para editar un Grupo, pulse [Editar] y, a continuación, seleccione una de las siguientes opciones:

- [Cambiar]
Cambiar el nombre del grupo; añadir o eliminar miembros del grupo.
- [Eliminar]
Eliminar un grupo.

3. Pulse .



Información relacionada

- [Números de Fax](#)

Información adicional:

- [Envío del mismo fax a más de un destinatario \(multienvío\)](#)
- [Almacenar números en la libreta de direcciones](#)

Informes de fax

- [Configurar el formato del informe "Verificación de la transmisión"](#)
- [Configurar los intervalos del diario del fax](#)
- [Imprimir informes](#)

Configurar el formato del informe "Verificación de la transmisión"

Puede usar el informe de verificación de la transmisión como comprobante de que ha enviado un fax. El informe incluye el nombre o el número de fax del destinatario del fax, la fecha y la hora de la transmisión, la duración de esta, el número de páginas enviadas y si la transmisión se produjo correctamente o no.

Hay varios ajustes disponibles para el informe "Verificación de la transmisión":

| Opción | Descripción |
|----------------------|---|
| Sí | Imprime un informe cada vez que envíe un fax. |
| Sí (+Imagen) | Imprime un informe cada vez que envíe un fax. En el informe aparece parte de la primera página del fax. |
| Solo error | Imprime un informe si el fax no se ha enviado correctamente debido a un error de transmisión. |
| Solo error (+Imagen) | Imprime un informe si el fax no ha sido enviado correctamente por un error de transmisión. En el informe aparece parte de la primera página del fax. |
| No | No se imprimirá el informe. |

1. Pulse  [Ajustes] > [Todos ajustes] > [Fax] > [Ajust. informes] > [Ver transmisión].

2. Pulse la opción que desee.

Si selecciona [Sí (+Imagen)] o [Solo error (+Imagen)], la imagen no aparecerá en el informe de verificación de la transmisión si la transmisión en tiempo real está definida como [Sí]. La imagen no aparecerá en el informe si envía un fax en color.

3. Pulse .



Si la transmisión se realiza correctamente, aparecerá [OK] junto a [RESULT] en el informe "Verificación de la transmisión". Si la transmisión no se realiza correctamente, aparecerá [ERROR] junto a [RESULT].

Información relacionada

- [Informes de fax](#)

Configurar los intervalos del diario del fax

Se puede configurar el equipo para que imprima un diario del fax a intervalos específicos (cada 50 faxes, cada 6, 12 o 24 horas, o bien cada 2 o 7 días).

1. Pulse  [Ajustes] > [Todos ajustes] > [Fax] > [Ajus. informes] > [Frec. informe].
2. Pulse [Frec. informe].
3. Pulse ▲ o ▼ para seleccionar un intervalo.
 - 6, 12, 24 horas, 2 o 7 días
El equipo imprimirá el informe en el intervalo seleccionado y, a continuación, borrará todos los trabajos de fax de la memoria del diario. Si la memoria se llena con 200 trabajos antes de que llegue la hora seleccionada, el equipo imprimirá el diario antes y luego borrará todos los trabajos de fax de la memoria. Si desea imprimir un informe adicional antes de que llegue el momento especificado para imprimirlo, podrá hacerlo sin borrar los trabajos.
 - Cada 50 faxes
El equipo imprimirá el diario cuando haya almacenado 50 trabajos de fax.
4. Si selecciona 6, 12, 24 horas, 2 o 7 días, pulse [Hora] e introduzca la hora del día a través de la pantalla táctil. Pulse [OK].
5. Si ha seleccionado [Cada 7 días], pulse [Día]. Pulse ▲ o ▼ para ver la opción [Cada lunes], [Cada martes], [Cada miércoles], [Cada jueves], [Cada viernes], [Cada sábado] o [Cada domingo] y, a continuación, pulse el primer día de la cuenta atrás de siete días.
6. Pulse .



Información relacionada

- [Informes de fax](#)

Información adicional:

- [Configurar el equipo para que se apague automáticamente](#)

Dispositivos externos

Para obtener más información sobre Dispositivos externos, consulte la *Guía de Dispositivos externos* de su modelo en support.brother.com/g/s/id/html/doc/common/exdevs_ink/spa/index.html.

PC-FAX

Para obtener más información sobre las funciones de PC-FAX, consulte la *Guía de PC-FAX* de su modelo en support.brother.com/g/s/id/html/doc/common/pcfax/spa/index.html

I-Fax (Fax por Internet)

Para obtener más información sobre las funciones de Fax por Internet (I-Fax), consulte la *Guía de I-FAX* de su modelo en support.brother.com/g/s/id/html/doc/common/ifax_ink/spa/index.html.

Red

- Funciones de red básicas admitidas
- Configurar ajustes de red
- Ajustes de red inalámbrica
- Funciones de red
- Herramientas de gestión de Brother

Funciones de red básicas admitidas

El equipo es compatible con diversas funciones dependiendo del sistema operativo. Utilice esta tabla para comprobar qué conexiones y funciones de red son compatibles con cada sistema operativo.

| Sistemas operativos | Windows | Windows Server | macOS |
|------------------------------|---------|----------------|-------|
| Impresión | Sí | Sí | Sí |
| Escaneado | Sí | No | Sí |
| Envío PC-Fax | Sí | No | Sí |
| Recepción PC Fax | Sí | No | No |
| Administración basada en Web | Sí | Sí | Sí |

NOTA

- Cuando conecte su equipo a una red externa como Internet, asegúrese de que su entorno de red esté protegido por un software de seguridad independiente u otros medios para evitar fugas de información debido a unos ajustes inadecuados o a un acceso no autorizado por parte de terceros malintencionados.
- Cuando su equipo esté conectado a la red global, aparecerá una advertencia. Cuando vea dicha advertencia, le recomendamos encarecidamente que confirme su configuración de red y se vuelva a conectar a una red segura.
- Al activar la función de filtrado de comunicaciones de la red global de su equipo, se bloquea el acceso desde la red global. La función de filtrado de comunicaciones de la red global puede impedir que el equipo reciba determinados trabajos de impresión o escaneado desde un ordenador o dispositivo móvil que utilice una dirección IP global.



Información relacionada

- [Red](#)

Información adicional:

- [Acceder a Administración basada en Web](#)
- [Cambiar la contraseña de inicio de sesión mediante la Administración basada en Web](#)

Configurar ajustes de red

- [Configurar los ajustes de la red mediante el panel de control](#)
- [Cambiar los ajustes del equipo mediante Administración basada en Web](#)

Configurar los ajustes de la red mediante el panel de control

Para configurar el equipo en su red, utilice las selecciones de menú [Red] del panel de control.



- Para obtener información sobre la configuración de red que puede ajustar mediante el panel de control
➤➤ *Información relacionada: Tablas de ajustes*
- También puede utilizar utilidades de administración, como Administración basada en Web, para configurar y cambiar los ajustes de red de su equipo Brother.

1. Pulse  [Ajustes] > [Red].
2. Pulse la opción que desee. Repita este paso hasta acceder al menú que quiere configurar y, a continuación, siga las instrucciones de la pantalla LCD táctil.



Información relacionada

- [Configurar ajustes de red](#)

Información adicional:

- [Tablas de ajustes \(modelos de pantalla táctil de 2,7 pulg. \(67,5 mm\)/3,5 pulg. \(87,6 mm\)\)](#)

Ajustes de red inalámbrica

- [Utilizar la red inalámbrica](#)
- [Utilizar Wi-Fi Direct[®]](#)
- [Activar/Desactivar LAN inalámbrica](#)
- [Imprimir el informe WLAN](#)

Utilizar la red inalámbrica

- Antes de configurar el equipo para una red inalámbrica
- Configurar el equipo para una red inalámbrica utilizando el asistente de configuración de su ordenador
- Configure su equipo para una red inalámbrica con el asistente de configuración de su dispositivo móvil
- Configurar su equipo para una red inalámbrica utilizando el asistente de configuración del panel de control del equipo
- Configurar el equipo para una red inalámbrica mediante el método de una sola pulsación de Wi-Fi Protected Setup™ (WPS)
- Configurar el equipo para una red inalámbrica mediante el método PIN de Wi-Fi Protected Setup™ (WPS)
- Configurar el equipo para usarlo en una red inalámbrica cuando no se difunde el SSID
- Configurar el equipo para una red inalámbrica corporativa

Antes de configurar el equipo para una red inalámbrica

Antes de intentar configurar una red inalámbrica, confirme lo siguiente:

- Si utiliza una red inalámbrica corporativa, debe conocer el ID de usuario y la contraseña.
- Para conseguir unos resultados óptimos en la impresión cotidiana de documentos, coloque el equipo lo más cerca posible del punto de acceso de LAN inalámbrica/enrutador evitando los obstáculos. Los objetos de gran tamaño y las paredes entre los dos dispositivos, así como las interferencias emitidas por otros dispositivos electrónicos, pueden afectar a la velocidad de transferencia de datos de los documentos.

Debido a estos factores, puede que el método de conexión inalámbrico no sea el más adecuado para todos los tipos de documentos y aplicaciones. Si está imprimiendo archivos de gran tamaño, como documentos de varias páginas con un mixto de texto y gráficos grandes, se recomienda seleccionar una red Ethernet cableada para obtener una transferencia de datos más rápida (solo modelos compatibles) o una conexión USB para conseguir la máxima velocidad.

- Aunque el equipo puede utilizarse tanto en una red cableada como en una red inalámbrica (solo modelos compatibles), solo se puede utilizar un método de conexión a la vez. No obstante, puede utilizar a la vez una conexión a la red inalámbrica y una conexión Wi-Fi Direct, o bien una conexión a la red cableada (solo modelos compatibles) y una conexión Wi-Fi Direct.
- Si hay señal en las proximidades, la LAN inalámbrica te permite realizar libremente una conexión LAN. Sin embargo, si los ajustes de seguridad no están correctamente configurados, la señal puede ser interceptada por terceros con malas intenciones, lo que puede resultar en lo siguiente:
 - Robo de información personal o confidencial
 - Transmisión irregular de información a partes que puedan suplantar la identidad de los usuarios
 - Difusión de contenidos de comunicación transcrita interceptados



Asegúrese de conocer el nombre de red (SSID) y la clave de red (contraseña) del enrutador inalámbrico/punto de acceso. Si no encuentra dicha información, póngase en contacto con el fabricante del enrutador inalámbrico/punto de acceso, administrador del sistema o proveedor de Internet. Brother no puede facilitar dicha información.



Información relacionada

- [Utilizar la red inalámbrica](#)

Configurar el equipo para una red inalámbrica utilizando el asistente de configuración de su ordenador

1. Realice una de las siguientes acciones:
 - Windows
Descargue el instalador desde la página **Descargas** de su modelo en support.brother.com/downloads.
 - Mac
 - a. Descargue el instalador desde la página **Descargas** de su modelo en support.brother.com/downloads.
 - b. Inicie el instalador y, a continuación, haga doble clic en el icono **Start Here Mac**.
2. Siga las instrucciones que irán apareciendo en pantalla.
3. Seleccione **Conexión de red inalámbrica (Wi-Fi)** y, a continuación, haga clic en **Siguiente**.
4. Siga las instrucciones que irán apareciendo en pantalla.

Ha finalizado la configuración de la red inalámbrica.



Información relacionada

- [Utilizar la red inalámbrica](#)

Configure su equipo para una red inalámbrica con el asistente de configuración de su dispositivo móvil

1. Realice una de las siguientes acciones:
 - Dispositivos Android™
Descargue e instale Brother Mobile Connect en Google Play™.
 - Todos los dispositivos compatibles con iOS o iPadOS, incluidos iPhone, iPad e iPod touch
Descargue e instale Brother Mobile Connect desde App Store.
2. Inicie Brother Mobile Connect y, a continuación, siga las instrucciones que aparecen en la pantalla para conectar el dispositivo móvil al equipo Brother.



Información relacionada

- [Utilizar la red inalámbrica](#)

Configurar su equipo para una red inalámbrica utilizando el asistente de configuración del panel de control del equipo

Antes de configurar el equipo, le recomendamos que anote los ajustes de la red inalámbrica. Necesitará esta información antes de continuar con la configuración.

1. Compruebe y registre los ajustes de red inalámbrica que tenga en ese momento el ordenador al que se vaya a conectar.

| Nombre de red (SSID) | Clave de red (contraseña) |
|----------------------|---------------------------|
| | |

Por ejemplo:

| Nombre de red (SSID) | Clave de red (contraseña) |
|----------------------|---------------------------|
| HOLA | 12345 |



- Su punto de acceso/enrutador puede soportar el uso de varias claves WEP, sin embargo, su equipo Brother solo admite el uso de la primera clave WEP.
- Si necesita ayuda durante la configuración y desea ponerse en contacto con el servicio de atención al cliente de Brother, asegúrese de que tiene su SSID (nombre de red) y clave de red (contraseña) preparados. No podemos ayudarle a encontrar esta información.
- Si no conoce esta información (SSID y clave de red), no podrá continuar con la configuración inalámbrica.

¿Cómo puedo encontrar esta información?

- Compruebe la documentación suministrada con su enrutador/punto de acceso inalámbrico.
- El SSID inicial puede ser el nombre del modelo o el nombre del fabricante.
- Si no conoce la información de seguridad, consulte al fabricante del enrutador, al administrador del sistema o a su proveedor de servicios de Internet.

2. Pulse  [Ajustes] > [Red] > [WLAN (Wi-Fi)] > [Buscar red Wi-Fi].

3. Cuando aparezca [¿Activar WLAN?], pulse [Sí].

Se inicia el asistente de configuración inalámbrica. Para cancelar, pulse [No].

4. El equipo buscará la red y mostrará una lista con los SSID disponibles. Cuando aparezca una lista de SSID, pulse ▲ o ▼ para seleccionar el SSID deseado. Pulse [OK].



Si no aparece el SSID que desea, pulse [Buscar de nuevo] para volver a buscar la red.

5. De ser necesario, introduzca la misma clave de red que en el primer paso y, a continuación, pulse [OK].
6. El equipo intenta conectarse al dispositivo inalámbrico que ha seleccionado.

Si el dispositivo inalámbrico está conectado correctamente, en la pantalla LCD aparecerá [Conectada].

Ha finalizado la configuración de la red inalámbrica. Para instalar los controladores y el software necesarios para utilizar su equipo, diríjase a la página **Descargas** de su modelo en support.brother.com/downloads.



Información relacionada

- [Utilizar la red inalámbrica](#)

Inicio > Red > Ajustes de red inalámbrica > Utilizar la red inalámbrica > Configurar el equipo para una red inalámbrica mediante el método de una sola pulsación de Wi-Fi Protected Setup™ (WPS)

Configurar el equipo para una red inalámbrica mediante el método de una sola pulsación de Wi-Fi Protected Setup™ (WPS)

Si su enrutador/punto de acceso inalámbrico es compatible con WPS (configuración por botón), puede utilizar WPS desde el panel de control del equipo para configurar los ajustes de red inalámbrica.

1. Pulse  [Ajustes] > [Red] > [WLAN (Wi-Fi)] > [WPS/Botón de comando].
2. Cuando aparezca [¿Activar WLAN?], pulse [Sí].
Se inicia el asistente de configuración inalámbrica. Para cancelar, pulse [No].
3. Cuando la pantalla táctil le indique que inicie WPS, pulse el botón WPS del punto de acceso/enrutador inalámbrico. A continuación, pulse [OK] en el equipo. El equipo intentará conectarse a su red inalámbrica automáticamente.

Si el dispositivo inalámbrico está conectado correctamente, en la pantalla LCD aparecerá [Conectada].

Ha finalizado la configuración de la red inalámbrica. Para instalar los controladores y el software necesarios para utilizar su equipo, diríjase a la página **Descargas** de su modelo en support.brother.com/downloads.



Información relacionada

- [Utilizar la red inalámbrica](#)

Configurar el equipo para una red inalámbrica mediante el método PIN de Wi-Fi Protected Setup™ (WPS)

Si el punto de acceso de LAN inalámbrica/enrutador es compatible con WPS, puede utilizar el método PIN (número de identificación personal) para configurar los ajustes de la red inalámbrica.

El método PIN es uno de los métodos de conexión desarrollados por Wi-Fi Alliance®. Al introducir en el registrador (dispositivo que administra la LAN inalámbrica) un PIN creado por un inscrito (su equipo), puede configurar los ajustes de la red inalámbrica y de seguridad. Para obtener más información sobre cómo acceder al modo WPS, consulte las instrucciones suministradas con el punto de acceso de LAN inalámbrica/enrutador.

Tipo A

Conexión cuando el punto de acceso de LAN inalámbrica/enrutador (1) se duplica como registrador.

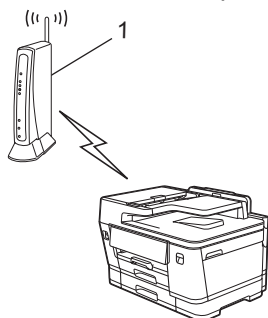

Tipo B

Conexión cuando otro dispositivo (2), como un ordenador, se utiliza como registrador.

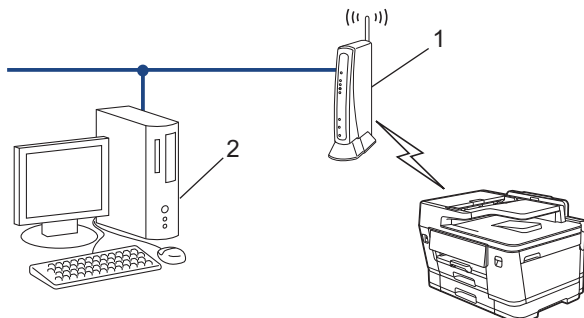

1. Pulse  [Ajustes] > [Red] > [WLAN (Wi-Fi)] > [WPS/Cód PIN].
2. Cuando aparezca [¿Activar WLAN?], pulse [Sí].
Se inicia el asistente de configuración inalámbrica. Para cancelar, pulse [No].
3. En la pantalla LCD se muestra un PIN de ocho dígitos y el equipo comenzará a buscar un punto de acceso de LAN inalámbrica/enrutador.
4. Mediante un ordenador conectado a la red, escriba en la barra de direcciones de su navegador la dirección IP del dispositivo que esté usando como registrador (por ejemplo: <http://192.168.1.2>).
5. Vaya a la página de configuración de WPS e introduzca el PIN y, a continuación, siga las instrucciones que irán apareciendo en pantalla.



- El registrador generalmente es el punto de acceso de LAN inalámbrica/enrutador.
- Es posible que la página de ajustes sea distinta en función de la marca del punto de acceso de LAN inalámbrica/enrutador. Para obtener más información, consulte las instrucciones suministradas con el punto de acceso de LAN inalámbrica/enrutador.

Si el dispositivo inalámbrico está conectado correctamente, en la pantalla LCD aparecerá [Conectada].

Si utiliza un ordenador con Windows 10 o Windows 11 como registrador, realice los siguientes pasos:

- Mantenga pulsada la tecla  y pulse  en el teclado del ordenador para iniciar **Ejecutar**.
- Escriba "**control printers**" en el campo **Abrir:** y haga clic en **Aceptar**.

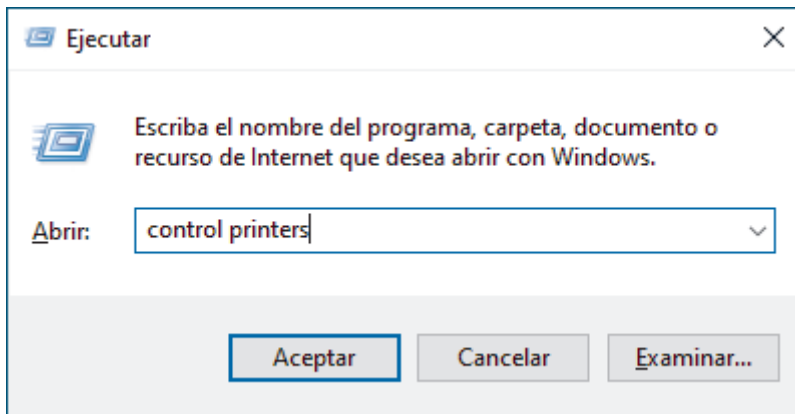

Aparece la ventana **Dispositivos e impresoras**.



Si la ventana **Dispositivos e impresoras** no aparece, haga clic en **Dispositivos > Más opciones de configuración de dispositivos e impresoras**.

- Haga clic en **Agregar un dispositivo**.



- Para utilizar un ordenador con Windows 10 o Windows 11 como registrador, antes deberá registrarlo en la red. Para obtener más información, consulte las instrucciones suministradas con el punto de acceso de LAN inalámbrica/enrutador.
- Si utiliza Windows 10 o Windows 11 como registrador, puede instalar el controlador de impresora una vez realizada la configuración inalámbrica siguiendo las instrucciones que aparecen en la pantalla. Para instalar el controlador y el software necesarios para el funcionamiento de su equipo, vaya a la página **Descargas** de su modelo en support.brother.com/downloads.

- Seleccione el equipo y haga clic en **Siguiente**.
- Introduzca el PIN mostrado en la pantalla LCD y, a continuación, haga clic en **Siguiente**.
- Haga clic en **Cerrar**.

Si el dispositivo inalámbrico está conectado correctamente, en la pantalla LCD aparecerá [Conectada].



Información relacionada

- [Utilizar la red inalámbrica](#)

Configurar el equipo para usarlo en una red inalámbrica cuando no se difunde el SSID

Antes de configurar el equipo, le recomendamos que anote los ajustes de la red inalámbrica. Necesitará esta información antes de continuar con la configuración.

1. Compruebe y escriba la configuración actual de la red inalámbrica.

| Nombre de red (SSID) | | |
|-------------------------|--------------------------|---------------------------|
| | | |
| Método de autenticación | Modo de encriptación | Clave de red (contraseña) |
| Sistema abierto | NINGUNO | - |
| | WEP ¹ | |
| Clave compartida | WEP ¹ | |
| WPA/WPA2-PSK/WPA3-SAE | TKIP (para WPA/WPA2-PSK) | |
| | AES | |
| WPA3-SAE | AES | |

¹ No puede seleccionar la opción WEP desde el panel de control. Para seleccionar la opción WEP como modo de encriptación, utilice Administración basada en Web.

Por ejemplo:

| Nombre de red (SSID) | | |
|-------------------------|----------------------|---------------------------|
| HOLA | | |
| Método de autenticación | Modo de encriptación | Clave de red (contraseña) |
| WPA3-SAE | AES | 12345678 |

2. Pulse  [Ajustes] > [Red] > [WLAN (Wi-Fi)] > [Buscar red Wi-Fi].
3. Cuando aparezca [¿Activar WLAN?], pulse [Sí].
Se inicia el asistente de configuración inalámbrica. Para cancelar, pulse [No].
4. El equipo buscará la red y mostrará una lista con los SSID disponibles. Pulse ▲ o ▼ para ir a la opción [Agregar SSID] y, a continuación, púlsela.
5. Pulse [OK].
6. Introduzca el nombre del SSID y, a continuación, pulse [OK].
7. Pulse ▲ o ▼ para seleccionar el método de autenticación y, a continuación, púselo.
8. Siga las instrucciones que se muestran en la pantalla LCD para configurar los ajustes.
9. El equipo intenta conectarse al dispositivo inalámbrico que ha seleccionado.

Si el dispositivo inalámbrico está conectado correctamente, en la pantalla LCD aparecerá [Conectada].

Ha finalizado la configuración de la red inalámbrica. Para instalar los controladores y el software necesarios para utilizar su equipo, diríjase a la página **Descargas** de su modelo en support.brother.com/downloads.

Información relacionada

- [Utilizar la red inalámbrica](#)

Información adicional:

- Introducción de texto en el equipo Brother
-

Configurar el equipo para una red inalámbrica corporativa

Antes de configurar el equipo, le recomendamos que anote los ajustes de la red inalámbrica. Necesitará esta información antes de continuar con la configuración.

1. Compruebe y escriba los ajustes actuales de la red inalámbrica.

| Nombre de red (SSID) | | | |
|-------------------------|----------------------|---------------|------------|
| | | | |
| Método de autenticación | Modo de encriptación | ID de usuario | Contraseña |
| EAP-FAST/NINGUNO | AES | | |
| | TKIP | | |
| EAP-FAST/MS-CHAPv2 | AES | | |
| | TKIP | | |
| EAP-FAST/GTC | AES | | |
| | TKIP | | |
| PEAP/MS-CHAPv2 | AES | | |
| | TKIP | | |
| PEAP/GTC | AES | | |
| | TKIP | | |
| EAP-TTLS/CHAP | AES | | |
| | TKIP | | |
| EAP-TTLS/MS-CHAP | AES | | |
| | TKIP | | |
| EAP-TTLS/MS-CHAPv2 | AES | | |
| | TKIP | | |
| EAP-TTLS/PAP | AES | | |
| | TKIP | | |
| EAP-TLS | AES | | - |
| | TKIP | | - |

Por ejemplo:

| Nombre de red (SSID) | | | |
|-------------------------|----------------------|---------------|------------|
| HOLA | | | |
| Método de autenticación | Modo de encriptación | ID de usuario | Contraseña |
| EAP-FAST/MS-CHAPv2 | AES | Brother | 12345678 |



- Si configura el equipo con la autenticación EAP-TLS, deberá instalar el certificado de cliente emitido por una CA antes de iniciar la configuración. Póngase en contacto con el administrador de red para obtener información sobre el certificado del cliente. Si ha instalado varios certificados, se recomienda anotar el nombre del certificado que desea utilizar.
- Si verifica el equipo utilizando el nombre común del certificado del servidor, se recomienda anotar este nombre común antes de iniciar la configuración. Póngase en contacto con el administrador de red para obtener información sobre el nombre común del certificado de servidor.

-
2. Pulse  [Ajustes] > [Red] > [WLAN (Wi-Fi)] > [Buscar red Wi-Fi].
 3. Cuando aparezca [¿Activar WLAN?], pulse [Sí].
Se inicia el asistente de configuración inalámbrica. Para cancelar, pulse [No].
 4. El equipo buscará la red y mostrará una lista con los SSID disponibles. Pulse ▲ o ▼ para ir a la opción [Agregar SSID] y, a continuación, púlsela.
 5. Pulse [OK].
 6. Introduzca el nombre del SSID y, a continuación, pulse [OK].
 7. Pulse ▲ o ▼ para seleccionar el método de autenticación y, a continuación, púselo.
 8. Siga las instrucciones que se muestran en la pantalla LCD para configurar los ajustes.
 9. El equipo intenta conectarse al dispositivo inalámbrico que ha seleccionado.

Si el dispositivo inalámbrico está conectado correctamente, en la pantalla LCD aparecerá [Conectada].

Ha finalizado la configuración de la red inalámbrica. Para instalar los controladores y el software necesarios para utilizar su equipo, diríjase a la página **Descargas** de su modelo en support.brother.com/downloads.



Información relacionada

- [Utilizar la red inalámbrica](#)

Información adicional:

- [Introducción de texto en el equipo Brother](#)
-

Utilizar Wi-Fi Direct®

- Información general de Wi-Fi Direct
- Configurar una red Wi-Fi Direct con el método de pulsación de un botón
- Configurar manualmente la red Wi-Fi Direct

Información general de Wi-Fi Direct

Wi-Fi Direct es uno de los métodos de configuración inalámbrica desarrollados por Wi-Fi Alliance®. Le permite conectar de forma segura el dispositivo móvil con su equipo Brother sin tener que utilizar un enrutador inalámbrico/punto de acceso.

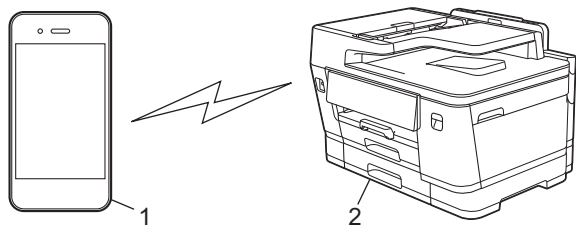

1. Dispositivo móvil
2. Su equipo Brother



- Puede utilizar Wi-Fi Direct simultáneamente ya sea a través de una conexión de red cableada o de una conexión de red inalámbrica.
- Los dispositivos compatibles con Wi-Fi Direct pueden convertirse en un propietario de grupo. Al configurar la red con Wi-Fi Direct, el propietario de grupo actúa como un punto de acceso.



Información relacionada

- [Utilizar Wi-Fi Direct®](#)

Información adicional:

- [Configurar una red Wi-Fi Direct con el método de pulsación de un botón](#)
- [Configurar manualmente la red Wi-Fi Direct](#)

Configurar una red Wi-Fi Direct con el método de pulsación de un botón



Para utilizar la configuración de la red Wi-Fi Direct con un dispositivo Android™, instale Brother Mobile Connect, seleccione Wi-Fi Direct como método de conexión a este producto y siga las instrucciones que aparecen en la pantalla.

Cuando el equipo reciba la solicitud de Wi-Fi Direct del dispositivo móvil, aparecerá el mensaje [Solicitud de conexión de Wi-Fi Direct recibida. Pulse [OK] para conectar.] en la pantalla LCD. Pulse [OK] para conectar.

1. Pulse  [Ajustes] > [Red] > [Wi-Fi Direct].
2. Si el dispositivo móvil no es compatible con Wi-Fi Direct, pulse [Propiet. grupo] > [Sí].



En función del dispositivo, si se conecta con el ajuste [Propiet. grupo] establecido en [Sí], el dispositivo móvil podría desconectarse de la red inalámbrica y cambiar automáticamente a los datos móviles. De ser necesario, conéctese de nuevo a la red inalámbrica original tras su uso. Si su dispositivo sigue cambiándose automáticamente a la red Wi-Fi Direct, desactive el ajuste de conexión automática en su dispositivo móvil.

3. Pulse [Botón de comando].
4. Cuando aparezca el mensaje [Active Wi-Fi Direct en otro dispositivo. A continuación, pulse [OK].], active la función Wi-Fi Direct de su dispositivo móvil (para obtener más información, consulte la guía del usuario del dispositivo móvil). Pulse [OK] en el equipo Brother.
5. Realice una de las siguientes acciones:
 - Si el dispositivo móvil muestra una lista de los equipos con la función Wi-Fi Direct activada, seleccione su equipo Brother.
 - Si el equipo Brother muestra una lista de los dispositivos móviles con la función Wi-Fi Direct activada, seleccione su dispositivo móvil. Para buscar de nuevo los dispositivos disponibles, pulse [Reescanear].

Cuando el dispositivo móvil se conecta correctamente, el equipo aparece [Conectada].



Información relacionada

- [Utilizar Wi-Fi Direct®](#)

Información adicional:

- [Información general de Wi-Fi Direct](#)
- [Configurar manualmente la red Wi-Fi Direct](#)
- [Brother Mobile Connect](#)

Configurar manualmente la red Wi-Fi Direct

Configure los ajustes de Wi-Fi Direct desde el panel de control del equipo.

En función del dispositivo, si se conecta a la red Wi-Fi Direct de forma manual, el dispositivo móvil podría desconectarse de la red inalámbrica y cambiar automáticamente a la comunicación de datos móviles. De ser necesario, conéctese de nuevo a la red inalámbrica original tras su uso. Si su dispositivo sigue cambiándose automáticamente a la red Wi-Fi Direct, desactive el ajuste de conexión automática en su dispositivo móvil.

1. Pulse  [Ajustes] > [Red] > [Wi-Fi Direct] > [Manual].
2. El equipo muestra el SSID (nombre de red) y la contraseña (clave de red). Diríjase a la pantalla de ajustes de la red inalámbrica del dispositivo móvil e introduzca el SSID y la contraseña.



- También puede configurar una red Wi-Fi Direct mediante el código QR que se muestra en la pantalla LCD. Escanee el código QR y, a continuación, siga las instrucciones de la pantalla LCD.
- Si no se puede leer el código QR, introduzca manualmente el nombre de red (SSID) y la clave de red (contraseña) para conectarse.

Cuando el dispositivo móvil se conecta correctamente, el equipo aparece [Conectada].





Información relacionada

- [Utilizar Wi-Fi Direct®](#)

Información adicional:

- [Información general de Wi-Fi Direct](#)
- [Configurar una red Wi-Fi Direct con el método de pulsación de un botón](#)

Activar/Desactivar LAN inalámbrica

1. Pulse  [Ajustes] > [Red] > [WLAN (Wi-Fi)] > [Activar WLAN].
2. Realice una de las siguientes acciones:
 - Para activar la red Wi-Fi, seleccione [Sí].
 - Para desactivar la red Wi-Fi, seleccione [No].
3. Pulse .

Información relacionada

- [Ajustes de red inalámbrica](#)

Imprimir el informe WLAN

El informe de WLAN muestra el estado de la red inalámbrica del equipo. Si la conexión inalámbrica no es correcta, compruebe el código de error en el informe impreso.

1. Pulse  [Ajustes] > [Todos ajustes] > [Imp. informes] > [Informe WLAN] > [Sí].

El equipo imprimirá el informe WLAN.

Si no se imprime el informe WLAN, compruebe si en el equipo se han producido errores. Si no hay errores visibles, espere un minuto y, a continuación, intente imprimir el informe de nuevo.

Información relacionada

- [Ajustes de red inalámbrica](#)
- [Códigos de error del informe de LAN inalámbrica](#)

Códigos de error del informe de LAN inalámbrica

Si el informe de LAN inalámbrica indica que no se pudo realizar la conexión, compruebe el código de error impreso en el informe y consulte las instrucciones correspondientes en la tabla:

| Código de error | Problema y soluciones recomendadas |
|-----------------|---|
| TS-01 | <p>La red WLAN (Wi-Fi) no está activada.</p> <p>Compruebe lo siguiente e intente volver a configurar la conexión inalámbrica:</p> <ul style="list-style-type: none">• Active la configuración WLAN en el dispositivo.• Si hay un cable de red conectado al dispositivo, desconéctelo. |
| TS-02 | <p>No se puede detectar el punto de acceso/enrutador inalámbrico.</p> <p>Compruebe lo siguiente e intente volver a configurar la conexión inalámbrica:</p> <ul style="list-style-type: none">• Asegúrese de que el punto de acceso/enrutador inalámbrico esté encendido.• Acerque temporalmente el dispositivo al punto de acceso/enrutador inalámbrico mientras configura la red inalámbrica.• Si el punto de acceso/enrutador inalámbrico utiliza el filtrado de direcciones MAC, confirme que la dirección MAC del equipo se permita en el filtro. Para conocer la dirección MAC, imprima el informe de configuración de red.• Si ha introducido manualmente el nombre de red (SSID) y la información de seguridad (método de autenticación/método de encriptación), es posible que la información sea incorrecta. Compruebe de nuevo el nombre de red y la información de seguridad e introduzca la información correcta.• Reinicie el punto de acceso/enrutador inalámbrico. Si no encuentra el nombre de red (SSID) y la información de seguridad, consulte la documentación suministrada con el punto de acceso/enrutador inalámbrico o póngase en contacto con el fabricante del enrutador, el administrador del sistema o el proveedor de servicios de Internet. |
| TS-03 | <p>Es posible que la configuración de seguridad y de la red empresarial inalámbrica que ha introducido sean incorrectas.</p> <p>Compruebe lo siguiente e intente volver a configurar la conexión inalámbrica:</p> <p>Verifique la siguiente información:</p> <ul style="list-style-type: none">- El nombre de red (SSID) que ha seleccionado para configurar el dispositivo.- La información de seguridad que ha seleccionado para configurar el dispositivo (como el método de autenticación, el método de cifrado, el ID de usuario, etc.). <p>Si aún así no encuentra el nombre de red (SSID) y la información de seguridad, consulte la documentación suministrada con el punto de acceso/enrutador inalámbrico o póngase en contacto con el fabricante del enrutador, el administrador del sistema o el proveedor de servicios de Internet.</p> |

| Código de error | Problema y soluciones recomendadas |
|-----------------|---|
| TS-04 | <p>El dispositivo no es compatible con los métodos de autenticación y cifrado empleados por el punto de acceso/enrutador inalámbrico seleccionado.</p> <p>Para el modo de infraestructura (más común)</p> <p>Cambie los métodos de autenticación y cifrado del punto de acceso/enrutador inalámbrico seleccionado. El dispositivo es compatible con los siguientes métodos de autenticación y cifrado:</p> <ul style="list-style-type: none"> • WPA-Personal: TKIP/AES • WPA2-Personal: TKIP/AES • WPA3-Personal: AES • ABIERTO: WEP/NINGUNO (sin cifrado) • Clave compartida: WEP <p>Si el problema no se resuelve, es posible que el nombre de red (SSID) o los ajustes de seguridad que haya introducido sean incorrectos. Compruebe que la configuración de la red inalámbrica sea correcta para la red.</p> |
| TS-05 | <p>El nombre de red (SSID) y la clave de red (contraseña) son incorrectos.</p> <p>Compruebe lo siguiente e intente volver a configurar la conexión inalámbrica:</p> <ul style="list-style-type: none"> • Confirme el nombre de red (SSID) y la clave de red (contraseña). • Si la clave de red contiene letras en mayúscula y minúscula, asegúrese de que las ha escrito correctamente. • Si no encuentra el nombre de red (SSID) y la información de seguridad, consulte la documentación suministrada con el punto de acceso/enrutador inalámbrico o póngase en contacto con el fabricante del enrutador, el administrador del sistema o el proveedor de servicios de Internet. • Si el punto de acceso/enrutador inalámbrico utiliza el cifrado WEP con varias claves WEP, anótelas y utilice únicamente la primera clave WEP. |
| TS-06 | <p>La información de seguridad inalámbrica (método de autenticación/método de cifrado/clave de red [contraseña]) es incorrecta.</p> <p>Compruebe lo siguiente e intente volver a configurar la conexión inalámbrica:</p> <ul style="list-style-type: none"> • Confirme la clave de red. Si la clave de red contiene letras en mayúscula y minúscula, asegúrese de que las ha escrito correctamente. • Confirme si el método de autenticación introducido y los métodos de autenticación o cifrado compatibles con el punto de acceso/enrutador inalámbrico son los mismos. • Si ha confirmado la clave de red, el método de autenticación y el método de encriptación, reinicie el punto de acceso/enrutador inalámbrico y el equipo. • Si el punto de acceso/enrutador inalámbrico está en modo sigiloso, es posible que deba desactivar este modo para establecer conexión con la red inalámbrica. <p>Si no encuentra el nombre de red (SSID) y la información de seguridad, consulte la documentación suministrada con el punto de acceso/enrutador inalámbrico o póngase en contacto con el fabricante del enrutador, el administrador del sistema o el proveedor de servicios de Internet.</p> |

| Código de error | Problema y soluciones recomendadas |
|-----------------|---|
| TS-07 | <p>El dispositivo no puede detectar un punto de acceso/enrutador inalámbrico que tenga la función WPS (Wi-Fi Protected Setup) activada.</p> <p>Compruebe lo siguiente e inténtelo de nuevo:</p> <ul style="list-style-type: none"> • Para conocer si el punto de acceso/enrutador inalámbrico es compatible con WPS, compruebe si el punto de acceso/enrutador inalámbrico muestra el símbolo de WPS. Para obtener más información, consulte la documentación suministrada con el punto de acceso/enrutador inalámbrico. • Para configurar la conexión inalámbrica mediante WPS, debe configurar el dispositivo y el punto de acceso/enrutador inalámbrico. Para obtener más información, consulte la guía del usuario. • Si no sabe cómo configurar el punto de acceso/enrutador inalámbrico mediante WPS, consulte la documentación suministrada con el punto de acceso/enrutador inalámbrico o póngase en contacto con el fabricante del enrutador, el administrador del sistema o el proveedor de servicios de Internet. |
| TS-08 | <p>Se han detectado dos o más puntos de acceso o enrutadores inalámbricos que tienen la función WPS activada.</p> <p>Compruebe lo siguiente e inténtelo de nuevo:</p> <ul style="list-style-type: none"> • Asegúrese de que solo un punto de acceso/enrutador inalámbrico dentro del alcance tenga la función WPS activada; a continuación, intente volver a establecer conexión. • Intente volver a establecer conexión después de unos minutos para evitar interferencias de otros puntos de acceso/enrutadores. |



Cómo confirmar la información de seguridad inalámbrica (SSID/Método de autenticación/Método de encriptación/Clave de red) del punto de acceso WLAN/enrutador:

1. Los ajustes de seguridad predeterminados se pueden proporcionar en una etiqueta adjunta al punto de acceso WLAN/enrutador. Puede que el nombre del fabricante o el número de modelo del punto de acceso WLAN/enrutador se utilice como la configuración de seguridad predeterminada.
2. Consulte la documentación suministrada con el punto de acceso de WLAN/enrutador para obtener información sobre cómo localizar la configuración de seguridad.
 - Si el punto de acceso WLAN/enrutador está definido en no emitir el SSID, esta no se detectará automáticamente. Tendrá que introducir manualmente el nombre SSID.
 - La clave de red también se denomina contraseña, clave de seguridad o clave de encriptación.

Si no conoce la SSID y la configuración de seguridad inalámbrica de su punto de acceso WLAN/enrutador o no sabe cómo cambiar la configuración, consulte la documentación proporcionada con su punto de acceso WLAN/enrutador, pregunte al fabricante de este, a su proveedor de servicios de Internet o al administrador de red.



Información relacionada

- [Imprimir el informe WLAN](#)

Funciones de red

- Imprimir el informe de configuración de la red
- Configuración de los ajustes del servidor proxy mediante Administración basada en Web
- Configurar y controlar la búsqueda de LDAP
- Sincronización de la hora con el servidor SNTP mediante administración basada en Web
- Reenviar faxes entrantes a un destino de red
- Gigabit Ethernet (solo red cableada)
- Usar funciones de detección de red global
- Restablecer la configuración de la red a los ajustes predeterminados de fábrica

Imprimir el informe de configuración de la red

El informe de configuración de la red muestra la configuración de red, incluidos los ajustes del servidor de impresión de red.



- El nombre de nodo aparece en el informe de configuración de la red. El nombre de nodo predeterminado es "BRN123456abcdef" para una red cableada o "BRW123456abcdef" para una red inalámbrica (donde "123456abcdef" es la dirección MAC/Ethernet del equipo).
- Si la dirección IP en el informe de configuración de la red muestra 0.0.0.0, espere un minuto e intente imprimirlo de nuevo.
- En el informe puede encontrar la configuración del equipo, como la dirección IP, la máscara de subred, el nombre de nodo y la dirección MAC, por ejemplo:
 - Dirección IP: 192.168.0.5
 - Máscara de subred: 255.255.255.0
 - Nombre de nodo: BRN000ca0000499
 - Dirección MAC: 00-0c-a0-00-04-99

1. Pulse  [Ajustes] > [Todos ajustes] > [Imp. informes] > [Configuración de la red] > [Sí].

El equipo imprime el informe de configuración de la red actual.



Información relacionada

- [Funciones de red](#)

Información adicional:

- [Configuración de los ajustes del servidor proxy mediante Administración basada en Web](#)

Configuración de los ajustes del servidor proxy mediante Administración basada en Web

Si su red utiliza un servidor proxy, la siguiente información del servidor proxy debe configurarse en Administración basada en Web:

- Dirección del servidor proxy
- Número de puerto
- Nombre de usuario
- Contraseña

1. Inicie Administración basada en Web. >> [Acceder a Administración basada en Web](#)
2. En la barra de navegación izquierda, haga clic en **Red > Red > Protocolo**.



Si la barra de navegación izquierda no es visible, empiece a navegar desde ☰.

3. Asegúrese de que la casilla de verificación **Proxy** está seleccionada y, a continuación, haga clic en **Enviar**.
4. En el campo **Proxy**, haga clic en **Configuración avanzada**.
5. Introduzca la información del servidor proxy.
6. Haga clic en **Enviar**.



Información relacionada

- [Funciones de red](#)

Información adicional:

- [Configurar los ajustes del servidor proxy mediante el panel de control del equipo](#)
- [Acceder a Administración basada en Web](#)

Configurar y controlar la búsqueda de LDAP

La función LDAP permite buscar información, como por ejemplo números de fax y direcciones de correo electrónico, en su servidor. Cuando utilice las funciones de fax, fax por Internet (I-Fax) o Escanear a servidor de correo electrónico, puede usar la búsqueda de LDAP para buscar números de fax y direcciones de correo electrónico.



- La función LDAP no es compatible con chino simplificado, chino tradicional o coreano.
- La función LDAP es compatible con LDAPv3.
- Debe utilizar autenticación simple para comunicarse con el servidor LDAP.



Información relacionada

- [Funciones de red](#)
 - [Cambiar la configuración de LDAP mediante Administración basada en Web](#)
 - [Realizar una búsqueda de LDAP con el panel de control del equipo](#)

Información adicional:

- [Configurar el protocolo SNTTP mediante Administración basada en Web](#)

Cambiar la configuración de LDAP mediante Administración basada en Web

Utilizar Administración basada en Web para configurar los ajustes LDAP en un navegador web.

1. Inicie Administración basada en Web. >> [Acceder a Administración basada en Web](#)
2. En la barra de navegación izquierda, haga clic en **Red > Red > Protocolo**.



Si la barra de navegación izquierda no es visible, empiece a navegar desde ☰.

3. Marque la casilla de verificación **LDAP** y, a continuación, haga clic en **Enviar**.
4. Reinicie el equipo Brother para activar la configuración.
5. En su ordenador, desde Administración basada en Web, haga clic en **Libr. direc. > LDAP** en la barra de navegación izquierda.
 - **Búsqueda LDAP**
 - **Dirección del servidor LDAP**
 - **SSL/TLS**
 - **Puerto**
 - **Autenticación**
 - **Nombre de usuario**
Esta selección estará disponible en función del método de autenticación utilizado.
 - **Contraseña**
Esta selección estará disponible en función del método de autenticación utilizado.



- Si el servidor LDAP es compatible con la autenticación Kerberos, le recomendamos que seleccione Kerberos en la configuración de autenticación. Proporciona una sólida autenticación entre el servidor LDAP y el equipo.
 - Debe configurar el protocolo SNTP (servidor de tiempo de red) o bien, la fecha, hora y zona horaria correctamente en el panel de control para la autenticación Kerberos.
- **Dirección del servidor Kerberos**
Esta selección estará disponible en función del método de autenticación utilizado.
 - **Buscar principal**
 - **Tiempo de espera para LDAP**
 - **Atributo de nombre (clave de búsqueda)**
 - **Atributo de correo electrónico**
 - **Atributo de número de fax**
6. Cuando finalice la configuración, haga clic en **Enviar**. Asegúrese de que el campo **Estado** lee **OK**.



Información relacionada

- [Configurar y controlar la búsqueda de LDAP](#)

Información adicional:

- [Acceder a Administración basada en Web](#)
- [Sincronización de la hora con el servidor SNTP mediante administración basada en Web](#)

Realizar una búsqueda de LDAP con el panel de control del equipo

Después de configurar los ajustes de LDAP, puede utilizar la función de búsqueda LDAP para buscar números de fax o direcciones de correo electrónico para:

- Enviar un fax
- Enviar un fax por Internet (I-Fax)
- Escanear a servidor de correo electrónico



- La función LDAP es compatible con LDAPv3.
- Es posible que tenga que utilizar la autenticación Kerberos o la autenticación simple para conectarse con el servidor LDAP en función de la directiva de seguridad establecida por el administrador de red.
- Debe configurar el protocolo SNTP (servidor de tiempo de red) o bien, la fecha, hora y zona horaria correctamente en el panel de control para la autenticación Kerberos.

1. Pulse  para realizar la búsqueda.
2. Introduzca los caracteres iniciales de la búsqueda mediante la pantalla LCD.
3. Pulse [OK].

El resultado de la búsqueda de LDAP se mostrará en la pantalla LCD; el icono  aparece con anterioridad a los resultados de la búsqueda en la libreta de direcciones local.

Si no se ha encontrado ninguna coincidencia en el servidor o en la libreta de direcciones local, en la pantalla LCD aparecerá [Imposible encontrar resultados.] durante unos 60 segundos.

4. Pulse ▲ o ▼ para mostrar el nombre que desee.
5. Pulse el nombre.
Para ver los detalles del nombre, pulse [Detalle].
6. Si el resultado incluye más de un número de fax o dirección de correo electrónico, el equipo le pedirá que seleccione solo uno. Pulse [Aplicar]. Realice una de las siguientes acciones:
 - Si está enviando un fax y un fax por Internet (I-Fax), pulse [Inicio de fax].
 - Si escanea al servidor de correo electrónico, cargue el documento, pulse [Sig.] y, a continuación, pulse [Inicio].



Información relacionada

- [Configurar y controlar la búsqueda de LDAP](#)

Información adicional:

- [Introducción de texto en el equipo Brother](#)
- [Sincronización de la hora con el servidor SNTP mediante administración basada en Web](#)

Sincronización de la hora con el servidor SNTP mediante administración basada en Web

El protocolo simple de tiempo de red (SNTP) se utiliza para sincronizar la hora utilizada por el equipo para la autenticación con el servidor de tiempo SNTP. (No es la hora que se muestra en la pantalla LCD del equipo). Puede sincronizar, de forma automática o manual, la hora del equipo con la hora universal coordinada (UTC) proporcionada por el servidor de tiempo SNTP.

- [Configurar la fecha y la hora mediante Administración basada en Web](#)
- [Configurar el protocolo SNTP mediante Administración basada en Web](#)

Configurar la fecha y la hora mediante Administración basada en Web

Configure la fecha y la hora para sincronizar la hora utilizada por el equipo con el servidor de tiempo SNTP.

Esta función no está disponible en algunos países.

1. Inicie Administración basada en Web. >> [Acceder a Administración basada en Web](#)
2. En la barra de navegación izquierda, haga clic en **Administrador > Fecha y hora**.



Si la barra de navegación izquierda no es visible, empiece a navegar desde ☰.

3. Verifique la configuración de **Zona horaria**.



Seleccione la diferencia horaria entre su ubicación y UTC en la lista desplegable **Zona horaria**. Por ejemplo, la zona horaria oriental en EE. UU. y Canadá es UTC-05:00.

4. Active la casilla de verificación **Sincronizar con servidor SNTP**.
5. Haga clic en **Enviar**.



También puede configurar la fecha y la hora manualmente.



Información relacionada

- [Sincronización de la hora con el servidor SNTP mediante administración basada en Web](#)

Información adicional:

- [Configurar un perfil de escanear a red](#)
- [Acceder a Administración basada en Web](#)

Configurar el protocolo SNTP mediante Administración basada en Web

Configure el protocolo SNTP para sincronizar la hora utilizada por el equipo para la autenticación con la hora guardada por el servidor de tiempo SNTP.

1. Inicie Administración basada en Web. >> [Acceder a Administración basada en Web](#)
2. En la barra de navegación izquierda, haga clic en **Red > Red > Protocolo**.



Si la barra de navegación izquierda no es visible, empiece a navegar desde ☰.

3. Marque la casilla de verificación **SNTP** para activar la configuración.
4. Haga clic en **Enviar**.
5. Reinicie el equipo Brother para activar la configuración.
6. Junto a la casilla de verificación de SNTP, haga clic en **Configuración avanzada**.
7. Configure los ajustes.

| Opción | Descripción |
|--|--|
| Estado | Muestra si el protocolo SNTP está activado o desactivado. |
| Estado de sincronización | Confirme el último estado de sincronización. |
| Método del servidor SNTP | Seleccione AUTOMÁTICO o ESTÁTICO . <ul style="list-style-type: none">• AUTOMÁTICO Si tiene un servidor DHCP en la red, el servidor SNTP obtendrá automáticamente la dirección de dicho servidor.• ESTÁTICO Escriba la dirección que desee utilizar. |
| Dirección del servidor SNTP primario Dirección del servidor SNTP secundario | Escriba la dirección del servidor (64 caracteres como máximo). La dirección del servidor SNTP secundario se utiliza como dirección de reserva de la dirección del servidor SNTP primario. Si el servidor primario no está disponible, el equipo se pondrá en contacto con el servidor SNTP secundario. |
| Puerto del servidor SNTP primario Puerto del servidor SNTP secundario | Escriba el número de puerto (1-65535). El puerto del servidor SNTP secundario se utiliza como dirección de reserva del puerto del servidor SNTP principal. Si el puerto principal no está disponible, el equipo se pondrá en contacto con el puerto SNTP secundario. |
| Intervalo de sincronización | Escriba el número de horas entre los intentos de sincronización del servidor (1-168 horas). |

8. Haga clic en **Enviar**.



Información relacionada

- [Sincronización de la hora con el servidor SNTP mediante administración basada en Web](#)

Información adicional:

- [Acceder a Administración basada en Web](#)

Reenviar faxes entrantes a un destino de red

Configure un perfil para reenviar los faxes entrantes directamente a una carpeta del servidor.

1. Inicie Administración basada en Web. >> [Acceder a Administración basada en Web](#)
2. En la barra de navegación izquierda, haga clic en **Administrador > Perfil de red**.



Si la barra de navegación izquierda no es visible, empiece a navegar desde ☰.

3. Haga clic en la opción de protocolo que aparece junto al número de perfil.
4. Seleccione el tipo de servidor en el campo **Protocolo** y, a continuación, haga clic en **Enviar**.
5. Configure el perfil para su servidor, usando una de las tablas siguientes:



Utilizar los siguientes caracteres: ?, /, \, ", :, <, >, | o * puede causar un error de envío.

FTP

| Opción | Descripción |
|-------------------------------|---|
| Nombre del perfil | Escriba un nombre para este perfil de servidor (hasta 15 caracteres alfanuméricos). El equipo mostrará este nombre en la pantalla LCD. |
| Dirección del host | Escriba la dirección del host (por ejemplo: ftp.ejemplo.com; hasta 64 caracteres) o la dirección IP (por ejemplo: 192.23.56.189). |
| Número de puerto | Cambie la configuración Número de puerto utilizada para acceder al servidor FTP. El valor predeterminado es el puerto 21. En la mayoría de los casos, no es necesario cambiar esta configuración. |
| Nombre de usuario | Escriba el nombre de usuario (hasta 32 caracteres) del usuario con permiso para escribir datos en el servidor FTP. |
| Contraseña | Escriba la contraseña (hasta 32 caracteres) asociada al nombre de usuario que introdujo en el campo Nombre de usuario . Escriba la contraseña de nuevo en el campo Volver a introducir la contraseña . |
| SSL/TLS | Configure la opción SSL/TLS para reenviar faxes entrantes de forma segura en una comunicación SSL/TLS. Cambie el ajuste Certificado CA en caso necesario. |
| Directorio de archivos | Escriba la ruta de la carpeta en el servidor FTP donde quiera reenviar los faxes entrantes. No escriba ninguna barra diagonal al comienzo de la ruta. |
| Modo pasivo | Desactive o active la opción Modo pasivo en función de la configuración del servidor FTP y del software de seguridad de red. La configuración predeterminada es que esta opción esté activada. En la mayoría de los casos, no es necesario cambiar esta configuración. |

SFTP (MFC-J6975DW/MFC-J6977DW)

| Opción | Descripción |
|--------------------------------|---|
| Nombre del perfil | Escriba un nombre para este perfil de servidor (hasta 15 caracteres alfanuméricos). El equipo mostrará este nombre en la pantalla LCD. |
| Dirección del host | Escriba la dirección del host (por ejemplo: ftp.ejemplo.com; hasta 64 caracteres) o la dirección IP (por ejemplo: 192.23.56.189). |
| Nombre de usuario | Escriba el nombre de usuario (hasta 32 caracteres) del usuario con permiso para escribir datos en el servidor SFTP. |
| Método de autenticación | Seleccione Contraseña o Clave pública . |
| Contraseña | Cuando seleccione Contraseña para la opción Método de autenticación , escriba la contraseña (hasta 32 caracteres) asociada con el nombre de usuario que escribió en el campo Nombre de |

| Opción | Descripción |
|-----------------------------------|--|
| | usuario. Escriba la contraseña de nuevo en el campo Volver a introducir la contraseña. |
| Par de claves del cliente | Cuando seleccione Clave pública para la opción Método de autenticación , seleccione el tipo de autenticación. |
| Clave pública del servidor | Seleccione el tipo de autenticación. |
| Directorio de archivos | Escriba la ruta de la carpeta en el servidor SFTP donde quiera reenviar los faxes entrantes. No escriba ninguna barra diagonal al comienzo de la ruta. |
| Número de puerto | Cambie el ajuste Número de puerto utilizado para acceder al servidor SFTP. El valor predeterminado es el puerto 22. En la mayoría de los casos, no es necesario cambiar esta configuración. |

Red

| Opción | Descripción |
|--|--|
| Nombre del perfil | Escriba un nombre para este perfil de servidor (hasta 15 caracteres alfanuméricos). El equipo mostrará este nombre en la pantalla LCD. |
| Ruta de carpeta de red | Escriba la ruta de la carpeta en el servidor CIFS donde quiera reenviar los faxes entrantes. |
| Método de autenticación | Para establecer el método de autenticación, seleccione Automático , Kerberos o NTLMv2 . |
| Nombre de usuario | En el campo Ruta de carpeta de red , escriba un nombre de usuario (hasta 96 caracteres) con permiso para escribir datos en la carpeta especificada en el campo . Si el nombre de usuario forma parte de un dominio, escríbalo de una de las siguientes maneras: usuario@dominio dominio\usuario |
| Contraseña | Escriba la contraseña (hasta 32 caracteres) asociada al nombre de usuario que introdujo en el campo Nombre de usuario . Escriba la contraseña de nuevo en el campo Volver a introducir la contraseña. |
| Dirección del servidor Kerberos | Cuando seleccione Kerberos en la opción Método de autenticación , tiene que introducir la dirección del servidor Kerberos (por ejemplo: kerberos.example.com; hasta 64 caracteres). |



Es necesario que configure el SNTP (servidor de hora de red), o bien que establezca correctamente la fecha, la hora y la zona horaria en el panel de control. La hora debe ser la misma que usen el servidor Kerberos y el servidor CIFS.

SharePoint (MFC-J6975DW/MFC-J6977DW)

| Opción | Descripción |
|---|---|
| Nombre del perfil | Escriba un nombre para este perfil de servidor (hasta 15 caracteres alfanuméricos). El equipo mostrará este nombre en la pantalla LCD. |
| Dirección de la página de SharePoint | Copie y pegue la dirección de destino que aparece en la barra de direcciones de su navegador (por ejemplo: http://SharePointSiteAddress/Shared%20Documents/Forms/AllItems.aspx) o la dirección IP (por ejemplo: http://192.168.0.1/Shared%20Documents/Forms/AllItems.aspx). |
| SSL/TLS | Si la dirección en el campo Dirección de la página de SharePoint empieza con "https://", puede verificar el certificado del servidor seleccionando la casilla de verificación Verificar certificado del servidor. |

| Opción | Descripción |
|--|---|
| Método de autenticación | Para establecer el método de autenticación, seleccione Automático , NTLMv2 , Kerberos o Básico . Si selecciona Automático , el método de autenticación se detectará automáticamente. |
| Nombre de usuario | Escriba el nombre de usuario (hasta 96 caracteres) del usuario con permiso para escribir datos en la carpeta especificada en el campo Dirección de la página de SharePoint . Si el nombre de usuario es parte de un dominio, indique el nombre de usuario en uno de los siguientes estilos: <ul style="list-style-type: none"> • usuario@dominio • dominio\usuario |
| Contraseña | Escriba la contraseña (hasta 32 caracteres) asociada al nombre de usuario que introdujo en el campo Nombre de usuario . Escriba la contraseña de nuevo en el campo Volver a introducir la contraseña . |
| Dirección del servidor Kerberos | Cuando seleccione Kerberos en la opción Método de autenticación , tiene que introducir la dirección del servidor Kerberos (por ejemplo: kerberos.example.com ; hasta 64 caracteres). |

6. Pulse **Enviar**.
7. Para configurar la función de reenvío de faxes, en la barra de navegación izquierda, haga clic en **Fax > Opciones de fax remoto**.
8. Seleccione **Reenviar a la red** de la lista desplegable **Reenv/Almac./Nube/red**.
9. Seleccione el tipo de archivo que desee utilizar.
10. Para imprimir una copia de seguridad de los faxes recibidos, seleccione **Sí** en **Impresión de seguridad**.
11. Seleccione el perfil deseado en la lista desplegable **Perfil de red**.
12. Introduzca un código de acceso remoto de tres dígitos en el campo **Código de acceso remoto** en caso necesario.



- Puede utilizar los números del 0 al 9 y * o # para establecer el código de acceso remoto.
- El código de acceso remoto tiene que ser distinto de los códigos remotos elegidos para las funciones de fax.

13. Pulse **Enviar**.



Información relacionada

- [Funciones de red](#)

Información adicional:

- [Acceder a Administración basada en Web](#)
- [Opciones de recepción en memoria](#)

Gigabit Ethernet (solo red cableada)

Su equipo es compatible con Gigabit Ethernet 1000BASE-T. Para conectarse a una red Gigabit Ethernet 1000BASE-T, debe establecer el modo de enlace Ethernet del equipo en Auto desde el panel de control del equipo o Administración basada en Web (navegador web).



Utilice un cable de red de categoría 5e (o superior). El equipo puede negociar automáticamente la mayor velocidad de red soportada, por ejemplo: para conseguir velocidades de red 1000BASE-T, toda la infraestructura de conexión, incluidos los conmutadores de red y los cables, debe soportar también velocidades 1000BASE-T. En caso contrario, el equipo se comunicará a 10BASE-T o 100BASE-TX.



Información relacionada

- [Funciones de red](#)



Usar funciones de detección de red global

Si va a usar su equipo en una red privada, haga uso de la función de detección de red global para evitar el riesgo de ataques inesperados desde la red global.

- [Activar/Desactivar la detección de la dirección IP global](#)
- [Bloquear comunicaciones de la red global](#)

Activar/Desactivar la detección de la dirección IP global

Utilice esta función para comprobar la dirección IP de su equipo. Cuando su equipo esté asignado a una dirección IP global, se mostrará una alerta en el equipo.

1. Pulse  [Ajustes] > [Todos ajustes] > [Red] > [Detec. global] > [Permitir detección] > [Sí].
2. Pulse .





Información relacionada

- [Usar funciones de detección de red global](#)

Bloquear comunicaciones de la red global



Cuando se activa esta función, se limita la recepción de trabajos desde dispositivos con direcciones IP globales

1. Pulse  [Ajustes] > [Todos ajustes] > [Red] > [Detec. global] > [Rechazar acceso] > [Sí].
2. Pulse .



Información relacionada

- [Usar funciones de detección de red global](#)

Restablecer la configuración de la red a los ajustes predeterminados de fábrica

Puede utilizar el panel de control del equipo para restaurar los ajustes de red del equipo a los ajustes predeterminados de fábrica. Se restablece toda la información excepto la contraseña de administrador.



- Esta función restablece todos los ajustes de red a la configuración de fábrica, excepto la contraseña de administrador. Para restablecer la contraseña de administrador, utilice la opción de restablecimiento [Todos ajustes].
- También puede restablecer el servidor de impresión a los ajustes de fábrica utilizando Administración basada en Web.

1. Pulse  [Ajustes] > [Todos ajustes] > [Red] > [Restaurar red].
2. Pulse [Sig.].
3. Se muestra un mensaje de confirmación de reinicio. Pulse [OK] durante dos segundos
El equipo se reiniciará.



Información relacionada

- [Funciones de red](#)

Información adicional:

- [Consultar la contraseña del equipo](#)
- [Información general de funciones de restablecimiento](#)

Herramientas de gestión de Brother

Utilice una de las herramientas de gestión de Brother para configurar los ajustes de red de su equipo Brother. Vaya a la página **Descargas** de su modelo en support.brother.com/downloads para descargar las herramientas.



Información relacionada

- [Red](#)
-

Seguridad

El equipo es compatible con las funciones de seguridad indicadas a continuación. Para obtener más información sobre cada función de seguridad, consulte la *Guía de funciones de seguridad* de su modelo en support.brother.com/g/s/id/html/doc/common/sfg/spa/index.html.

- Seguridad de red > Configurar certificados para la seguridad de los dispositivos
- Seguridad de red > Utilizar SSL/TLS
- Seguridad de red > Utilizar SNMPv3
- Seguridad de red > Utilizar IPsec
- Seguridad de red > Utilizar Autenticación IEEE 802.1x para la red
- Autenticación del usuario > Utilizar autenticación Active Directory (MFC-J6975DW/MFC-J6977DW)
- Autenticación del usuario > Utilizar autenticación LDAP (MFC-J6975DW/MFC-J6977DW)
- Autenticación del usuario > Utilizar Bloqueo seguro de funciones 3.0
- Enviar o recibir un correo electrónico de manera segura

Mobile/Web Connect

- [AirPrint](#)
- [Mopria™ Print Service y Mopria™ Scan](#)
- [Brother Mobile Connect](#)
- [Brother Web Connect](#)

AirPrint

- [Información general de AirPrint](#)
- [Antes de utilizar AirPrint \(macOS\)](#)
- [Imprimir con AirPrint](#)
- [Escanear con AirPrint \(macOS\)](#)
- [Enviar un fax con AirPrint \(macOS\)](#)

Información general de AirPrint

AirPrint es una solución de impresión para sistemas operativos de Apple que permite imprimir de forma inalámbrica fotos, mensajes de correo electrónico, páginas web y documentos desde un iPad, iPhone, iPod touch u ordenador Mac sin necesidad de instalar un controlador.

AirPrint también permite enviar faxes desde un ordenador Mac directamente y sin tener que imprimirlos, y escanear documentos a un ordenador Mac.

Para obtener más información, visite el sitio web de Apple.

El uso del distintivo Works with Apple implica que un accesorio se ha diseñado para funcionar específicamente con la tecnología identificada en el distintivo, así como que el desarrollador ha certificado que cumple los estándares de rendimiento de Apple.



Información relacionada

- [AirPrint](#)

Antes de utilizar AirPrint (macOS)

Antes de imprimir con macOS, añada el equipo a la lista de impresoras de su ordenador Mac.

1. Seleccione **Ajustes del Sistema** en el menú Apple.
2. Seleccione **Impresoras y escáneres**.
3. Haga clic en **Añadir impresora, escáner o fax...**
Aparece la pantalla **Añadir impresora**.
4. Seleccione el equipo y, a continuación, seleccione el nombre de su modelo desde el menú emergente **Usar**.
5. Haga clic en **Añadir**.



Información relacionada



- [AirPrint](#)

Imprimir con AirPrint

- [Impresión desde iPad, iPhone o iPod touch](#)
- [Imprimir con AirPrint \(macOS\)](#)

Impresión desde iPad, iPhone o iPod touch

El procedimiento utilizado para imprimir puede variar en función de la aplicación. En el siguiente ejemplo se utiliza Safari.

1. Asegúrese de que el equipo está encendido.
2. Cargue papel en la bandeja de papel y cambie los ajustes de la bandeja de papel del equipo.
3. Utilice Safari para abrir la página que desea imprimir.
4. Toque  o .
5. Toque **Imprimir**.
6. Asegúrese de que se ha seleccionado el equipo.
7. Si se ha seleccionado un equipo distinto (o ningún equipo), toque **Impresora**.
Aparecerá una lista con los equipos disponibles.
8. Toque el nombre de su equipo en la lista.
9. Seleccione las opciones que desee, como el número de páginas que se van a imprimir o la impresión a doble cara (si son compatibles con el equipo).
10. Toque **Imprimir**.



Información relacionada

- [Imprimir con AirPrint](#)

Imprimir con AirPrint (macOS)

El procedimiento utilizado para imprimir puede variar en función de la aplicación. En el siguiente ejemplo se utiliza Safari. Antes de imprimir, asegúrese de incluir el equipo en la lista de impresoras de su ordenador Mac.

1. Asegúrese de que el equipo está encendido.
2. Cargue papel en la bandeja de papel y cambie los ajustes de la bandeja de papel del equipo.
3. En su Mac utilice Safari para abrir la página que desea imprimir.
4. Haga clic en el menú **Archivo** y, a continuación, seleccione **Imprimir**.
5. Asegúrese de que se ha seleccionado el equipo. Si se selecciona un equipo distinto (o ningún equipo), haga clic en el menú emergente **Impresora** y, a continuación, seleccione su equipo.
6. Seleccione las opciones deseadas, como por ejemplo número de páginas para imprimir o impresión a 2 caras (si son compatibles con el equipo).
7. Haga clic en **Imprimir**.



Información relacionada

- [Imprimir con AirPrint](#)

Información adicional:

- [Antes de utilizar AirPrint \(macOS\)](#)

Escanear con AirPrint (macOS)

Antes de escanear, asegúrese de añadir el equipo a la lista de escáneres del ordenador Mac.

1. [Cargue el documento.](#)
2. Seleccione **Ajustes del Sistema** en el menú Apple.
3. Seleccione **Impresoras y escáneres**.
4. Seleccione el equipo de la lista de escáneres.
5. Haga clic en el botón **Abrir escáner...**
Aparecerá la pantalla Escáner.
6. Si coloca el documento en la unidad ADF, seleccione la casilla de verificación **Usar alimentador de papel** y, a continuación, seleccione el tamaño del documento en el menú emergente de configuración del tamaño de escaneado.
7. Seleccione la carpeta de destino o a la aplicación de destino en el menú emergente de configuración de destino.
8. Haga clic en **Mostrar detalles** para cambiar los ajustes de escaneado si es necesario.
Puede recortar la imagen manualmente arrastrando el puntero del ratón por la parte que desee escanear cuando escanee desde el cristal de escaneado.
9. Haga clic en **Escanear**.



Información relacionada

- [AirPrint](#)

Información adicional:

- [Antes de utilizar AirPrint \(macOS\)](#)

Enviar un fax con AirPrint (macOS)

Asegúrese de que el equipo esté en la lista de impresoras del ordenador Mac. En el siguiente ejemplo se utiliza Apple TextEdit.



- AirPrint solo admite documentos de fax en blanco y negro.
- El equipo es compatible con la función Secure Function Lock (Bloqueo seguro de funciones). El envío de faxes con AirPrint no está disponible si la transmisión de fax está restringida a todos los usuarios.

1. Asegúrese de que el equipo está encendido.
2. En su ordenador Mac, abra el archivo que desea enviar como fax.
3. Haga clic en el menú **Archivo** y, a continuación, seleccione **Imprimir**.
4. Haga clic en el menú emergente **Impresora** y, a continuación, seleccione su modelo con **Fax** en el nombre.
5. Escriba la información del destinatario del fax.
6. Haga clic en **Fax**.



Información relacionada

- [AirPrint](#)

Información adicional:

- [Antes de utilizar AirPrint \(macOS\)](#)

Mopria™ Print Service y Mopria™ Scan

Mopria™ Print Service es una función de impresión y Mopria™ Scan es una función de escaneo disponible en dispositivos móviles Android™ desarrollada por Mopria Alliance™. Este servicio permite conectar un dispositivo a la misma red que su equipo e imprimir y escanear sin necesidad de configurar opciones adicionales.

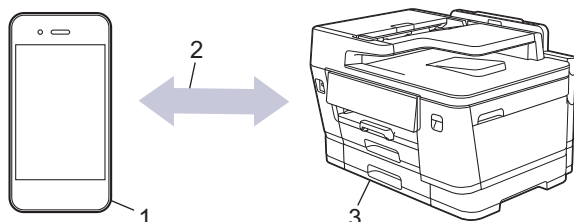

1. Dispositivo móvil Android™
2. Conexión Wi-Fi®
3. Su equipo

Debe descargar Mopria™ Print Service o Mopria™ Scan desde Google Play™ e instalarlo en su dispositivo Android™. Antes de utilizar estas funciones de Mopria™, asegúrese de activarlas en su dispositivo móvil.

Para obtener más información sobre el servicio de impresión y escaneo Mopria™, visite <https://www.mopria.org>.



Información relacionada

- [Mobile/Web Connect](#)

Brother Mobile Connect

Utilice Brother Mobile Connect para imprimir y escanear desde un dispositivo móvil.

- En dispositivos Android™:
Brother Mobile Connect le permite utilizar las funciones de su equipo Brother directamente desde un dispositivo Android™.
Descargue e instale Brother Mobile Connect en Google Play™.
- Para todos los dispositivos compatibles con iOS o iPadOS, incluidos iPhone, iPad e iPod touch:
Brother Mobile Connect le permite utilizar las funciones de su equipo Brother directamente desde un dispositivo iOS o iPadOS.
Descargue e instale Brother Mobile Connect desde App Store.



Información relacionada

- [Mobile/Web Connect](#)

Brother Web Connect

- [Información general de Brother Web Connect](#)
- [Servicios en línea usados con Brother Web Connect](#)
- [Configuración de Brother Web Connect](#)
- [Escanear y cargar documentos mediante Brother Web Connect](#)
- [Cargar un documento desde un dispositivo de memoria externo con Brother Web Connect](#)
- [Descarga e impresión de documentos mediante Brother Web Connect](#)
- [Descargar y guardar un documento en un dispositivo de memoria externo mediante Brother Web Connect](#)
- [Reenvío de faxes a la nube o al correo electrónico](#)

Información general de Brother Web Connect

Algunos sitios web proporcionan servicios que permiten a los usuarios cargar y ver tanto imágenes como archivos en el sitio web. El equipo Brother puede escanear imágenes y cargarlas en estos servicios, así como descargar e imprimir imágenes ya cargadas en los mismos.

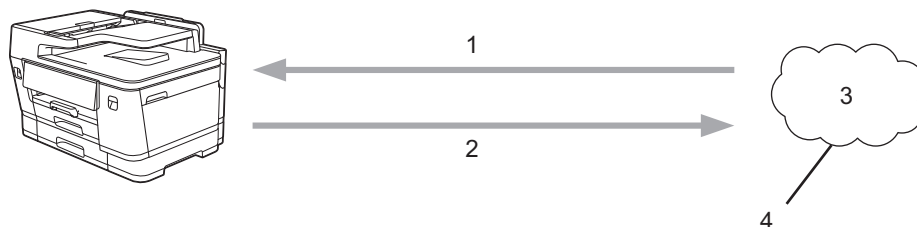

1. Impresión
2. Escaneado
3. Fotografías, imágenes, documentos y otros archivos
4. Web Services (Servicios web)

Para utilizar Brother Web Connect, el equipo Brother tiene que conectarse a una red que tenga acceso a Internet, ya sea a través de una conexión cableada o a través de una conexión inalámbrica.

En configuraciones de red que utilizan un servidor proxy, el equipo también tiene que configurarse para utilizar un servidor proxy. Si tiene dudas sobre su configuración de red, consulte con su administrador de red.



Un servidor proxy es un ordenador que sirve de intermediario entre Internet y ordenadores que no tengan una conexión directa a Internet.

✓ Información relacionada

- [Brother Web Connect](#)
 - [Configurar los ajustes del servidor proxy mediante el panel de control del equipo](#)



Información adicional:

- [Configuración de los ajustes del servidor proxy mediante Administración basada en Web](#)

Configurar los ajustes del servidor proxy mediante el panel de control del equipo

Si su red utiliza un servidor proxy, se debe configurar la siguiente información del servidor proxy en el equipo:

- Dirección del servidor proxy
- Número de puerto
- Nombre de usuario
- Contraseña

1. Pulse  [Ajustes] > [Todos ajustes] > [Red] > [Ajustes de la conexión web] > [Ajustes proxy] > [Conexión proxy].
2. Pulse [Sí].
3. Pulse la opción que desea configurar y, a continuación, introduzca la información del servidor proxy.
Pulse [OK].
4. Pulse .

Información relacionada

- [Información general de Brother Web Connect](#)

Información adicional:

- [Configuración de los ajustes del servidor proxy mediante Administración basada en Web](#)

Servicios en línea usados con Brother Web Connect

Utilice Brother Web Connect para acceder a servicios en línea desde su equipo Brother.

Para utilizar Brother Web Connect, es necesario tener una cuenta en el servicio en línea deseado.

- Google Drive™
- Evernote®
- Dropbox
- OneDrive
- Box
- OneNote
- SharePoint Online

Para obtener más información sobre cualquiera de estos servicios, consulte el sitio web del servicio correspondiente.

En la siguiente tabla se describe qué tipo de archivos pueden utilizarse con cada función Brother Web Connect:

| Servicios accesibles | Google Drive™ Evernote® Dropbox OneDrive Box SharePoint Online | OneNote |
|---|---|---|
| Cargar imágenes escaneadas | JPEG PDF DOCX XLSX PPTX TIFF | JPEG PDF DOCX XLSX PPTX TIFF |
| Cargar imágenes guardadas en soportes | JPG | - |
| Descarga e impresión de imágenes | JPEG PDF DOCX XLSX PPTX | JPEG PDF DOCX XLSX PPTX |
| Descarga y almacenamiento de imágenes en soportes | JPEG PDF DOCX XLSX PPTX | JPEG PDF DOCX XLSX PPTX |
| Reenvío de faxes a los servicios en línea | JPEG PDF TIFF | JPEG PDF TIFF |



- No todos los servicios están disponibles en todos los países.
 - Para Hong Kong, Taiwán y Corea:
Brother Web Connect solo es compatible con los nombres de archivo escritos en inglés. No se descargarán los archivos con nombre en el idioma local.
-



Información relacionada

- [Brother Web Connect](#)
-

Configuración de Brother Web Connect

- [Información general de la configuración de Brother Web Connect](#)
- [Solicitud de acceso para Brother Web Connect](#)
- [Registrar cuentas en su equipo Brother para utilizar Brother Web Connect](#)

Información general de la configuración de Brother Web Connect

Configure los ajustes de Brother Web Connect utilizando el siguiente procedimiento:

Paso 1: cree una cuenta con el servicio que desea utilizar.

Acceda al sitio web del servicio mediante un ordenador y cree una cuenta. (Si ya tiene una cuenta, no es necesario que cree una nueva).

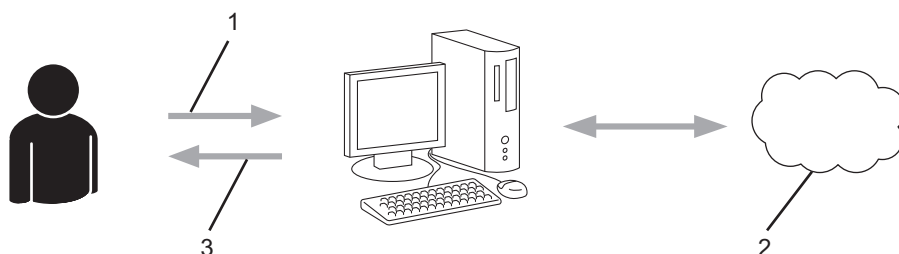

1. Registro del usuario
2. Servicio Web
3. Obtención de una cuenta

Paso 2: Solicite acceso a Brother Web Connect.

Inicie el acceso de Brother Web Connect mediante ordenador para obtener una ID temporal.

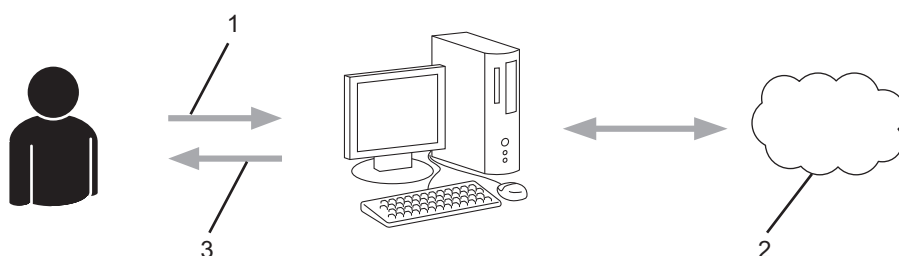

1. Introducción de la información de la cuenta
2. Página de solicitud de Brother Web Connect
3. Obtención de la ID temporal

Paso 3: registre la información de su cuenta en su equipo para que pueda acceder a los servicios deseados.

Introduzca la ID temporal para habilitar el servicio en su equipo. Asigne a la cuenta un nombre, que servirá para identificarla en el equipo, e introduzca un PIN si lo considera necesario.

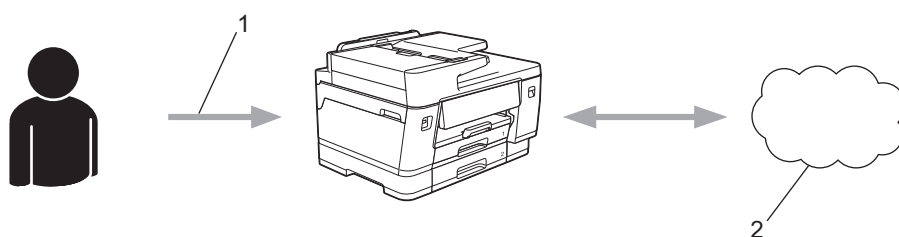

1. Introducción de la ID temporal
2. Servicio Web

Su equipo podrá acceder ahora al servicio.





Información relacionada

- [Configuración de Brother Web Connect](#)

Solicitud de acceso para Brother Web Connect

Para utilizar Brother Web Connect con el fin de acceder a servicios en línea, primero debe solicitar acceso a Brother Web Connect a través de un ordenador que tenga instalado el software de Brother.

1. Acceda al sitio web de la aplicación Brother Web Connect:

| Opción | Descripción |
|---------|---|
| Windows | Ejecute  (Brother Utilities) y, a continuación, haga clic en la lista desplegable y seleccione el nombre de su modelo (si no está ya seleccionado). Haga clic en Más en la barra de navegación izquierda y, a continuación, haga clic en Brother Web Connect . |
| |  También puede acceder directamente al sitio web: Escriba bwc.brother.com en la barra de direcciones del navegador web. |
| Mac | Escriba bwc.brother.com en la barra de direcciones del navegador web. |

La página de Brother Web Connect se abrirá.

2. Seleccione el servicio que desee utilizar.
3. Siga las instrucciones de la pantalla y solicite el acceso.

 Cuando use SharePoint Online, siga las instrucciones que aparecen en la pantalla para registrar una biblioteca de documentos.

Cuando haya finalizado, se mostrará la ID temporal.

Conéctese con Brother Web Connect

Registro terminado.

Escriba el siguiente ID temporal en la pantalla LCD de su máquina.

ID temporal (11 dígitos)

XXXXXXXXXXXX

NOTA: El ID temporal caduca dentro de 24 horas.

4. Tome nota de su ID temporal, ya que la necesitará para registrar cuentas en el equipo. La ID temporal es válida durante 24 horas.
5. Cierre el navegador web.

Ahora que tiene una ID de acceso a Brother Web Connect, debe registrarla en su equipo y, a continuación, utilice el equipo para acceder al servicio web que desea utilizar.



Información relacionada

- [Configuración de Brother Web Connect](#)
-

Registrar cuentas en su equipo Brother para utilizar Brother Web Connect

Debe introducir la información de sus cuentas de Brother Web Connect y configurar el equipo para que pueda acceder al servicio deseado a través de Brother Web Connect.

- Deberá solicitar acceso a Brother Web Connect para poder registrar una cuenta en su equipo.
- Antes de registrar una cuenta, confirme que la fecha y la hora estén ajustadas correctamente en el panel de control del equipo.

1. Pulse ◀ o ▶ para mostrar [Web].

Pulse [Web].



- Si aparece información sobre la conexión a Internet en la pantalla LCD del equipo, lea la información y pulse [OK].
- Es posible que en ocasiones se muestren actualizaciones o avisos sobre las funciones de Brother Web Connect en la pantalla LCD. Lea la información y, a continuación, pulse [OK].

2. Pulse ▲ o ▼ para mostrar el servicio en el que desea registrarse.

Pulse el nombre del servicio.

3. Si se muestra información sobre Brother Web Connect, pulse [OK].

4. Pulse [Registrar/Eliminar] > [Registrar cuenta].

5. El equipo le pedirá que introduzca la ID temporal que recibió al solicitar acceso para Brother Web Connect.

Pulse [OK].

6. Introduzca la ID temporal mediante la pantalla LCD y, a continuación, pulse [OK].



Aparecerá un mensaje de error en la pantalla LCD si la información que ha introducido no coincide con la ID temporal que recibió al solicitar acceso, o bien si la ID temporal ha caducado. Introduzca la ID temporal correctamente, o bien solicite acceso de nuevo para recibir una nueva ID temporal.

7. El equipo le pedirá que introduzca el nombre de cuenta que desea que aparezca en la pantalla LCD.

Pulse [OK].

8. Introduzca el nombre mediante la pantalla LCD y, a continuación, pulse [OK].

9. Realice una de las siguientes acciones:

- Para establecer un PIN en la cuenta, pulse [SÍ]. (El uso de un PIN evita accesos no autorizados al equipo). Introduzca un número de cuatro dígitos y, a continuación, pulse [OK].
- Si no desea establecer un PIN, pulse [No].



Cuando se muestre la información de la cuenta que ha introducido, confirme que es correcta.

10. Pulse [SÍ] para registrar la información tal y como la ha introducido.

11. Pulse [OK].

El registro de la cuenta se ha completado y su equipo puede acceder al servicio.

12. Pulse .



Información relacionada

- [Configuración de Brother Web Connect](#)

Escanear y cargar documentos mediante Brother Web Connect

Cargue sus fotografías y documentos escaneados directamente a un servicio web sin utilizar el ordenador.

- Cuando escanee y cargue archivos JPEG o archivos PDF con capacidad de búsqueda, el escaneado monocromo no se encuentra disponible.
- Cuando escanee y cargue archivos Microsoft Office, el escaneado monocromo y de escala de grises no se encuentra disponible.
- Cuando escanee y cargue archivos JPEG, cada una de las páginas se cargará como un archivo individual.
- Los documentos cargados se guardan en un álbum llamado **From_BrotherDevice**.

Para obtener más información sobre las restricciones, como, por ejemplo, las que se aplican al tamaño o al número de documentos que pueden cargarse, consulte el sitio web del servicio correspondiente.

Si es un usuario de Web Connect restringido debido a la función Bloqueo seguro de funciones activada (disponible en algunos modelos), no podrá cargar los datos escaneados.

1. [Cargue el documento](#).
2. Pulse ◀ o ▶ para mostrar [Web].
Pulse [Web].



- También puede pulsar en [Escanear] > [a la web].
- Si aparece información sobre la conexión a Internet en la pantalla LCD del equipo, lea la información y pulse [OK].
- Es posible que en ocasiones se muestren actualizaciones o avisos sobre las funciones de Brother Web Connect en la pantalla LCD. Lea la información y, a continuación, pulse [OK].

3. Pulse ▲ o ▼ para mostrar el servicio donde se encuentra la cuenta en la que desea cargar el documento.
Pulse el nombre del servicio.
4. Pulse ▲ o ▼ para mostrar el nombre de su cuenta y, a continuación, púselo.
5. Si se muestra la pantalla de introducción del PIN, introduzca el PIN de cuatro dígitos y pulse [OK].
6. Pulse [Carga: escáner].



Si ha pulsado [Escanear] > [a la web], esta opción no aparecerá.

7. Siga las instrucciones que aparecen en la pantalla para completar esta operación.



Información relacionada

- [Brother Web Connect](#)

Cargar un documento desde un dispositivo de memoria externo con Brother Web Connect

Los documentos guardados en soportes (como, por ejemplo, en unidades flash USB) conectados al equipo podrán cargarse directamente en un servicio web.

Los documentos cargados se guardan en un álbum llamado **From_BrotherDevice**.

Para obtener más información sobre las restricciones, como, por ejemplo, las que se aplican al tamaño o al número de documentos que pueden cargarse, consulte el sitio web del servicio correspondiente.

Si es un usuario restringido de Web Connect mediante la función Secure Function Lock (Bloqueo seguro de funciones) (disponible en algunos modelos), no podrá cargar documentos guardados en soportes.

IMPORTANTE

NO extraiga la unidad de memoria flash USB mientras que en la pantalla LCD se esté mostrando el mensaje. De lo contrario, podría dañar la unidad de memoria flash USB o los datos almacenados en ella.



(Para Hong Kong, Taiwán y Corea)

Brother Web Connect solo es compatible con los nombres de archivo escritos en inglés. No se cargarán los archivos cuyo nombre esté escrito en el idioma local.

1. Introduzca una unidad de memoria de flash USB en el equipo.



Cuando el equipo se encuentra en Modo espera, la pantalla táctil no muestra ninguna información, aunque conecte una unidad de memoria flash USB a la ranura USB. Pulse la pantalla táctil para reactivar el equipo.

2. Pulse [Web].



- Si aparece información sobre la conexión a Internet en la pantalla LCD del equipo, lea la información y pulse [OK].
- Es posible que en ocasiones se muestren actualizaciones o avisos sobre las funciones de Brother Web Connect en la pantalla LCD. Lea la información y, a continuación, pulse [OK].

3. Pulse ▲ o ▼ para mostrar el servicio donde se encuentra la cuenta en la que desea cargar el documento.
Pulse el nombre del servicio.
4. Pulse ▲ o ▼ para mostrar el nombre de su cuenta y, a continuación, púselo.
5. Si se muestra la pantalla de introducción del PIN, introduzca el PIN de cuatro dígitos y pulse [OK].
6. Pulse ▲ o ▼ para mostrar [Carga: Soporte].
Pulse [Carga: Soporte].
7. Siga las instrucciones que aparecen en la pantalla para completar esta operación.



Información relacionada

- [Brother Web Connect](#)

Descarga e impresión de documentos mediante Brother Web Connect

Los documentos que ha cargado en la cuenta pueden descargarse directamente en el equipo e imprimirse. Los documentos que otros usuarios han cargado en sus cuentas para compartir también pueden descargarse en el equipo e imprimirse, siempre y cuando tenga privilegios de visualización para estos documentos.

1. Pulse ◀ o ▶ para mostrar [Web].

Pulse [Web].



- Si aparece información sobre la conexión a Internet en la pantalla LCD del equipo, lea la información y pulse [OK].
- Es posible que en ocasiones se muestren actualizaciones o avisos sobre las funciones de Brother Web Connect en la pantalla LCD. Lea la información y, a continuación, pulse [OK].

2. Pulse ▲ o ▼ para mostrar el servicio donde se encuentra el documento que desea descargar e imprimir.
Pulse el nombre del servicio.

3. Pulse ▲ o ▼ para mostrar el nombre de su cuenta y, a continuación, púselo. Si se muestra la pantalla de introducción del PIN, introduzca el PIN de cuatro dígitos y pulse [OK].

4. Pulse ▲ o ▼ para mostrar [Descarga: imprimir].

Pulse [Descarga: imprimir].

5. Pulse ▲ o ▼ para mostrar el álbum que desee y, a continuación, púselo.



- Un álbum es una colección de documentos. No obstante, el término usado para referirse a este concepto puede diferir en función del servicio que utilice. Cuando use Evernote®, tiene que seleccionar el cuaderno y, a continuación, seleccionar la nota.
- En algunos servicios no es necesario guardar los documentos en álbumes. Seleccione [Ver arch no clasif] para elegir documentos que no estén guardados en álbumes.

6. Pulse el nombre del archivo que desea imprimir. Confirme el documento en la pantalla LCD y pulse [OK].
Seleccione más documentos para imprimir (puede seleccionar hasta 10 documentos).

7. Cuando haya terminado, pulse [OK].

8. Siga las instrucciones que aparecen en la pantalla para completar esta operación.



Información relacionada

- [Brother Web Connect](#)

Descargar y guardar un documento en un dispositivo de memoria externo mediante Brother Web Connect

Los archivos JPEG, PDF y de Microsoft Office pueden descargarse desde un servicio y guardarse directamente en un soporte conectado al equipo. Los documentos que otros usuarios han cargado en sus cuentas para compartirlos también pueden descargarse en el equipo, siempre y cuando se tengan privilegios de visualización de estos documentos.

- Asegúrese de que hay suficiente espacio disponible en la unidad flash USB.
- Para descargar documentos de otros usuarios, deberá tener privilegios de acceso para poder visualizar los documentos o álbumes correspondientes.
- A los archivos descargados se les cambia el nombre en función de la fecha actual. Por ejemplo, la primera imagen guardada el 1 de julio se denominará 07010001.jpg. Tenga en cuenta que la configuración de cada zona también determina el formato de fecha del nombre del archivo.
- Las imágenes se guardan en la carpeta "BROTHER", que se encuentra en el nivel primario del soporte.

IMPORTANTE

NO extraiga la unidad de memoria flash USB mientras que en la pantalla LCD se esté mostrando el mensaje. De lo contrario, podría dañar la unidad de memoria flash USB o los datos almacenados en ella.

1. Introduzca una unidad de memoria de flash USB en el equipo.



Cuando el equipo se encuentra en Modo espera, la pantalla táctil no muestra ninguna información, aunque conecte una unidad de memoria flash USB a la ranura USB. Pulse la pantalla táctil para reactivar el equipo.

2. Pulse [Web].



- Si aparece información sobre la conexión a Internet en la pantalla LCD del equipo, lea la información y pulse [OK].
- Es posible que en ocasiones se muestren actualizaciones o avisos sobre las funciones de Brother Web Connect en la pantalla LCD. Lea la información y, a continuación, pulse [OK].

3. Pulse ▲ o ▼ para mostrar el servicio donde se encuentra el documento que desea descargar.
Pulse el nombre del servicio.

4. Pulse ▲ o ▼ para mostrar el nombre de su cuenta y, a continuación, púselo. Si se muestra la pantalla de introducción del PIN, introduzca el PIN de cuatro dígitos y pulse [OK].

5. Pulse ▲ o ▼ para mostrar [Descarga: Soporte].

Pulse [Descarga: Soporte].

6. Siga las instrucciones que aparecen en la pantalla para completar esta operación.



- Un álbum es una colección de documentos. No obstante, el término usado para referirse a este concepto puede diferir en función del servicio que utilice. Cuando use Evernote®, tiene que seleccionar el cuaderno y, a continuación, seleccionar la nota.
- En algunos servicios no es necesario guardar los documentos en álbumes. Seleccione [Ver arch no clasif] para elegir documentos que no estén guardados en álbumes.



Información relacionada

- [Brother Web Connect](#)

Reenvío de faxes a la nube o al correo electrónico

- Esta función solo está disponible con faxes en blanco y negro.
- Si activa esta función, no podrá utilizar las siguientes funciones:
 - Recepción en memoria ([Reenvío fax], [Almacenado fax], [Reenviar a la red])
 - [Recibir PC Fax]
- Si todavía hay faxes recibidos en la memoria del equipo, no podrá desactivar el reenvío de faxes.

- Utilice la función Reenvío de faxes a la nube para reenviar automáticamente los faxes entrantes a sus cuentas en los servicios en línea disponibles.

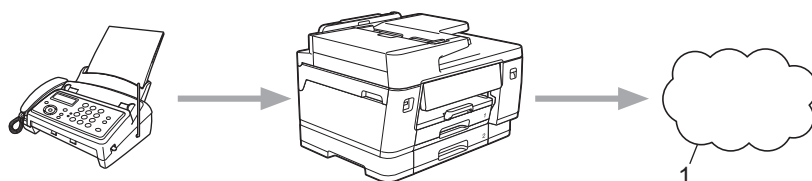

1. Web Services (Servicios web)

- Utilice la función Reenvío de faxes al correo electrónico para reenviar automáticamente los faxes entrantes a su buzón de entrada del correo electrónico como archivos adjuntos.

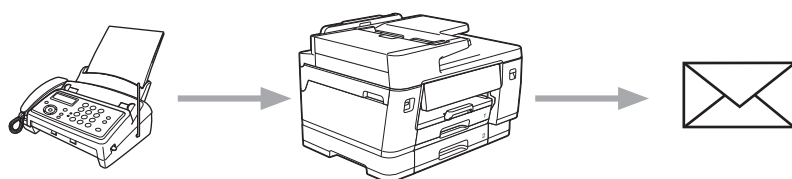

1. Pulse ◀ o ▶ para mostrar [Aplic.].

Pulse [Aplic.].



- Si aparece información sobre la conexión a Internet en la pantalla LCD del equipo, léala y, a continuación, pulse [OK].
- Es posible que en ocasiones se muestren actualizaciones o avisos sobre las funciones de Brother Web Connect en la pantalla LCD. Lea la información y, a continuación, pulse [OK].

2. Pulse ▲ o ▼ para mostrar [Reenviar fax a la nube/e-mail].

Pulse [Reenviar fax a la nube/e-mail].



Si aparece información sobre [Reenviar fax a la nube/e-mail], léala y, a continuación, pulse [OK].

3. Pulse [Sí].

4. Pulse [Reenviar a la nube] o [Reenviar a correo electrónico].

- Si ha seleccionado [Reenviar a la nube], seleccione el servicio en línea en el que desea recibir los faxes y, a continuación, especifique el nombre de su cuenta.
- Si ha seleccionado [Reenviar a correo electrónico], seleccione la dirección de correo electrónico en la que desea recibir los faxes como archivos adjuntos.

5. Siga las instrucciones que aparecen en la pantalla para completar esta operación.



Información relacionada

- [Brother Web Connect](#)
-

Solución de problemas

Para consultar las preguntas frecuentes más recientes y consejos para la solución de problemas, visite support.brother.com/faqs.

Mantenimiento rutinario

- Sustituir los cartuchos de tinta
- Mejora de la calidad de impresión
- Comprobar el equipo Brother
- Limpiar el equipo Brother
- Actualizar el firmware del equipo
- Restablecer el equipo
- Embalar y enviar su equipo

Sustituir los cartuchos de tinta

El equipo Brother está equipado con un contador de tinta. Este contador supervisa automáticamente el nivel de tinta de cada uno de los cuatro cartuchos de tinta. Cuando el equipo detecta que uno de los cartuchos se está quedando sin tinta, aparece un mensaje.

La pantalla LCD muestra qué cartucho de tinta debe reemplazarse. Asegúrese de seguir las instrucciones de la pantalla LCD para sustituir los cartuchos de tinta en el orden correcto.

Aunque el equipo indique que es necesario sustituir el cartucho de tinta, quedará un poco de tinta en el cartucho.

AVISO

Si la tinta entra en los ojos, enjuáguese inmediatamente con agua. Si no se lava, puede que le provoque una ligera inflamación o rojez en los ojos. Si se produjese cualquier otra anomalía, póngase en contacto con su médico.

IMPORTANTE

- Recomendamos utilizar consumibles originales de Brother para garantizar una calidad de impresión y un rendimiento estables. Aunque no todos los consumibles no originales pueden causar problemas de calidad, es posible que algunos afecten negativamente a la calidad de impresión o provoquen un fallo de funcionamiento del equipo. Brother puede cobrar la reparación del equipo si se demuestra que la causa de la avería fue el uso de consumibles no originales, aunque el equipo todavía esté cubierto por la garantía.
- El nombre del modelo del consumible puede variar en función del país o la región, visite go.brother/original para comprobar el nombre exacto.

1. Abra la cubierta del cartucho de tinta (1).

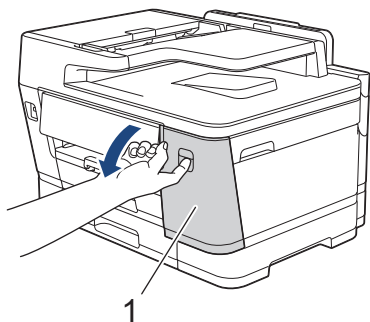

2. Pulse la palanca de desbloqueo para liberar el cartucho de tinta de color indicado en la pantalla LCD y extraiga el cartucho de tinta del equipo, tal y como se muestra en la ilustración.

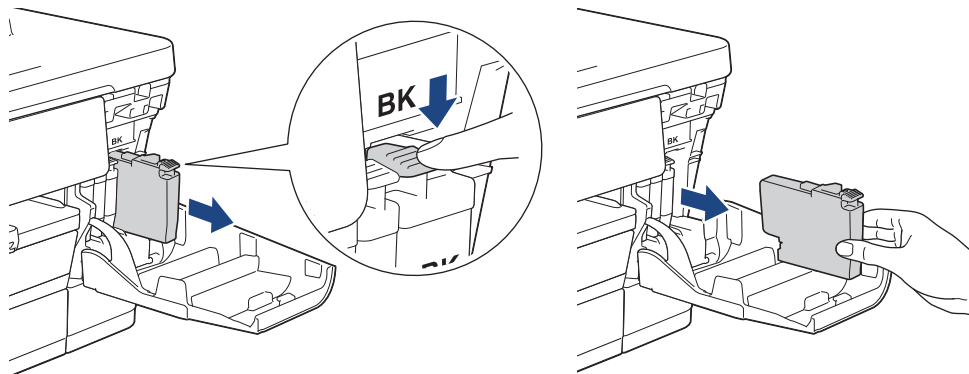



MFC-J6975DW/MFC-J6977DW:

Si utiliza un cartucho de tinta de la serie LC528XL, pulse la palanca de desbloqueo tal y como se muestra en la ilustración para liberar el cartucho de tinta.

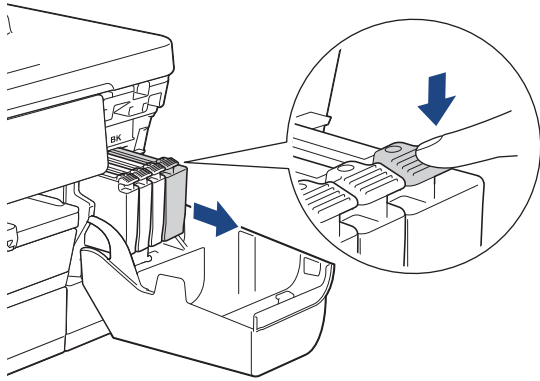

3. Abra la bolsa del nuevo cartucho de tinta del color indicado en la pantalla LCD y extraiga el cartucho de tinta.

IMPORTANTE

- NO toque el cartucho de tinta en el área indicada con (1), ya que esto puede impedir al equipo detectar el cartucho.

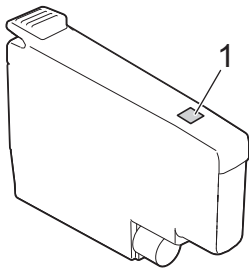

- Agite rápidamente solo el cartucho de tinta **negro** 15 veces en el plano horizontal, tal y como se muestra, antes de insertarlo en el equipo.

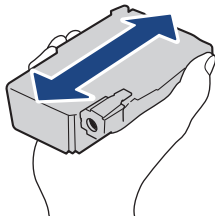

4. Introduzca el cartucho de tinta en la dirección que indica la flecha que hay en la etiqueta. Cada color tiene su propia posición correcta.

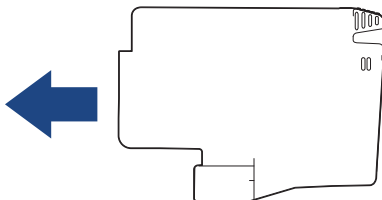

5. Empuje suavemente la parte marcada con "PUSH" hasta que el cartucho de tinta quede inmobilizado en posición correcta y, a continuación, cierre la cubierta del cartucho de tinta.

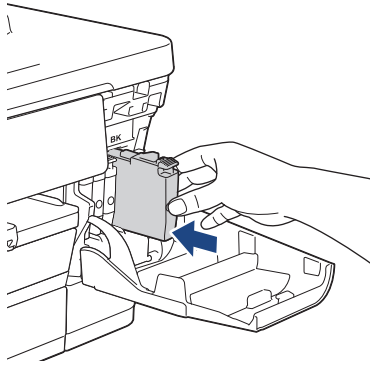

El equipo reinicia el contador de puntos de tinta.



- Si el equipo no detecta el cartucho de tinta después de su instalación, compruebe que el cartucho de tinta se haya instalado correctamente. Extraiga el cartucho de tinta y vuelva a colocarlo lentamente hasta que encaje en su sitio.
- MFC-J6975DW/MFC-J6977DW:
Si utiliza un cartucho de tinta de la serie LC528XL, estos deben colocarse en el equipo según se indica en la ilustración.

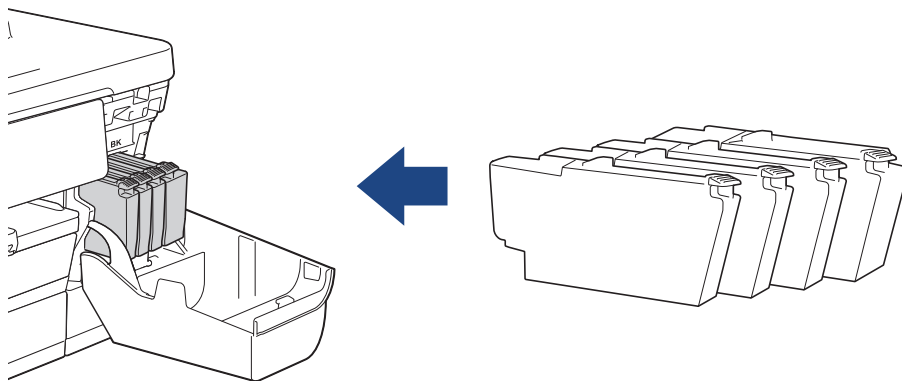

IMPORTANTE

- NO agite los cartuchos de tinta una vez instalados en el equipo. Si se mancha la piel o la ropa de tinta, lávela inmediatamente con jabón o detergente.
- NO extraiga los cartuchos de tinta si no los va a sustituir; de lo contrario, el equipo no podrá reconocer la cantidad de tinta que queda en el cartucho.
- NO toque las ranuras de inserción del cartucho de tinta; se podría manchar la piel con tinta.
- Utilice exclusivamente cartuchos de tinta cerrados con anterioridad a la fecha de caducidad indicada en el embalaje.
- NO desmonte ni fuerce los cartuchos de tinta ya que, de ser así, es posible que la tinta se salga de los cartuchos de tinta.



Información relacionada

- [Mantenimiento rutinario](#)

Información adicional:

- [Embalaje y envío de su equipo](#)

Mejora de la calidad de impresión

- [Limpiar el cabezal de impresión desde el equipo Brother](#)
- [Limpiar el cabezal de impresión mediante Administración basada en Web](#)
- [Limpiar el cabezal de impresión desde el ordenador \(Windows\)](#)
- [Detectar automáticamente y mejorar las condiciones de los inyectores de los cabezales de impresión](#)
- [Corregir la alimentación de papel para borrar líneas verticales](#)
- [Cambiar las opciones de impresión para mejorar los resultados de impresión](#)

Limpiar el cabezal de impresión desde el equipo Brother

Para mantener una buena calidad de impresión, el equipo limpia automáticamente el cabezal de impresión cuando es necesario. Si existe un problema de calidad de impresión, inicie el proceso de limpieza de forma manual.

- Limpie el cabezal de impresión si hay una línea horizontal o espacio en blanco en el texto o los gráficos de las páginas impresas.
- La limpieza del cabezal de impresión consume tinta.
- Una limpieza demasiado frecuente consume tinta innecesariamente.



IMPORTANTE

NO toque el cabezal de impresión. Si lo hace, podría dañarlo de manera permanente y anular su garantía.

1. Pulse  [Tinta] > [Limpieza de cabezal de imp.].
2. Pulse [Inicio].
El equipo limpiará el cabezal de impresión.

NOTA

Si limpia el cabezal de impresión varias veces y la impresión no mejora, pruebe a limpiarlo con el método de limpieza especial. El método de limpieza especial consume una gran cantidad de energía para limpiar el cabezal de impresión, pero también consume una gran cantidad de tinta.

1. Pulse  [Tinta] > [Limpieza de cabezal de imp.].
2. Pulse  durante cinco segundos.
El equipo iniciará la limpieza.



- El método de limpieza especial requiere una gran cantidad de tinta para limpiar el cabezal de impresión.
- Utilice el método de limpieza especial únicamente si la calidad de impresión no ha mejorado después de limpiar el cabezal de impresión varias veces.
- También puede limpiar el cabezal de impresión desde el ordenador.



Información relacionada

- [Mejora de la calidad de impresión](#)

Información adicional:

- [Limpiar el cabezal de impresión desde el ordenador \(Windows\)](#)
- [Limpiar el cabezal de impresión mediante Administración basada en Web](#)

Limpiar el cabezal de impresión mediante Administración basada en Web

Para mantener una buena calidad de impresión, el equipo limpia automáticamente el cabezal de impresión cuando es necesario. Si existe un problema de calidad de impresión, inicie el proceso de limpieza de forma manual.

1. Inicie Administración basada en Web. >> [Acceder a Administración basada en Web](#)
2. En la barra de navegación izquierda, haga clic en **General** > **Limpieza de cabezal de imp..**



Si la barra de navegación izquierda no es visible, empiece a navegar desde ☰.

3. Si tiene problemas de calidad de impresión, pruebe a limpiar el cabezal de impresión varias veces. Si la calidad de impresión no mejora, use la opción **Especial**. La opción **Especial** consume una gran cantidad de energía para limpiar el cabezal de impresión, pero también consume una gran cantidad de tinta.
4. Haga clic en **Inicio**.



La opción **Especial** requiere una gran cantidad de tinta para limpiar el cabezal de impresión.

5. Haga clic en **Si**.
El equipo iniciará la limpieza.



(Windows) También puede limpiar el cabezal de impresión mediante el controlador de la impresora.



Información relacionada

- [Mejora de la calidad de impresión](#)

Información adicional:

- [Acceder a Administración basada en Web](#)
- [Limpiar el cabezal de impresión desde el equipo Brother](#)
- [Limpiar el cabezal de impresión desde el ordenador \(Windows\)](#)

Limpiar el cabezal de impresión desde el ordenador (Windows)

Para mantener una buena calidad de impresión, el equipo limpia automáticamente el cabezal de impresión cuando es necesario. Si existe un problema de calidad de impresión, inicie el proceso de limpieza de forma manual.

1. Mantenga pulsada la tecla  y pulse  en el teclado del ordenador para iniciar **Ejecutar**.
2. Escriba "**control printers**" en el campo **Abrir:** y haga clic en **Aceptar**.

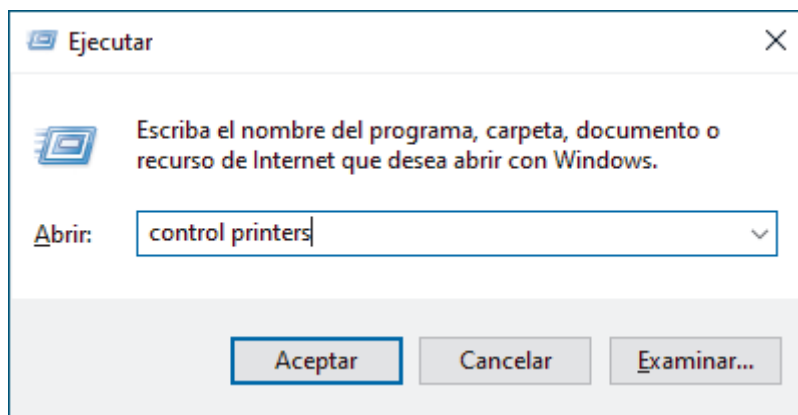

Aparece la ventana **Dispositivos e impresoras**.



Si la ventana **Dispositivos e impresoras** no aparece, haga clic en **Dispositivos > Más opciones de configuración de dispositivos e impresoras**.

3. Haga clic con el botón derecho en el icono de su modelo y, a continuación, seleccione **Preferencias de impresión...** (Si aparecen las opciones del controlador de impresora, seleccione el controlador de su impresora).
Aparecerá el cuadro de diálogo del controlador de impresora.
4. Haga clic en la pestaña **Mantenimiento**.
5. Seleccione una de las siguientes opciones:

| Opción | Descripción |
|--|---|
| Verificar calidad de impresión... | Utilice esta opción para imprimir la página de prueba y comprobar la calidad de impresión. |
| Imprimir limpieza de cabezales... | Utilice esta opción para iniciar el proceso de limpieza manualmente. Seleccione la opción si aparece una línea o espacios en blanco en el texto o en los gráficos de la página de prueba. |

6. Haga clic en **Iniciar**.



Información relacionada



- [Mejora de la calidad de impresión](#)

Información adicional:

- [Limpiar el cabezal de impresión desde el equipo Brother](#)
- [Limpiar el cabezal de impresión mediante Administración basada en Web](#)

Detectar automáticamente y mejorar las condiciones de los inyectores de los cabezales de impresión

Si los colores y el texto aparecen descoloridos o presentan rayas, o si el texto no aparece en las impresiones, es posible que los inyectores de los cabezales de impresión estén obstruidos. Cuando la configuración esté [Sí], el equipo detectará automáticamente las condiciones de los inyectores de los cabezales de impresión y, de ser necesario, limpiará el cabezal de impresión.

- La configuración predeterminada es [Sí].
 - La limpieza del cabezal de impresión consume tinta.
1. Pulse  [Tinta] > [Comprobación automática de calidad de impresión].
 2. Pulse [Sí] o [No].
 3. Pulse .

Información relacionada

- [Mejora de la calidad de impresión](#)

Corregir la alimentación de papel para borrar líneas verticales

Ajuste la alimentación del papel para reducir las líneas verticales.

Antes de ajustar la alimentación de papel, realice una comprobación de la calidad de impresión pulsando



[Tinta] > [Mejorar la calidad de impr.] > [Comprobar calidad de impr].

1. Pulse  [Tinta] > [Mejorar la calidad de impr.] > [Corr la aliment. del papel].
2. Pulse [Sig.].
3. Pulse [Sí] cuando en la pantalla LCD aparezca un mensaje de confirmación preguntando si ha llevado a cabo una comprobación de la calidad de impresión.
4. Pulse [Automático] o [Manual].
 - Si selecciona el modo [Automático], la alimentación del papel se ajusta automáticamente al escanear la hoja de comprobación.
 - Si selecciona el modo [Manual], debe introducir manualmente la información impresa en la hoja de comprobación.
5. Seleccione el tamaño de papel que desee ajustar.
6. Seleccione el tipo de papel que desee ajustar. (Solo modelos compatibles)
7. Siga las instrucciones de la pantalla LCD para cargar el papel en la bandeja y, a continuación, pulse [Inicio].

El equipo imprime la hoja de comprobación.
8. Siga las instrucciones de la pantalla LCD para completar el ajuste.



Información relacionada

- [Mejora de la calidad de impresión](#)

Cambiar las opciones de impresión para mejorar los resultados de impresión

Si las impresiones no tienen el aspecto que desea, cambie los ajustes de impresión del equipo Brother para mejorar la calidad de impresión. Es posible que se reduzca la velocidad de impresión al utilizar estos ajustes.



- Estas instrucciones le permiten mejorar los resultados de impresión cuando utiliza el equipo para realizar copias o imprimir desde soportes o desde un dispositivo móvil.
- Si obtiene una mala calidad de impresión al imprimir desde el ordenador, configure los ajustes en el controlador de impresora o en la aplicación que utilice para imprimir.

1. Pulse  [Tinta] > [Opciones impresión].

2. Pulse una de las siguientes opciones:

| Opción | Descripción |
|----------------------------|---|
| Reducir manchas | Seleccione esta opción si las impresiones están manchadas o se producen atascos de papel. |
| Reducir líneas irregulares | Si aparecen líneas torcidas, seleccione esta opción en función del tamaño de papel. |
| Mejorar impr. | Seleccione esta opción si las impresiones aparecen borrosas. |

3. Siga los menús de la pantalla LCD.

4. Pulse .



Información relacionada

- [Mejora de la calidad de impresión](#)

Información adicional:

- [Copiar en ambas caras del papel \(copia de 2 caras\)](#)
- [Configuración del controlador de impresora \(Windows\)](#)

Comprobar el equipo Brother

- [Comprobar la información del equipo](#)
- [Comprobar la calidad de impresión](#)
- [Comprobar la alineación de impresión desde el equipo Brother](#)
- [Comprobar el volumen de tinta \(Indicador del número de páginas\)](#)
- [Supervisar el estado del equipo mediante Brother iPrint&Scan \(Windows/Mac\)](#)

Comprobar la información del equipo

Siga estas instrucciones para comprobar la información del equipo, como el número de serie o la versión del firmware.

1. Pulse  [Ajustes] > [Todos ajustes] > [Info. equipo].
2. Pulse una de las siguientes opciones:

| Opción | Descripción |
|--------------------------------------|---|
| Núm. de serie | Permite consultar el número de serie del equipo. |
| Versión Firmware | Permite consultar la versión del firmware del equipo. |
| Actualización de firmware | Permite actualizar el equipo a la versión más reciente del firmware. |
| Ajustes de actualización de firmware | Establece las fechas y horas de las actualizaciones automáticas del firmware. |
| Cont. páginas | Permite comprobar el número total de páginas que ha imprimido el equipo. |



3. Pulse .

Información relacionada

- [Comprobar el equipo Brother](#)

Comprobar la calidad de impresión

Si los colores y el texto aparecen descoloridos o presentan rayas, o si el texto no aparece en las impresiones, es posible que los inyectores de los cabezales de impresión estén obstruidos. Imprima la hoja de comprobación y consulte el patrón de comprobación de los inyectores.

1. Pulse  [Tinta] > [Mejorar la calidad de impr.] > [Comprobar calidad de impr].
2. Pulse [Inicio].
El equipo imprime la hoja de comprobación.
3. Compruebe la calidad de los cuatro bloques de color en la hoja.
4. Si aparece un mensaje en la pantalla LCD solicitándole que compruebe la calidad de la impresión, realice una de las siguientes acciones:
 - Si todas las líneas son claras y visibles, pulse [No] y, a continuación, pulse  para terminar la comprobación de la calidad de impresión.
 - Si faltan líneas (consulte **Baja calidad** a continuación), pulse [Sí].

Aceptar

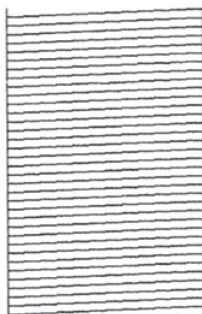

Baja calidad

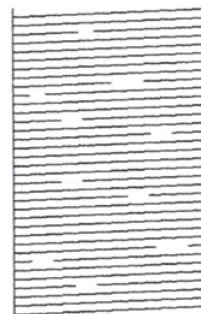

5. Si aparece un mensaje en la pantalla LCD solicitándole que compruebe la calidad de impresión de cada color, pulse el número del patrón (1-4) que más se asemeje al resultado de la impresión.
6. Realice una de las siguientes acciones:
 - Si es necesario limpiar el cabezal de impresión, pulse [Inicio] para iniciar el proceso de limpieza.
 - Si no es necesario limpiar el cabezal de impresión, la pantalla del menú aparece de nuevo en la pantalla táctil. Pulse .
7. Una vez finalizado el proceso de limpieza, en la pantalla LCD aparece un mensaje solicitándole que imprima de nuevo la hoja de comprobación. Pulse [Sí] y, a continuación, pulse [Inicio].

El equipo imprimirá de nuevo la hoja de comprobación. Compruebe de nuevo la calidad de los cuatro bloques de color en la hoja.

Si limpia el cabezal de impresión varias veces y la impresión no mejora, pruebe a limpiarlo con el método de limpieza especial. >> *Información relacionada*

IMPORTANTE

NO toque el cabezal de impresión. Si lo hace, podría dañarlo de manera permanente y anular su garantía.



Si un inyector del cabezal de impresión está obstruido, la prueba de impresión tendrá este aspecto:



Una vez que el inyector del cabezal de impresión esté limpio, desaparecen las líneas:



Información relacionada

- [Comprobar el equipo Brother](#)

Información adicional:

- [Limpiar el cabezal de impresión desde el equipo Brother](#)
- [Comprobar la alineación de impresión desde el equipo Brother](#)
- [Corregir la alimentación de papel para borrar líneas verticales](#)

Comprobar la alineación de impresión desde el equipo Brother

Si el texto que se imprime resulta borroso o las imágenes salen descoloridas después de haber transportado el equipo, ajuste la alineación de impresión.

Antes de ajustar la alineación de la impresión, realice una comprobación de la calidad de impresión pulsando

 [Tinta] > [Mejorar la calidad de impr.] > [Comprobar calidad de impr].

1. Pulse  [Tinta] > [Mejorar la calidad de impr.] > [Alineamiento].
2. Pulse [Sig.].
3. Pulse [Sí] cuando en la pantalla LCD aparezca un mensaje de confirmación preguntando si ha llevado a cabo una comprobación de la calidad de impresión.
4. Pulse [Automático] o [Manual].
 - Si selecciona el modo [Automático], la alineación de la impresión se ajustará automáticamente al escanear la hoja de comprobación.
 - Si selecciona el modo [Manual], debe introducir manualmente la información impresa en la hoja de comprobación.
5. Seleccione el tamaño de papel que desee ajustar.
6. Seleccione el tipo de papel que desee ajustar. (Solo modelos compatibles)
7. Si ha seleccionado el modo [Manual], seleccione [Alineación básica] o [Alineación avanzada] en el siguiente paso.
8. Siga las instrucciones de la pantalla LCD para cargar el papel en la bandeja y, a continuación, pulse [Inicio].

El equipo imprime la hoja de comprobación.
9. Siga las instrucciones de la pantalla LCD para completar el ajuste.



Si la alineación de impresión no se ajusta correctamente, el texto aparece borroso o torcido, como en el ejemplo:

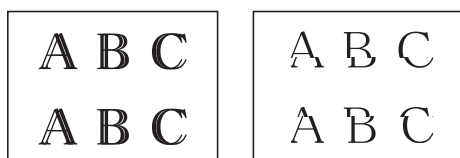

Una vez que la alineación de impresión se haya ajustado correctamente, el texto aparece como en el ejemplo:

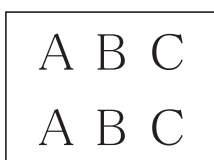

Información relacionada

- [Comprobar el equipo Brother](#)

Comprobar el volumen de tinta (Indicador del número de páginas)

Aunque aparece un icono del volumen de tinta en la pantalla LCD del equipo, también puede visualizar un gráfico más grande que muestra el volumen aproximado de tinta que queda en cada cartucho.

1. Pulse  [Tinta] > [Tinta restante].



La pantalla táctil indica el volumen de tinta y el medidor de páginas ¹.



- a. Muestra el nivel de tinta del cartucho.
- b. Muestra el nivel de tinta restante en el depósito de tinta interno.
- c. Púlselo para cambiar los ajustes de visualización del rendimiento de páginas estimado.
- d. El indicador de páginas ¹ muestra el número de páginas restantes aproximado que se pueden imprimir con los cartuchos.



- Cuando el cartucho de tinta esté a punto de acabarse o presente problemas, aparecerá uno de los iconos siguientes:

| | |
|---|---|
|  | Queda poca tinta. |
|  | Se debe sustituir el cartucho de tinta. |

- Si desea consultar o imprimir los números de modelo de los cartuchos de tinta, pulse  (Atrás) para volver a la pantalla del menú [Tinta].

Pulse [Modelo de cartucho] y siga las instrucciones de la pantalla táctil.

2. Pulse .



- También puede comprobar el volumen de tinta desde el ordenador.
- Para obtener información más detallada sobre los métodos de medida utilizados para las capacidades aproximadas, visite support.brother.com/yield.



Información relacionada

- [Comprobar el equipo Brother](#)

Información adicional:

- [Información general de la pantalla LCD táctil](#)
- [Información general de la pantalla de configuración](#)
- [Supervisar el estado del equipo mediante Brother iPrint&Scan \(Windows/Mac\)](#)
- [Imprimir un documento \(Windows\)](#)

¹ El medidor de páginas es una estimación con fines únicamente informativos y no muestra la capacidad de páginas real restante. Para obtener información acerca de la duración aproximada del cartucho, visite support.brother.com/yield.

Supervisar el estado del equipo mediante Brother iPrint&Scan (Windows/Mac)

Brother iPrint&Scan le permite supervisar el estado de su equipo Brother.

1. Inicie Brother iPrint&Scan.

- Windows

Haga doble clic en el icono  (**Brother iPrint&Scan**).

- Mac



En la barra de menú **Finder**, haga clic en **Ir > Aplicaciones** y, a continuación, haga doble clic en el icono iPrint&Scan.

Aparece la pantalla de Brother iPrint&Scan.

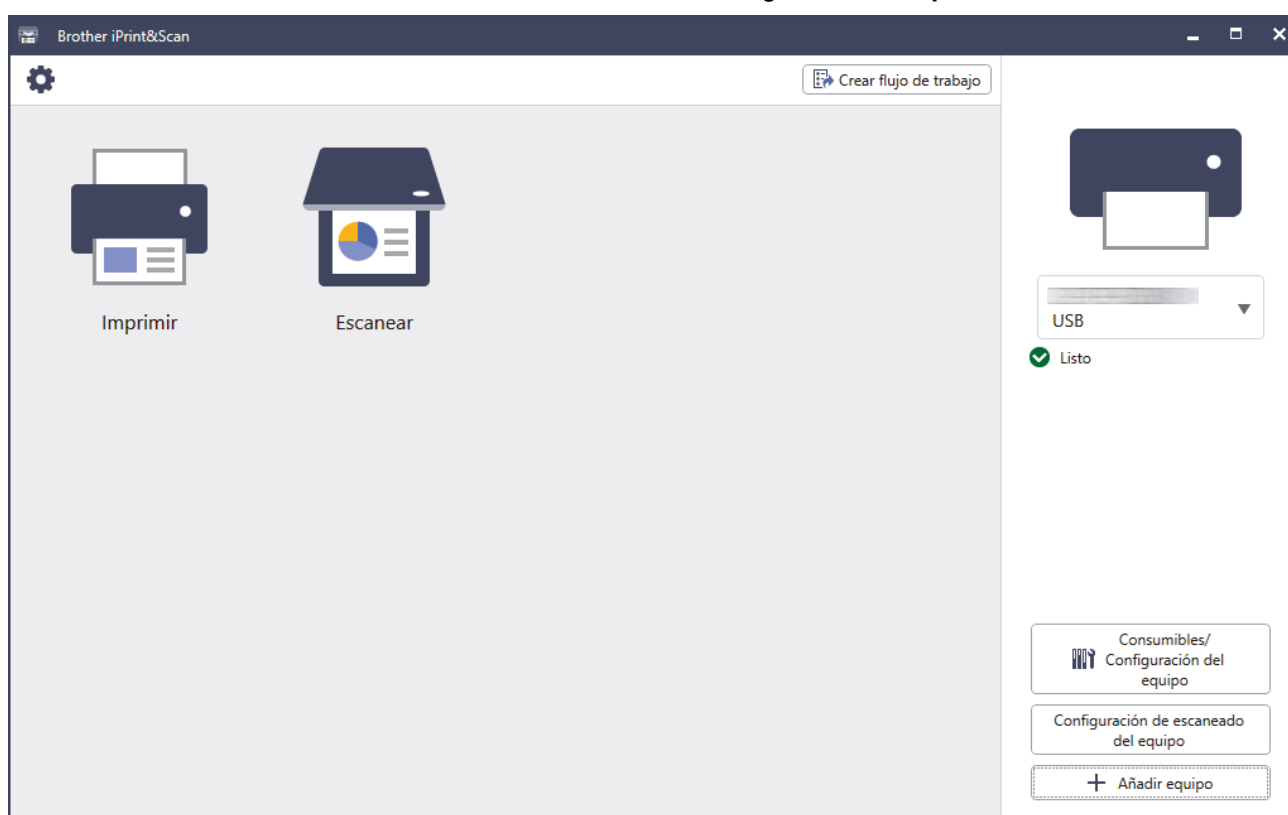
2. Si no se selecciona su equipo Brother, haga clic en el botón **Añadir equipo / Seleccione su equipo.** y, a continuación, seleccione el nombre de su modelo en la lista. Haga clic en **Aceptar**.





Iconos de estado

| Icono | Descripción |
|---|--|
|  | El icono verde indica el estado normal en espera. |
|  | Un icono naranja indica una advertencia. |
|  | Un icono rojo indica que se ha producido un error. |

| Icono | Descripción |
|---|---|
|  | Un icono gris indica que el equipo está fuera de línea. |

Iconos de error

| Icono | Descripción |
|---|---|
|  | Queda poca tinta. |
|  | Se debe sustituir el cartucho de tinta. |



- Esta captura de pantalla puede variar en función de la versión de la aplicación.
- La cantidad de tinta restante es aproximada y puede diferir de la cantidad real de tinta restante.
- También puede comprobar la cantidad de tinta restante mediante Administración basada en Web.



Información relacionada

- [Comprobar el equipo Brother](#)

Información adicional:

- [Comprobar el volumen de tinta \(Indicador del número de páginas\)](#)

Limpiar el equipo Brother

- [Limpiar el escáner](#)
- [Limpiar el sensor de documentos de la unidad ADF](#)
- [Limpiar la pantalla LCD del equipo](#)
- [Limpiar la parte exterior del equipo](#)
- [Limpiar la pletina de la impresora del equipo](#)
- [Limpiar los rodillos de alimentación del papel](#)
- [Limpie la almohadilla base](#)
- [Limpiar los rodillos de recogida de papel de la bandeja de papel 1](#)
- [Limpiar los rodillos de recogida de papel de las bandejas de papel 2 y 3](#)

Limpiar el escáner

1. Desenchufe el equipo de la toma de corriente.
2. Levante la cubierta de documentos (1). Limpie el cristal de escaneado (2) y el plástico blanco (3) con un paño suave y sin pelusa humedecido con agua.

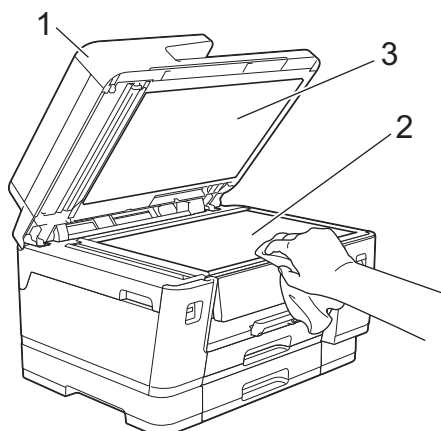

3. En la unidad ADF, limpie la barra blanca (1) y la banda del cristal (2) con un paño sin pelusa humedecido con agua.

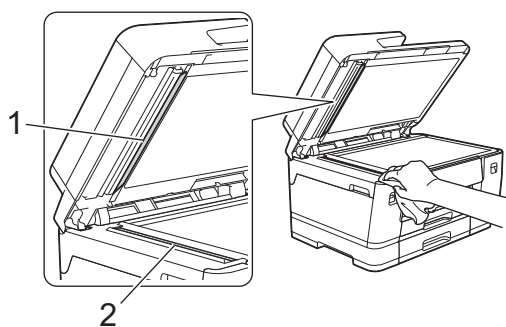

4. (MFC-J3960DW/MFC-J6760DW/MFC-J6960DW/MFC-J6975DW/MFC-J6977DW) Abra la cubierta del cristal de escaneado (1) y limpie la barra blanca (2) y la banda del cristal (3) con un paño suave y sin pelusa humedecido con agua.

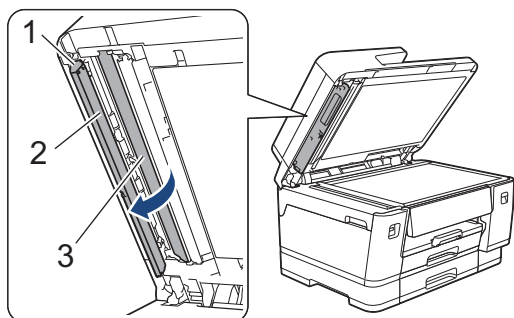

5. Cierre la cubierta de documentos.
6. Vuelva a enchufar el cable de alimentación.



Si observa que hay suciedad o restos, limpie de nuevo el cristal. Es posible que tenga que repetir el proceso de limpieza tres o cuatro veces. Para comprobar el resultado, haga una copia después de cada limpieza.

Si hay una mancha de suciedad o restos de corrector líquido en la banda del cristal, la prueba de impresión mostrará una línea vertical.



Una vez que la banda del cristal esté limpia, la línea vertical desaparecerá.



Información relacionada

- [Limpiar el equipo Brother](#)

Limpiar el sensor de documentos de la unidad ADF

Modelos relacionados: MFC-J6975DW/MFC-J6977DW

La limpieza periódica del sensor de documentos de la unidad ADF puede evitar que el equipo detecte el tamaño equivocado del documento.

1. Limpie el sensor de documentos (1) de la unidad ADF con un paño suave, seco y sin pelusa.

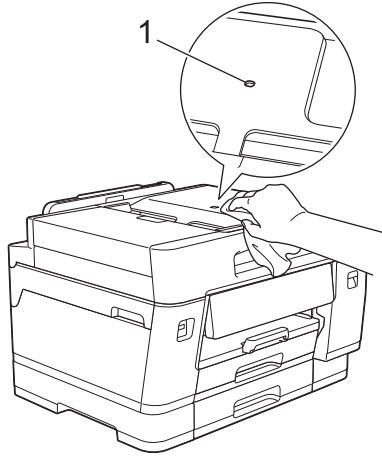

✓ Información relacionada

- [Limpiar el equipo Brother](#)

Limpiar la pantalla LCD del equipo

IMPORTANTE

NO utilice ningún producto de limpieza líquido (incluido etanol).

1. Mantenga pulsado  para apagar el equipo. En la pantalla LCD aparecerá [Apagando equipo] durante unos segundos antes de que el equipo se apague.
2. Limpie la pantalla LCD con un paño suave, seco y sin pelusa.

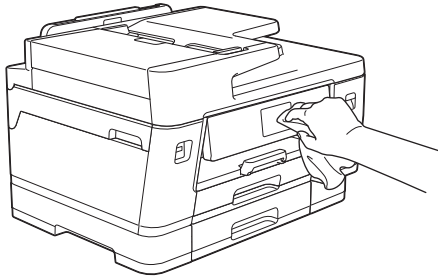

✓ Información relacionada

- [Limpiar el equipo Brother](#)

Limpiar la parte exterior del equipo

IMPORTANTE

- Si utiliza líquidos volátiles, como, por ejemplo, disolvente o benceno, dañará la superficie exterior del equipo.
- NO utilice productos de limpieza que contengan amoníaco.
- NO utilice alcohol isopropílico para quitar la suciedad del panel de control. Podría agrietar el panel.

1. Si la lengüeta del soporte del papel está abierta, ciérrela y, a continuación, cierre el soporte del papel.
2. Extraiga las bandejas de papel (1) del equipo completamente, tal y como indica la flecha.

- Bandeja 1

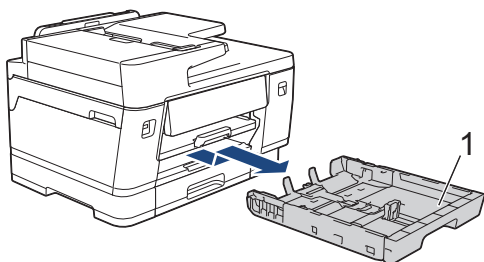

- Bandeja 2 (MFC-J3960DW/MFC-J6960DW/MFC-J6975DW/MFC-J6977DW)

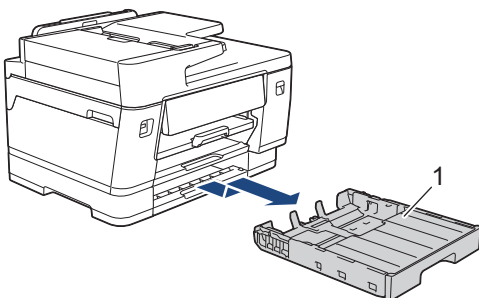

- Bandeja 3 (MFC-J6977DW)

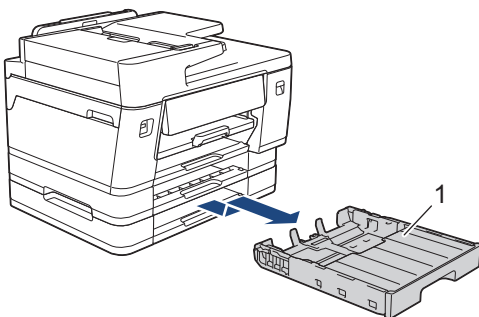

3. Levante el soporte del papel (1) y, a continuación, tire de él inclinándolo hacia arriba para extraerlo completamente del equipo, tal y como indica la flecha.

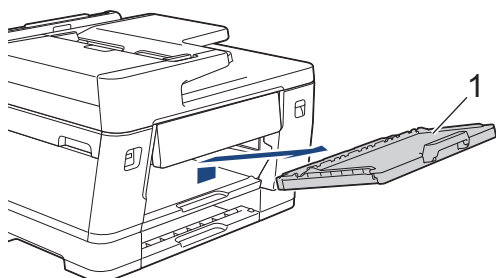

4. Limpie la superficie exterior del equipo con un paño seco y sin pelusa para quitar el polvo.

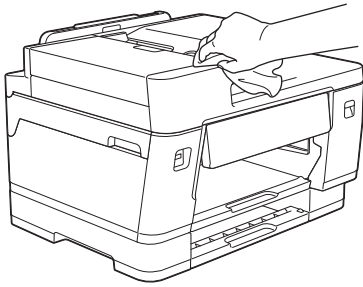

5. MFC-J3960DW/MFC-J6960DW/MFC-J6975DW/MFC-J6977DW:
Extraiga la cubierta superior de la Bandeja 2 o Bandeja 3 (MFC-J6977DW).

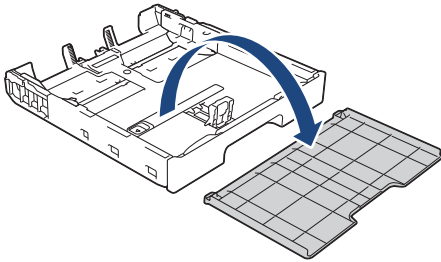

6. Extraiga cualquier objeto que se haya atascado en el interior de la bandeja de papel. Limpie las superficies interior y exterior de la bandeja de papel con un paño seco y sin pelusa para quitar el polvo.

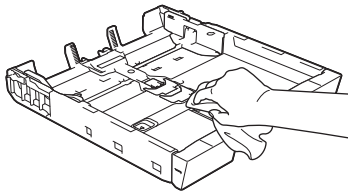

7. Limpie la superficie exterior del soporte del papel con un paño suave, seco y sin pelusa para quitar el polvo.

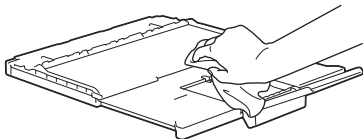

8. Coloque nuevamente el soporte del papel en el equipo con firmeza. Asegúrese de que el soporte del papel encaja en los canales.

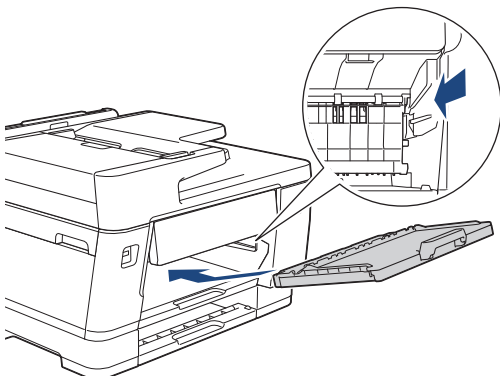

9. MFC-J3960DW/MFC-J6960DW/MFC-J6975DW/MFC-J6977DW:
Vuelva a colocar la cubierta superior de la Bandeja 2 o 3 (MFC-J6977DW).
10. Vuelva a introducir lentamente la bandeja de papel por completo en el equipo.



Información relacionada

- [Limpiar el equipo Brother](#)

Limpiar la pletina de la impresora del equipo

⚠ ADVERTENCIA

 Asegúrese de desenchufar el equipo de la toma de corriente antes de limpiar la platina de impresión para evitar una descarga eléctrica.

1. Desenchufe el equipo de la toma de corriente.
2. Utilice ambas manos para levantar y colocar la cubierta del escáner en su posición de apertura utilizando las hendiduras que se encuentran a ambos lados del equipo.
3. Limpie la platina de impresión del equipo (1) y la zona de alrededor eliminando la tinta derramada con un paño suave, seco y sin pelusa.

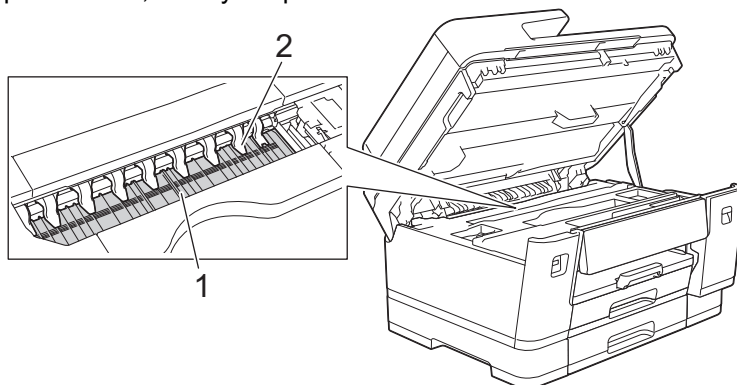

IMPORTANTE

NO doble ni ejerza una presión excesiva sobre las nueve pestañas (2). Estas podrían dañarse.

4. Cierre suavemente la cubierta del escáner utilizando las hendiduras ubicadas a cada lado de esta.

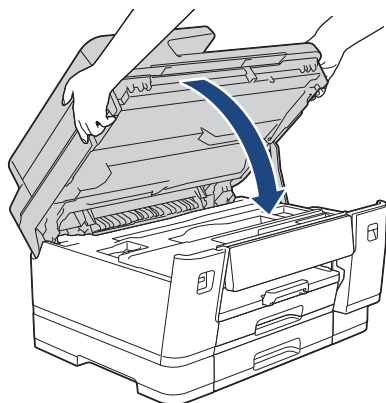

5. Vuelva a enchufar el cable de alimentación.



Información relacionada

- [Limpiar el equipo Brother](#)

Limpiar los rodillos de alimentación del papel

Si los rodillos de alimentación del papel están manchados de tinta o tienen polvo acumulado, pueden producirse problemas en la alimentación del papel.

1. Desenchufe el equipo de la toma de corriente.
2. Si la lengüeta del soporte del papel está abierta, ciérrela y, a continuación, cierre el soporte del papel.
3. Extraiga la bandeja de papel (1) del equipo completamente, tal y como indica la flecha.

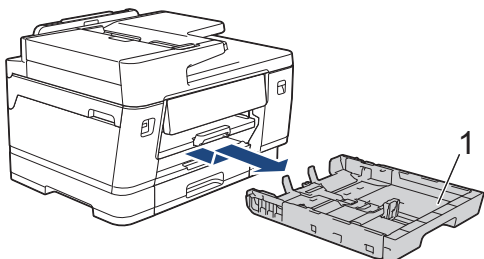

4. Levante el soporte del papel (1) y, a continuación, tire de él inclinándolo hacia arriba para extraerlo completamente del equipo, tal y como indica la flecha.

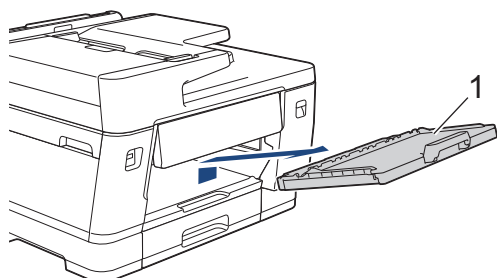

5. Limpie la parte delantera de los rodillos de alimentación del papel (1) con un paño suave y sin pelusa humedecido con agua y realizando un movimiento de lado a lado. Una vez finalizada la limpieza, limpie los rodillos con un paño suave, seco y sin pelusa para quitar toda la humedad.

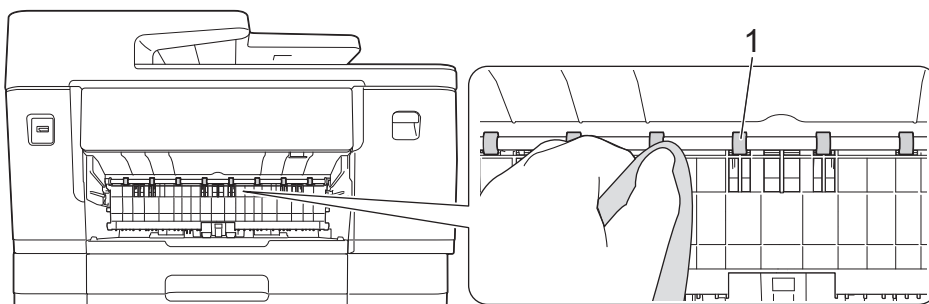

6. Levante la lengüeta interna (2) y, a continuación, limpie la parte posterior de los rodillos de alimentación del papel (1) con un paño suave y sin pelusa humedecido con agua. Una vez finalizada la limpieza, limpie los rodillos con un paño suave, seco y sin pelusa para quitar toda la humedad.

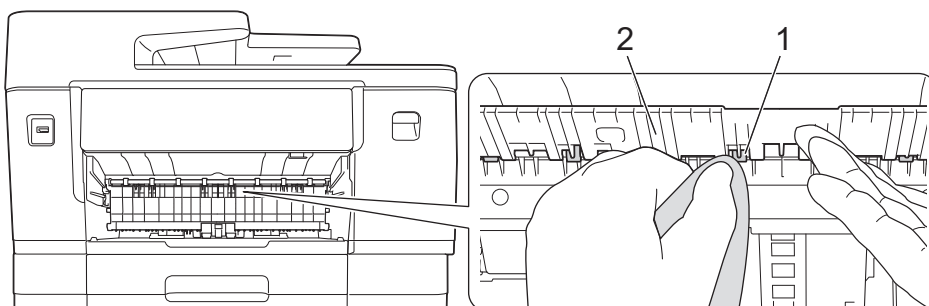

-
7. Coloque nuevamente el soporte del papel en el equipo con firmeza. Asegúrese de que el soporte del papel encaja en los canales.

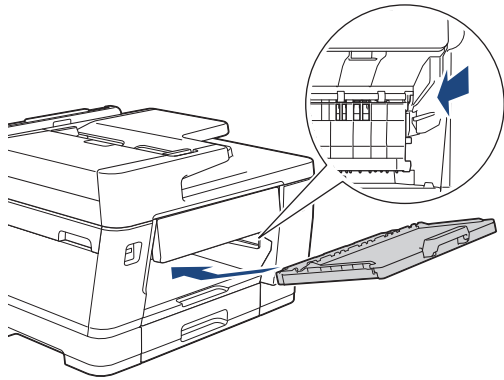

8. Vuelva a introducir lentamente la bandeja de papel por completo en el equipo.
9. Vuelva a enchufar el cable de alimentación.



No utilice el equipo hasta que los rodillos se hayan secado. Si utiliza el equipo antes de que se sequen los rodillos, se podrían producir problemas de alimentación de papel.



Información relacionada

- [Limpiar el equipo Brother](#)
-

Limpie la almohadilla base

La limpieza de la almohadilla base periódicamente puede evitar que el equipo saque varias hojas de papel cuando queden solo unas pocas hojas en la bandeja.

1. Si la lengüeta del soporte del papel está abierta, ciérrela y, a continuación, cierre el soporte del papel.
 2. Extraiga las bandejas de papel (1) del equipo completamente, tal y como indica la flecha.
- Bandeja 1

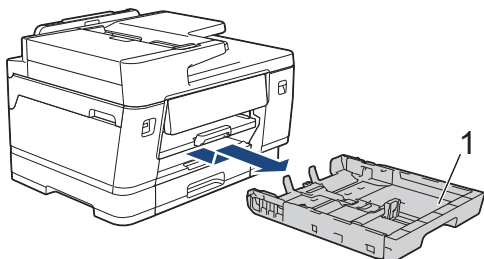

- Bandeja 2 (MFC-J3960DW/MFC-J6960DW/MFC-J6975DW/MFC-J6977DW)

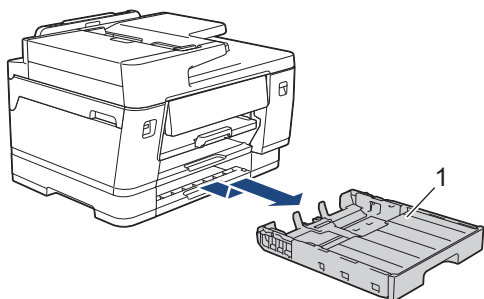

- Bandeja 3 (MFC-J6977DW)

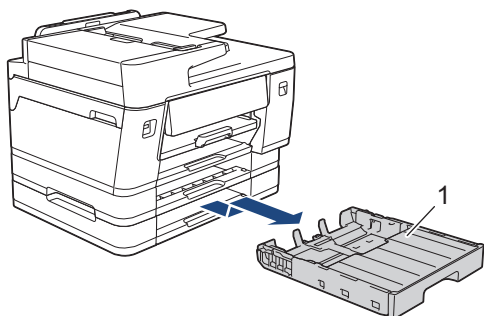

3. Limpie la almohadilla de la base (1) con un paño suave y sin pelusa humedecido con agua. Una vez finalizada la limpieza, limpie la almohadilla con un paño suave, seco y sin pelusa para eliminar cualquier resto de humedad.

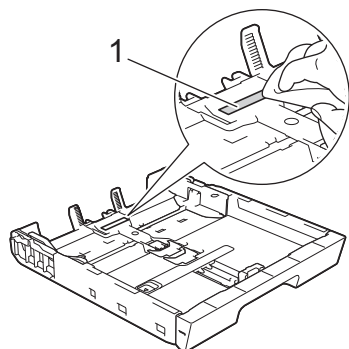

4. Introduzca la bandeja de papel despacio y por completo en el equipo.



Información relacionada

- [Limpiar el equipo Brother](#)

Limpiar los rodillos de recogida de papel de la bandeja de papel 1

La limpieza periódica de los rodillos de recogida de papel puede evitar atascos de papel, ya que asegura una correcta alimentación del papel.

1. Desenchufe el equipo de la toma de corriente.
2. Si la lengüeta del soporte del papel está abierta, ciérrela y, a continuación, cierre el soporte del papel.
3. Extraiga la bandeja de papel (1) del equipo completamente, tal y como indica la flecha.

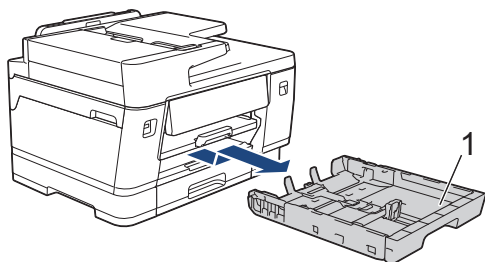

4. Levante el soporte del papel (1) y, a continuación, tire de él inclinándolo hacia arriba para extraerlo completamente del equipo, tal y como indica la flecha.

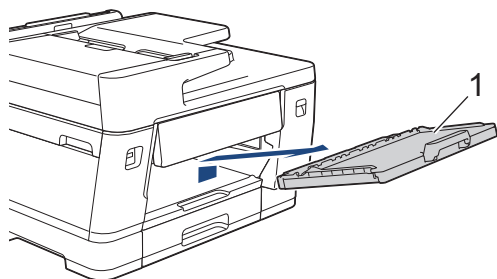

5. Limpie los rodillos de recogida de papel (1) con un paño suave y sin pelusa humedecido con agua. Gire lentamente los rodillos, de modo que toda la superficie quede limpia. Una vez finalizada la limpieza, limpie los rodillos con un paño suave, seco y sin pelusa para quitar toda la humedad.

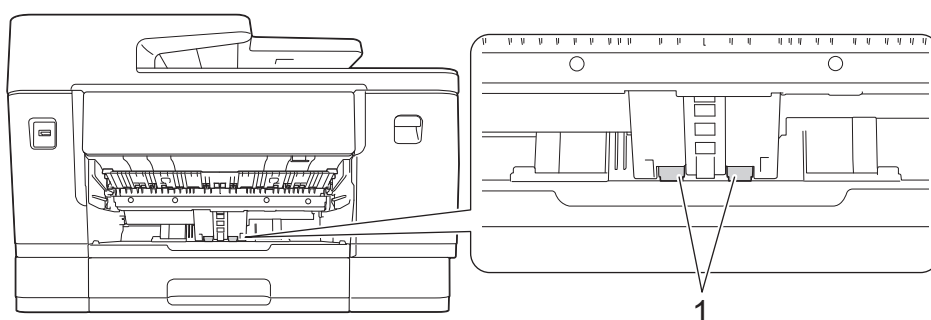

6. Coloque nuevamente el soporte del papel en el equipo con firmeza. Asegúrese de que el soporte del papel encaja en los canales.

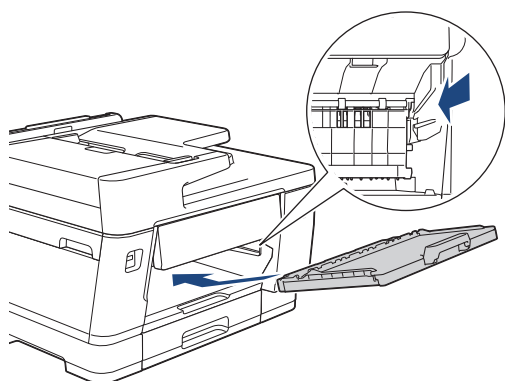

7. Introduzca la bandeja de papel despacio y por completo en el equipo.

8. Vuelva a enchufar el cable de alimentación.



Información relacionada

- [Limpiar el equipo Brother](#)

Limpiar los rodillos de recogida de papel de las bandejas de papel 2 y 3

Modelos relacionados: MFC-J3960DW/MFC-J6960DW/MFC-J6975DW/MFC-J6977DW

En estas instrucciones se explica cómo limpiar los rodillos de recogida de papel para la bandeja 2. (MFC-J6977DW) Los pasos para la bandeja 3 son muy parecidos.

1. Desenchufe el equipo de la toma de corriente.
2. Si la lengüeta del soporte del papel está abierta, ciérrela y, a continuación, cierre el soporte del papel.
3. Extraiga completamente la bandeja 2 (1) del equipo, como indica la flecha.

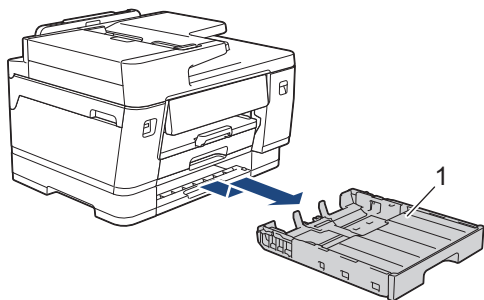

4. Limpie los rodillos de recogida de papel de la bandeja 2 (1) con un paño suave y sin pelusa humedecido con agua. Gire lentamente los rodillos, de modo que toda la superficie quede limpia. Una vez finalizada la limpieza, limpie los rodillos con un paño suave, seco y sin pelusa para quitar toda la humedad.

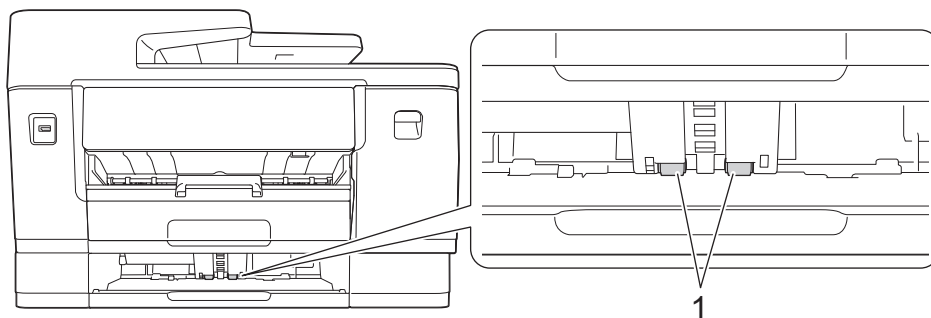

5. Introduzca la bandeja 2 lentamente y por completo en el equipo.
6. Vuelva a enchufar el cable de alimentación.



Información relacionada

- [Limpiar el equipo Brother](#)

Actualizar el firmware del equipo

- Se requiere una conexión a Internet para instalar el firmware.
- No desenchufe el cable de alimentación durante la actualización del firmware.

Para tener su equipo actualizado, acceda periódicamente a support.brother.com/downloads para ver si hay nuevas actualizaciones del firmware. Sin la última versión del firmware, algunas funciones del equipo quizás no estén disponibles.

También puede actualizar manualmente el firmware directamente desde su equipo o configurarlo para que se actualice periódicamente, siguiendo estos pasos:

1. Pulse  [Ajustes] > [Todos ajustes] > [Info. equipo].
2. Realice una de las siguientes acciones:

| Opción | Descripción |
|--|---|
| El firmware se actualiza manualmente. | Pulse Actualización de firmware. Siga las instrucciones de la pantalla LCD. |
| Configure su equipo para que el firmware se actualice automáticamente. | Pulse Ajustes de actualización de firmware > Método de actualización > Instalación automática y, a continuación, seleccione los días y las horas para la actualización del firmware. Pulse  . |

Información relacionada

- [Mantenimiento rutinario](#)

Información adicional:

- [Consultar la contraseña del equipo](#)

Restablecer el equipo

- [Información general de funciones de restablecimiento](#)
- [Restablecer el equipo](#)

Información general de funciones de restablecimiento

Están disponibles las siguientes funciones de reajuste:

1. [Reinicio de máquina]

Puede restablecer todos los ajustes del equipo que haya cambiado, como, por ejemplo, la fecha y la hora.

Se conservarán los siguientes datos:

- La libreta de direcciones, los datos de fax y el historial de llamadas
- La contraseña de administrador
- Ajustes de red
- Ajustes de Secure Function Lock (Bloqueo seguro de funciones) (para modelos con esa función)

2. [Red]

Restablezca el servidor de impresión a los valores predeterminados de fábrica (incluida toda la información de la dirección IP excepto la contraseña de administrador).



Puede restablecer la contraseña de administrador mediante la opción de restablecimiento [Todos ajustes].

3. [Libreta de direcciones y fax]

Libreta de direcciones y fax restablece lo siguiente:

- Libreta de direcciones y grupos configurados
- Trabajos de fax programados en la memoria
Fax diferido y transmisión diferida por lotes
- ID de estación
Nombre y número
- Opciones de recepción en memoria
Reenvío de faxes
- Informe
Informe de verificación de la transmisión, libreta de direcciones y Diario del fax
- Historial
Historial de ID de llamada y llamada saliente
- Faxes en la memoria

4. [Datos fax guardados]

Datos de fax almacenados restablece lo siguiente:

- Historial
Historial de ID de llamada y llamada saliente
- Faxes en la memoria

5. [Todos ajustes]

Utilice la función de restablecimiento para restaurar todos los ajustes del equipo a los valores originales de fábrica.

Se recomienda encarecidamente realizar este procedimiento antes de desechar el equipo.



Desenchufe el cable de interfaz antes de seleccionar [Red] o [Todos ajustes].



Información relacionada

- [Restablecer el equipo](#)

Información adicional:

- Restablecer el equipo
-

Restablecer el equipo

1. Pulse  [Ajustes] > [Todos ajustes] > [Conf.inicial] > [Reiniciar].
2. Pulse la opción de restauración que desee usar.
3. Pulse [Sig.].
4. Pulse [OK] durante dos segundos para reiniciar el equipo.
5. Espere a que el equipo se reinicie y el indicador de encendido con LED se encienda antes de desconectar el equipo de la fuente de alimentación.



Información relacionada

- [Restablecer el equipo](#)

Información adicional:

- [Información general de funciones de restablecimiento](#)

Embalar y enviar su equipo

- Siempre que transporte el equipo, utilice los materiales de embalaje originales del equipo. No incline ni gire el producto del revés. Si no embala el equipo correctamente, cualquier daño que ocurra durante el transporte podría no estar cubierto por la garantía.
- Sería conveniente contratar con el transportista un seguro adecuado para el equipo.

IMPORTANTE

Es importante permitir que el equipo “estacione” adecuadamente el cabezal de impresión después de haber finalizado un trabajo de impresión. Escuche atentamente el equipo antes de desenchufarlo para asegurarse de que no haya ningún ruido mecánico. Si no deja que el equipo complete este proceso de estacionamiento, es posible que se produzcan problemas de impresión y que se deteriore el cabezal de impresión.

1. Desenchufe el equipo de la toma de corriente.
2. Utilice ambas manos para levantar y colocar la cubierta del escáner en su posición de apertura utilizando las hendiduras que se encuentran a ambos lados del equipo. A continuación, desenchufe el equipo de la toma de corriente telefónica de pared y retire el cable de la línea telefónica del equipo.
3. Desenchufe el cable de interfaz del equipo en caso de que esté conectado.
4. Cierre suavemente la cubierta del escáner utilizando las hendiduras ubicadas a cada lado de esta.

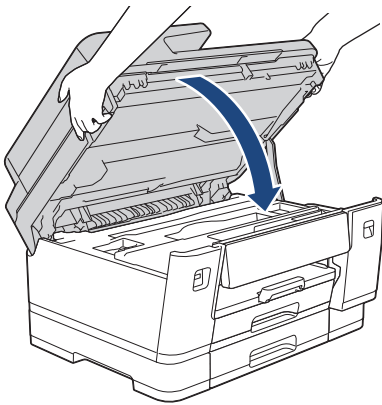

5. Abra la cubierta del cartucho de tinta.
6. Pulse las palancas de desbloqueo de tinta para liberar los cartuchos de tinta y, a continuación, extraiga los cartuchos.

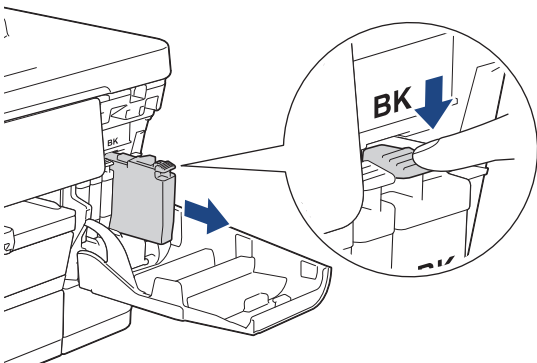

7. Cierre la cubierta de los cartuchos de tinta.

8. Envuelva el equipo en la bolsa.

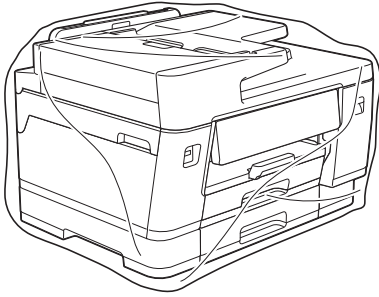

9. Embale el equipo en la caja original junto con el material de embalaje original, tal y como se muestra a continuación. (El material de embalaje original puede que sea distinto en función del país).

No guarde los cartuchos de tinta usados en la caja de cartón.

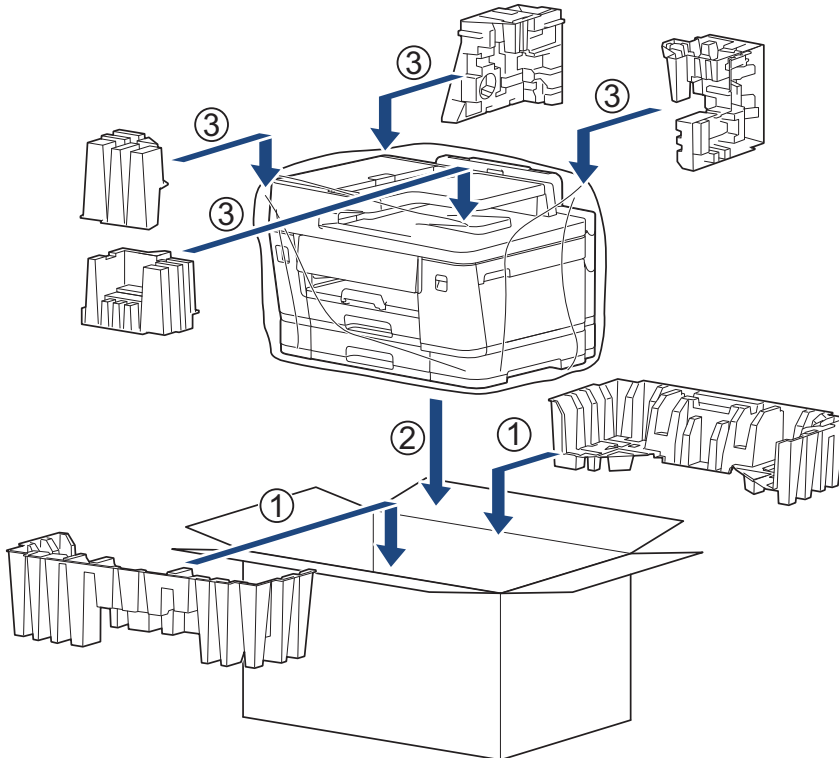

10. Cierre la caja y precíntela.



Información relacionada

- [Mantenimiento rutinario](#)

Información adicional:

- [Sustituir los cartuchos de tinta](#)

Ajustes del equipo

Personalizar los ajustes y funciones para que su equipo sea una herramienta de trabajo más eficiente.

- [Consultar la contraseña del equipo](#)
- [Cambiar los ajustes del equipo desde el panel de control](#)
- [Cambiar los ajustes del equipo mediante Administración basada en Web](#)

Consultar la contraseña del equipo

Si el sistema le pide que introduzca una contraseña, consulte la información siguiente:

>> [Encontrar la contraseña predeterminada](#)

>> [Cambio de la contraseña](#)

>> [Restablecer la contraseña](#)

Encontrar la contraseña predeterminada

La contraseña predeterminada para gestionar los ajustes de este equipo se encuentra en la parte posterior del equipo y está marcada como "Pwd".

Cambio de la contraseña

Se recomienda cambiar la contraseña predeterminada de inmediato para proteger el equipo frente al acceso no autorizado.

Utilice la Administración basada en Web para cambiar la contraseña.

Más información >> [Información relacionada](#)

Restablecer la contraseña

Si olvida la contraseña, restablezca los valores predeterminados de fábrica del equipo. También se restablecerá la contraseña predeterminada.

Más información >> [Información relacionada](#)



Información relacionada

- [Ajustes del equipo](#)

Información adicional:

- [Cambiar la contraseña de inicio de sesión mediante la Administración basada en Web](#)
- [Actualizar el firmware del equipo](#)
- [Restablecer el equipo](#)

Cambiar los ajustes del equipo desde el panel de control

- [En el caso de un corte del suministro eléctrico \(almacenamiento en memoria\)](#)
- [Configuración general](#)
- [Grabación de los ajustes favoritos como acceso directo](#)
- [Imprimir informes](#)
- [Tablas de ajustes y funciones](#)

▲ Inicio > [Ajustes del equipo](#) > [Cambiar los ajustes del equipo desde el panel de control](#) > En el caso de un corte del suministro eléctrico (almacenamiento en memoria)

En el caso de un corte del suministro eléctrico (almacenamiento en memoria)

- Los ajustes del menú están permanentemente guardados y no se perderán.
- Los ajustes temporales (por ejemplo, el contraste o el modo satélite) se pierden.
- La fecha, la hora y los trabajos de fax programados con temporizador (por ejemplo: faxes diferidos) se perderán.
- Otros trabajos de fax guardados en la memoria del equipo no se perderán.



Información relacionada



- [Cambiar los ajustes del equipo desde el panel de control](#)
-

Configuración general

- Definición de fecha y hora
- Ajustar el volumen del equipo
- Configurar la cuenta atrás del modo Espera
- Configurar el equipo para que se apague automáticamente
- Reducir el ruido de impresión
- Cambiar el idioma de la pantalla LCD

Definición de fecha y hora

La pantalla LCD muestra la fecha y la hora. Si no son las actuales, introdúzcalas de nuevo. También puede añadir la fecha y la hora a cada fax que envíe configurando el ID de estación.

1. Pulse  [Ajustes].
2. Pulse  [Fecha y hora].
3. Pulse [Fecha].
4. Introduzca los dos últimos dígitos del año correspondiente en la pantalla táctil y, a continuación, pulse [OK].
5. Introduzca los dos dígitos del mes correspondiente en la pantalla táctil y, a continuación, pulse [OK].
6. Introduzca los dos dígitos del día correspondiente en la pantalla táctil y, a continuación, pulse [OK].
7. Pulse [Hora].
8. Introduzca la hora (en formato de 24 horas) en la pantalla táctil.
Pulse [OK].
(Por ejemplo, introduzca 19:45 para 7:45 p.m.).
9. Pulse .



Información relacionada

- [Configuración general](#)

Información adicional:

- [Configurar el ID de estación](#)

Ajustar el volumen del equipo

1. Pulse  [Ajustes] > [Todos ajustes] > [Config. gral.] > [Volumen].
2. Pulse una de las siguientes opciones:

| Opción | Descripción |
|---------|---|
| Timbre | Permite ajustar el volumen del timbre. |
| Pitido | Permite ajustar el volumen del sonido que se emite al pulsar un botón, cometer un error o finalizar el envío o recepción de un fax. |
| Altavoz | Permite ajustar el volumen del altavoz. |

3. Pulse ▲ o ▼ para mostrar la opción [No], [Bajo], [Medio] o [Alto] y, a continuación, seleccione la opción que desee usar.
4. Pulse .





Información relacionada

- [Configuración general](#)

Configurar la cuenta atrás del modo Espera

El ajuste modo espera (o modo Ahorro de energía) puede reducir el consumo de energía. Cuando el equipo se encuentra en modo espera, se comporta como si estuviese apagado. El equipo se reactivará y comenzará a imprimir cuando reciba un trabajo de impresión o un fax. Siga estas instrucciones para configurar el tiempo que el equipo esperará (cuenta atrás) antes de entrar en el modo espera.

- El temporizador se reiniciará si se realiza alguna operación en el equipo, como la recepción de un fax o un trabajo de impresión.
- La configuración predeterminada de fábrica es un minuto.

1. Pulse  [Ajustes] > [Todos ajustes] > [Config. gral.] > [Ecología] > [Tiempo en reposo].
2. Introduzca el número de minutos (1-60) que desee configurar en la pantalla táctil y, a continuación, pulse [OK].
3. Pulse .



Cuando el equipo entra en el modo espera, la retroiluminación de la pantalla LCD se apaga.



Información relacionada

- [Configuración general](#)



Información adicional:

- [Configurar el equipo para que se apague automáticamente](#)

Configurar el equipo para que se apague automáticamente

La función de apagado automático puede reducir el consumo energético. Si el equipo no recibe ningún trabajo durante determinado periodo, según el modelo y ajustes, pasará automáticamente a modo de apagado. El equipo no pasará al modo de apagado si está conectado a una red, un cable USB, NFC, Wi-Fi Direct o una línea telefónica o si hay datos de impresión seguros guardados en su memoria. Las interfaces y funciones disponibles varían en función del modelo.

Para encender el equipo una vez se ha apagado mediante la función de apagado automático, pulse .

1. Pulse  [Ajustes] > [Todos ajustes] > [Config. gral.] > [Ecología] > [Apagado auto.].
2. Pulse ▲ o ▼ para mostrar la opción [No], [20minutos], [1hora], [2horas], [4horas], o [8horas] y, a continuación, pulse la opción que desee.
3. Pulse .

Información relacionada

- [Configuración general](#)

Información adicional:

- [Configurar los intervalos del diario del fax](#)
- [Configurar la cuenta atrás del modo Espera](#)



Reducir el ruido de impresión

El ajuste del modo silencioso puede reducir el ruido de impresión. Si está activado el modo silencioso, se ralentizará la velocidad de impresión.

El valor de fábrica es [No].



Si el ajuste de modo silencioso está activado, aparece  en la pantalla de inicio.

1. Pulse  [Ajustes] > [Todos ajustes] > [Config. gen.] > [Ecología] > [Modo Silencioso].
2. Pulse [Sí] o [No].
3. Pulse .



Información relacionada

- [Configuración general](#)



Información adicional:

- [Información general de la pantalla LCD táctil](#)

Cambiar el idioma de la pantalla LCD

Cambie el idioma de la pantalla LCD si fuera necesario.

Esta función no se encuentra disponible en algunos países.

1. Pulse  [Ajustes] > [Todos ajustes] > [Conf.inicial] > [Sel. idioma].
2. Seleccione su idioma.
3. Pulse .

Información relacionada

- [Configuración general](#)

Inicio > Ajustes del equipo > Cambiar los ajustes del equipo desde el panel de control > Grabación de los ajustes favoritos como acceso directo

Grabación de los ajustes favoritos como acceso directo

- [Añadir accesos directos](#)
- [Cambiar o eliminar accesos directos](#)
- [Asignar un acceso directo a una tarjeta IC](#)

Añadir accesos directos

Puede añadir los ajustes que utiliza con más frecuencia para funciones como Copia y Escaneado guardándolos como accesos directos. Posteriormente puede pulsar el acceso directo para aplicar esos ajustes en lugar de volver a introducirlos manualmente.



Algunos menús de accesos directos no están disponibles en función del modelo.

Estas instrucciones indican cómo crear un acceso directo de copia. Los pasos para añadir accesos directos para otras funciones son muy similares.

1. Si aparece la pantalla de inicio, pulse **+** [Acc. direct.].
2. Pulse una pestaña de [1] a [3].
3. Pulse **+** donde no haya creado un acceso directo.
4. Pulse **▲** o **▼** para mostrar [Copiar].
5. Pulse [Copiar].
6. Pulse  [Opciones].
7. Pulse **▲** o **▼** para mostrar los ajustes disponibles y, a continuación, pulse el ajuste que desee cambiar.
8. Pulse **▲** o **▼** para mostrar las opciones disponibles del ajuste y, a continuación, seleccione la opción que desee.

Repita estos pasos y los anteriores hasta que haya seleccionado todos los ajustes de este acceso directo. Cuando haya terminado, pulse [OK].

9. Pulse [OK].
10. Lea y confirme la lista que se muestra con los ajustes seleccionados y, a continuación, pulse [OK].
11. Introduzca un nombre para el acceso directo mediante la pantalla LCD y, a continuación, pulse [OK].



- Cuando agregue accesos directos de fax o escaneado, se le preguntará si desea crear un acceso directo de un toque. Siga las instrucciones de la pantalla LCD.
- Cuando agregue la opción de copia como acceso directo de un toque, debe seleccionar la opción [Copia color] o [Copia monocromo] en el acceso directo.

Pulse  [Opciones] > [Acceso directo], seleccione [Copia color] o [Copia monocromo] y, a continuación, cambie los demás ajustes. Siga las instrucciones de la pantalla LCD.



Información relacionada

- [Grabación de los ajustes favoritos como acceso directo](#)

Cambiar o eliminar accesos directos

Puede cambiar los ajustes de un acceso directo.

No puede cambiar un acceso directo de conexión web o un acceso directo a una aplicación. Si necesita cambiarlos, elimínelos y, a continuación, añada un acceso directo nuevo.

1. Si aparece la pantalla de inicio, pulse  [Acc. direct.].
2. Pulse una pestaña de [1] a [3] para mostrar el acceso directo que desea cambiar.
3. Mantenga pulsado el acceso directo que desea cambiar.
4. Pulse [Editar].



Para eliminar el acceso directo, pulse [Eliminar]. Para editar el nombre del acceso directo, pulse [CambNomb] y siga los menús de la pantalla LCD.

5. Pulse  [Opciones].
6. Pulse ▲ o ▼ para mostrar las configuraciones disponibles y, a continuación, pulse la configuración que desee cambiar.
7. Cambie la configuración del acceso directo seleccionado. Pulse [OK].
8. Pulse [OK] cuando haya finalizado de cambiar los ajustes.
9. Pulse [OK] para confirmar.



Información relacionada

- [Grabación de los ajustes favoritos como acceso directo](#)

Información adicional:

- [Introducción de texto en el equipo Brother](#)
- [Añadir accesos directos](#)

▲ Inicio > Ajustes del equipo > Cambiar los ajustes del equipo desde el panel de control > Grabación de los ajustes favoritos como acceso directo > Asignar un acceso directo a una tarjeta IC

Asignar un acceso directo a una tarjeta IC

- Asignar un acceso directo a una tarjeta IC con NFC
- Asignar un acceso directo a una tarjeta IC con un lector de tarjetas IC

Inicio > Ajustes del equipo > Cambiar los ajustes del equipo desde el panel de control > Grabación de los ajustes favoritos como acceso directo > Asignar un acceso directo a una tarjeta IC > Asignar un acceso directo a una tarjeta IC con NFC

Asignar un acceso directo a una tarjeta IC con NFC

Modelos relacionados: MFC-J6975DW/MFC-J6977DW

Puede asignar un acceso directo a su tarjeta IC. Cuando toca con su tarjeta IC el símbolo NFC del equipo, el acceso directo personal aparece automáticamente en la pantalla táctil.



- No puede usar la misma tarjeta IC para varios accesos directos.
- Para usar la tarjeta IC para otro acceso directo, primero cancele la inscripción de la tarjeta y, a continuación, regístrela con el nuevo acceso directo.

1. Si aparece la pantalla de inicio, pulse **+** [Acc. direct.].
2. Pulse la pestaña que contiene el acceso directo que desea asignar a la tarjeta IC.
3. Pulse y mantenga pulsado el acceso directo hasta que aparezcan las opciones.
4. Pulse **▲** o **▼** para ir a la opción [Registrar tarjeta NFC] y, a continuación, púlsela.
5. Pase la tarjeta IC por el símbolo de NFC.
6. Pulse [Registrar].

El acceso directo se asigna a la tarjeta IC.



Información relacionada

- [Asignar un acceso directo a una tarjeta IC](#)

Inicio > Ajustes del equipo > Cambiar los ajustes del equipo desde el panel de control > Grabación de los ajustes favoritos como acceso directo > Asignar un acceso directo a una tarjeta IC > Asignar un acceso directo a una tarjeta IC con un lector de tarjetas IC

Asignar un acceso directo a una tarjeta IC con un lector de tarjetas IC

Puede asignar un acceso directo a su tarjeta IC. Cuando toca con su tarjeta IC el lector de tarjetas IC conectado a su equipo, su acceso directo personal aparece automáticamente en la pantalla táctil.



- No puede usar la misma tarjeta IC para varios accesos directos.
- Para usar la tarjeta IC para otro acceso directo, primero cancele la inscripción de la tarjeta y, a continuación, regístrela con el nuevo acceso directo.

Antes de asignar un acceso directo a una tarjeta IC, registre un lector de tarjetas IC externo. Utilice la Administración basada en Web para registrar el lector de tarjetas. Su equipo admite los lectores de tarjetas IC externos compatibles con los controladores de clase HID.

1. Inicie Administración basada en Web. >> [Acceder a Administración basada en Web](#)
2. En la barra de navegación izquierda, haga clic en **Administrador** > **Lector de tarjetas externo**.



Si la barra de navegación izquierda no es visible, empiece a navegar desde ☰.

3. Introduzca la información necesaria y, a continuación, haga clic en **Enviar**.
4. Reinicie el equipo Brother para activar la configuración.
5. Conecte el lector de tarjetas al equipo.

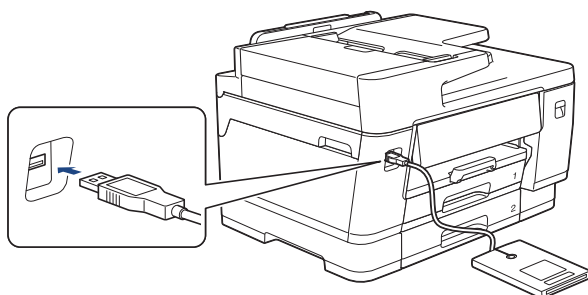

6. Si aparece la pantalla de inicio, pulse **+** [Acc. direct.] en la pantalla LCD.
7. Pulse una pestaña entre [1] y [3] para seleccionar las pantallas de acceso directo que contengan el acceso directo que desea asignar a la tarjeta IC.
8. Pulse y mantenga pulsado el acceso directo hasta que aparezcan las opciones.
9. Pulse **▲** o **▼** para ir a la opción [Registrar tarjeta NFC] y, a continuación, púlsela.
10. Pase la tarjeta IC por el lector de tarjetas IC conectado a su equipo.
11. Pulse [Registrar].

El acceso directo se asigna a la tarjeta IC.



Información relacionada

- [Asignar un acceso directo a una tarjeta IC](#)

Información adicional:

- [Acceder a Administración basada en Web](#)

Imprimir informes

- Información general sobre informes
- Imprimir un informe
- Informes de fax

Información general sobre informes

Se pueden utilizar los siguientes tipos de informe:

Verificación de la transmisión

Verificación de la transmisión imprime el informe Verificación de la transmisión de su última transmisión.

Libreta de direcciones

El informe de la libreta de direcciones imprime una lista con los nombres y los números almacenados en la memoria de la libreta de direcciones.

Diario del fax

El diario del fax imprime una lista con información sobre los últimos 200 faxes entrantes y salientes. (TX significa transmisión y RX significa recepción).

Ajustes de usuario

El informe de ajustes de usuario imprime la lista de sus ajustes actuales.

Configuración de la red (modelos de red)

El informe de configuración de la red imprime una lista de sus ajustes de red actuales.

Lista de archivo de impresión (disponible con algunos modelos)

La lista de archivo de impresión imprime una lista de las fuentes e imprime los ajustes de macro almacenados en el equipo.

Informe de WLAN (modelos inalámbricos)

El informe de WLAN imprime el diagnóstico de conectividad a la red LAN inalámbrica.

Historial de ID de llamada



El historial de ID de llamada imprime una lista de la información de ID de llamada de los últimos 30 faxes o llamadas recibidos.



Información relacionada

- [Imprimir informes](#)

Imprimir un informe

1. Pulse  [Ajustes] > [Todos ajustes] > [Imp. informes].
2. Pulse ▲ o ▼ para mostrar las opciones de informe y, a continuación, pulse la opción que desee.
3. Pulse [Sí].
4. Pulse .



Información relacionada

- [Imprimir informes](#)

Tablas de ajustes y funciones

- Tablas de ajustes (modelos de pantalla táctil de 2,7 pulg. (67,5 mm)/3,5 pulg. (87,6 mm))
- Tablas de funciones (2,7 pulg. (67,5 mm)/3,5 pulg. (87,6 mm) modelos de pantalla táctil)

Tablas de ajustes (modelos de pantalla táctil de 2,7 pulg. (67,5 mm)/3,5 pulg. (87,6 mm))

Estas tablas le ayudarán a entender las opciones y selecciones de los menús del equipo.

>> [Ajustes]
 >> [Config. gral.]
 >> [Config. de acceso dir.]
 >> [Fax]
 >> [Impresora]
 >> [Red]
 >> [Imp. informes]
 >> [Info. equipo]
 >> [Conf.inicial]

[Ajustes]



[Ajustes]

| Nivel 1 | Nivel 2 | Nivel 3 | Descripciones |
|---|--------------|---------|--|
|  (Fecha y hora) | - | - | Acceda a los menús de ajuste de fecha y hora. |
| Mantenim. | - | - | Permite acceder a los menús de ajustes de mantenimiento. |
| Red | LAN cableada | - | Permite acceder a los menús de ajuste de LAN cableada. |
| | WLAN (Wi-Fi) | - | Permite acceder a los menús de ajuste de WLAN. |
| | Wi-Fi Direct | - | Permite acceder a los menús de ajuste de Wi-Fi Direct. |
| Ajuste bandeja | - | - | Permite acceder a los menús de ajuste de la bandeja. |
| Vista prev fax | - | - | Ver faxes recibidos en la pantalla LCD. |
| Wi-Fi Direct | - | - | Permite acceder a los menús de ajuste de Wi-Fi Direct. |
| Todos ajustes | - | - | Permite establecer la configuración detallada. |

[Config. gral.]



[Todos ajustes] > [Config. gral.]

| Nivel 3 | Nivel 4 | Nivel 5 | Descripciones |
|---------------|-----------------------------|----------------------------|---|
| Mantenimiento | Mejorar la calidad de impr. | Comprobar calidad de impr | Permite comprobar y corregir la calidad de impresión, la alineación y la alimentación del papel según las instrucciones de la pantalla LCD. |
| | | Alineamiento | |
| | | Corr la aliment. del papel | |
| | Limpieza de cabezal de imp. | - | Permite limpiar el cabezal de impresión según las instrucciones de la pantalla LCD. |
| | Retire los restos de papel | - | Permite retirar un trozo de papel del equipo siguiendo las instrucciones de la pantalla LCD. |

| Nivel 3 | Nivel 4 | Nivel 5 | Descripciones |
|---|------------------------------|---|---|
| Mantenimiento | Tinta restante | - | Permite comprobar el volumen de tinta disponible. |
| | Modelo de cartucho | - | Permite consultar los números de los cartuchos de tinta. |
| | Opciones impresión | Reducir manchas | Permite reducir la aparición de borrones en las impresiones o de atascos de papel durante la impresión. |
| | | Reducir líneas irregulares | Permite reducir la aparición de líneas torcidas en el papel durante la impresión. |
| | | Mejorar impr. | Permite mejorar la calidad de impresión y reducir la borrosidad. |
| | Control de cartucho de tinta | - | Consulte la información relativa a su cartucho de tinta. |
| Comprobación automática de calidad de impresión | - | Detecta automáticamente la condición del cabezal de impresión y, de ser necesario, lo limpia. | |
| Tipo de papel (MFC-J3660DW/ MFC-J6560DW/ MFC-J6760DW) | - | - | Permite establecer el tipo de papel para la bandeja de papel. |
| Tamaño papel (MFC-J3660DW/ MFC-J6560DW/ MFC-J6760DW) | - | - | Permite establecer el tamaño de papel en la bandeja de papel. |
| Comprob. papel (MFC-J3660DW/ MFC-J6560DW/ MFC-J6760DW) | - | - | Permite comprobar el tipo y tamaño de papel al extraer la bandeja del equipo. |
| Ajuste bandeja (MFC-J3960DW/ MFC-J6960DW/ MFC-J6975DW/ MFC-J6977DW) | Bandeja 1 | Tipo de papel | Permite establecer el tipo de papel para la bandeja 1. |
| | | Tamaño papel | Permite establecer el tamaño de papel para la bandeja 1. |
| | Bandeja 2 | Tamaño papel | Permite establecer el tamaño de papel para la bandeja 2. |
| | Bandeja 3 (MFC-J6977DW) | Tamaño papel | Permite establecer el tamaño de papel para la bandeja 3. |
| | Bandeja MP | Tipo de papel | Permite configurar el tipo de papel para la bandeja MP. |
| | | Tamaño papel | Permite configurar el tamaño de papel para la bandeja MP. |
| | Copia | Selec. bandeja | Permite seleccionar la bandeja que debe usarse para copiar. |
| | | Prioridad de bandejas | Permite cambiar la prioridad de las bandejas para la copia. |
| | Fax | Selec. bandeja | Permite seleccionar la bandeja que debe usarse para el fax. |
| | | Prioridad de bandejas | Permite cambiar la prioridad de las bandejas para el fax. |

| Nivel 3 | Nivel 4 | Nivel 5 | Descripciones |
|---|--|-----------------------|---|
| Ajuste bandeja (MFC-J3960DW/ MFC-J6960DW/ MFC-J6975DW/ MFC-J6977DW) | Imprimir | Prioridad de bandejas | Permite cambiar la prioridad de las bandejas para la impresión desde su ordenador. |
| | Ajuste bandeja: Impr. JPEG (Soporte) | Selec. bandeja | Permite seleccionar una bandeja para imprimir fotografías desde una unidad flash USB. |
| | | Prioridad de bandejas | Permite cambiar la prioridad de las bandejas al imprimir fotografías desde una unidad flash USB. |
| | Omitir bandeja (MFC-J6977DW) | - | Seleccione una bandeja específica que desee utilizar; si está cargada de papel del tamaño incorrecto. |
| | Comprob. papel | - | Permite comprobar el tipo y tamaño de papel al extraer la bandeja del equipo o configurar el papel en la bandeja MP. |
| Volumen | Timbre | - | Permite ajustar el volumen del timbre. |
| | Pitido | - | Permite ajustar el volumen de la alarma. |
| | Altavoz | - | Permite ajustar el volumen del altavoz. |
| Configur. LCD | Retroiluminac. | - | Permite ajustar el brillo de la retroiluminación de la pantalla LCD. |
| | Temporiz.atenu | - | Permite configurar el tiempo que la luz de retroalimentación de la pantalla LCD debe permanecer encendida después de pulsar la pantalla por última vez. |
| Ajust.pantalla | Pantalla de inicio | - | Permite definir la pantalla que se muestra al pulsar  . |
| | Pantalla Escanear | - | Establezca los ajustes de pantalla de escaneado predeterminada. |
| Configuración de aviso | Alerta de documento | - | Muestra una alerta si se deja un documento en el cristal de escaneado. |
| | Consejo de copia | - | Muestra la guía de colocación de documentos al abrir la cubierta de documentos. |
| | Res. esc. (Omi. pág. bla.) | - | Muestra los resultados de escaneado de la omisión de páginas en blanco al finalizar. |
| Ajustes del teclado | - | - | Permite seleccionar el tipo de teclado de la pantalla LCD. |
| Ecología | Modo Eco | - | Active los siguientes ajustes del equipo: <ul style="list-style-type: none"> • Impr. a 2 caras: Borde largo ¹ (solo modelos compatibles) • Tiempo en reposo: 1 min • Temporiz.atenu: 10 seg • Modo Silencioso: Sí ¹ |

| Nivel 3 | Nivel 4 | Nivel 5 | Descripciones |
|---|------------------|---------|---|
| Ecología | Tiempo en reposo | - | Defina el tiempo que el equipo debe estar inactivo antes de pasar al modo espera. |
| | Modo Silencioso | - | Permite reducir el ruido de impresión. |
| | Apagado auto. | - | Seleccione cuánto tiempo debe esperar el equipo antes de entrar automáticamente en modo de apagado. Si esta función está desactivada, el equipo no se apaga automáticamente. |
| Eliminar Almacen (MFC-J6975DW/ MFC-J6977DW) | ID de Macro= | - | Elimina los datos de la macro registrados. |
| | ID Fuente= | - | Permite eliminar los datos de fuente registrados. |
| | Eliminar todo | - | Permite restaurar los datos de Macro y Fuentes a los ajustes predeterminados de fábrica. |
| Orientac. papel A4/ Letter | - | - | Ajuste la orientación para documentos de tamaño A4 o Letter en el cristal de escaneado. |

¹ El cambio de esta configuración solamente es posible después de cambiar determinadas configuraciones del equipo mediante la Administración basada en web.

[Config. de acceso dir.]



[Todos ajustes] > [Config. de acceso dir.]

| Nivel 3 | Nivel 4 | Descripciones |
|--|-----------------------|--|
| (Seleccione un botón de acceso directo). | CambNomb | Permite cambiar el nombre de un acceso directo. |
| | Editar | Cambie el ajuste de un acceso directo. |
| | Eliminar | Permite eliminar el acceso directo. |
| | Registrar tarjeta NFC | Permite asignar un acceso directo a una tarjeta IC. |
| | Eliminar tarjeta NFC | Permite eliminar un acceso directo desde una tarjeta IC. |

[Fax]



[Todos ajustes] > [Fax]

| Nivel 3 | Nivel 4 | Nivel 5 | Descripciones |
|-----------------|-----------------|---------|---|
| Conf. recepción | Núm. timbres | - | Permite configurar el número de timbres emitidos antes de que el equipo conteste en los modos Sólo fax y Fax/Tel. |
| | Modo recepción | - | Permite seleccionar el modo de recepción que mejor satisfaga sus necesidades. |
| | Dur. timbre F/T | - | Permite configurar la duración del seudo/doble timbre en el modo Fax/Tel. |

| Nivel 3 | Nivel 4 | Nivel 5 | Descripciones | |
|--------------------------|-------------------|---|--|---|
| Conf. recepción | Vista prev fax | - | Ver faxes recibidos en la pantalla LCD. | |
| | Detección fax | - | Permite recibir mensajes de fax automáticamente al responder a una llamada o escuchar tonos de fax. | |
| | Activ. remota | - | Permite contestar llamadas en una extensión telefónica o un teléfono externo y usar códigos para activar o desactivar el equipo códigos remotos. Los códigos se pueden personalizar. | |
| | Reducción auto | - | Reduce cada página de un fax entrante para que quepa en el papel. El equipo calcula el porcentaje de reducción a partir del tamaño de la página del fax y el ajuste del tamaño del papel utilizado. | |
| | Recibir PC Fax | - | Permite configurar el equipo para que envíe faxes al ordenador. Puede activar la función de impresión de seguridad. | |
| | Recep. memoria | No | - | - |
| | | Reenvío fax | - | Permite configurar el equipo para reenviar mensajes de fax, almacenar los faxes entrantes en la memoria (de manera que pueda recuperarlos cuando esté lejos del equipo). Si selecciona la operación de reenvío de fax, podrá habilitar la función de impresión de seguridad. |
| | | Almacenado fax | | |
| | | Reenviar a la nube | Reenvíe faxes entrantes al servicio en línea. | |
| | Reenviar a la red | Permite reenviar faxes entrantes a un destino de red. | | |
| Sello recepción fax | - | Imprima la hora y fecha de recepción en la parte superior de los faxes entrantes. | | |
| Ajus. informes | Ver transmisión | - | Permite seleccionar la configuración inicial del informe Verificación de la transmisión. | |
| | Frec. informe | - | Permite configurar el intervalo para la impresión automática del diario de fax. Si selecciona una opción distinta a Desactivado o Cada 50 faxes, podrá establecer la hora para la opción. Si selecciona la opción Cada 7 días, podrá configurar el día de la semana. | |
| Imprimir fax | - | - | Permite imprimir faxes entrantes almacenados en la memoria del equipo. Todos los faxes se eliminan de la memoria del equipo tras la impresión. | |
| Acceso remoto | - | - | Permite configurar un código personal para la recuperación remota. | |
| Restricción de marcación | Teclado marcado | - | Evita marcar el número equivocado por error o restringe la marcación al utilizar el método seleccionado. | |
| | Libreta dir. | - | | |
| | Acc. direct. | - | | |
| | Servidor LDAP | - | | |
| Trab restantes | - | - | Compruebe qué trabajos programados están en la memoria y cancele trabajos específicos. | |
| Varios | ID quién llama | - | Permite consultar o imprimir una lista de las últimas 30 identificaciones de llamada almacenadas en la memoria. | |

[Impresora]



[Todos ajustes] > [Impresora]

(MFC-J6975DW/MFC-J6977DW)

| Nivel 3 | Nivel 4 | Nivel 5 | Descripciones |
|-----------------------|------------------|---------------------------------|--|
| Emulación | - | - | Permite seleccionar el modo de emulación. |
| Calidad | - | - | Permite seleccionar la calidad de impresión. |
| Opciones de impresión | Lista de fuentes | HP LaserJet BR-Script 3 | Permite imprimir una lista de las fuentes internas del equipo. |
| | Impr de prueba | - | Permite imprimir una página de prueba. |
| Ambas caras | Impr. a 2 caras | - | Permite activar o desactivar la impresión a 2 caras y seleccionar el borde largo o el borde corto. |
| Color de salida | - | - | Establezca el color de salida. |
| Tipo de papel | - | - | Permite seleccionar el tipo de papel. |
| Tamaño papel | - | - | Permite establecer el tamaño de papel. |
| Orientación | - | - | Establezca páginas para imprimir en orientación vertical u horizontal. |
| FF automático | - | - | Permita que el equipo imprima automáticamente los datos restantes. |
| HP LaserJet | Número fuente | Número fuente Núm. fuente SW | Configure el modo HP LaserJet. (Las opciones disponibles dependen de las fuentes instaladas en su equipo). |
| | Paso de fuente | - | |
| | Punto de fuente | - | |
| | Juego símbolos | - | |
| | Imprimir tabla | - | |
| | LF automático | - | |
| | CR automático | - | |
| | AJUSTE automá. | - | |
| | SALTO automático | - | |
| | Margen izq. | - | |
| | Margen derecho | - | |
| | Margen superior | - | |
| | Margen inferior | - | |
| | Líneas | - | |
| Comando bandeja | - | | |
| BR-Script 3 | Imprimir errores | - | Selecciona si el equipo imprimirá la información del error cuando se produzca un error. |

| Nivel 3 | Nivel 4 | Nivel 5 | Descripciones |
|---------------------|---------------------------|---------|---|
| PDF | Pág. múltiples | - | Configure el diseño de la página para la impresión de varias páginas. |
| | Opciones de impresión PDF | - | Establezca la configuración de impresión PDF para imprimir comentarios (marcas) o sellos en el archivo PDF junto con el texto. |
| | Ajustar a página PDF | - | Seleccione si desea que el equipo escale o modifique el tamaño de las páginas del archivo PDF para ajustarse al tamaño de papel seleccionado. |
| Reiniciar impresora | - | - | Permite restaurar el equipo a los ajustes predeterminados de fábrica. |

[Red]



[Todos ajustes] > [Red]

| Nivel 3 | Nivel 4 | Nivel 5 | Nivel 6 | Descripciones |
|----------------|-----------------|--------------------|---|---|
| LAN cableada | TCP/IP | Metod arranque | - | Permite seleccionar el método de arranque que mejor satisfaga sus necesidades. |
| | | Dirección IP | - | Permite introducir la dirección IP. |
| | | Máscara Subred | - | Permite introducir la máscara de subred. |
| | | Puerta acceso | - | Permite introducir la dirección de la puerta de enlace. |
| | | Nombre de nodo | - | Permite especificar el nombre del nodo. |
| | | Configuración WINS | - | Permite seleccionar el modo de configuración de WINS. |
| | | Servidor WINS | - | Permite especificar la dirección IP del servidor WINS primario o secundario. |
| | | Servidor DNS | - | Permite especificar la dirección IP del servidor DNS primario o secundario. |
| | | APIPA | - | Configure el equipo para que asigne automáticamente la dirección IP en el intervalo de direcciones de enlace locales. |
| | IPv6 | - | Permite desactivar o activar el protocolo IPv6. | |
| | Ethernet | - | - | Permite seleccionar el modo de enlace de Ethernet. |
| | Estado cableado | - | - | Muestra el estado actual de la red cableada. |
| | Dirección MAC | - | - | Permite ver la dirección MAC del equipo. |
| Conf predeterm | - | - | Restaura la configuración de red cableada a los ajustes predeterminados de fábrica. | |

| Nivel 3 | Nivel 4 | Nivel 5 | Nivel 6 | Descripciones | |
|---------------|----------------------|--------------------|---|---|--|
| LAN cableada | Cableada activada | - | - | Active o desactive la interfaz LAN cableada manualmente. | |
| WLAN (Wi-Fi) | Buscar red Wi-Fi | - | - | Configure los ajustes de red inalámbrica manualmente. | |
| | Soporte de config. | - | - | Configure los ajustes de la red inalámbrica según la información que se muestra en la pantalla LCD. | |
| | WPS/Botón de comando | - | - | Permite configurar los ajustes de la red inalámbrica mediante el método de pulsación de un solo botón. | |
| | WPS/Cód PIN | - | - | Permite configurar los ajustes de su red inalámbrica mediante WPS con un PIN. | |
| | Recuperar WLAN | - | - | Restablezca y reinicie la red inalámbrica. | |
| | Estado WLAN | Estado | - | - | Permite ver el estado actual de la red inalámbrica. |
| | | Señal | - | - | Permite consultar la intensidad actual de la señal de la red inalámbrica. |
| | | SSID | - | - | Permite ver el SSID actual. |
| | | Modo comunic. | - | - | Permite ver el modo de comunicación actual. |
| | TCP/IP | Metod arranque | - | - | Permite seleccionar el método de arranque que mejor satisfaga sus necesidades. |
| | | Dirección IP | - | - | Permite introducir la dirección IP. |
| | | Máscara Subred | - | - | Permite introducir la máscara de subred. |
| | | Puerta acceso | - | - | Permite introducir la dirección de la puerta de enlace. |
| | | Nombre de nodo | - | - | Permite especificar el nombre del nodo. |
| | | Configuración WINS | - | - | Permite seleccionar el modo de configuración de WINS. |
| Servidor WINS | | - | - | Permite especificar la dirección IP del servidor WINS primario o secundario. | |
| Servidor DNS | | - | - | Permite especificar la dirección IP del servidor DNS primario o secundario. | |
| APIPA | | - | - | Configure el equipo para que asigne automáticamente la dirección IP en el intervalo de direcciones de enlace locales. | |
| IPv6 | - | - | Permite desactivar o activar el protocolo IPv6. | | |

| Nivel 3 | Nivel 4 | Nivel 5 | Nivel 6 | Descripciones | |
|--------------------------------|-----------------------|----------------|-----------------|---|--|
| WLAN (Wi-Fi) | Dirección MAC | - | - | Permite ver la dirección MAC del equipo. | |
| | Conf predeterm | - | - | Restaura la configuración de red inalámbrica a los ajustes predeterminados de fábrica. | |
| | Activar WLAN | - | - | Active o desactive la conexión de red inalámbrica. | |
| Wi-Fi Direct | Manual | - | - | Permite configurar manualmente los ajustes de la red Wi-Fi Direct. | |
| | Propiet. grupo | - | - | Permite ajustar el equipo como propietario de grupo. | |
| | Botón de comando | - | - | Permite configurar los ajustes de la red Wi-Fi Direct mediante el método de pulsación de un solo botón. | |
| | Código PIN | - | - | Permite configurar los ajustes de la red Wi-Fi Direct mediante WPS con un código PIN. | |
| | Info. de dispositivo | Nombre dispos. | - | - | Permite ver el nombre del dispositivo del equipo. |
| | | SSID | - | - | Permite ver el SSID del propietario del grupo. Cuando el equipo no está conectado, en la pantalla LCD se muestra No conectado. |
| | | Dirección IP | - | - | Permite ver la dirección IP actual del equipo. |
| | Información de estado | Estado | - | - | Permite ver el estado actual de la red Wi-Fi Direct. |
| | | Señal | - | - | Permite ver la intensidad actual de la señal de la red Wi-Fi Direct. Cuando el equipo funciona como propietario de grupo, la pantalla LCD siempre muestra una señal fuerte. |
| | Activ interfaz | - | - | - | Permite activar o desactivar la conexión Wi-Fi Direct. |
| NFC (MFC-J6975DW/ MFC-J6977DW) | - | - | - | Permite desactivar o activar la función NFC. | |
| E-mail/IFAX | Direcc. e-mail | - | - | Introduzca la dirección de correo electrónico. (Hasta 60 caracteres) | |
| | Config servidr | SMTP | Servidor | Introduzca el nombre y la dirección del servidor SMTP. | |
| | | | Puerto | Permite introducir el número de puerto SMTP. | |
| | | | Auten. paraSMTP | Permite seleccionar el método de seguridad para la | |

| Nivel 3 | Nivel 4 | Nivel 5 | Nivel 6 | Descripciones | |
|-------------|----------------|----------------------|---|---|--|
| E-mail/IFAX | Config servidr | SMTP | | notificación por correo electrónico. | |
| | | | SSL/TLS | Envíe o reciba un mensaje de correo electrónico a través de un servidor de correo electrónico que requiere comunicación SSL/TLS segura. | |
| | | | Verifique certificado | Permite verificar el certificado del servidor SMTP automáticamente. | |
| | | POP3/IMAP4 | Protocolo | Permite seleccionar el protocolo para recibir un mensaje de correo electrónico desde el servidor. | |
| | | | Servidor | Introduzca el nombre y la dirección del servidor. | |
| | | | Puerto | Permite introducir el número de puerto. | |
| | | | Nombre buzón | Introduzca el nombre del buzón. (Hasta 60 caracteres) | |
| | | | Contraseña del buzón | Introduzca la contraseña para iniciar sesión en el servidor. (Hasta 128 caracteres) | |
| | | | Selecc. carpeta | Seleccione la carpeta especificada en el clasificador utilizando el protocolo IMAP4. | |
| | | | SSL/TLS | Envíe o reciba un mensaje de correo electrónico a través de un servidor de correo electrónico que requiere comunicación SSL/TLS segura. | |
| | | | Verifique certificado | Permite verificar el certificado del servidor automáticamente. | |
| | | Aut. para POP3/IMAP4 | Permite seleccionar el método de seguridad para la notificación por correo electrónico. | | |
| | | Conf. buzón RX | Sondeo automat | Sondeo automat | Compruebe automáticamente el servidor para ver si hay mensajes nuevos. |
| | | | | Intervalo act. | Establezca el intervalo de comprobación de nuevos mensajes en el servidor. |
| | Cabecera | | - | Seleccione el contenido del encabezado de los mensajes de correo electrónico que deben imprimirse. | |

| Nivel 3 | Nivel 4 | Nivel 5 | Nivel 6 | Descripciones |
|----------------------------|--------------------|-------------------------------|------------------|--|
| E-mail/IFAX | Conf. buzón RX | Eliminar/Leer correo de error | - | Permite configurar el equipo para que elimine automáticamente los mensajes de correo de error. |
| | | Notificación | - | Permite recibir mensajes de notificación. |
| | Conf. buzón TX | Límite tamaño | Límite tamaño | Permite limitar el tamaño de los documentos de correo electrónico. |
| | | | Tamaño máx. (MB) | |
| | Configurar TX | Notificación | - | Permite enviar mensajes de notificación. |
| | | Difusión de trans | - | Permite transmitir un documento a otro equipo de fax. |
| | | Dominio seguro | - | Permite registrar el nombre de dominio. |
| | Informe trans. | - | - | Permite imprimir el informe de transmisión de multienvío. |
| | | Detecc manual POP3 | - | - |
| | Mensaje de Brother | Mensaje de Brother | - | - |
| Estado | | - | - | |
| Ajustes de la conexión web | Ajustes proxy | Conexión proxy | - | Permite cambiar los ajustes de conexión a la Web. |
| | | Dirección | - | |
| | | Puerto | - | |
| | | Nombre usuario | - | |
| | | Clave | - | |
| Admin. basada en web | - | - | - | Permite activar o desactivar la Administración basada en Web. Si activa esta función, asegúrese de especificar el método de conexión para utilizar la Administración basada en Web. |
| IPsec | - | - | - | IPsec es una función de seguridad opcional del protocolo IP que proporciona servicios de autenticación y cifrado. Se recomienda ponerse en contacto con el administrador de red antes de cambiar esta configuración. |
| Filtro de IP | - | - | - | Permite restringir el acceso al equipo activando el filtro IP. |
| Detec. global | Permitir detección | - | - | Permite activar o desactivar la detección global, una función que detecta y notifica |

| Nivel 3 | Nivel 4 | Nivel 5 | Nivel 6 | Descripciones |
|---------------|-----------------|---------|---------|--|
| Detec. global | | | | al usuario cuando este se conecta a una red global involuntariamente. |
| | Rechazar acceso | - | - | Permite desactivar las conexiones a la red global. |
| Restaurar red | - | - | - | Restaura los ajustes de red del equipo a los valores de fábrica, excepto la contraseña de administrador. |

[Imp. informes]



[Todos ajustes] > [Imp. informes]

| Nivel 3 | Descripciones |
|---|---|
| Verif. Trans. | Permite imprimir el informe Verificación de la transmisión de su última transmisión. |
| Libreta dir. | Permite imprimir una lista con los destinatarios almacenados en la libreta de direcciones. |
| Diario del fax | Permite imprimir una lista con información sobre los últimos 200 faxes entrantes y salientes. (TX significa transmisión y RX significa recepción). |
| Ajuste usuario | Permite imprimir una lista con los ajustes de usuario. |
| Configuración de la red | Permite imprimir una lista con los ajustes de red. |
| Impr lista arch. (MFC-J6975DW/MFC-J6977DW) | Imprima una lista de datos guardados en la memoria del equipo. |
| Informe WLAN | Permite imprimir los resultados de la conexión LAN inalámbrica. |
| Hist. ID de llamada | Permite imprimir una lista con la información de ID de llamada disponible de los últimos 30 faxes y llamadas telefónicas que se han recibido. |

[Info. equipo]



[Todos ajustes] > [Info. equipo]

| Nivel 3 | Nivel 4 | Descripciones |
|--------------------------------------|----------------------|---|
| Núm. de serie | - | Permite consultar el número de serie del equipo. |
| Versión Firmware | Versión Main | Permite consultar la versión del firmware del equipo. |
| | Versión de seguridad | |
| Actualización de firmware | - | Permite actualizar el equipo a la versión más reciente del firmware. |
| Ajustes de actualización de firmware | - | Establece las fechas y horas de las actualizaciones automáticas del firmware. |
| Cont. páginas | - | Permite comprobar el número total de páginas que ha imprimido el equipo. |



| Nivel 3 | Nivel 4 | Descripciones |
|---|-------------------------------------|--|
| Fecha y hora | Fecha | Permite añadir la fecha y hora en la pantalla y en los encabezados de los faxes enviados. |
| | Hora | |
| | Luz día auto | Permite configurar el equipo para que cambie automáticamente al horario de verano. |
| | Zona horaria | Permite configurar su zona horaria. |
| ID estación | Fax | Introduzca el nombre y el número de fax que aparecerán en cada página que envíe por fax. |
| | Nombre | |
| Tonos/Pulsos (Únicamente disponible en algunos países). | - | Selecciona el modo de marcación. |
| Remarc. fax autom. | - | Configure el equipo para que vuelva a marcar el último número de fax si el fax no se pudo enviar porque la línea estaba ocupada. Si la línea está ocupada al enviar un fax automáticamente, el equipo volverá a marcar de nuevo hasta tres veces a intervalos de cinco minutos. |
| Tono marcado | - | Permite acortar la pausa de detección del tono de marcación. |
| Conex. Telef. | - | Permite seleccionar el tipo de línea telefónica. |
| Compatibilidad | - | Permite ajustar la ecualización en el caso de que se produzcan problemas de transmisión. Los proveedores de servicio VoIP ofrecen asistencia para faxes a través de varios estándares. Si se producen problemas de transmisión de fax con frecuencia, seleccione la función básica (para VoIP). |
| Reiniciar | Reinicio de máquina | Restaura el valor de todos los ajustes del equipo que se hayan modificado, como la fecha y la hora. |
| | Red | Restaura los ajustes de red del equipo a los valores de fábrica, excepto la contraseña de administrador. |
| | Libreta de direcciones y fax | Permite borrar todos los números de teléfono, datos de fax y ajustes de fax almacenados. |
| | Datos fax guardados | Elimine todos los datos de fax almacenados y el historial. |
| | Todos ajustes | Permite restaurar la configuración del equipo a la configuración predeterminada de fábrica. |
| Sel. idioma (Únicamente disponible en algunos países). | - | Permite cambiar el idioma de la pantalla LCD. |



Información relacionada



- [Tablas de ajustes y funciones](#)

Tablas de funciones (2,7 pulg. (67,5 mm)/3,5 pulg. (87,6 mm) modelos de pantalla táctil)

Estas tablas le ayudarán a entender las opciones temporales y selecciones de funciones del equipo.

- >>  [Copiar]
- >>  [Escanear]
- >>  [Fax]
- >>  [Impresión segura]
- >>  [Web]
- >>  [Aplic.]
- >>  [USB]
- >>  [Acc direct d copia A3]
- >>  [Descargar software]
- >>  [Limpieza cab impr]
- >>  [Acc. direct.]
- >>  [Tinta]
- >>  Configuración Wi-Fi
- >> Cuando introduce una unidad flash USB en la ranura USB

[Copiar]









| Nivel 3 | Nivel 4 | Nivel 5 | Descripciones |
|--|---|---------|---|
| Guar. como acc. dir. | - | - | Permite añadir los ajustes actuales como un acceso directo. |
| ID | - | - | Realizar una copia de tarjeta de ID. |
|  Vista previa (MFC-J6975DW/MFC-J6977DW) | - | - | Permite obtener una vista previa del resultado de la copia en la pantalla LCD antes de que el equipo inicie la impresión. |
|  Opciones | Calidad | - | Seleccione la resolución de copia del tipo de documento. |
| | Acceso directo | - | Seleccione la opción <i>Copia color</i> o <i>Copia monocromo</i> cuando añada un acceso directo de un toque. |
| | Tamaño de doc. | - | Seleccione la opción de tamaño que desee. |
| | Selecc. bandeja (MFC-J3960DW/MFC-J6960DW/MFC-J6975DW/MFC-J6977DW) | - | Permite seleccionar la bandeja que debe usarse para el modo de copia. |
| | Tipo de papel | - | Permite seleccionar el tipo de papel que coincida con el papel de la bandeja. |









| Nivel 3 | Nivel 4 | Nivel 5 | Descripciones | |
|--|----------------------------|---|--|--|
|  Opciones | Tamaño papel | - | Permite seleccionar el tamaño de papel para que coincida con el papel de la bandeja. | |
| | Ampliar/Reducir | 100% | - | |
| | | Ajustar a pág. | Ajustar el tamaño de copia al tamaño de papel que ha configurado. | |
| | | Ampliar | Seleccione un porcentaje de ampliación para la próxima copia. | |
| | | Reducir | Seleccione un porcentaje de reducción para la próxima copia. | |
| | | Pers. (25-400%) | Introduzca un porcentaje de ampliación o reducción. | |
| | Densidad | - | Permite ajustar la densidad. | |
| | Eliminar el color de fondo | Config. copia negro | - | Cambia la cantidad de color de fondo que se borra. |
| | | Config. copia color | | |
| | Copia dúplex | - | Permite activar o desactivar la copia a 2 caras y seleccionar el volteo por el borde largo o el borde corto. | |
| | Apilar/Ordenar | - | Selecciónelas para apilar u ordenar varias copias. | |
| | Formato Pág. | - | Permite hacer copias N en 1, 2 en 1 (ID), 1 en 2 o pósteres. | |
| | Auto alinear | - | Permite configurar el equipo para que corrija las copias torcidas. | |
| | Configuración avanzada | - | Permite seleccionar ajustes avanzados de copia. | |
| Vista previa (MFC-J6975DW/MFC-J6977DW) | - | Permite obtener una vista previa del resultado de la copia en la pantalla LCD antes de que el equipo inicie la impresión. | | |
| Ajus. Nuev. Predet | - | Permite guardar la configuración como predeterminada. | | |
| Rest. predeter. | - | Permite restaurar todos los ajustes predeterminados de fábrica. | | |



[Escanear]

| Nivel 3 | Nivel 4 | Nivel 5 | Nivel 6 | Descripciones |
|---|--|---------|---------|--|
| a soporte (Cuando introduce una unidad flash USB) | Otras acciones Escanear a | - | - | Escanee documentos y guárdelos directamente en una unidad flash USB sin utilizar un ordenador. |
| |  Opciones | - | - | |
| | Guar. como acc. dir. | - | - | |
| a Mi corr. elec. (MFC-J6975DW/MFC-J6977DW) | - | - | - | Escanee un documento en blanco y negro o en color en su dirección de correo electrónico. |

| Nivel 3 | Nivel 4 | Nivel 5 | Nivel 6 | Descripciones | |
|--|---------------|---|--|---|--|
| a Mi carpeta (MFC-J6975DW/ MFC-J6977DW) | - | - | - | Permite enviar datos escaneados a una carpeta del servidor CIFS en su red local o en Internet. | |
| a PC | a archivo | Otras acciones Escanear a | - | Permite escanear documentos y guardarlos en una carpeta en su ordenador. | |
| | | (Selección de USB o PC) |  Opciones Guar. como acc. dir. | | |
| | a OCR | Otras acciones Escanear a | - | Permite convertir el documento escaneado en un archivo de texto editable. | |
| | | (Selección de USB o PC) |  Opciones Guar. como acc. dir. | | |
| | a imagen | Otras acciones Escanear a | - | Permite escanear fotografías o gráficos en sus aplicaciones gráficas. | |
| | | (Selección de USB o PC) |  Opciones Guar. como acc. dir. | | |
| | a e-mail | Otras acciones Escanear a | - | Permite enviar los documentos escaneados como documentos adjuntos. | |
| | | (Selección de USB o PC) |  Opciones Guar. como acc. dir. | | |
| | a serv e-mail | Otras acciones Escanear a | - | - | Permite enviar datos escaneados a un servidor de correo electrónico permitiendo que el equipo se comunique con la red y con el servidor de correo electrónico. |
| | | Manual | Sig. | Guar. como acc. dir. | |
| | | | |  Vista previa (MFC-J6975DW/ MFC-J6977DW) | |
| | | | |  Opciones Destinos | |
| - | | | | | |
| Añadir dirección | | - | | | |
|  Destinos | - | | | | |
| Libreta dir. | Sig. | Guar. como acc. dir. | | | |
| | |  Vista previa (MFC-J6975DW/ MFC-J6977DW) | | | |
| | |  Opciones | | | |



| Nivel 3 | Nivel 4 | Nivel 5 | Nivel 6 | Descripciones |
|--|---------------------------------|---|----------|--|
| a serv e-mail | Libreta dir. | Sig. | Destinos | Permite enviar datos escaneados a un servidor de correo electrónico permitiendo que el equipo se comunique con la red y con el servidor de correo electrónico. |
| | | Añadir dirección | - | |
| | |  Destinos | - | |
| a FTP (MFC-J3660DW/ MFC-J3960DW/ MFC-J6560DW/ MFC-J6760DW/ MFC-J6960DW) | Otras accion- es Escanear a | - | - | Permite escanear documentos directamente a un servidor FTP. |
| | (Selección de nombre de perfil) |  Opciones | - | |
| | | Guar. como acc. dir. | - | |
| a FTP/SFTP (MFC-J6975DW/ MFC-J6977DW) | Otras accion- es Escanear a | - | - | Enviar datos escaneados por FTP/SFTP. |
| | (Selección de nombre de perfil) |  Vista previa | - | |
| | |  Opciones | - | |
| | | Guar. como acc. dir. | - | |
| a la red | Otras accion- es Escanear a | - | - | Permite escanear documentos directamente a un servidor CIFS en su red local o en Internet. |
| | (Selección de nombre de perfil) |  Vista previa (MFC-J6975DW/ MFC-J6977DW) | - | |
| | |  Opciones | - | |
| | | Guar. como acc. dir. | - | |
| a SharePoint (MFC-J6975DW/ MFC-J6977DW) | Otras accion- es Escanear a | - | - | Enviar datos escaneados mediante un servidor SharePoint. |
| | (Selección de nombre de perfil) |  Vista previa | - | |
| | |  Opciones | - | |
| | | Guar. como acc. dir. | - | |
| a la web | - | - | - | Permite cargar los datos escaneados en un servicio de Internet. |
| Escaneado SW (Aparece al instalar una función de escáner con Web Services (Servicios web), que se muestra en el explorador de red del ordenador). | Otras accion- es Escanear a | - | - | Permite escanear datos a través del protocolo Web Services (Servicios web). |
| | Escanear | - | - | |
| | Dig. para email | - | - | |



| Nivel 3 | Nivel 4 | Nivel 5 | Nivel 6 | Descripciones |
|--|---------------------|---------|---------|---|
| Escaneado SW (Aparece al instalar una función de escáner con Web Services (Servicios web), que se muestra en el explorador de red del ordenador). | Dig. para fax | - | - | Permite escanear datos a través del protocolo Web Services (Servicios web). |
| | Dig. para impresión | - | - | |



[Fax]



(Si [Vista prev fax] se configura como [No])



| Nivel 3 | Nivel 4 | Nivel 5 | Descripciones |
|--|--|--|--|
| Pausa | - | - | Cuando introduce un número de fax o teléfono en el panel de control, aparece Pausa en la pantalla LCD. Pulse el botón de pausa cuando necesite configurar un tiempo de demora al marcar números, como códigos de acceso y números de tarjeta de crédito. También puede almacenar una pausa cuando configura direcciones. |
| Tel / R | - | - | Tel cambia a R cuando se selecciona PBX como el tipo de línea telefónica. Se puede utilizar R para acceder a una línea externa o transferir una llamada a otra extensión cuando se conecta a una PBX. |
| Historial llamadas | Remarc. | - | Marca nuevamente el último número que se ha marcado. |
| | Llam. saliente | Aplicar | Permite seleccionar un número del historial de identificación de llamada y, a continuación, le envía un fax, lo añade a la libreta de direcciones o lo borra. |
| | | Editar | |
| Historial de ID de llamada | Historial de ID de llamada | Aplicar | Permite seleccionar un número de ID de llamada y, a continuación, le envía un fax, lo añade a la libreta de direcciones o lo borra. |
| | | Editar | |
| Libreta dir. |  (Buscar:) | - | Si la función LDAP está desactivada, la búsqueda se realiza en la libreta de direcciones local. Si la función LDAP está activada, la búsqueda se realiza en la libreta de direcciones local y en el servidor LDAP. |
| | | Detalle (Aparecerá solo cuando LDAP esté activado). | Permite ver información detallada sobre la dirección seleccionada. |
| | Editar | - | Permite almacenar números en la libreta de direcciones, configurar números de grupo para multienvío y cambiar y eliminar números de la libreta de direcciones. |
| | (Selección de la Libreta de direcciones) | Aplicar | Permite iniciar el envío de un fax a través de la libreta de direcciones. |
|  Opciones | Resolución fax | - | Permite configurar la resolución de los faxes salientes. |
| | Contraste | - | Permite ajustar el contraste. |
| | Fax de 2 caras (MFC-J3960DW/ MFC-J6760DW/ MFC-J6960DW/) | - | Permite configurar el modo de escaneado a 2 caras. |



| Nivel 3 | Nivel 4 | Nivel 5 | Descripciones |
|--|------------------------------|--|---|
|  Opciones | MFC-J6975DW/ MFC-J6977DW) | | |
| | Tamaño de doc. | - | Establezca el tamaño de documento de los faxes salientes. |
| | Escan pap largo | - | Permite escanear un documento largo utilizando la unidad ADF. |
| | Asunto envío | - | Permite editar el asunto de un fax saliente. |
| | Multienvío | Añadir número | Permite enviar el mismo mensaje de fax a más de un número de fax. |
| | Vista previa | - | Permite obtener la vista previa de un mensaje de fax antes de enviarlo. |
| | Config. de color | - | Define si los faxes se envían en blanco y negro o en color. |
| | Fax diferido | Fax diferido Poner hora | Permite configurar la hora del día a la que se enviarán los faxes diferidos. |
| | Trans.diferida | - | Permite combinar faxes diferidos al mismo número de fax a la misma hora del día en una sola transmisión. |
| | Trans.t.real | - | Permite enviar un fax sin usar la memoria. |
| | Modo satélite | - | Debe activarse si tiene problemas para enviar faxes al extranjero. |
| | Histor. llam. | Remarc. | Marca nuevamente el último número que se ha marcado. |
| | | Llam. saliente | Permite seleccionar un número del historial de identificación de llamada y, a continuación, le envía un fax, lo añade a la libreta de direcciones o lo borra. |
| | | Historial de ID de llamada | Permite seleccionar un número de ID de llamada y, a continuación, le envía un fax, lo añade a la libreta de direcciones o lo borra. |
| | Libreta dir. |  (Buscar:) | Si la función LDAP está desactivada, la búsqueda se realiza en la libreta de direcciones local. Si la función LDAP está activada, la búsqueda se realiza en la libreta de direcciones local y en el servidor LDAP. |
| Editar | | Permite almacenar números en la libreta de direcciones, configurar números de grupo para multienvío y cambiar y eliminar números de la libreta de direcciones. | |
| Ajus.Nuev.Predeter | - | Permite guardar la configuración como predeterminada. | |
| Rest.predeter. | - | Permite restaurar todos los ajustes predeterminados de fábrica. | |
| Guar. como acc. dir. | - | - | Permite añadir los ajustes actuales como un acceso directo. |

(Si [Vista prev fax] es [Sí])

| Nivel 3 | Nivel 4 | Nivel 5 | Nivel 6 | Descripciones |
|----------------|---------|---------|---------|--|
| Envío de faxes | Pausa | - | - | Cuando introduce un número de fax o teléfono en el panel de control, aparece Pausa en la |

| Nivel 3 | Nivel 4 | Nivel 5 | Nivel 6 | Descripciones | |
|---|--|--|---------|---|---|
| Envío de faxes | | | | pantalla LCD. Pulse el botón de pausa cuando necesite configurar un tiempo de demora al marcar números, como códigos de acceso y números de tarjeta de crédito. También puede almacenar una pausa cuando configura direcciones. | |
| | Tel / R | - | - | Tel cambia a R cuando se selecciona PBX como el tipo de línea telefónica. Se puede utilizar R para acceder a una línea externa o transferir una llamada a otra extensión cuando se conecta a una PBX. | |
| | Historial llamadas | Remarc. | - | - | Marca nuevamente el último número que se ha marcado. |
| | | Llam. saliente | Aplicar | | Permite seleccionar un número del historial de identificación de llamada y, a continuación, le envía un fax, lo añade a la libreta de direcciones o lo borra. |
| | | | Editar | | |
| | Historial de ID de llamada | Aplicar | | Permite seleccionar un número de ID de llamada y, a continuación, le envía un fax, lo añade a la libreta de direcciones o lo borra. | |
| | | Editar | | | |
| | Libreta dir. |  (Buscar:) | | - | Si la función LDAP está desactivada, la búsqueda se realiza en la libreta de direcciones local. Si la función LDAP está activada, la búsqueda se realiza en la libreta de direcciones local y en el servidor LDAP. |
| | | | | Detalle (Aparecerá solo cuando LDAP esté activado). | Permite ver información detallada sobre la dirección seleccionada. |
| | | Editar | | - | Permite almacenar números en la libreta de direcciones, configurar números de grupo para multienvío y cambiar y eliminar números de la libreta de direcciones. |
| | | (Selección de la Libreta de direcciones) | | Aplicar | Permite iniciar el envío de un fax a través de la libreta de direcciones. |
| |  Opciones | Resolución fax | | - | Permite configurar la resolución de los faxes salientes. |
| | | Contraste | | - | Permite ajustar el contraste. |
| Fax de 2 caras (MFC-J3960DW/ MFC-J6760DW/ MFC-J6960DW/ MFC-J6975DW/ MFC-J6977DW) | | | - | Permite configurar el modo de escaneado a 2 caras. | |

| Nivel 3 | Nivel 4 | Nivel 5 | Nivel 6 | Descripciones |
|------------------|--|---|--|---|
| Envío de faxes |  Opciones | Tamaño de doc. | - | Establezca el tamaño de documento de los faxes salientes. |
| | | Escan pap largo | - | Permite escanear un documento largo utilizando la unidad ADF. |
| | | Asunto envío | - | Permite editar el asunto de un fax saliente. |
| | | Multienvío | Añadir número | Permite enviar el mismo mensaje de fax a más de un número de fax. |
| | | Vista previa | - | Permite obtener la vista previa de un mensaje de fax antes de enviarlo. |
| | | Config. de color | - | Define si los faxes se envían en blanco y negro o en color. |
| | | Fax diferido | Fax diferido Poner hora | Permite configurar la hora del día a la que se enviarán los faxes diferidos. |
| | | Trans.diferida | - | Permite combinar faxes diferidos al mismo número de fax a la misma hora del día en una sola transmisión. |
| | | Trans.t.real | - | Permite enviar un fax sin usar la memoria. |
| | | Modo satélite | - | Debe activarse si tiene problemas para enviar faxes al extranjero. |
| | | Histor. llam. | Remarc. | Marca nuevamente el último número que se ha marcado. |
| | | | Llam. saliente | Permite seleccionar un número del historial de identificación de llamada y, a continuación, le envía un fax, lo añade a la libreta de direcciones o lo borra. |
| | | | Historial de ID de llamada | Permite seleccionar un número de ID de llamada y, a continuación, le envía un fax, lo añade a la libreta de direcciones o lo borra. |
| | | Libreta dir. |  (Buscar:) | Si la función LDAP está desactivada, la búsqueda se realiza en la libreta de direcciones local. Si la función LDAP está activada, la búsqueda se realiza en la libreta de direcciones local y en el servidor LDAP. |
| Editar | Permite almacenar números en la libreta de direcciones, configurar números de grupo para multienvío y cambiar y eliminar números de la libreta de direcciones. | | | |
| Ajus.Nuev.Predet | - | Permite guardar la configuración como predeterminada. | | |

| Nivel 3 | Nivel 4 | Nivel 5 | Nivel 6 | Descripciones |
|--------------------|--|--|---------|---|
| Envío de faxes |  Opciones | Rest.predeter. | - | Permite restaurar todos los ajustes predeterminados de fábrica. |
| | Guar. como acc. dir. | - | - | Permite añadir los ajustes actuales como un acceso directo. |
| Faxes recibidos | Imprim/Elimin | Imprimir todo (Faxes nuevos) | - | Permite imprimir los faxes nuevos recibidos. |
| | | Imprimir todo (Faxes antiguos) | - | Permite imprimir los faxes antiguos recibidos. |
| | | Eliminar todo (Faxes nuevos) | - | Permite eliminar los faxes nuevos recibidos. |
| | | Eliminar todo (Faxes antiguos) | - | Permite eliminar los faxes antiguos recibidos. |
| Libreta dir. |  (Buscar:) | - | - | Si la función LDAP está desactivada, la búsqueda se realiza en la libreta de direcciones local. Si la función LDAP está activada, la búsqueda se realiza en la libreta de direcciones local y en el servidor LDAP. |
| | | Detalle (Aparecerá solo cuando LDAP esté activado). | - | Permite ver información detallada sobre la dirección seleccionada. |
| | Editar | - | - | Permite almacenar números en la libreta de direcciones, configurar números de grupo para multienvío y cambiar y eliminar números de la libreta de direcciones. |
| | (Selección de la Libreta de direcciones) | Aplicar | - | Permite iniciar el envío de un fax a través de la libreta de direcciones. |
| Historial llamadas | Remarc. | - | - | Marca nuevamente el último número que se ha marcado. |
| | Llam. saliente | Aplicar | - | Permite seleccionar un número del historial de identificación de llamada y, a continuación, le envía un fax, lo añade a la libreta de direcciones o lo borra. |
| | | Editar | - | |
| | Historial de ID de llamada | Aplicar | - | Permite seleccionar un número de ID de llamada y, a continuación, le envía un fax, lo añade a la libreta de direcciones o lo borra. |
| Editar | | - | | |

 [Impresión segura]

(MFC-J6975DW/MFC-J6977DW)

| Nivel 1 | Nivel 2 | Nivel 3 | Descripciones |
|------------------|------------------------|---------|--|
| Impresión segura | (Selección de usuario) | - | Podrá imprimir los datos guardados en la memoria del equipo cuando introduzca la contraseña de cuatro dígitos. |

| Nivel 1 | Nivel 2 | Nivel 3 | Descripciones |
|---------|---------|---------|---|
| | | | Solo está activo cuando el equipo tiene datos de impresión seguros. |



[Web]

| Nivel 1 | Descripciones |
|---------|---|
| Web | Permite conectar el equipo Brother a un servicio de Internet. |



[Aplíc.]

| Nivel 1 | Descripciones |
|---------|--|
| Aplíc. | Permite conectar el equipo Brother al servicio de aplicaciones de Brother. |



[USB]

| Nivel 3 | Nivel 4 | Nivel 5 | Nivel 6 | Descripciones |
|---|--------------------------------|----------------------|----------------|---|
| Impresión de PDF (MFC-J6975DW/ MFC-J6977DW) | (Selección de un archivo PDF). | Ajustes impres | - | Permite imprimir archivos PDF directamente desde una unidad flash USB. |
| Impresión de JPEG | Seleccionar archivos | OK | Ajustes impres | Permite ajustar las imágenes con las opciones. |
| | | Impr. todo | - | Permite imprimir todas las fotografías de la unidad flash USB. |
| | Imprimir índice | Imprimir hoja índice | Ajustes impres | Permite imprimir una página de imágenes en miniatura. |
| | | Imprima fotos | Ajustes impres | Permite imprimir imágenes mediante la selección de los números de índice. |
| Escan a soporte | - | - | - | Permite escanear documentos en una unidad flash USB. |
| Web | - | - | - | Permite conectar el equipo Brother a un servicio de Internet. |



[Acc direct d copia A3]

| Nivel 2 | Nivel 3 | Nivel 4 | Descripciones |
|--|----------|---|---|
| A3 2en1 A3 A4⇒A3 A3⇒A4 A4 + Nota (L) A4 + Nota (P) A4 + Cuadr. A4 + blanco A4 Centro | Opciones | Calidad | Seleccione la resolución de copia del tipo de documento. |
| | | Tamaño de doc. | Seleccione la opción de tamaño que desee. |
| | | Selec. bandeja (MFC-J3960DW/ MFC-J6960DW/ MFC-J6975DW/ MFC-J6977DW) | El equipo selecciona automáticamente la bandeja que contiene el papel más adecuado. |
| | | Tipo de papel | Permite ver el tipo de papel disponible. |

| Nivel 2 | Nivel 3 | Nivel 4 | Descripciones |
|--|--|--------------|--|
| A3 2en1 A3 A4⇒A3 A3⇒A4 A4 + Nota (L) A4 + Nota (P) A4 + Cuadr. A4 + blanco A4 Centro |  Opciones | Tamaño papel | Permite establecer el tamaño de papel en la bandeja de papel. |
| | | Densidad | Permite ajustar la densidad. |
| | | Auto alinear | Permite configurar el equipo para que corrija las copias torcidas. |



[Descargar software]

| Nivel 1 | Descripciones |
|--------------------|---|
| Descargar software | Muestra información sobre la descarga y la instalación de software para dispositivos móviles y ordenadores. |





[Limpieza cab impr]

| Nivel 1 | Descripciones |
|-------------------|---|
| Limpieza cab impr | Permite limpiar el cabezal de impresión según las instrucciones de la pantalla LCD. |



[Acc. direct.]

| Nivel 2 | Nivel 3 | Nivel 4 | Descripciones |
|-------------------------|---|----------------|--|
| + Añadir acceso directo | Copiar | - | Permite cambiar los ajustes de las opciones de copia. |
| | Fax | - | Permite cambiar los ajustes de las opciones de fax. |
| | Escanear | a soporte | Escanee documentos y guárdelos directamente en una unidad flash USB sin utilizar un ordenador. |
| | | a PC (archivo) | Permite escanear documentos y guardarlos en una carpeta en su ordenador. |
| | | a PC (OCR) | Permite convertir el documento escaneado en un archivo de texto editable. |
| | | a PC (imagen) | Permite escanear fotografías o gráficos en sus aplicaciones gráficas. |
| | | a PC (e-mail) | Permite enviar los documentos escaneados como documentos adjuntos. |
| | | a serv e-mail | Escanee un documento en blanco y negro o en color en su servidor de correo electrónico. |
| a la red | Permite enviar datos escaneados a un servidor CIFS en su red local o en Internet. | | |
| a FTP | Permite enviar datos escaneados a través del protocolo FTP. | | |

| Nivel 2 | Nivel 3 | Nivel 4 | Descripciones |
|--|--|---|--|
|  Añadir acceso directo | Escanear | (MFC-J3660DW/ MFC-J3960DW/ MFC-J6560DW/ MFC-J6760DW/ MFC-J6960DW) | |
| | | a FTP/SFTP (MFC-J6975DW/ MFC-J6977DW) | Enviar datos escaneados por FTP/SFTP. |
| | | a SharePoint (MFC-J6975DW/ MFC-J6977DW) | Enviar datos escaneados mediante un servidor SharePoint. |
| | Web | - | Permite conectar el equipo Brother a un servicio de Internet. |
| | Aplicaciones | - | Permite conectar el equipo Brother al servicio de aplicaciones de Brother. |
| Esta lista aparece cuando pulsa el icono de cada acceso directo durante 2 segundos. | CambNomb | - | Permite cambiar el nombre de un acceso directo. |
| | Editar | - | Cambie el ajuste de un acceso directo. |
| | Eliminar | - | Permite eliminar el acceso directo. |
| | Registrar tarjeta NFC | - | Permite asignar un acceso directo a una tarjeta IC. |
| | Eliminar tarjeta NFC | - | Permite eliminar un acceso directo desde una tarjeta IC. |
|  Edit/Borr | (Seleccione el botón de acceso directo). | CambNomb | Permite cambiar el nombre de un acceso directo. |
| | | Editar | Cambie el ajuste de un acceso directo. |
| | | Eliminar | Permite eliminar el acceso directo. |
| | | Registrar tarjeta NFC | Permite asignar un acceso directo a una tarjeta IC. |
| | | Eliminar tarjeta NFC | Permite eliminar un acceso directo desde una tarjeta IC. |



[Tinta]

| Nivel 2 | Nivel 3 | Descripciones |
|------------------------------------|-----------------------------------|---|
| Tinta restante | - | Permite comprobar el volumen de tinta disponible. |
| Modelo de cartucho | - | Permite consultar los números de los cartuchos de tinta. |
| Mejorar la calidad de impr. | Comprobar calidad de impr | Permite comprobar y corregir la calidad de impresión, la alineación y la alimentación del papel según las instrucciones de la pantalla LCD. |
| | Alineamiento | |
| | Corr la aliment. del papel | |
| Limpieza de cabezal de imp. | - | Permite limpiar el cabezal de impresión según las instrucciones de la pantalla LCD. |
| Retire los restos de papel | - | Permite retirar un trozo de papel del equipo siguiendo las instrucciones de la pantalla LCD. |
| Opciones impresión | Reducir manchas | Permite reducir la aparición de borrones en las impresiones o de atascos de papel durante la impresión. |

| Nivel 2 | Nivel 3 | Descripciones |
|---|----------------------------|---|
| Opciones impresión | Reducir líneas irregulares | Permite reducir la aparición de líneas torcidas en el papel durante la impresión. |
| | Mejorar impr. | Permite mejorar la calidad de impresión y reducir la borrosidad. |
| Control de cartucho de tinta | - | Consulte la información relativa a su cartucho de tinta. |
| Comprobación automática de calidad de impresión | - | Detecta automáticamente la condición del cabezal de impresión y, de ser necesario, lo limpia. |



Configuración Wi-Fi

| Nivel 2 | Descripciones |
|----------------------|--|
| Buscar red Wi-Fi | Configure los ajustes de red inalámbrica manualmente. |
| Soporte de config. | Configure los ajustes de la red inalámbrica según la información que se muestra en la pantalla LCD. |
| WPS/Botón de comando | Permite configurar los ajustes de la red inalámbrica mediante el método de pulsación de un solo botón. |
| Recuperar WLAN | Restablezca y reinicie la red inalámbrica. |

Cuando introduce una unidad flash USB en la ranura USB

| Nivel 1 | Descripciones |
|--|--|
| Impresión de PDF (MFC-J6975DW/MFC-J6977DW) | Permite imprimir archivos PDF directamente desde una unidad flash USB. |
| Impresión de JPEG | Permite seleccionar el menú de foto. |
| Escan a soporte | Permite escanear documentos en una unidad flash USB. |
| Web | Permite conectar el equipo Brother a un servicio de Internet. |



Información relacionada

- [Tablas de ajustes y funciones](#)

Cambiar los ajustes del equipo mediante Administración basada en Web

Administración basada en Web es una utilidad que utiliza un navegador web estándar para administrar el equipo mediante el protocolo de transferencia de hipertexto (HTTP) o el protocolo de transferencia de hipertexto a través de capa de conexión segura (HTTPS).

- [¿Qué es Administración basada en Web?](#)
- [Acceder a Administración basada en Web](#)
- [Cambiar la contraseña de inicio de sesión mediante la Administración basada en Web](#)
- [Configuración de la libreta de direcciones del equipo mediante Administración basada en Web](#)

¿Qué es Administración basada en Web?

Administración basada en Web es una utilidad que utiliza un navegador web estándar para administrar el equipo mediante el protocolo de transferencia de hipertexto (HTTP) o el protocolo de transferencia de hipertexto a través de capa de conexión segura (HTTPS).



- Se recomienda utilizar la última versión de los siguientes navegadores:
 - Microsoft Edge, Firefox y Google Chrome™ para Windows
 - Safari, Firefox y Google Chrome™ para Mac
 - Google Chrome™ para Android™
 - Safari y Google Chrome™ para iOS
- Asegúrese de que JavaScript y las cookies estén siempre habilitados, independientemente del explorador que utilice.
- Asegúrese de que su equipo está encendido y conectado a la misma red que su ordenador, y que su red soporta el protocolo TCP/ IP.

<

Cerrar sesión

Inicio

Estado

Intervalo de actualización automática

General

Libr. direc.

Fax

Imprimir

Escanear

Administrador

Funciones online

Red

Estado

Estado del dispositivo

Listo

Actualización automática

No

Sí

Nivel de tinta estimado

Cartucho



Reserva de tinta interna



M
C
Y
BK

Rendimiento de páginas restante

Rend. pág. apróx. (según ISO)



M C Y BK

*Los rendimientos de páginas restantes son aproximaciones y pueden variar en función del tipo de páginas que se imprimen.

Idioma de Web

Automático ▼

Ubicación del dispositivo

Contacto :

Ubicación :

La pantalla real puede diferir de la pantalla mostrada arriba.

✓ **Información relacionada**

- [Cambiar los ajustes del equipo mediante Administración basada en Web](#)

Acceder a Administración basada en Web

- Se recomienda utilizar la última versión de los siguientes navegadores:
 - Microsoft Edge, Firefox y Google Chrome™ para Windows
 - Safari, Firefox y Google Chrome™ para Mac
 - Google Chrome™ para Android™
 - Safari y Google Chrome™ para iOS
- Asegúrese de que JavaScript y las cookies estén siempre habilitados, independientemente del explorador que utilice.
- Si estableció una nueva contraseña durante la configuración inicial, utilice la nueva contraseña especificada para su equipo.
- Si no ha establecido una nueva contraseña, utilice la contraseña predeterminada para gestionar los ajustes de este equipo. La contraseña predeterminada para gestionar los ajustes de este equipo se encuentra en la parte posterior del equipo y está marcada como **"Pwd"**. Puede consultar la contraseña predeterminada en el Informe de configuración de la red. Se recomienda cambiar la contraseña predeterminada de inmediato para proteger el equipo frente al acceso no autorizado.
- Si la contraseña se introduce incorrectamente varias veces, no podrá iniciar sesión durante unos minutos. Los ajustes de bloqueo pueden modificarse en Administración basada en Web.
- Hasta ocho ordenadores o dispositivos móviles pueden estar conectados a la vez en Administración basada en Web. Si conecta un noveno dispositivo, el primer dispositivo se desconectará.
- Se recomienda utilizar el protocolo de seguridad HTTPS al configurar los ajustes mediante Administración basada en Web. Si utiliza HTTP al configurar los ajustes mediante Administración basada en Web, siga las instrucciones que muestra la pantalla para cambiar a una conexión HTTPS segura.
- Cuando utilice HTTPS para realizar la configuración mediante Administración basada en Web, el navegador mostrará un cuadro de diálogo de advertencia. Para evitar que se muestre el cuadro de diálogo de advertencia, puede instalar un certificado autoemitido para utilizar la comunicación SSL/TLS. Para información más detallada >> *Guía de funciones de seguridad*

>> [Iniciar desde el navegador web](#)

>> [Iniciar desde Brother iPrint&Scan \(Windows/Mac\)](#)

>> [Iniciar desde las utilidades de Brother \(Windows\)](#)

>> [Iniciar desde Brother Mobile Connect](#)

Iniciar desde el navegador web

1. Inicie su navegador web.
2. Introduzca "https://dirección IP del equipo" en la barra de direcciones del navegador (donde "dirección IP del equipo" es la dirección IP de su equipo).

Por ejemplo:

https://192.168.1.2

La dirección IP de su equipo puede encontrarse en el Informe de configuración de la red.

>> [Imprimir el informe de configuración de la red](#)



- Si está utilizando un sistema de nombres de dominio o activa un nombre NetBIOS, puede escribir otro nombre, como "SharedPrinter" en lugar de la dirección IP.

Por ejemplo: https://SharedPrinter

- Si activa un nombre NetBIOS, también puede utilizar el nombre de nodo.

Por ejemplo: https://brn123456abcdef

- Puede ver el nombre NetBIOS en el informe de configuración de la red.

Se muestra Administración basada en Web.

3. En caso necesario, introduzca la contraseña en el campo **Iniciar sesión** y, a continuación, haga clic en **Iniciar sesión**.
4. Si desea fijar la barra de navegación en el lateral izquierdo de la pantalla, haga clic en ☰ y, a continuación, haga clic en

Ya puede cambiar los ajustes del equipo.

Si ha modificado la configuración del protocolo, debe reiniciar el equipo después de hacer clic en **Enviar** para activar la configuración.

Después de configurar los ajustes, haga clic en **Cerrar sesión**.



Si el equipo está inactivo durante un tiempo especificado, se cierra automáticamente la sesión del usuario. Modifique la configuración de cierre de sesión desde el menú **Hora de cierre de sesión de Administración basada en Web**.

Iniciar desde Brother iPrint&Scan (Windows/Mac)

1. Inicie Brother iPrint&Scan.

- Windows

Haga doble clic en el icono (**Brother iPrint&Scan**).

- Mac

En la barra de menú **Finder**, haga clic en **Ir > Aplicaciones** y, a continuación, haga doble clic en el icono iPrint&Scan.

Aparece la pantalla de Brother iPrint&Scan.

2. Si no se selecciona su equipo Brother, haga clic en el botón **Añadir equipo / Seleccione su equipo**. y, a continuación, seleccione el nombre de su modelo en la lista. Haga clic en **Aceptar**.
3. Haga clic en el botón **Consumibles/Configuración del equipo**.



Si aparece la ventana **Consumibles/Configuración del equipo**, haga clic en el enlace **Toda la configuración**.

Se muestra Administración basada en Web.

4. En caso necesario, introduzca la contraseña en el campo **Iniciar sesión** y, a continuación, haga clic en **Iniciar sesión**.
5. Si desea fijar la barra de navegación en el lateral izquierdo de la pantalla, haga clic en ☰ y, a continuación, haga clic en .

Ya puede cambiar los ajustes del equipo.

Si ha modificado la configuración del protocolo, debe reiniciar el equipo después de hacer clic en **Enviar** para activar la configuración.

Después de configurar los ajustes, haga clic en **Cerrar sesión**.



Si el equipo está inactivo durante un tiempo especificado, se cierra automáticamente la sesión del usuario. Modifique la configuración de cierre de sesión desde el menú **Hora de cierre de sesión de Administración basada en Web**.

Iniciar desde las utilidades de Brother (Windows)

1. Ejecute (**Brother Utilities**) y, a continuación, haga clic en la lista desplegable y seleccione el nombre de su modelo (si no está ya seleccionado).
2. Haga clic en **Herramientas** en la barra de navegación izquierda y, a continuación, haga clic en **Configuración del equipo**.

Se muestra Administración basada en Web.

3. En caso necesario, introduzca la contraseña en el campo **Iniciar sesión** y, a continuación, haga clic en **Iniciar sesión**.
4. Si desea fijar la barra de navegación en el lateral izquierdo de la pantalla, haga clic en ☰ y, a continuación, haga clic en .

Ya puede cambiar los ajustes del equipo.

Si ha modificado la configuración del protocolo, debe reiniciar el equipo después de hacer clic en **Enviar** para activar la configuración.

Después de configurar los ajustes, haga clic en **Cerrar sesión**.



Si el equipo está inactivo durante un tiempo especificado, se cierra automáticamente la sesión del usuario. Modifique la configuración de cierre de sesión desde el menú **Hora de cierre de sesión de Administración basada en Web**.

Iniciar desde Brother Mobile Connect

Instalar y configurar Brother Mobile Connect en el dispositivo móvil.

1. Inicie Brother Mobile Connect en su dispositivo móvil.
2. Toque el nombre del modelo situado en la parte superior de la pantalla.



Si su equipo Brother no aparece en su dispositivo móvil, deslice el dedo para seleccionar el nombre de modelo de su equipo.

3. Pulse **Todas las configuraciones del equipo**.
Se muestra Administración basada en Web.
4. En caso necesario, introduzca la contraseña en el campo **Iniciar sesión** y, a continuación, toque **Iniciar sesión**.
5. Si desea fijar el menú de navegación en el lateral izquierdo de la pantalla, pulse ☰ y, a continuación, pulse .

Ya puede cambiar los ajustes del equipo.

Si ha modificado la configuración del protocolo, debe reiniciar el equipo después de pulsar **Enviar** para activar la configuración.

Después de configurar los ajustes, pulse **Cerrar sesión**.



Si el equipo está inactivo durante un tiempo especificado, se cierra automáticamente la sesión del usuario. Modifique la configuración de cierre de sesión desde el menú **Hora de cierre de sesión de Administración basada en Web**.

Información relacionada

- [Cambiar los ajustes del equipo mediante Administración basada en Web](#)

Información adicional:

- [Imprimir el informe de configuración de la red](#)

Cambiar la contraseña de inicio de sesión mediante la Administración basada en Web

La contraseña predeterminada para gestionar los ajustes de este equipo se encuentra en la parte posterior del equipo y está marcada como "Pwd". Cambie la contraseña predeterminada siguiendo las instrucciones que aparecen en la pantalla al iniciar sesión por primera vez. Le recomendamos que cambie inmediatamente la contraseña predeterminada para proteger su equipo frente al acceso sin autorización.

1. Inicie Administración basada en Web. >> [Acceder a Administración basada en Web](#)
2. En la barra de navegación izquierda, haga clic en **Administrador** > **Contraseña inicio sesión**.



- La contraseña predeterminada para gestionar los ajustes de este equipo se encuentra en la parte posterior del equipo y está marcada como "Pwd".
- Si la barra de navegación izquierda no es visible, empeece a navegar desde ☰.

3. Si desea cambiar la contraseña, escriba la contraseña actual en el campo **Introducir clave antigua**.
4. Siguiendo las directrices **Contraseña inicio sesión** que aparecen en la pantalla, introduzca su nueva contraseña en el campo **Introduzca la nueva contraseña**.
5. Vuelva a escribir la nueva contraseña en el campo **Confirme la nueva contraseña**.
6. Haga clic en **Enviar**.



También puede modificar los ajustes de bloqueo en el menú **Contraseña inicio sesión**.



Información relacionada

- [Cambiar los ajustes del equipo mediante Administración basada en Web](#)

Información adicional:

- [Consultar la contraseña del equipo](#)
- [Acceder a Administración basada en Web](#)

Configuración de la libreta de direcciones del equipo mediante Administración basada en Web

- Se recomienda utilizar el protocolo de seguridad HTTPS cuando establezca la configuración mediante Administración basada en Web.
- Cuando utilice HTTPS para realizar la configuración mediante Administración basada en Web, el navegador mostrará un cuadro de diálogo de advertencia.

1. Inicie Administración basada en Web. >> [Acceder a Administración basada en Web](#)
2. En la barra de navegación izquierda, haga clic en **Libr. direc..**



Si la barra de navegación izquierda no es visible, empiece a navegar desde ☰.

3. Haga clic en los números de la dirección de destino y, a continuación, añada o actualice la información de la libreta de direcciones según sea necesario.
4. Haga clic en **Enviar**.



Información relacionada

- [Cambiar los ajustes del equipo mediante Administración basada en Web](#)

Información adicional:

- [Acceder a Administración basada en Web](#)

Apéndice

- [Especificaciones](#)
- [Especificaciones de los consumibles](#)
- [Información sobre el medio ambiente y el cumplimiento de normativas](#)
- [Ayuda y servicio de atención al cliente de Brother](#)

Especificaciones

- >> Especificaciones generales
- >> Especificaciones de tamaño de los documentos
- >> Especificaciones de los soportes de impresión
- >> Especificaciones del fax
- >> Especificaciones de copia
- >> Especificaciones de las unidades flash USB
- >> Especificaciones del escáner
- >> Especificaciones de la impresora
- >> Especificaciones de la interfaz
- >> Especificaciones de la red
- >> Especificaciones de requisitos de ordenador

Especificaciones generales

| | | |
|---|-----------------------|--|
| Tipo de impresora | | Inyección de tinta |
| Cabezal de impresión | Blanco y negro | Piezoeléctrico con 420 inyectores × 1 |
| | Color | Piezoeléctrico con 420 inyectores × 3 |
| Capacidad de la memoria | | <ul style="list-style-type: none"> • MFC-J3660DW/MFC-J3960DW/MFC-J6560DW/MFC-J6760DW/MFC-J6960DW 512 MB • MFC-J6975DW/MFC-J6977DW 1 GB |
| LCD (pantalla de cristal líquido) ¹ | | <ul style="list-style-type: none"> • MFC-J3660DW/MFC-J6560DW/MFC-J6760DW Pantalla LCD táctil TFT en color de 2,7 pulg. (67,5 mm) • MFC-J3960DW/MFC-J6960DW/MFC-J6975DW/MFC-J6977DW Pantalla LCD táctil TFT en color de 3,5 pulg. (87,6 mm) |
| Fuente de alimentación | | 220 CA a 240 V 50/60 Hz |
| Consumo de alimentación ² | | <ul style="list-style-type: none"> • MFC-J3660DW/MFC-J3960DW/MFC-J6560DW/MFC-J6760DW/MFC-J6960DW/MFC-J6975DW Copia ³: Aprox. 31 W Preparado ⁴: Aprox. 5,5 W Espera ⁴: Aprox. 0,9 W Apagado ^{4 5}: Aprox. 0,03 W • MFC-J6977DW Copia ³: Aprox. 35 W Preparado ⁴: Aprox. 6,0 W Espera ⁴: Aprox. 0,9 W Apagado ^{4 5}: Aprox. 0,03 W |

Dimensiones

- MFC-J3660DW/MFC-J6560DW/MFC-J6760DW

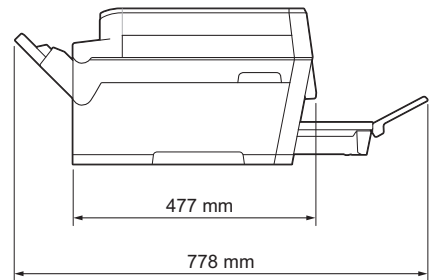
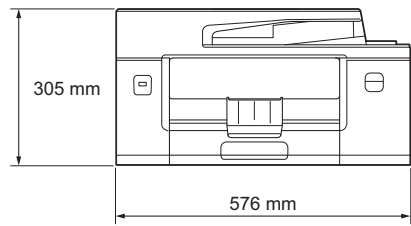

- MFC-J3960DW/MFC-J6960DW

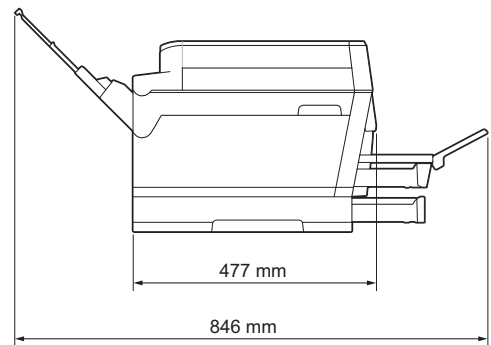
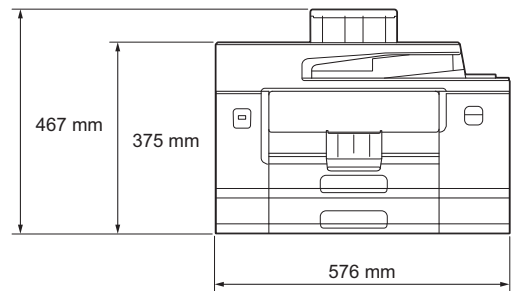

- MFC-J6975DW

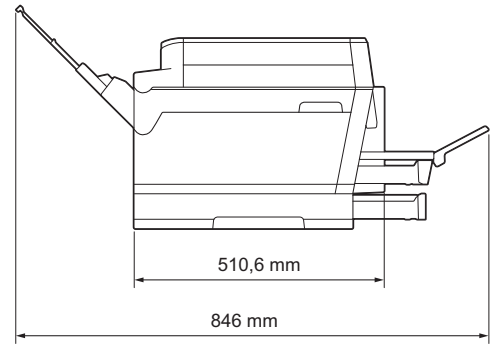
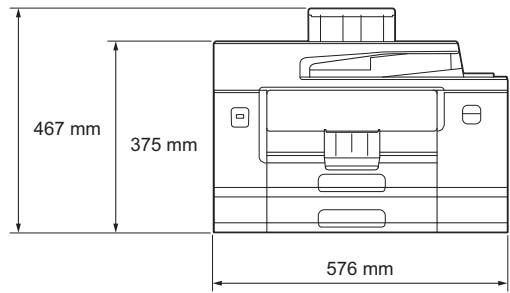

- MFC-J6977DW

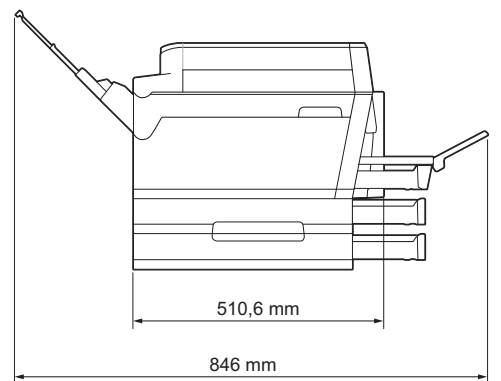
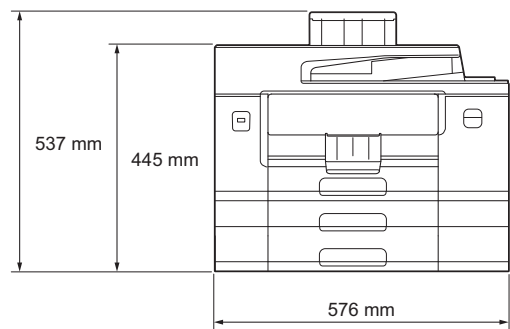

Pesos

- MFC-J3660DW
20,0 kg
- MFC-J3960DW
23,3 kg
- MFC-J6560DW
20,1 kg
- MFC-J6760DW
20,1 kg
- MFC-J6960DW
23,4 kg
- MFC-J6975DW

| | | | |
|--|---------------------------------------|-------------------------------|---|
| | | | 23,5 kg • MFC-J6977DW 27,6 kg |
| Nivel de ruido | Presión sonora ⁶ | En funcionamiento | • Impresión 54,5 dB(A) (Aprox.) • Copia (usando el cristal de escaneado) 53,0 dB(A) (Aprox.) |
| | Potencia acústica ⁷ | Impresión ⁸ | LWAc =6,89 B(A) (Mono) LWAc =6,77 B(A) (Color) |
| Temperatura | En funcionamiento | | 10 a 35 °C |
| | Mejor calidad de impresión | | 20 a 33 °C |
| Humedad | En funcionamiento | | 20 a 80% (sin condensación) |
| | Mejor calidad de impresión | | 20 a 80% (sin condensación) |
| Alimentador automático de documentos (unidad ADF) | | | Hasta 50 hojas Papel: 80 g/m ² |

1 Medido diagonalmente.

2 Medición realizada cuando el equipo está conectado a la misma conexión de red que la metodología de prueba de ENERGY STAR Ver. 3.2. El consumo eléctrico varía ligeramente en función del entorno de uso o del desgaste de las piezas.

3 Al utilizar la unidad ADF, impresión y escaneado a una cara, resolución: estándar / documento: patrón impreso ISO/IEC 24712.

4 Medido según IEC 62301 Edición 2.0.

5 Aunque el equipo esté apagado, se encenderá automáticamente para realizar tareas periódicas de mantenimiento del cabezal de impresión y, a continuación, se apagará él solo.

6 El ruido depende de las condiciones de impresión.

7 Medición realizada de acuerdo con el método descrito en ISO 7779.

8 Velocidad de impresión:

31 ipm (Mono) / 30 ipm (Color)

Estas velocidades de impresión son para la impresión a 1 cara y se miden de conformidad con el estándar ISO/IEC 24734.

Especificaciones de tamaño de los documentos

| | | |
|-----------------------------|---|-------------------|
| Tamaño del documento | Ancho de la unidad ADF | De 105 a 297 mm |
| | Longitud de la unidad ADF ¹ | De 148 a 431,8 mm |
| | Ancho del cristal de escáner | Máx. 297 mm |
| | Longitud del cristal de escáner | Máx. 431,8 mm |

1 Hasta 900 mm con la función de papel largo.

Especificaciones de los soportes de impresión

| | | | |
|-------------------------|---------------------------|-----------------------------------|---|
| Entrada de papel | Bandeja de papel 1 | Tipo de papel ¹ | Papel normal, papel para tinta (papel estucado), papel glossy, papel reciclado |
| | | Tamaño de papel | (Horizontal) A4, Letter, Executive (Vertical) A3, Ledger, Legal, México Legal, Legal India, Folio, A5, A6, Sobres (C5, Com-10, DL, Monarca), Foto (10 x 15 cm), Foto L (9 x 13 cm), Foto 2L (13 x 18 cm), Tarjeta (13 x 20 cm) |
| | | Máxima capacidad de papel | Hasta 250 hojas de papel normal de 80 g/m ² |
| | Bandeja de papel 2 | Tipo de papel | Papel normal, Papel reciclado |

| | | | | |
|--|---|--|---|--|
| | (MFC-J3960DW/ MFC-J6960DW/ MFC-J6975DW/ MFC-J6977DW) | Tamaño de papel | (Horizontal) A4, Letter (Vertical) A3, Ledger, Legal, México Legal, Legal India, Folio | |
| | | Máxima capacidad de papel | Hasta 250 hojas de papel normal de 80 g/m ² | |
| Bandeja de papel 3 (MFC-J6977DW) | | Tipo de papel | Papel normal, Papel reciclado | |
| | | Tamaño de papel | (Horizontal) A4, Letter (Vertical) A3, Ledger, Legal, México Legal, Legal India, Folio | |
| | | Máxima capacidad de papel | Hasta 250 hojas de papel normal de 80 g/m ² | |
| Bandeja multipropósito (bandeja MP) ² (MFC-J3960DW/ MFC-J6960DW/ MFC-J6975DW/ MFC-J6977DW) | | Tipo de papel ¹ | Papel normal, papel para tinta (papel estucado), papel glossy, papel reciclado | |
| | | Tamaño de papel / Máxima capacidad de papel | (Horizontal) A4, Letter, Executive (Vertical) A3, Ledger, Legal, México Legal, Legal India, Folio, A5, A6, Sobres (C5, Com-10, DL, Monarca), Foto (10 x 15 cm), Foto L (9 x 13 cm), Foto 2L (13 x 18 cm), Tarjeta (13 x 20 cm) | Hasta 100 hojas de papel normal de 80 g/m ² |
| | | | Papel largo (ancho: 88,9 - 297 mm / alto: 431,9 - 1200 mm) | Hasta 1 hoja |
| | | | | |
| Ranura de alimentación manual (MFC-J3660DW/ MFC-J6560DW/ MFC-J6760DW) | | Tipo de papel ¹ | Papel normal, papel para tinta (papel estucado), papel glossy, papel reciclado | |
| | | Tamaño de papel | (Horizontal) A4, Letter, Executive (Vertical) A3, Ledger, Legal, México Legal, Legal India, Folio, A5, A6, Sobres (C5, Com-10, DL, Monarca), Foto (10 x 15 cm), Foto L (9 x 13 cm), Foto 2L (13 x 18 cm), Tarjeta (13 x 20 cm) | |
| | | Máxima capacidad de papel | Hasta 1 hoja | |
| Salida del papel ¹ | | <ul style="list-style-type: none"> • Papel de tamaño A4/Letter o inferior Hasta 100 hojas de papel normal de 80 g/m² (hacia arriba en la bandeja de salida del papel) • Papel de tamaños superiores a A4/Letter Hasta 50 hojas de papel normal de 80 g/m² (hacia arriba en la bandeja de salida del papel) | | |

¹ En el caso del papel glossy, extraiga inmediatamente las páginas impresas de la bandeja de salida del papel para evitar las manchas.

² Le recomendamos que use la bandeja MP para papel glossy.

Especificaciones del fax

| | |
|---|--|
| Compatibilidad | ITU-T Súper Grupo 3 |
| Velocidad del módem | Recuperación automática: 33600 bps |
| Ancho de escaneado (documento de una sola cara) | 288 mm (A3) |
| Ancho y largo de escaneado (documento a 2 caras) (MFC-J3960DW/MFC-J6760DW/MFC-J6960DW/ MFC-J6975DW/MFC-J6977DW) | Ancho: 288 mm (A3) (unidad ADF) Longitud: 425,8 mm (unidad ADF) |
| Ancho de impresión | 291 mm (A3) |
| Escala de grises | ByN: 8 bits (256 niveles) Color: 24 bits (8 bits por color/256 niveles) |
| Resolución (Horizontal) | 203 ppp |
| Resolución (Vertical) | Estándar: 98 ppp (Negro) 196 ppp (Color) |
| | Fina: 196 ppp (Negro) 196 ppp (Color) |
| | Superfina: 392 ppp (Negro) |
| | Fotografía: 196 ppp (Negro) |
| Libreta de direcciones | 100 nombres × 2 números o direcciones de correo electrónico |
| Grupos | Hasta 6 |
| Multienvío | 250 (200 libreta de direcciones/50 marcación manual) |
| Remarcación automática | 3 veces a intervalos de 5 minutos |
| Transmisión desde la memoria | Hasta 150 hojas ¹ |
| Recepción sin papel | Hasta 150 hojas ¹ |

¹ Por 'páginas' se entiende lo especificado en la 'Tabla de pruebas ITU-T 1' (una carta comercial normal, con resolución estándar y código MMR).

Especificaciones de copia

| | | |
|--|-----------------------------------|---|
| Color/Monocromo | Sí/Sí | |
| Ancho de copia | 291 mm ¹ | |
| Copias múltiples | Apila/Ordena hasta 999 páginas | |
| Ampliar/Reducir | 25% a 400% (en incrementos de 1%) | |
| Resolución | Imprime hasta 1200 × 4800 ppp | |
| Copia automática a 2 caras (MFC-J3960DW/MFC-J6760DW/ MFC-J6960DW/MFC-J6975DW/ MFC-J6977DW) | Tipo de papel | Papel normal, Papel reciclado |
| | Tamaño de papel | A3, Ledger, Legal, México Legal, Legal India, Folio, A4, A5, Letter |

¹ Al realizar copias en papel de tamaño A3.

Especificaciones de las unidades flash USB

| | | |
|---|---------------------------|--|
| Soportes compatibles | | Unidad flash USB ¹ |
| Impresión JPEG | Resolución | Hasta 1200 × 4800 ppp |
| | Tipo de papel | Papel normal, papel para tinta (papel estucado), papel glossy, papel reciclado |
| | Tamaño de papel | A4, Letter, A3, Ledger, Foto (10 × 15 cm), Foto 2L (13 × 18 cm) |
| | Formato de archivo | JPEG (no compatible con el formato JPEG progresivo) |
| Impresión PDF (MFC-J6975DW/MFC-J6977DW) | Resolución | Hasta 1200 × 1800 ppp |
| | Tipo de papel | Papel normal, Papel reciclado |
| | Tamaño de papel | A4, Letter, A3, Ledger, Legal, México Legal, Legal India, Folio, A5, A6 |
| Formato de archivo | | PDF versión 2.0 |
| | Formato de archivo | JPEG, PDF (Color, gris) TIFF, PDF (blanco y negro) |

¹ La unidad flash USB no se incluye. USB 2.0 de máxima velocidad. Estándar de almacenamiento masivo USB. Formatos compatibles: FAT12/FAT16/FAT32/exFAT

Especificaciones del escáner

| | |
|---|--|
| Color/Monocromo | Sí/Sí |
| Compatible con TWAIN | Sí (Windows 10 / Windows 11) |
| Compatible con WIA | Sí (Windows 10 / Windows 11) |
| Color / Profundidad | Procesamiento de color de 48 bits (entrada) Procesamiento de color de 24 bits (salida) |
| Escala de grises | Procesamiento de color de 16 bits (entrada) Procesamiento de color de 8 bits (salida) |
| Resolución | Hasta 19200 × 19200 ppp (interpolado) ¹ Hasta 1200 × 2400 ppp (óptico) (desde el cristal de escaneado) Hasta 600 × 600 ppp (óptico) (desde la unidad ADF) |
| Ancho y largo de escaneado (documento de una sola cara) | (Cristal de escaneado) Ancho: hasta 295 mm Longitud: hasta 429,8 mm (Unidad ADF) Ancho: hasta 295 mm Longitud: hasta 429,8 mm |
| Ancho y largo de escaneado (documento a 2 caras) (MFC-J3960DW/MFC-J6760DW/MFC-J6960DW/ MFC-J6975DW/MFC-J6977DW) | Ancho: hasta 295 mm (unidad ADF) Longitud: hasta 429,8 mm (unidad ADF) |

¹ Solo con el controlador TWAIN (escaneado máximo de 1.200 × 1.200 ppp con el controlador WIA en Windows 10 y Windows 11).

Especificaciones de la impresora

| | | |
|---|------------------------|---|
| Emulación (MFC-J6975DW/MFC-J6977DW) | | PCL6, BR-Script3, PDF versión 2.0 |
| Resolución | | Hasta 1200 × 4800 ppp |
| Ancho de impresión ¹ | | 291 mm Sin bordes ² : 297 mm |
| Sin bordes | | A4, Letter, A3, Ledger, A6, Foto (10 x 15 cm), Foto L (9 x 13 cm), Foto 2L (13 x 18 cm), Tarjeta (13 x 20 cm) |
| Impresión a 2 caras automática | Tipo de papel | Papel normal, Papel reciclado |
| | Tamaño de papel | A3, Ledger, Legal, México Legal, Legal India, Folio, A4, A5, Letter, Executive |
| Velocidad de impresión | | Consulte la página del modelo en el sitio web local de Brother. |

¹ Al imprimir en papel de tamaño A3.

² Cuando la función Sin bordes está activada.

Especificaciones de la interfaz

| | |
|---|---|
| USB ^{1 2} | Use un cable de interfaz USB 2.0 (Tipo A/B) de una longitud inferior a 5 m. |
| LAN | Utilice un cable de par trenzado de conexión continua de categoría 5e (o superior) para 10Base-T/100Base-TX/1000Base-T. |
| LAN inalámbrica | IEEE 802.11a/b/g/n (infraestructura) IEEE 802.11a/g/n (Wi-Fi Direct) |
| NFC (MFC-J6975DW/MFC-J6977DW) | Sí |

¹ El equipo dispone de una interfaz USB Hi-Speed 2.0 (alta velocidad). El equipo puede conectarse también a un ordenador que disponga de una interfaz USB 1.1.

² Los puertos USB de terceros no son compatibles.

Especificaciones de la red



Puede conectar su equipo a una red para la impresión en red, el escaneado en red, el envío por PC-Fax y la recepción PC-Fax (solo para Windows).

| | | |
|--|------------|--|
| Seguridad de red (cableada) | | APOP, SMTP-AUTH, SSL/TLS (IPP, HTTP, SMTP, POP3, IMAP4, FTP, LDAP), SNMP v3, 802.1x (EAP-MD5, EAP-FAST, PEAP, EAP-TLS, EAP-TTLS), OAuth (SMTP, POP3, IMAP4), Kerberos, IPsec |
| Seguridad de red (inalámbrica) | | APOP, SMTP-AUTH, SSL/TLS (IPP, HTTP, SMTP, POP3, IMAP4, FTP, LDAP), SNMP v3, 802.1x (EAP-FAST, PEAP, EAP-TLS, EAP-TTLS), OAuth (SMTP, POP3, IMAP4), Kerberos, IPsec |
| Seguridad de red inalámbrica ¹ | | WEP 64/128 bit, WPA-PSK (TKIP/AES), WPA2-PSK (TKIP/AES), WPA3-SAE (AES) |
| Utilidad de asistencia a la configuración inalámbrica | WPS | Sí |

¹ Wi-Fi Direct solo es compatible con WPA2-PSK (AES).

Especificaciones de requisitos de ordenador

Sistemas operativos y funciones de software compatibles

| Plataforma informática y versión del sistema operativo | Interfaz del ordenador | | | Procesador | Espacio en el disco duro para la instalación ¹ | |
|--|---|--------------|-----------------|--|---|---|
| | USB ² | LAN cableada | LAN inalámbrica | | Para controladores | Para aplicaciones (incluidos controladores) |
| Windows 10 Home ^{3 4} Windows 10 Pro ^{3 4} Windows 10 Education ^{3 4} Windows 10 Enterprise ^{3 4} | Impresión PC Fax ⁵ Escaneado | | | Procesador de 32 bits (x86) o 64 bits (x64) | 80 MB | 2,0 GB |
| Windows 11 Home ^{3 4} Windows 11 Pro ^{3 4} Windows 11 Education ^{3 4} Windows 11 Enterprise ^{3 4} | | | | Procesador de 64 bits (x64) | | |
| Windows Server 2016 Windows Server 2019 Windows Server 2022 | Impresión Escaneado | Impresión | | Procesador de 64 bits (x64) | 80 MB | 80 MB |
| macOS v13 ⁶ macOS v14 ⁶ macOS v15 ⁶ | Impresión PC Fax (Envío) ⁵ Escaneado | | | Procesador de 64 bits | N/A | 500 MB |
| ChromeOS™ | Impresión Escaneado | | | N/A | N/A | N/A |
| Linux (Sistema de gestión de paquetes compatible: dpkg, rpm) ⁷ | Impresión PC Fax (Envío) ⁵ Escaneado | | | Procesador de 32 bits (x86) o de 64 bits (x64) | 20 MB | 20 MB |

¹ Se requiere una conexión a Internet para instalar el software.

² Los puertos USB de terceros no son compatibles.

³ Para WIA, resolución 1200 × 1200.

⁴ PaperPort™ 14SE es compatible con Windows 10 y Windows 11.

⁵ PC Fax solo admite faxes en blanco y negro.

⁶ Descargo de responsabilidad de macOS

Compatible con AirPrint: la impresión, el escaneado y el envío de PC-Fax a través de macOS requiere el uso de AirPrint. No se proporcionan controladores de Mac para este equipo.

⁷ El controlador funciona en las siguientes distribuciones de Linux.

Red Hat Enterprise Linux 8.6 64 bits, Red Hat Enterprise Linux 9.1 64 bits, Fedora 39 64 bits, Mageia 9 32 bits, Mageia 9 64 bits, openSUSE 15.5 64 bits, SUSE Enterprise15-SP4 64 bits, Debian 12.2.0 32 bits, Debian 12.2.0 64 bits, Ubuntu MATE 18.04 32 bits, Ubuntu 22.04 64 bits, Ubuntu 23.10 64 bits, Linux Mint 21.2 64 bits, Ubuntu 24.04 64 bits.

Para obtener información acerca de las actualizaciones de los controladores, consulte la página **Descargas** de su modelo en support.brother.com/downloads.

Para obtener información acerca del último sistema operativo compatible, vaya a la página **SO compatible** de su modelo en support.brother.com/os.

Todas las marcas comerciales, nombres de productos y de marcas son propiedad de sus compañías respectivas.



Información relacionada

- [Apéndice](#)

Especificaciones de los consumibles

- >> [MFC-J3660DW/MFC-J3960DW](#)
- >> [MFC-J6560DW/MFC-J6760DW/MFC-J6960DW](#)
- >> [MFC-J6975DW/MFC-J6977DW](#)

MFC-J3660DW/MFC-J3960DW

| | | |
|--|--|--|
| Tinta | El equipo utiliza cartuchos de tinta individuales de color negro, amarillo, cian y magenta separados del conjunto del cabezal de impresión. | |
| Vida útil del cartucho de tinta | La primera vez que instale los cartuchos de tinta, el equipo utilizará una cantidad de tinta adicional para llenar el sistema de tubos de tinta. Este proceso se produce una sola vez y permite obtener una calidad de impresión óptima. La duración real de los cartuchos de inicio será distinta a la de los cartuchos de sustitución debido a la inicialización del sistema de tinta. | |
| Consumibles de sustitución | <Negro> LC552BK <Amarillo> LC552Y <Cian> LC552C <Magenta> LC552M | Negro, Amarillo, Cian y Magenta: aproximadamente 550 páginas ¹ |
| | <Negro> LC552XLBK <Amarillo> LC552XLY <Cian> LC552XLC <Magenta> LC552XLM | Negro: aproximadamente 3000 páginas ¹ Amarillo, Cian y Magenta: aproximadamente 1500 páginas ¹ |

¹ Todos los cartuchos de sustitución indican una capacidad de impresión aproximada según el estándar ISO/IEC 24711. Para obtener más información sobre el rendimiento de páginas, consulte go.brother/pageyield.

MFC-J6560DW/MFC-J6760DW/MFC-J6960DW

| | | |
|--|--|--|
| Tinta | El equipo utiliza cartuchos de tinta individuales de color negro, amarillo, cian y magenta separados del conjunto del cabezal de impresión. | |
| Vida útil del cartucho de tinta | La primera vez que instale los cartuchos de tinta, el equipo utilizará una cantidad de tinta adicional para llenar el sistema de tubos de tinta. Este proceso se produce una sola vez y permite obtener una calidad de impresión óptima. La duración real de los cartuchos de inicio será distinta a la de los cartuchos de sustitución debido a la inicialización del sistema de tinta. | |
| Consumibles de sustitución | <Negro> LC527BK <Amarillo> LC527Y <Cian> LC527C <Magenta> LC527M | Negro: aproximadamente 1300 páginas ¹ Amarillo, Cian y Magenta: aproximadamente 900 páginas ¹ |
| | <Negro> LC527XLBK <Amarillo> LC527XLY <Cian> LC527XLC <Magenta> LC527XLM | Negro: aproximadamente 3000 páginas ¹ Amarillo, Cian y Magenta: aproximadamente 2000 páginas ¹ |
| | <Negro> LC528BK <Amarillo> LC528Y <Cian> LC528C <Magenta> LC528M | Negro: aproximadamente 6000 páginas ¹ Amarillo, Cian y Magenta: aproximadamente 5000 páginas ¹ |

¹ Todos los cartuchos de sustitución indican una capacidad de impresión aproximada según el estándar ISO/IEC 24711. Para obtener más información sobre el rendimiento de páginas, consulte go.brother/pageyield.

| | | |
|--|--|---|
| Tinta | El equipo utiliza cartuchos de tinta individuales de color negro, amarillo, cian y magenta separados del conjunto del cabezal de impresión. | |
| Vida útil del cartucho de tinta | La primera vez que instale los cartuchos de tinta, el equipo utilizará una cantidad de tinta adicional para llenar el sistema de tubos de tinta. Este proceso se produce una sola vez y permite obtener una calidad de impresión óptima. La duración real de los cartuchos de inicio será distinta a la de los cartuchos de sustitución debido a la inicialización del sistema de tinta. | |
| Consumibles de sustitución | <Negro> LC527BK <Amarillo> LC527Y <Cian> LC527C <Magenta> LC527M | Negro: aproximadamente 1300 páginas ¹ Amarillo, Cian y Magenta: aproximadamente 900 páginas ¹ |
| | <Negro> LC527XLBK <Amarillo> LC527XLY <Cian> LC527XLC <Magenta> LC527XLM | Negro: aproximadamente 3000 páginas ¹ Amarillo, Cian y Magenta: aproximadamente 2000 páginas ¹ |
| | <Negro> LC528BK <Amarillo> LC528Y <Cian> LC528C <Magenta> LC528M | Negro: aproximadamente 6000 páginas ¹ Amarillo, Cian y Magenta: aproximadamente 5000 páginas ¹ |
| | <Negro> LC528XLBK <Amarillo> LC528XLY <Cian> LC528XLC <Magenta> LC528XLM | Negro: aproximadamente 12000 páginas ¹ Amarillo, Cian y Magenta: aproximadamente 10000 páginas ¹ |

¹ Todos los cartuchos de sustitución indican una capacidad de impresión aproximada según el estándar ISO/IEC 24711. Para obtener más información sobre el rendimiento de páginas, consulte go.brother/pageyield.

 **Información relacionada**

- [Apéndice](#)

Información sobre el medio ambiente y el cumplimiento de normativas

- [Información relativa a papel reciclado](#)
- [Disponibilidad de piezas de servicio](#)
- [Sustancias químicas \(REACH de la UE\)](#)

Información relativa a papel reciclado

- El papel reciclado tiene la misma calidad que el papel fabricado a partir de recursos originales. La normativa relativa al papel reciclado moderno garantiza el cumplimiento de los requisitos de la más alta calidad de distintos procesos de impresión. El equipo visual facilitado por Brother es adecuado para su uso con papel reciclado que cumpla la normativa EN 12281:2002.
- La adquisición de papel reciclado ahorra recursos y fomenta la economía circular. El papel está hecho de fibra de celulosa procedente de la madera. La recogida de papel y su reciclado alarga la vida de las fibras varios ciclos, con lo que se hace un mejor uso de los recursos.
- El proceso de producción de papel reciclado es más corto. Las fibras ya se han procesado, por lo que se utiliza menos agua, sustancias químicas y energía.
- El reciclado de papel reduce las emisiones de dióxido de carbono al trasladar productos de papel de rutas de deshecho alternativas como el vertedero y la incineración. Los vertederos emiten gas metano, una sustancia que aumenta considerablemente el efecto invernadero.



Información relacionada

- [Información sobre el medio ambiente y el cumplimiento de normativas](#)

Disponibilidad de piezas de servicio

Garantizamos que las piezas de servicio estarán disponibles, como mínimo, durante los siete años posteriores al fin de la comercialización de los modelos.*

Para obtener piezas de servicio, póngase en contacto con su proveedor o distribuidor.

*(Para España) Sin perjuicio a otros derechos que pueda tener como consumidor



Información relacionada

- [Información sobre el medio ambiente y el cumplimiento de normativas](#)
-

Sustancias químicas (REACH de la UE)

La información relativa a las sustancias químicas de nuestros productos exigida por el Reglamento REACH puede consultarse en <https://www.brother.eu/reach>.



Información relacionada

- [Información sobre el medio ambiente y el cumplimiento de normativas](#)
-

Ayuda y servicio de atención al cliente de Brother

Si necesita ayuda a la hora de utilizar su producto Brother, visite support.brother.com para consultar las preguntas frecuentes y consejos para la solución de problemas. También puede descargar el software, los controladores y el firmware más recientes para mejorar el rendimiento de su equipo, así como la documentación de usuario para aprender a sacar el máximo partido de su producto Brother.

Puede obtener más información sobre los productos y la asistencia técnica en el sitio web de la oficina local de Brother. Visite global.brother/en/gateway para encontrar los datos de contacto de su oficina local de Brother y para registrar su nuevo producto.



Información relacionada

- [Apéndice](#)
-

brother

