

Guida utente in linea

MFC-J3660DW

MFC-J3960DW

MFC-J6560DW

MFC-J6760DW

MFC-J6960DW

MFC-J6975DW

MFC-J6977DW

Sommario

Prima di utilizzare la macchina	1
Definizioni delle note	2
Marchi di fabbrica	3
Note sulla concessione di licenze open source	4
Licenza e copyright	5
Note importanti	6
Introduzione alla macchina	7
Prima di utilizzare l'apparecchio	8
Descrizione del pannello dei comandi	9
Descrizione del touchscreen LCD	12
Descrizione della schermata delle impostazioni	15
Impostare la schermata Ready	17
Configurare le schermate delle funzioni predefinite	18
Immettere testo sull'apparecchio Brother	19
Accedere alle utilità Brother (Windows)	20
Disinstallare il software e i driver Brother (Windows)	21
Accedere a Brother iPrint&Scan (Windows/Mac)	22
Posizione delle porte USB/Ethernet nella macchina Brother	23
Gestione della carta	24
Caricare la carta	25
Panoramica del caricamento carta	26
Caricare la carta nel vassoio carta n. 1 / vassoio carta n. 2 / vassoio carta n. 3	29
Caricare la carta nel vassoio multifunzione (vassoio MP)	44
Caricare la carta nella fessura di alimentazione manuale	52
Area non stampabile	55
Impostazioni relative alla carta	56
Supporti di stampa idonei	61
Caricamento dei documenti	68
Caricare i documenti nell'alimentatore automatico documenti (ADF)	69
Caricare i documenti sul piano dello scanner	71
Impostare l'orientamento dei documenti in formato A4 o Letter quando si utilizza il piano dello scanner	72
Area non scansionabile	73
Eseguire la stampa	74
Stampare dal computer (Windows)	75
Stampare una foto (Windows)	76
Stampare un documento (Windows)	77
Stampare più di una pagina su un unico foglio di carta (N in 1) (Windows)	79
Stampare in formato poster (Windows)	80
Stampare automaticamente su entrambi i lati del foglio (stampa fronte-retro automatica) (Windows)	81
Stampare automaticamente in formato opuscolo (Windows)	84
Stampa protetta (Windows)	86
Stampare un documento a colori in scala di grigi (Windows)	87
Stampare su carta lunga (Windows)	88

Stampare su buste (Windows)	89
Utilizzare un profilo di stampa preimpostato (Windows)	90
Modificare le impostazioni di stampa predefinite (Windows).....	92
Impostazioni del driver della stampante (Windows)	93
Stampare dal computer (Mac).....	97
Stampare mediante Brother iPrint&Scan (Windows/Mac)	98
Stampare foto o documenti mediante Brother iPrint&Scan (Windows/Mac).....	99
Stampare automaticamente su entrambi i lati del foglio mediante Brother iPrint&Scan (stampa fronte-retro automatica) (Windows/Mac)	101
Stampare più pagine su un unico foglio mediante Brother iPrint&Scan (N su 1) (Windows/Mac) ...	103
Stampare un documento a colori in scala di grigi mediante Brother iPrint&Scan (Windows/Mac) ..	104
Stampa di dati direttamente da un'unità flash USB.....	105
Stampare foto direttamente da un'unità di memoria flash USB.....	106
Stampare un file PDF direttamente da un'unità flash USB	112
Stampare un allegato e-mail	114
Universal Print.....	115
Panoramica di Universal Print	116
Configurare Universal Print	117
Aggiungere una stampante abilitata per Universal Print al computer	118
Annullare la registrazione della macchina da Universal Print	119
Annullare un processo di stampa.....	120
Eseguire la scansione	121
Eseguire la scansione mediante il pulsante di scansione sulla macchina	122
Configurare il pulsante di scansione sulla macchina.....	123
Scansione di documenti in formato Letter o A4 composti da più pagine.....	124
Eseguire la scansione di foto e immagini	125
Eseguire la scansione di documenti come un unico file PDF.....	127
Salvare i dati acquisiti su un'unità flash USB	129
Scansione di più biglietti da visita e foto (Ritaglio automatico).....	131
Eseguire la scansione in un file di testo modificabile mediante OCR	132
Salvare i dati acquisiti come allegato e-mail	134
Inviare i dati acquisiti a un destinatario di e-mail	136
Scansione su FTP	138
Scansione su server SSH (SFTP)	142
Scansione su rete (Windows).....	149
Scansione su SharePoint	153
Servizi Web per la scansione in rete (Windows)	157
Eseguire la scansione mediante Brother iPrint&Scan (Windows/Mac).....	161
Eseguire la scansione dal computer (Windows)	162
Scansione con Kofax PaperPort™ 14SE o altre applicazioni Windows	163
Scansione con Fax e scanner di Windows.....	168
Eseguire la scansione dal computer (Mac).....	172
Configurare le impostazioni di scansione utilizzando Gestione basata sul Web	173
Impostare il nome del file di scansione utilizzando Gestione basata sul Web	174
Impostare il rapporto e-mail del lavoro di scansione utilizzando Gestione basata sul Web	175
Copia	176
Copiare un documento	177

Ingrandire o ridurre le immagine copiate.....	179
Ordinamento delle copie	180
Effettuare copie con la funzione Layout pagina (N su 1 o Poster)	181
Copiare su entrambi i lati della carta (copia fronte-retro).....	184
Copiare un documento di identità	187
Usa i collegamenti di copia A3	189
Impostazioni di copia.....	191
Fax	194
Configurazione iniziale fax e servizi telefonici	195
Impostare l'identificativo	196
Impostare la modalità di composizione a toni o a impulsi	197
Impostare il tipo di linea telefonica	198
VoIP (Voice over Internet Protocol/Interferenze sulla linea telefonica).....	200
Inviare un fax.....	201
Inviare un fax dalla macchina Brother	202
Inviare un fax manualmente	204
Inviare lo stesso fax a più di un destinatario (Trasmissione circolare)	205
Opzioni fax	207
Ricevere un fax	209
Impostazioni relative alla modalità di ricezione	210
Impostare Riconoscimento fax	215
Anteprima fax	216
Opzioni di ricezione in memoria	220
Numeri di fax	221
Memorizzare i numeri nella Rubrica	222
Modificare o eliminare nomi o numeri della Rubrica	223
Impostare gruppi di trasmissione circolare	224
Rapporti fax	225
Impostare lo stile del Rapporto di verifica della trasmissione.....	226
Impostare il periodo di intervallo del giornale fax	227
Dispositivi esterni	228
PC-FAX	229
I-Fax (invio di fax tramite Internet)	230
Rete	231
Funzionalità di rete di base supportate	232
Configurare le impostazioni di rete.....	233
Configurare le impostazioni di rete mediante il pannello dei comandi	234
Impostazioni della rete wireless	235
Utilizzare la rete wireless.....	236
Utilizzare Wi-Fi Direct®	249
Attivare/Disattivare la connessione LAN wireless	253
Stampare il rapporto WLAN	254
Funzioni di rete.....	258
Stampare il rapporto di configurazione della rete	259
Configurare le impostazioni del server Proxy mediante la Gestione basata sul Web	260
Configurare e utilizzare la ricerca tramite LDAP	261
Sincronizzare l'orario con un server SNTP utilizzando Gestione basata sul Web	264

Inoltare i fax in arrivo a una destinazione in rete.....	267
Gigabit Ethernet (solo rete cablata).....	270
Utilizzare le funzioni di rilevazione della rete globale	271
Ripristino delle impostazioni di rete predefinite di fabbrica	274
Strumenti di gestione Brother.....	275
Sicurezza.....	276
Mobile/Web Connect.....	277
AirPrint	278
Panoramica di AirPrint.....	279
Prima di utilizzare AirPrint (macOS).....	280
Stampare con AirPrint	281
Eseguire una scansione con AirPrint (macOS).....	284
Inviare un fax con AirPrint (macOS).....	285
Mopria™ Print Service e Mopria™ Scan.....	286
Brother Mobile Connect	287
Brother Web Connect.....	288
Panoramica di Brother Web Connect.....	289
Servizi online utilizzati con Brother Web Connect.....	291
Impostare Brother Web Connect.....	293
Scansione e caricamento dei documenti con Brother Web Connect	300
Caricare un documento da un dispositivo di memoria esterno mediante Brother Web Connect	301
Scaricamento e stampa di documenti mediante Brother Web Connect.....	302
Scaricare e salvare un documento su un dispositivo di memoria esterno mediante Brother Web Connect.....	303
Inoltro fax su Cloud o e-mail.....	304
Risoluzione dei problemi.....	306
Manutenzione ordinaria.....	307
Sostituire le cartucce d'inchiostro.....	308
Migliorare la qualità di stampa	311
Pulire le testine di stampa dalla macchina Brother	312
Pulire le testine di stampa mediante Gestione basata sul Web	313
Pulire la testina di stampa dal computer (Windows)	314
Rileva e migliora automaticamente le condizioni degli ugelli delle testine di stampa.....	315
Correggere l'alimentazione carta per eliminare le righe verticali.....	316
Modificare le opzioni di stampa per migliorare i risultati di stampa	317
Controllare la macchina Brother.....	318
Controllare le informazioni relative alla macchina	319
Verificare la qualità di stampa	320
Controllare l'allineamento di stampa dalla macchina Brother.....	322
Controllare il livello di inchiostro (misuratore pagine).....	323
Monitorare lo stato della macchina mediante Brother iPrint&Scan (Windows/Mac)	324
Pulire la macchina Brother	326
Pulire lo scanner.....	327
Pulire il sensore documenti ADF	329
Pulire il display LCD della macchina	330
Pulire l'esterno della macchina.....	331
Pulire la piastra della stampante della macchina	334





Pulire i rulli di alimentazione	335
Pulire il tampone base	337
Pulire i rulli di scorrimento carta del vassoio n. 1	339
Pulire i rulli di scorrimento carta del vassoio n. 2 e del vassoio n. 3	341
Aggiornare il firmware della macchina	342
Reimpostare la macchina	343
Panoramica sul ripristino delle funzioni	344
Reimpostare la macchina	346
Imballare e spedire la macchina	347
Impostazioni della macchina	349
Controllare la password della macchina	350
Modificare le impostazioni dell'apparecchio dal pannello dei comandi	351
In caso di interruzione della corrente (archiviazione in memoria)	352
Impostazioni generali	353
Salvare le impostazioni preferite come collegamento rapido	360
Rapporti stampa	366
Tabelle di funzionalità e impostazioni	369
Modificare le impostazioni dell'apparecchio mediante Gestione basata sul Web	395
Informazioni su Gestione basata sul Web	396
Accedere a Gestione basata sul Web	398
Modificare la password di accesso utilizzando Gestione basata sul Web	401
Impostare la rubrica della macchina utilizzando Gestione basata sul Web	402
Appendice	403
Specifiche	404
Specifiche relative ai materiali di consumo	414
Informazioni ambientali e sulla conformità	416
Informazioni relative alla carta riciclata	417
Disponibilità delle parti di ricambio	418
Sostanze chimiche (REACH UE)	419
Assistenza clienti Brother	420

Prima di utilizzare la macchina

- [Definizioni delle note](#)
- [Marchi di fabbrica](#)
- [Note sulla concessione di licenze open source](#)
- [Licenza e copyright](#)
- [Note importanti](#)

Definizioni delle note

Nella presente Guida dell'utente vengono utilizzati i seguenti simboli e convenzioni:

 AVVERTENZA	AVVERTENZA indica una situazione potenzialmente pericolosa che, se non evitata, può causare la morte o lesioni gravi.
 ATTENZIONE	ATTENZIONE indica una situazione potenzialmente pericolosa che, se non evitata, può causare lesioni di entità lieve o moderata.
IMPORTANTE	IMPORTANTE indica una situazione potenzialmente pericolosa che, se non evitata, può causare danni alle cose o la perdita di funzionalità del prodotto.
NOTA	NOTA specifica l'ambiente operativo, le condizioni di installazione o speciali condizioni di utilizzo.
	Le icone dei suggerimenti segnalano suggerimenti utili e informazioni aggiuntive.
	Le icone di Pericolo elettrico mettono in guardia dal rischio di scosse elettriche.
Grassetto	Lo stile grassetto identifica i pulsanti sul pannello dei comandi della macchina o sullo schermo del computer.
<i>Corsivo</i>	Lo stile corsivo evidenzia un punto importante o rimanda a un argomento correlato.
Courier New	Il font Courier New identifica i messaggi visualizzati sul display LCD della macchina.



Informazioni correlate

- [Prima di utilizzare la macchina](#)

Marchi di fabbrica

Apple, App Store, AirPrint, Mac, macOS, iPadOS, iPad, iPhone, iPod touch e Safari sono marchi di Apple Inc., registrati negli Stati Uniti e in altri Paesi.

Kofax e Kofax PaperPort sono marchi o marchi registrati di Tungsten Automation o delle sue affiliate negli Stati Uniti e/o in altri Paesi.

Wi-Fi[®], Wi-Fi Alliance[®] e Wi-Fi Direct[®] sono marchi registrati di Wi-Fi Alliance[®].

WPA[™], WPA2[™], WPA3[™] e Wi-Fi Protected Setup[™] sono marchi di Wi-Fi Alliance[®].

Android, Google Drive, Google Play e ChromeOS sono marchi di Google LLC. L'utilizzo di tali marchi è soggetto ai permessi di Google.

EVERNOTE è un marchio commerciale di Evernote Corporation e il suo utilizzo è soggetto a licenza.

Il marchio con la parola Bluetooth[®] è un marchio registrato di proprietà di Bluetooth SIG, Inc.; l'utilizzo di tale marchio da parte di Brother Industries, Ltd. è soggetto a licenza. Altri marchi e nomi commerciali appartengono ai rispettivi proprietari.

Mopria[™], il logo Mopria[™], il marchio denominativo e il logo Mopria Alliance[™] sono marchi, registrati e/o non registrati, e marchi di servizio di Mopria Alliance, Inc. negli Stati Uniti e in altri Paesi. L'utilizzo non autorizzato è severamente vietato.

Linux[®] è un marchio registrato di Linus Torvalds negli Stati Uniti e in altri Paesi.

QR Code è un marchio registrato di DENSO WAVE INCORPORATED.

Adobe[®] e Reader[®] sono marchi o marchi registrati di Adobe Systems Incorporated negli Stati Uniti e/o in altri Paesi.

Ciascuna società il cui software è indicato nel presente manuale detiene un Contratto di licenza software specifico per i propri programmi proprietari.

Marchi di fabbrica del software

FlashFX[®] è un marchio registrato di Datalight, Inc.

FlashFX[®] Pro[™] è un marchio commerciale di Datalight, Inc.

FlashFX[®] Tera[™] è un marchio di Datalight, Inc.

Reliance[™] è un marchio commerciale di Datalight, Inc.

Reliance Nitro[™] è un marchio commerciale di Datalight, Inc.

Datalight[®] è un marchio registrato di Datalight, Inc.

Tutti i nomi commerciali e dei prodotti delle aziende citati nei prodotti Brother, i relativi documenti e qualsiasi altro materiale sono marchi o marchi registrati delle rispettive aziende.



Informazioni correlate

- [Prima di utilizzare la macchina](#)

Note sulla concessione di licenze open source

Questo prodotto include software open-source.

Per visualizzare le note sulle licenze open source e le informazioni sul copyright, accedere alla pagina **Manuali** relativa al modello in uso sul sito support.brother.com/manuals.



Informazioni correlate

- [Prima di utilizzare la macchina](#)
-

Licenza e copyright

©2025 Brother Industries, Ltd. Tutti i diritti riservati.

Questo prodotto comprende software sviluppato dai seguenti venditori:

Questo prodotto comprende il software "KASAGO TCP/IP" sviluppato da ZUKEN ELMIC, Inc.

Copyright 1989-2020 Datalight, Inc., Tutti i diritti riservati.

FlashFX® Copyright 1998-2020 Datalight, Inc.



Informazioni correlate

- [Prima di utilizzare la macchina](#)
-

Note importanti

- Consultare il sito support.brother.com/downloads per gli aggiornamenti di software e driver Brother.
- Per mantenere le prestazioni della macchina a un livello ottimale, consultare il sito support.brother.com/downloads per gli aggiornamenti firmware più recenti. In caso contrario, alcune funzioni della macchina potrebbero non essere disponibili.
- Non utilizzare il prodotto in un Paese diverso da quello in cui è stato acquistato, perché potrebbe violare le norme relative alle telecomunicazioni wireless e all'alimentazione in vigore in tale Paese.
- Prima di cedere, sostituire o smaltire la macchina, si consiglia vivamente di ripristinare le impostazioni predefinite al fine di rimuovere tutti i dati personali.
- In questo documento, Windows 10 rappresenta Windows 10 Home, Windows 10 Pro, Windows 10 Education e Windows 10 Enterprise.
- In questo documento, Windows 11 rappresenta Windows 11 Home, Windows 11 Pro, Windows 11 Education e Windows 11 Enterprise.
- In questo Manuale d'uso, se non diversamente indicato, vengono utilizzati i messaggi LCD della MFC-J6960DW.
- In questo Manuale d'uso, se non diversamente indicato, vengono utilizzate le illustrazioni del MFC-J6960DW.
- Le schermate e le immagini contenute in questa Guida dell'utente sono solo a scopo illustrativo e potrebbero non corrispondere ai prodotti reali.
- Le schermate raffigurate in questo manuale potrebbero differire dalle schermate visualizzate sul computer, a seconda del sistema operativo.
- Se i messaggi del display LCD, i nomi dei pulsanti del pannello dei comandi e altre indicazioni dovessero essere diversi in funzione del Paese, verranno fornite le indicazioni relative al Paese specifico.
- Il contenuto del presente documento e le caratteristiche tecniche del prodotto sono soggetti a modifiche senza preavviso.



Informazioni correlate

- [Prima di utilizzare la macchina](#)

Argomenti correlati:

- [Reimpostare la macchina](#)

Introduzione alla macchina

- [Prima di utilizzare l'apparecchio](#)
- [Descrizione del pannello dei comandi](#)
- [Descrizione del touchscreen LCD](#)
- [Immettere testo sull'apparecchio Brother](#)
- [Accedere alle utilità Brother \(Windows\)](#)
- [Accedere a Brother iPrint&Scan \(Windows/Mac\)](#)
- [Posizione delle porte USB/Ethernet nella macchina Brother](#)

Prima di utilizzare l'apparecchio

Prima di eseguire un'operazione di stampa, controllare quanto segue:

- Assicurarsi di avere installato il software e i driver corretti per la macchina in uso.
- Per gli utenti che utilizzano connessioni con cavo di rete o USB: verificare che il cavo di interfaccia sia ben saldo.

Selezione del tipo di carta corretto

Per ottenere stampe di alta qualità, è importante selezionare il tipo di carta corretto. Assicurarsi di leggere le informazioni relative alla carta idonea prima di acquistare la carta; determinare inoltre l'area stampabile in base alle impostazioni configurate nel driver della stampante o nell'applicazione utilizzata per stampare.

Esecuzione simultanea delle operazioni di stampa, scansione e trasmissione fax

La macchina può eseguire la stampa dal computer mentre invia o riceve fax in memoria o mentre esegue la scansione di un documento nel computer. L'invio di fax non viene sospeso durante la stampa di documenti dal computer. Prima di effettuare una copia o ricevere un fax su carta, tuttavia, la macchina mette in pausa l'operazione di stampa dei documenti e la riprende appena termina la copia o la ricezione del fax.

Firewall (Windows)

Se il computer è protetto da un firewall e non è possibile eseguire la stampa o la scansione in rete, né utilizzare PC-FAX, potrebbe essere necessario configurare le impostazioni del firewall. Se si utilizza Windows Firewall e sono stati installati i driver seguendo le procedure nel programma di installazione, le impostazioni necessarie per il firewall sono già configurate. Se si utilizza un altro software firewall personale, consultare la Guida dell'utente del software oppure rivolgersi al produttore del software.



Informazioni correlate

- [Introduzione alla macchina](#)

Descrizione del pannello dei comandi

>> MFC-J3660DW/MFC-J6560DW/MFC-J6760DW

>> MFC-J3960DW/MFC-J6960DW/MFC-J6975DW/MFC-J6977DW

MFC-J3660DW/MFC-J6560DW/MFC-J6760DW

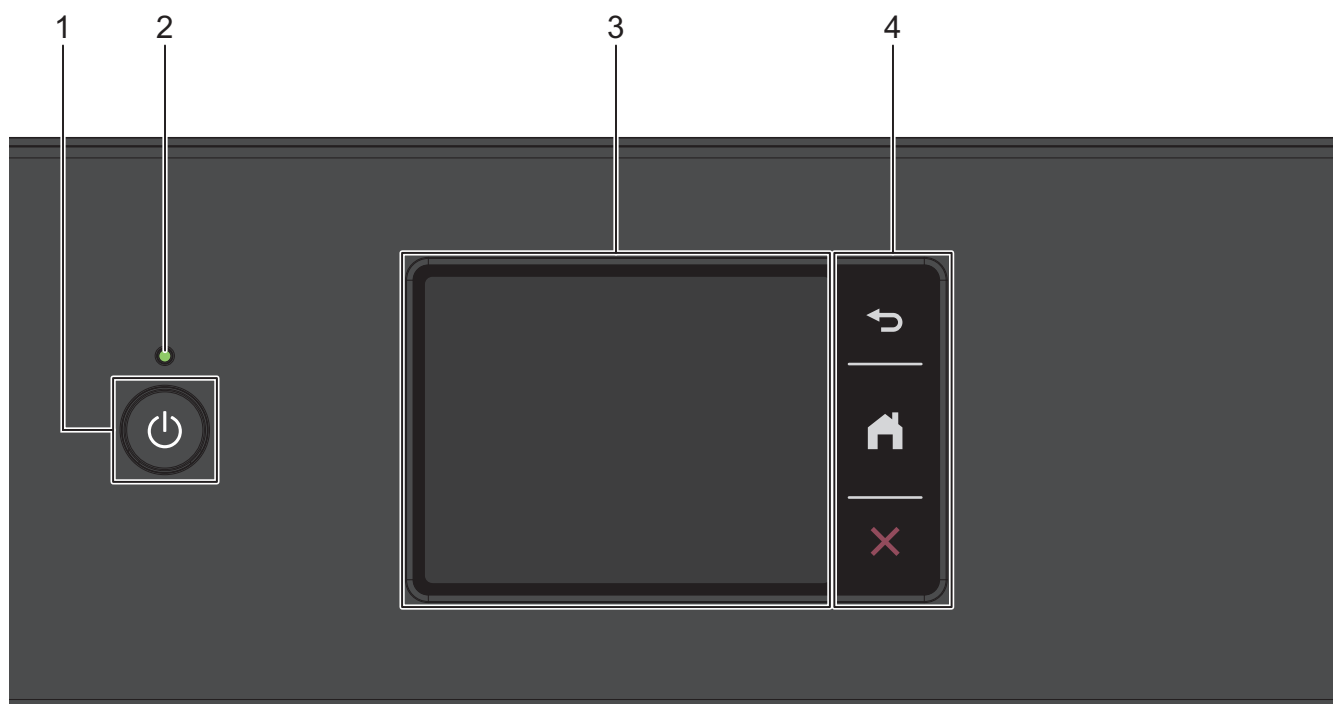

1. Accensione/Spengimento

Premere  per accendere la macchina.

Tenere premuto  per spegnere la macchina. Sul touchscreen viene visualizzato il messaggio [Spegnimento], che rimane attivo per alcuni secondi prima di spegnersi. Un telefono esterno collegato o la segreteria telefonica (TAD) è sempre disponibile.

Se la macchina viene spento mediante , effettua comunque una pulizia periodica delle testine per mantenere la qualità della stampa. Tenere la macchina sempre collegato a una sorgente di alimentazione, al fine di prolungare la durata delle testine, consentire una maggiore efficienza dell'inchiostro e mantenere una qualità di stampa ottimale.

2. **Indicatore di alimentazione LED**

Il LED si accende a seconda dello stato di alimentazione della macchina.

Quando la macchina è in modalità Riposo, il LED lampeggia.

3. **Display a cristalli liquidi (LCD) con touchscreen**

È possibile accedere ai menu e alle opzioni premendoli sul Touchscreen.

4. **Pulsanti di menu**

(Indietro)

Premere per tornare al menu precedente.

(Home)

Premere per tornare alla schermata Home.

(Annulla)

Premere per annullare un'operazione.

MFC-J3960DW/MFC-J6960DW/MFC-J6975DW/MFC-J6977DW

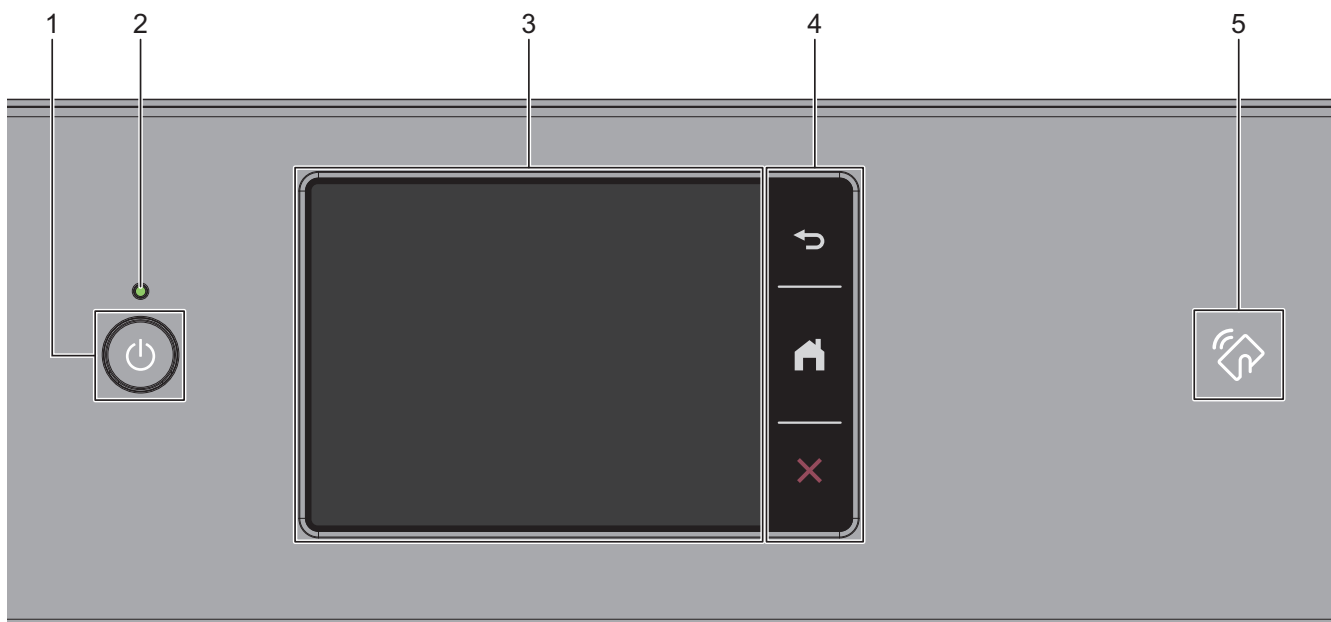

1. Accensione/Spegnimento

Premere  per accendere la macchina.

Tenere premuto  per spegnere la macchina. Sul touchscreen viene visualizzato il messaggio [Spegnimento], che rimane attivo per alcuni secondi prima di spegnersi. Un telefono esterno collegato o la segreteria telefonica (TAD) è sempre disponibile.

Se la macchina viene spento mediante , effettua comunque una pulizia periodica delle testine per mantenere la qualità della stampa. Tenere la macchina sempre collegato a una sorgente di alimentazione, al fine di prolungare la durata delle testine, consentire una maggiore efficienza dell'inchiostro e mantenere una qualità di stampa ottimale.

2. Indicatore di alimentazione LED

Il LED si accende a seconda dello stato di alimentazione della macchina.

Quando la macchina è in modalità Riposo, il LED lampeggia.

3. Display a cristalli liquidi (LCD) con touchscreen

È possibile accedere ai menu e alle opzioni premendoli sul Touchscreen.

4. Pulsanti di menu

(Indietro)

Premere per tornare al menu precedente.

(Home)

Premere per tornare alla schermata Home.

(Annulla)

Premere per annullare un'operazione.

5.  **Simbolo NFC (Near Field Communication)**

(MFC-J6975DW/MFC-J6977DW)

È possibile usare l'autenticazione di scheda mettendo a contatto la scheda IC con il simbolo NFC sul pannello di controllo.



Informazioni correlate

- [Introduzione alla macchina](#)
-

Descrizione del touchscreen LCD

Con il dito, premere ◀▶ o ▲▼ sul display LCD per visualizzare e selezionare le opzioni della macchina.



(MFC-J3960DW/MFC-J6960DW/MFC-J6975DW/MFC-J6977DW) Per accedere alle opzioni della macchina, è anche possibile scorrere a sinistra, a destra, in alto o in basso sul display LCD per passare in rassegna le opzioni disponibili.

Per alternare le schermate Home, premere ◀▶.

Dalle schermate Home è possibile accedere a tutte le impostazioni.

Schermata Home

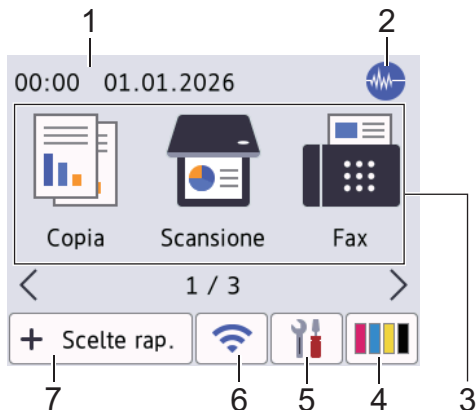

In questa schermata viene visualizzato lo stato della macchina quando questa è inattiva. Quando è visualizzata questa schermata, la macchina è pronta per il comando successivo.

1. Data e ora

Visualizza la data e l'ora impostate nell'apparecchio.

2. Modalità Silenziosa

Questa icona viene visualizzata quando l'opzione [Mod. silenziosa] è impostata su [Sì].

La modalità Silenziosa consente di ridurre il rumore durante la stampa. Quando la modalità Silenziosa è attiva, la velocità di stampa viene ridotta.

3. Modalità:

Premere per passare da una modalità all'altra.

- [Copia]
- [Scansione]
- [Fax]
- [Stampa protetta] (MFC-J6975DW/MFC-J6977DW)
- [Web]
- [App]
- [USB]
- [Collegamento cop. A3]
- [Scaricare software]
- [Pul. test. di stampa]

4. [Inchiostro]

Consente di visualizzare la quantità approssimativa d'inchiostro disponibile. Premere per accedere al menu [Inchiostro].





Quando una cartuccia d'inchiostro sta per esaurirsi o presenta un problema, sull'indicatore del colore corrispondente viene visualizzata l'icona di errore.

5.  [Imp .]

Premere per accedere [Imp .] al menu.

6.  **Stato senza fili**

Le icone indicate nella tabella che segue mostrano lo stato della rete wireless.

	L'impostazione WLAN è disattivata sulla macchina. Premere questo pulsante per configurare le impostazioni wireless. Informazioni più dettagliate ►► <i>Guida di installazione rapida</i>
	La rete wireless è collegata. Un indicatore a tre livelli in ognuna delle schermate Home mostra la potenza attuale del segnale senza fili.
	Non è possibile connettersi alla rete wireless con le impostazioni wireless configurate.
	L'impostazione WLAN è attivata sulla macchina ma le impostazioni wireless non sono configurate.



È possibile configurare le impostazioni senza fili premendo il pulsante di stato della connessione senza fili.

7.  [Scelte rap.]

È possibile creare scelte rapide per le operazioni utilizzate più spesso, come scansione e copia.



- Sono disponibili tre schede di scelta rapida ognuna con sei scelte rapide su ciascuna scheda.

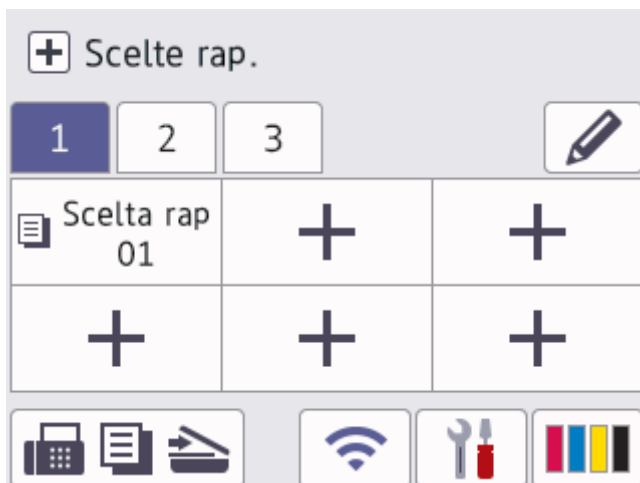

- Premere , visualizzato nella parte inferiore della schermata, per accedere alle schermate Home.

8. **Icona delle informazioni**



Nuovi dettagli vengono visualizzati nella barra delle informazioni quando:

- la funzione [Messaggio da Brother] è impostata su [Sì].

- L'opzione [Metodo aggiornamento] per la funzione [Imp. aggiorn. firmware] è impostata su [Controllo aut.].



(È necessaria una connessione Internet e potrebbero essere applicabili le tariffe previste per i dati.)

Premere  per visualizzare i dettagli.

9. Icona di avvertenza



L'icona di avvertenza  appare quando si verifica un errore o un messaggio di manutenzione; premere

 per visualizzare i dettagli, quindi premere  per tornare alla schermata Home.

IMPORTANTE

NON premere sull'LCD con un oggetto appuntito, ad esempio una penna o uno stilo. La macchina potrebbe danneggiarsi.

NOTA

NON toccare il display LCD immediatamente dopo aver collegato il cavo di alimentazione o acceso l'apparecchio. Ciò può causare errori.



Questo prodotto utilizza i font di ARPHIC TECHNOLOGY CO., LTD.



Informazioni correlate

- [Introduzione alla macchina](#)
 - [Descrizione della schermata delle impostazioni](#)
 - [Impostare la schermata Ready](#)
 - [Configurare le schermate delle funzioni predefinite](#)

Argomenti correlati:

- [Ridurre il rumore durante la stampa](#)
- [Controllare il livello di inchiostro \(misuratore pagine\)](#)
- [Usa i collegamenti di copia A3](#)

Descrizione della schermata delle impostazioni

Quando si preme  [Imp.], sul touchscreen viene visualizzato lo stato della macchina.

Utilizzare il menu delle impostazioni per accedere a tutte le impostazioni della macchina Brother.



1. [Manutenz]

Premere per accedere ai seguenti menu:

- [Migliora qualità di stampa]
- [Pulizia testina di stampa]
- [Rimuovere i pezzi di carta]
- [Quantità ink]
- [Modello cartuccia inchiostro]
- [Opzioni di stampa]
- [Controllo cartuccia inchiostro]
- [Contr. aut. qual.stampa]

2. Modalità di ricezione

Visualizza la modalità di ricezione corrente.

3. [Data e ora]

Visualizza la data e l'ora.

Premere per accedere al menu [Data e ora].

4. [Rete]

Premere per configurare la connessione di rete.

Se si utilizza una connessione wireless, un indicatore a tre livelli  indica la potenza corrente del segnale wireless sullo schermo.

5. [Anteprima fax]

Visualizza l'impostazione relativa all'anteprima fax.

Premere per accedere al menu [Anteprima fax].

6. [Tutte le imp.]

Premere il pulsante per accedere al menu relativo a tutte le impostazioni della macchina.

7. [Wi-Fi Direct]

Premere per configurare la connessione di rete Wi-Fi Direct.

8. [Impostazione Vassoio]

Premere per accedere al menu [Impostazione Vassoio].

Utilizzare queste opzioni per modificare il formato e il tipo carta.



Informazioni correlate

- [Descrizione del touchscreen LCD](#)



Argomenti correlati:

- [Controllare il livello di inchiostro \(misuratore pagine\)](#)

Impostare la schermata Ready

È possibile modificare la schermata della modalità Ready in modo da visualizzare una schermata iniziale o una schermata di scelta rapida.

Quando la macchina è inattiva o quando si preme , la macchina torna alla schermata impostata dall'utente.

1. Premere  [Imp.] > [Tutte le imp.] > [Setup generale] > [Imp. schermata] > [Schermata Home].
2. Premere ▲ o ▼ per visualizzare le opzioni della schermata, quindi selezionare l'opzione desiderata.
3. Premere .

L'apparecchio passa alla nuova schermata Home selezionata.





Informazioni correlate

- [Descrizione del touchscreen LCD](#)

Configurare le schermate delle funzioni predefinite

È possibile impostare la schermata Scansione predefinita mediante le impostazioni della schermata.

1. Premere  [Imp.] > [Tutte le imp.] > [Setup generale] > [Imp. schermata] > [Schermata Scansione].
2. Premere ▲ o ▼ per visualizzare le opzioni di scansione, quindi selezionare l'opzione da impostare come schermata predefinita.
3. Premere .



Informazioni correlate



- [Descrizione del touchscreen LCD](#)

Immettere testo sull'apparecchio Brother

- I caratteri disponibili possono variare in base al Paese dell'utente.
- Il layout della tastiera può variare in base alle funzioni da impostare.

Quando è necessario immettere del testo nell'apparecchio Brother, sul touchscreen viene visualizzata una tastiera.





- Premere  per alternare lettere, numeri e caratteri speciali.
- Premere  per alternare lettere minuscole e maiuscole.
- Per spostare il cursore a sinistra o a destra, premere ◀ o ▶.

Inserimento degli spazi

- Per inserire uno spazio, premere [Spazio]. In alternativa, è possibile premere ▶ per spostare il cursore.

Correzioni

- Se è stato immesso un carattere errato e si desidera modificarlo, premere ◀ o ▶ per evidenziare il carattere errato. Premere , quindi immettere il carattere corretto.
- Per inserire un carattere, premere ◀ o ▶ per spostare il cursore nel punto desiderato, quindi immettere il carattere.
- Premere  per ognuno dei caratteri da cancellare oppure premere e mantenere premuto  per cancellare tutti i caratteri.

✓ Informazioni correlate

- [Introduzione alla macchina](#)

Argomenti correlati:

- [Inviare lo stesso fax a più di un destinatario \(Trasmissione circolare\)](#)
- [Impostare l'identificativo](#)
- [Modificare o eliminare le scelte rapide](#)

Accedere alle utilità Brother (Windows)

Brother Utilities è un programma per l'avvio delle applicazioni, che consente di accedere comodamente a tutte le applicazioni Brother installate sul computer.

Per utilizzare **Brother Utilities**, è necessario installare il software Brother sul computer. Per installare il software Brother, accedere alla pagina **Download** relativa al modello in uso sul sito support.brother.com/downloads.

1. Effettuare una delle seguenti operazioni:

- Windows 11

Fare clic su  > **Tutte** > **Brother** > **Brother Utilities**.

- Windows 10

Fare clic su  > **Brother** > **Brother Utilities**.

2. Selezionare l'apparecchio in uso.

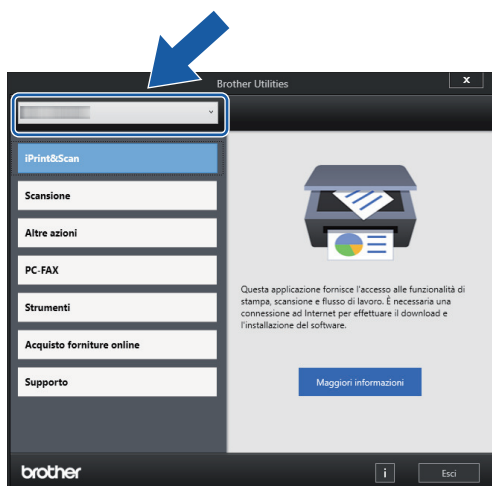

3. Selezionare l'operazione da utilizzare.

✓ Informazioni correlate

- [Introduzione alla macchina](#)
 - [Disinstallare il software e i driver Brother \(Windows\)](#)

Disinstallare il software e i driver Brother (Windows)

1. Effettuare una delle seguenti operazioni:

- Windows 11

Fare clic su  > **Tutte** > **Brother** > **Brother Utilities**.

- Windows 10

Fare clic su  > **Brother** > **Brother Utilities**.

2. Fare clic sull'elenco a discesa, quindi selezionare il nome del modello (se non è già selezionato). Fare clic su **Strumenti** nella barra di spostamento di sinistra, quindi su **Disinstallare**.

Seguire le istruzioni nella finestra di dialogo per disinstallare il software e i driver.



Informazioni correlate

- [Accedere alle utilità Brother \(Windows\)](#)

Accedere a Brother iPrint&Scan (Windows/Mac)

Utilizzare Brother iPrint&Scan per Windows e Mac per la stampa e la scansione dal computer.

- Questa funzione non è disponibile nei paesi soggetti alle normative sull'esportazione applicabili.
- **Per scaricare l'ultima versione:**
 - Per Windows:
Accedere alla pagina **Download** relativa al modello in uso sul sito support.brother.com/downloads, quindi scaricare e installare Brother iPrint&Scan.
 - Per Mac:
Scaricare e installare Brother iPrint&Scan dall'Apple App Store.

Se viene richiesto, installare il driver e il software necessari per l'utilizzo della macchina. Scaricare il driver e il software più recenti della macchina dalla pagina **Download** relativa al modello in uso sul sito support.brother.com/downloads.

1. Avviare Brother iPrint&Scan.

- Windows

Fare doppio clic sull'icona  (**Brother iPrint&Scan**).

- Mac

Nella barra dei menu **Finder**, fare clic su **Go > Applicazioni**, quindi fare doppio clic sull'icona iPrint&Scan.

Viene visualizzata la schermata Brother iPrint&Scan.

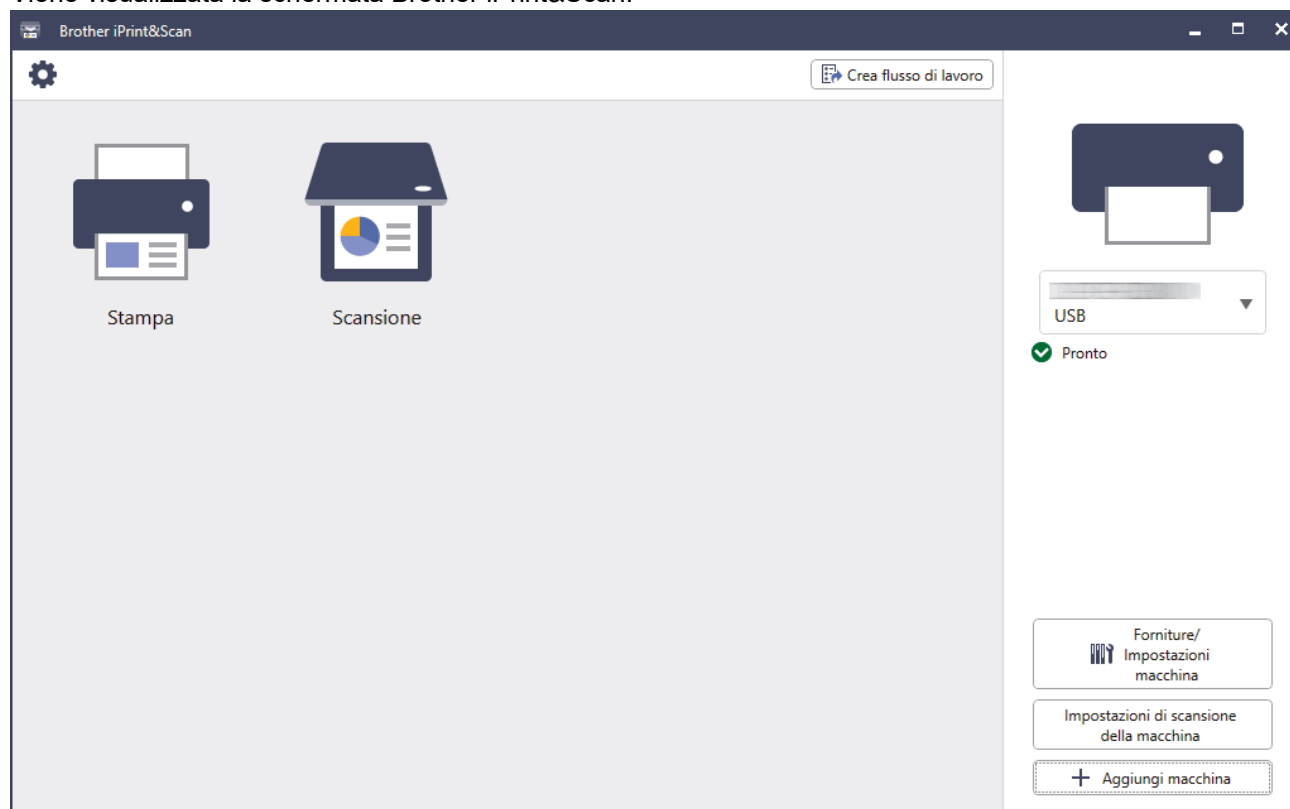

La schermata effettiva potrebbe variare a seconda della versione dell'applicazione.



Informazioni correlate

- [Introduzione alla macchina](#)

Posizione delle porte USB/Ethernet nella macchina Brother

- Per maggiori informazioni sui cavi, ►► [Specifiche interfaccia](#)
- Per installare il driver e il software necessari al funzionamento della macchina, accedere alla pagina **Download** relativa al modello in uso all'indirizzo support.brother.com/downloads.

Le porte USB ed Ethernet sono posizionate all'interno della macchina.

1. Con entrambe le mani, utilizzare le maniglie poste ai lati della macchina per sollevare il coperchio dello scanner (1) in posizione di apertura.

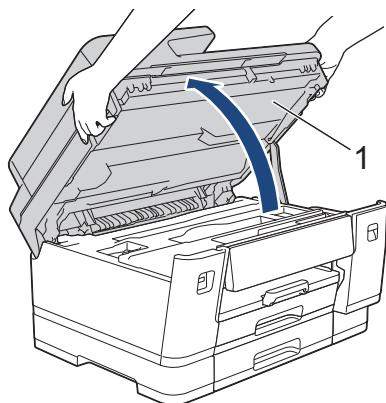

2. Individuare la porta corretta (in base al cavo utilizzato) all'interno della macchina, come indicato.

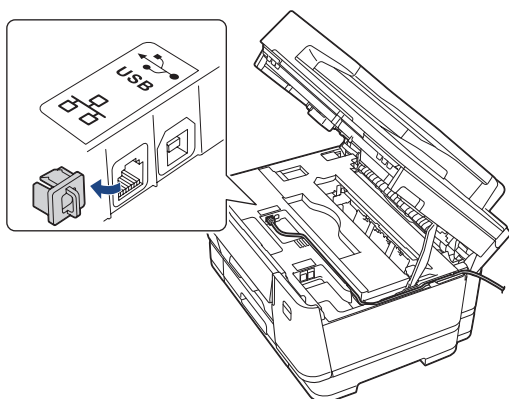

Prestando la dovuta attenzione, far passare il cavo attraverso l'apposita canalina fino all'uscita sul retro della macchina.

3. Chiudere con delicatezza il coperchio dello scanner utilizzando le maniglie poste ai lati.

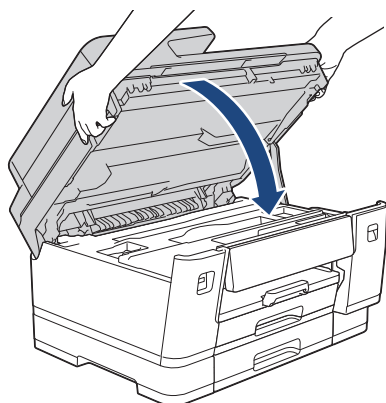

Informazioni correlate

- [Introduzione alla macchina](#)

Gestione della carta

- [Caricare la carta](#)
- [Caricamento dei documenti](#)

Caricare la carta

- [Panoramica del caricamento carta](#)
- [Caricare la carta nel vassoio carta n. 1 / vassoio carta n. 2 / vassoio carta n. 3](#)
- [Caricare la carta nel vassoio multifunzione \(vassoio MP\)](#)
- [Caricare la carta nella fessura di alimentazione manuale](#)
- [Area non stampabile](#)
- [Impostazioni relative alla carta](#)
- [Supporti di stampa idonei](#)

Panoramica del caricamento carta

1. Caricare la carta nell'apposito vassoio come segue.



Smazzare con cura la risma di carta.



Il formato carta determina l'orientamento quando si carica la carta.



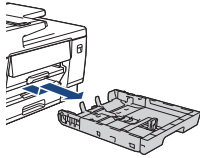
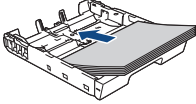
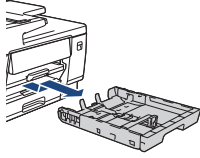
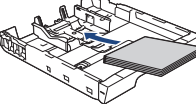
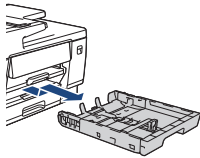
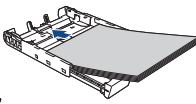

Vassoio carta

Vassoio n. 1	Vassoio n. 2 ¹ Vassoio n. 3 ²	Come caricare la carta
A4 Letter Executive	A4 Letter (Solo carta normale e carta riciclata)	 <p>Regolare le guide laterali.</p>  <p>Orientamento orizzontale</p>
A5 A6 Fotografia Foto L Foto 2L Foto 2 Buste	-	 <p>Regolare le guide laterali.</p>  <p>Orientamento verticale</p>
A3 Ledger Legal Folio Mexico Legal Legal India	A3 Ledger Legal Folio Mexico Legal Legal India (Solo carta normale e carta riciclata)	 <p>Allungare il vassoio utilizzando lo scivolo verde, quindi regolare le guide laterali.</p>  <p>Orientamento verticale</p>

¹ Il Vassoio n. 2 è disponibile solo per MFC-J3960DW/MFC-J6960DW/MFC-J6975DW/MFC-J6977DW.

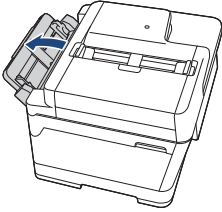
² Il Vassoio n. 3 è disponibile solo per MFC-J6977DW.

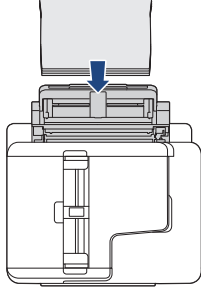
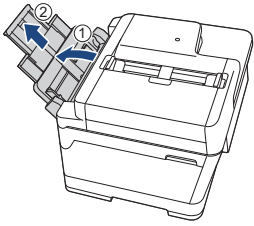
Vassoio MP

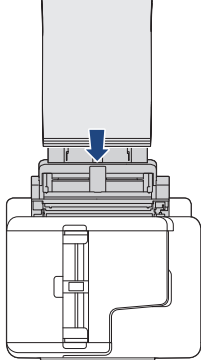
Vassoio MP ¹	Come caricare la carta	
A4 Letter Executive		<p>Orientamento orizzontale</p> <p>Regolare le guide laterali del vassoio MP.</p>  
A3 Ledger Legal Folio Mexico Legal Legal India A5 A6 Fotografia Foto L Foto 2L Foto 2 Buste Carta lunga ^{2 3}		<p>Orientamento verticale</p> <p>Regolare le guide laterali del vassoio MP.</p>  

1 Il vassoio MP è disponibile solo per MFC-J3960DW/MFC-J6960DW/MFC-J6975DW/MFC-J6977DW.

2 Larghezza: 88,9 - 297 mm / Altezza: 431,9 - 1.200 mm.

3 Caricare un solo foglio di carta lunga alla volta nel vassoio MP. Per evitare di danneggiare la carta, NON tirare il supporto carta (2) verso l'alto quando si carica carta lunga.

Fessura di alimentazione manuale

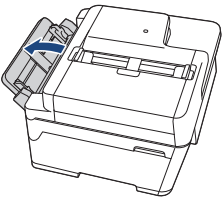
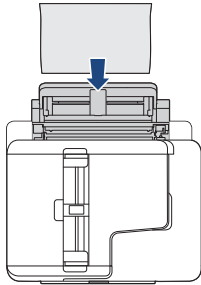
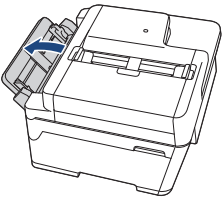
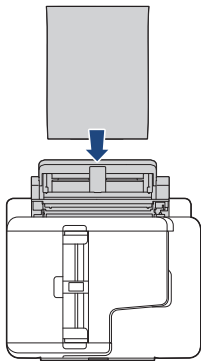
Fessura di alimentazione manuale ^{1 2}	Come caricare la carta	
A4 Letter Executive		Orientamento orizzontale Regolare le guide laterali della fessura di alimentazione manuale. 
A3 Ledger Legal Folio Mexico Legal Legal India A5 A6 Fotografia Foto L Foto 2L Foto 2 Buste		Orientamento verticale Regolare le guide laterali della fessura di alimentazione manuale. 

1 La fessura di alimentazione manuale è disponibile solo per MFC-J3660DW/MFC-J6560DW/MFC-J6760DW.

2 Nella fessura di alimentazione manuale è possibile caricare solo un foglio di carta alla volta.

2. Aprire il supporto ribaltabile carta.

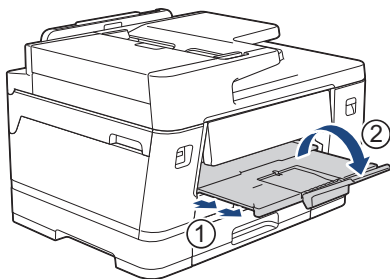

3. Se necessario, modificare le impostazioni relative al formato carta nel menu della macchina.

✓ Informazioni correlate

- [Caricare la carta](#)

Caricare la carta nel vassoio carta n. 1 / vassoio carta n. 2 / vassoio carta n. 3

- [Caricare carta in formato A4, Letter o Executive nel vassoio carta n. 1 / vassoio carta n. 2 / vassoio carta n. 3](#)
- [Caricare carta in formato A3, Ledger o Legal nel vassoio carta n. 1 / vassoio carta n. 2 / vassoio carta n. 3](#)
- [Caricare la carta fotografica nel vassoio carta n. 1](#)
- [Caricare le buste nel vassoio carta N. 1](#)

Caricare carta in formato A4, Letter o Executive nel vassoio carta n. 1 / vassoio carta n. 2 / vassoio carta n. 3

- Se l'opzione [Controlla carta] è impostata su [Sì] e si estrae il vassoio carta dalla macchina, sul display LCD viene visualizzato un messaggio che consente di modificare il formato carta e il tipo di carta.
- Quando nel vassoio viene caricata carta di formato diverso, è necessario modificare l'impostazione relativa al formato carta nella macchina o sul computer.

In questo modo, la macchina sarà in grado di prelevare automaticamente la carta dal vassoio corretto, nel caso in cui nel driver della stampante (Windows) o nella macchina sia stata impostata l'opzione per la selezione automatica del vassoio. (MFC-J3960DW/MFC-J6960DW/MFC-J6975DW/MFC-J6977DW)

- Nel vassoio n. 2 è possibile utilizzare solo carta normale. (MFC-J3960DW/MFC-J6960DW/MFC-J6975DW)
- Nel vassoio n. 2 e nel vassoio n. 3 è possibile utilizzare solo carta normale. (MFC-J6977DW)

Queste istruzioni descrivono come caricare la carta nel vassoio n. 1.

- (MFC-J3960DW/MFC-J6960DW/MFC-J6975DW) Le operazioni per il vassoio n. 2 sono molto simili.
 - (MFC-J6977DW) Le operazioni per il vassoio n. 2 e per il vassoio n. 3 sono molto simili.
1. Se il supporto ribaltabile carta (1) è aperto, chiuderlo, quindi chiudere il supporto carta (2).

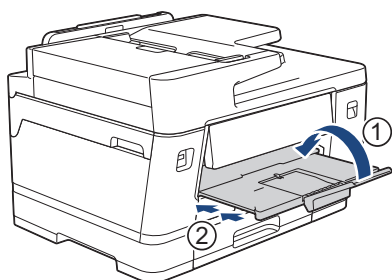

2. Estrarre completamente il vassoio carta dalla macchina come indicato dalla freccia.

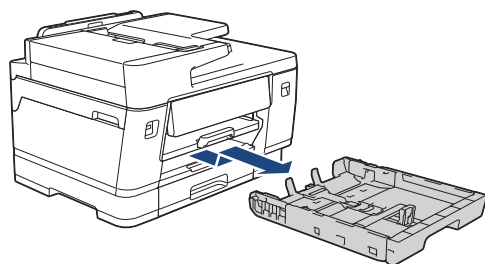

(MFC-J3960DW/MFC-J6960DW/MFC-J6975DW/MFC-J6977DW)

Quando si carica la carta nel vassoio n. 2 o nel vassoio n. 3 (MFC-J6977DW), rimuovere il coperchio superiore del vassoio (1).

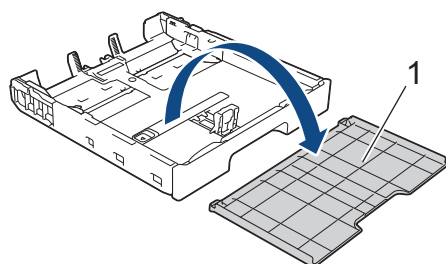

3. Con delicatezza, premere e fare scorrere le guide larghezza carta (1) e poi la guida lunghezza carta (2) per adattare al formato carta.

Assicurarsi che il simbolo del triangolo (3) sulla guida larghezza carta (1) e sulla guida lunghezza carta (2) sia allineato con i simboli relativi alla carta utilizzata.

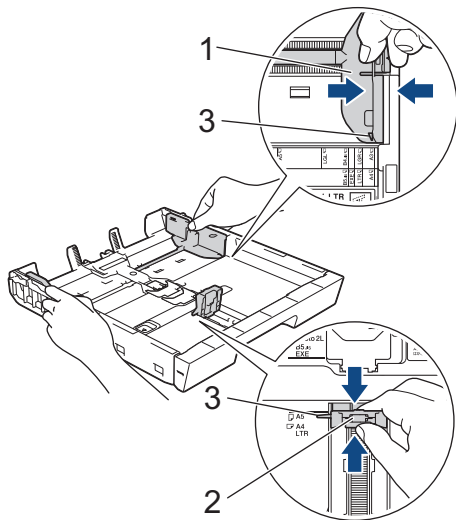

 Se si carica carta in formato Executive nel vassoio n. 1, sollevare la linguetta di blocco (4).

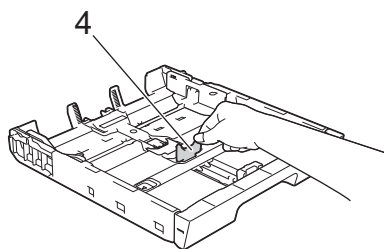

4. Smazzare la risma di carta per evitare inceppamenti e problemi di alimentazione della carta.

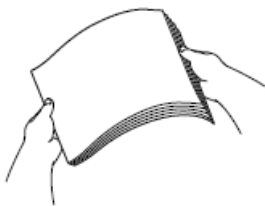

 Verificare sempre che la carta non sia arricciata o spiegazzata.

5. Con delicatezza, caricare la carta nel vassoio con la superficie di stampa **rivolta verso il basso**.

Orientamento orizzontale

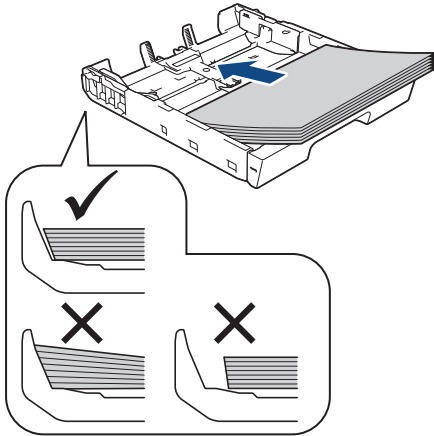

IMPORTANTE

Prestare attenzione a non spingere troppo oltre la carta; potrebbe sollevarsi sul retro del vassoio e causare problemi di alimentazione.



Per aggiungere carta prima che il vassoio sia vuoto, rimuovere la carta dal vassoio e unirla a quella da aggiungere. Smazzare sempre la risma di carta per evitare che l'apparecchio prelevi più pagine.

6. Assicurarsi che la guida lunghezza carta (1) tocchi i bordi della carta.

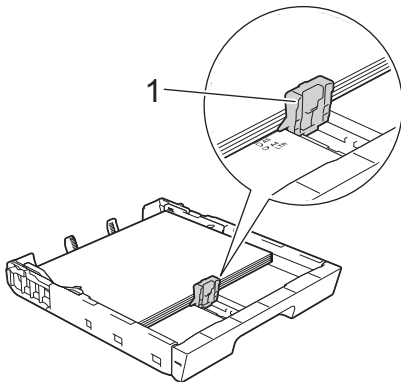

7. Con delicatezza, regolare le guide larghezza carta (1) per adattarele alla carta.
Accertarsi che le guide laterali tocchino i bordi della carta.

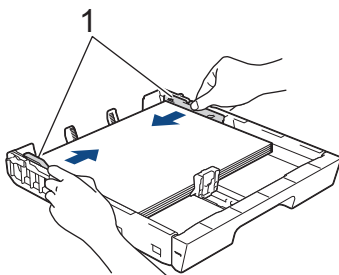

8. Assicurarsi che la carta sia piana nel vassoio e che non oltrepassi la tacca di altezza massima della carta (1).
Il riempimento eccessivo del vassoio carta potrebbe causare inceppamenti.

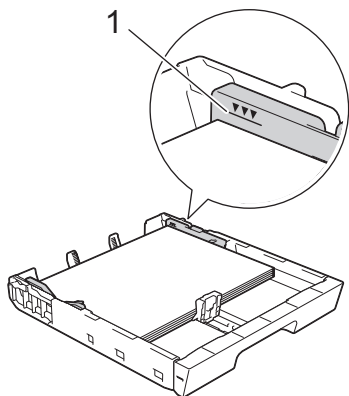

(MFC-J3960DW/MFC-J6960DW/MFC-J6975DW/MFC-J6977DW)

Quando si carica la carta nel vassoio n. 2 o nel vassoio n. 3 (MFC-J6977DW), riposizionare il coperchio superiore del vassoio.

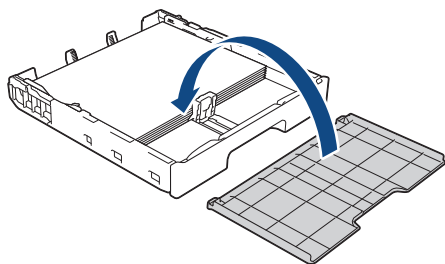

9. Con delicatezza, inserire completamente il vassoio carta nella macchina.

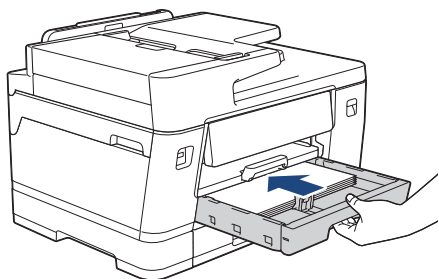

IMPORTANTE

NON spingere il vassoio carta nella macchina con forza o rapidamente. In caso contrario potrebbero verificarsi inceppamenti carta o problemi di alimentazione della carta.

10. Estrarre il supporto carta fino a bloccarlo in posizione.

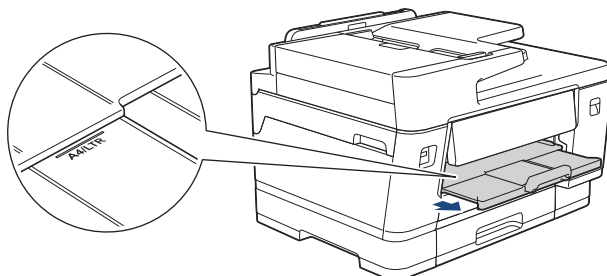

11. Se necessario, modificare le impostazioni relative al formato carta nel menu della macchina.

✓ Informazioni correlate

- [Caricare la carta nel vassoio carta n. 1 / vassoio carta n. 2 / vassoio carta n. 3](#)

Argomenti correlati:

- [Cambiare la funzione di controllo carta](#)

-
- Cambiare il formato carta e il tipo di carta
 - Scegliere il supporto di stampa corretto
-

Caricare carta in formato A3, Ledger o Legal nel vassoio carta n. 1 / vassoio carta n. 2 / vassoio carta n. 3

- Se l'opzione [Controlla carta] è impostata su [Sì] e si estrae il vassoio carta dalla macchina, sul display LCD viene visualizzato un messaggio che consente di modificare il formato carta e il tipo di carta.
- Quando nel vassoio viene caricata carta di formato diverso, è necessario modificare l'impostazione relativa al formato carta nella macchina o sul computer.

In questo modo, la macchina sarà in grado di prelevare automaticamente la carta dal vassoio corretto, nel caso in cui nel driver della stampante (Windows) o nella macchina sia stata impostata l'opzione per la selezione automatica del vassoio. (MFC-J3960DW/MFC-J6960DW/MFC-J6975DW/MFC-J6977DW)

- Nel vassoio n. 2 è possibile utilizzare solo carta normale. (MFC-J3960DW/MFC-J6960DW/MFC-J6975DW)
- Nel vassoio n. 2 e nel vassoio n. 3 è possibile utilizzare solo carta normale. (MFC-J6977DW)

Queste istruzioni descrivono come caricare la carta nel vassoio n. 1.

- (MFC-J3960DW/MFC-J6960DW/MFC-J6975DW) Le operazioni per il vassoio n. 2 sono molto simili.
 - (MFC-J6977DW) Le operazioni per il vassoio n. 2 e per il vassoio n. 3 sono molto simili.
1. Se il supporto ribaltabile carta (1) è aperto, chiuderlo, quindi chiudere il supporto carta (2).

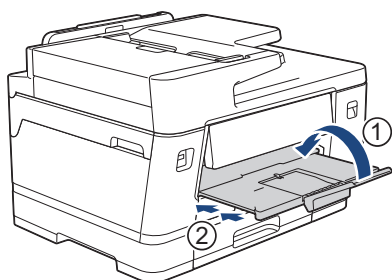

2. Estrarre completamente il vassoio carta dalla macchina come indicato dalla freccia.

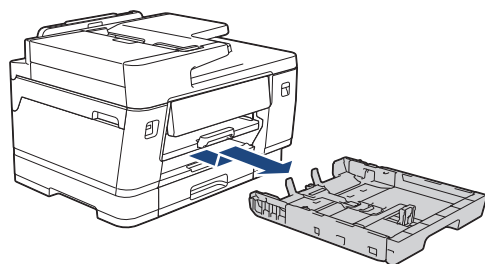

(MFC-J3960DW/MFC-J6960DW/MFC-J6975DW/MFC-J6977DW)

Quando si carica la carta nel vassoio n. 2 o nel vassoio n. 3 (MFC-J6977DW), rimuovere il coperchio superiore del vassoio (1).

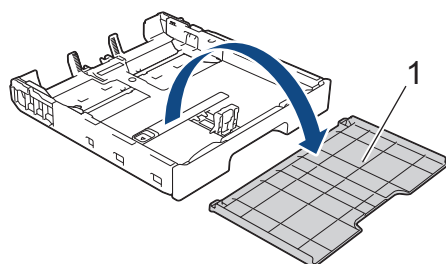

3. Appoggiare il vassoio su una superficie piana.
Spingere la leva di colore verde verso sinistra, quindi allungare il vassoio fino a bloccarlo in sede.

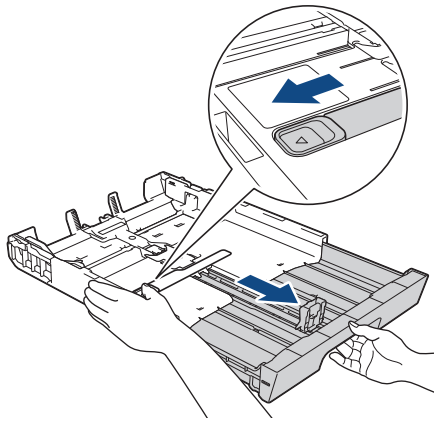

4. Con delicatezza, premere e fare scorrere le guide larghezza carta (1) e poi la guida lunghezza carta (2) per adattarle al formato carta.

Assicurarsi che il simbolo del triangolo (3) sulla guida larghezza carta (1) e sulla guida lunghezza carta (2) sia allineato con i simboli relativi alla carta utilizzata.

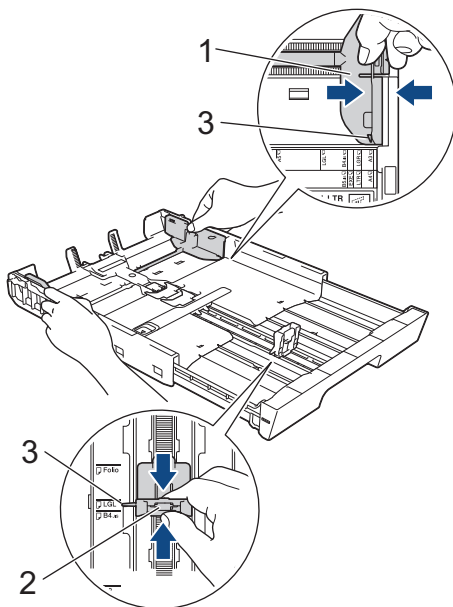

5. Smazzare la risma di carta per evitare inceppamenti e problemi di alimentazione della carta.

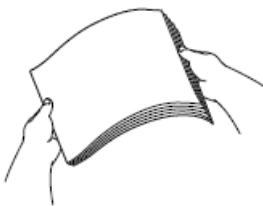

Verificare sempre che la carta non sia arricciata o spiegazzata.

6. Con delicatezza, caricare la carta nel vassoio con la superficie di stampa **rivolta verso il basso**.

Orientamento verticale

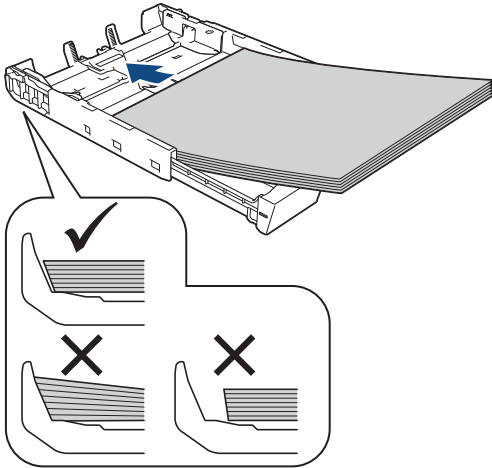

IMPORTANTE

Prestare attenzione a non spingere troppo oltre la carta; potrebbe sollevarsi sul retro del vassoio e causare problemi di alimentazione.



Per aggiungere carta prima che il vassoio sia vuoto, rimuovere la carta dal vassoio e unirla a quella da aggiungere. Smazzare sempre la risma di carta per evitare che l'apparecchio prelevi più pagine.

7. Assicurarsi che la guida lunghezza carta (1) tocchi i bordi della carta.

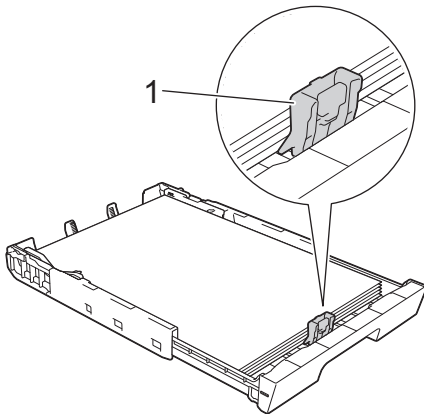

8. Con delicatezza, regolare le guide larghezza carta (1) per adattarle alla carta.
Accertarsi che le guide laterali tocchino i bordi della carta.

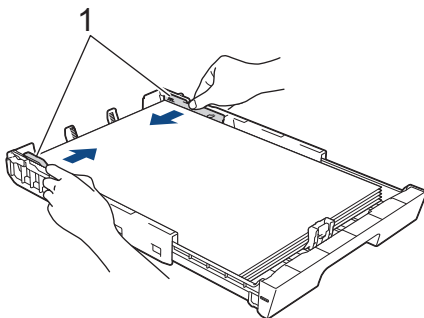

9. Assicurarsi che la carta sia piana nel vassoio e che non oltrepassi la tacca di altezza massima della carta (1).
Il riempimento eccessivo del vassoio carta potrebbe causare inceppamenti.

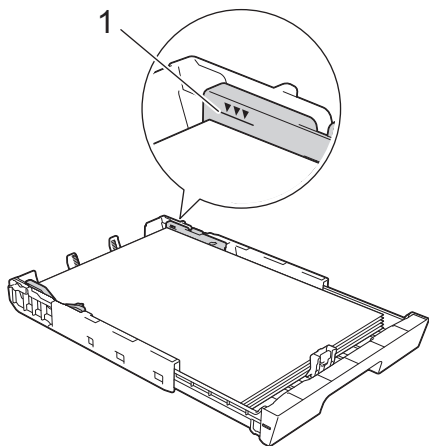

(MFC-J3960DW/MFC-J6960DW/MFC-J6975DW/MFC-J6977DW)

Quando si carica la carta nel vassoio n. 2 o nel vassoio n. 3 (MFC-J6977DW), riposizionare il coperchio superiore del vassoio.

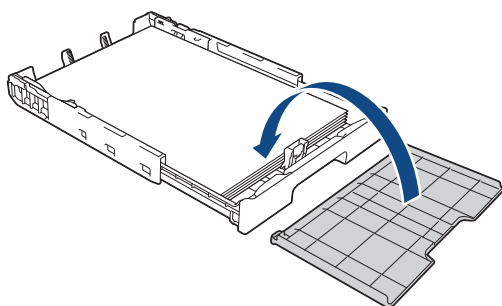

10. Con delicatezza, inserire completamente il vassoio carta nella macchina.

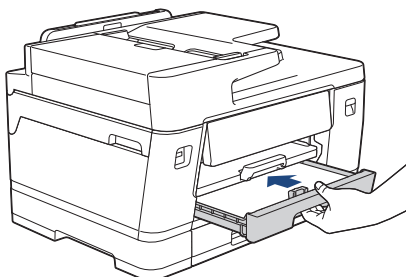

IMPORTANTE

NON spingere il vassoio carta nella macchina con forza o rapidamente. In caso contrario potrebbero verificarsi inceppamenti carta o problemi di alimentazione della carta.

11. Estrarre il supporto carta (1) fino a bloccarlo in posizione, quindi aprire il supporto ribaltabile carta (2).

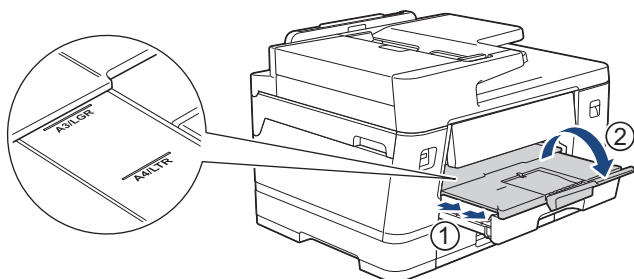

12. Se necessario, modificare le impostazioni relative al formato carta nel menu della macchina.



Prima di chiudere il vassoio carta, estrarre la carta dal vassoio stesso.

Appoggiare il vassoio su una superficie piana.

Spingere la leva di colore verde verso sinistra, quindi spingere la parte anteriore del vassoio per chiuderlo fino a bloccarlo in sede. Inserire la carta nel vassoio.

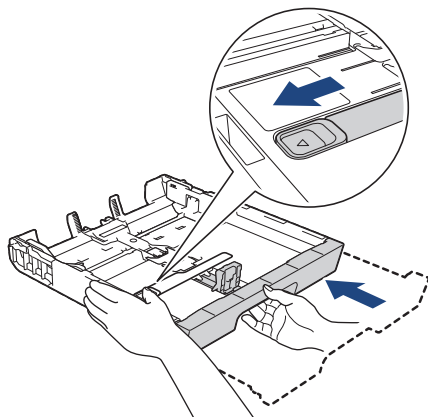

Informazioni correlate

- [Caricare la carta nel vassoio carta n. 1 / vassoio carta n. 2 / vassoio carta n. 3](#)

Caricare la carta fotografica nel vassoio carta n. 1

- Se l'opzione [Controlla carta] è impostata su [Sì] e si estrae il vassoio carta dalla macchina, sul display LCD viene visualizzato un messaggio che consente di modificare il formato carta e il tipo di carta.
- Quando nel vassoio viene caricata carta di formato diverso, è necessario modificare l'impostazione relativa al formato carta nella macchina o sul computer.

In questo modo, la macchina sarà in grado di prelevare automaticamente la carta dal vassoio corretto, nel caso in cui nel driver della stampante (Windows) o nella macchina sia stata impostata l'opzione per la selezione automatica del vassoio. (MFC-J3960DW/MFC-J6960DW/MFC-J6975DW/MFC-J6977DW)

1. Se il supporto ribaltabile carta (1) è aperto, chiuderlo, quindi chiudere il supporto carta (2).

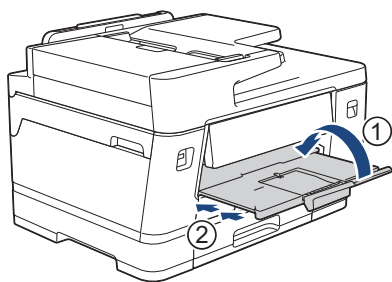

2. Estrarre completamente il vassoio carta dalla macchina come indicato dalla freccia.

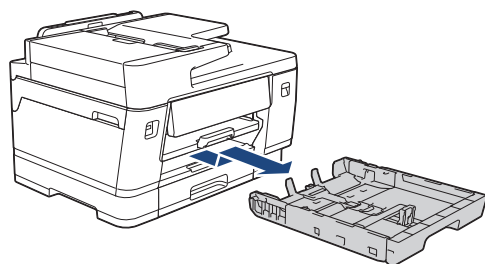

3. Effettuare una delle seguenti operazioni:

- Se nel vassoio si carica carta Foto L (9 x 13 cm), sollevare la linguetta di blocco per il formato Foto L (1).
- Se nel vassoio si carica carta Foto (10 x 15 cm), sollevare la linguetta di blocco per il formato Foto (2).
- Se nel vassoio si carica carta Foto 2L (13 x 18 cm), sollevare la linguetta di blocco per il formato Foto 2L (3).

Con delicatezza, premere e fare scorrere le guide larghezza carta (4) per adattare al formato carta.

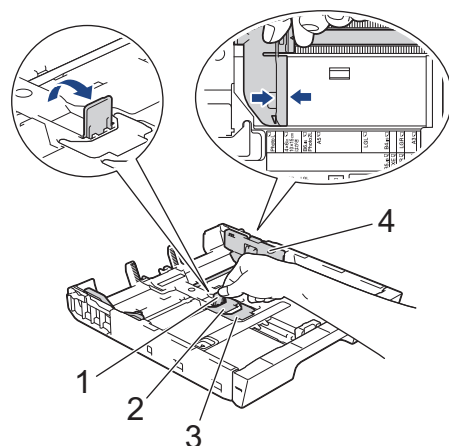

4. Caricare fino a 20 fogli di carta fotografica nel vassoio carta, con la superficie di stampa **rivolta verso il basso**.

Il caricamento di una quantità di fogli di carta fotografica superiore a 20 può causare inceppamenti.

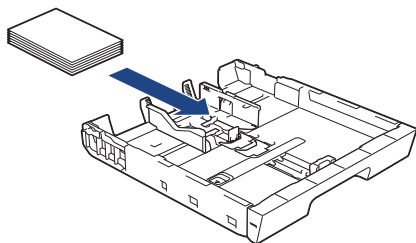

5. Con delicatezza, regolare le guide larghezza carta (1) per adattarle alla carta.
Accertarsi che le guide laterali tocchino i bordi della carta e che la carta sia piana nel vassoio.

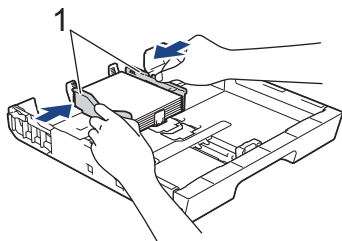

6. Con delicatezza, inserire completamente il vassoio carta nella macchina.

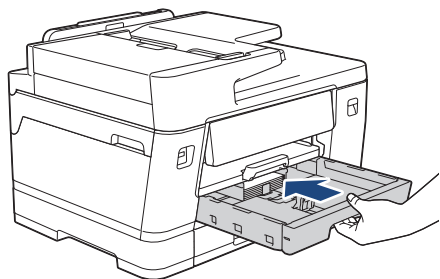

IMPORTANTE

NON spingere il vassoio carta nella macchina con forza o rapidamente. In caso contrario potrebbero verificarsi inceppamenti carta o problemi di alimentazione della carta.

7. Estrarre il supporto carta fino a bloccarlo in posizione.

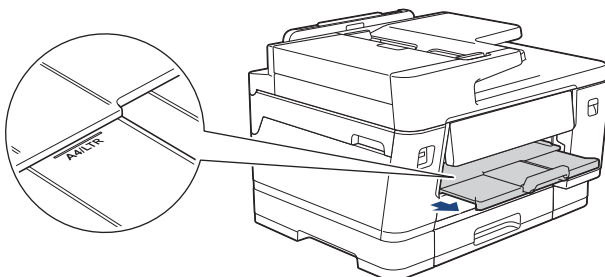

8. Se necessario, modificare le impostazioni relative al formato carta nel menu della macchina.



Informazioni correlate

- [Caricare la carta nel vassoio carta n. 1 / vassoio carta n. 2 / vassoio carta n. 3](#)

Argomenti correlati:

- [Cambiare la funzione di controllo carta](#)
- [Cambiare il formato carta e il tipo di carta](#)
- [Scegliere il supporto di stampa corretto](#)

Caricare le buste nel vassoio carta N. 1

- Se l'opzione [Controlla carta] è impostata su [Sì] e si estrae il vassoio carta dalla macchina, sul display LCD viene visualizzato un messaggio che consente di modificare il formato carta e il tipo di carta.
- È possibile caricare buste di diversi formati. ►► *Informazioni correlate: Tipo di carta e formato carta per ogni operazione*
- Quando nel vassoio viene caricata carta di formato diverso, è necessario modificare l'impostazione relativa al formato carta nella macchina o sul computer.

In questo modo, la macchina sarà in grado di prelevare automaticamente la carta dal vassoio corretto, nel caso in cui nel driver della stampante (Windows) o nella macchina sia stata impostata l'opzione per la selezione automatica del vassoio. (MFC-J3960DW/MFC-J6960DW/MFC-J6975DW/MFC-J6977DW)

- Prima di caricare le buste nel vassoio, premere gli angoli e i lati delle buste per appiattirli il più possibile.

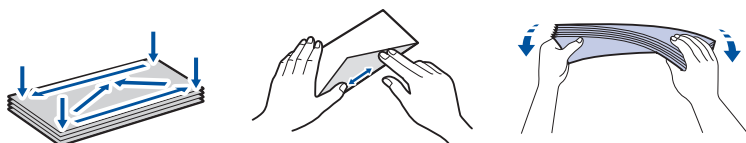

1. Se il supporto ribaltabile carta (1) è aperto, chiuderlo, quindi chiudere il supporto carta (2).

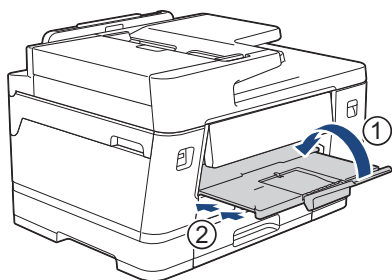

2. Estrarre completamente il vassoio carta dalla macchina come indicato dalla freccia.

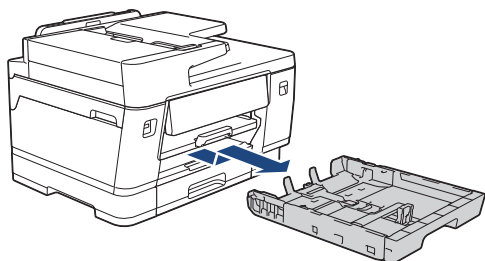

3. Caricare fino a 10 buste nel vassoio carta, con la superficie di stampa **rivolta verso il basso**. Il caricamento di una quantità di buste superiore a 10 può causare inceppamenti.

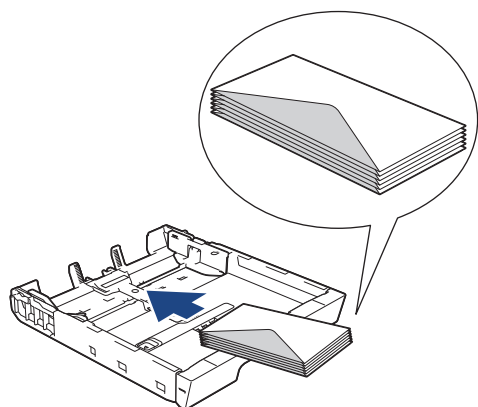

4. Con delicatezza, premere e fare scorrere le guide larghezza carta (1) e la guida lunghezza carta (2) per adattarle al formato delle buste.

Assicurarsi che le buste siano piane nel vassoio.

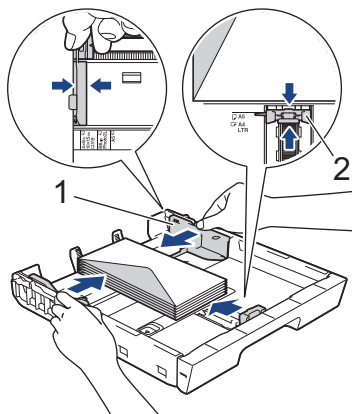

IMPORTANTE

Se vengono alimentate più buste contemporaneamente, caricare una busta alla volta nel vassoio carta.

5. Con delicatezza, inserire completamente il vassoio carta nella macchina.

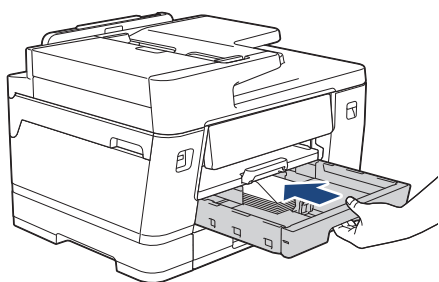

IMPORTANTE

NON spingere il vassoio carta nella macchina con forza o rapidamente. In caso contrario potrebbero verificarsi inceppamenti carta o problemi di alimentazione della carta.

6. Estrarre il supporto carta (1) fino a bloccarlo in posizione, quindi aprire il supporto ribaltabile carta (2).

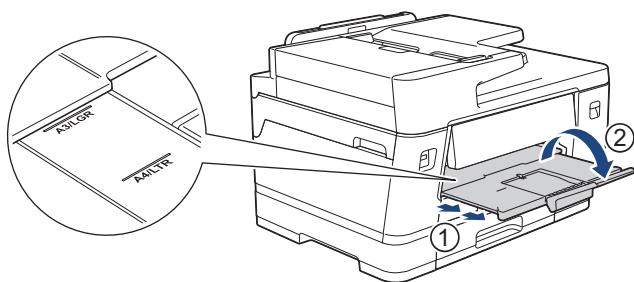

7. Se necessario, modificare le impostazioni relative al formato carta nel menu della macchina.



Informazioni correlate

- Caricare la carta nel vassoio carta n. 1 / vassoio carta n. 2 / vassoio carta n. 3

Argomenti correlati:

- Tipo di carta e formato carta per ogni operazione
- Cambiare la funzione di controllo carta
- Cambiare il formato carta e il tipo di carta
- Scegliere il supporto di stampa corretto

Caricare la carta nel vassoio multifunzione (vassoio MP)

Modelli correlati: MFC-J3960DW/MFC-J6960DW/MFC-J6975DW/MFC-J6977DW

- [Caricare fogli pretagliati, carta fotografica o buste nel vassoio multifunzione \(Vassoio MP\)](#)
- [Caricare carta lunga nel vassoio multifunzione \(vassoio MP\)](#)

Caricare fogli pretagliati, carta fotografica o buste nel vassoio multifunzione (Vassoio MP)

Modelli correlati: MFC-J3960DW/MFC-J6960DW/MFC-J6975DW/MFC-J6977DW

Utilizzare il vassoio MP per i supporti di stampa speciali, quali carta fotografica o buste.

- Se l'opzione [Controlla carta] è impostata su [Sì] e si inserisce la carta nel vassoio MP, sul display LCD viene visualizzato un messaggio che consente di modificare il formato carta e il tipo di carta.
- Quando nel vassoio viene caricata carta di formato diverso, è necessario modificare l'impostazione relativa al formato carta nella macchina o sul computer.

In questo modo, la macchina sarà in grado di prelevare automaticamente la carta dal vassoio corretto, nel caso in cui nel driver della stampante (Windows) o nella macchina sia stata impostata l'opzione per la selezione automatica del vassoio.

NOTA

Per impedire l'ingresso della polvere nella macchina, verificare di chiudere il vassoio MP se non lo si utilizza.

1. Aprire il vassoio MP.



Per caricare carta di formato superiore ad A4 o Letter, tirare il supporto carta verso l'alto con entrambe le mani finché non si blocca in posizione.

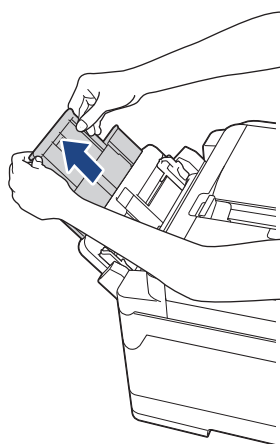

2. Con delicatezza, premere e fare scorrere le guide laterali del vassoio MP per adattarle alla carta utilizzata.

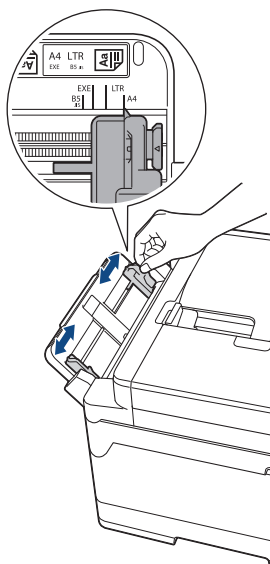

3. Smazzare la risma di carta per evitare inceppamenti e problemi di alimentazione della carta.



Verificare sempre che la carta non sia arricciata o spiegazzata.

4. Con delicatezza, caricare la carta nel vassoio MP, con il lato di stampa **rivolto verso l'alto**.

- Utilizzo di A4, Letter o Executive

Orientamento orizzontale

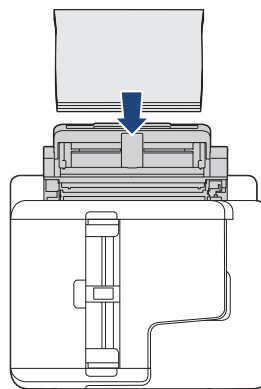
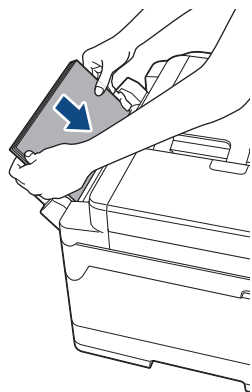

- Utilizzo di A3, Ledger, Legal, Folio, Mexico Legal, India Legal, A5, A6, buste, Foto, Foto L, Foto 2L o Foto 2

Orientamento verticale

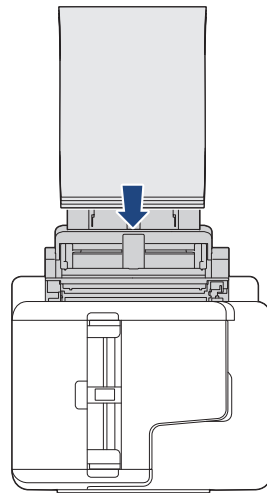
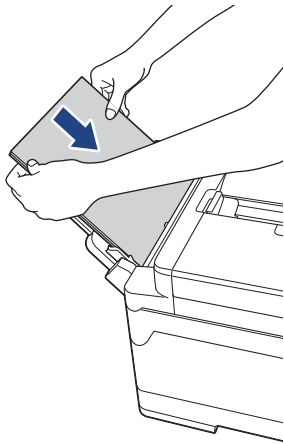

Quando si utilizzano le buste, caricarle con il lato di stampa rivolto verso l'alto e il lembo rivolto a sinistra, come mostrato in figura.

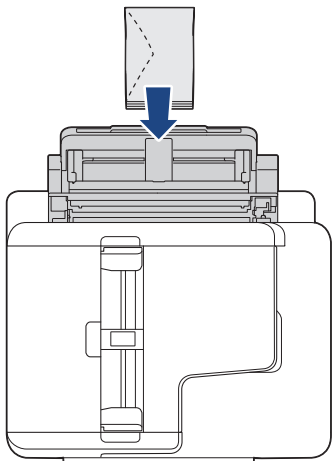

In caso di difficoltà nell'inserimento della carta nel vassoio MP, premere la leva di sblocco (1) verso il retro della macchina, quindi inserire la carta.

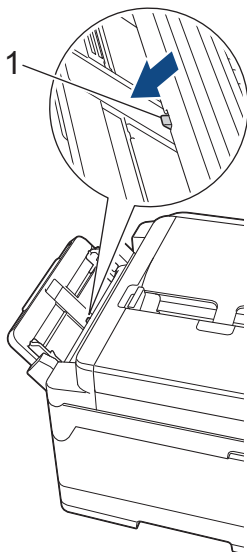

5. Con entrambe le mani, regolare le guide laterali del vassoio MP per adattarle alla carta.

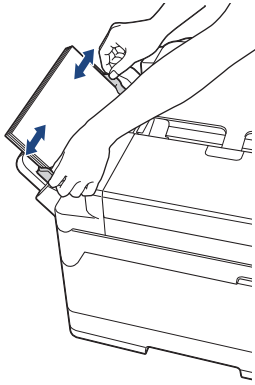

- NON spingere eccessivamente le guide laterali contro la carta. In caso contrario, la carta rischia di piegarsi e incepparsi.
- Posizionare la carta al centro del vassoio MP tra le guide laterali. Se la carta non è centrata, estrarla e inserirla nuovamente in posizione centrale.

6. Effettuare una delle seguenti operazioni:

- Quando si utilizza carta di formato A4, Letter o di un formato più piccolo, estrarre il supporto carta finché non si blocca in posizione.

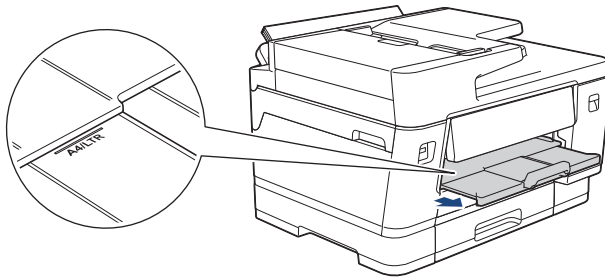

- Quando si utilizza carta di formato superiore ad A4, Letter o buste, estrarre il supporto carta (1) fino a bloccarlo in posizione, quindi aprire il supporto ribaltabile carta (2).

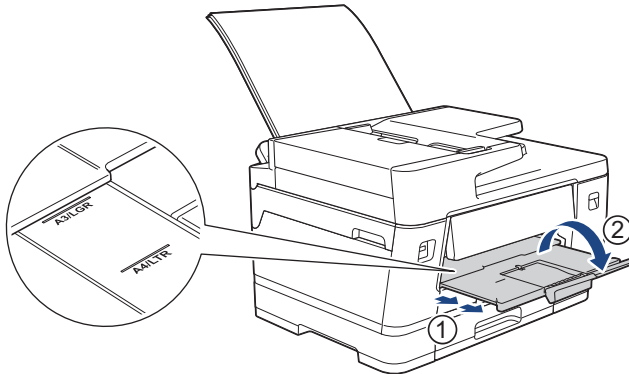

7. Se necessario, modificare le impostazioni relative al formato carta nel menu della macchina.



Assicurarsi che la stampa sia stata completata prima di chiudere il vassoio MP.



Informazioni correlate

- [Caricare la carta nel vassoio multifunzione \(vassoio MP\)](#)

Argomenti correlati:

- [Scegliere il supporto di stampa corretto](#)

Caricare carta lunga nel vassoio multifunzione (vassoio MP)

Modelli correlati: MFC-J3960DW/MFC-J6960DW/MFC-J6975DW/MFC-J6977DW

Caricare **un foglio** di carta lunga alla volta utilizzando il vassoio MP.

- Utilizzare il vassoio MP per stampare su carta lunga (larghezza: 88,9 - 297 mm / altezza: 431,9 - 1.200 mm).
- Utilizzare la carta lunga solo quando si stampa dal computer o con AirPrint. Non utilizzare la carta lunga per eseguire copie e inviare fax.
- Se l'opzione [Controlla carta] è impostata su [Sì] e si inserisce la carta nel vassoio MP, sul display LCD viene visualizzato un messaggio che consente di modificare il formato carta e il tipo di carta.
- Quando nel vassoio viene caricata carta di formato diverso, è necessario modificare l'impostazione relativa al formato carta nella macchina o sul computer.

In questo modo, la macchina sarà in grado di prelevare automaticamente la carta dal vassoio corretto, nel caso in cui nel driver della stampante (Windows) o nella macchina sia stata impostata l'opzione per la selezione automatica del vassoio.

- Se le cartucce d'inchiostro si esauriscono durante la stampa su carta lunga, è possibile sostituirle con cartucce d'inchiostro nuove dello stesso colore e continuare a stampare.

Dopo la sostituzione delle cartucce d'inchiostro, il tono di colore potrebbe essere diverso.

NOTA

Per impedire l'ingresso della polvere nella macchina, verificare di chiudere il vassoio MP se non lo si utilizza.

1. Aprire il vassoio MP.

IMPORTANTE

Per evitare di danneggiare la carta, **NON** tirare il supporto carta verso l'alto quando si carica carta lunga.

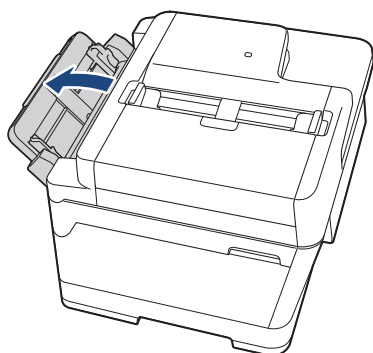

2. Con delicatezza, premere e fare scorrere le guide laterali del vassoio MP per adattarle alla carta utilizzata.

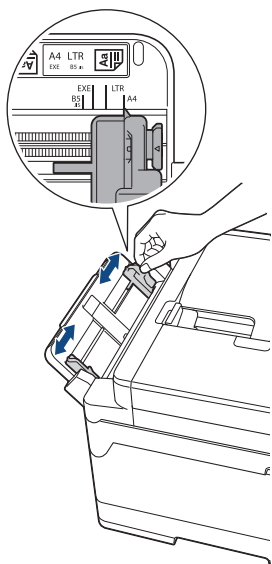

3. Caricare **un solo foglio di carta** nel vassoio MP con la superficie di stampa **rivolta verso l'alto**. Con entrambe le mani, spingere un foglio di carta nel vassoio MP finché il bordo non tocca i rulli di alimentazione.

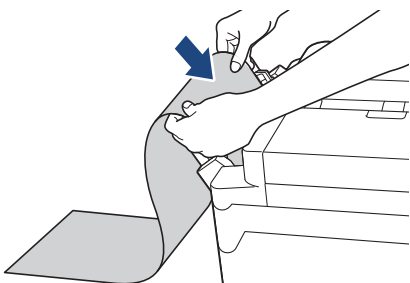

In caso di difficoltà nell'inserimento della carta nel vassoio MP, premere la leva di sblocco (1) verso il retro della macchina, quindi inserire la carta.

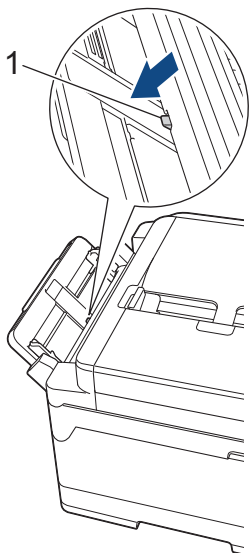

4. Con entrambe le mani, regolare le guide laterali del vassoio MP per adattarle alla carta.

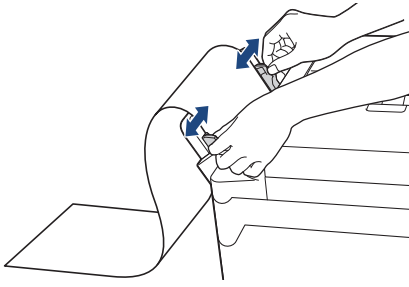

IMPORTANTE

NON caricare nel vassoio MP più di un foglio di carta lunga alla volta. In caso contrario, la carta si potrebbe inceppare. Quando si stampano più pagine, non inserire il foglio successivo finché sul touchscreen non viene visualizzato un messaggio in cui viene richiesto di inserire un altro foglio.

5. Estrarre il supporto carta (1) fino a bloccarlo in posizione, quindi aprire il supporto ribaltabile carta (2).

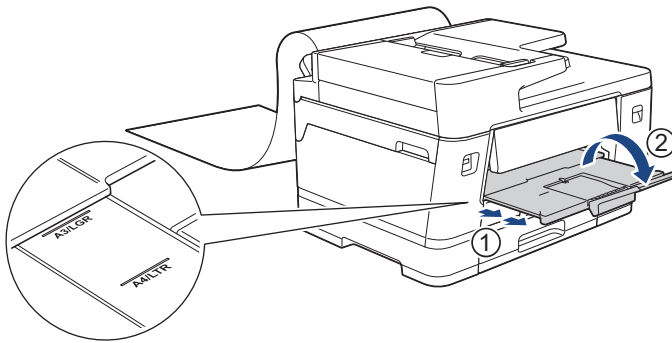

Quando si carica carta lunga nel vassoio MP, la macchina trattiene la pagina dopo la stampa per evitare che cada. Una volta completata la stampa, rimuovere la pagina stampata e premere [OK].

6. Impostare il formato carta su [Formato definito dall'utente] e immettere il formato effettivo mediante il touchscreen della macchina.



Assicurarsi che la stampa sia stata completata prima di chiudere il vassoio MP.



Informazioni correlate

- [Caricare la carta nel vassoio multifunzione \(vassoio MP\)](#)

Argomenti correlati:

- [Scegliere il supporto di stampa corretto](#)
- [Stampare su carta lunga \(Windows\)](#)

Caricare la carta nella fessura di alimentazione manuale

Modelli correlati: MFC-J3660DW/MFC-J6560DW/MFC-J6760DW

Caricare i supporti di stampa speciali in questa fessura, un foglio alla volta.



Quando si inserisce la carta nella fessura di alimentazione manuale, l'apparecchio attiva automaticamente la modalità di alimentazione manuale.

1. Aprire il coperchio della fessura di alimentazione manuale.

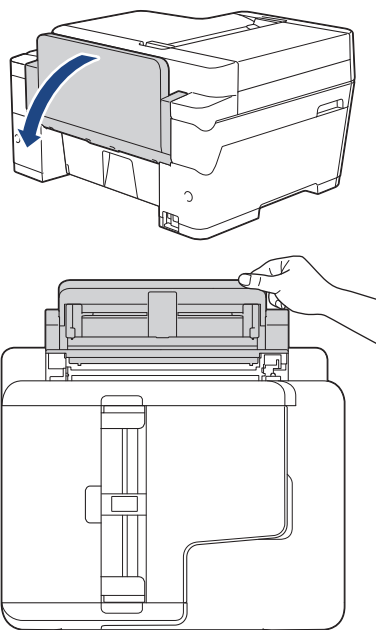

2. Fare scorrere le guide laterali della fessura di alimentazione manuale in modo da adattare alla larghezza della carta utilizzata.

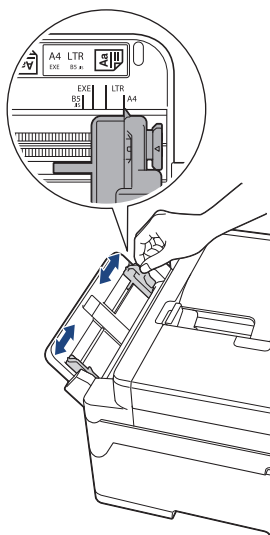

3. Caricare un solo foglio di carta nella fessura di alimentazione manuale, con la superficie di stampa **rivolta verso l'alto**.

Con entrambe le mani, spingere un foglio di carta nella fessura di alimentazione manuale finché il bordo non tocca i rulli di alimentazione. Lasciare andare la carta nel momento in cui si avverte che la macchina preleva il foglio. Sul display LCD viene visualizzato il messaggio [Fessura alim. manuale pronta].

Leggere le istruzioni visualizzate sul display LCD, quindi premere [OK].

-
- Utilizzo di A4, Letter o Executive

Orientamento orizzontale

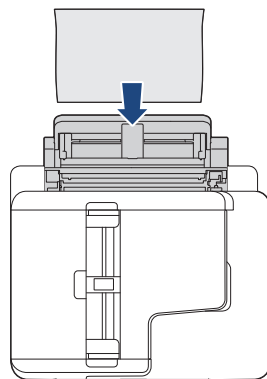
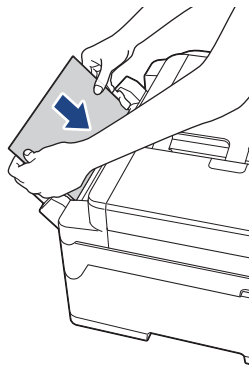

- Utilizzo di A3, Ledger, Legal, Folio, Mexico Legal, India Legal, A5, A6, buste, Foto, Foto L, Foto 2L o Foto 2

Orientamento verticale

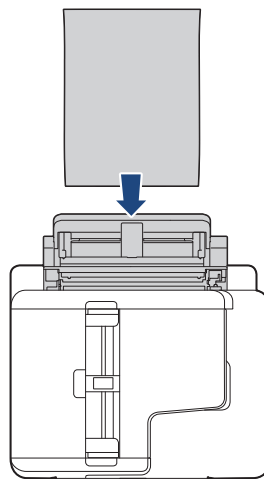
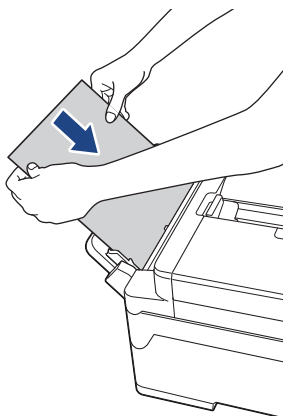

- Quando si utilizzano le buste, caricarle con il lato di stampa rivolto verso **l'alto** e il lembo rivolto a sinistra, come mostrato in figura.

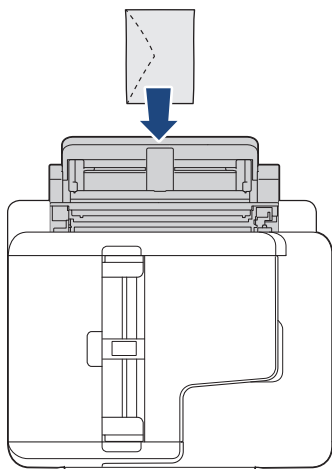

- Quando si carica una busta o un foglio di carta spessa, spingere la busta nella fessura di alimentazione manuale fin quando non si avverte che la busta è stata prelevata dai rulli di alimentazione.
-

IMPORTANTE

- NON caricare nella fessura di alimentazione manuale più di un foglio di carta alla volta. In caso contrario, la carta si potrebbe inceppare. Quando si stampano più pagine, non inserire il foglio successivo finché sul touchscreen non viene visualizzato un messaggio in cui viene richiesto di inserire un altro foglio.
- NON caricare carta nella fessura di alimentazione manuale quando si stampa dal vassoio carta. In caso contrario, la carta si potrebbe inceppare.

4. Effettuare una delle seguenti operazioni:

- Quando si utilizza carta in formato A4 o Letter o inferiore
Estrarre il supporto carta fino a bloccarlo in posizione.

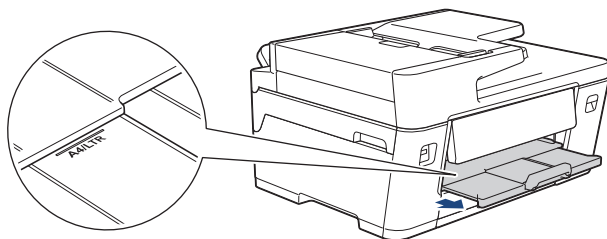

- Quando si utilizza carta in formato superiore a A4 o Letter o buste
Estrarre il supporto carta (1) fino a bloccarlo in posizione, quindi aprire il supporto ribaltabile carta (2).

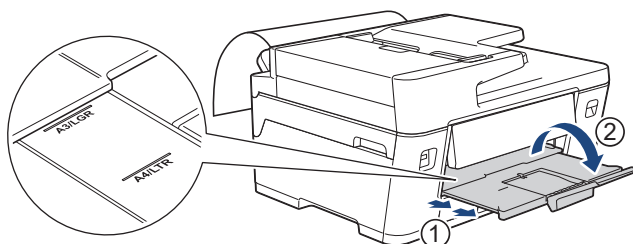

- Se per la stampa del documento non è sufficiente un solo foglio, il display LCD richiede di caricare un altro foglio di carta. Inserire un altro foglio di carta nella fessura di alimentazione manuale, quindi premere [OK].
- Quando nella fessura di alimentazione manuale si inserisce carta superiore al formato A4 o Letter, la macchina trattiene la pagina dopo la stampa in modo da evitare che cada. Una volta completata la stampa, rimuovere la pagina stampata e premere [OK].
- Assicurarsi che la stampa sia stata completata prima di chiudere il coperchio della fessura di alimentazione manuale.
- Durante la stampa di una pagina di prova, un fax o un rapporto, l'apparecchio espelle la carta caricata nella fessura di alimentazione manuale.
- Nel corso del processo di pulizia della macchina, la carta caricata nella fessura di alimentazione manuale viene espulsa. Attendere che l'apparecchio completi l'operazione di pulizia, quindi caricare la carta nella fessura di alimentazione manuale.



Informazioni correlate

- [Caricare la carta](#)

Argomenti correlati:

- [Scegliere il supporto di stampa corretto](#)

Area non stampabile

L'area non stampabile dipende dalle impostazioni definite nell'applicazione utilizzata. I valori riportati di seguito indicano le aree non stampabili su fogli pretagliati e buste. La macchina è in grado di stampare nelle aree ombreggiate dei fogli pretagliati solo se la funzione Stampa senza bordi è disponibile e attiva.

Foglio pretagliato

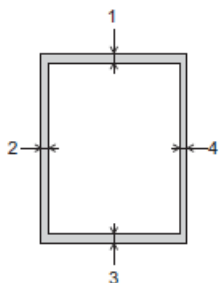

Busta

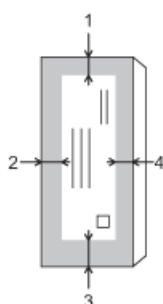

	In alto (1)	A sinistra (2)	In basso (3)	A destra (4)
Foglio pretagliato	3 mm	3 mm	3 mm ¹	3 mm
Busta	12 mm	3 mm	12 mm	3 mm



La funzione Stampa senza bordi non è disponibile per le buste e per la stampa fronte-retro.



Informazioni correlate

- [Caricare la carta](#)



¹ (MFC-J3960DW/MFC-J6960DW/MFC-J6975DW/MFC-J6977DW) 5 mm quando si utilizza la carta lunga.

Impostazioni relative alla carta

- [Cambiare il formato carta e il tipo di carta](#)
- [Cambiare la funzione di controllo carta](#)
- [Impostare un vassoio predefinito in base all'attività](#)
- [Modificare la priorità dei vassoi carta](#)

Cambiare il formato carta e il tipo di carta



Impostare il formato e il tipo di carta corretti rispetto al vassoio carta.

- Per ottenere la migliore qualità di stampa, impostare l'apparecchio in base al tipo di carta utilizzato.
 - Quando si cambia il formato della carta caricata nel vassoio, è necessario modificare allo stesso tempo l'impostazione relativa al formato carta sul display LCD.
1. (MFC-J3960DW/MFC-J6960DW/MFC-J6975DW/MFC-J6977DW) Premere  [Imp.] > [Tutte le imp.] > [Setup generale] > [Impostazione Vassoio]. Selezionare l'opzione vassoio desiderata.
 2. (MFC-J3660DW/MFC-J6560DW/MFC-J6760DW) Premere  [Imp.] > [Tutte le imp.] > [Setup generale].
 3. Premere [Tipo carta].
 4. Premere ▲ o ▼ per visualizzare le opzioni relative al tipo di carta, quindi selezionare l'opzione desiderata.

 - (MFC-J3960DW/MFC-J6960DW/MFC-J6975DW) Utilizzare carta normale solo nel vassoio n. 2.
 - (MFC-J6977DW) Utilizzare carta normale solo nel vassoio n. 2 e nel vassoio n. 3.

 5. Premere [Formato carta].
 6. Premere ▲ o ▼ per visualizzare le opzioni relative al formato carta, quindi selezionare l'opzione desiderata.

 Se sul display LCD vengono visualizzate le istruzioni per caricare la carta, leggere le istruzioni, quindi premere [OK].

 7. Premere .
-
-  I fogli vengono espulsi nel relativo vassoio posto sul lato anteriore della macchina, con il lato stampato rivolta verso l'alto. Quando si utilizza carta lucida, rimuovere subito ogni foglio per evitare sbavature d'inchiostro o inceppamenti.
-

✓ Informazioni correlate

- [Impostazioni relative alla carta](#)

Argomenti correlati:

- [Caricare carta in formato A4, Letter o Executive nel vassoio carta n. 1 / vassoio carta n. 2 / vassoio carta n. 3](#)
- [Caricare la carta fotografica nel vassoio carta n. 1](#)
- [Caricare le buste nel vassoio carta N. 1](#)
- [Supporti di stampa idonei](#)

Cambiare la funzione di controllo carta

Se questa funzione è impostata su [Sì] e il vassoio carta viene rimosso o si inserisce carta nel vassoio MP, sul display LCD viene visualizzato un messaggio che chiede se si desidera modificare le impostazioni relative al tipo di carta e al formato carta.

L'impostazione predefinita corrisponde a [Sì].

1. Premere  [Imp.] > [Tutte le imp.] > [Setup generale].
2. (MFC-J3960DW/MFC-J6960DW/MFC-J6975DW/MFC-J6977DW) Premere [Impostazione Vassoio].
3. Premere ▲ o ▼ per visualizzare l'opzione [Contr. carta], quindi selezionarla.
4. Premere [Sì] o [No].
5. Premere .

✓ Informazioni correlate

- [Impostazioni relative alla carta](#)

Argomenti correlati:

- [Caricare carta in formato A4, Letter o Executive nel vassoio carta n. 1 / vassoio carta n. 2 / vassoio carta n. 3](#)
- [Caricare la carta fotografica nel vassoio carta n. 1](#)
- [Caricare le buste nel vassoio carta N. 1](#)

Impostare un vassoio predefinito in base all'attività

Modelli correlati: MFC-J3960DW/MFC-J6960DW/MFC-J6975DW/MFC-J6977DW

Modificare il vassoio predefinito utilizzato dalla macchina per ogni modalità.

L'apparecchio preleva la carta dal vassoio più adatto utilizzando l'ordine di priorità dei vassoi impostato dall'utente.



A seconda del modello, alcuni vassoi non sono disponibili.

1. Premere  [Imp.] > [Tutte le imp.] > [Setup generale] > [Impostazione Vassoio].
 - Per la stampa in modalità di copia, premere [Copia] > [Seleziona vass.].
 - Per la stampa di fax ricevuti, premere [Fax] > [Seleziona vass.].
 - Per la stampa di foto, premere [Imp. Vassoio: Stampa JPEG (Supp.)] > [Seleziona vass.].
2. Selezionare l'opzione vassoio desiderata.



[Sel.autom. vass.] imposta la macchina per l'alimentazione della carta dal vassoio più adatto al formato carta e alle dimensioni impostati.

3. Premere .



Informazioni correlate



- [Impostazioni relative alla carta](#)

Modificare la priorità dei vassoi carta

Modelli correlati: MFC-J3960DW/MFC-J6960DW/MFC-J6975DW/MFC-J6977DW

Modificare la priorità predefinita per il vassoio utilizzato dalla macchina per ogni modalità.

Quando nelle impostazioni di scelta del vassoio si seleziona l'opzione [Sel. autom. vass.], la macchina preleva la carta dal vassoio più adatto al tipo e al formato di carta, in funzione dell'impostazione relativa alla priorità dei vassoi.

1. Premere  [Imp.] > [Tutte le imp.] > [Setup generale] > [Impostazione Vassoio].
2. Premere l'opzione [Copia], [Fax], [Stampa] o [Imp. Vassoio: Stampa JPEG (Supp.)].
3. Premere [Priorità vassoio].
4. Selezionare l'opzione desiderata.
5. Premere .



Informazioni correlate

- [Impostazioni relative alla carta](#)

Supporti di stampa idonei

Il tipo di carta utilizzato nella macchina può incidere sulla qualità di stampa.

Per ottenere la qualità di stampa ottimale per le impostazioni selezionate, impostare sempre l'opzione Tipo carta in modo che corrisponda al tipo di carta caricata nel vassoio.

È possibile usare carta normale, carta per getto d'inchiostro (carta patinata), carta lucida, carta riciclata e buste.

Si consiglia di provare vari tipi di carta prima di acquistarne in grandi quantità.

Per ottenere i migliori risultati, è consigliabile utilizzare carta Brother.

- Quando si stampa su carta per getto d'inchiostro (carta patinata) e carta lucida, accertarsi di avere selezionato il supporto di stampa corretto nel driver della stampante o nell'applicazione utilizzata per stampare, oppure nell'impostazione Tipo carta della macchina.
- Quando si stampa su carta fotografica, caricare un foglio aggiuntivo della stessa carta fotografica nel vassoio carta.
- Quando si utilizza carta fotografica, rimuovere subito ogni foglio per evitare sbavature d'inchiostro o inceppamenti.
- Evitare di toccare la superficie stampata della carta subito dopo la stampa per non macchiarsi nel caso in cui il foglio non sia completamente asciutto.



Informazioni correlate

- [Caricare la carta](#)
 - [Supporti di stampa consigliati](#)
 - [Gestire e utilizzare i supporti di stampa](#)
 - [Scegliere il supporto di stampa corretto](#)

Argomenti correlati:

- [Cambiare il formato carta e il tipo di carta](#)

Supporti di stampa consigliati

Per ottenere la migliore qualità di stampa, è consigliabile utilizzare la carta Brother elencata nella tabella.

La carta Brother potrebbe non essere disponibile in tutti i Paesi.

Se la carta Brother non è disponibile nel proprio Paese, è consigliabile provare diversi tipi di carta prima di acquistarne in grandi quantità.

Carta Brother

Tipo di carta	Articolo
A3 / Normale	BP60PA3
A3 / Carta fotografica lucida	BP71GA3
A3 / Getto d'inchiostro (opaca)	BP60MA3
A4 / Normale	BP60PA
A4 / Carta fotografica lucida	BP71GA4
A4 / Getto d'inchiostro (opaca)	BP60MA
10 x 15 cm / Carta fotografica lucida	BP71GP



Informazioni correlate

- [Supporti di stampa idonei](#)

Gestire e utilizzare i supporti di stampa

- Conservare la carta nell'imballo originale tenendolo chiuso. Conservare la carta in orizzontale e lontano da umidità, luce solare diretta e calore.
- Evitare di toccare il lato lucido (patinato) della carta fotografica.
- Per alcuni formati di buste è necessario impostare i margini nell'applicazione. Eseguire una stampa di prova prima di stampare più buste.

IMPORTANTE

NON utilizzare i seguenti tipi di carta:

- Carta danneggiata, arricciata, squalcita o di forma irregolare

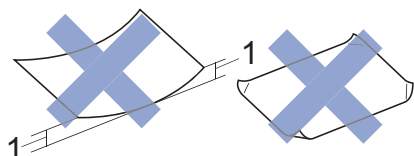

1. Un'arricciatura di **2 mm o superiore potrebbe causare inceppamenti.**

- Carta estremamente lucida o particolarmente lavorata
- Carta non impilabile in modo uniforme
- Carta adesiva

NON utilizzare buste dei seguenti tipi:

- Buste di qualità scadente
- Buste con finestre
- Buste recanti caratteri in rilievo.
- Buste con fermagli o punti di cucitrice
- Buste prestampate all'interno
- Buste autoadesive
- Buste con doppi lembi

Autoadesive Doppi lembi

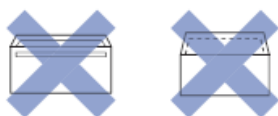

È possibile che si verifichino problemi di alimentazione dovuti allo spessore, al formato e alla forma del lembo delle buste utilizzate.



Informazioni correlate

- [Supporti di stampa idonei](#)

Argomenti correlati:

- [Caricare la carta nel vassoio carta n. 1 / vassoio carta n. 2 / vassoio carta n. 3](#)

Scegliere il supporto di stampa corretto

- [Tipo di carta e formato carta per ogni operazione](#)
- [Orientamento della carta e capacità dei vassoi carta](#)

Tipo di carta e formato carta per ogni operazione

Tipo di carta	Formato carta		Uso				
			Fax	Copia	Stampa diretta		Stampante
					Stampa JPEG	Stampa PDF ¹	
Foglio pretagliato	A3	297 x 420 mm	Sì	Sì	Sì	Sì	Sì
	A4	210 x 297 mm	Sì	Sì	Sì	Sì	Sì
	Ledger	279,4 x 431,8 mm	Sì	Sì	Sì	Sì	Sì
	Letter	215,9 x 279,4 mm	Sì	Sì	Sì	Sì	Sì
	Legal	215,9 x 355,6 mm	Sì	Sì	-	Sì	Sì
	Mexico Legal	215,9 x 339,85 mm	Sì	Sì	-	Sì	Sì
	Legal India	215 x 345 mm	Sì	Sì	-	Sì	Sì
	Folio	215,9 x 330,2 mm	Sì	Sì	-	Sì	Sì
	Executive	184,1 x 266,7 mm	-	-	-	-	Sì
	A5	148 x 210 mm	-	Sì	-	Sì	Sì
	A6	105 x 148 mm	-	Sì	-	Sì	Sì
	Carta lunga	Larghezza: 88,9 - 297 mm Altezza: 431,9 - 1.200 mm	-	-	-	-	Sì
Schede	Fotografia	10 x 15 cm	-	Sì	Sì	-	Sì
	Foto L	9 x 13 cm	-	-	-	-	Sì
	Foto 2L	13 x 18 cm	-	-	Sì	-	Sì
	Foto 2	13 x 20 cm	-	-	-	-	Sì
Buste	Busta C5	162 x 229 mm	-	-	-	-	Sì
	Busta DL	110 x 220 mm	-	-	-	-	Sì
	Com-10	104,7 x 241,3 mm	-	-	-	-	Sì
	Monarch	98,4 x 190,5 mm	-	-	-	-	Sì

¹ Stampa PDF è disponibile solo per MFC-J6975DW/MFC-J6977DW.



Informazioni correlate

- [Scegliere il supporto di stampa corretto](#)

Argomenti correlati:

- [Caricare le buste nel vassoio carta N. 1](#)

Orientamento della carta e capacità dei vassoi carta

	Formato carta	Tipi di carta	N. di fogli	Grammatura	Spessore
Vassoio carta N. 1	<Orizzontale> A4, Letter, Executive <Verticale> A3, Ledger, Legal, Legal Messico, Legal India, Folio, A5, A6, buste (C5, Com-10, DL, Monarch), Foto (10 x 15 cm), Foto L (9 x 13 cm), Foto 2L (13 x 18 cm), Foto 2 (13 x 20 cm)	Carta normale, Carta riciclata	250 ¹	Da 64 a 120 g/m ²	Da 0,08 a 0,15 mm
		Carta per getto d'inchiostro	20	Da 64 a 200 g/m ²	Da 0,08 a 0,25 mm
		Carta lucida ² La carta	20	Fino a 220 g/m ²	Fino a 0,25 mm
		Carta fotografica ²	20	Fino a 200 g/m ²	Fino a 0,25 mm
		Foto 2	30	Fino a 120 g/m ²	Fino a 0,15 mm
		Buste	10	Da 80 a 95 g/m ²	Fino a 0,52 mm
Vassoio carta n. 2 (MFC-J3960DW/ MFC-J6960DW/ MFC-J6975DW/ MFC-J6977DW)	<Orizzontale> A4, Letter <Verticale> A3, Ledger, Legal, Legal Messico, Legal India, Folio	Carta normale, Carta riciclata	250 ¹	Da 64 a 120 g/m ²	Da 0,08 a 0,15 mm
Vassoio carta n. 3 (MFC-J6977DW)	<Orizzontale> A4, Letter <Verticale> A3, Ledger, Legal, Legal Messico, Legal India, Folio	Carta normale, Carta riciclata	250 ¹	Da 64 a 120 g/m ²	Da 0,08 a 0,15 mm
Vassoio multifunzione (vassoio MP) ³ (MFC-J3960DW/ MFC-J6960DW/ MFC-J6975DW/ MFC-J6977DW)	<Orizzontale> A4, Letter, Executive <Verticale> A3, Ledger, Legal, Legal Messico, Legal India, Folio, A5, A6, buste (C5, Com-10, DL, Monarch), Foto (10 x 15 cm), Foto L (9 x 13 cm), Foto 2L (13 x 18 cm), Foto 2 (13 x 20 cm)	Carta normale, Carta riciclata	100 ¹	Da 64 a 120 g/m ²	Da 0,08 a 0,15 mm
		Carta per getto d'inchiostro	20 (Fino a A4/Letter) 5 (Oltre A4/Letter)	Da 64 a 200 g/m ²	Da 0,08 a 0,25 mm
		Carta lucida, Carta fotografica ²	20 (Fino a A4/Letter) 5 (Oltre A4/Letter)	Fino a 220 g/m ²	Fino a 0,3 mm
		Foto 2	50	Fino a 120 g/m ²	Fino a 0,15 mm
		Buste	20 (Fino a A4/Letter) 5 (Oltre A4/Letter)	Da 80 a 95 g/m ²	Fino a 0,52 mm
		Carta lunga (larghezza: 88,9 - 297 mm / altezza: 431,9 - 1.200 mm)	Carta normale, carta riciclata, carta per getto d'inchiostro, carta lucida	1	Da 64 a 220 g/m ²
Fessura di alimentazione manuale	<Orizzontale> A4, Letter, Executive <Verticale>	Carta normale, Carta riciclata	1	Da 64 a 120 g/m ²	Da 0,08 a 0,15 mm

	Formato carta	Tipi di carta	N. di fogli	Grammatura	Spessore
(MFC-J3660DW/ MFC-J6560DW/ MFC-J6760DW)	A3, Ledger, Legal, Legal Messico, Legal India, Folio, A5, A6, buste (C5, Com-10, DL, Monarch), Foto (10 x 15 cm), Foto L (9 x 13 cm), Foto 2L (13 x 18 cm), Foto 2 (13 x 20 cm)	Carta per getto d'inchiostro	1	Da 64 a 200 g/m ²	Da 0,08 a 0,25 mm
		Carta lucida ²	1	Fino a 220 g/m ²	Fino a 0,25 mm
		Carta fotografica ²	1	Fino a 200 g/m ²	Fino a 0,25 mm
		Foto 2	1	Fino a 120 g/m ²	Fino a 0,15 mm
		Buste	1	Da 80 a 95 g/m ²	Fino a 0,52 mm

1 Quando si utilizza la carta normale 80 g/m²

2 BP71 260 g/m² è appositamente progettata per l'uso con le stampanti a getto d'inchiostro Brother.

3 Si consiglia di utilizzare il vassoio MP per la carta lucida.



Informazioni correlate

- Scegliere il supporto di stampa corretto

Caricamento dei documenti

- [Caricare i documenti nell'alimentatore automatico documenti \(ADF\)](#)
- [Caricare i documenti sul piano dello scanner](#)
- [Impostare l'orientamento dei documenti in formato A4 o Letter quando si utilizza il piano dello scanner](#)
- [Area non scansionabile](#)

Caricare i documenti nell'alimentatore automatico documenti (ADF)

L'ADF può contenere più pagine ed è in grado di alimentare ogni foglio singolarmente.

Il formato e la grammatura della carta utilizzata devono rispettare i valori indicati nella tabella. Smazzare sempre le pagine prima di inserirle nell'ADF.

Formato e grammatura dei documenti

Lunghezza: ¹	Da 148 a 431,8 mm
Larghezza:	Da 105 a 297 mm
Grammatura della carta:	Da 64 a 120 g/m ²

¹ fino a 900 mm quando si utilizza la funzione carta lunga.

IMPORTANTE

- NON tentare di estrarre il documento quando viene alimentato.
- NON utilizzare carta arricciata, spiegazzata, piegata, strappata, su cui siano presenti graffette, fermagli, tracce di colla o di nastro adesivo.
- NON utilizzare cartoncino, carta di giornale o tessuto.
- Assicurarsi che i documenti su cui è presente liquido correttore o scritti a penna siano completamente asciutti.



(MFC-J3960DW/MFC-J6760DW/MFC-J6960DW/MFC-J6975DW/MFC-J6977DW)

Con l'ADF è possibile eseguire fax, copie o scansioni di documenti fronte-retro di dimensioni massime corrispondenti al formato A3.

1. Smazzare le pagine con cura.
2. Regolare le guide laterali (1) per adattare al formato del documento.

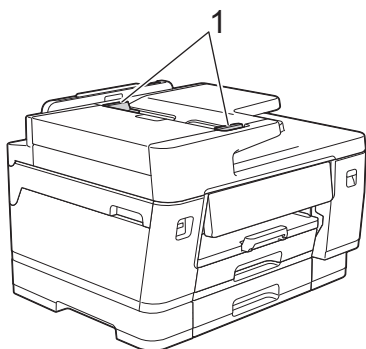

3. Posizionare il documento **con il lato stampato rivolto verso l'alto** nell'ADF, come indicato nell'illustrazione, finché non si avverte che il documento tocca i fermi di alimentazione.

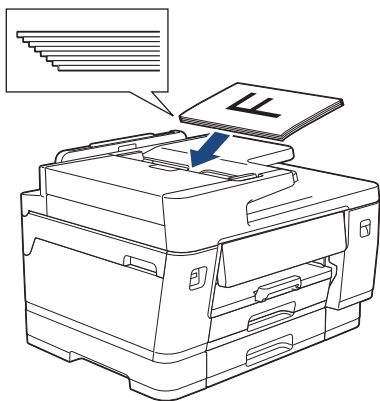

Se si caricano documenti di piccole dimensioni e non si riesce a rimuoverli, sollevare il supporto documenti dell'ADF(1), quindi rimuovere il documento.

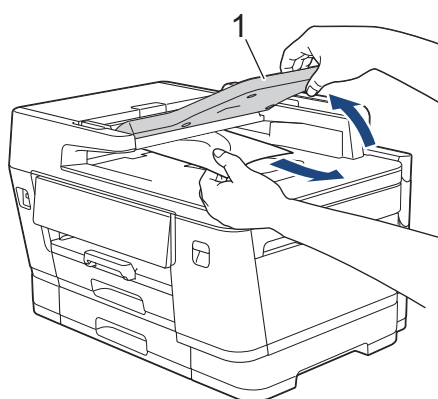

IMPORTANTE

NON lasciare documenti sul piano dello scanner. In caso contrario, l'ADF potrebbe incepparsi.



Informazioni correlate

- [Caricamento dei documenti](#)

Argomenti correlati:

- [Copiare un documento](#)

Caricare i documenti sul piano dello scanner

Utilizzare il piano dello scanner per copiare, acquisire o inviare tramite fax una pagina alla volta.

Dimensioni del documento supportate

Lunghezza:	Fino a 431,8 mm
Larghezza:	Fino a 297 mm
Peso:	Fino a 2 kg



Per poter utilizzare il piano dello scanner, l'ADF deve essere vuoto.

1. Sollevare il coperchio documenti.
2. Posizionare il documento **con il lato stampato rivolto verso il basso** nell'angolo superiore sinistro del piano dello scanner, come indicato nell'illustrazione.

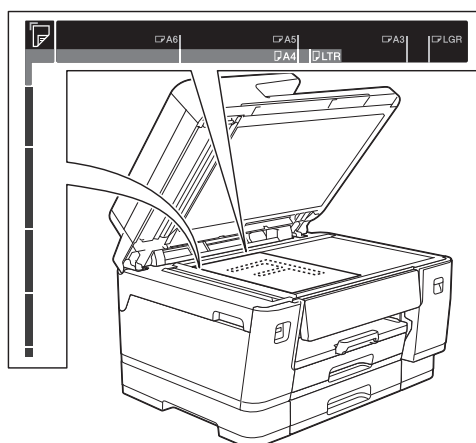

3. Chiudere il coperchio documenti.

IMPORTANTE

Se si esegue la scansione di un libro o di un documento voluminoso, **NON** chiudere o tenere premuto con forza il coperchio documenti.



Informazioni correlate

- [Caricamento dei documenti](#)

Argomenti correlati:

- [Copiare un documento](#)

Impostare l'orientamento dei documenti in formato A4 o Letter quando si utilizza il piano dello scanner

I documenti in formato A4 o Letter possono essere posizionati sul piano dello scanner con l'orientamento verticale o orizzontale.

Per impostare l'orientamento desiderato per i documenti, attenersi alle istruzioni seguenti.

Orientamento verticale

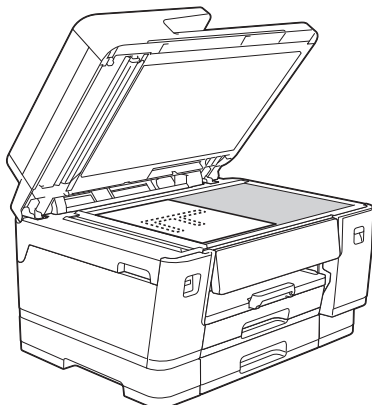

Orientamento orizzontale

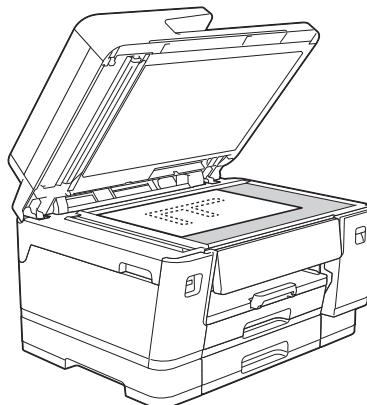

1. Premere  [Imp.] > [Tutte le imp.] > [Setup generale] > [Orientam. carta A4/ Letter].
2. Selezionare una delle opzioni che seguono:

Opzione	Descrizione
Ril. aut.	Quando si posiziona un documento in formato A4 o Letter sul piano dello scanner, la macchina rileva automaticamente l'orientamento.
Verticale	Viene impostato l'orientamento verticale.
Orizzontale	Viene impostato l'orientamento orizzontale.

3. Se viene visualizzato un messaggio riguardante l'orientamento dei documenti, premere [OK] per confermare.
4. Premere .



Dopo aver impostato l'orientamento desiderato nel menu [Orientam. carta A4/ Letter], assicurarsi di posizionare i documenti sul piano dello scanner secondo tale orientamento.

✓ Informazioni correlate

- [Caricamento dei documenti](#)

Area non scansionabile

L'area non scansionabile della pagina dipende dalle impostazioni definite nell'applicazione utilizzata. Le cifre riportate di seguito indicano le dimensioni delle aree solitamente non scansionabili.

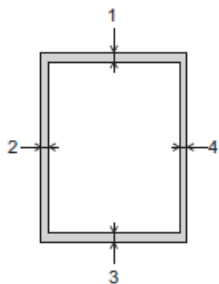

Uso	Formato documento	In alto (1) In basso (3)	A sinistra (2) A destra (4)
Fax	A3	3 mm	4,5 mm
	A4		3 mm
	Ledger		3,7 mm
	Letter		4 mm
	Legal		
Copia	Tutti i formati carta		3 mm
Scansione		1 mm	1 mm



Informazioni correlate

- [Caricamento dei documenti](#)

Eseguire la stampa

- Stampare dal computer (Windows)
- Stampare dal computer (Mac)
- Stampare mediante Brother iPrint&Scan (Windows/Mac)
- Stampa di dati direttamente da un'unità flash USB
- Stampare un allegato e-mail
- Universal Print
- Annullare un processo di stampa

Stampare dal computer (Windows)

- Stampare una foto (Windows)
- Stampare un documento (Windows)
- Stampare più di una pagina su un unico foglio di carta (N in 1) (Windows)
- Stampare in formato poster (Windows)
- Stampare automaticamente su entrambi i lati del foglio (stampa fronte-retro automatica) (Windows)
- Stampare automaticamente in formato opuscolo (Windows)
- Stampa protetta (Windows)
- Stampare un documento a colori in scala di grigi (Windows)
- Stampare su carta lunga (Windows)
- Stampare su buste (Windows)
- Utilizzare un profilo di stampa preimpostato (Windows)
- Modificare le impostazioni di stampa predefinite (Windows)
- Impostazioni del driver della stampante (Windows)

Stampare una foto (Windows)



- Controllare di avere caricato il supporto corretto nel vassoio carta.
- Per ottenere i migliori risultati, è consigliabile utilizzare carta Brother.
- Quando si stampa su carta fotografica, caricare un foglio aggiuntivo della stessa carta fotografica nel vassoio carta.

1. Selezionare il comando di stampa nell'applicazione.
2. Selezionare il nome del modello in uso, quindi fare clic sul pulsante relativo alle proprietà o alle preferenze della stampante.

Viene visualizzata la finestra del driver della stampante.

3. Fare clic sulla scheda **Di base**.
4. Fare clic sull'elenco a discesa **Tipo di supporto** e selezionare il tipo di carta in uso.

IMPORTANTE

Per ottenere la qualità di stampa migliore per le opzioni selezionate, impostare sempre l'opzione **Tipo di supporto** in modo che corrisponda al tipo di carta caricata nel vassoio.

5. Fare clic sull'elenco a discesa **Formato carta**, quindi selezionare il formato carta desiderato.
6. Se necessario, selezionare la casella di controllo **Senza Bordi**.
7. Per **Colore / Scala di grigi**, selezionare **Colore**.
8. Nel campo **Orientamento**, selezionare l'opzione **Verticale** o **Orizzontale** per impostare l'orientamento della stampa.



Se l'applicazione contiene un'impostazione simile, si consiglia di impostare l'orientamento della stampa mediante l'applicazione.

9. Digitare il numero di copie desiderate (da 1 a 999) nel campo **Copie**.
10. Se necessario, modificare le altre impostazioni della stampante.
11. Fare clic su **OK**.
12. Portare a termine l'operazione di stampa.



Informazioni correlate

- [Stampare dal computer \(Windows\)](#)

Argomenti correlati:

- [Impostazioni del driver della stampante \(Windows\)](#)
- [Impostazioni relative alla carta](#)
- [Modificare le impostazioni di stampa predefinite \(Windows\)](#)

Stampare un documento (Windows)

- Assicurarsi di aver caricato la carta con le dimensioni corrette nel vassoio carta.
- Quando si modificano le impostazioni di stampa dell'applicazione, le modifiche vengono applicate solo ai documenti stampati con tale applicazione. Per modificare le impostazioni di stampa per tutte le applicazioni Windows, occorre configurare le proprietà del driver di stampa.

Ulteriori informazioni ►► *Informazioni correlate: Modificare le impostazioni di stampa predefinite (Windows)*



La stampa fronte-retro potrebbe essere quella predefinita, a seconda del modello. Per la stampa su 1 lato, disattivare le impostazioni della stampa fronte-retro nelle opzioni per il driver stampante.

1. Selezionare il comando di stampa nell'applicazione.
2. Selezionare il nome del modello in uso, quindi fare clic sul pulsante relativo alle proprietà o alle preferenze della stampante.

Viene visualizzata la finestra del driver della stampante.

3. Fare clic sulla scheda **Di base**.
4. Fare clic sull'elenco a discesa **Tipo di supporto** e selezionare il tipo di carta in uso.

IMPORTANTE

Per ottenere la qualità di stampa migliore per le opzioni selezionate, impostare sempre l'opzione **Tipo di supporto** in modo che corrisponda al tipo di carta caricata nel vassoio.

5. Fare clic sull'elenco a discesa **Formato carta**, quindi selezionare il formato carta desiderato.
6. Per **Colore / Scala di grigi**, selezionare l'opzione **Colore** o **Scala di grigi**.
7. Nel campo **Orientamento**, selezionare l'opzione **Verticale** o **Orizzontale** per impostare l'orientamento della stampa.



Se l'applicazione contiene un'impostazione simile, si consiglia di impostare l'orientamento della stampa mediante l'applicazione.

8. Digitare il numero di copie desiderate (da 1 a 999) nel campo **Copie**.
9. Per stampare più pagine su un singolo foglio di carta o per stampare una pagina di un documento su più fogli, fare clic sull'elenco a discesa **Pagine multiple**, quindi selezionare le opzioni desiderate.
10. Fare clic sull'elenco a discesa **Fronte/retro / Opuscolo**, quindi selezionare l'opzione desiderata.
11. (MFC-J3960DW/MFC-J6960DW/MFC-J6975DW/MFC-J6977DW) Fare clic sull'elenco a discesa **Origine carta** e selezionare la sorgente carta.



- È possibile impostare il formato e il tipo di carta per ogni vassoio anche mediante il pannello di controllo della macchina.
- È possibile impostare la priorità di ogni vassoio anche mediante il pannello di controllo della macchina.

Ulteriori informazioni ►► *Informazioni correlate: Impostazioni relative alla carta*

12. Se necessario, modificare le altre impostazioni della stampante.
13. Fare clic su **OK**.
14. Portare a termine l'operazione di stampa.



Informazioni correlate

- [Stampare dal computer \(Windows\)](#)

Argomenti correlati:

- [Impostazioni del driver della stampante \(Windows\)](#)
 - [Impostazioni relative alla carta](#)
 - [Modificare le impostazioni di stampa predefinite \(Windows\)](#)
-

Stampare più di una pagina su un unico foglio di carta (N in 1) (Windows)



La stampa fronte-retro potrebbe essere quella predefinita, a seconda del modello. Per la stampa su 1 lato, disattivare le impostazioni della stampa fronte-retro nelle opzioni per il driver stampante.

1. Selezionare il comando di stampa nell'applicazione.
2. Selezionare il nome del modello in uso, quindi fare clic sul pulsante relativo alle proprietà o alle preferenze della stampante.
Viene visualizzata la finestra del driver della stampante.
3. Fare clic sulla scheda **Di base**.
4. Nel campo **Orientamento**, selezionare l'opzione **Verticale** o **Orizzontale** per impostare l'orientamento della stampa.



Se l'applicazione contiene un'impostazione simile, si consiglia di impostare l'orientamento della stampa mediante l'applicazione.

5. Fare clic sull'elenco a discesa **Pagine multiple**, quindi selezionare l'opzione **2 in 1**, **4 in 1**, **9 in 1** o **16 in 1**.
6. Fare clic sull'elenco a discesa **Ordine pagine**, quindi selezionare l'ordine delle pagine desiderato.
7. Fare clic sull'elenco a discesa **Bordo**, quindi selezionare il tipo di linea desiderato per il bordo.
8. Se necessario, modificare le altre impostazioni della stampante.
9. Fare clic su **OK**.
10. Portare a termine l'operazione di stampa.



Informazioni correlate

- [Stampare dal computer \(Windows\)](#)

Argomenti correlati:

- [Impostazioni del driver della stampante \(Windows\)](#)

Stampare in formato poster (Windows)

Aumentare il formato di stampa e stampare il documento in modalità poster.

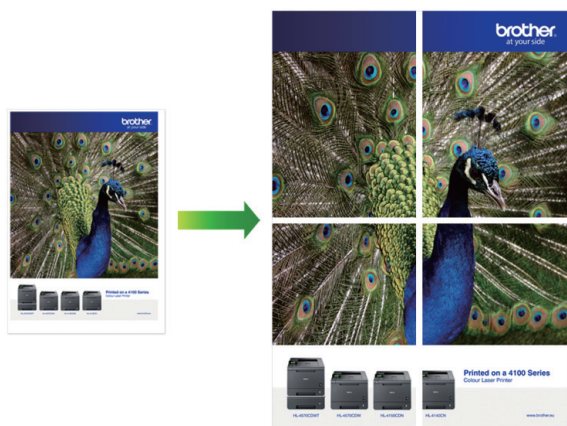

1. Selezionare il comando di stampa nell'applicazione.
2. Selezionare il nome del modello in uso, quindi fare clic sul pulsante relativo alle proprietà o alle preferenze della stampante.
Viene visualizzata la finestra del driver della stampante.
3. Fare clic sulla scheda **Di base**.
4. Fare clic sull'elenco a discesa **Pagine multiple**, quindi selezionare l'opzione **1 in 2x2 pagine** o **1 in 3x3 pagine**.
5. Se necessario, modificare le altre impostazioni della stampante.
6. Fare clic su **OK**.
7. Portare a termine l'operazione di stampa.



Informazioni correlate

- [Stampare dal computer \(Windows\)](#)

Argomenti correlati:

- [Impostazioni del driver della stampante \(Windows\)](#)

Stampare automaticamente su entrambi i lati del foglio (stampa fronte-retro automatica) (Windows)



- Accertarsi che il coperchio carta inceppata sia chiuso.
- Se la carta presenta delle pieghe, distenderla accuratamente, quindi caricarla nel vassoio carta.
- Utilizzare carta normale. NON utilizzare carta per macchina da scrivere.
- La carta sottile si potrebbe accartocciare.

1. Selezionare il comando di stampa nell'applicazione.
2. Selezionare il nome del modello in uso, quindi fare clic sul pulsante relativo alle proprietà o alle preferenze della stampante.
Viene visualizzata la finestra del driver della stampante.
3. Fare clic sulla scheda **Di base**.
4. Nel campo **Orientamento**, selezionare l'opzione **Verticale** o **Orizzontale** per impostare l'orientamento della stampa.



Se l'applicazione contiene un'impostazione simile, si consiglia di impostare l'orientamento della stampa mediante l'applicazione.

5. Fare clic sull'elenco a discesa **Fronte/retro / Opuscolo**, quindi selezionare **Fronte/retro**.
6. Fare clic sul pulsante **Impostazioni fronte/retro**.
7. Selezionare una delle opzioni dal menu **Tipo fronte/retro**.

Quando si seleziona l'opzione fronte-retro, sono disponibili quattro diversi tipi di rilegatura per ogni orientamento:

Opzione per orientamento verticale	Descrizione
Lato lungo (sinistro)	
Lato lungo (destro)	

Opzione per orientamento verticale	Descrizione
------------------------------------	-------------

Lato corto (superiore)

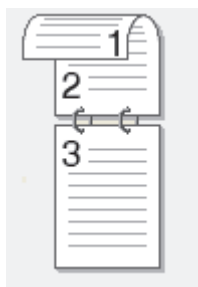

Lato corto (inferiore)

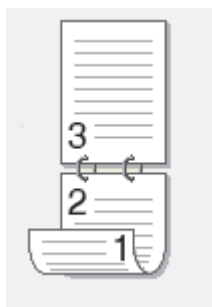

Opzione per orientamento orizzontale	Descrizione
--------------------------------------	-------------

Lato lungo (superiore)



Lato lungo (inferiore)

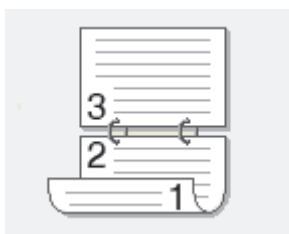

Lato corto (destra)

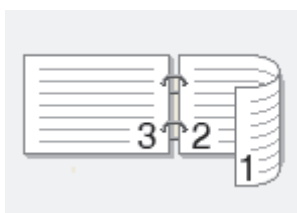

Lato corto (sinistra)

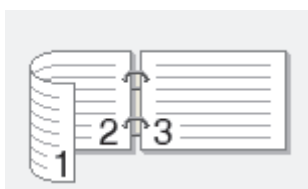

- Selezionare la casella di controllo **Offset rilegatura** per specificare lo scostamento per la rilegatura, in pollici o in millimetri.
- Fare clic su **OK** per tornare alla finestra del driver della stampante.
- Se necessario, modificare le altre impostazioni della stampante.



La funzione Senza bordi non è disponibile quando si utilizza questa opzione.

- Fare clic su **OK**.

12. Portare a termine l'operazione di stampa.



Informazioni correlate

- [Stampare dal computer \(Windows\)](#)

Argomenti correlati:

- [Stampare automaticamente in formato opuscolo \(Windows\)](#)
 - [Impostazioni del driver della stampante \(Windows\)](#)
-

Stampare automaticamente in formato opuscolo (Windows)

Utilizzare questa opzione per stampare un documento in formato opuscolo utilizzando la stampa fronte-retro. Il documento verrà organizzato in base ai numeri di pagina corretti e potrà essere piegato al centro dell'output di stampa senza che sia necessario cambiare l'ordine delle pagine stampate.



- Accertarsi che il coperchio carta inceppata sia chiuso.
- Se la carta presenta delle pieghe, distenderla accuratamente, quindi caricarla nel vassoio carta.
- Utilizzare carta normale. NON utilizzare carta per macchina da scrivere.
- La carta sottile si potrebbe accartocciare.

1. Selezionare il comando di stampa nell'applicazione.
2. Selezionare il nome del modello in uso, quindi fare clic sul pulsante relativo alle proprietà o alle preferenze della stampante.
Viene visualizzata la finestra del driver della stampante.
3. Fare clic sulla scheda **Di base**.
4. Nel campo **Orientamento**, selezionare l'opzione **Verticale** o **Orizzontale** per impostare l'orientamento della stampa.



Se l'applicazione contiene un'impostazione simile, si consiglia di impostare l'orientamento della stampa mediante l'applicazione.

5. Fare clic sull'elenco a discesa **Fronte/retro / Opuscolo**, quindi selezionare l'opzione **Opuscolo**.
6. Fare clic sul pulsante **Impostazioni fronte/retro**.
7. Selezionare una delle opzioni dal menu **Tipo fronte/retro**.

Per ogni orientamento sono disponibili due diverse direzioni di rilegatura:

Opzione per orientamento verticale	Descrizione
Rilegatura sinistra	
Rilegatura destra	

Opzione per orientamento orizzontale	Descrizione
--------------------------------------	-------------

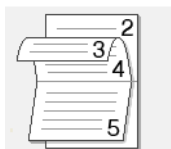

Rilegatura superiore

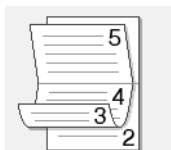

Rilegatura inferiore



8. Selezionare una delle opzioni del menu **Metodo di stampa opuscolo**.

Opzione	Descrizione
Tutte le pagine contemporaneamente	Ogni pagina viene stampata in formato opuscolo (quattro pagine per foglio, due pagine per lato). Piegare la stampa al centro per creare un opuscolo. 
Suddivisione in gruppi	Questa opzione consente di stampare l'intero opuscolo in una serie di opuscoli più piccoli, in modo che sia possibile effettuare la piegatura al centro di ogni opuscolo della serie senza dover modificare l'ordine delle pagine stampate. È possibile specificare il numero di fogli per ogni opuscolo della serie (da 1 a 15). Questa opzione semplifica la piegatura degli opuscoli stampati che includono un numero di pagine elevato. 

9. Selezionare la casella di controllo **Offset rilegatura** per specificare lo scostamento per la rilegatura, in pollici o in millimetri.
10. Fare clic su **OK** per tornare alla finestra del driver della stampante.
11. Se necessario, modificare le altre impostazioni della stampante.



La funzione Senza bordi non è disponibile quando si utilizza questa opzione.

12. Fare clic su **OK**.
13. Portare a termine l'operazione di stampa.



Informazioni correlate

- [Stampare dal computer \(Windows\)](#)

Argomenti correlati:

- [Stampare automaticamente su entrambi i lati del foglio \(stampa fronte-retro automatica\) \(Windows\)](#)
- [Impostazioni del driver della stampante \(Windows\)](#)

Stampa protetta (Windows)

Modelli correlati: MFC-J6975DW/MFC-J6977DW

Utilizzare Stampa protetta per garantire che i documenti riservati o sensibili non vengano stampati prima di immettere una password sul pannello di controllo della macchina.

I dati protetti vengono rilevati dalla macchina quando viene spenta.

1. Selezionare il comando di stampa nell'applicazione.
2. Selezionare il nome del modello in uso, quindi fare clic sul pulsante relativo alle proprietà o alle preferenze della stampante.
Viene visualizzata la finestra del driver della stampante.
3. Fare clic sulla scheda **Avanzate**.
4. Fare clic sul pulsante **Impostazioni** nel campo **Stampa protetta**.
5. Selezionare la casella di controllo **Stampa protetta**.
6. Digitare la password di quattro cifre nel campo **Password**.
7. Se necessario, digitare il nome utente e il nome del processo nei campi **Nome utente** e **Nome processo**.
8. Fare clic su **OK** per chiudere la finestra **Impostazioni stampa protetta**.
9. Fare clic su **OK**.
10. Portare a termine l'operazione di stampa.
11. Sul pannello di controllo della macchina, premere ◀ o ▶ per visualizzare l'opzione [Stampa protetta], quindi premere [Stampa protetta].
12. Premere ▲ o ▼ per visualizzare i nomi utente, quindi premere sul proprio nome utente.
13. Immettere la password di quattro cifre e premere [OK].
14. Premere ▲ o ▼ per visualizzare il processo di stampa, quindi selezionarlo.
15. Immettere il numero di copie desiderato.
16. Premere [Inizio].
La macchina stampa i dati.

Al termine della stampa, i dati protetti vengono cancellati dalla memoria della macchina.



Informazioni correlate

- [Stampare dal computer \(Windows\)](#)

Stampare un documento a colori in scala di grigi (Windows)

La modalità Scala di grigi velocizza l'elaborazione della stampa rispetto alla modalità colore. Se il documento contiene elementi a colori, selezionando la modalità Scala di grigi è possibile stampare il documento con una scala di grigi composta da 256 livelli.

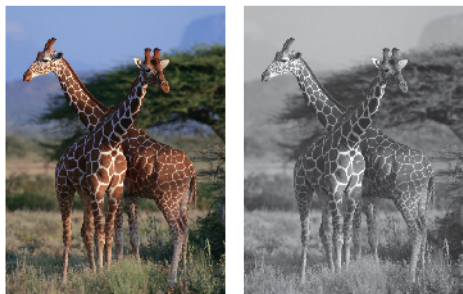

1. Selezionare il comando di stampa nell'applicazione.
2. Selezionare il nome del modello in uso, quindi fare clic sul pulsante relativo alle proprietà o alle preferenze.
Viene visualizzata la finestra del driver della stampante.
3. Fare clic sulla scheda **Di base**.
4. Per **Colore / Scala di grigi**, selezionare **Scala di grigi**.
5. Se necessario, modificare le altre impostazioni della stampante.
6. Fare clic su **OK**.
7. Portare a termine l'operazione di stampa.



Informazioni correlate

- [Stampare dal computer \(Windows\)](#)

Stampare su carta lunga (Windows)

Modelli correlati: MFC-J3960DW/MFC-J6960DW/MFC-J6975DW/MFC-J6977DW

Verificare di aver caricato **un solo foglio** di carta lunga (larghezza: 88,9 - 297 mm / altezza: 431,9 - 1.200 mm) nel vassoio MP.

1. Selezionare il comando di stampa nell'applicazione.
2. Selezionare il nome del modello in uso, quindi fare clic sul pulsante relativo alle proprietà o alle preferenze della stampante.

Viene visualizzata la finestra del driver della stampante.

3. Fare clic sulla scheda **Di base**.
4. Fare clic sull'elenco a discesa **Tipo di supporto** e selezionare il tipo di carta in uso.

IMPORTANTE

Per ottenere la qualità di stampa migliore per le opzioni selezionate, impostare sempre l'opzione **Tipo di supporto** in modo che corrisponda al tipo di carta caricata nel vassoio.

5. Fare clic sull'elenco a discesa **Formato carta** e selezionare **Formato definito dall'utente...**. Immettere la larghezza, l'altezza e altre informazioni nella finestra **Formato definito dall'utente**, quindi fare clic su **OK**.
6. Per **Colore / Scala di grigi**, selezionare l'opzione **Colore** o **Scala di grigi**.
7. Nel campo **Orientamento**, selezionare l'opzione **Verticale** o **Orizzontale** per impostare l'orientamento della stampa.



Se l'applicazione contiene un'impostazione simile, si consiglia di impostare l'orientamento della stampa mediante l'applicazione.

8. Digitare il numero di copie desiderate (da 1 a 999) nel campo **Copie**.
9. Se necessario, modificare le altre impostazioni della stampante.
10. Fare clic su **OK**.
11. Portare a termine l'operazione di stampa.

IMPORTANTE

Se le cartucce d'inchiostro si esauriscono durante la stampa su carta lunga, è possibile sostituirle con cartucce d'inchiostro nuove dello stesso colore e continuare a stampare.

Dopo la sostituzione delle cartucce d'inchiostro, il tono di colore potrebbe essere diverso.



Informazioni correlate

- [Stampare dal computer \(Windows\)](#)

Argomenti correlati:

- [Caricare carta lunga nel vassoio multifunzione \(vassoio MP\)](#)

Stampare su buste (Windows)

- Controllare di avere caricato le buste corrette nel vassoio carta. Per ulteriori informazioni su come caricare le buste, ►► [Informazioni correlate](#).
- Quando si crea un documento per la stampa su buste, impostare dapprima il formato documento nell'applicazione.

1. Selezionare il comando di stampa nell'applicazione.
2. Selezionare il nome del modello in uso, quindi fare clic sul pulsante relativo alle proprietà o alle preferenze della stampante.
Viene visualizzata la finestra del driver della stampante.
3. Fare clic sulla scheda **Di base**.
4. Fare clic sull'elenco a discesa **Tipo di supporto** e selezionare il tipo di carta in uso.
5. Fare clic sull'elenco a discesa **Formato carta**, quindi selezionare il formato della busta.
6. Per **Colore / Scala di grigi**, selezionare l'opzione **Colore** o **Scala di grigi**.
7. Nel campo **Orientamento**, selezionare l'opzione **Verticale** o **Orizzontale** per impostare l'orientamento della stampa.



Se l'applicazione contiene un'impostazione simile, si consiglia di impostare l'orientamento della stampa mediante l'applicazione.

8. Digitare il numero di copie desiderate (da 1 a 999) nel campo **Copie**.
9. Se necessario, modificare le altre impostazioni della stampante.
10. Fare clic su **OK**.
11. Portare a termine l'operazione di stampa.



Informazioni correlate

- [Stampare dal computer \(Windows\)](#)

Argomenti correlati:

- [Caricare le buste nel vassoio carta N. 1](#)
- [Caricare la carta nella fessura di alimentazione manuale](#)

Utilizzare un profilo di stampa preimpostato (Windows)

I **Profili di stampa** sono preimpostazioni progettate per consentire all'utente di accedere rapidamente alle configurazioni di stampa di uso più frequente.

1. Selezionare il comando di stampa nell'applicazione.
2. Selezionare il nome del modello in uso, quindi fare clic sul pulsante relativo alle proprietà o alle preferenze della stampante.

Viene visualizzata la finestra del driver della stampante.

3. Fare clic sulla scheda **Profili di stampa**.

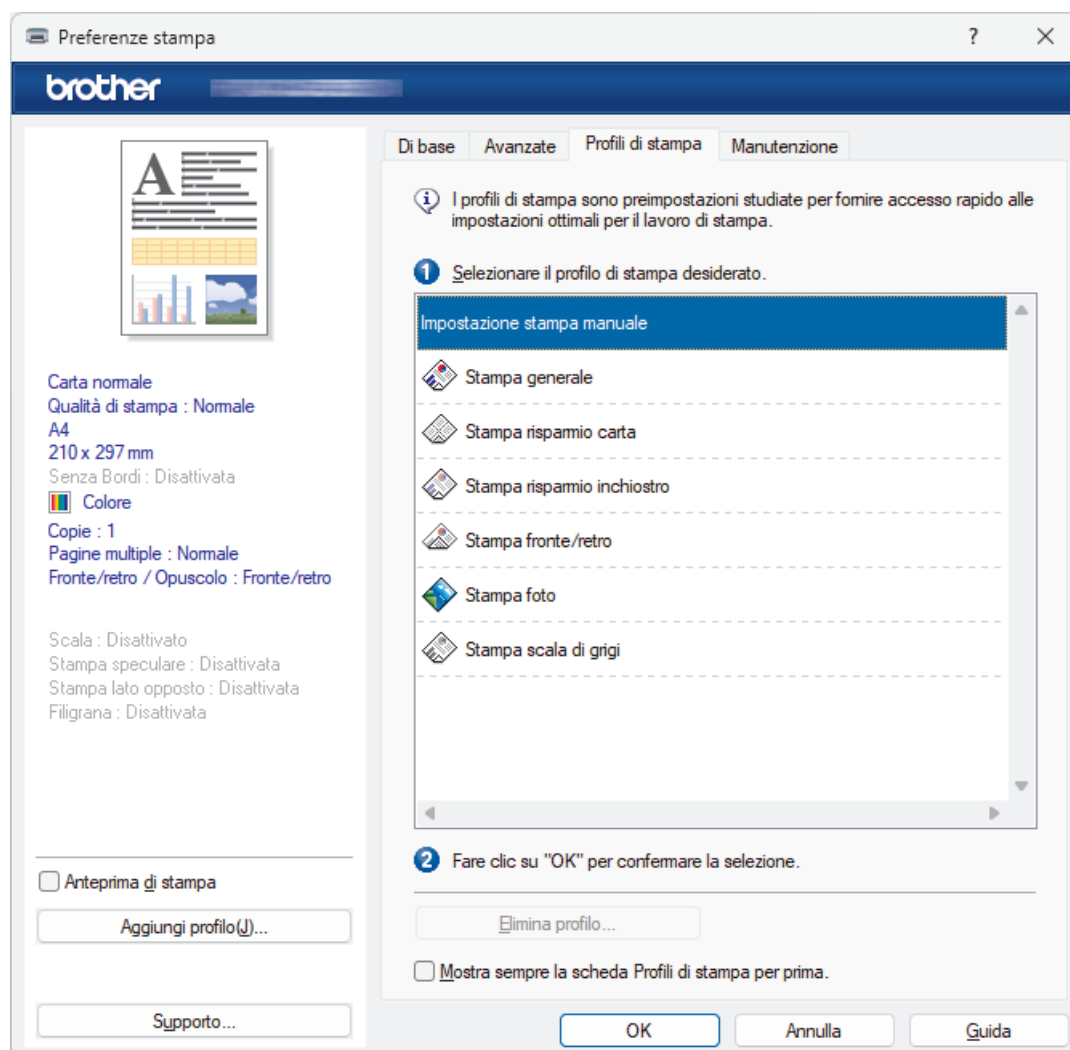

4. Selezionare il proprio profilo nella casella di riepilogo dei profili di stampa.
Le impostazioni del profilo vengono visualizzate sulla parte sinistra della finestra del driver della stampante.
5. Effettuare una delle seguenti operazioni:
 - Se le impostazioni sono corrette per il processo di stampa da eseguire, fare clic su **OK**.
 - Per modificare le impostazioni, tornare alla scheda **Di base** o **Avanzate**, modificare le impostazioni e fare clic su **OK**.



Per visualizzare la scheda **Profili di stampa** di fronte alla finestra, alla successiva stampa, selezionare la casella di controllo **Mostra sempre la scheda Profili di stampa per prima**.



Informazioni correlate

- [Stampare dal computer \(Windows\)](#)

Argomenti correlati:

- [Impostazioni del driver della stampante \(Windows\)](#)
-

Modificare le impostazioni di stampa predefinite (Windows)

Quando si modificano le impostazioni di stampa dell'applicazione, le modifiche vengono applicate solo ai documenti stampati con tale applicazione. Per modificare le impostazioni di stampa per tutte le applicazioni Windows, occorre configurare le proprietà del driver di stampa.

1. Tenere premuto il tasto  e premere  sulla tastiera del computer per avviare **Esegui**.
2. Digitare "**control printers**" nel campo **Apri:** e fare clic su **OK**.

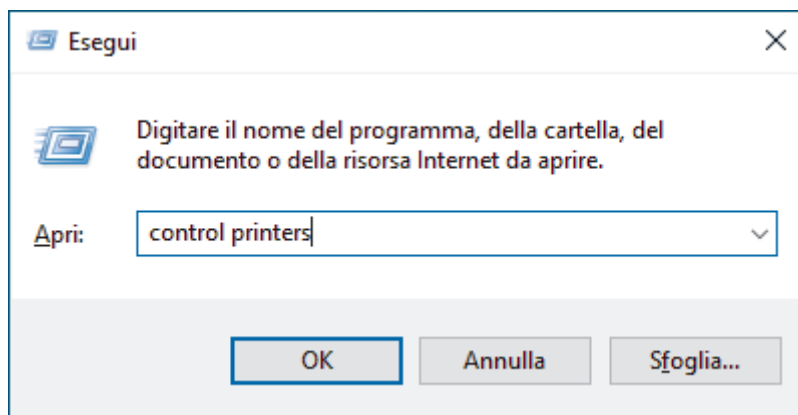

Viene visualizzata la finestra **Dispositivi e stampanti**.



Se la finestra **Dispositivi e stampanti** non viene visualizzata, fare clic su **Dispositivi > Altre impostazioni di dispositivi e stampanti**.

3. Fare clic con il pulsante destro del mouse sull'icona del modello in uso, quindi selezionare **Proprietà stampante**. (Se vengono visualizzate opzioni per il driver stampante, selezionare quello desiderato).
Viene visualizzata la finestra di dialogo con le proprietà della stampante.
4. Fare clic sulla scheda **Generale**, quindi fare clic sul pulsante **Preferenze stampa** o **Preferenze**.
Viene visualizzata la finestra di dialogo del driver stampante.
5. Selezionare le impostazioni di stampa predefinite da utilizzare con tutti i programmi Windows.
6. Fare clic su **OK**.
7. Chiudere la finestra di dialogo delle proprietà della stampante.



Informazioni correlate

- [Stampare dal computer \(Windows\)](#)

Argomenti correlati:

- [Impostazioni del driver della stampante \(Windows\)](#)

Impostazioni del driver della stampante (Windows)



- Quando si modificano le impostazioni di stampa dell'applicazione, le modifiche vengono applicate solo ai documenti stampati con tale applicazione.

Ulteriori informazioni ►► *Informazioni correlate: Stampare un documento (Windows)*

- Per modificare le impostazioni di stampa predefinite, è necessario configurare le proprietà del driver della stampante.

Ulteriori informazioni ►► *Informazioni correlate: Modificare le impostazioni di stampa predefinite (Windows)*

>> Scheda **Di base**

>> Scheda **Avanzate**

Scheda Di base

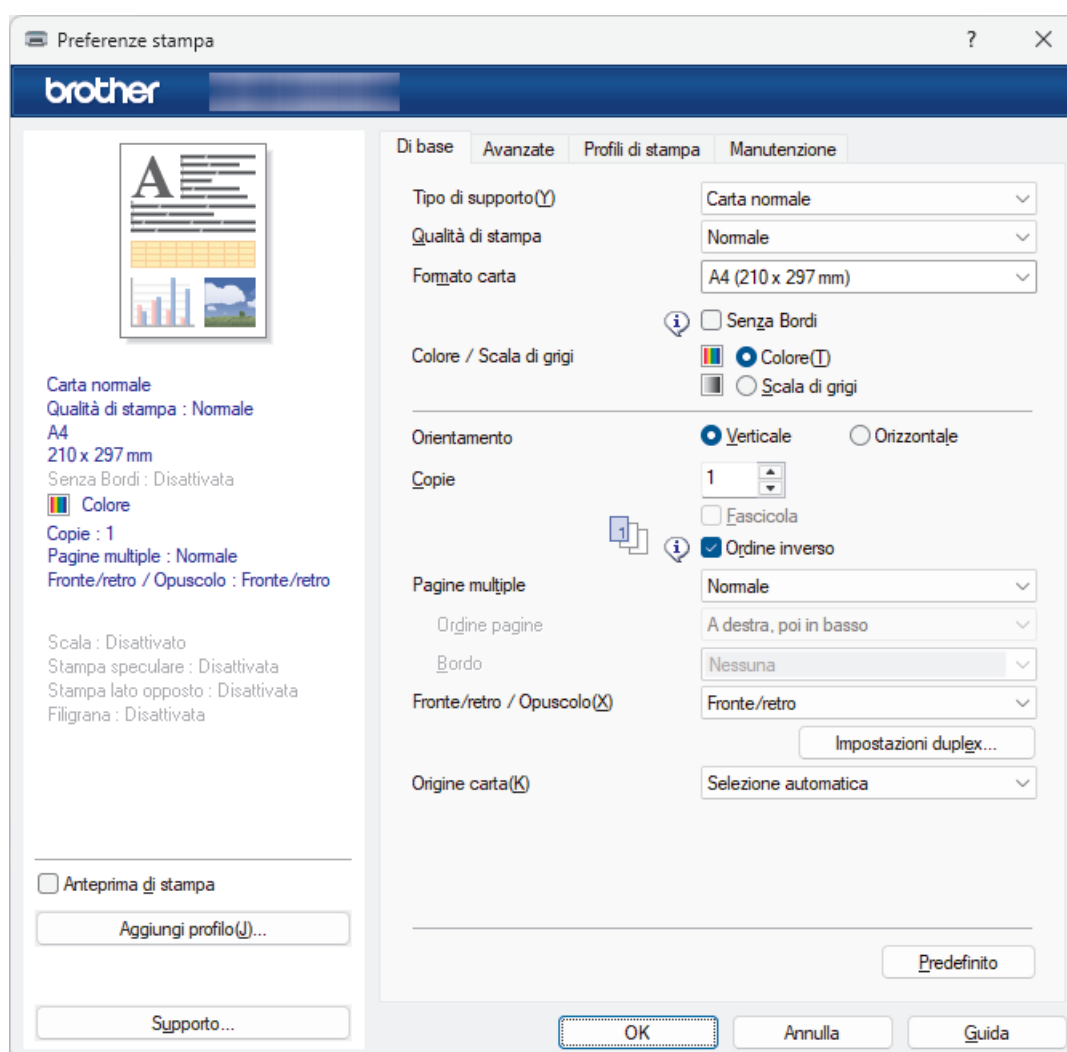

1. Tipo di supporto

Selezionare il tipo di supporto da utilizzare. Per ottenere i risultati di stampa migliori, l'apparecchio regola automaticamente le proprie impostazioni di stampa in base al tipo di supporto selezionato.

2. Qualità di stampa

Selezionare la qualità di stampa desiderata. Poiché la qualità di stampa e la velocità sono correlate, più la qualità è alta e più tempo verrà richiesto per la stampa del documento.

3. Formato carta

Selezionare il formato carta da utilizzare. È possibile scegliere tra i formati di carta standard o crearne uno personalizzato.

Senza Bordi

Selezionare questa opzione per stampare foto senza bordi. Poiché i dati dell'immagine vengono creati in modo da risultare leggermente più grandi rispetto al formato carta utilizzato, i bordi della foto vengono parzialmente tagliati.

Potrebbe risultare impossibile selezionare l'opzione Senza bordi per alcune combinazioni di tipo e qualità di supporto, oppure da alcune applicazioni.

4. Colore / Scala di grigi

Selezionare la stampa a colori o in scala di grigi. La velocità di stampa è superiore in modalità scala di grigi rispetto alla modalità colore. Se il documento contiene elementi a colori e si seleziona la modalità scala di grigi, il documento sarà stampato con una scala di grigi composta da 256 livelli.

5. Orientamento

Selezionare l'orientamento (verticale o orizzontale) della stampa.

Se l'applicazione contiene un'impostazione simile, si consiglia di impostare l'orientamento utilizzando l'applicazione.

6. Copie

Digitare il numero di copie (1-999) da stampare in questo campo.

Fascicola

Selezionare questa opzione per stampare serie di documenti composti da più pagine nell'ordine di impaginazione originale. Quando è selezionata questa opzione, verrà stampata una copia completa del documento, che poi verrà ristampata in base al numero di copie specificato. Se questa opzione non è selezionata, prima di passare alla pagina successiva del documento viene stampato per ogni pagina il numero di copie selezionato.

Ordine inverso

Selezionare questa opzione per stampare il documento in ordine inverso. L'ultima pagina del documento viene stampata per prima.

7. Pagine multiple

Selezionare questa opzione per stampare più pagine del documento su un unico foglio oppure stampare una singola pagina del documento su più fogli.

Ordine pagine

Selezionare l'ordine delle pagine quando si stampano più pagine su un unico foglio.

Bordo

Selezionare il tipo di bordo da utilizzare quando si stampano più pagine su un unico foglio.

8. Fronte/retro / Opuscolo

Selezionare questa opzione per stampare su entrambi i lati del foglio o per stampare un documento in formato opuscolo utilizzando la stampa fronte-retro.

Pulsante Impostazioni fronte/retro

Fare clic su questo pulsante per selezionare il tipo di rilegatura fronte-retro. Sono disponibili quattro diversi tipi di rilegatura fronte-retro per ogni orientamento.

9. (MFC-J3960DW/MFC-J6960DW/MFC-J6975DW/MFC-J6977DW) Origine carta

Selezionare l'impostazione per l'origine carta in base alle condizioni o alle finalità di stampa desiderate.

Scheda Avanzate

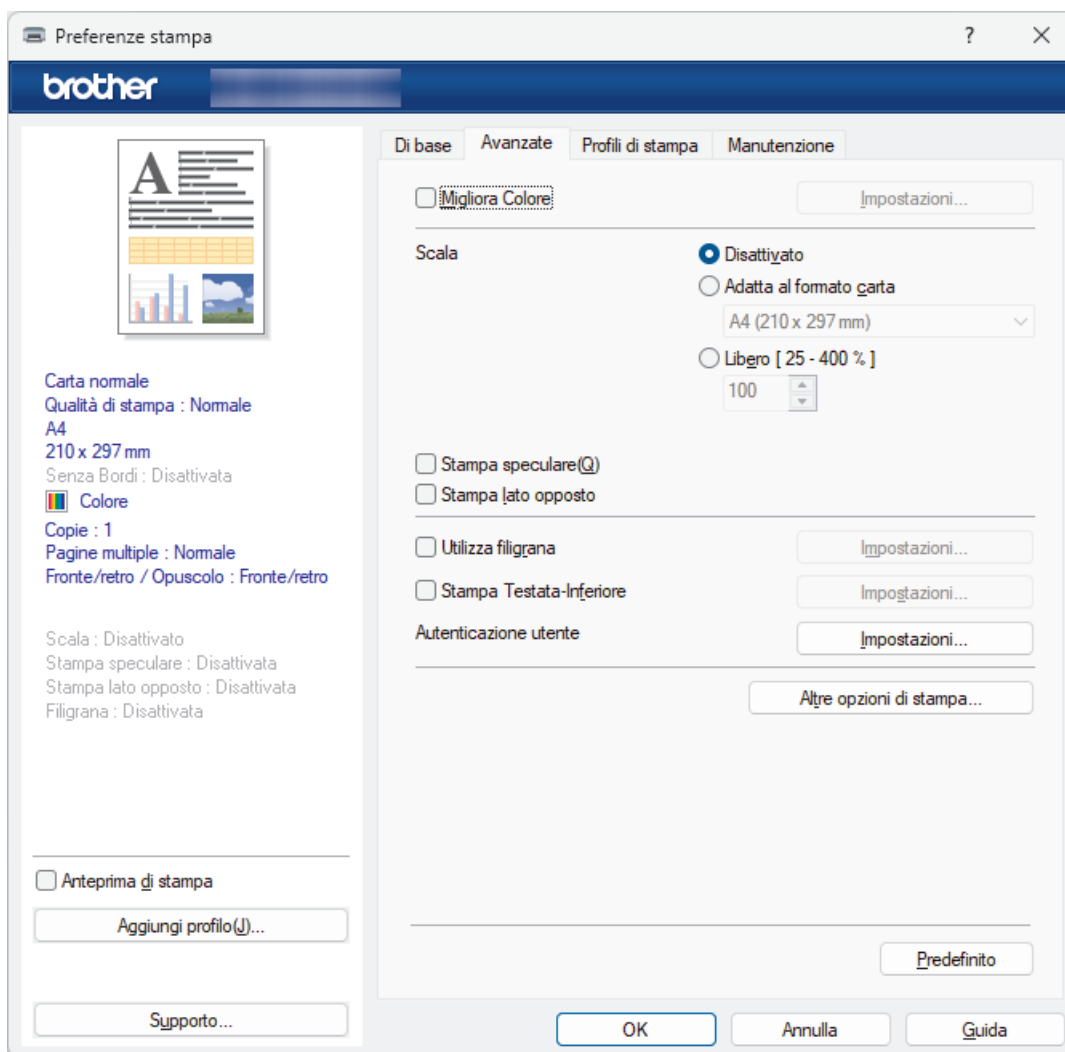

1. Migliora Colore

Selezionare questa opzione per utilizzare la funzione di miglioramento del Colore. Questa funzione analizza l'immagine per migliorarne la nitidezza, il bilanciamento del bianco e la densità di colore. Il processo potrebbe richiedere alcuni minuti, a seconda delle dimensioni dell'immagine e delle specifiche del computer.

2. Scala

Selezionare queste opzioni per ingrandire o ridurre le dimensioni delle pagine nel documento.

Adatta al formato carta

Selezionare questa opzione per ingrandire o ridurre le pagine del documento per adattare a un formato carta specificato. Quando si seleziona questa opzione, selezionare il formato carta desiderato dall'elenco a discesa.

Libero [25 - 400 %]

Selezionare questa opzione per ingrandire o ridurre manualmente le pagine del documento. Quando si seleziona questa opzione, digitare un valore nel campo.

3. Stampa speculare

Selezionare questa opzione per capovolgere l'immagine stampata sulla pagina orizzontalmente da sinistra a destra.

4. Stampa lato opposto

Selezionare questa opzione per ruotare l'immagine stampata di 180 gradi.

5. Utilizza filigrana

Selezionare questa opzione per inserire nel documento una filigrana costituita da un logo o da un testo. Selezionare una delle filigrane preimpostate, aggiungerne una nuova o utilizzare un file immagine creato in precedenza.

6. Stampa Testata-Inferiore

Selezionare questa opzione per stampare la data, l'ora e il nome utente di accesso sul documento.

7. (MFC-J6975DW/MFC-J6977DW) Stampa protetta

Questa funzione fa sì che la stampa dei documenti riservati o contenenti dati sensibili venga eseguita solo dopo l'immissione di una password dal pannello di controllo della macchina.

8. Autenticazione utente

Questa funzione consente di confermare le limitazioni per ogni utente.

9. Pulsante Altre opzioni di stampa

Impostazioni colore avanzate

Selezionare il metodo utilizzato dall'apparecchio per disporre i punti in modo da riprodurre i mezzitoni.

Ridurre le sbavature

Alcuni tipi di supporti di stampa potrebbero richiedere un tempo di asciugatura superiore. Se la stampa dà luogo a sbavature o inceppamenti della carta, modificare questa opzione.

Recupera i dati colore della stampante

Selezionare questa opzione per ottimizzare la qualità di stampa utilizzando le impostazioni predefinite dell'apparecchio, specificamente indicate per l'apparecchio Brother in dotazione. Utilizzare tale opzione nel caso in cui l'apparecchio sia stato sostituito o ne sia stato modificato l'indirizzo di rete.

Stampa archivio

Selezionare questa opzione per salvare i dati di stampa come file PDF sul computer.

Ridurre le linee irregolari

Selezionare questa opzione per regolare l'allineamento di stampa se il testo stampato appare sfocato o le immagini appaiono sbiadite.



Informazioni correlate

- [Stampare dal computer \(Windows\)](#)

Argomenti correlati:

- [Stampare una foto \(Windows\)](#)
 - [Stampare un documento \(Windows\)](#)
 - [Stampare più di una pagina su un unico foglio di carta \(N in 1\) \(Windows\)](#)
 - [Stampare in formato poster \(Windows\)](#)
 - [Stampare automaticamente su entrambi i lati del foglio \(stampa fronte-retro automatica\) \(Windows\)](#)
 - [Stampare automaticamente in formato opuscolo \(Windows\)](#)
 - [Utilizzare un profilo di stampa preimpostato \(Windows\)](#)
 - [Modificare le impostazioni di stampa predefinite \(Windows\)](#)
 - [Modificare le opzioni di stampa per migliorare i risultati di stampa](#)
-

Stampare dal computer (Mac)

- [Stampare con AirPrint \(macOS\)](#)

Stampare mediante Brother iPrint&Scan (Windows/Mac)

- [Stampare foto o documenti mediante Brother iPrint&Scan \(Windows/Mac\)](#)
- [Stampare automaticamente su entrambi i lati del foglio mediante Brother iPrint&Scan \(stampa fronte-retro automatica\) \(Windows/Mac\)](#)
- [Stampare più pagine su un unico foglio mediante Brother iPrint&Scan \(N su 1\) \(Windows/Mac\)](#)
- [Stampare un documento a colori in scala di grigi mediante Brother iPrint&Scan \(Windows/Mac\)](#)

Stampare foto o documenti mediante Brother iPrint&Scan (Windows/Mac)



- Controllare di avere caricato il supporto corretto nel vassoio carta.
- Per ottenere i migliori risultati, è consigliabile utilizzare carta Brother.
- Quando si stampa su carta fotografica, caricare un foglio aggiuntivo della stessa carta fotografica nel vassoio carta.

1. Avviare Brother iPrint&Scan.

- Windows

Fare doppio clic sull'icona  (**Brother iPrint&Scan**).

- Mac

Nella barra dei menu **Finder**, fare clic su **Go > Applicazioni**, quindi fare doppio clic sull'icona iPrint&Scan.

Viene visualizzata la schermata Brother iPrint&Scan.

2. Se la macchina Brother non è selezionata, fare clic sul pulsante **Aggiungi macchina / Seleziona macchina**, quindi selezionare il nome del modello in uso dall'elenco. Fare clic su **OK**.
3. Fare clic su **Stampa**.
4. Selezionare il tipo di documento.
5. Selezionare il file da stampare, quindi eseguire una delle operazioni seguenti:
- Windows
Fare clic su **Successivo**.
 - Mac
Fare clic su **Apri**, quindi fare clic su **Successivo** se viene richiesto.

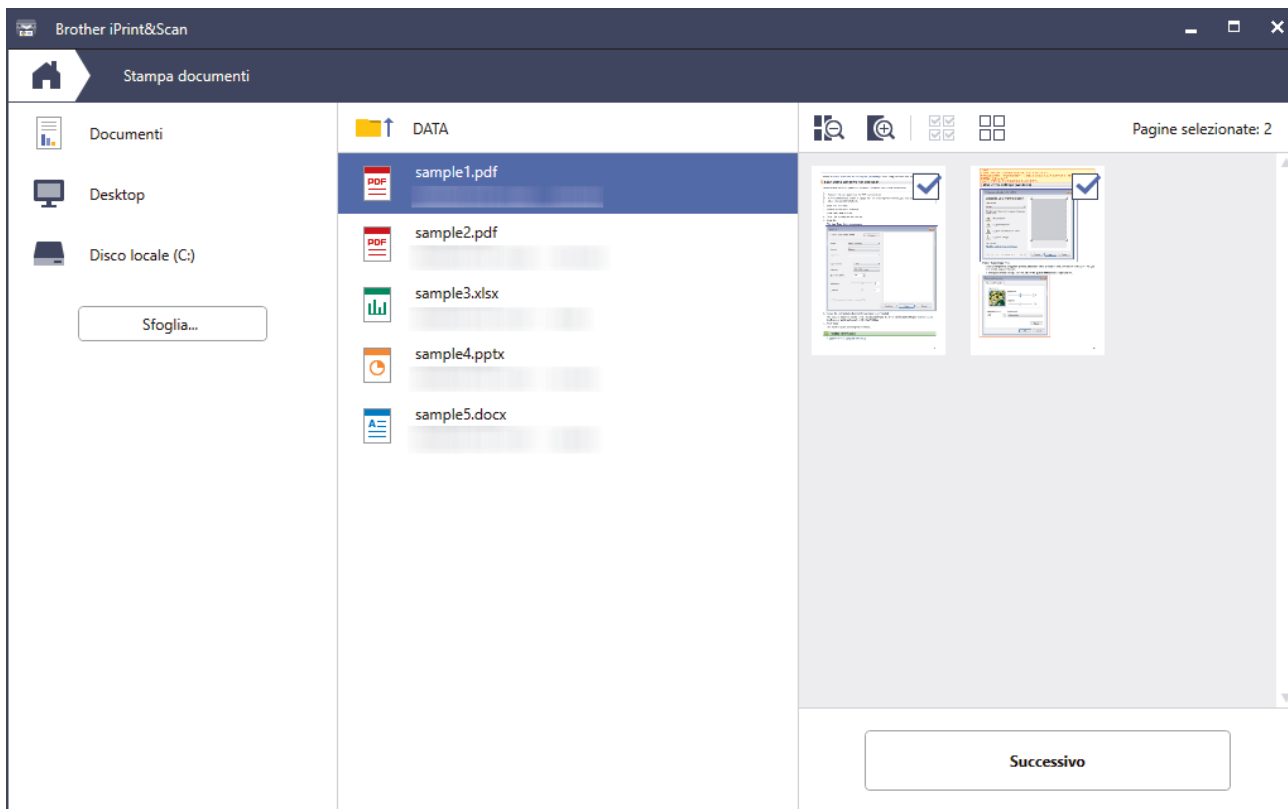

- La schermata visualizzata potrebbe essere diversa, a seconda della versione del software.
- Usare la versione più recente di Brother iPrint&Scan. ►► *Informazioni correlate*
- Quando si esegue la stampa di documenti composti da molte pagine, è possibile selezionare le pagine che si desidera stampare.

6. Se necessario, modificare le altre impostazioni relative alla stampante.

7. Fare clic su **Stampa**.

IMPORTANTE

Per la stampa di foto:

Per ottenere la qualità di stampa migliore in base alle opzioni selezionate, impostare sempre l'opzione **Tipo di supporto** in modo che corrisponda al tipo di carta caricata nel vassoio.



Informazioni correlate

- [Stampare mediante Brother iPrint&Scan \(Windows/Mac\)](#)

Argomenti correlati:

- [Accedere a Brother iPrint&Scan \(Windows/Mac\)](#)

Stampare automaticamente su entrambi i lati del foglio mediante Brother iPrint&Scan (stampa fronte-retro automatica) (Windows/Mac)



- Accertarsi che il coperchio carta inceppata sia chiuso.
- Se la carta presenta delle pieghe, distenderla accuratamente, quindi caricarla nel vassoio carta.
- Utilizzare carta normale. NON utilizzare carta per macchina da scrivere.
- La carta sottile si potrebbe accartocciare.

1. Avviare Brother iPrint&Scan.

- Windows

Fare doppio clic sull'icona  (Brother iPrint&Scan).

- Mac

Nella barra dei menu **Finder**, fare clic su **Go > Applicazioni**, quindi fare doppio clic sull'icona iPrint&Scan.

Viene visualizzata la schermata Brother iPrint&Scan.

2. Se la macchina Brother non è selezionata, fare clic sul pulsante **Aggiungi macchina / Seleziona macchina**, quindi selezionare il nome del modello in uso dall'elenco. Fare clic su **OK**.

3. Fare clic su **Stampa**.

4. Fare clic su **Documento / PDF**.

5. Selezionare il file da stampare, quindi eseguire una delle operazioni seguenti:

- Windows

Fare clic su **Successivo**.

- Mac

Fare clic su **Apri**, quindi fare clic su **Successivo** se viene richiesto.



Quando si esegue la stampa di documenti composti da molte pagine, è possibile selezionare le pagine che si desidera stampare.

6. Selezionare una delle seguenti opzioni dall'elenco a discesa **Fronte/retro**.

Sono disponibili due tipi di rilegatura fronte-retro:

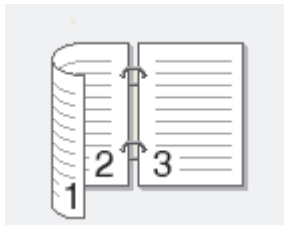
Opzione	Descrizione
On (Capovolgì su lato lungo)	

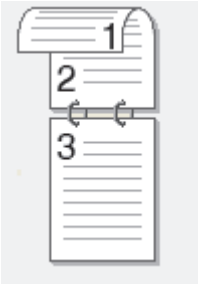
Opzione	Descrizione
On (Capovolgi su lato corto)	



7. Se necessario, modificare le altre impostazioni relative alla stampante.
8. Fare clic su **Stampa**.

Informazioni correlate

- [Stampare mediante Brother iPrint&Scan \(Windows/Mac\)](#)
-

Stampare più pagine su un unico foglio mediante Brother iPrint&Scan (N su 1) (Windows/Mac)



1. Avviare Brother iPrint&Scan.
 - Windows
Fare doppio clic sull'icona  (Brother iPrint&Scan).
 - Mac
Nella barra dei menu **Finder**, fare clic su **Go > Applicazioni**, quindi fare doppio clic sull'icona iPrint&Scan.
Viene visualizzata la schermata Brother iPrint&Scan.
 2. Se la macchina Brother non è selezionata, fare clic sul pulsante **Aggiungi macchina / Seleziona macchina**, quindi selezionare il nome del modello in uso dall'elenco. Fare clic su **OK**.
 3. Fare clic su **Stampa**.
 4. Fare clic su **Documento / PDF**.
 5. Selezionare il file da stampare, quindi eseguire una delle operazioni seguenti:
 - Windows
Fare clic su **Successivo**.
 - Mac
Fare clic su **Apri**, quindi fare clic su **Successivo** se viene richiesto.
-
-  Quando si esegue la stampa di documenti composti da molte pagine, è possibile selezionare le pagine che si desidera stampare.
-
6. Fare clic sull'elenco a discesa **Layout**, quindi selezionare il numero di pagine da stampare su ogni foglio.
 7. Se necessario, modificare le altre impostazioni della stampante.
 8. Fare clic su **Stampa**.





Informazioni correlate

- [Stampare mediante Brother iPrint&Scan \(Windows/Mac\)](#)

Stampare un documento a colori in scala di grigi mediante Brother iPrint&Scan (Windows/Mac)

La modalità Scala di grigi velocizza l'elaborazione della stampa rispetto alla modalità colore. Se il documento contiene elementi a colori, selezionando la modalità Scala di grigi è possibile stampare il documento con una scala di grigi composta da 256 livelli.



1. Avviare Brother iPrint&Scan.
 - Windows
Fare doppio clic sull'icona  (Brother iPrint&Scan).
 - Mac
Nella barra dei menu **Finder**, fare clic su **Go > Applicazioni**, quindi fare doppio clic sull'icona iPrint&Scan.
Viene visualizzata la schermata Brother iPrint&Scan.
 2. Se la macchina Brother non è selezionata, fare clic sul pulsante **Aggiungi macchina / Seleziona macchina**, quindi selezionare il nome del modello in uso dall'elenco. Fare clic su **OK**.
 3. Fare clic su **Stampa**.
 4. Selezionare il tipo di documento.
 5. Selezionare il file da stampare, quindi eseguire una delle operazioni seguenti:
 - Windows
Fare clic su **Successivo**.
 - Mac
Fare clic su **Apri**, quindi fare clic su **Successivo** se viene richiesto.
-
-  Quando si esegue la stampa di documenti composti da molte pagine, è possibile selezionare le pagine che si desidera stampare.
-
6. Fare clic sull'elenco a discesa **Colore / Mono**, quindi selezionare l'opzione **Mono**.
 7. Se necessario, modificare le altre impostazioni relative alla stampante.
 8. Fare clic su **Stampa**.

✓ Informazioni correlate

- [Stampare mediante Brother iPrint&Scan \(Windows/Mac\)](#)

Stampa di dati direttamente da un'unità flash USB

- [Stampare foto direttamente da un'unità di memoria flash USB](#)
- [Stampare un file PDF direttamente da un'unità flash USB](#)

Stampare foto direttamente da un'unità di memoria flash USB

Anche se la macchina non è collegata al computer, è possibile stampare le foto direttamente da un'unità di memoria flash USB.

- [Informazioni importanti sulla stampa di foto](#)
- [Anteprima e stampa di foto da un'unità flash USB](#)
- [Stampare una pagina dell'indice delle foto \(anteprime\) da un'unità flash USB](#)
- [Stampare foto per numero di immagine](#)
- [Impostazioni di stampa per le foto](#)

Informazioni importanti sulla stampa di foto

La macchina è stata progettata per essere compatibile con i file di immagine delle più moderne fotocamere digitali e le unità flash USB. Per evitare problemi con la stampa di fotografie, leggere i punti seguenti:

- L'estensione del file di immagine deve essere .JPG (l'apparecchio non riconosce altre estensioni, quali .JPEG, .TIF, .GIF).
- La stampa diretta di foto deve essere eseguita separatamente rispetto alle operazioni di stampa di foto effettuate tramite computer. (L'operazione simultanea non è disponibile.)
- La macchina è in grado di leggere fino a 999 file ¹ su un'unità flash USB.

Tenere presente quanto segue:

- Quando si stampa la pagina dell'indice o un'immagine, la macchina stampa tutte le immagini valide anche se una o più immagini risultano danneggiate. Le immagini danneggiate non vengono stampate.
- L'apparecchio supporta le unità flash USB formattate nel sistema Windows.



Informazioni correlate

- [Stampare foto direttamente da un'unità di memoria flash USB](#)

¹ Viene calcolata anche la cartella all'interno delle unità flash USB.

Anteprima e stampa di foto da un'unità flash USB

È possibile visualizzare l'anteprima delle foto sul display LCD prima di stamparle, oppure stampare le immagini salvate in un'unità flash USB.

Se le foto sono file di grandi dimensioni, la visualizzazione può richiedere una certa quantità di tempo.

1. Inserire un'unità flash USB nella fessura USB.

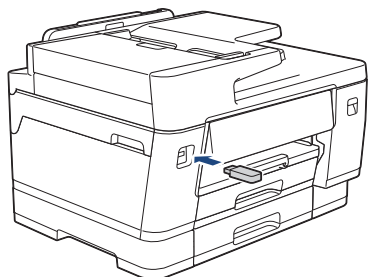

 Se la macchina è in modalità riposo, sul touchscreen non vengono visualizzate informazioni nemmeno se si inserisce un'unità di memoria flash USB nella fessura USB. Premere il touchscreen per riattivare la macchina.

2. Premere [Stampa JPEG] > [Seleziona file].
3. Premere ◀ o ▶ per visualizzare la foto da stampare, quindi selezionarla.

 Per stampare tutte le foto, premere [St tutto], quindi premere [Sì] per confermare.

4. Immettere il numero delle copie procedendo come indicato di seguito:
 - Premere [-] o [+] sul touchscreen.
 - Premere **x01** per visualizzare la tastiera sul touchscreen, quindi immettere il numero di copie utilizzando la tastiera del touchscreen. Premere [OK].
5. Premere [OK].
6. Ripetere gli ultimi tre passaggi fino a selezionare tutte le foto da stampare.
7. Premere [OK].
8. Leggere e controllare l'elenco di opzioni visualizzato.
9. Per modificare le impostazioni di stampa, premere  [Imp. di stampa].

Al termine, premere [OK].

10. Premere [Inizio].

Informazioni correlate

- [Stampare foto direttamente da un'unità di memoria flash USB](#)

Argomenti correlati:

- [Impostazioni di stampa per le foto](#)

Stampare una pagina dell'indice delle foto (anteprime) da un'unità flash USB

Stampare una pagina dell'indice delle foto per visualizzare piccole anteprime delle foto sull'unità flash USB.



- La macchina assegna numeri alle immagini (ad esempio N. 1, N. 2, N. 3 e così via).
La macchina non riconosce altri numeri o nomi di file utilizzati dalla fotocamera digitale o dal computer per identificare le immagini.
- Nell'indice vengono stampati correttamente solo i nomi di file composti da un massimo di 20 caratteri.
- I nomi dei file non possono essere stampati correttamente se contengono caratteri non alfanumerici, tuttavia i caratteri di questo tipo non influiscono sulle impostazioni di stampa delle foto.

1. Inserire un'unità flash USB nella fessura USB.



Se la macchina è in modalità riposo, sul touchscreen non vengono visualizzate informazioni nemmeno se si inserisce un'unità di memoria flash USB nella fessura USB. Premere il touchscreen per riattivare la macchina.

2. Premere [Stampa JPEG] > [Stampa indice] > [Stampa Foglio indice].

3. Per modificare le impostazioni di stampa, premere  [Imp. di stampa].

Al termine, premere [OK].

Opzione	Descrizione
Tipo carta	Selezionare il tipo di carta.
Formato carta	Selezionare il formato carta.

4. Premere [Inizio].



Informazioni correlate

- [Stampare foto direttamente da un'unità di memoria flash USB](#)

Argomenti correlati:

- [Stampare foto per numero di immagine](#)

Stampare foto per numero di immagine

Prima di stampare un'immagine singola, è necessario stampare la pagina dell'indice (miniature) delle foto per conoscere il numero assegnato a tale immagine.

1. Inserire un'unità flash USB nella fessura USB.



Se la macchina è in modalità riposo, sul touchscreen non vengono visualizzate informazioni nemmeno se si inserisce un'unità di memoria flash USB nella fessura USB. Premere il touchscreen per riattivare la macchina.

2. Premere [Stampa JPEG] > [Stampa indice] > [Stampa foto].
3. Inserire i numeri delle immagini da stampare utilizzando il touchscreen. Dopo avere selezionato i numeri delle immagini, premere [OK].



- Immettere più numeri in una volta utilizzando una virgola o un trattino. Ad esempio, immettere **1, 3, 6** per stampare le immagini N. 1, N. 3 e N. 6. Per stampare un intervallo di pagine, utilizzare un trattino. Ad esempio, immettere **1-5** per stampare le immagini dalla N. 1 alla N. 5.
- Immettere fino a 12 caratteri (incluse le virgole e i trattini) per i numeri delle immagini che si desidera stampare.

4. Immettere il numero delle copie procedendo come indicato di seguito:
 - Premere [-] o [+] sul touchscreen.
 - Premere **x01** per visualizzare la tastiera sul touchscreen, quindi immettere il numero di copie utilizzando la tastiera del touchscreen. Premere [OK].
5. Per modificare le impostazioni di stampa, premere  [Imp. di stampa].
Al termine, premere [OK].
6. Premere [Inizio].



Informazioni correlate



- [Stampare foto direttamente da un'unità di memoria flash USB](#)

Argomenti correlati:

- [Stampare una pagina dell'indice delle foto \(anteprime\) da un'unità flash USB](#)
- [Impostazioni di stampa per le foto](#)

Impostazioni di stampa per le foto

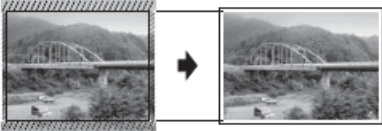
Premere  [Imp. di stampa] per visualizzare le impostazioni indicate nella tabella.

Opzione	Descrizione
Qualità di stampa	Selezionare la risoluzione di stampa in base al tipo di documento.
(MFC-J3960DW/MFC-J6960DW/ MFC-J6975DW/MFC-J6977DW) Seleziona vass.	Selezionare il vassoio.
Tipo carta	Selezionare il tipo di carta.
Formato carta	Selezionare il formato carta.
Layout di stampa	Selezionare il layout di stampa.
Luminosità	Regolare la luminosità.
Contrasto	Regolare il contrasto. Aumentando il contrasto si ottengono immagini più nitide e più vivide.
Proporzionare	Ritagliare l'immagine attorno al margine per adattarla al formato della carta o alle dimensioni della stampa. <ul style="list-style-type: none">• L'impostazione predefinita è Sì. Per stampare l'intera immagine, impostare questa opzione su No.• Se si imposta l'opzione Proporzionare su No, impostare anche l'opzione Senza bordo su No. <p>Ritaglio: Sì</p>  <p>Ritaglio: No</p> 
Senza bordo	Espandere l'area di stampa in modo da adattarla ai bordi della carta. La stampa risulta più lenta.
Stampa data	Stampare la data sulla foto. La data viene stampata nell'angolo inferiore destro. Per utilizzare questa impostazione, i dati della foto devono includere la data.
Imposta come nuovo predefinito	Salvare le impostazioni di stampa che si utilizzano più frequentemente impostandole come predefinite.
Ripristina pred.	Ripristinare tutte le impostazioni predefinite dal produttore per le eventuali opzioni di stampa modificate dall'utente.



Informazioni correlate

- [Stampare foto direttamente da un'unità di memoria flash USB](#)

Argomenti correlati:

- [Anteprima e stampa di foto da un'unità flash USB](#)
- [Stampare foto per numero di immagine](#)

Stampare un file PDF direttamente da un'unità flash USB

Modelli correlati: MFC-J6975DW/MFC-J6977DW

È possibile stampare un file PDF direttamente da un'unità flash USB.

 Non è possibile stampare file PDF di 2 GB o più grandi.

IMPORTANTE

Per evitare danni alla macchina, NON connettere dispositivi diversi da unità flash USB all'interfaccia diretta USB.

1. Inserire un'unità flash USB nella fessura USB.

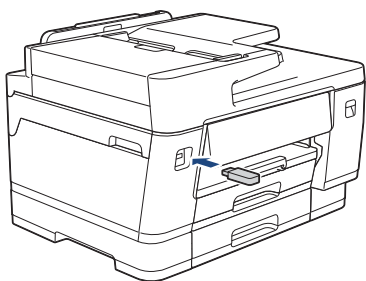

 Se la macchina è in modalità riposo, sul touchscreen non vengono visualizzate informazioni nemmeno se si inserisce un'unità di memoria flash USB nella fessura USB. Premere il touchscreen per riattivare la macchina.

2. Premere [Stampa PDF].

 Se la macchina è impostata su Blocco funzioni sicurezza, potrebbe non essere possibile accedere alla stampa diretta.

3. Premere ▲ o ▼ per visualizzare il file PDF da stampare, quindi selezionarlo.
4. Immettere il numero delle copie procedendo come indicato di seguito:
 - Premere [-] o [+] sul touchscreen.
 - Premere per visualizzare la tastiera sul touchscreen, quindi immettere il numero di copie utilizzando la tastiera del touchscreen. Premere [OK].
5. Leggere e controllare l'elenco di opzioni visualizzato.
6. Per modificare le impostazioni di stampa, premere  [Imp. di stampa].

Al termine, premere [OK].

Opzione	Descrizione
Qualità stampa	Selezionare la risoluzione di stampa in base al tipo di documento.
Seleziona vass.	Selezionare il vassoio.
Formato carta	Selezionare il formato carta.
Più pagine	Impostare questa opzione per stampare più pagine del documento su un unico foglio oppure stampare una singola pagina del documento su più fogli.

Opzione	Descrizione
Fronte-retro	Selezionare il tipo di rilegatura fronte-retro.
Fascicola	Attivare questa opzione per stampare serie di documenti composti da più pagine nell'ordine di impaginazione originale.
Opzione PDF	Selezionare questa opzione per stampare un file PDF con contrassegni o timbri.
Imposta come nuovo predefinito	Salvare le impostazioni di stampa che si utilizzano più frequentemente impostandole come predefinite.
Ripristina pred.	Ripristinare tutte le impostazioni predefinite dal produttore per le eventuali opzioni di stampa modificate dall'utente.

7. Premere [Mono Inizio] o [Colore Inizio].

IMPORTANTE

NON rimuovere l'unità flash USB dall'interfaccia diretta USB fino a quando la macchina ha completato la stampa.



Informazioni correlate

- [Stampa di dati direttamente da un'unità flash USB](#)

Stampare un allegato e-mail

È possibile stampare i file inviandoli per e-mail alla macchina Brother.

- È possibile allegare fino a 10 documenti (complessivamente 20 MB) a un'e-mail.
- Questa funzione supporta i seguenti formati:
 - File documento: PDF, TXT, file Microsoft Word, file Microsoft Excel e file Microsoft PowerPoint
 - Immagini: JPEG, BMP, GIF, PNG e TIFF
- Per impostazione predefinita, la macchina stampa sia il contenuto dell'e-mail sia gli allegati. Per stampare solo gli allegati, modificare le impostazioni secondo necessità.

1. Premere ◀ o ▶ per visualizzare [App].

Premere [App].



- Se sul display LCD della macchina vengono visualizzate informazioni relative alla connessione Internet, leggerle e premere [OK].
- Di tanto in tanto, sul display LCD vengono visualizzati aggiornamenti o annunci relativi alle funzionalità Brother Web Connect. Leggere le informazioni, quindi premere [OK].

2. Premere ▲ o ▼ per visualizzare l'opzione [Stampa e-mail], quindi selezionarla.



- Se questa funzione è bloccata, contattare l'amministratore di rete per ottenere l'accesso.
- Se vengono visualizzate informazioni relative alla funzione [Stampa e-mail], leggerle e premere [OK].

3. Premere [Abilita].

Seguire le istruzioni a schermo. La funzione di stampa degli allegati e-mail viene attivata, quindi la macchina stampa il foglio di istruzioni.

4. Inviare l'e-mail all'indirizzo e-mail indicato sul foglio. La macchina stampa gli allegati e-mail.



- È possibile verificare l'indirizzo e-mail nel menu della macchina.
Premere [App] > [Stampa e-mail] > [Indirizzo macchina].
- Per confermare o modificare le impostazioni, inclusi l'indirizzo e-mail e le impostazioni della stampante, accedere a Gestione basata sul Web, fare clic su **Funzioni online > Impostazioni funzioni online** nella barra di spostamento a sinistra, quindi fare clic sul pulsante **Pagina impostazioni funzioni online**.



Informazioni correlate

- [Eseguire la stampa](#)

Argomenti correlati:

- [Accedere a Gestione basata sul Web](#)

Universal Print

- [Panoramica di Universal Print](#)
- [Configurare Universal Print](#)
- [Aggiungere una stampante abilitata per Universal Print al computer](#)
- [Annullare la registrazione della macchina da Universal Print](#)

Panoramica di Universal Print

Universal Print è un servizio di stampa basato su cloud di Microsoft. È possibile stampare documenti, da qualsiasi luogo tramite Internet, senza installare alcun driver di stampa. Il servizio Universal Print è disponibile per gli utenti di Azure Active Directory (Azure AD) che hanno un abbonamento a Microsoft 365.

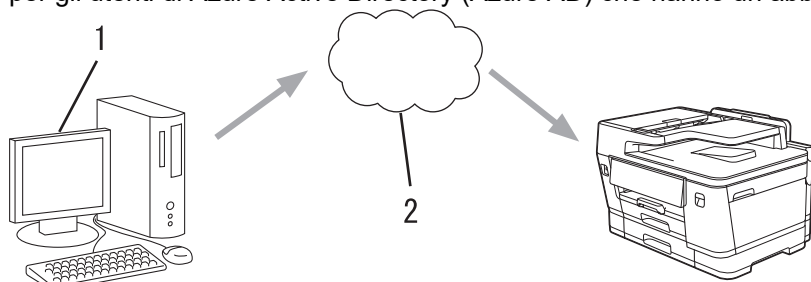

1. Computer su cui è in esecuzione Windows 10 20H1 o una versione successiva
2. Server cloud



Informazioni correlate

- [Universal Print](#)

Configurare Universal Print

- Accertarsi di aver impostato la data e l'ora corrette in base al fuso orario.
- Se la rete utilizza un server proxy, configurare le impostazioni del server proxy.

Registrare la macchina con Universal Print mediante Gestione basata sul Web

1. Avviare Gestione basata sul Web. ►► [Accedere a Gestione basata sul Web](#)
2. Nella barra di spostamento di sinistra, fare clic su **Rete** > **Rete** > **Protocollo**.



Se la barra di spostamento di sinistra non è visibile, avviare l'esplorazione da ☰.

3. Selezionare la casella di controllo **Stampa universale**, quindi fare clic su **Impostazioni avanzate**.
4. Se necessario, modificare il nome della macchina nel campo **Nome disp..**



Utilizzando i caratteri: ?, /, \, ", :, <, >, | o * si potrebbe verificare un errore di invio.

5. Fare clic su **Registra**.
6. Viene visualizzato un codice utente Universal Print. Fare clic sul pulsante **Accedi**, quindi digitare il codice utente.
7. Seguire le istruzioni a schermo per completare la registrazione.

Assegnare utenti di Universal Print tramite il portale di Microsoft Azure

8. Accedere al portale di Microsoft Azure.
URL: portal.azure.com
9. Eseguire l'accesso come Amministratore stampante.
10. Selezionare il servizio **Stampa universale**.
11. Selezionare l'opzione **Stampanti**, quindi selezionare la macchina dall'elenco.
12. Selezionare l'opzione **Condividi**.
13. Selezionare gli utenti da assegnare al servizio Universal Print, quindi fare clic su **Condividi stampante**.





Informazioni correlate

- [Universal Print](#)

Argomenti correlati:

- [Accedere a Gestione basata sul Web](#)
- [Configurare la data e l'ora utilizzando Gestione basata sul Web](#)
- [Configurare le impostazioni del server Proxy mediante la Gestione basata sul Web](#)

Aggiungere una stampante abilitata per Universal Print al computer

1. Effettuare una delle seguenti operazioni:
 - Per Windows 11
 - a. Fare clic su  > **Impostazioni** > **Bluetooth e dispositivi** > **Stampanti e scanner** > **Aggiungi dispositivo**.
 - b. Selezionare **Azienda o istituto di istruzione** dall'elenco a discesa **Mostra stampanti e scanner associati al mio**.
 - Per Windows 10
 - a. Fare clic su  >  > **Dispositivi** > **Stampanti e scanner** > **Aggiungi una stampante o uno scanner**.
 - b. Selezionare **Stampante aziendale o dell'Istituto di istruzione e scanner** dall'elenco a discesa.
2. Selezionare la macchina registrata come stampante abilitata per Universal Print dall'elenco, quindi fare clic su **Aggiungi dispositivo**.

Ora è possibile stampare con la macchina registrata come stampante abilitata per Universal Print.



Informazioni correlate

- [Universal Print](#)

Annulare la registrazione della macchina da Universal Print

Per annullare la registrazione della macchina, è necessario eliminare la macchina da Gestione basata sul Web, quindi eliminarla sul portale di Microsoft Azure.

1. Avviare Gestione basata sul Web. ►► [Accedere a Gestione basata sul Web](#)
2. Nella barra di spostamento di sinistra, fare clic su **Rete > Rete > Protocollo**.



Se la barra di spostamento di sinistra non è visibile, avviare l'esplorazione da ☰.

3. Accanto alla casella di controllo **Stampa universale**, fare clic su **Impostazioni avanzate**.
4. Fare clic su **Elimina dati di registrazione**, quindi seguire le istruzioni a schermo.
5. Accedere al portale di Microsoft Azure.
URL: portal.azure.com
6. Eseguire l'accesso come Amministratore stampante.
7. Selezionare il servizio **Stampa universale**.
8. Selezionare l'opzione **Stampanti**, quindi selezionare la macchina dall'elenco.
9. Fare clic su **Elimina condivisione stampante** e quindi su **OK**.
10. Fare clic su **Annulla registrazione** e quindi su **OK**.



Informazioni correlate

- [Universal Print](#)

Argomenti correlati:

- [Accedere a Gestione basata sul Web](#)

Annullare un processo di stampa

1. Premere .



Per annullare più lavori di stampa, tenere premuto  per circa quattro secondi.



Informazioni correlate

- [Eseguire la stampa](#)

Eseguire la scansione

- [Eseguire la scansione mediante il pulsante di scansione sulla macchina](#)
- [Eseguire la scansione mediante Brother iPrint&Scan \(Windows/Mac\)](#)
- [Eseguire la scansione dal computer \(Windows\)](#)
- [Eseguire la scansione dal computer \(Mac\)](#)
- [Configurare le impostazioni di scansione utilizzando Gestione basata sul Web](#)

Eeguire la scansione mediante il pulsante di scansione sulla macchina

- [Configurare il pulsante di scansione sulla macchina](#)
- [Scansione di documenti in formato Letter o A4 composti da più pagine](#)
- [Eeguire la scansione di foto e immagini](#)
- [Eeguire la scansione di documenti come un unico file PDF](#)
- [Salvare i dati acquisiti su un'unità flash USB](#)
- [Scansione di più biglietti da visita e foto \(Ritaglio automatico\)](#)
- [Eeguire la scansione in un file di testo modificabile mediante OCR](#)
- [Salvare i dati acquisiti come allegato e-mail](#)
- [Inviare i dati acquisiti a un destinatario di e-mail](#)
- [Scansione su FTP](#)
- [Scansione su server SSH \(SFTP\)](#)
- [Scansione su rete \(Windows\)](#)
- [Scansione su SharePoint](#)
- [Servizi Web per la scansione in rete \(Windows\)](#)

Configurare il pulsante di scansione sulla macchina

Per eseguire la scansione utilizzando il pulsante di scansione della macchina, aggiungere la macchina a Brother iPrint&Scan.

1. Accedere alla pagina **Download** relativa al modello in uso sul sito support.brother.com/downloads, quindi scaricare e installare il software compatibile con il sistema operativo in uso (Windows o Mac).
 - Windows:
Scaricare e installare il pacchetto software **EasySetup** o **Driver Completo & Pacchetto Software**. Brother iPrint&Scan è incluso in questa installazione.
 - Mac:
Scaricare e installare l'applicazione **Brother iPrint&Scan** e **iPrint&Scan Push Scan Tool**.
2. Avviare Brother iPrint&Scan.
 - Windows:
Fare doppio clic sull'icona  (**Brother iPrint&Scan**) sul desktop del computer.
 - Mac:
Nella barra dei menu **Finder**, fare clic su **Go > Applicazioni**, quindi fare doppio clic sull'icona iPrint&Scan.
Viene visualizzata la schermata Brother iPrint&Scan.
3. Se la macchina Brother non è selezionata, fare clic sul pulsante **Aggiungi macchina / Seleziona macchina** e seguire le istruzioni a schermo per selezionare la macchina Brother.
4. Fare clic sul pulsante **Impostazioni di scansione della macchina** e seguire le istruzioni a schermo per modificare le impostazioni di scansione, come il tipo di file e la posizione di memorizzazione dei file.





Informazioni correlate

- [Eseguire la scansione mediante il pulsante di scansione sulla macchina](#)

Scansione di documenti in formato Letter o A4 composti da più pagine

Quando si esegue la scansione di un documento in formato A4 o Letter composto da più pagine in un unico file, ad esempio in un file PDF, il risultato della scansione dipende da come viene posizionato il documento.

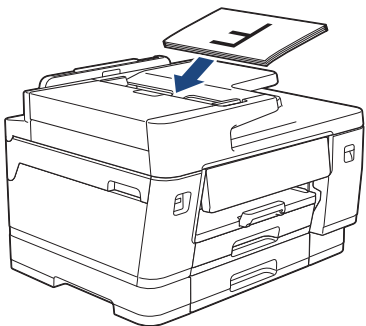
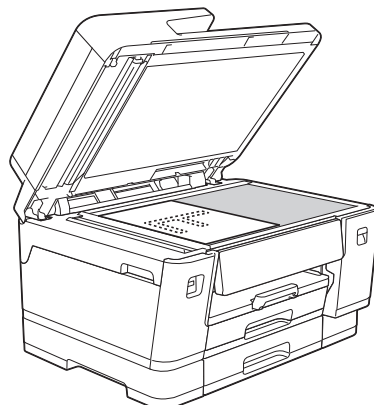
- Per ottenere una scansione con orientamento orizzontale, caricare il documento nell'ADF inserendo prima il lato lungo, oppure posizionare il documento sul piano dello scanner in modo che il lato lungo sia allineato con il lato sinistro del piano dello scanner.
- Per ottenere una scansione con orientamento verticale, caricare il documento nell'ADF inserendo prima il lato corto, oppure posizionare il documento sul piano dello scanner in modo che il lato corto sia allineato con il lato sinistro del piano dello scanner.

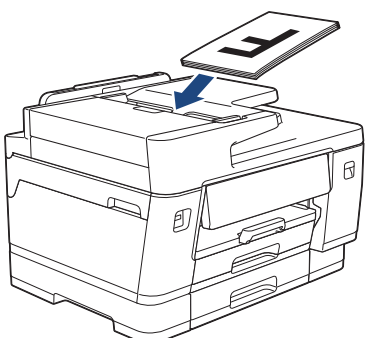
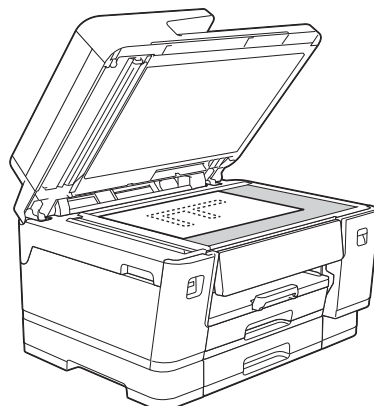
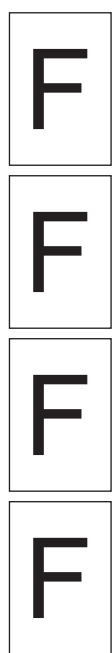
Come posizionare il documento	Risultato scansione
<p>Lato lungo prima</p> <p>ADF</p>  <p>Piano dello scanner</p> 	<p>Orizzontale</p> 
<p>Lato corto prima</p> <p>ADF</p>  <p>Piano dello scanner</p> 	<p>Verticale</p> 



Informazioni correlate

- [Eseguire la scansione mediante il pulsante di scansione sulla macchina](#)

Eseguire la scansione di foto e immagini

Inviare foto o grafica acquisite direttamente al computer.

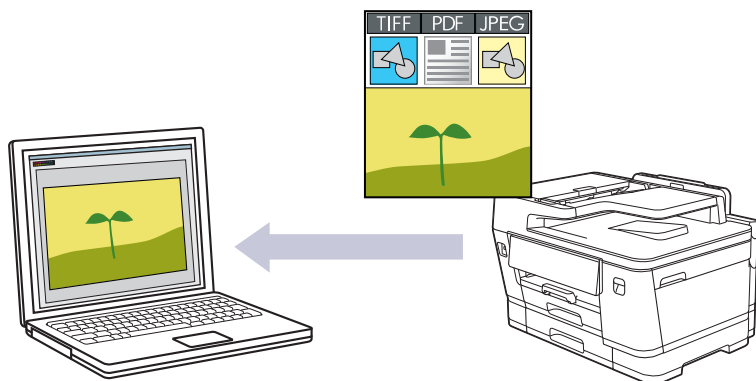

- **Per eseguire scansioni dalla macchina:**

È necessario configurare dapprima il pulsante di scansione sulla macchina, incluse le impostazioni come il tipo di file e la posizione di memorizzazione dei file. ►► *Informazioni correlate: Configurare il pulsante di scansione sulla macchina*

- **Per eseguire scansioni dal computer:**

►► *Informazioni correlate: Eseguire la scansione mediante Brother iPrint&Scan (Windows/Mac)*

1. [Caricare il documento.](#)
2. Premere [Scansione] > [to PC] > [to Immagine].
3. Se la macchina è collegata in rete, premere ▲ o ▼ per visualizzare il computer a cui inviare i dati, quindi selezionare il nome del computer.



Se il messaggio visualizzato sul display LCD richiede di immettere un codice PIN, utilizzare il display LCD per immettere il codice PIN di quattro cifre per il computer, quindi premere [OK].

4. Per modificare le impostazioni, premere  [Opzioni].



Per utilizzare  [Opzioni], è necessario connettere alla macchina un computer in cui è installato Brother iPrint&Scan.

5. Premere [Imp. scansione] > [Imp. nel disp.].
6. Selezionare le impostazioni di scansione da modificare, quindi premere [OK].

Opzione	Descrizione
Scans. fronte/retro (MFC-J3960DW/MFC-J6760DW/ MFC-J6960DW/MFC-J6975DW/ MFC-J6977DW)	Selezionare la modalità di scansione fronte-retro.
Imp. Colore	Selezionare il formato colore per il documento.
Risoluzione	Selezionare la risoluzione di scansione per il documento.
Tipo file	Selezionare il formato file per il documento.
Formato docum.	Selezionare le dimensioni del documento.

Opzione	Descrizione
Luminosità	Selezionare il livello di luminosità.
Contrasto	Selezionare il livello di contrasto.
Allineam. aut.	Correggere i documenti inclinati quando vengono acquisiti.
Salta pagina vuota	Se si seleziona Sì, le pagine vuote vengono saltate.
Rilevam. Salta pagina vuota	Selezionare il livello di sensibilità per il rilevamento di pagine bianche nei dati acquisiti. Più la sensibilità è alta, più facilmente la macchina rileva le pagine bianche.
Rimuovi colore di sfondo	Modificare la quantità di colore di sfondo rimossa.
Impost. margini	Regolare i margini del documento.



Per salvare le impostazioni come scelta rapida, premere [Salva come collegam.]. Verrà richiesto se si desidera impostarlo come scelta rapida One Touch. Seguire le istruzioni visualizzate sul display LCD.

7. Premere [Inizio].

La macchina avvia la scansione. Se si utilizza il piano dello scanner della macchina, seguire le istruzioni sul display LCD per completare il processo di scansione.



Informazioni correlate

- [Eseguire la scansione mediante il pulsante di scansione sulla macchina](#)

Argomenti correlati:

- [Configurare il pulsante di scansione sulla macchina](#)
- [Eseguire la scansione mediante Brother iPrint&Scan \(Windows/Mac\)](#)

Eseguire la scansione di documenti come un unico file PDF

Combinare più pagine in un singolo documento PDF.

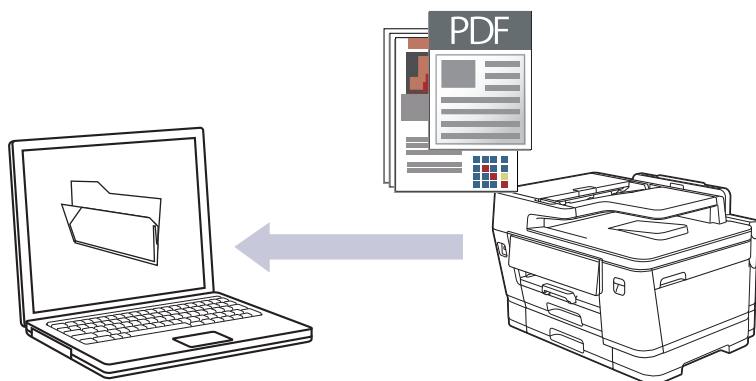

- **Per eseguire scansioni dalla macchina:**

È necessario configurare dapprima il pulsante di scansione sulla macchina, incluse le impostazioni come il tipo di file e la posizione di memorizzazione dei file. ►► *Informazioni correlate: Configurare il pulsante di scansione sulla macchina*

- **Per eseguire scansioni dal computer:**

►► *Informazioni correlate: Eseguire la scansione mediante Brother iPrint&Scan (Windows/Mac)*



Per la scansione di più pagine in un file PDF, impostare il tipo di file sulla macchina su [PDF a più pagine].

1. **Caricare il documento.**
2. Premere [Scansione] > [to PC] > [to File].
3. Se la macchina è collegata in rete, premere ▲ o ▼ per visualizzare il computer a cui inviare i dati, quindi selezionare il nome del computer.



Se il messaggio visualizzato sul display LCD richiede di immettere un codice PIN, utilizzare il display LCD per immettere il codice PIN di quattro cifre per il computer, quindi premere [OK].

4. Per modificare le impostazioni, premere  [Opzioni].



Per utilizzare  [Opzioni], è necessario connettere alla macchina un computer in cui è installato Brother iPrint&Scan.

5. Premere [Imp. scansione] > [Imp. nel disp.].
6. Selezionare le impostazioni di scansione da modificare, quindi premere [OK].

Opzione	Descrizione
Scans. fronte/retro (MFC-J3960DW/MFC-J6760DW/ MFC-J6960DW/MFC-J6975DW/ MFC-J6977DW)	Selezionare la modalità di scansione fronte-retro.
Imp. Colore	Selezionare il formato colore per il documento.
Risoluzione	Selezionare la risoluzione di scansione per il documento.

Opzione	Descrizione
Tipo file	Selezionare il formato file per il documento.
Formato docum.	Selezionare le dimensioni del documento.
Luminosità	Selezionare il livello di luminosità.
Contrasto	Selezionare il livello di contrasto.
Allineam. aut.	Correggere i documenti inclinati quando vengono acquisiti.
Salta pagina vuota	Se si seleziona Sì, le pagine vuote vengono saltate.
Rilevam. Salta pagina vuota	Selezionare il livello di sensibilità per il rilevamento di pagine bianche nei dati acquisiti. Più la sensibilità è alta, più facilmente la macchina rileva le pagine bianche.
Rimuovi colore di sfondo	Modificare la quantità di colore di sfondo rimossa.
Impost. margini	Regolare i margini del documento.



Per salvare le impostazioni come scelta rapida, premere [Salva come collegam.]. Verrà richiesto se si desidera impostarlo come scelta rapida One Touch. Seguire le istruzioni visualizzate sul display LCD.

7. Premere [Inizio].

La macchina avvia la scansione. Se si utilizza il piano dello scanner della macchina, seguire le istruzioni sul display LCD per completare il processo di scansione.



Informazioni correlate

- [Eseguire la scansione mediante il pulsante di scansione sulla macchina](#)

Argomenti correlati:

- [Configurare il pulsante di scansione sulla macchina](#)
- [Eseguire la scansione mediante Brother iPrint&Scan \(Windows/Mac\)](#)

Salvare i dati acquisiti su un'unità flash USB

Eseguire la scansione di documenti e salvarli direttamente su un'unità flash USB senza utilizzare un computer.

1. [Caricare il documento.](#)
2. Inserire un'unità flash USB nella fessura USB.

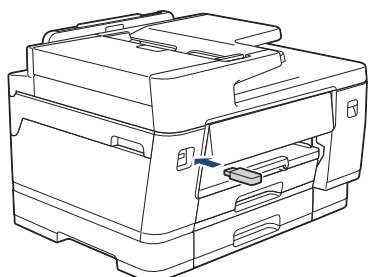

3. Premere [Scan to card].
4. Per modificare le impostazioni, premere  [Opzioni], quindi passare al punto successivo.
5. Selezionare le impostazioni di scansione da modificare, quindi premere [OK].

Opzione	Descrizione
Scans. fronte/retro (MFC-J3960DW/ MFC-J6760DW/ MFC-J6960DW/ MFC-J6975DW/ MFC-J6977DW)	Selezionare la modalità di scansione fronte-retro.
Imp. Colore	Selezionare il formato colore per il documento.
Risoluzione	Selezionare la risoluzione di scansione per il documento.
Tipo file	Selezionare il formato file per il documento.
Formato docum.	Selezionare le dimensioni del documento.
Luminosità	Selezionare il livello di luminosità.
Contrasto	Selezionare il livello di contrasto.
Nome file	Selezionare o modificare un nome di file.
Stile nome file	Selezionare l'ordine di visualizzazione di data, numero contatore e altri elementi nei nomi del file.
Auto ritaglio	Eseguire la scansione su unità flash USB di più documenti posizionati sul piano dello scanner. La macchina esegue la scansione dei singoli documenti e crea file separati oppure un unico file composto da più pagine.
Allineam. aut.	Correggere i documenti inclinati quando vengono acquisiti.
Salta pagina vuota	Se si seleziona Sì, le pagine vuote vengono saltate.
Rilevam. Salta pagina vuota	Selezionare il livello di sensibilità per il rilevamento di pagine bianche nei dati acquisiti. Più la sensibilità è alta, più facilmente la macchina rileva le pagine bianche.

Opzione	Descrizione
Rimuovi colore di sfondo	Modificare la quantità di colore di sfondo rimossa.
Impost. margini	Regolare i margini del documento.



- Per definire impostazioni predefinite personali, dopo aver apportato le modifiche premere l'opzione [Imposta come nuovo predefinito], quindi premere [Sì].
- Per ripristinare le impostazioni predefinite, premere l'opzione [Ripristina pred.], quindi premere [Sì].
- Per salvare le impostazioni come scelta rapida, premere [Salva come collegam.]. Verrà richiesto se si desidera impostarlo come scelta rapida One Touch. Seguire le istruzioni visualizzate sul display LCD.

6. Premere [Inizio].

Se si utilizza il piano dello scanner, inserire la pagina successiva e premere [Continua] Se la scansione delle pagine è stata completata, premere [Fine]. Al termine della scansione, scegliere [Fine] prima di rimuovere l'unità flash USB dalla macchina.

IMPORTANTE

Durante la lettura dei dati, sul display LCD viene visualizzato un messaggio. NON scollegare il cavo di alimentazione o l'unità flash USB dalla macchina durante la lettura dei dati, altrimenti si potrebbero perdere i dati o si potrebbe danneggiare l'unità flash USB.



Informazioni correlate

- [Eseguire la scansione mediante il pulsante di scansione sulla macchina](#)

Scansione di più biglietti da visita e foto (Ritaglio automatico)

È possibile eseguire la scansione di più documenti posizionati sul piano dello scanner. La macchina esegue la scansione dei singoli documenti e utilizza la funzione Ritaglio automatico per creare file separati oppure un unico file composto da più pagine.

Indicazioni per il ritaglio automatico

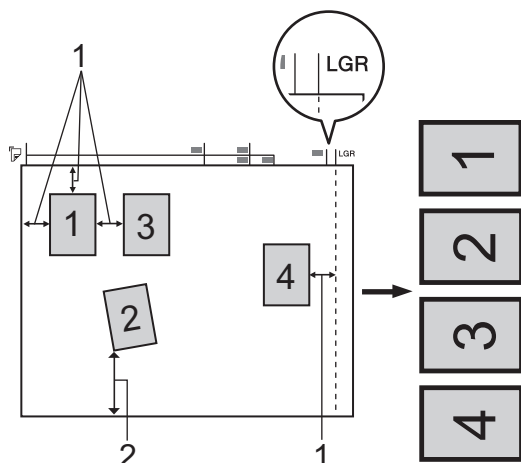

1. Almeno 10 mm
 2. Almeno 20 mm (lato inferiore)
- Questa impostazione è disponibile solo per documenti con formato rettangolare o quadrato.
 - Se il documento è troppo lungo o troppo largo, l'opzione non funziona nel modo descritto.
 - È necessario posizionare i documenti lontano dai bordi del piano dello scanner, come indicato nella figura.
 - I documenti devono essere posizionati a una distanza di almeno 10 mm l'uno dall'altro.
 - Ritaglio automatico regola il disallineamento del documento sul piano dello scanner; tuttavia, se il documento è disallineato più di 45 gradi a meno di 300 x 300 dpi o 10 gradi a 600 x 600 dpi, questa funzione non sarà attiva.
 - Per poter utilizzare la funzione Ritaglio automatico, l'ADF deve essere vuoto.
 - La funzione Ritaglio automatico è disponibile per un massimo di 32 documenti, a seconda delle dimensioni degli stessi.



Per eseguire la scansione dei documenti utilizzando la funzione Autoritaglio, è necessario posizionare i documenti sul piano dello scanner.

1. Caricare i documenti sul piano dello scanner.
2. Inserire un'unità flash USB nella macchina.
3. Premere [Scan to card] >  [Opzioni] > [Auto ritaglio].
4. Premere [Sì].
5. Premere [OK].
6. Premere [Inizio].

L'apparecchio avvia la scansione. Seguire le istruzioni visualizzate sul display LCD per completare la scansione.



Informazioni correlate

- [Eseguire la scansione mediante il pulsante di scansione sulla macchina](#)

Eseguire la scansione in un file di testo modificabile mediante OCR

La macchina è in grado di convertire in testo i caratteri di un documento acquisito, utilizzando la tecnologia di riconoscimento ottico dei caratteri (OCR). È possibile modificare questi dati di testo utilizzando l'applicazione per l'elaborazione di testi desiderata.

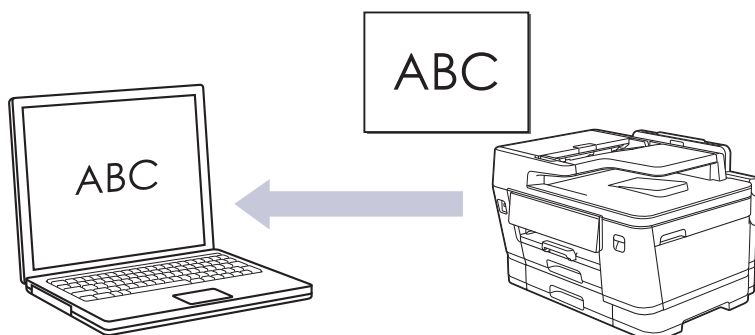

- La funzione Scansione su OCR è disponibile per determinate lingue.
- **Per eseguire scansioni dalla macchina:**
È necessario configurare dapprima il pulsante di scansione sulla macchina, incluse le impostazioni come il tipo di file e la posizione di memorizzazione dei file. ►► *Informazioni correlate: Configurare il pulsante di scansione sulla macchina*
- **Per eseguire scansioni dal computer:**
►► *Informazioni correlate: Eseguire la scansione mediante Brother iPrint&Scan (Windows/Mac)*

1. [Caricare il documento.](#)
2. Premere [Scansione] > [to PC] > [to OCR].
3. Se la macchina è collegata in rete, premere ▲ o ▼ per visualizzare il computer a cui inviare i dati, quindi selezionare il nome del computer.



Se il messaggio visualizzato sul display LCD richiede di immettere un codice PIN, utilizzare il display LCD per immettere il codice PIN di quattro cifre per il computer, quindi premere [OK].

4. Per modificare le impostazioni, premere  [Opzioni].



Per utilizzare  [Opzioni], è necessario connettere alla macchina un computer in cui è installato Brother iPrint&Scan.

5. Premere [Imp. scansione] > [Imp. nel disp.].
6. Selezionare le impostazioni di scansione da modificare, quindi premere [OK].

Opzione	Descrizione
Scans. fronte/retro (MFC-J3960DW/MFC-J6760DW/ MFC-J6960DW/MFC-J6975DW/ MFC-J6977DW)	Selezionare la modalità di scansione fronte-retro.
Imp. Colore	Selezionare il formato colore per il documento.
Risoluzione	Selezionare la risoluzione di scansione per il documento.

Opzione	Descrizione
Tipo file	Selezionare il formato file per il documento.
Formato docum.	Selezionare le dimensioni del documento.
Luminosità	Selezionare il livello di luminosità.
Contrasto	Selezionare il livello di contrasto.
Allineam. aut.	Correggere i documenti inclinati quando vengono acquisiti.
Salta pagina vuota	Se si seleziona Sì, le pagine vuote vengono saltate.
Rilevam. Salta pagina vuota	Selezionare il livello di sensibilità per il rilevamento di pagine bianche nei dati acquisiti. Più la sensibilità è alta, più facilmente la macchina rileva le pagine bianche.
Rimuovi colore di sfondo	Modificare la quantità di colore di sfondo rimossa.
Impost. margini	Regolare i margini del documento.



Per salvare le impostazioni come scelta rapida, premere [Salva come collegam.]. Verrà richiesto se si desidera impostarlo come scelta rapida One Touch. Seguire le istruzioni visualizzate sul display LCD.

7. Premere [Inizio].

La macchina avvia la scansione. Se si utilizza il piano dello scanner della macchina, seguire le istruzioni sul display LCD per completare il processo di scansione.



Informazioni correlate

- [Eseguire la scansione mediante il pulsante di scansione sulla macchina](#)

Argomenti correlati:

- [Configurare il pulsante di scansione sulla macchina](#)
- [Eseguire la scansione mediante Brother iPrint&Scan \(Windows/Mac\)](#)

Salvare i dati acquisiti come allegato e-mail

Inviare i dati acquisiti dalla macchina all'applicazione di posta elettronica come allegato.

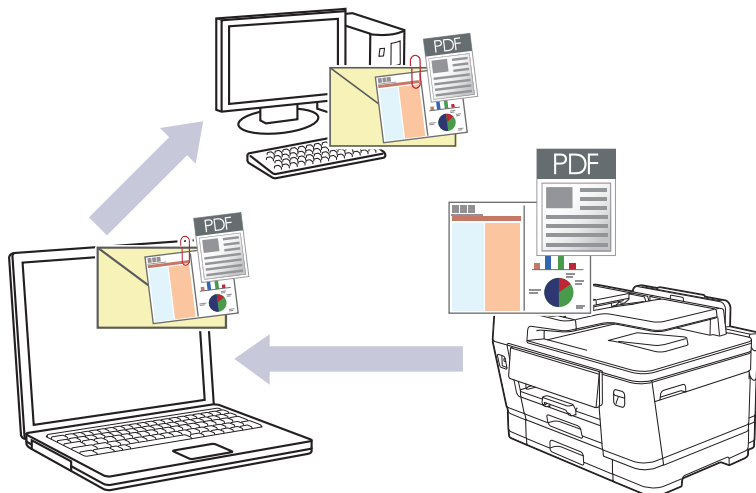

- **Per eseguire scansioni dalla macchina:**

È necessario configurare dapprima il pulsante di scansione sulla macchina, incluse le impostazioni come il tipo di file e la posizione di memorizzazione dei file. ►► *Informazioni correlate: Configurare il pulsante di scansione sulla macchina*

- **Per eseguire scansioni dal computer:**

►► *Informazioni correlate: Eseguire la scansione mediante Brother iPrint&Scan (Windows/Mac)*

- Per utilizzare questa funzione con il pulsante Scansione della macchina, assicurarsi di selezionare una di queste applicazioni in Brother iPrint&Scan:

- Windows: Microsoft Outlook
- Mac: Apple Mail

Per altre applicazioni e per i servizi di posta sul Web, utilizzare la funzione Scansione su immagine o Scansione su file per eseguire la scansione di un documento o di una foto, quindi allegare il file acquisito a un messaggio e-mail.

1. **Caricare il documento.**
2. Premere [Scansione] > [to PC] > [a E-mail].
3. Se la macchina è collegata in rete, premere ▲ o ▼ per visualizzare il computer a cui inviare i dati, quindi selezionare il nome del computer.



Se il messaggio visualizzato sul display LCD richiede di immettere un codice PIN, utilizzare il display LCD per immettere il codice PIN di quattro cifre per il computer, quindi premere [OK].

4. Per modificare le impostazioni, premere  [Opzioni].



Per utilizzare  [Opzioni], è necessario connettere alla macchina un computer in cui è installato Brother iPrint&Scan.

5. Premere [Imp. scansione] > [Imp. nel disp.].
6. Selezionare le impostazioni di scansione da modificare, quindi premere [OK].

Opzione	Descrizione
Scans. fronte/retro	Selezionare la modalità di scansione fronte-retro.

Opzione	Descrizione
(MFC-J3960DW/MFC-J6760DW/ MFC-J6960DW/MFC-J6975DW/ MFC-J6977DW)	
Imp. Colore	Selezionare il formato colore per il documento.
Risoluzione	Selezionare la risoluzione di scansione per il documento.
Tipo file	Selezionare il formato file per il documento.
Formato docum.	Selezionare le dimensioni del documento.
Luminosità	Selezionare il livello di luminosità.
Contrasto	Selezionare il livello di contrasto.
Allineam. aut.	Correggere i documenti inclinati quando vengono acquisiti.
Salta pagina vuota	Se si seleziona Sì, le pagine vuote vengono saltate.
Rilevam. Salta pagina vuota	Selezionare il livello di sensibilità per il rilevamento di pagine bianche nei dati acquisiti. Più la sensibilità è alta, più facilmente la macchina rileva le pagine bianche.
Rimuovi colore di sfondo	Modificare la quantità di colore di sfondo rimossa.
Impost. margini	Regolare i margini del documento.



Per salvare le impostazioni come scelta rapida, premere [Salva come collegam.]. Verrà richiesto se si desidera impostarlo come scelta rapida One Touch. Seguire le istruzioni visualizzate sul display LCD.

7. Premere [Inizio].

La macchina esegue la scansione del documento e lo salva come allegato. quindi viene avviata l'applicazione di posta elettronica utilizzata e viene aperto un nuovo messaggio a cui è allegato il file acquisito.



Informazioni correlate

- [Eseguire la scansione mediante il pulsante di scansione sulla macchina](#)

Argomenti correlati:

- [Configurare il pulsante di scansione sulla macchina](#)
- [Eseguire la scansione mediante Brother iPrint&Scan \(Windows/Mac\)](#)

Inviare i dati acquisiti a un destinatario di e-mail

Inviare i dati acquisiti direttamente dalla macchina Brother a un destinatario e-mail senza utilizzare il computer.

- Per inviare i dati acquisiti a un destinatario e-mail, occorre configurare la macchina per la comunicazione con il server di rete e di posta elettronica, utilizzato per inviare e ricevere le e-mail.
- È possibile configurare questi elementi dal pannello di controllo della macchina oppure utilizzando Gestione basata sul Web.
- Per utilizzare la funzione Scansione su server e-mail, la macchina deve essere connessa a una rete e avere accesso a un server SMTP. Per procedere sono necessarie le seguenti impostazioni e-mail SMTP:
 - Indirizzo del server
 - Numero della porta
 - Nome utente
 - Tipo di crittografia (SSL o TLS)
 - Certificato del server e-mail (se utilizzato)Se non si dispone di queste impostazioni, contattare il fornitore di servizi e-mail o l'amministratore di rete.

1. [Caricare il documento.](#)
2. Premere [Scansione] > [to server e-mail].



(MFC-J6975DW/MFC-J6977DW)

- Se è stato registrato l'indirizzo e-mail con l'ID utente, viene visualizzato il pulsante [all'E-mail pers.] quando si accede alla macchina con il Blocco funzioni sicurezza, l'autenticazione Active Directory o l'autenticazione LDAP.
 - Per inviare i dati acquisiti all'indirizzo e-mail, premere [all'E-mail pers.]. Quando l'indirizzo e-mail è visualizzato sul display LCD, premere [Avanti].
 - Per attivare questa funzione in Gestione basata sul Web, fare clic su **Scansione > Scansione su server e-mail** nella barra di navigazione di sinistra. Nel campo **Invia a E-mail pers.**, selezionare **Sì**.
3. Per inserire l'indirizzo di posta elettronica di destinazione, effettuare una delle seguenti operazioni:
 - Per inserire manualmente l'indirizzo di posta elettronica, premere [Manuale], quindi inserire l'indirizzo di posta elettronica utilizzando i pulsanti carattere sul display LCD. Al termine, premere [OK].
 - Se l'indirizzo di posta elettronica è archiviato nella rubrica dell'apparecchio, premere [Rubrica], quindi selezionare l'indirizzo desiderato.
Premere [OK].
 4. Confermare l'indirizzo, quindi premere [Avanti].
 5. Per modificare le impostazioni, premere  [Opzioni], quindi passare al punto successivo.
 6. Selezionare le impostazioni di scansione da modificare, quindi premere [OK].

Opzione	Descrizione
Scans. fronte/retro (MFC-J3960DW/MFC-J6760DW/ MFC-J6960DW/MFC-J6975DW/ MFC-J6977DW)	Selezionare la modalità di scansione fronte-retro.
Imp. Colore	Selezionare il formato colore per il documento.
Risoluzione	Selezionare la risoluzione di scansione per il documento.

Opzione	Descrizione
Tipo file	Selezionare il formato file per il documento.
Formato docum.	Selezionare le dimensioni del documento.
Sender subject	Modificare l'oggetto dell'e-mail.
Luminosità	Selezionare il livello di luminosità.
Contrasto	Selezionare il livello di contrasto.
Nome file	Selezionare o modificare un nome di file.
Stile nome file	Selezionare l'ordine di visualizzazione di data, numero contatore e altri elementi nei nomi del file.
Impost. margini	Regolare i margini del documento.
Anteprima (MFC-J6975DW/MFC-J6977DW)	Visualizzare in anteprima il risultato della scansione sul display LCD prima che i dati acquisiti vengano salvati.



- Per definire impostazioni predefinite personali, dopo aver apportato le modifiche premere l'opzione [Imposta come nuovo predefinito], quindi premere [Sì].
- Per ripristinare le impostazioni predefinite, premere l'opzione [Ripristina pred.], quindi premere [Sì].
- Per salvare le impostazioni come scelta rapida, premere [Salva come collegam.]. Verrà richiesto se si desidera impostarlo come scelta rapida One Touch. Seguire le istruzioni visualizzate sul display LCD.
- (MFC-J6975DW/MFC-J6977DW) Per visualizzare in anteprima il risultato della scansione prima che i dati acquisiti vengano salvati, premere , quindi premere [Anteprima]. La macchina esegue la scansione del documento e visualizza il risultato della scansione sul display LCD. Se il risultato della scansione è soddisfacente, premere [Inizio] per salvarlo e terminare l'elaborazione.

7. Premere [Inizio].

La macchina avvia la scansione. Se si utilizza il piano dello scanner della macchina, seguire le istruzioni sul display LCD per completare il processo di scansione.



Informazioni correlate

- [Eseguire la scansione mediante il pulsante di scansione sulla macchina](#)

Scansione su FTP

Eseguire la scansione dei documenti direttamente su un server FTP quando è necessario condividere le informazioni acquisite. Per una maggiore praticità, configurare diversi profili per salvare le destinazioni preferite di scansione su FTP.

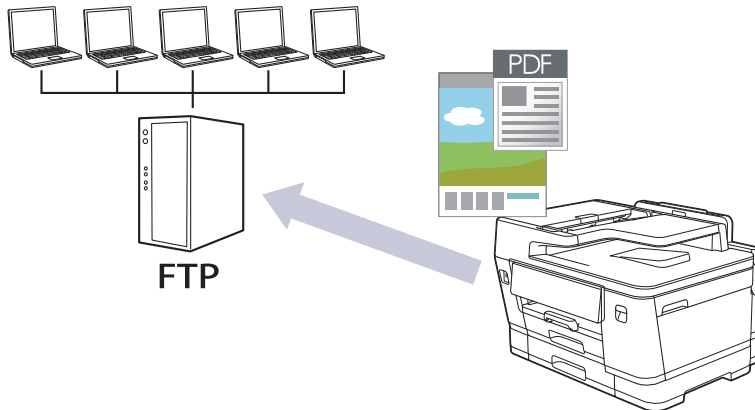

- Configurazione di un profilo di scansione a FTP
- Caricamento dei dati acquisiti su un server FTP

Configurazione di un profilo di scansione a FTP

Configurare un profilo di scansione su FTP per eseguire la scansione e caricare i dati acquisiti direttamente in una posizione FTP.

1. Avviare Gestione basata sul Web. ►► [Accedere a Gestione basata sul Web](#)
2. (MFC-J3660DW/MFC-J3960DW/MFC-J6560DW/MFC-J6760DW/MFC-J6960DW) Nella barra di spostamento di sinistra, fare clic su **Scansione > Scansione su FTP/rete**.



Se la barra di spostamento di sinistra non è visibile, avviare l'esplorazione da ☰.

3. (MFC-J6975DW/MFC-J6977DW) Nella barra di spostamento di sinistra, fare clic su **Scansione > Scansione su FTP/SFTP/Rete/SharePoint**.



Se la barra di spostamento di sinistra non è visibile, avviare l'esplorazione da ☰.

4. Selezionare l'opzione **FTP**, quindi fare clic su **Invia**.
5. (MFC-J3660DW/MFC-J3960DW/MFC-J6560DW/MFC-J6760DW/MFC-J6960DW) Fare clic sul menu **Scansione su FTP/profilo rete**.
6. (MFC-J6975DW/MFC-J6977DW) Fare clic sul menu **Scans. su profilo FTP/SFTP/Rete/SharePoint**.
7. Selezionare il profilo da configurare o modificare.



Utilizzando i caratteri: ?, /, \, ", :, <, >, | o * si potrebbe verificare un errore di invio.

Opzione	Descrizione
Nome profilo	Immettere un nome per il profilo del server (fino a 15 caratteri alfanumerici). Sul display LCD dell'apparecchio viene visualizzato il nome inserito.
Indirizzo host	Digitare l'indirizzo host (ad esempio: ftp.example.com; fino a 64 caratteri) o l'indirizzo IP (ad esempio: 192.23.56.189).
Numero porta	Modificare l'impostazione Numero porta utilizzata per accedere al server FTP. L'impostazione predefinita è la porta 21. Nella maggior parte dei casi non è necessario modificare questa impostazione.
Nome utente	Digitare il nome utente (fino a 32 caratteri) di un utente dotato delle opportune autorizzazioni per la scrittura dei dati sul server FTP.
Password	Immettere la password (fino a 32 caratteri) associata al nome utente inserito nel campo Nome utente . Digitare nuovamente la password nel campo Ridigita password .
SSL/TLS	Impostare l'opzione SSL/TLS per la scansione sicura con la comunicazione SSL/TLS. Se necessario, modificare l'impostazione Certificato CA .
Directory memorizzazione	Immettere il percorso della cartella sul server FTP alla quale inviare i dati acquisiti tramite lo scanner. Non immettere alcuna barra obliqua all'inizio del percorso.
Nome file	Selezionare un nome di file dai nomi preimpostati forniti o dai nomi definiti dall'utente. È possibile impostare i nomi definiti dall'utente e lo stile dei nomi dei file nel menu Nome file scansione della barra di navigazione.
Qualità	Selezionare un'impostazione di qualità. Se si seleziona l'opzione Selezione utente , la macchina richiede di selezionare un'impostazione ad ogni utilizzo del profilo di scansione.
Tipo file	Consente di selezionare il tipo di file desiderato per il documento acquisito tramite scansione. Se si seleziona l'opzione Selezione

Opzione	Descrizione
	utente , la macchina richiede di selezionare un'impostazione ad ogni utilizzo del profilo di scansione.
Formato documento	Selezionare le dimensioni del documento dall'elenco. Questa operazione è necessaria per garantire che il file acquisito abbia un formato corretto.
Raddrizzamento automatico (Allineamento automatico)	Selezionare Sì per impostare la macchina per la correzione automatica dell'allineamento scorretto durante la scansione delle pagine.
Salta pagina bianca	Selezionare l'opzione Sì per rimuovere le pagine vuote del documento dai risultati della scansione.
Rilevam. Salta pagina vuota	Selezionare il livello di sensibilità per il rilevamento di pagine bianche nei dati acquisiti. Più la sensibilità è alta, più facilmente la macchina rileva le pagine bianche.
Scansione fronte-retro (MFC-J3960DW/ MFC-J6760DW/MFC-J6960DW/ MFC-J6975DW/MFC-J6977DW)	Selezionare l'opzione Lato lungo o l'opzione Lato corto per acquisire entrambi i lati del documento, a seconda del layout dell'originale.
Rimuovi colore di sfondo	Modificare la quantità di colore di sfondo rimossa.
Impostazioni margini	Regolare i margini del documento.
Luminosità	Selezionare il livello di luminosità.
Contrasto	Selezionare il livello di contrasto.
Modalità passiva	Attivare o disattivare l'opzione Modalità passiva in funzione della configurazione utilizzata per il server FTP e il firewall di rete. Per impostazione predefinita, l'opzione è attiva. Nella maggior parte dei casi non è necessario modificare questa impostazione.

8. Fare clic su **Invia**.



Informazioni correlate

- [Scansione su FTP](#)

Argomenti correlati:

- [Accedere a Gestione basata sul Web](#)

Caricamento dei dati acquisiti su un server FTP

>> MFC-J3660DW/MFC-J3960DW/MFC-J6560DW/MFC-J6760DW/MFC-J6960DW
>> MFC-J6975DW/MFC-J6977DW

MFC-J3660DW/MFC-J3960DW/MFC-J6560DW/MFC-J6760DW/MFC-J6960DW

1. Caricare il documento.
2. Premere [Scansione] > [to FTP].
3. Vengono elencati i profili del server configurati utilizzando Gestione basata sul Web. Selezionare il profilo desiderato. Se il profilo non è completo (ad esempio perché mancano il nome e la password dell'account di accesso oppure la qualità o il tipo di file non sono stati selezionati), viene richiesto di immettere le eventuali informazioni mancanti.
4. Premere [Inizio].
La macchina avvia la scansione. Se si utilizza il piano dello scanner, seguire le istruzioni sul touchscreen per completare il processo di scansione.

MFC-J6975DW/MFC-J6977DW

1. Caricare il documento.
2. Premere [Scansione] > [a FTP/SFTP].
3. Vengono elencati i profili del server configurati utilizzando Gestione basata sul Web. Selezionare il profilo desiderato. Se il profilo non è completo (ad esempio perché mancano il nome e la password dell'account di accesso oppure la qualità o il tipo di file non sono stati selezionati), viene richiesto di immettere le eventuali informazioni mancanti.



Per visualizzare in anteprima il risultato della scansione prima che i dati acquisiti vengano salvati, premere , quindi premere [Anteprima]. La macchina esegue la scansione del documento e visualizza il risultato della scansione sul display LCD. Se il risultato della scansione è soddisfacente, premere [Inizio] per salvarlo e terminare l'elaborazione.

4. Premere [Inizio].
La macchina avvia la scansione. Se si utilizza il piano dello scanner, seguire le istruzioni sul touchscreen per completare il processo di scansione.

✓ Informazioni correlate

- Scansione su FTP

Scansione su server SSH (SFTP)

Modelli correlati: MFC-J6975DW/MFC-J6977DW

Utilizza il protocollo Secure Shell per stabilire un flusso di dati privato e sicuro quando si acquisiscono i documenti in una destinazione di rete. Per una maggiore praticità, configurare diversi profili per salvare le destinazioni preferite di scansione su SFTP.

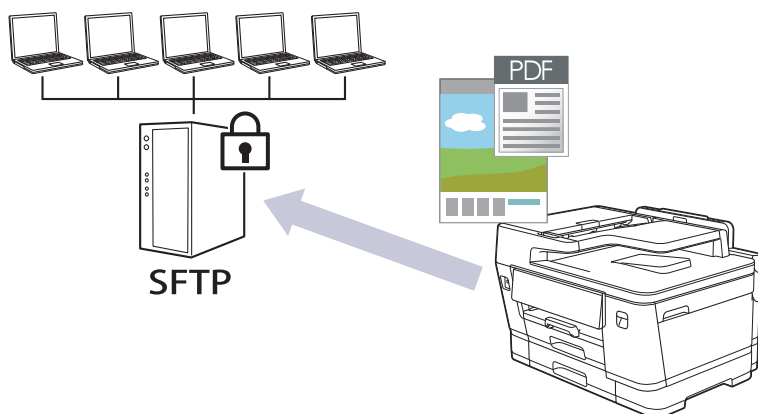

- Configurare un profilo di scansione su SFTP
- Creare una coppia chiave client utilizzando Gestione basata sul Web
- Esportare una coppia chiave client utilizzando Gestione basata sul Web
- Importare una chiave pubblica server utilizzando Gestione basata sul Web
- Caricare i dati acquisiti su un server SFTP

Configurare un profilo di scansione su SFTP

Modelli correlati: MFC-J6975DW/MFC-J6977DW

Configurare un profilo di scansione su SFTP per eseguire la scansione e caricare i dati acquisiti direttamente in una posizione SFTP.

1. Avviare Gestione basata sul Web. ►► [Accedere a Gestione basata sul Web](#)
2. Nella barra di spostamento di sinistra, fare clic su **Scansione > Scansione su FTP/SFTP/Rete/SharePoint**.



Se la barra di spostamento di sinistra non è visibile, avviare l'esplorazione da ☰.

3. Selezionare l'opzione **SFTP**, quindi fare clic su **Invia**.
4. Fare clic sul menu **Scans. su profilo FTP/SFTP/Rete/SharePoint**.
5. Selezionare il profilo da configurare o modificare.



Utilizzando i caratteri: ?, /, \, ", :, <, >, | o * si potrebbe verificare un errore di invio.

Opzione	Descrizione
Nome profilo	Immettere un nome per il profilo del server (fino a 15 caratteri alfanumerici). Sul display LCD dell'apparecchio viene visualizzato il nome inserito.
Indirizzo host	Digitare l'indirizzo host (ad esempio: ftp.example.com; fino a 64 caratteri) o l'indirizzo IP (ad esempio: 192.23.56.189).
Nome utente	Digitare il nome utente (fino a 32 caratteri) di un utente dotato delle opportune autorizzazioni per la scrittura dei dati sul server SFTP.
Metodo di autenticazione	Selezionare Password o Chiave pubblica . Effettuare una delle seguenti operazioni: <ul style="list-style-type: none">• Quando si seleziona Password, digitare la password (fino a 32 caratteri) associata al nome utente digitato nel campo Nome utente. Digitare nuovamente la password nel campo Ridigita password.• Quando si seleziona Chiave pubblica, selezionare il tipo di autenticazione dall'elenco a discesa Coppia chiavi client.
Chiave pubblica server	Selezionare il tipo di autenticazione.
Directory memorizzazione	Immettere il percorso della cartella sul server SFTP alla quale inviare i dati acquisiti tramite lo scanner. Non immettere alcuna barra obliqua all'inizio del percorso.
Nome file	Selezionare un nome di file dai nomi preimpostati forniti o dai nomi definiti dall'utente. È possibile impostare i nomi definiti dall'utente e lo stile dei nomi dei file nel menu Nome file scansione della barra di navigazione.
Qualità	Selezionare un'impostazione di qualità. Se si seleziona l'opzione Selezione utente , la macchina richiede di selezionare un'impostazione ad ogni utilizzo del profilo di scansione.
Tipo file	Consente di selezionare il tipo di file desiderato per il documento acquisito tramite scansione. Se si seleziona l'opzione Selezione utente , la macchina richiede di selezionare un'impostazione ad ogni utilizzo del profilo di scansione.
Formato documento	Selezionare le dimensioni del documento dall'elenco. Questa operazione è necessaria per garantire che il file acquisito abbia un formato corretto.

Opzione	Descrizione
Raddrizzamento automatico (Allineamento automatico)	Selezionare Sì per impostare la macchina per la correzione automatica dell'allineamento scorretto durante la scansione delle pagine.
Salta pagina bianca	Selezionare l'opzione Sì per rimuovere le pagine vuote del documento dai risultati della scansione.
Rilevam. Salta pagina vuota	Selezionare il livello di sensibilità per il rilevamento di pagine bianche nei dati acquisiti. Più la sensibilità è alta, più facilmente la macchina rileva le pagine bianche.
Scansione fronte-retro	Selezionare l'opzione Lato lungo o l'opzione Lato corto per acquisire entrambi i lati del documento, a seconda del layout dell'originale.
Rimuovi colore di sfondo	Modificare la quantità di colore di sfondo rimossa.
Impostazioni margini	Regolare i margini del documento.
Luminosità	Selezionare il livello di luminosità.
Contrasto	Selezionare il livello di contrasto.
Numero porta	Cambiare l'impostazione Numero porta utilizzata per accedere al server SFTP. L'impostazione predefinita è la porta 22. Nella maggior parte dei casi non è necessario modificare questa impostazione.

6. Fare clic su **Invia**.



Informazioni correlate

- [Scansione su server SSH \(SFTP\)](#)

Argomenti correlati:

- [Accedere a Gestione basata sul Web](#)

► Pagina Iniziale > Eseguire la scansione > Eseguire la scansione mediante il pulsante di scansione sulla macchina > Scansione su server SSH (SFTP) > Creare una coppia chiave client utilizzando Gestione basata sul Web

Creare una coppia chiave client utilizzando Gestione basata sul Web

Modelli correlati: MFC-J6975DW/MFC-J6977DW

1. Avviare Gestione basata sul Web. ►► [Accedere a Gestione basata sul Web](#)
2. Nella barra di spostamento di sinistra, fare clic su **Rete > Protezione > Coppia chiavi client**.



Se la barra di spostamento di sinistra non è visibile, avviare l'esplorazione da ☰.

3. Fare clic su **Crea nuova coppia chiavi client**.
4. Nel campo **Nome coppia chiavi client**, digitare il nome desiderato (fino a 20 caratteri).
5. Fare clic sull'elenco a discesa **Algoritmo a chiave pubblica**, quindi selezionare l'algoritmo desiderato.
6. Fare clic su **Invia**.

La coppia chiave client è stata creata e salvata correttamente nella memoria della macchina. Il nome della coppia chiave client e l'algoritmo a chiave pubblica verranno visualizzati in **Elenco coppia chiavi client**.



Informazioni correlate

- [Scansione su server SSH \(SFTP\)](#)

Argomenti correlati:

- [Accedere a Gestione basata sul Web](#)

▲ [Pagina Iniziale](#) > [Eseguire la scansione](#) > [Eseguire la scansione mediante il pulsante di scansione sulla macchina](#) > [Scansione su server SSH \(SFTP\)](#) > Esportare una coppia chiave client utilizzando Gestione basata sul Web

Esportare una coppia chiave client utilizzando Gestione basata sul Web

Modelli correlati: MFC-J6975DW/MFC-J6977DW

1. Avviare Gestione basata sul Web. >> [Accedere a Gestione basata sul Web](#)
2. Nella barra di spostamento di sinistra, fare clic su **Rete** > **Protezione** > **Coppia chiavi client**.



Se la barra di spostamento di sinistra non è visibile, avviare l'esplorazione da ☰.

3. Fare clic su **Esporta chiave pubblica** mostrato con il **Elenco coppia chiavi client**.
4. Fare clic su **Invia**.

La coppia chiave client viene esportata sul computer.



Informazioni correlate

- [Scansione su server SSH \(SFTP\)](#)

Argomenti correlati:

- [Accedere a Gestione basata sul Web](#)

► Pagina Iniziale > Eseguire la scansione > Eseguire la scansione mediante il pulsante di scansione sulla macchina > Scansione su server SSH (SFTP) > Importare una chiave pubblica server utilizzando Gestione basata sul Web

Importare una chiave pubblica server utilizzando Gestione basata sul Web

Modelli correlati: MFC-J6975DW/MFC-J6977DW

1. Avviare Gestione basata sul Web. ►► [Accedere a Gestione basata sul Web](#)
2. Nella barra di spostamento di sinistra, fare clic su **Rete > Protezione > Chiave pubblica server**.



Se la barra di spostamento di sinistra non è visibile, avviare l'esplorazione da ☰.

3. Fare clic su **Importa chiave pubblica server**.
4. Specificare il file da importare.
5. Fare clic su **Invia**.

La chiave pubblica server viene importata nella macchina.



Informazioni correlate

- [Scansione su server SSH \(SFTP\)](#)

Argomenti correlati:

- [Accedere a Gestione basata sul Web](#)

Caricare i dati acquisiti su un server SFTP

Modelli correlati: MFC-J6975DW/MFC-J6977DW

1. [Caricare il documento](#).
2. Premere [Scansione] > [a FTP/SFTP].
3. Vengono elencati i profili del server configurati utilizzando Gestione basata sul Web. Selezionare il profilo desiderato. Se il profilo non è completo (ad esempio perché mancano il nome e la password dell'account di accesso oppure la qualità o il tipo di file non sono stati selezionati), viene richiesto di immettere le eventuali informazioni mancanti.



Per visualizzare in anteprima il risultato della scansione prima che i dati acquisiti vengano salvati, premere , quindi premere [Anteprima]. La macchina esegue la scansione del documento e visualizza il risultato della scansione sul display LCD. Se il risultato della scansione è soddisfacente, premere [Inizio] per salvarlo e terminare l'elaborazione.

4. Premere [Inizio].
La macchina avvia la scansione. Se si utilizza il piano dello scanner, seguire le istruzioni sul touchscreen per completare il processo di scansione.



Informazioni correlate

- [Scansione su server SSH \(SFTP\)](#)

Scansione su rete (Windows)

Eseguire la scansione di documenti direttamente su un server CIFS sulla rete locale. Per una maggiore praticità, è possibile configurare diversi profili per salvare le destinazioni preferite di scansione su rete.

- [Configurazione di un profilo di scansione su rete](#)
- [Caricare i dati acquisiti su un server CIFS](#)

Configurazione di un profilo di scansione su rete

Configurare un profilo di scansione su rete per eseguire la scansione e caricare i dati acquisiti direttamente in una cartella su un server CIFS.

1. Avviare Gestione basata sul Web. ►► [Accedere a Gestione basata sul Web](#)
2. (MFC-J3660DW/MFC-J3960DW/MFC-J6560DW/MFC-J6760DW/MFC-J6960DW) Nella barra di spostamento di sinistra, fare clic su **Scansione > Scansione su FTP/rete**.



Se la barra di spostamento di sinistra non è visibile, avviare l'esplorazione da ☰.

3. (MFC-J6975DW/MFC-J6977DW) Nella barra di spostamento di sinistra, fare clic su **Scansione > Scansione su FTP/SFTP/Rete/SharePoint**.



Se la barra di spostamento di sinistra non è visibile, avviare l'esplorazione da ☰.

4. Selezionare l'opzione **Rete**, quindi fare clic su **Invia**.



(MFC-J6975DW/MFC-J6977DW)

Per inviare i dati alla cartella desiderata sul server CIFS, selezionare **Sì** per l'opzione **Invia a Cartella pers.**

5. (MFC-J3660DW/MFC-J3960DW/MFC-J6560DW/MFC-J6760DW/MFC-J6960DW) Fare clic sul menu **Scansione su FTP/profilo rete**.
6. (MFC-J6975DW/MFC-J6977DW) Fare clic sul menu **Scans. su profilo FTP/SFTP/Rete/SharePoint**.
7. Selezionare il profilo da configurare o modificare.



Utilizzando i caratteri: ?, /, \, ", :, <, >, | o * si potrebbe verificare un errore di invio.

Opzione	Descrizione
Nome profilo	Immettere un nome per il profilo del server (fino a 15 caratteri alfanumerici). Sul display LCD dell'apparecchio viene visualizzato il nome inserito.
Percorso della cartella di rete	Immettere il percorso della cartella sul server CIFS alla quale inviare i dati acquisiti tramite lo scanner.
Nome file	Selezionare un nome di file dai nomi preimpostati forniti o dai nomi definiti dall'utente. È possibile impostare i nomi definiti dall'utente e lo stile dei nomi dei file nel menu Nome file scansione della barra di navigazione.
Qualità	Selezionare un'impostazione di qualità. Se si seleziona l'opzione Selezione utente , la macchina richiede di selezionare un'impostazione ad ogni utilizzo del profilo di scansione.
Tipo file	Consente di selezionare il tipo di file desiderato per il documento acquisito tramite scansione. Se si seleziona l'opzione Selezione utente , la macchina richiede di selezionare un'impostazione ad ogni utilizzo del profilo di scansione.
Formato documento	Selezionare le dimensioni del documento dall'elenco. Questa operazione è necessaria per garantire che il file acquisito abbia un formato corretto.
Raddrizzamento automatico (Allineamento automatico)	Selezionare Sì per impostare la macchina per la correzione automatica dell'allineamento scorretto durante la scansione delle pagine.
Salta pagina bianca	Selezionare l'opzione Sì per rimuovere le pagine vuote del documento dai risultati della scansione.

Opzione	Descrizione
Rilevam. Salta pagina vuota	Selezionare il livello di sensibilità per il rilevamento di pagine bianche nei dati acquisiti. Più la sensibilità è alta, più facilmente la macchina rileva le pagine bianche.
Scansione fronte-retro (MFC-J3960DW/ MFC-J6760DW/MFC-J6960DW/ MFC-J6975DW/MFC-J6977DW)	Selezionare l'opzione Lato lungo o l'opzione Lato corto per acquisire entrambi i lati del documento, a seconda del layout dell'originale.
Rimuovi colore di sfondo	Modificare la quantità di colore di sfondo rimossa.
Impostazioni margini	Regolare i margini del documento.
Luminosità	Selezionare il livello di luminosità.
Contrasto	Selezionare il livello di contrasto.
Usa PIN per autenticazione	Per proteggere il profilo tramite PIN, selezionare Sì , quindi digitare un PIN di quattro cifre nel campo Codice PIN .
Metodo di autenticazione	Selezionare il metodo di autenticazione.
Nome utente	Digitare un nome utente (fino a 96 caratteri) dotato delle opportune autorizzazioni per la scrittura dei dati nella cartella specificata nel campo Percorso della cartella di rete . Se il nome utente fa parte del dominio, digitare il nome utente in uno dei modi indicati di seguito: utente@dominio dominio\utente
Password	Immettere la password (fino a 32 caratteri) associata al nome utente inserito nel campo Nome utente . Digitare nuovamente la password nel campo Ridigita password .
Indirizzo server Kerberos	Digitare l'indirizzo del server Kerberos (ad esempio: kerberos.example.com; fino a 64 caratteri).

8. Fare clic su **Invia**.
9. È necessario configurare il server SNTP (server orario in rete) oppure impostare correttamente la data, l'ora e il fuso orario sul pannello dei comandi. L'ora deve corrispondere a quella utilizzata dai server Kerberos e CIFS.



Informazioni correlate

- [Scansione su rete \(Windows\)](#)

Argomenti correlati:

- [Configurare la data e l'ora utilizzando Gestione basata sul Web](#)
- [Accedere a Gestione basata sul Web](#)

Caricare i dati acquisiti su un server CIFS

1. [Caricare il documento.](#)
2. Premere [Scansione] > [to Rete].



(MFC-J6975DW/MFC-J6977DW)

- Se è stato registrato l'ID utente, viene visualizzata l'opzione [to Cartella pers.] quando si accede alla macchina con l'autenticazione Active Directory o l'autenticazione LDAP.
- Per inviare i dati acquisiti alla cartella specificata sul server CIFS, nel premere [to Cartella pers.].
- Per attivare questa funzione in Gestione basata sul Web, nella barra di spostamento di sinistra, fare clic su **Scansione > Scansione su FTP/SFTP/Rete/SharePoint**. Nel campo **Invia a Cartella pers.**, selezionare **Si**.

3. Vengono elencati i profili del server configurati utilizzando Gestione basata sul Web. Selezionare il profilo desiderato. Se il profilo non è completo (ad esempio perché mancano il nome e la password dell'account di accesso oppure la qualità o il tipo di file non sono stati selezionati), viene richiesto di immettere le eventuali informazioni mancanti.



(MFC-J6975DW/MFC-J6977DW) Per visualizzare in anteprima il risultato della scansione prima che i dati acquisiti vengano salvati, premere , quindi premere [Anteprima]. La macchina esegue la scansione del documento e visualizza il risultato della scansione sul display LCD. Se il risultato della scansione è soddisfacente, premere [Inizio] per salvarlo e terminare l'elaborazione.

4. Premere [Inizio].

La macchina avvia la scansione. Se si utilizza il piano dello scanner, seguire le istruzioni sul touchscreen per completare il processo di scansione.



Informazioni correlate

- [Scansione su rete \(Windows\)](#)

Scansione su SharePoint

Modelli correlati: MFC-J6975DW/MFC-J6977DW

Eseguire la scansione dei documenti direttamente su SharePoint quando è necessario condividere le informazioni acquisite. Per una maggiore praticità, configurare diversi profili per salvare le destinazioni preferite Scansione su SharePoint.

- [Impostare un profilo di scansione su SharePoint](#)
- [Caricare su un server SharePoint i dati acquisiti](#)

Impostare un profilo di scansione su SharePoint

Modelli correlati: MFC-J6975DW/MFC-J6977DW

Configurare un profilo di scansione SharePoint per eseguire la scansione e caricare i dati acquisiti direttamente in una posizione SharePoint.

1. Avviare Gestione basata sul Web. ►► [Accedere a Gestione basata sul Web](#)
2. Nella barra di spostamento di sinistra, fare clic su **Scansione > Scansione su FTP/SFTP/Rete/SharePoint**.



Se la barra di spostamento di sinistra non è visibile, avviare l'esplorazione da ☰.

3. Selezionare l'opzione **SharePoint**, quindi fare clic su **Invia**.
4. Fare clic sul menu **Scans. su profilo FTP/SFTP/Rete/SharePoint**.
5. Selezionare il profilo da configurare o modificare.



Utilizzando i caratteri: ?, /, \, ", :, <, >, | o * si potrebbe verificare un errore di invio.

Opzione	Descrizione
Nome profilo	Immettere un nome per il profilo del server (fino a 15 caratteri alfanumerici). Sul display LCD dell'apparecchio viene visualizzato il nome inserito.
Indirizzo sito SharePoint	Copiare e incollare l'indirizzo di destinazione completo visualizzato nella barra degli indirizzi del browser (ad esempio: http://SharePointSiteAddress/Shared%20Documents/Forms/AllItems.aspx) o l'indirizzo IP (ad esempio: http://192.168.0.1/Shared%20Documents/Forms/AllItems.aspx).
SSL/TLS	Se l'indirizzo nel campo Indirizzo sito SharePoint inizia con "https://", è possibile verificare il certificato del server selezionando la casella di controllo Verificare il certificato server .
Nome file	Selezionare un nome di file dai nomi preimpostati forniti o dai nomi definiti dall'utente. È possibile impostare i nomi definiti dall'utente e lo stile dei nomi dei file nel menu Nome file scansione della barra di navigazione.
Qualità	Selezionare un'impostazione di qualità. Se si seleziona l'opzione Selezione utente , la macchina richiede di selezionare un'impostazione ad ogni utilizzo del profilo di scansione.
Tipo file	Consente di selezionare il tipo di file desiderato per il documento acquisito tramite scansione. Se si seleziona l'opzione Selezione utente , la macchina richiede di selezionare un'impostazione ad ogni utilizzo del profilo di scansione.
Formato documento	Selezionare le dimensioni del documento dall'elenco. Questa operazione è necessaria per garantire che il file acquisito abbia un formato corretto.
Raddrizzamento automatico (Allineamento automatico)	Selezionare Sì per impostare la macchina per la correzione automatica dell'allineamento scorretto durante la scansione delle pagine.
Salta pagina bianca	Selezionare l'opzione Sì per rimuovere le pagine vuote del documento dai risultati della scansione.
Rilevam. Salta pagina vuota	Selezionare il livello di sensibilità per il rilevamento di pagine bianche nei dati acquisiti. Più la sensibilità è alta, più facilmente la macchina rileva le pagine bianche.

Opzione	Descrizione
Scansione fronte-retro	Selezionare l'opzione Lato lungo o l'opzione Lato corto per acquisire entrambi i lati del documento, a seconda del layout dell'originale.
Rimuovi colore di sfondo	Modificare la quantità di colore di sfondo rimossa.
Impostazioni margini	Regolare i margini del documento.
Luminosità	Selezionare il livello di luminosità.
Contrasto	Selezionare il livello di contrasto.
Usa PIN per autenticazione	Per proteggere il profilo tramite PIN, selezionare Sì , quindi digitare un PIN di quattro cifre nel campo Codice PIN .
Metodo di autenticazione	Selezionare il metodo di autenticazione. Se si seleziona Auto , il metodo di autenticazione viene rilevato automaticamente.
Nome utente	Digitare un nome utente (fino a 96 caratteri) dotato delle opportune autorizzazioni per la scrittura dei dati nella cartella specificata nel campo Indirizzo sito SharePoint . Se il nome utente fa parte del dominio, digitare il nome utente in uno dei modi indicati di seguito: utente@dominio dominio\utente
Password	Immettere la password (fino a 32 caratteri) associata al nome utente inserito nel campo Nome utente . Digitare nuovamente la password nel campo Ridigita password .
Indirizzo server Kerberos	Digitare l'indirizzo del server Kerberos (ad esempio: kerberos.example.com; fino a 64 caratteri).

6. Fare clic su **Invia**.



Informazioni correlate

- [Scansione su SharePoint](#)

Argomenti correlati:

- [Accedere a Gestione basata sul Web](#)

Caricare su un server SharePoint i dati acquisiti

Modelli correlati: MFC-J6975DW/MFC-J6977DW

1. [Caricare il documento](#).
2. Premere [Scansione] > [su SharePoint].
3. Vengono elencati i profili del server configurati utilizzando Gestione basata sul Web. Selezionare il profilo desiderato. Se il profilo non è completo (ad esempio perché mancano il nome e la password dell'account di accesso oppure la qualità o il tipo di file non sono stati selezionati), viene richiesto di immettere le eventuali informazioni mancanti.



Per visualizzare in anteprima il risultato della scansione prima che i dati acquisiti vengano salvati, premere , quindi premere [Anteprima]. La macchina esegue la scansione del documento e visualizza il risultato della scansione sul display LCD. Se il risultato della scansione è soddisfacente, premere [Inizio] per salvarlo e terminare l'elaborazione.

4. Premere [Inizio].

La macchina avvia la scansione. Se si utilizza il piano dello scanner, seguire le istruzioni sul touchscreen per completare il processo di scansione.



Informazioni correlate

- [Scansione su SharePoint](#)

Servizi Web per la scansione in rete (Windows)

Il protocollo dei servizi Web consente agli utenti di Windows 10 e Windows 11 di eseguire la scansione mediante una macchina Brother in rete. È necessario installare il driver mediante i servizi Web.

- [Usare il protocollo dei servizi Web per installare il driver per scanner \(Windows\)](#)
- [Eseguire la scansione mediante i servizi Web della macchina \(Windows\)](#)
- [Configurare le impostazioni di scansione per il protocollo Servizi Web \(Windows\)](#)

Usare il protocollo dei servizi Web per installare il driver per scanner (Windows)

- Assicurarsi di avere installato il software e i driver corretti per la macchina in uso.
- Verificare che il computer host e la macchina Brother siano connessi alla stessa sottorete o che il router sia configurato correttamente per il trasferimento dei dati tra i due dispositivi.
- Prima di configurare questa impostazione, è necessario configurare l'indirizzo IP sulla macchina Brother.

1. Tenere premuto il tasto  e premere  sulla tastiera del computer per avviare **Esegui**.
2. Digitare "**control printers**" nel campo **Apri:** e fare clic su **OK**.

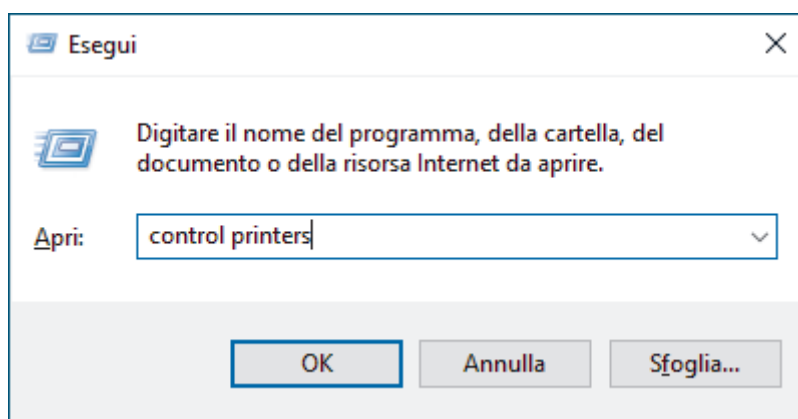

Viene visualizzata la finestra **Dispositivi e stampanti**.

 Se la finestra **Dispositivi e stampanti** non viene visualizzata, fare clic su **Dispositivi > Altre impostazioni di dispositivi e stampanti**.

3. Fare clic su **Aggiungi dispositivo**.

 Il nome dei servizi Web per la macchina Brother corrisponde al nome del modello in uso e all'indirizzo MAC.

4. Selezionare la macchina da installare e seguire le istruzioni a schermo.

 Per disinstallare i driver, fare clic su **Remove device**.

Informazioni correlate

- [Servizi Web per la scansione in rete \(Windows\)](#)

▲ [Pagina Iniziale](#) > [Eseguire la scansione](#) > [Eseguire la scansione mediante il pulsante di scansione sulla macchina](#) > [Servizi Web per la scansione in rete \(Windows\)](#) > [Eseguire la scansione mediante i servizi Web della macchina \(Windows\)](#)

Eseguire la scansione mediante i servizi Web della macchina (Windows)

Se è stato installato il driver per la scansione tramite Servizi Web, è possibile accedere al menu di scansione Servizi Web dal display LCD dell'apparecchio Brother.

- Alcuni caratteri nei messaggi visualizzati sul display LCD possono essere sostituiti da spazi se le impostazioni della lingua del sistema operativo sono diverse rispetto a quelle dell'apparecchio Brother.
- Se sul display LCD viene visualizzato un messaggio di errore relativo alla memoria insufficiente, scegliere un formato più piccolo nell'impostazione **Formato carta** o una risoluzione inferiore nell'impostazione **Risoluzione (DPI)**.

1. [Caricare il documento](#).
2. Premere [Scansione] > [Scansione WS].
3. Premere ▲ o ▼ per selezionare il tipo di scansione desiderato, quindi premere l'opzione prescelta.
4. Premere ▲ o ▼ per visualizzare il computer a cui inviare i dati, quindi selezionare il nome del computer.
5. Premere [Inizio].

La macchina avvia la scansione.



Informazioni correlate

- [Servizi Web per la scansione in rete \(Windows\)](#)

Configurare le impostazioni di scansione per il protocollo Servizi Web (Windows)

1. Tenere premuto il tasto  e premere  sulla tastiera del computer per avviare **Esegui**.
2. Digitare "**control printers**" nel campo **Apri:** e fare clic su **OK**.

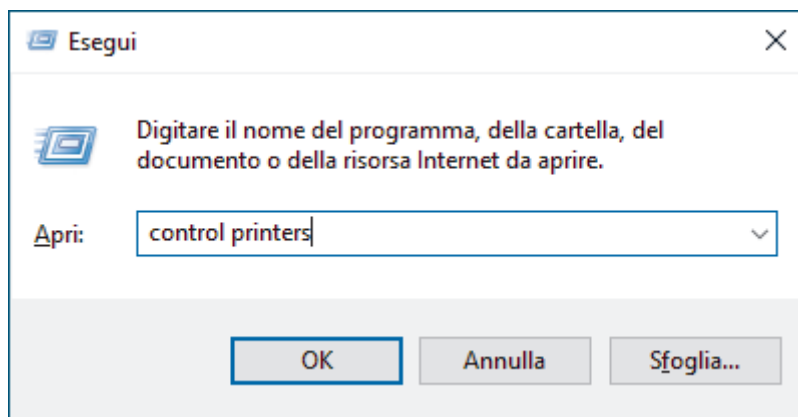

Viene visualizzata la finestra **Dispositivi e stampanti**.



Se la finestra **Dispositivi e stampanti** non viene visualizzata, fare clic su **Dispositivi > Altre impostazioni di dispositivi e stampanti**.

3. Fare clic con il pulsante destro del mouse sull'icona della macchina e selezionare **Profili di digitalizzazione....** Viene visualizzata la finestra di dialogo **Profili di digitalizzazione**.
4. Selezionare il profilo di scansione che si desidera utilizzare.
5. Assicurarsi che lo scanner selezionato nell'elenco **Scanner** sia una macchina che supporta i servizi Web per la scansione, quindi fare clic sul pulsante **Imposta come predefinito**.
6. Fare clic su **Modifica....**
Viene visualizzata la finestra di dialogo **Modifica profilo predefinito**.
7. Selezionare le impostazioni **Alimentazione**, **Formato carta**, **Formato colore**, **Tipo di file**, **Risoluzione (DPI)**, **Luminosità** e **Contrasto**. (Le opzioni disponibili variano in funzione del modello utilizzato.)
8. Fare clic sul pulsante **Salva profilo**.
Queste impostazioni verranno applicate quando si esegue la scansione utilizzando il protocollo dei servizi Web.

Se la macchina richiede di selezionare un'applicazione di scansione, selezionare Fax e scanner di Windows dall'elenco.



Informazioni correlate

- [Servizi Web per la scansione in rete \(Windows\)](#)

Eeguire la scansione mediante Brother iPrint&Scan (Windows/Mac)

1. [Caricare il documento](#).
2. Avviare Brother iPrint&Scan.
 - Windows:
Fare doppio clic sull'icona  (**Brother iPrint&Scan**) sul desktop del computer.
Ulteriori informazioni ►► [Informazioni correlate](#)
 - Mac:
Nella barra dei menu **Finder**, fare clic su **Go > Applicazioni**, quindi fare doppio clic sull'icona iPrint&Scan.

Viene visualizzata la schermata Brother iPrint&Scan.

NOTA

Per scaricare l'ultima applicazione:

- Per Windows:
Accedere alla pagina **Download** relativa al modello in uso sul sito support.brother.com/downloads, quindi scaricare e installare Brother iPrint&Scan.
- Per Mac:
Scaricare e installare Brother iPrint&Scan dall'Apple App Store.

3. Se la macchina Brother non è selezionata, fare clic sul pulsante **Aggiungi macchina / Seleziona macchina**, quindi selezionare il nome del modello in uso dall'elenco. Fare clic su **OK**.
4. Fare clic sull'icona **Scansione**.
5. Configurare le impostazioni di scansione e fare clic sul pulsante **Scansione** per avviare la scansione.
6. Dopo la scansione di tutti i documenti, selezionare l'opzione per il salvataggio e la condivisione dei dati acquisiti.
7. Configurare le impostazioni dettagliate, inclusi **Nome file** e **Tipo di file**.



Per combinare più scansioni in un file, selezionare PDF come **Tipo di file**

8. Completare il processo di scansione.



Informazioni correlate

- [Eeguire la scansione](#)

Argomenti correlati:

- [Accedere a Brother iPrint&Scan \(Windows/Mac\)](#)

Eseguire la scansione dal computer (Windows)

Sono disponibili diversi metodi per utilizzare il computer per la scansione di foto e documenti con la macchina. È possibile utilizzare le applicazioni software fornite oppure l'applicazione di scansione preferita.

- [Scansione con Kofax PaperPort™ 14SE o altre applicazioni Windows](#)
- [Scansione con Fax e scanner di Windows](#)

Scansione con Kofax PaperPort™ 14SE o altre applicazioni Windows

È possibile utilizzare l'applicazione Kofax PaperPort™ 14SE per eseguire la scansione.

Per scaricare l'applicazione Kofax PaperPort™ 14SE, fare clic su  (**Brother Utilities**), selezionare **Altre azioni** nella barra di spostamento di sinistra, quindi fare clic su **PaperPort**.



Le istruzioni per la scansione riportate di seguito fanno riferimento a PaperPort™ 14SE. Per altre applicazioni Windows, la procedura è analoga. PaperPort™ 14SE supporta sia il driver TWAIN sia il driver WIA; nella procedura qui riportata viene utilizzato il driver TWAIN (consigliato).

A seconda del modello della macchina in uso, Kofax PaperPort™ 14SE potrebbe non essere incluso. In tal caso, utilizzare altre applicazioni software che supportano la scansione.

1. [Caricare il documento](#).

2. Avviare PaperPort™ 14SE.

Effettuare una delle seguenti operazioni:

- Windows 11

Fare clic su  > **Tutte** > **Kofax PaperPort 14** > **PaperPort**.

- Windows 10

Fare clic su  > **Kofax PaperPort 14** > **PaperPort**.

3. Fare clic sul menu **Desktop**, quindi fare clic su **Impostazioni di digitalizzazione** nella barra multifunzione del **Desktop**.

Sul lato sinistro dello schermo viene visualizzato il pannello **Digitalizza o ottieni foto**.

4. Fare clic su **Seleziona...**

5. Dall'elenco degli scanner disponibili, selezionare il modello con **TWAIN: TW** nel nome.

6. Fare clic su **OK**.

7. Selezionare la casella di controllo **Visualizza finestra di dialogo scanner** nel pannello **Digitalizza o ottieni foto**.

8. Fare clic su **Digitalizza**.

Viene visualizzata la finestra di dialogo Scanner Setup.

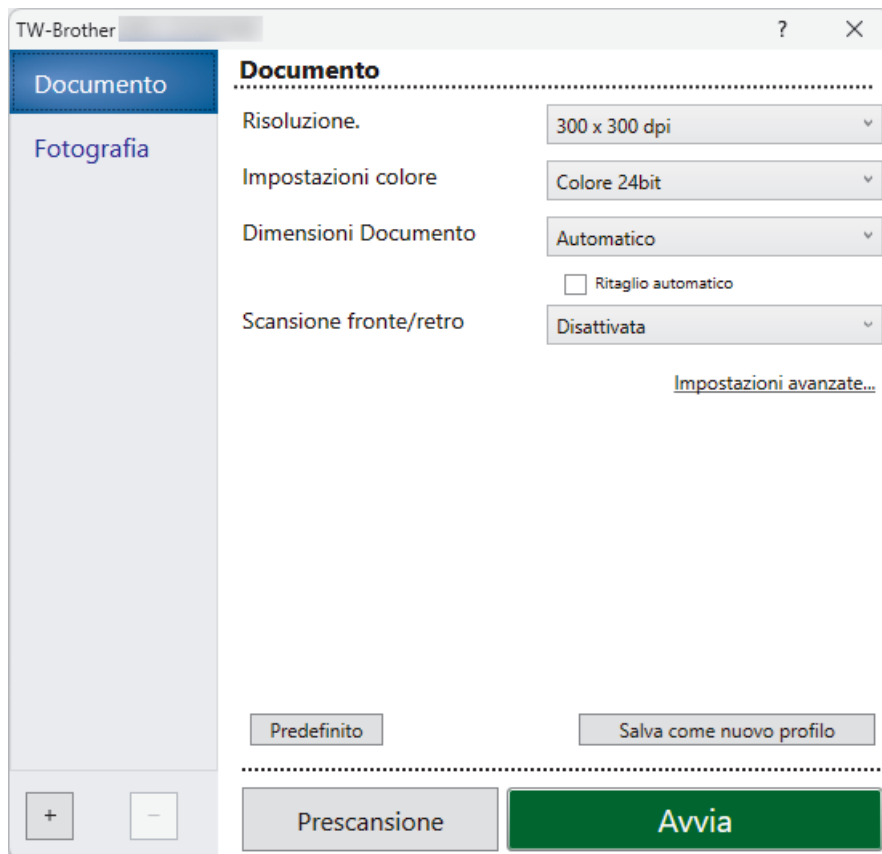

9. Se necessario, regolare le impostazioni della finestra di dialogo Scanner Setup.
10. Fare clic sull'elenco a discesa **Dimensioni Documento**, quindi selezionare le dimensioni del documento.



Per eseguire la scansione di entrambe le facciate del documento (MFC-J3960DW/MFC-J6760DW/MFC-J6960DW/MFC-J6975DW/MFC-J6977DW):

La scansione fronte-retro automatica è disponibile solo quando si utilizza l'ADF.

Non è possibile utilizzare la funzione Preescansione per visualizzare l'anteprima dell'immagine acquisita.

11. Fare clic su **Preescansione** per visualizzare l'anteprima dell'immagine e ritagliare le parti indesiderate prima di eseguire la scansione.
12. Fare clic su **Avvia**.
La macchina avvia la scansione.



Informazioni correlate

- [Eseguire la scansione dal computer \(Windows\)](#)
 - [Impostazioni del driver TWAIN \(Windows\)](#)
-

Impostazioni del driver TWAIN (Windows)

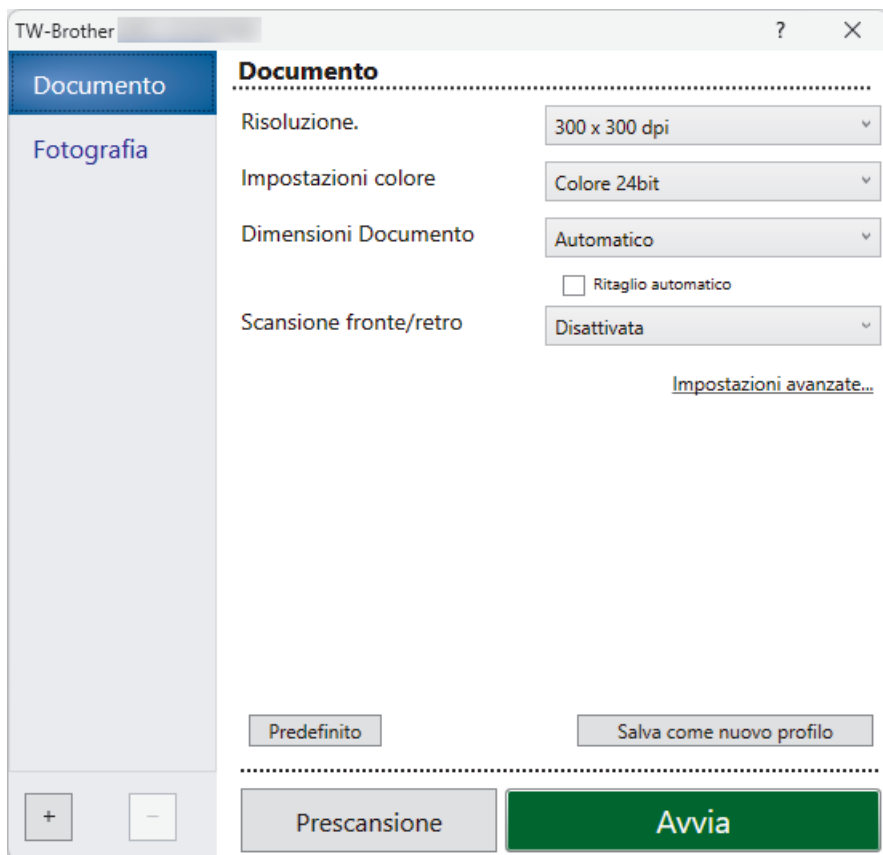

Si noti che i nomi degli elementi e i valori assegnabili variano a seconda della macchina.

1. Scansione

Selezionare l'opzione **Fotografia** o **Documento** in base al tipo di documento da acquisire.

Scansione (tipo di immagine)		Risoluzione	Impostazione dei colori
Fotografia	Utilizzare per la scansione di immagini fotografiche.	300 x 300 dpi	Colore 24bit
Documento	Utilizzare per la scansione di documenti di testo.	300 x 300 dpi	Colore 24bit

2. Risoluzione.

Selezionare una risoluzione di scansione nell'elenco a discesa **Risoluzione**. Le risoluzioni più elevate richiedono una maggiore quantità di memoria e tempi di trasferimento più lunghi, ma l'immagine acquisita risulta di qualità superiore.

3. Impostazioni colore

Consente di selezionare tra diverse profondità di colore per la scansione.

- **Bianco e nero**

Utilizzare per documenti di testo o immagini con grafica lineare.

- **Grigio vero**

Utilizzare per immagini fotografiche o grafica. Questa modalità è più precisa, perché utilizza fino a 256 sfumature di grigio.

- **Colore 24bit**

Utilizzare questa opzione per ottenere un'immagine più accurata dal punto di vista della riproduzione del colore. Questa modalità utilizza fino a 16,8 milioni di colori per acquisire l'immagine, ma richiede una maggiore quantità di memoria e tempi di trasferimento più lunghi.

4. **Dimensioni Documento**

Selezionare le dimensioni esatte del documento da una serie di dimensioni di scansione preimpostate.

Se si seleziona l'opzione **Personalizzato** viene visualizzata la finestra di dialogo **Formato personalizzato**, in cui è possibile specificare le dimensioni del documento.

5. **Ritaglio automatico**

È possibile eseguire la scansione di più documenti posizionati sul piano dello scanner. La macchina esegue la scansione dei singoli documenti e crea file separati oppure un unico file composto da più pagine.

6. **(MFC-J3960DW/MFC-J6760DW/MFC-J6960DW/MFC-J6975DW/MFC-J6977DW) Scansione fronte/retro**

Eseguire la scansione di entrambe le facciate del documento. Quando si utilizza la funzione di scansione fronte-retro automatica, occorre selezionare l'opzione **Long-edge binding** o **Short-edge binding** dall'elenco a discesa **Scansione fronte/retro** in modo che, quando si girano le pagine, esse siano rivolte nel senso desiderato.

7. **Impostazioni avanzate**

Configurare le impostazioni avanzate facendo clic sul link **Impostazioni avanzate** nella finestra di dialogo per la configurazione dello scanner.

- **Correzione documento**

- **Raddrizzamento automatico**

Impostare la macchina per la correzione automatica dell'allineamento errato quando le pagine vengono acquisite dal piano dello scanner.

- **Impostazioni margini**

Regolare i margini del documento.

- **Ruotare immagine**

Ruotare l'immagine acquisita.

- **Riempi con colore**

Riempire i bordi sui quattro lati dell'immagine acquisita utilizzando il colore e la gamma selezionati.

- **Salta pagina vuota**

Rimuovere le pagine vuote del documento dai risultati della scansione.

- **Modalità di output in formato fisso (Letter/Legal)**

Eseguire la scansione di documenti di formati diversi. La macchina rileva il formato di ogni documento e crea un file contenente pagine nei formati Letter e Legal. Per usare questa modalità, selezionare l'opzione **Automatico** dall'elenco a discesa **Dimensioni Documento**.

- **Miglioramento**

- **Regolazione tonalità colore**

Regolare la tonalità colore.

- **Elaborazione sfondo**

- **Rimuovi trasferimento inchiostro/motivo**

Evitare l'effetto trasparenza.

- **Rimuovi colore di sfondo**

Consente di rimuovere il colore di base dei documenti per rendere più leggibili i dati acquisiti.

- **Eliminazione del colore**

Selezionare un colore da rimuovere dall'immagine acquisita.

- **Enfasi bordo**

Aumentare la nitidezza dei caratteri nel documento originale.

- **Riduci disturbo**

Consente di migliorare la qualità delle immagini acquisite. L'opzione **Riduci disturbo** è disponibile quando si seleziona l'opzione **Colore 24bit** e la risoluzione di scansione **300 x 300 dpi**, **400 x 400 dpi** o **600 x 600 dpi**.

- **Qualità dell'immagine in bianco e nero**
 - **Regolazione soglia Bianco e nero**
Regolare la soglia per produrre un'immagine in bianco e nero.
 - **Correzione caratteri**
Correggere i caratteri interrotti o incompleti dell'originale per agevolarne la lettura.
 - **Inversione B&N**
Invertire il bianco e il nero nell'immagine in bianco e nero.
- **Controllo alimentazione**
 - **Layout**
Selezionare il layout.
 - **Scansione continua**
Selezionare questa opzione per eseguire la scansione di più pagine. Una volta eseguita la scansione di una pagina, scegliere se proseguire o terminare la scansione.



Informazioni correlate

- [Scansione con Kofax PaperPort™ 14SE o altre applicazioni Windows](#)
-

Scansione con Fax e scanner di Windows

L'applicazione Fax e scanner di Windows è un'altra opzione utilizzabile per la scansione.

- Fax e scanner di Windows utilizza il driver dello scanner WIA.
- Se si intende ritagliare una parte di una pagina acquisita tramite scansione, è necessario eseguire la scansione del documento originale usando il piano dello scanner (detto anche "flatbed"), e non mediante inserimento nell'alimentatore automatico documenti (ADF).

1. [Caricare il documento](#).
2. Avviare Fax e scanner di Windows.
3. Fare clic su **File > Nuovo > Digitalizza**.
4. Selezionare lo scanner che si desidera utilizzare.
5. Fare clic su **OK**.

Viene visualizzata la finestra di dialogo **Nuova digitalizzazione**.

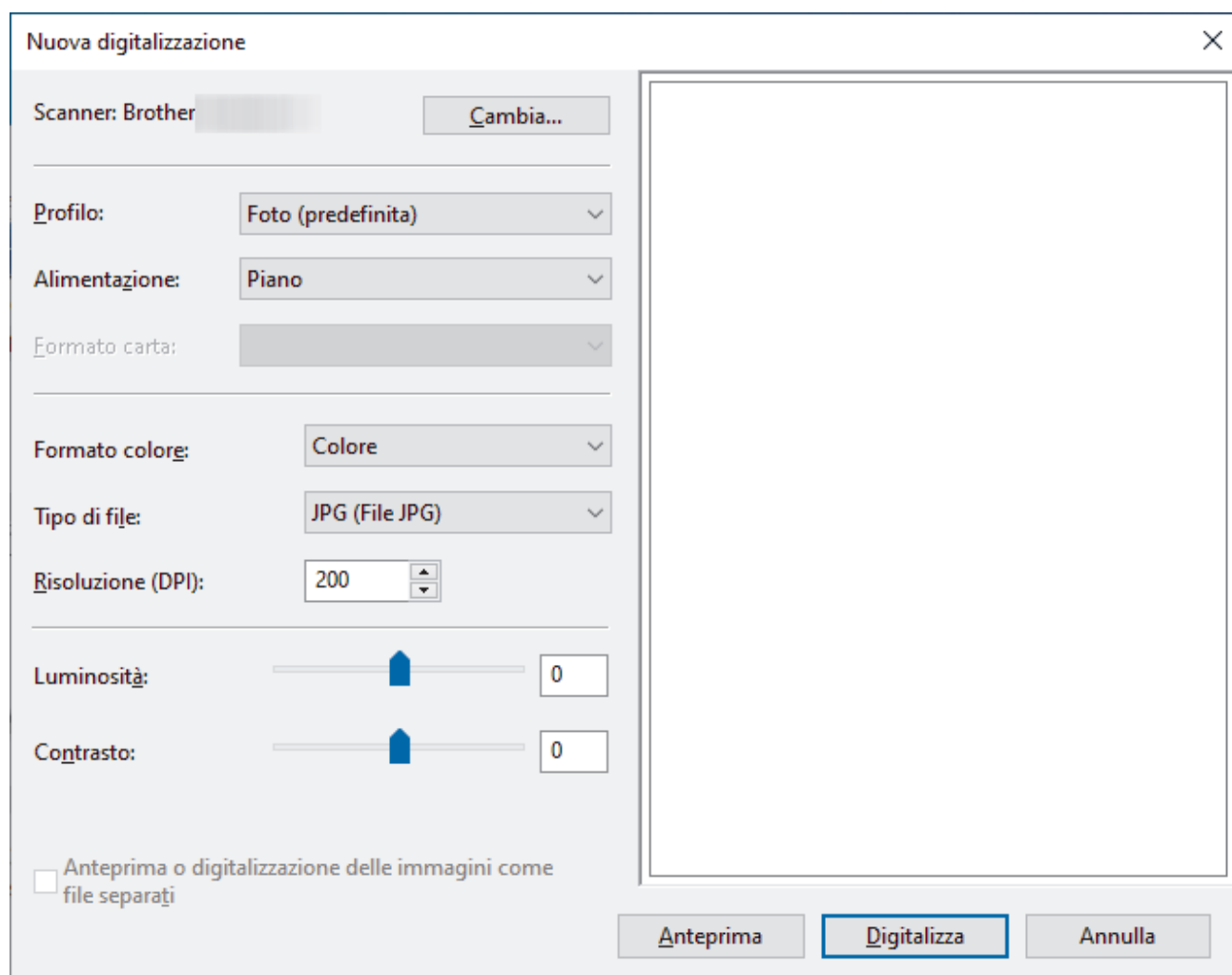

6. Se necessario, regolare le impostazioni nella finestra di dialogo.
Se la macchina supporta la scansione fronte-retro e si desidera acquisire entrambi i lati del documento, selezionare **Alimentatore (digitalizza fronte retro)** dall'elenco a discesa **Alimentazione**.
7. Fare clic su **Digitalizza**.
La macchina avvia la scansione del documento.



Informazioni correlate

- [Eeguire la scansione dal computer \(Windows\)](#)
- [Impostazioni del driver WIA \(Windows\)](#)

Impostazioni del driver WIA (Windows)

Nuova digitalizzazione

Scanner: Brother Cambia...

Profilo: Foto (predefinita) ▾

Alimentazione: Piano ▾

Formato carta: ▾

Formato colore: Colore ▾

Tipo di file: JPG (File JPG) ▾

Risoluzione (DPI): 200 ▾

Luminosità: 0

Contrasto: 0

Anteprima o digitalizzazione delle immagini come file separati

Anteprima **Digitalizza** Annulla

Profilo

Selezionare il profilo di scansione desiderato dall'elenco a discesa **Profilo**.

Origine

Selezionare l'opzione **Piano**, **Alimentatore (digitalizza solo un lato)** o **Alimentatore (digitalizza fronte retro)** dall'elenco a discesa.

Formato carta

L'opzione **Formato carta** è disponibile quando si seleziona l'opzione **Alimentatore (digitalizza solo un lato)** o **Alimentatore (digitalizza fronte retro)** dall'elenco a discesa **Origine**.

Formato colore

Selezionare un formato colore di scansione dall'elenco a discesa **Formato colore**.

Tipo file

Selezionare un formato di file dall'elenco a discesa **Tipo file**.

Risoluzione (DPI)

Impostare una risoluzione di scansione nel campo **Risoluzione (DPI)**. Le risoluzioni più elevate richiedono una maggiore quantità di memoria e tempi di trasferimento più lunghi, ma l'immagine acquisita risulta di qualità superiore.

Luminosità

Impostare il livello di luminosità trascinando il cursore verso destra o verso sinistra in modo da schiarire o scurire l'immagine. Se l'immagine acquisita è troppo chiara, impostare un livello di luminosità più basso e ripetere la scansione del documento. Se l'immagine è troppo scura, impostare un livello di luminosità più alto e ripetere la scansione del documento. È anche possibile digitare un valore nell'apposito campo per impostare il livello di luminosità.

Contrasto

È possibile aumentare o ridurre il livello di contrasto spostando il cursore verso destra o verso sinistra. Aumentando il contrasto si esaltano le aree chiare e scure dell'immagine, diminuendo il contrasto è possibile distinguere maggiori dettagli nelle aree grigie. È possibile anche digitare un valore direttamente nell'apposito campo.



Informazioni correlate

- [Scansione con Fax e scanner di Windows](#)
-

Eseguire la scansione dal computer (Mac)

- [Eseguire una scansione con AirPrint \(macOS\)](#)

Configurare le impostazioni di scansione utilizzando Gestione basata sul Web

- [Impostare il nome del file di scansione utilizzando Gestione basata sul Web](#)
- [Impostare il rapporto e-mail del lavoro di scansione utilizzando Gestione basata sul Web](#)

Impostare il nome del file di scansione utilizzando Gestione basata sul Web

Impostare un nome di file per i dati acquisiti utilizzando Gestione basata sul Web.

1. Avviare Gestione basata sul Web. >> [Accedere a Gestione basata sul Web](#)
2. Nella barra di spostamento di sinistra, fare clic su **Scansione** > **Nome file scansione**.



Se la barra di spostamento di sinistra non è visibile, avviare l'esplorazione da ☰.

3. Selezionare l'opzione **Stile nome file** dall'elenco a discesa.
4. Se è stata selezionata l'opzione per includere la data nel campo **Stile nome file**, selezionare il formato della data dall'elenco a discesa.
5. Nel campo **Ora**, selezionare **Sì** per includere le informazioni sull'ora nel nome del file.
6. Nel campo **Contatore**, selezionare **Continuo** o **Reimposta dopo ogni processo**.



Se si seleziona **Reimposta dopo ogni processo**, potrebbe avvenire la duplicazione dei nomi dei file.

7. Per creare un prefisso del nome file definito dall'utente, digitare un nome di file nei campi definiti dall'utente di ogni funzione di scansione.



Non utilizzare i caratteri seguenti: ? / \ *

8. Fare clic su **Invia**.



Informazioni correlate

- [Configurare le impostazioni di scansione utilizzando Gestione basata sul Web](#)

Argomenti correlati:

- [Accedere a Gestione basata sul Web](#)

Impostare il rapporto e-mail del lavoro di scansione utilizzando Gestione basata sul Web

Quando si acquisisce un documento, la macchina invierà automaticamente un rapporto e-mail del lavoro di scansione all'indirizzo e-mail registrato.

1. Avviare Gestione basata sul Web. >> [Accedere a Gestione basata sul Web](#)
2. Nella barra di spostamento di sinistra, fare clic su **Scansione** > **Rapporto e-mail processo scans..**



Se la barra di spostamento di sinistra non è visibile, avviare l'esplorazione da ☰.

3. Nel campo **Indirizzo dell'amministratore**, digitare l'indirizzo e-mail.
4. Per le funzioni di scansione desiderate, selezionare **Si** per inviare un rapporto e-mail del lavoro di scansione.
5. Fare clic su **Invia**.



Informazioni correlate

- [Configurare le impostazioni di scansione utilizzando Gestione basata sul Web](#)

Argomenti correlati:

- [Accedere a Gestione basata sul Web](#)

Copia

- Copiare un documento
- Ingrandire o ridurre le immagine copiate
- Ordinamento delle copie
- Effettuare copie con la funzione Layout pagina (N su 1 o Poster)
- Copiare su entrambi i lati della carta (copia fronte-retro)
- Copiare un documento di identità
- Usa i collegamenti di copia A3
- Impostazioni di copia

Copiare un documento

1. Assicurarsi di avere caricato la carta con il formato corretto nel vassoio carta.
2. [Caricare il documento](#).
3. Premere  [Copia].



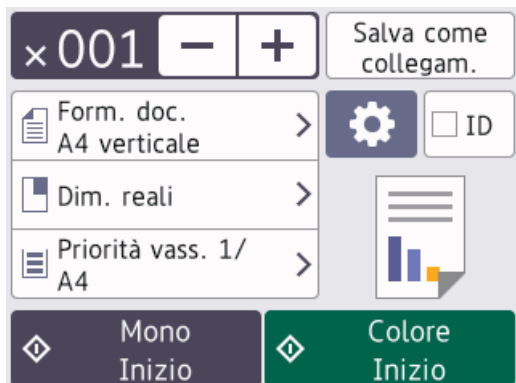





Sul touchscreen viene visualizzato il messaggio:





4. Se necessario, modificare le impostazioni di copia.



Quando si carica carta normale in un formato diverso da A4, è necessario modificare le impostazioni relative a [Formato carta] e [Tipo carta] premendo  [Opzioni].

Opzione	Descrizione
 (Numero di copie)	Immettere il numero delle copie procedendo come indicato di seguito: <ul style="list-style-type: none">• Premere - o + sul touchscreen.• Premere  per visualizzare la tastiera sul touchscreen, quindi immettere il numero di copie utilizzando la tastiera del touchscreen. Premere OK.
 (Opzioni)	Premere  [Opzioni] per modificare le impostazioni di copia solo per la copia successiva. Una volta completata la modifica delle impostazioni, premere OK.
ID	Per eseguire la copia di una scheda ID con il layout [2in1 ID Verticale], selezionare la casella di controllo [ID].
Indicazioni sulle impostazioni correnti	Premere l'area indicata sullo schermo per modificare le impostazioni di copia solo per la copia successiva. <ul style="list-style-type: none">•  Formato docum.•  Ingrand./Riduci•  Seleziona vass. (MFC-J3960DW/MFC-J6960DW/MFC-J6975DW/MFC-J6977DW)•  Formato carta (MFC-J3660DW/MFC-J6560DW/MFC-J6760DW)



- Una volta completata la selezione delle nuove opzioni, è possibile salvarle premendo [Salva come collegam.].
Per impostarla come scelta rapida One Touch, è necessario selezionare l'opzione [Copia a colori] o [Copia monocromatica] nella scelta rapida. Premere  [Opzioni] > [Collegamento One Touch], selezionare [Copia a colori] o [Copia monocromatica], modificare le altre impostazioni, quindi premere [Salva come collegam.].
- (MFC-J6975DW/MFC-J6977DW) Per visualizzare in anteprima il risultato della copia prima che la macchina inizi a stampare, premere  e quindi premere [Anteprima Mono] o [Anteprima colori]. La macchina esegue la scansione del documento e visualizza **solo la prima pagina (un lato)** del risultato della copia sul display LCD. Se il risultato della copia è soddisfacente, premere [Inizio] per stamparlo e terminare l'elaborazione.

5. Premere [Mono Inizio] o [Colore Inizio].



Per interrompere la copia, premere .



Informazioni correlate

- [Copia](#)



Argomenti correlati:

- [Caricare i documenti nell'alimentatore automatico documenti \(ADF\)](#)
- [Caricare i documenti sul piano dello scanner](#)
- [Impostazioni di copia](#)

Ingrandire o ridurre le immagine copiate

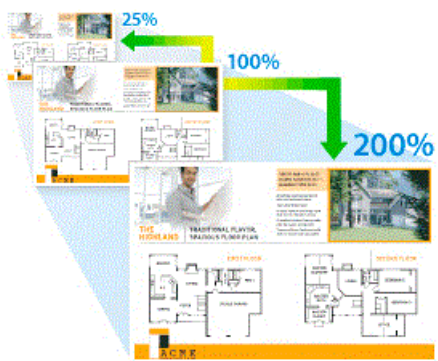
Selezionare una percentuale di ingrandimento o riduzione per ridimensionare i dati copiati.



1. Caricare il documento.
2. Premere . [Copia].
3. Immettere il numero delle copie procedendo come indicato di seguito:
 - Premere [-] o [+] sul touchscreen.
 - Premere **x001** per visualizzare la tastiera sul touchscreen, quindi immettere il numero di copie utilizzando la tastiera del touchscreen. Premere [OK].
4. Premere  [Opzioni] > [Ingrand./Riduci].
5. Premere ▲ o ▼ per visualizzare le opzioni disponibili, quindi selezionare l'opzione da modificare.
6. Impostare il valore per l'opzione selezionata, in base alle esigenze.
7. Leggere e controllare l'elenco delle opzioni selezionate visualizzato, quindi premere [OK].



(MFC-J6975DW/MFC-J6977DW) Per visualizzare in anteprima il risultato della copia prima che la macchina inizi a stampare, premere  e quindi premere [Anteprima Mono] o [Anteprima colori]. La macchina esegue la scansione del documento e visualizza **solo la prima pagina (un lato)** del risultato della copia sul display LCD. Se il risultato della copia è soddisfacente, premere [Inizio] per stamparlo e terminare l'elaborazione.

8. Una volta completata la modifica delle impostazioni, premere [Mono Inizio] o [Colore Inizio].



Se è stata selezionata l'opzione [Adatta a pagina], la macchina adatta le dimensioni della copia al formato carta impostato nella macchina.

- L'opzione [Adatta a pagina] non funziona correttamente se il documento posizionato sul piano dello scanner è inclinato. Usare le linee di riferimento a sinistra e in alto per posizionare il documento nell'angolo superiore sinistro del piano dello scanner, con il lato stampato rivolto verso il basso.
- L'opzione [Adatta a pagina] non è disponibile per i documenti in formato Legal.





Informazioni correlate

- Copia

Ordinamento delle copie

Ordinare copie multiple. Le pagine vengono impilate nell'ordine in cui vengono introdotte, ovvero: 1, 2, 3 e così via.

1. [Caricare il documento](#).
2. Premere . [Copia].
3. Immettere il numero delle copie procedendo come indicato di seguito:
 - Premere [-] o [+] sul touchscreen.
 - Premere **x001** per visualizzare la tastiera sul touchscreen, quindi immettere il numero di copie utilizzando la tastiera del touchscreen. Premere [OK].
4. Premere  [Opzioni] > [Impila/Ordina] > [Ordina].
5. Leggere e confermare l'elenco delle impostazioni selezionate, quindi premere [OK].



(MFC-J6975DW/MFC-J6977DW) Per visualizzare in anteprima il risultato della copia prima che la macchina inizi a stampare, premere  e quindi premere [Anteprima Mono] o [Anteprima colori]. La macchina esegue la scansione del documento e visualizza **solo la prima pagina (un lato)** del risultato della copia sul display LCD. Se il risultato della copia è soddisfacente, premere [Inizio] per stamparlo e terminare l'elaborazione.

6. Una volta completata la modifica delle impostazioni, premere [Mono Inizio] o [Colore Inizio]. Se il documento è stato inserito nell'ADF, la macchina esegue la scansione del documento e avvia la stampa.
7. Se si utilizza il piano dello scanner, ripetere i seguenti passaggi per ciascuna pagina del documento:
 - Per eseguire la scansione della pagina, collocare la pagina successiva sul piano dello scanner e premere [Continua].
 - Dopo aver eseguito la scansione di tutte le pagine, premere [Fine].



Informazioni correlate

- [Copia](#)
-

Effettuare copie con la funzione Layout pagina (N su 1 o Poster)

La funzione di copia N su 1 consente di risparmiare carta copiando due o quattro pagine del documento su una pagina della copia. La funzione poster divide il documento in sezioni, quindi ingrandisce le sezioni in modo da poterle assemblare in un poster. Per stampare un poster, utilizzare il piano dello scanner.





- Accertarsi che il formato carta sia impostato su A4, A3, Letter o Ledger.
- È possibile eseguire una sola copia Poster per volta.









La funzione da 1 a 2 consente di copiare un foglio in formato A3 o Ledger su due fogli in formato A4 o Letter.

È possibile eseguire una sola copia da 1 a 2 per volta.

1. Caricare il documento.
2. Premere  [Copia].
3. Immettere il numero delle copie procedendo come indicato di seguito:
 - Premere [-] o [+] sul touchscreen.
 - Premere **x001** per visualizzare la tastiera sul touchscreen, quindi immettere il numero di copie utilizzando la tastiera del touchscreen. Premere [OK].
4. Premere  [Opzioni] > [Layout pag.].
5. Premere ▲ o ▼ per visualizzare le opzioni, quindi selezionare l'opzione desiderata.

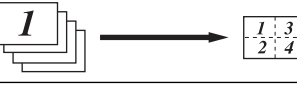
Opzione	Descrizione
No (1in1)	-
2in1 (Verticale)	

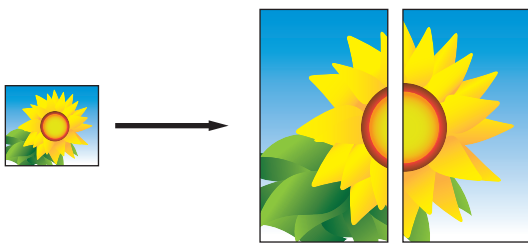
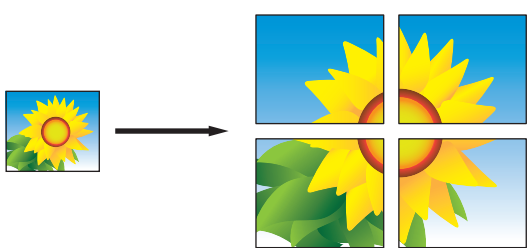
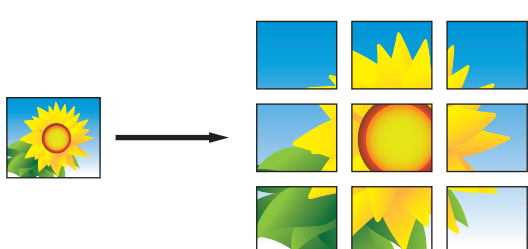
Opzione	Descrizione
2in1 (Orizzontale)	
2in1 ID Verticale (Uso del piano dello scanner)	
2in1 ID Orizzontale (Uso del piano dello scanner)	
4in1 (Verticale)	
4in1 (Orizzontale)	
1a2 (Uso del piano dello scanner)	
Poster (2x1) (Uso del piano dello scanner)	
Poster (2x2) (Uso del piano dello scanner)	
Poster (3x3) (Uso del piano dello scanner)	

6. Leggere e confermare l'elenco delle impostazioni selezionate, quindi premere [OK].



(MFC-J6975DW/MFC-J6977DW) Per visualizzare in anteprima il risultato della copia prima che la macchina inizi a stampare, premere  e quindi premere [Anteprima Mono] o [Anteprima colori]. La macchina esegue la scansione del documento e visualizza **solo la prima pagina (un lato)** del risultato della copia sul display LCD. Se il risultato della copia è soddisfacente, premere [Inizio] per stamparlo e terminare l'elaborazione.

7. Una volta completata la modifica delle impostazioni, premere [Mono Inizio] o [Colore Inizio]. Se il documento è stato inserito nell'ADF o è in corso la creazione di un poster o di una copia in formato da 1 a 2, la macchina esegue la scansione delle pagine e avvia la stampa.
8. Se si utilizza il piano dello scanner, ripetere i seguenti passaggi per ciascuna pagina del documento:
 - Per eseguire la scansione della pagina, collocare la pagina successiva sul piano dello scanner e premere [Continua].
 - Dopo aver eseguito la scansione di tutte le pagine, premere [Fine].



Informazioni correlate

- [Copia](#)
-

Copiare su entrambi i lati della carta (copia fronte-retro)

Ridurre la quantità di carta utilizzata copiando su entrambe le facce del foglio.

- È necessario selezionare un layout di copia fronte-retro tra le seguenti opzioni prima di avviare la copia fronte-retro.
- Il layout del documento originale determina quale layout di copia fronte-retro occorre scegliere.
- (MFC-J3960DW/MFC-J6760DW/MFC-J6960DW/MFC-J6975DW/MFC-J6977DW)
È possibile utilizzare l'ADF per la copia automatica di documenti fronte-retro di dimensioni massime corrispondenti al formato A3.
- (MFC-J3660DW/MFC-J6560DW)
Quando si eseguono manualmente copie fronte-retro da un documento fronte-retro, utilizzare il piano dello scanner.
- È possibile utilizzare solo carta normale in formato A4, Letter, A5, A3, Ledger, Legal, Folio, Mexico Legal o India Legal.

Verticale

1 faccia > fronte-retro (Lato lungo)

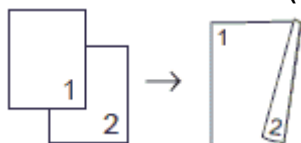

1 faccia > fronte-retro (Lato corto)

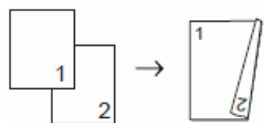

fronte-retro > fronte-retro

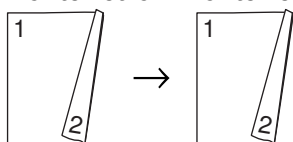

fronte-retro > 1 faccia (Lato lungo) (solo modelli supportati)

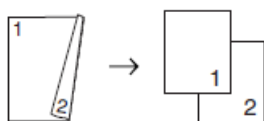

fronte-retro > 1 faccia (Lato corto) (solo modelli supportati)

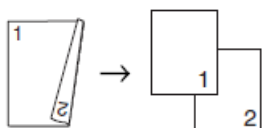

Orizzontale

1 faccia > fronte-retro (Lato lungo)

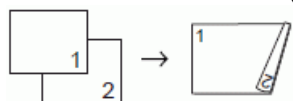

1 faccia > fronte-retro (Lato corto)

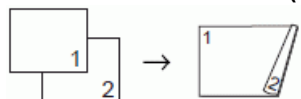

fronte-retro > fronte-retro

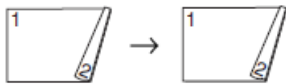

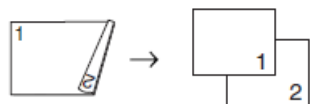

fronte-retro > 1 faccia (Lato lungo) (solo modelli supportati)

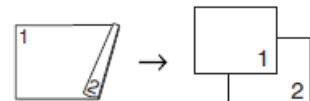

fronte-retro > 1 faccia (Lato corto) (solo modelli supportati)



1. [Caricare il documento.](#)
2. Premere  [Copia].
3. Immettere il numero delle copie procedendo come indicato di seguito:
 - Premere [-] o [+] sul touchscreen.
 - Premere **x001** per visualizzare la tastiera sul touchscreen, quindi immettere il numero di copie utilizzando la tastiera del touchscreen. Premere [OK].
4. Per ordinare più copie, premere  [Opzioni] > [Impila/Ordina] > [Ordina].
5. Premere ▲ o ▼ per visualizzare l'opzione [Copia fronte/retro], quindi selezionarla.
6. Effettuare una delle seguenti operazioni:
 - Per eseguire copie fronte-retro da un documento su 1 lato, procedere come indicato:
 - a. Per modificare le opzioni di layout, premere [Layout], quindi premere [Capovolgi lato lungo] o [Capovolgi lato corto].
 - b. Premere [1 lato⇒2 lati].
 - (MFC-J3960DW/MFC-J6760DW/MFC-J6960DW/MFC-J6975DW/MFC-J6977DW)
Per eseguire automaticamente copie fronte-retro di un documento fronte-retro, premere [2 lati⇒2 lati].



Caricare il documento nell'ADF per utilizzare la funzione di copia fronte-retro automatica.

- (MFC-J3660DW/MFC-J6560DW)
Per eseguire manualmente copie fronte-retro di un documento fronte-retro, premere [2 lati⇒2 lati].



Utilizzare il piano dello scanner per eseguire manualmente copie fronte-retro di un documento fronte-retro.

- (MFC-J3960DW/MFC-J6760DW/MFC-J6960DW/MFC-J6975DW/MFC-J6977DW)
Per eseguire copie su 1 lato da un documento fronte-retro, procedere come indicato:
 - a. Per modificare le opzioni di layout, premere [Layout], quindi premere [Capovolgi lato lungo] o [Capovolgi lato corto].
 - b. Premere ▲ o ▼ per visualizzare l'opzione [2 lati⇒1 lato], quindi selezionarla.



Caricare il documento nell'ADF per utilizzare la funzione di copia fronte-retro automatica.

7. Verificare le impostazioni sul touchscreen, quindi premere [OK].



(MFC-J6975DW/MFC-J6977DW) Per visualizzare in anteprima il risultato della copia prima che la macchina inizi a stampare, premere  e quindi premere [Anteprima Mono] o [Anteprima colori]. La macchina esegue la scansione del documento e visualizza **solo la prima pagina (un lato)** del risultato della copia sul display LCD. Se il risultato della copia è soddisfacente, premere [Inizio] per stamparlo e terminare l'elaborazione.

8. Premere [Mono Inizio] o [Colore Inizio]. Se il documento è stato inserito nell'ADF, la macchina esegue la scansione delle pagine e avvia la stampa.
9. Se si utilizza il piano dello scanner, ripetere i seguenti passaggi per ciascuna pagina del documento:
 - Per eseguire la scansione della pagina, collocare la pagina successiva sul piano dello scanner e premere [Continua].
 - Dopo aver eseguito la scansione di tutte le pagine, premere [Fine].

NON toccare la pagina stampata finché non viene espulsa completamente. La macchina stampa il primo lato, estende il foglio, quindi lo reinserisce per stampare il secondo lato.



Se si verificano sbavature o inceppamenti della carta, premere  [Inchiostro] > [Opzioni di stampa] > [Riduci sbavature], quindi modificare le impostazioni.

➤➤ *Informazioni correlate: Modificare le opzioni di stampa per migliorare i risultati di stampa*



Informazioni correlate

- [Copia](#)

Argomenti correlati:

- [Modificare le opzioni di stampa per migliorare i risultati di stampa](#)
-

Copiare un documento di identità

Utilizzare la funzione [2in1 (ID)] per copiare entrambi i lati dei documenti di identità su una sola pagina mantenendo il formato originale.



- Accertarsi di aver impostato il formato carta su A4 o Letter.
 - La copia dei documenti di identità può essere eseguita nell'ambito delle limitazioni previste dalla normativa vigente. Informazioni più dettagliate ►► *Guida di sicurezza prodotto*
1. Posizionare il documento d'identità nell'angolo in alto a sinistra del piano dello scanner, con il lato stampato rivolto verso il basso.

Documento di identità 2 in 1 (Verticale)

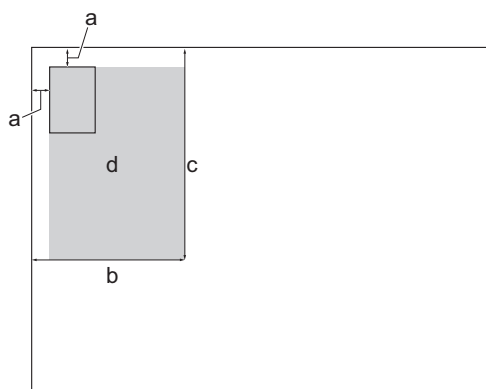

Documento di identità 2 in 1 (Orizzontale)

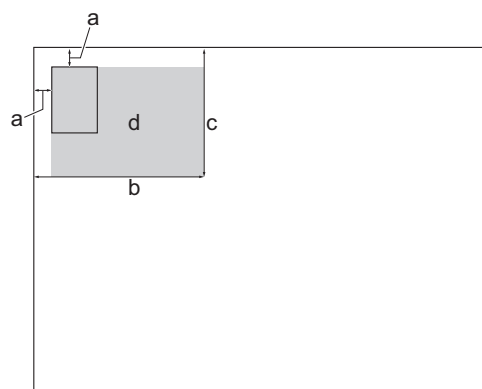

- a. 3 mm o superiore (in alto, a sinistra)
- b. 145 mm
- c. Documento di identità 2 in 1 (Verticale): 207 mm
Documento di identità 2 in 1 (Orizzontale): 102 mm
- d. Area di scansione

2. Premere [Copia].
3. Immettere il numero delle copie procedendo come indicato di seguito:
 - Premere [-] o [+] sul touchscreen.
 - Premere **x001** per visualizzare la tastiera sul touchscreen, quindi immettere il numero di copie utilizzando la tastiera del touchscreen. Premere [OK].
4. Premere [Opzioni] > [Layout pag.] > [2in1 ID Verticale] o [2in1 ID Orizzontale].



È inoltre possibile premere [ID] per l'impostazione [2in1 ID Verticale].

5. Leggere e controllare l'elenco delle opzioni selezionate visualizzato. Una volta completata la modifica delle impostazioni, premere [OK].



(MFC-J6975DW/MFC-J6977DW) Per visualizzare in anteprima il risultato della copia prima che la macchina inizi a stampare, premere  e quindi premere [Anteprima Mono] o [Anteprima colori]. La macchina esegue la scansione del documento e visualizza **solo la prima pagina (un lato)** del risultato della copia sul display LCD. Se il risultato della copia è soddisfacente, premere [Inizio] per stamparlo e terminare l'elaborazione.

6. Premere [Mono Inizio] o [Colore Inizio].

La macchina avvia la scansione di una facciata del documento di identità.

7. Una volta che la macchina ha effettuato la scansione della prima facciata, capovolgere il documento d'identità e premere [Continua] per eseguire la scansione dell'altra facciata.







Informazioni correlate

- [Copia](#)
-

Usa i collegamenti di copia A3

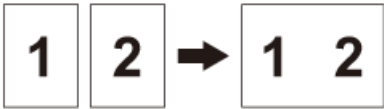
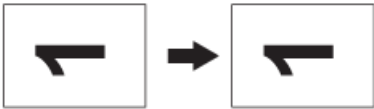
È possibile eseguire la copia di un documento su carta in formato A3 o Ledger utilizzando un formato particolare, come ad esempio lo stile Nota. Inoltre, è possibile eseguire copie 2 in 1 e copie ingrandite o ridotte.

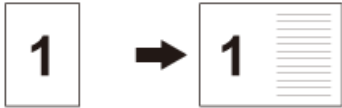
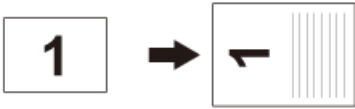
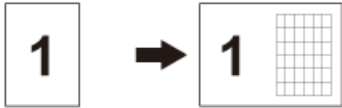
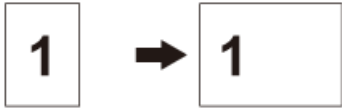
1. [Caricare il documento](#).
2. Premere ◀ o ▶ per visualizzare l'opzione [Collegamento cop. A3], quindi selezionarla.
3. Se sul touchscreen vengono visualizzate delle informazioni, leggerle e premere [OK] per confermare.
4. Premere ◀ o ▶ per visualizzare le opzioni, quindi selezionare l'opzione desiderata.

Opzione	Descrizione
A3 2in1	
A3	
A4⇒A3	
A3⇒A4	
A4 + nota (O)	
A4 + nota (V)	
A4 + Griglia	
A4 + vuota	
A4 Centro	

5. Immettere il numero delle copie procedendo come indicato di seguito:
 - Premere [-] o [+] sul touchscreen.
 - Premere **x001** per visualizzare la tastiera sul touchscreen, quindi immettere il numero di copie utilizzando la tastiera del touchscreen. Premere [OK].
6. Per modificare le impostazioni, premere  [Opzioni].

-
7. Una volta completata la modifica delle impostazioni, premere [OK].
 8. Premere [Mono Inizio] o [Colore Inizio].
 9. Se si utilizza il piano dello scanner quando si sceglie l'opzione [A3 2in1], ripetere i seguenti passaggi per ciascuna pagina del documento:
 - Per eseguire la scansione della pagina, collocare la pagina successiva sul piano dello scanner e premere [Continua].
 - Dopo aver eseguito la scansione di tutte le pagine, premere [Fine].



Informazioni correlate

- [Copia](#)





Argomenti correlati:

- [Descrizione del touchscreen LCD](#)
-

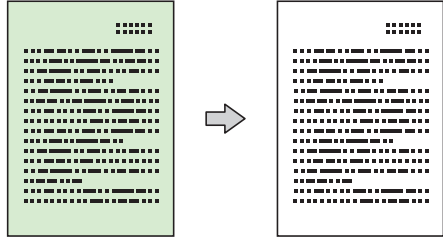
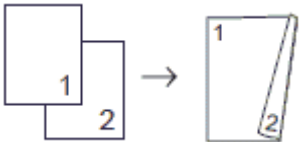
Impostazioni di copia

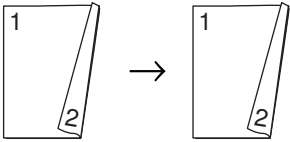
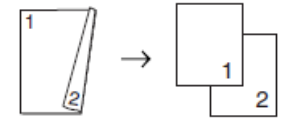
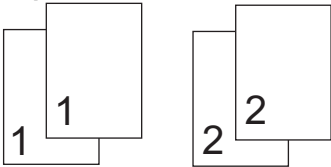
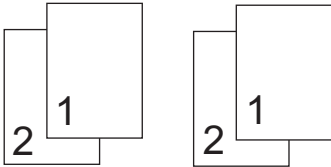
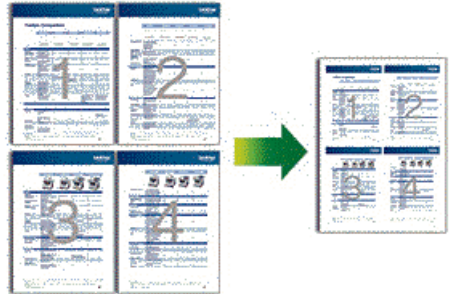
Per modificare le impostazioni di copia, premere  [Opzioni].

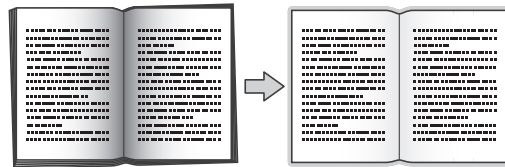
Opzione	Descrizione	
Qualità	Selezionare la risoluzione di copia in base al tipo di documento.	
Collegamento One Touch	Quando si registra una scelta rapida One Touch, selezionare l'opzione Copia a colori o Copia monocromatica.	
Formato docum.	Selezionare le dimensioni del documento.	
Seleziona vass. (MFC-J3960DW/ MFC-J6960DW/ MFC-J6975DW/ MFC-J6977DW)	Selezionare il vassoio con il tipo e il formato di carta più adatti al documento.	
Tipo carta	Selezionare un tipo di carta. Se si esegue la copia su carta speciale impostare la macchina per il tipo di carta utilizzato, in modo da ottenere la migliore qualità di stampa.	
Formato carta	Selezionare un formato carta. Se si esegue la copia su carta in formato diverso dal formato A4, è necessario modificare l'impostazione del formato carta.	
Ingrand./Riduci	100%	-
	Adatta a pagina	Regolare le dimensioni della copia per adattare al formato carta impostato.
	Ingrandimento	Selezionare un rapporto di ingrandimento per la copia successiva.
	Riduzione	Selezionare un rapporto di riduzione per la copia successiva.
	Pers. (25%-400%)	Immettere un rapporto di ingrandimento o riduzione.
Densità	Aumentare la densità per scurire il testo. Ridurre la densità per schiarire il testo.	
Rimuovi colore di sfondo	Rimuove il colore di sfondo del documento nelle copie. Lo sfondo bianco risalta maggiormente. Questo consente di risparmiare inchiostro e di leggere più facilmente alcune copie.	
Copia fronte/retro		
	Selezionare per eseguire la copia su entrambi i lati del foglio. lato singolo → fronte-retro 	

Opzione	Descrizione
	<p>fronte-retro→fronte-retro</p>  <p>fronte-retro→lato singolo (MFC-J3960DW/MFC-J6760DW/MFC-J6960DW/MFC-J6975DW/MFC-J6977DW)</p> 
Impila/Ordina	<p>Selezionare per impilare o ordinare le copie multiple.</p> <p>Impila</p>  <p>Ordina</p> 
Layout pag.	<p>Effettuare copie in formato N su 1, ID 2 in 1, da 1 a 2 o Poster.</p> <p>4 in 1</p>  <p>Poster</p> 
Allineam. aut.	<p>Impostare la macchina per correggere automaticamente le copie inclinate.</p>
Impostazioni avanzate	<p>Copia libro Corregge i bordi scuri e l'inclinazione quando si effettuano copie dal piano dello scanner.</p> 
	<p>Copia filigrana Inserisce nel documento una filigrana costituita da un testo.</p> 
Anteprima (MFC-J6975DW/ MFC-J6977DW)	<p>Visualizzare in anteprima il risultato della copia sul display LCD prima che la macchina inizi a stampare.</p>
Imposta come nuovo predefinito	<p>Salva le impostazioni di copia che si utilizzano più frequentemente impostandole come predefinite.</p>

Opzione	Descrizione
Ripristina pred.	Ripristina le impostazioni del produttore per le impostazioni di copia modificate dall'utente.



Per salvare le impostazioni correnti, premere [Salva come collegam.].

Per impostarla come scelta rapida One Touch, è necessario selezionare l'opzione [Copia a colori] o [Copia monocromatica] nella scelta rapida. Premere  [Opzioni] > [Collegamento One Touch], selezionare [Copia a colori] o [Copia monocromatica], modificare le altre impostazioni, quindi premere [Salva come collegam.].



Informazioni correlate

- [Copia](#)

Argomenti correlati:

- [Copiare un documento](#)
-

Fax

- [Configurazione iniziale fax e servizi telefonici](#)
- [Inviare un fax](#)
- [Ricevere un fax](#)
- [Numeri di fax](#)
- [Rapporti fax](#)
- [Dispositivi esterni](#)
- [PC-FAX](#)
- [I-Fax \(invio di fax tramite Internet\)](#)

Configurazione iniziale fax e servizi telefonici



- [Impostare l'identificativo](#)
- [Impostare la modalità di composizione a toni o a impulsi](#)
- [Impostare il tipo di linea telefonica](#)
- [VoIP \(Voice over Internet Protocol/Interferenze sulla linea telefonica\)](#)

Impostare l'identificativo

Impostare l'identificativo della macchina se si desidera inserire la data e l'ora in tutti i fax inviati.

1. Premere  [Imp.] > [Tutte le imp.] > [Imp.iniziale] > [Identificativo].
2. Premere [Fax].
3. Immettere il numero di fax (fino a 20 cifre) sul touchscreen, quindi premere [OK].
4. Premere [Nome].
5. Immettere il proprio nome (fino a 20 caratteri) utilizzando il touchscreen, quindi premere [OK].



- Premere  per alternare lettere, numeri e simboli speciali. (I caratteri disponibili possono variare in base al Paese dell'utente.)
- Se è stato immesso un carattere errato e si desidera modificarlo, premere ◀ o ▶ per spostare il cursore al di sotto del carattere errato. Premere , quindi immettere il carattere corretto.
- Per inserire uno spazio, premere [Spazio].

6. Premere .



Informazioni correlate

- [Configurazione iniziale fax e servizi telefonici](#)



Argomenti correlati:

- [Immettere testo sull'apparecchio Brother](#)
- [Impostare la data e l'ora](#)

Impostare la modalità di composizione a toni o a impulsi

La macchina è impostata per il servizio di composizione a toni. Se si dispone di un servizio di composizione a impulsi (disco combinatore), è necessario modificare la modalità di composizione.

Questa funzione non è disponibile in alcuni paesi.

1. Premere  [Imp.] > [Tutte le imp.] > [Imp.iniziale] > [Toni/Impulsi].
2. Premere [Toni] o [Impulsi].
3. Premere .

Informazioni correlate

- [Configurazione iniziale fax e servizi telefonici](#)

Impostare il tipo di linea telefonica

Se si collega l'apparecchio a una linea dotata di PBX o ISDN per l'invio e la ricezione di fax, è necessario selezionare il tipo di linea telefonica corrispondente alle caratteristiche della linea utilizzata.

1. Premere  [Imp.] > [Tutte le imp.] > [Imp.iniziale] > [Imp.linea tel.].
2. Premere [Normale], [PBX] o [ISDN].
3. Se si seleziona [PBX], procedere come segue:
 - a. Premere [Sì] o [Sempre].



- Se si seleziona [Sì], l'apparecchio compone un prefisso prima del numero di fax solo quando si preme [R].
- Se si seleziona [Sempre], l'apparecchio compone sempre un prefisso prima del numero di fax.

- b. Premere [Componi prefisso].
- c. Immettere il prefisso utilizzando il touchscreen, quindi premere [OK].



Utilizzare i numeri da 0 a 9, #, * e !. Non è possibile utilizzare ! con altri numeri o caratteri.

4. Premere .



Informazioni correlate

- [Configurazione iniziale fax e servizi telefonici](#)
 - [PBX e TRASFERIMENTO](#)

PBX e TRASFERIMENTO

L'impostazione predefinita della macchina per l'opzione [Imp.linea tel.] è [Normale], che consente il collegamento a una linea PSTN (rete linee telefoniche pubbliche) standard. Tuttavia, molte aziende utilizzano un sistema telefonico centralizzato o PBX (Private Branch Exchange, centralino privato per telefoni in derivazione). È possibile collegare la macchina alla maggior parte dei tipi di PBX. La funzione di richiamata della macchina supporta solo il servizio di ricomposizione del numero dopo un intervallo predefinito (TBR). Il servizio TBR funziona con la maggior parte dei sistemi PBX e permette di accedere a una linea esterna, oppure di trasferire le chiamate a un altro interno¹. Premere il pulsante [R] per utilizzare questa funzione.



Programmare la pressione del pulsante [R] come parte di un numero memorizzato in rubrica. Quando si programma un numero della rubrica, premere prima [R] (sul display LCD viene visualizzato "!"), quindi immettere il numero di telefono. Questo permette di evitare di dover premere [R] ogni volta che si effettua una chiamata dalla rubrica. Tuttavia, il tipo di linea telefonica deve essere impostato su PBX sull'apparecchio per poter utilizzare questa funzione.



Informazioni correlate

- [Impostare il tipo di linea telefonica](#)

¹ Non disponibile in Germania

VoIP (Voice over Internet Protocol/Interferenze sulla linea telefonica)

VoIP è un tipo di sistema telefonico che utilizza una connessione Internet invece della linea telefonica standard. Spesso i fornitori di servizi telefonici offrono il servizio VoIP insieme ai servizi Internet e via cavo.

L'apparecchio potrebbe non funzionare con alcuni sistemi VoIP. Se si desidera utilizzare l'apparecchio per inviare e ricevere fax su un sistema VoIP, assicurarsi che un'estremità del cavo telefonico sia collegata alla presa denominata LINE sull'apparecchio. L'altra estremità del cavo telefonico può essere collegata a un modem, a un adattatore telefonico, a uno splitter o a un dispositivo analogo.

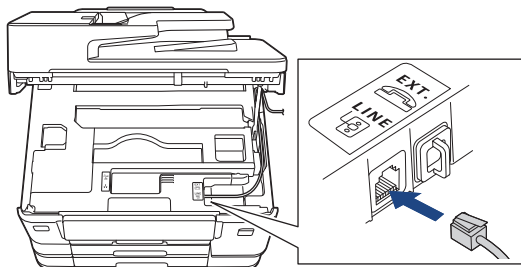

 Per eventuali quesiti relativi alla connessione dell'apparecchio a un sistema VoIP, rivolgersi al proprio fornitore di servizi VoIP.

Una volta collegato l'apparecchio al sistema VoIP, verificare la presenza del segnale di composizione. Sollevare il ricevitore del telefono esterno e attendere il segnale di composizione. In mancanza del segnale, rivolgersi al fornitore VoIP.

Se si dovessero riscontrare problemi nell'invio o nella ricezione di fax tramite un sistema VoIP, è consigliabile passare all'impostazione [Base (per VoIP)] per quanto concerne la velocità del modem dell'apparecchio.

Informazioni correlate

- [Configurazione iniziale fax e servizi telefonici](#)

Inviare un fax

- [Inviare un fax dalla macchina Brother](#)
- [Inviare un fax manualmente](#)
- [Inviare lo stesso fax a più di un destinatario \(Trasmissione circolare\)](#)
- [Opzioni fax](#)

Inviare un fax dalla macchina Brother

1. Caricare il documento.

2. Premere  [Fax].



Se la funzione [Anteprima fax] è impostata su [Sì], premere  [Fax] > [InvioFax in corso].

Sul touchscreen viene visualizzato il messaggio:

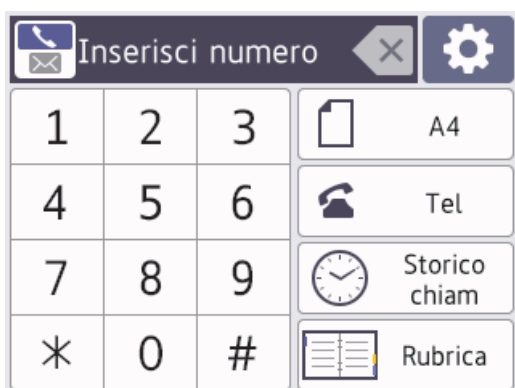



3. Immettere il numero di fax procedendo come indicato di seguito:

- Tastierino di composizione (immissione manuale del numero di fax).
Premere tutte le cifre del numero utilizzando il tastierino di composizione.
- Cronologia chiamate (Selezionare un numero dalla cronologia delle chiamate.)
Premere [Storico chiam].
Premere [Richiam], [Chiam. in uscita] o [Storico ID chiamante].
Se si seleziona l'opzione [Chiam. in uscita] o [Storico ID chiamante], selezionare il numero desiderato, quindi premere [Applica].
- [Rubrica] (Selezionare un numero dalla rubrica.)
Premere [Rubrica].
Effettuare una delle seguenti operazioni:
 - Selezionare il numero desiderato, quindi premere [Applica].
 - Premere , quindi immettere la prima lettera del nome e premere [OK]. Selezionare il nome da comporre. Se il nome ha due numeri, selezionare il numero desiderato. Premere [Applica].



Se è disponibile la ricerca LDAP, i risultati vengono visualizzati sul touchscreen con il simbolo .

4. Se necessario, modificare le impostazioni fax.

Opzione	Descrizione
 Opzioni	Premere  Opzioni per modificare le impostazioni fax solo per il fax successivo. Al termine, premere OK.
 Formato docum.	Indica l'impostazione corrente per Formato docum.. Premere per modificare l'impostazione solo per il fax successivo.

5. Premere [Inizio fax].

- Se si utilizza l'ADF, l'apparecchio avvia la scansione e l'invio del documento.

-
- Se si utilizza il piano dello scanner e si seleziona [Mono] nella sezione [Imp. Colore], la macchina avvia la scansione della prima pagina.
Passare al punto successivo.
 - Se si utilizza il piano dello scanner e si seleziona [Colore] nella sezione [Imp. Colore], sul touchscreen viene richiesto se si desidera inviare un fax a colori.
Premere [Sì (fax a colori)] per confermare. La macchina avvia la composizione e l'invio del documento.
6. Quando sul touchscreen viene visualizzato il messaggio [Pag.Successiva?], effettuare una delle seguenti operazioni:
- Premere [No] una volta completata la scansione delle pagine.L'apparecchio inizia a inviare il documento.
 - Premere [Sì] per eseguire la scansione di un'altra pagina. Posizionare la pagina successiva sul piano dello scanner, quindi premere [OK]. L'apparecchio avvia la scansione della pagina.
- Ripetere questo punto per tutte le pagine aggiuntive.

Per arrestare l'invio di fax, premere , quindi premere .

Quando il display LCD mostra [Annul.Operaz.?], premere [Sì].



Informazioni correlate

- [Inviare un fax](#)

Argomenti correlati:

- [Opzioni fax](#)
-

Inviare un fax manualmente

Con la trasmissione fax manuale è possibile udire i segnali di composizione, squillo e ricezione fax durante l'invio di un fax.

1. [Caricare il documento](#).
2. Per udire il segnale di composizione, sollevare il ricevitore del telefono esterno.
3. Comporre il numero di fax mediante il telefono esterno.
4. Quando si avvertono i toni fax, premere , quindi premere [Inizio fax].
Se si utilizza il piano dello scanner, premere [Invio].
5. Riagganciare il ricevitore del telefono esterno.



Informazioni correlate

- [Inviare un fax](#)

Inviare lo stesso fax a più di un destinatario (Trasmissione circolare)

Usare la funzionalità di trasmissione circolare per inviare lo stesso fax a più numeri di fax simultaneamente.

- Questa funzione è disponibile solo per fax monocromatici.
- I numeri della rubrica devono essere archiviati nella memoria dell'apparecchio per poter essere utilizzati in una trasmissione circolare.
- Anche i numeri di gruppo devono essere archiviati nella memoria dell'apparecchio per poter essere utilizzati in una trasmissione circolare. Per facilitare la composizione, i numeri di gruppo comprendono molti dei numeri memorizzati nella rubrica.

Nella stessa trasmissione circolare è possibile includere gruppi, numeri della rubrica e fino a 50 numeri composti manualmente.

Se per i gruppi non sono stati utilizzati numeri della rubrica, è possibile eseguire la trasmissione circolare fax verso un massimo di 250 numeri differenti.

1. Caricare il documento.

2. Premere  [Fax].



Se la funzione [Anteprima fax] è impostata su [Sì], premere  [Fax] > [InvioFax in corso].

3. Premere  [Opzioni] > [Trasm.Circol.].

4. Premere [Aggiungi numero].

È possibile aggiungere numeri alla trasmissione circolare nei seguenti modi:

- Premere [Aggiungi numero] e immettere un numero di fax utilizzando il tastierino di composizione. Premere [OK].



Per eseguire una trasmissione circolare utilizzando un indirizzo e-mail, premere , immettere l'indirizzo e-mail, quindi premere [OK].

- Premere [Aggiungi da rubrica]. Premere ▲ o ▼ per visualizzare i numeri da aggiungere alla trasmissione circolare. Selezionare le caselle di controllo relative ai numeri da aggiungere.

Al termine, premere [OK].

- Premere [Cerca in Rubrica]. Selezionare la prima lettera del nome, quindi premere [OK]. Selezionare il nome, quindi premere il numero che si desidera aggiungere.

Ripetere la procedura indicata per aggiungere altri numeri di fax.

5. Al termine, premere [OK].

6. Premere [Inizio fax].

7. Effettuare una delle seguenti operazioni:

- Se si utilizza l'ADF, l'apparecchio avvia la scansione e l'invio del documento.
- Se si utilizza il piano dello scanner, l'apparecchio avvia la scansione della prima pagina.

Quando sul touchscreen viene visualizzato il messaggio [Pag.Successiva?], effettuare una delle seguenti operazioni:

- Premere [No] una volta completata la scansione delle pagine. L'apparecchio inizia a inviare il documento.
- Premere [Sì] per eseguire la scansione di un'altra pagina. Posizionare la pagina successiva sul piano dello scanner, quindi premere [OK]. L'apparecchio avvia la scansione della pagina.

Ripetere questo punto per tutte le pagine aggiuntive.



Informazioni correlate

- [Inviare un fax](#)

Argomenti correlati:

- [Impostare gruppi di trasmissione circolare](#)
- [Immettere testo sull'apparecchio Brother](#)

Opzioni fax

Per modificare le impostazioni di invio fax, premere  [Opzioni].

Opzione	Descrizione
Risoluzione fax	Impostare la risoluzione per i fax in uscita. Spesso è possibile migliorare la qualità di un fax modificandone la risoluzione.
Contrasto	Regolare il contrasto. Se il documento è molto chiaro o molto scuro, è possibile migliorarne la qualità modificando il livello di contrasto.
Fax fronte/retro (MFC-J3960DW/MFC-J6760DW/ MFC-J6960DW/MFC-J6975DW/ MFC-J6977DW)	Impostare il formato di scansione fronte-retro.
Formato docum.	Impostare il formato del documento per i fax in uscita.
Scans. f lungo	Eseguire la scansione di documenti lunghi utilizzando l'ADF.
Sender subject	Modificare l'oggetto di un fax in uscita.
Trasm.Circol. (solo bianco e nero)	Inviare lo stesso messaggio fax a più numeri di fax contemporaneamente.
Anteprima (solo bianco e nero)	Visualizzare in anteprima un messaggio fax prima di inviarlo.
Imp. Colore	Impostare per inviare i fax in bianco e nero o a colori. <ul style="list-style-type: none"> • Non è possibile salvare i fax a colori nella memoria dell'apparecchio e verranno inviati immediatamente. • Utilizzare l'ADF per inviare fax a colori composti da più pagine. • Non è possibile inviare un fax a colori quando Anteprima è impostato su Sì.
Fax differito (solo bianco e nero)	Impostare l'ora del giorno per l'invio dei fax differiti.
Unione TX (solo bianco e nero)	Risparmiare inviando tutti i fax differiti programmati alla stessa ora e allo stesso numero di fax come unico fax, per risparmiare tempo di trasmissione.
TX tempo reale	Inviare immediatamente un fax senza aspettare che l'apparecchio recuperi la scansione dalla memoria.
Modalità Overseas	Impostare su Sì se si riscontrano difficoltà nell'invio dei fax intercontinentali.
Storico chiam	Selezionare un numero dalla cronologia delle chiamate.
Rubrica	Selezionare un numero dalla rubrica.
Imposta come nuovo predefinito	Salvare le impostazioni come predefinite.
Ripristina pred.	Ripristinare tutte le impostazioni predefinite dal produttore.



Per salvare le impostazioni correnti, premere [Salva come collegam.].

Verrà richiesto se si desidera impostarlo come scelta rapida One Touch. Seguire le istruzioni visualizzate sul display LCD.



Informazioni correlate

- [Inviare un fax](#)

Argomenti correlati:

- [Inviare un fax dalla macchina Brother](#)

Ricevere un fax

- [Impostazioni relative alla modalità di ricezione](#)
- [Impostare Riconoscimento fax](#)
- [Anteprima fax](#)
- [Opzioni di ricezione in memoria](#)

Impostazioni relative alla modalità di ricezione

- [Panoramica delle modalità di ricezione](#)
- [Selezionare la modalità di ricezione corretta](#)
- [Impostare il numero di squilli prima che la macchina risponda \(numero di squilli\)](#)
- [Impostare la durata squilli F/T \(doppio squillo\)](#)

Panoramica delle modalità di ricezione

Alcune modalità di ricezione sono predisposte per la risposta automatica ([Solo fax] e [Fax/Tel]). Potrebbe essere necessario modificare il numero di squilli prima di utilizzare tali modalità.

Solo fax

La modalità [Solo fax] risponde automaticamente a ogni chiamata come se fosse un fax.

Fax/Tel

La modalità [Fax/Tel] consente di gestire le chiamate in arrivo rilevando se si tratta di chiamate fax o vocali e gestendole in uno dei modi seguenti:

- I fax vengono ricevuti automaticamente.
- Le chiamate vocali attivano lo squillo F/T per segnalare che occorre rispondere. Lo squillo F/T è un doppio squillo veloce emesso dalla macchina.

Manuale

La modalità [Manuale] disattiva tutte le funzioni di risposta automatiche.

Per ricevere un fax in modalità [Manuale], sollevare il ricevitore del telefono esterno. Quando si ricevono i segnali fax (brevi segnali acustici ripetuti), premere il pulsante Avvia, quindi selezionare [Ricezione] per ricevere un fax. È inoltre possibile utilizzare la funzione Riconoscimento fax per ricevere i fax sollevando il ricevitore sulla stessa linea usata per la macchina.

Segreteria telefonica esterna

La modalità [Tel./Segr. Est.] consente di gestire le chiamate in arrivo utilizzando un dispositivo di segreteria telefonica esterna.

Le chiamate in entrata vengono gestite nei modi seguenti:

- I fax vengono ricevuti automaticamente.
- Il chiamante potrà registrare un messaggio vocale sulla segreteria telefonica esterna.



Informazioni correlate

- [Impostazioni relative alla modalità di ricezione](#)

Argomenti correlati:



- [Impostare il numero di squilli prima che la macchina risponda \(numero di squilli\)](#)
- [Impostare la durata squilli F/T \(doppio squillo\)](#)
- [Impostare Riconoscimento fax](#)

Selezionare la modalità di ricezione corretta

È necessario scegliere una modalità di ricezione in base ai dispositivi esterni e ai servizi telefonici presenti sulla linea.

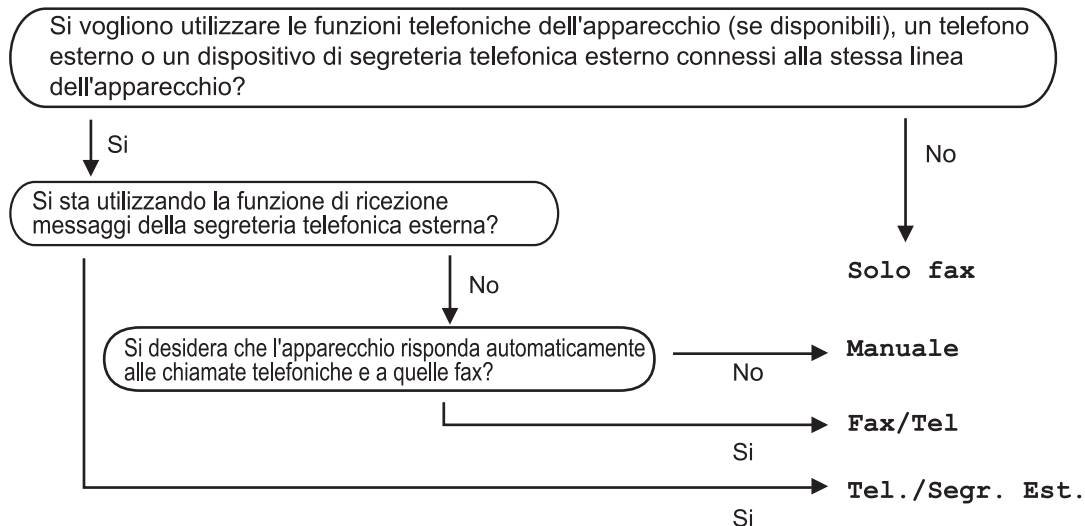
Per impostazione predefinita, l'apparecchio è predisposto per la ricezione automatica dei fax inviati. Il diagramma che segue fornisce indicazioni per la selezione della modalità più adatta.



1. Premere  [Imp.] > [Tutte le imp.] > [Fax] > [Imp.ricezione] > [Mod. di ricez.].
2. Premere ▲ o ▼ per visualizzare l'opzione [Solo fax], [Fax/Tel], [Tel./Segr. Est.] o [Manuale], quindi selezionare l'opzione desiderata.
3. Premere .

✓ Informazioni correlate

- [Impostazioni relative alla modalità di ricezione](#)

Impostare il numero di squilli prima che la macchina risponda (numero di squilli)

Quando la macchina riceve una chiamata, emette il normale squillo telefonico. Il numero di squilli viene impostato nell'impostazione Numero squilli.

- La funzione Numero squilli consente di impostare il numero di squilli emessi dalla macchina prima della risposta automatica nelle modalità [Solo fax] e [Fax/Tel].
- Se telefoni esterni o interni condividono la stessa linea utilizzata per l'apparecchio, selezionare il numero massimo di squilli.

1. Premere  [Imp.] > [Tutte le imp.] > [Fax] > [Imp.ricezione] > [Numero squilli].
2. Selezionare il numero di squilli che si desidera vengano emessi dalla linea prima che l'apparecchio risponda.



Se si seleziona [0], la macchina risponde immediatamente senza che la linea emetta alcuno squillo. (disponibile solo in alcuni paesi)

3. Premere .



Informazioni correlate

- [Impostazioni relative alla modalità di ricezione](#)



Argomenti correlati:

- [Panoramica delle modalità di ricezione](#)
- [Impostare Riconoscimento fax](#)

Impostare la durata squilli F/T (doppio squillo)

Quando si imposta la Modalità di ricezione [Fax/Tel], in caso di chiamata fax la macchina avvia automaticamente la ricezione. Se invece si tratta di una chiamata vocale, l'apparecchio emette degli squilli F/T (doppio squillo veloce) per la durata impostata dall'utente tramite l'opzione Durata squilli F/T. Lo squillo F/T segnala che si tratta di una chiamata vocale.

Lo squillo F/T è un'impostazione esclusiva dell'apparecchio Brother e pertanto i telefoni interni ed esterni non emettono squilli; tuttavia, è comunque possibile rispondere alla chiamata dell'apparecchio su un qualsiasi telefono.

1. Premere  [Imp.] > [Tutte le imp.] > [Fax] > [Imp.ricezione] > [N. squilli F/T].
2. Selezionare la durata del doppio squillo emesso dalla macchina per avvisare della presenza di una chiamata vocale.
3. Premere .



Anche se la chiamata viene interrotta durante il doppio squillo veloce, l'apparecchio continuerà a squillare per tutta la durata impostata.



Informazioni correlate

- [Impostazioni relative alla modalità di ricezione](#)

Argomenti correlati:

- [Panoramica delle modalità di ricezione](#)



Impostare Riconoscimento fax

Se il rilevamento fax è attivo: la macchina riceve automaticamente una chiamata fax anche se l'utente risponde alla chiamata. Quando sul display LCD viene visualizzato il messaggio che indica la ricezione in corso del fax da parte della macchina o quando si avverte il rumore del segnale del fax, riporre il ricevitore. L'apparecchio esegue automaticamente le operazioni necessarie.

Se il rilevamento fax non è attivo: se si è alla macchina e si risponde a una chiamata fax sollevando il ricevitore, premere il pulsante di avvio, quindi selezionare [Ricezione] per ricevere il fax. Se si risponde da un telefono interno o esterno, premere *51.



- Se Riconoscimento fax è impostato su [Sì] ma l'apparecchio non si collega alla chiamata fax quando si solleva il ricevitore di un telefono interno o esterno, premere il codice di attivazione remota *51.
- Se si inviano fax da un computer sulla stessa linea telefonica e l'apparecchio li intercetta, impostare Riconoscimento fax su [No].

1. Premere  [Imp.] > [Tutte le imp.] > [Fax] > [Imp.ricezione] > [Riconos.fax].
2. Premere [Sì] (o [No]).
3. Premere .



Informazioni correlate

- [Ricevere un fax](#)

Argomenti correlati:

- [Panoramica delle modalità di ricezione](#)
- [Impostare il numero di squilli prima che la macchina risponda \(numero di squilli\)](#)

Anteprima fax

Utilizzare la funzione Anteprima fax per visualizzare sul display LCD i fax ricevuti.

- [Attivare la funzione Anteprima fax](#)
- [Anteprima dei nuovi fax](#)

Attivare la funzione Anteprima fax

- Questa funzione è disponibile solo per fax monocromatici.
- Se la funzione Anteprima fax è attiva, la copia di backup dei fax ricevuti non sarà stampata per le operazioni di Inoltro fax, Ricezione PC-Fax, Inoltro su Cloud e Inoltro in rete, anche se la funzione di Stampa backup è impostata su Sì.
- Sebbene sui fax stampati siano presenti la data e l'ora di ricezione del fax quando la funzione Data/ora Rx fax è attiva, nella schermata dell'anteprima fax non vengono visualizzate la data e l'ora.

1. Premere  [Imp.] > [Anteprima fax].

2. Premere [Sì].

Sul touchscreen viene visualizzato un messaggio indicante che i fax ricevuti in futuro non saranno stampati.

3. Premere [Sì].

4. Premere .



Se in memoria sono presenti dei fax quando si imposta la funzione Anteprima fax su No, effettuare una delle seguenti operazioni:

- Se non si desidera stampare i fax memorizzati, premere [Continua].
Premere [Sì] per confermare.
I fax vengono eliminati.
- Per stampare tutti i fax memorizzati, premere [Stampa tutti i fax prima dell'eliminazione].
- Se non si desidera disattivare Anteprima fax, premere [Annulla].





Informazioni correlate

- [Anteprima fax](#)

Anteprima dei nuovi fax

Quando si riceve un fax, sul display LCD viene visualizzato un messaggio.

- Questa funzione è disponibile solo per fax monocromatici.
- Per visionare un fax già visualizzato in anteprima, premere  [Fax] e  [Fax ricevuti].

1. Premere  per visualizzare i nuovi fax.

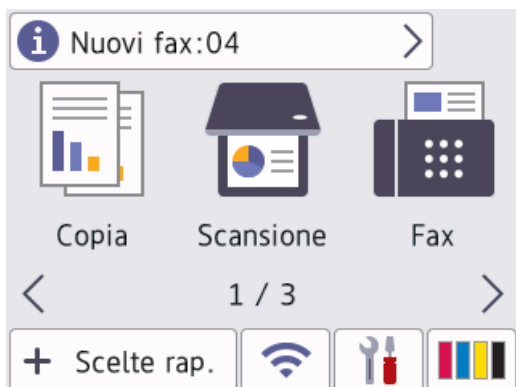

2. L'elenco dei fax comprende i fax vecchi e nuovi. Accanto ai nuovi fax viene visualizzato un contrassegno verde.

Premere il fax desiderato.

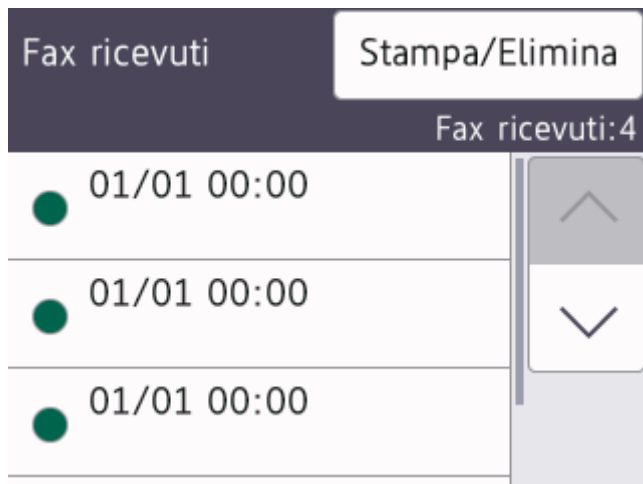











Per stampare o eliminare tutti i fax elencati, premere [Stampa/Elimina].

Effettuare una delle seguenti operazioni:

- Premere [Stampa tutto (nuovi fax)] per stampare tutti i fax non ancora visualizzati.
- Premere [Stampa tutto (vecchi fax)] per stampare tutti i fax già visualizzati.
- Premere [Elimina tutto (nuovi fax)] per eliminare tutti i fax non ancora visualizzati.
- Premere [Elimina tutto (vecchi fax)] per eliminare tutti i fax già visualizzati.

3. Effettuare le seguenti operazioni premendo i pulsanti indicati nella tabella:

Pulsante	Risultato
	Ingrandisce il fax.
	Riduce il fax.

Pulsante	Risultato
 o 	Scorre in verticale.
 o 	Scorre in orizzontale.
	Ruota il fax in senso orario.
	Elimina il fax. Premere Sì per confermare.
	Torna alla pagina precedente.
	Passa alla pagina successiva.
	Torna all'elenco di fax.
Inizio	<p>Stampa il fax.</p> <p>Se il fax è composto da un'unica pagina, viene avviata la stampa. Un messaggio sul touchscreen chiede se si desidera eliminare il fax dalla memoria della macchina. Per eliminare il fax, premere Sì. Per conservare il fax nella memoria della macchina, premere No.</p> <p>Se il fax è composto da più pagine, effettuare una delle seguenti operazioni:</p> <ul style="list-style-type: none"> • Premere Stampa tut. pag. per stampare l'intero messaggio. Un messaggio sul touchscreen chiede se si desidera eliminare il fax dalla memoria della macchina. Per eliminare il fax, premere Sì. Per conservare il fax nella memoria della macchina, premere No. • Premere Stampa solo pag. cor. per stampare solo la pagina visualizzata. • Premere Stampa da pag corr. per stampare dalla pagina visualizzata fino all'ultima pagina.

- La visualizzazione dei fax di grandi dimensioni può richiedere una certa quantità di tempo.
- Sul touchscreen viene visualizzato il numero di pagina corrente e le pagine totali del messaggio fax.

4. Premere .

Informazioni correlate

- [Anteprima fax](#)

Opzioni di ricezione in memoria

Utilizzare le opzioni di ricezione in memoria per gestire i fax in entrata quando si è lontani dalla macchina. È possibile utilizzare una sola opzione di ricezione in memoria alla volta.

La ricezione in memoria può essere impostata su:

- Ricezione PC-FAX
- Inoltro fax
- Memorizzazione fax
- Inoltro su Cloud (La macchina inoltra ai servizi online i fax ricevuti.)
- Inoltro in rete (La macchina inoltra a una destinazione in rete i fax ricevuti.)
- No

Questa funzione è disponibile solo per fax monocromatici.

Numeri di fax

- Memorizzare i numeri nella Rubrica
- Modificare o eliminare nomi o numeri della Rubrica
- Impostare gruppi di trasmissione circolare

Memorizzare i numeri nella Rubrica

1. Premere  [Fax] > [Rubrica].
2. Procedere come segue:
 - a. Premere [Modifica] > [Agg.nuovo indiriz.] > [Nome].
 - b. Immettere il nome (fino a 16 caratteri) utilizzando il touchscreen. Premere [OK].
 - c. Premere [Indirizzo 1].
 - d. Immettere il primo numero di fax o di telefono (fino a 20 cifre) utilizzando il touchscreen. Premere [OK].



- Premere [Pausa] per inserire una pausa tra i numeri. È possibile premere [Pausa] il numero di volte necessario per aumentare la lunghezza della pausa.
 - Quando si immette un numero di fax o di telefono, assicurarsi di includere il prefisso. A seconda del Paese, i nomi e la cronologia degli ID chiamante potrebbero non essere visualizzati correttamente se insieme al numero di fax o di telefono non viene registrato il prefisso.
 - Per memorizzare un indirizzo e-mail da utilizzare con il server Internet Fax o Scansione su e-mail, premere  e immettere l'indirizzo e-mail, quindi premere [OK].
- e. Per memorizzare il secondo numero di fax o di telefono, premere [Indirizzo 2]. Immettere il secondo numero di fax o di telefono (fino a 20 cifre) utilizzando il touchscreen. Premere [OK].
 - f. Premere [OK] per confermare.

Per memorizzare un altro numero in rubrica, ripetere i punti indicati.

3. Premere .



Informazioni correlate

- [Numeri di fax](#)

Argomenti correlati:

- [Impostare gruppi di trasmissione circolare](#)

Modificare o eliminare nomi o numeri della Rubrica

1. Premere  [Fax] > [Rubrica] > [Modifica].
2. Effettuare una delle seguenti operazioni:
 - Premere [Cambia] per modificare i nomi o i numeri di fax o di telefono.
Premere ▲ o ▼ per visualizzare il numero da modificare, quindi selezionarlo.
 - Per modificare il nome, premere [Nome]. Immettere il nuovo nome (fino a 16 caratteri) utilizzando il touchscreen. Premere [OK].
 - Per modificare il primo numero di fax o di telefono, premere [Indirizzo 1]. Immettere il nuovo numero di fax o di telefono (fino a 20 cifre) utilizzando il touchscreen. Premere [OK].
 - Per modificare il secondo numero di fax o di telefono, premere [Indirizzo 2]. Immettere il nuovo numero di fax o di telefono (fino a 20 cifre) utilizzando il touchscreen. Premere [OK].

Premere [OK] per concludere.



Per cambiare un carattere, premere ◀ o ▶ per posizionare il cursore in modo da evidenziare il carattere da modificare, quindi premere . Immettere il nuovo carattere.

- Per eliminare i numeri, premere ▲ o ▼ per visualizzare [Elimina], quindi selezionare tale opzione.
Selezionare i numeri di fax o di telefono da eliminare premendo su di essi per visualizzare i segni di spunta, quindi premere [OK].
3. Premere .



Informazioni correlate

- [Numeri di fax](#)

Impostare gruppi di trasmissione circolare

La creazione di un gruppo e l'invio a tale gruppo, che può essere memorizzato nella Rubrica, consente di inviare lo stesso messaggio fax a diversi numeri, oppure di eseguire una trasmissione circolare.

È necessario anzitutto memorizzare in rubrica i vari numeri di fax. Successivamente, è possibile includere questi numeri all'interno del gruppo. Ogni gruppo utilizza un numero della rubrica. È possibile memorizzare un massimo di sei gruppi oppure assegnare fino a 198 numeri a un gruppo esteso.

1. Premere  [Fax] > [Rubrica].
2. Procedere come segue:
 - a. Premere [Modifica] > [Imposta gruppi] > [Nome].
 - b. Immettere il nome del gruppo (fino a 16 caratteri) utilizzando il touchscreen. Premere [OK].
 - c. Premere [Agg./Elimina].
 - d. Aggiungere i numeri della Rubrica al gruppo selezionandoli e visualizzando così un segno di spunta. Premere [OK].
 - e. Leggere e controllare l'elenco dei nomi e dei numeri selezionati visualizzato, quindi premere [OK] per salvare il gruppo.

Per memorizzare un altro gruppo per la trasmissione circolare, ripetere i punti indicati.



Per modificare un gruppo, premere [Modifica], quindi selezionare una delle seguenti opzioni:

- [Cambia]
Consente di modificare il nome del gruppo e di aggiungere o eliminare membri del gruppo.
- [Elimina]
Consente di eliminare un gruppo.

3. Premere .



Informazioni correlate

- [Numeri di fax](#)

Argomenti correlati:

- [Inviare lo stesso fax a più di un destinatario \(Trasmissione circolare\)](#)
- [Memorizzare i numeri nella Rubrica](#)

Rapporti fax



- [Impostare lo stile del Rapporto di verifica della trasmissione](#)
- [Impostare il periodo di intervallo del giornale fax](#)
- [Rapporti stampa](#)

Impostare lo stile del Rapporto di verifica della trasmissione

Il rapporto di verifica della trasmissione può essere utilizzato come dimostrazione dell'invio di un fax. Questo rapporto indica il nome o il numero fax del destinatario, la data e l'ora della trasmissione, la durata della trasmissione, il numero di pagine inviate e conferma che non si sono verificati problemi all'invio.

È possibile utilizzare diverse impostazioni per il Rapporto di verifica della trasmissione:

Opzione	Descrizione
Sì	Stampa un rapporto dopo l'invio di ogni fax.
Sì (+Immagine)	Stampa un rapporto dopo l'invio di ogni fax. Sul rapporto viene stampata una parte della prima pagina del fax.
Solo errore	Stampa un rapporto se non è stato possibile inviare il fax a causa di un errore di trasmissione.
Solo errore (+Immagine)	Stampa un rapporto se non è stato possibile inviare il fax a causa di un errore di trasmissione. Sul rapporto viene stampata una parte della prima pagina del fax.
No	Il rapporto non viene stampato.



1. Premere  [Imp.] > [Tutte le imp.] > [Fax] > [Impostazione dei report] > [Rapporto trasm].
 2. Selezionare l'opzione desiderata.
Se si seleziona [Sì (+Immagine)] o [Solo errore (+Immagine)], l'immagine non verrà visualizzata nel Rapporto di verifica della trasmissione se la Trasmissione in tempo reale è impostata su [Sì]. L'immagine non viene visualizzata nel rapporto quando si invia un fax a colori.
 3. Premere .
- Se la trasmissione è stata completata correttamente, nel Rapporto di verifica della trasmissione viene visualizzato [OK] accanto a [RESULT]. Se la trasmissione non è avvenuta correttamente, viene visualizzato [ERRORE] accanto a [RESULT].

Informazioni correlate

- [Rapporti fax](#)

Impostare il periodo di intervallo del giornale fax

È possibile impostare la macchina per la stampa del giornale fax a intervalli specifici (ogni 50 fax, ogni 6, 12 o 24 ore, ogni 2 o 7 giorni).

1. Premere  [Imp.] > [Tutte le imp.] > [Fax] > [Impostazione dei report] > [Tempo giornale].
2. Premere [Tempo giornale].
3. Premere ▲ o ▼ per selezionare un intervallo.
 - Ogni 6, 12, 24 ore, ogni 2 o 7 giorni
La macchina stamperà il rapporto all'intervallo selezionato cancellando in seguito tutti i lavori di fax dalla memoria del giornale. Se la memoria raggiunge il limite di 200 lavori prima che sia trascorso il tempo selezionato per l'intervallo, il giornale viene stampato in anticipo e tutti i lavori fax vengono cancellati dalla memoria. Se si desidera un rapporto extra prima della stampa prevista, è possibile stamparlo senza cancellare i lavori.
 - Ogni 50 fax
La macchina stampa il giornale una volta memorizzati 50 lavori fax.
4. Se è stata selezionata l'opzione 6, 12, 24 ore, 2 o 7 giorni, premere [Ora] e immettere l'ora del giorno utilizzando il touchscreen. Premere [OK].
5. Se si seleziona [Ogni 7 giorni], premere [Giorno]. Premere ▲ o ▼ per visualizzare l'opzione [Ogni lunedì], [Ogni martedì], [Ogni mercoledì], [Ogni giovedì], [Ogni venerdì], [Ogni sabato] o [Ogni domenica], quindi selezionare il primo giorno per il conto alla rovescia di sette giorni.
6. Premere .



Informazioni correlate

- [Rapporti fax](#)

Argomenti correlati:

- [Impostare l'apparecchio in modo che si spenga automaticamente](#)

Dispositivi esterni

Per ulteriori informazioni sulle periferiche esterne, consultare la *Guida ai dispositivi esterni* del modello all'indirizzo support.brother.com/g/s/id/html/doc/common/exdevs_ink/ita/index.html.

PC-FAX

Per ulteriori informazioni sulle funzioni PC-FAX, consultare la *Guida PC-FAX* del modello in uso all'indirizzo support.brother.com/g/s/id/html/doc/common/pcfax/ita/index.html

I-Fax (invio di fax tramite Internet)

Per ulteriori informazioni sulle funzioni di Internet Fax (I-Fax), consultare la *Guida I-FAX* del modello all'indirizzo support.brother.com/g/s/id/html/doc/common/ifax_ink/ita/index.html.

Rete

- Funzionalità di rete di base supportate
- Configurare le impostazioni di rete
- Impostazioni della rete wireless
- Funzioni di rete
- Strumenti di gestione Brother

Funzionalità di rete di base supportate

La macchina supporta varie funzioni in base al sistema operativo. Utilizzare la tabella per conoscere le funzionalità di rete e le connessioni supportate da ogni sistema operativo.

Sistemi operativi	Windows	Windows Server	macOS
Stampa	Sì	Sì	Sì
Scansione	Sì	No	Sì
Invio PC-Fax	Sì	No	Sì
Ricezione PC Fax	Sì	No	No
Gestione basata sul Web	Sì	Sì	Sì

NOTA

- Quando si connette la macchina a una rete esterna, come ad esempio Internet, accertarsi che l'ambiente di rete sia protetto da un firewall separato o in altro modo, per evitare fughe di informazioni dovute a impostazioni inadeguate o all'accesso non autorizzato da parte di terzi malintenzionati.
- Quando la macchina è connessa alla rete globale, viene visualizzata un'avvertenza. Quando compare questo avviso, si consiglia vivamente di verificare le impostazioni di rete e quindi di eseguire nuovamente la connessione a una rete protetta.
- Attivando la funzione di filtro delle comunicazioni dalla rete globale della macchina, è possibile bloccare l'accesso dalla rete globale. La funzione di filtro delle comunicazioni dalla rete globale può impedire alla macchina di ricevere determinati processi di stampa o di scansione da un computer o da un dispositivo mobile che utilizza un indirizzo IP globale.



Informazioni correlate

- [Rete](#)

Argomenti correlati:

- [Accedere a Gestione basata sul Web](#)
- [Modificare la password di accesso utilizzando Gestione basata sul Web](#)

■ Configurare le impostazioni di rete

- [Configurare le impostazioni di rete mediante il pannello dei comandi](#)
- [Modificare le impostazioni dell'apparecchio mediante Gestione basata sul Web](#)

Configurare le impostazioni di rete mediante il pannello dei comandi

Per configurare la macchina per la rete, utilizzare le selezioni del menu [Rete] del pannello dei comandi.



- Per informazioni sulle impostazioni di rete che è possibile configurare utilizzando il pannello dei comandi >> *Informazioni correlate: Tabelle delle impostazioni*
- È anche possibile utilizzare le utility di gestione, come Gestione basata sul Web, per configurare e modificare le impostazioni di rete della macchina Brother.

1. Premere  [Imp.] > [Rete].
2. Selezionare l'opzione desiderata. Ripetere questa procedura finché non si accede al menu da configurare, quindi seguire le istruzioni sull'LCD touchscreen.



Informazioni correlate

- [Configurare le impostazioni di rete](#)

Argomenti correlati:

- [Tabelle di impostazioni \(modelli touchscreen da 67,5 mm/87,6 mm\)](#)

Impostazioni della rete wireless

- [Utilizzare la rete wireless](#)
- [Utilizzare Wi-Fi Direct®](#)
- [Attivare/Disattivare la connessione LAN wireless](#)
- [Stampare il rapporto WLAN](#)

Utilizzare la rete wireless

- [Prima di configurare la macchina per una rete wireless](#)
- [Configurare la macchina per una rete wireless mediante la configurazione guidata dal computer](#)
- [Configurare la macchina per una rete wireless mediante la configurazione guidata dal dispositivo mobile](#)
- [Configurazione della macchina per una rete wireless con la procedura guidata di impostazione del pannello dei comandi della macchina](#)
- [Configurare la macchina per una rete wireless utilizzando il metodo One Push di Wi-Fi Protected Setup™ \(WPS\)](#)
- [Configurare l'apparecchio per una rete senza fili utilizzando il metodo PIN di Wi-Fi Protected Setup™ \(WPS\)](#)
- [Configurare la macchina per una rete wireless nel caso in cui il nome SSID non venga trasmesso](#)
- [Configurare la macchina per una rete wireless aziendale](#)

Prima di configurare la macchina per una rete wireless

Prima di provare a configurare una rete wireless, verificare quanto segue:

- Se si utilizza una rete wireless aziendale, è necessario conoscere l'ID utente e la password.
- Per ottenere risultati ottimali con la stampa quotidiana di documenti, posizionare la macchina il più vicino possibile al punto di accesso/router LAN senza fili evitando qualsiasi ostruzione. Oggetti di grandi dimensioni e pareti poste tra i due dispositivi e le interferenze provocate da altri dispositivi elettronici possono influire sulla velocità di trasferimento dei dati dei documenti.

A causa di questi fattori, la connessione wireless potrebbe non essere la scelta ottimale per alcuni tipi di documenti e applicazioni. Se si stampano file di grandi dimensioni, ad esempio documenti composti da più pagine con testo e immagini, è consigliabile optare per una rete Ethernet cablata per un trasferimento dati più veloce (solo modelli supportati) oppure per una connessione USB per una velocità di trasmissione effettiva massima.

- Sebbene sia possibile utilizzare la macchina in una rete cablata e in una rete wireless (solo modelli supportati), è possibile utilizzare un solo metodo di connessione per volta. È possibile tuttavia utilizzare contemporaneamente una connessione di rete wireless e una connessione Wi-Fi Direct oppure una connessione di rete cablata (solo modelli supportati) e una connessione Wi-Fi Direct.
- Se è disponibile un segnale nelle vicinanze, la rete LAN wireless consente di stabilire liberamente una connessione LAN. Tuttavia, se le impostazioni di sicurezza non sono configurate correttamente, il segnale potrebbe essere intercettato da terzi malintenzionati con le seguenti conseguenze:
 - Furto dei dati personali e delle informazioni riservate
 - Trasmissione inappropriata delle informazioni a terzi che si spacciano per individui specifici
 - Divulgazione dei contenuti delle comunicazioni trascritte che vengono intercettate



Accertarsi di conoscere il nome della rete (SSID) e la chiave di rete (password) del punto di accesso/router wireless. Se non è possibile trovare queste informazioni, consultare il produttore del punto di accesso/router wireless, l'amministratore o il provider di servizi Internet. Brother non è in grado di fornire queste informazioni.



Informazioni correlate

- [Utilizzare la rete wireless](#)

Configurare la macchina per una rete wireless mediante la configurazione guidata dal computer

1. Effettuare una delle seguenti operazioni:
 - Windows
Scaricare il programma di installazione dalla pagina **Download** relativa al modello in uso all'indirizzo support.brother.com/downloads.
 - Mac
 - a. Scaricare il programma di installazione dalla pagina **Download** relativa al modello in uso all'indirizzo support.brother.com/downloads.
 - b. Avviare il programma di installazione, quindi fare doppio clic sull'icona **Start Here Mac**.
2. Seguire le istruzioni a schermo.
3. Selezionare **Connessione di rete senza fili (Wi-Fi)**, quindi fare clic su **Avanti**.
4. Seguire le istruzioni a schermo.

L'impostazione della rete wireless è stata completata.



Informazioni correlate

- [Utilizzare la rete wireless](#)

Configurare la macchina per una rete wireless mediante la configurazione guidata dal dispositivo mobile

1. Effettuare una delle seguenti operazioni:
 - Dispositivi Android™
Scaricare e installare Brother Mobile Connect da Google Play™.
 - Tutti i dispositivi iOS e iPadOS supportati compresi iPhone, iPad e iPod touch
Scaricare e installare Brother Mobile Connect dall'App Store.
2. Avviare Brother Mobile Connect e seguire le istruzioni a schermo per connettere il dispositivo mobile alla macchina Brother.



Informazioni correlate

- [Utilizzare la rete wireless](#)

Configurazione della macchina per una rete wireless con la procedura guidata di impostazione del pannello dei comandi della macchina

Prima di configurare la macchina, è consigliabile annotare le impostazioni della rete senza fili. Queste informazioni sono necessarie per poter eseguire la configurazione.

1. Controllare e registrare le impostazioni correnti per la rete senza fili del computer al quale si effettua la connessione.

Nome della rete (SSID)	Chiave di rete (password)

Ad esempio:

Nome della rete (SSID)	Chiave di rete (password)
GALILEO	12345



- Il punto di accesso/router potrebbe supportare l'utilizzo di chiavi WEP multiple, tuttavia la macchina Brother supporta solo l'utilizzo della prima chiave WEP.
- Se si necessita di assistenza durante l'impostazione e si desidera contattare l'Assistenza clienti Brother, assicurarsi di avere a portata di mano il nome SSID (nome della rete) e la chiave di rete (password). Non è possibile fornire assistenza per il reperimento di queste informazioni.
- Se non si conoscono queste informazioni (nome SSID e chiave di rete), non è possibile procedere alla configurazione senza fili.

Come reperire queste informazioni

- Consultare la documentazione fornita con il punto di accesso/router senza fili.
- Il nome iniziale SSID può corrispondere al nome del produttore o al nome del modello.
- Se non si conoscono le informazioni di protezione, consultare il produttore del router, l'amministratore di sistema o il fornitore di servizi Internet.

2. Premere  [Imp.] > [Rete] > [WLAN (Wi-Fi)] > [Trova rete Wi-Fi].

3. Quando viene visualizzato il messaggio [Attivare WLAN?], premere [Sì].

Si avvia la configurazione guidata wireless. Per annullare l'operazione, premere [No].

4. La macchina cerca la rete e visualizza un elenco di nomi SSID disponibili. Quando viene visualizzato un elenco di SSID, premere ▲ o ▼ per selezionare il SSID desiderato. Premere [OK].



Se il SSID desiderato non viene visualizzato, premere [Cerca di nuovo] per eseguire nuovamente la ricerca nella rete.

5. Se richiesto, immettere la chiave di rete annotata nel primo passaggio, quindi premere [OK].
6. La macchina tenta di effettuare la connessione al dispositivo senza fili selezionato.

Se il dispositivo senza fili si connette correttamente, sul display LCD viene visualizzato il messaggio [Connessa].

L'impostazione della rete wireless è stata completata. Per installare i driver e il software necessari all'utilizzo della macchina, accedere alla pagina **Download** relativa al modello in uso all'indirizzo support.brother.com/downloads.



Informazioni correlate

- Utilizzare la rete wireless
-

Configurare la macchina per una rete wireless utilizzando il metodo One Push di Wi-Fi Protected Setup™ (WPS)

Se il punto di accesso/router wireless supporta WPS (configurazione tramite pulsante), è possibile utilizzare WPS dal pannello dei comandi della macchina per configurare le impostazioni della rete wireless.

1. Premere  [Imp.] > [Rete] > [WLAN (Wi-Fi)] > [WPS/Interruttore].
2. Quando viene visualizzato il messaggio [Attivare WLAN?], premere [Sì].
Si avvia la configurazione guidata wireless. Per annullare l'operazione, premere [No].
3. Quando sul touchscreen viene richiesto di avviare WPS, premere il pulsante WPS sul punto di accesso/router wireless. Quindi premere [OK] sulla macchina. La macchina tenta di collegarsi automaticamente alla rete wireless.

Se il dispositivo senza fili si connette correttamente, sul display LCD viene visualizzato il messaggio [Connessa].

L'impostazione della rete wireless è stata completata. Per installare i driver e il software necessari all'utilizzo della macchina, accedere alla pagina **Download** relativa al modello in uso all'indirizzo support.brother.com/downloads.



Informazioni correlate

- [Utilizzare la rete wireless](#)

Configurare l'apparecchio per una rete senza fili utilizzando il metodo PIN di Wi-Fi Protected Setup™ (WPS)

Se il punto di accesso/router LAN senza fili supporta WPS, è possibile utilizzare il metodo PIN (Personal Identification Number - Codice identificativo personale) per configurare le impostazioni della rete senza fili.

Il Metodo PIN è uno dei metodi di connessione sviluppati da Wi-Fi Alliance®. Se si invia al dispositivo Registrar (che gestisce la rete LAN wireless) un codice PIN creato da un dispositivo Enrollee (la macchina in dotazione), è possibile configurare la rete wireless e le impostazioni di protezione. Per ulteriori informazioni sull'accesso alla modalità WPS, vedere le istruzioni fornite con il punto di accesso/router senza fili.

Tipo A

Connessione nel caso in cui il punto di accesso/router (1) LAN wireless venga duplicato come dispositivo Registrar.

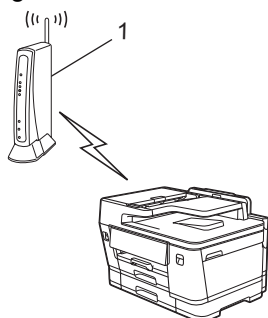

Tipo B

Connessione nel caso in cui un altro dispositivo (2), ad esempio un computer, venga utilizzato come dispositivo Registrar.

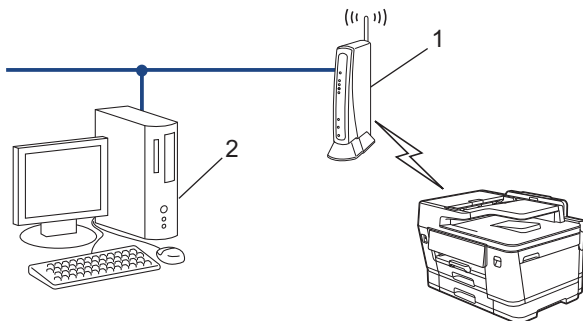

1. Premere  [Imp.] > [Rete] > [WLAN (Wi-Fi)] > [WPS/codice PIN].
2. Quando viene visualizzato il messaggio [Attivare WLAN?], premere [Sì].
Si avvia la configurazione guidata wireless. Per annullare l'operazione, premere [No].
3. Sul display LCD viene visualizzato un codice PIN di otto cifre e la macchina inizia a cercare un punto di accesso/router LAN senza fili.
4. Se si utilizza un computer collegato alla rete, digitare nella barra degli indirizzi del browser l'indirizzo IP del dispositivo in uso come Registrar (ad esempio: <http://192.168.1.2>).
5. Accedere alla pagina delle impostazioni WPS e digitare il PIN, quindi seguire le istruzioni visualizzate sullo schermo.



- In genere, il dispositivo Registrar corrisponde al punto di accesso/router LAN senza fili.
- La pagina delle impostazioni può variare in base alla marca del punto di accesso/router LAN wireless. Per ulteriori informazioni, vedere le istruzioni fornite in dotazione con il punto di accesso/router LAN senza fili.

Se la connessione al dispositivo wireless viene eseguita correttamente, sul display LCD viene visualizzata l'indicazione [Connessa].

Se si utilizza come dispositivo Registrar un computer Windows 10 o Windows 11, procedere come indicato di seguito:

6. Tenere premuto il tasto  e premere  sulla tastiera del computer per avviare **Esegui**.
7. Digitare "**control printers**" nel campo **Apri:** e fare clic su **OK**.

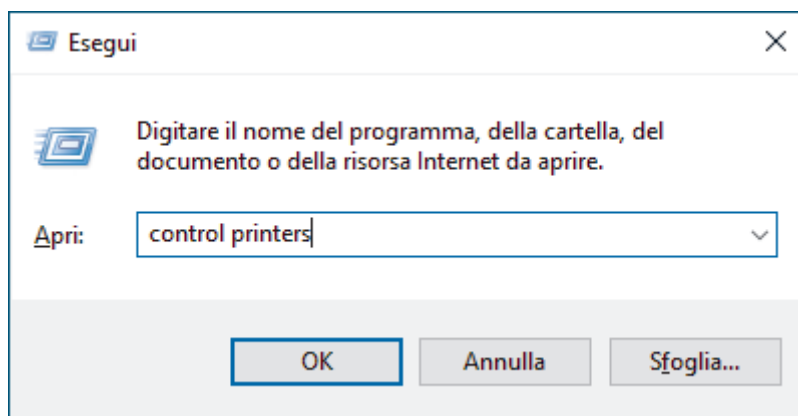

Viene visualizzata la finestra **Dispositivi e stampanti**.



Se la finestra **Dispositivi e stampanti** non viene visualizzata, fare clic su **Dispositivi > Altre impostazioni di dispositivi e stampanti**.

8. Fare clic su **Aggiungi dispositivo**.



- Per utilizzare come dispositivo Registrar un computer Windows 10 o Windows 11, è necessario registrare preventivamente il computer in rete. Per ulteriori informazioni, vedere le istruzioni fornite in dotazione con il punto di accesso/router LAN senza fili.
- Se si utilizza come dispositivo Registrar Windows 10 o Windows 11, è possibile installare il driver stampante dopo la configurazione senza fili, seguendo le istruzioni a schermo. Per installare il driver e il software necessari all'utilizzo della macchina, accedere alla pagina **Download** relativa al modello in uso all'indirizzo support.brother.com/downloads.

9. Selezionare la macchina in uso e fare clic su **Avanti**.
10. Digitare il PIN visualizzato sul display LCD della macchina, quindi fare clic su **Avanti**.
11. Fare clic su **Chiudi**.

Se il dispositivo senza fili si connette correttamente, sul display LCD viene visualizzato il messaggio [Connessa].



Informazioni correlate

- [Utilizzare la rete wireless](#)

Configurare la macchina per una rete wireless nel caso in cui il nome SSID non venga trasmesso

Prima di configurare la macchina, è consigliabile annotare le impostazioni della rete senza fili. Queste informazioni sono necessarie per poter eseguire la configurazione.

1. Verificare e prendere nota delle impostazioni correnti della rete wireless.

Nome della rete (SSID)		
Metodo di autenticazione	Modalità di crittografia	Chiave di rete (password)
Sistema aperto	NONE	-
	WEP ¹	
Chiave condivisa	WEP ¹	
WPA/WPA2-PSK/WPA3-SAE	TKIP (per WPA/WPA2-PSK)	
	AES	
WPA3-SAE	AES	

¹ Non è possibile selezionare l'opzione WEP dal pannello di controllo. Per selezionare l'opzione WEP per la modalità di crittografia, utilizzare Gestione basata sul Web.

Ad esempio:

Nome della rete (SSID)		
GALILEO		
Metodo di autenticazione	Modalità di crittografia	Chiave di rete (password)
WPA3-SAE	AES	12345678

2. Premere  [Imp.] > [Rete] > [WLAN (Wi-Fi)] > [Trova rete Wi-Fi].
3. Quando viene visualizzato il messaggio [Attivare WLAN?], premere [Sì].
Si avvia la configurazione guidata wireless. Per annullare l'operazione, premere [No].
4. La macchina cerca la rete e visualizza un elenco di nomi SSID disponibili. Premere ▲ o ▼ per visualizzare l'opzione [Agg. SSID], quindi selezionarla.
5. Premere [OK].
6. Immettere il nome SSID, quindi premere [OK].
7. Premere ▲ o ▼ per selezionare il metodo di autenticazione, quindi premere il metodo desiderato.
8. Seguire le istruzioni sul display LCD per configurare le impostazioni.
9. La macchina tenta di effettuare la connessione al dispositivo senza fili selezionato.

Se il dispositivo senza fili si connette correttamente, sul display LCD viene visualizzato il messaggio [Connessa].

L'impostazione della rete wireless è stata completata. Per installare i driver e il software necessari all'utilizzo della macchina, accedere alla pagina **Download** relativa al modello in uso all'indirizzo support.brother.com/downloads.

✓ Informazioni correlate

- [Utilizzare la rete wireless](#)

Argomenti correlati:

- Immettere testo sull'apparecchio Brother
-

Configurare la macchina per una rete wireless aziendale

Prima di configurare la macchina, è consigliabile annotare le impostazioni della rete senza fili. Queste informazioni sono necessarie per poter eseguire la configurazione.

1. Verificare e registrare le impostazioni della rete wireless corrente.

Nome rete (SSID)			
Metodo di autenticazione	Modalità di crittografia	ID utente	Password
EAP-FAST/NONE	AES		
	TKIP		
EAP-FAST/MS-CHAPv2	AES		
	TKIP		
EAP-FAST/GTC	AES		
	TKIP		
PEAP/MS-CHAPv2	AES		
	TKIP		
PEAP/GTC	AES		
	TKIP		
EAP-TTLS/CHAP	AES		
	TKIP		
EAP-TTLS/MS-CHAP	AES		
	TKIP		
EAP-TTLS/MS-CHAPv2	AES		
	TKIP		
EAP-TTLS/PAP	AES		
	TKIP		
EAP-TLS	AES		-
	TKIP		-

Ad esempio:

Nome rete (SSID)			
HELLO			
Metodo di autenticazione	Modalità di crittografia	ID utente	Password
EAP-FAST/MS-CHAPv2	AES	Brother	12345678



- Se si configura la macchina mediante l'autenticazione EAP-TLS, è necessario installare il certificato per client emesso da un'autorità di certificazione (CA) prima di procedere alla configurazione. Per informazioni in merito al certificato per client, contattare l'amministratore di rete. Se è stato installato più di un certificato, è consigliabile annotare il nome del certificato che si intende utilizzare.
- Se la verifica della macchina viene eseguita mediante il nome comune del certificato del server, è consigliabile annotare tale nome prima di procedere alla configurazione. Per informazioni sul nome comune del certificato del server, rivolgersi all'amministratore di rete.

-
2. Premere  [Imp.] > [Rete] > [WLAN (Wi-Fi)] > [Trova rete Wi-Fi].
 3. Quando viene visualizzato il messaggio [Attivare WLAN?], premere [Sì].
Si avvia la configurazione guidata wireless. Per annullare l'operazione, premere [No].
 4. La macchina cerca la rete e visualizza un elenco di nomi SSID disponibili. Premere ▲ o ▼ per visualizzare l'opzione [Agg. SSID], quindi selezionarla.
 5. Premere [OK].
 6. Immettere il nome SSID, quindi premere [OK].
 7. Premere ▲ o ▼ per selezionare il metodo di autenticazione, quindi premere il metodo desiderato.
 8. Seguire le istruzioni sul display LCD per configurare le impostazioni.
 9. La macchina tenta di effettuare la connessione al dispositivo senza fili selezionato.

Se il dispositivo senza fili si connette correttamente, sul display LCD viene visualizzato il messaggio [Connessa].

L'impostazione della rete wireless è stata completata. Per installare i driver e il software necessari all'utilizzo della macchina, accedere alla pagina **Download** relativa al modello in uso all'indirizzo support.brother.com/downloads.



Informazioni correlate

- [Utilizzare la rete wireless](#)

Argomenti correlati:

- [Immettere testo sull'apparecchio Brother](#)
-

Utilizzare Wi-Fi Direct®

- [Descrizione di Wi-Fi Direct](#)
- [Configurare la rete Wi-Fi Direct mediante il metodo della pressione di un pulsante](#)
- [Configurare una rete Wi-Fi Direct manualmente](#)

Descrizione di Wi-Fi Direct

Wi-Fi Direct è uno dei metodi di configurazione wireless sviluppati da Wi-Fi Alliance®. Consente di connettere il dispositivo mobile alla macchina Brother in modo sicuro, senza utilizzare un punto di accesso/router wireless.

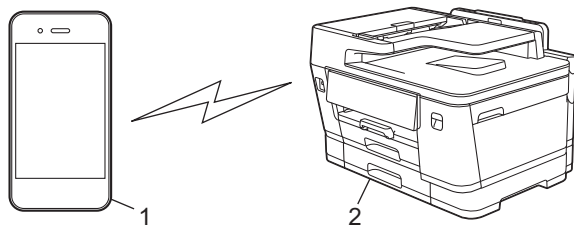

1. Dispositivo mobile
2. Apparecchio Brother



- È possibile utilizzare Wi-Fi Direct con la connessione di rete cablata o wireless contemporaneamente.
- Il dispositivo supportato da Wi-Fi Direct può diventare un Proprietario gruppo. Quando si configura la rete Wi-Fi Direct, il Proprietario gruppo funge da punto di accesso.



Informazioni correlate

- [Utilizzare Wi-Fi Direct®](#)

Argomenti correlati:

- [Configurare la rete Wi-Fi Direct mediante il metodo della pressione di un pulsante](#)
- [Configurare una rete Wi-Fi Direct manualmente](#)

Configurare la rete Wi-Fi Direct mediante il metodo della pressione di un pulsante



Per usare le impostazioni della rete Wi-Fi Direct quando si utilizza un dispositivo Android™, installare Brother Mobile Connect, selezionare Wi-Fi Direct come metodo per connettersi a questo prodotto e seguire le istruzioni a schermo.

Quando la macchina riceve la richiesta Wi-Fi Direct dal dispositivo mobile, verrà visualizzato il messaggio [Richiesta di connessione Wi-Fi Direct ricevuta. Premere [OK] per collegarsi.] sul display LCD. Premere [OK] per effettuare la connessione.

1. Premere  [Imp.] > [Rete] > [Wi-Fi Direct].
2. Se il dispositivo mobile non supporta Wi-Fi Direct, premere [Proprietario gruppo] > [Sì].



A seconda del dispositivo, se si stabilisce la connessione con [Proprietario gruppo] impostato su [Sì], il dispositivo mobile potrebbe disconnettersi dalla rete wireless e passare automaticamente ai dati mobili. Se necessario, connettersi nuovamente alla rete wireless originale dopo l'uso. Se il dispositivo continua a passare automaticamente alla rete Wi-Fi Direct, disattivare l'impostazione di connessione automatica alla macchina sul dispositivo mobile.

3. Premere [Interruttore].
4. Quando viene visualizzato il messaggio [Attivare Wi-Fi Direct su altro dispositivo. Quindi premere [OK].], attivare la funzione Wi-Fi Direct del dispositivo mobile (per ulteriori informazioni, vedere la guida dell'utente del dispositivo mobile). Premere [OK] sulla macchina Brother.
5. Effettuare una delle seguenti operazioni:
 - Se sul dispositivo mobile viene visualizzato un elenco di macchine con Wi-Fi Direct attivo, selezionare la macchina Brother in dotazione.
 - Se sulla macchina Brother viene visualizzato un elenco di dispositivi mobili con Wi-Fi Direct attivo, selezionare il dispositivo mobile in dotazione. Per eseguire nuovamente la ricerca dei dispositivi disponibili, premere [Nuova scans.].

Se il dispositivo mobile si connette correttamente, sulla macchina viene visualizzato [Connessa].



Informazioni correlate

- [Utilizzare Wi-Fi Direct®](#)

Argomenti correlati:

- [Descrizione di Wi-Fi Direct](#)
- [Configurare una rete Wi-Fi Direct manualmente](#)
- [Brother Mobile Connect](#)

Configurare una rete Wi-Fi Direct manualmente

Configurare l'impostazione Wi-Fi Direct dal pannello dei comandi della macchina.

A seconda del dispositivo, se si stabilisce la connessione alla rete Wi-Fi Direct manualmente, il dispositivo mobile potrebbe disconnettersi dalla rete wireless e passare automaticamente ai dati mobili. Se necessario, connettersi nuovamente alla rete wireless originale dopo l'uso. Se il dispositivo continua a passare automaticamente alla rete Wi-Fi Direct, disattivare l'impostazione di connessione automatica alla macchina sul dispositivo mobile.

1. Premere  [Imp.] > [Rete] > [Wi-Fi Direct] > [Manuale].
2. Sulla macchina vengono visualizzati il nome SSID (nome di rete) e la password (chiave di rete). Accedere alla schermata delle impostazioni di rete wireless del dispositivo mobile e immettere il nome SSID e la password.



- È possibile configurare la rete Wi-Fi Direct anche mediante il codice QR visualizzato sul display LCD. Eseguire la scansione del codice QR, quindi seguire le istruzioni visualizzate sul display LCD.
- Se non è possibile scansionare il codice QR, immettere manualmente il nome della rete (SSID) e la chiave di rete (password) per stabilire la connessione.

Se il dispositivo mobile si connette correttamente, sulla macchina viene visualizzato [Connessa].





Informazioni correlate

- [Utilizzare Wi-Fi Direct®](#)

Argomenti correlati:

- [Descrizione di Wi-Fi Direct](#)
- [Configurare la rete Wi-Fi Direct mediante il metodo della pressione di un pulsante](#)

Attivare/Disattivare la connessione LAN wireless

1. Premere  [Imp.] > [Rete] > [WLAN (Wi-Fi)] > [Abilit. WLAN].
2. Effettuare una delle seguenti operazioni:
 - Per attivare il Wi-Fi, selezionare [Sì].
 - Per disattivare il Wi-Fi, selezionare [No].
3. Premere .



Informazioni correlate

- [Impostazioni della rete wireless](#)

Stampare il rapporto WLAN

Il rapporto WLAN fornisce informazioni sullo stato della connessione wireless della macchina. Se la connessione senza fili non va a buon fine, controllare il codice di errore sul rapporto stampato.

1. Premere  [Imp.] > [Tutte le imp.] > [Stamp.rapporto] > [Rapporto WLAN] > [Sì].

L'apparecchio stampa il rapporto WLAN.

Se il rapporto WLAN non viene stampato, verificare la presenza di eventuali errori della macchina. Se non si riscontrano errori, attendere un minuto, quindi provare a stampare nuovamente il rapporto.



Informazioni correlate

- [Impostazioni della rete wireless](#)
 - [Codici di errore nel rapporto LAN senza fili](#)

Codici di errore nel rapporto LAN senza fili

Se il rapporto relativo alla LAN senza fili indica che la connessione non è andata a buon fine, controllare il codice di errore presente sul rapporto stampato, quindi vedere le istruzioni corrispondenti nella tabella:

Codice di errore	Problema e soluzioni consigliate
TS-01	<p>La rete WLAN (Wi-Fi) non è attiva.</p> <p>Controllare i seguenti punti e provare a configurare nuovamente la connessione wireless:</p> <ul style="list-style-type: none">• Attivare l'impostazione WLAN sulla macchina.• Se alla macchina è collegato un cavo di rete, scollegarlo.
TS-02	<p>Impossibile rilevare router/access point wireless.</p> <p>Controllare i seguenti punti e provare a configurare nuovamente la connessione wireless:</p> <ul style="list-style-type: none">• Assicurarsi che il router/access point wireless sia acceso.• Posizionare temporaneamente la macchina più vicino al router/access point wireless durante la configurazione delle impostazioni.• Se il punto di accesso/router wireless utilizza il filtro dell'indirizzo MAC, verificare che l'indirizzo MAC della macchina sia consentito nel filtro. È possibile trovare l'indirizzo MAC stampando il rapporto di configurazione rete.• Se l'utente ha inserito manualmente il nome della rete (SSID) e le informazioni di sicurezza (metodo di autenticazione/metodo di crittografia), i dati potrebbero essere errati. Controllare di nuovo il nome rete e le impostazioni di sicurezza e reinserire i dati corretti.• Riavviare il punto di accesso/router wireless. Se non è possibile trovare il nome rete (SSID) e le impostazioni di sicurezza, consultare la documentazione fornita con il router/access point wireless o contattare il produttore del router, l'amministratore di sistema o il provider di servizi Internet.
TS-03	<p>La rete wireless aziendale e le impostazioni di sicurezza immesse potrebbero essere errate.</p> <p>Controllare i seguenti punti e provare a configurare nuovamente la connessione wireless:</p> <p>Verificare le seguenti informazioni:</p> <ul style="list-style-type: none">- Nome della rete (SSID) selezionato per configurare la macchina.- Le impostazioni di sicurezza selezionate per configurare la macchina (come metodo di autenticazione, metodo di crittografia o ID utente). <p>Se non è comunque possibile trovare il nome rete (SSID) e le impostazioni di sicurezza, consultare la documentazione fornita con il router/access point wireless o contattare il produttore del router, l'amministratore di sistema o il provider dei servizi Internet.</p>
TS-04	<p>La macchina non supporta i metodi di autenticazione e crittografia utilizzati dal router/access point wireless selezionati.</p> <p>Per la modalità Infrastruttura (più comune)</p> <p>Modificare i metodi di autenticazione e crittografia del punto di accesso/router wireless. La macchina supporta i seguenti metodi di autenticazione e crittografia:</p> <ul style="list-style-type: none">• WPA-Personal: TKIP / AES• WPA2-Personal: TKIP / AES• WPA3-Personal: AES• APERTO: WEP/NESSUNO (senza crittografia)• Chiave condivisa: WEP <p>Se il problema persiste, il nome della rete (SSID) o le impostazioni di sicurezza immesse potrebbero essere errate. Verificare che tutte le impostazioni della rete wireless siano corrette.</p>

Codice di errore	Problema e soluzioni consigliate
TS-05	<p>Il nome rete (SSID) e la chiave di rete (password) non sono corretti.</p> <p>Controllare i seguenti punti e provare a configurare nuovamente la connessione wireless:</p> <ul style="list-style-type: none"> • Confermare il nome rete (SSID) e la chiave di rete (password). • Se la chiave di rete contiene lettere maiuscole e minuscole, assicurarsi di digitarle correttamente. • Se non è possibile trovare il nome rete (SSID) e le impostazioni di sicurezza, consultare la documentazione fornita con il router/access point wireless o contattare il produttore del router, l'amministratore di sistema o il provider di servizi Internet. • Se il router/access point wireless utilizza la crittografia WEP a più chiavi, annotare e utilizzare solo la prima chiave WEP.
TS-06	<p>Le impostazioni di sicurezza wireless (metodo di autenticazione/metodo di crittografia/chiave di rete (password)) non sono corrette.</p> <p>Controllare i seguenti punti e provare a configurare nuovamente la connessione wireless:</p> <ul style="list-style-type: none"> • Verificare la chiave di rete. Se la chiave di rete contiene lettere maiuscole e minuscole, assicurarsi di digitarle correttamente. • Confermare se il metodo di autenticazione inserito e il metodo di autenticazione o il metodo di crittografia supportati dal router/punto di accesso wireless sono gli stessi. • Se la chiave di rete, il metodo di autenticazione e il metodo di crittografia sono stati confermati, riavviare il router/punto di accesso wireless e la macchina. • Se la modalità Invisibile del router/access point wireless è attiva, potrebbe essere necessario disattivarla per connettersi alla rete wireless. <p>Se non è possibile trovare il nome rete (SSID) e le impostazioni di sicurezza, consultare la documentazione fornita con il router/access point wireless o contattare il produttore del router, l'amministratore di sistema o il provider di servizi Internet.</p>
TS-07	<p>La macchina non è in grado di rilevare un router/access point wireless con il WPS (Wi-Fi Protected Setup) attivato.</p> <p>Controllare i punti seguenti e riprovare:</p> <ul style="list-style-type: none"> • Per verificare se il punto di accesso/router wireless supporta il metodo WPS, cercare il simbolo WPS presente sul punto di accesso/router. Per ulteriori informazioni, consultare la documentazione fornita con il router/access point wireless. • Per configurare la connessione wireless tramite WPS, è necessario configurare sia la macchina sia il punto di accesso/router wireless. Per ulteriori informazioni, consultare la Guida utente. • Se non si conosce come configurare il router/access point wireless tramite WPS, consultare la documentazione fornita con il router/access point wireless o contattare il produttore del router, l'amministratore di sistema o il provider dei servizi Internet.
TS-08	<p>Sono stati rilevati due o più router wireless/access point con impostazione WPS attiva.</p> <p>Controllare i punti seguenti e riprovare:</p> <ul style="list-style-type: none"> • Accertarsi che solo un router/access point wireless nel raggio d'azione abbia l'impostazione WPS attiva, quindi riprovare a connettersi. • Provare a riconnettersi dopo alcuni minuti per evitare interferenze da altri router/access point.



Come verificare le informazioni di sicurezza wireless (SSID/metodo di autenticazione/metodo di crittografia/chave di rete) del punto di accesso/router WLAN:

1. Le impostazioni di sicurezza predefinite possono essere indicate su un'etichetta applicata al punto di accesso/router WLAN. Oppure, come impostazione di protezione predefinita è possibile utilizzare il nome del produttore o il numero di modello del punto di accesso/router WLAN.
 2. Per informazioni su come individuare le impostazioni di protezione, vedere la documentazione fornita con il punto di accesso/router WLAN.
- Se il punto di accesso/router WLAN è impostato per non trasmettere l'SSID, l'SSID non verrà rilevato automaticamente. Sarà necessario immettere manualmente il nome SSID.
 - La chiave di rete può anche essere definita come password, chiave di sicurezza o chiave di crittografia.

Se non si conoscono le impostazioni di protezione wireless e SSID del punto di accesso/router WLAN oppure la modalità di modifica della configurazione, consultare la documentazione fornita con il punto di accesso/router WLAN, rivolgersi al produttore del punto di accesso/router oppure rivolgersi al fornitore di servizi Internet o all'amministratore della rete.



Informazioni correlate

- [Stampare il rapporto WLAN](#)
-

Funzioni di rete

- Stampare il rapporto di configurazione della rete
- Configurare le impostazioni del server Proxy mediante la Gestione basata sul Web
- Configurare e utilizzare la ricerca tramite LDAP
- Sincronizzare l'orario con un server SNTP utilizzando Gestione basata sul Web
- Inoltrare i fax in arrivo a una destinazione in rete
- Gigabit Ethernet (solo rete cablata)
- Utilizzare le funzioni di rilevazione della rete globale
- Ripristino delle impostazioni di rete predefinite di fabbrica

Stampare il rapporto di configurazione della rete

Nel rapporto di configurazione della rete sono elencate le impostazioni di configurazione della rete, incluse le impostazioni del server di stampa di rete.



- Il nome del nodo è indicato nel rapporto di configurazione della rete. Il nome nodo predefinito è “BRN123456abcdef” in caso di rete cablata o “BRW123456abcdef” in caso di rete wireless (dove “123456abcdef” corrisponde all’indirizzo MAC/indirizzo Ethernet della macchina).
- Se l’indirizzo IP indicato nel rapporto di configurazione della rete corrisponde a 0.0.0.0, attendere un minuto e riprovare a stampare.
- Nel rapporto sono indicate le impostazioni dell’apparecchio in uso, quali indirizzo IP, maschera di sottorete, nome nodo e indirizzo MAC, ad esempio:
 - Indirizzo IP: 192.168.0.5
 - Subnet mask: 255.255.255.0
 - Nome nodo: BRN000ca0000499
 - Indirizzo MAC: 00-0c-a0-00-04-99

1. Premere  [Imp.] > [Tutte le imp.] > [Stamp.rapporto] > [Configurazione rete] > [Sì].

La macchina stampa il rapporto di configurazione della rete corrente.



Informazioni correlate

- [Funzioni di rete](#)

Argomenti correlati:

- [Configurare le impostazioni del server Proxy mediante la Gestione basata sul Web](#)

Configurare le impostazioni del server Proxy mediante la Gestione basata sul Web

Se la rete utilizza un server proxy, è necessario configurare le informazioni ad esso relative mediante la Gestione basata sul Web:

- Indirizzo del server proxy
- Numero della porta
- Nome utente
- Password

1. Avviare Gestione basata sul Web. ►► [Accedere a Gestione basata sul Web](#)
2. Nella barra di spostamento di sinistra, fare clic su **Rete** > **Rete** > **Protocollo**.



Se la barra di spostamento di sinistra non è visibile, avviare l'esplorazione da ☰.

3. Verificare che la casella di controllo **Proxy** sia selezionata, quindi fare clic su **Invia**.
4. Nel campo **Proxy**, fare clic su **Impostazioni avanzate**.
5. Inserire i dati del server proxy.
6. Fare clic su **Invia**.



Informazioni correlate

- [Funzioni di rete](#)

Argomenti correlati:

- [Configurare le impostazioni del server Proxy mediante il pannello dei comandi della macchina](#)
- [Accedere a Gestione basata sul Web](#)

Configurare e utilizzare la ricerca tramite LDAP

La funzione LDAP consente di cercare informazioni, quali numeri di fax e indirizzi e-mail, nel server. Quando si usano le funzioni Fax, I-Fax o Scansione su server e-mail, è possibile utilizzare la ricerca tramite LDAP per individuare numeri di fax o indirizzi e-mail.



- La funzione LDAP non supporta il cinese semplificato, il cinese tradizionale e il coreano.
- La funzione LDAP supporta LDAPv3.
- Per comunicare con il server LDAP è necessario utilizzare l'autenticazione semplice.



Informazioni correlate

- [Funzioni di rete](#)
 - [Modificare la configurazione LDAP mediante Gestione basata sul Web](#)
 - [Eeguire una ricerca tramite LDAP utilizzando il pannello dei comandi della macchina](#)

Argomenti correlati:

- [Configurare il protocollo SNTP utilizzando Gestione basata sul Web](#)

Modificare la configurazione LDAP mediante Gestione basata sul Web

Utilizzare Gestione basata sul Web per configurare le impostazioni LDAP in un browser web.

1. Avviare Gestione basata sul Web. ►► [Accedere a Gestione basata sul Web](#)
2. Nella barra di spostamento di sinistra, fare clic su **Rete > Rete > Protocollo**.



Se la barra di spostamento di sinistra non è visibile, avviare l'esplorazione da ☰.

3. Selezionare la casella di controllo **LDAP**, quindi fare clic su **Invia**.
4. Riavviare la macchina Brother per attivare la configurazione.
5. Sul computer, in Gestione basata sul Web, fare clic su **Rubrica > LDAP** nella barra di spostamento di sinistra.

- **Ricerca LDAP**
- **Indirizzo server LDAP**
- **SSL/TLS**
- **Porta**
- **Autenticazione**
- **Nome utente**

Questa selezione è disponibile in funzione del metodo di autenticazione utilizzato.

- **Password**

Questa selezione è disponibile in funzione del metodo di autenticazione utilizzato.



- Se il server LDAP supporta l'autenticazione Kerberos, è consigliabile selezionare Kerberos nelle impostazioni di autenticazione. Questo protocollo offre un'autenticazione molto affidabile tra il server LDAP e l'apparecchio.
- Per l'autenticazione Kerberos è necessario configurare il protocollo SNTP (server orario in rete) oppure impostare correttamente la data, l'ora e il fuso orario sul pannello dei comandi.

- **Indirizzo server Kerberos**
Questa selezione è disponibile in funzione del metodo di autenticazione utilizzato.
- **Cerca nella cartella radice**
- **Timeout per LDAP**
- **Attributo nome (Chiave di ricerca)**
- **Attributo e-mail**
- **Attributo numero fax**

6. Al termine, fare clic su **Invia**. Verificare che nel campo **Stato** si legga **OK**.



Informazioni correlate

- [Configurare e utilizzare la ricerca tramite LDAP](#)

Argomenti correlati:

- [Accedere a Gestione basata sul Web](#)
- [Sincronizzare l'orario con un server SNTP utilizzando Gestione basata sul Web](#)

Eseguire una ricerca tramite LDAP utilizzando il pannello dei comandi della macchina

Dopo aver configurato le impostazioni LDAP, è possibile utilizzare la funzione di ricerca LDAP per individuare numeri di fax o indirizzi e-mail da utilizzare per:

- Invio di un fax
- Invio di un Internet Fax (I-Fax)
- Scansione su server e-mail



- La funzione LDAP supporta LDAPv3.
- Per comunicare con il server LDAP potrebbe essere necessario utilizzare l'autenticazione Kerberos o l'autenticazione semplice, in base ai criteri di protezione impostati dall'amministratore di rete.
- Per l'autenticazione Kerberos è necessario configurare il protocollo SNTP (server orario in rete) oppure impostare correttamente la data, l'ora e il fuso orario sul pannello dei comandi.

1. Premere  per eseguire la ricerca.
2. Immettere i caratteri iniziali per la ricerca utilizzando il display LCD.
3. Premere [OK].

I risultati della ricerca tramite LDAP vengono visualizzati sul display LCD; l'icona  viene visualizzata prima dei risultati della ricerca nella rubrica locale.

Se non viene individuata alcuna corrispondenza sul server o nella rubrica locale, sul display LCD viene visualizzato per circa 60 secondi il messaggio [Impossibile trovare i risultati.].

4. Premere ▲ o ▼ per visualizzare il nome desiderato.
5. Selezionare il nome.
Per visualizzare i dettagli del nome, premere [Dettagli].
6. Se i risultati comprendono più di un numero di fax o indirizzo e-mail, la macchina richiede di selezionarne soltanto uno. Premere [Applica]. Effettuare una delle seguenti operazioni:
 - Se si invia un fax e un I-Fax, premere [Inizio fax].
 - Se si esegue una scansione sul server e-mail, caricare il documento, premere [Avanti], quindi premere [Inizio].



Informazioni correlate

- [Configurare e utilizzare la ricerca tramite LDAP](#)

Argomenti correlati:

- [Immettere testo sull'apparecchio Brother](#)
- [Sincronizzare l'orario con un server SNTP utilizzando Gestione basata sul Web](#)

Sincronizzare l'orario con un server SNTP utilizzando Gestione basata sul Web

Il protocollo SNTP (Simple Network Time Protocol) viene utilizzato per sincronizzare l'orario impiegato dalla macchina per l'autenticazione con il time server SNTP. (Questo orario non corrisponde a quello visualizzato sul display LCD dell'apparecchio.) È possibile sincronizzare automaticamente o manualmente l'orario della macchina con l'ora UTC (Coordinated Universal Time) fornita dal time server SNTP.

- [Configurare la data e l'ora utilizzando Gestione basata sul Web](#)
- [Configurare il protocollo SNTP utilizzando Gestione basata sul Web](#)

Configurare la data e l'ora utilizzando Gestione basata sul Web

Per sincronizzare l'ora utilizzata dalla macchina a quella del server dell'ora SNTP, è necessario configurare data e ora.

Questa funzione non è disponibile in alcuni Paesi.

1. Avviare Gestione basata sul Web. ►► [Accedere a Gestione basata sul Web](#)
2. Nella barra di spostamento di sinistra, fare clic su **Amministratore > Data/Ora**.



Se la barra di spostamento di sinistra non è visibile, avviare l'esplorazione da ☰.

3. Verificare le impostazioni relative all'opzione **Fuso orario**.



Selezionare la differenza di fuso orario tra la propria posizione e UTC dall'elenco a discesa **Fuso orario**. Ad esempio, il fuso orario per la costa orientale degli Stati Uniti e il Canada corrisponde a UTC-05:00.

4. Selezionare la casella di controllo **Sincronizz. con il server SNTP**.
5. Fare clic su **Invia**.



È possibile configurare la data e l'ora anche manualmente.



Informazioni correlate

- [Sincronizzare l'orario con un server SNTP utilizzando Gestione basata sul Web](#)

Argomenti correlati:

- [Configurazione di un profilo di scansione su rete](#)
- [Accedere a Gestione basata sul Web](#)

Configurare il protocollo SNTP utilizzando Gestione basata sul Web

Configurare il protocollo SNTP per sincronizzare l'ora utilizzata dalla macchina per l'autenticazione con l'ora del server SNTP.

1. Avviare Gestione basata sul Web. ►► [Accedere a Gestione basata sul Web](#)
2. Nella barra di spostamento di sinistra, fare clic su **Rete > Rete > Protocollo**.



Se la barra di spostamento di sinistra non è visibile, avviare l'esplorazione da ☰.

3. Selezionare la casella di controllo **SNTP** per attivare le impostazioni.
4. Fare clic su **Invia**.
5. Riavviare la macchina Brother per attivare la configurazione.
6. Vicino alla casella di controllo SNTP, fare clic su **Impostazioni avanzate**.
7. Configurare le impostazioni.

Opzione	Descrizione
Stato	Visualizza lo stato di attivazione o disattivazione del protocollo SNTP.
Stato sincronizzazione	Conferma lo stato di sincronizzazione più recente.
Metodo server SNTP	Selezionare AUTO o STATICO . <ul style="list-style-type: none">• AUTO Se sulla rete è presente un server DHCP, il server SNTP ottiene automaticamente l'indirizzo da tale server.• STATICO Digitare l'indirizzo da utilizzare.
Indirizzo server SNTP principale Indirizzo server SNTP secondario	Digitare l'indirizzo del server (fino a 64 caratteri). L'indirizzo del server SNTP secondario viene utilizzato come backup dell'indirizzo del server SNTP primario. Se il server primario non è disponibile, l'apparecchio contatta il server SNTP secondario.
Porta server SNTP principale Porta server SNTP secondario	Digitare il numero di porta (1-65535). La porta del server SNTP secondario viene utilizzata come backup della porta del server SNTP primario. Se la porta primaria non è disponibile, la macchina contatta la porta SNTP secondaria.
Intervallo di sincronizzazione	Digitare il numero di ore intercorrenti tra i tentativi di sincronizzazione con il server (1-168 ore).

8. Fare clic su **Invia**.



Informazioni correlate

- [Sincronizzare l'orario con un server SNTP utilizzando Gestione basata sul Web](#)

Argomenti correlati:

- [Accedere a Gestione basata sul Web](#)

Inoltrare i fax in arrivo a una destinazione in rete

Impostare un profilo per inoltrare i fax in arrivo direttamente a una cartella sul server.

1. Avviare Gestione basata sul Web. ►► [Accedere a Gestione basata sul Web](#)
2. Nella barra di spostamento di sinistra, fare clic su **Amministratore** > **Profilo di rete**.



Se la barra di spostamento di sinistra non è visibile, avviare l'esplorazione da ☰.

3. Fare clic sull'opzione del protocollo accanto al numero del profilo.
4. Selezionare il tipo di server nel campo **Protocollo**, quindi fare clic su **Invia**.
5. Impostare il profilo per il server, utilizzando una delle tabelle seguenti:



Utilizzando i caratteri: ?, /, \, ", :, <, >, | o * si potrebbe verificare un errore di invio.

FTP

Opzione	Descrizione
Nome profilo	Immettere un nome per il profilo del server (fino a 15 caratteri alfanumerici). Sul display LCD dell'apparecchio viene visualizzato il nome inserito.
Indirizzo host	Digitare l'indirizzo host (ad esempio: ftp.example.com; fino a 64 caratteri) o l'indirizzo IP (ad esempio: 192.23.56.189).
Numero porta	Modificare l'impostazione Numero porta utilizzata per accedere al server FTP. L'impostazione predefinita è la porta 21. Nella maggior parte dei casi non è necessario modificare questa impostazione.
Nome utente	Digitare il nome utente (fino a 32 caratteri) di un utente dotato delle opportune autorizzazioni per la scrittura dei dati sul server FTP.
Password	Immettere la password (fino a 32 caratteri) associata al nome utente inserito nel campo Nome utente . Digitare nuovamente la password nel campo Ridigita password .
SSL/TLS	Impostare l'opzione SSL/TLS per inoltrare i fax in arrivo in modo sicuro con la comunicazione SSL/TLS. Se necessario, modificare l'impostazione Certificato CA .
Directory memorizzazione	Digitare il percorso della cartella sul server FTP alla quale inoltrare i fax in arrivo. Non immettere alcuna barra obliqua all'inizio del percorso.
Modalità passiva	Attivare o disattivare l'opzione Modalità passiva in funzione della configurazione utilizzata per il server FTP e il firewall di rete. Per impostazione predefinita, l'opzione è attiva. Nella maggior parte dei casi non è necessario modificare questa impostazione.

SFTP (MFC-J6975DW/MFC-J6977DW)

Opzione	Descrizione
Nome profilo	Immettere un nome per il profilo del server (fino a 15 caratteri alfanumerici). Sul display LCD dell'apparecchio viene visualizzato il nome inserito.
Indirizzo host	Digitare l'indirizzo host (ad esempio: ftp.example.com; fino a 64 caratteri) o l'indirizzo IP (ad esempio: 192.23.56.189).
Nome utente	Digitare il nome utente (fino a 32 caratteri) di un utente dotato delle opportune autorizzazioni per la scrittura dei dati sul server SFTP.
Metodo di autenticazione	Selezionare Password o Chiave pubblica .
Password	Quando si seleziona Password per l'opzione Metodo di autenticazione , digitare la password (fino a 32 caratteri) associata al

Opzione	Descrizione
	nome utente digitato nel campo Nome utente . Digitare nuovamente la password nel campo Ridigita password .
Coppia chiavi client	Quando si seleziona Chiave pubblica per l'opzione Metodo di autenticazione , selezionare il tipo di autenticazione.
Chiave pubblica server	Selezionare il tipo di autenticazione.
Directory memorizzazione	Digitare il percorso della cartella sul server SFTP alla quale inoltrare i fax in arrivo. Non immettere alcuna barra obliqua all'inizio del percorso.
Numero porta	Cambiare l'impostazione Numero porta utilizzata per accedere al server SFTP. L'impostazione predefinita è la porta 22. Nella maggior parte dei casi non è necessario modificare questa impostazione.

Rete

Opzione	Descrizione
Nome profilo	Immettere un nome per il profilo del server (fino a 15 caratteri alfanumerici). Sul display LCD dell'apparecchio viene visualizzato il nome inserito.
Percorso della cartella di rete	Digitare il percorso della cartella sul server CIFS alla quale inoltrare i fax in arrivo.
Metodo di autenticazione	Per impostare il metodo di autenticazione, selezionare Auto , Kerberos o NTLMv2 .
Nome utente	Digitare un nome utente (fino a 96 caratteri) dotato delle opportune autorizzazioni per la scrittura dei dati nella cartella specificata nel campo Percorso della cartella di rete . Se il nome utente fa parte del dominio, digitare il nome utente in uno dei modi indicati di seguito: utente@dominio dominio\utente
Password	Immettere la password (fino a 32 caratteri) associata al nome utente inserito nel campo Nome utente . Digitare nuovamente la password nel campo Ridigita password .
Indirizzo server Kerberos	Quando si seleziona Kerberos per l'opzione Metodo di autenticazione , è necessario digitare l'indirizzo del server Kerberos (ad esempio: kerberos.esempio.com; fino a 64 caratteri).



È necessario configurare il server SNTP (server orario in rete) oppure impostare correttamente la data, l'ora e il fuso orario sul pannello dei comandi. L'ora deve corrispondere a quella utilizzata dai server Kerberos e CIFS.

SharePoint (MFC-J6975DW/MFC-J6977DW)

Opzione	Descrizione
Nome profilo	Immettere un nome per il profilo del server (fino a 15 caratteri alfanumerici). Sul display LCD dell'apparecchio viene visualizzato il nome inserito.
Indirizzo sito SharePoint	Copiare e incollare l'indirizzo di destinazione completo visualizzato nella barra degli indirizzi del browser (ad esempio: http://SharePointSiteAddress/Shared%20Documents/Forms/AllItems.aspx) o l'indirizzo IP (ad esempio: http://192.168.0.1/Shared%20Documents/Forms/AllItems.aspx).
SSL/TLS	Se l'indirizzo nel campo Indirizzo sito SharePoint inizia con "https://", è possibile verificare il certificato del server selezionando la casella di controllo Verificare il certificato server .

Opzione	Descrizione
Metodo di autenticazione	Per impostare il metodo di autenticazione, selezionare Auto , NTLMv2 , Kerberos o Base . Se si seleziona Auto , il metodo di autenticazione verrà rilevato automaticamente.
Nome utente	Digitare il nome utente (fino a 96 caratteri) di un utente dotato delle opportune autorizzazioni per la scrittura dei dati nella cartella specificata nel campo Indirizzo sito SharePoint . Se il nome utente appartiene a un dominio, immettere il nome utente seguendo una delle seguenti convenzioni: <ul style="list-style-type: none"> • utente@dominio • dominio\utente
Password	Immettere la password (fino a 32 caratteri) associata al nome utente inserito nel campo Nome utente . Digitare nuovamente la password nel campo Ridigita password .
Indirizzo server Kerberos	Quando si seleziona Kerberos per l'opzione Metodo di autenticazione , è necessario digitare l'indirizzo del server Kerberos (ad esempio: kerberos.esempio.com ; fino a 64 caratteri).

6. Fare clic su **Invia**.
7. Per impostare la funzione Inoltro fax, nella barra di spostamento di sinistra, fare clic su **Fax > Opzioni Fax Remoto**.
8. Selezionare **Inoltra alla rete** dall'elenco a discesa **Inoltra/Mem/Cloud/Rete**.
9. Selezionare il tipo di file da utilizzare.
10. Per stampare una copia di backup dei fax in arrivo, selezionare **Sì** per **Stampa backup**.
11. Selezionare il profilo da utilizzare dall'elenco a discesa **Profilo di rete**.
12. Se necessario, digitare un codice di accesso remoto di tre cifre nel campo **Codice accesso remoto**.



- Per il codice di accesso remoto è possibile utilizzare i numeri da 0 a 9, * o #.
- Il codice di accesso remoto deve essere diverso dai codici remoti per le funzioni Fax.

13. Fare clic su **Invia**.



Informazioni correlate

- [Funzioni di rete](#)

Argomenti correlati:

- [Accedere a Gestione basata sul Web](#)
- [Opzioni di ricezione in memoria](#)

Gigabit Ethernet (solo rete cablata)

La macchina supporta 1000BASE-T Gigabit Ethernet. Per connettersi a una rete 1000BASE-T Gigabit Ethernet è necessario impostare la modalità di collegamento Ethernet della macchina su Auto utilizzando il pannello dei comandi della macchina oppure in Gestione basata sul Web (browser Web).



Utilizzare un cavo di rete di categoria 5e (o superiore). La macchina può negoziare automaticamente la velocità di rete massima supportata, ad esempio per raggiungere velocità di rete 1000BASE-T, tutta l'infrastruttura di collegamento, inclusi switch e cavi di rete, deve supportare anche velocità 1000BASE-T. In caso contrario, la macchina comunicherà a 10BASE-T o 100BASE-TX.



Informazioni correlate

- [Funzioni di rete](#)



Utilizzare le funzioni di rilevazione della rete globale

Quando si utilizza la macchina in una rete privata, usare la funzione di rilevazione della rete globale per evitare il rischio di attacchi inaspettati dalla rete globale.

- [Attivare/Disattivare la rilevazione dell'indirizzo IP globale](#)
- [Bloccare le comunicazioni dalla rete globale](#)

Attivare/Disattivare la rilevazione dell'indirizzo IP globale

Utilizzare questa funzione per verificare l'indirizzo IP della macchina. Quando alla macchina viene assegnato un indirizzo IP globale, sulla macchina viene visualizzato un avviso.

1. Premere  [Imp.] > [Tutte le imp.] > [Rete] > [Ril. GlobalNW.] > [Consenti rilevamento] > [Sì].
2. Premere .





Informazioni correlate

- [Utilizzare le funzioni di rilevazione della rete globale](#)

Bloccare le comunicazioni dalla rete globale



L'attivazione di questa funzione limita la ricezione di processi dai dispositivi con indirizzi IP globali.

1. Premere  [Imp.] > [Tutte le imp.] > [Rete] > [Ril. GlobalNW.] > [Rifiuta accesso] > [Sì].
2. Premere .



Informazioni correlate

- [Utilizzare le funzioni di rilevazione della rete globale](#)

Ripristino delle impostazioni di rete predefinite di fabbrica

È possibile utilizzare il pannello dei comandi della macchina per ripristinare le impostazioni di rete predefinite della macchina. Tutte le informazioni vengono ripristinate eccetto la password amministratore.



- Questa funzione ripristina i valori predefiniti di tutte le impostazioni di rete, tranne la password amministratore. Per ripristinare la password amministratore, usare l'opzione di ripristino [Tutte le impostazioni].
- È inoltre possibile ripristinare le impostazioni predefinite del server di stampa mediante Gestione basata sul Web.

1. Premere  [Imp.] > [Tutte le imp.] > [Rete] > [Resett. rete].
2. Premere [Avanti].
3. Viene visualizzato il messaggio di conferma della reimpostazione. Premere [OK] per due secondi. L'apparecchio viene riavviato.



Informazioni correlate

- [Funzioni di rete](#)

Argomenti correlati:

- [Controllare la password della macchina](#)
- [Panoramica sul ripristino delle funzioni](#)

Strumenti di gestione Brother

Utilizzare uno degli strumenti di gestione Brother per configurare le impostazioni di rete della macchina Brother. Per scaricare gli strumenti, accedere alla pagina **Download** relativa al modello in uso sul sito support.brother.com/downloads.



Informazioni correlate

- [Rete](#)
-

Sicurezza

La macchina supporta le funzioni di sicurezza indicate di seguito. Per ulteriori informazioni su ciascuna Funzione di Sicurezza, consultare la *Guida alle Funzioni di Sicurezza* del modello all'indirizzo support.brother.com/g/s/id/html/doc/common/sfg/ita/index.html.

- Sicurezza di rete > Configurare un certificato per la protezione del dispositivo
- Sicurezza di rete > Utilizzare SSL/TLS
- Sicurezza di rete > Utilizzare SNMPv3
- Sicurezza di rete > Utilizzare IPsec
- Sicurezza di rete > Utilizzare l'autenticazione IEEE 802.1x per la rete
- Autenticazione utente > Utilizzare l'autenticazione Active Directory (MFC-J6975DW/MFC-J6977DW)
- Autenticazione utente > Utilizzare l'autenticazione LDAP (MFC-J6975DW/MFC-J6977DW)
- Autenticazione utente > Utilizzo del Blocco funzioni sicurezza 3.0
- Inviare o ricevere messaggi e-mail in modo sicuro

Mobile/Web Connect

- [AirPrint](#)
- [Mopria™ Print Service e Mopria™ Scan](#)
- [Brother Mobile Connect](#)
- [Brother Web Connect](#)

AirPrint

- [Panoramica di AirPrint](#)
- [Prima di utilizzare AirPrint \(macOS\)](#)
- [Stampare con AirPrint](#)
- [Eseguire una scansione con AirPrint \(macOS\)](#)
- [Inviare un fax con AirPrint \(macOS\)](#)

Panoramica di AirPrint

AirPrint è una soluzione di stampa per sistemi operativi Apple che consente di stampare in modalità wireless foto, messaggi e-mail, pagine Web e documenti da iPad, iPhone, iPod touch e computer Mac, senza che sia necessario installare un driver.

AirPrint consente anche di inviare fax direttamente dal computer Mac senza stamparli e di eseguire la scansione di documenti sul computer Mac.

Per ulteriori informazioni, visitare il sito web Apple.

Usare Funziona con il badge Apple significa che un accessorio è stato progettato per funzionare specificamente con la tecnologia identificata nel badge ed è stato certificato dallo sviluppatore come conforme agli standard prestazionali Apple.



✔ Informazioni correlate

- [AirPrint](#)

Prima di utilizzare AirPrint (macOS)

Prima di stampare con macOS, aggiungere la macchina all'elenco delle stampanti sul computer Mac.

1. Selezionare **Impostazioni di Sistema** dal menu Apple.
2. Selezionare **Stampanti e Scanner**.
3. Fare clic su **Aggiungi stampante, scanner o fax...**
Viene visualizzata la schermata **Aggiunta Stampanti**.
4. Selezionare la macchina, quindi selezionare il nome del modello in uso dal menu pop-up **Usa**.
5. Fare clic su **Aggiungi**.



Informazioni correlate



- [AirPrint](#)

Stampare con AirPrint

- [Stampa da iPad, iPhone o iPod touch](#)
- [Stampare con AirPrint \(macOS\)](#)

Stampa da iPad, iPhone o iPod touch

La procedura utilizzata per la stampa potrebbe variare a seconda dell'applicazione. Nell'esempio seguente viene utilizzato Safari.

1. Verificare che la macchina sia accesa.
2. Caricare la carta nel vassoio carta e modificare le impostazioni del vassoio carta nella macchina.
3. Aprire la pagina da stampare utilizzando Safari.
4. Sfiore  o .
5. Sfiore **Stampa**.
6. Verificare che la macchina sia stata selezionata.
7. Se è selezionato un'altra macchina (o non è selezionata alcuna macchina), sfiorare **Stampante**. Viene visualizzato un elenco di macchine disponibili.
8. Nell'elenco, sfiorare il nome dell'apparecchio in uso.
9. Selezionare le opzioni desiderate, ad esempio il numero di pagine da stampare e la stampa fronte-retro (se supportate dalla macchina).
10. Sfiore **Stampa**.



Informazioni correlate

- [Stampare con AirPrint](#)

Stampare con AirPrint (macOS)

La procedura utilizzata per la stampa potrebbe variare a seconda dell'applicazione. Nell'esempio seguente viene utilizzato Safari. Prima di stampare, verificare che la macchina sia presente nell'elenco delle stampanti sul computer Mac.

1. Verificare che la macchina sia accesa.
2. Caricare la carta nel vassoio carta e modificare le impostazioni del vassoio carta nella macchina.
3. Sul proprio Mac, aprire la pagina che si desidera stampare utilizzando Safari.
4. Fare clic sul menu **Archivio**, quindi selezionare **Stampa**.
5. Verificare che la macchina sia stata selezionata. Se è stata selezionata una macchina diversa (o se non è stata selezionata alcuna macchina), fare clic sul menu pop-up **Stampante** e selezionare la macchina in uso.
6. Selezionare le opzioni desiderate, ad esempio il numero di pagine da stampare e la stampa fronte-retro (se supportate dall'apparecchio utilizzato).
7. Fare clic su **Stampa...**



Informazioni correlate

- [Stampare con AirPrint](#)

Argomenti correlati:

- [Prima di utilizzare AirPrint \(macOS\)](#)

Eseguire una scansione con AirPrint (macOS)

Prima di eseguire la scansione, verificare che la macchina sia presente nell'elenco degli scanner sul computer Mac.

1. [Caricare il documento](#).
2. Selezionare **Impostazioni di Sistema** dal menu Apple.
3. Selezionare **Stampanti e Scanner**.
4. Selezionare la macchina dall'elenco degli scanner.
5. Fare clic sul pulsante **Apri scanner...**
Viene visualizzata la schermata Scanner.
6. Se il documento viene inserito nell'ADF, selezionare la casella di controllo **Utilizza alimentazione documento**, quindi selezionare le dimensioni del documento dal menu pop-up di impostazioni delle dimensioni di scansione.
7. Selezionare la cartella o l'applicazione di destinazione dal menu pop-up dell'impostazione di destinazione.
8. Se necessario, fare clic su **Mostra dettagli** per modificare le impostazioni di scansione.
È possibile ritagliare l'immagine manualmente trascinando il puntatore del mouse sulla parte che si desidera acquisire, se la scansione viene eseguita dal piano dello scanner.
9. Fare clic su **Scansiona**.



Informazioni correlate

- [AirPrint](#)

Argomenti correlati:

- [Prima di utilizzare AirPrint \(macOS\)](#)

Inviare un fax con AirPrint (macOS)

Verificare che la macchina sia presente nell'elenco delle stampanti sul computer Mac. Nell'esempio seguente viene utilizzato Apple TextEdit.



- AirPrint supporta solo documenti fax in bianco e nero.
- La macchina supporta la funzione Blocco funzioni sicurezza. L'invio di fax tramite AirPrint non è disponibile se la funzione di trasmissione fax (Fax Tx) è limitata per determinati utenti.

1. Verificare che la macchina sia accesa.
2. Sul proprio computer Mac, aprire il file da inviare come fax.
3. Fare clic sul menu **Archivio**, quindi selezionare **Stampa...**
4. Fare clic sul menu pop-up **Stampante**, quindi selezionare il modello in uso con **Fax** nel nome.
5. Digitare le informazioni sul destinatario del fax.
6. Fare clic su **Fax**.



Informazioni correlate

- [AirPrint](#)

Argomenti correlati:

- [Prima di utilizzare AirPrint \(macOS\)](#)

Mopria™ Print Service e Mopria™ Scan

Mopria™ Print Service è una funzione di stampa e Mopria™ Scan è una funzione di scansione per dispositivi mobili Android™ sviluppate da Mopria Alliance™. Con questo servizio, è possibile connettersi alla stessa rete della macchina e stampare ed eseguire la scansione senza alcuna configurazione aggiuntiva.

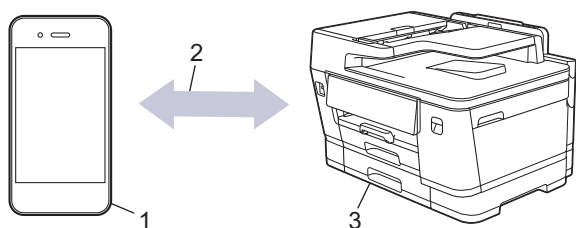

1. Dispositivo mobile Android™
2. Connessione Wi-Fi®
3. Macchina

È necessario scaricare Mopria™ Print Service o Mopria™ Scan da Google Play™ e installarlo sul dispositivo Android™. Per utilizzare queste funzioni Mopria™, è necessario attivarle sul dispositivo mobile.

Per maggiori informazioni su Mopria™ Print Service e Mopria™ Scan, visitare il sito <https://www.mopria.org>.



Informazioni correlate

- [Mobile/Web Connect](#)

Brother Mobile Connect

Brother Mobile Connect consente di eseguire stampe e scansioni dal dispositivo mobile.

- Per dispositivi Android™:
Brother Mobile Connect consente di utilizzare le funzioni della macchina Brother direttamente dal dispositivo Android™ in dotazione.
Scaricare e installare Brother Mobile Connect da Google Play™.
- Per tutti i dispositivi iOS e iPadOS supportati compresi iPhone, iPad e iPod touch:
Brother Mobile Connect consente di utilizzare le funzioni della macchina Brother direttamente dal dispositivo iOS o iPadOS in dotazione.
Scaricare e installare Brother Mobile Connect dall'App Store.



Informazioni correlate

- [Mobile/Web Connect](#)
-

Brother Web Connect

- [Panoramica di Brother Web Connect](#)
- [Servizi online utilizzati con Brother Web Connect](#)
- [Impostare Brother Web Connect](#)
- [Scansione e caricamento dei documenti con Brother Web Connect](#)
- [Caricare un documento da un dispositivo di memoria esterno mediante Brother Web Connect](#)
- [Scaricamento e stampa di documenti mediante Brother Web Connect](#)
- [Scaricare e salvare un documento su un dispositivo di memoria esterno mediante Brother Web Connect](#)
- [Inoltro fax su Cloud o e-mail](#)

Panoramica di Brother Web Connect

Alcuni siti web offrono servizi che consentono agli utenti di caricare e visualizzare immagini e file sul sito web. La macchina Brother è in grado di eseguire la scansione delle immagini e caricarle su questi servizi, nonché di scaricare da tali servizi e stampare le immagini già caricate sugli stessi.

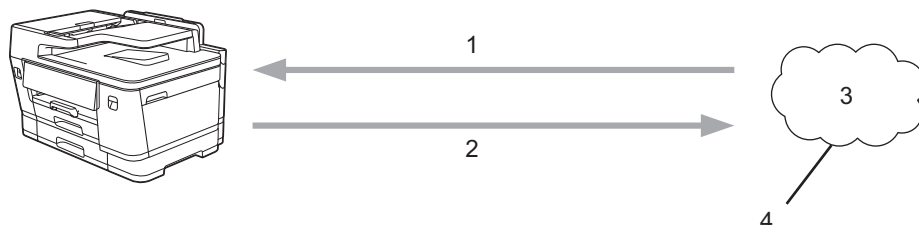

1. Stampa
2. Scansione
3. Foto, immagini, documenti e altri file
4. Servizi web

Per utilizzare Brother Web Connect, la macchina Brother deve essere collegata a una rete con accesso a Internet mediante una connessione cablata o wireless.

Per le configurazioni di rete che richiedono un server proxy, la macchina deve essere configurata anche per l'utilizzo di un server proxy. In caso di dubbi sulla configurazione di rete, rivolgersi all'amministratore di rete.



Un server proxy è un computer che funge da intermediario tra Internet e i computer non dotati di una connessione diretta a Internet.



Informazioni correlate

- [Brother Web Connect](#)
 - [Configurare le impostazioni del server Proxy mediante il pannello dei comandi della macchina](#)



Argomenti correlati:

- [Configurare le impostazioni del server Proxy mediante la Gestione basata sul Web](#)
-

Configurare le impostazioni del server Proxy mediante il pannello dei comandi della macchina

Se la rete utilizza un server proxy, è necessario configurare le seguenti informazioni ad esso relative sulla macchina:

- Indirizzo del server proxy
- Numero della porta
- Nome utente
- Password

1. Premere  [Imp.] > [Tutte le imp.] > [Rete] > [Impostazioni connessione Web] > [Impost. proxy] > [Connessione proxy].
2. Premere [Si].
3. Selezionare l'opzione da impostare, quindi immettere le informazioni relative al server proxy.
Premere [OK].
4. Premere .

Informazioni correlate

- [Panoramica di Brother Web Connect](#)

Argomenti correlati:

- [Configurare le impostazioni del server Proxy mediante la Gestione basata sul Web](#)

Servizi online utilizzati con Brother Web Connect

Utilizzare Brother Web Connect per accedere ai servizi online dalla macchina Brother.

Per utilizzare Brother Web Connect, è necessario disporre di un account del servizio desiderato.

- Google Drive™
- Evernote®
- Dropbox
- OneDrive
- Box
- OneNote
- SharePoint Online

Per ulteriori informazioni su uno qualsiasi di questi servizi, fare riferimento al sito web del relativo servizio.

La seguente tabella illustra i tipi di file che è possibile utilizzare con le varie funzioni Brother Web Connect:

Servizi accessibili	Google Drive™ Evernote® Dropbox OneDrive Box SharePoint Online	OneNote
Caricamento delle immagini digitalizzate	JPEG PDF DOCX XLSX PPTX TIFF	JPEG PDF DOCX XLSX PPTX TIFF
Caricamento delle immagini salvate su un supporto	JPG	-
Scaricamento e stampa delle immagini	JPEG PDF DOCX XLSX PPTX	JPEG PDF DOCX XLSX PPTX
Scaricamento e salvataggio su supporto delle immagini	JPEG PDF DOCX XLSX PPTX	JPEG PDF DOCX XLSX PPTX
Inoltro fax ai servizi online	JPEG PDF TIFF	JPEG PDF TIFF



- Non tutti i servizi sono disponibili in tutti i paesi.
- Per Hong Kong, Taiwan e Corea:

Brother Web Connect supporta solo nomi di file scritti in inglese. I file i cui nomi sono nella lingua locale non saranno scaricati.



Informazioni correlate

- [Brother Web Connect](#)

Impostare Brother Web Connect

- [Panoramica di impostazione Brother Web Connect](#)
- [Richiedere l'accesso per Brother Web Connect](#)
- [Registrare un account sulla macchina Brother per Brother Web Connect](#)

Panoramica di impostazione Brother Web Connect

Configurare le impostazioni di Brother Web Connect mediante la procedura seguente:

Punto 1: Creare un account con il servizio da utilizzare.

Accedere al sito Web del servizio da un computer e creare un account. (Se si dispone già di un account, non è necessario crearne un altro.)

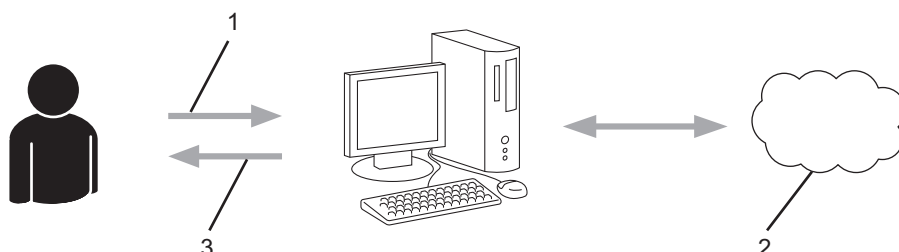

1. Registrazione utente
2. Servizio Web
3. Ottenere un account

Punto 2: Richiedere l'accesso per Brother Web Connect.

Avviare la procedura di accesso a Brother Web Connect da un computer e richiedere un ID temporaneo.

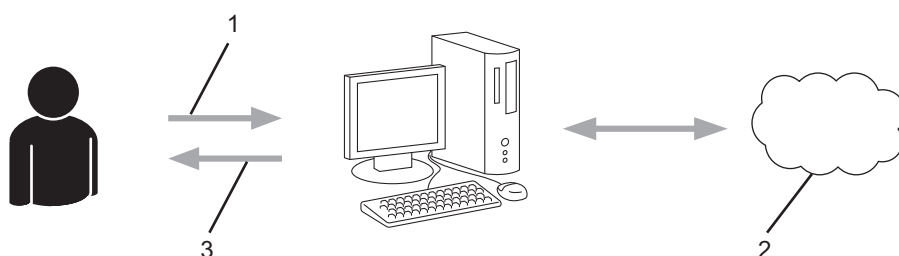

1. Immettere le informazioni dell'account
2. Pagina di richiesta di Brother Web Connect
3. Ottenere un ID temporaneo

Punto 3: Registrare le informazioni dell'account sulla macchina in modo da poter accedere al servizio da utilizzare.

Immettere l'ID temporaneo per attivare il servizio sulla macchina. Specificare il nome dell'account che si desidera visualizzare sull'apparecchio, quindi, se lo si desidera, immettere un PIN.

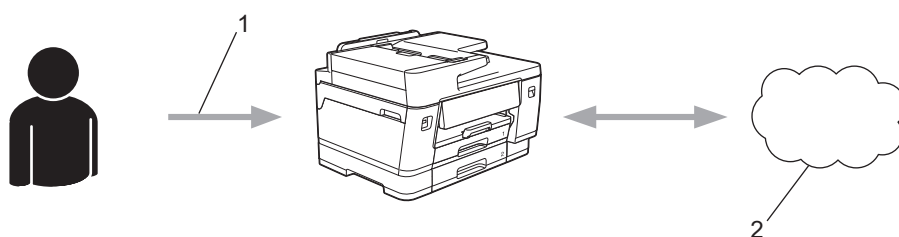

1. Immettere l'ID temporaneo
2. Servizio Web

La macchina Brother è ora in grado di utilizzare il servizio.





Informazioni correlate

- [Impostare Brother Web Connect](#)

Richiedere l'accesso per Brother Web Connect

Per utilizzare Brother Web Connect per accedere ai servizi online, occorre dapprima richiedere l'accesso a Brother Web Connect utilizzando un computer su cui è installato il software Brother.

1. Accedere al sito Web per la richiesta di Brother Web Connect:

Opzione	Descrizione
Windows	Avviare  (Brother Utilities), poi sull'elenco a discesa, quindi selezionare il nome del modello (se non è già selezionato). Fare clic su Altre azioni nella barra di spostamento di sinistra, quindi su Brother Web Connect .
	 È inoltre possibile accedere direttamente al sito Web: Tipo bwc.brother.com nella barra degli indirizzi del browser Web.
Mac	Tipo bwc.brother.com nella barra degli indirizzi del browser Web.

Si apre la pagina di Brother Web Connect.

2. Selezionare il servizio da utilizzare.
3. Seguire le istruzioni a schermo e richiedere l'accesso.

 Quando si utilizza SharePoint Online, seguire le istruzioni a schermo per registrare una libreria di documenti.

Una volta terminata la procedura, viene visualizzato l'ID temporaneo ricevuto.

Mantieniti in contatto con Brother Web Connect

Registrazione completata.

Immettere il seguente ID temporaneo nel display LCD dell'apparecchio.

ID temporaneo (11 cifre)

XXXXXXXXXXXXX

NOTA: l'ID temporaneo scadrà entro 24 ore.

4. Annotare l'ID temporaneo, in quanto sarà necessario per la registrazione degli account sulla macchina. L'ID temporaneo resta valido per 24 ore.
5. Chiudere il browser Web.

Ora che si dispone di un ID di accesso a Brother Web Connect, occorre registrarlo nella macchina, quindi utilizzare la macchina per accedere al servizio Web da utilizzare.



Informazioni correlate

- [Impostare Brother Web Connect](#)

Registrare un account sulla macchina Brother per Brother Web Connect

È necessario immettere le informazioni sull'account Brother Web Connect e configurare la macchina in modo che possa utilizzare Brother Web Connect per accedere al servizio desiderato.

- È necessario richiedere l'accesso a Brother Web Connect per registrare un account sull'apparecchio.
- Prima di registrare un account, controllare che sul pannello dei comandi della macchina siano impostate la data e l'ora corrette.

1. Premere ◀ o ▶ per visualizzare [Web].

Premere [Web].



- Se sul display LCD della macchina vengono visualizzate le informazioni relative alla connessione Internet, leggerle e premere [OK].
- Di tanto in tanto, sul display LCD vengono visualizzati aggiornamenti o annunci relativi alle funzionalità Brother Web Connect. Leggere le informazioni, quindi premere [OK].

2. Premere ▲ o ▼ per visualizzare il servizio presso il quale eseguire la registrazione.

Selezionare il nome del servizio.

3. Se vengono visualizzate informazioni su Brother Web Connect, premere [OK].

4. Premere [Registra/Elimina] > [Registra account].

5. La macchina richiede l'immissione dell'ID temporaneo ricevuto al momento della richiesta di accesso a Brother Web Connect.

Premere [OK].

6. Immettere l'ID temporaneo utilizzando il display LCD, quindi premere [OK].



Sul display LCD viene visualizzato un messaggio di errore se le informazioni immesse non corrispondono all'ID temporaneo ricevuto al momento della richiesta di accesso o se l'ID temporaneo è scaduto. Immettere l'ID temporaneo corretto oppure richiedere di nuovo l'accesso per ricevere un nuovo ID temporaneo.

7. La macchina richiede di immettere il nome account che si desidera visualizzare sul display LCD.

Premere [OK].

8. Immettere il nome utilizzando il display LCD, quindi premere [OK].

9. Effettuare una delle seguenti operazioni:

- Per impostare un PIN per l'account, premere [Sì]. (Il PIN impedisce l'accesso non autorizzato all'account.) Immettere un numero di quattro cifre e premere [OK].
- Se non si desidera impostare un PIN, premere [No].



Quando vengono visualizzate le informazioni sull'account immesse, verificarne la correttezza.

10. Premere [Sì] per registrare le informazioni immesse.

11. Premere [OK].

La registrazione dell'account è completa e ora l'apparecchio può accedere al servizio.

12. Premere .



Informazioni correlate

- [Impostare Brother Web Connect](#)
-

Scansione e caricamento dei documenti con Brother Web Connect

Caricare foto e documenti acquisiti direttamente su un servizio Web senza dover utilizzare un computer.

- Quando si esegue la scansione e il caricamento di file JPEG o di file PDF che supportano la ricerca, la scansione in bianco e nero non è disponibile.
- Quando si esegue la scansione e il caricamento di file Microsoft Office, la scansione in bianco e nero e la scansione in scala di grigi non sono disponibili.
- Quando si esegue la scansione e il caricamento di file JPEG, ogni pagina viene caricata come file separato.
- I documenti caricati vengono salvati in un album denominato **From_BrotherDevice**.

Per informazioni sulle restrizioni relative, ad esempio, alle dimensioni e al numero di documenti che è possibile caricare, fare riferimento al sito Web del servizio corrispondente.

Gli utenti di Web Connect i cui privilegi siano stati limitati mediante l'opzione Blocco funzioni sicurezza (disponibile per alcuni modelli) non possono caricare i dati acquisiti tramite scansione.

1. [Caricare il documento](#).
2. Premere ◀ o ▶ per visualizzare [Web].

Premere [Web].



- È possibile inoltre premere [Scansione] > [a Web].
- Se sul display LCD della macchina vengono visualizzate le informazioni relative alla connessione Internet, leggerle e premere [OK].
- Di tanto in tanto, sul display LCD vengono visualizzati aggiornamenti o annunci relativi alle funzionalità Brother Web Connect. Leggere le informazioni, quindi premere [OK].

3. Premere ▲ o ▼ per visualizzare il servizio che ospita l'account presso il quale si desidera eseguire il caricamento.
Selezionare il nome del servizio.
4. Premere ▲ o ▼ per visualizzare il nome dell'account, quindi selezionarlo.
5. Se viene visualizzata la schermata di immissione del PIN, immettere il PIN di quattro cifre, quindi premere [OK].
6. Premere [Upload: Scanner].



Se è stato premuto [Scansione] > [a Web], questa opzione non viene visualizzata.

7. Seguire le istruzioni a schermo per completare questa operazione.



Informazioni correlate

- [Brother Web Connect](#)

Caricare un documento da un dispositivo di memoria esterno mediante Brother Web Connect

È possibile caricare direttamente su un servizio web i documenti salvati su supporti quali unità flash USB collegate all'apparecchio.

I documenti caricati vengono salvati in un album denominato **From_BrotherDevice**.

Per informazioni sulle restrizioni relative, ad esempio, alle dimensioni e al numero di documenti che è possibile caricare, fare riferimento al sito Web del servizio corrispondente.

Gli utenti di Web Connect i cui privilegi siano stati limitati mediante l'opzione Blocco funzioni sicurezza (disponibile per alcuni modelli) non possono caricare i documenti salvati su supporti.

IMPORTANTE

NON rimuovere l'unità flash USB mentre sul display LCD è visualizzato il messaggio. In caso contrario, l'unità flash USB o i dati memorizzati al loro interno potrebbero subire danni.



(Per Hong Kong, Taiwan e Corea)

Brother Web Connect supporta solo nomi di file scritti in inglese. I file con un nome scritto in altre lingue non saranno caricati.

1. Inserire nella macchina un'unità di memoria flash USB.



Se la macchina è in modalità riposo, sul touchscreen non vengono visualizzate informazioni nemmeno se si inserisce un'unità di memoria flash USB nella fessura USB. Premere il touchscreen per riattivare la macchina.

2. Premere [Web].



- Se sul display LCD della macchina vengono visualizzate le informazioni relative alla connessione Internet, leggerle e premere [OK].
- Di tanto in tanto, sul display LCD vengono visualizzati aggiornamenti o annunci relativi alle funzionalità Brother Web Connect. Leggere le informazioni, quindi premere [OK].

3. Premere ▲ o ▼ per visualizzare il servizio che ospita l'account presso il quale si desidera eseguire il caricamento.

Selezionare il nome del servizio.

4. Premere ▲ o ▼ per visualizzare il nome dell'account, quindi selezionarlo.
5. Se viene visualizzata la schermata di immissione del PIN, immettere il PIN di quattro cifre, quindi premere [OK].
6. Premere ▲ o ▼ per visualizzare [Upload: Supporto].
Premere [Upload: Supporto].
7. Seguire le istruzioni a schermo per completare questa operazione.



Informazioni correlate

- [Brother Web Connect](#)

Scaricamento e stampa di documenti mediante Brother Web Connect

I documenti caricati nell'account dell'utente possono essere scaricati direttamente sulla macchina e in seguito stampati. I documenti caricati da altri utenti sui propri account per la condivisione possono essere anch'essi scaricati sull'apparecchio e stampati, purché l'utente disponga dei privilegi di visualizzazione per tali documenti.

1. Premere ◀ o ▶ per visualizzare [Web].

Premere [Web].



- Se sul display LCD della macchina vengono visualizzate le informazioni relative alla connessione Internet, leggerle e premere [OK].
- Di tanto in tanto, sul display LCD vengono visualizzati aggiornamenti o annunci relativi alle funzionalità Brother Web Connect. Leggere le informazioni, quindi premere [OK].

2. Premere ▲ o ▼ per visualizzare il servizio che ospita il documento che si desidera scaricare e stampare. Selezionare il nome del servizio.
3. Premere ▲ o ▼ per visualizzare il nome dell'account, quindi selezionarlo. Se viene visualizzata la schermata di immissione del PIN, immettere il PIN di quattro cifre, quindi premere [OK].
4. Premere ▲ o ▼ per visualizzare [Download: Stampa].
Premere [Download: Stampa].
5. Premere ▲ o ▼ per visualizzare l'album desiderato, quindi selezionarlo.



- Un album è una raccolta di documenti. Tuttavia, questo elemento può avere nomi differenti in funzione del servizio utilizzato. Quando si utilizza Evernote[®], è necessario selezionare un taccuino e poi selezionare la nota.
- Alcuni servizi non richiedono il salvataggio dei documenti negli album. Per i documenti non salvati all'interno di album, selezionare [File non ordinati] per scegliere i documenti.

6. Selezionare il nome del file da stampare. Verificare il documento sul display LCD, quindi premere [OK]. Selezionare altri documenti da stampare (è possibile selezionare fino a 10 documenti).
7. Una volta completata l'operazione, premere [OK].
8. Seguire le istruzioni a schermo per completare questa operazione.



Informazioni correlate

- [Brother Web Connect](#)

Scaricare e salvare un documento su un dispositivo di memoria esterno mediante Brother Web Connect

I file JPEG, PDF e Microsoft Office possono essere scaricati da un servizio ed essere salvati direttamente su un supporto collegato alla macchina. I documenti caricati da altri utenti sui propri account per la condivisione possono essere anch'essi scaricati sulla macchina, purché l'utente disponga dei privilegi di visualizzazione per tali documenti.

- Assicurarsi che sia disponibile spazio sufficiente sull'unità flash USB.
- Per scaricare i documenti di altri utenti, è necessario disporre dei privilegi di accesso per la visualizzazione degli album o dei documenti desiderati.
- Il nome dei file scaricati viene modificato in base alla data corrente. Ad esempio, alla prima immagine salvata in data 1° luglio viene assegnato il nome 07010001.jpg. Tenere presente che l'impostazione locale determina anche il formato della data applicato al nome del file.
- Le immagini vengono salvate nella cartella "BROTHER", che si trova al livello della directory principale del supporto.

IMPORTANTE

NON rimuovere l'unità flash USB mentre sul display LCD è visualizzato il messaggio. In caso contrario, l'unità flash USB o i dati memorizzati al loro interno potrebbero subire danni.

1. Inserire nella macchina un'unità di memoria flash USB.



Se la macchina è in modalità riposo, sul touchscreen non vengono visualizzate informazioni nemmeno se si inserisce un'unità di memoria flash USB nella fessura USB. Premere il touchscreen per riattivare la macchina.

2. Premere [Web].



- Se sul display LCD della macchina vengono visualizzate le informazioni relative alla connessione Internet, leggerle e premere [OK].
- Di tanto in tanto, sul display LCD vengono visualizzati aggiornamenti o annunci relativi alle funzionalità Brother Web Connect. Leggere le informazioni, quindi premere [OK].

3. Premere ▲ o ▼ per visualizzare il servizio che ospita il documento da scaricare.

Selezionare il nome del servizio.

4. Premere ▲ o ▼ per visualizzare il nome dell'account, quindi selezionarlo. Se viene visualizzata la schermata di immissione del PIN, immettere il PIN di quattro cifre, quindi premere [OK].

5. Premere ▲ o ▼ per visualizzare [Download: Supporto].

Premere [Download: Supporto].

6. Seguire le istruzioni a schermo per completare questa operazione.



- Un album è una raccolta di documenti. Tuttavia, questo elemento può avere nomi differenti in funzione del servizio utilizzato. Quando si utilizza Evernote®, è necessario selezionare un taccuino e poi selezionare la nota.
- Alcuni servizi non richiedono il salvataggio dei documenti negli album. Per i documenti non salvati all'interno di album, selezionare [File non ordinati] per scegliere i documenti.



Informazioni correlate

- [Brother Web Connect](#)

Inoltro fax su Cloud o e-mail

- Questa funzione è disponibile solo per i fax in bianco e nero.
- Se si attiva questa funzione, non è possibile utilizzare le seguenti funzioni:
 - Ricezione in memoria ([Inoltro fax], [Memoriz.fax], [Inoltra alla rete])
 - [Ricez. PC Fax]
- Se nella memoria della macchina sono presenti dei fax ricevuti, non è possibile disattivare la funzione di inoltro fax.

- Utilizzare la funzione di inoltro fax su cloud per inoltrare automaticamente i fax in entrata sugli account con servizi online disponibili.

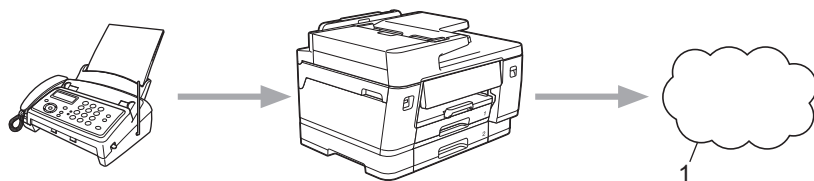

1. Servizi web

- Utilizzare la funzione di inoltro fax su e-mail per inoltrare automaticamente i fax in entrata a una casella di posta come allegati e-mail.

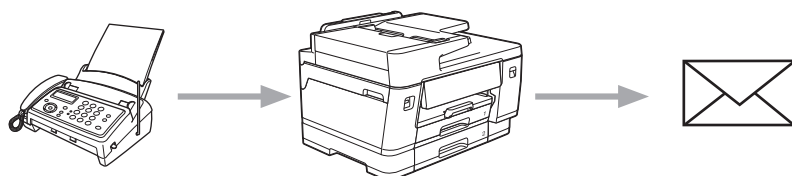

1. Premere ◀ o ▶ per visualizzare [App].

Premere [App].



- Se sul display LCD della macchina vengono visualizzate informazioni relative alla connessione Internet, leggerle e premere [OK].
- Di tanto in tanto, sul display LCD vengono visualizzati aggiornamenti o annunci relativi alle funzionalità Brother Web Connect. Leggere le informazioni, quindi premere [OK].

2. Premere ▲ o ▼ per visualizzare [Inoltra fax a cloud/e-mail].

Premere [Inoltra fax a cloud/e-mail].



Se vengono visualizzate informazioni relative alla funzione [Inoltra fax a cloud/e-mail], leggerle e premere [OK].

3. Premere [Attivato].

4. Premere [Invia a Cloud] o [Inoltra a e-mail].

- Se è stato selezionato [Invia a Cloud], scegliere il servizio fax in cui ricevere i fax e specificare il nome dell'account.
- Se è stato selezionato [Inoltra a e-mail], selezionare l'indirizzo e-mail a cui ricevere i fax come allegati e-mail.

5. Seguire le istruzioni a schermo per completare questa operazione.



Informazioni correlate

- [Brother Web Connect](#)
-

Risoluzione dei problemi

Per le FAQ aggiornate e suggerimenti utili alla risoluzione dei problemi, visitare support.brother.com/faqs.

Manutenzione ordinaria

- [Sostituire le cartucce d'inchiostro](#)
- [Migliorare la qualità di stampa](#)
- [Controllare la macchina Brother](#)
- [Pulire la macchina Brother](#)
- [Aggiornare il firmware della macchina](#)
- [Reimpostare la macchina](#)
- [Imballare e spedire la macchina](#)

Sostituire le cartucce d'inchiostro

La macchina Brother è dotata di un contatore inchiostro. Il contatore inchiostro verifica automaticamente il livello d'inchiostro di ciascuna delle quattro cartucce d'inchiostro. Quando la macchina rileva che una cartuccia d'inchiostro sta per esaurirsi, sulla macchina viene visualizzato un messaggio.

Il display LCD indica quale cartuccia d'inchiostro è necessario sostituire. Seguire le istruzioni visualizzate sul display LCD per sostituire le cartucce d'inchiostro nell'ordine corretto.

Sebbene la macchina richieda all'utente di sostituire la cartuccia d'inchiostro, all'interno della cartuccia rimane sempre una piccola quantità d'inchiostro.

⚠ ATTENZIONE

Se l'inchiostro finisce negli occhi, sciacquarli immediatamente con acqua. In caso contrario, potrebbero verificarsi rossori o lievi infiammazioni dell'occhio. Se si dovessero riscontrare anomalie, consultare il medico curante.

IMPORTANTE

- Si raccomanda di utilizzare materiali di consumo Brother originali al fine di garantire qualità e prestazioni di stampa stabili. Sebbene non tutti i materiali di consumo non originali causino problemi di qualità, alcuni di essi potrebbero influire negativamente sulla qualità di stampa o provocare un malfunzionamento della macchina. Se viene dimostrato che il danno deriva dall'uso di materiali di consumo non originali, Brother può addebitare al cliente le spese di riparazione della macchina, anche se la macchina è ancora coperta dalla garanzia.
- Il numero del modello del materiale di consumo varia in base al paese e alla regione; vedere go.brother/original.

1. Aprire il coperchio delle cartucce d'inchiostro (1).

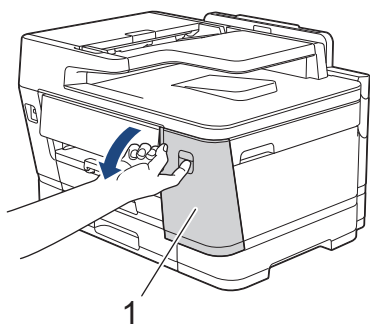

2. Premere la leva di sblocco per sganciare la cartuccia d'inchiostro del colore indicato sul display LCD e rimuovere la cartuccia d'inchiostro dalla macchina, come mostrato nell'illustrazione.

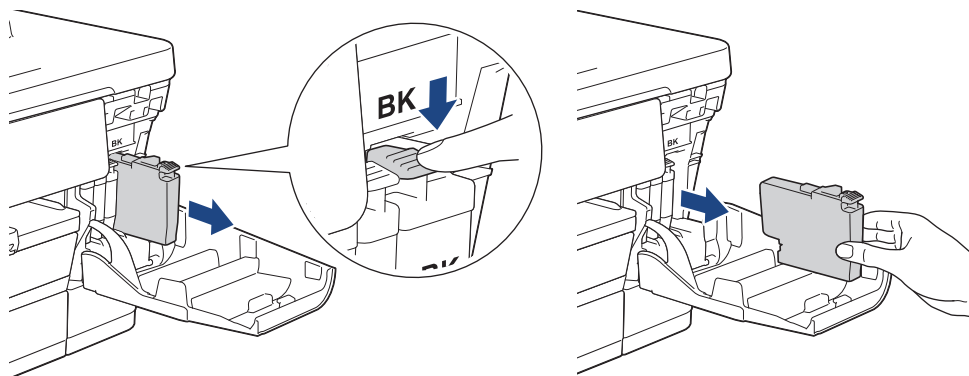



MFC-J6975DW/MFC-J6977DW:

Se si utilizza una cartuccia d'inchiostro della serie LC528XL, premere la leva di sblocco per rimuovere la cartuccia d'inchiostro, come mostrato nell'illustrazione.

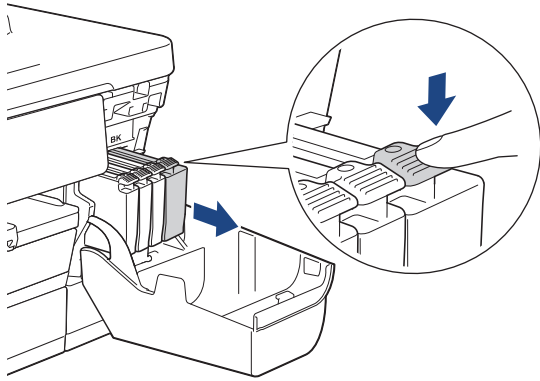

3. Aprire la busta contenente la nuova cartuccia d'inchiostro del colore indicato sul display LCD ed estrarre la cartuccia d'inchiostro.

IMPORTANTE

- NON toccare la cartuccia d'inchiostro in corrispondenza dell'area indicata (1); ciò potrebbe impedire alla macchina di rilevare la cartuccia.

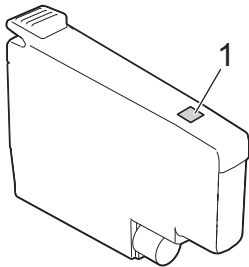

- Scuotere rapidamente solo la cartuccia d'inchiostro **nero** orizzontalmente per 15 volte come indicato, prima di inserirla nella macchina.

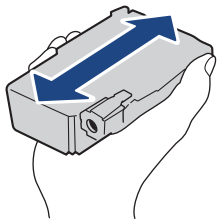

4. Inserire la cartuccia d'inchiostro nella direzione indicata dalla freccia posta sull'etichetta. A ogni colore è assegnata una posizione ben precisa.

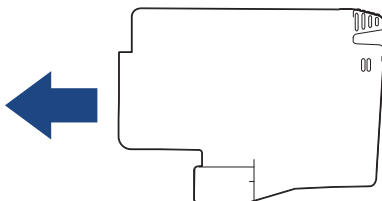

5. Spingere delicatamente l'area della cartuccia d'inchiostro contrassegnata dall'indicazione "PUSH" fino a bloccare la cartuccia in sede, quindi chiudere il coperchio delle cartucce d'inchiostro.

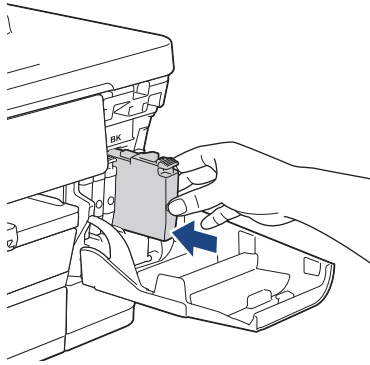

La macchina reimposta il contatore inchiostro.



- Se la macchina non rileva la cartuccia d'inchiostro dopo che è stata installata, verificare che la cartuccia d'inchiostro sia stata installata correttamente. Rimuovere la cartuccia d'inchiostro e reinstallarla lentamente finché non si blocca in posizione.

- **MFC-J6975DW/MFC-J6977DW:**

Se si utilizzano cartucce d'inchiostro della serie LC528XL, inserire le cartucce d'inchiostro nella macchina come mostrato nell'illustrazione.

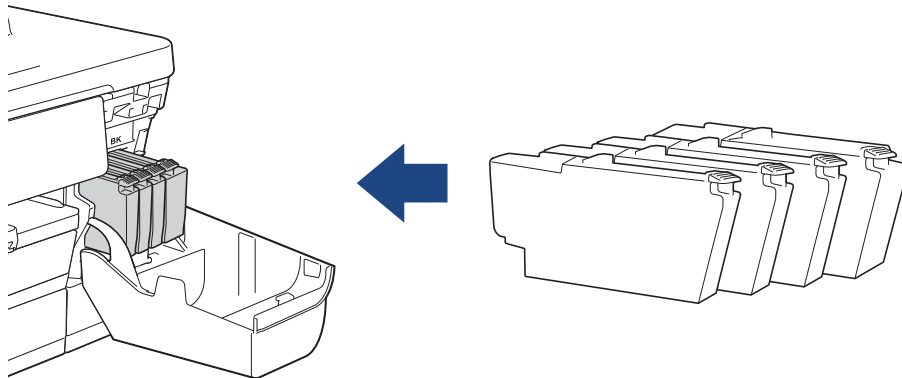

IMPORTANTE

- NON scuotere le cartucce d'inchiostro dopo che sono state installate nella macchina. Se l'inchiostro dovesse macchiare la pelle o gli indumenti, lavare immediatamente con sapone o detergente.
- NON estrarre le cartucce d'inchiostro se non occorre sostituirle, altrimenti la macchina non sarà più in grado di calcolare la quantità d'inchiostro rimasta nella cartuccia.
- NON toccare gli alloggiamenti per l'inserimento delle cartucce d'inchiostro; l'inchiostro potrebbe macchiare la pelle.
- Usare le cartucce d'inchiostro non ancora aperte entro la data di scadenza indicata sull'involucro.
- NON smontare né manomettere la cartuccia d'inchiostro, onde evitare fuoriuscite d'inchiostro.



Informazioni correlate

- [Manutenzione ordinaria](#)

Argomenti correlati:

- [Imballare e spedire la macchina](#)

Migliorare la qualità di stampa

- [Pulire le testine di stampa dalla macchina Brother](#)
- [Pulire le testine di stampa mediante Gestione basata sul Web](#)
- [Pulire la testina di stampa dal computer \(Windows\)](#)
- [Rileva e migliora automaticamente le condizioni degli ugelli delle testine di stampa](#)
- [Correggere l'alimentazione carta per eliminare le righe verticali](#)
- [Modificare le opzioni di stampa per migliorare i risultati di stampa](#)

Pulire le testine di stampa dalla macchina Brother

Per mantenere una buona qualità di stampa, la macchina pulisce automaticamente le testine di stampa quando è necessario. Se si dovessero riscontrare problemi nella qualità di stampa, è possibile avviare il processo di pulizia manualmente.

- Pulire le testine di stampa se appare una riga orizzontale o dello spazio bianco nel testo o sulle immagini nelle pagine stampate.
- La pulizia delle testine di stampa richiede una grande quantità di inchiostro.
- La pulizia troppo frequente costituisce un inutile spreco di inchiostro.



IMPORTANTE

NON toccare le testine di stampa. Se si toccano le testine di stampa, si rischia di danneggiarle in modo permanente e invalidarne la garanzia.

1. Premere  [Inchiostro] > [Pulizia testina di stampa].
2. Premere [Inizio].
La macchina esegue la pulizia delle testine di stampa.

NOTA

Se la qualità di stampa non migliora dopo avere effettuato più volte la pulizia delle testine di stampa, provare il metodo di pulizia speciale. Il metodo di pulizia speciale pulisce le testine di stampa più in profondità, ma richiede una grande quantità di inchiostro.

1. Premere  [Inchiostro] > [Pulizia testina di stampa].
2. Premere  per cinque secondi.
L'apparecchio avvia la pulizia.



- Il metodo di pulizia speciale richiede una grande quantità di inchiostro per pulire le testine di stampa.
- Utilizzare il metodo di pulizia speciale solo se la qualità di stampa non migliora dopo avere effettuato più volte la pulizia delle testine di stampa.
- È possibile pulire le testine di stampa anche dal computer.



Informazioni correlate

- [Migliorare la qualità di stampa](#)

Argomenti correlati:

- [Pulire la testina di stampa dal computer \(Windows\)](#)
- [Pulire le testine di stampa mediante Gestione basata sul Web](#)

Pulire le testine di stampa mediante Gestione basata sul Web

Per mantenere una buona qualità di stampa, la macchina pulisce automaticamente le testine di stampa quando è necessario. Se si dovessero riscontrare problemi nella qualità di stampa, è possibile avviare il processo di pulizia manualmente.

1. Avviare Gestione basata sul Web. ►► [Accedere a Gestione basata sul Web](#)
2. Nella barra di spostamento di sinistra, fare clic su **Informazioni generali** > **Pulizia testina di stampa**.



Se la barra di spostamento di sinistra non è visibile, avviare l'esplorazione da ☰.

3. Se la qualità di stampa è scadente, effettuare più volte la pulizia delle testine di stampa. Se la qualità di stampa non migliora, utilizzare l'opzione **Speciale**. L'opzione **Speciale** pulisce le testine di stampa più in profondità, ma richiede una grande quantità di inchiostro.
4. Fare clic su **Inizio**.



L'opzione **Speciale** richiede una grande quantità di inchiostro per pulire le testine di stampa.

5. Fare clic su **SI**.

L'apparecchio avvia la pulizia.



(Windows) È possibile pulire le testine di stampa anche tramite il driver della stampante.



Informazioni correlate

- [Migliorare la qualità di stampa](#)

Argomenti correlati:

- [Accedere a Gestione basata sul Web](#)
- [Pulire le testine di stampa dalla macchina Brother](#)
- [Pulire la testina di stampa dal computer \(Windows\)](#)

Pulire la testina di stampa dal computer (Windows)

Per mantenere una buona qualità di stampa, la macchina pulisce automaticamente le testine di stampa quando è necessario. Se si dovessero riscontrare problemi nella qualità di stampa, è possibile avviare il processo di pulizia manualmente.

1. Tenere premuto il tasto  e premere  sulla tastiera del computer per avviare **Esegui**.
2. Digitare "**control printers**" nel campo **Apri:** e fare clic su **OK**.

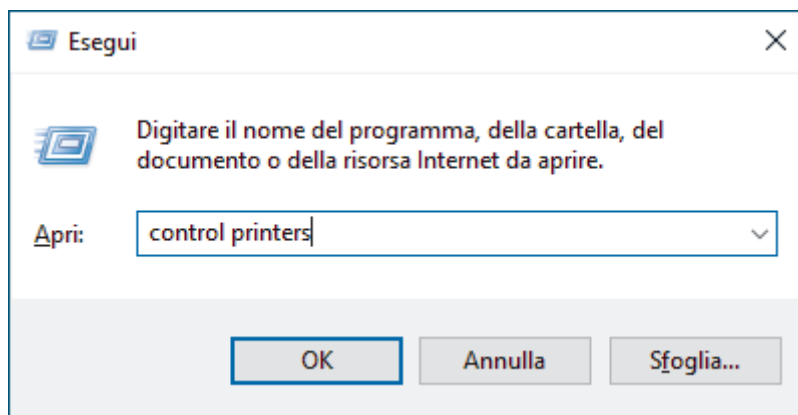

Viene visualizzata la finestra **Dispositivi e stampanti**.



Se la finestra **Dispositivi e stampanti** non viene visualizzata, fare clic su **Dispositivi > Altre impostazioni di dispositivi e stampanti**.

3. Fare clic con il pulsante destro del mouse sull'icona del modello in uso, quindi selezionare **Preferenze stampa**. (Se vengono visualizzate opzioni per il driver della stampante, selezionare il driver in uso.)

Viene visualizzata la finestra di dialogo del driver stampante.

4. Fare clic sulla scheda **Manutenzione**.
5. Selezionare una delle opzioni seguenti:

Opzione	Descrizione
Verifica qualità di stampa...	Utilizzare questa funzione per stampare la pagina di prova e controllare la qualità di stampa.
Pulizia testina di stampa...	Utilizzare questa funzione per avviare manualmente il processo di pulizia. Selezionare questa opzione se nel testo o sulle immagini della pagina di prova appaiono una riga o aree bianche.

6. Fare clic su **Avvia**.



Informazioni correlate



- [Migliorare la qualità di stampa](#)

Argomenti correlati:

- [Pulire le testine di stampa dalla macchina Brother](#)
- [Pulire le testine di stampa mediante Gestione basata sul Web](#)

Rileva e migliora automaticamente le condizioni degli ugelli delle testine di stampa

Se i colori e il testo appaiono sbiaditi o presentano striature oppure se manca parte del testo dalle stampe, è possibile che gli ugelli delle testine di stampa siano ostruiti. Quando questa opzione è impostata su [Sì], la macchina rileva automaticamente le condizioni degli ugelli delle testine di stampa e, se è necessario, pulisce le testine di stampa.

- L'impostazione predefinita corrisponde a [Sì].
 - La pulizia delle testine di stampa consuma inchiostro.
1. Premere  [Inchiostro] > [Contr. aut. qual.stampa].
 2. Premere [Sì] o [No].
 3. Premere .

Informazioni correlate

- [Migliorare la qualità di stampa](#)

Correggere l'alimentazione carta per eliminare le righe verticali

Regolare l'alimentazione carta per ridurre le righe verticali.

Prima di regolare l'alimentazione della carta, eseguire un controllo completo della qualità di stampa premendo



[Inchiostro] > [Migliora qualità di stampa] > [Controlla qualità di stampa].

1. Premere [Inchiostro] > [Migliora qualità di stampa] > [Correggi alimentazione carta].
2. Premere [Avanti].
3. Premere [Si] dopo la visualizzazione sull'LCD di un messaggio di conferma dell'esecuzione di un controllo della qualità di stampa.
4. Premere [Auto] o [Manuale].
 - Se si seleziona la modalità [Auto], l'alimentazione della carta viene regolata automaticamente tramite la scansione del foglio di controllo.
 - Se si seleziona la modalità [Manuale], è necessario inserire manualmente le informazioni stampate sul foglio di controllo.
5. Selezionare il formato carta da regolare.
6. Selezionare il tipo di carta da regolare. (Solo modelli supportati)
7. Seguire le istruzioni visualizzate sul display LCD per caricare la carta nel vassoio, quindi premere [Inizio]. La macchina stampa il foglio di controllo.
8. Seguire le istruzioni visualizzate sul display LCD per completare la regolazione.



Informazioni correlate

- [Migliorare la qualità di stampa](#)

Modificare le opzioni di stampa per migliorare i risultati di stampa

Se i risultati di stampa non sono soddisfacenti, modificare le impostazioni di stampa nella macchina Brother per migliorare la qualità delle stampe. Quando si utilizzano queste impostazioni, la velocità di stampa potrebbe risultare ridotta.



- Queste istruzioni consentono di migliorare i risultati di stampa quando si utilizza la macchina per copiare o stampare da supporti multimediali o da un dispositivo mobile.
- Se la qualità di stampa è scadente quando si esegue la stampa dal computer, modificare le impostazioni nel driver della stampante o nell'applicazione utilizzata per stampare.

1. Premere  [Inchiostro] > [Opzioni di stampa].

2. Selezionare una delle seguenti opzioni:

Opzione	Descrizione
Riduci sbavature	Se la stampa dà luogo a sbavature o inceppamenti della carta, selezionare questa opzione.
Riduci linee irregolari	Selezionare questa opzione a seconda del formato carta in caso di problemi di linee non uniformi.
Migl. stampa	Se la stampa dà luogo a sfocature, selezionare questa opzione.

3. Seguire le istruzioni nei menu del display LCD.

4. Premere .



Informazioni correlate

- [Migliorare la qualità di stampa](#)

Argomenti correlati:

- [Copiare su entrambi i lati della carta \(copia fronte-retro\)](#)
- [Impostazioni del driver della stampante \(Windows\)](#)

Controllare la macchina Brother

- [Controllare le informazioni relative alla macchina](#)
- [Verificare la qualità di stampa](#)
- [Controllare l'allineamento di stampa dalla macchina Brother](#)
- [Controllare il livello di inchiostro \(misuratore pagine\)](#)
- [Monitorare lo stato della macchina mediante Brother iPrint&Scan \(Windows/Mac\)](#)

Controllare le informazioni relative alla macchina

Attenersi alle istruzioni seguenti per visualizzare le informazioni riguardanti la macchina, come il numero di serie e la versione firmware.

1. Premere  [Imp.] > [Tutte le imp.] > [Informazioni apparecchio].
2. Selezionare una delle seguenti opzioni:

Opzione	Descrizione
N. di Serie	Controllare il numero seriale dell'apparecchio.
Versione firmware	Controllare la versione firmware della macchina.
Aggiornamento del firmware	Aggiornare la macchina alla versione firmware più recente.
Imp. aggiorn. firmware	Impostare i giorni e gli orari degli aggiornamenti automatici del firmware.
Contatore pag.	Controllare il numero totale delle pagine stampate dalla macchina.



3. Premere .

Informazioni correlate

- [Controllare la macchina Brother](#)

Verificare la qualità di stampa

Se i colori e il testo appaiono sbiaditi o presentano striature oppure se manca parte del testo dalle stampe, è possibile che gli ugelli delle testine di stampa siano ostruiti. Stampare il foglio di verifica e controllare lo schema di verifica degli ugelli.

1. Premere  [Inchiostro] > [Migliora qualità di stampa] > [Controlla qualità di stampa].
2. Premere [Inizio].
La macchina stampa il foglio di controllo.
3. Controllare la qualità dei quattro blocchi di colore stampati sul foglio.
4. Quando sul display LCD appare un messaggio che richiede di controllare la qualità di stampa, eseguire una delle seguenti operazioni:
 - Se tutte le linee sono chiare e visibili, premere [No], quindi premere  per terminare la verifica della qualità di stampa.
 - Se si nota l'assenza di alcune linee (vedere **Scadente**, di seguito), premere [Sì].

OK

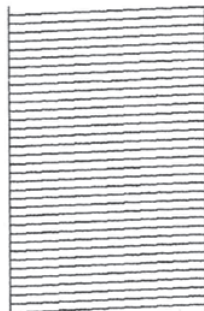

Scadente

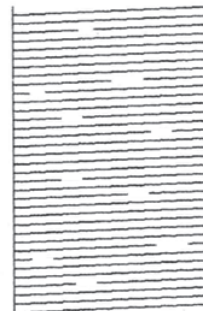

5. Quando sul display LCD appare un messaggio che richiede di controllare la qualità di stampa di ogni colore, premere il numero dello schema (1-4) che più si avvicina al risultato di stampa.
6. Effettuare una delle seguenti operazioni:
 - Se è necessario pulire le testine di stampa, premere [Inizio] per avviare la procedura di pulizia.
 - Se non è necessario pulire le testine di stampa, la schermata dei menu viene nuovamente visualizzata sul touchscreen. Premere .
7. Al termine della procedura di pulizia, sul display LCD viene visualizzato un messaggio che richiede se si desidera stampare nuovamente il foglio di controllo. Premere [Sì], quindi premere [Inizio].
La macchina stampa nuovamente il foglio di controllo. Controllare nuovamente la qualità dei quattro blocchi di colore stampati sul foglio.

Se la qualità di stampa non migliora dopo avere effettuato più volte la pulizia delle testine di stampa, provare il metodo di pulizia speciale. ►► *Informazioni correlate*

IMPORTANTE

NON toccare le testine di stampa. Se si toccano le testine di stampa, si rischia di danneggiarle in modo permanente e invalidarne la garanzia.



In caso di ostruzione di un ugello delle testine di stampa, la prova di stampa avrà l'aspetto seguente:



Una volta effettuata la pulizia dell'ugello delle testine di stampa, la stampa non presenterà più righe:



Informazioni correlate

- [Controllare la macchina Brother](#)

Argomenti correlati:

- [Pulire le testine di stampa dalla macchina Brother](#)
- [Controllare l'allineamento di stampa dalla macchina Brother](#)
- [Correggere l'alimentazione carta per eliminare le righe verticali](#)

Controllare l'allineamento di stampa dalla macchina Brother

Se il testo stampato è sfocato o le immagini risultano sbiadite in seguito al trasporto della macchina, regolare l'allineamento di stampa.

Prima di regolare l'allineamento di stampa, eseguire un controllo della qualità di stampa premendo  [Inchiostro] > [Migliora qualità di stampa] > [Controlla qualità di stampa].

1. Premere  [Inchiostro] > [Migliora qualità di stampa] > [Allineamento].
2. Premere [Avanti].
3. Premere [Si] dopo la visualizzazione sull'LCD di un messaggio di conferma dell'esecuzione di un controllo della qualità di stampa.
4. Premere [Auto] o [Manuale].
 - Se si seleziona la modalità [Auto], l'allineamento di stampa viene regolato automaticamente tramite la scansione del foglio di controllo.
 - Se si seleziona la modalità [Manuale], è necessario inserire manualmente le informazioni stampate sul foglio di controllo.
5. Selezionare il formato carta da regolare.
6. Selezionare il tipo di carta da regolare. (Solo modelli supportati)
7. Se è stata selezionata la modalità [Manuale], selezionare [Allineamento di base] o [Allineamento avanzato] nel passaggio seguente.
8. Seguire le istruzioni visualizzate sul display LCD per caricare la carta nel vassoio, quindi premere [Inizio]. La macchina stampa il foglio di controllo.
9. Seguire le istruzioni visualizzate sul display LCD per completare la regolazione.



Quando l'allineamento di stampa non è regolato correttamente, il testo appare sfocato o storto come negli esempi seguenti:

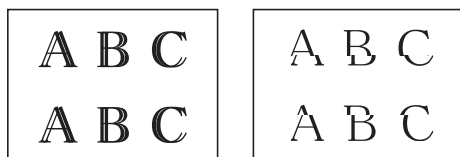

Una volta regolato correttamente l'allineamento di stampa, il testo appare come in questo esempio:



Informazioni correlate

- [Controllare la macchina Brother](#)

Controllare il livello di inchiostro (misuratore pagine)

Anche se viene visualizzata un'icona del volume di inchiostro sul display LCD della macchina, è possibile visualizzare un grafico più dettagliato che indica il livello approssimativo di inchiostro residuo in ogni cartuccia.

1. Premere  [Inchiostro] > [Quantità ink].



Sul touchscreen vengono visualizzati il livello di inchiostro e il misuratore pagine. ¹



- a. Visualizza il livello d'inchiostro della cartuccia.
- b. Visualizza il livello d'inchiostro residuo nel serbatoio d'inchiostro interno.
- c. Premere per modificare le impostazioni di visualizzazione per il rendimento per pagina approssimativo.
- d. L'indicatore pagina ¹ mostra il numero approssimativo di pagine restanti che possono essere stampate con le cartucce.



- Quando la cartuccia d'inchiostro sta per esaurirsi o presenta un problema, viene visualizzata una delle icone riportate di seguito:

	Il livello dell'inchiostro è basso.
	È necessario sostituire la cartuccia d'inchiostro.

- Per controllare o stampare i numeri di modello della cartuccia d'inchiostro, premere  (Indietro) per tornare alla schermata dei menu [Inchiostro].

Premere [Modello cartuccia inchiostro] e seguire le istruzioni sul touchscreen.

2. Premere .



- È inoltre possibile verificare il livello d'inchiostro dal computer.
- Per informazioni dettagliate sui metodi di misurazione utilizzati per i rendimenti approssimativi, visitare le pagine support.brother.com/yield.



Informazioni correlate

- [Controllare la macchina Brother](#)

Argomenti correlati:

- [Descrizione del touchscreen LCD](#)
- [Descrizione della schermata delle impostazioni](#)
- [Monitorare lo stato della macchina mediante Brother iPrint&Scan \(Windows/Mac\)](#)
- [Stampare un documento \(Windows\)](#)

¹ Il misuratore pagine fornisce una stima a scopo puramente informativo ma non visualizza l'effettivo rendimento pagine residuo. Per informazioni sull'effettivo rendimento delle cartucce, visitare la pagina support.brother.com/yield.

Monitorare lo stato della macchina mediante Brother iPrint&Scan (Windows/Mac)

Brother iPrint&Scan consente di monitorare lo stato della macchina Brother.

1. Avviare Brother iPrint&Scan.

- Windows

Fare doppio clic sull'icona  (**Brother iPrint&Scan**).

- Mac



Nella barra dei menu **Finder**, fare clic su **Go > Applicazioni**, quindi fare doppio clic sull'icona iPrint&Scan.

Viene visualizzata la schermata Brother iPrint&Scan.

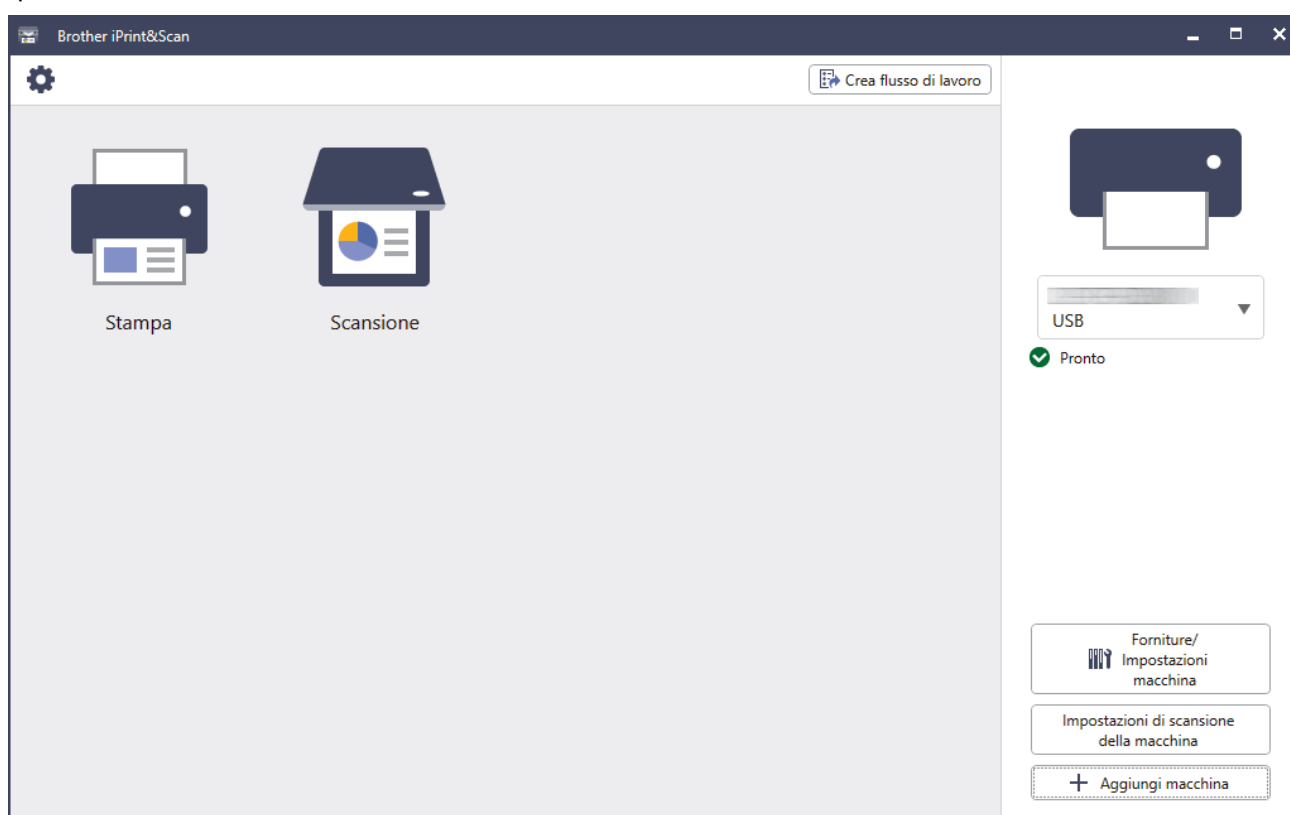
2. Se la macchina Brother non è selezionata, fare clic sul pulsante **Aggiungi macchina / Seleziona macchina**, quindi selezionare il nome del modello in uso dall'elenco. Fare clic su **OK**.





Icone di stato

Icona	Descrizione
	L'icona verde indica la normale condizione di standby.
	L'icona gialla indica un'avvertenza.
	L'icona rossa indica che si è verificato un errore.

Icona	Descrizione
	Un'icona grigia indica che la macchina è offline.

Icone di errore

Icona	Descrizione
	Il livello dell'inchiostro è basso.
	È necessario sostituire la cartuccia d'inchiostro.



- La schermata effettiva potrebbe variare a seconda della versione dell'applicazione.
- La quantità di inchiostro rimanente è approssimativa e può essere diversa dall'effettiva quantità di inchiostro rimanente.
- È possibile verificare la quantità di inchiostro rimanente anche mediante Gestione basata sul Web.



Informazioni correlate

- [Controllare la macchina Brother](#)

Argomenti correlati:

- [Controllare il livello di inchiostro \(misuratore pagine\)](#)

Pulire la macchina Brother

- [Pulire lo scanner](#)
- [Pulire il sensore documenti ADF](#)
- [Pulire il display LCD della macchina](#)
- [Pulire l'esterno della macchina](#)
- [Pulire la piastra della stampante della macchina](#)
- [Pulire i rulli di alimentazione](#)
- [Pulire il tampone base](#)
- [Pulire i rulli di scorrimento carta del vassoio n. 1](#)
- [Pulire i rulli di scorrimento carta del vassoio n. 2 e del vassoio n. 3](#)

Pulire lo scanner

1. Scollegare l'apparecchio dalla presa elettrica.
2. Sollevare il coperchio documenti (1). Pulire il piano dello scanner (2) e la plastica bianca (3) con un panno privo di lanugine e inumidito con acqua.

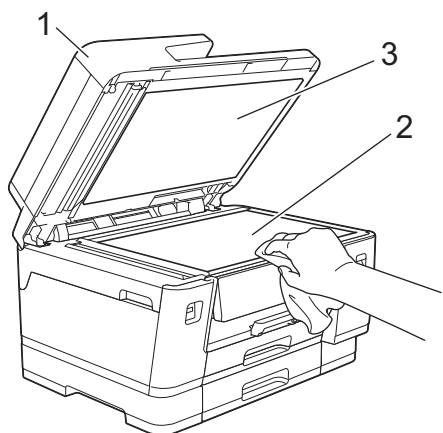

3. Nell'ADF (alimentatore automatico documenti), pulire la barra bianca (1) e la striscia di vetro (2) con un panno privo di lanugine e inumidito con acqua.

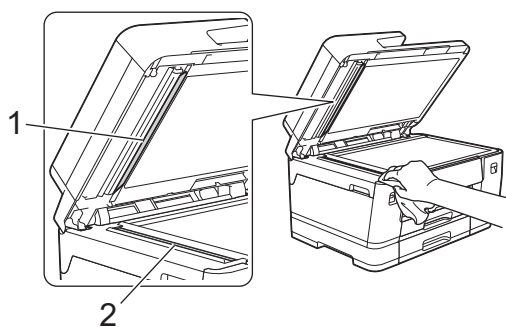

4. (MFC-J3960DW/MFC-J6760DW/MFC-J6960DW/MFC-J6975DW/MFC-J6977DW) Aprire il coperchio del piano dello scanner (1) e pulire la barra bianca (2) e la striscia di vetro (3) con un panno privo di lanugine e inumidito con acqua.

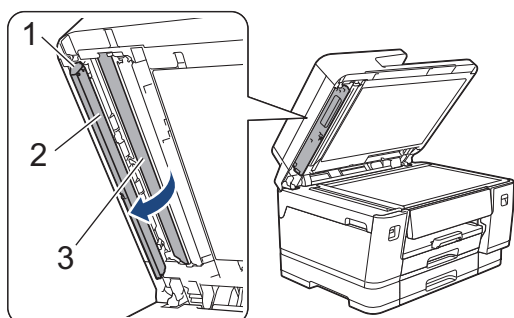

5. Chiudere il coperchio documenti.
6. Ricollegare il cavo di alimentazione.



Se si percepisce la presenza di sporcizia o frammenti, pulire di nuovo il vetro. Potrebbe essere necessario ripetere l'operazione di pulizia tre o quattro volte. Per verificare che l'operazione sia stata eseguita correttamente, eseguire una copia dopo ogni intervento di pulizia.

Se sulla striscia di vetro è presente dello sporco o del liquido correttivo, sulla prova di stampa comparirà una linea verticale.



Una volta pulita la striscia di vetro, la linea verticale scomparirà.



Informazioni correlate

- [Pulire la macchina Brother](#)

Pulire il sensore documenti ADF

Modelli correlati: MFC-J6975DW/MFC-J6977DW

La pulizia periodica del sensore documenti ADF può impedire che la macchina rilevi un formato di documento errato.

1. Pulire il sensore documenti ADF (1) con un panno privo di lanugine.

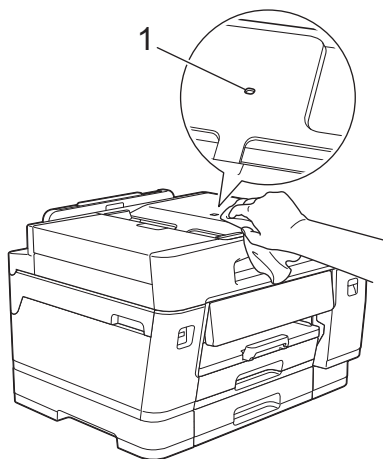

Informazioni correlate

- [Pulire la macchina Brother](#)

Pulire il display LCD della macchina

IMPORTANTE

NON utilizzare detergenti liquidi (incluso l'etanolo).

1. Premere e mantenere premuto  per spegnere l'apparecchio. Sul display LCD viene visualizzato per alcuni secondi il messaggio [Spegnimento] prima che l'apparecchio si spenga.
2. Pulire il display LCD utilizzando un panno asciutto, morbido e privo di sfilacciate.

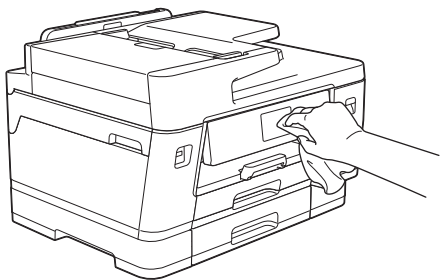

Informazioni correlate

- [Pulire la macchina Brother](#)

Pulire l'esterno della macchina

IMPORTANTE

- La pulizia con liquidi volatili, come ad esempio solvente o benzina, danneggerà la superficie esterna dell'apparecchio.
- NON utilizzare prodotti detergenti contenenti ammoniac.
- NON utilizzare alcol isopropilico per pulire il pannello dei comandi. Potrebbe provocare la rottura del pannello.

1. Se il supporto ribaltabile carta è aperto, chiuderlo, quindi richiudere il supporto carta.
2. Estrarre completamente i vassoi carta (1) dalla macchina come indicato dalla freccia.

- Vassoio n. 1

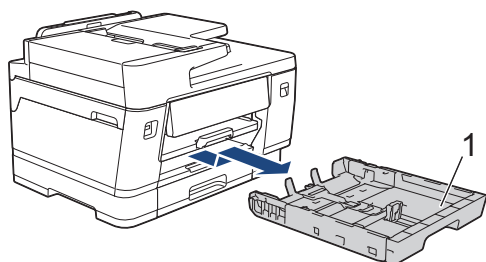

- Vassoio n. 2 (MFC-J3960DW/MFC-J6960DW/MFC-J6975DW/MFC-J6977DW)

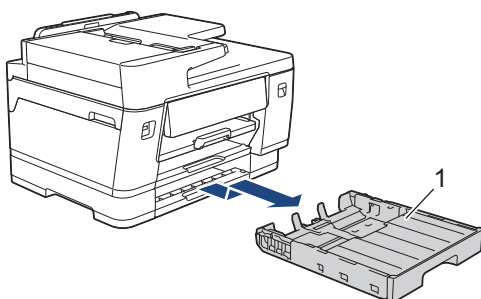

- Vassoio n. 3 (MFC-J6977DW)

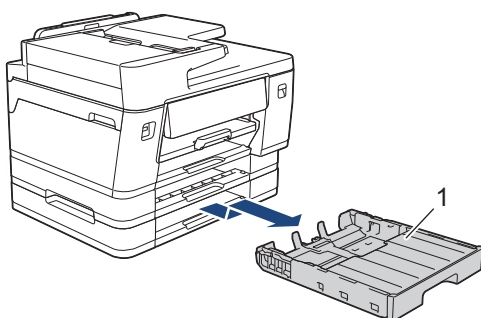

3. Sollevare il supporto carta (1) ed estrarlo completamente dalla macchina inclinandolo come indicato dalla freccia.

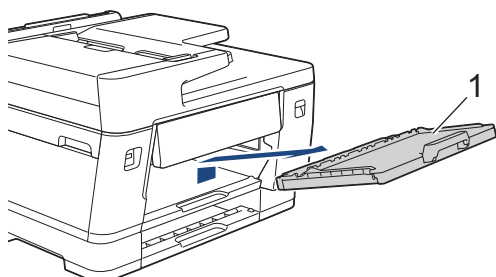

- Utilizzare un panno asciutto e privo di lanugine per rimuovere la polvere dalla parte esterna della macchina.

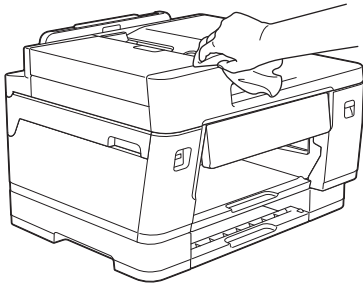

- MFC-J3960DW/MFC-J6960DW/MFC-J6975DW/MFC-J6977DW:
Rimuovere il coperchio superiore del vassoio n. 2 o n. 3 (MFC-J6977DW).

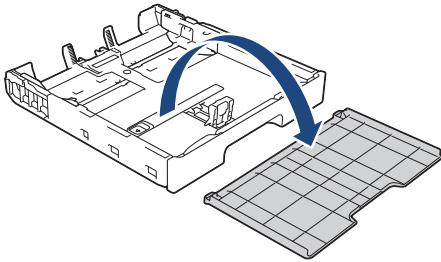

- Rimuovere eventuali residui attaccati all'interno del vassoio carta. Utilizzare un panno asciutto e privo di lanugine per rimuovere la polvere dalla parte interna ed esterna del vassoio carta.

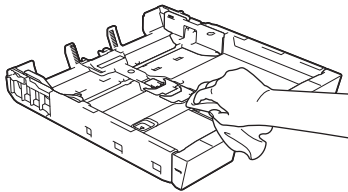

- Utilizzare un panno asciutto e privo di lanugine per rimuovere la polvere dalla parte esterna del supporto carta.

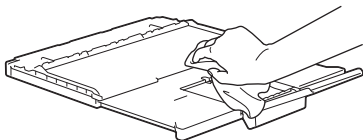

- Reinserire saldamente il supporto carta nella macchina. Verificare di inserire il supporto carta nei canali.

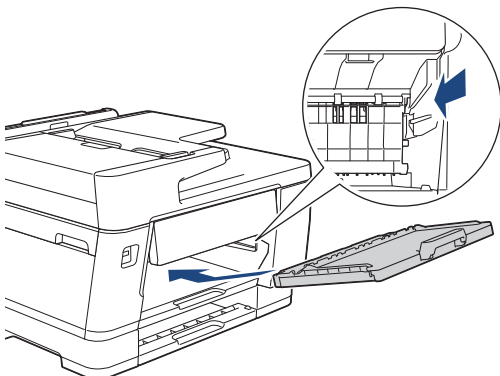

- MFC-J3960DW/MFC-J6960DW/MFC-J6975DW/MFC-J6977DW:
Riposizionare il coperchio superiore del vassoio n. 2 o n. 3 (MFC-J6977DW).
- Con delicatezza, inserire completamente il vassoio carta nell'apparecchio.



Informazioni correlate

- Pulire la macchina Brother

Pulire la piastra della stampante della macchina

⚠ AVVERTENZA

⚡ Accertarsi di scollegare l'apparecchio dalla presa elettrica prima di pulire la piastra della stampante, al fine di evitare scosse elettriche.

1. Scollegare l'apparecchio dalla presa elettrica.
2. Con entrambe le mani, utilizzare le maniglie poste ai lati della macchina per sollevare il coperchio dello scanner in posizione di apertura.
3. Pulire la piastra della stampante (1) e l'area circostante, rimuovendo i residui di inchiostro con un panno asciutto, morbido e privo di sfilacciate.

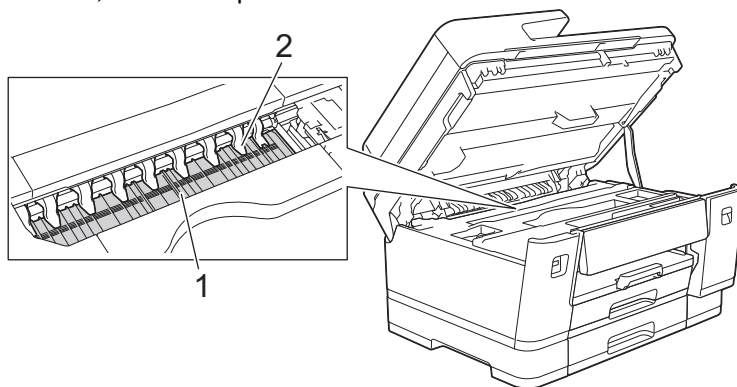

IMPORTANTE

NON piegare né premere con forza le nove linguette (2), per evitare di danneggiarle.

4. Chiudere con delicatezza il coperchio dello scanner utilizzando le maniglie poste ai lati.

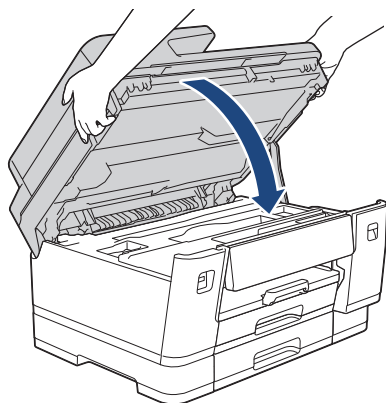

5. Ricollegare il cavo di alimentazione.



Informazioni correlate

- [Pulire la macchina Brother](#)

Pulire i rulli di alimentazione

La presenza di macchie d'inchiostro o di polvere di carta sui rulli di alimentazione può causare problemi di alimentazione.

1. Scollegare l'apparecchio dalla presa elettrica.
2. Se il supporto ribaltabile carta è aperto, chiuderlo, quindi richiudere il supporto carta.
3. Estrarre completamente il vassoio carta (1) dalla macchina come indicato dalla freccia.

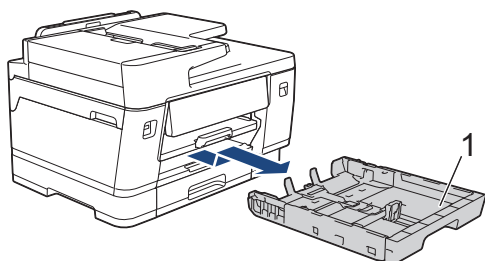

4. Sollevare il supporto carta (1) ed estrarlo completamente dalla macchina inclinandolo come indicato dalla freccia.

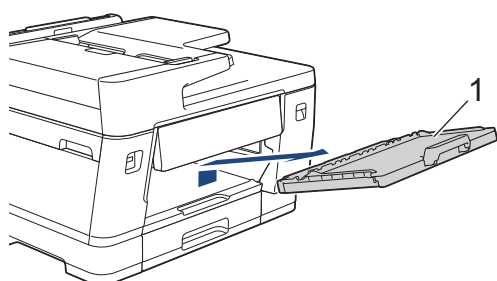

5. Pulire il lato anteriore dei rulli di alimentazione (1) con un panno morbido, privo di sfilacciature e inumidito con acqua, praticando un movimento orizzontale. Una volta completata la pulizia, passare sui rulli un panno asciutto, morbido e privo di sfilacciature, in modo da rimuovere ogni residuo di umidità.

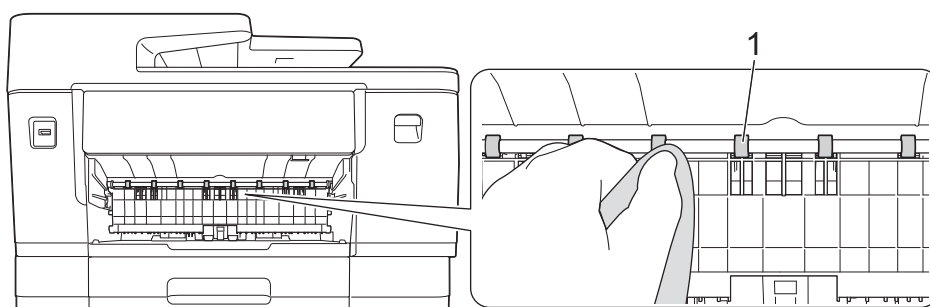

6. Sollevare il supporto ribaltabile interno (2), quindi pulire il lato posteriore dei rulli di alimentazione (1) con un panno morbido, privo di lanugine e inumidito con acqua. Una volta completata la pulizia, passare sui rulli un panno asciutto, morbido e privo di lanugine, in modo da rimuovere ogni residuo di umidità.

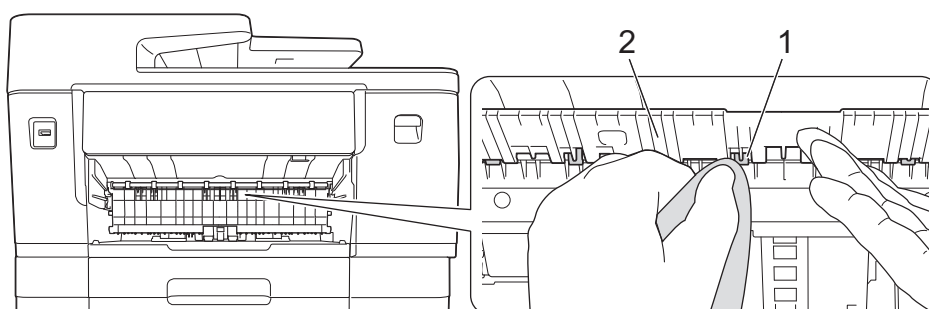

7. Reinserire saldamente il supporto carta nella macchina. Verificare di inserire il supporto carta nei canali.

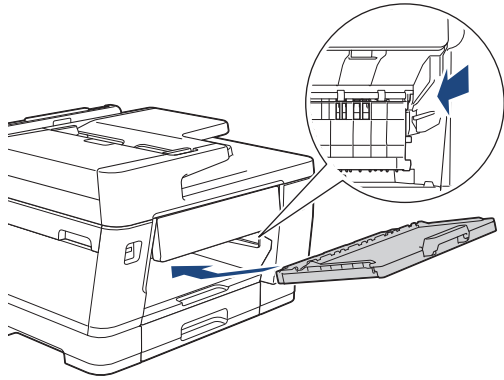

8. Con delicatezza, inserire completamente il vassoio carta nell'apparecchio.

9. Ricollegare il cavo di alimentazione.



Non utilizzare la macchina finché i rulli non sono asciutti. L'utilizzo dell'apparecchio prima dell'asciugatura dei rulli può causare problemi di alimentazione.



Informazioni correlate

- [Pulire la macchina Brother](#)
-

Pulire il tampone base

La pulizia periodica del tampone base può impedire che la macchina alimenti più fogli di carta quando sono rimasti solo pochi fogli nel vassoio.

1. Se il supporto ribaltabile carta è aperto, chiuderlo, quindi richiudere il supporto carta.
 2. Estrarre completamente i vassoi carta (1) dalla macchina come indicato dalla freccia.
- Vassoio n. 1

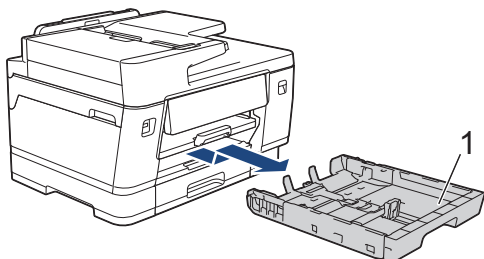

- Vassoio n. 2 (MFC-J3960DW/MFC-J6960DW/MFC-J6975DW/MFC-J6977DW)

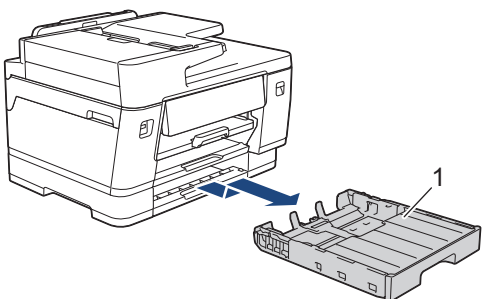

- Vassoio n. 3 (MFC-J6977DW)

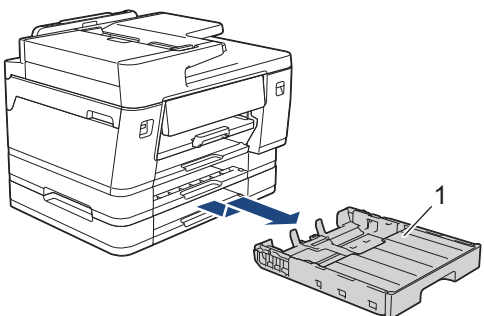

3. Pulire il cuscinetto di base (1) con un panno privo di lanugine inumidito con acqua.

Una volta completata la pulizia, passare sul cuscinetto un panno asciutto, morbido e privo di lanugine, in modo da rimuovere ogni residuo di umidità.

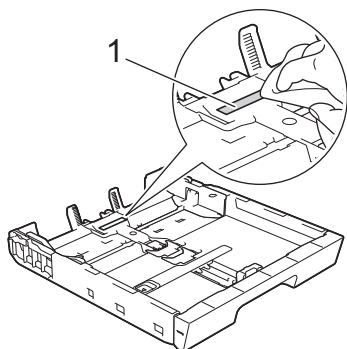

4. Con delicatezza, inserire completamente il vassoio carta nella macchina.



Informazioni correlate

- Pulire la macchina Brother

Pulire i rulli di scorrimento carta del vassoio n. 1

La pulizia periodica dei rulli di scorrimento carta aiuta a prevenire l'inceppamento della carta, garantendo l'alimentazione corretta della carta.

1. Scollegare l'apparecchio dalla presa elettrica.
2. Se il supporto ribaltabile carta è aperto, chiuderlo, quindi richiudere il supporto carta.
3. Estrarre completamente il vassoio carta (1) dalla macchina come indicato dalla freccia.

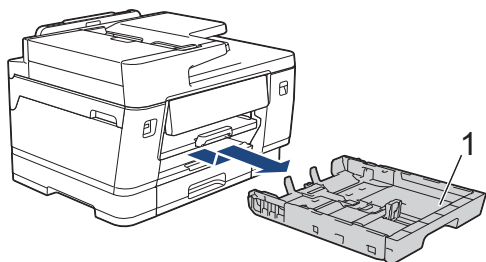

4. Sollevare il supporto carta (1) ed estrarlo completamente dalla macchina inclinandolo come indicato dalla freccia.

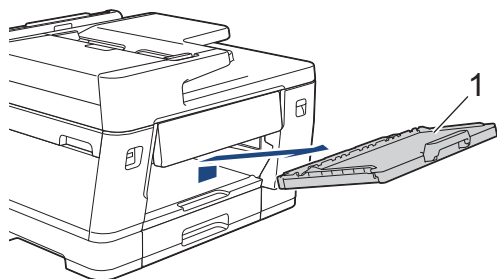

5. Pulire i rulli di scorrimento carta (1) con un panno morbido privo di lanugine inumidito con acqua. Ruotare lentamente i rulli in modo da pulire l'intera superficie. Una volta completata la pulizia, passare sui rulli un panno asciutto, morbido e privo di sfilacciate, in modo da rimuovere ogni residuo di umidità.

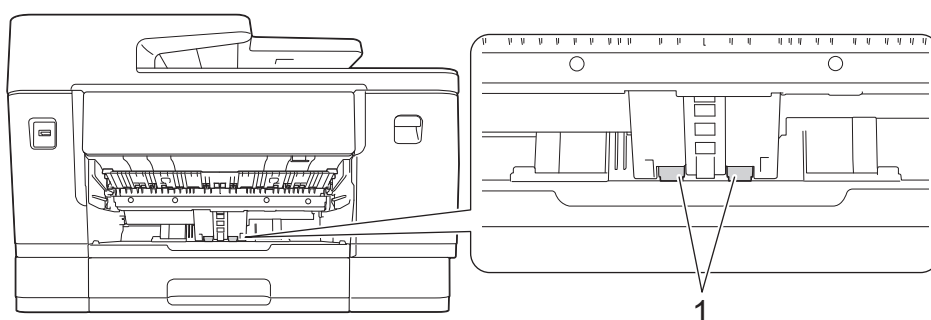

6. Reinserire saldamente il supporto carta nella macchina. Verificare di inserire il supporto carta nei canali.

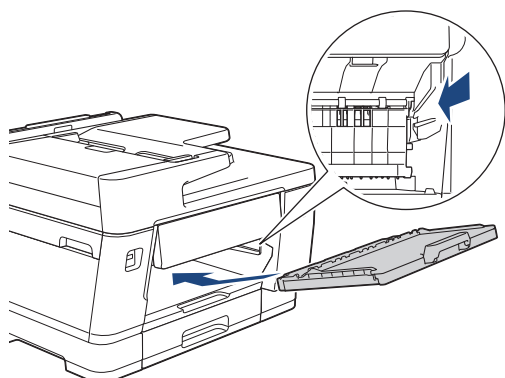

7. Con delicatezza, inserire completamente il vassoio carta nella macchina.
8. Ricollegare il cavo di alimentazione.



Informazioni correlate

- Pulire la macchina Brother

Pulire i rulli di scorrimento carta del vassoio n. 2 e del vassoio n. 3

Modelli correlati: MFC-J3960DW/MFC-J6960DW/MFC-J6975DW/MFC-J6977DW

Queste istruzioni descrivono come pulire i rulli di scorrimento carta del vassoio n. 2.

(MFC-J6977DW) Le operazioni per il vassoio n. 3 sono molto simili.

1. Scollegare l'apparecchio dalla presa elettrica.
2. Se il supporto ribaltabile carta è aperto, chiuderlo, quindi richiudere il supporto carta.
3. Estrarre completamente il vassoio n. 2 (1) dalla macchina come indicato dalla freccia.

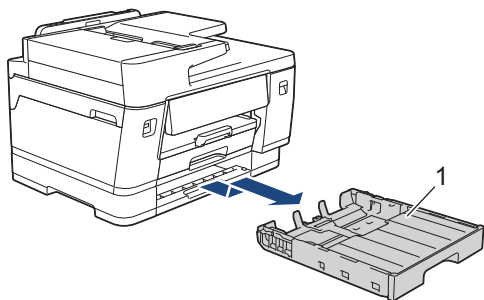

4. Pulire i rulli di scorrimento carta del vassoio n. 2 (1) con un panno morbido, privo di lanugine e inumidito con acqua. Ruotare lentamente i rulli in modo da pulire l'intera superficie. Una volta completata la pulizia, passare sui rulli un panno asciutto, morbido e privo di lanugine, in modo da rimuovere ogni residuo di umidità.

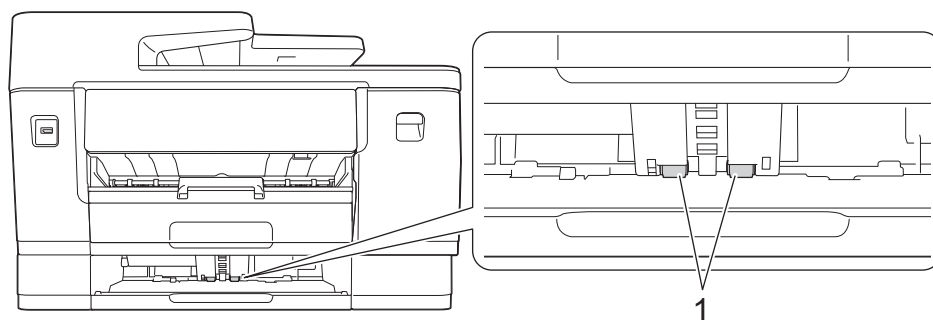

5. Con delicatezza, inserire completamente il vassoio n. 2 nella macchina.
6. Ricollegare il cavo di alimentazione.



Informazioni correlate

- [Pulire la macchina Brother](#)

Aggiornare il firmware della macchina

- Per aggiornare il firmware è necessaria una connessione Internet.
- Non scollegare il cavo di alimentazione durante l'aggiornamento del firmware.

Per mantenere la macchina a un livello ottimale, consultare periodicamente il sito support.brother.com/downloads per il firmware più recente. Senza il firmware più aggiornato, alcune delle funzioni della macchina potrebbero non essere disponibili.

È possibile aggiornare il firmware anche manualmente, direttamente dalla macchina, o impostare l'aggiornamento periodico attenendosi alla procedura riportata di seguito:

1. Premere  [Imp.] > [Tutte le imp.] > [Informazioni apparecchio].
2. Effettuare una delle seguenti operazioni:

Opzione	Descrizione
Aggiornare il firmware manualmente.	Premere Aggiornamento del firmware . Seguire le istruzioni visualizzate sul display LCD.
Impostare la macchina per l'aggiornamento automatico del firmware.	Premere Imp. aggiorn. firmware > Metodo aggiornamento > Installazione automatica , quindi selezionare i giorni e immettere l'orario per l'aggiornamento del firmware. Premere  .

Informazioni correlate

- [Manutenzione ordinaria](#)

Argomenti correlati:

- [Controllare la password della macchina](#)

Reimpostare la macchina

- [Panoramica sul ripristino delle funzioni](#)
- [Reimpostare la macchina](#)

Panoramica sul ripristino delle funzioni

Sono disponibili le seguenti funzioni di ripristino:

1. [Reset macch.]

È possibile ripristinare tutte le impostazioni della macchina modificate dall'utente, quali data e ora.

I seguenti elementi vengono mantenuti:

- Rubrica, dati fax e cronologia delle chiamate
- Password amministratore
- Impostazioni di rete
- Impostazioni di Blocco funzioni sicurezza (per i modelli con la funzione Blocco funzioni sicurezza)

2. [Rete]

Ripristinare le impostazioni predefinite del server di stampa (inclusi tutti i dati relativi all'indirizzo IP eccetto la password dell'amministratore).



È possibile ripristinare la password amministratore mediante l'opzione di ripristino [Tutte le impostazioni].

3. [Rubrica e Fax]

L'opzione Rubrica e Fax ripristina quanto segue:

- Rubrica e impostazione dei gruppi
- Operazioni fax programmate in memoria
Invio fax differito e trasmissione cumulativa differita
- Identificativo
Nome e numero
- Opzioni di ricezione in memoria
Inoltro fax
- Rapporto
Rapporto di verifica della trasmissione, rubrica e giornale fax
- Cronologia
Cronologia identificativo e chiamata in uscita
- Fax in memoria

4. [Dati fax memoriz:]

L'opzione Dati fax memorizzati ripristina le seguenti impostazioni:

- Cronologia
Cronologia identificativo e chiamata in uscita
- Fax in memoria

5. [Tutte le impostazioni]

Utilizzare la funzione di ripristino per reimpostare tutti i valori predefiniti della macchina.

Si consiglia vivamente di eseguire questa operazione quando si smaltisce la macchina.



Scollegare il cavo di interfaccia prima di selezionare [Rete] o [Tutte le impostazioni].



Informazioni correlate

- [Reimpostare la macchina](#)

Argomenti correlati:

- [Reimpostare la macchina](#)
-

Reimpostare la macchina

1. Premere  [Imp.] > [Tutte le imp.] > [Imp.iniziale] > [Resettare].
2. Premere l'opzione di ripristino desiderata.
3. Premere [Avanti].
4. Premere [OK] per due secondi per riavviare la macchina.
5. Attendere il riavvio della macchina e l'accensione del LED di alimentazione prima di scollegare la macchina dalla fonte di alimentazione.



Informazioni correlate

- [Reimpostare la macchina](#)

Argomenti correlati:

- [Panoramica sul ripristino delle funzioni](#)

Imballare e spedire la macchina

- Ogni volta che si trasporta l'apparecchio, è essenziale riportarlo nell'imballaggio originale fornito con l'apparecchio stesso. Non inclinare o capovolgere il prodotto. Se la macchina non viene imballata correttamente, la garanzia potrebbe non coprire eventuali danni subiti durante il trasporto.
- La macchina deve essere assicurata adeguatamente dal trasportatore.

IMPORTANTE

È importante attendere che la macchina "parcheggi" la testina dopo un processo di stampa. Prima di scollegare l'alimentazione, accertarsi che non si sentano rumori di tipo meccanico provenienti dalla macchina. Se non si permette alla macchina di completare questo processo di "parcheggi", è possibile che si verifichino problemi di stampa e danni alla testina.

1. Scollegare l'apparecchio dalla presa elettrica.
2. Con entrambe le mani, utilizzare le maniglie poste ai lati della macchina per sollevare il coperchio dello scanner in posizione di apertura. Quindi, scollegare la macchina dalla presa telefonica a muro ed estrarre il cavo della linea telefonica dalla macchina.
3. Se il cavo di interfaccia è collegato all'apparecchio, scollegarlo.
4. Chiudere con delicatezza il coperchio dello scanner utilizzando le maniglie poste ai lati.

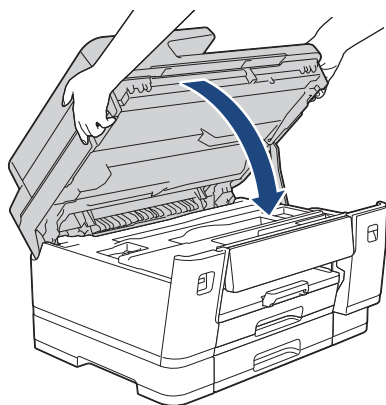

5. Aprire il coperchio delle cartucce d'inchiostro.
6. Premere le leve di sblocco per sganciare le cartucce d'inchiostro, quindi estrarre le cartucce d'inchiostro.

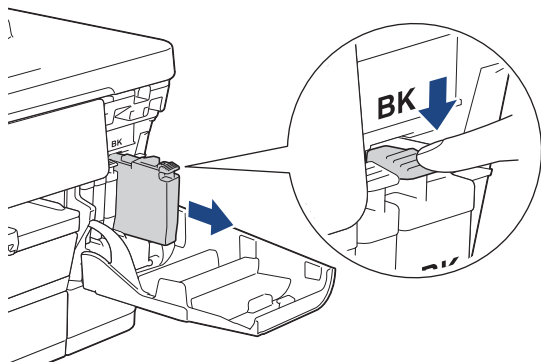

7. Chiudere il coperchio della cartuccia d'inchiostro.

8. Avvolgere l'apparecchio nell'involucro di plastica.

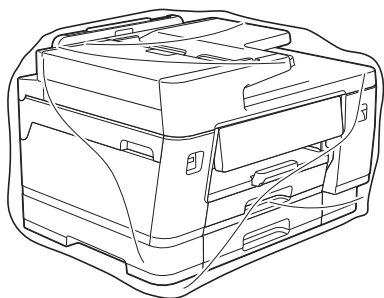

9. Imballare la macchina nella scatola originale con il materiale da imballaggio originale come illustrato di seguito. (Il materiale da imballaggio originale potrebbe variare a seconda del paese.)

Non imballare le cartucce d'inchiostro usate nella scatola.

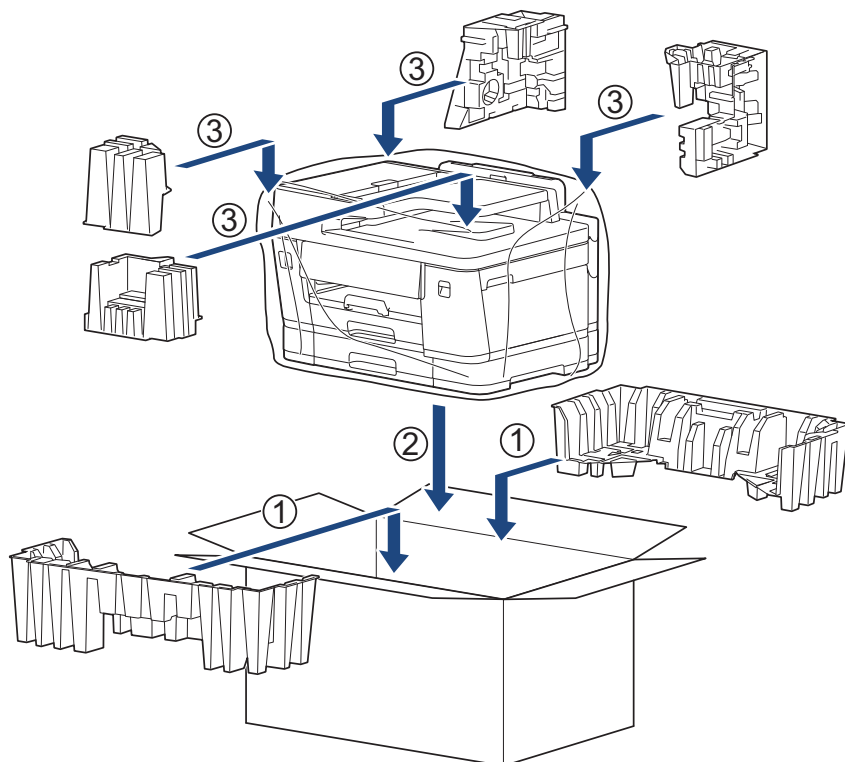

10. Chiudere la scatola e sigillarla con nastro adesivo.



Informazioni correlate

- [Manutenzione ordinaria](#)

Argomenti correlati:

- [Sostituire le cartucce d'inchiostro](#)

Impostazioni della macchina

Personalizzare le impostazioni e le funzioni per rendere la macchina uno strumento di lavoro ancora più efficiente.

- [Controllare la password della macchina](#)
- [Modificare le impostazioni dell'apparecchio dal pannello dei comandi](#)
- [Modificare le impostazioni dell'apparecchio mediante Gestione basata sul Web](#)

Controllare la password della macchina

Se viene richiesto di inserire una password, controllare le informazioni seguenti:

>> [Ricerca della password predefinita](#)

>> [Modifica della password](#)

>> [Reimpostazione della password](#)

Ricerca della password predefinita

La password predefinita per gestire le impostazioni di questa macchina è riportata sul retro della macchina e contrassegnata con "PwD".

Modifica della password

È consigliabile modificare immediatamente la password predefinita per proteggere la macchina da accessi non autorizzati.

Utilizzare Gestione basata sul Web per modificare la password.

Ulteriori informazioni ►► [Informazioni correlate](#)

Reimpostazione della password

Se si dimentica la password, ripristinare le impostazioni predefinite di fabbrica della macchina. Verrà ripristinata anche la password predefinita.

Ulteriori informazioni ►► [Informazioni correlate](#)

✓ Informazioni correlate

- [Impostazioni della macchina](#)

Argomenti correlati:

- [Modificare la password di accesso utilizzando Gestione basata sul Web](#)
- [Aggiornare il firmware della macchina](#)
- [Reimpostare la macchina](#)

Modificare le impostazioni dell'apparecchio dal pannello dei comandi

- [In caso di interruzione della corrente \(archiviazione in memoria\)](#)
- [Impostazioni generali](#)
- [Salvare le impostazioni preferite come collegamento rapido](#)
- [Rapporti stampa](#)
- [Tabelle di funzionalità e impostazioni](#)

In caso di interruzione della corrente (archiviazione in memoria)

- Le impostazioni di menu sono memorizzate in modo permanente e non andranno perse.
- Le impostazioni provvisorie (ad esempio Contrasto e Modalità Overseas) andranno perse.
- La data e l'ora, nonché le operazioni di trasmissione fax programmate tramite timer (ad esempio Fax differito) vengono perse.
- Gli altri lavori fax nella memoria della macchina non saranno persi.



Informazioni correlate



- [Modificare le impostazioni dell'apparecchio dal pannello dei comandi](#)
-

Impostazioni generali

- Impostare la data e l'ora
- Regolare il volume dell'apparecchio
- Impostare il conto alla rovescia per la modalità Riposo
- Impostare l'apparecchio in modo che si spenga automaticamente
- Ridurre il rumore durante la stampa
- Cambiare la lingua visualizzata sul display LCD

Impostare la data e l'ora

Sul display LCD vengono visualizzate la data e l'ora. Se non sono attuali, immetterle di nuovo. È possibile aggiungere la data e l'ora a ogni fax inviato impostando il proprio identificativo.

1. Premere  [Imp.].
2. Premere  [Data e ora].
3. Premere [Data].
4. Immettere le ultime due cifre dell'anno sul touchscreen, quindi premere [OK].
5. Immettere due cifre per il mese sul touchscreen, quindi premere [OK].
6. Immettere due cifre per il giorno sul touchscreen, quindi premere [OK].
7. Premere [Ora].
8. Immettere l'ora (nel formato di 24 ore) utilizzando il touchscreen.
Premere [OK].
(Ad esempio: inserire 19:45 per indicare le 7:45 della sera.)
9. Premere .



Informazioni correlate

- [Impostazioni generali](#)

Argomenti correlati:

- [Impostare l'identificativo](#)

Regolare il volume dell'apparecchio

1. Premere  [Imp.] > [Tutte le imp.] > [Setup generale] > [Volume].
2. Selezionare una delle seguenti opzioni:

Opzione	Descrizione
Squillo	Regolare il volume degli squilli.
Effetti sonori	Regolare il volume del suono emesso quando si preme un pulsante, si commette un errore o dopo che si invia o si riceve un fax.
Diffusore	Regolare il volume del diffusore.

3. Premere ▲ o ▼ per visualizzare l'opzione [No], [Basso], [Medio] o [Alto], quindi selezionare l'opzione desiderata.
4. Premere .



Informazioni correlate

- [Impostazioni generali](#)

Impostare il conto alla rovescia per la modalità Riposo

La modalità Riposo (o modalità Risparmio energia) consente di ridurre il consumo energetico. Quando la macchina è nella modalità Riposo, si comporta come se fosse spenta. La macchina si riattiva e avvia la stampa nel momento in cui riceve un lavoro di stampa o un fax. Utilizzare queste istruzioni per impostare un intervallo di tempo (conto alla rovescia) prima dell'attivazione della modalità Riposo sulla macchina.

- Quando viene eseguita una qualsiasi operazione sull'apparecchio, come ad esempio ricevere un fax o eseguire un processo di stampa, il timer si riavvia.
- L'impostazione predefinita è un minuto.

1. Premere  [Imp.] > [Tutte le imp.] > [Setup generale] > [Ecologia] > [Tempo inattività].
2. Immettere il numero di minuti (1-60) che si desidera impostare sul touchscreen, quindi premere [OK].
3. Premere .



Quando la macchina passa alla modalità Riposo, la retroilluminazione del display LCD si spegne.



Informazioni correlate

- [Impostazioni generali](#)



Argomenti correlati:

- [Impostare l'apparecchio in modo che si spenga automaticamente](#)

Impostare l'apparecchio in modo che si spenga automaticamente

La funzione di spegnimento automatico consente di ridurre il consumo di energia. Se la macchina non riceve processi di stampa per un determinato periodo di tempo, a seconda del modello e delle impostazioni, si attiverà automaticamente la modalità di spegnimento. La macchina non passerà in modalità di spegnimento se è collegata a una rete, a un cavo USB, NFC, Wi-Fi Direct o ad una linea telefonica oppure se in memoria sono archiviati dati di stampa protetta. Le funzioni e le interfacce disponibili variano in base al modello.

Per riattivare la macchina dopo che si è spenta tramite la funzione di spegnimento automatico, premere .

1. Premere  [Imp.] > [Tutte le imp.] > [Setup generale] > [Ecologia] > [Auto spegnim.].
2. Premere ▲ o ▼ per visualizzare l'opzione [No], [20minuti], [1ora], [2ore], [4ore] o [8ore], quindi selezionare l'opzione desiderata.
3. Premere .

Informazioni correlate

- [Impostazioni generali](#)

Argomenti correlati:

- [Impostare il periodo di intervallo del giornale fax](#)
- [Impostare il conto alla rovescia per la modalità Riposo](#)



Ridurre il rumore durante la stampa

La modalità Silenziosa consente di ridurre il rumore durante la stampa. Quando la modalità Silenziosa è attiva, la velocità di stampa viene ridotta.

L'impostazione predefinita è [No].



Quando l'impostazione Modalità Silenziosa è attivata,  viene visualizzato nella schermata Home.

1. Premere  [Imp.] > [Tutte le imp.] > [Setup generale] > [Ecologia] > [Mod. silenziosa].
2. Premere [Si] o [No].
3. Premere .



Informazioni correlate

- [Impostazioni generali](#)



Argomenti correlati:

- [Descrizione del touchscreen LCD](#)

Cambiare la lingua visualizzata sul display LCD

Se necessario, modificare la lingua del display LCD.

Questa funzione non è disponibile in alcuni paesi.

1. Premere  [Imp.] > [Tutte le imp.] > [Imp.iniziale] > [Lingua locale].
2. Selezionare la lingua.
3. Premere .

Informazioni correlate

- [Impostazioni generali](#)

Salvare le impostazioni preferite come collegamento rapido

- [Aggiunta di scelte rapide](#)
- [Modificare o eliminare le scelte rapide](#)
- [Assegnare una scelta rapida a una scheda IC](#)

Aggiunta di scelte rapide

È possibile aggiungere le impostazioni utilizzate di frequente per funzioni quali Copia e Scansione salvandole come scelte rapide. Successivamente, è possibile premere la scelta rapida per applicare le modifiche invece di reinserirle manualmente.



A seconda del modello, alcuni menu di scelta rapida non sono disponibili.

In queste istruzioni viene descritto come aggiungere una scelta rapida per la copia. La procedura per aggiungere scelte rapide per altre funzioni è molto simile.

1. Se viene visualizzata la schermata Home, premere **+** [Scelte rap.].
2. Premere una scheda da [1] a [3].
3. Premere **+** in una posizione in cui non è stata ancora inserita una scelta rapida.
4. Premere **▲** o **▼** per visualizzare [Copia].
5. Premere [Copia].
6. Premere  [Opzioni].
7. Premere **▲** o **▼** per visualizzare le impostazioni disponibili, quindi selezionare l'impostazione da modificare.
8. Premere **▲** o **▼** per visualizzare le opzioni disponibili per l'impostazione, quindi selezionare l'opzione desiderata.
Ripetere il punto precedente e questo punto finché non sono state selezionate tutte le impostazioni relative alla scelta rapida di interesse. Al termine, premere [OK].
9. Premere [OK].
10. Leggere e controllare l'elenco delle impostazioni selezionate visualizzato, quindi premere [OK].
11. Immettere un nome per la scelta rapida utilizzando il display LCD, quindi premere [OK].



- Quando si aggiunge Fax o Scansione alle scelte rapide, verrà richiesto se si desidera creare una scelta rapida "One Touch". Seguire le istruzioni visualizzate sul display LCD.
- Quando si aggiunge Copia alle scelte rapide One Touch, è necessario selezionare l'opzione [Copia a colori] o [Copia monocromatica] nella scelta rapida.

Premere  [Opzioni] > [Collegamento One Touch], selezionare [Copia a colori] o [Copia monocromatica], quindi modificare le altre impostazioni. Seguire le istruzioni visualizzate sul display LCD.



Informazioni correlate

- [Salvare le impostazioni preferite come collegamento rapido](#)

Modificare o eliminare le scelte rapide

È possibile modificare le impostazioni di una scelta rapida.

Non è possibile modificare una scelta rapida Web Connect o App. Se occorre modificarle eliminarle prima di aggiungere una nuova scelta rapida.

1. Se viene visualizzata la schermata Home, premere  [Scelte rap.].
2. Premere una scheda da [1] a [3] per visualizzare il collegamento rapido da modificare.
3. Tenere premuta la scelta rapida da modificare.
4. Premere [Modifica].



Per eliminare la scelta rapida, premere [Elimina]. Per modificare il nome della scelta rapida, premere [Rinomina] e seguire le istruzioni dei menu del display LCD.

5. Premere  [Opzioni].
6. Premere ▲ o ▼ per visualizzare le impostazioni disponibili, quindi selezionare l'impostazione da modificare.
7. Modificare le impostazioni relative alla scelta rapida selezionata. Premere [OK].
8. Una volta completata la modifica delle impostazioni, premere [OK].
9. Premere [OK] per confermare.



Informazioni correlate

- [Salvare le impostazioni preferite come collegamento rapido](#)

Argomenti correlati:

- [Immettere testo sull'apparecchio Brother](#)
- [Aggiunta di scelte rapide](#)

▲ [Pagina Iniziale](#) > [Impostazioni della macchina](#) > [Modificare le impostazioni dell'apparecchio dal pannello dei comandi](#) > [Salvare le impostazioni preferite come collegamento rapido](#) > [Assegnare una scelta rapida a una scheda IC](#)

Assegnare una scelta rapida a una scheda IC

- [Assegnare una scelta rapida a una scheda IC con il simbolo NFC](#)
- [Assegnare una scelta rapida a una scheda IC con il lettore di schede IC](#)

▲ Pagina Iniziale > Impostazioni della macchina > Modificare le impostazioni dell'apparecchio dal pannello dei comandi > Salvare le impostazioni preferite come collegamento rapido > Assegnare una scelta rapida a una scheda IC > Assegnare una scelta rapida a una scheda IC con il simbolo NFC

Assegnare una scelta rapida a una scheda IC con il simbolo NFC

Modelli correlati: MFC-J6975DW/MFC-J6977DW

È possibile assegnare una scelta rapida alla scheda IC. Quando si mette a contatto la scheda IC con il simbolo NFC della macchina, la scelta rapida personale viene visualizzata automaticamente sul touchscreen.



- Non è possibile utilizzare la stessa scheda IC per diverse scelte rapide.
- Per utilizzare la scheda IC per un'altra scelta rapida, annullare prima la registrazione della scheda sulla precedente scelta rapida, quindi effettuare la registrazione sulla nuova scelta rapida.

1. Se viene visualizzata la schermata Home, premere **+** [Scelte rap.].
2. Premere la scheda che contiene la scelta rapida da assegnare alla scheda IC.
3. Premere e mantenere premuta la scelta rapida fino a visualizzare le opzioni.
4. Premere **▲** o **▼** per visualizzare l'opzione [Registra Carta/NFC], quindi selezionarla.
5. Mettere a contatto la scheda IC con il simbolo NFC.
6. Premere [Registra].

La scelta rapida viene assegnata alla scheda IC.



Informazioni correlate

- [Assegnare una scelta rapida a una scheda IC](#)

► Pagina Iniziale > Impostazioni della macchina > Modificare le impostazioni dell'apparecchio dal pannello dei comandi > Salvare le impostazioni preferite come collegamento rapido > Assegnare una scelta rapida a una scheda IC > Assegnare una scelta rapida a una scheda IC con il lettore di schede IC

Assegnare una scelta rapida a una scheda IC con il lettore di schede IC

È possibile assegnare una scelta rapida alla scheda IC. Quando si mette a contatto la scheda IC con il lettore di schede IC collegato alla macchina, la scelta rapida personale viene visualizzata automaticamente sul touchscreen.



- Non è possibile utilizzare la stessa scheda IC per diverse scelte rapide.
- Per utilizzare la scheda IC per un'altra scelta rapida, annullare prima la registrazione della scheda sulla precedente scelta rapida, quindi effettuare la registrazione sulla nuova scelta rapida.

Prima di assegnare una scelta rapida a una scheda IC, registrare un lettore di schede IC esterno. Utilizzare Gestione basata sul Web per registrare il lettore di schede. La macchina supporta i lettori di schede IC esterni compatibili con i driver della classe HID.

1. Avviare Gestione basata sul Web. ►► [Accedere a Gestione basata sul Web](#)
2. Nella barra di spostamento di sinistra, fare clic su **Amministratore** > **Lettore card esterno**.



Se la barra di spostamento di sinistra non è visibile, avviare l'esplorazione da ☰.

3. Immettere le informazioni necessarie, quindi fare clic su **Invia**.
4. Riavviare la macchina Brother per attivare la configurazione.
5. Collegare il lettore di schede alla macchina.

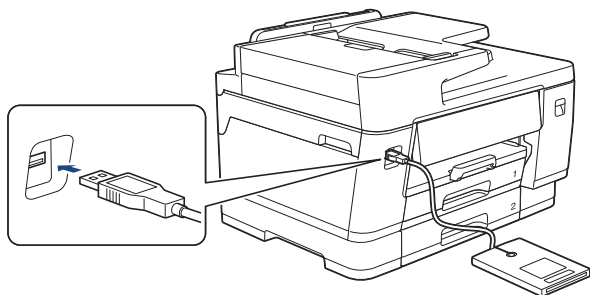

6. Se viene visualizzata la schermata Home, premere **+** [Scelte rap.] sul display LCD.
7. Premere una scheda da [1] a [3] per selezionare le schermate delle scelte rapide che contengono la scelta rapida da assegnare alla scheda IC.
8. Premere e mantenere premuta la scelta rapida fino a visualizzare le opzioni.
9. Premere **▲** o **▼** per visualizzare l'opzione [Registra Carta/NFC], quindi selezionarla.
10. Mettere a contatto la scheda IC con il lettore di schede IC collegato alla macchina.
11. Premere [Registra].

La scelta rapida viene assegnata alla scheda IC.



Informazioni correlate

- [Assegnare una scelta rapida a una scheda IC](#)

Argomenti correlati:

- [Accedere a Gestione basata sul Web](#)

Rapporti stampa

- [Panoramica dei rapporti](#)
- [Stampare un rapporto](#)
- [Rapporti fax](#)

Panoramica dei rapporti

Sono disponibili i seguenti tipi di rapporto:

Verifica trasmissione

La funzione Verifica trasmissione consente di stampare un rapporto di verifica della trasmissione relativo all'ultima trasmissione eseguita.

Rubrica

Nel rapporto Rubrica viene stampato un elenco dei nomi e dei numeri archiviati nella memoria della rubrica.

Giornale fax

Nel giornale fax viene stampato un elenco di informazioni relative agli ultimi 200 fax in arrivo e in uscita. (TX significa Trasmissione, RX significa Ricezione.)

Impostazioni utente

Nel rapporto Impostazioni utente viene stampato un elenco delle impostazioni correnti.

Configurazione di rete (modelli in rete)

Nel rapporto Configurazione di rete viene stampato un elenco delle impostazioni di rete correnti.

Stampa elenco file (disponibile per alcuni modelli)

L'opzione Stampa elenco file consente di stampare un elenco dei font e delle impostazioni di macro di stampa memorizzati nella macchina.

Rapporto WLAN (modelli wireless)

Nel rapporto WLAN viene stampata la diagnosi di connettività della rete LAN wireless.

Cronologia ID chiamante



Nel rapporto Cronologia ID chiamante viene stampato un elenco delle informazioni disponibili sull'ID chiamante relative alle ultime 30 chiamate ricevute da numeri di fax e di telefono.



Informazioni correlate

- [Rapporti stampa](#)

Stampare un rapporto

1. Premere  [Imp.] > [Tutte le imp.] > [Stamp.rapporto].
2. Premere ▲ o ▼ per visualizzare le opzioni di report, quindi selezionare l'opzione desiderata.
3. Premere [Si].
4. Premere .



Informazioni correlate

- [Rapporti stampa](#)

Tabelle di funzionalità e impostazioni

- [Tabelle di impostazioni \(modelli touchscreen da 67,5 mm/87,6 mm\)](#)
- [Tabelle delle funzioni \(modelli touchscreen da 67,5 mm/87,6 mm\)](#)

Tabelle di impostazioni (modelli touchscreen da 67,5 mm/87,6 mm)

Queste tabelle aiutano a comprendere le selezioni e le opzioni dei menu dell'apparecchio.

>> [Imp.]
 >> [Setup generale]
 >> [Impostazioni collegamenti]
 >> [Fax]
 >> [Stampante]
 >> [Rete]
 >> [Stamp.rapporto]
 >> [Informazioni apparecchio]
 >> [Imp.iniziale]

[Imp.]



[Imp.]

Livello 1	Livello 2	Livello 3	Descrizioni
 (Data e ora)	-	-	Accedere ai menu di impostazione di data e ora.
Manutenz	-	-	Accedere ai menu delle impostazioni di manutenzione.
Rete	Cablato LAN	-	Accedere ai menu di impostazione della LAN cablata.
	WLAN (Wi-Fi)	-	Accedere ai menu di impostazione della WLAN.
	Wi-Fi Direct	-	Accedere ai menu di impostazione Wi-Fi Direct.
Impostazione Vassoio	-	-	Accedere ai menu di impostazione del vassoio.
Anteprima fax	-	-	Visualizzare i fax ricevuti sul display LCD.
Wi-Fi Direct	-	-	Accedere ai menu di impostazione Wi-Fi Direct.
Tutte le imp.	-	-	Consente di configurare le impostazioni dettagliate.

[Setup generale]



[Tutte le imp.] > [Setup generale]

Livello 3	Livello 4	Livello 5	Descrizioni
Manutenzione	Migliora qualità di stampa	Controlla qualità di stampa	Controllare e correggere la qualità di stampa, l'allineamento e l'alimentazione della carta in base alle istruzioni visualizzate sul display LCD.
		Allineamento	
		Correggi alimentazione carta	
	Pulizia testina di stampa	-	Pulire le testine di stampa secondo le istruzioni visualizzate sul display LCD.
	Rimuovere i pezzi di carta	-	Rimuovere un frammento di carta dalla macchina in base alle istruzioni visualizzate sul display LCD.

Livello 3	Livello 4	Livello 5	Descrizioni	
Manutenzione	Quantità ink	-	Controllare la quantità d'inchiostro disponibile.	
	Modello cartuccia inchiostro	-	Controllare i numeri delle cartucce d'inchiostro.	
	Opzioni di stampa	Riduci sbavature		Ridurre le macchie sulla carta o gli inceppamenti carta durante la stampa.
		Riduci linee irregolari		Ridurre le linee non uniformi durante la stampa.
		Migl. stampa		Migliorare la qualità di stampa e ridurre la sfocatura.
	Controllo cartuccia inchiostro	-	Visualizzare le informazioni sulla cartuccia d'inchiostro.	
	Contr. aut. qual. stampa	-	Rileva automaticamente le condizioni delle testine di stampa e pulisce le testine di stampa quando è necessario.	
Tipo carta (MFC-J3660DW/ MFC-J6560DW/ MFC-J6760DW)	-	-	Impostare il tipo di carta per il vassoio.	
Formato carta (MFC-J3660DW/ MFC-J6560DW/ MFC-J6760DW)	-	-	Impostare il formato carta per il vassoio.	
Contr. carta (MFC-J3660DW/ MFC-J6560DW/ MFC-J6760DW)	-	-	Controllare il tipo di carta e il formato carta quando si estrae il vassoio dalla macchina.	
Impostazione Vassoio (MFC-J3960DW/ MFC-J6960DW/ MFC-J6975DW/ MFC-J6977DW)	Vassoio 1	Tipo carta	Impostare il tipo di carta per il vassoio n. 1.	
		Formato carta	Impostare il formato carta per il vassoio n. 1.	
	Vassoio 2	Formato carta	Impostare il formato carta per il vassoio n. 2.	
	Vassoio 3 (MFC-J6977DW)	Formato carta	Impostare il formato carta per il vassoio n. 3.	
	Vassoio MU	Tipo carta	Impostare il tipo di carta per il vassoio MP.	
		Formato carta	Impostare il formato carta per il vassoio MP.	
	Copia	Seleziona vass.	Selezionare il vassoio da utilizzare per la copia.	
		Priorità vassoio	Modificare la priorità del vassoio per la copia.	
	Fax	Seleziona vass.	Selezionare il vassoio da utilizzare per i fax.	
		Priorità vassoio	Modificare la priorità del vassoio per la trasmissione fax.	
	Stampa	Priorità vassoio	Modificare la priorità del vassoio per la stampa dal computer.	

Livello 3	Livello 4	Livello 5	Descrizioni
Impostazione Vassoio (MFC-J3960DW/ MFC-J6960DW/ MFC-J6975DW/ MFC-J6977DW)	Imp. Vassoio: Stampa JPEG (Supp.)	Seleziona vass.	Selezionare il vassoio da utilizzare per la stampa di foto da un'unità flash USB.
		Priorità vassoio	Modificare la priorità del vassoio per la stampa di foto da un'unità flash USB.
	Salta vassoio (MFC-J6977DW)	-	Selezionare un vassoio specifico da non utilizzare se contiene carta di formato errato.
	Contr. carta	-	Controllare il tipo di carta e il formato carta quando si estrae il vassoio dalla macchina o si inserisce la carta nel vassoio MP.
Volume	Squillo	-	Regolare il volume degli squilli.
	Effetti sonori	-	Regolare il volume del segnale acustico.
	Diffusore	-	Regolare il volume del diffusore.
Imp. Display	Sfondo	-	Regolare l'intensità della retroilluminazione del display LCD.
	Attesa	-	Impostare per quanto tempo la retroilluminazione del display LCD rimane accesa dopo l'ultima pressione con il dito.
Imp. schermata	Schermata Home	-	Impostare la schermata visualizzata quando si preme  .
	Schermata Scansione	-	Impostare le impostazioni predefinite della schermata Scansione.
Impostazioni notifica	Avviso documento	-	Visualizza l'avviso quando viene lasciato un documento sul piano dello scanner.
	Suggerimento copia	-	Visualizza la guida di posizionamento del documento quando si apre il coperchio documenti.
	Risult. scans. (Salta p. vuota)	-	Al termine, visualizza i risultati della scansione saltando le pagine vuote.
Imp. tastiera	-	-	Selezionare il tipo di tastiera per il display LCD.
Ecologia	Modalità Eco	-	Attivare le impostazioni della macchina seguenti: <ul style="list-style-type: none"> • Stampa F/R: Lato lungo¹ (solo per i modelli supportati) • Tempo inattività: 1 Min • Attesa: 10 sec • Mod. silenziosa: Sì¹
	Tempo inattività	-	Impostare il tempo di inattività della macchina necessario per entrare in modalità Riposo.
	Mod. silenziosa	-	Ridurre il rumore durante la stampa.
	Auto spegnim.	-	Selezionare per quanto tempo la macchina deve attendere prima di passare automaticamente in modalità di spegnimento.

Livello 3	Livello 4	Livello 5	Descrizioni
Ecologia			Quando questa funzione è impostata su No, la macchina non si spegne automaticamente.
Elimina Mem. (MFC-J6975DW/ MFC-J6977DW)	ID Macro=	-	Eliminare i dati delle macro registrati.
	ID Font=	-	Eliminare i dati dei font registrati.
	Elim. tutto	-	Ripristinare le impostazioni predefinite dei dati Macro e Font della macchina.
Orientam. carta A4/ Letter	-	-	Impostare l'orientamento per i documenti in formato A4 o Letter sul piano dello scanner.

¹ La modifica di questa impostazione è possibile solo dopo aver modificato alcune impostazioni della macchina in Gestione basata sul Web.

[Impostazioni collegamenti]



[Tutte le imp.] > [Impostazioni collegamenti]

Livello 3	Livello 4	Descrizioni
(Selezionare un pulsante di scelta rapida.)	Rinomina	Modificare il nome della scelta rapida.
	Modifica	Modificare le impostazioni di scelta rapida.
	Elimina	Eliminare la scelta rapida.
	Registra Carta/NFC	Assegnare una scelta rapida a una scheda IC.
	Elimina Carta/NFC	Rimuovere una scelta rapida da una scheda IC.

[Fax]



[Tutte le imp.] > [Fax]

Livello 3	Livello 4	Livello 5	Descrizioni
Imp. ricezione	Numero squilli	-	Impostare il numero di squilli prima che l'apparecchio risponda in modalità Solo fax o Fax/Tel.
	Mod. di ricez.	-	Selezionare la modalità di ricezione che meglio si adatta alle proprie esigenze.
	N. squilli F/T	-	Impostare la durata del doppio squillo in modalità Fax/Tel.
	Anteprima fax	-	Visualizzare i fax ricevuti sul display LCD.
	Riconos.fax	-	Ricevere automaticamente i messaggi fax quando si risponde a una chiamata e si riceve il segnale del fax.
	Codici remoti	-	Rispondere alle chiamate da un telefono interno o esterno e utilizzare i codici per attivare o disattivare i codici remoti. È possibile personalizzare i codici.
	Auto riduzione	-	Ridurre le dimensioni delle pagine di un fax in arrivo per adattarle al formato carta. La macchina calcola il rapporto di riduzione in base alle dimensioni della pagina del fax e all'impostazione di Formato carta selezionata dall'utente.
Ricez. PC Fax	-	Impostare l'apparecchio in modo da inviare i fax al computer dell'utente.	

Livello 3	Livello 4	Livello 5	Descrizioni
Imp.ricezione			È possibile attivare la funzione di sicurezza Stampa backup.
	Mem ricezione	No	-
		Inoltro fax	Impostare la macchina per inoltrare i messaggi fax o archiviare in memoria i fax in arrivo (in modo che si possano recuperare a distanza dalla propria macchina). Se si seleziona Inoltro fax, è possibile attivare la funzione di sicurezza Stampa backup.
		Memoriz.fax	
		Invia a Cloud	Inoltrare i fax in arrivo al servizio online.
	Inoltra alla rete	Inoltrare i fax in arrivo a una destinazione in rete.	
Data/ora ricezione fax	-	Stampare l'ora e la data di ricezione in cima ai fax in arrivo.	
Impostazione dei report	Rapporto trasm	-	Selezionare la configurazione iniziale per il Rapporto di verifica della trasmissione.
	Tempo giornale	-	Impostare l'intervallo per la stampa automatica del giornale fax. Se si seleziona un'opzione diversa da No e Ogni 50 fax, è possibile impostare l'intervallo di tempo per tale opzione. Se si seleziona l'opzione Ogni 7 giorni, è possibile impostare il giorno della settimana.
Stampa fax	-	-	Stampare i fax in arrivo archiviati nella memoria della macchina. Tutti i fax vengono cancellati dalla memoria della macchina dopo essere stati stampati.
Accesso remoto	-	-	Impostare il codice personale per la funzione di Recupero remoto.
Limitazione di composizione	Tastiera	-	Evitare che venga composto un numero sbagliato per errore o limitare la composizione quando si utilizza il metodo selezionato.
	Rubrica	-	
	Collegamenti	-	
	Server LDAP	-	
Canc.operaz.	-	-	Verificare i lavori programmati presenti nella memoria della macchina e annullare i lavori selezionati.
Varie	ID chiamante	-	Visualizza o stampa un elenco degli ultimi 30 ID chiamante salvati in memoria.

[Stampante]



[Tutte le imp.] > [Stampante]

(MFC-J6975DW/MFC-J6977DW)

Livello 3	Livello 4	Livello 5	Descrizioni
Emulazione	-	-	Selezionare la modalità di emulazione.
Qualità	-	-	Selezionare la qualità di stampa.
Opzioni di stampa	Elenco font	HP LaserJet	Stampare un elenco dei font interni dell'apparecchio.
		BR-Script 3	
	Stampa di prova	-	Stampare una pagina di prova.

Livello 3	Livello 4	Livello 5	Descrizioni
Fronte-retro	Stampa F/R	-	Attivare o disattivare la stampa fronte-retro e selezionare lato lungo o lato corto.
Colore di uscita	-	-	Imposta il colore delle stampe.
Tipo carta	-	-	Impostare il tipo di carta.
Formato carta	-	-	Impostare il formato carta.
Orientamento	-	-	Impostare le pagine da stampare con orientamento verticale o orizzontale.
Auto FF	-	-	Consentire alla macchina di stampare automaticamente eventuali dati rimanenti.
HP LaserJet	N. font	N. font	Configurare la modalità HP LaserJet. (Le opzioni disponibili dipendono dai font installati sulla macchina.)
		N. font soft	
	Passo font	-	
	Punto font	-	
	Set di simboli	-	
	Stampa tabella	-	
	Auto LF	-	
	Auto CR	-	
	A capo autom.	-	
	Salto pg. autom.	-	
	Margine sx	-	
	Margine dx	-	
	Margine sup.	-	
	Margine inf.	-	
Righe	-		
Comando vassoio	-		
BR-Script 3	Errore stampa	-	Selezionare se la macchina stampa le informazioni sugli errori che si verificano.
PDF	Più pagine	-	Impostare il layout di pagina quando si stampano pagine multiple.
	Opzioni di stampa PDF	-	Configurare l'impostazione di stampa PDF per stampare commenti (markup) o timbri nel file PDF insieme al testo.
	Adatta a pagina PDF	-	Selezionare se la macchina scala o ridimensiona le pagine nel file PDF per adattare al formato carta selezionato.
Ripristinare stampante	-	-	Ripristinare le impostazioni predefinite della macchina.



Livello 3	Livello 4	Livello 5	Livello 6	Descrizioni
Cablato LAN	TCP/IP	Metodo avvio	-	Selezionare il metodo Boot più adatto alle proprie esigenze.
		Indirizzo IP	-	Immettere l'indirizzo IP.
		Subnet mask	-	Immettere la Subnet mask.
		Gateway	-	Immettere l'indirizzo del Gateway.
		Nome nodo	-	Immettere il nome nodo.
		Configurazione WINS	-	Selezionare la modalità di configurazione WINS.
		Server WINS	-	Specificare l'indirizzo IP del server WINS primario o secondario.
		Server DNS	-	Specificare l'indirizzo IP del server DNS primario o secondario.
		APIPA	-	Impostare la macchina in modo che assegni automaticamente l'indirizzo IP dall'intervallo di indirizzi IP locali rispetto al collegamento.
	Menu IPv6	-	Attivare o disattivare il protocollo IPv6.	
	Ethernet	-	-	Selezionare la modalità di collegamento Ethernet.
	Stato Cablato	-	-	Visualizzare lo stato corrente della rete cablata.
	Indirizzo MAC	-	-	Visualizzare l'indirizzo MAC dell'apparecchio.
Imposta predefinito	-	-	Ripristinare le impostazioni di rete cablata predefinite dal produttore.	
Abilit.rete cablata	-	-	Attivare o disattivare manualmente l'interfaccia LAN cablata.	
WLAN (Wi-Fi)	Trova rete Wi-Fi	-	-	Configurare le impostazioni della rete wireless manualmente.
	Imp. supporto	-	-	Configurare le impostazioni della rete wireless in base alle informazioni visualizzate sul display LCD.
	WPS/ Interruttore	-	-	Configurare le impostazioni della rete senza fili mediante la pressione di un solo tasto.
	WPS/codice PIN	-	-	Configurare le impostazioni della rete senza fili utilizzando WPS con un PIN.

Livello 3	Livello 4	Livello 5	Livello 6	Descrizioni
WLAN (Wi-Fi)	Ripristina WLAN	-	-	Reimpostare e riavviare la rete wireless.
	Stato WLAN	Stato	-	Visualizzare lo stato corrente della rete senza fili.
		Segnale	-	Visualizzare l'intensità del segnale di rete senza fili corrente.
		SSID	-	Visualizzare il nome SSID corrente.
		Modalità Com.	-	Visualizzare la modalità di comunicazione corrente.
	TCP/IP	Metodo avvio	-	Selezionare il metodo Boot più adatto alle proprie esigenze.
		Indirizzo IP	-	Immettere l'indirizzo IP.
		Subnet mask	-	Immettere la Subnet mask.
		Gateway	-	Immettere l'indirizzo del Gateway.
		Nome nodo	-	Immettere il nome nodo.
		Configurazione WINS	-	Selezionare la modalità di configurazione WINS.
		Server WINS	-	Specificare l'indirizzo IP del server WINS primario o secondario.
		Server DNS	-	Specificare l'indirizzo IP del server DNS primario o secondario.
		APIPA	-	Impostare la macchina in modo che assegni automaticamente l'indirizzo IP dall'intervallo di indirizzi IP locali rispetto al collegamento.
	Menu IPv6	-	Attivare o disattivare il protocollo IPv6.	
	Indirizzo MAC	-	-	Visualizzare l'indirizzo MAC dell'apparecchio.
Imposta predefinito	-	-	Ripristinare le impostazioni di rete wireless predefinite dal produttore.	
Abilit. WLAN	-	-	Attivare o disattivare la connessione di rete wireless.	
Wi-Fi Direct	Manuale	-	-	Configurare le impostazioni della rete Wi-Fi Direct manualmente.
	Proprietario gruppo	-	-	Impostare l'apparecchio come Proprietario gruppo.
	Interruttore	-	-	Configurare le impostazioni di rete Wi-Fi Direct mediante la pressione di un solo tasto.
	Codice PIN	-	-	Configurare le impostazioni di rete Wi-Fi Direct

Livello 3	Livello 4	Livello 5	Livello 6	Descrizioni
Wi-Fi Direct				utilizzando WPS con un codice PIN.
	Informazioni sul dispositivo	Nome disp.	-	Visualizzare il nome dispositivo della macchina.
		SSID	-	Visualizzare l'SSID del proprietario del gruppo. Quando l'apparecchio non è collegato, sul display LCD viene visualizzato Non collegato.
		Indirizzo IP	-	Visualizzare l'indirizzo IP corrente della macchina.
	Informazioni sullo stato	Stato	-	Visualizzare lo stato corrente della rete Wi-Fi Direct.
		Segnale	-	Visualizzare l'intensità corrente del segnale della rete Wi-Fi Direct. Se la macchina funziona come Proprietario gruppo, sul display LCD viene visualizzato sempre un segnale forte.
Abilita I/F	-	-	Attivare o disattivare la connessione Wi-Fi Direct.	
NFC (MFC-J6975DW/ MFC-J6977DW)	-	-	-	Attivare o disattivare la funzione NFC.
E-mail/IFAX	Indirizzo Mail	-	-	Immettere l'indirizzo e-mail. (Fino a 60 caratteri)
	Imposta server	SMTP	Server	Inserire il nome e l'indirizzo del server SMTP.
			Porta	Immettere il numero di porta SMTP.
			Aut. per SMTP	Selezionare il metodo di protezione per la notifica dei messaggi e-mail.
			SSL/TLS	Inviare o ricevere messaggi e-mail tramite un server e-mail che richiede la comunicazione SSL/TLS protetta.
			Verifica certificazione	Consente di verificare automaticamente il certificato del server SMTP.
		POP3/IMAP4	Protocollo	Selezionare il protocollo per la ricezione di e-mail dal server.
			Server	Inserire il nome e l'indirizzo del server.
			Porta	Immettere il numero di porta.
	Nome casetta postale	Immettere il nome della mailbox. (Fino a 60 caratteri)		

Livello 3	Livello 4	Livello 5	Livello 6	Descrizioni	
E-mail/IFAX	Imposta server	POP3/IMAP4	Password cassetta postale	Immettere la password per accedere al server. (Fino a 128 caratteri)	
			Selez cartella	Selezionare una cartella specifica nella mailbox utilizzando il protocollo IMAP4.	
			SSL/TLS	Inviare o ricevere messaggi e-mail tramite un server e-mail che richiede la comunicazione SSL/TLS protetta.	
			Verifica certificazione	Verificare automaticamente il certificato del server.	
			Aut. per POP3/IMAP4	Selezionare il metodo di protezione per la notifica dei messaggi e-mail.	
	Setup mail RX	Auto polling	Auto polling	Verificare automaticamente la presenza di nuovi messaggi sul server.	
			Frequenza poll	Impostare l'intervallo di tempo per la ricerca di nuovi messaggi sul server.	
		Testata	-	Selezionare il contenuto dell'intestazione e-mail da stampare.	
		Errore di elim/lettura posta	-	Impostare l'apparecchio in modo da eliminare automaticamente i messaggi e-mail con errori.	
		Notifica	-	Ricevere messaggi di notifica.	
	Setup mail TX	Dim.limite	Dim.limite	Limitare le dimensioni dei documenti e-mail.	
			Dimens. max (MB)		
	Setup relay	Ricezione manuale	Notifica	-	Inviare messaggi di notifica.
			Ritrasm. Circol.	-	Inoltrare un documento a un altro apparecchio fax.
			Dominio relay	-	Registrazione il nome di dominio.
		Relay report	-	Stampare il rapporto di inoltro trasmissione circolare.	
		Ricezione manuale	-	-	Controllare manualmente il server POP3 o IMAP4 per verificare la presenza di nuovi messaggi.
	Messaggio da Brother	Messaggio da Brother	-	-	Visualizzare i messaggi e le notifiche inviati da Brother.
		Stato	-	-	
	Impostazioni connessione Web	Impost. proxy	Conness. proxy	-	Modificare le impostazioni della connessione Web.
Indirizzo			-		
Porta			-		

Livello 3	Livello 4	Livello 5	Livello 6	Descrizioni
Impostazioni connessione Web	Impost. proxy	Nome utente	-	Modificare le impostazioni della connessione Web.
		Password	-	
Gest. basata su Web	-	-	-	Attivare o disattivare Gestione basata sul Web. Se questa funzione viene attivata, è necessario specificare il metodo di connessione per utilizzare Gestione basata sul Web.
IPsec	-	-	-	IPsec è una funzionalità di sicurezza opzionale del protocollo IP che rende disponibili servizi di autenticazione e crittografia. È consigliabile contattare l'amministratore di rete prima di cambiare questa impostazione.
Filtro IP	-	-	-	Limitare l'accesso alla macchina abilitando il filtro IP.
Ril. GlobalNW.	Consenti rilevamento	-	-	Attivare o disattivare la rilevazione globale, una funzione che avvisa l'utente quando quest'ultimo si connette involontariamente a una rete globale.
	Rifiuta accesso	-	-	Disattivare le connessioni alla rete globale.
Resett. rete	-	-	-	Ripristinare le impostazioni di rete predefinite del produttore della macchina, eccetto la password dell'amministratore.

[Stamp.rapporto]



[Tutte le imp.] > [Stamp.rapporto]

Livello 3	Descrizioni
Rapporto TX	Stampare un Rapporto di verifica della trasmissione per l'ultima trasmissione.
Rubrica	Stampare l'elenco dei destinatari memorizzati nella rubrica.
Giornale Fax	Stampare un elenco di informazioni relative agli ultimi 200 fax in arrivo e in uscita. (TX significa Trasmissione. RX significa Ricezione.)
Imp.utente	Stampare un elenco delle impostazioni utente.
Configurazione rete	Stampare un elenco delle impostazioni di rete.
Stam. elen. file (MFC-J6975DW/MFC-J6977DW)	Stampare un elenco di dati salvati nella memoria della macchina.
Rapporto WLAN	Stampare i risultati della connessione della LAN wireless.
Storico ID chiamante	Stampare un elenco delle informazioni disponibili sull'ID chiamante relative alle ultime 30 chiamate ricevute da numeri di fax e di telefono.

[Informazioni apparecchio]



[Tutte le imp.] > [Informazioni apparecchio]

Livello 3	Livello 4	Descrizioni
N. di Serie	-	Controllare il numero seriale dell'apparecchio.
Versione firmware	Versione Main	Controllare la versione firmware della macchina.
	Versione sicurezza	
Aggiornamento del firmware	-	Aggiornare la macchina alla versione firmware più recente.
Imp. aggiorn. firmware	-	Impostare i giorni e gli orari degli aggiornamenti automatici del firmware.
Contatore pag.	-	Controllare il numero totale delle pagine stampate dalla macchina.

[Imp.iniziale]



[Tutte le imp.] > [Imp.iniziale]

Livello 3	Livello 4	Descrizioni
Data e ora	Data	Aggiungere la data e l'ora sullo schermo e nell'intestazione dei fax inviati.
	Ora	
	Autom. giorno	Impostare la macchina in modo che l'ora legale venga regolata automaticamente.
	Fuso orario	Impostare il proprio fuso orario.
Identificativo	Fax	Immettere il nome e il numero di fax in modo che siano visualizzati su ogni pagina del fax.
	Nome	
Toni/Impulsi (Disponibile solo in alcuni paesi)	-	Selezionare la modalità di composizione.
Richiamo automatica fax	-	Impostare la macchina in modo che componga nuovamente l'ultimo numero di fax se il fax non è stato inviato a causa della linea occupata. Se la linea risulta occupata quando si invia un fax automaticamente, la macchina compone nuovamente il numero fino a tre volte a intervalli di cinque minuti.
Linea libera	-	Abbreviare la pausa di rilevamento del segnale di linea.
Imp.linea tel.	-	Selezionare il tipo di linea telefonica.
Compatibilità	-	Regolare l'equalizzazione in caso di problemi di trasmissione. I fornitori di servizi VoIP offrono il supporto fax utilizzando vari standard. Se si riscontrano regolarmente errori di trasmissione, selezionare l'opzione Base (per VoIP).
Resettare	Reset macch.	Ripristinare tutte le impostazioni della macchina modificate, quali data e ora.
	Rete	Ripristinare le impostazioni di rete predefinite del produttore della macchina, eccetto la password dell'amministratore.
	Rubrica e Fax	Cancellare tutti i numeri di telefono, i dati fax e le impostazioni fax memorizzati.

Livello 3	Livello 4	Descrizioni
Resettare	Dati fax memoriz:	Cancellare tutti i dati fax memorizzati e la cronologia.
	Tutte le impostazioni	Ripristinare tutte le impostazioni dell'apparecchio predefinite dal produttore.
Lingua locale (Disponibile solo in alcuni paesi)	-	Modificare la lingua del display LCD.



Informazioni correlate



- [Tabelle di funzionalità e impostazioni](#)

Tabelle delle funzioni (modelli touchscreen da 67,5 mm/87,6 mm)

Queste tabelle aiutano a comprendere le funzioni e le opzioni temporanee della macchina.

- >>  [Copia]
- >>  [Scansione]
- >>  [Fax]
- >>  [Stampa protetta]
- >>  [Web]
- >>  [App]
- >>  [USB]
- >>  [Collegamento cop. A3]
- >>  [Scaricare software]
- >>  [Pul. test. di stampa]
- >>  [Scelte rap.]
- >>  [Inchiostro]
- >>  Impostazione Wi-Fi
- >> Quando è stata inserita una unità flash USB nello slot USB.

[Copia]









Livello 3	Livello 4	Livello 5	Descrizioni
Salva come collegam.	-	-	Salvare le impostazioni correnti come scelta rapida.
ID	-	-	Eseguire la copia del documento di identità.
 Anteprima (MFC-J6975DW/ MFC-J6977DW)	-	-	Visualizzare in anteprima il risultato della copia sul display LCD prima che la macchina inizi a stampare.
 Opzioni	Qualità	-	Selezionare la risoluzione di copia per il tipo di documento.
	Collegamento One Touch	-	Quando si registra una scelta rapida One Touch, selezionare l'opzione Copia a colori o Copia monocromatica.
	Formato docum.	-	Selezionare l'opzione di formato documento desiderata.
	Seleziona vass. (MFC-J3960DW/MFC-J6960DW/ MFC-J6975DW/MFC-J6977DW)	-	Selezionare il vassoio da utilizzare per la modalità Copia.
	Tipo carta	-	Selezionare il tipo di carta corrispondente alla carta nel vassoio.
	Formato carta	-	Selezionare il formato carta corrispondente alla carta nel vassoio.









Livello 3	Livello 4	Livello 5	Descrizioni	
 Opzioni	Ingrand./Riduci	100%	-	
		Adatta a pagina	Regolare le dimensioni della copia per adattarle al formato carta impostato.	
		Ingrandimento	Selezionare un rapporto di ingrandimento per la copia successiva.	
		Riduzione	Selezionare un rapporto di riduzione per la copia successiva.	
		Pers. (25%-400%)	Immettere un rapporto di ingrandimento o riduzione.	
	Densità	-	Regolare la densità.	
	Rimuovi colore di sfondo	Impostazioni Copia in nero	-	Modificare la quantità di colore di sfondo rimossa.
		Impostazioni Copia a colori		
	Copia fronte/retro	-	Disattivare o attivare la copia fronte-retro e selezionare il ribaltamento sul lato lungo o sul lato corto.	
	Impila/Ordina	-	Selezionare per impilare o ordinare le copie multiple.	
	Layout pag.	-	Effettuare copie in formato N su 1, 2 in 1 ID, da 1 a 2 o Poster.	
	Allineam. aut.	-	Impostare la macchina per correggere una copia inclinata.	
	Impostazioni avanzate	-	Selezionare le impostazioni di copia avanzate.	
Anteprima (MFC-J6975DW/MFC-J6977DW)	-	Visualizzare in anteprima il risultato della copia sul display LCD prima che la macchina inizi a stampare.		
Imposta come nuovo predefinito	-	Salvare le impostazioni come predefinite.		
Ripristina pred.	-	Ripristinare tutte le impostazioni predefinite dal produttore.		





[Scansione]



Livello 3	Livello 4	Livello 5	Livello 6	Descrizioni
to Supporto (Quando è inserita un'unità flash USB)	Altre azioni di scansione	-	-	Eeguire la scansione di documenti e salvarli direttamente su un'unità flash USB senza utilizzare un computer.
	 Opzioni	-	-	
	Salva come collegam.	-	-	
all'E-mail pers. (MFC-J6975DW/ MFC-J6977DW)	-	-	-	Eeguire la scansione di un documento in bianco e nero o a colori verso un indirizzo e-mail.

Livello 3	Livello 4	Livello 5	Livello 6	Descrizioni	
to Cartella pers. (MFC-J6975DW/ MFC-J6977DW)	-	-	-	Inviare alla cartella nel server CIFS su rete locale o su Internet i dati acquisiti.	
to PC	to File	Altre azioni di scansione	-	Eseguire la scansione dei documenti e salvarli in una cartella sul computer.	
		(Selezionare USB o PC)	 Opzioni Salva come collegam.		
	to OCR	Altre azioni di scansione	-	Convertire un documento acquisito in un file di testo modificabile.	
		(Selezionare USB o PC)	 Opzioni Salva come collegam.		
	to Immagine	Altre azioni di scansione	-	Eseguire la scansione di foto o grafici verso un'applicazione grafica.	
		(Selezionare USB o PC)	 Opzioni Salva come collegam.		
	a E-mail	Altre azioni di scansione	-	Inviare come allegato e-mail un documento acquisito tramite scansione.	
		(Selezionare USB o PC)	 Opzioni Salva come collegam.		
	to server e-mail	Altre azioni di scansione	-	-	Inviare i dati acquisiti a un server e-mail configurando la macchina in modo che comunichi con il server di rete e di posta elettronica.
		Manuale	Avanti	Salva come collegam.	
				 Anteprima (MFC-J6975DW/ MFC-J6977DW)	
				 Opzioni	
Destinazioni					
Aggiungi Indirizzo		-			
 Destinazioni		-			
Rubrica		Avanti	Salva come collegam.		
	 Anteprima (MFC-J6975DW/ MFC-J6977DW)				
	 Opzioni				
	Destinazioni				

Livello 3	Livello 4	Livello 5	Livello 6	Descrizioni
to server e-mail	Rubrica	Aggiungi Indirizzo	-	Inviare i dati acquisiti a un server e-mail configurando la macchina in modo che comunichi con il server di rete e di posta elettronica.
		 Destinazioni	-	
to FTP (MFC-J3660DW/ MFC-J3960DW/ MFC-J6560DW/ MFC-J6760DW/ MFC-J6960DW)	Altre azioni di scansione (Selezionare il nome del profilo)	-	-	Eseguire la scansione di documenti direttamente su un server FTP.
		 Opzioni	-	
		Salva come collegam.	-	
a FTP/SFTP (MFC-J6975DW/ MFC-J6977DW)	Altre azioni di scansione (Selezionare il nome del profilo)	-	-	Inviare i dati acquisiti tramite FTP/SFTP.
		 Anteprima	-	
		 Opzioni	-	
		Salva come collegam.	-	
to Rete	Altre azioni di scansione (Selezionare il nome del profilo)	-	-	Eseguire la scansione di documenti direttamente su un server CIFS nella rete locale o in Internet.
		 Anteprima (MFC-J6975DW/ MFC-J6977DW)	-	
		 Opzioni	-	
		Salva come collegam.	-	
su SharePoint (MFC-J6975DW/ MFC-J6977DW)	Altre azioni di scansione (Selezionare il nome del profilo)	-	-	Inviare i dati acquisiti tramite un server SharePoint.
		 Anteprima	-	
		 Opzioni	-	
		Salva come collegam.	-	
a Web	-	-	-	Caricare su un servizio Internet i dati acquisiti tramite scansione.
Scansione WS (Viene visualizzato quando si installa la funzione di scansione tramite servizi Web, visualizzata sul computer in Esplora rete.)	Altre azioni di scansione	-	-	Eseguire la scansione dei dati utilizzando il protocollo Servizi web.
		Scansione	-	
		Dig. per e-mail	-	
		Digitaliz. per fax	-	
		Digit. per stampa	-	



**(Quando l'opzione [Anteprima fax] è impostata su [No])**



Livello 3	Livello 4	Livello 5	Descrizioni
Pausa	-	-	Quando si immette un numero di fax o di telefono sul pannello dei comandi, si visualizza Pausa sul display LCD. Premere Pausa se si deve inserire una pausa durante la composizione di numeri quali codici di accesso e numeri di carta di credito. È inoltre possibile memorizzare una pausa quando si impostano gli indirizzi.
Tel / R	-	-	Tel passa a R quando PBX è selezionato come tipo di linea telefonica. Quando si è connessi a un PBX, è possibile utilizzare R per accedere a una linea esterna o per trasferire una chiamata a un altro interno.
Storico chiam	Richiam	-	Ricomporre l'ultimo numero composto.
	Chiam. in uscita	Applica	Selezionare un numero dalla cronologia delle chiamate in uscita quindi inviare un fax, aggiungerlo alla rubrica o eliminarlo.
		Modifica	
	Storico ID chiamante	Applica	Selezionare un numero dalla cronologia Identificativo e inviare un fax, aggiungerlo alla rubrica o eliminarlo.
Modifica			
Rubrica	 (Ricerca:)	-	Se il protocollo LDAP non è attivo, la ricerca viene eseguita nella Rubrica locale. Se il protocollo LDAP è attivo, la ricerca viene eseguita nella Rubrica locale e nel server LDAP.
		Dettagli (Viene visualizzato solo quando LDAP è attivo.)	Visualizzare informazioni dettagliate sull'indirizzo selezionato.
	Modifica	-	Memorizzare numeri in rubrica, impostare numeri di gruppo per la trasmissione circolare, modificare ed eliminare i numeri presenti in rubrica.
	(Selezionare la rubrica)	Applica	Iniziare a inviare un fax utilizzando la rubrica.
 Opzioni	Risoluzione fax	-	Impostare la risoluzione per i fax in uscita.
	Contrasto	-	Regolare il contrasto.
	Fax fronte/retro (MFC-J3960DW/ MFC-J6760DW/ MFC-J6960DW/ MFC-J6975DW/ MFC-J6977DW)	-	Impostare il formato di scansione fronte-retro.
	Formato docum.	-	Impostare il formato del documento per i fax in uscita.
	Scans. f lungo	-	Eseguire la scansione di documenti lunghi utilizzando l'ADF.
	Sender subject	-	Modificare l'oggetto di un fax in uscita.
	Trasm.Circol.	Aggiungi numero	Inviare lo stesso messaggio fax a più numeri di fax.
	Anteprima	-	Visualizzare in anteprima un messaggio fax prima di inviarlo.

Livello 3	Livello 4	Livello 5	Descrizioni
 Opzioni	Imp. Colore	-	Impostare per inviare i fax in bianco e nero o a colori.
	Fax differito	Fax differito	Impostare l'ora del giorno per l'invio dei fax differiti.
		Imp. ora	
	Unione TX	-	Combinare in un'unica trasmissione i fax differiti da inviare allo stesso numero di fax alla stessa ora del giorno.
	TX tempo reale	-	Inviare un fax senza utilizzare la memoria.
	Modalità Overseas	-	Impostare su Sì se si riscontrano difficoltà nell'invio dei fax intercontinentali.
	Storico chiam	Richiam	Ricomporre l'ultimo numero composto.
		Chiam. in uscita	Selezionare un numero dalla cronologia delle chiamate in uscita quindi inviare un fax, aggiungerlo alla rubrica o eliminarlo.
		Storico ID chiamante	Selezionare un numero dalla cronologia Identificativo e inviare un fax, aggiungerlo alla rubrica o eliminarlo.
	Rubrica	 (Ricerca:)	Se il protocollo LDAP non è attivo, la ricerca viene eseguita nella Rubrica locale. Se il protocollo LDAP è attivo, la ricerca viene eseguita nella Rubrica locale e nel server LDAP.
Modifica		Memorizzare numeri in rubrica, impostare numeri di gruppo per la trasmissione circolare, modificare ed eliminare i numeri presenti in rubrica.	
Imposta come nuovo predefinito	-	Salvare le impostazioni come predefinite.	
Ripristina pred.	-	Ripristinare tutte le impostazioni predefinite dal produttore.	
Salva come collegam.	-	-	Salvare le impostazioni correnti come scelta rapida.

(Quando l'opzione [Anteprima fax] è impostata su [Sì])

Livello 3	Livello 4	Livello 5	Livello 6	Descrizioni
InvioFax in corso	Pausa	-	-	Quando si immette un numero di fax o di telefono sul pannello dei comandi, si visualizza Pausa sul display LCD. Premere Pausa se si deve inserire una pausa durante la composizione di numeri quali codici di accesso e numeri di carta di credito. È inoltre possibile memorizzare una pausa quando si impostano gli indirizzi.
	Tel / R	-	-	Tel passa a R quando PBX è selezionato come tipo di linea telefonica. Quando si è connessi a un PBX, è possibile utilizzare R per accedere a una linea esterna o per trasferire una chiamata a un altro interno.
	Storico chiam	Richiam	-	Ricomporre l'ultimo numero composto.

Livello 3	Livello 4	Livello 5	Livello 6	Descrizioni
InvioFax in corso	Storico chiam	Chiam. in uscita	Applica	Selezionare un numero dalla cronologia delle chiamate in uscita quindi inviare un fax, aggiungerlo alla rubrica o eliminarlo.
			Modifica	
		Storico ID chiamante	Applica	Selezionare un numero dalla cronologia Identificativo e inviare un fax, aggiungerlo alla rubrica o eliminarlo.
			Modifica	
	Rubrica	 (Ricerca:)	-	Se il protocollo LDAP non è attivo, la ricerca viene eseguita nella Rubrica locale. Se il protocollo LDAP è attivo, la ricerca viene eseguita nella Rubrica locale e nel server LDAP.
			Dettagli (Viene visualizzato solo quando LDAP è attivo.)	Visualizzare informazioni dettagliate sull'indirizzo selezionato.
		Modifica	-	Memorizzare numeri in rubrica, impostare numeri di gruppo per la trasmissione circolare, modificare ed eliminare i numeri presenti in rubrica.
		(Selezionare la rubrica)	Applica	Iniziare a inviare un fax utilizzando la rubrica.
		 Opzioni	Risoluzione fax	-
	Contrasto		-	Regolare il contrasto.
	Fax fronte/retro (MFC-J3960DW/ MFC-J6760DW/ MFC-J6960DW/ MFC-J6975DW/ MFC-J6977DW)		-	Impostare il formato di scansione fronte-retro.
	Formato docum.		-	Impostare il formato del documento per i fax in uscita.
	Scans. f lungo		-	Eseguire la scansione di documenti lunghi utilizzando l'ADF.
	Sender subject		-	Modificare l'oggetto di un fax in uscita.
	Trasm.Circol.		Aggiungi numero	Inviare lo stesso messaggio fax a più numeri di fax.
	Anteprima		-	Visualizzare in anteprima un messaggio fax prima di inviarlo.
Imp. Colore	-		Impostare per inviare i fax in bianco e nero o a colori.	
Fax differito	Fax differito		-	Impostare l'ora del giorno per l'invio dei fax differiti.
	Imp. ora			
Unione TX	-	Combinare in un'unica trasmissione i fax differiti da		

Livello 3	Livello 4	Livello 5	Livello 6	Descrizioni
InvioFax in corso	 Opzioni			inviare allo stesso numero di fax alla stessa ora del giorno.
		TX tempo reale	-	Inviare un fax senza utilizzare la memoria.
		Modalità Overseas	-	Impostare su Sì se si riscontrano difficoltà nell'invio dei fax intercontinentali.
		Storico chiam	Richiam	Ricomporre l'ultimo numero composto.
			Chiam. in uscita	Selezionare un numero dalla cronologia delle chiamate in uscita quindi inviare un fax, aggiungerlo alla rubrica o eliminarlo.
			Storico ID chiamante	Selezionare un numero dalla cronologia Identificativo e inviare un fax, aggiungerlo alla rubrica o eliminarlo.
		Rubrica	 (Ricerca:)	Se il protocollo LDAP non è attivo, la ricerca viene eseguita nella Rubrica locale. Se il protocollo LDAP è attivo, la ricerca viene eseguita nella Rubrica locale e nel server LDAP.
			Modifica	Memorizzare numeri in rubrica, impostare numeri di gruppo per la trasmissione circolare, modificare ed eliminare i numeri presenti in rubrica.
			Imposta come nuovo predefinito	-
		Ripristina pred.	-	Ripristinare tutte le impostazioni predefinite dal produttore.
Salva come collegam.	-	-	Salvare le impostazioni correnti come scelta rapida.	
Fax ricevuti	Stampa/Elimina	Stampa tutto (nuovi fax)	-	Stampare i nuovi fax ricevuti.
		Stampa tutto (vecchi fax)	-	Stampare i vecchi fax ricevuti.
		Elimina tutto (nuovi fax)	-	Eliminare i nuovi fax ricevuti.
		Elimina tutto (vecchi fax)	-	Eliminare i vecchi fax ricevuti.
Rubrica	 (Ricerca:)	-	-	Se il protocollo LDAP non è attivo, la ricerca viene eseguita nella Rubrica locale. Se il protocollo LDAP è attivo, la ricerca viene eseguita nella Rubrica locale e nel server LDAP.
		Dettagli (Viene visualizzato solo quando LDAP è attivo.)	-	Visualizzare informazioni dettagliate sull'indirizzo selezionato.

Livello 3	Livello 4	Livello 5	Livello 6	Descrizioni
Rubrica	Modifica	-	-	Memorizzare numeri in rubrica, impostare numeri di gruppo per la trasmissione circolare, modificare ed eliminare i numeri presenti in rubrica.
	(Selezionare la rubrica)	Applica	-	Iniziare a inviare un fax utilizzando la rubrica.
Storico chiam	Richiam	-	-	Ricomporre l'ultimo numero composto.
	Chiam. in uscita	Applica	-	Selezionare un numero dalla cronologia delle chiamate in uscita quindi inviare un fax, aggiungerlo alla rubrica o eliminarlo.
		Modifica	-	
	Storico ID chiamante	Applica	-	Selezionare un numero dalla cronologia Identificativo e inviare un fax, aggiungerlo alla rubrica o eliminarlo.
Modifica		-		



[Stampa protetta]

(MFC-J6975DW/MFC-J6977DW)

Livello 1	Livello 2	Livello 3	Descrizioni
Stampa protetta	(Selezionare l'utente)	-	È possibile stampare i dati salvati nella memoria della macchina quando si immette la password di quattro cifre. Attivo solo quando nella macchina sono presenti dati di stampa protetti.



[Web]

Livello 1	Descrizioni
Web	Connettere la macchina Brother a un servizio Internet.





[App]

Livello 1	Descrizioni
App	Connettere la macchina Brother al servizio App Brother.



[USB]

Livello 3	Livello 4	Livello 5	Livello 6	Descrizioni
Stampa PDF (MFC-J6975DW/MFC-J6977DW)	(Selezionare un file PDF.)	 Imp. di stampa	-	Stampare un file PDF direttamente da un'unità flash USB.
Stampa JPEG	Seleziona file	OK	 Imp. di stampa	Regolare le foto con le opzioni.
		St tutto	-	Stampare tutte le foto presenti nell'unità flash USB.

Livello 3	Livello 4	Livello 5	Livello 6	Descrizioni
Stampa JPEG	Stampa indice	Stampa Foglio indice	 Imp. di stampa	Stampare una pagina di miniature.
		Stampa foto	 Imp. di stampa	Stampare le foto selezionando i numeri dell'indice.
Scan to card	-	-	-	Eseguire la scansione di documenti in un'unità di memoria flash USB.
Web	-	-	-	Connettere la macchina Brother a un servizio Internet.



[Collegamento cop. A3]

Livello 2	Livello 3	Livello 4	Descrizioni
A3 2in1 A3 A4⇒A3 A3⇒A4 A4 + nota (O) A4 + nota (V) A4 + Griglia A4 + vuota A4 Centro	 Opzioni	Qualità	Selezionare la risoluzione di copia per il tipo di documento.
		Formato docum.	Selezionare l'opzione di formato documento desiderata.
		Selezione vass. (MFC-J3960DW/ MFC-J6960DW/ MFC-J6975DW/ MFC-J6977DW)	La macchina seleziona automaticamente il vassoio contenente la carta più idonea.
		Tipo carta	Visualizzare il tipo di carta disponibile.
		Formato carta	Impostare il formato carta per il vassoio.
		Densità	Regolare la densità.
		Allineam. aut.	Impostare la macchina per correggere una copia inclinata.



[Scaricare software]

Livello 1	Descrizioni
Scaricare software	Visualizza le informazioni sul download e l'installazione del software per dispositivi mobili e computer.





[Pul. test. di stampa]

Livello 1	Descrizioni
Pul. test. di stampa	Pulire le testine di stampa secondo le istruzioni visualizzate sul display LCD.



[Scelte rap.]

Livello 2	Livello 3	Livello 4	Descrizioni
 Aggiungi collegamento	Copia	-	Modificare le impostazioni relative alle opzioni di copia.
	Fax	-	Modificare le impostazioni relative alle opzioni Fax.

Livello 2	Livello 3	Livello 4	Descrizioni
+ Aggiungi collegamento	Scansione	to Supporto	Eseguire la scansione di documenti e salvarli direttamente su un'unità flash USB senza utilizzare un computer.
		to PC (file)	Eseguire la scansione dei documenti e salvarli in una cartella sul computer.
		to PC (OCR)	Convertire un documento acquisito in un file di testo modificabile.
		to PC (image)	Eseguire la scansione di foto o grafici verso un'applicazione grafica.
		a PC (E-mail)	Inviare come allegato e-mail un documento acquisito tramite scansione.
		to server e-mail	Eseguire la scansione di un documento in bianco e nero o a colori verso un server e-mail.
		to Rete	Inviare a un server CIFS su rete locale o su Internet i dati acquisiti.
		to FTP (MFC-J3660DW/ MFC-J3960DW/ MFC-J6560DW/ MFC-J6760DW/ MFC-J6960DW)	Inviare tramite FTP i dati acquisiti.
		to FTP/SFTP (MFC-J6975DW/ MFC-J6977DW)	Inviare i dati acquisiti tramite FTP/SFTP.
	su SharePoint (MFC-J6975DW/ MFC-J6977DW)	Inviare i dati acquisiti tramite un server SharePoint.	
Web	-	Connettere la macchina Brother a un servizio Internet.	
App	-	Connettere la macchina Brother al servizio App Brother.	
Questo elenco viene visualizzato quando si preme per 2 secondi ogni icona di scelta rapida.	Rinomina	-	Modificare il nome della scelta rapida.
	Modifica	-	Modificare le impostazioni di scelta rapida.
	Elimina	-	Eliminare la scelta rapida.
	Registra Carta/NFC	-	Assegnare una scelta rapida a una scheda IC.
	Elimina Carta/NFC	-	Rimuovere una scelta rapida da una scheda IC.
 Mod/Elimina	(Selezionare il pulsante di scelta rapida.)	Rinomina	Modificare il nome della scelta rapida.
		Modifica	Modificare le impostazioni di scelta rapida.
		Elimina	Eliminare la scelta rapida.
		Registra Carta/NFC	Assegnare una scelta rapida a una scheda IC.
		Elimina Carta/NFC	Rimuovere una scelta rapida da una scheda IC.



[Inchiostro]

Livello 2	Livello 3	Descrizioni
Quantità ink	-	Controllare la quantità d'inchiostro disponibile.
Modello cartuccia inchiostro	-	Controllare i numeri delle cartucce d'inchiostro.
Migliora qualità di stampa	Controlla qualità di stampa	Controllare e correggere la qualità di stampa, l'allineamento e l'alimentazione della carta in base alle istruzioni visualizzate sul display LCD.
	Allineamento	
	Correggi alimentazione carta	
Pulizia testina di stampa	-	Pulire le testine di stampa secondo le istruzioni visualizzate sul display LCD.
Rimuovere i pezzi di carta	-	Rimuovere un frammento di carta dalla macchina in base alle istruzioni visualizzate sul display LCD.
Opzioni di stampa	Riduci sbavature	Ridurre le macchie sulla carta o gli inceppamenti carta durante la stampa.
	Riduci linee irregolari	Ridurre le linee non uniformi durante la stampa.
	Migl. stampa	Migliorare la qualità di stampa e ridurre la sfocatura.
Controllo cartuccia inchiostro	-	Visualizzare le informazioni sulla cartuccia d'inchiostro.
Contr. aut. qual. stampa	-	Rileva automaticamente le condizioni delle testine di stampa e pulisce le testine di stampa quando è necessario.



Impostazione Wi-Fi

Livello 2	Descrizioni
Trova rete Wi-Fi	Configurare le impostazioni della rete wireless manualmente.
Imp. supporto	Configurare le impostazioni della rete wireless in base alle informazioni visualizzate sul display LCD.
WPS/Interruttore	Configurare le impostazioni della rete senza fili mediante la pressione di un solo tasto.
Ripristina WLAN	Reimpostare e riavviare la rete wireless.

Quando è stata inserita una unità flash USB nello slot USB.

Livello 1	Descrizioni
Stampa PDF (MFC-J6975DW/MFC-J6977DW)	Stampare un file PDF direttamente da un'unità flash USB.
Stampa JPEG	Selezionare il menu Foto.
Scan to card	Eseguire la scansione di documenti in un'unità di memoria flash USB.
Web	Connettere la macchina Brother a un servizio Internet.



Informazioni correlate

- [Tabelle di funzionalità e impostazioni](#)

Modificare le impostazioni dell'apparecchio mediante Gestione basata sul Web

Gestione basata sul Web è un'utilità che impiega un browser Web standard per gestire la macchina utilizzando il protocollo HTTP (Hyper Text Transfer Protocol) oppure il protocollo HTTPS (Hyper Text Transfer Protocol over Secure Socket Layer).

- [Informazioni su Gestione basata sul Web](#)
- [Accedere a Gestione basata sul Web](#)
- [Modificare la password di accesso utilizzando Gestione basata sul Web](#)
- [Impostare la rubrica della macchina utilizzando Gestione basata sul Web](#)

Informazioni su Gestione basata sul Web

Gestione basata sul Web è un'utilità che impiega un browser Web standard per gestire l'apparecchio utilizzando il protocollo HTTP (Hyper Text Transfer Protocol) oppure il protocollo HTTPS (Hyper Text Transfer Protocol over Secure Socket Layer).



- Si consiglia di utilizzare la versione più recente dei seguenti browser web:
 - Microsoft Edge, Firefox e Google Chrome™ per Windows
 - Safari, Firefox e Google Chrome™ per Mac
 - Google Chrome™ per Android™
 - Safari e Google Chrome™ per iOS
- Assicurarsi che JavaScript e i cookie siano sempre attivati, a prescindere dal browser in uso.
- Verificare che la macchina sia accesa e connessa alla stessa rete del computer e che la rete supporti il protocollo TCP/IP.

Stato

Stato dispositivo
Pronto

Aggiornamento automatico
 No
 Sì

Livello di inchiostro stimato

Cartuccia 

Seratoio interno inchiostro 
M C Y BK

Rendimento restante pagine

Resa pagine approssimativa (base ISO)

M C Y BK

*La resa delle pagine rimanenti è approssimativa e può variare a seconda del tipo di pagine stampate.

Lingua per Web
Auto

Sede periferica
 Contatto :
 Sede :

La schermata effettiva potrebbe essere diversa da quella illustrata qui sopra.

✓ Informazioni correlate

- [Modificare le impostazioni dell'apparecchio mediante Gestione basata sul Web](#)

Accedere a Gestione basata sul Web

- Si consiglia di utilizzare la versione più recente dei seguenti browser web:
 - Microsoft Edge, Firefox e Google Chrome™ per Windows
 - Safari, Firefox e Google Chrome™ per Mac
 - Google Chrome™ per Android™
 - Safari e Google Chrome™ per iOS
- Assicurarsi che JavaScript e i cookie siano sempre attivati, a prescindere dal browser in uso.
- Se è stata impostata una nuova password durante la configurazione iniziale, usare la nuova password specificata per la macchina.
- Se non è stata impostata una nuova password, usare la password predefinita per gestire le impostazioni della macchina. La password predefinita è riportata sul retro della macchina e contrassegnata con "**Pwd**". È inoltre possibile individuare la password predefinita nel rapporto di configurazione di rete. È consigliabile modificare immediatamente la password predefinita per proteggere la macchina da accessi non autorizzati.
- Se si inserisce la password errata per diverse volte, non sarà possibile accedere per un certo lasso di tempo. È possibile modificare le impostazioni di blocco in Gestione basata sul Web.
- Fino a otto computer e dispositivi mobili possono essere connessi a Gestione basata sul Web simultaneamente. Se si connette un nono dispositivo, il primo dispositivo viene disconnesso.
- Quando si configurano le impostazioni mediante Gestione basata sul Web, è consigliabile utilizzare il protocollo di sicurezza HTTPS. Se durante la configurazione delle impostazioni mediante Gestione basata sul Web si utilizza HTTP, seguire le istruzioni visualizzate sullo schermo per passare a una connessione HTTPS sicura.
- Quando si utilizza HTTPS per la configurazione tramite Gestione basata sul Web, nel browser viene visualizzata una finestra di dialogo di avviso. Per evitare la visualizzazione della finestra di dialogo di avviso, è possibile installare un certificato autofirmato per utilizzare la comunicazione SSL/TLS. Informazioni più dettagliate ►► *Guida alle Funzioni di Sicurezza*

>> [Iniziare dal browser Web](#)

>> [Iniziare da Brother iPrint&Scan \(Windows/Mac\)](#)

>> [Iniziare da Brother Utilities \(Windows\)](#)

>> [Iniziare da Brother Mobile Connect](#)

Iniziare dal browser Web

1. Avviare il browser Web.
2. Digitare "https://indirizzo IP della macchina" nella barra degli indirizzi del browser (dove "indirizzo IP della macchina" è l'indirizzo IP della macchina in uso).

Ad esempio:

https://192.168.1.2

L'indirizzo IP della macchina è indicato nel rapporto di configurazione della rete.

►► [Stampare il rapporto di configurazione della rete](#)



- Se si utilizza un DNS (Domain Name System, sistema di nomi di dominio) o si attiva un nome NetBIOS, è possibile immettere un altro nome, come ad esempio "SharedPrinter", anziché l'indirizzo IP.

Ad esempio: https://SharedPrinter

- Se si abilita un nome NetBIOS, è inoltre possibile utilizzare il nome del nodo.

Ad esempio: https://brn123456abcdef

- Il nome NetBIOS si trova nel rapporto di configurazione della rete.

Viene visualizzata la schermata Gestione basata sul Web.

3. Se richiesto, digitare la password nel campo **Accesso**, quindi fare clic su **Accesso**.
4. Per aggiungere la barra di spostamento sul lato sinistro dello schermo, fare clic su ☰, quindi fare clic su ✖.

Ora è possibile modificare le impostazioni della macchina.

Se si modificano le impostazioni relative al protocollo, è necessario riavviare la macchina dopo avere fatto clic su **Invia** per attivare la configurazione.

Dopo avere configurato le impostazioni, fare clic su **Uscita**.



Se la macchina rimane inattiva per un periodo di tempo specificato, l'utente viene disconnesso automaticamente. Modificare le impostazioni di disconnessione nel menu **Ora disconnessione Gestione basata sul Web**.

Iniziare da Brother iPrint&Scan (Windows/Mac)

1. Avviare Brother iPrint&Scan.
 - Windows
Fare doppio clic sull'icona  (**Brother iPrint&Scan**).
 - Mac
Nella barra dei menu **Finder**, fare clic su **Go > Applicazioni**, quindi fare doppio clic sull'icona iPrint&Scan.
Viene visualizzata la schermata Brother iPrint&Scan.
2. Se la macchina Brother non è selezionata, fare clic sul pulsante **Aggiungi macchina / Seleziona macchina**, quindi selezionare il nome del modello in uso dall'elenco. Fare clic su **OK**.
3. Fare clic sul pulsante **Forniture/Impostazioni macchina**.



Se viene visualizzata la finestra **Forniture/Impostazioni macchina**, fare clic sul link **Tutte le impostazioni**.

Viene visualizzata la schermata Gestione basata sul Web.

4. Se richiesto, digitare la password nel campo **Accesso**, quindi fare clic su **Accesso**.
5. Per aggiungere la barra di spostamento sul lato sinistro dello schermo, fare clic su ☰, quindi fare clic su ✖.

Ora è possibile modificare le impostazioni della macchina.

Se si modificano le impostazioni relative al protocollo, è necessario riavviare la macchina dopo avere fatto clic su **Invia** per attivare la configurazione.

Dopo avere configurato le impostazioni, fare clic su **Uscita**.



Se la macchina rimane inattiva per un periodo di tempo specificato, l'utente viene disconnesso automaticamente. Modificare le impostazioni di disconnessione nel menu **Ora disconnessione Gestione basata sul Web**.

Iniziare da Brother Utilities (Windows)

1. Avviare  (**Brother Utilities**), poi sull'elenco a discesa, quindi selezionare il nome del modello (se non è già selezionato).
2. Fare clic su **Strumenti** nella barra di spostamento di sinistra, quindi su **Impostazioni macchina**.
Viene visualizzata la schermata Gestione basata sul Web.
3. Se richiesto, digitare la password nel campo **Accesso**, quindi fare clic su **Accesso**.
4. Per aggiungere la barra di spostamento sul lato sinistro dello schermo, fare clic su ☰, quindi fare clic su ✖.

Ora è possibile modificare le impostazioni della macchina.

Se si modificano le impostazioni relative al protocollo, è necessario riavviare la macchina dopo avere fatto clic su **Invia** per attivare la configurazione.

Dopo avere configurato le impostazioni, fare clic su **Uscita**.



Se la macchina rimane inattiva per un periodo di tempo specificato, l'utente viene disconnesso automaticamente. Modificare le impostazioni di disconnessione nel menu **Ora disconnessione Gestione basata sul Web**.

Iniziare da Brother Mobile Connect

Installare e configurare Brother Mobile Connect sul dispositivo mobile.

1. Avviare Brother Mobile Connect sul dispositivo mobile.
2. Sfiare il nome del modello in uso nella parte superiore dello schermo.



Se la macchina Brother non è visualizzata sul dispositivo mobile, scorrere per selezionare il nome del modello in uso.

3. Sfiare **Tutte le impostazioni macchina**.
Viene visualizzata la schermata Gestione basata sul Web.
4. Se richiesto, digitare la password nel campo **Accesso**, quindi toccare **Accesso**.
5. Per aggiungere la barra di spostamento sul lato sinistro dello schermo, toccare ☰, quindi toccare ✕.

Ora è possibile modificare le impostazioni della macchina.

Se si modificano le impostazioni relative al protocollo, è necessario riavviare la macchina dopo avere toccato **Invia** per attivare la configurazione.

Dopo avere configurato le impostazioni, toccare **Uscita**.



Se la macchina rimane inattiva per un periodo di tempo specificato, l'utente viene disconnesso automaticamente. Modificare le impostazioni di disconnessione nel menu **Ora disconnessione Gestione basata sul Web**.



Informazioni correlate

- [Modificare le impostazioni dell'apparecchio mediante Gestione basata sul Web](#)

Argomenti correlati:

- [Stampare il rapporto di configurazione della rete](#)

Modificare la password di accesso utilizzando Gestione basata sul Web

La password predefinita per gestire le impostazioni di questa macchina è riportata sul retro della macchina e contrassegnata con "**Pwd**". Modificare la password predefinita seguendo le istruzioni a schermo quando si accede per la prima volta. Si consiglia di modificare immediatamente la password predefinita per proteggere la macchina dall'accesso non autorizzato.

1. Avviare Gestione basata sul Web. ►► [Accedere a Gestione basata sul Web](#)
2. Nella barra di spostamento di sinistra, fare clic su **Amministratore** > **Password di accesso**.



- La password predefinita per gestire le impostazioni di questa macchina è riportata sul retro della macchina e contrassegnata con "**Pwd**".
- Se la barra di spostamento di sinistra non è visibile, avviare l'esplorazione da ☰.

3. Per modificare la password, digitare la password corrente nel campo **Immetti vecchia password**.
4. Seguendo le istruzioni **Password di accesso** visualizzate sullo schermo, digitare la nuova password nel campo **Immetti nuova password**.
5. Ridigitare la nuova password nel campo **Conferma nuova password**.
6. Fare clic su **Invia**.



È anche possibile modificare le impostazioni di blocco nel menu **Password di accesso**.



Informazioni correlate

- [Modificare le impostazioni dell'apparecchio mediante Gestione basata sul Web](#)

Argomenti correlati:

- [Controllare la password della macchina](#)
- [Accedere a Gestione basata sul Web](#)

Impostare la rubrica della macchina utilizzando Gestione basata sul Web

- Quando si configurano le impostazioni mediante Gestione basata sul Web, è consigliabile utilizzare il protocollo di sicurezza HTTPS.
- Quando si utilizza HTTPS per la configurazione tramite Gestione basata sul Web, nel browser viene visualizzata una finestra di dialogo di avviso.

1. Avviare Gestione basata sul Web. ►► [Accedere a Gestione basata sul Web](#)
2. Nella barra di spostamento di sinistra, fare clic su **Rubrica**.



Se la barra di spostamento di sinistra non è visibile, avviare l'esplorazione da ☰.

3. Fare clic sui numeri dell'indirizzo di destinazione, quindi aggiungere o aggiornare, se necessario, le informazioni della Rubrica.
4. Fare clic su **Invia**.



Informazioni correlate

- [Modificare le impostazioni dell'apparecchio mediante Gestione basata sul Web](#)

Argomenti correlati:

- [Accedere a Gestione basata sul Web](#)

Appendice

- [Specifiche](#)
- [Specifiche relative ai materiali di consumo](#)
- [Informazioni ambientali e sulla conformità](#)
- [Assistenza clienti Brother](#)

Specifiche

- >> Specifiche generali
- >> Specifiche relative alle dimensioni dei documenti
- >> Specifiche relative ai supporti di stampa
- >> Specifiche fax
- >> Specifiche di copia
- >> Specifiche dell'unità flash USB
- >> Specifiche dello scanner
- >> Specifiche stampante
- >> Specifiche interfaccia
- >> Specifiche di rete
- >> Specifiche dei requisiti del computer

Specifiche generali

Tipo di stampante		Getto d'inchiostro
Testina di stampa	Bianco e nero	Piezo con 420 ugelli × 1
	Colore	Piezo con 420 ugelli × 3
Capacità di memoria		<ul style="list-style-type: none"> • MFC-J3660DW/MFC-J3960DW/MFC-J6560DW/MFC-J6760DW/MFC-J6960DW 512 MB • MFC-J6975DW/MFC-J6977DW 1 GB
LCD (display a cristalli liquidi) ¹		<ul style="list-style-type: none"> • MFC-J3660DW/MFC-J6560DW/MFC-J6760DW Touchscreen LCD TFT a colori da 2,7 pollici (67,5 mm) • MFC-J3960DW/MFC-J6960DW/MFC-J6975DW/MFC-J6977DW Touchscreen LCD TFT a colori da 3,5 pollici (87,6 mm)
Alimentazione		Da 220 a 240 V CA 50/60 Hz
Consumo di energia ²		<ul style="list-style-type: none"> • MFC-J3660DW/MFC-J3960DW/MFC-J6560DW/MFC-J6760DW/MFC-J6960DW/MFC-J6975DW Copia ³: Circa 31 W Pronto ⁴: Circa 5,5 W Riposo ⁴: Circa 0,9 W Spenta ^{4 5}: Circa 0,03 W • MFC-J6977DW Copia ³: Circa 35 W Pronto ⁴: Circa 6,0 W Riposo ⁴: Circa 0,9 W Spenta ^{4 5}: Circa 0,03 W

Dimensioni

- MFC-J3660DW/MFC-J6560DW/MFC-J6760DW

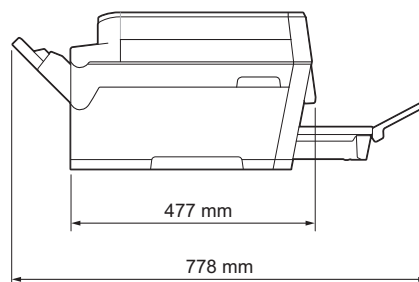
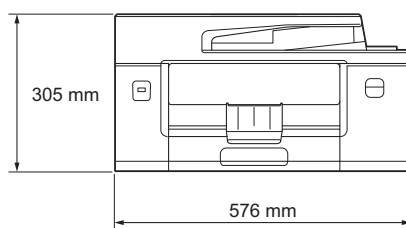

- MFC-J3960DW/MFC-J6960DW

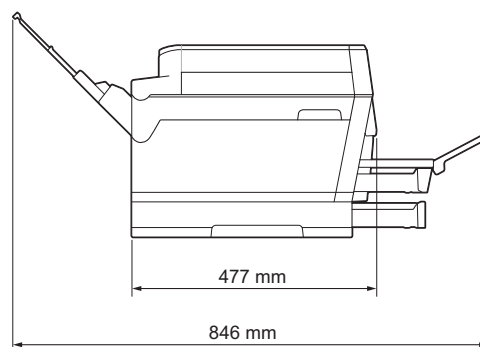
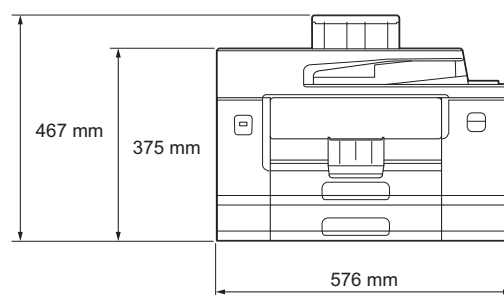

- MFC-J6975DW

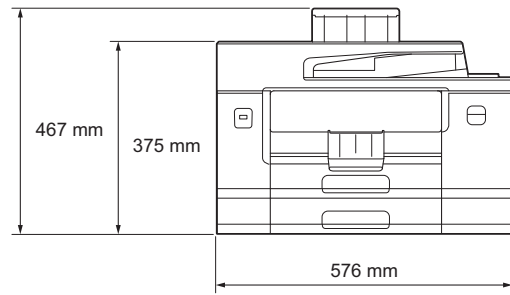

- MFC-J6977DW

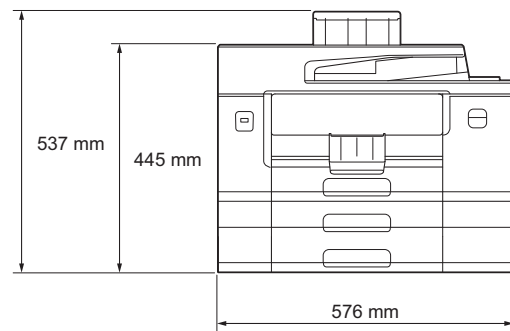

Peso

- MFC-J3660DW
20,0 kg
- MFC-J3960DW
23,3 kg
- MFC-J6560DW
20,1 kg
- MFC-J6760DW
20,1 kg
- MFC-J6960DW
23,4 kg

			<ul style="list-style-type: none"> MFC-J6975DW 23,5 kg MFC-J6977DW 27,6 kg
Livello di rumore	Pressione sonora ⁶	In funzione	<ul style="list-style-type: none"> Stampa 54,5 dB(A) (Circa) Copia (con il piano dello scanner) 53,0 dB(A) (Circa)
	Potenza sonora ⁷	Stampa ⁸	LWAc =6,89 B(A) (Bianco e nero) LWAc =6,77 B(A) (Colore)
Temperatura	In funzione		Da 10 a 35 °C
	Qualità di stampa Alta		Da 20 a 33 °C
Umidità	In funzione		Dal 20 all'80% (senza condensa)
	Qualità di stampa Alta		Dal 20 all'80% (senza condensa)
Alimentatore automatico documenti (ADF)			Fino a 50 pagine Carta: 80 g/m ²

1 Misurato in diagonale.

2 Misurato quando la macchina è connessa mediante la stessa connessione di rete utilizzata dal metodo di prova ENERGY STAR Ver. 3.2. Il consumo energetico varia leggermente in funzione dell'ambiente di utilizzo o dell'usura delle parti.

3 Quando si stampa e si esegue la scansione su un lato singolo utilizzando l'ADF, risoluzione: standard / documento: motivo stampato ISO/IEC 24712.

4 Misurato in conformità a IEC 62301 Edizione 2.0.

5 Anche quando è spenta, periodicamente la macchina si accende in modo automatico per eseguire la manutenzione della testina di stampa, quindi si spegne.

6 Il rumore dipende dalle condizioni di stampa.

7 Misurato in conformità al metodo descritto in ISO 7779.

8 Velocità di stampa:

31 ipm (Bianco e nero) / 30 ipm (Colore)

Queste velocità di stampa sono riferite alla stampa su 1 lato e sono misurate in conformità allo standard ISO/IEC 24734.

Specifiche relative alle dimensioni dei documenti

Dimensioni documento	Larghezza dell'ADF	Da 105 a 297 mm
	Lunghezza dell'ADF ¹	Da 148 a 431,8 mm
	Larghezza del piano dello scanner	Max. 297 mm
	Lunghezza del piano dello scanner	Max. 431,8 mm

1 Fino a 900 mm quando si utilizza la funzione carta lunga.

Specifiche relative ai supporti di stampa

Ingresso carta	Vassoio carta N. 1	Tipo di carta ¹	Carta normale, carta per getto d'inchiostro (carta patinata), carta lucida, carta riciclata
		Formato carta	(Orizzontale) A4, Letter, Executive (Verticale) A3, Ledger, Legal, Legal Messico, Legal India, Folio, A5, A6, buste (C5, Com-10, DL, Monarch), Foto (10 x 15 cm), Foto L (9 x 13 cm), Foto 2L (13 x 18 cm), Foto 2 (13 x 20 cm)
		Capacità massima carta	Fino a 250 fogli di carta normale da 80 g/m ²

	Vassoio carta N. 2 (MFC-J3960DW/ MFC-J6960DW/ MFC-J6975DW/ MFC-J6977DW)	Tipo di carta	Carta normale, Carta riciclata		
		Formato carta	(Orizzontale) A4, Letter (Verticale) A3, Ledger, Legal, Legal Messico, Legal India, Folio		
		Capacità massima carta	Fino a 250 fogli di carta normale da 80 g/m ²		
	Vassoio carta n. 3 (MFC-J6977DW)	Tipo di carta	Carta normale, Carta riciclata		
		Formato carta	(Orizzontale) A4, Letter (Verticale) A3, Ledger, Legal, Legal Messico, Legal India, Folio		
		Capacità massima carta	Fino a 250 fogli di carta normale da 80 g/m ²		
	Vassoio multifunzione (vassoio MP)² (MFC-J3960DW/ MFC-J6960DW/ MFC-J6975DW/ MFC-J6977DW)	Tipo di carta¹	Carta normale, carta per getto d'inchiostro (carta patinata), carta lucida, carta riciclata		
		Formato carta / Capacità massima carta	(Orizzontale) A4, Letter, Executive (Verticale) A3, Ledger, Legal, Legal Messico, Legal India, Folio, A5, A6, buste (C5, Com-10, DL, Monarch), Foto (10 x 15 cm), Foto L (9 x 13 cm), Foto 2L (13 x 18 cm), Foto 2 (13 x 20 cm)	Fino a 100 fogli di carta normale da 80 g/m ²	
			Carta lunga (larghezza: 88,9 - 297 mm / altezza: 431,9 - 1.200 mm)	Fino a 1 foglio	
Fessura di alimentazione manuale (MFC-J3660DW/ MFC-J6560DW/ MFC-J6760DW)	Tipo di carta¹	Carta normale, carta per getto d'inchiostro (carta patinata), carta lucida, carta riciclata			
	Formato carta	(Orizzontale) A4, Letter, Executive (Verticale) A3, Ledger, Legal, Legal Messico, Legal India, Folio, A5, A6, buste (C5, Com-10, DL, Monarch), Foto (10 x 15 cm), Foto L (9 x 13 cm), Foto 2L (13 x 18 cm), Foto 2 (13 x 20 cm)			
	Capacità massima carta	Fino a 1 foglio			
Uscita carta¹		<ul style="list-style-type: none"> Fino al formato carta A4/Letter Fino a 100 fogli di carta normale da 80 g/m² (espulsi con la parte stampata rivolta verso l'alto nel vassoio uscita carta) Oltre il formato carta A4/Letter Fino a 50 fogli di carta normale da 80 g/m² (espulsi con la parte stampata rivolta verso l'alto nel vassoio uscita carta) 			

¹ Quando si utilizza la carta lucida, rimuovere subito le pagine stampate dal vassoio uscita carta per evitare sbavature di inchiostro.

² Si consiglia di utilizzare il vassoio MP per la carta lucida.

Specifiche fax

Compatibilità	ITU-T Super Gruppo 3
Velocità modem	Fallback automatico: 33.600 bps
Larghezza scansione (documento su un lato)	288 mm (A3)
Larghezza e lunghezza scansione (documento su 2 lati) (MFC-J3960DW/MFC-J6760DW/MFC-J6960DW/MFC-J6975DW/ MFC-J6977DW)	Larghezza: 288 mm (A3) (ADF) Lunghezza: 425,8 mm (ADF)
Larghezza stampa	291 mm (A3)
Scala di grigi	Bianco e nero: 8 bit (256 livelli) Colore: 24 bit (8 bit per colore/256 livelli)
Risoluzione (Orizzontale)	203 dpi
Risoluzione (Verticale)	Standard: 98 dpi (Nero) 196 dpi (Colore)
	Fine: 196 dpi (Nero) 196 dpi (Colore)
	Superfine: 392 dpi (Nero)
	Foto: 196 dpi (Nero)
Rubrica	100 nomi × 2 numeri o indirizzi e-mail
Gruppi	Fino a 6
Trasmissione circolare	250 (200 rubrica/50 composizione manuale)
Ricomposizione automatica	3 volte a intervalli di 5 minuti
Trasmissione da memoria	Fino a 150 pagine ¹
Ricezione in mancanza di carta	Fino a 150 pagine ¹

¹ Il termine "Pagine" si riferisce alla "Tabella di prova ITU-T n. 1" (lettera commerciale tipica, risoluzione standard e codifica MMR).

Specifiche di copia

Colore/Bianco e nero	Sì/Sì	
Larghezza copia	291 mm ¹	
Copie multiple	Impila/ordina fino a 999 pagine	
Ingrandimento/Riduzione	25% - 400% (con incrementi dell'1%)	
Risoluzione	Stampa fino a 1.200 × 4.800 dpi	
Copia fronte-retro automatica (MFC-J3960DW/MFC-J6760DW/ MFC-J6960DW/MFC-J6975DW/ MFC-J6977DW)	Tipo di carta	Carta normale, Carta riciclata
	Formato carta	A3, Ledger, Legal, Legal Messico, Legal India, Folio, A4, A5, Letter

¹ Quando si copia su carta in formato A3.

Specifiche dell'unità flash USB

Supporti compatibili	Unità flash USB ¹	
Stampa JPEG	Resolution	Fino a 1.200 × 4.800 dpi
	Tipo di carta	Carta normale, carta per getto d'inchiostro (carta patinata), carta lucida, carta riciclata
	Formato carta	A4, Letter, A3, Ledger, Foto (10 × 15 cm), Foto 2L (13 × 18 cm)
	Formato File	JPEG (Il formato JPEG progressivo non è supportato)
Stampa PDF (MFC-J6975DW/MFC-J6977DW)	Resolution	Fino a 1.200 × 1.800 dpi
	Tipo di carta	Carta normale, Carta riciclata
	Formato carta	A4, Letter, A3, Ledger, Legal, Legal Messico, Legal India, Folio, A5, A6
	Formato File	PDF versione 2.0
Scansione su supporto	Formato File	JPEG, PDF (A colori, Grigio) TIFF, PDF (Bianco e nero)

¹ L'unità flash USB non è inclusa. USB ad alta velocità 2.0. Memoria di massa USB standard. Formati supportati: FAT12/FAT16/FAT32/exFAT

Specifiche dello scanner

Colore/Bianco e nero	Si/Sì
Conformità TWAIN	Si (Windows 10 / Windows 11)
Conformità WIA	Si (Windows 10 / Windows 11)
Profondità colore	Elaborazione colore 48 bit (Ingresso) Elaborazione colore 24 bit (Uscita)
Scala di grigi	Elaborazione colore 16 bit (Ingresso) Elaborazione colore 8 bit (uscita)
Risoluzione	Fino a 19.200 × 19.200 dpi (interpolata) ¹ Fino a 1.200 × 2.400 dpi (ottica) (dal piano dello scanner) Fino a 600 × 600 dpi (ottica) (dall'ADF)
Larghezza e lunghezza scansione (Documento su facciata singola)	(Piano dello scanner) Larghezza: fino a 295 mm Lunghezza: fino a 429,8 mm (ADF) Larghezza: fino a 295 mm Lunghezza: fino a 429,8 mm
Larghezza e lunghezza scansione (Documento fronte-retro) (MFC-J3960DW/MFC-J6760DW/MFC-J6960DW/ MFC-J6975DW/MFC-J6977DW)	Larghezza: fino a 295 mm (ADF) Lunghezza: fino a 429,8 mm (ADF)

¹ Solo driver TWAIN (massima risoluzione di scansione 1.200 × 1.200 dpi con driver WIA in Windows 10 e Windows 11).

Specifiche stampante

Emulazione	PCL6, BR-Script3, PDF versione 2.0
-------------------	------------------------------------

(MFC-J6975DW/MFC-J6977DW)		
Resolution		Fino a 1.200 × 4.800 dpi
Larghezza stampa ¹		291 mm Senza bordi ² : 297 mm
Senza bordi		A4, Letter, A3, Ledger, A6, Foto (10 x 15 cm), Foto L (9 x 13 cm), Foto 2L (13 x 18 cm), Foto 2 (13 x 20 cm)
Stampa automatica fronte-retro	Tipo di carta	Carta normale, Carta riciclata
	Formato carta	A3, Ledger, Legal, Legal Messico, Legal India, Folio, A4, A5, Letter, Executive
Velocità di stampa		Consultare la pagina relativa al modello in uso sul sito Web Brother locale.

¹ Quando si stampa su carta in formato A3.

² Quando l'opzione Senza bordi è impostata su Sì.

Specifiche interfaccia

USB ^{1 2}	Utilizzare un cavo di interfaccia USB 2.0 (tipo A/B) non più lungo di 5 metri.
LAN	Utilizzare un doppino intrecciato lineare di categoria 5e (o superiore) per le reti 10Base-T/100Base-TX/1000Base-T.
LAN senza fili	IEEE 802.11a/b/g/n (infrastruttura) IEEE 802.11a/g/n (Wi-Fi Direct)
NFC (MFC-J6975DW/MFC-J6977DW)	Sì

¹ La macchina è dotata di interfaccia USB 2.0 Hi-Speed. La macchina può anche essere collegata a un computer con un'interfaccia USB 1.1.

² Le porte USB di fornitori terzi non sono supportate.

Specifiche di rete



È possibile connettere la macchina in rete per la stampa in rete, la scansione in rete, l'invio PC-FAX e la ricezione PC-FAX (solo Windows).

Sicurezza della rete (cablata)		APOP, SMTP-AUTH, SSL/TLS (IPP, HTTP, SMTP, POP3, IMAP4, FTP, LDAP), SNMP v3, 802.1x (EAP-MD5, EAP-FAST, PEAP, EAP-TLS, EAP-TTLS), OAuth (SMTP, POP3, IMAP4), Kerberos, IPsec
Protezione della rete (wireless)		APOP, SMTP-AUTH, SSL/TLS (IPP, HTTP, SMTP, POP3, IMAP4, FTP, LDAP), SNMP v3, 802.1x (EAP-FAST, PEAP, EAP-TLS, EAP-TTLS), OAuth (SMTP, POP3, IMAP4), Kerberos, IPsec
Sicurezza della rete wireless ¹		WEP 64/128 bit, WPA-PSK (TKIP/AES), WPA2-PSK (TKIP/AES), WPA3-SAE (AES)
Utilità di supporto all'impostazione senza fili	WPS	Sì

¹ Wi-Fi Direct supporta solo WPA2-PSK (AES).

Specifiche dei requisiti del computer

Sistemi operativi e funzioni software supportati

Piattaforma del computer e versione del sistema operativo	Interfaccia computer			Processore	Spazio disponibile su disco rigido per l'installazione ¹	
	USB ²	LAN cablata	LAN senza fili		Per i driver	Per le applicazioni (Inclusi driver)
Windows 10 Home ³ ⁴ Windows 10 Pro ^{3 4} Windows 10 Education ^{3 4} Windows 10 Enterprise ^{3 4}	Stampa PC Fax ⁵ Scansione			Processore a 32 bit (x86) o a 64 bit (x64)	80 MB	2,0 GB
Windows 11 Home ³ ⁴ Windows 11 Pro ^{3 4} Windows 11 Education ^{3 4} Windows 11 Enterprise ^{3 4}				Processore a 64 bit (x64)		
Windows Server 2016 Windows Server 2019 Windows Server 2022	Stampa Scansione	Stampa		Processore a 64 bit (x64)	80 MB	80 MB
macOS v13 ⁶ macOS v14 ⁶ macOS v15 ⁶	Stampa PC Fax (Invio) ⁵ Scansione			Processore a 64 bit	N/D	500 MB
ChromeOS™	Stampa Scansione			N/D	N/D	N/D
Linux (Sistema di gestione dei pacchetti supportato: dpkg, rpm) ⁷	Stampa PC Fax (Invio) ⁵ Scansione			processore a 32 bit (x86) o 64 bit (x64)	20 MB	20 MB

¹ Per installare il software è necessaria una connessione Internet.

² Le porte USB di fornitori terzi non sono supportate.

³ Per WIA, risoluzione 1.200 x 1.200.

⁴ PaperPort™ 14SE supporta Windows 10 e Windows 11.

⁵ PC Fax supporta solo la modalità bianco e nero.

⁶ Esclusione di responsabilità macOS

Compatibile AirPrint: la stampa, la scansione e la funzione PC Fax (Invio) tramite macOS richiedono l'uso di AirPrint. I driver Mac non sono forniti per questa macchina.

⁷ Il driver funziona con le distribuzioni Linux seguenti.

Red Hat Enterprise Linux 8.6 64bit, Red Hat Enterprise Linux 9.1 64bit, Fedora 39 64bit, Mageia 9 32bit, Mageia 9 64bit, openSUSE 15.5 64bit, SUSE Enterprise15-SP4 64bit, Debian 12.2.0 32bit, Debian 12.2.0 64bit, Ubuntu MATE 18.04 32bit, Ubuntu 22.04 64bit, Ubuntu 23.10 64bit, Linux Mint 21.2 64bit, Ubuntu 24.04 64bit.

Per gli ultimi aggiornamenti dei driver, accedere alla pagina **Download** relativa al modello in uso sul sito support.brother.com/downloads.

Per informazioni aggiornate sui sistemi operativi supportati, accedere alla pagina **Sistemi operativi supportati** relativa al modello in uso sul sito support.brother.com/os.

Tutti gli altri marchi commerciali e nomi di prodotti appartengono ai rispettivi proprietari.



Informazioni correlate

- [Appendice](#)

Specifiche relative ai materiali di consumo

- >> [MFC-J3660DW/MFC-J3960DW](#)
- >> [MFC-J6560DW/MFC-J6760DW/MFC-J6960DW](#)
- >> [MFC-J6975DW/MFC-J6977DW](#)

MFC-J3660DW/MFC-J3960DW

Inchiostro	L'apparecchio utilizza cartucce d'inchiostro singole per Nero, Giallo, Ciano e Magenta, separate dal gruppo delle testine di stampa.	
Durata delle cartucce d'inchiostro	La prima volta che si installano le cartucce d'inchiostro, la macchina utilizza una maggiore quantità d'inchiostro per riempire i tubi di erogazione dell'inchiostro. Questo processo viene eseguito una sola volta e consente di ottenere stampe di qualità elevata. Il rendimento effettivo delle cartucce iniziali può risultare diverso rispetto a quello delle cartucce sostitutive, a causa dell'inizializzazione del sistema di inchiostro.	
Materiali di consumo sostitativi	<Nero> LC552BK <Giallo> LC552Y <Ciano> LC552C <Magenta> LC552M	Nero, Giallo, Ciano e Magenta - Circa 550 pagine ¹
	<Nero> LC552XLBK <Giallo> LC552XLY <Ciano> LC552XLC <Magenta> LC552XLM	Nero - Circa 3.000 pagine ¹ Giallo, Ciano e Magenta - Circa 1.500 pagine ¹

¹ Tutte le cartucce sostitutive forniranno un rendimento per pagina approssimativo conforme a ISO/IEC 24711. Per ulteriori informazioni sul rendimento per pagina, vedere go.brother/pageyield.

MFC-J6560DW/MFC-J6760DW/MFC-J6960DW

Inchiostro	L'apparecchio utilizza cartucce d'inchiostro singole per Nero, Giallo, Ciano e Magenta, separate dal gruppo delle testine di stampa.	
Durata delle cartucce d'inchiostro	La prima volta che si installano le cartucce d'inchiostro, la macchina utilizza una maggiore quantità d'inchiostro per riempire i tubi di erogazione dell'inchiostro. Questo processo viene eseguito una sola volta e consente di ottenere stampe di qualità elevata. Il rendimento effettivo delle cartucce iniziali può risultare diverso rispetto a quello delle cartucce sostitutive, a causa dell'inizializzazione del sistema di inchiostro.	
Materiali di consumo sostitativi	<Nero> LC527BK <Giallo> LC527Y <Ciano> LC527C <Magenta> LC527M	Nero - Circa 1.300 pagine ¹ Giallo, Ciano e Magenta - Circa 900 pagine ¹
	<Nero> LC527XLBK <Giallo> LC527XLY <Ciano> LC527XLC <Magenta> LC527XLM	Nero - Circa 3.000 pagine ¹ Giallo, Ciano e Magenta - Circa 2.000 pagine ¹
	<Nero> LC528BK <Giallo> LC528Y <Ciano> LC528C <Magenta> LC528M	Nero - Circa 6.000 pagine ¹ Giallo, Ciano e Magenta - Circa 5.000 pagine ¹

¹ Tutte le cartucce sostitutive forniranno un rendimento per pagina approssimativo conforme a ISO/IEC 24711. Per ulteriori informazioni sul rendimento per pagina, vedere go.brother/pageyield.

MFC-J6975DW/MFC-J6977DW

Inchiostro	L'apparecchio utilizza cartucce d'inchiostro singole per Nero, Giallo, Ciano e Magenta, separate dal gruppo delle testine di stampa.	
Durata delle cartucce d'inchiostro	La prima volta che si installano le cartucce d'inchiostro, la macchina utilizza una maggiore quantità d'inchiostro per riempire i tubi di erogazione dell'inchiostro. Questo processo viene eseguito una sola volta e consente di ottenere stampe di qualità elevata. Il rendimento effettivo delle cartucce iniziali può risultare diverso rispetto a quello delle cartucce sostitutive, a causa dell'inizializzazione del sistema di inchiostro.	
Materiali di consumo sostitutivi	<Nero> LC527BK <Giallo> LC527Y <Ciano> LC527C <Magenta> LC527M	Nero - Circa 1.300 pagine ¹ Giallo, Ciano e Magenta - Circa 900 pagine ¹
	<Nero> LC527XLBK <Giallo> LC527XLY <Ciano> LC527XLC <Magenta> LC527XLM	Nero - Circa 3.000 pagine ¹ Giallo, Ciano e Magenta - Circa 2.000 pagine ¹
	<Nero> LC528BK <Giallo> LC528Y <Ciano> LC528C <Magenta> LC528M	Nero - Circa 6.000 pagine ¹ Giallo, Ciano e Magenta - Circa 5.000 pagine ¹
	<Nero> LC528XLBK <Giallo> LC528XLY <Ciano> LC528XLC <Magenta> LC528XLM	Nero - Circa 12.000 pagine ¹ Giallo, Ciano e Magenta - Circa 10.000 pagine ¹

¹ Tutte le cartucce sostitutive forniranno un rendimento per pagina approssimativo conforme a ISO/IEC 24711. Per ulteriori informazioni sul rendimento per pagina, vedere [go.brother/pageyield](#).

Informazioni correlate

- [Appendice](#)

Informazioni ambientali e sulla conformità

- [Informazioni relative alla carta riciclata](#)
- [Disponibilità delle parti di ricambio](#)
- [Sostanze chimiche \(REACH UE\)](#)

Informazioni relative alla carta riciclata

- La carta riciclata è della stessa qualità della carta proveniente da foreste certificate. Le norme attuali relative alla carta riciclata garantiscono che presenti i massimi requisiti qualitativi necessari per i vari processi di stampa. Le apparecchiature di scansione fornite da Brother sono idonee all'utilizzo con carta riciclata conforme allo standard EN 12281:2002.
- L'acquisto di carta riciclata favorisce la tutela delle risorse naturali e promuove l'economia circolare. La carta è prodotta con fibre di cellulosa derivanti dal legno. La raccolta e il riciclo della carta prolungano la durata delle fibre, rendendone possibile l'uso in diversi cicli di vita, e favoriscono la massimizzazione delle risorse.
- Il processo di produzione della carta riciclata è più breve. Si basa infatti su fibre già lavorate. Per questo sono necessarie quantità minori di acqua, prodotti chimici ed energia.
- Il riciclo della carta produce una riduzione del carbonio, favorendo l'uso di mezzi di smaltimento alternativi alle discariche e all'incenerimento. I rifiuti nelle discariche, inoltre, producono gas metano, una sostanza dal potente effetto serra.



Informazioni correlate

- [Informazioni ambientali e sulla conformità](#)

Disponibilità delle parti di ricambio

Garantiamo la disponibilità delle parti di ricambio per almeno sette anni dalla cessazione della commercializzazione dei modelli.*

Per ricevere le parti di ricambio, contattare il fornitore o il rivenditore di riferimento.

*(Per la Spagna) senza pregiudicare altri diritti di cui gode il consumatore



Informazioni correlate

- [Informazioni ambientali e sulla conformità](#)

Sostanze chimiche (REACH UE)

Le informazioni relative alle sostanze chimiche nei nostri prodotti richieste dal Regolamento REACH sono disponibili all'indirizzo <https://www.brother.eu/reach>.



Informazioni correlate

- [Informazioni ambientali e sulla conformità](#)
-

Assistenza clienti Brother

Per assistenza all'utilizzo del prodotto Brother, visitare il sito support.brother.com e consultare le FAQ e i suggerimenti per la risoluzione dei problemi. È possibile scaricare il software, i driver e il firmware più aggiornato per migliorare le prestazioni della macchina e la documentazione utente per scoprire come utilizzare al meglio il prodotto Brother.

Ulteriori informazioni sul prodotto e sull'assistenza sono disponibili al sito Web dell'ufficio Brother di zona. Visitare global.brother/en/gateway per le informazioni di contatto dell'ufficio Brother di zona o per registrare il nuovo prodotto.



Informazioni correlate

- [Appendice](#)
-

brother

