



# Online Használati Útmutató

**MFC-J3660DW**

**MFC-J3960DW**

**MFC-J6560DW**

**MFC-J6760DW**

**MFC-J6960DW**

**MFC-J6975DW**

**MFC-J6977DW**

## Tartalomjegyzék

<b>A készülék használata előtt.....</b>	<b>1</b>
A jelzések áttekintése .....	2
Védjegyek .....	3
Nyílt forráskódú licencekkel kapcsolatos megjegyzések .....	4
Szerzői jog és licenc .....	5
Fontos megjegyzések .....	6
<b>Az Ön készülékének bemutatása.....</b>	<b>7</b>
A készülék használata előtt.....	8
A kezelőpanel áttekintése .....	9
Az érintőképernyős LCD áttekintése.....	12
A beállítások képernyő áttekintése .....	15
A készenléti képernyő beállítása.....	17
Állítsa be az alapértelmezett funkció képernyőket .....	18
Szöveg bevitele a Brother készüléken .....	19
A Brother Utilities elérése (Windows).....	20
A Brother szoftver és illesztőprogramok eltávolítása (Windows) .....	21
A Brother iPrint&Scan elérése (Windows/Mac).....	22
USB / Ethernet portok helyei a Brother készüléken .....	23
<b>Papírkezelés .....</b>	<b>24</b>
Papír betöltése .....	25
A papír betöltésének áttekintése .....	26
Töltsön papírt az 1. Papírtálcába / 2. papírtálcába / 3. papírtálcába .....	29
Papír betöltése a többcélú tálcába (TC tálca) .....	44
Papír betöltése a kézi adagoló nyílásába.....	52
Nem nyomtatható terület .....	55
Papírbeállítások.....	56
Használható nyomathordozó.....	61
Dokumentumok betöltése .....	68
Dokumentumok betöltése az automatikus dokumentumadagolóba (ADF) .....	69
Dokumentumok betöltése a szkennerrüvegre .....	71
A4 vagy Letter méretű dokumentumok tájolásának előre beállítása szkennerrüveg használatakor ...	72
Nem szkennelhető terület.....	73
<b>Hibaelhárítás.....</b>	<b>74</b>
<b>Szokásos karbantartás .....</b>	<b>75</b>
A festékkazetták cseréje .....	76
A nyomtatási minőség javítása .....	79
A nyomtatófej tisztítása a Brother készüléken .....	80
A nyomtatófej tisztítása a Web alapú kezelés segítségével.....	81
A nyomtatófej tisztítása a számítógépről (Windows).....	82
A nyomtatófej fűvókáinak automatikus érzékelése és állapotuk javítása .....	83
A papíradagolás helyes beállítása a függőleges vonalak megszüntetése érdekében .....	84
A nyomtatási beállítások módosítása a nyomtatási minőség javítása érdekében .....	85
A Brother készülék ellenőrzése.....	86
A készülék állapotának ellenőrzése .....	87





Nyomtatás minőségének ellenőrzése .....	88
A Brother készülék nyomtatási igazításának ellenőrzése .....	90
Ellenőrizze a tintaszintet (Oldal alapú mérték) .....	91
A készülék állapotának ellenőrzése a Brother iPrint&Scan használatával (Windows/Mac).....	92
A Brother készülék tisztítása .....	94
A szkennertisztítás .....	95
Tisztítsa meg az ADF dokumentumérzékelőt.....	97
A készülék LCD képernyőjének tisztítása .....	98
A készülék burkolatának tisztítása .....	99
A készülék nyomtatólemezeinek tisztítása.....	102
A papíradagoló hengerek tisztítása.....	103
Alapi támasztórész tisztítása.....	105
Tisztítsa meg az 1. papírtálca papírfelszedő görgőit.....	106
Tisztítsa meg a 2. és a 3. papírtálca papírfelszedő görgőit.....	108
Frissítse a készüléke firmware-jét.....	109
A készülék alaphelyzetbe állítása .....	110
Funkciók alapállapotba történő visszaállításának áttekintése.....	111
A készülék alaphelyzetbe állítása .....	113
A készülék becsomagolása és szállítása.....	114
<b>Készülék beállításai .....</b>	<b>116</b>
Ellenőrizze a készüléke jelszavát.....	117
A készülék beállításainak módosítása a kezelőpanelről .....	118
Áramkimaradás esetén (tárolás a memóriában) .....	119
Általános beállítások .....	120
Mentse el kedvenc beállításait parancsikon formájában.....	127
Jelentések nyomtatása.....	133
Beállítási és funkció táblázatok .....	136
A készülék beállításainak módosítása a Web alapú kezeléssel .....	162
Mi a Web alapú kezelés? .....	163
A Web alapú kezelés elérése .....	165
Bejelentkezési jelszó módosítása a Web alapú kezelés használatával .....	168
Készülék címjegyzékének beállítása a Web alapú kezelő segítségével.....	169
<b>Függelék .....</b>	<b>170</b>
Műszaki adatok .....	171
Kellékanyag műszaki adatok.....	181
Környezetvédelmi és megfelelőségi információk .....	183
Információk az újrahasznosított papírról .....	184
Pótalkatrészek elérhetősége .....	185
Vegyianyagok (EU REACH).....	186
Brother Súlyos és ügyfélszolgálat .....	187

## A készülék használata előtt

- [A jelzések áttekintése](#)
- [Védjegyek](#)
- [Nyílt forráskódú licencekkel kapcsolatos megjegyzések](#)
- [Szerzői jog és licenc](#)
- [Fontos megjegyzések](#)

## A jelzések áttekintése

Ez a használati útmutató a következő szimbólumokat és egyezményes jeleket használja:

 <b>FIGYELEM</b>	A FIGYELEM jelzés esetlegesen fellépő veszélyes helyzetre hívja fel a figyelmet, amelyet ha nem kerülnek el, akár halálhoz vagy súlyos sérüléshez is vezethet.
 <b>VIGYÁZAT</b>	A VIGYÁZAT veszélyes helyzetet jelez, amely bekövetkezte esetén kisebb sérülést okozhat.
<b>FONTOS</b>	A FONTOS veszélyes helyzetet jelez, amely bekövetkezte esetén a tulajdon megrongálásához vagy a termék alkalmasságának elvesztéséhez vezethet.
<b>MEGJEGYZÉS</b>	A MEGJEGYZÉS a működési környezetet, a telepítési feltételeket és a használat speciális feltételeit határozza meg.
	A tippikonok hasznos ötleteket és kiegészítő információkat kínálnak.
	Az Áramütés-veszély ikon áramütés lehetőségére figyelmeztet.
<b>Félkövér</b>	Félkövér betűkkel a készülék kezelőpanelén található vagy a számítógép képernyőjén megjelenő gombokat jelöltük.
<i>Dőlt</i>	A dőlt betűstílus egy fontos pont kiemelésére szolgál, vagy kapcsolódó témákhoz irányít.
Courier New	Courier New betűtípusban jelennek meg a készülék LCD-kijelzőjén látható üzenetek.



### Kapcsolódó tájékoztatás

- [A készülék használata előtt](#)

## Védjegyek

Az Apple, App Store, AirPrint, Mac, macOS, iPadOS, iPad, iPhone, iPod touch és a Safari az Apple Inc. bejegyzett védjegye az Egyesült Államokban és más országokban.

A Kofax és Kofax PaperPort a Tungsten Automation, illetve leányvállalatainak védjegye vagy bejegyzett védjegye az Amerikai Egyesült Államokban és/vagy más országokban.

A Wi-Fi<sup>®</sup>, Wi-Fi Alliance<sup>®</sup> és a Wi-Fi Direct<sup>®</sup> a Wi-Fi Alliance<sup>®</sup> bejegyzett védjegye.

A WPA<sup>™</sup>, WPA2<sup>™</sup>, WPA3<sup>™</sup>, és a Wi-Fi Protected Setup<sup>™</sup> a Wi-Fi Alliance<sup>®</sup> bejegyzett védjegye.

Az Android, a Google Drive, a Google Play és a ChromeOS a Google LLC védjegyei. A védjegyek használatához a Google engedélyére van szükség.

Az EVERNOTE az Evernote Corporation védjegye és használata licencszerződéssel történik.

A Bluetooth<sup>®</sup> szóvédjegy a Bluetooth SIG Inc. bejegyzett védjegye, és az ilyen védjegyek használatára a Brother Industries, Ltd. licencszerződéssel rendelkezik. Az itt használt többi védjegy és terméknév a vonatkozó tulajdonosoké.

A Mopria<sup>™</sup>, a Mopria<sup>™</sup> logó, és a Mopria Alliance<sup>™</sup> szóvédjegy és logó a Mopria Alliance, Inc. bejegyzett védjegye és/vagy védjegye, illetve szolgáltatásneve az Egyesült Államokban és más országokban. Engedély nélküli felhasználásuk szigorúan tilos.

A Linux<sup>®</sup> Linus Torvalds bejegyzett védjegye az Egyesült Államokban és más országokban.

A QR-kód a DENSO WAVE INCORPORATED bejegyzett védjegye.

Az Adobe<sup>®</sup> és a Reader<sup>®</sup> az Adobe Systems Incorporated Egyesült Államokban és/vagy más országokban bejegyzett védjegye.

Mindazon cégek, amelyek szoftvereinek nevei szerepelnek a kézikönyvben, rendelkeznek a tulajdonukban levő programhoz tartozó Szoftverlicenc-szerződéssel.

### Szoftvervédjegyek

FlashFX<sup>®</sup> a Datalight, Inc. bejegyzett védjegye.

FlashFX<sup>®</sup> Pro<sup>™</sup> a Datalight, Inc. védjegye.

FlashFX<sup>®</sup> Tera<sup>™</sup> a Datalight, Inc. védjegye.

Reliance<sup>™</sup> a Datalight, Inc. védjegye.

Reliance Nitro<sup>™</sup> a Datalight, Inc. védjegye.

Datalight<sup>®</sup> a Datalight, Inc. bejegyzett védjegye.

**A Brother-termékeken, kapcsolódó dokumentumokon és egyéb anyagokon feltüntetett minden vállalati márkanév és terméknév a megfelelő vállalat védjegye vagy bejegyzett védjegye.**



### Kapcsolódó tájékoztatás

- [A készülék használata előtt](#)

## Nyílt forráskódú licencekkel kapcsolatos megjegyzések

A termék nyílt forráskódú szoftvert tartalmaz.

Az adott modellre vonatkozó nyílt forráskódú licencekkel kapcsolatos megjegyzések és a szerzői jogokra vonatkozó információk a modell **Kézikönyvek** oldalán, a [support.brother.com/manuals](http://support.brother.com/manuals).



### Kapcsolódó tájékoztatás

- [A készülék használata előtt](#)
-

## Szerzői jog és licenc

©2025 Brother Industries, Ltd. Minden jog fenntartva.

Ez a termék a következő eladók által kifejlesztett szoftvereket tartalmazza:

Ez a termék a ZUKEN ELMIC, Inc. által kifejlesztett „KASAGO TCP/IP” szoftvert tartalmazza.

Copyright 1989-2020 Datalight, Inc. Minden jog fenntartva.

FlashFX® Copyright 1998-2020 Datalight, Inc.



### Kapcsolódó tájékoztatás

- [A készülék használata előtt](#)
-



## Fontos megjegyzések

- Brother meghajtó- és szoftverfrissítések keresése [support.brother.com/downloads](https://support.brother.com/downloads).
- A készülék teljesítményének naprakészen tartásához ellenőrizze az esetleges firmware-frissítéseket itt: [support.brother.com/downloads](https://support.brother.com/downloads). Ellenkező esetben előfordulhat, hogy a készülék néhány funkciója nem lesz elérhető.
- Ne használja a terméket a vásárlás országától eltérő országban, mert megsértheti az adott ország vezeték nélküli távközlési és rádiófrekvenciákra vonatkozó előírásait.
- Mielőtt a gépét másnak adná, kicserélné vagy megsemmisítené, erősen javasoljuk, hogy állítsa vissza a beállításokat gyári alap beállításra, hogy eltávolítson minden személyes adatot.
- A Windows 10 ebben a dokumentumban a Windows 10 Home, Windows 10 Pro, Windows 10 Education és a Windows 10 Enterprise verziókat jelenti.
- A Windows 11 ebben a dokumentumban a Windows 11 Home, Windows 11 Pro, Windows 11 Education és a Windows 11 Enterprise verziókat jelenti.
- Ebben a használati útmutatóban a(z) MFC-J6960DW LCD üzenetei használatosak, ha másképp nincs megadva.
- Ebben a használati útmutatóban a(z) MFC-J6960DW illusztrációi használatosak, ha másképp nincs megadva.
- A Használati útmutató képernyőképei és képei csak illusztrációk, és eltérhetnek az aktuális használat során tapasztalható valós képernyőképektől.
- Az Ön számítógépén megjelenő képek a kézikönyvben szereplő képektől a használt operációs rendszer verziójától függően eltérhetnek.
- Jelen dokumentum tartalma és a termékek specifikációi előzetes bejelentés nélkül is változhatnak.



### Kapcsolódó tájékoztatás

- [A készülék használata előtt](#)

#### Kapcsolódó témák:

- [A készülék alaphelyzetbe állítása](#)

## Az Ön készülékének bemutatása

- A készülék használata előtt
- A kezelőpanel áttekintése
- Az érintőképernyős LCD áttekintése
- Szöveg bevitele a Brother készüléken
- A Brother Utilities elérése (Windows)
- A Brother iPrint&Scan elérése (Windows/Mac)
- USB / Ethernet portok helyei a Brother készüléken

## A készülék használata előtt

Mielőtt bármilyen nyomtatási műveletet végrehajtana, ellenőrizze a következőket:

- Bizonyosodjon meg arról, hogy telepítette a készülékhez szükséges megfelelő szoftvert és illesztőprogramokat.
- USB- vagy hálózati kábel használata esetén: ellenőrizze, hogy az interfész kábel biztosan csatlakozik-e.

### A megfelelő papírtípus kiválasztása

A kiváló minőségű nyomtatás érdekében fontos, hogy a megfelelő papírtípust válassza. Papír vásárlása előtt mindenképpen olvassa el a használható papírokról szóló információkat, és határozza meg a nyomtatható területet a nyomtató illesztőprogramjának vagy a nyomtatáshoz használt alkalmazásnak a beállításai alapján.

### Egyidejű nyomtatás, szkennelés és faxolás

A készülék nyomtathat a számítógépről, miközben a memóriából faxot küld vagy fogad, vagy miközben beszkenyel egy dokumentumot a számítógépbe. A fax küldése nem áll le a számítógépről végzett nyomtatás során. Amikor azonban a készülék másolást végez, vagy papír formátumú faxot fogad, akkor a nyomtatást felfüggeszti, és azt a másolás, illetve a fax fogadásának befejezése után folytatja.

### Tűzfal (Windows)

Ha a számítógépet tűzfal védi, és nem tud a hálózaton keresztül nyomtatni, beolvasni vagy PC-FAX faxolást végezni, előfordulhat, hogy konfigurálnia kell a tűzfal beállításait. Ha Windows tűzfalat használ és az illesztőprogramot a CD-ről telepítette, akkor a szükséges tűzfalbeállítások már megtörténtek. Ha más személyes tűzfalprogramot használ, olvassa el annak Használati útmutatóját, vagy forduljon a szoftver gyártójához.



### Kapcsolódó tájékoztatás

- [Az Ön készülékének bemutatása](#)

## A kezelőpanel áttekintése

>> MFC-J3660DW/MFC-J6560DW/MFC-J6760DW

>> MFC-J3960DW/MFC-J6960DW/MFC-J6975DW/MFC-J6977DW

### MFC-J3660DW/MFC-J6560DW/MFC-J6760DW

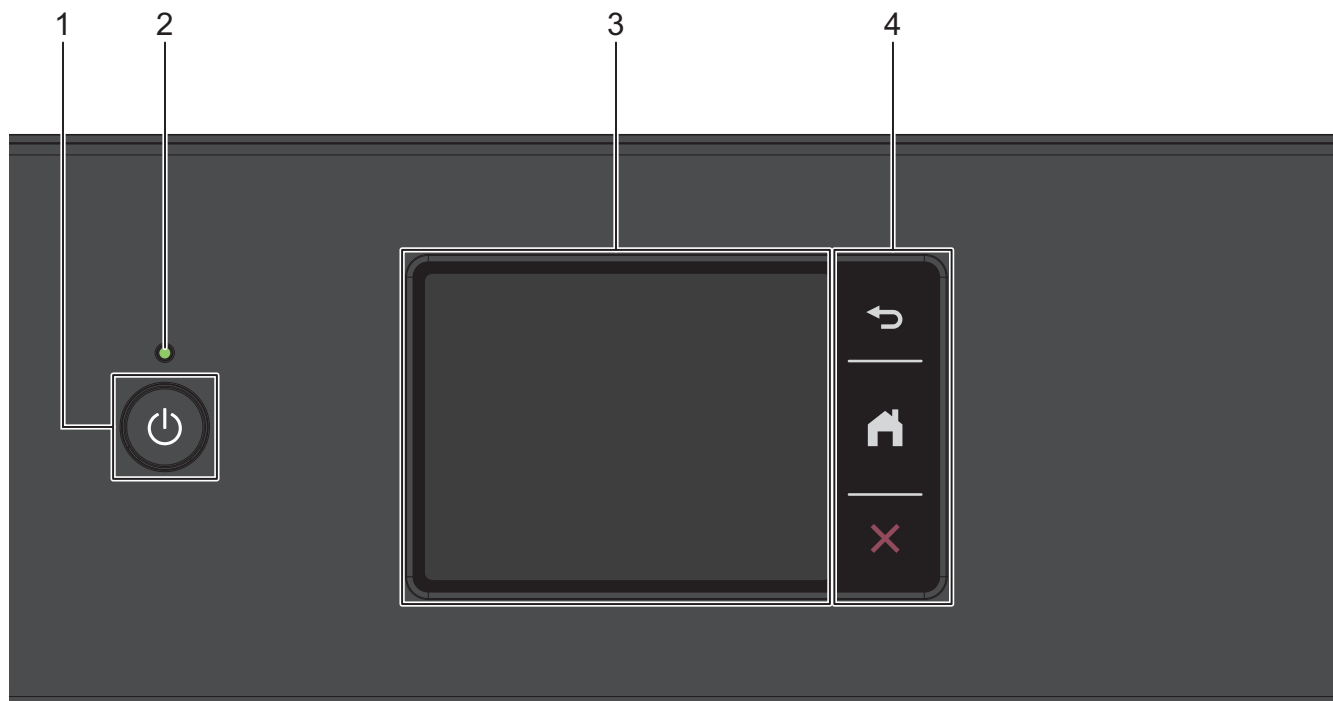

#### 1. Be-/kikapcsoló

Nyomja meg a  gombot a készülék bekapcsolásához.

Nyomja meg és tartsa lenyomva a(z)  lehetőséget a készülék kikapcsolásához. Az érintőképernyőn a(z) [Leállítás] üzenet jelenik meg, és a kikapcsolás előtt még néhány másodpercig látható. A csatlakoztatott külső telefon vagy telefonos üzenetrögzítő készülék (TAD) mindig elérhető marad.

Ha a  gombbal kikapcsolja a készüléket, az a nyomtatási minőség fenntartása érdekében a nyomtatófej tisztítását bizonyos időszakonként továbbra is elvégzi majd. A nyomtatófej élettartamának meghosszabbítása, a tintapatron hatékony használatának biztosítása és a nyomtatási minőség fenntartása érdekében javasoljuk, hogy a készülék folyamatosan csatlakozzék az elektromos hálózathoz.

#### 2. LED-es bekapcsolásjelző

A LED a készülék tápellátásának állapotától függően világít.

Ha a készülék Alvó üzemmódban van, a LED villog.

#### 3. Érintőképernyős folyadékkristályos kijelző (LCD)

A menük és lehetőségek eléréséhez csak meg kell nyomnia azokat az érintőképernyőn.

#### 4. Menügombok

##### (Vissza)

Nyomja meg az előző menüre való visszatéréshez.

##### (Kezdőképernyő)

Nyomja meg a Kezdőképernyőre való visszatéréshez.

## (Mégse)

Nyomja meg egy művelet megszakításához.

### MFC-J3960DW/MFC-J6960DW/MFC-J6975DW/MFC-J6977DW

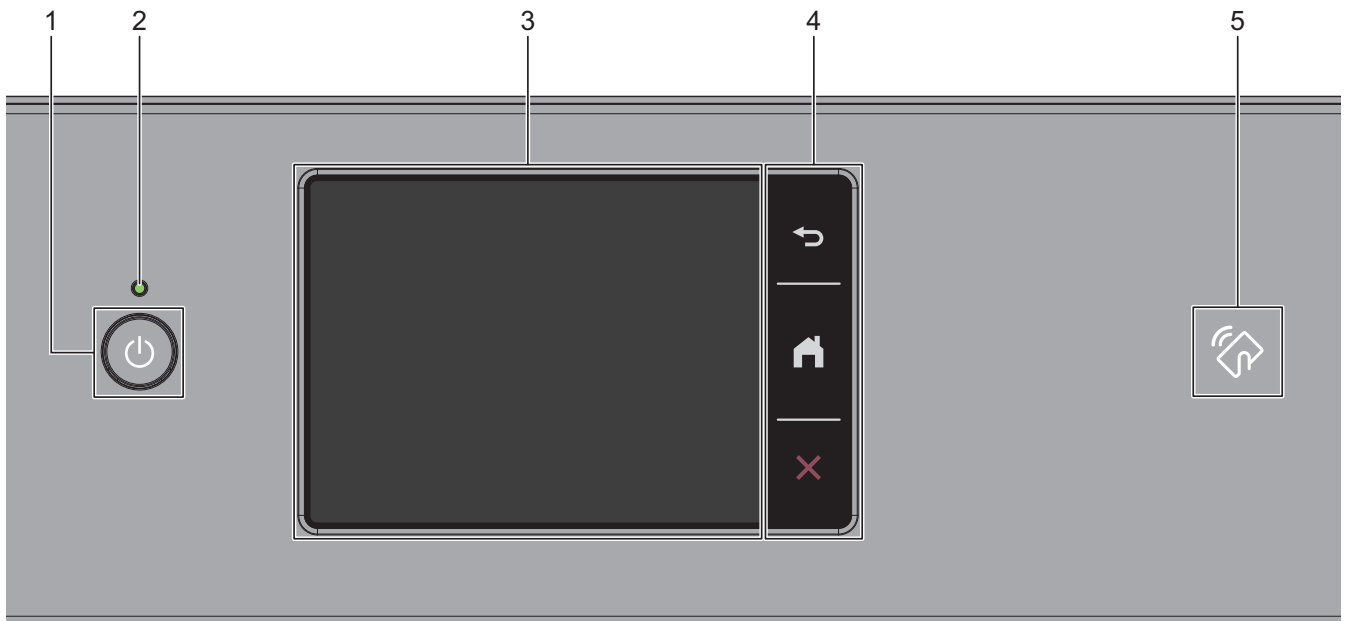

#### 1. Be-/kikapcsoló

Nyomja meg a  gombot a készülék bekapcsolásához.

Nyomja meg és tartsa lenyomva a(z)  lehetőséget a készülék kikapcsolásához. Az érintőképernyőn a(z) [Leállítás] üzenet jelenik meg, és a kikapcsolás előtt még néhány másodpercig látható. A csatlakoztatott külső telefon vagy telefonos üzenetrögzítő készülék (TAD) mindig elérhető marad.

Ha a  gombbal kikapcsolja a készüléket, az a nyomtatási minőség fenntartása érdekében a nyomtatófej tisztítását bizonyos időszakonként továbbra is elvégzi majd. A nyomtatófej élettartamának meghosszabbítása, a tintapatron hatékony használatának biztosítása és a nyomtatási minőség fenntartása érdekében javasoljuk, hogy a készülék folyamatosan csatlakozzék az elektromos hálózathoz.

#### 2. LED-es bekapcsolásjelző

A LED a készülék tápellátásának állapotától függően világít.

Ha a készülék Alvó üzemmódban van, a LED villog.

#### 3. Érintőképernyős folyadékkristályos kijelző (LCD)

A menük és lehetőségek eléréséhez csak meg kell nyomnia azokat az érintőképernyőn.

#### 4. Menügombok

##### (Vissza)

Nyomja meg az előző menüre való visszatéréshez.

##### (Kezdőképernyő)

Nyomja meg a Kezdőképernyőre való visszatéréshez.

##### (Mégse)

Nyomja meg egy művelet megszakításához.

---

5.  **NFC-szimbólum (Near Field Communication)**

**(MFC-J6975DW/MFC-J6977DW)**

Használhat kártyahitelesítést, ha az IC-kártyát hozzáérinti az NFC-szimbólumhoz a vezérlőpulton.



### **Kapcsolódó tájékoztatás**

- [Az Ön készülékének bemutatása](#)
-

## Az érintőképernyős LCD áttekintése

Ujjával nyomja meg a ◀▶ vagy ▲▼ lehetőséget az LCD képernyőn, hogy megjelenítse és elérje a készülék opcióit.



(MFC-J3960DW/MFC-J6960DW/MFC-J6975DW/MFC-J6977DW) Az LCD-n történő balra, jobbra, fel vagy le irányú görgetéssel is elérheti a készülék összes opcióját, és így válogathat azok között.

A kezdőképernyők között a ◀ vagy ▶ gombbal válthat.

A kezdőképernyőkből különböző beállításokat érhet el.

### Kezdőképernyő

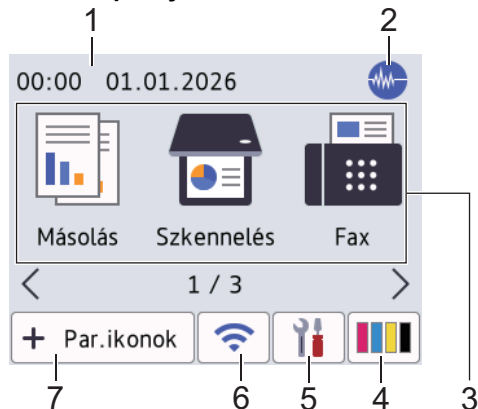

Ezen a képernyőn a készülék aktuális állapota látszik, amikor a készülék épp nincs használatban. Amikor ez látható, a készülék készen áll a következő parancsra.

#### 1. Dátum és idő

Megjeleníti a készüléken beállított időt és dátumot.

#### 2. Csendes mód

Ez az ikon akkor jelenik meg, ha a [Csendes mód] beállítás értéke [Be].

A csendes mód beállítással csökkenthető a nyomtatási zaj. Ha bekapcsolja a csendes módot, a nyomtatás lassabbá válik.

#### 3. Módok:

Nyomja meg a fax üzemmódra váltáshoz.

- [Másolás]
- [Szkenelés]
- [Fax]
- [Bizt. nyomt.] (MFC-J6975DW/MFC-J6977DW)
- [Web]
- [Alkalmaz.]
- [USB]
- [A3 más. parancsik.]
- [Szoftver letöltése]
- [Nyomtató- fej tiszt.]

#### 4. [Tinta]

Megjeleníti az elérhető tinta becsült mennyiségét. Nyomja meg a [Tinta] menübe történő belépéshez.





Amennyiben egy festékkazetta élettartama végéhez közelít vagy probléma lépett fel vele kapcsolatban, egy hiba ikon jelenik meg a megfelelő szín jelzésénél.

## 5. [Beállítások]

Nyomja meg a [Beállítások] menübe történő belépéshez.

## 6. Vezeték nélküli állapot

A következő táblázatban mindegyik ikon a vezeték nélküli hálózat állapotát jelzi:

	A WLAN beállítás ki van kapcsolva a készüléken. Nyomja meg ezt a gombot a vezeték nélküli beállítások konfigurálásához. További részletes információ a <a href="#">&gt;&gt; Gyors telepítési útmutató</a>
	A vezeték nélküli hálózat csatlakoztatva van. Egy háromszintes jelző mutatja a vezeték nélküli jel pillanatnyi erősségét mindegyik kezdőképernyőn.
	Nem tud csatlakozni a vezeték nélküli hálózathoz a konfigurált vezeték nélküli beállításokkal.
	A WLAN beállítás engedélyezve van a készüléken, de a vezeték nélküli beállítások nincsenek konfigurálva.



A vezeték nélküli beállítások konfigurálását a Vezeték nélküli állapot gomb megnyomásával végezheti.

## 7. [Par. ikonok]

Hozzon létre parancsikonokat a gyakran használt műveletekhez, például a szkenneléshez vagy másoláshoz.



- Három parancsikonfül áll rendelkezésre, melyek mindegyikén hat parancsikon lehet.

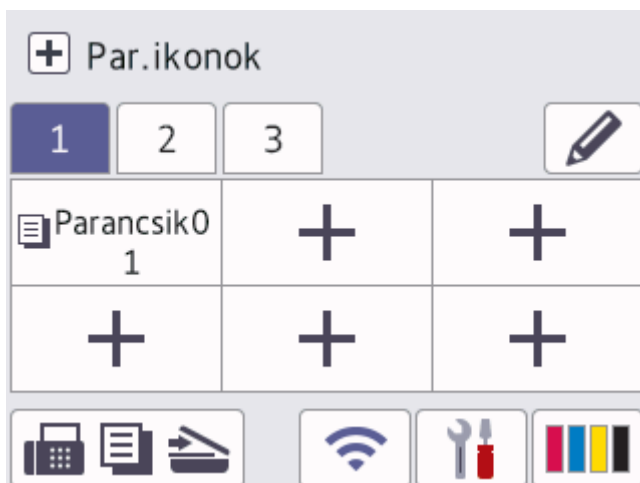

- Nyomja meg a képernyő alján látható    gombot a kezdőképernyő megjelenítéséhez.

## 8. Információ ikon

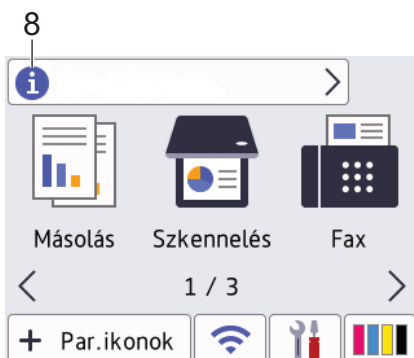

Új részletek jelennek meg az információs sávban, amikor:

- A(z) [Üzenet a Brothertől] lehetőség [Be] értékre van állítva.
- A(z) [Frissítés módja] lehetőség a [Firmware-frissítés telepítése] beállítás számára [Autom. ell.] értékre van állítva.





(Internetkapcsolat szükséges, és az adatforgalomért lehet, hogy fizetnie kell.)

Nyomja meg a  lehetőséget a részletek megtekintéséhez.

## 9. Figyelmeztető ikon



A  figyelmeztető ikon minden hiba- vagy karbantartási üzenet esetén megjelenik; nyomja meg a  gombot a részletek megtekintéséhez, majd a  gombot a kezdőképernyőre való visszatéréshez.

## FONTOS

NE nyomja meg az LCD kijelzőt éles tárggyal, például tollal vagy tűvel. Ez megrongálhatja a készüléket.

## MEGJEGYZÉS

NE érintse meg az LCD kijelzőt közvetlenül a tápkábel bedugása vagy a készülék bekapcsolása után. Ez hibát okozhat.



Ez a termék az ARPHIC TECHNOLOGY CO., LTD. által kifejlesztett betűkészletet használja.



### Kapcsolódó tájékoztatás

- Az Ön készülékének bemutatása
  - A beállítások képernyő áttekintése
  - A készenléti képernyő beállítása
  - Állítsa be az alapértelmezett funkció képernyőket

#### Kapcsolódó témák:

- Nyomtatási zaj csökkentése
- Ellenőrizze a tintaszintet (Oldal alapú mérték)

## A beállítások képernyő áttekintése

Az érintőképernyőről leolvasható a készülék aktuális állapota, ha megnyomja a  [Beállítások] gombot.

A Beállítások menüvel érheti el a Brother készülék beállításait.



### 1. [Karbantartás]

Nyomja meg az alábbi menübe történő belépéshez:

- [Javítsa a nyomt. minőséget]
- [Nyomtatófej tisztítása]
- [Táv.el a papírdarabkákat]
- [Tinta mennyis.]
- [Festékpátron modell]
- [Nyomtatási opciók]
- [Festékkazetta ellenőrzése]
- [Nyomtatási minőség automa- tikus ellenőrzése]

### 2. Fogadási üzemmód

Megjeleníti a jelenlegi Fogadási üzemmódot.

### 3. [Dátum/idő]

Megjeleníti a dátumot és az időt.

Nyomja meg a [Dátum/idő] menübe történő belépéshez.

### 4. [Hálózat]

Nyomja meg hálózati kapcsolat beállításához.

Ha vezeték nélküli kapcsolatot használ, akkor a képernyőn egy háromszintes jelző  mutatja a vezeték nélküli jel pillanatnyi erősségét.

### 5. [Foxelőnézet]

Megjeleníti a Fax előnézet beállítást.

Nyomja meg a [Foxelőnézet] menübe történő belépéshez.

### 6. [Össz. beáll.]

Nyomja meg a készülék összes beállítását tartalmazó menü eléréséhez.

### 7. [Wi-Fi Direct]

Nyomja meg Wi-Fi Direct hálózati kapcsolat beállításához.

### 8. [Tálcabeállítás]

Nyomja meg a [Tálcabeállítás] menübe történő belépéshez.

Ezeket az opciókat a papír méretének és típusának módosítására használja.



## Kapcsolódó tájékoztatás

- Az érintőképernyős LCD áttekintése



### **Kapcsolódó témák:**

- Ellenőrizze a tintaszintet (Oldal alapú mérték)

## A készenléti képernyő beállítása

Módosíthatja a készenléti képernyő beállítását úgy, hogy egy adott kezdőképernyőt vagy parancsikon képernyőt jelenítsen meg.

Ha a készülék készenléti állapotban van vagy megnyomja a  gombot, akkor a készülék visszalép az Ön által beállított képernyőre.

1. Nyomja meg a  [Beállítások] > [Össz. beáll.] > [Ált. beáll.] > [Képernyő-beál.] > [Kezdőképernyő] gombot.
2. Nyomja meg a(z) ▲ vagy a(z) ▼ gombot a képernyő opcióinak megjelenítéséhez, majd nyomja meg a kívánt opciót.
3. Nyomja meg a  gombot.

A készülék visszalép az új kezdőképernyőre.





### Kapcsolódó tájékoztatás

- [Az érintőképernyős LCD áttekintése](#)

## Állítsa be az alapértelmezett funkció képernyőket

A Képernyő beállítások segítségével beállíthatja a Szkennelés alapértelmezett képernyőjét.

1. Nyomja meg a  [Beállítások] > [Össz. beáll.] > [Ált. beáll.] > [Képernyő-beál.] > [Szkennelési képernyő] gombot.
2. Nyomja meg a ▲ vagy ▼ gombot a szkennelés opciók megjelenítéséhez, majd válassza ki az alapértelmezett képernyőként beállítani kívánt opciót.
3. Nyomja meg a  gombot.



### Kapcsolódó tájékoztatás



- [Az érintőképernyős LCD áttekintése](#)

## Szöveg bevitele a Brother készüléken

- Az elérhető karakterek függhetnek az adott országtól.
- A billentyűzet elrendezése a használt funkció függvényében eltérő lehet.

Ha szöveget kell beírnia a Brother készüléken, egy billentyűzet jelenik meg az érintőképernyőn.





- A  megnyomásával válthat a betűk, a számok és a speciális karakterek beviteli módjai között.
- A  megnyomásával válthat a kis- és nagybetűk között.
- Ha a kurzort balra vagy jobbra kívánja mozgatni, nyomja meg a ◀ vagy ▶ gombot.

### Szóköz beszúrása

- Szóköz beviteléhez nyomja meg a [Szóköz] gombot. A kurzor mozgatásához nyomja meg a ▶ gombot.

### Javítások végrehajtása

- Ha egy téves karaktert gépelt be és ki akarja azt javítani, nyomja meg a ◀ vagy ▶ gombot a téves karakter kijelöléséhez. Nyomja meg a  gombot, és gépelje be a megfelelő karaktert.
- Egy karakter beszúrásához nyomja meg a ◀ vagy ▶ gombot a kurzor megfelelő helyre történő mozgatásához, és vigye be a karaktert.
- Nyomja meg a  gombot, ha ki akar törölni egy karaktert, vagy nyomja le és tartsa lenyomva a  gombot, ha az összes karaktert törölni kívánja.

## ✓ Kapcsolódó tájékoztatás

- [Az Ön készülékének bemutatása](#)

### Kapcsolódó témák:

- [Parancsikonok módosítása vagy törlése](#)

## A Brother Utilities elérése (Windows)

A **Brother Utilities** egy olyan alkalmazásindító, melyen keresztül kényelmesen hozzáférhet a számítógépére telepített összes Brother alkalmazáshoz.

A **Brother Utilities** használathoz telepítenie kell a Brother szoftvert a számítógépére. A Brother szoftver telepítéséhez lépjen az Ön modelljéhez tartozó **Letöltések** oldalra a [support.brother.com/downloads](https://support.brother.com/downloads).

1. Tegye az alábbiak valamelyikét:

- Windows 11

Kattintson a(z)  > **Mind** > **Brother** > **Brother Utilities**.

- Windows 10

Kattintson a(z)  > **Brother** > **Brother Utilities** elemre.

2. Válassza ki a készüléket.

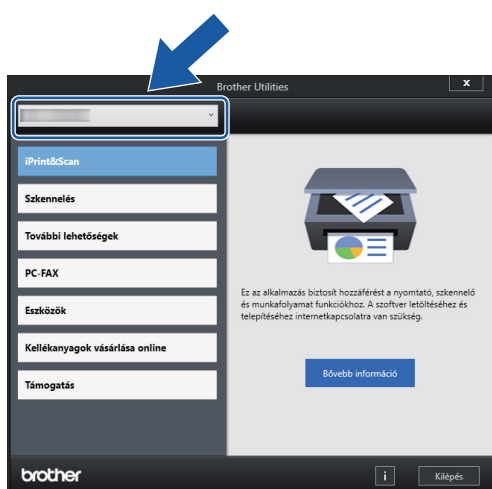

3. Válassza ki a használni kívánt műveletet.

### **Kapcsolódó tájékoztatás**

- [Az Ön készülékének bemutatása](#)
  - [A Brother szoftver és illesztőprogramok eltávolítása \(Windows\)](#)

## A Brother szoftver és illesztőprogramok eltávolítása (Windows)

1. Tegye az alábbiak valamelyikét:

- Windows 11

Kattintson a(z)  > **Mind** > **Brother** > **Brother Utilities**

- Windows 10

Kattintson a(z)  > **Brother** > **Brother Utilities** elemre.

2. Kattintson a legördülő listára, majd válassza ki a modell nevét (ha még nincs kiválasztva). Kattintson a bal oldali navigációs sáv **Eszközök** gombjára, majd kattintson a **Eltávolítás** gombra.

A szoftver és az illesztőprogramok eltávolításához kövesse a párbeszédpanelen megjelenő utasításokat.



### Kapcsolódó tájékoztatás

- [A Brother Utilities elérése \(Windows\)](#)



## A Brother iPrint&Scan elérése (Windows/Mac)

Ha szeretne a számítógépéről nyomtatni és beolvasni, használja a Windows és Mac operációs rendszerekhez optimalizált Brother iPrint&Scan alkalmazást.

- Ez a funkció nem érhető el olyan országokban, amelyek vonatkozó exportszabályok hatálya alá esnek.

- **A legújabb verzió letöltéséhez:**

- Windows esetén:

Lépjen az Ön által használt modell **Letöltések** oldalára az alábbi weboldalon: [support.brother.com/downloads](https://support.brother.com/downloads), majd töltsse le és telepítse a Brother iPrint&Scan programot.

- Mac esetén:

Töltsse le és telepítse a Brother iPrint&Scan alkalmazást az Apple App Store-ból.

Ha megjelenítésre kerül, akkor telepítse a készülék használatához szükséges illesztőprogramot és szoftvert. Töltsse le a készüléke legfrissebb illesztőprogramját és szoftverét a modellje **Letöltések** oldaláról, itt: [support.brother.com/downloads](https://support.brother.com/downloads).

1. Indítsa el a Brother iPrint&Scan alkalmazást.

- Windows

Kattintson duplán a  (**Brother iPrint&Scan**) ikonra.

- Mac

A **Finder (Kereső)** menüsorban kattintson a **ugrás > Alkalmazások** lehetőségre, majd kattintson duplán az iPrint&Scan ikonra.

Megjelenik a Brother iPrint&Scan képernyője.

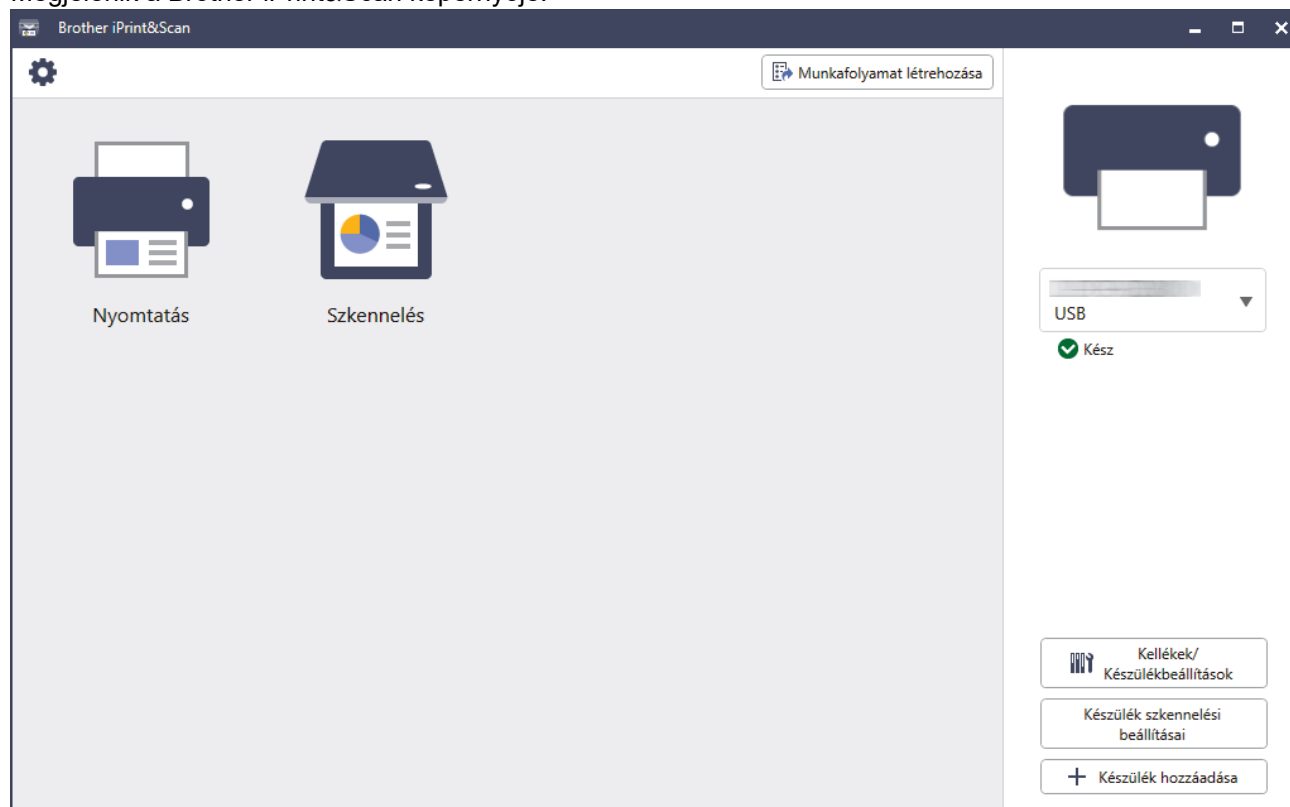

A tényleges képernyő az alkalmazás verziójától függően eltérő lehet.



### Kapcsolódó tájékoztatás

- [Az Ön készülékének bemutatása](#)

## USB / Ethernet portok helyei a Brother készüléken

- A kábelekkel kapcsolatos részletekért: ►► [Interfész műszaki adatai](#)
- A készülék használatához szükséges illesztőprogramok és szoftverek telepítéséhez lépjen a **Letöltések** oldalra az alábbi honlapon: [support.brother.com/downloads](http://support.brother.com/downloads).

Az USB és Ethernet portok a készülék belsejében találhatók..

1. Két kézzel fogja meg a szkennert fedelét (1) a készülék két oldalánál az ujjak számára kialakított tartókat használva és nyissa fel azt.

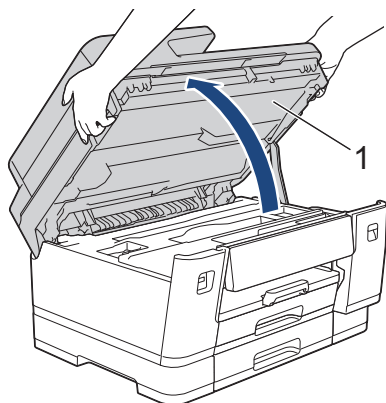

2. Keresse meg a készülék belsejében a megfelelő portot (a használni kívánt kábel alapján) az ábrán látható módon.

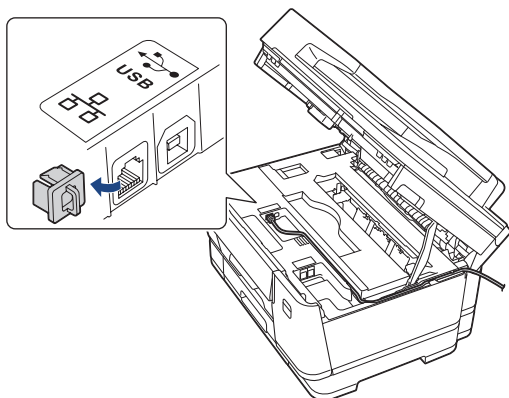

Óvatosan igazítsa a kábelt a kábelcsatornába, és vezesse ki készülék hátulján.

3. Mindkét oldalát egyszerre fogva, óvatosan zárja le a szkennert fedelét.

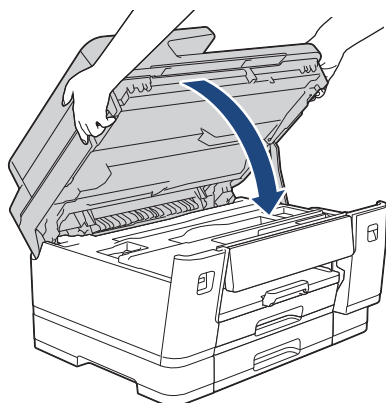

### Kapcsolódó tájékoztatás

- [Az Ön készülékének bemutatása](#)

## Papírkezelés

- [Papír betöltése](#)
- [Dokumentumok betöltése](#)

## Papír betöltése

- A papír betöltésének áttekintése
- Töltsön papírt az 1. Papírtálcába / 2. papírtálcába / 3. papírtálcába
- Papír betöltése a többcélú tálcába (TC tálca)
- Papír betöltése a kézi adagoló nyílásába
- Nem nyomtatható terület
- Papírbeállítások
- Használható nyomathordozó

## A papír betöltésének áttekintése

1. Töltsön papírt a papírtálcába az alábbi módon.



Pörgesse át alaposan a papírköteget.

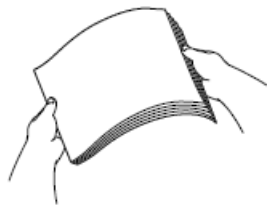

A papírméret meghatározza a papír tájolását a betöltéskor.

### Papírtálca

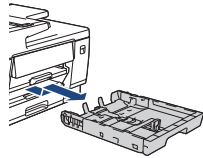
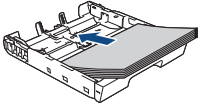
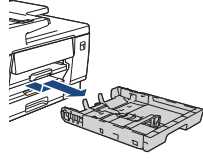
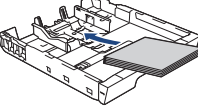
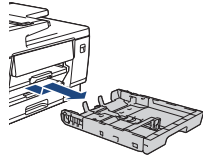
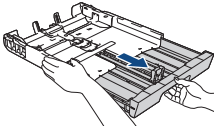
1. papírtálca	2. papírtálca <sup>1</sup> 3. papírtálca <sup>2</sup>	Papír betöltése
A4 Letter Executive	A4 Letter (Csak normál papír és újrahasznosított papír)	 <p>Állítsa be a papírvezetőket.</p>  <p>Fekvő tájolás</p>
A5 A6 Fénykép Fénykép L Fénykép 2L Kartotéklap Borítékok	-	 <p>Állítsa be a papírvezetőket.</p>  <p>Álló tájolás</p>
A3 Ledger Legal Folio Mexikó Legal Indiai Legal	A3 Ledger Legal Folio Mexikó Legal Indiai Legal (Csak normál papír és újrahasznosított papír)	 <p>Húzza ki a tálcát a zöld csúszka segítségével, majd állítsa be a papírvezetőket.</p>  <p>Álló tájolás</p>

<sup>1</sup> A 2. papírtálca csak MFC-J3960DW/MFC-J6960DW/MFC-J6975DW/MFC-J6977DW használata esetén elérhető.

<sup>2</sup> A 3. papírtálca csak MFC-J6977DW használata esetén elérhető.

## Többcélú tálca

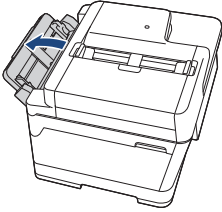
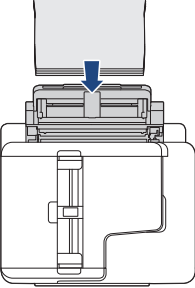
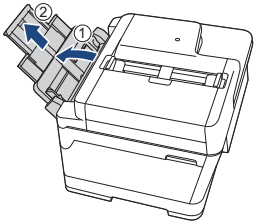
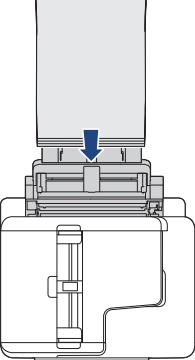
Többcélú tálca <sup>1</sup>	Papír betöltése	
A4 Letter Executive		Fekvő tájolás 
A3 Ledger Legal Folio Mexikó Legal Indiai Legal A5 A6 Fénykép Fénykép L Fénykép 2L Kartotéklap Borítékok Hosszú papír <sup>2 3</sup>		Álló tájolás 

1 A TC tálca csak MFC-J3960DW/MFC-J6960DW/MFC-J6975DW/MFC-J6977DW esetén érhető el.

2 Szélesség: 88,9 - 297 mm / Magasság 431,9 - 1200 mm.

3 Egyszerre csak egyetlen hosszú papírt tölthet a TC tálcába. A papír sérülésének elkerüléséhez NE húzza ki a papírtámaszt (2) hosszú papír betöltésekor.

## Kézi adagoló nyílás

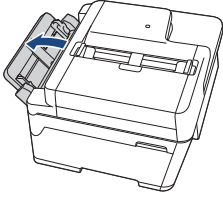
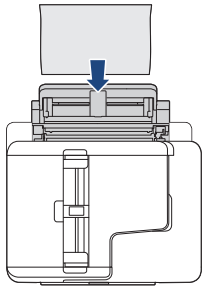
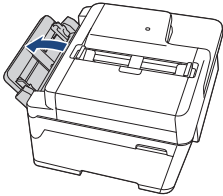
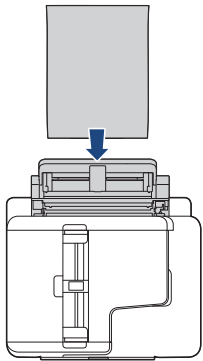
Kézi adagolónyílás <sup>1 2</sup>	Papír betöltése	
A4 Letter Executive		<p>Állítsa be a kézi adagolónyílás papírvezetőit.</p> <p>➔</p> <p>Fekvő tájolás</p> 
A3 Ledger Legal Folio Mexikó Legal Indiai Legal A5 A6 Fénykép Fénykép L Fénykép 2L Kartotéklap Borítékok		<p>Állítsa be a kézi adagolónyílás papírvezetőit.</p> <p>➔</p> <p>Álló tájolás</p> 

1 A Kézi adagoló nyílás csak MFC-J3660DW/MFC-J6560DW/MFC-J6760DW esetén érhető el.

2 Egyszerre csak egyetlen papírlapot tölthet a kézi adagolónyílásba.

2. Hajtsa le a papírtartó szárnyat.

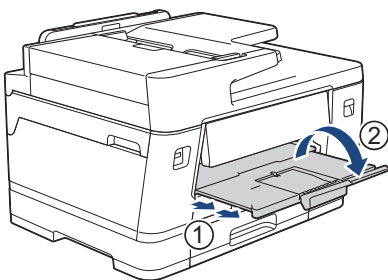

3. Szükség esetén módosítsa a papírméret beállítását a készülék menüjében.



### Kapcsolódó tájékoztatás

- Papír betöltése

## **Töltsön papírt az 1. Papírtálcába / 2. papírtálcába / 3. papírtálcába**

- Töltsön A4, Letter, vagy Executive méretű papírt az 1. papírtálcába / 2. papírtálcába / 3. papírtálcába
- Töltsön A3, Ledger, vagy Legal méretű papírt az 1. papírtálcába / 2. papírtálcába / 3. Papírtálcába
- Fotó papír betöltése az 1. papírtálcába
- Borítékok betöltése az 1. papírtálcába



## Töltsön A4, Letter, vagy Executive méretű papírt az 1. papírtálcába / 2. papírtálcába / 3. papírtálcába

- Ha a [Ellenőrizze a papírt] beállítás értéke [Be] és kihúzza a papírtálcát a készülékből, akkor egy üzenet jelenik meg az LCD kijelzőn, amely lehetővé teszi, hogy módosítsa a papírméret és a papírtípus beállításait.
- Amikor eltérő méretű papírt tölt a tálcába, módosítania kell a papírméret beállítást a készüléken vagy a számítógépen is.

Ezzel lehetővé teszi, hogy a készülék automatikusan adagolhassa a papírt a megfelelő tálcából, ha a nyomtató-illesztőprogramban (Windows) vagy a készüléken az Automatikus adagolóválasztás van kiválasztva. (MFC-J3960DW/MFC-J6960DW/MFC-J6975DW/MFC-J6977DW)

- A 2. papírtálca esetében csak normál papírtípust használhat. (MFC-J3960DW/MFC-J6960DW/MFC-J6975DW)
- A 2. és 3. tálca esetében csak normál papírtípust használhat. (MFC-J6977DW)

Ezek az utasítások bemutatják, hogy miként tölthet papírt az 1. tálcába.

- (MFC-J3960DW/MFC-J6960DW/MFC-J6975DW) A 2. tálcára vonatkozó lépések hasonlóak.
  - (MFC-J6977DW) A 2. és a 3. tálcára vonatkozó lépések hasonlóak.
1. Ha a papírtartó szárny (1) nyitva van, csukja le, majd zárja be a papírtartót (2).

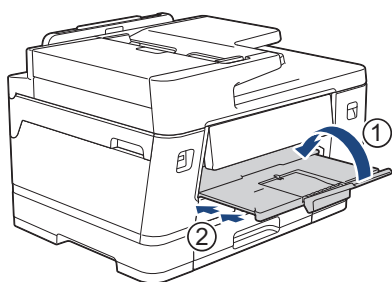

2. A nyíl által mutatott módon teljesen húzza ki a papírtálcát a készülékből.

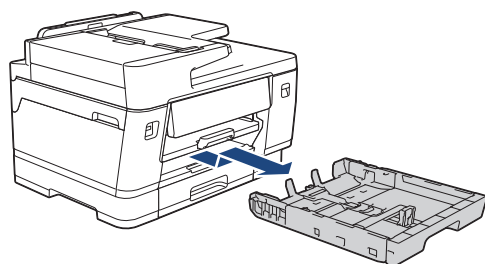

(MFC-J3960DW/MFC-J6960DW/MFC-J6975DW/MFC-J6977DW)

Ha papírt tölt a 2. vagy a 3. tálcába (MFC-J6977DW), akkor távolítsa el a tálca felső fedelét (1).

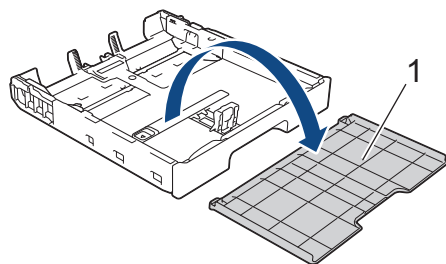

3. Óvatosan nyomja meg és csúsztassa el a szélső papírvezetőket (1) és a hosszanti papírvezetőt (2), hogy azok illeszkedjenek a használni kívánt papír méretéhez.

---

Győződjön meg arról, hogy a szélső papírvetőn (1) és a hosszanti papírvetőn (2) látható háromszög jelzések (3) pontosan illeszkedjenek az Ön által használt papír méretéhez tartozó jelzésekhez.

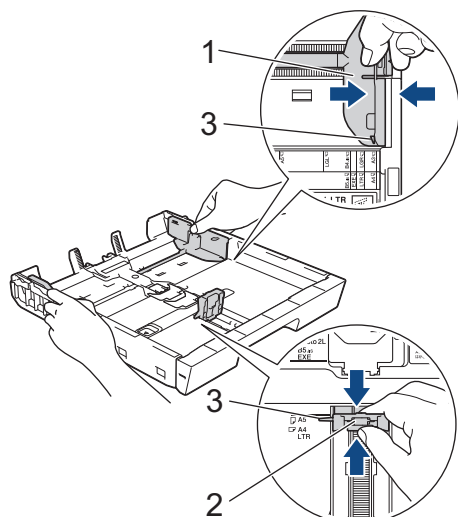

---

 Ha Executive méretű papírt tölt az 1. tálcába, akkor emelje meg az ütközőt (4).

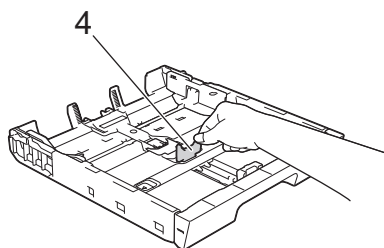

---

4. A papírelakadás és a félreadagolás elkerülése érdekében alaposan pörgesse át a papírköteget.



---

 Mindig ügyeljen arra, hogy a papír széle ne hajoljon fel, illetve ne gyűrődjön meg.

---

5. Óvatosan töltsön papírt a papírtálcába, nyomtatandó oldalával **lefelé**.

#### Fekvő tájolás

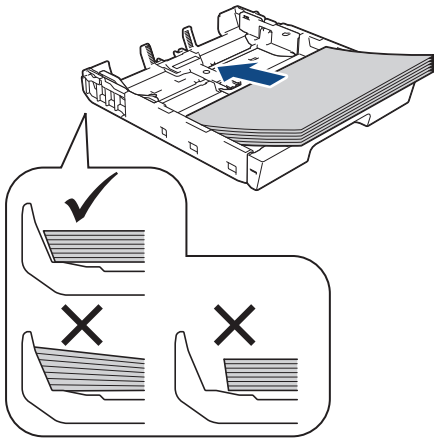

### FONTOS

Ügyeljen rá, hogy a papírlapot ne csúsztassa be túlságosan, mivel a tálca másik végén levő éle megemelkedhet és papíradagolási problémákat okozhat.



Ha már a tálca kiürülése előtt szeretne további papírt betölteni, akkor távolítsa el a papírt a tálcából, és keverje össze a hozzáadni kívánt papírral. A papírbetöltési hibák elkerülése érdekében mindig pörgesse át, levegőztesse át a papírköteget.

6. Ügyeljen rá, hogy a hosszanti papírvezető (1) hozzáérjen a papír széleihez.

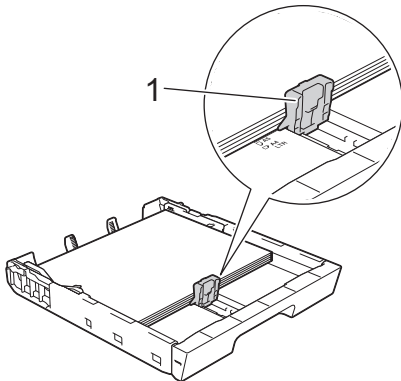

7. Óvatosan igazítsa a szélső papírvezetőket (1) a papírhoz.  
Győződjön meg arról, hogy a papírvezetők hozzáérnek a papír széleihez.

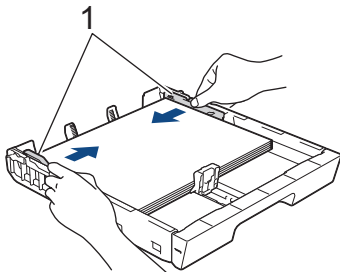

8. Ellenőrizze, hogy a papírlap nem gyűrődött-e fel a tálcában, és a legfelső lap a maximum jelzés (1) alatt van-e.

Ha túl sok papírt tölt a papírtálcába, az papírelakadást okozhat.

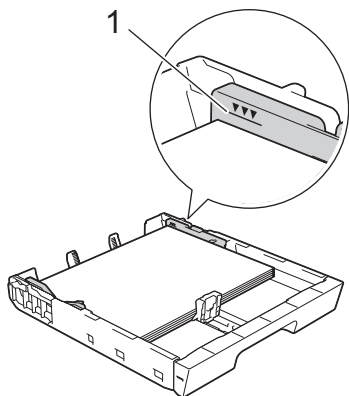

(MFC-J3960DW/MFC-J6960DW/MFC-J6975DW/MFC-J6977DW)

Ha papírt tölt a 2. vagy a 3. tálcába (MFC-J6977DW), akkor tegye a helyére a tálca felső fedelét.

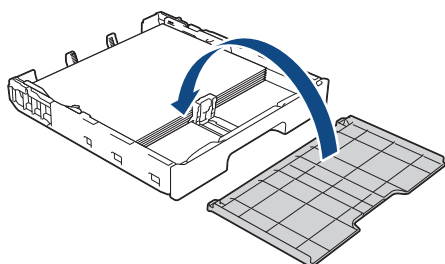

9. Lassú mozdulattal tolja ütközésig a papírtálcát a készülékbe.

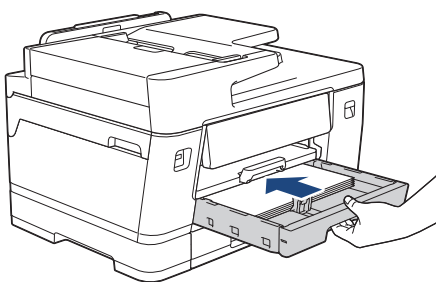

## FONTOS

NE nyomja a papírtálcát erősen vagy túl gyorsan a készülékbe. Ha így tesz, azzal papírelakadást vagy papírbehúzási problémákat okozhat.

10. A papírtartót addig húzza ki, amíg az a helyére nem kattán.

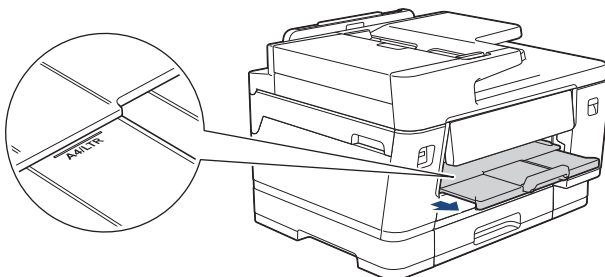

11. Szükség esetén módosítsa a papírméret beállítását a készülék menüjében.



## Kapcsolódó tájékoztatás

- Töltse papírt az 1. Papírtálcába / 2. papírtálcába / 3. papírtálcába

### Kapcsolódó témák:

- A Papír ellenőrzése beállítás módosítása
- A papírméret és papírtípus módosítása

- 
- Válassza a megfelelő nyomtatási médiát
-

## Töltsön A3, Ledger, vagy Legal méretű papírt az 1. papírtálcába / 2. papírtálcába / 3. Papírtálcába

- Ha a [Ellenőrizze a papírt] beállítás értéke [Be] és kihúzza a papírtálcát a készülékből, akkor egy üzenet jelenik meg az LCD kijelzőn, amely lehetővé teszi, hogy módosítsa a papírméret és a papírtípus beállításait.
- Amikor eltérő méretű papírt tölt a tálcába, módosítania kell a papírméret beállítást a készüléken vagy a számítógépen is.

Ezzel lehetővé teszi, hogy a készülék automatikusan adagolhassa a papírt a megfelelő tálcából, ha a nyomtató-illesztőprogramban (Windows) vagy a készüléken az Automatikus adagolóválasztás van kiválasztva. (MFC-J3960DW/MFC-J6960DW/MFC-J6975DW/MFC-J6977DW)

- A 2. papírtálca esetében csak normál papírtípust használhat. (MFC-J3960DW/MFC-J6960DW/MFC-J6975DW)
- A 2. és 3. tálca esetében csak normál papírtípust használhat. (MFC-J6977DW)

Ezek az utasítások bemutatják, hogy miként tölthet papírt az 1. tálcába.

- (MFC-J3960DW/MFC-J6960DW/MFC-J6975DW) A 2. tálcára vonatkozó lépések hasonlóak.
  - (MFC-J6977DW) A 2. és a 3. tálcára vonatkozó lépések hasonlóak.
1. Ha a papírtartó szárny (1) nyitva van, csukja le, majd zárja be a papírtartót (2).

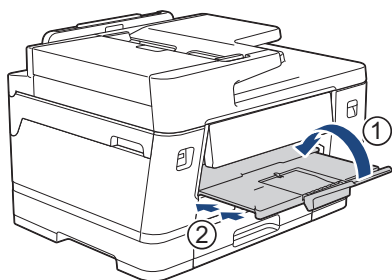

2. A nyíl által mutatott módon teljesen húzza ki a papírtálcát a készülékből.

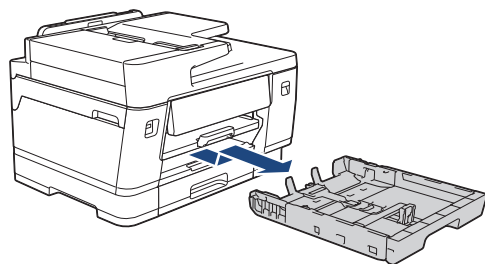

(MFC-J3960DW/MFC-J6960DW/MFC-J6975DW/MFC-J6977DW)

Ha papírt tölt a 2. vagy a 3. tálcába (MFC-J6977DW), akkor távolítsa el a tálca felső fedelét (1).

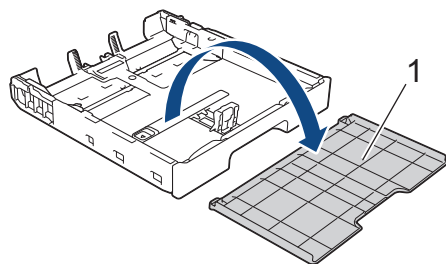

3. Helyezze a tálcát sík felületre.

Húzza balra a zöld csúszkát, majd húzza ki a tálcát, amíg az a helyére nem kattant.

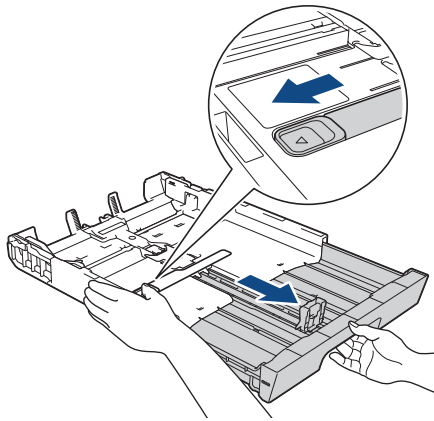

4. Óvatosan nyomja meg és csúsztassa el a szélső papírvetőköt (1) és a hosszanti papírvetőt (2), hogy azok illeszkedjenek a használni kívánt papír méretéhez.

Győződjön meg arról, hogy a szélső papírvetőn (1) és a hosszanti papírvetőn (2) látható háromszög jelzések (3) pontosan illeszkedjenek az Ön által használt papír méretéhez tartozó jelzésekhez.

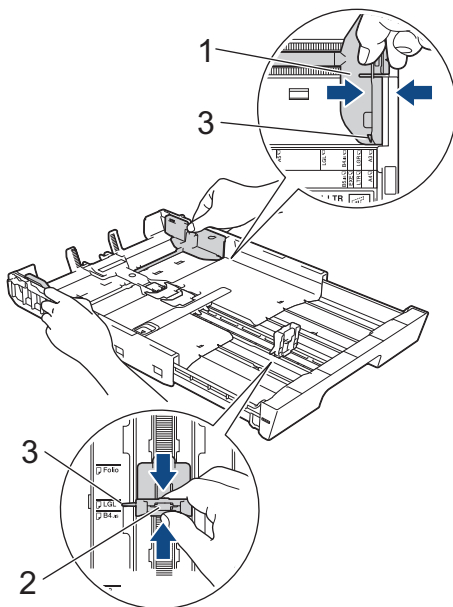

5. A papírelakadás és a félreadagolás elkerülése érdekében alaposan pörgesse át a papírköteget.

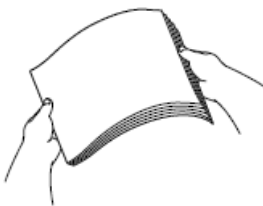

Mindig ügyeljen arra, hogy a papír széle ne hajoljon fel, illetve ne gyűrődjön meg.

6. Óvatosan töltsön papírt a papírtálcába, nyomtatandó oldalával **lefelé**.

**Álló tájolás**

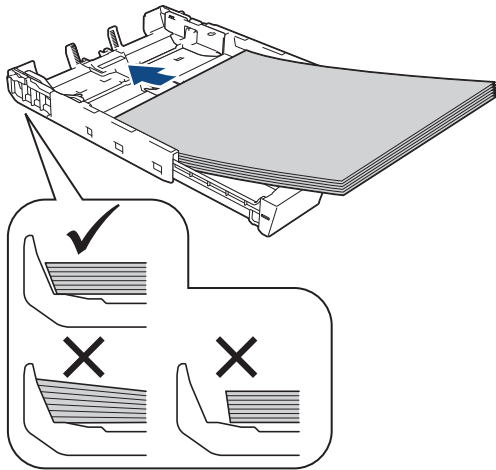

**FONTOS**

Ügyeljen rá, hogy a papírlapot ne csúsztassa be túlságosan, mivel a tálca másik végén levő éle megemelkedhet és papíradagolási problémákat okozhat.



Ha már a tálca kiürülése előtt szeretne további papírt betölteni, akkor távolítsa el a papírt a tálcából, és keverje össze a hozzáadni kívánt papírral. A papírbetöltési hibák elkerülése érdekében mindig pörgesse át, levegőztesse át a papírköteget.

7. Ügyeljen rá, hogy a hosszanti papírvezető (1) hozzáérjen a papír széleihez.

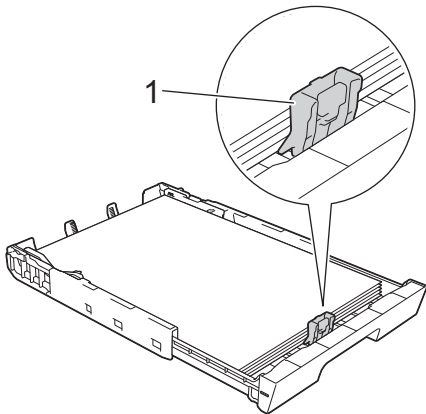

8. Óvatosan igazítsa a szélső papírvezetőket (1) a papírhoz.  
Győződjön meg arról, hogy a papírvezetők hozzáérnek a papír széleihez.

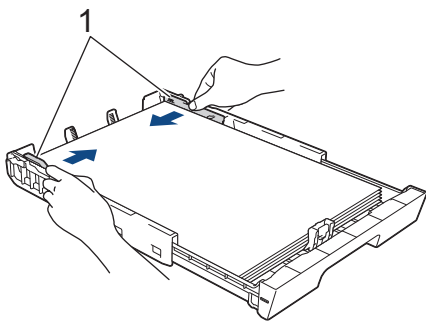

9. Ellenőrizze, hogy a papírlap nem gyűrődött-e fel a tálcában, és a legfelső lap a maximum jelzés (1) alatt van-e.

Ha túl sok papírt tölt a papírtálcába, az papírelakadást okozhat.



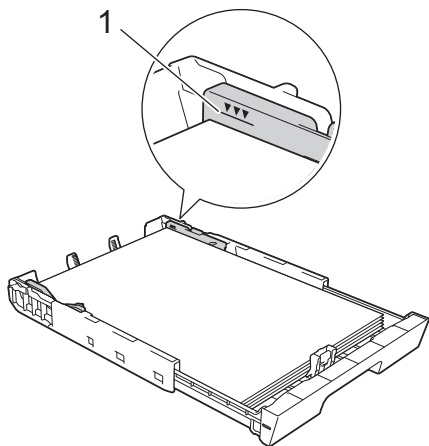

(MFC-J3960DW/MFC-J6960DW/MFC-J6975DW/MFC-J6977DW)

Ha papírt tölt a 2. vagy a 3. tálcába (MFC-J6977DW), akkor tegye a helyére a tálca felső fedelét.

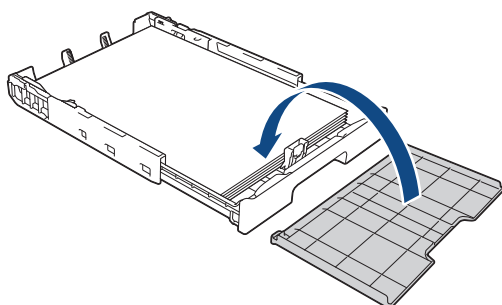

10. Lassú mozdulattal tolja ütközésig a papírtálcát a készülékbe.

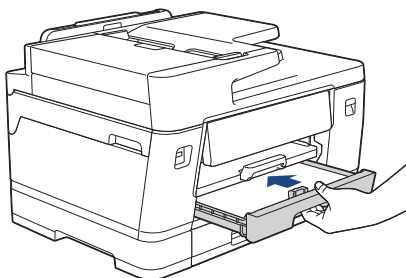

## FONTOS

NE nyomja a papírtálcát erősen vagy túl gyorsan a készülékbe. Ha így tesz, azzal papírelakadást vagy papírbehúzási problémákat okozhat.

11. Húzza ki a papírtartót (1), amíg az a helyére nem kattann, majd hajtsa ki a papírtartó szárnyat (2).

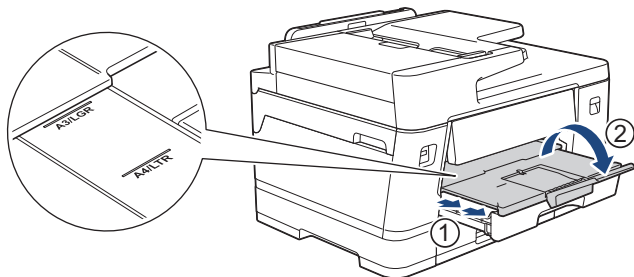

12. Szükség esetén módosítsa a papírméret beállítását a készülék menüjében.



Mielőtt összecsiszátaná a tálcát, vegye ki belőle a papírt.

Helyezze a tálcát sík felületre.

Állítsa a zöld csúszkát a bal oldalra, majd tolja előre a tálcát úgy, hogy az összecsiszasszon és a helyére kattanjon. Tegyen papírt a tálcába.

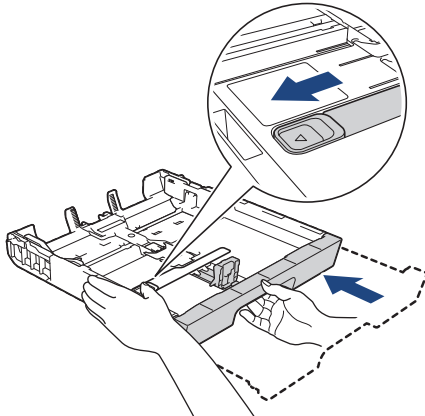

### Kapcsolódó tájékoztatás

- Töltsön papírt az 1. Papírtálcába / 2. papírtálcába / 3. papírtálcába

## Fotó papír betöltése az 1. papírtálcába

- Ha a [Ellenőrizze a papírt] beállítás értéke [Be] és kihúzza a papírtálcát a készülékből, akkor egy üzenet jelenik meg az LCD kijelzőn, amely lehetővé teszi, hogy módosítsa a papírméret és a papírtípus beállításait.
- Amikor eltérő méretű papírt tölt a tálcába, módosítania kell a papírméret beállítást a készüléken vagy a számítógépen is.

Ezzel lehetővé teszi, hogy a készülék automatikusan adagolhassa a papírt a megfelelő tálcából, ha a nyomtató-illesztőprogramban (Windows) vagy a készüléken az Automatikus adagolóválasztás van kiválasztva. (MFC-J3960DW/MFC-J6960DW/MFC-J6975DW/MFC-J6977DW)

1. Ha a papírtartó szárny (1) nyitva van, csukja le, majd zárja be a papírtartót (2).

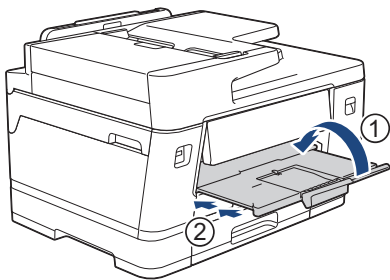

2. A nyíl által mutatott módon teljesen húzza ki a papírtálcát a készülékből.

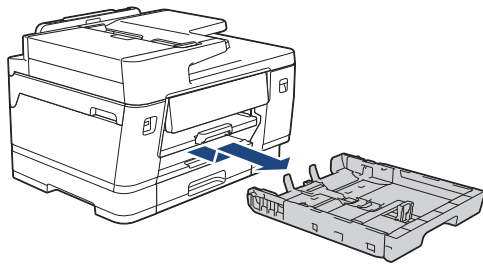

3. Tegye az alábbiak valamelyikét:

- Ha Fotó L (9 × 13 cm) papírt tölt a papírtálcába, akkor emelje fel a Fotó L papírok ütközőjét (1).
- Ha Fotó papírt (10 × 15 cm) tölt a papírtálcába, akkor emelje fel a Fotó papírok ütközőjét (2).
- Ha Fotó 2L (13 × 18 cm) papírt tölt a papírtálcába, akkor emelje fel a Fotó 2L papírok ütközőjét (3).

Óvatosan nyomja meg és csúsztassa el a szélső papírvezetőket (4) úgy, hogy azok illeszkedjenek a papír méretéhez.

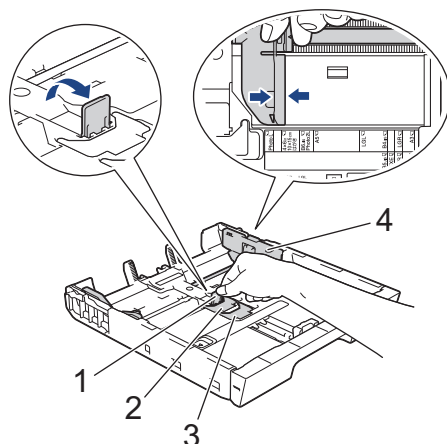

4. Maximum 20 fotópapír lapot töltsön be a papírtálcába, nyomtatandó oldalukkal **lefelé**.  
Több mint 20 fotópapír papírelakadást okozhat.

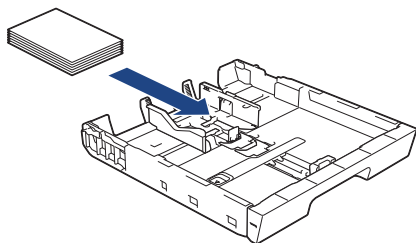

5. Óvatosan igazítsa a szélső papírvezetőket (1) a papírhoz. Győződjön meg arról, hogy a papírvezetők hozzáérnek-e a papír széleihez és a papír nem gyűrődött-e a tálcában.

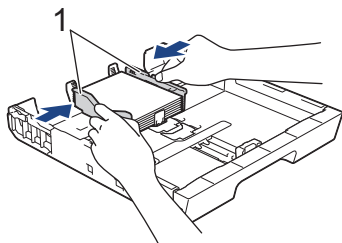

6. Lassú mozdulattal tolja ütközésig a papírtálcát a készülékbe.

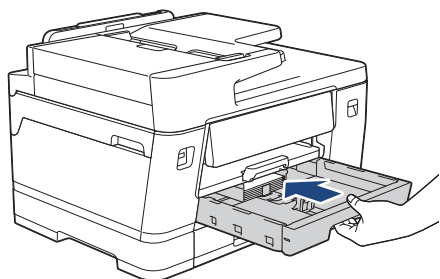

## FONTOS

NE nyomja a papírtálcát erősen vagy túl gyorsan a készülékbe. Ha így tesz, azzal papírelakadást vagy papírbehúzási problémákat okozhat.

7. A papírtartót addig húzza ki, amíg az a helyére nem kattann.

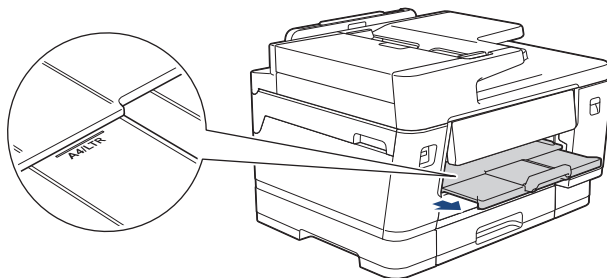

8. Szükség esetén módosítsa a papírméret beállítását a készülék menüjében.



## Kapcsolódó tájékoztatás

- Töltsön papírt az 1. Papírtálcába / 2. papírtálcába / 3. papírtálcába

### Kapcsolódó témák:

- A Papír ellenőrzése beállítás módosítása
- A papírméret és papírtípus módosítása
- Válassza a megfelelő nyomtatási médiát

## Borítékok betöltése az 1. papírtálcába

- Ha a [Ellenőrizze a papírt] beállítás értéke [Be] és kihúzza a papírtálcát a készülékből, akkor egy üzenet jelenik meg az LCD kijelzőn, amely lehetővé teszi, hogy módosítsa a papírméret és a papírtípus beállításait.
- Különböző méretű borítékokat tölthet a készülékbe. ►► *Kapcsolódó tájékoztatás: A papír típusa és a papír mérete a felhasználás szerint*
- Amikor eltérő méretű papírt tölt a tálcába, módosítania kell a papírméret beállítást a készüléken vagy a számítógépen is.

Ezzel lehetővé teszi, hogy a készülék automatikusan adagolhassa a papírt a megfelelő tálcából, ha a nyomtató-illesztőprogramban (Windows) vagy a készüléken az Automatikus adagolóválasztás van kiválasztva. (MFC-J3960DW/MFC-J6960DW/MFC-J6975DW/MFC-J6977DW)

- Adagolás előtt nyomja le a borítékok sarkait és oldalait, hogy a lehető legjobban kisimuljanak.

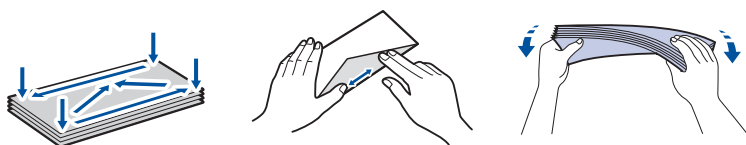

1. Ha a papírtartó szárny (1) nyitva van, csukja le, majd zárja be a papírtartót (2).

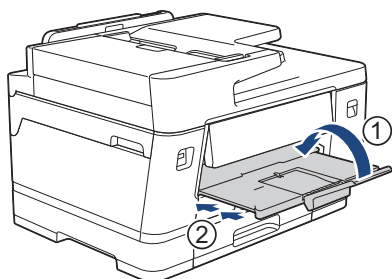

2. A nyíl által mutatott módon teljesen húzza ki a papírtálcát a készülékből.

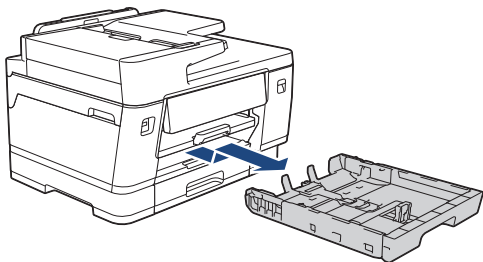

3. Maximum 10 borítékot töltsön be a papírtálcába, nyomtatandó oldalukkal **lefelé**. 10-nél több boríték betöltése papírelakadást okozhat.

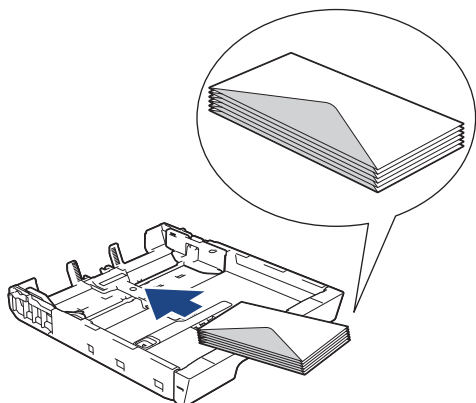

4. Óvatosan nyomja meg és csúsztassa el a szélső papírvezetőket (1) és a hosszanti papírvezetőt (2), hogy azok illeszkedjenek a használni kívánt boríték méretéhez.

Ellenőrizze, hogy a borítékok simán feküdjenek a tálcában.

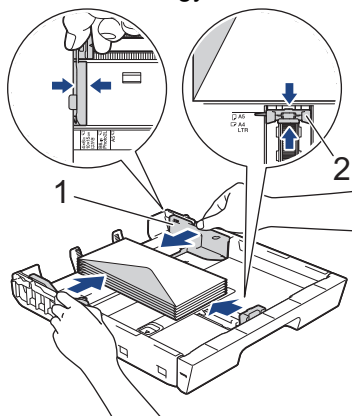

## FONTOS

Ha borítékokból egyszerre többet húz be a készülék, akkor egyszerre mindig csak egy borítékot helyezzen a papírtálcára.

5. Lassú mozdulattal tolja ütközésig a papírtálcát a készülékbe.

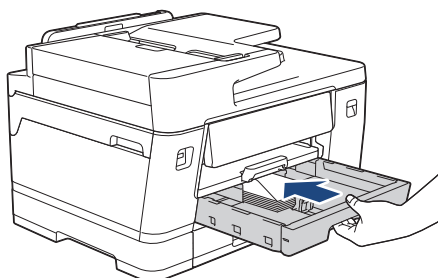

## FONTOS

NE nyomja a papírtálcát erősen vagy túl gyorsan a készülékbe. Ha így tesz, azzal papírelakadást vagy papírbehúzási problémákat okozhat.

6. Húzza ki a papírtartót (1), amíg az a helyére nem kattann, majd hajtsa ki a papírtartó szárnyat (2).

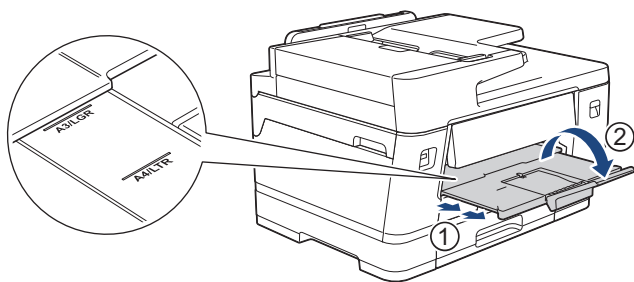

7. Szükség esetén módosítsa a papírméret beállítását a készülék menüjében.



## Kapcsolódó tájékoztatás

- Töltse papírt az 1. Papírtálcába / 2. papírtálcába / 3. papírtálcába

### Kapcsolódó témák:

- A papír típusa és a papír mérete a felhasználás szerint
- A Papír ellenőrzése beállítás módosítása
- A papírméret és papírtípus módosítása
- Válassza a megfelelő nyomtatási médiát

## Papír betöltése a többcélú tálcába (TC tálca)

**Kapcsolódó modellek:** MFC-J3960DW/MFC-J6960DW/MFC-J6975DW/MFC-J6977DW

- [Töltsön be a Többcélú tálcába \(TC tálca\) írógéppapírt, fotópapírt, vagy borítékokat](#)
- [Hosszú papír betöltése a Többcélú tálcába \(TC tálca\)](#)

## Töltsön be a Többcélu tálcába (TC tálcá) írógéppapírt, fotópapírt, vagy borítékokat

**Kapcsolódó modellek:** MFC-J3960DW/MFC-J6960DW/MFC-J6975DW/MFC-J6977DW

A TC tálcát használhatja különleges nyomathordozóhoz, például fotópapírhoz vagy borítékokhoz.

- Ha a [Ellenőrizze a papírt] beállítás értéke [Be] és beállítja a papírt a TC tálcában, akkor egy üzenet jelenik meg az LCD kijelzőn, mely lehetővé teszi, hogy módosítsa a papírméret és a papírtípus beállításait.
- Amikor eltérő méretű papírt tölt a tálcába, módosítania kell a papírméret beállítást a készüléken vagy a számítógépen is.

Ezzel lehetővé teszi, hogy a készülék automatikusan adagolhassa a papírt a megfelelő tálcából, ha a nyomtató-illesztőprogramban (Windows) vagy a készüléken az Automatikus adagolóválasztás van kiválasztva.

## MEGJEGYZÉS

A por készülékbe való jutásának megelőzése érdekében mindig ellenőrizze, hogy a TC tálcá le legyen zárva, ha nem használja.

1. Nyissa fel a TC tálcát.

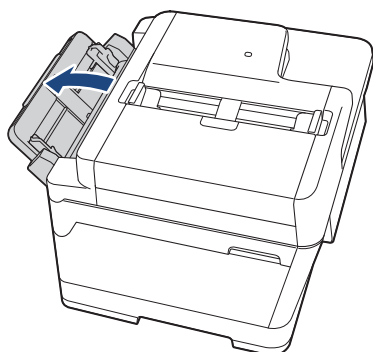

Ha A4 vagy Letter méretű papírnál nagyobb méretű papírt kíván betölteni, akkor két kézzel megfogva húzza ki a papírtartót addig, amíg az a helyére nem kattan.

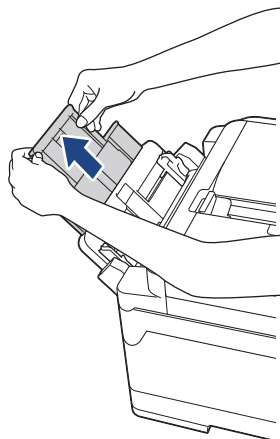



2. Óvatosan nyomja meg és csúsztassa el a TC tálcá papírvezetőit úgy, hogy azok illeszkedjenek a használt papír méretéhez.

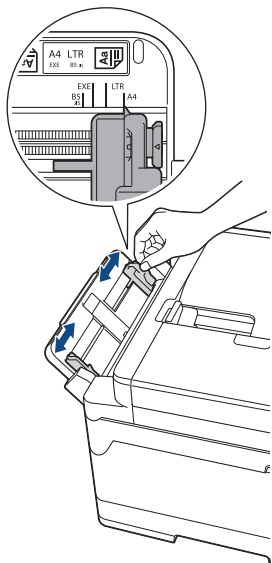

3. A papírelakadás és a félreadagolás elkerülése érdekében alaposan pörgesse át a papírköteget.



Mindig ügyeljen arra, hogy a papír széle ne hajoljon fel, illetve ne gyűrődjön meg.

4. Óvatosan helyezze be a papírt a TC tálcába, nyomtatandó oldalával **felfelé**.
- A4, Letter, vagy Executive használatokor

#### Fekvő tájolás

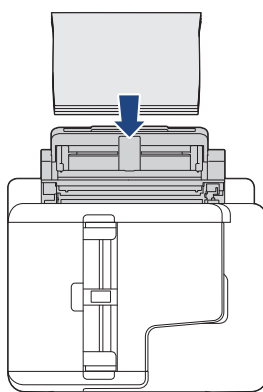
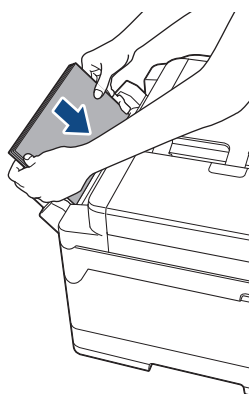

- A3, Ledger, Legal, Folio, Mexico Legal, India Legal, A5, A6, borítékok, Fotó, Fotó L, Fotó 2L, vagy Kartotéklap használatokor

#### Álló tájolás

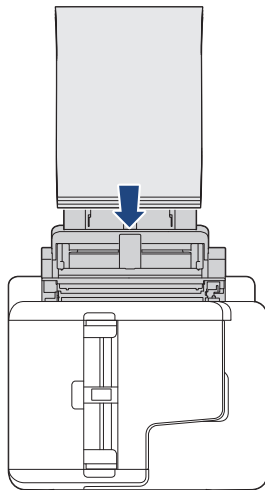
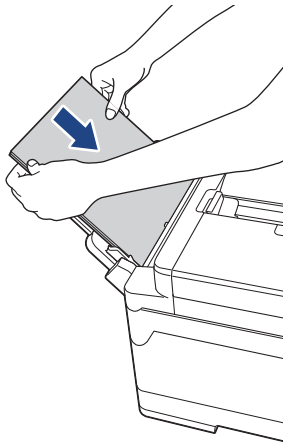

Ha borítékokat használ, akkor a borítékokat nyomtatandó oldalukkal **felfelé** töltsse be úgy, hogy a borítékok füle a bal oldalon legyen betöltéskor, ahogy az ábrán is látható.

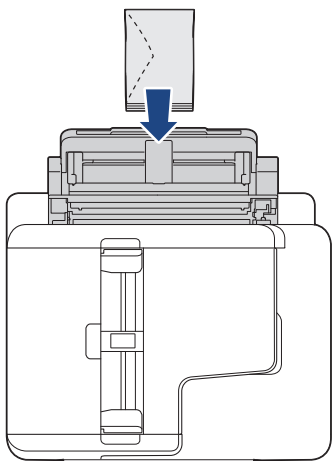

Ha nem tudja betölteni a papírt a TC tálcába, akkor nyomja a kioldókart (1) a készülék hátulja felé, majd így töltsse be a papírt.

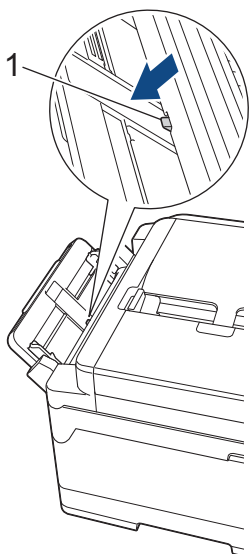

5. Mind a két kezét használva óvatosan állítsa be a TC tálca papírvezetőit a behelyezett papírhoz.

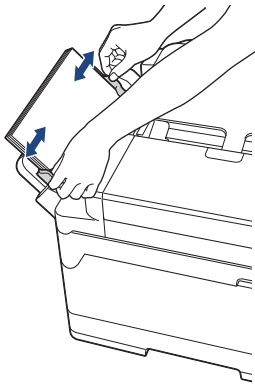

- A papírvezetőket NE nyomja rá túl szorosan a papírra. Különben a papír meggyűrődhet és elakadhat.
- Helyezze a papírt a TC tálca középső részére a papírvezetők közé. Ha a papír nincs középen, húzza ki és tegye vissza úgy, hogy középen legyen.

6. Tegye az alábbiak valamelyikét:

- A4, Letter, vagy kisebb papírméretű használatoknál húzza ki a papírtartót addig, amíg az a helyére nem kattant.

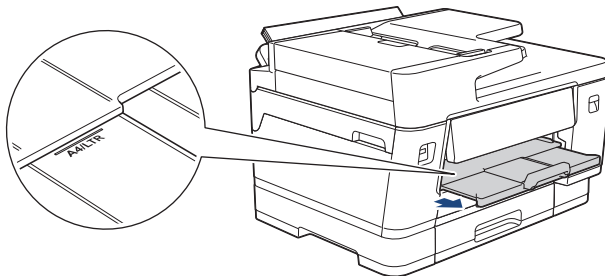

- A4 és Letter méretű papír, vagy borítékok használatánál húzza ki a papírtartót (1), amíg az a helyére nem kattant, majd hajtsa ki a papírtartó szárnyát (2).

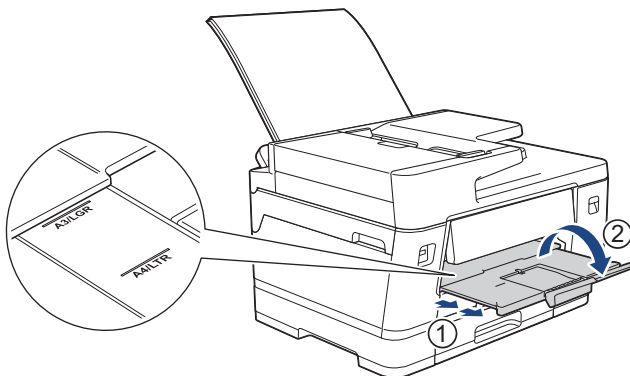

7. Szükség esetén módosítsa a papírméret beállítását a készülék menüjében.



Mielőtt bezárná a TC tálcat, győződjön meg arról, hogy a nyomtatás befejeződött.



## Kapcsolódó tájékoztatás

- [Papír betöltése a többcélú tálcába \(TC tálca\)](#)

### Kapcsolódó témák:

- [Válassza a megfelelő nyomtatási médiát](#)

## Hosszú papír betöltése a Többcélú tálcába (TC tálca)

**Kapcsolódó modellek:** MFC-J3960DW/MFC-J6960DW/MFC-J6975DW/MFC-J6977DW

Egyszerre **egy** hosszú papírt töltsön be a TC tálcába.

- Használja a TC tálcát a hosszú papírra való nyomtatáshoz (Szélesség: 88,9 - 297 mm / Magasság: 431,9 - 1200 mm).
- Csak akkor használjon hosszú papírt, ha a számítógépről vagy az AirPrint használatával nyomtat. Ne használjon hosszú papírt másoláskor vagy faxoláskor.
- Ha a [Ellenőrizze a papírt] beállítás értéke [Be] és beállítja a papírt a TC tálcában, akkor egy üzenet jelenik meg az LCD kijelzőn, mely lehetővé teszi, hogy módosítsa a papírméret és a papírtípus beállításait.
- Amikor eltérő méretű papírt tölt a tálcába, módosítania kell a papírméret beállítást a készüléken vagy a számítógépen is.

Ezzel lehetővé teszi, hogy a készülék automatikusan adagolhassa a papírt a megfelelő tálcából, ha a nyomtató-illesztőprogramban (Windows) vagy a készüléken az Automatikus adagolóválasztás van kiválasztva.

- Ha a festékkazetták Hosszú papírra történő nyomtatás közben érnek élettartamuk végére, akkor kicserélheti őket új, azonos színű festékkazettákra, és folytathatja a nyomtatást.

A festékkazetta cseréje után a színek tónusa eltérő lehet.

## MEGJEGYZÉS

A por készülékbe való jutásának megelőzése érdekében mindig ellenőrizze, hogy a TC tálca le legyen zárva, ha nem használja.

1. Nyissa fel a TC tálcát.

### FONTOS

A papír sérülésének elkerüléséhez **NE** húzza ki a papírtámaszt hosszú papír betöltésekor.



- 
2. Óvatosan nyomja meg és csúsztassa el a TC tálca papírvezetőit úgy, hogy azok illeszkedjenek a használt papír méretéhez.

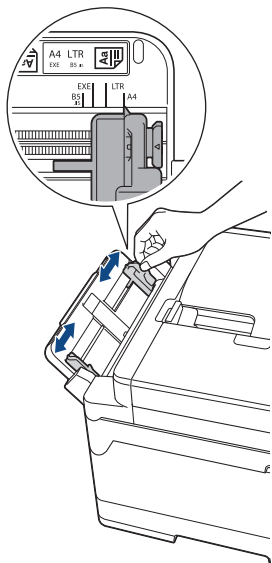

3. Egyszerre csak **egy** papírt töltsön a TC tálcába, nyomtatandó oldalával **felfelé**. Mind a két kezét használva tegyen egy papírlapot a TC tálcába, amíg a papír behúzási széle el nem éri a papíradagoló hengereket.

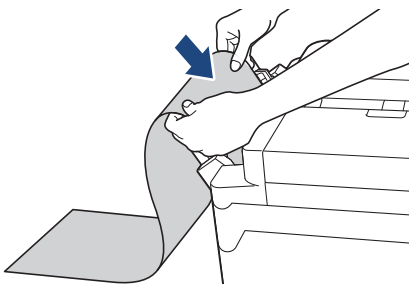

Ha nem tudja betölteni a papírt a TC tálcába, akkor nyomja a kioldókart (1) a készülék hátulja felé, majd így töltsse be a papírt.

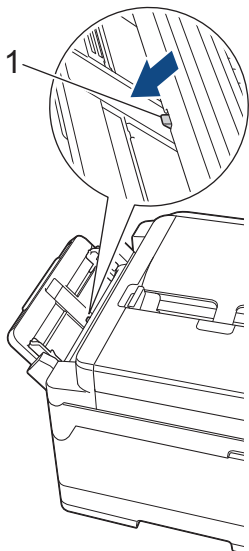

4. Mind a két kezét használva óvatosan állítsa be a TC tálca papírvetőit a behelyezett papírhoz.

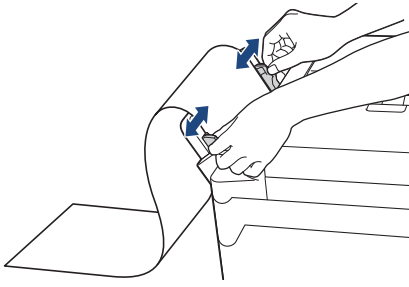

## FONTOS

Soha NE tegyen egyszerre egynél több papírt a TC tálcába. Ellenkező esetben papírelakadásra számíthat. Több oldal nyomtatása esetén ne tegye be a következő papírt addig, amíg az érintőképernyő a következő lap behelyezésére vonatkozó üzenetet meg nem jeleníti.

5. Húzza ki a papírtartót (1), amíg az a helyére nem kattann, majd hajtsa ki a papírtartó szárnyat (2).

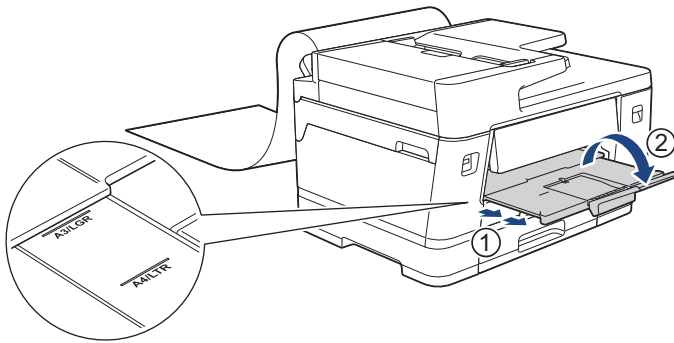

Ha hosszú papírt tölt a TC tálcába, akkor a készülék megtartja a nyomtatott oldalt, így az nem esik le. Ha a nyomtatás befejeződött, akkor távolítsa el a kinyomtatott oldalt és nyomja meg az [OK] gombot.

6. Módosítsa a papírméret beállítását [Felhasználó által megadott méret] lehetőségre, és adja meg az aktuális méretet a készülék érintőképernyőjén.



Mielőtt bezárná a TC tálcát, győződjön meg arról, hogy a nyomtatás befejeződött.



## Kapcsolódó tájékoztatás

- [Papír betöltése a többcélú tálcába \(TC tálca\)](#)

### Kapcsolódó témák:

- [Válassza a megfelelő nyomtatási médiát](#)

## Papír betöltése a kézi adagoló nyílásába

Kapcsolódó modellek: MFC-J3660DW/MFC-J6560DW/MFC-J6760DW

Egyszerre csak egy különleges nyomathordozót töltsön ebbe a nyílásba.



A készülék automatikusan átvált kézi adagolás üzemmódba, ha papírt helyez a kézi adagolónyílásba.

1. Nyissa ki a kézi adagoló fedőlapját.

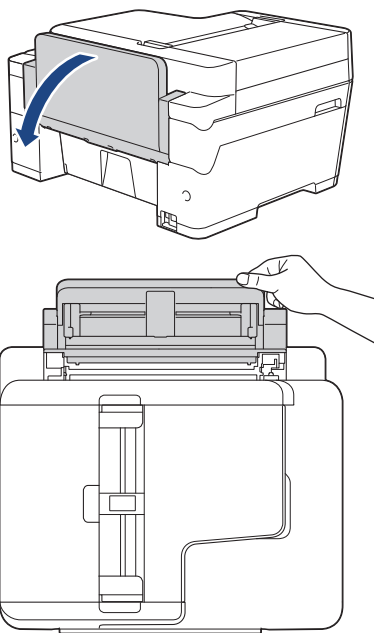

2. Csúsztassa a kézi adagolónyílás papírvezetőit a használni kívánt papír szélességéhez.

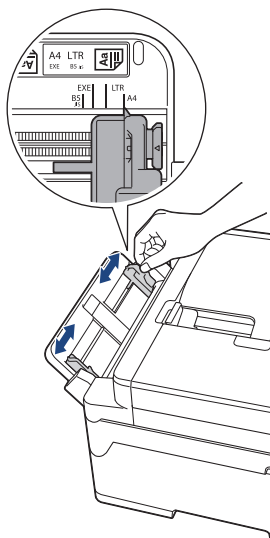

3. Egyszerre csak egy papírt töltsön a kézi adagolónyílásba, nyomtatandó oldalával **felfelé**.

Mind a két kezét használva tegyen egy papírlapot a kézi adagolónyílásba, amíg a behúzási szélé el nem éri a papíradagoló hengereket. Amikor érzi, hogy a készülék húzza a papírt, engedje el azt. Az LCD a(z) [Kézi adagoló nyílás üzemmódban] üzenetet jeleníti meg.

Olvassa el az LCD-n megjelenített utasításokat, majd nyomja meg az [OK] gombot.

- 
- A4, Letter, vagy Executive használatokor

#### Fekvő tájolás

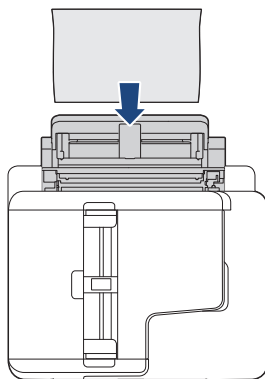
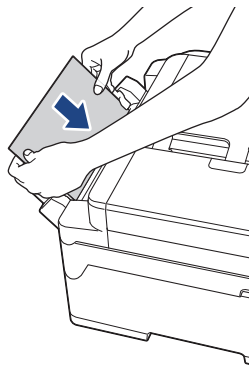

- A3, Ledger, Legal, Folio, Mexico Legal, India Legal, A5, A6, borítékok, Fotó, Fotó L, Fotó 2L, vagy Kartotéklap használatokor

#### Álló tájolás

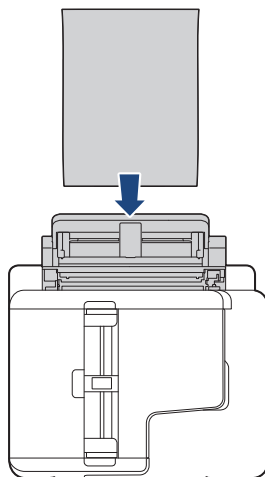
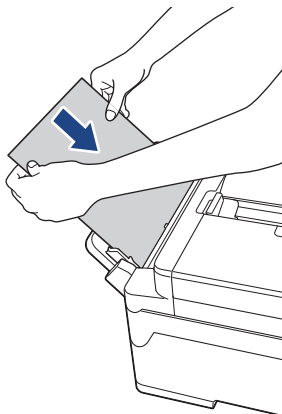

- Ha borítékokat használ, akkor a borítékokat nyomtatandó oldalukkal **felfelé** töltsse be úgy, hogy a borítékok füle a bal oldalon legyen betöltéskor, ahogy az ábrán is látható.

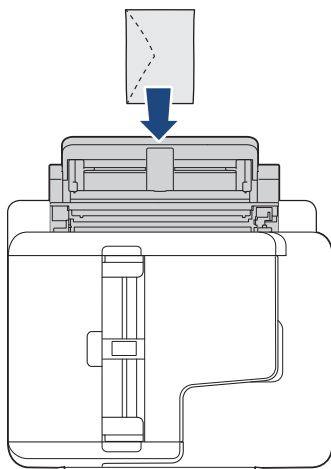

- Ha borítékot vagy vastag papírt tölt be, tolja addig a borítékot a kézi adagolónyílásba, amíg nem érzi, hogy a papíradagoló hengerek megragadták a borítékot.
-



## FONTOS

- Soha NE tegyen egynél több papírt a kézi adagolónyílásba. Ellenkező esetben papírelakadásra számíthat. Több oldal nyomtatása esetén ne tegye be a következő papírt addig, amíg az érintőképernyő a következő lap behelyezésére vonatkozó üzenetet meg nem jeleníti.
- NE töltsön papírt a kézi adagolónyílásba, ha papírtálcából nyomtat. Ellenkező esetben papírelakadásra számíthat.

#### 4. Tegye az alábbiak valamelyikét:

- A4 vagy Letter vagy ennél kisebb méretű papír használatakor  
A papírtartót addig húzza ki, amíg az a helyére nem kattann.

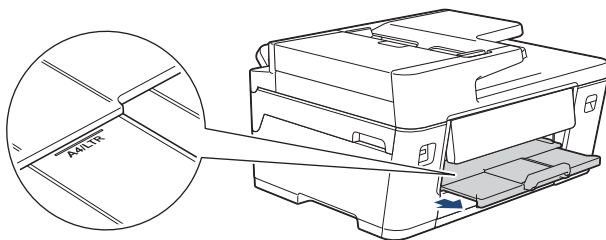

- A4 vagy Letter vagy ennél nagyobb méretű papír, vagy borítékok használatakor  
Húzza ki a papírtartót (1), amíg az a helyére nem kattann, majd hajtsa ki a papírtartó szárnyat (2).

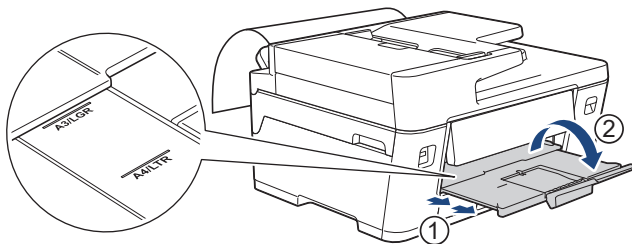

- Ha a dokumentum nem fér ki egy oldalra, akkor az LCD-n megjelenik egy üzenet, hogy töltsön be még egy lapot. Helyezzen egy másik lapot a kézi adagolónyílásba, majd nyomja meg az [OK] gombot.
- Ha A4 vagy Letter méretnél nagyobb méretű papírt töltött a kézi adagolónyílásba, akkor a készülék megtartja a nyomtatott oldalt, így az nem esik le. Ha a nyomtatás befejeződött, akkor távolítsa el a kinyomtatott oldalt és nyomja meg az [OK] gombot.
- Várja meg a nyomtatás befejeződését, mielőtt becsukná a kézi adagolónyílás fedelét.
- A készülék kiadja a kézi adagolónyílásba töltött papírt, ha tesztoldalt, faxot vagy jelentést nyomtat.
- A készülék kiadja a kézi adagolónyílásba töltött papírt, ha a készülék tisztítási folyamatot hajt végre. Várja meg, amíg a készülék végez a tisztítással, majd helyezze be ismét a papírt a kézi adagolónyílásba.



### Kapcsolódó tájékoztatás

- [Papír betöltése](#)

#### Kapcsolódó témák:

- [Válassza a megfelelő nyomtatási médiát](#)

## Nem nyomtatható terület

A nem nyomtatható terület az éppen használt alkalmazástól függ. Az alábbi ábrán lévő számok az írógéppapíron és borítékokon lévő nem nyomtatható területeket mutatják. A készülék csak akkor tud az írógéppapír satírozott részeire nyomtatni, ha a szegély nélküli nyomtatási funkció elérhető és be van kapcsolva.

### Írógéppapír

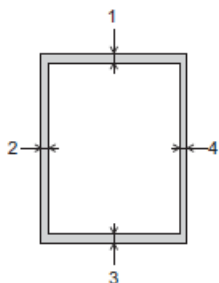

### Boríték

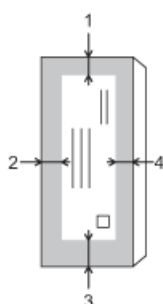

	Fent (1)	Bal oldalt (2)	Lent (3)	Jobb oldalt (4)
Írógéppapír	3 mm	3 mm	3 mm <sup>1</sup>	3 mm
Boríték	12 mm	3 mm	12 mm	3 mm



A Szegély nélküli nyomtatás funkció borítékok és 2 oldalas nyomtatás esetében nem érhető el.



### Kapcsolódó tájékoztatás

- Papír betöltése

<sup>1</sup> (MFC-J3960DW/MFC-J6960DW/MFC-J6975DW/MFC-J6977DW) 5 mm Hosszú papír használatakor.



## Papírbeállítások

- A papírméret és papírtípus módosítása
- A Papír ellenőrzése beállítás módosítása
- Állítson be egy alapértelmezett tálcát a feladatnak megfelelően
- A Papírtálca prioritás módosítása

## A papírméret és papírtípus módosítása

Állítsa be a papírméret és a papírtípus értékeit a papírtálca számára

- A legjobb nyomtatási minőség eléréséhez állítsa be a készüléket a használt papírtípusnak megfelelően.
- Amikor módosítja a tálcába töltött papír méretét, akkor egyúttal módosítani kell a papírméret-beállításokat az LCD-n is.

1. (MFC-J3960DW/MFC-J6960DW/MFC-J6975DW/MFC-J6977DW) Nyomja meg a(z)  [Beállítások] > [Össz. beáll.] > [Ált. beáll.] > [Tálcabeállítás] gombot. Nyomja meg a kívánt tálcá opciót.
2. (MFC-J3660DW/MFC-J6560DW/MFC-J6760DW) Nyomja meg a(z)  [Beállítások] > [Össz. beáll.] > [Ált. beáll.] gombot.
3. Nyomja meg a [Papír típus] gombot.
4. Nyomja meg a ▲ vagy ▼ gombot a papírtípus opciók megjelenítéséhez, majd nyomja meg a beállítani kívánt opciót.



- (MFC-J3960DW/MFC-J6960DW/MFC-J6975DW) Csak a 2. tálcában használjon normál papírt.
- (MFC-J6977DW) Csak a 2. és a 3. tálcában használjon normál papírt.

5. Nyomja meg a [Papírméret] gombot.
6. Nyomja meg a(z) ▲ vagy a(z) ▼ gombot a papírméret-opciók megjelenítéséhez, majd nyomja meg a beállítani kívánt opciót.



Ha megjelenik a papír betöltésére vonatkozó LCD-utasítás, akkor olvassa el az utasításokat, majd nyomja meg az [OK] gombot.

7. Nyomja meg a  gombot.



A készülék a lapokat nyomtatott oldalukkal felfelé adja ki a készülék elején található papírtálcára. Ha fényes papírt használ, minden lapot azonnal távolítsa el az elmaszatólódás vagy a papírelakadás elkerülése érdekében.



### Kapcsolódó tájékoztatás

- [Papírbeállítások](#)



#### Kapcsolódó témák:

- [Töltsön A4, Letter, vagy Executive méretű papírt az 1. papírtálcába / 2. papírtálcába / 3. papírtálcába](#)
- [Fotó papír betöltése az 1. papírtálcába](#)
- [Borítékok betöltése az 1. papírtálcába](#)
- [Használható nyomathordozó](#)

## A Papír ellenőrzése beállítás módosítása

Ha ez a beállítás [Be] értékre van állítva, és a papírtálca ki van húzva a készülékből, vagy papírt tölt a TC tálcába, akkor az LCD-n megjelenik egy üzenet, amely lehetővé teszi a papírméret és papírtípus beállításait.

Az alapértelmezett beállítás a(z) [Be].

1. Nyomja meg az  [Beállítások] > [Össz. beáll.] > [Ált. beáll.] gombot.
2. (MFC-J3960DW/MFC-J6960DW/MFC-J6975DW/MFC-J6977DW) Nyomja meg a(z) [Tálcabeállítás] gombot.
3. Nyomja meg a(z) ▲ vagy ▼ gombot a(z) [Ell. a papírt] lehetőség megjelenítéséhez, majd nyomja meg.
4. Nyomja meg a [Be] vagy a [Ki] gombot.
5. Nyomja meg a  gombot.

### ✓ Kapcsolódó tájékoztatás

- [Papírbeállítások](#)

#### Kapcsolódó témák:

- [Töltsön A4, Letter, vagy Executive méretű papírt az 1. papírtálcába / 2. papírtálcába / 3. papírtálcába](#)
- [Fotó papír betöltése az 1. papírtálcába](#)
- [Borítékok betöltése az 1. papírtálcába](#)

## Állítson be egy alapértelmezett tálcát a feladatnak megfelelően

**Kapcsolódó modellek:** MFC-J3960DW/MFC-J6960DW/MFC-J6975DW/MFC-J6977DW

Módosíthatja a készülék által az egyes módokban használt alapértelmezett tálcát.

A készülék az Ön által megadott prioritási sorrend alapján a legmegfelelőbb tálcát használja a papír behúzására.



Egyes tálcák a típustól függően nem elérhetők.

1. Nyomja meg az  [Beállítások] > [Össz. beáll.] > [Ált. beáll.] > [Tálcabeállítás] gombot.
  - Másolás módban való nyomtatáshoz nyomja meg a [Másol] > [Tálca kiválaszt] gombot.
  - A fogadott faxok nyomtatásához nyomja meg a [Fax] > [Tálca kiválaszt] gombot.
  - Fényképek nyomtatásához nyomja meg a [Tálcabeállítás: JPEG nyomt. (Média)] > [Tálca kiválaszt] gombot.
2. Nyomja meg a kívánt tálca opciót.



Az [Aut adagoló vál.] lehetőség beállítja, hogy a készülék a megadott papírtípusnak és papírméretnek legjobban megfelelő tálcát használja a papír behúzására.

3. Nyomja meg a  gombot.



### Kapcsolódó tájékoztatás



- [Papírbeállítások](#)

## A Papírtálca prioritás módosítása

**Kapcsolódó modellek:** MFC-J3960DW/MFC-J6960DW/MFC-J6975DW/MFC-J6977DW

Módosíthatja az alapértelmezett tálcaprioritást, hogy a készülék azt használja az egyes módokban.

Ha az [Aut adagoló vál.] került kiválasztásra a tálcaválasztás beállításainál, akkor a készülék a papírtípusnak és a papírméretnek leginkább megfelelő tálcából adagolja a papírt a tálcaprioritás beállításnak megfelelően.

1. Nyomja meg az  [Beállítások] > [Össz. beáll.] > [Ált. beáll.] > [Tálcabeállítás] gombot.
2. Nyomja meg az [Másol], a(z) [Fax], a(z) [Nyomtatás] vagy a(z) [Tálcabeállítás: JPEG nyomt. (Média)] lehetőséget.
3. Nyomja meg a [Tálca prioritás] gombot.
4. Nyomja meg a kívánt opciót.
5. Nyomja meg a  gombot.



### Kapcsolódó tájékoztatás

- [Papírbeállítások](#)

## Használható nyomathordozó

A nyomtatási minőség függ a használt papírfajtától.

A kiválasztott beállítások melletti legjobb nyomtatási minőség érdekében mindig a betöltendő papírnak megfelelő papírfajtát állítsa be.

Használhat normál papírt, tintasugaras papírt (bevonatos papírt), fényes papírt, újrahasznosított papírt és borítékot.

Javasoljuk, hogy nagyobb mennyiség beszerzése előtt próbálja ki a különféle papírtípusokat.

A legjobb eredmény elérése érdekében javasoljuk, hogy Brother papírt használjon.

- Ha tintasugaras papírt (bevonatos papírt) és fényes papírt használ, ügyeljen arra, hogy a megfelelő nyomtatási média legyen kiválasztva a nyomtató-illesztőprogramban, a nyomtatáshoz használt alkalmazásban, vagy a készülék papírtípus beállításában.
- Ha fotópapírra nyomtat, töltsön be egy külön lapot ugyanabból a fotópapírból a papírtálcára.
- Fotópapír használatakor minden lapot egyesével távolítson el az elmaszatolódás vagy a papírelakadás elkerülése érdekében.
- Közvetlenül a nyomtatás után ne érjen a nyomtatott felülethez, mert előfordulhat, hogy az nem teljesen száraz, és foltot hagy az ujján.



### Kapcsolódó tájékoztatás

- [Papír betöltése](#)
  - [Ajánlott nyomathordozó](#)
  - [Nyomtatási média kezelése és használata](#)
  - [Válassza a megfelelő nyomtatási médiát](#)

#### Kapcsolódó témák:

- [A papírméret és papírtípus módosítása](#)



## Ajánlott nyomathordozó

A legjobb nyomtatási minőség érdekében javasoljuk, hogy csak a táblázatban felsorolt Brother papírt használja. Egyes országokban a Brother papír nem elérhető.

Ha országában nem kapható Brother papír, javasoljuk, hogy nagyobb mennyiség beszerzése előtt próbáljon ki különféle papírtípusokat.

### Brother papír

Papírtípus	Tétel
A3 / Normál	BP60PA3
A3 / Fényes fotópapír	BP71GA3
A3 / Tintasugaras (matt)	BP60MA3
A4 / Normál	BP60PA
A4 / Fényes fotópapír	BP71GA4
A4 / Tintasugaras (matt)	BP60MA
10 × 15 cm / Fényes fotópapír	BP71GP



### Kapcsolódó tájékoztatás

- [Használható nyomathordozó](#)

## Nyomatási média kezelése és használata

- A papírt tárolja eredeti csomagolásában, lezárt állapotban. A papírt tartsa sík felületen, valamint nedvességtől, közvetlen napsütéstől és hőforrástól távol.
- Kerülje a fotópapír fényes (bevont) oldalának megérintését.
- Bizonyos borítékok megkívánják, hogy az alkalmazásban beállítsa a margók értékét. Sok boríték nyomtatása előtt végezzen próbanyomatást.

### FONTOS

NE használja a következő papírtípusokat:

- Sérült, felpördült, hullámos vagy szabálytalan alakú

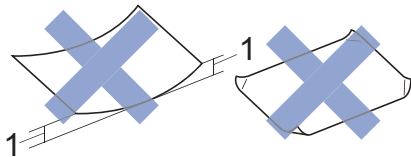

1. **2 mm vagy annál nagyobb felpödrődés elakadást okozhat.**

- Különösen fényes vagy erősen mintázott
- Olyan papír, amelyet egymásra helyezéskor nem lehet egyenletesen elrendezni
- Tapadós felületű papír

NE használjon olyan borítékot, mely:

- Gyenge konstrukciójú
- Nyílások vannak rajta
- Domborított (kiemelkedő írás van rajta)
- Amelyek kapcsosak vagy tűzöttek
- Amelyek belseje előnyomott
- Öntapadós
- Kettős hajtókája van

#### Öntapadós Dupla fül

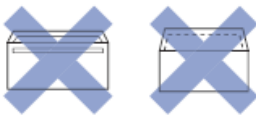

Az esetlegesen előforduló papíradagolási problémák oka lehet a használt boríték vastagsága, mérete vagy a fül alakja.

### ✓ Kapcsolódó tájékoztatás

- [Használható nyomathordozó](#)

#### Kapcsolódó témák:

- [Töltsön papírt az 1. Papírtálcába / 2. papírtálcába / 3. papírtálcába](#)

## Válassza a megfelelő nyomtatási médiát

- A papír típusa és a papír mérete a felhasználás szerint
- Papír tájolása és a papírtálcák papírkapacitása

## A papír típusa és a papír mérete a felhasználás szerint

Papírtípus	Papírméret		Használat				
			Fax	Másolás	Közvetlen nyomtatás		Nyomtató
					JPEG nyomtatás	PDF nyomtatás <sup>1</sup>	
Írógéppapír	A3	297 x 420 mm	Igen	Igen	Igen	Igen	Igen
	A4	210 x 297 mm	Igen	Igen	Igen	Igen	Igen
	Ledger	279,4 x 431,8 mm	Igen	Igen	Igen	Igen	Igen
	Letter	215,9 x 279,4 mm	Igen	Igen	Igen	Igen	Igen
	Legal	215,9 x 355,6 mm	Igen	Igen	-	Igen	Igen
	Mexikó Legal	215,9 x 339,85 mm	Igen	Igen	-	Igen	Igen
	Indiai Legal	215 x 345 mm	Igen	Igen	-	Igen	Igen
	Folio	215,9 x 330,2 mm	Igen	Igen	-	Igen	Igen
	Executive	184,1 x 266,7 mm	-	-	-	-	Igen
	A5	148 x 210 mm	-	Igen	-	Igen	Igen
	A6	105 x 148 mm	-	Igen	-	Igen	Igen
	Hosszú papír	Szélesség: 88,9 - 297 mm Magasság: 431,9 - 1200 mm	-	-	-	-	Igen
Kártya	Fénykép	10 x 15 cm	-	Igen	Igen	-	Igen
	Fénykép L	9 x 13 cm	-	-	-	-	Igen
	Fénykép 2L	13 x 18 cm	-	-	Igen	-	Igen
	Kartotéklap	13 x 20 cm	-	-	-	-	Igen
Borítékok	C5 boríték	162 x 229 mm	-	-	-	-	Igen
	DL boríték	110 x 220 mm	-	-	-	-	Igen
	Com-10	104,7 x 241,3 mm	-	-	-	-	Igen
	Monarch	98,4 x 190,5 mm	-	-	-	-	Igen

<sup>1</sup> A PDF nyomtatás csak MFC-J6975DW/MFC-J6977DW esetén érhető el.



### Kapcsolódó tájékoztatás

- [Válassza a megfelelő nyomtatási médiát](#)

#### Kapcsolódó témák:

- [Borítékok betöltése az 1. papírtálcába](#)

## Papír tájolása és a papírtálcák papírkapacitása

	Papírméret	Papírtípusok	Lapok száma	Súly	Vastagság
1. papírtálca	<Fekvő> A4, Letter, Executive <Álló> A3, Ledger, Legal, Mexico Legal, India Legal, Folio, A5, A6, borítékok (C5, Com-10, DL, Monarch), Fotó (10 x 15 cm), Fotó L (9 x 13 cm), Fotó 2L (13 x 18 cm), kartotéklap (13 x 20 cm)	Normál papír, újrahasznosított papír	250 <sup>1</sup>	64–120 g/m <sup>2</sup>	0,08–0,15 mm
		Tintasugaras papír	20	64–200 g/m <sup>2</sup>	0,08–0,25 mm
		Fényes papír <sup>2</sup>	20	Legfeljebb 220 g/m <sup>2</sup>	Legfeljebb 0,25 mm
		Képeslap <sup>2</sup>	20	Legfeljebb 200 g/m <sup>2</sup>	Legfeljebb 0,25 mm
		Kartotéklap	30	Legfeljebb 120 g/m <sup>2</sup>	Legfeljebb 0,15 mm
		Borítékok	10	80–95 g/m <sup>2</sup>	Legfeljebb 0,52 mm
#2. papírtálca (MFC-J3960DW/ MFC-J6960DW/ MFC-J6975DW/ MFC-J6977DW)	<Fekvő> A4, Letter <Álló> A3, Ledger, Legal, Mexico Legal, India Legal, Folio	Normál papír, újrahasznosított papír	250 <sup>1</sup>	64–120 g/m <sup>2</sup>	0,08–0,15 mm
#3. papírtálca (MFC-J6977DW)	<Fekvő> A4, Letter <Álló> A3, Ledger, Legal, Mexico Legal, India Legal, Folio	Normál papír, újrahasznosított papír	250 <sup>1</sup>	64–120 g/m <sup>2</sup>	0,08–0,15 mm
Többcélú tálca (TC tálca) <sup>3</sup> (MFC-J3960DW/ MFC-J6960DW/ MFC-J6975DW/ MFC-J6977DW)	<Fekvő> A4, Letter, Executive <Álló> A3, Ledger, Legal, Mexico Legal, India Legal, Folio, A5, A6, borítékok (C5, Com-10, DL, Monarch), Fotó (10 x 15 cm), Fotó L (9 x 13 cm), Fotó 2L (13 x 18 cm), kartotéklap (13 x 20 cm)	Normál papír, újrahasznosított papír	100 <sup>1</sup>	64–120 g/m <sup>2</sup>	0,08–0,15 mm
		Tintasugaras papír	20 (Legfeljebb A4/Letter) 5 (Nagyobb, mint A4/Letter)	64–200 g/m <sup>2</sup>	0,08–0,25 mm
		Fényes papír, Képeslap <sup>2</sup>	20 (Legfeljebb A4/Letter) 5 (Nagyobb, mint A4/Letter)	Legfeljebb 220 g/m <sup>2</sup>	Legfeljebb 0,3 mm
		Kartotéklap	50	Legfeljebb 120 g/m <sup>2</sup>	Legfeljebb 0,15 mm
		Borítékok	20 (Legfeljebb A4/Letter) 5 (Nagyobb, mint A4/Letter)	80–95 g/m <sup>2</sup>	Legfeljebb 0,52 mm
		Hosszú papír (Szélesség: 88,9 - 297 mm /	Normál papír, újrahasznosított papír, tintasugaras papír, fényes papír	1	64–220 g/m <sup>2</sup>

	Papírméret	Papírtípusok	Lapok száma	Súly	Vastagság
	Magasság: 431,9 - 1200 mm)				
Kézi adagoló nyílás (MFC-J3660DW/ MFC-J6560DW/ MFC-J6760DW)	<Fekvő> A4, Letter, Executive <Álló> A3, Ledger, Legal, Mexico Legal, India Legal, Folio, A5, A6, borítékok (C5, Com-10, DL, Monarch), Fotó (10 x 15 cm), Fotó L (9 x 13 cm), Fotó 2L (13 x 18 cm), kartotéklap (13 x 20 cm)	Normál papír, újrahasznosított papír	1	64–120 g/m <sup>2</sup>	0,08–0,15 mm
		Tintasugaras papír	1	64–200 g/m <sup>2</sup>	0,08–0,25 mm
		Fényes papír <sup>2</sup>	1	Legfeljebb 220 g/m <sup>2</sup>	Legfeljebb 0,25 mm
		Képeslap <sup>2</sup>	1	Legfeljebb 200 g/m <sup>2</sup>	Legfeljebb 0,25 mm
		Kartotéklap	1	Legfeljebb 120 g/m <sup>2</sup>	Legfeljebb 0,15 mm
		Borítékok	1	80–95 g/m <sup>2</sup>	Legfeljebb 0,52 mm

<sup>1</sup> Normál papír használata esetén 80 g/m<sup>2</sup>

<sup>2</sup> BP71 260 g/m<sup>2</sup> papír, speciálisan a Brother tintasugaras készülékeihez.

<sup>3</sup> Fényes papírokhoz a TC tálca használata javasolt.



## Kapcsolódó tájékoztatás

- Válassza a megfelelő nyomtatási médiát

## Dokumentumok betöltése

- Dokumentumok betöltése az automatikus dokumentumadagolóba (ADF)
- Dokumentumok betöltése a szkennervegre
- A4 vagy Letter méretű dokumentumok tájolásának előre beállítása szkennerveg használatakor
- Nem szkennelhető terület

## Dokumentumok betöltése az automatikus dokumentumadagolóba (ADF)

Az ADF több lapot tud tárolni, amelyeket egyesével adagol.

Olyan papírt használjon, melynek súlya és mérete a táblázatban megadottnál nem nagyobb. Mindig pörgesse át a lapokat, mielőtt behelyezné őket az ADF-be.

### Dokumentumméretek és -súlyok

Hosszúság: <sup>1</sup>	148–431,8 mm
Szélesség:	105–297 mm
Papírsúly:	64–120 g/m <sup>2</sup>

<sup>1</sup> Maximum 900 mm a hosszú papír funkció használatakor.

### FONTOS

- NE vegye ki a dokumentumot, ha az éppen behúzás alatt van.
- NE használjon felpödrődött, meggyűrődött, hajtogatott, szakadt, kapcsozott, összefűzött, ragasztott papírt.
- NE használjon kartonpapírt, újságot vagy ruhaanyagot.
- Győződjön meg arról, hogy a folyékony hibajavítóval javított vagy tintával írt dokumentumok teljesen megszáradtak-e.



(MFC-J3960DW/MFC-J6760DW/MFC-J6960DW/MFC-J6975DW/MFC-J6977DW)

Az ADF használatával 2 oldalas dokumentumok faxolhatók, másolhatók vagy szkennelhetők, egészen A3-as papírméretig.

1. Jól pörgesse át a lapokat.
2. Állítsa a papírvezetőket (1) a dokumentum méretéhez.

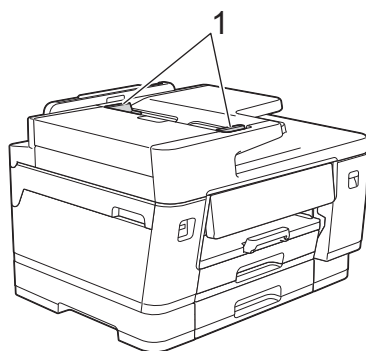



3. Helyezze a dokumentumot **felfelé fordítva** az ADF-be az illusztráción látható módon úgy, hogy a betöltésnél érezze a papíradagoló rögzítőit.

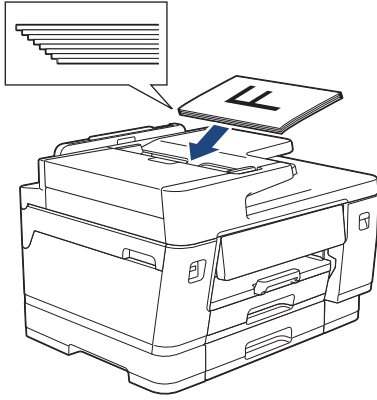

Ha kis méretű papírt töltött be, és nem tudja eltávolítani, emelje meg az ADF dokumentumtartóját (1), és így távolítsa el a dokumentumot.

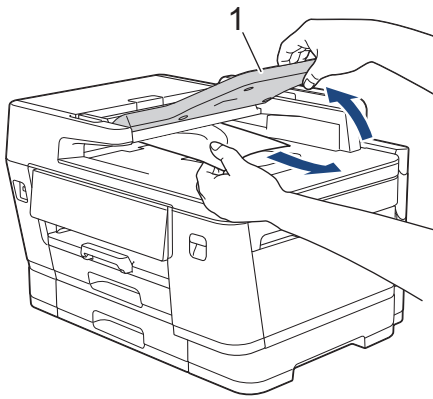

## FONTOS

NE hagyjon dokumentumokat a szkennerrüvegen. Ellenkező esetben az ADF-ben papírbegyűródés történhet.



## Kapcsolódó tájékoztatás

- [Dokumentumok betöltése](#)

## Dokumentumok betöltése a szkennerrüvegre

A szkennerrüveget különálló lapok faxolására, másolására vagy szkennelésére használhatja.

### Támogatott dokumentumméretek

Hosszúság:	Legfeljebb 431,8 mm
Szélesség:	Legfeljebb 297 mm
Súly:	Legfeljebb 2 kg



A szkennerrüveg használatához az ADF-nek üresnek kell lennie.

1. Emelje fel a dokumentumfedelelet.
2. Helyezze a dokumentumot **lefelé fordítva** a szkennerrüveg bal felső sarkába az illusztráción látható módon.

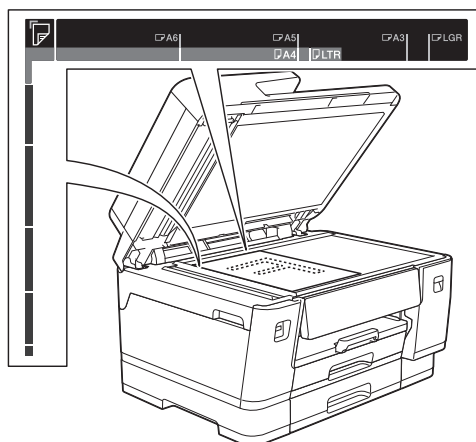

3. Zárja vissza a dokumentumfedelelet.

### FONTOS

Ha könyvet vagy vastagabb dokumentumot másol, **NE** zárja vagy nyomja le a dokumentum fedelelet erővel.



### Kapcsolódó tájékoztatás

- [Dokumentumok betöltése](#)

## A4 vagy Letter méretű dokumentumok tájolásának előre beállítása szkennerveg használatakor

A4 vagy Letter méretű dokumentumok elhelyezhetők a szkennervegen álló vagy fekvő tájolásban. Kövesse az alábbi utasításokat a kívánt tájolás előre beállításához.

### Álló tájolás

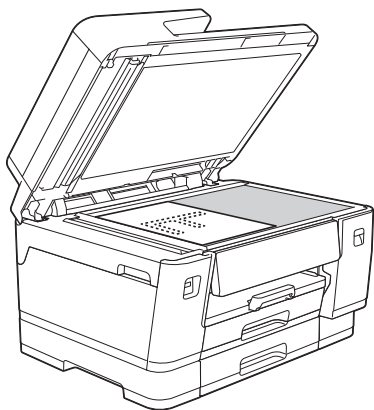

### Fekvő tájolás

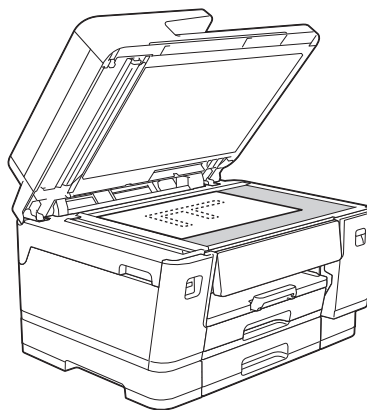

1. Nyomja meg a  [Beállítások] > [Össz. beáll.] > [Ált. beáll.] > [A4/Letter papírtájolás] gombot.
2. Válassza a következő lehetőségek egyikét:

Beállítás	Leírás
Automatikus észlelés	Amikor A4 vagy Letter méretű dokumentumot helyez a szkennervegre, a készülék automatikusan felismeri a tájolást.
Álló	Állítsa a tájolást állóra.
Fekvő	Állítsa a tájolást fekvőre.

3. Ha megjelenik a dokumentum tájolása üzenet, akkor nyomja meg az [OK] gombot a megerősítéshez.
4. Nyomja meg a  gombot.



Miután a [A4/Letter papírtájolás] menüben beállította a kívánt tájolást, győződjön meg róla, hogy a dokumentumokat ebben a tájolásban helyezi a szkennervegre.

### ✓ Kapcsolódó tájékoztatás

- [Dokumentumok betöltése](#)

## Nem szkennelhető terület

A nem szkennelhető terület a használt alkalmazás beállításaitól függ. Az alábbi ábrák a nem szkennelhető méreteket mutatják be.

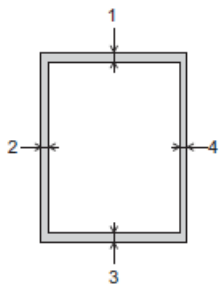

Használat	Dokumentumméret	Fent (1) Lent (3)	Bal oldalt (2) Jobb oldalt (4)
Fax	A3	3 mm	4,5 mm
	A4		3 mm
	Ledger		3,7 mm
	Letter		4 mm
	Legal		
Másolás	Minden papírméret		3 mm
Scan (Beolvasás)		1 mm	1 mm

### ✓ Kapcsolódó tájékoztatás

- [Dokumentumok betöltése](#)

## Hibaelhárítás

A legújabb GYIK és hibaelhárítási tippek tanulmányozásához látogassa meg az alábbi weboldalt:  
[support.brother.com/faqs](https://support.brother.com/faqs).

## Szokásos karbantartás

- A festékkazetták cseréje
- A nyomtatási minőség javítása
- A Brother készülék ellenőrzése
- A Brother készülék tisztítása
- Frissítse a készüléke firmware-jét
- A készülék alaphelyzetbe állítása
- A készülék becsomagolása és szállítása

## A festékkazetták cseréje

Az Ön Brother készüléke festékpont-számlálóval rendelkezik. A festékpontszámláló automatikusan figyeli a tinta szintjét mind a négy festékkazettában. Ha a készülék azt észleli, hogy valamelyik festékkazetta kifogyóban van, akkor erről egy üzenetben ad tájékoztatást.

Az LCD kijelző megmutatja, hogy melyik festékkazetta szorul cserére. Kövesse az LCD kijelző üzeneteit a tintapatronok megfelelő sorrendben való cseréjéhez.

Attól függetlenül, hogy a készülék jelzi, hogy egy festékkazetta kiürült és cserélnie kell, valamennyi tinta még marad a festékkazettában.

### **!** VIGYÁZAT

Ha a tinta a szemébe kerül, akkor azonnal öblítse ki vízzel. Amennyiben nem így tesz, a szeme bevörösödhet vagy enyhén begyulladhat. Ha a szokásostól eltérő állapotot tapasztal, keresse fel orvosát.

### FONTOS

- Eredeti Brother kellékanyagok használatát javasoljuk, melyekkel biztosítható az állandó nyomtatási minőség és teljesítmény. Bár nem minden nem eredeti kellékanyag okoz minőségproblémákat, előfordulhat, hogy egyes típusok negatívan befolyásolják a nyomtatási minőséget, vagy esetleg a készülék meghibásodását eredményezhetik. A Brother még élő jótállás esetén is díjat számíthat fel a készülék javításáért, ha a készülékben bizonyíthatóan nem eredeti kellékanyagot használtak.
- A kellékanyag modellneve az adott országtól és régiótól függően változik, a részletekért látogassa meg az alábbi weboldalt: [go.brother/original](http://go.brother/original).

1. Nyissa ki a festékpátron fedelét (1).

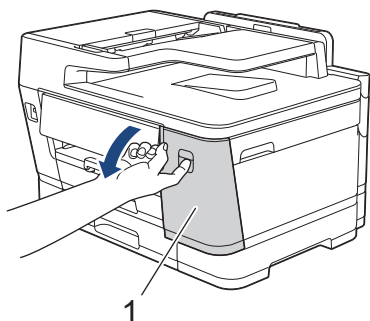

2. Nyomja meg a reteszkidő kart az LCD képernyőn feltüntetett színű festékkazetta kioldásához, és az ábrán látható módon távolítsa el azt a készülékből.

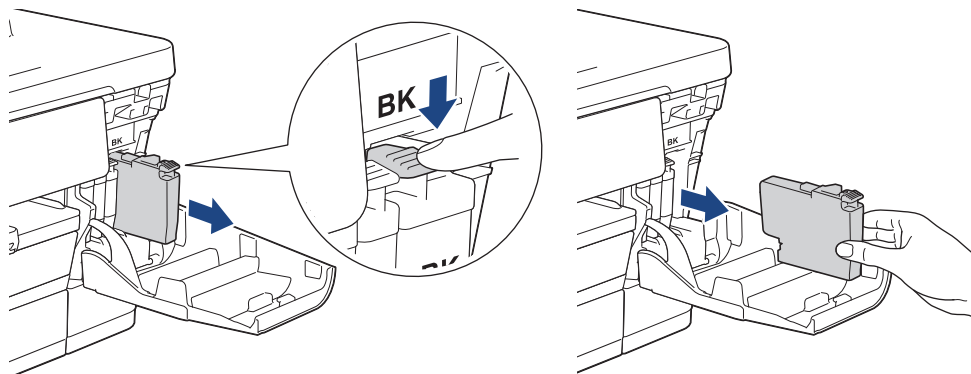



MFC-J6975DW/MFC-J6977DW:

Ha LC528XL sorozatú festékkazettát használ, akkor nyomja meg a zár kioldókarját a festékkazetta eltávolításához az illusztráción látható módon.

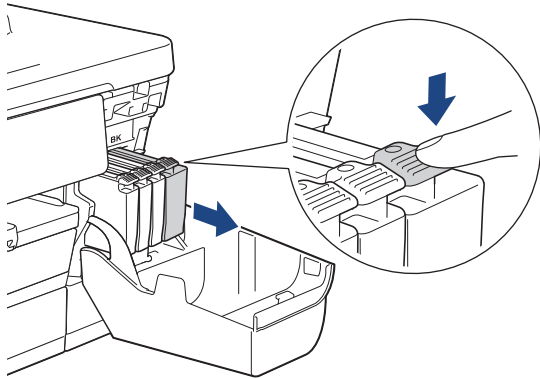

3. Bontsa ki az LCD kijelzőn jelzett színhez tartozó új festékkazetta csomagolását, és vegye elő a festékkazettát.

## FONTOS

- NE érjen a festékkazettához a jelzett területen (1); ellenkező esetben a készülék esetleg nem lesz képes észlelni a kazettát.

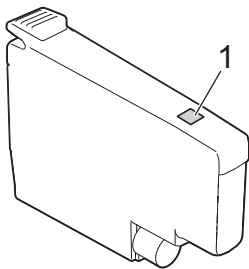

- A készülékbe való behelyezés előtt gyorsan rázza meg a **fekete** festékkazettát az ábrán látható módon vízszintes irányban, 15-ször.

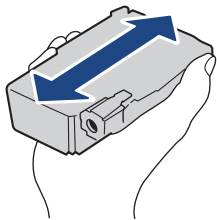

4. Helyezze be a tintapatront a címkén látható nyíl irányába.  
Minden színnek megvan a maga megfelelő helyzete.

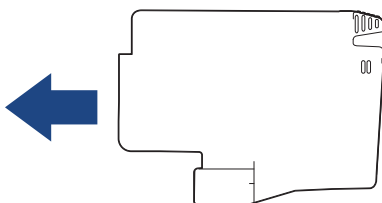



5. Óvatosan nyomja meg a festékkazetta hátulját a „PUSH” („Nyomja meg”) helyen jelölt részen, amíg a helyére nem rögzül, majd csukja be a kazetta fedelét.

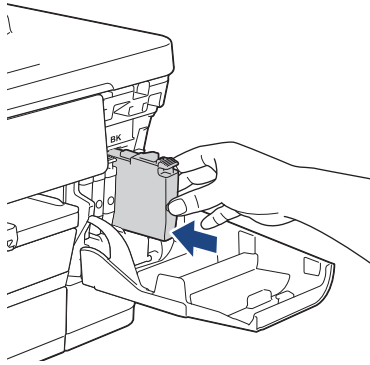

A készülék alaphelyzetbe állítja a festékpont-számlálót.



- Ha a készülék nem érzékeli a telepítés után a festékkazettát, akkor ellenőrizze, hogy a festékkazettát megfelelően helyezte-e be. Távolítsa el a festékkazettát, és helyezze be ismét lassan, amíg a helyére nem kattant.

- MFC-J6975DW/MFC-J6977DW:

LC528XL sorozatú festékkazetták használata esetén a festékkazetták az illusztráción látható módon illeszkednek a készülékbe.

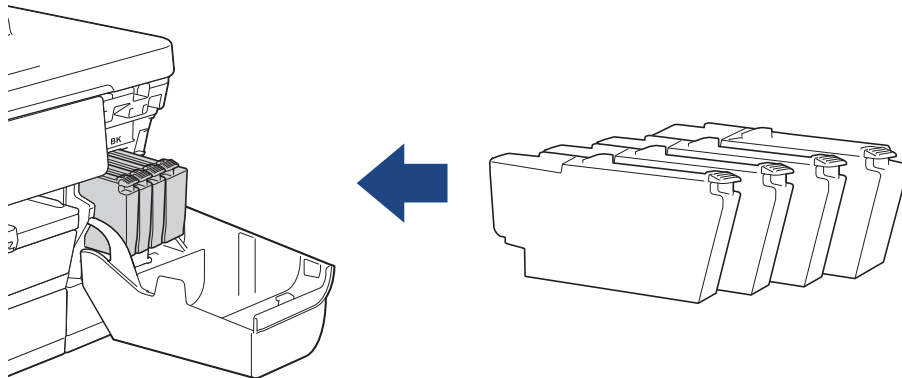

## FONTOS

- NE rázza a festékkazettákat, miután telepítette azokat a készülékbe. Ha tinta kerül a bőrére vagy ruházatára, akkor szappannal vagy egyéb tisztítószerrel azonnal mossa le a foltot.
- NE vegye ki a festékkazettákat, ha azokat nem kell cserélni; ellenkező esetben a készülék nem fogja tudni, mennyi tinta maradt a kazettában.
- NE nyúljon a festékkazetta behelyező nyílásaihoz; ellenkező esetben a tinta foltot hagyhat a bőrén.
- A felbontatlan festékkazettákat a csomagoláson feltüntetett lejárati időn belül használja fel.
- NE szerelje szét és ne bontsa fel a festékkazettát, mert az a tinta kiömlésével járhat.



## Kapcsolódó tájékoztatás

- Szokásos karbantartás

### Kapcsolódó témák:

- A készülék becsomagolása és szállítása

## A nyomtatási minőség javítása

- A nyomtatófej tisztítása a Brother készüléken
- A nyomtatófej tisztítása a Web alapú kezelés segítségével
- A nyomtatófej tisztítása a számítógépről (Windows)
- A nyomtatófej fúvókáinak automatikus érzékelése és állapotuk javítása
- A papíradagolás helyes beállítása a függőleges vonalak megszüntetése érdekében
- A nyomtatási beállítások módosítása a nyomtatási minőség javítása érdekében

## A nyomtatófej tisztítása a Brother készüléken

A jó nyomtatási minőség megőrzése érdekében a készülék szükség szerint automatikusan megtisztítja a nyomtatófejet. Amennyiben gondjai vannak a nyomtatási minőséggel, a tisztítási műveletet manuálisan is elindíthatja.

- Végezze el a nyomtatófej tisztítását, ha a nyomatokon, a szövegben vagy a képeken vízszintes vonal vagy üres folt látszik.
- A nyomtatófej tisztításához a készülék felhasznál bizonyos mennyiségű tintát.
- A túl gyakori tisztítás a tinta szükségtelen felhasználásával jár.

### FONTOS

NE érintse meg a nyomtatófejet. A nyomtatófej megérintése maradandó károsodást okozhat, és érvénytelenítheti a nyomtatófej szavatosságát.

1. Nyomja meg az  [Tinta] > [Nyomtatófej tisztítása] gombot.
2. Nyomja meg a(z) [Indítás] gombot.  
A készülék megtisztítja a nyomtatófejet.

### MEGJEGYZÉS

Ha többször megtisztította a nyomtatófejet és a nyomtatás minősége nem javult, akkor próbálja ki a speciális tisztítás módszerét. A speciális tisztítás módszer jelenti a legerősebb nyomtatófej tisztítási módszert, de ez is fogyasztja a legtöbb tintát a művelet során.

1. Nyomja meg az  [Tinta] > [Nyomtatófej tisztítása] gombot.
2. Tartsa lenyomva öt másodpercig a  gombot.  
A készülék megkezdi a tisztítási folyamatot.



- A speciális tisztítás módszer nagy mennyiségű tintát igényel a nyomtatófej tisztításához.
- Csak akkor próbálja ki a speciális tisztítás módszerét, ha több alkalommal is elvégezte a nyomtatófej tisztítását, de a nyomtatási minőség nem javult.
- A nyomtatófej tisztítása a számítógépről is elvégezhető.



### Kapcsolódó tájékoztatás

- [A nyomtatási minőség javítása](#)

#### Kapcsolódó témák:

- [A nyomtatófej tisztítása a számítógépről \(Windows\)](#)
- [A nyomtatófej tisztítása a Web alapú kezelés segítségével](#)

## A nyomtatófej tisztítása a Web alapú kezelés segítségével

A jó nyomtatási minőség megőrzése érdekében a készülék szükség szerint automatikusan megtisztítja a nyomtatófejet. Amennyiben gondjai vannak a nyomtatási minőséggel, a tisztítási műveletet manuálisan is elindíthatja.

1. A Web alapú kezelés indítása. >> [A Web alapú kezelés elérése](#)
2. Kattintson a bal oldali navigációs sáv **General (Általános)** > **Print Head Cleaning (Nyomtatófej tisztítása)** gombjára.



Ha a bal oldali navigációs sáv nem látható, akkor a navigációt a ☰ lehetőségből kezdje.

3. Ha problémákat tapasztal a nyomtatás minőségével kapcsolatban, akkor próbálja meg többször végrehajtani a nyomtatófej tisztítási folyamatát. Ha a nyomtatási minőség nem javul, akkor használja a **Special (Speciális)** lehetőséget. A **Special (Speciális)** opció használja a legerősebb nyomtatófej tisztítási módszert, de ez is fogyasztja a legtöbb tintát a művelet során.
4. Kattintson a **Start** gombra.



A **Special (Speciális)** opció nagy mennyiségű tintát igényel a nyomtatófej tisztításához.

5. Kattintson a **Yes (Igen)** gombra.  
A készülék megkezdte a tisztítási folyamatot.



(Windows) A nyomtatófej tisztítását a nyomtató-illesztőprogram használatával is elvégezheti.



### Kapcsolódó tájékoztatás



- [A nyomtatási minőség javítása](#)

#### Kapcsolódó témák:

- [A Web alapú kezelés elérése](#)
- [A nyomtatófej tisztítása a Brother készüléken](#)
- [A nyomtatófej tisztítása a számítógépről \(Windows\)](#)

## A nyomtatófej tisztítása a számítógépről (Windows)

A jó nyomtatási minőség megőrzése érdekében a készülék szükség szerint automatikusan megtisztítja a nyomtatófejet. Amennyiben gondjai vannak a nyomtatási minőséggel, a tisztítási műveletet manuálisan is elindíthatja.

1. Tartsa lenyomva a(z)  billentyűt, és nyomja meg a(z)  billentyűt a számítógép billentyűzetén a(z) **Futtatás** elindításához.
2. Írjon "**control printers**" a(z) **Megnyitás:** mezőbe, és kattintson erre: **OK**.

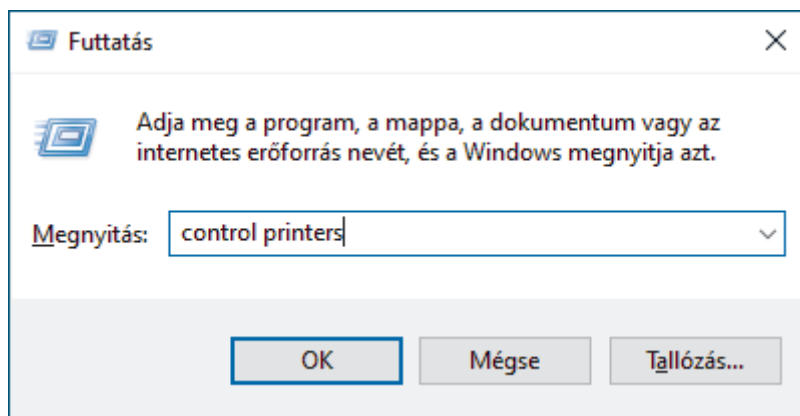

Megjelenik a(z) **Eszközök és nyomtatók** ablak.



Ha a(z) **Eszközök és nyomtatók** ablak nem jelenik meg, kattintson erre: **Eszközök > További eszközök és nyomtatóbeállítások**.

3. Kattintson jobb gombbal a modellje ikonjára, majd válassza ki a következőt: **Nyomtatási beállítások**. (Ha megjelennek a nyomtató-illesztőprogram lehetőségei, válassza ki a használt nyomtató-illesztőprogramot.) Megjelenik a nyomtató illesztőprogramjának párbeszédpanele.
4. Kattintson a **Karbantartás** fülre.
5. Válassza a következő lehetőségek egyikét:

Beállítás	Leírás
<b>Nyomtatási minőség ellenőrzése...</b>	Ezen opció választásával nyomtathat egy tesztoldalt a nyomtatási minőség ellenőrzése céljából.
<b>Nyomtatófej tisztítás...</b>	Ezen opció választásával manuálisan elindíthatja a tisztítási folyamatot. Ezt akkor válassza, ha a tesztoldalon vonalak vagy üres helyek jelennek meg a szövegben vagy az ábrákon.

6. Kattintson a **Start** gombra.



### Kapcsolódó tájékoztatás



- [A nyomtatási minőség javítása](#)

#### Kapcsolódó témák:

- [A nyomtatófej tisztítása a Brother készüléken](#)
- [A nyomtatófej tisztítása a Web alapú kezelés segítségével](#)

## A nyomtatófej fűvókáinak automatikus érzékelése és állapotuk javítása

Ha fakó vagy csíkos színek és szöveg jelenik meg a nyomatokon, vagy ha hiányos a szöveg, akkor lehet, hogy eltömődtek a nyomtatófej fűvókái. Ha a beállítás értéke [Be], akkor a készülék automatikusan érzékeli a nyomtatófej fűvókáinak állapotát, és szükség esetén végrehajtja a nyomtatófej tisztításának folyamatát.

- Az alapértelmezett beállítás a(z) [Be].
  - A nyomtatófej tisztításához a készülék felhasznál bizonyos mennyiségű tintát.
1. Nyomja meg az  [Tinta] > [Nyomtatási minőség automa- tikus ellenőrzése] gombot.
  2. Nyomja meg a [Be] vagy a [Ki] gombot.
  3. Nyomja meg a(z)  gombot.

### Kapcsolódó tájékoztatás

- [A nyomtatási minőség javítása](#)

## A papíradagolás helyes beállítása a függőleges vonalak megszüntetése érdekében

A papíradagolás beállítása a függőleges vonalak csökkentése érdekében.

A papír behúzására vonatkozó beállítások módosítása előtt a  [Tinta] > [Javítsa a nyomt. minőséget] > [Nyomt. minőség ellenőrz.] megnyomásával ellenőrizze a nyomtatási minőséget.

1. Nyomja meg az  [Tinta] > [Javítsa a nyomt. minőséget] > [Helyes papíradagolás] gombot.
2. Nyomja meg a [Tovább] gombot.
3. Ha a nyomtatási minőség ellenőrzésének befejeződésével az LCD képernyőn megjelenik egy megerősítést kérő üzenet, akkor nyomja meg az [Igen] gombot.
4. Nyomja meg a(z) [Auto] vagy [Kézi] gombot.
  - Ha az [Auto] módot választja, a papír behúzására vonatkozó beállításokat a készülék a nyomtatás ellenőrzésére szolgáló lap beolvasásával automatikusan elvégzi.
  - Ha az [Kézi] módot választja, a nyomtatás ellenőrzésére szolgáló lapon szereplő adatokat kézzel kell megadnia.
5. Válassza ki a beállítani kívánt papírméretet.
6. Válassza ki a beállítani kívánt papírtípust. (Csak támogatott modellek esetén)
7. Kövesse az LCD kijelző utasításait a papír tálcába történő betöltéséhez, majd nyomja meg a(z) [Indítás] gombot.

A készülék kinyomtatja az ellenőrző lapot.
8. Kövesse az LCD képernyőn megjelenő utasításokat a beállítás befejezéséhez.



### Kapcsolódó tájékoztatás

- [A nyomtatási minőség javítása](#)

## A nyomtatási beállítások módosítása a nyomtatási minőség javítása érdekében

Ha a nyomatok nem olyan minőségűek, amilyent Ön elvár, akkor módosítsa a nyomtatási beállításokat a Brother készülékén a nyomtatási minőség javítása érdekében. A nyomtatási sebesség csökkenhet ezeknek a beállításoknak a használatakor.



- Ezek az utasítások lehetővé teszik a nyomtatási minőség javítását azokban az esetekben, amikor a készüléket másolásra, vagy médiáról vagy mobileszközről történő nyomtatásra használja.
- Amennyiben számítógépről való nyomtatás esetén rosszabb nyomtatási minőséget tapasztal, módosítsa a beállításokat a nyomtató-illesztőprogramban vagy a nyomtatáshoz használt alkalmazásban.

1. Nyomja meg az  [Tinta] > [Nyomtatási opciók] gombot.
2. Nyomja meg a következő lehetőségek egyikét:

Beállítás	Leírás
Elkenődés csökkentése	Válassza ezt az opciót, ha elmosódott nyomatokat vagy papírelakadással kapcsolatos problémákat tapasztal.
Egyenetlen sorok csökkentése	A papírméretnek megfelelően akkor válassza ezt az opciót, ha egyenetlen vonalakat tapasztal.
Nyomt. Jav.	Válassza ezt az opciót, ha elmosódott nyomatok okozta problémákat tapasztal.

3. Kövesse az LCD-n a menüket.
4. Nyomja meg a  gombot.



### Kapcsolódó tájékoztatás

- [A nyomtatási minőség javítása](#)



## A Brother készülék ellenőrzése

- A készülék állapotának ellenőrzése
- Nyomtatás minőségének ellenőrzése
- A Brother készülék nyomtatási igazításának ellenőrzése
- Ellenőrizze a tintaszintet (Oldal alapú mérték)
- A készülék állapotának ellenőrzése a Brother iPrint&Scan használatával (Windows/Mac)

## A készülék állapotának ellenőrzése

Kövesse ezeket az utasításokat a készülékre vonatkozó különböző információknak, például a sorozatszámának és firmware-verziójának megtekintéséhez.

1. Nyomja meg az  [Beállítások] > [Össz. beáll.] > [Gép információ] gombot.
2. Nyomja meg a következő lehetőségek egyikét:

Beállítás	Leírás
Gyári szám	Ellenőrizze a készülék sorozatszámát.
Firmware verzió	Ellenőrizze a készülék firmware-verzióját.
Firmware frissítése	Frissítse a készüléket a legújabb firmware-re.
Firmware-frissítés telepítése	Állítsa be az automatikus firmware frissítések napját és időpontját.
Lapszám	Ellenőrizze a készülék által kinyomtatott oldalak teljes számát.



3. Nyomja meg a  gombot.

### Kapcsolódó tájékoztatás

- [A Brother készülék ellenőrzése](#)

## Nyomtatás minőségének ellenőrzése

Ha fakó vagy csíkos színek és szöveg jelenik meg a nyomatokon, vagy ha hiányos a szöveg, akkor lehet, hogy eltömődtek a nyomtatófej fúvókái. Nyomtassa ki a nyomtatási minőség ellenőrzésére szolgáló lapot, és tekintse meg a fúvóka-ellenőrzési mintát.

1. Nyomja meg az  [Tinta] > [Javítsa a nyomt. minőséget] > [Nyomt. minőség ellenőrz.] gombot.
2. Nyomja meg a(z) [Indítás] gombot.  
A készülék kinyomtatja az ellenőrző lapot.
3. Ellenőrizze a kinyomtatott oldalon található négy színes négyzet minőségét.
4. Ha az LCD kijelzőn megjelenő üzenet a nyomtatási minőség ellenőrzését kéri, tegye az alábbiak egyikét:
  - Ha minden vonal tiszta és látható, akkor nyomja meg a [Nem] gombot, majd a  gombot a nyomtatási minőség ellenőrzésének befejezéséhez.
  - Ha hiányoznak vonalak (lásd **Gyenge minőség** alább), nyomja meg az [Igen] gombot.

OK

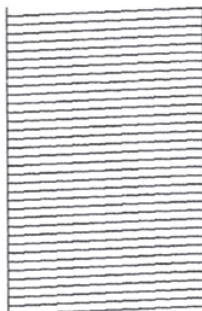

Gyenge minőség

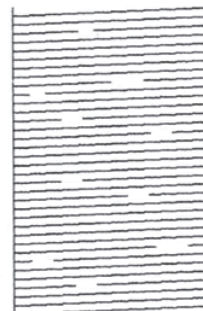

5. Ha az LCD kijelzőn megjelenő üzenet a nyomtatási minőség ellenőrzését kéri minden színhez, nyomja meg annak a mintának a számát (1–4), amelyik a legjobban illeszkedik a nyomtatási eredményhez.
6. Tegye az alábbiak valamelyikét:
  - Ha szükségessé válik a nyomtatófej tisztítása, nyomja meg az [Indítás] gombot a tisztítási folyamat elkezdéséhez.
  - Ha a nyomtatófej tisztítására nincs szükség, az érintőképernyőn újra a menü képernyő jelenik meg. Nyomja meg a(z)  gombot.
7. A tisztítási folyamat befejezése után az LCD kijelzőn megjelenő üzenet megkérdezi, hogy újra kinyomtatja-e az ellenőrző lapot. Nyomja meg a [Igen], majd az [Indítás] gombot.  
A készülék ismét kinyomtatja az ellenőrző lapot. Ismét ellenőrizze a kinyomtatott oldalon található négy színes négyzet minőségét.

Ha többször megtisztította a nyomtatófejet és a nyomtatás minősége nem javult, akkor próbálja ki a speciális tisztítás módszerét. ►► *Kapcsolódó tájékoztatás*

### FONTOS

NE érintse meg a nyomtatófejet. A nyomtatófej megérintése maradandó károsodást okozhat, és érvénytelenítheti a nyomtatófej szavatosságát.



Ha a nyomtatófej fúvókája eltömődött, akkor a kinyomtatott minta az alábbi képhez hasonlóan néz ki:



A nyomtatófej fúvókáinak megtisztítása után a vonalak eltűnnek:



### Kapcsolódó tájékoztatás

- A Brother készülék ellenőrzése

#### Kapcsolódó témák:

- A nyomtatófej tisztítása a Brother készüléken
- A Brother készülék nyomtatási igazításának ellenőrzése
- A papíradagolás helyes beállítása a függőleges vonalak megszüntetése érdekében

## A Brother készülék nyomtatási igazításának ellenőrzése

Ha a készülék szállítását követően a kinyomtatott szöveg elmosódottá válik, vagy a képek halványak, be kell állítani az igazítási beállításokat.

A nyomtatás igazítási beállítások módosítása előtt a  [Tinta] > [Javítsa a nyomt. minőséget] > [Nyomt. minőség ellenőrz.] megnyomásával ellenőrizze a nyomtatási minőséget.

1. Nyomja meg az  [Tinta] > [Javítsa a nyomt. minőséget] > [Oldal igazítás] gombot.
2. Nyomja meg a [Tovább] gombot.
3. Ha a nyomtatási minőség ellenőrzésének befejeződésével az LCD képernyőn megjelenik egy megerősítést kérő üzenet, akkor nyomja meg az [Igen] gombot.
4. Nyomja meg a(z) [Auto] vagy [Kézi] gombot.
  - Ha az [Auto] módot választja, a nyomtatás igazítási beállításokat a készülék a nyomtatás ellenőrzésére szolgáló lap beolvasásával automatikusan elvégzi.
  - Ha az [Kézi] módot választja, a nyomtatás ellenőrzésére szolgáló lapon szereplő adatokat kézzel kell megadnia.
5. Válassza ki a beállítani kívánt papírméretet.
6. Válassza ki a beállítani kívánt papírtípust. (Csak támogatott modellek esetén)
7. Ha a [Kézi] módot választja, akkor a következő lépésben az alábbi két lehetőség közül válasszon: [Alap illesztés] vagy [Speciális illesztés].
8. Kövesse az LCD kijelző utasításait a papír tálcába történő betöltéséhez, majd nyomja meg a(z) [Indítás] gombot.

A készülék kinyomtatja az ellenőrző lapot.
9. Kövesse az LCD képernyőn megjelenő utasításokat a beállítás befejezéséhez.



Ha a nyomtatási igazítás beállítása nem megfelelő, a szöveg ilyen elmosódott vagy görbe:

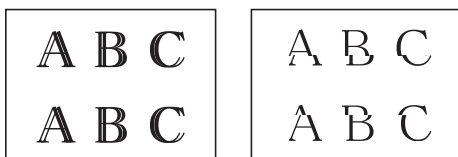

A nyomtatási igazítás megfelelő beállítása után a szöveg így néz ki:



### Kapcsolódó tájékoztatás

- [A Brother készülék ellenőrzése](#)

## Ellenőrizze a tintaszintet (Oldal alapú mérték)

Habár a tintaszintet jelző ikon megjelenik a készülék LCD kijelzőjén, az egyes kazettákban maradt tinta becsült mennyiségét egy nagyobb ábrán is megtekintheti.

1. Nyomja meg az  [Tinta] > [Tinta mennyis.] gombot.



Az érintőképernyő megjeleníti a tinta szintjét és az oldalnyomtatás értékét <sup>1</sup>.



- a. Megjeleníti a kazetta tintaszintjét.
- b. Megjeleníti a belső tintatárolóban lévő tinta szintjét.
- c. Nyomja meg a becsült oldalkapacitások megjelenítési beállításainak módosításához.
- d. Az oldal alapú mérték <sup>1</sup> azt a becsült oldalszámot jelzi, amely a kazettákban lévő tintamennyiséggel még kinyomtatható.



- Amikor a festékkazetta élettartama végéhez közelít vagy probléma merül fel, a következő ikonok egyike jelenik meg:

	A tintaszint alacsony.
	A festékkazettát ki kell cserélni.

- A festékkazetták típuszámának ellenőrzéséhez vagy kinyomtatásához nyomja meg a  (Vissza) gombot, hogy visszatérjen a [Tinta] menübe.

Nyomja meg a [Festékkazetta modell] gombot, és kövesse az érintőképernyőn megjelenő utasításokat.

2. Nyomja meg a(z)  gombot.



- A tintaszinteket számítógépről is ellenőrizheti.
- A becsült kapacitások meghatározásához használt mérési módszerekkel kapcsolatos részletes információkért tájékozódjon a [support.brother.com/yield](https://support.brother.com/yield) weboldalon.



### Kapcsolódó tájékoztatás

- [A Brother készülék ellenőrzése](#)

#### Kapcsolódó témák:

- [Az érintőképernyős LCD áttekintése](#)
- [A beállítások képernyő áttekintése](#)
- [A készülék állapotának ellenőrzése a Brother iPrint&Scan használatával \(Windows/Mac\)](#)

<sup>1</sup> Az oldalnyomtatási érték csak tájékoztatási célt szolgáló becsült érték, és nem jelzi pontosan a ténylegesen hátralévő oldalak mennyiségét. Az aktuális kazettakapacitásokkal kapcsolatban lásd: [support.brother.com/yield](https://support.brother.com/yield).

## A készülék állapotának ellenőrzése a Brother iPrint&Scan használatával (Windows/Mac)

A Brother iPrint&Scan segítségével lehetősége van a Brother készülék állapotának folyamatos ellenőrzésére.

1. Indítsa el a Brother iPrint&Scan alkalmazást.

- Windows

Kattintson duplán a  (Brother iPrint&Scan) ikonra.

- Mac



A **Finder (Kereső)** menüsorban kattintson a **ugrás > Alkalmazások** lehetőségre, majd kattintson duplán az iPrint&Scan ikonra.

Megjelenik a Brother iPrint&Scan képernyője.

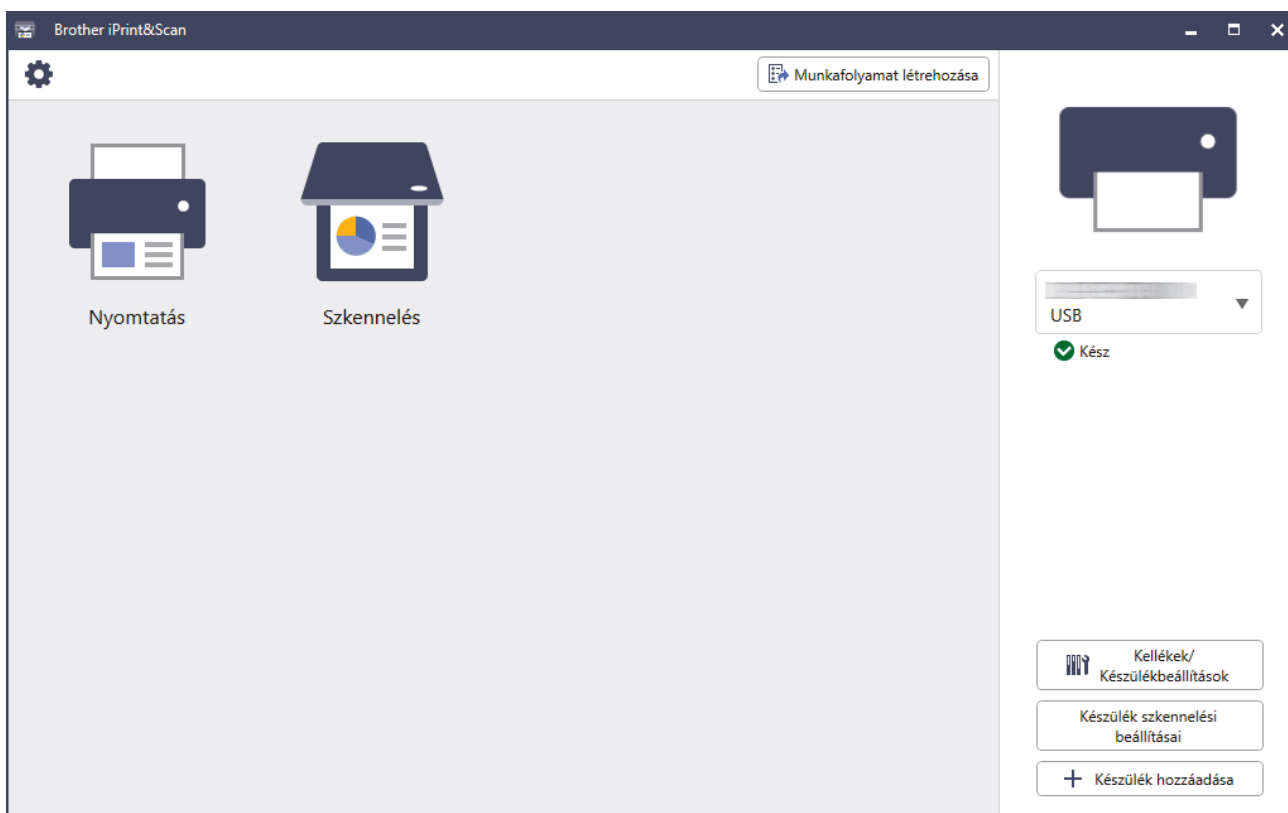
2. Ha az Ön Brother készüléke nincs kiválasztva, akkor kattintson a **Készülék hozzáadása / Válassza ki a készüléket** gombra, majd válassza ki a modell készüléknevét a listából. Kattintson az **OK** gombra.





### Státuszikonok

Ikon	Leírás
	A zöld ikon a normál készenléti állapotot jelenti.
	A sárga ikon figyelmeztetést jelez.
	A vörös ikon azt jelzi, hogy hiba történt.

Ikon	Leírás
	A szürke ikon azt jelzi, hogy a készülék offline módban van.

### Hibaikonok

Ikon	Leírás
	A tintaszint alacsony.
	A festékkazettát ki kell cserélni.



- A tényleges képernyő az alkalmazás verziójától függően eltérő lehet.
- A még felhasználható tinta mennyisége becsült érték, és eltérhet a valóban még felhasználható tinta mennyiségétől.
- A még felhasználható tinta mennyiségét a Web alapú kezelés segítségével is ellenőrizheti.



### Kapcsolódó tájékoztatás

- [A Brother készülék ellenőrzése](#)

#### Kapcsolódó témák:

- [Ellenőrizze a tintaszintet \(Oldal alapú mérték\)](#)



## A Brother készülék tisztítása

- A szkennertisztítása
- Tisztítsa meg az ADF dokumentumérzékelőt
- A készülék LCD képernyőjének tisztítása
- A készülék burkolatának tisztítása
- A készülék nyomtatólemezeinek tisztítása
- A papíradagoló hengerek tisztítása
- Alapi támasztórész tisztítása
- Tisztítsa meg az 1. papírtálca papírfelszedő görgőit
- Tisztítsa meg a 2. és a 3. papírtálca papírfelszedő görgőit

## A szkennertisztítása

1. Húzza ki a készülék tápkábelét az elektromos aljzatból.
2. Emelje fel a dokumentumfedelelet (1). A szkennerrüveget (2) és a fehér műanyagot (3) tisztítsa meg puha, vízzel megnedvesített, szálmentes ruhával.

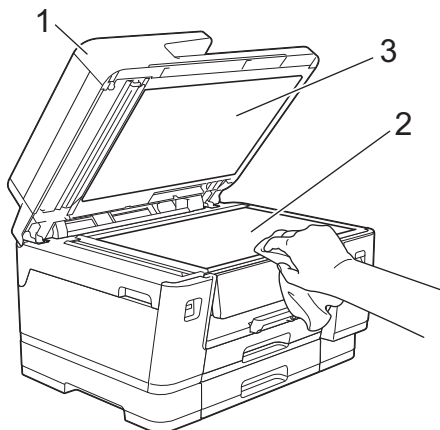

3. Az ADF-ben lévő fehér rudat (1) és az üveg-sávot (2) vízzel enyhén megnedvesített szálmentes ruhával tisztítsa meg.

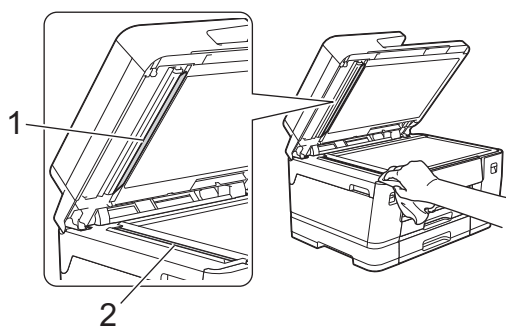

4. (MFC-J3960DW/MFC-J6760DW/MFC-J6960DW/MFC-J6975DW/MFC-J6977DW) Nyissa ki a szkennerrüveget (1), majd tisztítsa meg a fehér rudat (2) és az üveg-sávot (3) egy puha, vízzel megnedvesített, szálmentes ruhával.

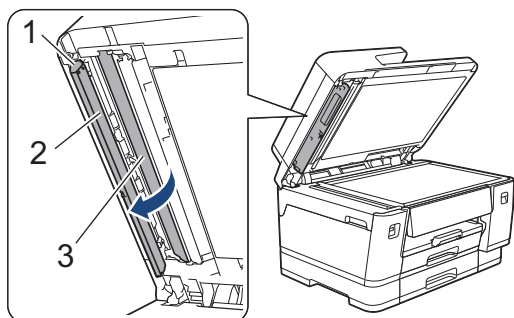

5. Zárja vissza a dokumentumfedelelet.
6. Csatlakoztassa ismét a tápkábelt.



Ha szennyeződést vagy törmeléket érez ujjával, akkor tisztítsa meg újra a felületet. Előfordulhat, hogy háromszor-négyszer meg kell ezt ismételnie. Ellenőrzésképpen minden tisztítás után készítsen egy fénymásolatot.

Ha szennyeződés vagy hibajavító folyadék maradt az üvegsávon, a másolatokon függőleges vonalak jelennek meg.



Az üvegsáv megtisztítása után a függőleges vonal eltűnik.



### Kapcsolódó tájékoztatás

- [A Brother készülék tisztítása](#)

## Tisztítsa meg az ADF dokumentumérzékelőt

**Kapcsolódó modellek:** MFC-J6975DW/MFC-J6977DW

Az ADF dokumentumérzékelő időszakos tisztításával megelőzhető, hogy a készülék helytelenül érzékelje a dokumentumméretet.

1. Az ADF dokumentumérzékelőt (1) száraz, puha, szálmentes kendővel tisztítsa.

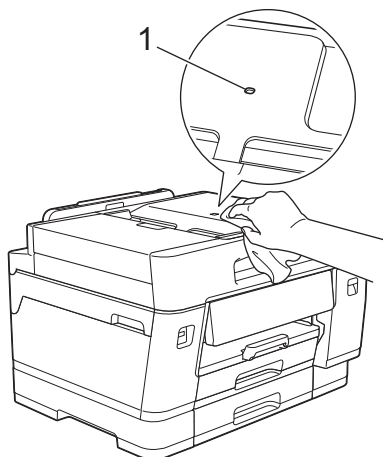

### ✓ Kapcsolódó tájékoztatás

- [A Brother készülék tisztítása](#)

## A készülék LCD képernyőjének tisztítása

### FONTOS

NE használjon semmilyen folyékony tisztítószeret (etanolt sem).

1. Nyomja meg és tartsa lenyomva a  gombot a készülék kikapcsolásához. Az LCD-n a [Leállítás] jelenik meg néhány másodpercre, mielőtt a készülék kikapcsol.
2. Tisztítsa meg az LCD-t egy száraz, puha, szálmentes kendővel.

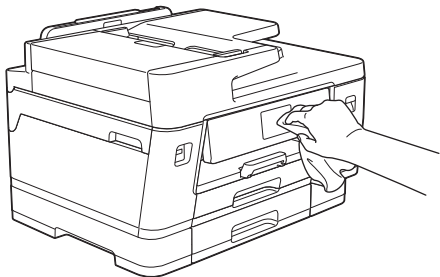

### Kapcsolódó tájékoztatás

- [A Brother készülék tisztítása](#)

## A készülék burkolatának tisztítása

### FONTOS

- Az illékony folyadékokkal, például hígítóval vagy benzinnel végzett tisztítás károsítja a készülék külső felületét.
- NE használjon ammóniát tartalmazó tisztítószeret.
- A vezérlőpanel tisztításához NE használjon izopropil-alkoholt. Megrepsztheti a panelt.

1. Ha a papírtartó szárny nyitva van, csukja le, majd zárja be a papírtartót.
2. A nyíl által mutatott módon teljesen húzza ki a papírtálcákat (1) a készülékből.

- 1. papírtálca

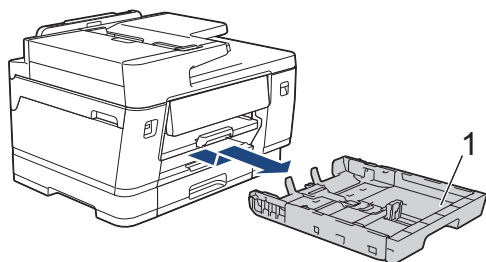

- 2. tálca (MFC-J3960DW/MFC-J6960DW/MFC-J6975DW/MFC-J6977DW)

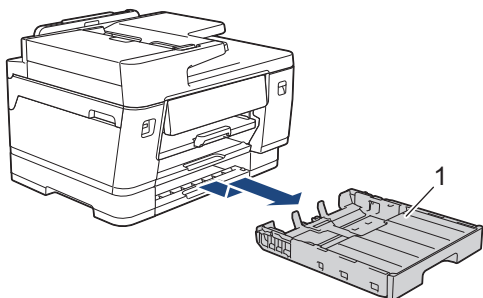

- 3. tálca (MFC-J6977DW)

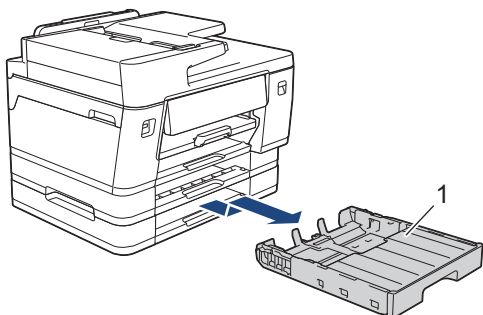

3. Emelje fel a papírtámaszt (1), majd a nyíllal jelölt szögben és módon húzza ki teljesen a készülékből.

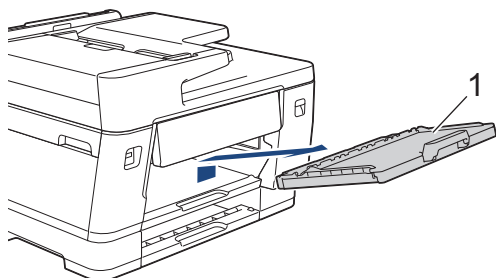

4. Törölje le a port a készülék külsejéről egy száraz, szálmentes kendővel.

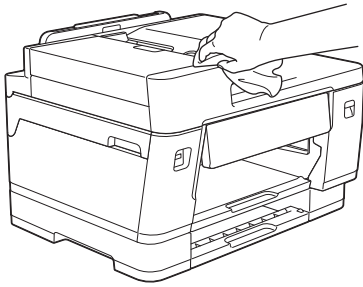

5. MFC-J3960DW/MFC-J6960DW/MFC-J6975DW/MFC-J6977DW:  
Távolítsa el a tálca felső fedelét a 2. és 3. tálcáról (MFC-J6977DW).

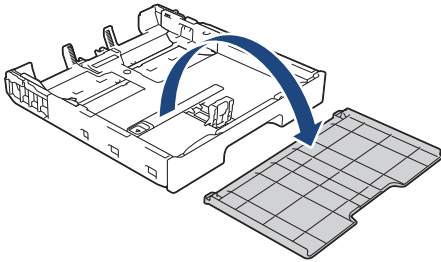

6. Távolítsa el mindent, ami a papírtálca belsejében esetleg megakadt. Törölje le a port a papírtálca külsejéről és belsejéről egy száraz, szálmentes kendővel.

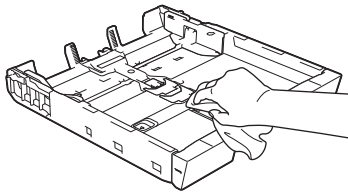

7. Törölje le a port a papírtartó szárnyról egy száraz, szálmentes kendővel.

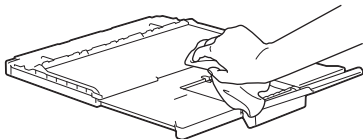

8. Helyezze vissza határozottan a papírtámaszt a készülékbe. Ellenőrizze, hogy a papírtámasz megfelelően illeszkedik-e a hornyokba.

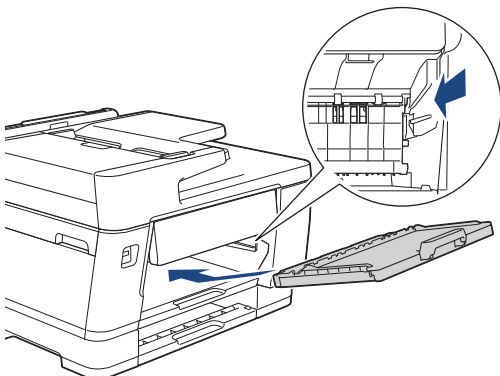

9. MFC-J3960DW/MFC-J6960DW/MFC-J6975DW/MFC-J6977DW:  
Cserélje a tálca felső fedelét a 2. és 3. tálcán (MFC-J6977DW).
10. Lassú mozdulattal tolja ütközésig a papírtálcát a készülékbe.



## Kapcsolódó tájékoztatás

- A Brother készülék tisztítása



## A készülék nyomatólemezének tisztítása

### ⚠ FIGYELEM

⚡ Az áramütés elkerülése érdekében a nyomatólemez tisztítása előtt feltétlenül húzza ki a készülék tápkábelét az elektromos csatlakozóaljzattól.

1. Húzza ki a készülék tápkábelét az elektromos aljzattól.
2. Két kézzel, a készülék két oldalán található ujjtámaszokat használva emelje fel nyitott pozícióba a szkener fedelét.
3. Tisztítsa meg a készülék nyomatólemezét (1) és annak környezetét; puha, száraz, szálmentes kendővel törölje le a szétszóródott tintát.

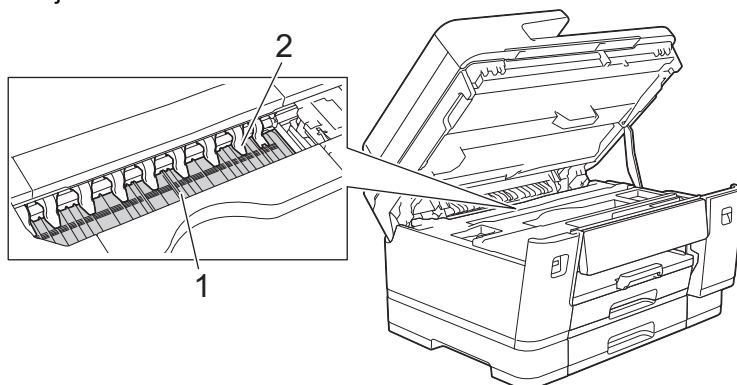

### FONTOS

NE hajlítsa meg és ne nyomja meg túlságosan a kilenc fület (2). Könnyen megsérülhetnek.

4. Mindkét oldalát egyszerre fogva, óvatosan zárja le a szkener fedelét.

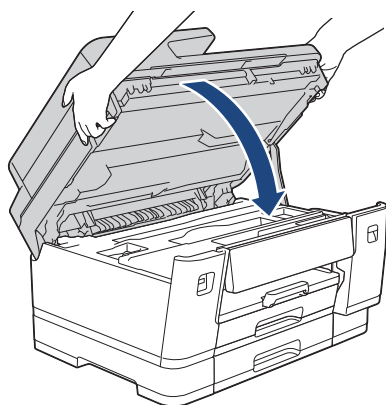

5. Csatlakoztassa ismét a tápkábelt.

### ✓ Kapcsolódó tájékoztatás

- [A Brother készülék tisztítása](#)

## A papíradagoló hengerek tisztítása

Ha a papíradagoló hengerek tintával szennyeződtek, vagy papírpor rakódott rájuk, akkor papírbehúzási problémák léphetnek fel.

1. Húzza ki a készülék tápkábelét az elektromos aljzattól.
2. Ha a papírtartó szárny nyitva van, csukja le, majd zárja be a papírtartót.
3. A nyíl által mutatott módon teljesen húzza ki a papírtálcát (1) a készülékből.

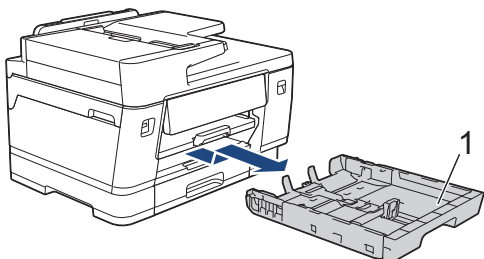

4. Emelje fel a papírtámaszt (1), majd a nyíllal jelölt szögben és módon húzza ki teljesen a készülékből.

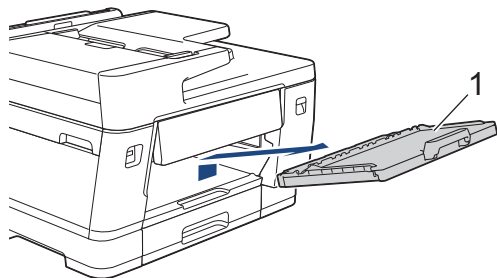

5. Oldalirányú, oda-vissza mozdulatokkal, tisztítsa meg a papíradagoló hengerek elülső oldalát (1) egy puha, szálmentes, vízzel megnedvesített kendővel. A tisztítás után törölje le alaposan a nedvességet a görgőkről egy száraz, szőszmentes, puha ruhával.

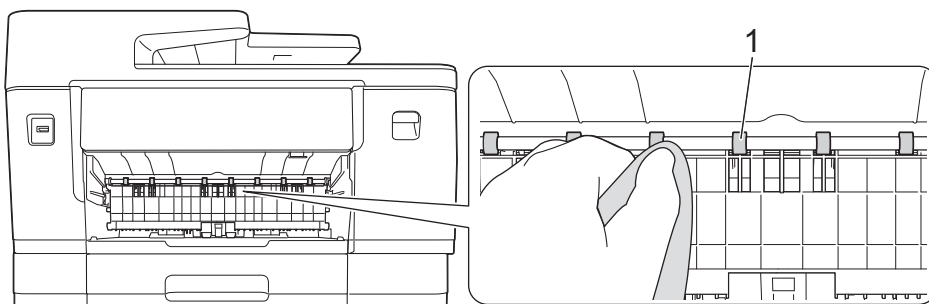

6. Emelje föl a belső szárnyat (2), és ezt követően tisztítsa meg a papíradagoló hengerek hátoldalát (1) egy puha, szálmentes, vízzel megnedvesített kendővel. A tisztítás után törölje le alaposan a nedvességet a görgőkről egy száraz, szőszmentes, puha ruhával.

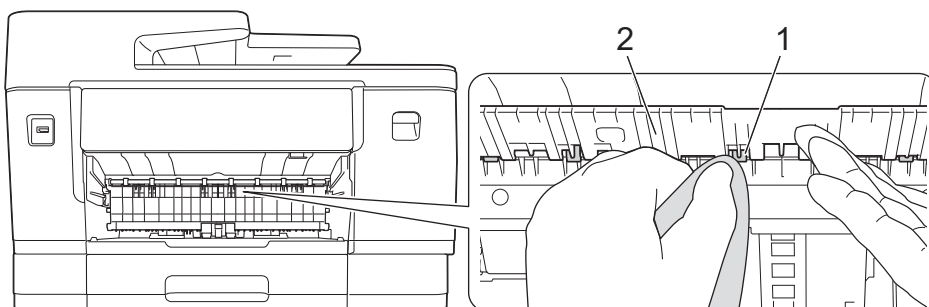

- 
7. Helyezze vissza határozottan a papírtámaszt a készülékbe. Ellenőrizze, hogy a papírtámasz megfelelően illeszkedik-e a hornyokba.

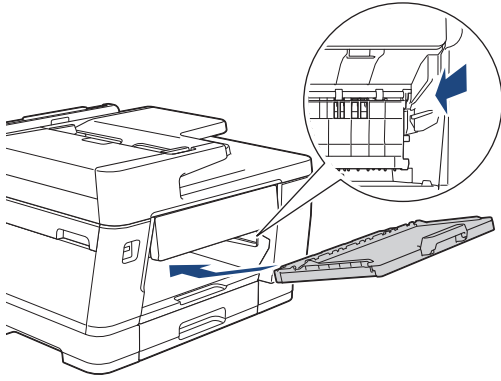

8. Lassú mozdulattal tolja ütközésig a papírtálcát a készülékbe.  
9. Csatlakoztassa ismét a tápkábelt.



---

Csak akkor használja a készüléket, ha hengerek már megszáradtak. Ha a készüléket úgy használja, hogy a hengerek még nem száradtak meg, papíradagolási problémák merülhetnek fel.

---



### **Kapcsolódó tájékoztatás**

- [A Brother készülék tisztítása](#)
-

## Alapi támasztórész tisztítása

Az alapi támasztórész tisztításával megelőzhető, hogy a készülék több ív papírt adagoljon, amikor csak néhány ív papír maradt a tálcában.

1. Ha a papírtartó szárny nyitva van, csukja le, majd zárja be a papírtartót.
2. A nyíl által mutatott módon teljesen húzza ki a papírtálcákat (1) a készülékből.
  - 1. papírtálca

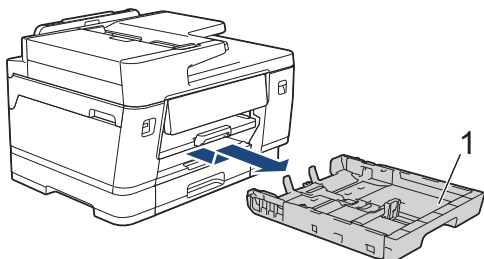

- 2. tálca (MFC-J3960DW/MFC-J6960DW/MFC-J6975DW/MFC-J6977DW)

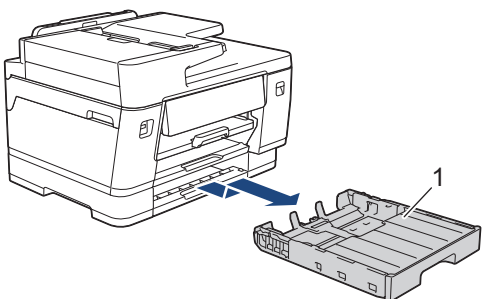

- 3. tálca (MFC-J6977DW)

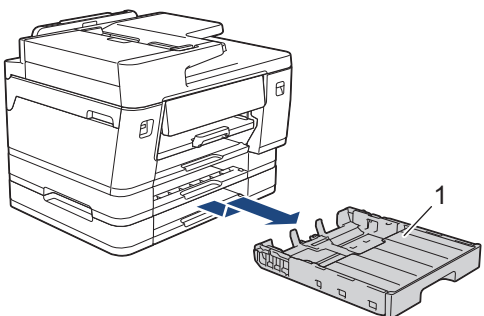

3. Tisztítsa meg az alappanelt (1) egy puha, vízzel megnedvesített, szálmentes ruhával. Tisztítás után törölje le alaposan a nedvességet a panelről egy száraz, puha, szálmentes kendővel.

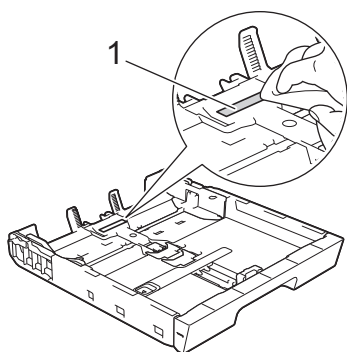

4. Lassú mozdulattal tolja ütközésig a papírtálcát a készülékbe.



### Kapcsolódó tájékoztatás

- [A Brother készülék tisztítása](#)

## Tisztítsa meg az 1. papírtálca papírfelszedő görgőit

A papírfelszedő görgők rendszeres tisztításával megelőzheti a papírelakadásokat a papír helyes adagolásának biztosításával.

1. Húzza ki a készülék tápkábelét az elektromos aljzathoz.
2. Ha a papírtartó szárny nyitva van, csukja le, majd zárja be a papírtartót.
3. A nyíl által mutatott módon teljesen húzza ki a papírtálcát (1) a készülékből.

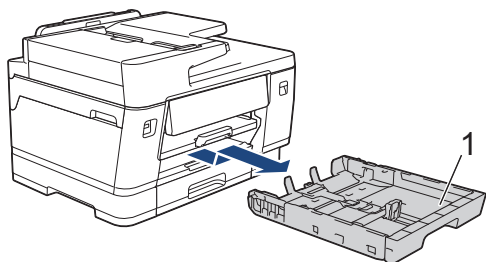

4. Emelje fel a papírtámaszt (1), majd a nyíllal jelölt szögben és módon húzza ki teljesen a készülékből.

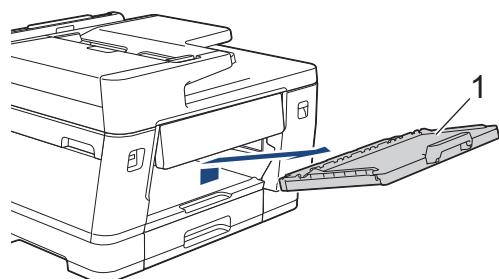

5. Tisztítsa meg a papírfelszedő görgőket (1) egy puha, szálmentes, vízzel megnedvesített kendővel. Lassan forgassa el a hengereket, hogy a teljes felületük meg legyen tisztítva. A tisztítás után törölje le alaposan a nedvességet a görgőkről egy száraz, szőszmentes, puha ruhával.

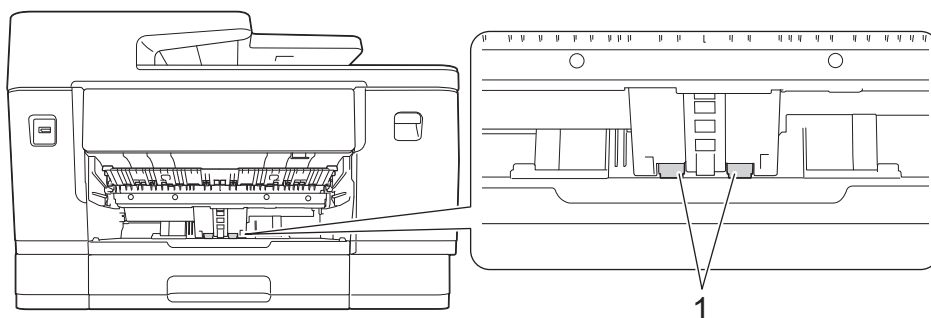

6. Helyezze vissza határozottan a papírtámaszt a készülékbe. Ellenőrizze, hogy a papírtámasz megfelelően illeszkedik-e a hornyokba.

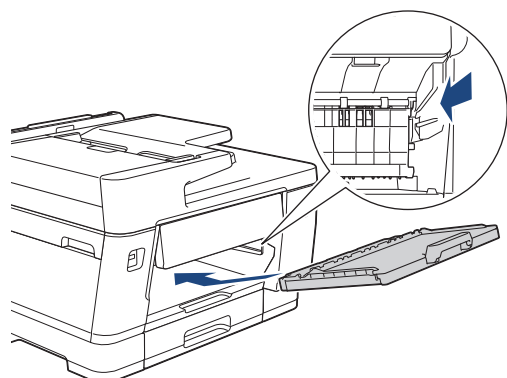

7. Lassú mozdulattal tolja ütközésig a papírtálcát a készülékbe.
8. Csatlakoztassa ismét a tápkábelt.



## Kapcsolódó tájékoztatás

- A Brother készülék tisztítása

## Tisztítsa meg a 2. és a 3. papírtálca papírfelszedő görgőit

**Kapcsolódó modellek:** MFC-J3960DW/MFC-J6960DW/MFC-J6975DW/MFC-J6977DW

Ezek az utasítások írják le a 2. tálcá papírfelszedő görgőinek tisztítására szolgáló lépéseket.  
(MFC-J6977DW) A 3. tálcára vonatkozó lépések hasonlóak.

1. Húzza ki a készülék tápkábelét az elektromos aljzatból.
2. Ha a papírtartó szárny nyitva van, csukja le, majd zárja be a papírtartót.
3. A nyíl által mutatott módon teljesen húzza ki a 2. tálcát (1) a készülékből.

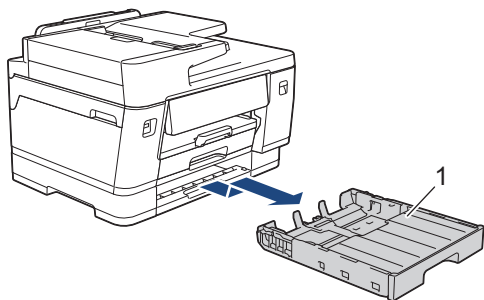

4. Tisztítsa meg a 2. tálcá papírfelszedő görgőit (1) egy puha, szálmentes, vízzel enyhén megnedvesített ruhával. Lassan forgassa el a hengereket, hogy a teljes felületük meg legyen tisztítva. A tisztítás után törölje le alaposan a nedvességet a görgőkről egy száraz, szálmentes, puha ruhával.

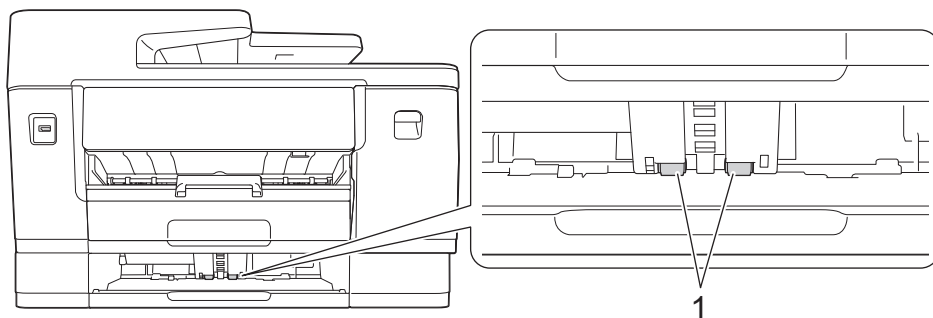

5. Lassú mozdulattal tolja ütközésig a 2. tálcát a készülékbe.
6. Csatlakoztassa ismét a tápkábelét.

### ✓ Kapcsolódó tájékoztatás

- [A Brother készülék tisztítása](#)

## Frissítse a készüléke firmware-jét

- A firmware frissítéséhez internetkapcsolat szükséges.
- Ne húzza ki a tápkábelt a firmware frissítése alatt.

A készülék naprakészen tartásához a(z) [support.brother.com/downloads](http://support.brother.com/downloads) időnként nézzen utána a legfrissebb firmware-eknek. A legfrissebb firmware hiányában a készüléke egyes funkciói elérhetetlenné válhatnak.

Az alábbi lépéseket végrehajtva manuálisan is frissítheti a firmware-t közvetlenül a készülékről, vagy beállíthatja, hogy a frissítés periodikusan történjen:

1. Nyomja meg az  [Beállítások] > [Össz. beáll.] > [Gép információ] gombot.
2. Tegye az alábbiak valamelyikét:

Beállítás	Leírás
Frissítse a firmware-t manuálisan.	Nyomja meg a(z) Firmware frissítése gombot. Kövesse az LCD-n megjelenő utasításokat.
Állítsa be a készüléket a firmware automatikus frissítésére.	Nyomja meg a Firmware-frissítés telepítése > Frissítés módja > Automatikus telepítés gombot, majd válassza ki a napokat, és adja meg a firmware frissítés idejét. Nyomja meg a  gombot.



### Kapcsolódó tájékoztatás

- [Szokásos karbantartás](#)

#### Kapcsolódó témák:

- [Ellenőrizze a készüléke jelszavát](#)



## A készülék alaphelyzetbe állítása

- [Funkciók alapállapotba történő visszaállításának áttekintése](#)
- [A készülék alaphelyzetbe állítása](#)

## Funkciók alapállapotba történő visszaállításának áttekintése

A következő alaphelyzetre visszaállító funkciók állnak rendelkezésre:

1. [Készülék visszaállítása]

Visszaállíthatja alaphelyzetbe a készülék korábban módosított beállításait, így a dátum és idő beállítását is.

A következők maradnak:

- A Címjegyzék, a Faxadatok és a Hívási előzmények F
- A rendszergazdajelszó
- Hálózati beállítások
- Secure Function Lock (Biztonságos funkciózár) beállítások (Biztonságos funkciózár lehetőséggel rendelkező modelleknél)

2. [Hálózat]

Állítsa alaphelyzetbe a nyomtatókiszolgálót a gyári alapértelmezett beállításokra (beleértve az IP-címek adatait is, a rendszergazdai jelszó kivételével).



A rendszergazdajelszót a(z) [Minden beállítás] lehetőség alaphelyzet opciójával állíthatja vissza a gyári alapértékre.

3. [Címjegyzék és fax]

A Címjegyzék és Fax funkció az alábbi beállításokat állítja alaphelyzetbe:

- Címjegyzék és Csoportok beállítása
- Beprogramozott faxfeladatok a memóriában  
Késleltetett fax és késleltetett kötegelt küldés
- Állomásazonosító  
Szám és név
- Fogadás memóriába beállítások  
Fax továbbítása
- Jelentés  
Küldés-igazolási jelentés, címjegyzék és faxnapló
- Előzmények  
Kimenő hívás
- Faxok a memóriában

4. [Tárolt faxadatok]

A tárolt Faxadatok a következőket állítja alaphelyzetbe:

- Előzmények  
Kimenő hívás
- Faxok a memóriában

5. [Minden beállítás]

Az alaphelyzetbe állítás funkcióval a készülék valamennyi beállítása visszaállítható a gyári értékre.

A készülék selejtezésekor nyomatékosan javasoljuk a művelet elvégzését.



Húzza ki a csatlakozókábelt, mielőtt a [Hálózat] vagy [Minden beállítás] lehetőséget választaná.



### Kapcsolódó tájékoztatás

- [A készülék alaphelyzetbe állítása](#)

---

**Kapcsolódó témák:**

- A készülék alaphelyzetbe állítása
-

## A készülék alaphelyzetbe állítása

1. Nyomja meg az  [Beállítások] > [Össz. beáll.] > [Alapbeáll.] > [Újraindít] gombot.
2. Nyomja meg a használni kívánt alaphelyzetbe állítási lehetőséget.
3. Nyomja meg a [Tovább] gombot.
4. A készülék újraindításához nyomja meg az [OK] gombot, és tartsa lenyomva két másodpercig.
5. Várja meg, amíg a készülék újraindul és a LED-es bekapcsolásjelző világtani kezd, mielőtt lecsatlakoztatná a készüléket az áramforrásról.



### Kapcsolódó tájékoztatás

- [A készülék alaphelyzetbe állítása](#)

#### Kapcsolódó témák:

- [Funkciók alapállapotba történő visszaállításának áttekintése](#)

## A készülék becsomagolása és szállítása

- A készülék szállítása során használja a hozzá kapott csomagolóanyagokat. Ne döntse meg vagy fordítsa fejjel lefelé a készüléket. Ha nem csomagolja be a készüléket megfelelően, a jótállás nem terjed ki a szállítás közben bekövetkező károkra.
- A készüléket a szállítónál megfelelően biztosítani is kell.

### FONTOS

Fontos, hogy a készülék nyomtatófejét hagyja teljesen „leállni” nyomtatás után. Mielőtt kikapcsolná a készüléket, figyeljen arra, hogy minden mechanikai zaj megszűnt-e. Ha nem hagy időt a folyamat befejezéséhez, az nyomtatási problémákat eredményezhet és károsíthatja a nyomtatófejet.

1. Húzza ki a készülék tápkábelét az elektromos aljzathoz.
2. Két kézzel, a készülék két oldalán található ujjtámaszokat használva emelje fel nyitott pozícióba a szkennert fedelét. Ezután húzza ki a telefonvezetékét a fali telefonaljzathoz, majd a készülékből.
3. Húzza ki az interfész kábelt a készülékből, ha be volt dugva.
4. Mindkét oldalát egyszerre fogva, óvatosan zárja le a szkennert fedelét.

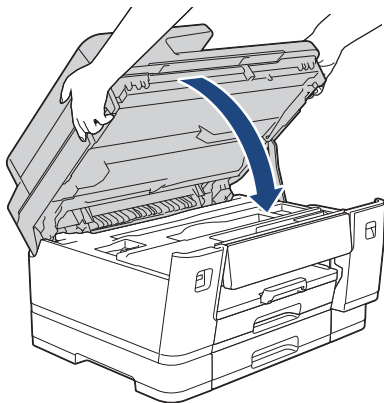

5. Nyissa ki a festékkazetta fedelét.
6. Nyomja meg a tintakioldó karokat a festékkazetta kioldásához és vegye ki az összes festékkazettát.

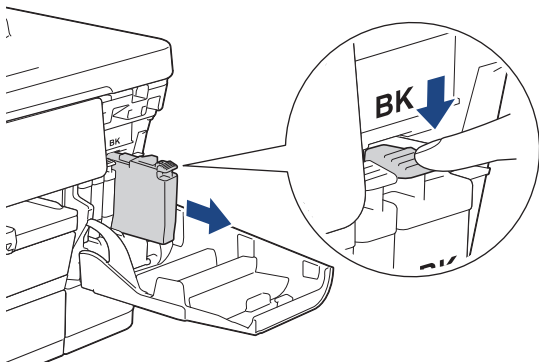

7. Zárja be a festékkazetta fedelét.
8. A készüléket csomagolja be a nejlomba.

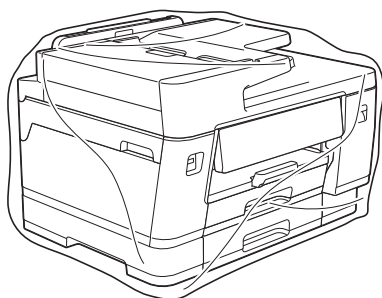

9. A készüléket az eredeti csomagolóanyagokat használva helyezze az eredeti dobozába a lentebb látható módon. (Az eredeti csomagolóanyagok országtól függően eltérhetnek.)

A használt festékkazettákat ne tegye a dobozba.

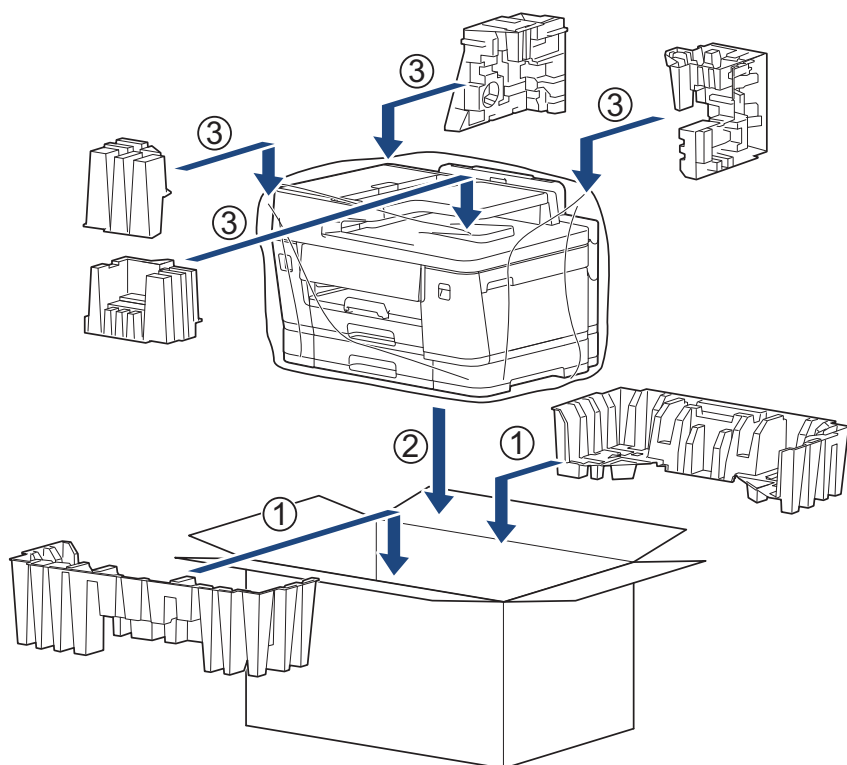

10. Csukja vissza dobozt, és zárja le ragasztószalaggal.



### Kapcsolódó tájékoztatás

- Szokásos karbantartás

#### Kapcsolódó témák:

- A festékkazetták cseréje

## Készülék beállításai

Beállítások és funkciók Testreszabása a készülék hatékonyabb munkaeszközzé tétele érdekében.

- [Ellenőrizze a készüléke jelszavát](#)
- [A készülék beállításainak módosítása a kezelőpanelről](#)
- [A készülék beállításainak módosítása a Web alapú kezeléssel](#)

## Ellenőrizze a készüléke jelszavát

Ha a készülék a jelszó megadására kéri, ellenőrizze a következő információt:

>> [Az alapértelmezett jelszó keresése](#)

>> [Jelszó módosítása](#)

>> [Állítsa alaphelyzetbe a jelszót](#)

### Az alapértelmezett jelszó keresése

A készülék beállításainak elvégzéséhez szükséges alapértelmezett jelszó a készülék hátulján található „PwD” jelöléssel.

### Jelszó módosítása

Javasoljuk, hogy azonnal módosítsa az alapértelmezett jelszót, hogy megakadályozza a készülékhez történő illetéktelen hozzáférést.

Használja a Webalapú kezelést a jelszó módosításához.

További információ a >> [Kapcsolódó tájékoztatás](#)

### Állítsa alaphelyzetbe a jelszót

Ha elfelejti a jelszavát, állítsa vissza a készüléket a gyári alapértelmezett beállításokra. A jelszó is visszaállításra kerül az alapértelmezett jelszóra.

További információ a >> [Kapcsolódó tájékoztatás](#)

## **Kapcsolódó tájékoztatás**

- [Készülék beállításai](#)

### **Kapcsolódó témák:**

- [Bejelentkezési jelszó módosítása a Webalapú kezelés használatával](#)
- [Frissítse a készüléke firmware-jét](#)
- [A készülék alaphelyzetbe állítása](#)



## A készülék beállításainak módosítása a kezelőpanelről

- [Áramkimaradás esetén \(tárolás a memóriában\)](#)
- [Általános beállítások](#)
- [Mentse el kedvenc beállításait parancsikon formájában](#)
- [Jelentések nyomtatása](#)
- [Beállítási és funkció táblázatok](#)

## Áramkimaradás esetén (tárolás a memóriában)

- A menübeállítások tartósan tárolva vannak, és nem vesznek el.
- Az ideiglenes beállítások (például a kontraszt és a tengerentúli üzemmód) elvesznek.
- A dátum és az idő beállításai valamint a beprogramozott időzített faxolási feladatok (például: késleltetett fax) elvesznek.
- A készülék memóriájában lévő egyéb faxfeladatok nem vesznek el.



### Kapcsolódó tájékoztatás



- [A készülék beállításainak módosítása a kezelőpanelről](#)

## Általános beállítások

- Dátum és idő beállítása
- A készülék hangerejének beállítása
- Alvó üzemmód visszaszámlálásának beállítása
- Állítsa be a készülék automatikus kikapcsolási funkcióját
- Nyomtatási zaj csökkentése
- Az LCD-n megjelenített nyelv módosítása

## Dátum és idő beállítása

Az LCD-kijelző megjeleníti a dátumot és az időt. Ha azok nem pontosak, adja meg őket. Ha beállítja az állomásazonosítót (ID), akkor minden kimenő faxhoz hozzárendelheti a dátumot és az időt.

1. Nyomja meg a  [Beállítások] gombot.
2. Nyomja meg a  [Dátum/idő] gombot.
3. Nyomja meg az [Dátum] gombot.
4. Adja meg az év utolsó két számjegyét az érintőképernyőn, majd nyomja meg az [OK] gombot.
5. Adja meg a hónap két számjegyét az érintőképernyőn, majd nyomja meg az [OK] gombot.
6. Adja meg a nap két számjegyét az érintőképernyőn, majd nyomja meg az [OK] gombot.
7. Nyomja meg az [Idő] gombot.
8. Az érintőképernyőt használva adja meg az időt (24 órás formátumban).  
Nyomja meg az [OK] gombot.  
(Pl.: ha délután 7:45 van, írja be, hogy 19:45.)
9. Nyomja meg a  gombot.



### Kapcsolódó tájékoztatás

- [Általános beállítások](#)

## A készülék hangerejének beállítása

1. Nyomja meg az  [Beállítások] > [Össz. beáll.] > [Ált. beáll.] > [Hangerősség] gombot.
2. Nyomja meg a következő lehetőségek egyikét:

Beállítás	Leírás
Csengő	A csengetés hangerejének beállítása.
Sípolás	Állítsa be a hangerőt, amikor megnyom egy gombot, ha hibát követett el, vagy fax küldése vagy fogadása után.
Hangszóró	A hangszóró hangerejének beállítása.



3. Nyomja meg a ▲ vagy ▼ gombot a [Ki], [Alacsony], [Közép], vagy [Hangos] megjelenítéséhez, majd nyomja meg a kívánt opciót.
4. Nyomja meg a  gombot.

### Kapcsolódó tájékoztatás

- [Általános beállítások](#)

## Alvó üzemmód visszaszámlálásának beállítása

Az Alvó üzemmód (vagy Energiatakarékos mód) beállítással csökkenthető az energiafogyasztás. Amikor a készülék Alvó üzemmódban van, akkor úgy működik, mintha ki lenne kapcsolva. Ha a készülék nyomtatási feladatot kap, felébred, és megkezdí a nyomtatást vagy a faxolást. Ennek az útmutatásnak az alapján állíthatja be a késleltetést (visszaszámlálást), amely nyomán a készülék Alvó üzemmódba vált.

- Az időzítő újraindul, ha a készüléken bármilyen műveletet végrehajtanak, például faxot fogadnak vagy nyomtatási feladatot végeznek.
  - A gyári beállítás egy perc.
1. Nyomja meg a  [Beállítások] > [Össz. beáll.] > [Ált. beáll.] > [Ökológia] > [Készenléti idő] gombot.
  2. Adja meg az érintőképernyőn beállítani kívánt percek értékét (1-60), majd nyomja meg az [OK] gombot.
  3. Nyomja meg a  gombot.



Amikor a készülék Alvó üzemmódba lép, az LCD háttérvilágítása kikapcsol.



### Kapcsolódó tájékoztatás

- [Általános beállítások](#)



#### Kapcsolódó témák:

- [Állítsa be a készülék automatikus kikapcsolási funkcióját](#)

## Állítsa be a készülék automatikus kikapcsolási funkcióját

Az Automatikus kikapcsolás funkció csökkentheti az energiafelhasználást. Amikor a készülék bizonyos ideig nem fogad feladatot, a készülék – az adott modelltől és beállításoktól függően – automatikusan Kikapcsolás üzemmódra vált. A készülék nem lép Kikapcsolás üzemmódba, ha hálózathoz, USB-kábelhez, NFC-hez, Wi-Fi Directhez vagy telefonvonalhoz van csatlakoztatva, vagy ha a memóriájában titkosított nyomtatási adatokat tárol. A használható funkciók és interfészek a modelltől függően eltérhetnek.

Ha ki szeretné kapcsolni a készüléket miután az automatikus kikapcsolás funkciót kikapcsolta, nyomja meg a  gombot.

1. Nyomja meg a  [Beállítások] > [Össz. beáll.] > [Ált. beáll.] > [Ökológia] > [Auto. kikapcs.] gombot.
2. Nyomja meg a ▲ vagy ▼ gombot a [Ki], [20perc], [1óra], [2óra], [4óra], vagy [8óra] opciók megjelenítéséhez, majd nyomja meg a kívánt opciót.
3. Nyomja meg a  gombot.

### Kapcsolódó tájékoztatás

- [Általános beállítások](#)

#### **Kapcsolódó témák:**

- [Alvó üzemmód visszaszámlálásának beállítása](#)



## Nyomatatási zaj csökkentése

A csendes mód beállítással csökkenthető a nyomatatási zaj. Ha bekapcsolja a Csendes módot, a nyomatatás lassabbá válik.

A gyári beállítás az [Ki].



A Csendes mód beállítás bekapcsolásakor a  megjelenik a kezdőképernyőn.

1. Nyomja meg a  [Beállítások] > [Össz. beáll.] > [Ált. beáll.] > [Ökológia] > [Csendes mód] gombot.
2. Nyomja meg a [Be] vagy a [Ki] gombot.
3. Nyomja meg a  gombot.



### Kapcsolódó tájékoztatás

- [Általános beállítások](#)

#### Kapcsolódó témák:



- [Az érintőképernyős LCD áttekintése](#)



## Az LCD-n megjelenített nyelv módosítása

Szükség esetén módosítsa az LCD nyelvét.

Egyes országokban ez a funkció nem elérhető.

1. Nyomja meg az  [Beállítások] > [Össz. beáll.] > [Alapbeáll.] > [Helyi nyelv] gombot.
2. Nyomja meg a használni kívánt nyelvet.
3. Nyomja meg a  gombot.

### ✓ Kapcsolódó tájékoztatás

- [Általános beállítások](#)

## **Mentse el kedvenc beállításait parancsikon formájában**

- [Parancsikonok hozzáadása](#)
- [Parancsikonok módosítása vagy törlése](#)
- [Hozzárendel egy parancsikont egy IC kártyához](#)









## Parancsikonok hozzáadása

Azokat a beállításokat, amelyeket leggyakrabban használ az olyan funkciókhoz, mint a Másolás és a Szkennelés, a parancsikonok közé mentve adhatja hozzá. Később a parancsikon megnyomásával alkalmazhatja ezeket a beállításokat, így nem kell ismét megadnia ezeket.



Néhány parancsikonmenü a modelltől függően nem érhető el.

Ezek az utasítások a másolás parancsikon hozzáadásában nyújtanak útmutatást. A többi funkcióhoz tartozó parancsikonok hozzáadásának lépései nagyon hasonlóak.

1. Ha megjelenik a kezdőképernyő, nyomja meg a  [Par.ikonok] gombot.
2. Nyomjon meg egy fület [1] és [3] között.
3. Nyomja meg a  gombot ott, ahol még nem adott hozzá parancsikont.
4. Használja a  vagy a  gombot az [Másolás] megjelenítéséhez.
5. Nyomja meg a [Másolás] gombot.
6. Nyomja meg az  gombot [Opciók].
7. Nyomja meg a  vagy  gombot az elérhető beállítások megjelenítéséhez, majd nyomja meg a módosítani kívánt beállítást.
8. Nyomja meg a  vagy  gombot a beállításhoz rendelkezésre álló lehetőségek megjelenítéséhez, majd nyomja meg a kívánt lehetőséget.  
Ismételje az utolsó két lépést addig, amíg minden, a parancsikonhoz szánt beállítást ki nem választott. Ha befejezte, nyomja meg az [OK] gombot.
9. Nyomja meg a(z) [OK] gombot.
10. Olvassa át és erősítse meg a kiválasztott beállítások megjelenített listáját, majd nyomja meg az [OK] gombot.
11. Adjon egy nevet a parancsikonnak az LCD-kijelzőn, majd nyomja meg az [OK] gombot.



- Faxolás vagy szkennelés parancsikonokhoz való hozzáadásakor a program megkérdezi, hogy egygombos parancsikont kíván-e létrehozni. Kövesse az LCD-n megjelenő utasításokat.
- Másolás egygombos parancsikonhoz való hozzáadásakor a parancsikonban ki kell választania a [Színes másolás] vagy [Egyszínű másolás] opciót.

Nyomja meg az  [Opciók] > [Egyérintéses gyorsbill.], válassza a [Színes másolás] vagy [Egyszínű másolás] lehetőséget és módosítson a többi beállításon. Kövesse az LCD-n megjelenő utasításokat.



### Kapcsolódó tájékoztatás

- [Mentse el kedvenc beállításait parancsikon formájában](#)

## Parancsikonok módosítása vagy törlése

Módosíthatja egy parancsikon beállításait.

A Web Connect parancsikonok és az Alkalmazás parancsikonok nem módosíthatók. Amennyiben módosítania kívánja ezeket, törölje a parancsikonokat, és adjon hozzá új parancsikonokat.

1. Ha megjelenik a kezdőképernyő, nyomja meg a  [Par.ikonok] gombot.
2. Nyomjon meg egy fület [1] és [3] között a módosítani kívánt parancsikon megjelenítéséhez.
3. Nyomja meg és tartsa lenyomva a módosítani kívánt parancsikonot.
4. Nyomja meg a [Szerk.] gombot.



A parancsikon törléséhez nyomja meg a [Törlés] gombot. A parancsikon nevének szerkesztéséhez nyomja meg az [Átnevezés] gombot és kövesse az LCD menüket.

5. Nyomja meg az  [Opciók].
6. Nyomja meg a ▲ vagy ▼ gombot az elérhető beállítások megjelenítéséhez, majd nyomja meg a módosítani kívánt beállítást.
7. Módosítsa a kiválasztott parancsikonhoz tartozó beállításokat. Nyomja meg a [OK] gombot.
8. Nyomja meg a [OK] gombot, ha befejezte a beállítások módosítását.
9. Nyomja meg a(z) [OK] gombot a megerősítéshez.



### Kapcsolódó tájékoztatás

- [Mentse el kedvenc beállításait parancsikon formájában](#)

#### Kapcsolódó témák:

- [Szöveg bevitele a Brother készüléken](#)
- [Parancsikonok hozzáadása](#)

## Hozzárendel egy parancsikont egy IC kártyához

- Hozzárendel egy parancsikont egy IC kártyához az NFC segítségével
- Hozzárendel egy parancsikont egy IC kártyához egy IC kártya-olvasó segítségével

■ Kezdőlap > Készülék beállításai > A készülék beállításainak módosítása a kezelőpanelről > Mentse el kedvenc beállításait parancsikon formájában > Hozzárendel egy parancsikont egy IC kártyához > Hozzárendel egy parancsikont egy IC kártyához az NFC segítségével

## Hozzárendel egy parancsikont egy IC kártyához az NFC segítségével

**Kapcsolódó modellek:** MFC-J6975DW/MFC-J6977DW

Egy parancsikont rendelhet az IC kártyájához. Ha az IC kártyájával megérinti a készülék NFC ikonját, a személyes parancsikonja automatikusan megjelenik az érintőképernyőn.



- Nem használhatja ugyanazt az IC kártyát eltérő parancsikonokhoz.
- Ha az IC kártyát egy másik parancsikonhoz akarja használni, akkor először törölje a kártya regisztrációját, majd regisztrálja egy új parancsikkal.

1. Ha megjelenik a kezdőképernyő, nyomja meg a **+** [Par.ikonok] gombot.
2. Nyomja meg azt a parancsikont tartalmazó fület, amelyet hozzá szeretne rendelni az IC kártyájához.
3. Nyomja meg és tartsa nyomva a parancsikont, amíg az opciók meg nem jelennek.
4. Nyomja meg a(z) **▲** vagy **▼** gombot a(z) [Regisztrálja a kártyát/NFC-t] lehetőség megjelenítéséhez, majd nyomja meg.
5. Az IC kártyáját érintse az NFC szimbólumhoz.
6. Nyomja meg a [Regisztrál] gombot.  
A parancsikon hozzá lett rendelve az IC kártyához.



### Kapcsolódó tájékoztatás

- [Hozzárendel egy parancsikont egy IC kártyához](#)

## Hozzárendel egy parancsikont egy IC kártyához egy IC kártya-olvasó segítségével

Egy parancsikont rendelhet az IC kártyájához. Ha IC kártyájával megérinti a készülékhez csatlakoztatott IC kártya-olvasót, akkor az Ön személyes parancsikonja automatikusan megjelenik az érintőképernyőn.



- Nem használhatja ugyanazt az IC kártyát eltérő parancsikonokhoz.
- Ha az IC kártyát egy másik parancsikonhoz akarja használni, akkor először törölje a kártya regisztrációját, majd regisztrálja egy új parancsikonnal.

Mielőtt egy parancsikont IC kártyához rendelne, regisztráljon egy külső IC kártya-olvasót. Használja a Web alapú kezelés lehetőséget a kártya-olvasó regisztrálásához. A készülék a HID-osztályú illesztőprogramokat támogató külső IC kártya-olvasók használatára alkalmas.

1. A Web alapú kezelés indítása. >> [A Web alapú kezelés elérése](#)
2. Kattintson a bal oldali navigációs sáv **Administrator (Rendszergazda) > External Card Reader (Külső kártya-olvasó)** gombjára.



Ha a bal oldali navigációs sáv nem látható, akkor a navigációt a ☰ lehetőségből kezdje.

3. Adja meg a szükséges információkat, majd kattintson a(z) **Submit (Küldés)** gombra.
4. Indítsa újra Brother készülékét a konfiguráció aktiválásához.
5. Csatlakoztassa a kártyaolvasót a készülékhez.

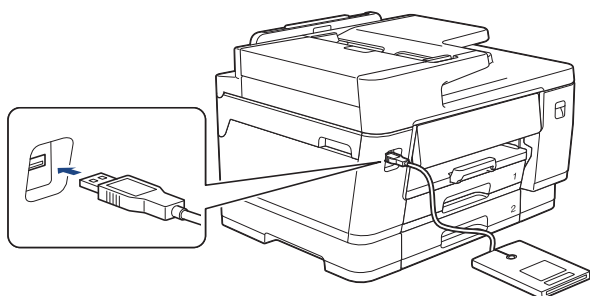

6. Ha megjelenik a kezdőképernyő, nyomja meg a **+** [Par.ikonok] gombot az LCD-n.
7. Nyomjon meg egy fület [1] és [3] között azon parancsikon képernyő kiválasztásához, amely tartalmazza az IC kártyához regisztrálni kívánt parancsikont.
8. Nyomja meg és tartsa nyomva a parancsikont, amíg az opciók meg nem jelennek.
9. Nyomja meg a(z) ▲ vagy ▼ gombot a(z) [Regisztrálja a kártyát/NFC-t] lehetőség megjelenítéséhez, majd nyomja meg.
10. Érintse az IC kártyát a készülékhez csatlakoztatott IC kártya-olvasóhoz.
11. Nyomja meg a [Regisztrál] gombot.

A parancsikon hozzá lett rendelve az IC kártyához.



### Kapcsolódó tájékoztatás

- [Hozzárendel egy parancsikont egy IC kártyához](#)

#### Kapcsolódó témák:

- [A Web alapú kezelés elérése](#)

## Jelentések nyomtatása

- [Jelentések áttekintése](#)
- [Jelentés nyomtatása](#)



## Jelentések áttekintése

A következő jelentések állnak rendelkezésre:

### Átvitel ellenőrzése

Az Átvitel ellenőrzése funkció kinyomtatja a küldés-igazolási jelentést az utoljára elvégzett kommunikációs folyamatra vonatkozóan.

### Címjegyzék

A Címjegyzék jelentés kinyomtatja a címjegyzék-memóriában tárolt nevek és számok listáját.

### Faxnapló

A Faxnaplók kinyomtatja az utolsó 200 bejövő és kimenő fax adatainak listáját. (A TX jelentése: küldés, az RX jelentése: fogadás)

### Felhasználói beállítások

A Felhasználói beállítások jelentés kinyomtatja az aktuális beállítások listáját.

### Hálózati konfiguráció (hálózati modellek)

A Hálózati konfiguráció jelentés kinyomtatja az aktuális hálózati beállítások listáját.

### Nyomtatási fájllista (bizonyos típusokhoz érhető el)

A Nyomtatási fájllista révén kinyomtathatja a készülék által tárolt betűtípusok listáját és a nyomtatási makrók beállításait.

### WLAN jelentés (vezeték nélküli modellek)



A WLAN jelentés a vezeték nélküli LAN-kapcsolat diagnosztikai eredményeit nyomtatja ki.



## Kapcsolódó tájékoztatás

- [Jelentések nyomtatása](#)

## Jelentés nyomtatása

1. Nyomja meg az  [Beállítások] > [Össz. beáll.] > [Jelent.nyomt.] gombot.
2. Nyomja meg a ▲ vagy ▼ gombot a jelentés opciók megjelenítéséhez, majd nyomja meg a kívánt opciót.
3. Nyomja meg a [Igen] gombot.
4. Nyomja meg a  gombot.



### Kapcsolódó tájékoztatás

- [Jelentések nyomtatása](#)

## Beállítási és funkciótáblázatok

- Beállítási táblázatok (2,7 hüvelyk (67,5 mm) / 3,5 hüvelyk (87,6 mm) érintőképernyővel rendelkező modellek)
- Funkciók táblázata (2,7 hüvelyk (67,5 mm) / 3,5 hüvelyk (87,6 mm) érintőképernyős modellek)

## Beállítási táblázatok (2,7 hüvelyk (67,5 mm) / 3,5 hüvelyk (87,6 mm) érintőképernyővel rendelkező modellek)

Ezek a táblázatok segítik a készülék menüinek használatát és opcióinak megértését.

>> [Beállítások]  
 >> [Ált. beáll.]  
 >> [Parancsikon beáll.]  
 >> [Fax]  
 >> [Nyomtató]  
 >> [Hálózat]  
 >> [Jelent.nyomt.]  
 >> [Gép információ]  
 >> [Alapbeáll.]

### [Beállítások]



#### [Beállítások]

1. szint	2. szint	3. szint	Leírások
 (Dátum/idő)	-	-	Nyissa meg a Dátum és idő beállítási menüket.
Karbantartás	-	-	A karbantartási beállítások menü elérése.
Hálózat	Vezetékes LAN	-	Megnyitja a Vezetékes LAN beállítások menüjét.
	WLAN (Wi-Fi)	-	Megnyitja a WLAN beállítására szolgáló menüjét.
	Wi-Fi Direct	-	Hozzáférés a Wi-Fi Direct beállítások menüjéhez.
Tálcabeállítás	-	-	Hozzáférhet a tálcabeállítási menükhöz.
Faxelőnézet	-	-	Tekintse meg a fogadott faxokat az LCD-n.
Wi-Fi Direct	-	-	Hozzáférés a Wi-Fi Direct beállítások menüjéhez.
Össz. beáll.	-	-	Adja meg a részletes beállításokat.

### [Ált. beáll.]



#### [Össz. beáll.] > [Ált. beáll.]

3. szint	4. szint	5. szint	Leírások
Karbantartás	Javítsa a nyomt. minőséget	Nyomt. minőség ellenőrz.	Az LCD képernyőn megjelenő utasításoknak megfelelően ellenőrizheti és javíthatja a nyomtatási minőséget, a nyomtatási igazítást és a behúzást.
		Oldal igazítás	
		Helyes papíradagolás	
	Nyomtatófej tisztítása	-	Az LCD képernyőn megjelenő utasításoknak megfelelően hajtsa végre a nyomtatófej tisztítását.
	Táv.el a papírdarabkákat	-	Az LCD képernyőn megjelenő utasításokat követve távolítsa el a papírdarabot a készülékből.
Tinta mennyis.	-	-	A tintamennyiség ellenőrzése.

3. szint	4. szint	5. szint	Leírások
Karbantartás	Festékpátron modell	-	Ellenőrizheti a kazetták számait.
	Nyomtatási opciók	Elkenődés csökkentése	Csökkenti a papíron tapasztalható elkenődést vagy a papírelakadások számát nyomtatáskor.
		Egyenetlen sorok csökkentése	Csökkenti a papíron lévő egyenetlen vonalakat nyomtatás során.
		Nyomt. Jav.	A nyomtatási minőség javítása és az elmosódottság csökkentése.
	Festékkazetta ellenőrzése	-	Festékkazetta-információk megtekintése.
Nyomtatási minőség automa- tikus ellenőrzése	-	Automatikusan érzékeli a nyomtatófej állapotát, és szükség esetén végrehajtja a nyomtatófej tisztításának folyamatát.	
Papír típus (MFC-J3660DW/ MFC-J6560DW/ MFC-J6760DW)	-	-	A papírtálcán lévő papír típusát állíthatja be.
Papírméret (MFC-J3660DW/ MFC-J6560DW/ MFC-J6760DW)	-	-	Állítsa be a papírméretet a papírtálcában.
Ell. a papírt (MFC-J3660DW/ MFC-J6560DW/ MFC-J6760DW)	-	-	Ellenőrizze a papírtípust és papírméretet, ha kihúzza a készülékből a tálcát.
Tálcabeállítás (MFC-J3960DW/ MFC-J6960DW/ MFC-J6975DW/ MFC-J6977DW)	1. tálca	Papír típus	Állítsa be az 1. papírtálcán a papír típusát.
		Papírméret	Állítsa be az 1. papírtálcán lévő papír méretét.
	2. tálca	Papírméret	Állítsa be a 2. papírtálcán lévő papír méretét.
	3. tálca (MFC-J6977DW)	Papírméret	Állítsa be a 3. papírtálcán lévő papír méretét.
	TC tálca	Papír típus	A TC tálcán lévő papír típusának beállítása.
		Papírméret	A TC tálcán lévő papír típusát állítja be.
	Másol	Tálca kiválaszt	Kiválaszthatja a másoláshoz használatos tálcát.
		Tálca prioritás	Tálca-prioritást módosíthat a másoláshoz.
	Fax	Tálca kiválaszt	Kiválaszthatja a faxoláshoz használatos tálcát.
		Tálca prioritás	Tálca-prioritást módosíthat a faxoláshoz.
	Nyomtatás	Tálca prioritás	Módosíthatja a tálca-prioritást a számítógépről történő nyomtatáshoz.
	Tálcabeállítás: JPEG nyomt. (Média)	Tálca kiválaszt	Válassza ki a tálcát, ha egy USB flash meghajtóról kíván fényképeket nyomtatni.

3. szint	4. szint	5. szint	Leírások
Tálcabeállítás (MFC-J3960DW/ MFC-J6960DW/ MFC-J6975DW/ MFC-J6977DW)	Tálcabeállítás: JPEG nyomt. (Média)	Tálca prioritás	Módosítsa a tálca prioritását, ha egy USB flash meghajtóról kíván fényképeket nyomtatni.
	Tálca kihagyása (MFC-J6977DW)	-	Az olyan tálcák kiválasztása, amelyeket nem kíván használni, ha nem megfelelő méretű papír van beléjük töltve.
	Ell. a papírt	-	Ellenőrizze a papírtípust és papírméretet, ha kihúzza a készülékből a tálcat, vagy beállítja a papírt a TC tálcában.
Hangerősség	Csengő	-	A csengetés hangerejének beállítása.
	Sípolás	-	Hangjelzés hangerejének beállítása.
	Hangszóró	-	A hangszóró hangerejének beállítása.
LCD Beáll.	Hátsóvilágítás	-	Az LCD kijelző háttérvilágításának fényerejét állítja.
	Dim Időzítő	-	Annak beállítása, hogy az LCD háttérvilágítása meddig világítson az utolsó gombnyomás után.
Képernyő-beál.	Kezdőképernyő	-	Beállíthatja, hogy melyik képernyő jelenjen meg, ha megnyomja a  gombot.
	Szkennelési képernyő	-	Állítsa be a Szkennelés alapértelmezett beállításait.
Értesítési beállítások	Dokumentum riasztás	-	Figyelmeztetést jelenít meg, ha dokumentumot felejtett a szkennervegen.
	Másolási tipp	-	A dokumentum elhelyezésére vonatkozó segítséget jelenít meg, amikor kinyitja a dokumentumfedelelet.
	Szken. eredm. (Üres kihagy.)	-	A művelet befejezése után megjeleníti az üres oldal kihagyása funkcióval készült szkennelés eredményét.
Billentyűzet beállítások	-	-	Kiválaszthatja a billentyűzet típusát az LCD-hez.
Ökológia	Gazdaságos mód	-	Kapcsolja be a következő készülékbeállításokat: <ul style="list-style-type: none"> <li>• 2 old. nyomt.: Hosszú él<sup>1</sup> (csak a támogatott modellek esetében)</li> <li>• Készenléti idő: 1 Min</li> <li>• Dim Időzítő: 10 mp</li> <li>• Csendes mód: Be<sup>1</sup></li> </ul>
	Készenléti idő	-	Kiválaszthatja, hogy a készülék mennyi ideig tartó tétlenség után lépjen Alvó üzemmódba.
	Csendes mód	-	Csökkenti a nyomtatás zaját.
	Auto. kikapcs.	-	Adja meg, hogy a készülék mennyi ideig várakozzon, mielőtt automatikusan Kikapcsolás üzemmódba lép.

3. szint	4. szint	5. szint	Leírások
Ökológia			Ki beállítás esetén a készülék nem kapcsol ki automatikusan.
TÁroló TÖrlÉS (MFC-J6975DW/ MFC-J6977DW)	Makró ID=	-	Regisztrált makróadatok törlése.
	Font ID=	-	Törölje a regisztrált betűtípusadatokat.
	Összes törlése	-	Állítsa alaphelyzetbe a készüléke makró- és betűtípusadatait a gyári alapbeállításokra.
A4/Letter papírtájolás	-	-	Állítsa be a tájolást A4 vagy Letter méretű dokumentumokhoz a szkennervegen.

1 Ennek a beállításnak a megváltoztatása csak a készülék bizonyos beállításainak webalapú kezeléssel történő módosítása után lehetséges.

### [Parancsikon beáll.]



[Össz. beáll.] > [Parancsikon beáll.]

3. szint	4. szint	Leírások
(Válasszon egy parancsikon gombot.)	Átnevezés	A parancsikon nevének módosítása.
	Szerk.	Módosítsa a parancsikon beállításokat.
	Törlés	A parancsikon törlése.
	Regisztrálja a kártyát/NFC-t	Rendeljen hozzá egy parancsikont egy IC-kártyához.
	Kártya/NFC törlése	Töröljön egy parancsikont egy IC-kártyáról.

### [Fax]



[Össz. beáll.] > [Fax]

3. szint	4. szint	5. szint	Leírások
Fogadás beáll.	Késleltetés	-	Beállítja, hány csengetés után válaszoljon a készülék Csak fax vagy Fax/Tel üzemmódban.
	Fogadás Mód	-	Kiválaszthatja az igényeinek legmegfelelőbb Fogadási üzemmódot.
	F/T cseng. idő	-	Beállítja a pszeudo/kettős csengetés hosszát Fax/Tel üzemmódban.
	Faxelőnézet	-	Tekintse meg a fogadott faxokat az LCD-n.
	Fax észlelés	-	Faxüzenetek automatikus fogadása, amikor hívásra válaszol vagy faxhangokat hall.
	Távkódok	-	A hívást egy mellékállomással vagy külső telefontal fogadhatja, és kódokat használhat a Távoli hozzáférési kódok be- és kikapcsolásához. Személyre szabottan állíthatja be ezeket a kódokat.
	Aut.kicsinyít	-	Csökkentse a bejövő fax minden oldalának méretét, hogy elférjen a papíron. A készülék a kicsinyítési arányt a fax oldalméretét és az Ön által használt papírméret beállítását használva számolja ki.
	PC fax fogadás	-	A készülék olyan beállítása, hogy faxokat küldjön a számítógépre.

3. szint	4. szint	5. szint	Leírások
Fogadás beáll.			Bekapcsolhatja a Biztonsági nyomtatás nevű biztonsági funkciót.
	Memóriavétel	Ki	-
		Fax továbbítása	A készülék beállítása, hogy továbbítsa a faxüzeneteket vagy eltárolja a beérkező faxokat a memóriában (így akkor is le tudja kérni azokat, ha nincs a készülék közelében). Ha a Fax továbbítása lehetőséget választja, akkor bekapcsolhatja a Biztonsági másolat nyomtatása biztonsági funkciót.
		Fax tárolása	
		Továbbítás felhőbe	Továbbítsa a bejövő faxokat az online szolgáltatáshoz.
	Továbbítás a Hálózatra	Továbbítsa a bejövő faxokat egy hálózati célállomásra.	
Faxfogadási bélyeg	-	A fogadási nap és idő nyomtatása a bejövő faxok felső részére.	
Jelentés beáll.	Adásigazolás	-	Kiválaszthatja a Küldés-igazolási jelentés kezdeti beállítását.
	Napló időköz	-	Állítsa be a faxnapló automatikus nyomtatási időközét. Ha nem a Kikapcsolva vagy Minden 50 faxnál beállítást választja, megadhatja az opcióra vonatkozó időt is. Ha a 7 naponta lehetőséget választja, beállíthatja a hét napját is.
Fax nyomtatása	-	-	A készülék memóriájában tárolt bejövő faxok nyomtatása. A nyomtatás után minden fax törlődik a készülék memóriájából.
Táv.hozzáfér.	-	-	A távoli visszakereséshez beállíthatja saját kódját.
Híváskorlátozás	Tárcs. gombok	-	Megakadályozza a rossz szám téves tárcsázását, vagy korlátozza a tárcsázást a kiválasztott módszer használatakor.
	Címjegyzék	-	
	Par. ikonok	-	
	LDAP kiszolgáló	-	
Feladattörlés	-	-	Annak ellenőrzése, hogy melyik ütemezett feladatok vannak a készülék memóriában, és a kiválasztott feladatok törlése.

## [Nyomtató]



[Össz. beáll.] > [Nyomtató]

(MFC-J6975DW/MFC-J6977DW)

3. szint	4. szint	5. szint	Leírások
Emuláció	-	-	Az emuláció módjának kiválasztása.
Minőség	-	-	Kiválasztja a nyomtatási minőséget.
Nyomtatási opciók	Betűtípus lista	HP LaserJet	A készülék belső betűtípuslistájának nyomtatása.
		BR-Script 3	
	Tesztoldal nyomtatása	-	Tesztoldal nyomtatása.



3. szint	4. szint	5. szint	Leírások
Kétoldalas	2 old. nyomt.	-	2 oldalas nyomtatás engedélyezése vagy letiltása és a hosszú oldal vagy a rövid oldal kiválasztása.
Kimeneti szín	-	-	Beállítja a kimenet színét.
Papír típus	-	-	Állítsa be a papírtípust.
Papírméret	-	-	Állítsa be a papírméretet.
Elrendezés	-	-	Az oldalak álló vagy fekvő tájolásban történő nyomtatásának beállítása.
Auto. FF	-	-	Annak engedélyezése, hogy a készülék automatikusan kinyomtassa a fennmaradó adatokat.
HP LaserJet	Betut. szám	Betut. szám	Állítsa be a HP LaserJet üzemmódot. (Az elérhető opciók a készüléken telepített betűtípusoktól függenek.)
		Let.betűt.száma	
	Betűt. térköz	-	
	Betűt. pont	-	
	Szimbólumkészlet	-	
	Táblázat nyomt.	-	
	Auto. LF	-	
	Auto. CR	-	
	Auto. WRAP	-	
	Auto. SKIP	-	
	Bal margó	-	
	Jobb margó	-	
	Felső margó	-	
	Alsó margó	-	
Sorok	-		
Tálcaparancs	-		
BR-Script 3	Nyomtatási hiba	-	Megadja, hogy a készülék kinyomtassa-e a hibainformációkat, amikor hiba merül fel.
PDF	Több oldal	-	Állítsa be az oldal elrendezését, ha több oldalt nyomtat.
	PDF nyomtatási opciók	-	Beállíthatja a PDF-nyomtatás funkciót úgy, hogy a PDF-fájlban szereplő megjegyzéseket (jelöléseket) vagy bélyegzőket is kinyomtassa a szöveggel együtt.
	PDF oldalhoz igazítása	-	Válassza ki, hogy a készülék a PDF-fájl oldalait a kiválasztott papírmérethez méretezze vagy átméretezze.
Nyomtató visszaállítása	-	-	Állítsa vissza a készülék beállításait a gyári alapbeállításokra.



3. szint	4. szint	5. szint	6. szint	Leírások
Vezetékes LAN	TCP/IP	Bootolás módja	-	Kiválaszthatja a legmegfelelőbb bootolási módot.
		IP cím	-	Adja meg az IP-címet.
		Alhálózat.maszk	-	Megadhatja az alhálózati maszkot.
		Átjáró	-	Adja meg az átjáró címét.
		Csomópont név	-	Adja meg a csomópont nevét.
		WINS konfiguráció	-	A WINS konfigurációs mód kiválasztása.
		WINS szerver	-	Az elsődleges vagy másodlagos WINS-kiszolgáló IP-címének megadása.
		DNS-kiszolgáló	-	Az elsődleges vagy másodlagos DNS-kiszolgáló IP-címének megadása.
		APIPA	-	Beállítja a készüléket, hogy automatikusan ossza ki az IP-címet a helyi címtartományból.
	IPv6	-	Be- vagy kikapcsolja az IPv6 protokollt.	
	Ethernet	-	-	Kiválasztja az Ethernet csatlakozási módot.
	Vezetékes állapot	-	-	Megjeleníti az aktuális vezetékes állapotot.
	MAC cím	-	-	Tekintse meg a készülék MAC-címét.
	Alapértelmezett re állítás	-	-	Állítsa vissza a vezetékes hálózat beállításait a gyári alapbeállításokra.
Vezetékes engedély.	-	-	Kézi vezérléssel be- vagy kikapcsolja a vezetékes LAN interfészt.	
WLAN (Wi-Fi)	Wi-Fi hálózat keresése	-	-	A vezeték nélküli hálózat beállításainak kézi konfigurálása.
	Támogatás beáll-hoz	-	-	Konfigurálhatja a vezeték nélküli hálózati beállításokat az LCD kijelzőn megjelenő információknak megfelelően.
	WPS/nyomógomb	-	-	A vezeték nélküli hálózat beállításainak megadása az egyetlen gombnyomásos módszerrel.
	WPS/PIN-kód	-	-	Megadja a vezeték nélküli hálózat beállításait a WPS

3. szint	4. szint	5. szint	6. szint	Leírások	
WLAN (Wi-Fi)				és egy PIN-kód használatával.	
	WLAN visszaállítása	-	-	Alaphelyzetbe állítja és újraindítja a vezeték nélküli hálózatot.	
	WLAN állapot	Állapot	-	-	Megtekintheti a vezeték nélküli hálózat aktuális állapotát.
		Jelzés	-	-	Megtekintheti a vezeték nélküli hálózat aktuális jelerősségét.
		SSID	-	-	Az aktuális SSID azonosító megtekintése.
		Párbeszéd Mód	-	-	Megmutatja az aktuális Kommunikációs módot.
	TCP/IP	Bootolás módja	-	-	Kiválaszthatja a legmegfelelőbb bootolási módot.
		IP cím	-	-	Adja meg az IP-címet.
		Alhálózatmaszk	-	-	Megadhatja az alhálózati maszkot.
		Átjáró	-	-	Adja meg az átjáró címét.
		Csomópont név	-	-	Adja meg a csomópont nevét.
		WINS konfiguráció	-	-	A WINS konfigurációs mód kiválasztása.
		WINS szerver	-	-	Az elsődleges vagy másodlagos WINS-kiszolgáló IP-címének megadása.
		DNS-kiszolgáló	-	-	Az elsődleges vagy másodlagos DNS-kiszolgáló IP-címének megadása.
		APIPA	-	-	Beállítja a készüléket, hogy automatikusan ossza ki az IP-címet a helyi címtartományból.
	IPv6	-	-	Be- vagy kikapcsolja az IPv6 protokollt.	
	MAC cím	-	-	Tekintse meg a készülék MAC-címét.	
	Alapértelmezettre állítás	-	-	Állítsa vissza a vezeték nélküli hálózat beállításait a gyári alapbeállításokra.	
	WLAN eng.	-	-	A vezeték nélküli hálózati kapcsolat be- vagy kikapcsolása.	
	Wi-Fi Direct	Kézi	-	-	Konfigurálja manuálisan a Wi-Fi Direct hálózat beállításait.
Csoporttulajdonos		-	-	Beállíthatja készülékét Csoporttulajdonosként.	

3. szint	4. szint	5. szint	6. szint	Leírások	
Wi-Fi Direct	Nyomógomb	-	-	Az egygombos módszerrel megadhatja a Wi-Fi Direct hálózat beállításait.	
	PIN kód	-	-	A WPS és egy PIN-kód segítségével megadhatja a Wi-Fi Direct hálózat beállításait.	
	Eszközinformációk	Eszköznév	-	-	Tekintse meg a készülék eszköznévét.
		SSID	-	-	Tekintse meg a Csoport tulajdonos SSID azonosítóját. Amikor a készülék nincs csatlakoztatva, az LCD-kijelzőn a Nincs csatlakoztatva felirat jelenik meg.
		IP cím	-	-	Tekintse meg a készülék aktuális IP-címét.
	Állapotinformációk	Állapot	-	-	Tekintse meg az aktuális Wi-Fi Direct hálózat állapotát.
		Jelzés	-	-	Tekintse meg a jelenlegi Wi-Fi Direct hálózat jelerősségét. Amikor a készüléke tölti be a Csoport tulajdonos szerepét, az LCD-kijelzőn mindig erős jel látható.
I/F engedélyezése	-	-	-	Kapcsolja be vagy ki a Wi-Fi Direct kapcsolatot.	
NFC (MFC-J6975DW/ MFC-J6977DW)	-	-	-	Be vagy ki értékre állítja az NFC-funkciót.	
E-mail/IFAX	Email cím	-	-	Adja meg az e-mail-címet. (Legfeljebb 60 karakter)	
	Kiszolgáló beállítása	SMTP	Szerver	Beírhatja az SMTP-szerver nevét és címét.	
			Port	Megadhatja az SMTP port számát.	
			SMTP engedély	Kiválasztja az e-mail értesítéshez használt biztonsági módszert.	
			SSL/TLS	Küldjön vagy fogadjon e-mailt egy SSL/TLS-kommunikációt igénylő e-mail kiszolgálón keresztül.	
			Ellenőrizze a tanúsítványt	SMTP-kiszolgálói tanúsítvány automatikus megerősítése.	
POP3/IMAP4	Protokoll	Kiválasztja az e-mailek kiszolgálóról történő fogadásához használt protokollt.			

3. szint	4. szint	5. szint	6. szint	Leírások	
E-mail/IFAX	Kiszolgáló beállítása	POP3/IMAP4	Szerver	Adja meg a kiszolgáló nevét és címét.	
			Port	Adja meg a portszámot.	
			Postafiók neve	Adja meg a postafiók nevét. (Legfeljebb 60 karakter)	
			Postafiók jelszava	Adja meg a kiszolgálóra történő belépéshez szükséges jelszót. (legfeljebb 128 karakter)	
			Mappaválasztás	Válassza ki a meghatározott mappát a postafiókban IMAP4 protokoll használatával.	
			SSL/TLS	Küldjön vagy fogadjon e-mailt egy SSL/TLS-kommunikációt igénylő e-mail kiszolgálón keresztül.	
			Ellenőrizze a tanúsítványt	Kiszolgálói tanúsítvány automatikus megerősítése.	
			POP3/IMAP4 hitelesítés	Kiválasztja az e-mail értesítéshez használt biztonsági módszert.	
	Levél fogadás	Auto lehívás	Auto lehívás	A kiszolgáló automatikus ellenőrzése új üzenetek szempontjából.	
			Lehívási időköz	Új üzenetek ellenőrzési gyakoriságának beállítása a kiszolgálón.	
		Fejléc	-	Annak kiválasztása, hogy az e-mail fejlécének mely elemei nyomtatandók ki.	
		Levél törlés/olvasás hiba	-	Állítsa be, hogy a készülék automatikusan törölje a hibás leveleket.	
		Értesítés	-	Értesítési üzenetek fogadása.	
	Levél küldés	Max. Méret	Max. Méret	Korlátozhatja az e-mail dokumentumok méretét.	
		Értesítés	Max. méret (MB)	-	Értesítési üzenetek küldése.
	Közvetít beáll	Üzenettovábbít.	-	A dokumentum továbbítása egy másik faxkészülékre.	
		Relay domain	-	A tartománynév regisztrálása.	
		Relay jelentés	-	A továbbított üzenetszórási jelentés kinyomtatása.	
	Kézi fogadás	-	-	A POP3- vagy IMAP4-kiszolgáló manuális ellenőrzése új üzenetek szempontjából.	
	Üzenet a Brothertől	Üzenet a Brothertől	-	-	Üzeneteket és értesítéseket jelenít meg a Brothertől.
		Állapot	-	-	

3. szint	4. szint	5. szint	6. szint	Leírások
Webes kapcsolat beállításai	Proxybeállítások	Proxy kapcsolat	-	Módosítja a webkapcsolat beállításait.
		Cím	-	
		Port	-	
		Felhasználónév	-	
		Jelszó	-	
Webalapú Mgmt	-	-	-	Engedélyezze vagy tiltsa le a Webalapú kezelés funkciót. Ha engedélyezi ezt a funkciót, győződjön meg arról, hogy megadja a Webalapú kezeléshez való csatlakozás módját.
IPsec	-	-	-	IPsec az IP protokoll egy opcionális biztonsági funkciója, amely hitelesítési és titkosítási szolgáltatásokat biztosít. Javasoljuk, hogy a beállítás módosítása előtt beszéljen a hálózati rendszergazdával.
IP-szűrő	-	-	-	Az IP-szűrő engedélyezésével korlátozza a készülékéhez való hozzáférést.
GlobalNW dtct.	Érzékelés engedélyezése	-	-	Engedélyezze vagy tiltsa le a Global Detect funkciót, amely észleli és értesíti a felhasználót, ha a felhasználó véletlenül csatlakozik érzékelése egy globális hálózathoz.
	Hozzáférés elutasítása	-	-	Bontsa a globális hálózat kapcsolatait.
Hálózat törlés	-	-	-	Állítsa vissza a készüléke hálózati beállításait a gyári alapbeállításokra, a rendszergazdai jelszó kivételével.

[Jelent.nyomt.]



[Össz. beáll.] > [Jelent.nyomt.]

3. szint	Leírások
Adásigaz. Ell.	Kinyomtatja az utolsó átvitel küldés-igazolási jelentését.
Címjegyzék	A címjegyzékben tárolt címzettek listájának nyomtatása.
Fax Napló	Kinyomtatja az utolsó 200 bejövő és kimenő fax adatainak listáját. (TX jelentése: Küldés. RX jelentése: Fogadás.)
Felhasz.Beáll.	Kinyomtatja a Felhasználó beállításainak listáját.
Hálózati konfiguráció	Kinyomtatja a hálózati beállítások listáját.
Fájllista nyomtatása (MFC-J6975DW/MFC-J6977DW)	A készülék memóriájában tárolt adatok listájának nyomtatása.

3. szint	Leírások
WLAN jelentés	Nyomtassa ki a vezeték nélküli LAN csatlakozási eredményeket.

### [Gép információ]



[Össz. beáll.] > [Gép információ]

3. szint	4. szint	Leírások
Gyári szám	-	Ellenőrizze a készülék sorozatszámát.
Firmware verzió	Fő verzió	Ellenőrizze a készülék firmware-verzióját.
	Biztonságos verzió	
Firmware frissítése	-	Frissítse a készüléket a legújabb firmware-re.
Firmware-frissítés telepítése	-	Állítsa be az automatikus firmware frissítések napját és időpontját.
Lapszám	-	Ellenőrizze a készülék által kinyomtatott oldalak teljes számát.

### [Alapbeáll.]



[Össz. beáll.] > [Alapbeáll.]

3. szint	4. szint	Leírások
Dátum/idő	Dátum	A dátum és az idő hozzáadása a képernyőhöz és a küldött faxok fejlécéhez.
	Idő	
	Aut nyá. időszak	Beállítja a készüléket, hogy automatikusan váltson téli/nyári időszámításra.
	Időzóna	Az időzóna beállítása.
Áll.azonosító.	Fax	Megadhatja, hogy a küldött fax minden oldalán milyen név és faxszám jelenjen meg.
	Név	
Hang/Impulzus (Csak egyes országokban érhető el.)	-	A tárcsázási mód kiválasztása.
Fax auto. újrak.	-	Beállítja, hogy a készülék az utolsó faxszámot újratárcsázza, ha a fax a foglalt vonal miatt nem ment át. Ha automatikusan küld faxot és a vonal foglalt, akkor a készülék öt perces intervallumokban maximum háromszor megismétli a hívást.
Tárcsahang	-	Lerövidíti a tárcsahang-érzékelési szünetet.
Tel.von.beáll	-	Beállítja a telefonvonal típusát.
Kompatibilitás	-	Átviteli problémák esetén állítsa be a kiegyenlítést. A VoIP szolgáltatók számos szabvány használatával biztosítanak faxtámogatást. Ha rendszeresen találkozik faxküldési problémákkal, próbálja ki az Alap (VoIP-hoz) beállítást.
Újraindít	Készülék visszaállítása	Visszaállítja az összes módosított készülékbeállítást, így például a dátumot és a pontos időt.
	Hálózat	Állítsa vissza a készüléke hálózati beállításait a gyári alapbeállításokra, a rendszergazdai jelszó kivételével.
	Címjegyzék és fax	Törli az összes tárolt telefonszámot, fax adatot és fax beállítást.

3. szint	4. szint	Leírások
Újraindít	Tárolt faxadatok	Az összes tárolt fax adat és előzmény törlése.
	Minden beállítás	A készülék összes beállításának visszaállítása a gyári alapbeállításokra.
Helyi nyelv (Csak egyes országokban érhető el.)	-	Módosítja az LCD nyelvét.



## Kapcsolódó tájékoztatás

- [Beállítási és funkció táblázatok](#)





## Funkciók táblázata (2,7 hüvelyk (67,5 mm) / 3,5 hüvelyk (87,6 mm) érintőképernyős modellek)

Ezek a táblázatok segítik a készülék funkcióinak használatát és az ideiglenes opcióinak megértését.

- >>  [Másolás]
- >>  [Szkennelés]
- >>  [Fax]
- >>  [Bizt. nyomt.]
- >>  [Web]
- >>  [Alkalmaz.]
- >>  [USB]
- >>  [A3 más. parancsik.]
- >>  [Szoftver letöltése]
- >>  [Nyomtató- fej tiszt.]
- >>  [Par. ikonok]
- >>  [Tinta]
- >>  Wi-Fi beállítás
- >> Ha behelyezett egy USB flash meghajtót az USB-nyílásba

### [Másolás]









3. szint	4. szint	5. szint	Leírások
<b>Mentés pik-ként</b>	-	-	Az aktuális beállítások mentése parancsiként.
<b>ID</b>	-	-	Igazolmánymásolatot készíthet.
 <b>Előnézet</b> (MFC-J6975DW/ MFC-J6977DW)	-	-	Megnézheti az LCD-n a másolás eredményének előnézetét, mielőtt a készülék megkezdene a nyomtatást.
 <b>Opciók</b>	<b>Minőség</b>	-	Válassza ki a Másolási felbontást a dokumentumtípushoz.
	<b>Egyérintéses gyorsbill.</b>	-	Válassza a Színes másolás vagy Egyszínű másolás lehetőséget az Egygombos parancsikon regisztrálásakor.
	<b>Dok.méret</b>	-	Válassza ki a kívánt dokumentumméretet.
	<b>Tálca kiválaszt</b> (MFC-J3960DW/MFC-J6960DW/ MFC-J6975DW/MFC-J6977DW)	-	Kiválaszthatja a másoláshoz használni kívánt tálcát.
	<b>Papír típus</b>	-	Kiválaszthatja a tálcában lévő papírhoz leginkább megfelelő papírtípust.





3. szint	4. szint	5. szint	Leírások	
 <b>Opciók</b>	<b>Papírméret</b>	-	Kiválaszthatja a tálcában lévő papírhoz leginkább megfelelő papírméretet.	
	<b>Nagyít/Kicsinyít</b>	100%	-	
		<b>Oldalhoz igazítás</b>		Módosítsa a másolat méretét, hogy az ráférjen a beállított papírméretre.
		<b>Nagyítás</b>		A következő másolat nagyítási arányának kiválasztása.
		<b>Kicsinyítés</b>		A következő másolat kicsinyítési arányának kiválasztása.
		<b>Egyéni (25-400 %)</b>		Adja meg a nagyítás vagy kicsinyítés arányát.
	<b>Színmélység</b>	-	A mélység beállítása.	
	<b>Háttérszín eltávolítása</b>	<b>Fekete másolás beállításai</b>		Az eltávolított háttérszín mennyiségének módosítása.
		<b>Színes másolás beállításai</b>		
	<b>Kétold. más.</b>	-	Ki- vagy bekapcsolhatja a 2 oldalas másolást, és kiválaszthatja a hosszú vagy rövid él mentén történő lapozást.	
	<b>Köteg/rendez</b>	-	Adja meg a másolatok kötegeléséhez vagy szétválogatásához.	
	<b>Oldalelrendezés</b>	-	Lehetőség van N az 1-ben, 2 az 1-ben ID, 1 a 2-be vagy posztermásolatok készítésére.	
	<b>Auto. igazítás</b>	-	Beállítja a készüléket a ferde másolat korrekciójára.	
	<b>Speciális beállítások</b>	-	Adja meg a másolás speciális beállításait.	
<b>Előnézet (MFC-J6975DW/MFC-J6977DW)</b>	-	Megnézheti az LCD-n másolási eredmény előnézetét, mielőtt a készülék megkezdene a nyomtatást.		
<b>Új alapért.beáll</b>	-	A beállítások mentése alapértelmezett beállításokként.		
<b>Gyári beállítások visszaáll.</b>	-	Az összes beállítás visszaállítása a gyári beállításokra.		





### [Szkennelés]



3. szint	4. szint	5. szint	6. szint	Leírások
<b>médiára</b> (Ha USB flash meghajtó van behelyezve)	<b>Egyéb szken. műveletek</b>	-	-	Szkenelje a dokumentumokat számítógép használata nélkül, és mentse őket közvetlenül USB flash meghajtóra.
	 <b>Opciók</b>	-	-	
	<b>Mentés pik-ként</b>	-	-	
<b>Saját e-mailre</b> (MFC-J6975DW/ MFC-J6977DW)	-	-	-	Olvasson be egy monokróm vagy színes dokumentumot az e-mail-címére.

3. szint	4. szint	5. szint	6. szint	Leírások			
a SajátMappába (MFC-J6975DW/ MFC-J6977DW)	-	-	-	Beolvasott adatok küldése a helyi hálózaton vagy az interneten található CIFS-kiszolgálóra.			
számítógépre	Fájlba	Egyéb szkennelési műveletek	-	Dokumentumokat szkennelhet, és a számítógép mappáiba mentheti azokat.			
		(Válasszon USB és PC közül)	 Opciók Mentés pik-ként				
	OCR-be	Egyéb szkennelési műveletek	-	Alakítsa át szkennelt dokumentumait szerkeszthető szövegfájlá.			
		(Válasszon USB és PC közül)	 Opciók Mentés pik-ként				
	Képbe	Egyéb szkennelési műveletek	-	Fényképeket és grafikákat szkennelhet grafikai alkalmazásaiba.			
		(Válasszon USB és PC közül)	 Opciók Mentés pik-ként				
	E-mailbe	Egyéb szkennelési műveletek	-	Elküldheti a beszkennt dokumentumot egy e-mailhez csatolva.			
		(Válasszon USB és PC közül)	 Opciók Mentés pik-ként				
	e-mail-kiszolgálóra	Egyéb szkennelési műveletek	-	-	A szkennelt adatokat egy levelezőkiszolgálóra küldi azáltal, hogy engedélyezi a készülék, illetve a hálózat és a levelezőkiszolgáló közötti kommunikációt.		
		Kézi	Tovább	Mentés pik-ként		 Előnézet (MFC-J6975DW/ MFC-J6977DW)  Opciók Célállomások	
				Új cím			-
				 Célállomások			-
Címjegyzék				Tovább			Mentés pik-ként
Címjegyzék		Tovább	Mentés pik-ként	 Előnézet (MFC-J6975DW/ MFC-J6977DW)  Opciók Célállomások			
			Új cím			-	
			Új cím			-	
			Új cím			-	

3. szint	4. szint	5. szint	6. szint	Leírások
e-mail-kiszolgálóra	Címjegyzék	 Célállomások	-	A szkennelt adatokat egy levelezőkiszolgálóra küldi azáltal, hogy engedélyezi a készülék, illetve a hálózat és a levelezőkiszolgáló közötti kommunikációt.
az FTP-hez (MFC-J3660DW/ MFC-J3960DW/ MFC-J6560DW/ MFC-J6760DW/ MFC-J6960DW)	Egyéb szken. műveletek	-	-	Dokumentumokat szkennelhet közvetlenül FTP-kiszolgálóra is.
	(Profilnév kiválasztása)	 Opciók	-	
FTP/SFTP-re (MFC-J6975DW/ MFC-J6977DW)	Egyéb szken. műveletek	-	-	Küldjön szkennelt adatokat FTP/SFTP-n keresztül.
	(Profilnév kiválasztása)	 Előnézet	-	
hálózatba	Egyéb szken. műveletek	-	-	Dokumentumok közvetlen szkennelése a helyi hálózaton vagy az interneten található CIFS-kiszolgálóra.
	(Profilnév kiválasztása)	 Előnézet (MFC-J6975DW/ MFC-J6977DW)	-	
SharePointba (MFC-J6975DW/ MFC-J6977DW)	Egyéb szken. műveletek	-	-	Küldjön szkennelt adatokat egy SharePoint-kiszolgálón keresztül.
	(Profilnév kiválasztása)	 Előnézet	-	
webre	-	-	-	Feltöltheti a szkennelt adatokat egy internetes szolgáltatáshoz.
WS szkennelés (A szkennelést webes szolgáltatásokkal funkció telepítéskor jelenik meg a hálózat tallózóban.)	Egyéb szken. műveletek	-	-	Adatok szkennelése a webszolgáltatás protokolljának segítségével.
	Szkennelés	-	-	
	Szkennelés e-mailhez	-	-	
	Szkennelés fax.	-	-	
	Szkennelés nyomt.	-	-	



**(Ha [Faxelőnézet] értéke [Ki])**



3. szint	4. szint	5. szint	Leírások
Szünet	-	-	Amikor fax- vagy telefonszámot ad meg a kezelőpanelen, a Szünet ikon megjelenik az LCD-n. Nyomja meg a Szünet gombot, ha a számok tárcsázása közben késleltetésre van szükség, pl. hozzáférési kódok vagy hitelkártyaszámok esetén. Címek beállításakor is tárolhat szünetet.
Tel / R	-	-	A Tel beállítás R értékre változik, ha alközpont van kiválasztva a telefonvonal típusaként. Az R beállítást arra használhatja, hogy hozzáférjen a külső vonalhoz, vagy átkapcsolja a hívást egy másik mellékre, amikor alközponthoz csatlakozik.
Hívás-történet	Ismét	-	Az utolsó hívott szám újratárcsázása.
	Kimenő hívás	Alkalmaz Szerk.	Szám kiválasztása a kimenő hívások előzményeiből, majd fax küldése a számra, a szám hozzáadása a címjegyzékhez vagy annak törlése.
Címjegyzék	 (Keresés:)	-	Ha az LDAP ki van kapcsolva, a keresést a Helyi Címjegyzékben végzi. Ha az LDAP be van kapcsolva, a keresést a Helyi Címjegyzéken és az LDAP szerveren végzi.
		Részlet (Ez csak akkor jelenik meg, ha az LDAP be van kapcsolva.)	Részletes információt jelenít meg a kiválasztott címről.
	Szerk.	-	A címjegyzék számainak tárolása, csoportszámok megadása körfaxoláshoz, a címjegyzék számainak módosítása és törlése.
	(Címjegyzék kiválasztása)	Alkalmaz	Fax küldésének indítása a Címjegyzék használatával.
 Opciók	Fax felbontása	-	A kimenő faxok felbontásának beállítása.
	Kontraszt	-	Beállítja a kontrasztot.
	Kétoldalas fax (MFC-J3960DW/ MFC-J6760DW/ MFC-J6960DW/ MFC-J6975DW/ MFC-J6977DW)	-	A 2 oldalas szkennelési formátum beállítása.
	Dok.méret	-	Állítsa be a kimenő faxok alapértelmezett dokumentumméretét.
	Hosszú szkennelés	-	Hosszú dokumentumot szkennel az ADF használatával.
	Tárgy	-	Kimenő fax tárgyának szerkesztése.
	Körfaxolás	Szám hozzáad.	Ugyanazon faxüzenet elküldése egynél több faxszámra.
	Előnézet	-	Küldés előtt megtekintheti a faxot.
	Színbeállítás	-	Beállítja, hogy a faxok fekete-fehér vagy színes formában kerüljenek-e elküldésre.

3. szint	4. szint	5. szint	Leírások	
 Opciók	Késleltetett fax	Késleltetett fax Idő	Azon időpont beállítása, amikor a készülék elküldi a késleltetett faxokat.	
	Körfax	-	Ugyanarra a faxszámra küldendő késleltetett faxüzenetek egyszerre történő elküldése.	
	Valós idejű átvitel	-	Fax küldése a memória használata nélkül.	
	Tengertúli-mód	-	Kapcsolja be, ha nem tud faxot küldeni tengeren túlra.	
	Hívástört.	Ismét		Az utolsó hívott szám újratárcsázása.
		Kimenő hívás		Szám kiválasztása a kimenő hívások előzményeiből, majd fax küldése a számra, a szám hozzáadása a címjegyzékhez vagy annak törlése.
	Címjegyzék	 (Keresés:)		Ha az LDAP ki van kapcsolva, a keresést a Helyi Címjegyzékben végzi. Ha az LDAP be van kapcsolva, a keresést a Helyi Címjegyzéken és az LDAP szerveren végzi.
		Szerk.		A címjegyzék számainak tárolása, csoportszámok megadása körfaxoláshoz, a címjegyzék számainak módosítása és törlése.
Új alapért.beáll	-		A beállítások mentése alapértelmezett beállításokként.	
Gyári beállítások visszaáll.	-		Az összes beállítás visszaállítása a gyári beállításokra.	
Mentés pik-ként	-	-	Az aktuális beállítások mentése parancsiként.	

**(Ha [Faxelőnézet] értéke [Be])**

3. szint	4. szint	5. szint	6. szint	Leírások
Faxok küldése	Szünet	-	-	Amikor fax- vagy telefonszámot ad meg a kezelőpanelen, a Szünet ikon megjelenik az LCD-n. Nyomja meg a Szünet gombot, ha a számok tárcsázása közben késleltetésre van szükség, pl. hozzáférési kódok vagy hitelkártyaszámok esetén. Címek beállításakor is tárolhat szünetet.
	Tel / R	-	-	A Tel beállítás R értékre változik, ha alközpont van kiválasztva a telefonvonal típusaként. Az R beállítást arra használhatja, hogy hozzáférjen a külső vonalhoz, vagy átkapcsolja a hívást egy másik mellékre, amikor alközponthoz csatlakozik.
	Hívás- történet	Ismét		-
Kimenő hívás			Alkalmaz Szerk.	Szám kiválasztása a kimenő hívások előzményeiből, majd fax küldése a számra, a szám hozzáadása a címjegyzékhez vagy annak törlése.

3. szint	4. szint	5. szint	6. szint	Leírások
Faxok küldése	Címjegyzék	 (Keresés:)	-	Ha az LDAP ki van kapcsolva, a keresést a Helyi Címjegyzékben végzi. Ha az LDAP be van kapcsolva, a keresést a Helyi Címjegyzéken és az LDAP szerveren végzi.
			<b>Részlet</b> (Ez csak akkor jelenik meg, ha az LDAP be van kapcsolva.)	Részletes információt jelenít meg a kiválasztott címről.
		<b>Szerk.</b>	-	A címjegyzék számainak tárolása, csoportszámok megadása körfaxoláshoz, a címjegyzék számainak módosítása és törlése.
		(Címjegyzék kiválasztása)	<b>Alkalmaz</b>	Fax küldésének indítása a Címjegyzék használatával.
	 <b>Opciók</b>	<b>Fax felbontása</b>	-	A kimenő faxok felbontásának beállítása.
		<b>Kontraszt</b>	-	Beállítja a kontrasztot.
		<b>Kétoldalas fax</b> (MFC-J3960DW/ MFC-J6760DW/ MFC-J6960DW/ MFC-J6975DW/ MFC-J6977DW)	-	A 2 oldalas szkennelési formátum beállítása.
		<b>Dok.méret</b>	-	Állítsa be a kimenő faxok alapértelmezett dokumentumméretét.
		<b>Hosszú szken</b>	-	Hosszú dokumentumot szkennel az ADF használatával.
		<b>Tárgy</b>	-	Kimenő fax tárgyának szerkesztése.
		<b>Körfaxolás</b>	<b>Szám hozzáad.</b>	Ugyanazon faxüzenet elküldése egynél több faxeszámra.
		<b>Előnézet</b>	-	Küldés előtt megtekintheti a faxot.
		<b>Színbeállítás</b>	-	Beállítja, hogy a faxok fekete-fehér vagy színes formában kerüljenek-e elküldésre.
		<b>Késleltetett fax</b>	<b>Késleltetett fax</b>	Azon időpont beállítása, amikor a készülék elküldi a késleltetett faxokat.
			<b>Idő</b>	
		<b>Körfax</b>	-	Ugyanarra a faxeszámra küldendő késleltetett faxüzenetek egyszerre történő elküldése.
		<b>Valós idejű átvitel</b>	-	Fax küldése a memória használata nélkül.
		<b>Tengertúli-mód</b>	-	Kapcsolja be, ha nem tud faxot küldeni tengeren túlra.
		<b>Hívástört.</b>	<b>Ismét</b>	Az utolsó hívott szám újratárcsázása.
			<b>Kimenő hívás</b>	Szám kiválasztása a kimenő hívások előzményeiből, majd fax

3. szint	4. szint	5. szint	6. szint	Leírások
Faxok küldése	 Opciók	Hívástört.		küldése a számra, a szám hozzáadása a címjegyzékhez vagy annak törlése.
		Címjegyzék	 (Keresés:)	Ha az LDAP ki van kapcsolva, a keresést a Helyi Címjegyzékben végzi. Ha az LDAP be van kapcsolva, a keresést a Helyi Címjegyzéken és az LDAP szerveren végzi.
			Szerk.	A címjegyzék számainak tárolása, csoportszámok megadása körfaxoláshoz, a címjegyzék számainak módosítása és törlése.
		Új alapért.beáll	-	A beállítások mentése alapértelmezett beállításokként.
	Gyári beállítások visszaáll.	-	Az összes beállítás visszaállítása a gyári beállításokra.	
Mentés pik-ként	-	-	Az aktuális beállítások mentése parancsiként.	
Fogadott faxok	Nyomt. / Törl.	Összes nyomtatása (Új faxok)	-	Az új fogadott faxok kinyomtatása.
		Összes nyomtatása (Régi faxok)	-	A régi fogadott faxok kinyomtatása.
		Összes törlése (Új faxok)	-	Az új fogadott faxok törlése.
		Összes törlése (Régi faxok)	-	A régi fogadott faxok törlése.
Címjegyzék	 (Keresés:)	-	-	Ha az LDAP ki van kapcsolva, a keresést a Helyi Címjegyzékben végzi. Ha az LDAP be van kapcsolva, a keresést a Helyi Címjegyzéken és az LDAP szerveren végzi.
		Részlet (Ez csak akkor jelenik meg, ha az LDAP be van kapcsolva.)	-	Részletes információt jelenít meg a kiválasztott címről.
	Szerk.	-	-	A címjegyzék számainak tárolása, csoportszámok megadása körfaxoláshoz, a címjegyzék számainak módosítása és törlése.
	(Címjegyzék kiválasztása)	Alkalmaz	-	Fax küldésének indítása a Címjegyzék használatával.
Hívás-történet	Ismét	-	-	Az utolsó hívott szám újratárcsázása.
	Kimenő hívás	Alkalmaz	-	Szám kiválasztása a kimenő hívások előzményeiből, majd fax küldése a számra, a szám hozzáadása a címjegyzékhez vagy annak törlése.
Szerk.		-		





## [Bizt. nyomt.]

(MFC-J6975DW/MFC-J6977DW)

1. szint	2. szint	3. szint	Leírások
Bizt. nyomt.	(Válassza a Felhasználó lehetőséget)	-	Ha beírja négy számjegyből álló jelszavát, kinyomtathatja a készülék memóriájába mentett adatokat. Csak abban az esetben aktív, amikor a készülék biztonságos nyomtatási adatokkal rendelkezik.



## [Web]

1. szint	Leírások
Web	A Brother készülék csatlakoztatása egy internetszolgáltatáshoz.



## [Alkalmaz.]

1. szint	Leírások
Alkalmaz.	Összekapcsolja a Brother készüléket a Brother Apps szolgáltatással.



## [USB]

3. szint	4. szint	5. szint	6. szint	Leírások
PDF nyomtatása (MFC-J6975DW/ MFC-J6977DW)	(Válasszon egy PDF fájlt.)	Nyomt. beállítások	-	PDF-fájl nyomtatása közvetlenül USB flash meghajtóról.
JPEG nyomtatása	Fájlok kiválasztása	OK	Nyomt. beállítások	A beállításokkal módosíthatja a fényképeit.
		Össz.ny.	-	Kinyomtathatja az USB Flash memóriameghajtón található összes fényképet.
	Indexnyomtatás	Index nyomtatása	Nyomt. beállítások	Bélyegképoldal nyomtatása.
		Fotók nyomtatása	Nyomt. beállítások	Indexszámok kiválasztásával nyomtathat fényképeket.
Szkennelés médiára	-	-	-	Dokumentumok szkennelése USB flash memóriameghajtóra.
Web	-	-	-	A Brother készülék csatlakoztatása egy internetszolgáltatáshoz.



## [A3 más. parancsik.]

2. szint	3. szint	4. szint	Leírások
A3 2az1-ben A3 A4⇒A3 A3⇒A4	Opciók	Minőség	Válassza ki a Másolási felbontást a dokumentumtípushoz.
		Dok.méret	Válassza ki a kívánt dokumentumméretet.

2. szint	3. szint	4. szint	Leírások
<b>A4+Jegy (f)</b> <b>A4+Jegy (á)</b> <b>A4 + Rács</b> <b>A4 + Üres</b> <b>A4 közép</b>	 <b>Opciók</b>	<b>Tálca kiválaszt</b> (MFC-J3960DW/ MFC-J6960DW/ MFC-J6975DW/ MFC-J6977DW)	A készülék automatikusan választja ki a legmegfelelőbb papírt tartalmazó tálcát.
		<b>Papír típus</b>	Az elérhető papírtípus megtekintése.
		<b>Papírméret</b>	A papírtálcán lévő papír méretének beállítása.
		<b>Színmélység</b>	A mélység beállítása.
		<b>Auto. igazítás</b>	Beállítja a készüléket a ferde másolat korrekciójára.



### [Szoftver letöltése]

1. szint	Leírások
<b>Szoftver letöltése</b>	Megjeleníti a mobil eszközökhöz és számítógépekhez való szoftverek letöltési és telepítési információit.



### [Nyomtató- fej tiszt.]

1. szint	Leírások
<b>Nyomtató- fej tiszt.</b>	Az LCD képernyőn megjelenő utasításoknak megfelelően hajtsa végre a nyomtatófej tisztítását.



### [Par. ikonok]

2. szint	3. szint	4. szint	Leírások	
<b>+ Parancsikon hozzáadása</b>	<b>Másolás</b>	-	Módosítsa a beállításokat a Másolási opciók között.	
	<b>Fax</b>	-	Módosítja a Fax opciók beállításait.	
	<b>Szkennelés</b>	<b>médiára</b>		Szkennelje a dokumentumokat számítógép használata nélkül, és mentse őket közvetlenül USB flash meghajtóra.
		<b>számítógépre (Fájlba)</b>		Dokumentumokat szkennelhet, és a számítógép mappáiba mentheti azokat.
		<b>számítógépre (OCR)</b>		Alakítsa át szkennelt dokumentumait szerkeszthető szövegfájlra.
		<b>számítógépre (Képbe)</b>		Fényképeket és grafikákat szkennelhet grafikai alkalmazásaihoz.
		<b>számítógépre (E-mailbe)</b>		Elküldheti a beszkenelt dokumentumot egy e-mailhez csatolva.
		<b>e-mail-kiszolgálóra</b>		Szkenneljen be egy monokróm vagy színes dokumentumot az e-mail kiszolgálóra.

2. szint	3. szint	4. szint	Leírások
+ Parancsikon hozzáadása	Szkennelés	hálózatba	Szkennelt adatok küldése a helyi hálózaton vagy az interneten található CIFS-kiszolgálóra.
		az FTP-hez (MFC-J3660DW/ MFC-J3960DW/ MFC-J6560DW/ MFC-J6760DW/ MFC-J6960DW)	Szkennelt adatok küldése FTP-n keresztül.
		FTP/SFTP-re (MFC-J6975DW/ MFC-J6977DW)	Küldjön szkennelt adatokat FTP/SFTP-n keresztül.
		SharePointba (MFC-J6975DW/ MFC-J6977DW)	Küldjön szkennelt adatokat egy SharePoint-kiszolgálón keresztül.
	Web	-	A Brother készülék csatlakoztatása egy internetszolgáltatáshoz.
Alkalmaz.	-	Összekapcsolja a Brother készüléket a Brother Apps szolgáltatással.	
Ez a lista akkor jelenik meg, ha megnyom egy parancsikont, és 2 másodpercig nyomva is tartja azt.	Átnevezés	-	A parancsikon nevének módosítása.
	Szerk.	-	Módosítsa a parancsikon beállításokat.
	Törlés	-	A parancsikon törlése.
	Regisztrálja a kártyát/NFC-t	-	Rendeljen hozzá egy parancsikont egy IC-kártyához.
	Kártya/NFC törlése	-	Töröljön egy parancsikont egy IC-kártyáról.
 Szerk./Törl.	(Válasszon parancsikon gombot.)	Átnevezés	A parancsikon nevének módosítása.
		Szerk.	Módosítsa a parancsikon beállításokat.
		Törlés	A parancsikon törlése.
		Regisztrálja a kártyát/NFC-t	Rendeljen hozzá egy parancsikont egy IC-kártyához.
		Kártya/NFC törlése	Töröljön egy parancsikont egy IC-kártyáról.



[Tinta]

2. szint	3. szint	Leírások
Tinta mennyis.	-	A tintamennyiség ellenőrzése.
Festépatron modell	-	Ellenőrizheti a kazetták számait.
Javítsa a nyomt. minőséget	Nyomt. minőség ellenőrz.	Az LCD képernyőn megjelenő utasításoknak megfelelően ellenőrizheti és javíthatja a nyomtatási minőséget, a nyomtatási igazítást és a behúzást.
	Oldal igazítás	
	Helyes papíradagolás	

2. szint	3. szint	Leírások
Nyomtatófej tisztítása	-	Az LCD képernyőn megjelenő utasításoknak megfelelően hajtsa végre a nyomtatófej tisztítását.
Táv.el a papírdarabkákat	-	Az LCD képernyőn megjelenő utasításokat követve távolítsa el a papírdarabot a készülékből.
Nyomtatási opciók	<b>Elkenődés csökkentése</b>	Csökkenti a papíron tapasztalható elkenődést vagy a papírelakadások számát nyomtatáskor.
	<b>Egyenetlen sorok csökkentése</b>	Csökkenti a papíron lévő egyenetlen vonalakat nyomtatás során.
	<b>Nyomt. Jav.</b>	A nyomtatási minőség javítása és az elmosódottság csökkentése.
Festékkazetta ellenőrzése	-	Festékkazetta-információk megtekintése.
Nyomtatási minőség automa- tikus ellenőrzése	-	Automatikusan érzékeli a nyomtatófej állapotát, és szükség esetén végrehajtja a nyomtatófej tisztításának folyamatát.



## Wi-Fi beállítás

2. szint	Leírások
Wi-Fi hálózat keresése	A vezeték nélküli hálózat beállításainak kézi konfigurálása.
Támogatás beáll-hoz	Konfigurálhatja a vezeték nélküli hálózati beállításokat az LCD kijelzőn megjelenő információknak megfelelően.
WPS/nyomógomb	A vezeték nélküli hálózat beállításainak megadása az egyetlen gombnyomásos módszerrel.
WLAN visszaállítása	Alaphelyzetbe állítja és újraindítja a vezeték nélküli hálózatot.

## Ha behelyezett egy USB flash meghajtót az USB-nyílásba

1. szint	Leírások
PDF nyomtatása (MFC-J6975DW/MFC-J6977DW)	PDF-fájl nyomtatása közvetlenül USB flash meghajtóról.
JPEG nyomtatása	Kiválasztja a fotó menüt.
Szkennelés médiára	Dokumentumok szkennelése USB flash memóriameghajtóra.
Web	A Brother készülék csatlakoztatása egy internetszolgáltatáshoz.



## Kapcsolódó tájékoztatás

- [Beállítási és funkciótáblázatok](#)

## A készülék beállításainak módosítása a Web alapú kezeléssel

A Web alapú kezelés egy olyan segédprogram, amely egy szokványos webböngészőt használ a készülék HTTP és HTTPS protokollal történő kezeléséhez.

- [Mi a Web alapú kezelés?](#)
- [A Web alapú kezelés elérése](#)
- [Bejelentkezési jelszó módosítása a Webalapú kezelés használatával](#)
- [Készülék címjegyzékének beállítása a Webalapú kezelő segítségével](#)

## Mi a Web alapú kezelés?

A Web alapú kezelés egy olyan segédprogram, amely egy szokványos webböngészőt használ a készülék HTTP és HTTPS protokollal történő kezeléséhez.



- Javasoljuk, hogy az alábbi böngészők valamelyikének legutóbbi verzióját használja:
  - Microsoft Edge, Firefox és Google Chrome™ Windows esetén
  - Safari, Firefox és Google Chrome™ Mac esetén
  - Google Chrome™ Android™ esetén
  - Safari és Google Chrome™ iOS esetén
- Bármelyik böngészőt is használja, gondoskodjon róla, hogy a JavaScript és a sütik mindig engedélyezve legyenek.
- Győződjön meg róla, hogy a készülék be van kapcsolva, és a számítógépével azonos, TCP/IP protokollt támogató hálózathoz csatlakozik.

The screenshot displays the Brother device's web interface. On the right side, the 'Status' page is visible, featuring the Brother logo at the top right. A dark blue sidebar on the left contains navigation options: Logout, Home, Status (highlighted), Auto Refresh Interval, General, Address Book, Fax, Print, Scan, Administrator, Online Functions, and Network. The main content area shows the following sections:

- Status**
- Device Status**: A green bar indicates 'Kész' (Ready).
- Automatic Refresh**: Radio buttons for 'Off' (selected) and 'On'.
- Estimated Ink Level**: Visual indicators for Cartridge (Magenta, Cyan, Yellow, Black) and Internal Ink Reservoir (M, C, Y, BK).
- Remaining Page Yield**: A section for 'Approximate Page Yield (ISO-based)' with visual bars for M, C, Y, and BK. A note below states: '\*The remaining page yields are approximated and may vary depending on the type of pages printed.'
- Web Language**: A dropdown menu currently set to 'Auto'.
- Device Location**: Fields for 'Contact' and 'Location'.

A tényleges képernyő eltérhet a fenti ábrától.



## Kapcsolódó tájékoztatás

- A készülék beállításainak módosítása a Web alapú kezeléssel

## A Web alapú kezelés elérése

- Javasoljuk, hogy az alábbi böngészők valamelyikének legutóbbi verzióját használja:
  - Microsoft Edge, Firefox és Google Chrome™ Windows esetén
  - Safari, Firefox és Google Chrome™ Mac esetén
  - Google Chrome™ Android™ esetén
  - Safari és Google Chrome™ iOS esetén
- Bármelyik böngészőt is használja, gondoskodjon róla, hogy a JavaScript és a sütik mindig engedélyezve legyenek.
- Ha az alapbeállítás során új jelszót állított be, akkor használja a készülékhez megadott új jelszót.
- Ha nem állított be új jelszót, akkor használja az alapértelmezett jelszót a készülék beállításainak konfigurálásához. Az alapértelmezett jelszó a készülék hátulján található „PwD” jelöléssel. Az alapértelmezett jelszót a hálózati beállítások jelentésben is megtalálhatja. Javasoljuk, hogy azonnal módosítsa az alapértelmezett jelszót, hogy megakadályozza a készülékhez történő illetéktelen hozzáférést.
- Ha a jelszót többször helytelenül adja meg, akkor egy ideig nem fog tudni bejelentkezni. A felhasználók kizárására vonatkozó beállítások a Web alapú kezelés segítségével módosíthatók.
- Maximum nyolc számítógép vagy mobil eszköz léphet egyszerre a Web alapú kezelés lehetőségbe. Ha egy kilencedik eszközzel próbál belépni, akkor az első eszközt a rendszer kilépteti.
- A HTTPS biztonsági protokoll használata javasolt a beállítások Web alapú kezeléssel történő konfigurálásához. Ha HTTP-t alkalmaz a beállítások elvégzésére a Web alapú kezelés használatakor, akkor kövesse a képernyőn megjelenő utasításokat a biztonságos HTTPS kapcsolatra váltáshoz.
- Amikor HTTPS protokollt használ a Webalapú felügyelettel történő konfigurálásához, a böngészője egy figyelmeztetési párbeszédablakot jelenít meg. Ha el szeretné kerülni a figyelmeztető párbeszédablak megjelenítését, akkor telepíthet egy önálírt tanúsítványt az SSL/TLS kommunikáció használatához.

>> [Indítás böngészőből](#)

>> [Indítás a Brother iPrint&Scan \(Windows/Mac\) alkalmazásból](#)

>> [Indítás a Brother Utilities \(Windows\) alkalmazásból](#)

>> [Indítás a Brother Mobile Connect alkalmazásból](#)

### Indítás böngészőből

1. Indítsa el a webböngészőt.
2. Írja be a „https://készülék IP-címe” címet a böngésző címsorába (ahol a „készülék IP-címe” a készülékének az IP-címe).

Például:

https://192.168.1.2

A készülék IP-címe megtalálható a Hálózati konfigurációs jelentésben.





- Ha tartománynévrendszert használ, vagy NetBIOS nevet engedélyez, az IP-cím helyett más nevet, pl. a „Megosztott\_nyomtato” elnevezést is beírhat.  
Például: https://Megosztott\_nyomtato
- Ha engedélyezi a NetBIOS-név használatát, akkor a csomópontnevet is használhatja.  
Például: https://brn123456abcdef
- A NetBIOS név a Hálózati konfigurációs jelentésben található meg.

Megjelenik a webalapú kezelés.

3. Szükség esetén írja be a jelszót a **Login (Bejelentkezés)** mezőbe, majd kattintson a **Login (Bejelentkezés)** lehetőségre.



4. Ha rögzíteni szeretné a navigációs sávot a képernyő bal oldalán, akkor kattintson a(z)  opcióra, majd a(z)  lehetőségre.

Most módosíthatja a készülék beállításait.

Ha módosítja a protokoll beállításait, újra kell indítania a készüléket a **Submit (Küldés)** gombra történő kattintás után, hogy aktiválja a konfigurációt.

A beállítások elvégzése után kattintson a **Logout (Kijelentkezés)** gombra.



---

Ha a készülék adott időtartamig használaton kívül van, a felhasználót automatikusan kijelentkezteti. A kijelentkezési beállításokat a(z) **Web Based Management Logout Time (Web alapú kezelés kijelentkezési idő)** menüben módosíthatja.

---

## Indítás a Brother iPrint&Scan (Windows/Mac) alkalmazásból

1. Indítsa el a Brother iPrint&Scan alkalmazást.

- Windows

Kattintson duplán a  (Brother iPrint&Scan) ikonra.

- Mac

A **Finder (Kereső)** menüsorban kattintson a **ugrás > Alkalmazások** lehetőségre, majd kattintson duplán az iPrint&Scan ikonra.

Megjelenik a Brother iPrint&Scan képernyője.

2. Ha az Ön Brother készüléke nincs kiválasztva, akkor kattintson a **Készülék hozzáadása / Válassza ki a készüléket** gombra, majd válassza ki a modell készüléknevét a listából. Kattintson az **OK** gombra.
3. Kattintson a **Kellékek/Készülékbeállítások** gombra.





---

Ha a **Kellékek/Készülékbeállítások** ablak megjelenik, kattintson a(z) **Összes beállítás** linkre.

---

Megjelenik a webalapú kezelés.

4. Szükség esetén írja be a jelszót a **Login (Bejelentkezés)** mezőbe, majd kattintson a **Login (Bejelentkezés)** lehetőségre.
5. Ha rögzíteni szeretné a navigációs sávot a képernyő bal oldalán, akkor kattintson a(z)  opcióra, majd a(z)  lehetőségre.

Most módosíthatja a készülék beállításait.

Ha módosítja a protokoll beállításait, újra kell indítania a készüléket a **Submit (Küldés)** gombra történő kattintás után, hogy aktiválja a konfigurációt.

A beállítások elvégzése után kattintson a **Logout (Kijelentkezés)** gombra.





---

Ha a készülék adott időtartamig használaton kívül van, a felhasználót automatikusan kijelentkezteti. A kijelentkezési beállításokat a(z) **Web Based Management Logout Time (Web alapú kezelés kijelentkezési idő)** menüben módosíthatja.

---

## Indítás a Brother Utilities (Windows) alkalmazásból

1. Indítsa el a  (Brother Utilities) elemet, majd kattintson a legördülő listára, és válassza ki a modell nevét (ha még nincs kiválasztva).
2. Kattintson a bal oldali navigációs sáv **Eszközök** gombjára, majd kattintson a **Készülékbeállítások** gombra. Megjelenik a Web alapú kezelés.
3. Szükség esetén írja be a jelszót a **Login (Bejelentkezés)** mezőbe, majd kattintson a **Login (Bejelentkezés)** lehetőségre.

- Ha rögzíteni szeretné a navigációs sávot a képernyő bal oldalán, akkor kattintson a(z)  opcióra, majd a(z)  lehetőségre.

Most módosíthatja a készülék beállításait.

Ha módosítja a protokoll beállításait, újra kell indítania a készüléket a **Submit (Küldés)** gombra történő kattintás után, hogy aktiválja a konfigurációt.

A beállítások elvégzése után kattintson a **Logout (Kijelentkezés)** gombra.



Ha a készülék adott időtartamig használaton kívül van, a felhasználót automatikusan kijelentkezteti. A kijelentkezési beállításokat a(z) **Web Based Management Logout Time (Web alapú kezelés kijelentkezési idő)** menüben módosíthatja.



## Indítás a Brother Mobile Connect alkalmazásból

Telepítse és állítsa be a Brother Mobile Connect alkalmazást a mobileszközén.

- Indítsa el a Brother Mobile Connect alkalmazást a mobileszközön.
- Érintse meg az Ön modelljének a nevét a képernyő felső részén.



Ha az Ön Brother készüléke nem jelenik meg a mobileszközén, akkor görgessen az érintőképernyőn a készülék modellnévére.

- Érintse meg a **All Machine Settings (A készülék összes beállítása)** elemet.  
Megjelenik a Web alapú kezelés.
- Szükség esetén írja be a jelszót a **Login (Bejelentkezés)** mezőbe, majd koppintson a **Login (Bejelentkezés)** lehetőségre.
- Ha rögzíteni szeretné a navigációs sávot a képernyő bal oldalán, akkor érintse meg a  opciót, majd a  lehetőséget.

Most módosíthatja a készülék beállításait.

Ha módosítja a protokoll beállításait, akkor újra kell indítania a készüléket a **Submit (Küldés)** gomb megérintése után, hogy aktiválja a konfigurációt.

A beállítások elvégzése után érintse meg a **Logout (Kijelentkezés)** gombot.



Ha a készülék adott időtartamig használaton kívül van, a felhasználót automatikusan kijelentkezteti. A kijelentkezési beállításokat a(z) **Web Based Management Logout Time (Web alapú kezelés kijelentkezési idő)** menüben módosíthatja.



## Kapcsolódó tájékoztatás

- A készülék beállításainak módosítása a Web alapú kezeléssel

## Bejelentkezési jelszó módosítása a Webalapú kezelés használatával

készülék beállításainak elvégzéséhez szükséges jelszó a készülék hátulján található a „PwD” kifejezés mellett. Amikor először bejelentkezik, módosítsa az alapértelmezett jelszót a képernyőn megjelenő utasításokat követve. Javasoljuk, hogy azonnal módosítsa az alapértelmezett jelszót, hogy megakadályozza a készülékhez történő illetéktelen hozzáférést.

1. A Web alapú kezelés indítása. >> [A Web alapú kezelés elérése](#)
2. Kattintson a bal oldali navigációs sáv **Administrator (Rendszergazda) > Login Password (Bejelentkezési jelszó)** gombjára.



- A készülék beállításainak elvégzéséhez szükséges alapértelmezett jelszó a készülék hátulján található a „PwD” kifejezés mellett.
- Ha a bal oldali navigációs sáv nem látható, akkor a navigációt a ☰ lehetőségből kezdje.

3. A jelszó módosításához adja meg az aktuális jelszavát a **Enter Old Password (Adja meg a régi jelszót)** mezőben.
4. Kövesse a képernyőn megjelenő **Login Password (Bejelentkezési jelszó)** utasításokat, majd adja meg új jelszavát az **Enter New Password (Jelszó megadása)** mezőben.
5. Írja be újra az új jelszót a **Confirm New Password (Új jelszó jóváhagyása)** mezőbe.
6. Kattintson a **Submit (Küldés)** gombra.



A **Login Password (Bejelentkezési jelszó)** menün keresztül is módosítható a funkciózár beállításai.



### Kapcsolódó tájékoztatás

- [A készülék beállításainak módosítása a Web alapú kezeléssel](#)

#### Kapcsolódó témák:

- [Ellenőrizze a készüléke jelszavát](#)
- [A Web alapú kezelés elérése](#)

## Készülék címjegyzékének beállítása a Webalapú kezelő segítségével

- A HTTPS biztonsági protokoll használata javasolt a beállítások Web alapú kezelővel történő konfigurálásához.
- Amikor HTTPS protokollt használ a Web alapú kezelővel történő konfigurálásához, a böngészője egy figyelmeztetési párbeszédpanelt jelenít meg.

1. A Web alapú kezelés indítása. >> [A Web alapú kezelés elérése](#)
2. Kattintson a bal oldali navigációs sáv **Address Book (Címjegyzék)** gombjára.



Ha a bal oldali navigációs sáv nem látható, akkor a navigációt a ☰ lehetőségből kezdje.

3. Kattintson a célcímek számaira, majd szükség esetén adja hozzá vagy frissítse a Címjegyzék adatait.
4. Kattintson a **Submit (Küldés)** gombra.



### Kapcsolódó tájékoztatás

- [A készülék beállításainak módosítása a Web alapú kezeléssel](#)

#### Kapcsolódó témák:

- [A Web alapú kezelés elérése](#)

## Függelék

- Műszaki adatok
- Kellékanyag műszaki adatok
- Környezetvédelmi és megfelelőségi információk
- Brother Súgó és ügyfélszolgálat

## Műszaki adatok

- >> Általános specifikáció
- >> Dokumentumméret műszaki adatok
- >> Nyomathordozók adatai
- >> Faxjellemzők
- >> Másolás műszaki adatok
- >> USB flash meghajtó műszaki adatok
- >> A szkennelés műszaki adatai
- >> A nyomtató műszaki adatai
- >> Interfész műszaki adatai
- >> Hálózati műszaki adatok
- >> Számítógépre vonatkozó követelmények specifikációja

### Általános specifikáció

<b>Nyomtató típusa</b>		Tintasugaras
<b>Nyomtatófej</b>	<b>Monokróm</b>	Piezo, 420 szórófejjel x 1
	<b>Színes</b>	Piezo, 420 szórófejjel x 3
<b>Memóriakapacitás</b>		<ul style="list-style-type: none"> <li>• MFC-J3660DW/MFC-J3960DW/MFC-J6560DW/MFC-J6760DW/MFC-J6960DW 512 MB</li> <li>• MFC-J6975DW/MFC-J6977DW 1 GB</li> </ul>
<b>LCD (folyadékkristályos kijelző) <sup>1</sup></b>		<ul style="list-style-type: none"> <li>• MFC-J3660DW/MFC-J6560DW/MFC-J6760DW 2,7 hüvelyk (67,5 mm) színes TFT LCD érintőképernyő</li> <li>• MFC-J3960DW/MFC-J6960DW/MFC-J6975DW/MFC-J6977DW 3,5 hüvelykes (87,6 mm) színes TFT LCD érintőképernyő</li> </ul>
<b>Áramforrás</b>		Váltóáram, 220–240 V, 50/60 Hz
<b>Energiafelvétel <sup>2</sup></b>		<ul style="list-style-type: none"> <li>• MFC-J3660DW/MFC-J3960DW/MFC-J6560DW/MFC-J6760DW/MFC-J6960DW/MFC-J6975DW <b>Másolás</b> <sup>3</sup>: Körülbelül 31 W <b>Üzemkész</b> <sup>4</sup>: Körülbelül 5,5 W <b>Alvás</b> <sup>4</sup>: Körülbelül 0,9 W <b>Kikapcsolva</b> <sup>4 5</sup>: Körülbelül 0,03 W</li> <li>• MFC-J6977DW <b>Másolás</b> <sup>3</sup>: Körülbelül 35 W <b>Üzemkész</b> <sup>4</sup>: Körülbelül 6,0 W <b>Alvás</b> <sup>4</sup>: Körülbelül 0,9 W <b>Kikapcsolva</b> <sup>4 5</sup>: Körülbelül 0,03 W</li> </ul>

**Méreték**

- MFC-J3660DW/MFC-J6560DW/MFC-J6760DW

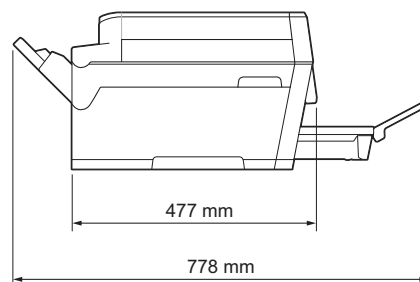
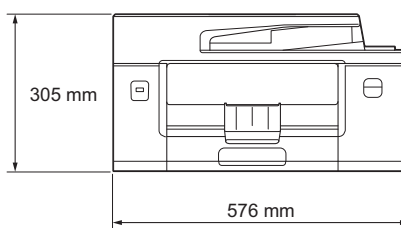

- MFC-J3960DW/MFC-J6960DW

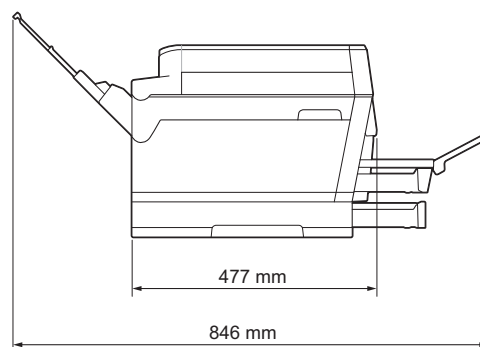
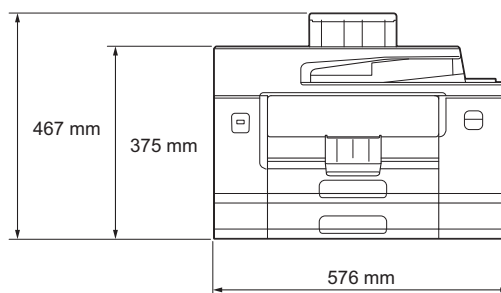

- MFC-J6975DW

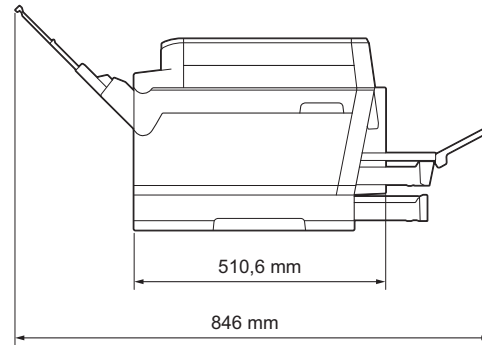
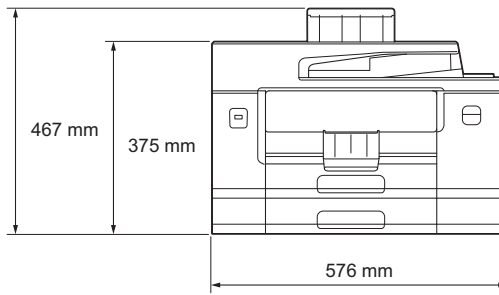

- MFC-J6977DW

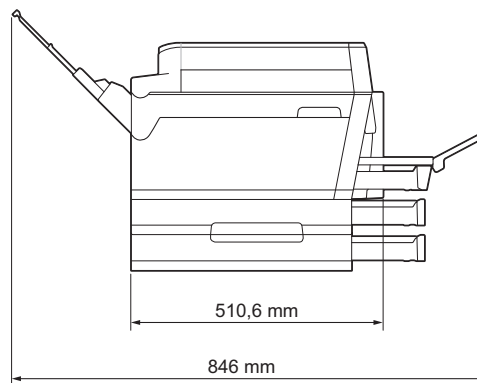
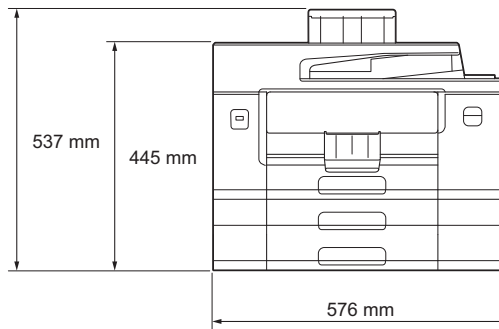

**Súly**

- MFC-J3660DW  
20,0 kg
- MFC-J3960DW  
23,3 kg
- MFC-J6560DW  
20,1 kg
- MFC-J6760DW  
20,1 kg
- MFC-J6960DW  
23,4 kg



			<ul style="list-style-type: none"> <li>MFC-J6975DW 23,5 kg</li> <li>MFC-J6977DW 27,6 kg</li> </ul>
<b>Zajszint</b>	<b>Hangnyomás</b> <sup>6</sup>	<b>Működés</b>	<ul style="list-style-type: none"> <li>Nyomatás 54,5 dB(A) (körülbelül)</li> <li>Másolás (a szkennerveget használva) 53,0 dB(A) (körülbelül)</li> </ul>
	<b>Hangerő</b> <sup>7</sup>	<b>Nyomatás</b> <sup>8</sup>	LWAc =6,89 B(A) (Fekete-fehér) LWAc =6,77 B(A) (Színes)
<b>Hőmérséklet</b>	<b>Működés</b>	10–35°C	
	<b>Legjobb nyomtatási minőség</b>	20–33°C	
<b>Páratartalom</b>	<b>Működés</b>	20–80% (kondenzáció nélkül)	
	<b>Legjobb nyomtatási minőség</b>	20–80% (kondenzáció nélkül)	
<b>Automatikus dokumentumadagoló (ADF)</b>			Legfeljebb 50 oldal Papír: 80 g/m <sup>2</sup>

<sup>1</sup> Átlósan mérve.

<sup>2</sup> Akkor lett mérve, amikor a készülék csatlakoztatva volt ugyanazon a hálózati kapcsolaton, mint az ENERGY STAR Ver. 3.2 teszt mód. A teljesítményfelvétel a készülék működési környezetétől és a használat módjától is függ.

<sup>3</sup> ADF használata esetén, egyoldalas nyomtatáskor és szkenneléskor, felbontás: normál / dokumentum: ISO/IEC 24712 nyomtatott minta.

<sup>4</sup> A mérések az IEC 62301 szabvány 2.0 kiadása alapján készültek.

<sup>5</sup> A nyomtatófej karbantartása érdekében a készülék időnként bekapcsol, elvégzi a szükséges automatikus műveleteket, majd kikapcsol.

<sup>6</sup> A zaj függ a nyomtatási körülményektől.

<sup>7</sup> A mérés az ISO 7779 szerinti módszernek megfelelően történt.

<sup>8</sup> Nyomatási sebesség:

31 ipm (Monokróm) / 30 ipm (Színes)

Ezek a nyomtatási sebességek 1 oldalas nyomtatásra vonatkoznak, és az ISO/IEC 24734 szabvány szerint kerülnek mérésre.

## Dokumentumméret műszaki adatok

<b>Dokumentumméret</b>	<b>ADF szélesség</b>	105–297 mm
	<b>ADF hosszúság</b> <sup>1</sup>	148–431,8 mm
	<b>Szkennerveg szélessége</b>	max. 297 mm
	<b>Szkennerveg hosszúsága</b>	max. 431,8 mm

<sup>1</sup> Maximum 900 mm a hosszú papír funkció használatakor.

## Nyomathordozók adatai

<b>Papírbemenet</b>	<b>1. papírtálca</b>	<b>Papírtípus</b> <sup>1</sup>	Normál papír, tintasugaras papír (bevonatos papír), fényes papír, újrahasznosított papír
		<b>Papírméret</b>	(Fekvő) A4, Letter, Executive (Álló) A3, Ledger, Legal, Mexico Legal, India Legal, Folio, A5, A6, borítékok (C5, Com-10, DL, Monarch), Fotó (10 x 15 cm), Fotó L (9 x 13 cm), Fotó 2L (13 x 18 cm), kartotéklap (13 x 20 cm)
		<b>Maximális papírkapacitás</b>	Max. 250 lap 80 g/m <sup>2</sup> súlyú normál papír
	<b>2. papírtálca</b>	<b>Papírtípus</b>	Normál papír, újrahasznosított papír

	(MFC-J3960DW/ MFC-J6960DW/ MFC-J6975DW/ MFC-J6977DW)	<b>Papírméret</b>	(Fekvő) A4, Letter (Álló) A3, Ledger, Legal, Mexico Legal, India Legal, Folio	
		<b>Maximális papírkapacitás</b>	Max. 250 lap 80 g/m <sup>2</sup> súlyú normál papír	
#3. papírtálca (MFC-J6977DW)		<b>Papírtípus</b>	Normál papír, újrahasznosított papír	
		<b>Papírméret</b>	(Fekvő) A4, Letter (Álló) A3, Ledger, Legal, Mexico Legal, India Legal, Folio	
		<b>Maximális papírkapacitás</b>	Max. 250 lap 80 g/m <sup>2</sup> súlyú normál papír	
Többcélu tálca (TC tálca) <sup>2</sup>  (MFC-J3960DW/ MFC-J6960DW/ MFC-J6975DW/ MFC-J6977DW)		<b>Papírtípus</b> <sup>1</sup>	Normál papír, tintasugaras papír (bevonatos papír), fényes papír, újrahasznosított papír	
		<b>Papírméret / Maximális papírkapacitás</b>	(Fekvő) A4, Letter, Executive (Álló) A3, Ledger, Legal, Mexico Legal, India Legal, Folio, A5, A6, borítékok (C5, Com-10, DL, Monarch), Fotó (10 x 15 cm), Fotó L (9 x 13 cm), Fotó 2L (13 x 18 cm), kartotéklap (13 x 20 cm)	Max. 100 lap 80 g/m <sup>2</sup> súlyú normál papír
			Hosszú papír (Szélesség: 88,9 - 297 mm / Magasság: 431,9 - 1200 mm)	Max. 1 lap
Kézi adagoló nyílás (MFC-J3660DW/ MFC-J6560DW/ MFC-J6760DW)		<b>Papírtípus</b> <sup>1</sup>	Normál papír, tintasugaras papír (bevonatos papír), fényes papír, újrahasznosított papír	
		<b>Papírméret</b>	(Fekvő) A4, Letter, Executive (Álló) A3, Ledger, Legal, Mexico Legal, India Legal, Folio, A5, A6, borítékok (C5, Com-10, DL, Monarch), Fotó (10 x 15 cm), Fotó L (9 x 13 cm), Fotó 2L (13 x 18 cm), kartotéklap (13 x 20 cm)	
		<b>Maximális papírkapacitás</b>	Max. 1 lap	
<b>Papírkimenet</b> <sup>1</sup>		<ul style="list-style-type: none"> <li>Legfeljebb A4/Letter méretű papír Max. 100 lap 80 g/m<sup>2</sup> súlyú normál papír (nyomatott oldalával felfelé kerül a kimeneti tálcára)</li> <li>A4/Letter méretnél nagyobb papír esetén Max. 50 lap 80 g/m<sup>2</sup> súlyú normál papír (nyomatott oldalával felfelé kerül a kimeneti tálcára)</li> </ul>		

<sup>1</sup> Az elmaszatólódás elkerülése érdekében fényes papír használata esetén célszerű a nyomtatott lapokat azonnal eltávolítani a kimeneti tálcából.

<sup>2</sup> Fényes papírokhoz a TC tálca használata javasolt.

## Faxjellemzők

<b>Kompatibilitás</b>	ITU-T Super Group 3
-----------------------	---------------------

<b>Modem sebesség</b>	Automatikus visszaszabályozás: 33 600 bps
<b>Szkennelési szélesség</b> (Egyoldalas dokumentum)	288 mm (A3)
<b>Szkennelési szélesség és hosszúság</b> (Kétoldalas dokumentum) (MFC-J3960DW/MFC-J6760DW/MFC-J6960DW/MFC-J6975DW/ MFC-J6977DW)	Szélesség: 288 mm (A3) (ADF) Hosszúság: 425,8 mm (ADF)
<b>Nyomatási szélesség</b>	291 mm (A3)
<b>Szürkeárnyalatos</b>	Monokróm: 8 bit (256 szint) Színes: 24 bit (8 bit színenként/ 256 szint)
<b>Felbontás</b> (Vízszintes)	203 dpi
<b>Felbontás</b> (Függőleges)	Normál: 98 dpi (monokróm) 196 dpi (színes)
	Finom: 196 dpi (monokróm) 196 dpi (színes)
	Szuperfinom: 392 dpi (monokróm)
	Fotó: 196 dpi (monokróm)
<b>Címjegyzék</b>	100 név x 2 szám vagy e-mail-cím
<b>Csoportok</b>	Legfeljebb 6
<b>Üzenetszórás</b>	250 (200 címjegyzék/50 kézi hívás)
<b>Automatikus újratárcsázás</b>	3-szor, 5 perces időközönként
<b>Küldés memóriából</b>	Legfeljebb 150 oldal <sup>1</sup>
<b>Papír nélküli fogadás</b>	Legfeljebb 150 oldal <sup>1</sup>

<sup>1</sup> Az „oldal” itt ezt jelenti: „1-es sz. ITU-T tesztgrafikon” (tipikus üzleti levél, normál felbontás, MMR kód).

## Másolás műszaki adatok

<b>Színes/Monokróm</b>	lgen/lgen	
<b>Másolási szélesség</b>	291 mm <sup>1</sup>	
<b>Több másolat</b>	Kötegel vagy rendez 999 oldalig	
<b>Nagyítás/kicsinyítés</b>	25–400% (1%-os lépésközzel)	
<b>Felbontás</b>	Nyomatás maximum 1200 x 4800 dpi felbontásig	
<b>Automatikus kétoldalas másolás</b> (MFC-J3960DW/MFC-J6760DW/ MFC-J6960DW/MFC-J6975DW/ MFC-J6977DW)	<b>Papírtípus</b>	Normál papír, újrahasznosított papír
	<b>Papírméret</b>	A3, Ledger, Legal, Mexico Legal, India Legal, Folio, A4, A5, Letter

<sup>1</sup> A3-as méretű papírra másolás esetén.

## USB flash meghajtó műszaki adatok

<b>Kompatibilis adathordozók</b>		USB Flash meghajtó <sup>1</sup>
<b>JPEG nyomtatás</b>	<b>Felbontás</b>	Legfeljebb 1200 x 4800 dpi
	<b>Papírtípus</b>	Normál papír, tintasugaras papír (bevonatos papír), fényes papír, újrahasznosított papír
	<b>Papírméret</b>	A4, Letter, A3, Ledger, Fotó (10 x 15 cm), Fotó 2L (13 x 18 cm)
	<b>Fájlformátum</b>	JPEG (A progresszív JPEG-formátum nem támogatott)
<b>PDF nyomtatás</b> (MFC-J6975DW/MFC-J6977DW)	<b>Felbontás</b>	Legfeljebb 1200 x 1800 dpi
	<b>Papírtípus</b>	Normál papír, újrahasznosított papír
	<b>Papírméret</b>	A4, Letter, A3, Ledger, Legal, Mexico Legal, India Legal, Folio, A5, A6
	<b>Fájlformátum</b>	PDF 2.0 verzió
<b>Szkennelés médiára</b>	<b>Fájlformátum</b>	JPEG, PDF (színes, szürkeárnyaltos) TIFF, PDF (Monokróm)

<sup>1</sup> Az USB flash meghajtó nem tartozék. Teljes sebességű USB 2.0. USB háttértár szabvány. Támogatott formátumok: FAT12/FAT16/FAT32/exFAT

## A szkennер műszaki adatai

<b>Színes/Monokróm</b>	Igen/Igen
<b>TWAIN kompatibilis</b>	Igen (Windows 10 / Windows 11)
<b>WIA kompatibilis</b>	Igen (Windows 10 / Windows 11)
<b>Szín mélység</b>	48 bites színfeldolgozás (bemenet) 24 bites színfeldolgozás (kimenet)
<b>Szürkeárnyalat</b>	16 bites színfeldolgozás (bemenet) 8 bites színfeldolgozás (kimenet)
<b>Felbontás</b>	Legfeljebb 19 200 x 19 200 dpi (interpolált) <sup>1</sup> Legfeljebb 1200 x 2400 dpi (optikai) (a szkennерüvegről) Legfeljebb 600 x 600 dpi (optikai) (ADF-ről)
<b>Szkennelési szélesség és hosszúság</b> (Egyoldalas dokumentum)	(Szkennерüveg) Szélesség: Legfeljebb 295 mm Hosszúság: Legfeljebb 429,8 mm (ADF) Szélesség: Legfeljebb 295 mm Hosszúság: Legfeljebb 429,8 mm
<b>Szkennelési szélesség és hosszúság</b> (Kétoldalas dokumentum) (MFC-J3960DW/MFC-J6760DW/MFC-J6960DW/ MFC-J6975DW/MFC-J6977DW)	Szélesség: Legfeljebb 295 mm (ADF) Hosszúság: Legfeljebb 429,8 mm (ADF)

<sup>1</sup> Csak a TWAIN illesztőprogrammal (Maximum 1200 x 1200 dpi felbontású szkennelés a WIA illesztőprogrammal Windows 10 és Windows 11 operációs rendszereken.)

## A nyomtató műszaki adatai

<b>Emuláció</b>	PCL6, BR-Script3, PDF 2.0 verzió
-----------------	----------------------------------

(MFC-J6975DW/MFC-J6977DW)		
<b>Felbontás</b>		Legfeljebb 1200 x 4800 dpi
<b>Nyomatási szélesség</b> <sup>1</sup>		291 mm Szegély nélküli <sup>2</sup> : 297 mm
<b>Szegély nélküli</b>		A4, Letter, A3, Ledger, A6, Fotó (10 x 15 cm), Fotó L (9 x 13 cm), Fotó 2L (13 x 18 cm), kartotéklap (13 x 20 cm)
<b>Automatikus 2 oldalas nyomtatás</b>	<b>Papírtípus</b>	Normál papír, újrahasznosított papír
	<b>Papírméret</b>	A3, Ledger, Legal, Mexico Legal, India Legal, Folio, A4, A5, Letter, Executive
<b>Nyomatási sebesség</b>		Lásd az Ön által használt modell oldalát a helyi Brother weboldalon.

<sup>1</sup> A3 méretű papírra nyomtatás esetén.

<sup>2</sup> Ha a Szegély nélküli szolgáltatás be van kapcsolva.

## Interfész műszaki adatai

<b>USB</b> <sup>1 2</sup>	Maximum 5 m hosszú USB 2.0 (A/B típusú) interfézkábelt (A/B típus) használjon.
<b>LAN</b>	10Base-T/100Base-TX/1000Base-T hálózathoz 5e-s (vagy nagyobb) kategóriájú, csavart érpárú kábelt használjon.
<b>Vezeték nélküli LAN</b>	IEEE 802.11a/b/g/n (infrastruktúra mód) IEEE 802.11a/g/n (Wi-Fi Direct mód)
<b>NFC</b> (MFC-J6975DW/MFC-J6977DW)	Igen

<sup>1</sup> A készülék nagy sebességű USB 2.0 interfésszel van ellátva. A készülék csatlakoztatható olyan számítógéphez is, amely USB 1.1 interfésszel rendelkezik.

<sup>2</sup> Más gyártók USB-portjait a rendszer nem támogatja.

## Hálózati műszaki adatok



A készülék a hálózathoz kötve hálózati nyomtatás, hálózati szkennelés, PC-Fax küldés, és PC-Fax fogadás (csak Windows) funkciókat képes ellátni.

<b>Hálózatbiztonság (vezetékes hálózat)</b>		APOP, SMTP-AUTH, SSL/TLS (IPP, HTTP, SMTP, POP3, IMAP4, FTP, LDAP), SNMP v3, 802.1x (EAP-MD5, EAP-FAST, PEAP, EAP-TLS, EAP-TTLS), OAuth (SMTP, POP3, IMAP4), Kerberos, IPsec
<b>Hálózatbiztonság (vezeték nélküli hálózat)</b>		APOP, SMTP-AUTH, SSL/TLS (IPP, HTTP, SMTP, POP3, IMAP4, FTP, LDAP), SNMP v3, 802.1x (EAP-FAST, PEAP, EAP-TLS, EAP-TTLS), OAuth (SMTP, POP3, IMAP4), Kerberos, IPsec
<b>Vezeték nélküli hálózati biztonság</b> <sup>1</sup>		WEP 64/128 bit, WPA-PSK (TKIP/AES), WPA2-PSK (TKIP/AES), WPA3-SAE (AES)
<b>Vezeték nélküli beállítást támogató segédprogram</b>	<b>WPS</b>	Igen

<sup>1</sup> Wi-Fi Direct csak WPA2-PSK (AES) szabványokat támogat.

## Számítógépre vonatkozó követelmények specifikációja

### Támogatott operációs rendszerek és szoftverfunkciók

Számítógépesplatform- és operációsrendszer-verzió	Számítógépes interfész			Processzor	A telepítéshez szükséges lemezterület <sup>1</sup>	
	USB <sup>2</sup>	Vezetékes LAN	Vezeték nélküli LAN		Az illesztőprogramokhoz	Az alkalmazások vonatkozásában (Az illesztőprogramokkal együtt)
Windows 10 Home <sup>3</sup> <sup>4</sup> Windows 10 Pro <sup>3 4</sup> Windows 10 Education <sup>3 4</sup> Windows 10 Enterprise <sup>3 4</sup>	Nyomtatás PC Fax <sup>5</sup> Beolvasás			32 bites (x86) vagy 64 bites (x64) processzor	80 MB	2,0 GB
Windows 11 Home <sup>3</sup> <sup>4</sup> Windows 11 Pro <sup>3 4</sup> Windows 11 Education <sup>3 4</sup> Windows 11 Enterprise <sup>3 4</sup>				64 bites (x64) processzor		
Windows Server 2016 Windows Server 2019 Windows Server 2022	Nyomtatás Beolvasás	Nyomtatás		64 bites (x64) processzor	80 MB	80 MB
macOS v13 <sup>6</sup> macOS v14 <sup>6</sup> macOS v15 <sup>6</sup>	Nyomtatás PC Fax (Küldés) <sup>5</sup> Beolvasás			64 bites processzor	N/A	500 MB
ChromeOS™	Nyomtatás Beolvasás			N/A	N/A	N/A
Linux (Támogatott csomagkezelő rendszer: dpkg, rpm) <sup>7</sup>	Nyomtatás PC Fax (Küldés) <sup>5</sup> Beolvasás			32 bites (x86) vagy 64 bites (x64) processzor	20 MB	20 MB

<sup>1</sup> A szoftver telepítéséhez internetkapcsolat szükséges.

<sup>2</sup> Más gyártók USB-portjait a rendszer nem támogatja.

<sup>3</sup> WIA esetében 1200 x 1200 felbontás.

<sup>4</sup> A PaperPort™ 14SE a Windows 10 és Windows 11 rendszereket támogatja.

<sup>5</sup> A PC Fax funkciót a rendszer csak fekete-fehérben támogatja.

<sup>6</sup> macOS felelősségi nyilatkozat

AirPrint-kompatibilis: A macOS-on keresztüli nyomtatáshoz, szkenneléshez vagy PC-faxoláshoz (küldés) AirPrint használata szükséges.  
A Mac illesztőprogramok nem tartozékaik a készüléknek.

---

7 Az illesztőprogram a következő Linux disztribúciókkal működik.

Red Hat Enterprise Linux 8.6 64bit, Red Hat Enterprise Linux 9.1 64bit, Fedora 39 64bit, Mageia 9 32bit, Mageia 9 64bit, openSUSE 15.5 64bit, SUSE Enterprise15-SP4 64bit, Debian 12.2.0 32bit, Debian 12.2.0 64bit, Ubuntu MATE 18.04 32bit, Ubuntu 22.04 64bit, Ubuntu 23.10 64bit, Linux Mint 21.2 64bit, Ubuntu 24.04 64bit.

A legújabb illesztőprogramokért látogassa meg modellje **Letöltések** oldalát a [support.brother.com/downloads](https://support.brother.com/downloads) honlapon.

A támogatott operációs rendszerért látogassa meg modellje **Támogatott operációs rendszerek** oldalát a [support.brother.com/os](https://support.brother.com/os) honlapon.

Az összes védjegy, márka és terméknév a megfelelő vállalatok tulajdona.



## Kapcsolódó tájékoztatás

- [Függelék](#)
-

## Kellékanyag műszaki adatok

- >> MFC-J3660DW/MFC-J3960DW
- >> MFC-J6560DW/MFC-J6760DW/MFC-J6960DW
- >> MFC-J6975DW/MFC-J6977DW

### MFC-J3660DW/MFC-J3960DW

<b>Tinta</b>	A készülék fekete, sárga, ciánkék és magenta tintapatronokkal működik, amelyek a nyomtatófejtől elkülönülő elemek.	
<b>A festékkazetta élettartama</b>	Amikor az első alkalommal helyezi be a festékkazettákat, a készülék elhasznál valamennyi tintát a szállítócsövek feltöltésére. Ez az egyszerű folyamat biztosítja, hogy kiváló minőségű nyomatok készülhessenek. A kezdő kazetták tényleges kapacitása a tintarendszer inicializálása miatt eltérhet a cserekazettákétól.	
<b>Csere kellékanyag</b>	<Fekete> LC552BK <Sárga> LC552Y <Cián> LC552C <Magenta> LC552M	Fekete, Sárga, Cián és Magenta – Körülbelül 550 oldal <sup>1</sup>
	<Fekete> LC552XLBK <Sárga> LC552XLY <Cián> LC552XLC <Magenta> LC552XLM	Fekete – Körülbelül 3000 oldal <sup>1</sup> Sárga, Ciánkék és Magenta – Körülbelül 1500 oldal <sup>1</sup>

<sup>1</sup> Valamennyi csere kazetta megadott kapacitása összhangban van az ISO/IEC 24711 szabvánnyal. A kapacitással kapcsolatos további információkért lásd: [go.brother/pageyield](http://go.brother/pageyield).

### MFC-J6560DW/MFC-J6760DW/MFC-J6960DW

<b>Tinta</b>	A készülék fekete, sárga, ciánkék és magenta tintapatronokkal működik, amelyek a nyomtatófejtől elkülönülő elemek.	
<b>A festékkazetta élettartama</b>	Amikor az első alkalommal helyezi be a festékkazettákat, a készülék elhasznál valamennyi tintát a szállítócsövek feltöltésére. Ez az egyszerű folyamat biztosítja, hogy kiváló minőségű nyomatok készülhessenek. A kezdő kazetták tényleges kapacitása a tintarendszer inicializálása miatt eltérhet a cserekazettákétól.	
<b>Csere kellékanyag</b>	<Fekete> LC527BK <Sárga> LC527Y <Cián> LC527C <Magenta> LC527M	Fekete – Körülbelül 1300 oldal <sup>1</sup> Sárga, Ciánkék és Magenta – Körülbelül 900 oldal <sup>1</sup>
	<Fekete> LC527XLBK <Sárga> LC527XLY <Cián> LC527XLC <Magenta> LC527XLM	Fekete – Körülbelül 3000 oldal <sup>1</sup> Sárga, Ciánkék és Magenta – Körülbelül 2000 oldal <sup>1</sup>
	<Fekete> LC528BK <Sárga> LC528Y <Cián> LC528C <Magenta> LC528M	Fekete – Körülbelül 6000 oldal <sup>1</sup> Sárga, Ciánkék és Magenta – Körülbelül 5000 oldal <sup>1</sup>

<sup>1</sup> Valamennyi csere kazetta megadott kapacitása összhangban van az ISO/IEC 24711 szabvánnyal. A kapacitással kapcsolatos további információkért lásd: [go.brother/pageyield](http://go.brother/pageyield).



<b>Tinta</b>	A készülék fekete, sárga, ciánkék és magenta tintapatronokkal működik, amelyek a nyomtatófejtől elkülönülő elemek.	
<b>A festékkazetta élettartama</b>	Amikor az első alkalommal helyezi be a festékkazettákat, a készülék elhasznál valamennyi tintát a szállítócsövek feltöltésére. Ez az egyszeri folyamat biztosítja, hogy kiváló minőségű nyomatok készülhessenek. A kezdő kazetták tényleges kapacitása a tintarendszer inicializálása miatt eltérhet a cserekazettákétól.	
<b>Csere kellékanyag</b>	<Fekete> LC527BK <Sárga> LC527Y <Cián> LC527C <Magenta> LC527M	Fekete – Körülbelül 1300 oldal <sup>1</sup> Sárga, Ciánkék és Magenta – Körülbelül 900 oldal <sup>1</sup>
	<Fekete> LC527XLBK <Sárga> LC527XLY <Cián> LC527XLC <Magenta> LC527XLM	Fekete – Körülbelül 3000 oldal <sup>1</sup> Sárga, Ciánkék és Magenta – Körülbelül 2000 oldal <sup>1</sup>
	<Fekete> LC528BK <Sárga> LC528Y <Cián> LC528C <Magenta> LC528M	Fekete – Körülbelül 6000 oldal <sup>1</sup> Sárga, Ciánkék és Magenta – Körülbelül 5000 oldal <sup>1</sup>
	<Fekete> LC528XLBK <Sárga> LC528XLY <Cián> LC528XLC <Magenta> LC528XLM	Fekete – Körülbelül 12 000 oldal <sup>1</sup> Sárga, Ciánkék és Magenta – Körülbelül 10 000 oldal <sup>1</sup>

<sup>1</sup> Valamennyi csere kazetta megadott kapacitása összhangban van az ISO/IEC 24711 szabvánnyal. A kapacitással kapcsolatos további információkért lásd: [go.brother/pageyield](http://go.brother/pageyield).

## Kapcsolódó tájékoztatás

- [Függelék](#)

## **Környezetvédelmi és megfelelőségi információk**

- [Információk az újrahasznosított papírról](#)
- [Pótalkatrészek elérhetősége](#)
- [Vegyianyagok \(EU REACH\)](#)

## Információk az újrahasznosított papírról

- Az újrahasznosított papír ugyanolyan minőségű, mint az eredeti, erdei forrásból gyártott papír. A modern újrahasznosított papírok gyártását szabályzó előírások biztosítják, hogy megfeleljen a különböző nyomtatási eljárások legszigorúbb minőségi követelményeinek is. A Brother képezelő eszközök képesek az EN 12281:2002 szabványnak megfelelő újrahasznosított papír kezelésére.
- Az újrahasznosított papír vásárlása védi a természeti erőforrásokat, és elősegíti a környezettudatos gazdaságot. A papír a cellulózrostjaiból készül. A papír begyűjtése és újrahasznosítása több életciklussal megnöveli a rostok élettartamát, így csökkentve az erőforrások felhasználását.
- Az újrahasznosított papír gyártása rövidebb. A rostok már fel vannak dolgozva, így kevesebb víz, vegyszer és energia szükséges.
- A papír újrahasznosításának megvan az az előnye, hogy a papír nem kerül az egyéb megsemmisítési helyekre, például személtlerakóba és szemétegetőbe. A személtlerakóban lévő hulladék metángázt termel, amely erős üvegházhatással rendelkezik.



### Kapcsolódó tájékoztatás

- [Környezetvédelmi és megfelelőségi információk](#)

## Pótalkatrészek elérhetősége

Garantáljuk, hogy a pótalkatrészek a termék forgalmazásának befejezése után legalább hét évig elérhetőek maradnak.

A cserealkatrészek beszerzéséhez lépjen kapcsolatba a forgalmazóval vagy kereskedővel.



### Kapcsolódó tájékoztatás

- [Környezetvédelmi és megfelelőségi információk](#)

## Vegyi anyagok (EU REACH)

A REACH rendeletben előírt, a termékekben használt vegyi anyagokra vonatkozó információk a <https://www.brother.eu/reach> oldalon található.



### Kapcsolódó tájékoztatás

- Környezetvédelmi és megfelelőségi információk
-

## Brother Súlyó és ügyfélszolgálat

Ha segítségre van szüksége a Brother terméke használatára vonatkozóan, látogassa meg a következőt: [support.brother.com](http://support.brother.com) a gyakran ismételt kérdések (GYIK) és a hibaelhárítási tanácsok eléréséhez. A készüléke teljesítményének javítása érdekében letöltheti a legfrissebb szoftvereket, illesztőprogramokat és firmware-t, valamint a felhasználói dokumentációt is, hogy megismerje, miként hozhatja ki a legtöbbet a Brother termékéből.

További termék- és ügyfélszolgálati információk elérhetők a Brother helyi irodájának hivatalos weboldalán.

Látogassa meg az alábbi honlapot: [global.brother/en/gateway](http://global.brother/en/gateway) ahol megtalálja a helyi Brother iroda kapcsolatfelvételi részleteit, illetve regisztrálhatja az új termékét.



### Kapcsolódó tájékoztatás

- [Függelék](#)

brother



HUN  
0 verzió