

# Online brugsanvisning

**MFC-J3660DW**

**MFC-J3960DW**

**MFC-J6560DW**

**MFC-J6760DW**

**MFC-J6960DW**

**MFC-J6975DW**

**MFC-J6977DW**

## Indholdsfortegnelse

<b>Før du bruger maskinen .....</b>	<b>1</b>
Definitioner af bemærkninger .....	2
Varemærker .....	3
Open Source-licensbemærkninger .....	4
Copyright og licens .....	5
Vigtige oplysninger .....	6
<b>Præsentation af maskinen .....</b>	<b>7</b>
Før du bruger maskinen .....	8
Oversigt over betjeningspanelet .....	9
Oversigt over touchscreendisplayet .....	12
Oversigt over skærmen Indstillinger .....	15
Indstilling af skærbilledet Klar .....	17
Indstilling af standardfunktionsskærbilleder .....	18
Indtastning af tekst på Brother-maskinen .....	19
Adgang til Brother-hjælpeprogrammer (Windows) .....	20
Afinstallation af Brother-software og -drivere (Windows) .....	21
Få adgang til Brother iPrint&Scan (Windows/Mac) .....	22
Placering af USB-/Ethernet-porte på Brother-maskinen .....	23
<b>Papirhåndtering .....</b>	<b>24</b>
Ilægning af papir .....	25
Oversigt over ilægning af papir .....	26
Ilægning af papir i papirbakke 1 /papirbakke 2/papirbakke 3 .....	29
Læg papir i multifunktionsbakken (MP-bakken) .....	44
Læg papir i åbningen til manuel fremføring .....	52
Område, der ikke kan udskrives .....	55
Papirindstillinger .....	56
Anvendelige udskriftsmedier .....	61
Ilægning af dokumenter .....	68
Placering af dokumenter i den automatiske dokumentfremfører (ADF) .....	69
Placering af dokumenter på scannerglaspladen .....	71
Forudindstil retningen dokumenter i A4- eller Letter-format, når du bruger glaspladen .....	72
Område, der ikke kan scannes .....	73
<b>Udskrivning .....</b>	<b>74</b>
Udskriv fra computeren (Windows) .....	75
Udskrivning af et foto (Windows) .....	76
Udskrivning af et dokument (Windows) .....	77
Udskrivning af mere end én side på et enkelt ark papir (N i 1) (Windows) .....	79
Udskrivning som en plakat (Windows) .....	80
Automatisk udskrivning på begge sider af papiret (Automatisk 2-sidet udskrivning) (Windows) .....	81
Automatisk udskrivning som en brochure (Windows) .....	84
Sikker udskrift (Windows) .....	86
Udskrivning af et farvedokument i gråskala (Windows) .....	87
Udskrivning på langt papir (Windows) .....	88
Udskriv på en konvolut (Windows) .....	89
Brug en forudindstillet udskriftsprofil (Windows) .....	90

Ændring af standardudskriftsindstillinger (Windows) .....	91
Indstillinger for printerdriver (Windows) .....	92
Udskrivning fra din computer (Mac) .....	96
Udskriv ved hjælp af Brother iPrint&Scan (Windows/Mac) .....	97
Udskrivning af fotos eller dokumenter ved hjælp af Brother iPrint&Scan (Windows/Mac) .....	98
Automatisk udskrivning på begge sider af papiret ved hjælp af Brother iPrint&Scan (automatisk 2-sidet udskrivning) (Windows/Mac) .....	100
Udskrivning af mere end én side på et enkelt ark papir ved hjælp af Brother iPrint&Scan (N i 1) (Windows/Mac) .....	102
Udskrivning af et farvedokument i gråtoner ved hjælp af Brother iPrint&Scan (Windows/Mac) .....	103
Udskrivning af data direkte fra et USB flash-drev .....	104
Udskriv fotos direkte fra et USB flash-hukommelsesdrev .....	105
Udskriv en PDF-fil direkte fra et USB flash-drev .....	111
Udskriv en vedhæftet fil til en e-mail .....	113
Universal Print .....	114
Oversigt over Universal Print .....	115
Konfigurer Universal Print .....	116
Tilføj en Universal Print-aktiveret printer til din computer .....	117
Afregistrer din maskine fra Universal Print .....	118
Annuller et udskriftsjob .....	119
<b>Scan .....</b>	<b>120</b>
Scanning med knappen Scan på maskinen .....	121
Konfigurer knappen Scan på maskinen .....	122
Scanning af flersidede dokumenter i A4- eller Letter-format .....	123
Scanning af fotos og grafik .....	124
Scan dokumenter som en enkelt PDF-fil .....	126
Lagring af scannede data på et USB flash-drev .....	128
Scanning af flere visitkort og fotos (Automatisk beskæring) .....	130
Scanning til en redigerbar tekstfil vha. optisk tegngenkendelse (OCR) .....	131
Lagring af scannede data som en vedhæftet fil til en e-mail .....	133
Afsendelse af scannede data til en e-mailmodtager .....	135
Scanning til FTP .....	137
Scan til SSH-server (SFTP) .....	141
Scanning til et netværk (Windows) .....	148
Scan til SharePoint .....	152
Webtjenester til scanning på netværk (Windows) .....	156
Scan ved hjælp af Brother iPrint&Scan (Windows/Mac) .....	160
Scanning fra din computer (Windows) .....	161
Scan ved hjælp af Kofax PaperPort™ 14SE eller andre Windows-programmer .....	162
Scan ved hjælp af Windows Fax og scanning .....	167
Scanning fra din computer (Mac) .....	171
Konfiguration af scanningsindstillinger ved hjælp af Web Based Management .....	172
Indstil scanningsfilnavnet ved hjælp af Web Based Management .....	173
Indstil Scan Job e-mailrapporten vha. Web Based Management .....	174
<b>Kopi .....</b>	<b>175</b>
Kopiering af et dokument .....	176
Forstørrelse eller reduktion af kopierede billeder .....	178

Sortering af kopier .....	179
Fremstilling af sidelayoutkopier (N i 1 eller plakat).....	180
Kopier på begge sider af papiret (2-sidet kopi) .....	183
Kopiering af et id-kort .....	186
Brug genveje til A3-kopiering .....	188
Indstillinger for kopiering .....	190
<b>Fax .....</b>	<b>193</b>
Første faxkonfiguration og telefontjenester .....	194
Indstilling af dit afsender-id .....	195
Indstilling af typen af telefonledningen .....	196
IP-telefoni (VoIP/telefonlinjeinterferens) .....	198
Afsendelse af en fax.....	199
Send en faxmeddelelse fra Brother-maskinen .....	200
Manuel afsendelse af en fax .....	202
Afsendelse af samme fax til mere end én modtager (rundsending) .....	203
Faxindstillinger .....	205
Modtagelse af en faxmeddelelse .....	207
Indstillinger i Modtagetilstand .....	208
Indstil Faxregistrering .....	213
Eksempelfax.....	214
Hukommelsesmodtagefunktioner .....	218
Faxnumre .....	219
Lagring af numre i adressebog.....	220
Ændring eller sletning af navne eller numre i adressebogen .....	221
Konfiguration af rundersendergrupper.....	222
Faxrapporter .....	223
Indstilling af transmissionsbekræftelsesrapportens type .....	224
Indstil faxjournalens intervalperiode .....	225
Eksterne enheder.....	226
PC-FAX .....	227
I-Fax (fax ved hjælp af internettet) .....	228
<b>Netværk .....</b>	<b>229</b>
Understøttede, grundlæggende netværksfunktioner.....	230
Konfiguration af netværksindstillinger .....	231
Konfiguration af netværksindstillinger vha. betjeningspanelet .....	232
Indstillinger for trådløst netværk.....	233
Brug af det trådløse netværk .....	234
Brug Wi-Fi Direct® .....	246
Aktivering/deaktivering af trådløst LAN .....	250
Udskriv WLAN-rapporten .....	251
Netværksfunktioner .....	255
Udskriv netværkskonfigurationsrapporten .....	256
Konfiguration af proxyserverindstillingerne ved hjælp af Web Based Management .....	257
Konfiguration og brug af LDAP-søgning.....	258
Synkronisering af tid med SNTP-serveren ved hjælp af webbaseret administration .....	261
Videresendelse af indgående faxmeddelelser til en netværksdestination.....	264
Gigabit Ethernet (kun kabelbaseret netværk).....	267

Brug af detekteringsfunktioner til globalt netværk .....	268
Nulstilling af netværksindstillingerne til fabriksstandard .....	271
Brothers administrationsværktøjer .....	272
<b>Sikkerhed .....</b>	<b>273</b>
<b>Mobile/Web Connect .....</b>	<b>274</b>
AirPrint .....	275
Oversigt over AirPrint .....	276
Før brug af AirPrint (macOS) .....	277
Udskrivning med AirPrint .....	278
Scanning med AirPrint (macOS) .....	281
Afsendelse af en faxmeddelelse med AirPrint (macOS) .....	282
Mopria™ udskriftstjeneste og Mopria™ scanning .....	283
Brother Mobile Connect .....	284
Brother Web Connect .....	285
Oversigt over Brother Web Connect .....	286
Online tjenester, der anvendes sammen med Brother Web Connect .....	288
Opsætning af Brother Web Connect .....	290
Scanning og overførsel af dokumenter med Brother Web Connect .....	296
Overførsel af et dokument fra en ekstern hukommelsesenhed ved hjælp af Brother Web Connect .....	297
Download og udskrivning af dokumenter vha. Brother Web Connect .....	298
Download og lagring af et dokument fra en ekstern hukommelsesenhed ved hjælp af Brother Web Connect .....	299
Faxvideresendelse til cloud eller e-mail .....	300
<b>Fejlfinding .....</b>	<b>302</b>
<b>Rutinemæssig vedligeholdelse .....</b>	<b>303</b>
Udskift blækpatronerne .....	304
Forbedring af udskriftskvaliteten .....	307
Rengør printhovedet på Brother-maskinen .....	308
Rengøring af printerhovedet ved hjælp af webbaseret administration .....	309
Rensning af printhovedet fra din computer (Windows) .....	310
Registrer og forbedr automatisk printhoveddysernes tilstand .....	311
Korrektion af papirfremføring for at fjerne lodrette streger .....	312
Ændring af udskriftsindstillinger for at forbedre udskriftsresultatet .....	313
Kontrol af Brother-maskinen .....	314
Se maskinoplysningerne .....	315
Kontrol af udskriftskvaliteten .....	316
Kontrol af udskriftsjusteringen fra Brother-maskinen .....	318
Kontroller blækmængden (sidemåler) .....	319
Overvågning af maskinstatus ved hjælp af Brother iPrint&Scan (Windows/Mac) .....	320
Rengøring af Brother-maskinen .....	322
Rengøring af scanneren .....	323
Rengør ADF-dokumentsensoren .....	325
Rengør maskinens display .....	326
Rengøring af maskinens yderside .....	327
Rengøring af maskinens printerplade .....	329
Rengøring af papirfremføringsrullerne .....	330
Rengør bundpladen .....	332





Rengør papiroptagningsrullerne til papirbakke nr. 1.....	333
Rengør papiroptagningsrullerne til papirbakke nr. 2 og papirbakke nr. 3 .....	335
Opdater din maskines firmware .....	336
Nulstilling af maskinen .....	337
Nulstil overblik over funktioner .....	338
Nulstilling af maskinen.....	340
Pak og send maskinen.....	341
<b>Maskinindstillinger.....</b>	<b>343</b>
Kontroller din maskines adgangskode .....	344
Ændring af maskinindstillinger fra betjeningspanelet.....	345
I tilfælde af strømsvigt (hukommelseslagring).....	346
Generelle indstillinger.....	347
Gemme dine foretrukne indstillinger som en genvej.....	354
Udskrivning af rapporter .....	360
Tabeller med indstillinger og funktioner .....	363
Ændring af maskinindstillinger ved hjælp af Web Based Management.....	388
Hvad er Web Based Management? .....	389
Åbning af Web Based Management.....	391
Skift login-adgangskoden ved hjælp af webbaseret administration .....	394
Konfiguration af maskinens adressebog med Web Based Management.....	395
<b>Appendiks.....</b>	<b>396</b>
Specifikationer.....	397
Specifikationer for forbrugsstoffer .....	407
Miljø- og overensstemmelsesoplysninger .....	409
Oplysninger vedrørende genbrugspapir.....	410
Tilgængelighed af servicedele.....	411
Kemiske stoffer (EU REACH).....	412
Hjælp og kundesupport til Brother.....	413

## **Før du bruger maskinen**

- [Definitioner af bemærkninger](#)
- [Varemærker](#)
- [Open Source-licensbemærkninger](#)
- [Copyright og licens](#)
- [Vigtige oplysninger](#)

## Definitioner af bemærkninger

Vi bruger følgende symboler og konventioner gennem hele brugsanvisningen:

 <b>ADVARSEL</b>	ADVARSEL angiver en potentiel farlig situation, som kan medføre livsfare eller alvorlig personskade, hvis den ikke undgås.
 <b>FORSIGTIG</b>	FORSIGTIG indikerer en eventuel farlig situation, der kan medføre mindre eller moderate skader, hvis den ikke undgås.
<b>VIGTIGT</b>	VIGTIGT indikerer en potentiel farlig situation, der kan medføre skade på materiel eller tab af produktfunktionalitet, hvis den ikke undgås.
<b>BEMÆRK</b>	BEMÆRK angiver driftsmiljøet, betingelserne for installation eller særlige betingelser for brug.
	Tip-ikoner angiver nyttige hint og supplerende oplysninger.
	Ikoner for elektrisk fare giver dig besked om, hvordan du undgår elektrisk stød.
<b>Fed</b>	Fed skrift angiver knapper på maskinens betjeningspanel eller computerskærmen.
<i>Kursiv</i>	Kursiv skrift fremhæver et vigtigt punkt eller henviser til et relateret emne.
Courier New	Skriftypen Courier New identificerer meddelelser, der vises på maskinens display.



### Relaterede informationer

- [Før du bruger maskinen](#)

## Varemærker

Apple, App Store, AirPrint, Mac, macOS, iPadOS, iPad, iPhone, iPod touch og Safari er varemærker tilhørende Apple Inc. registreret i USA og andre lande.

Kofax og Kofax PaperPort er varemærker eller registrerede varemærker tilhørende Tungsten Automation eller dets datterselskaber i USA og/eller andre lande.

Wi-Fi<sup>®</sup>, Wi-Fi Alliance<sup>®</sup> og Wi-Fi Direct<sup>®</sup> er registrerede varemærker tilhørende Wi-Fi Alliance<sup>®</sup>.

WPA<sup>™</sup>, WPA2<sup>™</sup>, WPA3<sup>™</sup> og Wi-Fi Protected Setup<sup>™</sup> er varemærker tilhørende Wi-Fi Alliance<sup>®</sup>.

Android, Google Drive, Google Play og ChromeOS er varemærker tilhørende Google LLC. Brug af disse varemærker er underlagt tilladelser fra Google.

EVERNOTE er et varemærke tilhørende Evernote Corporation og bruges under licens.

Bluetooth<sup>®</sup>-ordmærket er et registreret varemærke, som ejes af Bluetooth SIG, Inc., og enhver brug, som Brother Industries, Ltd. gør af sådanne mærker, finder sted under licens. Andre varemærker og varebetegnelser tilhører deres respektive ejere.

Mopria<sup>™</sup>, Mopria<sup>™</sup>-logoet og Mopria Alliance<sup>™</sup>-ordmærket og -logoet er registrerede og/eller ikke-registrerede varemærker og servicemærker tilhørende Mopria Alliance, Inc. i USA og andre lande. Ubertilladelse brug er strengt forbudt.

Linux<sup>®</sup> er et registreret varemærke tilhørende Linus Torvalds i USA og andre lande.

QR-kode er et registreret varemærke tilhørende DENSO WAVE INCORPORATED.

Adobe<sup>®</sup> og Reader<sup>®</sup> er enten registrerede varemærker eller varemærker tilhørende Adobe Systems Incorporated i USA og/eller andre lande.

De enkelte selskaber, hvis softwaretitler er nævnt i denne brugsanvisning, har en softwarelicensaftale specifikt for deres navnebeskyttede programmer.

### Softwarevaremærker

FlashFX<sup>®</sup> er et registreret varemærke tilhørende Datalight, Inc.

FlashFX<sup>®</sup> Pro<sup>™</sup> er et varemærke tilhørende Datalight, Inc.

FlashFX<sup>®</sup> Tera<sup>™</sup> er et varemærke tilhørende Datalight, Inc.

Reliance<sup>™</sup> er et varemærke tilhørende Datalight, Inc.

Reliance Nitro<sup>™</sup> er et varemærke tilhørende Datalight, Inc.

Datalight<sup>®</sup> er et varemærke tilhørende Datalight, Inc.

**Alle handelsnavne og produktnavne, der forekommer på Brother-produkter, relaterede dokumenter og eventuelle andre materialer er alle varemærker eller registrerede varemærker, som tilhører deres respektive virksomheder.**



### Relaterede informationer

- [Før du bruger maskinen](#)

## Open Source-licensbemærkninger

Dette produkt indeholder open source-software.

For at se open source-licensbemærkninger og oplysninger om ophavsret skal du gå modellens side **Manualer** på [support.brother.com/manuals](http://support.brother.com/manuals).



### Relaterede informationer

- [Før du bruger maskinen](#)

## Copyright og licens

©2025 Brother Industries, Ltd. Alle rettigheder forbeholdes.

Dette produkt indeholder software, der er udviklet af de følgende leverandører:

Dette produkt indeholder softwaren "KASAGO TCP/IP" udviklet af ZUKEN ELMIC, Inc.

Copyright 1989-2020 Datalight, Inc. Alle rettigheder forbeholdes.

FlashFX® Copyright 1998-2020 Datalight, Inc.



### Relaterede informationer

- [Før du bruger maskinen](#)

## Vigtige oplysninger

- Se [support.brother.com/downloads](https://support.brother.com/downloads) for Brother-driver- og -softwareopdateringer.
- Se den nyeste firmwareopgradering her [support.brother.com/downloads](https://support.brother.com/downloads) for at holde maskinens ydeevne i top. Ellers er nogle af maskinens funktioner muligvis ikke tilgængelige.
- Brug ikke dette produkt i andre lande end købslandet, da det kan være i strid med det pågældende lands regler for trådløs telekommunikation samt strømregler.
- Vi anbefaler på det kraftigste, at du nulstiller maskinen til fabriksindstillingerne for at fjerne alle personlige oplysninger, inden du giver den til andre, udskifter den eller kasserer den.
- Windows 10 i dette dokument repræsenterer Windows 10 Home, Windows 10 Pro, Windows 10 Education og Windows 10 Enterprise.
- Windows 11 i dette dokument repræsenterer Windows 11 Home, Windows 11 Pro, Windows 11 Education og Windows 11 Enterprise.
- I denne brugsanvisning bruges displaymeddelelserne for MFC-J6960DW, medmindre andet er angivet.
- I denne brugsanvisning bruges illustrationerne for MFC-J6960DW, medmindre andet er angivet.
- Skærbillederne eller billederne i denne brugsanvisning tjener udelukkende til illustration og kan afvige fra dem på de faktiske produkter.
- Skærbillederne i denne vejledning kan, afhængigt af operativsystemet, afvige fra skærbillederne på computeren.
- Indholdet af dette dokument og specifikationerne for dette produkt kan ændres uden varsel.



### Relaterede informationer

- [Før du bruger maskinen](#)

#### Relaterede emner:

- [Nulstilling af maskinen](#)

## Præsentation af maskinen

- [Før du bruger maskinen](#)
- [Oversigt over betjeningspanelet](#)
- [Oversigt over touchscreendisplayet](#)
- [Indtastning af tekst på Brother-maskinen](#)
- [Adgang til Brother-hjælpeprogrammer \(Windows\)](#)
- [Få adgang til Brother iPrint&Scan \(Windows/Mac\)](#)
- [Placering af USB-/Ethernet-porte på Brother-maskinen](#)

## Før du bruger maskinen

Kontrollér følgende før udskrivning:

- Kontroller, at du har installeret den korrekte software og de korrekte drivere til maskinen.
- Brugere af USB- eller netværkskabel: Kontrollér, at interfacekablet er isat korrekt.

### Valg af den korrekte type papir

Hvis udskriften skal være af høj kvalitet, er det vigtigt at vælge den korrekte type papir. Sørg for at læse informationerne om acceptabelt papir, inden du køber noget, og sørg for at vælge det område, der kan udskrives på, i indstillingerne i printerdriveren eller i det program, du bruger til udskrivning.

### Samtidig udskrivning, scanning og faxafsending

Maskinen kan udskrive fra din computer, mens den sender eller modtager en faxmeddelelse i hukommelsen, eller mens den scanner et dokument til computeren. Faxafsending stoppes ikke under udskrivning fra din computer. Når maskinen kopierer eller modtager en faxmeddelelse på papir, stopper den udskrivningen midlertidigt og genoptager udskrivningen, når kopieringen eller faxmodtagelsen er udført.

### Firewall (Windows)

Hvis computeren er beskyttet af en firewall, og du ikke kan oprette forbindelse til udskrivning eller scanning på netværket eller bruge PC-FAX, skal du muligvis konfigurere firewall-indstillingerne. Hvis du anvender Windows Firewall, og du installerede driverne ved hjælp af trinnene i installationsprogrammet, er de nødvendige firewall-indstillinger allerede angivet. Hvis du bruger et andet personligt firewall-program, skal du læse den brugsanvisning, der fulgte med den pågældende software eller kontakte softwareproducenten.



### Relaterede informationer

- [Præsentation af maskinen](#)

## Oversigt over betjeningspanelet

>> MFC-J3660DW/MFC-J6560DW/MFC-J6760DW

>> MFC-J3960DW/MFC-J6960DW/MFC-J6975DW/MFC-J6977DW

### MFC-J3660DW/MFC-J6560DW/MFC-J6760DW

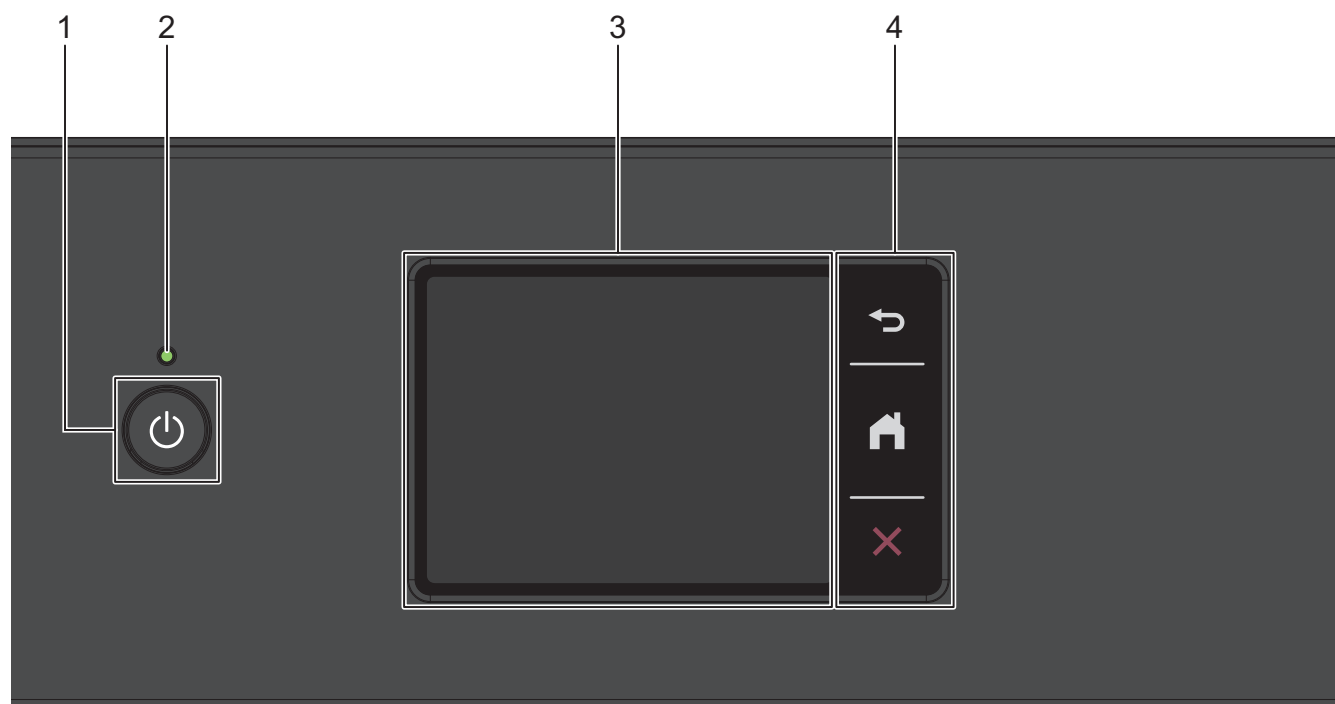

#### 1. Tænd/sluk

Tryk på  for at tænde maskinen.

Tryk på  og hold den nede for at slukke maskinen. Touchskærmen viser [Lukker ned] og forbliver tændt i et par sekunder, før den selv slukker. En tilsluttet ekstern telefon eller telefonsvarer vil altid være tilgængelig.

Hvis du slukker maskinen ved hjælp af , renses den fortsat regelmæssigt printhovedet for at bevare udskriftskvaliteten. Maskinen skal altid være sluttet til strømforsyningen for at forlænge printhovedets levetid, give den bedste blækeeffektivitet og sikre en god udskriftskvalitet.

#### 2. Lampe i tænd/sluk-knap

Lampen lyser afhængigt af maskinens tænd/sluk-status.

Når maskinen er i slumretilstand, blinker LED'en.

#### 3. Touchskærm (LCD)

Åbn menuer og indstillinger ved at trykke på dem på denne touchskærm.

#### 4. Menuknapper

 (Bagside)

Tryk for at gå tilbage til den forrige menu.

 (Start)

Tryk for at vende tilbage til startskærmen.

## (Annuller)

Tryk for at annullere en handling.

## MFC-J3960DW/MFC-J6960DW/MFC-J6975DW/MFC-J6977DW

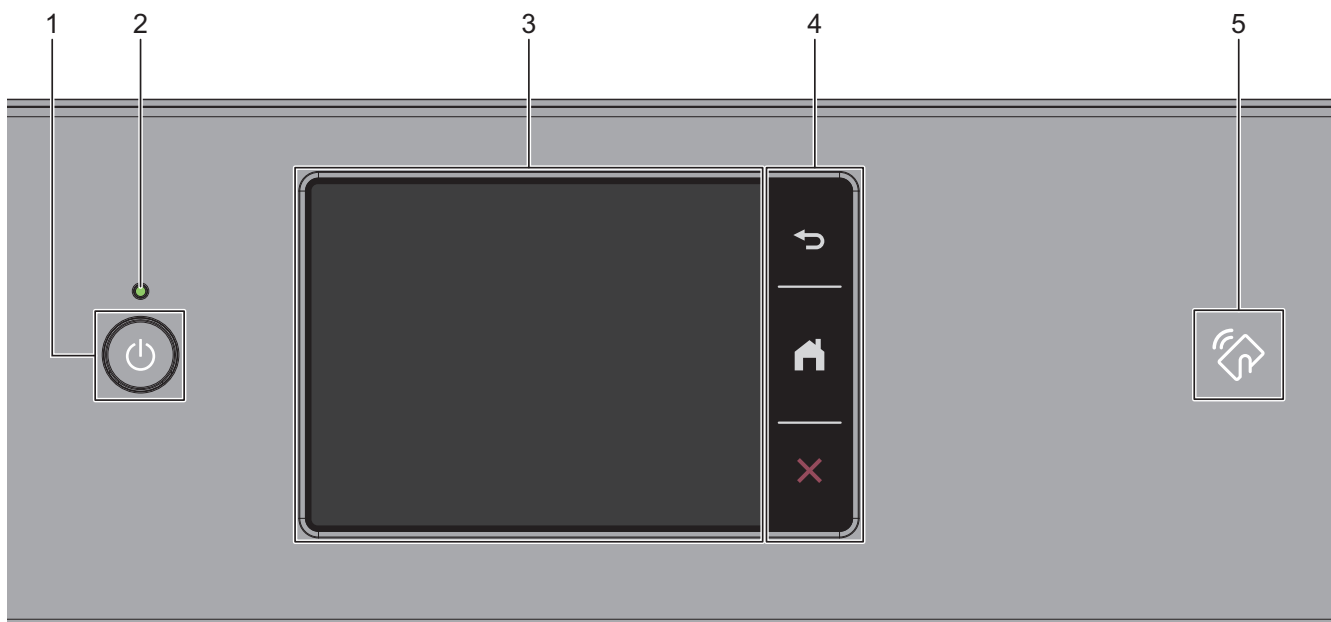

### 1. Tænd/sluk

Tryk på  for at tænde maskinen.

Tryk på  og hold den nede for at slukke maskinen. Touchskærmen viser [Lukker ned] og forbliver tændt i et par sekunder, før den selv slukker. En tilsluttet ekstern telefon eller telefonsvarer vil altid være tilgængelig.

Hvis du slukker maskinen ved hjælp af , renser den fortsat regelmæssigt printhovedet for at bevare udskriftskvaliteten. Maskinen skal altid være sluttet til strømforsyningen for at forlænge printhovedets levetid, give den bedste blækeeffektivitet og sikre en god udskriftskvalitet.

### 2. Lampe i tænd/sluk-knap

Lampen lyser afhængigt af maskinens tænd/sluk-status.

Når maskinen er i slumretilstand, blinker LED'en.

### 3. Touchskærm (LCD)

Åbn menuer og indstillinger ved at trykke på dem på denne touchskærm.

### 4. Menuknapper

#### (Bagside)

Tryk for at gå tilbage til den forrige menu.

#### (Start)

Tryk for at vende tilbage til startskærmen.

#### (Annuller)

Tryk for at annullere en handling.

---

5.  **NFC-symbolet (Near Field Communication)**

**(MFC-J6975DW/MFC-J6977DW)**

Du kan bruge kortgodkendelse ved at holde IC-kortet mod NFC-symbolet på betjeningspanelet.



### **Relaterede informationer**

- [Præsentation af maskinen](#)
-

## Oversigt over touchscreendisplayet

Tryk på ◀▶ eller ▲▼ på displayet med fingeren for at få vist og få adgang til maskinindstillingerne.



(MFC-J3960DW/MFC-J6960DW/MFC-J6975DW/MFC-J6977DW) Du kan også få adgang til alle maskinindstillinger ved at stryge til venstre, højre, op eller ned på displayet for at rulle gennem dem.

Du kan skifte mellem startskærme ved at trykke på ◀ eller ▶.

Fra startskærmene kan du få adgang til de forskellige indstillinger.

### Startskærm

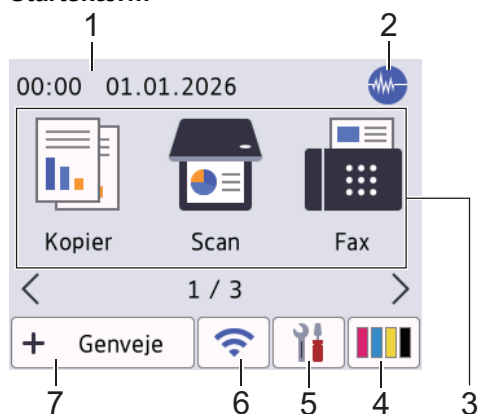

Denne skærm viser maskinens status, når maskinen er inaktiv. Når den vises, angiver det, at maskinen er klar til den næste kommando.

#### 1. Dato og klokkeslæt

Viser dato og klokkeslæt, der er indstillet på maskinen.

#### 2. Lydsvag tilstand

Dette ikon vises, når [Lydsvag tilstand] er indstillet til [Til].

Indstillingen Lydsvag tilstand kan reducere udskrivningsstøjen. Når Lydsvag tilstand aktiveres, reduceres hastigheden.

#### 3. Funktioner:

Tryk for at skifte til hver tilstand.

- [Kopier]
- [Scan]
- [Fax]
- [Sikker Udskriv] (MFC-J6975DW/MFC-J6977DW)
- [Web]
- [Apps]
- [USB]
- [A3-kopigenveje]
- [Download software]
- [Printhoved Rensning]

#### 4. [Blæk]

Viser den omtrentlige resterende mængde blæk. Tryk for at få adgang til menuen [Blæk].





Når en blækpatron er ved at være brugt op, eller der er et problem med den, vises der et fejlikon på blækfarveindikatoren.

5.  [Indstill.]

Tryk for at få adgang til menuen [Indstill.].

6.  **Trådløs status**

Hvert ikon i nedenstående tabel viser status for det trådløse netværk:

	WLAN-indstillingen er deaktiveret på maskinen. Tryk på denne knap for at konfigurere trådløse indstillinger. Mere detaljeret information >> <i>Hurtig installationsvejledning</i>
	Det trådløse netværk er tilsluttet. En indikator med tre niveauer på hver startskærm viser den aktuelle, trådløse signalstyrke.
	Kan ikke tilslutte til det trådløse netværk ved hjælp af de konfigurerede trådløse indstillinger.
	WLAN-indstillingen er aktiveret på maskinen, men de trådløse indstillinger er ikke konfigureret.



Du kan konfigurere trådløse indstillinger ved at trykke på knappen Trådløs status.

7.  [Genveje]

Opret genveje til de mest anvendte handlinger, som f.eks. scanning eller kopiering.



- Der findes tre faner med genveje, der indeholder seks genveje på hver fane.

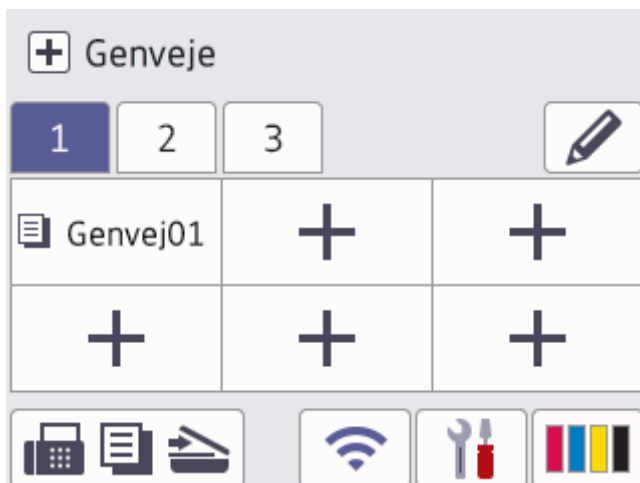

- Tryk på , der vises nederst på skærbilledet for at få adgang til startskærmene.

8. **Oplysningsikon**

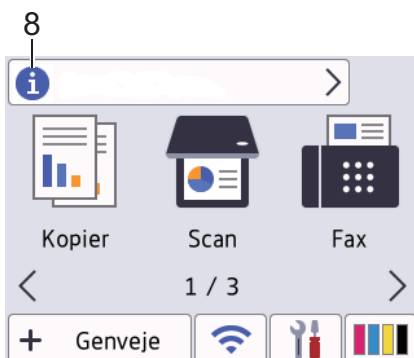

Der vises nye oplysninger på informationslinjen, når:



- [Meddelelse fra Brother] er indstillet til [Til].
- Indstillingen [Opdateringsmetode] for indstillingen [Opsæt firmware-opdatering] er [Au. check].

(Du skal have en internetforbindelse, og der kan forekomme datagebyrer).

Tryk på  for at se oplysningerne.

## 9. Advarselsikon



Advarselsikonet  vises, når der er en fejl- eller vedligeholdelsespåmindelse. Tryk på  for at se oplysningerne, og tryk derefter på  for at vende tilbage til startskærmen.

## VIGTIGT

Tryk IKKE på displayet med en skarp genstand såsom en kuglepen eller en stylus. Det kan beskadige maskinen.

## BEMÆRK

Rør IKKE ved displayet umiddelbart efter, at du har tilsluttet strømkablet eller tændt for maskinen. Det kan forårsage en fejl.



Dette produkt anvender skrifttypen fra ARPHIC TECHNOLOGY CO., LTD.



## Relaterede informationer

- Præsentation af maskinen
  - [Oversigt over skærmen Indstillinger](#)
  - [Indstilling af skærbilledet Klar](#)
  - [Indstilling af standardfunktionsskærbilleder](#)

### Relaterede emner:

- [Reduktion af udskrivningsstøjen](#)
- [Kontroller blækmængden \(sidemåler\)](#)
- [Brug genveje til A3-kopiering](#)

## Oversigt over skærmen Indstillinger

Touchskærmen viser maskinens status, når du trykker på  [Indstill.].

Brug menuen Indstillinger til at få adgang til alle Brother-maskinens indstillinger.



### 1. [Vedligeholdelse]

Tryk for at få adgang til følgende menuer:

- [Forbedr udskriftskvalitet]
- [Rensning af printhoved]
- [Fjern papirstumper]
- [Blækvolume]
- [Blækpatronmodel]
- [Udskriftsindst.]
- [Kontrollér blækpatron]
- [Tjek udskriftskvalitet automatisk]

### 2. Modtagefunktion

Viser den aktuelle modtagefunktion.

### 3. [Dato & tid]

Viser datoen og klokkeslættet.

Tryk for at få adgang til menuen [Dato & tid].

### 4. [Netværk]

Tryk på denne knap for at konfigurere en netværksforbindelse.

Hvis du bruger en trådløs forbindelse, viser en indikator med tre niveauer  på skærmen den aktuelle, trådløse signalstyrke.

### 5. [Fax Prævisning]

Viser indstillingen for forhåndsvisning af fax.

Tryk for at få adgang til menuen [Fax Prævisning].

### 6. [Alle indstil.]

Tryk for at få adgang til en menu med alle maskinens indstillinger.

### 7. [Wi-Fi Direct]

Tryk på denne knap for at konfigurere en Wi-Fi Direct-netværksforbindelse.

### 8. [Bakkeindstil.]

Tryk for at få adgang til menuen [Bakkeindstil.].

Brug disse indstillinger til at ændre papirstørrelse og -type.



## Relaterede informationer

- [Oversigt over touchscreendisplayet](#)



### Relaterede emner:

- [Kontroller blækmængden \(sidemåler\)](#)

## Indstilling af skærbilledet Klar

Du kan ændre klarskærmen, så den viser en specifik startskærm eller genvejsskærm.

Når maskinen er inaktiv, eller når du trykker på , går maskinen tilbage til det skærbillede, du har indstillet.

1. Tryk på  [Indstill.] > [Alle indstil.] > [Gen. opsætning] > [Skærmindstill.] > [Startskærm].
2. Tryk på ▲ eller ▼ for at få vist skærmindstillingerne, og tryk derefter på den ønskede indstilling.
3. Tryk på .

Maskinen skifter til din nye startskærm.





### Relaterede informationer

- [Oversigt over touchscreendisplayet](#)

## Indstilling af standardfunktionsskærbilleder

Du kan indstille standardskærbilledet for scanning ved hjælp af skærmindstillingerne.

1. Tryk på  [Indstill.] > [Alle indstil.] > [Gen. opsætning] > [Skærmindstill.] > [Scan-skærm].
2. Tryk på ▲ eller ▼ for at få vist scanningsindstillingerne, og vælg derefter den indstilling, du ønsker som standardskærbillede.
3. Tryk på .



### Relaterede informationer



- [Oversigt over touchscreendisplayet](#)

## Indtastning af tekst på Brother-maskinen

- De tilgængelige tegn kan variere afhængig af land.
- Tastaturlayoutet kan variere, afhængig af den funktion, der indstilles.

Når der er behov for at indtaste tekst på Brother-maskinen, vises et tastatur på touchscreen'en.





- Tryk på  for at skifte mellem bogstaver, tal og specialtegn.
- Tryk på  for at skifte mellem små og store bogstaver.
- Tryk på ◀ eller ▶ for at flytte markøren til venstre eller højre.

### Indsættelse af mellemrum

- Tryk på [Rum] for at indsætte et mellemrum. Eller du kan trykke på ▶ for at flytte markøren.

### Rettelser

- Hvis du har indtastet et forkert tegn og vil ændre det, skal du trykke på ◀ eller ▶ for at fremhæve det forkerte tegn. Tryk på , og indtast derefter det korrekte tegn.
- Indsæt et tegn ved at trykke på ◀ eller ▶ for at flytte markøren til det korrekte sted, og indtast derefter tegnet.
- Tryk på  for hvert tegn, du vil slette, eller tryk på  og hold den nede for at slette alle tegn.



### Relaterede informationer

- [Præsentation af maskinen](#)

#### Relaterede emner:

- [Afsendelse af samme fax til mere end én modtager \(rundsending\)](#)
- [Indstilling af dit afsender-id](#)
- [Skift eller slet genveje](#)

## Adgang til Brother-hjælpeprogrammer (Windows)

**Brother Utilities** er en programkvikstart, der gør det nemt at få adgang til alle Brother-programmer, der er installeret på din computer.

For at bruge **Brother Utilities** skal du installere Brother-softwaren på computeren. Gå til modellens side **Downloads** på [support.brother.com/downloads](http://support.brother.com/downloads).

1. Følg en af nedenstående fremgangsmåder:

- Windows 11

Klik på  > **Alle** > **Brother** > **Brother Utilities**.

- Windows 10

Klik på  > **Brother** > **Brother Utilities**.

2. Vælg din maskine.

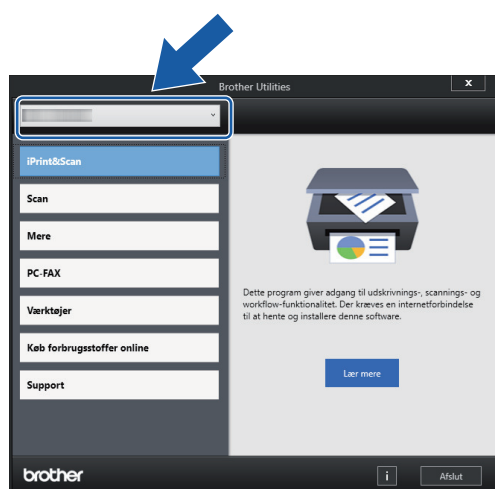

3. Vælg den ønskede handling.



### Relaterede informationer

- [Præsentation af maskinen](#)
  - [Afinstallation af Brother-software og -drivere \(Windows\)](#)

## Afinstallation af Brother-software og -drivere (Windows)

1. Følg en af nedenstående fremgangsmåder:

- Windows 11

Klik på  > **Alle** > **Brother** > **Brother Utilities**.

- Windows 10

Klik på  > **Brother** > **Brother Utilities**.

2. Klik på rullelisten, og vælg derefter din models navn (hvis det ikke allerede er markeret). Klik på **Værktøjer** i venstre navigationsbjælke, og vælg **Fjern installation**.

Følg vejledningen i dialogboksen for at afinstallere softwaren og driverne.



### Relaterede informationer

- [Adgang til Brother-hjælpeprogrammer \(Windows\)](#)

## Få adgang til Brother iPrint&Scan (Windows/Mac)

Brug Brother iPrint&Scan til Windows og Mac for at udskrive og scanne fra din computer.

- Denne funktion er ikke tilgængelig i lande, der er underlagt gældende eksportregler.
- **For at downloade den nyeste version:**
  - For Windows:  
Gå til siden **Downloads** for din model på [support.brother.com/downloads](http://support.brother.com/downloads), og download og installer derefter Brother iPrint&Scan.
  - For Mac:  
Download og installer Brother iPrint&Scan fra Apple App Store.

Installer den driver og software, der er nødvendig for at bruge maskinen, hvis du bliver bedt om det. Download maskinens nyeste driver og software fra din models **Downloads**-side på [support.brother.com/downloads](http://support.brother.com/downloads).

### 1. Start Brother iPrint&Scan.

- Windows

Dobbelklik på  (**Brother iPrint&Scan**)-ikonet.

- Mac

Klik på **Gå > Apps**, og dobbeltklik derefter på ikonet for iPrint&Scan i menubjælken **Finder**.

Skærbilledet med Brother iPrint&Scan vises.

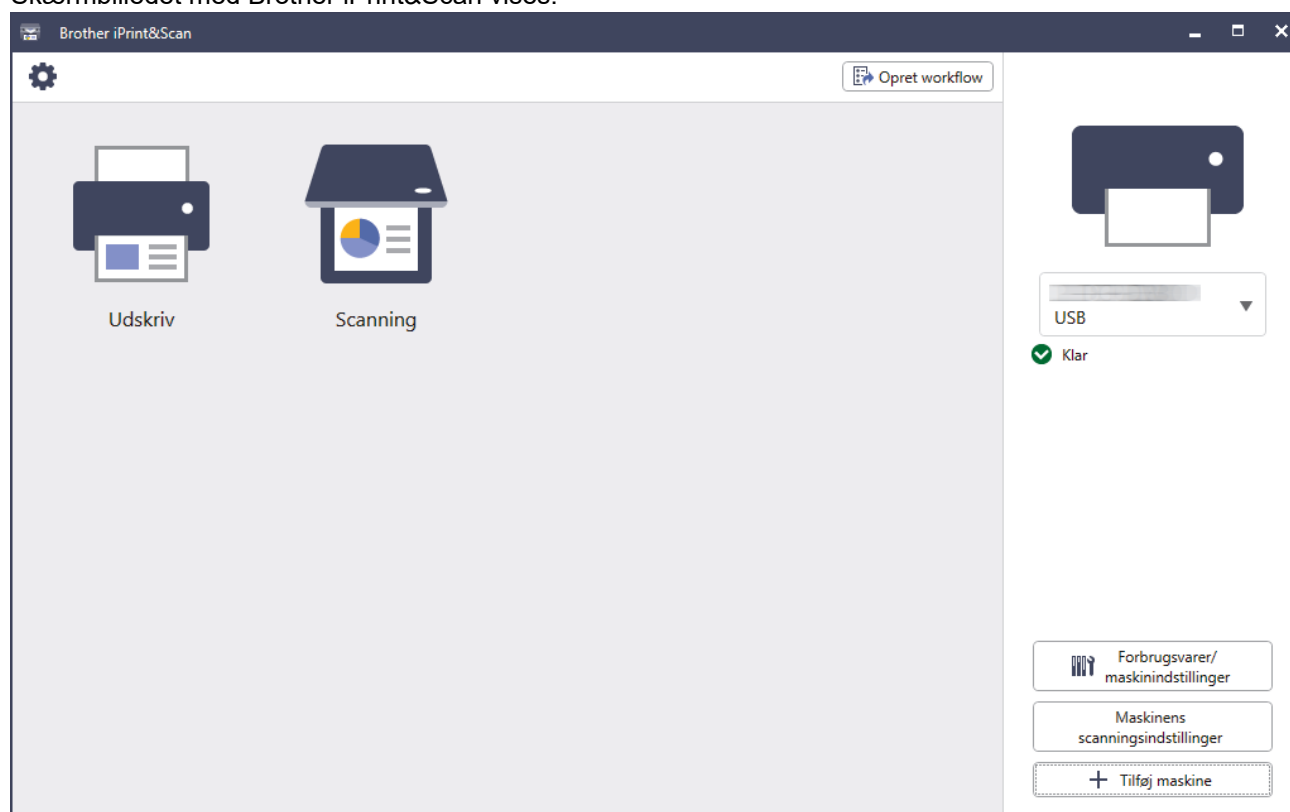

Det faktiske skærbillede kan variere afhængigt af versionen af appen.

### ✓ Relaterede informationer

- [Præsentation af maskinen](#)

## Placering af USB-/Ethernet-porte på Brother-maskinen

- For detaljer om kabler, ►► [Specifikationer for grænseflader](#)
- For at installere den driver og software, der er nødvendig for at bruge maskinen, skal du gå til modellens side **Downloads** på [support.brother.com/downloads](http://support.brother.com/downloads).

USB- og Ethernet-portene sidder inde i maskinen.

1. Brug begge hænder til at løfte scannerlåget (1) vha. fingerholderne på begge sider af maskinen, indtil det er i åben stilling.

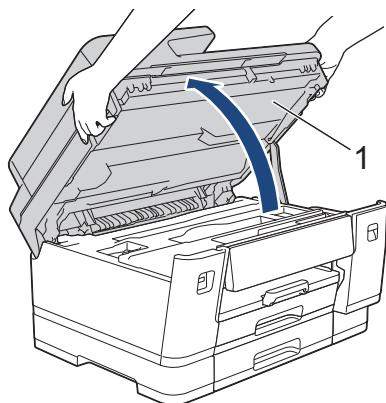

2. Find den korrekte port (afhængigt af det kabel, du bruger) inde i maskinen som vist.

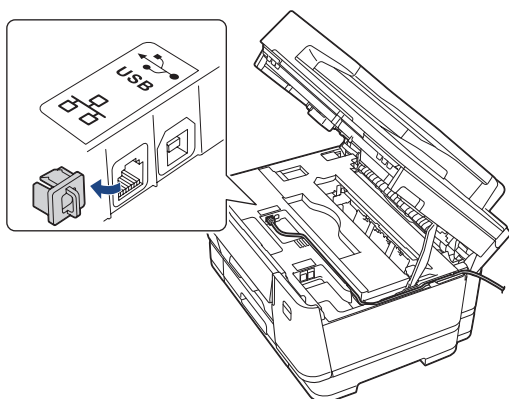

Før forsigtigt kablet ind i kabelkanalen og ud bag på maskinen.

3. Luk forsigtigt scannerlåget ved hjælp af fingerholderne på hver side.

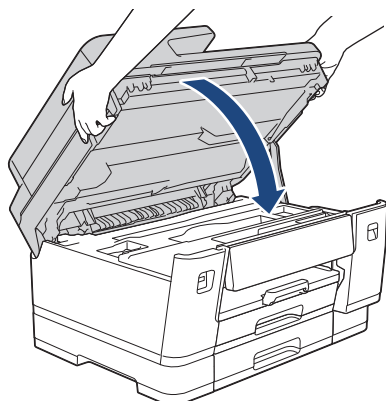

### Relaterede informationer

- [Præsentation af maskinen](#)

## **Papirhåndtering**

- [Ilægning af papir](#)
- [Ilægning af dokumenter](#)

## Ilægning af papir

- [Oversigt over ilægning af papir](#)
- [Ilægning af papir i papirbakke 1 /papirbakke 2/papirbakke 3](#)
- [Læg papir i multifunktionsbakken \(MP-bakken\)](#)
- [Læg papir i åbningen til manuel fremføring](#)
- [Område, der ikke kan udskrives](#)
- [Papirindstillinger](#)
- [Anvendelige udskriftsmedier](#)

## Oversigt over ilægning af papir

1. Læg papir i papirbakken på følgende måde.





Luft papirstakken godt.

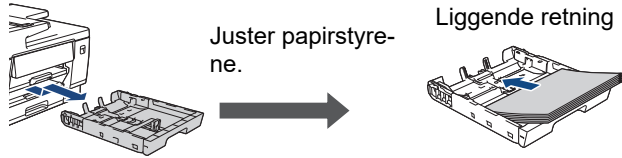
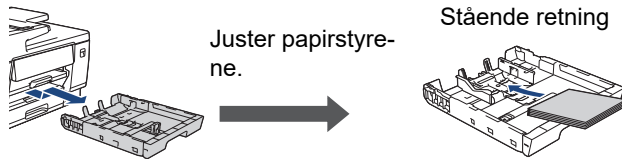

Papirstørrelsen afgør, hvilken retning papiret skal lægges i.

### Papirbakke

Bakke 1	Bakke 2 <sup>1</sup> Bakke 3 <sup>2</sup>	Sådan lægger du papir i
A4 Letter Executive	A4 Letter (kun almindeligt papir og genbrugspapir)	 <p>Juster papirstyre- ne.</p> <p>Liggende retning</p>
A5 A6 Foto Foto L Foto 2L Indekskort Konvolutter	-	 <p>Juster papirstyre- ne.</p> <p>Stående retning</p>
A3 Ledger Legal Folio Mexico Legal India Legal	A3 Ledger Legal Folio Mexico Legal India Legal (kun almindeligt papir og genbrugspapir)	 <p>Træk bakken ud ved hjælp af den grønne skyder, og juster derefter papirstyrene.</p> <p>Stående retning</p>

<sup>1</sup> Bakke 2 er kun tilgængelig til MFC-J3960DW/MFC-J6960DW/MFC-J6975DW/MFC-J6977DW.

<sup>2</sup> Bakke 3 er kun tilgængelig til MFC-J6977DW.

## MP-bakke

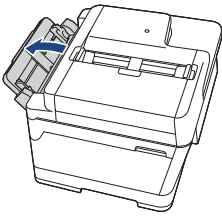
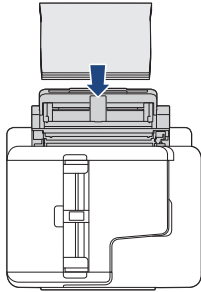
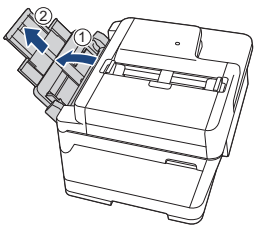
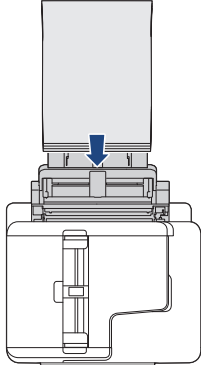



MP-bakke <sup>1</sup>	Sådan lægger du papir i	
A4 Letter Executive		<p data-bbox="855 385 1152 443">Juster papirstyrene for MP-bakken.</p> <p data-bbox="871 452 1059 506">➔</p> <p data-bbox="1238 277 1423 309">Liggende retning</p> 
A3 Ledger Legal Folio Mexico Legal India Legal A5 A6 Foto Foto L Foto 2L Indekskort Konvolutter Langt papir <sup>2 3</sup>		<p data-bbox="855 810 1152 869">Juster papirstyrene for MP-bakken.</p> <p data-bbox="871 878 1059 931">➔</p> <p data-bbox="1238 676 1423 707">Stående retning</p> 

1 MP-bakken kan kun fås til MFC-J3960DW/MFC-J6960DW/MFC-J6975DW/MFC-J6977DW.

2 Bredde: 88,9-297 mm/højde: 431,9-1200 mm.

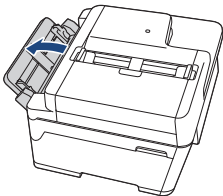
3 Læg kun ét ark langt papir i MP-bakken ad gangen. Når du lægger langt papir i, må du IKKE trække papirstøtten op (2), ellers kan papiret beskadiges.

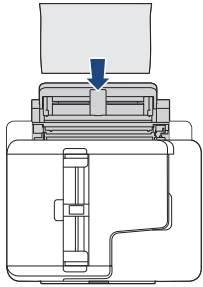
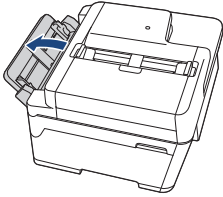
## Åbning til manuel fremføring

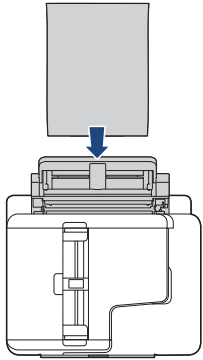
Åbning til manuel fremføring <sup>1 2</sup>	Sådan lægger du papir i		
A4 Letter Executive		<p>Juster papirstyrene til åbningen til manuel indføring.</p> 	<p>Liggende retning</p> 
A3 Ledger Legal Folio Mexico Legal India Legal A5 A6 Foto Foto L Foto 2L Indekskort Konvolutter		<p>Juster papirstyrene til åbningen til manuel indføring.</p> 	<p>Stående retning</p> 

- 1 Åbning til manuel fremføring er kun tilgængelig til MFC-J3660DW/MFC-J6560DW/MFC-J6760DW.
- 2 Du kan kun lægge ét ark papir ad gangen i åbningen til manuel indføring.

### 2. Fold papirstøtteflappen ud.

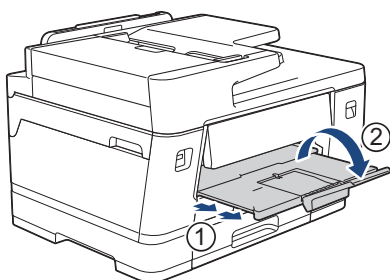

### 3. Vælg en anden papirstørrelse i maskinens menu, hvis det er nødvendigt.

## ✓ Relaterede informationer

- [Ilægning af papir](#)

## **Ilægning af papir i papirbakke 1 /papirbakke 2/papirbakke 3**

- Læg papir i størrelse A4, Letter eller Executive i papirbakke 1/papirbakke 2/papirbakke 3
- Læg papirstørrelse A3, Ledger eller Legal i papirbakke 1/papirbakke 2/papirbakke 3
- Ilægning af fotopapir i papirbakke 1
- Ilægning af konvolutter i papirbakke 1

## Læg papir i størrelse A4, Letter eller Executive i papirbakke 1 / papirbakke 2 / papirbakke 3

- Hvis indstillingen [Tjek papir] er [Til], og du trækker papirbakken ud af maskinen, vises en meddelelse på displayet, der giver dig mulighed for at ændre papirstørrelsen og papirtypen.
- Når du lægger en anden papirstørrelse i bakken, skal du ændre indstillingen for papirstørrelse i maskinen eller indstillingen for papirstørrelse på computeren.

Når du gør dette, kan maskinen automatisk indføre papir fra den korrekte bakke, hvis Auto bakkevalg er indstillet i printerdriveren (Windows) eller på maskinen. (MFC-J3960DW/MFC-J6960DW/MFC-J6975DW/MFC-J6977DW)

- Du kan kun bruge almindeligt papir i bakke 2. (MFC-J3960DW/MFC-J6960DW/MFC-J6975DW)
- Du kan kun bruge almindeligt papir i bakke 2 og bakke 3. (MFC-J6977DW)

Denne vejledning beskriver, hvordan du lægger papir i bakke 1.

- (MFC-J3960DW/MFC-J6960DW/MFC-J6975DW) Trinnene for bakke 2 er stort set de samme.
  - (MFC-J6977DW) Trinnene for bakke 2 og bakke 3 er stort set de samme.
1. Hvis papirstøtteflappen (1) er åben, lukkes den, og derefter lukkes papirstøtten (2).

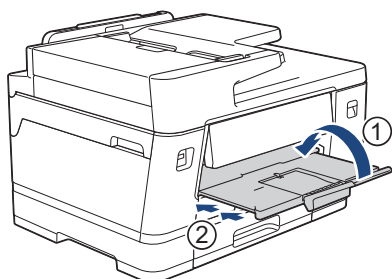

2. Træk papirbakken helt ud af maskinen som vist med pilen.

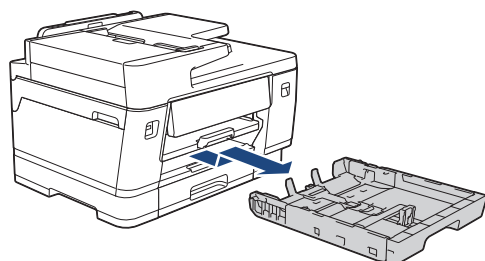

(MFC-J3960DW/MFC-J6960DW/MFC-J6975DW/MFC-J6977DW)

Når du lægger papir i bakke 2 eller bakke 3 (MFC-J6977DW), skal du fjerne bakkens låg (1).

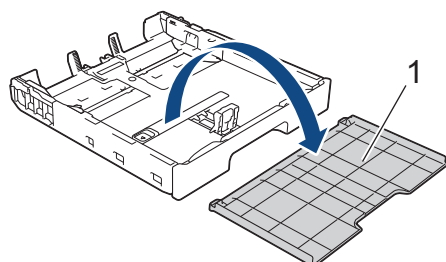

3. Tryk på og skub forsigtigt papirbredestyrene (1) og derefter papirlængdestyrene (2), så de passer til papirets størrelse.

Kontroller, at det trekantede mærke (3) på papirbredestyret (1) og papirlængdestyret (2) passer med mærkerne for det papir, du bruger.

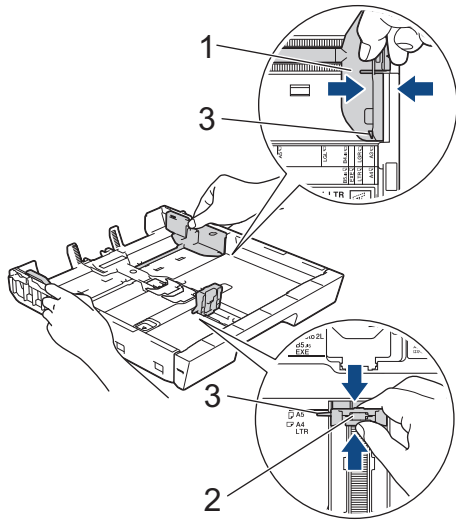

 Hvis du lægger papirstørrelse Executive i bakke 1, skal du løfte stopperen (4).

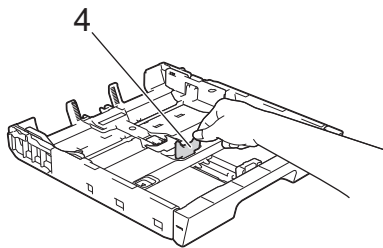

4. Luft papirstakken godt for at undgå papirstop og fremføringsfejl.

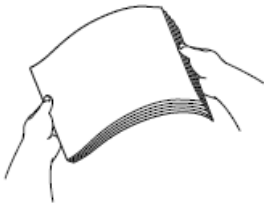

 Kontroller altid, at papiret ikke er krøllet eller foldet.

5. Læg forsigtigt papir i papirbakken med udskriftsiden **nedad**.

**Liggende retning**

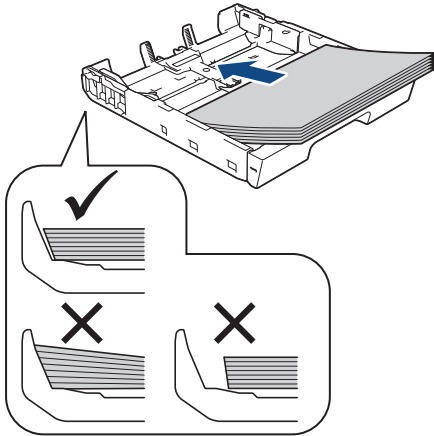

**VIGTIGT**

Pas på, at du ikke kommer til at skubbe papiret for langt ind, da det kan løfte sig bag i bakken og medføre papirfremføringsproblemer.



Hvis du vil lægge mere papir i, før bakken er tom, skal du tage papiret ud af bakken og lægge det sammen med det papir, du vil tilføje. Luft altid papirstakken omhyggeligt, for at forhindre at flere sider indføres i maskinen.

6. Kontroller, at papirlængdestyret (1) rører papirets kanter.

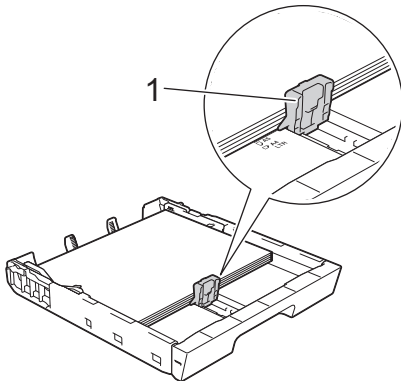

7. Juster forsigtigt papirbredestyrene (1), så de passer til papiret.  
Kontroller, at papirstyrene rører papirets kanter.

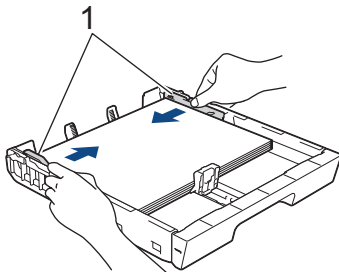

8. Kontroller, at papiret ligger plant i papirbakken, og at det ikke når højere end til mærket (1).  
Hvis du overfylder papirbakken, kan det medføre papirstop.

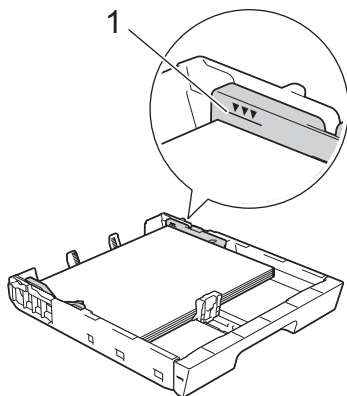

(MFC-J3960DW/MFC-J6960DW/MFC-J6975DW/MFC-J6977DW)

Når du lægger papir i bakke 2 eller bakke 3 (MFC-J6977DW), skal du sætte bakkens låg på igen.

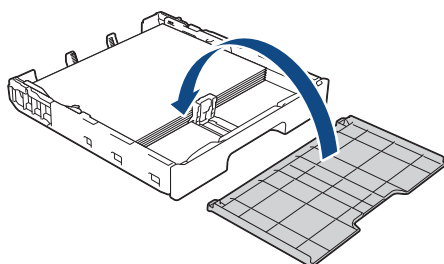

9. Skub forsigtigt papirbakken helt ind i maskinen.

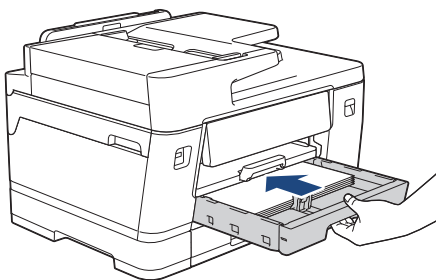

## VIGTIGT

Skub IKKE papirbakken ind i maskinen med magt eller hurtigt. Det kan medføre papirstop eller papirfremføringsproblemer.

10. Træk papirstøtten ud, indtil den låses på plads.

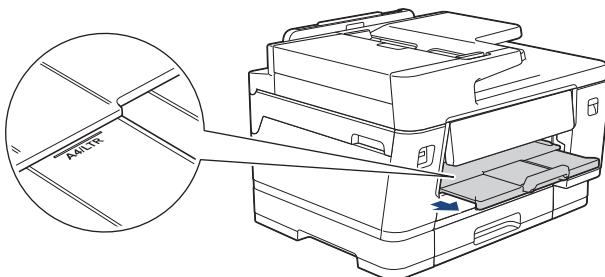

11. Skift om nødvendig indstilling for papirstørrelse i maskinens menu.



## Relaterede informationer

- [Ilægning af papir i papirbakke 1 /papirbakke 2/papirbakke 3](#)

### Relaterede emner:

- [Ændre indstillingen for kontrol af papir](#)
- [Skift papirstørrelse og papirtype](#)

- 
- Valg af det rigtige udskriftsmedie
-

## Læg papirstørrelse A3, Ledger eller Legal i papirbakke 1/papirbakke 2/papirbakke 3

- Hvis indstillingen [Tjek papir] er [Til], og du trækker papirbakken ud af maskinen, vises en meddelelse på displayet, der giver dig mulighed for at ændre papirstørrelsen og papirtypen.
- Når du lægger en anden papirstørrelse i bakken, skal du ændre indstillingen for papirstørrelse i maskinen eller indstillingen for papirstørrelse på computeren.

Når du gør dette, kan maskinen automatisk indføre papir fra den korrekte bakke, hvis Auto bakkevalg er indstillet i printerdriveren (Windows) eller på maskinen. (MFC-J3960DW/MFC-J6960DW/MFC-J6975DW/MFC-J6977DW)

- Du kan kun bruge almindeligt papir i bakke 2. (MFC-J3960DW/MFC-J6960DW/MFC-J6975DW)
- Du kan kun bruge almindeligt papir i bakke 2 og bakke 3. (MFC-J6977DW)

Denne vejledning beskriver, hvordan du lægger papir i bakke 1.

- (MFC-J3960DW/MFC-J6960DW/MFC-J6975DW) Trinnene for bakke 2 er stort set de samme.
  - (MFC-J6977DW) Trinnene for bakke 2 og bakke 3 er stort set de samme.
1. Hvis papirstøtteflappen (1) er åben, lukkes den, og derefter lukkes papirstøtten (2).

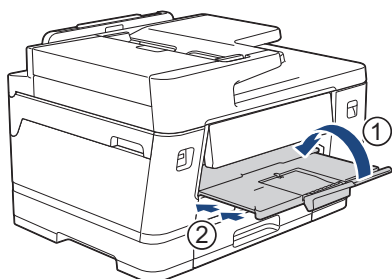

2. Træk papirbakken helt ud af maskinen som vist med pilen.

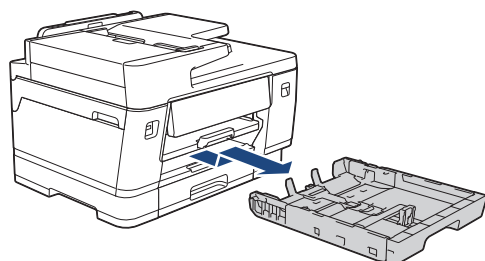

(MFC-J3960DW/MFC-J6960DW/MFC-J6975DW/MFC-J6977DW)

Når du lægger papir i bakke 2 eller bakke 3 (MFC-J6977DW), skal du fjerne bakkens låg (1).

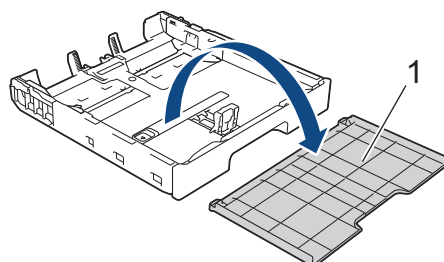

3. Placer bakken på en plan flade.

Tryk den grønne skyder mod venstre, og træk bakken ud, indtil den låser på plads.

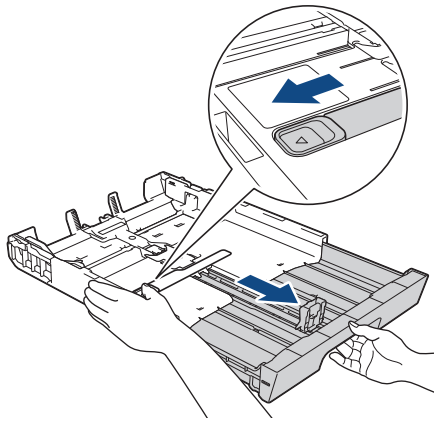

4. Tryk på og skub forsigtigt papirbredestyrene (1) og derefter papirlængdestyrene (2), så de passer til papirets størrelse.

Kontroller, at det trekantede mærke (3) på papirbredestyret (1) og papirlængdestyret (2) passer med mærkerne for det papir, du bruger.

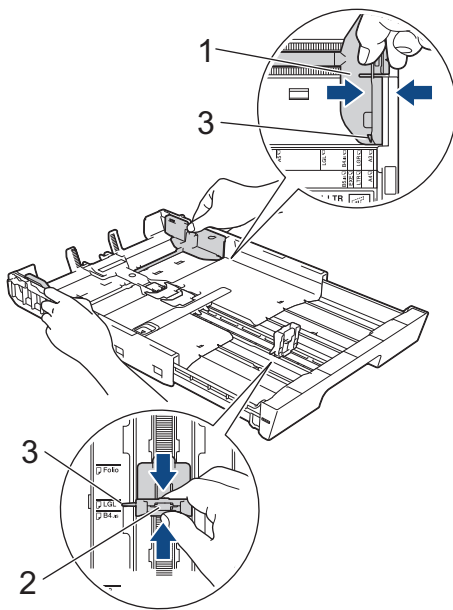

5. Luft papirstakken godt for at undgå papirstop og fremføringsfejl.

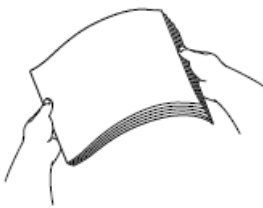

Kontroller altid, at papiret ikke er krøllet eller foldet.

6. Læg forsigtigt papir i papirbakken med udskriftsiden **nedad**.

**Stående retning**

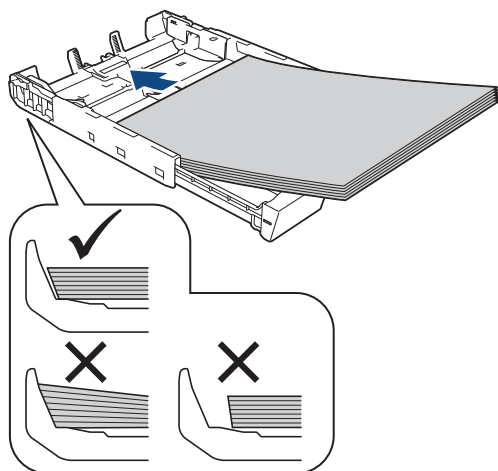

**VIGTIGT**

Pas på, at du ikke kommer til at skubbe papiret for langt ind, da det kan løfte sig bag i bakken og medføre papirfremføringsproblemer.



Hvis du vil lægge mere papir i, før bakken er tom, skal du tage papiret ud af bakken og lægge det sammen med det papir, du vil tilføje. Luft altid papirstakken omhyggeligt, for at forhindre at flere sider indføres i maskinen.

7. Kontroller, at papirlængdestyret (1) rører papirets kanter.

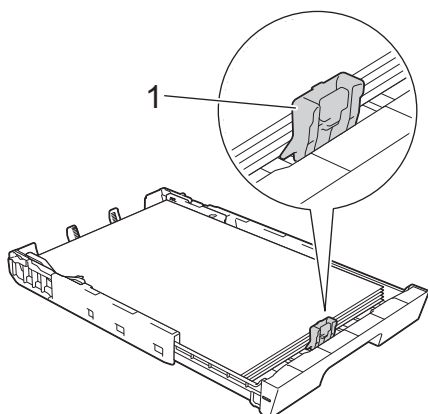

8. Juster forsigtigt papirbredestyrene (1), så de passer til papiret.

Kontroller, at papirstyrene rører papirets kanter.

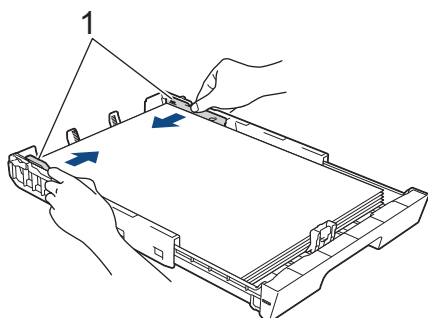

9. Kontroller, at papiret ligger plant i papirbakken, og at det ikke når højere end til mærket (1).

Hvis du overfylder papirbakken, kan det medføre papirstop.

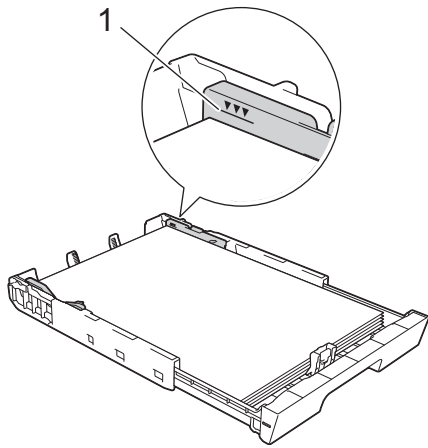

(MFC-J3960DW/MFC-J6960DW/MFC-J6975DW/MFC-J6977DW)

Når du lægger papir i bakke 2 eller bakke 3 (MFC-J6977DW), skal du sætte bakkens låg på igen.

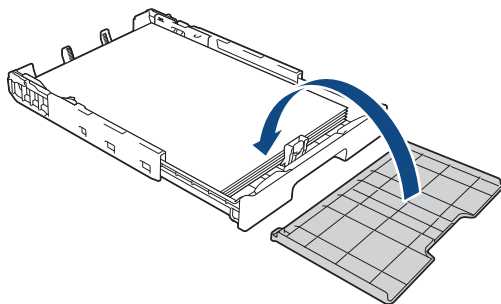

10. Skub forsigtigt papirbakken helt ind i maskinen.

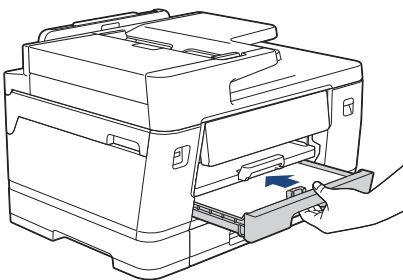

## VIGTIGT

Skub IKKE papirbakken ind i maskinen med magt eller hurtigt. Det kan medføre papirstop eller papirfremføringsproblemer.

11. Træk papirstøtten (1) ud, indtil den låses på plads, og fold derefter papirstøtteflappen (2) ud.

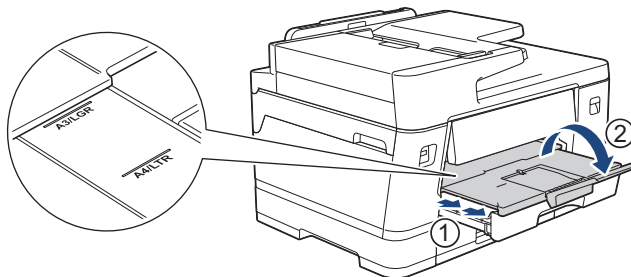

12. Skift om nødvendigt indstilling for papirstørrelse i maskinens menu.



Før du forkorter papirbakken, skal du tage papiret ud af bakken.

Placer bakken på en plan flade.

Tryk den grønne skyder mod venstre, og tryk derefter forsiden af bakken ind for at forkorte den, indtil den låser på plads. Læg papiret i bakken.

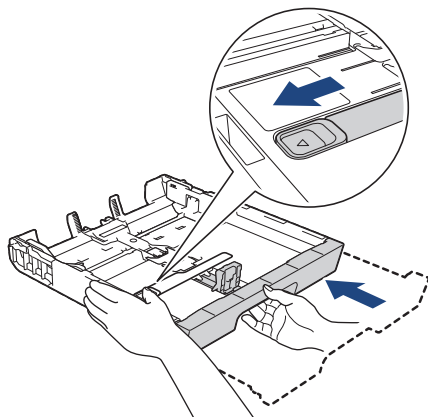

### Relaterede informationer

- [Ilægning af papir i papirbakke 1 /papirbakke 2/papirbakke 3](#)

## Ilægning af fotopapir i papirbakke 1

- Hvis indstillingen [Tjek papir] er [Til], og du trækker papirbakken ud af maskinen, vises en meddelelse på displayet, der giver dig mulighed for at ændre papirstørrelsen og papirtypen.
- Når du lægger en anden papirstørrelse i bakken, skal du ændre indstillingen for papirstørrelse i maskinen eller indstillingen for papirstørrelse på computeren.

Når du gør dette, kan maskinen automatisk indføre papir fra den korrekte bakke, hvis Auto bakkevalg er indstillet i printerdriveren (Windows) eller på maskinen. (MFC-J3960DW/MFC-J6960DW/MFC-J6975DW/MFC-J6977DW)

1. Hvis papirstøtteflappen (1) er åben, lukkes den, og derefter lukkes papirstøtten (2).

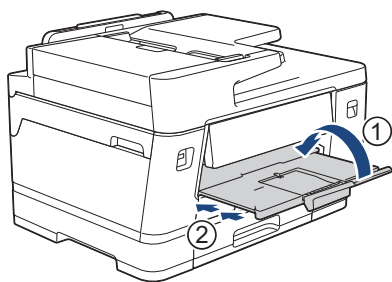

2. Træk papirbakken helt ud af maskinen som vist med pilen.

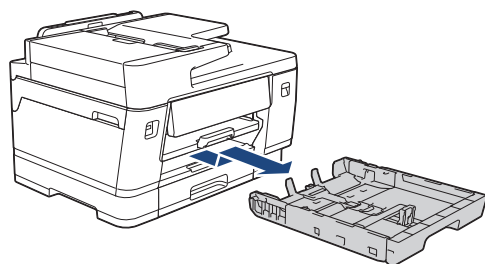

3. Følg en af nedenstående fremgangsmåder:

- Hvis du lægger Foto L (9 x 13 cm) i papirbakken, skal du løfte stopperen til Foto L (1) op.
- Hvis du lægger Foto (10 x 15 cm) i papirbakken, skal du løfte stopperen til Foto (2) op.
- Hvis du lægger Foto 2L (13 x 18 cm) i papirbakken, skal du løfte stopperen til Foto 2L (3) op.

Tryk på og juster forsigtigt papirbredestyrene (4), så de passer til papirstørrelsen.

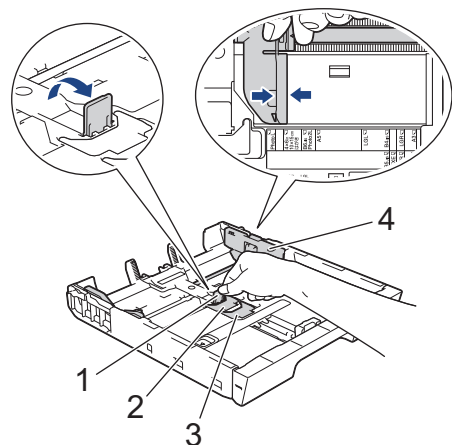

4. Læg op til 20 ark fotopapir i papirbakken med udskriftssiden **nedad**.  
Ilægning af mere end 20 ark fotopapir kan forårsage papirstop.

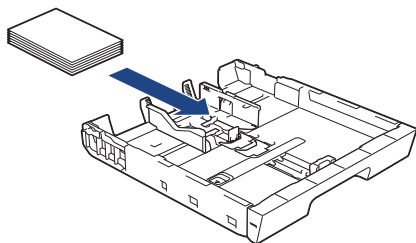

5. Juster forsigtigt papirbredestyrene (1), så de passer til papiret.  
Kontroller, at papirstyrene rører papirets kanter, og at papiret ligger plant i bakken.

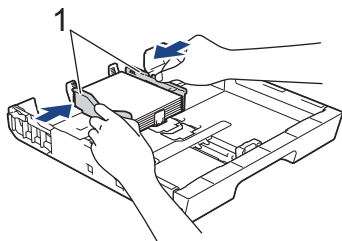

6. Skub forsigtigt papirbakken helt ind i maskinen.

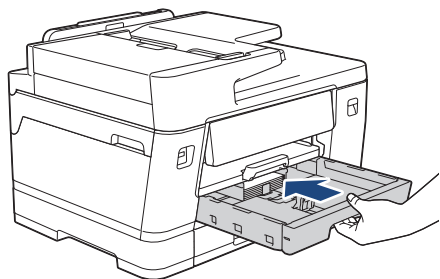

## VIGTIGT

Skub IKKE papirbakken ind i maskinen med magt eller hurtigt. Det kan medføre papirstop eller papirfremføringsproblemer.

7. Træk papirstøtten ud, indtil den låses på plads.

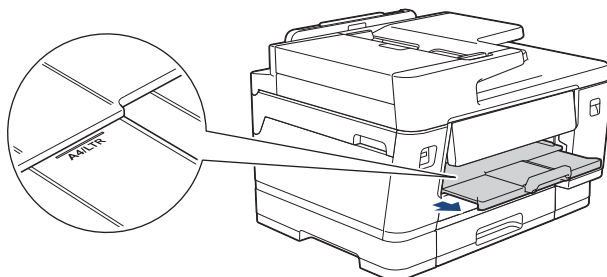

8. Skift om nødvendig indstilling for papirstørrelse i maskinens menu.



### Relaterede informationer

- [Ilægning af papir i papirbakke 1 /papirbakke 2/papirbakke 3](#)

#### Relaterede emner:

- [Ændre indstillingen for kontrol af papir](#)
- [Skift papirstørrelse og papirtype](#)
- [Valg af det rigtige udskriftsmedie](#)

## Ilægning af konvolutter i papirbakke 1

- Hvis indstillingen [Tjek papir] er [Til], og du trækker papirbakken ud af maskinen, vises en meddelelse på displayet, der giver dig mulighed for at ændre papirstørrelsen og papirtypen.
- Du kan lægget konvolutter af forskellig størrelse i. ►► *Relaterede informationer: Papirtype og papirstørrelse for hver funktion*
- Når du lægger en anden papirstørrelse i bakken, skal du ændre indstillingen for papirstørrelse i maskinen eller indstillingen for papirstørrelse på computeren.

Når du gør dette, kan maskinen automatisk indføre papir fra den korrekte bakke, hvis Auto bakkevalg er indstillet i printerdriveren (Windows) eller på maskinen. (MFC-J3960DW/MFC-J6960DW/MFC-J6975DW/MFC-J6977DW)

- Før du lægger konvolutter i bakken, skal du trykke på deres hjørner og sider for at gøre dem så flade som muligt.

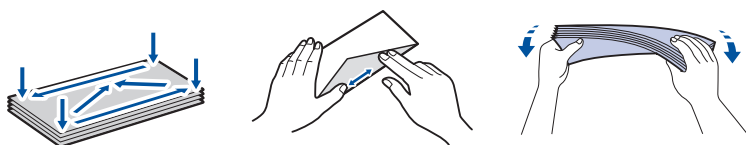

1. Hvis papirstøtteflappen (1) er åben, lukkes den, og derefter lukkes papirstøtten (2).

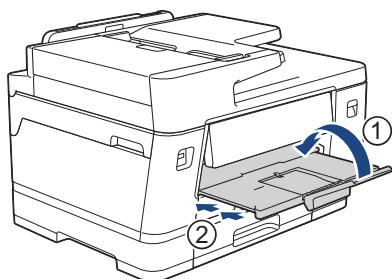

2. Træk papirbakken helt ud af maskinen som vist med pilen.

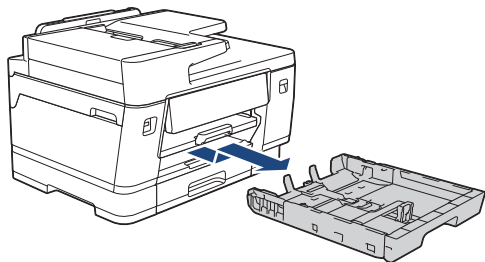

3. Læg op til 10 konvolutter i papirbakken med udskriftssiden **nedad**. Ilægning af mere end 10 konvolutter kan forårsage papirstop.

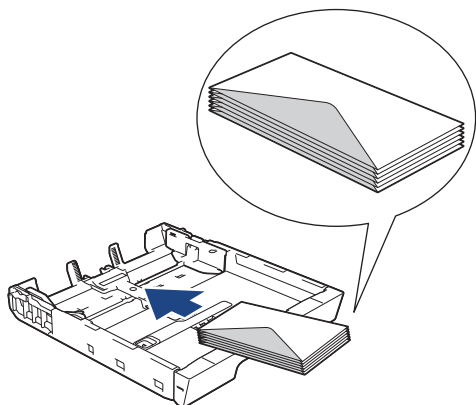

4. Tryk på og skub forsigtigt papirbredestyrene (1) og papirlængdestyret (2), så de passer til konvolutternes størrelse.

Kontroller, at konvolutterne ligger fladt i bakken.

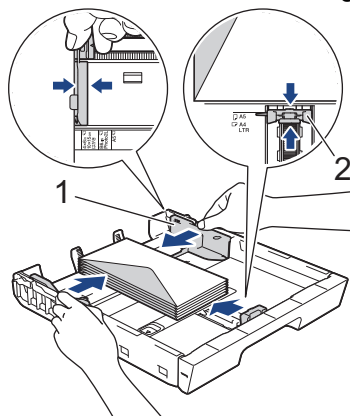

## VIGTIGT

Hvis flere konvolutter fremføres ad gangen, skal du lægge én konvolut i papirbakken ad gangen.

5. Skub forsigtigt papirbakken helt ind i maskinen.

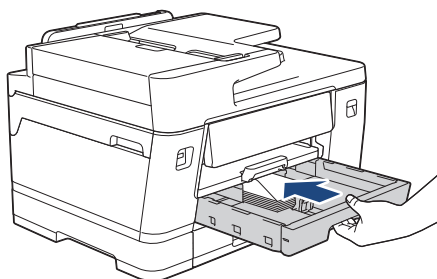

## VIGTIGT

Skub IKKE papirbakken ind i maskinen med magt eller hurtigt. Det kan medføre papirstop eller papirfremføringsproblemer.

6. Træk papirstøtten (1) ud, indtil den låses på plads, og fold derefter papirstøtteflappen (2) ud.

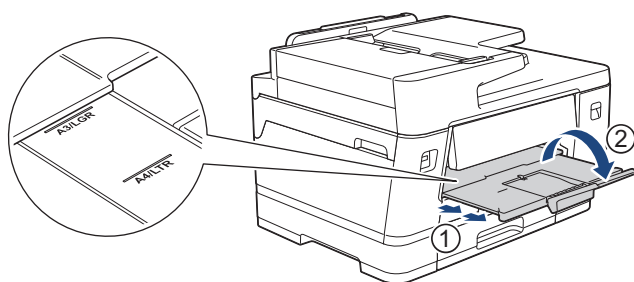

7. Skift om nødvendig indstilling for papirstørrelse i maskinens menu.



## Relaterede informationer

- [Ilægning af papir i papirbakke 1 /papirbakke 2/papirbakke 3](#)

### Relaterede emner:

- [Papirtype og papirstørrelse for hver funktion](#)
- [Ændre indstillingen for kontrol af papir](#)
- [Skift papirstørrelse og papirtype](#)
- [Valg af det rigtige udskriftsmedie](#)

## Læg papir i multifunktionsbakken (MP-bakken)

**Relaterede modeller:** MFC-J3960DW/MFC-J6960DW/MFC-J6975DW/MFC-J6977DW

- [Læg enkeltarkpapir, fotopapir eller konvolutter i multifunktionsbakken \(MP-bakken\)](#)
- [Læg langt papir i multifunktionsbakken \(MP-bakke\)](#)

## Læg enkeltarkpapir, fotopapir eller konvolutter i multifunktionsbakken (MP-bakken)

**Relaterede modeller:** MFC-J3960DW/MFC-J6960DW/MFC-J6975DW/MFC-J6977DW

Brug MP-bakken til specielle udskriftsmedier såsom fotopapir og konvolutter.

- Hvis indstillingen [Tjek papir] er [Til], og du lægger papiret i MP-bakken, vises en meddelelse på displayet, der giver dig mulighed for at ændre papirstørrelsen og papirtypen.
- Når du lægger en anden papirstørrelse i bakken, skal du ændre indstillingen for papirstørrelse i maskinen eller indstillingen for papirstørrelse på computeren.

Når du gør dette, kan maskinen automatisk indføre papir fra den korrekte bakke, hvis auto bakkevalg er indstillet i printerdriveren (Windows) eller på maskinen.

### BEMÆRK

For at undgå, at der kommer støv i maskinen, skal du sørge for at lukke MP-bakken, når du ikke bruger den.

1. Åbn MP-bakken.

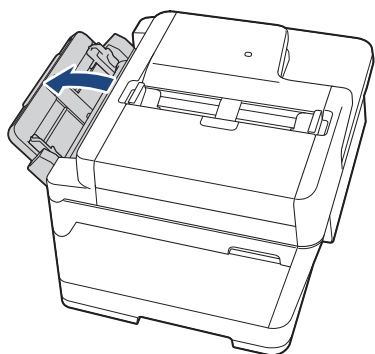

Når du vil lægge papir i, der er større end papirstørrelse Letter eller A4, skal du trække papirstøtten op med begge hænder, indtil den låser på plads.

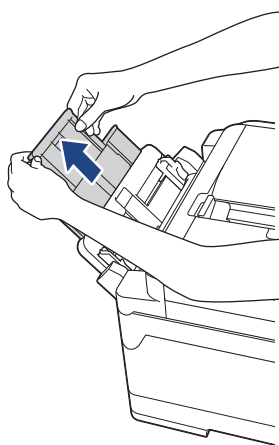

2. Tryk på og skub forsigtigt MP-bakkens papirstyr, så de passer til bredden af det papir, du bruger.

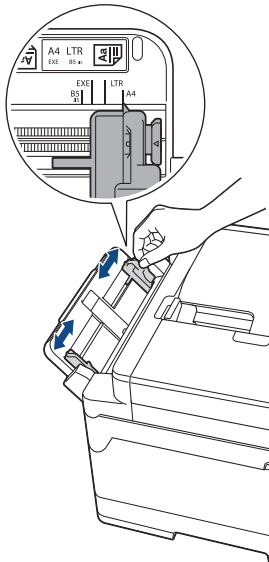

3. Luft papirstakken godt for at undgå papirstop og fremføringsfejl.



Kontroller altid, at papiret ikke er krøllet eller foldet.

4. Læg forsigtigt papir i MP-bakken med udskriftssiden **opad**.

- Brug af A4, Letter eller Executive

#### Liggende retning

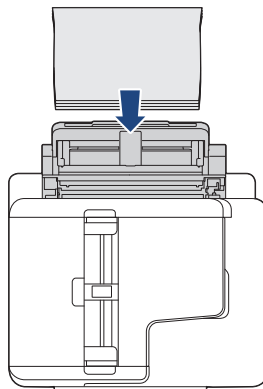
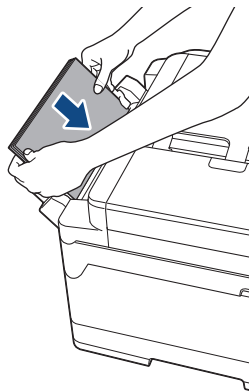

- Brug af A3, Ledger, Legal, Folio, Mexico Legal, India Legal, A5, A6, konvolutter, Foto, Foto L, Foto 2L eller indekskort

#### Stående retning

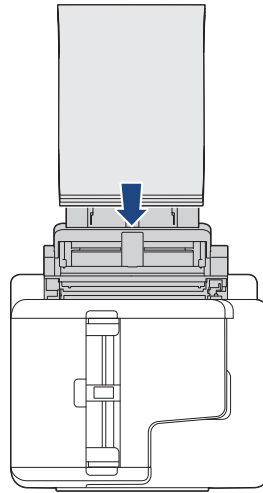
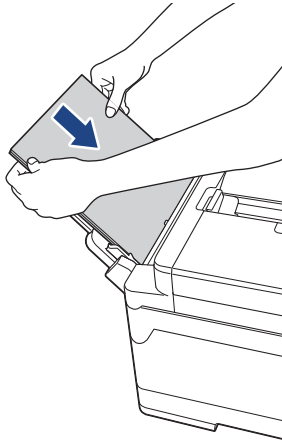

Når du bruger konvolutter, skal du lægge dem i med udskriftssiden **opad** og klappen til venstre som vist i illustrationen.

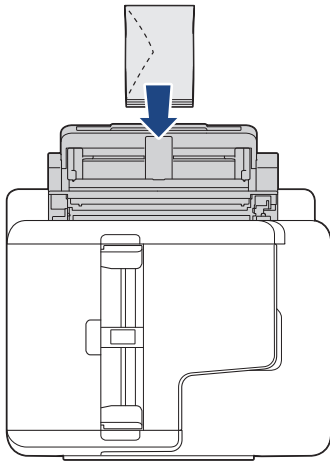

Hvis du har problemer med at lægge papir i MP-bakken, skal du skubbe udløserknappen (1) mod maskinens bageste del og derefter lægge papiret i.

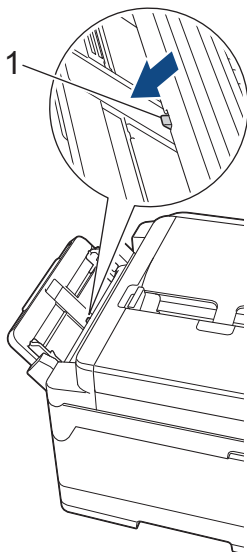

5. Brug begge hænder til forsigtigt at justere papirstyrene i MP-bakken, så de passer til papiret.

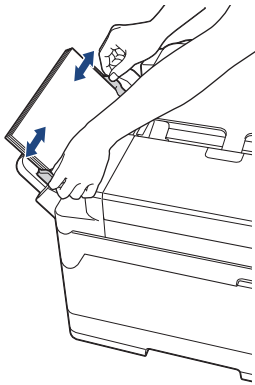

- Tryk IKKE papirstyrene for tæt på papiret. Dette kan få papiret til at bukke og sidde fast.
- Anbring papiret i midten af MP-bakken mellem papirstyrene. Hvis papiret ikke ligger i midten, skal du trække det ud og lægge det i igen i midten.

6. Følg en af nedenstående fremgangsmåder:

- Når du bruger papir i Letter-, A4- eller mindre størrelse, skal du trække papirstøtten ud, indtil den låses på plads.

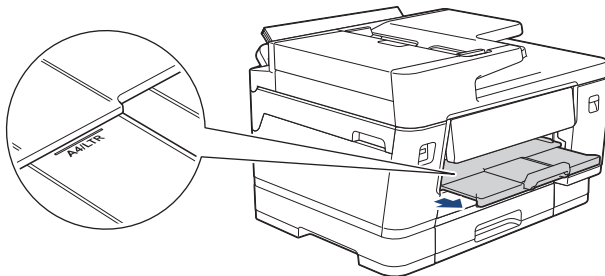

- Når du bruger papir i større størrelse end Letter, A4 eller konvolutter, skal du trække papirstøtten (1) ud, indtil den låses på plads og derefter folde papirstøtteflappen (2) ud.

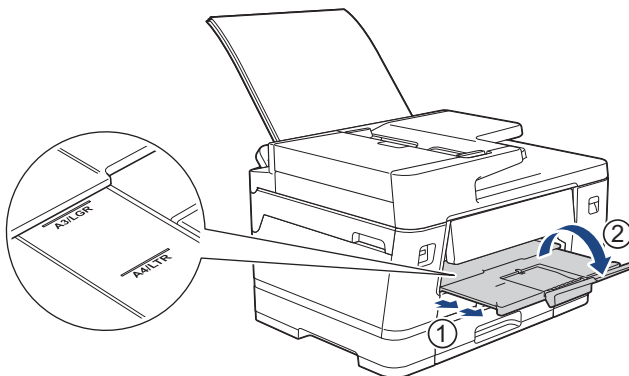

7. Skift om nødvendigt indstilling for papirstørrelse i maskinens menu.



Kontroller, at udskrivningen er færdig, før du lukker låget på MP-bakken.



## Relaterede informationer

- [Læg papir i multifunktionsbakken \(MP-bakken\)](#)

### Relaterede emner:

- [Valg af det rigtige udskriftsmedie](#)

## Læg langt papir i multifunktionsbakken (MP-bakke)

Relaterede modeller: MFC-J3960DW/MFC-J6960DW/MFC-J6975DW/MFC-J6977DW

Læg **ét ark** langt papir ad gangen i MP-bakken.

- Brug MP-bakken til at udskrive på langt papir (bredde: 88,9-297 mm/højde: 431,9-1200 mm).
- Brug kun langt papir, når du udskriver fra din computer, eller når du udskriver med AirPrint. Brug ikke langt papir, når du kopierer eller faxer.
- Hvis indstillingen [Tjek papir] er [Til], og du lægger papiret i MP-bakken, vises en meddelelse på displayet, der giver dig mulighed for at ændre papirstørrelsen og papirtypen.
- Når du lægger en anden papirstørrelse i bakken, skal du ændre indstillingen for papirstørrelse i maskinen eller indstillingen for papirstørrelse på computeren.

Når du gør dette, kan maskinen automatisk indføre papir fra den korrekte bakke, hvis auto bakkevalg er indstillet i printerdriveren (Windows) eller på maskinen.

- Hvis blækpatronerne er opbrugt, når du udskriver på langt papir, kan du udskifte dem med nye blækpatroner med samme farve og fortsætte udskrivningen.

Farvetonen kan være anderledes, når du har skiftet blækpatron.

## BEMÆRK

For at undgå, at der kommer støv i maskinen, skal du sørge for at lukke MP-bakken, når du ikke bruger den.

1. Åbn MP-bakken.

### VIGTIGT

Når du lægger langt papir i, må du IKKE trække papirstøtten op, ellers kan papiret beskadiges.

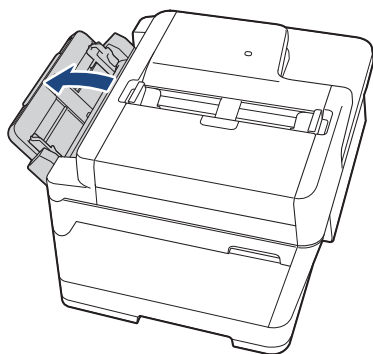

---

2. Tryk på og skub forsigtigt MP-bakkens papirstyr, så de passer til bredden af det papir, du bruger.

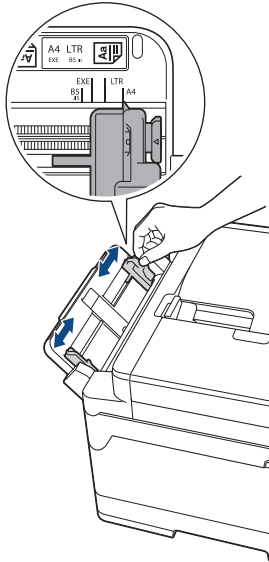

3. Læg kun **ét ark papir** i MP-bakken med udskriftssiden **opad**. Skub et stykke papir ind i MP-bakken med begge hænder, indtil fremføringskanten rører papirfremføringsrullerne.

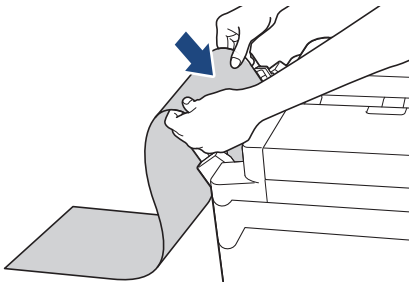

Hvis du har problemer med at lægge papir i MP-bakken, skal du skubbe udløserknappen (1) mod maskinens bageste del og derefter lægge papiret i.

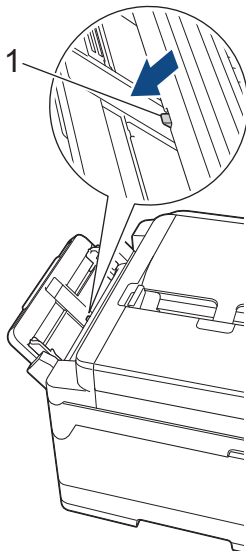

4. Brug begge hænder til forsigtigt at justere papirstyrene i MP-bakken, så de passer til papiret.

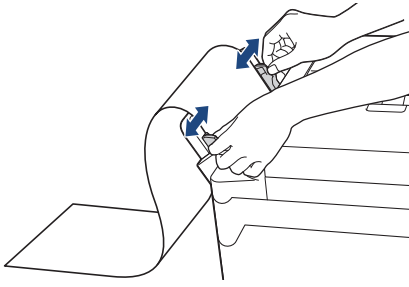

## VIGTIGT

Læg IKKE mere end ét ark langt papir i MP-bakken på noget tidspunkt. Det kan forårsage papirstop. Når du udskriver flere sider, skal du ikke lægge det næste stykke papir i, før touchscreen'en viser en meddelelse med en vejledning i at fremføre det næste ark papir.

5. Træk papirstøtten (1) ud, indtil den låses på plads, og fold derefter papirstøtteflappen (2) ud.

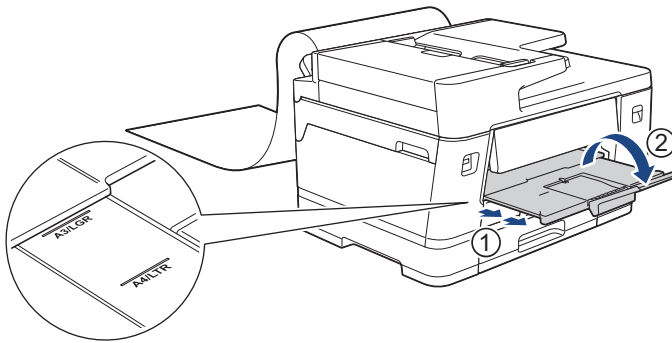

Når du lægger langt papir i MP-bakken, holder maskinen den udskrevne side fast efter udskrivning, så den ikke falder ned. Når udskrivningen er udført, skal du fjerne den udskrevne side og trykke på [OK].

6. Skift indstillingen for papirstørrelse til [Brugerdefineret størrelse], og indtast den faktiske størrelse ved hjælp af maskinens touchskærm.



Kontroller, at udskrivningen er færdig, før du lukker låget på MP-bakken.



## Relaterede informationer

- [Læg papir i multifunktionsbakken \(MP-bakken\)](#)

### Relaterede emner:

- [Valg af det rigtige udskriftsmedie](#)
- [Udskrivning på langt papir \(Windows\)](#)

## Læg papir i åbningen til manuel fremføring

Relaterede modeller: MFC-J3660DW/MFC-J6560DW/MFC-J6760DW

Læg specielle udskriftsmedier i denne åbning ét ark ad gangen.



Maskinen slår automatisk tilstanden Manuel fremføring til, når du lægger papir i åbningen til manuel fremføring.

1. Åbn lågen til åbningen til manuel fremføring.

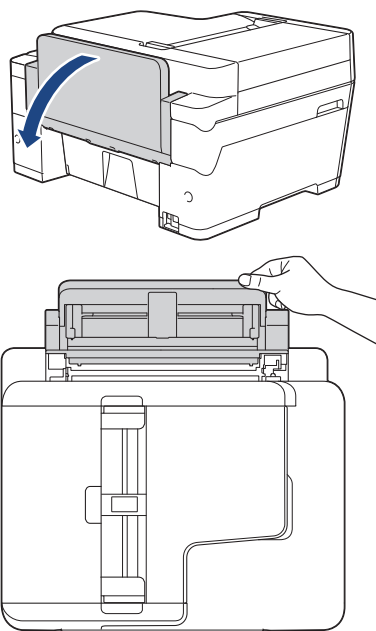

2. Juster papirstyrene i åbningen til manuel fremføring, så de passer til det papir, du bruger.

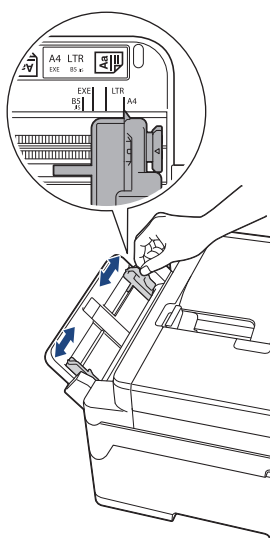

3. Læg kun ét ark papir i åbningen til manuel fremføring med udskriftssiden **opad**.

Skub et stykke papir ind i åbningen til manuel fremføring med begge hænder, indtil fremføringskanten rører papirfremføringsrullerne. Slip papiret, når du mærker maskinen trække i det. Displayet viser [Manuel indføring klar].

Læs vejledningen på displayet, og tryk derefter på [OK].

- 
- Brug af A4, Letter eller Executive

#### Liggende retning

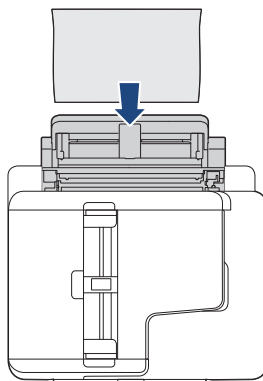
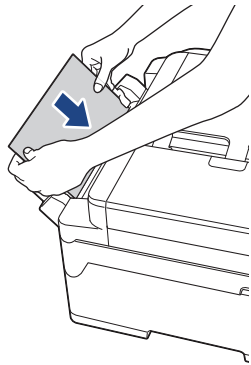

- Brug af A3, Ledger, Legal, Folio, Mexico Legal, India Legal, A5, A6, konvolutter, Foto, Foto L, Foto 2L eller indekskort

#### Stående retning

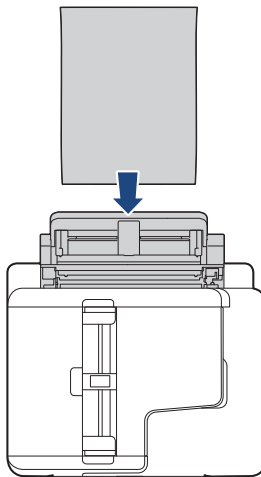
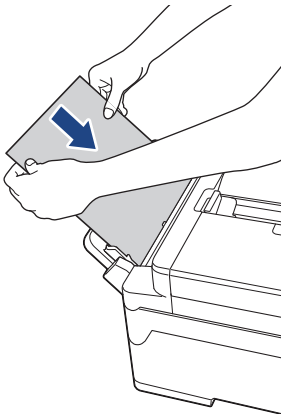

- Når du bruger konvolutter, skal du lægge dem i med udskriftssiden **opad** og klappen til venstre som vist i illustrationen.

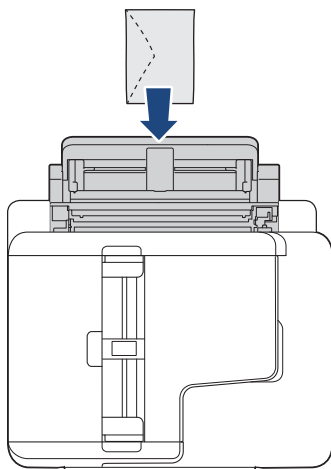

- Når du lægger en konvolut eller et tykt stykke papir i, skal du skubbe konvolutten eller papiret ind i åbningen til manuel fremføring, indtil du kan mærke, at papirfremføringsrullerne griber fast i konvolutten/papiret.
-

## VIGTIGT

- Læg IKKE mere end ét ark papir i åbningen til manuel fremføring ad gangen. Der kan opstå papirstop. Når du udskriver flere sider, skal du ikke lægge det næste ark papir i, før touchskærmen viser en meddelelse med en vejledning i at fremføre det næste ark papir.
- Læg IKKE papir i åbningen til manuel fremføring, når du udskriver fra papirbakken. Der kan opstå papirstop.

### 4. Følg en af nedenstående fremgangsmåder:

- Når du bruger størrelse A4 eller Letter eller mindre papir  
Træk papirstøtten ud, indtil den låses på plads.

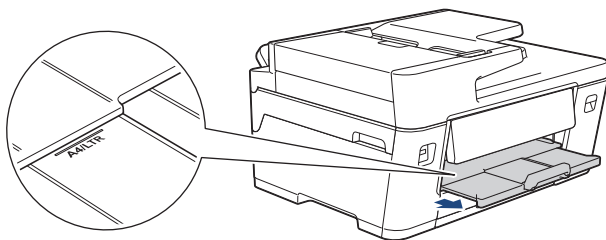

- Når du bruger papir, der ser større end størrelse A4 eller Letter, eller konvolutter  
Træk papirstøtten (1) ud, indtil den låses på plads, og fold derefter papirstøtteflappen (2) ud.

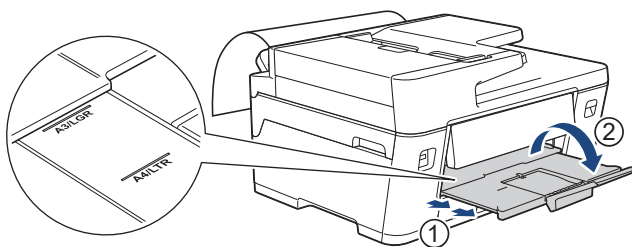

- Hvis dokumentet ikke passer på ét ark, beder displayet dig om at lægge endnu et ark papir i. Læg endnu et stykke papir i åbningen til manuel fremføring, og tryk derefter på [OK].
- Når du indfører papir, der er større end størrelse A4 eller Letter, i åbningen til manuel fremføring, holder maskinen den udskrevne side fast efter udskrivning, så den ikke falder ned. Når udskrivningen er udført, skal du fjerne den udskrevne side og trykke på [OK].
- Sørg for, at udskrivningen er færdig, før du lukker lågen til åbningen til manuel fremføring.
- Maskinen skubber papir, der lægges i åbningen til manuel fremføring, ud, mens en testside, faxmeddelelse eller rapport udskrives.
- Maskinen skubber papir, der er lagt i åbningen til manuel fremføring, ud under maskinens rensesproces. Vent, til maskinen er færdig med at rense, og læg derefter papiret i åbningen til manuel fremføring.



### Relaterede informationer

- [Ilægning af papir](#)

#### Relaterede emner:

- [Valg af det rigtige udskriftsmedie](#)

## Område, der ikke kan udskrives

Det område, der ikke kan udskrives, afhænger af indstillingerne i det program, du bruger. Nedenstående tal viser områder på enkeltark og konvolutter, der ikke kan udskrives. Maskinen kan kun udskrive i de skraverede områder på enkeltark, når funktionen Print til kant er tilgængelig og slået til.

### Enkeltark

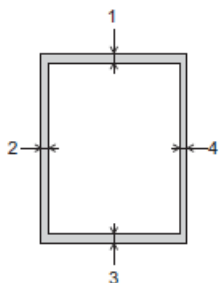

### Konvolut

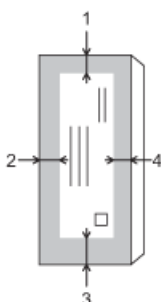

	Top (1)	Venstre (2)	Bund (3)	Højre (4)
Enkeltark	3 mm	3 mm	3 mm <sup>1</sup>	3 mm
Konvolut	12 mm	3 mm	12 mm	3 mm



Funktionen Print til kant er ikke tilgængelig for konvolutter og 2-sidet udskrivning.



### Relaterede informationer

- [Ilægning af papir](#)

<sup>1</sup> (MFC-J3960DW/MFC-J6960DW/MFC-J6975DW/MFC-J6977DW) 5 mm ved brug af langt papir.



## **Papirindstillinger**

- [Skift papirstørrelse og papirtype](#)
- [Ændre indstillingen for kontrol af papir](#)
- [Indstilling af en standardbakke baseret på opgaven](#)
- [Ændring af bakkeprioritet](#)

## Skift papirstørrelse og papirtype

Indstil papirstørrelse og papirtype for papirbakken.

- Indstil maskinen til den type papir, du bruger, for at opnå den bedste udskriftskvalitet.
- Når du ændrer størrelsen på det papir, du lægger i bakken, skal du samtidig skifte indstilling for papirstørrelse på displayet.

1. (MFC-J3960DW/MFC-J6960DW/MFC-J6975DW/MFC-J6977DW) Tryk på  [Indstill.] > [Alle indstil.] > [Gen. opsætning] > [Bakkeindstil.]. Tryk på den ønskede indstilling for bakke.
2. (MFC-J3660DW/MFC-J6560DW/MFC-J6760DW) Tryk på  [Indstill.] > [Alle indstil.] > [Gen. opsætning].
3. Tryk på [Papirtype].
4. Tryk på ▲ eller ▼ for at få vist indstillingerne for papirtype, og tryk derefter på den ønskede indstilling.



- (MFC-J3960DW/MFC-J6960DW/MFC-J6975DW) Brug kun almindeligt papir i bakke 2.
- (MFC-J6977DW) Brug kun almindeligt papir i bakke 2 og bakke 3.

5. Tryk på [Papistr.].
6. Tryk på ▲ eller ▼ for at få vist indstillingerne for papirstørrelse, og tryk derefter på den ønskede indstilling.



Hvis vejledningen til ilægning af papir vises i displayet, skal du læse vejledningen og derefter trykke på [OK].

7. Tryk på .



Maskinen skubber papiret ud med udskriftssiden opad i papirbakken foran på maskinen. Når du bruger glittet papir, skal du fjerne hvert ark med det samme for at forhindre udtværing eller papirstop.



### Relaterede informationer

- [Papirindstillinger](#)



#### Relaterede emner:

- [Læg papir i størrelse A4, Letter eller Executive i papirbakke 1/papirbakke 2/papirbakke 3](#)
- [Ilægning af fotopapir i papirbakke 1](#)
- [Ilægning af konvolutter i papirbakke 1](#)
- [Anvendelige udskriftsmedier](#)

## Ændre indstillingen for kontrol af papir

Hvis denne indstilling er [Til], og papirbakken fjernes, eller du lægger papir i MP-bakken, viser displayet en meddelelse, der giver dig mulighed for at ændre indstillingerne for papirstørrelse og papirtype.

Standardindstillingen er, at funktionen er slået [Til].

1. Tryk på  [Indstill.] > [Alle indstil.] > [Gen. opsætning].
2. (MFC-J3960DW/MFC-J6960DW/MFC-J6975DW/MFC-J6977DW) Tryk på [Bakkeindstil.].
3. Tryk på ▲ eller ▼ for at få vist indstillingen [Tjek papir], og tryk derefter på den.
4. Tryk på [Til] eller [Fra].
5. Tryk på .

### ✓ Relaterede informationer

- [Papirindstillinger](#)

#### Relaterede emner:

- [Læg papir i størrelse A4, Letter eller Executive i papirbakke 1/papirbakke 2/papirbakke 3](#)
- [Ilægning af fotopapir i papirbakke 1](#)
- [Ilægning af konvolutter i papirbakke 1](#)

## Indstilling af en standardbakke baseret på opgaven

**Relaterede modeller:** MFC-J3960DW/MFC-J6960DW/MFC-J6975DW/MFC-J6977DW

Skift den standardbakke, maskinen bruger til hver tilstand.

Maskinen indfører papir fra den mest relevante bakke med den bakkeprioritetsrækkefølge, du har indstillet.



Nogle bakker er ikke tilgængelige afhængig af model.

1. Tryk på  [Indstill.] > [Alle indstil.] > [Gen. opsætning] > [Bakkeindstil.].
  - Tryk på [Kopi] > [Vælg bakke] for at udskrive i kopitilstand.
  - Tryk på [Fax] > [Vælg bakke] for at udskrive modtagne faxmeddelelser.
  - Tryk på [Bakkeindstil.: JPEG-print (Medie)] > [Vælg bakke] for at udskrive fotos.
2. Tryk på den ønskede indstilling for bakke.



[Auto bakkevalg] indstiller maskinen til at fremføre papir fra den bedst egnede bakke for den papirtype og -størrelse, du har indstillet.

3. Tryk på .



### Relaterede informationer



- [Papirindstillinger](#)

## Ændring af bakkeprioritet

**Relaterede modeller:** MFC-J3960DW/MFC-J6960DW/MFC-J6975DW/MFC-J6977DW

Skift den standardbakkeprioritet, maskinen bruger til hver tilstand.

Når [Auto bakkevalg] er valgt i indstillingerne til valg af bakke, indfører maskinen papir fra den mest relevante bakke for papirtype og -størrelse i henhold til indstillingen for bakkeprioritet.

1. Tryk på  [Indstill.] > [Alle indstil.] > [Gen. opsætning] > [Bakkeindstil.].
2. Tryk på indstillingen [Kopi], [Fax], [Udskriv] eller [Bakkeindstil.: JPEG-print (Medie)].
3. Tryk på [Bakkeprioritet].
4. Tryk på den ønskede indstilling.
5. Tryk på .



### Relaterede informationer

- [Papirindstillinger](#)

## Anvendelige udskriftsmedier

Udskriftskvaliteten kan påvirkes af den type papir, du anvender i maskinen.

Indstil altid Papirtype til den papirtype, du har lagt i, for at opnå den bedste udskriftskvalitet med de indstillinger, du har valgt.

Du kan bruge almindeligt papir, inkjetpapir (coated papir), glittet papir, genbrugspapir og konvolutter.

Det anbefales at teste de forskellige papirtyper før indkøb af store mængder.

For de bedste resultater anbefaler vi at bruge Brother-papir.

- Når du udskriver på inkjetpapir (coated papir) og glittet papir, skal du sørge for at vælge det rigtige udskriftsmedie i printerdriveren, i det program, du bruger til udskrivning, eller i maskinens indstilling for papirtype.
- Når du udskriver på fotopapir, skal du lægge et ekstra ark af samme type fotopapir i papirbakken.
- Når du bruger fotopapir, skal du fjerne hvert ark med det samme for at forhindre udtværing eller papirstop.
- Undgå at berøre den udskrevne overflade af papiret lige efter udskrivning. Overfladen kan stadig være fugtig, og du kan få blæk på fingrene.



### Relaterede informationer

- [Ilægning af papir](#)
  - [Anbefalede udskriftsmedier](#)
  - [Håndtering og brug af udskriftsmedier](#)
  - [Valg af det rigtige udskriftsmedie](#)

### Relaterede emner:

- [Skift papirstørrelse og papirtype](#)

## Anbefalede udskriftsmedier

Vi anbefaler, at du bruger Brother-papiret i tabellen for at opnå den bedste udskriftskvalitet.

Brother-papir kan muligvis ikke fås i alle lande.

Hvis du ikke kan få Brother-papir i dit land, anbefaler vi, at du tester forskellige papirtyper, før du køber større mængder.

### Brother-papir

Papirtype	Element
A3/Plain (almindeligt)	BP60PA3
A3/Glossy Photo (glittet foto)	BP71GA3
A3/Inkjet (mat)	BP60MA3
A4/Plain (almindeligt)	BP60PA
A4/Glossy Photo (glittet foto)	BP71GA4
A4/Inkjet (mat)	BP60MA
10 x 15 cm/Glossy Photo (glittet foto)	BP71GP



### Relaterede informationer

- [Anvendelige udskriftsmedier](#)

## Håndtering og brug af udskriftsmedier

- Opbevar papir i originalemballagen, og hold denne lukket. Opbevar papiret fladt og væk fra fugt, direkte sollys og varme.
- Undgå at berøre den blanke (glittede) side af fotopapiret.
- Nogle konvolutstørrelser kræver, at du indstiller en margin i programmet. Foretag en testudskrift først, før du udskriver mange konvolutter.

### VIGTIGT

Brug IKKE følgende typer papir:

- Beskadiget, krøllet, rynket eller uregelmæssigt formet

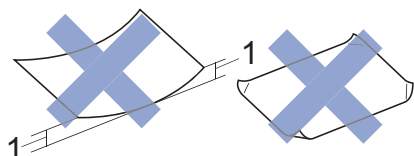

#### 1. 2 mm eller meget krøllet kan forårsage papirstop.

- Meget skinnende eller struktureret
- Papir, der ikke kan arrangeres ensartet ved stakning
- Papir med en klæbende overflade

Brug IKKE konvolutter, der:

- Er løse i konstruktionen
- Har ruder
- Er præget (er forsynet med hævet skrift)
- Har lukkeanordninger eller hæfteklammer
- Er fortrykt på indersiden
- Er selvklæbende
- Har dobbeltflapper

#### Selvklæbende Dobbelt klap

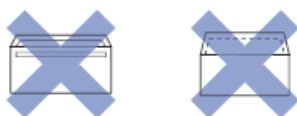

Du kan muligvis opleve papirindføringsproblemer pga. tykkelse, størrelse og klapformen på de konvolutter, du bruger.



### Relaterede informationer

- [Anvendelige udskriftsmedier](#)

#### Relaterede emner:

- [Ilægning af papir i papirbakke 1 /papirbakke 2/papirbakke 3](#)

## Valg af det rigtige udskriftsmedie

- [Papirtype og papirstørrelse for hver funktion](#)
- [Papirretning og papirbakkernes kapacitet](#)

## Papirtype og papirstørrelse for hver funktion

Papirtype	Papirstørrelse		Brug af				
			Fax	Kopie- ring	Direkte udskriv- ning		Printer
					JPEG- udskriv- ning	PDF-ud- skriv- ning <sup>1</sup>	
Enkeltark	A3	297 x 420 mm	Ja	Ja	Ja	Ja	Ja
	A4	210 x 297 mm	Ja	Ja	Ja	Ja	Ja
	Ledger	279,4 x 431,8 mm	Ja	Ja	Ja	Ja	Ja
	Letter	215,9 x 279,4 mm	Ja	Ja	Ja	Ja	Ja
	Legal	215,9 x 355,6 mm	Ja	Ja	-	Ja	Ja
	Mexico Legal	215,9 x 339,85 mm	Ja	Ja	-	Ja	Ja
	India Legal	215 x 345 mm	Ja	Ja	-	Ja	Ja
	Folio	215,9 x 330,2 mm	Ja	Ja	-	Ja	Ja
	Executive	184,1 x 266,7 mm	-	-	-	-	Ja
	A5	148 x 210 mm	-	Ja	-	Ja	Ja
	A6	105 x 148 mm	-	Ja	-	Ja	Ja
	Langt papir	Bredde: 88,9-297 mm Højde: 431,9-1200 mm	-	-	-	-	Ja
Kort	Foto	10 x 15 cm	-	Ja	Ja	-	Ja
	Foto L	9 x 13 cm	-	-	-	-	Ja
	Foto 2L	13 x 18 cm	-	-	Ja	-	Ja
	Indekskort	13 x 20 cm	-	-	-	-	Ja
Konvolutter	C5 Konvolut	162 x 229 mm	-	-	-	-	Ja
	DL Konvolut	110 x 220 mm	-	-	-	-	Ja
	Com-10	104,7 x 241,3 mm	-	-	-	-	Ja
	Monarch	98,4 x 190,5 mm	-	-	-	-	Ja

<sup>1</sup> PDF-udskrivning er kun tilgængelig for MFC-J6975DW/MFC-J6977DW.



### Relaterede informationer

- [Valg af det rigtige udskriftsmedie](#)

#### Relaterede emner:

- [Ilægning af konvolutter i papirbakke 1](#)

## Papirretning og papirbakkernes kapacitet

	Papirstørrelse	Papirtyper	Antal ark	Vægt	Tykkelse
Papirbakke 1	<Liggende> A4, Letter, Executive <Stående> A3, Ledger, Legal, Mexico Legal, India Legal, Folio, A5, A6, konvolutter (C5, Com-10, DL, Monarch), Foto (10 x 15 cm), Foto L (9 x 13 cm), Foto 2L (13 x 18 cm), indeksskort (13 x 20 cm)	Almindeligt papir, Genbrugspapir	250 <sup>1</sup>	64 til 120 g/m <sup>2</sup>	0,08 til 0,15 mm
		Inkjetpapir	20	64 til 200 g/m <sup>2</sup>	0,08 til 0,25 mm
		Glittet papir <sup>2</sup>	20	Op til 220 g/m <sup>2</sup>	Op til 0,25 mm
		Fotokort <sup>2</sup>	20	Op til 200 g/m <sup>2</sup>	Op til 0,25 mm
		Indeksskort	30	Op til 120 g/m <sup>2</sup>	Op til 0,15 mm
		Konvolutter	10	80 til 95 g/m <sup>2</sup>	Op til 0,52 mm
Papirbakke 2 (MFC-J3960DW/ MFC-J6960DW/ MFC-J6975DW/ MFC-J6977DW)	<Liggende> A4, Letter <Stående> A3, Ledger, Legal, Mexico Legal, India Legal, Folio	Almindeligt papir, Genbrugspapir	250 <sup>1</sup>	64 til 120 g/m <sup>2</sup>	0,08 til 0,15 mm
Papirbakke 3 (MFC-J6977DW)	<Liggende> A4, Letter <Stående> A3, Ledger, Legal, Mexico Legal, India Legal, Folio	Almindeligt papir, Genbrugspapir	250 <sup>1</sup>	64 til 120 g/m <sup>2</sup>	0,08 til 0,15 mm
Multifunktionsbakke (MP-bakke) <sup>3</sup> (MFC-J3960DW/ MFC-J6960DW/ MFC-J6975DW/ MFC-J6977DW)	<Liggende> A4, Letter, Executive <Stående> A3, Ledger, Legal, Mexico Legal, India Legal, Folio, A5, A6, konvolutter (C5, Com-10, DL, Monarch), Foto (10 x 15 cm), Foto L (9 x 13 cm), Foto 2L (13 x 18 cm), indeksskort (13 x 20 cm)	Almindeligt papir, Genbrugspapir	100 <sup>1</sup>	64 til 120 g/m <sup>2</sup>	0,08 til 0,15 mm
		Inkjetpapir	20 (op til A4/Letter) 5 (over A4/Letter)	64 til 200 g/m <sup>2</sup>	0,08 til 0,25 mm
		Glittet papir, Fotokort <sup>2</sup>	20 (op til A4/Letter) 5 (over A4/Letter)	Op til 220 g/m <sup>2</sup>	Op til 0,3 mm
		Indeksskort	50	Op til 120 g/m <sup>2</sup>	Op til 0,15 mm
		Konvolutter	20 (op til A4/Letter) 5 (over A4/Letter)	80 til 95 g/m <sup>2</sup>	Op til 0,52 mm
	Langt papir (bredde: 88,9-297 mm/højde: 431,9-1200 mm)	Almindeligt papir, Genbrugspapir, Inkjetpapir, Glittet papir	1	64 til 220 g/m <sup>2</sup>	0,08 til 0,25 mm
Åbning til manuel fremføring (MFC-J3660DW/ MFC-J6560DW/ MFC-J6760DW)	<Liggende> A4, Letter, Executive <Stående> A3, Ledger, Legal, Mexico Legal, India Legal, Folio, A5, A6, konvolutter (C5,	Almindeligt papir, Genbrugspapir	1	64 til 120 g/m <sup>2</sup>	0,08 til 0,15 mm
		Inkjetpapir	1	64 til 200 g/m <sup>2</sup>	0,08 til 0,25 mm
		Glittet papir <sup>2</sup>	1	Op til 220 g/m <sup>2</sup>	Op til 0,25 mm

	Papirstørrelse	Papirtyper	Antal ark	Vægt	Tykkelse
	Com-10, DL, Monarch), Foto (10 x 15 cm), Foto L (9 x 13 cm), Foto 2L (13 x 18 cm), indekskort (13 x 20 cm)	Fotokort <sup>2</sup>	1	Op til 200 g/m <sup>2</sup>	Op til 0,25 mm
		Indekskort	1	Op til 120 g/m <sup>2</sup>	Op til 0,15 mm
		Konvolutter	1	80 til 95 g/m <sup>2</sup>	Op til 0,52 mm

1 Ved brug af almindeligt papir 80 g/m<sup>2</sup>

2 BP71 260 g/m<sup>2</sup>-papir er specielt udviklet til Brothers inkjet-maskiner.

3 Vi anbefaler brug af MP-bakken til glittet papir.



## Relaterede informationer

- [Valg af det rigtige udskriftsmedie](#)

## **Ilægning af dokumenter**

- [Placering af dokumenter i den automatiske dokumentfremfører \(ADF\)](#)
- [Placering af dokumenter på scannerglaspladen](#)
- [Forudindstil retningen dokumenter i A4- eller Letter-format, når du bruger glaspladen](#)
- [Område, der ikke kan scannes](#)

## Placering af dokumenter i den automatiske dokumentfremfører (ADF)

ADF'en kan indeholde flere sider og fremfører hvert ark enkeltvist.

Brug papir inden for de størrelses- og vægtangivelser, der er vist i tabellen. Luft altid siderne, før du lægger dem i ADF'en.

### Dokumentstørrelser og -vægt

Højde: <sup>1</sup>	148 til 431,8 mm
Bredde:	105 til 297 mm
Papirvægt:	64 til 120 g/m <sup>2</sup>

<sup>1</sup> Op til 900 mm, når du bruger funktionen for langt papir.

### VIGTIGT

- Træk IKKE i dokumentet, mens det fremføres.
- Brug IKKE papir, der er krøllet, rynket, foldet, flænset, hæftet, forsynet med papirclips, limet eller forsynet med tape.
- Brug IKKE karton, avispapir eller stof.
- Kontroller, at dokumenter med rettelak eller skrevet med blæk er helt tørre.



(MFC-J3960DW/MFC-J6760DW/MFC-J6960DW/MFC-J6975DW/MFC-J6977DW)

2-sidede dokumenter kan faxes, kopieres eller scannes op til papirstørrelsen A3, når du bruger ADF'en.

1. Luft siderne godt.
2. Juster papirstyrene (1), så de passer til dokumentstørrelsen.

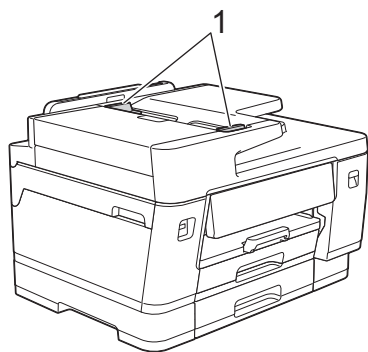

3. Placer dokumentet med **forsiden opad** i den automatiske dokumentfremfører som vist i illustrationen, indtil du kan mærke, at dokumentet berører indføringsstopperne.

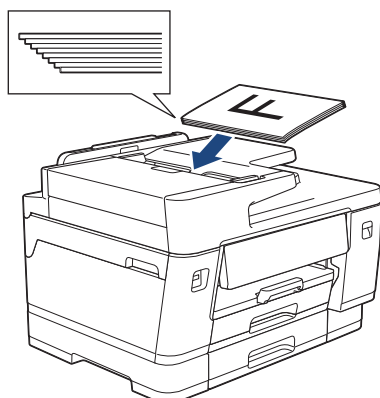



Hvis du har lagt et lille dokument i og ikke kan fjerne det, skal du åbne ADF-dokumentstøtten (1) og derefter fjerne dokumentet.

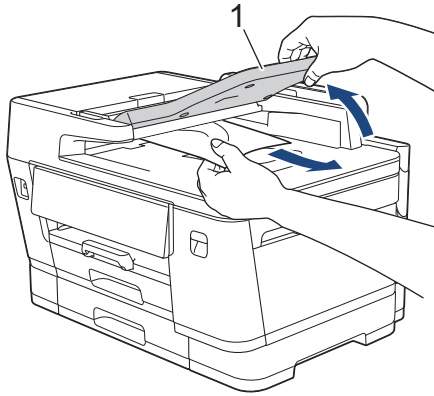

## VIGTIGT

Efterlad IKKE dokumenter på scannerpladen. Hvis du gør det, kan ADF'en blokere.



### Relaterede informationer

- [Ilægning af dokumenter](#)

#### Relaterede emner:

- [Kopiering af et dokument](#)

## Placering af dokumenter på scannerglaspladen

Brug scannerglaspladen til at faxe, kopiere eller scanne en side ad gangen.

### Understøttede dokumentstørrelser

Højde:	Op til 431,8 mm
Bredde:	Op til 297 mm
Vægt:	Op til 2 kg



Når scannerglaspladen skal anvendes, skal ADF'en være tom.

1. Løft dokumentlåget.
2. Placer dokumentet med **forsiden nedad** i øverste venstre hjørne af scannerglaspladen som vist i illustrationen.

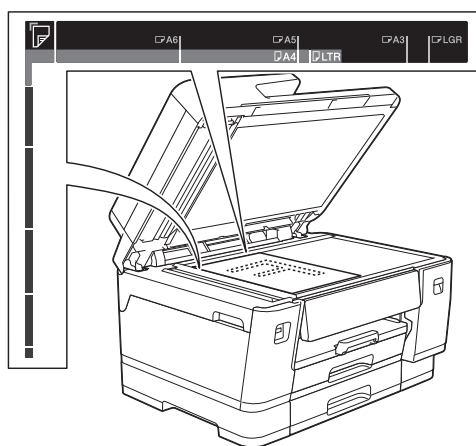

3. Luk dokumentlåget.

### VIGTIGT

Hvis du scanner en bog eller et tykt dokument, må du **IKKE** lukke dokumentlåget med magt eller trykke på det.



### Relaterede informationer

- [Ilægning af dokumenter](#)

#### Relaterede emner:

- [Kopiering af et dokument](#)

## Forudindstil retningen dokumenter i A4- eller Letter-format, når du bruger glaspladen

Dokumenter i A4- eller Letter-format kan lægges på scannerglaspladen i enten stående eller liggende retning. Følg denne vejledning for at forudindstille din foretrukne dokumentretning.

### Stående retning

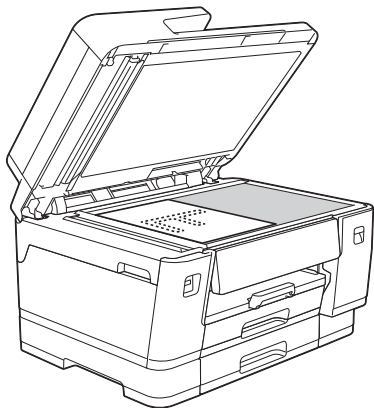

### Liggende retning

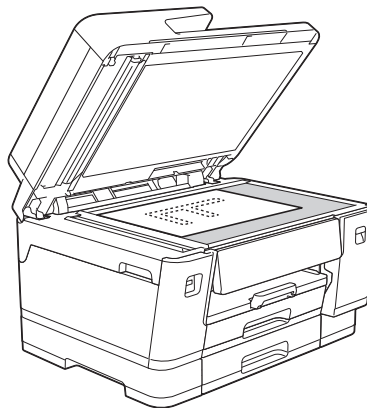

1. Tryk på  [Indstill.] > [Alle indstil.] > [Gen. opsætning] > [A4/Letter-papir-orientering].
2. Markér en af følgende indstillinger:

Indstilling	Beskrivelse
Registrer automatisk	Når du lægger et dokument i A4- eller Letter-format på scannerglaspladen, registrerer maskinen automatisk dets retning.
Stående	Indstil retningen til stående.
Liggende	Indstil retningen til liggende.

3. Tryk på [OK] for at bekræfte, hvis en meddelelse om dokumentretning vises.
4. Tryk på .



Når du har indstillet den foretrukne retning i menuen [A4/Letter-papir-orientering], skal du huske at placere dokumenterne i denne retning på scannerglaspladen.

### ✓ Relaterede informationer

- [Ilægning af dokumenter](#)

## Område, der ikke kan scannes

Områder af en side, der ikke kan scannes, afhænger af indstillingerne i det program, du bruger. Tallene herunder viser målene for de områder, der typisk ikke kan scannes.

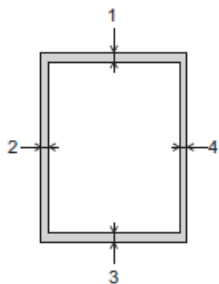

Brug af	Dokumentstørrelse	Top (1) Bund (3)	Venstre (2) Højre (4)
Fax	A3	3 mm	4,5 mm
	A4		3 mm
	Ledger		3,7 mm
	Letter		4 mm
	Legal		
Kopiering	Alle papirstørrelser		3 mm
Scan (Scanning)		1 mm	1 mm



### Relaterede informationer

- [Ilægning af dokumenter](#)

## Udskrivning

- [Udskriv fra computeren \(Windows\)](#)
- [Udskrivning fra din computer \(Mac\)](#)
- [Udskriv ved hjælp af Brother iPrint&Scan \(Windows/Mac\)](#)
- [Udskrivning af data direkte fra et USB flash-drev](#)
- [Udskriv en vedhæftet fil til en e-mail](#)
- [Universal Print](#)
- [Annuller et udskriftsjob](#)

## Udskriv fra computeren (Windows)

- [Udskrivning af et foto \(Windows\)](#)
- [Udskrivning af et dokument \(Windows\)](#)
- [Udskrivning af mere end én side på et enkelt ark papir \(N i 1\) \(Windows\)](#)
- [Udskrivning som en plakat \(Windows\)](#)
- [Automatisk udskrivning på begge sider af papiret \(Automatisk 2-sidet udskrivning\) \(Windows\)](#)
- [Automatisk udskrivning som en brochure \(Windows\)](#)
- [Sikker udskrift \(Windows\)](#)
- [Udskrivning af et farvedokument i gråskala \(Windows\)](#)
- [Udskrivning på langt papir \(Windows\)](#)
- [Udskriv på en konvolut \(Windows\)](#)
- [Brug en forudindstillet udskriftsprofil \(Windows\)](#)
- [Ændring af standardudskriftsindstillinger \(Windows\)](#)
- [Indstillinger for printerdriver \(Windows\)](#)

## Udskrivning af et foto (Windows)



- Sørg for, at du har lagt det korrekte medie i papirbakken.
- For de bedste resultater anbefaler vi at bruge Brother-papir.
- Ved udskrivning på fotopapir skal du lægge et ekstra ark af det samme fotopapir i papirbakken.

1. Vælg udskriftskommandoen i programmet.
2. Vælg navnet på din model, og klik derefter på knappen for printeregenskaber eller -indstillinger. Printerdrivervinduet vises.
3. Klik på fanen **Grundlæggende**.
4. Klik på rullelisten **Medietype**, og vælg den type papir, du bruger.

### VIGTIGT

Indstil altid **Medietype** til den papirtype, du har lagt i, for at opnå den bedste udskriftskvalitet med de indstillinger, du har valgt.

5. Klik på rullelisten **Papirstørrelse**, og markér derefter den ønskede papirstørrelse.
6. Marker om nødvendigt afkrydsningsfeltet **Print til kant**.
7. Vælg **Farve / Gråskala** for **Farve**.
8. I feltet **Papirretning** skal du vælge indstillingen **Stående** eller **Liggende** for at indstille udskriftsretningen.



Hvis programmet indeholder en lignende indstilling, anbefaler vi, at du indstiller udskriftsretningen ved hjælp af programmet.

9. Indtast det ønskede antal kopier (1-999) i feltet **Kopier**.
10. Rediger andre printerindstillinger efter behov.
11. Klik på **OK**.
12. Afslut udskriftshandlingen.



### Relaterede informationer

- [Udskriv fra computeren \(Windows\)](#)

#### Relaterede emner:

- [Indstillinger for printerdriver \(Windows\)](#)
- [Papirindstillinger](#)
- [Ændring af standardudskriftsindstillinger \(Windows\)](#)

## Udskrivning af et dokument (Windows)

- Kontrollér, at du har lagt den korrekte papirstørrelse i papirbakken.
- Når du har ændret et programs udskriftsindstillinger, anvendes ændringerne kun på dokumenter, der udskrives med dette program. Hvis du vil ændre udskriftsindstillingerne i alle Windows-programmer, skal du konfigurere printerdriverens egenskaberne.

Mere information ►► *Relaterede informationer: Ændring af standardudskriftsindstillinger (Windows)*



2-sidet udskrivning kan være standard, afhængigt af modellen. For 1-sidet udskrivning skal du slå indstillingerne for 2-sidet udskrivning fra i printerdriverens indstillinger.

1. Vælg udskriftskommandoen i programmet.
2. Vælg navnet på din model, og klik derefter på knappen for printeregenskaber eller -indstillinger. Printerdrivervinduet vises.
3. Klik på fanen **Grundlæggende**.
4. Klik på rullelisten **Medietype**, og vælg den type papir, du bruger.

### VIGTIGT

Indstil altid **Medietype** til den papirtype, du har lagt i, for at opnå den bedste udskriftskvalitet med de indstillinger, du har valgt.

5. Klik på rullelisten **Papirstørrelse**, og markér derefter den ønskede papirstørrelse.
6. Vælg indstillingen **Farve / Gråskala** eller **Farve** for **Gråskala**.
7. I feltet **Papirretning** skal du vælge indstillingen **Stående** eller **Liggende** for at indstille udskriftsretningen.



Hvis programmet indeholder en lignende indstilling, anbefaler vi, at du indstiller udskriftsretningen ved hjælp af programmet.

8. Indtast det ønskede antal kopier (1-999) i feltet **Kopier**.
9. For at udskrive flere sider på et enkelt ark papir eller udskrive en side af dit dokument på flere ark skal du klikke på **Flere sider**-rullelisten og vælge dine indstillinger.
10. Klik på rullelisten **Duplex / Booklet**, og vælg derefter den ønskede indstilling.
11. (MFC-J3960DW/MFC-J6960DW/MFC-J6975DW/MFC-J6977DW) Klik på rullelisten **Papirkilde**, og vælg papirkilden.



- Du kan også indstille papirstørrelse og papirtype for hver bakke ved hjælp af maskinens betjeningspanel.
- Du kan også indstille prioriteten for hver bakke ved hjælp af maskinens betjeningspanel.

Mere information ►► *Relaterede informationer: Papirindstillinger*

12. Rediger andre printerindstillinger efter behov.
13. Klik på **OK**.
14. Afslut udskriftshandlingen.



### Relaterede informationer

- [Udskriv fra computeren \(Windows\)](#)

#### Relaterede emner:

- [Indstillinger for printerdriver \(Windows\)](#)
- [Papirindstillinger](#)

- 
- Ændring af standardudskriftsindstillinger (Windows)
-

## Udskrivning af mere end én side på et enkelt ark papir (N i 1) (Windows)



2-sidet udskrivning kan være standard, afhængigt af modellen. For 1-sidet udskrivning skal du slå indstillingerne for 2-sidet udskrivning fra i printerdriverens indstillinger.

1. Vælg udskriftskommandoen i programmet.
2. Vælg navnet på din model, og klik derefter på knappen for printeregenskaber eller -indstillinger. Printerdrivervinduet vises.
3. Klik på fanen **Grundlæggende**.
4. I feltet **Papirretning** skal du vælge indstillingen **Stående** eller **Liggende** for at indstille udskriftsretningen.



Hvis programmet indeholder en lignende indstilling, anbefaler vi, at du indstiller udskriftsretningen ved hjælp af programmet.

5. Klik på rullelisten **Flere sider** og markér derefter indstillingen **2 i 1**, **4 i 1**, **9 i 1** eller **16 i 1**.
6. Klik på rullelisten **Siderækkefølge** og markér derefter den ønskede siderækkefølge.
7. Klik på rullelisten **Kantlinje** og markér derefter den ønskede kantlinjetype.
8. Rediger andre printerindstillinger efter behov.
9. Klik på **OK**.
10. Afslut udskriftshandlingen.



### Relaterede informationer

- [Udskriv fra computeren \(Windows\)](#)

#### Relaterede emner:

- [Indstillinger for printerdriver \(Windows\)](#)

## Udskrivning som en plakat (Windows)

Forstør din udskriftsstørrelse, og udskriv dokumentet i plakattilstand.

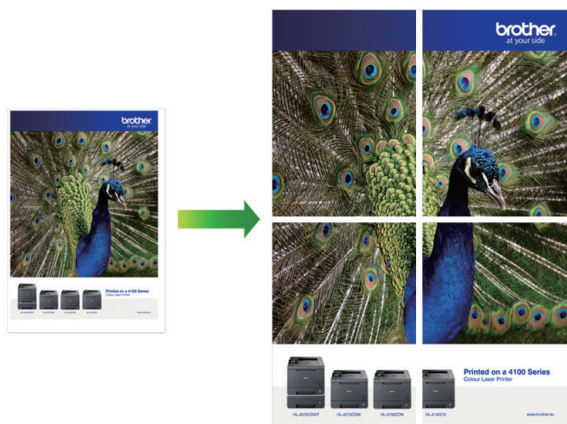

1. Vælg udskriftskommandoen i programmet.
2. Vælg navnet på din model, og klik derefter på knappen for printeregenskaber eller -indstillinger. Printerdrivervinduet vises.
3. Klik på fanen **Grundlæggende**.
4. Klik på rullelisten **Flere sider** og markér derefter indstillingen **1 på 2x2 sider** eller **1 på 3x3 sider**.
5. Rediger andre printerindstillinger efter behov.
6. Klik på **OK**.
7. Afslut udskriftshandlingen.

### ✓ Relaterede informationer

- [Udskriv fra computeren \(Windows\)](#)

#### Relaterede emner:

- [Indstillinger for printerdriver \(Windows\)](#)

## Automatisk udskrivning på begge sider af papiret (Automatisk 2-sidet udskrivning) (Windows)



- Sørg for, at lågen til udredning af papirstop er lukket rigtigt.
- Hvis papiret er krøllet, skal du rette det ud og lægge det tilbage i papirbakken.
- Brug almindeligt papir. Brug IKKE kraftigt papir.
- Hvis papiret er tyndt, kan det krølle.

1. Vælg udskriftskommandoen i programmet.
2. Vælg navnet på din model, og klik derefter på knappen for printeregenskaber eller -indstillinger. Printerdrivervinduet vises.
3. Klik på fanen **Grundlæggende**.
4. I feltet **Papirretning** skal du vælge indstillingen **Stående** eller **Liggende** for at indstille udskriftsretningen.



Hvis programmet indeholder en lignende indstilling, anbefaler vi, at du indstiller udskriftsretningen ved hjælp af programmet.

5. Klik på rullelisten **Duplex / Booklet**, og vælg derefter **Duplex**.
6. Klik på knappen **Duplexindstillinger**.
7. Vælg en af valgmulighederne i menuen **Duplextype**.

Når 2-sidet er valgt, er der fire typer 2-sidet indbinding for hver papirretning:

Indstilling for Stående	Beskrivelse
Lang kant (venstre)	A diagram of a booklet with the long edge on the left. The pages are numbered 1, 2, and 3 from left to right.
Lang kant (højre)	A diagram of a booklet with the long edge on the right. The pages are numbered 3, 2, and 1 from left to right.

Indstilling for Stående	Beskrivelse
-------------------------	-------------

Kort kant (top)

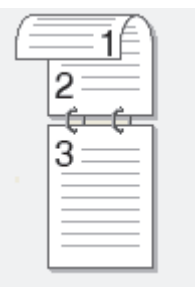

Kort kant (bund)

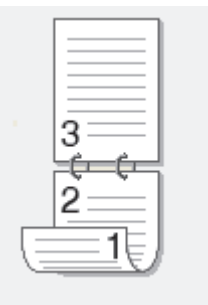

Indstilling for Liggende	Beskrivelse
--------------------------	-------------

Lang kant (top)

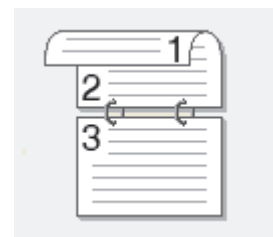

Lang kant (bund)

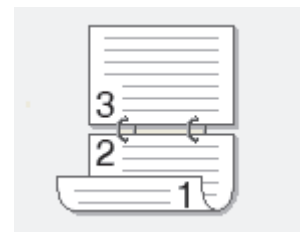

Kort kant (højre)

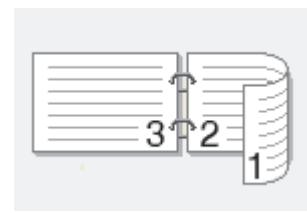

Kort kant (venstre)

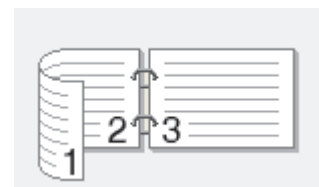

8. Markér afkrydsningsfeltet **Indbindingsmargen** for at angive marginforskydning til indbinding i tommer eller millimeter.
9. Klik på **OK** for at vende tilbage til printerdrivervinduet.
10. Rediger andre printerindstillinger efter behov.



Funktionen Print til kant er ikke tilgængelig, når du bruger denne indstilling.

11. Klik på **OK**.

---

12. Afslut udskriftshandlingen.



### Relaterede informationer

- [Udskriv fra computeren \(Windows\)](#)

#### Relaterede emner:

- [Automatisk udskrivning som en brochure \(Windows\)](#)
  - [Indstillinger for printerdriver \(Windows\)](#)
-

## Automatisk udskrivning som en brochure (Windows)

Brug denne indstilling til at udskrive et dokument i brochureformat med 2-sidet udskrivning. Dokumentets sider bliver arrangeret efter det korrekte sidetal, så du kan folde på midten af udskriften uden at skulle ændre rækkefølgen af de udskrevne sider.



- Sørg for, at lågen til udredning af papirstop er lukket rigtigt.
- Hvis papiret er krøllet, skal du rette det ud og lægge det tilbage i papirbakken.
- Brug almindeligt papir. Brug IKKE kraftigt papir.
- Hvis papiret er tyndt, kan det krølle.

1. Vælg udskriftskommandoen i programmet.
2. Vælg navnet på din model, og klik derefter på knappen for printeregenskaber eller -indstillinger. Printerdrivervinduet vises.
3. Klik på fanen **Grundlæggende**.
4. I feltet **Papirretning** skal du vælge indstillingen **Stående** eller **Liggende** for at indstille udskriftsretningen.



Hvis programmet indeholder en lignende indstilling, anbefaler vi, at du indstiller udskriftsretningen ved hjælp af programmet.



5. Klik på rullelisten **Duplex / Booklet**, og markér derefter indstillingen **Booklet**.
6. Klik på knappen **Duplexindstillinger**.
7. Vælg en af valgmulighederne i menuen **Duplextype**.

Der er to typer indbindingsretninger for 2-sidet udskrivning for hver papirretning:

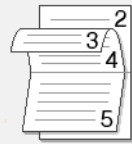
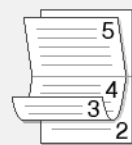
Indstilling for Stående	Beskrivelse
Indbinding, venstre	
Indbinding, højre	

Indstilling for Liggende	Beskrivelse
Indbinding, top	
Indbinding, bund	

8. Vælg en af indstillingerne i menuen **Booklet-udskrivningsmetode**.

Indstilling	Beskrivelse
<b>Alle sider samtidig</b>	Hver side bliver udskrevet i brochureformat (fire sider på hvert ark papir, to sider pr. side). Fold udskriften på midten for at lave en brochure. 
<b>Opdel i sæt</b>	Denne indstilling udskriver hele brochuren i mindre brochuresæt, hvilket gør det muligt for dig at folde de mindre brochuresæt på midten uden at skulle ændre rækkefølgen af de udskrevne sider. Du kan angive antallet af ark i hvert af de mindre brochuresæt (fra 1-15). Denne indstilling kan være nyttig, når du har udskrevet en brochure med mange sider, der skal foldes. 

9. Markér afkrydsningsfeltet **Indbindingsmargen** for at angive marginforskydning til indbinding i tommer eller millimeter.

10. Klik på **OK** for at vende tilbage til printerdrivervinduet.

11. Rediger andre printerindstillinger efter behov.



Funktionen Print til kant er ikke tilgængelig, når du bruger denne indstilling.

12. Klik på **OK**.

13. Afslut udskriftshandlingen.



## Relaterede informationer

- [Udskriv fra computeren \(Windows\)](#)

### Relaterede emner:

- [Automatisk udskrivning på begge sider af papiret \(Automatisk 2-sidet udskrivning\) \(Windows\)](#)
- [Indstillinger for printerdriver \(Windows\)](#)

## Sikker udskrift (Windows)

**Relaterede modeller:** MFC-J6975DW/MFC-J6977DW

Brug Sikker udskrift til at sikre fortrolige eller følsomme dokumenter ikke udskrives, før du har indtastet en adgangskode på printerens kontrolpanel.

De sikre data slettes fra printeren, når du slukker for den.

1. Vælg udskriftskommandoen i programmet.
2. Vælg navnet på din model, og klik derefter på knappen for printeregenskaber eller -indstillinger.  
Printerdrivervinduet vises.
3. Klik på fanen **Avanceret**.
4. Klik på knappen **Indstillinger** i feltet **Sikker udskrift**.
5. Markér afkrydsningsfeltet **Sikker udskrift**.
6. Indtast den firecifrede adgangskode i feltet **Adgangskode**.
7. Indtast om nødvendigt brugernavnet og jobnavnet i felterne **Brugernavn** og **Jobnavn**.
8. Klik på **OK** for at lukke vinduet **Indstillinger for sikker udskrift**.
9. Klik på **OK**.
10. Afslut udskriftshandlingen.
11. Tryk på ◀ eller ▶ for at vise indstillingen [Sikker Udskriv], og tryk derefter [Sikker Udskriv] på maskinens betjeningspanel.
12. Tryk ▲ eller ▼ for at vise brugernavne og tryk derefter dit brugernavn.
13. Indtast din firecifrede adgangskode, og tryk derefter [OK].
14. Tryk ▲ eller ▼ for at vise udskriftsjobbet, og tryk derefter på det.
15. Indtast det ønskede antal kopier.
16. Tryk på [Start].  
Maskinen udskriver dataene.

De sikre data ryddes fra maskinens hukommelse efter udskrivning.



### Relaterede informationer

- [Udskriv fra computeren \(Windows\)](#)

## Udskrivning af et farvedokument i gråskala (Windows)

Gråskalatilstand gør udskriftshastigheden hurtigere end farvetilstand. Hvis dokumentet indeholder farve, udskrives dokumentet i 256 niveauer af gråtone, når du vælger Gråskalatilstand.



1. Vælg udskriftskommandoen i programmet.
2. Vælg navnet på din model, og klik derefter på knappen for printeregenskaber eller -indstillinger. Printerdrivervinduet vises.
3. Klik på fanen **Grundlæggende**.
4. Vælg **Farve / Gråskala** for **Gråskala**.
5. Rediger andre printerindstillinger efter behov.
6. Klik på **OK**.
7. Afslut udskriftshandlingen.



### Relaterede informationer

- [Udskriv fra computeren \(Windows\)](#)

## Udskrivning på langt papir (Windows)

Relaterede modeller: MFC-J3960DW/MFC-J6960DW/MFC-J6975DW/MFC-J6977DW

Kontroller, at du kan har lagt **et ark** langt papir (bredde: 88,9-297 mm / højde: 431,9-1200 mm) i MP-bakken.

1. Vælg udskriftskommandoen i programmet.
2. Vælg navnet på din model, og klik derefter på knappen for printeregenskaber eller -indstillinger.  
Printerdrivervinduet vises.
3. Klik på fanen **Grundlæggende**.
4. Klik på rullelisten **Medietype**, og vælg den type papir, du bruger.

### VIGTIGT

Indstil altid **Medietype** til den papirtype, du har lagt i, for at opnå den bedste udskriftskvalitet med de indstillinger, du har valgt.

5. Klik på rullemenuen **Papirstørrelse**, og vælg **Brugerdefineret...** Indtast bredden, højden og andre oplysninger i vinduet **Brugerdefineret størrelse**, og klik derefter på **OK**.
6. Vælg indstillingen **Farve / Gråskala** eller **Farve for Gråskala**.
7. I feltet **Papirretning** skal du vælge indstillingen **Stående** eller **Liggende** for at indstille udskriftsretningen.



Hvis programmet indeholder en lignende indstilling, anbefaler vi, at du indstiller udskriftsretningen ved hjælp af programmet.

8. Indtast det ønskede antal kopier (1-999) i feltet **Kopier**.
9. Rediger andre printerindstillinger efter behov.
10. Klik på **OK**.
11. Afslut udskriftshandlingen.

### VIGTIGT

Hvis blækpatronerne er opbrugt, når du udskriver på langt papir, kan du udskifte dem med nye blækpatroner med samme farve og fortsætte udskrivningen.

Farvetonen kan være anderledes, når du har skiftet blækpatron.



### Relaterede informationer

- [Udskriv fra computeren \(Windows\)](#)

#### Relaterede emner:

- [Læg langt papir i multifunktionsbakken \(MP-bakke\)](#)

## Udskriv på en konvolut (Windows)

- Kontroller, at du har lagt de korrekte konvolutter i papirbakken. Få flere oplysninger om, hvordan du lægger konvolutter i, ►► [Relaterede informationer](#)
- Når du opretter et dokument, der skal udskrives på konvolutter, skal du indstille dokumentstørrelsen i dit program på forhånd.

1. Vælg udskriftskommandoen i programmet.
2. Vælg navnet på din model, og klik derefter på knappen for printeregenskaber eller -indstillinger. Printerdrivervinduet vises.
3. Klik på fanen **Grundlæggende**.
4. Klik på rullelisten **Medietype**, og vælg den type papir, du bruger.
5. Klik på rullelisten **Papirstørrelse**, og vælg derefter konvolutstørrelsen.
6. Vælg indstillingen **Farve / Gråskala** eller **Farve** for **Gråskala**.
7. I feltet **Papirretning** skal du vælge indstillingen **Stående** eller **Liggende** for at indstille udskriftsretningen.



Hvis programmet indeholder en lignende indstilling, anbefaler vi, at du indstiller udskriftsretningen ved hjælp af programmet.

8. Indtast det ønskede antal kopier (1-999) i feltet **Kopier**.
9. Rediger andre printerindstillinger efter behov.
10. Klik på **OK**.
11. Afslut udskriftshandlingen.



### Relaterede informationer

- [Udskriv fra computeren \(Windows\)](#)

#### Relaterede emner:

- [Ilægning af konvolutter i papirbakke 1](#)
- [Læg papir i åbningen til manuel fremføring](#)

## Brug en forudindstillet udskriftsprofil (Windows)

**Udskriftsprofiler** er forudindstillede profiler, der giver hurtig adgang til ofte brugte udskriftskonfigurationer.

1. Vælg udskriftskommandoen i programmet.
2. Vælg navnet på din model, og klik derefter på knappen for printeregenskaber eller -indstillinger. Printerdrivervinduet vises.
3. Klik på fanen **Udskriftsprofiler**.

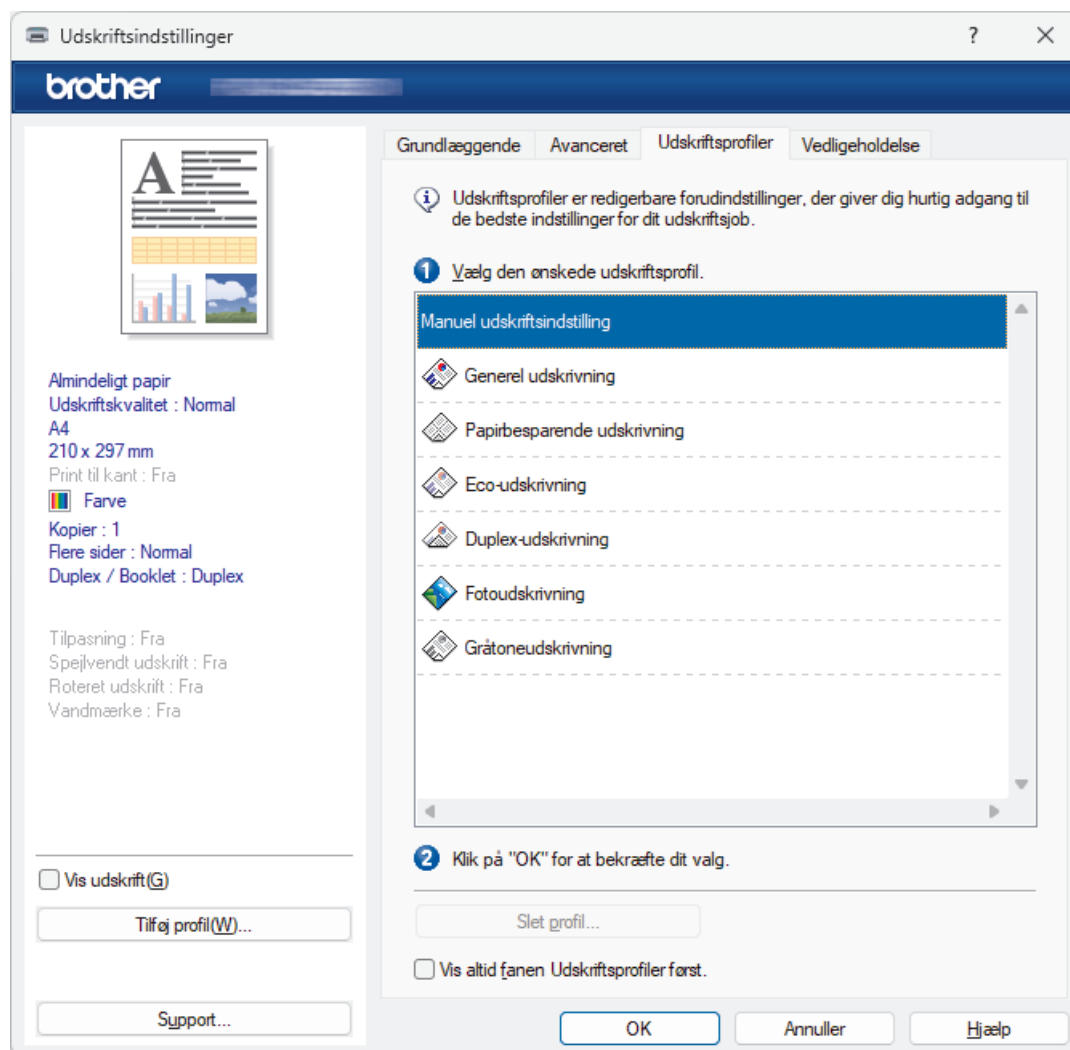

4. Vælg din profil på listen med printprofiler.  
Profilindstillingerne vises i venstre side i printerdriverens vindue.
5. Følg en af nedenstående fremgangsmåder:
  - Hvis indstillingerne er korrekte til udskriftsjobbet, skal du klikke på **OK**.
  - Hvis du vil skifte indstillinger, skal du gå tilbage til fanen **Grundlæggende** eller **Avanceret**, skifte indstillinger og klikke på **OK**.



For at få vist **Udskriftsprofiler**-fanen foran i vinduet næste gang, du udskriver, skal du markere afkrydsningsfeltet **Vis altid fanen Udskriftsprofiler først**.

### ✓ Relaterede informationer

- [Udskriv fra computeren \(Windows\)](#)

#### Relaterede emner:

- [Indstillinger for printerdriver \(Windows\)](#)

## Ændring af standardudskriftsindstillinger (Windows)

Når du har ændret et programs udskriftsindstillinger, anvendes ændringerne kun på dokumenter, der udskrives med dette program. Hvis du vil ændre udskriftsindstillingerne i alle Windows-programmer, skal du konfigurere printerdriveregenskaberne.

1. Hold nede på -tasten og tryk på -tasten på computerens tastatur for at starte **Kør**.
2. Indtast "**control printers**" i **Åbn**:-feltet og tryk på **OK**.

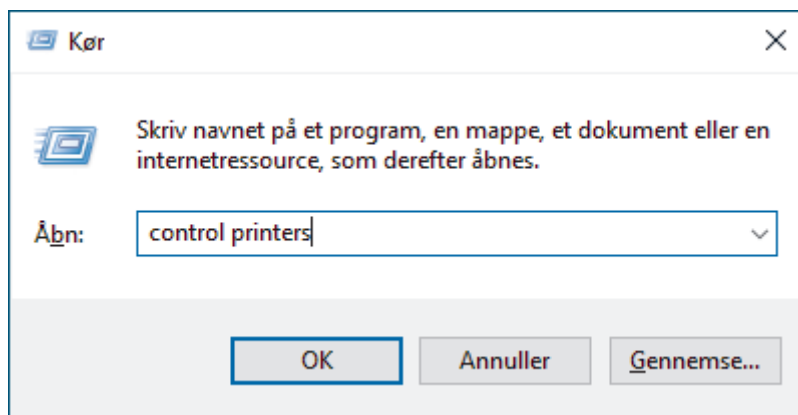

**Enheder og printere**-vinduet vises.



Hvis **Enheder og printere**-vinduet ikke vises, skal du klikke på **Enheder > Flere indstillinger for enheder og printere**.

3. Højreklik på ikonet for din model, og vælg derefter **Printeregenskaber**. (Hvis indstillinger for printerdriveren vises, skal du vælge din printerdriver.)  
Dialogboksen **Printeregenskaber** vises.
4. Klik på fanen **Generelt**, og klik derefter på knappen **Udskriftsindstillinger** eller **Indstillinger...**  
Dialogboksen **Printerdriver** vises.
5. Vælg de udskriftsindstillinger, du vil anvende som standard for alle dine Windows-programmer.
6. Klik på **OK**.
7. Luk dialogboksen med **printeregenskaber**.



### Relaterede informationer

- [Udskriv fra computeren \(Windows\)](#)

#### Relaterede emner:

- [Indstillinger for printerdriver \(Windows\)](#)

## Indstillinger for printerdriver (Windows)



- Når du ændrer et programs udskriftsindstillinger, gælder ændringerne kun for dokumenter, der udskrives med det pågældende program.

Mere information ►► *Relaterede informationer: Udskrivning af et dokument (Windows)*

- For at ændre standardudskriftsindstillingerne skal du konfigurere printerdriverens egenskaberne.

Mere information ►► *Relaterede informationer: Ændring af standardudskriftsindstillinger (Windows)*

>> **Grundlæggende Fane**

>> **Avanceret Fane**

### Grundlæggende Fane

#### 1. Medietype

Vælg den medietype, du vil bruge. For at opnå de bedste udskriftsresultater justerer maskinen automatisk udskriftsindstillingerne i henhold til den valgte medietype.

#### 2. Udskriftskvalitet

Vælg den ønskede udskriftskvalitet. Da udskriftskvalitet og hastighed er forbundet, tager det længere tid at printe et dokument, jo højere kvaliteten er.

#### 3. Papirstørrelse

Vælg den papirstørrelse, du vil bruge. Du kan enten vælge en standardpapirstørrelse eller oprette en brugerdefineret papirstørrelse.

---

## Print til kant

Vælg denne indstilling for at udskrive fotos uden kant. Da billeddataene er en smule større end den papirstørrelse, du bruger, medfører dette en vis beskæring af fotokanterne.

Du kan muligvis ikke vælge indstillingen Kant til kant for visse kombinationer af medietype og kvalitet eller fra visse programmer.

## 4. Farve / Gråskala

Vælg udskrivning i farve eller gråskala. Udskrivningshastigheden er højere i tilstanden gråskala end i tilstanden farve. Hvis dokumentet indeholder farve, og du vælger tilstanden gråskala, udskrives dokumentet med 256 niveauer af gråskala.

## 5. Papirretning

Vælg retning (stående eller liggende) for udskriften.

Hvis dit program indeholder lignende indstillinger, anbefaler vi, at du indstiller retningen med programmet.

## 6. Kopier

Skriv det antal kopier (1-999), du vil udskrive, i dette felt.

### Sætvis

Vælg denne indstilling for at udskrive sæt bestående af flersidede dokumenter i den oprindelige siderækkefølge. Når denne indstilling er valgt, udskrives en hel kopi af dit dokument, hvorefter det udskrives igen, afhængigt af hvor mange kopier du har valgt. Hvis denne indstilling ikke er valgt, udskrives hver side afhængigt af antallet af kopier, der blev valgt, før den næste side af dokumentet udskrives.

### Omvendt orden

Vælg denne indstilling for at udskrive dokumentet i omvendt rækkefølge. Den sidste side af dokumentet udskrives først.

## 7. Flere sider

Vælg denne indstilling for at udskrive flere sider på et enkelt ark papir eller udskrive én side af dokumentet på flere ark.

### Siderækkefølge

Vælg siderækkefølgen ved udskrivning af flere sider på et enkelt ark papir.

### Kantlinje

Vælg den type kant, der skal bruges ved udskrivning af flere sider på et enkelt ark papir.

## 8. Duplex / Booklet

Vælg denne indstilling for at udskrive på begge sider af papiret eller udskrive et dokument i brochureformat med 2-sidet udskrivning.

### Duplexindstillinger knap

Klik på denne knap for at vælge 2-sidet indbinding. Der er fire typer 2-sidet indbinding til rådighed for hver retning.

## 9. (MFC-J3960DW/MFC-J6960DW/MFC-J6975DW/MFC-J6977DW) Papirkilde

Vælg papirkildeindstillingen i henhold til udskriftsforholdene eller formålet.

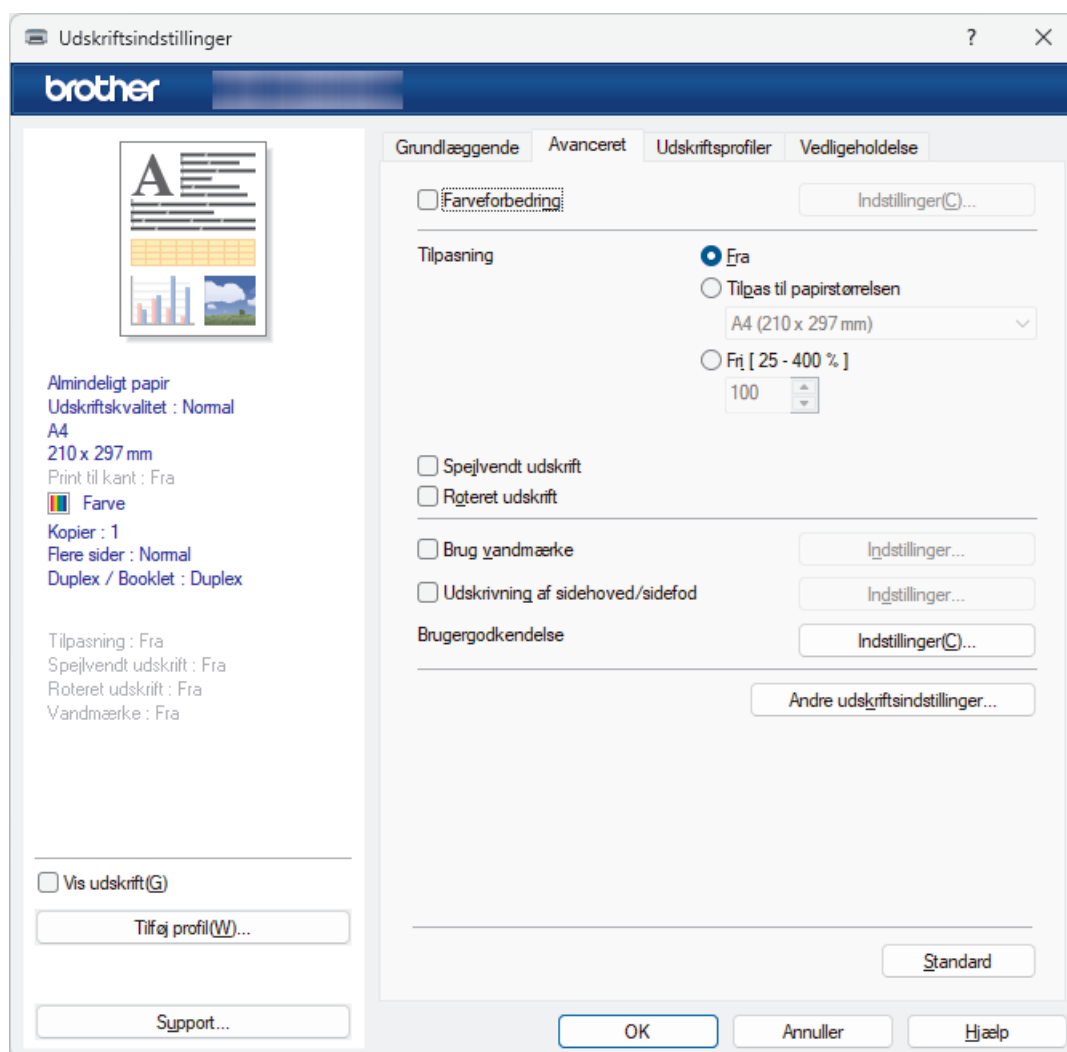

### 1. Farveforbedring

Vælg denne indstilling for at bruge funktionen Farveforbedring. Denne funktion analyserer dit billede for at forbedre dets skarphed, hvidbalance og farvetæthed. Denne proces kan tage flere minutter afhængig af billedstørrelse og computerens specifikationer.

### 2. Tilpasning

Vælg disse indstillinger for at forstørre eller formindske størrelsen af siderne i dokumentet.

#### Tilpas til papirstørrelsen

Vælg denne indstilling for at forstørre eller formindske dokumentsiderne, så de passer til den angivne papirstørrelse. Når du vælger denne indstilling, skal du vælge den ønskede papirstørrelse i rullelisten.

#### Fri [ 25 - 400 % ]

Vælg denne indstilling for at forstørre eller formindske dokumentsiderne manuelt. Når du vælger denne indstilling, skal du skrive en værdi i feltet.

### 3. Spejlvendt udskrift

Vælg denne indstilling for at vende det udskrevne billede på siden vandret fra venstre til højre.

### 4. Roteret udskrift

Vælg denne indstilling for at rotere det udskrevne billede 180 grader.

### 5. Brug vandmærke

Vælg denne indstilling for at udskrive et logo eller tekst på dokumentet som vandmærke. Vælg et af de forudindstillede vandmærker, tilføj et nyt vandmærke, eller brug en billedfil, du har oprettet.

### 6. Udskrivning af sidehoved/sidefod

Vælg denne indstilling for at udskrive dato, klokkeslæt og pc-loginbrugernavn på dokumentet.

---

## 7. (MFC-J6975DW/MFC-J6977DW) Sikker udskrift

Denne funktion sikrer, at fortrolige eller følsomme dokumenter ikke udskrives, før du indtaster en adgangskode på maskinens betjeningspanel.

## 8. Brugergodkendelse

Denne funktion giver dig mulighed for at bekræfte begrænsningerne for hver bruger.

## 9. Andre udskriftsindstillinger knap

### Avancerede farveindstillinger

Vælg den metode, maskinen bruger til at arrangere punkter og udtrykke halvtoner.

### Reducer udtværing

Visse udskriftsmedier kan behøve længere tørretid. Skift denne indstilling, hvis du har problemer med udtværede udskrifter eller papirstop.

### Hent printerens farvedata

Vælg denne indstilling for at optimere udskriftskvaliteten vha. maskinens fabriksindstillinger, der kan indstilles specifikt for din Brother-maskine. Brug denne indstilling, når du har udskiftet maskinen eller ændret dens netværksadresse.

### Printarkiv

Vælg denne indstilling for at gemme udskriftsdataene som en PDF-fil på computeren.

### Reducer ujævne linjer

Vælg denne indstilling for at justere udskriftsjusteringen, hvis den udskrevne tekst bliver sløret, eller billeder bliver falmede.



## Relaterede informationer

- [Udskriv fra computeren \(Windows\)](#)

### Relaterede emner:

- [Udskrivning af et foto \(Windows\)](#)
  - [Udskrivning af et dokument \(Windows\)](#)
  - [Udskrivning af mere end én side på et enkelt ark papir \(N i 1\) \(Windows\)](#)
  - [Udskrivning som en plakat \(Windows\)](#)
  - [Automatisk udskrivning på begge sider af papiret \(Automatisk 2-sidet udskrivning\) \(Windows\)](#)
  - [Automatisk udskrivning som en brochure \(Windows\)](#)
  - [Brug en forudindstillet udskriftsprofil \(Windows\)](#)
  - [Ændring af standardudskriftsindstillinger \(Windows\)](#)
  - [Ændring af udskriftsindstillinger for at forbedre udskriftsresultatet](#)
-

## Udskrivning fra din computer (Mac)

- [Udskrivning med AirPrint \(macOS\)](#)

## Udskriv ved hjælp af Brother iPrint&Scan (Windows/Mac)

- [Udskrivning af fotos eller dokumenter ved hjælp af Brother iPrint&Scan \(Windows/Mac\)](#)
- [Automatisk udskrivning på begge sider af papiret ved hjælp af Brother iPrint&Scan \(automatisk 2-sidet udskrivning\) \(Windows/Mac\)](#)
- [Udskrivning af mere end én side på et enkelt ark papir ved hjælp af Brother iPrint&Scan \(N i 1\) \(Windows/Mac\)](#)
- [Udskrivning af et farvedokument i gråtoner ved hjælp af Brother iPrint&Scan \(Windows/Mac\)](#)

## Udskrivning af fotos eller dokumenter ved hjælp af Brother iPrint&Scan (Windows/Mac)



- Sørg for, at du har lagt det korrekte medie i papirbakken.
- For de bedste resultater anbefaler vi at bruge Brother-papir.
- Ved udskrivning på fotopapir skal du lægge et ekstra ark af det samme fotopapir i papirbakken.

### 1. Start Brother iPrint&Scan.

- Windows

Dobbelklik på  (Brother iPrint&Scan)-ikonet.

- Mac

Klik på **Gå** > **Apps**, og dobbeltklik derefter på ikonet for iPrint&Scan i menubjælken **Finder**.

Skærbilledet med Brother iPrint&Scan vises.

### 2. Hvis Brother-maskinen ikke er valgt, skal du klikke på knappen **Tilføj maskine/Vælg din maskine** og derefter vælge modelnavnet på listen. Klik på **OK**.

### 3. Klik på **Udskriv**.

### 4. Vælg dokumenttype.

### 5. Vælg den fil, du vil udskrive, og gør derefter et af følgende:

- Windows

Klik på **Næste**.

- Mac

Klik på **Åbn**, og klik derefter på **Næste**, hvis du bliver bedt om det.

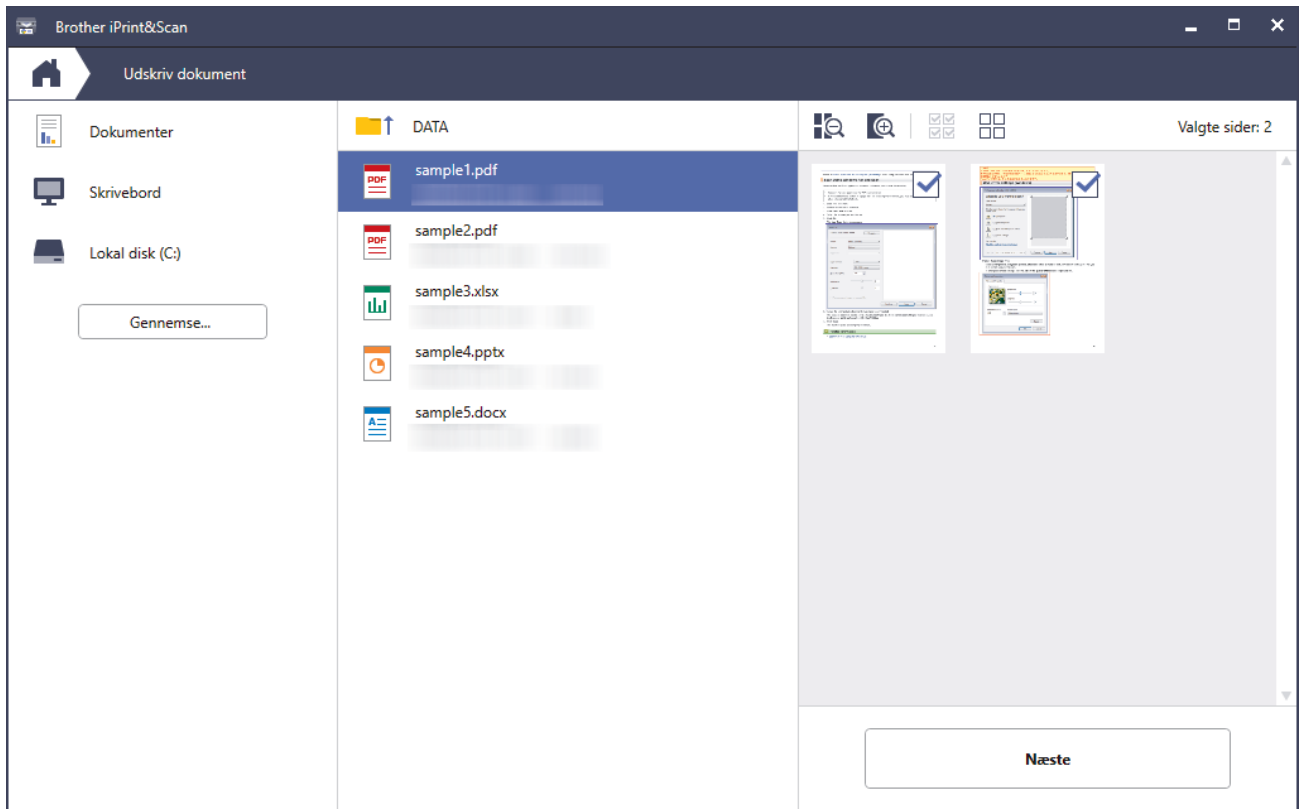

- Det skærmbillede, der vises, kan variere afhængigt af softwareversionen.
- Brug den nyeste version af Brother iPrint&Scan. ►► *Relaterede informationer*
- Ved udskrivning af dokumenter med mange sider kan du også vælge de sider, du vil udskrive.

6. Du kan ændre andre printerindstillinger, hvis det kræves.

7. Klik på **Udskriv**.

## VIGTIGT

Ved fotoudskrivning:

Indstil altid **Medietype** til den papirtype, du har lagt i, for at opnå den bedste udskriftskvalitet med de indstillinger, du har valgt.



### Relaterede informationer

- [Udskriv ved hjælp af Brother iPrint&Scan \(Windows/Mac\)](#)

#### Relaterede emner:

- [Få adgang til Brother iPrint&Scan \(Windows/Mac\)](#)

## Automatisk udskrivning på begge sider af papiret ved hjælp af Brother iPrint&Scan (automatisk 2-sidet udskrivning) (Windows/Mac)



- Sørg for, at lågen til udredning af papirstop er lukket rigtigt.
- Hvis papiret er krøllet, skal du rette det ud og lægge det tilbage i papirbakken.
- Brug almindeligt papir. Brug IKKE kraftigt papir.
- Hvis papiret er tyndt, kan det krølle.

### 1. Start Brother iPrint&Scan.

- Windows

Dobbelklik på  (Brother iPrint&Scan)-ikonet.

- Mac

Klik på **Gå > Apps**, og dobbeltklik derefter på ikonet for iPrint&Scan i menubjælken **Finder**.

Skærmbilledet med Brother iPrint&Scan vises.

### 2. Hvis Brother-maskinen ikke er valgt, skal du klikke på knappen **Tilføj maskine/Vælg din maskine** og derefter vælge modelnavnet på listen. Klik på **OK**.

### 3. Klik på **Udskriv**.

### 4. Klik på **Dokument/PDF**.

### 5. Vælg den fil, du vil udskrive, og gør derefter et af følgende:

- Windows

Klik på **Næste**.

- Mac

Klik på **Åbn**, og klik derefter på **Næste**, hvis du bliver bedt om det.



Ved udskrivning af dokumenter med mange sider kan du også vælge de sider, du vil udskrive.

### 6. Vælg en af indstillingerne i rullelisten **Duplex**.

To typer 2-sidet indbinding er tilgængelige:

Indstilling	Beskrivelse
Til (Spejlvend på lang kant)	

---

**Indstilling****Beskrivelse**

Til (Spejlvend på kort kant)

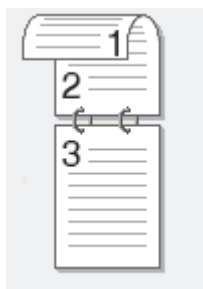



7. Du kan ændre andre printerindstillinger, hvis det kræves.
8. Klik på **Udskriv**.

**Relaterede informationer**

- [Udskriv ved hjælp af Brother iPrint&Scan \(Windows/Mac\)](#)
-

## Udskrivning af mere end én side på et enkelt ark papir ved hjælp af Brother iPrint&Scan (N i 1) (Windows/Mac)



1. Start Brother iPrint&Scan.
    - Windows  
Dobbelklik på  (Brother iPrint&Scan)-ikonet.
    - Mac  
Klik på **Gå > Apps**, og dobbeltklik derefter på ikonet for iPrint&Scan i menubjælken **Finder**.  
Skærbilledet med Brother iPrint&Scan vises.
  2. Hvis Brother-maskinen ikke er valgt, skal du klikke på knappen **Tilføj maskine/Vælg din maskine** og derefter vælge modelnavnet på listen. Klik på **OK**.
  3. Klik på **Udskriv**.
  4. Klik på **Dokument/PDF**.
  5. Vælg den fil, du vil udskrive, og gør derefter et af følgende:
    - Windows  
Klik på **Næste**.
    - Mac  
Klik på **Åbn**, og klik derefter på **Næste**, hvis du bliver bedt om det.
-  Ved udskrivning af dokumenter med mange sider kan du også vælge de sider, du vil udskrive.
6. Klik på rullelisten **Layout**, og vælg derefter det antal sider, der skal udskrives på hvert ark.
  7. Rediger andre printerindstillinger efter behov.
  8. Klik på **Udskriv**.

### ✓ Relaterede informationer

- [Udskriv ved hjælp af Brother iPrint&Scan \(Windows/Mac\)](#)

## Udskrivning af et farvedokument i gråtoner ved hjælp af Brother iPrint&Scan (Windows/Mac)

Gråskalatilstand gør udskriftshastigheden hurtigere end farvetilstand. Hvis dokumentet indeholder farve, udskrives dokumentet i 256 niveauer af gråtone, når du vælger Gråskalatilstand.

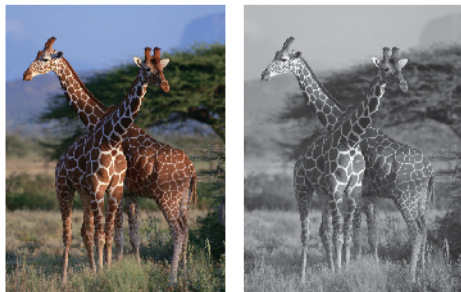

1. Start Brother iPrint&Scan.
  - Windows  
Dobbelklik på  (Brother iPrint&Scan)-ikonet.
  - Mac  
Klik på **Gå** > **Apps**, og dobbeltklik derefter på ikonet for iPrint&Scan i menubjælken **Finder**.  
Skærbilledet med Brother iPrint&Scan vises.
2. Hvis Brother-maskinen ikke er valgt, skal du klikke på knappen **Tilføj maskine/Vælg din maskine** og derefter vælge modelnavnet på listen. Klik på **OK**.
3. Klik på **Udskriv**.
4. Vælg dokumenttype.
5. Vælg den fil, du vil udskrive, og gør derefter et af følgende:
  - Windows  
Klik på **Næste**.
  - Mac  
Klik på **Åbn**, og klik derefter på **Næste**, hvis du bliver bedt om det.



Ved udskrivning af dokumenter med mange sider kan du også vælge de sider, du vil udskrive.

6. Klik på rullelisten **Farve / sort-hvid**, og vælg derefter indstillingen **Sort-hvid**.
7. Du kan ændre andre printerindstillinger, hvis det kræves.
8. Klik på **Udskriv**.



### Relaterede informationer

- [Udskriv ved hjælp af Brother iPrint&Scan \(Windows/Mac\)](#)

## Udskrivning af data direkte fra et USB flash-drev

- [Udskriv fotos direkte fra et USB flash-hukommelsesdrev](#)
- [Udskriv en PDF-fil direkte fra et USB flash-drev](#)

## Udskriv fotos direkte fra et USB flash-hukommelsesdrev

Selv hvis maskinen ikke er sluttet til computeren, kan du udskrive fotos direkte fra et USB flash-hukommelsesdrev.

- [Vigtige oplysninger om fotoudskrivning](#)
- [Forhåndsvisning og udskrivning af fotos fra et USB flash-hukommelsesdrev](#)
- [Udskriv et fotoindeksark \(miniaturer\) fra et USB flash-hukommelsesdrev](#)
- [Udskriv fotos efter billednummer](#)
- [Udskriftsindstillinger for fotos](#)

## Vigtige oplysninger om fotoudskrivning

Maskinen er udviklet, så den er kompatibel med moderne digitalkamerabilledfiler og USB flash-drev. Læs nedenstående punkter for at undgå problemer med fotoudskrivning:

- Billedfiltypen skal være .JPG (andre billedfiler som .JPEG, .TIF, .GIF osv. genkendes ikke).
- Direkte fotoudskrivning skal udføres separat fra fotoudskrivning vha. computeren. (Funktionerne kan ikke udføres samtidig).
- Maskinen kan læse op til 999 filer <sup>1</sup> på et USB-flash-drev.

Vær opmærksom på følgende:

- Ved udskrivning af et indeksark eller et billede udskriver maskinen alle gyldige billeder, også selvom et eller flere billeder er ødelagte. Ødelagte billeder udskrives ikke.
- Denne maskine understøtter USB flash-drev, som er formateret ved hjælp af Windows.



### Relaterede informationer

- [Udskriv fotos direkte fra et USB flash-hukommelsesdrev](#)

<sup>1</sup> Mappen på USB flash-drevet tæller også med.

## Forhåndsvisning og udskrivning af fotos fra et USB flash-hukommelsesdrev

Du kan se dine fotos på forhånd på displayet, før de udskrives, eller udskrive billeder fra et USB flash-drev.

Hvis dine fotos er store filer, kan der forekomme en forsinkelse, før hvert foto vises.

1. Sæt et USB flash-drev i USB-kortlæseren.

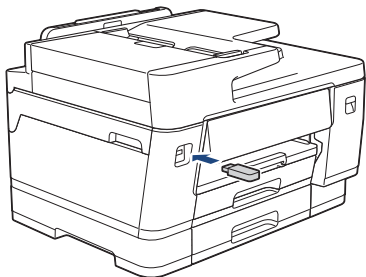

Når maskinen er i slumretilstand, viser touchscreen'en ikke information, selvom du tilslutter et USB-flashdrev via kortlæseren. Tryk på touchscreen'en for at vække maskinen.

2. Tryk på [JPEG-udskrift] > [Vælg filer].
3. Tryk på ◀ eller ▶ for at få vist det foto, du vil udskrive, og tryk derefter på det.



Hvis du vil udskrive alle fotos, skal du trykke på [Udsk al] og derefter trykke på [Ja] for at bekræfte.

4. Indtast antallet af kopier på en af følgende måder:
  - Tryk på [-] eller [+] på touchscreen'en.
  - Tryk på **x01** for at få vist tastaturet på touchskærmen, og indtast derefter antallet af kopier vha. tastaturet på touchskærmen. Tryk på [OK].
5. Tryk på [OK].
6. Gentag de sidste tre trin, til du har valgt alle de fotos, du vil udskrive.
7. Tryk på [OK].
8. Læs og kontroller den viste liste med indstillinger.
9. Tryk på  [Udskr.indstil.] for at ændre udskriftsindstillingerne.  
Tryk på [OK], når du er færdig.
10. Tryk på [Start].



### Relaterede informationer

- [Udskriv fotos direkte fra et USB flash-hukommelsesdrev](#)

#### Relaterede emner:

- [Udskriftsindstillinger for fotos](#)

## Udskriv et fotoindeksark (miniaturer) fra et USB flash-hukommelsesdrev

Udskriv en fotoindeksside for at se miniaturebilleder af alle billeder på USB flash-drevet.



- Maskinen tildeler numre til billeder (f.eks. Nr. 1, Nr. 2, Nr. 3 osv.).  
Maskinen genkender ikke andre numre eller filnavne, som dit digitalkamera eller din computer har brugt til identifikation af billederne.
- Kun filnavne på 20 tegn eller færre udskrives rigtigt på indekset.
- Filnavne kan ikke udskrives korrekt, hvis de indeholder tegn, der ikke er alfanumeriske, men tegn, der ikke er alfanumeriske, påvirker ikke indstillingerne for fotoudskrivning.

1. Sæt et USB flash-drev i USB-kortlæseren.



Når maskinen er i slumretilstand, viser touchscreen'en ikke information, selvom du tilslutter et USB-flashdrev via kortlæseren. Tryk på touchscreen'en for at vække maskinen.

2. Tryk på [JPEG-udskrift] > [Indeksudskrivning] > [Udskriv indekset].

3. Hvis du vil ændre udskriftsindstillingerne, skal du trykke på  [Udskr.indstil.].

Tryk på [OK], når du er færdig.

Indstilling	Beskrivelse
Papirtype	Vælg dokumenttypen.
Papirstr.	Vælg papirstørrelsen.

4. Tryk på [Start].



### Relaterede informationer

- [Udskriv fotos direkte fra et USB flash-hukommelsesdrev](#)

#### Relaterede emner:

- [Udskriv fotos efter billednummer](#)

## Udskriv fotos efter billednummer

Før du kan udskrive et enkelt billede, skal du udskrive fotoindekssiden (miniaturebilleder) for at kende billednummeret.

1. Sæt et USB flash-drev i USB-kortlæseren.



Når maskinen er i slumretilstand, viser touchscreen'en ikke information, selvom du tilslutter et USB-flashdrev via kortlæseren. Tryk på touchscreen'en for at vække maskinen.

2. Tryk på [JPEG-udskrift] > [Indeksudskrivning] > [Udskriv Fotos].
3. Indtast de billednumre, du vil udskrive, ved hjælp af touchskærmen. Tryk på [OK], når du har valgt billednumrene.



- Indtast flere numre på én gang ved at bruge et komma eller en bindestreg. Indtast f.eks. **1, 3, 6** for at udskrive billede nr. 1, nr. 3 og nr. 6. Udskriv en række billeder vha. en bindestreg. Indtast f.eks. **1-5** for at udskrive billede nr. 1 til nr. 5.
- Indtast op til 12 tegn (inkl. kommaer og bindestreger) for de billednumre, du vil udskrive.

4. Indtast antallet af kopier på en af følgende måder:
  - Tryk på [-] eller [+] på touchscreen'en.
  - Tryk på **x01** for at få vist tastaturet på touchskærmen, og indtast derefter antallet af kopier vha. tastaturet på touchskærmen. Tryk på [OK].
5. Tryk på  [Udskr.indstil.] for at ændre udskriftsindstillingerne.  
Tryk på [OK], når du er færdig.
6. Tryk på [Start].



### Relaterede informationer



- [Udskriv fotos direkte fra et USB flash-hukommelsesdrev](#)

#### Relaterede emner:

- [Udskriv et fotoindeksark \(miniaturer\) fra et USB flash-hukommelsesdrev](#)
- [Udskriftsindstillinger for fotos](#)

## Udskriftsindstillinger for fotos

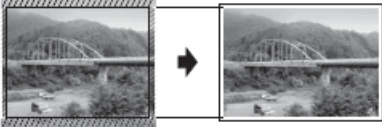
Tryk på  [Udskr. indstil.] for at få vist de indstillinger, der er vist i tabellen.

Indstilling	Beskrivelse
Print kvalitet	Vælg printeropløsning for dokumenttypen.
(MFC-J3960DW/MFC-J6960DW/ MFC-J6975DW/MFC-J6977DW) Vælg bakke	Vælg bakken.
Papirtype	Vælg dokumenttypen.
Papirstr.	Vælg papirstørrelsen.
Udskriftslayout	Vælg udskriftslayoutet.
Lysstyrke	Juster lysstyrken.
Kontrast	Juster kontrasten. Mere kontrast vil få et billede til at se mere skarpt og livagtigt ud.
Beskæring	Beskær billedet rundt om margenen, så det passer til papirstørrelsen eller udskriftstørrelsen. <ul style="list-style-type: none"><li>• Fabriksindstillingen er Til. Hvis du vil udskrive hele billedet, skal du ændre denne indstilling til Fra.</li><li>• Hvis du indstiller <i>Beskæring</i> til <i>Fra</i>, skal du også indstille <i>Til kant</i> til <i>Fra</i>.</li></ul> <p><b>Beskæring: Til</b></p>  <p><b>Beskæring: Fra</b></p> 
Til kant	Udvid det printbare område, så det passer til papiret. Udskrivningen tager længere tid.
Datoudskrivn.	Udskriv datoen på dit foto. Datoen udskrives i nederste højre hjørne. Fotodataene skal indeholde datoen, for at denne indstilling kan bruges.
Indst. ny std.	Gem de udskriftsindstillinger, du bruger mest, ved at indstille dem som standarder.
Fabriksinst.	Gendan alle ændrede udskriftsindstillinger til fabriksindstillingerne.



### Relaterede informationer

- [Udskriv fotos direkte fra et USB flash-hukommelsesdrev](#)

#### Relaterede emner:

- [Forhåndsvisning og udskrivning af fotos fra et USB flash-hukommelsesdrev](#)
- [Udskriv fotos efter billednummer](#)

## Udskriv en PDF-fil direkte fra et USB flash-drev

Relaterede modeller: MFC-J6975DW/MFC-J6977DW

Du kan udskrive en PDF-fil direkte fra et USB flash-drev.

 PDF-filer på 2 GB eller mere, kan ikke udskrives.

### VIGTIGT

For at undgå skade på maskinen må du IKKE slutte andre enheder end et USB-flashdrev til det direkte USB-stik.

1. Sæt et USB flash-drev i USB-kortlæseren.

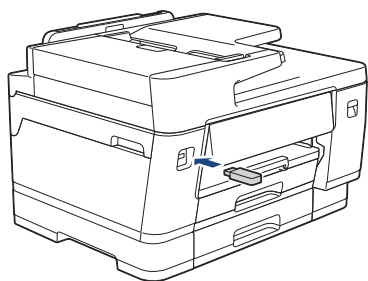

 Når maskinen er i slumretilstand, viser touchscreen'en ikke information, selvom du tilslutter et USB-flashdrev via kortlæseren. Tryk på touchscreen'en for at vække maskinen.

2. Tryk på [PDF-udskrift].

 Hvis maskinen er indstillet til Secure Function Lock (sikker funktionslås) aktiveret, har du muligvis ikke adgang til Direct Print.

3. Tryk på ▲ eller ▼ for at få vist den PDF-fil, du vil udskrive, og tryk derefter på den.
4. Indtast antallet af kopier på en af følgende måder:
  - Tryk på [-] eller [+] på berøringskærmen.
  - Tryk på  for at få vist tastaturet på touchskærmen, og indtast derefter antallet af kopier vha. tastaturet på touchskærmen. Tryk på [OK].
5. Læs og kontroller den viste liste med indstillinger.
6. Tryk på  [Udskr.indstil.] for at ændre udskriftsindstillingerne.

Tryk på [OK], når du er færdig.

Indstilling	Beskrivelse
Print kvalitet	Vælg printeropløsning for dokumenttypen.
Vælg bakke	Vælg bakken.
Papirstr.	Vælg papirstørrelsen.
Flere sider	Vælg denne indstilling for at udskrive flere sider på et enkelt ark papir eller udskrive én side af dokumentet på flere ark.

Indstilling	Beskrivelse
Dobbeltsidet	Vælg typen af 2-sidet indbinding.
Sætvis	Aktivér denne indstilling for at udskrive sæt bestående af flersidede dokumenter i den oprindelige siderækkefølge.
PDF-indstilling	Vælg denne indstilling for at udskrive en PDF-fil med markeringer eller stempeler.
Indst. ny std.	Gem de udskriftsindstillinger, du bruger mest, ved at indstille dem som standarder.
Fabriksinst.	Gendan alle ændrede udskriftsindstillinger til fabriksindstillingerne.

7. Tryk på [Mono Start] eller [Farve Start].

## VIGTIGT

Fjern IKKE USB-flashdrevet fra det direkte USB-stik, før maskinen er færdig med udskrivningen.



### Relaterede informationer

- [Udskrivning af data direkte fra et USB flash-drev](#)

## Udskriv en vedhæftet fil til en e-mail

Du kan udskrive filer ved at sende dem pr. e-mail til Brother-maskinen.

- Du kan vedhæfte op til 10 dokumenter, 20 MB i alt, til en e-mail.
- Denne funktion understøtter følgende formater:
  - Dokumentfiler: PDF-, TXT-, Microsoft Word-, Microsoft Excel- og Microsoft PowerPoint-filer
  - Billedfiler: JPEG, BMP, GIF, PNG og TIFF
- Maskinen udskriver som standard både e-mailens indhold og de vedhæftede filer. Skift indstillinger efter behov for kun at udskrive vedhæftede filer til e-mails.

1. Tryk på ◀ eller ▶ for at vise [Apps].

Tryk på [Apps].



- Hvis der vises oplysninger om internetforbindelsen på maskinens display, skal du læse dem og trykke på [OK].
- Af og til vises der opdateringer eller meddelelser på displayet om Brother Web Connect-funktioner. Læs oplysningerne, og tryk derefter på [OK].

2. Tryk på ▲ eller ▼ for at få vist indstillingen [Email Print], og tryk derefter på den.



- Kontakt netværksadministratoren for at få adgang, hvis denne funktion er låst.
- Hvis der vises oplysninger om [Email Print], skal du læse dem og trykke på [OK].

3. Tryk på [Aktiver].

Følg vejledningen på skærmen. E-mail-udskrivning er aktiveret, og derefter udskriver maskinen instruktionsarket.

4. Send din e-mail til e-mailadressen på arket. Maskinen udskriver de vedhæftede filer til e-mailen.



- Du kan kontrollere e-mailadressen i maskinens menu.  
Tryk på [Apps] > [Email Print] > [Maskinadresse].
- Hvis du vil bekræfte eller ændre indstillinger, herunder e-mailadresse og printerindstillinger, skal du åbne webbaseret administration, klikke på **Online Functions (Onlinefunktioner) > Online Functions Settings (Indstillinger for onlinefunktioner)** i venstre navigationslinje og derefter klikke på knappen **Online Functions Settings Page (Side med indstillinger for onlinefunktioner)**.



### Relaterede informationer

- [Udskrivning](#)

#### Relaterede emner:

- [Åbning af Web Based Management](#)

## Universal Print

- [Oversigt over Universal Print](#)
- [Konfigurer Universal Print](#)
- [Tilføj en Universal Print-aktiveret printer til din computer](#)
- [Afregistrer din maskine fra Universal Print](#)

## Oversigt over Universal Print

Universal Print er en skybaseret udskriftstjeneste. Du kan udskrive dokumenter fra overalt på internettet uden at installere en printerdriver. Universal Print er tilgængelig for brugere af Azure Active Directory (Azure AD) med et Microsoft 365-abonnement.

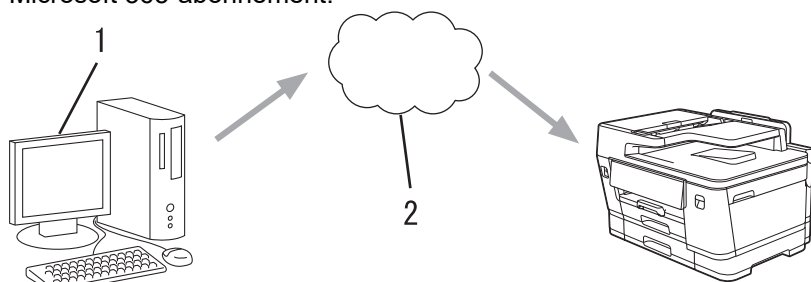

1. Computer med Windows 10 20H1 eller højere
2. Skyserver



### Relaterede informationer

- [Universal Print](#)

## Konfigurer Universal Print

- Husk at indstille korrekt dato og klokkeslæt for din tidszone.
- Hvis dit netværk anvender en proxyserver, skal du konfigurere proxyserverindstillingerne.

### Registrer maskinen med Universal Print vha. webbaseret administration

1. Start webbaseret administration. ➤ ➤ [Åbning af Web Based Management](#)
2. Klik på **Network (Netværk)** > **Network (Netværk)** > **Protocol (Protokol)** i venstre navigationsbjælke.



Start navigationen fra ☰, hvis venstre navigationsbjælke ikke er synlig.

3. Marker afkrydsningsfeltet **Universal Print**, og klik på **Advanced Settings (Avancerede indstillinger)**.
4. Skift om nødvendigt maskinens navn i feltet **Device Name (Enhedsnavn)**.



Anvend følgende karakter: ?, /, \, ", :, <, >, | og \* kan forårsage fejl ved afsendelse.

5. Klik på **Register (Registrer)**.
6. Der vises en Universal Print-brugerkode. Klik på knappen **Sign in (Log ind)**, og indtast derefter brugerkoden.
7. Følg vejledningen på skærmen for at afslutte registreringen.

### Tildeling af Universal Print-brugere via Microsoft Azure-portalen

8. Adgang til Microsoft Azure-portalen.  
URL: [portal.azure.com](https://portal.azure.com)
9. Log på som printeradministrator.
10. Vælg tjenesten **Universal Print (Universaludskrivning)**.
11. Vælg indstillingen **Printers (Printere)**, og vælg derefter din maskine i listen.
12. Vælg **Share (Del)**.
13. Vælg de brugere, du vil tildele til Universal Print-tjeneste, og klik derefter på **Share Printer (Del printer)**.





### Relaterede informationer

- [Universal Print](#)

#### Relaterede emner:

- [Åbning af Web Based Management](#)
- [Konfiguration af dato og klokkeslæt med webbaseret administration](#)
- [Konfiguration af proxyserverindstillingerne ved hjælp af Web Based Management](#)

## Tilføj en Universal Print-aktiveret printer til din computer

1. Følg en af nedenstående fremgangsmåder:
  - For Windows 11
    - a. Klik på  > **Indstil** > **Bluetooth og enheder** > **Printere og scannere** > **Tilføj enhed**.
    - b. Vælg **Arbejde eller skole** fra den rulleliste **Vis printere og scannere, der er knyttet til min**.
  - For Windows 10
    - a. Klik på  >  > **Enheder** > **Printere og scannere** > **Tilføj en printer eller scanner**.
    - b. Vælg **Arbejds- eller skole printer og scanner** fra rullelisten.
2. Vælg din maskine, der er registreret som en Universal Print-aktiveret printer, i listen, og klik derefter på **Tilføj enhed**.

Du kan nu udskrive med den maskine, du har registreret som en Universal Print-aktiveret printer.



### Relaterede informationer

- [Universal Print](#)

## Afregistrer din maskine fra Universal Print

For at afregistrere din maskine skal du slette den fra webbaseret administration og derefter slette den i Microsoft Azure-portalen.

1. Start webbaseret administration. >> [Åbning af Web Based Management](#)
2. Klik på **Network (Netværk)** > **Network (Netværk)** > **Protocol (Protokol)** i venstre navigationsbjælke.



Start navigationen fra ☰, hvis venstre navigationsbjælke ikke er synlig.

3. Klik på **Universal Print** ved siden af afkrydsningsfeltet **Advanced Settings (Avancerede indstillinger)**.
4. Klik på **Delete Registration Data (Slet registreringsdata)**, og følg derefter vejledningen på skærmen.
5. Adgang til Microsoft Azure-portalen.  
URL: [portal.azure.com](https://portal.azure.com)
6. Log på som printeradministrator.
7. Vælg tjenesten **Universal Print (Universaludskrivning)**.
8. Vælg indstillingen **Printers (Printere)**, og vælg derefter din maskine i listen.
9. Klik på **Delete Printer Share (Slet printerdeling)**, og klik derefter på **OK**.
10. Klik på **Unregister (Fjern registrering)**, og klik derefter på **OK**.



### Relaterede informationer

- [Universal Print](#)

#### Relaterede emner:

- [Åbning af Web Based Management](#)

## Annuller et udskriftsjob

1. Tryk på .



Hvis du vil annullere flere udskriftsjob, skal du trykke på  og holde den nede i ca. fire sekunder.



### Relaterede informationer

- [Udskrivning](#)

## Scan

- [Scanning med knappen Scan på maskinen](#)
- [Scan ved hjælp af Brother iPrint&Scan \(Windows/Mac\)](#)
- [Scanning fra din computer \(Windows\)](#)
- [Scanning fra din computer \(Mac\)](#)
- [Konfiguration af scanningsindstillinger ved hjælp af Web Based Management](#)

## Scanning med knappen Scan på maskinen

- [Konfigurer knappen Scan på maskinen](#)
- [Scanning af flersidede dokumenter i A4- eller Letter-format](#)
- [Scanning af fotos og grafik](#)
- [Scan dokumenter som en enkelt PDF-fil](#)
- [Lagring af scannede data på et USB flash-drev](#)
- [Scanning af flere visitkort og fotos \(Automatisk beskæring\)](#)
- [Scanning til en redigerbar tekstfil vha. optisk tegngenkendelse \(OCR\)](#)
- [Lagring af scannede data som en vedhæftet fil til en e-mail](#)
- [Afsendelse af scannede data til en e-mailmodtager](#)
- [Scanning til FTP](#)
- [Scan til SSH-server \(SFTP\)](#)
- [Scanning til et netværk \(Windows\)](#)
- [Scan til SharePoint](#)
- [Webtjenester til scanning på netværk \(Windows\)](#)

## Konfigurer knappen Scan på maskinen

Hvis du vil scanne ved hjælp af maskinens Scan-knap, skal du tilføje maskinen til Brother iPrint&Scan.

1. Gå til siden **Downloads** for din model på [support.brother.com/downloads](http://support.brother.com/downloads), og derefter downloade og installere softwaren, der er kompatibel med dit operativsystem (Windows eller Mac).
  - Windows:  
Download og installer softwarepakken **EasySetup** eller **Komplet driver- og softwarepakke**. Brother iPrint&Scan er inkluderet i denne installation.
  - Mac:  
Download og installer programmet **Brother iPrint&Scan** og **iPrint&Scan Push Scan Tool**.
2. Start Brother iPrint&Scan.
  - Windows:  
Dobbelt-klik på  (**Brother iPrint&Scan**)-ikonet på din computers skrivebord.
  - Mac:  
Klik på **Gå > Apps**, og dobbeltklik derefter på ikonet for iPrint&Scan i menubjælken **Finder**.  
Skærbilledet med Brother iPrint&Scan vises.
3. Hvis Brother-maskinen ikke er valgt, skal du klikke på knappen **Tilføj maskine / Vælg din maskine** og derefter følge vejledningen på skærmen for at vælge Brother-maskinen.
4. Klik på knappen **Maskinens scanningsindstillinger**, og følg derefter vejledningen på skærmen for at ændre scanningsindstillingerne, herunder filtype og fillagringsplacering.





### Relaterede informationer

- [Scanning med knappen Scan på maskinen](#)

## Scanning af flersidede dokumenter i A4- eller Letter-format

Når du scanner et flersidet dokument i A4- eller Letter-format til en enkelt fil, f.eks. en PDF-fil, afhænger scanningsresultatet af, hvordan du placerer dokumentet.

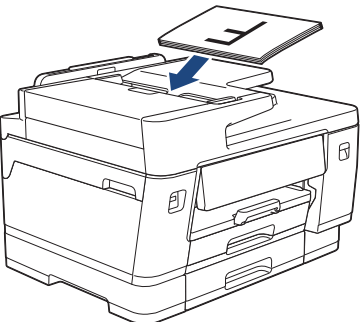
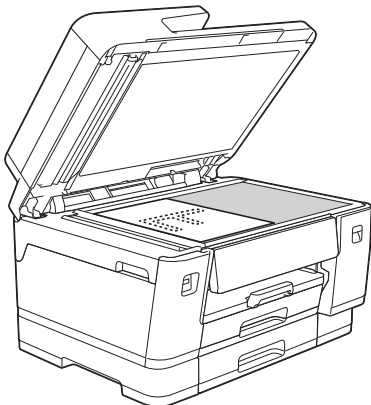
- For at få scanningsresultatet i liggende retning skal du lægge dokumentet i ADF'en med den lange kant først eller placere det på scannerglaspladen med den lange kant på linje med venstre side af scannerglaspladen.
- For at få scanningsresultatet i stående retning skal du lægge dokumentet i ADF'en med den korte kant først eller placere det på scannerglaspladen med den korte kant på linje med venstre side af scannerglaspladen.

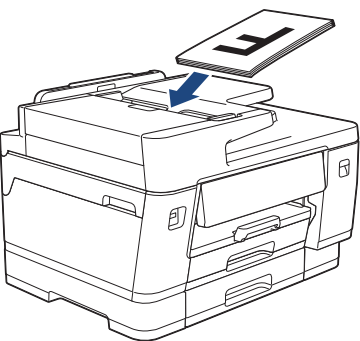
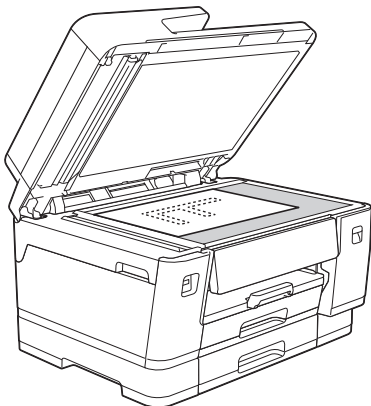
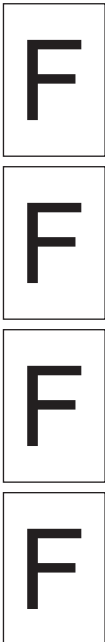
Placering af dokumentet	Scanningsresultat
<p>Lang kant først</p> <p><b>ADF</b></p>  <p><b>Scannerglasplade</b></p> 	<p>Liggende</p> 
<p>Kort kant først</p> <p><b>ADF</b></p>  <p><b>Scannerglasplade</b></p> 	<p>Stående</p> 



### Relaterede informationer

- [Scanning med knappen Scan på maskinen](#)

## Scanning af fotos og grafik

Send scannede fotos eller scannet grafik direkte til din computer.

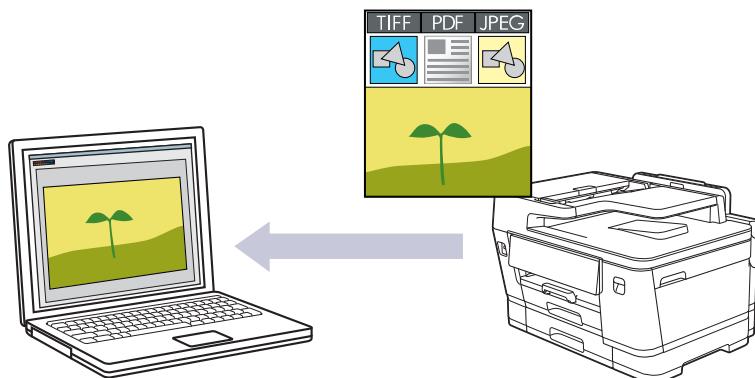

- **For at scanne fra din maskine:**

Du skal først konfigurere knappen Scan på maskinen, herunder indstillinger som f.eks. filtype og fillagringsplacering. ►► *Relaterede informationer: Konfigurer knappen Scan på maskinen*

- **For at scanne fra din computer:**

►► *Relaterede informationer: Scan ved hjælp af Brother iPrint&Scan (Windows/Mac)*

1. Læg dit dokument i.
2. Tryk på [Scan] > [til PC] > [til billede].
3. Hvis maskinen er tilsluttet via netværket, skal du trykke på ▲ eller ▼ for at få vist den computer, du vil sende dataene til, og derefter vælge på computernavnet.



Hvis du på displayet bliver bedt om at indtaste en PIN-kode, skal du bruge displayet til at indtaste den firecifrede PIN-kode til computeren og derefter trykke på [OK].

4. Tryk på  for at ændre indstillingerne [Valg].



For at bruge  [Valg] skal du tilslutte en computer, der har installeret Brother iPrint&Scan, til maskinen.

5. Tryk på [Inds.] > [Indstil på enhed].
6. Vælg de scanningsindstillinger, du vil ændre, og tryk derefter på [OK].

Indstilling	Beskrivelse
2-sidet scanning (MFC-J3960DW/MFC-J6760DW/ MFC-J6960DW/MFC-J6975DW/ MFC-J6977DW)	Vælg 2-sidet scanningstilstand.
Farveindstilling	Vælg farveformatet for dit dokument.
Opløsning	Vælg scanningsopløsningen for dit dokument.
Filtype	Vælg filformatet for dit dokument.
Dokumentstr.	Vælg dokumentstørrelsen.
Lysstyrke	Vælg lysstyrkeniveauet.
Kontrast	Vælg kontrastniveauet.

Indstilling	Beskrivelse
Auto ret op	Korriger skæve dokumenter, når de scannes.
Skip tom side	Når Til er valgt, springes tomme sider over.
Niveau for spring tom s. over	Vælg følsomhedsniveauet for registrering af blanke sider i de scannede data. Jo højere følsomhed, desto lettere er det for maskinen at registrere blanke sider.
Fjern baggrundsfarve	Ændr mængden af baggrundsfarve, der fjernes.
Margenindst	Juster dokumenternes margener.



Tryk på [Gem som genvej] for at gemme indstillingerne som en genvej. Du bliver spurgt, om du vil gøre dette til en genvej med ét tryk. Følg vejledningen på displayet.

#### 7. Tryk på [Start].

Maskinen begynder at scanne. Hvis du bruger maskinens scannerglasplade, skal du vælge vejledningen på displayet for at udføre scanningsjobbet.



### Relaterede informationer

- [Scanning med knappen Scan på maskinen](#)

#### Relaterede emner:

- [Konfigurer knappen Scan på maskinen](#)
- [Scan ved hjælp af Brother iPrint&Scan \(Windows/Mac\)](#)

## Scan dokumenter som en enkelt PDF-fil

Kombiner flere sider til ét enkelt PDF-dokument.

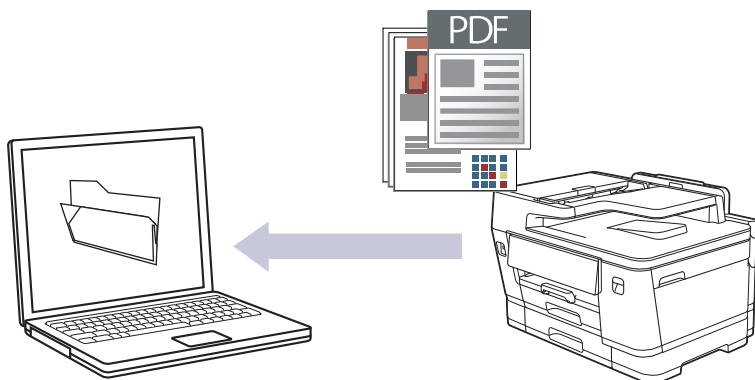

- **For at scanne fra din maskine:**

Du skal først konfigurere knappen Scan på maskinen, herunder indstillinger som f.eks. filtype og fillagringsplacering. ►► *Relaterede informationer: Konfigurer knappen Scan på maskinen*

- **For at scanne fra din computer:**

►► *Relaterede informationer: Scan ved hjælp af Brother iPrint&Scan (Windows/Mac)*



Når du scanner flere sider til en PDF-fil, skal du indstille filtypen på din maskine til [PDF flersidet].

1. Læg dit dokument i.
2. Tryk på [Scan] > [til PC] > [til fil].
3. Hvis maskinen er tilsluttet via netværket, skal du trykke på ▲ eller ▼ for at få vist den computer, du vil sende dataene til, og derefter vælge på computernavnet.



Hvis du på displayet bliver bedt om at indtaste en PIN-kode, skal du bruge displayet til at indtaste den firecifrede PIN-kode til computeren og derefter trykke på [OK].

4. Tryk på  for at ændre indstillingerne [Valg].



For at bruge  [Valg] skal du tilslutte en computer, der har installeret Brother iPrint&Scan, til maskinen.

5. Tryk på [Inds.] > [Indstil på enhed].
6. Vælg de scanningsindstillinger, du vil ændre, og tryk derefter på [OK].

Indstilling	Beskrivelse
2-sidet scanning (MFC-J3960DW/MFC-J6760DW/ MFC-J6960DW/MFC-J6975DW/ MFC-J6977DW)	Vælg 2-sidet scanningstilstand.
Farveindstilling	Vælg farveformatet for dit dokument.
Opløsning	Vælg scanningsopløsningen for dit dokument.
Filtype	Vælg filformatet for dit dokument.
Dokumentstr.	Vælg dokumentstørrelsen.
Lysstyrke	Vælg lysstyrkeniveauet.

Indstilling	Beskrivelse
Kontrast	Vælg kontrastniveauet.
Auto ret op	Korriger skæve dokumenter, når de scannes.
Skip tom side	Når Til er valgt, springes tomme sider over.
Niveau for spring tom s. over	Vælg følsomhedsniveauet for registrering af blanke sider i de scannede data. Jo højere følsomhed, desto lettere er det for maskinen at registrere blanke sider.
Fjern baggrundsfarve	Ændr mængden af baggrundsfarve, der fjernes.
Margenindst	Juster dokumenternes margener.



Tryk på [Gem som genvej] for at gemme indstillingerne som en genvej. Du bliver spurgt, om du vil gøre dette til en genvej med ét tryk. Følg vejledningen på displayet.

7. Tryk på [Start].

Maskinen begynder at scanne. Hvis du bruger maskinens scannerplade, skal du vælge vejledningen på displayet for at udføre scanningsjobbet.



### Relaterede informationer

- [Scanning med knappen Scan på maskinen](#)

#### Relaterede emner:

- [Konfigurer knappen Scan på maskinen](#)
- [Scan ved hjælp af Brother iPrint&Scan \(Windows/Mac\)](#)

## Lagring af scannede data på et USB flash-drev

Scan dokumenter, og gem dem direkte på et USB flash-drev uden brug af en computer.

1. Læg dit dokument i.
2. Sæt et USB flash-drev i USB-kortlæseren.

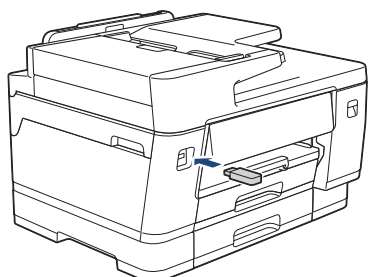

3. Tryk på [Scan til medie].
4. Hvis du vil ændre indstillingerne, skal du trykke på  [Valg] og derefter gå til næste trin.
5. Vælg de scanningsindstillinger, du vil ændre, og tryk derefter på [OK].

Indstilling	Beskrivelse
2-sidet scanning (MFC-J3960DW/ MFC-J6760DW/ MFC-J6960DW/ MFC-J6975DW/ MFC-J6977DW)	Vælg 2-sidet scanningstilstand.
Farveindstilling	Vælg farveformatet for dit dokument.
Opløsning	Vælg scanningsopløsningen for dit dokument.
Filtype	Vælg filformatet for dit dokument.
Dokumentstr.	Vælg dokumentstørrelsen.
Lysstyrke	Vælg lysstyrkeniveauet.
Kontrast	Vælg kontrastniveauet.
Filnavn	Vælg eller rediger et filnavn.
Filnavnstil	Vælg den rækkefølge, i hvilken datoen, tællernummeret og de andre elementer skal vises i filnavnene.
Auto-beskær	Scan flere dokumenter, der er placeret på scannerglaspladen, til et USB flash-drev. Maskinen scanner hvert dokument og opretter separate filer eller en enkelt flersidet fil.
Auto ret op	Korriger skæve dokumenter, når de scannes.
Skip tom side	Når Til er valgt, springes tomme sider over.
Niveau for spring tom s. over	Vælg følsomhedsniveauet for registrering af blanke sider i de scannede data. Jo højere følsomhed, desto lettere er det for maskinen at registrere blanke sider.

Indstilling	Beskrivelse
Fjern baggrundsfarve	Ændr mængden af baggrundsfarve, der fjernes.
Margenindst	Juster dokumenternes margener.



- For at oprette dine egne standardindstillinger: efter du har foretaget indstillingsændringer, tryk da på muligheden [Indst. ny std.], og tryk derefter [Ja].
- Sådan gendannes fabriksindstillingerne: Tryk på indstillingen [Fabriksinst.], og tryk derefter på [Ja].
- Tryk på [Gem som genvej] for at gemme indstillingerne som en genvej. Du bliver spurgt, om du vil gøre dette til en genvej med ét tryk. Følg vejledningen på displayet.

6. Tryk på [Start].

Hvis du bruger scannerglaspladen, skal du lægge næste side på og derefter trykke på [Fortsæt]. Hvis der ikke er flere sider, der skal scannes, skal du trykke på [Udført]. Efter at have afsluttet scanningen skal du huske at vælge [Udført], inden du fjerner USB flash-drevet fra maskinen.

## VIGTIGT

Displayet viser en besked, mens dataene læses. Du må IKKE tage strømkablet ud eller fjerne USB flash-drevet fra maskinen, mens den læser dataene. Du kan miste dine data eller beskadige USB flash-drevet.



## Relaterede informationer

- [Scanning med knappen Scan på maskinen](#)

## Scanning af flere visitkort og fotos (Automatisk beskæring)

Du kan scanne flere dokumenter fra scannerglaspladen. Maskinen scanner hvert dokument og bruger funktionen Automatisk beskæring til at oprette separate filer eller en enkelt fil med flere sider.

### Retningslinjer for Automatisk beskæring

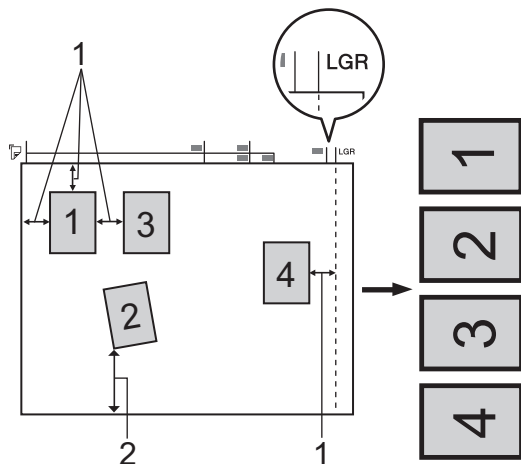

1. 10 mm eller større
2. 20 mm eller større (bund)
  - Denne indstilling kan kun anvendes til rektangulære eller kvadratiske dokumenter.
  - Hvis dokumentet er for langt eller bredt, fungerer denne funktion ikke som beskrevet her.
  - Du skal placere dokumenterne væk fra scannerglaspladens kanter som vist i illustrationen.
  - Du skal placere dokumenterne mindst 10 mm fra hinanden.
  - Automatisk beskæring justerer skævheden af dokumentet på scannerglasset. Men hvis dokumentet ligger skævere end 45 grader ved mindre end 300 x 300 dpi eller 10 grader ved 600 x 600 dpi, fungerer denne funktion ikke.
  - ADF'en skal være tom, for at du kan bruge Automatisk beskæring.
  - Funktionen Automatisk beskæring er tilgængelig for op til maksimalt 32 dokumenter afhængigt af størrelsen af dokumenterne.



Hvis du vil scanne dokumenter ved hjælp af funktionen til automatisk beskæring, skal du placere dokumenterne på scannerglaspladen.

1. Placer dokumenter på scannerglaspladen.
2. Sæt et USB flash-drev i maskinen.
3. Tryk på [Scan til medie] >  [Valg] > [Auto-beskær].
4. Tryk på [Til].
5. Tryk på [OK].
6. Tryk på [Start].

Maskinen begynder at scanne. Følg vejledningen i displayet for at udføre scanningsjobbet.



### Relaterede informationer

- [Scanning med knappen Scan på maskinen](#)

## Scanning til en redigerbar tekstfil vha. optisk tegngenkendelse (OCR)

Maskinen kan konvertere tegn i et scannet dokument til tekst vha. teknologien til optisk tegngenkendelse (OCR). Du kan redigere denne tekst i dit foretrukne tekstbehandlingsprogram.

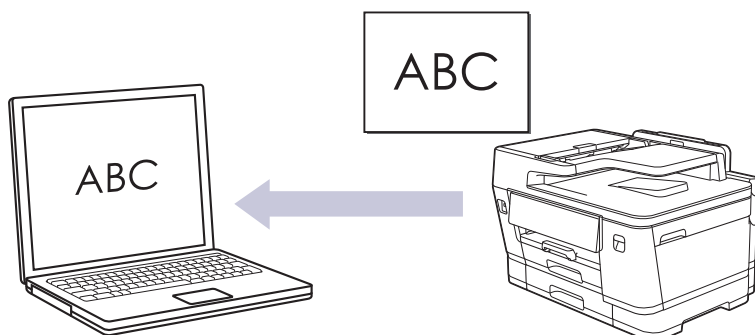

- Funktionen Scan til OCR er tilgængelig for visse sprog.
- **For at scanne fra din maskine:**  
Du skal først konfigurere knappen Scan på maskinen, herunder indstillinger som f.eks. filtype og fillagringsplacering. ►► *Relaterede informationer: Konfigurer knappen Scan på maskinen*
- **For at scanne fra din computer:**  
►► *Relaterede informationer: Scan ved hjælp af Brother iPrint&Scan (Windows/Mac)*

1. Læg dit dokument i.
2. Tryk på [Scan] > [til PC] > [til OCR].
3. Hvis maskinen er tilsluttet via netværket, skal du trykke på ▲ eller ▼ for at få vist den computer, du vil sende dataene til, og derefter vælge på computernavnet.



Hvis du på displayet bliver bedt om at indtaste en PIN-kode, skal du bruge displayet til at indtaste den firecifrede PIN-kode til computeren og derefter trykke på [OK].

4. Tryk på  for at ændre indstillingerne [Valg].



For at bruge  [Valg] skal du tilslutte en computer, der har installeret Brother iPrint&Scan, til maskinen.

5. Tryk på [Inds.] > [Indstil på enhed].
6. Vælg de scanningsindstillinger, du vil ændre, og tryk derefter på [OK].

Indstilling	Beskrivelse
2-sidet scanning (MFC-J3960DW/MFC-J6760DW/ MFC-J6960DW/MFC-J6975DW/ MFC-J6977DW)	Vælg 2-sidet scanningstilstand.
Farveindstilling	Vælg farveformatet for dit dokument.
Opløsning	Vælg scanningsopløsningen for dit dokument.
Filtype	Vælg filformatet for dit dokument.
Dokumentstr.	Vælg dokumentstørrelsen.

Indstilling	Beskrivelse
Lysstyrke	Vælg lysstyrkeniveauet.
Kontrast	Vælg kontrastniveauet.
Auto ret op	Korriger skæve dokumenter, når de scannes.
Skip tom side	Når Til er valgt, springes tomme sider over.
Niveau for spring tom s. over	Vælg følsomhedsniveauet for registrering af blanke sider i de scannede data. Jo højere følsomhed, desto lettere er det for maskinen at registrere blanke sider.
Fjern baggrundsfarve	Ændr mængden af baggrundsfarve, der fjernes.
Margenindst	Juster dokumenternes margener.



Tryk på [Gem som genvej] for at gemme indstillingerne som en genvej. Du bliver spurgt, om du vil gøre dette til en genvej med ét tryk. Følg vejledningen på displayet.

#### 7. Tryk på [Start].

Maskinen begynder at scanne. Hvis du bruger maskinens scannerglasplade, skal du vælge vejledningen på displayet for at udføre scanningsjobbet.



### Relaterede informationer

- [Scanning med knappen Scan på maskinen](#)

#### Relaterede emner:

- [Konfigurer knappen Scan på maskinen](#)
- [Scan ved hjælp af Brother iPrint&Scan \(Windows/Mac\)](#)

## Lagring af scannede data som en vedhæftet fil til en e-mail

Send de scannede data fra maskinen til dit e-mailprogram som en vedhæftet fil.

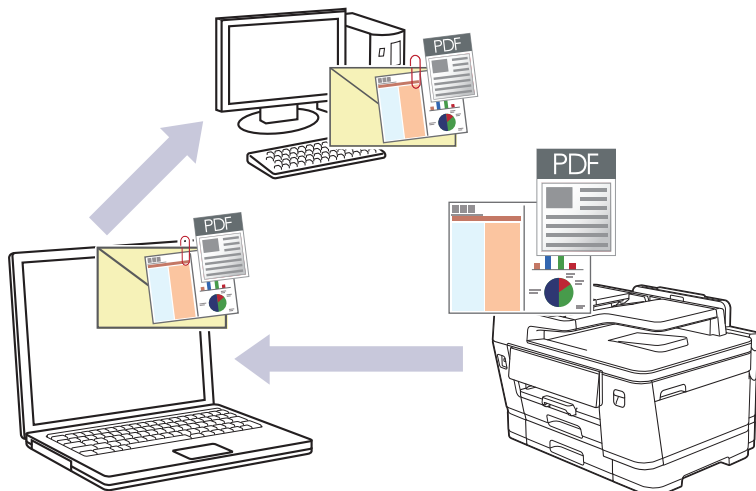

- **For at scanne fra din maskine:**

Du skal først konfigurere knappen Scan på maskinen, herunder indstillinger som f.eks. filtype og fillagringsplacering. ►► *Relaterede informationer: Konfigurer knappen Scan på maskinen*

- **For at scanne fra din computer:**

►► *Relaterede informationer: Scan ved hjælp af Brother iPrint&Scan (Windows/Mac)*

- Hvis du vil bruge denne funktion med din maskines Scannings-knap, skal du sørge for at vælge et af disse programmer i Brother iPrint&Scan:

- Windows: Microsoft Outlook
- Mac: Apple Mail

Ved andre programmer og webmailtjenester skal du bruge funktionen scan til billede eller scan til fil for at scanne et dokument og derefter vedhæfte den scannede fil til en e-mailmeddelelse.

1. [Læg dit dokument i.](#)
2. Tryk på [Scan] > [til PC] > [til e-mail].
3. Hvis maskinen er tilsluttet via netværket, skal du trykke på ▲ eller ▼ for at få vist den computer, du vil sende dataene til, og derefter vælge på computernavnet.



Hvis du på displayet bliver bedt om at indtaste en PIN-kode, skal du bruge displayet til at indtaste den firecifrede PIN-kode til computeren og derefter trykke på [OK].

4. Tryk på  for at ændre indstillingerne [Valg].



For at bruge  [Valg] skal du tilslutte en computer, der har installeret Brother iPrint&Scan, til maskinen.

5. Tryk på [Inds.] > [Indstil på enhed].
6. Vælg de scanningsindstillinger, du vil ændre, og tryk derefter på [OK].

Indstilling	Beskrivelse
2-sidet scanning (MFC-J3960DW/MFC-J6760DW/ MFC-J6960DW/MFC-J6975DW/ MFC-J6977DW)	Vælg 2-sidet scanningstilstand.

Indstilling	Beskrivelse
Farveindstilling	Vælg farveformatet for dit dokument.
Opløsning	Vælg scanningsopløsningen for dit dokument.
Filtype	Vælg filformatet for dit dokument.
Dokumentstr.	Vælg dokumentstørrelsen.
Lysstyrke	Vælg lysstyrkeniveauet.
Kontrast	Vælg kontrastniveauet.
Auto ret op	Korriger skæve dokumenter, når de scannes.
Skip tom side	Når Til er valgt, springes tomme sider over.
Niveau for spring tom s. over	Vælg følsomhedsniveauet for registrering af blanke sider i de scannede data. Jo højere følsomhed, desto lettere er det for maskinen at registrere blanke sider.
Fjern baggrundsfarve	Ændr mængden af baggrundsfarve, der fjernes.
Margenindst	Juster dokumenternes margener.



Tryk på [Gem som genvej] for at gemme indstillingerne som en genvej. Du bliver spurgt, om du vil gøre dette til en genvej med ét tryk. Følg vejledningen på displayet.

#### 7. Tryk på [Start].

Maskinen scanner dokumentet og gemmer det som en vedhæftet fil. Derefter starter den dit e-mail-program og åbner en ny, tom e-mailmeddelelse med den scannede fil vedhæftet.



### Relaterede informationer

- [Scanning med knappen Scan på maskinen](#)

#### Relaterede emner:

- [Konfigurer knappen Scan på maskinen](#)
- [Scan ved hjælp af Brother iPrint&Scan \(Windows/Mac\)](#)

## Afsendelse af scannede data til en e-mailmodtager

Send scannede data direkte fra Brother-maskinen til en e-mailmodtager uden brug af en computer.

- Hvis du vil sende scannede data til en e-mailmodtager, skal du konfigurere maskinen til at kommunikere med dit netværk og den e-mail-server, der anvendes til at sende og modtage e-mails.
- Du kan konfigurere disse elementer fra maskinens kontrolpanel eller Web Based Management.
- Hvis du vil bruge funktionen Scan til e-mailserver, skal din maskine være tilsluttet et netværk og have adgang til en SMTP-server. Du skal bruge følgende SMTP-e-mailindstillinger, før du kan fortsætte:
  - Serveradresse
  - Portnummer
  - Brugernavn
  - Krypteringstype (SSL eller TLS)
  - E-mailservercertifikat (hvis anvendt)Hvis du ikke har disse indstillinger, skal du kontakte din e-mailtjenesteudbyder eller netværksadministrator.

1. Læg dit dokument i.
2. Tryk på [Scan] > [til e-mail-server].



(MFC-J6975DW/MFC-J6977DW)

- Hvis du har registreret din e-mail-adresse for dit bruger-id, vises knappen [til Min e-mail], når du logger på maskinen med brug af Secure Function Lock (sikker funktionslås), Active Directory-godkendelse eller LDAP-godkendelse.
- For at sende scannede data til din e-mailadresse skal du trykke på [til Min e-mail]. Når din e-mailadresse vises på displayet, skal du trykke på [Næste].
- Hvis du vil aktivere denne funktion i webbaseret administration, skal du klikke på **Scan > Scan to E-mail Server (Scan til E-mail-server)** i venstre navigationslinje. I feltet **Send to My E-mail (Send til Min e-mail)** skal du vælge **On (Til)**.

3. Gør et af følgende for at indtaste destinationens e-mailadresse:
  - Hvis du vil indtaste e-mailadressen manuelt, skal du trykke på [Manuel] og indtaste e-mailadressen med knapperne på displayet. Når du er færdig, skal du trykke på [OK].
  - Hvis e-mailadressen er gemt i maskinens adressebog, skal du trykke på [Adressebog] og derefter vælge e-mailadressen.  
Tryk på [OK].
4. Bekræft email-adressen og tryk derefter [Næste].
5. Hvis du vil ændre indstillingerne, skal du trykke på  [Valg] og derefter gå til næste trin.
6. Vælg de scanningsindstillinger, du vil ændre, og tryk derefter på [OK].

Indstilling	Beskrivelse
2-sidet scanning (MFC-J3960DW/MFC-J6760DW/ MFC-J6960DW/MFC-J6975DW/ MFC-J6977DW)	Vælg 2-sidet scanningstilstand.
Farveindstilling	Vælg farveformatet for dit dokument.
Opløsning	Vælg scanningsopløsningen for dit dokument.

Indstilling	Beskrivelse
Filtype	Vælg filformatet for dit dokument.
Dokumentstr.	Vælg dokumentstørrelsen.
Sender subject	Rediger emnet for e-mailen.
Lysstyrke	Vælg lysstyrkeniveauet.
Kontrast	Vælg kontrastniveauet.
Filnavn	Vælg eller rediger et filnavn.
Filnavnstil	Vælg den rækkefølge, i hvilken datoen, tællernummeret og de andre elementer skal vises i filnavnene.
Margenindst	Juster dokumenternes margener.
Prævisning (MFC-J6975DW/MFC-J6977DW)	Se en forhåndsvisning af et scanningsresultat på displayet, før de indscannede data gemmes.



- For at oprette dine egne standardindstillinger: efter du har foretaget indstillingsændringer, tryk da på muligheden [Indst. ny std.], og tryk derefter [Ja].
- Sådan gendannes fabriksindstillingerne: Tryk på indstillingen [Fabriksinst.], og tryk derefter på [Ja].
- Tryk på [Gem som genvej] for at gemme indstillingerne som en genvej. Du bliver spurgt, om du vil gøre dette til en genvej med ét tryk. Følg vejledningen på displayet.
- (MFC-J6975DW/MFC-J6977DW) Tryk på  for at se en forhåndsvisning af de indscannede resultater, før de indscannede data gemmes, og tryk derefter på [Forhåndsvisning]. Maskinen scanner dokumentet og viser de indscannede resultater på displayet. Hvis de indscannede resultater er fine, skal du trykke på [Start] for at gemme og afslutte behandlingen.

#### 7. Tryk på [Start].

Maskinen begynder at scanne. Hvis du bruger maskinens scannerglasplade, skal du vælge vejledningen på displayet for at udføre scanningsjobbet.



### Relaterede informationer

- [Scanning med knappen Scan på maskinen](#)

## Scanning til FTP

Scan dokumenter direkte til en ftp-server, når du har behov for at dele den scannede information. Det kan være formålstjenligt at konfigurere forskellige profiler til at gemme din favoritscanninger til ftp-destinationer.

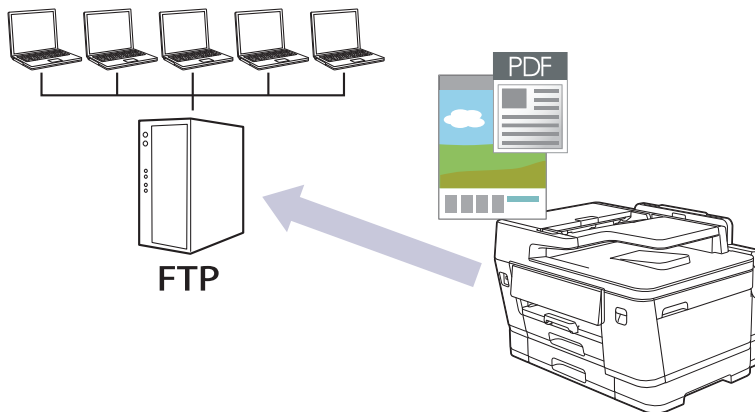

- [Konfiguration af en Scan til PDF-profil](#)
- [Overførsel af scannede data til en FTP-server](#)

## Konfiguration af en Scan til PDF-profil

Indstil en scan til FTP-profil for at scanne og overføre de scannede data direkte til en FTP-placering.

1. Start webbaseret administration. ►► [Åbning af Web Based Management](#)
2. (MFC-J3660DW/MFC-J3960DW/MFC-J6560DW/MFC-J6760DW/MFC-J6960DW) Klik på **Scan > Scan to FTP/Network (Scan til FTP/Netværk)** i venstre navigationsbjælke.



Start navigationen fra ☰, hvis venstre navigationsbjælke ikke er synlig.

3. (MFC-J6975DW/MFC-J6977DW) Klik på **Scan > Scan to FTP/SFTP/Network/SharePoint (Scan til FTP/SFTP/Netværk/SharePoint)** i venstre navigationsbjælke.



Start navigationen fra ☰, hvis venstre navigationsbjælke ikke er synlig.

4. Vælg **FTP**, og klik derefter på **Submit (Send)**.
5. (MFC-J3660DW/MFC-J3960DW/MFC-J6560DW/MFC-J6760DW/MFC-J6960DW) Klik på menuen **Scan to FTP/Network Profile (Scan til FTP/Netværksprofil)**.
6. (MFC-J6975DW/MFC-J6977DW) Klik på menuen **Scan to FTP/SFTP/Network/SharePoint Profile (Profil for Scan til FTP/SFTP/Netværk/SharePoint)**.
7. Vælg den profil, du vil konfigurere eller ændre.



Anvend følgende karakter: ?, /, \, ", :, <, >, | og \* kan forårsage fejl ved afsendelse.

Indstilling	Beskrivelse
<b>Profile Name (Profilnavn)</b>	Indtast et navn på denne serverprofil (op til 15 alfanumeriske tegn). Navnet vises på maskinens display.
<b>Host Address (Værtsadresse)</b>	Indtast værtsadressen (f.eks.: ftp.eksempel.com; op til 64 tegn) eller IP-adressen (f.eks.: 192.23.56.189).
<b>Port Number (Portnummer)</b>	Ændr indstillingen <b>Port Number (Portnummer)</b> , der anvendes til at tilslutte FTP-serveren. Standardindstillingen er port 21. I de fleste tilfælde er det ikke nødvendigt at ændre denne indstilling.
<b>Username (Brugernavn)</b>	Indtast et brugernavn (op til 32 tegn) på en bruger, der har rettigheder til at skrive data til FTP-serveren.
<b>Password (Adgangskode)</b>	Indtast adgangskoden (op til 32 tegn), der er knyttet til det brugernavn, du indtastede i feltet <b>Username (Brugernavn)</b> . Indtast adgangskoden igen i feltet <b>Retype password (Gentag adgangskode)</b> .
<b>SSL/TLS</b>	Foretag indstillingen <b>SSL/TLS</b> for at scanne sikkert vha. SSL/TLS-kommunikation. Skift om nødvendigt indstillingen <b>CA Certificate (Nøglecentercertifikat)</b> .
<b>Store Directory (Gem bibliotek)</b>	Skriv stien til den mappe på FTP-serveren, du vil sende dine scannede data til. Indtast ikke en skråstreg i begyndelsen af stien.
<b>File Name (Filnavn)</b>	Vælg et filnavn fra de foreliggende, forindstillede navne eller fra de brugerdefinerede navne. Du kan indstille de brugerdefinerede navne og filnavntypen i menuen <b>Scan File Name (Scanningsfilnavn)</b> i navigationslinjen.
<b>Quality (Kvalitet)</b>	Vælg en kvalitetsindstilling. Hvis du vælger indstillingen <b>User Select (Brugervalg)</b> , vil maskinen bede brugerne om at vælge en indstilling, hver gang de bruger scanningsprofilen.
<b>File Type (Filtype)</b>	Vælg den filtype, du vil bruge til det scannede dokument. Hvis du vælger indstillingen <b>User Select (Brugervalg)</b> , vil maskinen bede brugerne om at vælge en indstilling, hver gang de bruger scanningsprofilen.

Indstilling	Beskrivelse
<b>Document Size (Dokumentstørrelse)</b>	Vælg dokumentstørrelse i listen. Dette er nødvendigt for at sikre, at den scannede fil har den korrekte størrelse.
<b>Auto Deskew (Automatisk rettelser af skævhed) (ADF Auto Deskew (ADF Auto ret op))</b>	Vælg <b>On (Til)</b> for at indstille maskinen til automatisk at korrigere skæv dokumentplacering, når siderne scannes.
<b>Skip Blank Page (Spring blank side over)</b>	Vælg indstillingen <b>On (Til)</b> for at fjerne tomme sider i dokumentet fra scanningsresultaterne.
<b>Skip Blank Page Sensitivity (Følsomhed for overspringning af tom side)</b>	Vælg følsomhedsniveauet for registrering af blanke sider i de scannede data. Jo højere følsomhed, desto lettere er det for maskinen at registrere blanke sider.
<b>2-sided Scan (2-sidet scanning)</b> (MFC-J3960DW/MFC-J6760DW/ MFC-J6960DW/MFC-J6975DW/ MFC-J6977DW)	Vælg indstillingen <b>Long Edge (Lang kant)</b> eller <b>Short Edge (Kort kant)</b> for at scanne begge sider af dokumentet afhængig af original-layoutet.
<b>Remove Background Color (Fjern baggrundsfarve)</b>	Lav ændring af mængden af baggrunds farve, der er fjernet.
<b>Margin Settings (Margenindstillinger)</b>	Juster dokumenternes margener.
<b>Brightness (Lysstyrke)</b>	Vælg lysstyrkeniveauet.
<b>Contrast (Kontrast)</b>	Vælg kontrastniveauet.
<b>Passive Mode (Passiv tilstand)</b>	Slå indstillingen <b>Passive Mode (Passiv tilstand)</b> til eller fra afhængigt af din FTP-server og netværksfirewallens konfiguration. Standardindstillingen er aktiveret. I de fleste tilfælde er det ikke nødvendigt at ændre denne indstilling.

8. Klik på **Submit (Send)**.



## Relaterede informationer

- [Scanning til FTP](#)

### Relaterede emner:

- [Åbning af Web Based Management](#)

## Overførsel af scannede data til en FTP-server

>> [MFC-J3660DW/MFC-J3960DW/MFC-J6560DW/MFC-J6760DW/MFC-J6960DW](#)

>> [MFC-J6975DW/MFC-J6977DW](#)

### MFC-J3660DW/MFC-J3960DW/MFC-J6560DW/MFC-J6760DW/MFC-J6960DW

1. [Læg dit dokument i](#).
2. Tryk på [Scan] > [til FTP].
3. De serverprofiler, du har konfigureret ved hjælp af webbaseret administration, vises. Vælg den ønskede profil. Hvis profilen ikke er fuldstændig (hvis kontonavn og adgangskode til login f.eks. mangler, eller hvis kvalitet eller filtype ikke er angivet), bliver du bedt om at indtaste de manglende oplysninger.
4. Tryk på [Start].

Maskinen begynder at scanne. Hvis du anvender scannerglasplade, skal du følge instruktionerne på touchskærmen for at afslutte scanningsjobbet.

### MFC-J6975DW/MFC-J6977DW

1. [Læg dit dokument i](#).
2. Tryk på [Scan] > [til FTP/SFTP].
3. De serverprofiler, du har konfigureret ved hjælp af webbaseret administration, vises. Vælg den ønskede profil. Hvis profilen ikke er fuldstændig (hvis kontonavn og adgangskode til login f.eks. mangler, eller hvis kvalitet eller filtype ikke er angivet), bliver du bedt om at indtaste de manglende oplysninger.



Tryk på  for at se en forhåndsvisning af de indscannede resultater, før de indscannede data gemmes, og tryk derefter på [Forhåndsvisning]. Maskinen scanner dokumentet og viser de indscannede resultater på displayet. Hvis de indscannede resultater er fine, skal du trykke på [Start] for at gemme og afslutte behandlingen.

4. Tryk på [Start].

Maskinen begynder at scanne. Hvis du anvender scannerglasplade, skal du følge instruktionerne på touchskærmen for at afslutte scanningsjobbet.

### ✓ Relaterede informationer

- [Scanning til FTP](#)

## Scan til SSH-server (SFTP)

**Relaterede modeller:** MFC-J6975DW/MFC-J6977DW

Bruger Secure Shell-protokollen til at oprette en privat og sikker datastrøm, når der scannes dokumenter til en netværksdestination. Det kan være formålstjenligt at konfigurere forskellige profiler til at gemme din favorit-scanninger til sftp-destinationer.

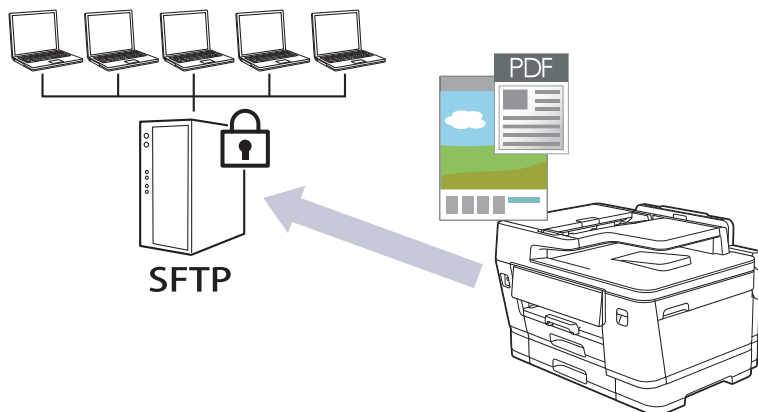

- Opsæt en scanning til sftp-profil
- Opret et klientnøglepar vha. Web Based Management
- Eksporter et klientnøglepar vha. Web Based Management
- Importer en offentlig nøgle til en server vha. Web Based Management
- Upload scannede data til en sftp-server

## Opsæt en scanning til sftp-profil

Relaterede modeller: MFC-J6975DW/MFC-J6977DW

Opsæt en scanning til sftp-profil for at scanne og overføre scannede data direkte til et sftp-sted.

1. Start webbaseret administration. ►► [Åbning af Web Based Management](#)
2. Klik på **Scan > Scan to FTP/SFTP/Network/SharePoint (Scan til FTP/SFTP/Netværk/SharePoint)** i venstre navigationsbjælke.



Start navigationen fra ☰, hvis venstre navigationsbjælke ikke er synlig.

3. Vælg **SFTP**, og klik derefter på **Submit (Send)**.
4. Klik på menuen **Scan to FTP/SFTP/Network/SharePoint Profile (Profil for Scan til FTP/SFTP/Netværk/SharePoint)**.
5. Vælg den profil, du vil konfigurere eller ændre.



Anvend følgende karakter: ?, /, \, ", :, <, >, | og \* kan forårsage fejl ved afsendelse.

Indstilling	Beskrivelse
<b>Profile Name (Profilnavn)</b>	Indtast et navn på denne serverprofil (op til 15 alfanumeriske tegn). Navnet vises på maskinens display.
<b>Host Address (Værtsadresse)</b>	Indtast værtsadressen (f.eks.: ftp.eksempel.com; op til 64 tegn) eller IP-adressen (f.eks.: 192.23.56.189).
<b>Username (Brugernavn)</b>	Indtast et brugernavn (op til 32 tegn) på en bruger, der har rettigheder til at skrive data til SFTP-serveren.
<b>Auth. Method (Godkendelsesmetode)</b>	Markér <b>Password (Adgangskode)</b> eller <b>Public Key (Offentlig nøgle)</b> . Følg en af nedenstående fremgangsmåder: <ul style="list-style-type: none"><li>• Når du vælger <b>Password (Adgangskode)</b>, skal du indtaste den adgangskode (op til 32 tegn), der hører til det brugernavn, du indtastede i feltet <b>Username (Brugernavn)</b>. Indtast adgangskoden igen i feltet <b>Retype password (Gentag adgangskode)</b>.</li><li>• Når du vælger <b>Public Key (Offentlig nøgle)</b>, skal du vælge godkendelsestypen i rullelisten <b>Client Key Pair (Klientnøglepar)</b>.</li></ul>
<b>Server Public Key (Servers offentlige nøgle)</b>	Vælg godkendelsestypen.
<b>Store Directory (Gem bibliotek)</b>	Skriv stien til den mappe på SFTP-serveren, du vil sende dine scannede data til. Indtast ikke en skråstreg i begyndelsen af stien.
<b>File Name (Filnavn)</b>	Vælg et filnavn fra de foreliggende, forindstillede navne eller fra de brugerdefinerede navne. Du kan indstille de brugerdefinerede navne og filnavntypen i menuen <b>Scan File Name (Scanningsfilnavn)</b> i navigationslinjen.
<b>Quality (Kvalitet)</b>	Vælg en kvalitetsindstilling. Hvis du vælger indstillingen <b>User Select (Brugervalg)</b> , vil maskinen bede brugerne om at vælge en indstilling, hver gang de bruger scanningsprofilen.
<b>File Type (Filtype)</b>	Vælg den filtype, du vil bruge til det scannede dokument. Hvis du vælger indstillingen <b>User Select (Brugervalg)</b> , vil maskinen bede brugerne om at vælge en indstilling, hver gang de bruger scanningsprofilen.
<b>Document Size (Dokumentstørrelse)</b>	Vælg dokumentstørrelse i listen. Dette er nødvendigt for at sikre, at den scannede fil har den korrekte størrelse.

Indstilling	Beskrivelse
<b>Auto Deskew (Aotomatisk rettelse af skævhed) (ADF Auto Deskew (ADF Auto ret op))</b>	Vælg <b>On (Til)</b> for at indstille maskinen til automatisk at korrigere skæv dokumentplacering, når siderne scannes.
<b>Skip Blank Page (Spring blank side over)</b>	Vælg indstillingen <b>On (Til)</b> for at fjerne tomme sider i dokumentet fra scanningsresultaterne.
<b>Skip Blank Page Sensitivity (Følsomhed for overspringning af tom side)</b>	Vælg følsomhedsniveauet for registrering af blanke sider i de scannede data. Jo højere følsomhed, desto lettere er det for maskinen at registrere blanke sider.
<b>2-sided Scan (2-sidet scanning)</b>	Vælg indstillingen <b>Long Edge (Lang kant)</b> eller <b>Short Edge (Kort kant)</b> for at scanne begge sider af dokumentet afhængig af original-layoutet.
<b>Remove Background Color (Fjern baggrundsfarve)</b>	Lav ændring af mængden af baggrunds farve, der er fjernet.
<b>Margin Settings (Margenindstillinger)</b>	Juster dokumenternes margener.
<b>Brightness (Lysstyrke)</b>	Vælg lysstyrkeniveauet.
<b>Contrast (Kontrast)</b>	Vælg kontrastniveauet.
<b>Port Number (Portnummer)</b>	Ændr indstillingen <b>Port Number (Portnummer)</b> , der anvendes til at tilslutte SFTP-serveren. Standardindstillingen er port 22. I de fleste tilfælde er det ikke nødvendigt at ændre denne indstilling.

6. Klik på **Submit (Send)**.



### Relaterede informationer

- [Scan til SSH-server \(SFTP\)](#)

#### Relaterede emner:

- [Åbning af Web Based Management](#)

## Opret et klientnøglepar vha. Web Based Management

Relaterede modeller: MFC-J6975DW/MFC-J6977DW

1. Start webbaseret administration. >> [Åbning af Web Based Management](#)
2. Klik på **Network (Netværk)** > **Security (Sikkerhed)** > **Client Key Pair (Klientnøglepar)** i venstre navigationsbjælke.



Start navigationen fra ☰, hvis venstre navigationsbjælke ikke er synlig.

3. Klik på **Create New Client Key Pair (Opret nyt klientnøglepar)**.
4. Indtast navnet (op til 20 tegn), du ønsker, i feltet **Client Key Pair Name (Navn for klientnøglepar)**.
5. Klik på rullelisten **Public Key Algorithm (Algoritme for offentlig nøgle)**, og vælg den algoritme, du ønsker.
6. Klik på **Submit (Send)**.

Klientnøgleparret oprettes og gemmes i printerens hukommelse. Klientnøgleparnavnet og den offentlige nøglealgoritme vises på listen **Client Key Pair List (Liste med klientnøglepar)**.



### Relaterede informationer

- [Scan til SSH-server \(SFTP\)](#)

#### Relaterede emner:

- [Åbning af Web Based Management](#)

## Eksporter et klientnøglepar vha. Web Based Management

Relaterede modeller: MFC-J6975DW/MFC-J6977DW

1. Start webbaseret administration. >> [Åbning af Web Based Management](#)
2. Klik på **Network (Netværk)** > **Security (Sikkerhed)** > **Client Key Pair (Klientnøglepar)**i venstre navigationsbjælke.



Start navigationen fra ☰, hvis venstre navigationsbjælke ikke er synlig.

3. Klik på **Export Public Key (Eksporter offentlig nøgle)**, der vises med **Client Key Pair List (Liste med klientnøglepar)**.
4. Klik på **Submit (Send)**.

Klientnøgleparret eksporteres til din computer.



### Relaterede informationer

- [Scan til SSH-server \(SFTP\)](#)

#### Relaterede emner:

- [Åbning af Web Based Management](#)

## Importer en offentlig nøgle til en server vha. Web Based Management

Relaterede modeller: MFC-J6975DW/MFC-J6977DW

1. Start webbaseret administration. >> [Åbning af Web Based Management](#)
2. Klik på **Network (Netværk)** > **Security (Sikkerhed)** > **Server Public Key (Servers offentlige nøgle)** i venstre navigationsbjælke.



Start navigationen fra ☰, hvis venstre navigationsbjælke ikke er synlig.

3. Klik på **Import Server Public Key (Importer servers offentlige nøgle)**.
4. Vælg den fil, der skal importeres.
5. Klik på **Submit (Send)**.

Den offentlige nøgle til en server importeres til din printer.



### Relaterede informationer

- [Scan til SSH-server \(SFTP\)](#)

#### Relaterede emner:

- [Åbning af Web Based Management](#)

## Upload scannede data til en sftp-server

Relaterede modeller: MFC-J6975DW/MFC-J6977DW

1. Læg dit dokument i.
2. Tryk på [Scan] > [til FTP/SFTP].
3. De serverprofiler, du har konfigureret ved hjælp af webbaseret administration, vises. Vælg den ønskede profil. Hvis profilen ikke er fuldstændig (hvis kononavn og adgangskode til login f.eks. mangler, eller hvis kvalitet eller filtype ikke er angivet), bliver du bedt om at indtaste de manglende oplysninger.



Tryk på  for at se en forhåndsvisning af de indscannede resultater, før de indscannede data gemmes, og tryk derefter på [Forhåndsvisning]. Maskinen scanner dokumentet og viser de indscannede resultater på displayet. Hvis de indscannede resultater er fine, skal du trykke på [Start] for at gemme og afslutte behandlingen.

4. Tryk på [Start].

Maskinen begynder at scanne. Hvis du anvender scannerglasplade, skal du følge instruktionerne på touchskærmen for at afslutte scanningsjobbet.



### Relaterede informationer

- [Scan til SSH-server \(SFTP\)](#)

## Scanning til et netværk (Windows)

Scan dokumenter direkte til en CIFS-server på dit lokale netværk. Det kan være formålstjenligt at konfigurere forskellige profiler til at gemme din favorit-scanninger til netværksdestinationer.

- [Konfiguration af en Scan til netværk-profil](#)
- [Overførsel af scannede data til en CIFS-server](#)

## Konfiguration af en Scan til netværk-profil

Indstil en scan til netværk-profil for at scanne og overføre de scannede data direkte til en mappe på en CIFS-server.

1. Start webbaseret administration. ►► [Åbning af Web Based Management](#)
2. (MFC-J3660DW/MFC-J3960DW/MFC-J6560DW/MFC-J6760DW/MFC-J6960DW) Klik på **Scan > Scan to FTP/Network (Scan til FTP/Netværk)** i venstre navigationsbjælke.



Start navigationen fra ☰, hvis venstre navigationsbjælke ikke er synlig.

3. (MFC-J6975DW/MFC-J6977DW) Klik på **Scan > Scan to FTP/SFTP/Network/SharePoint (Scan til FTP/SFTP/Netværk/SharePoint)** i venstre navigationsbjælke.



Start navigationen fra ☰, hvis venstre navigationsbjælke ikke er synlig.

4. Vælg **Network (Netværk)**, og klik derefter på **Submit (Send)**.



(MFC-J6975DW/MFC-J6977DW)

Vælg **On (Til)** for indstillingen **Send to My Folder (Send til Min mappe)**, hvis du vil sende dataene til den angivne mappe på CIFS-serveren.

5. (MFC-J3660DW/MFC-J3960DW/MFC-J6560DW/MFC-J6760DW/MFC-J6960DW) Klik på menuen **Scan to FTP/Network Profile (Scan til FTP/Netværksprofil)**.
6. (MFC-J6975DW/MFC-J6977DW) Klik på menuen **Scan to FTP/SFTP/Network/SharePoint Profile (Profil for Scan til FTP/SFTP/Netværk/SharePoint)**.
7. Vælg den profil, du vil konfigurere eller ændre.



Anvend følgende karakter: ?, /, \, ", :, <, >, | og \* kan forårsage fejl ved afsendelse.

Indstilling	Beskrivelse
<b>Profile Name (Profilnavn)</b>	Indtast et navn på denne serverprofil (op til 15 alfanumeriske tegn). Navnet vises på maskinens display.
<b>Network Folder Path (Sti til netværksmappe)</b>	Skriv stien til den mappe på CIFS-serveren, du vil sende dine scannede data til.
<b>File Name (Filnavn)</b>	Vælg et filnavn fra de foreliggende, forindstillede navne eller fra de brugerdefinerede navne. Du kan indstille de brugerdefinerede navne og filnavntypen i menuen <b>Scan File Name (Scanningsfilnavn)</b> i navigationslinjen.
<b>Quality (Kvalitet)</b>	Vælg en kvalitetsindstilling. Hvis du vælger indstillingen <b>User Select (Brugervalg)</b> , vil maskinen bede brugerne om at vælge en indstilling, hver gang de bruger scanningsprofilen.
<b>File Type (Filtype)</b>	Vælg den filtype, du vil bruge til det scannede dokument. Hvis du vælger indstillingen <b>User Select (Brugervalg)</b> , vil maskinen bede brugerne om at vælge en indstilling, hver gang de bruger scanningsprofilen.
<b>Document Size (Dokumentstørrelse)</b>	Vælg dokumentstørrelse i listen. Dette er nødvendigt for at sikre, at den scannede fil har den korrekte størrelse.
<b>Auto Deskew (Automatisk rettelser af skævhed) (ADF Auto Deskew (ADF Auto ret op))</b>	Vælg <b>On (Til)</b> for at indstille maskinen til automatisk at korrigere skæv dokumentplacering, når siderne scannes.
<b>Skip Blank Page (Spring blank side over)</b>	Vælg indstillingen <b>On (Til)</b> for at fjerne tomme sider i dokumentet fra scanningsresultaterne.

Indstilling	Beskrivelse
<b>Skip Blank Page Sensitivity (Følsomhed for overspringning af tom side)</b>	Vælg følsomhedsniveauet for registrering af blanke sider i de scannede data. Jo højere følsomhed, desto lettere er det for maskinen at registrere blanke sider.
<b>2-sided Scan (2-sidet scanning)</b> (MFC-J3960DW/MFC-J6760DW/ MFC-J6960DW/MFC-J6975DW/ MFC-J6977DW)	Vælg indstillingen <b>Long Edge (Lang kant)</b> eller <b>Short Edge (Kort kant)</b> for at scanne begge sider af dokumentet afhængig af original-layoutet.
<b>Remove Background Color (Fjern baggrundsfarve)</b>	Lav ændring af mængden af baggrunds farve, der er fjernet.
<b>Margin Settings (Margenindstillinger)</b>	Juster dokumenternes margener.
<b>Brightness (Lysstyrke)</b>	Vælg lysstyrkeniveauet.
<b>Contrast (Kontrast)</b>	Vælg kontrastniveauet.
<b>Use PIN for Authentication (Bruger-PIN-kode for godkendelse)</b>	Hvis du vil beskytte denne profil med en PIN-kode, skal du vælge <b>On (Til)</b> og derefter skrive en firecifret PIN-kode i feltet <b>PIN Code (PIN-kode)</b> .
<b>Auth. Method (Godkendelsesmetode)</b>	Vælg godkendelsesmetoden.
<b>Username (Brugernavn)</b>	Skriv et brugernavn (op til 96 tegn), der har rettigheder til at skrive data til den mappe, der er angivet i feltet <b>Network Folder Path (Sti til netværksmappe)</b> . Hvis brugernavnet er en del af et domæne, skal du skrive brugernavnet på en af følgende måder:  <b>user@domain</b> <b>domain\user</b>
<b>Password (Adgangskode)</b>	Indtast adgangskoden (op til 32 tegn), der er knyttet til det brugernavn, du indtastede i feltet <b>Username (Brugernavn)</b> . Indtast adgangskoden igen i feltet <b>Retype password (Gentag adgangskode)</b> .
<b>Kerberos Server Address (Kerberos-serveradresse)</b>	Skriv Kerberos-serveradressen (for eksempel: kerberos.example.com; op til 64 tegn).

8. Klik på **Submit (Send)**.
9. Du skal konfigurere SNTP (netværkstidsserver), eller du skal indstille dato, klokkeslæt og tidszone korrekt på kontrolpanelet. Tiden skal svare til den tid, der bruges af Kerberos-serveren og CIFS-serveren.



## Relaterede informationer

- [Scanning til et netværk \(Windows\)](#)

### Relaterede emner:

- [Konfiguration af dato og klokkeslæt med webbaseret administration](#)
- [Åbning af Web Based Management](#)

## Overførsel af scannede data til en CIFS-server

1. Læg dit dokument i.
2. Tryk på [Scan] > [til netværk].



(MFC-J6975DW/MFC-J6977DW)

- Hvis du registrerede dit bruger-ID, vises indstillingen [til Min mappe], når du logger på maskinen ved hjælp af Active Directory-godkendelse eller LDAP-godkendelse.
- Hvis du vil sende dataene til din dertil beregnede mappe på CIFS-serveren, skal du trykke på [til Min mappe].
- For at aktivere denne funktion i webbaseret administration, skal du i venstre navigationslinje trykke på **Scan > Scan to FTP/SFTP/Network/SharePoint (Scan til FTP/SFTP/Netværk/SharePoint)**. I feltet **Send to My Folder (Send til Min mappe)** skal du vælge **On (Til)**.

3. De serverprofiler, du har konfigureret ved hjælp af webbaseret administration, vises. Vælg den ønskede profil. Hvis profilen ikke er fuldstændig (hvis kononavn og adgangskode til login f.eks. mangler, eller hvis kvalitet eller filtype ikke er angivet), bliver du bedt om at indtaste de manglende oplysninger.



(MFC-J6975DW/MFC-J6977DW) Tryk på  for at se en forhåndsvisning af de indscannede resultater, før de indscannede data gemmes, og tryk derefter på [Forhånds- visning]. Maskinen scanner dokumentet og viser de indscannede resultater på displayet. Hvis de indscannede resultater er fine, skal du trykke på [Start] for at gemme og afslutte behandlingen.

4. Tryk på [Start].

Maskinen begynder at scanne. Hvis du anvender scannerglasplade, skal du følge instruktionerne på touchskærmen for at afslutte scanningsjobbet.



### Relaterede informationer

- [Scanning til et netværk \(Windows\)](#)

## Scan til SharePoint

**Relaterede modeller:** MFC-J6975DW/MFC-J6977DW

Scan dokumenter direkte til en SharePoint-server, når du har behov for at dele den scannede information. Det kan være formålstjenligt at konfigurere forskellige profiler til at gemme din favorit-scanninger til SharePoint-destinationer.

- [Konfiguration af en Scan til SharePoint-profil](#)
- [Overfør scannede data til en SharePoint-server](#)

## Konfiguration af en Scan til SharePoint-profil

Relaterede modeller: MFC-J6975DW/MFC-J6977DW

Indstil en Scan til SharePoint-profil for at scanne og overføre de scannede data direkte til en SharePoint-placering.

1. Start webbaseret administration. ►► [Åbning af Web Based Management](#)
2. Klik på **Scan > Scan to FTP/SFTP/Network/SharePoint (Scan til FTP/SFTP/Netværk/SharePoint)** i venstre navigationsbjælke.



Start navigationen fra ☰, hvis venstre navigationsbjælke ikke er synlig.

3. Vælg indstillingen **SharePoint**, og klik på **Submit (Send)**.
4. Klik på menuen **Scan to FTP/SFTP/Network/SharePoint Profile (Profil for Scan til FTP/SFTP/Netværk/SharePoint)**.
5. Vælg den profil, du vil konfigurere eller ændre.



Anvend følgende karakter: ?, /, \, ", :, <, >, | og \* kan forårsage fejl ved afsendelse.

Indstilling	Beskrivelse
<b>Profile Name (Profilnavn)</b>	Indtast et navn på denne serverprofil (op til 15 alfanumeriske tegn). Navnet vises på maskinens display.
<b>SharePoint Site Address (Adresse på SharePoint-websted)</b>	Kopier og indsæt den fulde destinationsadresse, som vises i adresselinjen i din browser (for eksempel: http://SharePointSiteAddress/Shared%20Documents/Forms/AllItems.aspx) eller IP-adressen (for eksempel: http://192.168.0.1/Shared%20Documents/Forms/AllItems.aspx).
<b>SSL/TLS</b>	Hvis adressen i feltet <b>SharePoint Site Address (Adresse på SharePoint-websted)</b> starter med "https://", kan du kontrollere servercertifikatet ved at markere afkrydsningsfeltet <b>Verify Server Certificate (Verificer servercertifikat)</b> .
<b>File Name (Filnavn)</b>	Vælg et filnavn fra de foreliggende, forindstillede navne eller fra de brugerdefinerede navne. Du kan indstille de brugerdefinerede navne og filnavntypen i menuen <b>Scan File Name (Scanningsfilnavn)</b> i navigationslinjen.
<b>Quality (Kvalitet)</b>	Vælg en kvalitetsindstilling. Hvis du vælger indstillingen <b>User Select (Brugervalg)</b> , vil maskinen bede brugerne om at vælge en indstilling, hver gang de bruger scanningsprofilen.
<b>File Type (Filtype)</b>	Vælg den filtype, du vil bruge til det scannede dokument. Hvis du vælger indstillingen <b>User Select (Brugervalg)</b> , vil maskinen bede brugerne om at vælge en indstilling, hver gang de bruger scanningsprofilen.
<b>Document Size (Dokumentstørrelse)</b>	Vælg dokumentstørrelse i listen. Dette er nødvendigt for at sikre, at den scannede fil har den korrekte størrelse.
<b>Auto Deskew (Automatisk rettelser af skævhed) (ADF Auto Deskew (ADF Auto ret op))</b>	Vælg <b>On (Til)</b> for at indstille maskinen til automatisk at korrigere skæv dokumentplacering, når siderne scannes.
<b>Skip Blank Page (Spring blank side over)</b>	Vælg indstillingen <b>On (Til)</b> for at fjerne tomme sider i dokumentet fra scanningsresultaterne.
<b>Skip Blank Page Sensitivity (Følsomhed for overspringning af tom side)</b>	Vælg følsomhedsniveauet for registrering af blanke sider i de scannede data. Jo højere følsomhed, desto lettere er det for maskinen at registrere blanke sider.

Indstilling	Beskrivelse
<b>2-sided Scan (2-sidet scanning)</b>	Vælg indstillingen <b>Long Edge (Lang kant)</b> eller <b>Short Edge (Kort kant)</b> for at scanne begge sider af dokumentet afhængig af original-layoutet.
<b>Remove Background Color (Fjern baggrundsfarve)</b>	Lav ændring af mængden af baggrunds farve, der er fjernet.
<b>Margin Settings (Margenindstillinger)</b>	Juster dokumenternes margener.
<b>Brightness (Lysstyrke)</b>	Vælg lysstyrkeniveauet.
<b>Contrast (Kontrast)</b>	Vælg kontrastniveauet.
<b>Use PIN for Authentication (Bruger-PIN-kode for godkendelse )</b>	Hvis du vil beskytte denne profil med en PIN-kode, skal du vælge <b>On (Til)</b> og derefter skrive en firecifret PIN-kode i feltet <b>PIN Code (PIN-kode)</b> .
<b>Auth. Method (Godkendelsesmetode)</b>	Vælg godkendelsesmetoden. Hvis du vælger <b>Auto</b> , registreres godkendelsesmetoden automatisk.
<b>Username (Brugernavn)</b>	Skriv et brugernavn (op til 96 tegn), der har rettigheder til at skrive data til den mappe, der er angivet i feltet <b>SharePoint Site Address (Adresse på SharePoint-websted)</b> . Hvis brugernavnet er en del af et domæne, skal du skrive brugernavnet på en af følgende måder: <b>user@domain</b> <b>domain\user</b>
<b>Password (Adgangskode)</b>	Indtast adgangskoden (op til 32 tegn), der er knyttet til det brugernavn, du indtastede i feltet <b>Username (Brugernavn)</b> . Indtast adgangskoden igen i feltet <b>Retype password (Gentag adgangskode)</b> .
<b>Kerberos Server Address (Kerberos-serveradresse)</b>	Skriv Kerberos-serveradressen (for eksempel: kerberos.example.com; op til 64 tegn).

6. Klik på **Submit (Send)**.



### Relaterede informationer

- [Scan til SharePoint](#)

#### Relaterede emner:

- [Åbning af Web Based Management](#)

## Overfør scannede data til en SharePoint-server

Relaterede modeller: MFC-J6975DW/MFC-J6977DW

1. Læg dit dokument i.
2. Tryk på [Scan] > [til SharePoint].
3. De serverprofiler, du har konfigureret ved hjælp af webbaseret administration, vises. Vælg den ønskede profil. Hvis profilen ikke er fuldstændig (hvis kontonavn og adgangskode til login f.eks. mangler, eller hvis kvalitet eller filtype ikke er angivet), bliver du bedt om at indtaste de manglende oplysninger.



Tryk på  for at se en forhåndsvisning af de indscannede resultater, før de indscannede data gemmes, og tryk derefter på [Forhåndsvisning]. Maskinen scanner dokumentet og viser de indscannede resultater på displayet. Hvis de indscannede resultater er fine, skal du trykke på [Start] for at gemme og afslutte behandlingen.

4. Tryk på [Start].

Maskinen begynder at scanne. Hvis du anvender scannerglasplade, skal du følge instruktionerne på touchskærmen for at afslutte scanningsjobbet.



### Relaterede informationer

- [Scan til SharePoint](#)

## Webtjenester til scanning på netværk (Windows)

Protokollen webtjenester giver brugere af Windows 10 og Windows 11 mulighed for at scanne med en Brother-maskine på netværket. Du skal installere driveren via webtjenester.

- [Brug webtjenesteprotokollen til at installere scannerdriveren \(Windows\)](#)
- [Scanning med webtjenester på maskinen \(Windows\)](#)
- [Konfiguration af scannerindstillinger for webtjenesteprotokollen \(Windows\)](#)

## Brug webtjenesteprotokollen til at installere scannerdriveren (Windows)

- Kontroller, at du har installeret den korrekte software og de korrekte drivere til maskinen.
- Kontroller, at værtscomputeren og Brother-maskinen befinder sig på samme undernet, eller at routeren er konfigureret korrekt til overførsel af data mellem de to enheder.
- Du skal konfigurere IP-adressen på Brother-maskinen, før du konfigurerer denne indstilling.

1. Hold nede på -tasten og tryk på  tasten på computerens tastatur for at starte **Kør**.
2. Indtast "**control printers**" i **Åbn**:-feltet og tryk på **OK**.

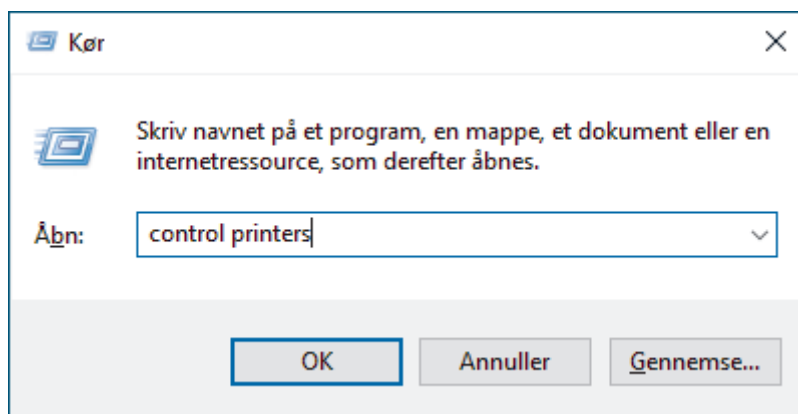

**Enheder og printere**-vinduet vises.

 Hvis **Enheder og printere**-vinduet ikke vises, skal du klikke på **Enheder > Flere indstillinger for enheder og printere**.

3. Klik på **Tilføj en enhed**.

 Webtjenestenavnet for Brother-maskinen er navnet på din model og MAC-adressen.

4. Vælg den maskine, du vil installere, og følg derefter vejledningen på skærmen.

 Hvis du vil afinstallere driverne, skal du klikke på **Remove device**.

### Relaterede informationer

- [Webtjenester til scanning på netværk \(Windows\)](#)

## Scanning med webtjenester på maskinen (Windows)

Hvis du har installeret driveren til scanning via webtjenester, kan du få adgang til scanningsmenuen Webtjenester på Brother-maskinens display.

- Visse tegn i meddelelserne på displayet bliver muligvis erstattet af mellemrum, hvis sprogindstillingerne i dit operativsystem er anderledes end på Brother-maskinen.
- Hvis displayet viser en meddelelse om utilstrækkelig hukommelse, skal du vælge en mindre størrelse i indstillingen **Papirstørrelse** eller vælge en lavere opløsning i indstillingen **Opløsning (dpi)**.

1. [Læg dit dokument i](#).
2. Tryk på [Scan] > [WS Scan].
3. Tryk på ▲ eller ▼ for at vælge den ønskede scanningstype, og tryk derefter på den.
4. Tryk på ▲ eller ▼ for at få vist den computer, du vil sende data til, og vælg derefter på computernavnet.
5. Tryk på [Start].

Maskinen begynder at scanne.



### Relaterede informationer

- [Webtjenester til scanning på netværk \(Windows\)](#)

## Konfiguration af scannerindstillinger for webtjenesteprotokollen (Windows)

1. Hold nede på -tasten og tryk på  tasten på computerens tastatur for at starte **Kør**.
2. Indtast "**control printers**" i **Åbn**:-feltet og tryk på **OK**.

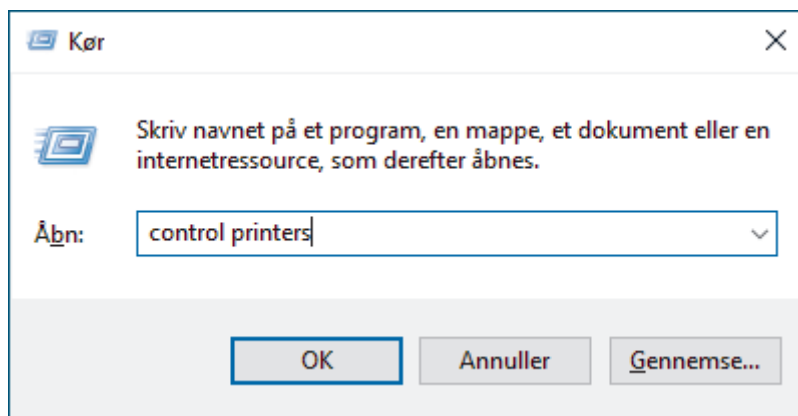

**Enheder og printere**-vinduet vises.



Hvis **Enheder og printere**-vinduet ikke vises, skal du klikke på **Enheder > Flere indstillinger for enheder og printere** .

3. Højreklik på maskinikonet og vælg derefter **Scanningsprofiler...** Dialogboksen **Scanningsprofiler** vises.
4. Markér den scanningsprofil, du vil anvende.
5. Kontroller, at den scanner, der er markeret på listen **Scanner**, er en maskine, der understøtter webtjenester til scanning, og klik derefter på knappen **Benyt som standard**.
6. Klik på **Rediger...**  
Dialogboksen **Rediger standardprofilen** vises.
7. Vælg indstillingerne **Kilde**, **Papirstørrelse**, **Farveformat**, **Filtype**, **Opløsning (dpi)**, **Lysstyrke** og **Kontrast** . (De tilgængelige indstillinger varierer afhængigt af din model).
8. Klik på knappen **Gem profil**.  
Disse indstillinger anvendes, når du scanner vha. protokollen Webtjenester.

Hvis maskinen beder dig om at vælge en app til scanning, skal du vælge Windows Fax og scanning på listen.



### Relaterede informationer

- [Webtjenester til scanning på netværk \(Windows\)](#)

## Scan ved hjælp af Brother iPrint&Scan (Windows/Mac)

1. [Læg dit dokument i](#).
2. Start Brother iPrint&Scan.
  - Windows:  
Dobbelt-klik på  (**Brother iPrint&Scan**)-ikonet på din computers skrivebord.  
Mere information >> [Relaterede informationer](#)
  - Mac:  
Klik på **Gå** > **Apps**, og dobbeltklik derefter på ikonet for iPrint&Scan i menubjælken **Finder**.  
Skærmbilledet med Brother iPrint&Scan vises.

### BEMÆRK

#### For at downloade den nyeste applikation:

- For Windows:  
Gå til din models **Downloads** side på [support.brother.com/downloads](http://support.brother.com/downloads), og download og installer derefter Brother iPrint&Scan.
- For Mac:  
Download og installer Brother iPrint&Scan fra Apple App Store.

3. Hvis Brother-maskinen ikke er valgt, skal du klikke på knappen **Tilføj maskine/Vælg din maskine** og derefter vælge modelnavnet på listen. Klik på **OK**.
4. Klik på **Scanning** ikonet.
5. Konfigurer scanningsindstillingerne, og klik derefter på **Scanning**-knappen for at starte scanningen.
6. Efter alle dokumenterne er blevet scannet, skal du vælge indstillingen for at gemme og dele de scannede data.
7. Konfigurer de detaljerede indstillinger, herunder **Filnavn** og **Filtype**.



For at kombinere flere scanninger til én enkelt fil, skal du vælge PDF som **Filtype**.

8. Færdiggør scanningsprocessen.



### Relaterede informationer

- [Scan](#)

#### Relaterede emner:

- [Få adgang til Brother iPrint&Scan \(Windows/Mac\)](#)

## Scanning fra din computer (Windows)

Der er flere forskellige måder, du kan bruge din computer på, til at scanne fotos og dokumenter på maskinen. Anvend de softwareprogrammer, som vi leverer, eller dit eget yndlingsprogram til at scanne.

- [Scan ved hjælp af Kofax PaperPort™ 14SE eller andre Windows-programmer](#)
- [Scan ved hjælp af Windows Fax og scanning](#)

## Scan ved hjælp af Kofax PaperPort™ 14SE eller andre Windows-programmer

Du kan bruge programmet Kofax PaperPort™ 14SE til scanning.

For at downloade programmet Kofax PaperPort™ 14SE skal du klikke på  (**Brother Utilities**), vælge **Mere** i venstre navigationslinje og derefter klikke på **PaperPort**.



Instruktionerne for scanning i disse trin er til PaperPort™ 14SE. Ved brug af andre Windows-programmer er trinnene næsten de samme. PaperPort™ 14SE understøtter både TWAIN- og WIA-driverne. TWAIN-driveren (anbefales) er brugt i disse trin.

Afhængigt af maskinens model er Kofax PaperPort™ 14SE muligvis ikke inkluderet. Hvis programmet ikke medfølger, kan du bruge andre programmer, der understøtter scanning.

1. [Læg dit dokument i](#).

2. Start PaperPort™ 14SE.

Følg en af nedenstående fremgangsmåder:

- Windows 11

Klik på  > **Alle** > **Kofax PaperPort 14** > **PaperPort**.

- Windows 10

Klik på  > **Kofax PaperPort 14** > **PaperPort**.

3. Klik på **Skrivebord**-menuen og derefter på **Scanningsindstillinger** i **Skrivebord**-båndet.

Panelet **Scan eller hent foto** vises på listen i venstre side af skærmen.

4. Klik på **Vælg**.

5. Vælg din model med **TWAIN: TW** i navnet fra listen over tilgængelige scannere.

6. Klik på **OK**.

7. Markér afkrydsningsfeltet **Vis scannerdialogboks** på panelet **Scan eller hent foto**.

8. Klik på **Scan**.

Dialogboksen Scannerkonfiguration vises.

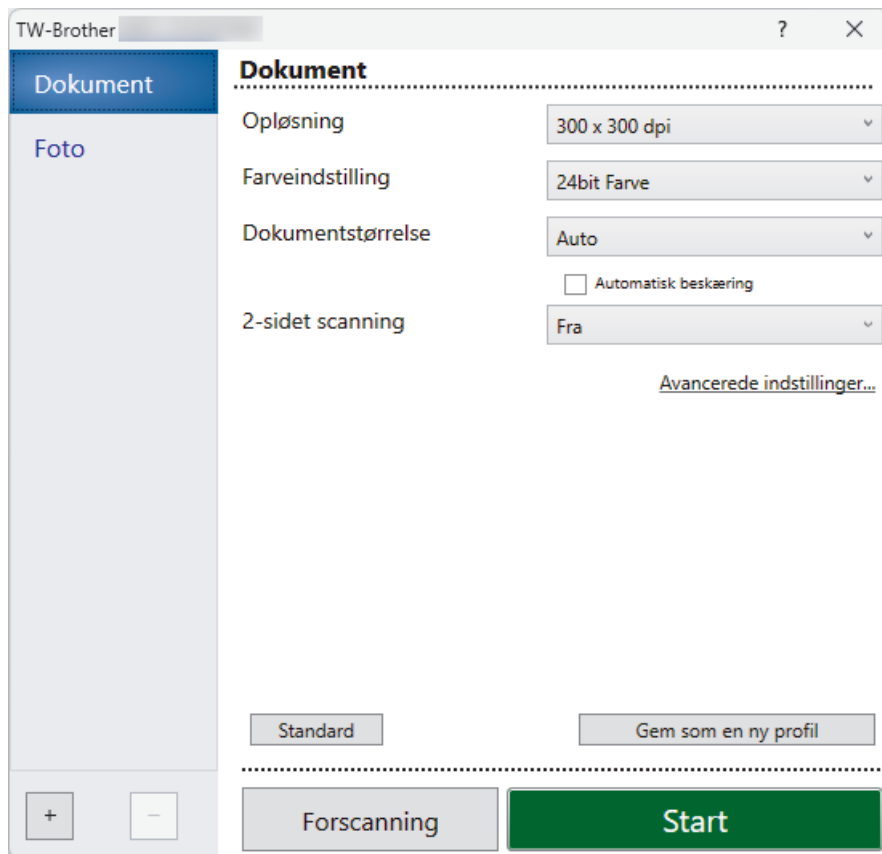

9. Juster om nødvendigt indstillingerne i dialogboksen Scannerkonfiguration.

10. Klik på rullelisten **Dokumentstørrelse**, og vælg dokumentstørrelsen.



For at scanne begge sider af dokumentet (MFC-J3960DW/MFC-J6760DW/MFC-J6960DW/MFC-J6975DW/MFC-J6977DW):

Automatisk 2-sidet scanning er kun tilgængelig ved brug af ADF'en.

Du kan ikke bruge PreScan til at få en forhåndsvisning af det scannede billede.

11. Klik på **Forscanning** for at få forhåndsvist dit billede og beskære uønskede dele inden scanning.

12. Klik på **Start**.

Maskinen scanner.



### Relaterede informationer

- [Scanning fra din computer \(Windows\)](#)
  - [TWAIN-driverindstillinger \(Windows\)](#)

## TWAIN-driverindstillinger (Windows)

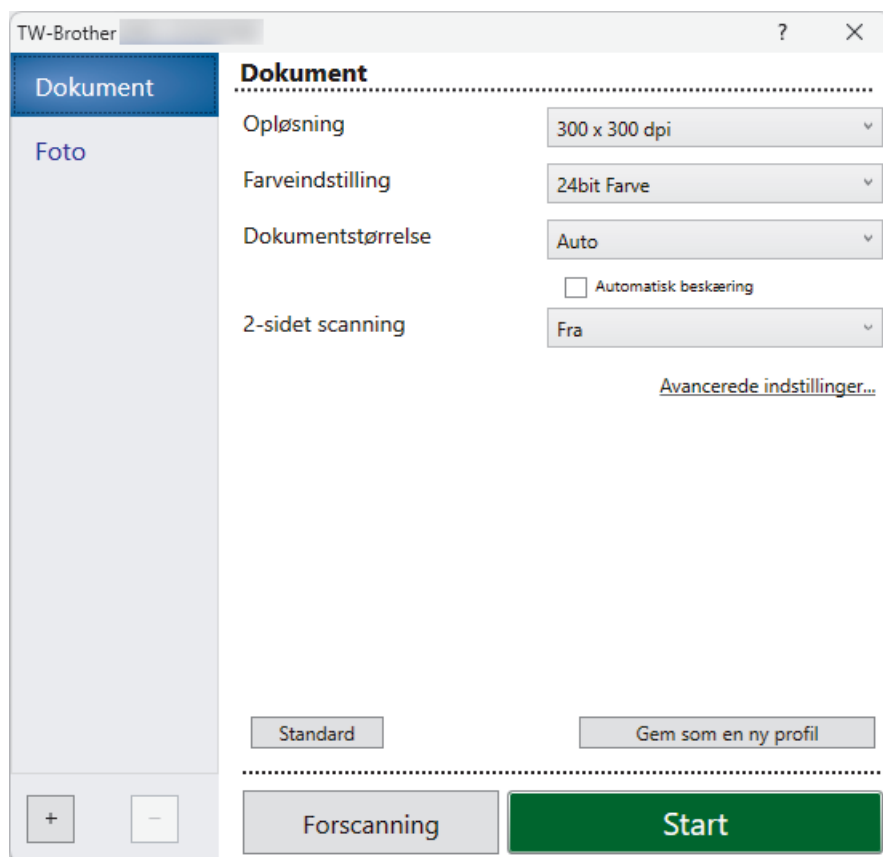

Bemærk, at elementnavnene og de tilknyttede værdier varierer afhængigt af maskinen.

### 1. Scan

Vælg indstillingen **Foto** eller **Dokument** afhængigt af den dokumenttype, du ønsker at scanne.

Scan (Billedtype)		Opløsning	Farveindstilling
<b>Foto</b>	Bruges til scanning af fotografier.	300 x 300 dpi	<b>24bit Farve</b>
<b>Dokument</b>	Bruges til scanning af tekstdokumenter.	300 x 300 dpi	<b>24bit Farve</b>

### 2. Opløsning

Vælg en scanningsopløsning på rullelisten **Opløsning**. Højere opløsninger kræver mere hukommelse og længere overførselstid, men giver et scannet billede af højere kvalitet.

### 3. Farveindstilling

Vælg mellem en række scanningsfarvedybder .

- **Sort/hvid**

Bruges til tekst eller stregtegninger.

- **Ægte grå**

Bruges til fotografier eller grafik. Denne funktion er mere præcis, fordi den anvender op til 256 gråtoner.

- **24bit Farve**

Giver et billede med den mest præcise farve gengivelse. I denne tilstand bruges op til 16,8 millioner farver til at scanne billedet, men den kræver mest hukommelse og har den længste overførselstid.

---

#### 4. Dokumentstørrelse

Vælg den præcise størrelse på dokumentet fra en række af forudindstillede scan-størrelser.

Hvis du vælger **Bruger**, vises dialogboksen **Bruger dokumentstørrelse**, og du kan angive dokumentstørrelsen.

#### 5. Automatisk beskæring

Scanning af flere dokumenter placeret på scannerglaspladen. Maskinen scanner hvert dokument og opretter separate filer eller en enkelt fil med flere sider.

#### 6. (MFC-J3960DW/MFC-J6760DW/MFC-J6960DW/MFC-J6975DW/MFC-J6977DW) 2-sidet scanning

Scan begge sider af dokumentet. Når du bruger den automatiske funktion til 2-sidet scanning, skal du vælge indstillingen **Langsided indbinding** eller **Kortsided indbinding** fra rullelisten **2-sidet scanning**, så siderne vender den ønskede vej, når du vender siderne.

#### 7. Avancerede indstillinger

Konfigurer avancerede indstillinger ved at klikke på linket **Avancerede indstillinger** i dialogboksen Scannerkonfiguration.

- **Dokumentkorrektio**n

- **Automatisk rettel**se af skævhed

Indstil maskinen til automatisk at korrigere skæv dokumentplacering, når siderne scannes fra scannerglaspladen.

- **Margenindstillinger**

Juster dokumenternes margener.

- **Roter billede**

Roter det scannede billede.

- **Udfyld med farve**

Udfyld kanterne på fire sider af det scannede billede vha. den valgte farve og område.

- **Spring blank side over**

Fjern dokumentets tomme sider fra scanningsresultaterne.

- **Outputfunktion med fast størrelse (Letter/Legal)**

Scan dokumenter i blandet størrelse. Maskinen registrerer hver dokumentstørrelse og opretter en fil inklusive sider i Letter- og Legal-størrelse. For at bruge denne tilstand skal du vælge indstillingen **Auto** på rullelisten **Dokumentstørrelse**.

- **Billedkvalitet**

- **Farvetonejustering**

Juster farvetonen.

- **Baggrundsbehandling**

- **Fjern gennemskin / mønster**

Forebyggelse af gennemtrængning.

- **Fjern baggrundsfarve**

Fjern dokumenters basisfarve for at gøre de scannede data lettere at læse.

- **Farveudfald**

Vælg en farve, der skal fjernes fra det scannede billede.

- **Fremhævelse af kant**

Gør tegnene i originalen skarpere.

- **Reducer støj**

Denne indstilling forbedrer kvaliteten af dine scannede billeder. Indstillingen **Reducer støj** er kun tilgængelig efter valg af indstillingen **24bit Farve** og en af scanningsopløsningerne **300 x 300 dpi**, **400 x 400 dpi** eller **600 x 600 dpi**.

- **S/H-billedkvalitet**

- **Justering af s&h-grænseværdi**

Juster tærsklen for at oprette et sort-hvidt billede.

- 
- **Justering af tegn**  
Korriger knækkede eller ufuldstændige tegn i originalen for at gøre dem lettere at læse.
  - **S/H-inversion**  
Inverterer sort og hvid i det sort-hvide billede.
  - **Fremføringsstyring**
    - **Layout**  
Vælg layoutet.
    - **Kontinuerlig scanning**  
Vælg denne indstilling for at scanne flere sider. Efter at en side er scannet, kan du vælge, om du vil fortsætte med at scanne, eller om du vil afslutte.



### Relaterede informationer

- [Scan ved hjælp af Kofax PaperPort™ 14SE eller andre Windows-programmer](#)
-

## Scan ved hjælp af Windows Fax og scanning

Programmet Windows Fax og scanning er en anden mulighed, som du kan bruge til at scanne.

- Windows Fax og scanning bruger WIA-scannerdriveren.
- Hvis du planlægger at beskære en del af en scannet side, skal du scanne originaldokumentet ved hjælp af scannerglaspladen (også kaldet flatbed), ikke ved at føre det gennem den automatiske dokumentfremfører (ADF).

1. [Læg dit dokument i](#).
2. Scan ved hjælp af Windows Fax og scanning
3. Klik på **Filer > Ny > Scan**.
4. Vælg den scanner, du vil bruge.
5. Klik på **OK**.

Dialogboksen **Ny scanning** vises.

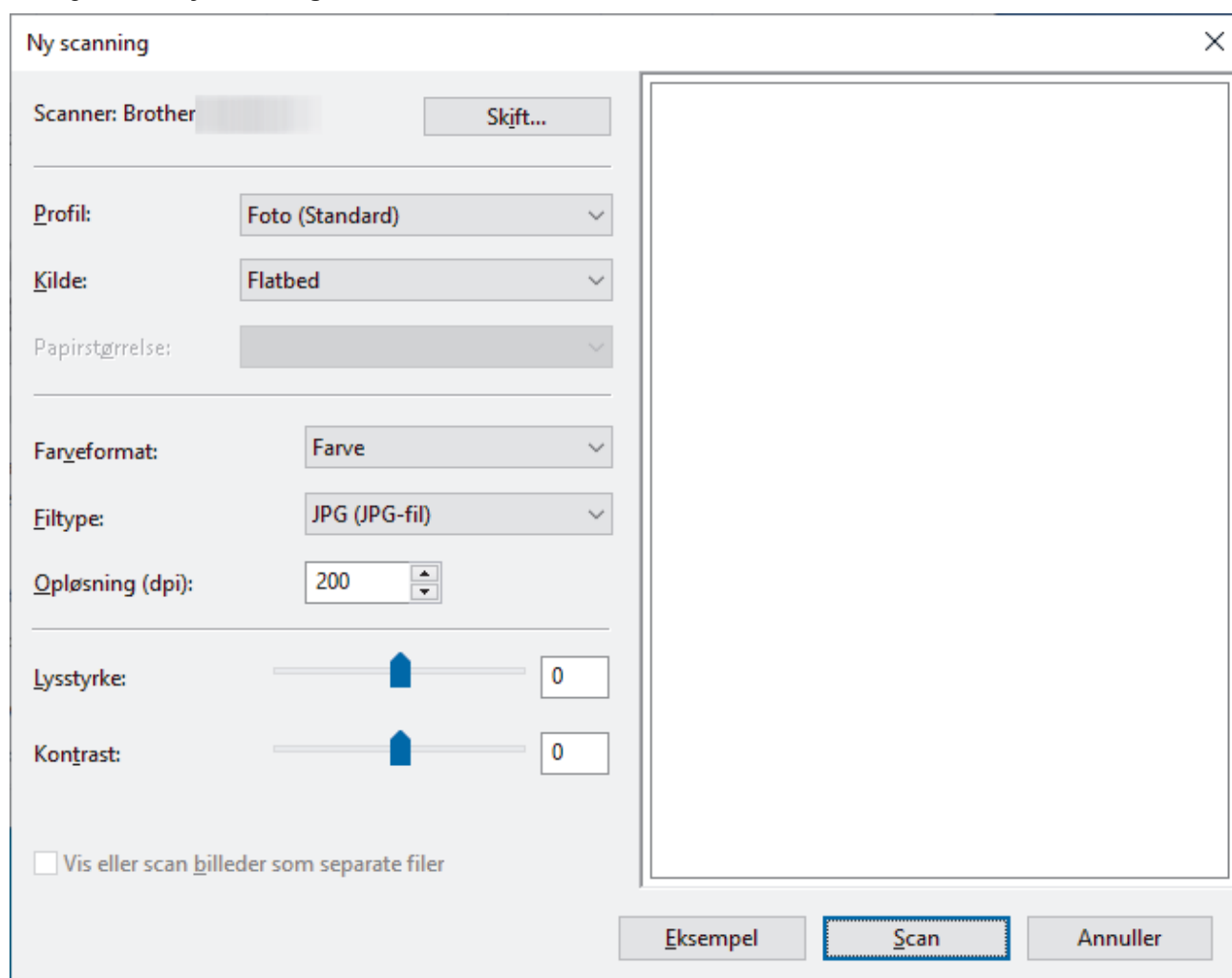

6. Tilpas om nødvendigt indstillingerne i dialogboksen.  
Hvis din maskine understøtter 2-sidet scanning, og du vil scanne begge sider af dit dokument, skal du vælge **Føder (scan begge sider)** fra **Kilde** rullelisten.
7. Klik på **Scan**.  
Maskinen begynder at scanne dokumentet.

### ✓ Relaterede informationer

- [Scanning fra din computer \(Windows\)](#)

- 
- WIA-driverindstillinger (Windows)
-

## WIA-driverindstillinger (Windows)

Ny scanning

Scanner: Brother

Profil: Foto (Standard) ▼

Kilde: Flatbed ▼

Papirstørrelse: ▼

Farveformat: Farve ▼

Filtype: JPG (JPG-fil) ▼

Opløsning (dpi): 200 ▲▼

Lysstyrke:  0

Kontrast:  0

Vis eller scan billeder som separate filer

### Profil

Vælg den scanningsprofil, du vil bruge, fra rullelisten **Profil**.

### Kilde

Vælg indstillingen **Flatbed**, **Føder (scan den ene side)** eller **Føder (scan begge sider)** på rullemenuen.

### Papirstørrelse

Indstillingen **Papirstørrelse** er tilgængelig, hvis du vælger indstillingen **Føder (scan den ene side)** eller **Føder (scan begge sider)** fra rullemenuen **Kilde**.

### Farveformat

Vælg et scanningsfarveformat på rullelisten **Farveformat**.

### Filtype

Vælg et filformat på rullelisten **Filtype**.

### Opløsning (dpi)

Indstil en scanningsopløsning i feltet **Opløsning (dpi)**. Højere opløsninger kræver mere hukommelse og længere overførselstid, men giver et scannet billede af højere kvalitet.

### Lysstyrke

Indstil lysstyrken ved at trække skyderen til højre eller venstre for at gøre billedet lysere eller mørkere. Hvis det scannede billede er for lyst, skal du indstille et lavere lysstyrkeniveau og scanne dokumentet igen. Hvis

---

billedet er for mørkt, skal du indstille et højere niveau for lysstyrken og scanne dokumentet igen. Du kan også indtaste en værdi i feltet til indstilling af lysstyrkeniveauet.

### **Kontrast**

Du kan øge eller reducere kontrasten ved at flytte skyderen til højre eller venstre. En forøgelse fremhæver de mørke og lyse områder i billedet, mens en reduktion viser flere detaljer i grå områder. Du kan også indtaste en værdi i feltet til indstilling af kontrastniveauet.



### **Relaterede informationer**

- [Scan ved hjælp af Windows Fax og scanning](#)

---

▲ [Hjem](#) > [Scan](#) > Scanning fra din computer (Mac)

## ■ Scanning fra din computer (Mac)

- [Scanning med AirPrint \(macOS\)](#)

## Konfiguration af scanningsindstillinger ved hjælp af Web Based Management

- [Indstil scanningsfilnavnet ved hjælp af Web Based Management](#)
- [Indstil Scan Job e-mailrapporten vha. Web Based Management](#)

## Indstil scanningsfilnavnet ved hjælp af Web Based Management

Indstil et filnavn for scannede data ved hjælp af Web Based Management.

1. Start webbaseret administration. ►► [Åbning af Web Based Management](#)
2. Klik på **Scan > Scan File Name (Scanningsfilnavn)** i venstre navigationsbjælke.



Start navigationen fra ☰, hvis venstre navigationsbjælke ikke er synlig.

3. Vælg **File Name Style (Filnavnstil)** på rullelisten.
4. Hvis du har valgt at medtage datoen i feltet **File Name Style (Filnavnstil)**, skal du vælge datoformatet i rullelisten.
5. I feltet **Time (Klokkeslæt)** skal du vælge **On (Til)** for at medtage tidsoplysningerne i filnavnet.
6. I **Counter (Tæller)** skal du vælge **Continuous (Fortløbende)** eller **Reset after each job (Nulstil efter hvert job)**.



Hvis du vælger **Reset after each job (Nulstil efter hvert job)**, kan der forekomme filnavndubletter.

7. Hvis du vil oprette et brugerdefineret filnavnpræfiks, skal du skrive et filnavn i de brugerdefinerede felter for hver scanningsfunktion.



Brug ikke følgende tegn: ? / \ \*

8. Klik på **Submit (Send)**.



### Relaterede informationer

- [Konfiguration af scanningsindstillinger ved hjælp af Web Based Management](#)

#### Relaterede emner:

- [Åbning af Web Based Management](#)

## Indstil Scan Job e-mailrapporten vha. Web Based Management

Når du scanner et dokument, sender maskinen automatisk en scan job e-mailrapport til den registrerede e-mailadresse.

1. Start webbaseret administration. >> [Åbning af Web Based Management](#)
2. Klik på **Scan > Scan Job e-mail report (E-mailrapport for skanningsjob)** i venstre navigationsbjælke.



Start navigationen fra ☰, hvis venstre navigationsbjælke ikke er synlig.

3. Indtast e-mailadressen i feltet **Administrator Address (Administratoradresse)**.
4. For de ønskede scanningsfunktioner skal du vælge **On (Til)** for at sende en scan job e-mailrapporten.
5. Klik på **Submit (Send)**.



### Relaterede informationer

- [Konfiguration af scanningsindstillinger ved hjælp af Web Based Management](#)

#### Relaterede emner:

- [Åbning af Web Based Management](#)

## Kopi

- Kopiering af et dokument
- Forstørrelse eller reduktion af kopierede billeder
- Sortering af kopier
- Fremstilling af sidelayoutkopier (N i 1 eller plakat)
- Kopiér på begge sider af papiret (2-sidet kopi)
- Kopiering af et id-kort
- Brug genveje til A3-kopiering
- Indstillinger for kopiering

## Kopiering af et dokument

1. Sørg for, at du har lagt den korrekte størrelse papir i papirbakken.
2. [Læg dit dokument i](#).
3. Tryk på  [Kopier].









Touchscreen'en viser:





4. Du kan ændre kopiindstillingerne efter behov.



Når du lægger andet papir i end almindeligt papir i størrelse A4, skal du skifte indstillinger for [Papirstr.] og [Papirtype] ved at trykke på  [Valg].

Indstilling	Beskrivelse
 (antal kopier)	Indtast antallet af kopier på en af følgende måder: <ul style="list-style-type: none"><li>• Tryk på – eller + på berøringsskærmen.</li><li>• Tryk på  for at få vist tastaturet på touchskærmen, og indtast derefter antallet af kopier vha. tastaturet på touchskærmen. Tryk på OK.</li></ul>
 (Valg)	Tryk på  [Valg] for kun at ændre kopiindstillingerne for den næste kopi. Når du er færdig med at ændre indstillingerne, skal du trykke på OK.
ID	Marker afkrydsningsfeltet [ID] for at lave en kopi af et id-kort med layoutet [2i1 ID vertikal].
Indikatorer for aktuelle indstillinger	Tryk på det område, der er angivet på skærbilledet for at ændre kopiindstillinger kun for den næste kopi. <ul style="list-style-type: none"><li>•  Dokumentstr.</li><li>•  Forstr/Fmindsk</li><li>•  Vælg bakke (MFC-J3960DW/MFC-J6960DW/MFC-J6975DW/MFC-J6977DW)</li><li>•  Papirstr. (MFC-J3660DW/MFC-J6560DW/MFC-J6760DW)</li></ul>



- Når du er færdig med at vælge nye valgmuligheder, kan du gemme dem ved at trykke på [Gem som genvej].  
Hvis du vil gøre dette til en One Touch-genvej, skal du vælge indstillingen [Farvekopi] eller [S/H-kopi] i genvejen. Tryk på  [Valg] > [Enkeltryks-genvej], vælg [Farvekopi] eller [S/H-kopi], skift andre indstillinger, og tryk derefter på [Gem som genvej].
- (MFC-J6975DW/MFC-J6977DW) Tryk på  for at se det kopierede resultat, før maskinen starter udskrivningen og tryk derefter på [Mono for- håndsv.] eller [Farve for- håndsv.]. Maskinen scanner dokumentet og viser kun den **første side (én side)** af det kopierede resultat på displayet. Hvis det kopierede resultat er fint, skal du trykke [Start] for at udskrive det og afslutte behandlingen.

5. Tryk på [Mono Start] eller [Farve Start].



Tryk på  for at afbryde kopiering.



## Relaterede informationer

- [Kopi](#)



### Relaterede emner:

- [Placering af dokumenter i den automatiske dokumentfremfører \(ADF\)](#)
- [Placering af dokumenter på scannerglaspladen](#)
- [Indstillinger for kopiering](#)

## Forstørrelse eller reduktion af kopierede billeder

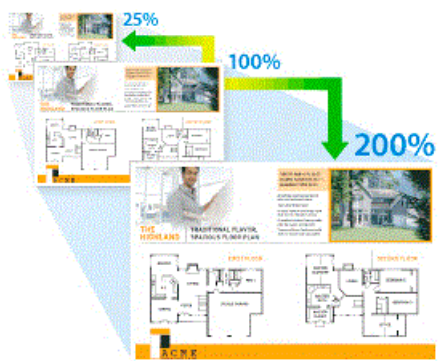
Vælg et forstørrelses- eller formindskelsesforhold for at ændre størrelsen på de kopierede data.



1. Læg dit dokument i.
2. Tryk på  [Kopier].
3. Indtast antallet af kopier på en af følgende måder:
  - Tryk på [-] eller [+] på touchscreen'en.
  - Tryk på **x001** for at få vist tastaturet på touchskærmen, og indtast derefter antallet af kopier vha. tastaturet på touchskærmen. Tryk på [OK].
4. Tryk på  [Valg] > [Forstr/Fmindsk].
5. Tryk på ▲ eller ▼ for at få vist de tilgængelige indstillinger, og tryk på den indstilling, du vil ændre.
6. Indstil værdien for den valgte indstilling efter behov.
7. Læs og bekræft den viste liste over indstillinger, du har valgt, og tryk så på [OK].



(MFC-J6975DW/MFC-J6977DW) Tryk på  for at få vist det kopierede resultat, før maskinen starter udskrivningen, og tryk derefter på [Mono for- håndsv.] eller [Farve for- håndsv.]. Maskinen scanner dokumentet og viser kun den **første side (én side)** af det kopierede resultat på displayet. Hvis det kopierede resultat er fint, skal du trykke [Start] for at udskrive det og afslutte behandlingen.

8. Tryk på [Mono Start] eller [Farve Start], når du er færdig med at ændre indstillinger.



Hvis du har valgt indstillingen [Tilpas til side], justerer maskinen kopistørrelsen, så den passer til den papirstørrelse, du har indstillet i maskinen.

- Indstillingen [Tilpas til side] fungerer ikke korrekt, når dokumentet på scannerglaspladen ligger skævt. Anbring dokumentet med forsiden nedad i øverste venstre hjørne af scannerglaspladen vha. dokumentstyrene til venstre og øverst.
- Indstillingen [Tilpas til side] er ikke tilgængelig for dokumenter i størrelsen Legal.





### Relaterede informationer

- [Kopi](#)

## Sortering af kopier

Sortér flere kopier. Siderne stables i den rækkefølge, som de indføres, dvs.: 1, 2, 3 osv.

1. [Læg dit dokument i](#).
2. Tryk på  [Kopier].
3. Indtast antallet af kopier på en af følgende måder:
  - Tryk på [-] eller [+] på touchscreen'en.
  - Tryk på **x001** for at få vist tastaturet på touchskærmen, og indtast derefter antallet af kopier vha. tastaturet på touchskærmen. Tryk på [OK].
4. Tryk på  [Valg] > [Stak/Sortér] > [Sortér].
5. Læs og bekræft den viste liste over indstillinger, som du har valgt, og tryk derefter på [OK].



---

(MFC-J6975DW/MFC-J6977DW) Tryk på  for at få vist det kopierede resultat, før maskinen starter udskrivningen, og tryk derefter på [Mono for- håndsv.] eller [Farve for- håndsv.]. Maskinen scanner dokumentet og viser kun den **første side (én side)** af det kopierede resultat på displayet. Hvis det kopierede resultat er fint, skal du trykke [Start] for at udskrive det og afslutte behandlingen.

---

6. Tryk på [Mono Start] eller [Farve Start], når du er færdig med at ændre indstillinger. Hvis du har placeret dokumentet i ADF'en, scanner maskinen dokumentet og begynder at udskrive.
7. Hvis du bruger scannerglaspladen, gentages følgende trin for hver side af dokumentet:
  - Placér den næste side på scannerglasset og tryk derefter på [Fortsæt] for at scanne siden.
  - Tryk på [Udført], når alle siderne er scannet.



### Relaterede informationer

- [Kopi](#)

## Fremstilling af sidelayoutkopier (N i 1 eller plakat)



N i 1-kopifunktionen sparer papir ved at kopiere to eller fire sider af dokumentet på én side af kopien. Plakاتفunktionen opdeler dokumentet i sektioner og forstørrer sektionerne, så de kan samles til en plakat. Brug scannerglaspladen til udskrivning af en plakat.









- Kontrollér, at papirstørrelsen er indstillet til A4, A3, Letter eller Ledger.
- Du kan kun lave én plakat kopi ad gangen.



Funktionen 1 til 2 kopierer én papirstørrelse A3 eller Ledger på to papirstørrelser A4 eller Letter. Du kan kun lave én 1 til 2-kopi ad gangen.

1. Læg dit dokument i.
2. Tryk på  [Kopier].
3. Indtast antallet af kopier på en af følgende måder:
  - Tryk på [-] eller [+] på touchscreen'en.
  - Tryk på **x001** for at få vist tastaturet på touchskærmen, og indtast derefter antallet af kopier vha. tastaturet på touchskærmen. Tryk på [OK].
4. Tryk på  [Valg] > [Sidelayout].
5. Tryk på ▲ eller ▼ for at få vist valgmulighederne, og tryk på den ønskede valgmulighed.

Indstilling	Beskrivelse
Fra (1i1)	-
2i1 (stående)	

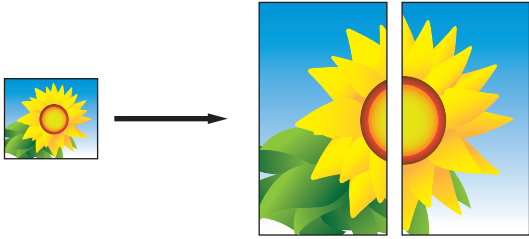
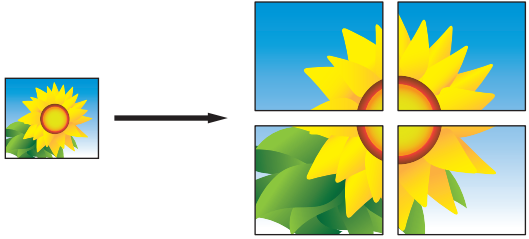
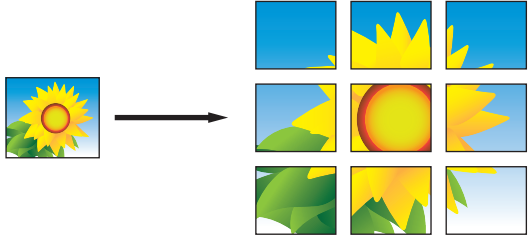
Indstilling	Beskrivelse
2i1 (Liggende)	
2i1 ID vertikal (Brug af scannerglaspladen)	
2i1 ID horisontal (Brug af scannerglaspladen)	
4i1 (Stående)	
4i1 (Liggende)	
1til2 (Brug af scannerglaspladen)	
Plakat (2x1) (Brug af scannerglaspladen)	
Plakat (2x2) (Brug af scannerglaspladen)	
Plakat (3x3) (Brug af scannerglaspladen)	

6. Læs og bekræft den viste liste over indstillinger, som du har valgt, og tryk derefter på [OK].



---

(MFC-J6975DW/MFC-J6977DW) Tryk på  for at få vist det kopierede resultat, før maskinen starter udskrivningen, og tryk derefter på [Mono for- håndsv.] eller [Farve for- håndsv.]. Maskinen scanner dokumentet og viser kun den **første side (én side)** af det kopierede resultat på displayet. Hvis det kopierede resultat er fint, skal du trykke [Start] for at udskrive det og afslutte behandlingen.

---

7. Tryk på [Mono Start] eller [Farve Start], når du er færdig med at ændre indstillinger. Hvis du har placeret dokumentet i ADF'en eller laver en plakat eller 1 til 2-kopi, scanner maskinen siderne og begynder udskrivning.
8. Hvis du bruger scannerglaspladen, gentages følgende trin for hver side af dokumentet:
  - Placér den næste side på scannerglasset og tryk derefter på [Fortsæt] for at scanne siden.
  - Tryk på [Udført], når alle siderne er scannet.



### Relaterede informationer

- [Kopi](#)
-

## Kopiér på begge sider af papiret (2-sidet kopi)

Reducer papirforbruget ved at kopiere på begge sider af papiret.

- Du skal vælge et 2-sidet layout i de følgende indstillinger, før du kan begynde med 2-sidet kopiering.
- Layoutet for dit originale dokument bestemmer, hvilket 2-sidet kopilayout du bør vælge.
- (MFC-J3960DW/MFC-J6760DW/MFC-J6960DW/MFC-J6975DW/MFC-J6977DW)  
Du kan kopiere 2-sidede dokumenter automatisk op til A3-størrelse med ADF'en.
- (MFC-J3660DW/MFC-J6560DW)  
Når du vil tage manuelle 2-sidede kopier af et 2-sidet dokument, skal du bruge scannerglaspladen.
- Du kan kun bruge almindeligt papir i størrelse A4, Letter, A5, A3, Ledger, Legal, Folio, Mexico Legal eller India Legal.

### Stående

#### 1-sidet til 2-sidet (vending langs lang kant)

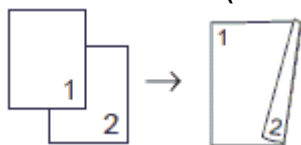

#### 1-sidet til 2-sidet (vending langs kort kant)

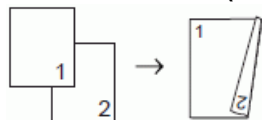

#### 2-sidet til 2-sidet

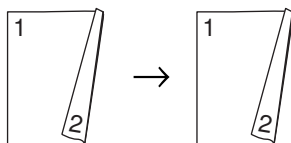

#### 2-sidet til 1-sidet (vending langs lang kant) (kun understøttede modeller)

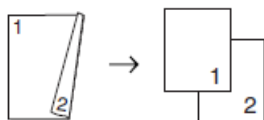

#### 2-sidet til 1-sidet (vending langs kort kant) (kun understøttede modeller)

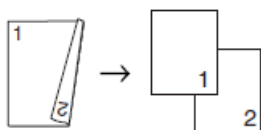

### Liggende

#### 1-sidet til 2-sidet (vending langs lang kant)

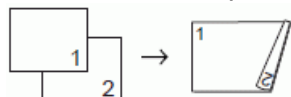

#### 1-sidet til 2-sidet (vending langs kort kant)

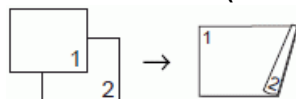

#### 2-sidet til 2-sidet

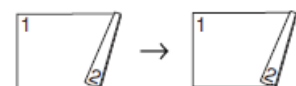

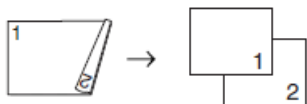

## 2-sidet til 1-sidet (vending langs lang kant) (kun understøttede modeller)

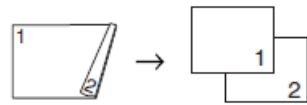

## 2-sidet til 1-sidet (vending langs kort kant) (kun understøttede modeller)



1. Læg dit dokument i.
2. Tryk på  [Kopier].
3. Indtast antallet af kopier på en af følgende måder:
  - Tryk på [-] eller [+] på touchscreen'en.
  - Tryk på **x001** for at få vist tastaturet på touchskærmen, og indtast derefter antallet af kopier vha. tastaturet på touchskærmen. Tryk på [OK].
4. Tryk på  [Valg] > [Stak/Sortér] > [Sortér] for at sortere flere kopier.
5. Tryk på ▲ eller ▼ for at få vist indstillingen [2-sidet kopi], og tryk derefter på den.
6. Følg en af nedenstående fremgangsmåder:
  - For at tage 2-sidede kopier manuelt af et 1-sidet dokument skal du følge disse trin:
    - a. For at ændre layoutindstillingerne skal du trykke på [Layout] og derefter trykke på [Vend lang kant] eller [Vend kort kant].
    - b. Tryk på [1-sidet⇒2-sidet].
  - (MFC-J3960DW/MFC-J6760DW/MFC-J6960DW/MFC-J6975DW/MFC-J6977DW)  
For at tage 2-sidede kopier automatisk af et 2-sidet dokument automatisk, skal du trykke på [2-sidet⇒2-sidet].



Læg dit dokument i ADF for at bruge den automatiske 2-sidede kopifunktion.

- (MFC-J3660DW/MFC-J6560DW)  
For at tage 2-sidede kopier manuelt af et 2-sidet dokument automatisk, skal du trykke på [2-sidet⇒2-sidet].



Brug scannerglaspladen til at tage 2-sidede kopier manuelt af et 2-sidet dokument.

- (MFC-J3960DW/MFC-J6760DW/MFC-J6960DW/MFC-J6975DW/MFC-J6977DW)  
For at tage 1-sidede kopier manuelt af et 2-sidet dokument skal du følge disse trin:
  - a. For at ændre layoutindstillingerne skal du trykke på [Layout] og derefter trykke på [Vend lang kant] eller [Vend kort kant].
  - b. Tryk på ▲ eller ▼ for at få vist indstillingen [2-sidet⇒1-sidet], og tryk derefter på den.



Læg dit dokument i ADF for at bruge den automatiske 2-sidede kopifunktion.

7. Gennemse dine indstillinger på touchskærmen, og tryk derefter på [OK].



(MFC-J6975DW/MFC-J6977DW) Tryk på  for at få vist det kopierede resultat, før maskinen starter udskrivningen, og tryk derefter på [Mono for- håndsv.] eller [Farve for- håndsv.]. Maskinen scanner dokumentet og viser kun den **første side (én side)** af det kopierede resultat på displayet. Hvis det kopierede resultat er fint, skal du trykke [Start] for at udskrive det og afslutte behandlingen.

8. Tryk på [Mono Start] eller [Farve Start]. Hvis du har placeret dokumentet i ADF'en, scanner maskinen siderne og begynder at udskrive.

---

9. Hvis du bruger scannerglaspladen, gentages følgende trin for hver side af dokumentet:

- Placér den næste side på scannerglasset og tryk derefter på [Fortsæt] for at scanne siden.
- Tryk på [Udført], når alle siderne er scannet.

Rør IKKE ved den udskrevne side, før den er skubbet helt ud. Maskinen udskriver den første side, trækker papiret ud og trækker det derefter tilbage for at udskrive den anden side.



I tilfælde af udtværede udskrifter eller papirstop skal du trykke på  [Blæk] > [Udskriftsindst.] > [Reducer udtværing] og derefter skifte indstillinger.

➤➤ *Relaterede informationer: Ændring af udskriftsindstillinger for at forbedre udskriftsresultatet*

---



## Relaterede informationer

- [Kopi](#)

### Relaterede emner:

- [Ændring af udskriftsindstillinger for at forbedre udskriftsresultatet](#)
-

## Kopiering af et id-kort

Brug funktionen [2i1 (ID)] til at kopiere begge sider af et id-kort på én side og bevare kortets originalstørrelse.



- Kontroller, at papirstørrelsen er indstillet til A4 eller Letter.
- Du kan kopiere et ID-kort i henhold til gældende lovgivning. Mere detaljeret information ►► [Produktsikkerhedsguide](#)

1. Placer ID-kortet med forsiden nedad nær øverste venstre hjørne af scanner Glaspladen.

2 i 1 ID (lodret)

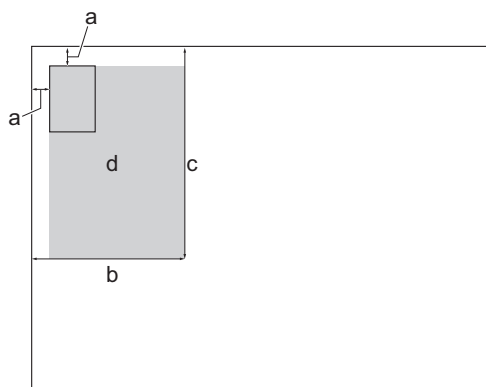

2 i 1 ID (vandret)

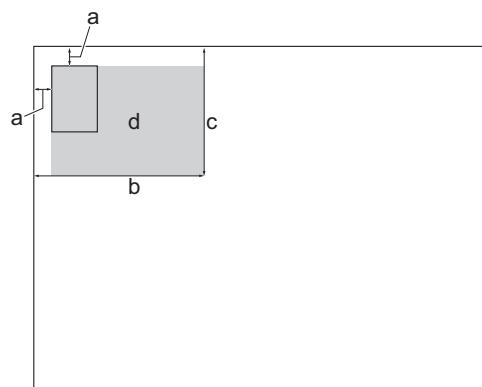

- 3 mm eller mere (øverst til venstre)
  - 145 mm
  - 2 i 1-ID (lodret): 207 mm  
2 i 1-ID (vandret): 102 mm
  - Scanningsområde
- Tryk på [Kopier].
  - Indtast antallet af kopier på en af følgende måder:
    - Tryk på [-] eller [+] på touchscreen'en.
    - Tryk på **x001** for at få vist tastaturet på touchskærmen, og indtast derefter antallet af kopier vha. tastaturet på touchskærmen. Tryk på [OK].
  - Tryk på [Valg] > [Sidelayout] > [2i1 ID vertikal] eller [2i1 ID horisontal].



Du kan også trykke på [ID] for indstillingen [2i1 ID vertikal].

- Læs og bekræft den viste liste over de indstillinger, du har valgt. Når du er færdig med at ændre indstillingerne, skal du trykke på [OK].



---

(MFC-J6975DW/MFC-J6977DW) Tryk på  for at få vist det kopierede resultat, før maskinen starter udskrivningen, og tryk derefter på [Mono for- håndsv.] eller [Farve for- håndsv.]. Maskinen scanner dokumentet og viser kun den **første side (én side)** af det kopierede resultat på displayet. Hvis det kopierede resultat er fint, skal du trykke [Start] for at udskrive det og afslutte behandlingen.

---

6. Tryk på [Mono Start] eller [Farve Start].

Maskinen begynder at scanne en side af identifikationskortet.

7. Når maskinen har scannet den første side, skal du vende ID-kortet om og trykke på [Fortsæt] for at scanne den anden side.







### Relaterede informationer

- [Kopi](#)
-

## Brug genveje til A3-kopiering

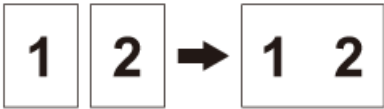
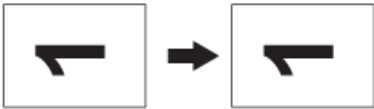
Du kan kopiere dokumentet i papirstørrelsen A3 eller Ledger med et format som f.eks. notatformat. Du kan også lave 2 i 1-kopier, forstørrede og formindskede kopier.

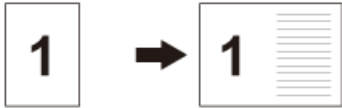
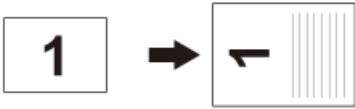
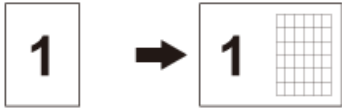
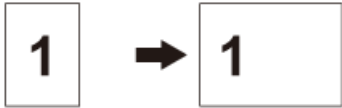
1. [Læg dit dokument i](#).
2. Tryk på ◀ eller ▶ for at få vist indstillingen [A3-kopigenveje], og tryk derefter på den.
3. Hvis der vises oplysninger på touchscreen'en, skal du læse dem og derefter trykke på [OK] for at bekræfte.
4. Tryk på ◀ eller ▶ for at få vist valgmulighederne, og tryk på den ønskede valgmulighed.

Indstilling	Beskrivelse
A3 2i1	
A3	
A4⇒A3	
A3⇒A4	
A4 + Note (L)	
A4 + Note (P)	
A4 + Gitter	
A4 + tom	
A4 Center	

5. Indtast antallet af kopier på en af følgende måder:
  - Tryk på [-] eller [+] på touchscreen'en.
  - Tryk på **x001** for at få vist tastaturet på touchskærmen, og indtast derefter antallet af kopier vha. tastaturet på touchskærmen. Tryk på [OK].
6. Tryk på  [Valg] for at ændre indstillingerne.

- 
7. Når du er færdig med at ændre indstillingerne, skal du trykke på [OK].
  8. Tryk på [Mono Start] eller [Farve Start].
  9. Hvis du bruger scannerglaspladen, når du vælger indstillingen [A3 2i1], skal du gentage følgende trin for hver side af dokumentet:
    - Placér den næste side på scannerglasset og tryk derefter på [Fortsæt] for at scanne siden.
    - Tryk på [Udført], når alle siderne er scannet.



### Relaterede informationer

- [Kopi](#)



#### Relaterede emner:

- [Oversigt over touchscreendisplayet](#)
-

## Indstillinger for kopiering

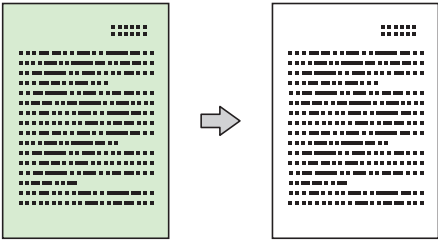
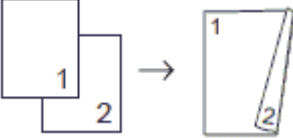
Tryk på  for at ændre kopiindstillingerne [Valg].

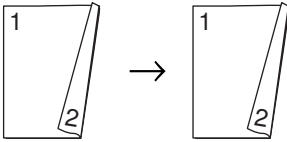
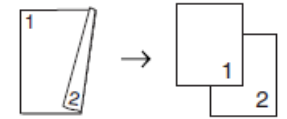
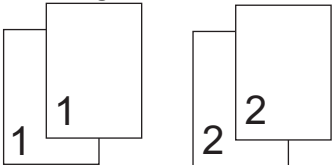
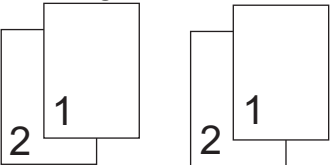
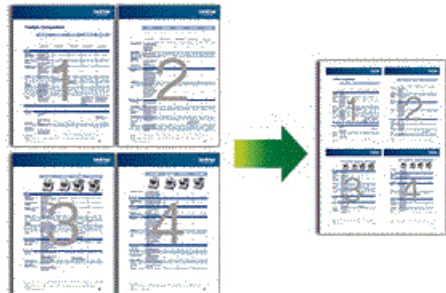
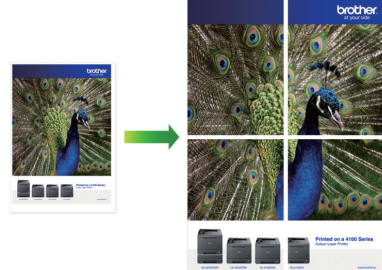
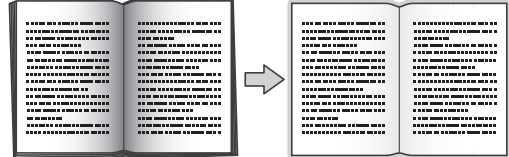
Indstilling	Beskrivelse	
<b>Kvalitet</b>	Vælg kopiopløsningen for dokumenttypen.	
<b>Enkeltryks-genvej</b>	Vælg indstillingen <i>Farvekopi</i> eller <i>S/H-kopi</i> , når du registrerer en <i>One Touch</i> -genvej.	
<b>Dokumentstr.</b>	Vælg dokumentstørrelsen.	
<b>Vælg bakke</b> (MFC-J3960DW/ MFC-J6960DW/ MFC-J6975DW/ MFC-J6977DW)	Vælg bakken med den bedste papirtype og -størrelse til dit dokument.	
<b>Papirtype</b>	Vælg en papirtype. Hvis du kopierer på specialpapir, skal du indstille maskinen til den anvendte papirtype for at opnå den bedste udskriftskvalitet.	
<b>Papirstr.</b>	Vælg en papirstørrelse. Ved kopiering på andet papir end størrelse A4 skal indstillingen for papirstørrelse ændres.	
<b>Forstr/Fmindsk</b>	100%	-
	Tilpas til side	Justerer kopistørrelsen, så den passer til den papirstørrelse, du har indstillet.
	Forstør	Vælg et forstørrelsesforhold for den næste kopi.
	Reducer	Vælg et formindskelsesforhold for den næste kopi.
	Bruger (25-400%)	Indsæt et forstørrelses- eller formindskelsesforhold.
<b>Tæthed</b>	Forøg densiteten for at gøre teksten mørkere. Reducer densiteten for at gøre teksten lysere.	
<b>Fjern baggrundsfarve</b>	Fjerner dokumentets baggrundsfarve i kopierne. Det hvide bliver mere synligt. Dette sparer en smule blæk og kan gøre visse kopier nemmere at læse.  	
<b>2-sidet kopi</b>	Vælg for at kopiere på begge sider af papiret. <b>1-sidet → 2-sidet</b> 	

Indstilling	Beskrivelse
	<p><b>2-sidet→2-sidet</b></p>  <p><b>2-sidet→1-sidet</b> (MFC-J3960DW/MFC-J6760DW/MFC-J6960DW/MFC-J6975DW/MFC-J6977DW)</p> 
<b>Stak/Sortér</b>	<p>Vælg, om flere kopier skal stakkes eller sorteres.</p> <p><b>Stakning</b></p>  <p><b>Sortering</b></p> 
<b>Sidelayout</b>	<p>Lav N i 1-, 2 i 1-ID-, 1 til 2- eller plakatkopier.</p> <p><b>4-i-1</b></p>  <p><b>Plakat</b></p> 
<b>Auto ret op</b>	<p>Indstil maskinen til automatisk at korrigere skæve kopier.</p>
<b>Avancerede indstillinger</b>	<p><b>Bogkopi</b></p> <p>Retter mørke kanter og skævheder ved kopiering fra scannerpladen.</p> 
	<p><b>Vandmærkekopi</b></p> <p>Indsætter tekst i dokumentet som et vandmærke.</p> 
<b>Prævisning</b> (MFC-J6975DW/ MFC-J6977DW)	<p>Se en forhåndsvisning af det kopierede resultat på displayet, før maskinen starter udskrivningen.</p>
<b>Indst. ny std.</b>	<p>Gemmer de kopiindstillinger, du bruger hyppigst, ved at indstille dem som standardindstillinger.</p>
<b>Fabriksinst.</b>	<p>Gendanner ændrede kopiindstillinger til fabriksindstillingerne.</p>



---

Du kan gemme de aktuelle indstillinger ved at trykke på [Gem som genvej].

Hvis du vil gøre dette til en One Touch-genvej, skal du vælge indstillingen [Farvekopi] eller [S/H-kopi] i genvejen. Tryk på  [Valg] > [Enkeltryks-genvej], vælg [Farvekopi] eller [S/H-kopi], skift andre indstillinger, og tryk derefter på [Gem som genvej].

---



### Relaterede informationer

- [Kopi](#)

#### Relaterede emner:

- [Kopiering af et dokument](#)
-

## Fax

- [Første faxkonfiguration og telefontjenester](#)
- [Afsendelse af en fax](#)
- [Modtagelse af en faxmeddelelse](#)
- [Faxnumre](#)
- [Faxrapporter](#)
- [Eksterne enheder](#)
- [PC-FAX](#)
- [I-Fax \(fax ved hjælp af internettet\)](#)

## **Første faxkonfiguration og telefontjenester**



- [Indstilling af dit afsender-id](#)
- [Indstilling af typen af telefonledningen](#)
- [IP-telefoni \(VoIP/telefonlinjeinterferens\)](#)

## Indstilling af dit afsender-id

Indstil maskinens afsender-id, hvis du ønsker, at dato og klokkeslæt vises på alle de faxer, du sender.

1. Tryk på  [Indstill.] > [Alle indstil.] > [Grundindst.] > [Afsender ID].
2. Tryk på [Fax].
3. Indtast dit faxnummer (op til 20 cifre) på touchscreen'en, og tryk derefter på [OK].
4. Tryk på [Navn].
5. Indtast navnet (op til 20 tegn) ved hjælp af touchskærmen, og tryk derefter på [OK].



- Tryk på  for at skifte mellem bogstaver, tal og specialtegn. (De tilgængelige tegn kan variere afhængigt af land).
- Hvis du har indtastet et forkert tegn og vil ændre det, skal du trykke på ◀ eller ▶ for at flytte markøren til det. Tryk på , og indtast derefter det korrekte tegn.
- Tryk på [Rum] for at indsætte et mellemrum.

6. Tryk på .



### Relaterede informationer

- [Første faxkonfiguration og telefontjenester](#)

#### Relaterede emner:

- [Indtastning af tekst på Brother-maskinen](#)
- [Indstilling af dato og klokkeslæt](#)

## Indstilling af typen af telefonledningen

Hvis du slutter maskinen til en linje, som har PBX eller ISDN, for at sende og modtage faxmeddelelser, skal du vælge en telefonlinjetype, der passer til din linjes funktioner.

1. Tryk på  [Indstill.] > [Alle indstil.] > [Grundindst.] > [Linje Indstil.].
2. Tryk på [Normal], [PBX] eller [ISDN].
3. Hvis du har valgt [PBX], skal du udføre følgende trin:
  - a. Tryk på [Til] eller [Altid].



- Hvis du vælger [Til], bruger maskinen et præfiks foran faxnummeret, når du trykker på [R].
- Hvis du vælger [Altid], bruger maskinen altid et præfiks foran faxnummeret.

- b. Tryk på [Tast præfiks].
- c. Indtast præfikset ved hjælp af touchscreen'en, og tryk på [OK].



Brug tallene 0 til 9, #, \* og !. Du kan ikke bruge ! sammen med andre tal eller tegn.

4. Tryk på .



### Relaterede informationer

- [Første faxkonfiguration og telefontjenester](#)
  - [PBX og OVERFØRSEL](#)

## PBX og OVERFØRSEL

Maskinens [Linie Indstil.] standardindstilling er [Normal], hvilket sætter maskinen i stand til at oprette forbindelse til en standard-PSTN-linje (Public Switched Telephone Network). Mange kontorer anvender imidlertid en telefoncentral eller PBX (Private Branch Exchange). Din maskine kan tilsluttes til de fleste typer PBX. Maskinens genopkaldsfunktion understøtter kun TBR (Timed Break Recall – tidsindstillet afbrydelse-genopkald). TBR fungerer med de fleste PBX-systemer og giver dig mulighed for at få adgang til en bylinje eller overføre opkald til en anden linje. Tryk på [R] for at bruge denne funktion.



Programmer et tryk på knappen [R] som en del af et nummer, der er gemt i adressebogen. Når du programmerer nummeret i adressebogen, skal du først trykke på [R] (displayet viser "!") og derefter indtaste telefonnummeret. På den måde undgår du at skulle trykke på [R] hver gang, før du ringer op fra adressebogen. Telefonlinjetyper skal imidlertid indstilles til PBX på maskinen, hvis du skal kunne bruge denne funktion.



### Relaterede informationer

- [Indstilling af typen af telefonledningen](#)

## IP-telefoni (VoIP/telefonlinjeinterferens)

VoIP er en type telefonsystem, der anvender en internetforbindelse i stedet for en traditionel telefonlinje. Telefoniudbydere kombinerer ofte VoIP med internet og kabeltjenester.

Din maskine fungerer muligvis ikke sammen med visse VoIP-systemer. Hvis du vil bruge maskinen til at sende og modtage faxmeddelelser på et VoIP-system, skal du sikre dig, at den ene ende af telefonledningen er sat i stikket mærket LINE på maskinen. Den anden ende af telefonledningen kan sluttes til et modem, en telefonadapter, splitter eller lignende enhed.

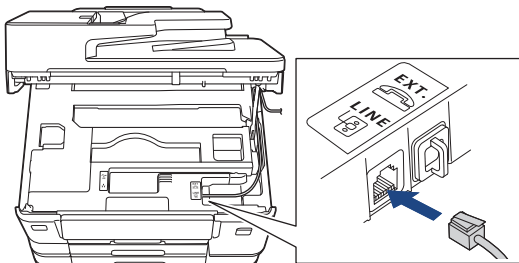

Kontakt din VoIP-udbyder, hvis du har spørgsmål om, hvordan du slutter maskinen til VoIP-systemet.

Kontroller, at der er en opkaldstone, når du har forbundet maskinen til VoIP-systemet. Løft røret på din telefon, samme stik, og lyt efter en opkaldstone. Kontakt din VoIP-udbyder, hvis der ikke er en opkaldstone.

Hvis du har problemer med at sende eller modtage faxmeddelelser via et VoIP-system, anbefaler vi, at du ændrer maskinens modemhastighed til indstillingen [Basis (for VoIP)].



### Relaterede informationer

- [Første faxkonfiguration og telefontjenester](#)

## Afsendelse af en fax

- [Send en faxmeddelelse fra Brother-maskinen](#)
- [Manuel afsendelse af en fax](#)
- [Afsendelse af samme fax til mere end én modtager \(rundsending\)](#)
- [Faxindstillinger](#)

## Send en faxmeddelelse fra Brother-maskinen

1. Læg dit dokument i.
2. Tryk på  [Fax].



Hvis [Fax Prævisning] er indstillet til [Til], skal du trykke på  [Fax] > [Fax afsend].

Touchskærmen viser:

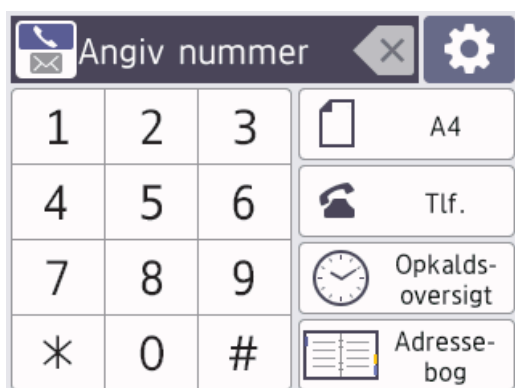



3. Indtast faxnummeret på en af følgende måder:
  - Opkaldstastatur (indtast faxnummeret manuelt).  
Tryk alle cifre i nummeret vha. opkaldstastaturet.
  - Opkaldshistorik (vælg et nummer i opkaldshistorikken).  
Tryk på [Opkalds- oversigt].  
Tryk på [Genopk.], [Udgående opk.] eller [Nummervisningshistorik].  
Hvis du vælger [Udgående opk.] eller [Nummervisningshistorik], skal du vælge det ønskede nummer og så trykke på [Anvend].  
(Nummervisningsfunktion er ikke tilgængelig for Finland)
  - [Adressebog] (Vælg et nummer i adressebogen).  
Tryk på [Adressebog].  
Følg en af nedenstående fremgangsmåder:
    - Vælg det ønskede nummer, og tryk derefter på [Anvend]
    - Tryk på , og indtast derefter det første bogstav i navnet, og tryk på [OK]. Tryk på det navn, du vil ringe op. Hvis navnet har to numre, skal du trykke på det ønskede nummer. Tryk på [Anvend].



Hvis LDAP-søgningen er tilgængelig, vises resultatet på touchskærmen med .

4. Skift om nødvendigt faxindstillingerne.

Indstilling	Beskrivelse
 Valg	Tryk på  Valg for at ændre faxindstillingerne kun for den næste fax. Tryk på OK, når du er færdig.
 Dokumentstr.	Angiver den aktuelle indstilling for Dokumentstr.. Tryk for kun at ændre faxindstillingerne for den næste fax.

5. Tryk på [Faxstart].
  - Hvis du bruger ADF'en, begynder maskinen at scanne og sende dokumentet.

- 
- Hvis du bruger scannerglaspladen og vælger [Mono] i [Farveindstilling], begynder maskinen at scanne den første side.

Gå til næste trin.

- Hvis du bruger scannerglaspladen og vælger [Farve] i [Farveindstilling], spørger touchskærmen, om du vil sende en fax i farver.

Tryk på [Ja (farv fax)] for at bekræfte. Maskinen begynder at ringe op og sende dokumentet.

6. Når touchskærmen viser [Næste side?], skal du udføre en af følgende handlinger:

- Tryk på [Nej], når du er færdig med at scanne sider. Maskinen begynder at sende dokumentet.
- Tryk på [Ja] for at scanne en side mere. Anbring den næste side på scannerglaspladen, og tryk på [OK]. Maskinen begynder at scanne siden.

Gentag dette trin for hver yderligere side.

For at faxen skal du trykke på  og derefter trykke på .

Når displayet viser [Annuller Job?], skal du trykke på [Ja].



## Relaterede informationer

- [Afsendelse af en fax](#)

### Relaterede emner:

- [Faxindstillinger](#)
-

## Manuel afsendelse af en fax

Når du laver en manuel faxtransmission, vil du høre tonerne fra opkaldet, ringningen og faxmodtagelsen, mens faxen sendes.

1. [Læg dit dokument i](#).
2. Hvis du vil lytte efter en opkaldstone, skal du løfte røret på telefon, samme stik.
3. Indtast faxnummeret på telefon, samme stik.
4. Tryk på  og derefter på [Faxstart], når du hører faxtonerne.  
Tryk på [Send], hvis du anvender scannerpladen.
5. Læg røret på telefon, samme stik, på.



### Relaterede informationer

- [Afsendelse af en fax](#)

## Afsendelse af samme fax til mere end én modtager (rundsending)

Brug rundsendingesfunktionen til at sende den samme fax til flere faxnumre på samme tid.

- Denne funktion er kun tilgængelig for monokrome faxer.
- Adressebogsnumre skal også gemmes i maskinens hukommelse, før de kan anvendes til en udsending.
- Gruppernumre skal også gemmes i maskinens hukommelse, før de kan anvendes til en udsending. Gruppernumre omfatter mange gemte adressebogsnumre for nemmere opkald.

Du kan medtage grupper, adressebogsnumre og op til 50 manuelt opkaldte numre i samme udsending.

Hvis du ikke har brugt nogen af adressebogsnumrene til grupper, kan du udsende faxmeddelelser til helt op til 250 forskellige numre.

1. [Læg dit dokument i](#).

2. Tryk på  [Fax].



Hvis [Fax Prævisning] er indstillet til [Til], skal du trykke på  [Fax] > [Fax afsend].

3. Tryk på  [Valg] > [Rundsending].

4. Tryk på [Tilføj nummer].

Du kan tilføje numre til udsendingen på følgende måder:

- Tryk på [Tilføj nummer], og indtast et faxnummer ved hjælp af opkaldstastaturet. Tryk på [OK].



Tryk på , indtast e-mail-adressen, og tryk på [OK] for at udsende vha. en e-mail-adresse.

- Tryk på [Tilføj fra adressebog]. Tryk på ▲ eller ▼ for at få vist de numre, du vil føje til udsendingen. Marker afkrydsningsfelterne for de numre, du vil tilføje.

Når du er færdig, skal du trykke på [OK].

- Tryk på [Søg i adressebog]. Indtast det første bogstav i navnet, og tryk på [OK]. Tryk på navnet, og tryk derefter på det nummer, du vil tilføje.

Gentag dette trin for at indtaste yderligere faxnumre.

5. Når du er færdig, skal du trykke på [OK].

6. Tryk på [Faxstart].

7. Følg en af nedenstående fremgangsmåder:

- Hvis du bruger ADF'en, begynder maskinen at scanne og sende dokumentet.
- Hvis du bruger scannerpladen, begynder maskinen at scanne den første side.

Når touchskærmen viser [Næste side?], skal du udføre en af følgende handlinger:

- Tryk på [Nej], når du er færdig med at scanne sider. Maskinen begynder at sende dokumentet.
- Tryk på [Ja] for at scanne en side mere. Anbring den næste side på scannerpladen, og tryk på [OK]. Maskinen begynder at scanne siden.

Gentag dette trin for hver yderligere side.



### Relaterede informationer

- [Afsendelse af en fax](#)

#### Relaterede emner:

- [Konfiguration af rundsendinger](#)

- 
- Indtastning af tekst på Brother-maskinen
-

## Faxindstillinger

Tryk på  [Valg] for at ændre indstillinger for faxafsendelse.

Indstilling	Beskrivelse
Fax opløsning	Indstil opløsningen for udgående faxmeddelelser. Faxmeddelelsens kvalitet kan ofte forbedres ved at ændre faxopløsningen.
Kontrast	Juster kontrasten. Hvis dit dokument er meget lyst eller meget mørkt, kan en ændring af kontrasten forbedre faxens kvalitet.
2-sidet fax (MFC-J3960DW/MFC-J6760DW/ MFC-J6960DW/MFC-J6975DW/ MFC-J6977DW)	Indstil formatet for 2-sidet scanning.
Dokumentstr.	Indstil dokumentstørrelsen for udgående faxer.
Scan langt pap.	Scan et langt dokument vha. ADF'en.
Sender subject	Rediger emnet for en udgående fax.
Rundsending (kun sort-hvid)	Send den samme faxmeddelelse til mere end ét faxnummer ad gangen.
Prævisning (kun sort-hvid)	Forhåndsvis en faxmeddelelse, før du sender den.
Farveindstilling	Indstil, om du faxer i monokrom eller farve. <ul style="list-style-type: none"> <li>Farvefaxmeddelelser kan ikke gemmes i maskinens hukommelse, og maskinen sender dem med det samme.</li> <li>Brug ADF'en til at sende farvefaxmeddelelser med flere sider.</li> <li>Du kan ikke sende en fax i farver, når Prævisning er indstillet til Til.</li> </ul>
Forsinket fax (kun sort-hvid)	Indstil det tidspunkt på dagen, hvor de forsinkede faxmeddelelser sendes.
Batch afs (kun sort-hvid)	Det er mere økonomisk at sende alle forsinkede faxmeddelelser, der er planlagt til samme tid og faxnummer, som én fax, da der spares transmissionstid.
Realtid TX	Send en faxmeddelelse med det samme uden at vente på, at maskinen henter scanningen i hukommelsen.
Oversøisk fax	Indstil til Til, hvis du har problemer med at sende faxmeddelelser oversøisk.
Opkaldshist.	Vælg et nummer i opkaldshistorikken.
Adressebog	Vælg et nummer i adressebogen.
Indst. ny std.	Gem dine indstillinger som standarden.
Fabriksinst.	Gendan alle indstillinger til fabriksindstillingerne.



Du kan gemme de aktuelle indstillinger ved at trykke på [Gem som genvej].

Du bliver spurgt, om du vil gøre dette til en genvej med ét tryk. Følg vejledningen på displayet.



### Relaterede informationer

- [Afsendelse af en fax](#)

---

**Relaterede emner:**

- [Send en faxmeddelelse fra Brother-maskinen](#)
-

## Modtagelse af en faxmeddelelse

- [Indstillinger i Modtagetilstand](#)
- [Indstil Faxregistrering](#)
- [Eksempelfax](#)
- [Hukommelsesmodtagefunktioner](#)

## Indstillinger i Modtagetilstand

- [Oversigt over modtagefunktioner](#)
- [Valg af den korrekte modtagefunktion](#)
- [Indstilling af antallet af ringninger, før maskinen skal svare \(forsinket opkald\)](#)
- [Indstil F/T-ringetid \(pseudo-/dobbeltringning\)](#)

## Oversigt over modetagefunktioner

Nogle modtagetilstande svarer automatisk ([Kun fax] og [Fax/Tlf]). Du kan evt. ændre det forsinkede opkald, før du bruger disse funktioner.

### Kun fax

Tilstanden [Kun fax] besvarer automatisk alle opkald som en fax.

### Fax/Telefon

Tilstanden [Fax/Tlf] hjælper dig med at håndtere indgående opkald ved at genkende, om de er faxmeddelelser eller samtaleopkald, og håndtere dem på en af følgende måder:

- Faxer modtages automatisk.
- Taleopkald starter F/T-ringningen for at meddele, at du skal svare på opkaldet. F/T-ringningen er en pseudo-/dobbeltringning, som din maskine foretager.

### Manuel

Tilstanden [Manuel] slår alle automatiske svarfunktioner fra.

Hvis du vil modtage en fax i tilstanden [Manuel], skal du løfte røret på den eksterne telefon. Tryk på Start-knappen, og vælg derefter [Modtag] for at modtage en faxmeddelelse, når du hører faxtoner (korte, gentagne bip). Du kan også bruge funktionen Faxregistrering til at modtage faxmeddelelser ved at løfte telefonrøret på samme linje som maskinen.

### Ekstern telefonsvarer

Tilstanden [Ekstratlf/Tad] lader en ekstern telefonsvarer håndtere dine indgående opkald.

Indgående opkald håndteres på følgende måder:

- Faxer modtages automatisk.
- Samtalepartnere kan optage en meddelelse på den eksterne telefonsvarer.



### Relaterede informationer

- [Indstillinger i Modtagetilstand](#)

#### Relaterede emner:

- [Indstilling af antallet af ringninger, før maskinen skal svare \(forsinket opkald\)](#)
- [Indstil F/T-ringetid \(pseudo-/dobbeltringning\)](#)
- [Indstil Faxregistrering](#)

## Valg af den korrekte modtagefunktion

Valget af modtagefunktion er afhængigt af de eksterne enheds- og telefontjenester, du har på linjen.

Som standard modtager din maskine automatisk alle faxmeddelelser, der sendes til den. Diagrammet herunder hjælper dig med at vælge den korrekte tilstand.

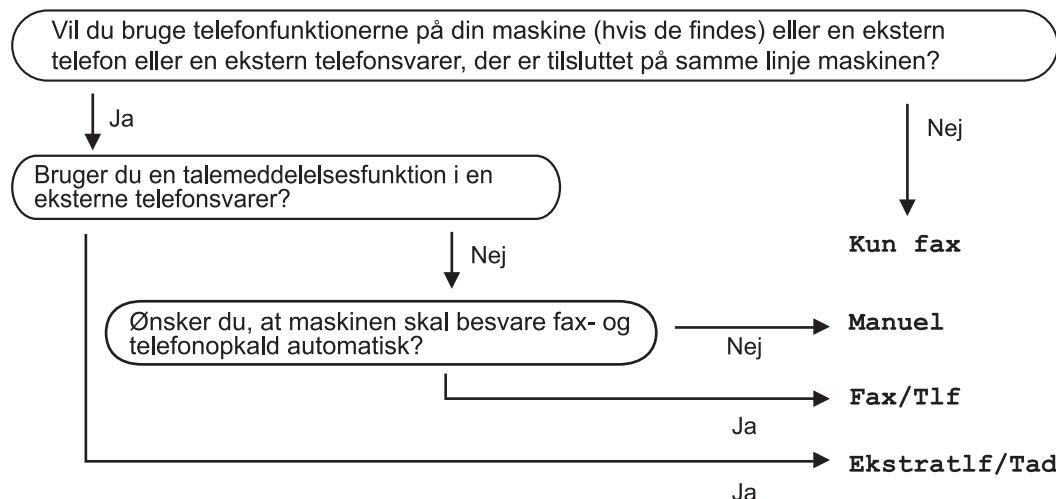

1. Tryk på  [Indstill.] > [Alle indstil.] > [Fax] > [Modtageindst.] > [Svar mode].



(For Danmark)

Hvis du ikke kan ændre indstillingen [Svar mode], skal du sikre dig, at Markant ringetone-funktionen er indstillet til [Fra].

2. Tryk på ▲ eller ▼ for at få vist indstillingen [Kun fax], [Fax/Tlf], [Ekstratlf/Tad] eller [Manuel], og tryk derefter på den indstilling, du ønsker.
3. Tryk på .



### Relaterede informationer

- [Indstillinger i Modtagetilstand](#)

## Indstilling af antallet af ringninger, før maskinen skal svare (forsinket opkald)

Når en person ringer til maskinen, hører du den normale telefonringelyd. Antallet af ring angives i indstillingen Forsinket opkald.

- Indstillingen Forsinket opkald indstiller antallet af gange, maskinen ringer, før den svarer i tilstandene [Kun fax] og [Fax/Tlf].
- Hvis du har eksterne telefoner eller ekstratelefoner på samme linje som maskinen, skal du vælge det maksimale antal gange, maskinen skal ringe.

1. Tryk på  [Indstill.] > [Alle indstil.] > [Fax] > [Modtageindst.] > [Fors. opk.].
2. Indtast det antal gange, maskinen skal ringe, før den svarer.



Hvis du vælger [0], svarer maskinen straks, og linjen ringer slet ikke. (kun tilgængelig i visse lande)

3. Tryk på .



### Relaterede informationer

- [Indstillinger i Modtagetilstand](#)



#### Relaterede emner:

- [Oversigt over modetagefunktioner](#)
- [Indstil Faxregistrering](#)

## Indstil F/T-ringetid (pseudo-/dobbeltringning)

Når du indstiller modtagefunktionen til [Fax/Tlf], vil din maskine, hvis det er et faxopkald, automatisk modtage det. Men hvis det er et taleopkald, vil maskinen ringe med F/T-ringningen (pseudo-/dobbeltringning) lige så længe, som du har angivet for F/T-ringetiden. Når du hører F/T-ringningen, betyder det, at der er et taleopkald på linjen.

Da indstillingen F/T-ringning kun kan indstilles på Brother-maskinen, ringer eksterne telefoner og ekstra telefoner ikke; du kan dog stadig besvare maskinens opkald på enhver telefon.

1. Tryk på  [Indstill.] > [Alle indstil.] > [Fax] > [Modtageindst.] > [F/T ringetid].
2. Tryk, hvor længe maskinen skal dobbeltringe for at gøre dig opmærksom på et taleopkald .
3. Tryk på .



Selv om den, der kalder op, lægger på under pseudo-/dobbeltringningen, fortsætter maskinen med at ringe i det angivne tidsrum.



### Relaterede informationer

- [Indstillinger i Modtagetilstand](#)

#### Relaterede emner:

- [Oversigt over modtagefunktioner](#)



## Indstil Faxregistrering

**Hvis Faxregistrering er aktiveret:** Maskinen modtager automatisk et faxopkald, også selvom du besvarer opkaldet. Når meddelelsen om, at maskinen modtager en faxmeddelelse, vises på displayet, eller når du hører "pippen" via det telefonrør, du bruger, skal du blot lægge røret på. Maskinen gør resten.

**Hvis Faxregistrering er deaktiveret:** Hvis du er ved maskinen og besvarer et faxopkald ved at løfte telefonrøret, skal du trykke på knappen **Start** og derefter vælge **[Modtag]** for at modtage faxmeddelelsen. Hvis du har besvaret på en telefon, skal du trykke **\*51**.



- Hvis Faxregistrering er indstillet til **[Til]**, men maskinen ikke modtager et faxopkald, når du løfter røret på en telefon, skal du taste fjernaktiveringskoden **\*51**.
- Hvis du sender faxmeddelelser fra en computer på den samme telefonlinje, og maskinen opfanger dem, skal du indstille Faxregistrering til **[Fra]**.

1. Tryk på  **[Indstill.]** > **[Alle indstil.]** > **[Fax]** > **[Modtageindst.]** > **[Fax detekt]**.
2. Tryk på **[Til]** (eller **[Fra]**).
3. Tryk på .



### Relaterede informationer

- [Modtagelse af en faxmeddelelse](#)

#### Relaterede emner:

- [Oversigt over modtagefunktioner](#)
- [Indstilling af antallet af ringninger, før maskinen skal svare \(forsinket opkald\)](#)

## Eksempelfax

Brug funktionen Eksempelfax til at se modtagne faxmeddelelser på displayet.

- [Indstil Forhåndsvisning af fax til Til](#)
- [Forhåndsvisning af nye faxer](#)

## Indstil Forhåndsvisning af fax til Til

- Denne funktion er kun tilgængelig for monokrome faxer.
- Når Forhåndsvisning af fax er slået til, udskrives der ikke en sikkerhedskopi af modtagne faxmeddelelser for Faxvideresendelse, PC-fax-modtagelse, Videreendelse til cloud og Videreendelse til netværk, selv om du aktiverer Sikkerhedsudskrivning.
- Selvom udskrevne faxmeddelelser viser modtagedato og -klokkeslæt, når funktionen Faxmodtagestempel er aktiveret, viser faxforhåndsvisningsskærbilledet ikke modtagedato og -klokkeslæt.

1. Tryk på  [Indstill.] > [Fax Prævisning].

2. Tryk på [Til].

Touchscreen'en viser en meddelelse om, at fremtidige, modtagne faxmeddelelser ikke udskrives.

3. Tryk på [Ja].

4. Tryk på .



Hvis faxmeddelelser er gemt i hukommelsen, når du ændrer Forhåndsvisning af fax til Fra, skal du gøre et af følgende:

- Tryk på [Fortsæt], hvis du ikke ønsker at udskrive de gemte faxmeddelelser.  
Tryk på [Ja] for at bekræfte.  
Dine faxmeddelelser vil blive slettet.
- Tryk på [Udskriv alle faxmeddelelser, før du sletter] for at udskrive alle gemte faxmeddelelser.
- Tryk på [Annuller], hvis du ikke ønsker at slå Forhåndsvisning af fax fra.





### Relaterede informationer

- [Eksempelfax](#)

## Forhåndsvisning af nye faxer

Når du har modtaget en faxmeddelelse, vises en meddelelse på displayet.

- Denne funktion er kun tilgængelig for monokrome faxer.
- Tryk på  [Fax] og  [Modtagne faxmeddelelser] for at se en faxmeddelelse, du allerede har fået forhåndsviset.

1. Tryk på  for at se nye faxmeddelelser.

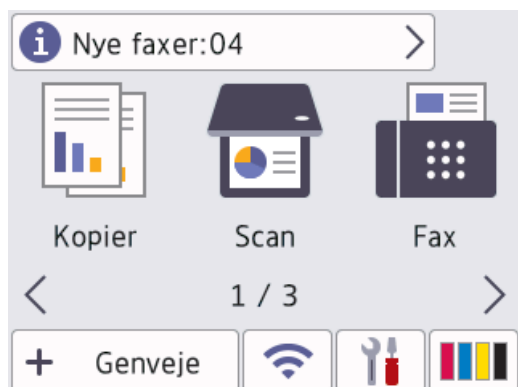

2. Faxlisten indeholder gamle og nye faxer. Der vises et grønt mærke ud for nye faxer.

Tryk på den ønskede faxmeddelelse.

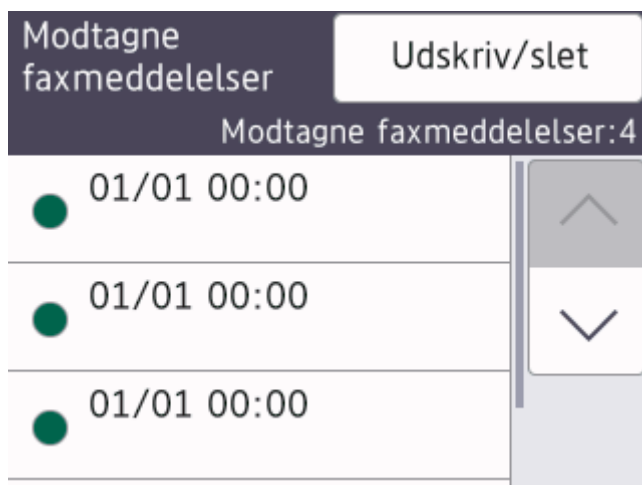









Tryk på [Udskriv/slet], hvis du vil udskrive eller slette alle faxmeddelelser på listen.

Følg en af nedenstående fremgangsmåder:

- Tryk på [Udskriv alle(Nye faxer)] for at udskrive alle faxmeddelelser, du endnu ikke har set.
- Tryk på [Udskriv alle(Gamle faxer)] for at udskrive alle faxmeddelelser, du har set.
- Tryk på [Slet alle(Nye faxer)] for at slette alle faxmeddelelser, du endnu ikke har set.
- Tryk på [Slet alle(Gamle faxer)] for at slette alle faxmeddelelser, du har set.

3. Udfør følgende handlinger ved at trykke på de knapper, der er vist i tabellen:

Knap	Resultat
	Forstør faxmeddelelsen.
	Formindsk faxmeddelelsen.

Knap	Resultat
 eller 	Bladr vertikalt.
 eller 	Bladr horisontalt.
	Roter faxmeddelelsen med uret.
	Slet faxmeddelelsen. Tryk på <b>Ja</b> for at bekræfte.
	Gå tilbage til den forrige side.
	Gå til den næste side.
	Gå tilbage til listen over faxmeddelelser.
Start	<p>Udskriv faxmeddelelsen.</p> <p>Hvis faxmeddelelsen er på en enkelt side, udskrives den. En meddelelse på touchskærmen spørger om du vil slette faxmeddelelsen fra maskinens hukommelse. Tryk på <b>Ja</b> for at slette faxmeddelelsen. Tryk på <b>Nej</b> for at beholde faxmeddelelsen i maskinens hukommelse.</p> <p>Gør et af følgende, hvis faxmeddelelsen består af flere sider:</p> <ul style="list-style-type: none"> <li>• Tryk på <b>Udskriv alle sider</b> for at udskrive hele faxmeddelelsen. En meddelelse på touchskærmen spørger om du vil slette faxmeddelelsen fra maskinens hukommelse. Tryk på <b>Ja</b> for at slette faxmeddelelsen. Tryk på <b>Nej</b> for at beholde faxmeddelelsen i maskinens hukommelse.</li> <li>• Tryk på <b>Udsk. kun aktuel side</b> for kun at udskrive den viste side.</li> <li>• Tryk på <b>Udskriv fra aktuel</b> for at udskrive fra den viste side til den sidste side.</li> </ul>

- Hvis din faxmeddelelse er stor, kan der være en forsinkelse, før den vises.
- Touchscreen'en viser det aktuelle sidenummer og faxmeddelelsens samlede antal sider.

4. Tryk på .

## Relaterede informationer

- [Eksempelfax](#)

## Hukommelsesmodtagefunktioner

Brug indstillingerne for hukommelsesmodtagelse til at håndtere indgående faxer, mens du er væk fra maskinen. Du kan kun bruge én indstilling for modtagelse i hukommelse ad gangen.

Hukommelsesmodtagelse kan indstilles til:

- PC-Fax-modtagelse
- Faxvideresendelse
- Faxlager
- Videresendelse til Cloud (maskinen videregiver de modtagne faxmeddelelser til de online tjenester).
- Videresendelse til netværk (maskinen videregiver de modtagne faxmeddelelser til en netværksdestination).
- Fra

Denne funktion er kun tilgængelig for monokrome faxer.

## **Faxnumre**

- [Lagring af numre i adressebog](#)
- [Ændring eller sletning af navne eller numre i adressebogen](#)
- [Konfiguration af rundsendergrupper](#)

## Lagring af numre i adressebog

1. Tryk på  [Fax] > [Adressebog].
2. Gør følgende:
  - a. Tryk på [Rediger] > [Tilføj ny adresse] > [Navn].
  - b. Indtast navnet (op til 16 tegn) ved hjælp af touchskærmen. Tryk på [OK].
  - c. Tryk på [Adresse 1].
  - d. Indtast det første fax- eller telefonnummer (op til 20 cifre) vha. touchskærmen. Tryk på [OK].



- Tryk på [Pause] for at indsætte en pause mellem tal. Du kan trykke på [Pause] så mange gange, du vil, for at forlænge pausen.
- Sørg for at medtage områdenummeret, når du indtaster et fax- eller telefonnummer. Afhængigt af landet vises nummervisningsnavne og -historik muligvis ikke korrekt, hvis områdenummeret ikke er registreret sammen med fax- eller telefonnummeret. (Nummervisningsfunktion er ikke tilgængelig for Finland)
- Hvis du vil gemme en e-mailadresse til brug sammen med internet-fax eller Scan til e-mails server, skal du trykke på , indtaste e-mailadressen og derefter trykke på [OK].

- e. Tryk på [Adresse 2] for at gemme det andet fax- eller telefonnummer. Indtast det andet fax- eller telefonnummer (op til 20 tegn) ved hjælp af touchskærmen. Tryk på [OK].
- f. Tryk på [OK] for at bekræfte.

Du kan gemme et andet nummer i adressebogen ved at gentage disse trin.

3. Tryk på .



### Relaterede informationer

- [Faxnumre](#)

#### Relaterede emner:

- [Konfiguration af rundsendergrupper](#)

## Ændring eller sletning af navne eller numre i adressebogen

1. Tryk på  [Fax] > [Adressebog] > [Rediger].
2. Følg en af nedenstående fremgangsmåder:
  - Tryk på [Ændre] for at redigere navne, fax- eller telefonnumre.  
Tryk på ▲ eller ▼ for at få vist det nummer, du vil ændre, og tryk derefter på det.
    - Tryk på [Navn] for at ændre navnet. Indtast det nye navn (op til 16 tegn) ved hjælp af touchskærmen. Tryk på [OK].
    - Tryk på [Adresse 1] for at ændre det første fax- eller telefonnummer. Indtast det nye fax- eller telefonnummer (op til 20 tegn) ved hjælp af touchscreen'en. Tryk på [OK].
    - Tryk på [Adresse 2] for at ændre det andet fax- eller telefonnummer. Indtast det nye fax- eller telefonnummer (op til 20 tegn) ved hjælp af touchscreen'en. Tryk på [OK].Tryk på [OK] for at afslutte.



Hvis du vil ændre et tegn, skal du trykke på ◀ eller ▶ for at placere markøren og fremhæve det tegn, du vil ændre. Tryk derefter på . Indtast det nye tegn.

- For at slette numre skal du trykke på ▲ eller ▼ for at få vist [Slet] og derefter trykke på den.  
Vælg de fax- eller telefonnumre, du vil slette, ved at trykke på dem for at få vist markeringer, og tryk derefter på [OK].
3. Tryk på .



### Relaterede informationer

- [Faxnumre](#)

## Konfiguration af rundsendergrupper

Oprettelse og afsendelse til en gruppe, der kan gemmes i adressebogen, giver dig mulighed for at sende samme fax til mange faxnumre eller rundsende.

Først skal du gemme hvert faxnummer i adressebogen. Derefter kan du medtage dem som numre i gruppen. Hver gruppe optager et helt adressebogsnummer. Du kan gemme op til seks grupper, eller du kan knytte op til 198 numre til en stor gruppe.

1. Tryk på  [Fax] > [Adressebog].
2. Gør følgende:
  - a. Tryk på [Rediger] > [Indst.Grupper] > [Navn].
  - b. Indtast gruppenavnet (op til 16 tegn) ved hjælp af touchscreen'en. Tryk på [OK].
  - c. Tryk på [Tilføj/Slet].
  - d. Tilføj adressebogsnumre til gruppen ved at trykke på dem for at se en markering. Tryk på [OK].
  - e. Læs og bekræft den viste liste over navne og numre, du har valgt, og tryk derefter på [OK] for at gemme gruppen.

Gentag disse trin for at gemme en anden gruppe til rundsendelse.



Tryk på [Rediger] for at redigere en gruppe, og vælg derefter en af følgende indstillinger:

- [Ændre]  
Skift gruppens navn; tilføj eller slet gruppemedlemmer.
- [Slet]  
Slet en gruppe.

3. Tryk på .



### Relaterede informationer

- [Faxnumre](#)

#### Relaterede emner:

- [Afsendelse af samme fax til mere end én modtager \(rundsending\)](#)
- [Lagring af numre i adressebog](#)

## **Faxrapporter**

- [Indstilling af transmissionsbekræftelsesrapportens type](#)
- [Indstil faxjournalens intervalperiode](#)
- [Udskrivning af rapporter](#)

## Indstilling af transmissionsbekræftelsesrapportens type

Du kan bruge transmissionsbekræftelsesrapporten som bevis på, at du har sendt en fax. Denne rapport lister modtagerens navn eller faxnummer, tid og dato for transmissionen, transmissionens varighed, antal sendte sider samt hvorvidt, transmissionen lykkedes.

Der er flere mulige indstillinger for transmissionsbekræftelsesrapporten:

Indstilling	Beskrivelse
Til	Udskriver en rapport efter hver faxmeddelelse, du sender.
Til (+Billede)	Udskriver en rapport efter hver faxmeddelelse, du sender. En del af faxmeddelelsens første side er vist i rapporten.
Kun fejl	Udskriver en rapport, hvis faxmeddelelsen ikke bliver sendt på grund af en transmissionsfejl.
Kun fejl (+Billede)	Udskriver en rapport, hvis faxmeddelelsen ikke bliver sendt på grund af en transmissionsfejl. En del af faxmeddelelsens første side er vist i rapporten.
Fra	Rapporten udskrives ikke.

1. Tryk på  [Indstill.] > [Alle indstil.] > [Fax] > [Rapportindst.] > [Bekræftelse].

2. Tryk på den ønskede indstilling.

Hvis du vælger [Til (+Billede)] eller [Kun fejl (+Billede)], vil billedet ikke blive vist på transmissionsbekræftelsesrapporten, hvis realtidstransmission er indstillet til [Til]. Billedet vises ikke på rapporten, når du sender en farvefax.

3. Tryk på .

Hvis transmissionen lykkes, vises [OK] ud for [RESULT] på transmissionsbekræftelsesrapporten. Hvis transmissionen ikke lykkes, vises [FEJL] ud for [RESULT].





### Relaterede informationer

- [Faxrapporter](#)

## Indstil faxjournalens intervalperiode

Du kan indstille maskinen til at udskrive en faxjournal med bestemte intervaller (for hver 50 faxmeddelelser, 6, 12 eller 24 timer eller 2 eller 7 dage).

1. Tryk på  [Indstill.] > [Alle indstil.] > [Fax] > [Rapportindst.] > [Journal Interv].
2. Tryk på [Journal Interv].
3. Tryk på ▲ eller ▼ for at vælge et interval.
  - 6, 12, 24 timer, 2 eller 7 dage  
Maskinen udskriver rapporten med de valgte intervaller og sletter derefter alle faxjob fra journalens hukommelse. Hvis hukommelsen bliver fyldt med 200 job, før det valgte tidsrum er forløbet, udskriver maskinen journalen tidligere og sletter alle job fra hukommelsen. Hvis du vil udskrive en ekstra rapport før tid, kan du udskrive den uden at slette jobbene.
  - For hver 50 faxmeddelelser  
Maskinen udskriver journalen, når den har gemt 50 faxjob.
4. Hvis du har valgt 6, 12 eller 24 timer eller 2 eller 7 dage, skal du trykke på [Klokkeslæt] og indtaste klokkeslættet vha. touchskærmen. Tryk på [OK].
5. Hvis du har valgt [Hver 7. dag], skal du trykke på [Dag]. Tryk på ▲ eller ▼ for at få vist indstillingen [Hver mandag], [Hver tirsdag], [Hver onsdag], [Hver torsdag], [Hver fredag], [Hver lørdag] eller [Hver søndag], og tryk derefter på den første dag i nedtællingen på syv dage.
6. Tryk på .



### Relaterede informationer

- [Faxrapporter](#)

#### Relaterede emner:

- [Indstilling af maskinen til at slukke automatisk](#)

## Eksterne enheder

For yderligere information til eksterne enheder, gå til *Vejledning til eksterne enheder* på [support.brother.com/g/s/id/html/doc/common/exdevs\\_ink/dan/index.html](http://support.brother.com/g/s/id/html/doc/common/exdevs_ink/dan/index.html).

## PC-FAX

For yderligere information til funktioner med PC-FAX, gå til din models *PC-FAX vejledning* på [support.brother.com/g/s/id/html/doc/common/pcfax/dan/index.html](http://support.brother.com/g/s/id/html/doc/common/pcfax/dan/index.html)

## I-Fax (fax ved hjælp af internettet)

For yderligere information til funktioner med Internet Fax (I-Fax), gå til din models *I-FAX vejledning* på [support.brother.com/g/s/id/html/doc/common/ifax\\_ink/dan/index.html](http://support.brother.com/g/s/id/html/doc/common/ifax_ink/dan/index.html).

## Netværk

- [Understøttede, grundlæggende netværksfunktioner](#)
- [Konfiguration af netværksindstillinger](#)
- [Indstillinger for trådløst netværk](#)
- [Netværksfunktioner](#)
- [Brothers administrationsværktøjer](#)

## Understøttede, grundlæggende netværksfunktioner

Maskinen understøtter forskellige funktioner, afhængigt af operativsystemet. Brug denne tabel til at se, hvilke netværksfunktioner og forbindelser der understøttes af de enkelte operativsystemer.

Operativsystemer	Windows	Windows Server	macOS
Udskrivning	Ja	Ja	Ja
Scanning	Ja	Nej	Ja
PC-FAX afsendelse	Ja	Nej	Ja
PC-FAX-modtagelse	Ja	Nej	Nej
Web Based Management	Ja	Ja	Ja

### BEMÆRK

- Når du tilslutter maskinen til et eksternt netværk som f.eks. internettet, skal du sikre dig, at dit netværksmiljø er beskyttet af en separat firewall eller på anden vis for at forhindre, at information lækker på grund af utilstrækkelige indstillinger eller uønskede tredjeparters uautoriserede adgang.
- Når maskinen er tilsluttet det globale netværk, vises en advarsel. Når du ser denne advarsel, anbefaler vi på det kraftigste, at du kontrollerer dine netværksindstillinger og derefter opretter forbindelse til et sikkert netværk igen.
- Når maskinens funktion til filtrering af global netværkskommunikation aktiveres, blokeres der for adgang fra det globale netværk. Funktionen Global netværkskommunikationsfiltrering kan forhindre maskinen i at modtage visse udskrifts- eller scanningsjob fra en computer eller mobilenhed, der anvender en global IP-adresse.



### Relaterede informationer

- [Netværk](#)

#### Relaterede emner:

- [Åbning af Web Based Management](#)
- [Skift login-adgangskoden ved hjælp af webbaseret administration](#)

## **Konfiguration af netværksindstillinger**

- [Konfiguration af netværksindstillinger vha. betjeningspanelet](#)
- [Ændring af maskinindstillinger ved hjælp af Web Based Management](#)

## Konfiguration af netværksindstillinger vha. betjeningspanelet

Brug betjeningspanelets menuvalg til [Netværk] for at konfigurere maskinen til dit netværk.



- >> *Relaterede informationer: Indstillingstabeller*
- Du kan også bruge administrationshjælpeprogrammer såsom webbaseret administration til konfiguration og ændring af Brother-maskinens netværksindstillinger.

1. Tryk på  [Indstill.] > [Netværk].
2. Tryk på den ønskede indstilling. Gentag dette trin, indtil du kommer til den menu, du vil konfigurere, og følg derefter vejledningen på touchskærmens display.



### Relaterede informationer

- [Konfiguration af netværksindstillinger](#)

#### Relaterede emner:

- [Indstillingstabeller \(67,5 mm/87,6 mm-touchscreen-modeller\)](#)

## Indstillinger for trådløst netværk

- [Brug af det trådløse netværk](#)
- [Brug Wi-Fi Direct®](#)
- [Aktivering/deaktivering af trådløst LAN](#)
- [Udskriv WLAN-rapporten](#)

## Brug af det trådløse netværk

- Før konfiguration af din maskine til et trådløst netværk
- Konfiguration af maskinen til et trådløst netværk ved hjælp af guiden til konfiguration fra din computer
- Konfiguration af maskinen til et trådløst netværk ved hjælp af guiden til konfiguration fra din mobilenhed
- Konfigurer maskinen til et trådløst netværk med brug af konfigurationsguiden på maskinens kontrolpanel
- Konfigurer maskinen til et trådløst netværk med éttryks-metoden i Wi-Fi Protected Setup™ (WPS)
- Konfigurer maskinen til et trådløst netværk med PIN-metoden i Wi-Fi Protected Setup™ (WPS)
- Konfigurer maskinen til et trådløst netværk, når SSID'et ikke udsendes
- Konfiguration af maskinen til et trådløst virksomhedsnetværk

## Før konfiguration af din maskine til et trådløst netværk

Kontroller følgende, før du forsøger at konfigurere et trådløst netværk.

- Hvis du bruger et trådløst virksomhedsnetværk, skal du kende bruger-id'et og adgangskoden.
- Placer maskinen så tæt på det trådløse LAN-accesspoint/routeren som muligt med et minimum af forhindringer for at opnå optimal dokumentudskrivning hver dag. Store genstande og vægge mellem de to enheder samt interferens fra andre elektroniske enheder kan have indflydelse på dine dokumenters dataoverførselshastighed.

Det kan derfor betyde, at en trådløs forbindelse ikke er den optimale metode for alle typer dokumenter og programmer. Hvis du udskriver store filer som f.eks. flersidede dokumenter med både tekst og store illustrationer, kan du eventuelt overveje at vælge kabelbaseret Ethernet for at opnå hurtigere dataoverførsel (kun understøttede modeller) eller USB for at opnå den højeste hastighed.

- Selvom maskinen kan bruges i såvel kabelbaserede som trådløse netværk (kun understøttede modeller), kan der kun anvendes én forbindelsesmetode ad gangen. Dog kan en trådløs netværksforbindelse og en Wi-Fi Direct-forbindelse eller en kabelbaseret netværksforbindelse (kun modeller der understøtter dette) og en Wi-Fi Direct-forbindelse bruges samtidig.
- Hvis der er et signal i nærheden, giver trådløst LAN dig mulighed for frit at oprette en LAN-forbindelse. Men hvis sikkerhedsindstillingerne ikke er konfigureret korrekt, kan signalet blive opsnappet af uønskede tredjeparter, hvilket kan medføre:
  - Tyveri af personlige eller fortrolige oplysninger
  - Forkert transmission af oplysninger til parter, der udgiver sig for at være de angivne personer
  - Udbredelse af transskriberet, opfanget kommunikationsindhold.



Vær opmærksom på, at du skal kende den trådløse routers/accesspoints netværksnavn (SSID) og netværksnøgle (adgangskode). Hvis du ikke kan finde disse oplysninger, skal du kontakte producenten af den trådløse router/accesspointet, systemadministratoren eller internetudbyderen. Brother kan ikke give dig disse oplysninger.



### Relaterede informationer

- [Brug af det trådløse netværk](#)

## Konfiguration af maskinen til et trådløst netværk ved hjælp af guiden til konfiguration fra din computer

1. Følg en af nedenstående fremgangsmåder:
  - Windows  
Download installationsprogrammet fra siden **Downloads** for din model på [support.brother.com/downloads](http://support.brother.com/downloads).
  - Mac
    - a. Download installationsprogrammet fra siden **Downloads** for din model på [support.brother.com/downloads](http://support.brother.com/downloads).
    - b. Start installationsprogrammet, og dobbeltklik derefter på ikonet **Start Here Mac**.
2. Følg vejledningen på skærmen.
3. Vælg **Trådløs netværkstilslutning (Wi-Fi)**, og klik derefter på **Næste**.
4. Følg vejledningen på skærmen.

Konfigurationen af det trådløse netværk er nu færdig.



### Relaterede informationer

- [Brug af det trådløse netværk](#)

## Konfiguration af maskinen til et trådløst netværk ved hjælp af guiden til konfiguration fra din mobilenhed

1. Følg en af nedenstående fremgangsmåder:
  - **Android™-enheder**  
Download og installer Brother Mobile Connect fra Google Play™.
  - **Alle enheder, der understøttes af iOS eller iPadOS, herunder iPhone, iPad og iPod touch**  
Download og installer Brother Mobile Connect fra App Store.
2. Start Brother Mobile Connect, og følg derefter vejledningen på skærbilledet for at tilslutte din mobilenhed til Brother-maskinen.



### Relaterede informationer

- [Brug af det trådløse netværk](#)

## Konfigurer maskinen til et trådløst netværk med brug af konfigurationsguiden på maskinens kontrolpanel

Før du konfigurerer din maskine, anbefaler vi, at du noterer indstillingerne for dit trådløse netværk. Du får brug for disse oplysninger, før du fortsætter med konfigurationen.

1. Tjek og optag de aktuelle trådløse netværksindstillinger på computeren, du tilslutter.

Netværksnavn (SSID)	Netværksnøgle (adgangskode)

F.eks.:

Netværksnavn (SSID)	Netværksnøgle (adgangskode)
GODDAG	12345



- Dit access point/router kan understøtte brugen af flere WEP-nøgler, men din Brother-maskine understøtter kun brugen af den første WEP-nøgle.
- Hav dit SSID (netværksnavn) og din netværksnøgle (adgangskode) klar, hvis du har brug for hjælp under konfigurationen, og du ønsker at kontakte Brother Support. Vi kan ikke hjælpe dig med at finde denne information.
- Hvis du ikke er bekendt herom (SSID og netværksnøgle), kan du ikke fortsætte konfigurationen af den trådløse forbindelse.

### Hvor kan jeg finde disse oplysninger?

- Tjek dokumentation, der følger med din trådløse router.
- Den første SSID kan være enten fabrikantens navn eller navnet på modellen.
- Hvis du ikke er bekendt med sikkerhedsoplysningerne, skal du kontakte fabrikanten af routeren, din systemadministrator eller din internetudbyder.

2. Tryk på  [Indstill.] > [Netværk] > [WLAN (Wi-Fi)] > [Find Wi-Fi-netværk].

3. Tryk på [Aktiver WLAN?], når [Ja] vises.

Guiden til trådløs konfiguration starter. Tryk på [Nej] for at annullere.

4. Maskinen søger efter dit netværk og viser en liste over tilgængelige SSID'er. Når der vises en liste over SSID'er, skal du trykke på ▲ eller ▼ for at vælge det ønskede SSID. Tryk på [OK].



Hvis det ønskede SSID ikke vises, skal du trykke på [Søg igen] for at søge efter netværket igen.

5. Indtast om nødvendigt den netværksnøgle, du skrev ned i det første trin, og tryk derefter på [OK].
6. Maskinen forsøger at oprette forbindelse til den trådløse enhed, du har valgt.

Hvis den trådløse enhed er forbundet, viser displayet [Tilsluttet].

Du har nu gennemført konfigurationen af det trådløse netværk. Hvis du vil installere de drivere og software, der er nødvendige/nødvendig for at bruge maskinen, skal du gå til siden **Downloads** for din model på [support.brother.com/downloads](http://support.brother.com/downloads).



### Relaterede informationer

- [Brug af det trådløse netværk](#)

## Konfigurer maskinen til et trådløst netværk med éttryks-metoden i Wi-Fi Protected Setup™ (WPS)

Hvis dit trådløse accesspoint/routeren understøtter WPS (trykknappkonfiguration), kan du bruge WPS fra maskinens betjeningspanel til at konfigurere dine trådløse netværksindstillinger.

1. Tryk på  [Indstill.] > [Netværk] > [WLAN (Wi-Fi)] > [WPS/Tryk knap].
2. Tryk på [Aktiver WLAN?], når [Ja] vises.  
Guiden til trådløs konfiguration starter. Tryk på [Nej] for at annullere.
3. Når du på touchskærmen bliver bedt om at starte WPS, skal du trykke på WPS-knappen på dit trådløse accesspoint/router. Tryk derefter på [OK] på maskinen. Maskinen forsøger automatisk at oprette forbindelse til dit trådløse netværk.

Hvis den trådløse enhed er forbundet, viser displayet [Tilsluttet].

Du har nu gennemført konfigurationen af det trådløse netværk. Hvis du vil installere de drivere og software, der er nødvendige/nødvendig for at bruge maskinen, skal du gå til siden **Downloads** for din model på [support.brother.com/downloads](http://support.brother.com/downloads).



### Relaterede informationer

- [Brug af det trådløse netværk](#)

## Konfigurer maskinen til et trådløst netværk med PIN-metoden i Wi-Fi Protected Setup™ (WPS)

Hvis dit trådløse LAN-accesspoint/din trådløse LAN-router understøtter WPS, kan du bruge PIN-metoden (Personal Identification Number) til at konfigurere de trådløse netværksindstillinger.

PIN-metoden er en af de forbindelsesmetoder, der er udviklet af Wi-Fi Alliance®. Ved at sende en PIN-kode, som oprettes af en tilmelder (din maskine) til registratoren (en enhed, der administrerer det trådløse LAN), kan du konfigurere det trådløse netværk og sikkerhedsindstillingerne. Se vejledningen, der følger med det trådløse accesspoint/routeren for at få flere oplysninger om, hvordan du får adgang til WPS-tilstand.

### Type A

Forbindelse, når det trådløse LANs accesspoint/routeren (1) dublerer som registrator.

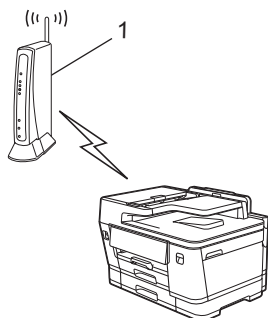

### Type B

Forbindelse, når en anden enhed (2), f.eks. en computer, bruges som registrator.

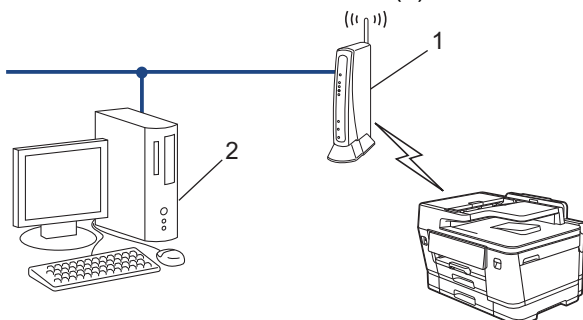

1. Tryk på  [Indstill.] > [Netværk] > [WLAN (Wi-Fi)] > [WPS/PIN-kode].
2. Tryk på [Aktiver WLAN?], når [Ja] vises.  
Guiden til trådløs konfiguration starter. Tryk på [Nej] for at annullere.
3. Displayet viser en ottecifret PIN-kode, og maskinen begynder at søge efter et trådløst accesspoint/en router.
4. Indtast IP-adressen for den enhed, du bruger som registrator, i din browsers adresselinje vha. en computer, der er forbundet til netværket (f.eks.: <http://192.168.1.2>).
5. Gå til siden WPS-indstillinger, og indtast PIN-koden, og følg derefter vejledningen på skærmen.



- Registratoren er normalt det trådløse accesspoint/routeren.
- Indstillingssiden varierer afhængigt af mærket på dit trådløse LAN-accesspoint/router. Se den vejledning, der følger med det trådløse accesspoint/routeren, for at få flere oplysninger.

Hvis den trådløse enhed er forbundet, viser displayet [Tilsluttet].

**Gennemfør følgende trin, hvis du bruger en computer med Windows 10 eller Windows 11 som registrator:**

6. Hold nede på -tasten og tryk på -tasten på computerens tastatur for at starte **Kør**.

7. Indtast "**control printers**" i **Åbn**:-feltet og tryk på **OK**.

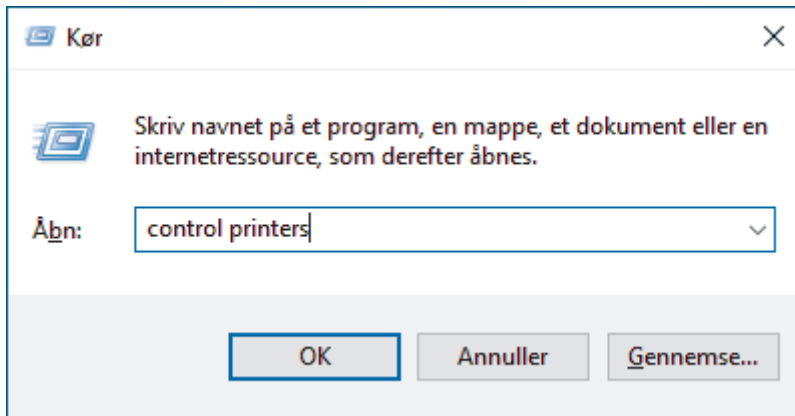

**Enheder og printere**-vinduet vises.



Hvis **Enheder og printere**-vinduet ikke vises, skal du klikke på **Enheder > Flere indstillinger for enheder og printere**.

8. Klik på **Tilføj en enhed**.



- Hvis du vil bruge en computer med Windows 10 eller Windows 11 som registrator, skal du registrere den på dit netværk på forhånd. Se den vejledning, der følger med det trådløse accesspoint/routeren, for at få flere oplysninger.
- Hvis du bruger Windows 10 eller Windows 11 som registrator, kan du installere printerdriveren efter den trådløse konfiguration ved at følge vejledningen på skærmen. Hvis du vil installere den driver og software, der er nødvendig for at bruge maskinen, skal du gå til siden **Downloads** for din model på [support.brother.com/downloads](http://support.brother.com/downloads).

9. Vælg din maskine, og klik på **Næste**.

10. Indtast den PIN-kode, der vises i maskinens display, og klik på **Næste**.

11. Klik på **Luk**.

Hvis den trådløse enhed er forbundet, viser displayet [Tilsluttet].



### Relaterede informationer

- [Brug af det trådløse netværk](#)

## Konfigurer maskinen til et trådløst netværk, når SSID'et ikke udsendes

Før du konfigurerer din maskine, anbefaler vi, at du noterer indstillingerne for dit trådløse netværk. Du får brug for disse oplysninger, før du fortsætter med konfigurationen.

1. Kontroller de aktuelle indstillinger for det trådløse netværk, og skriv dem ned.

Netværksnavn (SSID)		
Authentication Method (Godkendelsesmetode)	Krypteringstilstand	Netværksnøgle (adgangskode)
Åbent system	INGEN	-
	WEP <sup>1</sup>	
Delt nøgle	WEP <sup>1</sup>	
WPA/WPA2-PSK/WPA3-SAE	TKIP (til WPA/WPA2-PSK)	
	AES	
WPA3-SAE	AES	

<sup>1</sup> Du kan ikke vælge WEP-indstillingen fra kontrolpanelet. Hvis du vil vælge WEP-indstillingen til krypteringstilstanden, skal du bruge webbaseret administration.

F.eks.:

Netværksnavn (SSID)		
GODDAG		
Authentication Method (Godkendelsesmetode)	Krypteringstilstand	Netværksnøgle (adgangskode)
WPA3-SAE	AES	12345678

2. Tryk på  [Indstill.] > [Netværk] > [WLAN (Wi-Fi)] > [Find Wi-Fi-netværk].
3. Tryk på [Aktiver WLAN?], når [Ja] vises.  
Guiden til trådløs konfiguration starter. Tryk på [Nej] for at annullere.
4. Maskinen søger efter dit netværk og viser en liste over tilgængelige SSID'er. Tryk på ▲ eller ▼ for at få vist indstillingen [Tilføj SSID], og tryk derefter på den.
5. Tryk på [OK].
6. Indtast SSID-navnet, og tryk på [OK].
7. Tryk på ▲ eller ▼ for at vælge godkendelsesmetoden, og tryk derefter på den.
8. Følg vejledningen på displayet for at konfigurere indstillingerne.
9. Maskinen forsøger at oprette forbindelse til den trådløse enhed, du har valgt.

Hvis den trådløse enhed er forbundet, viser displayet [Tilsluttet].

Du har nu gennemført konfigurationen af det trådløse netværk. Hvis du vil installere de drivere og software, der er nødvendige/nødvendig for at bruge maskinen, skal du gå til siden **Downloads** for din model på [support.brother.com/downloads](http://support.brother.com/downloads).

### ✓ Relaterede informationer

- [Brug af det trådløse netværk](#)

---

**Relaterede emner:**

- [Indtastning af tekst på Brother-maskinen](#)
-

## Konfiguration af maskinen til et trådløst virksomhedsnetværk

Før du konfigurerer din maskine, anbefaler vi, at du noterer indstillingerne for dit trådløse netværk. Du får brug for disse oplysninger, før du fortsætter med konfigurationen.

1. Kontroller og noter de nuværende indstillinger for det trådløse netværk.

Netværksnavn (SSID)			
Authentication Method (Godkendelsesmetode)	Krypteringstilstand	Bruger-id	Adgangskode
EAP-FAST/NONE	AES		
	TKIP		
EAP-FAST/MS-CHAPv2	AES		
	TKIP		
EAP-FAST/GTC	AES		
	TKIP		
PEAP/MS-CHAPv2	AES		
	TKIP		
PEAP/GTC	AES		
	TKIP		
EAP-TTLS/CHAP	AES		
	TKIP		
EAP-TTLS/MS-CHAP	AES		
	TKIP		
EAP-TTLS/MS-CHAPv2	AES		
	TKIP		
EAP-TTLS/PAP	AES		
	TKIP		
EAP-TLS	AES		-
	TKIP		-

F.eks.:

Netværksnavn (SSID)			
HELLO			
Authentication Method (Godkendelsesmetode)	Krypteringstilstand	Bruger-id	Adgangskode
EAP-FAST/MS-CHAPv2	AES	Brother	12345678



- Hvis du konfigurerer maskinen vha. EAP-TLS-godkendelse, skal du installere klientcertifikatet udstedt af et nøglecenter, før du kan starte konfigurationen. Kontakt din netværksadministrator vedrørende klientcertifikatet. Hvis du har installeret mere end ét certifikat, anbefaler vi, at du noterer navnet på det certifikat, du vil bruge.
- Hvis du kontrollerer maskinen vha. fællesnavnet for servercertifikatet, anbefaler vi, at du noterer fællesnavnet, før du starter konfigurationen. Kontakt din netværksadministrator vedrørende fællesnavnet for servercertifikatet.

2. Tryk på  [Indstill.] > [Netværk] > [WLAN (Wi-Fi)] > [Find Wi-Fi-netværk].
3. Tryk på [Aktiver WLAN?], når [Ja] vises.  
Guiden til trådløs konfiguration starter. Tryk på [Nej] for at annullere.
4. Maskinen søger efter dit netværk og viser en liste over tilgængelige SSID'er. Tryk på ▲ eller ▼ for at få vist indstillingen [Tilføj SSID], og tryk derefter på den.
5. Tryk på [OK].
6. Indtast SSID-navnet, og tryk på [OK].
7. Tryk på ▲ eller ▼ for at vælge godkendelsesmetoden, og tryk derefter på den.
8. Følg vejledningen på displayet for at konfigurere indstillingerne.
9. Maskinen forsøger at oprette forbindelse til den trådløse enhed, du har valgt.

Hvis den trådløse enhed er forbundet, viser displayet [Tilsluttet].

Du har nu gennemført konfigurationen af det trådløse netværk. Hvis du vil installere de drivere og software, der er nødvendige/nødvendig for at bruge maskinen, skal du gå til siden **Downloads** for din model på [support.brother.com/downloads](http://support.brother.com/downloads).



## Relaterede informationer

- [Brug af det trådløse netværk](#)

### Relaterede emner:

- [Indtastning af tekst på Brother-maskinen](#)

## Brug Wi-Fi Direct®

- [Oversigt over Wi-Fi Direct](#)
- [Konfiguration af dit Wi-Fi Direct-netværk vha. trykknappemethoden](#)
- [Manuel konfiguration af et Wi-Fi Direct-netværk](#)

## Oversigt over Wi-Fi Direct

Wi-Fi Direct er en af de konfigurationsmetoder for trådløst netværk, der er udviklet af Wi-Fi Alliance®. Den giver dig mulighed for at forbinde din mobilenhed til Brother-maskinen på en sikker måde uden brug af en trådløs router/accesspoint.

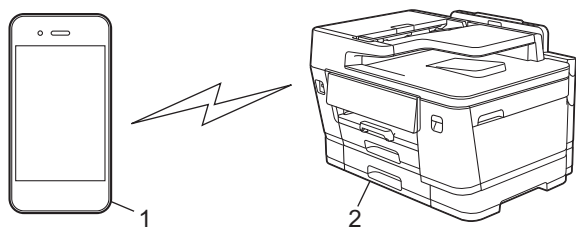

1. Mobilenhed
2. Brother-maskinen



- Du kan bruge Wi-Fi Direct med enten kabelbaseret eller trådløs netværksforbindelse samtidigt.
- Den Wi-Fi Direct-understøttede enhed kan blive gruppeejer. Ved konfiguration af Wi-Fi Direct-netværket bruges gruppeejeren som et accesspoint.



### Relaterede informationer

- [Brug Wi-Fi Direct®](#)

#### Relaterede emner:

- [Konfiguration af dit Wi-Fi Direct-netværk vha. trykknappmetoden](#)
- [Manuel konfiguration af et Wi-Fi Direct-netværk](#)

## Konfiguration af dit Wi-Fi Direct-netværk vha. trykknappemethoden



Hvis du vil bruge Wi-Fi Direct-netværksindstillingerne, når du bruger en Android™ -enhed, skal du installere Brother Mobile Connect, vælge Wi-Fi Direct som metode til at oprette forbindelse til dette produkt og følge anvisningerne på skærbilledet.

Når maskinen modtager en Wi-Fi Direct-anmodning fra din mobilenhed, vises meddelelsen [Anmodning om Wi-Fi Direct-forbindelse modtaget. Tryk på [OK] for at tilslutte.] på displayet. Tryk på [OK] for at oprette forbindelse.

1. Tryk på  [Indstill.] > [Netværk] > [Wi-Fi Direct].
2. Tryk på [Gruppepeer] > [Til], hvis din mobilenhed ikke understøtter Wi-Fi Direct.



Afhængigt af enheden, hvis du tilslutter med [Gruppepeer] indstillet til [Til], kan mobilenheden afbryde forbindelsen til det tilsluttede trådløse netværk og automatisk skifte til mobildata. Hvis det er nødvendigt, skal du oprette forbindelse til det oprindelige trådløse netværk efter brug. Hvis din enhed fortsætter med automatisk at skifte til Wi-Fi Direct-netværket, skal du slukke den automatiske forbindelsesindstilling til denne maskine på mobilenheden.

3. Tryk på [Tryk knap].
4. Når meddelelsen [Aktiver Wi-Fi Direct på anden enhed. Tryk så på [OK].] vises, skal du aktivere din mobilenheds Wi-Fi Direct-funktion (se brugsanvisningen til din mobilenhed for at få flere oplysninger). Tryk på [OK] på Brother-maskinen.
5. Følg en af nedenstående fremgangsmåder:
  - Hvis din mobilenhed viser en liste over maskiner med aktiveret Wi-Fi Direct, skal du vælge Brother-maskinen.
  - Hvis Brother-maskinen viser en liste over mobiler med aktiveret Wi-Fi Direct, skal du vælge din mobilenhed. Tryk på [Scan igen] for at søge efter tilgængelige enheder igen.

Hvis mobilenheden opretter forbindelse, viser maskinen [Tilsluttet].



### Relaterede informationer

- [Brug Wi-Fi Direct®](#)

#### Relaterede emner:

- [Oversigt over Wi-Fi Direct](#)
- [Manuel konfiguration af et Wi-Fi Direct-netværk](#)
- [Brother Mobile Connect](#)

## Manuel konfiguration af et Wi-Fi Direct-netværk

Konfigurer Wi-Fi Direct-indstillingen fra maskinens betjeningspanel.

Hvis du opretter forbindelse til Wi-Fi Direct-netværket manuelt, kan mobilenheden, afhængigt af enheden, afbryde forbindelsen til det tilsluttede, trådløse netværk og automatisk skifte til mobildata. Hvis det er nødvendigt, skal du oprette forbindelse til det oprindelige trådløse netværk efter brug. Hvis din enhed fortsætter med automatisk at skifte til Wi-Fi Direct-netværket, skal du slukke den automatiske forbindelsesindstilling til denne maskine på mobilenheden.

1. Tryk på  [Indstill.] > [Netværk] > [Wi-Fi Direct] > [Manuel].
2. Maskinen viser SSID (netværksnavnet) og adgangskoden (netværksnøglen). Gå til skærbilledet for din mobilenheds trådløse netværksindstillinger, og indtast SSID og adgangskode.



- Du kan også konfigurere et Wi-Fi Direct-netværk ved hjælp af den QR-kode, der vises på displayet. Scan QR-koden, og følg derefter vejledningen på displayet.
- Hvis QR-koden ikke kan aflæses, skal du manuelt indtaste netværksnavnet (SSID) og netværksnøglen (adgangskode) for at oprette forbindelse.

Hvis mobilenheden opretter forbindelse, viser maskinen [Tilsluttet].





### Relaterede informationer

- [Brug Wi-Fi Direct®](#)

#### Relaterede emner:

- [Oversigt over Wi-Fi Direct](#)
- [Konfiguration af dit Wi-Fi Direct-netværk vha. trykknappemethoden](#)

## Aktivering/deaktivering af trådløst LAN

1. Tryk på  [Indstill.] > [Netværk] > [WLAN (Wi-Fi)] > [WLAN akt.].
2. Følg en af nedenstående fremgangsmåder:
  - Vælg [Til] for at aktivere Wi-Fi.
  - Vælg [Fra] for at deaktivere Wi-Fi.
3. Tryk på .



### Relaterede informationer

- [Indstillinger for trådløst netværk](#)

## Udskriv WLAN-rapporten

WLAN-rapporten afspejler maskinens trådløse status. Hvis det ikke lykkes at oprette trådløs forbindelse, skal du kontrollere fejlkoden på den udskrevne rapport.

1. Tryk på  [Indstill.] > [Alle indstil.] > [Print rapport] > [WLAN-rapport] > [Ja].

Maskinen udskriver WLAN-rapporten.

Hvis WLAN-rapporten ikke udskrives, skal du undersøge maskinen for fejl. Hvis der ikke er synlige fejl, skal du vente et minut og derefter prøve at udskrive rapporten igen.



### Relaterede informationer

- [Indstillinger for trådløst netværk](#)
- [Fejlkoder i trådløs LAN-rapport](#)

## Fejlkoder i trådløs LAN-rapport

Hvis den trådløse LAN-rapport viser, at forbindelsen mislykkedes, skal du kontrollere fejlkoden på den udskrevne rapport, og se den tilsvarende vejledning i skemaet:

Fejlkode	Problem og anbefalede løsninger
TS-01	<p>WLAN (Wi-Fi) er ikke aktiveret.</p> <p>Tjek følgende punkter, og prøv at konfigurere din trådløse forbindelse igen:</p> <ul style="list-style-type: none"><li>• Aktiver WLAN-indstilling på din maskine.</li><li>• Hvis der er tilsluttet et netværkskabel til din maskine, frakobl det.</li></ul>
TS-02	<p>Din trådløse router/accesspoint kan ikke registreres.</p> <p>Tjek følgende punkter, og prøv at konfigurere din trådløse forbindelse igen:</p> <ul style="list-style-type: none"><li>• Sørg for, at din trådløse router/accesspoint er tændt.</li><li>• Placer midlertidigt din maskine tættere på den trådløse router/accesspoint, når du konfigurerer trådløs-indstillingerne.</li><li>• Hvis din trådløse router/accesspoint bruger MAC-adressefiltrering, skal du bekræfte, at maskinens MAC-adresse er tilladt i filteret. Du kan finde MAC-adressen ved at udskrive rapporten for netværkskonfiguration.</li><li>• Hvis du har indtastet netværksnavnet (SSID) og sikkerhedsoplysninger manuelt (godkendelsesmetode/krypteringsmetode), kan oplysningerne være ukorrekte. Tjek netværksnavnet og sikkerhedsoplysningerne igen, og genindtast de korrekte oplysninger.</li><li>• Genstart din trådløse router/accesspoint. Hvis du ikke kan finde netværksnavnet (SSID) og sikkerhedsoplysninger, se i dokumentationen der fulgte med din trådløse router/accesspoint, eller kontakt routerfabrikanten, din systemadministrator eller internettjenesteleverandør.</li></ul>
TS-03	<p>Indstillingerne du indtastede for det trådløse firmanetværk og sikkerhedsoplysningerne, kan være ukorrekte.</p> <p>Tjek følgende punkter, og prøv at konfigurere din trådløse forbindelse igen:</p> <p>Bekræft følgende oplysninger:</p> <ul style="list-style-type: none"><li>- Netværksnavnet (SSID) du valgte ved konfiguration af din maskine.</li><li>- Sikkerhedsoplysningerne du valgte ved konfiguration af din maskine (så som godkendelsesmetode, krypteringsmetode eller bruger-id).</li></ul> <p>Hvis du fortsat ikke kan finde netværksnavnet (SSID) og sikkerhedsoplysningerne, se dokumentationen der fulgte med din trådløse router/accesspoint, eller kontakt routerfabrikanten, din systemadministrator eller internettjenesteleverandør.</p>
TS-04	<p>Din maskine understøtter ikke de metoder til godkendelse og kryptering, der bruges i den valgte trådløse router/accesspoint.</p> <p>For infrastrukturtilstand (Mest anvendte)</p> <p>Ændr metoderne til godkendelse og kryptering i den trådløse router/accesspoint. Din maskine understøtter følgende metoder til godkendelse og kryptering:</p> <ul style="list-style-type: none"><li>• WPA-Personal: TKIP / AES</li><li>• WPA2-Personal: TKIP / AES</li><li>• WPA3-Personal: AES</li><li>• OPEN: WEP / NONE (uden kryptering)</li><li>• Delt nøgle: WEP</li></ul> <p>Hvis dit problem ikke blev løst, kan det netværksnavn (SSID) eller de sikkerhedsindstillinger, du indtastede, være ukorrekte. Tjek om alle trådløs-indstillinger til netværket, er korrekte for dit netværk.</p>

Fejlkode	Problem og anbefalede løsninger
TS-05	<p>Netværksnavnet (SSID) og netværksnøglen (adgangskoden) er ukorrekte.</p> <p>Tjek følgende punkter, og prøv at konfigurere din trådløse forbindelse igen:</p> <ul style="list-style-type: none"> <li>• Bekræft netværksnavnet (SSID) og netværksnøglen (adgangskoden).</li> <li>• Hvis din netværksnøgle indeholder både store og små bogstaver, sørg for at de er indtastet korrekt.</li> <li>• Hvis du ikke kan finde netværksnavnet (SSID) og sikkerhedsoplysninger, se i dokumentationen der fulgte med din trådløse router/accesspoint, eller kontakt routerfabrikanten, din systemadministrator eller internettjenesteleverandør.</li> <li>• Hvis din trådløse router/accesspoint bruger WEP-kryptering med flere WEP-nøgler, skriv dem ned, og brug kun den første WEP-nøgle.</li> </ul>
TS-06	<p>Trådløs-sikkerhedsoplysningerne (godkendelsesmetode/krypteringsmetode/netværksnøgle (adgangskode)) er ukorrekte.</p> <p>Tjek følgende punkter, og prøv at konfigurere din trådløse forbindelse igen:</p> <ul style="list-style-type: none"> <li>• Bekræft netværksnøglen. Hvis din netværksnøgle indeholder både store og små bogstaver, sørg for at de er indtastet korrekt.</li> <li>• Bekræft om hvorvidt den indtastede godkendelsesmetode og godkendelsesmetoden eller krypteringsmetoden, der understøttes af den trådløse router/accesspoint, er den samme.</li> <li>• Når netværksnøglen, godkendelsesmetoden og krypteringsmetoden er bekræftet, skal du genstarte din trådløse router/accesspoint og maskinen.</li> <li>• Hvis Skjult tilstand på din trådløse router/accesspoint er slået, til skal du måske deaktivere den for at kunne tilslutte til det trådløse netværk.</li> </ul> <p>Hvis du ikke kan finde netværksnavnet (SSID) og sikkerhedsoplysninger, se i dokumentationen der fulgte med din trådløse router/accesspoint, eller kontakt routerfabrikanten, din systemadministrator eller internettjenesteleverandør.</p>
TS-07	<p>Maskinen kan ikke registrere en trådløse router/accesspoint, der har WPS (Wi-Fi Protected Setup) aktiveret.</p> <p>Tjek følgende punkter, og prøv igen:</p> <ul style="list-style-type: none"> <li>• Se efter WPS-symbolet, der er vist på routeren/accesspointet, for at kontrollere om din trådløse router/accesspoint understøtter WPS. For flere oplysninger, se dokumentationen der fulgte med din trådløse router/accesspoint.</li> <li>• Hvis du vil konfigurere din trådløse forbindelse vha. WPS, skal du konfigurere både maskinen og den trådløse router/accesspoint. For flere oplysninger, se brugervejledningen.</li> <li>• Hvis du ikke ved, hvordan du konfigurerer din trådløse router/accesspoint til WPS, se dokumentationen der fulgte med din trådløse router/accesspoint, eller kontakt routerfabrikanten, din systemadministrator eller din internettjenesteleverandør.</li> </ul>
TS-08	<p>Der er registreret to eller flere trådløse routere eller accesspoints, der har WPS aktiveret.</p> <p>Tjek følgende punkter, og prøv igen:</p> <ul style="list-style-type: none"> <li>• Sørg for, at kun én trådløs router/accesspoint inden for dækningsområdet har WPS aktiveret, prøv derefter at tilslutte igen.</li> <li>• Prøv at tilslutte igen efter nogle få minutter for at undgå forstyrrelser fra andre accesspoints/routere.</li> </ul>



---

Sådan kontrolleres de trådløse sikkerhedsoplysninger (SSID/godkendelsesmetode/krypteringsmetode, netværksnøgle) for WLAN accesspointet/routeren:

1. Standard-sikkerhedsindstillingerne findes muligvis på en label på WLAN- accesspointet/routeren. Producentens navn eller modelnr. på WLAN accesspointet/routeren kan muligvis indgå i standardsikkerhedsindstillingerne.
2. Se den medfølgende dokumentation til det trådløse WLAN accesspoint/routeren for at få oplysninger om, hvordan du finder sikkerhedsindstillingerne.
  - Hvis WLAN accesspointet/routeren er indstillet til ikke at rundsende SSID, vil SSID'et ikke automatisk blive registreret. Du vil skulle angive SSID-navnet manuelt.
  - Netværksnøglen kan også kaldes adgangskode, sikkerhedsnøgle eller krypteringsnøgle.

Hvis du ikke kender SSID'et og de trådløse sikkerhedsindstillinger for dit WLAN accesspoint/router eller ikke ved, hvordan du ændrer konfigurationen, bedes du se den dokumentation, der fulgte med WLAN accesspointet/routeren, spørge producenten af accesspointet/routeren eller spørge din internetudbyder eller netværksadministrator.

---



### Relaterede informationer

- [Udskriv WLAN-rapporten](#)
-

## Netværksfunktioner

- [Udskriv netværkskonfigurationsrapporten](#)
- [Konfiguration af proxyserverindstillingerne ved hjælp af Web Based Management](#)
- [Konfiguration og brug af LDAP-søgning](#)
- [Synkronisering af tid med SNTP-serveren ved hjælp af webbaseret administration](#)
- [Videresendelse af indgående faxmeddelelser til en netværksdestination](#)
- [Gigabit Ethernet \(kun kabelbaseret netværk\)](#)
- [Brug af detekteringsfunktioner til globalt netværk](#)
- [Nulstilling af netværksindstillingerne til fabriksstandard](#)

## Udskriv netværkskonfigurationsrapporten

Netværkskonfigurationsrapporten viser netværkskonfigurationen, herunder netværksindstillinger for printserveren.



- Nodenavnet vises i netværkskonfigurationsrapporten. Standardnodenavnet er "BRN123456abcdef" for et kabelbaseret netværk eller "BRW123456abcdef" for et trådløst netværk (hvor "123456abcdef" er maskinens MAC-adresse/Ethernet-adresse).
- Hvis IP-adressen i netværkskonfigurationsrapporten viser 0.0.0.0, skal du vente et minut og prøve at udskrive den igen.
- Du kan finde maskinens indstillinger såsom IP-adresse, undernetmaske, nodenavn og MAC-adresse i rapporten, f.eks.:
  - IP-adresse: 192.168.0.5
  - Undernetmaske: 255.255.255.0
  - Nodenavn: BRN000ca0000499
  - MAC-adresse: 00-0c-a0-00-04-99

1. Tryk på  [Indstill.] > [Alle indstil.] > [Print rapport] > [Netværkskonfiguration] > [Ja].

Maskinen udskriver den aktuelle netværkskonfigurationsrapport.



### Relaterede informationer

- [Netværksfunktioner](#)

#### Relaterede emner:

- [Konfiguration af proxyserverindstillingerne ved hjælp af Web Based Management](#)

## Konfiguration af proxyserverindstillingerne ved hjælp af Web Based Management

Hvis dit netværk anvender en proxyserver, skal følgende proxyserveroplysninger konfigureres ved hjælp af Web Based Management:

- Proxyserveradresse
- Portnummer
- Brugernavn
- Adgangskode

1. Start webbaseret administration. ►► [Åbning af Web Based Management](#)
2. Klik på **Network (Netværk)** > **Network (Netværk)** > **Protocol (Protokol)** i venstre navigationsbjælke.



Start navigationen fra ☰, hvis venstre navigationsbjælke ikke er synlig.

3. Kontroller, at du har markeret afkrydsningsfeltet **Proxy**, og klik derefter på **Submit (Send)**.
4. I feltet **Proxy** skal du klikke på **Advanced Settings (Avancerede indstillinger)**.
5. Indtast proxy-serveroplysningerne.
6. Klik på **Submit (Send)**.



### Relaterede informationer

- [Netværksfunktioner](#)

#### Relaterede emner:

- [Konfiguration af proxyserverindstillingerne ved hjælp af maskinens betjeningspanel](#)
- [Åbning af Web Based Management](#)

## Konfiguration og brug af LDAP-søgning

LDAP-funktionen giver dig mulighed for at søge efter oplysninger, såsom faxnumre og e-mailadresser, på din server. Når du bruger serverfunktionerne Fax, I-Fax eller scan til e-mail serverfunktionen, kan du bruge LDAP-søgningen til at finde faxnumre eller e-mailadresser.



- LDAP-funktionen understøtter ikke simplificeret kinesisk, traditionelt kinesisk eller Koreansk.
- LDAP-funktionen understøtter LDAPv3.
- Du skal bruge simpel godkendelse for at kommunikere med din LDAP-server.



### Relaterede informationer

- [Netværksfunktioner](#)
  - [Ændring af LDAP-konfiguration ved hjælp af Web Based Management](#)
  - [Udførelse af en LDAP-søgning med maskinens kontrolpanel](#)

#### Relaterede emner:

- [Konfiguration af SNMP-protokollen med Web Based Management](#)

## Ændring af LDAP-konfiguration ved hjælp af Web Based Management

Brug Web Based Management til at konfigurere dine LDAP-indstillinger i en webbrowser.

1. Start webbaseret administration. ►► [Åbning af Web Based Management](#)
2. Klik på **Network (Netværk)** > **Network (Netværk)** > **Protocol (Protokol)** i venstre navigationsbjælke.



Start navigationen fra ≡, hvis venstre navigationsbjælke ikke er synlig.

3. Marker afkrydsningsfeltet **LDAP**, og klik derefter på **Submit (Send)**.
4. Genstart Brother-maskinen for at aktivere konfigurationen.
5. Klik på **Address Book (Adressebog)** > **LDAP** på venstre navigationslinje på computeren.

- **LDAP Search (LDAP-søgning)**
- **LDAP Server Address (LDAP-serveradresse)**
- **SSL/TLS**
- **Port**
- **Authentication (Godkendelse)**
- **Username (Brugernavn)**

Tilgængeligheden af dette valg afhænger af den anvendte godkendelsesmetode.

- **Password (Adgangskode)**

Tilgængeligheden af dette valg afhænger af den anvendte godkendelsesmetode.



- Hvis LDAP-serveren understøtter Kerberos-godkendelse, anbefaler vi, at du vælger Kerberos til godkendelsesindstillinger. Det giver en stærk godkendelse mellem LDAP-serveren og maskinen.
- Du skal konfigurere SNTP-protokollen (netværkstidsserver), eller du skal indstille dato, klokkeslæt og tidszone korrekt på kontrolpanelet for Kerberos-godkendelse.

- **Kerberos Server Address (Kerberos-serveradresse)**  
Tilgængeligheden af dette valg afhænger af den anvendte godkendelsesmetode.
- **Search Root (Søg rod)**
- **Timeout for LDAP**
- **Attribute of Name (Search Key) (Navneattribut (Søgenøgle))**
- **Attribute of E-mail (E-mailattribut)**
- **Attribute of Fax Number (Faxnummerattribut)**

6. Klik på **Submit (Send)**, når du er færdig. Sørg for, at **Status**-område viser **OK**.



### Relaterede informationer

- [Konfiguration og brug af LDAP-søgning](#)

#### Relaterede emner:

- [Åbning af Web Based Management](#)
- [Synkronisering af tid med SNTP-serveren ved hjælp af webbaseret administration](#)

## Udførelse af en LDAP-søgning med maskinens kontrolpanel

Når du har konfigureret LDAP-indstillinger, kan du anvende LDAP-søgefunktionen til at finde faxnumre eller e-mailadresser til brug til:

- Afsendelse af en faxmeddelelse
- Afsendelse af en internet-fax (I-fax)
- Scanning til e-mailserver



- LDAP-funktionen understøtter LDAPv3.
- Du skal muligvis bruge Kerberos-godkendelse eller simpel godkendelse til at oprette forbindelse til LDAP-serveren, men det afhænger af den sikkerhedspolitik, din netværksadministrator har angivet.
- Du skal konfigurere SNTP-protokollen (netværkstidsserver), eller du skal indstille dato, klokkeslæt og tidszone korrekt på kontrolpanelet for Kerberos-godkendelse.

1. Tryk på  for at søge.
2. Indtast de første tegn for søgningen vha. displayet.
3. Tryk på [OK].

LDAP-søgeresultatet vises på displayet, og ikonet  vises ud for søgeresultaterne fra den lokale adressebog.

Hvis der ikke findes matcher på serveren eller i den lokale adressebog, vil displayet vise [Resultaterne kan ikke findes.] i cirka 60 sekunder.

4. Tryk på ▲ eller ▼ for at få vist det ønskede navn.
5. Tryk på navnet.  
Tryk på [Detalj.] for at se navnets oplysninger.
6. Hvis resultatet omfatter mere end ét faxnummer eller e-mailadresse, beder maskinen dig om at vælge kun en. Tryk på [Anvend]. Følg en af nedenstående fremgangsmåder:
  - Hvis du sender en fax og en I-Fax, skal du trykke på [Faxstart].
  - Hvis du scanner til e-mailserveren, skal du indlæse dokumentet, trykke på [Næste] og derefter trykke på [Start].



### Relaterede informationer

- [Konfiguration og brug af LDAP-søgning](#)

#### Relaterede emner:

- [Indtastning af tekst på Brother-maskinen](#)
- [Synkronisering af tid med SNTP-serveren ved hjælp af webbaseret administration](#)

## Synkronisering af tid med SNTP-serveren ved hjælp af webbaseret administration

SNTP (Simple Network Time Protocol) anvendes til at synkronisere den tid, som maskinen anvender til godkendelse, med SNTP-tidsserveren. (Dette er ikke den tid, der vises på maskinens display). Du kan automatisk eller manuelt synkronisere maskinens tid med den UTC (Coordinated Universal Time), SNTP-tidsserveren leverer.

- [Konfiguration af dato og klokkeslæt med webbaseret administration](#)
- [Konfiguration af SNTP-protokollen med Web Based Management](#)

## Konfiguration af dato og klokkeslæt med webbaseret administration

Konfigurer dato og klokkeslæt for at synkronisere den tid, der bruges af maskinen med SNTP-tidsserveren.

Denne funktion er ikke tilgængelig i alle lande.

1. Start webbaseret administration. ►► [Åbning af Web Based Management](#)
2. Klik på **Administrator** > **Date&Time (Dato&klokkeslæt)** i venstre navigationsbjælke.



Start navigationen fra ☰, hvis venstre navigationsbjælke ikke er synlig.

3. Bekræft **Time Zone (Tidszone)**-indstillingerne.



Vælg tidsforskellen mellem din placering og UTC i menuen fra **Time Zone (Tidszone)** rullelisten. For eksempel er tidszonen for Eastern Time i USA og Canada UTC-05:00.

4. Markér afkrydsningsfeltet **Synchronize with SNTP server (Synkroniser med SNTP-server)**.
5. Klik på **Submit (Send)**.



Du kan også indstille dato og klokkeslæt manuelt.



### Relaterede informationer

- [Synkronisering af tid med SNTP-serveren ved hjælp af webbaseret administration](#)

#### Relaterede emner:

- [Konfiguration af en Scan til netværk-profil](#)
- [Åbning af Web Based Management](#)

## Konfiguration af SNTP-protokollen med Web Based Management

Konfigurer SNTP-protokollen til at synkronisere den tid, maskinen bruger til godkendelse, med tiden på en SNTP-tidsserver.

1. Start webbaseret administration. ►► [Åbning af Web Based Management](#)
2. Klik på **Network (Netværk)** > **Network (Netværk)** > **Protocol (Protokol)** i venstre navigationsbjælke.



Start navigationen fra ☰, hvis venstre navigationsbjælke ikke er synlig.

3. Markér afkrydsningsfeltet **SNTP** for at aktivere indstillingerne.
4. Klik på **Submit (Send)**.
5. Genstart Brother-maskinen for at aktivere konfigurationen.
6. Klik på **Advanced Settings (Avancerede indstillinger)** ved siden af SNTP-afkrydsningsfeltet.
7. Konfigurer indstillingerne.

Indstilling	Beskrivelse
<b>Status</b>	Viser, om SNTP-protokollen er aktiveret eller deaktiveret.
<b>Synchronization Status (Synkroniseringsstatus)</b>	Du kan kontrollere status for den seneste synkronisering.
<b>SNTP Server Method (SNTP-servermetode)</b>	Vælg <b>AUTO</b> eller <b>STATIC (STATISK)</b> . <ul style="list-style-type: none"><li>• <b>AUTO</b> Hvis du har en DHCP-server på dit netværk, henter SNTP-serveren automatisk adressen fra denne server.</li><li>• <b>STATIC (STATISK)</b> Skriv den adresse, du vil bruge.</li></ul>
<b>Primary SNTP Server Address (Primær SNTP-serveradresse)</b> <b>Secondary SNTP Server Address (Sekundær SNTP-serveradresse)</b>	Indtast serveradressen (op til 64 tegn). Den sekundære SNTP-serveradresse anvendes som en backup til den primære SNTP-serveradresse. Hvis den primære server ikke er tilgængelig, kontakter maskinen den sekundære SNTP-server.
<b>Primary SNTP Server Port (Primær SNTP-serverport)</b> <b>Secondary SNTP Server Port (Sekundær SNTP-serverport)</b>	Skriv portnummeret (1-65535). Den sekundære SNTP-serverport anvendes som en backup til den primære SNTP-serverport. Hvis den primære port ikke er tilgængelig, kontakter maskinen den sekundære SNTP-port.
<b>Synchronization Interval (Synkroniseringsinterval)</b>	Skriv antallet af timer mellem serverens forsøg på synkronisering (1-168 timer).

8. Klik på **Submit (Send)**.



### Relaterede informationer

- [Synkronisering af tid med SNTP-serveren ved hjælp af webbaseret administration](#)

#### Relaterede emner:

- [Åbning af Web Based Management](#)

## Videresendelse af indgående faxmeddelelser til en netværksdestination

Konfigurer en profil til videresendelse af indgående faxer direkte til en mappe på serveren.

1. Start webbaseret administration. ►► [Åbning af Web Based Management](#)
2. Klik på **Administrator** > **Network Profile (Netværksprofil)** i venstre navigationsbjælke.



Start navigationen fra ☰, hvis venstre navigationsbjælke ikke er synlig.

3. Klik på protokolindstillingen ved siden af profilnummeret.
4. Vælg servertypen i feltet **Protocol (Protokol)**, og klik derefter på **Submit (Send)**.
5. Konfigurer profilen for din server ved hjælp af en af følgende tabeller:



Anvend følgende karakter: ?, /, \, ", :, <, >, | og \* kan forårsage fejl ved afsendelse.

### FTP

Indstilling	Beskrivelse
<b>Profile Name (Profilnavn)</b>	Indtast et navn på denne serverprofil (op til 15 alfanumeriske tegn). Navnet vises på maskinens display.
<b>Host Address (Værtsadresse)</b>	Indtast værtsadressen (f.eks.: ftp.eksempel.com; op til 64 tegn) eller IP-adressen (f.eks.: 192.23.56.189).
<b>Port Number (Portnummer)</b>	Ændr indstillingen <b>Port Number (Portnummer)</b> , der anvendes til at tilslutte FTP-serveren. Standardindstillingen er port 21. I de fleste tilfælde er det ikke nødvendigt at ændre denne indstilling.
<b>Username (Brugernavn)</b>	Indtast et brugernavn (op til 32 tegn) på en bruger, der har rettigheder til at skrive data til FTP-serveren.
<b>Password (Adgangskode)</b>	Indtast adgangskoden (op til 32 tegn), der er knyttet til det brugernavn, du indtastede i feltet <b>Username (Brugernavn)</b> . Indtast adgangskoden igen i feltet <b>Retype password (Gentag adgangskode)</b> .
<b>SSL/TLS</b>	Indstil <b>SSL/TLS</b> til at videresende indgående faxmeddelelser sikkert ved hjælp af SSL/TLS-kommunikation. Skift om nødvendigt indstillingen <b>CA Certificate (Nøglecentercertifikat)</b> .
<b>Store Directory (Gem bibliotek)</b>	Indtast stien til mappen på den FTP-server, du vil videresende dine indgående faxmeddelelser til. Indtast ikke en skråstreg i begyndelsen af stien.
<b>Passive Mode (Passiv tilstand)</b>	Slå indstillingen <b>Passive Mode (Passiv tilstand)</b> til eller fra afhængigt af din FTP-server og netværksfirewallens konfiguration. Standardindstillingen er aktiveret. I de fleste tilfælde er det ikke nødvendigt at ændre denne indstilling.

### SFTP (MFC-J6975DW/MFC-J6977DW)

Indstilling	Beskrivelse
<b>Profile Name (Profilnavn)</b>	Indtast et navn på denne serverprofil (op til 15 alfanumeriske tegn). Navnet vises på maskinens display.
<b>Host Address (Værtsadresse)</b>	Indtast værtsadressen (f.eks.: ftp.eksempel.com; op til 64 tegn) eller IP-adressen (f.eks.: 192.23.56.189).
<b>Username (Brugernavn)</b>	Indtast et brugernavn (op til 32 tegn) på en bruger, der har rettigheder til at skrive data til SFTP-serveren.
<b>Auth. Method (Godkendelsesmetode)</b>	Vælg <b>Password (Adgangskode)</b> eller <b>Public Key (Offentlig nøgle)</b> .

Indstilling	Beskrivelse
<b>Password (Adgangskode)</b>	Når du vælger <b>Password (Adgangskode)</b> for indstillingen <b>Auth. Method (Godkendelsesmetode)</b> , skal du indtaste den adgangskode (op til 32 tegn), der hører til det brugernavn, du indtastede i feltet <b>Username (Brugernavn)</b> . Indtast adgangskoden igen i feltet <b>Retype password (Gentag adgangskode)</b> .
<b>Client Key Pair (Klientnøglepar)</b>	Når du vælger <b>Public Key (Offentlig nøgle)</b> for indstillingen <b>Auth. Method (Godkendelsesmetode)</b> , skal du vælge godkendelsestypen.
<b>Server Public Key (Servers offentlige nøgle)</b>	Vælg godkendelsestypen.
<b>Store Directory (Gem bibliotek)</b>	Indtast stien til mappen på den SFTP-server, du vil videresende dine indgående faxmeddelelser til. Indtast ikke en skråstreg i begyndelsen af stien.
<b>Port Number (Portnummer)</b>	Ændr indstillingen <b>Port Number (Portnummer)</b> , der anvendes til at tilslutte SFTP-serveren. Standardindstillingen er port 22. I de fleste tilfælde er det ikke nødvendigt at ændre denne indstilling.

## Network (Netværk)

Indstilling	Beskrivelse
<b>Profile Name (Profilnavn)</b>	Indtast et navn på denne serverprofil (op til 15 alfanumeriske tegn). Navnet vises på maskinens display.
<b>Network Folder Path (Sti til netværksmappe)</b>	Indtast stien til mappen på den CIFS-server, du vil videresende dine indgående faxmeddelelser til.
<b>Auth. Method (Godkendelsesmetode)</b>	Vælg <b>Auto</b> , <b>Kerberos</b> eller <b>NTLMv2</b> for at indstille din godkendelsesmetode.
<b>Username (Brugernavn)</b>	Skriv et brugernavn (op til 96 tegn), der har rettigheder til at skrive data til den mappe, der er angivet i feltet <b>Network Folder Path (Sti til netværksmappe)</b> . Hvis brugernavnet er en del af et domæne, skal du skrive brugernavnet på en af følgende måder: <b>user@domain</b> <b>domain\user</b>
<b>Password (Adgangskode)</b>	Indtast adgangskoden (op til 32 tegn), der er knyttet til det brugernavn, du indtastede i feltet <b>Username (Brugernavn)</b> . Indtast adgangskoden igen i feltet <b>Retype password (Gentag adgangskode)</b> .
<b>Kerberos Server Address (Kerberos-serveradresse)</b>	Når du vælger <b>Kerberos</b> for indstillingen <b>Auth. Method (Godkendelsesmetode)</b> , skal du indtaste Kerberos-serveradressen (f.eks.: kerberos.example.com; op til 64 tegn).



Du skal konfigurere SNTP (netværkstidsserver), eller du skal indstille dato, klokkeslæt og tidszone korrekt på kontrolpanelet. Tiden skal svare til den tid, der bruges af Kerberos-serveren og CIFS-serveren.

## SharePoint (MFC-J6975DW/MFC-J6977DW)

Indstilling	Beskrivelse
<b>Profile Name (Profilnavn)</b>	Indtast et navn på denne serverprofil (op til 15 alfanumeriske tegn). Navnet vises på maskinens display.
<b>SharePoint Site Address (Adresse på SharePoint-websted)</b>	Kopier og indsæt den fulde destinationsadresse, som vises i adresselinjen i din browser (for eksempel: http://SharePointSiteAddress/Shared%20Documents/Forms/AllItems.aspx) eller IP-adressen (for eksempel: http://192.168.0.1/Shared%20Documents/Forms/AllItems.aspx).
<b>SSL/TLS</b>	Hvis adressen i feltet <b>SharePoint Site Address (Adresse på SharePoint-websted)</b> starter med "https://", kan du kontrollere servercertifikatet ved at markere afkrydsningsfeltet <b>Verify Server Certificate (Verificer servercertifikat)</b> .

Indstilling	Beskrivelse
<b>Auth. Method (Godkendelsesmetode)</b>	Vælg <b>Auto</b> , <b>NTLMv2</b> , <b>Kerberos</b> eller <b>Basic (Grundlæggende)</b> for at indstille din godkendelsesmetode. Hvis du vælger <b>Auto</b> , registreres godkendelsesmetoden automatisk.
<b>Username (Brugernavn)</b>	Indtast brugernavnet (op til 96 tegn) på en bruger, der har rettigheder til at skrive data til den mappe, der er angivet i feltet <b>SharePoint Site Address (Adresse på SharePoint-websted)</b> . Hvis brugernavnet er en del af et domæne, skal du indtaste brugernavnet på en af følgende måder: <ul style="list-style-type: none"> <li>• <b>user@domain</b></li> <li>• <b>domain\user</b></li> </ul>
<b>Password (Adgangskode)</b>	Indtast adgangskoden (op til 32 tegn), der er knyttet til det brugernavn, du indtastede i feltet <b>Username (Brugernavn)</b> . Indtast adgangskoden igen i feltet <b>Retype password (Gentag adgangskode)</b> .
<b>Kerberos Server Address (Kerberos-serveradresse)</b>	Når du vælger <b>Kerberos</b> for indstillingen <b>Auth. Method (Godkendelsesmetode)</b> , skal du indtaste Kerberos-serveradressen (f.eks.: kerberos.example.com; op til 64 tegn).

- Klik på **Submit (Send)**.
- For at indstille faxvideresendelsesfunktionen skal du i venstre navigationslinje klikke på **Fax > Remote Fax Options (Faxfjernfunktioner)**.
- Vælg **Forward to Network (Videresend til netværk)** fra den rullelisten **Fwd/Store/Cloud/Network (Videresend/Gem/Cloud/Netværk)**.
- Vælg den filtype, du vil bruge.
- Vælg **On (Til)** for **Backup print (Backup-udskrivning)** for at udskrive en sikkerhedskopi af indgående faxmeddelelser.
- Vælg den profil, du vil bruge, i rullemenuen **Network Profile (Netværksprofil)**.
- Indtast en trecifret fjernadgangskode i feltet **Remote Access Code (Fjernadgangskode)**, hvis det er nødvendigt.



- Du kan bruge tallene fra 0 til 9, \* eller # i fjernadgangskoden.
- Fjernadgangskoden skal være anderledes end fjernadgangskoderne til faxfunktionerne.

- Klik på **Submit (Send)**.



## Relaterede informationer

- [Netværksfunktioner](#)

### Relaterede emner:

- [Åbning af Web Based Management](#)
- [Hukommelsesmodtagefunktioner](#)

## Gigabit Ethernet (kun kabelbaseret netværk)

Maskinen understøtter 1000BASE-T Gigabit Ethernet. Hvis du vil oprette forbindelse til et 1000BASE-T Gigabit Ethernet-netværk, skal du indstille maskinens Ethernet-linktilstand til Auto via maskinens kontrolpanel eller Web Based Management (webbrowser).



Brug et netværkskabel af kategori 5e (eller højere). Maskinen kan automatisk finde den højeste understøttede netværkshastighed, f.eks.: For at opnå 1000BASE-T-netværkshastigheder skal al forbundet infrastruktur, herunder netværksswitches og kabler, også understøtte 1000BASE-T-hastigheder. Ellers vil maskinen kommunikere ved enten 10BASE-T eller 100BASE-TX.



### Relaterede informationer

- [Netværksfunktioner](#)



## Brug af detekteringsfunktioner til globalt netværk

Når du bruger maskinen i et privat netværk, kan du bruge detekteringsfunktionerne til globalt netværk til at undgå risici fra uventede angreb fra det globale netværk.

- [Aktiver/deaktiver registrering af global IP-adresse](#)
- [Blokkommunikation fra det globale netværk](#)

## Aktiver/deaktiver registrering af global IP-adresse

Brug denne funktion til at kontrollere maskinens IP-adresse. Når maskinen er tildelt en global IP-adresse, vises en advarsel på maskinen.

1. Tryk på  [Indstill.] > [Alle indstil.] > [Netværk] > [Global registr.] > [Tillad registrering] > [Til].
2. Tryk på .





### Relaterede informationer

- [Brug af detekteringsfunktioner til globalt netværk](#)

## Blokkommunikation fra det globale netværk



Hvis du aktiverer denne funktion, begrænser den modtagelse af job fra enheder med globale IP-adresser

1. Tryk på  [Indstill.] > [Alle indstil.] > [Netværk] > [Global registr.] > [Afvis adgang] > [Til].
2. Tryk på .



### Relaterede informationer

- [Brug af detekteringsfunktioner til globalt netværk](#)

## Nulstilling af netværksindstillingerne til fabriksstandard

Du kan bruge maskinens kontrolpanel til at nulstille maskinens netværksindstillinger til dens standardfabriksindstillinger. Dette nulstiller alle oplysninger, undtagen administratoradgangskoden.



- Denne funktion gendanner alle netværksindstillinger undtagen administratoradgangskoden til fabriksindstillingerne. Brug nulstillingsindstillingen [Alle indstillinger] til at nulstille administratoradgangskoden.
- Du kan også nulstille printserveren til fabriksindstillingerne ved hjælp af webbaseret administration.

1. Tryk på  [Indstill.] > [Alle indstil.] > [Netværk] > [Netværksnulst.].
2. Tryk på [Næste].
3. Meddelelsen til bekræftelse af nulstilling vises. Tryk på [OK] i to sekunder.  
Maskinen genstarter.



### Relaterede informationer

- [Netværksfunktioner](#)

#### Relaterede emner:

- [Kontroller din maskines adgangskode](#)
- [Nulstil overblik over funktioner](#)

## Brothers administrationsværktøjer

Brug et af Brothers administrationsværktøjer til at konfigurere Brother-maskinens netværksindstillinger. Gå til din models **Downloads**-side på [support.brother.com/downloads](http://support.brother.com/downloads) for at downloade værktøjerne.



### Relaterede informationer

- [Netværk](#)
-

## Sikkerhed

Maskinen understøtter de sikkerhedsfunktioner, der er anført nedenfor. For yderligere information om hver enkelt netværkssikkerhedsfunktion, til din models *Vejledning til netværkssikkerhedsfunktioner* på [support.brother.com/g/s/id/html/doc/common/sfg/dan/index.html](http://support.brother.com/g/s/id/html/doc/common/sfg/dan/index.html).

- Netværkssikkerhed > Konfigurer certifikater for enhedssikkerhed
- Netværkssikkerhed > Brug SSL/TLS
- Netværkssikkerhed > Brug SNMPv3
- Netværkssikkerhed > Brug IPsec
- Netværkssikkerhed > Brug IEEE 802.1x-godkendelse til dit netværk
- Brugergodkendelse > Brug Active Directory-godkendelse (MFC-J6975DW/MFC-J6977DW)
- Brugergodkendelse > Brug LDAP-godkendelse (MFC-J6975DW/MFC-J6977DW)
- Brugergodkendelse > Brug af Secure Function Lock (sikker funktionslås) 3.0
- Sikker afsendelse eller modtagelse af en e-mail

## Mobile/Web Connect

- [AirPrint](#)
- [Mopria™ udskriftstjeneste og Mopria™ scanning](#)
- [Brother Mobile Connect](#)
- [Brother Web Connect](#)

## **AirPrint**

- [Oversigt over AirPrint](#)
- [Før brug af AirPrint \(macOS\)](#)
- [Udskrivning med AirPrint](#)
- [Scanning med AirPrint \(macOS\)](#)
- [Afsendelse af en faxmeddelelse med AirPrint \(macOS\)](#)

## Oversigt over AirPrint

AirPrint er en udskrivningsløsning for Apple-operativsystemer, der giver dig mulighed for at udskrive fotos, e-mail, websider og dokumenter fra din iPad, iPhone, iPod touch og Mac-computer, uden du behøver at installere en driver.

AirPrint giver dig også mulighed for at sende faxmeddelelser direkte fra din Mac-computer uden at udskrive dem, og du kan scanne dokumenter til din Mac-computer.

Se Apples websted for at få flere oplysninger.

Anvendelse af mærket Works with Apple betyder, at et tilbehør er designet til at fungere specifikt med den teknologi, der identificeres i mærket, og at udvikleren har certificeret, at tilbehøret lever op til Apple-standarderne for ydeevne.



### ✓ Relaterede informationer

- [AirPrint](#)

## Før brug af AirPrint (macOS)

Før du udskriver med macOS, skal du tilføje maskinen til Mac-computerens liste over printere.

1. Vælg **Systemindstillinger** i Apple-menuen.
2. Vælg **Printere & scannere**.
3. Klik på **Tilføj printer, scanner eller fax...**  
Hvis skærmen **Tilføj printer** vises.
4. Vælg din maskine, og vælg derefter din models navn i pop op-menuen **Brug**.
5. Klik på **Tilføj**.



### Relaterede informationer



- [AirPrint](#)

## Udskrivning med AirPrint

- [Udskrivning fra iPad, iPhone eller iPod touch](#)
- [Udskrivning med AirPrint \(macOS\)](#)

## Udskrivning fra iPad, iPhone eller iPod touch

Proceduren for udskrivning kan variere afhængigt af programmet. I eksemplet nedenfor bruges Safari.

1. Kontroller, at maskinen er tændt.
2. Læg papiret i papirbakken, og skift papirbakkeindstillinger på maskinen.
3. Brug Safari til at åbne den side, du vil udskrive.
4. Tryk på  eller .
5. Tryk på **Udskriv**.
6. Kontroller, at maskinen er valgt.
7. Hvis der er valgt en anden maskine (eller ingen maskine), skal du trykke på **Printer**.  
En liste over tilgængelige maskiner vises.
8. Tryk på maskinens navn i listen.
9. Vælg de ønskede indstillinger, f.eks. antal sider til udskrivning og 2-sidet udskrivning (hvis dette understøttes af maskinen).
10. Tryk på **Udskriv**.



### Relaterede informationer

- [Udskrivning med AirPrint](#)

## Udskrivning med AirPrint (macOS)

Proceduren for udskrivning kan variere afhængigt af programmet. I eksemplet nedenfor bruges Safari. Før du udskriver, skal du kontrollere, at maskinen er på Mac-computerens liste over printere.

1. Kontroller, at maskinen er tændt.
2. Læg papiret i papirbakken, og skift maskinens papirbakkeindstillinger.
3. Gå til din Mac computer, og brug Safari til at åbne den side, der skal udskrives.
4. Klik på menuen **Arkiv**, og vælg dernæst **Udskriv**.
5. Kontroller, at maskinen er valgt. Hvis der er valgt en anden maskine (eller ingen maskine), skal du klikke på pop op-menuen **Printer** og derefter vælge maskinen.
6. Vælg de ønskede indstillinger, f.eks. antal sider til udskrivning og 2-sidet udskrivning (hvis understøttet af maskinen).
7. Klik på **Udskriv**.



### Relaterede informationer

- [Udskrivning med AirPrint](#)

#### Relaterede emner:

- [Før brug af AirPrint \(macOS\)](#)

## Scanning med AirPrint (macOS)

Før du scanner, skal du kontrollere, at maskinen er på Mac-computerens liste over scannere.

1. [Læg dit dokument i](#).
2. Vælg **Systemindstillinger** i Apple-menuen.
3. Vælg **Printere & scannere**.
4. Vælg maskinen på listen over scannere.
5. Klik på knappen **Åbn scanner....**  
Skærbilledet Scanner vises.
6. Hvis du anbringer dokumentet i ADF'en, skal du markere afkrydsningsfeltet **Brug dokumentindfører** og derefter vælge størrelsen på dit dokument fra pop op-menuen med indstillinger for scanningsstørrelsen.
7. Vælg destinationsmappen eller destinationsprogrammet i pop op-menuen med indstillinger for destination.
8. Klik på **Vis info** for at ændre scanningsindstillingerne efter behov.  
Du kan beskære billedet manuelt ved at trække musemarkøren hen over den del, som du vil scanne fra scannerglasset.
9. Klik på **Scan**.



### Relaterede informationer

- [AirPrint](#)

#### Relaterede emner:

- [Før brug af AirPrint \(macOS\)](#)

## Afsendelse af en faxmeddelelse med AirPrint (macOS)

Kontroller, at maskinen er på Mac-computerens liste over printere. I eksemplet nedenfor bruges Apple TextEdit.



- AirPrint understøtter kun faxdokumenter i sort-hvid.
- Maskinen understøtter funktionen Secure Function Lock (sikker funktionslås). Afsendelse af faxmeddelelser via AirPrint er ikke muligt, hvis faxtransmission er begrænset for hver bruger.

1. Kontroller, at maskinen er tændt.
2. Åbn den fil, du vil sende som en fax, på din Mac-computer.
3. Klik på menuen **Arkiv**, og vælg dernæst **Udskriv**.
4. Klik på pop op-menuen **Printer**, og vælg derefter din model med **Fax** i navnet.
5. Indtast faxens modtagerinformation.
6. Klik på **Fax**.



### Relaterede informationer

- [AirPrint](#)

#### Relaterede emner:

- [Før brug af AirPrint \(macOS\)](#)

## Mopria™ udskriftstjeneste og Mopria™ scanning

Mopria™ udskriftstjeneste er en udskriftsfunktion og Mopria™ scanning er en scanningsfunktion på Android™-mobilenheder, der er udviklet af Mopria Alliance™. Med denne tjeneste kan du oprette forbindelse til samme netværk som din maskine for at udskrive og scanne uden yderligere konfiguration.

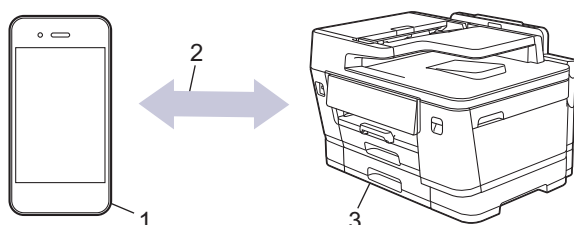

1. Android™-mobilenheder
2. Wi-Fi®-forbindelse
3. Din maskine

Du skal downloade Mopria™ udskriftstjeneste eller Mopria™ scanning fra Google Play™ og installere den på din Android™-enhed. Før du bruger disse Mopria™-funktioner, skal du aktivere dem på din mobilenhed.

Du kan finde yderligere oplysninger om Mopria™ Print Service og Mopria™ Scan på <https://www.mopria.org>.



### Relaterede informationer

- [Mobile/Web Connect](#)

## Brother Mobile Connect

Brug Brother Mobile Connect til at udskrive og scanne fra din mobilenhed.

- For Android™-enheder:

Med Brother Mobile Connect kan du bruge Brother-maskinens funktioner direkte fra din Android™-enhed.

Download og installer Brother Mobile Connect fra Google Play™.

- For alle enheder, der understøttes af iOS eller iPadOS, herunder iPhone, iPad og iPod touch:

Med Brother Mobile Connect kan du bruge Brother-maskinens funktioner direkte fra din iOS- eller iPadOS-enhed.

Download og installer Brother Mobile Connect fra App Store.



### Relaterede informationer

- [Mobile/Web Connect](#)

## Brother Web Connect

- [Oversigt over Brother Web Connect](#)
- [Online tjenester, der anvendes sammen med Brother Web Connect](#)
- [Opsætning af Brother Web Connect](#)
- [Scanning og overførsel af dokumenter med Brother Web Connect](#)
- [Overførsel af et dokument fra en ekstern hukommelsesenhed ved hjælp af Brother Web Connect](#)
- [Download og udskrivning af dokumenter vha. Brother Web Connect](#)
- [Download og lagring af et dokument fra en ekstern hukommelsesenhed ved hjælp af Brother Web Connect](#)
- [Faxvideresendelse til cloud eller e-mail](#)

## Oversigt over Brother Web Connect

Nogle websteder stiller tjenester til rådighed, der giver brugere mulighed for at overføre og vise billeder og filer på webstedet. Brother-maskinen kan scanne billeder og overføre dem til disse tjenester og også downloade og udskrive billeder, der allerede er overført til disse tjenester.

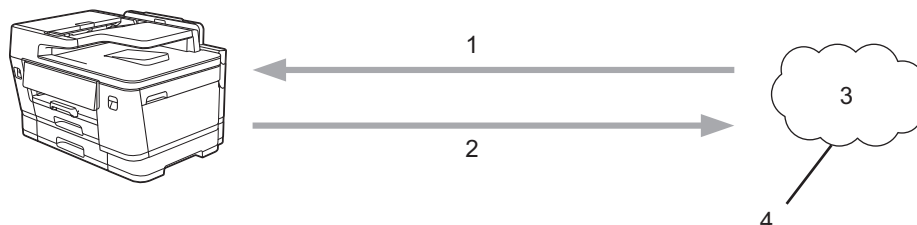

1. Udskrivning
2. Scanning
3. Fotos, billeder, dokumenter og andre filer
4. Webtjeneste

For at bruge Brother Web Connect skal Brother-maskinen være tilsluttet et netværk, som har adgang til internettet, enten via en kabelbaseret eller trådløs forbindelse.

Ved netværksopsætning med en proxy-server skal maskinen også konfigureres til at bruge en proxy-server. Kontrollér med din netværksadministrator, hvis du ikke er sikker på din netværkskonfiguration.



En proxyserver er en computer, der fungerer som et mellemlid mellem brugernes computere og internettet, hvor computerne ikke har direkte forbindelse til internettet.



### Relaterede informationer

- [Brother Web Connect](#)
  - [Konfiguration af proxyserverindstillingerne ved hjælp af maskinens betjeningspanel](#)



#### Relaterede emner:

- [Konfiguration af proxyserverindstillingerne ved hjælp af Web Based Management](#)

## Konfiguration af proxyserverindstillingerne ved hjælp af maskinens betjeningspanel

Hvis dit netværk anvender en proxyserver, skal følgende proxyserveroplysninger konfigureres på maskinen:

- Proxyserveradresse
- Portnummer
- Brugernavn
- Adgangskode

1. Tryk på  [Indstill.] > [Alle indstil.] > [Netværk] > [Indstillinger for webforbindelse] > [Proxyindst.] > [Proxyforbindelse].
2. Tryk på [Til].
3. Tryk på den indstilling, du vil angive, og indtast derefter proxyserveroplysningerne.  
Tryk på [OK].
4. Tryk på .

### ✓ Relaterede informationer

- [Oversigt over Brother Web Connect](#)

#### Relaterede emner:

- [Konfiguration af proxyserverindstillingerne ved hjælp af Web Based Management](#)

## Online tjenester, der anvendes sammen med Brother Web Connect

Brug Brother Web Connect til at få adgang til webtjenester fra din Brother-maskine.

For at kunne bruge Brother Web Connect skal du have en konto hos den onlinetjeneste, du ønsker at bruge.

- Google Drive™
- Evernote®
- Dropbox
- OneDrive
- Box
- OneNote
- SharePoint Online

Hvis du vil have flere oplysninger om disse tjenester, kan du gå ind på webstedet for den respektive tjeneste.

Følgende tabel viser, hvilke filtyper du kan bruge med hver Brother Web Connect-funktion:

Tilgængelige tjenester	Google Drive™ Evernote® Dropbox OneDrive Box SharePoint Online	OneNote
Overfør scannede billeder	JPEG PDF DOCX XLSX PPTX TIFF	JPEG PDF DOCX XLSX PPTX TIFF
Overfør billeder, som er gemt på lagringsmedier	JPG	-
Hentning og udskrivning af billeder	JPEG PDF DOCX XLSX PPTX	JPEG PDF DOCX XLSX PPTX
Download og gem billeder på medier	JPEG PDF DOCX XLSX PPTX	JPEG PDF DOCX XLSX PPTX
FaxForward til de online tjenester	JPEG PDF TIFF	JPEG PDF TIFF



- Visse tjenester er ikke tilgængelige i alle lande.
- For Hongkong, Taiwan og Korea:

Brother Web Connect understøtter kun filnavne på engelsk. Filer, der er navngivet på lokalsproget, downloades ikke.



## Relaterede informationer

- [Brother Web Connect](#)

## Opsætning af Brother Web Connect

- [Opsætningsoversigt for Brother Web Connect](#)
- [Anmod om adgang til Brother Web Connect](#)
- [Registrer en konto på Brother-maskinen til Brother Web Connect](#)

## Opsætningsoversigt for Brother Web Connect

Konfigurer indstillingerne for Brother Web Connect på følgende måde:

### Trin 1: Opret en konto med den tjeneste, du vil bruge.

Gå ind på tjenestewebsitet fra en computer, og opret en konto. (Hvis du allerede har en konto, behøver du ikke oprette en ny konto).

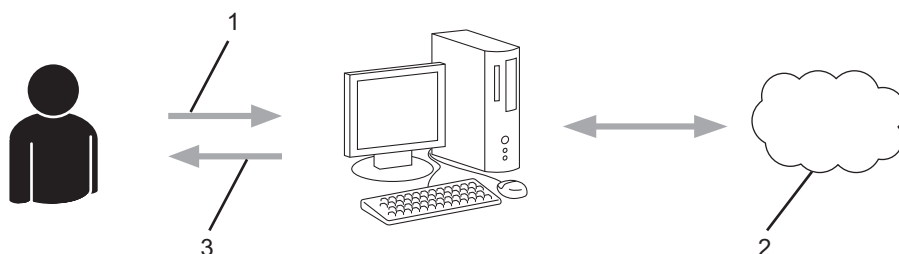

1. Brugerregistrering
2. Webtjeneste
3. Opret en konto

### Trin 2: Anmod om adgang til Brother Web Connect.

Start Brother Web Connect-adgang fra en computer, og få et midlertidigt id.

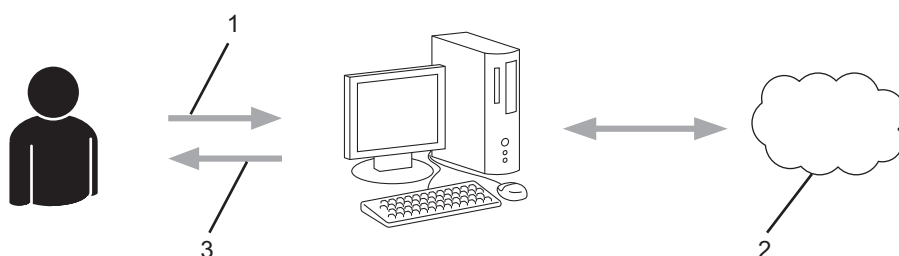

1. Indtast kontooplysninger
2. Side for Brother Web Connect-programmet
3. Få et midlertidigt id

### Trin 3: Registrer dine kontooplysninger på din maskine, så du kan få adgang til den tjeneste, du ønsker at bruge.

Indtast det midlertidige id for at aktivere tjenesten på maskinen. Angiv kononavnet, sådan som det skal vises på maskinen, og indtast en PIN-kode, hvis du vil bruge en.

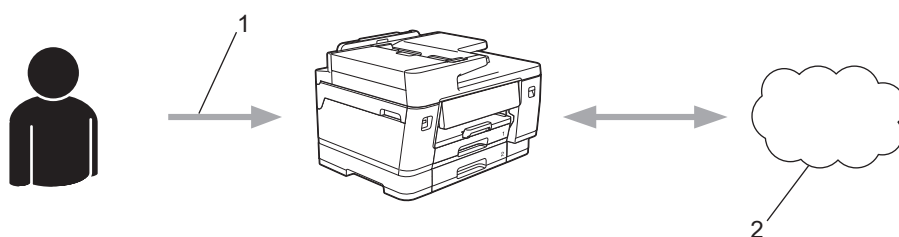

1. Indtast midlertidigt id
2. Webtjeneste

Din Brother-maskinen kan nu bruge tjenesten.





## Relaterede informationer

- [Opsætning af Brother Web Connect](#)

## Anmod om adgang til Brother Web Connect

Hvis du vil bruge Brother Web Connect til at få adgang til onlinetjenester, skal du først anmode om adgang til Brother Web Connect via en computer, som har Brother-software installeret.

1. Gå ind på webstedet for Brother Web Connect-programmet.

Indstilling	Beskrivelse
Windows	Start  ( <b>Brother Utilities</b> ), klik derefter på rullelisten, og vælg din models navn (hvis det ikke allerede er markeret). Klik på <b>Mere</b> i venstre navigationslinje, og vælg <b>Brother Web Connect</b> .   Du kan også gå direkte til webstedet: Type <a href="http://bwc.brother.com">bwc.brother.com</a> i adresselinjen i webbrowseren.
Mac	Type <a href="http://bwc.brother.com">bwc.brother.com</a> i adresselinjen i webbrowseren.

Brother Web Connect-siden åbnes.

2. Vælg den tjeneste, du vil bruge.
3. Følg vejledningen på skærmen, og anmod om adgang.



Ved brug af SharePoint Online skal du følge vejledningen på skærmen for at registrere et dokumentbibliotek.

Efter gennemførelsen vises dit midlertidige id.

### Opret forbindelse med Brother Web Connect

#### Registreringen er gennemført.

Indtast følgende midlertidige ID på din maskines display.

#### Midlertidigt ID (11 cifre)

XXXXXXXXXXXX

BEMÆRK: Det midlertidige ID udløber om 24 timer.

4. Skriv dit midlertidige id ned, da du vil få brug for det for at registrere konti på maskinen. Det midlertidige id er gyldigt i 24 timer.
5. Luk webbrowseren.

Nu, hvor du har dit adgangs-id til Brother Web Connect, skal du registrere id'et på din maskine og derefter bruge maskinen til at få adgang til den webtjeneste, du vil bruge.



## Relaterede informationer

- [Opsætning af Brother Web Connect](#)

## Registrer en konto på Brother-maskinen til Brother Web Connect

Du skal indtaste oplysninger til din Brother Web Connect-konto og konfigurere maskinen, så den kan bruge Brother Web Connect til at oprette adgang til den ønskede tjeneste.

- Du skal anmode om adgang til Brother Web Connect for at registrere en konto på maskinen.
- Før du registrerer en konto, skal du kontrollere, at dato og klokkeslæt er indstillet korrekt på maskinens kontrolpanel.

1. Tryk på ◀ eller ▶ for at vise [Web].

Tryk på [Web].



- Hvis der vises oplysninger om internetforbindelsen på maskinens display, skal du læse oplysningerne og trykke på [OK].
- Af og til vises der opdateringer eller meddelelser på displayet om Brother Web Connect-funktioner. Læs oplysningerne, og tryk derefter på [OK].

2. Tryk på ▲ eller ▼ for at få vist den tjeneste, som du vil registreres med.

Tryk på tjenestens navn.

3. Hvis der vises oplysninger om Brother Web Connect, skal du trykke på [OK].

4. Tryk på [Registrer/Slet] > [Registrer konto].

5. Maskinen beder dig om at indtaste det midlertidige id, du modtog, da du anmodede om adgang til Brother Web Connect.

Tryk på [OK].

6. Indtast det midlertidige id ved at bruge displayet, og tryk derefter på [OK].



Der vises en fejlmeddelelse på displayet, hvis de oplysninger, du har indtastet, ikke stemmer overens med det midlertidige id, du modtog, da du anmodede om adgang, eller hvis det midlertidige id er udløbet. Indtast enten det midlertidige id korrekt, eller anmod om adgang igen, og få et nyt, midlertidigt id.

7. Maskinen beder dig om at indtaste et navn til kontoen, som skal vises på displayet.

Tryk på [OK].

8. Indtast navnet vha. displayet, og tryk derefter på [OK].

9. Følg en af nedenstående fremgangsmåder:

- Tryk på [Ja] for at indstille en PIN-kode til kontoen. (En PIN-kode forhindrer uautoriseret adgang til kontoen). Indtast et firecifret tal, og tryk derefter på [OK].
- Tryk på [Nej], hvis du ikke vil indstille en PIN-kode.



Når de kontooplysninger, du indtastede, vises, skal du kontrollere, at de er korrekte.

10. Tryk på [Ja] for at registrere de oplysninger, som du indtastede.

11. Tryk på [OK].

Kontoregistrering er udført, og din maskine kan nu få adgang til tjenesten.

12. Tryk på .



### Relaterede informationer

- [Opsætning af Brother Web Connect](#)

## Scanning og overførsel af dokumenter med Brother Web Connect

Overfør dine scannede billeder og dokumenter direkte til en webtjeneste uden brug af en computer.

- Ved scanning og overførsel af JPEG-filer eller søgbare PDF-filer er sort-hvid-scanning ikke tilgængelig.
- Ved scanning og overførsel af Microsoft Office-filer er sort-hvid-scanning og gråtonescanning ikke tilgængelig.
- Ved scanning og overførsel af JPEG-filer scannes hver side som en separat fil.
- Overførte dokumenter gemmes i et album, der hedder **From\_BrotherDevice**.

Oplysninger om begrænsninger, f.eks. størrelsen på eller antallet af dokumenter, der kan overføres, findes på webstedet for den pågældende tjeneste.

Hvis du, pga. den aktiverede funktion Secure Function Lock (sikker funktionslås) (tilgængelig for visse modeller), er begrænset bruger af Web Connect, kan du ikke overføre de scannede data.

1. [Læg dit dokument i](#).
2. Tryk på ◀ eller ▶ for at vise [Web].  
Tryk på [Web].



- Du kan også trykke på [Scan] > [til web].
- Hvis der vises oplysninger om internetforbindelsen på maskinens display, skal du læse oplysningerne og trykke på [OK].
- Af og til vises der opdateringer eller meddelelser på displayet om Brother Web Connect-funktioner. Læs oplysningerne, og tryk derefter på [OK].

3. Tryk på ▲ eller ▼ for at få vist den tjeneste, der er vært for den konto, som du vil overføre til.  
Tryk på tjenestens navn.
4. Tryk på ▲ eller ▼ for at få vist dit kontonavn, og tryk derefter på det.
5. Hvis skærmen til indtastning af PIN-kode vises, skal du indtaste den firecifrede PIN-kode og trykke på [OK].
6. Tryk på [Overfør: Scanner].



Hvis du trykkede på [Scan] > [til web], vises denne indstilling ikke.

7. Følg vejledningen på skærmen for at afslutte denne handling.



### Relaterede informationer

- [Brother Web Connect](#)

## Overførsel af et dokument fra en ekstern hukommelsesenhed ved hjælp af Brother Web Connect

Dokumenter, der er gemt på lagringsmedier (f.eks. et USB flash-drev), som er sluttet til maskinen, kan overføres direkte til en webtjeneste.

Overførte dokumenter gemmes i et album, der hedder **From\_BrotherDevice**.

Oplysninger om begrænsninger, f.eks. størrelsen på eller antallet af dokumenter, der kan overføres, findes på webstedet for den pågældende tjeneste.

Hvis du er begrænset bruger af Web Connect pga. funktionen Secure Function Lock (sikker funktionslås) (tilgængelig for visse modeller), kan du ikke overføre dokumenter, der er gemt på medier.

### VIGTIGT

Fjern IKKE USB flash-drevet, mens meddelelsen vises på displayet. Ellers kan USB flash-drevet eller data, der er gemt på USB flash-drevet, blive beskadiget.



(For Hongkong, Taiwan og Korea)

Brother Web Connect understøtter kun filnavne på engelsk. Filer, der er navngivet på det lokale sprog, bliver ikke overført.

1. Sæt et USB flash-hukommelsesdrev i maskinen.



Når maskinen er i slumretilstand, viser touchscreen'en ikke information, selvom du tilslutter et USB-flashdrev via kortlæseren. Tryk på touchskærmen for at vække maskinen.

2. Tryk på [Web].



- Hvis der vises oplysninger om internetforbindelsen på maskinens display, skal du læse oplysningerne og trykke på [OK].
- Af og til vises der opdateringer eller meddelelser på displayet om Brother Web Connect-funktioner. Læs oplysningerne, og tryk derefter på [OK].

3. Tryk på ▲ eller ▼ for at få vist den tjeneste, der er vært for den konto, som du vil overføre til.  
Tryk på tjenestens navn.
4. Tryk på ▲ eller ▼ for at få vist dit kontonavn, og tryk derefter på det.
5. Hvis skærmen til indtastning af PIN-kode vises, skal du indtaste den firecifrede PIN-kode og trykke på [OK].
6. Tryk på ▲ eller ▼ for at vise [Overfør: Media].  
Tryk på [Overfør: Media].
7. Følg vejledningen på skærmen for at afslutte denne handling.



### Relaterede informationer

- [Brother Web Connect](#)

## Download og udskrivning af dokumenter vha. Brother Web Connect

Dokumenter, der er blevet overført til din konto, kan downloades direkte til maskinen og udskrives. Dokumenter, som andre brugere har overført til deres egne konti til deling, kan også hentes til din maskine og udskrives, når blot du har visningstilladelse til de dokumenter.

1. Tryk på ◀ eller ▶ for at vise [Web].

Tryk på [Web].



- Hvis der vises oplysninger om internetforbindelsen på maskinens display, skal du læse oplysningerne og trykke på [OK].
- Af og til vises der opdateringer eller meddelelser på displayet om Brother Web Connect-funktioner. Læs oplysningerne, og tryk derefter på [OK].

2. Tryk på ▲ eller ▼ for at få vist den tjeneste, der er vært for det dokument, du vil hente og udskrive.

Tryk på tjenestens navn.

3. Tryk på ▲ eller ▼ for at få vist dit kontonavn, og tryk derefter på det. Hvis skærbilledet til indtastning af PIN-kode vises, skal du indtaste den firecifrede PIN-kode og trykke på [OK].

4. Tryk på ▲ eller ▼ for at vise [Download: Udskriv].

Tryk på [Download: Udskriv].

5. Tryk på ▲ eller ▼ for at få vist det ønskede album, og tryk derefter på det.



- Et album er en samling dokumenter. Det faktiske udtryk kan dog variere afhængig af den tjeneste du bruger. Når du bruger Evernote®, skal du vælge notesbogen og derefter vælge noten.
- Visse tjenester kræver ikke, at dokumenter gemmes i album. Vælg [Se usort. filer] for at vælge dokumenter, der ikke er gemt i album.

6. Tryk på navnet på den fil, du vil udskrive. Kontroller dokumentet på displayet, og tryk på [OK]. Vælg yderligere dokumenter, der skal udskrives (du kan vælge op til 10 dokumenter).

7. Tryk på [OK], når du er færdig.

8. Følg vejledningen på skærmen for at afslutte denne handling.



### Relaterede informationer

- [Brother Web Connect](#)

## Download og lagring af et dokument fra en ekstern hukommelsesenhed ved hjælp af Brother Web Connect

JPEG-, PDF- og Microsoft Office-filer kan downloades fra en tjeneste og gemmes direkte på lagringsmedier, der er sluttet til maskinen. Dokumenter, som andre brugere har overført til deres egne konti til deling, kan også downloades til din maskine, hvis blot du har visningstilladelse til dokumenterne.

- Kontrollér, at der er tilstrækkelig plads på USB flash-drevet.
- For at hente andre brugeres dokumenter skal du have adgangstilladelse til at få vist de pågældende album eller dokumenter.
- Hentede filer omdøbes efter den aktuelle dato. Eksempelvis kommer det første billede, der gemmes den 1. juli, til at hedde 07010001.jpg. Bemærk, at regionsindstillingen også bestemmer datoformatet i filnavnet.
- Billeder gemmes i mappen "BROTHER", som ligger på mediets rodniveau.

### VIGTIGT

Fjern IKKE USB flash-drevet, mens meddelelsen vises på displayet. Ellers kan USB flash-drevet eller data, der er gemt på USB flash-drevet, blive beskadiget.

1. Sæt et USB flash-hukommelsesdrev i maskinen.



Når maskinen er i slumretilstand, viser touchscreen'en ikke information, selvom du tilslutter et USB-flashdrev via kortlæseren. Tryk på touchskærmen for at vække maskinen.

2. Tryk på [Web].



- Hvis der vises oplysninger om internetforbindelsen på maskinens display, skal du læse oplysningerne og trykke på [OK].
- Af og til vises der opdateringer eller meddelelser på displayet om Brother Web Connect-funktioner. Læs oplysningerne, og tryk derefter på [OK].

3. Tryk på ▲ eller ▼ for at få vist den tjeneste, der er vært for det dokument, du vil hente.

Tryk på tjenestens navn.

4. Tryk på ▲ eller ▼ for at få vist dit kontonavn, og tryk derefter på det. Hvis skærbilledet til indtastning af PIN-kode vises, skal du indtaste den firecifrede PIN-kode og trykke på [OK].

5. Tryk på ▲ eller ▼ for at vise [Download: Media].

Tryk på [Download: Media].

6. Følg vejledningen på skærmen for at afslutte denne handling.



- Et album er en samling dokumenter. Det faktiske udtryk kan dog variere afhængig af den tjeneste du bruger. Når du bruger Evernote®, skal du vælge notesbogen og derefter vælge noten.
- Visse tjenester kræver ikke, at dokumenter gemmes i album. Vælg [Se usort. filer] for at vælge dokumenter, der ikke er gemt i album.



### Relaterede informationer

- [Brother Web Connect](#)

## Faxvideresendelse til cloud eller e-mail

- Denne funktion er kun tilgængelige for faxmeddelelser i sort-hvid.
- Hvis du aktiverer denne funktion, kan du ikke bruge følgende funktioner:
  - Hukommelsesmodtagelse ([Send fax], [Fax lager], [Videresend til netværk])
  - [PC fax modtag]
- Du kan ikke deaktivere faxvideresendelse, hvis der stadig er modtagne faxmeddelelser i maskinens hukommelse.

- Brug funktionen Faxvideresendelse til cloud til automatisk at videresende indgående faxmeddelelser til dine konti hos tilgængelige onlinetjenester.

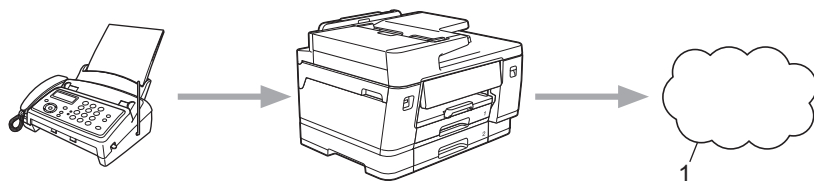

### 1. Webtjeneste

- Brug funktionen Faxvideresendelse til e-mail til automatisk at videresende indgående faxmeddelelser til en indbakke som vedhæftede filer til e-mail.

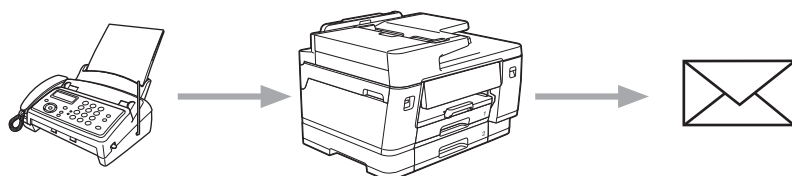

1. Tryk på ◀ eller ▶ for at få vist [Apps].

Tryk på [Apps].



- Hvis der vises oplysninger om internetforbindelsen på maskinens display, skal du læse dem og trykke på [OK].
- Af og til vises der opdateringer eller meddelelser på displayet om Brother Web Connect-funktioner. Læs oplysningerne, og tryk derefter på [OK].

2. Tryk på ▲ eller ▼ for at vise [Faxvideresendelse til Cloud/E-mail].

Tryk på [Faxvideresendelse til Cloud/E-mail].



Hvis der vises oplysninger om [Faxvideresendelse til Cloud/E-mail], skal du læse dem og trykke på [OK].

3. Tryk på [Til].

4. Tryk på [Videresend til Cloud] eller [Videresend til e-mail].

- Hvis du har valgt [Videresend til Cloud], skal du vælge den onlinetjeneste, du ønsker skal modtage faxmeddelelserne, og derefter angive navnet på din konto.
- Hvis du har valgt [Videresend til e-mail], skal du vælge den e-mailadresse, hvor du vil modtage faxmeddelelserne som vedhæftede filer til e-mail.

---

5. Følg vejledningen på skærmen for at afslutte denne handling.

 **Relaterede informationer**

- [Brother Web Connect](#)
-

## ■ Fejlfinding

Du finder de seneste svar på Ofte stillede spørgsmål samt fejlfindingstips på [support.brother.com/faqs](https://support.brother.com/faqs).

## Rutinemæssig vedligeholdelse

- [Udskift blækpatronerne](#)
- [Forbedring af udskriftskvaliteten](#)
- [Kontrol af Brother-maskinen](#)
- [Rengøring af Brother-maskinen](#)
- [Opdater din maskines firmware](#)
- [Nulstilling af maskinen](#)
- [Pak og send maskinen](#)

## Udskift blækpatronerne

Brother-maskinen er udstyret med en blækdråbetæller. Blækdråbetælleren overvåger automatisk blækniveauet i hver af de fire blækpatroner. Når maskinen registrerer, at en blækpatron er ved at løbe tør for blæk, viser maskinen en meddelelse.

Displayet viser den blækpatron, der skal udskiftes. Følg altid meddelelserne på displayet, så blækpatronerne udskiftes i den rigtige rækkefølge.

Selv når maskinen meddeler dig, at en blækpatron skal udskiftes, vil der være en lille smule blæk tilbage i blækpatronen.

### ⚠ FORSIGTIG

Hvis du får blæk i øjnene, skal du omgående skylle dem med vand. Hvis du ikke gør det, kan øjnene blive røde, eller der kan opstå en let betændelsestilstand. Søg læge i tilfælde af unormaliteter.

### VIGTIGT

- Vi anbefaler brug af originale Brother-forbrugsstoffer for at sikre en stabil printkvalitet og -ydeevne. Selvom der muligvis ikke opstår kvalitetsproblemer med alle forbrugsstoffer, der ikke er originale, kan nogle af dem forringe printkvaliteten eller medføre funktionsfejl i maskinen. Brother kan opkræve betaling for reparation af maskinen, hvis det konstateres, at skaderne kan tilskrives forbrugsstoffer, der ikke er originale, også selvom maskinen stadig er dækket af garantien.
- Modelnummeret for leveringen varierer afhængigt af land og område, besøg [go.brother/original](http://go.brother/original).

1. Åbn låget til blækpatronerne (1).

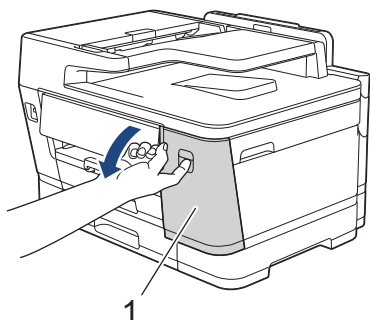

2. Tryk på udløserhåndtaget for at frigøre den farvepatron, der vises på displayet, og tag blækpatronen ud af maskinen som vist i illustrationen.

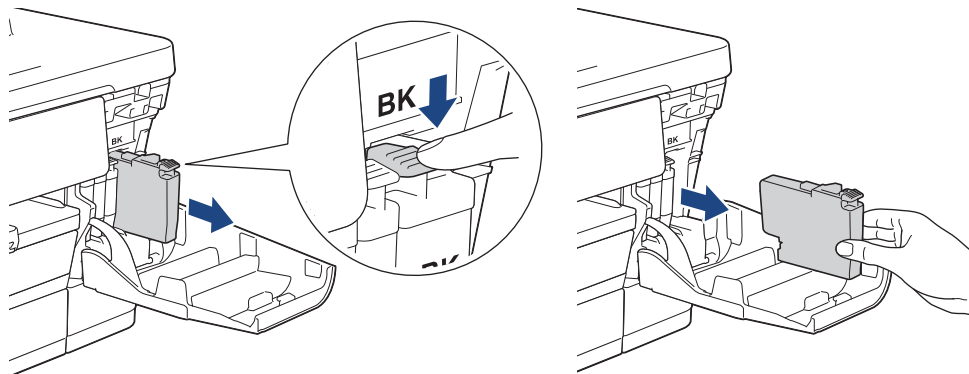



MFC-J6975DW/MFC-J6977DW:

Hvis du bruger en blækpatron i serie LC528XL, skal du trykke på udløserhåndtaget for at fjerne blækpatronen som vist i illustrationen.

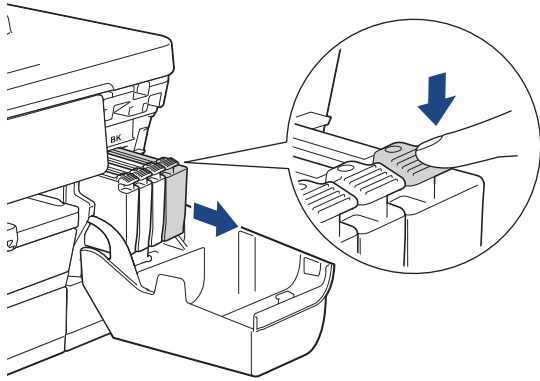

3. Åbn posen med den nye blækpatron for den farve, der vises på displayet, og tag blækpatronen ud.

### VIGTIGT

- Rør IKKE ved blækpatronen i området markeret med (1); dette kan forhindre maskinen i at registrere patronen.

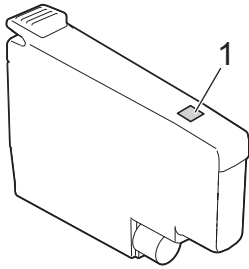

- Ryst hurtigt kun den **sorte** blækpatron vandret 15 gange som vist, før den sættes i maskinen.

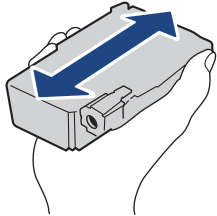

4. Installer blækpatronen i pilens retning på mærket.  
Hver farve har sin egen korrekte position.

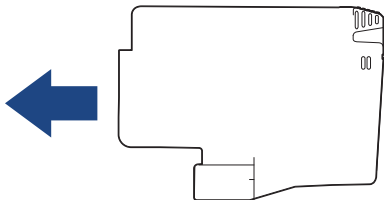

5. Tryk forsigtigt på området, der er mærket "PUSH", til blækpatronen låser på plads, og luk derefter blækpatronlåget.

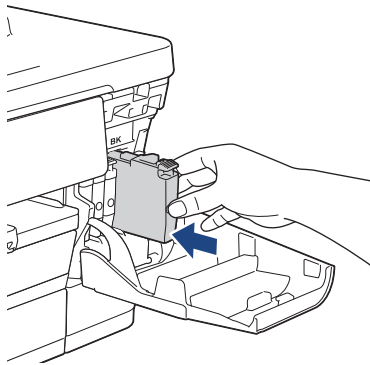

Maskinen nulstiller blækprikttælleren.



- Hvis maskinen ikke registrerer blækpatronen, når du har installeret den, skal du kontrollere, at blækpatronen er installeret korrekt. Tag blækpatronen ud, og sæt den forsigtigt i, til den låser på plads.

- MFC-J6975DW/MFC-J6977DW:

Hvis du bruger blækpatroner i serie LC528XL, passer blækpatronerne i maskinen som vist i illustrationen.

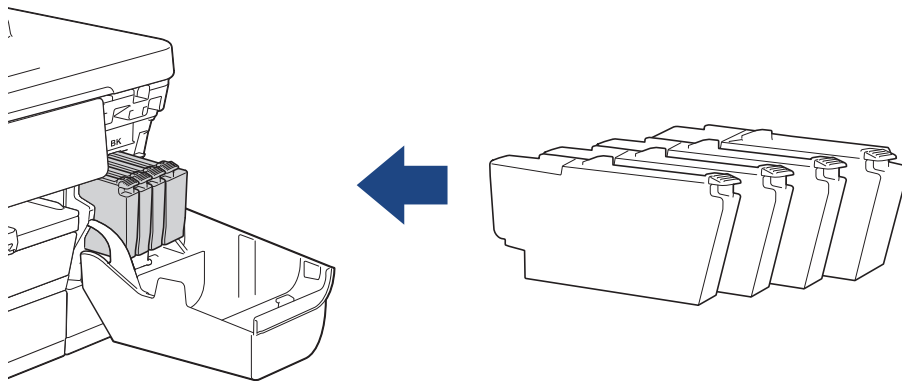

## VIGTIGT

- Ryst IKKE blækpatroner, når de først har været installeret i maskinen. Hvis du får blæk på huden eller tøjet, skal du straks vaske det af med sæbe eller rengøringsmiddel.
- Tag IKKE blækpatroner ud, hvis det ikke er nødvendigt at udskifte dem. Ellers kan maskinen ikke registrere, hvor meget blæk der er tilbage i patronen.
- Rør IKKE ved blækpatronpladserne; du kan få blæk på huden.
- Brug uåbnede blækpatroner i henhold til udløbsdatoen på blækpatronpakningen.
- Demonter eller pil IKKE ved blækpatronen, da dette kan forårsage, at blækket løber ud af blækpatronen.



## Relaterede informationer

- [Rutinemæssig vedligeholdelse](#)

### Relaterede emner:

- [Pak og send maskinen](#)

## Forbedring af udskriftskvaliteten

- [Rengør printhovedet på Brother-maskinen](#)
- [Rengøring af printerhovedet ved hjælp af webbaseret administration](#)
- [Rensning af printhovedet fra din computer \(Windows\)](#)
- [Registrer og forbedr automatisk printhoveddysernes tilstand](#)
- [Korrektion af papirfremføring for at fjerne lodrette streger](#)
- [Ændring af udskriftsindstillinger for at forbedre udskriftsresultatet](#)

## Rengør printhovedet på Brother-maskinen

Maskinen renser automatisk printhovedet efter behov for at opretholde en god udskriftskvalitet. Ved problemer med udskriftskvaliteten kan du starte rengøringsprocessen manuelt.

- Rens printhovedet, hvis der er en vandret linje eller huller i teksten eller grafikken på de udskrevne sider.
- Rensning af printhovedet bruger blæk.
- For hyppig rengøring bruger unødvendigt meget blæk.



### VIGTIGT

Berør IKKE printhovedet. Berøring af printhovedet kan forårsage permanent skade og gøre reklamationsretten på printhovedet ugyldig.

1. Tryk på  [Blæk] > [Rensning af printhoved].
2. Tryk på [Start].  
Maskinen renser printhovedet.

### BEMÆRK

Hvis du renser printhovedet flere gange, og udskriften ikke forbedres, skal du prøve den specielle rensningsmetode. Den specielle rensningsmetode anvender større kraft ved rensning af printhovedet, men den bruger også mest blæk.

1. Tryk på  [Blæk] > [Rensning af printhoved].
2. Tryk på  i fem sekunder.  
Maskinen begynder at rense.



- Den specielle rensningsmetode kræver en stor mængde blæk til rensning af printhovedet.
- Brug kun den specielle rensningsmetode, hvis du har rensset printhovedet flere gang, og udskriftskvaliteten ikke er forbedret.
- Du kan også rense printhovedet fra computeren.



### Relaterede informationer

- [Forbedring af udskriftskvaliteten](#)

#### Relaterede emner:

- [Rensning af printhovedet fra din computer \(Windows\)](#)
- [Rengøring af printerhovedet ved hjælp af webbaseret administration](#)

## Rengøring af printerhovedet ved hjælp af webbaseret administration

Maskinen renser automatisk printhovedet efter behov for at opretholde en god udskriftskvalitet. Ved problemer med udskriftskvaliteten kan du starte rengøringsprocessen manuelt.

1. Start webbaseret administration. >> [Åbning af Web Based Management](#)
2. Klik på **General (Generelt)** > **Print Head Cleaning (Rensning af printhoved)** i venstre navigationsbjælke.



Start navigationen fra ☰, hvis venstre navigationsbjælke ikke er synlig.

3. Hvis du har problemer med udskriftskvaliteten, kan du prøve at rengøre printhovedet flere gange. Hvis udskriftskvaliteten ikke forbedres, skal du benytte muligheden **Special (Speciel)**. Indstillingen **Special (Speciel)** anvender større kraft ved rensning af printhovedet, men den bruger også mest blæk.
4. Klik på **Start**.



Indstillingen **Special (Speciel)** kræver en stor mængde blæk til rensning af printhovedet.

5. Klik på **Yes (Ja)**.

Maskinen begynder at rense.



(Windows) Du kan også rense printhovedet ved hjælp af printerdriveren.



### Relaterede informationer

- [Forbedring af udskriftskvaliteten](#)

#### Relaterede emner:

- [Åbning af Web Based Management](#)
- [Rengør printhovedet på Brother-maskinen](#)
- [Rensning af printhovedet fra din computer \(Windows\)](#)

## Rensning af printheadet fra din computer (Windows)

Maskinen renser automatisk printheadet efter behov for at opretholde en god udskriftskvalitet. Ved problemer med udskriftskvaliteten kan du starte rengøringsprocessen manuelt.

1. Hold nede på -tasten og tryk på  tasten på computerens tastatur for at starte **Kør**.
2. Indtast "**control printers**" i **Åbn**:-feltet og tryk på **OK**.

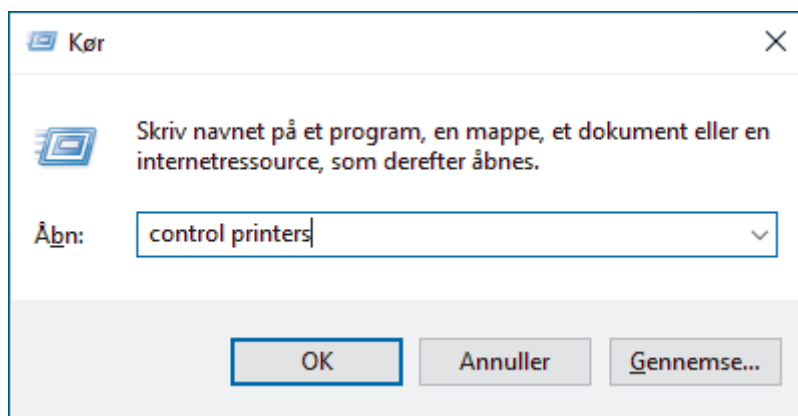

**Enheder og printere**-vinduet vises.



Hvis **Enheder og printere**-vinduet ikke vises, skal du klikke på **Enheder > Flere indstillinger for enheder og printere**.

3. Højreklik på ikonet for din model, og vælg **Udskriftsindstillinger**. (Hvis indstillinger for printerdriveren vises, skal du vælge din printerdriver).  
Dialogboksen Printerdriver vises.
4. Klik på fanen **Vedligeholdelse**.
5. Vælg en af følgende indstillinger:

Indstilling	Beskrivelse
<b>Kontroller udskriftskvalitet...</b>	Bruges til at udskrive testsiden og kontrollere udskriftskvaliteten.
<b>Rensning af printhead...</b>	Brug for at starte rensprocessen manuelt. Vælg dette, hvis en linje eller mellemrum vises i tekst eller grafik på testsiden.

6. Klik på **Start**.



### Relaterede informationer



- [Forbedring af udskriftskvaliteten](#)

#### Relaterede emner:

- [Rengør printheadet på Brother-maskinen](#)
- [Rengøring af printerhovedet ved hjælp af webbaseret administration](#)

## Registrer og forbedr automatisk printhoveddysernes tilstand

Hvis der er blege eller stribede farver og tekst, eller hvis der mangler tekst på dine udskrifter, kan printhovedets dyser være tilstoppede. Når denne indstilling er [Til], registrerer maskinen automatisk tilstanden af printhoveddyserne og rengør printhovedet, når det er nødvendigt.

- Standardindstillingen er, at funktionen er slået [Til].
  - Rensning af printhovedet bruger blæk.
1. Tryk på  [Blæk] > [Tjek udskriftskvalitet automatisk].
  2. Tryk på [Til] eller [Fra].
  3. Tryk på .

### Relaterede informationer

- [Forbedring af udskriftskvaliteten](#)

## Korrektion af papirfremføring for at fjerne lodrette streger

Juster papirindføringen for at reducere lodrette linjer.

Før du justerer papirfremføringen, skal du først kontrollere udskriftskvaliteten ved at trykke på  [Blæk] > [Forbedr udskriftskvalitet] > [Tjek udskriftskvalitet].

1. Tryk på  [Blæk] > [Forbedr udskriftskvalitet] > [Ret papirfremføring].
2. Tryk på [Næste].
3. Tryk på [Ja], efter at en bekræftelsesmeddelelse vises på displayet, hvis der er udført en kontrol af udskriftskvaliteten.
4. Tryk på [Auto] eller [Manuel].
  - Hvis du vælger funktionen [Auto], justeres papirfremføringen automatisk ved at scanne kontrolarket.
  - Hvis du vælger funktionen [Manuel], skal du manuelt indtaste de oplysninger, der er trykt på kontrolarket.
5. Vælg den papirstørrelse, du vil justere.
6. Vælg den papirtype, du vil justere. (Kun understøttede modeller)
7. Følg vejledningen på displayet for at lægge papir i bakken, og tryk derefter på [Start].  
Maskinen udskriver kontrolarket.
8. Følg vejledningen på displayet for at udføre justeringen.



### Relaterede informationer

- [Forbedring af udskriftskvaliteten](#)

## Ændring af udskriftsindstillinger for at forbedre udskriftsresultatet

Hvis udskrifterne ikke ser ud som forventet, kan du ændre udskriftsindstillingerne på Brother-maskinen for at forbedre udskriftskvaliteten. Udskrivningshastigheden kan være langsommere med disse indstillinger.



- Disse instruktioner giver dig mulighed for at forbedre udskriftsresultaterne, når du bruger maskinen til kopiering, udskrivning fra medier eller en mobilenhed.
- Hvis du oplever dårlig udskriftskvalitet, når du udskriver fra din computer, skal du ændre indstillingerne i printerdriveren eller i det program, du bruger til at udskrive.

1. Tryk på  [Blæk] > [Udskriftsindst.].
2. Tryk på en af følgende indstillinger:

Indstilling	Beskrivelse
Reducer udtværing	Vælg denne indstilling, hvis du har problemer med udtværede udskrifter eller papirstop.
Reducer ujævne streger	Vælg denne indstilling afhængig af din papirtype, hvis du har problemer med ujævne linjer.
Forbedre udsk.	Vælg denne indstilling, hvis du har problemer med slørede udskrifter.

3. Følg menuerne på displayet.
4. Tryk på .



### Relaterede informationer

- [Forbedring af udskriftskvaliteten](#)

#### Relaterede emner:

- [Kopier på begge sider af papiret \(2-sidet kopi\)](#)
- [Indstillinger for printerdriver \(Windows\)](#)

## **Kontrol af Brother-maskinen**

- [Se maskinoplysningerne](#)
- [Kontrol af udskriftskvaliteten](#)
- [Kontrol af udskriftsjusteringen fra Brother-maskinen](#)
- [Kontroller blækmængden \(sidemåler\)](#)
- [Overvågning af maskinstatus ved hjælp af Brother iPrint&Scan \(Windows/Mac\)](#)

## Se maskinoplysningerne

Følg denne vejledning for at se oplysningerne om din maskine, f.eks. serienummer eller firmwareversion.

1. Tryk på  [Indstill.] > [Alle indstil.] > [Maskin-info].
2. Tryk på en af følgende indstillinger:

Indstilling	Beskrivelse
Serienummer	Kontroller maskinens serienummer.
Firmwareversion	Kontroller maskinens firmwareversion.
Firmwareopdatering	Opdater maskinen til den seneste firmware.
Opsæt firmware-opdatering	Indstil dage og klokkeslæt for automatiske firmwareopdateringer.
Sidetæller	Kontrollér det samlede antal sider, maskinen har udskrevet.

3. Tryk på .





### Relaterede informationer

- [Kontrol af Brother-maskinen](#)

## Kontrol af udskriftskvaliteten

Hvis der er blege eller stribede farver og tekst, eller hvis der mangler tekst på dine udskrifter, kan printhovedets dyser være tilstoppede. Udskriv kontrolarket, og se på kontrolmønstret for dyserne.

1. Tryk på  [Blæk] > [Forbedr udskriftskvalitet] > [Tjek udskriftskvalitet].
2. Tryk på [Start].  
Maskinen udskriver kontrolarket.
3. Kontroller kvaliteten af de fire farveblokke på arket.
4. Gør et af følgende, når en displaymeddelelse beder dig om at kontrollere udskriftskvaliteten:
  - Hvis alle linjer er tydelige og synlige, skal du trykke på [Nej] og derefter på  for at afslutte kontrollen af udskriftskvaliteten.
  - Tryk på [Ja] hvis der mangler linjer (se **Dårlig** herunder).

OK

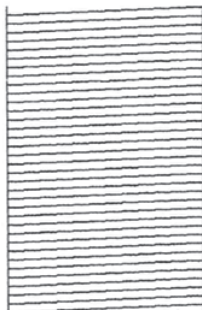

Dårlig

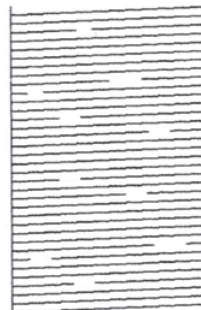

5. Når displaymeddelelsen beder dig om at kontrollere udskriftskvaliteten for hver farve, skal du trykke på nummeret på det mønster (1–4), der passer bedst til udskrivningsresultatet.
6. Følg en af nedenstående fremgangsmåder:
  - Hvis en printhovedrensning er nødvendig, skal du trykke på [Start] for at starte rensningen.
  - Hvis en printhovedrensning ikke er nødvendig, vises menuskærbilledet på touchskærmen igen. Tryk på .
7. Når rensningen er afsluttet, beder displayet dig om at udskrive kontrolarket igen. Tryk på [Ja], og tryk derefter på [Start].

Maskinen udskriver kontrolarket igen. Kontroller kvaliteten af de fire farveblokke på arket igen.

Hvis du rengør printhovedet flere gange, og udskriften ikke er blevet bedre, kan du prøve den særlige rengøringsmetode. ►► [Relaterede informationer](#)

### VIGTIGT

Berør IKKE printhovedet. Berøring af printhovedet kan forårsage permanent skade og gøre reklamationsretten på printhovedet ugyldig.



Når en printhoveddysse er tilstoppet, ser udskriftsprøven sådan ud:



Når printhoveddysen er renset, er linjerne væk:



### Relaterede informationer

- [Kontrol af Brother-maskinen](#)

#### Relaterede emner:

- [Rengør printhovedet på Brother-maskinen](#)
  - [Kontrol af udskriftsjusteringen fra Brother-maskinen](#)
  - [Korrektion af papirfremføring for at fjerne lodrette streger](#)
-

## Kontrol af udskriftsjusteringen fra Brother-maskinen

Hvis den udskrevne tekst er sløret, eller hvis billederne er blege efter flytning af maskinen, skal der udføres en udskriftsjustering.

Før du foretager udskriftsjusteringen, skal du først kontrollere udskriftskvaliteten ved at trykke på  [Blæk] > [Forbedr udskriftskvalitet] > [Tjek udskriftskvalitet].

1. Tryk på  [Blæk] > [Forbedr udskriftskvalitet] > [Justering].
2. Tryk på [Næste].
3. Tryk på [Ja], efter at en bekræftelsesmeddelelse vises på displayet, hvis der er udført en kontrol af udskriftskvaliteten.
4. Tryk på [Auto] eller [Manuel].
  - Hvis du vælger funktionen [Auto], foretages en udskriftsjustering automatisk ved at scanne kontrolarket.
  - Hvis du vælger funktionen [Manuel], skal du manuelt indtaste de oplysninger, der er trykt på kontrolarket.
5. Vælg den papirstørrelse, du vil justere.
6. Vælg den papirtype, du vil justere. (Kun understøttede modeller)
7. Hvis du har valgt funktionen [Manuel], skal du vælge enten [Almindelig justering] eller [Avanceret justering] i det efterfølgende trin.
8. Følg vejledningen på displayet for at lægge papir i bakken, og tryk derefter på [Start].  
Maskinen udskriver kontrolarket.
9. Følg vejledningen på displayet for at udføre justeringen.



Hvis udskriftsjusteringen ikke er justeret korrekt, ser teksten sløret eller skæv ud som vist her:

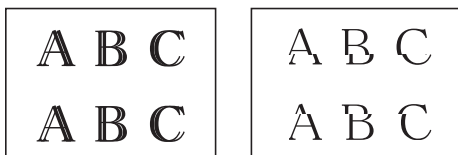

Når udskriftsjusteringen er justeret korrekt, ser teksten ud som vist her:



### Relaterede informationer

- [Kontrol af Brother-maskinen](#)

## Kontroller blækmængden (sidemåler)

Selvom der vises et blækmængdeikon på maskinens display, kan du se et større diagram, der viser den omtrentlige, resterende mængde blæk i hver patron.

1. Tryk på  [Blæk] > [Blækvolume].

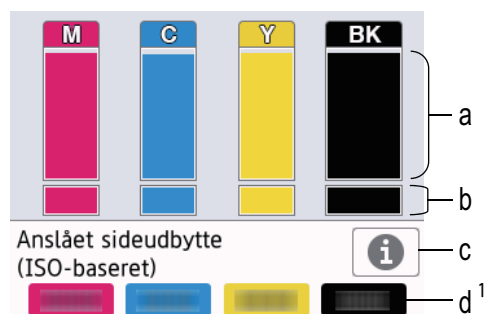

Touchskærmen viser blækmængden og sidemåleren <sup>1</sup>.





- a. Viser blækniveauet for patronen.
- b. Viser den resterende mængde blæk i den interne blækbeholder.
- c. Tryk for at ændre visningsindstillingerne for det omtrentlige antal sider.
- d. Sidemåleren <sup>1</sup> viser det omtrentlige, resterende antal sider, der kan udskrives med patronerne.



- Når blækpatronen er ved at være brugt op, eller der er problemer med den, vises et af følgende ikoner:

	Lavt blækniveau.
	Blækpatronen skal udskiftes.

- Tryk på  (Tilbage) for at vende tilbage til [Blæk] menuskærm-billedet og kontrollere eller udskrive blækpatronernes modelnumre.  
Tryk på [Blækpatronmodel], og følg vejledningen på touchskærmen.

2. Tryk på .



- Du kan også kontrollere blækmængden fra computeren.
- Gå ind på [support.brother.com/yield](http://support.brother.com/yield) for at få detaljerede oplysninger om de anvendte målemetoder for de omtrentlige ydelser.



### Relaterede informationer

- [Kontrol af Brother-maskinen](#)

#### Relaterede emner:

- [Oversigt over touchscreendisplayet](#)
- [Oversigt over skærmen Indstillinger](#)
- [Overvågning af maskinstatus ved hjælp af Brother iPrint&Scan \(Windows/Mac\)](#)
- [Udskrivning af et dokument \(Windows\)](#)

<sup>1</sup> Sidemåler er et estimat udelukkende til informative formål og viser ikke det reelle, resterende antal sider. Du finder oplysninger om reel patronydelse ved at besøge [support.brother.com/yield](http://support.brother.com/yield).

## Overvågning af maskinstatus ved hjælp af Brother iPrint&Scan (Windows/Mac)

Brother iPrint&Scan giver dig mulighed for at overvåge Brother-maskinens status.

1. Start Brother iPrint&Scan.

- Windows

Dobbelklik på  (Brother iPrint&Scan)-ikonet.

- Mac



Klik på **Gå > Apps**, og dobbeltklik derefter på ikonet for iPrint&Scan i menubjælken **Finder**.

Skærbilledet med Brother iPrint&Scan vises.

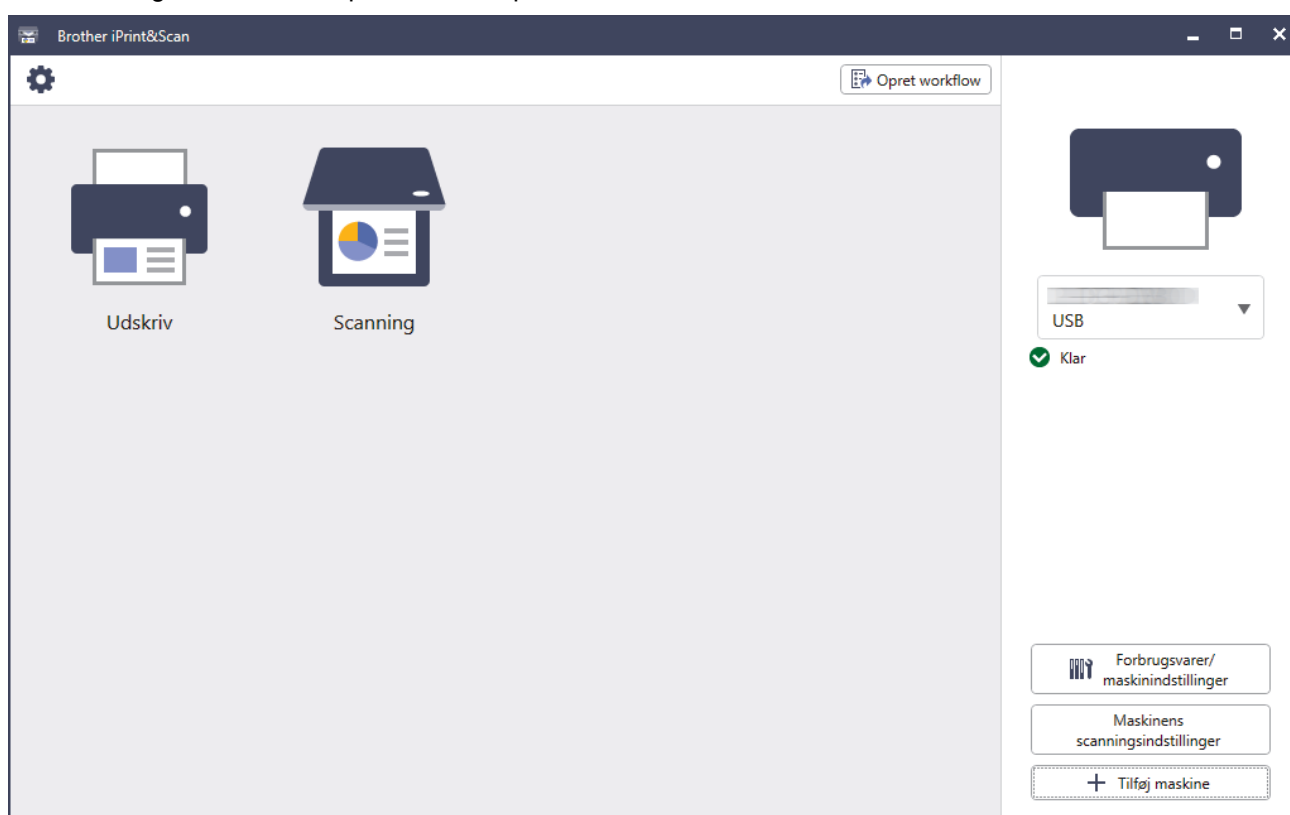
2. Hvis Brother-maskinen ikke er valgt, skal du klikke på knappen **Tilføj maskine/Vælg din maskine** og derefter vælge modelnavnet på listen. Klik på **OK**.





### Statusikoner

Ikon	Beskrivelse
	Et grønt ikon angiver den normale standbytilstand.
	Et gult ikon angiver en advarsel.
	Et rødt ikon angiver, at der er opstået en fejl.

---

Ikon	Beskrivelse
	Et gråt ikon angiver, at maskinen er offline.

#### Fejlikoner

Ikon	Beskrivelse
	Lavt blækniveau.
	Blækpatronen skal udskiftes.



- Det faktiske skærbillede kan variere afhængigt af versionen af appen.
- Den resterende blækmængde er omtrentlig og kan afvige fra den faktiske, resterende blækmængde.
- Du kan også kontrollere den resterende blækmængde ved hjælp af webbaseret administration.



#### Relaterede informationer

- [Kontrol af Brother-maskinen](#)

#### Relaterede emner:

- [Kontroller blækmængden \(sidemåler\)](#)
-

## Rengøring af Brother-maskinen

- [Rengøring af scanneren](#)
- [Rengør ADF-dokumentsensoren](#)
- [Rengør maskinens display](#)
- [Rengøring af maskinens yderside](#)
- [Rengøring af maskinens printerplade](#)
- [Rengøring af papirfremføringsrullerne](#)
- [Rengør bundpladen](#)
- [Rengør papiroptagningsrullerne til papirbakke nr. 1](#)
- [Rengør papiroptagningsrullerne til papirbakke nr. 2 og papirbakke nr. 3](#)

## Rengøring af scanneren

1. Træk stikket til maskinen ud af stikkontakten.
2. Løft dokumentlåget (1). Rengør scannerglaspladen (2) og det hvide plastik (3) med en blød, fnugfri klud, der er fugtet med vand.

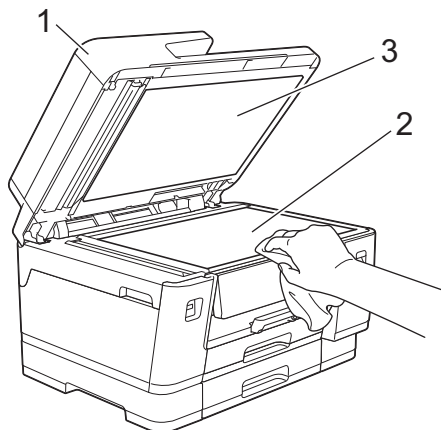

3. I ADF'en skal du rengøre den hvide skinne (1) og glasstrimlen (2) med en blød, fnugfri klud, der er fugtet med vand.

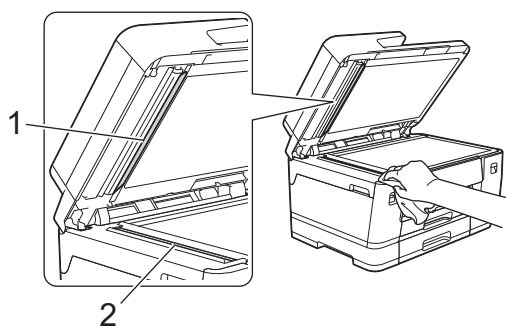

4. (MFC-J3960DW/MFC-J6760DW/MFC-J6960DW/MFC-J6975DW/MFC-J6977DW) Åbn scannerglaslåget (1), og rengør den hvide skinne (2) og glasstrimlen (3) med en blød, fnugfri klud fugtet med vand.

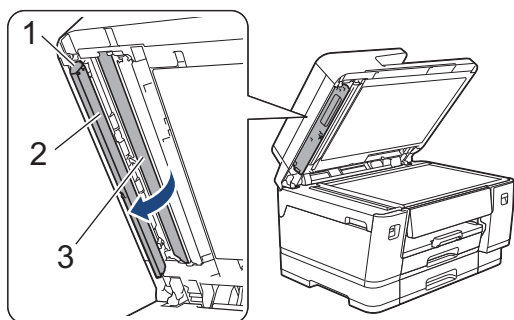

5. Luk dokumentlåget.
6. Tilslut strømkalet igen.



Hvis du kan mærke, at der sidder snavs eller aflejringer, skal du rengøre glasset igen. Du kan være nødt til at gentage rengøringsprocessen tre eller fire gange. Test processen ved at tage en kopi efter hver rengøring.

Når der er snavs eller slettelak på glasstrimlen, er der en lodret linje på udskriftsprøven.



Når glasstrimlen rengøres, er den lodrette linje væk.



### Relaterede informationer

- [Rengøring af Brother-maskinen](#)

## Rengør ADF-dokumentensoren

Relaterede modeller: MFC-J6975DW/MFC-J6977DW

Regelmæssig rengøring af ADF-dokumentensoren kan forhindre maskinen i at registrere forkert dokumentstørrelse.

1. Rengør ADF-dokumentensoren (1) med en tør, blød, fnugfri klud.

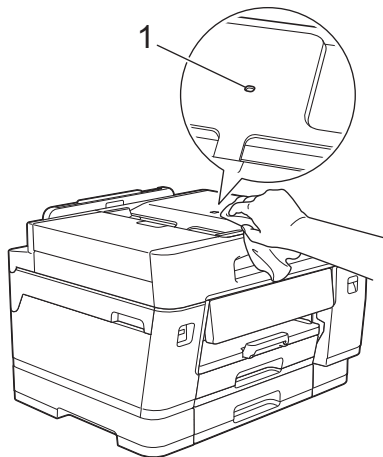

### Relaterede informationer

- [Rengøring af Brother-maskinen](#)

## Rengør maskinens display

### VIGTIGT

Brug IKKE flydende rengøringsmidler (herunder ethanol).

1. Tryk på  og hold den nede for at slukke for maskinen. Displayet viser [Lukker ned] i nogle få sekunder, før maskinen slukker.
2. Rengør displayet med en tør, blød, fnugfri klud.

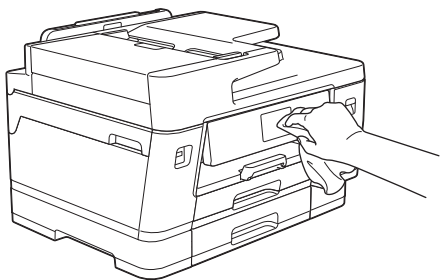

### Relaterede informationer

- [Rengøring af Brother-maskinen](#)

## Rengøring af maskinens yderside

### VIGTIGT

- Rengøring med flygtige væsker, som f.eks. fortynder eller rensebenzin, beskadiger maskinens overflade.
- Brug IKKE rengøringsmidler, der indeholder ammoniak.
- Brug IKKE isopropylalkohol til at fjerne snavs på betjeningspanelet. Det kan få panelet til at revne.

1. Hvis papirstøtteflappen er åben, lukkes den, og derefter lukkes papirstøtten.
2. Træk papirbakkerne (1) helt ud af maskinen som vist med pilen.

- Bakke 1

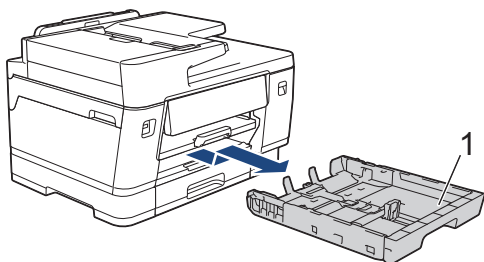

- Bakke 2 (MFC-J3960DW/MFC-J6960DW/MFC-J6975DW/MFC-J6977DW)

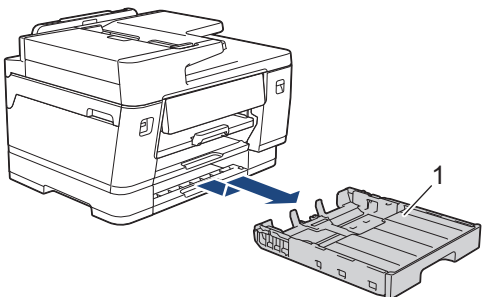

- Bakke 3 (MFC-J6977DW)

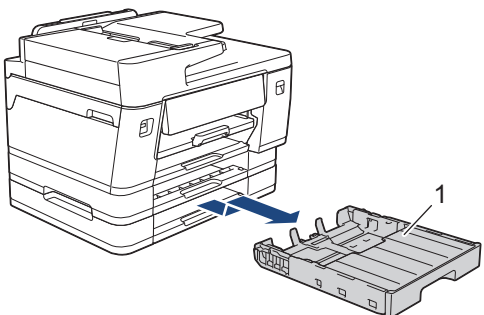

3. Løft papirstøtten (1), og træk den derefter skråt helt ud af maskinen som vist med pilen.

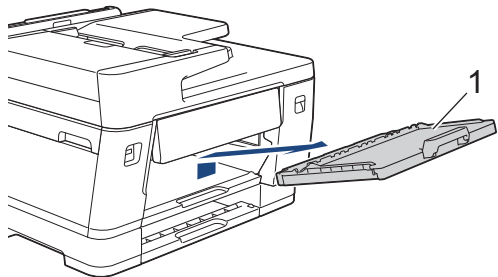

4. Aftør maskinens yderside med en tør og fnugfri klud for at fjerne støv.

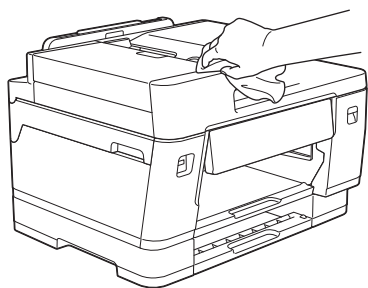

5. MFC-J3960DW/MFC-J6960DW/MFC-J6975DW/MFC-J6977DW:  
Fjern øverste låg fra bakke nr. 2 eller nr. 3 (MFC-J6977DW).

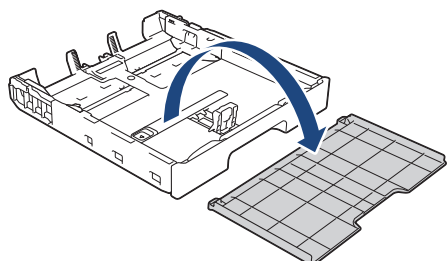

6. Fjern fremmedlegemer fra papirbakken. Aftør papirbakkens inderside og yderside med en tør, fnugfri klud for at fjerne støv.

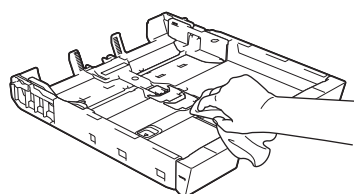

7. Tør papirstøttens yderside af med en tør og fnugfri klud for at fjerne støv.

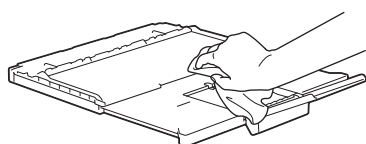

8. Sæt papirstøtten helt på plads i maskinen. Sæt papirstøtten ind i kanalerne.

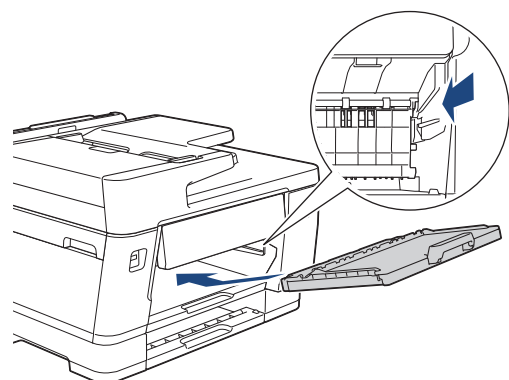

9. MFC-J3960DW/MFC-J6960DW/MFC-J6975DW/MFC-J6977DW:  
Sæt øverste låg på bakke nr. 2 eller nr. 3 igen (MFC-J6977DW).
10. Skub forsigtigt papirbakken helt ind i maskinen.

## ✓ Relaterede informationer

- [Rengøring af Brother-maskinen](#)

## Rengøring af maskinens printerplade

### ⚠ ADVARSEL

 Træk altid stikket til maskinen ud af stikkontakten før rengøring af printerpladen for at undgå elektrisk stød.

1. Træk stikket til maskinen ud af stikkontakten.
2. Brug begge hænder til at løfte scannerlåget vha. fingerholderne på begge sider af maskinen, indtil det er i åben stilling.
3. Rens maskinens printerplade (1) og området omkring den, og aftør spildt blæk med en tør, blød, fnugfri klud.

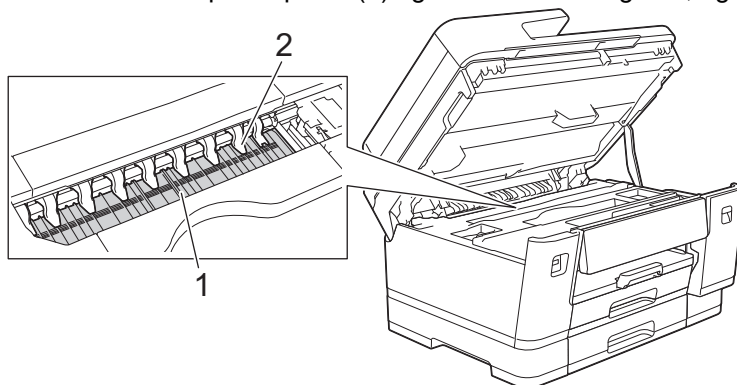

### VIGTIGT

Buk IKKE, og tryk ikke for hårdt på de ni tapper (2). De kan blive beskadiget.

4. Luk forsigtigt scannerlåget ved hjælp af fingerholderne på hver side.

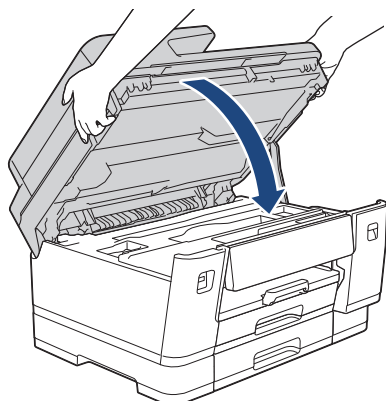

5. Tilslut strømkablet igen.



### Relaterede informationer

- [Rengøring af Brother-maskinen](#)

## Rengøring af papirfremføringsrullerne

Hvis papirfremføringsrullerne er plettede af blæk eller har en ophobning af papirstøv, kan det forårsage papirfremføringsproblemer.

1. Træk stikket til maskinen ud af stikkontakten.
2. Hvis papirstøtteflappen er åben, lukkes den, og derefter lukkes papirstøtten.
3. Træk papirbakken (1) helt ud af maskinen som vist med pilen.

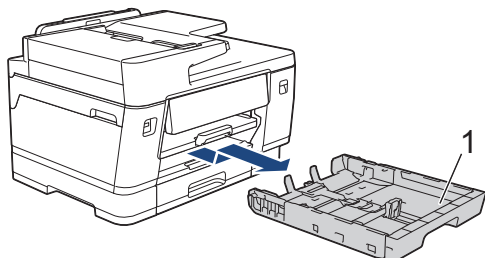

4. Løft papirstøtten (1), og træk den derefter skråt helt ud af maskinen som vist med pilen.

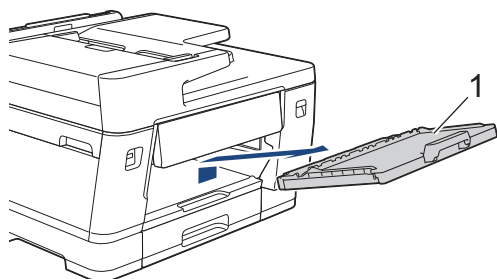

5. Rengør forsiden af papirfremføringsrullerne (1) med en bevægelse fra side til side med en blød, fnugfri klud, der er fugtet med lidt vand. Efter rengøring skal rullerne aftørres med en blød, tør og fnugfri klud for at fjerne al fugt.

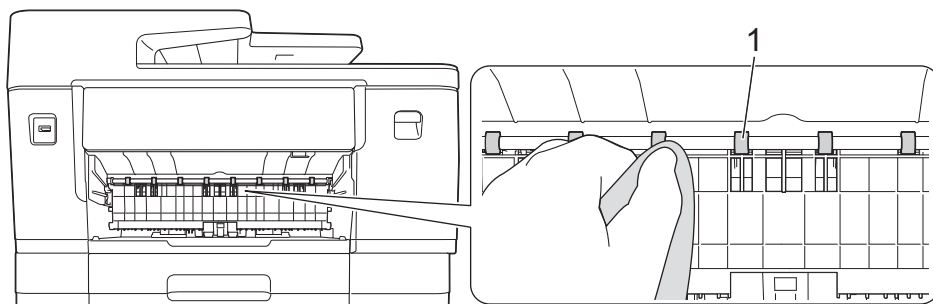

6. Løft den indvendige flap (2), og rengør derefter bagsiden af papirfremføringsrullerne (1) med en blød, fnugfri klud, der er fugtet med vand. Efter rengøring skal rullerne aftørres med en blød, tør og fnugfri klud for at fjerne al fugt.

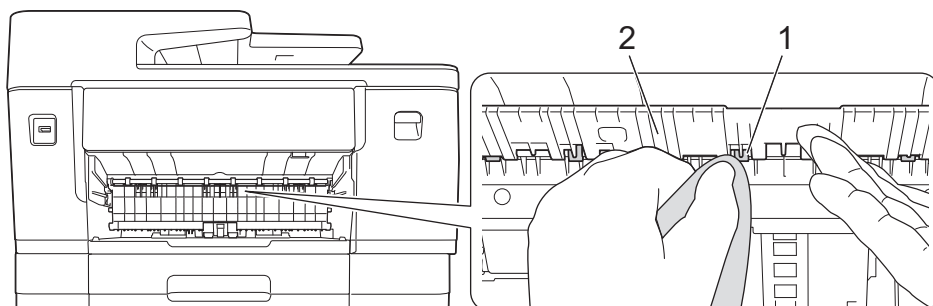

---

7. Sæt papirstøtten helt på plads i maskinen. Sæt papirstøtten ind i kanalerne.

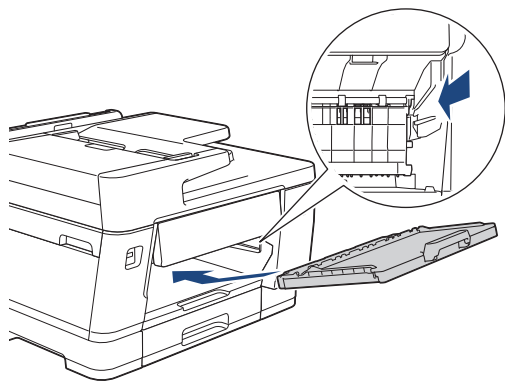

8. Skub forsigtigt papirbakken helt ind i maskinen.

9. Sæt strømkablet i igen.



---

Brug ikke maskinen igen, før rullerne er tørre. Hvis du bruger maskinen, før rullerne er tørre, kan det medføre papirfremføringsproblemer.

---



### Relaterede informationer

- [Rengøring af Brother-maskinen](#)
-

## Rengør bundpladen

Regelmæssig rengøring af bundpladen kan forhindre, at maskinen indfører flere ark papir, når der kun er nogle få papirark tilbage i bakken.

1. Hvis papirstøtteflappen er åben, lukkes den, og derefter lukkes papirstøtten.
  2. Træk papirbakkerne (1) helt ud af maskinen som vist med pilen.
- Bakke 1

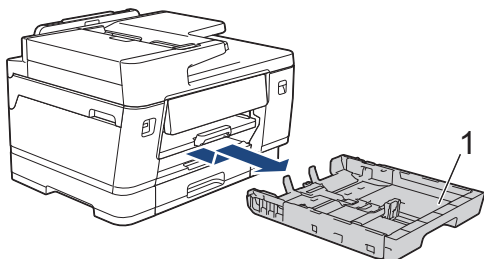

- Bakke 2 (MFC-J3960DW/MFC-J6960DW/MFC-J6975DW/MFC-J6977DW)

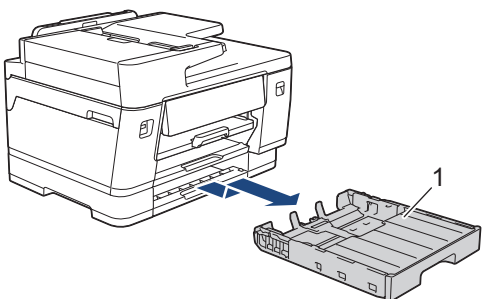

- Bakke 3 (MFC-J6977DW)

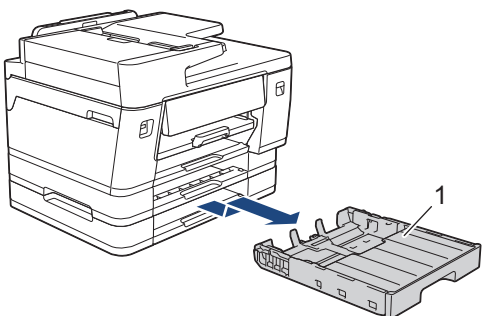

3. Rengør separationspladen (1) med en blød, fnugfri klud fugtet med vand.  
Efter rengøring skal pladen aftørres med en blød, tør og fnugfri klud for at fjerne fugt.

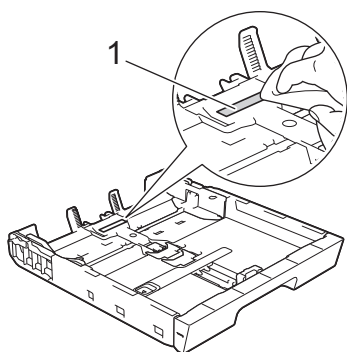

4. Skub forsigtigt papirbakken helt ind i maskinen.

### ✓ Relaterede informationer

- [Rengøring af Brother-maskinen](#)

## Rengør papiroptagningsrullerne til papirbakke nr. 1

Regelmæssig rengøring af papiroptagningsrullerne kan forhindre papirstop ved at sikre, at papiret indføres korrekt.

1. Træk stikket til maskinen ud af stikkontakten.
2. Hvis papirstøtteflappen er åben, lukkes den, og derefter lukkes papirstøtten.
3. Træk papirbakken (1) helt ud af maskinen som vist med pilen.

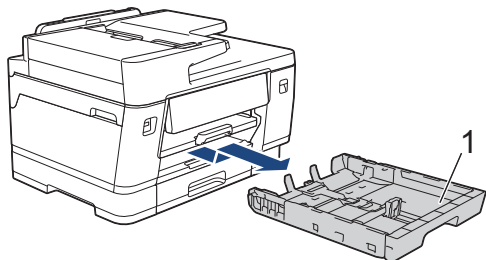

4. Løft papirstøtten (1), og træk den derefter skråt helt ud af maskinen som vist med pilen.

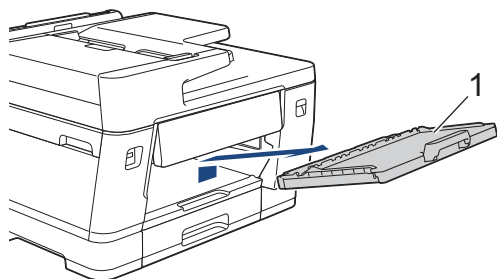

5. Rengør papiroptagningsrullerne (1) med en blød og fnugfri klud fugtet med vand. Drej langsomt rullerne, så hele overfladen rengøres. Efter rengøring skal rullerne aftørres med en blød, tør og fnugfri klud for at fjerne al fugt.

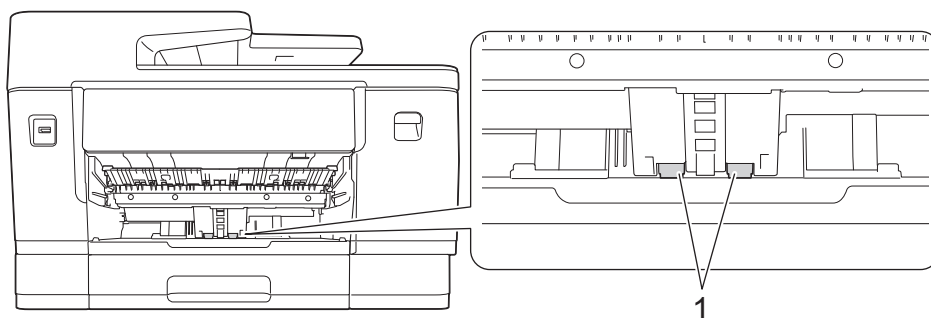

6. Sæt papirstøtten helt på plads i maskinen. Sæt papirstøtten ind i kanalerne.

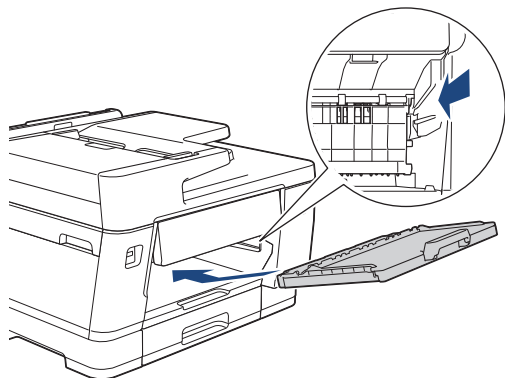

7. Skub forsigtigt papirbakken helt ind i maskinen.
8. Sæt strømkablet i igen.



## Relaterede informationer

- Rengøring af Brother-maskinen
-

## Rengør papiroptagningsrullerne til papirbakke nr. 2 og papirbakke nr. 3

**Relaterede modeller:** MFC-J3960DW/MFC-J6960DW/MFC-J6975DW/MFC-J6977DW

Denne vejledning beskriver, hvordan papiroptagningsrullerne til bakke 2 rengøres.  
(MFC-J6977DW) Trinnene for bakke 3 er stort set de samme.

1. Træk stikket til maskinen ud af stikkontakten.
2. Hvis papirholderklappen er åben, lukkes den, og derefter lukkes papirstøtten.
3. Træk bakke 2 (1) helt ud af maskinen som vist med pilen.

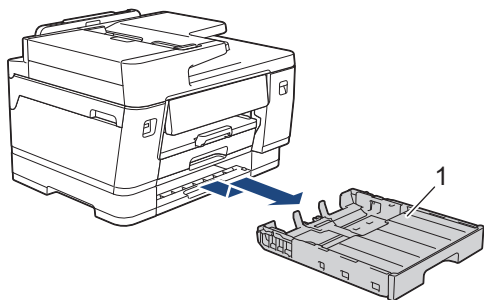

4. Rengør papiroptagningsrullerne til bakke 2 (1) med en blød, fnugfri klud, der er fugtet med vand. Drej langsomt rullerne, så hele overfladen rengøres. Efter rengøring skal rullerne aftørres med en blød, tør og fnugfri klud for at fjerne al fugt.

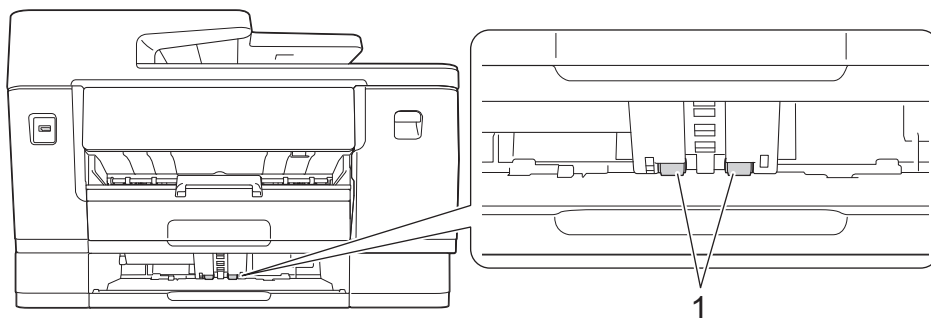

5. Skub langsomt bakke 2 helt ind i maskinen.
6. Sæt strømkablet i igen.



### Relaterede informationer

- [Rengøring af Brother-maskinen](#)

## Opdater din maskines firmware

- Der kræves en internetforbindelse for at opdatere firmwaren.
- Tag ikke strømkablet ud under firmwareopdateringen.

For at holde maskinen opdateret, skal du kontrollere [support.brother.com/downloads](http://support.brother.com/downloads) periodisk for den seneste firmware. Uden den nyeste firmware, kan nogle af maskinens funktioner være utilgængelige.

Du kan også opdatere firmwaren manuelt direkte fra maskinen eller indstille den til at opdatere med jævne mellemrum ved at følge disse trin:

1. Tryk på  [Indstill.] > [Alle indstil.] > [Maskin-info].
2. Følg en af nedenstående fremgangsmåder:

Indstilling	Beskrivelse
Opdater firmwaren manuelt.	Tryk på <a href="#">Firmwareopdatering</a> . Følg vejledningen på displayet.
Indstil maskinen til automatisk at opdatere firmwaren.	Tryk på <a href="#">Opsæt firmware-opdatering</a> > <a href="#">Opdateringsmetode</a> > <a href="#">Automatisk installering</a> , vælg derefter dagene, og indtast tidspunktet for firmwareopdateringen. Tryk på  .

### ✓ Relaterede informationer

- [Rutinemæssig vedligeholdelse](#)

#### Relaterede emner:

- [Kontroller din maskines adgangskode](#)

## Nulstilling af maskinen

- [Nulstil overblik over funktioner](#)
- [Nulstilling af maskinen](#)

## Nulstil overblik over funktioner

Følgende nulstillingsfunktioner er til rådighed:

1. [Maskin-nulstilling]

Du kan nulstille alle maskinens indstillinger, du har ændret, såsom dato og klokkeslæt.

Følgende fidnes fortsat:

- Adressebogen, faxdata og opkaldshistorik
- Administratoradgangskoden
- Netværksindstillinger
- Indstillinger for Secure Function Lock (sikker funktionslås) (for modeller med Secure Function Lock-funktion)

2. [Netværk]

Nulstil printerserveren til dens standard fabriksindstillinger (herunder alle IP-adresseoplysninger undtagen administratoradgangskoden).



---

Du kan nulstille administratoradgangskoden ved hjælp af indstillingen [Alle indstillinger] Nulstil.

---

3. [Adressebog & fax]

Adressebog og fax nulstiller følgende:

- Adressebog og opsætning af grupper
- Programmerede faxjob i hukommelsen  
Forsinket fax og forsinket batchtransmission
- Afsender-ID  
Navn og nummer
- Indstillinger for hukommelsesmodtagelse  
Faxvideresendelse
- Rapport  
Transmissionsbekræftelsesrapport, adressebog og faxjournal
- Historik  
Nummervisningshistorik <sup>1</sup> og udgående opkald
- Faxmeddelelser i hukommelsen

4. [Lagr. faxdata]

Gemte faxdata nulstiller følgende:

- Historik  
Nummervisningshistorik <sup>1</sup> og udgående opkald
- Faxmeddelelser i hukommelsen

5. [Alle indstillinger]

Brug denne nulstillingsfunktion til at nulstille alle maskinens indstillinger til fabriksindstillingerne.

Vi anbefaler på det kraftigste, at du gør dette, når du bortskaffer maskinen.



---

Træk interfacekablet ud, før du vælger [Netværk] eller [Alle indstillinger].

---



### Relaterede informationer

- [Nulstilling af maskinen](#)

---

<sup>1</sup> Ikke tilgængelig i Finland

---

**Relaterede emner:**

- [Nulstilling af maskinen](#)
-

## Nulstilling af maskinen

1. Tryk på  [Indstill.] > [Alle indstil.] > [Grundindst.] > [Nulstil].
2. Tryk på den ønskede nulstillingsindstilling.
3. Tryk på [Næste].
4. Tryk på [OK] i to sekunder for at genstarte maskinen.
5. Vent, indtil maskinen genstarter, og strømindikatoren lyser, før du frakobler maskinen fra strømkilden.



### Relaterede informationer

- [Nulstilling af maskinen](#)

#### Relaterede emner:

- [Nulstil overblik over funktioner](#)

## Pak og send maskinen

- Når du transporterer maskinen, skal du bruge den originale emballage, der fulgte med maskinen. Vip ikke produktet, og vend det ikke på hovedet. Hvis du ikke pakker maskinen korrekt, er eventuelle skader, der opstår under transport, muligvis ikke omfattet af reklamationsretten.
- Maskinen skal forsikres tilstrækkeligt hos fragtføreren.

### VIGTIGT

Det er vigtigt at lade maskinen "parkere" printhovedet efter et udskriftsjob. Lyt omhyggeligt til maskinen, før du tager stikket ud, for at sikre at alle mekaniske lyde er stoppet. Hvis ikke maskinen får lov til at færdiggøre denne parkeringsproces, kan det medføre udskrivningsproblemer og beskadigelse af printhovedet.

1. Træk stikket til maskinen ud af stikkontakten.
2. Brug begge hænder til at løfte scannerlåget vha. fingerholderne på begge sider af maskinen, indtil det er i åben stilling. Træk derefter maskinens stik ud af telefonstikket i væggen, og tag telefonledningen ud af maskinen.
3. Træk derefter interfacekablet ud af maskinen, hvis det er sat i.
4. Luk forsigtigt scannerlåget ved hjælp af fingerholderne på hver side.

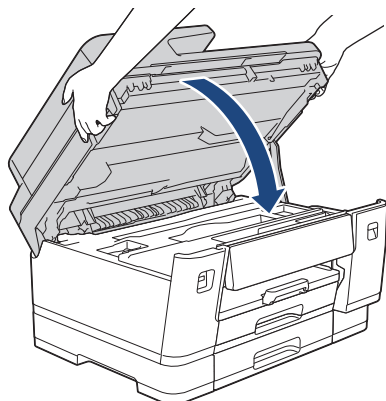

5. Åbn låget til blækpatronerne.
6. Tryk på udløserhåndtagene for at frigøre blækpatronerne, og tag derefter blækpatronerne ud.

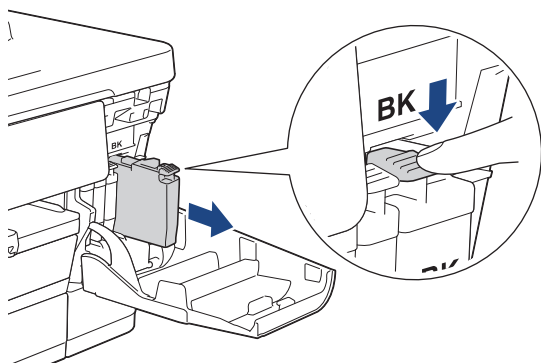

7. Luk låget til blækpatronen.

8. Pak maskinen ind i posen.

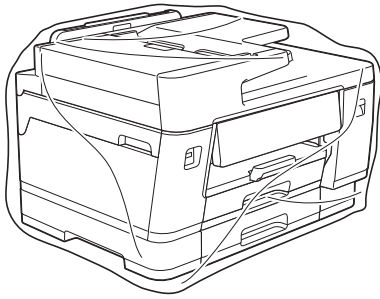

9. Pak maskinen i originalemballagen med det originale pakkemateriale som vist herunder. (Det originale pakkemateriale kan variere afhængigt af land.)

Pak ikke den brugte blækpatron i emballagen.

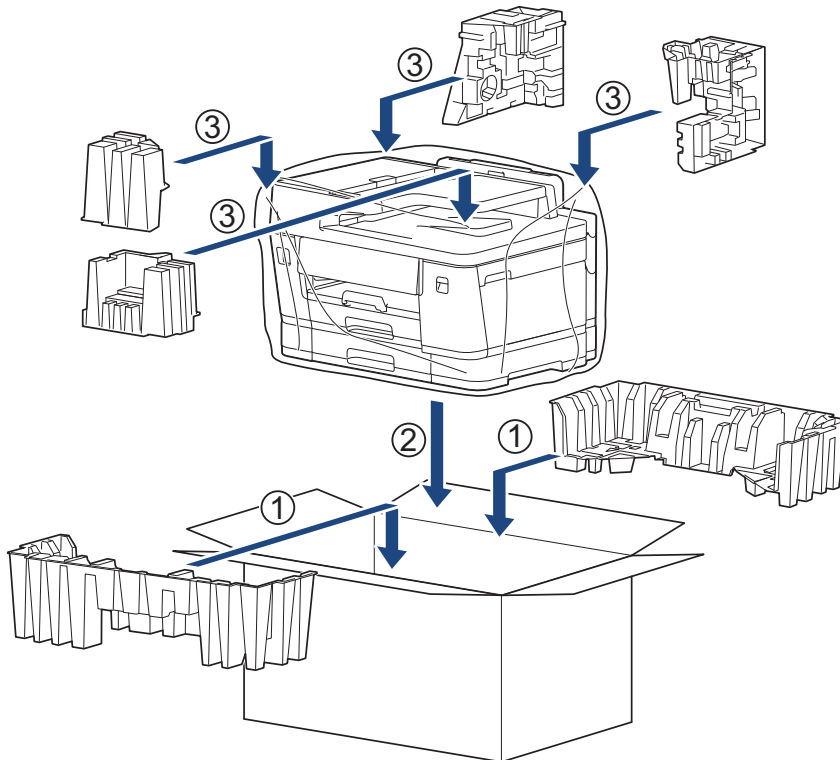

10. Luk kassen med tape.



### Relaterede informationer

- [Rutinemæssig vedligeholdelse](#)

#### Relaterede emner:

- [Udskift blækpatronerne](#)

## Maskinindstillinger

Tilpas indstillinger og funktioner for at gøre maskinen til et mere effektivt arbejdsredskab.

- [Kontroller din maskines adgangskode](#)
- [Ændring af maskinindstillinger fra betjeningspanelet](#)
- [Ændring af maskinindstillinger ved hjælp af Web Based Management](#)

## Kontroller din maskines adgangskode

Hvis du bliver bedt om at indtaste en adgangskode, skal du kontrollere følgende oplysninger:

>> [Find standardadgangskoden](#)

>> [Ændring af adgangskode](#)

>> [Nulstil adgangskoden](#)

### Find standardadgangskoden

Standardadgangskoden for administration af denne maskines indstillinger er placeret på maskinens bagside og er mærket "Pwd".

### Ændring af adgangskode

Vi anbefaler, at du med det samme ændrer standardadgangskoden for at beskytte maskinen mod uautoriseret adgang.

Brug webbaseret administration til at ændre adgangskoden.

Mere information >> [Relaterede informationer](#)

### Nulstil adgangskoden

Hvis du glemmer din adgangskode, skal du nulstille maskinen til dens fabriksindstillinger. Adgangskoden vil også blive nulstillet til standardadgangskoden.

Mere information >> [Relaterede informationer](#)

### ✓ Relaterede informationer

- [Maskinindstillinger](#)

#### Relaterede emner:

- [Skift login-adgangskoden ved hjælp af webbaseret administration](#)
- [Opdater din maskines firmware](#)
- [Nulstilling af maskinen](#)

## Ændring af maskinindstillinger fra betjeningspanelet

- I tilfælde af strømsvigt (hukommelseslagring)
- Generelle indstillinger
- Gemme dine foretrukne indstillinger som en genvej
- Udskrivning af rapporter
- Tabeller med indstillinger og funktioner

## I tilfælde af strømsvigt (hukommelseslagring)

- Dine menuindstillinger gemmes permanent og går ikke tabt.
- Midlertidige indstillinger (f.eks.: kontrast og oversøisk tilstand) går tabt.
- Datoen og klokkeslættet og de tidsprogrammerede faxjob (f.eks. forsinket fax) går tabt.
- Andre faxjob i maskinens hukommelse går ikke tabt.



### Relaterede informationer

- [Ændring af maskinindstillinger fra betjeningspanelet](#)

## Generelle indstillinger

- [Indstilling af dato og klokkeslæt](#)
- [Justering af maskinens lydstyrke](#)
- [Indstilling af nedtælling for slumretilstand](#)
- [Indstilling af maskinen til at slukke automatisk](#)
- [Reduktion af udskrivningsstøjen](#)
- [Ændring af det viste sprog på displayet](#)

## Indstilling af dato og klokkeslæt

Displayet viser datoen og klokkeslættet. Hvis de ikke er korrekte, så indtast dem igen. Du kan tilføje dato og klokkeslæt til hver fax, du sender, ved at indstille dit afsender-ID.

1. Tryk på  [Indstill.].
2. Tryk på  [Dato & tid].
3. Tryk på [Dato].
4. Indtast de to sidste cifre i året på touchscreen'en, og tryk på [OK].
5. Indtast to cifre for måneden på touchscreen'en, og tryk på [OK].
6. Indtast to cifre for dagen på touchscreen'en, og tryk på [OK].
7. Tryk på [Klokkeslæt].
8. Indtast tiden (i 24-timers format) vha. touchscreen'en.  
Tryk på [OK].  
(Indtast f.eks. 19:45 for 7:45 PM).
9. Tryk på .



### Relaterede informationer

- [Generelle indstillinger](#)

#### Relaterede emner:

- [Indstilling af dit afsender-id](#)

## Justering af maskinens lydstyrke

1. Tryk på  [Indstill.] > [Alle indstil.] > [Gen. opsætning] > [Volume].
2. Tryk på en af følgende indstillinger:

Indstilling	Beskrivelse
Ring	Juster ringelydstyrken.
Bip	Juster lydstyrken for tryk på en knap, ved fejltagelser eller når du har sendt eller modtaget en faxmeddelelse.
Højttaler	Juster højttalervolumenen.

3. Tryk på ▲ eller ▼ for at få vist indstillingen [Fra], [Lav], [Med] eller [Høj], og tryk derefter på den ønskede indstilling.
4. Tryk på .



### ✓ Relaterede informationer

- [Generelle indstillinger](#)

## Indstilling af nedtælling for slumretilstand

Indstilling af dvaletilstand (eller strømbesparesestilstand) kan reducere strømforbruget. Når maskinen er i slumretilstand, opfører den sig, som var den slukket. Maskinen vågner og begynder at udskrive, når den modtager et udskriftsjob eller en faxmeddelelse. Brug denne vejledning til at indstille en tidsforsinkelse (nedtælling), før maskinen går i slumretilstand.

- Timeren genstartes ved enhver udført handling på maskinen såsom modtagelse af en fax eller et udskriftsjob.
- Fabriksindstillingen er et minut.

1. Tryk på  [Indstill.] > [Alle indstil.] > [Gen. opsætning] > [Økologi] > [Dvaletid].
2. Indtast det antal minutter (1-60), du vil indstille, på touchskærmen, og tryk derefter på [OK].
3. Tryk på .



Når maskinen skifter til slumretilstand, slukkes displayets baggrundslys.



### Relaterede informationer

- [Generelle indstillinger](#)



#### Relaterede emner:

- [Indstilling af maskinen til at slukke automatisk](#)

## Indstilling af maskinen til at slukke automatisk

Funktionen automatisk slukning kan reducere strømforbruget. Hvis maskinen ikke modtager et job i et bestemt tidsrum, går maskinen automatisk i slukket tilstand afhængigt af modellen og indstillingerne. Maskinen går ikke i slukket tilstand, hvis den er sluttet til et netværk, et USB-kabel, NFC, Wi-Fi Direct eller en telefonlinje, eller hvis der er gemt sikre udskriftsdata i dens hukommelse. De tilgængelige funktioner og tilslutninger varierer afhængigt af modellen.

Tryk på  for at tænde maskinen, når den er blevet slukket vha. funktionen automatisk slukning.

1. Tryk på  [Indstill.] > [Alle indstil.] > [Gen. opsætning] > [Økologi] > [Autosluk].
2. Tryk på ▲ eller ▼ for at få vist indstillingen [Fra], [20minutter], [1time], [2timer], [4timer] eller [8timer], og tryk derefter på den ønskede indstilling.
3. Tryk på .



### Relaterede informationer

- [Generelle indstillinger](#)

#### Relaterede emner:

- [Indstil faxjournalens intervalperiode](#)
- [Indstilling af nedtælling for slumretilstand](#)



## Reduktion af udskrivingsstøjen

Indstillingen Lydsvag tilstand kan reducere udskrivingsstøjen. Når Lydsvag tilstand aktiveres, reduceres udskriftshastigheden.

Fabriksindstillingen er [Fra].



Når indstillingen lydsvag tilstand er aktiveret, vises  på startskærmen.

1. Tryk på  [Indstill.] > [Alle indstil.] > [Gen. opsætning] > [Økologi] > [Lydsvag tilstand].
2. Tryk på [Til] eller [Fra].
3. Tryk på .



### Relaterede informationer

- [Generelle indstillinger](#)



#### Relaterede emner:

- [Oversigt over touchscreendisplayet](#)

## Ændring af det viste sprog på displayet

Du kan ændre displaysproget efter behov.

Denne funktion er ikke tilgængelige i visse lande.

1. Tryk på  [Indstill.] > [Alle indstil.] > [Grundindst.] > [Lokalt sprog].
2. Tryk på ønsket sprog.
3. Tryk på .

### ✓ Relaterede informationer

- [Generelle indstillinger](#)

## **Gemme dine foretrukne indstillinger som en genvej**

- [Tilføj genveje](#)
- [Skift eller slet genveje](#)
- [Tildeling af en genvej til et IC-kort](#)

## Tilføj genveje

Du kan tilføje de indstillinger, du oftest bruger, til funktioner som Kopier og Scan ved at gemme dem som dine genveje. Senere kan du trykke på genvejen for at anvende disse indstillinger i stedet for at indtaste dem manuelt igen.



Nogle genvejsmenuer er ikke tilgængelige afhængig af modellen.

Vejledningen beskriver, hvordan du tilføjer en genvej til kopiering. Trinnene til tilføjelse af Genveje til andre funktioner er meget ens.

1. Hvis startskærmen vises, skal du trykke på **+** [Genveje].
2. Tryk på en fane fra [1] til [3].
3. Tryk på **+**, hvor du ikke har tilføjet en genvej.
4. Tryk på **▲** eller **▼** for at vise [Kopier].
5. Tryk på [Kopier].
6. Tryk på  [Valg].
7. Tryk på **▲** eller **▼** for at få vist de tilgængelige indstillinger, og tryk derefter på den indstilling, du ønsker at ændre.
8. Tryk på **▲** eller **▼** for at få vist de tilgængelige valgmuligheder, og tryk derefter på den ønskede valgmulighed. Gentag de foregående og dette trin, indtil du har valgt alle indstillingerne for denne genvej. Tryk på [OK], når du er færdig.
9. Tryk på [OK].
10. Læs og bekræft den viste liste over indstillinger, som du har valgt, og tryk derefter på [OK].
11. Indtast et navn på genvejen ved hjælp af displayet, og tryk derefter på [OK].



- Når du tilføjer Fax eller Scanning til Genveje, bliver du spurgt, om du vil gøre dette til en enkelttastgenvej. Følg vejledningen på displayet.
- Når du tilføjer Kopi til en One Touch-genvej, skal du vælge indstillingen [Farvekopi] eller [S/H-kopi] i genvejen.

Tryk på  [Valg] > [Enkeltryks-genvej], vælg [Farvekopi] eller [S/H-kopi], og skift derefter andre indstillinger. Følg vejledningen på displayet.



### Relaterede informationer

- [Gemme dine foretrukne indstillinger som en genvej](#)

## Skift eller slet genveje

Du kan ændre indstillingerne i en genvej.

Du kan ikke ændre en Web Connect- eller Apps-genvej. Hvis du vil ændre dem, skal du slette den og derefter tilføje en ny genvej.

1. Hvis startskærmen vises, skal du trykke på  [Genveje].
2. Tryk på en fane fra [1] til [3] for at få vist den ønskede genvej, du vil ændre.
3. Tryk og hold på den genvej, du vil ændre.
4. Tryk på [Rediger].



Tryk på [Slet] for at slette genvejen. Tryk på [omdøb], og følg menuerne på displayet for at redigere navnet på genvejen.

5. Tryk på  [Valg].
6. Tryk på ▲ eller ▼ for at få vist de tilgængelige indstillinger, og tryk derefter på den indstilling, du ønsker at ændre.
7. Skift indstillingerne for den valgte genvej. Tryk på [OK].
8. Tryk på [OK], når du er færdig med at ændre indstillingerne.
9. Tryk på [OK] for at bekræfte.



### Relaterede informationer

- [Gemme dine foretrukne indstillinger som en genvej](#)

#### Relaterede emner:

- [Indtastning af tekst på Brother-maskinen](#)
- [Tilføj genveje](#)

## **Tildeling af en genvej til et IC-kort**

- [Tidel en genvej til et IC-kort med NFC](#)
- [Tidel en genvej til et IC-kort med IC-kortlæseren](#)

## Tidel en genvej til et IC-kort med NFC

**Relaterede modeller:** MFC-J6975DW/MFC-J6977DW

Du kan tildele én genvej til dit IC-kort. Når du holder dit IC-kort mod maskinens NFC-symbol, vises din personlige genvej automatisk på touchskærmen.



- Du kan ikke bruge det samme IC-kort til forskellige genveje.
- Hvis du vil bruge IC-kortet til en anden genvej, skal du først afregistrere kortet og derefter registrere det for den nye genvej.

1. Hvis startskærmen vises, skal du trykke på **+** [Genveje].
2. Tryk på den fane, der indeholder den genvej, du vil tildele til dit IC-kort.
3. Tryk på og hold genvejen nede, indtil indstillingerne vises.
4. Tryk på ▲ eller ▼ for at få vist indstillingen [Registrér kort/NFC], og tryk derefter på den.
5. Hold IC-kortet mod NFC-symbolet.
6. Tryk på [Registrer].  
Genvejen tildeles til IC-kortet.



### Relaterede informationer

- [Tildeling af en genvej til et IC-kort](#)

## Tildel en genvej til et IC-kort med IC-kortlæseren

Du kan tildele én genvej til dit IC-kort. Når du holder dit IC-kort mod den IC-kortlæser, der er tilsluttet til maskinen, vises din personlige genvej automatisk på touchskærmen.



- Du kan ikke bruge det samme IC-kort til forskellige genveje.
- Hvis du vil bruge IC-kortet til en anden genvej, skal du først afregistrere kortet og derefter registrere det for den nye genvej.

Før en genvej tildeles til et IC-kort, skal der registreres en ekstern IC-kortlæser. Brug Web Based Management til registrering af kortlæseren. Maskinen understøtter eksterne IC-kortlæsere, der understøtter HID-klassedrivere.

1. Start webbaseret administration. ►► [Åbning af Web Based Management](#)
2. Klik på **Administrator** > **External Card Reader (Ekstern kortlæser)** i venstre navigationsbjælke.



Start navigationen fra ☰, hvis venstre navigationsbjælke ikke er synlig.

3. Indtast de nødvendige oplysninger, og klik derefter på **Submit (Send)**.
4. Genstart Brother-maskinen for at aktivere konfigurationen.
5. Slut kortlæseren til maskinen.

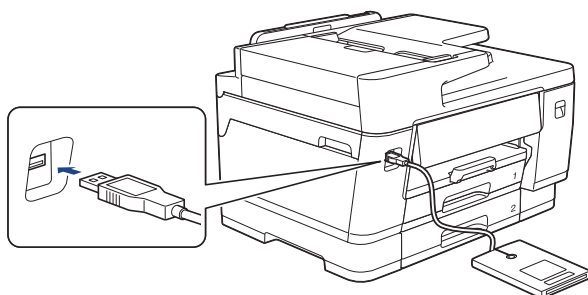

6. Hvis startskærmen vises, skal du trykke på **+** [Genveje] på displayet.
7. Tryk på en fane fra [1] til [3] for at vælge de genvejsskærm billeder, der indeholder den genvej, du vil tildele til dit IC-kort.
8. Tryk på og hold genvejen nede, indtil indstillingerne vises.
9. Tryk på ▲ eller ▼ for at få vist indstillingen [Registrér kort/NFC], og tryk derefter på den.
10. Hold IC-kortet mod den IC-kortlæser, der er sluttet til maskinen.
11. Tryk på [Registrer].  
Genvejen tildeles til IC-kortet.



### Relaterede informationer

- [Tildeling af en genvej til et IC-kort](#)

#### Relaterede emner:

- [Åbning af Web Based Management](#)

## Udskrivning af rapporter

- [Rapportoversigt](#)
- [Udskrivning af en rapport](#)
- [Faxrapporter](#)

## Rapportoversigt

Følgende rapporter er tilgængelige:

### Transmissionsbekræftelse

Transmissionsbekræftelse udskriver en transmissionsbekræftelsesrapport for den seneste transmission.

### Adressebog

Rapporten Adressebog udskriver en liste over navne og numre, der er gemt i adressebogens hukommelse.

### Faxjournal

Faxjournalen udskriver en liste med oplysning om de seneste 200 indgående og udgående faxer. (TX betyder Afsende, RX betyder Modtage).

### Brugerindstillinger

Rapporten brugerindstillinger udskriver en liste over dine aktuelle indstillinger.

### Netværkskonfiguration (netværksmodeller)

Netværkskonfigurationsrapporten udskriver en liste over dine aktuelle netværksindstillinger.

### Udskriv filliste (tilgængelig for visse modeller)

Med Udskriv filliste udskrives en liste over de skrifttyper og indstillinger for udskrivning af makro, der er gemt i maskinen.

### WLAN-rapport (trådløse modeller)

Rapporten WLAN udskriver tilslutningsdiagnosen for trådløst netværk.

### Nummervisningshistorik

Rapporten nummervisningshistorik udskriver en liste over tilgængelige nummervisningsoplysninger om de sidste 30 modtagne faxer og telefonopkald.



(Ikke tilgængelig i Finland)



## Relaterede informationer

- [Udskrivning af rapporter](#)

## Udskrivning af en rapport

1. Tryk på  [Indstill.] > [Alle indstil.] > [Print rapport].
2. Tryk på ▲ eller ▼ for at vise rapportindstillinger og tryk derefter på den ønskede indstilling.
3. Tryk på [Ja].
4. Tryk på .



### Relaterede informationer

- [Udskrivning af rapporter](#)

## **Tabeller med indstillinger og funktioner**

- [Indstillingstabeller \(67,5 mm/87,6 mm-touchscreen-modeller\)](#)
- [Funktionstabeller \(67,5 mm/87,6 mm-touchscreen-modeller\)](#)

## Indstillingstabeller (67,5 mm/87,6 mm-touchscreen-modeller)

Disse tabeller hjælper dig med at forstå maskinens menuvalg og indstillinger.

>> [Indstill.]  
 >> [Gen. opsætning]  
 >> [Genvejsindstillinger]  
 >> [Fax]  
 >> [Printer]  
 >> [Netværk]  
 >> [Print rapport]  
 >> [Maskin-info]  
 >> [Grundindst.]

### [Indstill.]



#### [Indstill.]

Niveau 1	Niveau 2	Niveau 3	Beskrivelser
 (Dato & tid)	-	-	Åbn indstillingsmenuerne for dato og klokkeslæt.
Vedligeholdelse	-	-	Få adgang til menuen med vedligeholdelsesindstillinger.
Netværk	Kablet LAN	-	Få adgang til indstillingsmenuerne for kablet LAN.
	WLAN (Wi-Fi)	-	Få adgang til indstillingsmenuerne for WLAN.
	Wi-Fi Direct	-	Få adgang til indstillingsmenuerne for Wi-Fi Direct.
Bakkeindstil.	-	-	Få adgang til menuerne for bakkeindstilling.
Fax Prævisning	-	-	Vis modtagne faxer på displayet.
Wi-Fi Direct	-	-	Få adgang til indstillingsmenuerne for Wi-Fi Direct.
Alle indstil.	-	-	Konfigurerer de detaljerede indstillinger.

### [Gen. opsætning]



#### [Alle indstil.] > [Gen. opsætning]

Niveau 3	Niveau 4	Niveau 5	Beskrivelser
Vedligeholdel	Forbedr udskriftskvalitet	Tjek udskriftskvalitet	Kontroller og korriger udskriftskvaliteten, justeringen og papirindføringen i henhold til vejledningen på displayet.
		Justering	
		Ret papirføring	
	Rensning af printhoved	-	Rens printhovedet i henhold til vejledningen på displayet.
	Fjern papirstumper	-	Fjern et stykke papir i maskinen i henhold til vejledningen på displayet.
Blækvolume	-	Kontroller den resterende mængde blæk.	
Blækpatronmodel	-	Kontroller blækpatronnumrene.	

Niveau 3	Niveau 4	Niveau 5	Beskrivelser
Vedligeholdel	Udskriftsindst.	Reducer udtværing	Reducerer udtværing eller papirstop under udskrivning.
		Reducer ujævne streger	Reducerer ujævne linjer på papiret under udskrivning.
		Forbedre udsk.	Forbedr udskriftskvaliteten, og reducer uskarphed.
	Kontrollér blækpatron	-	Se oplysninger om blækpatroner.
	Tjek udskriftskvalitet automatisk	-	Registrerer automatisk printheadets tilstand, og rengør printheadet, når det er nødvendigt.
Papirtype (MFC-J3660DW/ MFC-J6560DW/ MFC-J6760DW)	-	-	Indstil typen af papir i papirbakken.
Papirstr. (MFC-J3660DW/ MFC-J6560DW/ MFC-J6760DW)	-	-	Indstil papirstørrelsen i papirbakken.
Tjek papir (MFC-J3660DW/ MFC-J6560DW/ MFC-J6760DW)	-	-	Kontroller papirtypen og papirstørrelsen, når du trækker bakken ud af maskinen.
Bakkeindstil. (MFC-J3960DW/ MFC-J6960DW/ MFC-J6975DW/ MFC-J6977DW)	Bakke 1	Papirtype	Vælg papirtypen i bakke 1.
		Papirstr.	Vælg papirstørrelsen i bakke 1.
	Bakke 2	Papirstr.	Vælg størrelsen af papiret i bakke 2.
	Bakke 3 (MFC-J6977DW)	Papirstr.	Vælg papirstørrelsen i bakke 3.
	MP-bakke	Papirtype	Angiv papirtypen i MP-bakken.
		Papirstr.	Angiv papirstørrelsen i MP-bakken.
	Kopi	Vælg bakke	Vælg den bakke, der skal bruges til kopiering.
		Bakkeprioritet	Skift bakkeprioritet for kopiering.
	Fax	Vælg bakke	Vælg den bakke, der skal bruges til faxafsendelse.
		Bakkeprioritet	Skift bakkeprioritet for fax.
	Udskriv	Bakkeprioritet	Skift bakkeprioritet for udskrivning fra din computer.
	Bakkeindstil.: JPEG-print (Medie)	Vælg bakke	Vælg den bakke, der anvendes til udskrivning af fotos fra et USB flash-drev.
		Bakkeprioritet	Skift bakkeprioritet for udskrivning af fotos fra et USB flash-drev.
	Spr. bakke over (MFC-J6977DW)	-	Vælg en bestemt bakke, som du ikke vil bruge, hvis den er fyldt med papir af en forkert størrelse.
Tjek papir	-	Kontroller papirtypen og papirstørrelsen, når du trækker bakken ud af maskinen eller lægger papiret i MP-bakken.	
Volume	Ring	-	Juster ringelydstyrken.

Niveau 3	Niveau 4	Niveau 5	Beskrivelser
Volume	Bip	-	Juster bippelydstyrken.
	Højttaler	-	Juster højttalervolumenen.
LCD-indstill.	Baggrundsls	-	Juster lysstyrken for displayets baggrundsbelysning.
	Dæmp Timer	-	Indstil hvor længe displayets baggrundsbelysning skal forblive tændt efter det sidste tastetryk.
Skærmindstill.	Startskærm	-	Indstil det skærbillede, der vises, når du trykker på  .
	Scan-skærm	-	Indstil standardindstillinger for scanningsskærmen.
Beskedindstill.	Dokumentalarm	-	Viser en besked, når et dokument efterlades på scannerglaspladen.
	Kopieringstips	-	Viser vejledningen til placering af dokument, når du åbner dokumentlåget.
	Scan.res. (skip tom side)	-	Viser scanningsresultaterne af Spring over blank side, når du er færdig.
Tastaturindstillinger	-	-	Vælg tastaturtype for displayet.
Økologi	Miljøtilstand	-	Slå de følgende maskinindstillinger til: <ul style="list-style-type: none"> <li>Dobbelts. udskr.: Lang kant <sup>1</sup> (kun understøttede modeller)</li> <li>Dvaletid: 1 Min</li> <li>Dæmp Timer: 10 sek.</li> <li>Lydsvag tilstand: Til <sup>1</sup></li> </ul>
	Dvaletid	-	Konfigurer, hvor længe maskinen skal stå inaktiv, før den går i dvaletilstand.
	Lydsvag tilstand	-	Reducer udskrivningsstøjen.
	Autosluk	-	Vælg hvor længe maskinen skal vente, før den slukkes automatisk. Når denne tilstand er deaktiveret, slukkes maskinen ikke automatisk.
Slet Lager (MFC-J6975DW/ MFC-J6977DW)	Macro ID=	-	Slet de registrerede makrodata.
	Font ID=	-	Slet de registrerede skrifttyperdata.
	Slet alt	-	Gendan maskinens makro- og skrifttyperdata til fabriksindstillingerne.
A4/Letter-papir-orientering	-	-	Indstil retningen for dokumenter i A4- eller Letter-størrelse på scannerglaspladen.

<sup>1</sup> Ændring af denne indstilling er kun muligt, efter at du har ændret visse maskinindstillinger ved hjælp af webbaseret administration.

## [Genvejsindstillinger]



[Alle indstil.] > [Genvejsindstillinger]

Niveau 3	Niveau 4	Beskrivelser
(Vælg en genvejsknap).	omdøb	Skift genvejsnavnet.
	Rediger	Ændring af genvejsindstillingerne.

Niveau 3	Niveau 4	Beskrivelser
(Vælg en genvejsknap).	Slet	Slet genvejen.
	Registrér kort/NFC	Tildel en genvej til et IC-kort.
	Slet kort/NFC	Fjern en genvej fra et IC-kort.

## [Fax]



[Alle indstil.] > [Fax]

Niveau 3	Niveau 4	Niveau 5	Beskrivelser	
Modtageindst.	Fors. opk.	-	Indstil antallet af ringninger, før maskinen svarer i tilstanden Kun fax eller Fax/Tlf.	
	Svar mode	-	Vælg Modtagetilstanden, som passer bedst til dine behov.	
	F/T ringetid	-	Indstil varigheden af pseudo-/dobbeltringningstid i tilstanden Fax/Tlf.	
	Fax Prævisning	-	Vis modtagne faxer på displayet.	
	Fax detekt	-	Modtag faxmeddelelser automatisk, når du besvarer et opkald og hører faxtoner.	
	Fjernkoder	-	Besvar opkald på en telefon, og brug koder til at slå fjernkoderne til eller fra. Du kan tilpasse koderne.	
	Auto reduktion	-	Reducer hver side af en indgående fax, så den passer til papiret. Maskinen beregner reduktionsforholdet ved hjælp af faxmeddelelsens papirstørrelse og din indstilling af papirstørrelse.	
	PC fax modtag	-	Indstil maskinen til at sende faxmeddelelser til din computer. Du kan slå sikkerhedsfunktionen backup-udskrivning til.	
	Huk.modtagelse	Fra	-	
		Send fax		Indstil maskinen til at videresende faxmeddelelser eller til at gemme indgående faxer i hukommelsen (så du kan hente dem, mens du er væk fra maskinen). Hvis du vælger Faxvideresendelse, kan du aktivere sikkerhedsfunktionen Backup-udskrivning.
		Fax lager		
Send til Cloud			Videresend indgående faxmeddelelser til online-tjenesten.	
Videresend til netværk		Videresend indgående faxmeddelelser til en netværksdestination.		
Fax modt. stempel	-		Udskriv modtagetidspunkt og -dato øverst på indgående faxer.	
Rapportindst.	Bekræftelse	-	Vælg startkonfigurationen for transmissionsbekræftelsesrapporten.	
	Journal Interv	-	Indstil intervallet for automatiske udskrivning af faxjournalen. Hvis du vælger en anden indstilling end Fra og For hver 50 faxmeddelelser, kan du indstille tiden for denne funktion. Hvis du vælger Hver 7. dag kan du indstille ugedagen.	

Niveau 3	Niveau 4	Niveau 5	Beskrivelser
Udskriv fax	-	-	Udskriv indgående faxer, der er gemt i maskinens hukommelse. Alle faxer slettes fra maskinens hukommelse efter udskrivning.
Fjernkontrol	-	-	Angiver din egen kode til Fjernmodtagelse.
Opkaldsbegrænsning	Opkaldstastatur	-	Undgå at ringe til det forkerte nummer ved en fejl, eller begræns opkald, når du bruger den valgte metode.
	Adressebog	-	
	Genveje	-	
	LDAP-server	-	
Mgl. jobs	-	-	Kontroller, hvilke planlagte job der er i maskinens hukommelse, og annuller udvalgte job.
Diverse	Særskilt (For Danmark)	Særskilt Ringemønster	Aktiver telefonselskabets abonnementstjeneste Nummerbestemt ringning for at registrere det nye ringemønster på maskinen.
	Opkalds-ID (Ikke tilgængelig i Finland)	-	Se, eller udskriv en oversigt over de sidste 30 nummervisninger, der er gemt i hukommelsen.

## [Printer]



[Alle indstil.] > [Printer]

(MFC-J6975DW/MFC-J6977DW)

Niveau 3	Niveau 4	Niveau 5	Beskrivelser
Emulering	-	-	Vælg emuleringstilstand.
Kvalitet	-	-	Vælg udskriftskvaliteten.
Udskriftsindst.	Frontliste	HP LaserJet	Udskriv en liste med maskinens indbyggede skrifttyper.
		BR-Script 3	
	Test udskrift	-	Udskriv en testside.
Dobbeltsidet	Dobbelts. udskr.	-	Aktiver 2-sidet udskrivning, og vælg lang kant eller kort kant.
Udskriftsfarve	-	-	Vælg outputfarve.
Papirtype	-	-	Indstil papirtypen.
Papirstr.	-	-	Indstil papirstørrelsen.
Orientering	-	-	Indstil sider, der skal udskrives, i enten stående eller liggende format.
Auto-FF	-	-	Lad maskinen udskrive de resterende data automatisk.
HP LaserJet	Font nummer	Font nummer	Konfigurer HP LaserJet-tilstand (de tilgængelige indstillinger afhænger af de installerede skrifttyper på maskinen).
		Nr. på softfont	
	Font Pitch	-	
	Font punkt	-	
	Symbolsæt	-	

Niveau 3	Niveau 4	Niveau 5	Beskrivelser
HP LaserJet	Tabeludskrift	-	Konfigurer HP LaserJet-tilstand (de tilgængelige indstillinger afhænger af de installerede skrifttyper på maskinen).
	Auto-LF	-	
	Auto-CR	-	
	Auto-ombryd	-	
	Auto SKIP	-	
	Venstre margin	-	
	Højre margin	-	
	Topmargin	-	
	Bundmargin	-	
	Streger	-	
Bakkekommando	-		
BR-Script 3	Fejludskrivning	-	Vælg, om maskinen udskriver fejloplysninger, når der opstår fejl.
PDF	Flere sider	-	Indstil sidelayoutet ved udskrivning af flere sider.
	PDF-udskriftsvalg	-	Indstil, om der skal udskrives kommentarer (markering) eller stemples i PDF-filen sammen med teksten, ved udskrivning med PDF-udskrivning.
	PDF Tilpas til side	-	Vælg, om maskinen skalerer eller ændrer størrelsen på siderne i PDF-filen, så de passer til den valgte papirstørrelse.
Nulstil printer	-	-	Gendan maskinindstillingerne til fabriksindstillingerne.

## [Netværk]



[Alle indstil.] > [Netværk]

Niveau 3	Niveau 4	Niveau 5	Niveau 6	Beskrivelser
Kablet LAN	TCP/IP	Boot metode	-	Vælg den Boot-metode, som passer bedst til dine behov.
		IP-adresse	-	Indtast IP-adressen.
		Subnet mask	-	Indtast undernetmasken.
		Router	-	Indtast gateway-adressen.
		Nodenavn	-	Indtast nodenaavnet.
		WINS-konfiguration	-	Vælg WINS-konfigurationstilstand.
		WINS server	-	Angiv IP-adressen på den primære eller sekundære WINS-server.
		Dns server	-	Angiv IP-adressen på den primære eller sekundære DNS-server.
APIPA	-	Indstil maskinen til automatisk at tildele IP-adresserne fra det link-lokale adresseområde.		

Niveau 3	Niveau 4	Niveau 5	Niveau 6	Beskrivelser	
Kablet LAN	TCP/IP	IPv6	-	Slå IPv6-protokollen til eller fra.	
	Ethernet	-	-	Vælg Ethernet link-tilstanden.	
	Kablet status	-	-	Se den aktuelle status for kabelbaseret forbindelse.	
	MAC-adresse	-	-	Se maskinens MAC-adresse.	
	Indstil til std.	-	-	Gendan indstillingerne for kabelbaseret netværk til fabriksindstillingerne.	
	Kabelført akt.	-	-	Slå kabelbaseret LAN-interface til eller fra manuelt.	
WLAN (Wi-Fi)	Find Wi-Fi-netværk	-	-	konfigurer indstillingerne for dit trådløse netværk manuelt.	
	Konfig. support	-	-	Konfigurer dine trådløse netværksindstillinger i henhold til de oplysninger, der vises på displayet.	
	WPS/Tryk knap	-	-	Konfigurer dine indstillinger for trådløst netværk med metoden tryk på en enkelt knap.	
	WPS/PIN-kode	-	-	Konfigurer indstillingerne for dit trådløse netværk vha. WPS med en PIN-kode.	
	Gendan WLAN	-	-	Nulstil og genstart dit trådløse netværk.	
	WLAN-status	Status	-	-	Se den aktuelle status for trådløst netværk.
		Signal	-	-	Se den aktuelle signalstyrke for trådløst netværk.
		SSID	-	-	Se det aktuelle SSID.
		Komm. Tilst.	-	-	Se den aktuelle kommunikationstilstand.
	TCP/IP	Boot metode	-	-	Vælg den Boot-metode, som passer bedst til dine behov.
		IP-adresse	-	-	Indtast IP-adressen.
		Subnet mask	-	-	Indtast undernetmasken.
		Router	-	-	Indtast gateway-adressen.
		Nodenavn	-	-	Indtast nodenavnet.
		WINS-konfiguration	-	-	Vælg WINS-konfigurationstilstand.
		WINS server	-	-	Angiv IP-adressen på den primære eller sekundære WINS-server.
Dns server		-	-	Angiv IP-adressen på den primære eller sekundære DNS-server.	
APIPA	-	-	Indstil maskinen til automatisk at tildele IP-adresserne fra det link-lokale adresseområde.		

Niveau 3	Niveau 4	Niveau 5	Niveau 6	Beskrivelser	
WLAN (Wi-Fi)	TCP/IP	IPv6	-	Slå IPv6-protokollen til eller fra.	
	MAC-adresse	-	-	Se maskinens MAC-adresse.	
	Indstil til std.	-	-	Gendan indstillingerne for trådløst netværk til fabriksindstillingerne.	
	WLAN akt.	-	-	Slå den trådløse netværksforbindelse til eller fra.	
Wi-Fi Direct	Manuel	-	-	Konfigurer dine Wi-Fi Direct-netværksindstillinger manuelt.	
	Gruppeejer	-	-	Indstil maskinen som gruppeejer.	
	Tryk knap	-	-	Konfigurer dine WiFi Direct-netværksindstillinger med metoden tryk på en enkelt knap.	
	Pinkode	-	-	Konfigurer dine Wi-Fi Direct-netværksindstillinger vha. WPS med en PIN-kode.	
	Enhedsinformation	Enhedsnavn	-	-	Se maskinens enhedsnavn.
		SSID	-	-	Se gruppeejerens SSID. Når maskinen ikke er tilsluttet, viser displayet ikke tilsluttet.
		IP-adresse	-	-	Se maskinens aktuelle IP-adresse.
	Statusoplysninger	Status	-	-	Se den aktuelle status for Wi-Fi Direct-netværket.
		Signal	-	-	Se signalstyrken for det aktuelle WiFi Direct-netværk. Når maskinen fungerer som Gruppeejer, vises der altid et kraftigt signal på displayet.
	Aktiver I/F	-	-	Slå Wi-Fi Direct-forbindelsen til eller fra.	
NFC (MFC-J6975DW/ MFC-J6977DW)	-	-	-	Slå NFC-funktionen til eller fra.	
E-mail/IFAX	Mailadresse	-	-	Indtast e-mailadressen. (Op til 60 tegn)	
	Serveropsætn.	SMTP	Server	Indtast SMTP-servernavnet og adressen.	
			Port	Indtast SMTP-portnummeret.	
			Aut. for SMTP	Vælg sikkerhedsmetoden for e-mail-meddelelse.	
			SSL/TLS	Send eller modtag en e-mail via en e-mailserver, der kræver sikker SSL/TLS-kommunikation.	
Godkend certifikat	Kontroller SMTP-servercertifikatet automatisk.				

Niveau 3	Niveau 4	Niveau 5	Niveau 6	Beskrivelser
E-mail/IFAX	Serveropsætn.	POP3/IMAP4	Protokol	Vælg protokollen for modtagelse af en e-mail fra serveren.
			Server	Indtast servernavnet og adressen.
			Port	Indtast portnummeret.
			Mailboks navn	Indtast postkassenavnet. (Op til 60 tegn)
			Mailboks-passw-ord	Indtast adgangskoden for at logge på serveren. (Op til 128 tegn)
			Vælg mappe	Vælg den angivne mappe i postkassen vha. IMAP4-protokollen.
			SSL/TLS	Send eller modtag en e-mail via en e-mailserver, der kræver sikker SSL/TLS-kommunikation.
			Godkend certi-fikat	Kontroller servercertifikatet automatisk.
	Auth. for POP3/IMAP4	Vælg sikkerhedsmetoden for e-mail-meddelelse.		
	Setup mail Rx	Auto polling	Auto polling	Kontroller automatisk, om der er nye meddelelser på serveren.
			Poll frekvens	Angiv intervallet for kontrol af nye meddelelser på serveren.
		Header	-	Vælg indholdet af det e-mail-hoved, der skal udskrives.
		Slet/Læs fejl-mail	-	Indstil maskinen til automatisk at slette fejl-mail.
		Meddelelse	-	Modtag advarselsmeddelelser.
	Setup mail TX	Begrænsning	Begrænsning	Begræns størrelsen af e-mail-dokumenter.
			Maks. str. (MB)	
	Indst. Rundsnd	Videresendelse	-	Videresend et dokument til en anden faxmaskine.
Videres domæne			-	Registrer domænenavnet.
Vidrsnd. Rapp.			-	Udskriv videresendelsesrapporten.
Manuel modtagelse	-	-	Kontroller manuelt POP3- eller IMAP4-serveren for nye meddelelser.	
Meddelelse fra Brother	Meddelelse fra Brother	-	-	Vis meddelelser og notifikationer fra Brother.
	Status	-	-	
Indstillinger for webforbindelse	Proxyindst.	Proxyforbindelse	-	Skift indstillinger for webforbindelse.

Niveau 3	Niveau 4	Niveau 5	Niveau 6	Beskrivelser
Indstillinger for webforbindelse	Proxyindst.	Adresse	-	Skift indstillinger for webforbindelse.
		Port	-	
		Brugernavn	-	
		Adgangskode	-	
Webbaseret adm.	-	-	-	Aktiver eller deaktiver webbaseret administration. Hvis du aktiverer denne funktion, skal du huske at angive forbindelsesmetoden for at bruge webbaseret administration.
IPsec	-	-	-	IPsec er en valgfri sikkerhedsfunktion for IP-protokollen, der giver mulighed for godkendelse og krypteringstjenester. Vi anbefaler, at du kontakter din netværksadministrator før ændring af denne indstilling.
IP-filter	-	-	-	Begræns adgangen til maskinen ved at aktivere IP-filtret.
Global registr.	Tillad registrering	-	-	Aktiver eller deaktiver Global Detect, en funktion, der registrerer og underretter brugeren, hvis vedkommende utilsigtet opretter forbindelse til et globalt netværk.
	Afvis adgang	-	-	Deaktiver forbindelser til det globale netværk.
Netværksnulst.	-	-	-	Gendan maskinens netværksindstillinger tilbage til fabriksindstillingerne, undtagen administratoradgangskoden.

[Print rapport]



[Alle indstil.] > [Print rapport]

Niveau 3	Beskrivelser
Afs bekræft	Udskriv en transmissionsbekræftelsesrapport for den sidste transmission.
Adressebog	Udskriv en liste over modtagere, der er gemt i adressebogen.
Fax Journal	Udskriv en liste med oplysninger om de sidste 200 indgående og udgående faxmeddelelser. (TX betyder Afsende. RX betyder Modtage).
Brugerindstil.	Udskriv en liste med dine brugerindstillinger.
Netværkskonfiguration	Udskriv en liste med dine netværksindstillinger.
Udskriv filliste (MFC-J6975DW/MFC-J6977DW)	Udskriv en liste over data, der er gemt i maskinens hukommelse.
WLAN-rapport	Udskriv forbindelsesresultaterne for det trådløse LAN.

Niveau 3	Beskrivelser
Nummervisningshistorik (Ikke tilgængelig i Finland)	Udskriv en liste over tilgængelige nummervisningsoplysninger om de sidste 30 modtagne faxer og telefonopkald.

### [Maskin-info]



[Alle indstil.] > [Maskin-info]

Niveau 3	Niveau 4	Beskrivelser
Serienummer	-	Kontroller maskinens serienummer.
Firmwareversion	Main-version	Kontroller maskinens firmwareversion.
	Sikkerhedsversion	
Firmwareopdatering	-	Opdater maskinen til den seneste firmware.
Opsæt firmware-opdatering	-	Indstil dage og klokkeslæt for automatiske firmwareopdateringer.
Sidetæller	-	Kontrollér det samlede antal sider, maskinen har udskrevet.

### [Grundindst.]



[Alle indstil.] > [Grundindst.]

Niveau 3	Niveau 4	Beskrivelser
Dato & tid	Dato	Tilføj dato og klokkeslæt på skærmbilledet og i overskriften på de faxer, du sender.
	Klokkeslæt	
	Auto sommertid	Indstil maskinen til automatisk at skifte til sommertid.
	Tidszone	Indstil din tidszone.
Afsender ID	Fax	Indtast dit navn og faxnummer, så det vises på hver side, du faxer.
	Navn	
Aut. faxgenopkald	-	Indstil maskinen til at kalde op til det sidste faxnummer igen, hvis faxmeddelelsen ikke gik igennem, fordi linjen var optaget. Hvis linjen er optaget, når du sender en fax automatisk, ringer maskinen op igen op til tre gange med fem minutters mellemrum.
Opkaldstone	-	Afkort pausen til registrering af opkaldstone.
Linie Indstil.	-	Vælg telefonlinjetypen.
Kompatibilitet	-	Juster udjævningen for transmissionsvanskeligheder. VoIP-tjenesteudbydere tilbyder faxunderstøttelse vha. forskellige standarder. Hvis du jævnligt får faxtransmissionsfejl, skal du vælge Grundlæggende (for VoIP (IP-telefoni)).
Nulstil	Maskin-nulstilling	Nulstil alle de maskinindstillinger, som du har ændret, f.eks. Dato og Tidspunkt.
	Netværk	Gendan maskinens netværksindstillinger tilbage til fabriksindstillingerne, undtagen administratoradgangskoden.
	Adressebog & fax	Slet alle gemte telefonnumre, faxdata og faxindstillinger.
	Lagr. faxdata	Slet alle gemte faxdata og -historik.
	Alle indstillinger	Gendan alle maskinindstillingerne til fabriksindstillingerne.
Lokalt sprog	-	Skift displaysprog.

---

Niveau 3	Niveau 4	Beskrivelser
(Kun tilgængeligt i visse lande).		



### Relaterede informationer

- [Tabeller med indstillinger og funktioner](#)
-



## Funktionstabeller (67,5 mm/87,6 mm-touchscreen-modeller)

Disse tabeller hjælper dig med at forstå maskinens funktionsvalg og midlertidige indstillinger.

- >>  [Kopier]
- >>  [Scan]
- >>  [Fax]
- >>  [Sikker Udskriv]
- >>  [Web]
- >>  [Apps]
- >>  [USB]
- >>  [A3-kopigenveje]
- >>  [Download software]
- >>  [Printhoved Rensning]
- >>  [Genveje]
- >>  [Blæk]
- >>  Konfiguration af trådløst netværk
- >> Når du har sat et USB flash-drev i USB-porten



### [Kopier]









Niveau 3	Niveau 4	Niveau 5	Beskrivelser
Gem som genvej	-	-	Gem de aktuelle indstillinger som en genvej.
ID	-	-	Lav en kopi af id-kortet.
 Prævisning (MFC-J6975DW/ MFC-J6977DW)	-	-	Se en forhåndsvisning af det kopierede resultat på displayet, før maskinen starter udskrivningen.
 Valg	Kvalitet	-	Vælg kopiopløsningen for dit dokument.
	Enkeltryks-genvej	-	Vælg indstillingen Farvekopi eller S/H-kopi, når du registrerer en One Touch-genvej.
	Dokumentstr.	-	Vælg den ønskede dokumentstørrelse.
	Vælg bakke (MFC-J3960DW/MFC-J6960DW/ MFC-J6975DW/MFC-J6977DW)	-	Vælg den bakke, der skal bruges til kopieringstilstand.
	Papirtype	-	Vælg den papirtype, der matcher papiret i bakken.
	Papirstr.	-	Vælg den papirstørrelse, der passer til papiret i bakken.
	Forstr/Fmindsk	-	100%









Niveau 3	Niveau 4	Niveau 5	Beskrivelser	
 Valg	Forstr/Fmindsk	Tilpas til side	Juster kopistørrelsen, så den passer til den papirstørrelse, du har indstillet.	
		Forstør	Vælger et forstørrelsesforhold for den næste kopi.	
		Reducer	Vælger et formindskelsesforhold for den næste kopi.	
		Bru-ger (25-400%)	Indsæt et forstørrelses- eller formindskelsesforhold.	
	Tæthed	-	Juster tætheden.	
	Fjern baggrundsfarve	Sort/hvid kopi-indstillinger	-	Lav ændring af mængden af baggrunds farve, der er fjernet.
		Farvekopi-indstillinger		
	2-sidet kopi	-	Slå 2-sidet kopiering fra eller til, og vælg spejlvend om lang kant eller spejlvend om kort kant.	
	Stak/Sortér	-	Vælg, om flere kopier skal stakkes eller sorteres.	
	Sidelayout	-	Lav N i 1, 2 i 1-ID, 1 til 2 eller plakatkopier.	
	Auto ret op	-	Indstil maskinen til at korrigere en skæv kopi.	
	Avancerede indstillinger	-	Vælg avancerede kopiindstillinger.	
Prævisning (MFC-J6975DW/MFC-J6977DW)	-	Se en forhåndsvisning af det kopierede resultat på displayet, før maskinen starter udskrivningen.		
Indst. ny std.	-	Gem dine indstillinger som standarden.		
Fabriksinst.	-	Gendan alle indstillinger til fabriksindstillingerne.		



[Scan]

Niveau 3	Niveau 4	Niveau 5	Niveau 6	Beskrivelser
til medie (Når et USB flash-drev er sat i)	Andre Scan til Handlinger	-	-	Scan dokumenter, og gem dem direkte til et USB-flashdrev uden brug af en computer.
	 Valg	-	-	
	Gem som genvej	-	-	
til Min e-mail (MFC-J6975DW/ MFC-J6977DW)	-	-	-	Scan et sort-hvidt eller et farvedokument til din e-mailadresse.
til Min mappe (MFC-J6975DW/ MFC-J6977DW)	-	-	-	Send scannede data til din mappe på CIFS-serveren på det lokale netværk eller på internettet.
til PC	til fil	Andre Scan til Handlinger	-	Scan dokumenter, og gem dem i en mappe på din computer.

Niveau 3	Niveau 4	Niveau 5	Niveau 6	Beskrivelser	
til PC	til fil	(Valg af USB eller PC)	 Valg Gem som genvej	Scan dokumenter, og gem dem i en mappe på din computer.	
		Andre Scan til Handlinger	-		Konverter det scannede dokument til en redigerbar tekstfil.
	(Valg af USB eller PC)		 Valg Gem som genvej		
		til billede	Andre Scan til Handlinger	-	Scan fotos eller grafik til dine grafikprogrammer.
	(Valg af USB eller PC)		 Valg Gem som genvej		
	til e-mail	Andre Scan til Handlinger	-	Send et scannet dokument som vedhæftning til en e-mail.	
		(Valg af USB eller PC)	 Valg Gem som genvej		
	til e-mail-server	Andre Scan til Handlinger	-	-	Send scannede data til en e-mailserver ved at give maskinen tilladelse til at kommunikere med dit netværk og e-mailserveren.
		Manuel	Næste	Gem som genvej	
				 Prævisning (MFC-J6975DW/ MFC-J6977DW)	
			 Valg		
			Destinationer		
Tilføj adresse		-			
 Destinationer		-			
Adressebog		Næste	Gem som genvej		
			 Prævisning (MFC-J6975DW/ MFC-J6977DW)		
		 Valg			
	Destinationer				
Tilføj adresse	-				



Niveau 3	Niveau 4	Niveau 5	Niveau 6	Beskrivelser
til e-mail-server	Adressebog	 Destina- tioner	-	Send scannede data til en e-mailserver ved at give maskinen tilladelse til at kommunikere med dit netværk og e-mailserveren.
til FTP (MFC-J3660DW/ MFC-J3960DW/ MFC-J6560DW/ MFC-J6760DW/ MFC-J6960DW)	Andre Scan til Hand- linger	-	-	Scan dokumenter direkte til en FTP-server.
	(Valg af profil- navn)	 Valg	-	
		Gem som gen- vej	-	
til FTP/SFTP (MFC-J6975DW/ MFC-J6977DW)	Andre Scan til Hand- linger	-	-	Send scannede data via FTP/ SFTP.
	(Valg af profil- navn)	 Prævis- ning	-	
		 Valg	-	
		Gem som gen- vej	-	
til netværk	Andre Scan til Hand- linger	-	-	Scan dokumenter direkte til en CIFS-server på det lokale netværk eller på internettet.
	(Valg af profil- navn)	 Prævis- ning (MFC-J6975DW/ MFC-J6977DW)	-	
		 Valg	-	
		Gem som gen- vej	-	
til SharePoint (MFC-J6975DW/ MFC-J6977DW)	Andre Scan til Hand- linger	-	-	Send scannede data via en SharePoint-server.
	(Valg af profil- navn)	 Prævis- ning	-	
		 Valg	-	
		Gem som gen- vej	-	
til web	-	-	-	Overfør de scannede data til en internetjeneste.
WS Scan (Vises, når du installerer en webtjenestescanner, der vises i computerens netværkstifinder).	Andre Scan til Hand- linger	-	-	Scan data vha. webtjeneste- protokollen.
	Scan	-	-	
	Scan til e-mail	-	-	
	Scan til fax	-	-	



Niveau 3	Niveau 4	Niveau 5	Niveau 6	Beskrivelser
<b>WS Scan</b> (Vises, når du installerer en webtjenestescanner, der vises i computerens netværkstifinder).	<b>Scan til udskr.</b>	-	-	Scan data vha. webtjenesteprotokollen.



[Fax]



(Når [Fax Prævisning] er [Fra])



Niveau 3	Niveau 4	Niveau 5	Beskrivelser
<b>Pause</b>	-	-	Når du indtaster et fax- eller telefonnummer på kontrolpanelet, vises Pause på displayet. Tryk på Pause, når du har brug for en forsinkelse, mens du ringer op, f.eks. i forbindelse med adgangskoder og kreditkortnumre. Du kan også lagre en pause, når du indstiller adresser.
<b>Tlf./R</b>	-	-	Tlf. skifter til R, når PBX er valgt som telefonlinjetype. Du kan bruge R til at få adgang til en ekstern linje eller til at viderestille et opkald til et andet lokalnummer, når du er sluttet til PBX.
<b>Opkalds-oversigt</b>	<b>Genopk.</b>	-	Ring op til det sidste nummer, du ringede til.
	<b>Udgående opk.</b>	<b>Anvend</b> <b>Rediger</b>	Vælg et nummer fra den udgående opkaldshistorik, og send derefter en faxmeddelelse til det, fjn det til adressebogen, eller slet det.
	<b>Nummervisningshistorik</b> (Ikke tilgængelig i Finland)	<b>Anvend</b> <b>Rediger</b>	Vælg et nummer fra nummervisningshistorikken, og send derefter en faxmeddelelse til det, fjn det til adressebogen, eller slet det.
<b>Adressebog</b>	 (Søg:)	-	Når LDAP er slået fra, foretages søgningen i den lokale adressebog. Når LDAP er slået til, foretages søgningen i den lokale adressebog og på LDAP-serveren.
		<b>Detalj.</b> (Vises kun, når LDAP er aktiveret).	Se detaljerede oplysninger om den valgte adresse.
	<b>Rediger</b>	-	Gem adressebogsnumre, konfigurer gruppenumre til rundsending, og skift og slet adressebogsnumre.
	(Valg af adressebog)	<b>Anvend</b>	Start afsendelse af en faxmeddelelse vha. adressebogen.
 <b>Valg</b>	<b>Fax opløsning</b>	-	Indstil opløsningen for udgående faxmeddelelser.
	<b>Kontrast</b>	-	Juster kontrasten.
	<b>2-sidet fax</b> (MFC-J3960DW/ MFC-J6760DW/ MFC-J6960DW/ MFC-J6975DW/ MFC-J6977DW)	-	Indstil formatet for 2-sidet scanning.
	<b>Dokumentstr.</b>	-	Indstil dokumentstørrelsen for udgående faxer.
	<b>Scan langt pap.</b>	-	Scan et langt dokument vha. ADF'en.
	<b>Sender subject</b>	-	Rediger emnet for en udgående fax.

Niveau 3	Niveau 4	Niveau 5	Beskrivelser	
 Valg	Rundsending	Tilføj nummer	Send den samme faxmeddelelse til mere end ét faxnummer.	
	Prævisning	-	Forhåndsvis en faxmeddelelse, før du sender den.	
	Farveindstilling	-	Indstil, om du faxer i monokrom eller farve.	
	Forsinket fax	Forsinket fax	Indstil tid	Indstil det tidspunkt på dagen, hvor de forsinkede faxmeddelelser sendes.
	Batch afs	-	Kombiner alle forsinkede faxmeddelelser, som er til det samme faxnummer på det samme tidspunkt på dagen, som én transmission.	
	Realtid TX	-	Send en faxmeddelelse uden brug af systemets hukommelse.	
	Oversøisk fax	-	Indstil til Til, hvis du har problemer med at sende faxmeddelelser oversøisk.	
	Opkaldshist.	Genopk.		Ring op til det sidste nummer, du ringede til.
		Udgående opk.		Vælg et nummer fra den udgående opkaldshistorik, og send derefter en faxmeddelelse til det, fjn det til adressebogen, eller slet det.
Nummervisningshistorik (Ikke tilgængelig i Finland)			Vælg et nummer fra nummervisningshistorikken, og send derefter en faxmeddelelse til det, fjn det til adressebogen, eller slet det.	
Adressebog	 (Søg:)		Når LDAP er slået fra, foretages søgningen i den lokale adressebog. Når LDAP er slået til, foretages søgningen i den lokale adressebog og på LDAP-serveren.	
	Rediger		Gem adressebogsnumre, konfigurer gruppenumre til rundsending, og skift og slet adressebogsnumre.	
Indst. ny std.	-		Gem dine indstillinger som standarden.	
Fabriksinst.	-		Gendan alle indstillinger til fabriksindstillingerne.	
Gem som genvej	-	-	Gem de aktuelle indstillinger som en genvej.	

**(Når [Fax Prævisning] er [Til])**

Niveau 3	Niveau 4	Niveau 5	Niveau 6	Beskrivelser
Fax afsend	Pause	-	-	Når du indtaster et fax- eller telefonnummer på kontrolpanelet, vises Pause på displayet. Tryk på Pause, når du har brug for en forsinkelse, mens du ringer op, f.eks. i forbindelse med adgangskoder og kreditkortnumre. Du kan også lagre en pause, når du indstiller adresser.
	Tlf./R	-	-	Tlf. skifter til R, når PBX er valgt som telefonlinjetype. Du kan bruge R til at få adgang til en ekstern linje eller til at viderestille et opkald til et andet lokalnummer, når du er sluttet til PBX.

Niveau 3	Niveau 4	Niveau 5	Niveau 6	Beskrivelser
Fax afsend	Opkalds- oversigt	Genopk.	-	Ring op til det sidste nummer, du ringede til.
		Udgående opk.	Anvend	Vælg et nummer fra den udgående opkaldshistorik, og send derefter en faxmeddelelse til det, fjøl det til adressebogen, eller slet det.
			Rediger	
	Nummervisningshistorik (Ikke tilgængelig i Finland)	Anvend	Vælg et nummer fra nummervisningshistorikken, og send derefter en faxmeddelelse til det, fjøl det til adressebogen, eller slet det.	
		Rediger		
	Adressebog	 (Søg:)	-	Når LDAP er slået fra, foretages søgningen i den lokale adressebog. Når LDAP er slået til, foretages søgningen i den lokale adressebog og på LDAP-serveren.
			Detalj. (Vises kun, når LDAP er aktiveret).	Se detaljerede oplysninger om den valgte adresse.
		Rediger	-	Gem adressebogsnumre, konfigurer gruppenumre til rundsending, og skift og slet adressebogsnumre.
		(Valg af adressebog)	Anvend	Start afsendelse af en faxmeddelelse vha. adressebogen.
	 Valg	Fax opløsning	-	Indstil opløsningen for udgående faxmeddelelser.
		Kontrast	-	Juster kontrasten.
		2-sidet fax (MFC-J3960DW/ MFC-J6760DW/ MFC-J6960DW/ MFC-J6975DW/ MFC-J6977DW)	-	Indstil formatet for 2-sidet scanning.
		Dokumentstr.	-	Indstil dokumentstørrelsen for udgående faxer.
Scan langt pap.		-	Scan et langt dokument vha. ADF'en.	
Sender subject		-	Rediger emnet for en udgående fax.	
Rundsending		Tilføj nummer	Send den samme faxmeddelelse til mere end ét faxnummer.	
Prævisning		-	Forhåndsvis en faxmeddelelse, før du sender den.	
Farveindstilling		-	Indstil, om du faxer i monokrom eller farve.	
Forsinket fax		Forsinket fax	Indstil det tidspunkt på dagen, hvor de forsinkede faxmeddelelser sendes.	
	Indstil tid			
Batch afs	-	Kombiner alle forsinkede faxmeddelelser, som er til det samme		

Niveau 3	Niveau 4	Niveau 5	Niveau 6	Beskrivelser	
Fax afsend	 Valg			faxnummer på det samme tidspunkt på dagen, som én transmission.	
		Realtid TX	-	Send en faxmeddelelse uden brug af systemets hukommelse.	
		Oversøisk fax	-	Indstil til Til, hvis du har problemer med at sende faxmeddelelser oversøisk.	
		Opkaldshist.	Genopk.		Ring op til det sidste nummer, du ringede til.
			Udgående opk.		Vælg et nummer fra den udgående opkaldshistorik, og send derefter en faxmeddelelse til det, fjn det til adressebogen, eller slet det.
			Nummervisningshistorik (Ikke tilgængelig i Finland)		Vælg et nummer fra nummervisningshistorikken, og send derefter en faxmeddelelse til det, fjn det til adressebogen, eller slet det.
		Adressebog	 (Søg:)		Når LDAP er slået fra, foretages søgningen i den lokale adressebog. Når LDAP er slået til, foretages søgningen i den lokale adressebog og på LDAP-serveren.
			Rediger		Gem adressebogsnumre, konfigurer gruppenumre til rundsending, og skift og slet adressebogsnumre.
		Indst. ny std.	-	Gem dine indstillinger som standarden.	
		Fabriksinst.	-	Gendan alle indstillinger til fabriksindstillingerne.	
Gem som genvej	-	-	Gem de aktuelle indstillinger som en genvej.		
Modtagne faxer	Udskriv/slet	Udskriv alle (Nye faxer)	-	Udskriv de nye modtagne faxmeddelelser.	
		Udskriv alle (Gamle faxer)	-	Udskriv de gamle modtagne faxmeddelelser.	
		Slet alle (Nye faxer)	-	Slet de nye modtagne faxmeddelelser.	
		Slet alle (Gamle faxer)	-	Slet de gamle modtagne faxmeddelelser.	
Adressebog	 (Søg:)	-	-	Når LDAP er slået fra, foretages søgningen i den lokale adressebog. Når LDAP er slået til, foretages søgningen i den lokale adressebog og på LDAP-serveren.	
		Detalj. (Vises kun, når LDAP er aktiveret).	-	Se detaljerede oplysninger om den valgte adresse.	

Niveau 3	Niveau 4	Niveau 5	Niveau 6	Beskrivelser
Adressebog	Rediger	-	-	Gem adressebogsnumre, konfigurer gruppenumre til rundsending, og skift og slet adressebogsnumre.
	(Valg af adressebog)	Anvend	-	Start afsendelse af en faxmeddelelse vha. adressebogen.
Opkalds-oversigt	Genopk.	-	-	Ring op til det sidste nummer, du ringede til.
	Udgående opk.	Anvend	-	Vælg et nummer fra den udgående opkaldshistorik, og send derefter en faxmeddelelse til det, fjør det til adressebogen, eller slet det.
		Rediger	-	
Nummervisnings-historik (Ikke tilgængelig i Finland)		Anvend	-	Vælg et nummer fra nummervisningshistorikken, og send derefter en faxmeddelelse til det, fjør det til adressebogen, eller slet det.
		Rediger	-	



### [Sikker Udskriv]

(MFC-J6975DW/MFC-J6977DW)

Niveau 1	Niveau 2	Niveau 3	Beskrivelser
Sikker Udskriv	(Valg af bruger)	-	Du kan udskrive data, som er gemt i maskinens hukommelse, når du indtaster din firecifrede adgangskode. Kun aktiv når maskinen har sikre udskriftsdata.



### [Web]

Niveau 1	Beskrivelser
Web	Tilslut Brother-maskinen til en internetjeneste.







### [Apps]

Niveau 1	Beskrivelser
Apps	Tilslut Brother-maskinen til tjenesten Brother Apps.



### [USB]

Niveau 3	Niveau 4	Niveau 5	Niveau 6	Beskrivelser
PDF-udskrift (MFC-J6975DW/ MFC-J6977DW)	(Vælg en PDF-fil).	 Udskr. indstil.	-	Udskriv en PDF-fil direkte fra et USB flash-drev.
JPEG-udskrift	Vælg filer	OK	 Udskr. indstil.	Juster dine fotos med indstillingerne.
		Udsk al	-	Udskriv alle fotos på dit USB flash-hukommelsesdrev.
	Indeksudskrivning	Udskriv indeksark	 Udskr. indstil.	Udskriv en miniaturebilledside.

Niveau 3	Niveau 4	Niveau 5	Niveau 6	Beskrivelser
JPEG-udskrift	Indeksudskrivning	Udskriv Fotos	 Udskr. indstil.	Udskriv fotos ved at vælge indeksnumrene.
Scan til medie	-	-	-	Scan dokumenter til et USB flashhukommelsesdrev.
Web	-	-	-	Tilslut Brother-maskinen til en internettjeneste.



### [A3-kopigenveje]

Niveau 2	Niveau 3	Niveau 4	Beskrivelser
A3 2i1 A3 A4⇒A3 A3⇒A4 A4 + Note (L) A4 + Note (P) A4 + Gitter A4 + tom A4 Center	 Valg	Kvalitet	Vælg kopiopløsningen for dit dokument.
		Dokumentstr.	Vælg den ønskede dokumentstørrelse.
		Vælg bakke (MFC-J3960DW/ MFC-J6960DW/ MFC-J6975DW/ MFC-J6977DW)	Maskinen vælger automatisk den bakke, der indeholder det bedst egnede papir.
		Papirtype	Se den tilgængelige papirtype.
		Papirstr.	Indstil størrelsen af papiret i papirbakken.
		Tæthed	Juster tætheden.
		Auto ret op	Indstil maskinen til at korrigere en skæv kopi.



### [Download software]

Niveau 1	Beskrivelser
Download software	Viser oplysninger om download og installation af software til mobilenheder og computere.





### [Printhoved Rensning]

Niveau 1	Beskrivelser
Printhoved Rensning	Rens printhovedet i henhold til vejledningen på displayet.



### [Genveje]

Niveau 2	Niveau 3	Niveau 4	Beskrivelser	
 Tilføj genvej	Kopier	-	Skift indstillingerne under kopiindstillingerne.	
	Fax	-	Skift indstillingerne i Faxindstillinger.	
	Scan	til medie		Scan dokumenter, og gem dem direkte til et USB-flashdrev uden brug af en computer.
		til PC(fil)		Scan dokumenter, og gem dem i en mappe på din computer.

Niveau 2	Niveau 3	Niveau 4	Beskrivelser
+ Tilføj genvej	Scan	til PC (OCR)	Konverter det scannede dokument til en redigerbar tekstfil.
		til PC (billede)	Scan fotos eller grafik til dine grafikprogrammer.
		til PC (e-mail)	Send et scannet dokument som vedhæftning til en e-mail.
		til e-mail-server	Scan et sort-hvidt eller et farvedokument til din e-mail-server.
		til netværk	Send scannede data til en CIFS-server på det lokale netværk eller på internettet.
		til FTP (MFC-J3660DW/ MFC-J3960DW/ MFC-J6560DW/ MFC-J6760DW/ MFC-J6960DW)	Send scannede data via FTP.
		til FTP/SFTP (MFC-J6975DW/ MFC-J6977DW)	Send scannede data via FTP/SFTP.
	til SharePoint (MFC-J6975DW/ MFC-J6977DW)	Send scannede data via en SharePoint-server.	
	Web	-	Tilslut Brother-maskinen til en internettjeneste.
	Apps	-	Tilslut Brother-maskinen til tjenesten Brother Apps.
Denne liste vises, når der trykkes på et genvejsikon i 2 sekunder.	omdøb	-	Skift genvejsnavnet.
	Rediger	-	Ændring af genvejsindstillingerne.
	Slet	-	Slet genvejen.
	Registrér kort/NFC	-	Tildel en genvej til et IC-kort.
	Slet kort/NFC	-	Fjern en genvej fra et IC-kort.
 Red. /slet	(Vælg genvejsknap).	omdøb	Skift genvejsnavnet.
		Rediger	Ændring af genvejsindstillingerne.
		Slet	Slet genvejen.
		Registrér kort/NFC	Tildel en genvej til et IC-kort.
		Slet kort/NFC	Fjern en genvej fra et IC-kort.



[Blæk]

Niveau 2	Niveau 3	Beskrivelser
Blækvolume	-	Kontroller den resterende mængde blæk.
Blækpatronmodel	-	Kontroller blækpatronnumrene.
Forbedr udskriftskvalitet	Tjek udskriftskvalitet	Kontroller og korriger udskriftskvaliteten, justeringen og papirindføringen i henhold til vejledningen på displayet.
	Justering	

Niveau 2	Niveau 3	Beskrivelser
Forbedr udskriftskvalitet	Ret papirfremføring	Kontroller og korriger udskriftskvaliteten, justeringen og papirindføringen i henhold til vejledningen på displayet.
Rensning af printhoved	-	Rens printhovedet i henhold til vejledningen på displayet.
Fjern papirstumper	-	Fjern et stykke papir i maskinen i henhold til vejledningen på displayet.
Udskriftsindst.	Reducer udtværing	Reducerer udtværing eller papirstop under udskrivning.
	Reducer ujævne streger	Reducerer ujævne linjer på papiret under udskrivning.
	Forbedre udsk.	Forbedr udskriftskvaliteten, og reducer uskarphed.
Kontrollér blækpatron	-	Se oplysninger om blækpatroner.
Tjek udskriftskvalitet automatisk	-	Registrerer automatisk printhovedets tilstand, og rengør printhovedet, når det er nødvendigt.



## Konfiguration af trådløst netværk

Niveau 2	Beskrivelser
Find Wi-Fi-netværk	konfigurer indstillingerne for dit trådløse netværk manuelt.
Konfig. support	Konfigurer dine trådløse netværksindstillinger i henhold til de oplysninger, der vises på displayet.
WPS/Tryk knap	Konfigurer dine indstillinger for trådløst netværk med metoden tryk på en enkelt knap.
Gendan WLAN	Nulstil og genstart dit trådløse netværk.

## Når du har sat et USB flash-drev i USB-porten

Niveau 1	Beskrivelser
PDF-udskrift (MFC-J6975DW/MFC-J6977DW)	Udskriv en PDF-fil direkte fra et USB flash-drev.
JPEG-udskrift	Vælg fotomenuen.
Scan til medie	Scan dokumenter til et USB flash-hukommelsesdrev.
Web	Tilslut Brother-maskinen til en internetjeneste.



## Relaterede informationer

- [Tabeller med indstillinger og funktioner](#)

## Ændring af maskinindstillinger ved hjælp af Web Based Management

Web Based Management er et hjælpeprogram, der anvender en standardwebbrowser til administration af din maskine vha. HTTP (Hyper Text Transfer Protocol) eller HTTPS (Hyper Text Transfer Protocol over Secure Socket Layer).

- [Hvad er Web Based Management?](#)
- [Åbning af Web Based Management](#)
- [Skift login-adgangskoden ved hjælp af webbaseret administration](#)
- [Konfiguration af maskinens adressebog med Web Based Management](#)

## Hvad er Web Based Management?

Web Based Management er et hjælpeprogram, der anvender en standardwebbrowser til administration af din maskine vha. HTTP (Hyper Text Transfer Protocol) eller HTTPS (Hyper Text Transfer Protocol over Secure Socket Layer).



- 
- Vi anbefaler, at du bruger den seneste version af følgende webbrowsere:
    - Microsoft Edge, Firefox og Google Chrome™ til Windows
    - Safari, Firefox, og Google Chrome™ til Mac
    - Google Chrome™ til Android™
    - Safari og Google Chrome™ til iOS
  - Sørg for, at JavaScript og cookies altid er aktiveret, uanset hvilken browser du bruger.
  - Kontroller, at din maskine er tændt og tilsluttet til det samme netværk som din computer, og at dit netværk understøtter TCP/IP-protokollen.
-

<

Logout

Home

Status

Auto Refresh Interval

General

Address Book

Fax

Print

Scan

Administrator

Online Functions

Network

## Status

---

### Device Status

Klar

Automatic Refresh  
 Off  
 On

---

### Estimated Ink Level

Cartridge



Internal Ink Reservoir



M   C   Y   BK

---

### Remaining Page Yield

Approximate Page Yield (ISO-based)

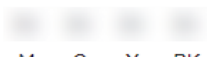

M   C   Y   BK

\*The remaining page yields are approximated and may vary depending on the type of pages printed.

---

### Web Language

Auto ▼

---

### Device Location

Contact :

Location :

Det faktiske skærmbillede kan afvige fra det skærmbillede, der er vist ovenfor.

## ✓ Relaterede informationer

- [Ændring af maskinindstillinger ved hjælp af Web Based Management](#)

## Åbning af Web Based Management

- Vi anbefaler, at du bruger den seneste version af følgende webbrowsere:
  - Microsoft Edge, Firefox og Google Chrome™ til Windows
  - Safari, Firefox, og Google Chrome™ til Mac
  - Google Chrome™ til Android™
  - Safari og Google Chrome™ til iOS
- Sørg for, at JavaScript og cookies altid er aktiveret, uanset hvilken browser du bruger.
- Hvis du indstiller en ny adgangskode under den indledende konfiguration, skal du bruge den nye adgangskode, som du angav for maskinen.
- Hvis du ikke har angivet en ny adgangskode, skal du bruge standardadgangskoden til at administrere maskinens indstillinger. Standardadgangskoden er placeret på bagsiden af maskinen og er mærket "**Pwd**". Du kan også finde standardadgangskoden i netværkskonfigurationsrapporten. Vi anbefaler, at du straks ændrer standardadgangskoden for at beskytte maskinen mod uautoriseret adgang.
- Hvis adgangskoden indtastes forkert flere gange, kan du ikke logge ind i et stykke tid. Spærreindstillingerne kan ændres i webbaseret administration.
- Op til otte computere eller mobile enheder kan logge på webbaseret administration samtidigt. Hvis du logger niende enhed på, logges den første enhed ud.
- Vi anbefaler, at du bruger sikkerhedsprotokollen HTTPS, når du konfigurerer indstillinger ved hjælp af webbaseret administration. Hvis du bruger HTTP, når du konfigurerer indstillinger ved hjælp af webbaseret administration, skal du følge anvisningerne på skærmbilledet for at skifte til en sikker HTTPS-forbindelse.
- Når du bruger HTTPS til Webbaseret administration-konfiguration, vises der en advarselsdialogboks i browseren. For at undgå at få vist advarselsdialogboksen skal du installere et selvsigneret certifikat for at bruge SSL/TLS-kommunikation. Mere detaljeret information ►► [Vejledning til netværkssikkerhedsfunktioner](#)

>> [Start fra din webbrowser](#)

>> [Start fra Brother iPrint&Scan \(Windows/Mac\)](#)

>> [Start fra Brother Utilities \(Windows\)](#)

>> [Start fra Brother Mobile Connect](#)

### Start fra din webbrowser

1. Start din webbrowser.
2. Indtast "https://maskinens IP-adresse" i browserens adresselinje (hvor "maskinens IP-adresse" er IP-adressen på din maskine).

F.eks.:

https://192.168.1.2

Maskinens IP-adresse kan findes i netværkskonfigurationsrapporten.

►► [Udskriv netværkskonfigurationsrapporten](#)



- Hvis du anvender et domænenavn-system eller aktiverer et NetBIOS-navn, kan du indtaste et andet navn, såsom "DeltPrinter", i stedet for IP-adressen.

F.eks.: https://SharedPrinter

- Hvis du aktiverer et NetBIOS-navn, kan du også bruge nodenaetnavnet.

F.eks.: https://brn123456abcdef

- NetBIOS-navnet kan findes i netværkskonfigurationsrapporten.

Webbaseret administration vises.

3. Hvis det er nødvendigt, skal du indtaste adgangskoden i feltet **Login (Logon)** og derefter klikke på **Login (Logon)**.
4. Hvis du vil fastgøre navigationsbjælken i venstre side af skærbilledet, skal du klikke på ☰ og derefter klikke på ✖.

Du kan nu ændre maskinindstillingerne.

Hvis du ændrer protokolindstillingerne, skal du klikke på **Submit (Send)** og genstarte maskinen, for at konfigurationen aktiveres.

Klik på **Logout (Log af)** efter konfiguration af indstillingerne.



---

Hvis maskinen er inaktiv i et bestemt tidsrum, logges brugeren automatisk ud af den. Du kan ændre logout-indstillingerne i menuen **Web Based Management Logout Time (Logout-tid for webbaseret administration)**.

---

## Start fra Brother iPrint&Scan (Windows/Mac)

1. Start Brother iPrint&Scan.
  - Windows  
Dobbeltklik på  (**Brother iPrint&Scan**)-ikonet.
  - Mac  
Klik på **Gå > Apps**, og dobbeltklik derefter på ikonet for iPrint&Scan i menubjælken **Finder**.  
Skærbilledet med Brother iPrint&Scan vises.
2. Hvis Brother-maskinen ikke er valgt, skal du klikke på knappen **Tilføj maskine/Vælg din maskine** og derefter vælge modelnavnet på listen. Klik på **OK**.
3. Klik på knappen **Forbrugsvarer/maskinindstillinger**.



---

Hvis vinduet **Forbrugsvarer/maskinindstillinger** vises, skal du klikke på linket **Alle indstil..**

---

Webbaseret administration vises.

4. Hvis det er påkrævet, skal du skrive en adgangskode i feltet **Login (Logon)** og derefter klikke på **Login (Logon)**.
5. Hvis du vil fastgøre navigationsbjælken i venstre side af skærbilledet, skal du klikke på ☰ og derefter klikke på ✖.

Du kan nu ændre maskinindstillingerne.

Hvis du ændrer protokolindstillingerne, skal du klikke på **Submit (Send)** og genstarte maskinen, for at konfigurationen aktiveres.

Klik på **Logout (Log af)** efter konfiguration af indstillingerne.





---

Hvis maskinen er inaktiv i et bestemt tidsrum, logges brugeren automatisk ud af den. Du kan ændre logout-indstillingerne i menuen **Web Based Management Logout Time (Logout-tid for webbaseret administration)**.

---

## Start fra Brother Utilities (Windows)

1. Start  (**Brother Utilities**), klik derefter på rullelisten, og vælg din models navn (hvis det ikke allerede markeret).
2. Klik på **Værktøjer** i venstre navigationslinje, og klik derefter på **Maskinindstillinger**.  
Webbaseret administration vises.
3. Hvis det er påkrævet, skal du skrive en adgangskode i feltet **Login (Logon)** og derefter klikke på **Login (Logon)**.

4. Hvis du vil fastgøre navigationsbjælken i venstre side af skærbilledet, skal du klikke på ☰ og derefter klikke på .

Du kan nu ændre maskinindstillingerne.

Hvis du ændrer protokolindstillingerne, skal du klikke på **Submit (Send)** og genstarte maskinen, for at konfigurationen aktiveres.

Klik på **Logout (Log af)** efter konfiguration af indstillingerne.



Hvis maskinen er inaktiv i et bestemt tidsrum, logges brugeren automatisk ud af den. Du kan ændre logout-indstillingerne i menuen **Web Based Management Logout Time (Logout-tid for webbaseret administration)**.

## Start fra Brother Mobile Connect

Installer og konfigurer Brother Mobile Connect på mobilenheden.

1. Start Brother Mobile Connect på din mobilenhed.
2. Tryk på navnet på din model øverst på skærbilledet.



Hvis Brother-maskinen ikke vises på mobilenheden, skal du stryge for at vælge maskinens modelnavn.

3. Tryk på **Alle maskinindstillinger**.  
Webbaseret administration vises.
4. Hvis det er påkrævet, skal du skrive en adgangskode i feltet **Login (Logon)** og derefter trykke på **Login (Logon)**.
5. Hvis du vil fastgøre navigationsbjælken i venstre side af skærbilledet, skal du trykke på ☰ og derefter trykke på .

Du kan nu ændre maskinindstillingerne.

Hvis du ændrer protokolindstillingerne, skal du trykke på **Submit (Send)** og genstarte maskinen, for at konfigurationen aktiveres.

Klik på **Logout (Log af)** efter konfiguration af indstillingerne.



Hvis maskinen er inaktiv i et bestemt tidsrum, logges brugeren automatisk ud af den. Du kan ændre logout-indstillingerne i menuen **Web Based Management Logout Time (Logout-tid for webbaseret administration)**.



## Relaterede informationer

- [Ændring af maskinindstillinger ved hjælp af Web Based Management](#)

### Relaterede emner:

- [Udskriv netværkskonfigurationsrapporten](#)

## Skift login-adgangskoden ved hjælp af webbaseret administration

Standardadgangskoden for administration af denne maskines indstillinger er placeret på maskinens bagside og er mærket "Pw". Skift standardadgangskoden ved at følge vejledningen på skærmen, når du logger ind første gang. Vi anbefaler, at du straks ændrer standardadgangskoden for at beskytte din maskine mod uautoriseret adgang.

1. Start webbaseret administration. ►► [Åbning af Web Based Management](#)
2. Klik på **Administrator** > **Login Password (Logonadgangskode)** i venstre navigationsbjælke.



- Standardadgangskoden for administration af denne maskines indstillinger er placeret på maskinens bagside og er mærket "Pw".
- Start navigationen fra ☰, hvis venstre navigationsbjælke ikke er synlig.

3. Indtast din nuværende adgangskode i feltet **Enter Old Password (Indtast gammel adgangskode)** for at ændre adgangskoden.
4. Følg retningslinjerne for **Login Password (Logonadgangskode)** på skærbilledet, og indtast din nye adgangskode i feltet **Enter New Password (Indtast ny adgangskode)**.
5. Skriv den nye adgangskode igen i feltet **Confirm New Password (Bekræft ny adgangskode)**.
6. Klik på **Submit (Send)**.



Du kan også ændre spærreindstillingerne i menuen **Login Password (Logonadgangskode)**.



### Relaterede informationer

- [Ændring af maskinindstillinger ved hjælp af Web Based Management](#)

#### Relaterede emner:

- [Kontroller din maskines adgangskode](#)
- [Åbning af Web Based Management](#)

## Konfiguration af maskinens adressebog med Web Based Management

- Vi anbefaler, at du bruger sikkerhedsprotokollen HTTPS, når du konfigurerer indstillinger med Web Based Management.
- Når du bruger HTTPS til Web Based Management-konfiguration, vises der en advarselsdialogboks i browseren.

1. Start webbaseret administration. ➤ ➤ [Åbning af Web Based Management](#)
2. Klik på **Address Book (Adressebog)** i venstre navigationsbjælke.



Start navigationen fra ☰, hvis venstre navigationsbjælke ikke er synlig.

3. Klik på måladressenumrene, og tilføj eller opdater derefter adressebogsoplysningerne efter behov.
4. Klik på **Submit (Send)**.



### Relaterede informationer

- [Ændring af maskinindstillinger ved hjælp af Web Based Management](#)

#### Relaterede emner:

- [Åbning af Web Based Management](#)

## Appendiks

- [Specifikationer](#)
- [Specifikationer for forbrugsstoffer](#)
- [Miljø- og overensstemmelsesoplysninger](#)
- [Hjælp og kundesupport til Brother](#)

## Specifikationer

- >> [Generelle specifikationer](#)
- >> [Specifikationer for dokumentstørrelse](#)
- >> [Specifikationer for udskriftsmedier](#)
- >> [Faxspecifikationer](#)
- >> [Specifikationer for kopi](#)
- >> [Specifikationer for USB flash-drev](#)
- >> [Scannerspecifikationer](#)
- >> [Printerspecifikationer](#)
- >> [Specifikationer for grænseflader](#)
- >> [Specifikationer for netværk](#)
- >> [Specifikationer for computerkrav](#)

### Generelle specifikationer

<b>Printertype</b>	Inkjet	
<b>Printhoved</b>	<b>Sort-hvid</b>	Piezo med 420 dyser × 1
	<b>Farve</b>	Piezo med 420 dyser × 3
<b>Hukommelseskapacitet</b>	<ul style="list-style-type: none"> <li>• MFC-J3660DW/MFC-J3960DW/MFC-J6560DW/MFC-J6760DW/ MFC-J6960DW 512 MB</li> <li>• MFC-J6975DW/MFC-J6977DW 1 GB</li> </ul>	
<b>Display (LCD) <sup>1</sup></b>	<ul style="list-style-type: none"> <li>• MFC-J3660DW/MFC-J6560DW/MFC-J6760DW 2,7 tommer (67,5 mm) touchscreen med TFT-farvedisplay</li> <li>• MFC-J3960DW/MFC-J6960DW/MFC-J6975DW/MFC-J6977DW 3,5 tommer (87,6 mm) touchscreen med TFT-farvedisplay</li> </ul>	
<b>Strømkilde</b>	AC 220 til 240 V 50/60 Hz	
<b>Strømforbrug <sup>2</sup></b>	<ul style="list-style-type: none"> <li>• MFC-J3660DW/MFC-J3960DW/MFC-J6560DW/MFC-J6760DW/ MFC-J6960DW/MFC-J6975DW <b>Kopiering <sup>3</sup></b>: Ca. 31 W <b>Klar <sup>4</sup></b>: Ca. 5,5 W <b>Dvale <sup>4</sup></b>: Ca. 0,9 W <b>Slukket <sup>4 5</sup></b>: Ca. 0,03 W</li> <li>• MFC-J6977DW <b>Kopiering <sup>3</sup></b>: Ca. 35 W <b>Klar <sup>4</sup></b>: Ca. 6,0 W <b>Dvale <sup>4</sup></b>: Ca. 0,9 W <b>Slukket <sup>4 5</sup></b>: Ca. 0,03 W</li> </ul>	

**Mài**

- MFC-J3660DW/MFC-J6560DW/MFC-J6760DW

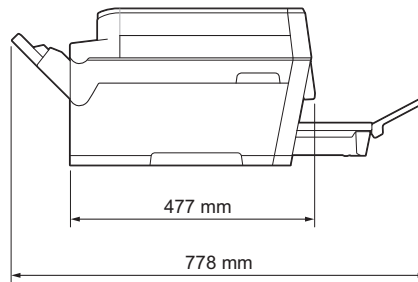
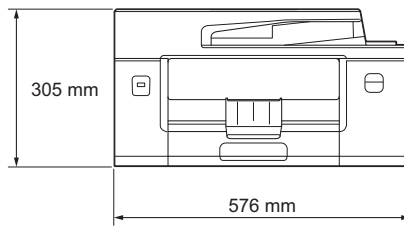

- MFC-J3960DW/MFC-J6960DW

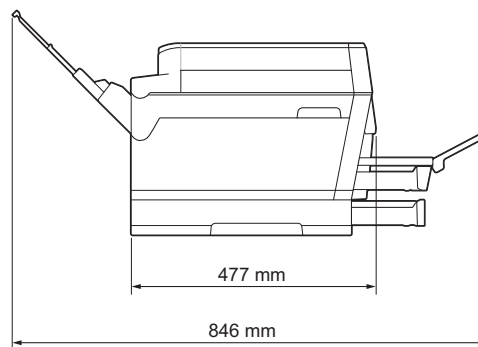
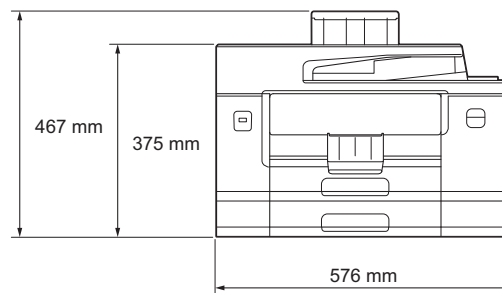

- MFC-J6975DW

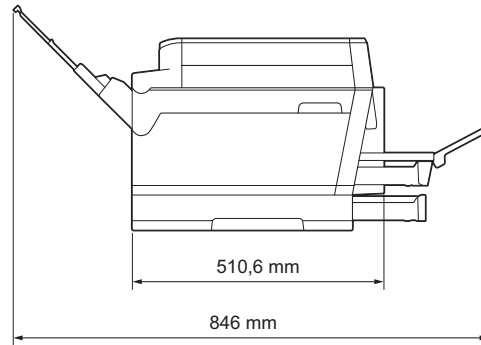
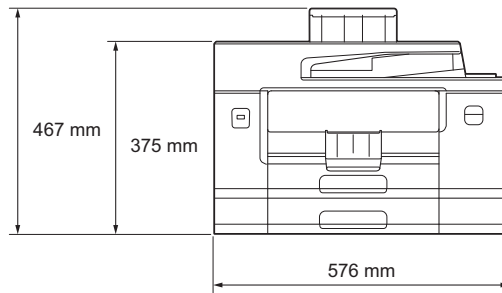

- MFC-J6977DW

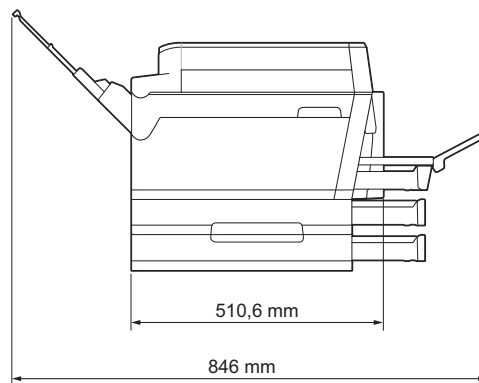
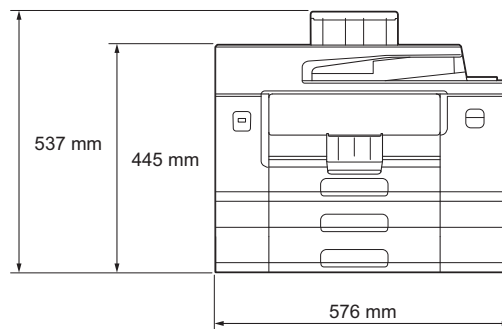

**Vægt**

- MFC-J3660DW  
20,0 kg
- MFC-J3960DW  
23,3 kg
- MFC-J6560DW  
20,1 kg
- MFC-J6760DW  
20,1 kg
- MFC-J6960DW  
23,4 kg

			<ul style="list-style-type: none"> <li>MFC-J6975DW 23,5 kg</li> <li>MFC-J6977DW 27,6 kg</li> </ul>
<b>Støjniveau</b>	<b>Lydtryk</b> <sup>6</sup>	<b>Drift</b>	<ul style="list-style-type: none"> <li>Udskrivning 54,5 dB(A) (Ca.)</li> <li>Kopiering (med scannerglas) 53,0 dB(A) (Ca.)</li> </ul>
	<b>Lydeffekt</b> <sup>7</sup>	<b>Udskrivning</b> <sup>8</sup>	LWAc =6,89 B(A) (Mono) LWAc =6,77 B(A) (Farve)
<b>Temperatur</b>	<b>Drift</b>		10 til 35°C
	<b>Bedste udskriftskvalitet</b>		20 til 33°C
<b>Fugtighed</b>	<b>Drift</b>		20 til 80 % (uden kondensering)
	<b>Bedste udskriftskvalitet</b>		20 til 80 % (uden kondensering)
<b>Automatisk dokumentfremfører (ADF)</b>			Op til 50 sider Papir: 80 g/m <sup>2</sup>

- Målt diagonalt.
- Målt når maskinen er tilsluttet via samme netværksforbindelse som ENERGY STAR ver. 3.2. testmetode. Energiforbruget varierer en smule afhængigt af brugsmiljøet eller slid på reservedelene.
- Ved brug af ADF'en, enkelt-sided udskrivning og scanning, standardopløsning og udskrivning af dokumentet med ISO/IEC 24712-mønster.
- Målt i henhold til IEC 62301 udgave 2.0.
- Selv når maskinen er slukket, tændes den automatisk jævnlige med henblik på vedligeholdelse af printheadet, hvorefter den slukkes af sig selv.
- Støjen afhænger af udskrivningsforholdene.
- Målt i overensstemmelse med metoden beskrevet i ISO 7779.
- Udskrivningshastighed:  
31 ipm (Sort-hvid) / 30 ipm (Farve)  
Disse udskrivningshastigheder er til 1-sided udskrivning og mål i overensstemmelse med standarden ISO/IEC 24734.

## Specifikationer for dokumentstørrelse

<b>Dokumentstørrelse</b>	<b>ADF-bredde</b>	105 til 297 mm
	<b>ADF-længde</b> <sup>1</sup>	148 til 431,8 mm
	<b>Scannerglaspladens bredde</b>	Maks. 297 mm
	<b>Scannerglaspladens længde</b>	Maks. 431,8 mm

- Op til 900 mm når du bruger funktionen for langt papir.

## Specifikationer for udskriftsmedier

<b>Papirinput</b>	<b>Papirbakke 1</b>	<b>Papirtype</b> <sup>1</sup>	Almindeligt papir, inkjetpapir (coated papir), glittet papir, genbrugspapir
		<b>Papirstørrelse</b>	(Liggende) A4, Letter, Executive (Stående) A3, Ledger, Legal, Mexico Legal, India Legal, Folio, A5, A6, konvolutter (C5, Com-10, DL, Monarch), Foto (10 x 15 cm), Foto L (9 x 13 cm), Foto 2L (13 x 18 cm), indekskort (13 x 20 cm)
		<b>Maksimum papirkapacitet</b>	Op til 250 ark 80 g/m <sup>2</sup> almindeligt papir
	<b>Papirbakke 2</b>	<b>Papirtype</b>	Almindeligt papir, genbrugspapir

	(MFC-J3960DW/ MFC-J6960DW/ MFC-J6975DW/ MFC-J6977DW)	<b>Papirstørrelse</b>	(Liggende) A4, Letter (Stående) A3, Ledger, Legal, Mexico Legal, India Legal, Folio	
		<b>Maksimum papirkapacitet</b>	Op til 250 ark 80 g/m <sup>2</sup> almindeligt papir	
	<b>Papirbakke 3</b> (MFC-J6977DW)	<b>Papirtype</b>	Almindeligt papir, genbrugspapir	
		<b>Papirstørrelse</b>	(Liggende) A4, Letter (Stående) A3, Ledger, Legal, Mexico Legal, India Legal, Folio	
		<b>Maksimum papirkapacitet</b>	Op til 250 ark 80 g/m <sup>2</sup> almindeligt papir	
	<b>Multifunktionsbakke (MP-bakke)</b> <sup>2</sup>  (MFC-J3960DW/ MFC-J6960DW/ MFC-J6975DW/ MFC-J6977DW)	<b>Papirtype</b> <sup>1</sup>	Almindeligt papir, inkjetpapir (coated papir), glittet papir, genbrugspapir	
<b>Papirstørrelse / maksimum papirkapacitet</b>		(Liggende) A4, Letter, Executive (Stående) A3, Ledger, Legal, Mexico Legal, India Legal, Folio, A5, A6, konvolutter (C5, Com-10, DL, Monarch), Foto (10 x 15 cm), Foto L (9 x 13 cm), Foto 2L (13 x 18 cm), indeksskort (13 x 20 cm)	Op til 100 ark 80 g/m <sup>2</sup> almindeligt papir	
		Langt papir (bredde: 88,9-297 mm/højde: 431,9-1200 mm)	Op til 1 ark	
	<b>Åbning til manuel fremføring</b> (MFC-J3660DW/ MFC-J6560DW/ MFC-J6760DW)	<b>Papirtype</b> <sup>1</sup>	Almindeligt papir, inkjetpapir (coated papir), glittet papir, genbrugspapir	
		<b>Papirstørrelse</b>	(Liggende) A4, Letter, Executive (Stående) A3, Ledger, Legal, Mexico Legal, India Legal, Folio, A5, A6, konvolutter (C5, Com-10, DL, Monarch), Foto (10 x 15 cm), Foto L (9 x 13 cm), Foto 2L (13 x 18 cm), indeksskort (13 x 20 cm)	
		<b>Maksimum papirkapacitet</b>	Op til 1 ark	
<b>Papiroutput</b> <sup>1</sup>		<ul style="list-style-type: none"> <li>Op til papirstørrelse A4/Letter Op til 100 ark 80 g/m<sup>2</sup> almindeligt papir (forsiden opad ved levering i outputpapirbakken)</li> <li>Over papirstørrelse A4/Letter Op til 50 ark 80 g/m<sup>2</sup> almindeligt papir (forsiden opad ved levering i outputpapirbakken)</li> </ul>		

<sup>1</sup> Ved glittet papir skal de udskrevne sider fjernes fra outputpapirbakken med det samme for at undgå udtværing.

<sup>2</sup> Vi anbefaler brug af MP-bakken til glittet papir.

## Faxspecifikationer

<b>Kompatibilitet</b>	ITU-T Super Group 3
<b>Modemhastighed</b>	Automatisk fallback: 33.600 bps

<b>Scanningsbredde</b> (Enkelt-sidedt dokument)	288 mm (A3)
<b>Scanningsbredde og -længde</b> (Dobbelt-sidedt dokument) (MFC-J3960DW/MFC-J6760DW/MFC-J6960DW/MFC-J6975DW/ MFC-J6977DW)	Bredde: 288 mm (A3) (ADF) Længde: 425,8 mm (ADF)
<b>Udskriftsbredde</b>	291 mm (A3)
<b>Gråskala</b>	Sort-hvid: 8 bit (256 niveauer) Farve: 24 bit (8 bit per farve/256 niveauer)
<b>Opløsning</b> (Vandret)	203 dpi
<b>Opløsning</b> (Lodret)	Standard: 98 dpi (sort-hvid) 196 dpi (farve) Fin: 196 dpi (sort-hvid) 196 dpi (farve) Superfin: 392 dpi (sort-hvid) Foto: 196 dpi (sort-hvid)
<b>Adressebog</b>	100 navne × 2 numre eller e-mail-adresser
<b>Grupper</b>	Op til 6
<b>Rundsendelse</b>	250 (200 adressebog/50 manuelt indtastede)
<b>Automatisk genkald</b>	3 gange med 5 minutters intervaller
<b>Hukommelsestransmission</b>	Op til 150 sider <sup>1</sup>
<b>Modtagelse ved papirmangel</b>	Op til 150 sider <sup>1</sup>

<sup>1</sup> "Sider" refererer til "ITU-T Test Chart #1" (et typisk forretningsbrev, standard opløsning, MMR-kode).

## Specifikationer for kopi

<b>Farve/monokrom</b>	Ja/Ja
<b>Kopieringsbredde</b>	291 mm <sup>1</sup>
<b>Flere kopier</b>	Stakker/sorterer op til 999 sider
<b>Forstør/formindsk</b>	25 % til 400 % (i trin af 1 %)
<b>Opløsning</b>	Udskriver op til 1200 × 4800 dpi
<b>Automatisk 2-sidedt kopi</b> (MFC-J3960DW/MFC-J6760DW/ MFC-J6960DW/MFC-J6975DW/ MFC-J6977DW)	<b>Papirtype</b> Almindeligt papir, genbrugspapir <b>Papirstørrelse</b> A3, Ledger, Legal, Mexico Legal, India Legal, Folio, A4, A5, Letter

<sup>1</sup> Ved kopiering på papir i A3-størrelse.

## Specifikationer for USB flash-drev

<b>Kompatible medier</b>	USB flash-drev <sup>1</sup>
--------------------------	-----------------------------

<b>JPEG-udskrivning</b>	<b>Resolution</b>	Op til 1200 × 4800 dpi
	<b>Papirtype</b>	Almindeligt papir, inkjetpapir (coated papir), glittet papir, genbrugspapir
	<b>Papirstørrelse</b>	A4, Letter, A3, Ledger, Foto (10 × 15 cm), Foto 2L (13 × 18 cm)
	<b>Filformat</b>	JPEG (Progressive JPEG understøttes ikke)
<b>PDF-udskrivning</b> (MFC-J6975DW/MFC-J6977DW)	<b>Resolution</b>	Op til 1200 × 1800 dpi
	<b>Papirtype</b>	Almindeligt papir, genbrugspapir
	<b>Papirstørrelse</b>	A4, Letter, A3, Ledger, Legal, Mexico Legal, India Legal, Folio, A5, A6
	<b>Filformat</b>	PDF-version 2.0
<b>Scan til medie</b>	<b>Filformat</b>	JPEG, PDF (farve, gråtone) TIFF, PDF (sort-hvid)

<sup>1</sup> USB flash-drev medfølger ikke. Fuld hastighed USB 2.0. USB-masselagerstandard. Understøttede formater: FAT12/FAT16/FAT32/exFAT

## Scannerspecifikationer

<b>Farve/monokrom</b>	Ja/Ja
<b>TWAIN-kompatibel</b>	Ja (Windows 10/Windows 11)
<b>WIA-kompatibel</b>	Ja (Windows 10/Windows 11)
<b>Farvedybde</b>	48-bit farvehåndtering (input) 24-bit farvehåndtering (output)
<b>Gråskala</b>	16-bit farvehåndtering (input) 8-bit farvehåndtering (output)
<b>Opløsning</b>	Op til 19200 × 19200 dpi (interpoleret) <sup>1</sup> Op til 1200 × 2400 dpi (optisk) (fra scannerglasplade) Op til 600 × 600 dpi (optisk) (fra ADF)
<b>Scanningsbredde og -længde</b> (Enkelt-sidedt dokument)	(Scannerglasplade) Bredde: op til 295 mm Længde: op til 429,8 mm (ADF) Bredde: op til 295 mm Længde: op til 429,8 mm
<b>Scanningsbredde og -længde</b> (Dobbelt-sidedt dokument) (MFC-J3960DW/MFC-J6760DW/MFC-J6960DW/ MFC-J6975DW/MFC-J6977DW)	Bredde: Op til 295 mm (ADF) Længde: Op til 429,8 mm (ADF)

<sup>1</sup> Kun TWAIN-driveren (scanner maksimalt 1200 × 1200 dpi med WIA-driveren i Windows 10 og Windows 11).

## Printerspecifikationer

<b>Emulering</b> (MFC-J6975DW/MFC-J6977DW)	PCL6, BR-Script3, PDF version 2.0
<b>Resolution</b>	Op til 1200 × 4800 dpi
<b>Udskrivningsbredde</b> <sup>1</sup>	291 mm

		Kant til kant <sup>2</sup> : 297 mm
<b>Kant til kant</b>		A4, Letter, A3, Ledger, A6, Foto (10 x 15 cm), Foto L (9 x 13 cm), Foto 2L (13 x 18 cm), indeksskort (13 x 20 cm)
<b>Automatisk 2-sidet udskrivning</b>	<b>Papirtype</b>	Almindeligt papir, genbrugspapir
	<b>Papirstørrelse</b>	A3, Ledger, Legal, Mexico Legal, India Legal, Folio, A4, A5, Letter, Executive
<b>Udskrivningshastighed</b>		Se siden for din model på dit lokale Brother-websted.

<sup>1</sup> Ved udskrivning på papir i A3-størrelse.

<sup>2</sup> Når funktionen Uden kant er aktiveret.

## Specifikationer for grænseflader

<b>USB</b> <sup>1 2</sup>	Brug et USB 2.0-kabel (TypeA/B), der ikke er længere end 5 m.
<b>LAN</b>	Brug et parsnoet gennemløbskabel i kategori 5e (eller højere) til 10Base-T/100Base-TX/1000Base-T.
<b>Trådløst LAN</b>	IEEE 802.11a/b/g/n (infrastruktur) IEEE 802.11a/g/n (Wi-Fi Direct)
<b>NFC</b> (MFC-J6975DW/MFC-J6977DW)	Ja

<sup>1</sup> Din maskine har et Hi-speed USB 2.0-interface. Maskinen kan også forbindes til en computer, der har et USB 1.1 interface.

<sup>2</sup> Tredjeparters USB-porte understøttes ikke.

## Specifikationer for netværk



Du kan tilslutte maskinen til et netværk med henblik på netværksudskrivning, netværksscanning, PC-Fax-afsendelse og PC-Fax-modtagelse (kun Windows).

<b>Netværkssikkerhed (kabelbaseret)</b>	APOP, SMTP-AUTH, SSL/TLS (IPP, HTTP, SMTP, POP3, IMAP4, FTP, LDAP), SNMP v3, 802.1x (EAP-MD5, EAP-FAST, PEAP, EAP-TLS, EAP-TTLS), OAuth (SMTP, POP3, IMAP4), Kerberos, IPsec	
<b>Netværkssikkerhed (trådløs)</b>	APOP, SMTP-AUTH, SSL/TLS (IPP, HTTP, SMTP, POP3, IMAP4, FTP, LDAP), SNMP v3, 802.1x (EAP-FAST, PEAP, EAP-TLS, EAP-TTLS), OAuth (SMTP, POP3, IMAP4), Kerberos, IPsec	
<b>Sikkerhed for trådløst netværk</b> <sup>1</sup>	WEP 64/128 bit, WPA-PSK (TKIP/AES), WPA2-PSK (TKIP/AES), WPA3-SAE (AES)	
<b>Hjælpeprogram til trådløs opsætning</b>	<b>WPS</b>	Ja

<sup>1</sup> Wi-Fi Direct understøtter kun WPA2-PSK (AES).

## Specifikationer for computerkrav

### Understøttede operativsystemer og softwarefunktioner

Computerplatform og operativsystem-version	Computer-interface			Processor	Plads på harddisk til installation <sup>1</sup>	
	USB <sup>2</sup>	Kabelbaseret LAN	Trådløst LAN		Til drivere	Til programmer (Inkl. drivere)

Windows 10 Home <sup>3</sup> <sup>4</sup> Windows 10 Pro <sup>3</sup> <sup>4</sup> Windows 10 Education <sup>3</sup> <sup>4</sup> Windows 10 Enterprise <sup>3</sup> <sup>4</sup>	Udskrivning PC-FAX <sup>5</sup> Scanning		32 bit (x86) eller 64 bit (x64) processor	80 MB	2,0 GB
Windows 11 Home <sup>3</sup> <sup>4</sup> Windows 11 Pro <sup>3</sup> <sup>4</sup> Windows 11 Education <sup>3</sup> <sup>4</sup> Windows 11 Enterprise <sup>3</sup> <sup>4</sup>			64 bit (x64) processor		
Windows Server 2016 Windows Server 2019 Windows Server 2022	Udskrivning Scanning	Udskrivning	64 bit (x64) processor	80 MB	80 MB
macOS v13 <sup>6</sup> macOS v14 <sup>6</sup> macOS v15 <sup>6</sup>	Udskrivning PC-FAX (afsendelse) <sup>5</sup> Scanning		64-bit processor	I/R	500 MB
ChromeOS™	Udskrivning Scanning		I/R	I/R	I/R
Linux (Understøttet pakkehåndteringssystem: dpkg, rpm) <sup>7</sup>	Udskrivning PC-FAX (afsendelse) <sup>5</sup> Scanning		32bit (x86) eller 64bit (x64) processor	20 MB	20 MB

<sup>1</sup> Der kræves en internetforbindelse for at installere softwaren.

<sup>2</sup> USB-porte fra tredjepart understøttes ikke.

<sup>3</sup> Til WIA, 1200 x 1200 opløsning.

<sup>4</sup> PaperPort™ 14SE understøtter Windows 10 og Windows 11.

<sup>5</sup> PC-FAX understøtter kun sort-hvid.

<sup>6</sup> macOS-ansvarsfraskrivelse

AirPrint-kompatibel: Udskrivning, scanning eller PC-fax (afsendelse) via macOS kræver brug af AirPrint. Der leveres ikke Mac-drivere til denne maskine.

<sup>7</sup> Driveren vides at fungere på følgende Linux-distributioner.

Red Hat Enterprise Linux 8.6 64bit, Red Hat Enterprise Linux 9.1 64bit, Fedora 39 64bit, Mageia 9 32bit, Mageia 9 64bit, openSUSE 15.5 64bit, SUSE Enterprise15-SP4 64bit, Debian 12.2.0 32bit, Debian 12.2.0 64bit, Ubuntu MATE 18.04 32bit, Ubuntu 22.04 64bit, Ubuntu 23.10 64bit, Linux Mint 21.2 64bit, Ubuntu 24.04 64bit.

Gå til siden **Downloads** for din model på [support.brother.com/downloads](https://support.brother.com/downloads) vedrørende de seneste driveropdateringer.

Gå til siden **Understøttet OS** for din model på [support.brother.com/os](https://support.brother.com/os) vedrørende det seneste understøttede operativsystem.

Alle varemærker, mærke- og produktnavne tilhører de respektive virksomheder.



## Relaterede informationer

- [Appendiks](#)

## Specifikationer for forbrugsstoffer

- >> [MFC-J3660DW/MFC-J3960DW](#)
- >> [MFC-J6560DW/MFC-J6760DW/MFC-J6960DW](#)
- >> [MFC-J6975DW/MFC-J6977DW](#)

### MFC-J3660DW/MFC-J3960DW

<b>Blæk</b>	Maskinen bruger individuelle blækpatroner i henholdsvis sort, gul, cyan og magenta, der er adskilte fra printhovedenheden.	
<b>Blækpatroners levetid</b>	Første gang du installerer blækpatronerne, bruger maskinen ekstra blæk til at fylde blækforsyningsrørene. Dette er en engangsproces, der giver mulighed for udskrivning i høj kvalitet. Det faktiske udbytte af de oprindelige patroner kan være forskelligt fra udskiftningspatronerne på grund af initialisering af blæksystemet.	
<b>Nye forbrugsstoffer</b>	<Sort> LC552BK <Gul> LC552Y <Cyan> LC552C <Magenta> LC552M	Sort, gul, cyan og magenta - ca. 550 sider <sup>1</sup>
	<Sort> LC552XLBK <Gul> LC552XLY <Cyan> LC552XLC <Magenta> LC552XLM	Sort - ca. 3000 sider <sup>1</sup> Gul, cyan og magenta - ca. 1500 sider <sup>1</sup>

<sup>1</sup> Med alle nye patroner kan der udskrives det omtrentlige antal sider som angivet i henhold til ISO/IEC 24711. Du finder flere oplysninger om kapacitet på [go.brother/pageyield](http://go.brother/pageyield).

### MFC-J6560DW/MFC-J6760DW/MFC-J6960DW

<b>Blæk</b>	Maskinen bruger individuelle blækpatroner i henholdsvis sort, gul, cyan og magenta, der er adskilte fra printhovedenheden.	
<b>Blækpatroners levetid</b>	Første gang du installerer blækpatronerne, bruger maskinen ekstra blæk til at fylde blækforsyningsrørene. Dette er en engangsproces, der giver mulighed for udskrivning i høj kvalitet. Det faktiske udbytte af de oprindelige patroner kan være forskelligt fra udskiftningspatronerne på grund af initialisering af blæksystemet.	
<b>Nye forbrugsstoffer</b>	<Sort> LC527BK <Gul> LC527Y <Cyan> LC527C <Magenta> LC527M	Sort - ca. 1300 sider <sup>1</sup> Gul, cyan og magenta - ca. 900 sider <sup>1</sup>
	<Sort> LC527XLBK <Gul> LC527XLY <Cyan> LC527XLC <Magenta> LC527XLM	Sort - ca. 3000 sider <sup>1</sup> Gul, cyan og magenta - ca. 2000 sider <sup>1</sup>
	<Sort> LC528BK <Gul> LC528Y <Cyan> LC528C <Magenta> LC528M	Sort - ca. 6000 sider <sup>1</sup> Gul, cyan og magenta - ca. 5000 sider <sup>1</sup>

<sup>1</sup> Med alle nye patroner kan der udskrives det omtrentlige antal sider som angivet i henhold til ISO/IEC 24711. Du finder flere oplysninger om kapacitet på [go.brother/pageyield](http://go.brother/pageyield).

<b>Blæk</b>	Maskinen bruger individuelle blækpatroner i henholdsvis sort, gul, cyan og magenta, der er adskilte fra printhovedenheden.	
<b>Blækpatroners levetid</b>	Første gang du installerer blækpatronerne, bruger maskinen ekstra blæk til at fylde blækforsyningsrørene. Dette er en engangsproces, der giver mulighed for udskrivning i høj kvalitet. Det faktiske udbytte af de oprindelige patroner kan være forskelligt fra udskiftningspatronerne på grund af initialisering af blæksystemet.	
<b>Nye forbrugsstoffer</b>	<Sort> LC527BK <Gul> LC527Y <Cyan> LC527C <Magenta> LC527M	Sort - ca. 1300 sider <sup>1</sup> Gul, cyan og magenta - ca. 900 sider <sup>1</sup>
	<Sort> LC527XLBK <Gul> LC527XLY <Cyan> LC527XLC <Magenta> LC527XLM	Sort - ca. 3000 sider <sup>1</sup> Gul, cyan og magenta - ca. 2000 sider <sup>1</sup>
	<Sort> LC528BK <Gul> LC528Y <Cyan> LC528C <Magenta> LC528M	Sort - ca. 6000 sider <sup>1</sup> Gul, cyan og magenta - ca. 5000 sider <sup>1</sup>
	<Sort> LC528XLBK <Gul> LC528XLY <Cyan> LC528XLC <Magenta> LC528XLM	Sort - ca. 12000 sider <sup>1</sup> Gul, cyan og magenta - ca. 10000 sider <sup>1</sup>

<sup>1</sup> Med alle nye patroner kan der udskrives det omtrentlige antal sider som angivet i henhold til ISO/IEC 24711. Du finder flere oplysninger om kapacitet på [go.brother/pageyield](http://go.brother/pageyield).

 **Relaterede informationer**

- [Appendiks](#)

## **Miljø- og overensstemmelsesoplysninger**

- [Oplysninger vedrørende genbrugspapir](#)
- [Tilgængelighed af servicedele](#)
- [Kemiske stoffer \(EU REACH\)](#)

## Oplysninger vedrørende genbrugspapir

- Genbrugspapir er af samme kvalitet som papir, der er fremstillet af skovmaterialer. Standarderne for moderne genbrugspapir sikrer, at det opfylder de højeste kvalitetskrav i forbindelse med forskellige udskrivningsprocesser. Det billedbehandlingsudstyr, der leveres af Brother, er egnet til brug sammen med genbrugspapir, der opfylder standarden EN 12281:2002.
- Køb af genbrugspapir sparer naturlige ressourcer og fremmer den cirkulære økonomi. Papiret fremstilles ved brug af cellulosefibre fra træ. Indsamling og genbrug af papir forlænger fibrenes levetid gennem flere cyklusser, så ressourcerne udnyttes bedst muligt.
- Produktionsprocessen for genbrugspapir er kortere. Fibrene er allerede behandlet, så der anvendes mindre vand, energi og kemikalier.
- En af fordelene ved genbrug af papir er, at der spares kulstof, når papirprodukter ikke bortskaffes som f.eks. affaldsdeponering og forbrænding. Ved affaldsdeponering udledes nemlig metangas, der har en kraftig drivhuseffekt.



### Relaterede informationer

- [Miljø- og overensstemmelsesoplysninger](#)

## Tilgængelighed af servicedele

Vi garanterer, at servicedele vil være tilgængelige i mindst syv år efter den sidste dato, hvor modellerne lanceres på markedet.

Kontakt leverandøren eller forhandleren for at få servicedele.



### Relaterede informationer

- [Miljø- og overensstemmelsesoplysninger](#)

## **Kemiske stoffer (EU REACH)**

Oplysninger om kemiske stoffer i vores produkter som krævet af REACH-bestemmelserne kan findes på <https://www.brother.eu/reach>.



### **Relaterede informationer**

- [Miljø- og overensstemmelsesoplysninger](#)

## Hjælp og kundesupport til Brother

Hvis du har brug for hjælp til dit Brother-produkt, kan du besøge [support.brother.com](http://support.brother.com) vedrørende hyppigt stillede spørgsmål og fejlfindingstip. Du kan også downloade den nyeste software, drivere og firmware for at forbedre maskinens ydeevne samt brugerdokumentation for at lære, hvordan du får mest muligt ud af dit Brother-produkt.

Yderligere produkt- og supportoplysninger kan findes på din lokale Brother-webside. Besøg [global.brother/en/gateway](http://global.brother/en/gateway) for at finde kontaktoplysninger for dit lokale Brother-kontor og for at registrere dit nye produkt.



### Relaterede informationer

- [Appendiks](#)
-

brother



DAN  
Version 0