



Guide de l'utilisateur en ligne

MFC-J491DW

MFC-J497DW

MFC-J690DW

MFC-J895DW

Table des matières

Avant d'utiliser votre appareil Brother	1
Définitions des remarques	2
Avis d'exclusion de garanties (États-Unis et Canada)	3
Marques de commerce	4
Remarque importante	5
Présentation de votre appareil Brother	6
Avant d'utiliser votre appareil	7
Description du panneau de commande	8
Aperçu de l'écran ACL	12
Description de l'écran tactile ACL	13
Nouvelles informations de Brother	16
Description de l'écran de réglages	17
Navigation sur l'écran tactile	20
Accéder aux utilitaires Brother (Windows)	21
Désinstaller le logiciel Brother et les pilotes (Windows)	22
Manipulation du papier	23
Charger du papier	24
Charger du papier dans le bac à papier	25
Chargez du papier Photo ou Photo L dans le bac de dérivation pour photos	40
Charger du papier dans la fente d'alimentation manuelle	43
Zone non imprimable.....	47
Paramètres du papier.....	48
Papiers et autres supports d'impression acceptables	52
Charger des documents.....	61
Charger des documents dans le chargeur automatique de documents.....	62
Charger des documents sur la vitre du scanner	64
Zone non numérisable.....	65
Imprimer	66
Imprimer à partir de votre ordinateur (Windows).....	67
Imprimer une photo (Windows)	68
Imprimer un document (Windows)	70
Annuler une tâche d'impression (Windows)	71
Imprimer plusieurs pages sur une seule feuille de papier (N en 1) (Windows)	72
Imprimer une affiche (Windows).....	73
Imprimer automatiquement sur les deux côtés du papier (impression recto-verso automatique) (Windows)	74
Imprimer un livret automatiquement (Windows).....	77
Imprimer un document couleur dans l'échelle de gris (Windows)	79
Éviter les impressions présentant des traînées et les bourrages papier (Windows).....	80
Utiliser un profil d'impression prédéfini (Windows).....	81
Modifier les paramètres d'impression par défaut (Windows)	84
Paramètres d'impression (Windows).....	85
Imprimer à partir de votre ordinateur (Macintosh).....	90
Imprimer une photo (Macintosh)	91
Imprimer un document (Mac)	92

Imprimer automatiquement sur les deux côtés du papier (impression recto-verso automatique) (Mac)	93
Imprimer plusieurs pages sur une seule feuille de papier (N dans 1) (Mac)	94
Imprimer un document couleur dans l'échelle de gris (Mac)	95
Éviter les impressions présentant des traînées et les bourrages papier (Macintosh)	96
Options d'impression (Macintosh)	97
Numériser	102
Numériser avec le bouton de numérisation de votre appareil Brother	103
Numériser des photos et des graphiques	104
Sauvegarder des données numérisées dans un dossier sous forme de fichier PDF	107
Enregistrer les données numérisées sur une carte mémoire ou une clé USB	110
Numériser plusieurs cartes de visite et plusieurs photos (Rognage automatique)	113
Numérisation vers un fichier texte modifiable à l'aide de la fonction ROC	115
Numériser comme pièce jointe de courriel	118
Services Web pour la numérisation sur votre réseau (Windows 7, Windows 8 et Windows 10)	121
Modifier les paramètres du bouton de numérisation depuis ControlCenter4 (Windows)	125
Modifier les paramètres du bouton de numérisation depuis Brother iPrint&Scan (Mac)	129
Numériser à partir de votre ordinateur (Windows)	130
Numériser avec le mode Accueil de ControlCenter4 (Windows)	131
Numériser avec le mode Avancé de ControlCenter4 (Windows)	146
Numériser avec Nuance™ PaperPort™ 14SE ou d'autres applications Windows	162
Numériser avec Télécopie et numérisation Windows	167
Installer BookScan Enhancer et Whiteboard Enhancer (Windows)	171
Numériser à partir de votre ordinateur (Mac)	172
Numériser avec Brother iPrint&Scan (Mac)	173
Numériser avec des applications compatibles TWAIN (Macintosh)	174
Copie	178
Copier un document	179
Agrandir ou réduire les images copiées	181
Trier les copies	183
Effectuer des copies à l'aide de la fonction Mise en page (N en 1 ou Affiche)	184
Copier sur les deux côtés du papier (copie recto verso)	188
Copier une carte d'identité	191
Copier en mode d'économie d'encre	193
Options de copie	194
Télécopieur	198
Envoyer une télécopie	199
Envoyer une télécopie depuis votre appareil Brother	200
Envoyer une télécopie manuellement	203
Envoyer une télécopie à la fin d'une conversation téléphonique	204
Envoyer la même télécopie à plus d'un destinataire (diffusion)	205
Envoyer une télécopie en temps réel	209
Envoyer une télécopie à une heure spécifiée (télécopie différée)	210
Modifier le réglage de recomposition automatique de numéro de télécopieur	211
Annuler une télécopie en cours	212
Vérifier et annuler une télécopie en attente	213
Options de télécopie	214

Recevoir une télécopie.....	216
Réglages du mode de réception	217
Aperçu de télécopie.....	225
Réduire le format de page d'une télécopie entrante surdimensionnée	230
Configurer l'horodatage de réception de télécopie.....	231
Recevoir une télécopie à la fin d'une conversation téléphonique	232
Options de réception en mémoire	233
Fonction de récupération à distance des télécopies	241
Fonctionnalités vocales et numéros de télécopieur	247
Opérations vocales.....	248
Enregistrement de numéros de télécopieur	256
Configurer des groupes en vue d'une diffusion	264
Composer des codes d'accès et des numéros de carte de crédit.....	269
Services téléphoniques et appareils externes.....	271
Messagerie vocale	272
Sonnerie spéciale.....	273
Identification de l'appelant.....	278
Voice Over Internet Protocol (VoIP/interférence sur la ligne téléphonique)	280
Répondeur (REP) externe.....	281
Téléphones externes et téléphones supplémentaires	285
Rapports des télécopies	291
Définir le style du rapport de vérification de transmission	292
Définir l'intervalle du journal des photocopies	294
PC-FAX	296
PC-FAX pour Windows	297
PC-FAX pour Mac	323
Centre Saisie Photo	326
Imprimer des photos directement depuis un support.....	327
Supports compatibles.....	328
Informations importantes sur l'impression photo	329
Imprimer des photos depuis un support sur l'appareil Brother	330
Copier des photos à partir d'un support sur un ordinateur	339
Avant de copier des photos.....	340
Copie de photos à partir d'un support avec une connexion locale.....	341
Imprimer des photos à partir de ControlCenter4 (Windows).....	342
Recadrage de photos à l'aide de ControlCenter4 (Windows)	344
Réseau	346
Fonctions de réseau de base prises en charge	347
Logiciel et utilitaires de gestion du réseau	348
En savoir plus sur le logiciel et les utilitaires de gestion du réseau.....	349
Méthodes supplémentaires de configuration de votre appareil Brother pour un réseau sans fil	350
Avant de configurer votre appareil Brother pour un réseau sans fil	351
Configurer votre appareil pour un réseau sans fil à l'aide de la méthode par pression sur un bouton de Wi-Fi Protected Setup™ (WPS).....	352
Configurer votre appareil pour un réseau sans fil à l'aide de la méthode d'amorçage (NIP) de Wi-Fi Protected Setup™ (WPS).....	354
Configurer votre appareil pour un réseau sans fil lorsque le SSID n'est pas diffusé	357

Utiliser Wi-Fi Direct®	360
Fonctions réseau avancées	374
Imprimer le rapport de configuration réseau	375
Informations techniques pour les utilisateurs avancés	376
Réinitialiser les paramètres réseau à leur valeur par défaut	377
Imprimer le rapport WLAN	378
Sécurité	381
Verrouiller les paramètres de l'appareil	382
À propos de l'utilisation de la sécurité mémoire	383
À propos de l'utilisation de la fonction Verrouillage des touches	387
Mobile/Web Connect	391
Brother Web Connect	392
Présentation de Brother Web Connect	393
Services en ligne utilisés avec Brother Web Connect	394
Conditions d'utilisation de Brother Web Connect	396
Configurer Brother Web Connect	399
Numériser et envoyer des documents à l'aide de Brother Web Connect	408
Envoyer un document à partir d'un périphérique de mémoire externe à l'aide de Brother Web Connect	410
Télécharger et imprimer des documents à l'aide de Brother Web Connect	411
Télécharger et enregistrer un document à partir d'un appareil de mémoire externe à l'aide de Brother Web Connect	414
Transmettre des télécopies vers le nuage ou un courriel	416
Google Cloud Print	419
Présentation de Google Cloud Print	420
Avant d'utiliser Google Cloud Print	421
Imprimer depuis Google Chrome™ ou Chrome OS™	426
Imprimer depuis Google Drive™ pour Mobile	427
Imprimer depuis le service Webmail Gmail™ pour mobile	428
AirPrint	429
Présentation d'AirPrint	430
Avant d'utiliser AirPrint (macOS)	431
Imprimer à l'aide d'AirPrint	432
Numériser à l'aide d'AirPrint (macOS)	435
Envoyer une télécopie à l'aide d'AirPrint (macOS)	436
Impression mobile pour Windows	437
Mopria® Print Service	438
Brother iPrint&Scan pour mobile	439
Near-Field Communication (NFC)	440
ControlCenter	441
ControlCenter4 (Windows)	442
Modification du mode de fonctionnement dans ControlCenter4 (Windows)	443
Numériser avec le mode Accueil de ControlCenter4 (Windows)	445
Numériser avec le mode Avancé de ControlCenter4 (Windows)	446
Configurer l'appareil Brother avec ControlCenter4 (Windows)	447
Créer un onglet personnalisé avec le mode Avancé de ControlCenter4 (Windows)	449
Brother iPrint&Scan pour Windows et Mac	451

Présentation de Brother iPrint&Scan	452
Dépannage.....	453
Messages d'erreur et d'entretien.....	454
Transférer vos télécopies ou le journal des télécopies.....	471
Messages d'erreur lors de l'utilisation de la fonction Brother Web Connect	476
Bourrages de document.....	479
Le document est coincé dans la partie supérieure du chargeur automatique de documents	480
Le document est coincé dans le chargeur automatique de documents	481
Retirer les petits morceaux de papier coincés dans le chargeur automatique de documents	482
Bourrage d'imprimante ou bourrage papier	483
Le papier est coincé à l'intérieur et à l'avant de l'appareil (Bourrage A int./avant).....	484
Le papier est coincé à l'avant de l'appareil (Bourrage B avant)	489
Le papier est coincé à l'arrière de l'appareil (Bourrage C arrière).....	492
Si vous avez de la difficulté avec votre appareil	495
Manipulation du papier et problèmes d'impression	496
Problèmes de téléphone et de télécopieur.....	503
Autres problèmes	510
Problèmes réseau	512
Problèmes liés à Google Cloud Print	523
Problèmes liés à AirPrint	524
Consulter les informations sur l'appareil	525
Réinitialiser votre appareil Brother	526
Description des fonctions de réinitialisation	527
Entretien de routine	528
Remplacer les cartouches d'encre.....	529
Nettoyer votre appareil Brother	532
Nettoyer le scanner	533
Nettoyer la tête d'impression depuis votre appareil Brother.....	535
Nettoyer la tête d'impression depuis votre ordinateur (Windows)	537
Nettoyer la tête d'impression depuis votre ordinateur (Macintosh)	539
Nettoyer l'écran ACL de l'appareil	540
Nettoyer l'extérieur de l'appareil.....	541
Nettoyer le cylindre d'imprimante de l'appareil.....	543
Nettoyer les rouleaux d'alimentation du papier	544
Nettoyer la plaque de base	546
Nettoyer les rouleaux de chargement de papier	547
Vérifier votre appareil Brother	548
Vérifier la qualité d'impression	549
Vérifier l'alignement d'impression depuis votre appareil Brother	552
Vérifier le volume d'encre	554
Surveiller l'état de l'appareil depuis votre ordinateur (Windows).....	556
Surveiller l'état de l'appareil depuis votre ordinateur (Mac).....	561
Corriger l'alimentation du papier pour éliminer les lignes verticales	563
Modifier les options des réglages d'impression en cas de problèmes d'impression	564
Emballer et expédier votre appareil Brother.....	566
Réglages de l'appareil	569
Modification des paramètres de l'appareil depuis le panneau de commande	570

■ Accueil > Table des matières





En cas de panne de courant (mémoire permanente).....	571
Paramètres généraux.....	572
Enregistrer vos réglages favoris en tant que raccourci.....	587
Imprimer des rapports.....	590
Tableaux des réglages et des fonctions.....	593
Modification des paramètres de l'appareil à partir de votre ordinateur.....	618
Permet de modifier les réglages de l'appareil au moyen de la configuration à distance.....	619
Annexe.....	631
Caractéristiques techniques.....	632
Entrer du texte sur votre appareil Brother.....	640
Spécifications des consommables.....	642
Numéros de Brother.....	643

Avant d'utiliser votre appareil Brother

- [Définitions des remarques](#)
- [Avis d'exclusion de garanties \(États-Unis et Canada\)](#)
- [Marques de commerce](#)
- [Remarque importante](#)

Définitions des remarques

Les symboles et conventions suivants sont utilisés dans ce guide de l'utilisateur :

 AVERTISSEMENT	AVERTISSEMENT signale une situation potentiellement dangereuse susceptible d'entraîner des blessures physiques graves, voire mortelles.
 ATTENTION	ATTENTION indique une situation potentiellement dangereuse qui, si elle n'est pas évitée, peut provoquer des blessures mineures ou modérées.
IMPORTANT	IMPORTANT indique une situation potentiellement dangereuse qui, si elle n'est pas évitée, peut provoquer des dommages matériels ou une perte de fonctionnalité du produit.
REMARQUE	REMARQUE précise l'environnement d'exploitation, les conditions d'installation ou des conditions d'utilisation spéciales.
	Les icônes de conseils offrent des trucs pratiques et des informations supplémentaires.
	Les icônes de danger électrique vous avertissent d'un danger d'électrocution.
Caractères gras	Les caractères gras identifient les boutons sur le panneau de commande de l'appareil ou sur l'écran de l'ordinateur.
<i>Caractères italiques</i>	Les caractères italiques mettent en valeur un point important ou signalent un sujet connexe.
Courier New	La police Courier New sert à identifier les messages affichés à l'écran ACL de l'appareil.



Renseignements connexes

- [Avant d'utiliser votre appareil Brother](#)

Avis d'exclusion de garanties (États-Unis et Canada)

LE OU LES CONCÉDANT(S) DE LICENCES DE BROTHER ET LEURS DIRECTEURS, REPRÉSENTANTS, EMPLOYÉS OU AGENTS (COLLECTIVEMENT NOMMÉS CONCÉDANTS DE LICENCES DE BROTHER) N'ASSURENT AUCUNE GARANTIE, EXPRESSE OU TACITE, Y COMPRIS, MAIS NON DE FAÇON LIMITATIVE, LES GARANTIES TACITES DE QUALITÉ MARCHANDE ET D'ADAPTATION À UN USAGE PARTICULIER, À L'ÉGARD DU LOGICIEL. LE OU LES CONCÉDANT(S) DE LICENCES DE BROTHER N'ASSURENT AUCUNE GARANTIE ET NE FONT AUCUNE DÉCLARATION À L'ÉGARD DE L'UTILISATION OU DES RÉSULTATS DÉCOULANT DE L'UTILISATION DU LOGICIEL EN CE QUI CONCERNE L'EXACTITUDE, LA PRÉCISION, LA FIABILITÉ, LA MISE À NIVEAU OU TOUT AUTRE ASPECT DE CE DERNIER. LES RISQUES LIÉS AUX RÉSULTATS ET AUX PERFORMANCES DU LOGICIEL SONT INTÉGRALEMENT ASSUMÉS PAR VOUS. L'EXCLUSION DES GARANTIES TACITES N'EST PAS AUTORISÉE DANS CERTAINS ÉTATS DES ÉTATS-UNIS OU DANS CERTAINES PROVINCES DU CANADA. L'EXCLUSION CI-DESSUS POURRAIT NE PAS S'APPLIQUER À VOTRE CAS.

LE OU LES CONCÉDANT(S) DE LICENCES DE BROTHER NE PEUVENT EN AUCUN CAS ÊTRE TENUS RESPONSABLES DES DOMMAGES ACCESSOIRES, ACCIDENTELS OU INDIRECTS (Y COMPRIS LES DOMMAGES POUR LA PERTE DE BÉNÉFICES, LA PERTE D'EXPLOITATION, LA PERTE D'INFORMATIONS COMMERCIALES OU AUTRE) DÉCOULANT DE L'UTILISATION OU DE L'IMPOSSIBILITÉ D'UTILISER CE LOGICIEL MÊME SI LES CONCÉDANTS DE LICENCES DE BROTHER ONT ÉTÉ AVISÉS DE LA POSSIBILITÉ DE CES DOMMAGES. ÉTANT DONNÉ QUE CERTAINS ÉTATS DES ÉTATS-UNIS OU CERTAINES PROVINCES DU CANADA N'AUTORISENT PAS L'EXCLUSION OU LA LIMITATION DE RESPONSABILITÉ POUR LES DOMMAGES ACCESSOIRES OU ACCIDENTELS, LES LIMITATIONS CI-DESSUS POURRAIENT NE PAS S'APPLIQUER À VOTRE CAS. DANS TOUS LES CAS, LA RESPONSABILITÉ QUE LES CONCÉDANTS DE LICENCES DE BROTHER ONT ENVERS VOUS À L'ÉGARD DES DOMMAGES RÉELS, QUELLE QU'EN SOIT L'ORIGINE ET QUELLE QUE SOIT LA FORME DE L'ACTION (CONTRAT, TORT (Y COMPRIS LA NÉGLIGENCE), ET LA RESPONSABILITÉ ASSOCIÉE AUX PRODUITS OU AUTRE), SERA LIMITÉE À 50 \$.



Renseignements connexes

- [Avant d'utiliser votre appareil Brother](#)

Marques de commerce

Microsoft, Windows, Windows Server, SharePoint, Internet Explorer, Excel, PowerPoint, OneNote et OneDrive sont des marques déposées ou des marques de commerce de Microsoft Corporation aux États-Unis et/ou dans d'autres pays.

Apple, AirPrint, App Store, Mac, Safari, iPad, iPhone, iPod touch et macOS sont des marques de commerce d'Apple Inc., déposées aux États-Unis et/ou dans d'autres pays.

Nuance et PaperPort sont des marques de commerce ou des marques déposées de Nuance Communications, Inc. ou de ses sociétés affiliées aux États-Unis et dans d'autres pays.

Le logo SDHC est une marque de commerce de SD-3C, LLC.

Wi-Fi®, Wi-Fi Alliance® et Wi-Fi Direct® sont des marques déposées de Wi-Fi Alliance®.

WPA™, WPA2™, Wi-Fi Protected Setup™ et le logo Wi-Fi Protected Setup™ sont des marques de commerce de Wi-Fi Alliance®.

Android, Gmail, Google Cloud Print, Google Drive, Google Play, Google Chrome, Chrome OS et Google sont des marques de commerce de Google, Inc. L'utilisation de ces marques de commerce doit être autorisée par Google.

Mozilla et Firefox sont des marques déposées de Mozilla Foundation.

La marque de mot et les logos Bluetooth® sont des marques déposées qui appartiennent à Bluetooth SIG, Inc. et sont utilisées sous licence uniquement par Brother Industries, Ltd et les sociétés apparentées. Les autres marques de commerce et noms de commerce appartiennent à leurs propriétaires respectifs.

Intel est une marque de commerce d'Intel Corporation aux États-Unis et dans d'autres pays.

Evernote et le logo Evernote Elephant sont des marques de commerce d'Evernote Corporation et sont utilisées sous licence.

Mopria® et le logo Mopria sont des marques déposées et des marques de service de Mopria Alliance, Inc. aux États-Unis et dans d'autres pays. Toute utilisation non autorisée est strictement interdite.

WordPerfect est une marque de commerce ou une marque déposée de Corel Corporation et/ou de ses filiales au Canada, aux États-Unis et/ou dans d'autres pays.

Chaque société dont un logiciel est mentionné dans ce manuel possède un contrat de licence de logiciel spécifique à ses propres programmes.

L'ensemble des appellations commerciales et noms de produits des sociétés apparaissant sur les produits Brother, les documents s'y rapportant et tout autre support sont tous des marques de commerce ou des marques déposées de ces sociétés respectives.



Renseignements connexes

- [Avant d'utiliser votre appareil Brother](#)

Remarque importante

- N'utilisez pas ce produit à l'extérieur du pays d'achat, puisqu'il pourrait violer les règlements de télécommunication sans fil et d'alimentation de ce pays.
- Windows 10 dans ce document représente Windows 10 Édition Familiale, Windows 10 Pro, Windows 10 Éducation et Windows 10 Entreprise.
- Windows Server 2008 dans le présent document représente Windows Server 2008 et Windows Server 2008 R2.
- Dans ce Guide de l'utilisateur, les messages de l'écran ACL du MFC-J497DW/MFC-J895DW sont utilisés, sauf mention contraire.
- Dans ce Guide de l'utilisateur, les illustrations du MFC-J895DW sont utilisées, sauf mention contraire.
- Les écrans présentés dans ce Guide de l'utilisateur le sont à titre d'illustration seulement et peuvent différer des écrans réels.
- Sauf spécification contraire, les écrans présentés dans ce manuel proviennent de Windows 7 et macOS v10.12.x. Les écrans affichés sur votre ordinateur peuvent varier selon votre système d'exploitation.
- Le contenu du présent guide et les caractéristiques de ce produit peuvent être modifiés sans préavis.



Renseignements connexes

- [Avant d'utiliser votre appareil Brother](#)

Présentation de votre appareil Brother

- [Avant d'utiliser votre appareil](#)
- [Description du panneau de commande](#)
- [Aperçu de l'écran ACL](#)
- [Description de l'écran tactile ACL](#)
- [Description de l'écran de réglages](#)
- [Navigation sur l'écran tactile](#)
- [Accéder aux utilitaires Brother \(Windows\)](#)

Avant d'utiliser votre appareil

Avant de tenter toute opération d'impression, confirmez les points suivants :

- Vérifiez si vous avez installé les logiciels et les pilotes Brother.
- Pour les utilisateurs avec câble réseau ou câble USB : assurez-vous que le câble d'interface est protégé physiquement.

Sélection du bon type de papier

Pour une impression de haute qualité, il est important de sélectionner le bon type de papier. Assurez-vous de lire les informations sur les papiers compatibles avant d'acheter du papier, et déterminez la zone imprimable en fonction des réglages du pilote de l'imprimante.

Impression, numérisation et télécopie simultanées

L'appareil peut imprimer des données provenant de l'ordinateur et simultanément envoyer ou recevoir des télécopies en mémoire, ou encore numériser un document vers l'ordinateur. L'envoi de télécopies ne sera pas interrompu lors de l'impression à partir de l'ordinateur. Néanmoins, quand l'appareil effectue une photocopie ou reçoit une télécopie sur papier, il interrompt l'impression et la reprend une fois l'opération terminée.

Pare-feu (Windows)

Si votre ordinateur est protégé par un pare-feu et qu'il vous est impossible d'imprimer sur le réseau, de numériser sur le réseau ou d'utiliser PC-Fax, il peut être nécessaire de configurer les paramètres du pare-feu. Si vous utilisez le pare-feu Windows et que vous avez installé les pilotes en suivant les étapes du programme d'installation, les réglages de pare-feu requis ont déjà été définis. Si vous utilisez tout autre logiciel de pare-feu personnel, consultez le Guide de l'utilisateur de votre logiciel ou contactez le fabricant du logiciel.



Renseignements connexes

- [Présentation de votre appareil Brother](#)

Description du panneau de commande

>> MFC-J491DW/MFC-J497DW

>> MFC-J690DW/MFC-J895DW

MFC-J491DW/MFC-J497DW

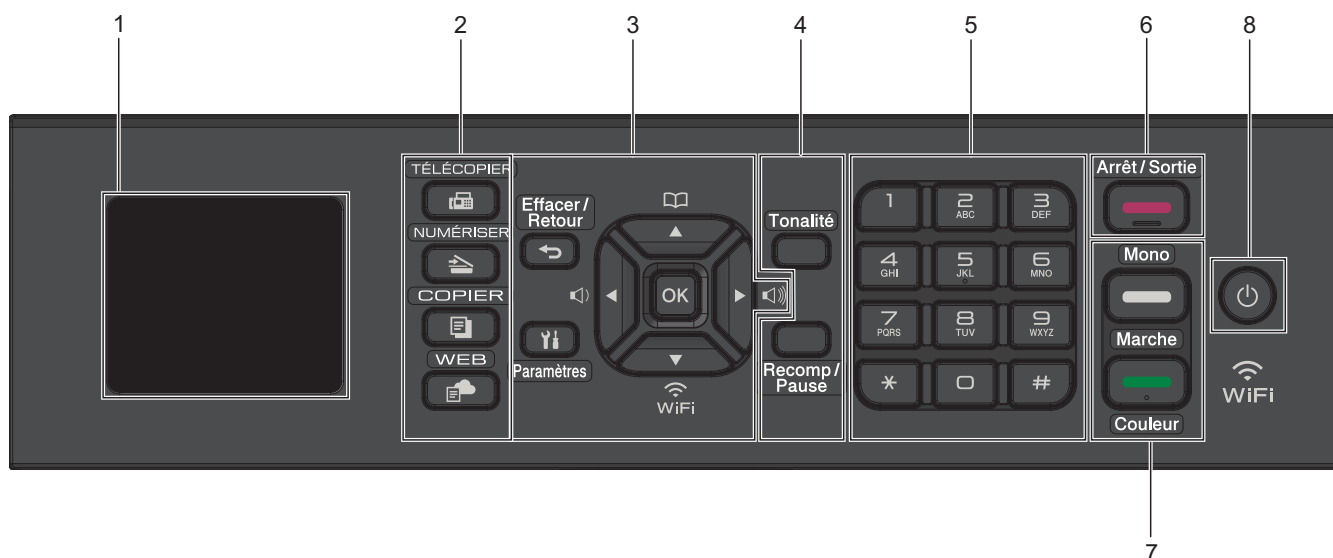

1. 1,8 po Écran à cristaux liquides (ACL)

Affiche des messages pour vous aider à configurer et utiliser l'appareil.

2. Boutons de mode

TÉLÉCOPIER

Appuyez pour passer en mode Télécopieur.

NUMÉRISER

Appuyez pour passer en mode Numériser.

COPIER

Appuyez pour passer en mode Copie.

WEB

Appuyez pour passer en mode Web.

3. Boutons de paramètres

Effacer/Retour

Appuyez pour revenir au niveau de menu précédent.

Paramètres

Appuyez pour accéder au menu principal.

OK

Appuyez pour sélectionner un paramètre.

◀ ou ▶

Appuyez pour régler le volume de la sonnerie pendant que l'appareil est inactif.



- Appuyez pour enregistrer des numéros abrégés et des numéros de groupe dans la mémoire de l'appareil.
- Appuyez pour rechercher et composer des numéros enregistrés dans la mémoire de l'appareil.



Appuyez pour configurer les paramètres sans fil pendant que l'appareil est inactif.



Appuyez pour faire défiler les menus et les options.



- Appuyez pour déplacer le curseur vers la gauche ou la droite sur l'écran ACL.
- Appuyez sur ce bouton pour confirmer ou annuler une procédure en cours d'exécution.

4. Boutons de téléphone

Tonalité

Appuyez avant de composer le numéro pour vérifier qu'un télécopieur répond, puis appuyez sur **Mono Marche** ou **Couleur Marche**.

Si l'appareil est en mode Fax/Tél (F/T) et que vous décrochez le combiné d'un téléphone externe pendant une sonnerie F/T (pseudo-sonnerie double rapide), appuyez sur **Tonalité** pour parler.

Recomp/Pause

- Appuyez sur ce bouton pour composer à nouveau le dernier numéro appelé.
- Appuyez sur ce bouton pour sélectionner et composer à nouveau les numéros de l'historique des appels sortants ou de l'historique des identifications de la ligne appelante.
- Appuyez pour insérer une pause lors de la composition de numéros.

5. Pavé numérique

- À utiliser pour composer des numéros de télécopieur et de téléphone.
- À utiliser comme clavier pour entrer du texte ou des caractères.

6. Arrêt / Sortie

- Appuyez pour arrêter une opération.
- Appuyez pour quitter un menu.

7. Boutons de démarrage



Mono Marche

- Appuyez pour commencer à envoyer des télécopies en noir et blanc.
- Appuyez pour commencer à effectuer des copies en noir et blanc.
- Appuyez pour commencer à numériser des documents (en couleur ou en noir et blanc selon le paramètre de numérisation).





Couleur Marche

- Appuyez pour commencer à envoyer des télécopies en couleur.
- Appuyez pour commencer à effectuer des copies en couleur.
- Appuyez pour commencer à numériser des documents (en couleur ou en noir et blanc selon le paramètre de numérisation).

8. Marche/Arrêt

Appuyez sur  pour allumer l'appareil.

Maintenez le bouton  enfoncé pour éteindre l'appareil. L'écran ACL affiche [Fermer] et reste allumé pendant quelques secondes avant de s'éteindre. Si vous avez connecté un téléphone externe ou un répondeur, il est toujours disponible.

Si vous éteignez l'appareil à l'aide de la touche , il continuera à nettoyer périodiquement la tête d'impression pour garantir la qualité d'impression. Pour prolonger la durée de vie de la tête d'impression, améliorer le rendement de l'encre et maintenir la qualité d'impression, laissez votre appareil branché à une source d'alimentation en permanence.

MFC-J690DW/MFC-J895DW

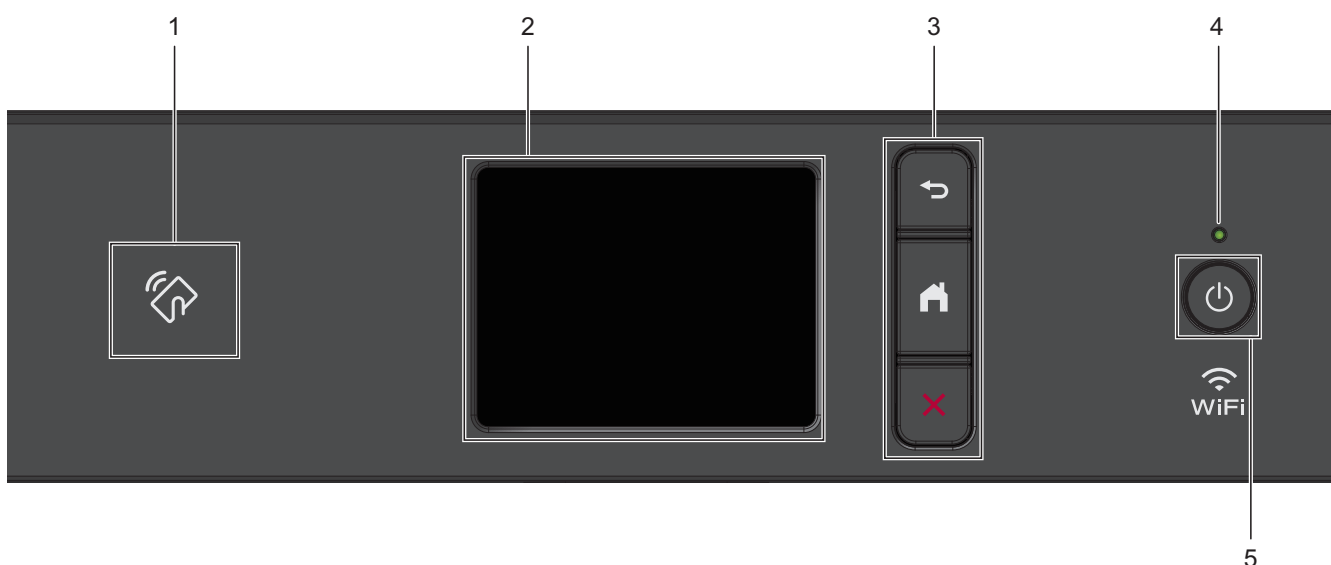

1. Symbole NFC (Communication en champ proche)

(MFC-J895DW)

Si votre appareil Android™ prend en charge la fonction NFC, vous pouvez imprimer depuis votre appareil ou numériser des documents sur votre appareil de la même manière.

2. Écran tactile à cristaux liquides (ACL)

Accédez aux menus et options en appuyant sur les éléments souhaités sur l'écran tactile.

3. Boutons de menu

(Retour)

Appuyez pour retourner au menu précédent.

(Accueil)

Appuyez pour retourner à l'écran d'accueil.

(Annuler)

Appuyez pour annuler une opération.

4. Témoin d'alimentation DEL

Le témoin d'alimentation DEL s'allume en fonction de l'état d'alimentation de l'appareil.

Lorsque l'appareil est en mode Veille, le témoin DEL clignote.

5. Marche/Arrêt

Appuyez sur  pour allumer l'appareil.

Appuyez sur  et maintenez-le enfoncé pour mettre l'appareil hors tension. L'écran tactile affiche [Fermer] et reste allumé pendant quelques secondes avant de s'éteindre. Si vous avez connecté un téléphone externe ou un répondeur, il est toujours disponible. .

Lorsqu'il est éteint à l'aide de la touche , l'appareil continue à nettoyer périodiquement la tête d'impression pour garantir la qualité d'impression. Pour prolonger la durée de vie de la tête d'impression, optimiser la performance des cartouches d'encre et maintenir la qualité d'impression, laissez l'appareil branché à une source d'alimentation en permanence.



Renseignements connexes

- [Présentation de votre appareil Brother](#)

Sujets connexes :

- [Near-Field Communication \(NFC\)](#)
-

Aperçu de l'écran ACL

Modèles associés : MFC-J491DW/MFC-J497DW

Cet écran affiche l'état de l'appareil quand ce dernier est inactif. Lorsqu'il s'affiche, cela signifie que votre appareil est prêt pour la commande suivante.

Écran d'accueil





1. Mode silencieux

Cette icône s'affiche lorsque le réglage [Mode silence] est défini sur [Activ].

Le réglage du mode silencieux permet de réduire le bruit d'impression. Lorsqu'il est activé, la vitesse d'impression diminue.

2. État de la connexion sans fil

Chaque icône dans le tableau suivant indique l'état du réseau sans fil :

	Le réseau sans fil est connecté. Un indicateur à trois niveaux dans l'écran d'accueil affiche l'intensité actuelle du signal sans fil.
	Impossible de détecter le point d'accès sans fil.
	Le paramètre sans fil est désactivé.

3. [Encre]

Affiche le volume d'encre disponible.

Lorsqu'une cartouche d'encre arrive en fin de vie ou a un problème, une icône d'erreur s'affiche sur la couleur d'encre concernée.

4. **Date et heure**

Affiche la date et l'heure réglées sur votre appareil.

5. **Télécopies en mémoire**

Affiche le nombre de télécopies reçues qui ont été mises en mémoire.

6. **Mode de réception**

Affiche le mode de réception actuel.



Lorsque la sonnerie spéciale est activée, l'écran ACL affiche [SD].



Renseignements connexes

- [Présentation de votre appareil Brother](#)

Description de l'écran tactile ACL

Modèles associés : MFC-J690DW/MFC-J895DW

Vous pouvez changer de page d'accueil en appuyant sur ◀ ou ▶.

Les écrans de page d'accueil vous permettent d'accéder à la configuration Wi-Fi®, aux raccourcis, aux niveaux d'encre et aux écrans de configuration.

Écran d'accueil

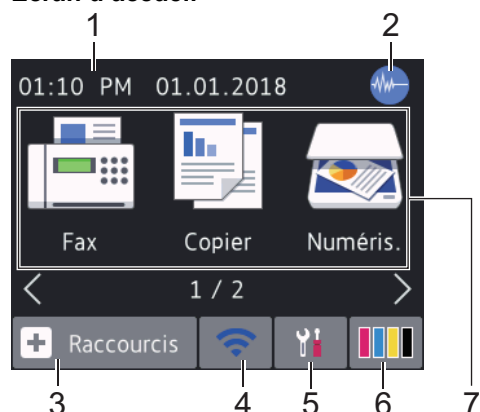

Cet écran affiche l'état de l'appareil quand ce dernier est inactif. Il s'affiche lorsque votre appareil est prêt pour la commande suivante.

1. **Date et heure**

Affiche la date et l'heure réglées sur votre appareil.

2. **Mode silencieux**

Cette icône s'affiche lorsque le réglage [Mode silence] est défini sur [Activ].

Le réglage du mode silencieux permet de réduire le bruit d'impression. Lorsqu'il est activé, la vitesse d'impression diminue.

3. **[Raccourcis]**

Créez des raccourcis pour les opérations fréquemment utilisées, telles que l'envoi d'une télécopie, la copie, la numérisation, la connexion Web et les services Apps.





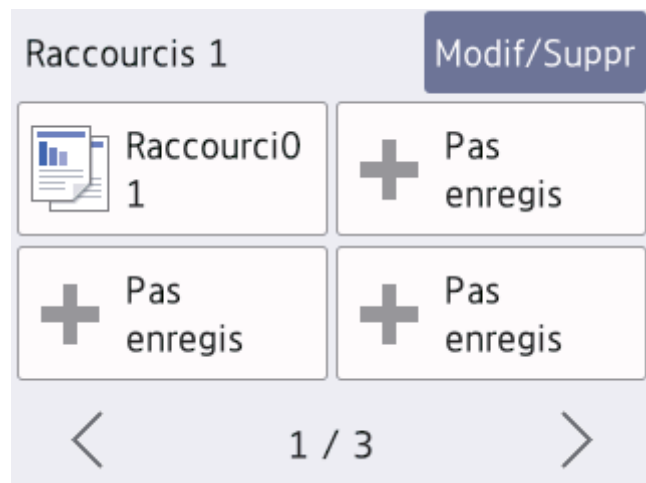

- Trois écrans Raccourcis sont disponibles. Vous pouvez programmer quatre raccourcis sur chaque écran.



- Pour afficher les autres écrans Raccourcis, appuyez sur ◀ ou ▶.

4. **État de la connexion sans fil**

Chaque icône dans le tableau suivant indique l'état du réseau sans fil :

	Votre appareil n'est pas connecté au point d'accès/routeur sans fil. Appuyez sur ce bouton pour configurer les paramètres sans fil. Pour de l'information plus détaillée >> <i>Guide d'installation rapide</i>
	Le réseau sans fil est connecté. Un indicateur à trois niveaux dans chacun des écrans d'accueil affiche l'intensité actuelle du signal sans fil.
	Impossible de détecter le point d'accès/routeur sans fil.
	Le paramètre sans fil est désactivé.



Vous pouvez configurer les paramètres sans fil en appuyant sur le bouton d'état sans fil.

5.  **[Paramètres]**

Appuyez pour accéder au menu [Paramètres].

6.  **[Encre]**

Affiche le volume d'encre disponible. Appuyez pour accéder au menu [Encre].

Lorsqu'une cartouche d'encre arrive en fin de vie ou a un problème, une icône d'erreur s'affiche sur la couleur d'encre concernée.

7. **Modes :**

Appuyez pour passer d'un mode à l'autre.

[Fax] / [Copier] / [Numéris.] / [Photo] / [Web] / [Applis]

8. **Icône d'information**

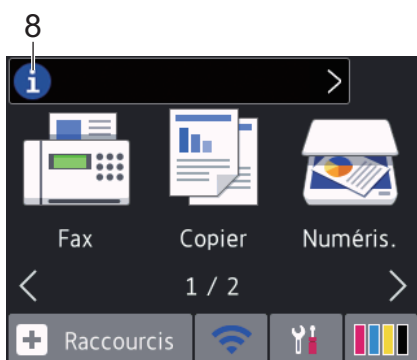



Les nouvelles informations de Brother s'affichent dans la barre d'informations lorsque les paramètres de notification tels que [Message de Brother] et [Vérif auto microlog] sont définis sur [Activ].
(Une connexion Internet est nécessaire et des frais pour les données peuvent s'appliquer.)

Appuyez sur  pour afficher les détails.

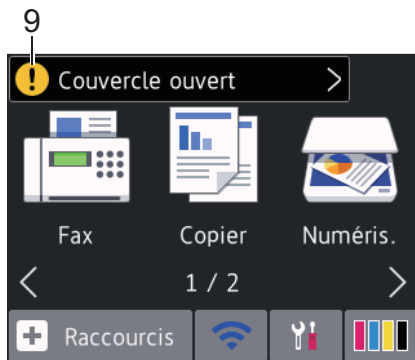
9. Icône d'avertissement



L'icône d'avertissement  apparaît en cas de message d'erreur ou d'entretien. Appuyez sur  pour afficher les détails, puis appuyez sur  pour revenir à l'écran d'accueil.

Renseignements connexes

- [Présentation de votre appareil Brother](#)
 - [Nouvelles informations de Brother](#)

Sujets connexes :

- [Réduire le bruit d'impression](#)
 - [Vérifier le volume d'encre](#)
 - [Description de l'écran de réglages](#)
 - [Messages d'erreur et d'entretien](#)
-

Nouvelles informations de Brother

Modèles associés : MFC-J690DW/MFC-J895DW

Les nouvelles informations de Brother s'affichent dans la barre d'informations lorsque les paramètres de notification tels que [Message de Brother] et [Vérif auto microlog] sont définis sur [Activ].

Appuyez sur  pour afficher les détails.



Une connexion Internet est nécessaire, et des frais pour données peuvent s'appliquer.

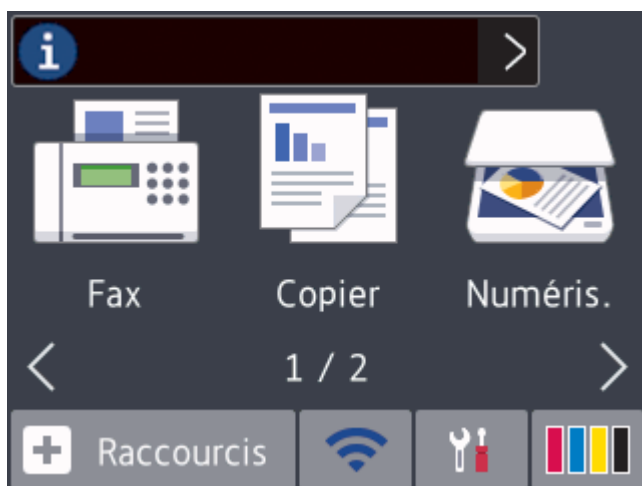

Renseignements connexes

- [Description de l'écran tactile ACL](#)

Description de l'écran de réglages

Modèles associés : MFC-J690DW/MFC-J895DW

>> [MFC-J690DW](#)
>> [MFC-J895DW](#)

MFC-J690DW

L'écran tactile indique l'état de l'appareil lorsque vous appuyez sur  [Paramètres].

Utilisez le menu Paramètres pour accéder à tous les paramètres de votre appareil Brother.

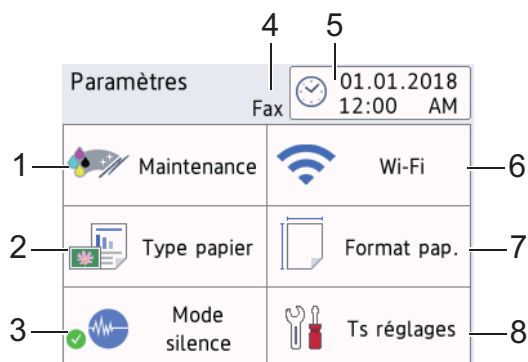

1. [Maintenance]

Appuyez pour accéder aux menus suivants :

- [Amél qualité impression]
- [Nettoyage tête impr]
- [Volume encre]
- [Modèle cart encre]
- [Options de configuration d'impression]

2. [Type papier]

Appuyez pour accéder au menu [Type papier].

Utilisez cette option pour modifier le type de papier.

3. [Mode silence]

Affiche le réglage du mode silencieux.

Appuyez pour accéder au menu [Mode silence].

Lorsque ce menu est réglé sur [Activ],  s'affiche sur l'écran Page d'accueil.

4. Mode de réception

Affiche le mode de réception actuel.

5. [Date et heure]

Affiche la date et l'heure.

Appuyez pour accéder au menu [Date et heure].

6. [Wi-Fi]

Appuyez pour configurer une connexion réseau sans fil.

Si vous utilisez une connexion sans fil, un indicateur à trois niveaux  sur l'écran affiche l'intensité actuelle du signal sans fil.

7. [Format pap.]

Appuyez pour accéder au menu [Format pap.].

Utilisez cette option pour modifier le format de papier.

8. [Ts réglages]

Appuyez pour accéder au menu de tous les réglages de votre appareil.

MFC-J895DW

L'écran tactile indique l'état de l'appareil lorsque vous appuyez sur  [Paramètres].

Utilisez le menu Paramètres pour accéder à tous les paramètres de votre appareil Brother.

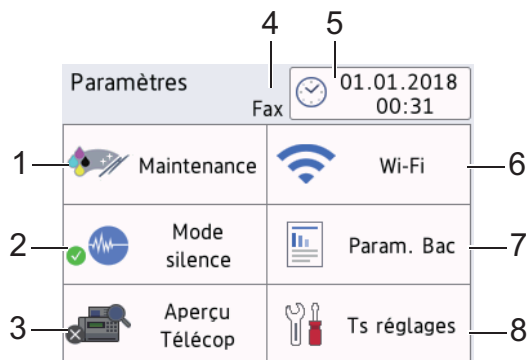

1. [Maintenance]

Appuyez pour accéder aux menus suivants :

- [Améliorer la qualité d'impression]
- [Nettoyage tête imprimante]
- [Volume encre]
- [Modèle cartouche encre]
- [Options de configuration d'impression]

2. [Mode silence]

Affiche le réglage du mode silencieux.

Appuyez pour accéder au menu [Mode silence].

Lorsque ce menu est réglé sur [Activé],  s'affiche sur l'écran Page d'accueil.

3. [Aperçu Télécop]

Affiche le réglage d'aperçu de télécopie.

Appuyez pour accéder au menu [Aperçu Télécop].

4. Mode de réception

Affiche le mode de réception actuel.

5. [Date et heure]

Affiche la date et l'heure.

Appuyez pour accéder au menu [Date et heure].

6. [Wi-Fi]

Appuyez pour configurer une connexion réseau sans fil.

Si vous utilisez une connexion sans fil, un indicateur à trois niveaux  sur l'écran affiche l'intensité actuelle du signal sans fil.

7. [Param. Bac]

Appuyez pour accéder au menu [Param. Bac].

Utilisez les options du menu de réglage de bac pour modifier la taille et le type de papier.

8. [Ts réglages]

Appuyez pour accéder au menu de tous les réglages de votre appareil.



Renseignements connexes

- [Présentation de votre appareil Brother](#)

Sujets connexes :

- [Description de l'écran tactile ACL](#)
- [Vérifier le volume d'encre](#)
- [Sonnerie spéciale](#)

Navigation sur l'écran tactile

Modèles associés : MFC-J690DW/MFC-J895DW

Appuyez votre doigt sur l'écran ACL pour l'utiliser. Pour afficher et accéder à toutes les options, appuyez sur ◀▶ ou ▲▼ à l'écran ACL pour les faire défiler.

REMARQUE

- Ce produit emploie une police conçue par ARPHIC TECHNOLOGY CO., LTD.



Renseignements connexes

- [Présentation de votre appareil Brother](#)

Accéder aux utilitaires Brother (Windows)

Brother Utilities (Utilitaires Brother) est un programme de lancement d'applications qui permet d'accéder facilement à toutes les applications Brother installées sur votre ordinateur.

1. Effectuez l'une des opérations suivantes :

- Windows 7

Cliquez sur  (**Démarrer**) > **Tous les programmes** > **Brother** > **Brother Utilities (Utilitaires Brother)**.

- Windows 8

Appuyez ou cliquez sur  (**Brother Utilities (Utilitaires Brother)**) dans l'écran **Accueil** ou sur le bureau.

- Windows 8.1

Déplacez votre souris vers le coin inférieur gauche de l'écran **Accueil** et cliquez sur  (si vous utilisez un appareil tactile, faites glisser vers le haut à partir du bas de l'écran **Accueil** pour afficher l'écran **Applications**).

Si l'écran **Applications** s'affiche, appuyez ou cliquez sur  (**Brother Utilities (Utilitaires Brother)**).

- Windows 10

Cliquez sur  > **Brother** > **Brother Utilities (Utilitaires Brother)**.

2. Sélectionnez votre appareil.

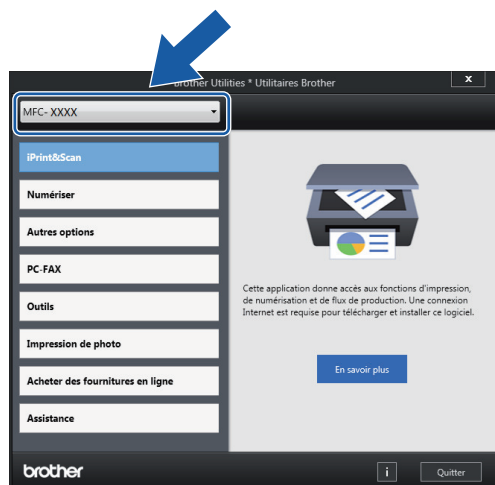

3. Sélectionnez l'opération que vous souhaitez utiliser.



Renseignements connexes

- [Présentation de votre appareil Brother](#)
 - [Désinstaller le logiciel Brother et les pilotes \(Windows\)](#)

Désinstaller le logiciel Brother et les pilotes (Windows)

1. Effectuez l'une des opérations suivantes :

- Windows 7

Cliquez sur  (Démarrer) > Tous les programmes > Brother > Brother Utilities (Utilitaires Brother).

- Windows 8

Appuyez ou cliquez sur  (Brother Utilities (Utilitaires Brother)) dans l'écran **Accueil** ou sur le bureau.

- Windows 8.1

Déplacez votre souris vers le coin inférieur gauche de l'écran **Accueil** et cliquez sur  (si vous utilisez un appareil tactile, faites glisser vers le haut à partir du bas de l'écran **Accueil** pour afficher l'écran **Applications**).

Si l'écran **Applications** s'affiche, appuyez ou cliquez sur  (Brother Utilities (Utilitaires Brother)).

- Windows 10

Cliquez sur  > Brother > Brother Utilities (Utilitaires Brother).

2. Sélectionnez votre modèle dans la liste déroulante (s'il n'est pas déjà sélectionné).

3. Cliquez sur **Outils** dans la barre de navigation de gauche.

- Si l'icône **Notification de mise à jour du logiciel** est visible, sélectionnez-la, puis cliquez sur **Vérifier maintenant** > **Rechercher les mises à jour du logiciel** > **Mettre à jour**. Suivez les instructions affichées à l'écran.
- Si l'icône **Notification de mise à jour du logiciel** n'est pas visible, passez à l'étape suivante.

4. Cliquez sur **Désinstaller** dans la section **Outils** de **Brother Utilities (Utilitaires Brother)**.

Suivez les instructions de la boîte de dialogue pour désinstaller les logiciels et les pilotes.



Renseignements connexes

- [Accéder aux utilitaires Brother \(Windows\)](#)

Manipulation du papier

- [Charger du papier](#)
- [Charger des documents](#)

Charger du papier

- [Charger du papier dans le bac à papier](#)
- [Chargez du papier Photo ou Photo L dans le bac de dérivation pour photos](#)
- [Charger du papier dans la fente d'alimentation manuelle](#)
- [Zone non imprimable](#)
- [Paramètres du papier](#)
- [Papiers et autres supports d'impression acceptables](#)
- [Messages d'erreur et d'entretien](#)
- [Manipulation du papier et problèmes d'impression](#)

Charger du papier dans le bac à papier

- Chargement de feuilles découpées ou de papier Photo 2L dans le bac à papier
- Charger du papier de format Légal dans le bac à papier
- Chargement de papier photo dans le bac à papier
- Chargement d'enveloppes dans le bac à papier

Chargement de feuilles découpées ou de papier Photo 2L dans le bac à papier

- Si le paramètre [Vérifier papier] est réglé sur [Activ] et que vous retirez le bac à papier de l'appareil, un message s'affiche sur l'écran ACL et vous demande si vous souhaitez modifier le type et le format de papier. Si nécessaire, modifiez les paramètres de format et de type de papier en suivant les instructions qui s'affichent à l'écran ACL.
- Ne chargez qu'un seul format et type de papier à la fois dans le bac à papier.
- Lorsque vous chargez un format de papier différent dans le bac, vous devez modifier le paramètre de format de papier sur l'appareil ou sur l'ordinateur.

1. Si le volet du support papier (1) est ouvert, fermez-le puis fermez le support papier (2).

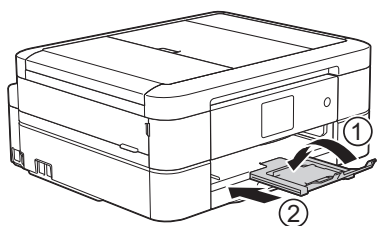

2. Retirez complètement le bac à papier de l'appareil.

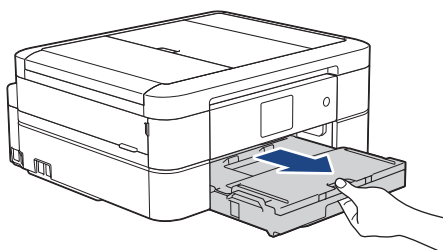

3. Ouvrez le couvercle du bac de sortie (1).

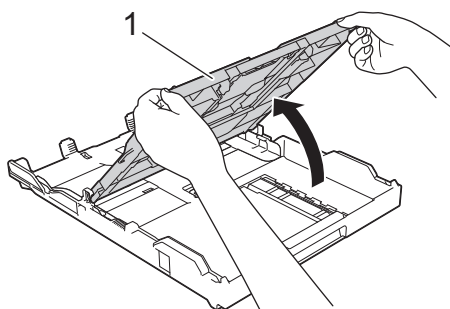

4. Appuyez sans forcer sur les guides de largeur du papier (1) puis sur les guides de longueur du papier (2) puis faites-les glisser en fonction du format du papier.

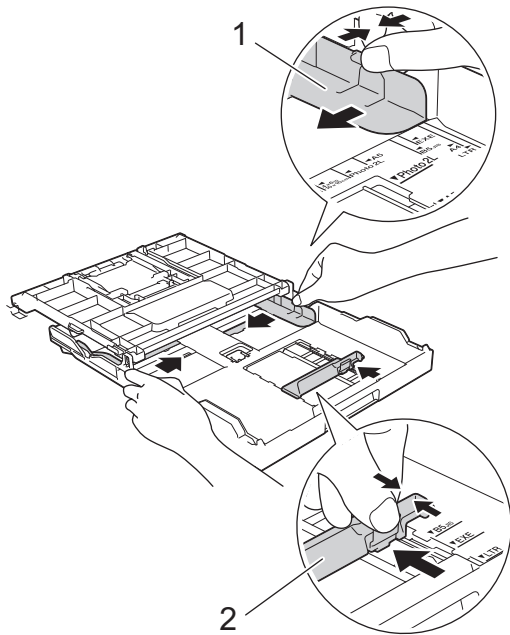

5. Ventilez bien les feuilles afin d'éviter les bourrages et les problèmes d'alimentation.

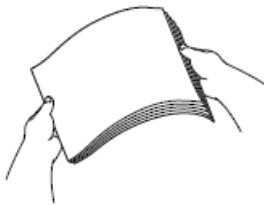

Assurez-vous toujours que le papier n'est pas gondolé ou froissé.

6. Chargez avec précaution le papier dans le bac à papier en tournant la face imprimée **vers le bas**.

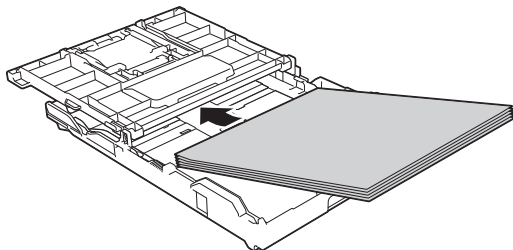

Assurez-vous que le papier repose bien à plat dans le bac et que le guide de longueur du papier (1) touche les bords du papier.

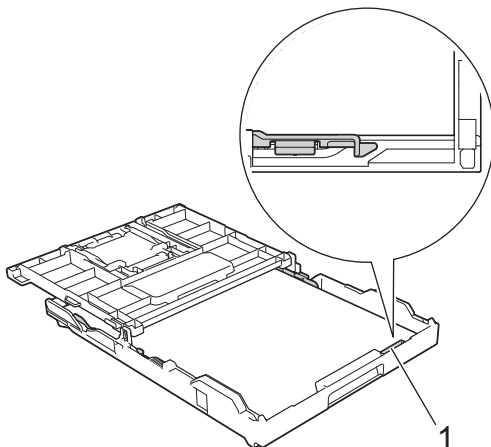

IMPORTANT

- Prenez soin de ne pas pousser le papier trop loin; il pourrait se soulever à l'arrière du bac et occasionner des problèmes d'alimentation du papier.
- Des bourrages papier peuvent se produire si vous chargez plus de 20 feuilles de papier Photo 2L (5 x 7 po)/(13 x 18 cm).



Pour ajouter du papier avant que le bac ne soit vide, retirez le papier du bac et combinez-le avec le papier que vous ajoutez. Veillez à toujours bien ventiler la pile de papier pour éviter que l'appareil n'entraîne plusieurs pages à la fois.

7. Ajustez sans forcer les guides de largeur du papier (1) en fonction du papier.
Assurez-vous que les guides de largeur du papier touchent les bords du papier.

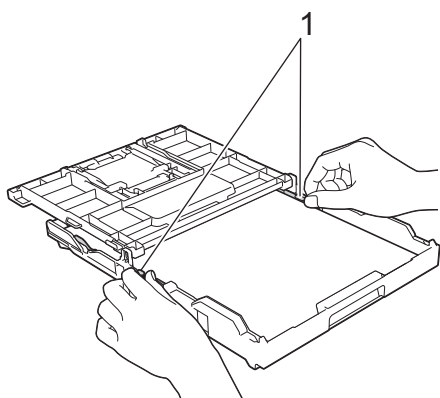

8. Fermez le couvercle du bac de sortie.

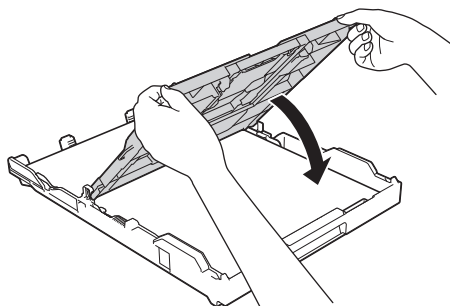

9. Poussez lentement le bac à papier jusqu'à ce qu'il soit complètement introduit dans l'appareil.

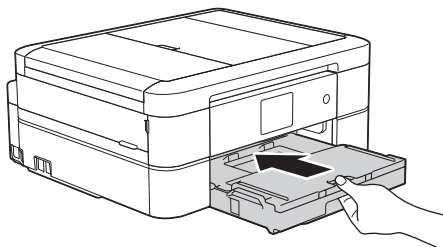

10. Tirez sur le support papier (1) jusqu'à ce qu'il se verrouille en place puis déployez le volet du support papier (2).

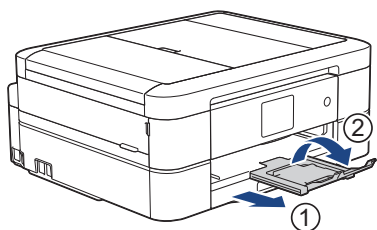



Renseignements connexes

- Charger du papier dans le bac à papier

Sujets connexes :

- Modification du paramètre de vérification du format de papier
- Choisir le support d'impression approprié
- Modifier le format et le type de papier

Charger du papier de format Légal dans le bac à papier

- Si le paramètre [Vérifier papier] est réglé sur [Activ] et que vous retirez le bac à papier de l'appareil, un message s'affiche sur l'écran ACL et vous demande si vous souhaitez modifier le type et le format de papier. Si nécessaire, modifiez les paramètres de format et de type de papier en suivant les instructions qui s'affichent à l'écran ACL.
- Ne chargez qu'un seul format et type de papier à la fois dans le bac à papier.
- Lorsque vous chargez un format de papier différent dans le bac, vous devez modifier le paramètre de format de papier sur l'appareil ou sur l'ordinateur.

1. Si le volet du support papier (1) est ouvert, fermez-le puis fermez le support papier (2).

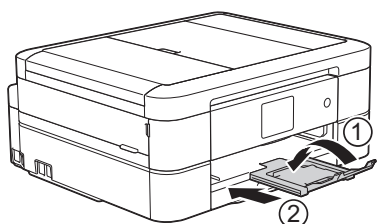

2. Retirez complètement le bac à papier de l'appareil.

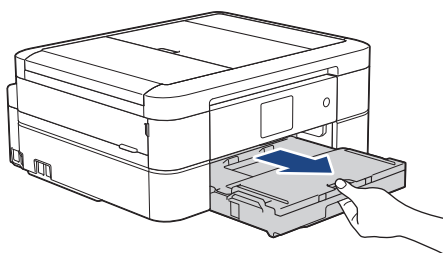

3. Ouvrez le couvercle du bac de sortie (1).

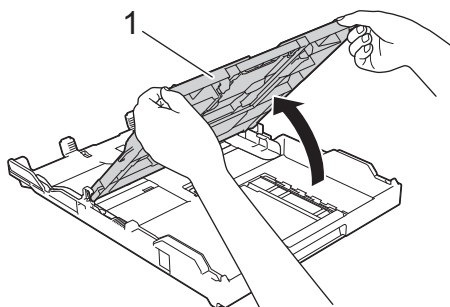

4. Appuyez sur le bouton d'extension du bac à papier carré (1) et faites glisser le bac à papier jusqu'à ce que le bouton d'extension se verrouille dans l'orifice LGL carré.

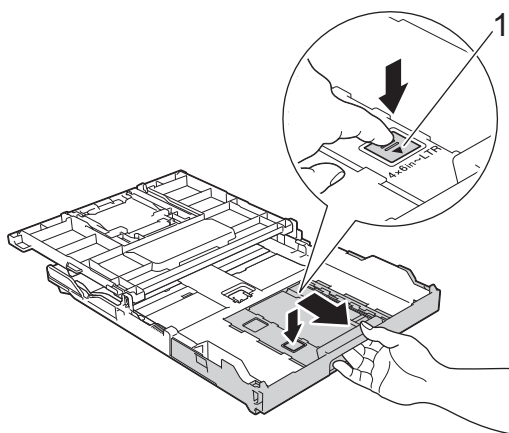

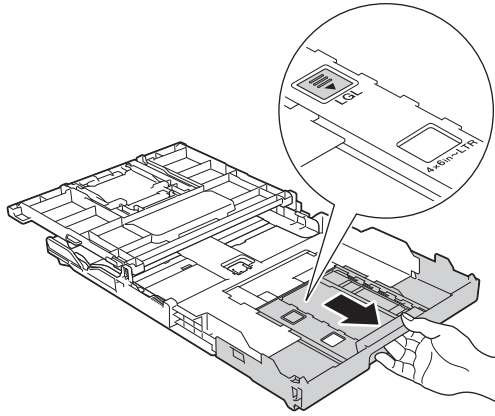

5. Appuyez sans forcer sur les guides de largeur du papier (1) puis sur les guides de longueur du papier (2), et faites-les glisser en fonction du format du papier.

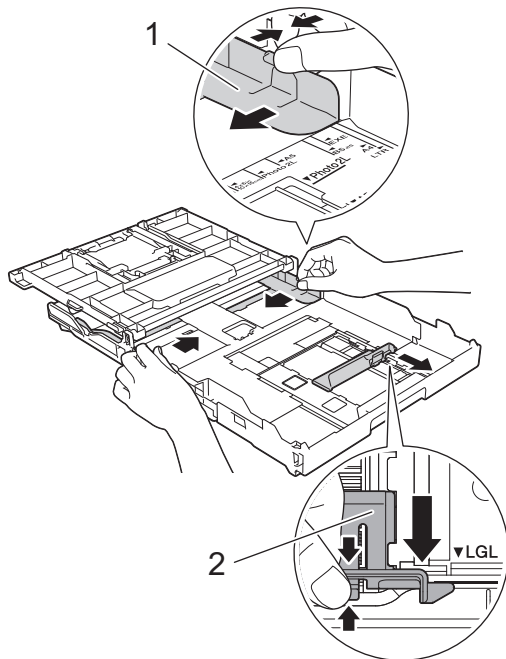

6. Ventilez bien les feuilles afin d'éviter les bourrages et les problèmes d'alimentation.



Assurez-vous toujours que le papier n'est pas gondolé ou froissé.

7. Chargez avec précaution le papier dans le bac à papier en tournant la face imprimée **vers le bas**.

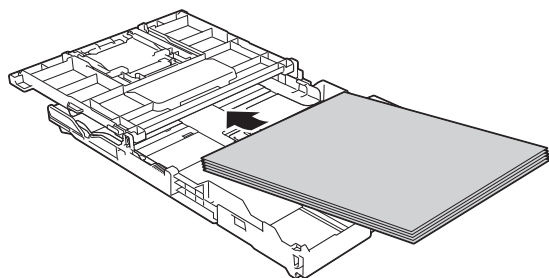

Assurez-vous que le papier repose bien à plat dans le bac et que le guide de longueur du papier (1) touche les bords du papier.

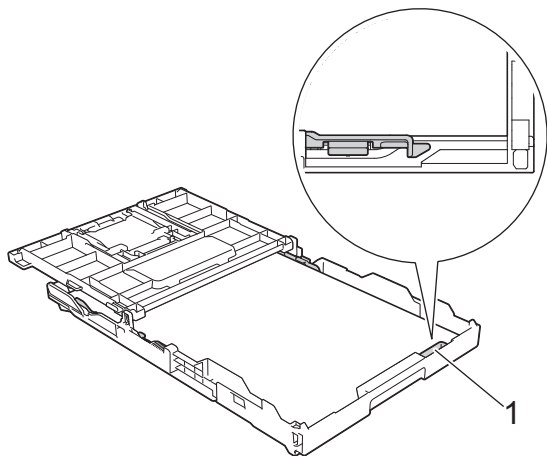

IMPORTANT

Prenez soin de ne pas pousser le papier trop loin; il pourrait se soulever à l'arrière du bac et occasionner des problèmes d'alimentation du papier.



Pour ajouter du papier avant que le bac ne soit vide, retirez le papier du bac et combinez-le avec le papier que vous ajoutez. Veillez à toujours bien ventiler la pile de papier pour éviter que l'appareil n'entraîne plusieurs pages à la fois.

8. Ajustez sans forcer les guides de largeur du papier en fonction du papier.
Assurez-vous que les guide-papier touchent les bords du papier.

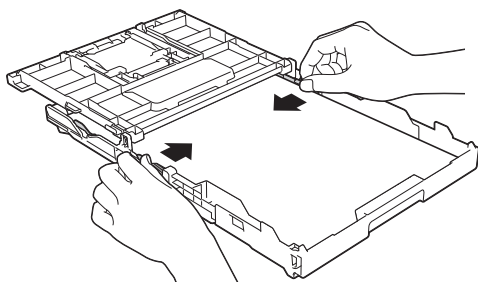

9. Fermez le couvercle du bac de sortie.

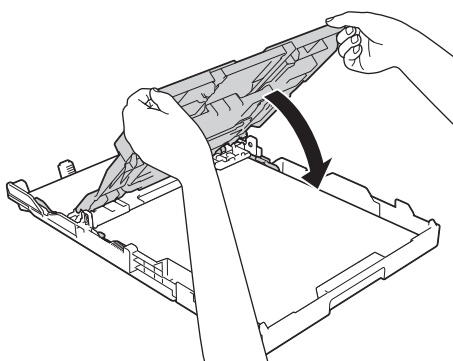

10. Poussez lentement le bac à papier jusqu'à ce qu'il soit complètement introduit dans l'appareil.

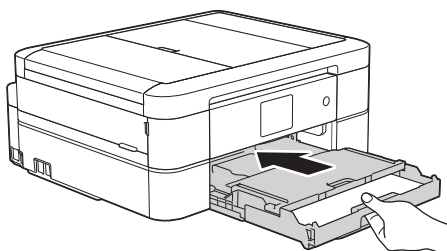

11. Tirez sur le support papier (1) jusqu'à ce qu'il se verrouille en place puis déployez le volet du support papier (2).

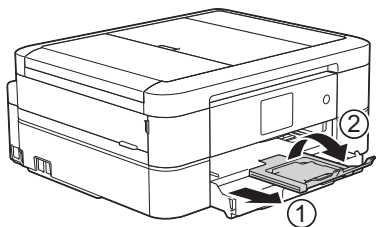

✓ Renseignements connexes

- Charger du papier dans le bac à papier
-

Chargement de papier photo dans le bac à papier

- Si le paramètre [Vérifier papier] est réglé sur [Activ] et que vous retirez le bac à papier de l'appareil, un message s'affiche sur l'écran ACL et vous demande si vous souhaitez modifier le type et le format de papier. Si nécessaire, modifiez les paramètres de format et de type de papier en suivant les instructions qui s'affichent à l'écran ACL.
- Ne chargez qu'un seul format et type de papier à la fois dans le bac à papier.
- Lorsque vous chargez un format de papier différent dans le bac, vous devez modifier le paramètre de format de papier sur l'appareil ou sur l'ordinateur.

1. Si le volet du support papier (1) est ouvert, fermez-le puis fermez le support papier (2).

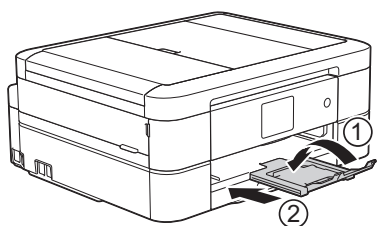

2. Retirez complètement le bac à papier de l'appareil.

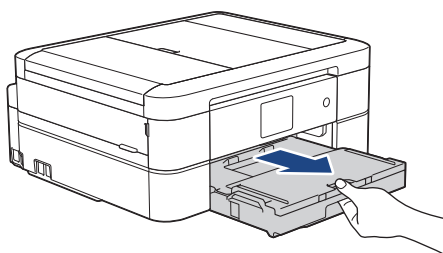

3. Ouvrez le couvercle du bac de sortie (1).

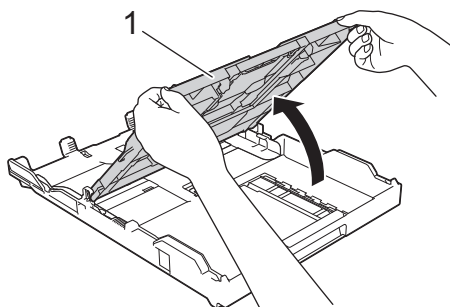

4. Appuyez sans forcer sur les guides de largeur du papier (1) et faites-les glisser en fonction du format du papier, puis soulevez la butée (2).

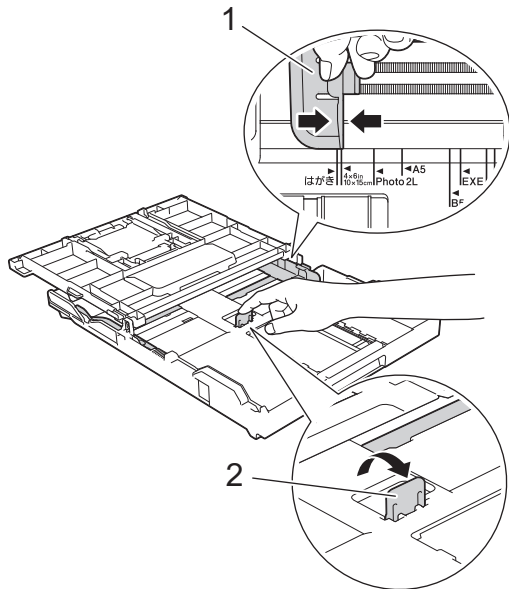

5. Fermez le couvercle du bac de sortie.

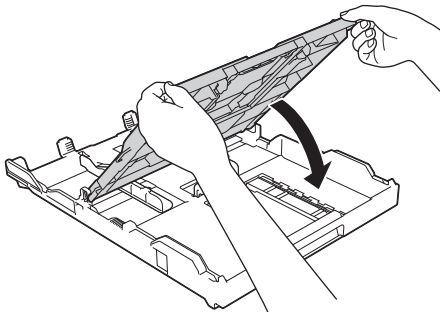

6. Chargez jusqu'à 20 feuilles de papier photo, face imprimée **vers le bas**.
Des bourrages papier peuvent se produire si vous chargez plus de 20 feuilles de papier.

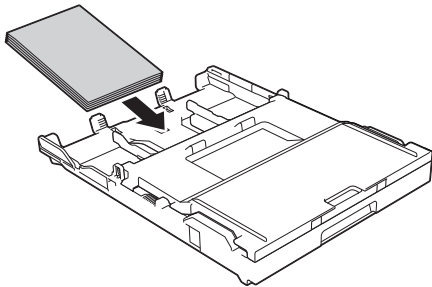

7. Ajustez avec précaution les guides-papier (1) pour les adapter au papier.
Assurez-vous que les guides de largeur du papier touchent les bords du papier et que le papier est bien posé à plat dans le bac.

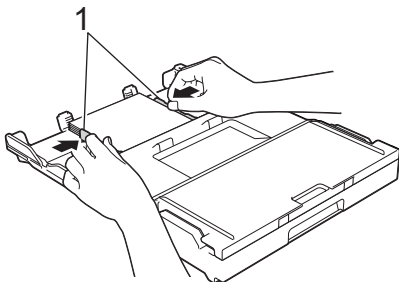

8. Poussez lentement le bac à papier jusqu'à ce qu'il soit complètement introduit dans l'appareil.

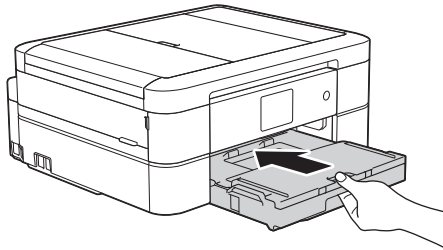

9. Tirez sur le support papier (1) jusqu'à ce qu'il se verrouille en place puis déployez le volet du support papier (2).

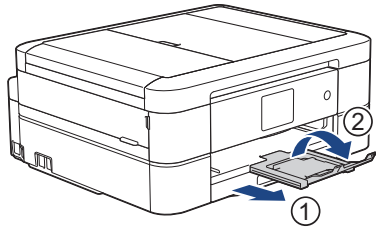

✓ Renseignements connexes

- Charger du papier dans le bac à papier

Sujets connexes :

- Modification du paramètre de vérification du format de papier
 - Choisir le support d'impression approprié
 - Modifier le format et le type de papier
-

Chargement d'enveloppes dans le bac à papier

- Si le paramètre [Vérifier papier] est réglé sur [Activ] et que vous retirez le bac à papier de l'appareil, un message s'affiche sur l'écran ACL et vous demande si vous souhaitez modifier le type et le format de papier. Si nécessaire, modifiez les paramètres de format et de type de papier en suivant les instructions qui s'affichent à l'écran ACL.
- Ne chargez qu'un seul format et type de papier à la fois dans le bac à papier.
- Lorsque vous chargez un format de papier différent dans le bac, vous devez modifier le paramètre de format de papier sur l'appareil ou sur l'ordinateur.
- Avant de charger les enveloppes dans le bac, aplatissez autant que possible les coins et les côtés des enveloppes.
➤➤ *Renseignements connexes: À propos des enveloppes*

1. Si le volet du support papier (1) est ouvert, fermez-le puis fermez le support papier (2).

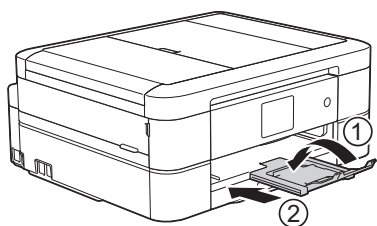

2. Retirez complètement le bac à papier de l'appareil.

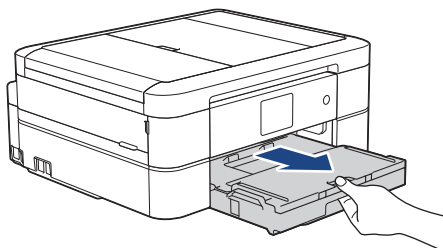

3. Ouvrez le couvercle du bac de sortie (1).

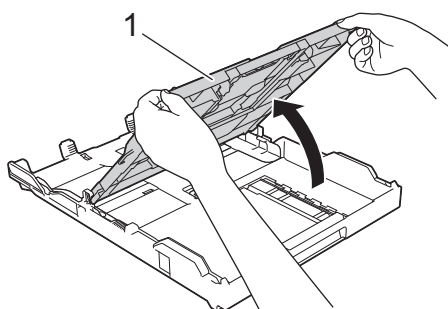

4. Chargez 10 enveloppes maximum dans le bac à papier, face imprimée **vers le bas**. Des bourrages papier peuvent se produire si vous chargez plus de 10 enveloppes.

Si les rabats de l'enveloppe se trouvent sur le côté long, chargez les enveloppes en tournant le rabat vers la gauche, comme sur l'illustration. Appuyez sans forcer sur les guides de largeur du papier (1) et sur le guide de longueur du papier (2), et faites-les glisser en fonction du format des enveloppes.

Assurez-vous que les enveloppes sont posées bien à plat dans le bac.

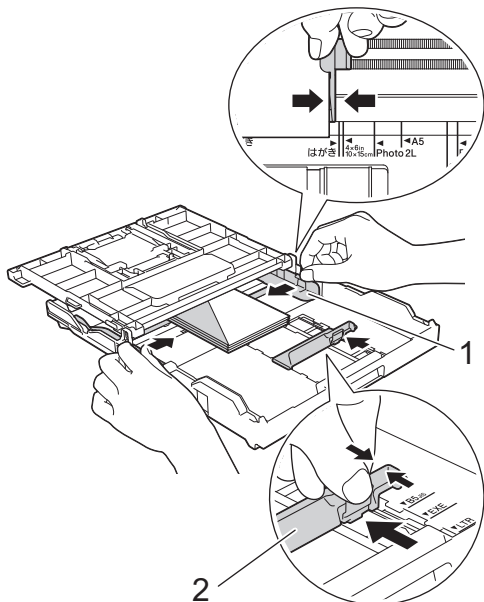

IMPORTANT

Si les enveloppes sont alimentées deux par deux, chargez une enveloppe à la fois dans le bac à papier.

5. Fermez le couvercle du bac de sortie.

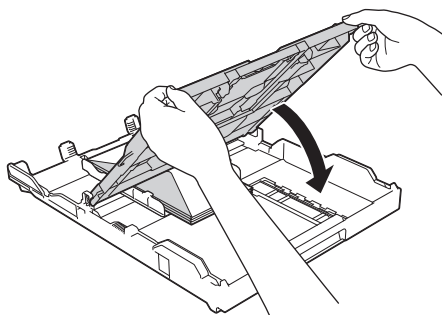

6. Poussez lentement le bac à papier jusqu'à ce qu'il soit complètement introduit dans l'appareil.

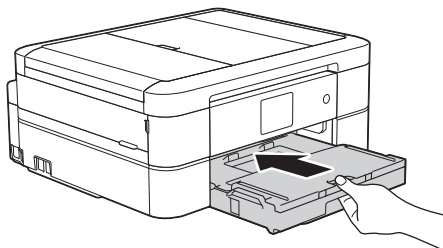

7. Tirez sur le support papier (1) jusqu'à ce qu'il se verrouille en place puis déployez le volet du support papier (2).

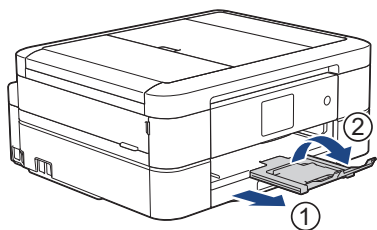

Renseignements connexes

- [Charger du papier dans le bac à papier](#)

Sujets connexes :

- À propos des enveloppes
 - Modification du paramètre de vérification du format de papier
 - Choisir le support d'impression approprié
 - Modifier le format et le type de papier
-

Chargez du papier Photo ou Photo L dans le bac de dérivation pour photos

Modèles associés : MFC-J690DW

Utilisez le bac de dérivation pour photos, qui se trouve sur le couvercle du bac de sortie du papier, pour imprimer sur du papier de format Photo (4 po x 6 po)/(10 x 15 cm) ou Photo L (3,5 po x 5 po)/(89 x 127 mm).



- Au Canada, le bac de dérivation pour photos est appelé bac à papier photo.
- Lorsque vous utilisez le bac de dérivation pour photos, vous n'avez pas à retirer le papier du bac qui se trouve en dessous.

- Si le paramètre [Vérifier papier] est réglé sur [Activ] et que vous retirez le bac à papier de l'appareil, un message s'affiche sur l'écran ACL et vous demande si vous souhaitez modifier le type et le format de papier. Si nécessaire, modifiez les paramètres de format et de type de papier en suivant les instructions qui s'affichent à l'écran ACL.
- Ne chargez qu'un seul format et type de papier à la fois dans le bac à papier.
- Lorsque vous chargez un format de papier différent dans le bac, vous devez modifier le paramètre de format de papier sur l'appareil ou sur l'ordinateur.

1. Si le volet du support papier (1) est ouvert, fermez-le puis fermez le support papier (2).

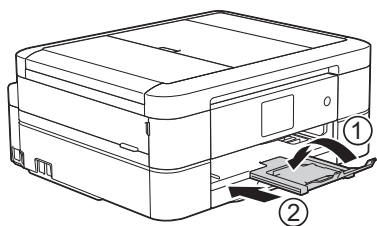

2. Retirez complètement le bac à papier de l'appareil.

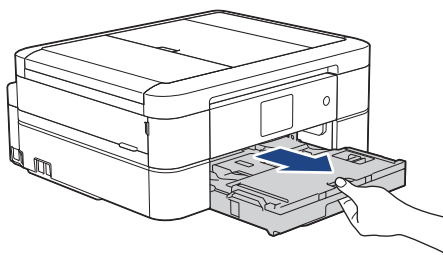

3. Appuyez sur le bouton de déverrouillage bleu du bac de dérivation pour photos (1) et faites glisser le couvercle du bac de sortie papier en entier vers l'avant jusqu'à ce qu'il se verrouille en position d'impression de photos (2).

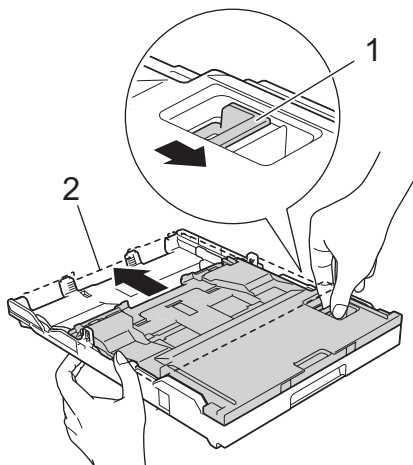

4. Chargez 20 feuilles maximum de papier Photo ou Photo L dans le bac de dérivation pour photos, face imprimée **vers le bas**.

Des bourrages papier peuvent se produire si vous chargez plus de 20 feuilles de papier.

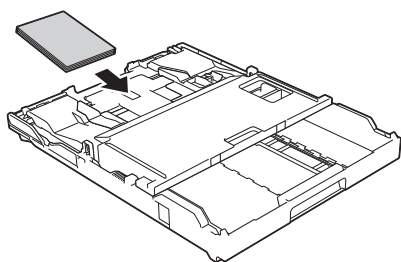

5. Ajustez sans forcer les guides de largeur du papier (1) en fonction du papier. Assurez-vous que les guides de largeur du papier touchent les bords du papier et que le papier est bien posé à plat dans le bac.

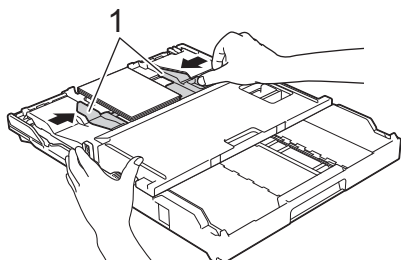

6. Poussez lentement le bac à papier jusqu'à ce qu'il soit complètement introduit dans l'appareil.

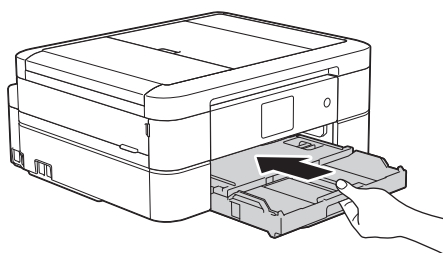

N'ouvrez pas le support papier ni le rabat de support papier si vous utilisez le bac de dérivation pour photos. Dans le cas contraire, il sera difficile de retirer les pages imprimées.

IMPORTANT

Une fois que vous avez fini d'imprimer les photos, remettez le bac de dérivation pour photos dans la position d'impression normale. Si vous ne le faites pas, un message d'erreur [Vérifier papier] s'affiche lorsque vous utilisez des feuilles découpées.

Bac de dérivation pour photos dans la position d'impression normale

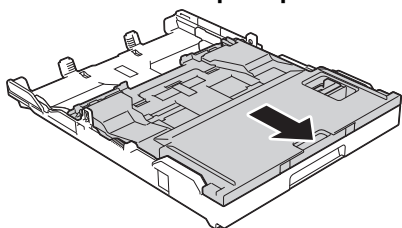

Bac de dérivation pour photos dans la position d'impression photo

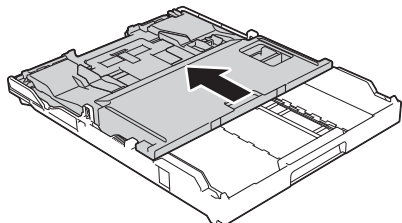

✓ Renseignements connexes

- [Charger du papier](#)

Sujets connexes :

- [Manipulation du papier et problèmes d'impression](#)
-

Charger du papier dans la fente d'alimentation manuelle

Modèles associés : MFC-J690DW/MFC-J895DW

Chargez le support d'impression spécial dans cette fente **une feuille** à la fois.



L'appareil active automatiquement le mode d'alimentation automatique lorsque vous insérez du papier dans la fente d'alimentation manuelle.

1. Ouvrez le couvercle de la fente d'alimentation manuelle.

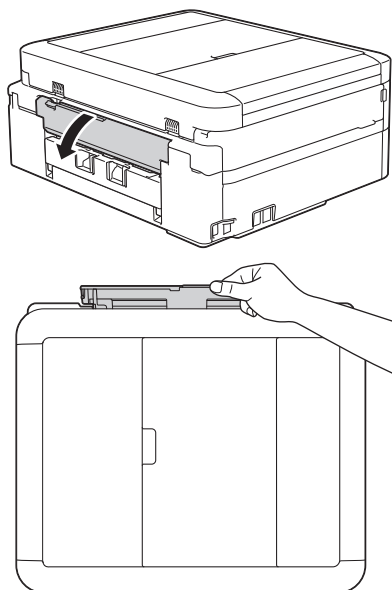

2. Soulevez le support papier.

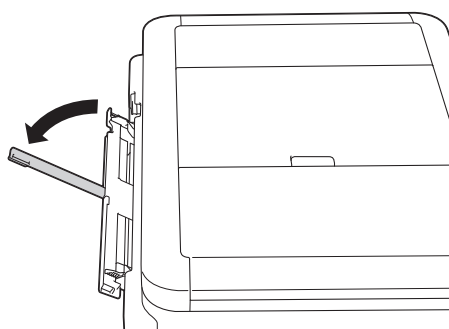

3. Faites glisser les guide-papier de la fente d'alimentation manuelle en fonction de la largeur du papier utilisé.

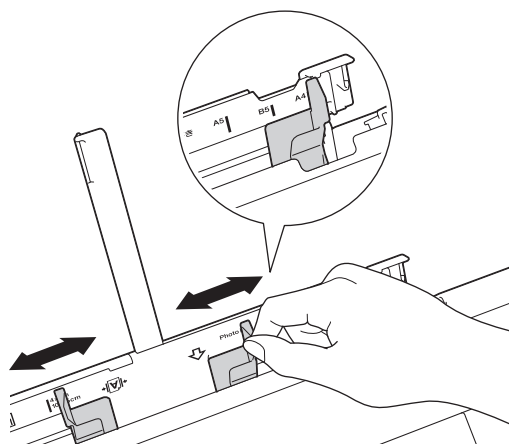

4. Chargez **une seule feuille de papier** dans la fente d'alimentation manuelle, avec la face imprimée **vers le haut**.

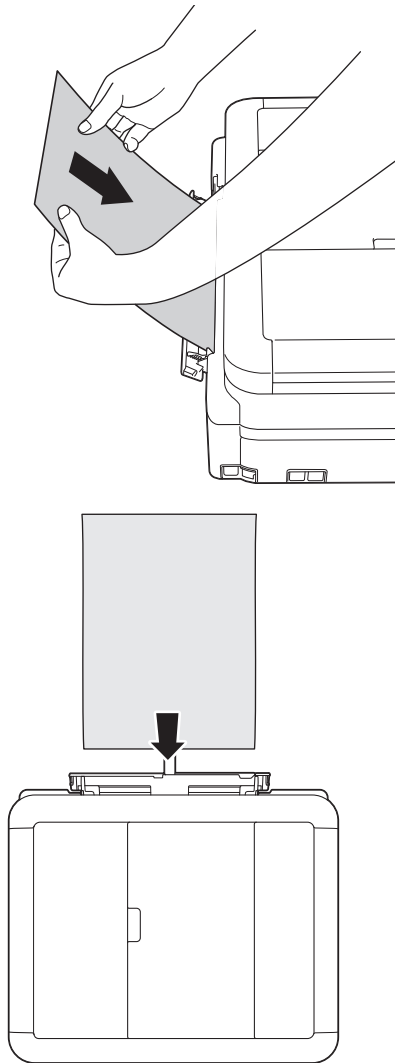

Si vous utilisez des enveloppes, chargez-les face imprimée **vers le haut** et le rabat sur la gauche comme le montre l'illustration.

➤➤ *Renseignements connexes: À propos des enveloppes*

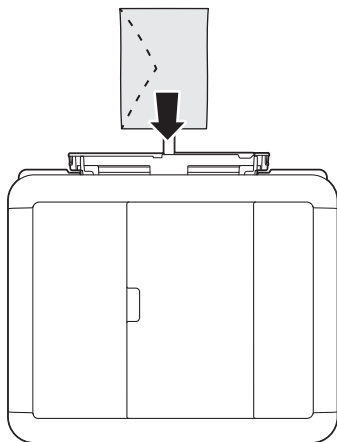

IMPORTANT

- NE chargez PAS plus d'**une feuille de papier à la fois** dans la fente d'alimentation manuelle. Vous risqueriez de provoquer un bouchage papier. Lorsque vous imprimez plusieurs pages, ne chargez la feuille de papier suivante que lorsque l'écran ACL affiche un message vous y invitant.

- Ne chargez PAS de papier dans la fente d'alimentation manuelle lorsque vous imprimez à partir du bac à papier. Vous risqueriez de provoquer un bourrage papier.

5. À l'aide des deux mains, poussez **une feuille de papier** dans la fente d'alimentation manuelle jusqu'à ce que le bord avant touche les rouleaux d'alimentation du papier. Lâchez le papier lorsque vous entendez que l'appareil tire le papier. L'écran ACL affiche [Fente insert manu prête.]. Lisez l'instruction affichée sur l'écran ACL, puis appuyez sur [OK].

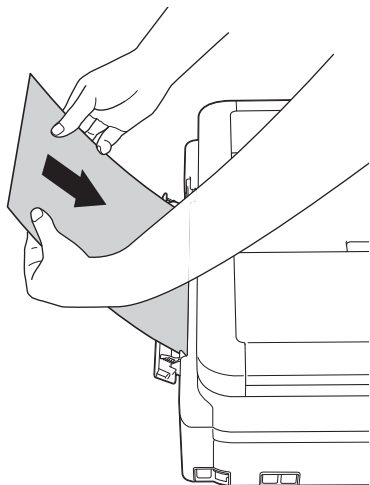

Lorsque vous chargez une enveloppe ou une feuille de papier épais, poussez l'enveloppe dans la fente d'alimentation manuelle jusqu'à ce que vous sentiez que les rouleaux d'alimentation du papier l'entraînent.

6. Tirez sur le support papier (1) jusqu'à ce qu'il se verrouille en place puis déployez le volet du support papier (2).

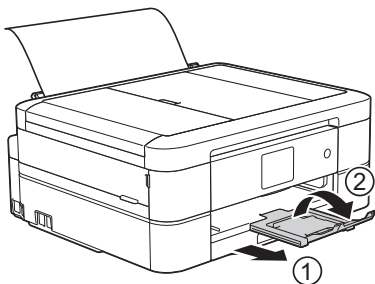

- Si le document ne tient pas sur une feuille, l'appareil vous invite à charger une autre feuille de papier. Placez une autre feuille de papier dans la fente d'alimentation manuelle, puis appuyez sur [OK] sur le panneau de commande de l'appareil.
- Assurez-vous que l'impression est terminée avant de refermer le couvercle de la fente d'alimentation manuelle.
- Lorsque vous placez du papier dans la fente d'alimentation manuelle, l'appareil imprime toujours à partir de la fente d'alimentation manuelle.
- L'appareil éjecte le papier chargé dans la fente d'alimentation manuelle pendant l'impression d'une page de test, d'une télécopie ou d'un rapport.
- L'appareil éjecte le papier chargé dans la fente d'alimentation manuelle pendant le processus de nettoyage de l'appareil. Attendez que l'appareil ait terminé son nettoyage, puis chargez du papier dans la fente d'alimentation manuelle.



Renseignements connexes

- [Charger du papier](#)

Sujets connexes :

- [À propos des enveloppes](#)
- [Choisir le support d'impression approprié](#)

-
- Messages d'erreur et d'entretien
-

Zone non imprimable

La zone non imprimable dépend des paramètres de l'application que vous utilisez. Les chiffres ci-dessous présentent les zones non imprimables sur les enveloppes et les feuilles découpées. L'appareil ne peut imprimer dans les parties grises des feuilles découpées que lorsque la fonction d'impression Sans bordure est disponible et a été activée.

Feuille découpée

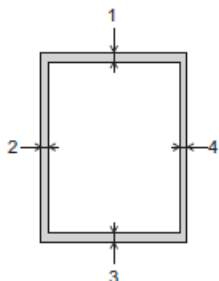

Enveloppes

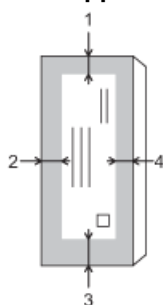

	Haut (1)	Gauche (2)	Bas (3)	Droite (4)
Feuille découpée	0,12 po (3 mm)	0,12 po (3 mm)	0,12 po (3 mm)	0,12 po (3 mm)
Enveloppes	0,47 po (12 mm)	0,12 po (3 mm)	0,47 po (12 mm)	0,12 po (3 mm)



La fonction d'impression Sans bordure n'est pas disponible pour les enveloppes, l'impression recto verso et certains formats de papier, tels que les formats Légal et Exécutif.

✓ Renseignements connexes

- [Charger du papier](#)

Sujets connexes :

- [Manipulation du papier et problèmes d'impression](#)

Paramètres du papier

- Modifier le format et le type de papier
- Modification du paramètre de vérification du format de papier
- Réduire le format de page d'une télécopie entrante surdimensionnée

Modifier le format et le type de papier

Configurez les paramètres de format et de type de papier pour le bac à papier.

- Pour obtenir la meilleure qualité d'impression possible, réglez l'appareil pour le type de papier que vous utilisez.
- Si vous chargez un autre format de papier dans le bac, vous devez en même temps modifier le réglage du format de papier sur l'écran ACL.

>> [MFC-J491DW/MFC-J497DW](#)

>> [MFC-J690DW/MFC-J895DW](#)



MFC-J491DW/MFC-J497DW

1. Appuyez sur **Paramètres**.
2. Appuyez sur ▲ ou ▼ pour sélectionner l'élément suivant :
 - a. Sélectionnez [Prog. Général]. Appuyez sur **OK**.
 - b. Sélectionnez [Type papier]. Appuyez sur **OK**.
 - c. Sélectionnez [Papier ordinaire], [Papi. jet encre], [Brother BP71] ou [Autre-Glacé]. Appuyez sur **OK**.
 - d. Sélectionnez [Format pap.]. Appuyez sur **OK**.
 - e. Sélectionnez l'option de format de papier souhaitée, puis appuyez sur **OK**.
3. Appuyez sur **Arrêt / Sortie**.



L'appareil éjecte le papier, face imprimée vers le haut, dans le bac à papier à l'avant de l'appareil. Si vous imprimez sur du papier glacé, enlevez chaque feuille immédiatement pour éviter tout bourrage ou maculage.

MFC-J690DW/MFC-J895DW

1. (MFC-J895DW) Appuyez sur  [Paramètres] > [Param. Bac].
2. (MFC-J690DW) Appuyez sur  [Paramètres].
3. Appuyez sur [Type papier].
4. Appuyez sur ▲ ou ▼ pour afficher les options de type de papier, puis appuyez sur l'option souhaitée.
5. Appuyez sur [Format pap.].
6. Appuyez sur ▲ ou ▼ pour afficher les options de format de papier, puis appuyez sur l'option souhaitée.
7. Appuyez sur .



L'appareil éjecte le papier, face imprimée vers le haut, dans le bac à papier à l'avant de l'appareil. Si vous imprimez sur du papier glacé, enlevez chaque feuille immédiatement pour éviter tout bourrage ou maculage.



Renseignements connexes

- [Paramètres du papier](#)

Sujets connexes :

- [Chargement de feuilles découpées ou de papier Photo 2L dans le bac à papier](#)
- [Chargement de papier photo dans le bac à papier](#)
- [Chargement d'enveloppes dans le bac à papier](#)

-
- Papiers et autres supports d'impression acceptables
 - Messages d'erreur et d'entretien
 - Manipulation du papier et problèmes d'impression
-

Modification du paramètre de vérification du format de papier

Si ce réglage est sur [Activ] et que vous retirez le bac à papier de l'appareil, un message s'affiche sur l'écran ACL et vous demande si vous souhaitez modifier le réglage de format et de type de papier.

Le réglage par défaut est [Activ].



>> MFC-J491DW/MFC-J497DW

>> MFC-J690DW/MFC-J895DW

MFC-J491DW/MFC-J497DW

1. Appuyez sur **Paramètres**.
2. Appuyez sur ▲ ou ▼ pour sélectionner l'élément suivant :
 - a. Sélectionnez [Prog. Général]. Appuyez sur **OK**.
 - b. Sélectionnez [Param. Bac]. Appuyez sur **OK**.
 - c. Sélectionnez [Vérifier papier]. Appuyez sur **OK**.
 - d. Sélectionnez [Activ] ou [Désac]. Appuyez sur **OK**.
3. Appuyez sur **Arrêt / Sortie**.

MFC-J690DW/MFC-J895DW

1. Appuyez sur  [Paramètres] > [Ts réglages] > [Prog. Général].
2. Appuyez sur ▲ ou ▼ pour afficher l'option [Vérifier papier], puis appuyez sur celle-ci.
3. Appuyez sur [Activ] ou [Désac].
4. Appuyez sur .

Renseignements connexes

- [Paramètres du papier](#)

Sujets connexes :

- [Chargement de feuilles découpées ou de papier Photo 2L dans le bac à papier](#)
- [Chargement de papier photo dans le bac à papier](#)
- [Chargement d'enveloppes dans le bac à papier](#)
- [Messages d'erreur et d'entretien](#)

Papiers et autres supports d'impression acceptables

La qualité d'impression peut être affectée par le type de papier que vous utilisez dans l'appareil.

Pour obtenir la meilleure qualité d'impression avec les paramètres que vous avez sélectionnés, définissez toujours le type de papier pour qu'il corresponde à celui que vous chargez.

Vous pouvez utiliser du papier ordinaire, du papier jet d'encre (papier couché), du papier glacé, du papier recyclé et des enveloppes.

Nous vous conseillons d'essayer divers types de papier avant d'en acheter en grande quantité.

Pour obtenir les meilleurs résultats, utilisez du papier Brother.

- Lorsque vous imprimez sur du papier jet d'encre (papier couché) et du papier glacé, n'oubliez pas de sélectionner le support d'impression approprié dans l'onglet **Elémentaire** du pilote d'imprimante ou dans le paramètre Type de papier sur l'appareil.
- Lorsque vous imprimez sur du papier photo Brother, chargez une feuille supplémentaire de ce même papier dans le bac.
- Si vous imprimez sur du papier photo, enlevez chaque feuille immédiatement pour éviter tout bourrage ou maculage.
- Évitez de toucher la surface imprimée du papier immédiatement après l'impression, car il peut arriver que la surface ne soit pas tout à fait sèche et qu'elle vous salisse les doigts.



Renseignements connexes

- [Charger du papier](#)
 - [Support d'impression recommandé](#)
 - [Manipuler et utiliser les supports d'impression](#)
 - [À propos des enveloppes](#)
 - [Choisir le support d'impression approprié](#)

Sujets connexes :

- [Modifier le format et le type de papier](#)
- [Manipulation du papier et problèmes d'impression](#)

Support d'impression recommandé

Pour obtenir la meilleure qualité d'impression, nous vous recommandons d'utiliser le papier Brother indiqué dans le tableau.

Papier Brother

Type de papier	Article
Papier photo glacé Premium Plus	
Lettre	BP71GLTR
4 x 6 po	BP71GP20



Renseignements connexes

- [Papiers et autres supports d'impression acceptables](#)

Manipuler et utiliser les supports d'impression

- Entrez le papier dans son emballage d'origine bien fermé. Conservez-le à plat, à l'abri de l'humidité, de la lumière directe du soleil et de la chaleur.
- Évitez de toucher le côté brillant (couché) du papier photo.

IMPORTANT

N'utilisez PAS les types de papier suivants :

- Papier endommagé, gondolé, froissé ou de forme irrégulière

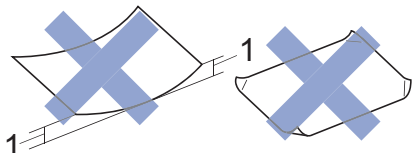

1. Une courbure de **0,08 po (2 mm) ou plus importante peut occasionner des bourrages.**
- Papier à surface extrêmement brillante ou de texture très épaisse
 - Papier impossible à empiler uniformément
 - Papier à court grain



Renseignements connexes

- [Papiers et autres supports d'impression acceptables](#)

À propos des enveloppes

- Utilisez des enveloppes dont le grammage est compris entre 20 à 25 lb (80 à 95 g/m²).
- Certains formats d'enveloppes nécessitent des réglages de marge dans l'application. Veillez à effectuer un test d'impression avant d'imprimer un grand nombre d'enveloppes.

IMPORTANT

N'utilisez PAS les enveloppes suivantes :

- Enveloppes mal fermées
- Enveloppes à fenêtres
- Enveloppes qui présentent une gravure en relief (écriture en relief)
- Enveloppes qui comportent des attaches ou des agrafes
- Enveloppes préimprimées à l'intérieur
- Enveloppes autocollantes
- Enveloppes avec rabats doubles

Autocollantes Double rabat

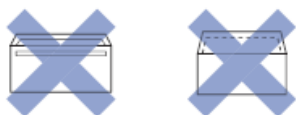

L'épaisseur, le format et la forme du rabat des enveloppes que vous utilisez peut causer des problèmes d'alimentation.

- Avant de charger des enveloppes dans le bac, appuyez sur les rabats, les bords et les coins pour les aplatir autant que possible, comme montré sur les illustrations.

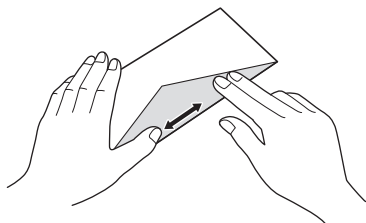
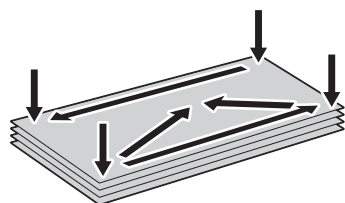

Ventilez bien la pile d'enveloppes afin d'éviter les bourrages et les problèmes d'alimentation.

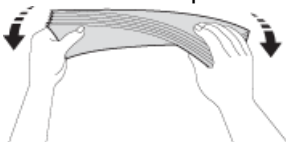

IMPORTANT

Si les enveloppes sont alimentées deux par deux, chargez une enveloppe à la fois dans le bac à papier.



Renseignements connexes

- Papiers et autres supports d'impression acceptables

Sujets connexes :

- Chargement d'enveloppes dans le bac à papier
 - Charger du papier dans la fente d'alimentation manuelle
-

Choisir le support d'impression approprié

- Type et format de papier pour chaque opération
- Capacité des bacs à papier
- Grammage et épaisseur du papier
- Chargement de feuilles découpées ou de papier Photo 2L dans le bac à papier
- Chargement de papier photo dans le bac à papier
- Chargement d'enveloppes dans le bac à papier
- Charger du papier dans la fente d'alimentation manuelle

Type et format de papier pour chaque opération

Type de papier	Format du papier		Utilisation			
			Télécopie ¹	Copie	Capture de photos ²	Imprimante
Feuille découpée	Lettre	8 1/2 × 11 po (215,9 × 279,4mm)	Oui	Oui	Oui	Oui
	A4	8,3 × 11,7 po (210 × 297 mm)	Oui	Oui	Oui	Oui
	Légal	8 1/2 × 14 po (215,9 × 355,6 mm)	Oui	Oui	-	Oui
	Exécutif	7 1/4 × 10 1/2 po (184,1 × 266,7 mm)	-	Oui	-	Oui
	A5	5,8 × 8,3 po (148 × 210 mm)	-	Oui	-	Oui
	A6	4,1 × 5,8 po (105 × 148 mm)	-	-	-	Oui
Cartes	Photo	4 × 6 po (10 × 15 cm)	-	Oui	Oui	Oui
	Photo L	3,5 × 5 po (9 × 13 cm)	-	-	-	Oui
	Photo 2L	5 × 7 po (13 × 18 cm)	-	-	Oui	Oui
	Fiche	5 × 8 po (13 × 20 cm)	-	-	-	Oui
Enveloppes	Enveloppe C5	6,4 × 9 po (162 × 229 mm)	-	-	-	Oui
	Enveloppe DL	4,3 × 8,7 po (110 × 220 mm)	-	-	-	Oui
	Com-10	4 1/8 × 9 1/2 po (104,7 × 241,3 mm)	-	-	-	Oui
	Monarch	3 7/8 × 7 1/2 po (98,4 × 190,5 mm)	-	-	-	Oui

¹ Modèles MFC uniquement

² MFC-J690DW/MFC-J895DW uniquement



Renseignements connexes

- [Choisir le support d'impression approprié](#)

Capacité des bacs à papier

	Format de papier	Types de papier	Nbre de copies
Bac à papier	Lettre, A4, Légal, Exécutif, A5, A6, Enveloppes (C5, Com-10, DL, Monarch), Photo (4" × 6" / (10 × 15 cm), Photo 2L (5" × 7" / (13 × 18 cm), Fiche (5" × 8" / (13 × 20 cm)	Papier ordinaire, Papier recyclé	(MFC-J895DW) 150 ¹ (MFC-J491DW/ MFC-J497DW/ MFC-J690DW) 100 ¹
		Papier jet d'encre	20
		Papier glacé, Photo	20
		Fiche	50
		Enveloppes	10
Bac de dérivation pour photos ² (MFC-J690DW)	Photo (4 × 6 po) / (10 × 15 cm) et Photo L (3,5 × 5 po) / (9 × 13 cm)	Papier ordinaire, Papier jet d'encre, Papier glacé, Papier recyclé et Photo	20
Fente d'alimentation manuelle (MFC-J690DW/ MFC-J895DW)	Lettre, A4, Légal, Exécutif, A5, A6, Enveloppes (C5, Com-10, DL, Monarch), Photo (4" × 6" / (10 × 15 cm), Photo L (3,5" × 5" / (9 × 13 cm), Photo 2L (5" × 7" / (13 × 18 cm), Fiche (5" × 8" / (13 × 20 cm)	Papier ordinaire, Papier jet d'encre, Papier glacé, Papier recyclé, Photo et Enveloppes	1

¹ En cas d'utilisation de papier ordinaire 20 lb (80 g/m²)

² Au Canada, le bac de dérivation pour photos est appelé bac à papier photo.



Renseignements connexes

- [Choisir le support d'impression approprié](#)

Grammage et épaisseur du papier

Type de papier		Poids	Épaisseur
Feuille découpée	Papier ordinaire, Papier recyclé	17 à 32 lb (64 à 120 g/m ²)	3 à 6 mil (0,08 à 0,15 mm)
	Papier jet d'encre	17 à 53 lb (64 à 200 g/m ²)	3 à 10 mil (0,08 à 0,25 mm)
	Papier glacé ^{1 2}	Jusqu'à 58 lb (jusqu'à 220 g/m ²)	Jusqu'à 10 mil (jusqu'à 0,25 mm)
Cartes	Carte photo ^{1 2}	Jusqu'à 58lb (jusqu'à 220 g/m ²)	Jusqu'à 10 mil (jusqu'à 0,25 mm)
	Fiche ²	Jusqu'à 32 lb (jusqu'à 120 g/m ²)	Jusqu'à 6 mil (jusqu'à 0,15 mm)
Enveloppes		20 à 25 lb (80 à 95 g/m ²)	Jusqu'à 20 mil (jusqu'à 0,52 mm)

¹ Le papier BP71 69 lb (260 g/m²) est spécialement conçu pour les appareils à jet d'encre Brother.

² Jusqu'à 79lb (jusqu'à 300 g/m²) pour la fente d'alimentation manuelle (MFC-J690DW/MFC-J895DW)



Renseignements connexes

- [Choisir le support d'impression approprié](#)

Sujets connexes :

- [Manipulation du papier et problèmes d'impression](#)

Charger des documents

- [Charger des documents dans le chargeur automatique de documents](#)
- [Charger des documents sur la vitre du scanner](#)
- [Zone non numérisable](#)

Charger des documents dans le chargeur automatique de documents

Le chargeur automatique de documents peut recevoir plusieurs pages et les introduire individuellement dans l'appareil.

Utilisez du papier dont les caractéristiques de taille et de poids sont conformes au tableau. Ventilez toujours les pages avant de les placer dans le chargeur automatique de documents.

Formats et poids des documents

Longueur ¹ :	5,8 à 14,0 po (148 à 355,6 mm)
Largeur :	5,8 à 8,5 po (148 à 215,9 mm)
Grammage du papier :	17 à 24 lb (64 à 90 g/m ²)

¹ Les documents d'une longueur supérieure à 11,7 po (297 mm) doivent être alimentés page par page.

IMPORTANT

- Ne tirez PAS sur un document en cours d'introduction dans le chargeur.
- N'utilisez PAS de papier gondolé, froissé, plié, déchiré, agrafé ou attaché par des trombones, de la colle ou du papier adhésif.
- N'utilisez PAS de carton, de papier journal ou de tissu.
- Assurez-vous que les documents comportant du liquide correcteur ou écrits à l'encre sont parfaitement secs.

1. Levez et dépliez le support du chargeur automatique de documents (1).

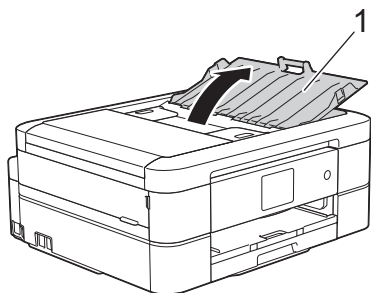

2. Ventilez bien les feuilles afin d'éviter les bourrages et les problèmes d'alimentation.
3. Ajustez les guides-papier (1) pour les adapter au format du document.

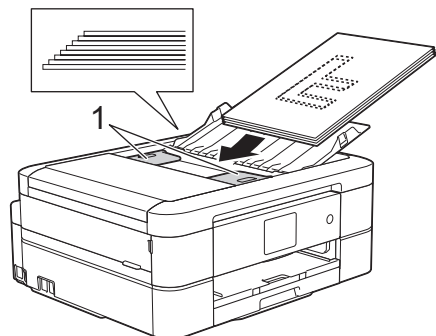

4. Placez votre document, **face vers le bas, bord supérieur en premier** dans le chargeur automatique de documents, sous les guide-papier, jusqu'à ce que vous sentiez le papier toucher les rouleaux d'alimentation et que l'écran ACL affiche [ADF prêt.].

IMPORTANT

Ne laissez PAS de document sur la vitre du scanner. Vous pourriez provoquer un bouchage dans le chargeur automatique de documents.



Renseignements connexes

- [Charger des documents](#)

Sujets connexes :

- [Copier un document](#)
 - [Messages d'erreur et d'entretien](#)
 - [Problèmes de téléphone et de télécopieur](#)
 - [Autres problèmes](#)
-

Charger des documents sur la vitre du scanner

Utilisez la vitre du scanner pour télécopier, copier ou numériser une page à la fois.

Formats de document pris en charge

Longueur :	Jusqu'à 11,7 po (297 mm)
Largeur :	Jusqu'à 8,5 po (215,9 mm)
Poids :	Jusqu'à 4,4 lb (2 kg)



(Modèles de chargeur automatique de documents)

Pour que vous puissiez utiliser la vitre du scanner, le chargeur automatique de documents doit être vide et le support du chargeur doit être fermé.

1. Levez le capot.
2. Placez le document **face vers le bas** dans le coin supérieur gauche de la vitre du scanner, en l'alignant avec la flèche comme montré sur l'illustration.

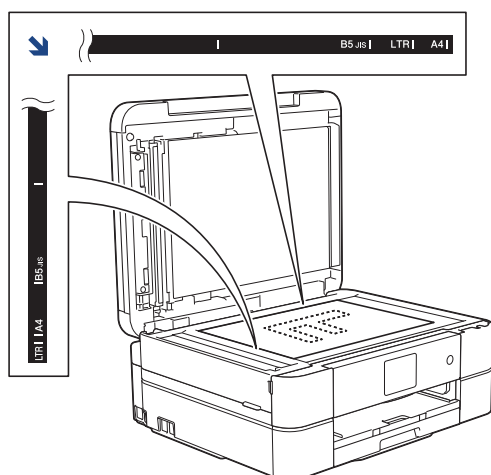

3. Refermez le capot.

IMPORTANT

Si vous numérisez un livre ou un document épais, veillez à **NE PAS** fermer brusquement le capot et à ne pas exercer de pression dessus.



Renseignements connexes

- [Charger des documents](#)

Sujets connexes :

- [Copier un document](#)
- [Problèmes de téléphone et de télécopieur](#)
- [Autres problèmes](#)

Zone non numérisable

La zone non numérisable d'une page varie selon les paramètres de l'application utilisée. Les valeurs ci-dessous représentent les mesures de zone non numérisable typiques.

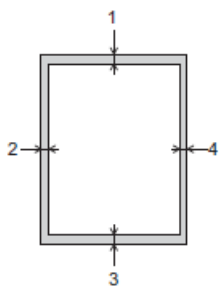

Utilisation	Format de document	Haut (1) Bas (3)	Gauche (2) Droite (4)
Télécopieur	Lettre	0,12 po (3 mm)	0,16 po (4 mm)
	Légal		0,12 po (3 mm) ¹
	A4		
Copie	Tous les formats de papier	0,04 po (1 mm)	0,12 po (3 mm)
Numériser			0,04 po (1 mm)

¹ La zone non numérisable est de 0,04 po (1 mm) en cas d'utilisation du chargeur automatique de documents.

✓ Renseignements connexes

- [Charger des documents](#)

Imprimer

- [Imprimer à partir de votre ordinateur \(Windows\)](#)
- [Imprimer à partir de votre ordinateur \(Macintosh\)](#)

Imprimer à partir de votre ordinateur (Windows)

- [Imprimer une photo \(Windows\)](#)
- [Imprimer un document \(Windows\)](#)
- [Annuler une tâche d'impression \(Windows\)](#)
- [Imprimer plusieurs pages sur une seule feuille de papier \(N en 1\) \(Windows\)](#)
- [Imprimer une affiche \(Windows\)](#)
- [Imprimer automatiquement sur les deux côtés du papier \(impression recto-verso automatique\) \(Windows\)](#)
- [Imprimer un livret automatiquement \(Windows\)](#)
- [Imprimer un document couleur dans l'échelle de gris \(Windows\)](#)
- [Éviter les impressions présentant des traînées et les bourrages papier \(Windows\)](#)
- [Utiliser un profil d'impression prédéfini \(Windows\)](#)
- [Modifier les paramètres d'impression par défaut \(Windows\)](#)
- [Paramètres d'impression \(Windows\)](#)

Imprimer une photo (Windows)



1. Sélectionnez la commande d'impression dans votre application.
2. Sélectionnez **Brother MFC-XXXX Printer** (où XXXX est le nom de votre modèle) puis cliquez sur le bouton de préférences ou de propriétés d'impression.

La fenêtre du pilote d'imprimante s'affiche.

3. Assurez-vous d'avoir chargé le bon support dans le bac à papier.

IMPORTANT

- Nous vous recommandons d'utiliser le bac de dérivation pour photos situé sur le capot du bac de sortie pour imprimer sur du papier Photo (4 po. x 6 po.)/(10 x 15 cm) et Photo L (3,5 po. x 5 po.)/(9 x 13 cm). (Seulement disponible pour certains modèles)
- Pour obtenir les meilleurs résultats, utilisez du papier Brother.
- Lorsque vous imprimez sur du papier photo Brother, chargez une feuille supplémentaire de ce même papier dans le bac.

4. Cliquez sur l'onglet **Elémentaire**.
5. Cliquez sur la liste déroulante **Type de support**, puis sélectionnez le type de papier utilisé.

IMPORTANT

Pour obtenir la meilleure qualité d'impression avec les paramètres que vous avez sélectionnés, définissez systématiquement l'option **Type de support** pour qu'elle corresponde au type de papier que vous chargez.

6. Cliquez sur la liste déroulante **Format papier**, puis sélectionnez le format de papier.
7. Sélectionnez la case à cocher **Mode sans bordure**, si nécessaire.
8. Pour **Mode couleur**, sélectionnez l'option **Nature** ou **Brillant**.
9. Dans le champ **Orientation**, sélectionnez l'option **Portrait** ou **Paysage** pour définir l'orientation de votre impression.



Si votre application comporte un réglage similaire, il est conseillé de définir l'orientation à l'aide de l'application.

10. Tapez le nombre de copies souhaité (1 à 999) dans le champ **Copies**.
11. Modifiez d'autres paramètres d'impression si nécessaire.
12. Cliquez sur **OK**.
13. Effectuez votre opération d'impression.



Renseignements connexes

- [Imprimer à partir de votre ordinateur \(Windows\)](#)

Sujets connexes :

- [Paramètres d'impression \(Windows\)](#)
-

Imprimer un document (Windows)

1. Sélectionnez la commande d'impression dans votre application.
2. Sélectionnez **Brother MFC-XXXX Printer** (où XXXX est le nom de votre modèle) puis cliquez sur le bouton de préférences ou de propriétés d'impression.
La fenêtre du pilote d'imprimante s'affiche.
3. Assurez-vous de charger le papier de format adéquat dans le bac à papier.
4. Cliquez sur l'onglet **Elémentaire**.
5. Cliquez sur la liste déroulante **Type de support**, puis sélectionnez le type de papier utilisé.

IMPORTANT

Pour obtenir la meilleure qualité d'impression avec les paramètres que vous avez sélectionnés, définissez systématiquement l'option **Type de support** pour qu'elle corresponde au type de papier que vous chargez.

6. Cliquez sur la liste déroulante **Format papier**, puis sélectionnez le format de papier.
7. Pour **Mode couleur**, sélectionnez l'option **Nature** ou **Brillant**.
8. Dans le champ **Orientation**, sélectionnez l'option **Portrait** ou **Paysage** pour définir l'orientation de votre impression.



Si votre application comporte un réglage similaire, il est conseillé de définir l'orientation à l'aide de l'application.

9. Tapez le nombre de copies souhaité (1 à 999) dans le champ **Copies**.
10. Pour imprimer plusieurs pages sur une seule feuille de papier ou imprimer une page de votre document sur plusieurs feuilles, cliquez sur la liste déroulante **Imp. multi-pages**, puis sélectionnez vos options.
11. Modifiez d'autres paramètres d'impression si nécessaire.
12. Cliquez sur **OK**.
13. Effectuez votre opération d'impression.



Renseignements connexes

- [Imprimer à partir de votre ordinateur \(Windows\)](#)

Sujets connexes :

- [Vérifier le volume d'encre](#)
- [Paramètres d'impression \(Windows\)](#)

Annuler une tâche d'impression (Windows)

Si une tâche d'impression a été envoyée dans la file d'attente d'impression et ne s'est pas déroulée correctement, ou si elle a été envoyée dans la file d'attente d'impression par erreur, vous devrez peut-être la supprimer pour permettre les impressions suivantes.

1. Double-cliquez sur l'icône de l'imprimante  dans la barre des tâches.
2. Sélectionnez la tâche d'impression que vous souhaitez annuler.
3. Cliquez sur le menu **Document**.
4. Sélectionnez **Annuler**.
5. Cliquez sur **Oui**.

✓ Renseignements connexes

- [Imprimer à partir de votre ordinateur \(Windows\)](#)

Sujets connexes :

- [Surveiller l'état de l'appareil depuis votre ordinateur \(Windows\)](#)

Imprimer plusieurs pages sur une seule feuille de papier (N en 1) (Windows)



1. Sélectionnez la commande d'impression dans votre application.
2. Sélectionnez **Brother MFC-XXXX Printer** (où XXXX est le nom de votre modèle) puis cliquez sur le bouton de préférences ou de propriétés d'impression.
La fenêtre du pilote d'imprimante s'affiche.
3. Cliquez sur l'onglet **Elémentaire**.
4. Dans le champ **Orientation**, sélectionnez l'option **Portrait** ou **Paysage** pour définir l'orientation de votre impression.



Si votre application comporte un réglage similaire, il est conseillé de définir l'orientation à l'aide de l'application.

5. Cliquez sur la liste déroulante **Imp. multi-pages**, puis sélectionnez l'option **2 en 1**, **4 en 1**, **9 en 1** ou **16 en 1**.
6. Cliquez sur la liste déroulante **Ordre des pages**, puis sélectionnez l'ordre des pages.
7. Cliquez sur la liste déroulante **Bordure**, puis sélectionnez le type de bordure.
8. Modifiez d'autres paramètres d'impression si nécessaire.
9. Cliquez sur **OK**, puis terminez votre opération d'impression.



Renseignements connexes

- [Imprimer à partir de votre ordinateur \(Windows\)](#)

Sujets connexes :

- [Paramètres d'impression \(Windows\)](#)

Imprimer une affiche (Windows)

Agrandissez le format d'impression et imprimez le document en mode affiche.

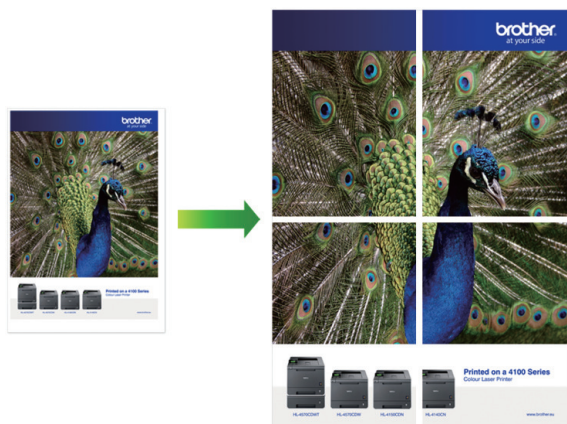

1. Sélectionnez la commande d'impression dans votre application.
2. Sélectionnez **Brother MFC-XXXX Printer** (où XXXX est le nom de votre modèle) puis cliquez sur le bouton de préférences ou de propriétés d'impression.
La fenêtre du pilote d'imprimante s'affiche.
3. Cliquez sur l'onglet **Elémentaire**.
4. Cliquez sur la liste déroulante **Imp. multi-pages**, puis sélectionnez l'option **1 page sur 2x2 feuilles** ou **1 page sur 3x3 feuilles**.
5. Modifiez d'autres paramètres d'impression si nécessaire.
6. Cliquez sur **OK**.
7. Effectuez votre opération d'impression.



Renseignements connexes

- [Imprimer à partir de votre ordinateur \(Windows\)](#)

Sujets connexes :

- [Paramètres d'impression \(Windows\)](#)

Imprimer automatiquement sur les deux côtés du papier (impression recto-verso automatique) (Windows)

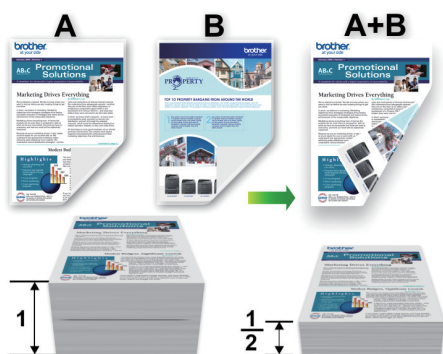

- Assurez-vous que le couvercle d'élimination des brouillages est fermé.
- Si le papier est gondolé, aplatissez-le et remettez-le dans le bac à papier.
- Utilisez du papier ordinaire ou du papier fin. N'utilisez PAS de papier de qualité supérieure.
- Si le papier est fin, il peut se froisser.

1. Sélectionnez la commande d'impression dans votre application.
2. Sélectionnez **Brother MFC-XXXX Printer** (où XXXX est le nom de votre modèle) puis cliquez sur le bouton de préférences ou de propriétés d'impression.
La fenêtre du pilote d'imprimante s'affiche.
3. Cliquez sur l'onglet **Elémentaire**.
4. Dans le champ **Orientation**, sélectionnez l'option **Portrait** ou **Paysage** pour définir l'orientation de votre impression.



Si votre application comporte un réglage similaire, il est conseillé de définir l'orientation à l'aide de l'application.

5. Cliquez sur la liste déroulante **Recto verso/Livret**, puis sélectionnez **Recto verso**.
6. Cliquez sur le bouton **Paramètres recto verso**.
7. Sélectionnez l'une des options du menu **Type de recto verso**.

Lorsque vous sélectionnez le mode recto-verso, quatre types de reliure recto-verso sont disponibles pour chaque orientation :

Option pour Portrait	Description
Tranche longue (gauche)	
Tranche longue (droite)	

Option pour Portrait	Description
----------------------	-------------

Tranche courte (haut)

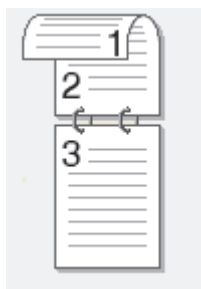

Tranche courte (bas)

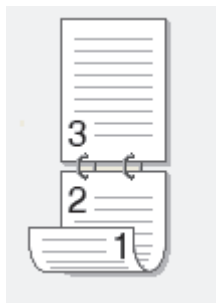

Option pour Paysage	Description
---------------------	-------------

Tranche longue (haut)



Tranche longue (bas)

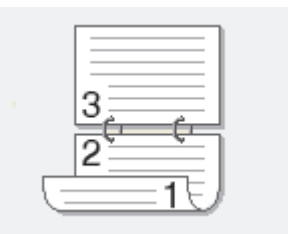

Tranche courte (droite)

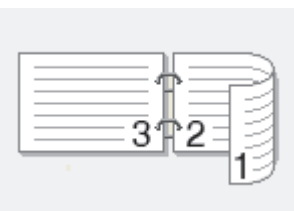

Tranche courte (gauche)

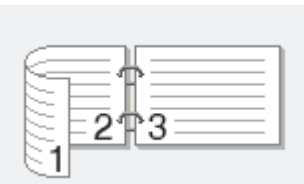

8. Cochez la case **Marge de reliure** si vous souhaitez spécifier le décalage pour la reliure, en pouces ou en millimètres.
9. Cliquez sur **OK** pour revenir à la fenêtre du pilote d'imprimante.
10. Modifiez d'autres paramètres d'impression si nécessaire.



La fonction Sans bordure n'est pas disponible lorsque vous utilisez cette option.

11. Cliquez à nouveau sur **OK**, puis terminez votre opération d'impression.



Renseignements connexes

- [Imprimer à partir de votre ordinateur \(Windows\)](#)

Sujets connexes :

- [Paramètres d'impression \(Windows\)](#)
 - [Imprimer un livret automatiquement \(Windows\)](#)
-

Imprimer un livret automatiquement (Windows)

Utilisez cette option pour imprimer un document au format Livret en utilisant l'impression recto-verso. Les pages du document seront disposées en fonction du nombre de pages correct, ce qui vous permettra de plier la sortie d'impression au centre sans changer l'ordre des pages imprimées.



- Assurez-vous que le couvercle d'élimination des brouillons est fermé.
- Si le papier est gondolé, aplatissez-le et remettez-le dans le bac à papier.
- Utilisez du papier ordinaire ou du papier fin. N'utilisez PAS de papier de qualité supérieure.
- Si le papier est fin, il peut se froisser.

1. Sélectionnez la commande d'impression dans votre application.
2. Sélectionnez **Brother MFC-XXXX Printer** (où XXXX est le nom de votre modèle) puis cliquez sur le bouton de préférences ou de propriétés d'impression.

La fenêtre du pilote d'imprimante s'affiche.

3. Cliquez sur l'onglet **Elémentaire**.
4. Dans le champ **Orientation**, sélectionnez l'option **Portrait** ou **Paysage** pour définir l'orientation de votre impression.



Si votre application comporte un réglage similaire, il est conseillé de définir l'orientation à l'aide de l'application.

5. Cliquez sur la liste déroulante **Recto verso/Livret**, puis sélectionnez l'option **Livret**.
6. Cliquez sur le bouton **Paramètres recto verso**.
7. Sélectionnez l'une des options du menu **Type de recto verso**.

Il existe deux types de sens de reliure pour l'impression recto-verso dans chaque orientation :

Option pour Portrait	Description
Reliure gauche	
Reliure droite	

Option pour Paysage	Description
---------------------	-------------

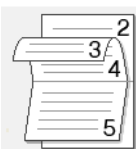

Reliure haut

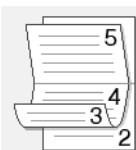

Reliure bas



8. Sélectionnez une des options du menu **Méthode d'impression livret**.

Option	Description
Toutes les pages à la fois	Chaque page sera imprimée au format Livret (quatre pages sur chaque feuille de papier, deux pages par côté). Pliez votre page imprimée au milieu pour créer le livret. 
Fractionner en jeux	Cette option imprime le livret complet en ensembles de livrets individuels plus petits, ce qui vous permet de plier chaque ensemble au centre sans changer l'ordre des pages imprimées. Vous pouvez spécifier le nombre de feuilles dans chaque ensemble de livrets plus petit (de 1 à 15). Cette option peut s'avérer utile lorsque vous pliez un livret imprimé comportant un grand nombre de pages. 

9. Cochez la case **Marge de reliure** si vous souhaitez spécifier le décalage pour la reliure, en pouces ou en millimètres.

10. Cliquez sur **OK** pour revenir à la fenêtre du pilote d'imprimante.

11. Modifiez d'autres paramètres d'impression si nécessaire.



La fonction Sans bordure n'est pas disponible lorsque vous utilisez cette option.

12. Cliquez sur **OK**.

13. Effectuez votre opération d'impression.



Renseignements connexes

- [Imprimer à partir de votre ordinateur \(Windows\)](#)

Sujets connexes :

- [Paramètres d'impression \(Windows\)](#)
- [Imprimer automatiquement sur les deux côtés du papier \(impression recto-verso automatique\) \(Windows\)](#)

Imprimer un document couleur dans l'échelle de gris (Windows)

Avec le mode Échelle de gris, la vitesse de traitement de l'impression est plus élevée qu'avec le mode Couleur. Si votre document contient de la couleur, sélectionner le mode Échelle de gris permet d'imprimer votre document dans 256 niveaux de l'échelle de gris.

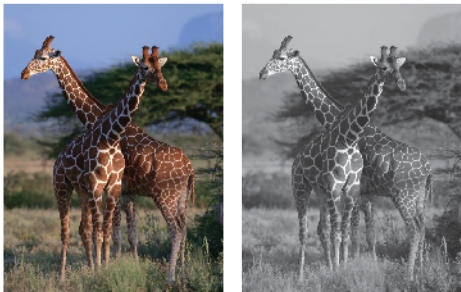

1. Sélectionnez la commande d'impression dans votre application.
2. Sélectionnez **Brother MFC-XXXX Printer** (où XXXX est le nom de votre modèle) puis cliquez sur le bouton de préférences ou de propriétés d'impression.
La fenêtre du pilote d'imprimante s'affiche.
3. Cliquez sur l'onglet **Avancé**.
4. Pour **Couleur / Échelle de gris**, sélectionnez **Échelle de gris**.
5. Modifiez d'autres paramètres d'impression si nécessaire.
6. Cliquez sur **OK**.
7. Effectuez votre opération d'impression.



Renseignements connexes

- [Imprimer à partir de votre ordinateur \(Windows\)](#)

Éviter les impressions présentant des traînées et les bourrages papier (Windows)

Certains types de support d'impression peuvent nécessiter un temps de séchage plus long. Modifiez l'option **Réduire les taches** si vous rencontrez des problèmes de traînées sur les impressions ou de bourrages papier.

1. Sélectionnez la commande d'impression dans votre application.
2. Sélectionnez **Brother MFC-XXXX Printer** (où XXXX est le nom de votre modèle) puis cliquez sur le bouton de préférences ou de propriétés d'impression.

La fenêtre du pilote d'imprimante s'affiche.

3. Cliquez sur l'onglet **Avancé**.
4. Cliquez sur le bouton **Autres options d'impression**.
5. Sélectionnez l'option **Réduire les taches** sur le côté gauche de l'écran.
6. Sélectionnez l'une des options suivantes :

Type de support	Option		Description
Papier ordinaire	Impression recto verso ou Impression recto seulement	Désactivé	Sélectionnez ce mode pour imprimer à une vitesse normale en utilisant une quantité d'encre normale.
		Faible	Sélectionnez ce mode pour imprimer à une vitesse plus lente en utilisant une quantité d'encre normale.
		Élevé	Sélectionnez ce mode pour imprimer à la même vitesse qu'avec Faible , mais en utilisant moins d'encre.

7. Cliquez sur **OK** pour revenir à la fenêtre du pilote d'imprimante.
8. Cliquez sur **OK**.
9. Effectuez votre opération d'impression.

✓ Renseignements connexes

- [Imprimer à partir de votre ordinateur \(Windows\)](#)

Sujets connexes :

- [Manipulation du papier et problèmes d'impression](#)
- [Modifier les options des réglages d'impression en cas de problèmes d'impression](#)

Utiliser un profil d'impression prédéfini (Windows)

Les **Profils d'impression** sont des paramètres prédéfinis qui vous donnent un accès rapide à des configurations d'impression utilisées couramment.

1. Sélectionnez la commande d'impression dans votre application.
2. Sélectionnez **Brother MFC-XXXX Printer** (où XXXX est le nom de votre modèle) puis cliquez sur le bouton de préférences ou de propriétés d'impression.

La fenêtre du pilote d'imprimante s'affiche.

3. Cliquez sur l'onglet **Profils d'impression**.

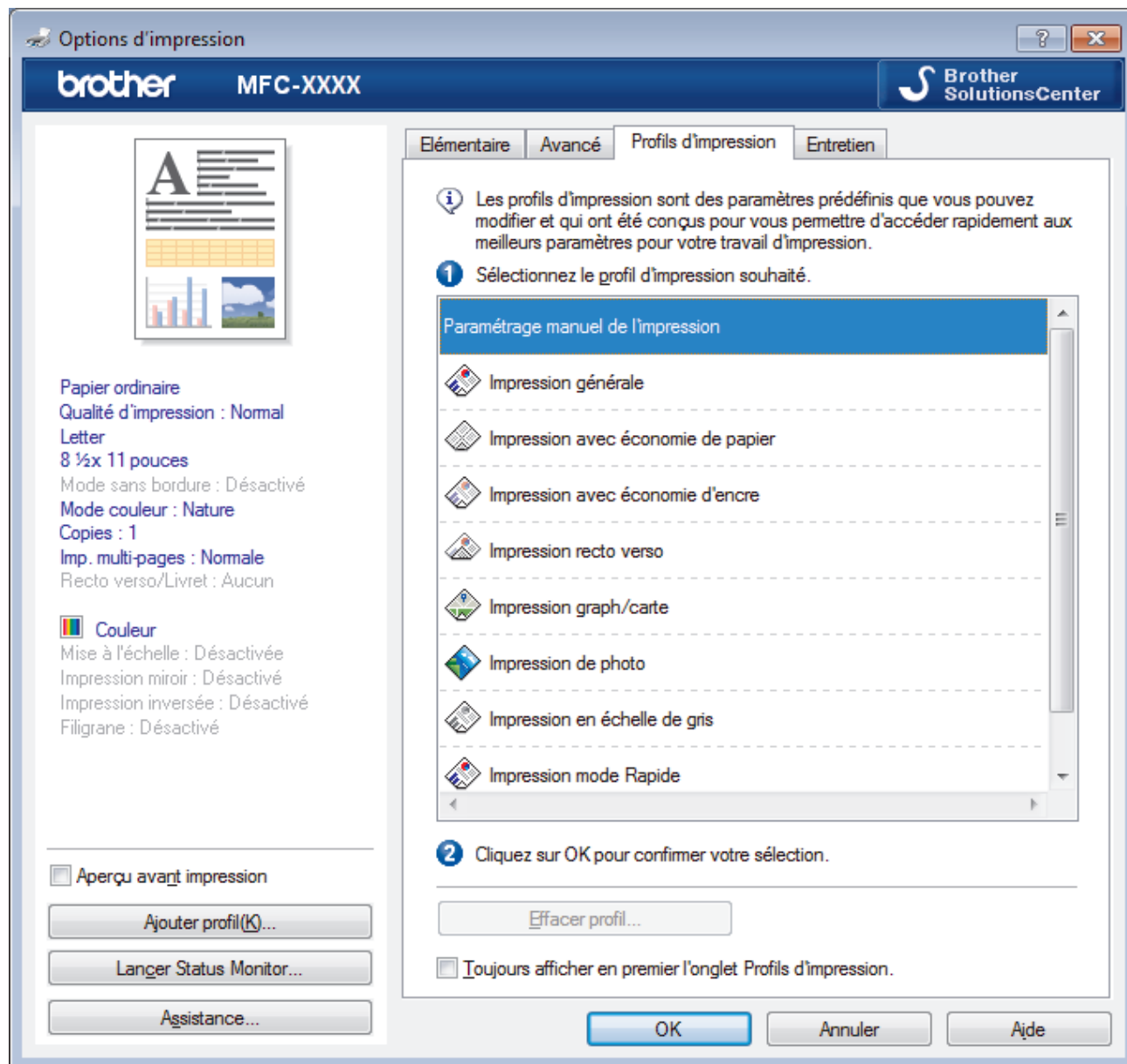

4. Sélectionnez votre profil dans la liste des profils d'impression.
Les paramètres du profil sont indiqués sur le côté gauche de la fenêtre du pilote d'imprimante.
5. Effectuez l'une des opérations suivantes :
 - Si les paramètres sont adaptés à votre tâche d'impression, cliquez sur **OK**.
 - Pour modifier les paramètres, revenez à l'onglet **Elémentaire** ou **Avancé**, modifier les paramètres puis cliquez sur **OK**.



Pour afficher l'onglet **Profils d'impression** à l'avant de la fenêtre à la prochaine impression, sélectionnez la case à cocher **Toujours afficher en premier l'onglet Profils d'impression..**



Renseignements connexes

- [Imprimer à partir de votre ordinateur \(Windows\)](#)
 - [Créer ou supprimer votre profil d'impression \(Windows\)](#)

Sujets connexes :

- [Paramètres d'impression \(Windows\)](#)
-

Créer ou supprimer votre profil d'impression (Windows)

Vous pouvez ajouter jusqu'à 20 nouveaux profils d'impression au moyen des paramètres personnalisés.

1. Sélectionnez la commande d'impression dans votre application.
2. Sélectionnez **Brother MFC-XXXX Printer** (où XXXX est le nom de votre modèle) puis cliquez sur le bouton de préférences ou de propriétés d'impression.
La fenêtre du pilote d'imprimante s'affiche.
3. Cliquez sur l'onglet **Elémentaire** et sur l'onglet **Avancé**, et configurez les paramètres d'impression souhaités pour le nouveau profil d'impression.
4. Cliquez sur l'onglet **Profils d'impression**.
5. Effectuez l'une des opérations suivantes :

Pour créer un nouveau profil d'impression :

- a. Cliquez sur **Ajouter profil**.
La boîte de dialogue **Ajouter profil** s'affiche.
- b. Tapez le nom du nouveau profil dans le champ **Nom**.
- c. Dans la liste des icônes, cliquez sur l'icône à utiliser pour représenter ce profil.
- d. Cliquez sur **OK**.

Le nom du nouveau profil d'impression est ajouté à la liste dans l'onglet **Profils d'impression**.

Pour supprimer un profil d'impression que vous avez créé :

- a. Cliquez sur **Effacer profil**.
La boîte de dialogue **Effacer profil** s'affiche.
- b. Sélectionnez le profil à supprimer.
- c. Cliquez sur **Effacer**.
- d. Cliquez sur **Oui**.
- e. Cliquez sur **Fermer**.

✓ Renseignements connexes

- [Utiliser un profil d'impression prédéfini \(Windows\)](#)

Modifier les paramètres d'impression par défaut (Windows)

Lorsque vous modifiez les paramètres d'impression d'une application, les modifications s'appliquent uniquement aux documents imprimés à l'aide de cette application. Pour modifier les paramètres d'impression pour toutes les applications Windows, vous devez configurer les propriétés du pilote d'imprimante.

1. Effectuez l'une des opérations suivantes :

- Pour Windows Server 2008

Cliquez sur  (**Démarrer**) > **Panneau de configuration** > **Matériel et audio** > **Imprimantes**.

- Pour Windows 7 et Windows Server 2008 R2

Cliquez sur  (**Démarrer**) > **Périphériques et imprimantes**.

- Pour Windows 8

Déplacez votre souris dans le coin inférieur droit du bureau. Lorsque la barre de menus s'affiche, cliquez sur **Paramètres**, puis cliquez sur **Panneau de configuration**. Dans le groupe **Matériel et audio**, cliquez sur **Afficher les périphériques et imprimantes**.

- Pour Windows 10 et Windows Server 2016

Cliquez sur  > **Système Windows** > **Panneau de configuration**. Dans le groupe **Matériel et audio**, cliquez sur **Afficher les périphériques et imprimantes**.

- Pour Windows Server 2012

Déplacez votre souris dans le coin inférieur droit du bureau. Lorsque la barre de menus s'affiche, cliquez sur **Paramètres**, puis cliquez sur **Panneau de configuration**. Dans le groupe **Matériel**, cliquez sur **Afficher les périphériques et imprimantes**.

- Pour Windows Server 2012 R2

Cliquez sur **Panneau de configuration** dans l'écran **démarrer**. Dans le groupe **Matériel**, cliquez sur **Afficher les périphériques et imprimantes**.

2. Cliquez avec le bouton droit de la souris sur l'icône **Brother MFC-XXXX Printer** (où XXXX est le nom de votre modèle), puis sélectionnez **Propriétés de l'imprimante**. Si les options du pilote d'imprimante s'affichent, sélectionnez votre pilote d'imprimante.

3. Cliquez sur l'onglet **Général**, puis cliquez sur le bouton **Options d'impression** ou **Préférences....**

La boîte de dialogue du pilote d'imprimante s'affiche.

4. Sélectionnez les paramètres d'impression que vous souhaitez utiliser par défaut pour tous vos programmes Windows.

5. Cliquez sur **OK**.

6. Fermez la boîte de dialogue des propriétés de l'imprimante.



Renseignements connexes

- [Imprimer à partir de votre ordinateur \(Windows\)](#)

Sujets connexes :

- [Paramètres d'impression \(Windows\)](#)

Paramètres d'impression (Windows)

Onglet Élémentaire

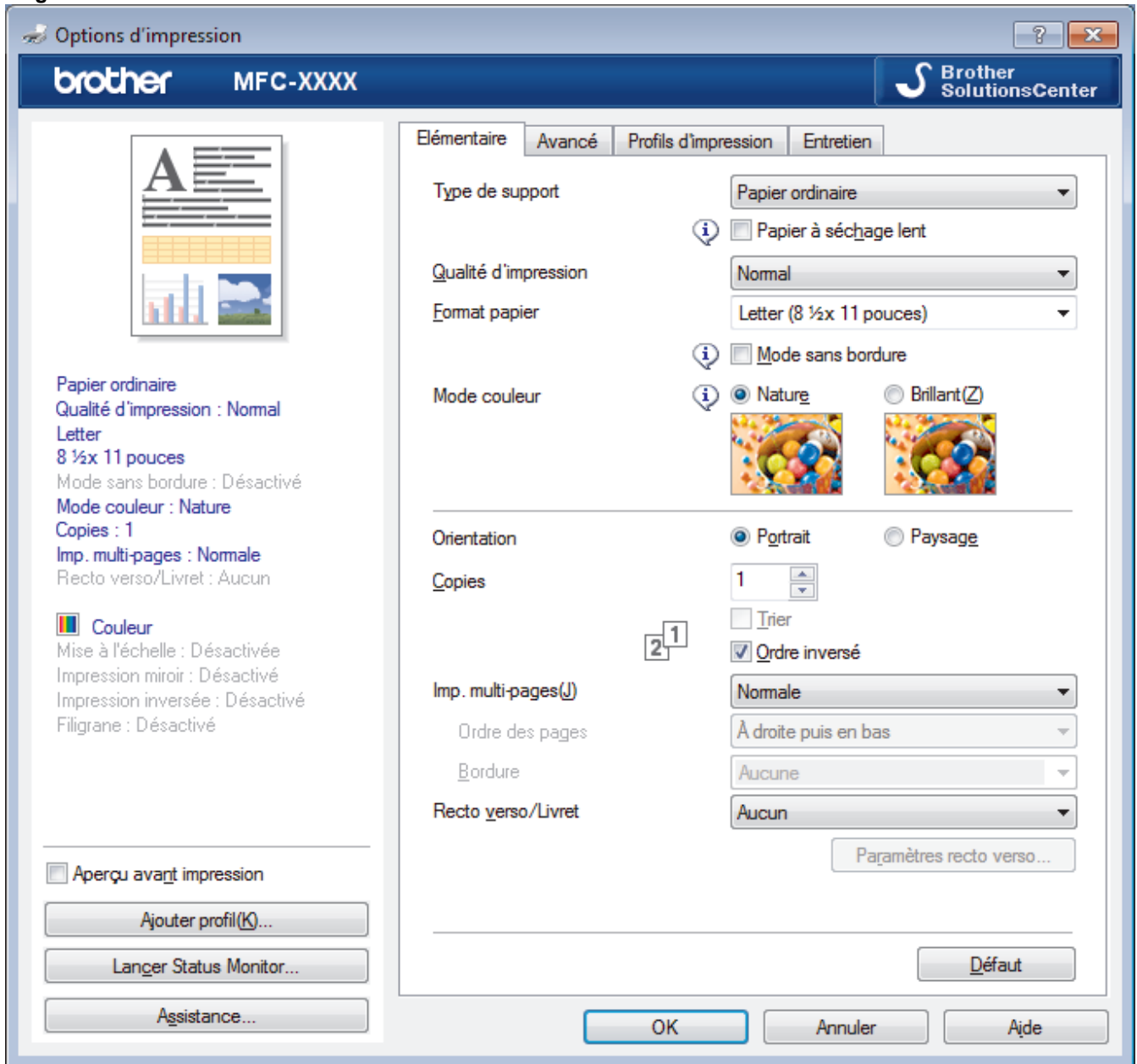

1. Type de support

Sélectionnez le type de support que vous voulez utiliser. Pour obtenir les meilleurs résultats d'impression possibles, l'appareil ajuste automatiquement ses paramètres d'impression en fonction du type de support sélectionné.

Papier à séchage lent

Sélectionnez cette option si vous utilisez un type de papier ordinaire sur lequel l'encre sèche lentement. Cette option peut rendre le texte légèrement flou.

2. Qualité d'impression

Sélectionnez la résolution d'impression désirée. La qualité d'impression et la vitesse d'impression étant liées, plus la qualité est élevée, plus il faudra de temps pour imprimer le document.

3. Format papier

Sélectionnez le format de papier que vous voulez utiliser. Vous pouvez choisir parmi les formats de papier standards ou créer un format de papier personnalisé.

Mode sans bordure

Sélectionnez cette option pour imprimer les photos sans bordures. Comme les données d'image sont créées avec une taille légèrement supérieure au format du papier que vous utilisez, les bords des photos seront quelque peu rognés.

Il peut être impossible de sélectionner l'impression sans marges pour certaines combinaisons de type et de qualité de support, ou à partir de certaines applications.

4. Mode couleur

Sélectionnez le mode de couleur en fonction de vos préférences.

5. Orientation

Sélectionnez l'orientation (portrait ou paysage) de votre impression.

Si votre application comporte un réglage similaire, il est conseillé de définir l'orientation à l'aide de l'application.

6. Copies

Tapez le nombre de copies (1 à 999) à imprimer dans ce champ.

Trier

Sélectionnez cette option pour imprimer des jeux de documents à plusieurs pages dans l'ordre original des pages. Lorsque cette option est sélectionnée, un exemplaire complet du document est imprimé puis réimprimé selon le nombre de copies que vous avez choisi. Si cette option n'est pas sélectionnée, chaque page est imprimée autant de fois qu'indiqué avant de passer à l'impression de la page suivante du document.

Ordre inversé

Sélectionnez cette option pour imprimer votre document dans l'ordre inverse. La dernière page de votre document est imprimée en premier.

7. Imp. multi-pages

Sélectionnez cette option pour imprimer plusieurs pages sur une seule feuille de papier ou pour imprimer une page de votre document sur plusieurs feuilles.

Ordre des pages

Sélectionnez l'ordre des pages lorsque vous imprimez plusieurs pages sur une seule feuille de papier.

Bordure

Sélectionnez le type de bordure à utiliser lorsque vous imprimez plusieurs pages sur une seule feuille de papier.

8. Recto verso/Livret

Sélectionnez cette option pour imprimer sur les deux faces du papier ou imprimer un document en format Livret à l'aide de l'impression recto verso.

Bouton Paramètres recto verso

Cliquez sur ce bouton pour sélectionner le type de reliure recto verso. Quatre types de reliure recto verso sont disponibles pour chaque orientation.

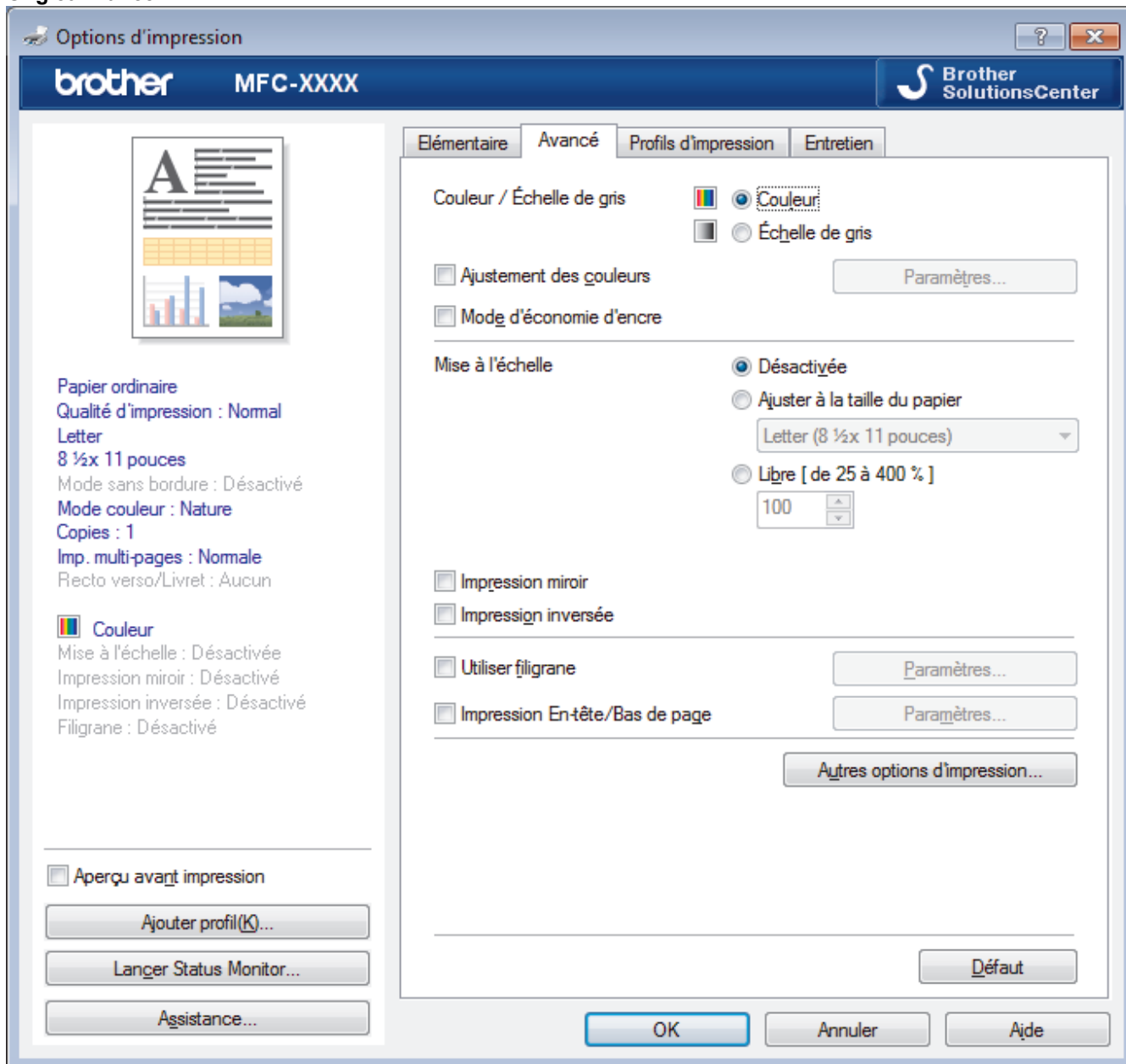

1. Couleur / Échelle de gris

Sélectionnez l'impression en couleur ou échelle de gris. L'impression est plus rapide en nuances de gris qu'en couleur. Si votre document contient de la couleur et que vous sélectionnez le mode nuances de gris, votre document sera imprimé à l'aide de 256 niveaux de gris.

2. Ajustement des couleurs

Sélectionnez cette option pour utiliser la fonction d'amélioration des couleurs. Cette fonctionnalité analyse l'image pour en améliorer la netteté, la balance des blancs et la densité de couleur. Ce processus peut prendre plusieurs minutes en fonction du format d'image et des caractéristiques de votre ordinateur.

3. Mode d'économie d'encre

Sélectionnez cette option pour imprimer en couleurs plus claires et en accentuant les contours de l'image. La quantité d'encre économisée varie selon le type de document imprimé. Le mode d'économie d'encre peut donner à vos pages imprimées une apparence différente de celle qu'elles ont à l'écran.

Le mode d'économie d'encre est pris en charge par la technologie de Reallusion, Inc.



4. Mise à l'échelle

Sélectionnez ces options pour augmenter ou réduire la taille des pages de votre document.

Ajuster à la taille du papier

Sélectionnez cette option pour agrandir ou réduire les pages du document afin de les faire tenir sur un format de papier précis. Lorsque vous sélectionnez cette option, sélectionnez le format de papier désiré dans la liste déroulante.

Libre

Sélectionnez cette option pour agrandir ou réduire manuellement les pages du document. Lorsque vous sélectionnez cette option, tapez une valeur dans le champ.

5. Impression miroir

Sélectionnez cette option pour inverser horizontalement l'image imprimée sur la page, de gauche à droite.

6. Impression inversée

Sélectionnez cette option pour faire pivoter l'image imprimée de 180 degrés.

7. Utiliser filigrane

Sélectionnez cette option pour imprimer un logo ou du texte sur votre document sous la forme d'un filigrane. Sélectionnez l'un des filigranes prédéfinis, ajoutez un nouveau filigrane ou utilisez un fichier d'image que vous avez créé.

8. Impression En-tête/Bas de page

Sélectionnez cette option pour imprimer la date, l'heure et le nom de l'utilisateur connecté au PC sur le document.

9. Bouton Autres options d'impression

(MFC-J690DW) Aide pour bac à papier photo supplémentaire

Sélectionnez cette option pour afficher les instructions d'utilisation du bac de dérivation pour photos.

Modifier le mode de transfert des données

Sélectionnez le mode de transfert des données d'impression pour améliorer la qualité ou la vitesse d'impression.

Paramètres de couleur avancés

Sélectionnez la méthode utilisée par l'appareil pour disposer les points afin de restituer les demi-tons.

La couleur des pages imprimées peut être ajustée afin d'obtenir les couleurs les plus proches possibles de celles qui sont affichées sur l'écran de l'ordinateur.

(MFC-J491DW/MFC-J497DW) Paramètres de qualité avancés

Sélectionnez cette option pour imprimer vos documents avec une qualité optimale.

Réduire les taches

Certains types de support d'impression peuvent nécessiter un temps de séchage plus long. Modifiez cette option si vous rencontrez des problèmes de traînées sur les impressions ou de bourrages papier.

Récupérer les données de couleurs de l'imprimante

Sélectionnez cette option pour optimiser la qualité de l'impression en utilisant les paramètres d'usine par défaut de l'appareil qui sont spécialement conçus pour votre appareil Brother. Utilisez cette option si vous avez remplacé l'appareil ou si vous avez modifié l'adresse réseau de l'appareil.

Imprimer l'archive

Sélectionnez cette option pour enregistrer les données d'impression sur votre ordinateur sous la forme d'un fichier PDF.



Renseignements connexes

- [Imprimer à partir de votre ordinateur \(Windows\)](#)

Sujets connexes :

- [Messages d'erreur et d'entretien](#)
- [Manipulation du papier et problèmes d'impression](#)
- [Imprimer une photo \(Windows\)](#)

-
- Imprimer un document (Windows)
 - Imprimer plusieurs pages sur une seule feuille de papier (N en 1) (Windows)
 - Imprimer une affiche (Windows)
 - Imprimer automatiquement sur les deux côtés du papier (impression recto-verso automatique) (Windows)
 - Imprimer un livret automatiquement (Windows)
 - Utiliser un profil d'impression prédéfini (Windows)
 - Modifier les paramètres d'impression par défaut (Windows)
 - Modifier les options des réglages d'impression en cas de problèmes d'impression
-

Imprimer à partir de votre ordinateur (Macintosh)

- [Imprimer une photo \(Macintosh\)](#)
- [Imprimer un document \(Mac\)](#)
- [Imprimer automatiquement sur les deux côtés du papier \(impression recto-verso automatique\) \(Mac\)](#)
- [Imprimer plusieurs pages sur une seule feuille de papier \(N dans 1\) \(Mac\)](#)
- [Imprimer un document couleur dans l'échelle de gris \(Mac\)](#)
- [Éviter les impressions présentant des traînées et les bourrages papier \(Macintosh\)](#)
- [Options d'impression \(Macintosh\)](#)

Imprimer une photo (Macintosh)



1. Assurez-vous d'avoir chargé le bon support dans le bac à papier.

IMPORTANT

- Nous vous recommandons d'utiliser le bac de dérivation pour photos situé sur le capot du bac de sortie pour imprimer sur du papier Photo (4 po. x 6 po.)/(10 x 15 cm) et Photo L (3,5 po. x 5 po.)/(9 x 13 cm). (Seulement disponible pour certains modèles)
- Pour obtenir les meilleurs résultats, utilisez du papier Brother.
- Lorsque vous imprimez sur du papier photo Brother, chargez une feuille supplémentaire de ce même papier dans le bac.

2. Depuis une application, comme Apple Preview, cliquez sur le menu **Fichier**, puis sélectionnez **Imprimer**.
3. Sélectionnez **Brother MFC-XXXX** (où XXXX est le nom de votre modèle).



Pour plus d'options de la commande Format d'impression, cliquez sur le bouton **Afficher les détails**.

4. Cliquez sur le menu contextuel **Taille du papier**, puis sélectionnez le format de papier.



Pour imprimer des photographies sans marge, sélectionnez une option de format de papier sans marge.

5. Cliquez sur le bouton **Orientation** qui correspond à la façon dont vous voulez que la photo s'imprime.
6. Cliquez sur le menu contextuel de l'application, puis sélectionnez **Paramètres d'impression**.
Les options **Paramètres d'impression** s'affichent.
7. Cliquez sur le menu contextuel **Type de support**, puis sélectionnez le type de support que vous souhaitez utiliser.

IMPORTANT

Pour obtenir la meilleure qualité d'impression avec les paramètres que vous avez sélectionnés, réglez toujours l'option **Type de support** en fonction du type de papier chargé.

8. Modifiez d'autres paramètres d'impression, si nécessaire.
9. Cliquez sur **Imprimer**.



Renseignements connexes

- [Imprimer à partir de votre ordinateur \(Macintosh\)](#)

Sujets connexes :

- [Manipulation du papier et problèmes d'impression](#)
- [Options d'impression \(Macintosh\)](#)

Imprimer un document (Mac)

1. Assurez-vous de charger le papier de format adéquat dans le bac à papier.
2. À partir d'une application telle qu'Apple TextEdit, cliquez sur le menu **Fichier**, puis sélectionnez **Imprimer**.
3. Sélectionnez **Brother MFC-XXXX** (où XXXX est le nom de votre modèle).



Pour plus d'options de la commande Format d'impression, cliquez sur le bouton **Afficher les détails**.

4. Cliquez sur le menu contextuel **Taille du papier**, puis sélectionnez le format de papier.
5. Sélectionnez l'option **Orientation** qui correspond à l'impression que vous souhaitez obtenir pour le document.
6. Cliquez sur le menu contextuel de l'application, puis sélectionnez **Paramètres d'impression**.
Les options **Paramètres d'impression** s'affichent.
7. Cliquez sur le menu contextuel **Type de support**, puis sélectionnez le type de support que vous souhaitez utiliser.

IMPORTANT

Pour obtenir la meilleure qualité d'impression avec les paramètres que vous avez sélectionnés, réglez toujours l'option **Type de support** en fonction du type de papier chargé.

8. Modifiez d'autres paramètres d'impression, si nécessaire.
9. Cliquez sur **Imprimer**.



Renseignements connexes

- [Imprimer à partir de votre ordinateur \(Macintosh\)](#)

Sujets connexes :

- [Vérifier le volume d'encre](#)
- [Options d'impression \(Macintosh\)](#)

Imprimer automatiquement sur les deux côtés du papier (impression recto-verso automatique) (Mac)

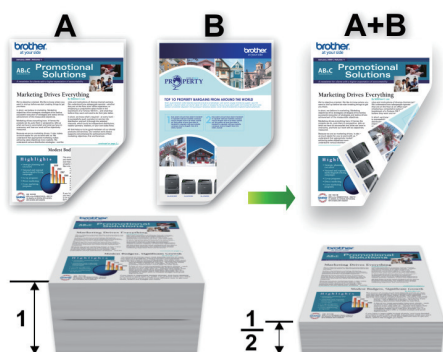

1. À partir d'une application telle qu'Apple TextEdit, cliquez sur le menu **Fichier**, puis sélectionnez **Imprimer**.
2. Sélectionnez **Brother MFC-XXXX** (où XXXX est le nom de votre modèle).



Pour plus d'options de la commande Format d'impression, cliquez sur le bouton **Afficher les détails**.

3. Sélectionnez l'option **Orientation** qui correspond à l'impression que vous souhaitez obtenir pour le document.
4. Cliquez sur le menu contextuel de l'application, puis sélectionnez **Mise en page**.
Les options du paramètre **Mise en page** s'affichent.
5. Dans la section **Recto verso**, sélectionnez l'option **Reliure côté court** ou **Reliure côté long**.
6. Modifiez d'autres paramètres d'imprimante, si nécessaire.



La fonction Sans bordure n'est pas disponible lorsque vous utilisez cette option.

7. Cliquez sur **Imprimer**.



Renseignements connexes

- [Imprimer à partir de votre ordinateur \(Macintosh\)](#)

Sujets connexes :

- [Options d'impression \(Macintosh\)](#)

Imprimer plusieurs pages sur une seule feuille de papier (N dans 1) (Mac)



1. À partir d'une application telle qu'Apple TextEdit, cliquez sur le menu **Fichier**, puis sélectionnez **Imprimer**.
2. Sélectionnez **Brother MFC-XXXX** (où XXXX est le nom de votre modèle).



Pour plus d'options de la commande Format d'impression, cliquez sur le bouton **Afficher les détails**.

3. Cliquez sur le menu contextuel de l'application, puis sélectionnez **Mise en page**.
Les options du paramètre **Mise en page** s'affichent.
4. Cliquez sur le menu contextuel **Pages par feuille**, puis sélectionnez le nombre de pages à imprimer sur chaque feuille.
5. Sélectionnez l'option **Orientation**.
6. Cliquez sur le menu contextuel **Bordure**, puis sélectionnez le type de bordure.
7. Modifiez d'autres paramètres d'impression si nécessaire.
8. Cliquez sur **Imprimer**.



Renseignements connexes

- [Imprimer à partir de votre ordinateur \(Macintosh\)](#)

Sujets connexes :

- [Options d'impression \(Macintosh\)](#)

Imprimer un document couleur dans l'échelle de gris (Mac)

Avec le mode Échelle de gris, la vitesse de traitement de l'impression est plus élevée qu'avec le mode Couleur. Si votre document contient de la couleur, sélectionner le mode Échelle de gris permet d'imprimer votre document dans 256 niveaux de l'échelle de gris.

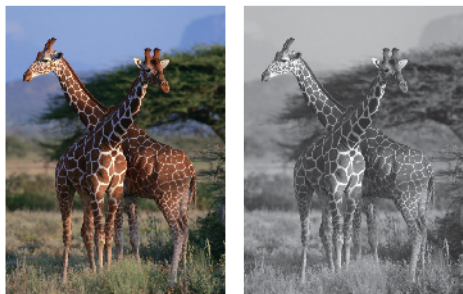

1. À partir d'une application telle qu'Apple TextEdit, cliquez sur le menu **Fichier**, puis sélectionnez **Imprimer**.
2. Sélectionnez **Brother MFC-XXXX** (où XXXX est le nom de votre modèle).



Pour plus d'options de la commande Format d'impression, cliquez sur le bouton **Afficher les détails**.

3. Cliquez sur le menu contextuel de l'application, puis sélectionnez **Paramètres d'impression**.
Les options **Paramètres d'impression** s'affichent.
4. Cliquez sur le menu contextuel **Couleur / Échelle de gris**, puis sélectionnez l'option **Échelle de gris**.
5. Modifiez d'autres paramètres d'impression si nécessaire.
6. Cliquez sur **Imprimer**.



Renseignements connexes

- [Imprimer à partir de votre ordinateur \(Macintosh\)](#)

Éviter les impressions présentant des traînées et les bourrages papier (Macintosh)

Certains types de support d'impression peuvent nécessiter un temps de séchage plus long. Modifiez l'option **Réduire les taches** si vous rencontrez des problèmes de traînées sur les impressions ou de bourrages papier.

1. À partir d'une application telle qu'Apple TextEdit, cliquez sur le menu **Fichier**, puis sélectionnez **Imprimer**.
2. Sélectionnez **Brother MFC-XXXX** (où XXXX est le nom de votre modèle).



Pour plus d'options de la commande Format d'impression, cliquez sur le bouton **Afficher les détails**.

3. Cliquez sur le menu contextuel de l'application, puis sélectionnez **Paramètres d'impression**.

Les options **Paramètres d'impression** s'affichent.

4. Cliquez sur la liste des paramètres d'impression **Avancé**.
5. Cliquez sur le menu **Réduire les taches**.
6. Sélectionnez l'une des options suivantes :

Type de support	Option	Description	
Papier ordinaire	Impression recto verso ou Impression recto seulement	Désactivé	Sélectionnez ce mode pour imprimer à une vitesse normale en utilisant une quantité d'encre normale.
		Faible	Sélectionnez ce mode pour imprimer à une vitesse plus lente en utilisant une quantité d'encre normale.
		Élevé	Sélectionnez ce mode pour imprimer à la même vitesse qu'avec Faible , mais en utilisant moins d'encre.

7. Modifiez d'autres paramètres d'impression, si nécessaire.
8. Cliquez sur **Imprimer**.



Renseignements connexes

- [Imprimer à partir de votre ordinateur \(Macintosh\)](#)

Sujets connexes :

- [Manipulation du papier et problèmes d'impression](#)
- [Modifier les options des réglages d'impression en cas de problèmes d'impression](#)

Options d'impression (Macintosh)

Mise en page

Attributs de page

Format pour : Brother MFC-XXXX

Brother MFC-XXXX CUPS

Taille du papier : Lettre US

8,50 par 11,00 pouces

Orientation :

Échelle : 100 %

? Annuler OK

1. Taille du papier

Sélectionnez le format de papier que vous voulez utiliser. Vous pouvez choisir parmi les formats de papier standards ou créer un format de papier personnalisé.

2. Orientation

Sélectionnez l'orientation (portrait ou paysage) de votre impression.

Si votre application comporte un réglage similaire, il est conseillé de définir l'orientation à l'aide de l'application.

3. Échelle

Tapez une valeur dans ce champ pour agrandir ou réduire les pages de votre document afin de les faire tenir sur le format de papier sélectionné.

Mise en page



Imprimante : Brother MFC-XXXX

Préréglages : Réglages par défaut

Copies : 1 Recto verso





Pages : toutes
 de : 1 à : 1

Taille du papier : Lettre US 8,50 par 11,00 pouces

Orientations :  

Mise en page

Pages par feuille : 1

Orientations :    

Bordure : Aucune

Recto verso : Désactivé

Inverser l'orientation de la page
 Retournement horizontal

? PDF Masquer les détails Annuler Imprimer

1. Pages par feuille

Sélectionnez le nombre de pages à imprimer sur une seule feuille de papier.

2. Orientation

Sélectionnez l'ordre des pages lorsque vous imprimez plusieurs pages sur une seule feuille de papier.

3. Bordure

Sélectionnez le type de bordure à utiliser lorsque vous imprimez plusieurs pages sur une seule feuille de papier.

4. Recto verso

Sélectionnez si vous voulez imprimer sur les deux faces du papier.

5. Inverser l'orientation de la page

Sélectionnez cette option pour faire pivoter l'image imprimée de 180 degrés.

6. Retournement horizontal

Sélectionnez cette option pour inverser horizontalement l'image imprimée sur la page, de gauche à droite.

Gestion du papier

Imprimante : Brother MFC-XXXX

Préréglages : Réglages par défaut

Copies : 1 Recto verso

Pages : toutes
 de : 1 à : 1

Taille du papier : Lettre US 8,50 par 11,00 pouces

Orientation :

Gestion du papier

Trier les pages

Pages à imprimer : Toutes les pages

Ordre des pages : Automatique

Adapter à la taille du papier

Taille du papier de destination : Papier suggéré : Lettre US

Réduire seulement

? PDF Masquer les détails Annuler Imprimer

1. Trier les pages

Sélectionnez cette option pour imprimer des jeux de documents à plusieurs pages dans l'ordre original des pages. Lorsque cette option est sélectionnée, un exemplaire complet du document est imprimé puis réimprimé selon le nombre de copies que vous avez choisi. Si cette option n'est pas sélectionnée, chaque page est imprimée autant de fois qu'indiqué avant de passer à l'impression de la page suivante du document.

2. Ordre des pages

Sélectionnez l'ordre des pages.

3. Adapter à la taille du papier

Sélectionnez cette option pour agrandir ou réduire les pages de votre document afin de les faire tenir sur le format de papier sélectionné.

4. Taille du papier de destination

Sélectionnez le format de papier sur lequel vous voulez imprimer.

5. Réduire seulement

Sélectionnez cette option si vous voulez réduire les pages de votre document lorsqu'elles sont trop grandes pour le format de papier sélectionné. Si cette option est sélectionnée et que le document est formaté pour un papier plus petit que le papier que vous utilisez, le document s'imprime dans sa taille d'origine.

Paramètres d'impression

Imprimante : Brother MFC-XXXX

Préréglages : Réglages par défaut

Copies : 1 Recto verso

Pages : toutes
 de : 1 à : 1

Taille du papier : Lettre US 8,50 par 11,00 pouces

Orientation :

Paramètres d'impression

Type de support: Papier ordinaire Papier à séchage lent

Qualité d'impression: Normal

Couleur / Echelle de gris: Couleur

► Avancé

? PDF Masquer les détails Annuler Imprimer

1. Type de support

Sélectionnez le type de support que vous voulez utiliser. Pour obtenir les meilleurs résultats d'impression possibles, l'appareil ajuste automatiquement ses paramètres d'impression en fonction du type de support sélectionné.

2. Papier à séchage lent

Sélectionnez cette option si vous utilisez un type de papier ordinaire sur lequel l'encre sèche lentement. Cette option peut rendre le texte légèrement flou.

3. Qualité d'impression

Sélectionnez la résolution d'impression désirée. La qualité d'impression et la vitesse d'impression étant liées, plus la qualité est élevée, plus il faudra de temps pour imprimer le document.

4. Couleur / Échelle de gris

Sélectionnez l'impression en couleur ou échelle de gris. L'impression est plus rapide en nuances de gris qu'en couleur. Si votre document contient de la couleur et que vous sélectionnez le mode nuances de gris, votre document sera imprimé à l'aide de 256 niveaux de gris.

5. Avancé

Modifier le mode de transfert des données

Sélectionnez le mode de transfert des données d'impression pour améliorer la qualité ou la vitesse d'impression.

Réduire les taches

Certains types de support d'impression peuvent nécessiter un temps de séchage plus long. Modifiez cette option si vous rencontrez des problèmes de traînées sur les impressions ou de bourrages papier.

Autres options d'impression

Épaisseur papier

Sélectionnez l'épaisseur de papier adéquate.

Impression bidirectionnelle

Sélectionnez cette option pour augmenter la vitesse d'impression. Lorsque cette option est sélectionnée, la tête d'impression imprime dans les deux sens. Lorsque cette option est désactivée, la tête d'impression imprime dans un seul sens, produisant ainsi des pages imprimées de meilleure qualité, mais à des vitesses d'impression plus basses.

Parfois, le mouvement de la tête d'impression peut varier en raison des conditions ambiantes. Ceci peut s'observer lorsque vous imprimez des lignes verticales et que celles-ci ne s'alignent pas. Si ce problème se produit, désactivez la fonction d'impression bidirectionnelle.

Paramètres de couleur

Imprimante : Brother MFC-XXXX

Préréglages : Réglages par défaut

Copies : 1 Recto verso

Pages : toutes
 de : 1 à : 1

Taille du papier : Lettre US 8,50 par 11,00 pouces

Orientation :

Paramètres de couleur

Mode couleur : Naturel
 Brillant
 Sans

▼ Paramètres de couleur avancés

Ajustement des couleurs

Luminosité 0

Contraste 0

Rouge 0

Vert 0

Bleu 0

Demi-teinte : Diffusion

? PDF Masquer les détails Annuler Imprimer

1. Mode couleur

Sélectionnez le mode de couleur en fonction de vos préférences.

2. Paramètres de couleur avancés

Cliquez sur le triangle d'affichage pour afficher les paramètres Couleur avancés. Cochez la case d'amélioration de la couleur et définissez les options à l'aide des curseurs. Cette opération peut prendre plusieurs minutes, en fonction de la taille de l'image et des caractéristiques de votre ordinateur.

✓ Renseignements connexes

- [Imprimer à partir de votre ordinateur \(Macintosh\)](#)

Sujets connexes :

- [Messages d'erreur et d'entretien](#)
- [Manipulation du papier et problèmes d'impression](#)
- [Imprimer une photo \(Macintosh\)](#)
- [Imprimer un document \(Mac\)](#)
- [Imprimer automatiquement sur les deux côtés du papier \(impression recto-verso automatique\) \(Mac\)](#)
- [Imprimer plusieurs pages sur une seule feuille de papier \(N dans 1\) \(Mac\)](#)
- [Modifier les options des réglages d'impression en cas de problèmes d'impression](#)

Numériser

- Numériser avec le bouton de numérisation de votre appareil Brother
- Numériser à partir de votre ordinateur (Windows)
- Numériser à partir de votre ordinateur (Mac)

Numériser avec le bouton de numérisation de votre appareil Brother

- Numériser des photos et des graphiques
- Sauvegarder des données numérisées dans un dossier sous forme de fichier PDF
- Enregistrer les données numérisées sur une carte mémoire ou une clé USB
- Numériser plusieurs cartes de visite et plusieurs photos (Rognage automatique)
- Numérisation vers un fichier texte modifiable à l'aide de la fonction ROC
- Numériser comme pièce jointe de courriel
- Services Web pour la numérisation sur votre réseau (Windows 7, Windows 8 et Windows 10)
- Modifier les paramètres du bouton de numérisation depuis ControlCenter4 (Windows)
- Modifier les paramètres du bouton de numérisation depuis Brother iPrint&Scan (Mac)

Numériser des photos et des graphiques

Permet d'envoyer des graphiques ou des photos numérisées directement vers votre ordinateur.

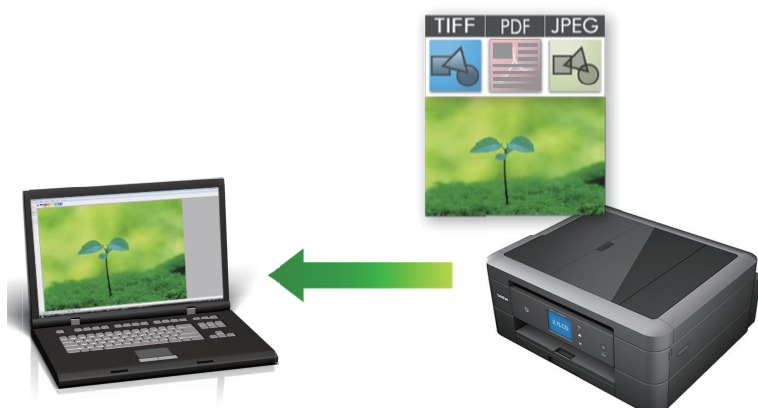

Utilisez le bouton de numérisation de l'appareil pour apporter des modifications temporaires aux paramètres de numérisation. Pour effectuer des modifications permanentes, utilisez le logiciel ControlCenter4 (Windows) ou Brother iPrint&Scan (Mac).

>> [MFC-J491DW/MFC-J497DW](#)

>> [MFC-J690DW/MFC-J895DW](#)

MFC-J491DW/MFC-J497DW

1. Chargez votre document.
2. Appuyez sur  (**NUMÉRISER**).
3. Appuyez sur ▲ ou ▼ pour sélectionner l'option [vers ordinateur], puis appuyez sur **OK**.
4. Appuyez sur ▲ ou ▼ pour sélectionner l'option [vers image], puis appuyez sur **OK**.
5. Si l'appareil est connecté au réseau, appuyez sur ▲ ou ▼ pour sélectionner l'ordinateur auquel vous souhaitez envoyer les données, puis appuyez sur **OK**.



Si l'écran ACL vous demande de saisir un NIP, utilisez le panneau de commande pour saisir le NIP à quatre chiffres de l'ordinateur, puis appuyez sur **OK**.

6. Effectuez l'une des opérations suivantes :
 - Pour modifier les réglages, passez à l'étape suivante.
 - Pour utiliser les paramètres par défaut, appuyez sur **Mono Marche** ou **Couleur Marche**.



[Type numéris.] dépend des paramètres par défaut. Le fait d'appuyer sur **Mono Marche** ou sur **Couleur Marche** ne vous permet pas de modifier les paramètres.

7. Appuyez sur ▲ ou ▼ pour sélectionner le paramètre [Param numér], puis appuyez sur **OK**.



Pour utiliser l'option [Param numér], un ordinateur sur lequel est installé le logiciel ControlCenter4 (Windows) ou Brother iPrint&Scan (Mac) doit être connecté à l'appareil.

8. Appuyez sur ▲ ou ▼ pour sélectionner le paramètre [Déf sur périph], puis appuyez sur **OK**.
9. Sélectionnez les paramètres de numérisation que vous souhaitez modifier, puis appuyez sur **OK**.

Option	Description
Type numéris.	Permet de sélectionner le type de numérisation de votre document.

Option	Description
Résolution	Permet de sélectionner la résolution de numérisation du document.
Type fichier	Permet de sélectionner le format de fichier du document.
Taille doc	Sélectionnez le format de votre document.
Luminosité	Sélectionnez le niveau de luminosité.
Contraste	Sélectionnez le niveau de contraste.
Suppr. arrière-plan	Permet de changer la quantité de couleur d'arrière-plan à supprimer.

10. Appuyez sur **Mono Marche** ou **Couleur Marche**.



[Type numéris.] dépend des réglages que vous avez sélectionnés. Le fait d'appuyer sur **Mono Marche** ou sur **Couleur Marche** ne vous permet pas de modifier les paramètres.

MFC-J690DW/MFC-J895DW

1. Chargez votre document.
2. Appuyez sur [Numéris.] > [vers ordinateur] > [vers image].
3. Si l'appareil est connecté au réseau, appuyez sur ▲ ou ▼ pour afficher l'ordinateur vers lequel vous souhaitez envoyer les données, puis appuyez sur le nom de l'ordinateur.



Si l'écran ACL vous demande de saisir un NIP, utilisez l'écran ACL pour saisir le NIP à quatre chiffres de l'ordinateur, puis appuyez sur [OK].

4. Effectuez l'une des opérations suivantes :
 - Pour modifier les paramètres, appuyez sur [Options] ou [Déf sur périph].
 - Appuyez sur [Marche] pour lancer la numérisation sans modifier de paramètres supplémentaires.

L'appareil lance la numérisation. Si vous utilisez la vitre du scanner de l'appareil, suivez les instructions affichées à l'écran ACL pour mener à bien la tâche de numérisation.



Pour utiliser le paramètre [Options] ou [Déf sur périph], un ordinateur sur lequel est installé le logiciel ControlCenter4 (Windows) ou Brother iPrint&Scan (Mac) doit être connecté à l'appareil.

5. Sélectionnez les paramètres de numérisation que vous souhaitez modifier, puis appuyez sur [OK].

Option	Description
Type numéris.	Permet de sélectionner le type de numérisation de votre document.
Résolution	Permet de sélectionner la résolution de numérisation du document.
Type fichier	Permet de sélectionner le format de fichier du document.
Taille doc	Sélectionnez le format de votre document.
Luminosité	Sélectionnez le niveau de luminosité.
Contraste	Sélectionnez le niveau de contraste.
Suppr couleur arrière-plan	Permet de changer la quantité de couleur d'arrière-plan à supprimer.



- Pour enregistrer les paramètres en tant que raccourci, appuyez sur [Enr. comme racc.]. Il vous sera demandé si vous souhaitez en faire un raccourci à touche unique. Suivez les instructions affichées à l'écran ACL.

6. Appuyez sur [Marche].

L'appareil lance la numérisation. Si vous utilisez la vitre du scanner de l'appareil, suivez les instructions affichées à l'écran ACL pour mener à bien la tâche de numérisation.

Renseignements connexes

- Numériser avec le bouton de numérisation de votre appareil Brother
-

Sauvegarder des données numérisées dans un dossier sous forme de fichier PDF

Permet de numériser des documents et de les enregistrer en tant que fichiers PDF dans un dossier sur votre ordinateur.

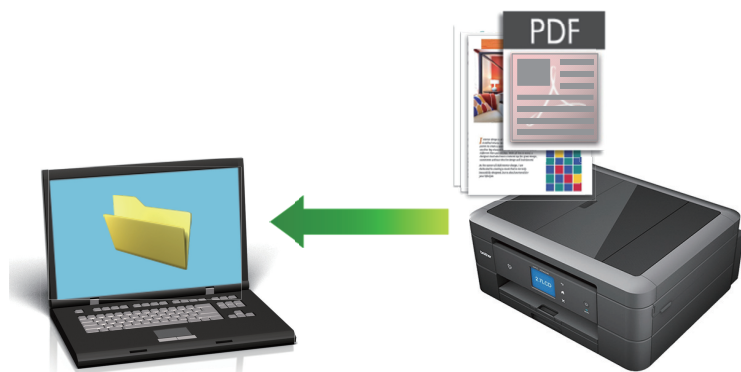

Utilisez le bouton de numérisation de l'appareil pour apporter des modifications temporaires aux paramètres de numérisation. Pour effectuer des modifications permanentes, utilisez le logiciel ControlCenter4 (Windows) ou Brother iPrint&Scan (Mac).

>> [MFC-J491DW/MFC-J497DW](#)

>> [MFC-J690DW/MFC-J895DW](#)

MFC-J491DW/MFC-J497DW

1. Chargez votre document.
2. Appuyez sur  (**NUMÉRISER**).
3. Appuyez sur ▲ ou ▼ pour sélectionner l'option [vers ordinateur], puis appuyez sur **OK**.
4. Appuyez sur ▲ ou ▼ pour sélectionner l'option [vers fichier], puis appuyez sur **OK**.
5. Si l'appareil est connecté au réseau, appuyez sur ▲ ou ▼ pour sélectionner l'ordinateur auquel vous souhaitez envoyer les données, puis appuyez sur **OK**.



Si l'écran ACL vous demande de saisir un NIP, utilisez le panneau de commande pour saisir le NIP à quatre chiffres de l'ordinateur, puis appuyez sur **OK**.

6. Effectuez l'une des opérations suivantes :
 - Pour modifier les réglages, passez à l'étape suivante.
 - Pour utiliser les paramètres par défaut, appuyez sur **Mono Marche** ou **Couleur Marche**.



[Type numéris.] dépend des paramètres par défaut. Le fait d'appuyer sur **Mono Marche** ou sur **Couleur Marche** ne vous permet pas de modifier les paramètres.

7. Appuyez sur ▲ ou ▼ pour sélectionner le paramètre [Param numér], puis appuyez sur **OK**.



Pour utiliser l'option [Param numér], un ordinateur sur lequel est installé le logiciel ControlCenter4 (Windows) ou Brother iPrint&Scan (Mac) doit être connecté à l'appareil.

8. Appuyez sur ▲ ou ▼ pour sélectionner le paramètre [Déf sur périph], puis appuyez sur **OK**.
9. Sélectionnez les paramètres de numérisation que vous souhaitez modifier, puis appuyez sur **OK**.

Option	Description
Type numéris.	Permet de sélectionner le type de numérisation de votre document.
Résolution	Permet de sélectionner la résolution de numérisation du document.
Type fichier	Permet de sélectionner le format de fichier du document.
Taille doc	Sélectionnez le format de votre document.
Luminosité	Sélectionnez le niveau de luminosité.
Contraste	Sélectionnez le niveau de contraste.
Suppr. arrière-plan	Permet de changer la quantité de couleur d'arrière-plan à supprimer.

10. Appuyez sur **Mono Marche** ou **Couleur Marche**.



[Type numéris.] dépend des réglages que vous avez sélectionnés. Le fait d'appuyer sur **Mono Marche** ou sur **Couleur Marche** ne vous permet pas de modifier les paramètres.

MFC-J690DW/MFC-J895DW

1. Chargez votre document.
2. Appuyez sur [Numéris.] > [vers ordinateur] > [vers fichier].
3. Si l'appareil est connecté au réseau, appuyez sur ▲ ou ▼ pour afficher l'ordinateur vers lequel vous souhaitez envoyer les données, puis appuyez sur le nom de l'ordinateur.



Si l'écran ACL vous demande de saisir un NIP, utilisez l'écran ACL pour saisir le NIP à quatre chiffres de l'ordinateur, puis appuyez sur [OK].

4. Effectuez l'une des opérations suivantes :
 - Pour modifier les paramètres, appuyez sur [Options] ou [Déf sur périph], puis passez à l'étape suivante.
 - Appuyez sur [Marche] pour commencer à numériser sans modifier de paramètres supplémentaires. L'appareil lance la numérisation. Si vous utilisez la vitre du scanner de l'appareil, suivez les instructions affichées à l'écran ACL pour mener à bien la tâche de numérisation.



Pour utiliser les paramètres [Options] ou [Déf sur périph], un ordinateur sur lequel est installé ControlCenter4 (Windows) ou Brother iPrint&Scan (Mac) doit être connecté à l'appareil.

5. Sélectionnez les paramètres de numérisation que vous souhaitez modifier, puis appuyez sur [OK].

Option	Description
Type numéris.	Permet de sélectionner le type de numérisation de votre document.
Résolution	Permet de sélectionner la résolution de numérisation du document.
Type fichier	Permet de sélectionner le format de fichier du document.
Taille doc	Sélectionnez le format de votre document.
Luminosité	Sélectionnez le niveau de luminosité.
Contraste	Sélectionnez le niveau de contraste.
Suppr couleur arrière-plan	Permet de changer la quantité de couleur d'arrière-plan à supprimer.



- Pour enregistrer les paramètres en tant que raccourci, appuyez sur [Enr. comme racc.]. Il vous sera demandé si vous souhaitez en faire un raccourci à touche unique. Suivez les instructions affichées à l'écran ACL.

6. Appuyez sur [Marche].

L'appareil lance la numérisation. Si vous utilisez la vitre du scanner de l'appareil, suivez les instructions affichées à l'écran ACL pour mener à bien la tâche de numérisation.



Renseignements connexes

- [Numériser avec le bouton de numérisation de votre appareil Brother](#)

Enregistrer les données numérisées sur une carte mémoire ou une clé USB

Modèles associés : MFC-J690DW/MFC-J895DW

Permet de numériser des documents et de les enregistrer directement sur une carte mémoire ou une clé USB sans utiliser d'ordinateur.

1. Chargez votre document.
2. Ouvrez le couvercle du logement du support de l'appareil.
3. Insérez une carte mémoire ou une clé USB dans l'appareil.
L'écran ACL change automatiquement.
4. Appuyez sur [Num. v. support].
5. Effectuez l'une des opérations suivantes :
 - Pour modifier les paramètres, appuyez sur [Options], puis passez à l'étape suivante.



- Pour définir vos propres réglages par défaut : après avoir modifié les paramètres, appuyez sur l'option [Déf nv param par déf], puis appuyez sur [Oui].
 - Pour restaurer les paramètres d'usine par défaut : appuyez sur l'option [Réinit usine], puis appuyez sur [Oui].
 - Appuyez sur [Marche] pour lancer la numérisation sans modifier de paramètres supplémentaires.
L'appareil lance la numérisation. Si vous utilisez la vitre du scanner de l'appareil, suivez les instructions affichées à l'écran ACL pour mener à bien la tâche de numérisation.
6. Sélectionnez les paramètres de numérisation que vous souhaitez modifier, puis appuyez sur [OK].

Option	Description
Type numéris.	Permet de sélectionner le type de numérisation de votre document.
Résolution	Permet de sélectionner la résolution de numérisation du document.
Type fichier	Permet de sélectionner le format de fichier du document.
Taille doc	Sélectionnez le format de votre document.
Num papier long (ADF) (MFC-J690DW/ MFC-J895DW)	Numérisez un document long en utilisant le chargeur automatique de documents.
Nom fichier	Permet de renommer le fichier.
Style nom fich.	Sélectionnez l'ordre dans lequel la date, le numéro de compteur et autres éléments s'affichent dans les noms de fichiers.
Luminosité	Sélectionnez le niveau de luminosité.
Contraste	Sélectionnez le niveau de contraste.
Rognage auto (MFC-J895DW)	Numérisez plusieurs documents placés sur la vitre du scanner sur une carte mémoire ou une clé USB. L'appareil numérise chaque document et crée des fichiers séparés ou un fichier multipage unique.
Suppr couleur arrière-plan	Permet de changer la quantité de couleur d'arrière-plan à supprimer.



- Pour enregistrer les paramètres en tant que raccourci, appuyez sur [Enr. comme racc.]. Il vous sera demandé si vous souhaitez en faire un raccourci à touche unique. Suivez les instructions affichées à l'écran ACL.

7. Appuyez sur [Marche].
8. Si vous utilisez la vitre du scanner, chargez la page suivante, puis appuyez sur [Continuer]. S'il ne reste aucune page à numériser, appuyez sur [Finir]. Une fois la numérisation terminée, assurez-vous de choisir [Finir] avant de retirer la carte mémoire ou la clé USB de l'appareil.

IMPORTANT

L'écran ACL affiche un message pendant la lecture des données. Ne débranchez PAS le cordon d'alimentation et ne retirez pas la carte mémoire ou la clé USB de l'appareil pendant la lecture des données. Vous pourriez perdre vos données ou endommager la carte mémoire ou la clé USB.



Renseignements connexes

- [Numériser avec le bouton de numérisation de votre appareil Brother](#)
 - [Supports compatibles](#)



Supports compatibles

Modèles associés : MFC-J690DW/MFC-J895DW

Votre appareil Brother inclut des lecteurs (logements) destinés aux supports courants de stockage de données et d'appareils photo numériques.

IMPORTANT

L'interface USB directe prend uniquement en charge les clés USB et les appareils photo numériques qui utilisent la norme de stockage de masse USB. Les autres dispositifs USB ne sont pas pris en charge.

Fichiers multimédias compatibles	
Clé USB	
Carte mémoire SD Carte mémoire SDHC Carte mémoire SDXC MultiMediaCard MultiMediaCard plus	
miniSD (adaptateur requis) miniSDHC (adaptateur requis) microSD (adaptateur requis) microSDHC (adaptateur requis) MultiMediaCard mobile (adaptateur requis)	



Renseignements connexes

- [Enregistrer les données numérisées sur une carte mémoire ou une clé USB](#)
- [Imprimer des photos directement depuis un support](#)

Numériser plusieurs cartes de visite et plusieurs photos (Rognage automatique)

Modèles associés : MFC-J895DW

Vous pouvez numériser plusieurs documents placés sur la vitre du scanner. L'appareil numérise chaque document et utilisera la fonctionnalité Rognage automatique pour créer des fichiers séparés ou un fichier de plusieurs pages.

Instructions pour le rognage automatique

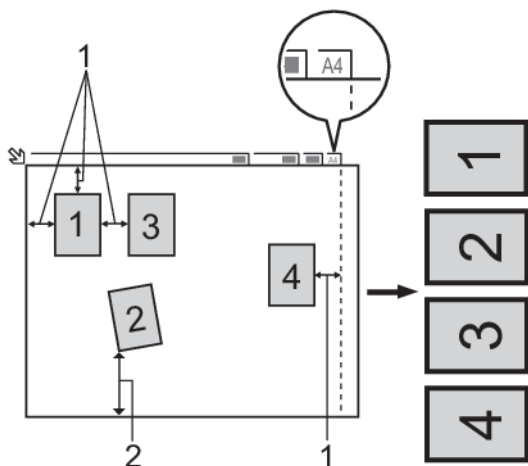

1. 0,4 po (10 mm) ou plus
 2. 0,8 po (20 mm) ou plus (bas)
 - Ce paramètre n'est disponible que pour les documents de forme rectangulaire ou carrée.
 - Si votre document est trop long ou trop large, cette fonction ne marchera pas comme décrit ici.
 - Vous devez éloigner les documents des bords de la vitre du scanner, comme illustré.
 - Les documents doivent être éloignés d'au moins 0,4 po (10 mm) l'un de l'autre.
 - Rognage automatique corrige le biais du document sur la vitre du scanner, mais si votre document est incliné de plus de 45 degrés à moins de 300 x 300 ppp ou de plus de 10 degrés à 600 x 600 ppp, cette option ne fonctionnera pas.
 - Pour pouvoir utiliser la fonction Rognage automatique, le chargeur automatique de documents doit être vide. (Modèles avec chargeur automatique de documents uniquement)
 - La fonction Rognage automatique peut prendre en charge un maximum de 16 documents selon leur format.
1. Chargez les documents sur la vitre du scanner.



- Pour numériser des documents en utilisant la fonction Rognage automatique, vous devez placer les documents sur la vitre du scanner.
- La fonction Rognage automatique est prise en charge par la technologie de Reallusion, Inc.



2. Ouvrez le couvercle du logement du support de l'appareil.
3. Insérez une carte mémoire ou une clé USB dans l'appareil.
L'écran ACL change automatiquement.
4. Appuyez sur [Num. v. support] > [Options] > [Rognage auto].
5. Appuyez sur [Activ].
6. Appuyez sur [OK].

7. Appuyez sur [Marche].

L'appareil lance la numérisation. Suivez les instructions affichées à l'écran ACL pour terminer la tâche de numérisation.



Renseignements connexes

- Numériser avec le bouton de numérisation de votre appareil Brother
-

Numérisation vers un fichier texte modifiable à l'aide de la fonction ROC

Votre appareil peut convertir les caractères d'un document numérisé en texte à l'aide de la technologie de reconnaissance optique de caractères (ROC). Vous pouvez modifier ce texte avec votre application de traitement de texte favorite.



- La fonction Numérisation vers ROC est disponible pour certaines langues.
- Utilisez le bouton de numérisation de l'appareil pour apporter des modifications temporaires aux paramètres de numérisation. Pour effectuer des modifications permanentes, utilisez le logiciel ControlCenter4 (Windows) ou Brother iPrint&Scan (Mac).

>> [MFC-J491DW/MFC-J497DW](#)

>> [MFC-J690DW/MFC-J895DW](#)

MFC-J491DW/MFC-J497DW

1. Chargez votre document.
2. Appuyez sur  (**NUMÉRISER**).
3. Appuyez sur ▲ ou ▼ pour sélectionner l'option [vers ordinateur], puis appuyez sur **OK**.
4. Appuyez sur ▲ ou ▼ pour sélectionner l'option [vers ROC], puis appuyez sur **OK**.
5. Si l'appareil est connecté au réseau, appuyez sur ▲ ou ▼ pour sélectionner l'ordinateur auquel vous souhaitez envoyer les données, puis appuyez sur **OK**.



Si l'écran ACL vous demande de saisir un NIP, utilisez le panneau de commande pour saisir le NIP à quatre chiffres de l'ordinateur, puis appuyez sur **OK**.

6. Effectuez l'une des opérations suivantes :
 - Pour modifier les réglages, passez à l'étape suivante.
 - Pour utiliser les paramètres par défaut, appuyez sur **Mono Marche** ou **Couleur Marche**.



[Type numéris.] dépend des paramètres par défaut. Le fait d'appuyer sur **Mono Marche** ou sur **Couleur Marche** ne vous permet pas de modifier les paramètres.

7. Appuyez sur ▲ ou ▼ pour sélectionner le paramètre [Param numér], puis appuyez sur **OK**.



Pour utiliser l'option [Param numér], un ordinateur sur lequel est installé le logiciel ControlCenter4 (Windows) ou Brother iPrint&Scan (Mac) doit être connecté à l'appareil.

8. Appuyez sur ▲ ou ▼ pour sélectionner le paramètre [Déf sur périph], puis appuyez sur **OK**.
9. Sélectionnez les paramètres de numérisation que vous souhaitez modifier, puis appuyez sur **OK**.

Option	Description
Type numéris.	Permet de sélectionner le type de numérisation de votre document.
Résolution	Permet de sélectionner la résolution de numérisation du document.
Type fichier	Permet de sélectionner le format de fichier du document.
Taille doc	Sélectionnez le format de votre document.
Luminosité	Sélectionnez le niveau de luminosité.
Contraste	Sélectionnez le niveau de contraste.
Suppr. arrière-plan	Permet de changer la quantité de couleur d'arrière-plan à supprimer.

10. Appuyez sur **Mono Marche** ou **Couleur Marche**.



[Type numéris.] dépend des réglages que vous avez sélectionnés. Le fait d'appuyer sur **Mono Marche** ou sur **Couleur Marche** ne vous permet pas de modifier les paramètres.

MFC-J690DW/MFC-J895DW

1. Chargez votre document.
2. Appuyez sur [Numéris.] > [vers ordinateur] > [vers ROC].
3. Si l'appareil est connecté au réseau, appuyez sur ▲ ou ▼ pour afficher l'ordinateur vers lequel vous souhaitez envoyer les données, puis appuyez sur le nom de l'ordinateur.



Si l'écran ACL vous demande de saisir un NIP, utilisez l'écran ACL pour saisir le NIP à quatre chiffres de l'ordinateur, puis appuyez sur [OK].

4. Effectuez l'une des opérations suivantes :
 - Pour modifier les paramètres, appuyez sur [Options] ou [Déf sur périph].
 - Appuyez sur [Marche] pour lancer la numérisation sans modifier de paramètres supplémentaires.

L'appareil lance la numérisation. Si vous utilisez la vitre du scanner de l'appareil, suivez les instructions affichées à l'écran ACL pour mener à bien la tâche de numérisation.



Pour utiliser le paramètre [Options] ou [Déf sur périph], un ordinateur sur lequel est installé le logiciel ControlCenter4 (Windows) ou Brother iPrint&Scan (Mac) doit être connecté à l'appareil.

5. Sélectionnez les paramètres de numérisation que vous souhaitez modifier, puis appuyez sur [OK].

Option	Description
Type numéris.	Permet de sélectionner le type de numérisation de votre document.
Résolution	Permet de sélectionner la résolution de numérisation du document.
Type fichier	Permet de sélectionner le format de fichier du document.
Taille doc	Sélectionnez le format de votre document.
Luminosité	Sélectionnez le niveau de luminosité.
Contraste	Sélectionnez le niveau de contraste.
Suppr couleur arrière-plan	Permet de changer la quantité de couleur d'arrière-plan à supprimer.



- Pour enregistrer les paramètres en tant que raccourci, appuyez sur [Enr. comme racc.]. Il vous sera demandé si vous souhaitez en faire un raccourci à touche unique. Suivez les instructions affichées à l'écran ACL.

6. Appuyez sur [Marche].

L'appareil lance la numérisation. Si vous utilisez la vitre du scanner de l'appareil, suivez les instructions affichées à l'écran ACL pour mener à bien la tâche de numérisation.



Renseignements connexes

- [Numériser avec le bouton de numérisation de votre appareil Brother](#)

Numériser comme pièce jointe de courriel

Envoyez un document numérisé sous forme de pièce jointe de courriel.

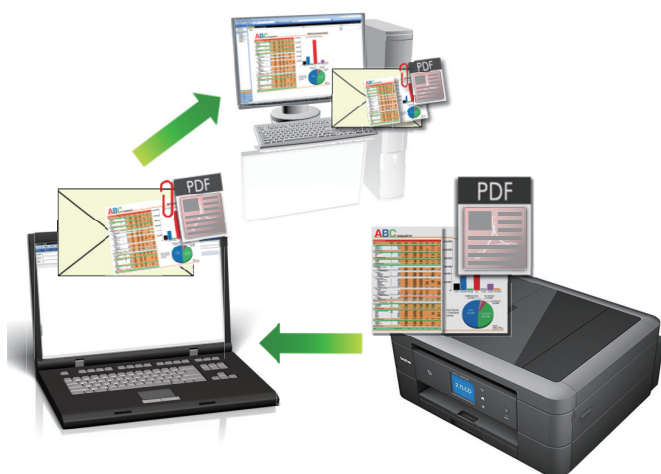

- Utilisez le bouton de numérisation de l'appareil pour apporter des modifications temporaires aux paramètres de numérisation. Pour effectuer des modifications permanentes, utilisez le logiciel ControlCenter4 (Windows) ou Brother iPrint&Scan (Mac).
- La fonction Numérisation vers courriel ne prend pas en charge les services Webmail. Utilisez la fonction Numérisation vers image ou Numérisation vers fichier pour numériser un document ou une image et joindre le fichier numérisé à un message électronique.

>> [MFC-J491DW/MFC-J497DW](#)

>> [MFC-J690DW/MFC-J895DW](#)

MFC-J491DW/MFC-J497DW

1. Chargez votre document.
2. Appuyez sur  (**NUMÉRISER**).
3. Appuyez sur ▲ ou ▼ pour sélectionner l'option [vers ordinateur], puis appuyez sur **OK**.
4. Appuyez sur ▲ ou ▼ pour sélectionner l'option [vers courriel], puis appuyez sur **OK**.
5. Si l'appareil est connecté au réseau, appuyez sur ▲ ou ▼ pour sélectionner l'ordinateur auquel vous souhaitez envoyer les données, puis appuyez sur **OK**.



Si l'écran ACL vous demande de saisir un NIP, utilisez le panneau de commande pour saisir le NIP à quatre chiffres de l'ordinateur, puis appuyez sur **OK**.

6. Effectuez l'une des opérations suivantes :
 - Pour modifier les réglages, passez à l'étape suivante.
 - Pour utiliser les paramètres par défaut, appuyez sur **Mono Marche** ou **Couleur Marche**.



[Type numéris.] dépend des paramètres par défaut. Le fait d'appuyer sur **Mono Marche** ou sur **Couleur Marche** ne vous permet pas de modifier les paramètres.

7. Appuyez sur ▲ ou ▼ pour sélectionner le paramètre [Param numér], puis appuyez sur **OK**.



Pour utiliser l'option [Param numér], un ordinateur sur lequel est installé le logiciel ControlCenter4 (Windows) ou Brother iPrint&Scan (Mac) doit être connecté à l'appareil.

8. Appuyez sur ▲ ou ▼ pour sélectionner le paramètre [Déf sur périph], puis appuyez sur **OK**.

9. Sélectionnez les paramètres de numérisation que vous souhaitez modifier, puis appuyez sur **OK**.

Option	Description
Type numéris.	Permet de sélectionner le type de numérisation de votre document.
Résolution	Permet de sélectionner la résolution de numérisation du document.
Type fichier	Permet de sélectionner le format de fichier du document.
Taille doc	Sélectionnez le format de votre document.
Luminosité	Sélectionnez le niveau de luminosité.
Contraste	Sélectionnez le niveau de contraste.
Suppr. arrière-plan	Permet de changer la quantité de couleur d'arrière-plan à supprimer.

10. Appuyez sur **Mono Marche** ou **Couleur Marche**.



[Type numéris.] dépend des réglages que vous avez sélectionnés. Le fait d'appuyer sur **Mono Marche** ou sur **Couleur Marche** ne vous permet pas de modifier les paramètres.

MFC-J690DW/MFC-J895DW

1. Chargez votre document.
2. Appuyez sur [Numéris.] > [vers ordinateur] > [vers courriel].
3. Si l'appareil est connecté au réseau, appuyez sur ▲ ou ▼ pour afficher l'ordinateur vers lequel vous souhaitez envoyer les données, puis appuyez sur le nom de l'ordinateur.



Si l'écran ACL vous demande de saisir un NIP, utilisez l'écran ACL pour saisir le NIP à quatre chiffres de l'ordinateur, puis appuyez sur [OK].

4. Effectuez l'une des opérations suivantes :
 - Pour modifier les paramètres, appuyez sur [Options] ou [Déf sur périph].
 - Appuyez sur [Marche] pour lancer la numérisation sans modifier de paramètres supplémentaires.
L'appareil numérise le document et le sauvegarde sous forme de pièce jointe. Il démarre ensuite votre application de messagerie et ouvre un nouveau courriel vide avec le fichier numérisé joint.



Pour utiliser le paramètre [Options] ou [Déf sur périph], un ordinateur sur lequel est installé le logiciel ControlCenter4 (Windows) ou Brother iPrint&Scan (Mac) doit être connecté à l'appareil.

5. Sélectionnez les paramètres de numérisation que vous souhaitez modifier, puis appuyez sur [OK].

Option	Description
Type numéris.	Permet de sélectionner le type de numérisation de votre document.
Résolution	Permet de sélectionner la résolution de numérisation du document.
Type fichier	Permet de sélectionner le format de fichier du document.
Taille doc	Sélectionnez le format de votre document.
Luminosité	Sélectionnez le niveau de luminosité.
Contraste	Sélectionnez le niveau de contraste.
Suppr couleur arrière-plan	Permet de changer la quantité de couleur d'arrière-plan à supprimer.



- Pour enregistrer les paramètres en tant que raccourci, appuyez sur [Enr. comme racc.]. Il vous sera demandé si vous souhaitez en faire un raccourci à touche unique. Suivez les instructions affichées à l'écran ACL.

6. Appuyez sur [Marche].

L'appareil numérise le document et le sauvegarde sous forme de pièce jointe. Il démarre ensuite votre application de messagerie et ouvre un nouveau courriel vide avec le fichier numérisé joint.



Renseignements connexes

- [Numériser avec le bouton de numérisation de votre appareil Brother](#)

Services Web pour la numérisation sur votre réseau (Windows 7, Windows 8 et Windows 10)

Le protocole Web Services permet aux utilisateurs de Windows 7, Windows 8 et Windows 10 de numériser en utilisant un appareil Brother sur le réseau. Vous devez installer le pilote par l'intermédiaire des services Web.

- [Utiliser les services Web pour installer les pilotes de numérisation \(Windows 7, Windows 8 et Windows 10\)](#)
- [Numériser avec les services Web à partir de l'appareil Brother \(Windows 7, Windows 8 et Windows 10\)](#)
- [Configurer les paramètres de numérisation pour les services Web](#)

Utiliser les services Web pour installer les pilotes de numérisation (Windows 7, Windows 8 et Windows 10)

Utilisez les services Web pour surveiller les imprimantes sur le réseau.

- Vérifiez si vous avez installé les logiciels et les pilotes Brother.
- Vérifiez que l'ordinateur hôte et l'appareil Brother sont sur le même sous-réseau, ou que le routeur est correctement configuré pour transmettre les données entre les deux appareils.
- Vous devez configurer l'adresse IP sur votre appareil Brother avant de configurer ce paramètre.

1. Effectuez l'une des opérations suivantes :

- Windows 7

Cliquez sur  (**Démarrer**) > **Panneau de configuration** > **Réseau et Internet** > **Afficher les ordinateurs et les périphériques réseau**.

Le nom de l'appareil pour les services Web apparaît avec l'icône de l'imprimante.

Cliquez avec le bouton droit de la souris sur l'appareil à installer.

- Windows 8

Déplacez votre souris vers le coin inférieur droit du bureau. Quand la barre de menu apparaît, cliquez sur **Paramètres** > **Modifier les paramètres du PC** > **Périphériques** > **Ajouter un périphérique**.

Le nom de l'appareil pour les services Web apparaît.

- Windows 8,1

Déplacez votre souris vers le coin inférieur droit du bureau. Lorsque la barre de menus apparaît, cliquez sur **Paramètres** > **Modifier les paramètres du PC** > **PC et périphériques** > **Périphériques** > **Ajouter un périphérique**.

Le nom de l'appareil pour les services Web apparaît.

- Windows 10

Cliquez sur  > **Système Windows** > **Panneau de configuration**. Dans le groupe **Matériel et audio**, cliquez sur **Ajouter un périphérique**.



- Le nom de l'appareil Brother pour les services Web correspond au nom de votre modèle et à l'adresse MAC (adresse Ethernet) de votre appareil (par exemple, Brother MFC-XXXX (nom du modèle) [XXXXXXXXXXXX] (adresse MAC/adresse Ethernet)).

- Windows 8/Windows 10

Déplacez votre souris au dessus du nom de l'appareil pour afficher les informations sur l'appareil.

2. Effectuez l'une des opérations suivantes :

- Windows 7

Cliquez sur **Installer** dans le menu affiché.

- Windows 8/Windows 10

Sélectionnez l'appareil que vous souhaitez installer, puis suivez les instructions à l'écran.



Pour désinstaller les pilotes, cliquez sur **Désinstaller** ou  (**supprimer le périphérique**).



Renseignements connexes

- [Services Web pour la numérisation sur votre réseau \(Windows 7, Windows 8 et Windows 10\)](#)

Numériser avec les services Web à partir de l'appareil Brother (Windows 7, Windows 8 et Windows 10)

Si vous avez installé le pilote pour la numérisation à partir des services Web, vous pouvez accéder au menu de numérisation des services Web à l'écran ACL de l'appareil Brother.

- Certains caractères dans les messages affichés à l'écran ACL peuvent être remplacés par des espaces si la configuration des langues de votre système d'exploitation et celle de votre appareil Brother diffèrent.
- Si l'écran ACL affiche un message d'erreur de mémoire insuffisante, choisissez un format plus petit dans le réglage **Format papier** ou une résolution plus faible dans le réglage **Résolution (ppp)**.

>> [MFC-J491DW/MFC-J497DW](#)

>> [MFC-J690DW/MFC-J895DW](#)

MFC-J491DW/MFC-J497DW

1. Chargez votre document.
2. Appuyez sur  (**NUMÉRISER**).
3. Appuyez sur ▲ ou ▼ pour sélectionner l'élément suivant :
 - a. Sélectionnez [Num WS]. Appuyez sur **OK**.
 - b. Sélectionnez le type de numérisation désiré. Appuyez sur **OK**.
 - c. Sélectionnez l'ordinateur auquel vous voulez envoyer les données. Appuyez sur **OK**.
4. Appuyez sur **Mono Marche** ou sur **Couleur Marche**.

L'appareil lance la numérisation.

MFC-J690DW/MFC-J895DW

1. Chargez votre document.
2. Appuyez sur [Numéris.] > [Num WS].
3. Appuyez sur ▲ ou ▼ pour sélectionner le type de numérisation souhaité, puis appuyez dessus.
4. Appuyez sur ▲ ou ▼ pour afficher l'ordinateur vers lequel vous souhaitez envoyer les données, puis appuyez sur le nom de l'ordinateur.
5. Appuyez sur [Marche].

L'appareil démarre la numérisation.

Renseignements connexes

- [Services Web pour la numérisation sur votre réseau \(Windows 7, Windows 8 et Windows 10\)](#)

Configurer les paramètres de numérisation pour les services Web

1. Effectuez l'une des opérations suivantes :

- Windows 7

Cliquez sur  (**Démarrer**) > **Périphériques et imprimantes**.

- Windows 8

Déplacez votre souris dans le coin inférieur droit du bureau. Lorsque la barre de menus s'affiche, cliquez sur **Paramètres**, puis cliquez sur **Panneau de configuration**. Dans le groupe **Matériel et audio**, cliquez sur **Afficher les périphériques et imprimantes**.

- Windows 10

Cliquez sur  > **Système Windows** > **Panneau de configuration**. Dans le groupe **Matériel et audio**, cliquez sur **Afficher les périphériques et imprimantes**.

2. Faites un clic droit sur l'icône de l'appareil, puis sélectionnez **Profils de numérisation....** La boîte de dialogue **Profils de numérisation** s'affiche.

3. Sélectionnez le profil de scanner que vous souhaitez utiliser.

4. Assurez-vous que le scanner sélectionné dans la liste **Scanneur** est un appareil Brother qui prend en charge les services Web pour la numérisation, puis cliquez sur le bouton **Par défaut**.

5. Cliquez sur **Modifier....**

La boîte de dialogue **Modifier le profil par défaut** s'affiche.

6. Sélectionnez les paramètres **Source**, **Format papier**, **Format de couleurs**, **Type de fichier**, **Résolution (ppp)**, **Luminosité** et **Contraste**.

7. Cliquez sur le bouton **Enregistrer le profil**.

Ces paramètres seront appliqués lors de la numérisation au moyen du protocole des services Web.

Si vous êtes invité à sélectionner une application de numérisation, sélectionnez **Télécopie et numérisation Windows** dans la liste.



Renseignements connexes

- [Services Web pour la numérisation sur votre réseau \(Windows 7, Windows 8 et Windows 10\)](#)

Modifier les paramètres du bouton de numérisation depuis ControlCenter4 (Windows)

1. Cliquez sur l'icône  (**ControlCenter4**) dans la barre des tâches, puis cliquez sur **Ouvrir**.
2. Cliquez sur l'onglet **Paramètres de l'appareil**.
3. Cliquez sur le bouton **Paramètres de numérisation vers périphérique**.

La boîte de dialogue **Paramètres de numérisation vers périphérique** s'affiche.

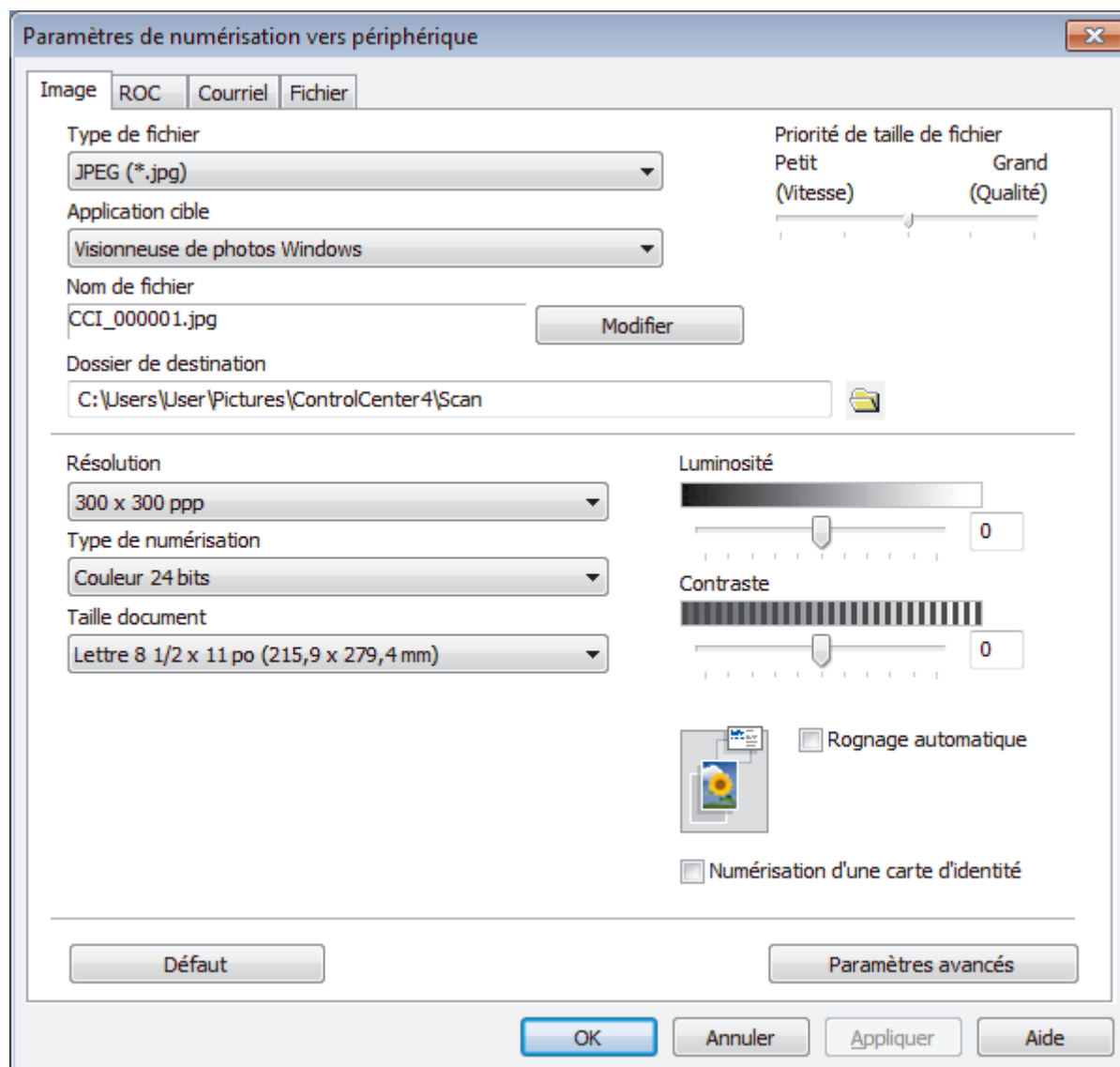

4. Cliquez sur l'onglet de l'action de numérisation que vous souhaitez modifier (**Image**, **ROC**, **Courriel** ou **Fichier**).
5. Modifiez les paramètres au besoin.
6. Cliquez sur **OK**.



Chaque onglet correspond à une fonction de numérisation, comme décrit ci-dessous.

Ces paramètres peuvent être modifiés.

Cliquez sur les onglets puis modifiez les paramètres.

Nom de l'onglet	Fonction correspondante
Image	Numérisation vers image
ROC	Numérisation vers ROC
Courriel	Numérisation vers courriel
Fichier	Numérisation vers fichier

Paramètres	Fonctions applicables			
	Image	ROC	Courriel	Fichier
Type de fichier	Oui	Oui	Oui	Oui
Application cible	Oui	Oui	-	-
Langage ROC (Seulement disponible pour certains modèles)	-	Oui	-	-
Nom de fichier	Oui	Oui	Oui	Oui
Dossier de destination	Oui	Oui	Oui	-
Emplacement de la numérisation	-	-	-	Oui
Priorité de taille de fichier	Oui	-	Oui	Oui
Résolution	Oui	Oui	Oui	Oui
Type de numérisation	Oui	Oui	Oui	Oui
Taille document	Oui	Oui	Oui	Oui
Luminosité	Oui	Oui	Oui	Oui
Contraste	Oui	Oui	Oui	Oui
Rognage automatique	Oui	-	Oui	Oui
Numérisation d'une carte d'identité	Oui	Oui	Oui	Oui
Paramètres avancés	Oui	Oui	Oui	Oui
Défaut	Oui	Oui	Oui	Oui

Type de fichier

Sélectionnez le type de fichier que vous souhaitez utiliser pour les données numérisées.

Application cible

Sélectionnez l'application de destination dans la liste déroulante.

Langage ROC

Définissez la langue de la reconnaissance optique de caractères (ROC) pour qu'elle corresponde à celle du texte du document numérisé (Seulement disponible pour certains modèles).

Nom de fichier

Saisissez un préfixe pour votre nom de fichier si nécessaire.

Dossier de destination

Cliquez sur l'icône de dossier pour parcourir et sélectionner le dossier dans lequel vous souhaitez sauvegarder vos documents numérisés.

Emplacement de la numérisation

Sélectionnez le bouton radio **Dossier** ou **SharePoint** pour spécifier la destination d'enregistrement des documents numérisés.

Priorité de taille de fichier

Réglez le taux de compression des données de l'image numérisée. Modifiez la taille de fichier en déplaçant le curseur **Priorité de taille de fichier** vers la droite ou la gauche.

Résolution

Sélectionnez une résolution de numérisation dans la liste déroulante **Résolution**. Les résolutions plus élevées requièrent plus de mémoire et un temps de transfert plus long, mais elles produisent des images numérisées de meilleure qualité.

Type de numérisation

Sélectionnez parmi un éventail de profondeurs de couleur pour la numérisation.

- **Auto**
Ce mode convient pour n'importe quel type de document. Il choisit automatiquement une profondeur de couleur appropriée au document.
- **Noir et Blanc**
Utilisez ce mode pour du texte ou des images de dessin au trait.
- **Gris (Diffusion d'erreur)**
Utilisez ce mode pour les photographies ou les graphiques. (La diffusion d'erreur est une méthode permettant de créer des images grises simulées sans utiliser de points réellement gris. Des points noirs sont disposés selon un motif spécifique pour donner un aspect gris.)
- **Gris véritable**
Utilisez ce mode pour les photographies ou les graphiques. Ce mode offre des images d'une plus grande précision, car il utilise jusqu'à 256 teintes de gris.
- **Couleur 24 bits**
Crée une image avec la reproduction la plus précise des couleurs. Ce mode utilise jusqu'à 16,8 millions de couleurs pour numériser l'image. Il exige toutefois une capacité élevée de mémoire et un temps de transfert prolongé.

Taille document

Sélectionnez la taille exacte de votre document dans la liste déroulante **Taille document**.

- Si vous sélectionnez l'option **1 sur 2 (A4)**, l'image numérisée sera divisée en deux documents au format A5.

Luminosité

Définissez le niveau de **Luminosité** en faisant glisser le curseur vers la droite ou la gauche pour éclaircir ou assombrir l'image. Si l'image numérisée est trop claire, définissez un niveau de luminosité plus faible et numérisez à nouveau le document. Si l'image est trop sombre, définissez un niveau de luminosité plus élevé et numérisez à nouveau le document. Vous pouvez également saisir une valeur dans le champ pour définir le niveau de **Luminosité**.

Contraste

Augmentez ou diminuez le niveau de **Contraste** en déplaçant le curseur vers la droite ou la gauche. Une augmentation accentue les zones sombres et claires de l'image, alors qu'une diminution révèle davantage de détails dans les zones grises. Vous pouvez également saisir une valeur dans le champ pour définir le niveau de **Contraste**.

Rognage automatique

Numérisez plusieurs documents placés sur la vitre du scanner. L'appareil numérise chaque document et créera des fichiers distincts ou un seul fichier de plusieurs pages.

Numérisation d'une carte d'identité

Sélectionnez cette case à cocher pour numériser les deux côtés de la carte d'identité sur une page.

Paramètres avancés

Cliquez sur le bouton **Paramètres avancés** dans la boîte de dialogue des paramètres de numérisation pour configurer les paramètres avancés.

- **Supprimer les déteintes/motifs**

- **Supprimer la couleur d'arrière-plan**

Supprimez la couleur de base des documents pour améliorer la lisibilité des données numérisées.

- **Faire pivoter l'image**

Pivotez l'image numérisée.

- **Ignorer les pages vierges**

Supprimez les pages vierges du document des résultats de la numérisation.

- **Affichage des résultats de numérisation**

Afficher sur votre écran d'ordinateur le nombre total de pages enregistrées et les pages vierges ignorées.

Défaut

Sélectionnez cette option pour rétablir les valeurs par défaut de tous les paramètres.



Renseignements connexes

- [Numériser avec le bouton de numérisation de votre appareil Brother](#)
-

Modifier les paramètres du bouton de numérisation depuis Brother iPrint&Scan (Mac)

1. Dans la barre de menus **Finder**, cliquez sur **Aller > Applications**, puis double-cliquez sur l'icône iPrint&Scan.
L'écran de Brother iPrint&Scan s'affiche.
2. Si votre appareil Brother n'est pas sélectionné, cliquez sur le bouton **Sélectionner votre appareil**, puis suivez les instructions à l'écran pour sélectionner votre appareil Brother.
3. Cliquez sur le bouton **Paramètres de numérisation de l'appareil**, puis suivez les instructions à l'écran pour modifier les paramètres de numérisation.



Renseignements connexes

- [Numériser avec le bouton de numérisation de votre appareil Brother](#)

Sujets connexes :

- [Numériser avec Brother iPrint&Scan \(Mac\)](#)

Numériser à partir de votre ordinateur (Windows)

Il existe plusieurs manières d'utiliser votre ordinateur pour numériser des photos et des documents sur votre appareil Brother. Utilisez les applications fournies par Brother ou utilisez votre application de numérisation préférée.

- [Numériser avec le mode Accueil de ControlCenter4 \(Windows\)](#)
- [Numériser avec le mode Avancé de ControlCenter4 \(Windows\)](#)
- [Numériser avec Nuance™ PaperPort™ 14SE ou d'autres applications Windows](#)
- [Numériser avec Télécopie et numérisation Windows](#)
- [Installer BookScan Enhancer et Whiteboard Enhancer \(Windows\)](#)

Numériser avec le mode Accueil de ControlCenter4 (Windows)

Utilisez le mode Accueil de ControlCenter4 pour accéder aux fonctions principales de votre appareil.





- [Numériser avec le mode Accueil de ControlCenter4 \(Windows\)](#)
- [Sauvegarder des données numérisées dans un dossier comme fichier PDF avec le mode Accueil de ControlCenter4 \(Windows\)](#)
- [Paramètres de numérisation pour le mode Accueil de ControlCenter4 \(Windows\)](#)
- [Modification du mode de fonctionnement dans ControlCenter4 \(Windows\)](#)

Numériser avec le mode Accueil de ControlCenter4 (Windows)

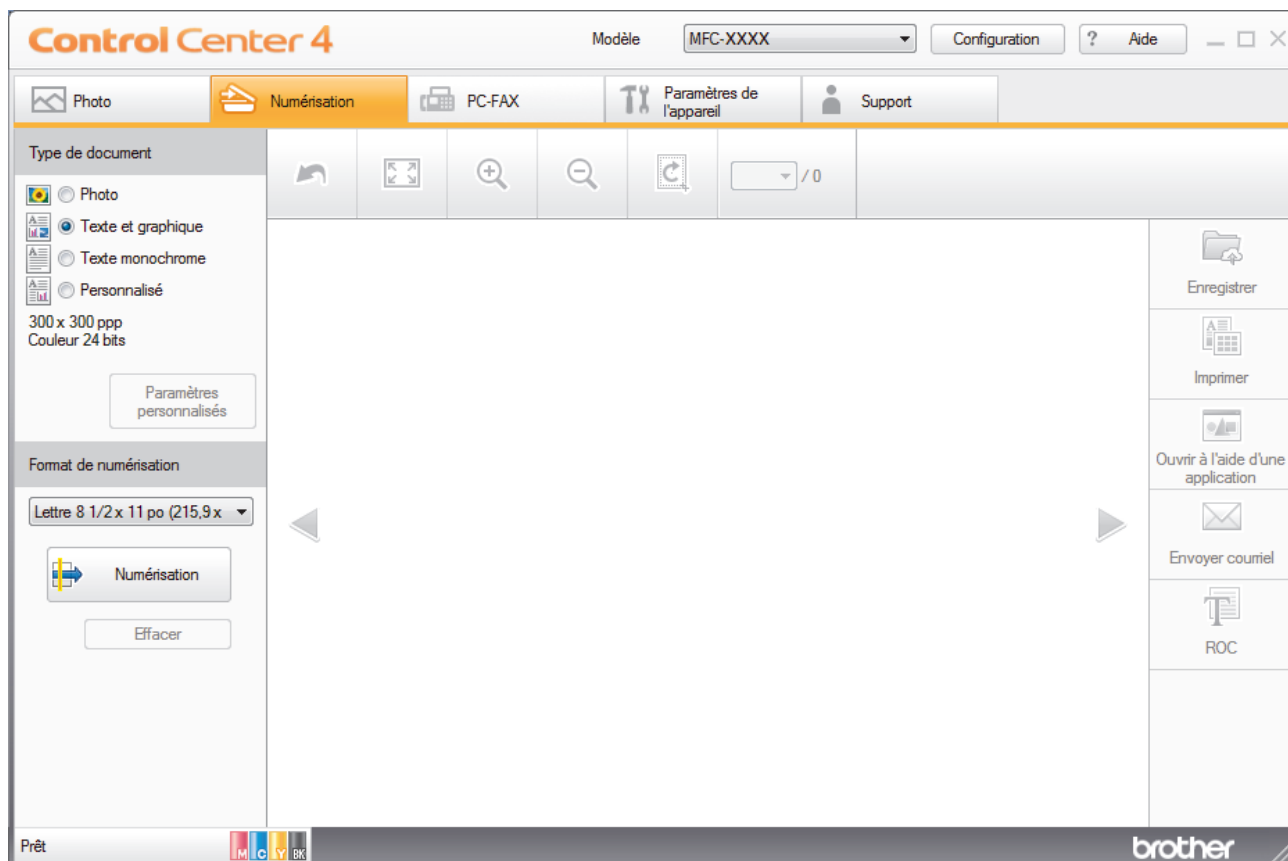
Sélectionnez **Mode Accueil** comme mode pour ControlCenter4.

1. Chargez votre document.
2. Cliquez sur l'icône  (**ControlCenter4**) dans la barre des tâches, puis cliquez sur **Ouvrir**.
3. Cliquez sur l'onglet **Numérisation**.



4. Sélectionnez le **Type de document**.
 5. Modifiez le **Format de numérisation** du document, si nécessaire.
 6. Cliquez sur  (**Numérisation**).
- L'appareil démarre la numérisation, puis l'image numérisée s'affiche dans la visionneuse d'image.
7. Si vous avez numérisé plusieurs pages à l'aide du chargeur automatique de documents, cliquez sur les flèches de gauche ou de droite pour afficher un aperçu de chaque page numérisée. (Modèles avec chargeur automatique de documents uniquement)
 8. Recadrez l'image numérisée, si nécessaire.
 9. Effectuez l'une des opérations suivantes :
 - Cliquez sur  (**Enregistrer**) pour sauvegarder les données numérisées.
 - Cliquez sur  (**Imprimer**) pour imprimer les données numérisées.
 - Cliquez sur  (**Ouvrir à l'aide d'une application**) pour ouvrir les données numérisées dans une autre application.
 - Cliquez sur  (**Envoyer courriel**) pour joindre les données numérisées à un courriel.

-
- Cliquez sur  (**ROC**) pour convertir votre document numérisé en fichier texte éditable. (seulement disponible sur certains modèles)



Renseignements connexes

- Numériser avec le mode Accueil de ControlCenter4 (Windows)
 - Sélectionner le type de document avec le mode Accueil de ControlCenter4 (Windows)
 - Changer la taille de numérisation avec le mode Accueil de ControlCenter4 (Windows)
 - Recadrer une image numérisée avec le mode Accueil de ControlCenter4 (Windows)
 - Imprimer des données numérisées avec le mode Accueil de ControlCenter4 (Windows)
 - Ouvrir avec une application qui utilise le mode Accueil de ControlCenter4 (Windows)
-

[Accueil > Numériser > Numériser à partir de votre ordinateur \(Windows\) > Numériser avec le mode Accueil de ControlCenter4 \(Windows\) > Numériser avec le mode Accueil de ControlCenter4 \(Windows\) > Sélectionner le type de document avec le mode Accueil de ControlCenter4 \(Windows\)](#)

Sélectionner le type de document avec le mode Accueil de ControlCenter4 (Windows)

- Sélectionnez l'option **Type de document** qui correspond au document original que vous souhaitez numériser.

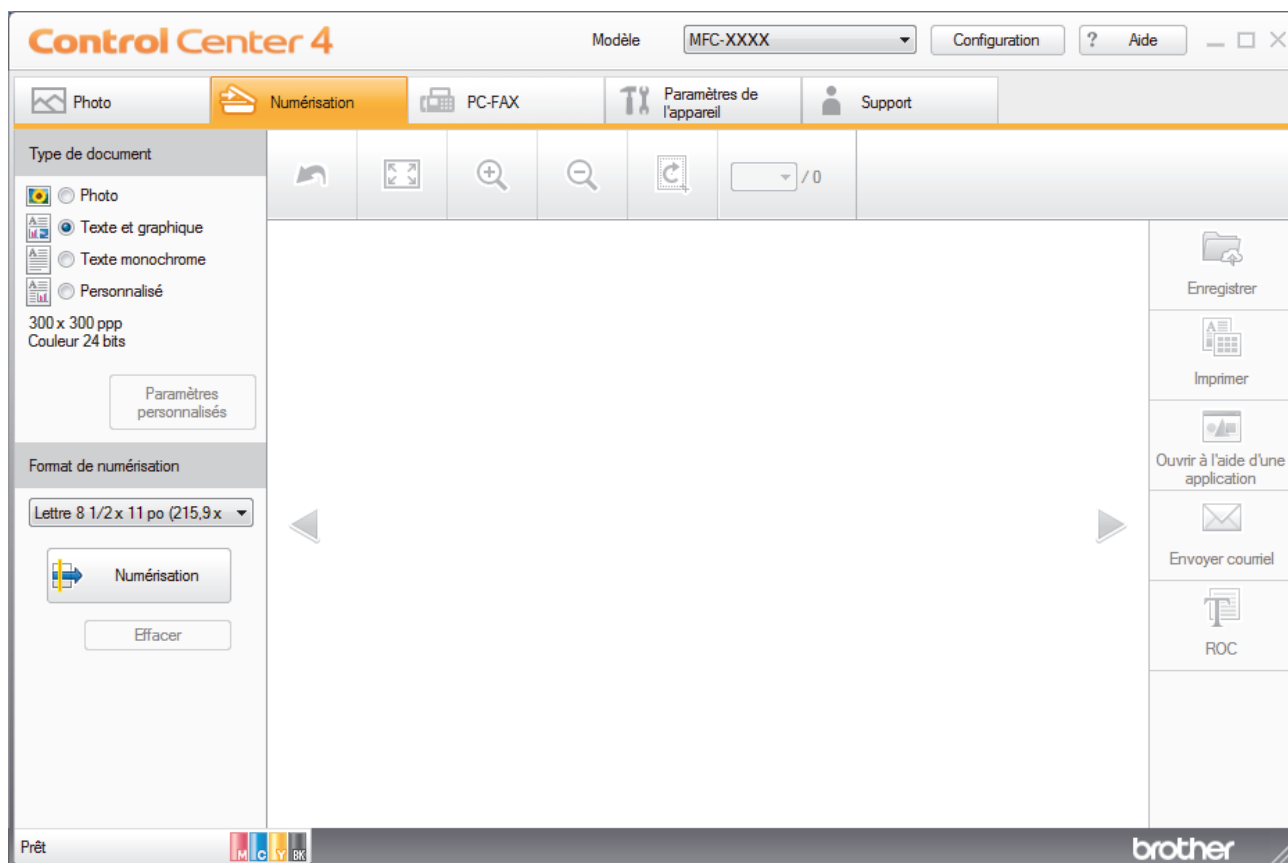

Option	Description
Photo	600 x 600 ppp Couleur 24 bits
Texte et graphique	300 x 300 ppp Couleur 24 bits
Texte monochrome	200 x 200 ppp Noir et Blanc
Personnalisé	300 x 300 ppp (Couleur 24 bits par défaut) Sélectionnez les paramètres de numérisation souhaités avec le bouton Paramètres personnalisés .



Renseignements connexes

- [Numériser avec le mode Accueil de ControlCenter4 \(Windows\)](#)
 - [Paramètres de numérisation personnalisés \(Windows\)](#)

■ Accueil > Numériser > Numériser à partir de votre ordinateur (Windows) > Numériser avec le mode Accueil de ControlCenter4 (Windows) > Numériser avec le mode Accueil de ControlCenter4 (Windows) > Sélectionner le type de document avec le mode Accueil de ControlCenter4 (Windows) > Paramètres de numérisation personnalisés (Windows)

Paramètres de numérisation personnalisés (Windows)

Sélectionnez **Personnalisé** dans la liste **Type de document** pour modifier les paramètres de numérisation avancés.

- Sélectionnez **Personnalisé**, puis cliquez sur le bouton **Paramètres personnalisés**.

La boîte de dialogue **Paramètres de numérisation personnalisés** s'affiche.

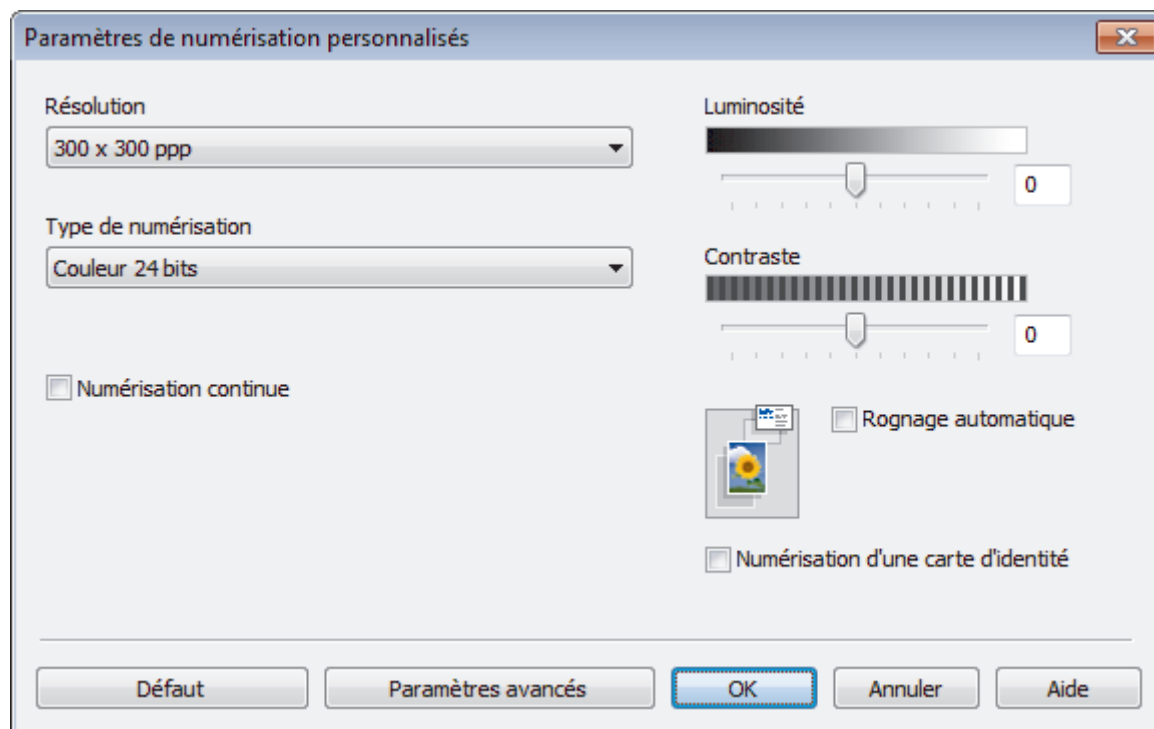

Vous pouvez modifier les paramètres suivants :

Résolution

Sélectionnez une résolution de numérisation dans la liste déroulante **Résolution**. Les résolutions plus élevées requièrent plus de mémoire et un temps de transfert plus long, mais elles produisent des images numérisées de meilleure qualité.

Type de numérisation

Sélectionnez parmi un éventail de profondeurs de couleur pour la numérisation.

- Auto

Ce mode convient pour n'importe quel type de document. Il choisit automatiquement une profondeur de couleur appropriée au document.

- Noir et Blanc

Utilisez ce mode pour du texte ou des images de dessin au trait.

- Gris (Diffusion d'erreur)

Utilisez ce mode pour les photographies ou les graphiques. (La diffusion d'erreur est une méthode permettant de créer des images grises simulées sans utiliser de points réellement gris. Des points noirs sont disposés selon un motif spécifique pour donner un aspect gris.)

- Gris véritable

Utilisez ce mode pour les photographies ou les graphiques. Ce mode offre des images d'une plus grande précision, car il utilise jusqu'à 256 teintes de gris.

- **Couleur 24 bits**

Crée une image avec la reproduction la plus précise des couleurs. Ce mode utilise jusqu'à 16,8 millions de couleurs pour numériser l'image. Il exige toutefois une capacité élevée de mémoire et un temps de transfert prolongé.

Luminosité

Définissez le niveau de **Luminosité** en faisant glisser le curseur vers la droite ou la gauche pour éclaircir ou assombrir l'image. Si l'image numérisée est trop claire, définissez un niveau de luminosité plus faible et numérisez à nouveau le document. Si l'image est trop sombre, définissez un niveau de luminosité plus élevé et numérisez à nouveau le document. Vous pouvez également saisir une valeur dans le champ pour définir le niveau de **Luminosité**.

Contraste

Augmentez ou diminuez le niveau de **Contraste** en déplaçant le curseur vers la droite ou la gauche. Une augmentation accentue les zones sombres et claires de l'image, alors qu'une diminution révèle davantage de détails dans les zones grises. Vous pouvez également saisir une valeur dans le champ pour définir le niveau de **Contraste**.

Rognage automatique

Numérisez plusieurs documents placés sur la vitre du scanner. L'appareil numérise chaque document et créera des fichiers distincts ou un seul fichier de plusieurs pages.

Numérisation continue

Sélectionnez cette option pour numériser plusieurs pages. Dès qu'une page est numérisée, choisissez de continuer la numérisation ou d'arrêter.

Numérisation d'une carte d'identité

Sélectionnez cette case à cocher pour numériser les deux côtés de la carte d'identité sur une page.

Paramètres avancés

Configurez les paramètres avancés en cliquant sur le bouton **Paramètres avancés** dans la boîte de dialogue des paramètres de numérisation.

- **Supprimer les déteintes/motifs**

- **Supprimer la couleur d'arrière-plan**

- Supprimez la couleur de base des documents pour améliorer la lisibilité des données numérisées. (Seulement disponible pour certains modèles)

- **Faire pivoter l'image**

- Pivotez l'image numérisée.

- **Ignorer les pages vierges**

- Supprimez les pages vierges du document des résultats de la numérisation.

- **Affichage des résultats de numérisation**

- Afficher sur votre écran d'ordinateur le nombre total de pages enregistrées et les pages vierges ignorées.



Renseignements connexes

- [Sélectionner le type de document avec le mode Accueil de ControlCenter4 \(Windows\)](#)
-

▲ Accueil > Numériser > Numériser à partir de votre ordinateur (Windows) > Numériser avec le mode Accueil de ControlCenter4 (Windows) > Numériser avec le mode Accueil de ControlCenter4 (Windows) > Changer la taille de numérisation avec le mode Accueil de ControlCenter4 (Windows)

Changer la taille de numérisation avec le mode Accueil de ControlCenter4 (Windows)

Pour une numérisation plus rapide, sélectionnez la taille exacte de votre document dans le menu déroulant **Format de numérisation**.

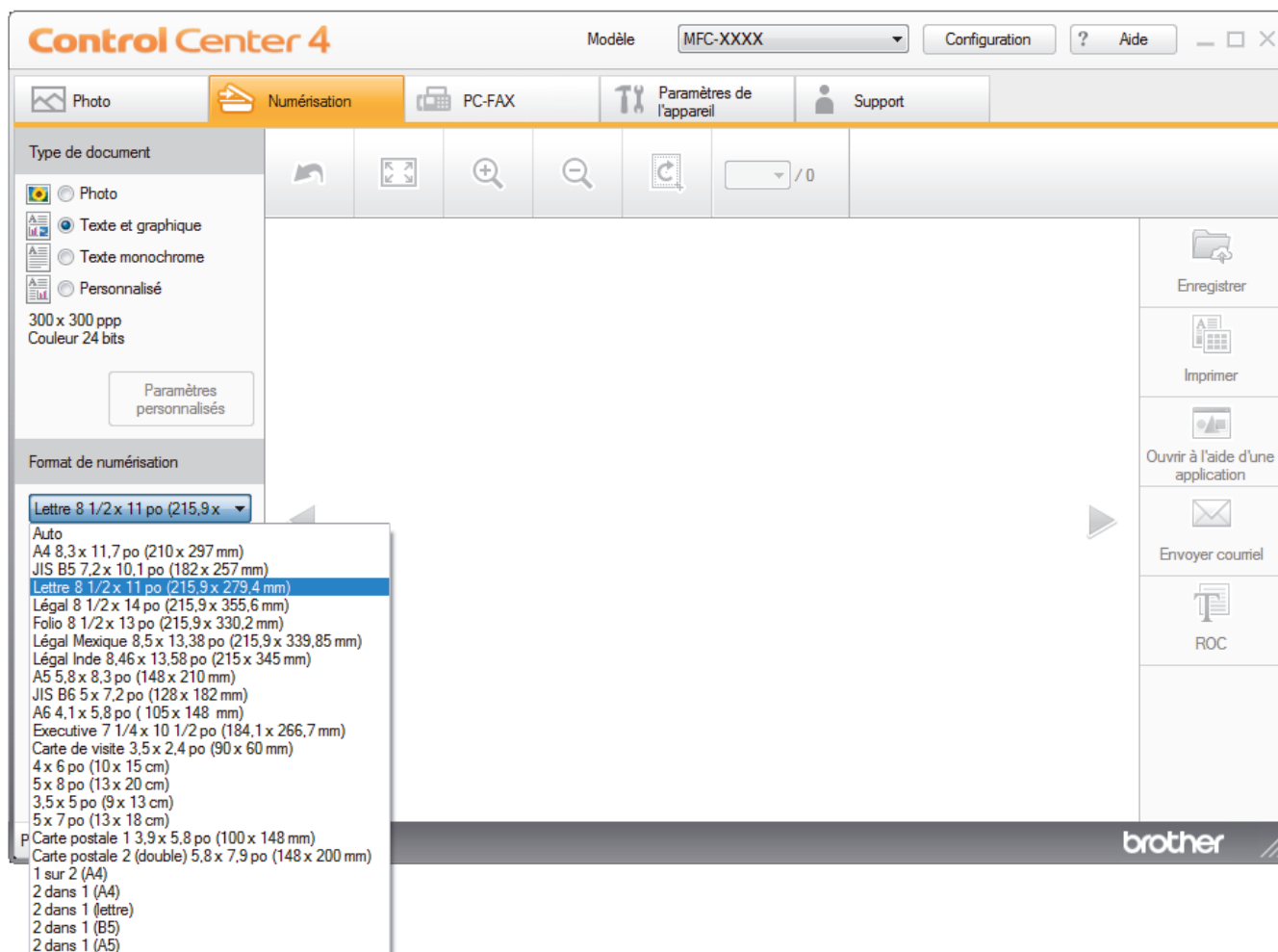

Renseignements connexes

- [Numériser avec le mode Accueil de ControlCenter4 \(Windows\)](#)

▲ Accueil > Numériser > Numériser à partir de votre ordinateur (Windows) > Numériser avec le mode Accueil de ControlCenter4 (Windows) > Numériser avec le mode Accueil de ControlCenter4 (Windows) > Recadrer une image numérisée avec le mode Accueil de ControlCenter4 (Windows)

Recadrer une image numérisée avec le mode Accueil de ControlCenter4 (Windows)

L'outil de recadrage dans la barre d'outils d'édition d'image vous permet de couper les zones indésirables de votre image numérisée. Utilisez les outils **Zoom avant** et **Zoom arrière** pour mieux voir l'image à recadrer.

Barre d'outils d'édition d'image

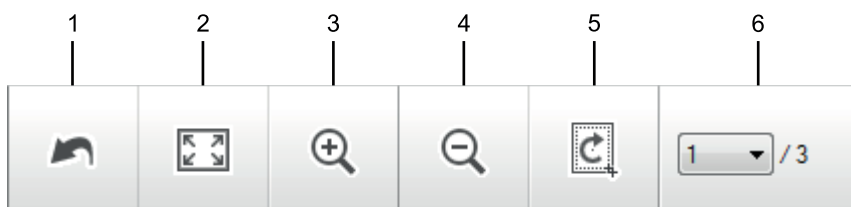

1. Redémarrer

Annule toutes les modifications apportées à l'image sélectionnée. L'image modifiée revient à son état d'origine.

2. Ajuster à la fenêtre

Affiche l'image numérisée afin que toute l'image tienne dans la fenêtre.

3. Zoom avant

Agrandit l'image numérisée.

4. Zoom arrière

Réduit l'image numérisée.

5. Rogner et éditer

Supprime les parties externes de l'image. Cliquez sur le bouton **Rogner et éditer**, puis ajustez le cadre pour sélectionner la partie que vous souhaitez conserver après le recadrage.

6. Compteur de pages

Indique le numéro de page de la page numérisée actuellement affichée dans la visionneuse d'images. Pour afficher une autre page, sélectionnez le numéro de page souhaité dans la liste déroulante des numéros de pages.



Si vous avez numérisé plusieurs pages, vous pouvez afficher la page numérisée suivante ou précédente en cliquant sur le bouton de flèche gauche ou droite dans la fenêtre d'aperçu.

1. Numériser un document.

2. Cliquez sur  (**Rogner et éditer**) pour modifier l'image numérisée.

La fenêtre **Rogner et éditer - ControlCenter4** s'affiche.

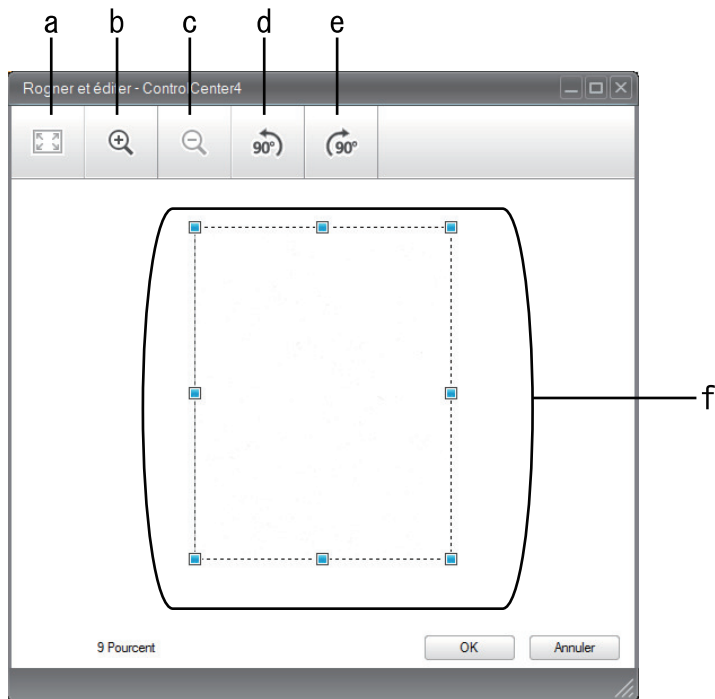

- a. Agrandit l'image numérisée afin que toute l'image tienne dans la fenêtre.
 - b. Agrandit l'image.
 - c. Réduit l'image.
 - d. Pivote l'image de 90 degrés dans le sens inverse des aiguilles d'une montre.
 - e. Pivote l'image de 90 degrés dans le sens des aiguilles d'une montre.
 - f. Cliquez et déplacez le cadre pour régler la zone à recadrer.
3. Cliquez sur **OK**.
L'image modifiée s'affiche dans la visionneuse d'image.



Renseignements connexes

- [Numériser avec le mode Accueil de ControlCenter4 \(Windows\)](#)

■ Accueil > Numériser > Numériser à partir de votre ordinateur (Windows) > Numériser avec le mode Accueil de ControlCenter4 (Windows) > Numériser avec le mode Accueil de ControlCenter4 (Windows) > Imprimer des données numérisées avec le mode Accueil de ControlCenter4 (Windows)

Imprimer des données numérisées avec le mode Accueil de ControlCenter4 (Windows)

Numérisez un document sur votre appareil Brother puis imprimez des copies en utilisant les fonctions de pilote d'imprimante disponibles dans ControlCenter4.

1. Numérisez un document.
2. Cliquez sur **Imprimer**.

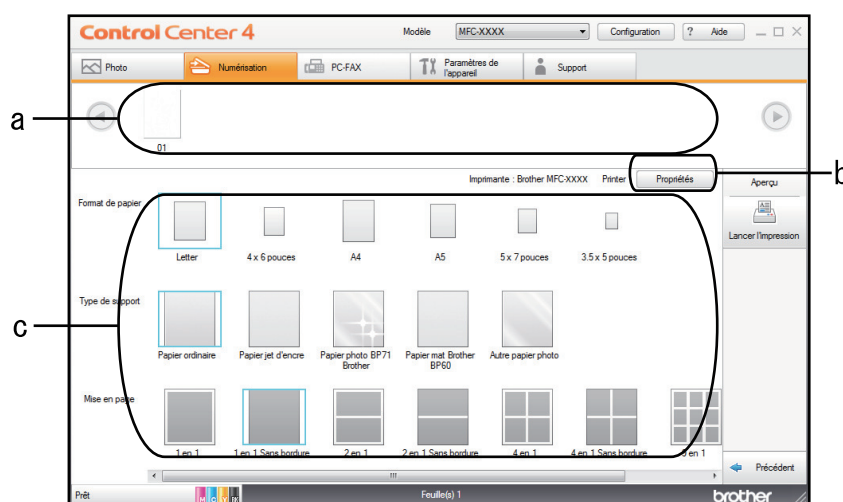

- a. Affiche les images qui sont actuellement sélectionnées.
 - b. Cliquez sur le bouton **Propriétés** pour modifier des paramètres d'imprimante spécifiques.
 - c. Sélectionnez les options **Format de papier**, **Type de support** et **Mise en page**. Les paramètres actuels sont indiqués dans un carré bleu.
3. Configurez les paramètres d'impression, puis cliquez sur le bouton **Lancer l'impression**.

✓ Renseignements connexes

- [Numériser avec le mode Accueil de ControlCenter4 \(Windows\)](#)

▲ [Accueil](#) > [Numériser](#) > [Numériser à partir de votre ordinateur \(Windows\)](#) > [Numériser avec le mode Accueil de ControlCenter4 \(Windows\)](#) > [Numériser avec le mode Accueil de ControlCenter4 \(Windows\)](#) > [Ouvrir avec une application qui utilise le mode Accueil de ControlCenter4 \(Windows\)](#)

Ouvrir avec une application qui utilise le mode Accueil de ControlCenter4 (Windows)

Le bouton **Ouvrir à l'aide d'une application** vous permet de numériser une image directement dans votre application graphique, afin de pouvoir ensuite la modifier.

1. Cliquez sur le bouton **Ouvrir à l'aide d'une application**.
2. Sélectionnez l'application dans la liste déroulante puis cliquez sur **OK**.

L'image sera ouverte dans l'application sélectionnée.



Renseignements connexes

- [Numériser avec le mode Accueil de ControlCenter4 \(Windows\)](#)
-

■ Accueil > Numériser > Numériser à partir de votre ordinateur (Windows) > Numériser avec le mode Accueil de ControlCenter4 (Windows) > Sauvegarder des données numérisées dans un dossier comme fichier PDF avec le mode Accueil de ControlCenter4 (Windows)

Sauvegarder des données numérisées dans un dossier comme fichier PDF avec le mode Accueil de ControlCenter4 (Windows)

Sélectionnez **Mode Accueil** comme mode pour ControlCenter4.

1. Chargez votre document.
2. Cliquez sur l'icône  (**ControlCenter4**) dans la barre des tâches, puis cliquez sur **Ouvrir**.
3. Cliquez sur l'onglet **Numérisation**.

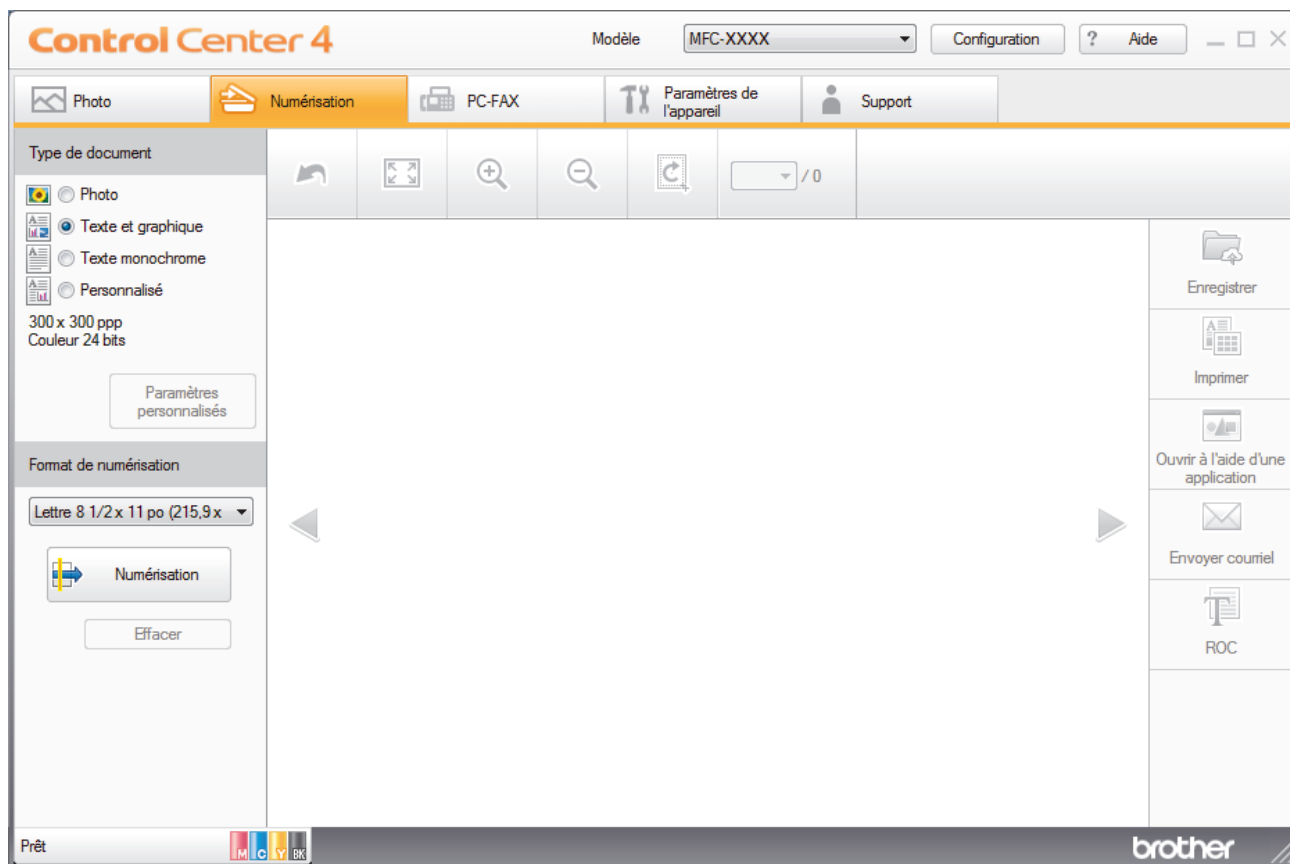

4. Sélectionnez le **Type de document**.
5. Modifiez le format de votre document, si nécessaire.
6. Cliquez sur  (**Numérisation**).



L'appareil démarre la numérisation, puis l'image numérisée s'affiche dans la visionneuse d'image.

7. Cliquez sur les flèches de gauche et de droite pour obtenir un aperçu de chaque page numérisée.
8. Cliquez sur **Enregistrer**.

La boîte de dialogue **Enregistrer** s'affiche.

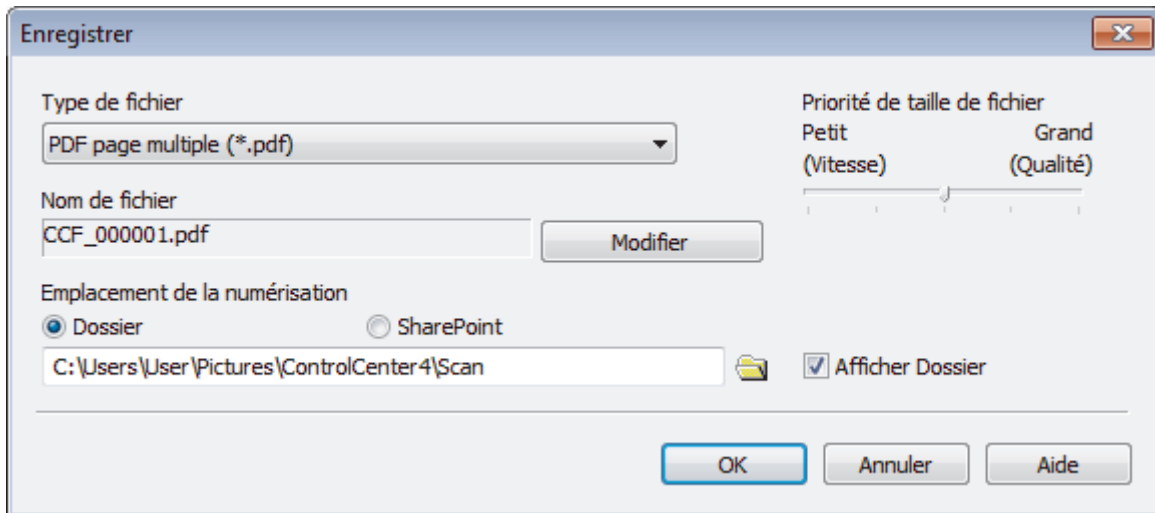
9. Cliquez sur la liste déroulante **Type de fichier**, puis sélectionnez un fichier PDF.



 Pour sauvegarder le document au format PDF protégé par mot de passe, sélectionnez **PDF sécurisé page unique (*.pdf)** ou **PDF sécurisé page multiple (*.pdf)** dans la liste déroulante **Type de fichier**, cliquez sur , puis tapez votre mot de passe.

10. Pour modifier le nom du fichier, cliquez sur le bouton **Modifier**, si nécessaire.
11. Cliquez sur l'icône de dossier pour parcourir et sélectionner le dossier dans lequel vous souhaitez sauvegarder vos documents numérisés.
12. Cliquez sur **OK**.

Le document numérisé est sauvegardé au format PDF dans le dossier de destination.

Renseignements connexes

- [Numériser avec le mode Accueil de ControlCenter4 \(Windows\)](#)

Paramètres de numérisation pour le mode Accueil de ControlCenter4 (Windows)

Paramètres	Fonctions applicables			
	Ouvrir à l'aide d'une application	ROC	Envoyer courriel	Enregistrer
Type de fichier	-	Oui	Oui	Oui
Application cible	Oui	Oui	-	-
Langage ROC (Seulement disponible pour certains modèles)	-	Oui	-	-
Nom de fichier	-	-	-	Oui
Emplacement de la numérisation	-	-	-	Oui
Afficher Dossier	-	-	-	Oui
Priorité de taille de fichier	-	-	Oui	Oui

Type de fichier

Sélectionnez le type de fichier que vous souhaitez utiliser pour les données numérisées.

Pour **Envoyer courriel** et **Enregistrer** :

- **Windows Bitmap (*.bmp)**
- **JPEG (*.jpg)** (recommandé pour la plupart des utilisateurs lors de la numérisation d'images)
- **TIFF page unique (*.pdf)**
- **TIFF page multiple (*.tif)**
- **Graphiques de réseau transférable (*.png)**
- **PDF page unique (*.pdf)** (recommandé pour la numérisation et le partage de documents)
- **PDF page multiple (*.pdf)** (recommandé pour la numérisation et le partage de documents)
- **PDF haute compression page unique (*.pdf)**
- **PDF haute compression page multiple (*.pdf)**
- **PDF sécurisé page unique (*.pdf)**
- **PDF sécurisé page multiple (*.pdf)**
- **PDF interrogeable page unique (*.pdf)**
- **PDF interrogeable page multiple (*.pdf)**
- **XML Paper Specification (*.xps)** (le format XML Paper Specification est disponible pour Windows 7, Windows 8 et Windows 10 ou lorsque vous utilisez des applications prenant en charge les fichiers au format XML Paper Specification)
- **Microsoft Office Word (*.docx)** (Seulement disponible pour certains modèles)
- **Microsoft Office PowerPoint (*.pptx)** (Seulement disponible pour certains modèles)
- **Microsoft Office Excel (*.xlsx)** (Seulement disponible pour certains modèles)

Pour **ROC** :

- **Texte (*.txt)**
- **HTML 3.2 (*.htm)**
- **HTML 4.0 (*.htm)**
- **PDF interrogeable page unique (*.pdf)**
- **PDF interrogeable page multiple (*.pdf)**

-
- **WordPad (*.rtf)**
 - **RTF Word 2000 (*.rtf)**
 - **WordPerfect 9, 10 (*.wpd)**
 - **Microsoft Excel 2003, XP (*.xls)**

Application cible

Sélectionnez l'application de destination dans la liste déroulante.

Langage ROC

Définissez la langue de la reconnaissance optique de caractères (ROC) pour qu'elle corresponde à celle du texte du document numérisé (Seulement disponible pour certains modèles).

Nom de fichier

Cliquez sur **Modifier** pour modifier le préfixe de nom de fichier.

Emplacement de la numérisation

Sélectionnez le bouton radio **Dossier** ou **SharePoint** pour spécifier la destination d'enregistrement des documents numérisés.

Afficher Dossier

Sélectionnez cette option pour afficher automatiquement le dossier de destination après la numérisation.

Priorité de taille de fichier

Réglez le taux de compression des données de l'image numérisée. Modifiez la taille de fichier en déplaçant le curseur **Priorité de taille de fichier** vers la droite ou la gauche.

Paramètres personnalisés

Sélectionnez l'option **Personnalisé**, cliquez sur le bouton **Paramètres personnalisés**, puis modifiez les paramètres.

Format de numérisation

Sélectionnez le format exact de votre document dans le menu déroulant **Format de numérisation**.



Renseignements connexes

- [Numériser avec le mode Accueil de ControlCenter4 \(Windows\)](#)
-

Numériser avec le mode Avancé de ControlCenter4 (Windows)

Le mode Avancé de ControlCenter4 vous fournit davantage de contrôle sur les détails des fonctions de l'appareil et vous permet de personnaliser les actions de numérisation par simple pression sur un bouton.

- [Numériser des photos et des graphiques avec le mode Avancé de ControlCenter4 \(Windows\)](#)
- [Enregistrer des données numérisées dans un dossier sous forme de fichier PDF avec le mode Avancé de ControlCenter4 \(Windows\)](#)
- [Numériser les deux faces d'une carte d'identité avec le mode Avancé de ControlCenter4 \(Windows\)](#)
- [Numériser comme pièce jointe de courriel avec le mode Avancé de ControlCenter4 \(Windows\)](#)
- [Numériser comme fichier de texte modifiable \(ROC\) avec le mode Avancé de ControlCenter4 \(Windows\)](#)
- [Numérisation vers un fichier Office avec le mode Avancé de ControlCenter4 \(Windows\)](#)
- [Paramètres de numérisation pour le mode Avancé de ControlCenter4 \(Windows\)](#)
- [Modification du mode de fonctionnement dans ControlCenter4 \(Windows\)](#)

■ Accueil > Numériser > Numériser à partir de votre ordinateur (Windows) > Numériser avec le mode Avancé de ControlCenter4 (Windows) > Numériser des photos et des graphiques avec le mode Avancé de ControlCenter4 (Windows)

Numériser des photos et des graphiques avec le mode Avancé de ControlCenter4 (Windows)

Permet d'envoyer des graphiques ou des photos numérisées directement vers votre ordinateur.

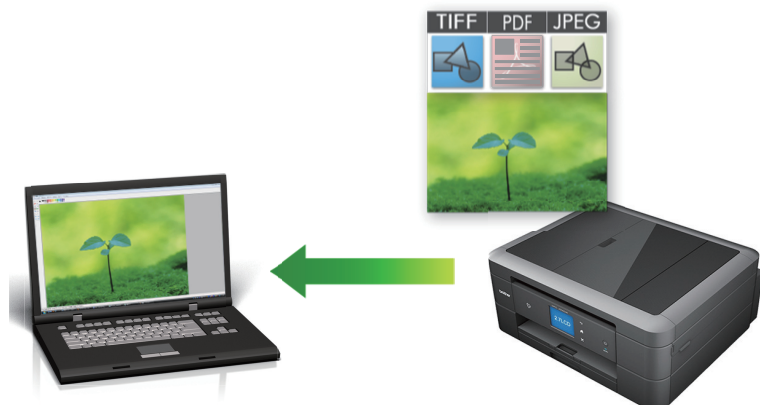

Sélectionnez **Mode Avancé** comme mode pour ControlCenter4.

1. Chargez votre document.
2. Cliquez sur l'icône  (**ControlCenter4**) dans la barre des tâches, puis cliquez sur **Ouvrir**.
3. Cliquez sur l'onglet **Numérisation**.



4. Cliquez sur le bouton **Image**.
La boîte de dialogue des paramètres de numérisation s'affiche.

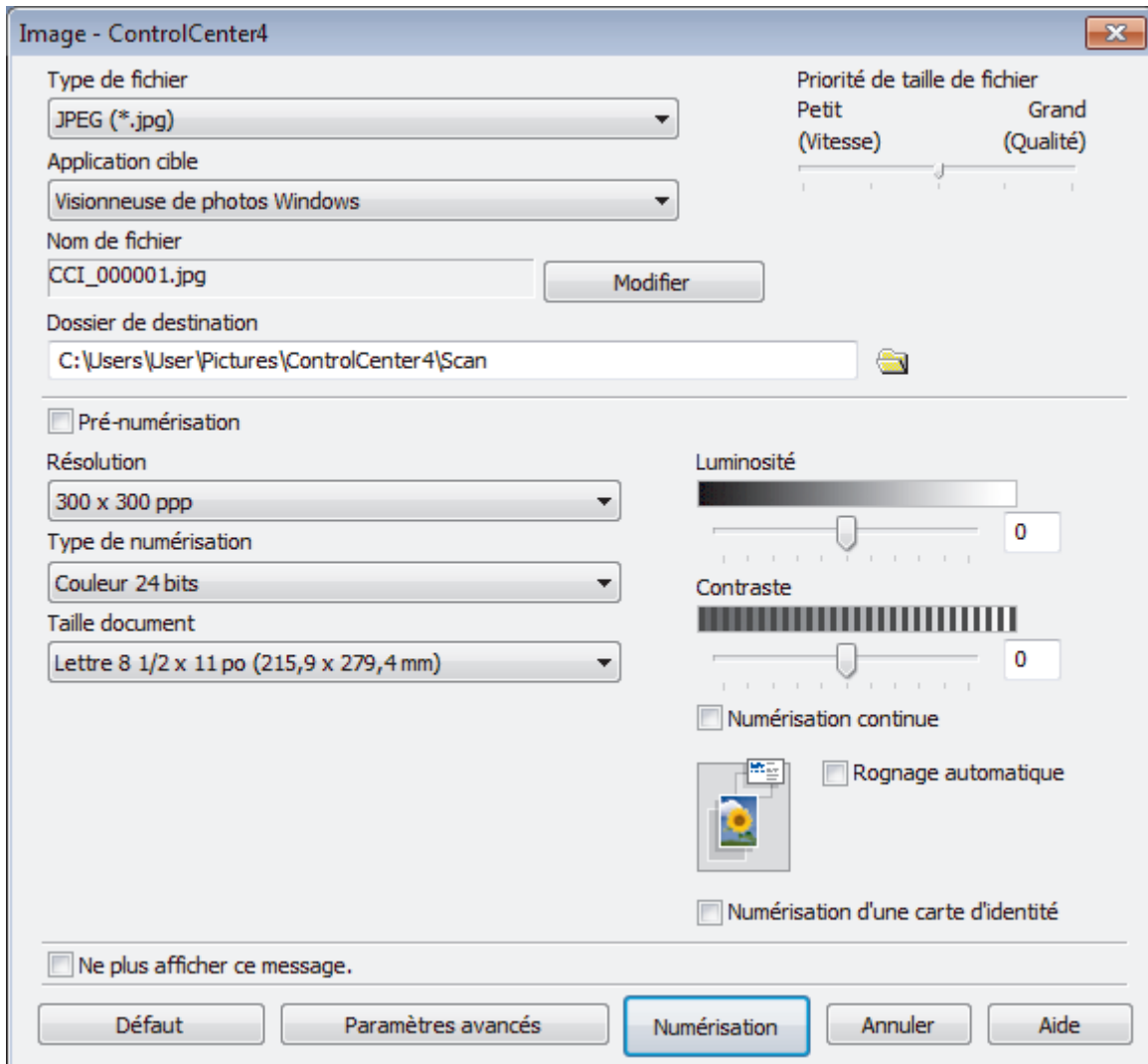

5. Modifiez les paramètres de numérisation, par exemple le format de fichier, le nom de fichier, le dossier de destination, la résolution et la couleur, si nécessaire.



- Pour modifier le nom de fichier, cliquez sur **Modifier**.
- Pour modifier **Dossier de destination**, cliquez sur l'icône de dossier.
- Pour prévisualiser et configurer l'image numérisée, sélectionnez la case à cocher **Pré-numérisation**.

6. Cliquez sur **Numérisation**.

L'appareil démarre la numérisation. L'image s'ouvre dans l'application que vous avez sélectionnée.



Renseignements connexes

- [Numériser avec le mode Avancé de ControlCenter4 \(Windows\)](#)

▲ Accueil > Numériser > Numériser à partir de votre ordinateur (Windows) > Numériser avec le mode Avancé de ControlCenter4 (Windows) > Enregistrer des données numérisées dans un dossier sous forme de fichier PDF avec le mode Avancé de ControlCenter4 (Windows)

Enregistrer des données numérisées dans un dossier sous forme de fichier PDF avec le mode Avancé de ControlCenter4 (Windows)

Permet de numériser des documents et de les enregistrer en tant que fichiers PDF dans un dossier sur votre ordinateur.



Sélectionnez **Mode Avancé** comme mode pour ControlCenter4.

1. Chargez votre document.
2. Cliquez sur l'icône  (**ControlCenter4**) dans la barre des tâches, puis cliquez sur **Ouvrir**.
3. Cliquez sur l'onglet **Numérisation**.



4. Cliquez sur le bouton **Fichier**.

La boîte de dialogue des paramètres de numérisation s'affiche.

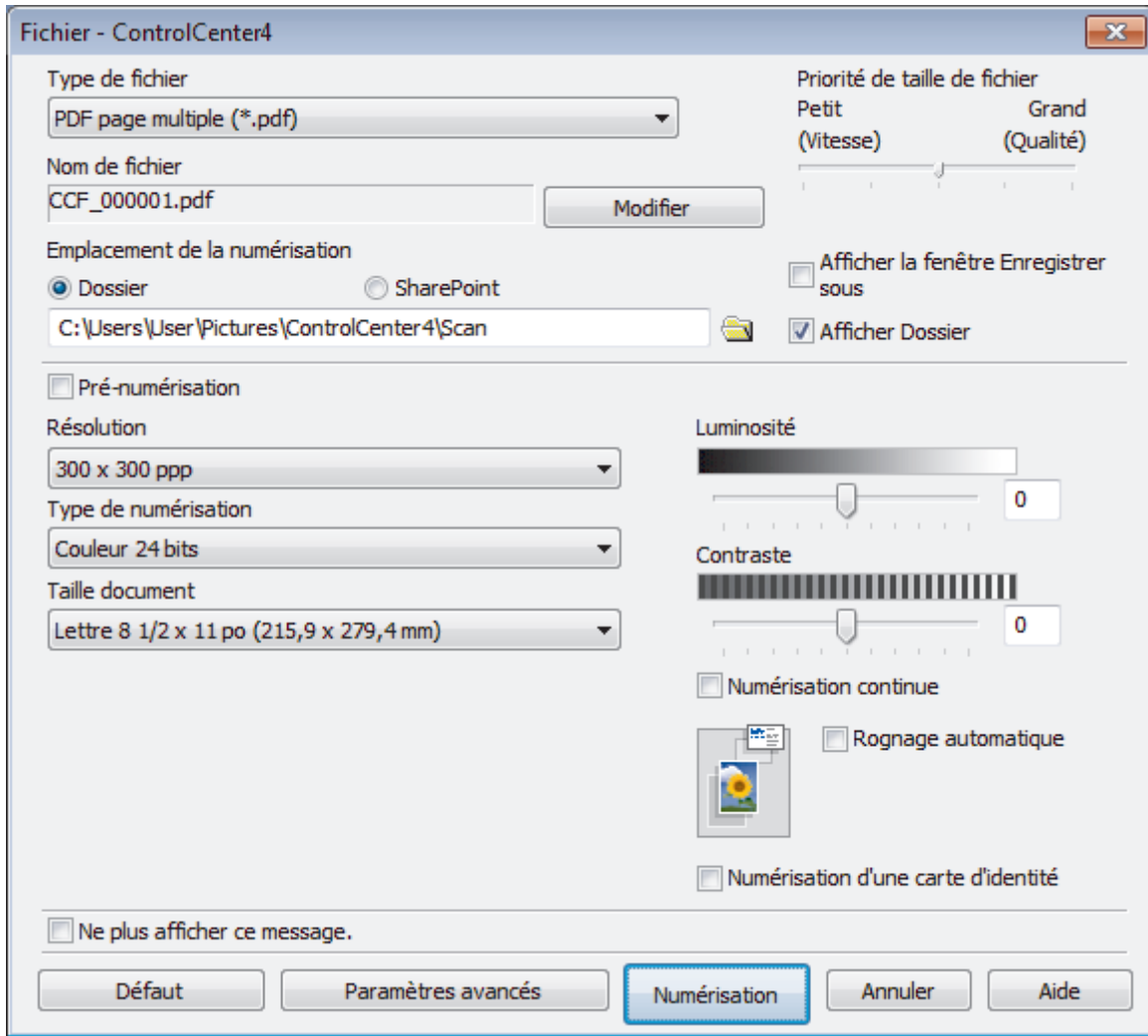

5. Cliquez sur la liste déroulante **Type de fichier**, puis sélectionnez un fichier PDF.



Pour sauvegarder le document au format PDF protégé par mot de passe, sélectionnez **PDF sécurisé page unique (*.pdf)** ou **PDF sécurisé page multiple (*.pdf)** dans la liste déroulante **Type de fichier**, cliquez sur , puis tapez votre mot de passe.

6. Cliquez sur l'icône de dossier pour parcourir et sélectionner le dossier dans lequel vous souhaitez sauvegarder vos documents numérisés.

7. Modifiez les paramètres de numérisation, tels que le format de fichier, le nom de fichier, la résolution et la couleur, si nécessaire.



Pour prévisualiser et configurer l'image numérisée, sélectionnez la case à cocher **Pré-numérisation**.

8. Cliquez sur **Numérisation**.

L'appareil démarre la numérisation. Le fichier est sauvegardé dans le dossier que vous avez sélectionné.



Renseignements connexes

- [Numériser avec le mode Avancé de ControlCenter4 \(Windows\)](#)

▲ Accueil > Numériser > Numériser à partir de votre ordinateur (Windows) > Numériser avec le mode Avancé de ControlCenter4 (Windows) > Numériser les deux faces d'une carte d'identité avec le mode Avancé de ControlCenter4 (Windows)

Numériser les deux faces d'une carte d'identité avec le mode Avancé de ControlCenter4 (Windows)

Sélectionnez **Mode Avancé** comme mode pour ControlCenter4.

1. Placez une carte d'identité sur la vitre du scanner.
2. Cliquez sur l'icône  (**ControlCenter4**) dans la barre des tâches, puis cliquez sur **Ouvrir**.
3. Cliquez sur l'onglet **Numérisation**.



4. Cliquez sur le bouton **Fichier**.

La boîte de dialogue des paramètres de numérisation s'affiche.

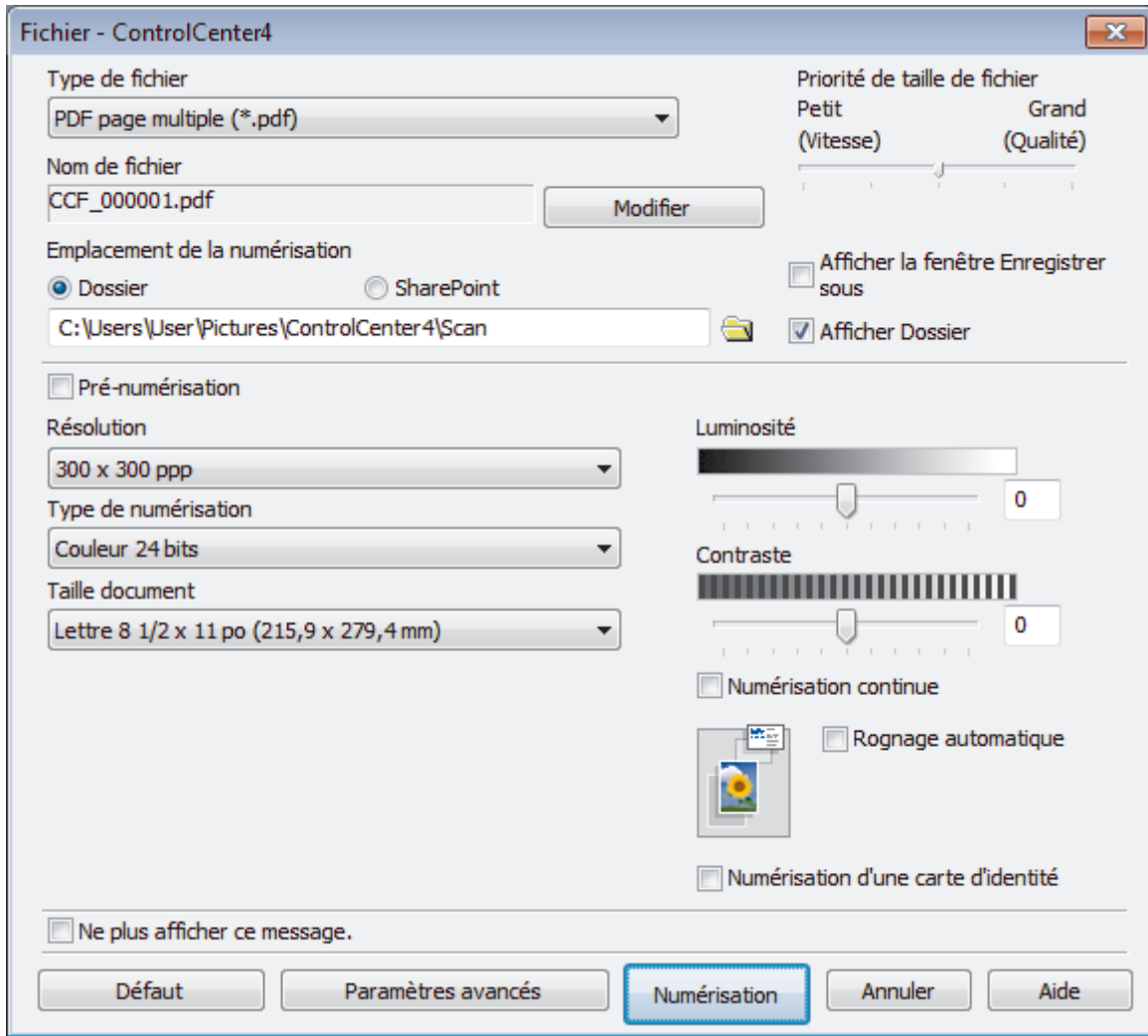

5. Cochez la case **Numérisation d'une carte d'identité**.

La boîte de dialogue d'instruction s'affiche.

6. Lisez les instructions affichées à l'écran, puis appuyez sur **OK**.
7. Modifiez les paramètres de numérisation, tels que le format de fichier, le nom de fichier, l'emplacement de numérisation, la résolution et la couleur, si nécessaire.
8. Cliquez sur **Numérisation**.
L'appareil commence à numériser un côté de la carte d'identité.
9. Une fois que l'appareil a numérisé un côté, retournez la carte d'identité puis cliquez sur **Continuer** pour numériser l'autre côté.
10. Cliquez sur **Terminer**.



Renseignements connexes

- [Numériser avec le mode Avancé de ControlCenter4 \(Windows\)](#)

Numériser comme pièce jointe de courriel avec le mode Avancé de ControlCenter4 (Windows)

Envoyez un document numérisé sous forme de pièce jointe de courriel.

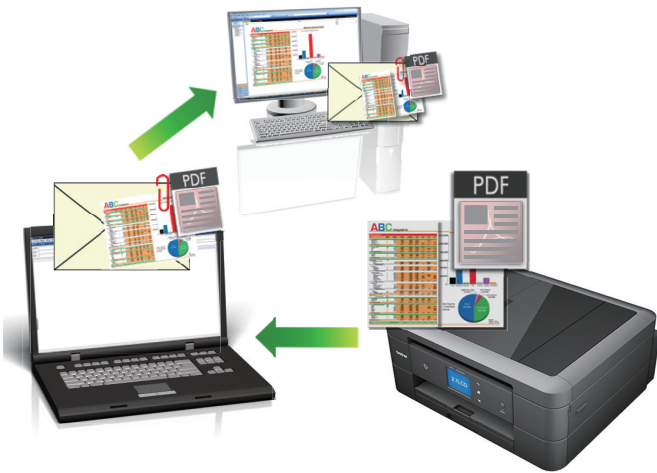

- Sélectionnez **Mode Avancé** comme mode pour ControlCenter4.
- La fonction Numérisation vers courriel ne prend pas en charge les services Webmail. Utilisez la fonction Numérisation vers image ou Numérisation vers fichier pour numériser un document ou une image et joindre le fichier numérisé à un message électronique.



L'appareil effectue la numérisation vers votre client de courriel par défaut.

1. Chargez votre document.
2. Cliquez sur l'icône  (**ControlCenter4**) dans la barre des tâches, puis cliquez sur **Ouvrir**.
3. Cliquez sur l'onglet **Numérisation**.



4. Cliquez sur le bouton **Courriel**.
La boîte de dialogue des paramètres de numérisation s'affiche.

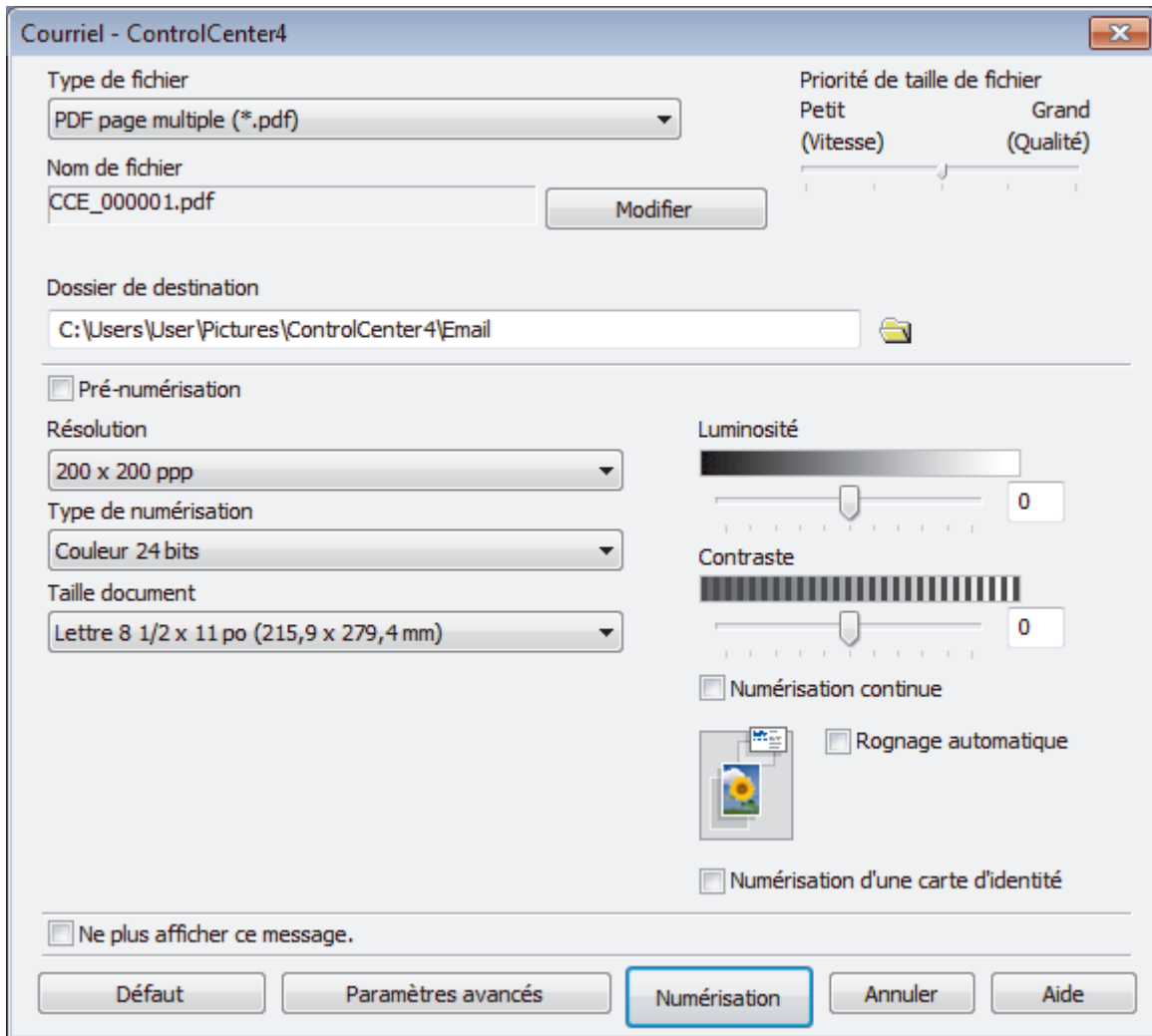

5. Modifiez les paramètres de numérisation, par exemple le format de fichier, le nom de fichier, le dossier de destination, la résolution et la couleur, si nécessaire.



- Pour modifier le nom de fichier, cliquez sur **Modifier**.
- Pour modifier **Dossier de destination**, cliquez sur l'icône de dossier.
- Pour prévisualiser et configurer l'image numérisée, sélectionnez la case à cocher **Pré-numérisation**.

6. Cliquez sur **Numérisation**.

L'appareil lance la numérisation. Votre application de messagerie électronique par défaut s'ouvre et l'image numérisée est jointe à un nouveau courriel vide.



Renseignements connexes

- [Numériser avec le mode Avancé de ControlCenter4 \(Windows\)](#)

Numériser comme fichier de texte modifiable (ROC) avec le mode Avancé de ControlCenter4 (Windows)

Votre appareil peut convertir les caractères d'un document numérisé en texte à l'aide de la technologie de reconnaissance optique de caractères (ROC). Vous pouvez modifier ce texte avec votre application de traitement de texte favorite.



- Sélectionnez **Mode Avancé** comme mode pour ControlCenter4.

1. Chargez votre document.
2. Cliquez sur l'icône  (**ControlCenter4**) dans la barre des tâches, puis cliquez sur **Ouvrir**.
3. Cliquez sur l'onglet **Numérisation**.



4. Cliquez sur le bouton **ROC**.
La boîte de dialogue des paramètres de numérisation s'affiche.

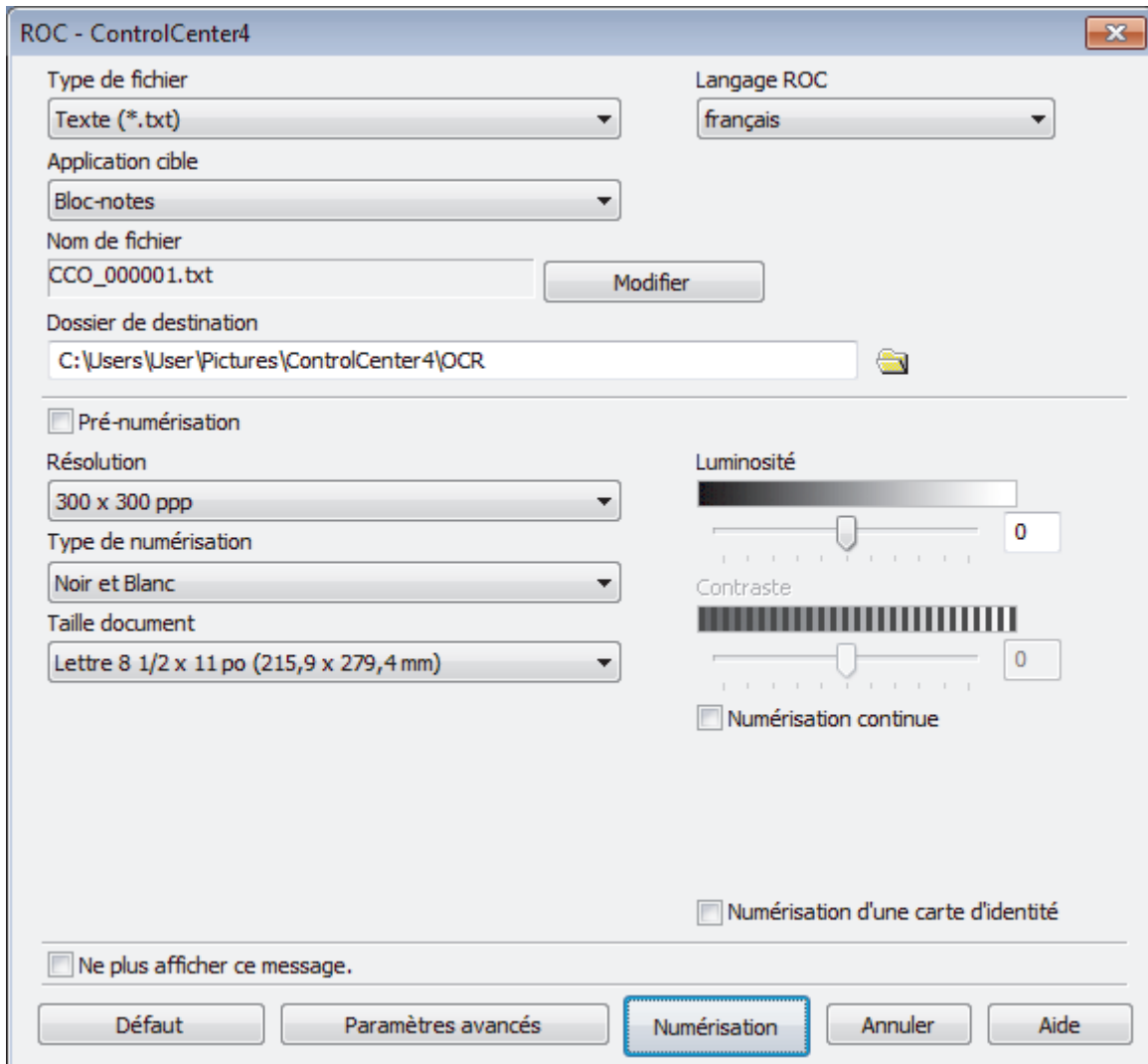

5. Modifiez les paramètres de numérisation, par exemple le format de fichier, le nom de fichier, le dossier de destination, la résolution et la couleur, si nécessaire.



- Pour modifier le nom de fichier, cliquez sur **Modifier**.
- Pour modifier **Dossier de destination**, cliquez sur l'icône de dossier.
- Pour prévisualiser et configurer l'image numérisée, sélectionnez la case à cocher **Pré-numérisation**.

6. Cliquez sur **Numérisation**.

L'appareil numérise le document, le convertit en texte modifiable, puis l'envoie vers votre application de traitement de texte par défaut.



Renseignements connexes

- [Numériser avec le mode Avancé de ControlCenter4 \(Windows\)](#)

Numérisation vers un fichier Office avec le mode Avancé de ControlCenter4 (Windows)

Votre appareil peut convertir des données numérisées en un fichier Microsoft Word, Microsoft PowerPoint ou Microsoft Excel.

- Sélectionnez **Mode Avancé** comme mode pour ControlCenter4.
- Pour pouvoir utiliser cette fonction, votre ordinateur doit être connecté à Internet.

1. Chargez votre document.
2. Cliquez sur l'icône  (**ControlCenter4**) dans la barre des tâches, puis cliquez sur **Ouvrir**.
3. Cliquez sur l'onglet **Numérisation**.



4. Cliquez sur le bouton **Courriel** ou **Fichier**.
La boîte de dialogue des paramètres de numérisation s'affiche.
5. Cliquez sur la liste déroulante **Type de fichier**, puis sélectionnez l'option **Microsoft Office Word (*.docx)**, **Microsoft Office PowerPoint (*.pptx)** ou **Microsoft Office Excel (*.xlsx)**.
6. Modifiez les paramètres de numérisation, si nécessaire.
7. Cliquez sur le bouton **Numérisation**.
Si une boîte de dialogue avec un message concernant la connexion à Internet s'affiche, lisez les informations et cliquez sur **OK**.



Renseignements connexes

- [Numériser avec le mode Avancé de ControlCenter4 \(Windows\)](#)

Paramètres de numérisation pour le mode Avancé de ControlCenter4 (Windows)

Paramètres	Fonctions applicables			
	Image	ROC	Courriel	Fichier
Type de fichier	Oui	Oui	Oui	Oui
Application cible	Oui	Oui	-	-
Langage ROC (Seulement disponible pour certains modèles)	-	Oui	-	-
Nom de fichier	Oui	Oui	Oui	Oui
Dossier de destination	Oui	Oui	Oui	-
Emplacement de la numérisation	-	-	-	Oui
Afficher Dossier	-	-	-	Oui
Afficher la fenêtre Enregistrer sous	-	-	-	Oui
Priorité de taille de fichier	Oui	-	Oui	Oui
Pré-numérisation	Oui	Oui	Oui	Oui
Résolution	Oui	Oui	Oui	Oui
Type de numérisation	Oui	Oui	Oui	Oui
Taille document	Oui	Oui	Oui	Oui
Luminosité	Oui	Oui	Oui	Oui
Contraste	Oui	Oui	Oui	Oui
Numérisation continue	Oui	Oui	Oui	Oui
Rognage automatique	Oui	-	Oui	Oui
Numérisation d'une carte d'identité	Oui	Oui	Oui	Oui
Paramètres avancés	Oui	Oui	Oui	Oui
Défaut	Oui	Oui	Oui	Oui

Type de fichier

Sélectionnez le type de fichier que vous souhaitez utiliser pour les données numérisées.

Pour **Image**, **Courriel** et **Fichier** :

- **Windows Bitmap (*.bmp)**
- **JPEG (*.jpg)** (recommandé pour la plupart des utilisateurs lors de la numérisation d'images)
- **TIFF page unique (*.pdf)**
- **TIFF page multiple (*.tif)**
- **Graphiques de réseau transférable (*.png)**
- **PDF page unique (*.pdf)** (recommandé pour la numérisation et le partage de documents)
- **PDF page multiple (*.pdf)** (recommandé pour la numérisation et le partage de documents)
- **PDF haute compression page unique (*.pdf)**
- **PDF haute compression page multiple (*.pdf)**
- **PDF sécurisé page unique (*.pdf)**
- **PDF sécurisé page multiple (*.pdf)**
- **PDF interrogeable page unique (*.pdf)**
- **PDF interrogeable page multiple (*.pdf)**

-
- **XML Paper Specification (*.xps)** (le format XML Paper Specification est disponible pour Windows 7, Windows 8 et Windows 10 ou lorsque vous utilisez des applications prenant en charge les fichiers au format XML Paper Specification)

Pour **ROC** :

- **Texte (*.txt)**
- **HTML 3.2 (*.htm)**
- **HTML 4.0 (*.htm)**
- **PDF interrogeable page unique (*.pdf)**
- **PDF interrogeable page multiple (*.pdf)**
- **WordPad (*.rtf)**
- **RTF Word 2000 (*.rtf)**
- **WordPerfect 9, 10 (*.wpd)**
- **Microsoft Excel 2003, XP (*.xls)**

Pour **Courriel et Fichier** :

- **Microsoft Office Word (*.docx)** (Seulement disponible pour certains modèles)
- **Microsoft Office PowerPoint (*.pptx)** (Seulement disponible pour certains modèles)
- **Microsoft Office Excel (*.xlsx)** (Seulement disponible pour certains modèles)

Application cible

Sélectionnez l'application de destination dans la liste déroulante.

Langage ROC

Définissez la langue de la reconnaissance optique de caractères (ROC) pour qu'elle corresponde à celle du texte du document numérisé (Seulement disponible pour certains modèles).

Nom de fichier

Cliquez sur **Modifier** pour modifier le préfixe de nom de fichier.

Dossier de destination

Cliquez sur l'icône de dossier pour parcourir et sélectionner le dossier dans lequel vous souhaitez sauvegarder vos documents numérisés.

Emplacement de la numérisation

Sélectionnez le bouton radio **Dossier** ou **SharePoint** pour spécifier la destination d'enregistrement des documents numérisés.

Afficher Dossier

Sélectionnez cette option pour afficher automatiquement le dossier de destination après la numérisation.

Afficher la fenêtre Enregistrer sous

Sélectionnez cette option pour spécifier la destination de l'image numérisée à chaque fois que vous utilisez le scanner.

Priorité de taille de fichier

Réglez le taux de compression des données de l'image numérisée. Modifiez la taille de fichier en déplaçant le curseur **Priorité de taille de fichier** vers la droite ou la gauche.

Pré-numérisation

Sélectionnez **Pré-numérisation** pour prévisualiser votre image et rogner les parties inutiles avant la numérisation.

Résolution

Sélectionnez une résolution de numérisation dans la liste déroulante **Résolution**. Les résolutions plus élevées requièrent plus de mémoire et un temps de transfert plus long, mais elles produisent des images numérisées de meilleure qualité.

Type de numérisation

Sélectionnez parmi un éventail de profondeurs de couleur pour la numérisation.

- **Auto**

Ce mode convient pour n'importe quel type de document. Il choisit automatiquement une profondeur de couleur appropriée au document.

- **Noir et Blanc**

Utilisez ce mode pour du texte ou des images de dessin au trait.

- **Gris (Diffusion d'erreur)**

Utilisez ce mode pour les photographies ou les graphiques. (La diffusion d'erreur est une méthode permettant de créer des images grises simulées sans utiliser de points réellement gris. Des points noirs sont disposés selon un motif spécifique pour donner un aspect gris.)

- **Gris véritable**

Utilisez ce mode pour les photographies ou les graphiques. Ce mode offre des images d'une plus grande précision, car il utilise jusqu'à 256 teintes de gris.

- **Couleur 24 bits**

Crée une image avec la reproduction la plus précise des couleurs. Ce mode utilise jusqu'à 16,8 millions de couleurs pour numériser l'image. Il exige toutefois une capacité élevée de mémoire et un temps de transfert prolongé.

Taille document

Sélectionnez la taille exacte de votre document dans la liste déroulante **Taille document**.

- Si vous sélectionnez l'option **1 sur 2 (A4)**, l'image numérisée sera divisée en deux documents au format A5.

Luminosité

Définissez le niveau de **Luminosité** en faisant glisser le curseur vers la droite ou la gauche pour éclaircir ou assombrir l'image. Si l'image numérisée est trop claire, définissez un niveau de luminosité plus faible et numérisez à nouveau le document. Si l'image est trop sombre, définissez un niveau de luminosité plus élevé et numérisez à nouveau le document. Vous pouvez également saisir une valeur dans le champ pour définir le niveau de **Luminosité**.

Contraste

Augmentez ou diminuez le niveau de **Contraste** en déplaçant le curseur vers la droite ou la gauche. Une augmentation accentue les zones sombres et claires de l'image, alors qu'une diminution révèle davantage de détails dans les zones grises. Vous pouvez également saisir une valeur dans le champ pour définir le niveau de **Contraste**.

Numérisation continue

Sélectionnez cette option pour numériser plusieurs pages. Dès qu'une page est numérisée, choisissez de continuer la numérisation ou d'arrêter.

Rognage automatique

Numérisez plusieurs documents placés sur la vitre du scanner. L'appareil numérise chaque document et créera des fichiers distincts ou un seul fichier de plusieurs pages.

Numérisation d'une carte d'identité

Sélectionnez cette case à cocher pour numériser les deux côtés de la carte d'identité sur une page.

Paramètres avancés

Configurez les paramètres avancés en cliquant sur le bouton **Paramètres avancés** dans la boîte de dialogue des paramètres de numérisation.

- **Supprimer les déteintes/motifs**

- **Supprimer la couleur d'arrière-plan**

Supprimez la couleur de base des documents pour améliorer la lisibilité des données numérisées.

- **Faire pivoter l'image**

Pivotez l'image numérisée.

- **Ignorer les pages vierges**

Supprimez les pages vierges du document des résultats de la numérisation. (Seulement disponible pour certains modèles)

- **Affichage des résultats de numérisation**

Afficher sur votre écran d'ordinateur le nombre total de pages enregistrées et les pages vierges ignorées. (Seulement disponible pour certains modèles)

Défaut

Sélectionnez cette option pour rétablir les valeurs par défaut de tous les paramètres.



Renseignements connexes

- [Numériser avec le mode Avancé de ControlCenter4 \(Windows\)](#)
-



Numériser avec Nuance™ PaperPort™ 14SE ou d'autres applications Windows

Vous pouvez utiliser l'application Nuance™ PaperPort™ 14SE pour la numérisation.

- Pour télécharger l'application Nuance™ PaperPort™ 14SE, cliquez sur  (**Brother Utilities (Utilitaires Brother)**), sélectionnez **Autres options** dans la barre de navigation de gauche, puis cliquez sur **PaperPort**.
- Nuance™ PaperPort™ 14SE prend en charge Windows 7, Windows 8, Windows 8.1, Windows 10 Édition Familiale, Windows 10 Pro, Windows 10 Éducation et Windows 10 Entreprise.
- Pour des instructions détaillées sur l'utilisation de chaque application, cliquez sur le menu **Aide** de l'application, puis cliquez sur **Guide de mise en route** dans le ruban **Aide**.



Les instructions suivantes s'appliquent à la numérisation avec PaperPort™ 14SE. Pour d'autres applications Windows, les étapes seront similaires. PaperPort™ 14SE prend en charge à la fois les pilotes TWAIN et WIA; le pilote TWAIN (recommandé) est utilisé dans ces étapes.

- Selon le modèle de votre appareil, il se peut que Nuance™ PaperPort™ 14SE ne soit pas inclus. S'il est exclus, vous pourrez utiliser d'autres applications logicielles qui prennent en charge la numérisation.
1. Chargez votre document.
 2. Démarrez PaperPort™ 14SE.
Effectuez l'une des opérations suivantes :
 - Windows 7
Sur votre ordinateur, cliquez sur  (**démarrer**) > **Tous les programmes** > **Nuance PaperPort 14** > **PaperPort**.
 - Windows 8
Cliquez sur  (**PaperPort**).
 - Windows 10
Cliquez sur  > **Nuance PaperPort 14** > **PaperPort**.
 3. Cliquez sur le menu **Bureau**, puis cliquez sur **Paramètres de numérisation** dans le ruban **Bureau**.
Le panneau **Numériser ou importer une photo** s'affiche sur le côté gauche de l'écran.
 4. Cliquez sur **Sélectionner...**
 5. Dans la liste des scanners disponibles, sélectionnez **TWAIN: TW-Brother MFC-XXXX** ou **TWAIN: TW-Brother MFC-XXXX LAN** (où MFC-XXXX est le nom du modèle de votre appareil). Pour utiliser le pilote WIA, sélectionnez le pilote Brother avec le préfixe « WIA ».
 6. Sélectionnez la case à cocher **Afficher la boîte de dialogue du scanner** dans le panneau **Numériser ou importer une photo**.
 7. Cliquez sur **Numériser**.
La boîte de dialogue Configuration du Scanner s'affiche.

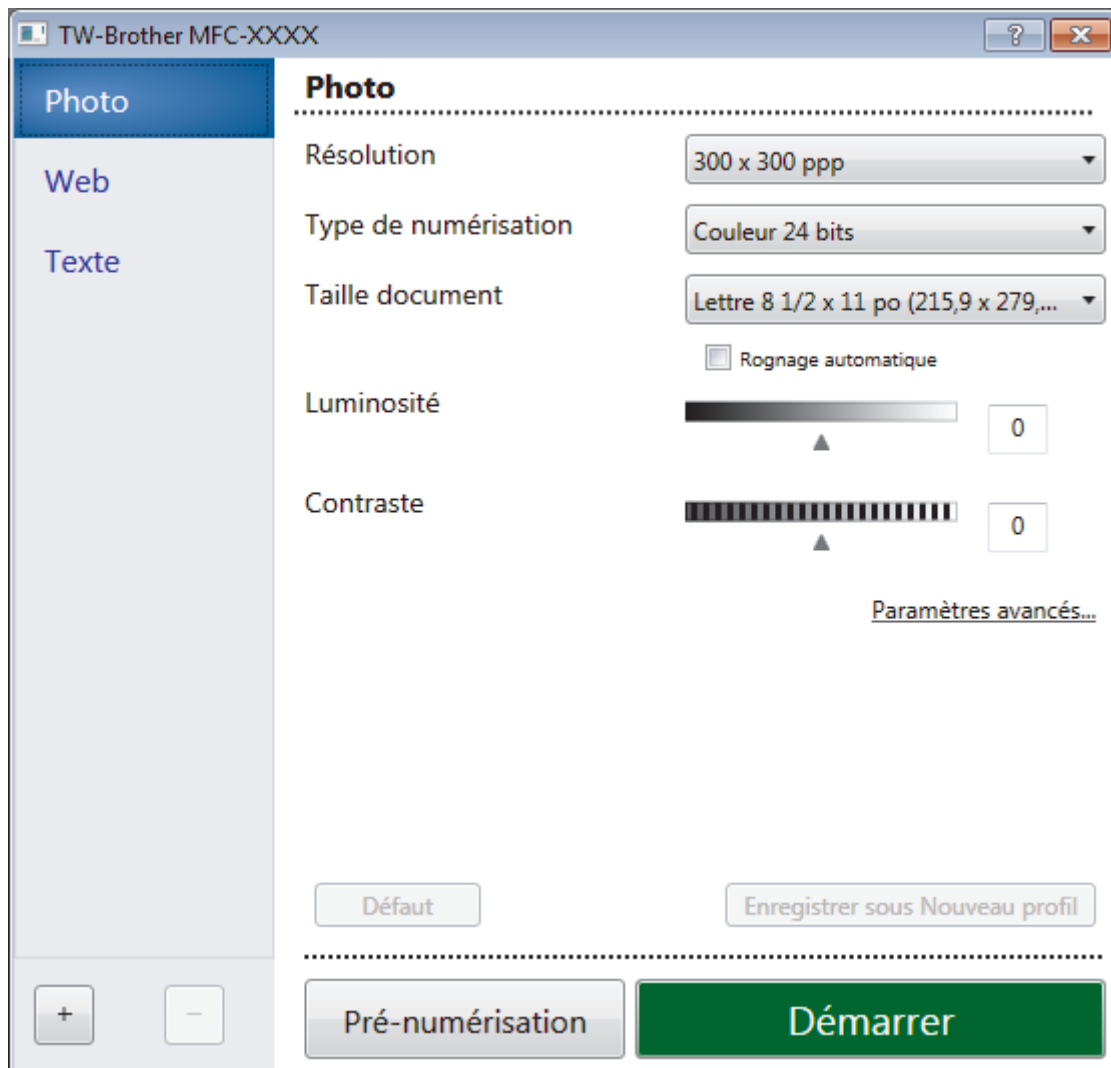

8. Réglez les paramètres dans la boîte de dialogue de configuration du scanner, si nécessaire.
9. Cliquez sur la liste déroulante **Taille document**, puis sélectionnez le format de votre document.
10. Cliquez sur **Pré-numérisation** si vous souhaitez obtenir un aperçu et recadrer l'image avant la numérisation.
11. Cliquez sur **Démarrer**.
L'appareil lance la numérisation.

✓ Renseignements connexes

- Numériser à partir de votre ordinateur (Windows)
 - Paramètres du pilote TWAIN (Windows)

Paramètres du pilote TWAIN (Windows)

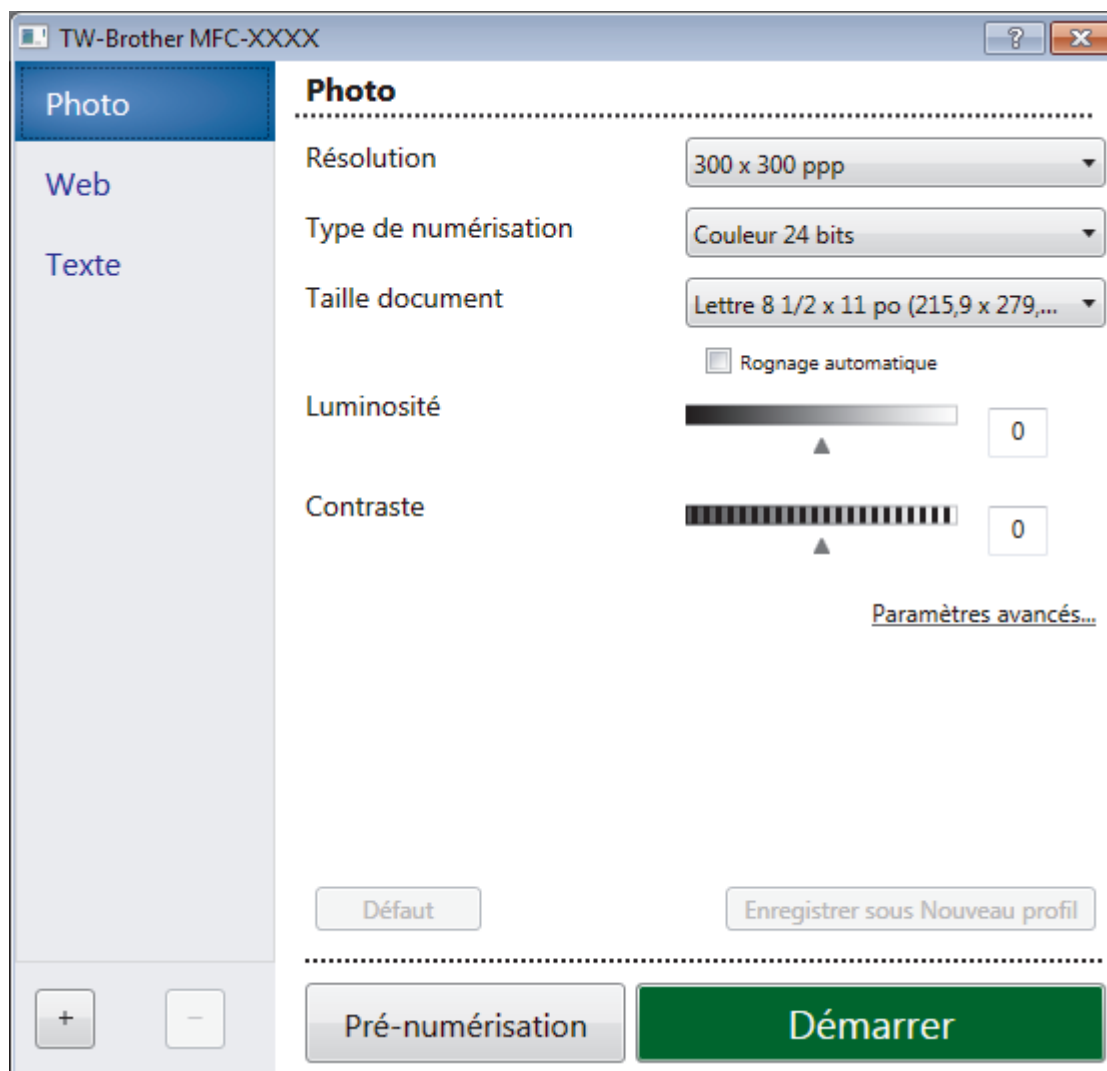

Notez que les noms d'élément et les valeurs attribuables peuvent varier en fonction des appareils.

1. Numérisation

Sélectionnez l'option **Photo**, **Web** ou **Texte** selon le type de document que vous souhaitez numériser.

Scan (Type d'image)		Résolution	Type de numérisation
Photo	Utilisez ce paramètre pour numériser des photos.	300 x 300 ppp	Couleur 24 bits
Web	Utilisez ce paramètre pour insérer l'image numérisée dans des pages Web.	100 x 100 ppp	Couleur 24 bits
Texte	Utilisez ce paramètre pour numériser des documents texte.	200 x 200 ppp	Noir et blanc

2. Résolution

Sélectionnez une résolution de numérisation dans la liste déroulante **Résolution**. Les résolutions plus élevées requièrent plus de mémoire et un temps de transfert plus long, mais elles produisent des images numérisées de meilleure qualité.

3. Type de numérisation

Sélectionnez parmi un éventail de profondeurs de couleur pour la numérisation.

- **Noir et blanc**

Utilisez ce mode pour du texte ou des images de dessin au trait.

- **Gris (Diffusion d'erreur)**

Utilisez ce mode pour les photographies ou les graphiques. (La diffusion d'erreur est une méthode permettant de créer des images grises simulées sans utiliser de points réellement gris. Des points noirs sont disposés selon un motif spécifique pour donner un aspect gris.)

- **Gris véritable**

Utilisez ce mode pour les photographies ou les graphiques. Ce mode offre des images d'une plus grande précision, car il utilise jusqu'à 256 teintes de gris.

- **Couleur 24 bits**

Crée une image avec la reproduction la plus précise des couleurs. Ce mode utilise jusqu'à 16,8 millions de couleurs pour numériser l'image. Il exige toutefois une capacité élevée de mémoire et un temps de transfert prolongé.

4. Taille document

Sélectionnez le format exact de votre document dans une sélection de formats de numérisation prédéfinis.

Si vous sélectionnez **Format personnalisé...**, la boîte de dialogue **Taille de document personnalisée** s'affiche pour vous permettre de spécifier le format du document.

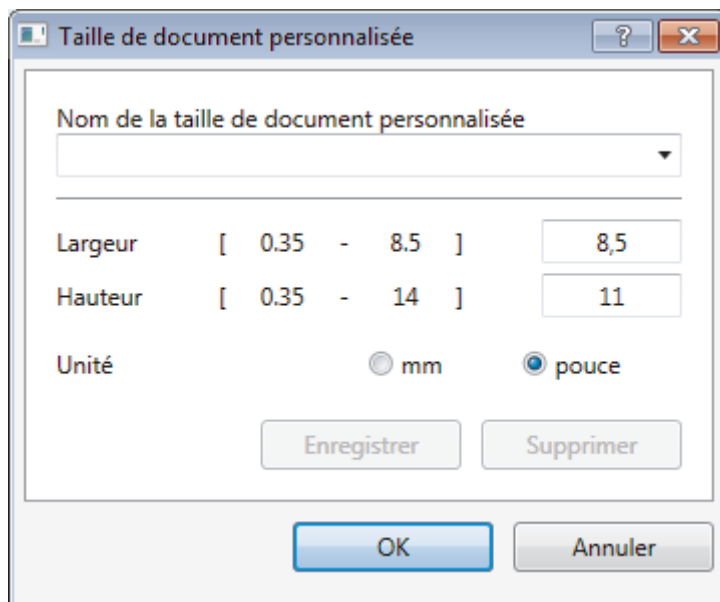

5. Luminosité

Définissez le niveau **Luminosité** en déplaçant le curseur vers la droite ou la gauche pour éclaircir ou assombrir l'image. Si l'image numérisée est trop claire, définissez un niveau de luminosité plus faible et numérisez à nouveau le document. Si l'image est trop sombre, définissez un niveau de luminosité plus élevé et numérisez à nouveau le document. Vous pouvez également taper une valeur dans le champ pour définir le niveau de luminosité.

6. Contraste

Augmentez ou diminuez le niveau de **Contraste** en déplaçant le curseur vers la droite ou la gauche. Une augmentation accentue les zones sombres et claires de l'image, alors qu'une diminution révèle davantage de détails dans les zones grises. Vous pouvez également taper une valeur dans le champ pour définir le niveau de contraste.

7. Rognage automatique

Numérisez plusieurs documents placés sur la vitre du scanner. L'appareil numérisera chaque document et créera des fichiers distincts ou un seul fichier de plusieurs pages.

8. Paramètres avancés

Configurez les paramètres avancés en cliquant sur le bouton **Paramètres avancés** dans la boîte de dialogue de configuration du scanner.

- **Papier**

- **Faire pivoter l'image**

Pivotez l'image numérisée.

- **Amélioration**

- **Traitement de l'arrière-plan**

- **Supprimer les déteintes/motifs**

- Évitez que l'encre ne transperce le papier.

- **Supprimer la couleur d'arrière-plan**

- Supprimez la couleur de base des documents pour améliorer la lisibilité des données numérisées.

- **Suppression de la couleur**

- Sélectionnez une couleur à supprimer de l'image numérisée.

- **Formatage en caractère gras**

- Accentuez les caractères de l'original en les mettant en gras.

- **Correction de caractère flou**

- Corrigez les caractères interrompus ou incomplets de l'original pour améliorer leur lisibilité.

- **Accentuation du bord**

- Améliorez la netteté des caractères de l'original.

- **Réduire le bruit**

- Cette option améliore et rehausse la qualité des images numérisées. L'option **Réduire le bruit** est disponible lorsque vous sélectionnez l'option **Couleur 24 bits** et la résolution de numérisation **300 x 300 ppp**, **400 x 400 ppp** ou **600 x 600 ppp**.

- **Gestion du papier**

- **Remplissage du bord**

- Remplissez les bords sur les quatre côtés de l'image numérisée à l'aide de la couleur et de la plage sélectionnées.

- **Num continue**

- Sélectionnez cette option pour numériser plusieurs pages. Dès qu'une page est numérisée, choisissez de continuer la numérisation ou d'arrêter.



Renseignements connexes

- [Numériser avec Nuance™ PaperPort™ 14SE ou d'autres applications Windows](#)
-

Numériser avec Télécopie et numérisation Windows

L'application Télécopie et numérisation Windows est une autre option que vous pouvez utiliser pour la numérisation.

- Télécopie et numérisation Windows utilise le pilote de scanner WIA.
- Si vous souhaitez recadrer une partie de la page après la pré-numérisation du document, vous devez numériser en utilisant la vitre du scanner (que vous pouvez également nommer scanner à plat).

1. Chargez votre document.
2. Lancez Télécopie et numérisation Windows.
3. Cliquez sur **Fichier** > **Nouveau** > **Numériser**.
4. Sélectionnez le scanner que vous souhaitez utiliser.
5. Cliquez sur **Importer** ou **OK**.

La boîte de dialogue **Nouvelle numérisation** s'affiche.

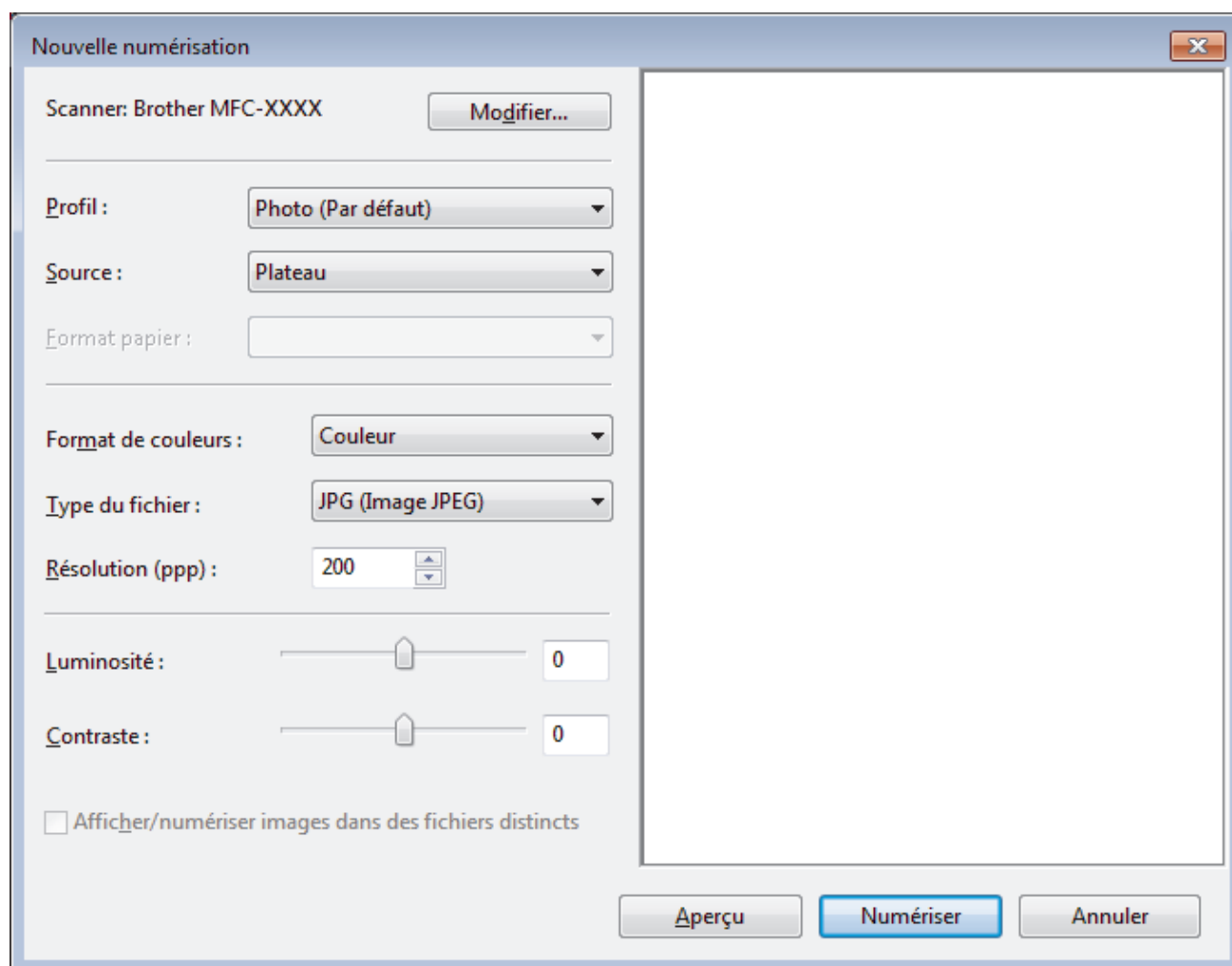

6. Réglez les paramètres dans la boîte de dialogue Configuration du Scanner, si nécessaire.

La résolution du scanner peut être réglée à 1200 ppp maximum. Si vous souhaitez numériser avec une résolution plus élevée, utilisez le logiciel **Utilitaire du scanner** de **Brother Utilities (Utilitaires Brother)**.

7. Cliquez sur **Numériser**.

L'appareil commence la numérisation du document.



Renseignements connexes

- [Numériser à partir de votre ordinateur \(Windows\)](#)

-
- Paramètres du pilote WIA (Windows)
-

Paramètres du pilote WIA (Windows)

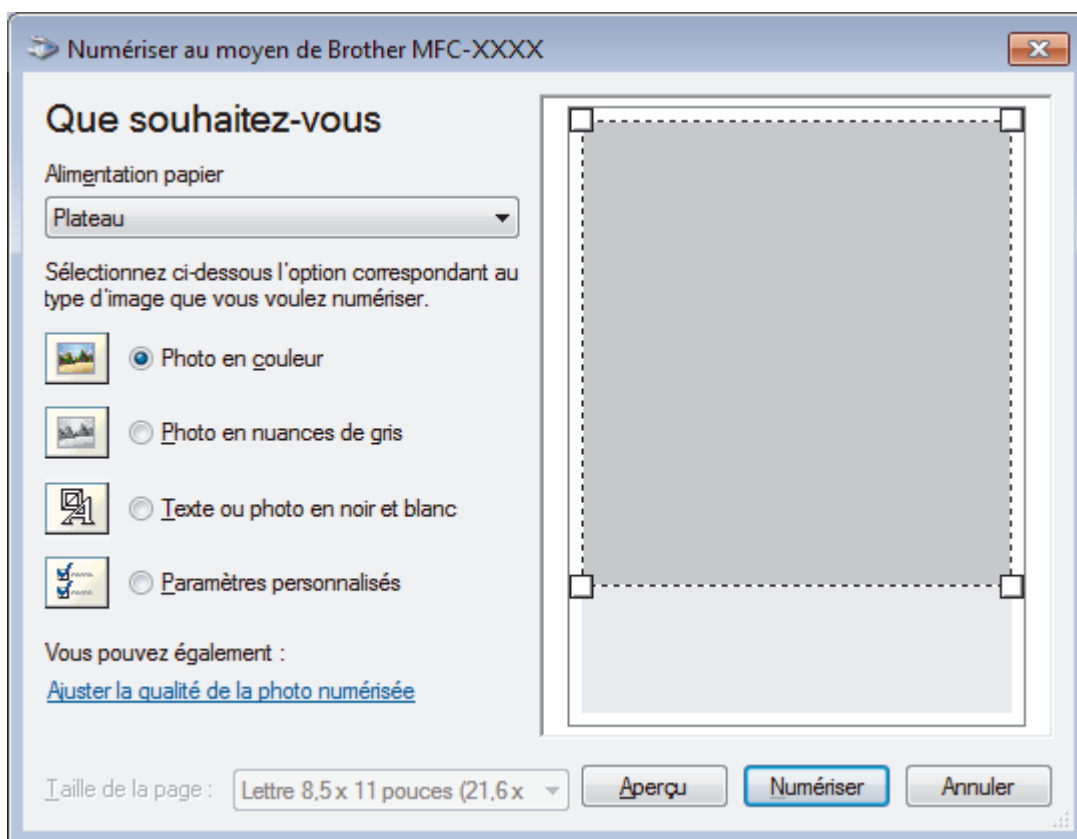

Alimentation papier

Sélectionnez l'option **Chargeur de documents** ou **Plateau** dans la liste déroulante.

Type d'image

Sélectionnez **Photo en couleur**, **Photo en nuances de gris**, **Texte ou photo en noir et blanc** ou **Paramètres personnalisés** selon le type de document que vous souhaitez numériser.

Pour modifier les paramètres avancés, cliquez sur le lien **Ajuster la qualité de la photo numérisée**.

Format de page

L'option **Taille de la page** est disponible si vous sélectionnez le **Chargeur de documents** à l'option **Alimentation papier**.

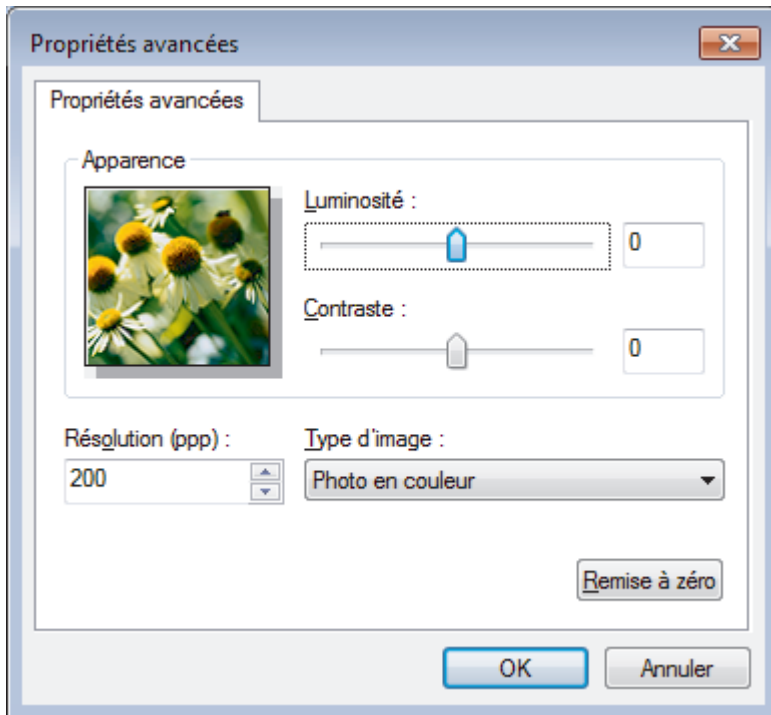

Luminosité

Définissez le niveau de **Luminosité** en déplaçant le glisseur vers la droite ou la gauche pour éclaircir l'image ou l'assombrir. Si l'image numérisée est trop claire, réglez la luminosité sur un niveau plus faible et recommencez la numérisation. Si l'image est trop sombre, réglez la luminosité sur un niveau plus élevé et recommencez la numérisation.

Contraste

Augmentez ou diminuez le niveau de **Contraste** en déplaçant le curseur vers la droite ou la gauche. Une augmentation accentue les zones sombres et claires de l'image, alors qu'une diminution révèle davantage de détails dans les zones grises. Vous pouvez également taper une valeur dans le champ pour définir le niveau de contraste.

Résolution (ppp)

Sélectionnez une résolution de numérisation dans la liste **Résolution (ppp)**. Les résolutions plus élevées requièrent plus de mémoire et un temps de transfert plus long, mais elles produisent des images numérisées de meilleure qualité.



Renseignements connexes

- [Numériser avec Télécopie et numérisation Windows](#)

Installer BookScan Enhancer et Whiteboard Enhancer (Windows)

BookScan Enhancer et Whiteboard Enhancer sont des applications de traitement d'images. BookScan Enhancer permet de corriger automatiquement des images numérisées à partir de livres. Whiteboard Enhancer peut nettoyer et améliorer le texte et les images dans les photos prises d'un tableau blanc.

Ces applications ne sont pas disponibles pour Windows Server.

- L'appareil doit être sous tension et connecté à l'ordinateur.
- L'ordinateur doit être connecté à Internet.
- Vous devez ouvrir une session avec des privilèges d'accès d'administrateur.

1. Cliquez sur  (**Brother Utilities (Utilitaires Brother)**).
2. Sélectionnez votre appareil dans la liste déroulante.
3. Sélectionnez **Autres options** dans la barre de navigation de gauche.
4. Cliquez sur **BookScan&WhiteBoard Suite** et suivez les instructions à l'écran pour procéder à l'installation.



Renseignements connexes

- [Numériser à partir de votre ordinateur \(Windows\)](#)

Numériser à partir de votre ordinateur (Mac)

Il existe plusieurs manières d'utiliser votre Mac pour numériser des photos et des documents sur votre appareil Brother. Utilisez les applications fournies par Brother ou votre application de numérisation préférée.

- [Numériser avec Brother iPrint&Scan \(Mac\)](#)
- [Numériser avec des applications compatibles TWAIN \(Macintosh\)](#)
- [Numériser à l'aide d'AirPrint \(macOS\)](#)

Numériser avec Brother iPrint&Scan (Mac)

1. Dans la barre de menus **Finder**, cliquez sur **Aller > Applications**, puis double-cliquez sur l'icône iPrint&Scan.
L'écran de Brother iPrint&Scan s'affiche.
2. Si votre appareil Brother n'est pas sélectionné, cliquez sur le bouton **Sélectionner votre appareil**, puis suivez les instructions à l'écran pour sélectionner votre appareil Brother.
3. Cliquez sur l'icône **Numérisation**, puis suivez les instructions à l'écran pour numériser vos documents.



Renseignements connexes

- [Numériser à partir de votre ordinateur \(Mac\)](#)

Sujets connexes :

- [Brother iPrint&Scan pour Windows et Mac](#)
- [Modifier les paramètres du bouton de numérisation depuis Brother iPrint&Scan \(Mac\)](#)

Numériser avec des applications compatibles TWAIN (Macintosh)

Vous pouvez également numériser à l'aide d'applications compatibles TWAIN. Pour plus d'information sur la procédure de numérisation, reportez-vous au manuel de votre application.

Pour utiliser le pilote TWAIN Brother, accédez à la page **Téléchargements** de votre modèle dans le Brother Solutions Center (Centre de solutions Brother) à l'adresse support.brother.com et téléchargez **Pilote Scanner (TWAIN)**.

1. Démarrez votre application graphique, puis sélectionnez l'opération de numérisation.
La boîte de dialogue de configuration du scanner s'affiche.

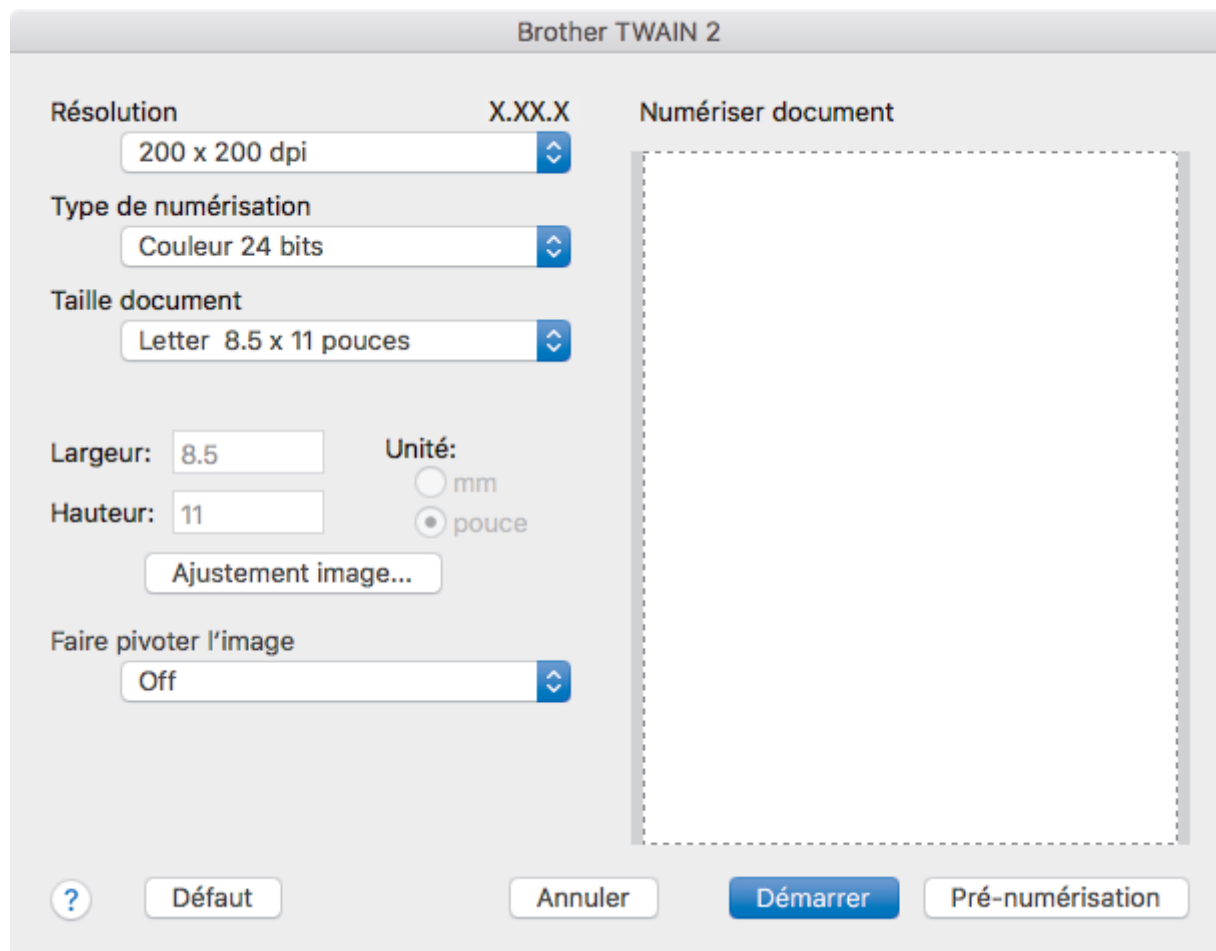

2. Modifiez les paramètres de numérisation, par exemple **Résolution**, **Type de numérisation** ou **Ajustement image**, si nécessaire.
3. Cliquez sur le menu contextuel **Taille document**, puis sélectionnez le format de votre document.
4. Cliquez sur l'option **Pré-numérisation** pour prévisualiser votre image et rogner les parties inutiles avant la numérisation.



- Après avoir sélectionné un format de document, ajustez la zone de numérisation en maintenant le bouton de la souris enfoncé et en faisant glisser le curseur sur la partie que vous souhaitez numériser.

5. Cliquez sur **Démarrer**.
L'appareil lance la numérisation.



Renseignements connexes

- [Numériser à partir de votre ordinateur \(Mac\)](#)

-
- Paramètres du pilote TWAIN (Macintosh)
-

Paramètres du pilote TWAIN (Macintosh)

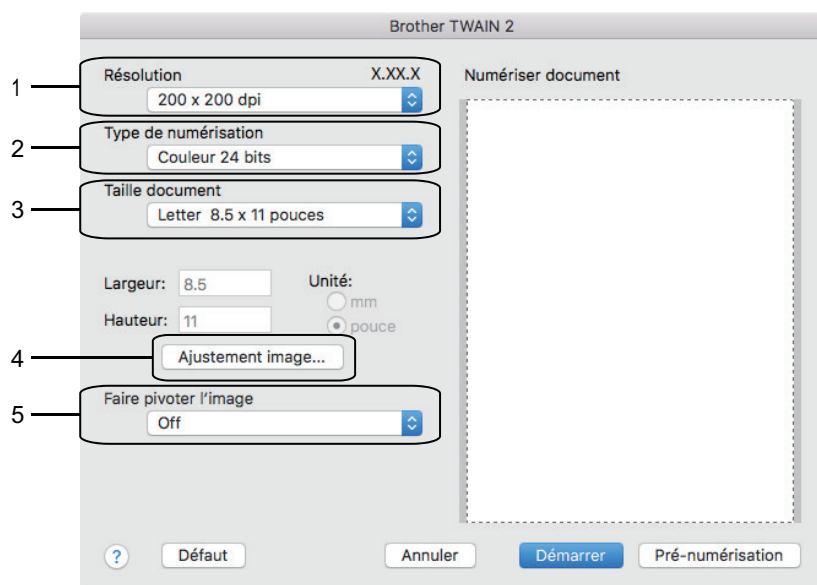

- Les noms d'élément et les valeurs attribuables varieront en fonction de l'appareil.
- Le paramètre **Contraste** est disponible uniquement lorsque vous sélectionnez **Gris (Diffusion d'erreur)**, **Gris véritable** ou **Couleur 24 bits** dans les options **Type de numérisation**.

1. Résolution

Sélectionnez une résolution de numérisation dans le menu contextuel **Résolution**. Les résolutions plus élevées requièrent plus de mémoire et un temps de transfert plus long, mais elles produisent des images numérisées de meilleure qualité.

2. Type de numérisation

Sélectionnez parmi un éventail de profondeurs de couleur pour la numérisation.

- **Noir et blanc**

Utilisez ce mode pour du texte ou des images de dessin au trait.

- **Gris (Diffusion d'erreur)**

Utilisez ce mode pour les photographies ou les graphiques. (La diffusion d'erreur est une méthode permettant de créer des images grises simulées sans utiliser de points réellement gris. Des points noirs sont disposés selon un motif spécifique pour donner un aspect gris.)

- **Gris véritable**

Utilisez ce mode pour les photographies ou les graphiques. Ce mode offre des images d'une plus grande précision, car il utilise jusqu'à 256 teintes de gris.

- **Couleur 24 bits**

Crée une image avec la reproduction la plus précise des couleurs. Ce mode utilise jusqu'à 16,8 millions de couleurs pour numériser l'image. Il exige toutefois une capacité élevée de mémoire et un temps de transfert prolongé.

3. Taille document

Sélectionnez le format exact de votre document dans une sélection de formats de numérisation prédéfinis.

- Si vous sélectionnez **Format personnalisé...**, vous pouvez spécifier le format du document.

Largeur: Unité: mm
Hauteur: pouce

4. Ajustement image

Cliquez sur le bouton **Ajustement image** pour régler les autres paramètres de qualité d'image.

Personnalisé

Luminosité

Contraste

ColorSync

Méthode

Profil scanner

Réduire le bruit

Luminosité

Définissez le niveau **Luminosité** en déplaçant le curseur vers la droite ou la gauche pour éclaircir ou assombrir l'image. Si l'image numérisée est trop claire, définissez un niveau de luminosité plus faible et numérisez à nouveau le document. Si l'image est trop sombre, définissez un niveau de luminosité plus élevé et numérisez à nouveau le document. Vous pouvez également saisir une valeur dans la zone pour définir la luminosité.

Contraste

Augmentez ou diminuez le niveau de **Contraste** en déplaçant le curseur vers la droite ou la gauche. Une augmentation accentue les zones sombres et claires de l'image, alors qu'une diminution révèle davantage de détails dans les zones grises. Vous pouvez également saisir une valeur dans le champ pour définir le contraste.

Réduire le bruit

Cette option améliore et rehausse la qualité des images numérisées. L'option **Réduire le bruit** est disponible lorsque vous sélectionnez l'option **Couleur 24 bits** et la résolution de numérisation **300 x 300 ppp**, **400 x 400 ppp** ou **600 x 600 ppp**.

5. Faire pivoter l'image

Pivotez l'image numérisée.



Renseignements connexes

- [Numériser avec des applications compatibles TWAIN \(Macintosh\)](#)

Copie

- Copier un document
- Agrandir ou réduire les images copiées
- Trier les copies
- Effectuer des copies à l'aide de la fonction Mise en page (N en 1 ou Affiche)
- Copier sur les deux côtés du papier (copie recto verso)
- Copier une carte d'identité
- Copier en mode d'économie d'encre
- Options de copie

Copier un document

>> MFC-J491DW/MFC-J497DW
>> MFC-J690DW/MFC-J895DW

MFC-J491DW/MFC-J497DW

1. Assurez-vous de charger le papier de format adéquat dans le bac à papier.
2. Chargez votre document.
3. Appuyez sur  (**COPIER**).

L'écran ACL affiche :

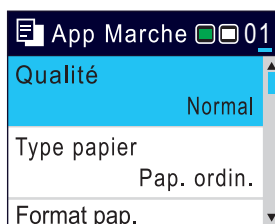

4. Entrez le nombre de copies de l'une des manières suivantes :
 - Appuyez sur - ou + sur le panneau de commande.
 - Entrez le nombre de copies à l'aide du pavé numérique.
5. Modifiez les paramètres de copie, si nécessaire.

Appuyez sur ▲ ou ▼ pour faire défiler les réglages de copie. Lorsque le paramètre souhaité apparaît en surbrillance, appuyez sur **OK**.



- Lorsque vous chargez du papier ordinaire d'un format autre que Lettre, vous devez modifier les paramètres [Format pap.] et [Type papier].

6. Lorsque vous avez terminé, appuyez sur **Mono Marche** ou **Couleur Marche**.



Pour arrêter une copie, appuyez sur **Arrêt / Sortie**.

MFC-J690DW/MFC-J895DW

1. Assurez-vous de charger le papier de format adéquat dans le bac à papier.
2. Chargez votre document.
3. Appuyez sur  [Copier].

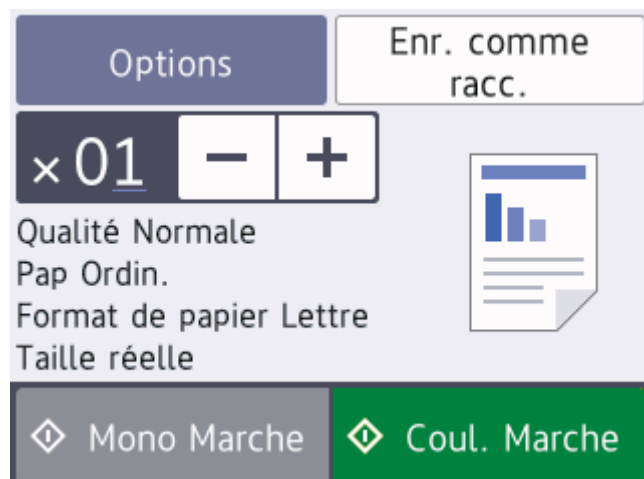

L'écran tactile affiche :



4. Modifiez les paramètres de copie, si nécessaire.



Lorsque vous chargez du papier autre que du papier ordinaire de format Lettre, vous devez modifier les paramètres [Format pap.] et [Type papier] en appuyant sur [Options].

Option	Description
 x01 (Nombre de copies)	Entrez le nombre de copies de l'une des manières suivantes : <ul style="list-style-type: none">• Appuyez sur – ou + sur l'écran tactile.• Appuyez sur  x01 pour afficher le clavier sur l'écran tactile, puis entrez le nombre de copies à l'aide du clavier de l'écran tactile. Appuyez sur OK.
Options	Appuyez sur  pour modifier les réglages de copie pour la copie suivante uniquement. Une fois la modification des paramètres terminée, appuyez sur OK.
Indications de paramètres actuels	Appuyez sur la zone indiquée à l'écran à l'étape précédente pour modifier ces réglages pour la copie suivante uniquement. <ul style="list-style-type: none">• Qualité• Type papier• Format pap.• Agrandir/Réduire Une fois la modification des paramètres terminée, appuyez sur OK.



Une fois que vous avez fini de sélectionner les nouvelles options, vous pouvez les enregistrer en appuyant sur le bouton [Enr. comme racc.].

5. Appuyez sur [Mono Marche] ou [Coul. Marche].



Pour arrêter une copie, appuyez sur .



Renseignements connexes

- Copie

Sujets connexes :

- [Charger des documents dans le chargeur automatique de documents](#)
- [Charger des documents sur la vitre du scanner](#)
- [Options de copie](#)

Agrandir ou réduire les images copiées

Sélectionnez un taux d'agrandissement ou de réduction afin de redimensionner les données copiées.

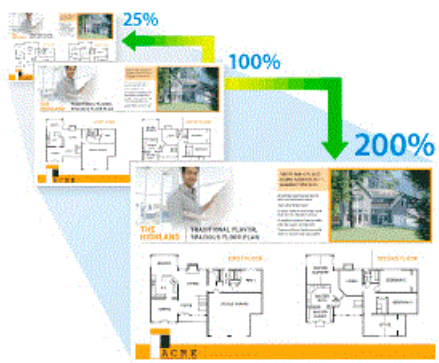

>> [MFC-J491DW/MFC-J497DW](#)

>> [MFC-J690DW/MFC-J895DW](#)

MFC-J491DW/MFC-J497DW

1. Chargez votre document.
2. Appuyez sur  (**COPIER**).
3. Entrez le nombre de copies de l'une des manières suivantes :
 - Appuyez sur - ou + sur le panneau de commande.
 - Entrez le nombre de copies à l'aide du pavé numérique.
4. Appuyez sur ▲ ou ▼ pour sélectionner [Agrandir/Réduire]. Appuyez sur **OK**.
5. Appuyez sur ▲ ou sur ▼ pour sélectionner les options disponibles. Appuyez sur **OK**.
6. Effectuez l'une des opérations suivantes :
 - Si vous avez sélectionné l'option [Agrandir] ou [Réduire], appuyez sur ▲ ou sur ▼ pour sélectionner le taux d'agrandissement ou de réduction à utiliser. Appuyez sur **OK**.
 - Si vous avez sélectionné l'option [Person (25-400%)], entrez un taux d'agrandissement ou de réduction de [25%] à [400%]. Appuyez sur **OK**.
 - Si vous avez sélectionné l'option [100%] ou [Ajuster page], allez à l'étape suivante.
7. Lorsque vous avez terminé, appuyez sur **Mono Marche** ou **Couleur Marche**.



Si vous avez sélectionné l'option [Ajuster page], l'appareil adapte automatiquement le format de copie au format de papier défini sur l'appareil.

- L'option [Ajuster page] ne fonctionne pas correctement quand le document sur la vitre du scanner est incliné de plus de trois degrés. En vous aidant des lignes repères situées sur la gauche et le dessus, placez votre document dans le coin supérieur gauche, face vers le bas sur la vitre du scanner.
- L'option [Ajuster page] n'est pas disponible lorsque vous utilisez le chargeur automatique de documents.
- L'option [Ajuster page] n'est pas disponible pour les documents au format Légal.

MFC-J690DW/MFC-J895DW

1. Chargez votre document.
2. Appuyez sur  [Copier].
3. Entrez le nombre de copies de l'une des manières suivantes :
 - Appuyez sur [-] ou [+] sur l'écran tactile.

-
- Appuyez sur **x01** pour afficher le clavier sur l'écran tactile, puis entrez le nombre de copies à l'aide du clavier de l'écran tactile. Appuyez sur [OK].
4. Appuyez sur [Options] > [Agrandir/Réduire].
 5. Appuyez sur ▲ ou ▼ pour afficher les options disponibles, puis appuyez sur l'option à modifier.
 6. Effectuez l'une des opérations suivantes :
 - Si vous avez sélectionné l'option [Agrandir] ou [Réduire], appuyez sur le taux d'agrandissement ou de réduction à utiliser.
 - Si vous avez sélectionné l'option [Person (25-40%)], appuyez sur  (retour arrière) pour effacer le pourcentage affiché, ou appuyez sur ◀ pour déplacer le curseur, puis entrez un taux d'agrandissement ou de réduction compris entre [25%] et [400%].
Appuyez sur [OK].
 - Si vous avez sélectionné l'option [100%] ou [Ajuster page], allez à l'étape suivante.
 7. Vérifiez et confirmez la liste des options que vous avez sélectionnées, puis appuyez sur [OK].
 8. Une fois la modification des paramètres terminée, appuyez sur [Mono Marche] ou [Coul. Marche].



Si vous avez sélectionné l'option [Ajuster page], l'appareil adapte automatiquement le format de copie au format de papier défini sur l'appareil.

- L'option [Ajuster page] ne fonctionne pas correctement quand le document sur la vitre du scanner est incliné de plus de trois degrés. En vous aidant des lignes repères situées sur la gauche et le dessus, placez votre document dans le coin supérieur gauche, face vers le bas sur la vitre du scanner.
- L'option [Ajuster page] n'est pas disponible lorsque vous utilisez le chargeur automatique de documents. (Modèles avec chargeur automatique de documents uniquement)
- L'option [Ajuster page] n'est pas disponible pour les documents au format Légal.



Renseignements connexes

- [Copie](#)
-

Trier les copies

Vous pouvez trier plusieurs copies. Les pages seront empilées dans l'ordre selon lequel elles sont entraînées, c'est-à-dire 1, 2, 3, et ainsi de suite.



>> [MFC-J491DW/MFC-J497DW](#)

>> [MFC-J690DW/MFC-J895DW](#)

MFC-J491DW/MFC-J497DW

1. Chargez votre document.
2. Appuyez sur  (**COPIER**).
3. Entrez le nombre de copies de l'une des manières suivantes :
 - Appuyez sur - ou + sur le panneau de commande.
 - Entrez le nombre de copies à l'aide du pavé numérique.
4. Appuyez sur ▲ ou ▼ pour sélectionner l'élément suivant :
 - a. Sélectionnez [Empiler/Trier]. Appuyez sur **OK**.
 - b. Sélectionnez [Trier]. Appuyez sur **OK**.
5. Appuyez sur **Mono Marche** ou **Couleur Marche**. Si vous avez placé le document dans le chargeur automatique de documents (modèles à chargeur automatique de documents uniquement), l'appareil numérise le document et commence à imprimer.
6. Si vous utilisez la vitre du scanner, répétez les étapes suivantes pour chaque page du document :
 - Placez la page suivante sur la vitre du scanner, puis appuyez sur ► pour numériser la page.
 - Après la numérisation de toutes les pages, appuyez sur ◀ pour démarrer l'impression.

MFC-J690DW/MFC-J895DW

1. Chargez votre document.
2. Appuyez sur  [Copier].
3. Entrez le nombre de copies de l'une des manières suivantes :
 - Appuyez sur [-] ou [+] sur l'écran tactile.
 - Appuyez sur  pour afficher le clavier sur l'écran tactile, puis entrez le nombre de copies à l'aide du clavier de l'écran tactile. Appuyez sur [OK].
4. Appuyez sur [Options] > [Empiler/Trier] > [Trier].
5. Vérifiez et confirmez la liste des réglages que vous avez sélectionnés, puis appuyez sur [OK].
6. Une fois la modification des paramètres terminée, appuyez sur [Mono Marche] ou [Coul. Marche]. Si vous avez placé le document dans le chargeur automatique de documents (modèles à chargeur automatique de documents uniquement), l'appareil numérise le document et commence à imprimer.
7. Si vous utilisez la vitre du scanner, répétez les étapes suivantes pour chaque page du document :
 - Placez la page suivante sur la vitre du scanner, puis appuyez sur [Continuer] pour numériser la page.
 - Après la numérisation de toutes les pages, appuyez sur [Finir].

✓ Renseignements connexes

- [Copie](#)

Effectuer des copies à l'aide de la fonction Mise en page (N en 1 ou Affiche)

L'option de copie N en 1 permet d'économiser du papier en copiant deux ou quatre pages de votre document sur une seule page de copie. L'option Affiche divise votre document en sections puis les agrandit pour que vous puissiez les assembler en une affiche. Pour imprimer une affiche, utilisez la vitre du scanner.





- Veillez à régler le format du papier sur Lettre, A4 ou Exécutif.
- La copie de type Affiche n'est pas disponible pour le papier de format Exécutif.
- Vous ne pouvez effectuer qu'une seule copie Affiche à la fois.



>> [MFC-J491DW/MFC-J497DW](#)

>> [MFC-J690DW/MFC-J895DW](#)

MFC-J491DW/MFC-J497DW

1. Chargez votre document.
2. Appuyez sur  (**COPIER**).
3. Entrez le nombre de copies de l'une des manières suivantes :
 - Appuyez sur - ou + sur le panneau de commande.
 - Entrez le nombre de copies à l'aide du pavé numérique.
4. Appuyez sur ▲ ou ▼ pour sélectionner [Visual. page]. Appuyez sur **OK**.
5. Appuyez sur ▲ ou sur ▼ pour afficher les options, puis appuyez sur **OK** pour sélectionner l'option souhaitée.

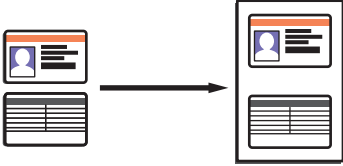
Option	Description
Dés (1en1)	-
2en1 (Portrait)	

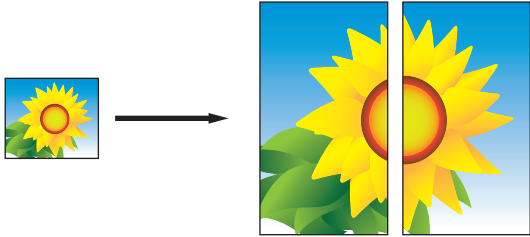
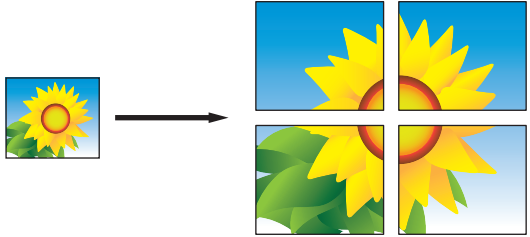
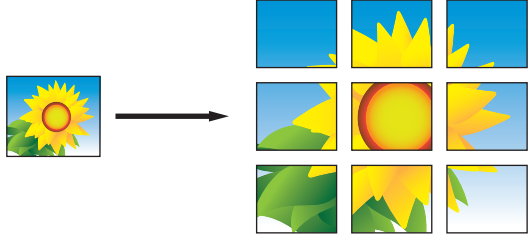

Option	Description
2en1 (paysage)	
2en1 (ID) (À l'aide de la vitre du scanner)	
4en1 (Portrait)	
4en1 (Paysage)	
Affiche (2x1) (À l'aide de la vitre du scanner)	
Affiche (2x2) (À l'aide de la vitre du scanner)	
Affich (3x3) (À l'aide de la vitre du scanner)	

6. Appuyez sur **Mono Marche** ou **Couleur Marche**. Si vous avez placé le document dans le chargeur automatique de documents ou si vous réalisez une affiche, l'appareil numérise les pages et commence à imprimer.
7. Si vous utilisez la vitre du scanner, répétez les étapes suivantes pour chaque page du document :
 - Placez la page suivante sur la vitre du scanner, puis appuyez sur ► pour numériser la page.
 - Après la numérisation de toutes les pages, appuyez sur ◀ pour démarrer l'impression.

MFC-J690DW/MFC-J895DW

1. Chargez votre document.
2. Appuyez sur  [Copier].

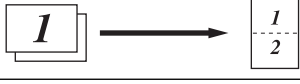
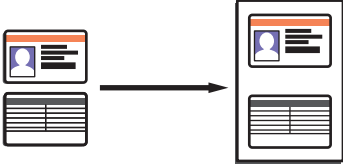
3. Entrez le nombre de copies de l'une des manières suivantes :
 - Appuyez sur [-] ou [+] sur l'écran tactile.
 - Appuyez sur **x01** pour afficher le clavier sur l'écran tactile, puis entrez le nombre de copies à l'aide du clavier de l'écran tactile. Appuyez sur [OK].
4. Appuyez sur [Options] > [Visual. page].
5. Appuyez sur ▲ ou ▼ pour afficher les options, puis appuyez sur l'option souhaitée.

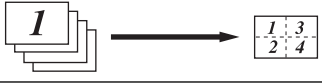
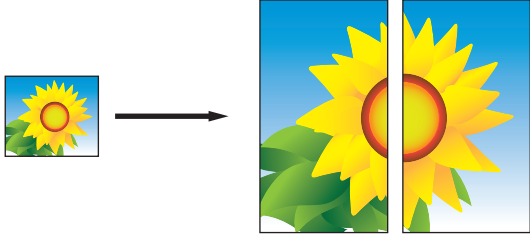
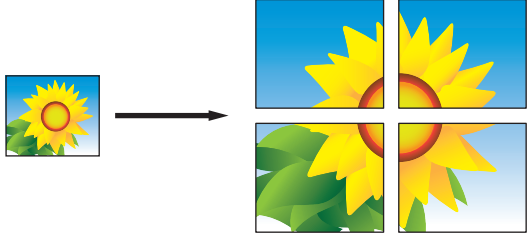
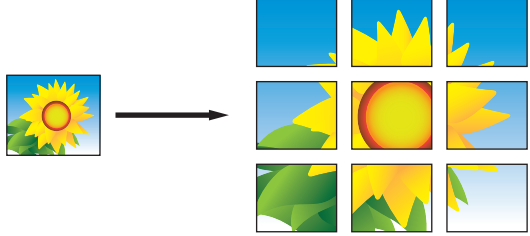
Option	Description
Dés (1en1)	-
2en1 (Portrait)	
2en1 (paysage)	
2en1 (ID) (À l'aide de la vitre du scanner)	
4en1 (Portrait)	
4en1 (Paysage)	
Affiche (2x1) (À l'aide de la vitre du scanner)	
Affiche (2x2) (À l'aide de la vitre du scanner)	
Affich (3x3) (À l'aide de la vitre du scanner)	

-
6. Vérifiez et confirmez la liste des réglages que vous avez sélectionnés, puis appuyez sur [OK].
 7. Une fois la modification des paramètres terminée, appuyez sur [Mono Marche] ou [Coul. Marche]. Si vous avez placé le document dans le chargeur automatique de documents (modèles à chargeur automatique de documents uniquement) ou si vous réalisez une affiche, l'appareil numérise les pages et commence à imprimer.
 8. Si vous utilisez la vitre du scanner, répétez les étapes suivantes pour chaque page du document :
 - Placez la page suivante sur la vitre du scanner, puis appuyez sur [Continuer] pour numériser la page.
 - Après la numérisation de toutes les pages, appuyez sur [Finir].



Renseignements connexes

- [Copie](#)
-

Copier sur les deux côtés du papier (copie recto verso)

Réduisez la quantité de papier utilisée en copiant sur les deux faces du papier.

- Vous devez choisir la disposition de copie recto-verso parmi les options suivantes avant de pouvoir démarrer la copie recto-verso.
- La disposition de votre document d'origine détermine la disposition de copie recto-verso que vous devez choisir.
- Nous vous recommandons de charger vos documents recto dans le chargeur automatique de documents pour effectuer une copie recto verso. (Modèles avec chargeur automatique de documents uniquement)
- Lorsque vous effectuez des copies recto-verso manuellement à partir d'un document recto-verso, utilisez la vitre du scanner.
- Vous ne pouvez utiliser que du papier ordinaire au format Lettre, A4, A5 ou Exécutif.

Portrait

1 côté à 2 côtés (bord long)

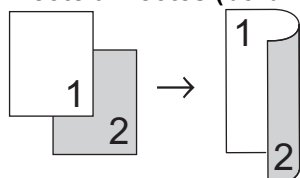

1 côté à 2 côtés (bord court)

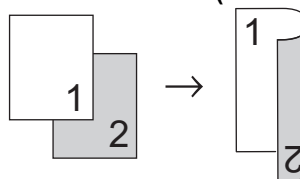

2 côtés à 2 côtés

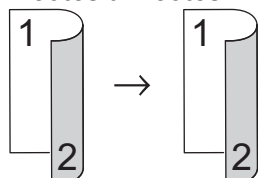

Paysage

1 côté à 2 côtés (bord long)

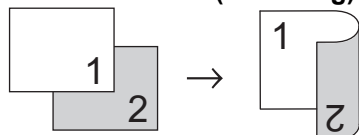

1 côté à 2 côtés (bord court)

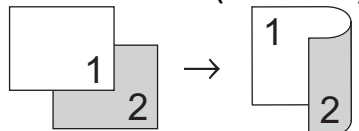

2 côtés à 2 côtés

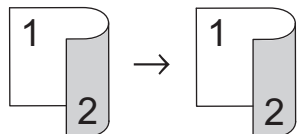

>> MFC-J491DW/MFC-J497DW
>> MFC-J690DW/MFC-J895DW

MFC-J491DW/MFC-J497DW

1. Chargez votre document.
2. Appuyez sur  (**COPIER**).
3. Entrez le nombre de copies de l'une des manières suivantes :
 - Appuyez sur - ou + sur le panneau de commande.
 - Entrez le nombre de copies à l'aide du pavé numérique.
4. Pour trier plusieurs copies, appuyez sur ▲ ou ▼ pour sélectionner les éléments suivants :
 - a. Sélectionnez [Empiler/Trier]. Appuyez sur **OK**.
 - b. Sélectionnez [Trier]. Appuyez sur **OK**.
5. Appuyez sur ▲ ou ▼ pour sélectionner [Copie Rec-vers]. Appuyez sur **OK**.
6. Effectuez l'une des opérations suivantes :
 - Pour effectuer des copies recto-verso d'un document recto, appuyez sur ▲ ou sur ▼ pour sélectionner les éléments suivants :
 - a. Pour modifier les options de disposition, sélectionnez [Visualis]. Appuyez sur **OK**.
 - b. Sélectionnez [Retour bord long] ou [Retour bord court]. Appuyez sur **OK**.
 - c. Sélectionnez [Recto⇒Recto verso]. Appuyez sur **OK**.
 - Pour effectuer manuellement des copies recto-verso d'un document recto-verso, appuyez sur ▲ ou sur ▼ pour sélectionner [Recto verso ⇒Recto verso]. Appuyez sur **OK**.



Utilisez la vitre du scanner pour effectuer manuellement des copies recto-verso d'un document recto-verso.

7. Appuyez sur **Mono Marche** ou **Couleur Marche**. Si vous avez placé le document dans le chargeur automatique de documents (modèles à chargeur automatique de documents uniquement), l'appareil numérise les pages et commence à imprimer.
8. Si vous utilisez la vitre du scanner, répétez les étapes suivantes pour chaque page du document :
 - Placez la page suivante sur la vitre du scanner, puis appuyez sur ► pour numériser la page.
 - Après la numérisation de toutes les pages, appuyez sur ◀ pour démarrer l'impression.



Ne touchez PAS la feuille imprimée tant qu'elle n'a pas été éjectée pour la deuxième fois. L'appareil imprime le premier côté et éjecte la feuille, puis l'entraîne à nouveau pour imprimer le deuxième côté.



Si vous avez des problèmes d'impressions présentant des traînées ou de bourrages papier, procédez comme suit :

1. Appuyez sur **Paramètres**.
2. Sélectionnez [Prog. Général]. Appuyez sur **OK**.
3. Sélectionnez [Maintenance]. Appuyez sur **OK**.
4. Sélectionnez [Paramètre impr. Options]. Appuyez sur **OK**.
5. Sélectionnez [Réduire le maculage]. Appuyez sur **OK**.
6. Modifiez les paramètres. Appuyez sur **OK**.

MFC-J690DW/MFC-J895DW

1. Chargez votre document.
2. Appuyez sur  [Copier].
3. Entrez le nombre de copies de l'une des manières suivantes :
 - Appuyez sur [-] ou [+] sur l'écran tactile.
 - Appuyez sur  **01** pour afficher le clavier sur l'écran tactile, puis entrez le nombre de copies à l'aide du clavier de l'écran tactile. Appuyez sur [OK].

-
4. Pour trier plusieurs copies, appuyez sur [Options] > [Empiler/Trier] > [Trier].
 5. Appuyez sur ▲ ou ▼ pour afficher l'option [Copie Rec-ver], puis appuyez dessus.
 6. Effectuez l'une des opérations suivantes :
 - Pour effectuer des copies recto-verso à partir d'un document recto, suivez ces étapes :
 - a. Pour modifier les options de disposition, appuyez sur [Visualis], puis appuyez sur [Retour bord long] ou [Retour bord court].
 - b. Appuyez sur [Rec⇒Rec-ver].
 - Pour effectuer manuellement des copies recto-verso d'un document recto-verso, appuyez sur [Rec-ver⇒Rec-ver].



Utilisez la vitre du scanner pour effectuer manuellement des copies recto-verso d'un document recto-verso.

7. Vérifiez vos réglages à l'écran tactile, puis appuyez sur [OK].
8. Appuyez sur [Mono Marche] ou [Coul. Marche]. Si vous avez placé le document dans le chargeur automatique de documents (modèles à chargeur automatique de documents uniquement), l'appareil numérise les pages et commence à imprimer.
9. Si vous utilisez la vitre du scanner, répétez les étapes suivantes pour chaque page du document :
 - Placez la page suivante sur la vitre du scanner, puis appuyez sur [Continuer] pour numériser la page.
 - Après la numérisation de toutes les pages, appuyez sur [Finir].

Ne touchez PAS la feuille imprimée tant qu'elle n'a pas été éjectée pour la deuxième fois. L'appareil imprime le premier côté et éjecte la feuille, puis l'entraîne à nouveau pour imprimer le deuxième côté.



Si vous rencontrez des problèmes de traînées sur les impressions ou de bourrages papier, appuyez sur  [Paramètres] > [Maintenance] > [Options de configuration d'impression] > [Réduire le maculage], puis modifiez les réglages.



Renseignements connexes

- [Copie](#)

Sujets connexes :

- [Modifier les options des réglages d'impression en cas de problèmes d'impression](#)
-

Copier une carte d'identité

Utilisez la fonction [2en1 (ID)] pour copier les deux côtés d'une carte d'identité sur une seule page en conservant la taille originale de la carte.



- Veillez à régler le format du papier sur Lettre ou A4.
- Vous ne pouvez copier une carte d'identité que si cela est autorisé par les lois en vigueur. Pour de l'information plus détaillée ►► *Guide de sécurité du produit*

>> [MFC-J491DW/MFC-J497DW](#)

>> [MFC-J690DW/MFC-J895DW](#)

MFC-J491DW/MFC-J497DW

1. Placez votre carte d'identité, face imprimée vers le bas, à proximité de l'angle supérieur gauche de la vitre du scanner.

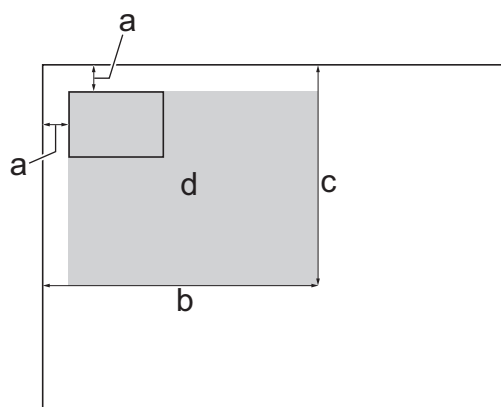



- a. 0,12 po (3 mm) ou plus (haut, gauche)
 - b. 8,4 po (213 mm)
 - c. 5,4 po (137 mm)
 - d. Zone numérisable
2. Appuyez sur  (**COPIER**).
 3. Entrez le nombre de copies de l'une des manières suivantes :
 - Appuyez sur - ou + sur le panneau de commande.
 - Entrez le nombre de copies à l'aide du pavé numérique.
 4. Appuyez sur ▲ ou ▼ pour sélectionner l'élément suivant :
 - a. Sélectionnez [Visual. page]. Appuyez sur **OK**.
 - b. Sélectionnez [2en1 (ID)]. Appuyez sur **OK**.
 5. Appuyez sur **Mono Marche** ou **Couleur Marche**.

L'appareil commence à numériser un côté de la carte d'identité.
 6. Une fois que l'appareil a numérisé le premier côté, retournez la carte d'identité puis appuyez sur ► pour numériser l'autre côté.

MFC-J690DW/MFC-J895DW

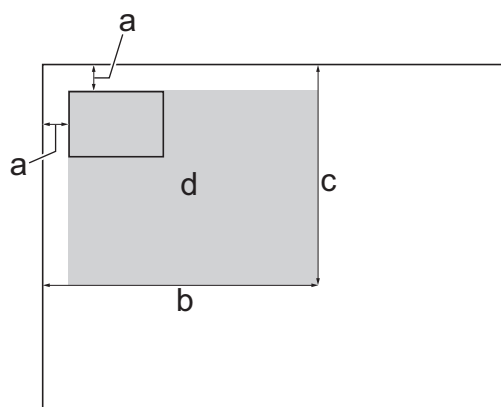
1. Placez votre carte d'identité, face imprimée vers le bas, à proximité de l'angle supérieur gauche de la vitre du scanner.



- a. 0,12 po (3 mm) ou plus (haut, gauche)
 - b. 8,4 po (213 mm)
 - c. 5,4 po (137 mm)
 - d. Zone numérisable
2. Appuyez sur  [Copier].
 3. Entrez le nombre de copies de l'une des manières suivantes :
 - Appuyez sur [-] ou [+] sur l'écran tactile.
 - Appuyez sur  pour afficher le clavier sur l'écran tactile, puis entrez le nombre de copies à l'aide du clavier de l'écran tactile. Appuyez sur [OK].
 4. Appuyez sur [Options] > [Visual. page] > [2en1 (ID)].
 5. Vérifiez et confirmez la liste des réglages que vous avez sélectionnés. Une fois la modification des paramètres terminée, appuyez sur [OK].
 6. Appuyez sur [Mono Marche] ou [Coul. Marche].
L'appareil commence à numériser un côté de la carte d'identité.
 7. Une fois que l'appareil a numérisé le premier côté, retournez la carte d'identité puis appuyez sur [Continuer] pour numériser l'autre côté.



Renseignements connexes

- [Copie](#)

Copier en mode d'économie d'encre

Modèles associés : MFC-J895DW

Lorsque vous sélectionnez le mode d'économie d'encre, l'appareil imprime les couleurs plus claires et accentue les contours des images.



- La quantité d'encre économisée varie selon le type de document imprimé.
- Lorsque le mode d'économie d'encre est activé, l'apparence des impressions peut différer de celle du document original.
- Le mode d'économie d'encre est pris en charge par la technologie de Reallusion, Inc.



1. Chargez votre document.
2. Appuyez sur  [Copier].
3. Entrez le nombre de copies de l'une des manières suivantes :
 - Appuyez sur [-] ou [+] sur l'écran tactile.
 - Appuyez sur **x01** pour afficher le clavier sur l'écran tactile, puis entrez le nombre de copies à l'aide du clavier de l'écran tactile. Appuyez sur [OK].
4. Appuyez sur [Options] > [Paramètres avancés] > [Mode éco encre].
5. Vérifiez et confirmez la liste des réglages que vous avez sélectionnés, puis appuyez sur [OK].
6. Une fois la modification des paramètres terminée, appuyez sur [Mono Marche] ou [Coul. Marche].

✓ Renseignements connexes

- [Copie](#)

Options de copie

>> MFC-J491DW/MFC-J497DW

>> MFC-J690DW/MFC-J895DW

MFC-J491DW/MFC-J497DW

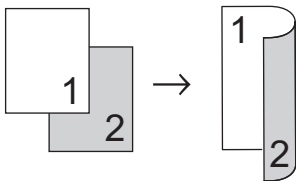
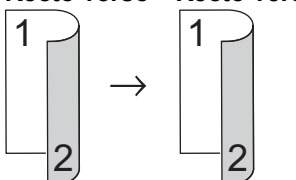
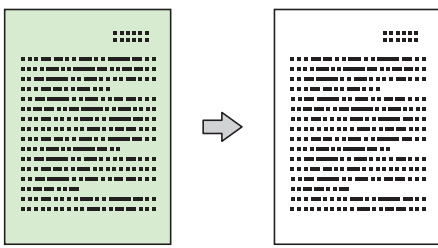

Option	Description	
Qualité	Sélectionnez la résolution de copie en fonction du type de document.	
Type papier	Sélectionnez un type de papier. Si vous effectuez des copies sur du papier spécial, réglez l'appareil pour le type de papier utilisé afin d'obtenir la meilleure qualité d'impression.	
Format pap.	Sélectionnez un format de papier. Si vous copiez sur du papier d'un format autre que Lettre, vous devez modifier le paramètre du format de papier.	
Agrandir/Réduire	100%	-
	Agrandir	Sélectionnez un taux d'agrandissement pour la copie suivante.
	Réduire	Sélectionnez un taux de réduction pour la copie suivante.
	Ajuster page	Ajustez le format de copie en fonction du format de papier défini.
	Person (25-400%)	Entrez un taux d'agrandissement ou de réduction.
Densité	Augmentez la densité pour assombrir le texte. Diminuez la densité pour éclaircir le texte.	
Empiler/Trier	Sélectionnez cette option pour empiler ou trier les copies en plusieurs exemplaires.	
	<div style="display: flex; justify-content: space-around;"> <div style="text-align: center;"> <p>Empiler</p> </div> <div style="text-align: center;"> <p>Trier</p> </div> </div>	
Visual. page	Permet d'effectuer des copies de type N en 1, 2 en 1 (ID) ou Affiche.	
	<div style="display: flex; justify-content: space-around;"> <div style="text-align: center;"> <p>4 en 1</p> </div> <div style="text-align: center;"> <p>Affiche</p> </div> </div>	



Option	Description
Copie Rec-ver	<p>Sélectionnez cette option pour copier sur les deux côtés du papier.</p> <p>Recto→Recto verso</p>  <p>Recto verso→Recto verso</p> 
Suppr. arrière-plan	<p>Permet de supprimer la couleur d'arrière-plan du document dans les copies. Le fond blanc devient plus visible, ce qui permet d'économiser de l'encre et d'améliorer la lisibilité de certaines copies.</p> 
Déf nv param par déf	Permet d'enregistrer les réglages de copie que vous utilisez le plus souvent en les définissant comme réglages par défaut.
Réinit usine	Permet de réinitialiser les paramètres de copie que vous avez modifiés pour rétablir les réglages d'usine.

MFC-J690DW/MFC-J895DW

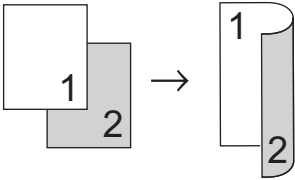
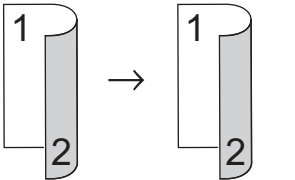
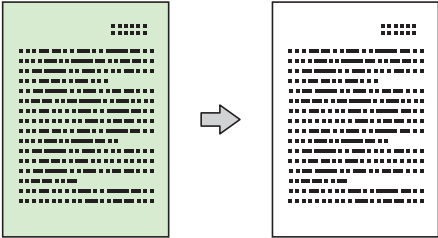
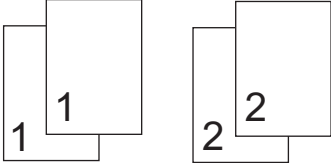
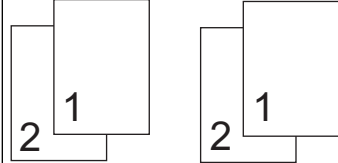
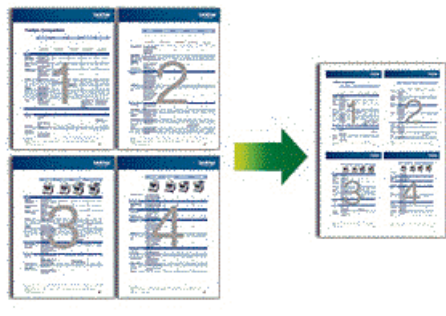
Pour modifier les paramètres de copie, appuyez sur le bouton [Options].

Option	Description	
Qualité	Sélectionnez la résolution de copie en fonction du type de document.	
Type papier	<p>Sélectionnez un type de papier.</p> <p>Si vous effectuez des copies sur du papier spécial, réglez l'appareil pour le type de papier utilisé afin d'obtenir la meilleure qualité d'impression.</p>	
Format pap.	<p>Sélectionnez un format de papier.</p> <p>Si vous copiez sur du papier d'un format autre que Lettre, vous devez modifier le paramètre du format de papier.</p>	
Agrandir/Réduire	100%	-
	Agrandir	Sélectionnez un taux d'agrandissement pour la copie suivante.
	Réduire	Sélectionnez un taux de réduction pour la copie suivante.
	Ajuster page	Ajustez le format de copie en fonction du format de papier défini.
	Person (25-400%)	Entrez un taux d'agrandissement ou de réduction.
Copie Rec-ver	Sélectionnez cette option pour copier sur les deux côtés du papier.	

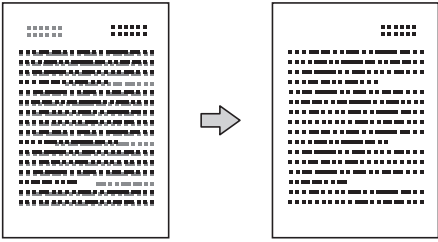
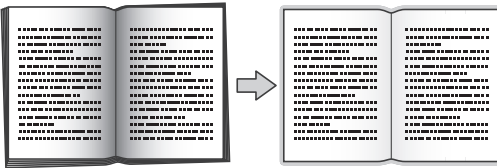
Option	Description
	<p>Recto→Recto verso</p>  <p>Recto verso→Recto verso</p> 
Densité	<p>Augmentez la densité pour assombrir le texte. Diminuez la densité pour éclaircir le texte.</p>
Suppr couleur arrière-plan	<p>Permet de supprimer la couleur d'arrière-plan du document dans les copies. Le fond blanc devient plus visible, ce qui permet d'économiser de l'encre et d'améliorer la lisibilité de certaines copies.</p> 
Empiler/Trier	<p>Sélectionnez cette option pour empiler ou trier les copies en plusieurs exemplaires.</p> <div style="display: flex; justify-content: space-around;"> <div data-bbox="472 1155 919 1352"> <p>Empiler</p>  </div> <div data-bbox="925 1155 1372 1352"> <p>Trier</p>  </div> </div>
Visual. page	<p>Permet d'effectuer des copies de type N en 1, 2 en 1 (ID) ou Affiche.</p> <div style="display: flex; justify-content: space-around;"> <div data-bbox="472 1415 919 1774"> <p>4 en 1</p>  </div> <div data-bbox="925 1415 1372 1774"> <p>Affiche</p>  </div> </div>
Paramètres avancés (MFC-J895DW)	<p>Mode éco encre Imprime les couleurs plus claires et accentue les contours des images.</p> 

Option	Description
	<p>Copie papier fin Évite que l'encre ne transperce le papier fin lors de la copie.</p> 
	<p>Copie livre Corrige les bords sombres et les inclinaisons lors de la copie à partir de la vitre du scanner.</p> 
	<p>Copie filigrane Place un texte comme filigrane dans votre document.</p> 
Déf nv param par déf	Permet d'enregistrer les réglages de copie que vous utilisez le plus souvent en les définissant comme réglages par défaut.
Réinit usine	Permet de réinitialiser les paramètres de copie que vous avez modifiés pour rétablir les réglages d'usine.



- Vous pouvez enregistrer les réglages actuels en appuyant sur [Enr. comme racc.].
- (MFC-J895DW)

Les fonctions Mode d'économie d'encre, Copie sur papier fin, Copie de livre et Copie avec filigrane sont prises en charge par la technologie de Reallusion, Inc.



Renseignements connexes

- [Copie](#)

Sujets connexes :

- [Copier un document](#)

Télécopieur

- [Envoyer une télécopie](#)
- [Recevoir une télécopie](#)
- [Fonctionnalités vocales et numéros de télécopieur](#)
- [Services téléphoniques et appareils externes](#)
- [Rapports des télécopies](#)
- [PC-FAX](#)

Envoyer une télécopie

- Envoyer une télécopie depuis votre appareil Brother
- Envoyer une télécopie manuellement
- Envoyer une télécopie à la fin d'une conversation téléphonique
- Envoyer la même télécopie à plus d'un destinataire (diffusion)
- Envoyer une télécopie en temps réel
- Envoyer une télécopie à une heure spécifiée (télécopie différée)
- Modifier le réglage de recomposition automatique de numéro de télécopieur
- Annuler une télécopie en cours
- Vérifier et annuler une télécopie en attente
- Options de télécopie

Envoyer une télécopie depuis votre appareil Brother

>> [MFC-J491DW/MFC-J497DW](#)

>> [MFC-J690DW/MFC-J895DW](#)

MFC-J491DW/MFC-J497DW

1. Chargez votre document dans le chargeur automatique de documents ou placez-le sur la vitre du scanner.
2. Appuyez sur  (**TÉLÉCOPIER**).

L'écran ACL affiche :



3. Entrez le numéro de télécopieur de l'une des manières suivantes :
 - Pavé numérique (composez le numéro de télécopieur manuellement.)
Appuyez sur tous les chiffres du numéro à l'aide du pavé numérique.
 - Recomposer (Permet de recomposer le dernier numéro appelé.)
Appuyez sur **Recomp/Pause**.
 - Appel sortant (Permet de sélectionner un numéro dans l'historique des appels sortants.)
Appuyez sur ▲ ou ▼ pour sélectionner l'élément suivant :
 - a. Sélectionnez [Hist appels]. Appuyez sur **OK**.
 - b. Sélectionnez [Appel sortant]. Appuyez sur **OK**.
 - c. Sélectionnez le numéro souhaité, puis appuyez sur **OK**.
 - d. Appuyez sur ► pour sélectionner [Appliquer].
 - Identification de la ligne appelante (Permet de sélectionner un numéro dans l'historique des identifications de la ligne appelante.)
Appuyez sur ▲ ou ▼ pour sélectionner l'élément suivant :
 - a. Sélectionnez [Hist appels]. Appuyez sur **OK**.
 - b. Sélectionnez [Hist Ident app.]. Appuyez sur **OK**.
 - c. Sélectionnez le numéro souhaité, puis appuyez sur **OK**.
 - d. Appuyez sur ► pour sélectionner [Appliquer].
 - [Carnet d'adr.] (Permet de sélectionner un numéro dans le carnet d'adresses.)
Appuyez sur ▲ ou ▼ pour sélectionner l'élément suivant :
 - a. Sélectionnez [Carnet d'adr.]. Appuyez sur **OK**.
 - b. Sélectionnez [Recherche]. Appuyez sur **OK**.
 - c. Effectuez l'une des opérations suivantes :
 - Entrez le numéro abrégé à deux chiffres à l'aide du pavé numérique.
 - Sélectionnez un numéro dans la liste de l'une des manières suivantes :
 - i. Sélectionnez [Ordre alphabétique] ou [Ordre numérique]. Appuyez sur **OK**.
 - ii. Sélectionnez le numéro souhaité. Appuyez sur **OK**.
 - iii. Appuyez sur ► pour sélectionner [Appliquer].
4. Pour modifier les paramètres de télécopie, appuyez sur ▲ ou ▼ pour sélectionner le paramètre à modifier, puis appuyez sur **OK**.
5. Lorsque vous avez terminé, appuyez sur **Mono Marche** ou **Couleur Marche**.

6. Effectuez l'une des opérations suivantes :

- Si vous utilisez le chargeur automatique de documents, l'appareil numérise le document et commence à l'envoyer.
- Si vous utilisez la vitre du scanner et que vous avez appuyé sur **Mono Marche**, l'appareil commence à numériser la première page.
Allez à l'étape suivante.
- Si vous utilisez la vitre du scanner et que vous avez appuyé sur **Couleur Marche**, l'écran ACL vous demande si vous souhaitez envoyer une télécopie couleur.
Appuyez sur ► pour confirmer. L'appareil se met à composer le numéro, puis envoie le document.

7. Lorsque l'écran ACL affiche [Page suivante?], effectuez l'une des opérations suivantes :

- Appuyez sur ► pour numériser une autre page. Placez la page suivante sur la vitre du scanner, puis appuyez sur ►. L'appareil lance la numérisation de la page.
Répétez cette étape pour chaque page supplémentaire.
- Appuyez sur ◀ pour envoyer la télécopie une fois que vous avez fini de numériser les pages. L'appareil commence l'envoi du document.

MFC-J690DW/MFC-J895DW

1. Chargez votre document dans le chargeur automatique de documents ou placez-le sur la vitre du scanner.
2. Appuyez sur  [Fax].



(MFC-J895DW)

Si [Aperçu Télécop] est réglé sur [Activ], appuyez sur  [Fax] > [Envoi de télécopies].

L'écran tactile affiche :

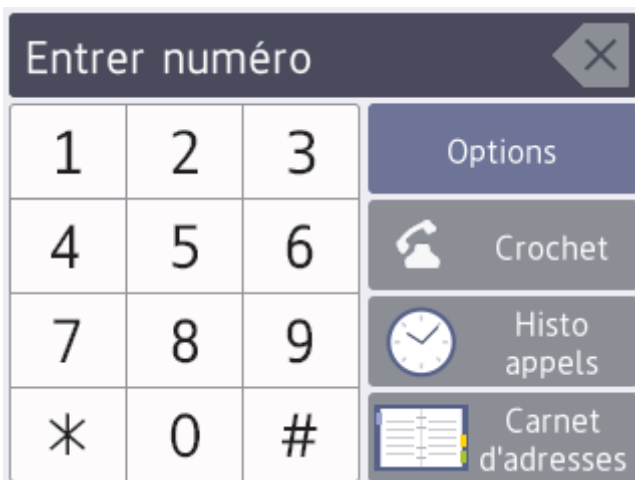

3. Entrez le numéro de télécopieur de l'une des manières suivantes :

- Pavé numérique (composez le numéro de télécopieur manuellement.)
Appuyez sur tous les chiffres du numéro à l'aide de l'écran tactile.
- Historique des appels
Appuyez sur [Histo appels].
Appuyez sur [Recomp], [Appel sortant] ou [Hist Ident app.].
Si vous sélectionnez [Appel sortant] ou [Hist Ident app.], sélectionnez le numéro souhaité, puis appuyez sur [Appliquer].
- Carnet d'adresses
Appuyez sur [Carnet d'adresses].
Effectuez l'une des actions suivantes :
 - Sélectionnez le numéro souhaité, puis appuyez sur [Appliquer].

-
- Appuyez sur , puis entrez la première lettre du nom et appuyez sur [OK]. Appuyez sur le nom à appeler. Si le nom comporte deux numéros, appuyez sur le numéro souhaité. Appuyez sur [Appliquer].
4. Pour modifier les paramètres de télécopie, appuyez sur [Options].
Lorsque vous avez terminé, appuyez sur [OK].
 5. Appuyez sur [Démarr. télécopie].
 - Si vous utilisez le chargeur automatique de documents, l'appareil numérise le document et commence à l'envoyer.
 - Si vous utilisez la vitre du scanner et que vous avez sélectionné [Noir] dans [Réglage couleur], l'appareil commence à numériser la première page.
Allez à l'étape suivante.
 - Si vous utilisez la vitre du scanner et que vous avez sélectionné [Couleur] dans [Réglage couleur], l'écran tactile vous demande si vous souhaitez envoyer une télécopie couleur.
Appuyez sur [Oui Téléc coul.] pour confirmer. L'appareil se met à composer le numéro, puis envoie le document.
 6. Lorsque le message [Page suivante?] s'affiche sur l'écran tactile, effectuez l'une des opérations suivantes :
 - Appuyez sur [Non] une fois que vous avez fini de numériser les pages. L'appareil se met à envoyer le document.
 - Appuyez sur [Oui] pour numériser une autre page. Placez la page suivante sur la vitre du scanner et appuyez sur [OK]. L'appareil commence à numériser la page.Répétez cette étape pour chaque page supplémentaire.



Renseignements connexes

- [Envoyer une télécopie](#)

Sujets connexes :

- [Options de télécopie](#)
-

Envoyer une télécopie manuellement

L'envoi manuel de télécopie permet d'entendre les tonalités de numérotation, de sonnerie et de réception d'une télécopie que vous envoyez.

>> [MFC-J491DW/MFC-J497DW](#)

>> [MFC-J690DW/MFC-J895DW](#)

MFC-J491DW/MFC-J497DW

1. Chargez votre document.
2. Appuyez sur  (**TÉLÉCOPIER**).
3. Appuyez sur **Tonalité** et attendez la tonalité.
4. Composez le numéro de télécopieur.
5. Lorsque vous entendez les tonalités de télécopie, appuyez sur **Mono Marche** ou sur **Couleur Marche**.
 - Si vous utilisez la vitre du scanner, appuyez sur ► pour envoyer une télécopie.

MFC-J690DW/MFC-J895DW

1. Chargez votre document.
2. Appuyez sur  [Fax].



(MFC-J895DW)

Si [Aperçu Télécop] est réglé sur [Activ], appuyez sur  [Fax] > [Envoi de télécopies].

3. Appuyez sur [Crochet] et écoutez la tonalité de numérotation.
4. Composez le numéro de télécopieur.
5. Lorsque vous entendez les tonalités de télécopie, appuyez sur [Démarr. télécopie].
 - Si vous utilisez la vitre du scanner, appuyez sur [Envoi].

✓ Renseignements connexes

- [Envoyer une télécopie](#)

Envoyer une télécopie à la fin d'une conversation téléphonique

À la fin d'une conversation téléphonique, vous avez la possibilité d'envoyer une télécopie à votre correspondant avant de raccrocher.

>> [MFC-J491DW/MFC-J497DW](#)

>> [MFC-J690DW/MFC-J895DW](#)

MFC-J491DW/MFC-J497DW

1. Demandez à votre correspondant d'attendre la tonalité de télécopie (signaux sonores) et d'appuyer sur la touche Marche avant de raccrocher.
2. Chargez votre document.
3. Appuyez sur **Mono Marche** ou **Couleur Marche**.
 - Si vous utilisez la vitre du scanner, appuyez sur ► pour envoyer une télécopie.
4. Raccrochez le combiné du téléphone externe.

MFC-J690DW/MFC-J895DW

1. Demandez à votre correspondant d'attendre la tonalité de télécopie (signaux sonores) et d'appuyer sur la touche Marche avant de raccrocher.
2. Chargez votre document.
3. Appuyez sur  pour afficher le bouton [Démarr. Télécopie].
4. Appuyez sur [Démarr. Télécopie].
 - Si vous utilisez la vitre du scanner, appuyez sur [Envoi].
5. Raccrochez le combiné du téléphone externe.



Renseignements connexes

- [Envoyer une télécopie](#)

Envoyer la même télécopie à plus d'un destinataire (diffusion)

Utilisez la fonction de diffusion pour envoyer la même télécopie à plusieurs numéros de télécopieur en même temps.

- Cette fonction est seulement disponible pour les télécopies noir et blanc.
- Les numéros du carnet d'adresses doivent être mémorisés dans l'appareil avant leur utilisation dans une diffusion.
- Les numéros de groupe doivent également être mémorisés dans l'appareil pour pouvoir être utilisés dans une diffusion. Les numéros de groupe contiennent de nombreux numéros de carnet d'adresses mémorisés, de façon à faciliter la numérotation.

>> [MFC-J491DW/MFC-J497DW](#)

>> [MFC-J690DW/MFC-J895DW](#)

MFC-J491DW/MFC-J497DW

Vous pouvez inclure dans une même diffusion des groupes, des numéros du carnet d'adresses et jusqu'à 50 numéros composés manuellement.

Si vous n'avez pas utilisé de numéros du carnet d'adresses pour les groupes, vous pouvez diffuser des télécopies vers un maximum de 90 numéros différents.

1. Chargez votre document.
2. Appuyez sur  (TÉLÉCOPIER).
3. Appuyez sur ▲ ou ▼ pour sélectionner [Télédiffusion], puis appuyez sur **OK**.
4. Appuyez sur ▲ ou ▼ pour sélectionner [Ajouter numéro], puis appuyez sur **OK**.
5. Vous pouvez ajouter des numéros à la diffusion de différentes façons :
 - Entrez un numéro à l'aide du pavé numérique :
 - a. Appuyez sur ▲ ou sur ▼ pour sélectionner [Ajouter numéro] puis appuyez sur **OK**.
 - b. Entrez un numéro à l'aide du pavé numérique puis appuyez sur **OK**.
 - Sélectionner un numéro dans le carnet d'adresses :
 - a. Appuyez sur ▲ ou ▼ pour sélectionner [Ajouter dep carnet adresses], puis appuyez sur **OK**.
 - b. Appuyez sur ▲ ou sur ▼ pour sélectionner [Ordre alphabétique] ou [Ordre numérique] puis appuyez sur **OK**.
 - c. Appuyez sur ▲ ou ▼ pour sélectionner le nom ou le numéro abrégé de votre choix.
 - d. Appuyez sur ◀ ou ▶ pour cocher la case libellée avec le nom ou le numéro abrégé, puis appuyez sur **OK**.
 - Recherchez un numéro dans le carnet d'adresses :
 - a. Appuyez sur ▲ ou ▼ pour sélectionner [Recher ds carnet adresses], puis appuyez sur **OK**.
 - b. Entrez la première lettre du nom à l'aide du pavé numérique, puis appuyez sur **OK**.
 - c. Appuyez sur ▲ ou ▼ pour sélectionner le nom, puis appuyez sur **OK**.
 - d. Appuyez à nouveau sur **OK**.
6. Une fois que vous avez terminé, appuyez sur ▲ ou ▼ pour sélectionner [Terminer]. Appuyez sur **OK**.
7. Appuyez sur **Mono Marche**.
8. Effectuez l'une des opérations suivantes :
 - Si vous utilisez le chargeur automatique de documents, l'appareil numérise le document et commence à l'envoyer.
 - Si vous utilisez la vitre du scanner, l'appareil commence à numériser la première page.

Lorsque l'écran ACL affiche [Page suivante?], effectuez l'une des opérations suivantes :

- Appuyez sur ► pour numériser une autre page. Placez la page suivante sur la vitre du scanner, puis appuyez sur ►. L'appareil lance la numérisation de la page.
Répétez cette étape pour chaque page supplémentaire.
- Appuyez sur ◀ pour envoyer une télécopie une fois que vous avez fini de numériser les pages. L'appareil commence à envoyer le document.



Si le message [Mémoire épuisée] s'affiche, appuyez sur **Arrêt / Sortie** pour annuler.

MFC-J690DW/MFC-J895DW

Vous pouvez inclure dans une même diffusion des groupes, des numéros du carnet d'adresses et jusqu'à 50 numéros composés manuellement.

Si vous n'avez pas utilisé de numéros du carnet d'adresses pour les groupes, vous pouvez diffuser des télécopies vers un maximum de 250 numéros différents.

1. Chargez votre document.
2. Appuyez sur  [Fax].



(MFC-J895DW)

Si [Aperçu Télécop] est réglé sur [Activ], appuyez sur  [Fax] > [Envoi de télécopies].

3. Appuyez sur [Options] > [Télédiffusion].
4. Appuyez sur [Ajouter numéro].

Vous pouvez ajouter des numéros à la diffusion de différentes façons :

- Appuyez sur [Ajouter numéro] puis entrez un numéro de télécopie à l'aide du pavé numérique. Appuyez sur [OK].
- Appuyez sur [Ajouter dep carnet adresses]. Appuyez sur ▲ ou ▼ pour afficher les numéros à ajouter à la diffusion. Cochez les cases en face des numéros à ajouter.
Lorsque vous avez terminé, appuyez sur [OK].
- Appuyez sur [Recher ds carnet adresses]. Entrez la première lettre du nom et appuyez sur [OK]. Appuyez sur le nom, puis sur le numéro à ajouter.

Répétez cette étape pour entrer des numéros de télécopieur supplémentaires.

5. Lorsque vous avez terminé, appuyez sur [OK].
6. Appuyez sur [Démarr. télécopie].
7. Effectuez l'une des opérations suivantes :
 - Si vous utilisez le chargeur automatique de documents, l'appareil numérise le document et commence à l'envoyer.
 - Si vous utilisez la vitre du scanner, l'appareil commence à numériser la première page.Lorsque le message [Page suivante?] s'affiche sur l'écran tactile, effectuez l'une des opérations suivantes :
 - Appuyez sur [Non] une fois que vous avez fini de numériser les pages. L'appareil se met à envoyer le document.
 - Appuyez sur [Oui] pour numériser une autre page. Placez la page suivante sur la vitre du scanner et appuyez sur [OK]. L'appareil commence à numériser la page.
Répétez cette étape pour chaque page supplémentaire.



Renseignements connexes

- [Envoyer une télécopie](#)
 - [Annuler une diffusion en cours](#)

Sujets connexes :

- Configurer des groupes en vue d'une diffusion
 - Entrer du texte sur votre appareil Brother
-

Annuler une diffusion en cours

Pendant la diffusion, vous pouvez annuler la télécopie en cours d'envoi ou la tâche de diffusion toute entière.



>> [MFC-J491DW/MFC-J497DW](#)

>> [MFC-J690DW/MFC-J895DW](#)

MFC-J491DW/MFC-J497DW

1. Appuyez sur **Paramètres**.
2. Appuyez sur ▲ ou ▼ pour sélectionner l'élément suivant :
 - a. Sélectionnez [Fax]. Appuyez sur **OK**.
 - b. Sélectionnez [Trav. en att.]. Appuyez sur **OK**.L'écran ACL affiche le numéro de télécopieur composé, ainsi que le numéro de la tâche de diffusion.
3. Appuyez sur ▲ ou ▼ pour sélectionner le numéro de la tâche de diffusion que vous souhaitez annuler, puis appuyez sur **OK**.
4. Effectuez l'une des opérations suivantes :
 - Pour annuler la diffusion entière, sélectionnez le numéro de la tâche de diffusion, puis appuyez sur **OK**. Appuyez sur ► pour confirmer ou appuyez sur ◀ pour quitter sans l'annuler.
 - Pour annuler le numéro actuellement composé, sélectionnez le nom ou le numéro sur l'écran ACL, puis appuyez sur **OK**. Appuyez sur ► pour confirmer ou appuyez sur ◀ pour quitter sans l'annuler.
 - Pour quitter sans l'annuler, appuyez sur **Arrêt / Sortie**.
5. Appuyez sur **Arrêt / Sortie**.

MFC-J690DW/MFC-J895DW

1. Appuyez sur  pour revenir à l'écran de démarrage.
2. Appuyez sur .
3. Effectuez l'une des opérations suivantes :
 - Pour annuler la totalité de la diffusion, appuyez sur [Toute la diffusion]. Appuyez sur [Oui] pour confirmer ou sur [Non] pour quitter sans annuler.
 - Pour annuler le numéro actuel en cours de numérotation, appuyez sur le nom ou le numéro sur l'écran tactile. Appuyez sur [Oui] pour confirmer ou appuyez sur [Non] pour quitter sans l'annuler.
 - Pour quitter sans annuler, appuyez sur .

Renseignements connexes

- [Envoyer la même télécopie à plus d'un destinataire \(diffusion\)](#)

Envoyer une télécopie en temps réel

En règle générale, à chaque envoi d'une télécopie, l'appareil numérise le document et le met en mémoire avant de l'envoyer. Dès que la ligne téléphonique est libre, l'appareil commence à composer le numéro pour effectuer l'envoi. Si vous souhaitez transmettre un document important immédiatement sans attendre que l'appareil récupère le document numérisé depuis la mémoire, activez [Envoi tps réel].

- Si vous envoyez une télécopie couleur ou si la mémoire de l'appareil est saturée et que vous envoyez une télécopie noir et blanc à partir du chargeur automatique de documents, l'appareil envoie le document en temps réel (même si la fonction [Envoi tps réel] est réglée sur [Désac]).
- En mode Envoi en temps réel, la fonction de recomposition automatique ne fonctionne pas si vous utilisez la vitre du scanner.

>> [MFC-J491DW/MFC-J497DW](#)

>> [MFC-J690DW/MFC-J895DW](#)

MFC-J491DW/MFC-J497DW

1. Chargez votre document.
2. Appuyez sur  (TÉLÉCOPIER).
3. Appuyez sur ▲ ou ▼ pour sélectionner l'élément suivant :
 - a. Sélectionnez [Envoi tps réel]. Appuyez sur **OK**.
 - b. Sélectionnez [Activ] (ou [Désac]). Appuyez sur **OK**.
4. Composez le numéro de télécopieur.
5. Appuyez sur **Mono Marche** ou **Couleur Marche**.

MFC-J690DW/MFC-J895DW

1. Chargez votre document.
2. Appuyez sur  [Fax].



(MFC-J895DW)

Si [Aperçu Télécop] est réglé sur [Activ], appuyez sur  [Fax] > [Envoi de télécopies].

3. Appuyez sur [Options] > [Envoi tps réel].
4. Appuyez sur [Activ] (ou [Désac]).
5. Appuyez sur [OK].
6. Composez le numéro de télécopieur.
7. Appuyez sur [Démarr. télécopie].

Renseignements connexes

- [Envoyer une télécopie](#)

Envoyer une télécopie à une heure spécifiée (télécopie différée)

Modèles associés : MFC-J690DW/MFC-J895DW

Vous pouvez mémoriser sur l'appareil jusqu'à 50 télécopies à envoyer dans les vingt-quatre heures à venir.

Cette fonction est seulement disponible pour les télécopies noir et blanc.

1. Chargez votre document.
2. Appuyez sur  [Fax].



(MFC-J895DW)

Si [Aperçu Télécop] est réglé sur [Activ], appuyez sur  [Fax] > [Envoi de télécopies].

3. Appuyez sur [Options] > [Télec. diff.].
4. Appuyez sur [Télec. diff.].
5. Appuyez sur [Activ].
6. Appuyez sur [Entr.heure].
7. À l'aide de l'écran tactile, saisissez l'heure souhaitée d'envoi de la télécopie. Appuyez sur [OK].



Le nombre de pages pouvant être numérisées et mémorisées varie en fonction de la quantité et du type de données.

8. Appuyez sur [OK].
9. Composez le numéro de télécopieur.
10. Appuyez sur [Démarr. télécopie].
 - Si vous utilisez la vitre du scanner, passez à l'étape suivante.
11. Lorsque le message [Page suivante?] s'affiche sur l'écran tactile, effectuez l'une des opérations suivantes :
 - Appuyez sur [Non] lorsque vous avez terminé de numériser les pages.
 - Appuyez sur [Oui] pour numériser une autre page. Placez la page suivante sur la vitre du scanner et appuyez sur [OK]. L'appareil commence à numériser la page.

Répétez cette étape pour chaque page supplémentaire.



Renseignements connexes

- [Envoyer une télécopie](#)

Modifier le réglage de recomposition automatique de numéro de télécopieur

Si vous envoyez une télécopie automatiquement et que la ligne est occupée lorsque le réglage de recomposition automatique de numéro de télécopieur est défini sur [Activ], l'appareil recompile le numéro une fois toutes les cinq minutes.

Le réglage par défaut est [Activ].



>> [MFC-J491DW/MFC-J497DW](#)

>> [MFC-J690DW/MFC-J895DW](#)

MFC-J491DW/MFC-J497DW

1. Appuyez sur **Paramètres**.
2. Appuyez sur ▲ ou ▼ pour sélectionner l'élément suivant :
 - a. Sélectionnez [Réglage init.]. Appuyez sur **OK**.
 - b. Sélectionnez [Recomp. auto télécopie]. Appuyez sur **OK**.
 - c. Sélectionnez [Activ] (ou [Désac]). Appuyez sur **OK**.
3. Appuyez sur **Arrêt / Sortie**.

MFC-J690DW/MFC-J895DW

1. Appuyez sur  [Paramètres] > [Ts réglages] > [Réglage init.] > [Recomp. auto télécopie].
2. Appuyez sur [Activ] ou [Désac].
3. Appuyez sur .

Renseignements connexes

- [Envoyer une télécopie](#)

Annuler une télécopie en cours



>> [MFC-J491DW/MFC-J497DW](#)

>> [MFC-J690DW/MFC-J895DW](#)

MFC-J491DW/MFC-J497DW

1. Appuyez sur **Arrêt / Sortie** pour annuler une télécopie qui est déjà en cours.
2. Lorsque vous appuyez sur **Arrêt / Sortie** alors que l'appareil est en cours de numérotation ou d'envoi, l'écran ACL affiche [Annuler tâche?]. Appuyez sur ► pour confirmer.

MFC-J690DW/MFC-J895DW

1. Appuyez sur  pour revenir à l'écran de démarrage.
2. Appuyez sur  pour annuler une télécopie qui est déjà en cours.
3. Lorsque vous appuyez sur  alors que l'appareil est en cours de numérotation ou d'envoi, l'écran tactile affiche [Annuler tâche?]. Appuyez sur [Oui].

✓ Renseignements connexes

- [Envoyer une télécopie](#)

Sujets connexes :

- [Problèmes de téléphone et de télécopieur](#)

Vérifier et annuler une télécopie en attente

Suivez cette procédure pour afficher ou pour annuler les télécopies mémorisées sur l'appareil et en attente d'envoi. S'il n'y a pas de télécopies en mémoire, l'écran ACL indique [Aucun trav att.]. Vous pouvez annuler une tâche de télécopie avant qu'elle ne soit envoyée.



>> [MFC-J491DW/MFC-J497DW](#)

>> [MFC-J690DW/MFC-J895DW](#)

MFC-J491DW/MFC-J497DW

1. Appuyez sur **Paramètres**.
2. Appuyez sur ▲ ou ▼ pour sélectionner l'élément suivant :
 - a. Sélectionnez [Fax]. Appuyez sur **OK**.
 - b. Sélectionnez [Trav. en att.]. Appuyez sur **OK**.
3. Effectuez la procédure suivante pour chaque tâche de télécopie à vérifier ou à annuler :
 - a. Appuyez sur ▲ ou sur ▼ pour faire défiler les tâches en attente. Si nécessaire, sélectionnez la tâche à annuler, puis appuyez sur **OK**.
 - b. Appuyez sur ► pour confirmer ou appuyez sur ◀ pour quitter sans l'annuler.
4. Lorsque vous terminez, appuyez sur **Arrêt / Sortie**.

MFC-J690DW/MFC-J895DW

1. Appuyez sur  [Paramètres] > [Ts réglages] > [Fax] > [Trav. en att.].
2. Effectuez la procédure suivante pour chaque tâche de télécopie à vérifier ou à annuler :
 - a. Appuyez sur ▲ ou sur ▼ pour faire défiler les tâches en attente. Si nécessaire, appuyez sur la tâche à annuler.
 - b. Appuyez sur [OK].
 - c. Appuyez sur [Oui] pour confirmer ou sur [Non] pour quitter sans annuler.
3. Lorsque vous avez terminé, appuyez sur .

Renseignements connexes

- [Envoyer une télécopie](#)

Sujets connexes :

- [Problèmes de téléphone et de télécopieur](#)

Options de télécopie

>> [MFC-J491DW/MFC-J497DW](#)

>> [MFC-J690DW/MFC-J895DW](#)

MFC-J491DW/MFC-J497DW

Pour modifier les paramètres d'envoi de télécopie, appuyez sur  (TÉLÉCOPIER).

Option	Description
Résolut téléc	Permet de régler la résolution des télécopies sortantes. Vous pouvez souvent améliorer la qualité d'une télécopie en changeant sa résolution.
Contraste	Permet d'ajuster le contraste. Si votre document est très pâle ou très foncé, vous pouvez améliorer la qualité de la télécopie en modifiant le contraste.
Format num vitre	Permet d'ajuster la zone de numérisation de la vitre du scanner à la taille du document. >> Renseignements connexes: Caractéristiques techniques du scanner dans Spécifications
Télédiffusion (noir et blanc uniquement)	Permet d'envoyer la même télécopie à plusieurs numéros de télécopieur en même temps.
Envoi tps réel	Permet d'envoyer une télécopie immédiatement, sans attendre que l'appareil récupère la numérisation dans sa mémoire.
Mode International	Réglez l'option sur Activé si vous avez des difficultés à envoyer des télécopies à l'étranger.
Hist appels	Permet de sélectionner un numéro dans l'historique des appels.
Carnet d'adr.	Permet de sélectionner un numéro dans le carnet d'adresses.
Déf nv param par déf	Permet d'enregistrer vos réglages comme réglages par défaut.
Réinit usine	Permet de rétablir tous les réglages par défaut.

MFC-J690DW/MFC-J895DW

Pour modifier les paramètres d'envoi de télécopie, appuyez sur le bouton [Options].

Option	Description
Résolut téléc	Permet de régler la résolution des télécopies sortantes. Vous pouvez souvent améliorer la qualité d'une télécopie en changeant sa résolution.
Contraste	Permet d'ajuster le contraste. Si votre document est très pâle ou très foncé, vous pouvez améliorer la qualité de la télécopie en modifiant le contraste.
Format num vitre	Permet d'ajuster la zone de numérisation de la vitre du scanner à la taille du document. >> Renseignements connexes: Caractéristiques techniques du scanner dans Spécifications
Télédiffusion (noir et blanc uniquement)	Permet d'envoyer la même télécopie à plusieurs numéros de télécopieur en même temps.
Aperçu (MFC-J895DW)	<ul style="list-style-type: none"> Permet de visualiser une télécopie avant de l'envoyer.

Option	Description
(noir et blanc uniquement)	<ul style="list-style-type: none"> Vous ne pouvez pas envoyer une télécopie couleur lorsque la fonction <i>Aperçu</i> est réglée sur <i>Activ.</i>
Réglage couleur	<p>Permet de configurer si les télécopies sont envoyées en noir et blanc ou en couleur.</p> <ul style="list-style-type: none"> Les télécopies couleur ne peuvent pas être mémorisées dans l'appareil. Celui-ci les envoie immédiatement. Utilisez le chargeur automatique de documents pour envoyer des télécopies couleur de plusieurs pages. (MFC-J895DW) Vous ne pouvez pas envoyer une télécopie couleur lorsque la fonction <i>Aperçu</i> est réglée sur <i>Activ.</i>
Télec. diff. (noir et blanc uniquement)	Permet de régler l'heure à laquelle les télécopies différées doivent être envoyées.
Envoi par lot (noir et blanc uniquement)	Vous pouvez réaliser des économies en envoyant toutes les télécopies différées programmées pour la même heure et le même numéro de télécopieur sous la forme d'une seule télécopie, de manière à réduire le temps de transmission.
Envoi tps réel	Permet d'envoyer une télécopie immédiatement, sans attendre que l'appareil récupère la numérisation dans sa mémoire.
Mode International	Réglez l'option sur <i>Activé</i> si vous avez des difficultés à envoyer des télécopies à l'étranger.
Hist appels	Permet de sélectionner un numéro dans l'historique des appels.
Carnet d'adr.	Permet de sélectionner un numéro dans le carnet d'adresses.
Déf nv param par déf	Permet d'enregistrer vos réglages comme réglages par défaut.
Réinit usine	Permet de rétablir tous les réglages par défaut.



Vous pouvez enregistrer les réglages actuels en appuyant sur [Enr. comme racc.].

Il vous sera demandé si vous souhaitez en faire un raccourci à touche unique. Suivez les instructions affichées à l'écran ACL.



Renseignements connexes

- [Envoyer une télécopie](#)

Sujets connexes :

- [Envoyer une télécopie depuis votre appareil Brother](#)
- [Caractéristiques techniques](#)

Recevoir une télécopie

- Réglages du mode de réception
- Aperçu de télécopie
- Réduire le format de page d'une télécopie entrante surdimensionnée
- Configurer l'horodatage de réception de télécopie
- Recevoir une télécopie à la fin d'une conversation téléphonique
- Options de réception en mémoire
- Fonction de récupération à distance des télécopies

Réglages du mode de réception

- Présentation des modes de réception
- Sélectionner le mode de réception adéquat
- Configurer le nombre de sonneries nécessaires pour que l'appareil réponde (Durée de sonnerie)
- Configurer la durée de la sonnerie F/T (pseudo sonnerie/sonnerie double)
- Configurer la réception facile

Présentation des modes de réception

Certains modes de réception assurent une réponse automatique ([Télécopie seul.] et [Téléc/Tél]). Vous pourriez souhaiter changer la durée de sonnerie avant d'utiliser ces modes.

Fax seulement

Le mode [Télécopie seul.] répond automatiquement à chaque appel en tant que télécopie.

Fax/Tél

Le mode [Téléc/Tél] vous aide à gérer les appels entrants, en reconnaissant s'il s'agit de télécopies ou d'appels vocaux, et en les traitant de l'une des manières suivantes :

- Les télécopies sont reçues automatiquement.
- Les appels vocaux déclenchent la sonnerie F/T pour que vous répondiez à l'appel. La sonnerie F/T est une pseudo-sonnerie double émise par votre appareil.

Manuel

Le mode [Manuel] désactive toutes les fonctions de réponse automatique (à moins que vous n'utilisiez la fonction Sonnerie spéciale).

Pour recevoir une télécopie en mode [Manuel], décrochez le combiné du téléphone externe ou appuyez sur le bouton Raccrocher. Lorsque vous entendez les tonalités du télécopieur (signaux sonores courts répétés), appuyez sur le bouton Marche, puis sélectionnez [Réception] pour recevoir une télécopie. Vous pouvez aussi utiliser la fonction Réception facile pour recevoir des télécopies en décrochant un combiné sur la même ligne que l'appareil.

Répondeur externe

Le mode [Répondeur ext] permet à un répondeur externe de gérer tous vos appels entrants.

Les appels entrants seront traités comme suit :

- Les télécopies sont reçues automatiquement.
- Les correspondants peuvent enregistrer un message sur le répondeur externe.



Renseignements connexes

- [Réglages du mode de réception](#)

Sujets connexes :

- [Configurer le nombre de sonneries nécessaires pour que l'appareil réponde \(Durée de sonnerie\)](#)
- [Configurer la durée de la sonnerie F/T \(pseudo sonnerie/sonnerie double\)](#)
- [Configurer la réception facile](#)
- [Connecter un répondeur externe REP](#)

Sélectionner le mode de réception adéquat

Le mode de réception adéquat est déterminé par les appareils externes et les services téléphoniques d'abonné (messagerie vocale, sonnerie spéciale, etc.) que vous utiliserez sur la même ligne que l'appareil Brother.

>> [MFC-J491DW/MFC-J497DW](#)

>> [MFC-J690DW/MFC-J895DW](#)

MFC-J491DW/MFC-J497DW

Comptez-vous utiliser un numéro à sonnerie spéciale pour la réception de télécopies? (États-Unis et Canada seulement)

Brother utilise l'expression « Sonnerie spéciale », mais les opérateurs téléphoniques présentent ce service sous différents noms, tels que Custom Ringing, Personalized Ring, Sonnerie ado (Teen Ring), Sonnerie personnalisée (Ident-A-Ring), Appel personnalisé (Ident-A-Call), Data Ident-A-Call, Smart Ring, Télécopie SimpleBiz et Sonnerie de second numéro.

Comptez-vous utiliser une messagerie vocale sur la même ligne téléphonique que votre appareil Brother?

Si vous utilisez la messagerie vocale sur la même ligne téléphonique que votre appareil Brother, il est fort possible que la messagerie vocale et l'appareil Brother entrent en conflit lors de la réception d'appels entrants. Sélectionnez le mode manuel comme mode de réception.



Si vous ne souhaitez pas répondre manuellement à chaque appel pour déterminer s'il s'agit d'un appel vocal ou d'une télécopie, contactez votre opérateur téléphonique et demandez-lui des informations sur les services de sonnerie distincte.

Comptez-vous utiliser un répondeur téléphonique sur la même ligne téléphonique que votre appareil Brother?

Votre répondeur téléphonique (REP) externe répondra automatiquement à chaque appel. Les messages vocaux sont enregistrés sur le répondeur (REP) externe et les messages de télécopie sont imprimés. Sélectionnez [Répondeur ext] comme mode de réception.

Comptez-vous utiliser votre appareil Brother sur une ligne dédiée aux télécopies?

Votre appareil traite automatiquement chaque appel reçu comme une télécopie. Sélectionnez [FaxSeul.] comme mode de réception.

Comptez-vous utiliser votre appareil Brother sur la même ligne que votre téléphone?

- **Voulez-vous recevoir des appels vocaux et des télécopies automatiquement?**

Sélectionnez le mode [Télec/Tél] lorsque votre appareil Brother et vos téléphones partagent la même ligne.

Remarque importante : Vous ne pouvez pas recevoir de messages vocaux sur votre messagerie vocale ou sur un répondeur si vous sélectionnez le mode [Télec/Tél].

- **Vous pensez ne recevoir que très peu de télécopies?**

Sélectionnez [Manuel] comme mode de réception. Vous contrôlez ainsi la ligne téléphonique et devez répondre vous-même à chaque appel.

1. Appuyez sur **Paramètres**.
2. Appuyez sur ▲ ou ▼ pour sélectionner l'élément suivant :
 - a. Sélectionnez [Fax]. Appuyez sur **OK**.
 - b. Sélectionnez [Réglage récep.]. Appuyez sur **OK**.
 - c. Sélectionnez [Mode Réception]. Appuyez sur **OK**.



Si vous ne pouvez pas modifier l'option [Mode Réception], assurez-vous que la fonctionnalité de sonnerie spéciale est réglée sur [Désac].

3. Appuyez sur ▲ ou ▼ pour sélectionner l'option [FaxSeul.], [Télec/Tél], [Répondeur ext] ou [Manuel], puis appuyez sur **OK**.
4. Appuyez sur **Arrêt / Sortie**.

MFC-J690DW/MFC-J895DW

Comptez-vous utiliser un numéro à sonnerie spéciale pour la réception de télécopies? (États-Unis et Canada seulement)

Brother utilise l'expression « Sonnerie spéciale », mais les opérateurs téléphoniques présentent ce service sous différents noms, tels que Custom Ringing, Personalized Ring, Sonnerie ado (Teen Ring), Sonnerie personnalisée (Ident-A-Ring), Appel personnalisé (Ident-A-Call), Data Ident-A-Call, Smart Ring, Télécopie SimpleBiz et Sonnerie de second numéro.

Comptez-vous utiliser une messagerie vocale sur la même ligne téléphonique que votre appareil Brother?

Si vous utilisez la messagerie vocale sur la même ligne téléphonique que votre appareil Brother, il est fort possible que la messagerie vocale et l'appareil Brother entrent en conflit lors de la réception d'appels entrants. Sélectionnez le mode manuel comme mode de réception.



Si vous ne souhaitez pas répondre manuellement à chaque appel pour déterminer s'il s'agit d'un appel vocal ou d'une télécopie, contactez votre opérateur téléphonique et demandez-lui des informations sur les services de sonnerie distincte.

Comptez-vous utiliser un répondeur téléphonique sur la même ligne téléphonique que votre appareil Brother?

Votre répondeur téléphonique (REP) externe répondra automatiquement à chaque appel. Les messages vocaux sont enregistrés sur le répondeur (REP) externe et les messages de télécopie sont imprimés. Sélectionnez [Répondeur ext] comme mode de réception.

Comptez-vous utiliser votre appareil Brother sur une ligne dédiée aux télécopies?

Votre appareil traite automatiquement chaque appel reçu comme une télécopie. Sélectionnez [Télécopie seul.] comme mode de réception.

Comptez-vous utiliser votre appareil Brother sur la même ligne que votre téléphone?

• Voulez-vous recevoir des appels vocaux et des télécopies automatiquement?

Sélectionnez le mode [Télec/Tél] lorsque votre appareil Brother et vos téléphones partagent la même ligne.

Remarque importante : Vous ne pouvez pas recevoir de messages vocaux sur votre messagerie vocale ou sur un répondeur si vous sélectionnez le mode [Télec/Tél].

• Vous pensez ne recevoir que très peu de télécopies?

Sélectionnez [Manuel] comme mode de réception. Vous contrôlez ainsi la ligne téléphonique et devez répondre vous-même à chaque appel.

1. Appuyez sur  [Paramètres] > [Ts réglages] > [Fax] > [Réglage récep.] > [Mode Réception].



Si vous ne pouvez pas modifier l'option [Mode Réception], assurez-vous que la fonctionnalité de sonnerie spéciale est réglée sur [Désac].

2. Appuyez sur ▲ ou sur ▼ pour afficher l'option [Télécopie seul.], [Télec/Tél], [Répondeur ext] ou [Manuel], puis appuyez sur l'option souhaitée.
3. Appuyez sur .

✓ Renseignements connexes

- [Réglages du mode de réception](#)

Sujets connexes :

- [Sonnerie spéciale](#)
 - [Messagerie vocale](#)
 - [Commandes de récupération à distance](#)
 - [Enregistrer le type de sonnerie spéciale](#)
 - [Désactiver la sonnerie spéciale](#)
 - [Connecter un répondeur externe REP](#)
 - [Problèmes de téléphone et de télécopieur](#)
-

Configurer le nombre de sonneries nécessaires pour que l'appareil réponde (Durée de sonnerie)

Lorsque quelqu'un appelle votre appareil, vous entendez la sonnerie normale du téléphone. Le nombre de sonneries est défini dans l'option de durée de sonnerie.

- Le réglage de la longueur de la sonnerie détermine le nombre de sonneries qu'émettra l'appareil avant que celui-ci réponde à l'appel en mode [Télécopie seul.] et [Télec/Tél].
- Si des téléphones externes ou supplémentaires sont utilisés sur la même ligne que l'appareil, définissez le réglage de longueur de sonnerie sur [4].

>> [MFC-J491DW/MFC-J497DW](#)

>> [MFC-J690DW/MFC-J895DW](#)

MFC-J491DW/MFC-J497DW

1. Appuyez sur **Paramètres**.
2. Appuyez sur ▲ ou ▼ pour sélectionner l'élément suivant :
 - a. Sélectionnez [Fax]. Appuyez sur **OK**.
 - b. Sélectionnez [Réglage récep.]. Appuyez sur **OK**.
 - c. Sélectionnez [Long.Sonnerie]. Appuyez sur **OK**.
 - d. Sélectionnez le nombre de sonneries souhaitées avant que l'appareil réponde. Appuyez sur **OK**.



- Si vous sélectionnez [0], l'appareil répond immédiatement sans déclencher la sonnerie (seulement disponible dans certains pays).

3. Appuyez sur **Arrêt / Sortie**.

MFC-J690DW/MFC-J895DW

1. Appuyez sur  [Paramètres] > [Ts réglages] > [Fax] > [Réglage récep.] > [Long.Sonnerie].
2. Appuyez sur le nombre de sonneries souhaitées avant que l'appareil réponde.



- Si vous sélectionnez [0], l'appareil répond immédiatement sans déclencher la sonnerie (seulement disponible dans certains pays).

3. Appuyez sur .



Renseignements connexes

- [Réglages du mode de réception](#)

Sujets connexes :

- [Présentation des modes de réception](#)
- [Opérations depuis des téléphones externes et supplémentaires](#)
- [Configurer la réception facile](#)
- [Problèmes de téléphone et de télécopieur](#)

Configurer la durée de la sonnerie F/T (pseudo sonnerie/sonnerie double)

Lorsque vous réglez le mode de réception sur [Télec/Tél], si l'appel est une télécopie, votre appareil la reçoit automatiquement. Toutefois, s'il s'agit d'un appel vocal, l'appareil laissera retentir la sonnerie F/T (pseudo-sonnerie double) pendant la durée que vous avez configurée dans l'option Durée de la sonnerie F/T. La sonnerie du télécopieur/téléphone est émise lors de la réception d'un appel vocal sur la ligne.

Comme la sonnerie F/T est un réglage spécifique à votre appareil Brother, les téléphones supplémentaires et externes ne sonnent pas; vous pouvez néanmoins répondre à l'appel de l'appareil sur n'importe quel téléphone.

>> [MFC-J491DW/MFC-J497DW](#)

>> [MFC-J690DW/MFC-J895DW](#)



MFC-J491DW/MFC-J497DW

1. Appuyez sur **Paramètres**.
2. Appuyez sur ▲ ou ▼ pour sélectionner l'élément suivant :
 - a. Sélectionnez [Fax]. Appuyez sur **OK**.
 - b. Sélectionnez [Réglage récep.]. Appuyez sur **OK**.
 - c. Sélectionnez [Durée sonn.F/T]. Appuyez sur **OK**.
 - d. Sélectionnez la durée pendant laquelle l'appareil doit émettre une double sonnerie pour vous signaler l'arrivée d'un appel vocal . Appuyez sur **OK**.
3. Appuyez sur **Arrêt / Sortie**.



L'appareil continuera à sonner tout au long de la durée spécifiée même si l'appelant raccroche pendant que la pseudo-sonnerie double sonne.

MFC-J690DW/MFC-J895DW

1. Appuyez sur  [Paramètres] > [Ts réglages] > [Fax] > [Réglage récep.] > [Durée sonnerie F/T].
2. Appuyez sur cette touche pour indiquer la durée pendant laquelle l'appareil doit émettre une double sonnerie pour vous signaler l'arrivée d'un appel vocal .
3. Appuyez sur .



L'appareil continuera à sonner tout au long de la durée spécifiée même si l'appelant raccroche pendant que la pseudo-sonnerie double sonne.



Renseignements connexes

- [Réglages du mode de réception](#)

Sujets connexes :

- [Présentation des modes de réception](#)
- [Opérations depuis des téléphones externes et supplémentaires](#)

Configurer la réception facile

Si le mode Réception facile est activé : L'appareil peut recevoir une télécopie automatiquement même si vous répondez à l'appel. Lorsque le message indiquant que votre appareil est en train de recevoir une télécopie s'affiche sur l'écran ACL ou lorsque vous entendez un déclic sur la ligne téléphonique quand vous utilisez le combiné, raccrochez le combiné. L'appareil prend la relève.

Si le mode Réception facile est désactivé : Si vous êtes à proximité de l'appareil et que vous répondez en premier à un appel de télécopie en décrochant le combiné externe, appuyez sur le bouton Marche, puis sélectionnez [Réception] pour recevoir la télécopie. Si vous avez utilisé un téléphone supplémentaire pour répondre, appuyez sur *51.



- Si la fonction Réception facile est réglée sur [Activ], mais que votre appareil n'établit pas la connexion pour prendre un appel de télécopie lorsque vous décrochez un combiné de téléphone externe ou supplémentaire, composez le code de réception de télécopie *51.
- Si vous envoyez des télécopies à partir d'un ordinateur qui partage la ligne téléphonique avec l'appareil et que ce dernier intercepte vos télécopies, réglez la fonction Réception facile sur [Désac].



>> [MFC-J491DW/MFC-J497DW](#)

>> [MFC-J690DW/MFC-J895DW](#)

MFC-J491DW/MFC-J497DW

1. Appuyez sur **Paramètres**.
2. Appuyez sur ▲ ou ▼ pour sélectionner l'élément suivant :
 - a. Sélectionnez [Fax]. Appuyez sur **OK**.
 - b. Sélectionnez [Réglage récep.]. Appuyez sur **OK**.
 - c. Sélectionnez [Récep facile]. Appuyez sur **OK**.
 - d. Sélectionnez [Activ] (ou [Désac]). Appuyez sur **OK**.
3. Appuyez sur **Arrêt / Sortie**.

MFC-J690DW/MFC-J895DW

1. Appuyez sur  [Paramètres] > [Ts réglages] > [Fax] > [Réglage récep.] > [Récep facile].
2. Appuyez sur [Activ] (ou [Désac]).
3. Appuyez sur .

✓ Renseignements connexes

- [Réglages du mode de réception](#)

Sujets connexes :

- [Présentation des modes de réception](#)
- [Configurer le nombre de sonneries nécessaires pour que l'appareil réponde \(Durée de sonnerie\)](#)
- [Opérations depuis des téléphones externes et supplémentaires](#)
- [Utiliser des codes d'accès à distance](#)
- [Problèmes de téléphone et de télécopieur](#)

Aperçu de télécopie

Modèles associés : MFC-J895DW

Utilisez la fonction d'aperçu de télécopie pour afficher les télécopies reçues sur l'écran ACL.

- [Activer la fonction de prévisualisation de télécopie](#)
- [Obtenir un aperçu des nouvelles télécopies](#)

Activer la fonction de prévisualisation de télécopie

Modèles associés : MFC-J895DW

- Cette fonction est seulement disponible pour les télécopies noir et blanc.
- Lorsque la fonction d'aperçu de télécopie est activée, aucune copie de sauvegarde des télécopies reçues n'est imprimée pour les opérations de réadressage de télécopie, de réception PC-Fax et de réadressage dans le cloud, même si vous activez la fonction d'impression de sauvegarde.
- Bien que les télécopies imprimées affichent la date et l'heure de réception lorsque la fonction d'horodatage de réception de télécopie est activée, l'écran d'aperçu de télécopie n'affiche pas la date et l'heure de réception.

1. Appuyez sur  [Paramètres].

2. Appuyez sur  [Aperçu Télécop].

3. Appuyez sur [Activ] (ou [Désac]).

L'écran tactile affiche un message indiquant que les futures télécopies reçues ne seront pas imprimées.

4. Appuyez sur [Oui].

5. Appuyez sur .



Si des télécopies ont été mémorisées lorsque vous désactivez la fonction de prévisualisation de fax, effectuez l'une des opérations suivantes :

- Si vous ne souhaitez pas imprimer les télécopies mémorisées, appuyez sur [Continuer]. Appuyez sur [Oui] pour confirmer. Vos télécopies seront supprimées.
- Pour imprimer toutes les télécopies mémorisées, appuyez sur [Impr ttes téléc avant suppr].
- Si vous ne souhaitez pas désactiver la fonction d'aperçu de télécopie, appuyez sur [Annuler].



Renseignements connexes



- [Aperçu de télécopie](#)

Obtenir un aperçu des nouvelles télécopies

Modèles associés : MFC-J895DW

Lors de la réception d'une télécopie, un message s'affiche sur l'écran ACL.

- Cette fonction est seulement disponible pour les télécopies noir et blanc.

- Pour afficher une télécopie que vous avez déjà prévisualisée, appuyez sur  [Fax] et  [Télécopies reçues].

1. Appuyez sur  pour afficher les nouvelles télécopies.



2. La liste des télécopies inclut les anciennes télécopies ainsi que les nouvelles télécopies. Une marque bleue s'affiche en regard des nouvelles télécopies.

Appuyez sur la télécopie souhaitée.

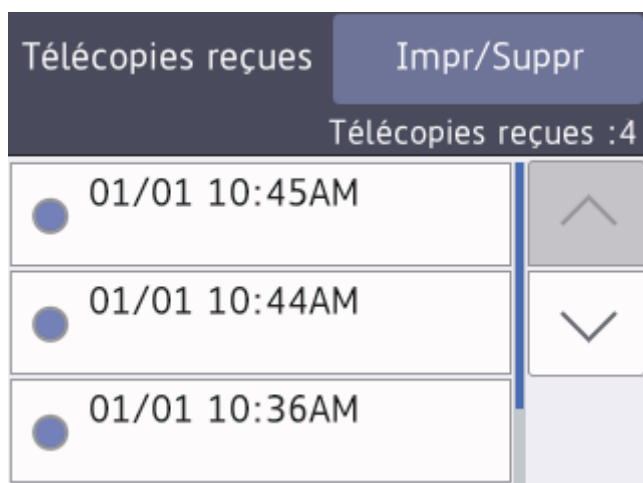













Si vous souhaitez imprimer ou supprimer toutes les télécopies de la liste, appuyez sur [Impr/Suppr].

Effectuez l'une des opérations suivantes :

- Appuyez sur [Impr tout (nouv fax)] pour imprimer toutes les télécopies que vous n'avez pas encore visualisées.
- Appuyez sur [Impr tout (anc fax)] pour imprimer toutes les télécopies que vous avez visualisées.
- Appuyez sur [Suppr tout (nouv fax)] pour supprimer toutes les télécopies que vous n'avez pas encore visualisées.
- Appuyez sur [Suppr tout (anciens fax)] pour supprimer toutes les télécopies que vous avez visualisées.

3. Effectuez les opérations suivantes en appuyant sur les boutons affichés dans le tableau :

Bouton	Résultat
	Agrandir la télécopie.
	Réduire la télécopie.
 ou 	Faire défiler verticalement.
 ou 	Faire défiler horizontalement.
	Faire pivoter la télécopie dans le sens des aiguilles d'une montre.
	Supprimer la télécopie. Appuyez sur Oui pour confirmer.
	Revenir à la page précédente.
	Aller à la page suivante.
	Revenir à la liste des télécopies.
Marche	<p>Imprimer la télécopie.</p> <p>Si la télécopie ne comprend qu'une seule page, l'impression démarre. Un message s'affiche à l'écran tactile et vous demande si vous souhaitez supprimer la télécopie de la mémoire de l'appareil. Pour supprimer la télécopie, appuyez sur Oui. Pour conserver la télécopie dans la mémoire de l'appareil, appuyez sur Non.</p> <p>Si la télécopie comprend plusieurs pages, procédez de l'une des façons suivantes :</p> <ul style="list-style-type: none"> • Appuyez sur Imp toutes pages pour imprimer le message entier. Un message s'affiche à l'écran tactile et vous demande si vous souhaitez supprimer la télécopie de la mémoire de l'appareil. Pour supprimer la télécopie, appuyez sur Oui. Pour conserver la télécopie dans la mémoire de l'appareil, appuyez sur Non. • Appuyez sur Imp page cour. seul. pour imprimer uniquement la page affichée. • Appuyez sur Imp depuis pge actu. pour imprimer de la page affichée jusqu'à la dernière page.

- S'il s'agit d'une télécopie volumineuse, son affichage peut demander un certain temps.
- L'écran tactile affiche le numéro actuel de la page ainsi que le nombre total de pages de la télécopie.

4. Appuyez sur .



Renseignements connexes

- [Aperçu de télécopie](#)

Réduire le format de page d'une télécopie entrante surdimensionnée

Lorsque la fonction [Auto-réduction] est réglée sur [Activ], votre appareil Brother réduit toute page de télécopie entrante surdimensionnée en fonction de votre papier. L'appareil calcule le taux de réduction en se servant du format de page de la télécopie et de votre réglage Format du papier.



>> [MFC-J491DW/MFC-J497DW](#)

>> [MFC-J690DW/MFC-J895DW](#)

MFC-J491DW/MFC-J497DW

1. Appuyez sur **Paramètres**.
2. Appuyez sur ▲ ou ▼ pour sélectionner l'élément suivant :
 - a. Sélectionnez [Fax]. Appuyez sur **OK**.
 - b. Sélectionnez [Réglage récep.]. Appuyez sur **OK**.
 - c. Sélectionnez [Auto-réduction]. Appuyez sur **OK**.
 - d. Sélectionnez [Activ] (ou [Désac]). Appuyez sur **OK**.
3. Appuyez sur **Arrêt / Sortie**.

MFC-J690DW/MFC-J895DW

1. Appuyez sur  [Paramètres] > [Ts réglages] > [Fax] > [Réglage récep.] > [Auto-réduction].
2. Appuyez sur [Activ] (ou [Désac]).
3. Appuyez sur .

✓ Renseignements connexes

- [Recevoir une télécopie](#)

Sujets connexes :

- [Paramètres du papier](#)
- [Manipulation du papier et problèmes d'impression](#)

Configurer l'horodatage de réception de télécopie

Réglez l'appareil de manière à imprimer la date et l'heure de réception en haut de chaque page de télécopie entrante. Assurez-vous que la date et l'heure actuelles ont bien été réglées sur l'appareil.

Cette fonction est seulement disponible pour les télécopies noir et blanc.



>> [MFC-J491DW/MFC-J497DW](#)

>> [MFC-J690DW/MFC-J895DW](#)

MFC-J491DW/MFC-J497DW

1. Appuyez sur **Paramètres**.
2. Appuyez sur ▲ ou ▼ pour sélectionner l'élément suivant :
 - a. Sélectionnez [Fax]. Appuyez sur **OK**.
 - b. Sélectionnez [Réglage récep.]. Appuyez sur **OK**.
 - c. Sélectionnez [Horodat téléc]. Appuyez sur **OK**.
 - d. Sélectionnez [Activ] (ou [Désac]). Appuyez sur **OK**.
3. Appuyez sur **Arrêt / Sortie**.

MFC-J690DW/MFC-J895DW

1. Appuyez sur  [Paramètres] > [Ts réglages] > [Fax] > [Réglage récep.] > [Horodat téléc].
2. Appuyez sur [Activ] (ou [Désac]).
3. Appuyez sur .



Renseignements connexes

- [Recevoir une télécopie](#)

Recevoir une télécopie à la fin d'une conversation téléphonique

Si vous parlez dans le téléphone connecté à votre appareil Brother et que votre correspondant parle également dans un téléphone connecté à un télécopieur, celui-ci peut vous envoyer une télécopie avant de raccrocher à la fin de la conversation.

- Le chargeur automatique de documents de votre appareil doit être vide.

>> [MFC-J491DW/MFC-J497DW](#)

>> [MFC-J690DW/MFC-J895DW](#)

MFC-J491DW/MFC-J497DW

1. Demandez à votre correspondant de charger la télécopie et d'appuyer sur la touche Marche ou Envoi.
2. Lorsque vous entendez les tonalités d'appel (CNG) (bips lents, répétés), appuyez sur **Mono Marche** ou sur **Couleur Marche**.
3. Appuyez sur ◀ pour recevoir la télécopie.
4. Reposez le combiné externe.

MFC-J690DW/MFC-J895DW

1. Demandez à votre correspondant de charger la télécopie et d'appuyer sur la touche Marche ou Envoi.
2. Appuyez sur  pour afficher le bouton [Démarr. Télécopie].
3. Lorsque vous entendez les tonalités d'appel (CNG) (bips lents, répétés), appuyez sur [Démarr. Télécopie].
4. Appuyez sur [Réception] pour recevoir la télécopie.
5. Reposez le combiné externe.

✓ Renseignements connexes

- [Recevoir une télécopie](#)

Options de réception en mémoire

Utilisez les options de réception en mémoire pour rediriger les télécopies entrantes lorsque vous n'êtes pas à proximité de l'appareil. Vous ne pouvez utiliser qu'une seule option de réception en mémoire à la fois.

La fonction de réception en mémoire peut être réglée sur :

- Réadressage de télécopie (MFC-J690DW/MFC-J895DW)
- Mémorisation de télécopie (MFC-J690DW/MFC-J895DW)
- Réception PC-Fax
- Transférer sur le cloud (MFC-J690DW/MFC-J895DW)

L'appareil transfère les télécopies reçues vers les services en ligne.

- Désactivé

Cette fonction est seulement disponible pour les télécopies noir et blanc.

- [Faire suivre les télécopies entrantes à un autre appareil](#)
- [Enregistrer les télécopies entrantes dans la mémoire de l'appareil](#)
- [Utilisez la fonction Réception PC-Fax pour transférer les télécopies reçues vers votre ordinateur \(Windows uniquement\)](#)
- [Modifier des options de réception dans la mémoire](#)
- [Désactiver la réception dans la mémoire](#)
- [Imprimer une télécopie enregistrée dans la mémoire de l'appareil](#)
- [Activer la transmission des télécopies vers le nuage ou un courriel](#)

Faire suivre les télécopies entrantes à un autre appareil

Modèles associés : MFC-J690DW/MFC-J895DW

Utilisez la fonction de réadressage de télécopies pour faire suivre automatiquement vos télécopies entrantes vers un autre appareil.

Cette fonction est seulement disponible pour les télécopies noir et blanc.

1. Appuyez sur  [Paramètres] > [Ts réglages] > [Fax] > [Réglage récep.] > [Récept.mémoire].
2. Appuyez sur ▲ ou ▼ pour afficher l'option [Réaddr. téléc], puis appuyez dessus.
3. Entrez le numéro de réadressage de télécopie (jusqu'à 20 chiffres) à l'aide du pavé de numérotation. Appuyez sur [OK].
4. Appuyez sur [Imp sauve: Activ] ou [Imp sauve: Désact].



- Si vous sélectionnez [Imp sauve: Activ], l'appareil imprime les télécopies reçues sur votre appareil afin que vous disposiez d'une copie.
- (MFC-J895DW)
Lorsque la fonction d'aperçu de télécopie est activée, aucune copie de sauvegarde des télécopies reçues n'est imprimée, même si vous sélectionnez [Imp sauve: Activ].
- Si vous recevez une télécopie couleur, votre appareil imprime uniquement la télécopie couleur et ne la transmet pas au numéro de réadressage de télécopie que vous avez programmé.

5. Appuyez sur .



Renseignements connexes



- [Options de réception en mémoire](#)

Enregistrer les télécopies entrantes dans la mémoire de l'appareil

Modèles associés : MFC-J690DW/MFC-J895DW

Utilisez la fonction de mémorisation de télécopie pour enregistrer les télécopies entrantes dans la mémoire de l'appareil. Vous pouvez utiliser les commandes de récupération à distance pour récupérer des télécopies mémorisées à partir de votre télécopieur lorsque vous êtes à un autre endroit. L'appareil imprime une copie de sauvegarde de chaque télécopie mémorisée.

- Cette fonction est seulement disponible pour les télécopies noir et blanc.

1. Appuyez sur  [Paramètres] > [Ts réglages] > [Fax] > [Réglage récep.] > [Récept.mémoire].
2. Appuyez sur ▲ ou ▼ pour afficher l'option [Mémoriser fax], puis appuyez dessus.
3. Appuyez sur .



Renseignements connexes

- [Options de réception en mémoire](#)

Sujets connexes :

- [Faire suivre les télécopies à distance](#)
- [Imprimer une télécopie enregistrée dans la mémoire de l'appareil](#)
- [Commandes de récupération à distance](#)

Utilisez la fonction Réception PC-Fax pour transférer les télécopies reçues vers votre ordinateur (Windows uniquement)

Activez la fonction Réception PC-Fax, enregistrez automatiquement des télécopies entrantes dans la mémoire de votre appareil, puis envoyez-les vers votre ordinateur. Utilisez votre ordinateur pour afficher et enregistrer ces télécopies.

- Cette fonction est seulement disponible pour les télécopies noir et blanc. Lorsque vous recevez une télécopie couleur, votre appareil l'imprime localement mais ne l'envoie par à l'ordinateur.
- Avant de pouvoir configurer la fonction Réception PC-Fax, vous devez installer les logiciels et les pilotes Brother sur l'ordinateur. Assurez-vous que votre ordinateur est connecté et allumé. Le logiciel de réception PC-FAX doit être en cours d'exécution sur votre ordinateur.

Même si l'ordinateur est éteint, votre appareil continue à recevoir et à stocker vos télécopies en mémoire. Lorsque vous allumez l'ordinateur, l'appareil transfère automatiquement les télécopies sur votre ordinateur si le logiciel Réception PC-Fax est activé.

>> [MFC-J491DW/MFC-J497DW](#)

>> [MFC-J690DW/MFC-J895DW](#)

MFC-J491DW/MFC-J497DW

1. Appuyez sur **Paramètres**.
2. Appuyez sur ▲ ou ▼ pour sélectionner l'élément suivant :
 - a. Sélectionnez [Fax]. Appuyez sur **OK**.
 - b. Sélectionnez [Réglage récep.]. Appuyez sur **OK**.
 - c. Sélectionnez [Récept PC FAX]. Appuyez sur **OK**.
 - d. Sélectionnez [Activ]. Appuyez sur **OK**.

L'écran ACL affiche le message [Lancer le logiciel de réception de PC-Fax sur l'ordinateur.].
 - e. Appuyez sur ►.
 - f. Sélectionnez [<USB>] ou le nom de l'ordinateur destinataire qui doit recevoir les télécopies si vous êtes sur un réseau. Appuyez sur **OK**.
 - g. Sélectionnez [Imp sauve: Activ] ou [Imp sauve: Désact]. Appuyez sur **OK**.
3. Appuyez sur **Arrêt / Sortie**.

Pour modifier l'ordinateur de destination, répétez ces étapes.

MFC-J690DW/MFC-J895DW

1. Appuyez sur  [Paramètres] > [Ts réglages] > [Fax] > [Réglage récep.] > [Récept PC FAX].
2. Appuyez sur [Activ].

L'écran tactile affiche le message [Lancer le logiciel de réception de PC-Fax sur l'ordinateur.]
3. Appuyez sur [OK].
4. Appuyez sur [<USB>] ou appuyez sur le nom de l'ordinateur destinataire qui doit recevoir les télécopies, si vous êtes sur un réseau. Appuyez sur [OK].
5. Appuyez sur [Imp sauve: Activ] ou [Imp sauve: Désact].



(MFC-J895DW)

Lorsque la fonction d'aperçu de télécopie est activée, aucune copie de sauvegarde des télécopies reçues n'est imprimée, même si vous sélectionnez [Imp sauve: Activ].

6. Appuyez sur .

Pour modifier l'ordinateur de destination, répétez ces étapes.



Renseignements connexes

- [Options de réception en mémoire](#)

Sujets connexes :

- [Transférer vos télécopies ou le journal des télécopies](#)
- [Transférer des télécopies sur votre ordinateur](#)
- [Recevoir des télécopies à l'aide de la fonction de réception PC-FAX \(Windows\)](#)

Modifier des options de réception dans la mémoire

Modèles associés : MFC-J690DW/MFC-J895DW

Si des télécopies se trouvent dans la mémoire de votre appareil lorsque vous modifiez l'option de réception en mémoire, l'écran ACL affiche l'une des questions suivantes :

- **Si les télécopies reçues ont déjà été imprimées, l'écran tactile affiche [Supprimer toutes les télécopies?]**
 - Si vous appuyez sur [Oui], les télécopies en mémoire sont effacées avant la modification du réglage.
 - Si vous appuyez sur [Non], les télécopies en mémoire ne sont pas effacées et le mode reste inchangé.
- **Si des télécopies non imprimées sont dans la mémoire de l'appareil, l'écran tactile affiche [Imprimer toutes les télécopies?]**
 - Si vous appuyez sur [Oui], les télécopies en mémoire sont imprimées avant la modification du réglage.
 - Si vous appuyez sur [Non], les télécopies en mémoire ne sont pas imprimées et le mode reste inchangé.
- Si les télécopies reçues restent dans la mémoire de l'appareil photo lorsque vous passez à [Récept PC FAX] depuis une autre option ([Réaddr. téléc], (États-Unis et Canada seulement), [Transférer vers nuage], ou [Mémoriser fax]), appuyez sur [<USB>] ou sur le nom de l'ordinateur si vous êtes sur un réseau, puis appuyez sur [OK]. Vous serez invité à confirmer si vous voulez activer l'impression de sauvegarde.

L'écran tactile affiche :

[Envoy Fax au PC?]

- Si vous appuyez sur [Oui], les télécopies en mémoire seront envoyées à votre ordinateur avant la modification du paramètre.
- Si vous appuyez sur [Non], les télécopies en mémoire ne sont pas effacées et le mode reste inchangé.



Renseignements connexes

- [Options de réception en mémoire](#)

Sujets connexes :

- [Désactiver la réception dans la mémoire](#)

Désactiver la réception dans la mémoire

Modèles associés : MFC-J690DW/MFC-J895DW

Désactivez la réception dans la mémoire si vous ne souhaitez pas que l'appareil enregistre ou transfère les télécopies entrantes.

1. Appuyez sur  [Paramètres] > [Ts réglages] > [Fax] > [Réglage récep.] > [Récept.mémoire].
2. Appuyez sur [Désac].



L'écran tactile affiche [Imprimer toutes les télécopies?] ou [Supprimer toutes les télécopies?] s'il reste des télécopies reçues dans la mémoire de l'appareil.

3. Appuyez sur .



Renseignements connexes

- [Options de réception en mémoire](#)

Sujets connexes :

- [Modifier des options de réception dans la mémoire](#)
- [Messages d'erreur et d'entretien](#)
- [Problèmes de téléphone et de télécopieur](#)

Imprimer une télécopie enregistrée dans la mémoire de l'appareil

- Cette fonction est seulement disponible pour les télécopies noir et blanc.
- Une fois imprimée, la télécopie est effacée de la mémoire de l'appareil.

>> [MFC-J491DW/MFC-J497DW](#)

>> [MFC-J690DW/MFC-J895DW](#)

MFC-J491DW/MFC-J497DW

Si vous activez la fonction [Récept PC FAX], l'appareil recevra et conservera les télécopies dans sa mémoire, même lorsque votre PC est éteint.

1. Appuyez sur **Paramètres**.
2. Appuyez sur ▲ ou ▼ pour sélectionner l'élément suivant :
 - a. Sélectionnez [Fax]. Appuyez sur **OK**.
 - b. Sélectionnez [Impr. Document]. Appuyez sur **OK**.
3. Appuyez sur ►.

MFC-J690DW/MFC-J895DW

Si vous sélectionnez [Mémoriser fax], vous pouvez imprimer toutes les télécopies depuis la mémoire.

1. Appuyez sur  [Paramètres] > [Ts réglages] > [Fax] > [Impr. Document].



Vous pouvez également imprimer les télécopies à partir de la mémoire en appuyant sur [Télécop. enr.] sur l'écran tactile.

2. Appuyez sur [Oui].

✓ Renseignements connexes

- [Options de réception en mémoire](#)

Sujets connexes :

- [Enregistrer les télécopies entrantes dans la mémoire de l'appareil](#)
- [Messages d'erreur et d'entretien](#)
- [Problèmes de téléphone et de télécopieur](#)

Fonction de récupération à distance des télécopies

Modèles associés : MFC-J690DW/MFC-J895DW

Vous pouvez utiliser la fonction de récupération à distance pour appeler votre appareil depuis n'importe quel téléphone à clavier ou télécopieur, puis utiliser un code et des commandes d'accès à distance pour récupérer des télécopies.

- [Configurer un code d'accès à distance](#)
- [Utiliser votre code d'accès à distance](#)
- [Commandes de récupération à distance](#)
- [Faire suivre les télécopies à distance](#)
- [Modifier le numéro de réadressage de télécopie](#)

Configurer un code d'accès à distance

Modèles associés : MFC-J690DW/MFC-J895DW

Configurez un code d'accès à distance pour accéder à votre appareil Brother et contrôler celui-ci même lorsque vous êtes à un endroit éloigné.

1. Appuyez sur  [Paramètres] > [Ts réglages] > [Fax] > [Accès à dist].
2. Entrez un code à trois chiffres en utilisant les chiffres [0] à [9], [*] ou [#] à l'aide du pavé numérique (le caractère prédéfini « * » ne peut pas être modifié).

Appuyez sur [OK].



- N'utilisez PAS le même code que pour votre code de réception de télécopie (*51) ou le code de réponse de téléphone (#51).
- Pour supprimer votre code, exercez une pression prolongée sur  pour rétablir le réglage inactif (- - - *), puis appuyez sur [OK].

3. Appuyez sur .



Renseignements connexes

- [Fonction de récupération à distance des télécopies](#)

Sujets connexes :

- [Utiliser votre code d'accès à distance](#)
- [Opérations depuis des téléphones externes et supplémentaires](#)
- [Utiliser des codes d'accès à distance](#)

Utiliser votre code d'accès à distance

Modèles associés : MFC-J690DW/MFC-J895DW

1. Lorsque vous n'êtes pas à proximité de votre appareil Brother, composez le numéro de votre télécopieur depuis un téléphone à clavier ou un télécopieur.
2. Lorsque votre appareil répond, entrez immédiatement votre code d'accès à distance à trois chiffres, suivi de *.
3. L'appareil Brother signale s'il a reçu des télécopies :
 - Un bip long : l'appareil a reçu au moins une télécopie
 - Pas de bip : l'appareil n'a pas reçu de télécopie
4. Lorsque l'appareil émet deux bips courts, entrez une commande.
 - L'appareil raccroche si vous attendez plus de 30 secondes pour entrer une commande.
 - L'appareil émet trois bips si vous entrez une commande incorrecte.
5. Une fois que vous avez terminé, appuyez sur 9, puis appuyez sur 0 pour désactiver l'appareil.
6. Raccrochez.



Il se peut que cette fonction ne soit pas disponible dans certains pays ou ne soit pas prise en charge par votre opérateur téléphonique local.



Renseignements connexes

- [Fonction de récupération à distance des télécopies](#)

Sujets connexes :

- [Configurer un code d'accès à distance](#)

Commandes de récupération à distance

Modèles associés : MFC-J690DW/MFC-J895DW

Vous pouvez utiliser les commandes à distance décrites dans ce tableau pour accéder aux commandes et options de télécopie lorsque vous n'êtes pas à proximité de votre appareil Brother. Lorsque vous appelez l'appareil et que vous entrez votre code d'accès à distance (trois chiffres suivis de *), le système émet deux bips courts. Vous devez alors entrer une commande à distance (colonne 1) suivie de l'une des options (colonne 2) de cette commande.

Commandes à distance	Options	Fonctionnement
95	Modifier les réglages Réadressage de télécopie ou Mémorisation de télécopie	
	1 Désactivé	Vous pouvez sélectionner <i>Désactivé</i> après avoir récupéré ou effacé tous vos messages.
	2 Réadressage de télécopie	Un bip long indique que la modification est acceptée. Trois bips courts signalent que vous ne pouvez pas apporter de modification parce qu'il manque un paramètre (par exemple, un numéro de réadressage n'a pas été enregistré). Vous pouvez enregistrer votre numéro de réadressage de télécopie en entrant 4. Le réadressage de télécopie fonctionnera une fois le numéro enregistré.
	4 Numéro de réadressage de télécopie	
6 Mémorisation de télécopie		
96	Récupération d'une télécopie	
	2 Récupération de toutes les télécopies	Saisissez le numéro d'un télécopieur distant qui doit recevoir les télécopies en mémoire.
	3 Effacement des télécopies de la mémoire	Un bip long indique que des télécopies ont été effacées de la mémoire.
97	Vérification de l'état de réception	
	1 Télécopie	Vous pouvez vérifier si l'appareil a reçu une ou plusieurs télécopies. Si c'est le cas, vous entendrez un bip long. Dans le cas contraire, vous entendrez trois bips courts.
98	Modification du mode de réception	
	1 Répondeur externe	Un bip long indique que la modification a été acceptée.
	2 Fax/Tél	
	3 Fax seulement	
90	Sortie	Appuyez sur 9 0 pour arrêter la récupération à distance. Attendez le bip long, puis raccrochez.



Renseignements connexes

- [Fonction de récupération à distance des télécopies](#)

Sujets connexes :

- [Modifier le numéro de réadressage de télécopie](#)
- [Enregistrer les télécopies entrantes dans la mémoire de l'appareil](#)
- [Faire suivre les télécopies à distance](#)
- [Sélectionner le mode de réception adéquat](#)

Faire suivre les télécopies à distance

Modèles associés : MFC-J690DW/MFC-J895DW

Appelez votre appareil Brother à partir de n'importe quel télécopieur ou téléphone à clavier pour faire suivre les télécopies entrantes à un autre appareil.

- Avant d'utiliser cette fonction, vous devez activer le mode Mémoire de télécopie (États-Unis et Canada seulement) ou Aperçu de télécopie (MFC-J895DW).

1. Composez votre numéro de télécopieur.
2. Lorsque votre appareil répond, entrez votre code d'accès à distance (trois chiffres suivis de *). Un bip long indique que vous avez reçu des messages.
3. Lorsque vous entendez deux bips courts, appuyez sur 9 6 2.
4. Attendez le bip long, puis utilisez le pavé numérique pour composer le numéro du télécopieur distant (maximum 20 chiffres) où envoyer vos télécopies, suivi de ##.



Vous ne pouvez pas utiliser * et # comme numéros de composition, mais vous pouvez appuyer sur # pour insérer une pause dans le numéro de télécopieur.

5. Raccrochez après avoir entendu un bip long. Votre appareil Brother transfère toutes les télécopies entrantes vers le numéro de télécopieur que vous avez saisi. L'autre télécopieur imprimera alors vos télécopies.



Renseignements connexes

- [Fonction de récupération à distance des télécopies](#)

Sujets connexes :

- [Enregistrer les télécopies entrantes dans la mémoire de l'appareil](#)
- [Commandes de récupération à distance](#)

Modifier le numéro de réadressage de télécopie

Modèles associés : MFC-J690DW/MFC-J895DW

1. Composez votre numéro de télécopieur.
2. Lorsque votre appareil répond, entrez votre code d'accès à distance (trois chiffres suivis de *). Un bip long indique que vous avez reçu des messages.
3. Lorsque vous entendez deux bips courts, appuyez sur 9 5 4.
4. Attendez le bip long, entrez le nouveau numéro (maximum 20 chiffres) du télécopieur distant vers lequel vous voulez réadresser vos télécopies à l'aide du pavé de numérotation, puis entrez ##.



Vous ne pouvez pas utiliser * et # comme numéros de composition, mais vous pouvez appuyer sur # pour insérer une pause dans le numéro de télécopieur.

5. Quand vous avez terminé, appuyez sur 9 0 pour mettre fin à l'accès à distance.
6. Raccrochez après avoir entendu un bip long.



Renseignements connexes

- [Fonction de récupération à distance des télécopies](#)

Sujets connexes :

- [Commandes de récupération à distance](#)

Fonctionnalités vocales et numéros de télécopieur

- [Opérations vocales](#)
- [Enregistrement de numéros de télécopieur](#)
- [Configurer des groupes en vue d'une diffusion](#)
- [Composer des codes d'accès et des numéros de carte de crédit](#)

Opérations vocales

- Émission de signaux de type tonalité
- Répondre à un appel vocal en mode de réception Fax/Tél
- Considérations à propos des lignes téléphoniques spéciales

Émission de signaux de type tonalité

Si vous utilisez un service de numérotation par impulsions, mais que vous devez émettre des signaux de type tonalité (par exemple pour les opérations bancaires par téléphone), suivez la procédure ci-après. Si vous disposez d'un service de numérotation par tonalités, vous n'avez pas besoin de cette option pour émettre des signaux de type tonalité.

Cette fonction est uniquement disponible au Canada.

>> [MFC-J491DW/MFC-J497DW](#)

>> [MFC-J690DW/MFC-J895DW](#)

MFC-J491DW/MFC-J497DW

1. Appuyez sur **Tonalité**.
2. Appuyez sur # sur le panneau de commande de l'appareil. Tous les chiffres composés par la suite seront émis sous forme de tonalités.

Lorsque votre appel est terminé, l'appareil revient au mode de numérotation à impulsions.

MFC-J690DW/MFC-J895DW

1. Appuyez sur  [Fax].



(MFC-J895DW)

Si [Aperçu Télécop] est réglé sur [Activ], appuyez sur  [Fax] > [Envoi de télécopies].

2. Appuyez sur [Crochet].
3. Appuyez sur # sur le panneau de commande de l'appareil. Tous les chiffres composés par la suite seront émis sous forme de tonalités.

Lorsque votre appel est terminé, l'appareil revient au mode de numérotation à impulsions.



Renseignements connexes

- [Opérations vocales](#)

Répondre à un appel vocal en mode de réception Fax/Tél

Lorsque l'appareil est en mode Fax/Tél, il émet la sonnerie du télécopieur/téléphone (pseudo-sonnerie double) pour vous inviter à répondre à un appel vocal.

Si vous vous trouvez devant l'appareil, décrochez le combiné du téléphone externe, puis appuyez sur le bouton **Tonalité** ou sur le bouton [Décrocher] pour répondre.

Si vous êtes à un téléphone supplémentaire, décrochez le combiné durant la pseudo sonnerie/double sonnerie puis appuyez sur #51 entre les pseudo sonneries/doubles sonneries. Si personne ne répond, ou si quelqu'un veut vous envoyer une télécopie, renvoyez l'appel au télécopieur en appuyant sur *51.



Renseignements connexes

- [Opérations vocales](#)
-

Considérations à propos des lignes téléphoniques spéciales

- Lignes téléphoniques de substitution
- Système de téléphone à deux lignes
- Convertir une prise téléphonique murale
- Installation de l'appareil Brother, d'un répondeur externe à deux lignes et d'un téléphone à deux lignes

Lignes téléphoniques de substitution

Un système téléphonique de substitution est un groupe de deux ou plusieurs lignes téléphoniques distinctes capable de transmettre l'appel entrant à une autre ligne si la première est occupée.

Cette fonction est seulement disponible aux États-Unis et au Canada.

Les appels sont normalement transmis de façon descendante à la prochaine ligne téléphonique qui n'est pas occupée, dans un ordre préétabli.

Votre appareil peut fonctionner dans un système de substitution uniquement s'il possède le dernier numéro de la séquence, afin qu'il soit impossible de transmettre l'appel à une ligne inférieure. Ne configurez pas l'appareil sur le numéro d'une autre ligne; si les autres lignes étaient occupées et qu'un deuxième appel de télécopieur était reçu, ce dernier serait transféré vers une ligne ne servant pas à connecter un télécopieur. **Pour optimiser le fonctionnement de votre appareil, connectez-le à une ligne dédiée.**



Renseignements connexes

- [Considérations à propos des lignes téléphoniques spéciales](#)

Systeme de telephone à deux lignes

Un système téléphonique à deux lignes consiste simplement en deux numéros de téléphone distincts qui partagent la même prise murale.

Cette fonction est seulement disponible aux États-Unis et au Canada.

Les deux numéros peuvent posséder chacun leur propre prise téléphonique (RJ11) ou être combinés sur une seule prise (RJ14). Votre appareil, quant à lui, doit être branché sur une prise téléphonique RJ11. Il se peut que les prises RJ11 et RJ14 aient une taille et un aspect identiques et qu'elles soient toutes les deux pourvues de quatre fils (noir, rouge, vert, jaune). Pour savoir de quelle prise il s'agit, branchez un téléphone à deux lignes sur l'une d'elles et vérifiez s'il est possible d'accéder à l'une et à l'autre des deux lignes. Si c'est le cas, vous devez séparer la ligne pour votre appareil.



Renseignements connexes

- [Considérations à propos des lignes téléphoniques spéciales](#)

Convertir une prise téléphonique murale

Cette fonction est seulement disponible aux États-Unis et au Canada.

Il existe trois méthodes de conversion en prise RJ11. Les deux premières méthodes peuvent nécessiter l'intervention de votre opérateur téléphonique. Vous pouvez transformer une prise murale RJ14 unique en double prise murale RJ11. Vous pouvez également faire poser une prise murale de type RJ11 et y associer un des numéros de téléphone.

La troisième méthode est la plus simple : achetez un adaptateur triplex. Vous pouvez brancher un adaptateur triplex sur une prise RJ14. L'adaptateur triplex sépare les fils en trois prises distinctes : deux prises de type RJ11 (ligne 1, ligne 2) et une prise de type RJ14 (lignes 1 et 2). Si votre appareil est relié à la ligne 1, branchez-le sur la prise L1 de l'adaptateur triplex. Si votre appareil est sur la ligne 2, branchez-le sur la prise L2 de l'adaptateur triplex.

Adaptateur triplex

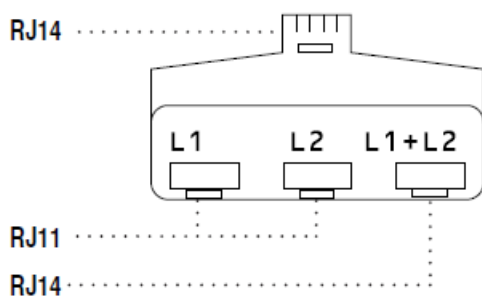

Renseignements connexes

- [Considérations à propos des lignes téléphoniques spéciales](#)

Installation de l'appareil Brother, d'un répondeur externe à deux lignes et d'un téléphone à deux lignes

Lorsque vous installez un répondeur téléphonique externe à deux lignes et un téléphone à deux lignes, veillez à ce que votre appareil soit relié à une ligne isolée sur la prise murale et sur le répondeur.

- Cette fonction est seulement disponible aux États-Unis et au Canada.
- La connexion la plus courante, dont vous trouverez la description ci-dessous, est de raccorder l'appareil à la ligne 2. Le panneau arrière du répondeur à deux lignes doit être doté de deux prises téléphoniques : l'une repérée L1 ou L1/L2, et l'autre L2. Vous devez avoir au moins trois cordons téléphoniques : le cordon livré avec votre appareil et deux autres cordons pour votre répondeur externe à deux lignes. Si vous ajoutez un téléphone à deux lignes, il vous faudra un quatrième cordon.

1. Placez le répondeur à deux lignes et le téléphone à deux lignes à côté de votre appareil.
2. Branchez une extrémité du cordon téléphonique de votre appareil dans la prise L2 de l'adaptateur triplex. Branchez l'autre extrémité dans la prise LINE de l'appareil.
3. Branchez une extrémité du premier cordon téléphonique du répondeur dans la prise L1 de l'adaptateur triplex. Branchez l'autre extrémité sur la prise L1 ou L1/L2 du répondeur à deux lignes.
4. Branchez une extrémité du second cordon téléphonique du répondeur sur la prise L2 du répondeur à deux lignes. Branchez l'autre extrémité dans la prise EXT de l'appareil.

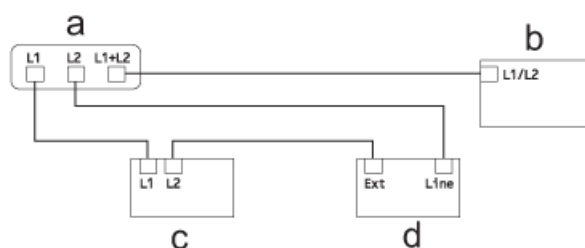

- a. Adaptateur triplex
- b. Téléphone à deux lignes
- c. Répondeur externe à deux lignes
- d. Appareil

Vous pouvez garder les téléphones à deux lignes branchés sur les autres prises murales comme d'habitude. Il existe des méthodes pour ajouter un téléphone à deux lignes à la prise murale de l'appareil. Vous pouvez brancher le cordon téléphonique du téléphone à deux lignes sur la prise L1+L2 de l'adaptateur triplex. Vous pouvez aussi brancher le téléphone à deux lignes sur la prise TEL du répondeur à deux lignes.

✓ Renseignements connexes

- [Considérations à propos des lignes téléphoniques spéciales](#)

Enregistrement de numéros de télécopieur

- Mémoriser des numéros de carnet d'adresses
- Mémoriser des numéros de carnet d'adresses à partir des appels sortants
- Mémoriser des numéros de carnet d'adresses à partir de l'historique d'identification de l'appelant
- Modifier ou supprimer des noms ou des numéros de carnet d'adresses

Mémoriser des numéros de carnet d'adresses

>> [MFC-J491DW/MFC-J497DW](#)

>> [MFC-J690DW/MFC-J895DW](#)

MFC-J491DW/MFC-J497DW

Vous pouvez enregistrer jusqu'à 40 codes de numéros abrégés à deux chiffres, en associant un nom à chaque numéro.

1. Appuyez sur  (Carnet d'adresses).
2. Appuyez sur ▲ ou ▼ pour sélectionner [Conf Num abrgé]. Appuyez sur **OK**.
3. Appuyez sur ▲ ou ▼ pour sélectionner l'élément suivant :
 - a. Sélectionnez le code de numéro abrégé à deux chiffres sur lequel vous souhaitez mémoriser le numéro. Appuyez sur **OK**.
 - b. Sélectionnez [Nom]. Appuyez sur **OK**.
 - c. Entrez le nom (maximum 16 caractères) à l'aide du pavé numérique. Appuyez sur **OK**.
 - d. Sélectionnez [Télec/Tél]. Appuyez sur **OK**.
 - e. Entrez le numéro de télécopieur ou de téléphone (maximum 20 chiffres). Appuyez sur **OK**.



- Appuyez sur **Recomp/Pause** pour insérer une pause entre des numéros. Vous pouvez appuyer sur **Recomp/Pause** autant de fois que nécessaire pour augmenter la durée de la pause.

- f. Sélectionnez [OK], puis appuyez sur **OK**.

Pour mémoriser un autre code de numéro abrégé, répétez ces étapes.

4. Appuyez sur **Arrêt / Sortie**.

MFC-J690DW/MFC-J895DW

1. Appuyez sur  [Fax] > [Carnet d'adresses].
2. Procédez comme suit :
 - a. Appuyez sur [Modifier] > [Aj nouvel. adresse] > [Nom].
 - b. Entrez le nom (maximum 16 caractères) à l'aide de l'écran tactile. Appuyez sur [OK].
 - c. Appuyez sur [Adresse 1].
 - d. Entrez le premier numéro de télécopieur (maximum 20 chiffres) à l'aide de l'écran tactile. Appuyez sur [OK].



- Appuyez sur [Pause] pour insérer une pause entre des numéros. Vous pouvez appuyer sur [Pause] autant de fois que nécessaire pour augmenter la durée de la pause.

- e. Pour mémoriser le second numéro de télécopieur ou de téléphone, appuyez sur [Adresse 2]. Entrez le second numéro de télécopieur ou de téléphone (jusqu'à 20 chiffres) à l'aide de l'écran tactile. Appuyez sur [OK].

- f. Appuyez sur [OK] pour confirmer.

Pour mémoriser un autre numéro du carnet d'adresses, répétez ces étapes.

3. Appuyez sur .



Renseignements connexes

- [Enregistrement de numéros de télécopieur](#)

Sujets connexes :

- Composer des codes d'accès et des numéros de carte de crédit
 - Configurer des groupes en vue d'une diffusion
-

Mémoriser des numéros de carnet d'adresses à partir des appels sortants

Vous pouvez mémoriser des numéros de carnet d'adresses à partir de l'historique des appels sortants.

>> [MFC-J491DW/MFC-J497DW](#)

>> [MFC-J690DW/MFC-J895DW](#)

MFC-J491DW/MFC-J497DW

1. Appuyez sur  (TÉLÉCOPIER).
2. Appuyez sur ▲ ou ▼ pour sélectionner l'élément suivant :
 - a. Sélectionnez [Hist appels]. Appuyez sur **OK**.
 - b. Sélectionnez [Appel sortant]. Appuyez sur **OK**.
 - c. Sélectionnez le numéro que vous voulez enregistrer. Appuyez sur **OK**.
 - d. Appuyez sur ◀ pour sélectionner [Modifier].
 - e. Sélectionnez [Ajouter au carnet adr]. Appuyez sur **OK**.



Pour supprimer le numéro de la liste de l'historique des appels sortants, sélectionnez [Suppr] puis appuyez sur **OK**. Appuyez sur ▶ [Oui] pour confirmer.

- f. Sélectionnez [Nom]. Appuyez sur **OK**.
 - g. Entrez le nom (maximum 16 caractères) à l'aide du pavé numérique. Appuyez sur **OK**.
 - h. Confirmez le numéro de télécopieur ou de téléphone.
 - i. Sélectionnez [OK], puis appuyez sur **OK**.
3. Appuyez sur **Arrêt / Sortie**.

MFC-J690DW/MFC-J895DW

1. Appuyez sur  [Fax] > [Histo appels] > [Appel sortant].
2. Appuyez sur ▲ ou sur ▼ pour afficher le numéro à mémoriser, puis appuyez dessus.
3. Appuyez sur [Modifier] > [Ajouter au carnet adr] > [Nom].



Pour supprimer le numéro de la liste de l'historique des appels sortants, appuyez sur [Modifier] > [Suppr]. Appuyez sur [Oui] pour confirmer.

4. Entrez le nom (jusqu'à 16 caractères) à l'aide de l'écran tactile. Appuyez sur [OK].
5. Pour mémoriser le second numéro de télécopieur ou de téléphone, appuyez sur [Adresse 2]. Entrez le second numéro de télécopieur ou de téléphone (jusqu'à 20 chiffres) à l'aide de l'écran tactile. Appuyez sur [OK].
6. Appuyez sur [OK] pour confirmer le numéro de télécopieur ou de téléphone à mémoriser.
7. Appuyez sur .



Renseignements connexes

- [Enregistrement de numéros de télécopieur](#)

Sujets connexes :

- [Entrer du texte sur votre appareil Brother](#)

Mémoriser des numéros de carnet d'adresses à partir de l'historique d'identification de l'appelant

Si vous utilisez un service d'abonné à l'identification de l'appelant proposé par votre opérateur téléphonique, vous pouvez mémoriser les numéros de carnet d'adresses à partir des appels entrants dans l'historique d'identification de l'appelant.

>> [MFC-J491DW/MFC-J497DW](#)

>> [MFC-J690DW/MFC-J895DW](#)

MFC-J491DW/MFC-J497DW

1. Appuyez sur  (TÉLÉCOPIER).
2. Appuyez sur ▲ ou ▼ pour sélectionner l'élément suivant :
 - a. Sélectionnez [Hist appels]. Appuyez sur **OK**.
 - b. Sélectionnez [Hist Ident app.]. Appuyez sur **OK**.
 - c. Sélectionnez le numéro que vous voulez enregistrer. Appuyez sur **OK**.
 - d. Appuyez sur ◀ pour sélectionner [Modifier].
 - e. Sélectionnez [Ajouter au carnet adr]. Appuyez sur **OK**.



Pour supprimer le numéro de la liste de l'historique des identifications de la ligne appelante, sélectionnez [Suppr] puis appuyez sur **OK**. Appuyez sur ▶ [Oui] pour confirmer.

- f. Sélectionnez [Nom]. Appuyez sur **OK**.
 - g. Entrez le nom (maximum 16 caractères) à l'aide du pavé numérique. Appuyez sur **OK**.
 - h. Confirmez le numéro de télécopieur ou de téléphone.
 - i. Sélectionnez [OK], puis appuyez sur **OK**.
3. Appuyez sur **Arrêt / Sortie**.

MFC-J690DW/MFC-J895DW

1. Appuyez sur  [Fax] > [Histo appels] > [Hist Ident app.].
2. Appuyez sur ▲ ou sur ▼ pour afficher le nom ou le numéro à mémoriser, puis appuyez dessus.
3. Appuyez sur [Modifier] > [Ajouter au carnet adr] > [Nom].



Pour supprimer le numéro de la liste de l'historique des identifications de l'appelant, appuyez sur [Modifier] > [Suppr]. Appuyez sur [Oui] pour confirmer.

4. Entrez le nom (jusqu'à 16 caractères) à l'aide de l'écran tactile. Appuyez sur [OK].
5. Pour mémoriser le second numéro de télécopieur ou de téléphone, appuyez sur [Adresse 2]. Entrez le second numéro de télécopieur ou de téléphone (jusqu'à 20 chiffres) à l'aide de l'écran tactile. Appuyez sur [OK].
6. Appuyez sur [OK] pour confirmer le numéro de télécopieur ou de téléphone à mémoriser.
7. Appuyez sur .



Renseignements connexes

- [Enregistrement de numéros de télécopieur](#)

Sujets connexes :

- Identification de l'appelant
 - Entrer du texte sur votre appareil Brother
-

Modifier ou supprimer des noms ou des numéros de carnet d'adresses

>> MFC-J491DW/MFC-J497DW

>> MFC-J690DW/MFC-J895DW

MFC-J491DW/MFC-J497DW

1. Appuyez sur  (Carnet d'adresses).
2. Effectuez l'une des opérations suivantes :
 - Pour modifier le numéro, appuyez sur ▲ ou ▼ pour sélectionner les éléments suivants :
 - a. Sélectionnez [Changer]. Appuyez sur **OK**.
 - b. Sélectionnez le nom du numéro abrégé là où vous souhaitez modifier le numéro. Appuyez sur **OK**.
Procédez comme suit :
 - a. Pour modifier le nom, appuyez sur ▲ ou ▼ pour sélectionner [Nom], puis appuyez sur **OK**. Appuyez sur ▲, ▼, ◀ ou ▶ pour entrer à nouveau le nom (maximum 16 caractères) à l'aide du clavier de l'écran ACL, puis sélectionnez [OK]. Appuyez sur **OK**.
 - b. Pour modifier le numéro de télécopieur ou de téléphone, appuyez sur ▲ ou ▼ pour sélectionner [Télec/Tél], puis appuyez sur **OK**. Appuyez sur ▲, ▼, ◀ ou ▶ pour entrer à nouveau le numéro de télécopieur ou de téléphone (maximum 20 chiffres) à l'aide du clavier de l'écran ACL, puis sélectionnez [OK]. Appuyez sur **OK**.
Appuyez sur ▲ ou ▼ pour sélectionner [OK], puis appuyez sur **OK**.
 - Pour supprimer le numéro, appuyez sur ▲ ou ▼ pour sélectionner [Suppr]. Appuyez sur **OK**.
Procédez comme suit :
 - a. Appuyez sur ▲ ou ▼ pour sélectionner le nom du numéro abrégé là où vous souhaitez supprimer le numéro.
 - b. Appuyez sur ◀ ou ▶ pour cocher la case libellée avec le nom du numéro abrégé. Appuyez sur **OK**.
3. Appuyez sur **Arrêt / Sortie**.

MFC-J690DW/MFC-J895DW

1. Appuyez sur  [Fax] > [Carnet d'adresses] > [Modifier].
 2. Effectuez l'une des opérations suivantes :
 - Appuyez sur [Changer] pour modifier les noms ou les numéros de télécopieur ou téléphone.
Appuyez sur ▲ ou ▼ pour afficher le numéro à modifier, puis appuyez dessus.
 - Pour modifier le nom, appuyez sur [Nom]. Entrez le nouveau nom (jusqu'à 16 caractères) à l'aide de l'écran tactile. Appuyez sur [OK].
 - Pour modifier le premier numéro de télécopie ou de téléphone, appuyez sur [Adresse 1]. Entrez le nouveau numéro de télécopieur ou de téléphone (jusqu'à 20 chiffres) à l'aide de l'écran tactile. Appuyez sur [OK].
 - Pour modifier le second numéro de télécopie ou de téléphone, appuyez sur [Adresse 2]. Entrez le nouveau numéro de télécopieur ou de téléphone (jusqu'à 20 chiffres) à l'aide de l'écran tactile. Appuyez sur [OK].
- Appuyez sur [OK] pour terminer.



Pour modifier un caractère, appuyez sur ◀ ou ▶ pour sélectionner le caractère à modifier à l'aide du curseur, puis appuyez sur . Saisissez le nouveau caractère.

- Pour supprimer des numéros, appuyez sur ▲ ou ▼ pour afficher [Suppr], puis appuyez dessus.

-
- Sélectionnez les numéros de télécopie ou de téléphone que vous souhaitez supprimer en appuyant dessus pour afficher des coches, puis appuyez sur [OK].

3. Appuyez sur .

Renseignements connexes

- [Enregistrement de numéros de télécopieur](#)
-

Configurer des groupes en vue d'une diffusion

Un groupe, qui peut être enregistré dans le carnet d'adresses, permet d'envoyer une même télécopie à un grand nombre de numéros de télécopieur.

>> MFC-J491DW/MFC-J497DW

>> MFC-J690DW/MFC-J895DW

MFC-J491DW/MFC-J497DW

Vous devez tout d'abord mémoriser chaque numéro de télécopieur dans le carnet d'adresses. Vous pouvez ensuite inclure ces numéros dans un groupe. Chaque groupe utilise un numéro abrégé. Vous pouvez mémoriser jusqu'à six groupes ou attribuer jusqu'à 39 numéros à un grand groupe.

1. Appuyez sur  (Carnet d'adresses).
2. Appuyez sur ▲ ou ▼ pour sélectionner l'élément suivant :
 - a. Sélectionnez [Config. groupes]. Appuyez sur **OK**.
 - b. Sélectionnez le numéro abrégé à deux chiffres que vous souhaitez attribuer au groupe. Appuyez sur **OK**.
 - c. Sélectionnez [Nom] et appuyez sur **OK**.
 - d. Entrez le nouveau nom du groupe (maximum 16 caractères) à l'aide du pavé numérique. Appuyez sur **OK**.
 - e. Pour ajouter des numéros au groupe, répétez les étapes suivantes :
 - i. Sélectionnez [Ajouter/Eff.]. Appuyez sur **OK**.
 - ii. Sélectionnez [Ordre alphabétique] ou [Ordre numérique]. Appuyez sur **OK**.
 - iii. Appuyez sur ▲ ou ▼ pour sélectionner un numéro dans la liste.
 - iv. Appuyez sur ◀ ou ▶ pour cocher la case libellée avec le numéro abrégé. Appuyez sur **OK**.
3. Sélectionnez [OK], puis appuyez sur **OK**.
4. Appuyez sur **Arrêt / Sortie**.

MFC-J690DW/MFC-J895DW

Vous devez tout d'abord mémoriser chaque numéro de télécopieur dans le carnet d'adresses. Vous pouvez ensuite inclure ces numéros dans un groupe. Chaque groupe utilise un numéro de carnet d'adresses. Vous pouvez mémoriser jusqu'à six groupes ou attribuer jusqu'à 198 numéros à un grand groupe.

1. Appuyez sur  [Fax] > [Carnet d'adresses].
2. Procédez comme suit :
 - a. Appuyez sur [Modifier] > [Config. groupes] > [Nom].
 - b. Entrez le nom du groupe (jusqu'à 16 caractères) à l'aide de l'écran tactile. Appuyez sur [OK].
 - c. Appuyez sur [Ajouter/Eff.].
 - d. Ajoutez des numéros de carnet d'adresses au groupe en appuyant dessus pour afficher une coche. Appuyez sur [OK].
 - e. Vérifiez et confirmez la liste des noms et des numéros sélectionnés qui s'affiche, puis appuyez sur [OK] pour enregistrer votre groupe.

Pour mémoriser un autre groupe de diffusion, répétez ces étapes.

3. Appuyez sur .



Renseignements connexes

- Fonctionnalités vocales et numéros de télécopieur
 - Modifier un nom de groupe de diffusion
 - Supprimer un nom de groupe de diffusion
 - Ajouter ou supprimer un membre de groupe de diffusion

Sujets connexes :

- Envoyer la même télécopie à plus d'un destinataire (diffusion)
- Mémoriser des numéros de carnet d'adresses

Modifier un nom de groupe de diffusion



>> [MFC-J491DW/MFC-J497DW](#)

>> [MFC-J690DW/MFC-J895DW](#)

MFC-J491DW/MFC-J497DW

1. Appuyez sur  (Carnet d'adresses).
2. Appuyez sur ▲ ou ▼ pour sélectionner l'élément suivant :
 - a. Sélectionnez [Changer]. Appuyez sur **OK**.
 - b. Sélectionnez le groupe à modifier. Appuyez sur **OK**.
 - c. Sélectionnez [Nom], puis appuyez sur **OK**. Entrez le nouveau nom du groupe (16 caractères max.) à l'aide du pavé numérique, puis appuyez sur **OK**.



Pour modifier un caractère dans le nom du groupe, appuyez sur ▲, ▼, ◀ ou ▶ pour sélectionner  ou . Appuyez plusieurs fois sur **OK** pour déplacer le curseur sous le caractère incorrect. Appuyez ensuite sur ▲, ▼, ◀ ou ▶ pour sélectionner , puis appuyez sur **OK**. Entrez à nouveau le caractère correct.

3. Sélectionnez [OK], puis appuyez sur **OK**.
4. Appuyez sur **Arrêt / Sortie**.

MFC-J690DW/MFC-J895DW

1. Appuyez sur  [Fax] > [Carnet d'adresses] > [Modifier] > [Changer].
2. Appuyez sur ▲ ou sur ▼ pour afficher le groupe à modifier, puis appuyez dessus.
3. Appuyez sur [Nom].
4. Entrez le nouveau nom du groupe (jusqu'à 16 caractères) à l'aide de l'écran tactile. Appuyez sur [OK].



Pour modifier un caractère, appuyez sur ◀ ou sur ▶ en sélectionnant le caractère incorrect à l'aide du curseur puis appuyez sur .

Saisissez le nouveau caractère.

5. Appuyez sur [OK].
6. Appuyez sur .



Renseignements connexes

- [Configurer des groupes en vue d'une diffusion](#)

Sujets connexes :

- [Entrer du texte sur votre appareil Brother](#)

Supprimer un nom de groupe de diffusion



>> [MFC-J491DW/MFC-J497DW](#)

>> [MFC-J690DW/MFC-J895DW](#)

MFC-J491DW/MFC-J497DW

1. Appuyez sur  (Carnet d'adresses).
2. Appuyez sur ▲ ou ▼ pour sélectionner [Suppr]. Appuyez sur **OK**.
3. Procédez comme suit :
 - a. Appuyez sur ▲ ou sur ▼ pour sélectionner le groupe que vous souhaitez supprimer.
 - b. Appuyez sur ◀ ou ▶ pour cocher la case libellée avec le nom du groupe. Appuyez sur **OK**.
4. Appuyez sur **Arrêt / Sortie**.

MFC-J690DW/MFC-J895DW

1. Appuyez sur  [Fax] > [Carnet d'adresses] > [Modifier] > [Suppr].
2. Appuyez sur ▲ ou ▼ pour afficher le groupe que vous souhaitez supprimer, puis appuyez dessus.
3. Appuyez sur [OK].
4. Appuyez sur .

Renseignements connexes

- [Configurer des groupes en vue d'une diffusion](#)

Ajouter ou supprimer un membre de groupe de diffusion

>> [MFC-J491DW/MFC-J497DW](#)



>> [MFC-J690DW/MFC-J895DW](#)

MFC-J491DW/MFC-J497DW

1. Appuyez sur  (Carnet d'adresses).
2. Appuyez sur ▲ ou ▼ pour sélectionner l'élément suivant :
 - a. Sélectionnez [Changer]. Appuyez sur **OK**.
 - b. Sélectionnez le groupe que vous souhaitez modifier. Appuyez sur **OK**.
 - c. Sélectionnez [Ajouter/Eff.]. Appuyez sur **OK**.
 - d. Sélectionnez [Ordre alphabétique] ou [Ordre numérique]. Appuyez sur **OK**.
3. Effectuez l'une des opérations suivantes :
 - Pour ajouter un membre à l'aide de son numéro abrégé, appuyez sur ▲ ou ▼ pour sélectionner le numéro en question, puis appuyez sur ◀ ou ▶ pour sélectionner la case à cocher libellée avec le nom du groupe.
 - Pour supprimer un membre à l'aide de son numéro abrégé, appuyez sur ▲ ou ▼ pour sélectionner le numéro en question, puis appuyez sur ◀ ou ▶ pour supprimer la case à cocher libellée avec le nom du groupe.

Répétez cette opération jusqu'à ce que vous ayez ajouté ou supprimé tous les numéros de télécopie souhaités.
4. Appuyez sur **OK**.
5. Sélectionnez [OK], puis appuyez sur **OK**.
6. Appuyez sur **Arrêt / Sortie**.

MFC-J690DW/MFC-J895DW

1. Appuyez sur  [Fax] > [Carnet d'adresses] > [Modifier] > [Changer].
2. Appuyez sur ▲ ou sur ▼ pour afficher le groupe à modifier, puis appuyez dessus.
3. Appuyez sur ▲ ou sur ▼ pour afficher [Ajouter/Eff.], puis appuyez dessus.
4. Appuyez sur ▲ ou ▼ pour afficher le numéro à ajouter ou à supprimer.
5. Effectuez l'opération suivante pour chaque numéro à modifier :
 - Pour ajouter un numéro au groupe, appuyez sur la case à cocher du numéro pour y ajouter une coche.
 - Pour supprimer un numéro du groupe, appuyez sur la case à cocher du numéro pour en retirer la coche.
6. Appuyez sur [OK].
7. Appuyez sur [OK].
8. Appuyez sur .

Renseignements connexes

- [Configurer des groupes en vue d'une diffusion](#)

Composer des codes d'accès et des numéros de carte de crédit

Il peut arriver que vous souhaitiez choisir parmi plusieurs fournisseurs de services interurbains lorsque vous envoyez une télécopie. Les tarifs peuvent varier selon l'heure et la destination. Pour bénéficier de tarifs réduits, vous pouvez enregistrer les codes d'accès des fournisseurs de services interurbains ainsi que des numéros de cartes de crédit en tant que numéros de carnet d'adresses.

Vous pouvez enregistrer ces longues séquences de numérotation en les subdivisant et en les enregistrant comme des numéros de carnet d'adresses à utiliser de façon combinée. Vous pouvez même inclure une numérotation manuelle.

>> [MFC-J491DW/MFC-J497DW](#)

>> [MFC-J690DW/MFC-J895DW](#)

MFC-J491DW/MFC-J497DW

Par exemple, vous pouvez avoir enregistré « 555 » dans votre carnet d'adresses Brother 1 (#03) et « 7000 » dans votre carnet d'adresses Brother 2 (#02). Vous pouvez combiner les deux pour composer « 555-7000 » si vous appuyez sur la touche suivante :

1. Appuyez sur  (Carnet d'adresses).
2. Appuyez sur ▲ ou ▼ pour sélectionner [Recherche], puis appuyez sur **OK**.
3. Entrez 03 (le numéro abrégé à deux chiffres de Brother 1) à l'aide du pavé numérique.
4. Appuyez sur ▲ ou ▼ pour sélectionner [Carnet d'adr.], puis appuyez sur **OK**.
5. Prenez connaissance du message affiché sur l'écran ACL, puis appuyez sur ►.
6. Appuyez sur ▲ ou ▼ pour sélectionner [Recherche], puis appuyez sur **OK**.
7. Entrez 02 (le numéro abrégé à deux chiffres de Brother 2) à l'aide du pavé numérique.
8. Appuyez sur **Mono Marche** ou **Couleur Marche**.

Le numéro « 555-7000 » est composé.

Pour modifier provisoirement un numéro, vous pouvez remplacer une partie du numéro à l'aide du pavé numérique. Par exemple, pour remplacer le numéro par « 555-7001 », vous pourriez entrer le numéro (Brother 1 : 555) en utilisant le carnet d'adresses, puis composer 7001 à l'aide du pavé numérique.



Si vous devez attendre une autre tonalité ou un autre signal à un point quelconque de la séquence de numérotation, insérez une pause dans le numéro en appuyant sur **Recomp/Pause**.

MFC-J690DW/MFC-J895DW

Par exemple, vous pouvez avoir enregistré « 555 » dans votre carnet d'adresses Brother 1 et « 7000 » dans votre carnet d'adresses Brother 2. Vous pouvez combiner les deux pour composer « 555-7000 » si vous appuyez sur la touche suivante :

1. Appuyez sur  [Fax] > [Carnet d'adresses].
2. Appuyez sur ▲ ou ▼ pour afficher le numéro de Brother 1.
3. Appuyez sur le numéro.
4. Appuyez sur [Appliquer].
5. Appuyez sur [Options].
6. Appuyez sur ▲ ou ▼ pour afficher l'option [Carnet d'adr.], puis appuyez dessus.
7. Prenez connaissance du message affiché sur l'écran tactile, puis appuyez sur [OK].
8. Appuyez sur ▲ ou ▼ pour afficher le numéro de Brother 2.
9. Appuyez sur le numéro.
10. Appuyez sur [Appliquer].

11. Appuyez sur [Démarr. télécopie].

Le numéro « 555-7000 » est composé.

Pour modifier un numéro de manière temporaire, vous pouvez remplacer une partie du numéro en appuyant dessus à l'aide de l'écran tactile. Par exemple, pour changer le numéro en « 555-7001 », vous pourriez entrer le numéro (Brother 1: 555) à l'aide du carnet d'adresses, appuyer sur [Appliquer], puis appuyer sur 7001 à l'aide de l'écran tactile.



Si vous devez attendre une tonalité ou un signal à un stade quelconque de la séquence de numérotation, créez une pause dans le numéro en appuyant sur [Pause].



Renseignements connexes

- [Fonctionnalités vocales et numéros de télécopieur](#)

Sujets connexes :

- [Mémoriser des numéros de carnet d'adresses](#)
-

Services téléphoniques et appareils externes

- [Messagerie vocale](#)
- [Sonnerie spéciale](#)
- [Identification de l'appelant](#)
- [Voice Over Internet Protocol \(VoIP/interférence sur la ligne téléphonique\)](#)
- [Répondeur \(REP\) externe](#)
- [Téléphones externes et téléphones supplémentaires](#)

Messagerie vocale

Cette fonction est seulement disponible aux États-Unis et au Canada.

Si vous utilisez un système de messagerie vocale sur la même ligne téléphonique que l'appareil Brother, la messagerie vocale et l'appareil Brother entreront en conflit lors de la réception d'appels entrants.

Par exemple, si votre messagerie vocale est réglée pour répondre au bout de quatre sonneries, et l'appareil Brother au bout de deux sonneries, c'est l'appareil Brother qui répondra en premier. Vos correspondants ne pourront donc pas laisser de message sur votre messagerie vocale.

De même, si l'appareil Brother est réglé pour répondre au bout de quatre sonneries et la messagerie vocale au bout de deux sonneries, c'est la messagerie vocale qui répondra en premier. L'appareil Brother ne pourra donc pas recevoir de télécopie dans la mesure où la messagerie vocale ne pourra pas rediriger la télécopie vers l'appareil Brother.

Pour éviter les conflits entre l'appareil Brother et le service de messagerie vocale, effectuez l'une des opérations suivantes :

- Abonnez-vous au service de sonnerie spéciale auprès de votre opérateur téléphonique. La sonnerie spéciale est une fonctionnalité de votre appareil Brother qui permet à une personne disposant d'une seule ligne de recevoir des télécopies et des appels vocaux à partir de deux numéros de téléphone distincts sur une même ligne.

Brother utilise le terme « sonnerie spéciale », mais les opérateurs téléphoniques commercialisent ce service sous divers noms, tels que Custom Ringing, Personalized Ring, Smart Ring, Ident-A-Ring, Ident-A-Call, Data Ident-A-Call, Teen Ring et SimpleBiz Fax & Alternate Number Ringing. Ce service établit un second numéro de téléphone sur la même ligne que le numéro existant et chaque numéro possède sa propre sonnerie. En règle générale, le numéro original utilise le type de sonnerie standard et permet de recevoir les appels vocaux, et le second numéro utilise un type de sonnerie différent et sert à recevoir les télécopies.

- Réglez le mode de réception de votre appareil Brother sur « Manuel ». En mode manuel, vous devez répondre à chaque appel entrant pour pouvoir recevoir une télécopie. Si l'appel entrant est un appel téléphonique, répondez à l'appel comme vous le feriez normalement. Si vous entendez les tonalités d'envoi de télécopie, vous devez transférer l'appel à l'appareil Brother.

Les appels de télécopie ou les appels vocaux sans réponse sont transmis à la messagerie vocale.



Renseignements connexes

- [Services téléphoniques et appareils externes](#)

Sujets connexes :

- [Sélectionner le mode de réception adéquat](#)
- [Sonnerie spéciale](#)
- [Opérations depuis des téléphones externes et supplémentaires](#)
- [Problèmes de téléphone et de télécopieur](#)

Sonnerie spéciale

Cette fonction est seulement disponible aux États-Unis et au Canada.

La sonnerie spéciale est une fonctionnalité de votre appareil Brother qui permet à une personne disposant d'une seule ligne de recevoir des télécopies et des appels vocaux par le biais de deux numéros de téléphone différents sur une même ligne. Brother utilise le terme « sonnerie spéciale », mais les opérateurs téléphoniques commercialisent ce service sous divers noms, tels que Custom Ringing, Personalized Ring, Smart Ring, Ident-A-Ring, Ident-A-Call, Data Ident-A-Call, Teen Ring et SimpleBiz Fax & Alternate Number Ringing. Ce service établit un second numéro de téléphone sur la même ligne que le numéro existant et chaque numéro possède sa propre sonnerie. En règle générale, le numéro original utilise le type de sonnerie standard et permet de recevoir les appels vocaux, et le second numéro utilise un type de sonnerie différent et sert à recevoir les télécopies.



- Avant de pouvoir configurer la sonnerie spéciale sur votre appareil, vous devez vous abonner au service de sonnerie spéciale proposé par votre opérateur téléphonique.
- Contactez votre opérateur téléphonique pour connaître la disponibilité et les tarifs de ce service.

Quels sont les avantages de la « sonnerie spéciale » de votre opérateur téléphonique?

Le service de sonnerie spéciale de votre opérateur vous permet d'utiliser plusieurs numéros de téléphone sur une même ligne. **Si vous avez besoin de plus d'un numéro de téléphone, ce service est plus économique que de payer une ligne supplémentaire.** Chaque numéro de téléphone possède sa propre sonnerie spéciale, ce qui vous permet d'identifier le numéro qui sonne. C'est un moyen pratique d'affecter un numéro distinct à votre appareil.



Contactez votre opérateur téléphonique pour connaître la disponibilité et les tarifs de ce service.

Quels sont les avantages de la « sonnerie spéciale » de l'appareil Brother?

L'appareil Brother possède une fonctionnalité de sonnerie spéciale qui vous permet de bénéficier pleinement du service de sonnerie spéciale proposé par votre opérateur téléphonique. Le nouveau numéro affecté à votre ligne téléphonique existante est réservé à la réception de télécopies.



Avant de pouvoir configurer la sonnerie spéciale sur votre appareil, vous devez vous abonner au service de sonnerie spéciale proposé par votre opérateur téléphonique.

Utilisez-vous un service de messagerie vocale?

Si la ligne téléphonique sur laquelle vous désirez installer votre nouvel appareil est munie d'un système de messagerie vocale, il y a de fortes chances que celui-ci et l'appareil entrent en conflit lors de la réception d'appels. **Toutefois, comme la fonctionnalité de sonnerie spéciale vous permet d'utiliser plusieurs numéros sur votre ligne téléphonique, vous pouvez utiliser la messagerie vocale conjointement avec l'appareil sans aucun problème d'interférence.** Chacun d'entre eux ayant un numéro de téléphone propre, ni l'un ni l'autre ne sera source de conflit.





Si vous optez pour le service de sonnerie spéciale de votre opérateur téléphonique, vous devez enregistrer le type de sonnerie associé au nouveau numéro qui vous aura été attribué. Ainsi, votre appareil sera capable de distinguer les appels téléphoniques des télécopies.



Vous pouvez modifier ou annuler le type de sonnerie spéciale à tout moment. Vous pouvez également le désactiver temporairement pour le réactiver ultérieurement. Lorsque vous changez de numéro de télécopieur, n'oubliez pas de réinitialiser cette fonction.

Avant de choisir le type de sonnerie à enregistrer

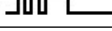
Vous ne pouvez enregistrer qu'un seul type de sonnerie spéciale sur votre appareil. Certains types de sonnerie ne peuvent pas être enregistrés. Les types de sonnerie spéciale ci-dessous sont pris en charge par l'appareil Brother. Enregistrez celui que votre opérateur téléphonique vous a attribué.

Type de sonnerie	Description	
1	court-court ou long-long	
2	court-long-court	
3	court-court-long	
4	très long (type usuel)	



- Le type de sonnerie 1 est souvent appelé court-court et est le plus fréquemment utilisé.
- Si le type de sonnerie reçu ne figure pas dans ce tableau, **contactez votre opérateur téléphonique et demandez-lui l'un des types affichés.**

- L'appareil ne répondra qu'aux appels à destination du numéro qui lui a été assigné.
- Les deux premiers coups de sonnerie sur l'appareil sont silencieux pour que le télécopieur puisse identifier le type de sonnerie (en le comparant au type enregistré). (Les autres téléphones reliés à la même ligne émettent une sonnerie.)
- Si vous programmez l'appareil correctement, celui-ci reconnaîtra le type de sonnerie du « numéro de télécopieur » après deux coups de sonnerie spéciale et répondra par une tonalité de télécopie. Si l'appareil détecte qu'il s'agit d'un « numéro vocal », il ne répondra pas.



Renseignements connexes

- [Services téléphoniques et appareils externes](#)
 - [Enregistrer le type de sonnerie spéciale](#)
 - [Désactiver la sonnerie spéciale](#)

Sujets connexes :

- [Description de l'écran de réglages](#)
- [Sélectionner le mode de réception adéquat](#)
- [Messagerie vocale](#)
- [Problèmes de téléphone et de télécopieur](#)

Enregistrer le type de sonnerie spéciale

Cette fonction est seulement disponible aux États-Unis et au Canada.

Une fois la fonctionnalité de sonnerie spéciale réglée sur [Activ], le numéro de la sonnerie spéciale reçoit automatiquement les télécopies. Le mode de réception est automatiquement réglé sur [Manuel] et vous ne pouvez pas le changer sur un autre mode de réception tant que la sonnerie spéciale est réglée sur [Activ]. Ainsi, l'appareil Brother répond uniquement au numéro de la sonnerie spéciale et n'intervient pas en cas d'appel à destination de votre numéro principal.

Lorsque la sonnerie spéciale est activée, l'écran ACL indique [SD] comme mode de réception.

>> [MFC-J491DW/MFC-J497DW](#)

>> [MFC-J690DW/MFC-J895DW](#)

MFC-J491DW/MFC-J497DW

1. Appuyez sur **Paramètres**.
2. Appuyez sur ▲ ou ▼ pour sélectionner l'élément suivant :
 - a. Sélectionnez [Fax]. Appuyez sur **OK**.
 - b. Sélectionnez [Divers]. Appuyez sur **OK**.
 - c. Sélectionnez [Spéciale]. Appuyez sur **OK**.
3. Effectuez l'une des opérations suivantes :
 - Si vous n'avez pas enregistré la sonnerie spéciale, appuyez sur ▲ ou sur ▼ pour sélectionner ce qui suit :
 - a. Sélectionnez [Spéciale]. Appuyez sur **OK**.
 - b. Sélectionnez [Activ]. Appuyez sur **OK**.
 - Si vous avez déjà enregistré la sonnerie spéciale et que vous souhaitez modifier son type, allez à l'étape suivante.
4. Appuyez sur ▲ ou ▼ pour sélectionner l'élément suivant :
 - a. Sélectionnez [Type sonnerie]. Appuyez sur **OK**.
 - b. Sélectionnez le type de sonnerie enregistré souhaité. (Vous entendrez chaque type de sonnerie lorsque vous le sélectionnez. Assurez-vous de sélectionner le type que votre opérateur téléphonique vous a attribué.) Appuyez sur **OK**.
5. Appuyez sur **Arrêt / Sortie**.

La sonnerie spéciale est maintenant réglée à [Activ].



Si vous ne souhaitez pas recevoir de télécopies sur votre numéro de sonnerie spéciale, vous pouvez désactiver la sonnerie spéciale. L'appareil reste en mode de réception [Manuel] si bien que vous devez configurer à nouveau le mode de réception.

MFC-J690DW/MFC-J895DW

1. Appuyez sur  [Paramètres] > [Ts réglages] > [Fax] > [Divers] > [Spéciale].
2. Effectuez l'une des opérations suivantes :
 - Si vous n'avez pas enregistré la sonnerie spéciale, appuyez sur [Spéciale], puis sur [Activ].
 - Si vous avez déjà enregistré la sonnerie spéciale et que vous souhaitez modifier son type, allez à l'étape suivante.
3. Appuyez sur [Type sonnerie].
4. Appuyez sur le type de sonnerie enregistré souhaité. (Vous pouvez entendre chaque type en appuyant sur les quatre boutons. Assurez-vous de sélectionner le type que votre opérateur téléphonique vous a attribué.) Appuyez sur [OK].

5. Appuyez sur .

La sonnerie spéciale est maintenant réglée à [Activ].



Si vous ne souhaitez pas recevoir de télécopies sur votre numéro de sonnerie spéciale, vous pouvez désactiver la sonnerie spéciale. L'appareil reste en mode de réception [Manuel] si bien que vous devez configurer à nouveau le mode de réception.



Renseignements connexes

- [Sonnerie spéciale](#)

Sujets connexes :

- [Sélectionner le mode de réception adéquat](#)
-

Désactiver la sonnerie spéciale

Cette fonction est seulement disponible aux États-Unis et au Canada.

>> [MFC-J491DW/MFC-J497DW](#)



>> [MFC-J690DW/MFC-J895DW](#)

MFC-J491DW/MFC-J497DW

1. Appuyez sur **Paramètres**.
2. Appuyez sur ▲ ou ▼ pour sélectionner l'élément suivant :
 - a. Sélectionnez [Fax]. Appuyez sur **OK**.
 - b. Sélectionnez [Divers]. Appuyez sur **OK**.
 - c. Sélectionnez [Spéciale]. Appuyez sur **OK**.
Permet de voir le réglage actuel.
 - d. Sélectionnez [Spéciale]. Appuyez sur **OK**.
 - e. Sélectionnez [Désac]. Appuyez sur **OK**.
3. Appuyez sur **Arrêt / Sortie**.

Lorsque vous désactivez la sonnerie spéciale, l'appareil reste en mode [Manuel]. Vous devez donc configurer à nouveau le mode de réception.

MFC-J690DW/MFC-J895DW

1. Appuyez sur  [Paramètres] > [Ts réglages] > [Fax] > [Divers] > [Spéciale] > [Spéciale].
2. Appuyez sur [Désac].
3. Appuyez sur .

Lorsque vous désactivez la sonnerie spéciale, l'appareil reste en mode [Manuel]. Vous devez donc configurer à nouveau le mode de réception.

Renseignements connexes

- [Sonnerie spéciale](#)

Sujets connexes :

- [Sélectionner le mode de réception adéquat](#)
- [Messages d'erreur et d'entretien](#)

Identification de l'appelant

La fonction d'identification de l'appelant vous permet d'utiliser le service d'identification de la ligne appelante offert par un grand nombre d'opérateurs téléphoniques. Ce service affiche le numéro de téléphone (ou le nom, s'il est disponible) de l'appelant lorsque la ligne sonne.

- Le message [# Non dispo] s'affiche si l'appel a été émis en dehors de votre zone de service d'identification de l'appelant.
- Le message [Appel privé] signifie que l'appelant a bloqué de façon intentionnelle toute transmission d'information concernant son identification.

Contactez votre opérateur téléphonique pour plus d'information.

Dès que vous répondez à un appel, les informations d'identification de l'appelant disparaissent de l'écran ACL, mais sont enregistrées dans la mémoire d'identification de l'appelant.

Vous pouvez consulter la liste ou sélectionner un numéro et lui envoyer une télécopie, l'ajouter au carnet d'adresses ou le supprimer de l'historique.

Vous pouvez imprimer la liste des informations d'identification de l'appelant reçues par votre appareil.



- Cette fonction n'est pas disponible dans certains pays.
- Cette fonction peut ne pas être disponible dans certaines régions des États-Unis et du Canada.
- Le service d'identification de l'appelant varie selon les différents opérateurs de télécommunications. Contactez votre opérateur téléphonique local pour savoir si le service est disponible dans votre région.



Renseignements connexes

- [Services téléphoniques et appareils externes](#)
 - [Configurer votre indicatif régional](#)

Sujets connexes :

- [Mémoriser des numéros de carnet d'adresses à partir de l'historique d'identification de l'appelant](#)
- [Imprimer un rapport](#)
- [Messages d'erreur et d'entretien](#)

Configurer votre indicatif régional

Lors du renvoi d'appels depuis l'historique d'identification de l'appelant, votre appareil numérote le « 1 » suivi de l'indicatif régional. Si votre modèle de numérotation local nécessite que le « 1 » ne soit pas utilisé pour les appels effectués au sein de votre indicatif régional, entrez votre indicatif régional dans ce paramètre.

Cette fonction est seulement disponible aux États-Unis.

Les appels renvoyés de l'historique des identifications de la ligne appelante vers des numéros *dans la même zone* sont numérotés en utilisant 10 chiffres seulement (indicatif régional + numéro à sept chiffres). Si votre système de numérotation ne suit pas le système standard « 1 + indicatif régional + numéro à sept chiffres » pour les appels à destination *d'autres zones*, le renvoi d'appels à partir de l'historique des identifications de la ligne appelante peut être problématique, et il se peut que vous ne puissiez pas renvoyer des appels vers ces numéros à l'aide de l'historique des identifications de la ligne appelante.



>> [MFC-J491DW/MFC-J497DW](#)

>> [MFC-J690DW/MFC-J895DW](#)

MFC-J491DW/MFC-J497DW

1. Appuyez sur **Paramètres**.
2. Appuyez sur ▲ ou ▼ pour sélectionner l'élément suivant :
 - a. Sélectionnez [Fax]. Appuyez sur **OK**.
 - b. Sélectionnez [Divers]. Appuyez sur **OK**.
 - c. Sélectionnez [Code régional]. Appuyez sur **OK**.
3. Entrez votre indicatif régional (numéro à trois chiffres), puis appuyez sur **OK**.
4. Appuyez sur **Arrêt / Sortie**.

MFC-J690DW/MFC-J895DW

1. Appuyez sur  [Paramètres] > [Ts réglages] > [Fax] > [Divers] > [Code régional].
2. Entrez votre indicatif régional (numéro à trois chiffres), puis appuyez sur [OK].
3. Appuyez sur .

✓ Renseignements connexes

- [Identification de l'appelant](#)

Voice Over Internet Protocol (VoIP/interférence sur la ligne téléphonique)

Le protocole VoIP est un type de système téléphonique qui utilise une connexion Internet au lieu d'une ligne téléphonique traditionnelle. Les compagnies de téléphone offrent fréquemment la VoIP en même temps que les services Internet et câble.

Il se peut que votre appareil ne fonctionne pas avec certains systèmes VoIP. Si vous souhaitez utiliser votre appareil pour envoyer et recevoir des télécopies sur un système VoIP, branchez une extrémité du cordon téléphonique sur la prise LINE sur votre appareil. Branchez l'autre extrémité du cordon téléphonique à un modem, un boîtier d'interface, un adaptateur téléphonique, un séparateur ou autre appareil de ce type.

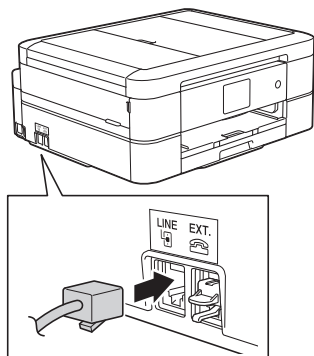

Si vous avez des questions sur les modalités de connexion de votre appareil au système VoIP, contactez votre fournisseur de services VoIP.

Après avoir connecté votre appareil au système VoIP, appuyez sur le bouton Raccrocher pour vérifier que l'appareil émet une tonalité. Si l'appareil n'émet pas de tonalité, appelez votre fournisseur de services VoIP.

Si vous avez des problèmes à recevoir ou à envoyer des télécopies sur un système VoIP, nous vous recommandons de modifier la vitesse du modem de l'appareil sur le réglage [De base (VoIP)].



Renseignements connexes

- [Services téléphoniques et appareils externes](#)

Sujets connexes :

- [Interférences sur la ligne téléphonique/VoIP](#)
-

Répondeur (REP) externe

Vous pouvez connecter un répondeur (REP) externe à la même ligne que votre appareil. Lorsque le répondeur répond à un appel, votre appareil scrute la ligne pour détecter les tonalités CNG (appel de télécopie) envoyées par un télécopieur émetteur. S'il les entend, il prend la relève pour recevoir la télécopie. S'il ne les entend pas, il laisse votre répondeur prendre un message vocal et l'écran ACL affiche [Téléphone].

Le répondeur externe doit répondre aux appels dans un délai maximum de quatre sonneries (nous recommandons de le régler sur deux sonneries). La raison est que votre appareil ne peut pas entendre les tonalités CNG avant que le répondeur externe ait répondu à l'appel. L'appareil émetteur envoie des tonalités CNG pendant huit à dix secondes de plus seulement. Nous ne recommandons pas d'utiliser la fonctionnalité d'économie de coûts de votre répondeur externe s'il faut plus de quatre sonneries pour l'activer.

À moins que vous n'utilisiez une sonnerie spéciale, le répondeur doit être branché sur la prise EXT de l'appareil.

- **Si vous êtes abonné au service de sonnerie spéciale proposé par votre opérateur téléphonique :**

Vous pouvez brancher un répondeur externe sur une prise murale distincte. Pour ce faire, il faut que vous soyez abonné au service de sonnerie spéciale offert par votre opérateur téléphonique et que vous ayez enregistré le type de sonnerie spéciale dans l'appareil; de plus, vous devez assigner à l'appareil le numéro associé à la sonnerie spéciale pour recevoir les télécopies. Il est recommandé de régler le répondeur externe sur au moins quatre sonneries lorsque vous êtes abonné au service de sonnerie spéciale. Vous ne pouvez pas utiliser le réglage d'économie de coûts.

- **Si vous n'êtes pas abonné au service de sonnerie spéciale :**

Vous devez brancher votre répondeur externe sur la prise EXT de votre appareil. Si votre répondeur est branché sur une prise murale, ce dernier et l'appareil essaieront tous deux de contrôler la ligne téléphonique. (Voir l'illustration.)

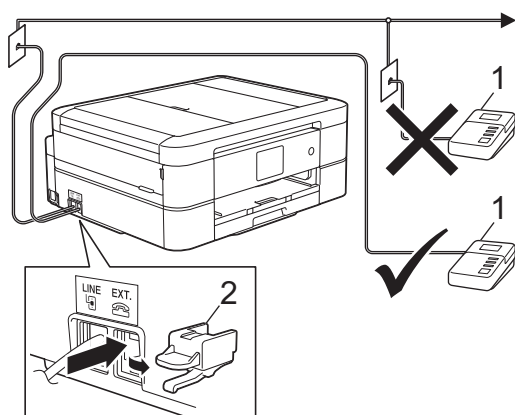

1 REP

2 Capuchon de protection

IMPORTANT

NE raccordez PAS un répondeur ailleurs sur la même ligne téléphonique.



Si vous rencontrez des problèmes de réception de télécopie, réduisez la longueur de sonnerie sur votre répondeur externe.



Renseignements connexes

- [Services téléphoniques et appareils externes](#)
 - [Connecter un répondeur externe REP](#)
 - [Enregistrer un message sortant \(OGM\) sur le répondeur externe REP](#)
 - [Branchements multilignes \(autocommutateur privé\)](#)

Connecter un répondeur externe REP

Le répondeur externe doit être branché sur la prise EXT. Si vous branchez le répondeur externe sur une prise murale, votre appareil ne pourra pas fonctionner correctement (à moins que vous n'utilisiez la sonnerie spéciale).

1. Branchez le cordon téléphonique de la prise téléphonique murale dans la prise marquée LINE.
2. Enlevez le capuchon de protection (1) de la prise EXT, puis branchez le cordon téléphonique de votre répondeur externe sur la prise EXT.

Assurez-vous que le cordon est connecté au répondeur sur la prise de ligne téléphonique du répondeur, et non à la prise du combiné.

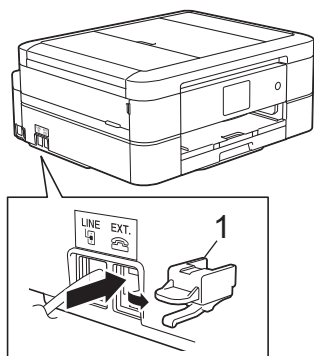

3. Réglez votre REP externe sur le nombre minimum de sonneries autorisées. Pour plus d'information, contactez votre opérateur téléphonique. (Le paramétrage de la longueur de sonnerie de l'appareil n'est pas pris en compte.)
4. Enregistrez le message sortant sur votre répondeur externe.
5. Mettez le répondeur en mode de réception des appels.
6. Réglez le mode de réception de votre appareil sur [Répondeur ext].



Renseignements connexes

- [Répondeur \(REP\) externe](#)

Sujets connexes :

- [Présentation des modes de réception](#)
- [Sélectionner le mode de réception adéquat](#)
- [Problèmes de téléphone et de télécopieur](#)

Enregistrer un message sortant (OGM) sur le répondeur externe REP

1. Enregistrez un silence de cinq secondes en début de message. Votre appareil a ainsi le temps de capter les tonalités de télécopie.



Votre appareil ne pouvant pas détecter la tonalité de télécopie en présence de voix fortes, nous vous recommandons de commencer votre message sortant par un silence de cinq secondes. Vous pouvez, si vous préférez, ne pas enregistrer cette pause. Cependant, si votre appareil ne reçoit pas les télécopies correctement, il est conseillé de réenregistrer le message sortant en commençant par cette pause.

2. Assurez-vous que le message ne dépasse pas 20 secondes.
3. À la fin de votre message d'une durée maximale de 20 secondes, indiquez votre code de réception de télécopie à l'intention des correspondants qui souhaitent vous envoyer une télécopie manuellement. Par exemple, « Après le bip, laissez un message ou appuyez sur *51 et Marche pour envoyer une télécopie ».



Renseignements connexes

- [Répondeur \(REP\) externe](#)

Branchements multilignes (autocommutateur privé)

Nous vous conseillons de demander à la compagnie qui a installé votre autocommutateur privé (PBX) de brancher votre appareil. Si vous avez un système multilignes, nous vous recommandons de demander à l'installateur de brancher l'unité sur la dernière ligne du système. Cela évitera que l'appareil ne s'enclenche chaque fois que le système reçoit des appels téléphoniques. Si tous les appels entrants sont pris en charge par un standardiste, il est conseillé de régler le mode de réception sur [Manuel].

Nous ne pouvons pas garantir le bon fonctionnement de votre appareil en toutes circonstances s'il est relié à un autocommutateur privé. Si vous rencontrez des problèmes lors de l'envoi ou de la réception de télécopies, contactez d'abord la compagnie qui s'occupe de votre autocommutateur privé.



Renseignements connexes

- [Répondeur \(REP\) externe](#)

Téléphones externes et téléphones supplémentaires

- Brancher un téléphone externe ou un téléphone supplémentaire
- Opérations depuis des téléphones externes et supplémentaires
- Utiliser un téléphone externe sans fil d'une autre marque que Brother
- Utiliser des codes d'accès à distance

Brancher un téléphone externe ou un téléphone supplémentaire

Vous pouvez brancher un autre téléphone sur votre appareil comme indiqué dans le schéma ci-dessous.

Branchez le cordon téléphonique sur la prise marquée EXT.

Avant de brancher un téléphone externe, retirez le capuchon de protection (3) de la prise EXT de l'appareil.

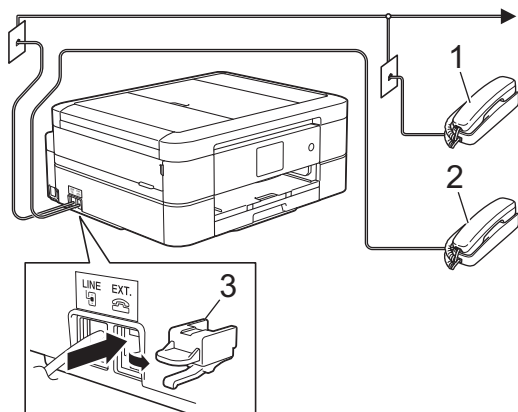

1 Téléphone supplémentaire

2 Téléphone externe

3 Capuchon de protection



Renseignements connexes

- [Téléphones externes et téléphones supplémentaires](#)

Opérations depuis des téléphones externes et supplémentaires

Utiliser des téléphones supplémentaires

Si vous répondez à un appel de télécopie sur un téléphone supplémentaire, vous pouvez forcer l'appareil à recevoir la télécopie en saisissant le code de réception de télécopie ***51**.

Si l'appareil reçoit un appel vocal et émet la pseudo-sonnerie double pour vous inviter à y répondre, vous pouvez prendre l'appel sur un téléphone supplémentaire en composant le code de réponse de téléphone **#51**.

Utiliser un téléphone externe (branché sur la prise EXT de l'appareil)

Si vous répondez à un appel de télécopie sur le téléphone externe branché sur la prise EXT de l'appareil, vous pouvez forcer l'appareil à recevoir la télécopie en appuyant sur le bouton Marche, puis en sélectionnant l'option de réception.

Si l'appareil reçoit un appel vocal et émet la pseudo-sonnerie double pour vous inviter à y répondre, vous pouvez basculer l'appel sur le téléphone externe en appuyant sur [Décrocher] ou sur **Tonalité**.

Si vous répondez à un appel et que personne n'est en ligne :

Vous devriez supposer que vous recevez une télécopie manuelle.

Appuyez sur ***51** et attendez la tonalité de réception de télécopie (son strident) ou le message [Réception] à l'écran ACL, puis raccrochez.



Vous pouvez également utiliser la fonction Réception facile pour que l'appareil réponde automatiquement à l'appel.



Renseignements connexes

- [Téléphones externes et téléphones supplémentaires](#)

Sujets connexes :

- [Configurer le nombre de sonneries nécessaires pour que l'appareil réponde \(Durée de sonnerie\)](#)
- [Configurer la réception facile](#)
- [Configurer un code d'accès à distance](#)
- [Messagerie vocale](#)
- [Configurer la durée de la sonnerie F/T \(pseudo sonnerie/sonnerie double\)](#)

Utiliser un téléphone externe sans fil d'une autre marque que Brother

Si votre téléphone sans fil d'une marque autre que Brother est branché sur la prise EXT de l'appareil et que vous vous déplacez souvent avec le combiné sans fil, il vous est plus facile de répondre aux appels durant la longueur de sonnerie.

Si vous laissez l'appareil répondre en premier, vous serez obligé de vous déplacer jusqu'à l'appareil et d'appuyer sur [Décrocher] ou d'appuyer sur **Tonalité** afin de transférer l'appel vers le combiné sans fil.



Renseignements connexes

- [Téléphones externes et téléphones supplémentaires](#)

Utiliser des codes d'accès à distance

Code de réception de télécopie

Si vous répondez à un appel de télécopie sur un téléphone supplémentaire, vous pouvez demander à l'appareil de prendre l'appel en composant le code de réception de télécopie *51. Attendez d'entendre le son strident, puis raccrochez le combiné.

Si vous répondez à un appel de télécopie sur un téléphone supplémentaire, vous pouvez forcer l'appareil à recevoir la télécopie en appuyant sur le bouton Marche puis en sélectionnant l'option de réception.

Code de réponse de téléphone

Si vous recevez un appel vocal et que l'appareil se trouve en mode F/T il laissera retentir la sonnerie F/T (pseudo-sonnerie double) après la longueur de sonnerie initiale. Si vous répondez à l'appel sur un téléphone supplémentaire, vous pouvez désactiver la sonnerie F/T en appuyant sur #51 (n'oubliez pas d'appuyer sur ces touches entre les sonneries).

Si l'appareil reçoit un appel vocal et émet la pseudo-sonnerie double pour vous inviter à y répondre, vous pouvez basculer l'appel sur le téléphone externe en appuyant sur [Décrocher] ou sur **Tonalité**.



Renseignements connexes

- [Téléphones externes et téléphones supplémentaires](#)
 - [Modifier les codes d'accès à distance](#)

Sujets connexes :

- [Configurer un code d'accès à distance](#)
- [Configurer la réception facile](#)

Modifier les codes d'accès à distance

Le code de réception de télécopie préprogrammé est *51. Le code de réponse de téléphone préprogrammé est #51. Si vous n'arrivez jamais à maintenir la connexion pour accéder à votre répondeur externe à distance, essayez de remplacer les codes à distance à trois chiffres par ### et 999 par exemple.



>> [MFC-J491DW/MFC-J497DW](#)

>> [MFC-J690DW/MFC-J895DW](#)

MFC-J491DW/MFC-J497DW

1. Appuyez sur **Paramètres**.
2. Appuyez sur ▲ ou ▼ pour sélectionner l'élément suivant :
 - a. Sélectionnez [Fax]. Appuyez sur **OK**.
 - b. Sélectionnez [Réglage récep.]. Appuyez sur **OK**.
 - c. Sélectionnez [Code distance]. Appuyez sur **OK**.
 - d. Sélectionnez [Code distance] à nouveau. Appuyez sur **OK**.
 - e. Sélectionnez [Activ]. Appuyez sur **OK**.
3. Effectuez l'une des opérations suivantes :
 - Pour modifier le code de réception de télécopie, appuyez sur ▲ ou ▼ pour sélectionner [Récept fax], puis appuyez sur **OK**. Entrez le nouveau code. Appuyez sur **OK**.
 - Pour modifier le code de réponse au téléphone, appuyez sur ▲ ou ▼ pour sélectionner [Répondeur], puis appuyez sur **OK**. Entrez le nouveau code. Appuyez sur **OK**.
4. Appuyez sur **Arrêt / Sortie**.

MFC-J690DW/MFC-J895DW

1. Appuyez sur  [Paramètres] > [Ts réglages] > [Fax] > [Réglage récep.] > [Code distance].
2. Effectuez l'une des opérations suivantes :
 - Pour modifier le code de réception de télécopie, appuyez sur [Récept fax]. Entrez le nouveau code, puis appuyez sur [OK].
 - Pour modifier le code de réponse de téléphone, appuyez sur [Répondeur]. Entrez le nouveau code, puis appuyez sur [OK].
 - Si vous ne souhaitez pas modifier les codes, passez à l'étape suivante.
 - Pour régler les codes à distance sur [Désac] (ou [Activ]), appuyez sur [Code distance]. Appuyez sur [Désac] (ou [Activ]).
3. Appuyez sur .

Renseignements connexes

- [Utiliser des codes d'accès à distance](#)

Rapports des télécopies

- Définir le style du rapport de vérification de transmission
- Définir l'intervalle du journal des photocopies
- Imprimer des rapports

Définir le style du rapport de vérification de transmission

Vous pouvez utiliser le rapport de vérification de l'envoi comme preuve d'émission des télécopies. Ce rapport indique le nom du destinataire ou son numéro de télécopieur, la date, l'heure et la durée de la transmission, le nombre de pages envoyées, ainsi que le résultat de la transmission.

Plusieurs réglages sont disponibles pour le rapport de vérification de l'envoi :

Option	Description
Activé	Imprime un rapport après chaque télécopie que vous envoyez.
Actif (+Image)	Imprime un rapport après chaque télécopie que vous envoyez. Une partie de la première page de la télécopie figure sur le rapport.
Erreur seulement	Imprime un rapport si la télécopie n'a pas pu être envoyée suite à une erreur de transmission.
Erreur seulement (+Image)	Imprime un rapport si la télécopie n'a pas pu être envoyée suite à une erreur de transmission. Une partie de la première page de la télécopie figure sur le rapport.
Désac	Le rapport ne sera pas imprimé.

>> [MFC-J491DW/MFC-J497DW](#)

>> [MFC-J690DW/MFC-J895DW](#)

MFC-J491DW/MFC-J497DW

- Appuyez sur **Paramètres**.
- Appuyez sur ▲ ou ▼ pour sélectionner l'élément suivant :
 - Sélectionnez [Fax]. Appuyez sur **OK**.
 - Sélectionnez [Réglage rapp]. Appuyez sur **OK**.
 - Sélectionnez [Transmission]. Appuyez sur **OK**.
 - Sélectionnez l'option désirée. Appuyez sur **OK**.

Si vous sélectionnez [Actif (+Image)] ou [Erreur seulement (+Image)], l'image n'apparaîtra pas dans le rapport de vérification de l'envoi si Envoi en temps réel est réglé à [Activ]. L'image n'apparaît pas sur le rapport lorsque vous envoyez une télécopie en couleur.

- Appuyez sur **Arrêt / Sortie**.

Si la transmission a réussi, [OK] apparaît à côté de [RÉSULTAT] sur le rapport de vérification de l'envoi. Si la transmission a échoué, [ERREUR] apparaît à côté de [RÉSULTAT].

MFC-J690DW/MFC-J895DW

- Appuyez sur  [Paramètres] > [Ts réglages] > [Fax] > [Réglage rapp] > [Transmission].
- Appuyez sur l'option souhaitée.

Si vous sélectionnez [Actif (+Image)] ou [Erreur seulement (+Image)], l'image n'apparaîtra pas dans le rapport de vérification de l'envoi si Envoi en temps réel est réglé à [Activé]. L'image n'apparaît pas sur le rapport lorsque vous envoyez une télécopie en couleur.

- Appuyez sur .

Si la transmission a réussi, [OK] apparaît à côté de [RÉSULTAT] sur le rapport de vérification de l'envoi. Si la transmission a échoué, [ERREUR] apparaît à côté de [RÉSULTAT].



Renseignements connexes

- [Rapports des télécopies](#)

Définir l'intervalle du journal des photocopies

Vous pouvez configurer l'appareil de sorte qu'il imprime un journal des télécopies à des intervalles précis (après chaque lot de 50 télécopies; toutes les 6, 12 ou 24 heures; tous les 2 ou 7 jours).



(MFC-J491DW/MFC-J497DW/MFC-J690DW)

Lorsque vous utilisez la fonction d'extinction automatique et que l'appareil s'éteint avant l'intervalle choisi, l'appareil imprime un rapport du journal des photocopies, puis efface toutes les télécopies de la mémoire du journal.

>> [MFC-J491DW/MFC-J497DW](#)

>> [MFC-J690DW/MFC-J895DW](#)

MFC-J491DW/MFC-J497DW

1. Appuyez sur **Paramètres**.
2. Appuyez sur ▲ ou ▼ pour sélectionner l'élément suivant :
 - a. Sélectionnez [Fax]. Appuyez sur **OK**.
 - b. Sélectionnez [Réglage rapp]. Appuyez sur **OK**.
 - c. Sélectionnez [Intervalle act]. Appuyez sur **OK**.
 - d. Sélectionnez [Intervalle act] à nouveau. Appuyez sur **OK**.
3. Appuyez sur ▲ ou sur ▼ pour sélectionner un intervalle. Appuyez sur **OK**.
 - 6, 12, 24 heures, 2 ou 7 jours
L'appareil imprimera le rapport à l'intervalle sélectionné puis supprimera toutes les tâches de télécopie de la mémoire du journal. Si la mémoire de l'appareil est saturée (contient plus de 200 tâches) avant le moment spécifié, celui-ci imprimera le rapport du journal plus tôt, puis supprimera toutes les télécopies de la mémoire. Si vous voulez un rapport supplémentaire avant l'échéance programmée, vous pouvez l'imprimer sans effacer les tâches.
 - Toutes les 50 télécopies
L'appareil imprimera le journal dès qu'il aura enregistré 50 télécopies dans sa mémoire.
4. Si vous avez sélectionné 6, 12 ou 24 heures, 2 ou 7 jours, appuyez sur ▲ ou sur ▼ pour sélectionner [Heure], puis appuyez sur **OK**. Entrez l'heure du jour à l'aide du pavé numérique. Appuyez sur **OK**.



Entrez l'heure dans le même format que celui des paramètres de date et heure de l'appareil. (Format 12 heures ou 24 heures)

5. Si vous avez sélectionné [Tous les 7 jours], appuyez sur ▲ ou sur ▼ pour sélectionner [Jour], puis appuyez sur **OK**. Appuyez sur ▲ ou sur ▼ pour sélectionner le premier jour du compte à rebours de sept jours. Appuyez sur **OK**.
6. Appuyez sur **Arrêt / Sortie**.

MFC-J690DW/MFC-J895DW

1. Appuyez sur  [Paramètres] > [Ts réglages] > [Fax] > [Réglage rapp] > [Intervalle act].
2. Appuyez sur [Intervalle act].
3. Appuyez sur ▲ ou ▼ pour sélectionner un intervalle.
 - 6, 12, 24 heures, 2 ou 7 jours
L'appareil imprimera le rapport à l'intervalle sélectionné puis supprimera toutes les tâches de télécopie de la mémoire du journal. Si la mémoire de l'appareil est saturée (contient plus de 200 tâches) avant le moment spécifié, celui-ci imprimera le rapport du journal plus tôt, puis supprimera toutes les télécopies de

la mémoire. Si vous voulez un rapport supplémentaire avant l'échéance programmée, vous pouvez l'imprimer sans effacer les tâches.

- Toutes les 50 télécopies

L'appareil imprimera le journal dès qu'il aura enregistré 50 télécopies dans sa mémoire.

4. Si vous avez sélectionné 6, 12 ou 24 heures, 2 ou 7 jours, appuyez sur [Heure] et saisissez l'heure du jour à l'aide de l'écran tactile. Appuyez sur [OK].
5. Si vous avez sélectionné [Tous les 7 jours], appuyez sur [Jour]. Appuyez sur ▲ ou ▼ pour afficher l'option [Chaque lundi], [Chaque mardi], [Chaque mercredi], [Chaque jeudi], [Chaque vendredi], [Chaque samedi] ou [Chaque dimanche], puis appuyez sur le premier jour du décompte de sept jours.
6. Appuyez sur .



Renseignements connexes

- [Rapports des télécopies](#)

Sujets connexes :

- [Activer la fonction d'extinction automatique de l'appareil](#)
-

PC-FAX

- [PC-FAX pour Windows](#)
- [PC-FAX pour Mac](#)

PC-FAX pour Windows

- [Présentation de PC-FAX \(Windows\)](#)
- [Envoyer une télécopie avec PC-FAX \(Windows\)](#)
- [Recevoir des télécopies sur votre ordinateur \(Windows\)](#)

Présentation de PC-FAX (Windows)

Réduisez votre consommation de papier et gagnez du temps en utilisant le logiciel PC-FAX de Brother pour envoyer des télécopies directement à partir de votre appareil.



- [Configurer PC-FAX \(Windows\)](#)
- [Configurer votre carnet d'adresses PC-Fax \(Windows\)](#)

Configurer PC-FAX (Windows)

Avant d'envoyer des télécopies à l'aide de PC-FAX, personnalisez les options d'envoi dans chaque onglet de la boîte de dialogue **Configuration PC-Fax**.

1. Effectuez l'une des opérations suivantes :

- Windows 7

Cliquez sur  (**Démarrer**) > **Tous les programmes** > **Brother** > **Brother Utilities (Utilitaires Brother)**.

Cliquez sur la liste déroulante et sélectionnez votre nom de modèle (s'il n'a pas déjà été sélectionné). Cliquez sur **PC-FAX** dans la barre de navigation de gauche, puis cliquez sur **Configurer l'envoi**.

- Windows 8 et Windows 10

Lancez  (**Brother Utilities (Utilitaires Brother)**), puis cliquez sur la liste déroulante et sélectionnez le nom de votre modèle (si vous ne l'avez pas déjà sélectionné). Cliquez sur **PC-FAX** dans la barre de navigation de gauche, puis cliquez sur **Configurer l'envoi**.

La boîte de dialogue **Configuration PC-Fax** s'affiche.

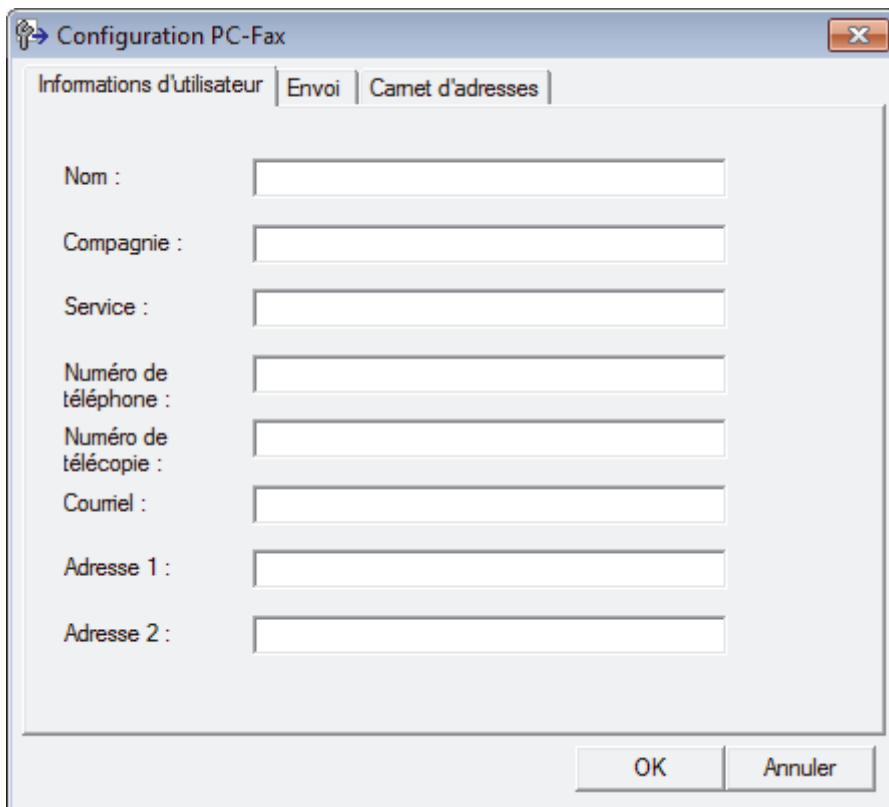

2. Effectuez l'une des opérations suivantes :

- Cliquez sur l'onglet **Informations d'utilisateur**, puis saisissez vos informations d'utilisateur dans les champs.



Chaque compte Microsoft peut avoir son propre écran personnalisé **Informations d'utilisateur** pour des pages de garde et des en-têtes de télécopie personnalisés.

- Cliquez sur l'onglet **Envoi**, puis saisissez le numéro à composer pour obtenir une ligne extérieure (si nécessaire) dans le champ **Accès ligne extérieure**. Sélectionnez la case à cocher **Inclure l'en-tête** pour ajouter l'en-tête.
- Cliquez sur l'onglet **Carnet d'adresses**, puis sélectionnez le carnet d'adresses que vous souhaitez utiliser avec PC-FAX dans la liste déroulante **Sélectionnez le carnet d'adresses**.

3. Cliquez sur **OK**.



Renseignements connexes

- [Présentation de PC-FAX \(Windows\)](#)
-

Configurer votre carnet d'adresses PC-Fax (Windows)

Vous pouvez ajouter, modifier et supprimer des membres et des groupes pour personnaliser votre **Carnet d'adresses** Brother.

- [Ajouter un membre à votre carnet d'adresses PC-FAX \(Windows\)](#)
- [Créer un groupe dans votre carnet d'adresses PC-FAX \(Windows\)](#)
- [Modifier un membre ou un groupe dans votre carnet d'adresses PC-FAX \(Windows\)](#)
- [Supprimer un membre ou un groupe dans votre carnet d'adresses PC-FAX \(Windows\)](#)
- [Exporter votre carnet d'adresses PC-FAX \(Windows\)](#)
- [Importer les informations dans votre carnet d'adresses PC-FAX \(Windows\)](#)

Ajouter un membre à votre carnet d'adresses PC-FAX (Windows)

Ajoutez de nouveaux contacts et leurs coordonnées de télécopie dans le carnet d'adresses PC-Fax si vous souhaitez leur envoyer une télécopie à l'aide du logiciel Brother PC-Fax.

1. Effectuez l'une des opérations suivantes :

- Windows 7

Cliquez sur  (Démarrer) > Tous les programmes > Brother > Brother Utilities (Utilitaires Brother).

Cliquez sur la liste déroulante et sélectionnez votre nom de modèle (s'il n'a pas déjà été sélectionné).

Cliquez sur **PC-FAX** dans la barre de navigation de gauche, puis cliquez sur **Carnet d'adresses (envoi)**.

- Windows 8 et Windows 10

Lancez  (Brother Utilities (Utilitaires Brother)), puis cliquez sur la liste déroulante et sélectionnez le nom de votre modèle (si vous ne l'avez pas déjà sélectionné). Cliquez sur **PC-FAX** dans la barre de navigation de gauche, puis cliquez sur **Carnet d'adresses (envoi)**.

La boîte de dialogue **Carnet d'adresses** s'affiche.

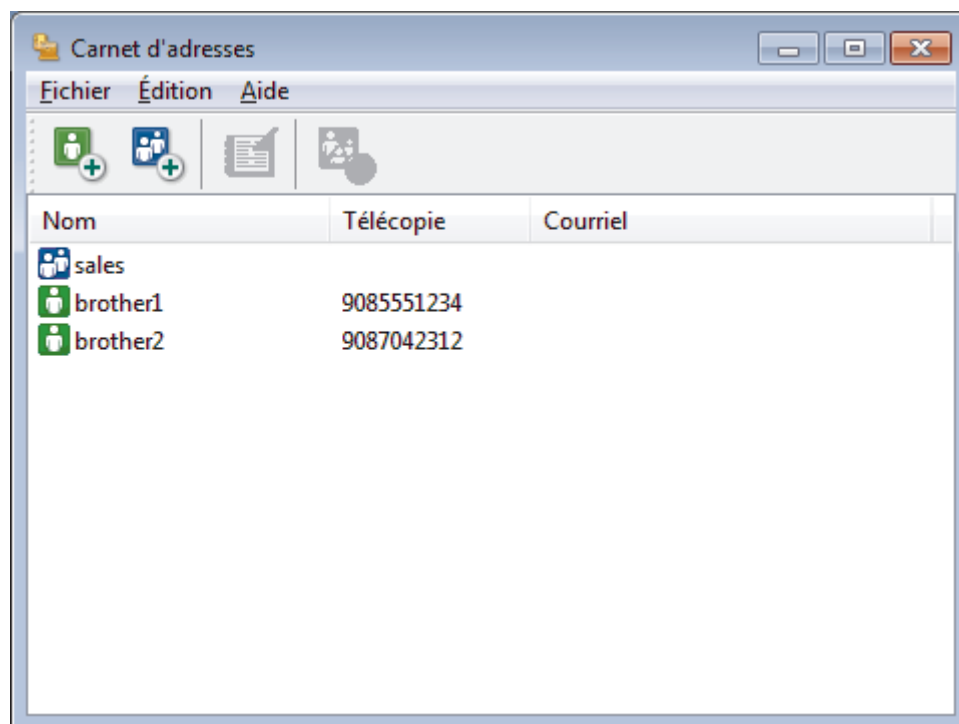

2. Cliquez sur .

La boîte de dialogue **Configuration des membres du carnet d'adresses** s'affiche.

Configuration des membres du carnet d'adresses

Nom : Titre :

Compagnie :

Service : Titre de poste :

Rue :

Ville : État/Province :

Code postal : Pays/Région :

Téléphone professionnel : Téléphone privé :

Télécopie : Téléphone mobile :

Courriel :

OK Annuler

3. Saisissez les informations concernant les membres dans les champs correspondants. Seul le champ **Nom** est obligatoire.
4. Cliquez sur **OK**.

Renseignements connexes

- [Configurer votre carnet d'adresses PC-Fax \(Windows\)](#)

Créer un groupe dans votre carnet d'adresses PC-FAX (Windows)

Créez un groupe afin de diffuser le même document PC-FAX à plusieurs destinataires en même temps.

1. Effectuez l'une des opérations suivantes :

- Windows 7

Cliquez sur  (Démarrer) > Tous les programmes > Brother > Brother Utilities (Utilitaires Brother).

Cliquez sur la liste déroulante et sélectionnez votre nom de modèle (s'il n'a pas déjà été sélectionné). Cliquez sur **PC-FAX** dans la barre de navigation de gauche, puis cliquez sur **Carnet d'adresses (envoi)**.

- Windows 8 et Windows 10

Lancez  (Brother Utilities (Utilitaires Brother)), puis cliquez sur la liste déroulante et sélectionnez le nom de votre modèle (si vous ne l'avez pas déjà sélectionné). Cliquez sur **PC-FAX** dans la barre de navigation de gauche, puis cliquez sur **Carnet d'adresses (envoi)**.

La boîte de dialogue **Carnet d'adresses** s'affiche.

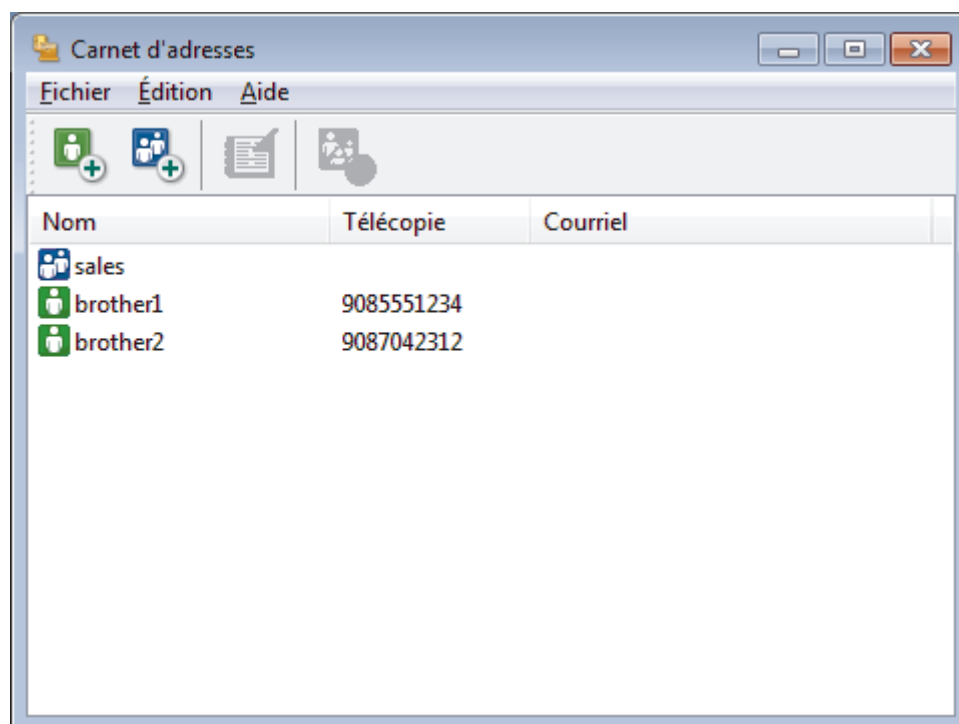

2. Cliquez sur .

La boîte de dialogue **Configuration des groupes du carnet d'adresses** s'affiche.

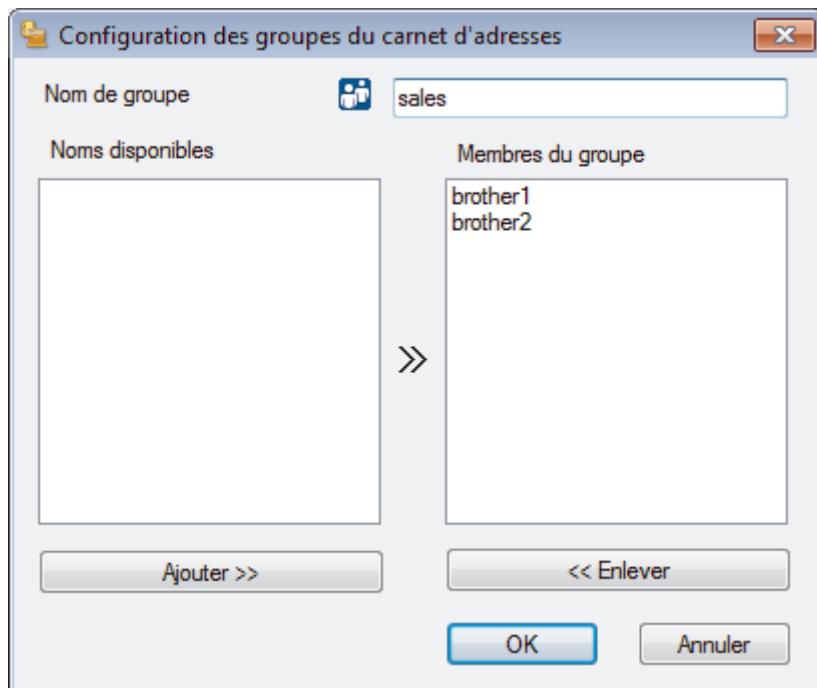

3. Saisissez le nom du nouveau groupe dans le champ **Nom de groupe**.
4. Dans le champ **Noms disponibles**, sélectionnez chaque nom que vous souhaitez inclure dans le groupe, puis cliquez sur **Ajouter >>**.
Les membres ajoutés au groupe s'affichent dans la zone **Membres du groupe**.
5. Lorsque vous avez terminé, cliquez sur **OK**.



Chaque groupe peut compter jusqu'à 50 membres.



Renseignements connexes

- [Configurer votre carnet d'adresses PC-Fax \(Windows\)](#)

Modifier un membre ou un groupe dans votre carnet d'adresses PC-FAX (Windows)

1. Effectuez l'une des opérations suivantes :

- Windows 7

Cliquez sur  (Démarrer) > Tous les programmes > Brother > Brother Utilities (Utilitaires Brother).

Cliquez sur la liste déroulante et sélectionnez votre nom de modèle (s'il n'a pas déjà été sélectionné). Cliquez sur **PC-FAX** dans la barre de navigation de gauche, puis cliquez sur **Carnet d'adresses (envoi)**.

- Windows 8 et Windows 10

Lancez  (Brother Utilities (Utilitaires Brother)), puis cliquez sur la liste déroulante et sélectionnez le nom de votre modèle (si vous ne l'avez pas déjà sélectionné). Cliquez sur **PC-FAX** dans la barre de navigation de gauche, puis cliquez sur **Carnet d'adresses (envoi)**.

La boîte de dialogue **Carnet d'adresses** s'affiche.

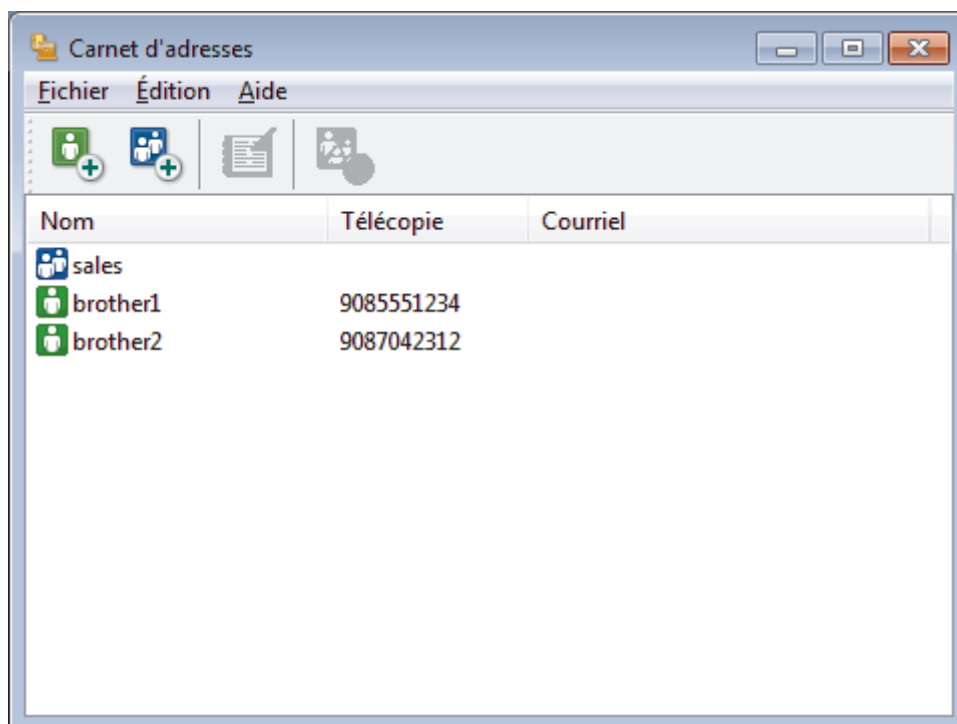

2. Sélectionnez le membre ou le groupe que vous souhaitez modifier.
3. Cliquez sur  (**Propriétés**).
4. Modifiez les informations du membre ou du groupe.
5. Cliquez sur **OK**.

✓ Renseignements connexes

- [Configurer votre carnet d'adresses PC-Fax \(Windows\)](#)

Supprimer un membre ou un groupe dans votre carnet d'adresses PC-FAX (Windows)

1. Effectuez l'une des opérations suivantes :

- Windows 7

Cliquez sur  (Démarrer) > Tous les programmes > Brother > Brother Utilities (Utilitaires Brother).

Cliquez sur la liste déroulante et sélectionnez votre nom de modèle (s'il n'a pas déjà été sélectionné). Cliquez sur **PC-FAX** dans la barre de navigation de gauche, puis cliquez sur **Carnet d'adresses (envoi)**.

- Windows 8 et Windows 10

Lancez  (Brother Utilities (Utilitaires Brother)), puis cliquez sur la liste déroulante et sélectionnez le nom de votre modèle (si vous ne l'avez pas déjà sélectionné). Cliquez sur **PC-FAX** dans la barre de navigation de gauche, puis cliquez sur **Carnet d'adresses (envoi)**.

La boîte de dialogue **Carnet d'adresses** s'affiche.

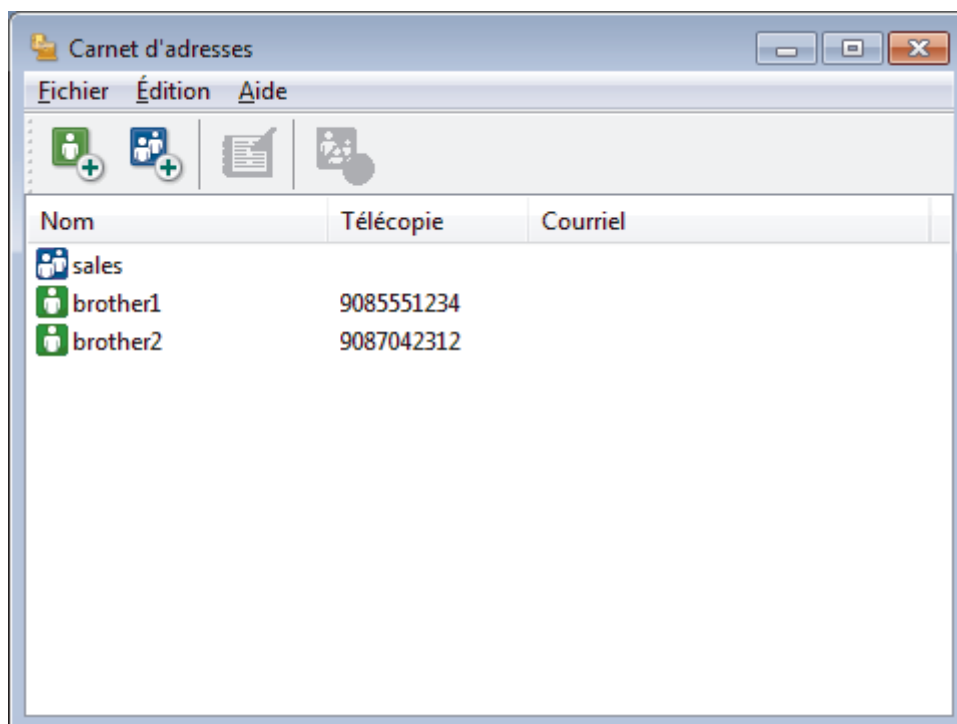

2. Sélectionnez le membre ou le groupe que vous souhaitez supprimer.

3. Cliquez sur  (Supprimer).

4. Lorsque la boîte de dialogue de confirmation apparaît, cliquez sur **OK**.



Renseignements connexes

- [Configurer votre carnet d'adresses PC-Fax \(Windows\)](#)

Exporter votre carnet d'adresses PC-FAX (Windows)

Vous pouvez exporter le carnet d'adresses vers un fichier texte ASCII (*.csv), une vCard (une carte de visite électronique) ou des **Données de numérot. de config. à distance** qu'il est possible de sauvegarder sur votre ordinateur.

- Vous ne pouvez pas exporter les paramètres de groupe lorsque vous exportez les données **Carnet d'adresses**.

1. Effectuez l'une des opérations suivantes :

- Windows 7

Cliquez sur  (**Démarrer**) > **Tous les programmes** > **Brother** > **Brother Utilities (Utilitaires Brother)**.

Cliquez sur la liste déroulante et sélectionnez votre nom de modèle (s'il n'a pas déjà été sélectionné). Cliquez sur **PC-FAX** dans la barre de navigation de gauche, puis cliquez sur **Carnet d'adresses (envoi)**.

- Windows 8 et Windows 10

Lancez  (**Brother Utilities (Utilitaires Brother)**), puis cliquez sur la liste déroulante et sélectionnez le nom de votre modèle (si vous ne l'avez pas déjà sélectionné). Cliquez sur **PC-FAX** dans la barre de navigation de gauche, puis cliquez sur **Carnet d'adresses (envoi)**.

La boîte de dialogue **Carnet d'adresses** s'affiche.

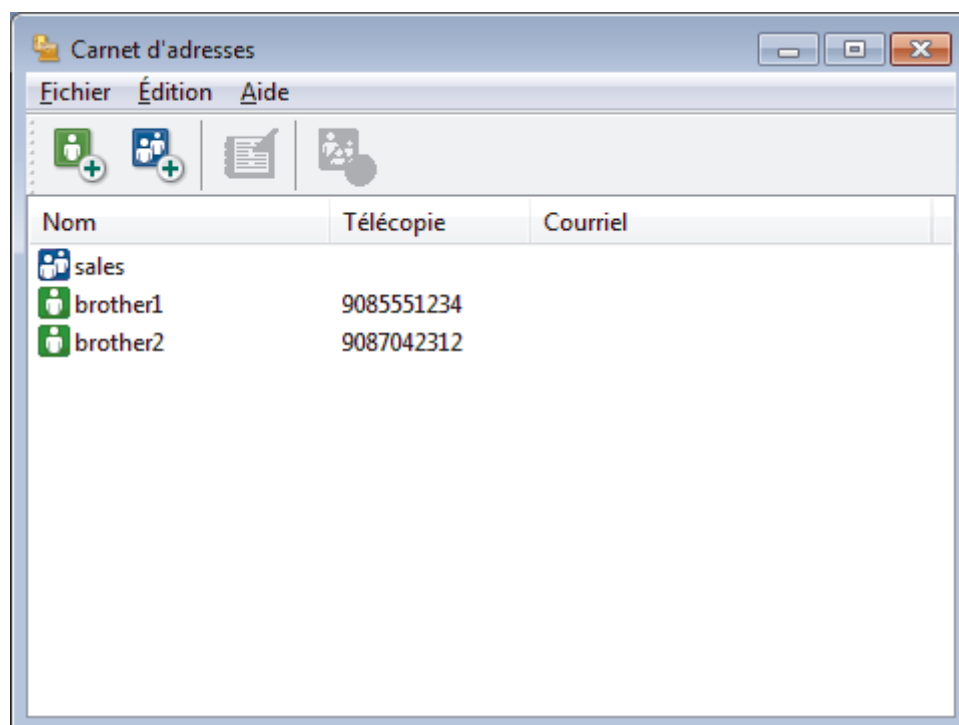

2. Cliquez sur le menu **Fichier**, puis sélectionnez **Exporter**.

3. Sélectionnez l'une des options suivantes :

- **Texte**

La boîte de dialogue **Éléments sélectionnés** s'affiche. Passez à l'étape 4.

- **vCard**

Vous devez sélectionner le membre que vous souhaitez exporter à partir de votre carnet d'adresses avant de sélectionner cette option.

Accédez au dossier dans lequel vous souhaitez sauvegarder la vCard, saisissez le nom de la vCard dans le champ **Nom du fichier**, puis cliquez sur **Enregistrer**.

- **Données de numérot. de config. à distance**

Accédez au dossier dans lequel vous souhaitez sauvegarder les données, saisissez le nom du fichier dans le champ **Nom du fichier**, puis cliquez sur **Enregistrer**.

4. Dans le champ **Éléments Disponibles**, sélectionnez les données que vous souhaitez exporter, puis cliquez sur **Ajouter >>**.

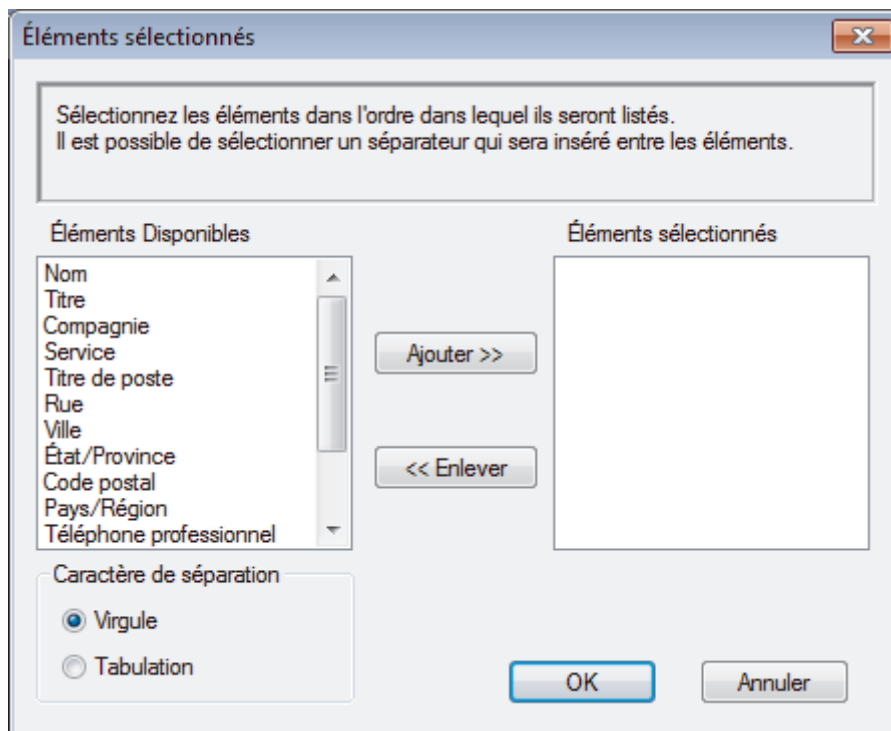

Sélectionnez et ajoutez les éléments dans l'ordre dans lequel vous souhaitez les voir affichés.

5. Lors de l'exportation vers un fichier ASCII, sous la section **Caractère de séparation**, sélectionnez l'option **Tabulation** ou **Virgule** pour séparer les champs de données.
6. Cliquez sur **OK**.
7. Accédez au dossier de votre ordinateur dans lequel vous souhaitez sauvegarder les données, saisissez le nom du fichier, puis cliquez sur **Enregistrer**.



Renseignements connexes

- [Configurer votre carnet d'adresses PC-Fax \(Windows\)](#)

Importer les informations dans votre carnet d'adresses PC-FAX (Windows)

Vous pouvez importer des fichiers texte ASCII (*.csv), des vCard (cartes de visite électroniques) ou des **Données de numérot. de config. à distance** dans votre carnet d'adresses.

1. Effectuez l'une des opérations suivantes :

- Windows 7

Cliquez sur  (**Démarrer**) > **Tous les programmes** > **Brother** > **Brother Utilities (Utilitaires Brother)**.

Cliquez sur la liste déroulante et sélectionnez votre nom de modèle (s'il n'a pas déjà été sélectionné). Cliquez sur **PC-FAX** dans la barre de navigation de gauche, puis cliquez sur **Carnet d'adresses (envoi)**.

- Windows 8 et Windows 10

Lancez  (**Brother Utilities (Utilitaires Brother)**), puis cliquez sur la liste déroulante et sélectionnez le nom de votre modèle (si vous ne l'avez pas déjà sélectionné). Cliquez sur **PC-FAX** dans la barre de navigation de gauche, puis cliquez sur **Carnet d'adresses (envoi)**.

La boîte de dialogue **Carnet d'adresses** s'affiche.

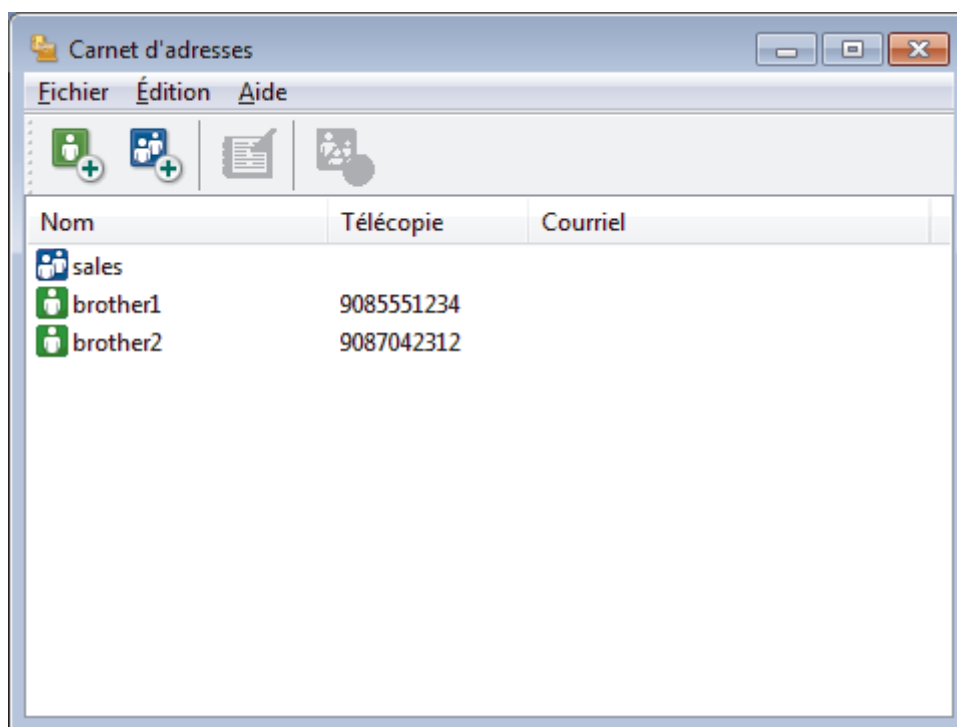

2. Cliquez sur le menu **Fichier**, puis sélectionnez **Importer**.

3. Sélectionnez l'une des options suivantes :

- **Texte**

La boîte de dialogue **Éléments sélectionnés** s'affiche. Passez à l'étape 4.

- **vCard**

Passez à l'étape 7.

- **Données de numérot. de config. à distance**

Passez à l'étape 7.

4. Dans le champ **Éléments Disponibles**, sélectionnez les données que vous souhaitez importer, puis cliquez sur **Ajouter >>**.

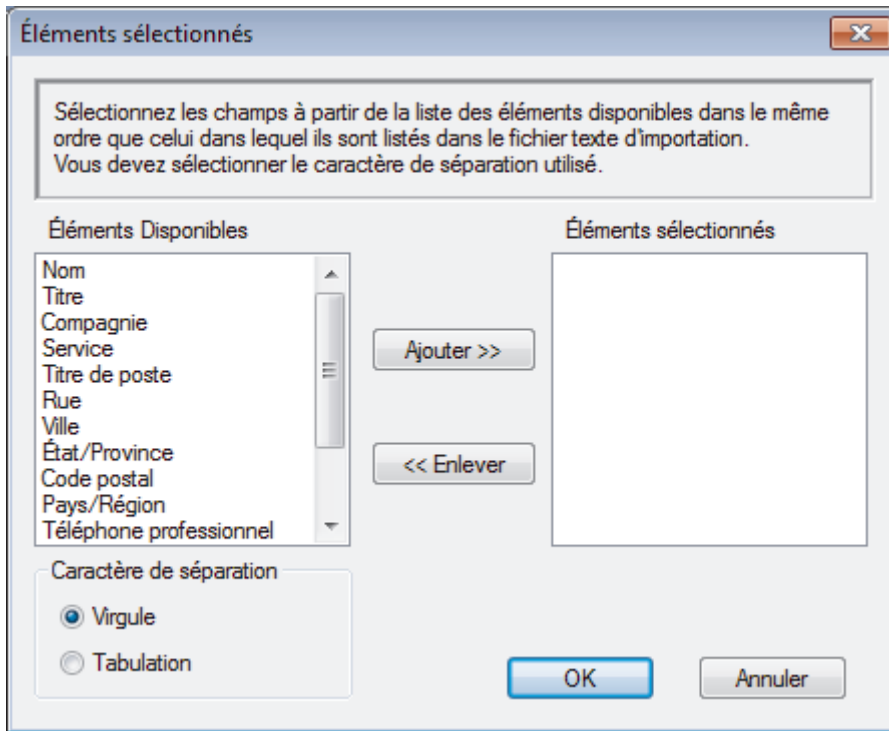

Vous devez sélectionner et ajouter les champs de la liste **Éléments Disponibles** dans l'ordre dans lequel ils sont énumérés dans le fichier texte importé.

5. Si vous importez un fichier ASCII, sous la section **Caractère de séparation**, sélectionnez l'option **Tabulation** ou **Virgule** pour séparer les champs de données.
6. Cliquez sur **OK**.
7. Accédez au dossier dans lequel vous souhaitez importer les données, saisissez le nom du fichier, puis cliquez sur **Ouvrir**.

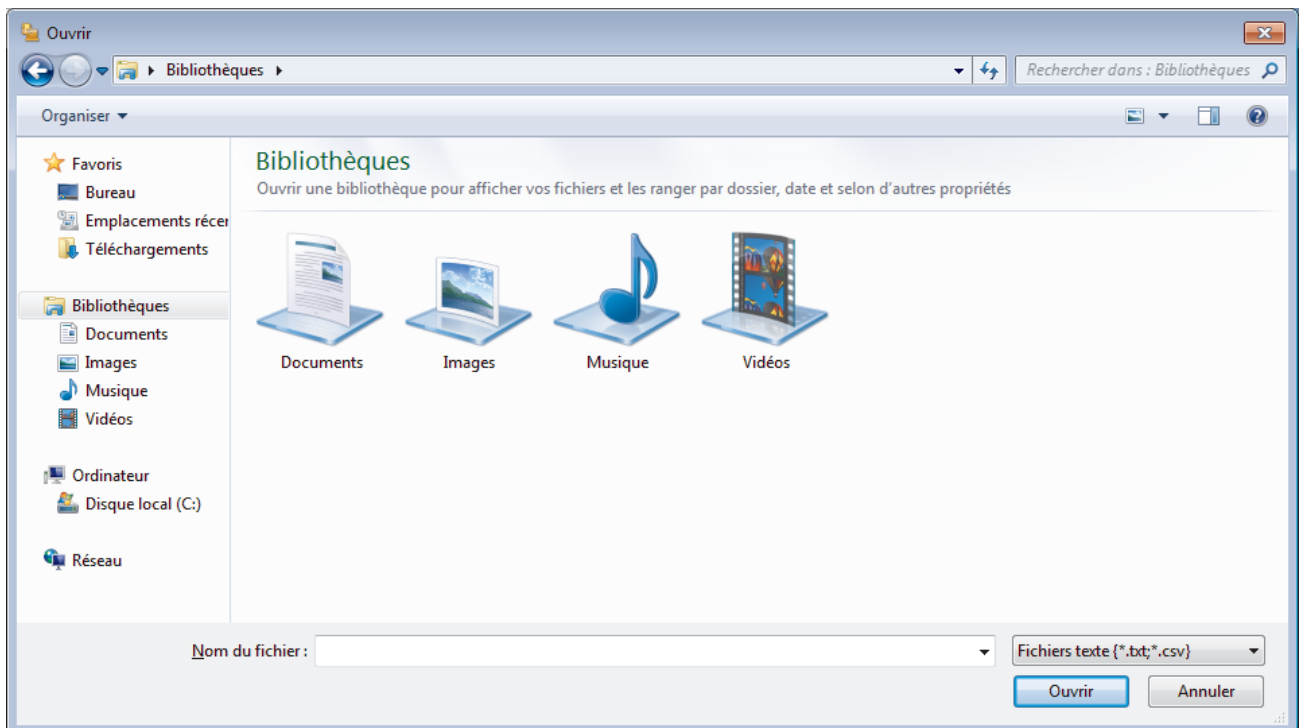

Renseignements connexes

- [Configurer votre carnet d'adresses PC-Fax \(Windows\)](#)

Envoyer une télécopie avec PC-FAX (Windows)

PC-FAX prend en charge les télécopies en noir et blanc uniquement. Une télécopie en noir et blanc sera envoyée même si les données originales sont en couleur et que le télécopieur destinataire prend en charge les télécopies en couleur.

1. Créez un fichier à l'aide d'une application sur votre ordinateur.
2. Sélectionnez la commande d'impression dans votre application.
3. Sélectionnez **Brother PC-FAX** comme imprimante, puis terminez votre opération d'impression.

La boîte de dialogue **Brother PC-FAX** s'affiche.

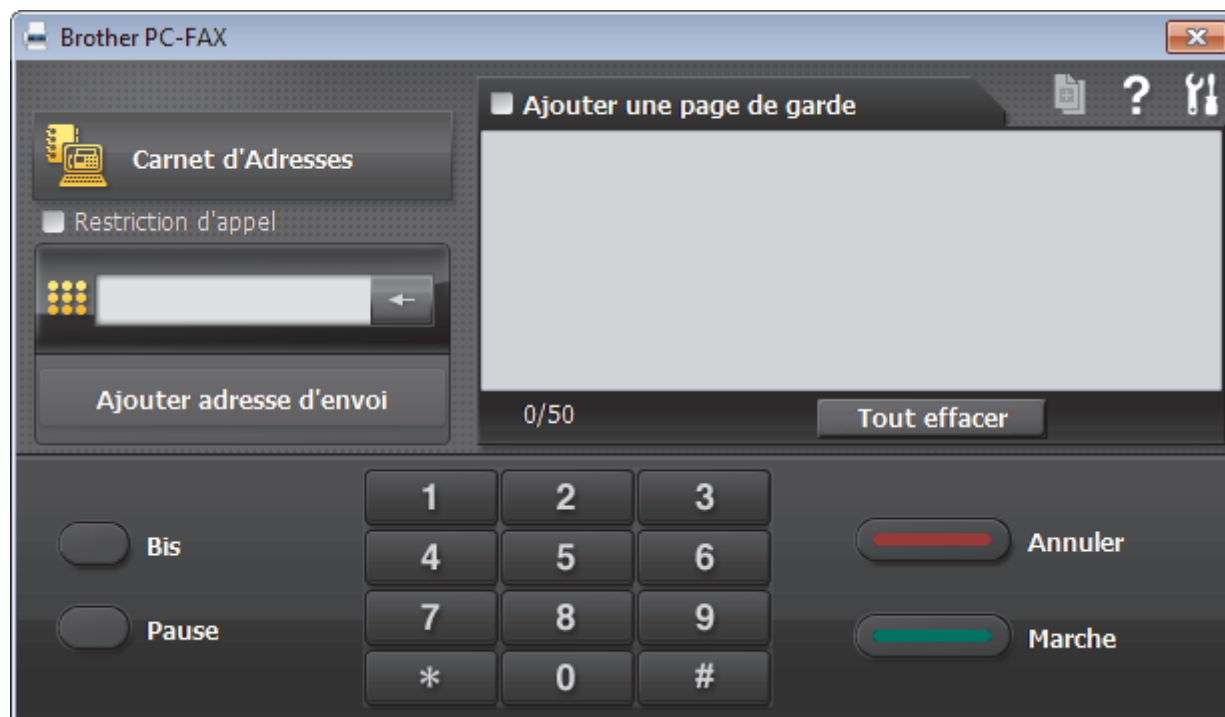



4. Saisissez un numéro de télécopieur en utilisant l'une des méthodes suivantes :
 - Cliquez sur les numéros du pavé numérique pour entrer le numéro, puis cliquez sur **Ajouter adresse d'envoi**.

 Si vous sélectionnez la case à cocher **Restriction d'appel**, une boîte de dialogue de confirmation s'affichera pour vous permettre de saisir de nouveau le numéro de télécopieur en utilisant le clavier. Cette fonction aide à éviter les envois à la mauvaise destination.

- Cliquez sur le bouton **Carnet d'Adresses**, puis sélectionnez un membre ou un groupe dans le carnet d'adresses.

 En cas d'erreur, cliquez sur **Tout effacer** pour supprimer toutes les entrées.

5. Pour inclure une page de garde, sélectionnez la case à cocher **Ajouter une page de garde**. Vous pouvez également cliquer sur  pour créer ou modifier une page de garde.
6. Cliquez sur **Marche** pour envoyer la télécopie.

 Pour annuler la télécopie, cliquez sur **Annuler**.

- Pour recomposer un numéro, cliquez sur **Bis** pour afficher les cinq derniers numéros de télécopieur, sélectionnez un numéro, puis cliquez sur **Marche**.



Renseignements connexes

- [PC-FAX pour Windows](#)

Recevoir des télécopies sur votre ordinateur (Windows)

Utilisez le logiciel PC-FAX de Brother pour recevoir des télécopies sur votre ordinateur, les sélectionner et imprimer uniquement celles que vous souhaitez.



- Recevoir des télécopies à l'aide de la fonction de réception PC-FAX (Windows)

Recevoir des télécopies à l'aide de la fonction de réception PC-FAX (Windows)

Le logiciel de réception PC-FAX de Brother vous permet d'afficher et de stocker des télécopies sur votre ordinateur. Il est automatiquement installé en même temps que les logiciels et les pilotes Brother et fonctionne avec les appareils connectés localement ou en réseau.

- La fonction de réception PC-FAX prend en charge les télécopies en noir et blanc uniquement. Lorsque vous recevez une télécopie couleur, l'appareil l'imprime localement mais ne l'envoie pas à l'ordinateur.

Si vous mettez l'ordinateur hors tension, votre appareil continue à recevoir et à stocker vos télécopies dans la mémoire de l'appareil Brother. L'écran ACL de l'appareil indiquera le nombre de télécopies reçues. Lorsque vous démarrez cette application, le logiciel transfère toutes les télécopies reçues vers votre ordinateur en une seule fois. Vous pouvez activer l'option d'impression de sauvegarde si vous voulez que l'appareil imprime une copie de la télécopie avant que celle-ci ne soit envoyée à l'ordinateur ou avant d'éteindre l'ordinateur. Vous pouvez configurer les réglages d'impression de sauvegarde depuis votre appareil Brother.



Renseignements connexes

- [Recevoir des télécopies sur votre ordinateur \(Windows\)](#)
 - [Exécuter la fonction de réception PC-FAX de Brother sur votre ordinateur \(Windows\)](#)
 - [Voir les messages PC-FAX reçus \(Windows\)](#)

Sujets connexes :

- [Utilisez la fonction Réception PC-Fax pour transférer les télécopies reçues vers votre ordinateur \(Windows uniquement\)](#)

Exécuter la fonction de réception PC-FAX de Brother sur votre ordinateur (Windows)



Nous vous recommandons de cocher la case **Lancer PC-FAX Receive au démarrage de l'ordinateur** pour que le logiciel s'exécute automatiquement et puisse transférer toutes les télécopies après le démarrage de l'ordinateur.

1. Effectuez l'une des actions suivantes :

- Windows 7

Cliquez sur  (**Démarrer**) > **Tous les programmes** > **Brother** > **Brother Utilities (Utilitaires Brother)**.

Cliquez sur la liste déroulante et sélectionnez votre nom de modèle (s'il n'a pas déjà été sélectionné). Cliquez sur **PC-FAX** dans la barre de navigation de gauche, puis cliquez **Recevoir**.

- Windows 8 et Windows 10

Lancez  (**Brother Utilities (Utilitaires Brother)**), puis cliquez sur la liste déroulante et sélectionnez le nom de votre modèle (si vous ne l'avez pas déjà sélectionné). Cliquez sur **PC-FAX** dans la barre de navigation de gauche, puis cliquez sur **Recevoir**.

2. Confirmez le message et cliquez sur **Oui**.

La fenêtre **PC-FAX Receive (Réception par PC-FAX)** s'affiche. L'icône  (**Réception par PC-FAX**) s'affiche également dans la barre des tâches de votre ordinateur.



Renseignements connexes

- [Recevoir des télécopies à l'aide de la fonction de réception PC-FAX \(Windows\)](#)
 - [Configurer votre ordinateur pour la réception de télécopies par PC-FAX \(Windows\)](#)
 - [Ajouter votre appareil Brother pour la réception de télécopies par PC-FAX \(Windows\)](#)

■ Accueil > Télécopieur > PC-FAX > PC-FAX pour Windows > Recevoir des télécopies sur votre ordinateur (Windows) > Recevoir des télécopies à l'aide de la fonction de réception PC-FAX (Windows) > Exécuter la fonction de réception PC-FAX de Brother sur votre ordinateur (Windows) > Configurer votre ordinateur pour la réception de télécopies par PC-FAX (Windows)

Configurer votre ordinateur pour la réception de télécopies par PC-FAX (Windows)

1. Double-cliquez sur l'icône  (**Réception par PC-FAX**) dans la barre des tâches de votre ordinateur.
La fenêtre **PC-FAX Receive (Réception par PC-FAX)** s'affiche.
2. Cliquez sur **Paramètres**.
3. Configurez ces options comme vous le souhaitez :

Préférences

Configurez le démarrage automatique de la fonction Réception PC-FAX au démarrage de Windows.

Enregistrer

Configurez le chemin d'enregistrement des fichiers PC-FAX et sélectionnez le format de document reçu.

Téléverser vers

Configurez le chemin d'accès au serveur SharePoint, puis sélectionnez l'option d'envoi automatique ou manuel (disponibles uniquement pour les administrateurs).

Périphérique

Sélectionnez l'appareil Brother dont vous souhaitez qu'il reçoive les documents PC-FAX.

Verrouiller (disponibles uniquement pour les administrateurs)

Empêchez les utilisateurs qui ne possèdent pas de privilèges d'administrateur de configurer les options des paramètres affichés ci-dessus.

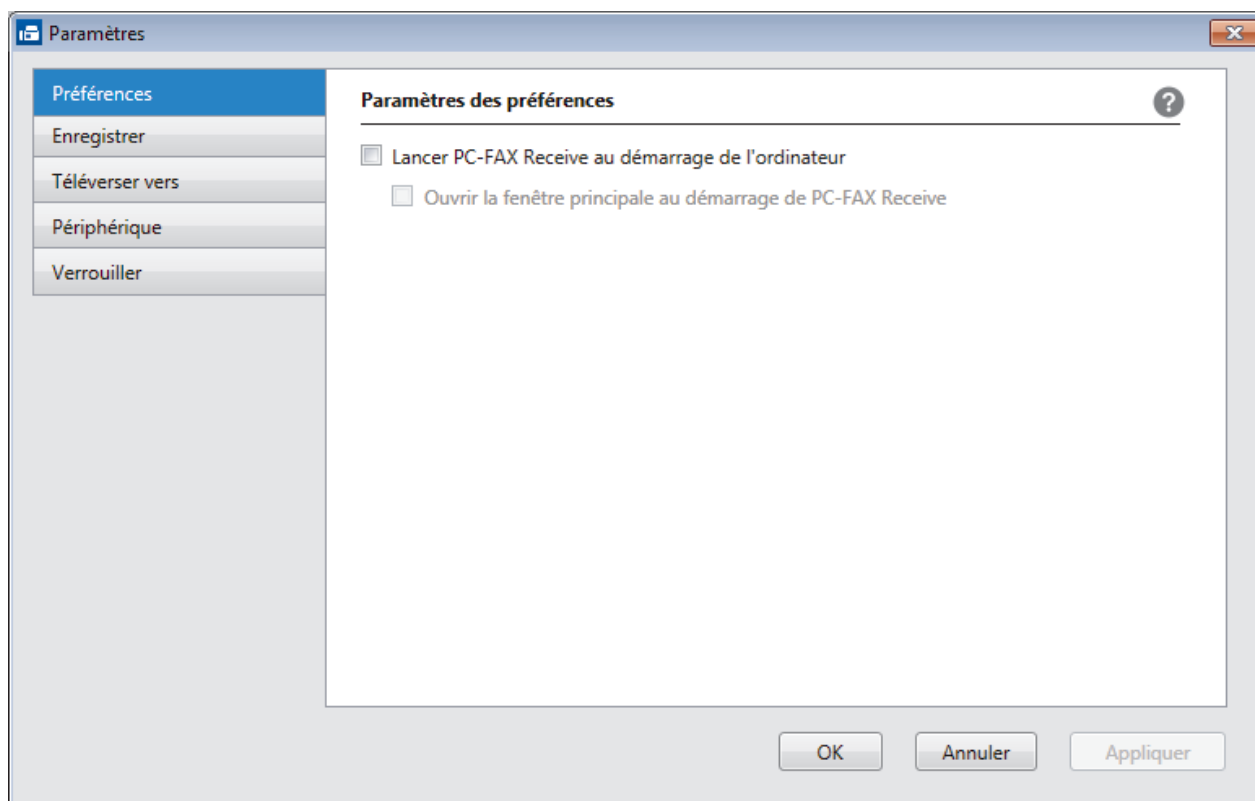

4. Cliquez sur **OK**.



Renseignements connexes

- Exécuter la fonction de réception PC-FAX de Brother sur votre ordinateur (Windows)

■ Accueil > Télécopieur > PC-FAX > PC-FAX pour Windows > Recevoir des télécopies sur votre ordinateur (Windows) > Recevoir des télécopies à l'aide de la fonction de réception PC-FAX (Windows) > Exécuter la fonction de réception PC-FAX de Brother sur votre ordinateur (Windows) > Ajouter votre appareil Brother pour la réception de télécopies par PC-FAX (Windows)

Ajouter votre appareil Brother pour la réception de télécopies par PC-FAX (Windows)

- Si vous avez installé l'appareil en suivant les instructions destinées à un utilisateur réseau, l'appareil devrait déjà être configuré pour votre réseau.

1. Double-cliquez sur l'icône  (**Réception par PC-FAX**) dans la barre des tâches de votre ordinateur.
La fenêtre **PC-FAX Receive (Réception par PC-FAX)** s'affiche.
2. Cliquez sur **Paramètres**.
3. Cliquez sur **Périphérique > Ajouter**.

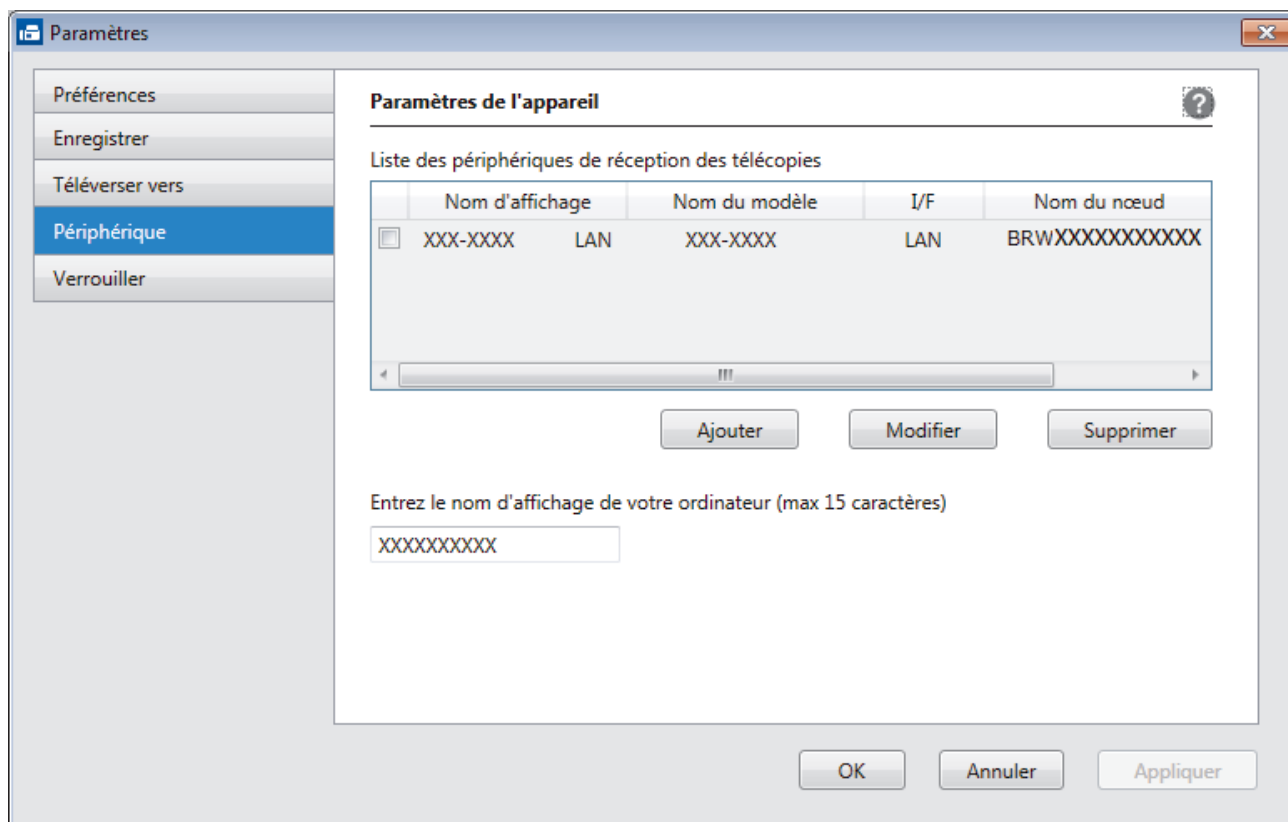

4. Sélectionnez la méthode de connexion appropriée.

Sélectionnez votre appareil dans les résultats de la recherche automatique ci-dessous.

Les appareils Brother connectés seront affichés. Sélectionnez un appareil dans la liste. Cliquez sur **OK**.

Spécifiez votre appareil par adresse IP

Saisissez l'adresse IP de l'appareil dans le champ **Adresse IP** puis cliquez sur **OK**.

Ajouter

Sélectionnez votre appareil dans les résultats de la recherche automatique ci-dessous. Actualiser

Nom du modèle	I/F	Nom du nœud	Adresse IP	Emplacement
---------------	-----	-------------	------------	-------------

Spécifiez votre appareil par adresse IP

Adresse IP

OK Annuler



5. Pour changer le nom d'ordinateur qui apparaîtra à l'écran ACL de l'appareil, saisissez le nouveau nom dans le champ **Entrez le nom d'affichage de votre ordinateur (max 15 caractères)**.
6. Cliquez sur **OK**.

✓ Renseignements connexes

- [Exécuter la fonction de réception PC-FAX de Brother sur votre ordinateur \(Windows\)](#)

Voir les messages PC-FAX reçus (Windows)

Statut de réception

Icône	Statut indiqué
	Mode d'attente Aucun message non lu
	Réception de messages
	Messages reçus Messages non lus

1. Double-cliquez sur l'icône  (Réception par PC-FAX) dans la barre des tâches de votre ordinateur.

La fenêtre **PC-FAX Receive (Réception par PC-FAX)** s'affiche.

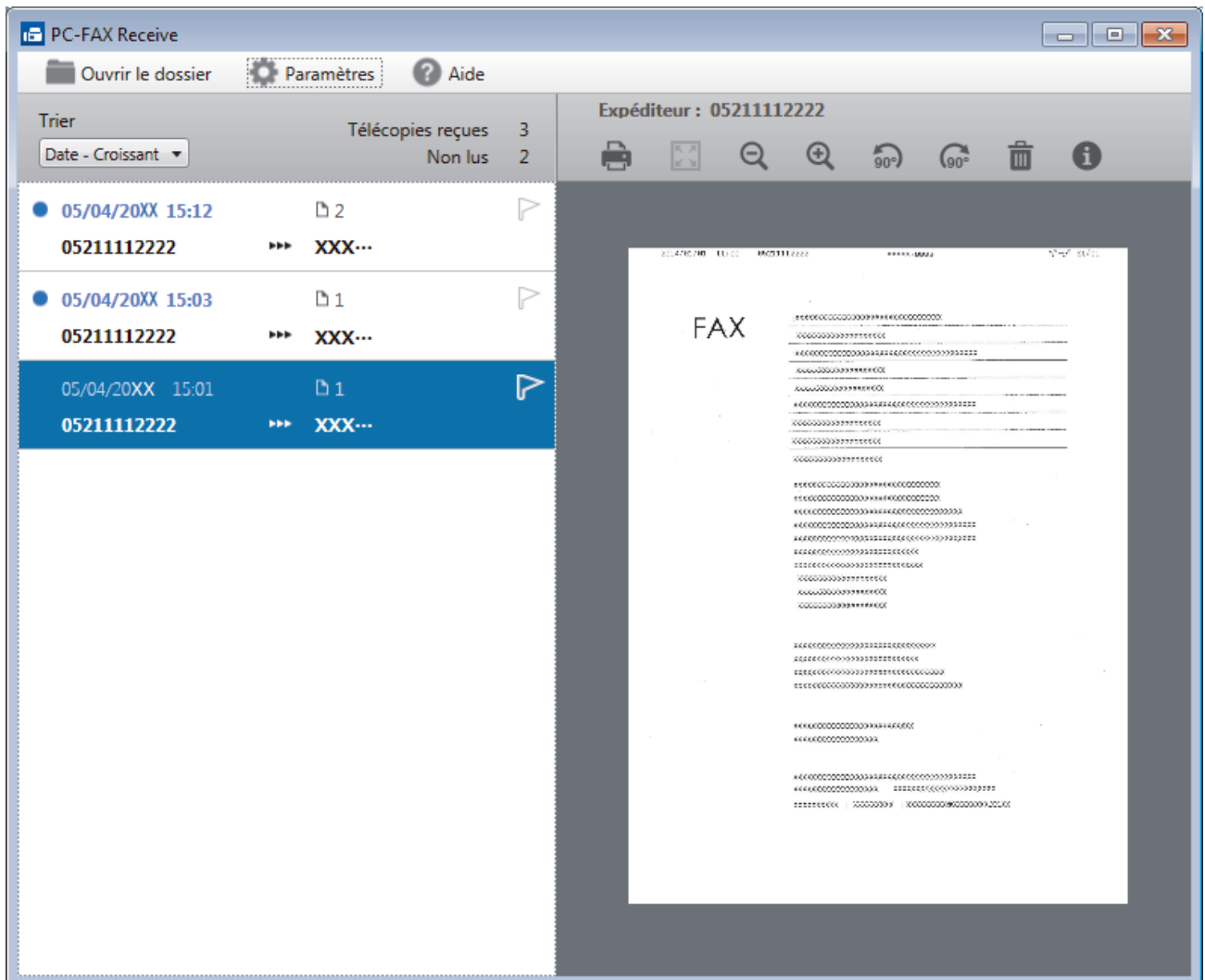

2. Cliquez sur l'une des télécopies dans la liste pour l'afficher.
3. Une fois que vous avez terminé la consultation, cliquez sur  dans le coin supérieur droit de la fenêtre pour la fermer.



Même après avoir fermé la fenêtre, la fonction Réception PC-Fax est active et l'icône  (**Réception par PC-FAX**) reste dans la barre des tâches de l'ordinateur. Pour fermer la fonction Réception PC-FAX, cliquez sur l'icône dans la barre des tâches de l'ordinateur et cliquez sur **Fermer**.



Renseignements connexes

- [Recevoir des télécopies à l'aide de la fonction de réception PC-FAX \(Windows\)](#)
-

PC-FAX pour Mac

Utilisez le logiciel PC-FAX de Brother pour envoyer directement des télécopies à partir de votre Mac sans les imprimer. Cette fonctionnalité permet de réduire votre consommation de papier et de gagner du temps.

- [Envoyer des télécopies depuis votre application \(Mac\)](#)

Envoyer des télécopies depuis votre application (Mac)

PC-FAX prend en charge uniquement les télécopies en noir et blanc. Une télécopie en noir et blanc sera envoyée même si les données d'origine sont en couleur et le télécopieur destinataire prend en charge les télécopies en couleur.

1. Créez un document dans un logiciel sous Mac.
2. À partir d'une application telle qu'Apple TextEdit, cliquez sur le menu **Fichier**, puis sélectionnez **Imprimer**.
3. Cliquez sur le menu contextuel de l'application puis sélectionnez l'option **Envoi Fax**.

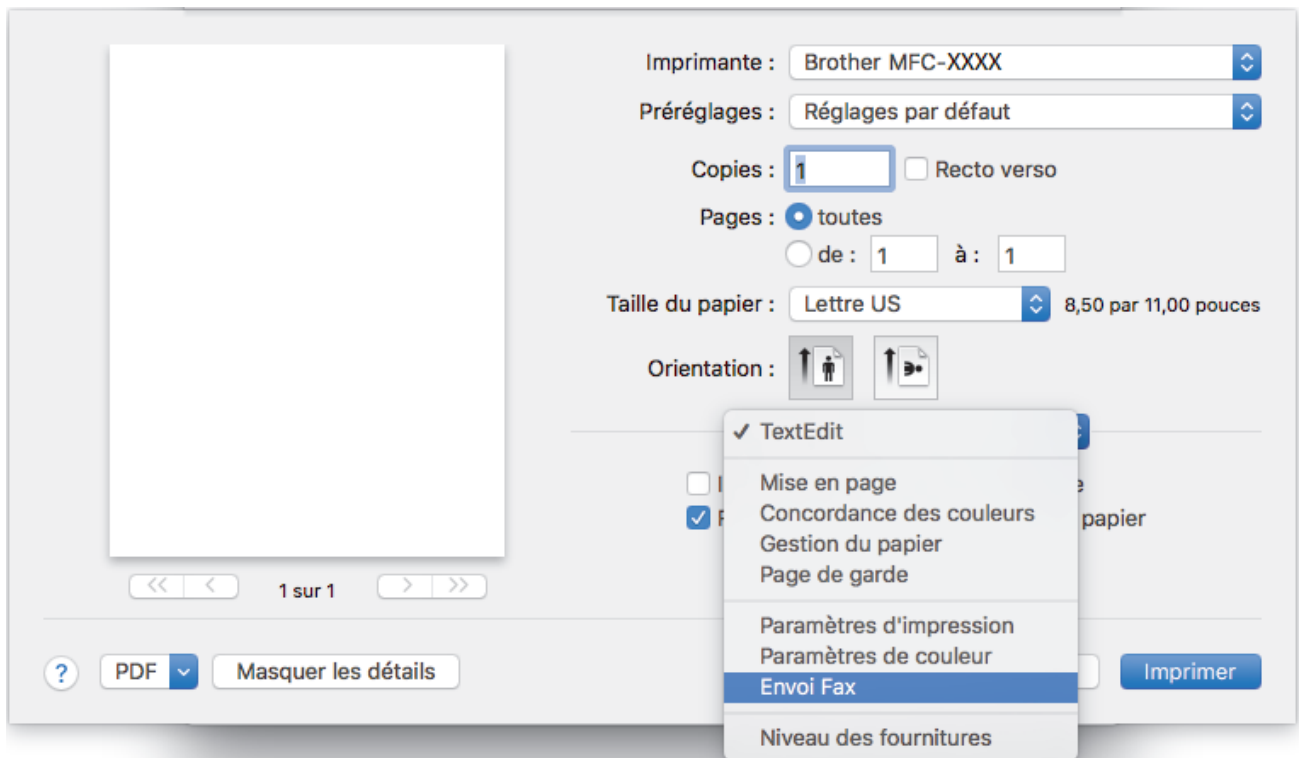

4. Cliquez sur le menu contextuel **Sortie**, puis sélectionnez l'option **Télécopieur**.

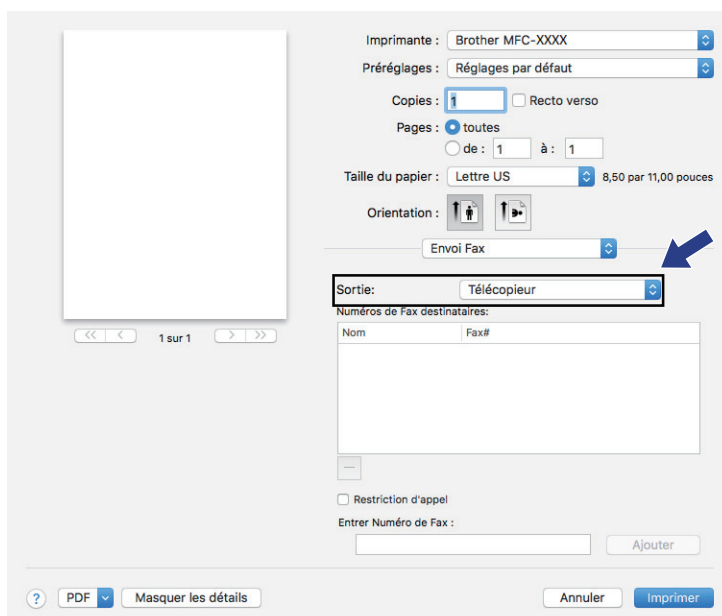

5. Tapez un numéro de télécopieur dans le champ **Entrer Numéro de Fax**, puis cliquez sur **Ajouter**. Le numéro de télécopieur est affiché dans le champ **Numéros de Fax destinataires**.



Pour envoyer une télécopie à plus d'un numéro, cliquez sur le bouton **Ajouter** après avoir saisi le premier numéro de télécopie puis tapez le prochain numéro de télécopie. Les numéros de télécopieurs destinataires s'afficheront dans le champ **Numéros de Fax destinataires**.

Nom	Fax#
	9055551234

6. Cliquez sur **Imprimer** pour envoyer la télécopie.



Renseignements connexes

- [PC-FAX pour Mac](#)

Centre Saisie Photo

- [Imprimer des photos directement depuis un support](#)
- [Copier des photos à partir d'un support sur un ordinateur](#)
- [Imprimer des photos à partir de ControlCenter4 \(Windows\)](#)

Imprimer des photos directement depuis un support

Si votre appareil n'est *pas* connecté à votre ordinateur, vous pouvez imprimer des photos directement à partir de la carte d'un appareil photo numérique ou d'une clé USB, numériser des documents et les enregistrer directement sur une carte mémoire ou une clé USB. Si votre appareil est connecté à un ordinateur, vous pouvez utiliser celui-ci pour accéder à une carte mémoire ou une clé USB qui est insérée à l'avant de l'appareil.

- [Supports compatibles](#)
- [Informations importantes sur l'impression photo](#)
- [Imprimer des photos depuis un support sur l'appareil Brother](#)



Supports compatibles

Modèles associés : MFC-J690DW/MFC-J895DW

Votre appareil Brother inclut des lecteurs (logements) destinés aux supports courants de stockage de données et d'appareils photo numériques.

IMPORTANT

L'interface USB directe prend uniquement en charge les clés USB et les appareils photo numériques qui utilisent la norme de stockage de masse USB. Les autres dispositifs USB ne sont pas pris en charge.

Fichiers multimédias compatibles	
Clé USB	
Carte mémoire SD Carte mémoire SDHC Carte mémoire SDXC MultiMediaCard MultiMediaCard plus	
miniSD (adaptateur requis) miniSDHC (adaptateur requis) microSD (adaptateur requis) microSDHC (adaptateur requis) MultiMediaCard mobile (adaptateur requis)	



Renseignements connexes

- [Enregistrer les données numérisées sur une carte mémoire ou une clé USB](#)
- [Imprimer des photos directement depuis un support](#)

Informations importantes sur l'impression photo

Modèles associés : MFC-J690DW/MFC-J895DW



Les clés USB ne sont prises en charge que sur certains modèles (MFC-J690DW/MFC-J895DW).

Votre appareil a été conçu afin d'être compatible avec les fichiers d'image des appareils photo numériques modernes, les cartes mémoire et les clés USB. Pour éviter toute erreur, lisez les points ci-dessous :

- Les fichiers d'image doivent porter l'extension .JPG (les autres extensions, comme .JPEG, .TIF ou .GIF, ne sont pas reconnues).
- L'impression photo directe doit se dérouler indépendamment des opérations d'impression photo réalisées à l'aide de l'ordinateur. (l'impression simultanée n'est pas disponible).
- L'appareil peut lire jusqu'à 999 fichiers¹ sur une carte mémoire ou une clé USB.

Tenez compte des remarques suivantes :

- Lors de l'impression d'un index ou d'une image, l'appareil imprime toutes les images valides, même si une ou plusieurs images ont été endommagées. Les images endommagées ne sont pas imprimées.
- (Utilisateurs de cartes mémoire)

Votre appareil a été conçu pour lire des cartes mémoire qui ont été formatées par un appareil photo numérique.

Quand un appareil photo numérique formate une carte mémoire, il crée un dossier spécial dans lequel il copie les données d'image. Si vous devez utiliser votre ordinateur pour modifier les données d'image enregistrées sur une carte mémoire, nous vous conseillons de ne pas modifier la structure de dossiers qui a été créée par l'appareil photo numérique. Lorsque vous enregistrez de nouveaux fichiers d'image ou des fichiers d'image modifiés sur la carte mémoire, nous vous recommandons aussi d'utiliser le même dossier que celui utilisé par votre appareil photo numérique. Si les données ne sont pas enregistrées dans le même dossier, l'appareil risque de ne pas pouvoir lire le fichier ou imprimer l'image.

- (Utilisateurs de clés USB)

Votre appareil prend en charge les clés USB formatées par Windows.



Renseignements connexes

- [Imprimer des photos directement depuis un support](#)

¹ Le dossier qui se trouve sur la carte mémoire ou la clé USB est également comptabilisé.

Imprimer des photos depuis un support sur l'appareil Brother

- [Prévisualiser et imprimer des photos depuis un support](#)
- [Imprimer une page d'index photo \(miniatures\) à partir d'un support](#)
- [Impression de photos en utilisant le numéro de l'image](#)
- [Imprimer des photos d'identité](#)
- [Imprimer des photos avec recadrage automatique](#)
- [Imprimer des photos sans bordures depuis un support](#)
- [Impression de la date à partir des données de votre photo](#)
- [Paramètres d'impression pour les photos](#)

Prévisualiser et imprimer des photos depuis un support

Modèles associés : MFC-J690DW/MFC-J895DW

Vous pouvez prévisualiser vos photos sur l'écran ACL avant de les imprimer.

- Si vos photos sont des fichiers volumineux, leur affichage peut ne pas être instantané.

1. Ouvrez le couvercle du logement du support.

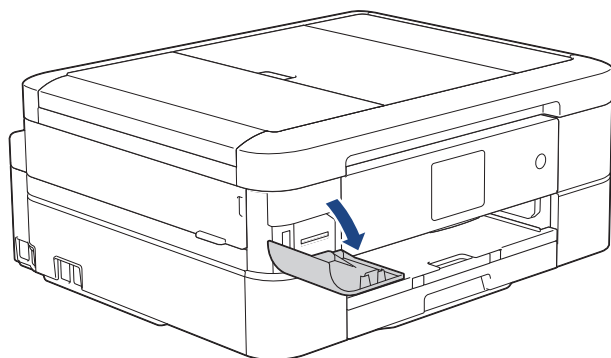

2. Insérez la carte mémoire ou la clé USB dans la bonne fente.
3. Appuyez sur [Photo] > [Sélectionner des fichiers].
4. Appuyez sur ◀ ou sur ▶ pour afficher la photo à imprimer, puis appuyez dessus.



Pour imprimer toutes les photos, appuyez sur [Impr tt], puis appuyez sur [Oui] pour confirmer.

5. Entrez le nombre de copies de l'une des manières suivantes :
 - Appuyez sur [-] ou [+] sur l'écran tactile.
 - Appuyez sur **x 01** pour afficher le clavier sur l'écran tactile, puis entrez le nombre de copies à l'aide du clavier de l'écran tactile. Appuyez sur [OK].
6. Appuyez sur [OK].
7. Répétez les trois dernières étapes jusqu'à ce que vous ayez sélectionné toutes les photos à imprimer.
8. Appuyez sur [OK].
9. Vérifiez et confirmez la liste des options qui s'affiche.
10. Pour modifier les réglages d'impression, appuyez sur [Param. impress].
Lorsque vous terminez, appuyez sur [OK].
11. Appuyez sur [Marche].



Renseignements connexes

- [Imprimer des photos depuis un support sur l'appareil Brother](#)

Sujets connexes :

- [Paramètres d'impression pour les photos](#)

Imprimer une page d'index photo (miniatures) à partir d'un support

Modèles associés : MFC-J690DW/MFC-J895DW

Imprimez une page d'index photo pour voir un aperçu miniature de toutes les photos enregistrées sur votre carte mémoire ou votre clé USB.



- L'appareil attribue des numéros aux images (n° 1, n° 2, n° 3, etc.).
L'appareil ne reconnaît pas les autres numéros ou noms de fichier utilisés par votre appareil photo numérique ou votre ordinateur pour identifier les photos.
- Seuls les noms de fichier comportant au maximum 20 caractères seront imprimés correctement sur l'index.
- Les noms de fichier ne peuvent pas être imprimés correctement s'ils contiennent des caractères non alphanumériques, par contre les caractères non alphanumériques n'affectent pas les paramètres d'impression photo.

1. Ouvrez le couvercle du logement du support.
2. Insérez la carte mémoire ou la clé USB dans la fente correcte.
3. Appuyez sur [Photo] > [Impr. index] > [Imp feuille index].
4. Si vous souhaitez modifier les paramètres d'impression, appuyez sur [Param. impress].
Lorsque vous terminez, appuyez sur [OK].

Option	Description
Type papier	Sélectionnez le type de papier.
Format pap.	Sélectionnez le format de papier.

5. Appuyez sur [Marche].



Renseignements connexes

- [Imprimer des photos depuis un support sur l'appareil Brother](#)

Sujets connexes :

- [Impression de photos en utilisant le numéro de l'image](#)

Impression de photos en utilisant le numéro de l'image

Modèles associés : MFC-J690DW/MFC-J895DW

Avant de passer à l'impression d'une image individuelle, il vous faudra imprimer la page d'index photo (miniatures) pour connaître son numéro d'image.

1. Ouvrez le couvercle du logement du support.
2. Insérez la carte mémoire ou la clé USB dans la fente correcte.
3. Appuyez sur [Photo] > [Impr. index] > [Imprimer photos].
4. Saisissez les numéros d'image que vous souhaitez imprimer à l'aide de l'écran tactile. Une fois les numéros d'image sélectionnés, appuyez sur [OK].



- Vous pouvez entrer plusieurs numéros à la fois en utilisant une virgule ou un tiret. Par exemple, saisissez **1, 3, 6** pour imprimer les images 1, 3 et 6. Imprimez une plage d'images en utilisant un tiret. Par exemple, saisissez **1-5** pour imprimer les images 1 à 5.
- Vous pouvez entrer jusqu'à 12 caractères (virgules et traits d'union compris) pour les numéros d'image que vous souhaitez imprimer.

5. Entrez le nombre de copies de l'une des manières suivantes :
 - Appuyez sur [-] ou [+] sur l'écran tactile.
 - Appuyez sur **x 01** pour afficher le clavier sur l'écran tactile, puis entrez le nombre de copies à l'aide du clavier de l'écran tactile. Appuyez sur [OK].
6. Pour modifier les réglages d'impression, appuyez sur [Param. impress].
Lorsque vous terminez, appuyez sur [OK].
7. Appuyez sur [Marche].



Renseignements connexes

- [Imprimer des photos depuis un support sur l'appareil Brother](#)

Sujets connexes :

- [Imprimer une page d'index photo \(miniatures\) à partir d'un support](#)
- [Paramètres d'impression pour les photos](#)

Imprimer des photos d'identité

Modèles associés : MFC-J690DW/MFC-J895DW

Vous pouvez sélectionner une photo enregistrée sur une carte mémoire ou une clé USB et imprimer des photos d'identité pour votre CV, votre passeport, etc. Vous pouvez imprimer quatre photos d'identité sur une feuille de papier et recadrer des images grand format sur des formats prédéfinis.

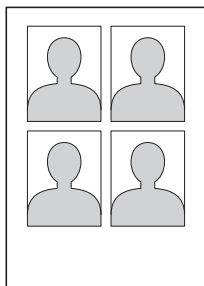

Une seule photo est imprimée lorsque vous sélectionnez l'option [2x2po] ou [50x70mm (2x2, 75po)] dans le réglage de taille des photos d'identité, et l'option [4x6po] dans le réglage de format du papier.

1. Ouvrez le couvercle du logement du support.
2. Insérez la carte mémoire ou la clé USB dans la fente correcte.
3. Appuyez sur [Photo] > [Impr photo ID].
4. Appuyez sur ◀ ou ▶ pour afficher la photo souhaitée puis appuyez dessus.
5. Appuyez sur ▲ ou sur ▼ pour ajuster le format du recadrage souhaité, puis appuyez dessus.



L'appareil recadre la photo sur le format sélectionné. Pour recadrer sur un format différent, répétez ces étapes.

6. Vérifiez l'image affichée. Si nécessaire, faites tourner l'image en appuyant sur .
7. Appuyez sur [OK].
8. Pour modifier les réglages d'impression, appuyez sur [Param. impress].

Option	Description
Qualité Impres	Sélectionnez la résolution d'impression en fonction du type de document.
Type papier	Sélectionnez le type de papier.
Format pap.	Sélectionnez le format de papier.

9. Appuyez sur [Marche].



Renseignements connexes

- [Imprimer des photos depuis un support sur l'appareil Brother](#)

Imprimer des photos avec recadrage automatique

Modèles associés : MFC-J690DW/MFC-J895DW

Si la photo est trop longue ou trop large pour tenir dans l'espace de la mise en page, une partie de l'image sera coupée.

- Le réglage d'usine est Activé. Pour imprimer toute l'image, modifiez ce réglage sur Désactivé.
- Si vous désactivez le paramètre [Couper], désactivez également le paramètre [Sans bordure].

Recadrage : Activé

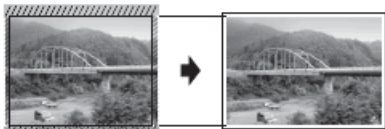

Recadrage : Désactivé



1. Ouvrez le couvercle du logement du support.
2. Insérez la carte mémoire ou la clé USB dans la fente correcte.
3. Appuyez sur [Photo] > [Sélectionner des fichiers].
4. Appuyez sur ◀ ou ▶ pour afficher chaque photo. Lorsque la photo souhaitée s'affiche, appuyez dessus, puis appuyez sur [OK].
5. Appuyez sur [OK].
6. Appuyez sur [Param. impress] > [Couper].
7. Appuyez sur [Activé] (ou [Désac]).
8. Lorsque vous avez terminé, appuyez sur  ou [OK].
9. Appuyez sur [Marche].



Renseignements connexes

- [Imprimer des photos depuis un support sur l'appareil Brother](#)

Sujets connexes :

- [Autres problèmes](#)

Imprimer des photos sans bordures depuis un support

Modèles associés : MFC-J690DW/MFC-J895DW

Cette fonction vous permet d'agrandir la zone imprimable jusqu'aux bords du papier. La durée d'impression sera plus longue.

1. Ouvrez le couvercle du logement du support.
2. Insérez la carte mémoire ou la clé USB dans la fente correcte.
3. Appuyez sur [Photo] > [Sélectionner des fichiers].
4. Appuyez sur ◀ ou ▶ pour afficher chaque photo. Lorsque la photo souhaitée s'affiche, appuyez dessus, puis appuyez sur [OK].
5. Appuyez sur [OK].
6. Appuyez sur [Param. impress] > [Sans bordure].
7. Appuyez sur [Activé] (ou [Désac]).
8. Lorsque vous avez terminé, appuyez sur  ou [OK].
9. Appuyez sur [Marche].



Renseignements connexes

- [Imprimer des photos depuis un support sur l'appareil Brother](#)

Sujets connexes :

- [Autres problèmes](#)

Impression de la date à partir des données de votre photo

Modèles associés : MFC-J690DW/MFC-J895DW

Vous pouvez imprimer la date, pour autant qu'elle figure déjà dans les informations de votre photo. La date est imprimée dans le coin inférieur droit. Pour utiliser ce réglage, la photo doit inclure la date.

1. Ouvrez le couvercle du logement du support.
2. Insérez la carte mémoire ou la clé USB dans la fente correcte.
3. Appuyez sur [Photo] > [Sélectionner des fichiers].
4. Appuyez sur ◀ ou ▶ pour afficher chaque photo. Lorsque la photo souhaitée s'affiche, appuyez dessus, puis appuyez sur [OK].
5. Appuyez sur [OK].
6. Appuyez sur [Param. impress] > [Imprimer date].
7. Appuyez sur [Activé] (ou [Désac]).
8. Lorsque vous avez terminé, appuyez sur  ou [OK].
9. Appuyez sur [Marche].



Renseignements connexes

- [Imprimer des photos depuis un support sur l'appareil Brother](#)

Paramètres d'impression pour les photos

Modèles associés : MFC-J690DW/MFC-J895DW

Appuyez sur l'option [Param. impress] pour afficher les réglages indiqués dans le tableau.

Option	Description
Qualité Impres	Sélectionnez la résolution d'impression en fonction du type de document. Lorsque vous sélectionnez l'option Papi. jet encre dans le réglage Type papier, vous pouvez uniquement sélectionner Fin.
Type papier	Sélectionnez le type de papier.
Format pap.	Sélectionnez le format de papier.
Mise page impr	Sélectionnez la mise en page d'impression.
Luminosité	Permet d'ajuster la luminosité.
Contraste	Permet d'ajuster le contraste. Le fait d'augmenter le contraste donne aux images un aspect plus net et percutant.
Couper	Permet de cadrer l'image autour de la marge en fonction du format de papier ou d'impression. Désactivez cette fonction lorsque vous voulez imprimer des images entières ou éviter un rognage indésirable.
Sans bordure	Permet d'agrandir la zone imprimable en fonction des bords du papier.
Imprimer date	Permet d'imprimer la date sur la photo.
Déf nv param par déf	Vous pouvez enregistrer les réglages d'impression que vous utilisez le plus souvent en les définissant comme réglages par défaut.
Réinit usine	Permet de rétablir les paramètres d'usine par défaut des réglages d'impression que vous aviez modifiés.



Renseignements connexes

- [Imprimer des photos depuis un support sur l'appareil Brother](#)

Sujets connexes :

- [Prévisualiser et imprimer des photos depuis un support](#)
- [Impression de photos en utilisant le numéro de l'image](#)

Copier des photos à partir d'un support sur un ordinateur

Modèles associés : MFC-J690DW/MFC-J895DW

Si vous souhaitez copier des photos enregistrées sur une carte mémoire ou une clé USB dans un dossier de votre ordinateur, suivez les étapes relatives à votre type de connexion et à votre système d'exploitation.

- [Avant de copier des photos](#)
- [Copie de photos à partir d'un support avec une connexion locale](#)

Avant de copier des photos

Modèles associés : MFC-J690DW/MFC-J895DW

IMPORTANT

NE démarrez PAS votre ordinateur lorsqu'une carte mémoire ou une clé USB se trouve dans le lecteur de supports de l'appareil. Vous risqueriez de perdre les données ou d'endommager le support.



- L'appareil ne lit que le premier support inséré.
- Lorsque l'appareil imprime des photos à partir d'un support, l'ordinateur ne peut pas accéder à l'impression de photos pour effectuer une autre opération.



Renseignements connexes

- [Copier des photos à partir d'un support sur un ordinateur](#)

Copie de photos à partir d'un support avec une connexion locale

Modèles associés : MFC-J690DW/MFC-J895DW

Vous pouvez copier des photos à partir d'un support vers votre ordinateur lorsque celui-ci est connecté localement (via USB) à votre appareil.

1. Ouvrez le couvercle du logement du support de l'appareil.
2. Insérez une carte mémoire ou une clé USB dans l'appareil.
3. Effectuez l'une des actions suivantes :
 - (Windows)
Dans Windows Explorer, double-cliquez sur l'icône **Disque amovible**.
 - (Macintosh)
Double-cliquez sur l'icône de disque amovible.



Si vous créez un nom pour l'étiquette de volume du support, c'est ce nom qui s'affiche.

Les fichiers et dossiers du support s'affichent sur l'écran de votre ordinateur.

4. Vous pouvez modifier un fichier et l'enregistrer sur un autre lecteur de votre ordinateur.
5. Quittez toutes les applications exécutant les données mémorisées sur le support.
6. Effectuez l'une des actions suivantes :
 - (Windows)
Dans l'Explorateur Windows, cliquez avec le bouton droit sur l'icône du disque amovible et sélectionnez **Éjecter**.
 - (Macintosh)
Faites glisser l'icône du disque amovible sur l'icône **Corbeille**.
7. Attendez que votre appareil Brother ait cessé d'accéder au support avant de le retirer.

IMPORTANT

NE retirez PAS le support lorsque votre appareil Brother accède au support. Sinon, le support ou les données enregistrées sur le support risquent d'être endommagés.

Si vous retirez le support alors que votre appareil Brother accède au support, vous devez redémarrer votre ordinateur avant d'insérer le même support dans l'appareil. Si vous ne procédez pas à un redémarrage de l'ordinateur, les données enregistrées sur le support peuvent être détruites.



Renseignements connexes

- [Copier des photos à partir d'un support sur un ordinateur](#)

Imprimer des photos à partir de ControlCenter4 (Windows)

Vous pouvez imprimer et éditer des photos à l'aide des diverses fonctions de ControlCenter.

1. Assurez-vous d'avoir chargé le bon support dans le bac à papier.

IMPORTANT

- Nous vous recommandons d'utiliser le bac de dérivation pour photos situé sur le capot du bac de sortie pour imprimer sur du papier Photo (4 po. x 6 po.)/(10 x 15 cm) et Photo L (3,5 po. x 5 po.)/(9 x 13 cm). (Seulement disponible pour certains modèles)
- Pour obtenir les meilleurs résultats, utilisez du papier Brother.
- Lorsque vous imprimez sur du papier photo Brother, chargez une feuille supplémentaire de ce même papier dans le bac.

2. Cliquez sur l'icône  (**ControlCenter4**) dans la barre des tâches, puis cliquez sur **Ouvrir**.
3. Effectuez l'une des actions suivantes :
 - Si vous utilisez **Mode Avancé**, cliquez sur l'onglet **Photo**, puis cliquez sur le bouton **Impression de photos**.
 - Si vous utilisez **Mode Accueil**, cliquez sur l'onglet **Photo**.



4. Sélectionnez le dossier qui contient l'image que vous souhaitez imprimer.

Option	Description
Mon dossier CC4	Le bouton Mon dossier CC4 vous permet d'ouvrir le dossier ControlCenter4 qui se trouve dans le dossier Mes Images sur votre ordinateur.
Bureau	Le bouton du bureau vous permet d'ouvrir l'arborescence des dossiers depuis votre bureau pour sélectionner les images que vous souhaitez imprimer.

5. Sélectionnez les images que vous souhaitez imprimer en cochant la case en dessous de l'image miniature dans la visionneuse d'image.

Option	Description
Sélectionner tout	Sélectionne toutes les miniatures de la vue actuelle.
Désélectionner tout	Désélectionne toutes les miniatures de la vue actuelle.

- Spécifiez le nombre de copies que vous voulez imprimer (1-99) en cliquant sur .
- Pour rogner la photo avant de l'imprimer, cliquez sur **Modifier**.
- Cliquez sur **Imprimer**.
La fenêtre des paramètres d'impression s'affiche.
- Configurez les paramètres pour les options **Format de papier**, **Type de support** et **Mise en page**.

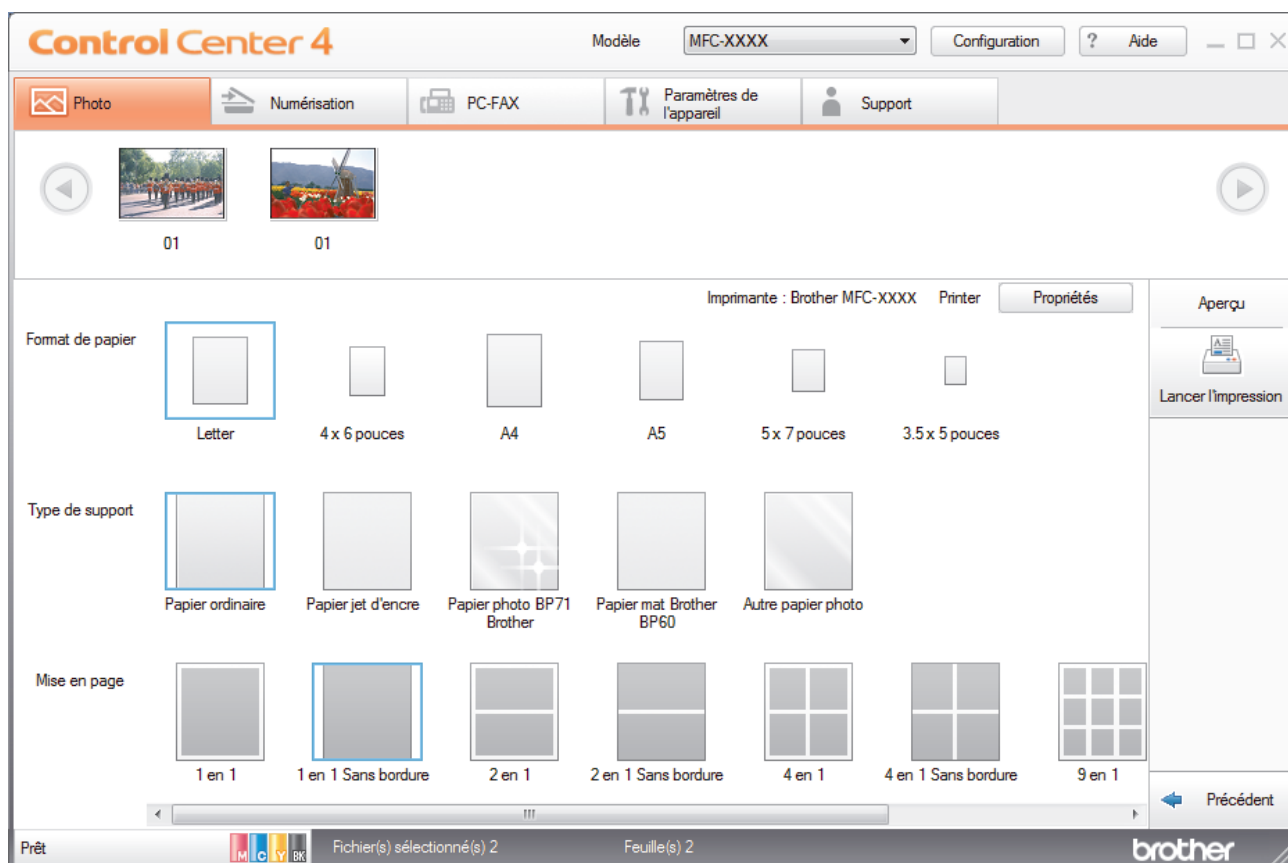

- Cliquez sur le bouton **Propriétés** pour configurer les options **Qualité d'impression**, **Couleur / Échelle de gris** et **Mode couleur** si nécessaire. Pour imprimer les données d'horodatage de l'image dans le coin inférieur droit de l'image, cochez la case **Date d'impression**.
- Pour modifier d'autres paramètres d'impression, cliquez sur le bouton **Options d'impression....** (Pour le mode Avancé uniquement)
- Cliquez sur **OK**.
- Cliquez sur le bouton **Aperçu** pour visualiser l'image à l'écran avant l'impression.
- Cliquez sur le bouton **Lancer l'impression**.



Renseignements connexes

- Centre Saisie Photo
 - Recadrage de photos à l'aide de ControlCenter4 (Windows)

Recadrage de photos à l'aide de ControlCenter4 (Windows)

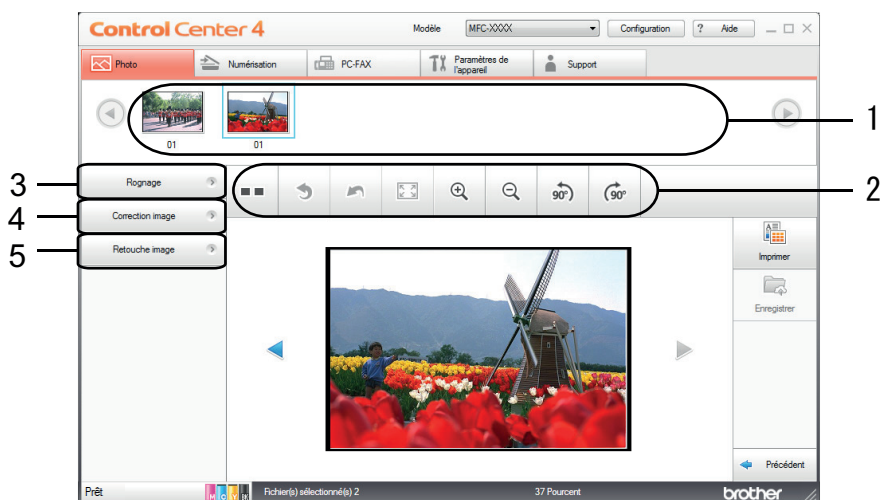

1. Cette zone affiche les images qui sont actuellement sélectionnées et le nombre de copies de chaque image qui seront imprimées.
2. Ces boutons vous permettent de contrôler la manière dont vous visualisez l'image sélectionnée.

Boutons	Description
(Comparer)	Vous pouvez comparer l'image éditée à l'original.
(Annuler)	Vous pouvez annuler la dernière modification apportée à l'image sélectionnée.
(Redémarrer)	Vous pouvez annuler toutes les modifications apportées à l'image sélectionnée. L'image modifiée revient à son état d'origine.
(Ajuster à la fenêtre)	Vous pouvez régler le niveau d'agrandissement pour que l'image rentre dans la fenêtre.
(Zoom avant/Zoom arrière)	Vous pouvez agrandir ou réduire l'image sélectionnée.
(Pivoter dans le sens antihoraire/ Pivoter dans le sens horaire)	Vous pouvez faire pivoter l'image de 90 degrés dans le sens des aiguilles d'une montre ou dans le sens inverse.
(Précédent/Suivant)	Vous pouvez afficher l'image précédente ou l'image suivante.

3. Rognage

Cette fonction permet de supprimer des zones indésirables de vos photos.

4. Correction image

Correction auto

Sélectionnez cette option pour appliquer une série de corrections automatiques qui sont susceptibles d'améliorer une image.

Suppression yeux rouges

Sélectionnez cette option pour corriger les yeux rouges, qui sont parfois causés par le flash d'un appareil photo, dans les photos.

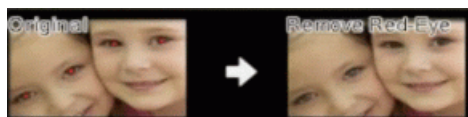

Monochrome

Sélectionnez cette option pour supprimer les informations de couleur de l'image.

Sépia

Sélectionnez cette option pour supprimer les informations de couleur de l'image et lui ajouter une teinte sépia.

5. Retouche image

Nature

Sélectionnez cette option pour améliorer les couleurs naturelles telles que le vert et le bleu.

Nocturne

Sélectionnez cette option pour optimiser les réglages de l'image pour une photo prise de nuit.

Lumière estompée

Sélectionnez cette option pour adoucir les bords lumineux.



Renseignements connexes

- [Imprimer des photos à partir de ControlCenter4 \(Windows\)](#)

Réseau

- [Fonctions de réseau de base prises en charge](#)
- [Logiciel et utilitaires de gestion du réseau](#)
- [Méthodes supplémentaires de configuration de votre appareil Brother pour un réseau sans fil](#)
- [Fonctions réseau avancées](#)
- [Informations techniques pour les utilisateurs avancés](#)

Fonctions de réseau de base prises en charge

Le serveur d'impression prend en charge diverses fonctions selon le système d'exploitation. Utilisez ce tableau pour connaître les fonctions et les connexions réseau qui sont prises en charge par chaque système d'exploitation.

Systèmes d'exploitation	Windows 7 Windows 8 Windows 10	Windows Server 2008/2012/2012 R2/2016	macOS v10.10.5 macOS v10.11.x macOS v10.12.x
Impression	Oui	Oui	Oui
Numérisation	Oui		Oui
Envoi PC-FAX (Seulement disponible pour certains modèles)	Oui		Oui
Réception PC-FAX (Seulement disponible pour certains modèles)	Oui		
BRAdmin Light ¹	Oui	Oui	
BRAdmin Professional ²	Oui	Oui	
Configuration à distance (Seulement disponible pour certains modèles)	Oui		
Status Monitor	Oui		Oui
Assistant de déploiement de pilote	Oui	Oui	



Renseignements connexes

- [Réseau](#)

¹ BRAdmin Light est disponible en téléchargement sur la page de votre modèle à l'adresse support.brother.com.

² BRAdmin Professional est disponible en téléchargement sur la page de votre modèle à l'adresse support.brother.com.

Logiciel et utilitaires de gestion du réseau

Configurez et modifiez les paramètres réseau de votre appareil Brother à l'aide d'un utilitaire de gestion.

- [En savoir plus sur le logiciel et les utilitaires de gestion du réseau](#)
- [Modification des paramètres de l'appareil à partir de votre ordinateur](#)

En savoir plus sur le logiciel et les utilitaires de gestion du réseau

BRAdmin Light (Windows)

BRAdmin Light est un utilitaire conçu pour la configuration initiale des appareils Brother connectés au réseau. Cet utilitaire peut rechercher des produits Brother sur votre réseau, afficher leur état et configurer les paramètres réseau de base comme l'adresse IP.

Accédez à la page **Téléchargements** de votre modèle sur le Centre de solutions Brother à l'adresse support.brother.com pour télécharger BRAdmin Light.



- Si vous utilisez le pare-feu Windows ou la fonction de pare-feu d'une application anti-espion ou antivirus, désactivez-les temporairement. Quand vous êtes sûr que vous pouvez imprimer, configurez les paramètres logiciels en suivant les instructions.

BRAdmin Professional (Windows)

BRAdmin Professional est un utilitaire permettant une gestion plus avancée des appareils Brother connectés au réseau. Cet utilitaire peut rechercher les produits Brother sur votre réseau et afficher l'état des appareils dans un écran facile à lire ressemblant à celui de l'Explorateur Windows, qui permet d'identifier l'état de chaque appareil à l'aide d'un simple code couleur. Vous pouvez configurer les paramètres du réseau et de l'appareil et mettre à jour le microprogramme de l'appareil à partir d'un ordinateur Windows sur votre réseau local. BRAdmin Professional peut également enregistrer l'activité des périphériques Brother sur votre réseau et exporter les données du journal.



- Accédez à la page **Téléchargements** de votre modèle dans le Brother Solutions Center (Centre de solutions Brother) à l'adresse support.brother.com pour télécharger la dernière version de l'utilitaire BRAdmin Professional de Brother.
- Nom du nœud : le nom du nœud apparaît dans la fenêtre actuelle de BRAdmin Professional. Le nom de nœud par défaut est « BRNxxxxxxxxxxx » pour un réseau câblé ou « BRWxxxxxxxxxxx » pour un réseau sans fil (où « xxxxxxxxxxxxxx » est l'adresse MAC / adresse Ethernet de votre appareil).
- Si vous utilisez le pare-feu Windows ou la fonction de pare-feu d'une application anti-espion ou antivirus, désactivez-les temporairement. Quand vous êtes sûr que vous pouvez imprimer, configurez les paramètres logiciels en suivant les instructions.

Configuration à distance (Windows et Mac)

Le programme de configuration à distance vous permet de configurer de nombreux paramètres de l'appareil et du réseau à partir d'une application Windows ou Mac. Lorsque vous démarrez cette application, les paramètres de votre appareil sont téléchargés automatiquement sur votre ordinateur et affichés à l'écran. Lorsque vous modifiez les paramètres, vous pouvez les télécharger directement vers l'appareil.



Windows

Cet utilitaire peut être employé avec une connexion USB ou une connexion réseau.

Mac

- Accédez à la page **Téléchargements** de votre modèle dans le Brother Solutions Center (Centre de solutions Brother) à l'adresse support.brother.com pour télécharger la configuration à distance.
- Cet utilitaire peut être employé avec une connexion USB.



Renseignements connexes

- [Logiciel et utilitaires de gestion du réseau](#)

Méthodes supplémentaires de configuration de votre appareil Brother pour un réseau sans fil

Pour connecter votre appareil à votre réseau sans fil, nous vous recommandons d'utiliser le disque d'installation Brother.

- [Avant de configurer votre appareil Brother pour un réseau sans fil](#)
- [Configurer votre appareil pour un réseau sans fil à l'aide de la méthode par pression sur un bouton de Wi-Fi Protected Setup™ \(WPS\)](#)
- [Configurer votre appareil pour un réseau sans fil à l'aide de la méthode d'amorçage \(NIP\) de Wi-Fi Protected Setup™ \(WPS\)](#)
- [Configurer votre appareil pour un réseau sans fil lorsque le SSID n'est pas diffusé](#)
- [Utiliser Wi-Fi Direct®](#)

Avant de configurer votre appareil Brother pour un réseau sans fil

Avant de tenter de configurer un réseau sans fil, confirmez les points suivants :

- Pour obtenir les meilleurs résultats lors de l'impression quotidienne de documents, placez l'appareil Brother le plus près possible du point d'accès/routeur LAN sans fil, avec aussi peu d'obstacles que possible. De gros objets et des murs entre les deux appareils, ainsi que les interférences d'autres appareils électroniques, peuvent influencer sur la vitesse de transfert des données de vos documents.

En raison de ces facteurs, le sans-fil n'est peut-être pas la meilleure méthode de connexion pour tous les types de documents et d'applications. Si vous imprimez des fichiers volumineux, par exemple des documents de plusieurs pages comportant du texte et des graphiques de grande dimension, vous pouvez envisager de sélectionner le mode Ethernet câblé pour accélérer le transfert de données (modèles pris en charge uniquement) ou le mode USB pour obtenir la vitesse de transmission la plus rapide.

- Même si l'appareil Brother peut aussi bien être utilisé sur un réseau câblé que sans fil (modèles pris en charge uniquement), vous ne pouvez utiliser qu'une méthode de connexion à la fois. Toutefois, une connexion réseau sans fil et une connexion Wi-Fi Direct, ou encore une connexion réseau câblée (modèles pris en charge uniquement) et une connexion Wi-Fi Direct peuvent être utilisées en même temps.



Si vous ne connaissez pas les informations de sécurité (par exemple, le Nom du réseau (SSID) et la Clé de réseau), contactez le fabricant du routeur, votre administrateur système ou votre fournisseur d'accès Internet.



Renseignements connexes

- [Méthodes supplémentaires de configuration de votre appareil Brother pour un réseau sans fil](#)

Configurer votre appareil pour un réseau sans fil à l'aide de la méthode par pression sur un bouton de Wi-Fi Protected Setup™ (WPS)

Si votre point d'accès/routeur sans fil prend en charge WPS (Configuration par bouton poussoir), vous pouvez utiliser WPS à partir du menu du panneau de commande de votre appareil pour configurer vos paramètres de réseau sans fil.



Les routeurs ou les points d'accès qui prennent en charge WPS comportent ce symbole :



>> MFC-J491DW/MFC-J497DW
>> MFC-J690DW/MFC-J895DW

MFC-J491DW/MFC-J497DW

1. Appuyez sur **Paramètres**.
2. Appuyez sur ▲ ou ▼ pour sélectionner l'élément suivant :
 - a. Sélectionnez [Réseau]. Appuyez sur **OK**.
 - b. Sélectionnez [WLAN]. Appuyez sur **OK**.
 - c. Sélectionnez [WPS]. Appuyez sur **OK**.
3. Lorsque [Activer WLAN?] s'affiche, appuyez sur ►.
L'assistant de configuration sans fil démarre. Pour annuler, appuyez sur ◀.
4. Lorsque l'écran ACL vous indique de démarrer WPS, appuyez sur le bouton WPS de votre point d'accès/routeur sans fil. Appuyez ensuite sur ► sur votre appareil. Votre appareil tente automatiquement de se connecter à votre réseau sans fil.

Si votre appareil sans fil est connecté avec succès, l'écran ACL de l'appareil affiche [Connecté].

Vous avez terminé la configuration du réseau sans fil. Pour installer le **Package Pilote & Logiciel** nécessaire au fonctionnement de votre appareil, insérez le disque d'installation Brother dans votre ordinateur ou accédez à la page **Téléchargements** de votre modèle dans le Brother Solutions Center (Centre de solutions Brother) à l'adresse support.brother.com.

MFC-J690DW/MFC-J895DW

1. Appuyez sur  [Paramètres] > [Ts réglages] > [Réseau] > [WLAN] > [WPS].
2. Lorsque [Activer WLAN?] s'affiche, appuyez sur [Oui].
L'assistant de configuration sans fil démarre. Pour annuler, appuyez sur [Non].
3. Lorsque l'écran tactile vous indique de démarrer WPS, appuyez sur le bouton WPS de votre point d'accès/routeur sans fil. Appuyez ensuite sur [OK] sur votre appareil. Votre appareil tente automatiquement de se connecter à votre réseau sans fil.

Si votre appareil sans fil est connecté avec succès, l'écran ACL affiche [Connecté].

Vous avez terminé la configuration du réseau sans fil. Pour installer le **Package Pilote & Logiciel** nécessaire au fonctionnement de votre appareil, insérez le disque d'installation Brother dans votre ordinateur ou accédez à la

page **Téléchargements** de votre modèle dans le Brother Solutions Center (Centre de solutions Brother) à l'adresse support.brother.com.

Renseignements connexes

- [Méthodes supplémentaires de configuration de votre appareil Brother pour un réseau sans fil](#)
-

Configurer votre appareil pour un réseau sans fil à l'aide de la méthode d'amorçage (NIP) de Wi-Fi Protected Setup™ (WPS)

Si votre point d'accès/routeur LAN sans fil prend en charge WPS, vous pouvez utiliser la méthode d'amorçage NIP (numéro d'identification personnel) pour configurer vos paramètres de réseau sans fil.

La méthode d'amorçage (NIP) constitue l'une des méthodes de connexion mises en place par la Wi-Fi Alliance®. En saisissant un NIP créé par un inscrit (votre appareil) au registraire (un appareil qui gère le LAN sans fil), vous pouvez configurer les paramètres du réseau sans fil et de sécurité. Pour plus d'informations sur l'accès au mode WPS, reportez-vous aux instructions fournies avec votre point d'accès/routeur sans fil.

Type A

Connexion lorsque le point d'accès/routeur LAN sans fil (1) sert également de registraire.

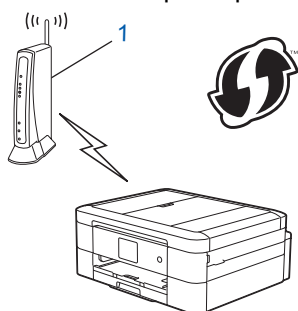

Type B

Connexion lorsqu'un autre appareil (2), comme un ordinateur, est utilisé comme registraire.

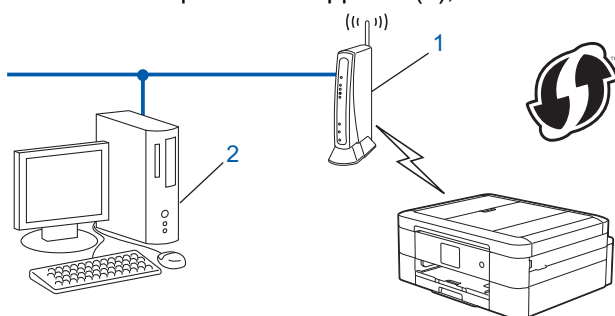

Les routeurs ou les points d'accès qui prennent en charge WPS comportent ce symbole :



>> [MFC-J491DW/MFC-J497DW](#)

>> [MFC-J690DW/MFC-J895DW](#)

MFC-J491DW/MFC-J497DW

1. Appuyez sur **Paramètres**.
2. Appuyez sur ▲ ou ▼ pour sélectionner l'élément suivant :
 - a. Sélectionnez [Réseau]. Appuyez sur **OK**.
 - b. Sélectionnez [WLAN]. Appuyez sur **OK**.
 - c. Sélectionnez [WPS avec codeNIP]. Appuyez sur **OK**.

3. Lorsque [Activer WLAN?] s'affiche, appuyez sur ►.
L'assistant de configuration sans fil démarre. Pour annuler, appuyez sur ◀.
4. L'écran ACL affiche un NIP à huit chiffres et l'appareil lance la recherche d'un point d'accès/routeur LAN sans fil.
5. En utilisant un ordinateur connecté au réseau, entrez l'adresse IP de l'appareil que vous utilisez comme registraire dans la barre d'adresse de votre navigateur. (Par exemple : http://192.168.1.2)
6. Accédez à la page des paramètres WPS et saisissez le code NIP, puis suivez les instructions affichées à l'écran.



- Le registraire est généralement le point d'accès/routeur LAN sans fil.
- La page de configuration diffère selon la marque du point d'accès/routeur du réseau local sans fil. Pour plus d'informations, reportez-vous aux instructions fournies avec votre point d'accès/routeur LAN sans fil.

Si vous utilisez un ordinateur Windows 7, Windows 8 ou Windows 10 comme registraire, suivez les étapes ci-après :

7. Effectuez l'une des opérations suivantes :

- Windows 7

Cliquez sur  (Démarrer) > Périphériques et imprimantes > Ajouter un périphérique.

- Windows 8

Déplacez votre souris vers le coin inférieur droit de votre bureau. Quand la barre de menu apparaît, cliquez sur **Paramètres** > **Panneau de configuration** > **Matériel et audio** > **Périphériques et imprimantes** > **Ajoutez un périphérique**.

- Windows 10

Cliquez sur  > **Système Windows** > **Panneau de configuration**. Dans le groupe **Matériel et audio**, cliquez sur **Ajouter un périphérique**.



- Pour utiliser un ordinateur Windows 7, Windows 8 ou Windows 10 comme registraire, vous devez l'enregistrer à l'avance sur votre réseau. Pour plus d'informations, reportez-vous aux instructions fournies avec votre point d'accès/routeur LAN sans fil.
- Si vous utilisez Windows 7, Windows 8 ou Windows 10 comme registraire, vous pouvez installer le pilote d'imprimante après la configuration sans fil en suivant les instructions à l'écran. Pour installer le **Package Pilote & Logiciel** nécessaire au fonctionnement de votre appareil, insérez le disque d'installation Brother dans votre ordinateur ou accédez à la page **Téléchargements** de votre modèle dans le Brother Solutions Center (Centre de solutions Brother) à l'adresse support.brother.com.

8. Sélectionnez votre appareil et cliquez sur **Suivant**.
9. Saisissez le NIP affiché sur l'écran ACL de l'appareil, puis cliquez sur **Suivant**.
10. (Windows 7) Sélectionnez votre réseau, puis cliquez sur **Suivant**.
11. Cliquez sur **Fermer**.

MFC-J690DW/MFC-J895DW

1. Appuyez sur  [Paramètres] > [Ts réglages] > [Réseau] > [WLAN] > [WPS avec code NIP].
2. Lorsque [Activer WLAN?] s'affiche, appuyez sur [Oui].
L'assistant de configuration sans fil démarre. Pour annuler, appuyez sur [Non].
3. L'écran ACL affiche un NIP à huit chiffres et l'appareil lance la recherche d'un point d'accès/routeur LAN sans fil.
4. En utilisant un ordinateur connecté au réseau, entrez l'adresse IP de l'appareil que vous utilisez comme registraire dans la barre d'adresse de votre navigateur. (Par exemple : http://192.168.1.2)
5. Accédez à la page des paramètres WPS et saisissez le code NIP, puis suivez les instructions affichées à l'écran.



- Le registre est généralement le point d'accès/routeur LAN sans fil.
- La page de configuration diffère selon la marque du point d'accès/routeur du réseau local sans fil. Pour plus d'informations, reportez-vous aux instructions fournies avec votre point d'accès/routeur LAN sans fil.

Si vous utilisez un ordinateur Windows 7, Windows 8 ou Windows 10 comme registraire, suivez les étapes ci-après :

6. Effectuez l'une des opérations suivantes :

- Windows 7

Cliquez sur  (**Démarrer**) > **Périphériques et imprimantes** > **Ajouter un périphérique**.

- Windows 8

Déplacez votre souris vers le coin inférieur droit de votre bureau. Quand la barre de menu apparaît, cliquez sur **Paramètres** > **Panneau de configuration** > **Matériel et audio** > **Périphériques et imprimantes** > **Ajoutez un périphérique**.

- Windows 10

Cliquez sur  > **Système Windows** > **Panneau de configuration**. Dans le groupe **Matériel et audio**, cliquez sur **Ajouter un périphérique**.



- Pour utiliser un ordinateur Windows 7, Windows 8 ou Windows 10 comme registraire, vous devez l'enregistrer à l'avance sur votre réseau. Pour plus d'informations, reportez-vous aux instructions fournies avec votre point d'accès/routeur LAN sans fil.
- Si vous utilisez Windows 7, Windows 8 ou Windows 10 comme registraire, vous pouvez installer le pilote d'imprimante après la configuration sans fil en suivant les instructions à l'écran. Pour installer le **Package Pilote & Logiciel** nécessaire au fonctionnement de votre appareil, insérez le disque d'installation Brother dans votre ordinateur ou accédez à la page **Téléchargements** de votre modèle dans le Brother Solutions Center (Centre de solutions Brother) à l'adresse support.brother.com.

7. Sélectionnez votre appareil et cliquez sur **Suivant**.

8. Saisissez le NIP affiché sur l'écran ACL de l'appareil, puis cliquez sur **Suivant**.

9. (Windows 7) Sélectionnez votre réseau, puis cliquez sur **Suivant**.

10. Cliquez sur **Fermer**.



Renseignements connexes

- [Méthodes supplémentaires de configuration de votre appareil Brother pour un réseau sans fil](#)

Configurer votre appareil pour un réseau sans fil lorsque le SSID n'est pas diffusé

>> [MFC-J491DW/MFC-J497DW](#)

>> [MFC-J690DW/MFC-J895DW](#)

MFC-J491DW/MFC-J497DW

Avant de configurer votre appareil, il est recommandé de noter les paramètres de votre réseau sans fil. Vous aurez besoin de ces informations pour poursuivre la configuration.

1. Vérifiez et notez les paramètres actuels du réseau sans fil.

Nom du réseau (SSID)			
Mode de communication	Méthode d'authentification	Mode de cryptage	Clé de réseau
Infrastructure	Système ouvert	AUCUN	-
		WEP	
	Clé partagée	WEP	
	WPA/WPA2-PSK	AES	
		TKIP	

Par exemple :

Nom du réseau (SSID)			
HELLO			
Mode de communication	Méthode d'authentification	Mode de cryptage	Clé de réseau
Infrastructure	WPA2-PSK	AES	12345678



Si votre routeur utilise le cryptage WEP, saisissez la clé employée comme première clé WEP. Votre appareil Brother ne prend en charge que l'emploi de la première clé WEP.

2. Appuyez sur **Paramètres**.
3. Appuyez sur ▲ ou ▼ pour sélectionner l'élément suivant :
 - a. Sélectionnez [Réseau]. Appuyez sur **OK**.
 - b. Sélectionnez [WLAN]. Appuyez sur **OK**.
 - c. Sélectionnez [Assist config.], puis cliquez sur **OK**.
4. Lorsque [Activer WLAN?] s'affiche, appuyez sur ►.
L'assistant de configuration sans fil démarre. Pour annuler, appuyez sur ◀.
5. L'appareil parcourt votre réseau et affiche la liste des SSID disponibles. Appuyez sur ▲ ou ▼ pour sélectionner l'option [<Nouveau SSID>], puis appuyez sur **OK**.
6. Saisissez le nom du SSID, puis appuyez sur **OK**.



Pour plus d'information sur la saisie de texte >>> [Annexe](#)

7. Sélectionnez [Infrastructure], puis cliquez sur **OK**.
8. Sélectionnez la méthode d'authentification, puis appuyez sur **OK**.

9. Effectuez l'une des opérations suivantes :

- Si vous avez sélectionné l'option [Système ouvert], appuyez sur ▲ ou ▼ pour sélectionner le type de cryptage [Aucun] ou [WEP], puis appuyez sur **OK**.

Si vous avez sélectionné l'option [WEP] comme type de cryptage, saisissez la clé WEP, puis appuyez sur **OK**.

- Si vous avez sélectionné l'option [Touche partagée], saisissez la clé WEP, puis appuyez sur **OK**.
- Si vous avez sélectionné l'option [WPA/WPA2-PSK], appuyez sur ▲ ou ▼ pour sélectionner le type de cryptage [TKIP+AES] ou [AES], puis appuyez sur **OK**.

Saisissez la clé WPA, puis appuyez sur **OK**.



- Pour plus d'information sur la saisie de texte >> *Annexe*
- Votre appareil Brother ne prend en charge que l'emploi de la première clé WEP.

10. L'appareil va tenter de se connecter à l'appareil sans fil que vous avez sélectionné.

Si votre appareil sans fil est connecté avec succès, l'écran ACL de l'appareil affiche [Connecté].

Vous avez terminé la configuration du réseau sans fil. Pour installer le **Package Pilote & Logiciel** nécessaire au fonctionnement de votre appareil, insérez le disque d'installation Brother dans votre ordinateur ou accédez à la page **Téléchargements** de votre modèle dans le Brother Solutions Center (Centre de solutions Brother) à l'adresse support.brother.com.

MFC-J690DW/MFC-J895DW

Avant de configurer votre appareil, il est recommandé de noter les paramètres de votre réseau sans fil. Vous aurez besoin de ces informations pour poursuivre la configuration.

1. Vérifiez et notez les paramètres actuels du réseau sans fil.

Nom du réseau (SSID)			
Mode de communication	Méthode d'authentification	Mode de cryptage	Clé de réseau
Infrastructure	Système ouvert	AUCUN	-
		WEP	
	Clé partagée	WEP	
		WPA/WPA2-PSK	AES
		TKIP	

Par exemple :

Nom du réseau (SSID)			
HELLO			
Mode de communication	Méthode d'authentification	Mode de cryptage	Clé de réseau
Infrastructure	WPA2-PSK	AES	12345678



Si votre routeur utilise le cryptage WEP, saisissez la clé employée comme première clé WEP. Votre appareil Brother ne prend en charge que l'emploi de la première clé WEP.

2. Appuyez sur  [Paramètres] > [Ts réglages] > [Réseau] > [WLAN] > [Assist config.].

3. Lorsque [Activer WLAN?] s'affiche, appuyez sur [Oui].

L'assistant de configuration sans fil démarre. Pour annuler, appuyez sur [Non].

4. L'appareil recherche votre réseau et affiche la liste des SSID disponibles. Appuyez sur ▲ ou ▼ pour afficher l'option [<Nouveau SSID>], puis appuyez sur celle-ci.
5. Appuyez sur [OK].
6. Saisissez le nom du SSID, puis appuyez sur [OK].



Pour plus d'information sur la saisie de texte >> *Annexe*

7. Appuyez sur [Infrastructure].
8. Sélectionnez la méthode d'authentification, puis appuyez dessus.
9. Effectuez l'une des opérations suivantes :
 - Si vous avez sélectionné l'option [Système ouvert], appuyez sur [Aucun] ou sur [WEP].
Si vous avez sélectionné l'option [WEP] comme type de cryptage, saisissez la clé WEP, puis appuyez sur [OK].
 - Si vous avez sélectionné l'option [Touche partagée], saisissez la clé WEP, puis appuyez sur [OK].
 - Si vous avez sélectionné l'option [WPA/WPA2-PSK], appuyez sur [TKIP+AES] ou sur [AES].
Saisissez la clé WPA, puis appuyez sur [OK].



-
- Pour plus d'information sur la saisie de texte >> *Annexe*
 - Votre appareil Brother ne prend en charge que l'emploi de la première clé WEP.
-

10. L'appareil va tenter de se connecter à l'appareil sans fil que vous avez sélectionné.

Si votre appareil sans fil est connecté avec succès, l'écran ACL affiche [Connecté].

Vous avez terminé la configuration du réseau sans fil. Pour installer le **Package Pilote & Logiciel** nécessaire au fonctionnement de votre appareil, insérez le disque d'installation Brother dans votre ordinateur ou accédez à la page **Téléchargements** de votre modèle dans le Brother Solutions Center (Centre de solutions Brother) à l'adresse support.brother.com.



Renseignements connexes

- [Méthodes supplémentaires de configuration de votre appareil Brother pour un réseau sans fil](#)

Sujets connexes :

- [Je ne parviens pas à terminer la configuration du réseau sans fil](#)
-

Utiliser Wi-Fi Direct®

- Imprimer ou numériser à partir de votre appareil mobile à l'aide de Wi-Fi Direct
- Configurer votre réseau Wi-Fi Direct
- Je ne parviens pas à terminer la configuration du réseau sans fil

Imprimer ou numériser à partir de votre appareil mobile à l'aide de Wi-Fi Direct

Wi-Fi Direct est l'une des méthodes de configuration sans fil mises au point par la Wi-Fi Alliance®. Elle vous permet de configurer un réseau sans fil sécurisé entre votre appareil Brother et un appareil mobile, par exemple un appareil Android™, un appareil Windows, un iPhone, un iPod touch ou un iPad, sans utiliser de point d'accès. Wi-Fi Direct prend en charge la configuration de réseau sans fil à l'aide de la méthode par pression sur un bouton ou la méthode d'amorçage (NIP) de Wi-Fi Protected Setup™ (WPS). Vous pouvez également configurer un réseau sans fil en configurant manuellement un SSID et un mot de passe. La fonction Wi-Fi Direct de votre appareil Brother prend en charge la sécurité WPA2™ avec cryptage AES.



1. Appareil mobile
2. Votre appareil Brother



- Même si l'appareil Brother peut aussi bien être utilisé sur un réseau câblé (modèles pris en charge uniquement) que sans fil, vous ne pouvez utiliser qu'une méthode de connexion à la fois. Toutefois, une connexion réseau sans fil et une connexion Wi-Fi Direct, ou encore une connexion réseau câblée et une connexion Wi-Fi Direct peuvent être utilisées en même temps.
- L'appareil pris en charge par la connexion Wi-Fi Direct peut devenir un propriétaire de groupe (P/G). Lors de la configuration du réseau Wi-Fi Direct, le propriétaire de groupe sert de point d'accès.



Renseignements connexes

- [Utiliser Wi-Fi Direct®](#)

Configurer votre réseau Wi-Fi Direct

Configurez les paramètres de votre réseau Wi-Fi Direct à partir du panneau de commande de votre appareil.

- Présentation de la configuration réseau Wi-Fi Direct
- Configurer votre réseau Wi-Fi Direct à l'aide de la méthode de simple pression sur un bouton
- Configurer votre réseau Wi-Fi Direct à l'aide de la méthode par pression sur un bouton de la configuration WPS (Wi-Fi Protected Setup™)
- Configurer votre réseau Wi-Fi Direct à l'aide de la méthode d'amorçage (NIP)
- Configurer votre réseau Wi-Fi Direct à l'aide de la méthode d'amorçage (NIP) de Wi-Fi Protected Setup™ (WPS)
- Configurer votre réseau Wi-Fi Direct manuellement

Présentation de la configuration réseau Wi-Fi Direct

Les instructions suivantes proposent cinq méthodes de configuration de votre appareil Brother dans un environnement réseau sans fil. Sélectionnez la méthode désirée pour votre environnement.

Vérifiez la configuration de votre appareil mobile.

1. Votre appareil mobile prend-il en charge Wi-Fi Direct ?

Option	Description
Oui	Passez à l'étape 2
Non	Passez à l'étape 3

2. Votre appareil mobile prend-il en charge la configuration par simple pression sur un bouton pour Wi-Fi Direct ?

Option	Description
Oui	➤➤ <i>Renseignements connexes</i> : Configurer votre réseau Wi-Fi Direct à l'aide de la méthode de simple pression sur un bouton
Non	➤➤ <i>Renseignements connexes</i> : Configurer votre réseau Wi-Fi Direct à l'aide de la méthode d'amorçage (NIP)

3. Votre appareil mobile prend-il en charge Wi-Fi Protected Setup™ (WPS) ?

Option	Description
Oui	Passez à l'étape 4
Non	➤➤ <i>Renseignements connexes</i> : Configurer votre réseau Wi-Fi Direct manuellement

4. Votre appareil mobile prend-il en charge la configuration par simple pression sur un bouton pour Wi-Fi Protected Setup™ (WPS) ?

Option	Description
Oui	➤➤ <i>Renseignements connexes</i> : Configurer votre réseau Wi-Fi Direct à l'aide de la méthode par pression sur un bouton de la configuration WPS (Wi-Fi Protected Setup™)
Non	➤➤ <i>Renseignements connexes</i> : Configurer votre réseau Wi-Fi Direct à l'aide de la méthode d'amorçage (NIP) de Wi-Fi Protected Setup™ (WPS)

Pour utiliser la fonctionnalité Brother iPrint&Scan dans un réseau Wi-Fi Direct configuré à l'aide de la configuration par simple pression sur un bouton avec Wi-Fi Direct ou de la configuration par méthode d'amorçage (NIP) avec Wi-Fi Direct, l'appareil que vous utilisez pour configurer Wi-Fi Direct doit fonctionner sous Android™ 4.0 ou supérieur.



Renseignements connexes

- [Configurer votre réseau Wi-Fi Direct](#)

Sujets connexes :

- [Configurer votre réseau Wi-Fi Direct à l'aide de la méthode de simple pression sur un bouton](#)

-
- Configurer votre réseau Wi-Fi Direct à l'aide de la méthode d'amorçage (NIP)
 - Configurer votre réseau Wi-Fi Direct manuellement
 - Configurer votre réseau Wi-Fi Direct à l'aide de la méthode par pression sur un bouton de la configuration WPS (Wi-Fi Protected Setup™)
 - Configurer votre réseau Wi-Fi Direct à l'aide de la méthode d'amorçage (NIP) de Wi-Fi Protected Setup™ (WPS)
-

Configurer votre réseau Wi-Fi Direct à l'aide de la méthode de simple pression sur un bouton

>> MFC-J491DW/MFC-J497DW
>> MFC-J690DW/MFC-J895DW

MFC-J491DW/MFC-J497DW

Si votre appareil mobile prend en charge Wi-Fi Direct, suivez ces étapes pour configurer un réseau Wi-Fi Direct :



Lorsque l'appareil reçoit la demande Wi-Fi Direct de votre appareil mobile, le message [Dem connexion Wi-Fi Direct reçue.] s'affiche à l'écran ACL. Appuyez sur ► pour établir la connexion.

1. Appuyez sur **Paramètres**.
2. Appuyez sur ▲ ou ▼ pour sélectionner l'élément suivant :
 - a. Sélectionnez [Réseau]. Appuyez sur **OK**.
 - b. Sélectionnez [Wi-Fi Direct]. Appuyez sur **OK**.
 - c. Sélectionnez [Bout-poussoir]. Appuyez sur **OK**.
3. Activez la méthode de configuration WPS NIP de votre appareil mobile (voir les instructions dans le guide de l'utilisateur de votre appareil mobile) lorsque [Activez Wi-Fi Direct sur autre périph.] s'affiche. Appuyez sur ► sur votre appareil Brother. Cette opération démarre la configuration Wi-Fi Direct.
4. Effectuez l'une des opérations suivantes :
 - Lorsque votre appareil Brother est le propriétaire de groupe, connectez votre appareil mobile directement à l'appareil.
 - Lorsque votre appareil Brother n'est pas le propriétaire de groupe, il affiche les noms des appareils disponibles avec lesquels configurer un réseau Wi-Fi Direct. Sélectionnez l'appareil mobile auquel vous souhaitez vous connecter et appuyez sur **OK**. Recherchez à nouveau les appareils disponibles en sélectionnant [Re-numériser].
5. Si votre appareil mobile se connecte avec succès, l'appareil affiche [Connecté]. Vous avez terminé la configuration de réseau Wi-Fi Direct.

MFC-J690DW/MFC-J895DW

Si votre appareil mobile prend en charge Wi-Fi Direct, suivez ces étapes pour configurer un réseau Wi-Fi Direct :



Lorsque l'appareil reçoit la demande Wi-Fi Direct de votre appareil mobile, le message [Dde connexion Wi-Fi Direct reçue. App. sur [OK] pour connecter.] s'affiche sur l'écran ACL. Appuyez sur [OK] pour établir la connexion.

1. Appuyez sur  [Paramètres] > [Ts réglages] > [Réseau] > [Wi-Fi Direct] > [Bout-poussoir].
2. Activez Wi-Fi Direct sur votre appareil mobile (consultez le guide de l'utilisateur de votre appareil mobile pour les instructions) lorsque [Activer Wi-Fi Direct sur autre périph. Puis app sur [OK].] s'affiche. Appuyez sur [OK] sur votre appareil Brother.

La configuration Wi-Fi Direct démarre.
3. Effectuez l'une des opérations suivantes :
 - Si votre appareil Brother est le propriétaire de groupe (P/G), connectez votre appareil mobile directement à l'appareil.
 - Lorsque votre appareil Brother n'est pas le propriétaire de groupe (P/G), il affiche les noms des appareils disponibles avec lesquels configurer un réseau Wi-Fi Direct. Sélectionnez l'appareil mobile auquel vous

souhaitez vous connecter. Cherchez de nouveau les appareils disponibles en appuyant sur [Renumériser].

Si votre appareil mobile se connecte avec succès, l'appareil affiche [Connecté]. Vous avez terminé la configuration de réseau Wi-Fi Direct.



Renseignements connexes

- [Configurer votre réseau Wi-Fi Direct](#)

Sujets connexes :

- [Présentation de la configuration réseau Wi-Fi Direct](#)
-

Configurer votre réseau Wi-Fi Direct à l'aide de la méthode par pression sur un bouton de la configuration WPS (Wi-Fi Protected Setup™)

>> [MFC-J491DW/MFC-J497DW](#)
>> [MFC-J690DW/MFC-J895DW](#)

MFC-J491DW/MFC-J497DW

Si votre appareil mobile prend en charge WPS (configuration par simple pression sur un bouton), suivez cette procédure pour configurer un réseau Wi-Fi Direct :



Lorsque l'appareil reçoit la demande Wi-Fi Direct de votre appareil mobile, le message [Dem connexion Wi-Fi Direct reçue.] s'affiche à l'écran ACL. Appuyez sur ► pour établir la connexion.

1. Appuyez sur **Paramètres**.
2. Appuyez sur ▲ ou ▼ pour sélectionner l'élément suivant :
 - a. Sélectionnez [Réseau]. Appuyez sur **OK**.
 - b. Sélectionnez [Wi-Fi Direct]. Appuyez sur **OK**.
 - c. Sélectionnez [Propri. groupe]. Appuyez sur **OK**.
 - d. Sélectionnez [Activ]. Appuyez sur **OK**.
 - e. Sélectionnez [Bout-poussoir]. Appuyez sur **OK**.
3. Activez la méthode de configuration WPS NIP de votre appareil mobile (voir les instructions dans le guide de l'utilisateur de votre appareil mobile) lorsque [Activez Wi-Fi Direct sur autre périph.] s'affiche. Appuyez sur ► sur votre appareil Brother. Cette opération démarre la configuration Wi-Fi Direct.
4. Si votre appareil mobile se connecte avec succès, l'appareil affiche [Connecté]. Vous avez terminé la configuration de réseau Wi-Fi Direct.

MFC-J690DW/MFC-J895DW

Si votre appareil mobile prend en charge WPS (configuration par simple pression sur un bouton), suivez cette procédure pour configurer un réseau Wi-Fi Direct :



Lorsque l'appareil reçoit la demande Wi-Fi Direct de votre appareil mobile, le message [Dde connexion Wi-Fi Direct reçue. App. sur [OK] pour connecter.] s'affiche sur l'écran ACL. Appuyez sur [OK] pour établir la connexion.

1. Appuyez sur  [Paramètres] > [Tous les réglages] > [Réseau] > [Wi-Fi Direct] > [Propri. groupe] > [Activé].
2. Appuyez sur [Bout-poussoir].
3. Activez la méthode de configuration par pression sur un bouton à l'aide de WPS (voir les instructions dans le guide de l'utilisateur de votre appareil mobile). Lorsque [Activer Wi-Fi Direct sur autre périph. Puis app sur [OK].] s'affiche sur l'écran ACL de l'appareil, appuyez sur [OK] sur votre appareil. Cette opération démarre la configuration Wi-Fi Direct.

Si votre appareil mobile se connecte avec succès, l'appareil affiche [Connecté]. Vous avez terminé la configuration de réseau Wi-Fi Direct.



Renseignements connexes

- [Configurer votre réseau Wi-Fi Direct](#)

Sujets connexes :

- [Présentation de la configuration réseau Wi-Fi Direct](#)
-

Configurer votre réseau Wi-Fi Direct à l'aide de la méthode d'amorçage (NIP)

>> MFC-J491DW/MFC-J497DW
>> MFC-J690DW/MFC-J895DW

MFC-J491DW/MFC-J497DW

Si votre appareil mobile prend en charge la méthode d'amorçage (NIP) de Wi-Fi Direct, suivez ces étapes pour configurer un réseau Wi-Fi Direct :



Lorsque l'appareil reçoit la demande Wi-Fi Direct de votre appareil mobile, le message [Dem connexion Wi-Fi Direct reçue.] s'affiche à l'écran ACL. Appuyez sur ► pour établir la connexion.

1. Appuyez sur **Paramètres**.
2. Appuyez sur ▲ ou ▼ pour sélectionner l'élément suivant :
 - a. Sélectionnez [Réseau]. Appuyez sur **OK**.
 - b. Sélectionnez [Wi-Fi Direct]. Appuyez sur **OK**.
 - c. Sélectionnez [Code NIP]. Appuyez sur **OK**.
3. Activez la méthode de configuration WPS NIP de votre appareil mobile (voir les instructions dans le guide de l'utilisateur de votre appareil mobile) lorsque [Activez Wi-Fi Direct sur autre périph.] s'affiche. Appuyez sur ► sur votre appareil Brother. Cette opération démarre la configuration Wi-Fi Direct.
4. Effectuez l'une des opérations suivantes :
 - Lorsqu'il est le propriétaire de groupe, votre appareil Brother attend une demande de connexion de la part de votre appareil mobile. Si l'écran ACL vous invite à entrer un code NIP, entrez le code NIP affiché sur votre appareil mobile dans l'appareil. Appuyez sur **OK**. Suivez les instructions, puis passez à l'étape suivante. Si le code NIP s'affiche sur votre appareil Brother, entrez-le sur votre appareil mobile.
 - Lorsque votre appareil Brother n'est pas le P/G (propriétaire de groupe), il affiche les noms des appareils disponibles avec lesquels configurer un réseau Wi-Fi Direct. Sélectionnez l'appareil mobile auquel vous souhaitez vous connecter et appuyez sur **OK**. Recherchez à nouveau les appareils disponibles en sélectionnant [Re-numériser].Lorsque [Sélect. méthode NIP] s'affiche, effectuez l'une des opérations suivantes :
 - Appuyez sur ► pour afficher le code NIP sur votre appareil et entrez le code NIP sur votre appareil mobile. Suivez les instructions, puis passez à l'étape suivante.
 - Appuyez sur ◀ pour entrer sur l'appareil le code NIP affiché par votre appareil mobile, puis appuyez sur **OK**. Suivez les instructions, puis passez à l'étape suivante.
5. Si votre appareil mobile se connecte avec succès, l'appareil affiche [Connecté]. Vous avez terminé la configuration de réseau Wi-Fi Direct.

MFC-J690DW/MFC-J895DW

Si votre appareil mobile prend en charge la méthode d'amorçage (NIP) de Wi-Fi Direct, suivez ces étapes pour configurer un réseau Wi-Fi Direct :



Lorsque l'appareil reçoit la demande Wi-Fi Direct de votre appareil mobile, le message [Dde connexion Wi-Fi Direct reçue. App. sur [OK] pour connecter.] s'affiche sur l'écran ACL. Appuyez sur [OK] pour établir la connexion.

1. Appuyez sur  [Paramètres] > [Ts réglages] > [Réseau] > [Wi-Fi Direct] > [Code NIP].

-
2. Activez Wi-Fi Direct sur votre appareil mobile (consultez le guide de l'utilisateur de votre appareil mobile pour les instructions) lorsque [Activer Wi-Fi Direct sur autre périph. Puis app sur [OK].] s'affiche. Appuyez sur [OK] sur votre appareil Brother.

La configuration Wi-Fi Direct démarre.

3. Effectuez l'une des opérations suivantes :

- Si votre appareil Brother est le propriétaire de groupe (P/G), il attendra la demande de connexion de votre appareil mobile. Lorsque [Code NIP] apparaît, entrez sur l'appareil le code NIP affiché sur votre appareil mobile. Appuyez sur [OK]. Suivez les instructions.

Si le code NIP s'affiche sur votre appareil Brother, entrez-le sur votre appareil mobile.

- Lorsque votre appareil Brother n'est pas le propriétaire de groupe (P/G), il affiche les noms des appareils disponibles avec lesquels configurer un réseau Wi-Fi Direct. Sélectionnez l'appareil mobile auquel vous souhaitez vous connecter. Cherchez de nouveau les appareils disponibles en appuyant sur [Renommer].

Effectuez l'une des opérations suivantes :

- Appuyez sur [Afficher le code PIN] pour afficher le code NIP sur votre appareil et entrez le code NIP sur votre appareil mobile. Suivez les instructions.
- Appuyez sur [Saisie Code NIP] pour entrer sur l'appareil le code NIP affiché par votre appareil mobile, puis appuyez sur [OK]. Suivez les instructions.

Si votre appareil mobile n'affiche pas de code NIP, appuyez sur  sur votre appareil Brother.

Revenez à l'étape 1 et réessayez.

Si votre appareil mobile se connecte avec succès, l'appareil affiche [Connecté]. Vous avez terminé la configuration de réseau Wi-Fi Direct.



Renseignements connexes

- [Configurer votre réseau Wi-Fi Direct](#)

Sujets connexes :

- [Présentation de la configuration réseau Wi-Fi Direct](#)
-

Configurer votre réseau Wi-Fi Direct à l'aide de la méthode d'amorçage (NIP) de Wi-Fi Protected Setup™ (WPS)

>> [MFC-J491DW/MFC-J497DW](#)

>> [MFC-J690DW/MFC-J895DW](#)

MFC-J491DW/MFC-J497DW

Si votre appareil mobile prend en charge la méthode d'amorçage (NIP) de Wi-Fi Protected Setup™ (WPS), suivez ces étapes pour configurer un réseau Wi-Fi Direct :



Lorsque l'appareil reçoit la demande Wi-Fi Direct de votre appareil mobile, le message [Dem connexion Wi-Fi Direct reçue.] s'affiche à l'écran ACL. Appuyez sur ► pour établir la connexion.

1. Appuyez sur **Paramètres**.
2. Appuyez sur ▲ ou ▼ pour sélectionner l'élément suivant :
 - a. Sélectionnez [Réseau]. Appuyez sur **OK**.
 - b. Sélectionnez [Wi-Fi Direct]. Appuyez sur **OK**.
 - c. Sélectionnez [Propri. groupe]. Appuyez sur **OK**.
 - d. Sélectionnez [Activ]. Appuyez sur **OK**.
 - e. Sélectionnez [Code NIP]. Appuyez sur **OK**.
3. Activez la méthode de configuration WPS NIP de votre appareil mobile (voir les instructions dans le guide de l'utilisateur de votre appareil mobile) lorsque [Activez Wi-Fi Direct sur autre périph.] s'affiche. Appuyez sur ► sur votre appareil Brother. Cette opération démarre la configuration Wi-Fi Direct.
4. L'appareil attend une demande de connexion de la part de votre appareil mobile. Si l'écran ACL vous invite à entrer un code NIP, entrez le code NIP affiché sur votre appareil mobile dans l'appareil. Appuyez sur **OK**.
5. Si votre appareil mobile se connecte avec succès, l'appareil affiche [Connecté]. Vous avez terminé la configuration de réseau Wi-Fi Direct.

MFC-J690DW/MFC-J895DW

Si votre appareil mobile prend en charge la méthode d'amorçage (NIP) de Wi-Fi Protected Setup™ (WPS), suivez ces étapes pour configurer un réseau Wi-Fi Direct :



Lorsque l'appareil reçoit la demande Wi-Fi Direct de votre appareil mobile, le message [Dde connexion Wi-Fi Direct reçue. App. sur [OK] pour connecter.] s'affiche sur l'écran ACL. Appuyez sur [OK] pour établir la connexion.

1. Appuyez sur  [Paramètres] > [Ts réglages] > [Réseau] > [Wi-Fi Direct] > [Propri. groupe] > [Activé] > [Code NIP].
2. Lorsque [Activer Wi-Fi Direct sur autre périph. Puis app sur [OK].] s'affiche, activez la méthode de configuration par méthode d'amorçage (NIP) à l'aide de WPS (voir les instructions dans le guide de l'utilisateur de votre appareil mobile), puis appuyez sur [OK] sur votre appareil Brother. Cette opération démarre la configuration Wi-Fi Direct.
3. L'appareil attend une demande de connexion de la part de votre appareil mobile. Lorsque [Code NIP] apparaît, entrez sur l'appareil le code NIP affiché sur votre appareil mobile. Appuyez sur [OK].

Si votre appareil mobile se connecte avec succès, l'appareil affiche [Connecté]. Vous avez terminé la configuration de réseau Wi-Fi Direct.



Renseignements connexes

- [Configurer votre réseau Wi-Fi Direct](#)

Sujets connexes :

- [Présentation de la configuration réseau Wi-Fi Direct](#)

Configurer votre réseau Wi-Fi Direct manuellement

>> [MFC-J491DW/MFC-J497DW](#)

>> [MFC-J690DW/MFC-J895DW](#)

MFC-J491DW/MFC-J497DW

Si votre appareil mobile ne prend pas en charge Wi-Fi Direct ou WPS, vous devez configurer un réseau Wi-Fi Direct manuellement.

1. Appuyez sur **Paramètres**.
2. Appuyez sur ▲ ou ▼ pour sélectionner l'élément suivant :
 - a. Sélectionnez [Réseau]. Appuyez sur **OK**.
 - b. Sélectionnez [Wi-Fi Direct]. Appuyez sur **OK**.
 - c. Sélectionnez [Manuel]. Appuyez sur **OK**.
3. L'appareil affiche le nom SSID et le mot de passe pendant trois minutes. Allez sur l'écran des paramètres de réseau sans fil de votre appareil mobile et entrez le nom SSID et le mot de passe.
4. Si votre appareil mobile se connecte avec succès, l'appareil affiche [Connecté]. Vous avez terminé la configuration de réseau Wi-Fi Direct.

MFC-J690DW/MFC-J895DW

Si votre appareil mobile ne prend pas en charge Wi-Fi Direct ou WPS, vous devez configurer un réseau Wi-Fi Direct manuellement.

1. Appuyez sur  [Paramètres] > [Ts réglages] > [Réseau] > [Wi-Fi Direct] > [Manuel].
2. L'appareil affiche le nom SSID et le mot de passe. Allez sur l'écran des paramètres de réseau sans fil de votre appareil mobile et entrez le nom SSID et le mot de passe.

Si votre appareil mobile se connecte avec succès, l'appareil affiche [Connecté]. Vous avez terminé la configuration de réseau Wi-Fi Direct.

Renseignements connexes

- [Configurer votre réseau Wi-Fi Direct](#)

Sujets connexes :

- [Présentation de la configuration réseau Wi-Fi Direct](#)

Fonctions réseau avancées

- [Imprimer le rapport de configuration réseau](#)

Imprimer le rapport de configuration réseau

Le rapport de configuration réseau indique la configuration réseau, y compris les paramètres du serveur d'impression réseau.



- Nom du nœud : le nom du nœud apparaît dans le rapport de configuration réseau actuel. Le nom du nœud par défaut est « BRNxxxxxxxxxxx » pour un réseau câblé ou « BRWxxxxxxxxxxx » pour un réseau sans fil (où « xxxxxxxxxxxx » correspond à l'adresse MAC/adresse Ethernet de votre appareil).
- Si l'[IP Address] sur le rapport de configuration réseau indique 0.0.0.0, attendez une minute, puis réessayez d'imprimer.
- Vous pouvez trouver les paramètres de votre appareil, comme l'adresse IP, le masque de sous-réseau, le nom du nœud et l'adresse MAC, sur le rapport, par exemple :
 - Adresse IP : 192.168.0.5
 - Masque de sous-réseau : 255.255.255.0
 - Nom de nœud : BRN000ca0000499
 - Adresse MAC : 00-0c-a0-00-04-99

>> [MFC-J491DW/MFC-J497DW](#)

>> [MFC-J690DW/MFC-J895DW](#)

MFC-J491DW/MFC-J497DW

1. Appuyez sur **Paramètres**.
2. Appuyez sur ▲ ou ▼ pour sélectionner l'élément suivant :
 - a. Sélectionnez [Imp. Rapports]. Appuyez sur **OK**.
 - b. Sélectionnez [Config réseau]. Appuyez sur **OK**.
3. Appuyez sur ►.
L'appareil imprime le rapport de configuration réseau actuel.

MFC-J690DW/MFC-J895DW

1. Appuyez sur  [Paramètres] > [Ts réglages] > [Imp. Rapports] > [Configuration réseau] > [Oui].
L'appareil imprime le rapport de configuration réseau du moment.

✓ Renseignements connexes

- [Fonctions réseau avancées](#)

Sujets connexes :

- [Où puis-je trouver les paramètres réseau de mon appareil Brother?](#)
- [Utiliser l'outil de réparation de connexion réseau \(Windows\)](#)
- [Je veux vérifier le bon fonctionnement de mes périphériques réseau](#)
- [Messages d'erreur et d'entretien](#)

Informations techniques pour les utilisateurs avancés

- [Réinitialiser les paramètres réseau à leur valeur par défaut](#)
- [Imprimer le rapport WLAN](#)

Réinitialiser les paramètres réseau à leur valeur par défaut

Vous pouvez utiliser le panneau de commande de l'appareil pour réinitialiser le serveur d'impression à ses paramètres d'usine par défaut. Ceci réinitialise toutes les informations, telles que le mot de passe et l'adresse IP.

IMPORTANT

(MFC-J491DW/MFC-J497DW/MFC-J690DW)

Lorsque vous réinitialisez l'appareil, il peut arriver que les télécopies mémorisées sur l'appareil soient supprimées. Avant de réinitialiser l'appareil, vous pouvez transférer vos télécopies vers votre ordinateur ou un autre télécopieur pour éviter de perdre des messages importants.



- Cette fonction rétablit tous les paramètres de réseau câblé (modèles pris en charge uniquement) et réseau sans fil à leurs réglages d'usine.
- Vous pouvez également rétablir les paramètres d'usine par défaut du serveur d'impression à l'aide de BRAdmin Light ou BRAdmin Professional.

>> [MFC-J491DW/MFC-J497DW](#)

>> [MFC-J690DW/MFC-J895DW](#)

MFC-J491DW/MFC-J497DW

1. Appuyez sur **Paramètres**.
2. Appuyez sur ▲ ou ▼ pour sélectionner l'élément suivant :
 - a. Sélectionnez [Réseau]. Appuyez sur **OK**.
 - b. Sélectionnez [Réinit. réseau]. Appuyez sur **OK**.
3. Appuyez sur ► pendant deux secondes pour confirmer.
L'appareil redémarre.

MFC-J690DW/MFC-J895DW

1. Appuyez sur  [Paramètres] > [Ts réglages] > [Réseau] > [Réinit. réseau].
2. Le message confirmant la réinitialisation est affiché. Appuyez sur [OK] pendant deux secondes.
L'appareil redémarre.



Renseignements connexes

- [Informations techniques pour les utilisateurs avancés](#)

Sujets connexes :

- [Transférer vos télécopies ou le journal des télécopies](#)

Imprimer le rapport WLAN

Le rapport WLAN reflète l'état sans fil de votre appareil. Si la connexion sans fil échoue, consultez le code d'erreur figurant sur le rapport imprimé.

>> [MFC-J491DW/MFC-J497DW](#)

>> [MFC-J690DW/MFC-J895DW](#)

MFC-J491DW/MFC-J497DW

1. Appuyez sur **Paramètres**.
2. Appuyez sur ▲ ou ▼ pour sélectionner l'option [Imp. Rapports], puis appuyez sur **OK**.
3. Appuyez sur ▲ ou ▼ pour sélectionner l'option [Rapport WLAN], puis appuyez sur **OK**.
4. Appuyez sur ►.

L'appareil imprime alors le rapport WLAN.

Si le rapport WLAN ne s'imprime pas, faites une recherche d'erreurs sur votre appareil. S'il n'y a pas d'erreurs visibles, patientez une minute, puis essayez d'imprimer à nouveau le rapport.

MFC-J690DW/MFC-J895DW

1. Appuyez sur  [Paramètres] > [Ts réglages] > [Imp. Rapports] > [Rapport WLAN] > [Oui].

L'appareil imprime alors le rapport WLAN.

Si le rapport WLAN ne s'imprime pas, faites une recherche d'erreurs sur votre appareil. S'il n'y a pas d'erreurs visibles, patientez une minute, puis essayez d'imprimer à nouveau le rapport.

Renseignements connexes

- [Informations techniques pour les utilisateurs avancés](#)
 - [Codes d'erreur du rapport WLAN](#)

Sujets connexes :

- [Mon appareil Brother ne peut pas imprimer, numériser ou recevoir un PC-FAX sur le réseau](#)
- [Je veux vérifier le bon fonctionnement de mes périphériques réseau](#)

Codes d'erreur du rapport WLAN

Si le rapport WLAN indique que la connexion a échoué, vérifiez le code d'erreur sur le rapport imprimé et reportez-vous aux instructions correspondantes dans le tableau :

Code d'erreur	Problème et solutions recommandées
TS-01	<p>Le paramètre sans fil n'est pas activé. Activez le paramètre sans fil.</p> <p>Si un câble réseau est connecté à votre appareil, débranchez-le et activez le paramètre sans fil de votre appareil.</p>
TS-02	<p>Impossible de détecter le point d'accès/routeur sans fil.</p> <p>1. Vérifiez les deux points suivants :</p> <ul style="list-style-type: none">• Débranchez l'alimentation de votre point d'accès/routeur sans fil, attendez 10 secondes, puis rebranchez-la.• Si votre point d'accès/routeur WLAN utilise le filtrage d'adresses MAC, vérifiez que l'adresse MAC de l'appareil Brother est autorisée dans le filtre. <p>2. Si vous avez saisi manuellement les informations de SSID et de sécurité (SSID/méthode d'authentification/méthode de cryptage/clé du réseau), il est possible que les informations soient incorrectes.</p> <p>Reconfirmez les informations de SSID et de sécurité, puis entrez à nouveau les bonnes informations comme nécessaire.</p> <p>Cet appareil ne prend pas en charge un SSID/ESSID 5 GHz; vous devez sélectionner un SSID/ESSID 2,4 GHz. Vérifiez que le point d'accès/routeur est réglé en mode 2,4 GHz ou 2,4 GHz/5 GHz mixte.</p>
TS-04	<p>Les méthodes d'authentification/de cryptage utilisées par le point d'accès/routeur sans fil sélectionné ne sont pas prises en charge par votre appareil.</p> <p>Modifiez les méthodes d'authentification et de cryptage du point d'accès/routeur sans fil. Votre appareil prend en charge les méthodes d'authentification suivantes :</p> <ul style="list-style-type: none">• WPA-Personal TKIP ou AES• WPA2-Personal TKIP ou AES• Ouvert WEP ou Aucun (sans cryptage)• Clé partagée WEP <p>Si votre problème n'est pas résolu, il se peut que le SSID ou les paramètres réseau saisis soient incorrects. Vérifiez les paramètres du réseau sans fil.</p>
TS-05	<p>Les informations de sécurité (SSID/clé de réseau) sont incorrectes.</p> <p>Vérifiez le SSID et la clé du réseau.</p>
TS-06	<p>Les informations de sécurité sans fil (méthode d'authentification/méthode de cryptage/clé de réseau) sont incorrectes.</p> <p>Vérifiez les informations de sécurité sans fil (méthode d'authentification/méthode de cryptage/clé de réseau).</p>
TS-07	<p>L'appareil ne peut pas détecter un point d'accès/routeur WLAN sur lequel WPS est activé.</p> <p>Si vous souhaitez vous connecter avec WPS, vous devez utiliser à la fois votre appareil et le point d'accès/routeur WLAN. Confirmez la méthode de connexion pour WPS sur le point d'accès/routeur WLAN, puis réessayez.</p> <p>Si vous ne savez pas comment faire fonctionner votre point d'accès/routeur WLAN avec WPS, consultez la documentation qui accompagne votre point d'accès/routeur WLAN, renseignez-vous auprès du fabricant de votre point d'accès/routeur WLAN ou demandez à votre administrateur réseau.</p>

Code d'erreur	Problème et solutions recommandées
TS-08	Deux points d'accès WLAN ou plus sur lesquels WPS est activé sont détectés. <ul style="list-style-type: none">• Confirmez que la méthode WPS est activée sur un seul point d'accès/routeur WLAN dans la portée, puis réessayez.• Réessayez après quelques minutes pour éviter les interférences d'autres points d'accès.



Comment confirmer les informations de sécurité sans fil (SSID/méthode d'authentification/méthode de cryptage/clé de réseau) de votre point d'accès/routeur WLAN :

1. Les paramètres de sécurité par défaut peuvent être fournis sur une étiquette fixée au point d'accès/routeur WLAN. Sinon, le nom du fabricant ou le numéro de modèle du point d'accès/routeur WLAN peut être utilisé comme paramètre de sécurité par défaut.
2. Consultez la documentation fournie avec votre point d'accès/routeur WLAN pour plus d'informations sur la façon de trouver les paramètres de sécurité.
 - Si le point d'accès/routeur WLAN est configuré de manière à ne pas diffuser le SSID, le SSID ne sera pas automatiquement détecté. Vous devrez entrer le nom SSID manuellement.
 - La clé de réseau peut également être désignée par les termes mot de passe, clé de sécurité ou clé de cryptage.

Si vous ne connaissez pas le SSID et les paramètres de sécurité sans fil de votre point d'accès/routeur WLAN ou ne savez pas comment modifier la configuration, consultez la documentation qui accompagne votre point d'accès/routeur WLAN, renseignez-vous auprès du fabricant de votre point d'accès/routeur ou demandez à votre fournisseur d'accès Internet ou administrateur réseau.



Renseignements connexes

- [Imprimer le rapport WLAN](#)

Sujets connexes :

- [Mon appareil Brother ne peut pas imprimer, numériser ou recevoir un PC-FAX sur le réseau](#)
- [Je veux vérifier le bon fonctionnement de mes périphériques réseau](#)

■ Sécurité

- [Verrouiller les paramètres de l'appareil](#)

Verrouiller les paramètres de l'appareil

Avant d'activer le verrouillage d'accès de l'appareil, prenez soin de noter votre mot de passe. Si vous oubliez le mot de passe, vous devez réinitialiser tous les mots de passe enregistrés dans l'appareil en contactant votre administrateur ou le service à la clientèle Brother.

- [À propos de l'utilisation de la sécurité mémoire](#)
- [À propos de l'utilisation de la fonction Verrouillage des touches](#)

À propos de l'utilisation de la sécurité mémoire

Modèles associés : MFC-J895DW

La fonction Sécurité mémoire permet d'interdire tout accès non autorisé à l'appareil.

Vous ne pouvez pas programmer des tâches de télécopie différée, par contre toutes les télécopies différées préprogrammées seront envoyées.



Vous devez désactiver la fonction Réception PC-Fax avant de pouvoir activer le mode Sécurité mémoire.

Lorsque la fonction Sécurité mémoire est activée, les opérations suivantes sont disponibles :

- Réception de télécopies en mémoire (à concurrence de la capacité de la mémoire)
- Réadressage de télécopies (Si la fonction Réadressage de télécopie avait été activée préalablement)
- Récupération à distance (si la fonction Mémorisation de télécopie était déjà activée et que votre Code d'accès à distance était déjà défini)

Lorsque la fonction Sécurité mémoire est activée, les opérations suivantes ne sont PAS disponibles :

- Utilisation du panneau de commande
- Impression de télécopies reçues
- Impression PC
- Numérisation à partir du PC
- Réception PC-Fax
- Impression par NFC
- Numérisation par NFC



Pour imprimer des télécopies en mémoire, vous devez désactiver la fonction Sécurité mémoire.





Renseignements connexes

- [Verrouiller les paramètres de l'appareil](#)
 - [Définition du mot de passe de sécurité de la mémoire](#)
 - [Modifier le mot de passe de sécurité de la mémoire](#)
 - [Activer/désactiver la sécurité de la mémoire](#)

Définition du mot de passe de sécurité de la mémoire

Modèles associés : MFC-J895DW

Notez avec soin votre mot de passe.

1. Appuyez sur  [Paramètres] > [Ts réglages] > [Fax] > [Divers] > [Sécurité mémoire].
2. Entrez un numéro à quatre chiffres comme mot de passe à l'aide de l'écran tactile. Appuyez sur [OK].
3. Lorsque le message [Vérifier] s'affiche sur l'écran tactile, saisissez à nouveau le mot de passe à l'aide de l'écran tactile. Appuyez sur [OK].
4. Appuyez sur .





Renseignements connexes

- [À propos de l'utilisation de la sécurité mémoire](#)

Modifier le mot de passe de sécurité de la mémoire

Modèles associés : MFC-J895DW

1. Appuyez sur  [Paramètres] > [Ts réglages] > [Fax] > [Divers] > [Sécurité mémoire] > [Config mot passe].
2. Entrez le mot de passe actuel, nombre à quatre chiffres, à l'aide de l'écran tactile. Appuyez sur [OK].
3. Entrez un numéro à quatre chiffres comme nouveau mot de passe à l'aide de l'écran tactile. Appuyez sur [OK].
4. Lorsque le message [Vérifier] s'affiche sur l'écran tactile, confirmez le nouveau mot de passe à l'aide de l'écran tactile. Appuyez sur [OK].
5. Appuyez sur .



Renseignements connexes

- [À propos de l'utilisation de la sécurité mémoire](#)

Activer/désactiver la sécurité de la mémoire

Modèles associés : MFC-J895DW

1. Appuyez sur  [Paramètres] > [Ts réglages] > [Fax] > [Divers] > [Sécurité mémoire] > [Réglage sécurité].
2. Saisissez le mot de passe à quatre chiffres que vous avez enregistré à l'aide du clavier affiché à l'écran tactile. Appuyez sur [OK].

L'appareil se met hors ligne et le message [Sécurité mémoire] s'affiche sur l'écran tactile.



Désactivation de la sécurité de la mémoire :

- a. Appuyez sur [Déver.].
- b. Entrez le mot de passe actuel, nombre à quatre chiffres, puis appuyez sur [OK].

Si vous entrez un mot de passe erroné, le message [Erreur m.passe] s'affiche sur l'écran tactile et l'appareil reste hors ligne. L'appareil reste en mode Sécurité jusqu'à ce que le mot de passe correct ait été saisi.



Renseignements connexes

- [À propos de l'utilisation de la sécurité mémoire](#)

À propos de l'utilisation de la fonction Verrouillage des touches

Modèles associés : MFC-J491DW/MFC-J497DW/MFC-J690DW

Cette fonction permet de bloquer toute transmission de données non autorisée vers et depuis l'appareil.

La fonction Verrouillage des touches vous permet d'empêcher tout accès non autorisé à l'appareil.

Lorsque la fonction Verrouillage des touches est activée, les opérations suivantes sont disponibles :

- Réception de télécopies
- Réadressage de télécopies (si la fonction Réadressage de télécopie avait été activée préalablement) (MFC-J690DW)
- Mémorisation de télécopie (si la fonction Mémorisation de télécopie avait été activée préalablement) (MFC-J690DW)
- Récupération à distance (si la fonction Mémorisation de télécopie avait été activée préalablement) (MFC-J690DW)
- Réception PC-Fax (si la réception PC-Fax était déjà activée)



Lorsque la fonction Verrouillage des touches est activée, l'appareil reçoit les télécopies et les enregistre dans sa mémoire. Une fois la fonction Verrouillage des touches désactivée, les télécopies sont envoyées vers l'ordinateur choisi.

Lorsque la fonction Verrouillage des touches est activée, les opérations suivantes NE sont PAS disponibles :

- Utilisation du panneau de commande
- Impression PC
- Numérisation à partir du PC



Renseignements connexes

- [Verrouiller les paramètres de l'appareil](#)
 - [Définition du mot de passe de Verrouillage des touches](#)
 - [Modification du mot de passe de Verrouillage des touches](#)
 - [Activation/désactivation de la fonction Verrouillage des touches](#)

Définition du mot de passe de Verrouillage des touches

Modèles associés : MFC-J491DW/MFC-J497DW/MFC-J690DW



>> [MFC-J491DW/MFC-J497DW](#)

>> [MFC-J690DW](#)

MFC-J491DW/MFC-J497DW

1. Appuyez sur **Paramètres**.
2. Appuyez sur ▲ ou ▼ pour sélectionner l'élément suivant :
 - a. Sélectionnez [Fax]. Appuyez sur **OK**.
 - b. Sélectionnez [Divers]. Appuyez sur **OK**.
 - c. Sélectionnez [Touch verrouil]. Appuyez sur **OK**.
3. Entrez un nombre à quatre chiffres pour le mot de passe. Appuyez sur **OK**.
4. Entrez de nouveau le mot de passe. Appuyez sur **OK**.
5. Appuyez sur **Arrêt / Sortie**.

MFC-J690DW

1. Appuyez sur  [Paramètres] > [Ts réglages] > [Fax] > [Divers] > [Touch verrouil].
2. Entrez un numéro à quatre chiffres comme mot de passe à l'aide de l'écran tactile. Appuyez sur [OK].
3. Lorsque le message [Vérifier] s'affiche sur l'écran tactile, saisissez à nouveau le mot de passe à l'aide de l'écran tactile. Appuyez sur [OK].
4. Appuyez sur .

✓ Renseignements connexes

- [À propos de l'utilisation de la fonction Verrouillage des touches](#)

Modification du mot de passe de Verrouillage des touches

Modèles associés : MFC-J491DW/MFC-J497DW/MFC-J690DW



>> [MFC-J491DW/MFC-J497DW](#)

>> [MFC-J690DW](#)

MFC-J491DW/MFC-J497DW

1. Appuyez sur **Paramètres**.
2. Appuyez sur ▲ ou ▼ pour sélectionner l'élément suivant :
 - a. Sélectionnez [Fax]. Appuyez sur **OK**.
 - b. Sélectionnez [Divers]. Appuyez sur **OK**.
 - c. Sélectionnez [Touch verrouil]. Appuyez sur **OK**.
 - d. Sélectionnez [Cfg mot passe]. Appuyez sur **OK**.
3. Entrez le nombre à quatre chiffres du mot de passe actuel. Appuyez sur **OK**.
4. Entrez un nombre à quatre chiffres pour le nouveau mot de passe. Appuyez sur **OK**.
5. Entrez une seconde fois le nouveau mot de passe. Appuyez sur **OK**.
6. Appuyez sur **Arrêt / Sortie**.

MFC-J690DW

1. Appuyez sur  [Paramètres] > [Ts réglages] > [Fax] > [Divers] > [Touch verrouil] > [Cfg mot passe].
2. Entrez le mot de passe actuel, nombre à quatre chiffres, à l'aide de l'écran tactile. Appuyez sur [OK].
3. Entrez un numéro à quatre chiffres comme nouveau mot de passe à l'aide de l'écran tactile. Appuyez sur [OK].
4. Lorsque le message [Vérifier] s'affiche sur l'écran tactile, confirmez le nouveau mot de passe à l'aide de l'écran tactile. Appuyez sur [OK].
5. Appuyez sur .

✓ Renseignements connexes

- [À propos de l'utilisation de la fonction Verrouillage des touches](#)

Activation/désactivation de la fonction Verrouillage des touches

Modèles associés : MFC-J491DW/MFC-J497DW/MFC-J690DW

>> [MFC-J491DW/MFC-J497DW](#)

>> [MFC-J690DW](#)

MFC-J491DW/MFC-J497DW

1. Appuyez sur **Paramètres**.
2. Appuyez sur ▲ ou ▼ pour sélectionner l'élément suivant :
 - a. Sélectionnez [Fax]. Appuyez sur **OK**.
 - b. Sélectionnez [Divers]. Appuyez sur **OK**.
 - c. Sélectionnez [Touch verrouil]. Appuyez sur **OK**.
 - d. Sélectionnez [Rég touche verr]. Appuyez sur **OK**.
3. Entrez le mot de passe à quatre chiffres enregistré. Appuyez sur **OK**.
L'appareil se met hors ligne et l'écran ACL affiche [Mode touche verr].



Désactivation de la fonction Verrouillage des touches :

- a. Appuyez sur **Paramètres**.
- b. Entrez le mot de passe actuel, nombre à quatre chiffres, puis appuyez sur **OK**.
Si vous entrez un mot de passe erroné, l'écran ACL affiche [Erreur m.passe] et l'appareil reste hors ligne. L'appareil reste en mode Verrouillage des touches jusqu'à ce que le mot de passe correct soit entré.

MFC-J690DW

1. Appuyez sur  [Paramètres] > [Ts réglages] > [Fax] > [Divers] > [Touch verrouil] > [Rég touche verr].
2. Entrez le mot de passe enregistré à quatre chiffres à l'aide de l'écran tactile. Appuyez sur [OK].
L'appareil se met hors ligne et le message [Touch verrouil] s'affiche sur l'écran tactile.



Désactivation de la fonction Verrouillage des touches :

- a. Appuyez sur [Déver.].
- b. Entrez le mot de passe actuel, nombre à quatre chiffres, puis appuyez sur [OK].
Si vous entrez un mot de passe erroné, le message [Erreur m.passe] s'affiche sur l'écran tactile et l'appareil reste hors ligne. L'appareil reste en mode Verrouillage des touches jusqu'à ce que le mot de passe correct soit entré.



Renseignements connexes

- [À propos de l'utilisation de la fonction Verrouillage des touches](#)

Mobile/Web Connect

- [Brother Web Connect](#)
- [Google Cloud Print](#)
- [AirPrint](#)
- [Impression mobile pour Windows](#)
- [Mopria® Print Service](#)
- [Brother iPrint&Scan pour mobile](#)
- [Near-Field Communication \(NFC\)](#)

Brother Web Connect

- [Présentation de Brother Web Connect](#)
- [Services en ligne utilisés avec Brother Web Connect](#)
- [Conditions d'utilisation de Brother Web Connect](#)
- [Configurer Brother Web Connect](#)
- [Numériser et envoyer des documents à l'aide de Brother Web Connect](#)
- [Envoyer un document à partir d'un périphérique de mémoire externe à l'aide de Brother Web Connect](#)
- [Télécharger et imprimer des documents à l'aide de Brother Web Connect](#)
- [Télécharger et enregistrer un document à partir d'un appareil de mémoire externe à l'aide de Brother Web Connect](#)
- [Transmettre des télécopies vers le nuage ou un courriel](#)

Présentation de Brother Web Connect

Certains sites Web fournissent des services qui permettent aux utilisateurs de charger et d'afficher des images et des fichiers sur le site Web. Votre appareil Brother peut numériser des images et les charger sur ces services, et également télécharger et imprimer des images qui sont déjà chargées sur ces services.

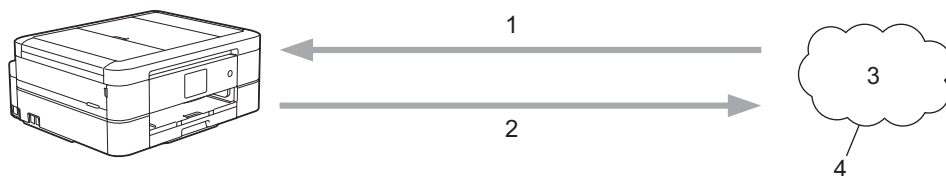



1. Impression
2. Numérisation
3. Photos, images, documents et autres fichiers
4. Service Web

Pour utiliser Brother Web Connect, votre appareil Brother doit être connecté à un réseau capable d'accéder à Internet par l'intermédiaire d'une connexion câblée ou sans fil.

Si votre réseau utilise un serveur proxy, l'appareil doit également être configuré de façon à utiliser un serveur proxy. En cas de doute au sujet de votre configuration réseau, consultez votre administrateur réseau.



Un serveur proxy est un ordinateur qui fait office d'intermédiaire entre les ordinateurs sans connexion Internet directe et Internet.

Appuyez sur  (Web) ou  (Applications) sur l'écran tactile ou appuyez sur  (**WEB**) pour utiliser Brother Web Connect.

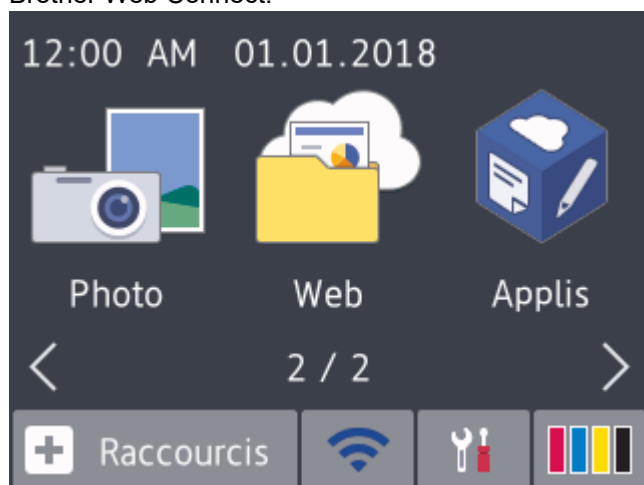

Renseignements connexes

- [Brother Web Connect](#)

Services en ligne utilisés avec Brother Web Connect

Utilisez Brother Web Connect pour accéder aux services en ligne à partir de votre appareil Brother. Certains de ces services Web proposent des versions professionnelles.

Pour utiliser Brother Web Connect, vous devez disposer d'un compte auprès du service en ligne que vous souhaitez utiliser. Si vous ne possédez pas encore de compte, utilisez un ordinateur pour accéder au site Web du service et en créer un.

Il n'est pas nécessaire de créer un compte pour utiliser Brother Creative Center. (Brother CentreCréatif est uniquement disponible sur certains modèles.)

Google Drive™

Un service de stockage de documents, d'édition, de partage et de synchronisation de fichiers en ligne.

URL : drive.google.com

Evernote®

Un service de stockage et de gestion de fichiers en ligne.

URL : www.evernote.com

Dropbox

Un service de stockage, de partage et de synchronisation de fichiers en ligne.

URL : www.dropbox.com

OneDrive

Un service de stockage, de partage et de gestion de fichiers en ligne.

URL : <https://onedrive.live.com>

Box

Un service d'édition et de partage de documents en ligne.

URL : www.box.com

OneNote

Un service d'édition et de partage de documents en ligne.

URL : www.onenote.com

Brother Creative Center

Un site Web offrant divers modèles, tels que des cartes de vœux, des brochures et des calendriers, que vous pouvez imprimer sur votre appareil Brother. (Disponible seulement dans certains pays et sur certains modèles)

www.brother.com/creativecenter

Pour plus d'information sur ces différents services, consultez leur site Web.

Le tableau suivant indique quels types de fichiers peuvent être utilisés avec chaque fonctionnalité de Brother Web Connect :

Services accessibles	Google Drive™ Evernote® Dropbox OneDrive Box	OneNote	Brother Creative Center
Téléchargement et impression d'images, ou enregistrement sur support (MFC-J690DW/MFC-J895DW)	JPEG PDF DOC DOCX	JPEG PDF DOC DOCX	(Impression uniquement)

Services accessibles	Google Drive™ Evernote® Dropbox OneDrive Box	OneNote	Brother Creative Center
	XLS XLSX PPT PPTX	XLS XLSX PPT PPTX	
Envoi d'images numérisées	JPEG PDF DOCX XLSX PPTX TIFF	JPEG PDF DOCX XLSX PPTX TIFF	-
Envoi d'images enregistrées sur un support (MFC-J690DW/ MFC-J895DW)	JPEG	-	-
Réadressage de télécopie vers les services en ligne (MFC-J690DW/ MFC-J895DW)	JPEG PDF TIFF	JPEG PDF TIFF	-



- Tous les services ne sont pas offerts dans tous les pays.
- Pour Hong Kong, Taiwan et la Corée

Brother Web Connect prend uniquement en charge les noms de fichier en anglais. Les fichiers nommés dans une langue locale ne seront pas téléchargés.



Renseignements connexes

- [Brother Web Connect](#)

Conditions d'utilisation de Brother Web Connect

- [Installation de logiciels Brother pour utiliser Brother Web Connect](#)
- [Configurer les paramètres de serveur proxy à l'aide du panneau de commande de l'appareil](#)

Installation de logiciels Brother pour utiliser Brother Web Connect

L'installation initiale de Brother Web Connect nécessite qu'un ordinateur ait accès à Internet et que le logiciel de l'appareil Brother soit installé dessus.

Windows

Pour installer le logiciel Brother et connecter votre appareil à un réseau câblé ou sans fil, reportez-vous au *Guide d'installation rapide*.

Mac

Pour installer le **Package Pilote & Logiciel**, accédez à la page **Téléchargements** de votre modèle dans le Brother Solutions Center (Centre de solutions Brother) à l'adresse support.brother.com.



Renseignements connexes

- [Conditions d'utilisation de Brother Web Connect](#)

Configurer les paramètres de serveur proxy à l'aide du panneau de commande de l'appareil

Si votre réseau fait appel à un serveur proxy, les informations suivantes doivent être configurées sur l'appareil :

- Adresse du serveur proxy
- Numéro de port
- Nom d'utilisateur
- Mot de passe



>> [MFC-J491DW/MFC-J497DW](#)

>> [MFC-J690DW/MFC-J895DW](#)

MFC-J491DW/MFC-J497DW

1. Appuyez sur **Paramètres**.
2. Appuyez sur ▲ ou ▼ pour sélectionner l'élément suivant :
 - a. Sélectionnez [Réseau]. Appuyez sur **OK**.
 - b. Sélectionnez [Param connexion Web]. Appuyez sur **OK**.
 - c. Sélectionnez [Param Proxy]. Appuyez sur **OK**.
 - d. Sélectionnez [Connexion proxy]. Appuyez sur **OK**.
 - e. Sélectionnez [Activ]. Appuyez sur **OK**.
 - f. Sélectionnez l'option souhaitée. Appuyez sur **OK**.
 - g. Entrez les informations de serveur proxy. Appuyez sur **OK**.
3. Appuyez sur **Arrêt / Sortie**.

MFC-J690DW/MFC-J895DW

1. Appuyez sur  [Paramètres] > [Ts réglages] > [Réseau] > [Param connexion Web] > [Param Proxy] > [Connexion proxy].
2. Appuyez sur [Activ].
3. Appuyez sur l'option à configurer, puis entrez les informations sur le serveur proxy.
Appuyez sur [OK].
4. Appuyez sur .



Renseignements connexes

- [Conditions d'utilisation de Brother Web Connect](#)

Configurer Brother Web Connect

- Procédure de configuration de Brother Web Connect
- Créer un compte pour chaque service en ligne avant d'utiliser Brother Web Connect
- Faire une demande d'accès à Brother Web Connect
- Enregistrer un compte sur votre appareil Brother pour Brother Web Connect
- Configurer Brother Web Connect pour Brother CentreCréatif

Procédure de configuration de Brother Web Connect

Utilisez la procédure suivante pour configurer les paramètres de Brother Web Connect (lors de l'utilisation de CentreCréatif Brother, cette procédure n'est pas nécessaire) :

Étape 1 : Créez un compte auprès du service que vous souhaitez utiliser.

Accédez au site Web du service à l'aide d'un ordinateur et créez-y un compte. (Si vous disposez déjà d'un compte, il n'est pas nécessaire d'en créer un nouveau.)

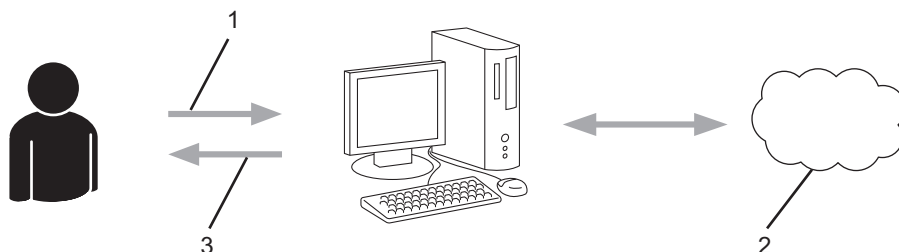

1. Enregistrement de l'utilisateur
2. Service Web
3. Obtention d'un compte

Étape 2 : Demandez un accès à Brother Web Connect.

Accédez à Brother Web Connect à l'aide d'un ordinateur et obtenez un ID provisoire.

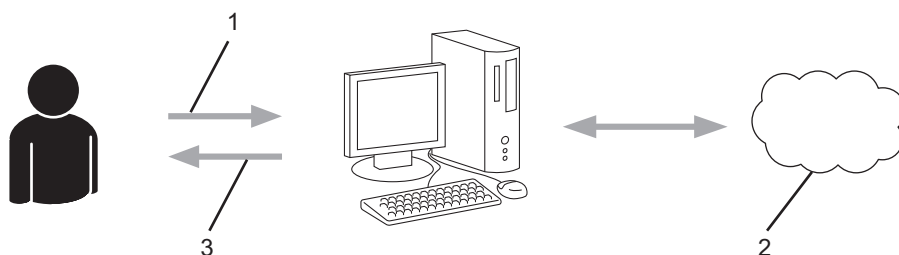

1. Saisie des informations du compte
2. Page de l'application Brother Web Connect
3. Obtention d'un ID provisoire

Étape 3 : Enregistrez les informations de compte sur votre appareil afin de pouvoir accéder au service que vous souhaitez utiliser.

Entrez l'ID provisoire pour activer le service sur votre appareil. Indiquez le nom du compte tel qu'il doit être affiché sur l'appareil, et entrez un code NIP si vous voulez en utiliser un.

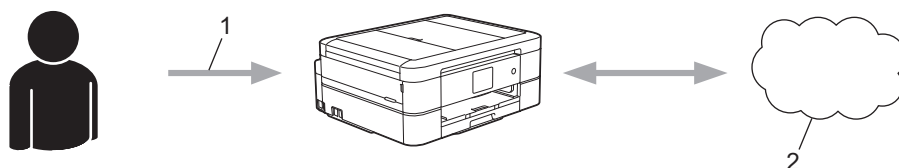

1. Saisie de l'ID provisoire
2. Service Web

Votre appareil Brother peut à présent utiliser le service.



Renseignements connexes

- [Configurer Brother Web Connect](#)

Créer un compte pour chaque service en ligne avant d'utiliser Brother Web Connect

Pour utiliser Brother Web Connect afin d'accéder à un service en ligne, vous devez posséder un compte sur ce service. Si vous ne possédez pas encore de compte, utilisez un ordinateur pour accéder au site Web du service et en créer un. Après l'avoir créé, connectez-vous et utilisez ce compte une première fois avec un ordinateur avant d'employer la fonctionnalité Brother Web Connect. Sinon, vous risquez de ne pas pouvoir accéder à ce service à l'aide de Brother Web Connect.

Si vous disposez déjà d'un compte, il n'est pas nécessaire d'en créer un autre.

Après avoir créé un compte sur le service en ligne que vous souhaitez utiliser, faites une demande d'accès à Brother Web Connect.



Il n'est pas nécessaire de créer un compte si vous utilisez le service en tant qu'invité. Seuls certains services peuvent être utilisés via un accès en tant qu'invité. Si le service désiré n'offre pas d'option d'accès en tant qu'invité, vous devez créer un compte.







Renseignements connexes

- [Configurer Brother Web Connect](#)

Faire une demande d'accès à Brother Web Connect

Pour utiliser Brother Web Connect afin d'accéder à des services en ligne, vous devez d'abord demander une autorisation d'accès à Brother Web Connect en utilisant un ordinateur sur lequel le logiciel Brother est installé.

1. Accédez au site Web de l'application Brother Web Connect :

Option	Description
Windows 7	Cliquez sur  (Démarrer) > Tous les programmes > Brother > Brother Utilities (Utilitaires Brother) , puis cliquez sur la liste déroulante et sélectionnez le nom de votre modèle (si vous ne l'avez pas déjà sélectionné). Cliquez sur Autres options dans la barre de navigation de gauche, puis cliquez sur Brother Web Connect .
Windows 8 Windows 10	Lancez  (Brother Utilities (Utilitaires Brother)), puis cliquez sur la liste déroulante et sélectionnez le nom de votre modèle (si vous ne l'avez pas déjà sélectionné). Cliquez sur Autres options dans la barre de navigation de gauche, puis cliquez sur Brother Web Connect .
Windows 8,1	Déplacez votre souris vers le coin inférieur gauche de l'écran Accueil et cliquez sur  (si vous utilisez un appareil tactile, faites glisser vers le haut à partir du bas de l'écran Accueil pour afficher l'écran Applications). Cliquez sur  (Brother Utilities (Utilitaires Brother)), puis cliquez sur la liste déroulante et sélectionnez le nom de votre modèle (si vous ne l'avez pas déjà sélectionné). Cliquez sur Autres options dans la barre de navigation de gauche, puis cliquez sur Brother Web Connect .
Mac	Cliquez sur Aller dans la barre Finder, Applications > Brother > Utilitaires > Brother Web Connect .



Vous pouvez aussi accéder directement au site Web :

Tapez bwc.brother.com dans la barre d'adresse de votre navigateur Web.

La page Brother Web Connect est lancée.

2. Sélectionnez le service que vous souhaitez utiliser.

Se connecter avec Brother Web Connect

Cliquez sur l'un des services suivants à utiliser sur votre appareil pour obtenir un ID provisoire. Les versions professionnelles des Web Services sont également prises en charge dont : OneDrive for business, Dropbox for business, Google apps for work, Evernote business, Box for business.



OneNote



OneDrive



Box



Connexion à Google Drive™



EVERNOTE



Dropbox

Il se peut que l'écran affiché diffère de celui illustré ci-dessus.

3. Suivez les instructions à l'écran et demandez un accès.

Au terme de l'opération, votre ID provisoire s'affiche.



Se connecter avec Brother Web Connect

Enregistrement terminé.

Veillez entrer l'ID provisoire suivant sur l'écran ACL de votre appareil.

ID provisoire (11 chiffres)

XXX XXXX XXXX

REMARQUE : l'ID provisoire expirera dans 24 heures.

4. Prenez note de votre ID provisoire, car vous en aurez besoin pour enregistrer des comptes sur l'appareil. L'ID provisoire n'est valide que pendant 24 heures.
5. Fermez le navigateur Web.

Maintenant que vous disposez d'un ID d'accès à Brother Web Connect, vous devez enregistrer cet ID sur votre appareil, puis utiliser votre appareil pour accéder au service Web que vous souhaitez utiliser.



Renseignements connexes

- [Configurer Brother Web Connect](#)
-

Enregistrer un compte sur votre appareil Brother pour Brother Web Connect

Vous devez entrer les informations de votre compte Brother Web Connect et configurer votre appareil de façon à ce qu'il puisse utiliser Brother Web Connect pour accéder au service souhaité.

- Vous devez faire une demande d'accès à Brother Web Connect pour enregistrer un compte sur votre appareil.
- Avant d'enregistrer un compte, assurez-vous que la date et l'heure ont été réglées correctement sur le panneau de commande de l'appareil.

>> [MFC-J491DW/MFC-J497DW](#)

>> [MFC-J690DW/MFC-J895DW](#)

MFC-J491DW/MFC-J497DW

1. Appuyez sur **WEB**.



- Si des informations relatives à la connexion Internet s'affichent sur l'écran ACL de l'appareil, lisez les informations et appuyez sur ►.
- Il peut arriver que des mises à jour ou des annonces relatives aux fonctionnalités Brother Web Connect s'affichent sur l'écran ACL. Prenez connaissance de ces informations, puis appuyez sur ►.

2. Appuyez sur ▲ ou ▼ pour sélectionner l'élément suivant :

- a. Sélectionnez le service auprès duquel vous souhaitez vous inscrire. Appuyez sur **OK**.
- b. Sélectionnez [Enregis./Supprimer]. Appuyez sur **OK**.
- c. Sélectionnez [Enregistrer un compte]. Appuyez sur **OK**.

3. L'appareil vous invite à entrer l'ID provisoire que vous avez reçu lorsque vous avez demandé un accès à Brother Web Connect. Appuyez sur ►.

4. Entrez l'ID provisoire à l'aide du pavé numérique. Appuyez sur **OK**.



Un message d'erreur s'affiche sur l'écran ACL si les informations entrées ne correspondent pas à l'ID provisoire que vous avez reçu lors de votre demande d'accès ou si l'ID provisoire a expiré. Entrez correctement l'ID provisoire ou effectuez une nouvelle demande d'accès pour recevoir un nouvel ID provisoire.

5. L'appareil vous invite à entrer le nom du compte que vous voulez afficher sur l'écran ACL. Appuyez sur ►.

6. Saisissez le nom, puis appuyez sur **OK**.

7. Effectuez l'une des actions suivantes :

- Pour définir un code NIP pour le compte, appuyez sur ►. (Un code NIP interdit tout accès non autorisé au compte.) Entrez un code à quatre chiffres, puis appuyez sur **OK**.
- Si vous ne voulez pas définir de code NIP, appuyez sur ◀.



Lorsque les informations sur le compte que vous venez d'entrer s'affichent, vérifiez si elles sont correctes.

8. Appuyez sur ► pour enregistrer les informations entrées.

9. Appuyez sur ►.

L'enregistrement du compte est terminé et votre appareil peut maintenant accéder au service.

10. Appuyez sur **Arrêt / Sortie**.

MFC-J690DW/MFC-J895DW

1. Appuyez sur ◀ ou sur ► pour afficher [Web].

Appuyez sur [Web].



- Si des informations relatives à la connexion Internet s'affichent sur l'écran ACL de l'appareil, lisez les informations et appuyez sur [OK].
- Il peut arriver que des mises à jour ou des annonces relatives aux fonctionnalités Brother Web Connect s'affichent sur l'écran ACL. Prenez connaissance de ces informations, puis appuyez sur [OK].

2. Appuyez sur ▲ ou sur ▼ pour afficher le service auquel vous souhaitez vous inscrire.
Appuyez sur le nom du service.
3. Si des informations relatives à Brother Web Connect s'affichent, appuyez sur [OK].
4. Appuyez sur [Enregis./Supprimer] > [Enregistrer un compte].
5. L'appareil vous invite à entrer l'ID provisoire que vous avez reçu lorsque vous avez demandé un accès à Brother Web Connect.
Appuyez sur [OK].
6. Entrez l'ID provisoire sur l'écran ACL, puis appuyez sur [OK].



Un message d'erreur s'affiche sur l'écran ACL si les informations entrées ne correspondent pas à l'ID provisoire que vous avez reçu lors de votre demande d'accès ou si l'ID provisoire a expiré. Entrez correctement l'ID provisoire ou effectuez une nouvelle demande d'accès pour recevoir un nouvel ID provisoire.

7. L'appareil vous invite à entrer le nom du compte que vous voulez afficher sur l'écran ACL.
Appuyez sur [OK].
8. Entrez le nom sur l'écran ACL, puis appuyez sur [OK].
9. Effectuez l'une des opérations suivantes :
 - Pour définir un code NIP pour le compte, appuyez sur [Oui]. (Un code NIP interdit tout accès non autorisé au compte.) Entrez un code à quatre chiffres, puis appuyez sur [OK].
 - Si vous ne voulez pas définir de code NIP, appuyez sur [Non].



Lorsque les informations sur le compte que vous venez d'entrer s'affichent, vérifiez si elles sont correctes.

10. Appuyez sur [Oui] pour enregistrer les informations entrées.
11. Appuyez sur [OK].
L'enregistrement du compte est terminé et votre appareil peut maintenant accéder au service.
12. Appuyez sur .



Renseignements connexes

- [Configurer Brother Web Connect](#)
-

Configurer Brother Web Connect pour Brother CentreCréatif

Modèles associés : MFC-J690DW/MFC-J895DW

Brother Web Connect est configuré pour utiliser automatiquement Brother CentreCréatif. Aucune configuration n'est nécessaire pour créer les calendriers, cartes de visite, affiches et cartes de vœux disponibles sur le site www.brother.com/creativecenter.



Brother CentreCréatif n'est pas disponible dans tous les pays.



Renseignements connexes

- [Configurer Brother Web Connect](#)

Numériser et envoyer des documents à l'aide de Brother Web Connect

Envoyez vos photos et documents numérisés directement à un service Web sans passer par un ordinateur.

- Lorsque vous numérisez et envoyez des fichiers JPEG, la numérisation en noir et blanc n'est pas disponible.
- Lorsque vous numérisez et envoyez des fichiers PDF avec possibilité de recherche ou Microsoft Office, la numérisation en noir et blanc n'est pas disponible.
- Lorsque vous numérisez et envoyez des fichiers JPEG, chaque page est envoyée sous la forme d'un fichier distinct.
- Les documents envoyés sont enregistrés dans un album appelé **From_BrotherDevice**.

Pour plus d'information sur les limitations, notamment en ce qui concerne la taille des documents ou le nombre de documents pouvant être envoyés, consultez le site Web du service concerné.

>> [MFC-J491DW/MFC-J497DW](#)

>> [MFC-J690DW/MFC-J895DW](#)

MFC-J491DW/MFC-J497DW

1. Chargez votre document.
2. Appuyez sur **WEB**.



- Si des informations relatives à la connexion Internet s'affichent sur l'écran ACL de l'appareil, lisez les informations et appuyez sur ►.
- Il peut arriver que des mises à jour ou des annonces relatives aux fonctionnalités Brother Web Connect s'affichent sur l'écran ACL. Prenez connaissance de ces informations, puis appuyez sur ►.

3. Appuyez sur ▲ ou ▼ pour sélectionner l'élément suivant :
 - a. Sélectionnez le service qui héberge le compte vers lequel vous souhaitez effectuer l'envoi. Appuyez sur **OK**.
 - b. Appuyez sur le nom de votre compte. Appuyez sur **OK**.
4. Si l'écran de saisie du code NIP s'affiche, entrez les quatre chiffres du code NIP, puis appuyez sur **OK**.
5. Appuyez sur ▲ ou ▼ pour sélectionner [Téléch(amont) : scan], puis appuyez sur **OK**.
6. Suivez les instructions à l'écran pour terminer cette opération.

MFC-J690DW/MFC-J895DW

1. Chargez votre document.
2. Appuyez sur ◀ ou sur ▶ pour afficher [Web].
Appuyez sur [Web].



- Vous pouvez également appuyer sur [Numéris.] > [vers Web].
- Si des informations relatives à la connexion Internet s'affichent sur l'écran ACL de l'appareil, lisez les informations et appuyez sur [OK].
- Il peut arriver que des mises à jour ou des annonces relatives aux fonctionnalités Brother Web Connect s'affichent sur l'écran ACL. Prenez connaissance de ces informations, puis appuyez sur [OK].

3. Appuyez sur ▲ ou ▼ pour afficher le service qui héberge le compte vers lequel vous souhaitez effectuer l'envoi.
Appuyez sur le nom du service.
4. Appuyez sur ▲ ou sur ▼ pour afficher le nom de votre compte, puis appuyez dessus.
5. Si l'écran de saisie du code NIP s'affiche, entrez les quatre chiffres du code NIP, puis appuyez sur [OK].
6. Appuyez sur ▲ ou ▼ pour afficher [Téléch(amont) : scan].

Appuyez sur [Téléch (amont) : scan].



- Si vous avez appuyé sur [Numéris.] > [vers Web], cette option ne s'affiche pas.
- Cette option peut ne pas s'afficher selon le service disponible.

7. Suivez les instructions à l'écran pour terminer cette opération.



Renseignements connexes

- [Brother Web Connect](#)
-

Envoyer un document à partir d'un périphérique de mémoire externe à l'aide de Brother Web Connect

Modèles associés : MFC-J690DW/MFC-J895DW

Les documents enregistrés sur un support (tel qu'une carte mémoire ou une clé USB) connecté à l'appareil peuvent être envoyés directement à un service Web.

- Les documents envoyés sont enregistrés dans un album appelé **From_BrotherDevice**.
- L'utilisation de clé USB n'est possible que sur certains modèles.

Pour plus d'information sur les limitations, notamment en ce qui concerne la taille des documents ou le nombre de documents pouvant être envoyés, consultez le site Web du service concerné.

IMPORTANT

Ne retirez PAS la carte mémoire ou la clé USB pendant que votre appareil Brother accède au support. Sinon, la carte, la clé USB ou les données enregistrées sur la carte pourraient être endommagées.



(Pour Hong Kong, Taïwan et la Corée)

Brother Web Connect prend uniquement en charge les noms de fichier en anglais. Les fichiers nommés dans la langue locale ne seront pas envoyés.

1. Ouvrez le couvercle du logement des supports de données.
2. Insérez une carte mémoire ou une clé USB dans l'appareil.
L'écran ACL change automatiquement.
3. Appuyez sur ◀ ou sur ▶ pour afficher [Web].
Appuyez sur [Web].



- Si des informations relatives à la connexion Internet s'affichent sur l'écran ACL de l'appareil, lisez les informations et appuyez sur [OK].
 - Il peut arriver que des mises à jour ou des annonces relatives aux fonctionnalités Brother Web Connect s'affichent sur l'écran ACL. Prenez connaissance de ces informations, puis appuyez sur [OK].
4. Appuyez sur ▲ ou ▼ pour afficher le service qui héberge le compte vers lequel vous souhaitez effectuer l'envoi.
Appuyez sur le nom du service.
 5. Appuyez sur ▲ ou sur ▼ pour afficher le nom de votre compte, puis appuyez dessus.
 6. Si l'écran de saisie du code NIP s'affiche, entrez les quatre chiffres du code NIP, puis appuyez sur [OK].
 7. Appuyez sur ▲ ou ▼ pour afficher [Téléch (amont) : supp].
Appuyez sur [Téléch (amont) : supp].
 8. Suivez les instructions à l'écran pour terminer cette opération.



Renseignements connexes

- [Brother Web Connect](#)

Télécharger et imprimer des documents à l'aide de Brother Web Connect

Modèles associés : MFC-J690DW/MFC-J895DW

Les documents qui ont été envoyés sur votre compte peuvent être téléchargés directement sur votre appareil, puis imprimés. Les documents que d'autres utilisateurs ont chargés sur leurs propres comptes à des fins de partage peuvent aussi être téléchargés sur votre appareil et imprimés, pour autant que vous disposiez des autorisations appropriées. Certains services permettent aux utilisateurs de type invité d'afficher des documents publics. Lorsque vous accédez à un service ou à un compte en qualité d'invité, vous pouvez consulter les documents que leur propriétaire a rendus publics, c'est-à-dire qui n'ont pas de limitation en termes de consultation.

Pour télécharger les documents d'autres utilisateurs, vous devez disposer d'autorisations d'accès aux albums ou aux documents en question.



Pour Hong Kong, Taïwan et la Corée

Brother Web Connect prend uniquement en charge les noms de fichier en anglais. Les fichiers nommés dans une langue locale ne seront pas téléchargés.



Renseignements connexes

- [Brother Web Connect](#)
 - [Téléchargement et impression à l'aide de services Web](#)
 - [Télécharger et imprimer des modèles Brother CentreCréatif](#)

Téléchargement et impression à l'aide de services Web

Modèles associés : MFC-J690DW/MFC-J895DW

Pour des informations sur les modèles du CentreCréatif Brother, >> *Renseignements connexes*

1. Appuyez sur ◀ ou sur ▶ pour afficher [Web].

Appuyez sur [Web].



- Si des informations relatives à la connexion Internet s'affichent sur l'écran ACL de l'appareil, lisez les informations et appuyez sur [OK].
- Il peut arriver que des mises à jour ou des annonces relatives aux fonctionnalités Brother Web Connect s'affichent sur l'écran ACL. Prenez connaissance de ces informations, puis appuyez sur [OK].

2. Appuyez sur ▲ ou sur ▼ pour afficher le service qui héberge le document que vous voulez télécharger et imprimer.

Appuyez sur le nom du service.

3. Effectuez l'une des opérations suivantes :

- Pour vous connecter au service, appuyez sur ▲ ou sur ▼ afin d'afficher le nom de votre compte, puis appuyez sur celui-ci. Si l'écran de saisie du code NIP s'affiche, entrez les quatre chiffres du code NIP, puis appuyez sur [OK].
- Pour accéder au service en tant qu'utilisateur invité, appuyez sur ▲ ou sur ▼ pour afficher [Utilisateur invité], puis appuyez dessus. Lorsque les informations relatives à l'accès en tant qu'utilisateur invité s'affichent, appuyez sur [OK].

4. Appuyez sur ▲ ou ▼ pour afficher [Téléch : imprimer].

Appuyez sur [Téléch : imprimer].



- Si vous avez accédé au service en tant qu'utilisateur invité, entrez ou sélectionnez le nom du compte de l'utilisateur dont vous voulez télécharger les documents.

5. Appuyez sur ▲ ou ▼ pour afficher l'album désiré, puis appuyez dessus.



- L'album est une collection de documents. Le nom qui lui est donné peut cependant varier en fonction du service que vous utilisez. Si vous utilisez Evernote®, vous devez sélectionner le carnet de notes, puis sélectionner la note.
- Certains services n'exigent pas que les documents soient enregistrés dans des albums. Pour les documents qui ne sont pas enregistrés dans des albums, sélectionnez [Affic. non triés] ou [Photos non triées] pour choisir des documents. Vous ne pouvez pas télécharger les documents d'autres utilisateurs si ces documents ne sont pas enregistrés dans un album.

6. Appuyez sur la vignette du document à imprimer. Confirmez le document sur l'écran ACL, puis appuyez sur [OK]. Sélectionnez d'autres documents à imprimer (vous pouvez sélectionner jusqu'à 10 documents).

7. Une fois l'opération terminée, appuyez sur [OK].

8. Suivez les instructions à l'écran pour terminer cette opération.



Renseignements connexes

- [Télécharger et imprimer des documents à l'aide de Brother Web Connect](#)

Sujets connexes :

- [Télécharger et imprimer des modèles Brother CentreCréatif](#)

Télécharger et imprimer des modèles Brother CentreCréatif

Modèles associés : MFC-J690DW/MFC-J895DW

Brother CentreCréatif n'est pas disponible dans tous les pays.

1. Appuyez sur ◀ ou sur ▶ pour afficher [Applis].

Appuyez sur [Applis].



- Si des informations relatives à la connexion Internet apparaissent à l'écran ACL de l'appareil, lisez-les puis appuyez sur [OK].
- Il peut arriver que des mises à jour ou des annonces relatives aux fonctionnalités Brother Web Connect s'affichent sur l'écran ACL. Prenez connaissance de ces informations, puis appuyez sur [OK].

2. Appuyez sur ▲ ou ▼ pour afficher [Impr des modèles <CentreCréatif>].

Appuyez sur [Impr des modèles <CentreCréatif>].

3. Appuyez sur ▲ ou ▼ pour afficher la catégorie désirée, puis appuyez dessus.
4. Sélectionnez le fichier désiré. Entrez le nombre de copies à imprimer, puis appuyez sur [OK]. Répétez cette étape jusqu'à ce que vous ayez sélectionné tous les fichiers à imprimer.
5. Une fois l'opération terminée, appuyez sur [OK].



Si des informations relatives aux paramètres d'impression recommandés s'affichent sur l'écran ACL de l'appareil, lisez les informations et appuyez sur [OK].

6. Suivez les instructions à l'écran pour terminer cette opération.



Renseignements connexes

- [Télécharger et imprimer des documents à l'aide de Brother Web Connect](#)

Sujets connexes :

- [Téléchargement et impression à l'aide de services Web](#)

Télécharger et enregistrer un document à partir d'un appareil de mémoire externe à l'aide de Brother Web Connect

Modèles associés : MFC-J690DW/MFC-J895DW

Les fichiers JPEG, PDF et Microsoft Office peuvent être téléchargés depuis un service et être enregistrés directement sur un support connecté à l'appareil. Les documents que d'autres utilisateurs ont chargés sur leurs propres comptes à des fins de partage peuvent aussi être téléchargés sur votre appareil, pour autant que vous disposiez des autorisations appropriées. Certains services permettent aux utilisateurs de type invité d'afficher des documents publics. Lorsque vous accédez à un service ou à un compte en qualité d'invité, vous pouvez consulter les documents que leur propriétaire a rendus publics, c'est-à-dire qui n'ont pas de limitation en termes de consultation.

- Assurez-vous qu'il reste suffisamment d'espace disponible sur la carte mémoire ou la clé USB.
- Pour télécharger les documents d'autres utilisateurs, vous devez disposer d'autorisations d'accès aux albums ou aux documents en question.
- L'utilisation de clé USB n'est possible que sur certains modèles.
- Les fichiers téléchargés sont renommés sur la base de la date actuelle. Par exemple, la première image enregistrée le 1er juillet sera nommée 07010001.jpg. Notez que les paramètres régionaux influent également sur le format de date du nom de fichier.
- Les images sont enregistrées dans le dossier « BROTHER », qui se trouve à la racine du support.

IMPORTANT

Ne retirez PAS la carte mémoire ou la clé USB pendant que votre appareil Brother accède au support. Sinon, la carte, la clé USB ou les données enregistrées sur la carte pourraient être endommagées.

1. Ouvrez le couvercle du logement des supports de données.
2. Insérez une carte mémoire ou une clé USB dans l'appareil.
L'écran ACL change automatiquement.
3. Appuyez sur ◀ ou sur ▶ pour afficher [Web].
Appuyez sur [Web].

 - Si des informations relatives à la connexion Internet s'affichent sur l'écran ACL de l'appareil, lisez les informations et appuyez sur [OK].
 - Il peut arriver que des mises à jour ou des annonces relatives aux fonctionnalités Brother Web Connect s'affichent sur l'écran ACL. Prenez connaissance de ces informations, puis appuyez sur [OK].
4. Appuyez sur ▲ ou sur ▼ pour afficher le service qui héberge le document que vous voulez télécharger.
Appuyez sur le nom du service.
5. Effectuez l'une des opérations suivantes :
 - Pour vous connecter au service, appuyez sur ▲ ou sur ▼ afin d'afficher le nom de votre compte, puis appuyez sur celui-ci. Si l'écran de saisie du code NIP s'affiche, entrez les quatre chiffres du code NIP, puis appuyez sur [OK].
 - Pour accéder au service en tant qu'utilisateur invité, appuyez sur ▲ ou sur ▼ pour afficher [Util c util invité], puis appuyez dessus. Lorsque les informations relatives à l'accès en tant qu'utilisateur invité s'affichent, appuyez sur [OK].
6. Appuyez sur ▲ ou ▼ pour afficher [Téléch : support].
Appuyez sur [Téléch : support].



- Si vous avez accédé au service en tant qu'utilisateur invité, entrez ou sélectionnez le nom du compte de l'utilisateur dont vous voulez télécharger les documents.

7. Suivez les instructions à l'écran pour terminer cette opération.



- L'album est une collection de documents. Le nom qui lui est donné peut cependant varier en fonction du service que vous utilisez. Si vous utilisez Evernote[®], vous devez sélectionner le carnet de notes, puis sélectionner la note.
- Certains services n'exigent pas que les documents soient enregistrés dans des albums. Pour les documents qui ne sont pas enregistrés dans des albums, sélectionnez [Affic. non triés] ou [Photos non triées] pour choisir des documents. Vous ne pouvez pas télécharger les documents d'autres utilisateurs si ces documents ne sont pas enregistrés dans un album.



Renseignements connexes

- [Brother Web Connect](#)

Transmettre des télécopies vers le nuage ou un courriel

Modèles associés : MFC-J690DW/MFC-J895DW

- Utilisez la fonction de transmission de télécopie vers le nuage pour transférer automatiquement vos télécopies entrantes vers vos comptes avec les services en ligne disponibles.

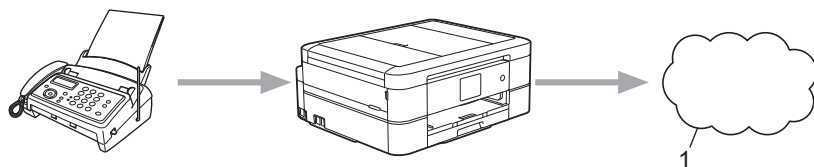

1. Service Web

- Utilisez la fonction de transmission de télécopie vers un courriel pour transférer automatiquement vos télécopies entrantes à une boîte de réception sous forme de pièces jointes de courriel.

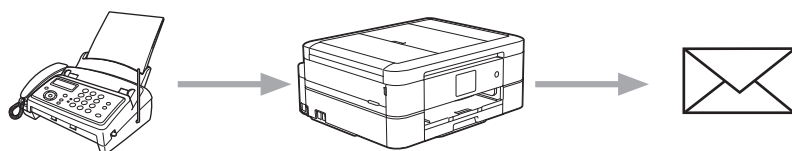

Renseignements connexes

- [Brother Web Connect](#)
 - [Activer la transmission des télécopies vers le nuage ou un courriel](#)
 - [Désactiver la transmission des télécopies vers le nuage ou un courriel](#)

Activer la transmission des télécopies vers le nuage ou un courriel

Modèles associés : MFC-J690DW/MFC-J895DW

Activez la transmission des télécopies pour transmettre automatiquement les télécopies entrantes à un service en ligne ou à une boîte de réception sous forme de pièces jointes de courriel.

- Cette fonction est disponible uniquement pour les télécopies en noir et blanc.
- Si vous activez la transmission des télécopies, vous ne pouvez pas utiliser les fonctions suivantes :
 - [Réaddr. téléc]
 - [Mémoriser fax]
 - [Récept PC FAX]

1. Appuyez sur ◀ ou sur ▶ pour afficher [Applis].

Appuyez sur [Applis].



- Si des informations relatives à la connexion Internet apparaissent à l'écran ACL de l'appareil, lisez-les puis appuyez sur [OK].
- Il peut arriver que des mises à jour ou des annonces relatives aux fonctionnalités Brother Web Connect s'affichent sur l'écran ACL. Prenez connaissance de ces informations, puis appuyez sur [OK].

2. Appuyez sur ▲ ou ▼ pour afficher [TransFax à Nuag/Cour].

Appuyez sur [TransFax à Nuag/Cour].



Si des informations relatives à [TransFax à Nuag/Cour] s'affichent, lisez-les, puis appuyez sur [OK].

3. Appuyez sur [Activé].

4. Appuyez sur [Transférer vers nuage] ou [Transf vers Courriel].

- Si vous avez sélectionné [Transférer vers nuage], choisissez le service en ligne qui doit recevoir les télécopies, puis spécifiez le nom de votre compte.
- Si vous avez sélectionné [Transf vers Courriel], sélectionnez l'adresse de courriel qui doit recevoir les télécopies sous forme de pièces jointes de courriel.

5. Suivez les instructions à l'écran pour terminer cette opération.



Renseignements connexes

- [Transmettre des télécopies vers le nuage ou un courriel](#)

Sujets connexes :

- [Options de réception en mémoire](#)

Désactiver la transmission des télécopies vers le nuage ou un courriel

Modèles associés : MFC-J690DW/MFC-J895DW

Désactivez la transmission des télécopies lorsque vous souhaitez empêcher les télécopies entrantes d'être transmises à un service en ligne ou à une boîte de réception en tant que pièces jointes de courriel.

S'il reste des télécopies reçues dans la mémoire de votre appareil, vous ne pouvez pas désactiver la transmission des télécopies.

1. Appuyez sur ◀ ou sur ▶ pour afficher [Applis].

Appuyez sur [Applis].



- Si des informations relatives à la connexion Internet apparaissent à l'écran ACL de l'appareil, lisez-les puis appuyez sur [OK].
- Il peut arriver que des mises à jour ou des annonces relatives aux fonctionnalités Brother Web Connect s'affichent sur l'écran ACL. Prenez connaissance de ces informations, puis appuyez sur [OK].

2. Appuyez sur ▲ ou ▼ pour afficher [TransFax à Nuag/Cour].

Appuyez sur [TransFax à Nuag/Cour].



Si des informations relatives à [TransFax à Nuag/Cour] s'affichent, lisez-les, puis appuyez sur [OK].

3. Appuyez sur [Désactivé].

4. Appuyez sur [OK].



Renseignements connexes

- [Transmettre des télécopies vers le nuage ou un courriel](#)

Google Cloud Print

- [Présentation de Google Cloud Print](#)
- [Avant d'utiliser Google Cloud Print](#)
- [Imprimer depuis Google Chrome™ ou Chrome OS™](#)
- [Imprimer depuis Google Drive™ pour Mobile](#)
- [Imprimer depuis le service Webmail Gmail™ pour mobile](#)

Présentation de Google Cloud Print

Google Cloud Print™ est un service Google qui vous permet d'imprimer sur une imprimante enregistrée sur votre compte Google à l'aide d'un appareil compatible réseau (par exemple un téléphone mobile ou un ordinateur), sans installer le pilote d'imprimante sur le périphérique.

L'impression à partir d'applications Android™ nécessite l'installation de l'appli Google Cloud Print™ depuis Google Play™ Store.

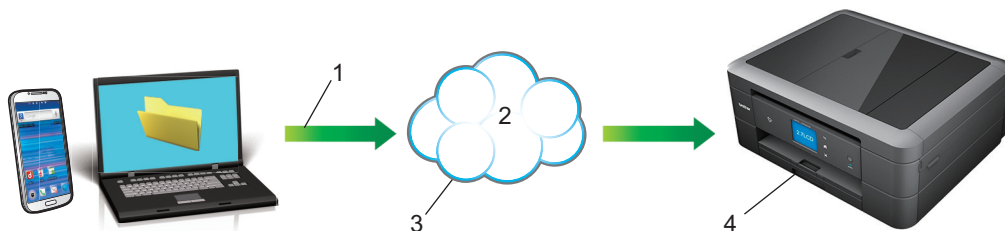

1. Demande d'impression
2. Internet
3. Google Cloud Print™
4. Impression

✓ Renseignements connexes

- [Google Cloud Print](#)

Avant d'utiliser Google Cloud Print

- [Paramètres réseau pour l'utilisation de Google Cloud Print](#)
- [Enregistrer votre appareil avec Google Cloud Print à l'aide de Google Chrome™](#)
- [Enregistrer votre appareil avec Google Cloud Print à l'aide de la Gestion à partir du Web](#)

Paramètres réseau pour l'utilisation de Google Cloud Print

Pour pouvoir utiliser Google Cloud Print™, votre appareil Brother doit être connecté à un réseau qui a accès à Internet par le biais d'une connexion câblée ou sans fil. Pour connecter et configurer votre appareil correctement, reportez-vous au *Guide d'installation rapide* ou aux rubriques connexes dans ce guide.



Renseignements connexes

- [Avant d'utiliser Google Cloud Print](#)
-

Enregistrer votre appareil avec Google Cloud Print à l'aide de Google Chrome™

Assurez-vous que vous avez déjà créé un compte Google. Si vous ne possédez pas encore de compte, utilisez un ordinateur ou un appareil mobile pour accéder au site Web de Google (<https://accounts.google.com/signup>) et en créer un.

Assurez-vous que votre appareil Brother est inactif avant de démarrer le processus d'enregistrement.



Les étapes de cette section s'adressent aux utilisateurs Windows.

Selon le système d'exploitation et l'environnement utilisés, leur aspect peut être différent sur votre ordinateur.

1. Ouvrez Google Chrome™ sur votre ordinateur.
2. Connectez-vous à votre compte Google.
3. Cliquez sur l'icône de menu Google Chrome™, puis sur **Paramètres > Afficher les paramètres avancés...**
4. Dans la section **Google Cloud Print**, cliquez sur **Gérer**.
5. Suivez les instructions à l'écran pour enregistrer votre appareil.
6. Lorsqu'un message de confirmation s'affiche sur votre appareil, appuyez sur le bouton [OK].



Si le message de confirmation ne s'affiche pas sur l'écran ACL de l'appareil, répétez cette étape.

7. Une fois qu'il est correctement enregistré, votre appareil Brother apparaît dans le champ **Mes appareils**.



Renseignements connexes

- [Avant d'utiliser Google Cloud Print](#)

Enregistrer votre appareil avec Google Cloud Print à l'aide de la Gestion à partir du Web

Assurez-vous que vous avez déjà créé un compte Google. Si vous ne possédez pas encore de compte, utilisez un ordinateur ou un appareil mobile pour accéder au site Web de Google (<https://accounts.google.com/signup>) et en créer un.

Assurez-vous que votre appareil Brother est inactif avant de démarrer le processus d'enregistrement.

Avant de commencer à enregistrer votre appareil, assurez-vous que la date et l'heure ont été réglées correctement sur son panneau de commande. >> *Renseignements connexes*

1. Assurez-vous que l'appareil Brother est connecté au même réseau que l'ordinateur ou l'appareil mobile.
2. Démarrez votre navigateur Web.
3. Saisissez « <http://adresse IP de l'appareil> » dans la barre d'adresse de votre navigateur (où « adresse IP de l'appareil » correspond à l'adresse IP de l'appareil).

Par exemple :

<http://192.168.1.2>



- Vous pouvez voir l'adresse IP de votre appareil dans le menu Réseau sur le panneau de commande de votre appareil.
- Si vous avez défini un mot de passe pour l'application de gestion sur le Web, tapez ce mot de passe dans la zone **Connexion**, puis cliquez sur .

Brother MFC-XXXX

Déconnexion 

[État>>](#)

[Mise à jour du micrologiciel>>](#)

[Mot de passe de connexion>>](#)

[AirPrint>>](#)

[Impression nuage Google>>](#)

[Proxy>>](#)

[SNTP>>](#)

[IPv6 \(Sans fil\)>>](#)

4. Cliquez sur **Google Cloud Print**.
5. Assurez-vous que **État** est réglé sur **Activé**. Cliquez sur **Enregistrer**.
6. Lorsqu'un message de confirmation s'affiche sur l'écran ACL de l'appareil, appuyez sur [OK].



Si le message de confirmation ne s'affiche pas sur l'écran ACL de l'appareil, répétez cette étape.

7. Cliquez sur **Google**.
8. L'écran de connexion à Google Cloud Print™ apparaît. Connectez-vous avec votre compte Google, et suivez les instructions à l'écran pour enregistrer votre appareil.
9. Une fois l'enregistrement de votre appareil terminé, revenez à l'écran de l'application de gestion sur le Web et vérifiez que **Statut de l'enregistrement** est réglé sur **Enregistré**.

Envoi OK

État Activé Désactivé

Statut de l'enregistrement Enregistré

Désactiver l'enregistrement de cet appareil

Compte Google

Courriel

Nom de l'appareil

[Menu>>](#)



Renseignements connexes

- Avant d'utiliser Google Cloud Print

Sujets connexes :

- Régler la date et l'heure

Imprimer depuis Google Chrome™ ou Chrome OS™

1. Vérifiez que votre appareil Brother est allumé.
2. Ouvrez la page Web que vous souhaitez imprimer.
3. Cliquez sur l'icône de menu Google Chrome™.
4. Cliquez sur **Print (Imprimer)**.
5. Sélectionnez votre appareil dans la liste des imprimantes.
6. Au besoin, modifiez les options d'impression.
7. Cliquez sur **Print (Imprimer)**.



Renseignements connexes

- [Google Cloud Print](#)

Imprimer depuis Google Drive™ pour Mobile

1. Vérifiez que votre appareil Brother est allumé.
2. Accédez à Google Drive™ depuis le navigateur Web de votre appareil Android™ ou iOS.
3. Ouvrez le document que vous souhaitez imprimer.
4. Appuyez sur l'icône de menu.
5. Touchez **Print (Imprimer)**.
6. Sélectionnez votre appareil dans la liste des imprimantes.
7. Au besoin, modifiez les options d'impression.
8. Touchez  ou **Print (Imprimer)**.



Renseignements connexes

- [Google Cloud Print](#)

Imprimer depuis le service Webmail Gmail™ pour mobile

1. Vérifiez que votre appareil Brother est allumé.
2. Accédez au service Webmail Gmail™ depuis le navigateur Web de votre appareil Android™ ou iOS.
3. Ouvrez le courriel que vous souhaitez imprimer.
4. Appuyez sur l'icône de menu.



Si **Print (Imprimer)** s'affiche à côté du nom de la pièce jointe, vous pouvez également imprimer la pièce jointe. Appuyez sur **Print (Imprimer)**, puis suivez les instructions affichées sur votre appareil mobile.

5. Touchez **Print (Imprimer)**.
6. Sélectionnez votre appareil dans la liste des imprimantes.
7. Au besoin, modifiez les options d'impression.
8. Touchez  ou **Print (Imprimer)**.



Renseignements connexes

- [Google Cloud Print](#)

AirPrint

- [Présentation d'AirPrint](#)
- [Avant d'utiliser AirPrint \(macOS\)](#)
- [Imprimer à l'aide d'AirPrint](#)
- [Numériser à l'aide d'AirPrint \(macOS\)](#)
- [Envoyer une télécopie à l'aide d'AirPrint \(macOS\)](#)

Présentation d'AirPrint

AirPrint est une solution d'impression pour les systèmes d'exploitation Apple qui vous permet d'imprimer sans fil des photos, des courriels, des pages Web et des documents à partir de votre iPad, iPhone, iPod touch et ordinateur Mac sans que vous ayez besoin d'installer un pilote.

AirPrint permet également d'envoyer des télécopies directement depuis votre ordinateur Mac sans les imprimer et de numériser des documents vers votre ordinateur Mac.

Pour plus d'information, visitez le site Web d'Apple.

L'utilisation du badge « Works with Apple » signifie que l'accessoire a été conçu pour fonctionner spécifiquement avec la technologie identifiée dans le badge et a été certifié par le développeur pour satisfaire aux normes de performance d'Apple.



Renseignements connexes

- [AirPrint](#)

Avant d'utiliser AirPrint (macOS)

Avant d'imprimer à l'aide de macOS, ajoutez votre appareil Brother à la liste des imprimantes sur votre ordinateur Mac.

1. Sélectionnez **Préférences Système...** dans le menu Pomme.
2. Cliquez sur **Imprimantes et scanners**.
3. Cliquez sur l'icône + sous le volet Imprimantes à gauche.
4. Cliquez sur **Ajouter une imprimante ou un scanner...** L'écran **Ajouter** s'affiche.
5. Sélectionnez votre appareil Brother, puis sélectionnez **AirPrint** dans le menu contextuel **Utiliser**.
6. Cliquez sur **Ajouter**.



Renseignements connexes



- [AirPrint](#)

Imprimer à l'aide d'AirPrint

- [Imprimer à partir d'iPad, d'iPhone ou d'iPod Touch](#)
- [Imprimer à l'aide d'AirPrint \(macOS\)](#)

Imprimer à partir d'iPad, d'iPhone ou d'iPod Touch

La procédure d'impression peut varier d'une application à l'autre. Dans l'exemple ci-dessous, nous utilisons Safari.

1. Vérifiez que votre appareil Brother est allumé.
2. Utilisez Safari pour ouvrir la page à imprimer.
3. Touchez  ou .
4. Touchez **Imprimer**.
5. Vérifiez que votre appareil Brother est sélectionné.
6. Si un autre appareil est sélectionné (ou si aucune imprimante n'est sélectionnée), touchez **Imprimante**.
La liste des appareils disponibles s'affiche.
7. Touchez le nom de votre appareil dans la liste.
8. Sélectionnez les options souhaitées, comme le nombre de pages à imprimer et l'impression recto-verso (si votre appareil la prend en charge).
9. Touchez **Imprimer**.



Renseignements connexes

- [Imprimer à l'aide d'AirPrint](#)

Imprimer à l'aide d'AirPrint (macOS)

La procédure d'impression peut varier d'une application à l'autre. Dans l'exemple ci-dessous, nous utilisons Safari. Avant d'imprimer, assurez-vous que votre appareil Brother figure dans la liste des imprimantes sur votre ordinateur Mac.

1. Vérifiez que votre appareil Brother est allumé.
2. Sur votre ordinateur Mac, utilisez Safari pour ouvrir la page à imprimer.
3. Cliquez sur le menu **Fichier**, puis sélectionnez **Imprimer**.
4. Vérifiez que votre appareil Brother est sélectionné. Si un autre appareil est sélectionné (ou si aucune imprimante n'est sélectionnée), cliquez sur le menu contextuel **Imprimante** et sélectionnez votre appareil Brother.
5. Sélectionnez les options souhaitées, comme le nombre de pages à imprimer et l'impression recto-verso (si votre appareil la prend en charge).
6. Cliquez sur **Imprimer**.



Renseignements connexes

- [Imprimer à l'aide d'AirPrint](#)

Sujets connexes :

- [Avant d'utiliser AirPrint \(macOS\)](#)

Numériser à l'aide d'AirPrint (macOS)

Avant de numériser, assurez-vous que votre appareil Brother figure dans la liste des scanners sur votre ordinateur Mac.

1. Chargez votre document.
2. Sélectionnez **Préférences Système...** dans le menu Pomme.
3. Cliquez sur **Imprimantes et scanners**.
4. Sélectionnez votre appareil Brother dans la liste des scanners.
5. Cliquez sur l'onglet **Numériser**, puis cliquez sur le bouton **Ouvrir le scanner...**
L'écran Scanner s'affiche.
6. Si vous placez le document dans l'ADF (chargeur automatique de documents), cochez la case **Utiliser le bac auto**, puis sélectionnez le format de votre document dans le menu contextuel du paramètre de taille de numérisation.
7. Sélectionnez le dossier de destination ou l'application de destination dans le menu contextuel de configuration de la destination.
8. Cliquez sur **Afficher les détails** pour modifier les paramètres de numérisation, si nécessaire.
Vous pouvez recadrer l'image manuellement en déplaçant le pointeur de la souris sur la partie que vous souhaitez numériser lorsque vous effectuez la numérisation à partir de la vitre du scanner.
9. Cliquez sur **Numériser**.



Renseignements connexes

- [AirPrint](#)

Sujets connexes :

- [Avant d'utiliser AirPrint \(macOS\)](#)

Envoyer une télécopie à l'aide d'AirPrint (macOS)

Assurez-vous que votre appareil Brother figure dans la liste des imprimantes sur votre ordinateur Mac. Dans l'exemple ci-dessous, nous utilisons Apple TextEdit.



- AirPrint prend uniquement en charge les documents de télécopie en noir et blanc.

1. Vérifiez que votre appareil Brother est allumé.
2. Sur votre ordinateur Mac, ouvrez le fichier à envoyer en tant que télécopie.
3. Cliquez sur le menu **Fichier**, puis sélectionnez **Imprimer**.
4. Cliquez sur le menu contextuel **Imprimante**, puis sélectionnez **Brother MFC-XXXX - Fax** (où XXXX est le nom de votre modèle).
5. Tapez les informations du destinataire de la télécopie.
6. Cliquez sur **Faxer**.



Renseignements connexes

- [AirPrint](#)

Sujets connexes :

- [Avant d'utiliser AirPrint \(macOS\)](#)

Impression mobile pour Windows

L'impression mobile pour Windows est une fonction permettant d'imprimer sans fil à partir de votre appareil mobile Windows. Vous pouvez vous connecter au même réseau que celui auquel votre appareil Brother est connecté et imprimer sans installer de pilote d'imprimante sur l'appareil. De nombreuses applications Windows prennent en charge cette fonction.

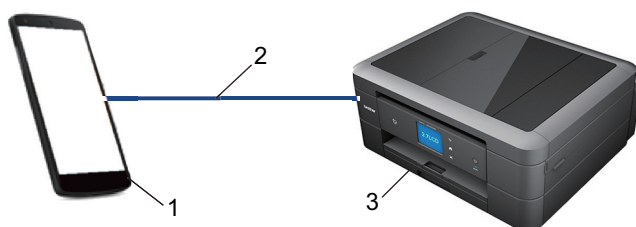

1. Appareil mobile Windows (Windows 10 Mobile ou ultérieur)
2. Connexion Wi-Fi®
3. Votre appareil Brother

Renseignements connexes

- [Mobile/Web Connect](#)

Mopria® Print Service

Mopria® Print Service est une fonctionnalité d'impression pour appareils mobiles Android™ (Android™ version 4.4 ou ultérieure) développée par la Mopria® Alliance. Ce service vous permet de vous connecter au même réseau que votre appareil et d'imprimer sans configuration supplémentaire. De nombreuses applications Android™ natives prennent en charge l'impression.



1. Android™ 4.4 ou version ultérieure
2. Connexion Wi-Fi®
3. Votre appareil Brother

Vous devez télécharger Mopria® Print Service depuis Google Play™ pour ensuite l'installer sur votre appareil Android™. Avant d'utiliser ce service, vous devez l'activer.



Renseignements connexes

- [Mobile/Web Connect](#)

Brother iPrint&Scan pour mobile

Utilisez Brother iPrint&Scan pour imprimer et numériser depuis divers appareils mobiles.

- Pour les appareils Android™
Brother iPrint&Scan vous permet d'utiliser les fonctions de votre appareil Brother directement depuis votre appareil Android™, sans utiliser un ordinateur.
Téléchargez et installez Brother iPrint&Scan depuis Google Play™ Store.
- Pour les appareils Apple
Brother iPrint&Scan vous permet d'utiliser les fonctions de votre appareil Brother directement depuis votre appareil Apple.
Téléchargez et installez Brother iPrint&Scan depuis l'App Store.
- Pour les appareils Windows
Brother iPrint&Scan vous permet d'utiliser les fonctions de votre appareil Brother directement depuis votre appareil Windows, sans utiliser un ordinateur.
Téléchargez et installez Brother iPrint&Scan depuis le Microsoft Store.

Pour de l'information plus détaillée, visitez support.brother.com/ips.



Renseignements connexes

- [Mobile/Web Connect](#)

Sujets connexes :

- [Brother iPrint&Scan pour Windows et Mac](#)

Near-Field Communication (NFC)

Modèles associés : MFC-J895DW

La fonction NFC (Communication en champ proche) simplifie les transactions, l'échange de données et les connexions sans fil entre deux appareils situés à faible distance l'un de l'autre.

Si votre appareil Android™ est compatible avec la fonction NFC, vous pouvez imprimer des données (photos, fichiers PDF, fichiers texte, pages Web et courriels) à partir de l'appareil ou numériser des photos et des documents vers l'appareil en le mettant en contact avec le symbole NFC qui se trouve sur le panneau de commande de votre appareil.

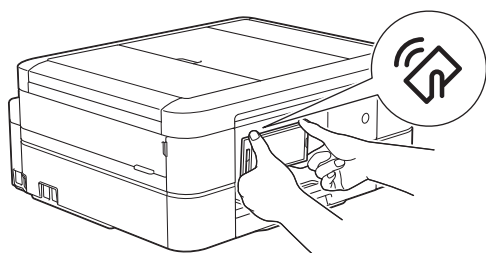

Vous devez télécharger et installer Brother iPrint&Scan sur votre appareil Android™ pour pouvoir utiliser cette fonctionnalité.



Renseignements connexes

- [Mobile/Web Connect](#)

Sujets connexes :

- [Description du panneau de commande](#)

ControlCenter

Utilisez l'utilitaire logiciel ControlCenter de Brother pour accéder rapidement aux applications que vous utilisez fréquemment. ControlCenter vous permet d'accéder directement aux applications spécifiques.

- [ControlCenter4 \(Windows\)](#)

ControlCenter4 (Windows)

- [Modification du mode de fonctionnement dans ControlCenter4 \(Windows\)](#)
- [Numériser avec le mode Accueil de ControlCenter4 \(Windows\)](#)
- [Numériser avec le mode Avancé de ControlCenter4 \(Windows\)](#)
- [Configurer l'appareil Brother avec ControlCenter4 \(Windows\)](#)
- [Créer un onglet personnalisé avec le mode Avancé de ControlCenter4 \(Windows\)](#)
- [Configurer l'appareil Brother depuis votre ordinateur \(Windows\)](#)
- [Configurer le carnet d'adresses de votre appareil avec ControlCenter4 \(Windows\)](#)

Modification du mode de fonctionnement dans ControlCenter4 (Windows)

ControlCenter4 propose deux modes de fonctionnement : **Mode Accueil** et **Mode Avancé**. Vous pouvez changer de mode à n'importe quel moment.

Mode Accueil

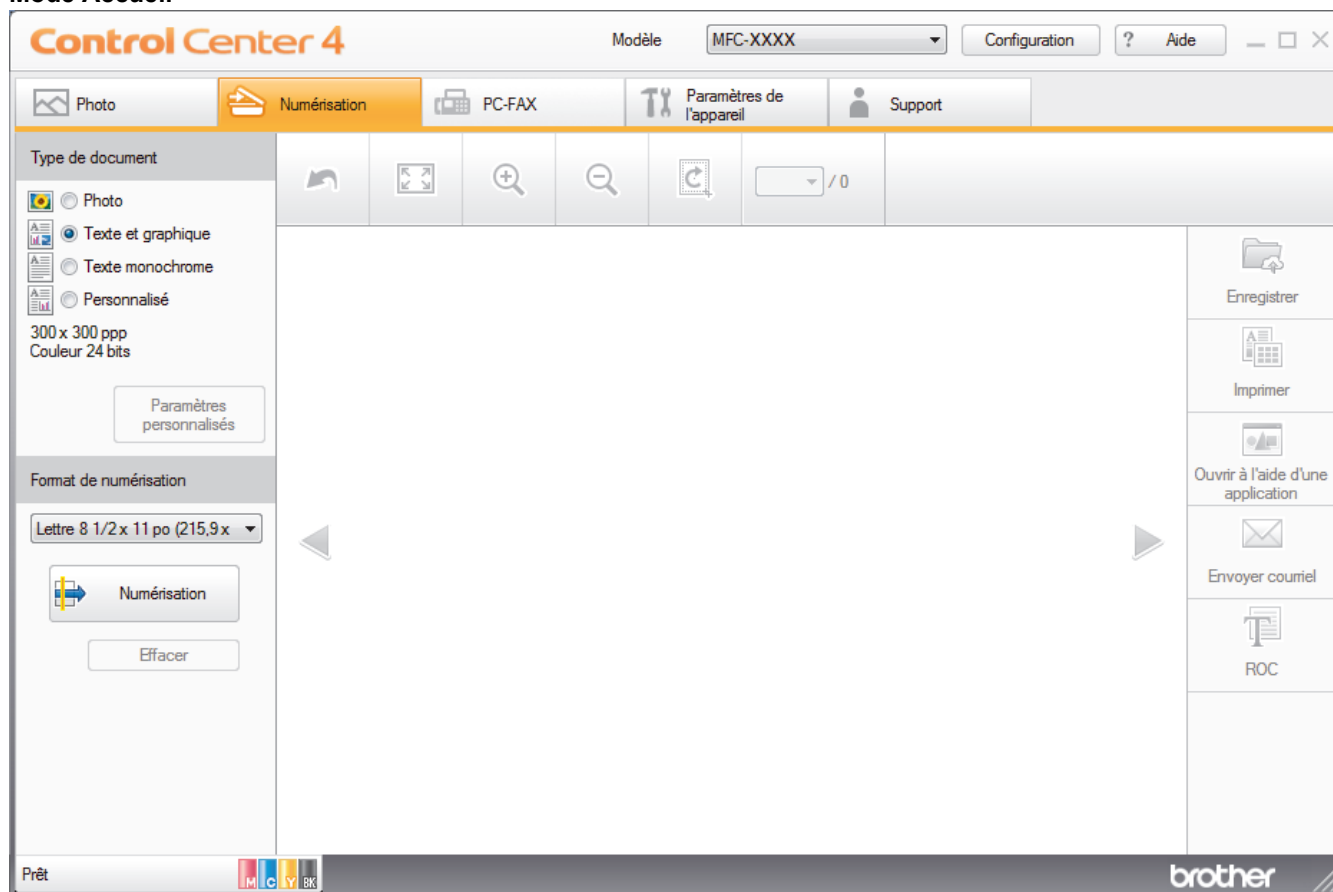

Mode Avancé



- **Mode Accueil**

Le mode Accueil de ControlCenter4 vous permet d'accéder facilement aux principales fonctions de l'appareil.

- **Mode Avancé**

Le mode Avancé de ControlCenter4 vous fournit davantage de contrôle sur les détails des fonctions de l'appareil et vous permet de personnaliser les actions de numérisation par simple pression sur un bouton.

Pour changer le mode de fonctionnement :

1. Cliquez sur l'icône  (**ControlCenter4**) dans la barre des tâches, puis sélectionnez **Ouvrir**.
2. Cliquez sur le bouton **Configuration**, puis sélectionnez **Sélection du mode**.
3. La boîte de dialogue du mode de sélection s'affiche. Sélectionnez l'option **Mode Accueil** ou **Mode Avancé**.

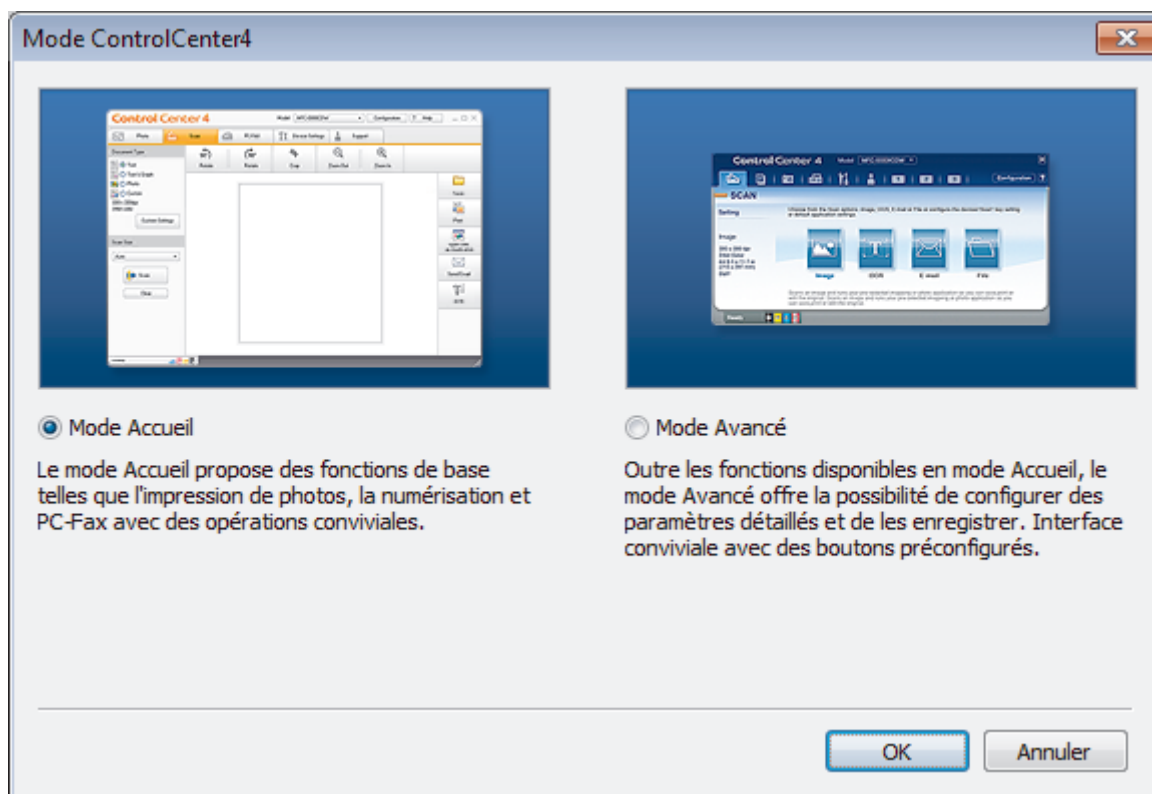

4. Cliquez sur **OK**.

Renseignements connexes

- [ControlCenter4 \(Windows\)](#)

Sujets connexes :

- [Numériser avec le mode Accueil de ControlCenter4 \(Windows\)](#)
- [Numériser avec le mode Avancé de ControlCenter4 \(Windows\)](#)

Numériser avec le mode Accueil de ControlCenter4 (Windows)

Utilisez le mode Accueil de ControlCenter4 pour accéder aux fonctions principales de votre appareil.

- [Numériser avec le mode Accueil de ControlCenter4 \(Windows\)](#)
- [Sauvegarder des données numérisées dans un dossier comme fichier PDF avec le mode Accueil de ControlCenter4 \(Windows\)](#)
- [Paramètres de numérisation pour le mode Accueil de ControlCenter4 \(Windows\)](#)
- [Modification du mode de fonctionnement dans ControlCenter4 \(Windows\)](#)

Numériser avec le mode Avancé de ControlCenter4 (Windows)

Le mode Avancé de ControlCenter4 vous fournit davantage de contrôle sur les détails des fonctions de l'appareil et vous permet de personnaliser les actions de numérisation par simple pression sur un bouton.

- [Numériser des photos et des graphiques avec le mode Avancé de ControlCenter4 \(Windows\)](#)
- [Enregistrer des données numérisées dans un dossier sous forme de fichier PDF avec le mode Avancé de ControlCenter4 \(Windows\)](#)
- [Numériser les deux faces d'une carte d'identité avec le mode Avancé de ControlCenter4 \(Windows\)](#)
- [Numériser comme pièce jointe de courriel avec le mode Avancé de ControlCenter4 \(Windows\)](#)
- [Numériser comme fichier de texte modifiable \(ROC\) avec le mode Avancé de ControlCenter4 \(Windows\)](#)
- [Numérisation vers un fichier Office avec le mode Avancé de ControlCenter4 \(Windows\)](#)
- [Paramètres de numérisation pour le mode Avancé de ControlCenter4 \(Windows\)](#)
- [Modification du mode de fonctionnement dans ControlCenter4 \(Windows\)](#)

Configurer l'appareil Brother avec ControlCenter4 (Windows)

1. Cliquez sur l'icône  (ControlCenter4) dans la barre des tâches, puis cliquez sur **Ouvrir**.
2. Cliquez sur l'onglet **Paramètres de l'appareil**.
3. Cliquez sur le bouton **Configuration à distance**.
4. Configurez les paramètres comme vous le souhaitez.

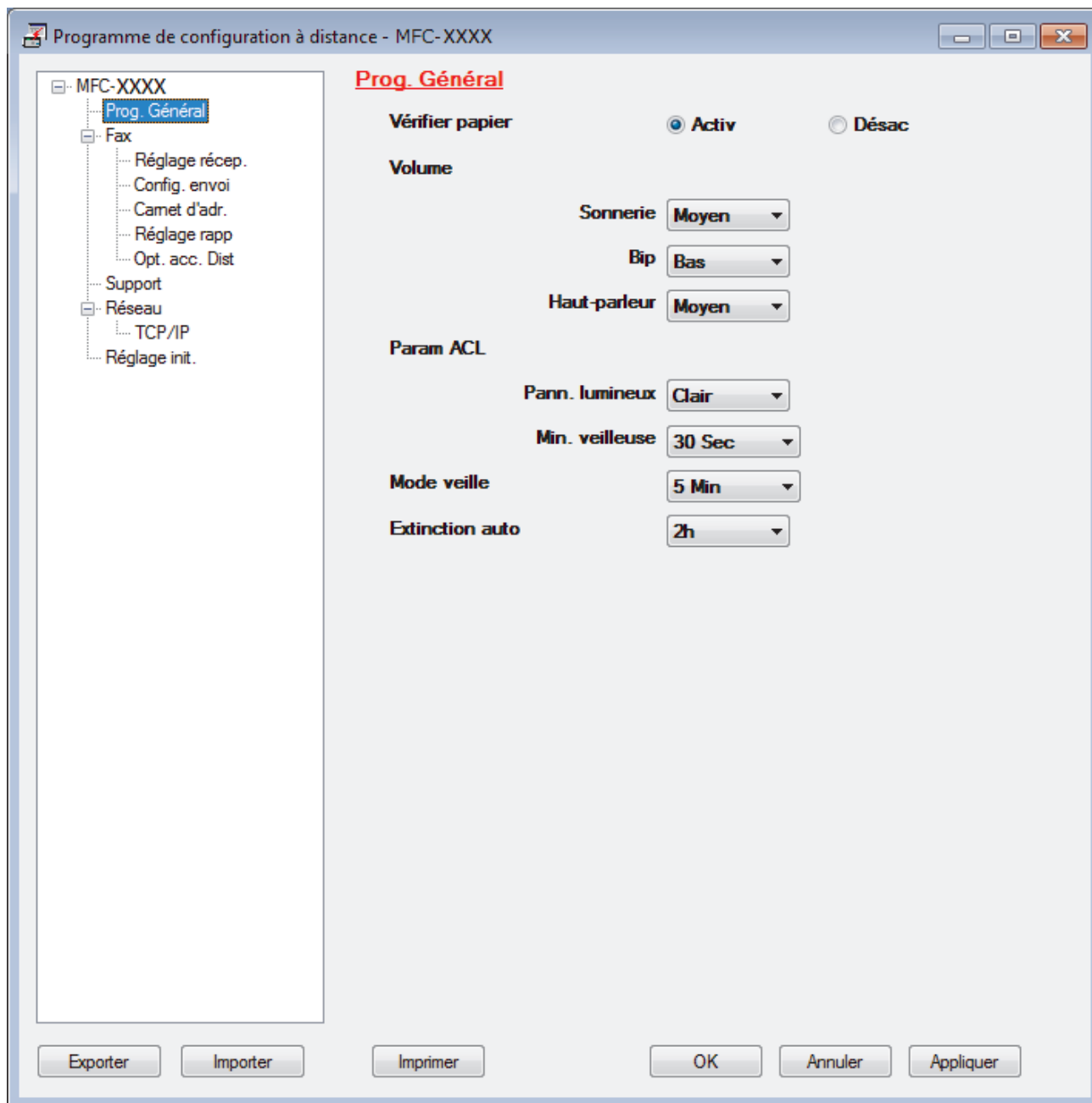

Exporter

Cliquez pour enregistrer les paramètres de la configuration actuelle dans un fichier.



Cliquez sur **Exporter** pour enregistrer votre carnet d'adresses ou tous les paramètres de votre appareil.

Importer

Cliquez pour importer un fichier et vérifier ses paramètres.

Imprimer

Cliquez pour imprimer les éléments sélectionnés sur l'appareil. Vous ne pouvez pas imprimer les données avant de les avoir envoyées vers l'appareil. Cliquez sur **Appliquer** pour envoyer les nouvelles données vers l'appareil, puis cliquez sur **Imprimer**.

OK

Cliquez pour démarrer l'envoi des données vers l'appareil et quitter le programme de configuration à distance. Si un message d'erreur s'affiche, confirmez que vos données sont appropriées, puis cliquez sur **OK**.

Annuler

Cliquez pour quitter le programme de configuration à distance sans envoyer de données vers l'appareil.

Appliquer

Cliquez pour envoyer des données vers l'appareil sans quitter le programme de configuration à distance.

5. Cliquez sur **OK**.

- Si votre ordinateur est protégé par un pare-feu et ne parvient pas à utiliser la configuration à distance, il peut être nécessaire de configurer les paramètres du pare-feu de façon à autoriser la communication à l'aide des numéros de port 137 et 161.
- Si vous utilisez le pare-feu Windows et que vous avez installé les logiciels et les pilotes Brother à partir du disque d'installation Brother, les réglages de pare-feu requis ont déjà été définis.



Renseignements connexes

- [ControlCenter4 \(Windows\)](#)
 - [Configuration à distance \(Windows\)](#)
-

Créer un onglet personnalisé avec le mode Avancé de ControlCenter4 (Windows)

Vous pouvez créer jusqu'à trois onglets personnalisés comprenant chacun jusqu'à cinq boutons personnalisés avec vos paramètres préférés.

Sélectionnez **Mode Avancé** comme mode pour ControlCenter4.

1. Cliquez sur l'icône  (**ControlCenter4**) dans la barre des tâches, puis cliquez sur **Ouvrir**.
2. Cliquez sur le bouton **Configuration**, puis sélectionnez **Créer un onglet personnalisé**.
Un onglet personnalisé est créé.
3. Pour changer le nom d'un onglet personnalisé, faites un clic droit sur l'onglet personnalisé puis sélectionnez **Renommer l'onglet personnalisé**.
4. Cliquez sur le bouton **Configuration**, sélectionnez **Créer un bouton personnalisé** puis sélectionnez le bouton que vous désirez créer.
La boîte de dialogue s'affiche.
5. Tapez le nom du bouton, puis modifiez les paramètres, si nécessaire. Cliquez sur **OK**.

Les options des paramètres varient en fonction du bouton sélectionné.

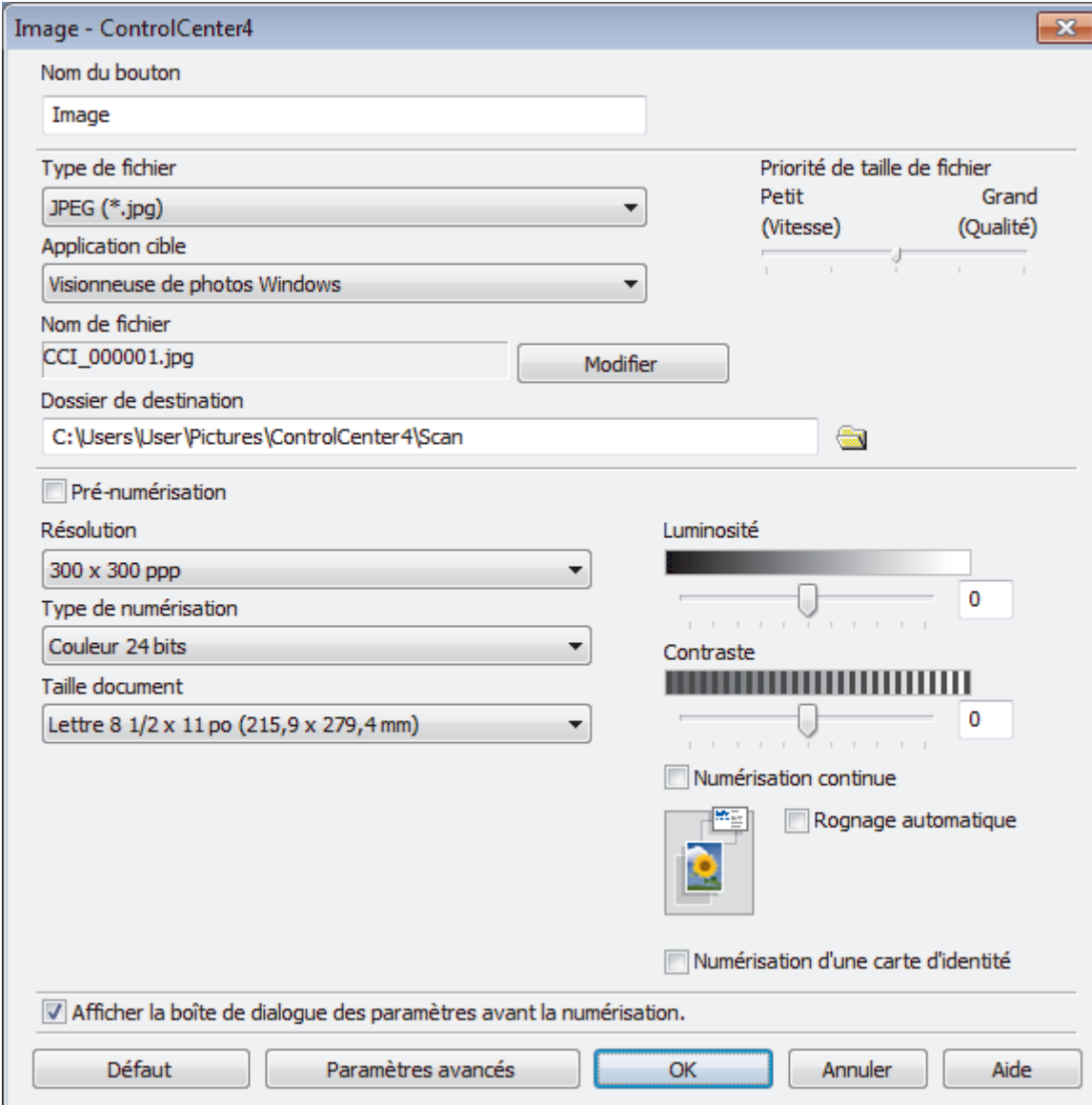

Image - ControlCenter4

Nom du bouton
Image

Type de fichier
JPEG (*.jpg)

Application cible
Visionneuse de photos Windows

Nom de fichier
CCI_000001.jpg

Dossier de destination
C:\Users\User\Pictures\ControlCenter4\Scan

Pré-numérisation

Résolution
300 x 300 ppp

Type de numérisation
Couleur 24 bits

Taille document
Lettre 8 1/2 x 11 po (215,9 x 279,4 mm)

Priorité de taille de fichier
Petit (Vitesse) / Grand (Qualité)

Luminosité
0

Contraste
0

Numérisation continue

Rognage automatique

Numérisation d'une carte d'identité

Afficher la boîte de dialogue des paramètres avant la numérisation.

Défaut Paramètres avancés OK Annuler Aide



Vous pouvez modifier ou supprimer l'onglet, le bouton ou les paramètres créés. Cliquez sur le bouton **Configuration**, puis naviguez dans le menu.



Renseignements connexes

- [ControlCenter4 \(Windows\)](#)
-

Brother iPrint&Scan pour Windows et Mac

- [Présentation de Brother iPrint&Scan](#)
- [Numériser avec Brother iPrint&Scan \(Mac\)](#)

Présentation de Brother iPrint&Scan

Utilisez Brother iPrint&Scan pour Windows et Mac pour imprimer et numériser à partir de votre ordinateur.

L'écran suivant présente un exemple de Brother iPrint&Scan pour Windows. L'écran réel peut varier selon la version de l'application.

- Pour Windows

Accédez à la page **Téléchargements** de votre modèle dans le Brother Solutions Center (Centre de solutions Brother) à l'adresse support.brother.com pour télécharger l'application la plus récente.

- Pour Mac

Téléchargez et installez Brother iPrint&Scan depuis l'App Store.

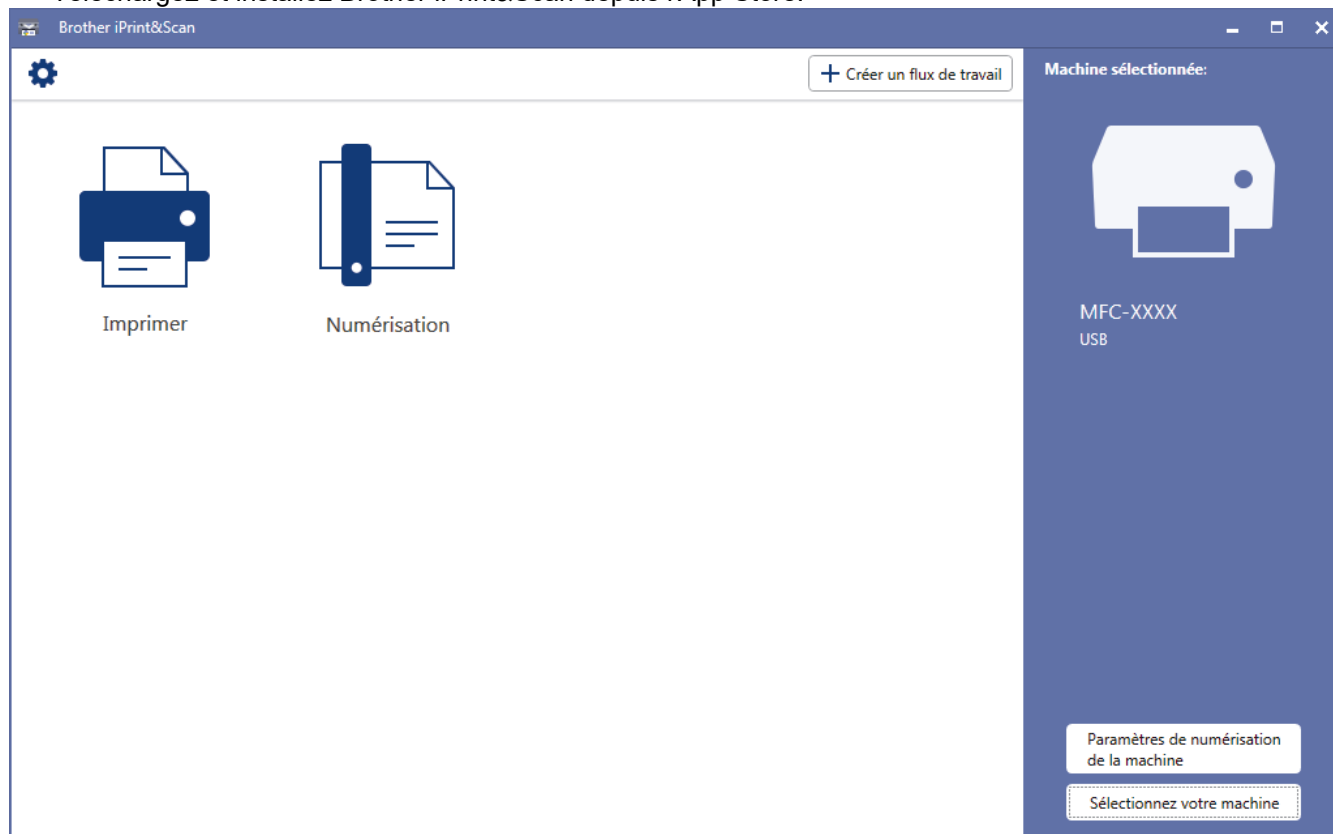

Renseignements connexes

- [Brother iPrint&Scan pour Windows et Mac](#)

Sujets connexes :

- [Brother iPrint&Scan pour mobile](#)

Dépannage

Si vous pensez qu'il y a un problème avec votre appareil, vérifiez d'abord chacun des éléments ci-dessous, puis essayez d'identifier le problème et suivez nos conseils de dépannage.

Vous pouvez corriger vous-même la plupart des problèmes. Si vous avez besoin d'aide supplémentaire, consultez les conseils de **FAQ et Diagnostic** les plus récents du Brother Solutions Center (Centre de solutions Brother).

Visitez notre site support.brother.com.

Cliquez sur **FAQ et Diagnostic** et recherchez le nom de votre modèle.

Vérifiez d'abord les points suivants :

- Le cordon d'alimentation de l'appareil est branché correctement et l'appareil est allumé.
- Tous les éléments de protection oranges de l'appareil ont été retirés.
- Les cartouches d'encre sont installées correctement.
- Le couvercle du scanner et le couvercle de dégagement des bourrages papier sont complètement refermés.
- Le papier a été chargé correctement dans le bac à papier.
- Les câbles d'interface sont solidement branchés dans l'appareil et l'ordinateur ou la connexion sans fil est configurée sur l'appareil et votre ordinateur.
- (Pour les modèles réseau) Le point d'accès (sans fil), le routeur ou le concentrateur est allumé et son bouton de liaison clignote.
- L'écran ACL de l'appareil affiche des messages.

Si les vérifications ne vous ont pas permis de corriger le problème, identifiez le problème puis **>>**
Renseignements connexes



Renseignements connexes

- [Messages d'erreur et d'entretien](#)
- [Bourrages de document](#)
- [Bourrage d'imprimante ou bourrage papier](#)
- [Si vous avez de la difficulté avec votre appareil](#)
- [Consulter les informations sur l'appareil](#)
- [Réinitialiser votre appareil Brother](#)

Sujets connexes :

- [Manipulation du papier et problèmes d'impression](#)
- [Problèmes de téléphone et de télécopieur](#)
- [Autres problèmes](#)
- [Problèmes réseau](#)
- [Problèmes liés à Google Cloud Print](#)
- [Problèmes liés à AirPrint](#)

Messages d'erreur et d'entretien

Comme avec tout appareil de bureau sophistiqué, des erreurs peuvent survenir et il peut être nécessaire de remplacer des articles de fourniture. Lorsque cela se produit, votre appareil identifie l'erreur ou l'entretien régulier nécessaire et affiche le message approprié. Les messages d'erreur et d'entretien les plus courants sont indiqués dans le tableau.

Vous pouvez corriger la plupart de ces erreurs et effectuer l'entretien périodique vous-même. Si vous avez besoin de conseils supplémentaires, consultez la page **FAQ et Diagnostic** de votre modèle sur le Centre de solutions Brother à l'adresse support.brother.com.



- (MFC-J895DW)

Si l'écran tactile affiche des erreurs et que votre appareil Android™ est compatible avec la fonction NFC, touchez le symbole NFC sur le panneau de commande avec votre appareil pour accéder au Brother Solutions Center (Centre de solutions Brother) et consultez les FAQ les plus récentes pour votre appareil. (Les tarifs pour les messages et les données de votre fournisseur de téléphonie mobile peuvent s'appliquer.)

Assurez-vous que les réglages NFC de votre appareil Brother et de l'appareil Android™ sont activés.

- Les références à des *Renseignements connexes* se trouvent au bas de cette page.

>> [MFC-J491DW/MFC-J497DW](#)

>> [MFC-J690DW/MFC-J895DW](#)

MFC-J491DW/MFC-J497DW

Message d'erreur	Cause	Action
2 Nett impossible Init impossible XX 5 Impr impossible	L'appareil présente un problème d'ordre mécanique. -OU- Un corps étranger tel qu'un trombone ou un morceau de papier déchiré s'est logé dans l'appareil.	Ouvrez le couvercle du scanner et enlevez tout corps étranger ou débris de papier de l'intérieur de l'appareil. Si le message est toujours affiché, débranchez l'appareil de la source de courant pendant plusieurs minutes, puis rebranchez-le. ➤➤ Renseignements connexes: <i>Le papier est coincé à l'intérieur et à l'avant de l'appareil (Bourrage A int./avant)</i> Si vous ne parvenez pas à imprimer les télécopies reçues, transférez-les vers un autre télécopieur ou vers votre ordinateur avant de déconnecter l'appareil. Vous éviterez ainsi de perdre des messages importants. Ensuite, débranchez l'appareil de la source de courant pendant plusieurs minutes et rebranchez-le. ➤➤ Renseignements connexes: <i>Transférer vos télécopies ou le journal des télécopies</i>
Absorb presq plein	La boîte d'absorption d'encre est presque pleine.	La boîte d'absorption d'encre doit bientôt être remplacée. Appelez le service à la clientèle Brother ou un centre de service autorisé Brother pour demander l'entretien de votre appareil. <ul style="list-style-type: none"> • La boîte d'absorption d'encre absorbe la petite quantité d'encre émise pendant le nettoyage de la tête d'impression.
Absorb. encre plein	La boîte d'absorption d'encre est pleine. Ces composants sont des éléments à entretien périodique qu'il peut être	La boîte d'absorption d'encre doit être remplacée. Contactez le service à la clientèle Brother ou un centre de service

Message d'erreur	Cause	Action
	<p>nécessaire de remplacer après un certain temps afin de garantir des performances optimales à votre appareil Brother. De ce fait, leur remplacement n'est pas couvert par la garantie. La nécessité de remplacer ces éléments et l'intervalle de remplacement dépendent du nombre de purges et de rinçages requis pour nettoyer le système d'encre. Ces boîtes recueillent une certaine quantité d'encre pendant les différentes opérations de purge et de rinçage. Le nombre de purges et de rinçages effectués par un appareil pour son nettoyage varie selon différentes situations. Par exemple, les mises sous tension et hors tension fréquentes de l'appareil provoquent de nombreux cycles de nettoyage, car l'appareil effectue automatiquement un nettoyage à sa mise sous tension. L'emploi d'encres de marque autre que Brother peut entraîner des nettoyages fréquents, car ces encres peuvent dégrader la qualité d'impression, un problème qui se résout grâce à un nettoyage. Plus l'appareil doit effectuer de nettoyages, plus ces boîtes se remplissent vite.</p> <p>Les réparations qui seraient nécessaires à la suite de l'utilisation de fournitures d'une marque autre que Brother peuvent ne pas être couvertes par la garantie produit.</p>	<p>autorisé Brother pour demander l'entretien de votre appareil.</p>
Atteinte du nombre maximal d'appareils déjà connectés en utilisant Wi-Fi Direct.	Le nombre maximum d'appareils mobiles connectés au réseau Wi-Fi lorsque l'appareil Brother est le propriétaire de groupe a déjà été atteint.	<p>Après avoir désactivé la connexion entre votre appareil Brother et l'autre appareil mobile, réessayez de configurer les paramètres Wi-Fi Direct. Vous pouvez confirmer l'état de connexion en imprimant le rapport de configuration réseau.</p> <p>►► <i>Renseignements connexes: Imprimer le rapport de configuration réseau</i></p>
Aucun fichier	La carte mémoire ou la clé USB insérée dans le lecteur ne contient pas de fichier .JPG.	Insérez à nouveau la carte mémoire ou la clé USB appropriée dans le logement.
Aucun périph.	Lors de la configuration du réseau Wi-Fi Direct, l'appareil Brother ne parvient pas à trouver votre appareil mobile.	<ul style="list-style-type: none"> • Vérifiez que votre appareil Brother et l'appareil mobile sont en mode Wi-Fi Direct. • Rapprochez l'appareil mobile de votre appareil Brother. • Déplacez votre appareil Brother et l'appareil mobile dans une zone exempte de toute obstruction. • Si vous configurez manuellement le réseau Wi-Fi Direct, assurez-vous d'avoir entré le bon mot de passe. • Si votre appareil mobile est doté d'une page de configuration sur la manière d'obtenir une adresse IP, vérifiez que l'adresse IP de votre appareil mobile a été configurée par DHCP.

Message d'erreur	Cause	Action
Bac non détecté	Le bac à papier n'est pas entièrement inséré.	Poussez lentement le bac à papier jusqu'à ce qu'il soit complètement introduit dans l'appareil.
	Du papier ou un corps étranger a empêché l'insertion correcte du bac à papier.	Retirez le bac à papier de l'appareil et retirez le papier ou le corps étranger coincé. Si vous ne trouvez pas le papier coincé ou que vous ne parvenez pas à le retirer >> <i>Renseignements connexes: Bourrage d'imprimante ou bourrage papier</i>
Bourr. A int./avant Répéter bourrage A	Le papier est coincé dans l'appareil.	Retirez le papier coincé. >> <i>Renseignements connexes: Le papier est coincé à l'intérieur et à l'avant de l'appareil (Bourrage A int./avant)</i> Assurez-vous que le guide de longueur du papier est réglé au format de papier approprié. N'étendez PAS le bac à papier lorsque vous chargez du papier de format A5 ou inférieur.
Bourrage B avant Répéter bour B av	Le papier est coincé dans l'appareil.	Retirez le papier coincé. >> <i>Renseignements connexes: Le papier est coincé à l'avant de l'appareil (Bourrage B avant)</i> Assurez-vous que le guide de longueur du papier est réglé au format de papier approprié. N'étendez PAS le bac à papier lorsque vous chargez du papier de format A5 ou inférieur.
Bourrage C arrière	Le papier est coincé dans l'appareil.	Retirez le papier coincé. >> <i>Renseignements connexes: Le papier est coincé à l'arrière de l'appareil (Bourrage C arrière)</i> Assurez-vous que les guides-papier sont réglés à la bonne taille de papier. N'étendez PAS le bac à papier lorsque vous chargez du papier de format A5 ou inférieur.
	De la poussière de papier s'est accumulée à la surface des rouleaux d'entraînement du papier.	Nettoyez les rouleaux d'entraînement du papier. >> <i>Renseignements connexes: Nettoyer les rouleaux de chargement de papier</i>
Cart.d'encre incorr	Le numéro de modèle de la cartouche d'encre n'est pas compatible avec votre appareil.	Vérifiez si le numéro de modèle de la cartouche est compatible avec votre appareil.
Coul. encre incorr.	Une cartouche d'encre a été installée au mauvais endroit.	Vérifiez les cartouches d'encre dont les couleurs ne correspondent pas à leur emplacement et installez-les au bon endroit.
Couvercle ouvert	Le couvercle du scanner n'est pas verrouillé en position fermée.	Soulevez le couvercle du scanner puis refermez-le à nouveau.
		Veillez à acheminer correctement le câble USB ou le câble réseau (le cas échéant) dans le chemin des câbles, en les faisant ressortir à l'arrière de l'appareil.

Message d'erreur	Cause	Action
	Le couvercle de cartouche d'encre n'est pas verrouillé en position fermée.	Refermez bien le couvercle de cartouche d'encre jusqu'à ce qu'il se verrouille en place.
Déconnecté	L'appel a été interrompu par votre correspondant ou par son télécopieur.	Réessayez d'envoyer ou de recevoir la télécopie. Si les appels sont interrompus plusieurs fois et que vous utilisez un système VoIP (Voix sur IP), essayez de changer le paramètre Compatibilité à De base (pour VoIP). ➤➤ <i>Renseignements connexes: Interférences sur la ligne téléphonique/ VoIP</i>
Détec. impos. encre	Si vous n'utilisez pas de l'encre Brother authentique, il peut arriver que l'appareil ne détecte pas le volume d'encre.	Utilisez une cartouche d'encre Brother neuve authentique. Si le message d'erreur persiste, appelez le service à la clientèle Brother.
Détection impos.	Vous avez installé une nouvelle cartouche d'encre trop rapidement et l'appareil ne l'a pas détectée.	Retirez la nouvelle cartouche d'encre et réinstallez-la lentement et fermement jusqu'à ce qu'elle se verrouille en place. ➤➤ <i>Renseignements connexes: Remplacer les cartouches d'encre</i>
	Une des cartouches d'encre est mal installée.	
	Une cartouche d'encre usagée a été réinstallée.	Retirez la cartouche d'encre usagée et installez une cartouche neuve.
	Si vous n'utilisez pas de l'encre Brother authentique, il peut arriver que l'appareil ne détecte pas la cartouche.	Utilisez une cartouche d'encre Brother neuve authentique. Si le message d'erreur persiste, appelez le service à la clientèle Brother.
	La cartouche d'encre doit être remplacée.	Remplacez la cartouche d'encre par une cartouche d'encre Brother authentique et neuve.
	Il y a une bulle d'air dans la nouvelle cartouche d'encre.	Tournez lentement la cartouche d'encre de manière à ce que le port d'alimentation de l'encre soit orienté vers le bas, puis réinstallez la cartouche.
	Un modèle de cartouche d'encre Brother erroné a été installé.	Vérifiez les numéros de modèle des cartouches d'encre et installez les bonnes cartouches d'encre.
Données mém.	Des données d'impression sont restées dans la mémoire de l'appareil.	Appuyez sur Arrêt / Sortie . L'appareil annulera la tâche et l'effacera de la mémoire. Essayez d'imprimer à nouveau.
Échec de connexion	L'appareil Brother et votre appareil mobile n'arrivent pas à communiquer pendant la configuration réseau Wi-Fi Direct.	<ul style="list-style-type: none"> • Rapprochez l'appareil mobile de votre appareil Brother. • Déplacez votre appareil Brother et l'appareil mobile dans une zone exempte de toute obstruction. • Si vous utilisez la méthode d'amorçage (NIP) de WPS, assurez-vous d'avoir entré le bon NIP.
Erreur carte multim.	Plusieurs périphériques de stockage de données étaient raccordés à l'appareil lors de sa mise sous tension. L'appareil peut lire une seule carte mémoire ou clé USB à la fois.	Retirez la/les carte(s) mémoire ou la clé USB que vous n'utilisez pas.
Erreur comm.	Erreur de communication causée par la mauvaise qualité de la ligne téléphonique.	Renvoyez la télécopie ou branchez l'appareil sur une autre ligne

Message d'erreur	Cause	Action
		téléphonique. Si le problème persiste, appelez la compagnie téléphonique pour faire vérifier votre ligne téléphonique.
Erreur connexion	D'autres appareils tentent de se connecter au réseau Wi-Fi Direct au même moment.	Vérifiez qu'aucun autre appareil ne tente de se connecter au réseau Wi-Fi Direct, puis réessayez de configurer les paramètres Wi-Fi Direct.
Erreur média	La carte mémoire est altérée, mal formatée ou elle présente un problème.	Retirez la carte mémoire du lecteur (logement) de l'appareil et formatez-la correctement.
		Introduisez à nouveau la carte fermement dans le logement pour vous assurer qu'elle est bien en place. Si l'erreur reste affichée, vérifiez le lecteur (logement) de l'appareil en insérant une autre carte mémoire qui fonctionne.
Format incorrect	<p>Le paramètre de format papier ne correspond pas au format du papier chargé dans le bac.</p> <p>-OU-</p> <p>Les guide-papier du bac ne sont pas placés conformément aux marques correspondant au format de papier que vous utilisez.</p>	<p>1. Vérifiez si le format de papier que vous avez choisi sur l'écran de l'appareil correspond au format du papier dans le bac.</p> <p>➤➤ <i>Renseignements connexes:</i> <i>Modifier le format et le type de papier</i></p> <p>2. Veillez à ce que le papier soit chargé dans la position Portrait, puis réglez les guides-papier sur les marques correspondant au format de papier que vous utilisez.</p> <p>➤➤ <i>Renseignements connexes:</i> <i>Charger du papier</i></p> <p>3. Après avoir vérifié le format et la position du papier, appuyez sur ►.</p>
		<p>Si vous imprimez depuis votre ordinateur, assurez-vous que le format de papier que vous avez choisi dans le pilote d'imprimante correspond au format du papier chargé dans le bac.</p> <p>➤➤ <i>Renseignements connexes:</i> <i>Paramètres d'impression (Windows) ou Options d'impression (Macintosh)</i></p>
<p>Impr. mono uniq.</p> <p>Remplac. Encre</p>	<p>Une ou plusieurs cartouches d'encre de couleur sont arrivées en fin de vie.</p> <p>Vous pouvez utiliser l'appareil en mode noir et blanc pendant environ quatre semaines, en fonction du nombre de pages que vous imprimez.</p> <p>Lorsque ce message apparaît à l'écran ACL, les différentes fonctions de l'appareil se comportent comme suit :</p> <ul style="list-style-type: none"> • Impression <p>Si le type de support est réglé sur Papier ordinaire dans l'onglet Échelle de gris dans l'onglet Avancé du pilote d'imprimante, vous pouvez utiliser l'appareil en tant qu'imprimante noir et blanc.</p> • Copie 	<p>Remplacez les cartouches d'encre.</p> <p>➤➤ <i>Renseignements connexes:</i> <i>Remplacer les cartouches d'encre</i></p> <p>Bien que la colonne Cause indique des options permettant d'utiliser l'appareil après l'affichage de cette erreur, vous ne pourrez pas utiliser l'appareil avant d'avoir remplacé la ou les cartouche(s) dans les cas suivants :</p> <ul style="list-style-type: none"> • Si vous débranchez l'appareil ou retirez la cartouche d'encre. • Si vous sélectionnez l'option Papier à séchage lent sur l'appareil ou dans le pilote d'imprimante.

Message d'erreur	Cause	Action
	<p>Si le type de papier réglé est Papier ordinaire, vous pouvez effectuer des copies en noir et blanc.</p> <ul style="list-style-type: none"> • Télécopie <p>Si le type de papier réglé est Papier ordinaire, l'appareil recevra et imprimera les télécopies en noir et blanc.</p>	
Mémoire épuisée	La mémoire de l'appareil est saturée.	<p>Si une opération de copie ou d'envoi de télécopie est en cours :</p> <ul style="list-style-type: none"> • Appuyez sur Arrêt / Sortie et attendez la fin des autres opérations en cours, puis réessayez. • Appuyez sur ► pour sélectionner Imp. Part. et copier les pages que vous avez numérisées jusqu'à présent. • Imprimez les télécopies qui se trouvent dans la mémoire. <p>►► <i>Renseignements connexes: Imprimer une télécopie enregistrée dans la mémoire de l'appareil</i></p>
Mémoire téléc saturée	La mémoire de télécopie est saturée.	<p>Imprimez les télécopies qui se trouvent dans la mémoire.</p> <p>►► <i>Renseignements connexes: Imprimer une télécopie enregistrée dans la mémoire de l'appareil</i></p>
Mode sd en march	L'appareil est en mode de sonnerie spéciale. Vous ne pouvez pas passer du mode de réception Manuel à un autre mode.	<p>Réglez Sonnerie spéciale à Désactivé.</p> <p>►► <i>Renseignements connexes: Désactiver la sonnerie spéciale</i></p>
Niv enc bas	Une ou plusieurs cartouches d'encre approchent de leur fin de vie. Si l'appareil expéditeur a la possibilité de la convertir, la télécopie couleur est imprimée sur votre appareil en tant que télécopie en noir et blanc.	<p>Commandez une nouvelle cartouche d'encre. Vous pouvez continuer à imprimer jusqu'à ce que le message Remplac. Encre s'affiche à l'écran ACL.</p> <p>►► <i>Renseignements connexes: Remplacer les cartouches d'encre</i></p> <ul style="list-style-type: none"> • Vous pouvez encore numériser même si le niveau d'encre est faible ou que l'encre a besoin d'être remplacée.
Numér impossible XX	L'appareil présente un problème d'ordre mécanique.	<p>Débranchez l'appareil de la source de courant pendant plusieurs minutes, puis rebranchez-le.</p> <p>Si vous ne parvenez pas à imprimer les télécopies reçues, transférez-les vers un autre télécopieur ou vers votre ordinateur avant de déconnecter l'appareil. Vous éviterez ainsi de perdre des messages importants. Ensuite, débranchez l'appareil de la source de courant pendant plusieurs minutes et rebranchez-le.</p> <p>►► <i>Renseignements connexes: Transférer vos télécopies ou le journal des télécopies</i></p>
Original coincé	Le document n'a pas été introduit correctement, ou le document numérisé a	Dégagez le document coincé, puis appuyez sur Arrêt / Sortie . Placez le

Message d'erreur	Cause	Action
	l'aide du chargeur automatique de documents était trop long.	document dans le chargeur automatique de documents correctement. ►► Renseignements connexes: <i>Charger des documents dans le chargeur automatique de documents (ADF)</i> ►► Renseignements connexes: <i>Bourrages de document</i>
Param. bac	Ce message s'affiche lorsque le paramètre permettant de confirmer le format et le type de papier est activé.	Si vous ne souhaitez pas afficher ce message de confirmation, désactivez le paramètre. ►► Renseignements connexes: <i>Modification du paramètre de vérification du format de papier</i>
Pas enregistré	Vous avez tenté d'accéder à un numéro abrégé qui n'était pas enregistré sur l'appareil.	Configurez le numéro abrégé.
Pas ID appelant	Absence d'historique des appels entrants. Vous n'avez pas reçu d'appels ou vous n'êtes pas abonné au service d'identification de la ligne appelante de votre opérateur téléphonique.	Pour utiliser cette fonction, contactez votre opérateur téléphonique. ►► Renseignements connexes: <i>Identification de l'appelant</i>
Pas rép/occupé	Le numéro composé ne répond pas ou est occupé.	Vérifiez le numéro et composez-le à nouveau.
Remplac. Encre	La fin du cycle de vie d'une ou plusieurs cartouches d'encre est arrivée. Toutes les tâches d'impression seront interrompues. Les télécopies noir et blanc sont enregistrées dans la mémoire tant que l'espace mémoire n'est pas saturé. Si l'appareil de l'expéditeur peut effectuer la conversion, votre appareil recevra la télécopie couleur, qui sera enregistrée comme une télécopie noir et blanc.	Remplacez les cartouches d'encre. ►► Renseignements connexes: <i>Remplacer les cartouches d'encre</i> <ul style="list-style-type: none"> Vous pouvez encore numériser même si le niveau d'encre est faible ou que l'encre a besoin d'être remplacée.
Support plein.	La carte mémoire ou la clé USB que vous utilisez contient déjà 999 fichiers.	Votre appareil ne peut enregistrer sur votre carte mémoire ou une clé USB que si elle contient moins de 999 fichiers. Supprimez les fichiers inutilisés et réessayez.
	La carte mémoire ou la clé USB que vous utilisez ne dispose pas de suffisamment d'espace pour numériser le document.	Supprimez les fichiers inutilisés de la carte mémoire ou de la clé USB pour libérer de l'espace, puis réessayez.
Temp basse	La température de la pièce est trop basse.	Après avoir chauffé la pièce, laissez l'appareil se réchauffer jusqu'à la température ambiante. Réessayez lorsque l'appareil est réchauffé.
Températ élevée	La température de la pièce est trop élevée.	Après avoir refroidi la pièce, laissez l'appareil refroidir jusqu'à la température ambiante. Réessayez une fois que l'appareil a refroidi.
Tjrs pas de papier	De la poussière de papier s'est accumulée à la surface des rouleaux d'entraînement du papier.	Nettoyez les rouleaux d'entraînement du papier. ►► Renseignements connexes: <i>Nettoyer les rouleaux de chargement de papier</i>
Vérifier cart.encre	Une des cartouches d'encre est mal installée.	Retirez la nouvelle cartouche d'encre et réinstallez-la lentement et fermement jusqu'à ce qu'elle se verrouille en place.

Message d'erreur	Cause	Action
		<p>➤➤ <i>Renseignements connexes:</i> <i>Remplacer les cartouches d'encre</i></p>
Vérifier papier	L'appareil est à court de papier ou le papier n'est pas chargé correctement dans le bac à papier.	<p>Effectuez l'une des actions suivantes :</p> <ul style="list-style-type: none"> • Réapprovisionnez le bac à papier, puis appuyez sur ►. • Retirez et rechargez le papier, puis appuyez sur ►. <p>➤➤ <i>Renseignements connexes:</i> <i>Charger du papier</i></p>
	Le couvercle d'élimination des bourrages n'est pas fermé correctement.	<p>Assurez-vous que le couvercle d'élimination des bourrages est bien fermé des deux côtés.</p> <p>➤➤ <i>Renseignements connexes:</i> <i>Bourrage d'imprimante ou bourrage papier</i></p>
	De la poussière de papier s'est accumulée à la surface des rouleaux d'entraînement du papier.	<p>Nettoyez les rouleaux d'entraînement du papier.</p> <p>➤➤ <i>Renseignements connexes:</i> <i>Nettoyer les rouleaux de chargement de papier</i></p>

MFC-J690DW/MFC-J895DW

Message d'erreur	Cause	Action
Absorb encre quasi plein	La boîte d'absorption d'encre est presque pleine.	<p>La boîte d'absorption d'encre doit bientôt être remplacée. Appelez le service à la clientèle Brother ou un centre de service autorisé Brother pour demander l'entretien de votre appareil.</p> <ul style="list-style-type: none"> • La boîte d'absorption d'encre absorbe la petite quantité d'encre émise pendant le nettoyage de la tête d'impression.
Absorbeur encre plein	La boîte d'absorption d'encre est pleine. Ces composants sont des éléments à entretien périodique qu'il peut être nécessaire de remplacer après un certain temps afin de garantir des performances optimales à votre appareil Brother. De ce fait, leur remplacement n'est pas couvert par la garantie. La nécessité de remplacer ces éléments et l'intervalle de remplacement dépendent du nombre de purges et de rinçages requis pour nettoyer le système d'encre. Ces boîtes recueillent une certaine quantité d'encre pendant les différentes opérations de purge et de rinçage. Le nombre de purges et de rinçages effectués par un appareil pour son nettoyage varie selon différentes situations. Par exemple, les mises sous tension et hors tension fréquentes de l'appareil provoquent de nombreux cycles de nettoyage, car l'appareil effectue automatiquement un nettoyage à sa mise sous tension. L'emploi d'encre de marque autre que Brother peut entraîner des nettoyages fréquents, car ces encres peuvent dégrader la qualité d'impression, un problème qui se résout grâce à un nettoyage. Plus l'appareil doit effectuer de	La boîte d'absorption d'encre doit être remplacée. Contactez le service à la clientèle Brother ou un centre de service autorisé Brother pour demander l'entretien de votre appareil.

Message d'erreur	Cause	Action
	nettoyages, plus ces boîtes se remplissent vite. Les réparations qui seraient nécessaires à la suite de l'utilisation de fournitures d'une marque autre que Brother peuvent ne pas être couvertes par la garantie produit.	
Atteinte du nombre maximal d'appareils déjà connectés en utilisant Wi-Fi Direct.	Le nombre maximum d'appareils mobiles connectés au réseau Wi-Fi lorsque l'appareil Brother est le propriétaire de groupe a déjà été atteint.	Après avoir désactivé la connexion entre votre appareil Brother et l'autre appareil mobile, réessayez de configurer les paramètres Wi-Fi Direct. Vous pouvez confirmer l'état de connexion en imprimant le rapport de configuration réseau. ➤➤ Renseignements connexes: Imprimer le rapport de configuration réseau
Aucun fichier	La carte mémoire ou la clé USB insérée dans le lecteur ne contient pas de fichier .JPG.	Insérez à nouveau la carte mémoire ou la clé USB appropriée dans le logement.
Aucun périph.	Lors de la configuration du réseau Wi-Fi Direct, l'appareil Brother ne parvient pas à trouver votre appareil mobile.	<ul style="list-style-type: none"> • Vérifiez que votre appareil Brother et l'appareil mobile sont en mode Wi-Fi Direct. • Rapprochez l'appareil mobile de votre appareil Brother. • Déplacez votre appareil Brother et l'appareil mobile dans une zone exempte de toute obstruction. • Si vous configurez manuellement le réseau Wi-Fi Direct, assurez-vous d'avoir entré le bon mot de passe. • Si votre appareil mobile est doté d'une page de configuration sur la manière d'obtenir une adresse IP, vérifiez que l'adresse IP de votre appareil mobile a été configurée par DHCP.
Bac papier non détecté	Le bac à papier n'est pas entièrement inséré.	Poussez lentement le bac à papier jusqu'à ce qu'il soit complètement introduit dans l'appareil.
	Du papier ou un corps étranger a empêché l'insertion correcte du bac à papier.	Retirez le bac à papier de l'appareil et retirez le papier ou le corps étranger coincé. Si vous ne trouvez pas le papier coincé ou que vous ne parvenez pas à le retirer ➤➤ Renseignements connexes: Bourrage d'imprimante ou bourrage papier
Bourr. A int./avant Répétez bourr. A intérieur/avant	Le papier est coincé dans l'appareil.	Retirez le papier coincé. ➤➤ Renseignements connexes: Le papier est coincé à l'intérieur et à l'avant de l'appareil (Bourrage A int./avant) Assurez-vous que les guides-papier sont réglés à la bonne taille de papier. N'étendez PAS le bac à papier lorsque vous chargez du papier de format A5 ou inférieur.
	Plus d'une feuille de papier a été introduite dans la fente d'alimentation manuelle.	Ne placez pas plus d'une feuille de papier à la fois dans la fente d'alimentation manuelle. Attendez que l'écran tactile

Message d'erreur	Cause	Action
	<p>-OU-</p> <p>Une autre feuille de papier a été introduite dans la fente d'alimentation manuelle avant que l'écran tactile n'affiche</p> <p>Endroit où placer le papier.</p>	<p>affiche Endroit où placer le papier avant d'introduire la feuille de papier suivante dans la fente d'alimentation manuelle.</p> <p>Retirez le papier coincé.</p> <p>➤➤ <i>Renseignements connexes: Le papier est coincé à l'intérieur et à l'avant de l'appareil (Bourrage A int./avant)</i></p>
Bourrage B avant Répétez bourrage B avant	Le papier est coincé dans l'appareil.	<p>Retirez le papier coincé.</p> <p>➤➤ <i>Renseignements connexes: Le papier est coincé à l'avant de l'appareil (Bourrage B avant)</i></p> <p>Assurez-vous que les guides-papier sont réglés à la bonne taille de papier.</p> <p>N'étendez PAS le bac à papier lorsque vous chargez du papier de format A5 ou inférieur.</p>
Bourrage C arrière	Le papier est coincé dans l'appareil.	<p>Retirez le papier coincé.</p> <p>➤➤ <i>Renseignements connexes: Le papier est coincé à l'arrière de l'appareil (Bourrage C arrière)</i></p> <p>Assurez-vous que les guides-papier sont réglés à la bonne taille de papier.</p> <p>N'étendez PAS le bac à papier lorsque vous chargez du papier de format A5 ou inférieur.</p>
	De la poussière de papier s'est accumulée à la surface des rouleaux d'entraînement du papier.	<p>Nettoyez les rouleaux d'entraînement du papier.</p> <p>➤➤ <i>Renseignements connexes: Nettoyer les rouleaux de chargement de papier</i></p>
Bourrage/document trop long	Le document n'a pas été introduit correctement, ou le document numérisé à l'aide du chargeur automatique de documents était trop long.	<p>Dégagez le document coincé, puis appuyez sur . Placez le document dans le chargeur automatique de documents correctement.</p> <p>➤➤ <i>Renseignements connexes: Charger des documents dans le chargeur automatique de documents (ADF)</i></p> <p>➤➤ <i>Renseignements connexes: Bourrages de document</i></p>
Cartouche d'encre incorr	Le numéro de modèle de la cartouche d'encre n'est pas compatible avec votre appareil.	Vérifiez si le numéro de modèle de la cartouche est compatible avec votre appareil.
Concen. non util	Un concentrateur de ports ou une clé USB avec concentrateur a été connecté(e) à l'interface USB directe.	Les concentrateurs de ports, y compris les clés USB équipées d'un concentrateur de ports intégré, ne sont pas pris en charge. Débranchez le périphérique de l'interface USB directe.
Coul. encre incorr.	Une cartouche d'encre a été installée au mauvais endroit.	Vérifiez les cartouches d'encre dont les couleurs ne correspondent pas à leur emplacement et installez-les au bon endroit.
Couvercle ouvert	Le couvercle du scanner n'est pas verrouillé en position fermée.	<p>Soulevez le couvercle du scanner puis refermez-le à nouveau.</p> <p>Assurez-vous que le cordon de la ligne téléphonique et le câble d'interface (le cas</p>

Message d'erreur	Cause	Action
		échéant) ont été correctement acheminés dans la rainure du câble en ressortant par l'arrière de l'appareil.
	Le couvercle de cartouche d'encre n'est pas verrouillé en position fermée.	Refermez bien le couvercle de cartouche d'encre jusqu'à ce qu'il se verrouille en place.
Déconnecté	L'appel a été interrompu par votre correspondant ou par son télécopieur.	Réessayez d'envoyer ou de recevoir la télécopie. Si les appels sont interrompus plusieurs fois et que vous utilisez un système VoIP (Voix sur IP), essayez de changer le paramètre Compatibilité à De base (pour VoIP). ➤ Renseignements connexes: <i>Interférences sur la ligne téléphonique/ VoIP</i>
Détection impos.	Vous avez installé une nouvelle cartouche d'encre trop rapidement et l'appareil ne l'a pas détectée.	Retirez la nouvelle cartouche d'encre et réinstallez-la lentement et fermement jusqu'à ce qu'elle se verrouille en place.
	Une des cartouches d'encre est mal installée.	➤ Renseignements connexes: <i>Remplacer les cartouches d'encre</i>
	Une cartouche d'encre usagée a été réinstallée.	Retirez la cartouche d'encre usagée et installez une cartouche neuve.
	Si vous n'utilisez pas de l'encre Brother authentique, il peut arriver que l'appareil ne détecte pas la cartouche.	Utilisez une cartouche d'encre Brother neuve authentique. Si le message d'erreur persiste, appelez le service à la clientèle Brother.
	La cartouche d'encre doit être remplacée.	Remplacez la cartouche d'encre par une cartouche d'encre Brother authentique et neuve.
	Un modèle de cartouche d'encre Brother erroné a été installé.	Vérifiez les numéros de modèle des cartouches d'encre et installez les bonnes cartouches d'encre.
Données restant. en mémoire	Des données d'impression sont restées dans la mémoire de l'appareil.	Appuyez sur  . L'appareil annulera la tâche et l'effacera de la mémoire. Essayez d'imprimer à nouveau.
Échec de connexion	L'appareil Brother et votre appareil mobile n'arrivent pas à communiquer pendant la configuration réseau Wi-Fi Direct.	<ul style="list-style-type: none"> • Rapprochez l'appareil mobile de votre appareil Brother. • Déplacez votre appareil Brother et l'appareil mobile dans une zone exempte de toute obstruction. • Si vous utilisez la méthode d'amorçage (NIP) de WPS, assurez-vous d'avoir entré le bon NIP.
Échec init. écran tactile	Vous avez appuyé sur l'écran tactile avant que l'initialisation de la mise sous tension soit terminée.	Assurez-vous que rien ne touche ou repose sur l'écran tactile, plus particulièrement lors du branchement de l'appareil.
	Des résidus peuvent être coincés entre la partie inférieure de l'écran tactile et son cadre.	Insérez un morceau de papier cartonné entre la partie inférieure de l'écran tactile et son cadre et effectuez un mouvement de va-et-vient pour faire sortir les débris.
Erreur carte multim.	Plusieurs périphériques de stockage de données étaient raccordés à l'appareil lors de sa mise sous tension. L'appareil	Retirez la/les carte(s) mémoire ou la clé USB que vous n'utilisez pas.

Message d'erreur	Cause	Action
	peut lire une seule carte mémoire ou clé USB à la fois.	
Erreur comm	Erreur de communication causée par la mauvaise qualité de la ligne téléphonique.	Renvoyez la télécopie ou branchez l'appareil sur une autre ligne téléphonique. Si le problème persiste, appelez la compagnie téléphonique pour faire vérifier votre ligne téléphonique.
Erreur connexion	D'autres appareils tentent de se connecter au réseau Wi-Fi Direct au même moment.	Vérifiez qu'aucun autre appareil ne tente de se connecter au réseau Wi-Fi Direct, puis réessayez de configurer les paramètres Wi-Fi Direct.
Erreur média	La carte mémoire est altérée, mal formatée ou elle présente un problème.	Retirez la carte mémoire du lecteur (logement) de l'appareil et formatez-la correctement.
		Introduisez à nouveau la carte fermement dans le logement pour vous assurer qu'elle est bien en place. Si l'erreur reste affichée, vérifiez le lecteur (logement) de l'appareil en insérant une autre carte mémoire qui fonctionne.
Format incorrect	<p>Le paramètre de format papier ne correspond pas au format du papier chargé dans le bac.</p> <p>-OU-</p> <p>Les guides-papier du bac ne sont pas placés conformément aux marques correspondant au format de papier que vous utilisez.</p>	<ol style="list-style-type: none"> Vérifiez si le format de papier que vous avez sélectionné sur l'écran de l'appareil correspond au format du papier dans le bac. <i>➤➤ Renseignements connexes: Modifier le format et le type de papier</i> Veillez à ce que le papier soit bien chargé dans la bonne orientation et réglez les guides-papier sur les marques correspondant au format de papier que vous utilisez. <i>➤➤ Renseignements connexes: Charger du papier</i> Après avoir vérifié le format du papier et son orientation, suivez les instructions affichées à l'écran ACL.
		<p>Si vous imprimez depuis votre ordinateur, assurez-vous que le format de papier que vous avez sélectionné dans le pilote d'imprimante correspond au format du papier chargé dans le bac.</p> <p><i>➤➤ Renseignements connexes: Paramètres d'impression (Windows) ou Options d'impression (Macintosh)</i></p>
Imp N/B recto seul Rempl encre.	<p>Une ou plusieurs cartouches d'encre de couleur sont arrivées en fin de vie.</p> <p>Vous pouvez utiliser l'appareil en mode noir et blanc pendant environ quatre semaines, en fonction du nombre de pages que vous imprimez.</p> <p>Lorsque ce message apparaît à l'écran tactile, les différentes fonctions de l'appareil se comportent comme suit :</p> <ul style="list-style-type: none"> Impression <ul style="list-style-type: none"> Si le type de support est réglé sur Papier ordinaire dans l'onglet Élémentaire et que vous avez sélectionné Échelle de gris dans 	<p>Remplacez les cartouches d'encre.</p> <p><i>➤➤ Renseignements connexes: Remplacer les cartouches d'encre</i></p> <p>Bien que la colonne Cause indique des options permettant d'utiliser l'appareil après l'affichage de cette erreur, vous ne pourrez peut-être pas utiliser l'appareil avant d'avoir remplacé la ou les cartouche(s) d'encre dans les cas suivants :</p> <ul style="list-style-type: none"> Si vous débranchez l'appareil ou retirez la cartouche d'encre.

Message d'erreur	Cause	Action
	<p>l'onglet Avancé du pilote d'imprimante, vous pouvez utiliser l'appareil en tant qu'imprimante noir et blanc.</p> <ul style="list-style-type: none"> • Copie Si le type de papier est réglé sur <i>Papier ordinaire</i>, vous pouvez effectuer des copies en noir et blanc. • Télécopie Si le type de papier est réglé sur <i>Papier ordinaire</i>, l'appareil recevra et imprimera les télécopies en noir et blanc. 	<ul style="list-style-type: none"> • Si vous sélectionnez l'option Papier à séchage lent sur l'appareil ou dans le pilote d'imprimante.
Imposs détecter volume encre	Si vous n'utilisez pas de l'encre Brother authentique, il peut arriver que l'appareil ne détecte pas le volume d'encre.	Utilisez une cartouche d'encre Brother neuve authentique. Si le message d'erreur persiste, appelez le service à la clientèle Brother.
Mémoire épuisée	La mémoire de l'appareil est saturée.	<p>Si une opération de copie ou d'envoi de télécopie est en cours :</p> <ul style="list-style-type: none"> • Appuyez sur  ou <i>Quitter</i> ou <i>Fermer</i> et attendez la fin des autres opérations en cours, puis réessayez. • Appuyez sur <i>Impression partielle</i> pour copier les pages que vous avez numérisées jusqu'à présent. • Effacez les données de la mémoire. Pour obtenir de la mémoire supplémentaire, vous pouvez désactiver la fonction de réception en mémoire. <ul style="list-style-type: none"> ➤➤ <i>Renseignements connexes: Désactiver la réception dans la mémoire</i> • Imprimez les télécopies enregistrées en mémoire. <ul style="list-style-type: none"> ➤➤ <i>Renseignements connexes: Imprimer une télécopie enregistrée dans la mémoire de l'appareil</i>
Mémoire téléc saturée	La mémoire de télécopie est saturée.	<p>Effectuez l'une des actions suivantes :</p> <ul style="list-style-type: none"> • Effacez les données de la mémoire. Pour obtenir de la mémoire supplémentaire, vous pouvez désactiver la fonction de réception en mémoire. <ul style="list-style-type: none"> ➤➤ <i>Renseignements connexes: Désactiver la réception dans la mémoire</i> • Imprimez les télécopies qui se trouvent dans la mémoire. <ul style="list-style-type: none"> ➤➤ <i>Renseignements connexes: Imprimer une télécopie enregistrée dans la mémoire de l'appareil</i>
Mode sd en march	L'appareil est en mode de sonnerie spéciale. Vous ne pouvez pas passer du mode de réception Manuel à un autre mode.	<p>Réglez Sonnerie spéciale à Désactivé.</p> <ul style="list-style-type: none"> ➤➤ <i>Renseignements connexes: Désactiver la sonnerie spéciale</i>

Message d'erreur	Cause	Action
<p>Nett impossible XX</p> <p>Échec de l'initial. XX</p> <p>Impr impossible XX</p>	<p>L'appareil présente un problème d'ordre mécanique.</p> <p>-OU-</p> <p>Un corps étranger tel qu'un trombone ou un morceau de papier déchiré s'est logé dans l'appareil.</p>	<p>Ouvrez le couvercle du scanner et enlevez tout corps étranger ou débris de papier de l'intérieur de l'appareil. Si le message est toujours affiché, débranchez l'appareil de la source de courant pendant plusieurs minutes, puis rebranchez-le.</p> <p>➤➤ <i>Renseignements connexes: Le papier est coincé à l'intérieur et à l'avant de l'appareil (Bourrage A int./avant)</i></p> <p>(MFC-J690DW) Si vous ne parvenez pas à imprimer les télécopies reçues, transférez-les vers un autre télécopieur ou vers votre ordinateur avant de déconnecter l'appareil. Vous éviterez ainsi de perdre des messages importants. Ensuite, débranchez l'appareil de la source de courant pendant plusieurs minutes et rebranchez-le.</p> <p>(MFC-J895DW) Si vous ne pouvez pas imprimer les télécopies reçues, transférez-les vers un autre télécopieur ou vers votre ordinateur.</p> <p>➤➤ <i>Renseignements connexes: Transférer vos télécopies ou le journal des télécopies</i></p>
Niv enc bas	<p>Une ou plusieurs cartouches d'encre approchent de leur fin de vie. Si l'appareil expéditeur a la possibilité de la convertir, la télécopie couleur est imprimée sur votre appareil en tant que télécopie en noir et blanc.</p>	<p>Commandez une nouvelle cartouche d'encre. Vous pouvez continuer à imprimer jusqu'à ce que l'écran tactile affiche Remplac. Encre.</p> <p>➤➤ <i>Renseignements connexes: Remplacer les cartouches d'encre</i></p> <ul style="list-style-type: none"> • Vous pouvez encore numériser même si le niveau d'encre est faible ou que l'encre a besoin d'être remplacée.
Numér impossible XX	<p>L'appareil présente un problème d'ordre mécanique.</p>	<p>Débranchez l'appareil de la source de courant pendant plusieurs minutes, puis rebranchez-le.</p> <p>(MFC-J690DW) Si vous ne parvenez pas à imprimer les télécopies reçues, transférez-les vers un autre télécopieur ou vers votre ordinateur avant de déconnecter l'appareil. Vous éviterez ainsi de perdre des messages importants. Ensuite, débranchez l'appareil de la source de courant pendant plusieurs minutes et rebranchez-le.</p> <p>(MFC-J895DW) Si vous ne pouvez pas imprimer les télécopies reçues, transférez-les vers un autre télécopieur ou vers votre ordinateur.</p> <p>➤➤ <i>Renseignements connexes: Transférer vos télécopies ou le journal des télécopies</i></p>
Param. bac	<p>Ce message s'affiche lorsque le paramètre permettant de confirmer le format et le type de papier est activé.</p>	<p>Si vous ne souhaitez pas afficher ce message de confirmation, désactivez le paramètre.</p>

Message d'erreur	Cause	Action
		<p>➤➤ <i>Renseignements connexes:</i> Modification du paramètre de vérification du format de papier</p>
Pas ID appelant	Absence d'historique des appels entrants. Vous n'avez pas reçu d'appels ou vous n'êtes pas abonné au service d'identification de la ligne appelante de votre opérateur téléphonique.	<p>Pour utiliser cette fonction, contactez votre opérateur téléphonique.</p> <p>➤➤ <i>Renseignements connexes:</i> Identification de l'appelant</p>
Pas papier chargé répétitif	De la poussière de papier s'est accumulée à la surface des rouleaux d'entraînement du papier.	<p>Nettoyez les rouleaux d'entraînement du papier.</p> <p>➤➤ <i>Renseignements connexes:</i> Nettoyer les rouleaux de chargement de papier</p>
Pas rép/occupé	Le numéro composé ne répond pas ou est occupé.	Vérifiez le numéro et composez-le à nouveau.
Périph inutilisable Déconn périph du connecteur avant et éteindre appareil puis rallumer	Un périphérique défectueux est connecté à l'interface USB directe.	Débranchez le périphérique de l'interface USB directe, puis appuyez sur  pour mettre l'appareil hors tension. Ensuite, remettez-le sous tension.
Périph inutilisable Déconnecter périphérique USB.	Un périphérique USB ou une clé USB qui n'est pas pris(e) en charge a été connecté(e) à l'interface USB directe.	Débranchez le périphérique de l'interface USB directe. Éteignez l'appareil, puis rallumez-le.
Remplac. Encre	La fin du cycle de vie d'une ou plusieurs cartouches d'encre est arrivée. Toutes les tâches d'impression seront interrompues. Les télécopies noir et blanc sont enregistrées dans la mémoire tant que l'espace mémoire n'est pas saturé. Si l'appareil de l'expéditeur peut effectuer la conversion, votre appareil recevra la télécopie couleur, qui sera enregistrée comme une télécopie noir et blanc.	<p>Remplacez les cartouches d'encre.</p> <p>➤➤ <i>Renseignements connexes:</i> Remplacer les cartouches d'encre</p> <ul style="list-style-type: none"> Vous pouvez encore numériser même si le niveau d'encre est faible ou que l'encre a besoin d'être remplacée.
Support plein.	La carte mémoire ou la clé USB que vous utilisez contient déjà 999 fichiers.	Votre appareil ne peut enregistrer sur votre carte mémoire ou une clé USB que si elle contient moins de 999 fichiers. Supprimez les fichiers inutilisés et réessayez.
	La carte mémoire ou la clé USB que vous utilisez ne dispose pas de suffisamment d'espace pour numériser le document.	Supprimez les fichiers inutilisés de la carte mémoire ou de la clé USB pour libérer de l'espace, puis réessayez.
Temp basse	La température de la pièce est trop basse.	Après avoir chauffé la pièce, laissez l'appareil se réchauffer jusqu'à la température ambiante. Réessayez lorsque l'appareil est réchauffé.
Températ élevée	La température de la pièce est trop élevée.	Après avoir refroidi la pièce, laissez l'appareil refroidir jusqu'à la température ambiante. Réessayez une fois que l'appareil a refroidi.
Vérifier cart.encre	Une des cartouches d'encre est mal installée.	<p>Retirez la nouvelle cartouche d'encre et réinstallez-la lentement et fermement jusqu'à ce qu'elle se verrouille en place.</p> <p>➤➤ <i>Renseignements connexes:</i> Remplacer les cartouches d'encre</p>
Vérifier papier	L'appareil est à court de papier ou le papier n'est pas chargé correctement dans le bac à papier.	Effectuez l'une des actions suivantes :

Message d'erreur	Cause	Action
		<ul style="list-style-type: none"> • Réapprovisionnez le bac à papier, puis suivez les instructions affichées à l'écran ACL. • Retirez le papier puis chargez-le à nouveau, puis suivez les instructions affichées à l'écran ACL. <p>➤➤ <i>Renseignements connexes: Charger du papier</i></p>
	Le papier n'a pas été inséré au centre de la fente d'alimentation manuelle.	Retirez le papier et réinsérez-le au centre de la fente d'alimentation manuelle, puis suivez les instructions affichées à l'écran ACL. ➤➤ <i>Renseignements connexes: Charger du papier dans la fente d'alimentation manuelle</i>
	Le couvercle d'élimination des bourrages n'est pas fermé correctement.	Assurez-vous que le couvercle d'élimination des bourrages est bien fermé des deux côtés. ➤➤ <i>Renseignements connexes: Bourrage d'imprimante ou bourrage papier</i>
	De la poussière de papier s'est accumulée à la surface des rouleaux d'entraînement du papier.	Nettoyez les rouleaux d'entraînement du papier. ➤➤ <i>Renseignements connexes: Nettoyer les rouleaux de chargement de papier</i>



Renseignements connexes

- Dépannage
 - Transférer vos télécopies ou le journal des télécopies
 - Messages d'erreur lors de l'utilisation de la fonction Brother Web Connect

Sujets connexes :

- Description de l'écran tactile ACL
- Imprimer le rapport de configuration réseau
- Remplacer les cartouches d'encre
- Modification du paramètre de vérification du format de papier
- Interférences sur la ligne téléphonique/VoIP
- Charger des documents dans le chargeur automatique de documents
- Bourrages de document
- Désactiver la sonnerie spéciale
- Identification de l'appelant
- Charger du papier
- Charger du papier dans la fente d'alimentation manuelle
- Bourrage d'imprimante ou bourrage papier
- Nettoyer les rouleaux de chargement de papier
- Désactiver la réception dans la mémoire
- Imprimer une télécopie enregistrée dans la mémoire de l'appareil
- Modifier le format et le type de papier
- Paramètres d'impression (Windows)
- Options d'impression (Macintosh)
- Le papier est coincé à l'intérieur et à l'avant de l'appareil (Bourrage A int./avant)

-
- Le papier est coincé à l'avant de l'appareil (Bourrage B avant)
 - Le papier est coincé à l'arrière de l'appareil (Bourrage C arrière)
 - Manipulation du papier et problèmes d'impression
-

Transférer vos télécopies ou le journal des télécopies

Si l'écran ACL indique :

- [Nett impossible XX]
- [Échec de l'initial. XX]
- [Impr impossible XX]
- [Numér impossible XX]

Nous vous conseillons de transférer vos télécopies vers un autre télécopieur ou sur votre ordinateur.

➤➤ *Renseignements connexes: Transférer des télécopies vers un autre télécopieur*

➤➤ *Renseignements connexes: Transférer des télécopies sur votre ordinateur*

Vous pouvez également transférer le journal des télécopies pour vérifier si des télécopies doivent être transférées.

➤➤ *Renseignements connexes: Transférer le journal des télécopies vers un autre télécopieur*



Renseignements connexes

- [Messages d'erreur et d'entretien](#)
 - [Transférer des télécopies vers un autre télécopieur](#)
 - [Transférer des télécopies sur votre ordinateur](#)
 - [Transférer le journal des télécopies vers un autre télécopieur](#)

Sujets connexes :

- [Utilisez la fonction Réception PC-Fax pour transférer les télécopies reçues vers votre ordinateur \(Windows uniquement\)](#)
- [Réinitialiser les paramètres réseau à leur valeur par défaut](#)
- [Réinitialiser votre appareil Brother](#)
- [Description des fonctions de réinitialisation](#)

Transférer des télécopies vers un autre télécopieur

Si vous n'avez pas configuré votre identification de poste, vous ne pouvez pas accéder au mode de transfert des télécopies.



>> [MFC-J491DW/MFC-J497DW](#)

>> [MFC-J690DW/MFC-J895DW](#)

MFC-J491DW/MFC-J497DW

1. Appuyez sur **Arrêt / Sortie** pour mettre fin à l'erreur temporairement.
2. Appuyez sur **Paramètres**.
3. Appuyez sur ▲ ou ▼ pour sélectionner l'élément suivant :
 - a. Sélectionnez [Service]. Appuyez sur **OK**.
 - b. Sélectionnez [Transf données]. Appuyez sur **OK**.
 - c. Sélectionnez [Transf télécop]. Appuyez sur **OK**.
4. Effectuez l'une des actions suivantes :
 - Si l'écran ACL indique [Aucune donnée], c'est qu'il n'y a plus aucune télécopie dans la mémoire de l'appareil.
Appuyez sur ►, puis appuyez sur **Arrêt / Sortie**.
 - Saisissez le numéro du télécopieur auquel transférer les télécopies.
5. Appuyez sur **Mono Marche**.

MFC-J690DW/MFC-J895DW

1. Appuyez sur  pour mettre fin à l'erreur temporairement.
2. Appuyez sur  [Paramètres] > [Ts réglages] > [Service] > [Transf données] > [Transf télécop].
3. Effectuez l'une des opérations suivantes :
 - Si l'écran tactile indique [Aucune donnée], c'est qu'il n'y a plus aucune télécopie dans la mémoire de l'appareil.
Appuyez sur [Fermer], puis appuyez sur .
 - Saisissez le numéro du télécopieur auquel transférer les télécopies.
4. Appuyez sur [Démarr. télécopie].

Renseignements connexes

- [Transférer vos télécopies ou le journal des télécopies](#)

Sujets connexes :

- [Régler votre identifiant de poste](#)

Transférer des télécopies sur votre ordinateur

Vous pouvez transférer les télécopies de la mémoire de l'appareil vers votre ordinateur.

>> [MFC-J491DW/MFC-J497DW](#)

>> [MFC-J690DW/MFC-J895DW](#)

MFC-J491DW/MFC-J497DW

1. Appuyez sur **Arrêt / Sortie** pour mettre fin à l'erreur temporairement.
2. Vérifiez que vous avez installé les logiciels et les pilotes Brother sur votre ordinateur, puis activez la fonction **Réception PC-FAX** sur l'ordinateur. Effectuez l'une des opérations suivantes :

- Windows 7

Dans le menu  (**Démarrer**), sélectionnez **Tous les programmes > Brother > Brother Utilities (Utilitaires Brother)**.

Cliquez sur la liste déroulante et sélectionnez votre nom de modèle (s'il n'a pas déjà été sélectionné). Cliquez sur **PC-FAX** dans la barre de navigation de gauche, puis cliquez sur **Recevoir**.

- Windows 8 et Windows 10

Lancez  (**Brother Utilities (Utilitaires Brother)**), puis cliquez sur la liste déroulante et sélectionnez le nom de votre modèle (si vous ne l'avez pas déjà sélectionné). Cliquez sur **PC-FAX** dans la barre de navigation de gauche, puis cliquez sur **Recevoir**.

3. Prenez connaissance des instructions sur votre ordinateur.

Les télécopies dans la mémoire de l'appareil seront envoyées automatiquement à votre ordinateur.



Si les télécopies dans la mémoire de l'appareil ne sont pas envoyées à votre ordinateur :

Vérifiez si vous avez configuré le mode [Récept PC FAX] sur l'appareil.

Appuyez sur ▲ ou sur ▼ pour sélectionner [Imp sauve: Activ] ou [Imp sauve: Désact]. Appuyez sur **OK**.

Si des télécopies se trouvent dans la mémoire de l'appareil au moment où vous activez le mode Réception PC-Fax, l'écran ACL vous invite à transférer les télécopies vers l'ordinateur.

Appuyez sur ► pour transférer toutes les télécopies de la mémoire vers votre ordinateur.

MFC-J690DW/MFC-J895DW

1. Appuyez sur  pour mettre fin à l'erreur temporairement.
2. Vérifiez que vous avez installé les logiciels et les pilotes Brother sur votre ordinateur, puis activez la fonction **Réception PC-FAX** sur l'ordinateur. Effectuez l'une des opérations suivantes :

- Windows 7

Dans le menu  (**Démarrer**), sélectionnez **Tous les programmes > Brother > Brother Utilities (Utilitaires Brother)**.

Cliquez sur la liste déroulante et sélectionnez votre nom de modèle (s'il n'a pas déjà été sélectionné). Cliquez sur **PC-FAX** dans la barre de navigation de gauche, puis cliquez sur **Recevoir**.

- Windows 8 et Windows 10

Cliquez sur  (**Brother Utilities (Utilitaires Brother)**), puis cliquez sur la liste déroulante et sélectionnez le nom de votre modèle (s'il n'est pas déjà sélectionné). Cliquez sur **PC-FAX** dans la barre de navigation de gauche, puis cliquez sur **Recevoir**.

3. Prenez connaissance des instructions sur votre ordinateur.

Les télécopies dans la mémoire de l'appareil seront envoyées automatiquement à votre ordinateur.



Si les télécopies dans la mémoire de l'appareil ne sont pas envoyées à votre ordinateur :

Vérifiez si vous avez configuré le mode [Récept PC FAX] sur l'appareil.

Si des télécopies se trouvent dans la mémoire de l'appareil au moment où vous activez le mode Réception PC-Fax, l'écran tactile vous invite à transférer les télécopies vers l'ordinateur.

(MFC-J895DW) Si la fonction d'aperçu de télécopie est désactivée, il vous sera demandé si vous souhaitez imprimer des copies de sauvegarde.

Appuyez sur [Oui] pour transférer toutes les télécopies de la mémoire vers votre ordinateur.



Renseignements connexes

- [Transférer vos télécopies ou le journal des télécopies](#)

Sujets connexes :

- [Utilisez la fonction Réception PC-Fax pour transférer les télécopies reçues vers votre ordinateur \(Windows uniquement\)](#)
-

Transférer le journal des télécopies vers un autre télécopieur

Si vous n'avez pas configuré votre identification de poste, vous ne pouvez pas accéder au mode de transfert des télécopies.



>> [MFC-J491DW/MFC-J497DW](#)

>> [MFC-J690DW/MFC-J895DW](#)

MFC-J491DW/MFC-J497DW

1. Appuyez sur **Arrêt / Sortie** pour mettre fin à l'erreur temporairement.
2. Appuyez sur **Paramètres**.
3. Appuyez sur ▲ ou ▼ pour sélectionner l'élément suivant :
 - a. Sélectionnez [Service]. Appuyez sur **OK**.
 - b. Sélectionnez [Transf données]. Appuyez sur **OK**.
 - c. Sélectionnez [Reporter le transfert]. Appuyez sur **OK**.
4. Saisissez le numéro du télécopieur auquel transférer le rapport du journal des télécopies.
5. Appuyez sur **Mono Marche**.

MFC-J690DW/MFC-J895DW

1. Appuyez sur  pour mettre fin à l'erreur temporairement.
2. Appuyez sur  [Paramètres] > [Ts réglages] > [Service] > [Transf données] > [Reporter le transfert].
3. Saisissez le numéro du télécopieur auquel transférer le rapport du journal des télécopies.
4. Appuyez sur [Démarr. télécopie].

Renseignements connexes

- [Transférer vos télécopies ou le journal des télécopies](#)

Sujets connexes :

- [Régler votre identifiant de poste](#)

Messages d'erreur lors de l'utilisation de la fonction Brother Web Connect

Votre appareil Brother affiche un message d'erreur lorsqu'une erreur se produit. Les messages d'erreur les plus fréquents sont présentés dans le tableau suivant.

Vous serez en mesure de corriger vous-même la plupart de ces erreurs. Si vous avez besoin de conseils supplémentaires, consultez la page **FAQ et Diagnostic** de votre modèle sur le Brother Solutions Center (Centre de solutions Brother) à l'adresse support.brother.com.

Erreur de connexion

Messages d'erreur	Cause	Action
<p>(MFC-J491DW/MFC-J497DW) Erreur connexion 02 Réseau non connecté. Vérifier que la machine est connectée au réseau.</p> <p>(MFC-J690DW/MFC-J895DW) Erreur connexion 02 Réseau non connecté. Vérifier que la machine est connectée au réseau.</p>	L'appareil n'est pas connecté à un réseau.	<ul style="list-style-type: none"> Assurez-vous que la connexion réseau fonctionne. Si vous avez appuyé sur l'option Web ou Applis peu après la mise sous tension de l'appareil, un échec de connexion peut être dû au fait que la connexion réseau n'avait pas encore été établie. Patientez un instant, puis réessayez.
<p>(MFC-J491DW/MFC-J497DW) Erreur connexion 03 Échec connexion au serveur. Vérifier param réseau.</p> <p>(MFC-J690DW/MFC-J895DW) Erreur connexion 03 Échec de la connexion au serveur. Vérifiez les param. réseau.</p>	<ul style="list-style-type: none"> Les paramètres du réseau ou du serveur sont incorrects. Un problème est survenu sur le réseau ou le serveur. 	<ul style="list-style-type: none"> Vérifiez si les paramètres réseau sont corrects, ou patientez un instant et réessayez. Si vous avez appuyé sur l'option Web ou Applis peu après la mise sous tension de l'appareil, un échec de connexion peut être dû au fait que la connexion réseau n'avait pas encore été établie. Patientez un instant, puis réessayez.
<p>(MFC-J491DW/MFC-J497DW) Erreur connexion 07 Échec de connexion au serveur. Définir la date et l'heure correctes.</p> <p>(MFC-J690DW/MFC-J895DW) Erreur connexion 07 Échec de connexion au serveur. Définir la date et l'heure correctes.</p>	Les paramètres de date et d'heure sont incorrects.	Réglez la date et l'heure. Notez que si le cordon d'alimentation de l'appareil est débranché, il peut arriver que les réglages d'usine des paramètres de date et d'heure soient rétablis.

Erreur d'authentification

Messages d'erreur	Cause	Action
Erreur authentification 01 Code NIP incorrect. Entrez correctement le code NIP.	Le code NIP que vous avez entré pour accéder au compte est incorrect. Le code NIP est le numéro à quatre chiffres qui a été entré lors de l'enregistrement du compte sur l'appareil.	Entrez le bon code NIP.
Erreur authentification 02 ID incorrect ou expiré ou ID prov. déjà utilisé. Entrez l'ID correct ou renvoyez l'ID provisoire. Celui-ci est valide 24 h après son émission.	L'ID provisoire qui a été entré est incorrect.	Entrez le bon ID provisoire.
	L'ID provisoire qui a été entré a expiré. Un ID provisoire n'est valide que pendant 24 heures.	Demandez un nouvel accès à Brother Web Connect afin d'obtenir un nouvel ID provisoire, que vous utiliserez pour enregistrer le compte sur l'appareil.
Erreur authentification 03 Ce nom d'affichage a déjà été enregistré. Entrez-en un autre.	Le nom que vous avez entré comme nom d'affichage a déjà été enregistré pour un autre utilisateur du service.	Entrez un nom d'affichage différent.

Erreur de serveur

Messages d'erreur	Cause	Action
Erreur serveur 01 Échec d'authentification. Effectuez ce qui suit : 1. Allez à http://bwc.brother.com pour obtenir un nouvel ID temporaire. 2. Appuyez sur OK et entrez votre nouvel ID temporaire à l'écran suivant.	Les informations d'authentification enregistrées sur l'appareil (requis pour accéder au service) ont expiré ou ne sont pas valides.	Demandez un nouvel accès à Brother Web Connect afin d'obtenir un nouvel ID provisoire, que vous utiliserez pour enregistrer le compte sur l'appareil.
Erreur serveur 03 Chargement impossible. Fichier non pris en charge ou données corrompues. Vérifiez les données du fichier.	Le fichier que vous tentez d'envoyer peut présenter l'un des problèmes suivants : <ul style="list-style-type: none"> Le fichier dépasse la limite du service en matière de nombre de pixels, de taille de fichier, etc. Le type de fichier n'est pas pris en charge. Le fichier est endommagé. 	Le fichier est inutilisable : <ul style="list-style-type: none"> Vérifiez les limitations du service en matière de taille ou de format. Enregistrez le fichier sous un type différent. Si possible, procurez-vous une nouvelle version, non endommagée, du fichier.
Erreur serveur 13 Service provisoirement indisponible. Veuillez réessayer plus tard.	Le service a rencontré un problème et ne peut pas être utilisé pour l'instant.	Patientez un instant, puis réessayez. Si le message s'affiche à nouveau, accédez au service depuis un ordinateur afin de vérifier s'il est bel et bien indisponible.

Erreur de raccourci

Messages d'erreur	Cause	Action
Erreur de raccourci 02 Le compte est invalide. Veuillez enregistrer le compte et le raccourci de nouveau après la suppression de ce raccourci.	Ce raccourci ne peut pas être utilisé, car le compte a été supprimé après l'enregistrement du raccourci.	Supprimez le raccourci, puis enregistrez une nouvelle fois le compte et le raccourci.



Renseignements connexes

- Messages d'erreur et d'entretien

Bourrages de document

- Le document est coincé dans la partie supérieure du chargeur automatique de documents
- Le document est coincé dans le chargeur automatique de documents
- Retirer les petits morceaux de papier coincés dans le chargeur automatique de documents
- Messages d'erreur et d'entretien

Le document est coincé dans la partie supérieure du chargeur automatique de documents

1. Retirez du chargeur tout papier qui n'est pas coincé.
2. Ouvrez le capot du chargeur.
3. Retirez le document coincé en le tirant vers le haut.

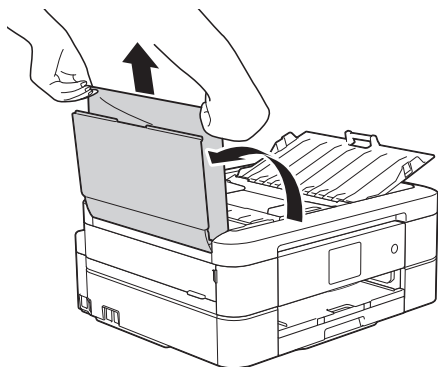

4. Refermez le capot.
5. Appuyez sur **Arrêt / Sortie** ou .

IMPORTANT

Pour éviter de nouveaux bourrages de documents, fermez correctement le capot du chargeur automatique de documents en poussant dessus au centre.





Renseignements connexes

- [Bourrages de document](#)

Le document est coincé dans le chargeur automatique de documents

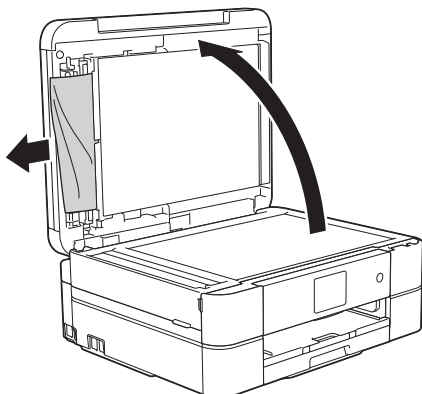
1. Retirez du chargeur tout papier qui n'est pas coincé.
2. Levez le capot.
3. Tirez le document coincé vers la gauche pour le dégager.



4. Refermez le capot.
5. Appuyez sur **Arrêt / Sortie** ou .

IMPORTANT

Pour éviter de nouveaux bourrages de documents, fermez correctement le capot du chargeur automatique de documents en appuyant dessus au centre.





Renseignements connexes

- [Bourrages de document](#)

Retirer les petits morceaux de papier coincés dans le chargeur automatique de documents

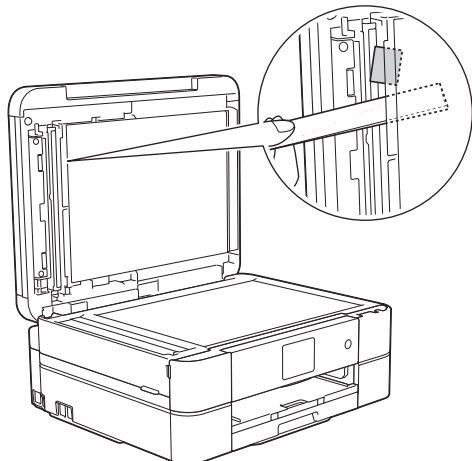
1. Levez le capot.
2. Insérez un morceau de papier rigide, par exemple du carton, dans le chargeur automatique de documents afin d'en faire sortir les petits débris de papier.



3. Refermez le capot.
4. Appuyez sur **Arrêt / Sortie** ou .

IMPORTANT

Pour éviter de nouveaux bourrages de documents, fermez correctement le capot du chargeur automatique de documents en appuyant dessus au centre.



Renseignements connexes

- [Bourrages de document](#)

Bourrage d'imprimante ou bourrage papier

Localisez le papier coincé et retirez-le.

- Le papier est coincé à l'intérieur et à l'avant de l'appareil (Bourrage A int./avant)
- Le papier est coincé à l'avant de l'appareil (Bourrage B avant)
- Le papier est coincé à l'arrière de l'appareil (Bourrage C arrière)
- Messages d'erreur et d'entretien
- Manipulation du papier et problèmes d'impression

Le papier est coincé à l'intérieur et à l'avant de l'appareil (Bourrage A int./avant)

Si l'écran ACL affiche [Bourr. A int./avant] ou [Répétez bourr. A intérieur/avant], procédez comme suit :

1. Débranchez l'appareil de la prise d'alimentation c.a.

IMPORTANT

(MFC-J491DW/MFC-J497DW/MFC-J690DW)

Avant de débrancher l'appareil de la source d'alimentation, vous pouvez transférer les télécopies mémorisées sur l'appareil vers votre ordinateur ou un autre télécopieur afin de ne pas perdre de messages importants.

2. Retirez complètement le bac à papier (1) de l'appareil.

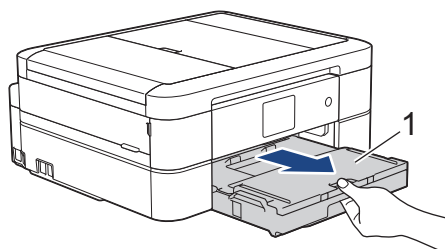

3. Tirez les deux leviers verts à l'intérieur de l'appareil afin de dégager le papier coincé.

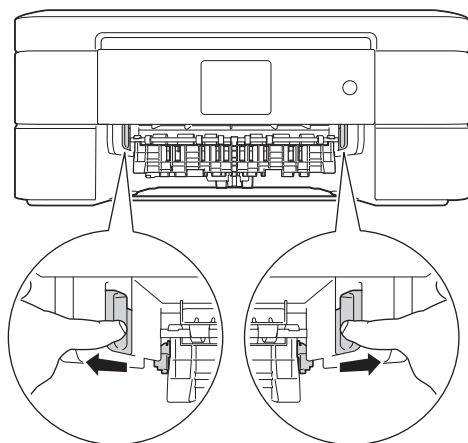

4. Placez les deux mains sous les languettes de plastique des deux côtés de l'appareil pour soulever le couvercle du scanner (1) et le mettre en position ouverte.

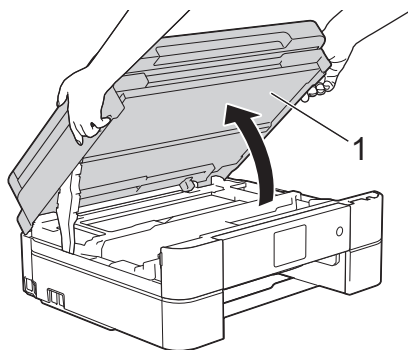

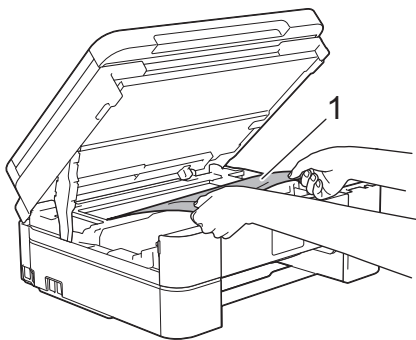

5. Retirez lentement le papier coincé (1) de l'appareil.

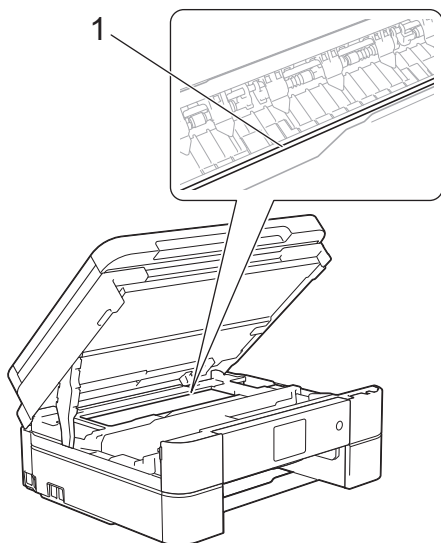

IMPORTANT

- NE touchez PAS la bande de l'encodeur, qui est une mince bande de plastique s'étirant sur toute la largeur de l'appareil (1). Vous risqueriez d'endommager l'appareil.



- Si la tête d'impression se trouve dans le coin droit, comme le montre l'illustration (2), vous ne pouvez pas la déplacer. Procédez comme suit :
 - a. Fermez le couvercle du scanner puis rebranchez le cordon d'alimentation.
 - b. Ouvrez à nouveau le couvercle du scanner, puis maintenez enfoncé **Arrêt / Sortie** ou  jusqu'à ce que la tête d'impression se déplace jusqu'au centre.
 - c. Débranchez l'appareil de la source d'alimentation, puis retirez le papier coincé.

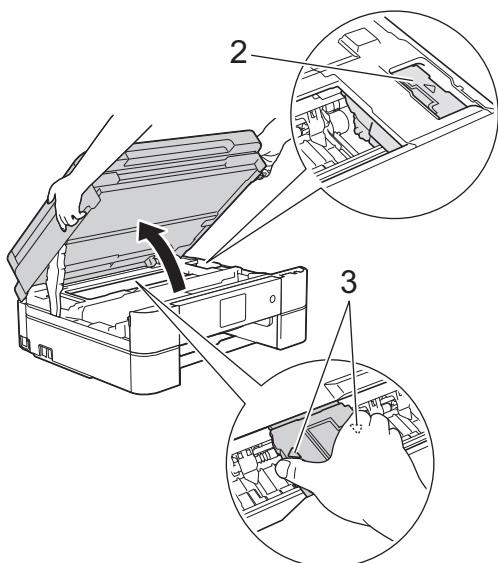

- Si le papier s'est bloqué sous la tête d'impression, débranchez l'appareil de la source d'alimentation, puis déplacez la tête d'impression pour retirer le papier.
Tenez les parties concaves avec les repères en triangle, comme le montre l'illustration (3), afin de déplacer la tête d'impression.
- Si de l'encre venait à éclabousser votre peau ou vos vêtements, lavez-les immédiatement avec du savon ou du détergent.



Si l'écran ACL affichait le message d'erreur [Répétez bourr. A intérieur/avant], déplacez la tête d'impression (si nécessaire) pour retirer le papier qui se trouvait encore éventuellement à cet endroit. Assurez-vous que des morceaux de papier ne sont pas coincés dans les coins de l'appareil (1) et (2).

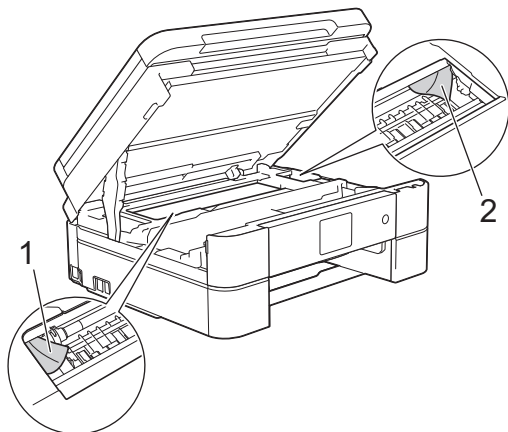

Une fois que vous avez terminé, passez à l'étape suivante.

6. À l'aide des deux mains, refermez délicatement le couvercle du scanner.

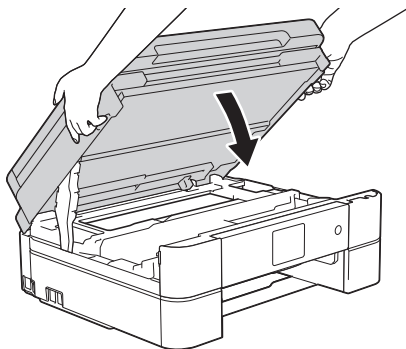

7. Retirez lentement le papier coincé (1) de l'appareil.

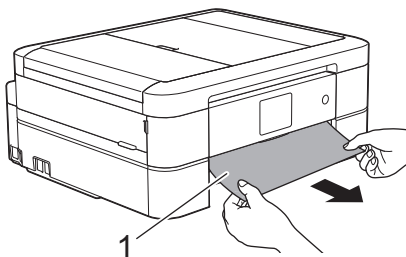



Si le message affiché à l'écran ACL était [Répétez bourr. A intérieur/avant], procédez comme suit :

- a. Vérifiez soigneusement qu'il ne reste aucun morceau de papier à l'intérieur de l'appareil (1).

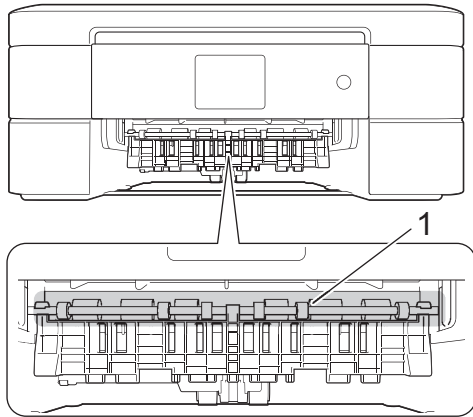

- b. Serrez les deux leviers (1), puis ouvrez le couvercle d'élimination des brouilles à l'arrière de l'appareil.

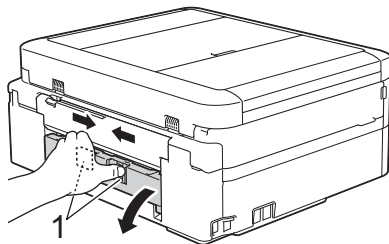

- c. Retirez lentement le papier coincé.

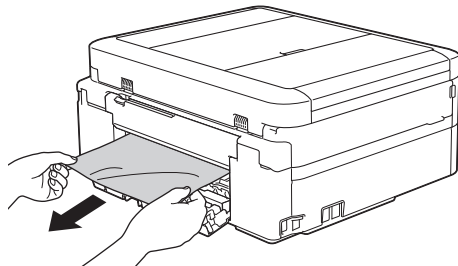

- d. Refermez le couvercle d'élimination des brouilles. Vérifiez que le couvercle est complètement fermé.

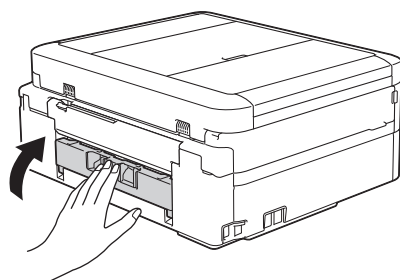

Une fois que vous avez terminé, passez à l'étape suivante.

8. Remettez le bac à papier fermement dans l'appareil.

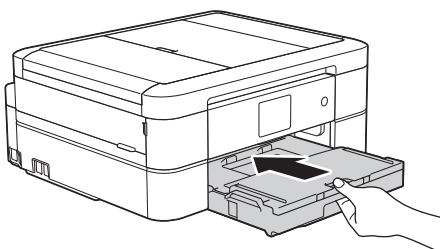

-
9. Tout en retenant le bac à papier dans l'appareil, tirez sur le support papier (1) jusqu'à ce qu'il se verrouille en place puis déployez le volet du support papier (2).

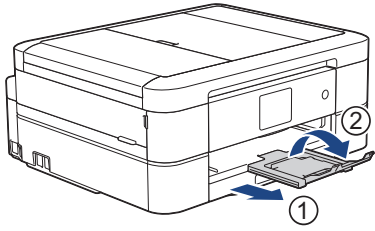

10. Rebranchez le cordon d'alimentation.



Renseignements connexes

- [Bourrage d'imprimante ou bourrage papier](#)

Sujets connexes :

- [Messages d'erreur et d'entretien](#)
-

Le papier est coincé à l'avant de l'appareil (Bourrage B avant)

Si l'écran ACL affiche [Bourrage B avant] ou [Répétez bourrage B avant], procédez comme suit :

1. Débranchez l'appareil de la prise d'alimentation c.a.

IMPORTANT

(MFC-J491DW/MFC-J497DW/MFC-J690DW)

Avant de débrancher l'appareil de la source d'alimentation, vous pouvez transférer les télécopies mémorisées sur l'appareil vers votre ordinateur ou un autre télécopieur afin de ne pas perdre de messages importants.

2. Retirez complètement le bac à papier (1) de l'appareil.

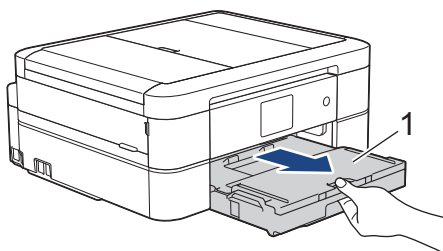

3. Tirez les deux leviers verts à l'intérieur de l'appareil afin de dégager le papier coincé.

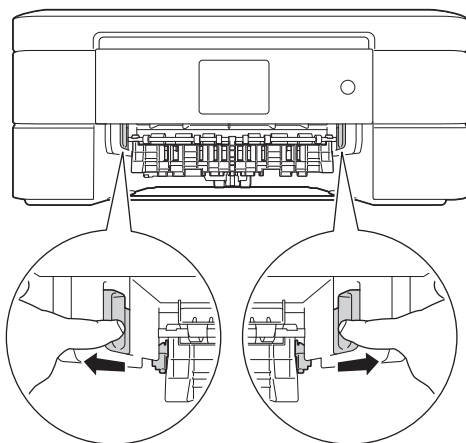

4. Retirez lentement le papier coincé (1).

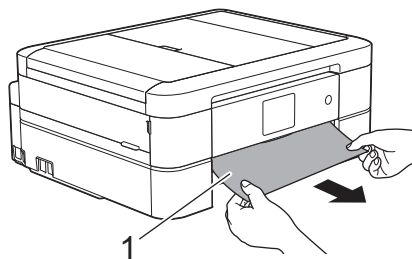



Si le message affiché à l'écran ACL était [Répétez bourrage B avant], procédez comme suit :

- a. Vérifiez soigneusement qu'il ne reste aucun morceau de papier à l'intérieur de l'appareil (1).

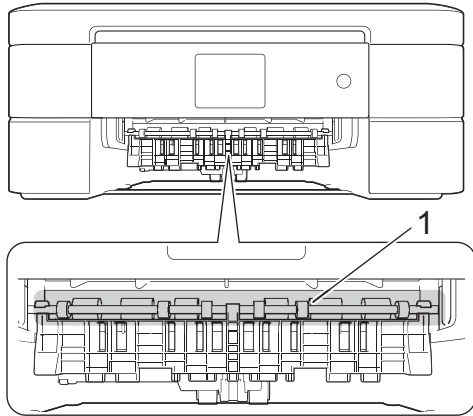

- b. Serrez les deux leviers (1), puis ouvrez le couvercle d'élimination des bourrages à l'arrière de l'appareil.

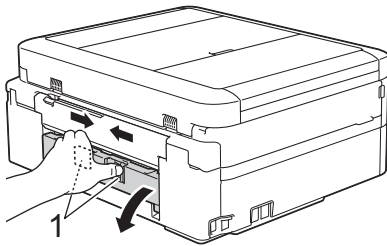

- c. Retirez lentement le papier coincé.

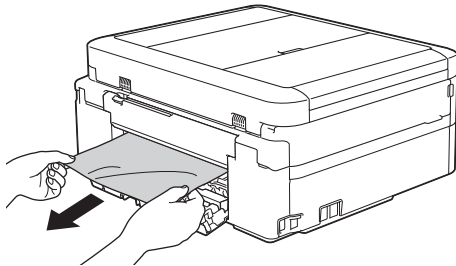

- d. Refermez le couvercle d'élimination des bourrages. Vérifiez que le couvercle est complètement fermé.

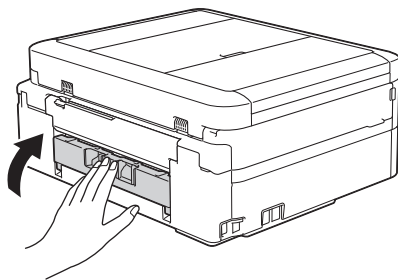

Une fois que vous avez terminé, passez à l'étape suivante.

5. Remettez le bac à papier fermement dans l'appareil.

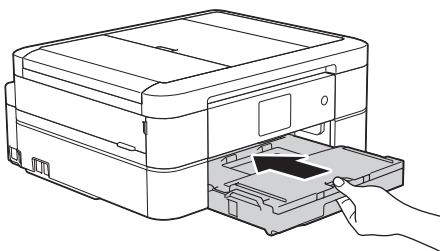

-
6. Tout en retenant le bac à papier dans l'appareil, tirez sur le support papier (1) jusqu'à ce qu'il se verrouille en place puis déployez le volet du support papier (2).

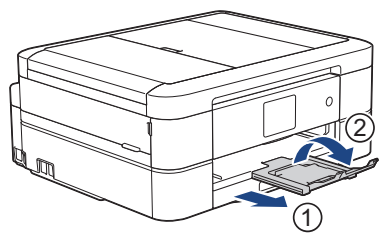

7. Rebranchez le cordon d'alimentation.



Renseignements connexes

- [Bourrage d'imprimante ou bourrage papier](#)

Sujets connexes :

- [Messages d'erreur et d'entretien](#)
-

Le papier est coincé à l'arrière de l'appareil (Bourrage C arrière)

Si l'écran ACL affiche [Bourrage C arrière], procédez comme suit :

1. Débranchez l'appareil de la prise d'alimentation c.a.

IMPORTANT

(MFC-J491DW/MFC-J497DW/MFC-J690DW)

Avant de débrancher l'appareil de la source d'alimentation, vous pouvez transférer les télécopies mémorisées sur l'appareil vers votre ordinateur ou un autre télécopieur afin de ne pas perdre de messages importants.

2. Retirez complètement le bac à papier (1) de l'appareil.

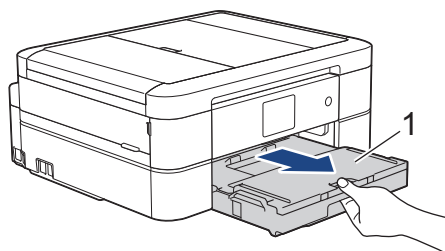

3. Tirez les deux leviers verts à l'intérieur de l'appareil afin de dégager le papier coincé.

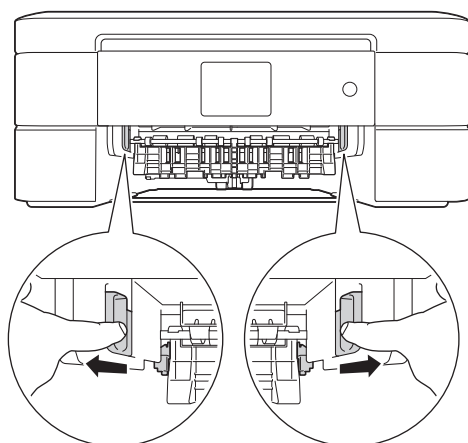

Selon le format du papier, il est plus facile de retirer le papier coincé depuis l'avant de l'appareil, plutôt que depuis l'arrière.

4. Serrez les deux leviers (1), puis ouvrez le couvercle d'élimination des bourrages à l'arrière de l'appareil.

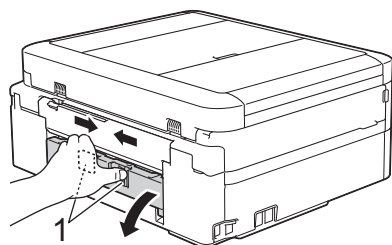

5. Retirez lentement le papier coincé.

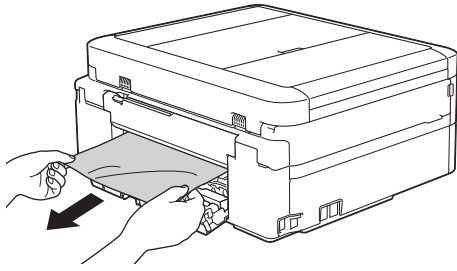

6. Refermez le couvercle d'élimination des bouchages. Vérifiez que le couvercle est complètement fermé.

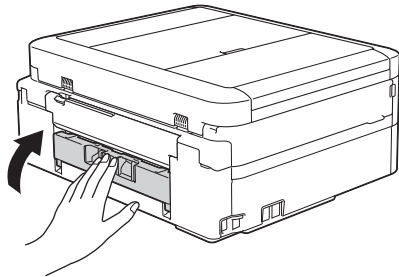

7. Remettez le bac à papier fermement dans l'appareil.

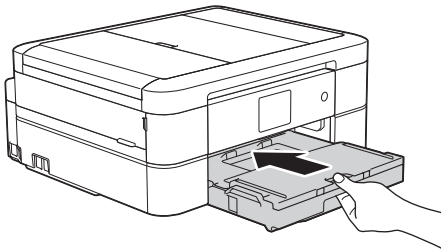

8. Tout en retenant le bac à papier dans l'appareil, tirez sur le support papier (1) jusqu'à ce qu'il se verrouille en place puis déployez le volet du support papier (2).

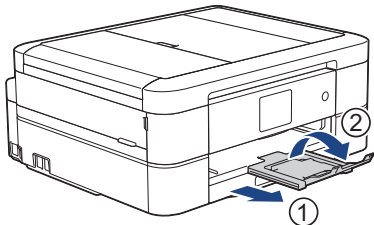

9. Rebranchez le cordon d'alimentation.



Autres opérations de résolution des brouillages papier

(MFC-J690DW/MFC-J895DW)

Si le message d'erreur de l'écran ACL continue d'apparaître et que vous rencontrez à plusieurs reprises des brouillages papier, procédez comme suit :

1. Débranchez l'appareil de la prise d'alimentation c.a., puis ouvrez le capot de la fente d'alimentation manuelle.
2. Chargez dans la fente d'alimentation manuelle une feuille de papier épais de format A4 ou Lettre, comme du papier glacé, par exemple. Insérez à fond le papier dans la fente d'alimentation manuelle.

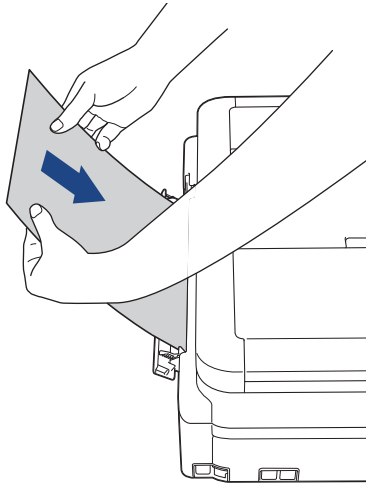

3. Rebranchez le cordon d'alimentation.

Le papier que vous avez placé dans la fente d'alimentation manuelle sera alimenté à travers l'appareil et éjecté. Une fois que le papier épais a repoussé le papier coincé, retirez ce dernier de l'appareil.

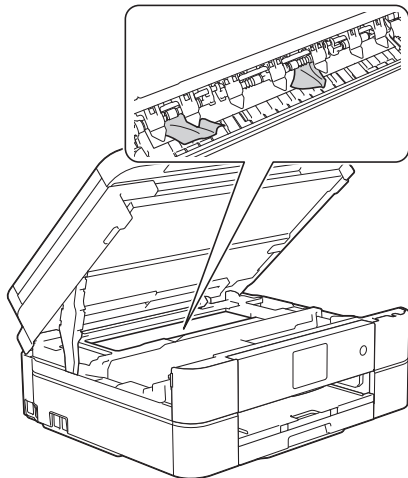

Renseignements connexes

- [Bouillage d'imprimante ou bouillage papier](#)

Sujets connexes :

- [Messages d'erreur et d'entretien](#)

Si vous avez de la difficulté avec votre appareil



Pour obtenir une assistance technique, vous devez vous adresser dans le pays d'achat de l'appareil. Vous devez passer les appels depuis ce pays.

Si vous pensez que votre appareil a un problème, consultez les rubriques suivantes. Vous pouvez corriger la plupart des problèmes vous-même.



Si vous avez besoin d'aide supplémentaire, consultez la page **FAQ et Diagnostic** de votre modèle sur le Brother Solutions Center (Centre de solutions Brother) à l'adresse support.brother.com.



L'utilisation de consommables d'une marque autre que Brother peut affecter la qualité d'impression, les performances du matériel et la fiabilité de l'appareil.

- [Manipulation du papier et problèmes d'impression](#)
- [Problèmes de téléphone et de télécopieur](#)
- [Autres problèmes](#)
- [Problèmes réseau](#)
- [Problèmes liés à Google Cloud Print](#)
- [Problèmes liés à AirPrint](#)

Manipulation du papier et problèmes d'impression



Problèmes d'impression



Problèmes	Suggestions
Aucune impression	<p>Vérifiez que le pilote d'imprimante adéquat a été installé et sélectionné.</p> <p>Vérifiez si l'affichage de l'appareil indique un message d'erreur. ➤➤ <i>Renseignements connexes: Messages d'erreur et d'entretien</i></p> <p>Vérifiez que l'appareil est en ligne :</p> <ul style="list-style-type: none">Windows Server 2008 Cliquez sur  (Démarrer) > Panneau de configuration > Matériel et audio > Imprimantes. Cliquez avec le bouton droit de la souris sur Brother MFC-XXXX Printer (où XXXX est le nom de votre modèle). Assurez-vous que Utiliser l'imprimante en ligne ne s'affiche pas. Si elle s'affiche, cliquez sur cette option pour régler le pilote en mode En ligne.Windows 7 et Windows Server 2008 R2 Cliquez sur  (Démarrer) > Périphériques et imprimantes. Cliquez avec le bouton droit de la souris sur Brother MFC-XXXX Printer (où XXXX est le nom de votre modèle), puis cliquez sur Afficher les travaux d'impression en cours. Cliquez sur Imprimante dans la barre de menus. Assurez-vous que Utiliser l'imprimante hors connexion n'est pas sélectionné.Windows 8 Déplacez votre souris vers le coin inférieur droit du bureau. Lorsque la barre de menus apparaît, cliquez sur Paramètres > Panneau de configuration. Dans le groupe Matériel et audio, cliquez sur Afficher les périphériques et imprimantes. Cliquez avec le bouton droit de la souris sur Brother MFC-XXXX Printer (où XXXX est le nom de votre modèle). Cliquez sur Afficher les travaux d'impression en cours. Si les options du pilote d'imprimante s'affichent, sélectionnez votre pilote d'imprimante. Cliquez sur Imprimante dans la barre de menus et assurez-vous que Utiliser l'imprimante hors connexion n'est pas sélectionné.Windows 10 et Windows Server 2016 Cliquez sur  > Système Windows > Panneau de configuration. Dans le groupe Matériel et audio, cliquez sur Afficher les périphériques et imprimantes. Cliquez avec le bouton droit de la souris sur Brother MFC-XXXX Printer (où XXXX est le nom de votre modèle). Cliquez sur Afficher les travaux d'impression en cours. Si les options du pilote d'imprimante s'affichent, sélectionnez votre pilote d'imprimante. Cliquez sur Imprimante dans la barre de menus et assurez-vous que Utiliser l'imprimante hors connexion n'est pas sélectionné.Windows Server 2012 Déplacez votre souris vers le coin inférieur droit du bureau. Lorsque la barre de menus apparaît, cliquez sur Paramètres > Panneau de configuration. Dans le groupe Matériel, cliquez sur Afficher les périphériques et imprimantes. Cliquez avec le bouton droit de la souris sur Brother MFC-XXXX Printer (où XXXX est le nom de votre modèle). Cliquez sur Afficher les travaux d'impression en cours. Si les options du pilote d'imprimante s'affichent, sélectionnez votre pilote d'imprimante. Cliquez sur Imprimante dans la barre de menus et assurez-vous que Utiliser l'imprimante hors connexion n'est pas sélectionné.Windows Server 2012 R2 Cliquez sur Panneau de configuration dans l'écran démarrer. Dans le groupe Matériel, cliquez sur Afficher les périphériques et imprimantes. Cliquez avec le bouton droit de la souris sur Brother MFC-XXXX Printer (où XXXX est le nom de votre modèle). Cliquez sur Afficher les travaux

Problèmes	Suggestions
	<p>d'impression en cours. Si les options du pilote d'imprimante s'affichent, sélectionnez votre pilote d'imprimante. Cliquez sur Imprimante dans la barre de menus et assurez-vous que Utiliser l'imprimante hors connexion n'est pas sélectionné.</p> <p>Une ou plusieurs cartouches d'encre ont atteint leur fin de vie. >> Renseignements connexes: Remplacer les cartouches d'encre</p> <p>S'il reste d'anciennes données non imprimées dans le spouleur du pilote d'imprimante, ces données empêcheront l'impression des nouvelles tâches d'impression. Ouvrez l'icône de l'imprimante et supprimez toutes les données en procédant comme suit :</p> <ul style="list-style-type: none"> • Windows Server 2008 Cliquez sur  (Démarrer) > Panneau de configuration > Matériel et audio > Imprimantes. • Windows 7 et Windows Server 2008 R2 Cliquez sur  (Démarrer) > Périphériques et imprimantes > Imprimantes et télécopieurs. • Windows 8 Déplacez votre souris vers le coin inférieur droit du bureau. Quand la barre de menu apparaît, cliquez sur Paramètres > Panneau de configuration. Dans le groupe Matériel et audio, cliquez sur Afficher les périphériques et imprimantes > Imprimantes. • Windows 10 et Windows Server 2016 Cliquez sur  > Système Windows > Panneau de configuration. Dans le groupe Matériel et audio, cliquez sur Afficher les périphériques et imprimantes > Imprimantes. • Windows Server 2012 Déplacez votre souris vers le coin inférieur droit du bureau. Quand la barre de menu apparaît, cliquez sur Paramètres > Panneau de configuration. Dans le groupe Matériel, cliquez sur Afficher les périphériques et imprimantes > Imprimantes. • Windows Server 2012 R2 Cliquez sur Panneau de configuration dans l'écran démarrer. Dans le groupe Matériel, cliquez sur Afficher les périphériques et imprimantes > Imprimantes. • Mac Cliquez sur Préférences Système... > Imprimantes et scanners.
<p>Les en-têtes ou les notes de bas de page apparaissent lorsque le document s'affiche sur l'écran, mais n'apparaissent pas lorsque le document est imprimé.</p>	<p>Il y a une zone non imprimable dans le haut et le bas de la page. Ajustez les marges supérieure et inférieure de votre document pour imprimer toute la page. >> Renseignements connexes: Zone non imprimable</p>
<p>Il n'est pas possible d'imprimer la disposition des pages.</p>	<p>Vérifiez que le paramètre de format de papier de l'application et celui du pilote d'imprimante sont identiques.</p>
<p>La vitesse d'impression est trop lente.</p>	<p>Essayez de modifier le paramètre du pilote d'imprimante. Plus la résolution est élevée, plus il faut de temps pour traiter, envoyer et imprimer les données. Essayez les autres paramètres de qualité du pilote d'imprimante en procédant ainsi :</p> <ul style="list-style-type: none"> • Windows Dans le pilote d'imprimante, désélectionnez la case Ajustement des couleurs sur l'onglet Avancé. • Mac

Problèmes	Suggestions
	Dans le pilote d'imprimante, sélectionnez Paramètres de couleur , cliquez sur Paramètres de couleur avancés et veillez à désélectionner la case Ajustement des couleurs .
	Désactivez la fonction Sans bordure. L'impression sans bordure est plus lente que l'impression normale. >> <i>Renseignements connexes: Paramètres d'impression (Windows) ou Imprimer une photo (Macintosh)</i>
	Désactivez le réglage Mode silencieux. La vitesse d'impression est plus lente en mode silencieux. >> <i>Renseignements connexes: Réduire le bruit d'impression</i>

Problèmes de qualité d'impression

Problèmes	Suggestions
Qualité d'impression médiocre	Vérifiez la qualité d'impression. >> <i>Renseignements connexes: Vérifier la qualité d'impression</i>
	Assurez-vous que le réglage Type de support dans le pilote d'imprimante ou le réglage Type de papier dans le menu de l'appareil correspond au type de papier que vous utilisez. >> <i>Renseignements connexes: Modifier le format et le type de papier</i> >> <i>Renseignements connexes: Paramètres d'impression (Windows) ou Options d'impression (Macintosh)</i>
	Veillez à ce que vos cartouches d'encre ne soient pas anciennes. Elles peuvent être bouchées dans les cas suivants : <ul style="list-style-type: none"> • La date d'expiration indiquée sur l'emballage de la cartouche est dépassée. • La cartouche d'encre est restée dans votre appareil pendant plus de six mois. • La cartouche d'encre n'a pas été entreposée correctement avant l'utilisation.
	Assurez-vous d'utiliser de l'encre Brother authentique. L'utilisation de fournitures d'une marque autre que Brother peut affecter la qualité d'impression, le fonctionnement du matériel et la fiabilité de l'appareil.
	Assurez-vous d'utiliser l'un des types de papier recommandés. >> <i>Renseignements connexes: Papiers et autres supports d'impression acceptables</i>
	La température ambiante recommandée pour votre appareil est comprise entre 68 °F à 91 °F (20 °C à 33 °C).
Des lignes blanches apparaissent dans le texte ou les images.	Nettoyez la tête d'impression. >> <i>Renseignements connexes: Nettoyer la tête d'impression depuis votre appareil Brother</i> >> <i>Renseignements connexes: Nettoyer la tête d'impression depuis votre ordinateur (Windows) ou Nettoyer la tête d'impression depuis votre ordinateur (Macintosh)</i>
	Assurez-vous d'utiliser de l'encre Brother authentique.
	Essayez d'utiliser les types de papier recommandés. >> <i>Renseignements connexes: Papiers et autres supports d'impression acceptables</i>
	Pour prolonger la durée de vie de la tête d'impression, optimiser l'utilisation des cartouches d'encre et maintenir la qualité d'impression, nous vous conseillons de débrancher fréquemment l'appareil et/ou de laisser l'appareil débranché pendant des périodes prolongées. Nous vous recommandons d'utiliser  pour éteindre l'appareil. En utilisant  , l'appareil reçoit toujours une alimentation électrique minimale, ce qui permet d'effectuer des nettoyages périodiques, mais moins fréquents, de la tête d'impression.

Problèmes	Suggestions
Impression de pages blanches.	<p>Vérifiez la qualité d'impression.</p> <p>➤➤ <i>Renseignements connexes: Vérifier la qualité d'impression</i></p> <p>Assurez-vous d'utiliser de l'encre Brother authentique.</p> <p>Pour prolonger la durée de vie de la tête d'impression, optimiser l'utilisation des cartouches d'encre et maintenir la qualité d'impression, nous vous déconseillons de débrancher fréquemment l'appareil et/ou de laisser l'appareil débranché pendant des périodes prolongées. Nous vous recommandons d'utiliser  pour éteindre l'appareil. En utilisant , l'appareil reçoit toujours une alimentation électrique minimale, ce qui permet d'effectuer des nettoyages périodiques, mais moins fréquents, de la tête d'impression.</p>
Caractères et lignes flous. <div data-bbox="156 613 368 770" style="border: 1px solid black; padding: 5px; margin: 5px 0;"> <p>A B C</p> <p>A B C</p> </div>	<p>Vérifiez l'alignement d'impression.</p> <p>➤➤ <i>Renseignements connexes: Vérifier l'alignement d'impression depuis votre appareil Brother</i></p> <p>Modifiez les options des paramètres d'impression.</p> <p>➤➤ <i>Renseignements connexes: Modifier les options des réglages d'impression en cas de problèmes d'impression</i></p>
Texte ou images imprimés en biais.	<p>Assurez-vous que le papier est chargé correctement dans le bac à papier et que les guides-papier sont bien ajustés.</p> <p>➤➤ <i>Renseignements connexes: Charger du papier</i></p> <p>Assurez-vous que le couvercle d'élimination des bourrages est correctement fermé.</p>
Traînées ou taches au centre dans le haut de la page imprimée.	<p>Assurez-vous que le papier n'est pas trop épais ni gondolé.</p> <p>➤➤ <i>Renseignements connexes: Papiers et autres supports d'impression acceptables</i></p>
L'impression semble maculée ou l'encre semble couler.	<p>Assurez-vous que vous utilisez les types de papier recommandés. Ne manipulez pas le papier tant que l'encre n'est pas sèche.</p> <p>➤➤ <i>Renseignements connexes: Papiers et autres supports d'impression acceptables</i></p> <p>Assurez-vous que la surface d'impression est tournée vers le bas dans le bac à papier.</p> <p>Assurez-vous d'utiliser de l'encre Brother authentique.</p> <p>Si vous utilisez du papier photo, assurez-vous que le côté brillant du papier photo est orienté face vers le bas dans le bac et que vous avez défini le bon type de papier. Si vous imprimez une photo à partir de votre ordinateur, définissez le Type de support dans le pilote d'imprimante.</p>
L'encre fait des taches ou ne sèche pas bien lorsque vous utilisez du papier photo glacé.	<p>Assurez-vous de vérifier les deux côtés du papier. Placez la surface brillante (surface d'impression) vers le bas.</p> <p>➤➤ <i>Renseignements connexes: Modifier le format et le type de papier</i></p> <p>Si vous utilisez du papier photo glacé, assurez-vous que vous avez défini le bon type de papier.</p>
Des taches apparaissent au verso ou au bas de la page.	<p>Assurez-vous que le cylindre de l'imprimante n'est pas maculé d'encre.</p> <p>➤➤ <i>Renseignements connexes: Nettoyer le cylindre d'imprimante de l'appareil</i></p> <p>Assurez-vous d'utiliser de l'encre Brother authentique.</p> <p>Veillez à utiliser le volet du support papier.</p> <p>➤➤ <i>Renseignements connexes: Charger du papier</i></p> <p>Assurez-vous que les rouleaux d'alimentation du papier ne sont pas maculés d'encre.</p> <p>➤➤ <i>Renseignements connexes: Nettoyer les rouleaux d'alimentation du papier</i></p>
L'appareil imprime des lignes denses sur la page.	Windows

Problèmes	Suggestions
	Sélectionnez Ordre inversé dans l'onglet Elémentaire du pilote d'imprimante.
Les impressions sont froissées.	<ul style="list-style-type: none"> Windows Dans le pilote d'imprimante, choisissez l'onglet Avancé, cliquez sur Autres options d'impression, puis cliquez sur Paramètres de couleur avancés. Désélectionnez la case à cocher Impression bidirectionnelle. Mac Dans le pilote d'imprimante, choisissez Paramètres d'impression, cliquez sur Avancé, sélectionnez Autres options d'impression et désélectionnez la case Impression bidirectionnelle.
	Assurez-vous d'utiliser de l'encre Brother authentique.

Problèmes de manipulation du papier

Problèmes	Suggestions
L'appareil ne charge pas le papier.	<p>Veillez à enfoncer complètement le bac à papier jusqu'à ce qu'il se verrouille en place.</p> <p>Assurez-vous que le couvercle d'élimination du bourrage est fermé à l'arrière de l'appareil.</p> <p>(MFC-J690DW) Remettez le bac de dérivation pour photos dans la position d'impression normale lorsque vous utilisez des feuilles découpées. ➤➤ <i>Renseignements connexes: Chargez du papier Photo ou Photo L dans le bac de dérivation pour photos</i></p> <p>Si l'écran ACL de l'appareil affiche un message de bourrage papier et que le problème persiste ➤➤ <i>Renseignements connexes: Messages d'erreur et d'entretien</i></p> <p>Si le bac à papier est vide, placez une nouvelle pile dans le bac à papier.</p> <p>S'il y a du papier dans le bac à papier, assurez-vous qu'il est bien droit. Si le papier est gondolé, aplatissez-le. Il s'avère parfois utile d'enlever le papier, de renverser la pile et de la remettre dans le bac à papier.</p> <p>Réduisez la quantité de papier contenue dans le bac à papier et réessayez.</p> <p>Nettoyez les rouleaux de chargement de papier. ➤➤ <i>Renseignements connexes: Nettoyer les rouleaux de chargement de papier</i></p> <p>Assurez-vous d'utiliser du papier dont les caractéristiques sont compatibles avec l'appareil. ➤➤ <i>Renseignements connexes: Grammage et épaisseur du papier</i></p>
Le papier photo n'est pas chargé correctement.	Lorsque vous imprimez sur du papier photo Brother, chargez une feuille supplémentaire de ce même papier dans le bac. Le paquet de papier contient une feuille supplémentaire prévue à cet effet.
L'appareil prend plusieurs pages à la fois.	<ul style="list-style-type: none"> Assurez-vous que le papier est chargé correctement dans le bac à papier. Retirez tout le papier du bac et ventilez bien la pile de papier, puis remettez-la dans le bac. Veillez à ne pas enfoncer trop le papier. <p>➤➤ <i>Renseignements connexes: Charger du papier</i></p> <p>Assurez-vous que le couvercle d'élimination des bourrages est correctement fermé. ➤➤ <i>Renseignements connexes: Bourrage d'imprimante ou bourrage papier</i></p> <p>Assurez-vous que le patin de base du bac à papier n'est pas sale. ➤➤ <i>Renseignements connexes: Nettoyer la plaque de base</i></p>
Un bourrage papier s'est produit.	<p>➤➤ <i>Renseignements connexes: Bourrage d'imprimante ou bourrage papier</i></p> <p>Assurez-vous que les guides-papier sont réglés à la bonne taille de papier.</p>

Problèmes	Suggestions
	<p>Utilisez les paramètres de prévention des bourrages.</p> <p>Pour la copie</p> <p>➤➤ <i>Renseignements connexes: Modifier les options des réglages d'impression en cas de problèmes d'impression</i></p> <p>Pour l'impression</p> <p>➤➤ <i>Renseignements connexes: Éviter les impressions présentant des traînées et les bourrages papier (Windows) ou Éviter les impressions présentant des traînées et les bourrages papier (Macintosh)</i></p>
Un bourrage papier se produit lorsque vous utilisez la copie recto verso ou l'impression recto verso.	<p>Si des bourrages papier se produisent fréquemment pendant la copie recto verso ou l'impression recto verso, il se peut que les rouleaux d'alimentation du papier soient tachés d'encre. Nettoyez les rouleaux d'alimentation du papier.</p> <p>➤➤ <i>Renseignements connexes: Nettoyer les rouleaux d'alimentation du papier</i></p>

Impression de télécopies reçues

Problèmes	Suggestions
<ul style="list-style-type: none"> • Impressions condensées • Stries horizontales • Les phrases du haut et du bas sont coupées • Lignes manquantes 	<p>Ces problèmes sont généralement causés par une connexion téléphonique de mauvaise qualité. Effectuez une copie; si votre copie est de bonne qualité, il s'agit probablement d'une mauvaise connexion avec présence de parasites ou d'interférences sur la ligne téléphonique. Demandez à votre correspondant de renvoyer la télécopie.</p>
Lignes noires lors de la réception.	<p>Le scanner de l'expéditeur est peut-être encrassé. Demandez à votre correspondant de réaliser une copie pour déterminer si le problème provient de son télécopieur. Essayez de recevoir une télécopie provenant d'un autre télécopieur.</p>
Les marges gauche et droite sont coupées ou une seule page est imprimée sur deux pages.	<p>Si les télécopies reçues sont divisées et imprimées sur deux pages ou si vous obtenez une page vierge supplémentaire, le paramètre du format de papier pourrait être incorrect pour le papier que vous utilisez.</p> <p>➤➤ <i>Renseignements connexes: Modifier le format et le type de papier</i></p> <p>Activez la fonction de réduction automatique.</p> <p>➤➤ <i>Renseignements connexes: Réduire le format de page d'une télécopie entrante surdimensionnée</i></p>
Les télécopies couleur reçues ne s'impriment qu'en noir et blanc.	<p>Remplacez les cartouches d'encre couleur qui sont arrivées en fin de vie, puis demandez à votre correspondant de vous envoyer à nouveau la télécopie couleur.</p> <p>➤➤ <i>Renseignements connexes: Remplacer les cartouches d'encre</i></p>



Renseignements connexes

- [Si vous avez de la difficulté avec votre appareil](#)

Sujets connexes :

- [Dépannage](#)
- [Messages d'erreur et d'entretien](#)
- [Remplacer les cartouches d'encre](#)
- [Zone non imprimable](#)
- [Vérifier la qualité d'impression](#)
- [Modifier le format et le type de papier](#)
- [Papiers et autres supports d'impression acceptables](#)
- [Nettoyer la tête d'impression depuis votre appareil Brother](#)
- [Nettoyer la tête d'impression depuis votre ordinateur \(Windows\)](#)
- [Nettoyer la tête d'impression depuis votre ordinateur \(Macintosh\)](#)

-
- Vérifier l'alignement d'impression depuis votre appareil Brother
 - Charger du papier
 - Chargez du papier Photo ou Photo L dans le bac de dérivation pour photos
 - Nettoyer le cylindre d'imprimante de l'appareil
 - Nettoyer les rouleaux d'alimentation du papier
 - Nettoyer les rouleaux de chargement de papier
 - Bourrage d'imprimante ou bourrage papier
 - Réduire le format de page d'une télécopie entrante surdimensionnée
 - Grammage et épaisseur du papier
 - Paramètres d'impression (Windows)
 - Options d'impression (Macintosh)
 - Imprimer une photo (Macintosh)
 - Éviter les impressions présentant des traînées et les bourrages papier (Windows)
 - Éviter les impressions présentant des traînées et les bourrages papier (Macintosh)
 - Nettoyer la plaque de base
 - Modifier les options des réglages d'impression en cas de problèmes d'impression
 - Réduire le bruit d'impression
-

Problèmes de téléphone et de télécopieur

Ligne téléphonique ou branchements

Problèmes	Suggestions
La numérotation ne fonctionne pas. (Aucune tonalité)	<p>Vérifiez toutes les connexions de cordons de ligne. Vérifiez que la ligne téléphonique est branchée sur la prise téléphonique murale et la prise LINE de l'appareil. Assurez-vous que votre appareil émet une tonalité en appuyant sur le bouton Raccrocher en mode Fax. Si vous vous abonnez aux services DSL, VoIP ou MagicJack, appelez votre fournisseur de service pour obtenir les instructions de branchement.</p> <p>Si vous utilisez un système VoIP, essayez de modifier le réglage VoIP sur <i>De base (pour VoIP)</i>. Ce réglage réduit la vitesse du modem et désactive le mode ECM (mode de correction d'erreur).</p> <p>➤➤ <i>Renseignements connexes: Interférences sur la ligne téléphonique/VoIP</i></p> <p>(Disponible uniquement dans certains pays.)</p> <p>Modifiez le paramètre Tonalité/Impulsion.</p> <p>➤➤ <i>Renseignements connexes: Régler le mode de numérotation par tonalités ou impulsions</i></p> <p>Envoyez une télécopie manuelle en appuyant sur le bouton Raccrocher et en composant le numéro. Attendez d'entendre les tonalités de réception de télécopie avant d'appuyer sur le bouton Marche.</p> <p>S'il n'y a pas de tonalité, branchez un téléphone et un cordon de ligne téléphonique fonctionnels à la prise. décrochez ensuite le combiné du téléphone externe, puis vérifiez si vous entendez une tonalité. S'il n'y a toujours pas de tonalité, demandez à votre opérateur téléphonique de vérifier la ligne et/ou la prise murale.</p>
L'appareil ne répond pas aux appels.	<p>Assurez-vous que l'appareil est réglé sur le mode de réception qui convient à votre configuration.</p> <p>➤➤ <i>Renseignements connexes: Sélectionner le mode de réception adéquat</i></p> <p>Écoutez la tonalité de numérotation. Si possible, appelez votre appareil pour écouter sa réponse. S'il n'y a toujours pas de réponse, vérifiez que la ligne téléphonique est branchée sur la prise téléphonique murale et la prise LINE de l'appareil. Assurez-vous que votre appareil émet une tonalité en appuyant sur le bouton Raccrocher en mode Fax. S'il n'y a pas de sonnerie lorsque vous appelez votre appareil, demandez à votre opérateur téléphonique de vérifier la ligne.</p>

Traitement des appels entrants

Problèmes	Suggestions
L'appareil « interprète » une voix comme une tonalité CNG.	<p>Si Réception facile est activée, votre appareil est plus sensible aux sons. Il peut interpréter par erreur certaines voix ou de la musique sur la ligne comme un appel de télécopieur et répondre avec des tonalités de réception de télécopie.</p> <p>Désactivez l'appareil en appuyant sur Arrêt / Sortie ou sur . Essayez d'éviter ce problème en désactivant Réception facile.</p> <p>➤➤ <i>Renseignements connexes: Configurer la réception facile</i></p>
Envoi d'un appel de télécopieur vers l'appareil.	<p>Si vous avez utilisé un téléphone supplémentaire pour répondre, appuyez sur votre code de réception de télécopie (le réglage d'usine par défaut est *51). Si vous avez répondu sur le téléphone externe (connecté à la prise EXT.), appuyez sur le bouton Démarrer pour recevoir la télécopie.</p> <p>Raccrochez dès que l'appareil répond à l'appel.</p>
Services personnalisés sur une seule ligne.	<p>Si vous disposez des fonctions Appel en attente, Appel en attente/Identification de l'appelant, Identification de l'appelant, Messagerie vocale, répondeur, système d'alarme ou autre fonction personnalisée sur une seule ligne téléphonique avec</p>

Problèmes	Suggestions
	<p>votre appareil, des problèmes peuvent se produire lors de l'envoi ou de la réception de télécopies.</p> <p>Par exemple : Si vous êtes abonné au service de mise en attente des appels ou à un autre service personnalisé et que ce service émet un signal pendant l'envoi ou la réception d'une télécopie, ce signal peut interrompre temporairement la transmission de la télécopie. La fonction ECM (mode de correction des erreurs) de Brother devrait vous aider à résoudre ce problème. Ce problème est imputable au réseau téléphonique et commun à tous les appareils émetteurs ou récepteurs d'informations sur une seule ligne partagée sur laquelle des services personnalisés sont activés. Si vos activités ne tolèrent aucune interruption, nous vous recommandons d'utiliser une ligne téléphonique distincte, exempte de services personnalisés.</p>

Réception de télécopies

Problèmes	Suggestions
Il n'est pas possible de recevoir une télécopie.	Vérifiez que votre appareil émet une tonalité en appuyant sur la touche Raccrocher en mode Fax. Si vous entendez des parasites ou des interférences sur votre ligne de télécopieur, contactez votre opérateur téléphonique local.
	<p>Vérifiez toutes les connexions de cordons de ligne. Vérifiez que la ligne téléphonique est branchée sur la prise téléphonique murale et la prise LINE de l'appareil. Si vous vous abonnez aux services DSL, VoIP ou MagicJack, appelez votre fournisseur de service pour obtenir les instructions de branchement. Si vous utilisez un système VoIP, essayez de modifier le réglage VoIP sur <i>De base (pour VoIP)</i>. Ce réglage réduit la vitesse du modem et désactive le mode ECM (mode de correction d'erreur).</p> <p>➤➤ <i>Renseignements connexes: Interférences sur la ligne téléphonique/VoIP</i></p>
	<p>Assurez-vous que l'appareil est réglé au mode de réception adéquat. Celui-ci est déterminé par les périphériques externes et les services téléphoniques d'abonné qui se trouvent sur la même ligne que votre appareil Brother.</p> <p>➤➤ <i>Renseignements connexes: Sélectionner le mode de réception adéquat</i></p> <ul style="list-style-type: none"> • Si vous utilisez une ligne de télécopie dédiée et que vous souhaitez que votre appareil Brother réponde automatiquement à toutes les télécopies entrantes, vous devriez sélectionner le mode Fax uniquement. • Si votre appareil Brother partage une ligne avec un répondeur téléphonique externe, sélectionnez le mode Répondeur externe. En mode Répondeur externe, l'appareil Brother reçoit automatiquement les télécopies entrantes, tandis que les personnes qui appellent ont la possibilité de laisser un message sur le répondeur. • Si votre appareil Brother partage la ligne avec un service d'abonné à la messagerie vocale ➤➤ <i>Renseignements connexes: Messagerie vocale</i> • Si votre appareil Brother se trouve sur une ligne disposant du service d'abonné à la sonnerie spéciale ➤➤ <i>Renseignements connexes: Sonnerie spéciale</i> • Si votre appareil Brother partage une ligne avec d'autres téléphones et que vous souhaitez qu'il réponde automatiquement à toutes les télécopies entrantes, sélectionnez le mode Fax/Tél. En mode Fax/Tél, votre appareil Brother reçoit automatiquement les télécopies et émet une pseudo-sonnerie double pour vous avertir de répondre aux appels vocaux. • Si vous ne souhaitez pas que votre appareil Brother réponde automatiquement aux télécopies entrantes, sélectionnez le mode Manuel. Dans le mode Manuel, vous devez répondre vous-même à tous les appels entrants et, le cas échéant, activer l'appareil pour qu'il puisse recevoir les télécopies.
	<p>Il se peut qu'un autre périphérique ou service sur votre site réponde à l'appel avant que votre appareil Brother ne réponde. Pour faire un test, diminuez le réglage de longueur de sonnerie :</p> <ul style="list-style-type: none"> • Si le mode de réception est réglé sur Fax seulement ou Fax/Tél, réduisez la durée de sonnerie à une sonnerie.

Problèmes	Suggestions
	<p>➤➤ <i>Renseignements connexes: Configurer le nombre de sonneries nécessaires pour que l'appareil réponde (Durée de sonnerie)</i></p> <ul style="list-style-type: none"> • Si le mode de réception est réglé sur Répondeur externe, réduisez le nombre de sonneries programmé sur votre répondeur à deux. • Si le mode de réception est réglé à Manuel, NE réglez PAS le paramètre de durée de sonnerie. <p>Demandez à un correspondant de vous envoyer une télécopie test :</p> <ul style="list-style-type: none"> • Si vous recevez la télécopie test sans problème, votre appareil fonctionne correctement. Pensez à réinitialiser la durée de sonnerie ou le répondeur téléphonique pour restaurer les réglages d'origine. Si des problèmes de réception se produisent après la réinitialisation de la durée de sonnerie, cela signifie qu'une personne, un périphérique ou un service d'abonné répond à l'appel de télécopie avant que l'appareil n'ait la possibilité de répondre. • Si vous n'avez pas reçu la télécopie, cela signifie qu'un autre périphérique ou service d'abonné interfère peut-être avec la réception de télécopie, ou qu'il y a un problème avec votre ligne de télécopie. <p>Si vous utilisez un répondeur téléphonique (mode Répondeur externe REP) sur la même ligne que l'appareil Brother, vérifiez que le répondeur est correctement configuré.</p> <p>➤➤ <i>Renseignements connexes: Connecter un répondeur externe REP</i></p> <ol style="list-style-type: none"> 1. Branchez le cordon téléphonique directement de la prise téléphonique murale à la prise marquée LINE de votre appareil Brother. 2. Enlevez le capuchon de protection de la prise EXT de votre appareil Brother, puis branchez le cordon téléphonique de votre répondeur sur la prise EXT. 3. Réglez votre répondeur pour qu'il réponde dans un délai de quatre sonneries. Si vous rencontrez des problèmes de réception de télécopies ou de messages vocaux, réglez votre répondeur de façon à ce qu'il réponde dans les deux ou trois sonneries. 4. Enregistrez le message sortant sur votre répondeur. <ul style="list-style-type: none"> • Enregistrez un silence de cinq secondes au début du message sortant. • Assurez-vous que le message ne dépasse pas 20 secondes. • Terminez votre message sortant en indiquant votre code de réception de télécopie à l'intention des correspondants qui souhaitent envoyer des télécopies manuellement. Par exemple : « Après le signal sonore, laissez un message ou appuyez sur *51 et Démarrer pour envoyer une télécopie. » 5. Configurez votre répondeur téléphonique pour qu'il réponde aux appels. 6. Réglez le mode de réception de votre appareil Brother à Répondeur externe REP. <p>➤➤ <i>Renseignements connexes: Sélectionner le mode de réception adéquat</i></p> <p>Assurez-vous que la fonction Réception facile de votre appareil Brother est activée. La réception facile est une fonction qui vous permet de recevoir une télécopie même si vous avez répondu à l'appel sur un téléphone supplémentaire ou externe.</p> <p>➤➤ <i>Renseignements connexes: Configurer la réception facile</i></p> <p>Si vous recevez souvent des erreurs de transmission en raison d'interférences possibles sur la ligne téléphonique ou si vous utilisez un système VoIP, essayez de modifier le réglage Compatibilité sur <i>De base (pour VoIP)</i>.</p> <p>➤➤ <i>Renseignements connexes: Interférences sur la ligne téléphonique/VoIP</i></p>

Envoi de télécopies

Problèmes	Suggestions
Il n'est pas possible d'envoyer une télécopie.	Vérifiez toutes les connexions de cordons de ligne téléphonique. Vérifiez que le cordon de ligne téléphonique est branché dans la prise téléphonique murale et la prise LINE de l'appareil. Vérifiez que votre appareil émet une tonalité en

Problèmes	Suggestions
	<p>appuyant sur le bouton Raccrocher en mode Fax. Si vous vous abonnez aux services DSL, VoIP ou magicJack, appelez votre fournisseur de service pour obtenir les instructions de branchement.</p> <p>Si vous utilisez un système VoIP, essayez de modifier le réglage VoIP sur <i>De base (pour VoIP)</i>. Ce réglage réduit la vitesse du modem et désactive le mode ECM (mode de correction d'erreur).</p> <p>➤➤ <i>Renseignements connexes: Interférences sur la ligne téléphonique/VoIP</i></p>
	<p>Imprimez le rapport de vérification de l'envoi pour vérifier s'il contient des erreurs.</p> <p>➤➤ <i>Renseignements connexes: Imprimer des rapports</i></p>
	<p>Demandez à votre correspondant si l'appareil de réception contient du papier.</p>
Transmission de mauvaise qualité.	<p>Essayez de modifier la résolution sur Fin ou Super fin. Effectuez une copie pour vérifier le bon fonctionnement du scanner de votre appareil. Si la qualité de la copie est mauvaise, nettoyez le scanner.</p> <p>➤➤ <i>Renseignements connexes: Nettoyer le scanner</i></p>
Le rapport de vérification de l'envoi indique « RESULT:NG ».	<p>Il y a probablement un bruit temporaire ou des parasites sur la ligne. Essayez d'envoyer la télécopie à nouveau. Si vous envoyez un message par PC-Fax et que le rapport de vérification de l'envoi affiche RESULT:NG, il se peut que la mémoire de votre appareil soit saturée. Pour libérer de la mémoire, vous pouvez désactiver la mise en mémoire de télécopie, imprimer les télécopies enregistrées en mémoire ou annuler une tâche de télécopie différée ou de relève. Si le problème persiste, demandez à votre opérateur téléphonique de vérifier votre ligne téléphonique.</p> <p>➤➤ <i>Renseignements connexes: Désactiver la réception dans la mémoire</i></p> <p>➤➤ <i>Renseignements connexes: Imprimer une télécopie enregistrée dans la mémoire de l'appareil</i></p> <p>➤➤ <i>Renseignements connexes: Annuler une télécopie en cours</i></p> <p>➤➤ <i>Renseignements connexes: Vérifier et annuler une télécopie en attente</i></p>
	<p>Si vous recevez souvent des erreurs de transmission en raison d'interférences possibles sur la ligne téléphonique ou si vous utilisez un système VoIP, essayez de modifier le réglage Compatibilité sur <i>De base (pour VoIP)</i>.</p> <p>➤➤ <i>Renseignements connexes: Interférences sur la ligne téléphonique/VoIP</i></p>
Les télécopies envoyées sont vides.	<p>Assurez-vous de charger le document correctement.</p> <p>➤➤ <i>Renseignements connexes: Charger des documents dans le chargeur automatique de documents (ADF)</i></p> <p>➤➤ <i>Renseignements connexes: Charger des documents sur la vitre du scanner</i></p>
Stries verticales noires lors de l'envoi.	<p>Les lignes verticales noires sur les télécopies que vous envoyez sont généralement causées par des saletés ou des traces de fluide de correction sur la bande de verre. Nettoyez la bande de verre.</p> <p>➤➤ <i>Renseignements connexes: Nettoyer le scanner</i></p>



Renseignements connexes

- Si vous avez de la difficulté avec votre appareil
 - Configuration de la détection de tonalité
 - Interférences sur la ligne téléphonique/VoIP

Sujets connexes :

- Dépannage
- Régler le mode de numérotation par tonalités ou impulsions
- Sélectionner le mode de réception adéquat
- Configurer la réception facile
- Messagerie vocale
- Sonnerie spéciale

-
- Configurer le nombre de sonneries nécessaires pour que l'appareil réponde (Durée de sonnerie)
 - Connecter un répondeur externe REP
 - Imprimer des rapports
 - Nettoyer le scanner
 - Désactiver la réception dans la mémoire
 - Imprimer une télécopie enregistrée dans la mémoire de l'appareil
 - Annuler une télécopie en cours
 - Vérifier et annuler une télécopie en attente
 - Charger des documents dans le chargeur automatique de documents
 - Charger des documents sur la vitre du scanner
-

Configuration de la détection de tonalité

Le réglage de tonalité sur [Détection] raccourcit la pause de détection de tonalité.



>> [MFC-J491DW/MFC-J497DW](#)

>> [MFC-J690DW/MFC-J895DW](#)

MFC-J491DW/MFC-J497DW

1. Appuyez sur **Paramètres**.
2. Appuyez sur ▲ ou ▼ pour sélectionner l'élément suivant :
 - a. Sélectionnez [Réglage init.]. Appuyez sur **OK**.
 - b. Sélectionnez [Tonalité]. Appuyez sur **OK**.
 - c. Sélectionnez [Détection] ou [Non détecté]. Appuyez sur **OK**.
3. Appuyez sur **Arrêt / Sortie**.

MFC-J690DW/MFC-J895DW

1. Appuyez sur  [Paramètres] > [Ts réglages] > [Réglage init.] > [Tonalité].
2. Appuyez sur [Détection] ou [Non détecté].
3. Appuyez sur .

Renseignements connexes

- [Problèmes de téléphone et de télécopieur](#)

Interférences sur la ligne téléphonique/VoIP

Si vous rencontrez des problèmes d'envoi ou de réception de télécopie en raison d'interférences possibles sur la ligne téléphonique ou si vous utilisez un système VoIP, nous vous recommandons de modifier la vitesse du modem afin de minimiser les erreurs lors des opérations de télécopie.

>> [MFC-J491DW/MFC-J497DW](#)

>> [MFC-J690DW/MFC-J895DW](#)



MFC-J491DW/MFC-J497DW

1. Appuyez sur **Paramètres**.
2. Appuyez sur ▲ ou ▼ pour sélectionner l'élément suivant :
 - a. Sélectionnez [Réglage init.]. Appuyez sur **OK**.
 - b. Sélectionnez [Compatibilité]. Appuyez sur **OK**.
 - c. Sélectionnez [Normal] ou [De base (VoIP)]. Appuyez sur **OK**.
 - [De base (VoIP)] réduit la vitesse du modem à 9 600 bits/s et désactive la réception de télécopies couleur et le mode de correction d'erreurs (ECM), sauf pour l'envoi de télécopies couleur. À moins que les interférences ne constituent un problème récurrent lié à votre ligne téléphonique, vous pouvez ne recourir à ce réglage que lorsque c'est nécessaire.
Pour améliorer la compatibilité avec la plupart des services VoIP, Brother recommande de changer le réglage de compatibilité pour choisir [De base (VoIP)].
 - [Normal] définit la vitesse du modem sur 14 400 bps.
3. Appuyez sur **Arrêt / Sortie**.



- VoIP (Voix sur IP) est un type de système téléphonique qui utilise une connexion Internet au lieu d'une ligne téléphonique traditionnelle.

MFC-J690DW/MFC-J895DW

1. Appuyez sur  [Paramètres] > [Ts réglages] > [Réglage init.] > [Compatibilité].
2. Appuyez sur l'option souhaitée.
 - [De base (VoIP)] réduit la vitesse du modem à 9 600 bits/s et désactive la réception de télécopies couleur et le mode de correction d'erreurs (ECM), sauf pour l'envoi de télécopies couleur. À moins que les interférences ne constituent un problème récurrent lié à votre ligne téléphonique, vous pouvez ne recourir à ce réglage que lorsque c'est nécessaire.
Pour améliorer la compatibilité avec la plupart des services VoIP, Brother recommande de changer le réglage de compatibilité pour choisir [De base (VoIP)].
 - [Normal] définit la vitesse du modem sur 14 400 bps.
3. Appuyez sur .



- VoIP (Voix sur IP) est un type de système téléphonique qui utilise une connexion Internet au lieu d'une ligne téléphonique traditionnelle.



Renseignements connexes



- [Problèmes de téléphone et de télécopieur](#)

Sujets connexes :

- [Voice Over Internet Protocol \(VoIP/interférence sur la ligne téléphonique\)](#)
- [Messages d'erreur et d'entretien](#)

Autres problèmes

Problèmes de copie

Problèmes	Suggestions
<p>Des lignes noires ou des traînées apparaissent sur les copies.</p> 	<p>Les lignes noires sur les copies sont généralement provoquées par de la saleté ou du liquide correcteur sur la bande de verre. Nettoyez la bande de verre, la vitre du scanner ainsi que la barre blanche et le plastique blanc au-dessus.</p> <p>►► <i>Renseignements connexes: Nettoyer le scanner</i></p>
<p>Des marques noires ou des taches apparaissent sur les copies.</p>	<p>Les marques noires ou les taches sur les copies sont généralement causées par de la saleté ou par du liquide correcteur sur la vitre du scanner. Nettoyez la vitre du scanner et le plastique blanc qui se trouve dessus.</p> <p>►► <i>Renseignements connexes: Nettoyer le scanner</i></p>
<p>Des lignes sombres apparaissent à intervalles réguliers.</p> 	<p>Vérifiez et ajustez l'alimentation papier.</p> <p>►► <i>Renseignements connexes: Corriger l'alimentation du papier pour éliminer les lignes verticales</i></p>
<p>Les copies sont vides.</p>	<p>Assurez-vous de charger le document correctement.</p> <p>►► <i>Renseignements connexes: Charger des documents dans le chargeur automatique de documents (ADF)</i></p> <p>►► <i>Renseignements connexes: Charger des documents sur la vitre du scanner</i></p>
<p>Les résultats de copie sont mauvais avec le chargeur automatique de documents. (Modèles de chargeur automatique de documents)</p>	<p>Essayez d'utiliser la vitre du scanner.</p> <p>►► <i>Renseignements connexes: Charger des documents sur la vitre du scanner</i></p>
<p>L'ajustement à la page ne fonctionne pas correctement.</p>	<p>Assurez-vous que le document n'est pas disposé de travers sur la vitre du scanner. Repositionnez le document et réessayez.</p>

Problèmes de numérisation

Problèmes	Suggestions
<p>Des erreurs liées au protocole TWAIN ou WIA s'affichent lorsque vous démarrez la numérisation. (Windows)</p>	<p>Assurez-vous que le pilote Brother TWAIN ou WIA est sélectionné comme source principale dans votre application de numérisation. Par exemple, dans Nuance™ PaperPort™ 14SE, cliquez sur Bureau > Paramètres de numérisation > Sélectionner... pour choisir le pilote Brother TWAIN/WIA.</p>
<p>La numérisation ROC ne fonctionne pas.</p>	<p>Essayez d'augmenter la résolution de numérisation.</p>
<p>Résultats de numérisation médiocres lors de l'utilisation du chargeur automatique de documents. (Des lignes noires apparaissent dans les données numérisées.)</p>	<p>Nettoyez la barre blanche et la bande de verre qui se trouve en-dessous.</p> <p>►► <i>Renseignements connexes: Nettoyer le scanner</i></p> <p>Essayez d'utiliser la vitre du scanner.</p> <p>►► <i>Renseignements connexes: Charger des documents sur la vitre du scanner</i></p>

Problèmes	Suggestions
(Modèles de chargeur automatique de documents)	

Problèmes liés à Centre Saisie photo (MFC-J690DW/MFC-J895DW)

Problèmes	Suggestions
Le disque amovible ne fonctionne pas correctement.	Vérifiez que la fonction Disque amovible est activée. Si le problème se reproduit, faites comme suit : 1. Retirez puis réintroduisez la carte mémoire ou la clé USB. 2. Si vous avez essayé « Éjecter » à partir de Windows, retirez la carte mémoire ou la clé USB avant de continuer. 3. Si un message d'erreur s'affiche quand vous essayez d'éjecter la carte mémoire ou la clé USB, cela signifie que celle-ci est en cours d'utilisation. Attendez un moment, puis réessayez. 4. Si le problème persiste, éteignez votre ordinateur et l'appareil, puis rallumez-les.
Il n'est pas possible d'accéder au disque amovible à partir de l'ordinateur.	Vérifiez que la fonction Disque amovible est activée et que vous avez inséré correctement la carte mémoire ou la clé USB.
Une partie de ma photo est manquante à l'impression.	Assurez-vous que les réglages d'impression Sans marge et Rognage sont désactivés. <ul style="list-style-type: none"> ➤➤ <i>Renseignements connexes: Imprimer des photos sans bordures depuis un support</i> ➤➤ <i>Renseignements connexes: Imprimer des photos avec recadrage automatique</i>

Problèmes de logiciel

Problèmes	Suggestions
Impossible d'imprimer.	Désinstallez et réinstallez le pilote Brother.
« Périphérique occupé » s'affiche sur l'écran de l'ordinateur.	Assurez-vous que l'appareil n'affiche pas de message d'erreur sur l'écran de l'appareil.



Renseignements connexes

- [Si vous avez de la difficulté avec votre appareil](#)

Sujets connexes :

- [Dépannage](#)
- [Nettoyer le scanner](#)
- [Corriger l'alimentation du papier pour éliminer les lignes verticales](#)
- [Charger des documents dans le chargeur automatique de documents](#)
- [Charger des documents sur la vitre du scanner](#)
- [Imprimer des photos sans bordures depuis un support](#)
- [Imprimer des photos avec recadrage automatique](#)

Problèmes réseau



- Utiliser l'outil de réparation de connexion réseau (Windows)
- Où puis-je trouver les paramètres réseau de mon appareil Brother?
- Je ne parviens pas à terminer la configuration du réseau sans fil
- Mon appareil Brother ne peut pas imprimer, numériser ou recevoir un PC-FAX sur le réseau
- Je veux vérifier le bon fonctionnement de mes périphériques réseau
- Dépannage

Utiliser l'outil de réparation de connexion réseau (Windows)

Utilisez l'outil de réparation de connexion réseau pour corriger les paramètres réseau de l'appareil Brother. Il lui attribuera l'adresse IP et le masque de sous-réseau corrects.

- Windows 7/Windows 8/Windows 10
Vous devez ouvrir une session avec des droits d'administrateur.
- Assurez-vous que votre appareil Brother est allumé et connecté au même réseau que votre ordinateur.

1. Effectuez l'une des opérations suivantes :

Option	Description
Windows 7	Cliquez sur  (Démarrer) > Tous les programmes > Brother > Brother Utilities (Utilitaires Brother) . Cliquez sur la liste déroulante et sélectionnez votre nom de modèle (s'il n'a pas déjà été sélectionné). Cliquez sur Outils dans la barre de navigation de gauche, puis cliquez sur Outil de réparation de la connexion réseau .
Windows 8/ Windows 10	Lancez  (Brother Utilities (Utilitaires Brother)), puis cliquez sur la liste déroulante et sélectionnez le nom de votre modèle (si vous ne l'avez pas déjà sélectionné). Cliquez sur Outils dans la barre de navigation de gauche, puis cliquez sur Outil de réparation de la connexion réseau .



Si l'écran **Contrôle de compte d'utilisateur** s'affiche, cliquez sur **Oui**.

2. Suivez les instructions affichées à l'écran.
3. Prenez connaissance du diagnostic en imprimant le rapport de configuration réseau.



L'outil de réparation de connexion réseau démarre automatiquement si vous sélectionnez l'option **Activer l'outil de réparation de la connexion** dans Status Monitor. Cliquez avec le bouton droit de la souris sur l'écran Status Monitor, puis cliquez sur **Autres paramètres** > **Activer l'outil de réparation de la connexion**. Cette méthode n'est pas recommandée si votre administrateur réseau a configuré l'adresse IP à Statique, car elle modifiera automatiquement l'adresse IP.

Si une adresse IP et un masque de sous-réseau adéquats ne sont toujours pas attribués après l'utilisation de l'outil de réparation de connexion réseau, demandez ces informations à votre administrateur réseau.



Renseignements connexes

- [Problèmes réseau](#)

Sujets connexes :

- [Imprimer le rapport de configuration réseau](#)
- [Mon appareil Brother ne peut pas imprimer, numériser ou recevoir un PC-FAX sur le réseau](#)
- [Je veux vérifier le bon fonctionnement de mes périphériques réseau](#)

▲ [Accueil](#) > [Dépannage](#) > [Si vous avez de la difficulté avec votre appareil](#) > [Problèmes réseau](#) > Où puis-je trouver les paramètres réseau de mon appareil Brother?

Où puis-je trouver les paramètres réseau de mon appareil Brother?

- [Modification des paramètres de l'appareil à partir de votre ordinateur](#)
- [Imprimer le rapport de configuration réseau](#)

Je ne parviens pas à terminer la configuration du réseau sans fil

Mettez votre routeur sans fil hors tension puis à nouveau sous tension. Essayez ensuite de configurer à nouveau les paramètres sans fil. Si vous ne parvenez pas à résoudre le problème, suivez les instructions ci-dessous :

Étudiez le problème à l'aide du rapport WLAN.

Cause	Action	Interface
Vos paramètres de sécurité (SSID/clé de réseau) ne sont pas corrects.	<ul style="list-style-type: none"> Vérifiez les paramètres de sécurité à l'aide de l'utilitaire Wireless Setup Helper. Pour plus d'informations et pour télécharger l'utilitaire, accédez à la page Téléchargements de votre modèle dans le Brother Solutions Center (Centre de solutions Brother) à l'adresse support.brother.com. Faites votre sélection et vérifiez que vous utilisez les paramètres de sécurité corrects. <ul style="list-style-type: none"> Consultez les instructions fournies avec votre point d'accès/routeur LAN sans fil pour plus d'informations sur la façon de trouver les paramètres de sécurité. Le nom du fabricant ou le numéro de modèle du point d'accès/routeur LAN sans fil peut être utilisé comme paramètre de sécurité par défaut. Consultez le fabricant de votre point d'accès/routeur, votre fournisseur Internet ou votre administrateur réseau. 	Sans fil
L'adresse MAC de votre appareil Brother n'est pas autorisée.	Confirmez que le filtre autorise l'adresse MAC de l'appareil Brother. Vous pouvez trouver l'adresse MAC sur le panneau de commande de votre appareil Brother.	Sans fil
Votre point d'accès/routeur LAN sans fil est configuré en mode furtif (sans diffusion du SSID).	<ul style="list-style-type: none"> Saisissez manuellement le nom correct du SSID ou la clé de réseau. Vérifiez le nom du SSID ou la clé de réseau dans les instructions fournies avec votre point d'accès/routeur LAN sans fil et reconfigurez le réseau sans fil. 	Sans fil
Vos paramètres de sécurité (SSID/mot de passe) sont incorrects.	<ul style="list-style-type: none"> Confirmez le SSID et le mot de passe. <ul style="list-style-type: none"> Lorsque vous configurez le réseau manuellement, le SSID et le mot de passe s'affichent sur votre appareil Brother. Si votre appareil mobile prend en charge la configuration manuelle, le SSID et le mot de passe s'affichent sur son écran. 	Wi-Fi Direct
Vous utilisez Android™ 4.0.	Si votre appareil mobile se déconnecte (environ six minutes après l'utilisation de Wi-Fi Direct), essayez la configuration par pression sur un bouton à l'aide de WPS (recommandée) et configurez votre appareil Brother en tant que P/G.	Wi-Fi Direct
Votre appareil Brother est situé trop loin de votre appareil mobile.	Placez votre appareil Brother dans un rayon d'environ 3,3 pieds (1 mètre) de l'appareil mobile lorsque vous configurez les paramètres du réseau Wi-Fi Direct.	Wi-Fi Direct
Il y a des obstacles (murs ou meubles, par exemple) entre votre appareil Brother et l'appareil mobile.	Déplacez votre appareil Brother dans une zone exempte de tout obstacle.	Wi-Fi Direct
Un ordinateur sans fil, un appareil Bluetooth, un four à micro-ondes ou un téléphone numérique sans fil se trouve à proximité de l'appareil Brother ou de l'appareil mobile.	Éloignez les autres appareils de l'appareil Brother ou de l'appareil mobile.	Wi-Fi Direct
Si vous avez suivi tous les conseils qui précèdent, mais	<ul style="list-style-type: none"> Éteignez et rallumez votre appareil Brother. Réessayez alors de configurer les paramètres Wi-Fi Direct. 	Wi-Fi Direct

Cause	Action	Interface
que vous n'arrivez toujours pas à terminer la configuration Wi-Fi Direct, procédez comme suit :	<ul style="list-style-type: none">• Si vous utilisez votre appareil Brother en tant que client, confirmez le nombre d'appareils autorisés sur le réseau Wi-Fi Direct actuel, puis vérifiez le nombre d'appareils connectés.	

Pour Windows

Si votre connexion sans fil a été interrompue et que vous avez effectué toutes les vérifications ci-dessus, il est conseillé d'utiliser l'outil de réparation de connexion réseau.



Renseignements connexes



- [Problèmes réseau](#)

Sujets connexes :

- [Configurer votre appareil pour un réseau sans fil lorsque le SSID n'est pas diffusé](#)
 - [Utiliser Wi-Fi Direct®](#)
-

Mon appareil Brother ne peut pas imprimer, numériser ou recevoir un PC-FAX sur le réseau

Cause	Action	Interface
<p>Votre logiciel de sécurité bloque l'accès de votre appareil au réseau. (La fonction de numérisation réseau ne marche pas.)</p>	<ul style="list-style-type: none"> • Windows <p>Configurez le logiciel de sécurité/pare-feu tiers de manière à autoriser la numérisation en réseau. Pour ajouter le port 54925 pour la numérisation en réseau, entrez les informations ci-dessous :</p> <ul style="list-style-type: none"> - Dans Nom : Saisissez la description de votre choix, par exemple Brother NetScan. - Dans Numéro de port : Saisissez 54925. - Dans Protocole : UDP est sélectionné. <p>Consultez le mode d'emploi livré avec votre logiciel de sécurité/pare-feu tiers ou adressez-vous à l'éditeur du logiciel.</p> • Mac (Brother iPrint&Scan) <p>Dans la barre de menus Finder, cliquez sur Aller > Applications, puis double-cliquez sur l'icône Brother iPrint&Scan. La fenêtre de Brother iPrint&Scan s'affiche. Cliquez sur le bouton Sélectionner votre appareil, puis suivez les instructions à l'écran pour resélectionner votre appareil réseau.</p> <p>(Pilote TWAIN)</p> <p>Dans la barre de menus Finder, cliquez sur Aller > Applications > Brother, puis double-cliquez sur l'icône Sélecteur de périphérique. La fenêtre Sélecteur de périphérique s'affiche. Resélectionnez votre appareil réseau, assurez-vous que le État est inactif, puis cliquez sur OK.</p> 	Câblé/Sans fil
<p>Votre logiciel de sécurité bloque l'accès de votre appareil au réseau. (La fonction Réception PC-Fax réseau ne fonctionne pas.) (Windows)</p>	<p>Configurez le logiciel de sécurité/pare-feu tiers de manière à autoriser la réception de PC-FAX. Pour ajouter le port 54926 pour la réception de PC-FAX, entrez les informations ci-dessous :</p> <ul style="list-style-type: none"> • Dans Nom : Saisissez la description de votre choix, par exemple Brother PC-FAX Rx. • Dans Numéro de port : Saisissez 54926. • Dans Protocole : UDP est sélectionné. <p>Consultez le mode d'emploi livré avec votre logiciel de sécurité/pare-feu tiers ou adressez-vous à l'éditeur du logiciel.</p>	Câblé/Sans fil
<p>Votre logiciel de sécurité bloque l'accès de votre appareil au réseau.</p>	<p>Certains logiciels de sécurité peuvent bloquer l'accès sans afficher de boîte de dialogue d'avertissement de sécurité, même après une installation réussie.</p> <p>Pour autoriser l'accès, consultez les instructions de votre logiciel de sécurité ou adressez-vous à l'éditeur du logiciel.</p>	Câblé/Sans fil
<p>Votre appareil Brother n'a pas reçu d'adresse IP disponible.</p>	<ul style="list-style-type: none"> • Vérifiez l'adresse IP et le masque de sous-réseau. Assurez-vous que l'adresse IP et le masque de sous-réseau de l'ordinateur et de l'appareil Brother sont corrects et situés sur le même réseau. 	Câblé/Sans fil

Cause	Action	Interface
	<p>Pour plus d'information sur la vérification de l'adresse IP et du masque de sous-réseau, consultez votre administrateur réseau.</p> <ul style="list-style-type: none"> • Windows Vérifiez l'adresse IP et le masque de sous-réseau à l'aide de l'outil de réparation de connexion réseau. • Mac Contrôlez vos périphériques réseau à l'aide de la commande ping. Pour plus d'informations sur la façon de vérifier vos paramètres réseau ►► <i>Renseignements connexes: Vérifier les périphériques réseau à l'aide de la commande Ping.</i> 	
<p>La tâche d'impression qui a échoué se trouve toujours dans la file d'attente d'impression de votre ordinateur.</p>	<ul style="list-style-type: none"> • Si la tâche d'impression qui a échoué se trouve toujours dans la file d'attente d'impression de votre ordinateur, supprimez-la. • Sinon, double-cliquez sur l'icône de l'imprimante dans le dossier suivant et annulez tous les documents : <ul style="list-style-type: none"> - Windows 7 Cliquez sur  (Démarrer) > Périphériques et imprimantes > Imprimantes et télécopieurs. - Windows 8 Déplacez votre souris vers le coin inférieur droit du bureau. Lorsque la barre de menus apparaît, cliquez sur Paramètres > Panneau de configuration. Dans le groupe Matériel et audio, cliquez sur Afficher les périphériques et imprimantes > Imprimantes. - Windows 10 et Windows Server 2016 Cliquez sur  > Système Windows > Panneau de configuration. Dans le groupe Matériel et audio, cliquez sur Afficher les périphériques et imprimantes > Imprimantes. - Windows Server 2008 Cliquez sur Démarrer > Panneau de configuration > Imprimantes. - Windows Server 2012 Déplacez votre souris vers le coin inférieur droit du bureau. Lorsque la barre de menus apparaît, cliquez sur Paramètres > Panneau de configuration. Dans le groupe Matériel, cliquez sur Afficher les périphériques et imprimantes > Imprimantes. - Windows Server 2012 R2 Cliquez sur Panneau de configuration dans l'écran démarrer. Dans le groupe Matériel, cliquez sur Afficher les périphériques et imprimantes. - macOS v10.10.5, v10.11.x, v10.12 Cliquez sur Préférences Système... > Imprimantes et scanners. 	Câblé/Sans fil
<p>Votre appareil Brother n'est pas connecté au réseau sans fil.</p>	<p>Imprimez le rapport WLAN pour vérifier le code d'erreur figurant sur le rapport imprimé.</p>	Sans fil

Si vous avez vérifié et essayé toutes les solutions ci-dessus, mais que votre appareil Brother n'imprime et ne numérise toujours pas, désinstallez les logiciels et pilotes Brother et réinstallez-les.



Renseignements connexes

- [Problèmes réseau](#)

Sujets connexes :

- [Imprimer le rapport WLAN](#)

-
- Utiliser l'outil de réparation de connexion réseau (Windows)
 - Codes d'erreur du rapport WLAN
 - Vérifier les périphériques réseau à l'aide de la commande Ping
 - Je veux vérifier le bon fonctionnement de mes périphériques réseau
-

Je veux vérifier le bon fonctionnement de mes périphériques réseau

Vérification	Action	Interface
Vérifiez que votre appareil Brother, votre point d'accès/routeur ou votre concentrateur réseau est sous tension.	Vérifiez les éléments suivants : <ul style="list-style-type: none">Le cordon d'alimentation est branché correctement et l'appareil Brother est sous tension.Le point d'accès/routeur ou le concentrateur est allumé et son bouton de liaison clignote.Tous les emballages de protection ont été retirés de l'appareil.Les cartouches d'encre sont installées correctement.Le capot du scanner et le capot de dégagement des bourrages papier sont complètement refermés.Le papier a été chargé correctement dans le bac à papier.(Pour les réseaux câblés) Un câble réseau est bien connecté à l'appareil Brother et au routeur ou au concentrateur.	Câblé/Sans fil
Vérifiez que vous pouvez effectuer un « ping » vers l'appareil Brother depuis votre ordinateur.	Effectuez un « ping » vers l'appareil Brother depuis votre ordinateur en utilisant l'adresse IP ou le nom du nœud à l'invite de commande Windows ou depuis l'application Terminal de Mac : Effectuez un « ping » vers <ipaddress> ou <nodename>. <ul style="list-style-type: none">Réussite : Votre appareil Brother fonctionne correctement et est connecté au même réseau que votre ordinateur.Échec : Votre appareil Brother n'est pas connecté au même réseau que votre ordinateur. (Windows) Consultez l'administrateur réseau et utilisez l'outil de réparation de connexion réseau pour corriger l'adresse IP et le masque de sous-réseau. (Mac) Vérifiez si l'adresse IP et le masque de sous-réseau sont corrects.	Câblé/Sans fil
Vérifiez que votre appareil Brother est connecté au réseau sans fil.	Imprimez le rapport WLAN pour vérifier le code d'erreur figurant sur le rapport imprimé.	Sans fil

Si vous avez vérifié et essayé toutes les solutions ci-dessus, mais avez toujours des problèmes, consultez les instructions fournies avec votre point d'accès/routeur LAN sans fil pour trouver les informations relatives au SSID et à la clé de réseau et configurez-les correctement.



Renseignements connexes

- [Problèmes réseau](#)
 - [Vérifier les périphériques réseau à l'aide de la commande Ping](#)

Sujets connexes :

- [Imprimer le rapport de configuration réseau](#)
- [Imprimer le rapport WLAN](#)
- [Utiliser l'outil de réparation de connexion réseau \(Windows\)](#)
- [Mon appareil Brother ne peut pas imprimer, numériser ou recevoir un PC-FAX sur le réseau](#)
- [Codes d'erreur du rapport WLAN](#)

► Accueil > Dépannage > Si vous avez de la difficulté avec votre appareil > Problèmes réseau > Je veux vérifier le bon fonctionnement de mes périphériques réseau > Vérifier les périphériques réseau à l'aide de la commande Ping

Vérifier les périphériques réseau à l'aide de la commande Ping

Vérifiez les adresses IP de votre ordinateur et de votre appareil Brother, puis vérifiez si le réseau fonctionne correctement.

- >> Configurer l'adresse IP sur votre ordinateur (Windows)
- >> Configurer l'adresse IP sur votre ordinateur (Macintosh)
- >> Configurer l'adresse IP sur votre appareil Brother

Configurer l'adresse IP sur votre ordinateur (Windows)

1. Effectuez l'une des opérations suivantes :

- Windows 7

Cliquez sur /Démarrer > Tous les programmes > Accessoires > Invite de commandes

- Windows 8

Déplacez votre souris vers le coin inférieur droit du bureau. Quand la barre de menu apparaît, cliquez sur **Rechercher** > **Invite de commandes**.

- Windows 10

Cliquez sur  > **Système Windows** > **Invite de commandes**.

- Saisissez « ipconfig » puis appuyez sur la touche Entrée sur votre clavier.
- Vérifiez les valeurs de l'adresse IPv4 et du masque de sous-réseau.
- Saisissez « exit » puis appuyez sur la touche Entrée sur votre clavier.

Configurer l'adresse IP sur votre ordinateur (Macintosh)

- Sélectionnez **Préférences Système...** dans le menu Apple.
- Cliquez sur **Réseau** > **Avancé** > **TCP/IP**
- Vérifiez les valeurs de l'adresse IPv4 et du masque de sous-réseau.

Configurer l'adresse IP sur votre appareil Brother

Imprimez le rapport de configuration réseau et vérifiez les valeurs de l'adresse IP et du masque de sous-réseau.

```
<IP Settings >
IP Address      192.168.11.250      (set manually)
Subnet Mask     255.255.255.0
IP Gateway      192.168.100.200
Boot Method     STATIC
Boot Tries      3
IP Filter       Disabled
```

Vérifiez les adresses IP de votre ordinateur et de votre appareil Brother. Vérifiez que les parties de l'adresse réseau sont identiques. Par exemple, si le masque de sous-réseau est « 255.255.255.0 », il est normal que les parties de l'adresse de l'hôte seulement soient différentes.

	Adresse réseau	Adresse de l'hôte	
Adresse IP	192.168.100.	250	Définissez le nombre final, qui correspond à « 0 » dans le masque de sous-réseau, sur 1–254.
Masque de sous-réseau	255.255.255.	0	En règle générale, il n'y a pas de problèmes lorsque le masque de sous-réseau est « 255.255.255.0 ». Utilisez la même valeur pour tous les ordinateurs.



Renseignements connexes

- Je veux vérifier le bon fonctionnement de mes périphériques réseau

Sujets connexes :

- Mon appareil Brother ne peut pas imprimer, numériser ou recevoir un PC-FAX sur le réseau

Problèmes liés à Google Cloud Print

Problème	Suggestions
Mon appareil Brother n'est pas affiché dans la liste des imprimantes.	Vérifiez que votre appareil est allumé.
	Vérifiez que Google Cloud Print™ est activé.
	Vérifiez que votre appareil est enregistré avec Google Cloud Print™. Si ce n'est pas le cas, enregistrez-le.
Impossible d'imprimer.	Vérifiez que votre appareil est allumé.
	Vérifiez vos paramètres réseau. >> <i>Renseignements connexes</i>
	Il se peut que certains fichiers ne puissent pas être imprimés ou ne se présentent pas exactement tels qu'ils sont affichés.
Impossible d'enregistrer mon appareil Brother machine avec Google Cloud Print™.	Assurez-vous que votre appareil est connecté à un réseau disposant d'un accès à Internet.
	Vérifiez que la date et l'heure sont correctement réglées sur votre appareil.
Je ne vois pas de message de confirmation sur mon appareil Brother lorsque j'essaie de l'enregistrer avec Google Cloud Print™, même après avoir répété les étapes d'enregistrement.	Assurez-vous que votre appareil Brother est inactif lors de l'enregistrement avec Google Cloud Print™.



Renseignements connexes

- [Si vous avez de la difficulté avec votre appareil](#)

Sujets connexes :

- [Dépannage](#)
- [Paramètres réseau pour l'utilisation de Google Cloud Print](#)

Problèmes liés à AirPrint

Problème	Suggestions
Mon appareil Brother n'est pas affiché dans la liste des imprimantes.	Vérifiez que votre appareil Brother est allumé.
	Vérifiez les paramètres réseau.
	Rapprochez l'appareil mobile du routeur/point d'accès sans fil, ou de votre appareil Brother.
Impossible d'imprimer.	Vérifiez que votre appareil Brother est allumé.
	Vérifiez les paramètres réseau.
J'essaie d'imprimer un document de plusieurs pages à partir d'un appareil iOS, mais SEULE la première page est imprimée.	Vérifiez que vous exécutez la dernière version d'OS. Reportez-vous à l'article de soutien Apple suivant pour plus d'information sur AirPrint : support.apple.com/kb/HT4356 .



Renseignements connexes

- [Si vous avez de la difficulté avec votre appareil](#)

Sujets connexes :

- [Dépannage](#)

Consulter les informations sur l'appareil

Suivez ces instructions pour consulter le numéro de série de votre appareil Brother, la version du microprogramme et la mise à jour du microprogramme.

>> [MFC-J491DW/MFC-J497DW](#)

>> [MFC-J690DW/MFC-J895DW](#)

MFC-J491DW/MFC-J497DW

1. Appuyez sur **Paramètres**.
2. Appuyez sur ▲ ou ▼ pour sélectionner [Info. machine]. Appuyez sur **OK**.
3. Appuyez sur ▲ ou sur ▼ pour sélectionner l'une des options suivantes :

Option	Description
No. série	Permet de vérifier le numéro de série de votre appareil.
Vers micrologiciel	Permet de vérifier la version du micrologiciel de votre appareil.
MàJ micrologiciel	Permet de mettre le microprogramme de l'appareil à jour.
Vérif auto microlog	Permet d'afficher les informations sur l'écran Page d'accueil.

4. Appuyez sur **OK**.
5. Appuyez sur **Arrêt / Sortie**.

MFC-J690DW/MFC-J895DW

1. Appuyez sur  [Paramètres] > [Ts réglages] > [Info. machine].
2. Appuyez sur l'une des options suivantes :

Option	Description
No. série	Permet de vérifier le numéro de série de votre appareil.
Vers micrologiciel	Permet de vérifier la version du micrologiciel de votre appareil.
MàJ micrologiciel	Permet de mettre le microprogramme de l'appareil à jour.
Vérif auto microlog	Permet d'afficher les informations sur l'écran Page d'accueil.

3. Appuyez sur .

Renseignements connexes

- [Dépannage](#)

Réinitialiser votre appareil Brother

IMPORTANT

(MFC-J491DW/MFC-J497DW/MFC-J690DW)

Lorsque vous réinitialisez l'appareil, il peut arriver que les télécopies mémorisées sur l'appareil soient supprimées. Avant de réinitialiser l'appareil, vous pouvez transférer vos télécopies vers votre ordinateur ou un autre télécopieur pour éviter de perdre des messages importants.

>> [MFC-J491DW/MFC-J497DW](#)

>> [MFC-J690DW/MFC-J895DW](#)

MFC-J491DW/MFC-J497DW

1. Appuyez sur **Paramètres**.
2. Appuyez sur ▲ ou ▼ pour sélectionner l'élément suivant :
 - a. Sélectionnez [Réglage init.]. Appuyez sur **OK**.
 - b. Sélectionnez [Réinitialiser]. Appuyez sur **OK**.
 - c. Sélectionnez l'option de réinitialisation à utiliser. Appuyez sur **OK**.
3. Appuyez sur ► pendant deux secondes pour confirmer.
L'appareil redémarre.

MFC-J690DW/MFC-J895DW

1. Appuyez sur  [Paramètres] > [Ts réglages] > [Réglage init.] > [Réinitialiser].
2. Appuyez sur l'option de réinitialisation que vous souhaitez utiliser.
3. Appuyez sur [OK] pendant deux secondes pour redémarrer l'appareil.



Renseignements connexes

- [Dépannage](#)
 - [Description des fonctions de réinitialisation](#)

Sujets connexes :

- [Transférer vos télécopies ou le journal des télécopies](#)

Description des fonctions de réinitialisation

IMPORTANT

(MFC-J491DW/MFC-J497DW/MFC-J690DW)

Lorsque vous réinitialisez l'appareil, il peut arriver que les télécopies mémorisées sur l'appareil soient supprimées. Avant de réinitialiser l'appareil, vous pouvez transférer vos télécopies vers votre ordinateur ou un autre télécopieur pour éviter de perdre des messages importants.

Les fonctions de réinitialisation suivantes sont disponibles :

1. [Réinit. appareil]

Vous pouvez réinitialiser tous les réglages de votre appareil que vous avez modifiés, tels que la date et l'heure ainsi que la longueur de la sonnerie.

Le carnet d'adresses, les rapports de télécopie et l'historique des appels sont conservés. (modèles MFC)

2. [Réseau]

Réinitialisez le serveur d'impression pour rétablir les réglages d'usine par défaut (y compris le mot de passe et les informations d'adresse IP).

3. [Carnet adresses et télécopie] (modèles MFC)

Cette fonction réinitialise les réglages suivants :

- Carnet d'adresses et Configuration des groupes
- Tâches de télécopie programmées en mémoire (MFC-J690DW/MFC-J895DW)
Télécopie différée et Envoi par lot en différé
- Identification de poste
Nom et Numéro
- Options de télécopie à distance (MFC-J690DW/MFC-J895DW)
- Rapport
Rapport de vérification de l'envoi, Carnet d'adresses et Journal des télécopies
- Historique
Historique des identifications de la ligne appelante et Appel sortant
- Télécopies en mémoire

4. [Ts réglages]

Utilisez la fonction de réinitialisation des paramètres pour rétablir tous les réglages d'origine de l'appareil tels que définis en usine.

Brother vous recommande vivement d'effectuer cette opération lors de la mise au rebut de l'appareil.



(MFC-J895DW)

Débranchez le câble d'interface avant de sélectionner [Réseau] ou [Ts réglages].



Renseignements connexes

- [Réinitialiser votre appareil Brother](#)

Sujets connexes :

- [Transférer vos télécopies ou le journal des télécopies](#)

Entretien de routine

- Remplacer les cartouches d'encre
- Nettoyer votre appareil Brother
- Vérifier votre appareil Brother
- Corriger l'alimentation du papier pour éliminer les lignes verticales
- Modifier les options des réglages d'impression en cas de problèmes d'impression
- Emballer et expédier votre appareil Brother

Remplacer les cartouches d'encre

Votre appareil Brother est équipé d'un compteur de points d'encre. Le compteur de points d'encre contrôle automatiquement le niveau d'encre dans chacune des quatre cartouches. Dès qu'il détecte qu'il n'y a plus d'encre dans une cartouche, l'appareil affiche un message.

L'écran ACL indique quelle cartouche a un niveau d'encre bas ou a besoin d'être remplacée. Prenez soin de suivre les instructions affichées à l'écran ACL pour remplacer les cartouches d'encre dans le bon ordre.

Bien que l'appareil vous informe qu'une cartouche d'encre doit être remplacée, il y reste toujours une petite quantité d'encre. Cette faible quantité d'encre restante est nécessaire pour empêcher que l'air ne dessèche ou n'endommage la tête d'impression.

ATTENTION

Si de l'encre entre en contact avec les yeux, rincez immédiatement à l'eau. En cas d'inquiétude, consultez un médecin.

IMPORTANT

Brother vous recommande vivement de ne pas recharger les cartouches d'encre fournies avec votre appareil. De plus, il est fortement conseillé d'utiliser uniquement des cartouches d'encre de remplacement de marque Brother. L'utilisation ou toute tentative d'utilisation d'une encre ou d'une cartouche d'encre non compatible avec l'appareil Brother risque d'endommager ce dernier ou peut donner des résultats d'impression insatisfaisants. Notre garantie ne couvre pas les problèmes techniques découlant de l'utilisation d'une encre et/ou d'une cartouche d'encre non autorisée d'un autre fabricant. Pour protéger votre investissement et bénéficier des performances optimales de l'appareil Brother, nous vous recommandons vivement de n'utiliser que des consommables de marque Brother authentique.

1. Ouvrez le couvercle de cartouche d'encre (1).

S'il est nécessaire de remplacer une ou plusieurs cartouches d'encre, l'écran ACL affiche [Impr. mono uniq.], [Imp N/B recto seul] ou [Remplac. Encre].

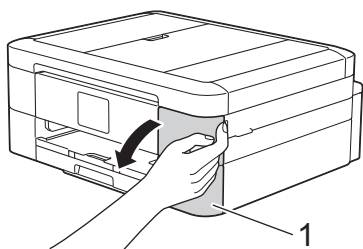

Si la cartouche noire est vide, seul le message [Remplac. Encre] apparaît. Vous devez remplacer la cartouche noire.

2. Appuyez sur le levier de déverrouillage afin de libérer la cartouche de couleur indiquée à l'écran ACL, puis retirez la cartouche de l'appareil, comme illustré.

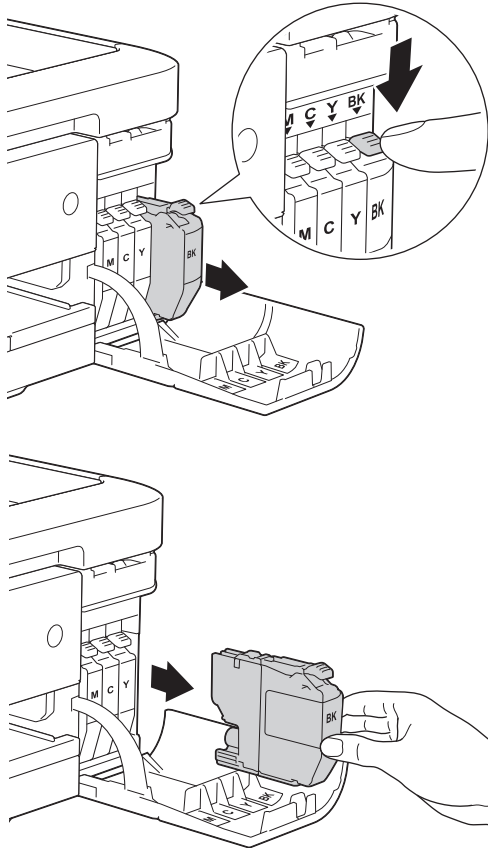

3. Ouvrez l'emballage de la nouvelle cartouche d'encre dont la couleur correspond à celle indiquée à l'écran ACL, puis retirez la cartouche.

IMPORTANT

- NE touchez PAS la cartouche dans la zone indiquée (1). Ceci peut empêcher l'appareil de détecter la cartouche.

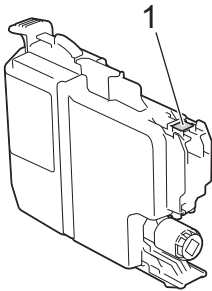

- Secouez rapidement la cartouche d'encre **noire** horizontalement 15 fois comme indiqué, avant de l'insérer dans l'appareil.

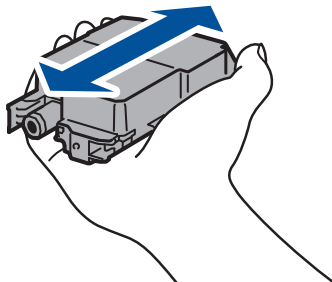

4. Insérez la cartouche d'encre dans le sens indiqué par la flèche sur l'étiquette. Chaque couleur possède un emplacement spécifique dans l'appareil.

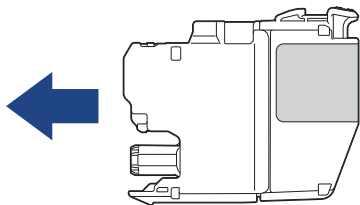

5. Appuyez avec soin à l'endroit marqué « PUSH » jusqu'à ce que la cartouche d'encre se verrouille en place, puis fermez le couvercle de cartouche d'encre.

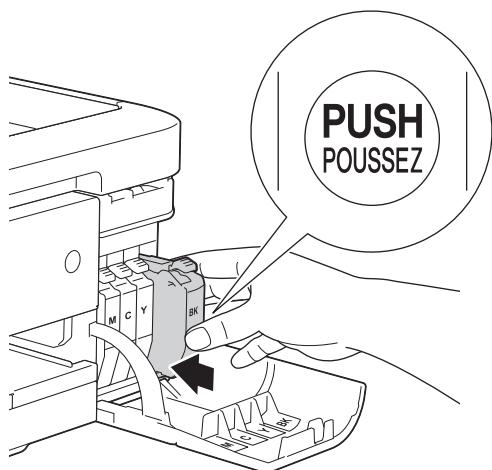

L'appareil réinitialisera automatiquement le compteur de points d'encre.



Si, une fois la cartouche d'encre installée, le message [Vérifier cart. encre] ou [Détection impos.] apparaît à l'écran ACL, vérifiez que celle-ci est correctement mise en place. Retirez la cartouche d'encre et réinstallez-la lentement jusqu'à ce qu'elle se verrouille en place.

IMPORTANT

- NE secouez PAS les cartouches d'encre. Si de l'encre venait à tacher votre peau ou vos vêtements, lavez-les aussitôt avec du savon ou du détergent.
- Ne retirez PAS les cartouches d'encre si vous n'avez pas besoin de les remplacer. L'appareil ne pourra plus détecter la quantité d'encre restante.
- NE touchez PAS les fentes d'insertion de cartouche. De l'encre risquerait de tacher votre peau.
- Si vous mélangez les couleurs en installant une cartouche d'encre au mauvais endroit, l'écran ACL affiche [Coul. encre incorr.].
Vérifiez quelles cartouches d'encre ne correspondent pas à leur emplacement de couleur et installez-les au bon endroit.
- Après avoir ouvert une cartouche d'encre, installez-la dans l'appareil et utilisez-la dans les six mois qui suivent. Les cartouches d'encre non ouvertes doivent être utilisées avant la date d'expiration figurant sur la boîte.
- NE démontez et NE modifiez PAS la cartouche d'encre; de l'encre risquerait alors de s'en échapper.



Renseignements connexes

- [Entretien de routine](#)

Sujets connexes :

- [Messages d'erreur et d'entretien](#)
- [Manipulation du papier et problèmes d'impression](#)
- [Emballer et expédier votre appareil Brother](#)

Nettoyer votre appareil Brother

- [Nettoyer le scanner](#)
- [Nettoyer la tête d'impression depuis votre appareil Brother](#)
- [Nettoyer la tête d'impression depuis votre ordinateur \(Windows\)](#)
- [Nettoyer la tête d'impression depuis votre ordinateur \(Macintosh\)](#)
- [Nettoyer l'écran ACL de l'appareil](#)
- [Nettoyer l'extérieur de l'appareil](#)
- [Nettoyer le cylindre d'imprimante de l'appareil](#)
- [Nettoyer les rouleaux d'alimentation du papier](#)
- [Nettoyer la plaque de base](#)
- [Nettoyer les rouleaux de chargement de papier](#)

Nettoyer le scanner

1. Débranchez l'appareil de la prise d'alimentation c.a.
2. Levez le capot (1). Nettoyez la vitre du scanner (2) et le plastique blanc (3) avec un chiffon humide doux et non pelucheux.

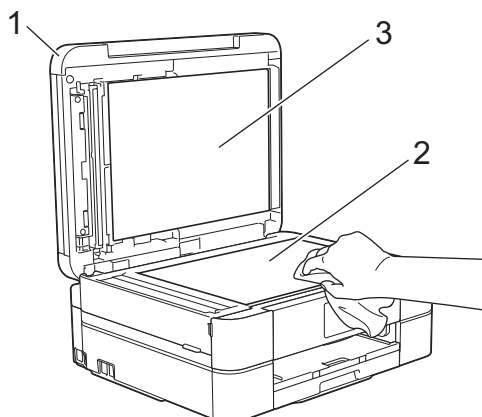

3. Dans le chargeur automatique de documents, nettoyez la barre blanche (1) et la bande de verre (2) avec un chiffon humide non pelucheux. (Modèles avec chargeur automatique de documents uniquement)

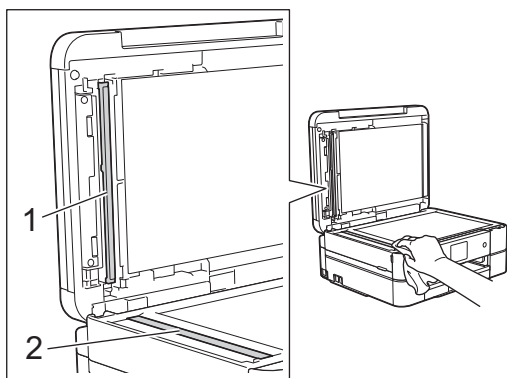

(Modèles avec chargeur automatique de documents uniquement)

Après avoir nettoyé la vitre du scanner et la barre de verre avec un chiffon doux non pelucheux humecté d'eau, passez le bout du doigt sur la vitre pour vérifier s'il reste quelque chose dessus. Si vous y détectez des saletés ou des particules, nettoyez à nouveau la vitre en vous concentrant sur la zone en question. Vous devrez peut-être répéter le processus de nettoyage à trois ou quatre reprises. Pour faire un test, effectuez une copie après chaque tentative de nettoyage.



En cas de présence de saleté ou de liquide correcteur sur la bande de verre, l'échantillon numérisé présente une ligne verticale.



La ligne verticale n'apparaît plus après le nettoyage de la bande de verre.



Renseignements connexes

- Nettoyer votre appareil Brother

Sujets connexes :

- Problèmes de téléphone et de télécopieur
 - Autres problèmes
-

Nettoyer la tête d'impression depuis votre appareil Brother

Pour assurer une qualité d'impression satisfaisante, l'appareil nettoie automatiquement la tête d'impression lorsque nécessaire. En cas de problème de qualité d'impression, démarrez le processus de nettoyage manuellement.

- Nettoyez la tête d'impression si une ligne horizontale ou un espace blanc apparaît dans le texte ou les graphiques des documents imprimés. Selon la couleur qui pose problème, choisissez de nettoyer le noir seulement, trois couleurs à la fois (jaune/cyan/magenta), ou les quatre couleurs à la fois.
- Le nettoyage de la tête d'impression consomme une certaine quantité d'encre.
- Des nettoyages trop fréquents épuisent l'encre inutilement.

IMPORTANT

NE touchez PAS la tête d'impression sous peine de causer des dommages irréremédiables et d'annuler la garantie de la tête d'impression.

>> [MFC-J491DW/MFC-J497DW](#)

>> [MFC-J690DW/MFC-J895DW](#)

MFC-J491DW/MFC-J497DW

1. Appuyez sur **Paramètres**.
2. Appuyez sur ▲ ou ▼ pour sélectionner l'élément suivant :
 - a. Sélectionnez [Prog. Général]. Appuyez sur **OK**.
 - b. Sélectionnez [Maintenance]. Appuyez sur **OK**.
 - c. Sélectionnez [Nettoyage tête impr]. Appuyez sur **OK**.
 - d. Sélectionnez [Noir seul.], [Couleur seul] ou [Tous]. Appuyez sur **OK**.
 - e. Sélectionnez [Normal], [Élevée] ou [Optimale]. Appuyez sur **OK**.
3. Appuyez sur ►.
L'appareil nettoie la tête d'impression.



- Si après le nettoyage de la tête d'impression vous ne constatez aucune amélioration de l'impression, essayez d'installer une nouvelle cartouche d'encre de remplacement de marque Brother pour chaque couleur posant problème. Essayez de nettoyer à nouveau la tête d'impression. Si vous ne constatez toujours pas d'amélioration, contactez le service à la clientèle Brother.
- Vous pouvez également nettoyer la tête d'impression à partir de votre ordinateur.

MFC-J690DW/MFC-J895DW

1. Appuyez sur  [Paramètres] > [Maintenance] > [Nettoyage tête impr].
2. Appuyez sur [Noir seul.], [Couleur seul] ou [Tous].
3. Appuyez sur [Normal], [Élevée] ou [Optimale].
4. Appuyez sur [Marche].
L'appareil nettoie la tête d'impression.



-
- Si, après le nettoyage de la tête d'impression, vous ne constatez aucune amélioration de l'impression, essayez d'installer une cartouche d'encre de remplacement de marque Brother pour chaque couleur posant problème. Essayez de nettoyer à nouveau la tête d'impression. Si vous ne constatez toujours pas d'amélioration, contactez le service à la clientèle Brother.
 - Vous pouvez également nettoyer la tête d'impression à partir de votre ordinateur.
-



Renseignements connexes

- [Nettoyer votre appareil Brother](#)

Sujets connexes :

- [Manipulation du papier et problèmes d'impression](#)
 - [Nettoyer la tête d'impression depuis votre ordinateur \(Windows\)](#)
 - [Nettoyer la tête d'impression depuis votre ordinateur \(Macintosh\)](#)
-

Nettoyer la tête d'impression depuis votre ordinateur (Windows)

Pour assurer une qualité d'impression satisfaisante, l'appareil nettoie automatiquement la tête d'impression lorsque nécessaire. En cas de problème de qualité d'impression, démarrez le processus de nettoyage manuellement.

1. Effectuez l'une des opérations suivantes :

- Pour Windows Server 2008

Cliquez sur  (**Démarrer**) > **Panneau de configuration** > **Matériel et audio** > **Imprimantes**.

- Pour Windows 7 et Windows Server 2008 R2

Cliquez sur  (**Démarrer**) > **Périphériques et imprimantes**.

- Pour Windows 8

Déplacez votre souris dans le coin inférieur droit du bureau. Lorsque la barre de menus s'affiche, cliquez sur **Paramètres**, puis cliquez sur **Panneau de configuration**. Dans le groupe **Matériel et audio**, cliquez sur **Afficher les périphériques et imprimantes**.

- Pour Windows Server 2012

Déplacez votre souris dans le coin inférieur droit du bureau. Lorsque la barre de menus s'affiche, cliquez sur **Paramètres**, puis cliquez sur **Panneau de configuration**. Dans le groupe **Matériel**, cliquez sur **Afficher les périphériques et imprimantes**.

- Pour Windows Server 2012 R2

Cliquez sur **Panneau de configuration** dans l'écran **démarrer**. Dans le groupe **Matériel**, cliquez sur **Afficher les périphériques et imprimantes**.

- Pour Windows 10 et Windows Server 2016

Cliquez sur  > **Système Windows** > **Panneau de configuration**. Dans le groupe **Matériel et audio**, cliquez sur **Afficher les périphériques et imprimantes**.

2. Cliquez avec le bouton droit de la souris sur l'icône **Brother MFC-XXXX Printer** (où XXXX est le nom de votre modèle), puis sélectionnez **Options d'impression**. Si les options du pilote d'imprimante s'affichent, sélectionnez votre pilote d'imprimante.

La boîte de dialogue du pilote d'imprimante s'affiche.

3. Cliquez sur l'onglet **Entretien**.

4. Sélectionnez l'une des options suivantes :

Option	Description
Vérifier la qualité d'impression...	Utilisez cette option pour imprimer la page de test et vérifier la qualité d'impression.
Nettoyage de la tête d'impression...	Utilisez cette option pour démarrer le processus de nettoyage manuellement. Sélectionnez cette option si une ligne ou des espaces blancs apparaissent sur le texte ou les graphiques de la page de test.

5. Effectuez l'une des opérations suivantes :

- Si vous avez sélectionné l'option **Vérifier la qualité d'impression...**, cliquez sur **Démarrer**.

L'appareil imprime la page de test.

- Si vous avez sélectionné l'option **Nettoyage de la tête d'impression...**, sélectionnez l'option **Noir seulement**, **Couleur seulement** ou **Toutes** selon le type de nettoyage, puis cliquez sur **Suivant**.

6. Sélectionnez l'option **Normal**, **En profondeur** ou **Profondeur extrême** selon l'intensité de nettoyage, puis cliquez sur **Suivant**.

7. Cliquez sur **Démarrer**.

L'appareil lance le nettoyage.



Renseignements connexes

- Nettoyer votre appareil Brother

Sujets connexes :

- Manipulation du papier et problèmes d'impression
 - Nettoyer la tête d'impression depuis votre appareil Brother
-

Nettoyer la tête d'impression depuis votre ordinateur (Macintosh)

Pour assurer une qualité d'impression satisfaisante, l'appareil nettoie automatiquement la tête d'impression lorsque nécessaire. En cas de problème de qualité d'impression, démarrez le processus de nettoyage manuellement.

1. Sélectionnez **Préférences Système...** dans le menu Apple.
2. Sélectionnez **Imprimantes et scanners**, puis sélectionnez l'appareil.
3. Cliquez sur le bouton **Options et fournitures...**
4. Cliquez sur l'onglet **Utilitaire**, puis cliquez sur le bouton **Ouvrir l'utilitaire de l'imprimante**.
L'écran Status Monitor s'affiche.
5. Cliquez sur le menu **Contrôle**, puis sélectionnez **Maintenance**.
6. Sélectionnez l'une des options suivantes :

Option	Description
Vérifier la qualité d'impression...	Utilisez cette option pour imprimer la page de test et vérifier la qualité d'impression.
Nettoyage de la tête d'impression...	Utilisez cette option pour démarrer le processus de nettoyage manuellement. Sélectionnez cette option si une ligne ou des espaces blancs apparaissent sur le texte ou les graphiques de la page de test.

7. Effectuez l'une des opérations suivantes :
 - Si vous avez sélectionné l'option **Vérifier la qualité d'impression...**, cliquez sur **Démarrez**.
L'appareil imprime la page de test.
 - Si vous avez sélectionné l'option **Nettoyage de la tête d'impression...**, sélectionnez l'option **Noir uniquement**, **Couleur uniquement** ou **Tous** selon le type de nettoyage, puis cliquez sur **Suivant**.
8. Sélectionnez l'option **Normal**, **Fort** ou **Le plus fort** selon l'intensité de nettoyage, puis cliquez sur **Suivant**.
9. Cliquez sur **Démarrez**.
L'appareil lance le nettoyage.



Renseignements connexes

- [Nettoyer votre appareil Brother](#)

Sujets connexes :

- [Manipulation du papier et problèmes d'impression](#)
- [Nettoyer la tête d'impression depuis votre appareil Brother](#)

Nettoyer l'écran ACL de l'appareil

IMPORTANT

N'utilisez PAS de produit de nettoyage liquide (ni de produit contenant de l'éthanol).

1. Maintenez la touche enfoncée  pour éteindre l'appareil. L'écran ACL affiche [Fermer] pendant quelques secondes avant que l'appareil s'éteigne.
2. Nettoyez l'écran ACL à l'aide d'un chiffon sec, doux et non pelucheux.

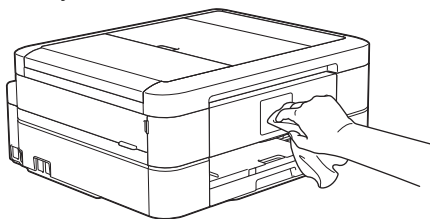

✓ Renseignements connexes

- [Nettoyer votre appareil Brother](#)

Nettoyer l'extérieur de l'appareil

IMPORTANT

- Ne nettoyez pas avec un liquide volatil comme du diluant ou du benzène sous peine d'endommager la surface extérieure de l'appareil.
- N'utilisez PAS de produits de nettoyage contenant de l'ammoniac.
- N'utilisez PAS d'alcool isopropylique pour nettoyer le panneau de commande. Le panneau pourrait se fissurer.

1. Si le volet du support papier est ouvert, fermez-le puis fermez le support papier.
2. Retirez complètement le bac à papier (1) de l'appareil.

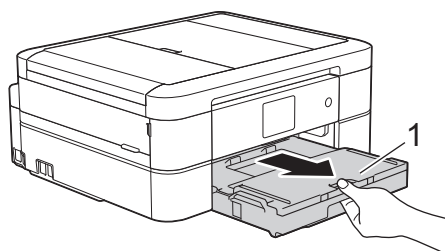

3. Essuyez l'extérieur de l'appareil à l'aide d'un chiffon non pelucheux et sec pour enlever la poussière.

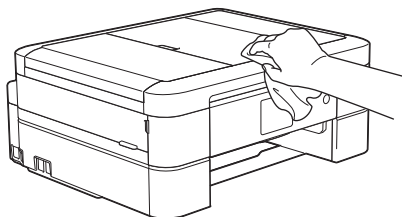

4. Soulevez le couvercle du bac de sortie papier et retirez tout élément coincé à l'intérieur.

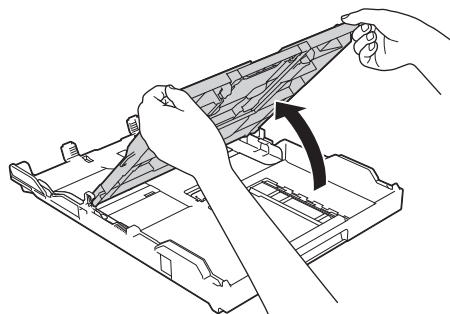

5. Essuyez l'intérieur et l'extérieur du bac à papier à l'aide d'un chiffon non pelucheux et sec pour enlever la poussière.

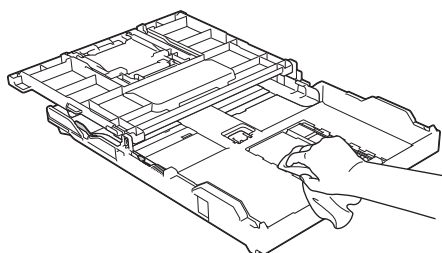

6. Fermez le couvercle du bac de sortie papier, puis poussez lentement et jusqu'au bout le bac à papier dans l'appareil.



Renseignements connexes

- Nettoyer votre appareil Brother
-

Nettoyer le cylindre d'imprimante de l'appareil

⚠ AVERTISSEMENT

⚡ Veillez à débrancher l'appareil de la prise d'alimentation c.a. avant de nettoyer le cylindre de l'imprimante pour éviter tout risque d'électrocution.

1. À l'aide des deux mains, utilisez les prises des deux côtés de l'appareil pour soulever le couvercle du scanner et le mettre en position ouverte.
2. Nettoyez le cylindre (1) de l'appareil et ses abords en essuyant les traces d'encre à l'aide d'un chiffon sec, doux et non pelucheux.

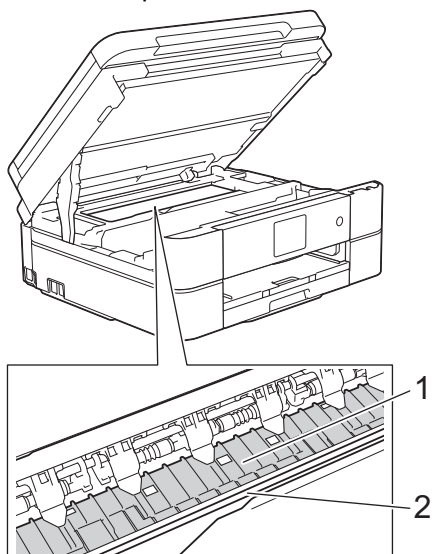

IMPORTANT

NE touchez PAS la bande de l'encodeur, qui est une mince bande de plastique s'étirant sur toute la largeur de l'appareil (2). Vous risqueriez d'endommager l'appareil.

3. Des deux mains, refermez délicatement le couvercle du scanner.

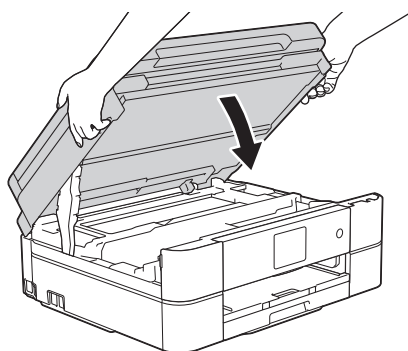

4. Rebranchez le cordon d'alimentation.

✓ Renseignements connexes

- [Nettoyer votre appareil Brother](#)

Sujets connexes :

- [Manipulation du papier et problèmes d'impression](#)

Nettoyer les rouleaux d'alimentation du papier

Si les rouleaux d'alimentation du papier sont maculés d'encre ou si de la poussière de papier s'est accumulée, des problèmes d'alimentation du papier peuvent se produire.

1. Débranchez l'appareil de la prise d'alimentation c.a.
2. Si le volet du support papier est ouvert, fermez-le puis fermez le support papier.
3. Retirez complètement le bac à papier (1) de l'appareil.

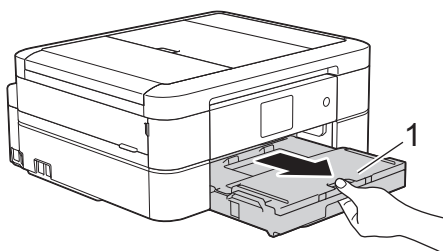

4. Nettoyez l'avant des rouleaux d'alimentation du papier (1) avec un chiffon doux non pelucheux humecté d'eau, en effectuant un mouvement de va-et-vient d'un côté à l'autre. À l'issue du nettoyage, essuyez les rouleaux avec un chiffon doux, non pelucheux et sec pour éliminer l'humidité.

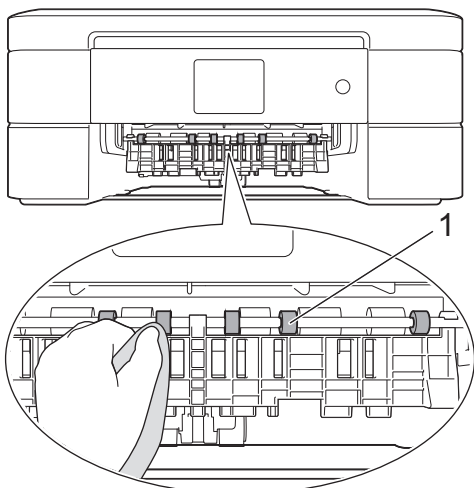

5. Soulevez le couvercle d'élimination des bourrages (2), puis nettoyez l'arrière des rouleaux d'alimentation du papier (1) avec un chiffon doux non pelucheux humecté d'eau. À l'issue du nettoyage, essuyez les rouleaux avec un chiffon doux, non pelucheux et sec pour éliminer l'humidité.

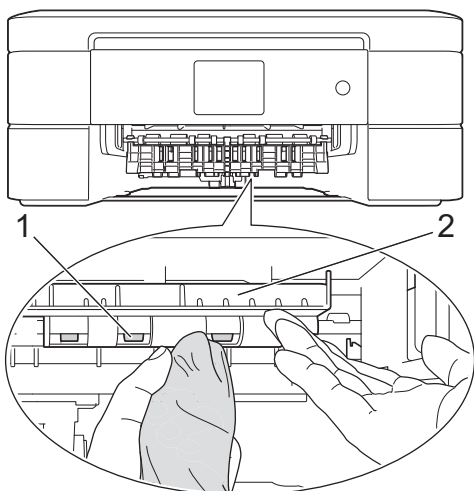

6. Poussez lentement le bac à papier jusqu'à ce qu'il soit complètement introduit dans l'appareil.
7. Rebranchez le cordon d'alimentation.



Attendez que les rouleaux soient secs avant d'utiliser l'appareil. Le non-respect de cette consigne risque de provoquer des problèmes d'alimentation du papier.



Renseignements connexes

- Nettoyer votre appareil Brother

Sujets connexes :

- Manipulation du papier et problèmes d'impression
-

Nettoyer la plaque de base

Nettoyer périodiquement la plaque de base pourrait éviter à l'appareil de charger plusieurs feuilles de papier lorsque le bac contient seulement quelques feuilles.

1. Si le volet du support papier est ouvert, fermez-le puis fermez le support papier.
2. Retirez complètement le bac à papier (1) de l'appareil.

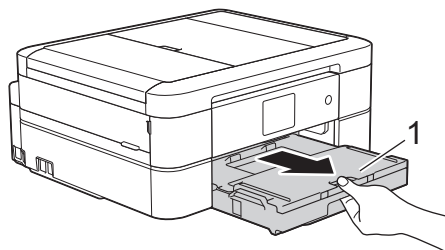

3. Nettoyez le patin de base (1) à l'aide d'un chiffon doux non pelucheux humecté d'eau.
Pour MFC-J690DW, nettoyez aussi le patin de base (2) du bac de dérivation pour photos à l'aide d'un chiffon doux non pelucheux humecté d'eau.

À l'issue du nettoyage, essuyez le patin avec un chiffon sec, doux et non pelucheux pour éliminer l'humidité.

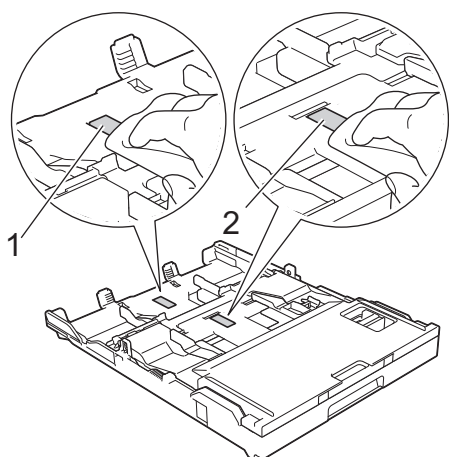

Au Canada, le bac de dérivation pour photos est appelé bac à papier photo.

4. Poussez lentement le bac à papier jusqu'à ce qu'il soit complètement introduit dans l'appareil.

✓ Renseignements connexes

- [Nettoyer votre appareil Brother](#)

Sujets connexes :

- [Manipulation du papier et problèmes d'impression](#)

Nettoyer les rouleaux de chargement de papier

Le nettoyage régulier des rouleaux d'entraînement du papier peut éviter les bourrages papier en garantissant une alimentation correcte du papier.

1. Débranchez l'appareil de la prise d'alimentation c.a.
2. Si le volet du support papier (1) est ouvert, fermez-le puis fermez le support papier (2).

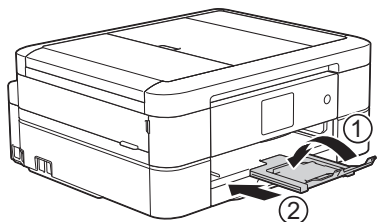

3. Retirez complètement le bac à papier de l'appareil.
4. Nettoyez les rouleaux d'entraînement du papier (1) à l'aide d'un chiffon doux non pelucheux humecté d'eau. Faites tourner lentement les rouleaux afin de nettoyer toute la surface. À l'issue du nettoyage, essuyez les rouleaux avec un chiffon doux, non pelucheux et sec pour éliminer l'humidité.

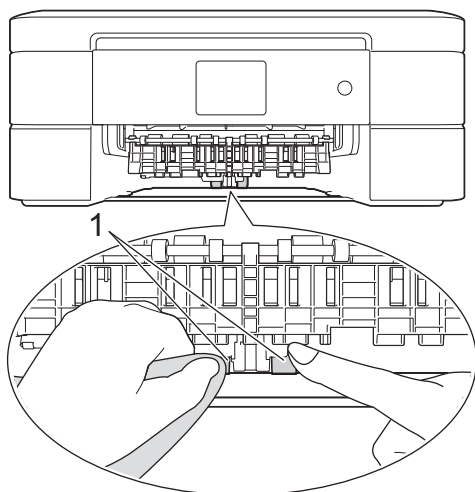

5. Poussez lentement le bac à papier jusqu'à ce qu'il soit complètement introduit dans l'appareil.
6. Rebranchez le cordon d'alimentation.

✓ Renseignements connexes

- [Nettoyer votre appareil Brother](#)

Sujets connexes :

- [Messages d'erreur et d'entretien](#)
- [Manipulation du papier et problèmes d'impression](#)

Vérifier votre appareil Brother

- [Vérifier la qualité d'impression](#)
- [Vérifier l'alignement d'impression depuis votre appareil Brother](#)
- [Vérifier le volume d'encre](#)
- [Surveiller l'état de l'appareil depuis votre ordinateur \(Windows\)](#)
- [Surveiller l'état de l'appareil depuis votre ordinateur \(Mac\)](#)

Vérifier la qualité d'impression

Si des couleurs et des textes décolorés ou striés apparaissent sur vos tirages ou s'il manque du texte, il se peut que certaines buses de la tête d'impression soient encrassées. Imprimez la feuille de contrôle de la qualité d'impression et examinez le motif de contrôle des buses.

>> [MFC-J491DW/MFC-J497DW](#)

>> [MFC-J690DW/MFC-J895DW](#)

MFC-J491DW/MFC-J497DW

1. Appuyez sur **Paramètres**.
2. Appuyez sur ▲ ou ▼ pour sélectionner l'élément suivant :
 - a. Sélectionnez [Prog. Général]. Appuyez sur **OK**.
 - b. Sélectionnez [Maintenance]. Appuyez sur **OK**.
 - c. Sélectionnez [Impr. QualitéImp]. Appuyez sur **OK**.
 - d. Sélectionnez [Impr. QualitéImp] à nouveau. Appuyez sur **OK**.
3. Appuyez sur ►.
L'appareil imprime la feuille de contrôle de la qualité d'impression.
4. Vérifiez la qualité des quatre blocs de couleur sur la feuille.
5. L'écran ACL vous demande de vérifier la qualité d'impression. Effectuez l'une des opérations suivantes :
 - Si toutes les lignes sont nettes et visibles, appuyez sur ◀ pour sélectionner [Non].
La vérification de la qualité d'impression prend fin.
 - S'il manque des lignes (voir **Qualité médiocre**, ci-dessous), appuyez sur ► pour sélectionner [Oui].

OK

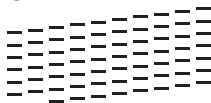

Médiocre

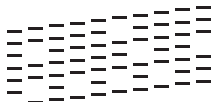

6. L'écran ACL vous demande de vérifier la qualité d'impression de chaque couleur. Appuyez sur ◀ ou ► pour sélectionner le numéro de motif (1–4) qui se rapproche le plus du résultat de l'impression, puis appuyez sur **OK**.
7. Effectuez l'une des opérations suivantes :
 - S'il est nécessaire de nettoyer la tête d'impression, appuyez sur ► pour démarrer la procédure de nettoyage.
 - Si le nettoyage de la tête d'impression n'est pas nécessaire, l'écran Encre ou Maintenance s'affiche à nouveau sur l'écran ACL.
8. Une fois la procédure de nettoyage terminée, l'écran ACL demande si vous souhaitez vérifier à nouveau la qualité d'impression.
Appuyez sur ► [Oui] pour commencer la vérification de la qualité d'impression.
9. Appuyez à nouveau sur ►.
L'appareil imprime à nouveau la feuille de contrôle de la qualité d'impression. Vérifiez à nouveau la qualité des quatre blocs de couleur sur la feuille.

Si, après le nettoyage de la tête d'impression, vous ne constatez aucune amélioration de l'impression, essayez d'installer une nouvelle cartouche d'encre de remplacement de marque Brother pour chaque couleur posant problème. Essayez de nettoyer à nouveau la tête d'impression. Si vous ne constatez toujours pas d'amélioration, contactez le service à la clientèle Brother.

IMPORTANT

NE touchez PAS la tête d'impression sous peine de causer des dommages irréremédiables et d'annuler la garantie de la tête d'impression.





Lorsqu'une buse de la tête d'impression est encrassée, l'échantillon imprimé se présente comme ci-dessous.



Après le nettoyage de la buse de la tête d'impression, les lignes horizontales disparaissent.



MFC-J690DW/MFC-J895DW

1. Appuyez sur  [Paramètres] > [Maintenance] > [Amél qualité impression] > [Vérifier qualité impr].
2. Appuyez sur [Marche].
L'appareil imprime la feuille de contrôle de la qualité d'impression.
3. Vérifiez la qualité des quatre blocs de couleur sur la feuille.
4. L'écran tactile vous demande de vérifier la qualité d'impression. Effectuez l'une des opérations suivantes :
 - Si toutes les lignes sont nettes et visibles, appuyez sur [Non] puis appuyez sur  pour terminer la vérification de la qualité d'impression.
 - S'il manque des lignes (voir **Qualité médiocre**, comme ci-dessous), appuyez sur [Oui].

OK

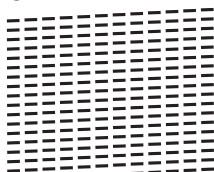

Médiocre

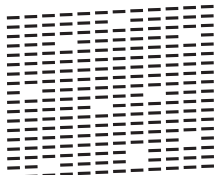

5. L'écran tactile vous invite à vérifier la qualité d'impression de chaque couleur. Appuyez sur le numéro de modèle (1–4) qui se rapproche le plus du résultat de l'impression.
6. Effectuez l'une des opérations suivantes :
 - S'il est nécessaire de nettoyer la tête d'impression, appuyez sur [Marche] pour démarrer la procédure de nettoyage.

- Si le nettoyage de la tête d'impression n'est pas nécessaire, l'écran Entretien réapparaît sur l'écran tactile. Appuyez sur .
7. Une fois la procédure de nettoyage terminée, l'écran tactile demande si vous souhaitez imprimer à nouveau la feuille de contrôle de la qualité d'impression. Appuyez sur [Oui], puis appuyez sur [Marche].
- L'appareil imprime à nouveau la feuille de contrôle de la qualité d'impression. Vérifiez à nouveau la qualité des quatre blocs de couleur sur la feuille.

Si, après le nettoyage de la tête d'impression, vous ne constatez aucune amélioration de l'impression, essayez d'installer une cartouche d'encre de remplacement de marque Brother pour chaque couleur posant problème. Essayez de nettoyer à nouveau la tête d'impression. Si vous ne constatez toujours pas d'amélioration, contactez le service à la clientèle Brother.

IMPORTANT

NE touchez PAS la tête d'impression sous peine de causer des dommages irrémediables et d'annuler la garantie de la tête d'impression.



Lorsqu'une buse de la tête d'impression est encrassée, l'échantillon imprimé se présente comme ci-dessous.



Après le nettoyage de la buse de la tête d'impression, les lignes disparaissent.



Renseignements connexes

- [Vérifier votre appareil Brother](#)

Sujets connexes :

- [Manipulation du papier et problèmes d'impression](#)

Vérifier l'alignement d'impression depuis votre appareil Brother

Si le texte imprimé devient flou ou les images deviennent décolorées après le transport de l'appareil, ajustez l'alignement d'impression.

>> [MFC-J491DW/MFC-J497DW](#)

>> [MFC-J690DW/MFC-J895DW](#)

MFC-J491DW/MFC-J497DW

1. Appuyez sur **Paramètres**.
2. Appuyez sur ▲ ou ▼ pour sélectionner l'élément suivant :
 - a. Sélectionnez [Prog. Général]. Appuyez sur **OK**.
 - b. Sélectionnez [Maintenance]. Appuyez sur **OK**.
 - c. Sélectionnez [Impr. QualitéImp]. Appuyez sur **OK**.
 - d. Sélectionnez [Alignement]. Appuyez sur **OK**.
3. Appuyez sur ►.
4. Appuyez à nouveau sur ►.

L'appareil se met à imprimer la feuille de contrôle de l'alignement.

(A)

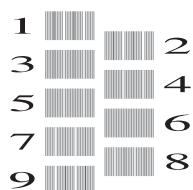

5. Pour le modèle (A), appuyez sur ◀ ou sur ▶ pour sélectionner le numéro du test d'impression avec le moins de bandes verticales visibles (1-9), puis appuyez sur **OK**.

Dans l'exemple ci-dessus, le numéro 6 est la meilleure option.

Répétez cette étape pour les autres motifs.



Si l'impression n'est pas correctement alignée, le texte apparaît flou ou déformé comme ceci.

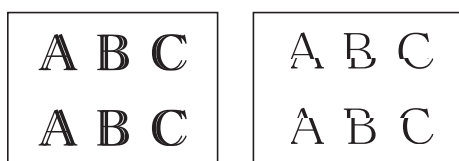

Une fois l'alignement rectifié, le texte se présente comme suit.



6. Appuyez sur **Arrêt / Sortie**.

MFC-J690DW/MFC-J895DW

1. Appuyez sur  [Encre] > [Amélioration qualité impression] > [Alignement].



Vous pouvez également appuyer sur  [Paramètres] > [Maintenance] > [Amélioration qualité impression] > [Alignement].

- Appuyez sur [Suivant].
- Appuyez sur [Marche].

L'appareil imprime la feuille de contrôle de l'alignement.

(A)

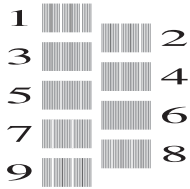

- Pour le modèle (A), appuyez sur ▲ ou sur ▼ pour afficher le numéro du test d'impression qui affiche les bandes verticales les moins visibles (1-9), puis appuyez dessus (dans l'exemple ci-dessus, la ligne numéro 6 est le meilleur choix). Appuyez sur [OK].

Répétez cette étape pour les autres motifs.



Si l'impression n'est pas correctement alignée, le texte apparaît flou ou déformé comme ceci.

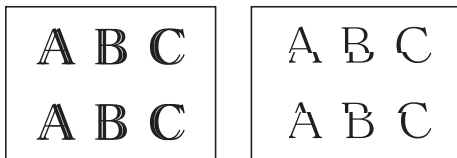

Une fois l'alignement rectifié, le texte se présente comme suit.



- Appuyez sur .

Renseignements connexes

- [Vérifier votre appareil Brother](#)

Sujets connexes :

- [Manipulation du papier et problèmes d'impression](#)

Vérifier le volume d'encre

Bien que l'icône du volume d'encre apparaisse sur l'écran ACL de l'appareil, vous pouvez utiliser le menu de l'encre pour afficher un graphique plus grand montrant l'encre qui reste dans chaque cartouche.

>> [MFC-J491DW/MFC-J497DW](#)

>> [MFC-J690DW/MFC-J895DW](#)

MFC-J491DW/MFC-J497DW

1. Appuyez sur **Paramètres**.
2. Appuyez sur ▲ ou ▼ pour sélectionner l'élément suivant :
 - a. Sélectionnez [Prog. Général]. Appuyez sur **OK**.
 - b. Sélectionnez [Maintenance]. Appuyez sur **OK**.
 - c. Sélectionnez [Volume encre]. Appuyez sur **OK**.

L'écran ACL indique le volume d'encre.



- Lorsque la cartouche d'encre arrive en fin de vie ou qu'elle présente un problème, l'une des icônes suivantes s'affiche :

	Le niveau d'encre est faible.
	La cartouche d'encre a atteint sa fin de vie.
	Il y a un problème avec la cartouche d'encre.

- Pour consulter ou imprimer les numéros de référence des cartouches d'encre, appuyez sur **Effacer/Retour** pour revenir à l'écran du menu [Maintenance], puis sélectionnez [Modèle cart encre]. Appuyez sur **OK** puis suivez les instructions sur l'écran ACL.

3. Appuyez sur **Arrêt / Sortie**.



Vous pouvez également vérifier le volume d'encre à partir de votre ordinateur.

MFC-J690DW/MFC-J895DW

1. Appuyez sur [Encre] > [Volume encre]. L'écran tactile indique le volume d'encre.



- Vous pouvez également appuyer sur [Paramètres] > [Maintenance] > [Volume encre].
- Lorsque la cartouche d'encre arrive en fin de vie ou qu'elle présente un problème, l'une des icônes suivantes s'affiche :

	Le niveau d'encre est faible.
	La cartouche d'encre a atteint sa fin de vie.
	Il y a un problème avec la cartouche d'encre.

- Pour consulter ou imprimer les numéros de référence des cartouches d'encre, appuyez sur (Retour) pour revenir à l'écran du menu [Encre]. Appuyez sur [Modèle cart encre] puis suivez les instructions sur l'écran tactile.

2. Appuyez sur .



Vous pouvez également vérifier le volume d'encre à partir de votre ordinateur.



Renseignements connexes



- [Vérifier votre appareil Brother](#)

Sujets connexes :

- [Description de l'écran tactile ACL](#)
 - [Description de l'écran de réglages](#)
 - [Imprimer un document \(Windows\)](#)
 - [Imprimer un document \(Mac\)](#)
 - [Surveiller l'état de l'appareil depuis votre ordinateur \(Windows\)](#)
-

Surveiller l'état de l'appareil depuis votre ordinateur (Windows)

L'utilitaire Status Monitor est un outil logiciel configurable qui permet de surveiller l'état d'un ou de plusieurs appareils et d'être prévenu immédiatement en cas d'erreurs.

- Effectuez l'une des opérations suivantes :
 - Double-cliquez sur l'icône  dans la barre des tâches.
 - Windows 7
Cliquez sur  (Démarrer) > Tous les programmes > Brother > Brother Utilities (Utilitaires Brother).
Cliquez sur la liste déroulante et sélectionnez votre nom de modèle (s'il n'a pas déjà été sélectionné). Cliquez sur **Outils** dans la barre de navigation de gauche, puis cliquez sur **Status Monitor**.
 - Windows 8 et Windows 10
Cliquez sur  (Brother Utilities (Utilitaires Brother)), puis cliquez sur la liste déroulante et sélectionnez le nom de votre modèle (si vous ne l'avez pas déjà sélectionné). Cliquez sur **Outils** dans la barre de navigation de gauche, puis cliquez sur **Status Monitor**.

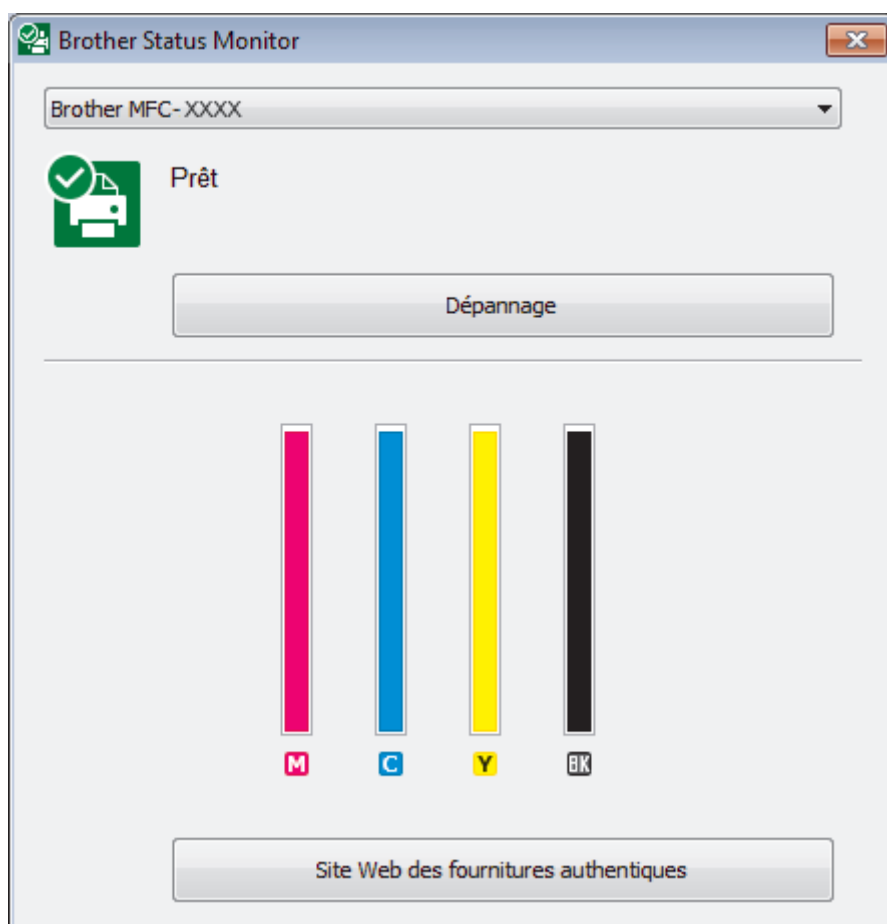



Dépannage

Cliquez sur le bouton **Dépannage** pour accéder au site Web de dépannage.

Site Web des fournitures authentiques

Cliquez sur le bouton **Site Web des fournitures authentiques** pour plus d'informations sur les consommables authentiques Brother.

Icônes d'erreur

Icône	Description
	Le niveau d'encre est faible.
	La cartouche d'encre a atteint sa fin de vie.
	Il y a un problème avec la cartouche d'encre.

Renseignements connexes

- [Vérifier votre appareil Brother](#)
 - [Description et signification des indicateurs du Status Monitor \(Windows\)](#)
 - [Désactiver la fonction d'affichage du Status Monitor \(Windows\)](#)
 - [Désactiver le Status Monitor \(Windows\)](#)

Sujets connexes :

- [Annuler une tâche d'impression \(Windows\)](#)
- [Vérifier le volume d'encre](#)

Description et signification des indicateurs du Status Monitor (Windows)

Au démarrage de votre ordinateur, l'icône **Brother Status Monitor** apparaît dans la barre des tâches.

- Une icône verte indique l'état d'attente normal.



- Une icône jaune indique un avertissement.



- Une icône rouge indique qu'une erreur s'est produite.



- L'icône grise indique que l'appareil est désactivé.



Renseignements connexes

- [Surveiller l'état de l'appareil depuis votre ordinateur \(Windows\)](#)

Désactiver la fonction d'affichage du Status Monitor (Windows)

La fonction d'affichage du Status Monitor vous informe qu'il y a un problème avec un périphérique surveillé par votre ordinateur. Le réglage par défaut est **Uniquement lors de l'impression à partir de cet ordinateur**. Pour la désactiver, suivez les étapes suivantes :

1. Cliquez avec le bouton droit de la souris sur l'icône ou la fenêtre  (**Brother Status Monitor**), sélectionnez l'option **Paramètres Status Monitor**, puis cliquez sur **Options**.
La fenêtre **Options** s'affiche.
2. Sélectionnez l'onglet **De base** puis sélectionnez **Désactivé** pour **Afficher Status Monitor**.
3. Cliquez sur **OK**.



Même si la fonction d'affichage du Status Monitor est désactivée, vous pouvez vérifier l'état de l'appareil à tout moment en affichant le Status Monitor.



Renseignements connexes

- [Surveiller l'état de l'appareil depuis votre ordinateur \(Windows\)](#)

Désactiver le Status Monitor (Windows)

1. Cliquez avec le bouton droit de la souris sur l'icône ou la fenêtre  (**Brother Status Monitor**), puis sélectionnez **Sortie**.
2. Cliquez sur **OK**.

Renseignements connexes

- [Surveiller l'état de l'appareil depuis votre ordinateur \(Windows\)](#)
-

Surveiller l'état de l'appareil depuis votre ordinateur (Mac)

L'utilitaire Status Monitor de Brother est un outil logiciel configurable qui permet de surveiller l'état d'un appareil et d'être prévenu immédiatement en cas d'erreurs.

1. Sélectionnez **Préférences Système...** dans le menu Apple.
2. Sélectionnez **Imprimantes et scanners**, puis sélectionnez l'appareil.
3. Cliquez sur le bouton **Options et fournitures...**
4. Cliquez sur l'onglet **Utilitaire**, puis cliquez sur le bouton **Ouvrir l'utilitaire de l'imprimante**.

L'écran Status Monitor s'affiche.



Dépannage

Cliquez sur le bouton **Dépannage** pour accéder au Brother Solutions Center (Centre de solutions Brother), où vous trouverez des **FAQ et Diagnostic**.



Besoin d'un nouveau consommable pour votre imprimante?

Cliquez sur le bouton **Besoin d'un nouveau consommable pour votre imprimante?** pour plus d'informations sur les consommables authentiques Brother.

Mise à jour de l'état de l'appareil

Pour obtenir l'état le plus récent de l'appareil lorsque la fenêtre **Status Monitor** est ouverte, cliquez sur l'icône . Pour définir la fréquence à laquelle le logiciel actualise les informations d'état de l'appareil, cliquez sur le menu **Brother Status Monitor**, puis sélectionnez **Préférences...**

Icônes d'erreur

Icône	Description
	Le niveau d'encre est faible.
	La cartouche d'encre a atteint sa fin de vie.
	Il y a un problème avec la cartouche d'encre.



Renseignements connexes

- Vérifier votre appareil Brother

Corriger l'alimentation du papier pour éliminer les lignes verticales

Réglez l'alimentation du papier afin de réduire les lignes verticales.

>> [MFC-J491DW/MFC-J497DW](#)

>> [MFC-J690DW/MFC-J895DW](#)

MFC-J491DW/MFC-J497DW

1. Appuyez sur **Paramètres**.
2. Appuyez sur ▲ ou ▼ pour sélectionner l'élément suivant :
 - a. Sélectionnez [Prog. Général]. Appuyez sur **OK**.
 - b. Sélectionnez [Maintenance]. Appuyez sur **OK**.
 - c. Sélectionnez [Impr. QualitéImp]. Appuyez sur **OK**.
 - d. Sélectionnez [Aliment bon papier]. Appuyez sur **OK**.
3. Appuyez sur ►, puis suivez les instructions sur l'écran ACL.

MFC-J690DW/MFC-J895DW

1. Appuyez sur  [Encre] > [Amél qualité impression] > [Aliment bon papier].



Vous pouvez également appuyer sur  [Paramètres] > [Maintenance] > [Amél qualité impression] > [Aliment bon papier].

2. Appuyez sur le bouton [Suivant], puis suivez les instructions à l'écran tactile.

✓ Renseignements connexes

- [Entretien de routine](#)

Sujets connexes :

- [Autres problèmes](#)

Modifier les options des réglages d'impression en cas de problèmes d'impression

Si la qualité d'impression est médiocre, sélectionnez ces options en fonction du but recherché. Lorsque ces réglages sont sélectionnés, la vitesse d'impression diminue.



Ces options sont disponibles uniquement lorsque vous effectuez les opérations depuis l'appareil, par exemple des opérations de copie. Si vous imprimez depuis votre ordinateur, modifiez les réglages dans le pilote d'imprimante.

>> [MFC-J491DW/MFC-J497DW](#)

>> [MFC-J690DW/MFC-J895DW](#)

MFC-J491DW/MFC-J497DW

1. Appuyez sur **Paramètres**.
2. Appuyez sur ▲ ou ▼ pour sélectionner l'élément suivant :
 - a. Sélectionnez [Prog. Général]. Appuyez sur **OK**.
 - b. Sélectionnez [Maintenance]. Appuyez sur **OK**.
 - c. Sélectionnez [Paramètre impr. Options]. Appuyez sur **OK**.
3. Appuyez sur ▲ ou ▼ pour sélectionner l'une des options suivantes :

Option	Description
Réduire le maculage	Sélectionnez cette option si vous utilisez l'impression recto ou recto-verso et que vous avez des problèmes d'impressions présentant des traînées ou de bourrages papier.
Papier à séchage lent	Sélectionnez cette option si vous utilisez un type de papier ordinaire sur lequel l'encre sèche lentement.

4. Appuyez sur **OK**.
5. Appuyez sur ▲ ou ▼ pour sélectionner l'option souhaitée. Appuyez sur **OK**.
6. Appuyez sur **Arrêt / Sortie**.

MFC-J690DW/MFC-J895DW

1. Appuyez sur  [Paramètres] > [Maintenance] > [Options de configuration d'impression].
2. Appuyez sur l'une des options suivantes :

Option	Description
Réduire le maculage	Sélectionnez cette option si vous utilisez l'impression recto ou recto-verso et que vous avez des problèmes d'impressions présentant des traînées ou de bourrages papier.
Papier à séchage lent	Sélectionnez cette option si vous utilisez un type de papier ordinaire sur lequel l'encre sèche lentement.

3. Suivez les menus affichés à l'écran ACL.
4. Appuyez sur .



Renseignements connexes

- Entretien de routine

Sujets connexes :

- Copier sur les deux côtés du papier (copie recto verso)
- Manipulation du papier et problèmes d'impression
- Éviter les impressions présentant des traînées et les bourrages papier (Windows)
- Éviter les impressions présentant des traînées et les bourrages papier (Macintosh)
- Paramètres d'impression (Windows)
- Options d'impression (Macintosh)

Emballer et expédier votre appareil Brother

- Pour transporter l'appareil, veillez à utiliser son emballage d'origine. Si vous n'emballez pas correctement l'appareil, la garantie en ce qui concerne les dommages occasionnés lors du transport risque d'être invalidée.
- L'appareil doit être assuré adéquatement auprès du transporteur.

IMPORTANT

Il est important que la tête d'impression de l'appareil puisse retrouver sa position initiale après une tâche d'impression. Écoutez attentivement l'appareil avant de le débrancher pour vérifier que tous les bruits mécaniques se sont arrêtés. Si vous ne laissez pas l'appareil terminer ce processus de retour à la position initiale, il peut se produire des problèmes d'impression et la tête d'impression risque même d'être endommagée.

1. Débranchez l'appareil de la prise d'alimentation c.a.
2. Débranchez l'appareil de la prise téléphonique murale, puis retirez le cordon téléphonique de l'appareil.
3. À l'aide des deux mains, utilisez les prises des deux côtés de l'appareil pour soulever le couvercle du scanner et le mettre en position ouverte.
4. Débranchez le câble d'interface de l'appareil, le cas échéant.
5. Fermez délicatement le couvercle du scanner par les prises de chaque côté.

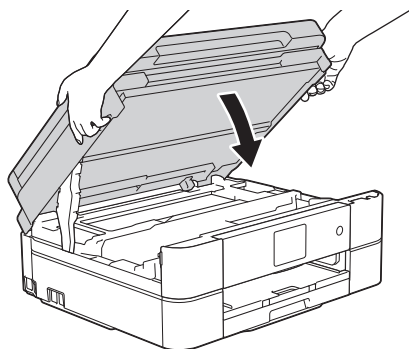

6. Ouvrez le couvercle de cartouche d'encre.
7. Poussez les leviers de déverrouillage des cartouches d'encre, puis retirez les cartouches.
8. Mettez en place l'élément de protection orange et fermez le couvercle des cartouches d'encre.

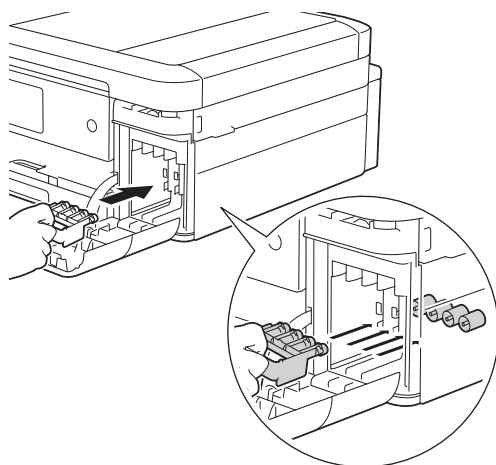

IMPORTANT

- Assurez-vous que la languette de plastique sur le côté gauche de l'élément de protection orange (1) se verrouille bien en place (2).

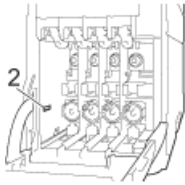
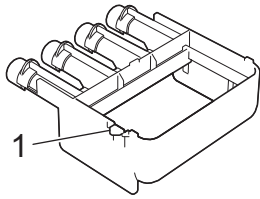

- Si vous ne trouvez pas l'élément de protection orange, expédiez l'appareil sans cet élément. Ne laissez PAS les cartouches d'encre dans l'appareil pendant l'expédition.

9. Emballez l'appareil dans le sac en plastique.

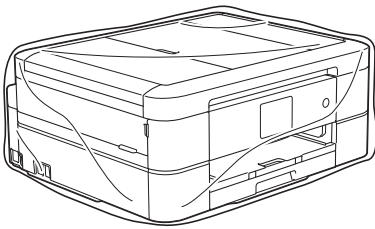

10. Emballez l'appareil dans la boîte d'origine en employant les matériaux d'emballage d'origine, comme illustré ci-dessous.

N'emballez pas la cartouche d'encre usagée dans le carton.

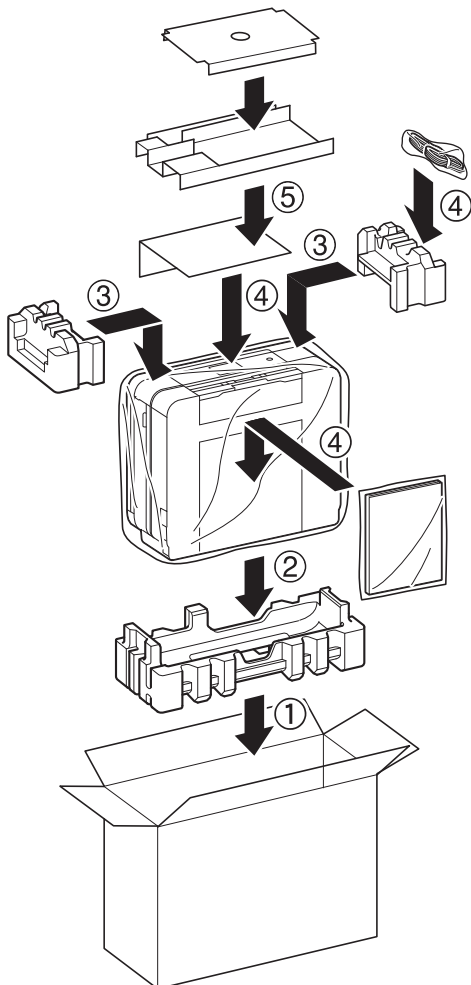



Si vous retournez votre appareil dans le cadre du service d'échange offert par Brother, emballez seulement l'appareil. Conservez toutes les pièces amovibles, ainsi que la documentation imprimée, pour pouvoir les utiliser avec votre appareil de rechange.

11. Fermez la boîte et appliquez du ruban adhésif sur celle-ci.



Renseignements connexes

- [Entretien de routine](#)

Sujets connexes :

- [Remplacer les cartouches d'encre](#)
-

■ Réglages de l'appareil

Vous pouvez personnaliser les réglages et les fonctions, créer des raccourcis et utiliser les options affichées sur l'écran ACL de l'appareil pour améliorer l'efficacité de votre appareil Brother.

- [Modification des paramètres de l'appareil depuis le panneau de commande](#)
- [Modification des paramètres de l'appareil à partir de votre ordinateur](#)

Modification des paramètres de l'appareil depuis le panneau de commande

- [En cas de panne de courant \(mémoire permanente\)](#)
- [Paramètres généraux](#)
- [Enregistrer vos réglages favoris en tant que raccourci](#)
- [Imprimer des rapports](#)
- [Tableaux des réglages et des fonctions](#)

En cas de panne de courant (mémoire permanente)

>> [MFC-J491DW/MFC-J497DW/MFC-J690DW](#)

>> [MFC-J895DW](#)

MFC-J491DW/MFC-J497DW/MFC-J690DW

- Vos réglages de menu sont enregistrés de manière permanente et ne seront pas perdus.
- Les réglages provisoires (par exemple : Contraste et Mode international) seront perdus.
- Vous devez saisir à nouveau la date et l'heure.
- Les tâches de télécopie programmées et les autres tâches de télécopie dans la mémoire de l'appareil seront perdues.

MFC-J895DW

- Vos réglages de menu sont enregistrés de manière permanente et ne seront pas perdus.
- Les réglages provisoires (par exemple : Contraste et Mode international) seront perdus.
- La date et l'heure ainsi que les tâches de télécopie programmées (par exemple : télécopie différée) sont conservées pendant 24 heures environ.
- Les autres tâches de télécopie dans la mémoire de l'appareil ne seront pas perdues.



Renseignements connexes

- [Modification des paramètres de l'appareil depuis le panneau de commande](#)

Paramètres généraux

- Régler le volume de l'appareil
- Passer automatiquement à l'heure d'été
- Régler le compte à rebours du Mode veille
- Activer la fonction d'extinction automatique de l'appareil
- Régler la date et l'heure
- Régler la luminosité du rétroéclairage ACL
- Modifier la durée pendant laquelle le rétroéclairage ACL demeure allumé
- Régler votre identifiant de poste
- Régler le mode de numérotation par tonalités ou impulsions
- Réduire le bruit d'impression
- Changer la langue affichée sur l'écran ACL
- Modifier le réglage du clavier

Régler le volume de l'appareil

>> [MFC-J491DW/MFC-J497DW](#)

>> [MFC-J690DW/MFC-J895DW](#)

MFC-J491DW/MFC-J497DW

1. Appuyez sur **Paramètres**.
2. Appuyez sur ▲ ou ▼ pour sélectionner l'élément suivant :
 - a. Sélectionnez [Prog. Général]. Appuyez sur **OK**.
 - b. Sélectionnez [Volume]. Appuyez sur **OK**.
3. Appuyez sur ▲ ou sur ▼ pour sélectionner l'une des options suivantes :

Option	Description
Sonnerie	Permet de régler le volume de la sonnerie.
Bip	Réglez le volume des sons émis lorsque vous appuyez sur un bouton, en cas d'erreur ou après l'envoi ou la réception d'une télécopie.
Haut-parleur	Permet de régler le volume du haut-parleur.

4. Appuyez sur **OK**.
5. Appuyez sur ▲ ou ▼ pour sélectionner l'option [Désac], [Bas], [Moyen] ou [Haut]. Appuyez sur **OK**.
6. Appuyez sur **Arrêt / Sortie**.

MFC-J690DW/MFC-J895DW

1. Appuyez sur  [Paramètres] > [Ts réglages] > [Prog. Général] > [Volume].
2. Appuyez sur l'une des options suivantes :

Option	Description
Sonnerie	Permet de régler le volume de la sonnerie.
Bip	Réglez le volume des sons émis lorsque vous appuyez sur un bouton, en cas d'erreur ou après l'envoi ou la réception d'une télécopie.
Haut-parleur	Permet de régler le volume du haut-parleur.

3. Appuyez sur ▲ ou sur ▼ pour afficher l'option [Désac], [Bas], [Moyen] ou [Haut], puis appuyez sur l'option souhaitée.
4. Appuyez sur .

Renseignements connexes

- [Paramètres généraux](#)

Passer automatiquement à l'heure d'été

Vous avez la possibilité de programmer l'appareil de telle sorte qu'il passe automatiquement à l'heure d'été.

Il avancera lui-même d'une heure au printemps et reculera d'une heure à l'automne. Assurez-vous que la date et l'heure actuelles ont été réglées dans le paramètre [Date et heure].

Cette fonction est seulement disponible aux États-Unis et au Canada.



>> [MFC-J491DW/MFC-J497DW](#)

>> [MFC-J690DW/MFC-J895DW](#)

MFC-J491DW/MFC-J497DW

1. Appuyez sur **Paramètres**.
2. Appuyez sur ▲ ou ▼ pour sélectionner l'élément suivant :
 - a. Sélectionnez [Réglage init.]. Appuyez sur **OK**.
 - b. Sélectionnez [Date et heure]. Appuyez sur **OK**.
 - c. Sélectionnez [H avancée auto]. Appuyez sur **OK**.
 - d. Sélectionnez [Activ] ou [Désac]. Appuyez sur **OK**.
3. Appuyez sur **Arrêt / Sortie**.

MFC-J690DW/MFC-J895DW

1. Appuyez sur  [Paramètres].
2. Appuyez sur  [Date et heure] > [H avancée auto].
3. Appuyez sur [Activ] ou [Désac].
4. Appuyez sur .

✓ Renseignements connexes

- [Paramètres généraux](#)

Régler le compte à rebours du Mode veille

Le réglage du mode Veille (ou mode d'économie d'énergie) peut réduire la consommation électrique. Lorsque l'appareil est en Mode veille, il fonctionne comme s'il était éteint. L'appareil est réactivé et démarre l'impression lorsqu'il reçoit une tâche d'impression ou une télécopie. Utilisez ces instructions pour définir un délai (compte à rebours) avant le passage de l'appareil en Mode veille.

- La minuterie redémarre lorsque l'appareil exécute une opération quelconque, par exemple s'il reçoit une télécopie ou une tâche d'impression.
- Le réglage d'usine est cinq minutes.
- Lorsque l'appareil passe en mode Veille, le rétroéclairage de l'écran ACL s'éteint.



>> [MFC-J491DW/MFC-J497DW](#)

>> [MFC-J690DW/MFC-J895DW](#)

MFC-J491DW/MFC-J497DW

1. Appuyez sur **Paramètres**.
2. Appuyez sur ▲ ou ▼ pour sélectionner l'élément suivant :
 - a. Sélectionnez [Prog. Général]. Appuyez sur **OK**.
 - b. Sélectionnez [Mode veille]. Appuyez sur **OK**.
 - c. Sélectionnez [1Min], [2Min], [3Min], [5Min], [10Min], [30Min] ou [60Min]. Appuyez sur **OK**.
3. Appuyez sur **Arrêt / Sortie**.

MFC-J690DW/MFC-J895DW

1. Appuyez sur  [Paramètres] > [Ts réglages] > [Prog. Général] > [Mode veille].
2. Appuyez sur ▲ ou ▼ pour afficher l'option [1Min], [2Min], [3Min], [5Min], [10Min], [30Min] ou [60Min], puis appuyez sur l'option souhaitée.
3. Appuyez sur .

✓ Renseignements connexes

- [Paramètres généraux](#)

Sujets connexes :

- [Activer la fonction d'extinction automatique de l'appareil](#)

Activer la fonction d'extinction automatique de l'appareil

La fonction d'extinction automatique permet d'économiser l'énergie. Réglez la durée pendant laquelle l'appareil sera en mode Veille avant de s'éteindre automatiquement. Lorsque cette fonction est réglée sur [Désac], vous devez éteindre l'appareil manuellement.

Pour mettre l'appareil sous tension après que la fonction d'extinction automatique l'a éteint, appuyez sur .



L'appareil ne s'éteint pas automatiquement dans les cas suivants :

- Les tâches de télécopie sont mémorisées sur l'appareil. (MFC-J491DW/MFC-J497DW/MFC-J690DW)
- Une erreur empêche l'impression du rapport du journal des télécopies. (MFC-J491DW/MFC-J497DW/MFC-J690DW)
- L'appareil est connecté à une ligne téléphonique.
- L'appareil est connecté à un réseau câblé. (MFC-J895DW)
- L'appareil est connecté à un réseau sans fil.
- [RL sfil actv.] est réglé sur [Activ] ou [WLAN] est sélectionné dans le réglage [I/F Réseau].



>> [MFC-J491DW/MFC-J497DW](#)

>> [MFC-J690DW/MFC-J895DW](#)

MFC-J491DW/MFC-J497DW

1. Appuyez sur **Paramètres**.
2. Appuyez sur ▲ ou ▼ pour sélectionner l'élément suivant :
 - a. Sélectionnez [Prog. Général]. Appuyez sur **OK**.
 - b. Sélectionnez [Arrêt auto]. Appuyez sur **OK**.
 - c. Sélectionnez [Désac], [1heure], [2heures], [4heures] ou [8heures]. Appuyez sur **OK**.
3. Appuyez sur **Arrêt / Sortie**.

MFC-J690DW/MFC-J895DW

1. Appuyez sur  [Paramètres] > [Ts réglages] > [Prog. Général] > [Arrêt auto].
2. Appuyez sur ▲ ou sur ▼ pour afficher l'option [Désac], [1heure], [2heures], [4heures] ou [8heures], puis appuyez sur l'option souhaitée.
3. Appuyez sur .

✓ Renseignements connexes

- [Paramètres généraux](#)

Sujets connexes :

- [Définir l'intervalle du journal des photocopies](#)
- [Régler le compte à rebours du Mode veille](#)

Régler la date et l'heure

L'écran ACL affiche la date et l'heure. Si elles sont incorrectes, entrez-les de nouveau. Vous pouvez ajouter la date et l'heure à chaque télécopie envoyée en configurant votre identification de poste.

>> [MFC-J491DW/MFC-J497DW](#)



>> [MFC-J690DW/MFC-J895DW](#)

MFC-J491DW/MFC-J497DW

1. Appuyez sur **Paramètres**.
2. Appuyez sur ▲ ou ▼ pour sélectionner l'élément suivant :
 - a. Sélectionnez [Réglage init.]. Appuyez sur **OK**.
 - b. Sélectionnez [Date et heure]. Appuyez sur **OK**.
 - c. Sélectionnez [Date]. Appuyez sur **OK**.
3. Entrez les deux derniers chiffres de l'année en utilisant le pavé numérique, puis appuyez sur **OK**.
4. Entrez les deux chiffres du mois en utilisant le pavé numérique, puis appuyez sur **OK**.
5. Entrez les deux chiffres du jour en utilisant le pavé numérique, puis appuyez sur **OK**.
6. Appuyez sur ▲ ou ▼ pour sélectionner [Type d'horloge], puis appuyez sur **OK**.
7. Appuyez sur ▲ ou ▼ pour sélectionner [horloge 12 h] ou [horloge 24 h], puis appuyez sur **OK**.
8. Appuyez sur ▲ ou ▼ pour sélectionner [Heure], puis appuyez sur **OK**.
9. Pour entrer l'heure, effectuez l'une des opérations suivantes :
 - Si vous avez sélectionné [horloge 12 h] :
 - a. Entrez les quatre chiffres de l'heure (en format 12 heures) en utilisant le pavé numérique.
 - b. Appuyez sur ▲, ▼, ◀ ou ▶ pour sélectionner [AM] ou [PM] en utilisant le clavier affiché à l'écran ACL, puis appuyez sur **OK**.
 - c. Appuyez sur ▲, ▼, ◀ ou ▶ pour sélectionner [OK] en utilisant le clavier affiché à l'écran ACL, puis appuyez sur **OK**.
 - Si vous avez sélectionné [horloge 24 h] :

Entrez les quatre chiffres de l'heure (en format 24 heures) en utilisant le pavé numérique, puis appuyez sur **OK**.
10. Appuyez sur **Arrêt / Sortie**.

MFC-J690DW/MFC-J895DW

1. Appuyez sur  [Paramètres].
2. Appuyez sur  [Date et heure].
3. Appuyez sur [Date].
4. Entrez les deux derniers chiffres de l'année à l'écran tactile, puis appuyez sur [OK].
5. Entrez les deux chiffres du mois à l'écran tactile, puis appuyez sur [OK].
6. Entrez les deux chiffres du jour à l'écran tactile, puis appuyez sur [OK].
7. Appuyez sur [Type d'horloge].
8. Appuyez sur [horloge 12 h] ou [horloge 24 h].
9. Appuyez sur [Heure].
10. Pour entrer l'heure, effectuez l'une des opérations suivantes :
 - Si vous avez sélectionné [horloge 12 h], entrez l'heure (au format 12 heures) à l'aide de l'écran tactile, puis appuyez sur [AM] ou [PM].

Appuyez sur [OK].

- Si vous avez sélectionné [horloge 24 h], entrez l'heure (au format 24 heures) à l'aide de l'écran tactile.

Appuyez sur [OK].

(Par exemple, entrez 19:45 au lieu de 7:45 PM.)

11. Appuyez sur .

Renseignements connexes

- [Paramètres généraux](#)

Sujets connexes :

- [Enregistrer votre appareil avec Google Cloud Print à l'aide de la Gestion à partir du Web](#)
 - [Régler votre identifiant de poste](#)
-

Régler la luminosité du rétroéclairage ACL

Si vous avez de la difficulté à lire l'écran ACL, modifier le réglage de la luminosité pourrait vous aider.



>> [MFC-J491DW/MFC-J497DW](#)

>> [MFC-J690DW/MFC-J895DW](#)

MFC-J491DW/MFC-J497DW

1. Appuyez sur **Paramètres**.
2. Appuyez sur ▲ ou ▼ pour sélectionner l'élément suivant :
 - a. Sélectionnez [Prog. Général]. Appuyez sur **OK**.
 - b. Sélectionnez [Param ACL]. Appuyez sur **OK**.
 - c. Sélectionnez [Pann. lumineux]. Appuyez sur **OK**.
 - d. Sélectionnez [Clair], [Moyen] ou [Foncé]. Appuyez sur **OK**.
3. Appuyez sur **Arrêt / Sortie**.

MFC-J690DW/MFC-J895DW

1. Appuyez sur  [Paramètres] > [Ts réglages] > [Prog. Général] > [Paramètres ACL] > [Pann. lumineux].
2. Appuyez sur l'option [Clair], [Moyen] ou [Foncé].
3. Appuyez sur .



Renseignements connexes

- [Paramètres généraux](#)

Modifier la durée pendant laquelle le rétroéclairage ACL demeure allumé

Réglez la durée pendant laquelle le rétroéclairage ACL reste allumé.



>> [MFC-J491DW/MFC-J497DW](#)

>> [MFC-J690DW/MFC-J895DW](#)

MFC-J491DW/MFC-J497DW

1. Appuyez sur **Paramètres**.
2. Appuyez sur ▲ ou ▼ pour sélectionner l'élément suivant :
 - a. Sélectionnez [Prog. Général]. Appuyez sur **OK**.
 - b. Sélectionnez [Param ACL]. Appuyez sur **OK**.
 - c. Sélectionnez [Min. veilleuse]. Appuyez sur **OK**.
 - d. Sélectionnez [10Sec], [30Sec], [1Min], [2Min], [3Min] ou [5Min]. Appuyez sur **OK**.
3. Appuyez sur **Arrêt / Sortie**.

MFC-J690DW/MFC-J895DW

1. Appuyez sur  [Paramètres] > [Ts réglages] > [Prog. Général] > [Paramètres ACL] > [Min. veilleuse].
2. Appuyez sur ▲ ou ▼ pour afficher l'option [10Sec], [30Sec], [1Min], [2Min], [3Min] ou [5Min] puis appuyez sur l'option souhaitée.
3. Appuyez sur .

Renseignements connexes

- [Paramètres généraux](#)

Régler votre identifiant de poste

Réglez l'identifiant de poste de l'appareil si vous souhaitez afficher la date et l'heure sur chaque télécopie que vous envoyez.

REMARQUE

(États-Unis uniquement)

Le Telephone Consumer Protection Act de 1991 déclare illégale l'utilisation d'un ordinateur ou d'un appareil électronique pour envoyer un message à partir d'un téléphone télécopieur, à moins que les messages ne contiennent clairement, dans une marge en haut ou en bas de chaque page transmise, ou sur la première page de la transmission, la date et l'heure d'envoi ainsi qu'une identification de l'entreprise ou autre entité ou individu à l'origine du message, et également le numéro de téléphone des appareils expéditeurs ou bien de l'entreprise, autre entité ou individu. Pour programmer ces informations sur votre télécopieur, reportez-vous à *Régler la date et l'heure* et *Régler votre identification de poste*.

>> [MFC-J491DW/MFC-J497DW](#)

>> [MFC-J690DW/MFC-J895DW](#)

MFC-J491DW/MFC-J497DW

1. Appuyez sur **Paramètres**.
2. Appuyez sur ▲ ou ▼ pour sélectionner l'élément suivant :
 - a. Sélectionnez [Réglage init.]. Appuyez sur **OK**.
 - b. Sélectionnez [Id station]. Appuyez sur **OK**.
3. Appuyez sur ▲ ou ▼ pour sélectionner [Fax], puis appuyez sur **OK**.
4. Entrez votre numéro de télécopieur (jusqu'à 20 chiffres) en utilisant le pavé numérique, puis appuyez sur **OK**.
5. Appuyez sur ▲ ou ▼ pour sélectionner [Nom], puis appuyez sur **OK**.
6. Entrez votre nom (20 caractères max.) à l'aide du pavé numérique, puis appuyez sur **OK**.





Pour plus d'information sur la saisie de texte >> [Annexe](#)

7. Appuyez sur **Arrêt / Sortie**.

MFC-J690DW/MFC-J895DW

1. Appuyez sur  [Paramètres] > [Ts réglages] > [Réglage init.] > [Id station].
2. Appuyez sur [Fax].
3. Entrez le numéro de télécopieur (jusqu'à 20 chiffres) à l'écran tactile, puis appuyez sur [OK].
4. Appuyez sur [Nom].
5. Entrez votre nom (20 caractères max.) sur l'écran tactile, puis appuyez sur [OK].



- Appuyez sur  pour basculer entre les lettres, les chiffres et les symboles spéciaux. (Les caractères disponibles peuvent varier selon votre pays.)
- Si vous avez commis une erreur de frappe et que vous souhaitez la corriger, appuyez sur ◀ ou sur ▶ pour amener le curseur sur le caractère. Appuyez sur , puis entrez le bon caractère.
- Pour entrer un espace, appuyez sur [Espace].

6. Appuyez sur .



Renseignements connexes

- Paramètres généraux

Sujets connexes :

- Transférer des télécopies vers un autre télécopieur
- Transférer le journal des télécopies vers un autre télécopieur
- Entrer du texte sur votre appareil Brother
- Régler la date et l'heure

Régler le mode de numérotation par tonalités ou impulsions

Votre appareil est configuré pour utiliser un service de numérotation par tonalités. Si vous utilisez un service de numérotation par impulsions (rotatif), vous devez modifier le mode de numérotation.

Cette fonction n'est pas disponible dans certains pays.



>> [MFC-J491DW/MFC-J497DW](#)

>> [MFC-J690DW/MFC-J895DW](#)

MFC-J491DW/MFC-J497DW

1. Appuyez sur **Paramètres**.
2. Appuyez sur ▲ ou ▼ pour sélectionner l'élément suivant :
 - a. Sélectionnez [Réglage init.]. Appuyez sur **OK**.
 - b. Sélectionnez [Tonal/Impuls.]. Appuyez sur **OK**.
 - c. Sélectionnez [Tonal.] ou [Impuls.]. Appuyez sur **OK**.
3. Appuyez sur **Arrêt / Sortie**.

MFC-J690DW/MFC-J895DW

1. Appuyez sur  [Paramètres] > [Ts réglages] > [Réglage init.] > [Tonal/Impuls.].
2. Appuyez sur [Tonal.] ou [Impuls.].
3. Appuyez sur .

Renseignements connexes

- [Paramètres généraux](#)

Sujets connexes :

- [Problèmes de téléphone et de télécopieur](#)

Réduire le bruit d'impression

Le réglage du mode silencieux permet de réduire le bruit d'impression. Lorsqu'il est activé, la vitesse d'impression diminue.

Le réglage par défaut est [Désac].



- Lorsque le réglage Mode silencieux est activé,  s'affiche sur l'écran Page d'accueil.



>> [MFC-J491DW/MFC-J497DW](#)

>> [MFC-J690DW/MFC-J895DW](#)

MFC-J491DW/MFC-J497DW

1. Appuyez sur **Paramètres**.
2. Appuyez sur ▲ ou ▼ pour sélectionner l'élément suivant :
 - a. Sélectionnez [Prog. Général]. Appuyez sur **OK**.
 - b. Sélectionnez [Mode silence]. Appuyez sur **OK**.
 - c. Sélectionnez [Activ] ou [Désac]. Appuyez sur **OK**.
3. Appuyez sur **Arrêt / Sortie**.

MFC-J690DW/MFC-J895DW

1. Appuyez sur  [Paramètres] > [Mode silence].
2. Appuyez sur [Activ] ou [Désac].
3. Appuyez sur .

Renseignements connexes

- [Paramètres généraux](#)

Sujets connexes :

- [Description de l'écran tactile ACL](#)
- [Manipulation du papier et problèmes d'impression](#)

Changer la langue affichée sur l'écran ACL

Changez la langue de l'écran ACL, si nécessaire.

Cette fonction n'est pas disponible dans certains pays.



>> [MFC-J491DW/MFC-J497DW](#)

>> [MFC-J690DW/MFC-J895DW](#)

MFC-J491DW/MFC-J497DW

1. Appuyez sur **Paramètres**.
2. Appuyez sur ▲ ou ▼ pour sélectionner l'élément suivant :
 - a. Sélectionnez [Réglage init.]. Appuyez sur **OK**.
 - b. Sélectionnez [Langue locale]. Appuyez sur **OK**.
 - c. Sélectionnez votre langue. Appuyez sur **OK**.
3. Appuyez sur **Arrêt / Sortie**.

MFC-J690DW/MFC-J895DW

1. Appuyez sur  [Paramètres] > [Ts réglages] > [Réglage init.] > [Langue locale].
2. Appuyez sur votre langue.
3. Appuyez sur .



✓ Renseignements connexes

- [Paramètres généraux](#)

Modifier le réglage du clavier

Modèles associés : MFC-J690DW/MFC-J895DW

Vous pouvez choisir le type de clavier pour l'écran ACL.

1. Appuyez sur  [Paramètres] > [Ts réglages] > [Prog. Général] > [Paramètres clavier].
2. Appuyez sur [QWERTY] ou [ABC].
3. Appuyez sur .

Renseignements connexes

- [Paramètres généraux](#)

Enregistrer vos réglages favoris en tant que raccourci

Modèles associés : MFC-J690DW/MFC-J895DW

- [Ajouter des raccourcis](#)
- [Modifier ou supprimer des raccourcis](#)

Ajouter des raccourcis



Modèles associés : MFC-J690DW/MFC-J895DW

Vous pouvez ajouter les réglages de télécopie, de copie, de numérisation, de connexion Web et d'applications que vous utilisez le plus fréquemment en les enregistrant comme raccourcis. Vous pourrez ensuite appuyer sur le raccourci pour appliquer ces réglages, plutôt qu'en les entrant de nouveau manuellement.



Selon le modèle, certains menus de raccourcis ne sont pas disponibles.

Ces instructions expliquent comment ajouter un raccourci de copie. Les procédures d'ajout d'un raccourci de télécopie, de numérisation, de connexion Web ou d'applications sont très similaires.

1. Appuyez sur  [Raccourcis].
2. Appuyez sur ◀ ou ▶ pour afficher les écrans de raccourcis.
3. Appuyez sur  là où vous n'avez pas ajouté de raccourci.
4. Appuyez sur ▲ ou sur ▼ pour afficher [Copier].
5. Appuyez sur [Copier].
6. Appuyez sur [Options].
7. Appuyez sur ▲ ou ▼ pour afficher les réglages disponibles, puis appuyez sur le réglage à modifier.
8. Appuyez sur ▲ ou sur ▼ pour afficher les options disponibles pour le réglage, puis appuyez sur l'option souhaitée.
Répétez les étapes précédentes et ces étapes jusqu'à ce que vous ayez sélectionné tous les réglages pour ce raccourci. Lorsque vous terminez, appuyez sur [OK].
9. Appuyez sur [Enr. comme racc.].
10. Vérifiez et confirmez la liste des réglages que vous avez sélectionnés, puis appuyez sur [OK].
11. Entrez un nom pour le raccourci à l'aide de l'écran ACL, puis appuyez sur [OK].



Lorsque vous ajoutez les raccourcis de télécopie ou de numérisation, il vous est demandé si vous souhaitez les transformer en raccourci une pression. Suivez les instructions affichées à l'écran ACL.



Renseignements connexes

- [Enregistrer vos réglages favoris en tant que raccourci](#)

Modifier ou supprimer des raccourcis

Modèles associés : MFC-J690DW/MFC-J895DW

Vous pouvez modifier les paramètres d'un raccourci.

Vous ne pouvez pas modifier un raccourci de connexion Web ou un raccourci vers les applications. Si vous devez modifier un raccourci, supprimez-le, puis ajoutez un nouveau raccourci.

1. Appuyez sur  [Raccourcis].
2. Appuyez sur ◀ ou sur ▶ pour afficher le raccourci à modifier.
3. Appuyez longuement sur le raccourci à modifier.
4. Appuyez sur [Modifier].



Pour supprimer le raccourci, appuyez sur [Suppr]. Pour modifier le nom du raccourci, appuyez sur [Renommer] et suivez les menus de l'écran ACL.

5. Modifiez les paramètres du raccourci que vous avez sélectionnés.
6. Lorsque vous avez terminé de modifier les paramètres, appuyez sur [Enr. comme racc.].
7. Appuyez sur [OK] pour confirmer.



Lorsque vous modifiez les raccourcis de télécopie ou de numérisation, il vous est demandé si vous souhaitez les transformer en raccourci une pression. Suivez les instructions affichées à l'écran ACL.



Renseignements connexes

- [Enregistrer vos réglages favoris en tant que raccourci](#)

Sujets connexes :

- [Entrer du texte sur votre appareil Brother](#)

Imprimer des rapports

- [Rapports](#)
- [Imprimer un rapport](#)
- [Rapports des télécopies](#)
- [Problèmes de téléphone et de télécopieur](#)

Rapports

Les rapports suivants sont disponibles :

Rapport de vérification de l'envoi

Le rapport de vérification de l'envoi imprime le détail de la dernière télécopie envoyée depuis votre appareil.

Carnet d'adresses

Le rapport de carnet d'adresses imprime la liste alphabétique ou numérique des noms et des numéros enregistrés dans la mémoire du carnet d'adresses.

Journal des télécopies

Le rapport Journal fax imprime une liste d'informations concernant les 200 dernières télécopies reçues et envoyées. (TX signifie Transmission (envoi), RX signifie Réception.)

Réglages de l'utilisateur

Le rapport Réglages de l'utilisateur imprime la liste de vos réglages actuels.

Configuration réseau (modèles réseau)

Le rapport Configuration réseau imprime la liste de vos réglages réseau actuels.

Rapport WLAN (modèles sans fil)

Le rapport WLAN imprime le diagnostic de connectivité du réseau LAN sans fil.

Historique des identifications de la ligne appelante

Le rapport d'historique des identifications de l'appelant imprime la liste des informations d'identification de l'appelant disponibles pour les 20 dernières télécopies et appels téléphoniques reçus.



Renseignements connexes

- [Imprimer des rapports](#)

Imprimer un rapport



>> [MFC-J491DW/MFC-J497DW](#)

>> [MFC-J690DW/MFC-J895DW](#)

MFC-J491DW/MFC-J497DW

1. Appuyez sur **Paramètres**.
2. Appuyez sur ▲ ou ▼ pour sélectionner l'élément suivant :
 - a. Sélectionnez [Imp. Rapports]. Appuyez sur **OK**.
 - b. Sélectionnez le rapport que vous souhaitez imprimer. Appuyez sur **OK**.
3. Appuyez sur ►.
4. Appuyez sur **Arrêt / Sortie**.

MFC-J690DW/MFC-J895DW

1. Appuyez sur  [Paramètres] > [Ts réglages] > [Imp. Rapports].
2. Appuyez sur ▲ ou ▼ pour afficher les options de rapport, puis appuyez sur l'option souhaitée.
3. Appuyez sur [Oui].
4. Appuyez sur .



Renseignements connexes

- [Imprimer des rapports](#)

Sujets connexes :

- [Identification de l'appelant](#)

Tableaux des réglages et des fonctions

- Tableaux des réglages (ACL 1,8 po Colour)
- Tableaux des fonctions (ACL 1,8 po Colour)
- Tableaux des paramètres (Modèles à écran tactile 2,7 po)
- Tableaux des fonctions (Modèles à écran tactile 2,7 po)

Tableaux des réglages (ACL 1,8 po Colour)

Modèles associés : MFC-J491DW/MFC-J497DW

Ces tableaux vous aideront à comprendre les sélections et les options du menu de votre appareil.

Paramètres > [Prog. Général]

Niveau 1	Niveau 2	Niveau 3	Description
Maintenance	Impr. QualitéImp	-	Permet de vérifier et de corriger la qualité d'impression, l'alignement et l'alimentation du papier en suivant les instructions à l'écran ACL.
	Nettoyage tête impr	-	Permet de nettoyer la tête d'impression en suivant les instructions à l'écran ACL.
	Volume encre	-	Permet de vérifier le volume d'encre disponible.
	Modèle cart encre	-	Permet de consulter les numéros des cartouches d'encre.
	Paramètre impr. Options	Réduire le maculage	
Papier à séchage lent			Utilisez ce réglage pour imprimer avec un type de papier ordinaire sur lequel l'encre sèche très lentement.
Type papier	-	-	Permet de configurer le type de papier dans le bac à papier.
Format pap.	-	-	Permet de configurer le format de papier dans le bac à papier.
Vérifier papier	-	-	Permet de vérifier le type et le format de papier lorsque vous retirez le bac de l'appareil.
Mode silence	-	-	Permet de diminuer le bruit de l'impression.
Volume	Sonnerie	-	Permet de régler le volume de la sonnerie.
	Bip	-	Permet de régler le volume du signal sonore.
	Haut-parleur	-	Permet de régler le volume du haut-parleur.
Param ACL	Pann. lumineux	-	Permet de régler la luminosité du rétroéclairage de l'écran ACL.
	Min. veilleuse	-	Permet de régler la durée pendant laquelle le rétroéclairage ACL demeure allumé lorsque vous retournez à l'écran d'accueil.
Mode veille	-	-	Permet de sélectionner la durée pendant laquelle l'appareil doit être inactif avant de passer en mode Veille.
Arrêt auto	-	-	Sélectionnez combien de temps l'appareil doit rester en mode Veille avant de s'éteindre automatiquement. Lorsque cette fonction est désactivée, l'appareil ne s'éteint pas automatiquement.

Paramètres > [Fax]

Niveau 1	Niveau 2	Niveau 3	Description
Réglage récep.	Long. Sonnerie	-	Permet de définir le nombre de sonneries que l'appareil doit attendre avant que celui-ci réponde à l'appel en mode Fax seulement ou Fax/Tél.

Niveau 1	Niveau 2	Niveau 3	Description
Réglage récep.	Mode Réception	-	Permet de sélectionner le mode de réception qui correspond le mieux à vos besoins.
	Durée sonn.F/T	-	Permet de régler la durée de la pseudo-sonnerie double en mode Fax/Tél.
	Récep facile	-	Permet de recevoir des télécopies automatiquement lorsque vous répondez à un appel ou entendez des tonalités de télécopieur.
	Code distance	-	Permet de répondre aux appels sur un téléphone supplémentaire ou externe et d'utiliser des codes pour activer ou désactiver les codes à distance. Vous pouvez personnaliser les codes.
	Auto-réduction	-	Permet de réduire la taille des télécopies entrantes.
	Récept PC FAX	-	Permet de configurer l'appareil pour qu'il envoie les télécopies vers votre ordinateur. Vous pouvez activer la fonction de sécurité Impression de sauvegarde.
	Horodat téléc	-	Permet d'imprimer l'heure et la date de réception dans le haut des télécopies reçues.
Réglage rapp	Transmission	-	Permet de sélectionner la configuration initiale du rapport de vérification de l'envoi.
	Intervalle act	-	Permet de définir l'intervalle d'impression automatique du journal des télécopies. Si vous sélectionnez une option autre que Désactivé ou Toutes les 50 télécopies, vous pouvez spécifier l'intervalle souhaité pour l'option. Si vous sélectionnez Tous les 7 jours, vous pouvez définir le jour de la semaine.
Impr. Document	-	-	Permet d'imprimer les télécopies reçues qui ont été enregistrées dans la mémoire de l'appareil.
Trav. en att.	-	-	Permet de vérifier les tâches enregistrées dans la mémoire de l'appareil et d'annuler des tâches sélectionnées.
Divers	Touch verrouil	-	Permet d'interdire la plupart des fonctions, à l'exception de la réception de télécopies.
	Spéciale (États-Unis et Canada uniquement)	Spéciale Type sonnerie	Permet d'activer le service d'abonné à la sonnerie spéciale de l'opérateur téléphonique afin d'enregistrer votre nouveau type de sonnerie sur l'appareil.
	Code régional (États-Unis uniquement)	-	Permet de configurer votre indicatif régional à 3 chiffres uniquement si vous ne le composez pas dans votre propre zone téléphonique.

Paramètres > [Réseau]

Niveau 1	Niveau 2	Niveau 3	Description
WLAN	TCP/IP	Méthode amorce	Permet de sélectionner la méthode d'amorce (BOOT) qui convient le mieux à vos besoins.
		Adresse IP	Entrez l'adresse IP.
		Masq.ss.réseau	Entrez le masque de sous-réseau.
		Passerelle	Entrez l'adresse de la passerelle.
		Nom du nœud	Entrez le nom du nœud.
		Configuration WINS	Permet de sélectionner le mode de configuration WINS.

Niveau 1	Niveau 2	Niveau 3	Description
WLAN	TCP/IP	Serveur WINS	Permet de spécifier l'adresse IP du serveur WINS primaire ou secondaire.
		Serveur DNS	Permet de spécifier l'adresse IP du serveur DNS primaire ou secondaire.
		APIPA	Permet de configurer l'appareil pour qu'il attribue automatiquement l'adresse IP à partir de la plage d'adresses locale.
		IPv6	Permet d'activer ou de désactiver le protocole IPv6. Pour plus d'informations, accédez au Brother Solutions Center (Centre de solutions Brother) à l'adresse support.brother.com pour consulter FAQ et Diagnostic .
	Assist config.	-	Permet de configurer vos paramètres de réseau sans fil manuellement.
	Assistant WLAN	-	Permet de configurer les paramètres de votre réseau sans fil à l'aide du disque d'installation Brother.
	WPS	-	Permet de configurer les paramètres de votre réseau sans fil par simple pression sur un bouton.
	WPS avec code NIP	-	Permet de configurer les paramètres de votre réseau sans fil à l'aide de WPS et d'un code NIP.
	Statut WLAN	État	Permet de voir l'état actuel du réseau sans fil.
		Signal	Permet de voir l'intensité actuelle du signal du réseau sans fil.
		SSID	Permet d'afficher le SSID actuel.
		Mode de comm.	Permet d'afficher le mode de communication actuel.
	Adresse MAC	-	Permet d'afficher l'adresse MAC de l'appareil.
	Wi-Fi Direct	Bout-poussoir	-
Code NIP		-	Permet de configurer les paramètres de votre réseau Wi-Fi Direct à l'aide de WPS et d'un code NIP.
Manuel		-	Permet de configurer manuellement vos paramètres réseau Wi-Fi Direct.
Propr. groupe		-	Permet de configurer votre appareil en tant que propriétaire du groupe.
Données appareil		Nom périph.	Permet de voir le nom de périphérique de votre appareil.
		SSID	Permet d'afficher le SSID du propriétaire du groupe. Si l'appareil n'est pas connecté, l'écran ACL affiche Non connecté.
		Adresse IP	Permet d'afficher l'adresse IP actuelle de votre appareil.
Inform. sur l'état		État	Permet de voir l'état actuel du réseau Wi-Fi Direct.
		Signal	Permet de voir l'intensité actuelle du signal du réseau Wi-Fi Direct. Lorsque votre appareil fait fonction de propriétaire de groupe, l'écran ACL indique toujours un signal puissant.
Activ. interf.		-	Permet d'activer ou de désactiver la connexion Wi-Fi Direct.
Param connexion Web	Param Proxy	Connexion proxy	Permet de modifier les paramètres de connexion Web.

Niveau 1	Niveau 2	Niveau 3	Description
Param connexion Web	Param Proxy	Adresse	Permet de modifier les paramètres de connexion Web.
		Port	
		Nom utilisateur	
		Mot de passe	
RL sfil actv.	-	-	Permet d'activer ou de désactiver la connexion réseau sans fil.
Réinit. réseau	-	-	Permet de rétablir tous les paramètres réseau par défaut.

Paramètres > [Imp. Rapports]

Niveau 1	Description
Transmission	Permet d'imprimer un rapport de vérification de l'envoi à l'issue de chaque télécopie envoyée.
Carnet d'adr.	Permet d'imprimer une liste des noms et des numéros mémorisés dans le carnet d'adresses.
Journal fax	Permet d'imprimer une liste présentant les informations des 200 dernières télécopies reçues et envoyées. (TX signifie transmission (envoi). RX signifie réception.)
Réglages util	Permet d'imprimer la liste de vos réglages.
Config réseau	Permet d'imprimer la liste de vos paramètres réseau.
Rapport WLAN	Permet d'imprimer les résultats de la connexion LAN sans fil.
Hist Ident app.	Permet d'imprimer la liste des informations d'identification de l'appelant disponibles pour les 20 derniers appels de télécopieur et de téléphone reçus.

Paramètres > [Info. machine]

Niveau 1	Description
No. série	Permet de vérifier le numéro de série de votre appareil.
Vers micrologiciel	Permet de vérifier la version du micrologiciel de votre appareil.
MàJ micrologiciel	Permet de mettre le microprogramme de l'appareil à jour.
Vérif auto microlog	Permet d'afficher les informations sur l'écran Page d'accueil.

Paramètres > [Réglage init.]

Niveau 1	Niveau 2	Description
Date et heure	Date	Permet d'ajouter la date et l'heure à l'écran et dans l'en-tête des télécopies envoyées.
	Heure	
	Type d'horloge (États-Unis et Canada seulement)	Permet de sélectionner le format de l'heure (12 heures ou 24 heures).
	H avancée auto (États-Unis et Canada seulement)	Permet de configurer l'appareil de telle sorte qu'il passe automatiquement à l'heure d'été.
Id station	-	Permet de saisir votre nom et numéro de télécopieur pour les imprimer sur chaque page télécopiée.
Tonal/Impuls. (Disponible uniquement dans certains pays.)	-	Permet de sélectionner le mode de numérotation.

Niveau 1	Niveau 2	Description
Recomp. auto télécopie	-	Permet de configurer l'appareil de manière à ce qu'il recompose le dernier numéro de télécopieur si la télécopie n'est pas passée parce que la ligne était occupée.
Tonalité	-	Permet de raccourcir la pause de détection de tonalité.
Compatibilité	-	Permet d'ajuster l'égalisation pour les problèmes de transmission. Les fournisseurs de service VoIP utilisent différentes normes pour assurer la prise en charge de la télécopie. Si vous rencontrez régulièrement des erreurs de transmission de télécopie, sélectionnez De base (pour VoIP).
Réinitialiser	Réinit. appareil	Permet de réinitialiser tous les réglages de votre appareil que vous avez modifiés, tels que la date et l'heure ainsi que la longueur de sonnerie.
	Réseau	Permet de rétablir tous les paramètres réseau par défaut.
	Carnet adresses et télécopie	Permet d'effacer tous les numéros de téléphone et les réglages de télécopie mémorisés.
	Tous param	Permet de rétablir tous les réglages d'origine de l'appareil.
Langue locale (Disponible uniquement dans certains pays.)	-	Permet de modifier la langue de l'écran ACL.



Renseignements connexes

- [Tableaux des réglages et des fonctions](#)

Tableaux des fonctions (ACL 1,8 po Colour)

Modèles associés : MFC-J491DW/MFC-J497DW



TÉLÉCOPIER

Niveau 1	Niveau 2	Description
Résolut téléc	-	Permet de régler la résolution des télécopies sortantes.
Contraste	-	Permet d'ajuster le contraste.
Format num vitre	-	Permet d'ajuster la zone de numérisation de la vitre du scanner à la taille du document.
Télédiffusion	-	Permet d'envoyer la même télécopie à plusieurs numéros de télécopieur.
Envoi tps réel	-	Permet d'envoyer une télécopie sans utiliser la mémoire.
Mode International	-	Réglez l'option sur Activé si vous avez des difficultés à envoyer des télécopies à l'étranger.
Hist appels	Recomp	Permet d'envoyer une télécopie au dernier numéro appelé.
	Appel sortant	Permet de choisir un numéro dans l'historique des appels sortants et de lui envoyer une télécopie, l'ajouter au carnet d'adresses ou le supprimer.
	Hist Ident app.	Permet de sélectionner un numéro dans l'historique des identifications de l'appelant et de l'utiliser pour envoyer une télécopie, l'ajouter au carnet d'adresses ou le supprimer.
Carnet d'adr.	Recherche	Permet de composer un numéro en n'appuyant que sur quelques boutons.
	Conf Num abrgé	Permet de mémoriser des numéros abrégés, de manière à composer un numéro en n'appuyant que sur quelques boutons.
	Config. groupes	Permet de configurer des numéros de groupe en vue d'une diffusion.
	Changer	Permet de modifier des numéros de carnet d'adresses.
	Suppr	Permet de supprimer des numéros de carnet d'adresses.
Déf nv param par déf	-	Permet d'enregistrer vos réglages comme réglages par défaut.
Réinit usine	-	Permet de rétablir tous les réglages par défaut.



NUMÉRISER

Niveau 1	Niveau 2	Description
vers ordinateur	vers fichier	Permet de numériser des documents et de les enregistrer dans un dossier sur votre ordinateur.
	vers ROC	Permet de convertir votre document numérisé en fichier texte éditable.
	vers image	Permet de numériser des photos ou des graphiques dans votre application graphique.
	vers courriel	Permet d'envoyer un document numérisé sous forme de pièce jointe de courriel.
vers Web	-	Permet de télécharger des données numérisées vers un service Internet.

Niveau 1	Niveau 2	Description
Num WS (Apparaît quand vous installez un scanner Web Services, qui s'affichera sur l'explorateur de réseau de votre ordinateur.)	Numéris.	Permet de numériser des données en utilisant le protocole Web Services.
	Num pr courriel	
	Num. pour téléc	
	Num. pour imp.	

COPIER

Niveau 1	Niveau 2	Description
Qualité	-	Permet de sélectionner la résolution de copie pour votre type de document.
Type papier	-	Permet de sélectionner le type de papier qui correspond au papier dans le bac.
Format pap.	-	Permet de sélectionner le format de papier qui correspond au papier dans le bac.
Agrandir/Réduire	100%	-
	Agrandir	Sélectionnez un taux d'agrandissement pour la copie suivante.
	Réduire	Sélectionnez un taux de réduction pour la copie suivante.
	Ajuster page	Permet d'ajuster le format de copie en fonction du format de papier défini.
Person (25-400%)	Entrez un taux d'agrandissement ou de réduction.	
Densité	-	Permet d'ajuster la densité.
Empiler/Trier	-	Sélectionnez cette option pour empiler ou trier les copies en plusieurs exemplaires.
Visual. page	-	Permet d'effectuer des copies de type N en 1, 2 en 1 (ID) ou Affiche.
Copie Rec-ver	-	Permet de désactiver ou d'activer la copie recto verso et de sélectionner la rotation sur le bord long ou sur le bord court.
Suppr. arrière-plan	Param. copie NB	Permet de changer la quantité de couleur d'arrière-plan à supprimer.
	Param. copie coul.	
Déf nv param par déf	-	Permet d'enregistrer vos réglages comme réglages par défaut.
Réinit usine	-	Permet de rétablir tous les réglages par défaut.

WEB

Niveau 1	Description
Web	Permet de connecter l'appareil Brother à un service Internet.

▲ [Carnet d'adr.]

Niveau 1	Description
Recherche	Permet de composer un numéro en n'appuyant que sur quelques boutons.
Conf Num abrgé	Permet de mémoriser des numéros abrégés, de manière à composer un numéro en n'appuyant que sur quelques boutons.

Niveau 1	Description
Config. groupes	Permet de configurer des numéros de groupe en vue d'une diffusion.
Changer	Permet de modifier des numéros de carnet d'adresses.
Suppr	Permet de supprimer des numéros de carnet d'adresses.

Recomp/Pause

Niveau 1	Description
Recomp	Permet d'envoyer une télécopie au dernier numéro appelé.
Appel sortant	Permet de choisir un numéro dans l'historique des appels sortants et de lui envoyer une télécopie, l'ajouter au carnet d'adresses ou le supprimer.
Hist Ident app.	Permet de sélectionner un numéro dans l'historique des identifications de l'appelant et de l'utiliser pour envoyer une télécopie, l'ajouter au carnet d'adresses ou le supprimer.



WiFi



Vous pouvez configurer les paramètres sans fil en appuyant sur  ou **WiFi** sur le panneau de commande.

Niveau 1	Description
Assist config.	Permet de configurer vos paramètres de réseau sans fil manuellement.
Assistant WLAN	Permet de configurer les paramètres de votre réseau sans fil à l'aide du disque d'installation Brother.
WPS	Permet de configurer les paramètres de votre réseau sans fil par simple pression sur un bouton.



Renseignements connexes

- [Tableaux des réglages et des fonctions](#)

Tableaux des paramètres (Modèles à écran tactile 2,7 po)

Modèles associés : MFC-J690DW/MFC-J895DW

Ces tableaux vous aideront à comprendre les sélections et les options du menu de votre appareil.

>> [Paramètres]
 >> [Prog. Général]
 >> [Param raccourci]
 >> [Fax]
 >> [Réseau]
 >> [Imp. Rapports]
 >> [Info. machine]
 >> [Réglage init.]

[Paramètres]



[Paramètres]

Niveau 1	Niveau 2	Niveau 3	Description
 (Date et heure)	Date	-	Permet d'ajouter la date et l'heure à l'écran et dans l'en-tête des télécopies envoyées.
	Heure	-	
	Type d'horloge (États-Unis et Canada seulement)	-	Permet de sélectionner le format de l'heure (12 heures ou 24 heures).
	H avancée auto (États-Unis et Canada seulement)	-	Permet de configurer l'appareil de telle sorte qu'il passe automatiquement à l'heure d'été.
Maintenance	Amél qualité impression	-	Permet de vérifier et de corriger la qualité d'impression, l'alignement et l'alimentation du papier en suivant les instructions à l'écran ACL.
	Nettoyage tête impr	-	Permet de nettoyer la tête d'impression en suivant les instructions à l'écran ACL.
	Volume encre	-	Permet de vérifier le volume d'encre disponible.
	Modèle cart encre	-	Permet de consulter les numéros des cartouches d'encre.
	Options de configuration d'impression	Réduire le maculage	-
Papier à séchage lent		-	Utilisez ce réglage pour imprimer avec un type de papier ordinaire sur lequel l'encre sèche très lentement.
Wi-Fi	TCP/IP	-	Permet d'activer le protocole TCP/IP.
	Assist config.	-	Permet de configurer vos paramètres de réseau sans fil manuellement.
	Assistant WLAN	-	Permet de configurer les paramètres de votre réseau sans fil à l'aide du disque d'installation Brother.
	WPS	-	Permet de configurer les paramètres de votre réseau sans fil par simple pression sur un bouton.
	WPS avec code NIP	-	Permet de configurer les paramètres de votre réseau sans fil à l'aide de WPS et d'un code NIP.

Niveau 1	Niveau 2	Niveau 3	Description
Wi-Fi	Statut WLAN	-	Permet de voir l'état actuel du réseau sans fil.
	Adresse MAC	-	Permet d'afficher l'adresse MAC de l'appareil.
Mode silence	-	-	Permet de diminuer le bruit de l'impression.
Param. Bac (MFC-J895DW)	Type papier	-	Permet de configurer le type de papier dans le bac à papier.
	Format pap. (MFC-J895DW)	-	Permet de configurer le format de papier dans le bac à papier.
Type papier (MFC-J690DW)	-	-	Permet de configurer le type de papier dans le bac à papier 1.
Format pap. (MFC-J690DW)	-	-	Permet de configurer le format de papier dans le bac à papier 1.
Aperçu Télécop (MFC-J895DW)	-	-	Permet d'afficher les télécopies reçues à l'écran ACL.
Ts réglages	-	-	Permet de configurer les réglages détaillés.

[Prog. Général]



[Paramètres] > [Ts réglages] > [Prog. Général]

Niveau 1	Niveau 2	Niveau 3	Description
Maintenance	Amél qualité impression	-	Permet de vérifier et de corriger la qualité d'impression, l'alignement et l'alimentation du papier en suivant les instructions à l'écran ACL.
	Nettoyage tête impr	-	Permet de nettoyer la tête d'impression en suivant les instructions à l'écran ACL.
	Volume encre	-	Permet de vérifier le volume d'encre disponible.
	Modèle cart encre	-	Permet de consulter les numéros des cartouches d'encre.
	Options de configuration d'impression	Réduire le maculage	
Papier à séchage lent			Utilisez ce réglage pour imprimer avec un type de papier ordinaire sur lequel l'encre sèche très lentement.
Type papier	-	-	Permet de configurer le type de papier dans le bac à papier.
Format pap.	-	-	Permet de configurer le format de papier dans le bac à papier.
Vérifier papier	-	-	Permet de vérifier le type et le format de papier lorsque vous retirez le bac de l'appareil.
Mode silence	-	-	Permet de diminuer le bruit de l'impression.
Volume	Sonnerie	-	Permet de régler le volume de la sonnerie.
	Bip	-	Permet de régler le volume du signal sonore.
	Haut-parleur	-	Permet de régler le volume du haut-parleur.
Paramètres ACL	Pann. lumineux	-	Permet de régler la luminosité du rétroéclairage de l'écran ACL.
	Min. veilleuse	-	Permet de régler la durée pendant laquelle le rétroéclairage de l'écran ACL reste allumé après la dernière pression avec le doigt.

Niveau 1	Niveau 2	Niveau 3	Description
Param. écran	Écran num.	-	Permet de définir les réglages par défaut de l'écran de numérisation.
Paramètres clavier	-	-	Permet de sélectionner le type de clavier de l'écran ACL.
Mode veille	-	-	Permet de sélectionner la durée pendant laquelle l'appareil doit être inactif avant de passer en mode Veille.
Arrêt auto	-	-	Sélectionnez combien de temps l'appareil doit rester en mode Veille avant de s'éteindre automatiquement. Lorsque cette fonction est désactivée, l'appareil ne s'éteint pas automatiquement.
Disque amovib.	-	-	Permet d'activer ou de désactiver la fonction Disque amovible.

[Param raccourci]



[Paramètres] > [Ts réglages] > [Param raccourci]

Niveau 1	Niveau 2	Description
(Sélectionnez le bouton de raccourci.)	Renommer	Permet de modifier le nom du raccourci.
	Modifier	Permet de modifier les paramètres de raccourci.
	Suppr	Permet de supprimer le raccourci.

[Fax]



[Paramètres] > [Ts réglages] > [Fax]

Niveau 1	Niveau 2	Niveau 3	Description
Réglage récep.	Long. Sonnerie	-	Permet de définir le nombre de sonneries que l'appareil doit attendre avant que celui-ci réponde à l'appel en mode Fax seulement ou Fax/Tél.
	Mode Réception	-	Permet de sélectionner le mode de réception qui correspond le mieux à vos besoins.
	Durée sonnerie F/T	-	Permet de régler la durée de la pseudo-sonnerie double en mode Fax/Tél.
	Aperçu Télécop (MFC-J895DW)	-	Permet d'afficher les télécopies reçues à l'écran ACL.
	Récep facile	-	Permet de recevoir des télécopies automatiquement lorsque vous répondez à un appel ou entendez des tonalités de télécopieur.
	Code distance	-	Permet de répondre aux appels sur un téléphone supplémentaire ou externe et d'utiliser des codes pour activer ou désactiver les codes à distance. Vous pouvez personnaliser les codes.
	Auto-réduction	-	Permet de réduire la taille des télécopies entrantes.
	Récept PC FAX	-	Permet de configurer l'appareil pour qu'il envoie les télécopies vers votre ordinateur. Vous pouvez activer la fonction de sécurité Impression de sauvegarde.
	Récept.mémoire	-	Permet de configurer l'appareil de façon à réadresser des télécopies, à enregistrer des télécopies entrantes dans la

Niveau 1	Niveau 2	Niveau 3	Description
Réglage récep.			mémoire (pour pouvoir les récupérer à distance) ou le service infonuagique. Si vous sélectionnez la fonction de réadressage de télécopies ou de transfert vers le nuage, vous pouvez activer la fonction de sécurité Impression de sauvegarde.
	Horodat téléc	-	Permet d'imprimer l'heure et la date de réception dans le haut des télécopies reçues.
Réglage rapp	Transmission	-	Permet de sélectionner la configuration initiale du rapport de vérification de l'envoi.
	Intervalle act	-	Permet de définir l'intervalle d'impression automatique du journal des télécopies. Si vous sélectionnez une option autre que Désactivé ou Toutes les 50 télécopies, vous pouvez spécifier l'intervalle souhaité pour l'option. Si vous sélectionnez Tous les 7 jours, vous pouvez définir le jour de la semaine.
Impr. Document	-	-	Permet d'imprimer les télécopies reçues qui ont été enregistrées dans la mémoire de l'appareil.
Accès à dist	-	-	Permet de définir votre propre code pour la récupération à distance.
Trav. en att.	-	-	Permet de vérifier les tâches enregistrées dans la mémoire de l'appareil et d'annuler des tâches sélectionnées.
Divers	Sécurité mémoire (MFC-J895DW)	-	Permet d'interdire la plupart des fonctions à l'exception de la réception des télécopies en mémoire.
	Touch verrouil (MFC-J690DW)	-	Permet d'interdire la plupart des fonctions, à l'exception de la réception de télécopies.
	Spéciale (États-Unis et Canada uniquement)	Spéciale Type sonnerie	Permet d'activer le service d'abonné à la sonnerie spéciale de l'opérateur téléphonique afin d'enregistrer votre nouveau type de sonnerie sur l'appareil.
	Code régional (États-Unis uniquement)	-	Permet de configurer votre indicatif régional à 3 chiffres uniquement si vous ne le composez pas dans votre propre zone téléphonique.

[Réseau]



[Paramètres] > [Ts réglages] > [Réseau]

Niveau 1	Niveau 2	Niveau 3	Niveau 4	Description
LAN câblé (MFC-J895DW)	TCP/IP	Méthode amorce	-	Permet de sélectionner la méthode d'amorce (BOOT) qui convient le mieux à vos besoins.
		Adresse IP	-	Entrez l'adresse IP.
		Masq.ss.réseau	-	Entrez le masque de sous-réseau.
		Passerelle	-	Entrez l'adresse de la passerelle.
		Nom du nœud	-	Entrez le nom du nœud.
		Configuration WINS	-	Permet de sélectionner le mode de configuration WINS.
		Serveur WINS	-	Permet de spécifier l'adresse IP du serveur WINS primaire ou secondaire.
		Serveur DNS	-	Permet de spécifier l'adresse IP du serveur DNS primaire ou secondaire.

Niveau 1	Niveau 2	Niveau 3	Niveau 4	Description
LAN câblé (MFC-J895DW)	TCP/IP	APIPA	-	Permet de configurer l'appareil pour qu'il attribue automatiquement l'adresse IP à partir de la plage d'adresses locale.
		IPv6	-	Permet d'activer ou de désactiver le protocole IPv6. Pour plus d'informations, accédez au Brother Solutions Center (Centre de solutions Brother) à l'adresse support.brother.com pour consulter FAQ et Diagnostic .
	Ethernet	-	-	Permet de sélectionner le mode Ethernet.
	État câblé	-	-	Permet de voir l'état actuel du réseau câblé.
	Adresse MAC	-	-	Permet d'afficher l'adresse MAC de l'appareil.
WLAN	TCP/IP	Méthode amorce	-	Permet de sélectionner la méthode d'amorce (BOOT) qui convient le mieux à vos besoins.
		Adresse IP	-	Entrez l'adresse IP.
		Masq. ss. réseau	-	Entrez le masque de sous-réseau.
		Passerelle	-	Entrez l'adresse de la passerelle.
		Nom du nœud	-	Entrez le nom du nœud.
		Configuration WINS	-	Permet de sélectionner le mode de configuration WINS.
		Serveur WINS	-	Permet de spécifier l'adresse IP du serveur WINS primaire ou secondaire.
		Serveur DNS	-	Permet de spécifier l'adresse IP du serveur DNS primaire ou secondaire.
		APIPA	-	Permet de configurer l'appareil pour qu'il attribue automatiquement l'adresse IP à partir de la plage d'adresses locale.
		IPv6	-	Permet d'activer ou de désactiver le protocole IPv6. Pour plus d'informations, accédez au Brother Solutions Center (Centre de solutions Brother) à l'adresse support.brother.com pour consulter FAQ et Diagnostic .
	Assist config.	-	-	Permet de configurer vos paramètres de réseau sans fil manuellement.
	Assistant WLAN	-	-	Permet de configurer les paramètres de votre réseau sans fil à l'aide du disque d'installation Brother.
	WPS	-	-	Permet de configurer les paramètres de votre réseau sans fil par simple pression sur un bouton.
	WPS avec code NIP	-	-	Permet de configurer les paramètres de votre réseau sans fil à l'aide de WPS et d'un code NIP.
	Statut WLAN	État	-	-
Signal		-	-	Permet de voir l'intensité actuelle du signal du réseau sans fil.
SSID		-	-	Permet d'afficher le SSID actuel.

Niveau 1	Niveau 2	Niveau 3	Niveau 4	Description	
WLAN	Statut WLAN	Mode de comm.	-	Permet d'afficher le mode de communication actuel.	
	Adresse MAC	-	-	Permet d'afficher l'adresse MAC de l'appareil.	
Wi-Fi Direct	Bout-poussoir	-	-	Permet de configurer les paramètres de votre réseau Wi-Fi Direct par simple pression sur un bouton.	
	Code NIP	-	-	Permet de configurer les paramètres de votre réseau Wi-Fi Direct à l'aide de WPS et d'un code NIP.	
	Manuel	-	-	Permet de configurer manuellement vos paramètres réseau Wi-Fi Direct.	
	Propr. groupe	-	-	Permet de configurer votre appareil en tant que propriétaire du groupe.	
	Données appareil	Nom périph.	-	-	Permet de voir le nom de périphérique de votre appareil.
		SSID	-	-	Permet d'afficher le SSID du propriétaire du groupe. Si l'appareil n'est pas connecté, l'écran ACL affiche Non connecté.
		Adresse IP	-	-	Permet d'afficher l'adresse IP actuelle de votre appareil.
	Inform. sur l'état	État	-	-	Permet de voir l'état actuel du réseau Wi-Fi Direct.
		Signal	-	-	Permet de voir l'intensité actuelle du signal du réseau Wi-Fi Direct. Lorsque votre appareil fait fonction de propriétaire de groupe, l'écran ACL indique toujours un signal puissant.
Activ. interf.	-	-	-	Permet d'activer ou de désactiver la connexion Wi-Fi Direct.	
NFC (MFC-J895DW)	-	-	-	Permet d'activer ou de désactiver la fonction NFC.	
Message de Brother	Message de Brother	-	-	Permet d'afficher des messages et notifications de Brother.	
	État	-	-		
Param connexion Web	Param Proxy	Connexion proxy	-	Permet de modifier les paramètres de connexion Web.	
		Adresse	-		
		Port	-		
		Nom utilisateur	-		
		Mot de passe	-		
I/F Réseau (MFC-J895DW)	-	-	-	Permet de sélectionner le type de connexion réseau.	
RL sfil actv. (MFC-J690DW)	-	-	-	Permet d'activer ou de désactiver la connexion réseau sans fil.	
Réinit. réseau	-	-	-	Permet de rétablir tous les paramètres réseau par défaut.	

[Imp. Rapports]



[Paramètres] > [Ts réglages] > [Imp. Rapports]

Niveau 1	Description
Transmission	Permet d'imprimer un rapport de vérification de l'envoi à l'issue de chaque télécopie envoyée.
Carnet d'adr.	Permet d'imprimer une liste des noms et des numéros mémorisés dans le carnet d'adresses.
Journal fax	Permet d'imprimer une liste présentant les informations des 200 dernières télécopies reçues et envoyées. (TX signifie transmission (envoi). RX signifie réception.)
Réglages util	Permet d'imprimer la liste de vos réglages.
Configuration réseau	Permet d'imprimer la liste de vos paramètres réseau.
Rapport WLAN	Permet d'imprimer les résultats de la connexion LAN sans fil.
Hist Ident app.	Permet d'imprimer la liste des informations d'identification de l'appelant disponibles pour les 30 derniers appels de télécopieur et de téléphone reçus.

[Info. machine]



[Paramètres] > [Ts réglages] > [Info. machine]

Niveau 1	Niveau 2	Description
No. série	-	Permet de vérifier le numéro de série de votre appareil.
Vers micrologiciel	Version maint	Permet de vérifier la version du micrologiciel de votre appareil.
MàJ micrologiciel	-	Permet de mettre le microprogramme de l'appareil à jour.
Vérif auto microlog	-	Permet d'afficher les informations sur l'écran Page d'accueil.

[Réglage init.]



[Paramètres] > [Ts réglages] > [Réglage init.]

Niveau 1	Niveau 2	Description
Date et heure	Date	Permet d'ajouter la date et l'heure à l'écran et dans l'en-tête des télécopies envoyées.
	Heure	
	Type d'horloge (États-Unis et Canada seulement)	Permet de sélectionner le format de l'heure (12 heures ou 24 heures).
	H avancée auto (États-Unis et Canada seulement)	Permet de configurer l'appareil de telle sorte qu'il passe automatiquement à l'heure d'été.
Id station	Fax	Permet de saisir votre nom et numéro de télécopieur pour les imprimer sur chaque page télécopiée.
	Nom	
Tonal/Impuls. (Disponible uniquement dans certains pays.)	-	Permet de sélectionner le mode de numérotation.
Recomp. auto télécopie	-	Permet de configurer l'appareil de manière à ce qu'il recompose le dernier numéro de télécopieur si la télécopie n'est pas passée parce que la ligne était occupée.

Niveau 1	Niveau 2	Description
Tonalité	-	Permet de raccourcir la pause de détection de tonalité.
Compatibilité	-	Permet d'ajuster l'égalisation pour les problèmes de transmission. Les fournisseurs de service VoIP utilisent différentes normes pour assurer la prise en charge de la télécopie. Si vous rencontrez régulièrement des erreurs de transmission de télécopie, sélectionnez De base (pour VoIP).
Réinitialiser	Réinit. appareil	Permet de réinitialiser tous les réglages de votre appareil que vous avez modifiés, tels que la date et l'heure ainsi que la longueur de sonnerie.
	Réseau	Permet de rétablir tous les paramètres réseau par défaut.
	Carnet adresses et télécopie	Permet d'effacer tous les numéros de téléphone et les réglages de télécopie mémorisés.
	Tous param	Permet de rétablir tous les réglages d'origine de l'appareil.
Langue locale (Disponible uniquement dans certains pays.)	-	Permet de modifier la langue de l'écran ACL.



Renseignements connexes

- [Tableaux des réglages et des fonctions](#)

Tableaux des fonctions (Modèles à écran tactile 2,7 po)

Modèles associés : MFC-J690DW/MFC-J895DW



[Fax] (Lorsque [Aperçu Télécop] est [Désac])

Niveau 1	Niveau 2	Niveau 3	Description
Pause	-	-	Lorsque vous saisissez un numéro de télécopieur ou de téléphone sur le panneau de commande, Pause s'affiche à l'écran ACL. Appuyez sur Pause lorsque vous devez insérer une pause pendant la composition de numéros, tels que les codes d'accès et les numéros de carte de crédit. Vous pouvez également enregistrer une pause lors de la configuration d'adresses.
Carnet d'adresses	 (Rech :)	-	Permet d'effectuer une recherche dans le carnet d'adresses.
	Modifier	-	Permet de mémoriser des numéros de carnet d'adresses, de configurer des numéros de groupe pour la diffusion, et de modifier et supprimer les numéros de carnet d'adresses.
	-	Appliquer	Permet de lancer l'envoi d'une télécopie à l'aide du carnet d'adresses.
Histo appels	Recomp	-	Permet de recomposer le dernier numéro appelé.
	Appel sortant	Appliquer	Permet de choisir un numéro dans l'historique des appels sortants et de lui envoyer une télécopie, l'ajouter au carnet d'adresses ou le supprimer.
		Modifier	
	Hist Ident app.	Appliquer	Permet de sélectionner un numéro dans l'historique des identifications de l'appelant et de l'utiliser pour envoyer une télécopie, l'ajouter au carnet d'adresses ou le supprimer.
		Modifier	
	Options	Résolut téléc	-
Contraste		-	Permet d'ajuster le contraste.
Format num vitre		-	Permet d'ajuster la zone de numérisation de la vitre du scanner à la taille du document.
Télédiffusion		Ajouter numéro	Permet d'envoyer la même télécopie à plusieurs numéros de télécopieur.
Aperçu (MFC-J895DW)		-	Permet de visualiser une télécopie avant de l'envoyer.
Réglage couleur		-	Permet de configurer si les télécopies sont envoyées en noir et blanc ou en couleur.
Télec. diff.		Télec. diff.	Permet de régler l'heure à laquelle les télécopies différées doivent être envoyées.
		Entr.heure	
Envoi par lot		-	Permet de combiner les télécopies différées destinées au même numéro et prévues à la même heure en un seul envoi.
Envoi tps réel	-	Permet d'envoyer une télécopie sans utiliser la mémoire.	

Niveau 1	Niveau 2	Niveau 3	Description
Options	Mode International	-	Réglez l'option sur Activé si vous avez des difficultés à envoyer des télécopies à l'étranger.
	Hist appels	Recomp	Permet de recomposer le dernier numéro appelé.
		Appel sortant	Permet de choisir un numéro dans l'historique des appels sortants et de lui envoyer une télécopie, l'ajouter au carnet d'adresses ou le supprimer.
		Hist Ident app.	Permet de sélectionner un numéro dans l'historique des identifications de l'appelant et de l'utiliser pour envoyer une télécopie, l'ajouter au carnet d'adresses ou le supprimer.
	Carnet d'adr.	 (Rech :)	Permet d'effectuer une recherche dans le carnet d'adresses.
		Modifier	Permet de mémoriser des numéros de carnet d'adresses, de configurer des numéros de groupe pour la diffusion, et de modifier et supprimer les numéros de carnet d'adresses.
Déf nv param par déf	-	Permet d'enregistrer vos réglages comme réglages par défaut.	
Réinit usine	-	Permet de rétablir tous les réglages par défaut.	
Enr. comme racc.	-	-	Permet d'enregistrer les réglages actuels en tant que raccourci.



[Fax] (Lorsque [Aperçu Télécop] est [Activ])

Niveau 1	Niveau 2	Niveau 3	Niveau 4	Description
Envoi de télécopies	Pause	-	-	Lorsque vous saisissez un numéro de télécopieur ou de téléphone sur le panneau de commande, Pause s'affiche à l'écran ACL. Appuyez sur Pause lorsque vous devez insérer une pause pendant la composition de numéros, tels que les codes d'accès et les numéros de carte de crédit. Vous pouvez également enregistrer une pause lors de la configuration d'adresses.
	Carnet d'adresses	 (Rech :)	-	Permet d'effectuer une recherche dans le carnet d'adresses.
		Modifier	-	Permet de mémoriser des numéros de carnet d'adresses, de configurer des numéros de groupe pour la diffusion, et de modifier et supprimer les numéros de carnet d'adresses.
		-	Appliquer	Permet de lancer l'envoi d'une télécopie à l'aide du carnet d'adresses.
	Histo appels	Recomp	-	Permet de recomposer le dernier numéro appelé.
		Appel sortant	Appliquer	Permet de choisir un numéro dans l'historique des appels sortants et de lui envoyer une télécopie, l'ajouter au carnet d'adresses ou le supprimer.
			Modifier	
Hist Ident app.	Appliquer	Permet de sélectionner un numéro dans l'historique des identifications de		

Niveau 1	Niveau 2	Niveau 3	Niveau 4	Description	
Envoi de télécopies	Histo appels	Hist Ident app.	Modifier	l'appelant et de l'utiliser pour envoyer une télécopie, l'ajouter au carnet d'adresses ou le supprimer.	
	Options	Résolut téléc	-	Permet de régler la résolution des télécopies sortantes.	
		Contraste	-	Permet d'ajuster le contraste.	
		Format num vitre	-	Permet d'ajuster la zone de numérisation de la vitre du scanner à la taille du document.	
		Télédiffusion	Ajouter numéro	Permet d'envoyer la même télécopie à plusieurs numéros de télécopieur.	
		Aperçu	-	Permet de visualiser une télécopie avant de l'envoyer.	
		Réglage couleur	-	Permet de configurer si les télécopies sont envoyées en noir et blanc ou en couleur.	
		Télec. diff.	Télec. diff. Entr.heure	-	Permet de régler l'heure à laquelle les télécopies différées doivent être envoyées.
		Envoi par lot	-	Permet de combiner les télécopies différées destinées au même numéro et prévues à la même heure en un seul envoi.	
		Envoi tps réel	-	Permet d'envoyer une télécopie sans utiliser la mémoire.	
		Mode International	-	Réglez l'option sur Activé si vous avez des difficultés à envoyer des télécopies à l'étranger.	
		Hist appels	-	Recomp	Permet de recomposer le dernier numéro appelé.
				Appel sortant	Permet de choisir un numéro dans l'historique des appels sortants et de lui envoyer une télécopie, l'ajouter au carnet d'adresses ou le supprimer.
	Hist Ident app.			Permet de sélectionner un numéro dans l'historique des identifications de l'appelant et de l'utiliser pour envoyer une télécopie, l'ajouter au carnet d'adresses ou le supprimer.	
	Carnet d'adr.	-	 (Rech :)	Permet d'effectuer une recherche dans le carnet d'adresses.	
			Modifier	Permet de mémoriser des numéros de carnet d'adresses, de configurer des numéros de groupe pour la diffusion, et de modifier et supprimer les numéros de carnet d'adresses.	
			Déf nv param par déf	-	Permet d'enregistrer vos réglages comme réglages par défaut.
			Réinit usine	-	Permet de rétablir tous les réglages par défaut.
	Enr. comme racc.	-	-	Permet d'enregistrer les réglages actuels en tant que raccourci.	

Niveau 1	Niveau 2	Niveau 3	Niveau 4	Description
Télécopies reçues	Impr/Suppr	Impr tout (nouv fax)	-	Permet d'imprimer les nouvelles télécopies reçues.
		Impr tout (anc fax)	-	Permet d'imprimer les anciennes télécopies reçues.
		Suppr tout (nouv fax)	-	Permet de supprimer les nouvelles télécopies reçues.
		Suppr tout (anciens fax)	-	Permet de supprimer les anciennes télécopies reçues.
Carnet d'adresses	 (Rech :)	-	-	Permet d'effectuer une recherche dans le carnet d'adresses.
	Modifier	-	-	Permet de mémoriser des numéros de carnet d'adresses, de configurer des numéros de groupe pour la diffusion, et de modifier et supprimer les numéros de carnet d'adresses.
	-	Appliquer	-	Permet de lancer l'envoi d'une télécopie à l'aide du carnet d'adresses.
Histo appels	Recomp	-	-	Permet de recomposer le dernier numéro appelé.
	Appel sortant	Appliquer	-	Permet de choisir un numéro dans l'historique des appels sortants et de lui envoyer une télécopie, l'ajouter au carnet d'adresses ou le supprimer.
		Modifier	-	
	Hist Ident app.	Appliquer	-	Permet de sélectionner un numéro dans l'historique des identifications de l'appelant et de l'utiliser pour envoyer une télécopie, l'ajouter au carnet d'adresses ou le supprimer.
		Modifier	-	



[Copier]

Niveau 1	Niveau 2	Niveau 3	Description	
Enr. comme racc.	-	-	Permet d'enregistrer les réglages actuels en tant que raccourci.	
Options	Qualité	-	Permet de sélectionner la résolution de copie pour votre type de document.	
	Type papier	-	Permet de sélectionner le type de papier qui correspond au papier dans le bac.	
	Format pap.	-	Permet de sélectionner le format de papier qui correspond au papier dans le bac.	
	Agrandir/Réduire	100%	-	-
		Agrandir	-	Sélectionnez un taux d'agrandissement pour la copie suivante.
		Réduire	-	Sélectionnez un taux de réduction pour la copie suivante.
		Ajuster page	-	Permet d'ajuster le format de copie en fonction du format de papier défini.
Person (25-400%)	-	Entrez un taux d'agrandissement ou de réduction.		

Niveau 1	Niveau 2	Niveau 3	Description	
Options	Copie Rec-ver	-	Permet de désactiver ou d'activer la copie recto verso et de sélectionner la rotation sur le bord long ou sur le bord court.	
	Densité	-	Permet d'ajuster la densité.	
	Suppr couleur arrière-plan	Param. copie NB	-	Permet de changer la quantité de couleur d'arrière-plan à supprimer.
		Param. copie coul.		
	Empiler/Trier	-	Sélectionnez cette option pour empiler ou trier les copies en plusieurs exemplaires.	
	Visual. page	-	Permet d'effectuer des copies de type N en 1, 2 en 1 (ID) ou Affiche.	
	Paramètres avancés (MFC-J895DW)	-	Sélectionnez des paramètres de copie avancés.	
	Déf nv param par déf	-	Permet d'enregistrer vos réglages comme réglages par défaut.	
Réinit usine	-	Permet de rétablir tous les réglages par défaut.		



[Numéris.]

Niveau 1	Niveau 2	Niveau 3	Niveau 4	Description	
vers support (Quand une carte mémoire ou une clé USB est introduite)	Autres actions Num vers	-	-	Permet de numériser des documents et de les enregistrer directement sur une carte mémoire ou une clé USB sans utiliser d'ordinateur.	
	Options	-	-		
	Enr. comme racc.	-	-		
vers ordinateur	vers fichier	Autres actions Num vers	-	Permet de numériser des documents et de les enregistrer dans un dossier sur votre ordinateur.	
		(Sélectionner USB ou PC)	Options		
				Enr. comme racc.	
	vers ROC	Autres actions Num vers	-	-	Permet de convertir votre document numérisé en fichier texte éditable.
		(Sélectionner USB ou PC)	Options		
				Enr. comme racc.	
	vers image	Autres actions Num vers	-	-	Permet de numériser des photos ou des graphiques dans votre application graphique.
		(Sélectionner USB ou PC)	Options		
				Enr. comme racc.	
	vers courriel	Autres actions Num vers	-	-	Permet d'envoyer un document numérisé sous forme de pièce jointe de courriel.

Niveau 1	Niveau 2	Niveau 3	Niveau 4	Description
vers ordinateur	vers courriel	(Sélectionner USB ou PC)	Options Enr. comme racc.	Permet d'envoyer un document numérisé sous forme de pièce jointe de courriel.
vers Web	-	-	-	Permet de télécharger des données numérisées vers un service Internet.
Num WS (Apparaît quand vous installez un scanner Web Services, qui s'affichera sur l'explorateur de réseau de votre ordinateur.)	Autres actions Num vers	-	-	Permet de numériser des données en utilisant le protocole Web Services.
	Numéris.	-	-	
	Num. pr courriel	-	-	
	Num. pr télécopie	-	-	
	Num. pr impression	-	-	



[Photo]

Niveau 1	Niveau 2	Niveau 3	Niveau 4	Description
Sélectionner des fichiers	OK	Param. impress	-	Ajustez vos photos sur la base de ces options.
	Impr tt	Param. impress	-	Permet d'imprimer toutes les photos qui se trouvent sur votre clé USB.
Impr. index	Imp feuille index	Param. impress	-	Permet d'imprimer une page de miniatures.
	Imprimer photos	Param. impress	-	Permet d'imprimer des photos en choisissant les numéros d'index.
Impr photo ID	Sélect format Photo ID	Faire pivoter image	Param. impress	Permet d'imprimer des photos d'identité pour votre CV, votre passeport ou autre.



[Web]

Niveau 1	Description
Web	Permet de connecter l'appareil Brother à un service Internet.



[Applis]

Niveau 1	Description
Applis	Permet de connecter l'appareil Brother au service d'applis Brother.



[Raccourcis]

Niveau 1	Niveau 2	Niveau 3	Description
Ajouter raccourci	Copier	-	Permet de modifier les paramètres dans les options de copie.
	Fax	-	Permet de modifier les paramètres dans les options de télécopie.

Niveau 1	Niveau 2	Niveau 3	Description
Ajouter raccourci	Numéris.	vers ordinateur (fichier)	Permet de numériser des documents et de les enregistrer dans un dossier sur votre ordinateur.
		vers ordinateur (ROC)	Permet de convertir votre document numérisé en fichier texte éditable.
		vers ordinateur (image)	Permet de numériser des photos ou des graphiques dans votre application graphique.
		vers ordinateur (courriel)	Permet d'envoyer un document numérisé sous forme de pièce jointe de courriel.
		vers support	Permet de numériser des documents et de les enregistrer directement sur une carte mémoire ou une clé USB sans utiliser d'ordinateur.
	Web	-	Permet de connecter l'appareil Brother à un service Internet.
	Applis	-	Permet de connecter l'appareil Brother au service d'applis Brother.
Cette liste apparaît lorsque vous appuyez sur chaque icône de raccourci pendant 2 secondes.	Renommer	-	Permet de modifier le nom du raccourci.
	Modifier	-	Permet de modifier les paramètres de raccourci.
	Suppr	-	Permet de supprimer le raccourci.
Modif/Suppr	(Sélectionnez le bouton de raccourci.)	Renommer	Permet de modifier le nom du raccourci.
		Modifier	Permet de modifier les paramètres de raccourci.
		Suppr	Permet de supprimer le raccourci.

[Encre]

Niveau 1	Niveau 2	Description
Volume encre	-	Permet de vérifier le volume d'encre disponible.
Modèle cart encre	-	Permet de consulter les numéros des cartouches d'encre.
Amél qualité impression	-	Permet de vérifier et de corriger la qualité d'impression, l'alignement et l'alimentation du papier en suivant les instructions à l'écran ACL.
Nettoyage tête impr	-	Permet de nettoyer la tête d'impression en suivant les instructions à l'écran ACL.
Options de configuration d'impression	Réduire le maculage	Permet de réduire le maculage sur le papier ou les bourrages papier pendant l'impression.
	Papier à séchage lent	Utilisez ce réglage pour imprimer avec un type de papier ordinaire sur lequel l'encre sèche très lentement.

(Configuration Wi-Fi)

Niveau 1	Description
Assist config.	Permet de configurer vos paramètres de réseau sans fil manuellement.

Niveau 1	Description
Assistant WLAN	Permet de configurer les paramètres de votre réseau sans fil à l'aide du disque d'installation Brother.
WPS	Permet de configurer les paramètres de votre réseau sans fil par simple pression sur un bouton.

Lorsque vous avez inséré une clé USB dans la fente USB

Niveau 1	Description
Photo	Permet de sélectionner le menu Photo.
Num. v. support	Permet de numériser des documents vers une clé USB.
Web	Permet de connecter l'appareil Brother à un service Internet.



Renseignements connexes

- [Tableaux des réglages et des fonctions](#)
-

Modification des paramètres de l'appareil à partir de votre ordinateur

- [Permet de modifier les réglages de l'appareil au moyen de la configuration à distance](#)
- [Où puis-je trouver les paramètres réseau de mon appareil Brother?](#)
- [Logiciel et utilitaires de gestion du réseau](#)

Permet de modifier les réglages de l'appareil au moyen de la configuration à distance

Le programme de configuration à distance vous permet de configurer de nombreux paramètres de votre appareil Brother à partir de votre ordinateur. Lorsque vous démarrez le programme de configuration à distance, les paramètres de votre appareil Brother sont téléchargés sur votre ordinateur et affichés à l'écran. Lorsque vous modifiez les paramètres de l'ordinateur, vous pouvez les envoyer directement vers l'appareil.

- [Configuration à distance \(Windows\)](#)
- [Configuration à distance \(Mac\)](#)

▲ Accueil > Réglages de l'appareil > Modification des paramètres de l'appareil à partir de votre ordinateur > Permet de modifier les réglages de l'appareil au moyen de la configuration à distance > Configuration à distance (Windows)

Configuration à distance (Windows)

- [Configurer l'appareil Brother depuis votre ordinateur \(Windows\)](#)
- [Configurer l'appareil Brother avec ControlCenter4 \(Windows\)](#)
- [Configurer le carnet d'adresses de votre appareil avec ControlCenter4 \(Windows\)](#)

■ Accueil > Réglages de l'appareil > Modification des paramètres de l'appareil à partir de votre ordinateur > Permet de modifier les réglages de l'appareil au moyen de la configuration à distance > Configuration à distance (Windows) > Configurer l'appareil Brother depuis votre ordinateur (Windows)

Configurer l'appareil Brother depuis votre ordinateur (Windows)

1. Effectuez l'une des opérations suivantes :

- Windows 7

Cliquez sur  (Démarrer) > Tous les programmes > Brother > Brother Utilities (Utilitaires Brother).

Cliquez sur la liste déroulante et sélectionnez le nom de votre modèle (s'il n'est pas déjà sélectionné). Cliquez sur **Outils** dans la barre de navigation de gauche, puis cliquez sur **Configuration à distance**.

- Windows 8 et Windows 10

Lancez  (Brother Utilities (Utilitaires Brother)), puis cliquez sur la liste déroulante et sélectionnez le nom de votre modèle (si vous ne l'avez pas déjà sélectionné). Cliquez sur **Outils** dans la barre de navigation de gauche, puis cliquez sur **Configuration à distance**.

La fenêtre Programme de configuration à distance s'affiche.



Lorsque votre appareil est connecté à un réseau, saisissez le mot de passe, si nécessaire.

2. Configurez les paramètres comme vous le souhaitez.

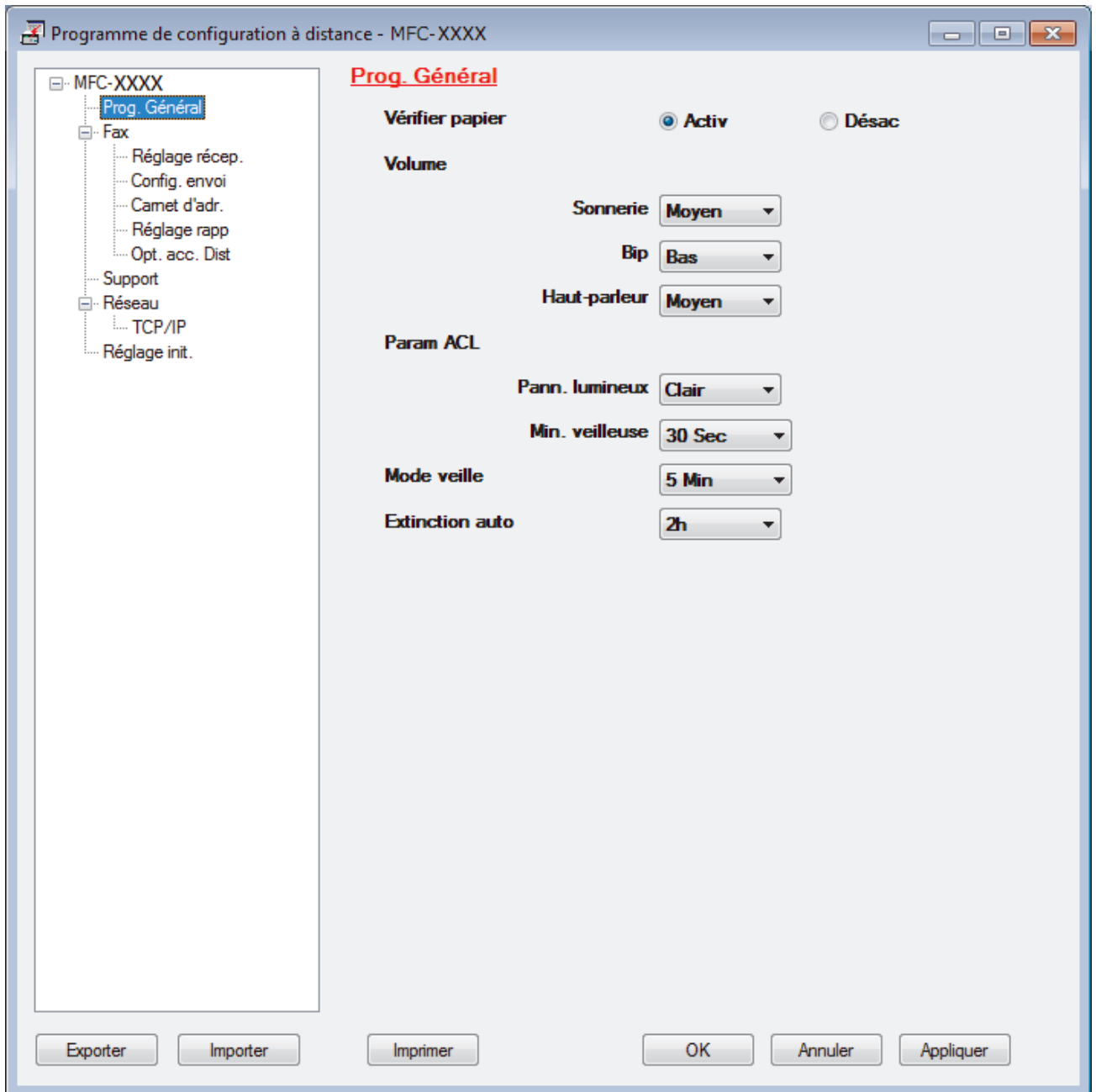

Exporter

Cliquez pour enregistrer les paramètres de la configuration actuelle dans un fichier.



Cliquez sur **Exporter** pour enregistrer votre carnet d'adresses ou tous les paramètres de votre appareil.

Importer

Cliquez pour importer un fichier et vérifier ses paramètres.

Imprimer

Cliquez pour imprimer les éléments sélectionnés sur l'appareil. Vous ne pouvez pas imprimer les données avant de les avoir envoyées vers l'appareil. Cliquez sur **Appliquer** pour envoyer les nouvelles données vers l'appareil, puis cliquez sur **Imprimer**.

OK

Cliquez pour démarrer l'envoi des données vers l'appareil et quitter le programme de configuration à distance. Si un message d'erreur s'affiche, confirmez que vos données sont appropriées, puis cliquez sur **OK**.

Annuler

Cliquez pour quitter le programme de configuration à distance sans envoyer de données vers l'appareil.

Appliquer

Cliquez pour envoyer des données vers l'appareil sans quitter le programme de configuration à distance.

3. Cliquez sur **OK**.

- Si votre ordinateur est protégé par un pare-feu et ne parvient pas à utiliser la configuration à distance, il peut être nécessaire de configurer les paramètres du pare-feu de façon à autoriser la communication à l'aide des numéros de port 137 et 161.
- Si vous utilisez le pare-feu Windows et que vous avez installé les logiciels et les pilotes Brother à partir du disque d'installation Brother, les réglages de pare-feu requis ont déjà été définis.

**Renseignements connexes**

- [Configuration à distance \(Windows\)](#)

Sujets connexes :

- [ControlCenter4 \(Windows\)](#)
-

■ Accueil > Réglages de l'appareil > Modification des paramètres de l'appareil à partir de votre ordinateur > Permet de modifier les réglages de l'appareil au moyen de la configuration à distance > Configuration à distance (Windows) > Configurer l'appareil Brother avec ControlCenter4 (Windows)

Configurer l'appareil Brother avec ControlCenter4 (Windows)

1. Cliquez sur l'icône  (ControlCenter4) dans la barre des tâches, puis cliquez sur **Ouvrir**.
2. Cliquez sur l'onglet **Paramètres de l'appareil**.
3. Cliquez sur le bouton **Configuration à distance**.
4. Configurez les paramètres comme vous le souhaitez.

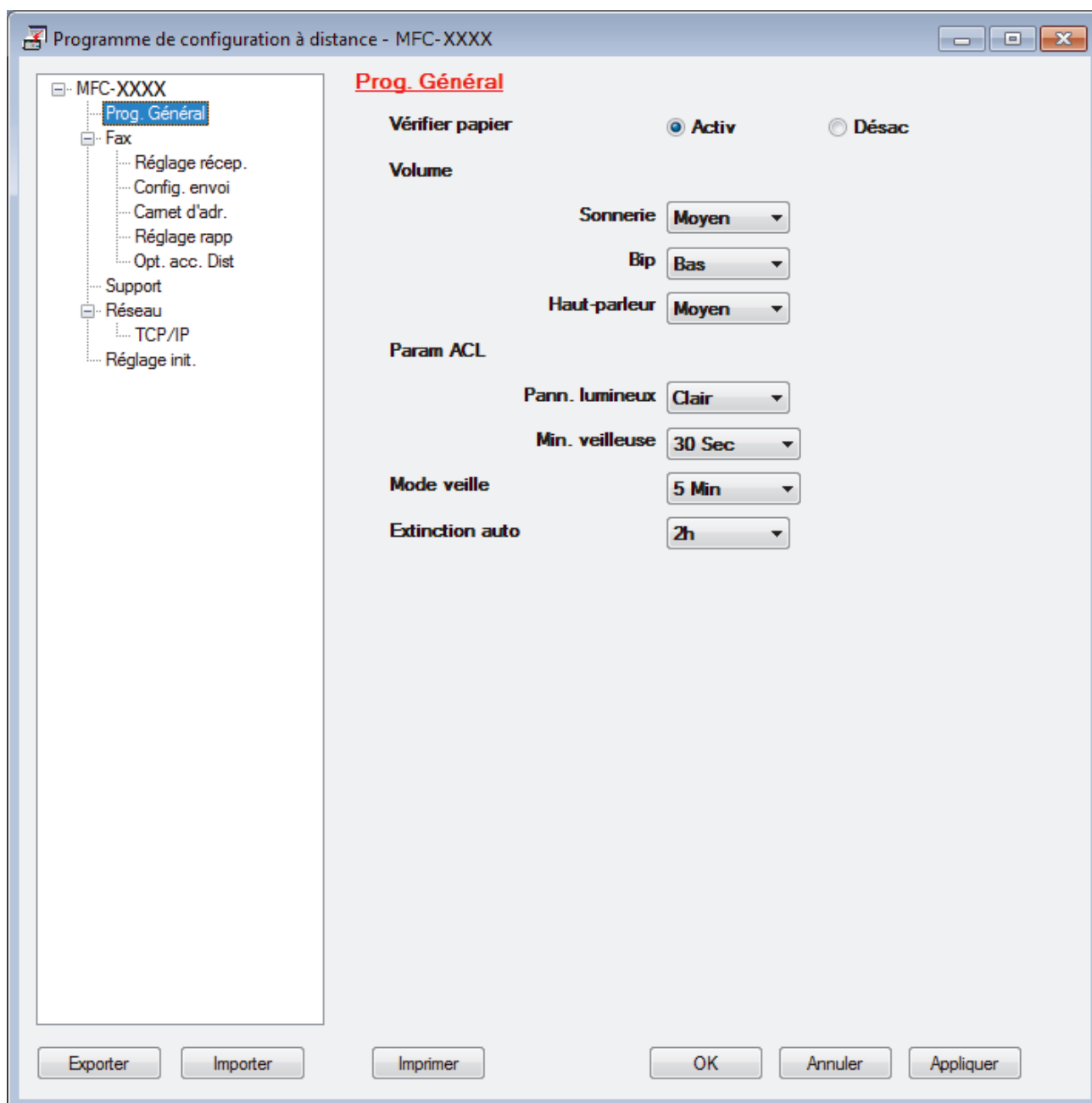

Exporter

Cliquez pour enregistrer les paramètres de la configuration actuelle dans un fichier.



Cliquez sur **Exporter** pour enregistrer votre carnet d'adresses ou tous les paramètres de votre appareil.

Importer

Cliquez pour importer un fichier et vérifier ses paramètres.

Imprimer

Cliquez pour imprimer les éléments sélectionnés sur l'appareil. Vous ne pouvez pas imprimer les données avant de les avoir envoyées vers l'appareil. Cliquez sur **Appliquer** pour envoyer les nouvelles données vers l'appareil, puis cliquez sur **Imprimer**.

OK

Cliquez pour démarrer l'envoi des données vers l'appareil et quitter le programme de configuration à distance. Si un message d'erreur s'affiche, confirmez que vos données sont appropriées, puis cliquez sur **OK**.

Annuler

Cliquez pour quitter le programme de configuration à distance sans envoyer de données vers l'appareil.

Appliquer

Cliquez pour envoyer des données vers l'appareil sans quitter le programme de configuration à distance.

5. Cliquez sur **OK**.

- Si votre ordinateur est protégé par un pare-feu et ne parvient pas à utiliser la configuration à distance, il peut être nécessaire de configurer les paramètres du pare-feu de façon à autoriser la communication à l'aide des numéros de port 137 et 161.
- Si vous utilisez le pare-feu Windows et que vous avez installé les logiciels et les pilotes Brother à partir du disque d'installation Brother, les réglages de pare-feu requis ont déjà été définis.



Renseignements connexes

- [ControlCenter4 \(Windows\)](#)
- [Configuration à distance \(Windows\)](#)

■ [Accueil](#) > [Réglages de l'appareil](#) > [Modification des paramètres de l'appareil à partir de votre ordinateur](#) > [Permet de modifier les réglages de l'appareil au moyen de la configuration à distance](#) > [Configuration à distance \(Windows\)](#) > Configurer le carnet d'adresses de votre appareil avec ControlCenter4 (Windows)

Configurer le carnet d'adresses de votre appareil avec ControlCenter4 (Windows)

Utilisez la configuration à distance par le biais de CC4 pour ajouter ou modifier des numéros de carnet d'adresses sur votre ordinateur.

1. Cliquez sur l'icône  (**ControlCenter4**) dans la barre des tâches, puis cliquez sur **Ouvrir**.
2. Cliquez sur l'onglet **Paramètres de l'appareil**.
3. Cliquez sur le bouton **Carnet d'adresses** .
Le **Carnet d'adr.** s'ouvre dans une fenêtre de configuration à distance.
4. Ajoutez ou mettez à jour les informations du carnet d'adresses selon vos besoins.
5. Cliquez sur **OK**.

Renseignements connexes

- [Configuration à distance \(Windows\)](#)

Sujets connexes :

- [ControlCenter4 \(Windows\)](#)
-

▲ Accueil > Réglages de l'appareil > Modification des paramètres de l'appareil à partir de votre ordinateur > Permet de modifier les réglages de l'appareil au moyen de la configuration à distance > Configuration à distance (Mac)

Configuration à distance (Mac)

- Configurer l'appareil Brother avec la connexion d'un câble USB (Mac)
- Configurer le carnet d'adresses de votre appareil avec la connexion d'un câble USB (Mac)

■ Accueil > Réglages de l'appareil > Modification des paramètres de l'appareil à partir de votre ordinateur > Permet de modifier les réglages de l'appareil au moyen de la configuration à distance > Configuration à distance (Mac) > Configurer l'appareil Brother avec la connexion d'un câble USB (Mac)

Configurer l'appareil Brother avec la connexion d'un câble USB (Mac)

Utilisez la configuration à distance pour configurer votre appareil Brother avec la connexion d'un câble USB.

Pour utiliser la configuration à distance, accédez à la page **Téléchargements** de votre modèle dans le Brother Solutions Center (Centre de solutions Brother) à l'adresse support.brother.com et téléchargez la configuration à distance.



- La configuration à distance pour Mac prend en charge uniquement les connexions USB.

- Dans la barre de menus **Finder**, cliquez sur **Aller > Applications > Brother**, puis double-cliquez sur l'icône de configuration à distance.

L'écran Programme de configuration à distance s'affiche.

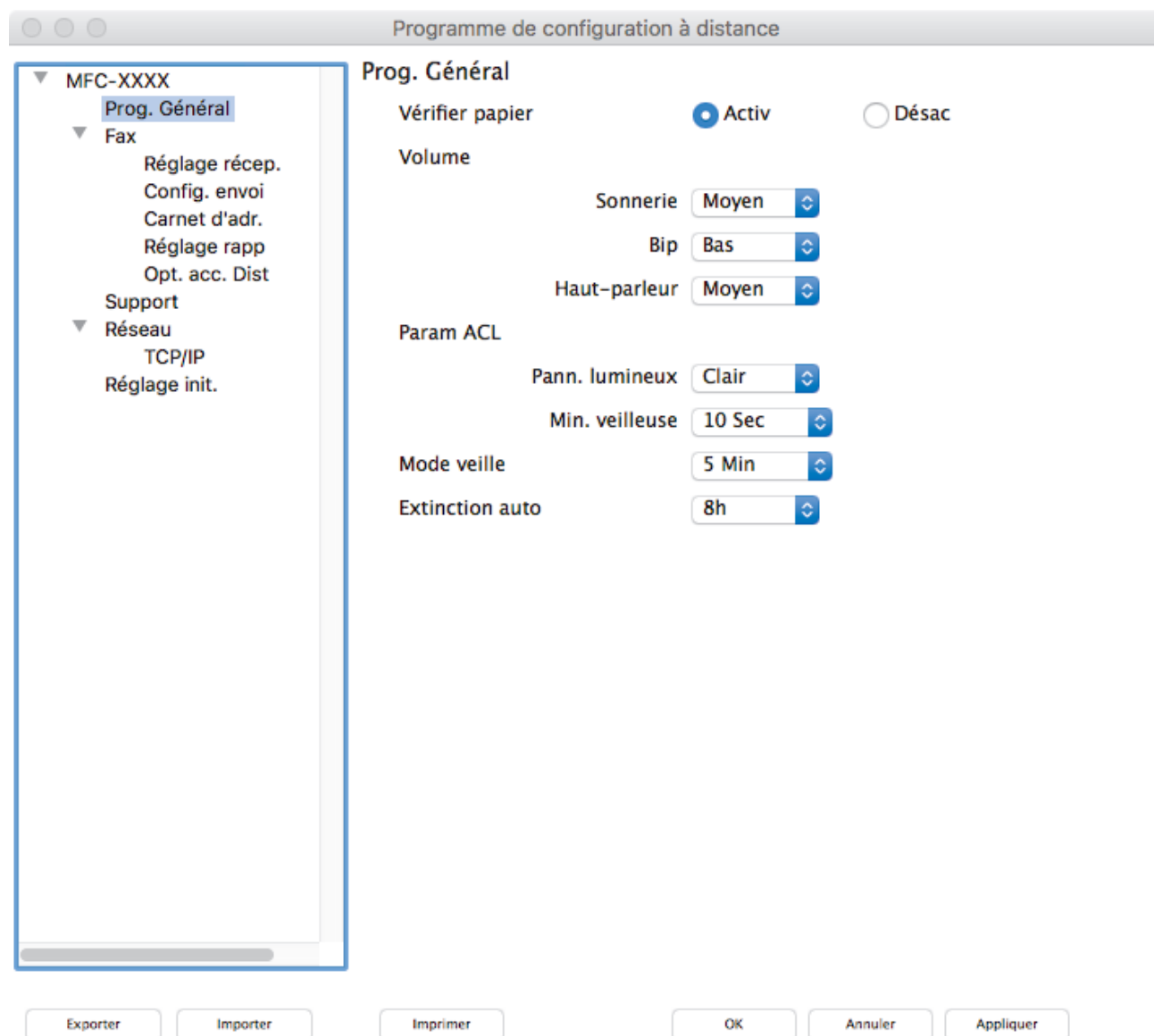

- Configurez les paramètres comme vous le souhaitez.



Exporter

Cliquez pour enregistrer les paramètres de la configuration actuelle dans un fichier.



Cliquez sur **Exporter** pour enregistrer votre carnet d'adresses ou tous les paramètres de votre appareil.

Importer

Cliquez pour importer un fichier et vérifier ses paramètres.

Imprimer

Cliquez pour imprimer les éléments sélectionnés sur l'appareil. Vous ne pouvez pas imprimer les données avant de les avoir envoyées vers l'appareil. Cliquez sur **Appliquer** pour envoyer les nouvelles données vers l'appareil, puis cliquez sur **Imprimer**.

OK

Cliquez pour démarrer l'envoi des données vers l'appareil et quitter le programme de configuration à distance. Si un message d'erreur s'affiche, entrez à nouveau les données appropriées, puis cliquez sur **OK**.

Annuler

Cliquez pour quitter le programme de configuration à distance sans envoyer de données vers l'appareil.

Appliquer

Cliquez pour envoyer des données vers l'appareil sans quitter le programme de configuration à distance.

3. Lorsque vous avez terminé, cliquez sur **OK**.



Renseignements connexes

- [Configuration à distance \(Mac\)](#)
-

■ Accueil > Réglages de l'appareil > Modification des paramètres de l'appareil à partir de votre ordinateur > Permet de modifier les réglages de l'appareil au moyen de la configuration à distance > Configuration à distance (Mac) > Configurer le carnet d'adresses de votre appareil avec la connexion d'un câble USB (Mac)

Configurer le carnet d'adresses de votre appareil avec la connexion d'un câble USB (Mac)

Utilisez la configuration à distance pour ajouter ou modifier des numéros de carnet d'adresses sur votre ordinateur avec la connexion d'un câble USB.

Pour utiliser la configuration à distance, accédez à la page **Téléchargements** de votre modèle dans le Brother Solutions Center (Centre de solutions Brother) à l'adresse support.brother.com et téléchargez la configuration à distance.



• La configuration à distance pour Mac prend en charge uniquement les connexions USB.

1. Dans la barre de menus **Finder**, cliquez sur **Aller > Applications > Brother**, puis double-cliquez sur l'icône de configuration à distance.
L'écran Programme de configuration à distance s'affiche.
2. Dans le menu de gauche, cliquez sur **Carnet d'adr.** dans **Fax**.
3. Ajoutez ou mettez à jour les informations du carnet d'adresses selon vos besoins.
4. Lorsque vous avez terminé, cliquez sur **OK**.



Renseignements connexes

- [Configuration à distance \(Mac\)](#)

Annexe

- [Caractéristiques techniques](#)
- [Entrer du texte sur votre appareil Brother](#)
- [Spécifications des consommables](#)
- [Numéros de Brother](#)

Caractéristiques techniques

- >> Caractéristiques techniques générales
- >> Caractéristiques des formats de document
- >> Caractéristiques techniques des supports d'impression
- >> Caractéristiques techniques du télécopieur
- >> Caractéristiques de la copie
- >> Spécifications du Centre Saisie photo
- >> Caractéristiques techniques du scanner
- >> Caractéristiques techniques de l'imprimante
- >> Caractéristiques techniques de l'interface
- >> Caractéristiques techniques du réseau
- >> Caractéristiques de la configuration requise pour l'ordinateur

Caractéristiques techniques générales

Type d'imprimante		Jet d'encre
Tête d'impression	Noir	Piézo-électrique 210 buses × 1
	Couleur	<ul style="list-style-type: none"> • MFC-J491DW/MFC-J497DW Piézo-électrique 70 buses × 3 • MFC-J690DW/MFC-J895DW Piézo-électrique 210 buses × 3
Volume de la mémoire		128 Mo
ACL (écran à cristaux liquides) ¹		<ul style="list-style-type: none"> • MFC-J491DW/MFC-J497DW Écran ACL TFT couleur 1,8 po (44,9 mm) • MFC-J690DW/MFC-J895DW Écran ACL tactile TFT de 2,7 po (67,5 mm) couleur
Source d'alimentation		100 à 120 V CA 50/60 Hz
Consommation électrique ²		<ul style="list-style-type: none"> • MFC-J491DW/MFC-J497DW Copie ³: Environ 17 W Prêt ⁴: Environ 3,5 W Veille ⁴: Environ 1 W Hors tension ^{4 5}: Environ 0,2 W • MFC-J690DW Copie ³: Environ 18 W Prêt ⁴: Environ 3,5 W Veille ⁴: Environ 1,2 W Hors tension ^{4 5}: Environ 0,2 W • MFC-J895DW Copie ³: Environ 18 W Prêt ⁴: Environ 3,5 W Veille ⁴: Environ 1,2 W Hors tension ^{4 5}: Environ 0,2 W

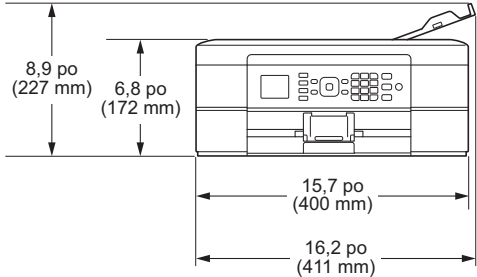
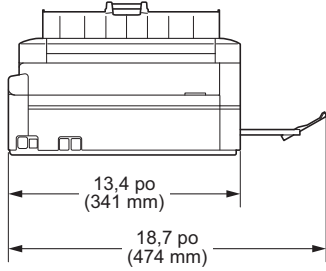
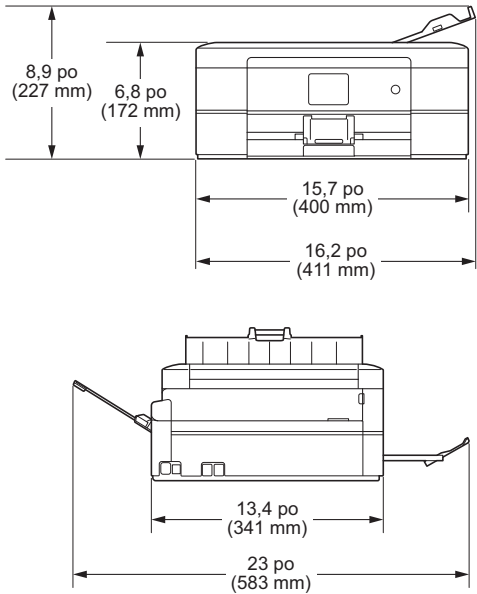
Dimensions			<ul style="list-style-type: none"> • MFC-J491DW/MFC-J497DW   • MFC-J690DW/MFC-J895DW 
Poids			<ul style="list-style-type: none"> • MFC-J491DW/MFC-J497DW 18,1 lb (8,2 kg) • MFC-J690DW 18,1 lb (8,2 kg) • MFC-J895DW 18,1 lb (8,2 kg)
Niveau de bruit	Pression sonore	Fonctionnement	50 dB (A) (Environ) ⁶
Température	Fonctionnement		50 à 95 °F (10 à 35 °C)
	Qualité d'impression optimale		68 à 91 °F (20 à 33 °C)
Humidité	Fonctionnement		20 à 80 % (sans condensation)
	Qualité d'impression optimale		20 à 80 % (sans condensation)
Chargeur automatique de documents (ADF) ⁷			20 pages maximum Papier : 20 lb (80 g/m ²)

¹ Mesure en diagonale

- 2 Mesure effectuée lorsque l'appareil est connecté à l'interface USB. La consommation électrique varie légèrement selon l'environnement d'utilisation ou l'usure des pièces.
- 3 En cas d'utilisation du chargeur automatique de documents, impression recto, résolution : standard / document : motif imprimé ISO/IEC 24712.
- 4 Mesuré conformément à la norme IEC 62301 Edition 2.0.
- 5 Même s'il est éteint, l'appareil s'allume automatiquement à intervalles réguliers pour effectuer la maintenance de la tête d'impression, puis s'éteint à nouveau automatiquement.
- 6 Le bruit dépend des conditions d'impression.
- 7 Modèles avec chargeur automatique de documents uniquement

Caractéristiques des formats de document

Format de document	Largeur du chargeur automatique de documents ¹	5,8 à 8,5 po (148 à 215,9 mm)
	Longueur ADF ^{1 2}	5,8 à 14,0 po (148 à 355,6 mm)
	Largeur de la vitre du scanner	8,5 po (215,9 mm) maximum
	Longueur de la vitre du scanner	11,7 po (297 mm) maximum

¹ Modèles avec chargeur automatique de documents uniquement

² Les documents d'une longueur supérieure à 11,7 po (297 mm) doivent être alimentés page par page.

Caractéristiques techniques des supports d'impression

Entrée papier	Bac à papier	Type de papier ¹	Papier ordinaire, Papier jet d'encre (papier couché), Papier glacé, Papier recyclé
		Format de papier	Lettre, A4, Légal, Exécutif, A5, A6, Enveloppes (C5, Com-10, DL, Monarch), Photo (4" × 6")/(10 × 15 cm), Photo 2L (5" × 7")/(13 × 18 cm), Fiche (5" × 8")/(13 × 20 cm)
		Capacité de papier maximale	<ul style="list-style-type: none"> • MFC-J491DW/MFC-J497DW/MFC-J690DW Jusqu'à 100 feuilles de papier ordinaire 20 lb (80 g/m²) • MFC-J895DW Jusqu'à 150 feuilles de papier ordinaire 20 lb (80 g/m²)
	Bac à papier photo (Canada) (MFC-J690DW)	Type de papier ¹	Papier ordinaire, Papier jet d'encre (papier couché), Papier glacé, Papier recyclé
		Format de papier	Photo (4 × 6 po)/(10 × 15 cm) et Photo L (3,5 × 5 po)/(9 × 13 cm)
		Capacité de papier maximale	20 feuilles maximum épaisseur: 10 mil (0,25 mm)
	Fente d'alimentation manuelle (MFC-J690DW/ MFC-J895DW)	Type de papier ¹	Papier ordinaire, Papier jet d'encre (papier couché), Papier glacé, Papier recyclé
		Format de papier	Lettre, A4, Légal, Exécutif, A5, A6, Enveloppes (C5, Com-10, DL, Monarch), Photo (4" × 6")/(10 × 15 cm), Photo L (3,5" × 5")/(9 × 13 cm), Photo 2L (5" × 7")/(13 × 18 cm), Fiche (5" × 8")/(13 × 20 cm)
		Capacité de papier maximale	1 feuille maximum
Sortie papier ¹		Jusqu'à 50 feuilles de papier ordinaire de 20 lb (80 g/m ²) (sortie des documents face imprimée vers le haut dans le bac de sortie)	

¹ Pour le papier glacé, retirez les pages imprimés du bac de sortie dès qu'elles sortent de l'appareil pour éviter tout maculage.

Caractéristiques techniques du télécopieur

Compatibilité	UIT-T Groupe 3
Vitesse du modem	Repli automatique : 14 400 bits/s
Largeur de numérisation (Document recto)	8,19 po (208 mm) (Lettre)
Largeur d'impression	8,26 po (210 mm) (Lettre)
Échelle de gris	Noir et blanc : 8 bits (256 niveaux) Couleur : 24 bits (8 bits par couleur/256 niveaux)
Résolution (Horizontal)	203 ppp
Résolution (Vertical)	Standard : 98 ppp (noir) 196 ppp (couleur)
	Fine : 196 ppp (noir) 196 ppp (couleur)
	Super fine : 392 ppp (noir)
	Photo : 196 ppp (noir)
Carnet d'adresses	<ul style="list-style-type: none"> MFC-J491DW/MFC-J497DW 40 numéros MFC-J690DW/MFC-J895DW 100 noms × 2 numéros
Groupes	Jusqu'à 6
Diffusion	<ul style="list-style-type: none"> MFC-J491DW/MFC-J497DW 90 (40 numéros du carnet d'adresses/50 numéros manuels) MFC-J690DW/MFC-J895DW 250 (200 numéros du carnet d'adresses/50 numéros manuels)
Recomposition automatique	1 fois après un délai de 5 minutes
Envoi à partir de la mémoire	<ul style="list-style-type: none"> MFC-J491DW/MFC-J497DW 170 pages maximum ¹ MFC-J690DW/MFC-J895DW 200 pages maximum ¹
Réception sans papier	<ul style="list-style-type: none"> MFC-J491DW/MFC-J497DW 170 pages maximum ¹ MFC-J690DW/MFC-J895DW 200 pages maximum ¹

¹ L'indication « pages » renvoie au « tableau d'essais UIT-T n° 1 » (lettre commerciale typique, résolution standard, code MMR).

Caractéristiques de la copie

Couleur/Noir	Oui / Oui
Largeur de copie	8,26 po (210 mm) ¹
Copies multiples	Empilage/Tri d'un maximum de 99 pages

Agrandissement/Réduction	25 % à 400 % (par incréments de 1 %)
Résolution	<ul style="list-style-type: none"> • MFC-J491DW/MFC-J497DW Impression jusqu'à 1200 × 1200 ppp • MFC-J690DW/MFC-J895DW Impression jusqu'à 1200 × 2400 ppp

¹ En cas de copie sur du papier de format Lettre.

Spécifications du Centre Saisie photo



Cette fonction est disponible pour MFC-J690DW/MFC-J895DW.

Supports compatibles ¹	MultiMediaCard (32 Mo - 2 Go) MultiMediaCard plus (128 Mo - 4 Go) MultiMediaCard mobile avec adaptateur (64 Mo - 1 Go) Carte mémoire SD (16 Mo - 2 Go) miniSD avec adaptateur (16 Mo - 2 Go) microSD avec adaptateur (16 Mo - 2 Go) Carte mémoire SDHC (4 Go - 32 Go) miniSDHC avec adaptateur (4 Go - 32 Go) microSDHC avec adaptateur (4 Go - 32 Go) Carte mémoire SDXC (48 Go - 256 Go) Clé USB ^{2 3}	
Photo	Résolution	<ul style="list-style-type: none"> • MFC-J690DW/MFC-J895DW Jusqu'à 1200 × 6000 ppp
	Type de papier	Papier ordinaire, Papier jet d'encre (papier couché), Papier glacé, Papier Brother BP71
	Format du papier	Lettre, A4, Photo (4 × 6 po)/(10 × 15 cm), Photo 2L (5 × 7 po)/(13 × 18 cm)
	Format du fichier	JPEG (le format JPEG progressif n'est pas pris en charge)
Numérisation vers un support	Format du fichier	JPEG, PDF (couleur, gris) TIFF, PDF (noir et blanc)

¹ Les cartes mémoire, adaptateurs et clés USB ne sont pas inclus.

² La fonction de clé USB n'est prise en charge que sur certains modèles. (MFC-J690DW/MFC-J895DW)

³ Norme de stockage de masse USB 2.0 Full Speed jusqu'à 256 Go. Formats pris en charge : FAT12/FAT16/FAT32/exFAT

Caractéristiques techniques du scanner

Couleur/Noir	Oui / Oui
Compatibilité TWAIN	Oui (Windows 7 SP1 / Windows 8 / Windows 8.1 / Windows 10) (macOS v10.11.6 / 10.12.x / 10.13.x)
Compatibilité WIA	Oui (Windows 7 SP1 / Windows 8 / Windows 8.1 / Windows 10)
Profondeur de couleur	Traitement des couleurs 30 bits (entrée) Traitement des couleurs 24 bits (sortie)
Échelle de gris	Traitement des couleurs 10 bits (entrée) Traitement des couleurs 8 bits (sortie)

Résolution	Jusqu'à 19 200 × 19 200 ppp (résolution interpolée) ¹ (à partir de la vitre du scanner) Jusqu'à 1200 × 2400 ppp (résolution optique) (à partir du chargeur automatique de documents) ² Jusqu'à 1200 × 600 ppp (résolution optique)
Largeur et longueur de numérisation (Document recto)	(Vitre du scanner) Largeur : jusqu'à 8,42 po (213,9 mm) Longueur : jusqu'à 11,61 po (295 mm) (Chargeur automatique de documents) ² Largeur : jusqu'à 8,42 po (213,9 mm) Longueur : jusqu'à 13,92 po (353,6 mm)

¹ Numérisation de 1200 × 1200 ppp maximum avec le pilote WIA sous Windows 7 SP1, Windows 8, Windows 8.1 et Windows 10 (sélection possible d'une résolution jusqu'à 19200 × 19200 ppp avec l'utilitaire de numérisation).

² Modèles avec chargeur automatique de documents uniquement

Caractéristiques techniques de l'imprimante

Résolution	<ul style="list-style-type: none"> MFC-J491DW/MFC-J497DW Jusqu'à 1200 × 6000 ppp (Windows uniquement) MFC-J690DW/MFC-J895DW Jusqu'à 1200 × 6000 ppp 	
Largeur d'impression ¹	8,26 po [8,50 po (sans bordure)] ²	
Sans bordure ³	Lettre, A4, A6, Photo (4 × 6 po)/(10 × 15 cm), Photo L (3,5 × 5 po)/(9 × 13 cm), Photo 2L (5 × 7 po)/(13 × 18 cm), Fiche (5 × 8 po)/(13 × 20 cm)	
Recto verso automatique	Type de papier	Papier ordinaire, Papier recyclé
	Format du papier	Lettre, A4, Exécutif, A5
Vitesse d'impression	Pour les spécifications détaillées, consultez le site www.brother.com .	

¹ En cas d'impression sur du papier de format Lettre.

² Lorsque la fonction Sans bordure est activée.

³ Le papier de format Photo 2L n'est pris en charge que sur certaines modèles.

Caractéristiques techniques de l'interface

USB ^{1 2}	Utilisez un câble d'interface USB 2.0 dont la longueur ne dépasse pas 6 pieds (2 m).
Réseau local (MFC-J895DW)	Utilisez un câble UTP Ethernet de catégorie 5 ou supérieure.
Réseau sans fil	IEEE 802.11b/g/n (mode Infrastructure) IEEE 802.11g/n (Wi-Fi Direct)
NFC (MFC-J895DW)	Oui

¹ Votre appareil est équipé d'une interface USB 2.0 Hi-Speed. L'appareil peut également être connecté à un ordinateur équipé d'une interface USB 1.1.

² Les ports USB tiers ne sont pas pris en charge.

Caractéristiques techniques du réseau



- Vous pouvez raccorder votre appareil à un réseau pour utiliser les fonctionnalités d'impression réseau, de numérisation réseau, d'envoi PC-Fax, de réception PC-Fax (Windows seulement), de configuration à distance (Windows seulement), et accéder aux photos via une connexion réseau.
- Brother **BRAdmin Light** (Windows seulement) est disponible en téléchargement sur le site du Brother Solutions Center (Centre de solutions Brother). Accédez à la page **Téléchargements** de votre modèle sur le Brother Solutions Center (Centre de solutions Brother) à l'adresse support.brother.com et téléchargez le logiciel.
- (Windows) Si vous avez besoin d'une gestion plus avancée de l'appareil, utilisez la dernière version de Brother **BRAdmin Professionnel**. Accédez à la page **Téléchargements** de votre modèle sur le Brother Solutions Center (Centre de solutions Brother) à l'adresse support.brother.com et téléchargez le logiciel.

Sécurité de réseau (câblé) ¹		SSL/TLS (IPPS, HTTPS)
Sécurité de réseau (sans fil)		SSL/TLS (IPPS, HTTPS)
Sécurité du réseau sans fil		SSID (32 caractères), WEP 64/128 bit, WPA-PSK (TKIP/AES), WPA2-PSK (TKIP/AES)
Utilitaire de prise en charge du réseau sans fil	WPS	Oui

¹ Modèles pris en charge uniquement

Caractéristiques de la configuration requise pour l'ordinateur

Systèmes d'exploitation pris en charge et fonctions logicielles

Plate-forme de l'ordinateur et version du système d'exploitation		Interface PC			Processeur	Espace libre sur le disque dur pour l'installation	
		USB ¹	10/100 Base-TX (Ethernet) ²	Sans fil 802.11b/g/n		Pour les pilotes	Pour les applications (Pilotes inclus)
Système d'exploitation Windows	Windows 7 SP1 ^{3 4}	Impression PC Fax ⁵ Numérisation Disque amovible (USB ou carte mémoire) ⁶			Processeur 32 bits (x86) ou 64 bits (x64)	650 Mo	1,3 Go
	Windows 8 ^{3 4}						
	Windows 8,1 ^{3 4}						
	Windows 10 Édition Familiale ^{3 4}						
	Windows 10 Pro ^{3 4}						
	Windows 10 Éducation ^{3 4}						
	Windows 10 Entreprise ^{3 4}						
Windows Server 2008	Sans objet	Impression				50 Mo	Sans objet
Windows Server 2008 R2				Processeur 64 bits (x64)			

	Windows Server 2012 Windows Server 2012 R2 Windows Server 2016				
Système d'exploitation Mac	macOS v10.11.6 macOS v10.12.x macOS v10.13.x	Impression PC-Fax (envoi) ⁵ Numérisation Disque amovible (USB ou carte mémoire) ⁶	Processeur Intel®	80 Mo	550 Mo

¹ Les ports USB tiers ne sont pas pris en charge.

² MFC-J895DW uniquement

³ Pour WIA, résolution de 1200 x 1200. Brother Scanner Utility permet d'améliorer la résolution jusqu'à 19200 x 19200 ppp.

⁴ Nuance™ PaperPort™ 14SE prend en charge Windows 7 SP1, Windows 8, Windows 8.1, Windows 10 Édition Familiale, Windows 10 Pro, Windows 10 Éducation et Windows 10 Entreprise.

⁵ PC-Fax prend en charge le noir et blanc seulement.

⁶ MFC-J690DW/MFC-J895DW uniquement

Pour obtenir les plus récentes mises à jour de pilotes, accédez à la page **Téléchargements** de votre modèle dans le Brother Solutions Center (Centre de solutions Brother) à l'adresse support.brother.com et téléchargez **Package Pilote & Logiciel**.

Toutes les marques de commerce et tous les noms de marques et de produits sont la propriété de leurs sociétés respectives.



Renseignements connexes

- [Annexe](#)

Entrer du texte sur votre appareil Brother

- Les caractères disponibles peuvent varier selon votre pays.
- Pour les modèles à écran tactile, la disposition du clavier peut varier selon la fonction que vous configurez.

>> [MFC-J491DW/MFC-J497DW](#)



>> [MFC-J690DW/MFC-J895DW](#)

MFC-J491DW/MFC-J497DW

Lorsque vous configurez certaines sélections de menu, par exemple l'identification de poste, il se peut que vous deviez entrer du texte sur l'appareil. Trois ou quatre lettres sont imprimées sur la plupart des boutons du pavé numérique. Les boutons pour **0**, **#** et ***** ne comportent pas de lettres imprimées parce qu'ils sont utilisés pour les caractères spéciaux.

Appuyez sur le bouton du pavé numérique approprié le nombre de fois indiqué sur le tableau de référence pour accéder au caractère souhaité.



Appuyer sur le bouton	Une fois	Deux fois	Trois fois	Quatre fois	Cinq fois	Six fois	Sept fois	Huit fois	Neuf fois
2	A	B	C	a	b	c	2	A	B
3	D	E	F	d	e	f	3	D	E
4	G	H	I	g	h	i	4	G	H
5	J	K	L	j	k	l	5	J	K
6	M	N	O	m	n	o	6	M	N
7	P	Q	R	S	p	q	r	s	7
8	T	U	V	t	u	v	8	T	U
9	W	X	Y	Z	w	x	y	z	9

- Pour déplacer le curseur vers la gauche ou la droite, appuyez sur ▲, ▼, ◀ ou ▶ pour sélectionner  ou , puis appuyez sur **OK**.

Insertion d'espaces

- Pour entrer un espace, appuyez sur ▲, ▼, ◀ ou ▶ pour sélectionner , puis appuyez sur **OK**.

Apporter des corrections

- Si vous avez entré une lettre ou un chiffre incorrect et que vous souhaitez le modifier, appuyez sur ▲, ▼, ◀ ou ▶ pour sélectionner  ou . Appuyez plusieurs fois sur **OK** pour déplacer le curseur sous le caractère incorrect. Appuyez ensuite sur ▲, ▼, ◀ ou ▶ pour sélectionner , puis appuyez sur **OK**. Entrez à nouveau le caractère correct.



Caractères spéciaux et symboles

Appuyez plusieurs fois sur *****, **#** ou **0** jusqu'à ce que le caractère spécial ou le symbole souhaité s'affiche.

Appuyez sur *	(espace) ! " # \$ % & ' () * + , - . / €
Appuyez sur #	: ; < = > ? @ [] ^ _
Appuyez sur 0	Anglais: Á Â Ã Ä Ç È É Ê Ë Ì Í Î Ï Ó Ô Õ Ö Ù Ú Français: À Â Ç È É Ê Ë Ì Í Î Ï Ò Ó Ô Õ Ù Ú

Lorsque vous avez besoin d'entrer un texte sur votre appareil Brother, un clavier s'affiche sur l'écran tactile.





- Appuyez sur  pour basculer entre les lettres, les chiffres et les caractères spéciaux.
- Appuyez sur  pour basculer entre minuscules et majuscules.
- Pour déplacer le curseur vers la gauche ou vers la droite, appuyez sur ◀ ou sur ▶.

Insertion d'espaces

- Pour entrer un espace, appuyez sur [Espace]. Vous pouvez également appuyer sur ▶ pour déplacer le curseur.

Apporter des corrections

- Si vous avez commis une erreur de frappe et que vous souhaitez la corriger, appuyez sur ◀ ou sur ▶ pour mettre le caractère incorrect en surbrillance. Appuyez sur , puis entrez le bon caractère.
- Pour insérer un caractère, appuyez sur ◀ ou sur ▶ pour déplacer le curseur jusqu'au bon emplacement, puis entrez le caractère.
- Appuyez sur  pour chaque caractère que vous souhaitez effacer, ou appuyez sur  et maintenez enfoncé pour effacer tous les caractères.

✓ Renseignements connexes

- [Annexe](#)

Sujets connexes :

- [Envoyer la même télécopie à plus d'un destinataire \(diffusion\)](#)
- [Mémoriser des numéros de carnet d'adresses à partir des appels sortants](#)
- [Mémoriser des numéros de carnet d'adresses à partir de l'historique d'identification de l'appelant](#)
- [Modifier un nom de groupe de diffusion](#)
- [Régler votre identifiant de poste](#)
- [Modifier ou supprimer des raccourcis](#)

Spécifications des consommables

Encre	L'appareil utilise des cartouches d'encre noire, jaune, cyan et magenta individuelles, indépendantes de la tête d'impression.
Durée de vie utile des cartouches d'encre	Lorsque vous installez les cartouches d'encre pour la première fois, l'appareil consommera un peu plus d'encre pour remplir les tubes d'alimentation d'encre. C'est un processus qui n'a lieu qu'une seule fois pour permettre de réaliser des tirages de haute qualité. Les cartouches d'encre de rechange utilisées permettront d'imprimer le nombre de pages spécifié plus loin dans ce tableau. Le rendement de la cartouche de démarrage est plus ou moins le même que celui des cartouches de rechange LC3011.
Fournitures de remplacement	<Noir rendement standard> LC3011BK <Jaune rendement standard> LC3011Y <Cyan rendement standard> LC3011C <Magenta rendement standard> LC3011M Noir, jaune, cyan et magenta - Environ 200 pages ¹
	<Noir à haut rendement> LC3013BK <Jaune à haut rendement> LC3013Y <Cyan à haut rendement> LC3013C <Magenta à haut rendement> LC3013M Noir, jaune, cyan et magenta - Environ 400 pages ¹
	Pour plus d'informations sur les fournitures de remplacement, visitez notre site à l'adresse www.brother.com/pageyield
Qu'est-ce qu'Innobella ? 	Innobella est une gamme de consommables authentiques proposée par Brother. Le nom « Innobella » est dérivé des termes « innovation » et « bella » (« belle » en italien), et réfère à une technologie « innovante » qui vous permet d'obtenir des résultats d'impression « beaux » et « durables ». Lorsque vous imprimez des photos, Brother vous recommande d'utiliser le papier photo glacé Innobella (série BP71) pour des tirages de haute qualité. L'encre et le papier Innobella permettent d'obtenir plus facilement des tirages éclatants.

¹ Le rendement approximatif de la cartouche est indiqué en conformité avec la norme ISO/IEC 24711



Renseignements connexes

- [Annexe](#)

Numéros de Brother

IMPORTANT

Pour obtenir une aide technique, il est impératif d'appeler le numéro du pays où vous avez acheté votre appareil. Tous les appels doivent être effectués **depuis** ce pays.

- >> [FAQ \(Foire aux questions\)](#)
- >> [Pour le service à la clientèle](#)
- >> [Commande d'accessoires et de consommables](#)

FAQ (Foire aux questions)

Le Brother Solutions Center (Centre de solutions Brother) est votre guichet unique pour tous vos besoins concernant l'appareil. Téléchargez les logiciels ou les utilitaires les plus récents et consultez les conseils de **FAQ et Diagnostic** pour apprendre à tirer le meilleur parti de votre produit Brother.

Visitez également ce site pour télécharger les mises à jour de pilotes Brother.

support.brother.com

Pour le service à la clientèle

Aux États-Unis :

www.brother-usa.com/support (Libre-service/courriel/clavardage)

1 877 BROTHER (1 877 276-8437)

Au Canada :

www.brother.ca/support

(Vidéos libre-service, Courriel, Clavardage, aide via Facebook et Twitter)

Localisateur de centre de service (États-Unis uniquement)

Pour connaître l'adresse d'un centre de service autorisé de Brother, composez le 1-877-BROTHER (1-877-276-8437) ou visitez le site www.brother-usa.com/service.

Adresses des centres de service (Canada uniquement)

Pour connaître l'adresse d'un centre de service autorisé de Brother, visitez le site www.brother.ca/support.

Commande d'accessoires et de consommables

Pour obtenir des résultats de la meilleure qualité, utilisez uniquement des consommables de marque Brother authentiques, disponibles chez la plupart des détaillants Brother. Si vous ne trouvez pas les consommables recherchés, commandez-les directement de Brother si vous possédez un compte PayPal ou une carte de crédit Visa, MasterCard, Discover ou American Express. Vous pouvez visiter notre site Web pour consulter la gamme complète des accessoires et des fournitures de marque Brother en vente.

REMARQUE

Au Canada, seules les cartes Visa et MasterCard sont acceptées.

Aux États-Unis :

1-877-552-6255 (1-877-552-MALL)

1-800-947-1445 (assistance via télécopieur)

www.brothermall.com

Au Canada :

www.brother.ca



Renseignements connexes

- [Annexe](#)
-

La Corporation Internationale Brother (Canada) Ltée
1 rue Hôtel de Ville,
Dollard-des-Ormeaux, QC, Canada H9B 3H6

brother



CAN-FRE
Version C