



Online brukerveiledning

MFC-J4340DW

MFC-J4440DW

MFC-J4540DW

Innholdsfortegnelse

Før du bruker maskinen	1
Definisjoner av merknader	2
Varemerker	3
Merknader om Open Source-lisensiering	4
Kopibeskyttelse og lisens	5
Viktige merknader	6
Innføring i bruk av maskinen	7
Før bruk av maskinen	8
Oversikt over kontrollpanelet	9
LCD-oversikt	13
Oversikt over LCD-pekeskjermen	14
Oversikt over Innstillinger-skjermbildet	17
Finn frem på pekeskjermen	19
Angi Klar-skjermen	20
Still inn standardfunksjonskjermer	21
Skrive inn tekst på Brother-maskinen	22
Få tilgang til Brother Utilities (Windows)	24
Avinstallere Brother-programvaren og driverne (Windows)	25
Plassering av USB-/Ethernet-porter på Brother-maskinen	26
Papirhåndtering	27
Legg i papir	28
Legge papir i papirmagasin 1 / papirmagasin 2	29
Legg papir i den manuelle mateåpningen	38
Ikke skrivbart område	41
Papirinnstillinger	42
Anbefalte utskriftsmedier	46
Legg i dokumenter	52
Legg dokumenter inn i den automatiske dokumentmateren (ADF)	53
Legg dokumenter på skannerglassplaten	55
Område som ikke kan skannes	56
Skriv ut	57
Skrive ut fra datamaskinen (Windows)	58
Skriv ut et fotografi (Windows)	59
Skriv ut et dokument (Windows)	60
Avbryte en utskriftsjobb (Windows)	61
Skriv ut mer enn en side på et enkelt papirark (N i 1) (Windows)	62
Skrive ut som en plakatt (Windows)	63
Skrive ut på begge sider av papiret automatisk (automatisk 2-sidig utskrift) (Windows)	64
Skrive ut som hefte automatisk (Windows)	67
Skrive ut et fargedokument i gråskala (Windows)	69
Forhindre flekker på utskrifter og papirstopp (Windows)	70
Bruke en forhåndsangitt utskriftsprofil (Windows)	71
Endre standardinnstillingene for utskrift (Windows)	74
Utskriftsinnstillinger (Windows)	75
Skrive ut fra datamaskinen (Mac)	79

Skrive ut med Brother iPrint&Scan (Windows/Mac).....	80
Skriv ut bilder eller dokumenter med Brother iPrint&Scan (Windows/Mac)	81
Skrive ut på begge sider av papiret automatisk med Brother iPrint&Scan (automatisk 2-sidig utskrift) (Windows/Mac).....	83
Skrive ut mer enn én side på et enkeltark med Brother iPrint&Scan (N i 1) (Windows/Mac).....	85
Skriv ut et fargedokument i gråtoner med Brother iPrint&Scan (Windows/Mac).....	86
Skrive ut bilder direkte fra et USB Flash-minne	87
Kompatible USB Flash-minner	88
Viktig informasjon om fotoutskrift.....	89
Skrive ut bilder fra et USB Flash-minne på Brother-maskinen.....	90
Skrive ut e-postvedlegg.....	98
Skann	100
Skanne med Skann-knappen på maskinen	101
Skanne bilder og grafikk.....	102
Lagre skannede data i en mappe som PDF-fil	105
Lagre skannede data på et USB Flash-minne	108
Skanne flere visittkort og fotografier (automatisk beskjæring)	111
Skanne til en redigerbar tekstfil med OCR.....	112
Lagre skannede data som e-postvedlegg	115
Skann til FTP.....	118
Skanne til SSH FTP (SFTP).....	122
Skann til nettverk (Windows).....	129
Skanne til SharePoint.....	133
Webtjenester for skanning på nettverket (Windows 7, Windows 8.1 og Windows 10).....	137
Endre skanneinnstillinger med Brother iPrint&Scan.....	141
Skanne ut med Brother iPrint&Scan (Windows/Mac).....	142
Skanne fra datamaskinen (Windows)	143
Skann med Nuance™ PaperPort™ 14SE eller andre Windows-programmer.....	144
Skann med Windows Faksing og skanning.....	149
Skanne fra datamaskinen (Mac)	153
Konfigurere skanneinnstillinger via Internett-basert styring	154
Angi skannejobbens e-postrapport med Internett-basert styring.....	155
Kopi	156
Kopier dokumenter	157
Forstørre eller redusere kopierte bilder.....	159
Sortere kopier.....	161
Lage kopier til sideoppsett (N i 1 eller plakat)	162
Kopier på begge sider av papiret (2-sidig kopiering).....	166
Kopiere et ID-kort.....	169
Kopieringsinnstillinger	171
Faks	175
Send en faks	176
Send en faks fra Brother-maskinen	177
Send faks manuelt.....	180
Send faks mot slutten av en samtale	181
Send samme faks til mer enn én mottaker (gruppesending).....	182
Send faks i sanntid	185

Send en faks til en bestemt tid (utsatt faks)	186
Endre innstillingen for Automatisk ny oppringing for faks.....	187
Avbryt en faks som er i gang	188
Kontrollere og avbryte faks som venter	189
Faksalternativer.....	190
Motta en faks.....	192
Innstillinger for mottaksmodus.....	193
Still inn faksdeteksjon	199
Faksforhåndsvisning	200
Redusere størrelsen til en side på en innkommende faks	204
Angi stempel for faksmottak	205
Motta en faks ved slutten av en telefonsamtale	206
Alternativer for minnemottak	207
Fjerninnhenting av faks	215
Talehandlinger og faksnumre	221
Taleoperasjoner	222
Lagre faksnumre	224
Sett opp grupper for gruppesending.....	232
Telefontjenester og eksterne enheter.....	237
Særskilt ringesignal	238
Anroper-ID	241
Still inn type telefonlinje.....	243
Voice Over Internet Protocol (VoIP/forstyrrelse på telefonlinje)	245
Ekstern telefonsvarer (telefonsvarerenhet)	246
Eksterne apparater og biapparater.....	250
Faksrapporter	255
Angi stil for sendingsverifiseringsrapporten.....	256
Angi intervallet for faksaktivitetsrapporten.....	257
PC-FAX	259
PC-FAX for Windows	260
PC-FAX for Mac	279
Nettverk.....	280
Støttede grunnleggende nettverksfunksjoner	281
Konfigurer nettverksinnstillinger	282
Konfigurer nettverksinnstillinger via kontrollpanelet	283
Innstillinger for trådløst nettverk	284
Bruk det trådløse nettverket	285
Bruk Wi-Fi Direct®	303
Aktiver/deaktiver trådløst LAN	308
Skriv ut WLAN-rapporten	309
Nettverksfunksjoner	313
Skrive ut rapporten for nettverkskonfigurasjon.....	314
Konfigurer og bruk LDAP-søk	315
Synkronisere tiden med SNTP-serveren via Internett-basert styring	319
Tilbakestill nettverksinnstillingene til fabrikkinnstillingene	322
Brothers styringsverktøy	323
Sikkerhet.....	324

Før du bruker nettverkssikkerhetsfunksjoner	325
Konfigurer sertifikater for enhetssikkerhet.....	326
Funksjoner for støttede sikkerhetssertifikater.....	327
Trinnvis veiledning for å lage og installere et sertifikat	328
Lage et selvsignert sertifikat.....	329
Lage CSR og installere et sertifikat fra en sertifikatinstans (CA).....	330
Importere og eksportere sertifikatet og privatnøkkelen	334
Importere og eksportere et CA-sertifikat	337
Behandle flere sertifikater.....	340
Bruke SSL/TLS	341
Introduksjon av SSL/TLS.....	342
Styre nettverksmaskinen på en sikker måte via SSL/TLS.....	345
Skrive ut dokumenter på en sikker måte med SSL/TLS.....	350
Bruke SNMPv3.....	352
Administrere nettverksmaskinen sikkert ved hjelp av SNMPv3	353
Bruk IPsec.....	355
Introduksjon av IPsec	356
Konfigurer IPsec med Internett-basert styring	357
Konfigurer en IPsec-adressemal med Internett-basert styring	359
Konfigurer en IPsec-mal med Internett-basert styring.....	361
Bruk IEEE 802.1x-pålitelighetskontroll for et kablet eller et trådløst nettverk.....	369
Hva er IEEE 802.1x-pålitelighetskontroll?	370
Konfigurer IEEE 802.1x-pålitelighetskontroll for et kablet eller et trådløst nettverk ved hjelp av Internett-basert styring (nettleser)	371
IEEE 802.1x-pålitelighetskontrollmetoder	373
Bruk Active Directory-pålitelighetskontroll.....	374
Introduksjon av Active Directory-pålitelighetskontroll	375
Konfigurer Active Directory-pålitelighetskontroll med Internett-basert styring.....	376
Logg på for å endre maskininnstillingene med maskinens kontrollpanel (Active Directory-godkjenning).....	378
Bruk LDAP-pålitelighetskontroll.....	379
Introduksjon til LDAP-pålitelighetskontroll	380
Konfigurer LDAP-pålitelighetskontroll via Internett-basert styring	381
Logg på for å endre maskininnstillingene med maskinens kontrollpanel (LDAP-godkjenning).....	382
Bruk Secure Function Lock (Sikkerfunksjonslås) 3.0.....	383
Før du bruker Secure Function Lock 3.0.....	384
Konfigurer Secure Function Lock 3.0 via Internett-basert styring	385
Skanne ved hjelp av Secure Function Lock 3.0	386
Konfigurer fellesmodus for Secure Function Lock 3.0.....	387
Flere funksjoner for Secure Function Lock 3.0.....	388
Registrere en ekstern IC-kortleser	389
Send en e-post på en sikker måte	390
Konfigurer sending av e-post med Internett-basert styring	391
Send e-post med brukergodkjenning	392
Send en e-post på en sikker måte med SSL/TLS	393
Lås maskininnstillinger fra kontrollpanelet	394
Om bruk av TX Lock.....	395
Mobile/Web Connect.....	399

Brother Web Connect.....	400
Oversikt over Brother Web Connect.....	401
Nettjenester som brukes med Brother Web Connect.....	404
Konfigurer Brother Web Connect	406
Skanne og laste opp dokumenter ved hjelp av Brother Web Connect.....	414
Laste opp et dokument fra en ekstern minneenhet med Brother Web Connect	416
Laste ned og skrive ut dokumenter med Brother Web Connect.....	417
Laste ned og lagre et dokument på en ekstern minneenhet med Brother Web Connect.....	421
Faksvideresending til nettsky eller e-post	422
AirPrint	425
Oversikt over AirPrint	426
Før du bruker AirPrint (macOS)	427
Skrive ut med AirPrint.....	428
Skanne ved bruk av AirPrint (macOS)	431
Send en faks ved bruk av AirPrint (macOS).....	432
Mopria™ Print Service og Mopria™ Scan.....	433
Brother Mobile Connect	434
Skrive ut med nærfeltkommunikasjon (NFC)	435
Brother iPrint&Scan for Windows og Mac	436
Oversikt over Brother iPrint&Scan for Windows og Mac.....	437
Feilsøking	438
Meldinger om feil og vedlikehold.....	439
Overføre faksene eller faksaktivitetsrapporten	452
Feilmeldinger ved bruk av Brother Web Connect-funksjonen	456
Papirstopp	458
Dokumentstopp øverst i ADF-enheten	459
Dokumentstopp inni ADF-enheten	460
Fjerne papirbiter som sitter fast i ADF-en.....	461
Skriverstopp eller papirstopp.....	462
Papiret sitter fast inni og foran i maskinen (papirstopp inni/foran)	463
Papiret sitter fast foran i maskinen (papirstopp foran).....	469
Papiret sitter fast bak i maskinen (papirstopp bak / skuff 2).....	473
Hvis du har problemer med maskinen	476
Papirhåndtering og utskriftsproblemer	477
Telefon- og faksproblemer	483
Andre problemer.....	489
Nettverksproblemer	491
Problemer med AirPrint	499
Kontrollere informasjon om maskinen.....	500
Tilbakestille maskinen	501
Oversikt over nullstilling av funksjoner	502
Rutinemessig vedlikehold	503
Skift blekkassetene	504
Rengjør Brother-maskinen	507
Rengjør skanneren.....	508
Rengjør skriverhodet fra Brother-maskinen	510
Rengjør skriverhodet med webbasert administrasjon	512





Rengjør skrivehodet fra datamaskinen (Windows).....	513
Rengjøre maskinens LCD-skjerm	515
Rengjøre maskinen utvendig.....	516
Rengjør maskinens skriverplate	518
Rengjør papirmaterullene.....	519
Rengjøre bunnputen.....	521
Rengjør valsene for papiropphenting for papirmagasin 1	523
Rengjør valsene for papiropphenting for papirmagasin 2	525
Sjekk Brother-maskinen	526
Kontroller utskriftskvaliteten	527
Kontroller innrettingen av papiret fra Brother-maskinen.....	530
Kontroller blekknivået (sidemåler).....	532
Overvåke maskinens status fra datamaskinen (Windows).....	534
Overvåk maskinstatus med Brother iPrint&Scan (Windows/Mac).....	539
Korriger papirmatingen for å fjerne vertikale linjer	541
Endre utskriftsalternativene for å forbedre utskriftene	542
Pakke og sende maskinen	544
Maskininnstillinger.....	546
Endre maskininnstillinger fra kontrollpanelet.....	547
Hvis strømbrytning skulle inntreffe (minnelagring).....	548
Generelle innstillinger.....	549
Lagre favorittinnstillingene dine som en snarvei	563
Skriv ut rapporter	569
Tabell med innstillinger og funksjoner	572
Endre maskininnstillingene via Internett-basert styring.....	597
Hva er Internett-basert styring?.....	598
Få tilgang til Internett-basert styring	599
Angi eller endre et påloggingspassord for internett-basert styring.....	601
Sette opp maskinens adressebok med nettbasert styring.....	602
Tillegg.....	603
Spesifikasjoner	604
Spesifikasjoner for rekvisita	612
Informasjon om resirkulert papir.....	614
Brother hjelp og kundestøtte	615

Før du bruker maskinen

- [Definisjoner av merknader](#)
- [Varemerker](#)
- [Merknader om Open Source-lisensiering](#)
- [Kopibeskyttelse og lisens](#)
- [Viktige merknader](#)

Definisjoner av merknader

Vi bruker følgende symboler og konvensjoner i denne brukermanualen:

 ADVARSEL	ADVARSEL indikerer en potensielt farlig situasjon som kan føre til dødsfall eller alvorlige personskader hvis den ikke unngås.
 FORSIKTIG	FORSIKTIG viser en potensielt farlig situasjon som kan føre til små eller moderate personskader hvis den ikke unngås.
VIKTIG	VIKTIG indikerer en potensielt farlig situasjon som kan resultere i skade på eiendelen eller redusert produktfunksjonalitet hvis den ikke unngås.
MERK	MERK angir driftsmiljøet, forutsetninger for installasjon eller spesielle bruksforutsetninger.
	Tips-ikoner gir nyttige tips og tilleggsinformasjon.
	Elfare-ikoner varsler deg om faren for elektrisk støt.
Fet skrift	Fet skrift angir knapper på maskinens kontrollpanel eller på dataskjermen.
<i>Kursiv</i>	Kursiv skrift fremhever et viktig punkt eller refererer til et relatert emne.
Courier New	Skrifttypen Courier New identifiserer meldinger som vises på maskinskjermen.



Beslektet informasjon

- [Før du bruker maskinen](#)

Varemerker

Apple, App Store, AirPrint, Mac, iPad, iPhone, iPod touch, macOS, iPadOS og Safari er varemerker for Apple Inc. og er registrert i USA og andre land.

Nuance og PaperPort er varemerker eller registrerte varemerker for Nuance Communications, Inc. eller dets tilknyttede selskaper i USA og/eller andre land.

Wi-Fi[®], Wi-Fi Alliance[®] og Wi-Fi Direct[®] er registrerte varemerker for Wi-Fi Alliance[®].

WPA[™], WPA2[™] og Wi-Fi Protected Setup[™] er varemerker for Wi-Fi Alliance[®].

Android, Google Drive, Google Play og Google Chrome er varemerker for Google LLC.

EVERNOTE er et varemerke for Evernote Corporation og brukes i henhold til lisens.

Bluetooth[®]-ordmerket er et registrert varemerke eid av Bluetooth SIG, Inc., og enhver bruk av slike merker av Brother Industries, Ltd. er lisensiert. Andre varemerker og foretaksnavn tilhører sine respektive eiere.

Mopria[™] og Mopria[™]-logoen er registrerte og/eller uregistrerte varemerker og tjenestemerker for Mopria Alliance, Inc. i USA og andre land. Uautorisert bruk er strengt forbudt.

Alle selskaper som har programvare nevnt ved navn i denne brukerveiledningen, har en egen programvarelisens for de programmene som de har eiendomsretten til.

Varemerker for programvare

FlashFX[®] er et registrert varemerke for Datalight, Inc.

FlashFX[®] Pro[™] er et varemerke for Datalight, Inc.

FlashFX[®] Tera[™] er et varemerke for Datalight, Inc.

Reliance[™] er et varemerke for Datalight, Inc.

Reliance Nitro[™] er et varemerke for Datalight, Inc.

Datalight[®] er et varemerke for Datalight, Inc.

Alle vare- og produktnavn for selskaper som vises på Brother-produkter, i relaterte dokumenter og annet materiale, er varemerker eller registrerte varemerker som tilhører disse respektive selskapene.



Beslektet informasjon

- [Før du bruker maskinen](#)

Merknader om Open Source-lisensiering

Dette produktet omfatter programvare med åpen kilde.

Vil du se merknader om åpen kilde-lisensiering og informasjon om opphavsrett, kan du gå til modellens **Brukerveiledninger**-side på support.brother.com/manuals.



Beslektet informasjon

- [Før du bruker maskinen](#)
-

Kopibeskyttelse og lisens

©2020 Brother Industries, Ltd. Med enerett.

Dette produktet inneholder programvare som er utviklet av følgende leverandører:

Produktet inneholder "KASAGO TCP/IP"-programvaren utviklet av ZUKEN ELMIC, Inc.

Copyright 1989-2020 Datalight, Inc., med enerett.

FlashFX® Copyright 1998-2020 Datalight, Inc.



Beslektet informasjon

- [Før du bruker maskinen](#)

Viktige merknader

- Sjekk support.brother.com for å finne oppdateringer for Brother-drivere og -programvare.
- Sjekk support.brother.com for å finne den nyeste fastvareoppdateringen som vil holde maskinytelsen på topp. Ellers kan det hende at enkelte av maskinens funksjoner ikke er tilgjengelige.
- Produktet må ikke brukes utenfor landet der det ble kjøpt, da dette kan være i strid med regelverk for trådløs kommunikasjon og strømnettverk i det landet.
- Når du bytter eller kvitter deg med maskinen, anbefaler Brother på det sterkeste at du nullstiller innstillingene til fabrikkinnstilling for å slette alle personlige opplysninger.
- Windows 10 i dette dokumentet representerer Windows 10 Home, Windows 10 Pro, Windows 10 Education og Windows 10 Enterprise.
- Windows Server 2008 i dette dokumentet representerer Windows Server 2008 og Windows Server 2008 R2.
- I denne brukerveiledningen, brukes LCD-meldingene til MFC-J4340DW/MFC-J4540DW med mindre annet er spesifisert.
- I denne brukerveiledningen, brukes illustrasjonene til MFC-J4540DW med mindre annet er spesifisert.
- Skjermbildene i denne brukerveiledningen er kun ment som illustrasjon og kan avvike fra de faktiske skjermbildene.
- Hvis ikke annet er angitt, er skjermbildene i denne håndboken hentet fra Windows 10 og macOS v10.15.x. Skjermbilder på datamaskinen din kan variere avhengig av operativsystemet du bruker.
- Innholdet i denne veiledningen og spesifikasjonene for dette produktet kan endres uten varsel.
- I dette dokumentet betyr XXX-XXXX maskinens modellnavn.



Beslektet informasjon

- [Før du bruker maskinen](#)

Relaterte temaer:

- [Tilbakestille maskinen](#)

Innføring i bruk av maskinen

- [Før bruk av maskinen](#)
- [Oversikt over kontrollpanelet](#)
- [LCD-oversikt](#)
- [Oversikt over LCD-pekeskjermen](#)
- [Oversikt over Innstillinger-skjermbildet](#)
- [Finn frem på pekeskjermen](#)
- [Angi Klar-skjermen](#)
- [Still inn standardfunksjonskjermer](#)
- [Skrive inn tekst på Brother-maskinen](#)
- [Få tilgang til Brother Utilities \(Windows\)](#)
- [Plassering av USB-/Ethernet-porter på Brother-maskinen](#)

Før bruk av maskinen

Bekreft følgende før du forsøker å utføre en utskriftsoperasjon:

- Kontroller at du har installert riktig programvare og drivere for maskinen.
- For USB- eller nettverkskabelbrukere: Sørg for at grensesnittkabelen er fysisk sikker.

Velge riktig type papir

For utskrift i høy kvalitet er det viktig å velge rett type papir. Les informasjonen om godkjent papir før du kjøper papir, og for å fastslå utskriftsområdet avhengig av innstillingene i skriverdriveren eller utskriftsprogrammet.

Samtidig utskrift og faksing

Maskinen kan skrive ut fra datamaskinen samtidig som den mottar en faks i minnet. Når maskinen derimot kopierer eller mottar en faks på papir, stanses utskriften midlertidig, og fortsetter deretter når kopieringen eller faksmottaket er ferdig.

Brannmur (Windows)

Dersom datamaskinen er beskyttet av en brannmur og du ikke kan utføre nettverksutskrift, nettverksskanning eller PC-FAX, kan det være nødvendig å konfigurere brannmurinnstillingene. Hvis du bruker Windows-brannmuren og du installerte driverne ved å følge trinnene i installasjonsprogrammet, er de nødvendige brannmurinnstillingene allerede stilt inn. Hvis du benytter et annet personlig brannmurprogram, se brukerhåndboken til programvaren eller kontakt programvareprodusenten.



Beslektet informasjon

- [Innføring i bruk av maskinen](#)

Oversikt over kontrollpanelet

>> MFC-J4340DW

>> MFC-J4440DW/MFC-J4540DW

MFC-J4340DW

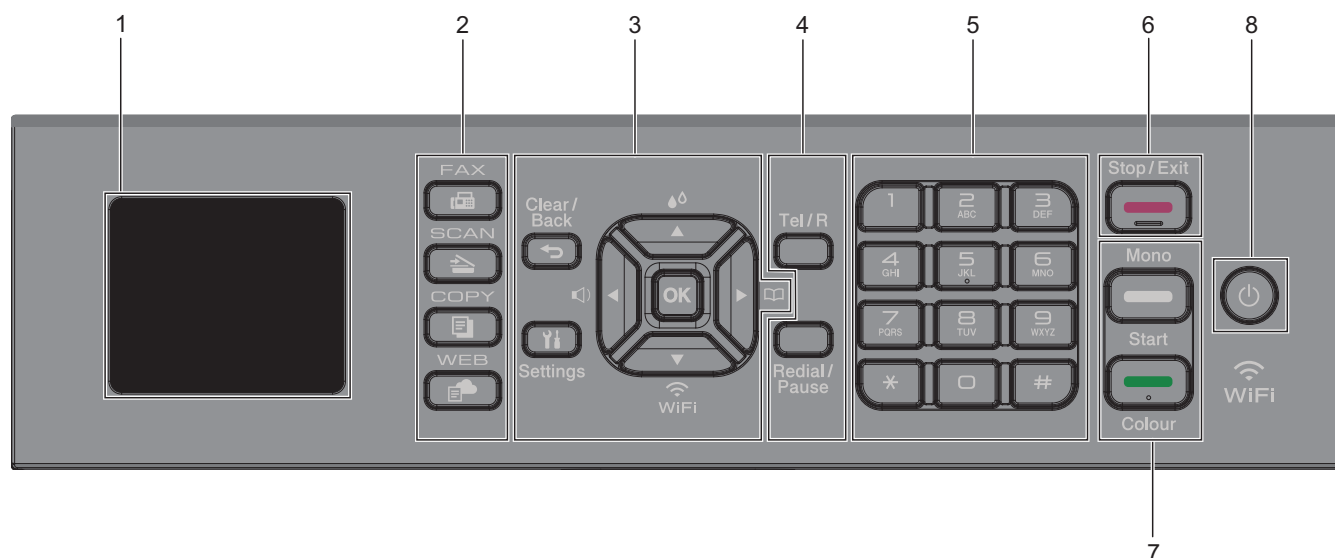

1. 1,8"(44,9 mm) skjerm (LCD)

Viser meldinger som hjelper deg med å konfigurere og bruke maskinen.

2. Modusknapper



Trykk for å bytte maskinen til Faks-modus.



Trykk for å bytte maskinen til Skanne-modus.



Trykk for å bytte maskinen til Kopiering-modus.



Trykk for å bytte maskinen til Web-modus.

3. Innstillingsknapper



Trykk for å gå tilbake til forrige meny.



Trykk for å åpne hovedmenyen.

OK

Trykk for å velge en innstilling.



Trykk for å åpne justeringsmenyen for ringevolumet når maskinen er inaktiv.



Trykk for å åpne blekkmenyen når maskinen er inaktiv.



- Trykk for å lagre hurtigvalg- og gruppenumre i maskinens minne.
- Trykk for å slå opp og ringe numre som er lagret i maskinens minne.



Trykk for å konfigurere trådløsinnstillingene når maskinen er inaktiv.



Trykk for å bla gjennom menyene og alternativene.



- Trykk for å flytte markøren til venstre eller høyre på LCD-skjermen.
- Trykk for å bekrefte eller avbryte en prosedyre som er i gang.

4. Telefonknapper

Tel/R

Hvis maskinen er i Fax/Tel-modus (F/T), og du løfter opp røret på en ekstern telefon under F/T-ringingen (doble ringesignaler), trykker du på **Tel/R** for å snakke.

Når maskinen er tilkoblet en hussentral, trykker du på knappen for å få ekstern linje eller overføre en samtale til en annen intern linje.

Redial/Pause

- Trykk for å slå det siste nummeret du ringte.
- Trykk for å velge og slå numre fra Utgående anrop-historikken eller Anroper-ID-historikken.
- Trykk for å sette inn en pause når du ringer opp numre.

5. Talltastatur

- Bruk for å ringe faks- og telefonnumre.
- Bruk som et tastatur for å skrive inn tekst eller tegn.

6. Stop/Exit

- Trykk for å stoppe en handling.
- Trykk for å lukke en meny.

7. Startknapper



Mono Start

- Trykk for å starte sending av fakser i svart-hvitt.
- Trykk for å starte kopiering i svart-hvitt.
- Trykk for å starte skanning av dokumenter (i farger eller svart-hvitt avhengig av skanneinnstillingen).





Colour Start

- Trykk for å starte sending av fakser i full farge.
- Trykk for å starte kopiering i full farge.
- Trykk for å starte skanning av dokumenter (i farger eller svart-hvitt avhengig av skanneinnstillingen).

8. Slå på/av

Trykk på  for å slå på maskinen.

Trykk og hold  for å slå av maskinen. LCD-skjermen viser [Avslutter] og er på i noen sekunder til før den slås av automatisk. En tilkoblet ekstern telefon eller telefonsvarerenhet vil alltid være tilgjengelig.

Selv om du slår av maskinen ved hjelp av , vil den rengjøre skriverhodet jevnlig for å bevare utskriftskvaliteten. Maskinen bør hele tiden være tilkoblet en strømkilde for å forlenge levetiden til skriverhodet, få mer ut av blekkassetene og opprettholde utskriftskvaliteten.

MFC-J4440DW/MFC-J4540DW

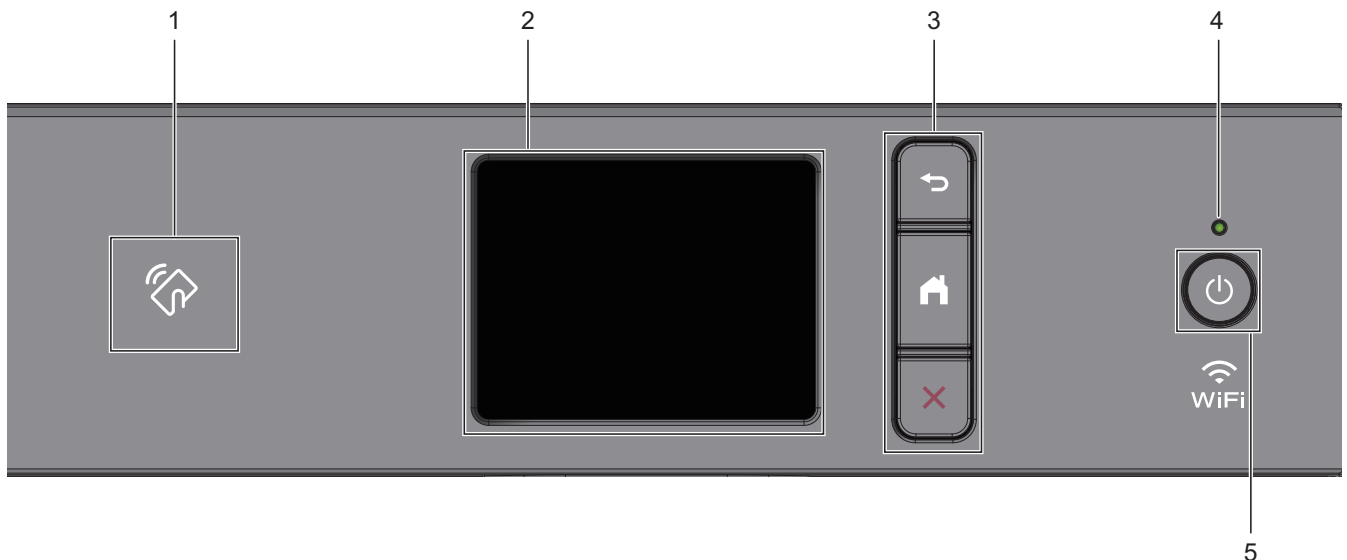

1. NFC (Near Field Communication)-symbolet

Dersom Android™-enheten støtter NFC-funksjonen, kan du skrive ut fra enheten ved å holde den mot NFC-ikonet.

2. Pekeskjerm (LCD)

Få tilgang til menyer og alternativer ved å trykke på dem på berøringskjermen.

3. Menyknapper

(Bakside)

Trykk for å gå tilbake til forrige meny.

(Hjem)

Trykk for å gå tilbake til startskjermen.

(Avbryt)

Trykk for å avbryte en handling.

4. LED-indikator for strøm

LED-indikatoren lyser, avhengig av maskinens strømstatus.

Når maskinen er i Hvilemodus, blinker LED-indikatoren.

5. Slå på/av

Trykk på  for å slå på maskinen.

Trykk og hold  for å slå av maskinen. Pekeskjermen viser [Avslutter] og er på i noen sekunder til før den slås av automatisk. En tilkoblet ekstern telefon eller telefonsvarerenhet vil alltid være tilgjengelig.

Selv om du slår av maskinen ved hjelp av , vil den rengjøre skriverhodet jevnlig for å bevare utskriftskvaliteten. Maskinen bør hele tiden være tilkoblet en strømkilde for å forlenge levetiden til skriverhodet, få mer ut av blekkassetene og opprettholde utskriftskvaliteten.



Beslektet informasjon

- [Innføring i bruk av maskinen](#)

Relaterte temaer:

- [Skrive ut med nærfeltkommunikasjon \(NFC\)](#)
-

LCD-oversikt

Beslektede modeller : MFC-J4340DW

Hjemmeskjermen viser maskinens status når maskinen er inaktiv. Når det vises, angir det at maskinen er klar for neste kommando.

Hjemmeskjerm





1. **Stillemodus**

Dette ikonet vises når innstillingen [Stille modus] er satt til [På].

Med stillemodus er det mulig å redusere utskriftsstøy. Utskriftshastigheten reduseres når stillemodus er aktivert.

2. **Trådløs status**

Hvert av ikonene i tabellen nedenfor viser statusen til det trådløse nettverket:

	Det trådløse nettverket er tilkoblet. En indikator med tre nivåer på hjemmeskjerm bildet viser gjeldende styrke på det trådløse signalet.
	Kan ikke registrere trådløst tilgangspunkt.
	Trådløs innstilling er deaktivert.

3. **[Blekk]**

Viser omtrentlig tilgjengelig blekknivå.

Når en blekkassett er nesten tom eller har et problem, vises et feilikon på indikatoren for blekkfargen.

4. **Dato og klokkeslett**

Viser datoen og klokkeslettet som er stilt inn på maskinen.

5. **Fakser i minne**

Viser antall mottatte fakser som finnes i maskinens minne.

6. **Mottaksmodus**

Viser gjeldende mottaksmodus.



Når funksjonen Særskilt ringesignal er aktivert, vises [S/R] på LCD-skjermen.



Beslektet informasjon

- [Innføring i bruk av maskinen](#)

Oversikt over LCD-pekeskjermen

Beslektede modeller : MFC-J4440DW/MFC-J4540DW

Du kan bytte startskjermer ved å trykke på ◀ eller ▶.

Du har tilgang til en rekke innstillinger fra hjemmeskjermen.

Hjemmeskjerm

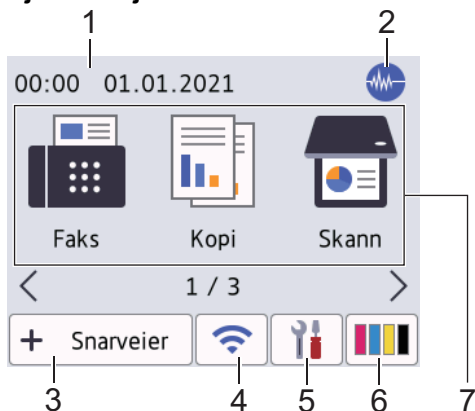

Dette skjermbildet viser maskinens status når den er inaktiv. Når det vises, angir det at maskinen er klar for neste kommando.

1. Dato og klokkeslett

Viser datoen og klokkeslettet som er stilt inn på maskinen.

2. Stillemodus

Dette ikonet vises når innstillingen [Stille modus] er satt til [På].

Med stillemodus er det mulig å redusere utskriftsstøy. Utskriftshastigheten reduseres når stillemodus er aktivert.

3. [Snarveier]

Lag snarveier for ofte brukte handlinger som sending av en faks, kopiering, skanning og bruk av Web Connect og Apps-tjenester.



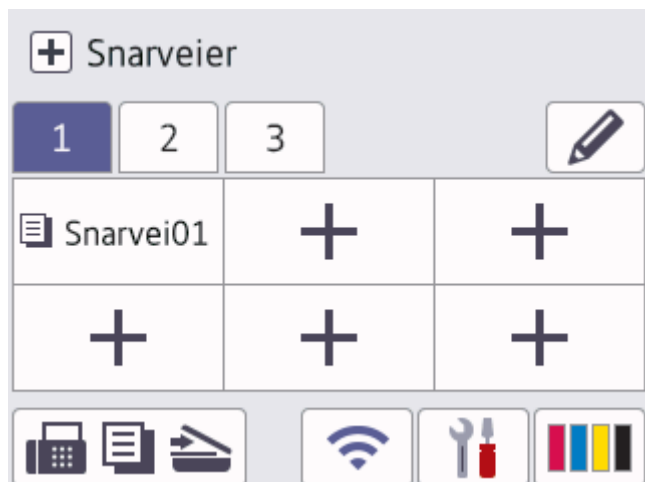

- Tre snarveisfaner er tilgjengelige med seks snarveier på hver fane.



- Trykk  nederst på skjermen for å få tilgang til hjemmeskjerm bildene.

4. Trådløs status

Hvert av ikonene i tabellen nedenfor viser statusen til det trådløse nettverket:

	<ul style="list-style-type: none"> Maskinen din er ikke koblet til trådløst tilgangspunkt/ruter. Trykk på denne knappen for å konfigurere trådløse innstillinger. Mer detaljert informasjon ►► <i>Hurtigstartguide</i> Trådløs innstilling er deaktivert.
	<p>Det trådløse nettverket er tilkoblet.</p> <p>En indikator med tre nivåer på hver av hjemmeskjerm bildene viser gjeldende styrke på det trådløse signalet.</p>
	Det trådløse tilgangspunktet eller ruter kan ikke oppdages.



Du kan konfigurere trådløse innstillinger ved å trykke på knappen for trådløs status.

5.  [Innstill.]

Trykk for tilgang til [Innstill.]-menyen.

6.  [Blekk]

Viser omtrentlig tilgjengelig blekknivå. Trykk for tilgang til [Blekk]-menyen.

Når en blekkassett er nesten tom eller har et problem, vises et feilikon på indikatoren for blekkfargen.

7. **Moduser:**

Trykk for å bytte modus.

[Faks] / [Kopi] / [Skann] / [Nett] / [Apper] / [USB] / [Last ned programv.] / [Rengj. av printerh.]

8. **Informasjon-ikon**







Ny informasjon fra Brother vises i informasjonslinjen når varslingsinnstillinger som [Melding fra Brother] og [Fastvare autosjekk] er stilt til [På].

(Du trenger en Internett-tilkobling, og du må kanskje betale for dataoverføringen.)

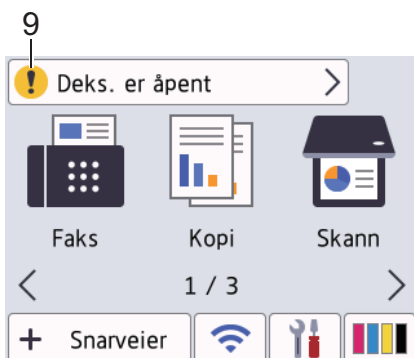
Trykk på  for å se detaljene.

9. **Advarsel-ikon**



Advarsel-ikonet  vises når det er en feil eller vedlikeholdsmelding; trykk på  for å se detaljer, og trykk deretter på  for å gå tilbake til startskjermen.



Beslektet informasjon

- Innføring i bruk av maskinen

Relaterte temaer:

- Angi Klar-skjermen
- Redusere utskriftsstøy
- Kontroller blekknivået (sidemåler)
- Oversikt over Innstillinger-skjermbildet
- Meldinger om feil og vedlikehold

Oversikt over Innstillinger-skjermbildet

Beslektede modeller : MFC-J4440DW/MFC-J4540DW

Pekeskjermen viser maskinens status når du trykker på  [Innstill.].

Bruk Innstillinger-menyen til å få tilgang til alle innstillingene for Brother-maskinen.



1. [Vedlikehold]

Trykk for å få tilgang til følgende menyer:

- [Forbedre utskr.kval.]
- [Rengjøring av skrivehode]
- [Blekknivå]
- [Blekkassetmodell]
- [Utskriftsalt.]
- [Kontroll av blekkpatron]

2. Mottaksmodus

Viser gjeldende mottaksmodus.

3. [Dato og klokke]

Viser dato og klokkeslett.

Trykk for tilgang til [Dato og klokke]-menyen.

4. [Nettverk]

Trykk for å sette opp en ny nettverkstilkobling.

Hvis du bruker trådløs tilkobling, viser en indikator med tre nivåer  på skjermen gjeldende styrke på det trådløse signalet.

5. [Forh.visn. av faks]

Viser innstillingen for faksforhåndsvisning.

Trykk for tilgang til [Forh.visn. av faks]-menyen.

6. [Alle innst.]

Trykk for å få tilgang til en meny med alle maskinens innstillinger.

7. [Wi-Fi direkte]

Trykk for å sette opp en Wi-Fi Direct-nettverkstilkobling.

8. [Skuffinnstilling]

Trykk for tilgang til [Skuffinnstilling]-menyen.

Bruk disse alternativene til å endre papirstørrelse og papirtype.



Beslektet informasjon

- Innføring i bruk av maskinen

Relaterte temaer:

- Oversikt over LCD-pekeskjermen
- Kontroller blekknivået (sidemåler)
- Særskilt ringesignal

Finn frem på pekeskjermen

Beslektede modeller : MFC-J4440DW/MFC-J4540DW

Trykk på ◀▶ eller ▲▼ med fingeren på LCD-skjermen for å vise og få tilgang til maskinalternativer.

VIKTIG

IKKE trykk på LCD-skjermen med en skarp gjenstand, som en penn eller skrivespiss. Det kan skade maskinen.

MERK

Du må IKKE berøre LCD-skjermen rett etter at du har koblet til strømledningen eller slått på maskinen. Hvis du gjør det, kan det føre til feil.



Dette produktet bruker skriften fra ARPHIC TECHNOLOGY CO., LTD.



Beslektet informasjon



- [Innføring i bruk av maskinen](#)

Angi Klar-skjermen

Beslektede modeller : MFC-J4440DW/MFC-J4540DW

Du kan endre Driftsklar-skjermbildet til enten [Skjerm 1], [Skjerm 2], [Skjerm 3], [Snarveier 1], [Snarveier 2] eller [Snarveier 3].

Når maskinen er inaktiv eller du trykker på , vil maskinen gå tilbake til skjermbildet du har angitt.

1. Trykk på  [Innstill.] > [Alle innst.] > [Hovedoppsett] > [Skjerminnst.] > [Startside].
2. Trykk på ▲ eller ▼ for å vise alternativet [Skjerm 1], [Skjerm 2], [Skjerm 3], [Snarveier 1], [Snarveier 2] eller [Snarveier 3], og velg deretter alternativet du vil ha.
3. Trykk på .

Maskinen vil gå til det nye hjemmeskjermbildet.



Beslektet informasjon

- [Innføring i bruk av maskinen](#)



Relaterte temaer:

- [Oversikt over LCD-pekeskjermen](#)

Still inn standardfunksjonskjermer

Beslektede modeller : MFC-J4440DW/MFC-J4540DW

Du kan angi standard skjermbilde for skanning i skjerminnstillingene.

1. Trykk på  [Innstill.] > [Alle innst.] > [Hovedoppsett] > [Skjerminnst.] > [Skann skjerm].
2. Trykk på ▲ eller ▼ for å vise skannealternativene, og velg deretter alternativet du vil bruke som standard skjermbilde.
3. Trykk på .



Beslektet informasjon

- [Innføring i bruk av maskinen](#)

Skrive inn tekst på Brother-maskinen

- Tilgjengelige tegn kan variere avhengig av land.
- For modeller med pekeskjerm kan tastaturoppsettet variere avhengig av funksjonen du angir.

>> [MFC-J4340DW](#)

>> [MFC-J4440DW/MFC-J4540DW](#)

MFC-J4340DW

Når du angir visse menyvalg, slik som Apparat-ID, må du kanskje skrive inn tekst på maskinen. På de fleste knappene på talltastaturet er det trykt tre eller fire bokstaver. Knappene **0**, **#** og ***** har ikke trykte bokstaver fordi de brukes til spesialtegn.

Trykk på den aktuelle knappen på talltastaturet det antall ganger som vises i denne referansetabellen for å få tilgang til tegnet du ønsker.

Trykk på knapp	Én gang	To ganger	Tre ganger	Fire ganger	Fem ganger	Seks ganger	Sju ganger	Åtte ganger	Ni ganger
2	A	B	C	a	b	c	2	A	B
3	D	E	F	d	e	f	3	D	E
4	G	H	I	g	h	i	4	G	H
5	J	K	L	j	k	l	5	J	K
6	M	N	O	m	n	o	6	M	N
7	P	Q	R	S	p	q	r	s	7
8	T	U	V	t	u	v	8	T	U
9	W	X	Y	Z	w	x	y	z	9

- Du flytter markøren mot venstre eller høyre ved å trykke på ▲, ▼, ◀ eller ▶ for å velge eller , og deretter trykker du på **OK**.

Sette inn mellomrom

- Trykk på ▲, ▼, ◀ eller ▶ for å velge , og trykk deretter på **OK**.

Gjøre rettinger

- Hvis du har skrevet inn feil tall eller bokstav og vil endre dette, trykker du på ▲, ▼, ◀ eller ▶ for å velge eller . Trykk på **OK** flere ganger for å flytte merkingen til tegnet som er feil. Trykk deretter på ▲, ▼, ◀ eller ▶ for å velge , og trykk på **OK**. Skriv så inn riktig tegn.

Spesialtegn og symboler



Trykk på *****, **#** eller **0** flere ganger til du ser spesialtegnet eller symbolet du vil ha.

Trykk på *	(mellomrom) ! " # \$ % & ' () * + , - . / €
Trykk på #	: ; < = > ? @ [] ^ _
Trykk på 0	Ä Ë Ö Ü Æ Ø Å Ñ 0

MFC-J4440DW/MFC-J4540DW

Når du trenger å skrive inn tekst på Brother-maskinen, vises det et tastatur på berøringsskjermen.





- Trykk på  for å veksle mellom bokstaver, tall og spesialtegn.
- Trykk på  for å veksle mellom små og store bokstaver.
- Vil du flytte markøren mot venstre eller høyre, trykker du på ◀ eller ▶.

Sette inn mellomrom

- Trykk på [Mellomr.] hvis du vil sette inn et mellomrom. Eller du kan trykke på ▶ for å flytte markøren.

Gjøre rettinger

- Hvis du har skrevet inn feil tegn og vil endre det, trykker du på ◀ eller ▶ for å merke tegnet som er feil. Trykk på , og skriv deretter inn riktig tegn.
- Vil du sette inn et tegn, trykker du på ◀ eller ▶ for å flytte markøren til riktig sted og deretter skriver du inn tegnet.
- Trykk på  for hvert tegn du vil slette, eller trykk på og hold nede  for å slette alle tegnene.



Beslektet informasjon

- [Innføring i bruk av maskinen](#)

Relaterte temaer:

- [Send samme faks til mer enn én mottaker \(gruppesending\)](#)
- [Lagre numre fra utgående anrop i adresseboken](#)
- [Lagre numre med Anroper-ID-logg i adresseboken](#)
- [Endre et gruppesendingsnavn](#)
- [Still inn apparatets ID](#)
- [Endre eller slette snarveier](#)

Få tilgang til Brother Utilities (Windows)

Brother Utilities er en programstarter som gir praktisk tilgang til alle Brother-programmer som er installert på datamaskinen.

1. Gjør ett av følgende:

- Windows 10

Klikk på  > **Brother** > **Brother Utilities**.

- Windows 8.1

Flytt musen til nedre venstre hjørne av **Start**-skjermen, og klikk på  (hvis du bruker en berøringsbasert enhet, sveiper du opp fra bunnen på **Start**-skjermen for å vise **Appar**-skjermen).

Når **Appar**-skjermen vises, trykk eller klikk  (**Brother Utilities**).

- Windows 7

Klikk på  (**Start**) > **Alle programmer** > **Brother** > **Brother Utilities**.

2. Velg din maskin.

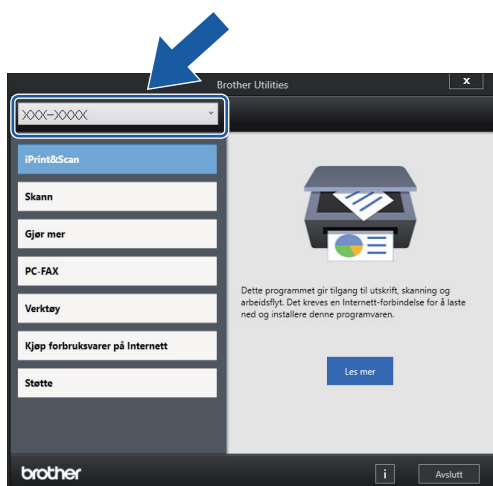

3. Velg operasjonen som du vil bruke.

Beslektet informasjon

- [Innføring i bruk av maskinen](#)
 - [Avinstallere Brother-programvaren og driverne \(Windows\)](#)

Avinstallere Brother-programvaren og driverne (Windows)

1. Gjør ett av følgende:

- Windows 10

Klikk på  > **Brother** > **Brother Utilities**.

- Windows 8.1

Flytt musen til nedre venstre hjørne av **Start**-skjermen, og klikk på  (hvis du bruker en berøringsbasert enhet, sveiper du opp fra bunnen på **Start**-skjermen for å vise **Appar**-skjermen).

Når **Appar**-skjermen vises, trykk eller klikk  (**Brother Utilities**).

- Windows 7

Klikk på  (**Start**) > **Alle programmer** > **Brother** > **Brother Utilities**.

2. Klikk på rullegardinlisten, og velg deretter modellnavnet (hvis det ikke allerede er valgt). Klikk på **Verktøy** i den venstre navigasjonslinjen og klikk deretter på **Avinstaller**.

Følg instruksjonene i dialogboksen hvis du vil avinstallere programvaren og driverne.



Beslektet informasjon

- [Få tilgang til Brother Utilities \(Windows\)](#)

Plassering av USB-/Ethernet-porter på Brother-maskinen

USB- og Ethernet-portene er plassert inni maskinen (Ethernet-porter er kun tilgjengelige for noen modeller).

Hvis du vil installere driveren og programvaren som trengs for å bruke maskinen, går du til modellens **Nedlastinger**-side på support.brother.com.

1. Plasser begge hendene under plastklaffene på hver side av maskinen for å løfte skannerdekselet (1) til åpen stilling.

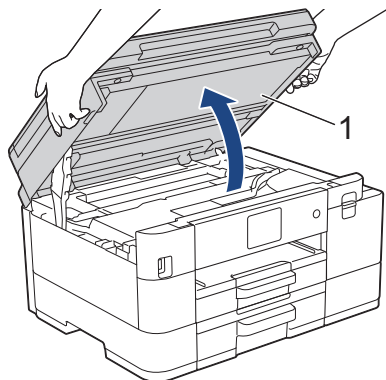

2. Finn den rette porten (alt etter hvilken kabel du bruker) inni maskinen, som vist.

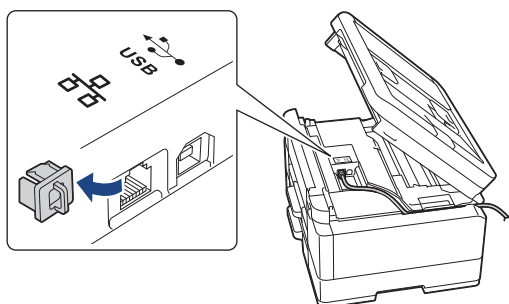

Før forsiktig kabelen gjennom kabelkanalen og ut på baksiden av maskinen.

3. Lukk skannerdekselet forsiktig med begge hender.

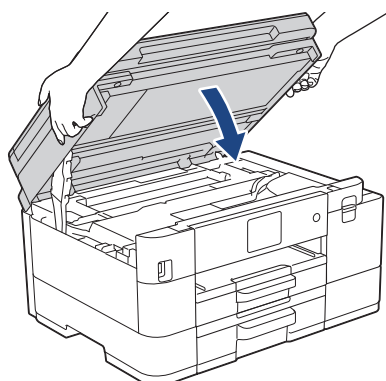

Beslektet informasjon

- [Innføring i bruk av maskinen](#)

Papirhåndtering

- [Legg i papir](#)
- [Legge i dokumenter](#)

Legg i papir

- [Legge papir i papirmagasin 1 / papirmagasin 2](#)
- [Legg papir i den manuelle mateåpningen](#)
- [Ikke skrivbart område](#)
- [Papirinnstillinger](#)
- [Anbefalte utskriftsmedier](#)
- [Meldinger om feil og vedlikehold](#)
- [Papirhåndtering og utskriftsproblemer](#)

Legge papir i papirmagasin 1 / papirmagasin 2

- [Legg enkeltark eller fotonpapir i papirmagasin 1 / papirmagasin 2](#)
- [Legg Legal-papirstørrelse i papirmagasin 1 / papirmagasin 2](#)
- [Legg konvolutter i papirmagasin 1](#)

Legg enkeltark eller fotonpapir i papirmagasin 1 / papirmagasin 2

- Hvis [Sjekk papir]-innstillingen står på [På] og du trekker papirmagasinet ut av maskinen, vises det en melding på LCD-skjermen der du kan endre papirtype og papirstørrelse.
- Legg bare papir av ett papirformat og -type i papirmagasinet samtidig.
- Når du legger en annen papirstørrelse i magasinet, må du endre innstillingen for papirstørrelse på maskinen eller innstillingen for papirstørrelse på datamaskinen.
Dette gjør maskinen i stand til å mate papir automatisk fra den aktuelle skuffen hvis automatisk valg av skuff er angitt i skriverdriveren (Windows) eller på maskinen. (MFC-J4540DW)
- Du kan bare bruke vanlig papir i skuff 2. (MFC-J4540DW)

Instruksjonene nedenfor beskriver hvordan du legger papir i skuff 1.

(MFC-J4540DW) Fremgangsmåten for skuff 2 er nesten den samme.

1. Lukk papirstøtteklaffen (1) hvis den er åpen, og lukk deretter papirstøtten (2).

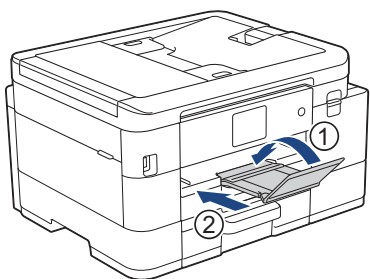

2. Trekk papirmagasinet helt ut av maskinen.

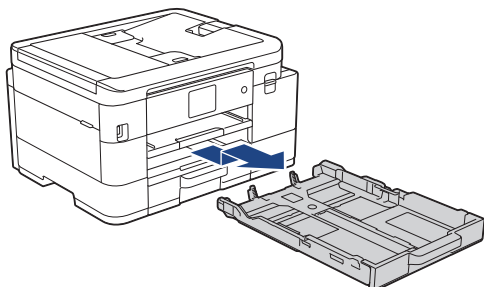

3. Klem forsiktig sammen og skyv papirførerne for bredden (1) og deretter papirførerne for lengden (2) slik at de passer til papirstørrelsen.

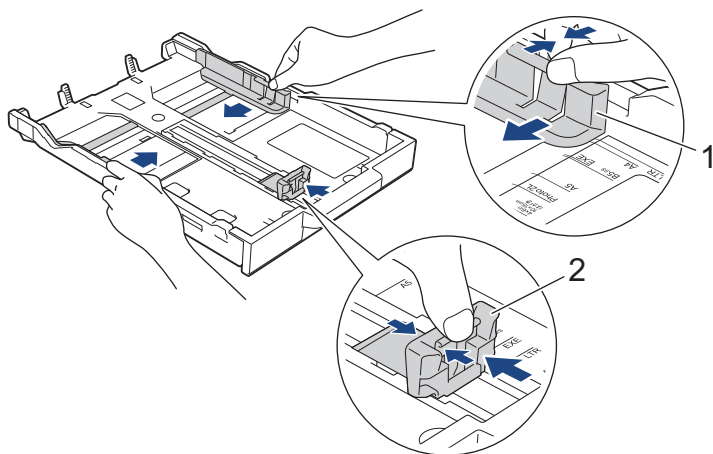

4. Luft papirbunken godt for å unngå papirstopp og feillinmating.

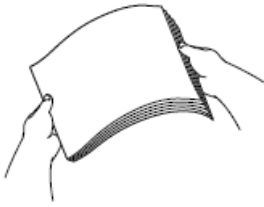

Kontroller alltid at papiret ikke er krøllet eller rynkete.

5. Legg papiret forsiktig i papirmagasinet med utskriftssiden **vendt ned**.

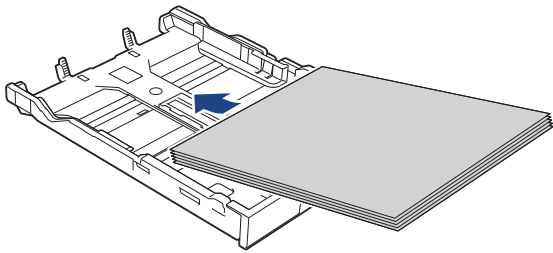

Pass på at papiret ligger flatt i magasinet, og at papirføreren for lengden (1) berører kantene på papiret.

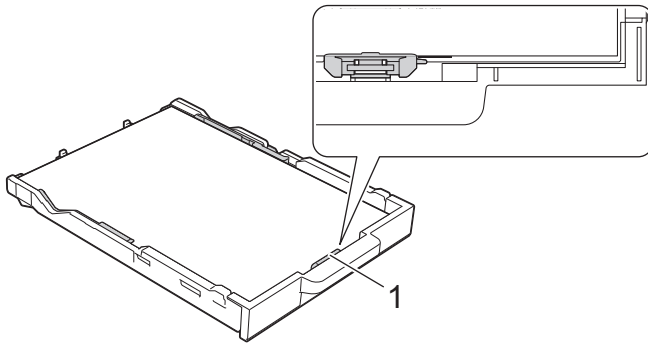

VIKTIG

- Ikke skyv papiret for langt inn, for det kan bli bøyd oppover og skape problemer i mateprosessen.
- Hvis du legger i flere enn 20 ark med fotonpapir, kan det forårsake papirstopp.



Hvis du vil fylle på mer papir før magasinet er tomt, tar du ut papiret fra magasinet og legger det sammen med papiret du vil legge i. Du må alltid lufte papirbunken godt for å forhindre at maskinen mater flere sider.

6. Juster forsiktig papirførerne for bredden (1) slik at de er tilpasset papiret.

Pass på at papirførerne for bredden berører kantene på papiret.

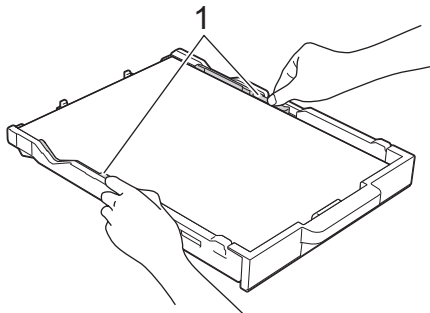

7. Skyv papirmagasinet sakte helt inn i maskinen.

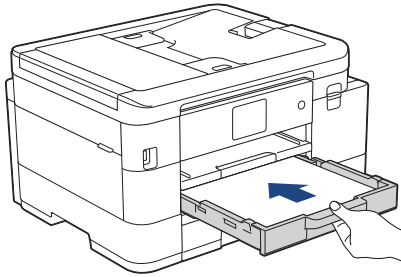

8. Trekk ut papirstøtten (1) til den låses på plass, og brett deretter ut papirstøtteklaffen (2).

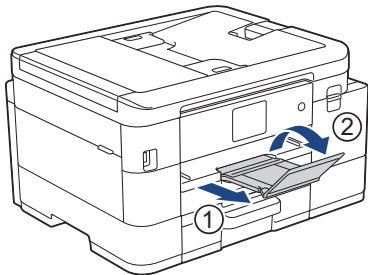

Beslektet informasjon

- [Legge papir i papirmagasin 1 / papirmagasin 2](#)

Relaterte temaer:

- [Endre Kontroller papir-innstillingen](#)
 - [Velge riktig utskriftsmedium](#)
 - [Endre papirstørrelse og papirtype](#)
-

Legg Legal-papirstørrelse i papirmagasin 1 / papirmagasin 2

- Hvis [Sjekk papir]-innstillingen står på [På] og du trekker papirmagasinet ut av maskinen, vises det en melding på LCD-skjermen der du kan endre papirtype og papirstørrelse.
- Legg bare papir av ett papirformat og -type i papirmagasinet samtidig.
- Når du legger en annen papirstørrelse i magasinet, må du endre innstillingen for papirstørrelse på maskinen eller innstillingen for papirstørrelse på datamaskinen.
Dette gjør maskinen i stand til å mate papir automatisk fra den aktuelle skuffen hvis automatisk valg av skuff er angitt i skriverdriveren (Windows) eller på maskinen. (MFC-J4540DW)
- Du kan bare bruke vanlig papir i skuff 2. (MFC-J4540DW)

Instruksjonene nedenfor beskriver hvordan du legger papir i skuff 1.

(MFC-J4540DW) Fremgangsmåten for skuff 2 er nesten den samme.

1. Lukk papirstøtteklaffen (1) hvis den er åpen, og lukk deretter papirstøtten (2).

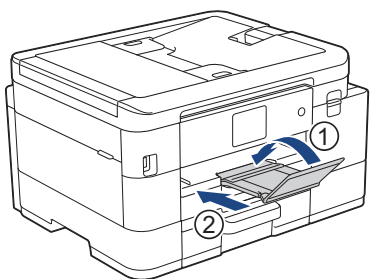

2. Trekk papirmagasinet helt ut av maskinen.

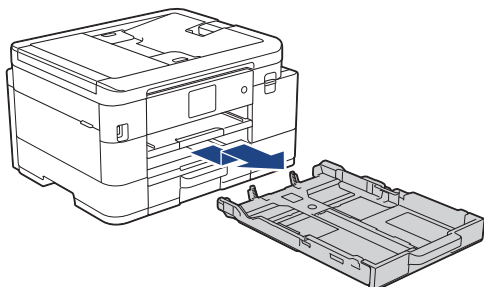

3. Trykk på den firkantede knappen for utvidelse av papirmagasinet (1), og trekk ut papirmagasinet til den firkantede knappen for utvidelse av papirmagasinet låses i det firkantede LGL-hullet.

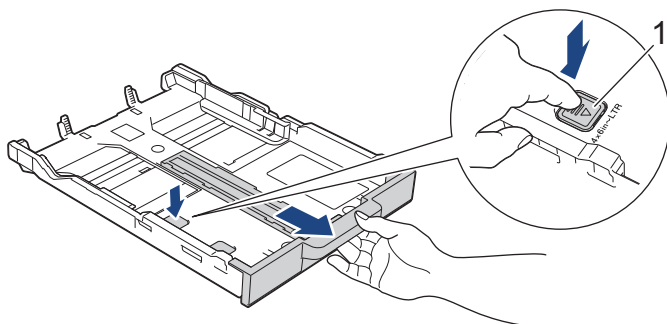

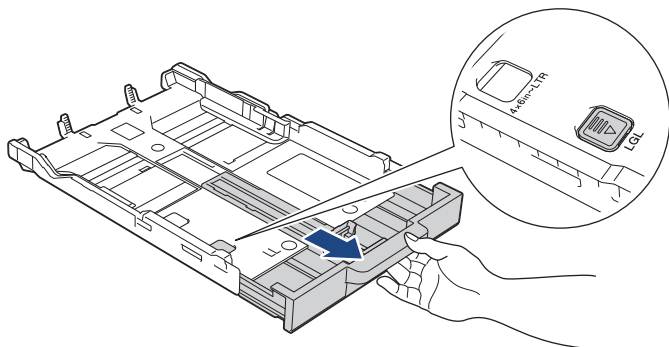

4. Klem forsiktig sammen og skyv papirførerne for bredden (1) og papirføreren for lengden (2) slik at de passer til papirstørrelsen.

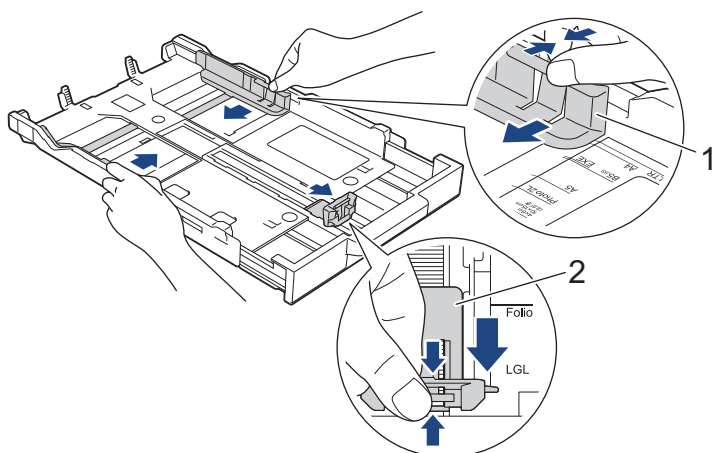

5. Luft papirbunken godt for å unngå papirstopp og feillinmating.

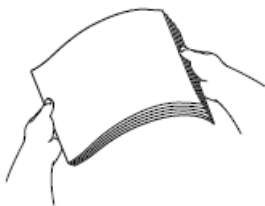

Kontroller alltid at papiret ikke er krøllet eller rynkete.

6. Legg papiret forsiktig i papirmagasinet med utskriftsflaten **ned**.

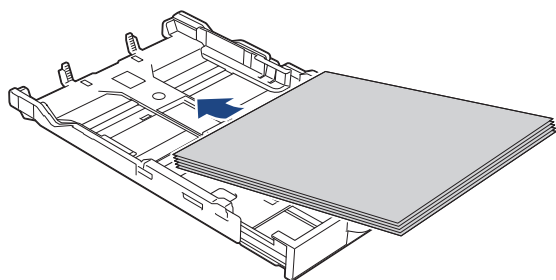

Pass på at papiret ligger flatt i magasinet, og at papirføreren for lengden (1) berører kantene på papiret.

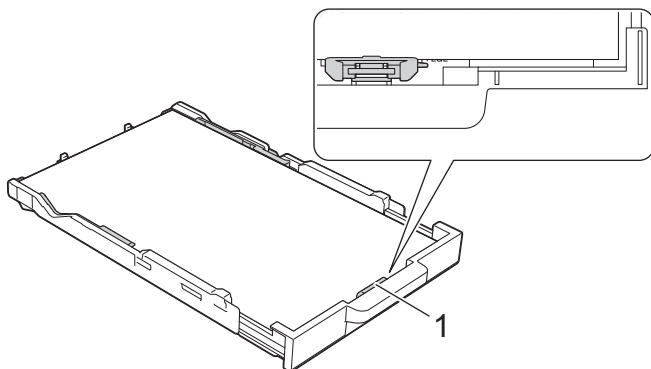

VIKTIG

Ikke skyv papiret for langt inn, for det kan bli bøyd oppover og skape problemer i mateprosessen.



Hvis du vil fylle på mer papir før magasinet er tomt, tar du ut papiret fra magasinet og legger det sammen med papiret du vil legge i. Du må alltid luften papirbunken godt for å forhindre at maskinen mater flere sider.

7. Juster forsiktig papirførerne for bredden (1) slik at de er tilpasset papiret. Sørg for at papirførerne berører papirkantene.

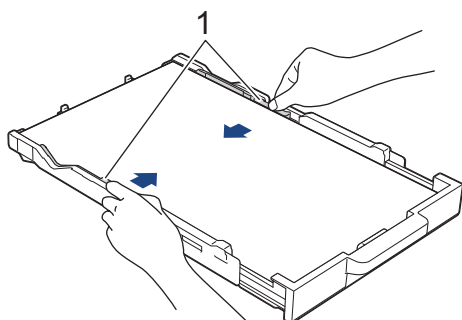

8. Skyv papirmagasinet sakte helt inn i maskinen.

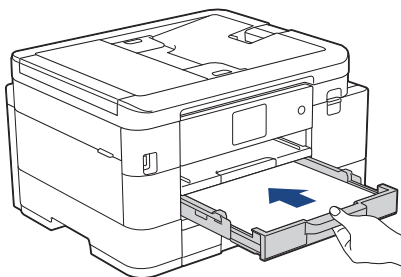

9. Trekk ut papirstøtten (1) til den låses på plass, og brett deretter ut papirstøtteklaffen (2).

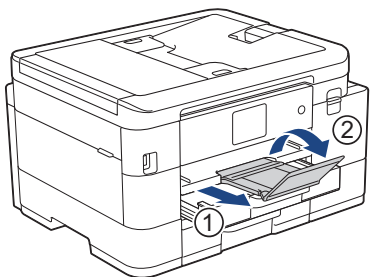

Beslektet informasjon

- [Legge papir i papirmagasin 1 / papirmagasin 2](#)

Legg konvolutter i papirmagasin 1

- Hvis [Sjekk papir]-innstillingen står på [På] og du trekker papirmagasinet ut av maskinen, vises det en melding på LCD-skjermen der du kan endre papirtype og papirstørrelse.
- Du kan legge i konvolutter med ulik størrelse. ►► *Beslektet informasjon: Papirtype og papirstørrelse for hver handling*
- Når du legger konvolutter i magasinet, må du endre innstillingen for papirstørrelse på maskinen eller innstillingen for papirstørrelse på datamaskinen.

Dette gjør maskinen i stand til å mate papir automatisk fra den aktuelle skuffen hvis automatisk valg av skuff er angitt i skriverdriveren (Windows) eller på maskinen. (MFC-J4540DW)

- Før du legger konvolutter i magasinet, må du trykke sammen hjørnene og sidene på konvoluttene slik at de ligger så flatt som mulig.

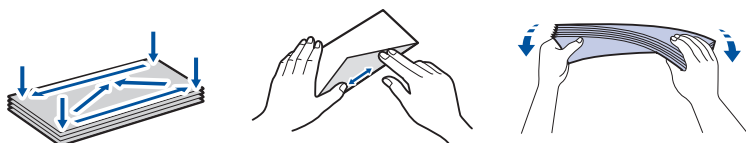

1. Lukk papirstøtteklaffen (1) hvis den er åpen, og lukk deretter papirstøtten (2).

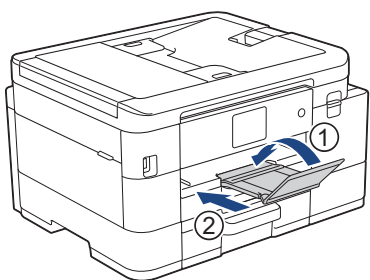

2. Trekk papirmagasinet helt ut av maskinen.

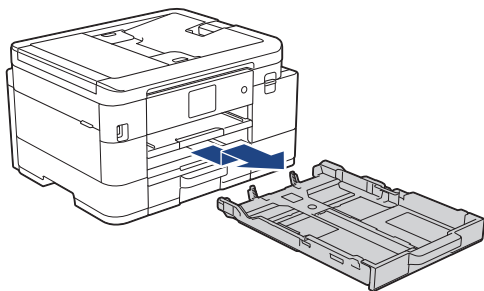

3. Legg opptil 10 konvolutter i papirmagasinet med utskriftssiden **ned**. Hvis du legger i flere enn 10 konvolutter, kan det forårsake papirstopp.

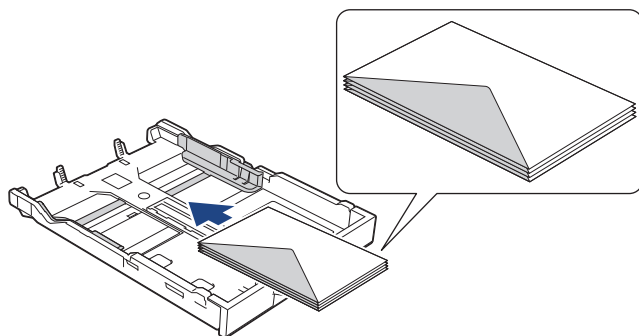

4. Klem forsiktig sammen og skyv papirførerne for bredden (1) og papirførereren for lengden (2) slik at de passer til størrelsen på konvoluttene.

Sørg for at konvoluttene ligger flatt i magasinet.

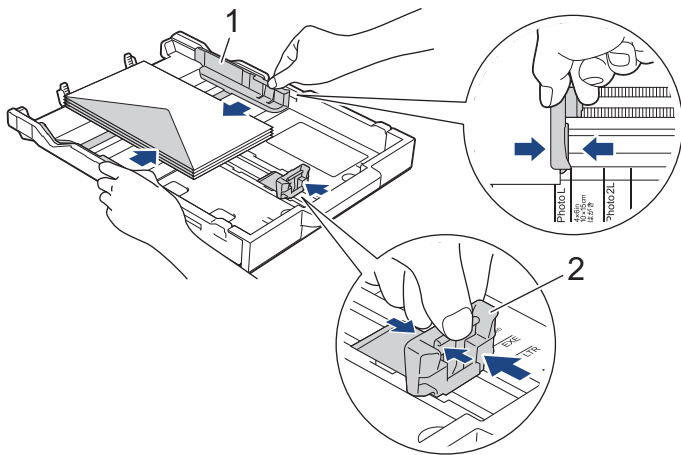

VIKTIG

Hvis det mates ut flere konvolutter, må du legge i én konvolutt om gangen i papirmagasinet.

5. Skyv papirmagasinet sakte helt inn i maskinen.

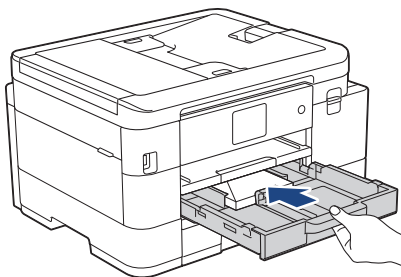

6. Trekk ut papirstøtten (1) til den låses på plass, og brett deretter ut papirstøtteklaffen (2).

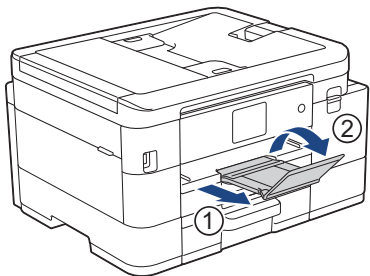

Beslektet informasjon

- Legge papir i papirmagasin 1 / papirmagasin 2

Relaterte temaer:

- Endre Kontroller papir-innstillingen
- Velge riktig utskriftsmedium
- Endre papirstørrelse og papirtype
- Papirtype og papirstørrelse for hver handling

Legg papir i den manuelle mateåpningen

Legg spesialutskriftsmedier i denne åpningen, men kun **ett papirark** om gangen.



Maskinen slår automatisk på Manuell mating-modus når du legger papir i den manuelle materåpningen.

1. Åpne dekselet på den manuelle materåpningen.

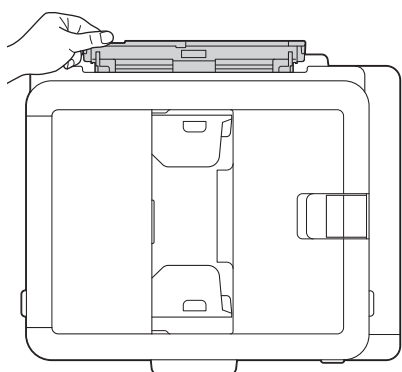
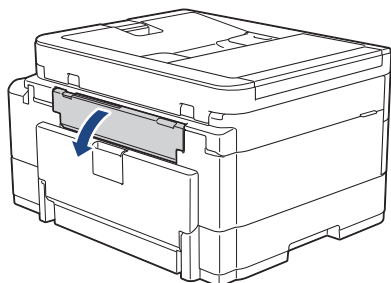

2. Løft opp papirstøtten.

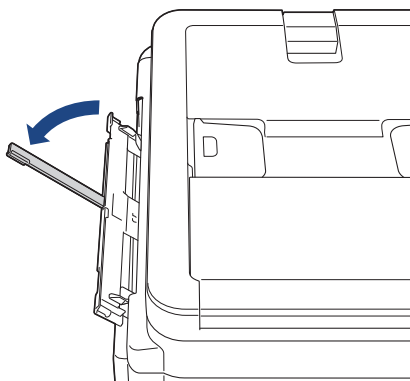

3. Skyv papirførerne i den manuelle mateåpningen slik at de passer til bredden på papiret du bruker.

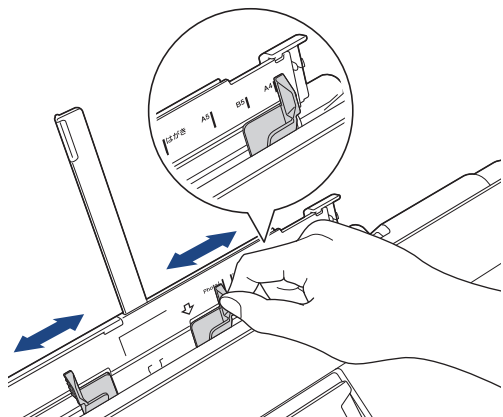

4. Legg kun **ett papirark** i den manuelle materåpningen med utskriftssiden **opp**.

Bruk begge hender for å justere papirførerne til den manuelle inmatingsåpningen. Sørg for at det ikke er mellomrom mellom papirførerne og papiret.

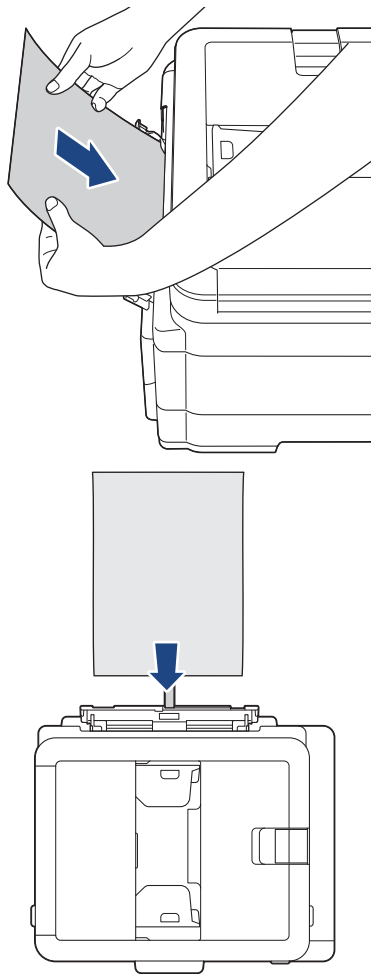

Når du bruker konvolutter, skal du legge i konvoluttene med utskriftssiden **vendt opp** og med klaffen til venstre, som vist i illustrasjonen.

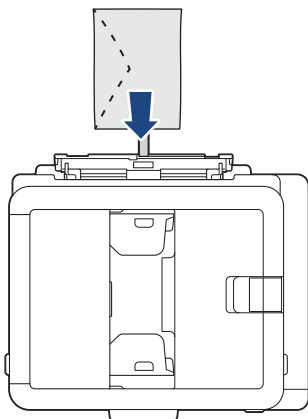

VIKTIG

- Du må **IKKE** legge mer enn **ett papirark** i den manuelle materåpningen om gangen. Dette kan føre til papirstopp. Når du skriver ut flere sider må du ikke mate det neste papirarket før LCD-skjermen viser en melding som ber deg om å mate neste ark.
- **IKKE** legg papir i den manuelle materåpningen når du skriver ut fra papirmagasinet. Dette kan føre til papirstopp.

5. Bruk begge hendene og skyv **ett papirark** inn i den manuelle materåpningen helt til fremre kant rører ved papirmaterullene. Slipp papiret når du merker at maskinen trekker i det. LCD-skjermen viser [Manuelt matingsspor klart]. Følg instruksjonene på LCD-skjermen.

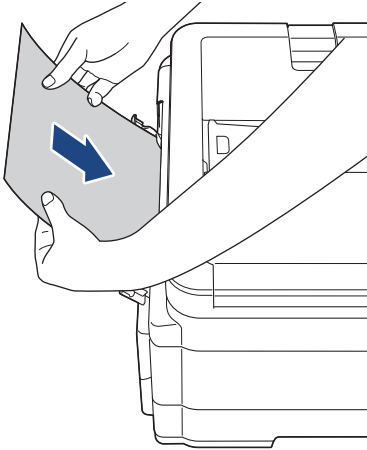

Når du legger i en konvolutt, eller et tykt papirark, må du skyve den inn i den manuelle materåpningen inntil du føler at papirmaterullene trekker den inn.

6. Trekk ut papirstøtten (1) til den låses på plass, og brett deretter ut papirstøtteklaffen (2).

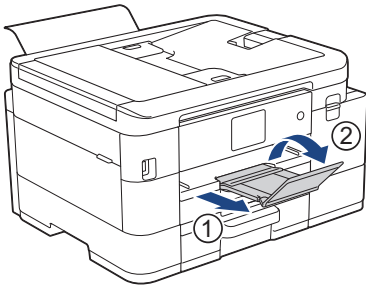

- Hvis dokumentet ikke får plass på én side, ber maskinen deg om å legge i et nytt ark. Legg enda et ark i den manuelle materåpningen, og følg instruksjonene som vises på LCD-skjermen.
- Sørg for at utskriften er ferdig før du lukker dekselet på den manuelle materåpningen.
- Når papiret er lagt i den manuelle materåpningen, skriver maskinen alltid ut fra den manuelle materåpningen.
- Maskinen støter ut papir som ligger i den manuelle materåpningen mens en testside, rapport eller liknende skrives ut.
- Maskinen støter ut papir som ligger i den manuelle materåpningen, under maskinens rengjøringsprosess. Vent til maskinen er ferdig med rengjøringen, og legg deretter papir i den manuelle materåpningen.



Beslektet informasjon

- [Legg i papir](#)

Relaterte temaer:

- [Velge riktig utskriftsmedium](#)
- [Meldinger om feil og vedlikehold](#)

Ikke skrivbart område

Området som ikke er skrivbart, avhenger av innstillingene i programmet du bruker. Illustrasjonene nedenfor viser hvilke områder på enkeltark og konvolutter det ikke kan skrives på. Maskinen kan bare skrive ut på de skyggelegte områdene på enkeltark når funksjonen Utskrift uten kanter er tilgjengelig og aktivert.

Enkeltark

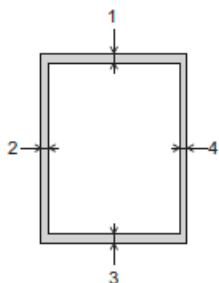

Konvolutter

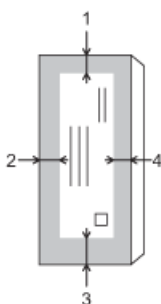

	Øverst (1)	Venstre (2)	Nederst (3)	Høyre (4)
Enkeltark	3 mm	3 mm	3 mm	3 mm
Konvolutter	12 mm	3 mm	12 mm	3 mm



Funksjonen Utskrift uten kanter er ikke tilgjengelig for konvolutter og 2-sidig utskrift.

✓ Beslektet informasjon

- [Legg i papir](#)

Relaterte temaer:

- [Papirhåndtering og utskriftsproblemer](#)

Papirinnstillinger

- [Endre papirstørrelse og papirtype](#)
- [Endre Kontroller papir-innstillingen](#)
- [Redusere størrelsen til en side på en innkommende faks](#)

Endre papirstørrelse og papirtype

Angi innstillingene for papirstørrelse og papirtype for papirmagasinet.

- Still inn maskinen for den papirtypen du bruker for å oppnå best mulig utskriftskvalitet.
- Når du endrer størrelsen på papiret du legger i magasinet, må du endre innstillingen for papirstørrelse på LCD-skjermen samtidig.

>> [MFC-J4340DW](#)

>> [MFC-J4440DW/MFC-J4540DW](#)



MFC-J4340DW

1. Trykk på **Settings**.
2. Trykk på ▲ eller ▼ for å foreta valgene:
 - a. Velg [Hovedoppsett]. Trykk på **OK**.
 - b. Velg [Papirtype]. Trykk på **OK**.
 - c. Velg [Blankt papir], [Blekkpapir], [Brother BP71] eller [Annet glanset]. Trykk på **OK**.
 - d. Velg [Papirstr.]. Trykk på **OK**.
 - e. Velg alternativet for papirstørrelsen du vil ha, og trykk deretter på **OK**.
3. Trykk på **Stop/Exit**.



Maskinen mater ut utskrevne ark med påskrevet side opp på papirmagasinet foran på maskinen. Når du bruker glanset papir, må du umiddelbart fjerne hvert enkelt ark for å unngå flekker eller papirstopp.

MFC-J4440DW/MFC-J4540DW

1. (MFC-J4540DW) Trykk på  [Innstill.] > [Alle innst.] > [Hovedoppsett] > [Skuffinnstilling].
2. (MFC-J4440DW) Trykk på  [Innstill.] > [Alle innst.] > [Hovedoppsett].
3. (MFC-J4540DW) Trykk på ▲ eller ▼ for å vise alternativene for skuff, og trykk deretter på ønsket alternativ.
4. Trykk på [Papirtype].
5. Trykk på ▲ eller ▼ for å vise alternativene for papirtype, og trykk deretter på ønsket alternativ.



Bruk kun vanlig papir i skuff 2. (MFC-J4540DW)

6. Trykk på [Papirstr.].
7. Trykk på ▲ eller ▼ for å vise alternativene for papirstørrelse, og trykk deretter på alternativet du vil ha.
8. Trykk på .



Maskinen mater ut utskrevne ark med påskrevet side opp på papirmagasinet foran på maskinen. Når du bruker glanset papir, må du umiddelbart fjerne hvert enkelt ark for å unngå flekker eller papirstopp.

✓ Beslektet informasjon

- [Papirinnstillinger](#)

Relaterte temaer:

- [Legg enkeltark eller fotopapir i papirmagasin 1 / papirmagasin 2](#)
- [Legg konvolutter i papirmagasin 1](#)
- [Anbefalte utskriftsmedier](#)

-
- Meldinger om feil og vedlikehold
 - Papirhåndtering og utskriftsproblemer
-

Endre Kontroller papir-innstillingen

Hvis denne innstillingen er satt til [På] og papirmagasinet er fjernet, vises det en melding på LCD-skjermen med spørsmål om du vil endre innstillingene for Papirstørrelse og Papirtype.

Standardinnstillingen er [På].



>> [MFC-J4340DW](#)

>> [MFC-J4440DW/MFC-J4540DW](#)

MFC-J4340DW

1. Trykk på **Settings**.
2. Trykk på ▲ eller ▼ for å foreta valgene:
 - a. Velg [Hovedoppsett]. Trykk på **OK**.
 - b. Velg [Sjekk papir]. Trykk på **OK**.
 - c. Velg [På] eller [Av]. Trykk på **OK**.
3. Trykk på **Stop/Exit**.

MFC-J4440DW/MFC-J4540DW

1. Trykk på  [Innstill.] > [Alle innst.] > [Hovedoppsett].
2. Trykk på [Skuffinnstilling]. (MFC-J4540DW)
3. Trykk på ▲ eller ▼ for å vise [Sjekk papir]-alternativet og trykk deretter på det.
4. Trykk på [På] eller [Av].
5. Trykk på .

✓ Beslektet informasjon

- [Papirinnstillinger](#)

Relaterte temaer:

- [Legg enkeltark eller fotonpapir i papirmagasin 1 / papirmagasin 2](#)
- [Legg konvolutter i papirmagasin 1](#)
- [Meldinger om feil og vedlikehold](#)

Anbefalte utskriftsmedier

Utskriftskvaliteten kan påvirkes av typen papir du bruker i maskinen.

Du oppnår best utskriftskvalitet for innstillingene du har valgt ved å stille inn Papirtype etter typen papir du har lagt i.

Du kan bruke vanlig papir, blekkskriverpapir (bestrøket papir), glanset papir, resirkulert papir og konvolutter.

Vi anbefaler at du tester ulike typer papir før du kjøper inn store kvanta.

Bruk av Brother-papir gir de beste resultatene.

- Når du skriver ut på blekkskriverpapir (bestrøket papir) og glanset papir, må du velge riktig utskriftsmedium i skriverdriveren eller i programmet du bruker til utskrift, eller under innstillingen Papirtype i maskinen.
- Når du skriver ut på fotopapir, skal du legge i ett ekstra ark av det samme fotopapiret i papirmagasinet.
- Når du bruker fotopapir, må du umiddelbart fjerne hvert enkelt ark for å unngå flekker eller papirstopp.
- Unngå å ta på trykksverten på utskriften rett etter at den er skrevet ut. Overflaten er kanskje ikke helt tørr, og den kan smitte av på fingrene dine.



Beslektet informasjon

- [Legg i papir](#)
 - [Anbefalte utskriftsmedier](#)
 - [Håndtere og bruke utskriftsmedier](#)
 - [Velge riktig utskriftsmedium](#)

Relaterte temaer:

- [Endre papirstørrelse og papirtype](#)
- [Papirhåndtering og utskriftsproblemer](#)

Anbefalte utskriftsmedier

Best utskriftskvalitet får du ved å benytte Brother-papiret som står i tabellen.

Brother-papir er kanskje ikke tilgjengelig i alle land.

Hvis Brother-papir ikke er tilgjengelig i ditt land, anbefaler vi at du tester forskjellige papirtyper før du går til anskaffelse av store kvanta.

Brother-papir

Papirtype	Artikkel
A4 Normal	BP60PA
A4 Glanset foto	BP71GA4
A4 Inkjet (Matt)	BP60MA
10 x 15 cm Glanset foto	BP71GP



Beslektet informasjon

- [Anbefalte utskriftsmedier](#)

Håndtere og bruke utskriftsmedier

- Oppbevar papir i originalemballasjen, og hold den forseglet. La papiret ligge flatt og beskyttet mot fuktighet, direkte sollys og varme.
- Unngå å berøre den blanke (bestrøkne) siden av fotopapir.
- Noen konvoluttformater krever at du angir marger i programmet. Husk å ta en testutskrift før du skriver ut mange konvolutter.

VIKTIG

IKKE bruk følgende papirtyper:

- Skadet, krøllet eller skrukket papir eller papir med ujevn fasong

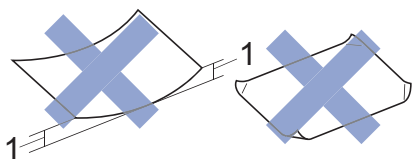

1. En krøll på **2 mm eller større kan forårsake papirstopp.**

- Papir som er svært blankt eller sterkt teksturert
- Papir som ikke kan stables jevnt
- Papir med korte fibrer

Du må IKKE bruke konvolutter som:

- har en løs konstruksjon
- har vinduer
- er preget (har hevet skrift)
- har klemmer eller stifter
- er forhåndstrykket på innsiden
- Er selvklebende
- Har doble klaffer

Selvklebende Doble klaffer

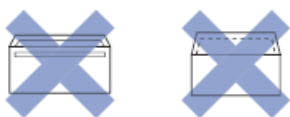

Du kan kanskje oppleve papirmateproblemer pga. tykkelsen, størrelsen og formen på klaffen til konvoluttene du bruker.



Beslektet informasjon

- [Anbefalte utskriftsmedier](#)

Relaterte temaer:

- [Legge papir i papirmagasin 1 / papirmagasin 2](#)

Velge riktig utskriftsmedium

- [Papirtype og papirstørrelse for hver handling](#)
- [Papirkapasitet for papirmagasinene](#)
- [Legg enkeltark eller fotopapir i papirmagasin 1 / papirmagasin 2](#)
- [Legg konvolutter i papirmagasin 1](#)
- [Legg papir i den manuelle mateåpningen](#)

Papirtype og papirstørrelse for hver handling

Papirtype	Papirstørrelse		Bruk			
			Faks	Kopi	Direct Print ¹	Skriver
Enkeltark	A4	210 x 297 mm	Ja	Ja	Ja	Ja
	Letter	215,9 x 279,4 mm	Ja	Ja	Ja	Ja
	Legal	215,9 x 355,6 mm	Ja	Ja	-	Ja
	Mexico Legal	215,9 x 339,85 mm	Ja	Ja	-	Ja
	Indisk Legal	215 x 345 mm	Ja	Ja	-	Ja
	Folio	215,9 x 330,2 mm	Ja	Ja	-	Ja
	Executive	184,1 x 266,7 mm	-	-	-	Ja
	A5	148 x 210 mm	-	Ja	-	Ja
	A6	105 x 148 mm	-	-	-	Ja
Kort	Foto	10 x 15 cm	-	Ja	Ja	Ja
	Foto L	9 x 13 cm	-	-	-	Ja
	Foto 2L	13 x 18 cm	-	-	Ja	Ja
	Indekskort	13 x 20 cm	-	-	-	Ja
Konvolutter	C5 Konvolutt	162 x 229 mm	-	-	-	Ja
	DL-konvolutt	110 x 220 mm	-	-	-	Ja
	Com-10	104,7 x 241,3 mm	-	-	-	Ja
	Monarch	98,4 x 190,5 mm	-	-	-	Ja

¹ MFC-J4440DW/MFC-J4540DW bare



Beslektet informasjon

- [Velge riktig utskriftsmedium](#)

Relaterte temaer:

- [Legg konvolutter i papirmagasin 1](#)

Papirkapasitet for papirmagasinenene

	Papirstørrelse	Papirtyper	Antall ark	Vekt	Tykkelse
Papirmagasin 1	A4, Letter, Legal, Mexico Legal, India Legal, Folio, Executive, A5, A6, konvolutter (C5, Com-10, DL, Monarch), Foto (10 x 15 cm), Foto L (9 x 13 cm), Foto 2L (13 x 18 cm), indekstkort (13 x 20 cm)	Vanlig papir, resirkulert papir	150 ¹	64 til 120 g/m ²	0,08 til 0,15 mm
		Blekkskriverpapir	20	64 til 200 g/m ²	0,08 til 0,25 mm
		Glanset papir ² , Foto ²	20	Opptil 220 g/m ²	Opptil 0,25 mm
		Indekstkort	30	Opptil 120 g/m ²	Opptil 0,15 mm
		Konvolutter	10	80 til 95 g/m ²	Opptil 0,52 mm
Papirmagasin 2 (MFC-J4540DW)	A4, Letter, Legal, Mexico Legal, India Legal, Folio, Executive, A5	Vanlig papir, resirkulert papir	250 ¹	64 til 120 g/m ²	0,08 til 0,15 mm
Manuell mate-råpning	A4, Letter, Legal, Mexico Legal, India Legal, Folio, Executive, A5, A6, konvolutter (C5, Com-10, DL, Monarch), Foto (10 x 15 cm), Foto L (9 x 13 cm), Foto 2L (13 x 18 cm), indekstkort (13 x 20 cm)	Vanlig papir, resirkulert papir	1	64 til 120 g/m ²	0,08 til 0,15 mm
		Blekkskriverpapir	1	64 til 200 g/m ²	0,08 til 0,25 mm
		Glanset papir, Foto	1	Opptil 300 g/m ²	Opptil 0,30 mm
		Indekstkort	1	Opptil 120 g/m ²	Opptil 0,15 mm
		Konvolutter	1	80 til 95 g/m ²	Opptil 0,52 mm

¹ Ved bruk av vanlig papir 80 g/m².

² BP71 260 g/m²-papir er spesialutviklet for blekkskrivere fra Brother.



Beslektet informasjon

- [Velge riktig utskriftsmedium](#)

Legge i dokumenter

- Legg dokumenter inn i den automatiske dokumentmateren (ADF).
- Legg dokumenter på skannerglassplaten
- Område som ikke kan skannes

Legg dokumenter inn i den automatiske dokumentmateren (ADF).

ADF-en har plass til flere sider, og den mater ett ark om gangen.

Bruk papir som er innenfor størrelsene og vektene vist i tabellen. Du bør alltid luften arkene før du plasserer dem i ADF-en.

Dokumentstørrelser og -vekt

Lengde ¹ :	148 til 355,6 mm
Bredde:	148 til 215,9 mm
Papirvekt:	64 til 90 g/m ²

¹ Dokumenter som er lengre enn 297 mm må mates ett ark om gangen.

VIKTIG

- IKKE dra i dokumentet mens det mates.
- IKKE bruk papir som er krøllet, skrukket, brettet, istykkerrevet, sammenstiftet, sammenfestet, limt eller teipet.
- IKKE bruk papp, avispapir eller tekstiler.
- Sørg for at dokumenter med korrekturlakk eller som er skrevet med blekk, er helt tørre.

1. Løft og brett ut dokumentstøtten (1) til ADF-en.

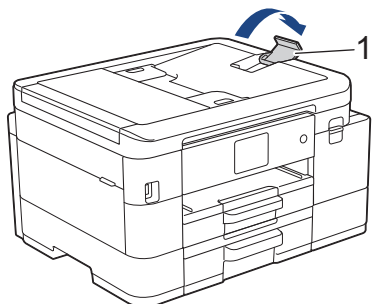

2. Luft papirbunken godt for å unngå papirstopp og feilinnmating.
3. Juster papirførerne (1) slik at de passer til dokumentstørrelsen.

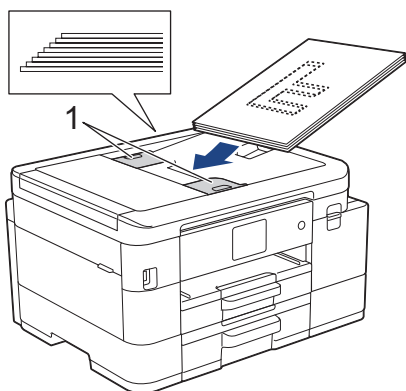

4. Plasser dokumentet med **forsiden ned** og **toppkanten først** i ADF-en under papirførerne til du merker at dokumentet berører materullene og [ADF klar] vises på LCD-skjermen.

VIKTIG

Du må IKKE la dokumenter ligge igjen på skanneglasset. Hvis du gjør det, kan ADF-en låse seg.



Beslektet informasjon

- Legge i dokumenter

Relaterte temaer:

- Kopier dokumenter
- Meldinger om feil og vedlikehold
- Telefon- og faksproblemer
- Andre problemer

Legg dokumenter på skannerglassplaten

Bruk skannerglassplaten til å fakse, kopiere eller skanne én side om gangen.

Støttede dokumentstørrelser

Lengde:	Opptil 297 mm
Bredde:	Opptil 215,9 mm
Vekt:	Opptil 2 kg



(ADF-modeller)

Dokumentmateren må være tom, og ADF-dokumentstøtten må være lukket, når du skal bruke skannerglassplaten.

1. Løft opp dokumentdekelet.
2. Legg dokumentet **med forsiden ned** i øvre venstre hjørne av skannerglassplaten, som vist i illustrasjonen.

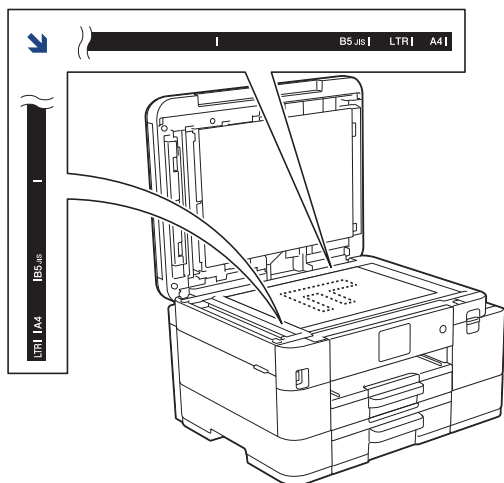

3. Lukk dokumentdekelet.

VIKTIG

Hvis du skanner en bok eller et tykt dokument, må du IKKE lukke hardt eller trykke ned dokumentdekelet.



Beslektet informasjon

- [Legge i dokumenter](#)

Relaterte temaer:

- [Kopier dokumenter](#)
- [Telefon- og faksproblemer](#)
- [Andre problemer](#)

Område som ikke kan skannes

Området på en side som ikke kan skannes, avhenger av innstillingene i programmet du bruker. Tallene nedenfor viser mål som vanligvis ikke kan skannes.

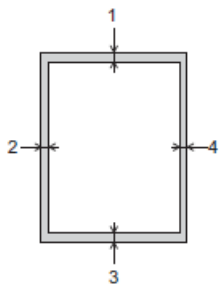

Bruk	Dokumentstørrelse	Øverst (1) Nederst (3)	Venstre (2) Høyre (4)
Faks kun	A4	3 mm	3 mm ¹
	Letter		4 mm
	Legal		
Kopi	Alle papirstørrelser	3 mm	3 mm
Skann		1 mm	1 mm

¹ Området som ikke skannes, er 1 mm ved bruk av ADF.



Beslektet informasjon

- [Legge i dokumenter](#)

Skriv ut

- [Skrive ut fra datamaskinen \(Windows\)](#)
- [Skrive ut fra datamaskinen \(Mac\)](#)
- [Skrive ut med Brother iPrint&Scan \(Windows/Mac\)](#)
- [Skrive ut bilder direkte fra et USB Flash-minne](#)
- [Skrive ut e-postvedlegg](#)

Skrive ut fra datamaskinen (Windows)

- [Skriv ut et fotografi \(Windows\)](#)
- [Skriv ut et dokument \(Windows\)](#)
- [Avbryte en utskriftsjobb \(Windows\)](#)
- [Skriv ut mer enn en side på et enkelt papirark \(N i 1\) \(Windows\)](#)
- [Skrive ut som en plakat \(Windows\)](#)
- [Skrive ut på begge sider av papiret automatisk \(automatisk 2-sidig utskrift\) \(Windows\)](#)
- [Skrive ut som hefte automatisk \(Windows\)](#)
- [Skrive ut et fargedokument i gråskala \(Windows\)](#)
- [Forhindre flekker på utskrifter og papirstopp \(Windows\)](#)
- [Bruke en forhåndsangitt utskriftsprofil \(Windows\)](#)
- [Endre standardinnstillingene for utskrift \(Windows\)](#)
- [Utskriftsinnstillinger \(Windows\)](#)

Skriv ut et fotografi (Windows)



1. Velg utskriftskommandoen i programmet ditt.
2. Velg **Brother XXX-XXXX Printer** (hvor XXX-XXXX er navnet på modellen din), og klikk deretter på utskriftsegenskapene eller preferanseknappen.
Skriverdrivervinduet vises.
3. Sørg for at du har lagt inn riktig media i papirmagasinet.

VIKTIG

- Bruk av Brother-papir gir de beste resultatene.
- Når du skriver ut på fotopapir, skal du legge i ett ekstra ark av det samme fotopapiret i papirmagasinet.

4. Klikk på **Grunnleggende**-fanen.
5. Klikk på **Medietype**-rullegardinlisten og velg deretter type papir du bruker.

VIKTIG

For å få den beste utskriftskvaliteten for innstillingene du har valgt, bør du alltid stille inn **Medietype**-alternativet slik at det tilsvarer papiret du legger i.

6. Klikk på **Papirstørrelse**-rullegardinmenyen, og velg deretter papirstørrelsen din.
7. Velg **Uten kanter**-avmerkingsboksen, hvis nødvendig.
8. For **Farge / Gråtone** velger du **Farge**.
9. I feltet **Orientering** velger du alternativet **Stående** eller **Liggende** for å angi retningen på utskriften.



Hvis programmet inneholder en lignende innstilling, anbefaler vi at du angir retningen ved hjelp av programmet.

10. Skriv inn antall kopier (1 til 999) du vil ha i feltet **Kopier**.
11. Endre andre skriverinnstillinger ved behov.
12. Klikk på **OK**.
13. Fullfør utskriftsoperasjonen din.



Beslektet informasjon

- [Skrive ut fra datamaskinen \(Windows\)](#)

Relaterte temaer:

- [Utskriftsinnstillinger \(Windows\)](#)

Skriv ut et dokument (Windows)

1. Velg utskriftskommandoen i programmet ditt.
2. Velg **Brother XXX-XXXX Printer** (hvor XXX-XXXX er navnet på modellen din), og klikk deretter på utskriftsegenskapene eller preferanseknappen.
Skriverdrivervinduet vises.
3. Sørg for at du har matet inn riktig papirstørrelse i papirmagasinet.
4. Klikk på **Grunnleggende**-fanen.
5. Klikk på **Medietype**-rullegardinlisten og velg deretter type papir du bruker.

VIKTIG

For å få den beste utskriftskvaliteten for innstillingene du har valgt, bør du alltid stille inn **Medietype**-alternativet slik at det tilsvarer papiret du legger i.

6. Klikk på **Papirstørrelse**-rullegardinmenyen, og velg deretter papirstørrelsen din.
7. For **Farge / Gråtone** velger du **Farge** eller **Gråtone**.
8. I feltet **Orientering** velger du alternativet **Stående** eller **Liggende** for å angi retningen på utskriften.



Hvis programmet inneholder en lignende innstilling, anbefaler vi at du angir retningen ved hjelp av programmet.

9. Skriv inn antall kopier (1 til 999) du vil ha i feltet **Kopier**.
10. For å skrive ut flere sider på ett enkelt papirark eller skrive ut én side av dokumentet på flere ark, klikker du på **Flersideutskrift**-rullegardinmenyen og velger alternativene dine.
11. Endre andre skriverinnstillinger ved behov.
12. Klikk på **OK**.
13. Fullfør utskriftsoperasjonen din.



Beslektet informasjon

- [Skrive ut fra datamaskinen \(Windows\)](#)

Relaterte temaer:

- [Kontroller blekknivået \(sidemåler\)](#)
- [Utskriftsinnstillinger \(Windows\)](#)

Avbryte en utskriftsjobb (Windows)

Hvis en utskriftsjobb ble sendt til utskriftskøen og ikke ble skrevet ut, eller ble sendt til utskriftskøen ved en feiltakelse, kan det hende at du må slette denne for å la andre jobber bli skrevet ut.

1. Dobbeltklikk -skriverikonet i oppgavelinjen.
2. Velg utskriftsjobben du vil avbryte.
3. Klikk på **Dokument**-menyen.
4. Velg **Avbryt**.
5. Klikk på **Ja**.



Beslektet informasjon

- [Skrive ut fra datamaskinen \(Windows\)](#)

Relaterte temaer:

- [Overvåke maskinens status fra datamaskinen \(Windows\)](#)

Skriv ut mer enn en side på et enkelt papirark (N i 1) (Windows)



1. Velg utskriftskommandoen i programmet ditt.
2. Velg **Brother XXX-XXXX Printer** (hvor XXX-XXXX er navnet på modellen din), og klikk deretter på utskriftsegenskapene eller preferanseknappen.
Skriverdrivervinduet vises.
3. Klikk på **Grunnleggende**-fanen.
4. I feltet **Orientering** velger du alternativet **Stående** eller **Liggende** for å angi retningen på utskriften.



Hvis programmet inneholder en lignende innstilling, anbefaler vi at du angir retningen ved hjelp av programmet.

5. Klikk på **Flersideutskrift**-rullegardinmenyen og velg deretter **2 i 1-**, **4 i 1-**, **9 i 1-** eller **16 i 1-**alternativet.
6. Klikk på **Siderekkefølge**-rullegardinmenyen, og velg deretter siderekkefølgen din.
7. Klikk på **Kantlinje**-rullegardinmenyen, og velg deretter type kantlinje.
8. Endre andre skriverinnstillinger ved behov.
9. Klikk på **OK**, og fullfør deretter utskriften.



Beslektet informasjon

- [Skrive ut fra datamaskinen \(Windows\)](#)

Relaterte temaer:

- [Utskriftsinnstillinger \(Windows\)](#)
-

Skrive ut som en plakat (Windows)

Forstørr utskriftsstørrelsen og skriv ut dokumentet i plakatmodus.

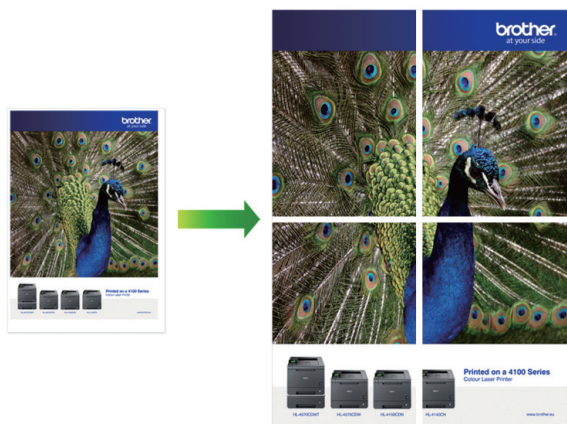

1. Velg utskriftskommandoen i programmet ditt.
2. Velg **Brother XXX-XXXX Printer** (hvor XXX-XXXX er navnet på modellen din), og klikk deretter på utskriftsegenskapene eller preferanseknappen.
Skriverdrivervinduet vises.
3. Klikk på **Grunnleggende**-fanen.
4. Klikk på **Flersideutskrift**-rullegardinmenyen og velg deretter **1 i 2x2 sider-**, **1 i 3x3 sider-**alternativet.
5. Endre andre skriverinnstillinger ved behov.
6. Klikk på **OK**.
7. Fullfør utskriftsoperasjonen din.



Beslektet informasjon

- [Skrive ut fra datamaskinen \(Windows\)](#)

Relaterte temaer:

- [Utskriftsinnstillinger \(Windows\)](#)

Skrive ut på begge sider av papiret automatisk (automatisk 2-sidig utskrift) (Windows)



- Kontroller at papirstoppdekselet er lukket.
- Hvis papir har krøllet seg, skal det rettes og settes tilbake til papirmagasinet.
- Bruk vanlig papir. IKKE bruk fint, tykt papir.
- Papiret kan krølle seg hvis det er for tynt.

1. Velg utskriftskommandoen i programmet ditt.
2. Velg **Brother XXX-XXXX Printer** (hvor XXX-XXXX er navnet på modellen din), og klikk deretter på utskriftsegenskapene eller preferanseknappen.
Skriverdrivervinduet vises.
3. Klikk på **Grunnleggende**-fanen.
4. I feltet **Orientering** velger du alternativet **Stående** eller **Liggende** for å angi retningen på utskriften.



Hvis programmet inneholder en lignende innstilling, anbefaler vi at du angir retningen ved hjelp av programmet.

5. Klikk på rullegardinmenyen **Tosidig / Hefte**, og velg deretter **Tosidig**.
6. Klikk på **Tosidige innstillinger**-knappen.
7. Velg et av alternativene fra **Tosidigtype**-menyen.

Når 2-sidig er valgt, er fire typer 2-sidig innbinding tilgjengelig for hver orientering:

Stående alternativ	Beskrivelse
Lang kant (venstre)	
Lang kant (høyre)	

Stående alternativ	Beskrivelse
--------------------	-------------

Kort kant (øverst)

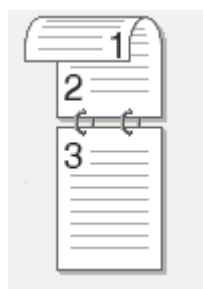

Kort kant (nederst)

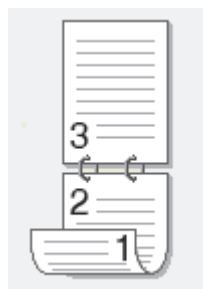

Liggende alternativ	Beskrivelse
---------------------	-------------

Lang kant (øverst)



Lang kant (nederst)

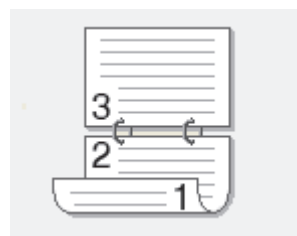

Kort kant (høyre)

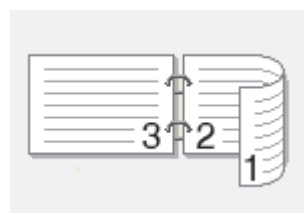

Kort kant (venstre)

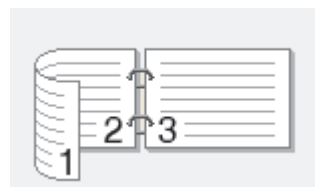

8. Merk av for **Innbindingsforskyving** hvis du vil spesifisere forskyvningen for innbinding i tommer eller millimeter.
9. Klikk på **OK** for å gå tilbake til vinduet for skriverdriver.
10. Endre andre skriverinnstillinger ved behov.



Funksjonen uten kanter er ikke tilgjengelig når du benytter dette alternativet.

11. Klicka på **OK** igen och slutför sedan utskriften.



Beslektet informasjon

- [Skrive ut fra datamaskinen \(Windows\)](#)

Relaterte temaer:

- [Utskriftsinnstillinger \(Windows\)](#)
- [Skrive ut som hefte automatisk \(Windows\)](#)

Skrive ut som hefte automatisk (Windows)

Bruk dette alternativet til å skrive ut dokumenter i hefteformat med 2-sidig utskrift. Dokumentets sider ordnes etter riktig sidenummer på en slik måte at du kan brette utskriften på midten uten å endre rekkefølgen på de utskrevne sidene.



- Kontroller at papirstoppdekslet er lukket.
- Hvis papir har krøllet seg, skal det rettes og settes tilbake til papirmagasinet.
- Bruk vanlig papir. IKKE bruk fint, tykt papir.
- Papiret kan krølle seg hvis det er for tynt.

1. Velg utskriftskommandoen i programmet ditt.
2. Velg **Brother XXX-XXXX Printer** (hvor XXX-XXXX er navnet på modellen din), og klikk deretter på utskriftsegenskapene eller preferanseknappen.
Skriverdrivervinduet vises.
3. Klikk på **Grunnleggende**-fanen.
4. I feltet **Orientering** velger du alternativet **Stående** eller **Liggende** for å angi retningen på utskriften.



Hvis programmet inneholder en lignende innstilling, anbefaler vi at du angir retningen ved hjelp av programmet.



5. Klikk på rullegardinlisten **Tosidig / Hefte**, og velg deretter alternativet **Hefte**.
6. Klikk på **Tosidige innstillinger**-knappen.
7. Velg et av alternativene fra **Tosidigtype**-menyen.

Det finnes to typer 2-sidig innbindingsretning for hver papirretning:

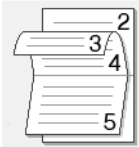
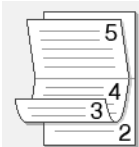
Stående alternativ	Beskrivelse
Innbinding venstre	
Innbinding høyre	

Liggende alternativ	Beskrivelse
Innbinding øverst	
Innbinding nederst	

8. Velg ett av alternativene på menyen **Utskriftsmetode for hefte**.

Alternativ	Beskrivelse
Alle sidene på én gang	Alle sider skrives ut i hefteformat (fire sider på hvert ark, to sider per arkside). Brett utskriften på midten for å lage heftet. 
Del opp i sett	Dette alternativet skriver ut hele heftet i mindre, individuelle heftesett slik at du kan brette langs midten på de mindre, individuelle heftesettene uten å måtte endre rekkefølgen på de utskrevne sidene. Du kan spesifisere antall ark i hvert mindre heftesett (fra 1 til 15). Dette alternativet kan være nyttig når du bretter et trykt hefte med svært mange sider. 

9. Merk av for **Innbindingsforskyving** hvis du vil spesifisere forskyvningen for innbinding i tommer eller millimeter.

10. Klikk på **OK** for å gå tilbake til vinduet for skriverdriver.

11. Endre andre skriverinnstillinger ved behov.



Funksjonen uten kanter er ikke tilgjengelig når du benytter dette alternativet.

12. Klikk på **OK**.

13. Fullfør utskriftsoperasjonen din.



Beslektet informasjon

- [Skrive ut fra datamaskinen \(Windows\)](#)

Relaterte temaer:

- [Utskriftsinnstillinger \(Windows\)](#)
- [Skrive ut på begge sider av papiret automatisk \(automatisk 2-sidig utskrift\) \(Windows\)](#)

Skrive ut et fargedokument i gråskala (Windows)

Gråskala-modus gjør utskriftsprosessen raskere enn fargemodus. Hvis dokumentet inneholder farge, gjør valg av gråskala-modus at dokumentet skrives ut med 256 nivåer av gråskala.

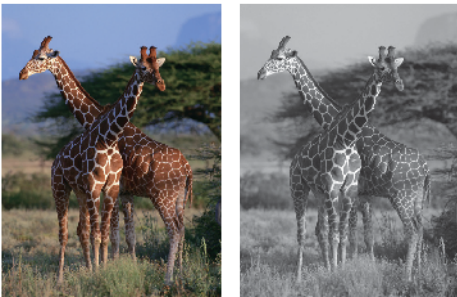

1. Velg utskriftskommandoen i programmet ditt.
2. Velg **Brother XXX-XXXX Printer** (hvor XXX-XXXX er navnet på modellen din), og klikk deretter på utskriftsegenskapene eller preferanseknappen.
Skriverdrivervinduet vises.
3. Klikk på **Grunnleggende**-fanen.
4. For **Farge / Gråtone** velger du **Gråtone**.
5. Endre andre skriverinnstillinger ved behov.
6. Klikk på **OK**.
7. Fullfør utskriftsoperasjonen din.



Beslektet informasjon

- [Skrive ut fra datamaskinen \(Windows\)](#)

Forhindre flekker på utskrifter og papirstopp (Windows)

Noen utskriftsmedier trenger lengre tid til å tørke. Endre alternativet **Reduser flekker** hvis du har problemer med flekkete utskrifter eller papirstopp.

1. Velg utskriftskommandoen i programmet ditt.
2. Velg **Brother XXX-XXXX Printer** (hvor XXX-XXXX er navnet på modellen din), og klikk deretter på utskriftsegenskapene eller preferanseknappen.

Skriverdrivervinduet vises.

3. Klikk på **Avansert**-kategorien.
4. Klikk på **Andre utskriftsalternativer**-knappen.
5. Velg alternativet **Reduser flekker** til venstre på skjermen.
6. Velg én av følgende alternativer:

Medietype	Alternativ		Beskrivelse
Vanlig papir	Tosidig utskrift eller Simplex-utskrift	Av / På	Velg Av for å skrive ut i normal hastighet med standard blekkmengde. Velg På modusen for å skrive ut i lavere hastighet og med mindre blekk. Utskrifter kan bli lysere enn de vises i forhåndsvisningen.
Glanset papir	Av / På		Velg Av for å skrive ut i normal hastighet med standard blekkmengde. Velg På for å skrive ut i lavere hastighet og med mindre blekk. Utskrifter kan bli lysere enn de vises i forhåndsvisningen.

7. Klikk på **OK** for å gå tilbake til vinduet for skriverdriver.
8. Klikk på **OK**.
9. Fullfør utskriftsoperasjonen din.



Beslektet informasjon

- [Skrive ut fra datamaskinen \(Windows\)](#)

Relaterte temaer:

- [Papirhåndtering og utskriftsproblemer](#)
- [Endre utskriftsalternativene for å forbedre utskriftene](#)

Bruke en forhåndsangitt utskriftsprofil (Windows)

Utskriftsprofiler er forhåndsinnstillinger som er laget for å gi rask tilgang til utskriftskonfigurasjoner som brukes ofte.

1. Velg utskriftskommandoen i programmet ditt.
2. Velg **Brother XXX-XXXX Printer** (hvor XXX-XXXX er navnet på modellen din), og klikk deretter på utskriftsegenskapene eller preferanseknappen.

Skriverdrivervinduet vises.

3. Klikk på **Utskriftsprofiler**-kategorien.

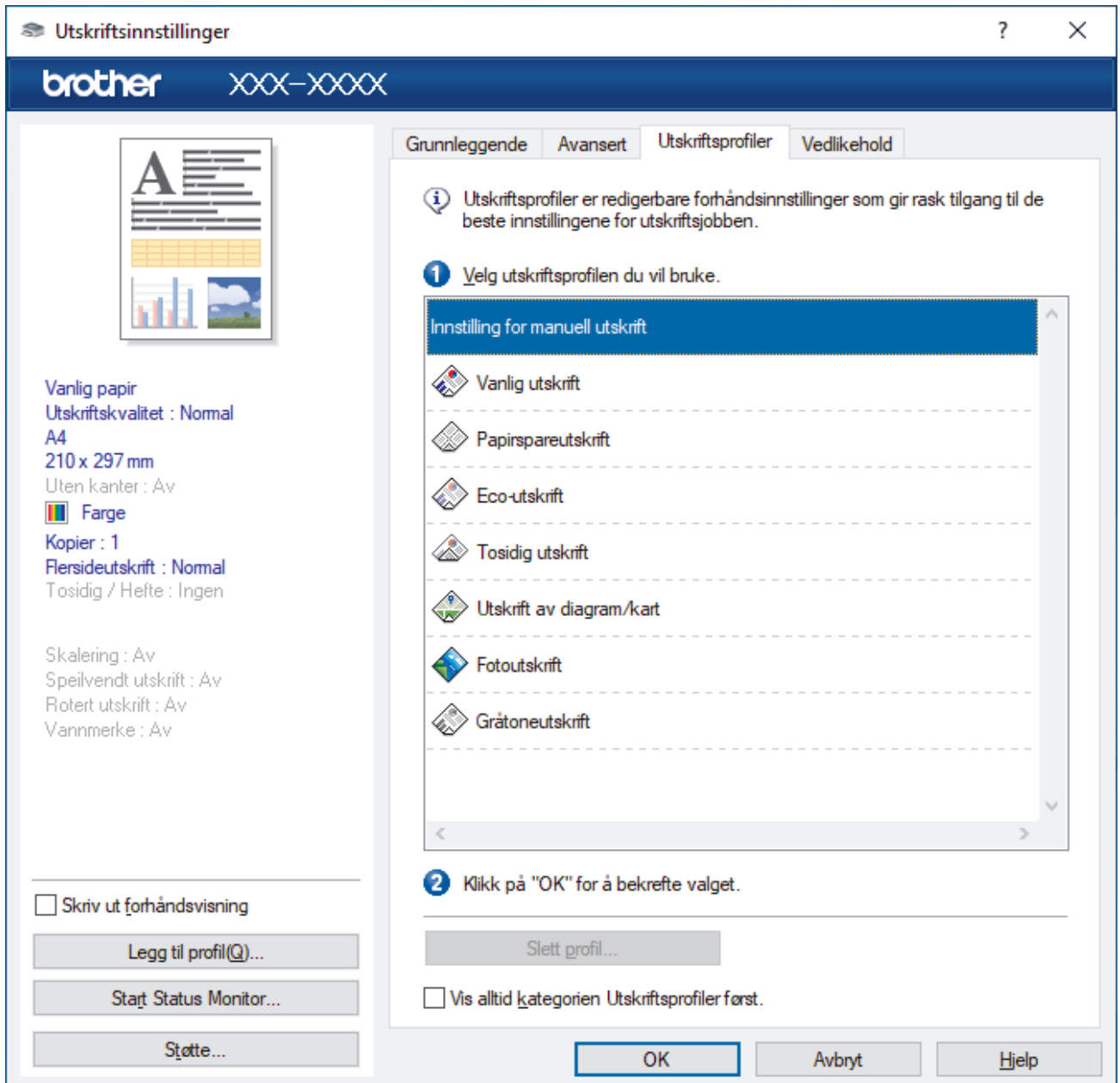

4. Velg profilen din fra listen over utskriftsprofiler.
Profilinnstillingene vises på venstre side av skriverdrivervinduet.
5. Gjør ett av følgende:
 - Hvis innstillingene er korrekte for utskriftsjobben din, klikk på **OK**.
 - For å endre innstillingene, gå tilbake til **Grunnleggende**- eller **Avansert**-kategorien, endre innstillinger og klikk deretter på **OK**.



For å vise **Utskriftsprofiler**-kategorien foran på vinduet neste gang du skriver ut, velger du **Vis alltid kategorien Utskriftsprofiler først.**-avmerkingsboksen.



Beslektet informasjon

- [Skrive ut fra datamaskinen \(Windows\)](#)
 - [Opprett eller slett utskriftsprofilen \(Windows\)](#)

Relaterte temaer:

- [Utskriftsinnstillinger \(Windows\)](#)
-

Opprett eller slett utskriftsprofilen (Windows)

Opptil 20 nye utskriftsprofiler med brukerdefinerte innstillinger.

1. Velg utskriftskommandoen i programmet ditt.
2. Velg **Brother XXX-XXXX Printer** (hvor XXX-XXXX er navnet på modellen din), og klikk deretter på utskriftsegenskapene eller preferanseknappen.

Skriverdrivervinduet vises.

3. Gjør ett av følgende:

Opprette en ny utskriftsprofil:

- a. Klikk på **Grunnleggende**-fanen og **Avansert**-fanen, og konfigurere utskriftsinnstillingene du ønsker for den nye utskriftsprofilen.
- b. Klikk på **Utskriftsprofiler**-fanen.
- c. Klikk på **Legg til profil**.
Dialogboksen **Legg til profil** vises.
- d. Skriv inn det nye profilnavnet i **Navn**-feltet.
- e. Klikk ikonet du ønsker å bruke for å representere denne profilen fra ikonlisten.
- f. Klikk på **OK**.

Det nye utskriftsprofilnavnet legges til listen i **Utskriftsprofiler**-fanen.

Slette en utskriftsprofil du har opprettet:

- a. Klikk på **Utskriftsprofiler**-fanen.
- b. Klikk på **Slett profil**.
Dialogboksen **Slett profil** vises.
- c. Velg profilen som du vil slette.
- d. Klikk på **Slett**.
- e. Klikk på **Ja**.
- f. Klikk på **Lukk**.



Beslektet informasjon

- [Bruke en forhåndsangitt utskriftsprofil \(Windows\)](#)

Endre standardinnstillingene for utskrift (Windows)

Når du endrer utskriftsinnstillingene i et program, gjelder endringene kun for dokumenter som skrives ut med dette programmet. Vil du endre utskriftsinnstillinger for alle Windows-programmer, må du konfigurere egenskapene for skriverdriveren.

1. Gjør ett av følgende:

- For Windows Server 2008

Klikk på  (**Start**) > **Kontrollpanel** > **Maskinvare og lyd** > **Skrivere**.

- For Windows 7 og Windows Server 2008 R2

Klikk på  (**Start**) > **Enheter og skrivere**.

- For Windows 8.1

Flytt musen til nedre høyre hjørne på skrivebordet. Når menylinjen vises, klikker du på **Innstillinger** og deretter på **Kontrollpanel**. I **Maskinvare og lyd**-gruppen, klikker du **Vis enheter og skrivere**.

- For Windows 10, Windows Server 2016 og Windows Server 2019

Klikk på  > **Windows Systemverktøy** > **Kontrollpanel**. I **Maskinvare og lyd**-gruppen, klikker du **Vis enheter og skrivere**.

- For Windows Server 2012

Flytt musen til nedre høyre hjørne på skrivebordet. Når menylinjen vises, klikker du på **Innstillinger** og deretter på **Kontrollpanel**. I **Maskinvare**-gruppen, klikker du **Vis enheter og skrivere**.

- For Windows Server 2012 R2

Klikk på **Kontrollpanel** på **Start** skjermen. I **Maskinvare**-gruppen, klikker du **Vis enheter og skrivere**.

2. Høyreklikk på **Brother XXX-XXXX Printer**-ikonet (der XXX-XXXX er navnet på modellen), og velg deretter **Skrivaregenskaper**. Hvis alternativene for skriverdriver vises, velger du skriverdriveren.

Dialogboksen for skriverregenskaper vises.

3. Klikk på kategorien **Generelt**, og deretter på **Utskriftsinnstillinger** eller **Innstillinger**.

Skriverdriver-dialogboksen vises.

4. Velg utskriftsinnstillingene du ønsker å bruke som standard for alle dine Windows-programmer.

5. Klikk på **OK**.

6. Lukk dialogboksen med skriverregenskaper.



Beslektet informasjon

- [Skrive ut fra datamaskinen \(Windows\)](#)

Relaterte temaer:

- [Utskriftsinnstillinger \(Windows\)](#)

Utskriftsinnstillinger (Windows)

>> **Grunnleggende**-kategori

>> **Avansert**-kategori

Grunnleggende-kategori

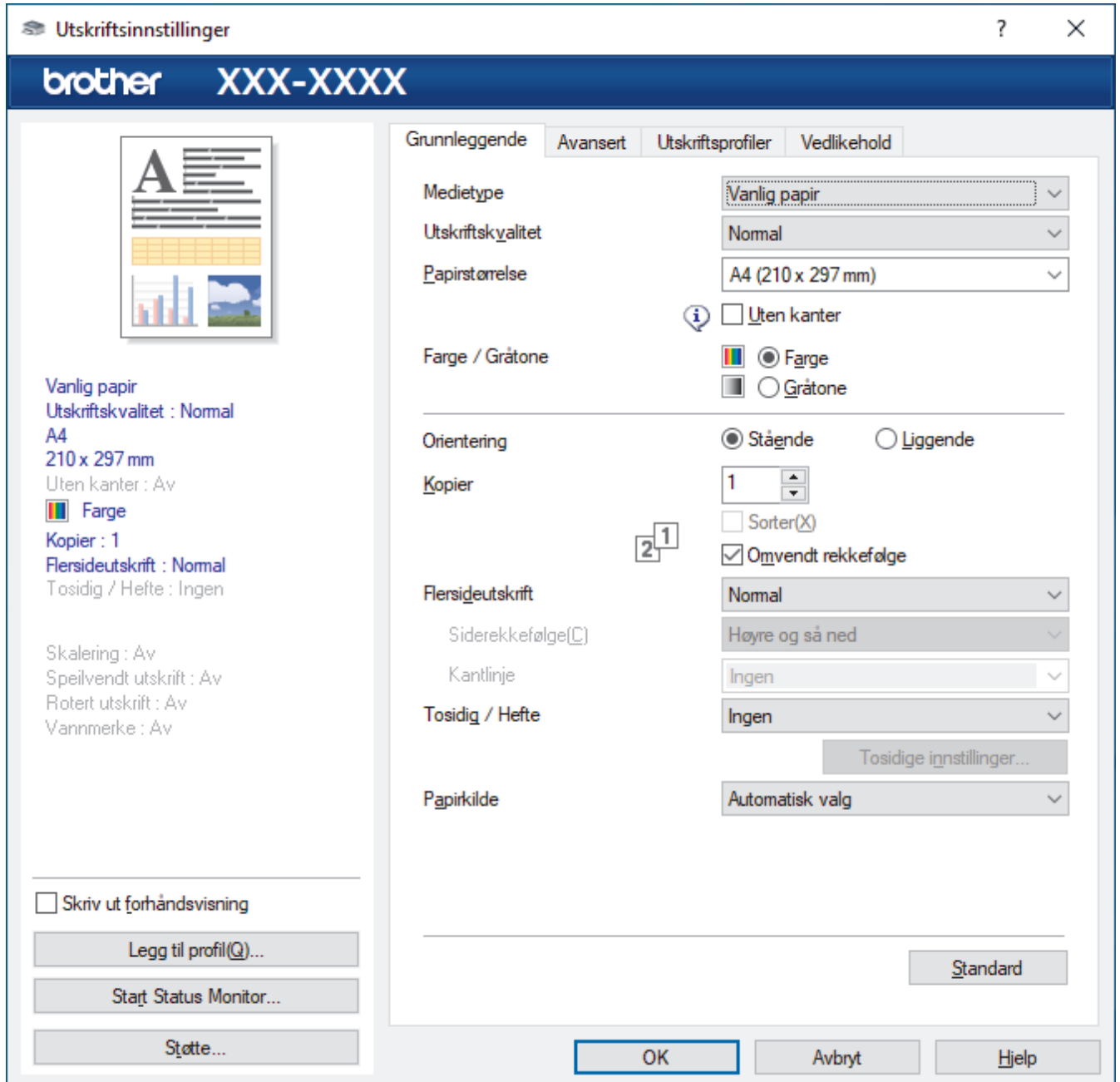

1. Medietype

Velg medietypen du vil bruke. For å oppnå best utskriftsresultat justerer maskinen automatisk utskriftsinnstillingene i henhold til valgt medietype.

2. Utskriftskvalitet

Velg utskriftskvaliteten du vil ha. Utskriftskvalitet og hastighet henger sammen, og derfor er det slik at jo høyere kvalitet, desto lengre tid tar det å skrive ut dokumentet.

3. Papirstørrelse

Velg papirstørrelsen du vil bruke. Du kan enten velge vanlige papirstørrelser eller du kan opprette en egendefinert papirstørrelse.

Uten kanter

Velg dette alternativet for å skrive ut bilder uten kanter. Billedataene blir litt større enn papirstørrelsen du bruker, og derfor vil dette føre til litt beskjæring av bildekantene.

Du kan kanskje ikke velge alternativet Uten kanter i enkelte kombinasjoner av medietype og kvalitet, eller fra enkelte programmer.

4. Farge / Gråtone

Velg utskrift i farge eller gråtone. Utskriftshastigheten er raskere i gråtonemodus enn den er i fargemodus. Hvis dokumentet inneholder farger og du velger gråtonemodus, blir dokumentet skrevet ut med 256 nivåer av gråtone.

5. Orientering

Velg retning (stående eller liggende) på utskriften.

Hvis programmet inneholder en lignende innstilling, anbefaler vi at du angir retningen ved hjelp av programmet.

6. Kopier

Skriv inn antall kopier (1-999) du vil skrive ut, i dette feltet.

Sorter

Velg dette alternativet for å skrive ut sett med flersidige dokumenter i den opprinnelige siderekkefølgen. Når dette alternativet er valgt, blir det skrevet ut én fullstendig kopi av dokumentet, og deretter blir det skrevet ut på nytt i henhold til antallet kopier du velger. Hvis dette alternativet ikke er valgt, blir hver side skrevet ut i henhold til antallet kopier du valgte, før neste side av dokumentet skrives ut.

Omvendt rekkefølge

Velg dette alternativet for å skrive ut dokumentet i motsatt rekkefølge. Den siste siden i dokumentet blir skrevet ut først.

7. Flersideutskrift

Velg dette alternativet for å skrive ut flere sider på et enkelt papirark eller skrive ut én side av dokumentet på flere ark.

Siderekkefølge

Velg siderekkefølgen når du skriver ut flere sider på ett enkelt papirark.

Kantlinje

Velg typen kantlinjer som skal brukes når du skriver ut flere sider på ett enkelt papirark.

8. Tosidig / Hefte

Velg dette alternativet for å skrive ut på begge sider av arket eller skrive ut et dokument i hefteformat ved hjelp av 2-sidig utskrift.

Tosidige innstillinger-knapp

Klikk på denne knappen for å velge typen 2-sidig innbinding. Fire typer 2-sidige innbindinger er tilgjengelige for hver retning.

9. (MFC-J4540DW) Papirkilde

Velg en papirkildeinnstilling ut fra utskriftsforholdene eller formålet ditt.

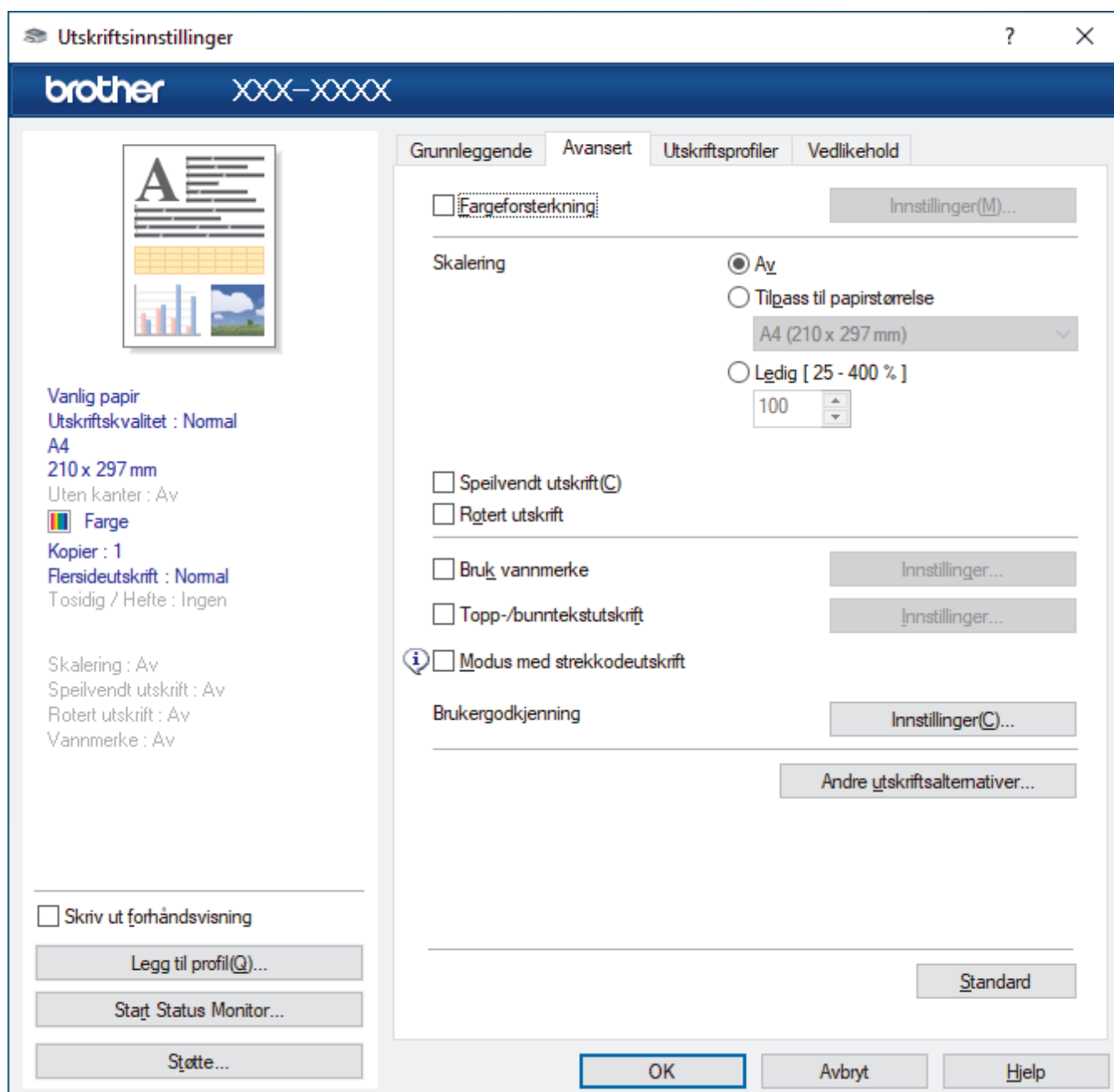

1. Fargeforsterkning

Velg dette alternativet hvis du vil bruke funksjonen Fargeforsterkning. Denne funksjonen analyserer bildet for å forbedre skarphet, hvitbalanse og fargetetthet. Denne prosessen kan ta flere minutter avhengig av bildestørrelse og datamaskinens spesifikasjoner.

2. Skalering

Velg disse alternativene hvis du vil forstørre eller forminske størrelsen på sidene i dokumentet.

Tilpass til papirstørrelse

Velg dette alternativet hvis du vil forstørre eller forminske dokumentssidene slik at de passer til en bestemt papirstørrelse. Når du velger dette alternativet, velger du papirstørrelsen du vil ha fra rullegardinlisten.

Ledig [25 - 400 %]

Velg dette alternativet hvis du vil forstørre eller forminske dokumentssidene manuelt. Når du velger dette alternativet, skriver du inn en verdi i feltet.

3. Speilvendt utskrift

Velg dette alternativet hvis du vil speilvende det utskrevne bildet vannrett fra venstre mot høyre.

4. Rotert utskrift

Velg dette alternativet hvis du vil rotere det utskrevne bildet 180 grader.

5. Bruk vannmerke

Velg dette alternativet hvis du vil skrive ut en logo eller tekst på dokumentet som vannmerke. Velg ett av de forhåndsinnstilte vannmerkene, legg til et nytt vannmerke eller bruk en bildefil som du har opprettet.

6. Topp-/bunntekstutskrift

Velg dette alternativet hvis du vil skrive ut dato, klokkeslett og brukernavn for PC-pålogging på dokumentet.

7. Modus med strekkodeutskrift

Velg dette alternativet for å skrive ut strekkoder med mest mulig egnet kvalitet og oppløsning.

8. (MFC-J4440DW/MFC-J4540DW) Brukergodkjenning

Med denne funksjonen kan du bekrefte begrensningene for hver bruker.

9. Andre utskriftsalternativer-knapp

Avanserte fargeinnstillinger

Velg metoden som maskinen bruker til å ordne punkter for å uttrykke halvtoner.

Utskriftsfargen kan justeres for å stemme overens med den som vises på dataskjermen.

Reduser flekker

Noen utskriftsmedier trenger lengre tid til å tørke. Endre dette alternativet hvis du har problemer med flekkete utskrifter eller papirstopp.

Hent skriverens fargedata

Velg dette alternativet for å optimalisere utskriftskvaliteten ved hjelp av maskinens fabrikkinnstillinger, som er valgt spesifikt for Brother-maskinen. Bruk dette alternativet når du har skiftet maskin eller endret maskinens nettverksadresse.

Skriv ut arkiv

Velg dette alternativet for å lagre utskriftsdataene som PDF-fil på datamaskinen.



Beslektet informasjon

- [Skrive ut fra datamaskinen \(Windows\)](#)

Relaterte temaer:

- [Meldinger om feil og vedlikehold](#)
 - [Papirhåndtering og utskriftsproblemer](#)
 - [Skriv ut et fotografi \(Windows\)](#)
 - [Skriv ut et dokument \(Windows\)](#)
 - [Skriv ut mer enn en side på et enkelt papirark \(N i 1\) \(Windows\)](#)
 - [Skrive ut som en plakat \(Windows\)](#)
 - [Skrive ut på begge sider av papiret automatisk \(automatisk 2-sidig utskrift\) \(Windows\)](#)
 - [Skrive ut som hefte automatisk \(Windows\)](#)
 - [Bruke en forhåndsangitt utskriftsprofil \(Windows\)](#)
 - [Endre standardinnstillingene for utskrift \(Windows\)](#)
 - [Endre utskriftsalternativene for å forbedre utskriftene](#)
-

Skrive ut fra datamaskinen (Mac)

- [Skrive ut med AirPrint](#)

Skrive ut med Brother iPrint&Scan (Windows/Mac)

- [Skriv ut bilder eller dokumenter med Brother iPrint&Scan \(Windows/Mac\)](#)
- [Skrive ut på begge sider av papiret automatisk med Brother iPrint&Scan \(automatisk 2-sidig utskrift\) \(Windows/Mac\)](#)
- [Skrive ut mer enn én side på et enkeltark med Brother iPrint&Scan \(N i 1\) \(Windows/Mac\)](#)
- [Skriv ut et fargedokument i gråtoner med Brother iPrint&Scan \(Windows/Mac\)](#)

Skriv ut bilder eller dokumenter med Brother iPrint&Scan (Windows/Mac)



1. Sørg for at du har lagt inn riktig media i papirmagasinet.

VIKTIG

Til fotoutskrift:

- Bruk av Brother-papir gir de beste resultatene.
- Når du skriver ut på fotopapir, skal du legge i ett ekstra ark av det samme fotopapiret i papirmagasinet.

2. Start Brother iPrint&Scan.

- Windows

Start  (Brother iPrint&Scan).

- Mac

I menylinjen **Finder** klikker du på **Gå > Programmer**, og deretter dobbeltklikker du på iPrint&Scan-ikonet.

Brother iPrint&Scan-skjermbildet vises.

3. Hvis Brother-maskinen ikke er valgt, klikker du på **Velg din maskin**-knappen og deretter velger du modellnavnet fra listen. Klikk på **OK**.

4. Klikk på **Skriv**.

5. Gjør ett av følgende:

- Windows

Klikk på **Foto** eller **Dokument**.

- Mac

Klikk på **Foto** eller **PDF**.

6. Velg den du vil skrive ut, og gjør ett av følgende:

- Windows

Klikk på **Neste**.

- Mac

Klikk på **Åpne**.

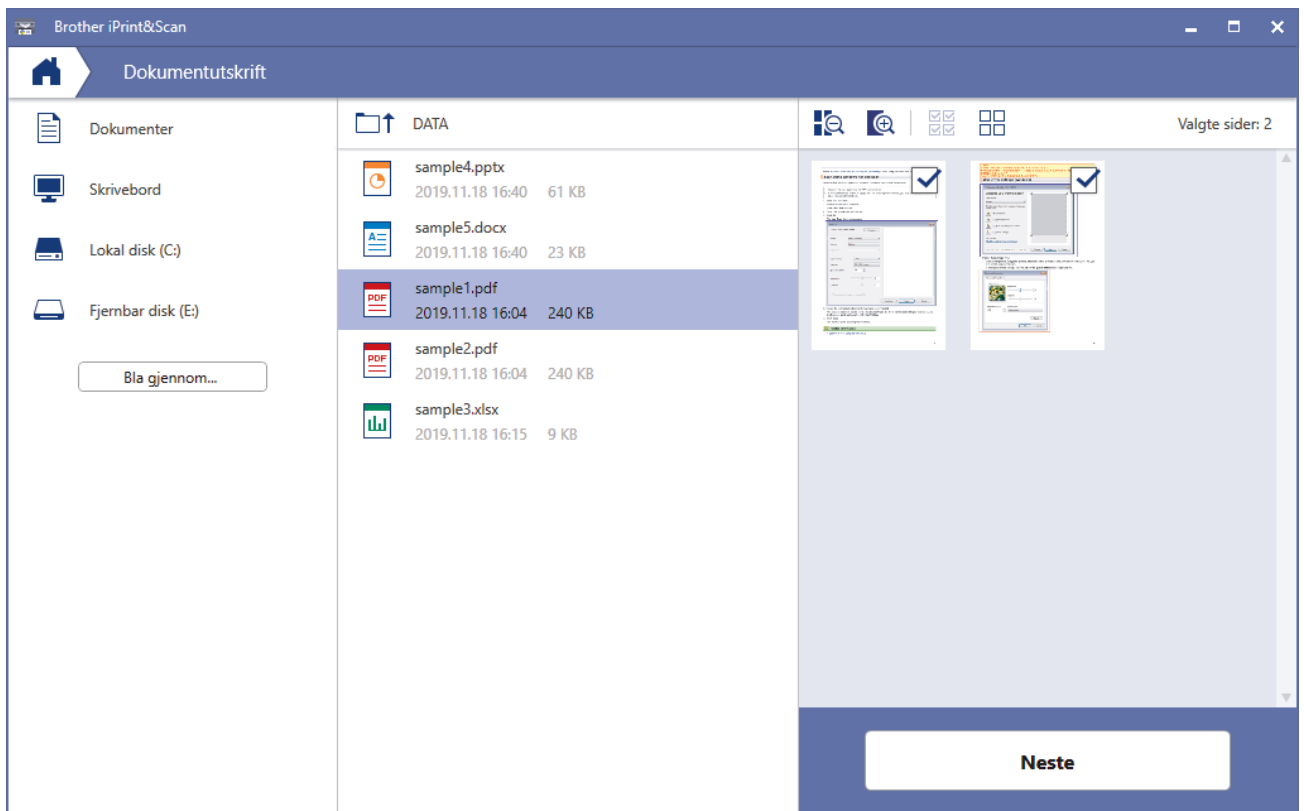

- Den faktiske skjermen kan se annerledes ut avhengig av programversjonen.
- Bruk det nyeste programmet. ►► *Beslektet informasjon*
- Når du skriver ut dokumenter med mange sider, kan du også velge hvilke sider du skal skrive ut.

7. Endre om nødvendig de andre skriverinnstillingene også.

8. Klikk på **Skriv**.

VIKTIG

Til fotoutskrift:

Vil du ha den beste utskriftskvaliteten for innstillingene du har valgt, bør du alltid stille inn **Medietype-**alternativet slik at det tilsvarer papiret du legger i.



Beslektet informasjon

- [Skrive ut med Brother iPrint&Scan \(Windows/Mac\)](#)

Skrive ut på begge sider av papiret automatisk med Brother iPrint&Scan (automatisk 2-sidig utskrift) (Windows/Mac)



- Kontroller at papirstoppdekselet er lukket.
- Hvis papir har krøllet seg, skal det rettes og settes tilbake til papirmagasinet.
- Bruk vanlig papir. IKKE bruk fint, tykt papir.
- Papiret kan krølle seg hvis det er for tynt.

1. Start Brother iPrint&Scan.

- Windows

Start  (Brother iPrint&Scan).

- Mac

I menylinjen **Finder** klikker du på **Gå > Programmer**, og deretter dobbeltklikker du på iPrint&Scan-ikonet.

Brother iPrint&Scan-skjermbildet vises.

2. Hvis Brother-maskinen ikke er valgt, klikker du på **Velg din maskin**-knappen og deretter velger du modellnavnet fra listen. Klikk på **OK**.

3. Klikk på **Skriv**.

4. Gjør ett av følgende:

- Windows
Klikk på **Dokument**.
- Mac
Klikk på **PDF**.

5. Velg den du vil skrive ut, og gjør ett av følgende:

- Windows
Klikk på **Neste**.
- Mac
Klikk på **Åpne**.



Når du skriver ut dokumenter med mange sider, kan du også velge hvilke sider du skal skrive ut.

6. Velg ett av alternativene fra rullegardinlisten **Tosidig**.

Det finnes to typer 2-sidig innbinding:

Alternativ	Beskrivelse
På (Vend på langside)	

Alternativ**Beskrivelse**

På (Vend på kortside)

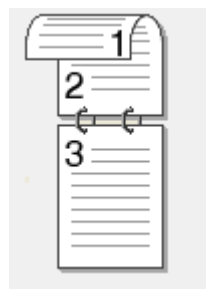

7. Endre om nødvendig de andre skriverinnstillingene også.
8. Klikk på **Skriv**.

**Beslektet informasjon**

- [Skrive ut med Brother iPrint&Scan \(Windows/Mac\)](#)
-

Skrive ut mer enn én side på et enkeltark med Brother iPrint&Scan (N i 1) (Windows/Mac)



1. Start  (**Brother iPrint&Scan**).

Brother iPrint&Scan-skjermbildet vises.

2. Hvis Brother-maskinen ikke er valgt, klikker du på **Velg din maskin**-knappen og deretter velger du modellnavnet fra listen. Klikk på **OK**.
3. Klikk på **Skriv**.
4. Gjør ett av følgende:
 - Windows
Klikk på **Dokument**.
 - Mac
Klikk på **PDF**.
5. Velg filen du vil skrive ut, og gjør ett av følgende:
 - Windows
Klikk på **Neste**.
 - Mac
Klikk på **Åpne**.



Når du skriver ut dokumenter med mange sider, kan du også velge hvilke sider du skal skrive ut.

6. Klikk på rullegardinlisten **Oppsett**, og velg deretter antall sider du vil skrive ut på hvert ark.
7. Endre andre skriverinnstillinger ved behov.
8. Klikk på **Skriv**.





Beslektet informasjon

- [Skrive ut med Brother iPrint&Scan \(Windows/Mac\)](#)

Skriv ut et fargedokument i gråtoner med Brother iPrint&Scan (Windows/Mac)

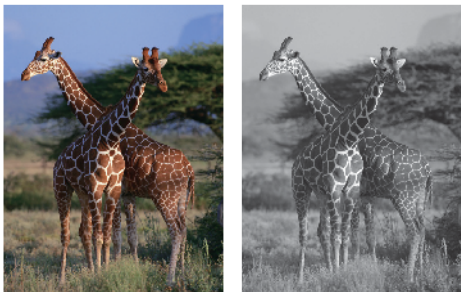
Gråskala-modus gjør utskriftsprosessen raskere enn fargemodus. Hvis dokumentet inneholder farge, gjør valg av gråskala-modus at dokumentet skrives ut med 256 nivåer av gråskala.



1. Start Brother iPrint&Scan.
 - Windows
Start  (Brother iPrint&Scan).
 - Mac
I menylinjen **Finder** klikker du på **Gå > Programmer**, og deretter dobbeltklikker du på iPrint&Scan-ikonet. Brother iPrint&Scan-skjermbildet vises.
2. Hvis Brother-maskinen ikke er valgt, klikker du på **Velg din maskin**-knappen og deretter velger du modellnavnet fra listen. Klikk på **OK**.
3. Klikk på **Skriv**.
4. Gjør ett av følgende:
 - Windows
Klikk på **Foto** eller **Dokument**.
 - Mac
Klikk på **Foto** eller **PDF**.
5. Velg filen du vil skrive ut, og gjør ett av følgende:
 - Windows
Klikk på **Neste**.
 - Mac
Klikk på **Åpne**.



Når du skriver ut dokumenter med mange sider, kan du også velge hvilke sider du skal skrive ut.

6. Klikk på **Farge / mono**-rullegardinlisten og velg deretter **Mono**-alternativet.
7. Endre om nødvendig de andre skriverinnstillingene også.
8. Klikk på **Skriv**.



Beslektet informasjon

- [Skrive ut med Brother iPrint&Scan \(Windows/Mac\)](#)

Skrive ut bilder direkte fra et USB Flash-minne

Beslektede modeller : MFC-J4440DW/MFC-J4540DW

Selv om maskinen ikke er koblet til datamaskinen, kan du skrive ut fotografier direkte fra en USB Flash-stasjon.

- [Kompatible USB Flash-minner](#)
- [Viktig informasjon om fotoutskrift](#)
- [Skrive ut bilder fra et USB Flash-minne på Brother-maskinen](#)

Kompatible USB Flash-minner

Beslektede modeller : MFC-J4440DW/MFC-J4540DW

Brother-maskinen har en mediestasjon (spor) til vanlig datalagring.

VIKTIG

Det direkte USB-grensesnittet støtter bare USB Flash-minner og digitalkameraer som bruker standarden for USB-masselagring. Andre USB-enheter støttes ikke.

Kompatible medier

USB Flash-stasjon



Beslektet informasjon

- [Skrive ut bilder direkte fra et USB Flash-minne](#)
- [Lagre skannede data på et USB Flash-minne](#)

Viktig informasjon om fotoutskrift

Beslektede modeller : MFC-J4440DW/MFC-J4540DW

Maskinen er utviklet for å være kompatibel med bildefiler fra moderne digitalkameraer og USB Flash-minner. Les punktene nedenfor for å unngå problemer med bildeutskrift:

- Bildefilen må ha filendelsen *.JPG (andre bildefilendelser, som *.JPEG, *.TIF, *.GIF osv., blir ikke gjenkjent).
- Direkte fotoutskrift må utføres separat fra fotoutskrift via datamaskinen. (Samtidig bruk er ikke tilgjengelig.)
- Maskinen kan lese opptil 999 filer ¹ på et USB Flash-minne.

Vær oppmerksom på følgende:

- Når du skriver ut et indeksark eller bilde, skriver maskinen ut alle gyldige bilder selv om ett eller flere av bildene er ødelagt. Ødelagte bilder blir ikke skrevet ut.
- Maskinen støtter USB Flash-minner som er formatert med Windows.



Beslektet informasjon

- [Skrive ut bilder direkte fra et USB Flash-minne](#)

¹ Mappen i USB Flash-minner er også medregnet.

Skrive ut bilder fra et USB Flash-minne på Brother-maskinen

Beslektede modeller : MFC-J4440DW/MFC-J4540DW

- [Forhåndsvis og skriv ut bilder fra et USB flash-minne](#)
- [Skrive ut en bildeoversikt \(miniatyrbilder\) fra et USB Flash-minne](#)
- [Skrive ut bilder etter bildenummer](#)
- [Skriv ut bilder med automatisk beskjæring](#)
- [Skrive ut bilder uten kant fra et USB Flash-minne](#)
- [Skrive ut datoen fra bildets data](#)
- [Utskriftsinnstillinger for bilder](#)

Forhåndsvis og skriv ut bilder fra et USB flash-minne

Beslektede modeller : MFC-J4440DW/MFC-J4540DW

Du kan forhåndsvis bildene på LCD-skjermen før du skriver dem ut, eller du kan skrive ut bilder som er lagret på en USB Flash-stasjon.

Hvis bildene er store filer, kan det ta litt tid før hvert enkelt bilde vises.

1. Sett en USB Flash-stasjon i USB-sporet.

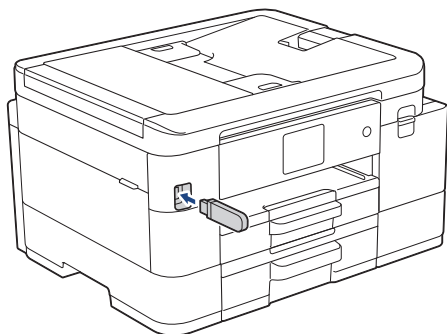

2. Trykk på [JPEG-utskrift] > [Velg filer].
3. Trykk ◀ eller ▶ for å vise det bildet du vil skrive ut, og trykk deretter på det.



Hvis du vil skrive ut alle bildene, trykker du på [Skr. alle], og deretter trykker du på [Ja] for å bekrefte.

4. Angi antall kopier på én av følgende måter:
 - Trykk [-] eller [+] på pekeskjermen.
 - Trykk på **x01** for å vise tastaturet på pekeskjermen, og angi deretter antall kopier ved hjelp av tastaturet på pekeskjermen. Trykk på [OK].
5. Trykk på [OK].
6. Gjenta de siste tre trinnene helt til du har valgt alle bildene du vil skrive ut.
7. Trykk på [OK].
8. Les og bekreft den viste listen med alternativer.
9. Vil du endre utskriftsinnstillingene, trykker du på  [Utskr. innst.].
Når du er ferdig, trykk på [OK].
10. Trykk på [Start].



Beslektet informasjon

- [Skrive ut bilder fra et USB Flash-minne på Brother-maskinen](#)

Relaterte temaer:

- [Utskriftsinnstillinger for bilder](#)

Skrive ut en bildeoversikt (miniatyrbilder) fra et USB Flash-minne

Beslektede modeller : MFC-J4440DW/MFC-J4540DW

Skriv ut en bildeoversikt for å se miniatyrbilder av alle bildene på USB Flash-minnet.



- Maskinen tildeler bildene numre (for eksempel nr. 1, nr. 2, nr. 3 osv.).
Maskinen gjenkjenner ikke andre numre eller filnavn som digitalkameraet eller datamaskinen har brukt til å identifisere bildene.
- Bare filnavn som inneholder 20 tegn eller færre, blir skrevet ut riktig på arket med bildeoversikten.
- Filnavn kan ikke skrives ut korrekt hvis de inneholder ikke-alfanumeriske tegn, men ikke-alfanumeriske tegn påvirker ikke innstillingene for fotoutskrift.

1. Sett en USB Flash-stasjon i USB-sporet.
2. Trykk på [JPEG-utskrift] > [Indeksutskrift] > [Skriv ut indeksark].
3. Hvis du vil endre utskriftsinnstillinger, trykker du på  [Utskr.innst.].

Når du er ferdig, trykk på [OK].

Alternativ	Beskrivelse
Papirtype	Velg papirtype.
Papirstr.	Velg papirstørrelse.

4. Trykk på [Start].



Beslektet informasjon

- [Skrive ut bilder fra et USB Flash-minne på Brother-maskinen](#)

Relaterte temaer:

- [Skrive ut bilder etter bildenummer](#)

Skrive ut bilder etter bildenummer

Beslektede modeller : MFC-J4440DW/MFC-J4540DW

Før du kan skrive ut et enkeltbilde, må du skrive ut fotoindeksarket (miniatyrbilder) for å vite hvilket nummer det har.

1. Sett en USB Flash-stasjon i USB-sporet.
2. Trykk på [JPEG-utskrift] > [Indeksutskrift] > [Skriv ut bilder].
3. Angi bildenumrene du vil skrive ut, ved hjelp av pekeskjermen. Når du har valgt bildenumre, trykker du på [OK].
 - Angi flere numre på én gang ved bruk av et komma eller en bindestrek. Skriv inn for eksempel **1, 3, 6** for å skrive ut bilde nr. 1, nr. 3 og nr. 6. Skriv ut en serie med bilder ved hjelp av bindestrek. Skriv inn for eksempel **1-5** for å skrive ut bilde nr. 1 til nr. 5.
 - Du kan taste inn opptil 12 tegn (inkludert komma og bindestrek) for bildenumrene du vil skrive ut.
4. Angi antall kopier på én av følgende måter:
 - Trykk [-] eller [+] på pekeskjermen.
 - Trykk på **x01** for å vise tastaturet på pekeskjermen, og angi deretter antall kopier ved hjelp av tastaturet på pekeskjermen. Trykk på [OK].
5. Vil du endre utskriftsinnstillingene, trykker du på  [Utskr.innst.].
Når du er ferdig, trykk på [OK].
6. Trykk på [Start].

✓ Beslektet informasjon

- [Skrive ut bilder fra et USB Flash-minne på Brother-maskinen](#)

Relaterte temaer:

- [Skrive ut en bildeoversikt \(miniatyrbilder\) fra et USB Flash-minne](#)
- [Utskriftsinnstillinger for bilder](#)

Skriv ut bilder med automatisk beskjæring

Beslektede modeller : MFC-J4440DW/MFC-J4540DW

Hvis bildet er for langt eller for bredt til å få plass i oppsettet, blir deler av bildet beskåret.



- Fabrikkinnstillingen er På. Hvis du vil skrive ut hele bildet, endrer du innstillingen til Av.
- Hvis du setter [Beskjæring]-innstillingen til Av, må du også sette [Uten kanter] til Av.

Beskjæring: På



Beskjæring: Av



1. Sett en USB Flash-stasjon i USB-sporet.
2. Trykk på [JPEG-utskrift] > [Velg filer].
3. Trykk på ◀ eller ▶ for å vise hvert enkelt bilde. Når ønsket bilde vises, skal du først trykke på det og deretter på [OK].
4. Trykk på [OK].
5. Trykk på  [Utskr.innst.] > [Beskjæring].
6. Trykk på [På] (eller [Av]).
7. Når du er ferdig trykker du på  eller [OK].
8. Trykk på [Start].



Beslektet informasjon

- [Skrive ut bilder fra et USB Flash-minne på Brother-maskinen](#)

Relaterte temaer:

- [Andre problemer](#)

Skrive ut bilder uten kant fra et USB Flash-minne

Beslektede modeller : MFC-J4440DW/MFC-J4540DW

Denne funksjonen utvider utskriftsområdet til kantene på papiret. Utskriftshastigheten vil bli tregere.

1. Sett en USB Flash-stasjon i USB-sporet.
2. Trykk på [JPEG-utskrift] > [Velg filer].
3. Trykk på ◀ eller ▶ for å vise hvert enkelt bilde. Når ønsket bilde vises, skal du først trykke på det og deretter på [OK].
4. Trykk på [OK].
5. Trykk på  [Utskr.innst.] > [Uten kanter].
6. Trykk på [På] (eller [Av]).
7. Når du er ferdig trykker du på  eller [OK].
8. Trykk på [Start].



Beslektet informasjon

- [Skrive ut bilder fra et USB Flash-minne på Brother-maskinen](#)

Relaterte temaer:

- [Andre problemer](#)

Skrive ut datoen fra bildets data

Beslektede modeller : MFC-J4440DW/MFC-J4540DW

Skriv ut datoen hvis den allerede er en del av informasjonen om bildet. Datoen vil bli skrevet ut nederst i høyre hjørne. Billedataene må inneholde datoen for å kunne bruke denne innstillingen.

1. Sett en USB Flash-stasjon i USB-sporet.
2. Trykk på [JPEG-utskrift] > [Velg filer].
3. Trykk på ◀ eller ▶ for å vise hvert enkelt bilde. Når ønsket bilde vises, skal du først trykke på det og deretter på [OK].
4. Trykk på [OK].
5. Trykk på  [Utskr.innst.] > [Datoutskrift].
6. Trykk på [På] (eller [Av]).
7. Når du er ferdig trykker du på  eller [OK].
8. Trykk på [Start].



Beslektet informasjon

- [Skrive ut bilder fra et USB Flash-minne på Brother-maskinen](#)

Utskriftsinnstillinger for bilder

Beslektede modeller : MFC-J4440DW/MFC-J4540DW

Trykk på  [Utskr.innst.] for å vise innstillingene som står i tabellen.

Alternativ	Beskrivelse
Utskriftskval.	Velg utskriftsoppløsning for dokumenttypen. Hvis du velger Blekkpapir i innstillingen Papirtype, kan du bare velge Fin.
Papirtype	Velg papirtype.
Papirstr.	Velg papirstørrelse.
Utskr.oppsett	Velg utskriftsoppsett.
Lyshet	Juster lysstyrken.
Kontrast	Juster kontrasten. Økt kontrast får et bilde til å se skarpere og mer livaktig ut.
Beskjæring	Beskjær bildet rundt margin slik at det tilpasses papir- eller utskriftsstørrelsen. Slå av denne funksjonen når du vil skrive ut hele bilder eller forhindre uønsket beskjæring.
Uten kanter	Utvid utskriftsområdet slik at det passer til kantene på papiret.
Datoutskrift	Skriv ut dato på bildet.
Angi ny std.	Lagre utskriftsinnstillingene du bruker oftest, ved å angi dem som standard.
Fabrikkinnstilling	Gjenopprett eventuelle utskriftsinnstillingene du har endret, til fabrikkinnstillingene.



Beslektet informasjon

- [Skrive ut bilder fra et USB Flash-minne på Brother-maskinen](#)

Relaterte temaer:

- [Forhåndsvis og skriv ut bilder fra et USB flash-minne](#)
- [Skrive ut bilder etter bildenummer](#)

Skrive ut e-postvedlegg

Du kan skrive ut filer ved å sende dem på e-post til Brother-maskinen.

- Hvis dette alternativet ikke er tilgjengelig, oppdaterer du maskinens fastvare. Gå til modellens **Nedlastinger**-side på support.brother.com
- Du kan legge ved opptil 10 dokumenter, 20 MB totalt, i en e-post.
- Funksjonen støtter følgende formater:
 - Dokumentfiler: PDF, TXT og Microsoft Office-filer
 - Bildefiler: JPEG, BMP, GIF, PNG og TIFF
- Maskinen skriver ut både e-postinnholdet og vedleggene som standard. Endre innstillingene hvis du bare vil skrive ut e-postvedlegg.

>> [MFC-J4340DW](#)

>> [MFC-J4440DW/MFC-J4540DW](#)

MFC-J4340DW

1. Trykk på **WEB**.



- Hvis informasjon om Internett-tilkoblingen vises på maskinens LCD-skjerm, leser du den og trykker på **OK**.
- Noen ganger vises det oppdateringer eller kunngjøringer om Brother Web Connects funksjoner på LCD-skjermen. Les informasjonen, og trykk på **OK**.

2. Trykk på ▲ eller ▼ for å vise [Nettbaserte funksjoner]-alternativet, og trykk deretter på **OK**.



- Hvis funksjonen er låst, ber du nettverksadministrator om tilgang.
- Hvis det vises informasjon om [Nettbaserte funksjoner], leser du den og trykker på **OK**.

3. Trykk på ▲ eller ▼ for å vise [Aktiver]-alternativet, og trykk deretter på **OK**.

Følg instruksjonene på skjermen. Nettbaserte funksjoner er aktivert.

4. Trykk på ▲ eller ▼ for å vise [E-postutskrift]-alternativet, og trykk deretter på **OK**.



Hvis det vises informasjon om [E-postutskrift], leser du den og trykker på **OK**.

5. Trykk på ▲ eller ▼ for å vise [Aktiver]-alternativet, og trykk deretter på **OK**.

Følg instruksjonene på skjermen. Maskinen skriver ut instruksjonsarket.

6. Send e-posten til e-postadressen på arket. Maskinen skriver ut e-postvedleggene.



Vil du endre innstillingene, slik som e-postadresse og skriverinnstillinger, åpner du webbasert administrasjon, klikker på **Onlinefunksjoner > Innstillinger for onlinefunksjoner** i venstre navigasjonslinje, og deretter klikker du på **Innstillingsside for onlinefunksjoner**.

MFC-J4440DW/MFC-J4540DW

1. Trykk på ◀ eller ▶ for å vise [Apper].

Trykk på [Apper].



- Hvis informasjon om internett-tilkoblingen vises på maskinens LCD-skjerm, leser du den og trykker på [OK].
- Noen ganger vises det oppdateringer eller kunngjøringer om Brother Web Connects funksjoner på LCD-skjermen. Les informasjonen, og trykk på [OK].

2. Trykk på ▲ eller ▼ for å vise [Nettbaserte funksjoner]-alternativet og trykk deretter på det.



- Hvis funksjonen er låst, ber du nettverksadministrator om tilgang.
- Hvis det vises informasjon om [Nettbaserte funksjoner], leser du den og trykker på [OK].

3. Trykk på ▲ eller ▼ for å vise [Aktiver]-alternativet og trykk deretter på det.

Følg instruksjonene på skjermen. Nettbaserte funksjoner er aktivert.

4. Trykk på ▲ eller ▼ for å vise [E-postutskrift]-alternativet og trykk deretter på det.



Hvis det vises informasjon om [E-postutskrift], leser du den og trykker på [OK].

5. Trykk på ▲ eller ▼ for å vise [Aktiver]-alternativet og trykk deretter på det.

Følg instruksjonene på skjermen. Maskinen skriver ut instruksjonsarket.

6. Send e-posten til e-postadressen på arket. Maskinen skriver ut e-postvedleggene.



Vil du endre innstillingene, slik som e-postadresse og skriverinnstillinger, åpner du webbasert administrasjon, klikker på **Onlinefunksjoner > Innstillinger for onlinefunksjoner** i venstre navigasjonslinje, og deretter klikker du på **Innstillingsside for onlinefunksjoner**.



Beslektet informasjon

- [Skriv ut](#)

Relaterte temaer:

- [Få tilgang til Internett-basert styring](#)
-

Skann

- Skanne med Skann-knappen på maskinen
- Skanne ut med Brother iPrint&Scan (Windows/Mac)
- Skanne fra datamaskinen (Windows)
- Skanne fra datamaskinen (Mac)
- Konfigurere skanneinnstillinger via Internett-basert styring

Skanne med Skann-knappen på maskinen

- [Skanne bilder og grafikk](#)
- [Lagre skannede data i en mappe som PDF-fil](#)
- [Lagre skannede data på et USB Flash-minne](#)
- [Skanne flere visittkort og fotografier \(automatisk beskjæring\)](#)
- [Skanne til en redigerbar tekstfil med OCR](#)
- [Lagre skannede data som e-postvedlegg](#)
- [Skann til FTP](#)
- [Skanne til SSH FTP \(SFTP\)](#)
- [Skann til nettverk \(Windows\)](#)
- [Skanne til SharePoint](#)
- [Webtjenester for skanning på nettverket \(Windows 7, Windows 8.1 og Windows 10\)](#)
- [Endre skanneinnstillinger med Brother iPrint&Scan](#)

Skanne bilder og grafikk

Send skannede bilder eller grafikk direkte til datamaskinen din.

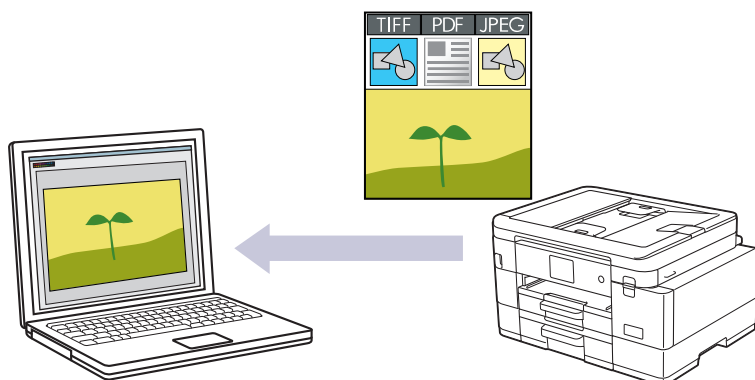

Bruk skanneknappen på maskinen for å gjøre midlertidige endringer i skanneinnstillingene. Bruk Brother iPrint&Scan for å gjøre permanente endringer.

>> [MFC-J4340DW](#)

>> [MFC-J4440DW/MFC-J4540DW](#)

MFC-J4340DW

1. Legg i dokumentet ditt.
2. Trykk på  (**SCAN**).
3. Trykk på ▲ eller ▼ for å vise [til PC]-alternativet og trykk deretter på **OK**.
4. Trykk på ▲ eller ▼ for å vise [til bilde]-alternativet og trykk deretter på **OK**.
5. Hvis maskinen er koblet til over nettverket, trykker du på ▲ eller ▼ for å velge datamaskinen du vil sende dataene fra, og deretter trykker du på **OK**.



Hvis du blir bedt om å angi en PIN-kode, bruker du kontrollpanelet til å angi den firesifrede PIN-koden for datamaskinen, og deretter trykker du på **OK**.

6. Gjør ett av følgende:
 - Gå til neste trinn for å endre innstillingene.
 - Trykk på **Mono Start** eller **Colour Start** for å bruke standardinnstillingene.



[Fargeinnstilling] avhenger av standardinnstillingene. Du kan ikke endre innstillingene selv om du trykker på **Mono Start** eller **Colour Start**.

7. Trykk på ▲ eller ▼ for å vise [Skanneinnstill.]-alternativet og trykk deretter på **OK**.



Vil du bruke [Skanneinnstill.]-alternativene, må du koble en datamaskin med Brother iPrint&Scan installert til maskinen.

8. Trykk på ▲ eller ▼ for å vise [Angi på enhet]-alternativet og trykk deretter på **OK**.
9. Velg skanneinnstillingene du vil endre, og trykk deretter på **OK**.

Alternativ	Beskrivelse
Fargeinnstilling	Velg fargeformatet for dokumentet som skannes.
Oppløsning	Velg skanneoppløsningen for dokumentet ditt.
Filtype	Velg filformat for dokumentet.

Alternativ	Beskrivelse
Dokumentstr.	Velg dokumentstørrelsen.
Lyshet	Velg lysstyrkenivået.
Kontrast	Velg kontrastnivået.
Aut. forsk.oppr.	Korriger dokumenter som ble forskjøvet under skanningen.
Hopp over tom side	Når På er valgt, vil tomme sider bli hoppet over.
Fjern bakgrunn	Endre mengden bakgrunnsfarge som fjernes.

10. Trykk på **Mono Start** eller **Colour Start**.



[Fargeinnstilling] avhenger av innstillingene du har valgt. Du kan ikke endre innstillingene selv om du trykker på **Mono Start** eller **Colour Start**.

MFC-J4440DW/MFC-J4540DW

- Legg i dokumentet ditt.
- Trykk på [Skann] > [til PC] > [til bilde].
- Hvis maskinen er koblet til over nettverket, trykker du på ▲ eller ▼ for å vise datamaskinen hvor du vil sende dataene, og deretter velger du datamaskinnavnet.



Hvis du blir bedt om å angi en PIN-kode, bruker du LCD-skjermen for å angi den firesifrede PIN-koden for datamaskinen, og deretter trykker du på [OK].

4. Gjør ett av følgende:

- Vil du endre innstillingene, trykker du på  [Alternativer].
- Trykk på [Start] for å starte skanningen uten å endre flere innstillinger.

Maskinen starter skanningen. Hvis du bruker maskinens skannerglassplate, følger du instruksjonene på LCD-skjermen for å fullføre skannejobben.



Hvis du vil bruke  [Alternativer], må du koble en datamaskin med Brother iPrint&Scan installert til maskinen.

- Trykk på [Skanneinnstill.] > [Angi på enhet].
- Velg skanneinnstillingene du vil endre, og trykk deretter på [OK].

Alternativ	Beskrivelse
Fargeinnstilling	Velg fargeformatet for dokumentet.
Oppløsning	Velg skanneoppløsningen for dokumentet ditt.
Filtype	Velg filformat for dokumentet.
Dokumentstr.	Velg dokumentstørrelsen.
Lyshet	Velg lysstyrkenivået.
Kontrast	Velg kontrastnivået.
Aut. forsk.oppr.	Korriger dokumenter som ble forskjøvet under skanningen.
Hopp over tom side	Når På er valgt, vil tomme sider bli hoppet over.

Alternativ**Beskrivelse**

Fjern bakgrunnsfarge Endre mengden bakgrunnsfarge som fjernes.



Trykk på [Lagre som en snarvei] for å lagre innstillingene som en snarvei. Du blir spurt om du vil gjøre dette til en snarvei. Følg instruksene på LCD-skjermen.

7. Trykk på [Start].

Maskinen starter skanningen. Hvis du bruker maskinens skannerglassplate, følger du instruksjonene på LCD-skjermen for å fullføre skannejobben.

**Beslektet informasjon**

- [Skanne med Skann-knappen på maskinen](#)
-

Lagre skannede data i en mappe som PDF-fil

Skanne dokumenter og lagre dem til en mappe på datamaskinen som PDF-filer.

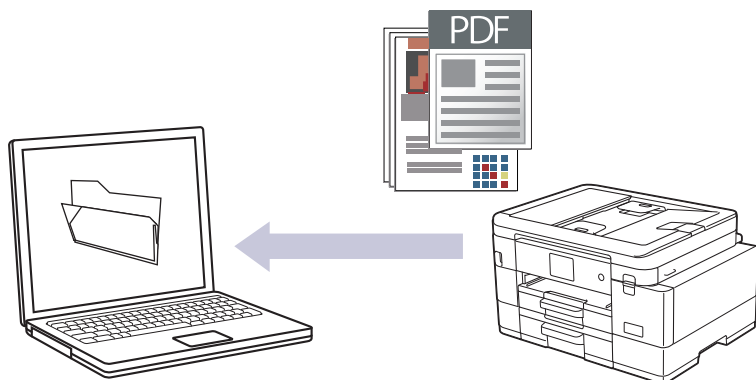

Bruk skanneknappen på maskinen for å gjøre midlertidige endringer i skanneinnstillingene. Bruk Brother iPrint&Scan for å gjøre permanente endringer.

>> [MFC-J4340DW](#)

>> [MFC-J4440DW/MFC-J4540DW](#)

MFC-J4340DW

1. Legg i dokumentet ditt.
2. Trykk på  (**SCAN**).
3. Trykk på ▲ eller ▼ for å vise [til PC]-alternativet og trykk deretter på **OK**.
4. Trykk på ▲ eller ▼ for å vise [til fil]-alternativet og trykk deretter på **OK**.
5. Hvis maskinen er koblet til over nettverket, trykker du på ▲ eller ▼ for å velge datamaskinen du vil sende dataene fra, og deretter trykker du på **OK**.



Hvis du blir bedt om å angi en PIN-kode, bruker du kontrollpanelet til å angi den firesifrede PIN-koden for datamaskinen, og deretter trykker du på **OK**.

6. Gjør ett av følgende:
 - Gå til neste trinn for å endre innstillingene.
 - Trykk på **Mono Start** eller **Colour Start** for å bruke standardinnstillingene.



[Fargeinnstilling] avhenger av standardinnstillingene. Du kan ikke endre innstillingene selv om du trykker på **Mono Start** eller **Colour Start**.

7. Trykk på ▲ eller ▼ for å vise [Skanneinnstill.]-alternativet og trykk deretter på **OK**.



Vil du bruke [Skanneinnstill.]-alternativene, må du koble en datamaskin med Brother iPrint&Scan installert til maskinen.

8. Trykk på ▲ eller ▼ for å vise [Angi på enhet]-alternativet og trykk deretter på **OK**.
9. Velg skanneinnstillingene du vil endre, og trykk deretter på **OK**.

Alternativ	Beskrivelse
Fargeinnstilling	Velg fargeformatet for dokumentet som skannes.
Oppløsning	Velg skanneoppløsningen for dokumentet ditt.
Filtype	Velg filformat for dokumentet.

Alternativ	Beskrivelse
Dokumentstr.	Velg dokumentstørrelsen.
Lyshet	Velg lysstyrkenivået.
Kontrast	Velg kontrastnivået.
Aut. forsk.oppr.	Korriger dokumenter som ble forskjøvet under skanningen.
Hopp over tom side	Når På er valgt, vil tomme sider bli hoppet over.
Fjern bakgrunn	Endre mengden bakgrunnsfarge som fjernes.

10. Trykk på **Mono Start** eller **Colour Start**.



[Fargeinnstilling] avhenger av innstillingene du har valgt. Du kan ikke endre innstillingene selv om du trykker på **Mono Start** eller **Colour Start**.

MFC-J4440DW/MFC-J4540DW

- Legg i dokumentet ditt.
- Trykk på [Skann] > [til PC] > [til fil].
- Hvis maskinen er koblet til over nettverket, trykker du på ▲ eller ▼ for å vise datamaskinen hvor du vil sende dataene, og deretter velger du datamaskinnavnet.



Hvis du blir bedt om å angi en PIN-kode, bruker du LCD-skjermen for å angi den firesifrede PIN-koden for datamaskinen, og deretter trykker du på [OK].

4. Gjør ett av følgende:

- Vil du endre innstillingene, trykker du på  [Alternativer].
- Trykk på [Start] for å starte skanningen uten å endre flere innstillinger.

Maskinen starter skanningen. Hvis du bruker maskinens skannerglassplate, følger du instruksjonene på LCD-skjermen for å fullføre skannejobben.



Hvis du vil bruke  [Alternativer], må du koble en datamaskin med Brother iPrint&Scan installert til maskinen.

- Trykk på [Skanneinnstill.] > [Angi på enhet].
- Velg skanneinnstillingene du vil endre, og trykk deretter på [OK].

Alternativ	Beskrivelse
Fargeinnstilling	Velg fargeformatet for dokumentet.
Oppløsning	Velg skanneoppløsningen for dokumentet ditt.
Filtype	Velg filformat for dokumentet.
Dokumentstr.	Velg dokumentstørrelsen.
Lyshet	Velg lysstyrkenivået.
Kontrast	Velg kontrastnivået.
Aut. forsk.oppr.	Korriger dokumenter som ble forskjøvet under skanningen.
Hopp over tom side	Når På er valgt, vil tomme sider bli hoppet over.

Alternativ**Beskrivelse**

Fjern bakgrunnsfarge Endre mengden bakgrunnsfarge som fjernes.



Trykk på [Lagre som en snarvei] for å lagre innstillingene som en snarvei. Du blir spurt om du vil gjøre dette til en snarvei. Følg instruksene på LCD-skjermen.

7. Trykk på [Start].

Maskinen starter skanningen. Hvis du bruker maskinens skannerglassplate, følger du instruksjonene på LCD-skjermen for å fullføre skannejobben.

**Beslektet informasjon**

- [Skanne med Skann-knappen på maskinen](#)
-

Lagre skannede data på et USB Flash-minne

Beslektede modeller : MFC-J4440DW/MFC-J4540DW

Skann dokumenter og lagre dem direkte på et USB Flash-minne uten å bruke datamaskinen.

1. Legg i dokumentet ditt.
2. Sett en USB Flash-stasjon i USB-sporet.

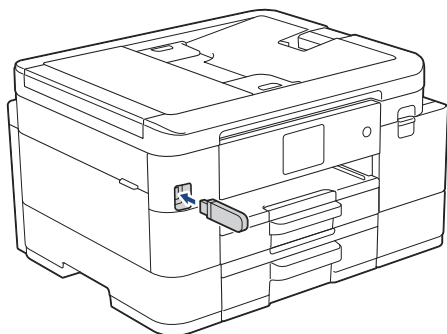

3. Trykk på [Skann til media].
4. Gjør ett av følgende:
 - Vil du endre innstillingene, trykker du på  [Alternativer], og deretter går du til neste trinn.



- For å stille inn dine egne standardinnstillinger, etter at du har endret innstillingene, trykk på [Angi ny std.]-alternativet og trykk deretter på [Ja].
- Trykk på alternativet [Fabrikkinnstilling] og trykk deretter på [Ja] for å gjenopprette fabrikkinnstillingene.

- Trykk på [Start] for å starte skanningen uten å endre flere innstillinger.

Maskinen starter skanningen. Hvis du bruker maskinens skannerglassplate, følger du instruksjonene på LCD-skjermen for å fullføre skannejobben.

5. Velg skanneinnstillingene du vil endre, og trykk deretter på [OK].

Alternativ	Beskrivelse
Fargeinnstilling	Velg fargeformatet for dokumentet.
Oppløsning	Velg skanneoppløsningen for dokumentet ditt.
Filtype	Velg filformat for dokumentet.
Dokumentstr.	Velg dokumentstørrelsen.
Filnavn	Gi filen nytt navn.
Stil på filnavn	Velg rekkefølgen for visning av dato, tellernummer og andre elementer i filnavn.
Lyshet	Velg lysstyrkenivået.
Kontrast	Velg kontrastnivået.
Autobeskjæring	Skann flere dokumenter fra skannerglasset til et USB Flash-minne. Maskinen skanner hvert dokument og oppretter separate filer eller en fil med flere sider.
Aut. forsk.oppr.	Korriger dokumenter som ble forskjøvet under skanningen.

Alternativ	Beskrivelse
Hopp over tom side	Når På er valgt, vil tomme sider bli hoppet over.
Hopp over tom side-føls.	Velg følsomhetsnivå for registrering av tomme sider i skannede data. Jo høyere følsomhet, jo enklere er det for maskinen å registrere tomme sider.
Fjern bakgrunnsfarge	Endre mengden bakgrunnsfarge som fjernes.
Marginnst.	Juster margene til dokumentet.



Trykk på [Lagre som en snarvei] for å lagre innstillingene som en snarvei. Du blir spurt om du vil gjøre dette til en snarvei. Følg instruksene på LCD-skjermen.

- Trykk på [Start].
- Hvis du bruker skannerglassplaten, gjør du klar neste side og trykker på [Fortsett]. Hvis det ikke er flere sider som skal skannes, trykker du på [Avslutt]. Etter at du er ferdig med å skanne, må du sørge for at du velger [Avslutt] før du fjerner USB Flash-minnet fra maskinen.

VIKTIG

LCD-skjermen viser en melding mens data leses. Du må IKKE koble strømledningen eller USB Flash-minnet fra maskinen mens dataene leses av. Du kan miste dataene dine eller skade USB Flash-minnet.



Beslektet informasjon

- Skanne med Skann-knappen på maskinen
 - Kompatible USB Flash-minner

Kompatible USB Flash-minner

Beslektede modeller : MFC-J4440DW/MFC-J4540DW

Brother-maskinen har en mediestasjon (spor) til vanlig datalagring.

VIKTIG

Det direkte USB-grensesnittet støtter bare USB Flash-minner og digitalkameraer som bruker standarden for USB-masselagring. Andre USB-enheter støttes ikke.

Kompatible medier

USB Flash-stasjon



Beslektet informasjon

- Skrive ut bilder direkte fra et USB Flash-minne
- Lagre skannede data på et USB Flash-minne

Skanne flere visittkort og fotografier (automatisk beskjæring)

Beslektede modeller : MFC-J4440DW/MFC-J4540DW

Du kan skanne flere dokumenter plassert på skannerglassplaten. Maskinen vil skanne hvert dokument og bruke funksjonen for automatisk beskjæring for å lage separate filer eller en enkelt fil med flere sider.

Retningslinjer for automatisk beskjæring

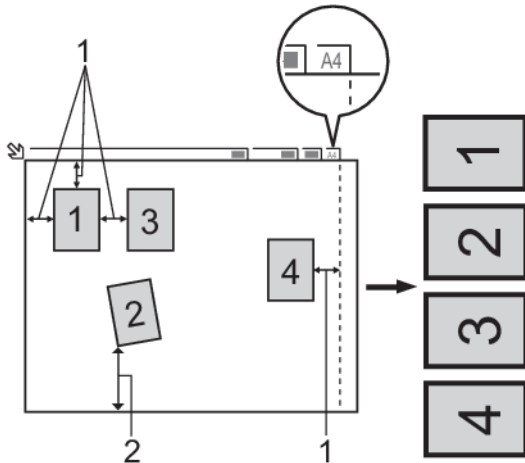

1. 10 mm eller større
 2. 20 mm eller større (bunn)
- Denne innstillingen er kun tilgjengelig for rektangulære eller kvadratiske dokumenter.
 - Hvis dokumentet er for langt eller for bredt, fungerer ikke denne funksjonen som beskrevet her.
 - Du må plassere dokumentene unna kanten på skannerglassplaten, som vist i illustrasjonen.
 - Du må plassere dokumentene minst 10 mm fra hverandre.
 - Auto Crop tilpasser skråstillingen av dokumentet på skannerglasset, men hvis dokumentet ditt er skråstilt med mer enn 45 grader på mindre enn 300 x 300 dpi eller 10 grader på 600 x 600 dpi, vil imidlertid ikke denne funksjonen fungere.
 - Den automatiske dokumentmaterialet må være tom når du bruker automatisk beskjæring.
 - Funksjonen for automatisk beskjæring er tilgjengelig for maksimalt 16 dokumenter, avhengig av dokumentstørrelsen.



For å skanne dokumenter med Automatisk beskjæring-funksjonen, må du legge dokumentene inn på skannerglassplaten.

1. Legg dokumenter på skannerglassplaten.
2. Sett et USB Flash-minne inn i maskinen.
Skjermbildet i displayet endres automatisk.
3. Trykk på [Skann til media] >  [Alternativer] > [Autobeskjæring].
4. Trykk på [På].
5. Trykk på [OK].
6. Trykk på [Start].
Maskinen starter skanningen. Følg instruksene på LCD-skjermen for å fullføre skanne.



Beslektet informasjon

- [Skanne med Skann-knappen på maskinen](#)

Skanne til en redigerbar tekstfil med OCR

Maskinen kan konvertere tegn i et skannet dokument til tekst ved hjelp av teknologien optisk tegngjenkjenning (OCR). Du kan redigere denne teksten med et tekstredigeringsprogram.

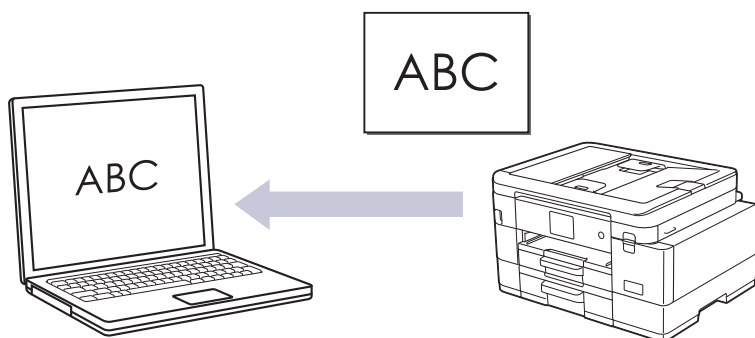

- Funksjonen Skann til OCR er tilgjengelig for enkelte språk.
- Bruk skanneknappen på maskinen for å gjøre midlertidige endringer i skanneinnstillingene. Bruk Brother iPrint&Scan for å gjøre permanente endringer.

>> [MFC-J4340DW](#)

>> [MFC-J4440DW/MFC-J4540DW](#)

MFC-J4340DW

1. Legg i dokumentet ditt.
2. Trykk på  (**SCAN**).
3. Trykk på ▲ eller ▼ for å vise [til PC]-alternativet og trykk deretter på **OK**.
4. Trykk på ▲ eller ▼ for å vise [til OCR]-alternativet og trykk deretter på **OK**.
5. Hvis maskinen er koblet til over nettverket, trykker du på ▲ eller ▼ for å velge datamaskinen du vil sende dataene fra, og deretter trykker du på **OK**.



Hvis du blir bedt om å angi en PIN-kode, bruker du kontrollpanelet til å angi den firesifrede PIN-koden for datamaskinen, og deretter trykker du på **OK**.

6. Gjør ett av følgende:
 - Gå til neste trinn for å endre innstillingene.
 - Trykk på **Mono Start** eller **Colour Start** for å bruke standardinnstillingene.



[Fargeinnstilling] avhenger av standardinnstillingene. Du kan ikke endre innstillingene selv om du trykker på **Mono Start** eller **Colour Start**.

7. Trykk på ▲ eller ▼ for å vise [Skanneinnstill.]-alternativet og trykk deretter på **OK**.



Vil du bruke [Skanneinnstill.]-alternativene, må du koble en datamaskin med Brother iPrint&Scan installert til maskinen.

8. Trykk på ▲ eller ▼ for å vise [Angi på enhet]-alternativet og trykk deretter på **OK**.
9. Velg skanneinnstillingene du vil endre, og trykk deretter på **OK**.

Alternativ	Beskrivelse
Fargeinnstilling	Velg fargeformatet for dokumentet som skannes.

Alternativ	Beskrivelse
Oppløsning	Velg skanneoppløsningen for dokumentet ditt.
Filtype	Velg filformat for dokumentet.
Dokumentstr.	Velg dokumentstørrelsen.
Lyshet	Velg lysstyrkenivået.
Kontrast	Velg kontrastnivået.
Aut. forsk.oppr.	Korriger dokumenter som ble forskjøvet under skanningen.
Hopp over tom side	Når På er valgt, vil tomme sider bli hoppet over.
Fjern bakgrunn	Endre mengden bakgrunnsfarge som fjernes.

10. Trykk på **Mono Start** eller **Colour Start**.



[Fargeinnstilling] avhenger av innstillingene du har valgt. Du kan ikke endre innstillingene selv om du trykker på **Mono Start** eller **Colour Start**.

MFC-J4440DW/MFC-J4540DW

- Legg i dokumentet ditt.
- Trykk på [Skann] > [til PC] > [til OCR].
- Hvis maskinen er koblet til over nettverket, trykker du på ▲ eller ▼ for å vise datamaskinen hvor du vil sende dataene, og deretter velger du datamaskinnavnet.



Hvis du blir bedt om å angi en PIN-kode, bruker du LCD-skjermen for å angi den firesifrede PIN-koden for datamaskinen, og deretter trykker du på [OK].

4. Gjør ett av følgende:

- Vil du endre innstillingene, trykker du på  [Alternativer].
- Trykk på [Start] for å starte skanningen uten å endre flere innstillinger.
Maskinen starter skanningen. Hvis du bruker maskinens skannerglassplate, følger du instruksjonene på LCD-skjermen for å fullføre skannejobben.



Hvis du vil bruke  [Alternativer], må du koble en datamaskin med Brother iPrint&Scan installert til maskinen.

- Trykk på [Skanneinnstill.] > [Angi på enhet].
- Velg skanneinnstillingene du vil endre, og trykk deretter på [OK].

Alternativ	Beskrivelse
Fargeinnstilling	Velg fargeformatet for dokumentet.
Oppløsning	Velg skanneoppløsningen for dokumentet ditt.
Filtype	Velg filformat for dokumentet.
Dokumentstr.	Velg dokumentstørrelsen.
Lyshet	Velg lysstyrkenivået.
Kontrast	Velg kontrastnivået.

Alternativ	Beskrivelse
Aut. forsk.oppr.	Korriger dokumenter som ble forskjøvet under skanningen.
Hopp over tom side	Når På er valgt, vil tomme sider bli hoppet over.
Fjern bakgrunnsfarge	Endre mengden bakgrunnsfarge som fjernes.



Trykk på [Lagre som en snarvei] for å lagre innstillingene som en snarvei. Du blir spurt om du vil gjøre dette til en snarvei. Følg instruksene på LCD-skjermen.

7. Trykk på [Start].

Maskinen starter skanningen. Hvis du bruker maskinens skannerglassplate, følger du instruksjonene på LCD-skjermen for å fullføre skannejobben.



Beslektet informasjon

- [Skanne med Skann-knappen på maskinen](#)

Lagre skannede data som e-postvedlegg

Send skannede data fra maskinen til e-postprogrammet som vedlegg.

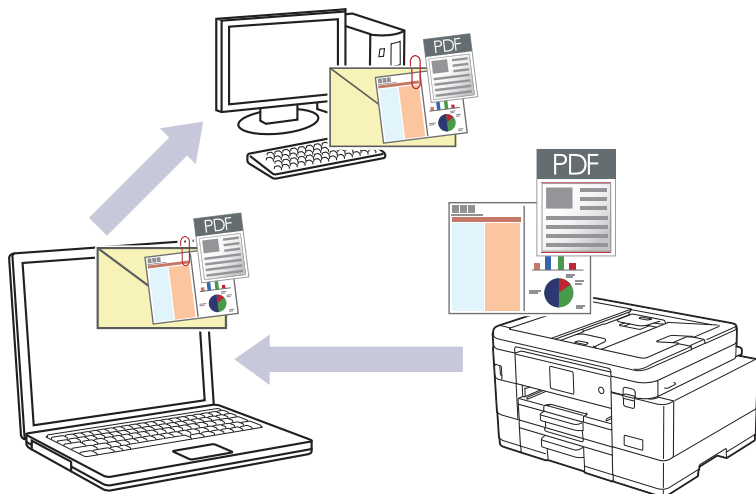

- Bruk skanneknappen på maskinen for å gjøre midlertidige endringer i skanneinnstillingene. Bruk Brother iPrint&Scan for å gjøre permanente endringer.
- Velg én av følgende programmer i Brother iPrint&Scan hvis du vil skanne til e-post med skanneknappen på maskinen:
 - Windows: Microsoft Outlook
 - Mac: Apple Mail

For andre programmer og tjenester for nettbasert e-post bruker du funksjonen Skann til bilde eller Skann til fil for å skanne et dokument, og deretter legger du ved den skannede filen i en e-postmelding.

>> [MFC-J4340DW](#)

>> [MFC-J4440DW/MFC-J4540DW](#)

MFC-J4340DW

1. Legg i dokumentet ditt.
2. Trykk på  (**SCAN**).
3. Trykk på ▲ eller ▼ for å vise [til PC]-alternativet og trykk deretter på **OK**.
4. Trykk på ▲ eller ▼ for å vise [til e-post]-alternativet og trykk deretter på **OK**.
5. Hvis maskinen er koblet til over nettverket, trykker du på ▲ eller ▼ for å velge datamaskinen du vil sende dataene fra, og deretter trykker du på **OK**.



Hvis du blir bedt om å angi en PIN-kode, bruker du kontrollpanelet til å angi den firesifrede PIN-koden for datamaskinen, og deretter trykker du på **OK**.

6. Gjør ett av følgende:
 - Gå til neste trinn for å endre innstillingene.
 - Trykk på **Mono Start** eller **Colour Start** for å bruke standardinnstillingene.



[Fargeinnstilling] avhenger av standardinnstillingene. Du kan ikke endre innstillingene selv om du trykker på **Mono Start** eller **Colour Start**.

7. Trykk på ▲ eller ▼ for å vise [Skanneinnstill.]-alternativet og trykk deretter på **OK**.



Vil du bruke [Skanneinnstill.]-alternativene, må du koble en datamaskin med Brother iPrint&Scan installert til maskinen.

8. Trykk på ▲ eller ▼ for å vise [Angi på enhet]-alternativet og trykk deretter på **OK**.
9. Velg skanneinnstillingene du vil endre, og trykk deretter på **OK**.

Alternativ	Beskrivelse
Fargeinnstilling	Velg fargeformatet for dokumentet som skannes.
Oppløsning	Velg skanneoppløsningen for dokumentet ditt.
Filtype	Velg filformat for dokumentet.
Dokumentstr.	Velg dokumentstørrelsen.
Lyshet	Velg lysstyrkenivået.
Kontrast	Velg kontrastnivået.
Aut. forsk.oppr.	Korriger dokumenter som ble forskjøvet under skanningen.
Hopp over tom side	Når På er valgt, vil tomme sider bli hoppet over.
Fjern bakgrunn	Endre mengden bakgrunnsfarge som fjernes.

10. Trykk på **Mono Start** eller **Colour Start**.



[Fargeinnstilling] avhenger av innstillingene du har valgt. Du kan ikke endre innstillingene selv om du trykker på **Mono Start** eller **Colour Start**.

MFC-J4440DW/MFC-J4540DW

1. Legg i dokumentet ditt.
2. Trykk på [Skann] > [til PC] > [til e-post].
3. Hvis maskinen er koblet til over nettverket, trykker du på ▲ eller ▼ for å vise datamaskinen hvor du vil sende dataene, og deretter velger du datamaskinnavnet.



Hvis du blir bedt om å angi en PIN-kode, bruker du LCD-skjermen for å angi den firesifrede PIN-koden for datamaskinen, og deretter trykker du på [OK].

4. Gjør ett av følgende:
 - Vil du endre innstillingene, trykker du på  [Alternativer].
 - Trykk på [Start] for å starte skanningen uten å endre flere innstillinger.
Maskinen skanner dokumentet og lagrer det som et filvedlegg. Den starter så e-postprogrammet ditt og åpner en ny, tom e-postmelding med den skannede filen lagt med.



Hvis du vil bruke  [Alternativer], må du koble en datamaskin med Brother iPrint&Scan installert til maskinen.

5. Trykk på [Skanneinnstill.] > [Angi på enhet].
6. Velg skanneinnstillingene du vil endre, og trykk deretter på [OK].

Alternativ	Beskrivelse
Fargeinnstilling	Velg fargeformatet for dokumentet.
Oppløsning	Velg skanneoppløsningen for dokumentet ditt.
Filtype	Velg filformat for dokumentet.
Dokumentstr.	Velg dokumentstørrelsen.

Alternativ	Beskrivelse
Lyshet	Velg lysstyrkenivået.
Kontrast	Velg kontrastnivået.
Aut. forsk.oppr.	Korriger dokumenter som ble forskjøvet under skanningen.
Hopp over tom side	Når På er valgt, vil tomme sider bli hoppet over.
Fjern bakgrunnsfarge	Endre mengden bakgrunnsfarge som fjernes.



Trykk på [Lagre som en snarvei] for å lagre innstillingene som en snarvei. Du blir spurt om du vil gjøre dette til en snarvei. Følg instruksene på LCD-skjermen.

7. Trykk på [Start].

Maskinen skanner dokumentet og lagrer det som et filvedlegg. Den starter så e-postprogrammet ditt og åpner en ny, tom e-postmelding med den skannede filen lagt med.



Beslektet informasjon

- Skanne med Skann-knappen på maskinen

Skann til FTP

Beslektede modeller : MFC-J4440DW/MFC-J4540DW

Skanne dokumenter direkte til en FTP-server når du må dele den skannede informasjonen. For å gjøre det enklere for deg, kan du konfigurere ulike profiler for lagring av dine foretrukne Skann til FTP-mål.

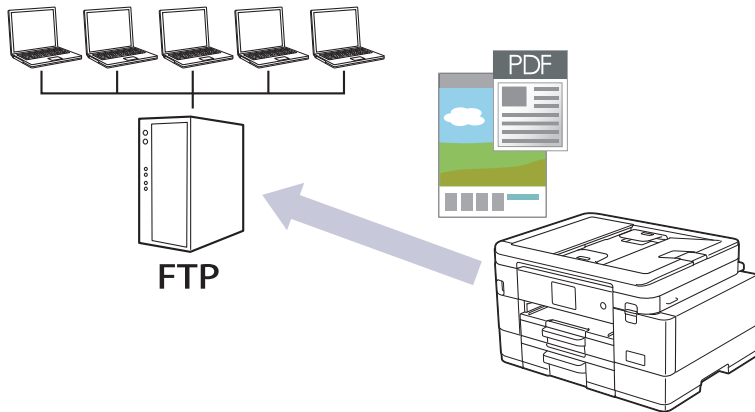

- [Konfigurere en Skann til FTP-profil](#)
- [Laste opp skannede data til en FTP-server](#)

Konfigurere en Skann til FTP-profil

Beslektede modeller : MFC-J4440DW/MFC-J4540DW

Sett opp en Skann til FTP-profil for å skanne og laste opp skannede data direkte til en FTP-plassering.

Vi anbefaler Microsoft Internet Explorer 11 / Microsoft Edge for Windows, Safari 10/11 for Mac, Google Chrome™ for Android (4.x eller nyere) og Google Chrome™/Safari for iOS (10.x eller nyere). Sørg for at JavaScript og informasjonskapsler alltid er aktivert i alle nettlesere du bruker.

1. Start nettleseren.
2. Skriv inn "https://maskinens IP-adresse" i nettleserens adresselinje (der "maskinens IP-adresse" er IP-adressen til maskinen).
Eksempel:
https://192.168.1.2
3. Hvis du blir bedt om det, skriver du inn passordet i feltet **Pålogging** og klikker deretter på **Pålogging**.



Standardpassordet for å styre innstillingene på denne maskinen finner du bak på maskinen, angitt med "Pwd".

4. Gå til navigasjonsmenyen, og klikk på **Skann > Skann til FTP/SFTP/Network/SharePoint**.



Start fra ☰ hvis navigasjonsmenyen ikke vises til venstre på skjermen.

5. Velg **FTP**-alternativet og klikk deretter på **Send inn**.
6. Klikk på **Skann til FTP/SFTP/Network/SharePoint Profile**-menyen.
7. Velg profilen du vil sette opp eller endre.



Bruk av følgende tegn kan forårsake en sendefeil: ?, /, \, ", :, <, >, | eller *.

Alternativ	Beskrivelse
Profilnavn	Skriv inn et navn for denne serverprofilen (opptil 15 alfanumeriske tegn). Maskinen vil vise dette navnet på displayet.
Vertsadresse	Skriv inn vertsadressen (for eksempel: ftp.eksempel.no, opptil 64 tegn) eller IP-adressen (for eksempel: 192.23.56.189).
Portnummer	Endre Portnummer -innstillingen som brukes for å få tilgang til FTP-serveren. Som standard er denne innstillingen port 21. I de fleste tilfeller behøver du ikke å endre denne innstillingen.
Brukernavn	Skriv inn brukernavnet (opptil 32 tegn) som har tillatelse til å skrive data til FTP-serveren.
Passord	Skriv inn passordet (opptil 32 tegn) som er knyttet til brukernavnet du skrev inn i Brukernavn -feltet. Skriv inn passordet igjen i Skriv inn passord på nytt -feltet.
SSL/TLS	Angi alternativet SSL/TLS for å skanne trygt via SSL/TLS-kommunikasjon. Endre innstillingen CA-sertifikat ved behov.
Lagringsmappe	Skriv inn banen (opptil 60 tegn) til mappen på FTP-serveren som du vil sende skannede data til. Ikke skriv inn en skråstrek i starten av banen (for eksempel: brother/abc).
Filnavn	Velg et filnavn fra de forhåndsdefinerte navnene eller fra de brukerdefinerte navnene. Du kan angi stilen for brukerdefinerte navn og filnavn på menyen Skann filnavn i navigasjonslinjen.

Alternativ	Beskrivelse
Kvalitet	Velg en innstilling for kvalitet. Hvis du velger alternativet Brukervalg , vil du bli bedt om å velge en innstilling hver gang du bruker skanneprofilen.
Filtype	Velg filtypen du vil bruke for de skannede dokumentene. Hvis du velger alternativet Brukervalg , vil du bli bedt om å velge en innstilling hver gang du bruker skanneprofilen.
Dokumentstr.	Velg dokumentstørrelsen fra listen. Dette er nødvendig for å sikre at den skannede filen er av riktig størrelse.
Marginnst.	Juster margene til dokumentet.
Automatisk rotering	Velg Auto for å angi at maskinen skal korrigere dokumentforskyvning automatisk etter hvert som sidene skannes.
Hopp over tom side	Velg alternativet På for å fjerne tomme sider i dokumentet fra skanne-resultatene.
Hopp over tom side-sensitivitet	Velg følsomhetsnivå for registrering av tomme sider i skannede data. Jo høyere følsomhet, jo enklere er det for maskinen å registrere tomme sider.
Fjern bakgrunnsfarge	Endre hvor mye bakgrunns farge som skal fjernes.
Lyshet	Velg lysstyrkenivået.
Kontrast	Velg kontrastnivået.
Passiv modus	Sett Passiv modus -alternativet til av eller på, avhengig av konfigurasjonene av FTP-serveren og nettverksbrannmuren. Standardinnstillingen er på. I de fleste tilfeller behøver du ikke å endre denne innstillingen.

8. Klikk på **Send inn**.



Beslektet informasjon

- [Skann til FTP](#)

Relaterte temaer:

- [Få tilgang til Internett-basert styring](#)

Laste opp skannede data til en FTP-server

Beslektede modeller : MFC-J4440DW/MFC-J4540DW

1. Legg i dokumentet ditt.
2. Trykk på [Skann] > [til FTP/SFTP].
3. Serverprofilene du har konfigurert med internett-basert styring, vises. Velg profilen du vil ha. Hvis profilen ikke er fullstendig (for eksempel fordi påloggingskontonavnet og passordet mangler eller fordi kvalitet eller filtype ikke er spesifisert), vil du bli bedt om å angi den manglende informasjonen.
4. Trykk på [Start].

Maskinen starter skanningen. Hvis du bruker skannerglassplaten, følger du instruksjonene på pekeskjermen for å fullføre skannejobben.



Beslektet informasjon

- [Skann til FTP](#)

Skanne til SSH FTP (SFTP)

Beslektede modeller : MFC-J4440DW/MFC-J4540DW

Skanne dokumenter direkte til en SFTP-server, en sikker versjon av en FTP-server. For å gjøre det enklere for deg, kan du konfigurere ulike profiler for lagring av dine foretrukne Skann til SFTP-mål.

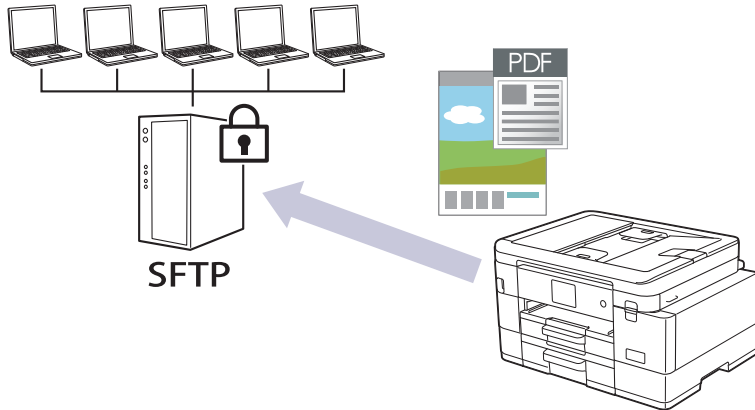

- Konfigurere en Skann til SFTP-profil
- Opprette et klientnøkkelpar med Internett-basert styring
- Eksportere et klientnøkkelpar med Internett-basert styring
- Importere en serverfellesnøkkel med Internett-basert styring
- Laste opp skannet data til en SFTP-server

Konfigurere en Skann til SFTP-profil

Beslektede modeller : MFC-J4440DW/MFC-J4540DW

Konfigurer en Skann til SFTP-profil for å skanne og laste opp skannede data direkte til en SFTP-plassering.

Vi anbefaler Microsoft Internet Explorer 11 / Microsoft Edge for Windows, Safari 10/11 for Mac, Google Chrome™ for Android (4.x eller nyere) og Google Chrome™/Safari for iOS (10.x eller nyere). Sørg for at JavaScript og informasjonskapsler alltid er aktivert i alle nettlesere du bruker.

1. Start nettleseren.
2. Skriv inn "https://maskinens IP-adresse" i nettleserens adresselinje (der "maskinens IP-adresse" er IP-adressen til maskinen).
Eksempel:
https://192.168.1.2
3. Hvis du blir bedt om det, skriver du inn passordet i feltet **Pålogging** og klikker deretter på **Pålogging**.



Standardpassordet for å styre innstillingene på denne maskinen finner du bak på maskinen, angitt med "Pwd".

4. Gå til navigasjonsmenyen, og klikk på **Skann > Skann til FTP/SFTP/Network/SharePoint**.



Start fra ☰ hvis navigasjonsmenyen ikke vises til venstre på skjermen.

5. Velg **SFTP**-alternativet og klikk deretter på **Send inn**.
6. Klikk på **Skann til FTP/SFTP/Network/SharePoint Profile**-menyen.
7. Velg profilen du vil sette opp eller endre.



Bruk av følgende tegn kan forårsake en sendefeil: ?, /, \, ", :, <, >, | eller *.

Alternativ	Beskrivelse
Profilnavn	Skriv inn et navn for denne serverprofilen (opptil 15 alfanumeriske tegn). Maskinen vil vise dette navnet på displayet.
Vertsadresse	Skriv inn vertsadressen (for eksempel: ftp.eksempel.no, opptil 64 tegn) eller IP-adressen (for eksempel: 192.23.56.189).
Brukernavn	Skriv inn brukernavnet (opptil 32 tegn) som har tillatelse til å skrive data til FTP-serveren.
Godkj. Metode	Velg Passord eller Fellesnøkkel . Gjør ett av følgende: <ul style="list-style-type: none">• Når du velger Passord, skriver du inn passordet (opptil 32 tegn) som er knyttet til brukernavnet du skrev inn i feltet Brukernavn. Skriv inn passordet igjen i Skriv inn passord på nytt-feltet.• Når du velger Fellesnøkkel, velg pålitelighetskontrolltypen fra Klientnøkkelpar-rullegardinmenyen.
Serverfellesnøkkel	Velg typen pålitelighetskontroll.
Lagringsmappe	Skriv inn banen (opptil 60 tegn) til mappen på FTP-serveren som du vil sende skannede data til. Ikke skriv inn en skråstrek i starten av banen (for eksempel: brother/abc).
Filnavn	Velg et filnavn fra de forhåndsdefinerte navnene eller fra de brukerdefinerte navnene. Du kan angi stilen for brukerdefinerte navn og filnavn på menyen Skann filnavn i navigasjonslinjen.

Alternativ	Beskrivelse
Kvalitet	Velg en innstilling for kvalitet. Hvis du velger alternativet Brukervalg , vil du bli bedt om å velge en innstilling hver gang du bruker skanneprofilen.
Filtype	Velg filtypen du vil bruke for de skannede dokumentene. Hvis du velger alternativet Brukervalg , vil du bli bedt om å velge en innstilling hver gang du bruker skanneprofilen.
Dokumentstr.	Velg dokumentstørrelsen fra listen. Dette er nødvendig for å sikre at den skannede filen er av riktig størrelse.
Marginnst.	Juster margene til dokumentet.
Automatisk rotering	Velg Auto for å angi at maskinen skal korrigere dokumentforskyvning automatisk etter hvert som sidene skannes.
Hopp over tom side	Velg alternativet På for å fjerne tomme sider i dokumentet fra skanne-resultatene.
Hopp over tom side-sensitivitet	Velg følsomhetsnivå for registrering av tomme sider i skannede data. Jo høyere følsomhet, jo enklere er det for maskinen å registrere tomme sider.
Fjern bakgrunnsfarge	Endre hvor mye bakgrunns farge som skal fjernes.
Lysket	Velg lysstyrkenivået.
Kontrast	Velg kontrastnivået.
Portnummer	Endre Portnummer -innstillingen som brukes for å få tilgang til FTP-serveren. Som standard er denne innstillingen port 22. I de fleste tilfeller behøver du ikke å endre denne innstillingen.

8. Klikk på **Send inn**.



Beslektet informasjon

- [Skanne til SSH FTP \(SFTP\)](#)

Relaterte temaer:

- [Få tilgang til Internett-basert styring](#)

Opprette et klientnøkkelpar med Internett-basert styring

Beslektede modeller : MFC-J4440DW/MFC-J4540DW

1. Start nettleseren.
2. Skriv inn "https://maskinens IP-adresse" i nettleserens adresselinje (der "maskinens IP-adresse" er IP-adressen til maskinen).

Eksempel:

https://192.168.1.2



Hvis du bruker DNS (Domain Name System) eller aktiverer et NetBIOS-navn, kan du skrive inn et annet navn, som "DeltSkriver" i stedet for IP-adressen.

Eksempel:

https://DeltSkriver

Hvis du aktiverer et NetBIOS-navn, kan du også bruke nodenavnet.

Eksempel:

https://brnxxxxxxxxxxxx

NetBIOS-navnet er tilgjengelig i nettverkskonfigurasjonsrapporten.

3. Hvis du blir bedt om det, skriver du inn passordet i feltet **Pålogging** og klikker deretter på **Pålogging**.



Standardpassordet for å styre innstillingene på denne maskinen finner du bak på maskinen, angitt med "Pwd".

4. Gå til navigasjonsmenyen, og klikk på **Nettverk > Sikkerhet > Klientnøkkelpar**.



Start fra ☰ hvis navigasjonsmenyen ikke vises til venstre på skjermen.

5. Klikk på **Opprett nytt klientnøkkelpar**.
6. I **Klientnøkkelpar-navn**-feltet, skriv inn navnet (opptil 20 tegn) du ønsker.
7. Klikk på **Algoritme for fellesnøkkel**-rullegardinmenyen og velg deretter algoritmen du ønsker.
8. Klikk på **Send inn**.

Klientnøkkelparet er opprettet og lagret i minnet til maskinen. Klientnøkkelpar-navnet og fellesnøkkelalgoritmen vises i **Klientnøkkelpar-liste**.



Beslektet informasjon

- [Skanne til SSH FTP \(SFTP\)](#)

Relaterte temaer:

- [Få tilgang til Internett-basert styring](#)

Eksportere et klientnøkkelpar med Internett-basert styring

Beslektede modeller : MFC-J4440DW/MFC-J4540DW

1. Start nettleseren.
2. Skriv inn "https://maskinens IP-adresse" i nettleserens adresselinje (der "maskinens IP-adresse" er IP-adressen til maskinen).

Eksempel:

https://192.168.1.2



Hvis du bruker DNS (Domain Name System) eller aktiverer et NetBIOS-navn, kan du skrive inn et annet navn, som "DeltSkriver" i stedet for IP-adressen.

Eksempel:

https://DeltSkriver

Hvis du aktiverer et NetBIOS-navn, kan du også bruke nodenavnet.

Eksempel:

https://brnxxxxxxxxxxxx

NetBIOS-navnet er tilgjengelig i nettverkskonfigurasjonsrapporten.

3. Hvis du blir bedt om det, skriver du inn passordet i feltet **Pålogging** og klikker deretter på **Pålogging**.



Standardpassordet for å styre innstillingene på denne maskinen finner du bak på maskinen, angitt med "Pwd".

4. Gå til navigasjonsmenyen, og klikk på **Nettverk > Sikkerhet > Klientnøkkelpar**.



Start fra ☰ hvis navigasjonsmenyen ikke vises til venstre på skjermen.

5. Klikk **Eksporter fellesnøkkel** som vises med **Klientnøkkelpar-liste**.
6. Klikk på **Send inn**.
7. Spesifiser plasseringen hvor du vil lagre filen.

Klientnøkkelparet er eksportert til datamaskinen.



Beslektet informasjon

- [Skanne til SSH FTP \(SFTP\)](#)

Relaterte temaer:

- [Få tilgang til Internett-basert styring](#)

Importere en serverfellesnøkkel med Internett-basert styring

Beslektede modeller : MFC-J4440DW/MFC-J4540DW

1. Start nettleseren.
2. Skriv inn "https://maskinens IP-adresse" i nettleserens adresselinje (der "maskinens IP-adresse" er IP-adressen til maskinen).

Eksempel:

https://192.168.1.2



Hvis du bruker DNS (Domain Name System) eller aktiverer et NetBIOS-navn, kan du skrive inn et annet navn, som "DeltSkriver" i stedet for IP-adressen.

Eksempel:

https://DeltSkriver

Hvis du aktiverer et NetBIOS-navn, kan du også bruke nodenavnet.

Eksempel:

https://brnxxxxxxxxxxxx

NetBIOS-navnet er tilgjengelig i nettverkskonfigurasjonsrapporten.

3. Hvis du blir bedt om det, skriver du inn passordet i feltet **Pålogging** og klikker deretter på **Pålogging**.



Standardpassordet for å styre innstillingene på denne maskinen finner du bak på maskinen, angitt med "Pwd".

4. Gå til navigasjonsmenyen, og klikk på **Nettverk > Sikkerhet > Serverfellesnøkkel**.



Start fra ☰ hvis navigasjonsmenyen ikke vises til venstre på skjermen.

5. Klikk på **Importer serverfellesnøkkel**.
6. Spesifiser filen som du vil importere.
7. Klikk på **Send inn**.

Serverfellesnøkkelen importeres til maskinen din.



Beslektet informasjon

- [Skanne til SSH FTP \(SFTP\)](#)

Relaterte temaer:

- [Få tilgang til Internett-basert styring](#)

Laste opp skannet data til en SFTP-server

Beslektede modeller : MFC-J4440DW/MFC-J4540DW

1. Legg i dokumentet ditt.
2. Trykk på [Skann] > [til FTP/SFTP].
3. Serverprofilene du har konfigurert med internett-basert styring, vises. Velg profilen du vil ha. Hvis profilen ikke er fullstendig (for eksempel fordi påloggingskontonavnet og passordet mangler eller fordi kvalitet eller filtype ikke er spesifisert), vil du bli bedt om å angi den manglende informasjonen.
4. Trykk på [Start].

Maskinen starter skanningen. Hvis du bruker skannerglassplaten, følger du instruksjonene på pekeskjermen for å fullføre skannejobben.



Beslektet informasjon

- [Skanne til SSH FTP \(SFTP\)](#)

Skann til nettverk (Windows)

Beslektede modeller : MFC-J4440DW/MFC-J4540DW

Skanne dokumenter direkte til en CIFS-server på lokalnettet. For å gjøre det enklere for deg, kan du konfigurere ulike profiler for lagring av dine foretrukne Skann til nettverk-mål.

- [Konfigurere en Skann til nettverk-profil](#)
- [Laste opp skannede data til en CIFS-server](#)

Konfigurere en Skann til nettverk-profil

Beslektede modeller : MFC-J4440DW/MFC-J4540DW

Sett opp en Skann til nettverk-profil for å skanne og laste opp de skannede dataene direkte til en mappe på en CIFS-server.

Vi anbefaler Microsoft Internet Explorer 11 / Microsoft Edge for Windows, Safari 10/11 for Mac, Google Chrome™ for Android (4.x eller nyere) og Google Chrome™/Safari for iOS (10.x eller nyere). Sørg for at JavaScript og informasjonskapsler alltid er aktivert i alle nettlesere du bruker.

1. Start nettleseren.
2. Skriv inn "https://maskinens IP-adresse" i nettleserens adresselinje (der "maskinens IP-adresse" er IP-adressen til maskinen).
Eksempel:
https://192.168.1.2
3. Hvis du blir bedt om det, skriver du inn passordet i feltet **Pålogging** og klikker deretter på **Pålogging**.



Standardpassordet for å styre innstillingene på denne maskinen finner du bak på maskinen, angitt med "Pwd".

4. Gå til navigasjonsmenyen, og klikk på **Skann > Skann til FTP/SFTP/Network/SharePoint**.



Start fra ☰ hvis navigasjonsmenyen ikke vises til venstre på skjermen.

5. Velg **Nettverk**-alternativet og klikk deretter på **Send inn**.
6. Klikk på **Skann til FTP/SFTP/Network/SharePoint Profile**-menyen.
7. Velg profilen du vil sette opp eller endre.



Bruk av følgende tegn kan forårsake en sendefeil: ?, /, \, ", :, <, >, | eller *.

Alternativ	Beskrivelse
Profilnavn	Skriv inn et navn for denne serverprofilen (opptil 15 alfanumeriske tegn). Maskinen vil vise dette navnet på displayet.
Nettverksmappebane	Skriv inn banen til mappen på CIFS-serveren som du vil sende skannede data til.
Filnavn	Velg et filnavn fra de forhåndsdefinerte navnene eller fra de brukerdefinerte navnene. Du kan angi stilen for brukerdefinerte navn og filnavn på menyen Skann filnavn i navigasjonslinjen.
Kvalitet	Velg en innstilling for kvalitet. Hvis du velger alternativet Brukervalg , vil du bli bedt om å velge en innstilling hver gang du bruker skanneprofilen.
Filtype	Velg filtypen du vil bruke for de skannede dokumentene. Hvis du velger alternativet Brukervalg , vil du bli bedt om å velge en innstilling hver gang du bruker skanneprofilen.
Dokumentstr.	Velg dokumentstørrelsen fra listen. Dette er nødvendig for å sikre at den skannede filen er av riktig størrelse.
Marginnst.	Juster margene til dokumentet.
Automatisk rotering	Velg Auto for å angi at maskinen skal korrigere dokumentforskyvning automatisk etter hvert som sidene skannes.

Alternativ	Beskrivelse
Hopp over tom side	Velg alternativet På for å fjerne tomme sider i dokumentet fra skanne-resultatene.
Hopp over tom side-sensitivitet	Velg følsomhetsnivå for registrering av tomme sider i skannede data. Jo høyere følsomhet, jo enklere er det for maskinen å registrere tomme sider.
Fjern bakgrunnsfarge	Endre hvor mye bakgrunns farge som skal fjernes.
Lyshet	Velg lysstyrkenivået.
Kontrast	Velg kontrastnivået.
Bruk PIN-koden for pålitelighetskontroll	Vil du beskytte profilen med en PIN-kode, velger du På og skriver inn en firesifret PIN-kode i feltet PIN-kode .
Godkj. Metode	Velg pålitelighetskontrollmetoden.
Brukernavn	Skriv inn et brukernavn (opptil 96 tegn) med tillatelse til å skrive data til mappen som er angitt i feltet Nettverksmappebane . Hvis brukernavnet er en del av et domene, må du skrive inn brukernavnet på én av følgende måter: bruker@domene domene\bruker
Passord	Skriv inn passordet (opptil 32 tegn) som er knyttet til brukernavnet du skrev inn i Brukernavn -feltet. Skriv inn passordet igjen i Skriv inn passord på nytt -feltet.
Kerberos-serveradresse	Tast inn adressen til Kerberos-serveren (for eksempel: kerberos.eksempel.com; opptil 64 tegn).

8. Klikk på **Send inn**.
9. Du må konfigurere SNTP (tidserver for nettverk), eller du må angi riktig dato, klokkeslett og tidssone på kontrollpanelet. Tiden må samsvare med tiden som brukes av Kerberos-serveren og CIFS-serveren.



Beslektet informasjon

- [Skann til nettverk \(Windows\)](#)

Relaterte temaer:

- [Få tilgang til Internett-basert styring](#)

Laste opp skannede data til en CIFS-server

Beslektede modeller : MFC-J4440DW/MFC-J4540DW

1. Legg i dokumentet ditt.
2. Trykk på [Skann] > [til nettverk].



- Hvis du har registrert bruker-ID-en din, vil [til Min mappe]-alternativet vises når du logger på maskinen gjennom Active Directory-pålitelighetskontroll eller LDAP-pålitelighetskontroll.
- Dersom du ønsker å sende skannede data til den valgte mappen på CIFS-serveren, trykker du på [til Min mappe].
- Vil du aktivere denne funksjonen i webbasert administrasjon, åpner du navigasjonsmenyen og klikker deretter på **Skann > Skann til FTP/SFTP/Network/SharePoint**. I **Send til min mappe**-feltet velger du **På**.

3. Serverprofilene du har konfigurert med internett-basert styring, vises. Velg profilen du vil ha. Hvis profilen ikke er fullstendig (for eksempel fordi påloggingskontonavnet og passordet mangler eller fordi kvalitet eller filtype ikke er spesifisert), vil du bli bedt om å angi den manglende informasjonen.
4. Trykk på [Start].

Maskinen starter skanningen. Hvis du bruker skannerglassplaten, følger du instruksjonene på pekeskjermen for å fullføre skannejobben.



Beslektet informasjon

- [Skann til nettverk \(Windows\)](#)

Relaterte temaer:

- [Få tilgang til Internett-basert styring](#)

Skanne til SharePoint

Beslektede modeller : MFC-J4440DW/MFC-J4540DW

Skanne dokumenter direkte til en SharePoint-server når du må dele den skannede informasjonen. For å gjøre det enklere for deg, kan du konfigurere ulike profiler for lagring av dine foretrukne Skann til SharePoint-mål.

- [Konfigurer en Skann til SharePoint-profil](#)
- [Last opp skannede data til en SharePoint-server](#)

Konfigurer en Skann til SharePoint-profil

Beslektede modeller : MFC-J4440DW/MFC-J4540DW

Sett opp en Skann til SharePoint-profil for å skanne og laste opp de skannede dataene direkte til en SharePoint-plassering.

Vi anbefaler Microsoft Internet Explorer 11 / Microsoft Edge for Windows, Safari 10/11 for Mac, Google Chrome™ for Android (4.x eller nyere) og Google Chrome™/Safari for iOS (10.x eller nyere). Sørg for at JavaScript og informasjonskapsler alltid er aktivert i alle nettlesere du bruker.

1. Start nettleseren.
2. Skriv inn "https://maskinens IP-adresse" i nettleserens adresselinje (der "maskinens IP-adresse" er IP-adressen til maskinen).
Eksempel:
https://192.168.1.2
3. Hvis du blir bedt om det, skriver du inn passordet i feltet **Pålogging** og klikker deretter på **Pålogging**.



Standardpassordet for å styre innstillingene på denne maskinen finner du bak på maskinen, angitt med "Pwd".

4. Gå til navigasjonsmenyen, og klikk på **Skann > Skann til FTP/SFTP/Network/SharePoint**.



Start fra ☰ hvis navigasjonsmenyen ikke vises til venstre på skjermen.

5. Velg **SharePoint**-alternativet og klikk deretter på **Send inn**.
6. Klikk på **Skann til FTP/SFTP/Network/SharePoint Profile**-menyen.
7. Velg profilen du vil sette opp eller endre.



Bruk av følgende tegn kan forårsake en sendefeil: ?, /, \, ", :, <, >, | eller *.

Alternativ	Beskrivelse
Profilnavn	Skriv inn et navn for denne serverprofilen (opptil 15 alfanumeriske tegn). Maskinen vil vise dette navnet på displayet.
SharePoint-nettstedsadresse	Kopier og lim inn hele måladressen som vises på adresselinjen til nettleseren (for eksempel: http://SharePointSiteAddress/Shared%20Documents/Forms/AllItems.aspx) eller IP-adressen (for eksempel: http://192.168.0.1/Shared%20Documents/Forms/AllItems.aspx).
Filnavn	Velg et filnavn fra de forhåndsdefinerte navnene eller fra de brukerdefinerte navnene. Du kan angi stilen for brukerdefinerte navn og filnavn på menyen Skann filnavn i navigasjonslinjen.
Kvalitet	Velg en innstilling for kvalitet. Hvis du velger alternativet Brukervalg , vil du bli bedt om å velge en innstilling hver gang du bruker skanneprofilen.
Filtype	Velg filtypen du vil bruke for de skannede dokumentene. Hvis du velger alternativet Brukervalg , vil du bli bedt om å velge en innstilling hver gang du bruker skanneprofilen.
Dokumentstr.	Velg dokumentstørrelsen fra listen. Dette er nødvendig for å sikre at den skannede filen er av riktig størrelse.
Automatisk rotering	Velg Auto for å angi at maskinen skal korrigere dokumentforskyvning automatisk etter hvert som sidene skannes.

Alternativ	Beskrivelse
Hopp over tom side	Velg alternativet På for å fjerne tomme sider i dokumentet fra skanne-resultatene.
Hopp over tom side-sensitivitet	Velg følsomhetsnivå for registrering av tomme sider i skannede data. Jo høyere følsomhet, jo enklere er det for maskinen å registrere tomme sider.
Fjern bakgrunnsfarge	Endre hvor mye bakgrunns farge som skal fjernes.
Marginnst.	Juster margene til dokumentet.
Lyshet	Velg lysstyrkenivået.
Kontrast	Velg kontrastnivået.
Bruk PIN-koden for pålitelighetskontroll	Vil du beskytte profilen med en PIN-kode, velger du På og skriver inn en firesifret PIN-kode i feltet PIN-kode .
Godkj. Metode	Velg pålitelighetskontrollmetoden. Hvis du velger Auto , registreres pålitelighetskontrollmetoden automatisk.
Brukernavn	Skriv inn et brukernavn (opptil 96 tegn) med tillatelse til å skrive data til mappen som er angitt i feltet SharePoint-nettstedsadresse . Hvis brukernavnet er en del av et domene, må du skrive inn brukernavnet på én av følgende måter: bruker@domene domene\bruker
Passord	Skriv inn passordet (opptil 32 tegn) som er knyttet til brukernavnet du skrev inn i Brukernavn -feltet. Skriv inn passordet igjen i Skriv inn passord på nytt -feltet.
Kerberos-serveradresse	Tast inn adressen til Kerberos-serveren (for eksempel: kerberos.eksempel.com; opptil 64 tegn).

8. Klikk på **Send inn**.



Beslektet informasjon

- [Skanne til SharePoint](#)

Relaterte temaer:

- [Få tilgang til Internett-basert styring](#)

Last opp skannede data til en SharePoint-server

Beslektede modeller : MFC-J4440DW/MFC-J4540DW

1. Legg i dokumentet ditt.
2. Trykk på [Skann] > [til SharePoint].
3. Serverprofilene du har konfigurert med internett-basert styring, vises. Velg profilen du vil ha. Hvis profilen ikke er fullstendig (for eksempel fordi påloggingskontonavnet og passordet mangler eller fordi kvalitet eller filtype ikke er spesifisert), vil du bli bedt om å angi den manglende informasjonen.
4. Trykk på [Start].

Maskinen starter skanningen. Hvis du bruker skannerglassplaten, følger du instruksjonene på pekeskjermen for å fullføre skannejobben.



Beslektet informasjon

- [Skanne til SharePoint](#)

Webtjenester for skanning på nettverket (Windows 7, Windows 8.1 og Windows 10)

Webtjenester-protokollen gjør det mulig for brukere av Windows 7, Windows 8.1 og Windows 10 å skanne med en Brother-maskin på nettverket. Du må installere driveren via webtjenester.

- [Bruk Webtjenester til å installere drivere som brukes til skanning \(Windows 7, Windows 8.1 og Windows 10\)](#)
- [Skanne med webtjenester fra maskinen \(Windows 7, Windows 8.1 og Windows 10\)](#)
- [Konfigurer skanneinnstillinger for webtjenester](#)

► Hjem > Skann > Skanne med Skann-knappen på maskinen > Webtjenester for skanning på nettverket (Windows 7, Windows 8.1 og Windows 10) > Bruk Webtjenester til å installere drivere som brukes til skanning (Windows 7, Windows 8.1 og Windows 10)

Bruk Webtjenester til å installere drivere som brukes til skanning (Windows 7, Windows 8.1 og Windows 10)

- Kontroller at du har installert riktig programvare og drivere for maskinen.
- Kontroller at vertsdatamaskinen og Brother-maskinen er på samme delnettverk, eller at ruterer er korrekt konfigurert til å sende data mellom de to enhetene.
- Du må konfigurere IP-adressen på Brother-maskinen før du konfigurerer denne innstillingen.

1. Gjør ett av følgende:

- Windows 10

Klikk på  > **Windows Systemverktøy > Kontrollpanel**. I **Maskinvare og lyd**-gruppen, klikker du **Legg til en enhet**.

- Windows 8.1

Flytt musen til nedre høyre hjørne på skrivebordet. Når menylinjen vises, klikk på **Innstillinger > Endre PC-innstillinger > PC og devices > Enheter > Legg til en enhet**.

Navnet til maskinens webtjenester vises.

- Windows 7

Klikk på  (**Start**) > **Kontrollpanel > Nettverk og Internett > Vis nettverksdatamaskiner og -enheter**.

Navnet på maskinens webtjenester vises sammen med skriverikonet.

Høyreklikk på maskinen som du vil installere.



- Brother-maskinens webtjenestenaavn er modellnavnet og MAC-adressen (Ethernet-adressen) til maskinen (for eksempel Brother XXX-XXXX (der XXX-XXXX er navnet på modellen) [XXXXXXXXXXXX] (MAC-adresse/Ethernet-adresse)).

- Windows 8.1/Windows 10

Flytt musepekeren over maskinens navn for å vise informasjon om maskinen.

2. Gjør ett av følgende:

- Windows 8.1/Windows 10

Velg maskinen du vil installere, og følg instruksjonene på skjermen.

- Windows 7

Klikk på **Installer** i menyen som vises.



Klikk på **Avinstaller** eller  (**Fjern eining**) for å avinstallere drivere.



Beslektet informasjon

- [Webtjenester for skanning på nettverket \(Windows 7, Windows 8.1 og Windows 10\)](#)

Skanne med webtjenester fra maskinen (Windows 7, Windows 8.1 og Windows 10)

Hvis du har installert driveren for skanning via webtjenester, kan du få tilgang til webtjenesters skannemeny på Brother-maskinens LCD-skjerm.

- Enkelte tegn i meldingene som vises på LCD-skjermen kan bli erstattet med mellomrom hvis det er forskjellige språkinnstillinger i operativsystemet og på Brother-maskinen.
- Hvis LCD-skjermen viser en feilmelding om at det ikke er nok minne, velger du en mindre størrelse i innstillingen **Papirstørrelse** eller en lavere oppløsning i innstillingen **Oppløsning (ppt)**.

>> [MFC-J4340DW](#)

>> [MFC-J4440DW/MFC-J4540DW](#)

MFC-J4340DW

1. Legg i dokumentet ditt.
2. Trykk på  (**SCAN**).
3. Trykk på ▲ eller ▼ for å foreta valgene:
 - a. Velg [WS-Scan]. Trykk på **OK**.
 - b. Velg skannetypen du vil bruke. Trykk på **OK**.
 - c. Velg datamaskinen du vil sende dataene til. Trykk på **OK**.
4. Trykk på **Mono Start** eller **Colour Start**.
Maskinen starter skanningen.

MFC-J4440DW/MFC-J4540DW

1. Legg i dokumentet ditt.
2. Trykk på [Skann] > [WS-Scan].
3. Trykk på ▲ eller ▼ for å velge skannetypen du ønsker og trykk deretter på den.
4. Trykk på ▲ eller ▼ for å vise datamaskinen der du vil sende dataene, og velg deretter datamaskinnavnet.
5. Trykk på [Start].
Maskinen starter skanningen.



Beslektet informasjon

- [Webtjenester for skanning på nettverket \(Windows 7, Windows 8.1 og Windows 10\)](#)

Konfigurer skanneinnstillinger for webtjenester

1. Gjør ett av følgende:

- Windows 10

Klikk på  > **Windows Systemverktøy** > **Kontrollpanel**. I **Maskinvare og lyd**-gruppen, klikker du **Vis enheter og skrivere**.

- Windows 8.1

Flytt musen til nedre høyre hjørne på skrivebordet. Når menylinjen vises, klikker du på **Innstillinger** og deretter på **Kontrollpanel**. I **Maskinvare og lyd**-gruppen, klikker du **Vis enheter og skrivere**.

- Windows 7

Klikk på  (**Start**) > **Enheter og skrivere**.

2. Høyreklikk på maskinikonet, og velg deretter **Skannerprofiler...** Dialogboksen **Skannerprofiler** vises.

3. Velg skanneprofilen som du vil bruke.

4. Kontroller at skanneren som er valgt på **Skanner**-listen, er en maskin som støtter webtjenester for skanning, og klikk deretter på **Bruk som standard**-knappen.

5. Klikk på **Rediger...**

Rediger standardprofil-dialogboksen vises.

6. Velg innstillingene **Kilde**, **Papirstørrelse**, **Fargeformat**, **Filformat**, **Oppløsning (ppt)**, **Lysstyrke** og **Kontrast**.

7. Klikk på **Lagre profil**-knappen.

Disse innstillingene brukes når du skanner via webtjenester-protokollen.

Hvis du blir bedt om å velge et skanneprogram, velger du Windows Skann og faks i listen.



Beslektet informasjon

- [Webtjenester for skanning på nettverket \(Windows 7, Windows 8.1 og Windows 10\)](#)

Endre skanneinnstillinger med Brother iPrint&Scan

Med Brother iPrint&Scan kan du endre innstillingene for maskinens Skann-knapp.

1. Start Brother iPrint&Scan.
 - Windows
Start  (Brother iPrint&Scan).
 - Mac
I menylinjen **Finder** klikker du på **Gå > Programmer**, og deretter dobbeltklikker du på iPrint&Scan-ikonet. Brother iPrint&Scan-skjerm bildet vises.
2. Hvis Brother-maskinen ikke er valgt, klikker du på **Velg din maskin**-knappen og deretter velger du modellnavnet fra listen. Klikk på **OK**.
3. Klikk på **Maskinens skanneinnstillinger**-knappen, og følg deretter instruksjonene på skjermen for å endre skanneinnstillingene, slik som dokumentets størrelse, farge og oppløsning.



Beslektet informasjon

- [Skanne med Skann-knappen på maskinen](#)

Skanne ut med Brother iPrint&Scan (Windows/Mac)

1. Start Brother iPrint&Scan.

- Windows

Start  (**Brother iPrint&Scan**).

- Mac

I menylinjen **Finder** klikker du på **Gå > Programmer**, og deretter dobbeltklikker du på iPrint&Scan-ikonet. Brother iPrint&Scan-skjermbildet vises.

2. Hvis Brother-maskinen ikke er valgt, klikker du på **Velg din maskin**-knappen og deretter velger du modellnavnet fra listen. Klikk på **OK**.
3. Klikk på **Skann**-ikonet og følg deretter instruksjonene på skjermen for å skanne dokumentene dine.



Beslektet informasjon

- [Skann](#)

Skanne fra datamaskinen (Windows)

Du kan bruke datamaskinen til å skanne bilder og dokumenter på maskinen på flere måter. Bruk programmene vi leverer eller bruk ditt foretrukne skanneprogram.

- [Skann med Nuance™ PaperPort™ 14SE eller andre Windows-programmer](#)
- [Skann med Windows Faksing og skanning](#)

Skann med Nuance™ PaperPort™ 14SE eller andre Windows-programmer

Du kan bruke Nuance™ PaperPort™ 14SE-programmet til skanning.

- Hvis du vil laste ned programmet Nuance™ PaperPort™ 14SE, klikker du på  (**Brother Utilities**), velger **Gjør mer** i navigeringsfeltet til venstre, og deretter klikker du på **PaperPort**.
- Nuance™ PaperPort™ 14SE støtter Windows 7, Windows 8.1, Windows 10 Home, Windows 10 Pro, Windows 10 Education og Windows 10 Enterprise.
- Du finner detaljerte instruksjoner om bruk av de ulike programmene ved å klikke på programmets **Hjelp**-meny og deretter klikke på **Oppstartsveiledning** på **Hjelp**-båndet..



Instruksjonene for skanning i disse trinnene gjelder for PaperPort™ 14SE. For andre Windows-programmer vil disse trinnene være lignende. PaperPort™ 14SE støtter både TWAIN- og WIA-driverer. TWAIN-driveren (anbefales) brukes i disse trinnene.

Nuance™ PaperPort™ 14SE er bare inkludert på enkelte maskinmodeller. Hvis det ikke er inkludert, kan du bruke andre programmer som støtter skanning.

1. Legg i dokumentet ditt.

2. Start PaperPort™ 14SE.

Gjør ett av følgende:

- Windows 10

Klikk på  > **Nuance PaperPort 14 > PaperPort**.

- Windows 8.1

Klikk på  (**PaperPort**).

- Windows 7

Bruk datamaskinen til å klikke på  (**Start**) > **Alle programmer > Nuance PaperPort 14 > PaperPort**.

3. Klikk på **Skrivebord**-menyen, og klikk deretter på **Skanningsinnstillinger** på **Skrivebord**-båndet.

Skann eller hent foto-vinduet vises på venstre side av skjermen.

4. Klikk på **Velg**.

5. Fra listen over tilgjengelige skannere velger du **TWAIN: TW-Brother XXX-XXXX** eller **TWAIN: TW-Brother XXX-XXXX LAN** (der XXX-XXXX er navnet til modellen).

6. Merk av for **Vis dialogboks for skanner** i **Skann eller hent foto**-vinduet.

7. Klikk på **Skann**.

Dialogboksen Skannerinnstillinger vises.

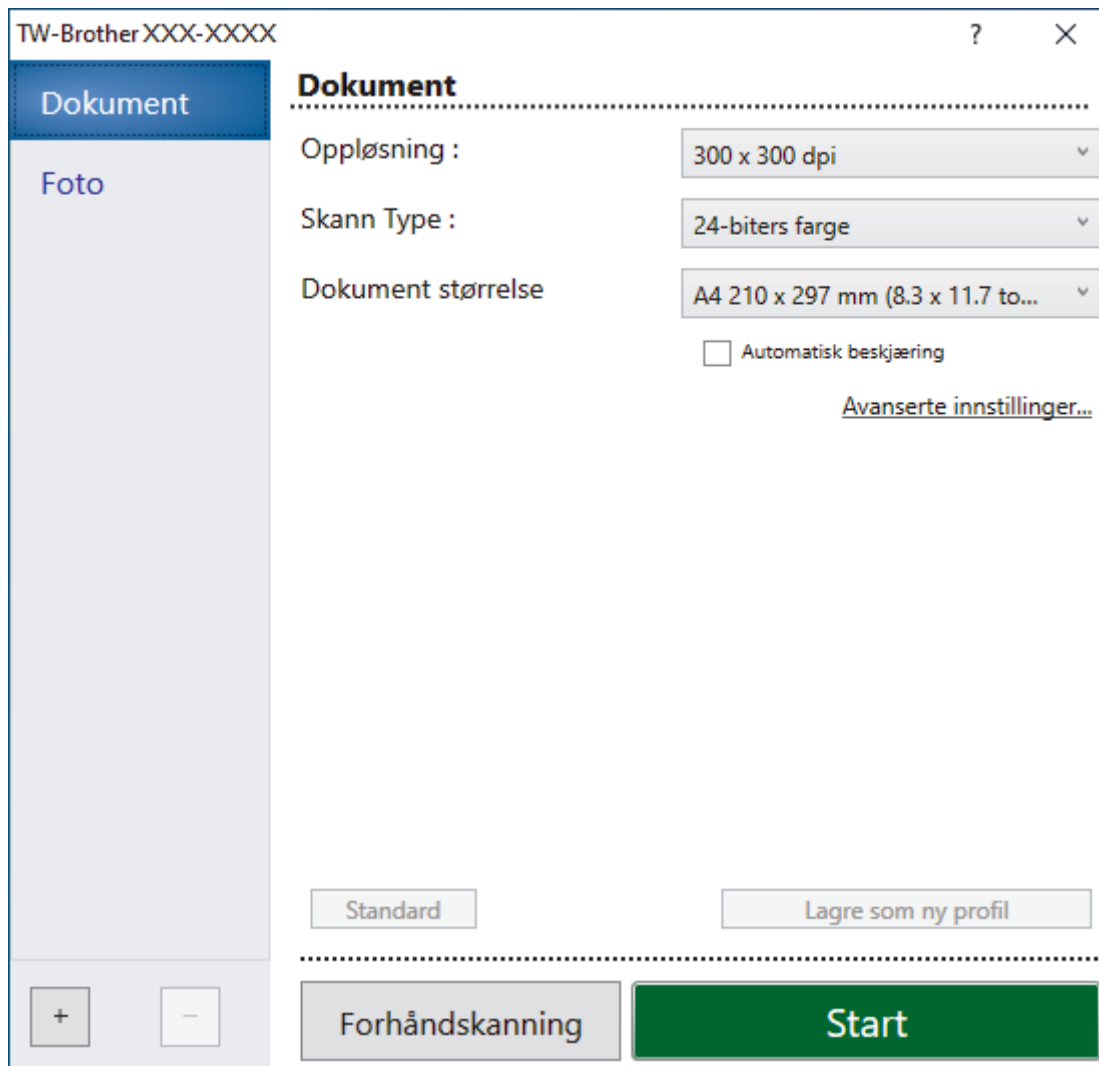

8. Juster innstillingene i dialogboksen Skannerinnstillinger etter behov.
9. Klikk på **Dokument størrelse**-rullegardinlisten, og velg deretter dokumentstørrelsen.
10. Klikk på **Forhåndskanning** for å forhåndsvise bildet og beskjære uønskede områder før skanning.
11. Klikk på **Start**.
Maskinen begynner å skanne.

✓ Beslektet informasjon

- Skanne fra datamaskinen (Windows)
 - TWAIN-driverinnstillinger (Windows)

TWAIN-driverinnstillinger (Windows)

TW-Brother XXX-XXXX

Dokument

Foto

Oppløsning : 300 x 300 dpi

Skann Type : 24-biters farge

Dokument størrelse A4 210 x 297 mm (8.3 x 11.7 to...)

Automatisk beskjæring

[Avanserte innstillinger...](#)

Standard Lagre som ny profil

+ - Forhåndskanning Start

 Legg merke til at elementnavnene og tildelte verdier vil variere avhengig av maskinen.

1. Skann

Velg alternativet **Foto** eller **Dokument**, avhengig av typen dokument du vil skanne.

Skanne (bildetype)		Oppløsning	Skannetype
Foto	Brukes til å skanne fotografier.	300 x 300 dpi	24-biters farge
Dokument	Brukes til å skanne tekstdokumenter.	300 x 300 dpi	24-biters farge

2. Oppløsning :

Velg en skanneoppløsning fra rullegardinlisten **Oppløsning** : Høyere oppløsninger bruker mer minne og har lengre overføringstid, men gir et skarpere skannet bilde.

3. Skann Type :

Velg fra et utvalg av skannefargedybder.

- **Svart-hvitt**

Brukes for tekst eller strektegninger.

- **Grå (feilspredning)**

Brukes til fotografier eller grafikk. (Feilspredning er en metode som brukes for å skape simulerte grå bilder uten bruk av ekte grå prikker. Svarte prikker plasseres i et bestemt mønster slik at de ser ut som om de er grå.)

- **Ekte gråskala**

Brukes til fotografier eller grafikk. Denne modusen er mer nøyaktig fordi den bruker opptil 256 gråtoner.

- **24-biters farge**

Bruk for å lage et bilde med mest nøyaktig fargegjengivelse. Denne modusen bruker opptil 16,8 millioner farger til å skanne bildet, men den krever mest minne og har den lengste overføringstiden.

4. Dokument størrelse

Velg nøyaktig størrelse på dokumentet fra et utvalg av forhåndsangitte skannestørrelser.

Hvis du velger **Brukerdefinert**, vises dialogboksen **Brukerdefinert Dokumentstørrelse** og du kan spesifisere dokumentstørrelsen.

5. Automatisk beskjæring

Skann flere dokumenter som er plassert på skanneglassplaten. Maskinen vil skanne hvert dokument og lage separate filer eller en enkel fil med flere sider.

6. Avanserte innstillinger

Konfigurer avanserte innstillinger ved å klikke på **Avanserte innstillinger** i dialogboksen Skanneinnstillinger.

- **Korrigerer dokument**

- **Automatisk oppretting av skjevhet**

Sett maskinen til å korrigerer dokumentforskyvning automatisk etter hvert som sidene skannes fra skannerglassplaten.

- **Marginnstillinger**

Juster margene til dokumentet.

- **Roter bildet**

Roter det skannede bildet.

- **Kantfyll**

Fyll ut kantene på de fire sidene rundt det skannede bildet med valgt farge og område.

- **Hopp over tom side**

Fjern dokumentets tomme sider fra skannerresultatene.

- **Bildekvalitet**

- **Spredningsjustering - grått**

Juster spredningen når du velger alternativet **Grå (feilspredning)** på rullegardinlisten **Skann Type** .:

- **Fargetonejustering**

Juster fargetonen.

- **Bakgrunnsbehandling**

- **Fjerne gjennomslag/mønster**

Forhindrer at blekket skinner gjennom.

- **Fjern bakgrunnsfarge**

Fjern grunnfargen i dokumenter for å gjøre skannede data mer leselige.

- **Colour Drop**

Velg en farge du vil fjerne fra det skannede bildet.

- **Fremheve kanter**

Gjør tegnene originalen tydeligere.

- **Reduser støy**

Forbedre og fremhev kvaliteten på skannede bilder ved hjelp av dette alternativet. Alternativet

Reduser støy er tilgjengelig når du velger alternativet **24-biters farge** og skanneoppløsningen **300 x 300 dpi**, **400 x 400 dpi** eller **600 x 600 dpi**.

- **Svart/hvit-bildekvalitet**

-
- **Svart/hvitt terskeljustering**
Juster terskelen for å lage et svart/hvitt-bilde.
 - **Korrigerer tegn**
Korrigerer brutte eller ufullstendige tegn i originalen slik at de blir enklere å lese.
 - **Svart-hvit invertering**
Bytt om på svart og hvitt i svart/hvitt-bildet.
 - **Matekontroll**
 - **Oppsett**
Velg oppsett.
 - **Kontinuerlig skanning**
Velg dette alternativet hvis du vil skanne flere sider. Når en side er skannet, velger du om du skal fortsette skanningen eller avslutte.



Beslektet informasjon

- [Skann med Nuance™ PaperPort™ 14SE eller andre Windows-programmer](#)
-

Skann med Windows Faksing og skanning

Windows Faksing og skanning-programmet er et annet alternativ du kan bruke for skanning.

- Windows Faksing og skanning bruker WIA-skannerdriveren.
- Hvis du vil beskjære en del av en side etter at du har forhåndsskannet dokumentet, må du skanne med skannerglassplaten (også kalt planskanner).

1. Legg i dokumentet ditt.
2. Start Windows Faksing og skanning.
3. Klikk på **Fil** > **Ny** > **Skann**.
4. Velg skanneren som du vil bruke.
5. Klikk på **OK**.

Dialogboksen **Ny skanning** vises.

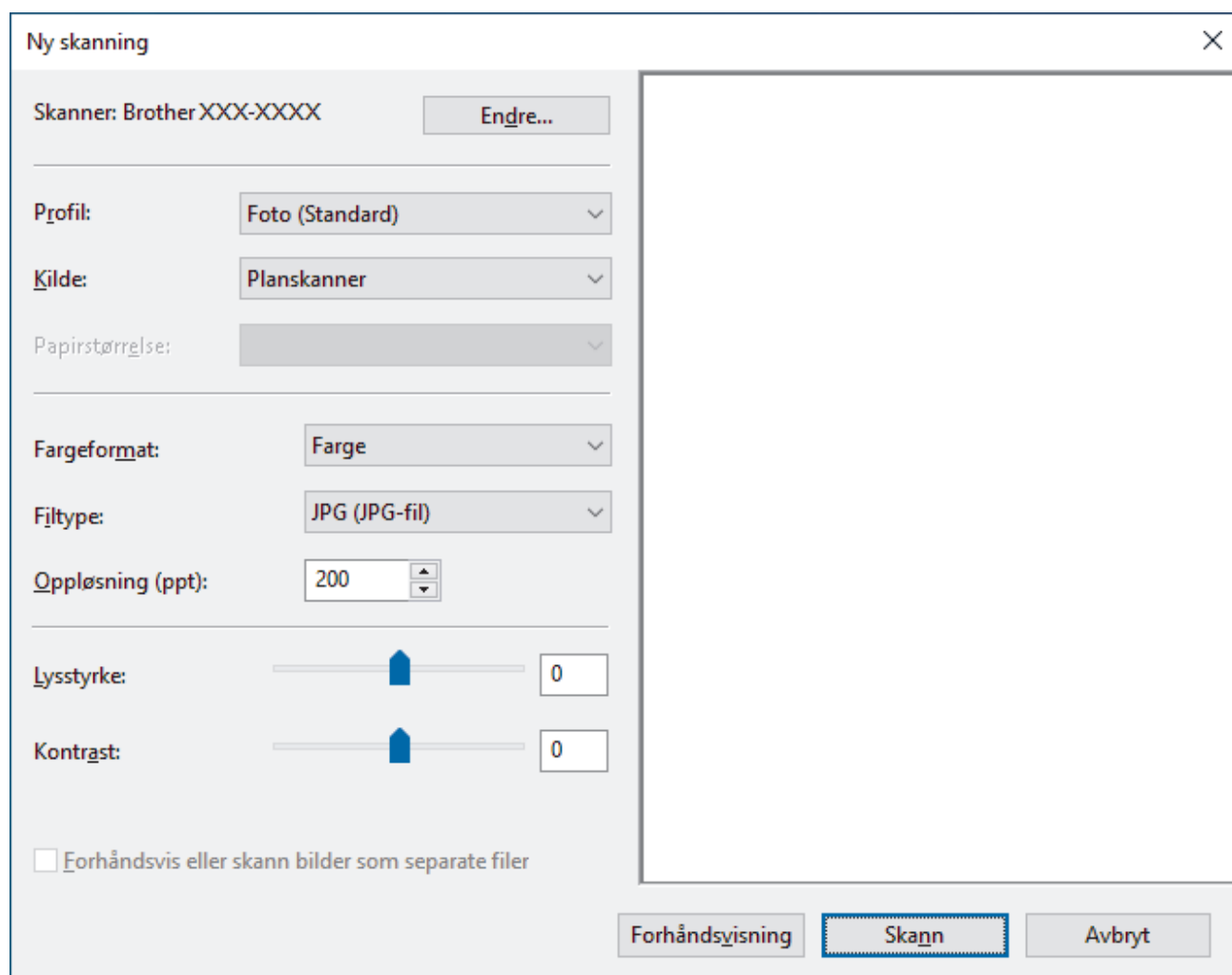

6. Juster innstillingene i dialogboksen etter behov.
Skanneroppløsningen angis til maksimalt 1200 dpi. Hvis du vil skanne med høyere oppløsning, kan du bruke programvaren **Skanner verktøy** fra **Brother Utilities**.
7. Klikk på **Skann**.
Maskinen begynner å skanne dokumentet.

✓ Beslektet informasjon

- [Skanne fra datamaskinen \(Windows\)](#)

-
- WIA-driverinnstillinger (Windows)
-

WIA-driverinnstillinger (Windows)

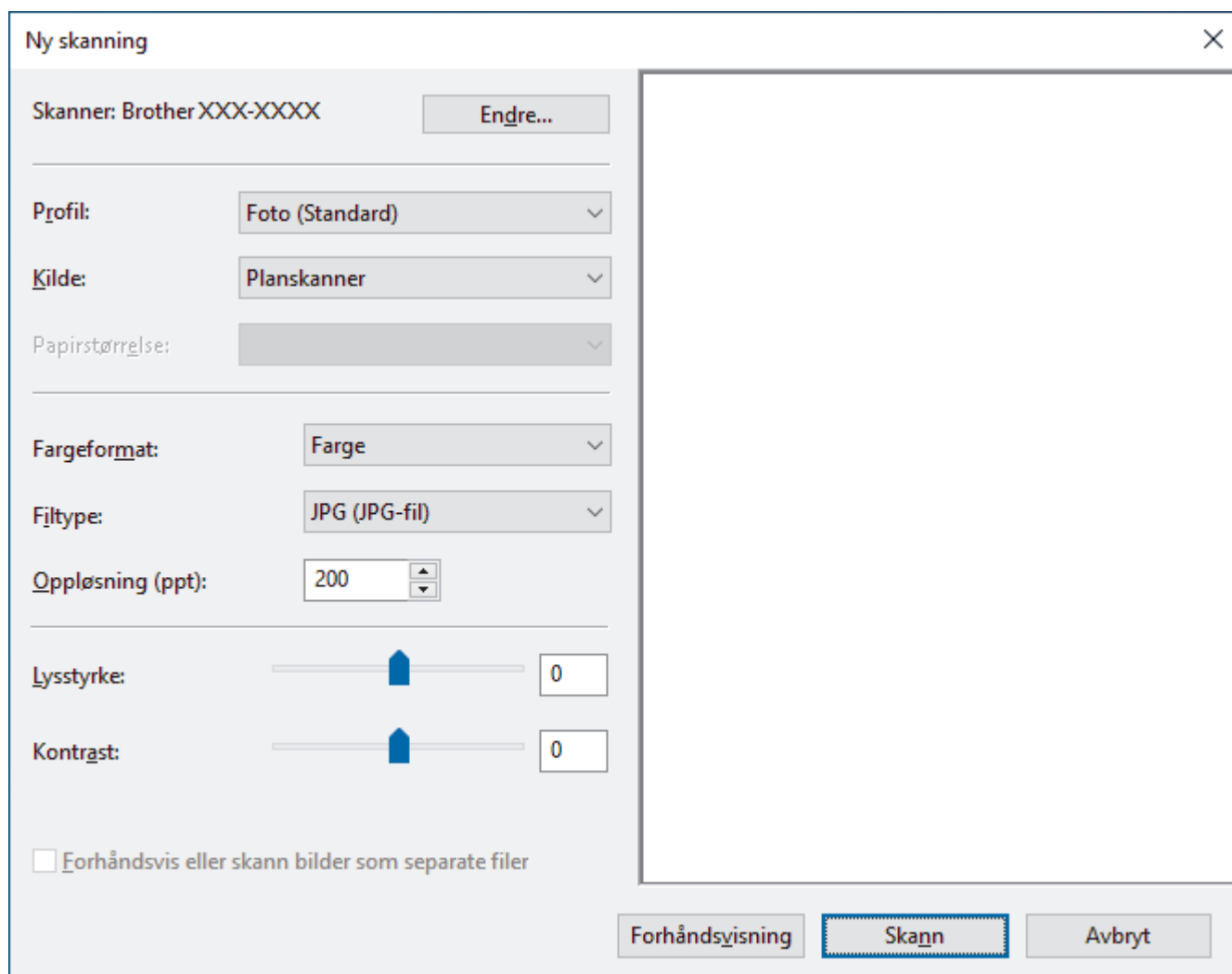

The screenshot shows the 'Ny skanning' (New Scan) dialog box. It has a title bar with a close button (X). The main area is divided into several sections. The first section shows the scanner name 'Skanner: Brother XXX-XXXX' with an 'Endre...' button. Below this are dropdown menus for 'Profil:' (set to 'Foto (Standard)'), 'Kilde:' (set to 'Planskanner'), and 'Papirstørrelse:'. The next section has dropdowns for 'Fargeformat:' (set to 'Farge') and 'Filtype:' (set to 'JPG (JPG-fil)'). Below that is a numeric spinner for 'Oppløsning (ppt):' set to '200'. The final section contains two sliders: 'Lysstyrke:' and 'Kontrast:', both set to '0'. At the bottom left is a checkbox labeled 'Forhåndsvis eller skann bilder som separate filer'. At the bottom right are three buttons: 'Forhåndsvisning', 'Skann' (highlighted with a blue border), and 'Avbryt'.

Profil

Velg skanneprofilen du vil bruke, fra rullegardinlisten **Profil**.

Kilde

Velg alternativet **Planskanner** eller **Mater (Skann én side)** fra rullegardinlisten.

Papirstørrelse

Papirstørrelse-alternativet er tilgjengelig hvis du valgte **Mater (Skann én side)** som **Kilde**-alternativet.

Fargeformat

Velg et fargeformat for skanningen fra rullegardinlisten **Fargeformat**.

Filtype

Velg et filformat fra rullegardinlisten **Filtype**.

Oppløsning (ppt)

Angi en skanneoppløsning i feltet **Oppløsning (ppt)**. Høyere oppløsninger bruker mer minne og har lengre overføringstid, men gir et skarpere skannet bilde.

Lysstyrke

Still inn nivået for **Lysstyrke** ved å dra glidebryteren mot høyre eller venstre for å gjøre bildet lysere eller mørkere. Hvis det skannede bildet er for lyst, velger du et lavere nivå for lysstyrke og skanner dokumentet på

nytt. Hvis bildet er for mørkt, velger du et høyere nivå for lysstyrken og skanner dokumentet på nytt. Du kan også skrive inn en verdi i feltet for å stille inn lysstyrkenivået.

Kontrast

Øk eller reduser **Kontrast**-nivået ved å dra glidebryteren mot høyre eller venstre. En økning fremhever mørke og lyse områder i bildet, mens en reduksjon avdekker flere detaljer i grå områder. Du kan også skrive inn en verdi i feltet for å stille inn kontrastnivået.



Beslektet informasjon

- [Skann med Windows Faksing og skanning](#)

▲ [Hjem](#) > [Skann](#) > Skanne fra datamaskinen (Mac)

■ Skanne fra datamaskinen (Mac)

- [Skanne ved bruk av AirPrint \(macOS\)](#)

Konfigurere skanneinnstillinger via Internett-basert styring

- [Angi skannejobbens e-postrapport med Internett-basert styring](#)

Angi skannejobbens e-postrapport med Internett-basert styring

Når du skanner et dokument, vil maskinen sende en skannejobbs e-postrapport automatisk til den registrerte e-postadressen.

1. Start nettleseren.
2. Skriv inn "https://maskinens IP-adresse" i nettleserens adresselinje (der "maskinens IP-adresse" er IP-adressen til maskinen).

Eksempel:

https://192.168.1.2

3. Hvis du blir bedt om det, skriver du inn passordet i feltet **Pålogging** og klikker deretter på **Pålogging**.



Standardpassordet for å styre innstillingene på denne maskinen finner du bak på maskinen, angitt med "Pwd".

4. Gå til navigasjonsmenyen, og klikk på **Skann > Skann rapport for jobb-e-post**.



Start fra ☰ hvis navigasjonsmenyen ikke vises til venstre på skjermen.

5. I **Administratoradresse**-feltet, skriv inn e-postadressen.
6. For skannefunksjonene du ønsker, velg **På** for å sende en skannejobbs e-postrapport.
7. Klikk på **Send inn**.



Beslektet informasjon

- [Konfigurere skanneinnstillinger via Internett-basert styring](#)

Relaterte temaer:

- [Få tilgang til Internett-basert styring](#)

Kopi

- Kopier dokumenter
- Forstørre eller redusere kopierte bilder
- Sortere kopier
- Lage kopier til sideoppsett (N i 1 eller plakat)
- Kopier på begge sider av papiret (2-sidig kopiering)
- Kopiere et ID-kort
- Kopieringsinnstillinger

Kopier dokumenter

>> [MFC-J4340DW](#)

>> [MFC-J4440DW/MFC-J4540DW](#)

MFC-J4340DW

1. Sørg for at du har matet inn riktig papirstørrelse i papirmagasinet.
2. Mat inn dokumentet.
3. Trykk på  (**COPY**).

LCD-skjermen viser:

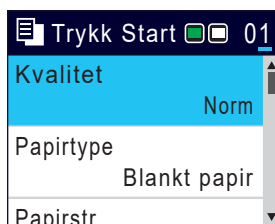

4. Angi antall kopier ved hjelp av talltastaturet.
5. Endre om nødvendig kopieringsinnstillingene.
Trykk på ▲ eller ▼ for å bla gjennom kopieringsinnstillingene. Velg en kopiinnstilling, og trykk deretter på **OK**.



Når du legger i andre størrelser enn vanlig papir i A4, må du endre innstillingene for [Papistr.] og [Papirtype].

6. Når du er ferdig trykker du på **Mono Start** eller **Colour Start**.



Stopp kopieringen ved å trykke på **Stop/Exit**.

MFC-J4440DW/MFC-J4540DW

1. Sørg for at du har matet inn riktig papirstørrelse i papirmagasinet.
2. Mat inn dokumentet.
3. Trykk på  [Kopi].



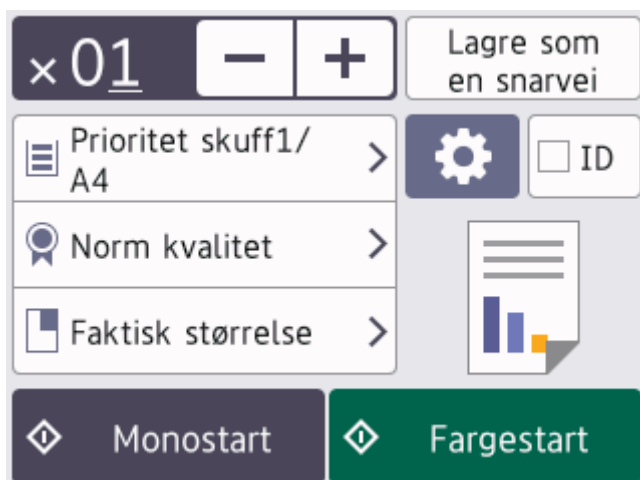





Pekeskjermen viser:



4. Endre om nødvendig kopieringsinnstillingene.



Når du legger i annet papir enn vanlig papir i A4-størrelse, må du endre innstillingene for [Papirstr.] og [Papirtype] ved å trykke på  [Alternativer].

Alternativ	Beskrivelse
 (Ant. kopier)	Angi antall kopier på én av følgende måter: <ul style="list-style-type: none"> • Trykk – eller + på pekeskjermen. • Trykk på  for å vise tastaturet på pekeskjermen, og angi deretter antall kopier ved hjelp av tastaturet på pekeskjermen. Trykk på OK.
 (Alternativer)	Trykk på  [Alternativer] for å endre kopieringsinnstillingene kun for neste kopi. Trykk på OK når du er ferdig med å endre innstillinger.
ID	Vil du kopiere et ID-kort med [2i1 ID Vertikal]-oppsettet, merker du av for [ID].
Indikasjoner for gjeldende innstilling	Trykk på følgende ikoner for å endre disse innstillingene bare for neste kopi: <ul style="list-style-type: none"> •  Papirstr. (MFC-J4440DW) •  Papirtype (MFC-J4440DW) •  Skuffvalg (MFC-J4540DW) •  Kvalitet •  Øke/Redusere (MFC-J4540DW)



Når du har valgt nye alternativer, kan du lagre dem ved å trykke på [Lagre som en snarvei].

5. Trykk [Monostart] eller [Fargestart].



Stopp kopieringen ved å trykke på .



Beslektet informasjon

- [Kopi](#)

Relaterte temaer:

- [Legg dokumenter inn i den automatiske dokumentmateren \(ADF\).](#)
- [Legg dokumenter på skannerglassplaten](#)
- [Kopieringsinnstillinger](#)

Forstørre eller redusere kopierte bilder

Velg et forstørrelses- eller reduksjonsforhold for å endre størrelse på kopierte data.

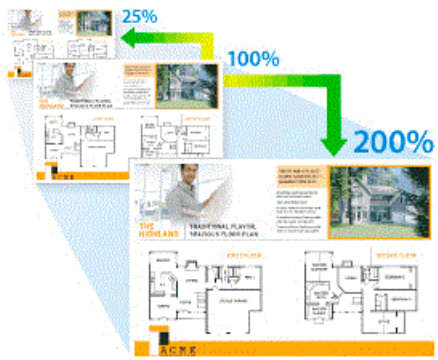

>> [MFC-J4340DW](#)

>> [MFC-J4440DW/MFC-J4540DW](#)

MFC-J4340DW



1. Legg i dokumentet ditt.
2. Trykk på  (**COPY**).
3. Angi antall kopier ved hjelp av talltastaturet.
4. Trykk på ▲ eller ▼ for å velge [Øke/Redusere]. Trykk på **OK**.
5. Trykk på ▲ eller ▼ for å velge tilgjengelige alternativer. Trykk på **OK**.
6. Gjør ett av følgende:
 - Hvis du valgte alternativet [Forstørr] eller [Reduser], trykker du på ▲ eller ▼ for å velge forstørrelses- eller reduksjonsforholdet du vil bruke. Trykk på **OK**.
 - Hvis du valgte alternativet [Definer (25-400 %)], skriver du inn et forstørrelses- eller reduksjonsforhold mellom [25%] og [400%]. Trykk på **OK**.
 - Hvis du valgte alternativet [100%] eller [Tilpass siden], går du til neste trinn.
7. Når du er ferdig trykker du på **Mono Start** eller **Colour Start**.



Hvis du valgte alternativet [Tilpass siden], justerer maskinen kopistørrelsen slik at den passer til papirstørrelsen som er angitt i maskinen.

- Alternativet [Tilpass siden] fungerer ikke som det skal når dokumentet på skannerglassplaten er forskjøvet med mer enn tre grader. Bruk dokumentindikasjonene til venstre og øverst som hjelp til å plassere dokumentet med forsiden ned øverst til venstre på skannerglassplaten.
- Alternativet [Tilpass siden] er ikke tilgjengelig for dokumenter i Legal-størrelse.

MFC-J4440DW/MFC-J4540DW

1. Legg i dokumentet ditt.
2. Trykk på  [Kopi].
3. Angi antall kopier på én av følgende måter:
 - Trykk [-] eller [+] på pekeskjermen.
 - Trykk på  for å vise tastaturet på pekeskjermen, og angi deretter antall kopier ved hjelp av tastaturet på pekeskjermen. Trykk på [OK].
4. Trykk på  [Alternativer] > [Øke/Redusere].

-
5. Trykk på ▲ eller ▼ for å vise tilgjengelige alternativer, og trykk deretter på alternativet du vil endre.
 6. Gjør ett av følgende:
 - Hvis du valgte alternativet [Forstørr] eller [Reduser], trykker du på forstørrelses- eller reduksjonsforholdet du vil bruke.
 - Hvis du valgte alternativet [Definer (25-400 %)], trykker du på  (tilbake-tasten) for å slette det viste prosenttallet, eller du trykker på ◀ for å flytte markøren, og deretter angir du et forstørrelses- eller reduksjonsforhold fra [25%] til [400%].
Trykk på [OK].
 - Hvis du valgte [100%]- eller [Tilpass siden]-alternativet, går du til neste trinn.
 7. Les og bekreft den viste listen med alternativer du har valgt, og trykk deretter [OK].
 8. Trykk på [Monostart] eller [Fargestart] når du er ferdig med å endre innstillinger.



Hvis du valgte alternativet [Tilpass siden], justerer maskinen kopistørrelsen slik at den passer til papirstørrelsen som er angitt i maskinen.

- Alternativet [Tilpass siden] fungerer ikke som det skal når dokumentet på skannerglassplaten er forskjøvet med mer enn tre grader. Bruk dokumentindikasjonene til venstre og øverst som hjelp til å plassere dokumentet med forsiden ned øverst til venstre på skannerglassplaten.
 - Alternativet [Tilpass siden] er ikke tilgjengelig for dokumenter i Legal-størrelse.
-



Beslektet informasjon

- [Kopi](#)
-

Sortere kopier

Sortere flere kopier. Sider stables i den rekkefølgen de mates inn, dvs., 1, 2, 3, osv.



>> [MFC-J4340DW](#)

>> [MFC-J4440DW/MFC-J4540DW](#)

MFC-J4340DW

1. Legg i dokumentet ditt.
2. Trykk på  (**COPY**).
3. Angi antall kopier ved hjelp av talltastaturet.
4. Trykk på ▲ eller ▼ for å velge følgende:
 - a. Velg [Stable/Sorter]. Trykk på **OK**.
 - b. Velg [Sorter]. Trykk på **OK**.
5. Trykk på **Mono Start** eller **Colour Start**. Hvis du legger dokumentet i ADF-en, skanner maskinen dokumentet og begynner å skrive ut.
6. Hvis du bruker skannerglassplaten, gjentar du følgende trinn for hver side i dokumentet:
 - Legge neste side på skannerglassplaten og trykk deretter på ► for å skanne siden.
 - Når du har skannet alle sidene, trykker du på ◀ for å starte utskrift.

MFC-J4440DW/MFC-J4540DW

1. Legg i dokumentet ditt.
2. Trykk på  [Kopi].
3. Angi antall kopier på én av følgende måter:
 - Trykk [-] eller [+] på pekeskjermen.
 - Trykk på  for å vise tastaturet på pekeskjermen, og angi deretter antall kopier ved hjelp av tastaturet på pekeskjermen. Trykk på [OK].
4. Trykk på  [Alternativer] > [Stable/Sorter] > [Sorter].
5. Les og bekreft den viste listen med innstillinger du har valgt, og trykk deretter [OK].
6. Trykk på [Monostart] eller [Fargestart] når du er ferdig med å endre innstillinger. Hvis du legger dokumentet i ADF-en, skanner maskinen dokumentet og begynner å skrive ut.
7. Hvis du bruker skannerglassplaten, gjentar du følgende trinn for hver side i dokumentet:
 - Legg neste side på skannerglassplaten og trykk deretter på [Fortsett] for å skanne siden.
 - Trykk på [Avslutt] når du har skannet alle sidene.

✓ Beslektet informasjon

- [Kopi](#)

Lage kopier til sideoppsett (N i 1 eller plakat)

N i 1-kopieringsfunksjonen sparer papir ved å kopiere to eller fire sider av dokumentet på én side av kopien. Plakاتفunksjonen deler dokumentet ditt inn i deler, og forstørrer så delene så du kan sette dem sammen til en plakat. Bruk skannerglassplaten til å skrive ut en plakat.





- Kontroller at papirstørrelsen er satt til A4 eller Letter.
- Du kan bare lage én plakatkopi om gangen.





>> [MFC-J4340DW](#)

>> [MFC-J4440DW/MFC-J4540DW](#)

MFC-J4340DW

1. Legg i dokumentet ditt.
2. Trykk på  (COPY).
3. Angi antall kopier ved hjelp av talltastaturet.
4. Trykk på ▲ eller ▼ for å velge [Sideoppsett]. Trykk på **OK**.
5. Trykk på ▲ eller ▼ for å vise alternativene, og trykk deretter på **OK** for å velge alternativet du vil ha.

Alternativ	Beskrivelse
Av (1i1)	—
2 i 1 (stående)	
2 i 1 (liggende)	

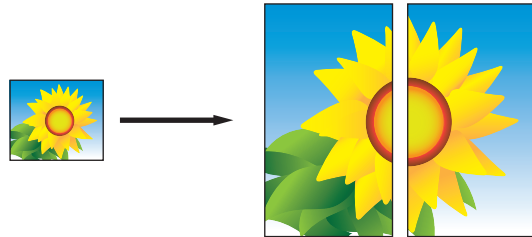
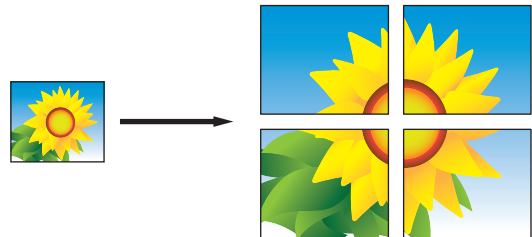
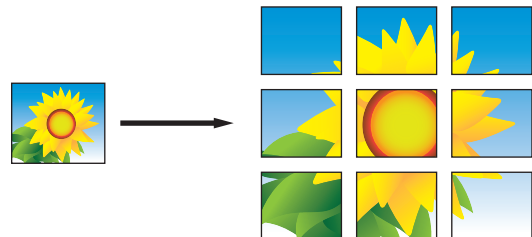
Alternativ	Beskrivelse
2 i 1 ID Vertikal (Bruke skannerglassplaten)	
2 i 1 ID Horisontal (Bruke skannerglassplaten)	
4 i 1 (stående)	
4 i 1 (liggende)	
Plakat (2x1) (Bruke skannerglassplaten)	
Plakat (2x2) (Bruke skannerglassplaten)	
Plakat (3x3) (Bruke skannerglassplaten)	

- Trykk på **Mono Start** eller **Colour Start**. Hvis du legger dokumentet i ADF-en eller lager en plakat, skanner maskinen sidene og begynner å skrive ut.
- Hvis du bruker skannerglassplaten, gjentar du følgende trinn for hver side i dokumentet:
 - Legge neste side på skannerglassplaten og trykk deretter på ► for å skanne siden.
 - Når du har skannet alle sidene, trykker du på ◀ for å starte utskrift.

MFC-J4440DW/MFC-J4540DW







- Legg i dokumentet ditt.
- Trykk på  [Kopi].

3. Angi antall kopier på én av følgende måter:

- Trykk [-] eller [+] på pekeskjermen.
- Trykk på **x01** for å vise tastaturet på pekeskjermen, og angi deretter antall kopier ved hjelp av tastaturet på pekeskjermen. Trykk på [OK].

4. Trykk på  [Alternativer] > [Sideoppsett].

5. Trykk på ▲ eller ▼ for å vise alternativene, og trykk deretter på alternativet du ønsker.

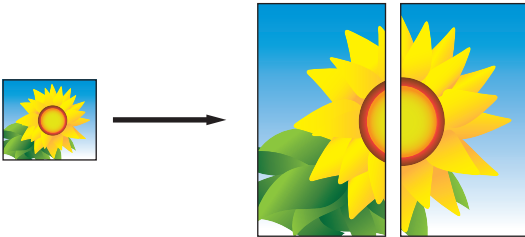
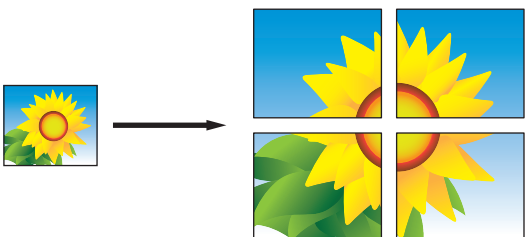
Alternativ	Beskrivelse
Av (1i1)	–
2 i 1 (stående)	
2 i 1 (liggende)	
2i1 ID Vertikal (Bruke skannerglassplaten)	
2i1 ID Horisontal (Bruke skannerglassplaten)	
4 i 1 (stående)	
4 i 1 (liggende)	
Plakat (2x1) (Bruke skannerglassplaten)	
Plakat (2x2) (Bruke skannerglassplaten)	

Alternativ

Beskrivelse

Plakat (3x3)

(Bruke skannerglassplaten)

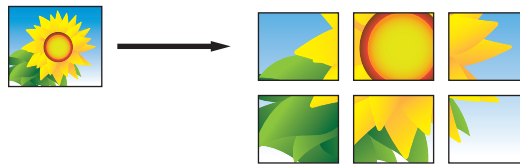

6. Les og bekreft den viste listen med innstillinger du har valgt, og trykk deretter [OK].
7. Trykk på [Monostart] eller [Fargestart] når du er ferdig med å endre innstillinger. Hvis du legger dokumentet i ADF-en eller lager en plakat, skanner maskinen sidene og begynner å skrive ut.
8. Hvis du bruker skannerglassplaten, gjentar du følgende trinn for hver side i dokumentet:
 - Legg neste side på skannerglassplaten og trykk deretter på [Fortsett] for å skanne siden.
 - Trykk på [Avslutt] når du har skannet alle sidene.



Beslektet informasjon

- [Kopi](#)

Kopier på begge sider av papiret (2-sidig kopiering)

Reduser mengden papir du bruker, ved å kopiere på begge sider av arket.

- Du må velge et oppsett for 2-sidig kopiering fra følgende alternativer før du kan starte 2-sidig kopiering.
- Oppsettet til det originale dokumentet ditt bestemmer hvilket oppsett for 2-sidig kopiering du bør bruke.
- Når du manuelt tar 2-sidige kopier fra et 2-sidig dokument, skal du bruke skannerglassplaten.
- Du kan bare bruke vanlig papir i størrelsene A4, A5 eller Letter.

Stående

1-sidig til 2-sidig (vend ved langsiden)

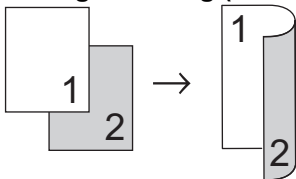

1-sidig til 2-sidig (vend ved kortsiden)

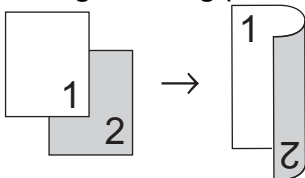

2-sidig til 2-sidig

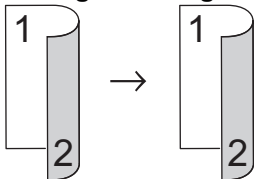

Liggende

1-sidig til 2-sidig (vend ved langsiden)

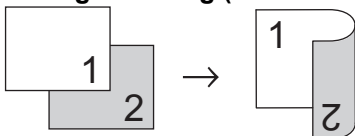

1-sidig til 2-sidig (vend ved kortsiden)

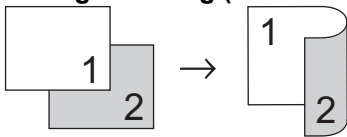

2-sidig til 2-sidig

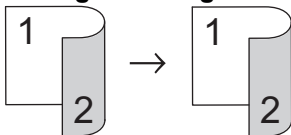

>> [MFC-J4340DW](#)

>> [MFC-J4440DW/MFC-J4540DW](#)

MFC-J4340DW

1. Legg i dokumentet ditt.
2. Trykk på  (COPY).
3. Angi antall kopier ved hjelp av talltastaturet.

4. Vil du sortere flere kopier, trykker du på ▲ eller ▼ for å velge følgende:
 - a. Velg [Stable/Sorter]. Trykk på **OK**.
 - b. Velg [Sorter]. Trykk på **OK**.
5. Trykk på ▲ eller ▼ for å velge [Tosidig kopi]. Trykk på **OK**.
6. Gjør ett av følgende:
 - Hvis du vil ta 2-sidige kopier av et 1-sidig dokument, trykker du på ▲ eller ▼ for å velge følgende:
 - a. Trykk på [Oppsett] for å endre oppsettalternativer. Trykk på **OK**.
 - b. Velg [Langsidevend.] eller [Kortside vending]. Trykk på **OK**.
 - c. Velg [1-sidig⇒ 2-sidig]. Trykk på **OK**.
 - Hvis du vil ta 2-sidige kopier av et 2-sidig dokument manuelt, trykker du på ▲ eller ▼ for å velge [2-sidig ⇒2-sidig]. Trykk på **OK**.



Bruk skannerglassplaten til å ta 2-sidige kopier av et 2-sidig dokument manuelt.

7. Trykk på **Mono Start** eller **Colour Start**. Hvis du legger dokumentet i den automatiske dokumentmateren, skanner maskinen sidene og begynner å skrive ut.
8. Hvis du bruker skannerglassplaten, gjentar du følgende trinn for hver side i dokumentet:
 - Legge neste side på skannerglassplaten og trykk deretter på ► for å skanne siden.
 - Når du har skannet alle sidene, trykker du på ◀ for å starte utskrift.



Du må IKKE ta på utskriften før den er matet ut den andre gangen. Maskinen vil skrive ut og mate ut den første siden, og deretter trekke papiret tilbake for å skrive ut på den andre siden.



Hvis du opplever problemer med flekker på utskriftene eller papirstopp, følger du disse trinnene:

1. Trykk på ▲^o (Blekk).
2. Velg [Utskriftsalt.]. Trykk på **OK**.
3. Velg [Reduser tilklining]. Trykk på **OK**.
4. Endre innstillinger. Trykk på **OK**.

MFC-J4440DW/MFC-J4540DW

1. Legg i dokumentet ditt.
2. Trykk på  [Kopi].
3. Angi antall kopier på én av følgende måter:
 - Trykk [-] eller [+] på pekeskjermen.
 - Trykk på  for å vise tastaturet på pekeskjermen, og angi deretter antall kopier ved hjelp av tastaturet på pekeskjermen. Trykk på [OK].
4. Vil du sortere flere kopier, trykker du på  [Alternativer] > [Stable/Sorter] > [Sorter].
5. Trykk på ▲ eller ▼ for å vise [Tosidig kopi]-alternativet og trykk deretter på det.
6. Gjør ett av følgende:
 - Følg disse trinnene for å ta 2-sidige kopier fra et 1-sidig dokument:
 - a. For å endre layoutalternativene, trykk på [Oppsett] og trykk deretter på [Langsidevending] eller [Kortsidevending].
 - b. Trykk på [1-si.⇒2-si.].
 - For å ta 2-sidige kopier av et 2-sidig dokument manuelt, trykk på [2-si.⇒2-si.].



Bruk skannerglassplaten til å ta 2-sidige kopier av et 2-sidig dokument manuelt.

7. Se over innstillingene dine på pekeskjermen, og trykk deretter på [OK].

-
8. Trykk på [Monostart] eller [Fargestart]. Hvis du legger dokumentet i ADF-en, skanner maskinen sidene og begynner å skrive ut.
 9. Hvis du bruker skannerglassplaten, gjentar du følgende trinn for hver side i dokumentet:
 - Legg neste side på skannerglassplaten og trykk deretter på [Fortsett] for å skanne siden.
 - Trykk på [Avslutt] når du har skannet alle sidene.

Du må IKKE ta på utskriften før den er matet ut den andre gangen. Maskinen vil skrive ut og mate ut den første siden, og deretter trekke papiret tilbake for å skrive ut på den andre siden.



Hvis du får problemer med flekkete utskrifter eller papirstopp, trykker du på  [Blekk] > [Utskriftsalt.] > [Reduser tilklining] og endrer innstillingene.



Beslektet informasjon

- [Kopi](#)

Relaterte temaer:

- [Endre utskriftsalternativene for å forbedre utskriftene](#)
-

Kopiere et ID-kort

Bruk [2i1 (ID)]-funksjonen til å kopiere begge sider av et identifikasjonskort på én side, og bevare den originale kortstørrelsen.



- Kontroller at papirstørrelsen er satt til A4 eller Letter.
- Du kan kopiere ID-kort i den utstrekning det er tillatt i henhold til gjeldende lover. Mer detaljert informasjon >> [Produktsikkerhetsguide](#)

>> [MFC-J4340DW](#)

>> [MFC-J4440DW/MFC-J4540DW](#)

MFC-J4340DW

1. Legg ID-kortet med forsiden ned nær øvre venstre hjørne på skannerglassplaten.

2 i 1 ID (stående)

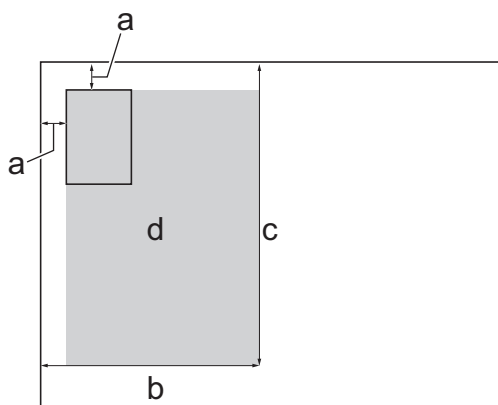

2 i 1 ID (liggende)

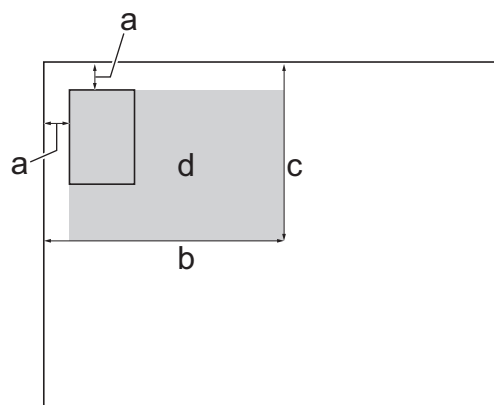

- a. 3 mm eller mer (øverst, venstre)
- b. 145 mm
- c. 2 i 1 ID (stående): 207 mm
2 i 1 ID (liggende): 102 mm
- d. Område som kan skannes

2. Trykk på  (**COPY**).
3. Angi antall kopier ved hjelp av talltastaturet.
4. Trykk på ▲ eller ▼ for å velge følgende:
 - a. Velg [Sideoppsett]. Trykk på **OK**.
 - b. Velg [2i1 ID Vertikal] eller [2i1 ID Horisontal]. Trykk på **OK**.
5. Trykk på **Mono Start** eller **Colour Start**.
Maskinen begynner å skanne den ene siden av ID-kortet.

6. Når maskinen har skannet den første siden, snur du identifikasjonskortet og trykker på ► for å skanne den andre siden.

MFC-J4440DW/MFC-J4540DW

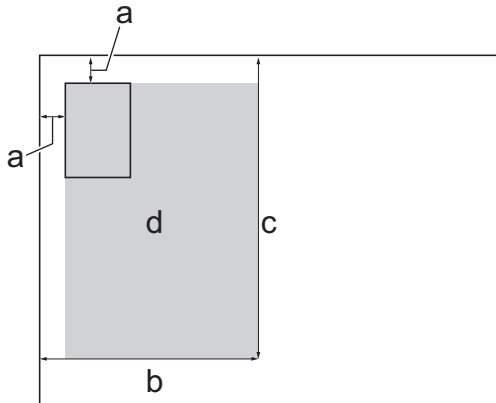

1. Legg ID-kortet med forsiden ned nær øvre venstre hjørne på skannerglassplaten.

2 i 1 ID (stående)

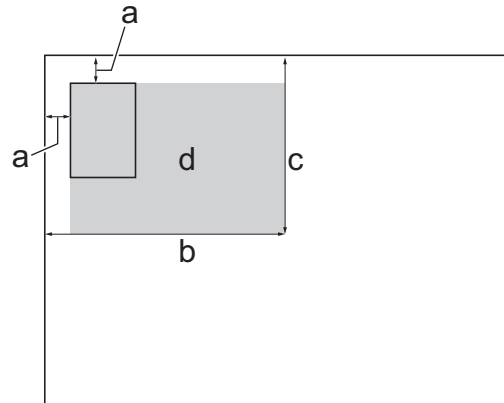

2 i 1 ID (liggende)



- a. 3 mm eller mer (øverst, venstre)
 - b. 145 mm
 - c. 2 i 1 ID (stående): 207 mm
2 i 1 ID (liggende): 102 mm
 - d. Område som kan skannes
2. Trykk på  [Kopi].
 3. Angi antall kopier på én av følgende måter:
 - Trykk [-] eller [+] på pekeskjermen.
 - Trykk på **x01** for å vise tastaturet på pekeskjermen, og angi deretter antall kopier ved hjelp av tastaturet på pekeskjermen. Trykk på [OK].
 4. Trykk på  [Alternativer] > [Sideoppsett] > [2i1 ID Vertikal] eller [2i1 ID Horisontal].
 Du kan også trykke på [ID] for innstillingen [2i1 ID Vertikal].
 5. Les og bekreft den viste listen med innstillinger du har valgt. Trykk på [OK] når du er ferdig med å endre innstillingene.
 6. Trykk [Monostart] eller [Fargestart].
Maskinen begynner å skanne den ene siden av ID-kortet.
 7. Når maskinen har skannet den første siden, snur du identifikasjonskortet og trykker på [Fortsett] for å skanne den andre siden.

✓ Beslektet informasjon

- [Kopi](#)

Kopieringsinnstillinger

>> [MFC-J4340DW](#)

>> [MFC-J4440DW/MFC-J4540DW](#)

MFC-J4340DW

Hvis du vil endre kopieringsinnstillingene, trykker du på  (COPY).

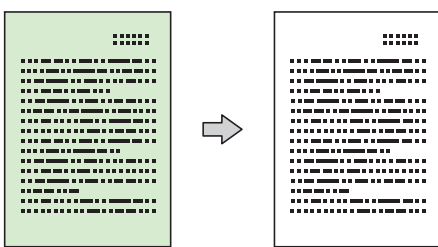
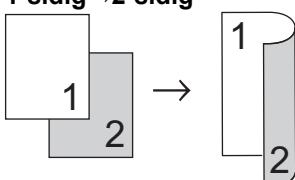
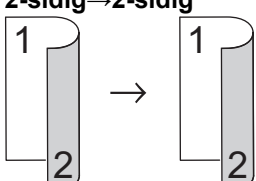
Alternativ	Beskrivelse	
Kvalitet	Velg kopieringsoppløsning for dokumenttypen.	
Papirtype	Velg papirtype. Hvis du kopierer til spesialpapir, får du best utskriftskvalitet ved å stille inn maskinen på den typen papir du bruker.	
Papirstr.	Velg papirstørrelse. Når du kopierer på annet papir enn A4-størrelse, må du endre innstillingen for papirstørrelse.	
Øke/Redusere	100%	-
	Forstørr	Velg forstørrelsesforhold for neste kopi.
	Reduser	Velg forminskingsforhold for neste kopi.
	Tilpass siden	Justerer kopiformatet slik at det passer til papirformatet du har stilt inn.
	Definer (25-400 %)	Angi et forstørrelses- eller forminskingsforhold.
Tetthet	Øk tettheten for å gjøre teksten mørkere. Reduser tettheten for å gjøre teksten lysere.	
Fjern bakgrunn	Fjerner dokumentets bakgrunnsfarge i kopier. Det hvite blir tydeligere. Dette sparer noe blekk og kan gjøre visse kopier enklere å lese. 	
Tosidig kopi	Velg dette alternativet hvis du vil kopiere på begge sider av arket. 1-sidig → 2-sidig  2-sidig → 2-sidig 	

Alternativ	Beskrivelse
Stable/Sorter	Velg å stable eller sortere flere kopier.
	<div style="display: flex; justify-content: space-around;"> <div style="text-align: center;"> <p>Stable</p> </div> <div style="text-align: center;"> <p>Sortere</p> </div> </div>
Sideoppsett	Lag N i 1-, 2 i 1-ID- eller plakatkopier.
	<div style="display: flex; justify-content: space-around;"> <div style="text-align: center;"> <p>4 i 1</p> </div> <div style="text-align: center;"> <p>Plakat</p> </div> </div>
Aut. forsk.oppr.	Velg for å korrigere en forskjøvet kopi. Alternativet er bare tilgjengelig hvis dokumentet er forskjøvet med mindre enn 3 grader.
Angi ny std.	Lagrer kopieringsinnstillingene du bruker oftest, ved å angi dem som standardinnstillinger.
Fabrikkinnstilling	Gjenoppretter eventuelt endrede kopiinnstillinger til fabrikkinnstillingene.

MFC-J4440DW/MFC-J4540DW

Hvis du vil endre kopieringsinnstillingene, trykker du på  [Alternativer].

Alternativ	Beskrivelse	
Kvalitet	Velg kopieringsoppløsning for dokumenttypen.	
Skuffvalg (MFC-J4540DW)	Velg skuffen med den beste papirtypen og det beste formatet for ditt dokument.	
Papirtype	Velg papirtype. Hvis du kopierer til spesialpapir, får du best utskriftskvalitet ved å stille inn maskinen på den typen papir du bruker.	
Papirstr.	Velg papirstørrelse. Når du kopierer på annet papir enn A4-størrelse, må du endre innstillingen for papirstørrelse.	
Øke/Redusere	100%	-
	Forstørr	Velg forstørrelsesforhold for neste kopi.
	Reduser	Velg forminskingsforhold for neste kopi.
	Tilpass siden	Justerer kopiformatet slik at det passer til papirformatet du har stilt inn.
	Definer (25-400 %)	Angi et forstørrelses- eller forminskingsforhold.
Tetthet	Øk tettheten for å gjøre teksten mørkere. Reduser tettheten for å gjøre teksten lysere.	

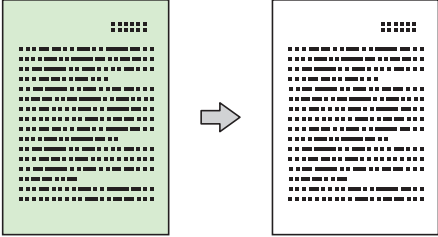
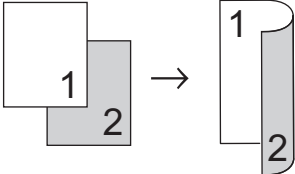
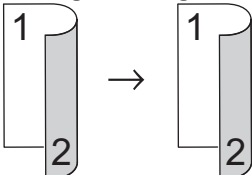
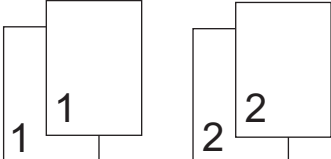
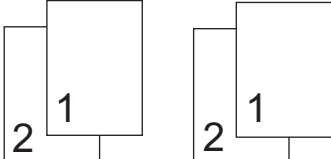
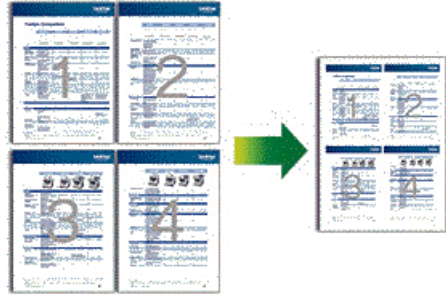
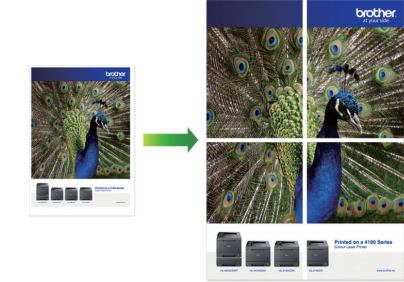
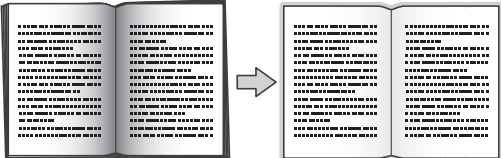
Alternativ	Beskrivelse
Fjern bakgrunnsfarge	<p>Fjerner dokumentets bakgrunnsfarge i kopier. Det hvite blir tydeligere. Dette sparer noe blekk og kan gjøre visse kopier enklere å lese.</p> 
Tosidig kopi	<p>Velg dette alternativet hvis du vil kopiere på begge sider av arket.</p> <p>1-sidig → 2-sidig</p>  <p>2-sidig → 2-sidig</p> 
Stable/Sorter	<p>Velg å stable eller sortere flere kopier.</p> <div style="display: flex; justify-content: space-around;"> <div data-bbox="472 1081 804 1272"> <p>Stable</p>  </div> <div data-bbox="932 1081 1264 1272"> <p>Sortere</p>  </div> </div>
Sideoppsett	<p>Lag N i 1-, 2 i 1-ID- eller plakatkopier.</p> <div style="display: flex; justify-content: space-around;"> <div data-bbox="472 1339 919 1686"> <p>4 i 1</p>  </div> <div data-bbox="932 1339 1337 1664"> <p>Plakat</p>  </div> </div>
Aut. forsk.oppr.	<p>Velg for å korrigere en forskjøvet kopi. Alternativet er bare tilgjengelig hvis dokumentet er forskjøvet med mindre enn 3 grader.</p>
Avanserte innstillinger	<p>Kopiere bok Korrigerer mørke kanter og skjevhet når du kopierer fra skannerglassplaten.</p> 

Alternativ	Beskrivelse
	<p>Kop. vanmerke</p> <p>Plasserer tekst i dokumentet som vanmerke.</p> 
Angi ny std.	Lagrer kopieringsinnstillingene du bruker oftest, ved å angi dem som standardinnstillinger.
Fabrikkinnstilling	Gjenoppretter eventuelt endrede kopiinnstillinger til fabrikkinnstillingene.



Du kan lagre gjeldende innstillinger ved å trykke på [Lagre som en snarvei].



Beslektet informasjon

- [Kopi](#)

Relaterte temaer:

- [Kopier dokumenter](#)

Faks

- [Send en faks](#)
- [Motta en faks](#)
- [Talehandlinger og faksnumre](#)
- [Telefontjenester og eksterne enheter](#)
- [Faksrapporter](#)
- [PC-FAX](#)

Send en faks

- [Send en faks fra Brother-maskinen](#)
- [Send faks manuelt](#)
- [Send faks mot slutten av en samtale](#)
- [Send samme faks til mer enn én mottaker \(gruppesending\)](#)
- [Send faks i sanntid](#)
- [Send en faks til en bestemt tid \(utsatt faks\)](#)
- [Endre innstillingen for Automatisk ny oppringing for faks](#)
- [Avbryt en faks som er i gang](#)
- [Kontrollere og avbryte faks som venter](#)
- [Faksalternativer](#)

Send en faks fra Brother-maskinen

>> MFC-J4340DW

>> MFC-J4440DW/MFC-J4540DW

MFC-J4340DW

1. Plasser dokumentet i ADF-en eller på skannerglassplaten.
2. Trykk på  (FAX).

LCD-skjermen viser:



3. Angi faksnummeret på én av måtene nedenfor:
 - Talltastatur (Tast inn faksnummeret manuelt.)
Tast inn alle sifrene i nummeret ved hjelp av talltastaturet.
 - Ring på nytt (Ring på nytt til det nummeret som sist ble oppringt.)
Trykk på **Redial/Pause**.
 - Utgående anrop (Velg et nummer fra Utgående anrop-historikken.)
Trykk på ▲ eller ▼ for å velge følgende:
 - a. Velg [Anropslogg]. Trykk på **OK**.
 - b. Velg [Utg. samtale]. Trykk på **OK**.
 - c. Velg nummeret du vil ringe til, og trykk deretter på **OK**.
 - d. Trykk på ► for å velge [Bruk].
 - Anroper-ID (Velg et nummer fra Anroper-ID-historikken.)
(Funksjonen for anroper-ID er ikke tilgjengelig for Finland)
Trykk på ▲ eller ▼ for å velge følgende:
 - a. Velg [Anropslogg]. Trykk på **OK**.
 - b. Velg [Anrops-ID-logg]. Trykk på **OK**.
 - c. Velg nummeret du vil ringe til, og trykk deretter på **OK**.
 - d. Trykk på ► for å velge [Bruk].
 - [Adressebok] (Velg et nummer fra adresseboken.)
Trykk på ▲ eller ▼ for å velge følgende:
 - a. Velg [Adressebok]. Trykk på **OK**.
 - b. Velg [Søk]. Trykk på **OK**.
 - c. Gjør ett av følgende:
 - Tast inn det tosifrede hurtigvalnummeret via talltastaturet.
 - Slik velger du et nummer fra listen:
 - i. Velg [Alfabetisk] eller [Numerisk]. Trykk på **OK**.
 - ii. Velg nummeret du vil ha. Trykk på **OK**.
 - iii. Trykk på ► for å velge [Bruk].
4. Hvis du vil endre faksinnstillingene, trykker du på ▲ eller ▼ for å velge innstillingen du vil endre, og deretter trykker du på **OK**.
5. Når du er ferdig trykker du på **Mono Start** eller **Colour Start**.

6. Gjør ett av følgende:

- Hvis du bruker ADF-en, begynner maskinen å skanne og sende dokumentet.
- Hvis du bruker skannerglassplaten og har trykket på **Mono Start**, begynner maskinen å skanne den første siden.

Gå til neste trinn.

- Hvis du bruker skannerglassplaten og har trykket på **Colour Start**, får du spørsmål på LCD-skjermen om du vil sende en fargefaks.

Trykk på ► for å bekrefte. Maskinen begynner å ringe og sende dokumentet.

7. Gjør ett av følgende når [Neste Side?] vises på LCD-skjermen:

- Trykk på ► for å skanne en ny side. Legg neste side på skannerglassplaten og trykk på ►. Maskinen begynner å skanne siden.

Gjenta dette trinnet for hver tilleggsside.

- Trykk på ◀ for å sende en faks når alle sidene er skannet. Maskinen begynner å sende dokumentet.

MFC-J4440DW/MFC-J4540DW

1. Plasser dokumentet i ADF-en eller på skannerglassplaten.

2. Trykk på  [Faks].



Hvis [Forh.visn. av faks] er satt til [På], trykker du på  [Faks] > [Sending av fakser].

Pekeskjermen viser:



3. Angi faksnummeret på én av måtene nedenfor:

- Talltastatur (Tast inn faksnummeret manuelt.)

Tast inn alle sifrene i nummeret ved hjelp av pekeskjermen.

- Samtalehistorikk

Trykk på [Samtale- logg].

Trykk på [Rep], [Utg. samtale] eller [Anrops-ID-logg].

Hvis du velger [Utg. samtale] eller [Anrops-ID-logg], velger du nummeret du vil ringe til, og deretter trykker du på [Bruk].

(Funksjonen for anroper-ID er ikke tilgjengelig for Finland)

- Adressebok

Trykk på [Adressebok].

Gjør ett av følgende:

- Velg nummeret du vil ringe til, og trykk deretter på [Bruk].

-
- Trykk på , og angi deretter den første bokstaven i navnet og trykk på [OK]. Trykk på navnet du vil ringe til. Hvis navnet har to numre, trykker du på nummeret du vil ha. Trykk på [Bruk].



Hvis LDAP-søk er tilgjengelig, vil resultatet vises på pekeskjermen med .

4. Trykk på  [Alternativer] hvis du vil endre faksinnstillingene.
Trykk på [OK] når du er ferdig.
5. Trykk på [Start faks].
 - Hvis du bruker ADF-en, begynner maskinen å skanne og sende dokumentet.
 - Hvis du bruker skannerglassplaten og valgte [Sort-hvitt] i [Fargeinnstilling], begynner maskinen å skanne den første siden.
Gå til neste trinn.
 - Hvis du bruker skannerglassplaten og valgte [Farge] i [Fargeinnstilling], vises det en melding på pekeskjermen om du vil sende en fargefaks.
Trykk på [Ja (fargefaks)] for å bekrefte. Maskinen begynner å ringe og sende dokumentet.
6. Gjør ett av følgende når pekeskjermen viser [Neste Side?]:
 - Trykk på [Nei] når du er ferdig med å skanne sider. Maskinen begynner å sende dokumentet.
 - Trykk [Ja] for å skanne en annen side. Legg neste side på skannerglassplaten, og trykk deretter [OK].
Maskinen begynner å skanne siden.Gjenta dette trinnet for hver ny side.



Beslektet informasjon

- [Send en faks](#)

Relaterte temaer:

- [Faksalternativer](#)
-

Send faks manuelt

Med manuell faksoverføring kan du høre oppringings-, ringe- og faksmottakstonene mens du sender en faks.

>> [MFC-J4340DW](#)

>> [MFC-J4440DW/MFC-J4540DW](#)

MFC-J4340DW

1. Legg i dokumentet ditt.
2. Hvis du vil lytte etter en ringetone, må du ta av røret til en ekstern telefon.
3. Slå faksnummeret ved å bruke den eksterne telefonen.
4. Når du hører fakstoner, trykker du på **Mono Start** eller **Colour Start**.
Hvis du bruker skannerglassplaten, trykker du på ▶ for å sende en faks.
5. Legg på røret til den eksterne telefonen.

MFC-J4440DW/MFC-J4540DW

1. Legg i dokumentet ditt.
2. Hvis du vil lytte etter en ringetone, må du ta av røret til en ekstern telefon.
3. Slå faksnummeret ved å bruke den eksterne telefonen.
4. Når du hører fakstoner, trykker du på  og deretter på [Start faks].
Hvis du bruker skannerglassplaten, trykker du [Send].
5. Legg på røret til den eksterne telefonen.

✓ Beslektet informasjon

- [Send en faks](#)

Send faks mot slutten av en samtale

Mot slutten av en samtale kan du sende en faks til den andre personen før dere begge legger på.

>> [MFC-J4340DW](#)

>> [MFC-J4440DW/MFC-J4540DW](#)

MFC-J4340DW

1. Be den andre om å vente på fakstonene (pipetoner) og trykke på Start-tasten før personen legger på.
2. Legg i dokumentet ditt.
3. Trykk på **Mono Start** eller **Colour Start**.
Hvis du bruker skannerglassplaten, trykker du på ▶ for å sende en faks.
4. Erstatt telefonrøret til den eksterne telefonen.

MFC-J4440DW/MFC-J4540DW

1. Be den andre om å vente på fakstonene (pipetoner) og trykke på Start-tasten før personen legger på.
2. Legg i dokumentet ditt.
3. Trykk på  for å vise [Start faks].
4. Trykk på [Start faks].
Hvis du bruker skannerglassplaten, trykker du [Send].
5. Erstatt telefonrøret til den eksterne telefonen.



Beslektet informasjon

- [Send en faks](#)

Send samme faks til mer enn én mottaker (gruppesending)

Bruk kringkastingsfunksjonen til å sende samme faks til flere faksnumre samtidig.

- Denne funksjonen er kun tilgjengelig for monokrome fakser.
- Adresseboknumre må lagres i maskinens minne før de kan brukes i en gruppesending.
- Gruppernumre må også lagres i maskinens minne før de kan brukes i en gruppesending. Gruppernumre inneholder mange lagrede adresseboknumre som gjør det enklere å ringe.

>> [MFC-J4340DW](#)

>> [MFC-J4440DW/MFC-J4540DW](#)

MFC-J4340DW

Du kan ha grupper, adresseboknumre og opptil 50 manuelt oppringte numre i den samme gruppesendingen. Hvis du ikke har brukt opp noen av adresseboknumrene til grupper, kan du gruppesende fakser til opptil 90 ulike numre.

1. Legg i dokumentet ditt.
2. Trykk på  (FAX).
3. Trykk på ▲ eller ▼ for å velge [Gruppesending], og trykk deretter på **OK**.
4. Trykk på ▲ eller ▼ for å velge [Legge til nummer], og trykk deretter på **OK**.
5. Du kan legge til numre i gruppesendingen på følgende måter:
 - Angi et nummer med talltastaturet:
 - a. Trykk på ▲ eller ▼ for å velge [Legge til nummer], og trykk deretter på **OK**.
 - b. Tast inn et nummer via talltastaturet, og trykk deretter på **OK**.
 - Velge et nummer fra adresseboken:
 - a. Trykk på ▲ eller ▼ for å velge [Legg til fra adresse bok], og trykk deretter på **OK**.
 - b. Trykk på ▲ eller ▼ for å velge [Alfabetisk] eller [Numerisk], og trykk deretter på **OK**.
 - c. Trykk på ▲ eller ▼ for å velge hurtigvalgnavnet eller -nummeret du vil ha.
 - d. Trykk på ◀ eller ▶ for å velge alternativet merket med hurtigvalgnavnet eller -nummeret, og trykk deretter på **OK**.
 - Søke etter et nummer i adresseboken:
 - a. Trykk på ▲ eller ▼ for å velge [Søk i adressebok], og trykk deretter på **OK**.
 - b. Skriv inn den første bokstaven i navnet via talltastaturet, og trykk deretter på **OK**.
 - c. Trykk på ▲ eller ▼ for å velge navnet, og trykk deretter på **OK**.
 - d. Trykk på **OK** igjen.
6. Når du er ferdig, trykker du på ▲ eller ▼ for å velge [Fullfør]. Trykk på **OK**.
7. Trykk på **Mono Start**.
8. Gjør ett av følgende:
 - Hvis du bruker ADF-en, begynner maskinen å skanne og sende dokumentet.
 - Hvis du bruker skannerglassplaten, begynner maskinen å skanne den første siden.

Gjør ett av følgende når [Neste Side?] vises på LCD-skjermen:

 - Trykk på ▶ for å skanne en ny side. Legg neste side på skannerglassplaten og trykk på ▶. Maskinen begynner å skanne siden.

Gjenta dette trinnet for hver ny side.
 - Trykk på ◀ for å sende en faks når alle sidene er skannet. Maskinen begynner å sende dokumentet.



Hvis [Minnet er fullt]-meldingen vises, kan du trykke på **Stop/Exit** for å avbryte.

MFC-J4440DW/MFC-J4540DW

Du kan ha grupper, adresseboknumre og opptil 50 manuelt oppringte numre i den samme gruppesendingen. Hvis du ikke har brukt opp noen av adresseboknumrene til grupper, kan du gruppesende fakser til opptil 250 ulike numre.

1. Legg i dokumentet ditt.
2. Trykk på  [Faks].



Hvis [Forh.visn. av faks] er satt til [På], trykker du på  [Faks] > [Sending av fakser].

3. Trykk på  [Alternativer] > [Gruppesending].
4. Trykk på [Legg til nummer].

Du kan legge til numre i gruppesendingen på følgende måter:

- Trykk på [Legg til nummer], og skriv inn et faksnummer med talltastaturet. Trykk på [OK]
- Trykk på [Legg til fra adressebok]. Trykk på ▲ eller ▼ for å vise numrene du vil legge til i gruppesendingen. Merk av i avmerkingsboksene for numrene du ønsker å legge til. Trykk på [OK] når du er ferdig.
- Trykk på [Søk i adressebok]. Trykk den første bokstaven i navnet, og trykk [OK]. Trykk på navnet, og trykk deretter nummeret du vil legge til.

Gjenta dette trinnet for å angi flere faksnumre.

5. Trykk på [OK] når du er ferdig.
6. Trykk på [Start faks].
7. Gjør ett av følgende:

- Hvis du bruker ADF-en, begynner maskinen å skanne og sende dokumentet.
- Hvis du bruker skannerglassplaten, begynner maskinen å skanne den første siden.

Gjør ett av følgende når pekeskjermen viser [Neste Side?]:

- Trykk på [Nei] når du er ferdig med å skanne sider. Maskinen begynner å sende dokumentet.
- Trykk [Ja] for å skanne en annen side. Legg neste side på skannerglassplaten, og trykk deretter [OK]. Maskinen begynner å skanne siden.

Gjenta dette trinnet for hver ny side.



Beslektet informasjon

- [Send en faks](#)
 - [Avbryt en gruppesending som er i gang](#)

Relaterte temaer:

- [Sett opp grupper for gruppesending](#)
- [Skrive inn tekst på Brother-maskinen](#)

Avbryt en gruppesending som er i gang

Under en gruppesending av flere fakser kan du avbryte bare den faksen som sendes nå, eller hele gruppesendingen.



>> [MFC-J4340DW](#)

>> [MFC-J4440DW/MFC-J4540DW](#)

MFC-J4340DW

1. Trykk på **Settings**.
2. Trykk på ▲ eller ▼ for å velge følgende:
 - a. Velg [Faks]. Trykk på **OK**.
 - b. Velg [Jobb I Kø]. Trykk på **OK**.LCD-skjermen viser faksnummeret det ringes til og jobbnummeret på gruppesendingen.
3. Trykk på ▲ eller ▼ for å velge jobben du vil avbryte på følgende måter:
 - Hvis du vil avbryte hele gruppesendingen, velger du jobbnummeret for gruppesendingen og trykker på **OK**.
Trykk på ► for å bekrefte eller trykke på ◀ for å avslutte uten å kansellere.
 - Hvis du vil avbryte oppringingen til det gjeldende nummeret, velger du navnet eller nummeret på LCD-skjermen og trykker på **OK**.
Trykk på ► for å bekrefte eller trykke på ◀ for å avslutte uten å kansellere.
 - For å avslutte uten å kansellere, trykk på **Stop/Exit**.
4. Trykk på **Stop/Exit**.

MFC-J4440DW/MFC-J4540DW

1. Trykk på  for å gå tilbake til Hjem-skjermen.
2. Trykk på .
3. Gjør ett av følgende:
 - Hvis du vil avbryte hele gruppesendingen, må du trykke på [Hel sending]. Trykk på [Ja] for å bekrefte, eller trykk på [Nei] for å avslutte uten å avbryte.
 - Du kan avbryte det gjeldende nummeret som ringes, ved å trykke på navnet eller nummeret på pekeskjermen. Trykk på [Ja] for å bekrefte, eller trykk på [Nei] for å avslutte uten å avbryte.
 - Hvis du vil avslutte uten å avbryte, trykker du .

Beslektet informasjon

- [Send samme faks til mer enn én mottaker \(gruppesending\)](#)

Send faks i sanntid

Når du sender en faks, skanner maskinen dokumentet inn i minnet før det sendes. Så snart telefonlinjen er ledig, begynner maskinen oppringing og sending. Hvis du vil sende et viktig dokument umiddelbart uten å vente på at maskinen skal hente skanningen fra minnet, slår du på [Sendetid].

- Hvis du sender en fargefaks, eller hvis maskinens minne er fullt og du sender en svart/hvitt-faks fra ADF-en, sender maskinen dokumentet i sanntid (selv om [Sendetid] er satt til [Av]).
- Ved sending i sanntid vil ikke den automatiske gjenoppringsfunksjonen fungere når du benytter skannerglassplaten.

>> [MFC-J4340DW](#)

>> [MFC-J4440DW/MFC-J4540DW](#)

MFC-J4340DW

1. Legg i dokumentet ditt.
2. Trykk på  (FAX).
3. Trykk på ▲ eller ▼ for å velge følgende:
 - a. Velg [Sendetid]. Trykk på **OK**.
 - b. Velg [På] (eller [Av]). Trykk på **OK**.
4. Slå faksnummeret.
5. Trykk på **Mono Start** eller **Colour Start**.

MFC-J4440DW/MFC-J4540DW

1. Legg i dokumentet ditt.
2. Trykk på  [Faks].



Hvis [Forh.visn. av faks] er satt til [På], trykker du på  [Faks] > [Sending av fakser].

3. Trykk på  [Alternativer] > [Sendetid].
4. Trykk på [På].
5. Trykk på [OK].
6. Slå faksnummeret.
7. Trykk på [Start faks].



Beslektet informasjon

- [Send en faks](#)

Send en faks til en bestemt tid (utsatt faks)

Beslektede modeller : MFC-J4440DW/MFC-J4540DW

Du kan lagre opptil 50 fakser i maskinens minne som skal sendes innen 24 timer.

Denne funksjonen er kun tilgjengelig for monokrome fakser.

1. Legg i dokumentet ditt.

2. Trykk på  [Faks].



Hvis [Forh.visn. av faks] er satt til [På], trykker du på  [Faks] > [Sending av fakser].

3. Trykk på  [Alternativer] > [Forsink. faks].

4. Trykk på [Forsink. faks].

5. Trykk på [På].

6. Trykk på [Sett tid].

7. Angi klokkeslettet når du vil at faksen skal sendes, med pekeskjermen. Trykk på [OK].



Antall sider du kan skanne til minnet, avhenger av mengden og typen data.

8. Trykk på [OK].

9. Slå faksnummeret.

10. Trykk på [Start faks].

Hvis du bruker skannerglassplaten, går du til neste trinn.

11. Gjør ett av følgende når pekeskjermen viser [Neste Side?]:

- Trykk på [Nei] når du er ferdig med å skanne sider.
- Trykk [Ja] for å skanne en annen side. Legg neste side på skannerglassplaten, og trykk deretter [OK]. Maskinen begynner å skanne siden.

Gjenta dette trinnet for hver ny side.



Beslektet informasjon

- [Send en faks](#)

Endre innstillingen for Automatisk ny oppringing for faks

Hvis linjen er opptatt når du sender en faks automatisk, og Automatisk ny faksoppringning er satt til [På], slår maskinen nummeret på nytt inntil tre ganger med fem minutters mellomrom.

Standardinnstillingen for Automatisk ny faksoppringning er [På].



>> [MFC-J4340DW](#)

>> [MFC-J4440DW/MFC-J4540DW](#)

MFC-J4340DW

1. Trykk på **Settings**.
2. Trykk på ▲ eller ▼ for å velge følgende:
 - a. Velg [Grunn oppsett]. Trykk på **OK**.
 - b. Velg [Automatisk ny faksoppringning]. Trykk på **OK**.
 - c. Velg [På] (eller [Av]). Trykk på **OK**.
3. Trykk på **Stop/Exit**.

MFC-J4440DW/MFC-J4540DW

1. Trykk på  [Innstill.] > [Alle innst.] > [Grunn oppsett] > [Auto. ny faksoppringning].
2. Trykk på [På] eller [Av].
3. Trykk på .



Beslektet informasjon

- [Send en faks](#)

Avbryt en faks som er i gang



>> [MFC-J4340DW](#)

>> [MFC-J4440DW/MFC-J4540DW](#)

MFC-J4340DW

1. Trykk på **Stop/Exit** for å avbryte en faks som allerede er i gang.
2. Når du trykker på **Stop/Exit** mens maskinen ringer eller sender, viser LCD-skjermen [Avbryte jobb?]. Trykk ▶ for å bekrefte.

MFC-J4440DW/MFC-J4540DW

1. Trykk på  for å gå tilbake til Hjem-skjermen.
2. Trykk på  for å avbryte en faks som allerede er i gang.
3. Når du trykker på  mens maskinen ringer eller sender, viser pekeskjermen [Avbryte jobb?]. Trykk på [Ja].

✓ Beslektet informasjon

- [Send en faks](#)

Relaterte temaer:

- [Telefon- og faksproblemer](#)

Kontrollere og avbryte faks som venter

Følg disse trinnene for å se eller avbryte fakser som er lagret i maskinens minne og som venter på å bli sendt. Hvis ingen faksjobber finnes i minnet, viser LCD-skjermen [Ingen jobb I Kø]. Du kan avbryte en faksjobb før den sendes.



>> [MFC-J4340DW](#)

>> [MFC-J4440DW/MFC-J4540DW](#)

MFC-J4340DW

1. Trykk på **Settings**.
2. Trykk på ▲ eller ▼ for å velge følgende:
 - a. Velg [Faks]. Trykk på **OK**.
 - b. Velg [Jobb I Kø]. Trykk på **OK**.
3. Gjør følgende for hver faksjobb du ønsker å kontrollere eller avbryte:
 - a. Trykk på ▲ eller ▼ for å bla gjennom ventende jobber. Om nødvendig velger du jobben du vil avbryte, og deretter trykker du på **OK**.
 - b. Trykk på ► for å bekrefte eller trykke på ◀ for å avslutte uten å kansellere.
4. Når du er ferdig, trykk på **Stop/Exit**.

MFC-J4440DW/MFC-J4540DW

1. Trykk  [Innstill.] > [Alle innst.] > [Faks] > [Jobb I Kø].
2. Gjør følgende for hver faksjobb du ønsker å kontrollere eller avbryte:
 - a. Trykk på ▲ eller ▼ for å bla gjennom ventende jobber. Trykk på jobben du ønsker å avbryte, etter behov.
 - b. Trykk på [OK].
 - c. Trykk på [Ja] for å bekrefte, eller trykk på [Nei] for å avslutte uten å avbryte.
3. Trykk på  når du er ferdig.

✓ Beslektet informasjon

- [Send en faks](#)

Relaterte temaer:

- [Telefon- og faksproblemer](#)

Faksalternativer

>> [MFC-J4340DW](#)

>> [MFC-J4440DW/MFC-J4540DW](#)

MFC-J4340DW

Vil du endre innstillinger for fakssending, trykker du på  (FAX).

Alternativ	Beskrivelse
Faksoppløsning	Angi oppløsningen for utgående fakser. Fakskvaliteten kan ofte forbedres ved å endre faksoppløsningen.
Kontrast	Juster kontrasten. Hvis dokumentet er svært lyst eller svært mørkt, kan du forbedre fakskvaliteten ved å endre fakskvaliteten.
Glasspl. skannest.	Juster skanneområdet på skannerglassplaten til dokumentstørrelsen. ➤➤ <i>Beslektet informasjon: Skannerspesifikasjoner i Spesifikasjoner</i>
Gruppesending (bare svart-hvitt)	Send samme faksmelding til flere faksnumre samtidig.
Sendetid	Send en faks med én gang uten å vente på at maskinen henter skannet faks fra minnet.
Utenlandsmodus	Sett til På hvis du har problemer med å sende faks til utlandet.
Anropslogg	Velg et nummer fra Samtale-logg.
Adressebok	Velg et nummer fra adresseboken.
Angi ny std.	Lagre utskriftsinnstillingene dine som standard.
Fabrikkinnstilling	Gjenopprett innstillingene til fabrikkinnstillingene.

MFC-J4440DW/MFC-J4540DW

Vil du endre innstillinger for fakssending, trykker du på  [Alternativer].

Alternativ	Beskrivelse
Faksoppløsning	Angi oppløsningen for utgående fakser. Fakskvaliteten kan ofte forbedres ved å endre faksoppløsningen.
Kontrast	Juster kontrasten. Hvis dokumentet er svært lyst eller svært mørkt, kan du forbedre fakskvaliteten ved å endre fakskvaliteten.
Glasspl. skannest.	Juster skanneområdet på skannerglassplaten til dokumentstørrelsen. ➤➤ <i>Beslektet informasjon: Skannerspesifikasjoner i Spesifikasjoner</i>
Gruppesending (bare svart-hvitt)	Send samme faksmelding til flere faksnumre samtidig.
Forhåndsvisning (bare svart-hvitt)	Forhåndsvis en faksmelding før du sender den. Du kan ikke sende en fargefaks når Forhåndsvisning er satt til På.
Fargeinnstilling	Still inn om fakser sendes i monokrom eller farge. <ul style="list-style-type: none"> Fargefakser kan ikke lagres i maskinens minne og maskinen sender dem med én gang.

Alternativ	Beskrivelse
	<ul style="list-style-type: none"> • Bruk ADF-en til å sende fargefakser med flere sider. • Du kan ikke sende en fargefaks når Forhåndsvisning er satt til På.
Forsink. faks (bare svart-hvitt)	Still inn tid på dagen for overføring av utsatt sending.
Samlet TX (bare svart-hvitt)	Spar penger ved å sende alle utsatte fakser som er planlagt for samme tid og faksnummer, som én faks for å redusere overføringstiden.
Sendetid	Send en faks med én gang uten å vente på at maskinen henter skannet faks fra minnet.
Utenlandsmodus	Sett til På hvis du har problemer med å sende faks til utlandet.
Anropslogg	Velg et nummer fra Samtale-logg.
Adressebok	Velg et nummer fra adresseboken.
Angi ny std.	Lagre utskriftsinnstillingene dine som standard.
Fabrikkinnstilling	Gjenopprett innstillingene til fabrikkinnstillingene.



Du kan lagre gjeldende innstillinger ved å trykke på [Lagre som en snarvei].
Du blir spurt om du vil gjøre dette til en snarvei. Følg instruksene på LCD-skjermen.



Beslektet informasjon

- [Send en faks](#)

Relaterte temaer:

- [Send en faks fra Brother-maskinen](#)
- [Spesifikasjoner](#)

Motta en faks

- [Innstillinger for mottaksmodus](#)
- [Still inn fakseteksjon](#)
- [Faksforhåndsvisning](#)
- [Redusere størrelsen til en side på en innkommende faks](#)
- [Angi stempel for faksmottak](#)
- [Motta en faks ved slutten av en telefonsamtale](#)
- [Alternativer for minnemottak](#)
- [Fjerninnhenting av faks](#)

Innstillinger for mottaksmodus

- [Oversikt over mottaksmoduser](#)
- [Velg riktig mottaksmodus](#)
- [Still inn antall ganger det ringer før maskinen svarer \(ringeforsinkelse\)](#)
- [Still inn F/T-ringetid \(doble ringetoner\)](#)

Oversikt over mottaksmoduser

Enkelte mottaksmodi svarer automatisk ([Kun fax] og [Faks/tlf.]). Det kan hende du ønsker å endre ringeforsinkelsen før du bruker disse modusene.

Kun fax

[Kun fax]-modusen besvarer automatisk alle anrop som faks.

Fax/Tel

Modusen [Faks/tlf.] hjelper deg med å styre alle innkommende anrop ved å gjenkjenne dem som faks- eller taleanrop og deretter håndtere dem på én av følgende måter:

- Fakser mottas automatisk.
- Taleanrop starter F/T-ringning i maskinen for å varsle deg om at du må løfte av røret. F/T-ringning er doble ringetoner som maskinen avgir.

Manual

[Manuell]-modus slår av alle automatiske svarfunksjoner.

Du må løfte røret til en ekstern telefon for å motta en faks i [Manuell]-modus. Når du hører fakstoner (korte, gjentatte pipelyder), trykker du på Start-knappen og deretter velger du [Motta] for å motta en faks. Du kan også bruke funksjonen Faksdeteksjon til å motta fakser. Dette gjøres ved å løfte av røret på samme linje som maskinen er tilkoblet.

Ekstern telefonsvarer

[Ext. Tel/Svarer]-modus gjør det mulig for en ekstern telefonsvarer å styre dine innkommende anrop.

Innkommende anrop håndteres på følgende måter:

- Fakser mottas automatisk.
- Taleanropere kan spille inne en melding på ekstern telefonsvarer.



Beslektet informasjon

- [Innstillinger for mottaksmodus](#)

Relaterte temaer:

- [Still inn antall ganger det ringer før maskinen svarer \(ringeforsinkelse\)](#)
- [Still inn F/T-ringetid \(doble ringetoner\)](#)
- [Still inn faksdeteksjon](#)
- [Koble til en ekstern telefonsvarer](#)

Velg riktig mottaksmodus

Du må velge en mottaksmodus etter hvilke eksterne enheter og telefontjenester du har på linjen.

Som standard vil maskinen automatisk motta alle fakser som sendes til den. Bruk diagrammet nedenfor til å velge riktig modus.

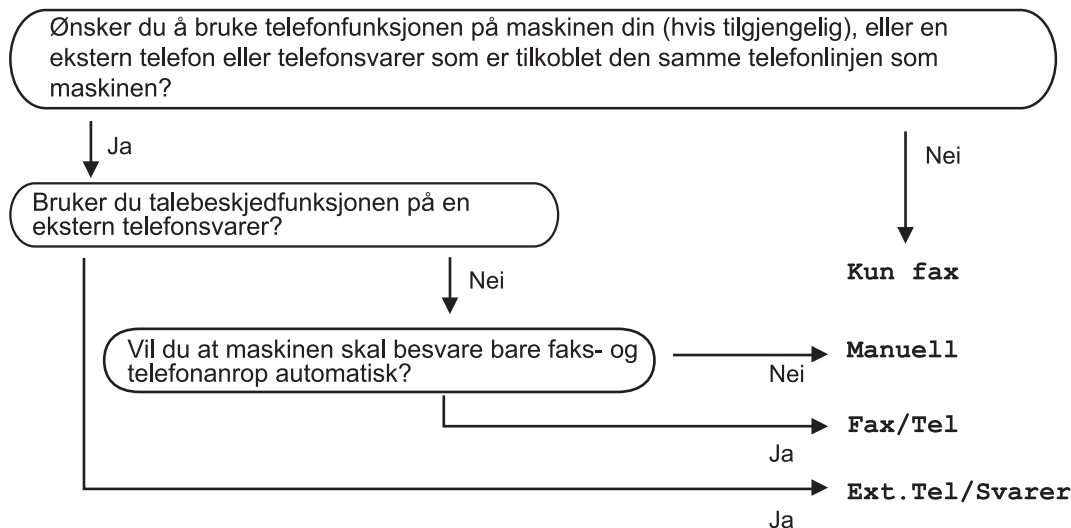

>> [MFC-J4340DW](#)

>> [MFC-J4440DW/MFC-J4540DW](#)

MFC-J4340DW

1. Trykk på **Settings**.
2. Trykk på ▲ eller ▼ for å velge følgende:
 - a. Velg [Faks]. Trykk på **OK**.
 - b. Velg [Mottak oppsett]. Trykk på **OK**.
 - c. Velg [Motta-modus]. Trykk på **OK**.



(For Danmark)

Hvis du ikke kan endre [Motta-modus]-alternativet, sørg for at særskilt ringesignal-funksjonen er stilt inn til [Av].

3. Trykk på ▲ eller ▼ for å velge [Kun fax]-, [Faks/tlf]-, [Ext.Tel/Svarer]- eller [Manuell]-alternativet og trykk deretter på **OK**.
4. Trykk på **Stop/Exit**.

MFC-J4440DW/MFC-J4540DW

1. Trykk på  [Innstill.] > [Alle innst.] > [Faks] > [Mottak oppsett] > [Motta-modus].



(For Danmark)

Hvis du ikke kan endre [Motta-modus]-alternativet, sørg for at særskilt ringesignal-funksjonen er stilt inn til [Av].

2. Trykk på ▲ eller ▼ for å vise [Kun fax]-, [Faks/tlf]-, [Ext.Tel/Svarer]- eller [Manuell]-alternativet og trykk deretter på alternativet du ønsker.
3. Trykk på .



Beslektet informasjon

- Innstillinger for mottaksmodus

Relaterte temaer:

- Særskilt ringesignal
- Kommandoer for fjerninnhenting
- Koble til en ekstern telefonsvarer
- Telefon- og faksproblemer

Still inn antall ganger det ringer før maskinen svarer (ringeforsinkelse)

Når noen ringer maskinen din, vil du høre den normale telefonringelyden. Antall ring er stilt inn i alternativet ringeforsinkelse.

- Innstillingen for Utsatt svar angir hvor mange ganger maskinen ringer før den svarer i modusene [Kun fax] og [Faks/tlf.].
- Hvis du har eksterne telefoner eller biapparater på samme linje som maskinen, velger du maksimalt antall ringesignaler.

>> [MFC-J4340DW](#)

>> [MFC-J4440DW/MFC-J4540DW](#)

MFC-J4340DW

1. Trykk på **Settings**.
2. Trykk på ▲ eller ▼ for å velge følgende:
 - a. Velg [Faks]. Trykk på **OK**.
 - b. Velg [Mottak oppsett]. Trykk på **OK**.
 - c. Velg [Utsatt svar]. Trykk på **OK**.
 - d. Velg antall ganger du vil at linjen skal ringe før maskinen svarer. Trykk på **OK**.



Hvis du velger [0], svarer maskinen umiddelbart og det vil ikke være noen ringing på telefonlinjen. (kun tilgjengelig for noen land)

3. Trykk på **Stop/Exit**.

MFC-J4440DW/MFC-J4540DW

1. Trykk  [Innstill.] > [Alle innst.] > [Faks] > [Mottak oppsett] > [Utsatt svar].
2. Trykk på antall ganger du vil at linjen skal ringe, før maskinen svarer.



Hvis du velger [0], svarer maskinen umiddelbart og det vil ikke være noen ringing på telefonlinjen. (kun tilgjengelig for noen land)

3. Trykk på .

✓ Beslektet informasjon

- [Innstillinger for mottaksmodus](#)

Relaterte temaer:

- [Oversikt over mottaksmoduser](#)
- [Betjening fra eksterne telefoner og biapparater](#)
- [Still inn fakseteksjon](#)
- [Telefon- og faksproblemer](#)

Still inn F/T-ringetid (doble ringetoner)

Når du stiller inn mottaksmodusen til [Faks/tlf.] og maskinen mottar et anrop som er en faks, vil maskinen motta denne automatisk. Hvis det er et taleanrop, vil maskinen lage F/T-ringetonen (doble ringetoner) for den perioden som du stilte inn i alternativet F/T-ringetid. Når du hører F/T-ringetonen, betyr det at det er et taleanrop på linjen.

Siden F/T-ring kun er en innstilling på Brother-maskinen, vil internlinjer og eksterne telefoner ikke ringe. Du kan imidlertid fremdeles besvare maskinens anrop på alle telefoner.

>> [MFC-J4340DW](#)

>> [MFC-J4440DW/MFC-J4540DW](#)



MFC-J4340DW

1. Trykk på **Settings**.
2. Trykk på ▲ eller ▼ for å velge følgende:
 - a. Velg [Faks]. Trykk på **OK**.
 - b. Velg [Mottak oppsett]. Trykk på **OK**.
 - c. Velg [F/T-ringetid]. Trykk på **OK**.
 - d. Velg hvor lenge maskinen skal lage doble ringesignaler for å varsle deg om et taleanrop. Trykk på **OK**.
3. Trykk på **Stop/Exit**.



Selv om den som ringer legger på under oppringing med spesielle doble signaler, vil maskinen fortsette å ringe den tiden som er angitt.

MFC-J4440DW/MFC-J4540DW

1. Trykk på  [Innstill.] > [Alle innst.] > [Faks] > [Mottak oppsett] > [F/T-ringetid].
2. Trykk hvor lenge maskinen skal lage doble ringesignaler for å varsle deg om et taleanrop.
3. Trykk på .



Selv om den som ringer legger på under oppringing med spesielle doble signaler, vil maskinen fortsette å ringe den tiden som er angitt.

✓ Beslektet informasjon

- [Innstillinger for mottaksmodus](#)

Relaterte temaer:

- [Oversikt over mottaksmoduser](#)
- [Betjening fra eksterne telefoner og biapparater](#)

Still inn faksdeteksjon

Hvis Faksdeteksjon er På: Maskinen mottar et faksanrop automatisk selv om du besvarer anropet. Når meldingen om at maskinen mottar en faks, vises på LCD-skjermen, eller når du hører "piping" i røret du bruker, skal du bare legge på røret. Maskinen vil ta hånd om resten.

Hvis Faksdeteksjon er Av: Hvis du er ved maskinen og besvarer et faksanrop ved å løfte av røret på telefonen, trykker du på startknappen og deretter på [Motta] for å motta faksen. Hvis du besvarte anropet på et biapparat eller en ekstern telefon, trykker du på *51.



- Hvis denne funksjonen er satt til [På], men maskinen likevel ikke kobler til et faksanrop når du løfter av telefonrøret på et biapparat eller en ekstern telefon, angir du aktiveringskoden for fjerntilgang *51.
- Hvis du sender fakser fra en datamaskin på samme telefonlinje og maskinen fanger dem opp, angir du Faksdeteksjon til [Av].



>> [MFC-J4340DW](#)

>> [MFC-J4440DW/MFC-J4540DW](#)

MFC-J4340DW

1. Trykk på **Settings**.
2. Trykk på ▲ eller ▼ for å velge følgende:
 - a. Velg [Faks]. Trykk på **OK**.
 - b. Velg [Mottak oppsett]. Trykk på **OK**.
 - c. Velg [Faksdeteksjon]. Trykk på **OK**.
 - d. Velg [På] (eller [Av]). Trykk på **OK**.
3. Trykk på **Stop/Exit**.

MFC-J4440DW/MFC-J4540DW

1. Trykk  [Innstill.] > [Alle innst.] > [Faks] > [Mottak oppsett] > [Faksdeteksjon].
2. Trykk på [På] (eller [Av]).
3. Trykk på .



Beslektet informasjon

- [Motta en faks](#)

Relaterte temaer:

- [Oversikt over mottaksmoduser](#)
- [Still inn antall ganger det ringer før maskinen svarer \(ringeforsinkelse\)](#)
- [Betjening fra eksterne telefoner og biapparater](#)
- [Bruk fjernkodene](#)
- [Telefon- og faksproblemer](#)

Faksforhåndsvisning

Beslektede modeller : MFC-J4440DW/MFC-J4540DW

Bruk faksforhåndsvisningsfunksjonen til å vise mottatte fakser på skjermen.

- [Sette forhåndsvisning av faks til på](#)
- [Forhåndsviser nye fakser](#)

Sette forhåndsvisning av faks til på

Beslektede modeller : MFC-J4440DW/MFC-J4540DW

- Denne funksjonen er kun tilgjengelig for monokrome fakser.
- Når Faksforhåndsvisning er aktivert, blir ikke en sikkerhetskopi av mottatte fakser skrevet ut for Faksvideresending, PC-Fax-mottak og Videre-send til Cloud selv om du setter Utskrift av sikkerhetskopi til På.
- Selv om utskrevne fakser viser dato og klokkeslett for når faksmottaksstempelet ble aktivert, vil ikke skjermbildet Faksforhåndsvisning vise dato og klokkeslett for mottak.

1. Trykk på  [Innstill.].

2. Trykk på  [Forh.visn. av faks].

3. Trykk på [På] (eller [Av]).

Pekeskjermen viser en melding der det står at mottatte fakser ikke vil bli skrevet ut i fremtiden.

4. Trykk på [Ja].

5. Trykk på .



Hvis det er lagret fakser i minnet når du endrer Faksforhåndsvisning til Av, må du gjøre ett av følgende:

- Hvis du ikke vil skrive ut de lagrede faksene, trykker du på [Fortsett].
Trykk på [Ja] for å bekrefte.
Faksene vil bli slettet.
- Vil du skrive ut alle lagrede fakser, trykker du på [Skriv ut alle fakser før sletting].
- Hvis du ikke vil slå av Faksforhåndsvisning, trykker du på [Avbryt].





Beslektet informasjon

- [Faksforhåndsvisning](#)

Forhåndsvisse nye fakser

Beslektede modeller : MFC-J4440DW/MFC-J4540DW

Når en faks mottas, vises det en melding på LCD-skjermen.

- Denne funksjonen er kun tilgjengelig for monokrome fakser.
- Hvis du vil se en faks du allerede har forhåndsvisst, trykker du på  [Faks] og  [Mottatte fakser].

1. Trykk på  for å vise nye fakser.

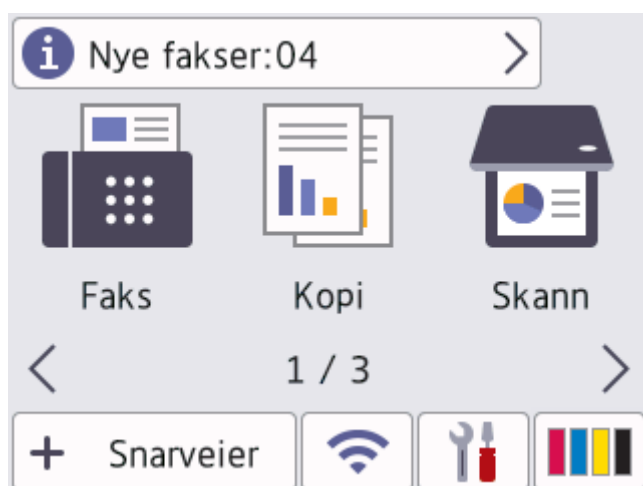

2. Fakslisten inneholder gamle og nye fakser. Det vises et grønt merke ved siden av nye fakser. Trykk ønsket faks.













 Hvis du vil skrive ut eller slette alle faksene på listen, trykker du på [Skriv ut / Slett].

Gjør ett av følgende:

- Trykk på [Skriv ut alle (nye fakser)] for å skrive ut alle faksene du ennå ikke har vist.
- Trykk på [Skriv ut alle (gamle fakser)] for å skrive ut alle faksene du har vist.
- Trykk på [Slett alle (nye fakser)] for å slette alle faksene du ennå ikke har vist.
- Trykk på [Slett alle (gamle fakser)] for å slette alle faksene du har vist.

3. Utfør følgende handlinger ved å trykke på knappene som vises i tabellen:

Knapp	Resultat
	Forstørre faksen.
	Forminske faksen.
 eller 	Bla vertikalt.
 eller 	Bla horisontalt.
	Roter faksen med urviseren.
	Slett faksen. Trykk på Ja for å bekrefte.
	Gå tilbake til forrige side.
	Gå til neste side.
	Gå tilbake til fakslisten.
Start	<p>Skriv ut faksen.</p> <p>Hvis faksen bare har én side, startes utskriften. Det vises en melding på pekeskjermen om du vil slette faksen fra maskinens minne. Hvis du vil slette faksen, må du trykke på Ja. Hvis du vil beholde faksen i maskinens minne, må du trykke på Nei.</p> <p>Gjør ett av følgende hvis faksen består av flere sider:</p> <ul style="list-style-type: none"> • Trykk på Skriv ut alt for å skrive ut hele meldingen. Det vises en melding på pekeskjermen om du vil slette faksen fra maskinens minne. Hvis du vil slette faksen, må du trykke på Ja. Hvis du vil beholde faksen i maskinens minne, må du trykke på Nei. • Trykk på Skriv ut denne side for å skrive ut kun den viste siden. • Trykk på Skriv ut fra gjeld. for å skrive ut den viste siden frem til den siste siden.

- Hvis faksen er stor, kan det hende det tar litt tid før den vises.
- Pekeskjermen viser gjeldende sidenummer og totalt antall sider for faksmeldingen.

4. Trykk på .

Beslektet informasjon

- [Faksforhåndsvisning](#)

Redusere størrelsen til en side på en innkommende faks

Når [Auto reduksjon]-funksjonen er [På], reduserer Brother-maskinen alle innkommende fakser med for store sider slik at de passer på ditt papir. Maskinen beregner reduksjonsforholdet ved å bruke papirformatet på faksen samt innstillingen for papirstørrelse.



>> [MFC-J4340DW](#)

>> [MFC-J4440DW/MFC-J4540DW](#)

MFC-J4340DW

1. Trykk på **Settings**.
2. Trykk på ▲ eller ▼ for å velge følgende:
 - a. Velg [Faks]. Trykk på **OK**.
 - b. Velg [Mottak oppsett]. Trykk på **OK**.
 - c. Velg [Auto reduksjon]. Trykk på **OK**.
 - d. Velg [På] (eller [Av]). Trykk på **OK**.
3. Trykk på **Stop/Exit**.

MFC-J4440DW/MFC-J4540DW

1. Trykk  [Innstill.] > [Alle innst.] > [Faks] > [Mottak oppsett] > [Auto reduksjon].
2. Trykk på [På] (eller [Av]).
3. Trykk på .

✓ Beslektet informasjon

- [Motta en faks](#)

Relaterte temaer:

- [Papirinnstillinger](#)
- [Papirhåndtering og utskriftsproblemer](#)

Angi stempel for faksmottak

Still inn maskinen til å skrive ut dato og klokkeslett for mottak øverst på hver innkommende faksside. Pass på at du har stilt riktig dato og klokkeslett på maskinen.

Denne funksjonen er kun tilgjengelig for monokrome fakser.



>> [MFC-J4340DW](#)

>> [MFC-J4440DW/MFC-J4540DW](#)

MFC-J4340DW

1. Trykk på **Settings**.
2. Trykk på ▲ eller ▼ for å velge følgende:
 - a. Velg [Faks]. Trykk på **OK**.
 - b. Velg [Mottak oppsett]. Trykk på **OK**.
 - c. Velg [Stempel for faksmottak]. Trykk på **OK**.
 - d. Velg [På] (eller [Av]). Trykk på **OK**.
3. Trykk på **Stop/Exit**.

MFC-J4440DW/MFC-J4540DW

1. Trykk på  [Innstill.] > [Alle innst.] > [Faks] > [Mottak oppsett] > [Stempel for faksmottak].
2. Trykk på [På] (eller [Av]).
3. Trykk på .



Beslektet informasjon

- [Motta en faks](#)

Motta en faks ved slutten av en telefonsamtale

Hvis du snakker i telefonen som er koblet til maskinen, og den andre parten også snakker i en telefon som er koblet til hans faksmaskin, kan den andre parten på slutten av samtalen sende deg en faks før dere begge legger på.

Maskinens ADF må være tom.

>> [MFC-J4340DW](#)

>> [MFC-J4440DW/MFC-J4540DW](#)

MFC-J4340DW

1. Be den andre parten om å legge papir i faksen og trykk på Start- eller Send-tasten.
2. Når du hører CNG-toner (sakte, gjentatte pipelyder), skal du trykke på **Mono Start** eller **Colour Start**.
3. Trykk på ◀ for å motta faksen.
4. Legg på røret til det eksterne håndsettet.

MFC-J4440DW/MFC-J4540DW

1. Be den andre parten om å legge papir i faksen og trykk på Start- eller Send-tasten.
2. Trykk på  for å vise [Start faks].
3. Når du hører CNG-toner (sakte, gjentatte pipelyder), skal du trykke på [Start faks].
4. Trykk på [Motta] for å motta faksen.
5. Legg på røret til det eksterne håndsettet.

✓ Beslektet informasjon

- [Motta en faks](#)

Alternativer for minnemottak

Bruk alternativer for minnemottak til å styre innkommende fakser når du ikke er i nærheten av maskinen. Du kan kun bruke ett alternativ for minnemottak om gangen.

Minnemottak kan angis til:

- Faksvideresending (MFC-J4440DW/MFC-J4540DW)
- Fakslagring (MFC-J4440DW/MFC-J4540DW)
- PC-Fax-mottak
- Videre-send til nettsky (MFC-J4440DW/MFC-J4540DW)
Maskinen videre-sender mottatte fakser til tjenester på nettet.
- Off

Denne funksjonen er kun tilgjengelig for monokrome fakser.

- [Videre-send innkommende fakser til en annen maskin](#)
- [Lagre innkommende fakser i maskinens minne](#)
- [Bruke PC-FAX-mottak til å overføre mottatte fakser til datamaskinen \(kun Windows\)](#)
- [Endre alternativer for minnemottak](#)
- [Slå av minnemottak](#)
- [Skrive ut en faks som er lagret i maskinens minne](#)
- [Aktivere Faksvideresending til nettsky eller e-post](#)

Videresend innkommende fakser til en annen maskin

Beslektede modeller : MFC-J4440DW/MFC-J4540DW

Bruke faksvideresendingsfunksjonen til automatisk videresending av innkommende fakser til en annen maskin.

Denne funksjonen er kun tilgjengelig for monokrome fakser.

1. Trykk på  [Innstill.] > [Alle innst.] > [Faks] > [Mottak oppsett] > [Minnemottak].
2. Trykk på ▲ eller ▼ for å vise [Videresend faks]-alternativet og trykk deretter på det.
3. Skriv inn faksnummeret for videresending (opptil 20 sifre) via talltastaturet.
Trykk på [OK].
4. Trykk på [Backuputskr.: På] eller [Backuputskr.: Av].



- Hvis du velger [Backuputskr.: På], skriver maskinen ut mottatte fakser på maskinen slik at du får en kopi.
- Når Faksforhåndsvisning er aktivert, blir det ikke skrevet ut sikkerhetskopier av mottatte fakser.
- Hvis du mottar en farge-faks, skriver maskinen kun ut farge-faksen og sender den ikke videre til nummeret for videresending av fakser du har programmert.

5. Trykk på .



Beslektet informasjon



- [Alternativer for minnemottak](#)

Lagre innkommende fakser i maskinens minne

Beslektede modeller : MFC-J4440DW/MFC-J4540DW

Bruk fakslagringsfunksjonen til å lagre innkommende fakser i maskinens minne. Hent inn lagrede faksmeldinger fra faksmaskinen når du er på et annet sted ved å bruke kommandoene for fjerninnhenting. Maskinen skriver ut en sikkerhetskopi av hver lagret faks.

Denne funksjonen er kun tilgjengelig for monokrome fakser.

1. Trykk på  [Innstill.] > [Alle innst.] > [Faks] > [Mottak oppsett] > [Minnemottak].
2. Trykk på ▲ eller ▼ for å vise [Fax lagring]-alternativet og trykk deretter på det.
3. Trykk på .

✓ Beslektet informasjon

- [Alternativer for minnemottak](#)

Relaterte temaer:

- [Videresende fakser eksternt](#)
- [Skrive ut en faks som er lagret i maskinens minne](#)
- [Kommandoer for fjerninnhenting](#)

Bruke PC-FAX-mottak til å overføre mottatte fakser til datamaskinen (kun Windows)

Slå på PC-FAX-mottaksfunksjonen for å lagre innkommende fakser automatisk til maskinens minne, og send dem deretter til datamaskinen. Bruk datamaskinen til å vise og lagre disse faksene.

- Denne funksjonen er kun tilgjengelig for monokrome fakser. Når du mottar en faks i farger, skriver maskinen ut faksen, men sender den ikke til datamaskinen.
- Før du kan stille inn PC-FAX-mottak, må du installere Brother-programvaren og driverne på datamaskinen. Kontroller at datamaskinen er tilkoblet og slått på. Programvaren som mottar PC-FAX, må kjøre på datamaskinen.

Selv om datamaskinen er slått av, vil maskinen motta og lagre fakser i minnet. Når du starter datamaskinen og programmet PC-FAX-mottak kjører, overfører maskinen automatisk faksene til datamaskinen.

>> [MFC-J4340DW](#)

>> [MFC-J4440DW/MFC-J4540DW](#)

MFC-J4340DW

1. Trykk på **Settings**.
2. Trykk på ▲ eller ▼ for å velge følgende:
 - a. Velg [Faks]. Trykk på **OK**.
 - b. Velg [Mottak oppsett]. Trykk på **OK**.
 - c. Velg [PC mottak]. Trykk på **OK**.
 - d. Velg [På]. Trykk på **OK**.
LCD-skjermen viser meldingen [Start programmet PC-Faks-mottak på datamaskinen.].
 - e. Trykk på ►.
 - f. Velg [<USB>] eller navnet på datamaskinen som du vil motta fakser til hvis du er på et nettverk. Trykk på **OK**.
 - g. Velg [Backuputskr.: På] eller [Backuputskr.: Av]. Trykk på **OK**.
3. Trykk på **Stop/Exit**.

Gjenta disse trinnene hvis du vil endre datamaskin for mottak.

MFC-J4440DW/MFC-J4540DW

1. Trykk på  [Innstill.] > [Alle innst.] > [Faks] > [Mottak oppsett] > [PC mottak].
2. Trykk på [På].
Pekeskjermen viser meldingen [Start programmet PC-FAX-mottak på datamaskinen.]
3. Trykk på [OK].
4. Trykk på [<USB>] eller navnet på datamaskinen som du vil motta fakser til hvis du er på et nettverk. Trykk på [OK].
5. Trykk på [Backuputskr.: På] eller [Backuputskr.: Av].



Når Faksforhåndsvisning er aktivert, blir det ikke skrevet ut sikkerhetskopier av mottatte fakser.

6. Trykk på .

Gjenta disse trinnene hvis du vil endre datamaskin for mottak.



Beslektet informasjon

- [Alternativer for minnemottak](#)

Relaterte temaer:

- [Overføre faksene eller faksaktivitetsrapporten](#)
- [Overføre fakser til datamaskinen](#)
- [Motta fakser ved å bruke PC-FAX-mottak \(Windows\)](#)

Endre alternativer for minnemottak

Beslektede modeller : MFC-J4440DW/MFC-J4540DW

Hvis det er fakser i maskinens minne når du endrer alternativet for minnemottak, vises ett av følgende spørsmål på LCD-skjermen:

- **Hvis mottatte fakser allerede er skrevet ut, viser pekeskjermen [Slett alle dokumenter?]**
 - Hvis du trykker på [Ja], vil faksene i minnet bli slettet før innstillingen endres.
 - Hvis du trykker på [Nei], vil ikke faksene i minnet bli slettet, og innstillingen endres ikke.
- **Hvis det er fakser i maskinens minne som ikke er skrevet ut, viser pekeskjermen [Skriv ut alle faksene?]**
 - Hvis du trykker på [Ja], vil faksene i minnet skrives ut før innstillingen endres.
 - Hvis du trykker på [Nei], vil ikke faksene i minnet skrives ut, og innstillingen endres ikke.
- Hvis mottatte fakser blir liggende i maskinens minne når du endrer til [PC mottak] fra et annet alternativ ([Videresend faks], [Send til nettsky], eller [Fax lagring]), trykker du på [<USB>] eller navnet på datamaskinen hvis du er i et nettverk, og deretter trykker du på [OK]. Du blir spurt om du vil aktivere utskrift av sikkerhetskopii.

Pekeskjermen viser:

[Send Fax til PC?]

- Hvis du trykker på [Ja], vil faksene i minnet bli sendt til datamaskinen før innstillingen endres.
- Hvis du trykker på [Nei], vil ikke faksene i minnet bli slettet, og innstillingen endres ikke.



Beslektet informasjon

- [Alternativer for minnemottak](#)

Relaterte temaer:

- [Slå av minnemottak](#)

Slå av minnemottak

Beslektede modeller : MFC-J4440DW/MFC-J4540DW

Slå av minnemottak hvis du ikke ønsker at maskinen skal lagre eller overføre innkommende fakser.

1. Trykk på  [Innstill.] > [Alle innst.] > [Faks] > [Mottak oppsett] > [Minnemottak].
2. Trykk på [Av].



Pekeskjermen viser [Skriv ut alle faksene?] eller [Slett alle dokumenter?] hvis det ligger mottatte fakser i maskinens minne.

3. Trykk på .



Beslektet informasjon

- [Alternativer for minnemottak](#)

Relaterte temaer:

- [Endre alternativer for minnemottak](#)
- [Meldinger om feil og vedlikehold](#)
- [Telefon- og faksproblemer](#)

Skrive ut en faks som er lagret i maskinens minne

- Denne funksjonen er kun tilgjengelig for monokrome fakser.
- Når du har skrevet ut faksen, blir den slettet fra maskinens minne.

>> [MFC-J4340DW](#)

>> [MFC-J4440DW/MFC-J4540DW](#)

MFC-J4340DW

Hvis du slår på [PC mottak], vil maskinen motta og lagre faksene i minnet selv når PCen er slått av.

1. Trykk på **Settings**.
2. Trykk på ▲ eller ▼ for å velge følgende:
 - a. Velg [Faks]. Trykk på **OK**.
 - b. Velg [Skriv ut faks]. Trykk på **OK**.
3. Trykk på ►.

MFC-J4440DW/MFC-J4540DW

Hvis du velger [Fax lagring], kan du skrive ut alle fakser fra minnet.

1. Trykk på  [Innstill.] > [Alle innst.] > [Faks] > [Skriv ut faks].



Du kan også skrive ut faksene fra minnet ved å trykke på [Lagrede fakser] på pekeskjermen.

2. Trykk på [Ja].

✓ Beslektet informasjon

- [Alternativer for minnemottak](#)

Relaterte temaer:

- [Lagre innkommende fakser i maskinens minne](#)
- [Meldinger om feil og vedlikehold](#)
- [Telefon- og faksproblemer](#)

Fjerninnhenting av faks

Beslektede modeller : MFC-J4440DW/MFC-J4540DW

Bruk fjerninnhenting til å ringe opp maskinen fra en tonetelefon eller en annen faksmaskin, og bruk fjerntilgangskoden og fjernkommandoer til å hente faksmeldinger.

- [Still inn en fjerntilgangskode](#)
- [Bruke din fjerntilgangskode](#)
- [Kommandoer for fjerninnhenting](#)
- [Videresende fakser eksternt](#)
- [Endre faksvideresendingsnummeret](#)

Still inn en fjerntilgangskode

Beslektede modeller : MFC-J4440DW/MFC-J4540DW

Still inn en fjerntilgangskode for å få tilgang til og kontrollere maskinen selv når du er borte.

1. Trykk på  [Innstill.] > [Alle innst.] > [Faks] > [Fjernst.kode].
2. Angi en tresifret kode med tallene [0] til [9], [*] eller [#] med talltastaturet (forhåndsangitt * kan ikke endres).
Trykk på [OK].



- IKKE bruk samme kode som brukes til aktiveringskoden for fjerntilgang (*51) eller ekstern deaktiveringskode (#51).
- Hvis du vil slette koden, trykker og holder du inne  for å gjenopprette den inaktive innstillingen (- - - *). Deretter trykker du på [OK].

3. Trykk på .



Beslektet informasjon

- [Fjerninnhenting av faks](#)

Relaterte temaer:

- [Bruke din fjerntilgangskode](#)
- [Betjening fra eksterne telefoner og biapparater](#)
- [Bruk fjernkodene](#)

Bruke din fjerntilgangskode

Beslektede modeller : MFC-J4440DW/MFC-J4540DW

1. Når du er borte fra Brother-maskinen, kan du ringe faksnummeret fra en tonetelefon eller faksmaskin.
2. Når maskinen svarer, taster du umiddelbart inn den tresifrede koden for fjerntilgang, etterfulgt av *.
3. Brother-maskinen signaliserer hvis den har mottatt fakser:
 - Én lang pipelyd – maskinen mottok minst én faks
 - Ingen pipelyder – maskinen har ikke mottatt noen faks
4. Tast inn en kommando når maskinen avgir to korte pipetoner.
 - Maskinen bryter forbindelsen hvis du venter i mer enn 30 sekunder før du angir kommandoen.
 - Maskinen piper tre ganger hvis du taster inn en ugyldig kommando.
5. Når du er ferdig, trykker du på 9 og deretter på 0 for å deaktivere maskinen.
6. Legg på.



Denne funksjonen er ikke tilgjengelig i enkelte land eller støttes ikke av det lokale telefonselskapet.



Beslektet informasjon

- [Fjerninnhenting av faks](#)

Relaterte temaer:

- [Still inn en fjerntilgangskode](#)

Kommandoer for fjerninnhenting

Beslektede modeller : MFC-J4440DW/MFC-J4540DW

Bruk fjernkommandoene i denne tabellen for tilgang til fakskommandoer og alternativer når du er borte fra maskinen. Når du ringer maskinen og angir fjerntilgangskoden (tre sifre etterfulgt av *), vil systemet spille av to korte pipelyder og du må angi en fjernkommando (kolonne 1), etterfulgt av ett av alternativene (kolonne 2) for den kommandoen.

Fjernkommandoer	Alternativer	Betjeningsinformasjon
95	Endre innstillingene for faksvideresending eller fakslagring	
	1 AV	Du kan velge Av etter at du mottar eller sletter alle meldingene dine.
	2 Faksvideresending	Ett langt pipesignal betyr at endringen er godkjent. Hvis du hører tre korte pipetoner, kan du ikke utføre en endring fordi noe ikke er innstilt (f.eks. at registrering av et faksvideresendingsnummer ikke har blitt registrert). Du kan registrere faksvideresendingsnummeret ved å taste inn 4. Etter at du har registrert nummeret, vil faksvideresending fungere.
	4 Faksvideresendingsnummer	
	6 Fakslagring	
96	Hente inn faks	
	2 Hent inn alle fakser	Tast inn faksnummeret til en fjernfaksmaskin for å motta faksmeldinger som er lagret.
	3 Slett fakser fra minne	Hvis du hører én lang pipetone, er fakser blitt slettet fra minne.
97	Kontrollere mottaksstatus	
	1 Faks	Sjekk om maskinen har mottatt noen fakser. Hvis den har det, hører du én lang pipetone. Hvis den ikke har det, hører du tre korte pipetoner.
98	Endre mottaksmodus	
	1 Ekstern telefonsvarer	Ett langt pipesignal betyr at endringen har blitt godkjent.
	2 Faks/Tel	
	3 Kun faks	
90	Avslutt	Trykk på 9 0 for å stanse fjerninnhenting. Vent på den lange pipetonen, og legg deretter på.



Beslektet informasjon

- [Fjerninnhenting av faks](#)

Relaterte temaer:

- [Endre faksvideresendingsnummeret](#)
- [Lagre innkommende fakser i maskinens minne](#)
- [Videresende fakser eksternt](#)
- [Velg riktig mottaksmodus](#)

Videresende fakser eksternt

Beslektede modeller : MFC-J4440DW/MFC-J4540DW

Ring maskinen fra en tonetelefon eller faksmaskin for å videresende innkommende fakser til en annen maskin.

Du må slå på Fakslagring eller Faksforhåndsvisning før du bruker denne funksjonen.

1. Ring ditt eget faksnummeret.
2. Når maskinen svarer, taster du inn fjerntilgangskoden (tre sifre etterfulgt av *). Hvis du hører én lang pipetone, har du meldinger.
3. Når du hører to korte pipetoner, taster du inn 9 6 2.
4. Vent på den lange pipetonen, og bruk deretter talltastaturet til å taste inn faksnummeret (opptil 20 sifre) til fjernfaksmaskinen som du ønsker faksmeldingene skal sendes til, etterfulgt av # #.



Du kan ikke bruke * og # som ringenumre, men du kan trykke på # for å sette inn en pause i faksnummeret.

5. Legg på når du hører en lang pipelyd. Brother-maskinen videresender alle innkommende fakser til faksnummeret du skrev inn. Den andre faksmaskinen skriver deretter ut faksmeldingene.



Beslektet informasjon

- [Fjerninnhenting av faks](#)

Relaterte temaer:

- [Lagre innkommende fakser i maskinens minne](#)
- [Kommandoer for fjerninnhenting](#)

Endre faksvideresendingsnummeret

Beslektede modeller : MFC-J4440DW/MFC-J4540DW

1. Ring ditt eget faksnummeret.
2. Når maskinen svarer, taster du inn fjerntilgangskoden (tre sifre etterfulgt av *). Hvis du hører én lang pipetone, har du meldinger.
3. Når du hører to korte pipetoner, taster du inn 9 5 4.
4. Vent på den lange pipetonen, og tast inn det nye nummeret (opptil 20 sifre) til faksmaskinen som faksmeldingene skal videresendes til, etterfulgt av ##.



Du kan ikke bruke * og # som ringenumre, men du kan trykke på # for å sette inn en pause i faksnummeret.

5. Trykk på 9 0 for å stanse fjerntilgang når du er ferdig.
6. Legg på når du hører en lang pipelyd.



Beslektet informasjon

- [Fjerninnhenting av faks](#)

Relaterte temaer:

- [Kommandoer for fjerninnhenting](#)

Talehandlinger og faksnumre

- [Taleoperasjoner](#)
- [Lagre faksnumre](#)
- [Sett opp grupper for gruppesending](#)

Taleoperasjoner

- [Besvare et taleanrop i mottaksmodusen Fax/Tel](#)

Besvare et taleanrop i mottaksmodusen Fax/Tel

Når maskinen er i Fax/Tel-modus, bruker den F/T-ringing (spesielle doble ringesignaler) for å varsle deg om at du må besvare et taleanrop.

Hvis du er ved maskinen, løfter du av røret på den eksterne telefonen og trykker på **Tel/R** eller [**Hent**] for å svare.

Hvis du er ved et biapparat, løfter du av røret under F/T-ringingen og trykker deretter på #51 mellom de doble ringesignalene. Hvis det er ingen på linjen eller hvis noen vil sende deg en faks, sender du anropet tilbake til maskinen ved å trykke på *51.



Beslektet informasjon

- [Taleoperasjoner](#)

Lagre faksnumre

- [Lagre adresseboknumre](#)
- [Lagre numre fra utgående anrop i adresseboken](#)
- [Lagre numre med Anroper-ID-logg i adresseboken](#)
- [Endre eller slette navn eller numre i adresseboken](#)

Lagre adresseboknumre

>> MFC-J4340DW

>> MFC-J4440DW/MFC-J4540DW

MFC-J4340DW

Du kan lagre opptil 40 adresseboknumre som tosifrede hurtigvalgnunre, og gi hvert nummer et navn.

1. Trykk på ►  (adressebok).
2. Trykk på ▲ eller ▼ for å velge [Angi hurtigvlg]. Trykk på **OK**.
3. Trykk på ▲ eller ▼ for å velge følgende:
 - a. Velg det tosifrede hurtigvalgnunret der du vil lagre nummeret. Trykk på **OK**.
 - b. Velg [Navn]. Trykk på **OK**.
 - c. Skriv inn navnet (opptil 16 tegn) med talltastaturet. Trykk på **OK**.
 - d. Velg [Faks/tlf]. Trykk på **OK**.
 - e. Skriv inn faks- eller telefonnummeret (opptil 20 sifre). Trykk på **OK**.



- Trykk **Redial/Pause** for å sette inn en pause mellom tall. Du kan trykke på **Redial/Pause** så mange ganger som nødvendig for å øke lengden på pausen.
- Husk å ta med eventuelle retningsnummer når du skriver inn et faks- eller telefonnummer. Avhengig av landet, kan det hende at Anroper-ID-navn og -historikk ikke vises korrekt hvis retningsnummeret ikke er registrert med faks- eller telefonnummeret. (Funksjonen for anroper-ID er ikke tilgjengelig for Finland)

- f. Velg [OK], og trykk deretter på **OK**.

Hvis du vil lagre flere hurtigvalgnunre, gjentar du disse trinnene.

4. Trykk på **Stop/Exit**.

MFC-J4440DW/MFC-J4540DW

1. Trykk på  [Faks] > [Adressebok].
2. Utfør følgende trinn:
 - a. Trykk på [Rediger] > [Legg til ny adr.] > [Navn].
 - b. Skriv inn navnet (opptil 16 tegn) ved bruk av pekeskjermen. Trykk på [OK].
 - c. Trykk på [Adresse 1].
 - d. Skriv inn det første faks- eller telefonnummeret (opptil 20 sifre) ved hjelp av pekeskjermen. Trykk på [OK].



- Trykk [Pause] for å sette en pause mellom tall. Du kan trykke på [Pause] så mange ganger som nødvendig for å øke pausens varighet.
- Husk å ta med eventuelle retningsnummer når du skriver inn et faks- eller telefonnummer. Avhengig av landet, kan det hende at Anroper-ID-navn og -historikk ikke vises korrekt hvis retningsnummeret ikke er registrert med faks- eller telefonnummeret. (Funksjonen for anroper-ID er ikke tilgjengelig for Finland)

- e. Hvis du vil lagre det andre faks- eller telefonnummeret, trykker du [Adresse 2]. Skriv inn det andre faks- eller telefonnummeret (opptil 20 sifre) med pekeskjermen. Trykk på [OK].

- f. Trykk på [OK] for å bekrefte.

Hvis du vil lagre flere adresseboknumre, repeterer du disse trinnene.

3. Trykk på .



Beslektet informasjon

- [Lagre faksnumre](#)

Relaterte temaer:

- [Sett opp grupper for gruppesending](#)

Lagre numre fra utgående anrop i adresseboken

Du kan kopiere numre fra Utgående anrop-loggen og lagre dem i adresseboken.

>> [MFC-J4340DW](#)

>> [MFC-J4440DW/MFC-J4540DW](#)

MFC-J4340DW

1. Trykk på  (FAX).
2. Trykk på ▲ eller ▼ for å velge følgende:
 - a. Velg [Anropslogg]. Trykk på **OK**.
 - b. Velg [Utg. samtale]. Trykk på **OK**.
 - c. Velg nummeret du vil lagre. Trykk på **OK**.
 - d. Trykk på ◀ for å velge [Rediger].
 - e. Velg [Legg til i adressebok]. Trykk på **OK**.



Vil du slette nummeret fra loggen over utgående samtaler, velger du [Slett] og trykker deretter på **OK**. Trykk på ▶ [Ja] for å bekrefte.

- f. Velg [Navn]. Trykk på **OK**.
 - g. Skriv inn navnet (opptil 16 tegn) med talltastaturet. Trykk på **OK**.
 - h. Bekreft faks- eller telefonnummeret.
 - i. Velg [OK], og trykk deretter på **OK**.
3. Trykk på **Stop/Exit**.

MFC-J4440DW/MFC-J4540DW

1. Trykk på  [Faks] > [Samtale-logg] > [Utg. samtale].
2. Trykk ▲ eller ▼ for å vise nummeret du vil lagre, og trykk deretter på det.
3. Trykk på [Rediger] > [Legg til i adressebok] > [Navn].



Vil du slette nummeret fra loggen over utgående samtaler, trykker du på [Rediger] > [Slett]. Trykk på [Ja] for å bekrefte.

4. Skriv inn navnet (opptil 16 tegn) med pekeskjermen. Trykk på [OK].
5. Hvis du vil lagre det andre faks- eller telefonnummeret, trykker du [Adresse 2]. Skriv inn det andre faks- eller telefonnummeret (opptil 20 sifre) med pekeskjermen. Trykk på [OK].
6. Trykk på [OK] for å bekrefte faks- eller telefonnummeret.
7. Trykk på .



Beslektet informasjon

- [Lagre faksnumre](#)

Relaterte temaer:

- [Skrive inn tekst på Brother-maskinen](#)

Lagre numre med Anroper-ID-logg i adresseboken

Hvis telefonselskapet har en abonnementsstjeneste for Anroper-ID, kan du kopiere numre fra Anroper-ID-loggen og lagre dem i adresseboken.

 Funksjonen er ikke tilgjengelig i Finland.

>> [MFC-J4340DW](#)

>> [MFC-J4440DW/MFC-J4540DW](#)

MFC-J4340DW

1. Trykk på  (FAX).
2. Trykk på ▲ eller ▼ for å velge følgende:
 - a. Velg [Anropslogg]. Trykk på **OK**.
 - b. Velg [Anrops-ID-logg]. Trykk på **OK**.
 - c. Velg nummeret du vil lagre. Trykk på **OK**.
 - d. Trykk på ◀ for å velge [Rediger].
 - e. Velg [Legg til i adressebok]. Trykk på **OK**.

 Vil du slette nummeret fra Anroper-ID-logglisten, velger du [Slett] og trykker deretter på **OK**. Trykk på ► [Ja] for å bekrefte.

- f. Velg [Navn]. Trykk på **OK**.
 - g. Skriv inn navnet (opptil 16 tegn) med talltastaturet. Trykk på **OK**.
 - h. Bekreft faks- eller telefonnummeret.
 - i. Velg [OK], og trykk deretter på **OK**.
3. Trykk på **Stop/Exit**.

MFC-J4440DW/MFC-J4540DW

1. Trykk på  [Faks] > [Samtale- logg] > [Anrops-ID-logg].
2. Trykk ▲ eller ▼ for å vise navnet eller nummeret du vil lagre, og trykk deretter på det.
3. Trykk på [Rediger] > [Legg til i adressebok] > [Navn].

 Vil du slette nummeret fra Anroper-ID-logglisten, trykker du på [Rediger] > [Slett]. Trykk på [Ja] for å bekrefte.

4. Skriv inn navnet (opptil 16 tegn) med pekeskjermen. Trykk på [OK].
5. Hvis du vil lagre det andre faks- eller telefonnummeret, trykker du [Adresse 2]. Skriv inn det andre faks- eller telefonnummeret (opptil 20 sifre) med pekeskjermen. Trykk på [OK].
6. Trykk på [OK] for å bekrefte faks- eller telefonnummeret.
7. Trykk på .

✓ Beslektet informasjon

- [Lagre faksnumre](#)

Relaterte temaer:

- [Anroper-ID](#)























-
- Skrive inn tekst på Brother-maskinen
-

Endre eller slette navn eller numre i adresseboken



>> MFC-J4340DW

>> MFC-J4440DW/MFC-J4540DW



MFC-J4340DW



1. Trykk på  (adressebok).
2. Gjør ett av følgende:
 - Hvis du vil endre nummeret, trykker du på  eller  for å velge følgende:
 - a. Velg [Endre]. Trykk på **OK**.
 - b. Velg hurtigvalgnavnet der du vil endre nummeret. Trykk på **OK**.Utfør følgende trinn:
 - a. Hvis du vil endre navnet, trykker du på  eller  for å velge [Navn], og trykker deretter på **OK**. Trykk på , ,  eller  for å skrive inn navnet på nytt (opptil 16 tegn) via tastaturet på LCD-skjermen, og velg [OK]. Trykk på **OK**.
 - b. Vil du endre faks- eller telefonnummeret, trykker du på  eller  for å velge [Faks/tlf], og deretter trykker du på **OK**. Trykk på , ,  eller  for å skrive inn faks- eller telefonnummeret på nytt (opptil 20 tegn) via tastaturet på LCD-skjermen, og velg [OK]. Trykk på **OK**.
Trykk på  eller  for å velge [OK], og trykk deretter på **OK**.
 - Hvis du vil slette nummeret, trykker du på  eller  for å velge [Slett]. Trykk på **OK**.
Utfør følgende trinn:
 - a. Trykk på  eller  for å velge hurtigvalgnavnet der du vil slette nummeret.
 - b. Trykk på  eller  for å velge alternativet merket med hurtigvalgnavnet. Trykk på **OK**.
3. Trykk på **Stop/Exit**.

MFC-J4440DW/MFC-J4540DW

1. Trykk på  [Faks] > [Adressebok] > [Rediger].
2. Gjør ett av følgende:
 - Trykk på [Endre] for å redigere navnene eller faks- eller telefonnumrene.
Trykk  eller  for å vise nummeret du vil endre, og trykk deretter på det.
 - Hvis du vil endre navnet, trykker du på [Navn]. Skriv inn det nye navnet (opptil 16 tegn) via pekeskjermen. Trykk på [OK].
 - Hvis du vil endre det første faks- eller telefonnummeret, trykker du på [Adresse 1]. Skriv inn det nye faks- eller telefonnummeret (opptil 20 sifre) med pekeskjermen. Trykk på [OK].
 - Hvis du vil endre det andre faks- eller telefonnummeret, trykker du på [Adresse 2]. Skriv inn det nye faks- eller telefonnummeret (opptil 20 sifre) med pekeskjermen. Trykk på [OK].Trykk på [OK] for å fullføre.



For å endre et tegn, trykk på  eller  for å plassere markøren for å utheve tegnet som du vil endre, og trykk deretter på . Skriv inn det nye tegnet.

- Hvis du vil slette numre, trykker du på  eller  for å vise [Slett], og trykker deretter på det.
Velg faks- eller telefonnumrene du vil slette ved å trykke på dem for å vise hakemerker, og trykk deretter på [OK].
3. Trykk på .



Beslektet informasjon

- Lagre faksnumre

Sett opp grupper for gruppesending

Ved å opprette og sende til en gruppe, som kan lagres i adresseboken, kan du sende samme faksmelding til mange faksnumre eller gruppesende den.

>> [MFC-J4340DW](#)

>> [MFC-J4440DW/MFC-J4540DW](#)



MFC-J4340DW

Først må du lagre hvert faksnummer i adresseboken. Deretter kan du innlemme dem som numre i gruppen. Hver gruppe opptar ett hurtigvalgnummer. Du kan lagre opptil seks grupper, eller du kan tilordne opptil 39 numre i én stor gruppe.

1. Trykk på ►  (adressebok).
2. Trykk på ▲ eller ▼ for å velge følgende:
 - a. Velg [Oppr. grupper]. Trykk på **OK**.
 - b. Velg det tosfrede hurtigvalgnummeret du vil tilordne til gruppen. Trykk på **OK**.
 - c. Velg [Navn], og trykk på **OK**.
 - d. Skriv inn navnet på den nye gruppen (opptil 16 tegn) med talltastaturet. Trykk på **OK**.
 - e. Gjenta trinnene nedenfor hvis du vil legge til numre i gruppen:
 - i. Velg [Legg til/slett]. Trykk på **OK**.
 - ii. Velg [Alfabetisk] eller [Numerisk]. Trykk på **OK**.
 - iii. Trykk på ▲ eller ▼ for å velge et nummer i listen.
 - iv. Trykk på ◀ eller ▶ for å velge alternativet merket med hurtigvalgnummeret. Trykk på **OK**.
3. Velg [OK], og trykk deretter på **OK**.
4. Trykk på **Stop/Exit**.

MFC-J4440DW/MFC-J4540DW

Først må du lagre hvert faksnummer i adresseboken. Deretter kan du innlemme dem som numre i gruppen. Hver gruppe vil oppta ett adresseboknummer. Du kan lagre opptil seks grupper, eller du kan tilordne opptil 198 numre i én stor gruppe.

1. Trykk på  [Faks] > [Adressebok].
2. Utfør følgende trinn:
 - a. Trykk på [Rediger] > [Opprett grupper] > [Navn].
 - b. Skriv inn gruppenavnet (opptil 16 tegn) ved å bruke pekeskjermen. Trykk på [OK].
 - c. Trykk på [Legg til/slett].
 - d. Legg til adresseboknumre i gruppen ved å trykke på dem for å vise et hakemerke. Trykk på [OK].
 - e. Les gjennom og bekreft vist liste over navn og numre du har valgt, og trykk deretter [OK] for å lagre gruppen.Hvis du vil lagre en annen gruppe for gruppesending, gjentar du disse trinnene.
3. Trykk på .

✓ Beslektet informasjon

- [Talehandlinger og faksnumre](#)
 - [Endre et gruppesendingsnavn](#)

-
- Slette en gruppe for gruppesending
 - Legge til eller slette et medlem i en gruppe for gruppesending

Relaterte temaer:

- Send samme faks til mer enn én mottaker (gruppesending)
 - Lagre adresseboknumre
-

Endre et gruppesendingsnavn

>> MFC-J4340DW

>> MFC-J4440DW/MFC-J4540DW

MFC-J4340DW

1. Trykk på ► ☰ (adressebok).
2. Trykk på ▲ eller ▼ for å velge følgende:
 - a. Velg [Endre]. Trykk på **OK**.
 - b. Velg gruppen du vil endre. Trykk på **OK**.
 - c. Velg [Navn] og trykk deretter på **OK**. Angi det nye gruppenavnet via talltastaturet (opptil 16 tegn), og trykk deretter på **OK**.



Vil du endre et tegn i gruppenavnet, trykker du på ▲, ▼, ◀ eller ▶ for å velge ◀ eller ▶. Trykk på **OK** flere ganger for å flytte markøren under tegnet som er feil. Trykk deretter på ▲, ▼, ◀ eller ▶ for å velge ◀◻, og trykk på **OK**. Skriv så inn riktig tegn.

3. Velg [OK], og trykk deretter på **OK**.
4. Trykk på **Stop/Exit**.

MFC-J4440DW/MFC-J4540DW

1. Trykk på  [Faks] > [Adressebok] > [Rediger] > [Endre].
2. Trykk på ▲ eller ▼ for å vise gruppen du vil endre, og trykk deretter på den.
3. Trykk på [Navn].
4. Skriv inn det nye gruppenavnet (opptil 16 tegn) ved å bruke pekeskjermen. Trykk på [OK].



Hvis du vil endre et tegn, trykker du ◀ eller ▶ for å utheve det gale tegnet, og deretter trykker du ◀◻. Skriv inn det nye tegnet.

5. Trykk på [OK].
6. Trykk på .

✓ Beslektet informasjon

- [Sett opp grupper for gruppesending](#)

Relaterte temaer:

- [Skrive inn tekst på Brother-maskinen](#)

Slette en gruppe for gruppesending



>> [MFC-J4340DW](#)

>> [MFC-J4440DW/MFC-J4540DW](#)

MFC-J4340DW

1. Trykk på  (adressebok).
2. Trykk på ▲ eller ▼ for å velge [Slett]. Trykk på **OK**.
3. Utfør følgende trinn:
 - a. Trykk ▲ eller ▼ for å velge gruppen du vil slette.
 - b. Trykk på ◀ eller ▶ for å velge alternativet merket med gruppenavnet. Trykk på **OK**.
4. Trykk på **Stop/Exit**.

MFC-J4440DW/MFC-J4540DW

1. Trykk  [Faks] > [Adressebok] > [Rediger] > [Slett].
2. Trykk på ▲ eller ▼ for å vise gruppen du vil slette, og trykk deretter på den.
3. Trykk på [OK].
4. Trykk på .



Beslektet informasjon

- [Sett opp grupper for gruppesending](#)

Legge til eller slette et medlem i en gruppe for gruppesending



>> MFC-J4340DW

>> MFC-J4440DW/MFC-J4540DW

MFC-J4340DW

1. Trykk på ► ☰ (adressebok).
2. Trykk på ▲ eller ▼ for å velge følgende:
 - a. Velg [Endre]. Trykk på **OK**.
 - b. Velg gruppen du vil endre. Trykk på **OK**.
 - c. Velg [Legg til/slett]. Trykk på **OK**.
 - d. Velg [Alfabetisk] eller [Numerisk]. Trykk på **OK**.
3. Gjør ett av følgende:
 - Hvis du vil legge til et medlem med dette hurtigvalgnummeret, trykker du på ▲ eller ▼ for å velge hurtigvalgnummeret, og deretter trykker du på ◀ eller ▶ for å velge avmerkingsboksen.
 - Vil du slette et medlem med dette hurtigvalgnummeret, trykker du på ▲ eller ▼ for å velge hurtigvalgnummeret, og deretter trykker du på ◀ eller ▶ for å fjerne avmerkingsboksen.Gjenta dette trinnet til du har lagt til eller slettet de aktuelle faksnumrene.
4. Trykk på **OK**.
5. Velg [OK], og trykk deretter på **OK**.
6. Trykk på **Stop/Exit**.

MFC-J4440DW/MFC-J4540DW

1. Trykk på  [Faks] > [Adressebok] > [Rediger] > [Endre].
2. Trykk på ▲ eller ▼ for å vise gruppen du vil endre, og trykk deretter på den.
3. Trykk ▲ eller ▼ for å vise [Legg til/slett], og trykk deretter på det.
4. Trykk på ▲ eller ▼ for å vise nummeret du vil legge til eller slette.
5. Gjør følgende for hvert nummer du vil endre:
 - Hvis du vil legge et nummer til gruppen, må du trykke på avmerkingsboksen for nummeret for å legge til et merke.
 - Hvis du vil slette et nummer fra gruppen, trykker du på avmerkingsboksen for nummeret for å fjerne merket.
6. Trykk på [OK].
7. Trykk på [OK].
8. Trykk på .

✓ Beslektet informasjon

- [Sett opp grupper for gruppesending](#)

Telefontjenester og eksterne enheter

- [Særskilt ringesignal](#)
- [Anroper-ID](#)
- [Still inn type telefonlinje](#)
- [Voice Over Internet Protocol \(VoIP/forstyrrelse på telefonlinje\)](#)
- [Ekstern telefonsvarer \(telefonsvarerenhet\)](#)
- [Eksterne apparater og biapparater](#)

Særskilt ringesignal



Denne funksjonen er tilgjengelig i Danmark.

Denne funksjon er en engangsprocedure, hvor du innstiller Nummerbestemt ringning samt Ringemønster 1 eller Ringemønster 2 på din maskine. Maskinen vil besvare det spesielle nummerbestemte ringesignal og påbegynde faxmodtagelse.

Du skal kun slå Nummerbestemt Ringning til, hvis du abonnerer på Nummerbestemt Ringning hos et teleselskab (Nummerbestemt Ringning finnes kun på det analoge telefonnet, det kan ikke benyttes i forbindelse med ISDN).

Når Nummerbestemt Ringning er slået [På], vises [Av] som modtagetilstand i displayet.



Beslektet informasjon

- [Telefontjenester og eksterne enheter](#)
 - [Registrer mønsteret for det særskilte ringesignalet](#)
 - [Slå av særskilt ringesignal](#)

Relaterte temaer:

- [Oversikt over Innstillinger-skjermbildet](#)
- [Velg riktig mottaksmodus](#)

Registrer mønsteret for det særskilte ringesignalet



Denne funksjonen er tilgjengelig i Danmark.



>> [MFC-J4340DW](#)

>> [MFC-J4440DW/MFC-J4540DW](#)

MFC-J4340DW

1. Trykk på **Settings**.
2. Trykk på ▲ eller ▼ for å velge følgende:
 - a. Velg [Faks]. Trykk på **OK**.
 - b. Velg [Diverse]. Trykk på **OK**.
 - c. Velg [Karakteristikk]. Trykk på **OK**.
3. Gjør ett av følgende:
 - Hvis du ikke har registrert et særskilt ringesignal, trykker du på ▲ eller ▼ for å velge følgende:
 - a. Velg [Karakteristikk]. Trykk på **OK**.
 - b. Velg [På]. Trykk på **OK**.
 - Hvis du allerede har registrert et særskilt ringesignal og vil endre signal, går du til neste trinn.
4. Trykk på ▲ eller ▼ for å velge følgende:
 - a. Velg [Ringemønster]. Trykk på **OK**.
 - b. Velg det lagrede ringesignalet du vil bruke. Trykk på **OK**.
5. Trykk på **Stop/Exit**.

MFC-J4440DW/MFC-J4540DW

1. Trykk  [Innstill.] > [Alle innst.] > [Faks] > [Diverse] > [Karakteristikk].
2. Gjør ett av følgende:
 - Hvis du ikke har registrert egen ringetone, trykker du [Karakteristikk], og deretter [På].
 - Hvis du allerede har registrert en egen ringetone og ønsker å endre tonen, går du til neste trinn.
3. Trykk på [Ringemønster].
4. Trykk på den lagrede ringetonen du ønsker å bruke. Trykk på [OK].
5. Trykk på .

✓ Beslektet informasjon

- [Særskilt ringesignal](#)

Slå av særskilt ringesignal



Denne funksjonen er tilgjengelig i Danmark.

>> [MFC-J4340DW](#)



>> [MFC-J4440DW/MFC-J4540DW](#)

MFC-J4340DW

1. Trykk på **Settings**.
2. Trykk på ▲ eller ▼ for å velge følgende:
 - a. Velg [Faks]. Trykk på **OK**.
 - b. Velg [Diverse]. Trykk på **OK**.
 - c. Velg [Karakteristikk]. Trykk på **OK**.
Du kan se gjeldende innstilling.
 - d. Velg [Karakteristikk]. Trykk på **OK**.
 - e. Velg [Av]. Trykk på **OK**.
3. Trykk på **Stop/Exit**.

Når du slår av Særskilt ringesignal, blir maskinen i [Manuell]-modus. Du må sette opp mottaksmodus på nytt.

MFC-J4440DW/MFC-J4540DW

1. Trykk  [Innstill.] > [Alle innst.] > [Faks] > [Diverse] > [Karakteristikk] > [Karakteristikk].
2. Trykk på [Av].
3. Trykk på .

Når du slår av Særskilt ringesignal, blir maskinen i [Manuell]-modus. Du må sette opp mottaksmodus på nytt.



Beslektet informasjon

- [Særskilt ringesignal](#)

Relaterte temaer:

- [Meldinger om feil og vedlikehold](#)

Anroper-ID

Oppringer-ID-funksjonen gjør at du kan bruke tjenesten Oppringer-ID som mange telefonselskaper tilbyr. Denne tjenesten viser telefonnummeret, eller navnet hvis det er tilgjengelig, for den som ringer deg.



Funksjonen er ikke tilgjengelig i Finland.

- Meldingen [ID ukjent] betyr at anropet fant sted utenfor dekningsområdet for Oppringer-ID-tjenesten.
- Meldingen [Skjult nummer] betyr at anroperen har blokkert overføring av Anroper-ID-informasjon.

Ta kontakt med telefonselskapet for å få ytterligere informasjon.

Når du besvarer et anrop, vil informasjonen for Anroper-ID forsvinne fra LCD-skjermen og lagres i Anroper-ID-minnet.

Se listen eller velg et nummer og send en faks til det, legg det til adresseboken eller slett det fra loggen.

Du kan skrive ut listen med Oppringer-ID-informasjon som maskinen har mottatt.



- Denne funksjonen er ikke tilgjengelig i enkelte land.
- Oppringer-ID-tjenesten vil variere etter hvilken operatør du benytter. Kontakt det lokale telefonselskapet for å høre om tjenesten er tilgjengelig i ditt område.



Beslektet informasjon

- [Telefontjenester og eksterne enheter](#)
 - [Sett anroper-ID til På](#)

Relaterte temaer:

- [Lagre numre med Anroper-ID-logg i adresseboken](#)
- [Skriv ut rapport](#)
- [Meldinger om feil og vedlikehold](#)

Sett anroper-ID til På



Funksjonen er ikke tilgjengelig i Finland.

Hvis du abonnerer på Anroper-ID-tjenesten på telefonlinjen, still inn Anroper-ID til På for å vise anroperens telefonnummer på LCD-skjermen når telefonen ringer.



>> [MFC-J4340DW](#)

>> [MFC-J4440DW/MFC-J4540DW](#)

MFC-J4340DW

1. Trykk på **Settings**.
2. Trykk på ▲ eller ▼ for å velge følgende:
 - a. Velg [Faks]. Trykk på **OK**.
 - b. Velg [Diverse]. Trykk på **OK**.
 - c. Velg [Oppringer ID]. Trykk på **OK**.
 - d. Velg [På]. Trykk på **OK**.
3. Trykk på **Stop/Exit**.

MFC-J4440DW/MFC-J4540DW

1. Trykk  [Innstill.] > [Alle innst.] > [Faks] > [Diverse] > [Oppringer ID].
2. Trykk på [På].
3. Trykk på .



Beslektet informasjon

- [Anroper-ID](#)

Still inn type telefonlinje

Hvis du kobler maskinen til en telefonlinje som bruker hussentral eller ISDN til å sende og motta fakser, må du velge en telefonlinjetype som tilsvarer linjens egenskaper.



>> [MFC-J4340DW](#)

>> [MFC-J4440DW/MFC-J4540DW](#)

MFC-J4340DW

1. Trykk på **Settings**.
2. Trykk på ▲ eller ▼ for å velge følgende:
 - a. Velg [Grunn oppsett]. Trykk på **OK**.
 - b. Velg [Linje Valg]. Trykk på **OK**.
 - c. Velg [Norm], [PBX] eller [ISDN]. Trykk på **OK**.
3. Trykk på **Stop/Exit**.

MFC-J4440DW/MFC-J4540DW

1. Trykk  [Innstill.] > [Alle innst.] > [Grunn oppsett] > [Linje Valg].
2. Trykk på [Norm], [PBX] eller [ISDN].
3. Trykk på .

✓ Beslektet informasjon

- [Telefontjenester og eksterne enheter](#)
 - [HUSSENTRAL \(PBX\) og OVERFØRING](#)

Relaterte temaer:

- [Telefon- og faksproblemer](#)

HUSSENTRAL (PBX) og OVERFØRING

Maskinens [Linje Valg]-standardinnstilling er [Norm], noe som gjør det mulig å koble maskinen til en vanlig offentlig telefonlinje (PSTN – Public Switched Telephone Network). Mange kontorer bruker imidlertid et sentralt telefonsystem eller en hussentral (PBX). Maskinen kan kobles til de fleste typer hussentraler (PBX-er). Maskinens tilbakeringsfunksjon støtter bare TBR ("Timed Break Recall" eller "Tidsbestemt gjenoppringning"). TBR fungerer med de fleste hussentraler, slik at du får tilgang til en ekstern linje eller kan overføre samtaler til et annet biapparat. Trykk på [R] eller **Tel/R** for å bruke denne funksjonen.



Programmer et trykk på [R]-knappen (eller **Tel/R**-knappen) som en del av nummeret som lagres i adresseboken. Når du programmerer adresseboknummeret, trykker du først på [R] (eller **Tel/R**-knappen) (LCD-skjermen viser '!'), og skriver deretter inn telefonnummeret. Dette gjør at du ikke behøver å trykke på [R] (eller **Tel/R**-knappen) hver gang du ringer fra adresseboken. Telefonlinjen din må imidlertid stilles inn til PBX på maskinen for at du skal kunne bruke denne funksjonen.



Beslektet informasjon

- [Still inn type telefonlinje](#)

Voice Over Internet Protocol (VoIP/forstyrrelse på telefonlinje)

VoIP er en type telefonsystem som bruker en Internett-tilkobling i stedet for en tradisjonell telefonlinje. Telefonselskaper pakker ofte VoIP sammen med Internett- og kabeltjenester.

Det er ikke sikkert maskinen vil fungere sammen med noen VoIP-systemer. Hvis du ønsker å bruke maskinen til å sende og motta fakser på et VoIP-system, må du sørge for at den ene enden av telefonledningen er koblet til uttaket som er merket LINE, på maskinen. Den andre enden av telefonledningen kan være koblet til et modem, telefonadapter, fordeler eller en annen slik enhet.

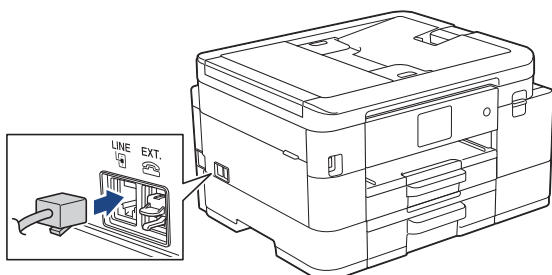

 Hvis du har spørsmål om hvordan du kobler maskinen opp til et VoIP-system, må du kontakte din VoIP-leverandør.

Etter at du har koblet maskinen til VoIP-systemet, må du kontrollere om du har ringetone. Løft så opp røret til den eksterne telefonen og kontroller at det er en ringetone. Hvis du ikke får noen ringetone, må du ta kontakt med VoIP-leverandøren.

Hvis du har problemer med å sende eller motta fakser over et VoIP-system, anbefaler vi at du endrer maskinens modemhastighet til [Grunnl. (VoIP)].



Beslektet informasjon

- [Telefontjenester og eksterne enheter](#)

Relaterte temaer:

- [Forstyrrelse på telefonlinje / VoIP](#)

Ekstern telefonsvarer (telefonsvarerenhet)

Du kan koble en ekstern telefonsvarerenhet til samme linje som maskinen. Når telefonsvareren svarer på anrop, "lytter" maskinen etter CNG-toner (faksringetoner) fra avsenderens faksmaskin. Hvis den hører slike toner, tar den over anropet og mottar faksen. Hvis den ikke hører dem, lar den telefonsvareren ta i mot talemeldingen og på LCD-skjermen vises [Telefon].

Den eksterne telefonsvareren må svare innen fire ringesignaler (vi anbefaler at innstillingen er to ringesignaler). Dette er fordi at maskinen ikke kan høre CNG-tonene før den eksterne telefonsvareren har svart på anropet. Avsendermaskinen sender bare CNG-toner åtte til ti sekunder lengre. Hvis den eksterne telefonsvareren må ringe mer enn fire ganger for å bli aktivert, anbefaler vi ikke bruk av funksjonen for tellerskrittsparing.

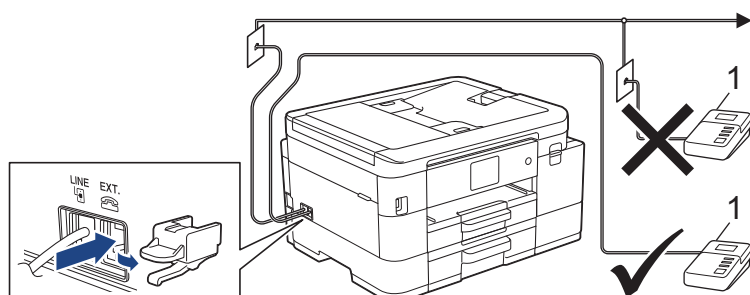

1 Telefonsvarer

VIKTIG

Du må IKKE koble en telefonsvarer til et annet sted på samme telefonlinje.



Hvis du har problemer med å motta fakser, kan du redusere innstillingen for Utsatt svar på den eksterne telefonsvareren.



Beslektet informasjon

- [Telefontjenester og eksterne enheter](#)
 - [Koble til en ekstern telefonsvarer](#)
 - [Spill inn en utgående melding \(OGM\) på den eksterne telefonsvareren](#)
 - [Flerlinjetilkoblinger \(PBX\)](#)

Relaterte temaer:

- [Telefon- og faksproblemer](#)

Koble til en ekstern telefonsvarer

1. Sett den eksterne telefonsvareren til minimum antall tillatte ringesignaler. Kontakt telefonleverandøren for mer informasjon. (Maskinens innstilling for ringeforsinkelse gjelder ikke.)
2. Spill inn den utgående meldingen på den eksterne telefonsvareren.
3. Still inn telefonsvareren slik at den besvarer anrop.
4. Sett maskinens mottaksmodus til [Ext.Tel/Svarer].



Beslektet informasjon

- [Ekstern telefonsvarer \(telefonsvarerenhet\)](#)

Relaterte temaer:

- [Oversikt over mottaksmoduser](#)
- [Velg riktig mottaksmodus](#)
- [Telefon- og faksproblemer](#)

Spill inn en utgående melding (OGM) på den eksterne telefonsvareren

1. Meldingen bør starte med fem sekunders stillhet. Da får maskinen tid til å lytte etter fakstoner.



Vi anbefaler å begynne den utgående beskjeden med fem sekunders stillhet fordi at maskinen ikke kan høre fakstoner over kraftige stemmer. Du kan utelate denne pausen, men hvis maskinen har problemer med å motta fakser, bør du spille inn den utgående beskjeden igjen med pause.

2. Ikke snakk i mer enn 20 sekunder.
3. Avslutt den 20 sekunder lange beskjeden med å oppgi en ekstern aktiveringskode for anropere som sender manuelle fakser. For eksempel: "Legg igjen en melding eller trykk *51 etter pipetonen for å sende faks."



Beslektet informasjon

- [Ekstern telefonsvarer \(telefonsvarerenhet\)](#)

Flerlinjetilkoblinger (PBX)

Vi anbefaler at du ber selskapet som monterte hussentralen om å koble til maskinen. Hvis maskinen skal kobles til et flerlinjesystem, foreslår vi at du ber installatøren om å koble enheten til den siste linjen på systemet. Dette forhindrer at maskinen blir aktivert hver gang systemet mottar telefonanrop. Hvis alle innkommende anrop skal besvares av en sentralbordoperatør, anbefaler vi at du setter mottaksmodus til [Manuell].

Vi kan ikke garantere at maskinen vil fungere som den skal under alle forhold når den er tilkoblet en hussentral. Eventuelle problemer med å sende eller motta fakser bør først rapporteres til selskapet som er ansvarlig for hussentralen.



Beslektet informasjon

- [Ekstern telefonsvarer \(telefonsvarerenhet\)](#)

Eksterne apparater og biapparater

- [Koble til en ekstern telefon eller et biapparat](#)
- [Betjening fra eksterne telefoner og biapparater](#)
- [Bruk fjernkodene](#)

Koble til en ekstern telefon eller et biapparat

Du kan koble til en separat telefon som vist i diagrammet nedenfor.

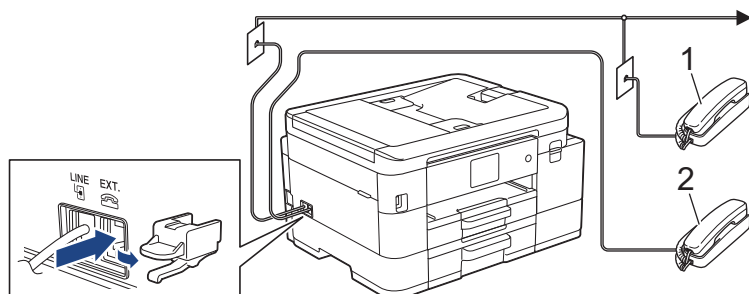

- 1 Biapparat
- 2 Ekstern telefon



Sørg for å bruke en ekstern telefon med en kabel som ikke er over tre meter lang.



Beslektet informasjon

- [Eksterne apparater og biapparater](#)

Betjening fra eksterne telefoner og biapparater

Dersom du besvarer et faksanrop på et biapparat eller en ekstern telefon, kan du få maskinen til å svare anropet ved å bruke aktiveringskoden for fjerntilgang. Når du taster inn aktiveringskoden for fjerntilgang ***51**, begynner maskinen å motta faksen.

Hvis maskinen besvarer et taleanrop og ringer med spesielle, doble ringesignaler for at du skal ta over, kan du svare med biapparat ved å trykke inn den eksterne deaktiveringskoden **#51**.

Hvis du besvarer et anrop og ingen er på linjen:

Du må anta at du mottar en manuell faks.

Trykk ***51** og vent på pipelyden eller til [Mottar] vises på LCD-skjermen, og legg deretter på.



Du kan også bruke fakseteksjonsfunksjonen til å få maskinen til å besvare anropet automatisk.



Beslektet informasjon

- [Eksterne apparater og biapparater](#)

Relaterte temaer:

- [Still inn antall ganger det ringer før maskinen svarer \(ringeforsinkelse\)](#)
- [Still inn fakseteksjon](#)
- [Still inn en fjerntilgangskode](#)
- [Still inn F/T-ringetid \(doble ringetoner\)](#)

Bruk fjernkodene

Aktiveringskode for fjerntilgang

Hvis du besvarer et faksanrop fra et biapparat eller en ekstern telefon, kan du få maskinen til å ta over anropet ved å taste inn aktiveringskoden for fjerntilgang ***51**. Vent på kvitrelydene, og legg deretter på røret.

Hvis du besvarer et faksanrop på den eksterne telefonen, kan du få maskinen til å motta faksen ved å trykke på startknappen og deretter velge alternativet for å motta.

Ekstern deaktivertingskode

Hvis du mottar et taleanrop og maskinen står i F/T-modus, vil den avgi F/T-signaler (spesielle, doble ringesignaler) etter innledende ringeforsinkelse. Hvis du svarer anropet på et biapparat så kan du slå av F/T-ringen ved å trykke på **#51** (sørg for at du trykker dette mellom ringingen).

Hvis maskinen besvarer et taleanrop og ringer med spesielle, doble ringesignaler for at du skal ta over, kan du svare med den eksterne telefonen ved å trykke på [\[Hent\]](#) eller **Tel/R**.



Beslektet informasjon

- [Eksterne apparater og biapparater](#)
 - [Endre fjernkodene](#)

Relaterte temaer:

- [Still inn en fjerntilgangskode](#)
- [Still inn fakseteksjon](#)

Endre fjernkodene

Den forhåndsinnstilte eksterne aktiveringskoden er *51. Den forhåndsinnstilte eksterne deaktiveringskoden er #51. Hvis forbindelsen alltid blir brutt ved ekstern tilgang til den eksterne telefonsvareren, kan du prøve å endre de tresifrede eksterne aktiveringskodene ved hjelp av tallene 0–9, *, #.



>> [MFC-J4340DW](#)

>> [MFC-J4440DW/MFC-J4540DW](#)

MFC-J4340DW

1. Trykk på **Settings**.
2. Trykk på ▲ eller ▼ for å velge følgende:
 - a. Velg [Faks]. Trykk på **OK**.
 - b. Velg [Mottak oppsett]. Trykk på **OK**.
 - c. Velg [Fjernakt. kode]. Trykk på **OK**.
 - d. Velg [Fjernakt. kode] på nytt. Trykk på **OK**.
 - e. Velg [På]. Trykk på **OK**.
3. Gjør ett av følgende:
 - Hvis du vil endre koden for fjernaktivering, trykker du på ▲ eller ▼ for å velge [Aktiv. kode], deretter trykker du på **OK**. Skriv inn den nye koden. Trykk på **OK**.
 - Hvis du vil endre den eksterne deaktiveringskoden, trykker du på ▲ eller ▼ for å velge [Deakt. kode], deretter trykker du på **OK**. Skriv inn den nye koden. Trykk på **OK**.
4. Trykk på **Stop/Exit**.

MFC-J4440DW/MFC-J4540DW

1. Trykk  [Innstill.] > [Alle innst.] > [Faks] > [Mottak oppsett] > [Fjernakt. kode].
2. Gjør ett av følgende:
 - Hvis du ønsker å endre fjernaktiveringskoden, trykker du [Aktiv. kode]. Skriv inn den nye koden, og trykk deretter på [OK].
 - Hvis du ønsker å endre den eksterne deaktiveringskoden, trykker du [Deakt. kode]. Skriv inn den nye koden, og trykk deretter på [OK].
 - Hvis du ikke ønsker å endre kodene, går du til neste trinn.
 - Hvis du ønsker å slå fjernkodene [Av] (eller [På]), trykker du [Fjernakt. kode]. Trykk på [Av] (eller [På]).
3. Trykk på .

Beslektet informasjon

- [Bruk fjernkodene](#)

Faksrapporter

- [Angi stil for sendingsverifiseringsrapporten](#)
- [Angi intervallet for faksaktivitetsrapporten](#)
- [Skriv ut rapporter](#)

Angi stil for sendingsverifiseringsrapporten

Du kan bruke sendingsverifiseringsrapporten som bevis på at du har sendt en faks. Rapporten viser mottakerens navn eller faksnummer, dato og klokkeslett for sendingen, sendingens varighet, antall sider som ble sendt og om sendingen var vellykket.

Det er mange innstillinger for sendingsverifiseringsrapporten:

Alternativ	Beskrivelse
På	Skriver ut en rapport etter hver faks du sender.
Til (+Bilde)	Skriver ut en rapport etter hver faks du sender. En del av faksens førsteside vises i rapporten.
Kun feil	Skriver ut en rapport hvis faksen ikke sendes på grunn av en overføringsfeil.
Kun feil (+bilde)	Skriver ut en rapport hvis faksen ikke sendes på grunn av en overføringsfeil. En del av faksens førsteside vises i rapporten.
Av	Rapporten blir ikke skrevet ut.



>> [MFC-J4340DW](#)

>> [MFC-J4440DW/MFC-J4540DW](#)

MFC-J4340DW

- Trykk på **Settings**.
- Trykk på ▲ eller ▼ for å velge følgende:
 - Velg [Faks]. Trykk på **OK**.
 - Velg [Rapportinnstilling]. Trykk på **OK**.
 - Velg [Sende rapport]. Trykk på **OK**.
 - Velg alternativet du vil ha. Trykk på **OK**.
Hvis du velger [Til (+Bilde)] eller [Kun feil (+bilde)], vil bildet ikke vises i sendingsverifiseringsrapporten dersom sending i sanntid står på [På]. Bildet vises ikke på rapporten når du sender fargefaks.
- Trykk på **Stop/Exit**.
Hvis sendingen er vellykket, vises [OK] ved siden av [RES.] i sendingsverifiseringsrapporten. Hvis sendingen ikke er vellykket, vises [FEIL] ved siden av [RES.]

MFC-J4440DW/MFC-J4540DW

- Trykk  [Innstill.] > [Alle innst.] > [Faks] > [Rapportinnstilling] > [Sende rapport].
- Trykk alternativet du vil ha.
Hvis du velger [Til (+Bilde)] eller [Kun feil (+Bilde)], vil bildet ikke vises i sendingsverifiseringsrapporten dersom sending i sanntid står på [På]. Bildet vises ikke på rapporten når du sender fargefaks.
- Trykk på .
Hvis sendingen er vellykket, vises [OK] ved siden av [RES.] i sendingsverifiseringsrapporten. Hvis sendingen ikke er vellykket, vises [FEIL] ved siden av [RES.]

✓ Beslektet informasjon

- [Faksrapporter](#)

Angi intervallet for faksaktivetsrapporten

Du kan programmere maskinen til å skrive ut faksaktivetsrapporten med faste mellomrom (hver 50. faks, hver 6., 12. eller 24. time, hver 2. eller 7. dag).



(MFC-J4340DW)

Når du bruker funksjonen for Automatisk av og maskinen slås av før angitt tid, vil maskinen skrive ut en faksaktivetsrapport før den sletter alle faksjobbene fra rapportens minne.

>> [MFC-J4340DW](#)

>> [MFC-J4440DW/MFC-J4540DW](#)

MFC-J4340DW

1. Trykk på **Settings**.
2. Trykk på ▲ eller ▼ for å velge følgende:
 - a. Velg [Faks]. Trykk på **OK**.
 - b. Velg [Rapportinnstilling]. Trykk på **OK**.
 - c. Velg [Akt.Rapp.Int.]. Trykk på **OK**.
 - d. Velg [Akt.Rapp.Int.] igjen. Trykk på **OK**.
3. Trykk på ▲ eller ▼ for å velge et intervall. Trykk på **OK**.
 - 6, 12, 24 timer, 2 eller 7 dager
Maskinen skriver ut rapporten etter angitt tid, og deretter sletter den alle faksjobber fra rapportens minne. Hvis minnet blir fullt med 200 jobber før angitt tid er gått, skriver maskinen ut rapporten før tiden og sletter deretter alle faksjobbene fra minnet. Hvis du vil ha en ekstra rapport før det programmerte utskriftstidspunktet, kan du skrive den ut uten å slette jobbene.
 - Hver 50. faks
Maskinen skriver ut rapporten når maskinen har lagret 50 faksjobber.
4. Hvis du valgte 6, 12, 24 timer, 2 eller 7 dager, trykker du på ▲ eller ▼ for å velge [Tid], og trykker deretter på **OK**. Angi når på dagen med talltastaturet. Trykk på **OK**.
5. Hvis du valgte [Hver 7. dag], trykker du på ▲ eller ▼ for å velge [Dag], og trykker deretter på **OK**. Trykk på ▲ eller ▼ for å velge den første dagen i nedtellingen på sju dager. Trykk på **OK**.
6. Trykk på **Stop/Exit**.

MFC-J4440DW/MFC-J4540DW

1. Trykk  [Innstill.] > [Alle innst.] > [Faks] > [Rapportinnstilling] > [Akt.Rapp.Int.].
2. Trykk på [Akt.Rapp.Int.].
3. Trykk ▲ eller ▼ for å velge et intervall.
 - 6, 12, 24 timer, 2 eller 7 dager
Maskinen skriver ut rapporten etter angitt tid, og deretter sletter den alle faksjobber fra rapportens minne. Hvis minnet blir fullt med 200 jobber før angitt tid er gått, skriver maskinen ut rapporten før tiden og sletter deretter alle faksjobbene fra minnet. Hvis du vil ha en ekstra rapport før det programmerte utskriftstidspunktet, kan du skrive den ut uten å slette jobbene.
 - Hver 50. faks
Maskinen skriver ut rapporten når maskinen har lagret 50 faksjobber.
4. Hvis du valgte 6, 12, 24 timer, 2 eller 7 dager, trykker du på [Tid] og angir når på dagen med pekeskjermen. Trykk på [OK].

-
5. Hvis du valgte [Hver 7. dag], trykker du på [Dag]. Trykk på ▲ eller ▼ for å vise alternativet [Hver Mandag], [Hver Tirsdag], [Hver Onsdag], [Hver Torsdag], [Hver Fredag], [Hver Lørdag] eller [Hver Søndag], og trykk deretter på den første dagen i den sjudagers nedtellingen.
6. Trykk på .



Beslektet informasjon

- [Faksrapporter](#)

Relaterte temaer:

- [Still inn maskinen til å slå seg av automatisk](#)
-

PC-FAX

- [PC-FAX for Windows](#)
- [PC-FAX for Mac](#)

PC-FAX for Windows

- [Oversikt over PC-FAX \(Windows\)](#)
- [Sende en faks med PC-FAX \(Windows\)](#)
- [Motta fakser på datamaskinen \(Windows\)](#)

Oversikt over PC-FAX (Windows)

Reduser papirforbruket og spar tid ved å bruke Brother PC-FAX-programvaren til å sende fakser direkte fra datamaskinen.

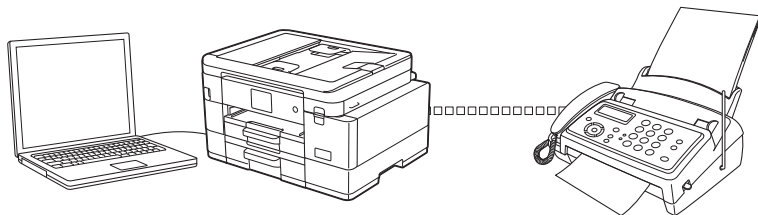

- [Konfigurere PC-FAX \(Windows\)](#)
- [Konfigurere PC-Fax-adressebok \(Windows\)](#)

Konfigurere PC-FAX (Windows)

Før du sender fakser med PC-FAX, kan du tilpasse sendealternativene i hver kategori i **Oppsett for PC-FAKS**-dialogboksen.

1. Start  (**Brother Utilities**), og klikk deretter på rullegardinmenyen og velg modellnavnet (hvis det ikke allerede er valgt).
2. Klikk på **PC-FAX** i venstre navigasjonslinje, og deretter på **Konfigurer Sending**.

Dialogboksen **Oppsett for PC-FAKS** vises.

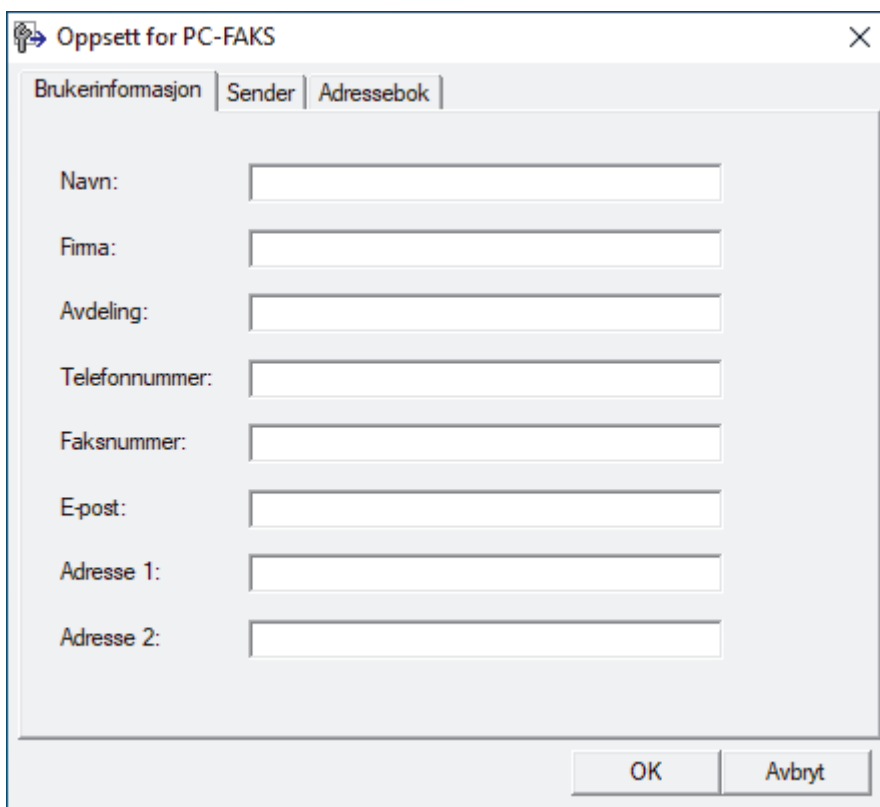

3. Gjør ett av følgende:
 - Klikk på **Brukerinformasjon**-fanen, og skriv inn brukerinformasjonen din i feltene.



Hver Microsoft-konto har sitt eget tilpassede **Brukerinformasjon**-skjermbilde for tilpassing av faksoverskrifter og faksforsider.

- Klikk på **Sender**-fanen, og skriv deretter inn nummeret som kreves for å få tilgang til en ekstern linje (hvis nødvendig) i **Tilgang til bylinje**-feltet. Velg **Inkluder topp tekst**-avmerkingsboksen for å inkludere overskriftsinformasjonen.
 - Klikk på **Adressebok**-fanen, og velg deretter adresseboken du ønsker å bruke for PC-FAX fra **Velg adressebok**-rullegardinmenyen.
4. Klikk på **OK**.



Beslektet informasjon

- [Oversikt over PC-FAX \(Windows\)](#)

Konfigurere PC-Fax-adressebok (Windows)

Legg til, rediger og slett medlemmer og grupper for å tilpasse din **Adressebok**.

- [Legg til et medlem i PC-FAX-adresseboken \(Windows\)](#)
- [Opprette en gruppe i PC-FAX-adresseboken \(Windows\)](#)
- [Redigere informasjon om medlemmer eller grupper i PC-FAX-adresseboken \(Windows\)](#)
- [Slette et medlem eller en gruppe i PC-FAX-adresseboken \(Windows\)](#)
- [Eksportere PC-FAX-adresseboken \(Windows\)](#)
- [Importere informasjon til PC-FAX-adresseboken \(Windows\)](#)

Legg til et medlem i PC-FAX-adresseboken (Windows)

Legg til nye personer og deres faksopplysninger i PC-FAX-adresseboken hvis du ønsker å sende faks med Brothers PC-FAX-programvare.

1. Start  (**Brother Utilities**), og klikk deretter på rullegardinmenyen og velg modellnavnet (hvis det ikke allerede er valgt).
2. Klikk på **PC-FAX** i den venstre navigasjonslinjen og klikk deretter på **Adressebok (Send)**.

Dialogboksen **Adressebok** vises.

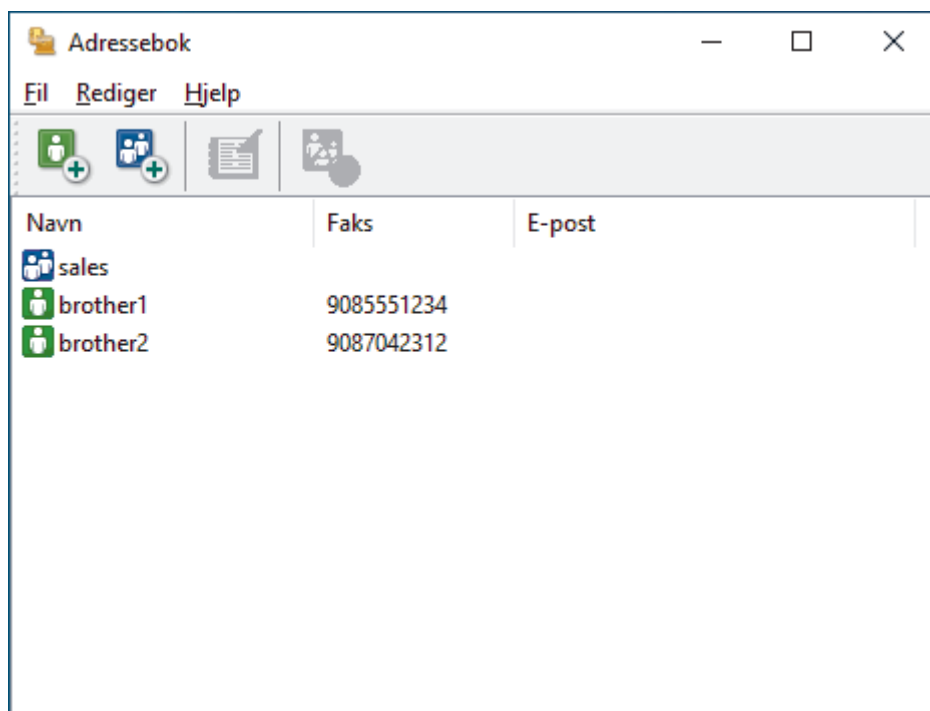

3. Klikk på .

Dialogboksen **Kontaktinnstillinger for adressebok** vises.

4. Skriv inn medlemmets opplysninger i de aktuelle feltene. Bare **Navn**-feltet er obligatorisk.
5. Klikk på **OK**.



Beslektet informasjon

- [Konfigurere PC-Fax-adressebok \(Windows\)](#)

Opprette en gruppe i PC-FAX-adresseboken (Windows)

Opprett en gruppe slik at du kan gruppesende samme PC-FAX til flere mottakere samtidig.

1. Start  (**Brother Utilities**), og klikk deretter på rullegardinmenyen og velg modellnavnet (hvis det ikke allerede er valgt).
2. Klikk på **PC-FAX** i den venstre navigasjonslinjen og klikk deretter på **Adressebok (Send)**.

Dialogboksen **Adressebok** vises.

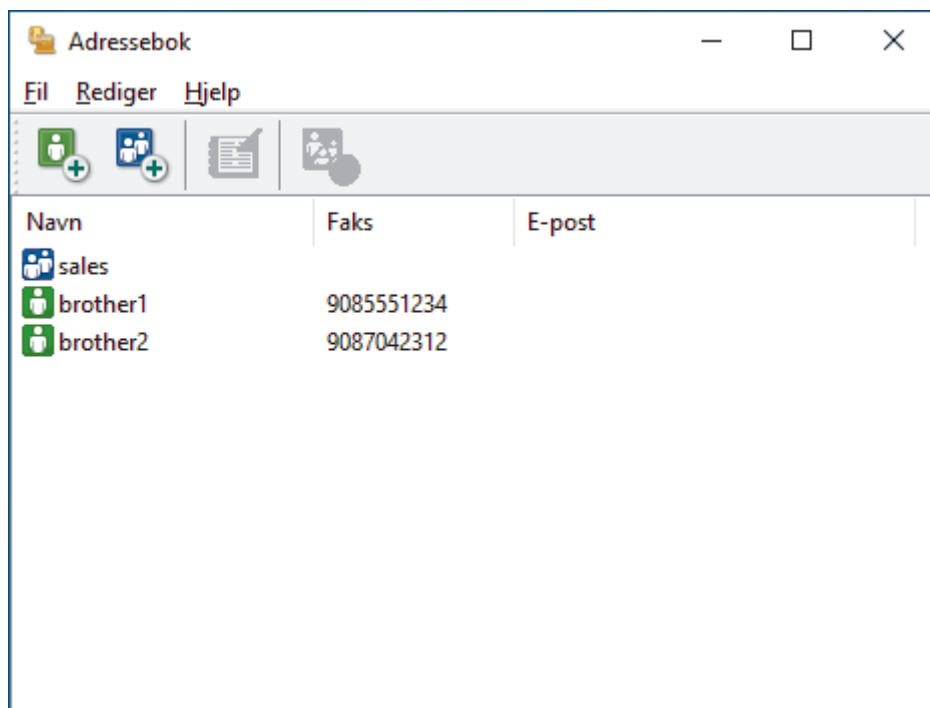

3. Klikk på .

Dialogboksen **Gruppeinnstillinger for adressebok** vises.

4. Skriv inn navnet på den nye gruppen i **Gruppenavn**-feltet.
5. I **Tilgjengelige Navn**-feltet, velg hvert navn som du vil ha med i gruppen, og klikk deretter på **Legg til >>**. Medlemmer som er lagt til gruppen vises i **Gruppemedlemmer**-feltet.
6. Når du er ferdig, klikker du på **OK**.



Hver gruppe kan inneholde opptil 50 medlemmer.





Beslektet informasjon

- [Konfigurere PC-Fax-adressebok \(Windows\)](#)

Redigere informasjon om medlemmer eller grupper i PC-FAX-adresseboken (Windows)

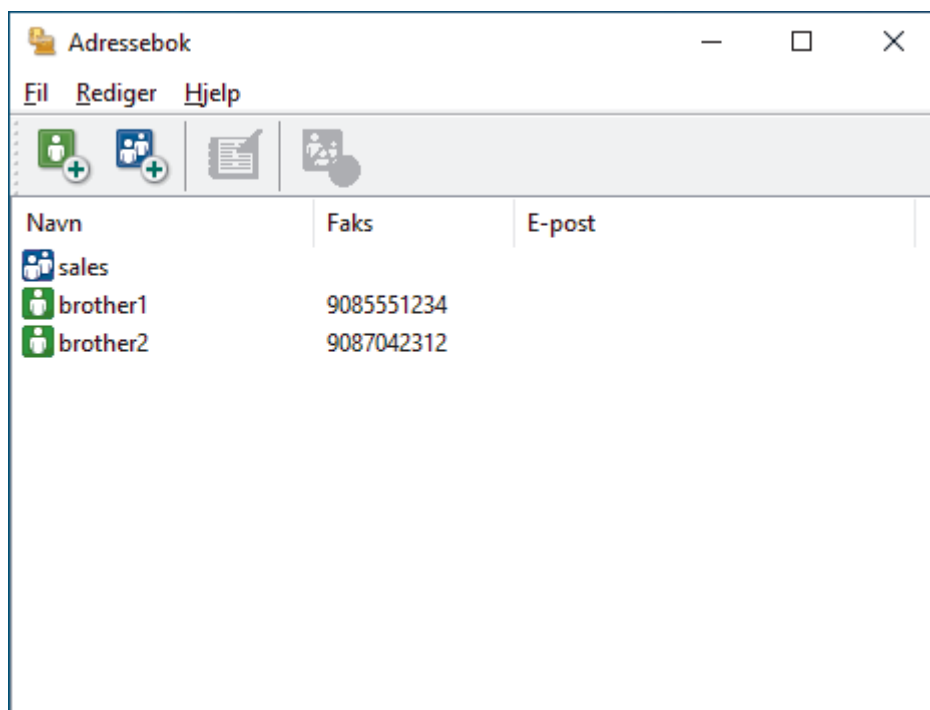
1. Start  (**Brother Utilities**), og klikk deretter på rullegardinmenyen og velg modellnavnet (hvis det ikke allerede er valgt).
2. Klikk på **PC-FAX** i den venstre navigasjonslinjen og klikk deretter på **Adressebok (Send)**. Dialogboksen **Adressebok** vises.



3. Velg medlemmet eller gruppen som du vil redigere.
4. Klikk på  (**Egenskaper**).
5. Endre medlems- eller gruppeinformasjonen.
6. Klikk på **OK**.



Beslektet informasjon

- [Konfigurere PC-Fax-adressebok \(Windows\)](#)

Slette et medlem eller en gruppe i PC-FAX-adresseboken (Windows)

1. Start  (**Brother Utilities**), og klikk deretter på rullegardinmenyen og velg modellnavnet (hvis det ikke allerede er valgt).
2. Klikk på **PC-FAX** i den venstre navigasjonslinjen og klikk deretter på **Adressebok (Send)**.

Dialogboksen **Adressebok** vises.

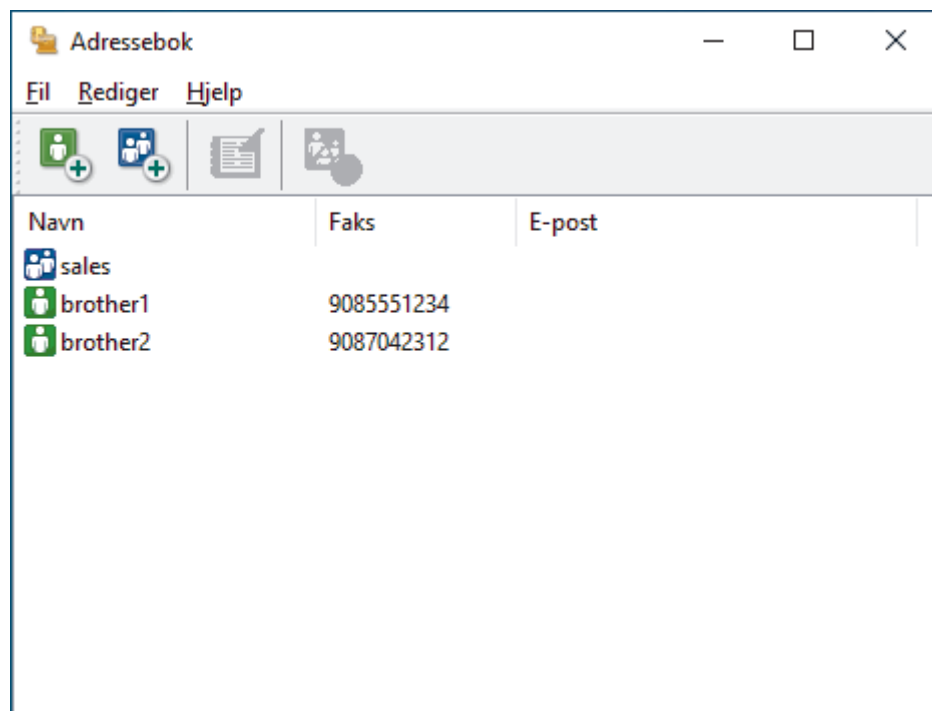

3. Velg medlemmet eller gruppen som du vil slette.
4. Klikk på  (**Ta bort**).
5. Når bekreftelsesdialogboksen vises, skal du klikke på **OK**.



Beslektet informasjon

- [Konfigurere PC-Fax-adressebok \(Windows\)](#)

Eksportere PC-FAX-adresseboken (Windows)

Du kan eksportere adresseboken som en ASCII-tekstfil (*.csv), et vKort (et elektronisk visittkort) og lagre den på datamaskinen din.

Du kan ikke eksportere gruppeinnstillingene når du eksporterer **Adressebok**-dataene.

1. Start  (**Brother Utilities**), og klikk deretter på rullegardinmenyen og velg modellnavnet (hvis det ikke allerede er valgt).
2. Klikk på **PC-FAX** i den venstre navigasjonslinjen og klikk deretter på **Adressebok (Send)**.

Dialogboksen **Adressebok** vises.

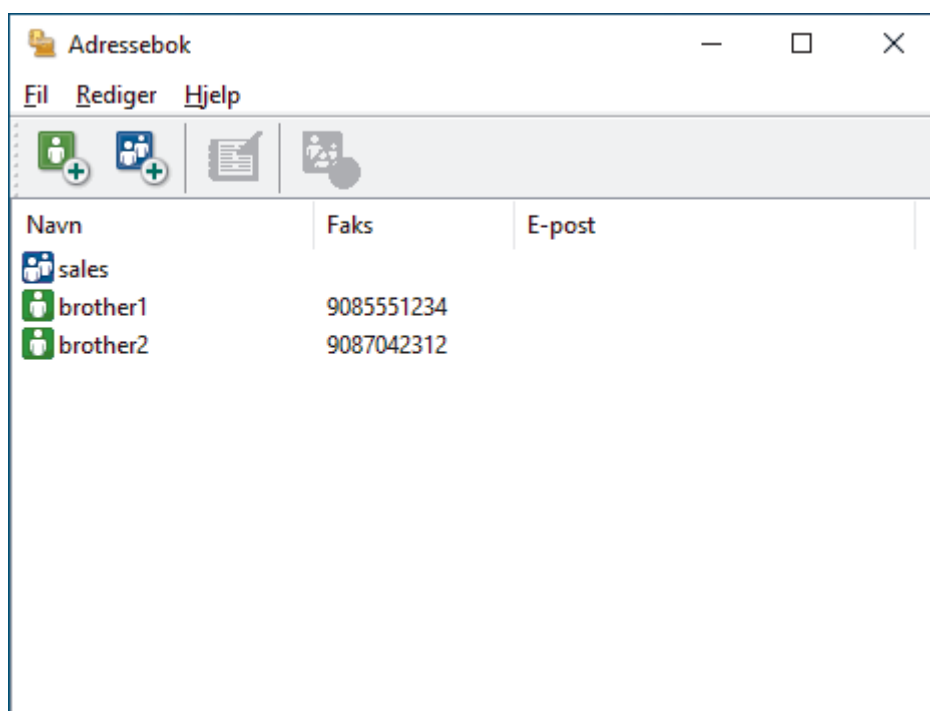

3. Klikk på **Fil > Eksporter**.
4. Velg ett av følgende:
 - **Tekst**
Dialogboksen **Velg elementer** vises. Gå til neste trinn.
 - **vCard**
Du må velge medlemmet som du ønsker å eksportere fra adresseboken din, før du velger dette alternativet.
Bla gjennom til mappen hvor du vil lagre vKortet, skriv inn navnet på vKortet i **Filnavn**-feltet og klikk på **Lagre**.
5. I **Tilgjengelige elementer**-feltet, velg dataene som du vil eksportere, og klikk deretter på **Legg til >>**-knappen.



Velg og legg elementene til i den rekkefølgen de skal vises i på listen.

6. Hvis du eksporterer til en ASCII-fil, under **Skilletegn**-delen velger du **Tabulator**- eller **Komma**-alternativet for å skille datafeltene.
7. Klikk på **OK**.
8. Bla gjennom til mappen på datamaskinen hvor du vil lagre dataene, skriv inn filnavnet og klikk på **Lagre**.



Beslektet informasjon

- Konfigurere PC-Fax-adressebok (Windows)

Importere informasjon til PC-FAX-adresseboken (Windows)

Du kan importere ASCII-tekstfiler (*.csv) eller vKort (elektroniske visittkort) til adresseboken din.

1. Start  (**Brother Utilities**), og klikk deretter på rullegardinmenyen og velg modellnavnet (hvis det ikke allerede er valgt).
2. Klikk på **PC-FAX** i den venstre navigasjonslinjen og klikk deretter på **Adressebok (Send)**.

Dialogboksen **Adressebok** vises.

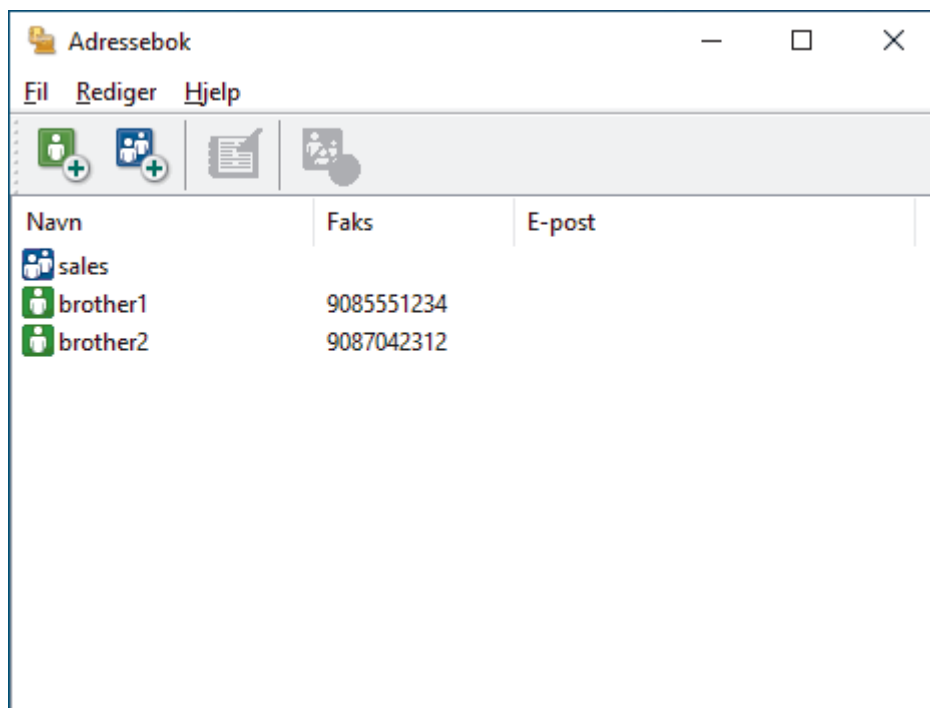

3. Klikk på **Fil > Importer**.
4. Velg ett av følgende:
 - **Tekst**
Dialogboksen **Velg elementer** vises. Gå til trinn 5.
 - **vCard**
Gå til trinn 8.
5. I **Tilgjengelige elementer**-feltet, velg dataene som du vil importere, og klikk deretter på **Legg til >>**-knappen.



Du må velge og legge til felt fra **Tilgjengelige elementer**-listen i samme rekkefølge de er oppført i importtekstfilen.

6. Hvis du importerer til en ASCII-fil, under **Skilletegn**-delen velger du **Tabulator**- eller **Komma**-alternativet for å skille datafeltene.
7. Klikk på **OK**.
8. Bla gjennom til mappen hvor du vil importere dataene, skriv inn filnavnet og klikk på **Åpne**.



Beslektet informasjon

- [Konfigurere PC-Fax-adressebok \(Windows\)](#)

Sende en faks med PC-FAX (Windows)

PC-FAX støtter kun monokrome fakser. En monokrom faks sendes selv om de originale data er i farge og faksmaskinen som mottar støtter fargefakser.

1. Lag en fil med et program på datamaskinen.
2. Velg utskriftskommandoen i programmet ditt.
3. Velg **Brother PC-FAKS** som skriveren din, og fullfør deretter utskriften.

Brother PC-FAKS-dialogboksen vises.

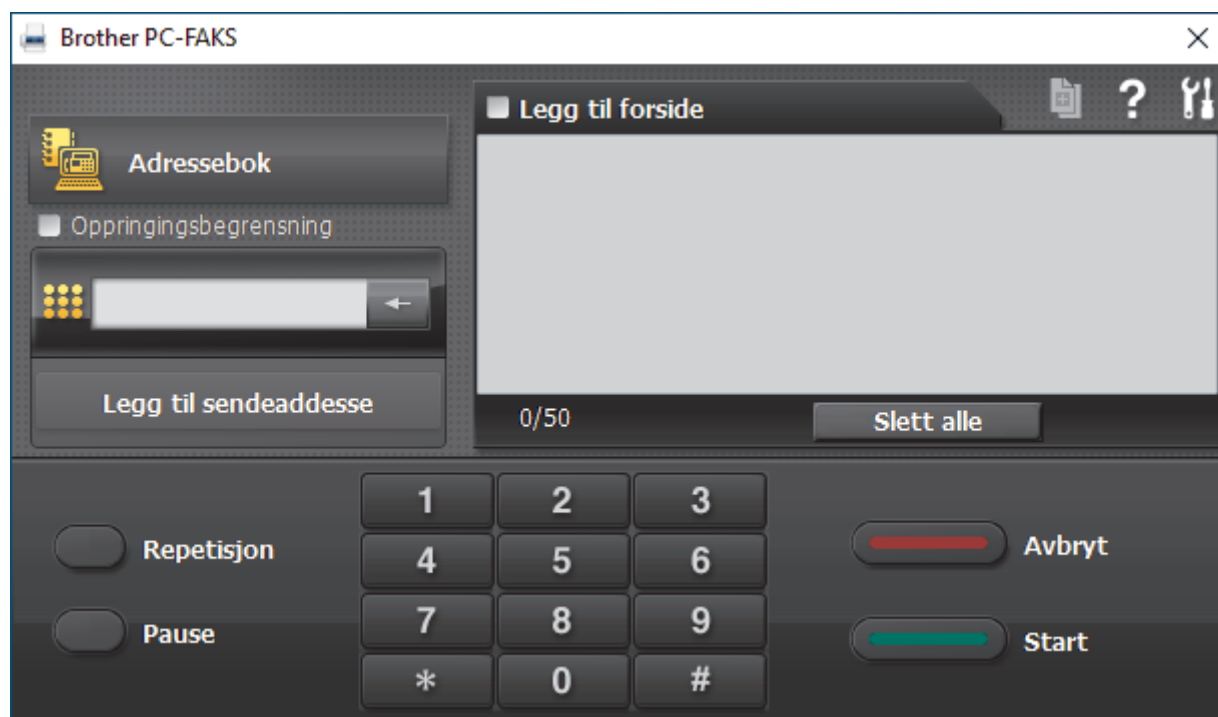

4. Skriv inn et faksnummer med én av følgende metoder:
 - Klikk på tallene på talltastaturet for å skrive inn nummeret, og klikk deretter **Legg til sendeadresse**.

 Hvis du velger **Oppringingsbegrensning**-avmerkingsboksen, vises en bekreftelsesdialog hvor du skal skrive inn faksnummeret på nytt med tastaturet. Denne funksjonen hjelper til med å forhindre overføringer til feil destinasjon.

- Klikk **Adressebok**-knappen og velg deretter et medlem eller en gruppe fra adresseboken.

 Hvis du gjør en feil, kan du klikke på **Slett alle** for å slette alle oppføringer.

5. For å legge med en faksforside, velger du **Legg til forside**-avmerkingsboksen. Du kan også klikke på  for å lage eller redigere en faksforside.
6. Klikk **Start** for å sende telefaksen.



- For å avbryte faksen, klikk på **Avbryt**.
- For å ringe opp et nummer på nytt, klikk **Repetisjon** for å vise de siste fem faksnumrene, velg et nummer og klikk deretter **Start**.

✓ Beslektet informasjon

- [PC-FAX for Windows](#)

Motta fakser på datamaskinen (Windows)

Bruk Brother PC-FAX-programvaren til å motta fakser på datamaskinen, vis dem på skjermen og skriv ut bare de faksene du ønsker.

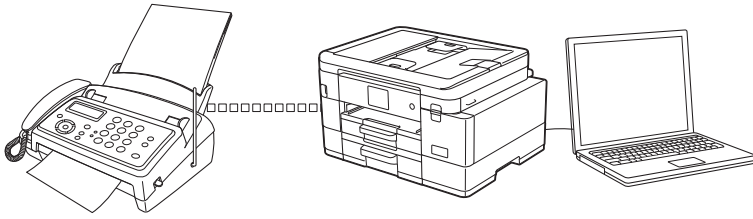

- [Motta fakser ved å bruke PC-FAX-mottak \(Windows\)](#)

Motta fakser ved å bruke PC-FAX-mottak (Windows)

Programvaren Brother PC-FAX-mottak lar deg vise og lagre fakser på datamaskinen. Den installeres automatisk når du installerer Brothers programvare og drivere, og fungerer på både lokale og nettverkstilsluttede maskiner.

PC-FAX-mottak har bare støtte for svart-hvitt-fakser. Når du mottar en fargefaks, skriver maskinen ut fargefaksen på maskinen, men den sender ikke faksen til datamaskinen.

Når du slår av datamaskinen, fortsetter maskinen å motta og lagre faksene i maskinens minne. Maskinens LCD vil vise antall lagrede fakser som er mottatt. Når du starter programmet, overfører programvaren alle mottatte fakser til datamaskinen på én gang. Du kan aktivere alternativet Utskrift av sikkerhetskopi hvis du vil at maskinen skal skrive ut en kopi av faksen før faksen sendes til datamaskinen eller før datamaskinen blir slått av. Du kan konfigurere innstillingene for Utskrift av sikkerhetskopi fra maskinen.



Beslektet informasjon

- [Motta fakser på datamaskinen \(Windows\)](#)
 - [Kjør Brother PC-FAX-mottak på datamaskinen \(Windows\)](#)
 - [Vise mottatte PC-FAX-meldinger \(Windows\)](#)

Relaterte temaer:

- [Bruke PC-FAX-mottak til å overføre mottatte fakser til datamaskinen \(kun Windows\)](#)

Kjør Brother PC-FAX-mottak på datamaskinen (Windows)



Vi anbefaler at du krysser av i **Start PC-FAX Receive når datamaskinen startes**-avmerkingsboksen slik at programvaren kjører automatisk og kan overføre eventuelle fakser automatisk når datamaskinen starter opp.

1. Start  (**Brother Utilities**), og klikk deretter på rullegardinmenyen og velg modellnavnet (hvis det ikke allerede er valgt).
2. Klikk på **PC-FAX** i den venstre navigasjonslinjen og klikk deretter på **Motta**.
3. Bekreft meldingen og klikk på **Ja**.

PC-FAX Receive (PC-FAX-mottak)-vinduet vises.  (**PC-FAX-mottak**)-ikonet vises også i datamaskinens oppgavelinje.



Beslektet informasjon

- [Motta fakser ved å bruke PC-FAX-mottak \(Windows\)](#)
 - [Konfigurer datamaskinen for PC-FAX-mottak \(Windows\)](#)
 - [Legg til maskinen i PC-FAX-mottak \(Windows\)](#)

► Hjem > Faks > PC-FAX > PC-FAX for Windows > Motta fakser på datamaskinen (Windows) > Motta fakser ved å bruke PC-FAX-mottak (Windows) > Kjør Brother PC-FAX-mottak på datamaskinen (Windows) > Konfigurer datamaskinen for PC-FAX-mottak (Windows)

Konfigurer datamaskinen for PC-FAX-mottak (Windows)

1. Dobbelklikk på -ikonet (**PC-FAX-mottak**) på oppgavelinjen på datamaskinen.

PC-FAX Receive (PC-FAX-mottak)-vinduet vises.

2. Klikk på **Innstillinger**.
3. Konfigurer disse alternativene som nødvendig:

Valg

Konfigurer at PC-FAX-mottak starter automatisk når du starter Windows.

Lagre

Konfigurer banen for å lagre PC-FAX-filer og velg format for mottatt dokument.

Last opp til

Konfigurer banen til serveren og velg alternativet for å laste opp automatisk eller manuelt (bare tilgjengelig for administratorer).

Enhet

Velg maskinen du vil skal motta PC-FAX-filer.

Lås (bare tilgjengelig for administratorer)

Unngå at brukere uten administratortilgang kan konfigurere innstillingsalternativene som vises ovenfor.

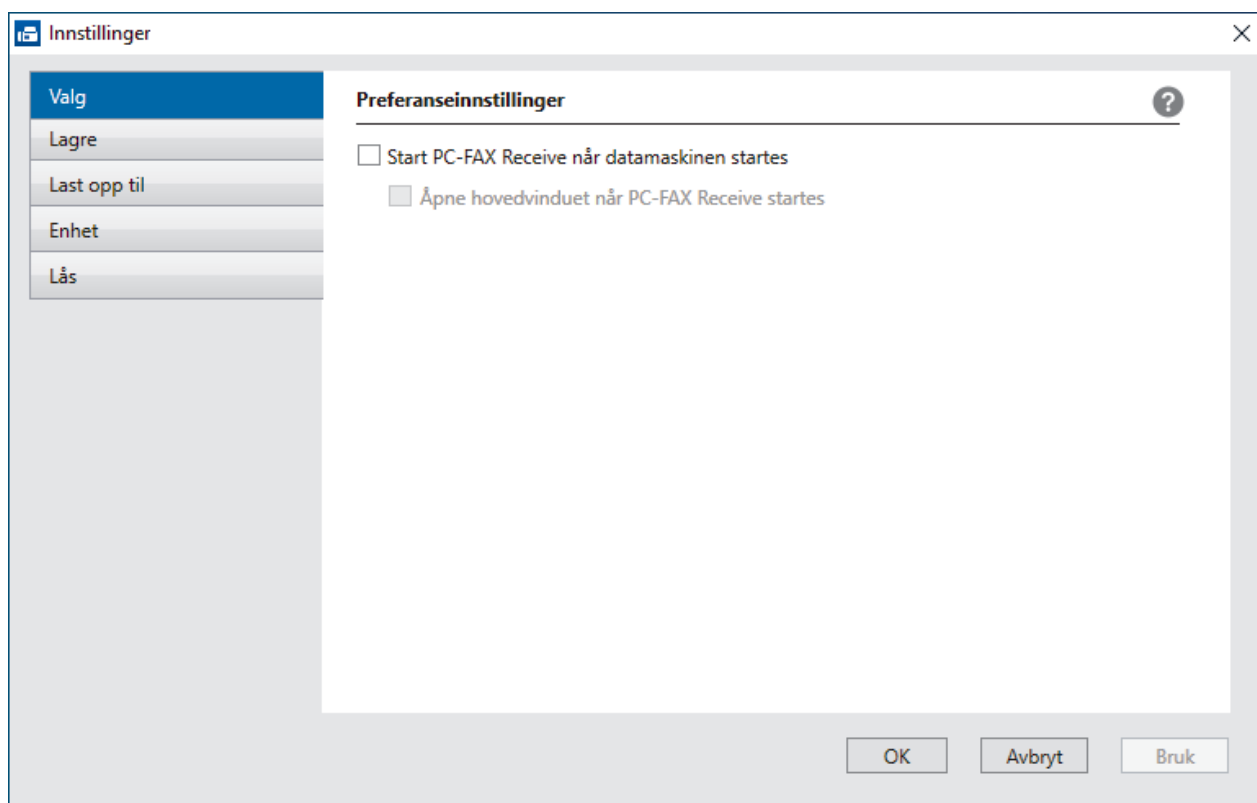

4. Klikk på **OK**.



Beslektet informasjon

- [Kjør Brother PC-FAX-mottak på datamaskinen \(Windows\)](#)

► Hjem > Faks > PC-FAX > PC-FAX for Windows > Motta fakser på datamaskinen (Windows) > Motta fakser ved å bruke PC-FAX-mottak (Windows) > Kjør Brother PC-FAX-mottak på datamaskinen (Windows) > Legg til maskinen i PC-FAX-mottak (Windows)

Legg til maskinen i PC-FAX-mottak (Windows)

Hvis du installerte maskinen ved å følge instruksjonene for nettverksbruker, er maskinen allerede konfigurert for nettverket.

1. Dobbeltklikk på -ikonet (**PC-FAX-mottak**) på oppgavelinjen på datamaskinen.

PC-FAX Receive (PC-FAX-mottak)-vinduet vises.

2. Klikk på **Innstillinger**.

3. Klikk på **Enhet > Legg til**.

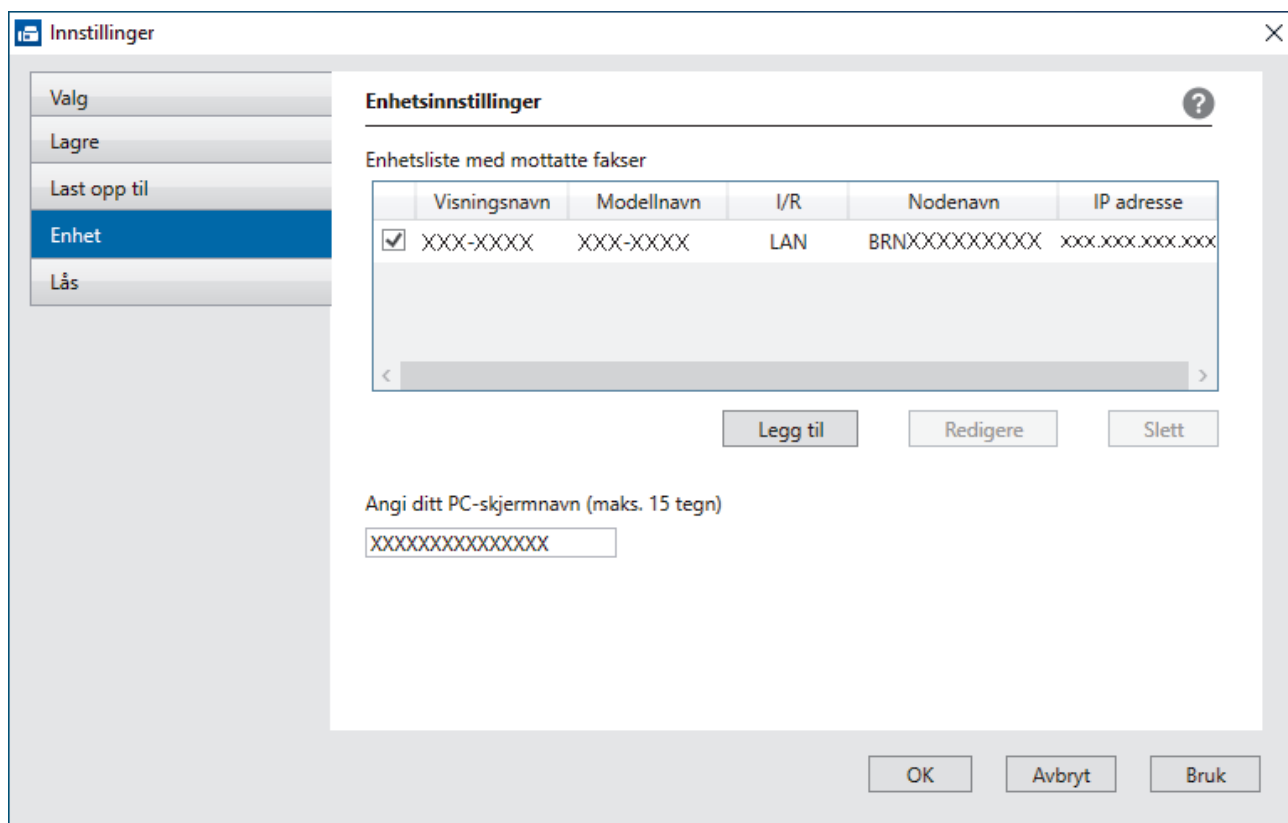

4. Velg den passende tilkoblingsmetoden.

Velg din maskin fra de automatiske søkeresultatene nedenfor.

Det vises en liste over tilkoblede maskiner. Velg maskinen du vil ha. Klikk på **OK**.

Spesifiser maskinen etter IP-adresse

Skriv inn maskinens IP-adresse i **IP adresse**-feltet, og klikk deretter på **OK**.

5. Vil du endre datamaskinnavnet som vil vises på maskinens LCD-skjerm, skriver du inn det nye navnet i **Angi ditt PC-skjermnavn (maks. 15 tegn)**-feltet.

6. Klikk på **OK**.





Beslektet informasjon

- [Kjør Brother PC-FAX-mottak på datamaskinen \(Windows\)](#)

Vise mottatte PC-FAX-meldinger (Windows)

Mottaksstatus

Ikon	Angitt status
	Standbymodus Ingen uleste meldinger
	Mottar meldinger
	Meldinger er mottatt Uleste meldinger

1. Dobbelklikk på -ikonet (**PC-FAX-mottak**) på oppgavelinjen på datamaskinen.

PC-FAX Receive (PC-FAX-mottak)-vinduet vises.

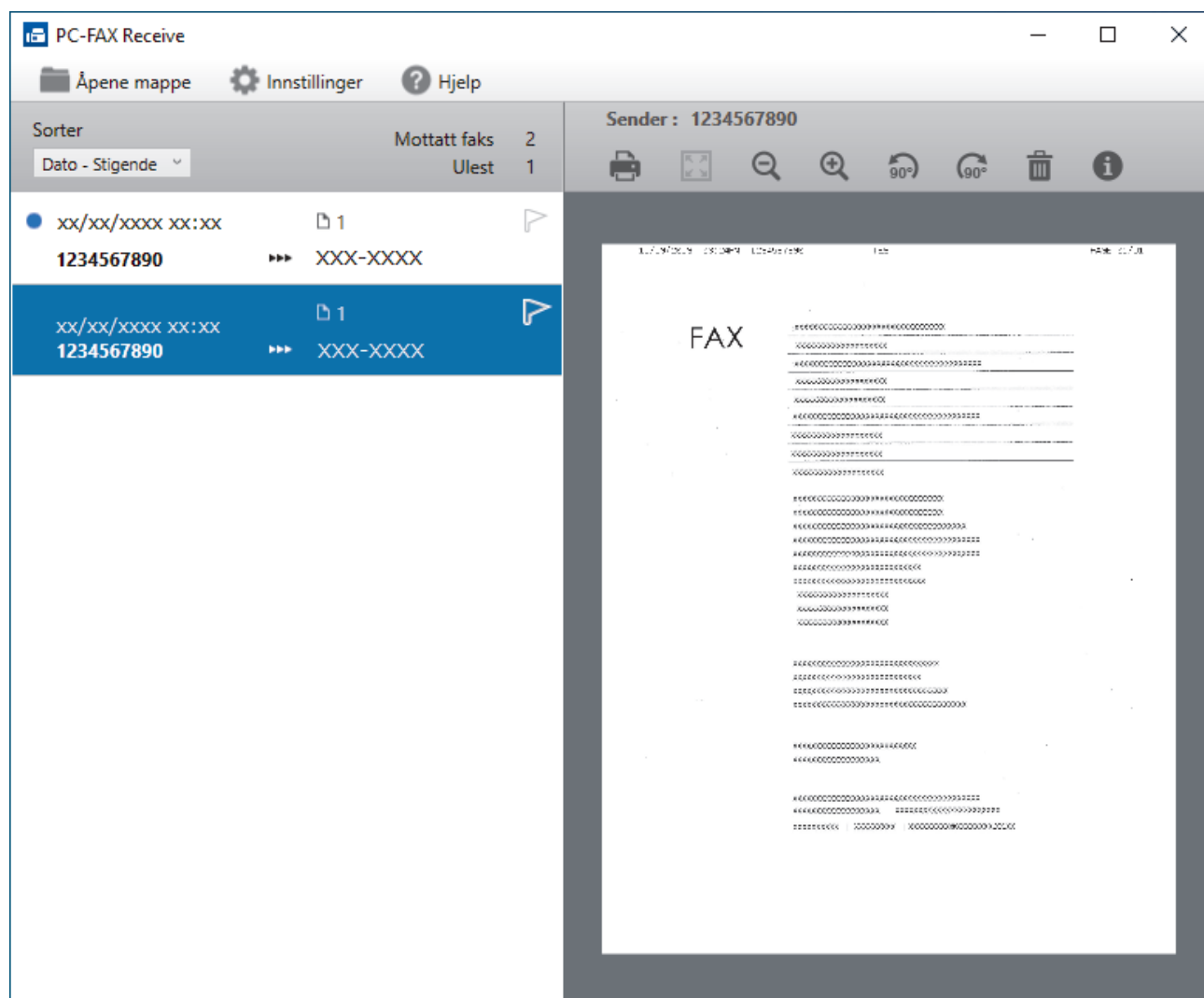

2. Klikk fakser på listen for å vise dem.
3. Lukk vinduet når du er ferdig.



Selv om du lukker vinduet, er PC-FAX-mottak aktiv og -ikonet (**PC-FAX-mottak**) vises fortsatt på oppgavelinjen på datamaskinen. Hvis du vil du lukke PC-FAX-mottak, klikker du på ikonet på oppgavelinjen og deretter klikker du på **Lukk**.



Beslektet informasjon

- Motta fakser ved å bruke PC-FAX-mottak (Windows)

PC-FAX for Mac

- [Send en faks ved bruk av AirPrint \(macOS\)](#)

Nettverk

- [Støttede grunnleggende nettverksfunksjoner](#)
- [Konfigurer nettverksinnstillinger](#)
- [Innstillinger for trådløst nettverk](#)
- [Nettverksfunksjoner](#)
- [Brothers styringsverktøy](#)

Støttede grunnleggende nettverksfunksjoner

Utskriftsserveren støtter ulike funksjoner avhengig av operativsystemet. Bruk denne tabellen for å se hvilke nettverksfunksjoner og -tilkoblinger som støttes av hvert enkelt operativsystem.

Operativsystemer	Windows	Windows Server	macOS
Utskrift	Ja	Ja	Ja
Skanning	Ja	Nei	Ja
PC-fax Send	Ja	Nei	Ja
PC-faks-mottak	Ja	Nei	Nei
Internett-basert styring ¹	Ja	Ja	Ja
Status Monitor	Ja	Nei	Nei
Veiviser for driverdistribusjon	Ja	Ja	Nei

¹ Standardpassordet for å styre innstillingene på denne maskinen finner du bak på maskinen, angitt med "**Pwd**". Vi anbefaler at du straks endrer standardpassordet for å beskytte maskinen mot uautorisert tilgang.



Når du kobler maskinen til et eksternt nettverk, slik som Internett, er det viktig å beskytte nettverksmiljøet med en egen brannmur eller på andre måter for å forhindre lekkasje av informasjon som skyldes feil innstillinger eller uautorisert tilgang av tredjeparter med onde hensikter.



Beslektet informasjon

- [Nettverk](#)

Relaterte temaer:

- [Angi eller endre et påloggingspassord for internett-basert styring](#)

Konfigurer nettverksinnstillinger

- [Konfigurer nettverksinnstillinger via kontrollpanelet](#)
- [Endre maskininnstillingene via Internett-basert styring](#)

Konfigurer nettverksinnstillinger via kontrollpanelet

Du konfigurerer maskinen for nettverket med alternativene på kontrollpanelets [Nettverk]-meny.



- Du finner informasjon om nettverksinnstillingene du kan konfigurere via kontrollpanelet >> *Beslektet informasjon: Innstillingstabeller*
- Du kan også bruke styringsverktøy, som webbasert administrasjon, til å konfigurere og endre Brother-maskinens nettverksinnstillinger.

>> [MFC-J4340DW](#)

>> [MFC-J4440DW/MFC-J4540DW](#)

MFC-J4340DW

1. Trykk på **Settings**.
2. Trykk på ▲ eller ▼ for å vise [Nettverk], og trykk deretter på **OK**.
3. Trykk på ▲ eller ▼ for å vise nettverksalternativet, og trykk deretter på **OK**. Gjenta dette trinnet til du får tilgang til menyen du vil konfigurere, og følg deretter instruksjonene på LCD-skjermen.

MFC-J4440DW/MFC-J4540DW

1. Trykk på  [Innstill.] > [Nettverk].
2. Trykk på ▲ eller ▼ for å vise nettverksalternativet og trykk deretter på det. Gjenta dette trinnet til du får tilgang til menyen du vil konfigurere, og følg deretter instruksjonene på LCD-pekeskjermen.

✓ Beslektet informasjon

- [Konfigurer nettverksinnstillinger](#)

Relaterte temaer:

- [Innstillingstabeller \(1,8"\(44,9 mm\) farge LCD\)](#)
- [Innstillingstabeller \(modeller med 2,7" \(67,5 mm\) pekeskjerm\)](#)

Innstillinger for trådløst nettverk

- [Bruk det trådløse nettverket](#)
- [Bruk Wi-Fi Direct®](#)
- [Aktiver/deaktiver trådløst LAN](#)
- [Skriv ut WLAN-rapporten](#)

Bruk det trådløse nettverket

- Før du konfigurerer maskinen for et trådløst nettverk
- Konfigurer maskinen for et trådløst nettverk med oppsettveiviseren fra datamaskinen
- Konfigurer maskinen for et trådløst nettverk med oppsettveiviseren fra den mobile enheten
- Konfigurer maskinen for et trådløst nettverk med installasjonsveiviseren for maskinens kontrollpanel
- Konfigurer maskinen for et trådløst nettverk med ettrykks-metoden til Wi-Fi Protected Setup™ (WPS)
- Konfigurer maskinen for et trådløst nettverk med PIN-metoden til Wi-Fi Protected Setup™ (WPS)
- Konfigurer maskinen for et trådløst nettverk når SSID-en ikke gruppesendes
- Konfigurer maskinen din for et trådløst bedriftsnettverk

Før du konfigurerer maskinen for et trådløst nettverk

Før du forsøker å konfigurere et trådløst nettverk, bekrefter du følgende:

- Hvis du bruker et trådløst bedriftsnettverk, må du vite bruker-ID og passord.
- Vil du oppnå optimale resultater ved vanlig utskrift av dokumenter, plasserer du maskinen så nær det trådløse LAN-tilgangspunktet / ruterens som mulig og med færrest mulig hindringer. Store gjenstander og vegger mellom de to enhetene og interferens fra andre elektroniske enheter kan påvirke dokumentenes dataoverføringshastighet.

Disse faktorene gjør at et trådløst grensesnitt kanskje ikke er den beste tilkoblingsmetoden for alle typer dokumenter og programmer. Hvis du skal skrive ut store filer, f.eks. dokumenter med mange sider med både tekst og store bilder, bør du vurdere å bruke kablet Ethernet for raskere dataoverføring (bare støttede modeller), eller USB om du vil ha topp hastighet.

- Selv om maskinen kan brukes i både kablede og trådløse nettverk (kun støttede modeller), kan du bare bruke én tilkoblingsmetode om gangen. Du kan imidlertid bruke en trådløs nettverkstilkobling og Wi-Fi Direct-tilkobling eller en kablet nettverkstilkobling (bare støttede modeller) og Wi-Fi Direct-tilkobling samtidig.
- Hvis det er et signal i nærheten, kan du fritt koble til LAN via trådløst LAN. Men dersom sikkerhetsinnstillingene ikke er riktig konfigurert, kan imidlertid signalet bli fanget opp av tredjeparter med onde hensikter, noe som kan føre til følgende:
 - Tyveri av personlig eller konfidensiell informasjon
 - Overføring av informasjon til feil parter som utgir seg for å være de aktuelle personene
 - Videre sending av overført kommunikasjonssinnhold som ble fanget opp



Pass på at du kjenner den trådløse ruterens / tilgangspunktets nettverksnavn (SSID) og nettverksnøkkel (passord). Hvis du ikke finner denne informasjonen, kontakter du produsenten av den trådløse ruterens / tilgangspunktet, systemadministratoren eller Internett-leverandøren. Brother kan ikke oppgi denne informasjonen.



Beslektet informasjon

- [Bruk det trådløse nettverket](#)

Konfigurer maskinen for et trådløst nettverk med oppsettveiviseren fra datamaskinen

1. Gjør ett av følgende:
 - Windows
Last ned installasjonsprogrammet fra modellens **Nedlastinger**-side på support.brother.com.
 - Mac
 - a. Last ned installasjonsprogrammet fra modellens **Nedlastinger**-side på support.brother.com.
 - b. Start installasjonsprogrammet, og dobbeltklikk deretter på **Start Here Mac**-ikonet.
2. Følg instruksene på skjermen.
3. Velg **Trådløs nettverksforbindelse (Wi-Fi)**, og klikk på **Neste**.
4. Følg instruksene på skjermen.

Du har fullført oppsettet av det trådløse nettverket.



Beslektet informasjon

- [Bruk det trådløse nettverket](#)

Konfigurer maskinen for et trådløst nettverk med oppsettveiviseren fra den mobile enheten

1. Gjør ett av følgende:
 - Android™-enheter
Last ned og installer Brother Mobile Connect fra Google Play™.
 - Alle iOS- eller iPadOS-støttede enheter, inkludert iPhone, iPad og iPod touch
Last ned og installer Brother Mobile Connect fra App Store.
2. Start Brother Mobile Connect, og følg deretter instruksjonene på skjermen for å koble den mobile enheten til Brother-maskinen.



Beslektet informasjon

- [Bruk det trådløse nettverket](#)

Konfigurer maskinen for et trådløst nettverk med installasjonsveiviseren for maskinens kontrollpanel

>> MFC-J4340DW

>> MFC-J4440DW/MFC-J4540DW

MFC-J4340DW

Før du konfigurerer maskinen, anbefaler vi at du skriver ned innstillingene for det trådløse nettverket. Du trenger denne informasjonen før du fortsetter med konfigureringen.

1. Kontroller og noter gjeldende trådløse nettverksinnstillinger for datamaskinen som du kobler til.

Nettverksnavn (SSID)

Nettverksnøkkel (passord)

Eksempel:

Nettverksnavn (SSID)
HELLO

Nettverksnøkkel (passord)
12345



- Tilgangspunktet/ruteren din kan støtte bruk av flere WEP-nøkler, men Brother-maskinen støtter kun bruk av første WEP-nøkkel.
- Hvis du trenger hjelp under oppsett og vil kontakte Brother kundeservice, må du ha SSID (nettverksnavn) og nettverksnøkkel for hånden. Vi kan ikke hjelpe deg med å finne denne informasjonen.
- Hvis du ikke kjenner denne informasjonen (SSID og nettverksnøkkel), kan du ikke fortsette det trådløse oppsettet.

Hvordan kan jeg finne denne informasjonen?

- Se dokumentasjonen som fulgte med det trådløse tilgangspunktet/ruteren.
- Opprinnelig SSID kan være fabrikantens navn eller modellnavnet.
- Hvis du ikke kjenner sikkerhetsinformasjonen, tar du kontakt med ruterfabrikanten, systemadministratoren eller Internett-tilbyderen.

2. Trykk på .
3. Trykk på ▲ eller ▼ for å vise [Finn Wi-Fi-nettverk]-alternativet og trykk deretter på **OK**.
4. Når [Aktivere WLAN?] vises, trykk på ►.
Veiviseren for trådløst oppsett starter. Trykk på ◀ for å avbryte.
5. Maskinen søker etter nettverket og viser en liste over tilgjengelige SSID-er. Når en liste over SSID-er vises, trykker du på ▲ eller ▼ for å velge SSID-en du ønsker. Trykk på **OK**.
6. Gjør ett av følgende:
 - Hvis du bruker en pålitelighetskontroll- eller krypteringsmetode som krever en nettverksnøkkel, angir du nettverksnøkkelen du skrev ned i første trinn.
Angi nøkkelen, og trykk deretter på **OK** for å bruke innstillingene.

- Hvis pålitelighetskontrollmetoden er Åpent system og krypteringsmodusen din er Ingen, går du til neste trinn.

7. Maskinen prøver å koble til den trådløse enheten som du har valgt.

Når den trådløse enheten er tilkoblet, viser maskinen [Tilkoblet].

Du har fullført konfigureringen av det trådløse nettverket. Hvis du vil installere driverne og programvaren som trengs for å bruke maskinen, går du til modellens **Nedlastinger**-side på support.brother.com.

MFC-J4440DW/MFC-J4540DW

Før du konfigurerer maskinen, anbefaler vi at du skriver ned innstillingene for det trådløse nettverket. Du trenger denne informasjonen før du fortsetter med konfigureringen.

1. Kontroller og noter gjeldende trådløse nettverksinnstillinger for datamaskinen som du kobler til.

Nettverksnavn (SSID)

Nettverksnøkkel (passord)

Eksempel:

Nettverksnavn (SSID)
HELLO

Nettverksnøkkel (passord)
12345



- Tilgangspunktet/ruteren din kan støtte bruk av flere WEP-nøkler, men Brother-maskinen støtter kun bruk av første WEP-nøkkel.
- Hvis du trenger hjelp under oppsett og vil kontakte Brother kundeservice, må du ha SSID (nettverksnavn) og nettverksnøkkel for hånden. Vi kan ikke hjelpe deg med å finne denne informasjonen.
- Hvis du ikke kjenner denne informasjonen (SSID og nettverksnøkkel), kan du ikke fortsette det trådløse oppsettet.

Hvordan kan jeg finne denne informasjonen?

- Se dokumentasjonen som fulgte med det trådløse tilgangspunktet/ruteren.
- Opprinnelig SSID kan være fabrikantens navn eller modellnavnet.
- Hvis du ikke kjenner sikkerhetsinformasjonen, tar du kontakt med ruterfabrikanten, systemadministratoren eller Internett-tilbyderen.

2. Trykk på  [Innstill.] > [Nettverk] > [WLAN (Wi-Fi)] > [Finn Wi-Fi-nettverk].

3. Når [Aktivere WLAN?] vises, trykk på [Ja].

Veiviseren for trådløst oppsett starter. For å avbryte, trykk på [Nei].

4. Maskinen søker etter nettverket og viser en liste over tilgjengelige SSID-er. Når en liste over SSID-er vises, trykker du på ▲ eller ▼ for å velge SSID-en du ønsker. Trykk på [OK].

5. Gjør ett av følgende:

- Hvis du bruker en pålitelighetskontroll- eller krypteringsmetode som krever en nettverksnøkkel, angir du nettverksnøkkelen du skrev ned i første trinn.

Angi nøkkelen, og trykk deretter på [OK] for å bruke innstillingene.

- Hvis pålitelighetskontrollmetoden er Åpent system og krypteringsmodusen din er Ingen, går du til neste trinn.

6. Maskinen prøver å koble til den trådløse enheten som du har valgt.

Hvis den trådløse enheten er riktig tilkoblet, viser LCD-skjermen [Tilkoblet].

Du har fullført konfigureringen av det trådløse nettverket. Hvis du vil installere driverne og programvaren som trengs for å bruke maskinen, går du til modellens **Nedlastinger**-side på support.brother.com.



Beslektet informasjon

- [Bruk det trådløse nettverket](#)
-

Konfigurer maskinen for et trådløst nettverk med ettrykks-metoden til Wi-Fi Protected Setup™ (WPS)

Hvis det trådløse tilgangspunktet / ruterer støtter WPS (Push Button Configuration), kan du bruke WPS fra maskinens kontrollpanelmeny til å konfigurere de trådløse nettverksinnstillingene.

>> [MFC-J4340DW](#)

>> [MFC-J4440DW/MFC-J4540DW](#)

MFC-J4340DW

1. Trykk på  .
2. Trykk på ▲ eller ▼ for å vise [WPS-/trykknapp]-alternativet og trykk deretter på **OK**.
3. Når [Aktivere WLAN?] vises, trykk på ►.
Veiviseren for trådløst oppsett starter. Trykk på ◀ for å avbryte.
4. Når LCD-skjermen angir at du skal starte WPS, trykker du på WPS-knappen på det trådløse tilgangspunktet / ruterer. Deretter trykker du på ► på maskinen. Maskinen vil automatisk prøve å koble til det trådløse nettverket.

Når den trådløse enheten er tilkoblet, viser maskinen [Tilkoblet].

Du har fullført konfigureringen av det trådløse nettverket. Hvis du vil installere driverne og programvaren som trengs for å bruke maskinen, går du til modellens **Nedlastinger**-side på support.brother.com.

MFC-J4440DW/MFC-J4540DW

1. Trykk på  [Innstill.] > [Nettverk] > [WLAN (Wi-Fi)] > [WPS-/trykknapp].
2. Når [Aktivere WLAN?] vises, trykk på [Ja].
Veiviseren for trådløst oppsett starter. For å avbryte, trykk på [Nei].
3. Når pekeskjermen angir at du skal starte WPS, trykker du på WPS-knappen på det trådløse tilgangspunktet / ruterer. Deretter trykker du på [OK] på maskinen. Maskinen vil automatisk prøve å koble til det trådløse nettverket.

Hvis den trådløse enheten er riktig tilkoblet, viser LCD-skjermen [Tilkoblet].

Du har fullført konfigureringen av det trådløse nettverket. Hvis du vil installere driverne og programvaren som trengs for å bruke maskinen, går du til modellens **Nedlastinger**-side på support.brother.com.

✓ Beslektet informasjon

- [Bruk det trådløse nettverket](#)

Konfigurer maskinen for et trådløst nettverk med PIN-metoden til Wi-Fi Protected Setup™ (WPS)

Hvis det trådløse LAN-tilgangspunktet/ruteren støtter WPS, kan du bruke PIN-metoden (Personal Identification Number) til å konfigurere innstillinger for trådløst nettverk.

PIN-metoden er en av tilkoblingsmetodene som er utviklet av Wi-Fi Alliance®. Når du sender inn en PIN-kode som er opprettet av en tilgangsenhet (maskinen din), til registrerer (en enhet som administrerer det trådløse nettverket), kan du konfigurere det trådløse nettverket og sikkerhetsinnstillingene. Du finner mer informasjon om hvordan du får tilgang til WPS-modus i instruksene som følger med det trådløse tilgangspunktet/ruteren.

Type A

Tilkobling når det trådløse LAN-tilgangspunktet/ruteren (1) også fungerer som registrator.

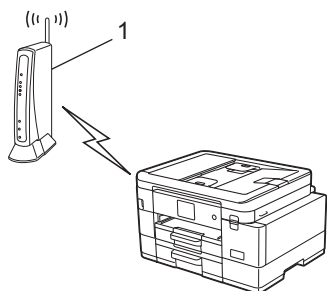

Type B

Tilkobling når en annen enhet (2), for eksempel en datamaskin, brukes som registrator.

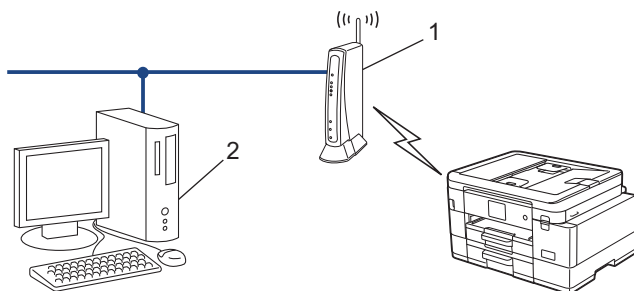

>> [MFC-J4340DW](#)

>> [MFC-J4440DW/MFC-J4540DW](#)

MFC-J4340DW

1. Trykk på **Settings**.
2. Trykk på ▲ eller ▼ for å foreta valgene:
 - a. Velg [Nettverk]. Trykk på **OK**.
 - b. Velg [WLAN (Wi-Fi)]. Trykk på **OK**.
 - c. Velg [WPS/PIN-kode]. Trykk på **OK**.
3. Når [Aktivere WLAN?] vises, trykk på ►.
Veiviseren for trådløst oppsett starter. Trykk på ◀ for å avbryte.
4. LCD-skjermen viser en åttesifret PIN-kode og maskinen begynner å søke etter et trådløst LAN-tilgangspunkt/ruter.
5. Koble til nettverket med datamaskinen, og i nettleserens adressefelt skriver du inn IP-adressen til enheten du bruker som registrator. (For eksempel: <http://192.168.1.2>)
6. Gå til WPS-innstillingssiden og skriv inn PIN-koden, og følg deretter skjerminstruksjonene.



- Registrererer er vanligvis det trådløse LAN-tilgangspunktet/ruteren.
- Innstillingssiden kan variere avhengig av merket til det trådløse LAN-tilgangspunktet / ruteren. Du finner mer informasjon i instruksene som følger med det trådløse LAN-tilgangspunktet/ruteren.

Hvis du bruker en datamaskin med Windows 7, Windows 8.1 eller Windows 10 som registrator, må du fullføre følgende trinn:

7. Gjør ett av følgende:

- Windows 10

Klikk på  > **Windows Systemverktøy > Kontrollpanel**. I **Maskinvare og lyd**-gruppen, klikker du **Legg til en enhet**.

- Windows 8.1

Flytt musen til nedre høyre hjørne på skrivebordet. Klikk på **Innstillinger > Kontrollpanel > Maskinvare og lyd > Enheter og skrivere > Legg til en enhet** når menylinjen vises.

- Windows 7

Klikk på  (**Start**) > **Enheter og skrivere > Legg til enhet**.



- Vil du bruke en datamaskin med Windows 7, Windows 8.1 eller Windows 10 som registrator, må du registrere den i nettverket på forhånd. Du finner mer informasjon i instruksene som følger med det trådløse LAN-tilgangspunktet/ruteren.
- Hvis du bruker en datamaskin med Windows 7, Windows 8.1 eller Windows 10 som registrator, kan du installere skriverdriveren etter den trådløse konfigurasjonen ved å følge instruksjonene på skjermen. Hvis du vil installere driveren og programvaren som trengs for å bruke maskinen, går du til modellens **Nedlastinger**-side på support.brother.com.

8. Velg din maskin og klikk på **Neste**.

9. Skriv inn PIN-koden som vises på maskinens LCD-skjerm og klikk deretter på **Neste**.

10. (Windows 7) Velg nettverket ditt, og klikk deretter på **Neste**.

11. Klikk på **Lukk**.

MFC-J4440DW/MFC-J4540DW

1. Trykk på  [Innstill.] > [Nettverk] > [WLAN (Wi-Fi)] > [WPS/PIN-kode].

2. Når [Aktivere WLAN?] vises, trykk på [Ja].

Veiviseren for trådløst oppsett starter. For å avbryte, trykk på [Nei].

3. LCD-skjermen vier en åttesifret PIN-kode og maskinen begynner å søke etter et trådløst LAN-tilgangspunkt/ruter.

4. Koble til nettverket med datamaskinen, og i nettleserens adressefelt skriver du inn IP-adressen til enheten du bruker som registrator. (For eksempel: <http://192.168.1.2>)

5. Gå til WPS-innstillingssiden og skriv inn PIN-koden, og følg deretter skjerminstruksjonene.



- Registrererer er vanligvis det trådløse LAN-tilgangspunktet/ruteren.
- Innstillingssiden kan variere avhengig av merket til det trådløse LAN-tilgangspunktet / ruteren. Du finner mer informasjon i instruksene som følger med det trådløse LAN-tilgangspunktet/ruteren.

Hvis du bruker en datamaskin med Windows 7, Windows 8.1 eller Windows 10 som registrator, må du fullføre følgende trinn:

6. Gjør ett av følgende:

- Windows 10

Klikk på  > **Windows Systemverktøy > Kontrollpanel**. I **Maskinvare og lyd**-gruppen, klikker du **Legg til en enhet**.

- Windows 8.1

Flytt musen til nedre høyre hjørne på skrivebordet. Klikk på **Innstillinger > Kontrollpanel > Maskinvare og lyd > Enheter og skrivere > Legg til en enhet** når menylinjen vises.

- Windows 7

Klikk på  **(Start) > Enheter og skrivere > Legg til enhet.**



- Vil du bruke en datamaskin med Windows 7, Windows 8.1 eller Windows 10 som registrator, må du registrere den i nettverket på forhånd. Du finner mer informasjon i instruksene som følger med det trådløse LAN-tilgangspunktet/ruteren.
- Hvis du bruker en datamaskin med Windows 7, Windows 8.1 eller Windows 10 som registrator, kan du installere skriverdriveren etter den trådløse konfigurasjonen ved å følge instruksjonene på skjermen. Hvis du vil installere driveren og programvaren som trengs for å bruke maskinen, går du til modellens **Nedlastinger**-side på support.brother.com.

7. Velg din maskin og klikk på **Neste**.
8. Skriv inn PIN-koden som vises på maskinens LCD-skjerm og klikk deretter på **Neste**.
9. (Windows 7) Velg nettverket ditt, og klikk deretter på **Neste**.
10. Klikk på **Lukk**.



Beslektet informasjon

- [Bruk det trådløse nettverket](#)
-

Konfigurer maskinen for et trådløst nettverk når SSID-en ikke gruppesendes

>> [MFC-J4340DW](#)

>> [MFC-J4440DW/MFC-J4540DW](#)

MFC-J4340DW

Før du konfigurerer maskinen, anbefaler vi at du skriver ned innstillingene for det trådløse nettverket. Du trenger denne informasjonen før du fortsetter med konfigureringen.

1. Kontroller og skriv ned gjeldende innstillinger for trådløst nettverk.

Nettverksnavn (SSID)		
Authentication Method (Pålitelighetskontrollmetode)	Krypteringsmodus	Nettverksnøkkel (passord)
Åpent system	INGEN	–
	WEP	
Delt nøkkel	WEP	
WPA/WPA2-PSK	AES	
	TKIP	

Eksempel:

Nettverksnavn (SSID)		
HELLO		
Authentication Method (Pålitelighetskontrollmetode)	Krypteringsmodus	Nettverksnøkkel (passord)
WPA2-PSK	AES	12345678



Hvis ruten bruker WEP-kryptering, angir du den første WEP-nøkkelen. Brother-maskinen støtter bare bruk av den første WEP-nøkkelen.

2. Trykk på .
3. Trykk på ▲ eller ▼ for å vise [Finn Wi-Fi-nettverk]-alternativet og trykk deretter på **OK**.
4. Når [Aktivere WLAN?] vises, trykk på ►.
Veiviseren for trådløst oppsett starter. Trykk på ◀ for å avbryte.
5. Maskinen vil søke etter nettverket og vise en liste over tilgjengelige SSID-er. Trykk på ▲ eller ▼ for å vise [<Ny SSID>]-alternativet og trykk deretter på **OK**.
6. Skriv SSID-navnet og trykk deretter på **OK**.



Mer informasjon om hvordan du skriver inn tekst, ►► [Beslektet informasjon](#)

7. Velg pålitelighetskontrollmetode, og trykk deretter på **OK**.
8. Gjør ett av følgende:
 - Hvis du valgte alternativet [Åpent system], trykker du på ▲ eller ▼ for å velge krypteringstype [Ingen] eller [WEP] og deretter på **OK**.

Hvis du valgte alternativet [WEP] for krypteringstype, må du skrive inn WEP-nøkkelen og deretter trykke på **OK**.

- Hvis du valgte alternativet [Delt nøkkel], må du skrive inn WEP-nøkkelen og deretter trykke på **OK**.
- Hvis du valgte alternativet [WPA/WPA2-PSK], trykker du på ▲ eller ▼ for å velge krypteringstype [TKIP +AES] eller [AES] og deretter på **OK**.

Skriv WPA-nøkkelen og trykk deretter på **OK**.



- Mer informasjon om hvordan du skriver inn tekst, ►► *Beslektet informasjon*
- Brother-maskinen støtter bare bruk av den første WEP-nøkkelen.

9. Maskinen prøver å koble til den trådløse enheten som du har valgt.

Hvis den trådløse enheten er skikkelig tilkoblet, vises [Tilkoblet] på maskinens LCD-skjerm.

Du har fullført konfigureringen av det trådløse nettverket. Hvis du vil installere driverne og programvaren som trengs for å bruke maskinen, går du til modellens **Nedlastinger**-side på support.brother.com.

MFC-J4440DW/MFC-J4540DW

Før du konfigurerer maskinen, anbefaler vi at du skriver ned innstillingene for det trådløse nettverket. Du trenger denne informasjonen før du fortsetter med konfigureringen.

1. Kontroller og skriv ned gjeldende innstillinger for trådløst nettverk.

Nettverksnavn (SSID)

Authentication Method (Pålitelighetskontrollmetode)	Krypteringsmodus	Nettverksnøkkel (passord)
Åpent system	INGEN	–
	WEP	
Delt nøkkel	WEP	
WPA/WPA2-PSK	AES	
	TKIP	

Eksempel:

Nettverksnavn (SSID)
HELLO

Authentication Method (Pålitelighetskontrollmetode)	Krypteringsmodus	Nettverksnøkkel (passord)
WPA2-PSK	AES	12345678



Hvis ruterens bruker WEP-kryptering, angir du den første WEP-nøkkelen. Brother-maskinen støtter bare bruk av den første WEP-nøkkelen.

2. Trykk på  [Innstill.] > [Nettverk] > [WLAN (Wi-Fi)] > [Finn Wi-Fi-nettverk].
3. Når [Aktivere WLAN?] vises, trykk på [Ja].
Veiviseren for trådløst oppsett starter. For å avbryte, trykk på [Nei].
4. Maskinen søker etter nettverket og viser en liste over tilgjengelige SSID-er. Trykk på ▲ eller ▼ for å vise [<Ny SSID>]-alternativet og trykk deretter på det.
5. Trykk på [OK].
6. Skriv SSID-navnet og trykk deretter på [OK].



Mer informasjon om hvordan du skriver inn tekst, >> *Beslektet informasjon*

7. Velg pålitelighetskontrollmetode og trykk deretter på den.

8. Gjør ett av følgende:

- Hvis du valgte alternativet [Åpent system], må du trykke på enten [Ingen] eller [WEP].
Hvis du valgte alternativet [WEP] for krypteringstype, må du skrive inn WEP-nøkkelen og deretter trykke på [OK].
- Hvis du valgte alternativet [Delt nøkkel], må du skrive inn WEP-nøkkelen og deretter trykke på [OK].
- Hvis du valgte alternativet [WPA/WPA2-PSK], må du trykke på enten [TKIP+AES] eller [AES].
Skriv WPA-nøkkelen og trykk deretter på [OK].



-
- Mer informasjon om hvordan du skriver inn tekst, >> *Beslektet informasjon*
 - Brother-maskinen støtter bare bruk av den første WEP-nøkkelen.
-

9. Maskinen prøver å koble til den trådløse enheten som du har valgt.

Hvis den trådløse enheten er riktig tilkoblet, viser LCD-skjermen [Tilkoblet].

Du har fullført konfigurasjonen av det trådløse nettverket. Hvis du vil installere driverne og programvaren som trengs for å bruke maskinen, går du til modellens **Nedlastinger**-side på support.brother.com.



Beslektet informasjon

- [Bruk det trådløse nettverket](#)

Relaterte temaer:

- [Hvis du har problemer med maskinens nettverk](#)
 - [Skrive inn tekst på Brother-maskinen](#)
-

Konfigurer maskinen din for et trådløst bedriftsnettverk

>> [MFC-J4340DW](#)

>> [MFC-J4440DW/MFC-J4540DW](#)

MFC-J4340DW

Før du konfigurerer maskinen, anbefaler vi at du skriver ned innstillingene for det trådløse nettverket. Du trenger denne informasjonen før du fortsetter med konfigureringen.

1. Kontroller og skriv ned nåværende innstillinger for det trådløse nettverket.

Nettverksnavn (SSID)			
Authentication Method (Pålitelighetskontrollmetode)	Krypteringsmodus	Bruker-ID	Passord
EAP-FAST/NONE	AES		
	TKIP		
EAP-FAST/MS-CHAPv2	AES		
	TKIP		
EAP-FAST/GTC	AES		
	TKIP		
PEAP/MS-CHAPv2	AES		
	TKIP		
PEAP/GTC	AES		
	TKIP		
EAP-TTLS/CHAP	AES		
	TKIP		
EAP-TTLS/MS-CHAP	AES		
	TKIP		
EAP-TTLS/MS-CHAPv2	AES		
	TKIP		
EAP-TTLS/PAP	AES		
	TKIP		
EAP-TLS	AES		-
	TKIP		-

Eksempel:

Nettverksnavn (SSID)			
HELLO			
Authentication Method (Pålitelighetskontrollmetode)	Krypteringsmodus	Bruker-ID	Passord
EAP-FAST/MS-CHAPv2	AES	Brother	12345678



- Hvis du konfigurerer maskinen ved hjelp EAP-TLS-pålitelighetskontroll, må du installere klientsertifikatet som er utstedt av en sertifikatinstans før du starter konfigurasjonen. Kontakt nettverksadministratoren om klientsertifikatet. Hvis du har installert mer enn ett sertifikat, anbefaler vi at du skriver ned sertifikatnavnet du vil bruke.
- Hvis du bekrefter at maskinen bruker det vanlige navnet på serversertifikatet, anbefaler vi at du skriver ned det vanlige navnet før du starter konfigurasjonen. Kontakt nettverksadministratoren om det vanlige navnet på nettverkssertifikatet.

2. Trykk på  .
3. Trykk på ▲ eller ▼ for å vise [Finn Wi-Fi-nettverk]-alternativet og trykk deretter på **OK**.
4. Når [Aktivere WLAN?] vises, trykk på ►.
Veiviseren for trådløst oppsett starter. Trykk på ◀ for å avbryte.
5. Maskinen vil søke etter nettverket og vise en liste over tilgjengelige SSID-er. Trykk på ▲ eller ▼ for å vise [<Ny SSID>]-alternativet og trykk deretter på **OK**.
6. Skriv SSID-navnet og trykk deretter på **OK**.



Mer informasjon om hvordan du skriver inn tekst, ►► *Beslektet informasjon*

7. Velg pålitelighetskontrollmetode, og trykk deretter på **OK**.
8. Gjør ett av følgende:
 - Hvis du valgte alternativet [EAP-FAST], [PEAP] eller [EAP-TTLS], velger du intern pålitelighetskontrollmetode [NONE], [CHAP], [MS-CHAP], [MS-CHAPv2], [GTC] eller [PAP], og deretter trykker du på **OK**.



Avhengig av pålitelighetskontrollmetoden din, varierer de tilgjengelige interne pålitelighetskontrollmetodene.

Velg krypteringstype [TKIP+AES] eller [AES], og trykk deretter på **OK**.

Velg pålitelighetskontrollmetode [Ingen verifisering], [CA] eller [CA + Server-ID], og trykk deretter på **OK**.

- Hvis du valgte alternativet [CA + Server-ID], må du skrive inn server-ID-en, bruker-ID-en og passord (hvis nødvendig), og deretter trykke på **OK** for hvert alternativ.
- For andre valg, skriver du inn bruker-ID-en og passordet, og deretter trykker du på **OK** for hvert alternativ.



Hvis du ikke har importert et CA-sertifikat i maskinen, viser maskinen [Ingen verifisering].

- Hvis du valgte alternativet [EAP-TLS], skal du velge krypteringstype [TKIP+AES] eller [AES], og deretter trykke på **OK**.
Maskinen vil vise en liste over tilgjengelige klientsertifikater, velger du sertifikatet som du ønsker.
Velg pålitelighetskontrollmetode [Ingen verifisering], [CA] eller [CA + Server-ID], og trykk deretter på **OK**.
 - Hvis du valgte alternativet [CA + Server-ID], må du skrive inn server-ID-en og bruker-ID-en, og deretter trykke på **OK** for hvert alternativ.
 - For andre valg, skriver du inn bruker-ID-en, og deretter trykker du på **OK**.

9. Maskinen prøver å koble til den trådløse enheten som du har valgt.

Hvis den trådløse enheten er skikkelig tilkoblet, vises [Tilkoblet] på maskinens LCD-skjerm.

Du har fullført konfigurasjonen av det trådløse nettverket. Hvis du vil installere driverne og programvaren som trengs for å bruke maskinen, går du til modellens **Nedlastinger**-side på support.brother.com.

MFC-J4440DW/MFC-J4540DW

Før du konfigurerer maskinen, anbefaler vi at du skriver ned innstillingene for det trådløse nettverket. Du trenger denne informasjonen før du fortsetter med konfigureringen.

1. Kontroller og skriv ned nåværende innstillinger for det trådløse nettverket.

Nettverksnavn (SSID)			
Authentication Method (Pålitelighetskontrollmetode)	Krypteringsmodus	Bruker-ID	Passord
EAP-FAST/NONE	AES		
	TKIP		
EAP-FAST/MS-CHAPv2	AES		
	TKIP		
EAP-FAST/GTC	AES		
	TKIP		
PEAP/MS-CHAPv2	AES		
	TKIP		
PEAP/GTC	AES		
	TKIP		
EAP-TTLS/CHAP	AES		
	TKIP		
EAP-TTLS/MS-CHAP	AES		
	TKIP		
EAP-TTLS/MS-CHAPv2	AES		
	TKIP		
EAP-TTLS/PAP	AES		
	TKIP		
EAP-TLS	AES		-
	TKIP		-

Eksempel:

Nettverksnavn (SSID)			
HELLO			
Authentication Method (Pålitelighetskontrollmetode)	Krypteringsmodus	Bruker-ID	Passord
EAP-FAST/MS-CHAPv2	AES	Brother	12345678



- Hvis du konfigurerer maskinen ved hjelp EAP-TLS-pålitelighetskontroll, må du installere klientsertifikatet som er utstedt av en sertifikatinstans før du starter konfigurasjonen. Kontakt nettverksadministratoren om klientsertifikatet. Hvis du har installert mer enn ett sertifikat, anbefaler vi at du skriver ned sertifikatnavnet du vil bruke.
- Hvis du bekrefter at maskinen bruker det vanlige navnet på serversertifikatet, anbefaler vi at du skriver ned det vanlige navnet før du starter konfigurasjonen. Kontakt nettverksadministratoren om det vanlige navnet på nettverkssertifikatet.

2. Trykk på  [Innstill.] > [Nettverk] > [WLAN (Wi-Fi)] > [Finn Wi-Fi-nettverk].
3. Når [Aktivere WLAN?] vises, trykk på [Ja].
Veiviseren for trådløst oppsett starter. For å avbryte, trykk på [Nei].
4. Maskinen søker etter nettverket og viser en liste over tilgjengelige SSID-er. Trykk på ▲ eller ▼ for å vise [<Ny SSID>]-alternativet og trykk deretter på det.
5. Trykk på [OK].
6. Skriv SSID-navnet og trykk deretter på [OK].



Mer informasjon om hvordan du skriver inn tekst, ►► *Beslektet informasjon*

7. Velg pålitelighetskontrollmetode og trykk deretter på den.
8. Gjør ett av følgende:
 - Hvis du valgte alternativet [EAP-FAST], [PEAP] eller [EAP-TTLS], velger du den interne pålitelighetskontrollmetoden [NONE], [CHAP], [MS-CHAP], [MS-CHAPv2], [GTC] eller [PAP].



Avhengig av pålitelighetskontrollmetoden din, varierer de tilgjengelige interne pålitelighetskontrollmetodene.

Velg krypteringstypen [TKIP+AES] eller [AES].

Velg verifiseringsmetoden [Ingen verifisering], [CA] eller [CA + Server-ID].

- Hvis du valgte alternativet [CA + Server-ID], må du skrive inn server-ID-en, bruker-ID-en og passord (hvis nødvendig), og deretter trykke på [OK] for hvert alternativ.
- For andre valg, skriver du inn bruker-ID-en og passordet, og deretter trykker du på [OK] for hvert alternativ.



Hvis du ikke har importert et CA-sertifikat til maskinen, viser maskinen [Ingen verifisering].

- Hvis du valgte alternativet [EAP-TLS], må du velge krypteringstypen [TKIP+AES] eller [AES].
Maskinen vil vise en liste over tilgjengelige klientsertifikater, velger du sertifikatet som du ønsker.
Velg verifiseringsmetoden [Ingen verifisering], [CA] eller [CA + Server-ID].
 - Hvis du valgte alternativet [CA + Server-ID], må du skrive inn server-ID-en og bruker-ID-en, og deretter trykke på [OK] for hvert alternativ.
 - For andre valg, skriver du inn bruker-ID-en, og deretter trykker du på [OK].

9. Maskinen prøver å koble til den trådløse enheten som du har valgt.

Hvis den trådløse enheten er riktig tilkoblet, viser LCD-skjermen [Tilkoblet].

Du har fullført konfigurasjonen av det trådløse nettverket. Hvis du vil installere driverne eller programmet som trengs for å bruke enheten, går du til modellens **Nedlastinger**-side på support.brother.com.



Beslektet informasjon

- [Bruk det trådløse nettverket](#)

Relaterte temaer:

- [Skrive inn tekst på Brother-maskinen](#)

Bruk Wi-Fi Direct®

- [Oversikt over Wi-Fi Direct](#)
- [Konfigurer Wi-Fi Direct-nettverket med Knapp-metoden](#)
- [Konfigurer et Wi-Fi Direct-nettverk manuelt](#)
- [Hvis du har problemer med maskinens nettverk](#)

Oversikt over Wi-Fi Direct

Wi-Fi Direct er en av de trådløse konfigurasjonsmetodene som er utviklet av Wi-Fi Alliance®. Den gjør at du trygt kan koble den mobile enheten til Brother-maskinen uten å bruke trådløs ruter/tilgangspunkt.

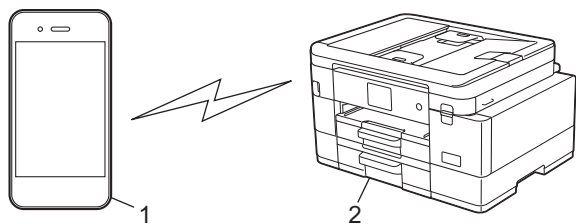

1. Mobil enhet
2. Brother-maskinen



- Du kan bruke Wi-Fi Direct med kablet eller trådløs nettverkstilkobling samtidig.
- Den Wi-Fi Direct-støttede enheten kan bli gruppeeier. Når du konfigurerer Wi-Fi Direct-nettverket, fungerer gruppeeieren som tilgangspunkt.



Beslektet informasjon

- [Bruk Wi-Fi Direct®](#)

Relaterte temaer:

- [Konfigurer Wi-Fi Direct-nettverket med Knapp-metoden](#)
- [Konfigurer et Wi-Fi Direct-nettverk manuelt](#)

Konfigurer Wi-Fi Direct-nettverket med Knapp-metoden

>> MFC-J4340DW

>> MFC-J4440DW/MFC-J4540DW

MFC-J4340DW



Når en maskin mottar Wi-Fi Direct-anmodningen fra den mobile enheten, vises meldingen [Forespørsel om Wi-Fi Direct tilkob. er mottatt.] på LCD-skjermen. Trykk ► for å koble til.

1. Trykk på **Settings**.
2. Trykk på ▲ eller ▼ for å velge følgende:
 - a. Velg [Nettverk]. Trykk på **OK**.
 - b. Velg [Wi-Fi direkte]. Trykk på **OK**.
 - c. Gjør følgende hvis den mobile enheten ikke støtter Wi-Fi Direct:
 - i. Velg [Gruppeeier]. Trykk på **OK**.
 - ii. Velg [På]. Trykk på **OK**.
 - d. Trykk på ▲ eller ▼ for å velge [Trykkknapp]. Trykk på **OK**.
3. Når meldingen [Aktiver Wi-Fi direkte på annen enhet.] vises, slår du på den mobile enhetens Wi-Fi Direct-funksjon (du finner mer informasjon i den mobile enhetens brukerhåndbok). Trykk ► på Brother-maskinen.
4. Gjør ett av følgende:
 - Hvis den mobile enheten viser en liste over maskiner med aktivert Wi-Fi Direct, velger du Brother-maskinen.
 - Hvis Brother-maskinen viser en liste over mobile enheter med aktivert Wi-Fi Direct, velger du den mobile enheten og trykker på **OK**. Velg [Søk på nytt] hvis du vil søke etter tilgjengelige enheter på nytt.
5. Når den trådløse enheten er tilkoblet, viser maskinen [Tilkoblet].

MFC-J4440DW/MFC-J4540DW



Når maskinen mottar Wi-Fi Direct-forespørselen fra den mobile enheten, vises meldingen [Forespørsel om Wi-Fi Direct tilkobling er mottatt. Trykk på [OK] for å koble til.] på LCD-skjermen. Trykk [OK] for å koble til.

1. Trykk på  [Innstill.] > [Nettverk] > [Wi-Fi direkte].
2. Hvis den mobile enheten ikke støtter Wi-Fi Direct, trykker du på [Gruppeeier] > [På].
3. Trykk på [Trykkknapp].
4. Når meldingen [Aktiver Wi-Fi Direct på annen enhet. Trykk så på [OK].] vises, slår du på den mobile enhetens Wi-Fi Direct-funksjon (du finner mer informasjon i den mobile enhetens brukerhåndbok). Trykk [OK] på Brother-maskinen.
5. Gjør ett av følgende:
 - Hvis den mobile enheten viser en liste over maskiner med aktivert Wi-Fi Direct, velger du Brother-maskinen.
 - Hvis Brother-maskinen viser en liste over mobile enheter med aktivert Wi-Fi Direct, velger du den mobile enheten. Trykk på [Søk på nytt] hvis du vil søke etter tilgjengelige enheter på nytt

Når den mobile enheten er tilkoblet, viser maskinen [Tilkoblet].



Beslektet informasjon

- [Bruk Wi-Fi Direct®](#)

Relaterte temaer:

- [Oversikt over Wi-Fi Direct](#)
- [Konfigurer et Wi-Fi Direct-nettverk manuelt](#)

Konfigurer et Wi-Fi Direct-nettverk manuelt

Konfigurer Wi-Fi Direct-innstillingen fra maskinens kontrollpanel.

>> [MFC-J4340DW](#)

>> [MFC-J4440DW/MFC-J4540DW](#)

MFC-J4340DW

1. Trykk på **Settings**.
2. Trykk på ▲ eller ▼ for å foreta valgene:
 - a. Velg [Nettverk]. Trykk på **OK**.
 - b. Velg [Wi-Fi direkte]. Trykk på **OK**.
 - c. Velg [Manuell]. Trykk på **OK**.
3. Maskinen viser SSID (nettverksnavn) og passord (nettverksnøkkel). Gå til den mobile enhetens skjermbilde for innstillinger for trådløst nettverk, og angi SSID-en og passordet.
4. Når den trådløse enheten er tilkoblet, viser maskinen [Tilkoblet].

MFC-J4440DW/MFC-J4540DW

1. Trykk på  [Innstill.] > [Nettverk] > [Wi-Fi direkte] > [Manuell].
2. Maskinen viser SSID (nettverksnavn) og passord (nettverksnøkkel). Gå til den mobile enhetens skjermbilde for innstillinger for trådløst nettverk, velg SSID-en og skriv deretter inn passordet.

Når den mobile enheten er tilkoblet, viser maskinen [Tilkoblet].

✓ Beslektet informasjon

- [Bruk Wi-Fi Direct®](#)

Relaterte temaer:

- [Oversikt over Wi-Fi Direct](#)
- [Konfigurer Wi-Fi Direct-nettverket med Knapp-metoden](#)

Aktiver/deaktiver trådløst LAN



>> [MFC-J4340DW](#)

>> [MFC-J4440DW/MFC-J4540DW](#)

MFC-J4340DW

1. Trykk på **Settings**.
2. Trykk på ▲ eller ▼ for å foreta valgene:
 - a. Velg [Nettverk]. Trykk på **OK**.
 - b. Velg [WLAN (Wi-Fi)]. Trykk på **OK**.
 - c. Velg [WLAN aktivert]. Trykk på **OK**.
 - d. Gjør ett av følgende:
 - Vil du aktivere Wi-Fi, velger du [På]. Trykk på **OK**.
 - Vil du deaktivere Wi-Fi, velger du [Av]. Trykk på **OK**.

MFC-J4440DW/MFC-J4540DW

1. Trykk på  [Innstill.] > [Nettverk] > [Nettverk I/F].
2. Gjør ett av følgende:
 - Vil du aktivere Wi-Fi, velger du [WLAN (Wi-Fi)].
 - Vil du deaktivere Wi-Fi, velger du [Trådb. LAN].
3. Trykk på .

✓ Beslektet informasjon

- [Innstillinger for trådløst nettverk](#)

Skriv ut WLAN-rapporten

WLAN-rapporten viser maskinens trådløse status. Hvis den trådløse tilkoblingen mislykkes, kontrollerer du feilkoden på rapportutskriften.

>> [MFC-J4340DW](#)

>> [MFC-J4440DW/MFC-J4540DW](#)

MFC-J4340DW

1. Trykk på **Settings**.
2. Trykk på ▲ eller ▼ for å vise [Skriv rapport]-alternativet og trykk deretter på **OK**.
3. Trykk på ▲ eller ▼ for å vise [WLAN-rapport]-alternativet og trykk deretter på **OK**.
4. Trykk på ►.

Maskinen vil skrive ut WLAN-rapporten.

Hvis WLAN-rapporten ikke skrives ut, kontrollerer du om det er noe galt med maskinen. Hvis det er ingen synlige feil, venter du i ett minutt og prøver å skrive ut rapporten på nytt.

MFC-J4440DW/MFC-J4540DW

1. Trykk på  [Innstill.] > [Alle innst.] > [Skriv rapport] > [WLAN-rapport] > [Ja].

Maskinen vil skrive ut WLAN-rapporten.

Hvis WLAN-rapporten ikke skrives ut, kontrollerer du om det er noe galt med maskinen. Hvis det er ingen synlige feil, venter du i ett minutt og prøver å skrive ut rapporten på nytt.



Beslektet informasjon

- [Innstillinger for trådløst nettverk](#)
 - [Feilkoder i rapport om trådløst LAN](#)

Relaterte temaer:

- [Hvis du har problemer med maskinens nettverk](#)
- [Konfigurere IEEE 802.1x-pålitelighetskontroll for et kablet eller et trådløst nettverk ved hjelp av Internett-basert styring \(nettleser\)](#)

Feilkoder i rapport om trådløst LAN

Hvis rapporten om trådløst LAN viser at tilkoblingen mislyktes, kontrollerer du feilkoden på rapportutskriften og ser på de tilhørende instruksjonene i tabellen:

Feilkode	Problem og anbefalte løsninger
TS-01	<p>WLAN (Wi-Fi) er ikke aktivert.</p> <p>Kontroller følgende punkter, og forsøk å konfigurere den trådløse forbindelsen på nytt:</p> <ul style="list-style-type: none">• Aktiver WLAN-innstillingen på maskinen din.• Hvis nettverkskabelen er koblet til maskinen, skal den kobles fra.
TS-02	<p>Kan ikke finne det trådløse ruterer/tilgangspunktet.</p> <p>Kontroller følgende punkter, og forsøk å konfigurere den trådløse forbindelsen på nytt:</p> <ul style="list-style-type: none">• Kontroller at den trådløse rutere/tilgangspunktet er på.• Plasser maskinen midlertidig nærmere den trådløse ruterer / tilgangspunktet når du konfigurerer trådløse innstillinger.• Hvis den trådløse ruterer / tilgangspunktet bruker MAC-adressefiltrering, skal du bekrefte at MAC-adressen til maskinen tillates i filteret. Du finner MAC-adressen ved å skrive ut nettverkets konfigurasjonsrapport.• Hvis du har lagt inn nettverksnavnet (SSID) og sikkerhetsinformasjon (autentiseringsmetode/ krypteringsmetode) manuelt, kan informasjonen være feil. Kontroll nettverksnavnet og sikkerhetsinformasjonen på nytt, og legg inn den riktige informasjonen på nytt.• Start den trådløse ruterer / tilgangspunktet på nytt. Hvis du ikke finner nettverksnavnet (SSID) og sikkerhetsinformasjon, skal du se i dokumentasjonen som fulgte med den trådløse ruterer / tilgangspunktet, eller kontakt ruterprodusenten, din systemadministratoren eller Internett-leverandøren.
TS-03	<p>Det trådløse bedriftsnettverket og sikkerhetsinnstillingene kan være lagt inn feil.</p> <p>Kontroller følgende punkter, og forsøk å konfigurere den trådløse forbindelsen på nytt:</p> <p>Bekreft følgende informasjon:</p> <ul style="list-style-type: none">- Nettverksnavnet (SSID) som ble valgt for å konfigurere maskinen.- Sikkerhetsinformasjonen som ble valgt for å konfigurere maskinen (som f.eks. autentiseringsmetode, krypteringsmetode eller bruker-ID). <p>Hvis du fremdeles ikke finner nettverksnavnet (SSID) og sikkerhetsinformasjon, skal du se i dokumentasjonen som fulgte med den trådløse ruterer / tilgangspunktet, eller kontakt ruterprodusenten, din systemadministratoren eller Internett-leverandøren.</p>
TS-04	<p>Maskinen støtter ikke autentiserings- og krypteringsmetoden som brukes av den valgte trådløse ruterer / tilgangspunktet.</p> <p>Ved infrastrukturmodus (vanligst)</p> <p>Endre autentiserings- og krypteringsmetoden til den trådløse ruterer / tilgangspunktet. Maskinen støtter følgende autentiserings- og krypteringsmetoder:</p> <ul style="list-style-type: none">• WPA-Personal: TKIP / AES• WPA2-Personal: TKIP / AES• Åpen: WEP / NONE (uten kryptering)• Delt nøkkel: WEP <p>Hvis problemet ikke løses, kan det være at feil nettverksnavn (SSID) eller sikkerhetsinnstillinger ble lagt inn. Kontroller at alle trådløse nettverksinnstillinger er riktig på nettverket.</p>

Feilkode	Problem og anbefalte løsninger
TS-05	<p>Nettverksnavnet (SSID) og nettverksnøkkelen (passord) er feil.</p> <p>Kontroller følgende punkter, og forsøk å konfigurere den trådløse forbindelsen på nytt:</p> <ul style="list-style-type: none"> • Bekreft nettverksnavnet (SSID) og nettverksnøkkelen (passord). • Hvis nettverksnøkkelen inneholder store og små bokstaver, skal du sørge for at det skrives riktig. • Hvis du ikke finner nettverksnavnet (SSID) og sikkerhetsinformasjon, skal du se i dokumentasjonen som fulgte med den trådløse ruter / tilgangspunktet, eller kontakt ruterprodusenten, din systemadministratoren eller Internett-leverandøren. • Hvis den trådløse ruter / tilgangspunktet bruker WEP-kryptering med flere WEP-nøkler, skal du notere ned og bruke kun den første WEP-nøkkelen.
TS-06	<p>Den trådløse sikkerhetsinformasjonen (autentiseringsmetoden/krypteringsmetoden/nettverksnøkkelen (passordet)) er feil.</p> <p>Kontroller følgende punkter, og forsøk å konfigurere den trådløse forbindelsen på nytt:</p> <ul style="list-style-type: none"> • Bekreft nettverksnøkkelen. Hvis nettverksnøkkelen inneholder store og små bokstaver, skal du sørge for at det skrives riktig. • Bekreft at autentiseringsmetoden som er lagt inn er lik autentiseringsmetoden eller krypteringsmetoden som støttes er den trådløse ruter / tilgangspunktet, er like. • Hvis nettverksnøkkelen, autentiseringsmetoden og krypteringsmetoden er bekreftet, startes den trådløse ruter / tilgangspunktet og maskinen på nytt. • Hvis Stealth-modus til den trådløse ruter / tilgangspunktet er på, må du eventuelt deaktivere for å koble til det trådløse nettverket. <p>Hvis du ikke finner nettverksnavnet (SSID) og sikkerhetsinformasjon, skal du se i dokumentasjonen som fulgte med den trådløse ruter / tilgangspunktet, eller kontakt ruterprodusenten, din systemadministratoren eller Internett-leverandøren.</p>
TS-07	<p>Maskinen finner ikke en trådløs ruter / et tilgangspunkt der WPS (Wi-Fi Protected Setup) er aktivert.</p> <p>Kontroller følgende punkter, og prøv på nytt:</p> <ul style="list-style-type: none"> • Se etter WPS-symbolet som vises på ruter / tilgangspunktet, for å kontrollere at den trådløse ruter / tilgangspunktet støtter WPS. Se dokumentasjonen som fulgte med den trådløse ruter / tilgangspunktet for å finne mer informasjon. • Både maskinen og den trådløse ruter / tilgangspunktet må konfigureres for å sette på den trådløse forbindelsen ved bruk av WPS. Se brukerveiledningen for å finne mer informasjon. • Hvis du ikke vet hvordan du konfigurerer den trådløse ruter / tilgangspunktet, skal du se i dokumentasjonen som fulgte med den trådløse ruter / tilgangspunktet, eller kontakt ruterprodusenten, din systemadministratoren eller Internett-leverandøren.
TS-08	<p>To eller flere trådløse ruter eller tilgangspunkter med WPS aktivert, er funnet.</p> <p>Kontroller følgende punkter, og prøv på nytt:</p> <ul style="list-style-type: none"> • Sørg for at kun én trådløs ruter / ett tilgangspunkt med WPS aktivert innen rekkevidden, og prøv deretter å koble til på nytt. • Prøv å koble til på nytt etter noen få sekunder for å unngå forstyrrelser fra andre tilgangspunkter/rutere.



Slik bekrefter du informasjon om trådløs sikkerhet (SSID/godkjenningsmetode/krypteringsmetode/nettverksnøkkel) for WLAN-tilgangspunktet/ruteren:

1. Standard sikkerhetsinnstillingene kan være oppgitt på en etikett som er festet på WLAN-tilgangspunktet/ruteren. Produsentens navn eller modellnummer på WLAN-tilgangspunktet/ruteren kan også brukes som standard sikkerhetsinnstillinger.
2. Se dokumentasjonen som fulgte med WLAN-tilgangspunktet/ruteren for informasjon om hvor du finner sikkerhetsinnstillingene.
 - Hvis WLAN-tilgangspunktet/ruteren er satt til ikke å kringkaste SSID-en, oppdages ikke SSID-en automatisk. Du må angi SSID-navnet manuelt.
 - Nettverksnøkkelen kan beskrives også som passordet, sikkerhetsnøkkelen eller krypteringsnøkkelen.

Hvis du ikke kjenner SSID-en og trådløse sikkerhetsinnstillinger for WLAN-tilgangspunktet/ruteren eller hvordan du endrer konfigurasjonen, se dokumentasjonen som fulgte med WLAN-tilgangspunktet/ruteren, spør produsenten av tilgangspunktet/ruteren eller spør Internett-leverandøren eller nettverksadministratoren.



Beslektet informasjon

- [Skriv ut WLAN-rapporten](#)

Relaterte temaer:

- [Hvis du har problemer med maskinens nettverk](#)
-

Nettverksfunksjoner

- [Skrive ut rapporten for nettverkskonfigurasjon](#)
- [Konfigurere og bruke LDAP-søk](#)
- [Synkronisere tiden med SNTP-serveren via Internett-basert styring](#)
- [Tilbakestill nettverksinnstillingene til fabrikkinnstillingene](#)

Skrive ut rapporten for nettverkskonfigurasjon

Nettverksinnstillingsrapporten viser nettverkskonfigurasjonen, inkludert innstillinger for nettverksutskriftsserveren.



- Nodenavn: Nodenavnet vises i gjeldende nettverkskonfigurasjonsrapport. Standard nodenavn er "BRNxxxxxxxxxxxx" for kablet nettverk eller "BRWxxxxxxxxxxxx" for trådløst nettverk (der "xxxxxxxxxxxx" er maskinens MAC-adresse/Ethernet-adresse).
- Hvis IP-adressen i nettverkskonfigurasjonsrapporten viser 0.0.0.0, venter du i ett minutt før du skriver den ut på nytt.
- Du finner maskinens innstillinger, slik som IP-adresse, nettverksmaske, nodenavn og MAC-adresse, i rapporten. Eksempel:
 - IP-adresse: 192.168.0.5
 - Nettverksmaske: 255.255.255.0
 - Nodenavn: BRN000ca0000499
 - MAC-adresse: 00-0c-a0-00-04-99

>> [MFC-J4340DW](#)

>> [MFC-J4440DW/MFC-J4540DW](#)

MFC-J4340DW

1. Trykk på **Settings**.
2. Trykk på ▲ eller ▼ for å foreta valgene:
 - a. Velg [Skriv rapport]. Trykk på **OK**.
 - b. Velg [Nettverkskonf.]. Trykk på **OK**.
3. Trykk på ►.
Maskinen skriver ut den gjeldende nettverkskonfigurasjonsrapporten.

MFC-J4440DW/MFC-J4540DW

1. Trykk på  [Innstill.] > [Alle innst.] > [Skriv rapport] > [Nettverkskonfigurasjon] > [Ja].
Maskinen skriver ut den gjeldende nettverkskonfigurasjonsrapporten.

✓ Beslektet informasjon

- [Nettverksfunksjoner](#)

Relaterte temaer:

- [Hvis du har problemer med maskinens nettverk](#)
- [Konfigurere IEEE 802.1x-pålitelighetskontroll for et kablet eller et trådløst nettverk ved hjelp av Internett-basert styring \(nettleser\)](#)
- [Meldinger om feil og vedlikehold](#)

Konfigurere og bruke LDAP-søk

Beslektede modeller : MFC-J4440DW/MFC-J4540DW

LDAP-funksjonen lar deg søke etter informasjon, som faksnunre og e-postadresser, på serveren din. Når du bruker faksfunksjonen, kan du bruke LDAP-søket til å finne faksnunre eller e-postadresser.



- LDAP-funksjonen støtter ikke forenklet kinesisk, tradisjonell kinesisk eller koreansk.
- LDAP-funksjonen støtter LDAPv3.
- LDAP-funksjonen støtter ikke SSL/TLS.
- Du må bruke enkel godkjenning for å kommunisere med LDAP-serveren.



Beslektet informasjon

- [Nettverksfunksjoner](#)
 - [Endre LDAP-konfigurasjon via Internett-basert styring](#)
 - [Foreta et LDAP-søk via kontrollpanelet på maskinen](#)

Relaterte temaer:

- [Konfigurere SNTP-protokollen ved hjelp av Internett-basert styring](#)

Endre LDAP-konfigurasjon via Internett-basert styring

Beslektede modeller : MFC-J4440DW/MFC-J4540DW

Bruk Internett-basert styring til å konfigurere LDAP-innstillingene dine i en nettleser.

1. Start nettleseren.
2. Skriv inn "https://maskinens IP-adresse" i nettleserens adresselinje (der "maskinens IP-adresse" er IP-adressen til maskinen).
Eksempel:
https://192.168.1.2
3. Hvis du blir bedt om det, skriver du inn passordet i feltet **Pålogging** og klikker deretter på **Pålogging**.



Standardpassordet for å styre innstillingene på denne maskinen finner du bak på maskinen, angitt med "Pwd".

4. Gå til navigasjonsmenyen, og klikk på **Nettverk** > **Nettverk** > **Protokoll**.



Start fra ☰ hvis navigasjonsmenyen ikke vises til venstre på skjermen.

5. Merk av for **LDAP**, og klikk deretter på **Send inn**.
6. Start Brother-maskinen på nytt for å aktivere konfigurasjonen.
7. På datamaskinen i webbasert administrasjon åpner du navigasjonsmenyen og klikker deretter på **Adressebok** > **LDAP**.

- **LDAP-søk**
- **LDAP-serveradresse**
- **Port** (Standard portnummer er 389.)
- **Søk etter rot**
- **Pålitelighetskontroll**
- **Brukernavn**

Hvilken godkjenningstype som brukes, avgjør om dette alternativet er tilgjengelig.

- **Passord**

Hvilken godkjenningstype som brukes, avgjør om dette alternativet er tilgjengelig.



- Hvis LDAP-serveren støtter Kerberos-godkjenning, anbefaler vi at du velger Kerberos i innstillingene for godkjenning. Den sikrer sterk godkjenning mellom LDAP-serveren og maskinen.
- Du må konfigurere SNTP-protokollen (tidserver for nettverk), eller du må angi riktig dato, klokkeslett og tidssone på kontrollpanelet for Kerberos-godkjenning.

- **Kerberos-serveradresse**
Hvilken godkjenningstype som brukes, avgjør om dette alternativet er tilgjengelig.
- **Tidsavbrudd for LDAP**
- **Navnets attributt (Søkenøkkel)**
- **Attributt for e-post**
- **Attributt for faksnummer**

8. Når du er ferdig, klikker du på **Send inn**. Sørg for at **Status**-feltet leser **OK**.



Beslektet informasjon

- [Konfigurere og bruke LDAP-søk](#)

Relaterte temaer:

- [Få tilgang til Internett-basert styring](#)
 - [Synkronisere tiden med SNTP-serveren via Internett-basert styring](#)
-

Foreta et LDAP-søk via kontrollpanelet på maskinen

Beslektede modeller : MFC-J4440DW/MFC-J4540DW

Når du har konfigurert LDAP-innstillingene, kan du bruke LDAP-søkefunksjonen til å finne faksnymre som skal brukes for:

Sende faks



- LDAP-funksjonen støtter LDAPv3.
- LDAP-funksjonen støtter ikke SSL/TLS.
- Du må kanskje bruke Kerberos-godkjenning eller enkel godkjenning for å koble til LDAP-serveren, avhengig av hvilken sikkerhetsfunksjon som er angitt av nettverksadministrator.
- Du må konfigurere SNTP-protokollen (tidserver for nettverk), eller du må angi riktig dato, klokkeslett og tidssone på kontrollpanelet for Kerberos-pålitelighetskontroll.

1. Trykk på  for å søke.
2. Skriv inn de første tegnene i søket ved hjelp av LCD-skjermen.



- Du kan skrive inn opptil 15 tegn.
- Mer informasjon om hvordan du skriver inn tekst, ►► [Beslektet informasjon](#)

3. Trykk på [OK].

LDAP-søkeresultatet vises på LCD-skjermen. Ikonet  vises før søkeresultatet fra den lokale adresseboken.

Hvis det ikke forekommer treff på serveren eller i den lokale adresseboken, viser LCD-skjermen [Fant ikke resultater.] i rundt 60 sekunder.

4. Trykk på ▲ eller ▼ for å vise ønsket navn.
5. Trykk på navnet.
Trykk på [Detalj] for å vise detaljer om navnet.
6. Hvis resultatet inneholder flere faksnymre, vil maskinen be deg velge ett av dem. Trykk på [Bruk] og trykk deretter [Start faks].



Beslektet informasjon

- [Konfigurere og bruke LDAP-søk](#)

Relaterte temaer:

- [Skrive inn tekst på Brother-maskinen](#)
- [Synkronisere tiden med SNTP-serveren via Internett-basert styring](#)

Synkronisere tiden med SNTP-serveren via Internett-basert styring

SNTP (Simple Network Time Protocol) brukes til å synkronisere tiden maskinen bruker til pålitelighetskontroll, med SNTP-tidsserveren. (Dette er ikke samme tid som vises på LCD-skjermen til maskinen.) Du kan synkronisere maskinens tid automatisk eller manuelt med UTC (Coordinated Universal Time) fra SNTP-tidsserveren.

- [Konfigurere dato og klokkeslett ved hjelp av Internett-basert styring](#)
- [Konfigurere SNTP-protokollen ved hjelp av Internett-basert styring](#)
- [Endre LDAP-konfigurasjon via Internett-basert styring](#)
- [Foreta et LDAP-søk via kontrollpanelet på maskinen](#)

Konfigurere dato og klokkeslett ved hjelp av Internett-basert styring

Konfigurer dato og klokkeslett til å synkronisere tiden som brukes av maskinen, med SNTP-tidsserveren.

Denne funksjonen er ikke tilgjengelig i enkelte land.

1. Start nettleseren.
2. Skriv inn "https://maskinens IP-adresse" i nettleserens adresselinje (der "maskinens IP-adresse" er IP-adressen til maskinen).

Eksempel:

https://192.168.1.2

3. Hvis du blir bedt om det, skriver du inn passordet i feltet **Pålogging** og klikker deretter på **Pålogging**.



Standardpassordet for å styre innstillingene på denne maskinen finner du bak på maskinen, angitt med "Pwd".

4. Gå til navigasjonsmenyen, og klikk på **Administrator > Dato og tid**.



Start fra ☰ hvis navigasjonsmenyen ikke vises til venstre på skjermen.

5. Bekreft innstillingene for **Tidssone**.



Velg tidsforskjellen mellom der du er og UTC fra rullegardinlisten **Tidssone**. Tidssonen for Østkysten i USA og Canada er for eksempel UTC-05:00.

6. Merk av for **Synkroniser med SNTP-server**.
7. Klikk på **Send inn**.



Du kan også konfigurere dato og klokkeslett manuelt.



Beslektet informasjon

- [Synkronisere tiden med SNTP-serveren via Internett-basert styring](#)

Relaterte temaer:

- [Få tilgang til Internett-basert styring](#)

Konfigurere SNTP-protokollen ved hjelp av Internett-basert styring

Konfigurer SNTP-protokollen for å synkronisere tiden maskinen brukes for pålitelighetskontroll med tiden som bevares av SNTP-tidsserveren.

1. Start nettleseren.
2. Skriv inn "https://maskinens IP-adresse" i nettleserens adresselinje (der "maskinens IP-adresse" er IP-adressen til maskinen).
Eksempel:
https://192.168.1.2
3. Hvis du blir bedt om det, skriver du inn passordet i feltet **Pålogging** og klikker deretter på **Pålogging**.



Standardpassordet for å styre innstillingene på denne maskinen finner du bak på maskinen, angitt med "Pwd".

4. Gå til navigasjonsmenyen, og klikk på **Nettverk** > **Nettverk** > **Protokoll**.



Start fra ☰ hvis navigasjonsmenyen ikke vises til venstre på skjermen.

5. Merk av for **SNTP** for å aktivere innstillingene.
6. Klikk på **Send inn**.
7. Start Brother-maskinen på nytt for å aktivere konfigurasjonen.
8. Klikk på **Avanserte innstillinger** ved siden av SNTP.
9. Konfigurer innstillingene.

Alternativ	Beskrivelse
Status	Viser om SNTP-protokollen er aktivert eller deaktivert.
Synkroniseringsstatus	Bekreft siste synkroniseringsstatus.
SNTP-servermetode	Velg AUTO eller STATISK . <ul style="list-style-type: none">• AUTO Har du en DHCP-server i nettverket, vil SNTP-serveren hente adressen fra den serveren automatisk.• STATISK Skriv inn adressen du vil bruke.
Adresse til primær SNTP-server Serveradresse til sekundær SNTP	Skriv inn serveradressen (opptil 64 tegn). Sekundær SNTP-serveradresse brukes som reserve for primær SNTP-serveradresse. Hvis primærserveren ikke er tilgjengelig, kontakter maskinen den sekundære SNTP-serveren.
Primær SNTP-serverport Sekundær SNTP-serverport	Skriv inn portnummeret (1–65535). Sekundær SNTP-serverport brukes som reserve for primær SNTP-serverport. Hvis den primære porten ikke er tilgjengelig, kontakter maskinen den sekundære SNTP-porten.
Synkroniseringsintervall	Skriv inn antall timer mellom forsøk på serversynkronisering (1–168 timer).

10. Klikk på **Send inn**.



Beslektet informasjon

- [Synkronisere tiden med SNTP-serveren via Internett-basert styring](#)

Relaterte temaer:

- [Få tilgang til Internett-basert styring](#)

Tilbakestill nettverksinnstillingene til fabrikkinnstillingene

Du kan bruke maskinens kontrollpanel til å tilbakestille utskriftsserveren til standardinnstillingene. Dermed tilbakestilles all informasjon, slik som passord og IP-adresse.



- Denne funksjonen gjenoppretter alle innstillinger for kablede (kun støttede modeller) og trådløse nettverk til fabrikkinnstillingene.
- Du kan også nullstille utskriftsserveren til fabrikkinnstillingene med webbasert administrasjon.

>> [MFC-J4340DW](#)

>> [MFC-J4440DW/MFC-J4540DW](#)

MFC-J4340DW

1. Trykk på **Settings**.
2. Trykk på ▲ eller ▼ for å foreta valgene:
 - a. Velg [Nettverk]. Trykk på **OK**.
 - b. Velg [Nullst. nettv.]. Trykk på **OK**.
3. Trykk på ► i to sekunder for å bekrefte.
Maskinen starter på nytt.

MFC-J4440DW/MFC-J4540DW

1. Trykk på  [Innstill.] > [Alle innst.] > [Nettverk] > [Nullst. nettv.].
2. Du blir bedt om å bekrefte tilbakestillingen. Trykk på [OK] i to sekunder.
Maskinen vil starte på nytt.



Beslektet informasjon

- [Nettverksfunksjoner](#)

Relaterte temaer:

- [Overføre faksene eller faksaktivetsrapporten](#)

Brothers styringsverktøy

Bruk et av Brothers styringsverktøy til å konfigurere Brother-maskinens nettverksinnstillinger.
Gå til modellens **Nedlastinger**-side på support.brother.com for å laste ned verktøyene.



Beslektet informasjon

- [Nettverk](#)
-

Sikkerhet

- [Før du bruker nettverkssikkerhetsfunksjoner](#)
- [Konfigurer sertifikater for enhetssikkerhet](#)
- [Bruke SSL/TLS](#)
- [Bruke SNMPv3](#)
- [Bruk IPsec](#)
- [Bruk IEEE 802.1x-pålitelighetskontroll for et kablet eller et trådløst nettverk](#)
- [Bruk Active Directory-pålitelighetskontroll](#)
- [Bruk LDAP-pålitelighetskontroll](#)
- [Bruk Secure Function Lock \(Sikkerfunksjonslås\) 3.0](#)
- [Send en e-post på en sikker måte](#)
- [Lås maskininnstillinger fra kontrollpanelet](#)

Før du bruker nettverkssikkerhetsfunksjoner

Maskinen bruker noen av markedets nyeste protokoller for nettverkssikkerhet og kryptering. Disse nettverksfunksjonene kan integreres i den generelle sikkerhetsplanen for nettverket ditt, slik at du kan beskytte dataene dine og forhindre uautorisert tilgang til maskinen.



Vi anbefaler at du deaktiverer FTP- og TFTP-protokollene. Tilgang til maskinen ved hjelp av disse protokollene er ikke sikker. Men vær oppmerksom på at hvis du deaktiverer FTP, så deaktiveres også funksjonen Skann til FTP.



Beslektet informasjon

- [Sikkerhet](#)

Konfigurer sertifikater for enhetssikkerhet

Du må konfigurere et sertifikat for å styre nettverksmaskinen på en sikker måte via SSL/TLS. Du må bruke Internett-basert styring til å konfigurere et sertifikat.

- [Funksjoner for støttede sikkerhetssertifikater](#)
- [Trinnvis veiledning for å lage og installere et sertifikat](#)
- [Lage et selvsignert sertifikat](#)
- [Lage CSR og installere et sertifikat fra en sertifikatinstans \(CA\)](#)
- [Importere og eksportere sertifikatet og privatnøkkelen](#)
- [Importere og eksportere et CA-sertifikat](#)
- [Behandle flere sertifikater](#)

Funksjoner for støttede sikkerhetssertifikater

Maskinen støtter bruk av flere sikkerhetssertifikater som muliggjør sikker pålitelighetskontroll og kommunikasjon med maskinen. Følgende funksjoner for sikkerhetssertifikater kan brukes med maskinen:

- SSL/TLS-kommunikasjon
- IEEE 802.1x-godkjenning
- IPsec

Brother-maskinen støtter følgende:

- Forhåndsinstallert sertifikat

Maskinen har et forhåndsinstallert selvsignert sertifikat. Med dette sertifikatet kan du bruke SSL/TLS-kommunikasjon uten å opprette eller installere et annet sertifikat.



Det forhåndsinstallerte egensignerte sertifikatet beskytter kommunikasjonen opp til et visst nivå. Vi anbefaler at du bruker et sertifikat som er utstedt av en klarert organisasjon for bedre sikkerhet.

- Selvsignert sertifikat

Denne utskriftsserveren utsteder sitt eget sertifikat. Med dette sertifikatet kan du enkelt bruke SSL/TLS-kommunikasjon uten å opprette eller installere et annet sertifikat fra en CA.

- Sertifikat fra en sertifiseringsinstans (CA)

Du kan installere et sertifikat fra en sertifiseringsinstans på to måter. Hvis du allerede har et sertifikat fra en CA eller hvis du vil bruke et sertifikat fra en eksternt klarert CA:

- Når du bruker en forespørsel om sertifikatsignering (CSR) fra denne utskriftsserveren.
- Når du importerer et sertifikat og en privatnøkkel.

- Sertifikat fra sertifiseringsinstans (CA)

For å bruke et CA-sertifikat som identifiserer sertifiseringsinstansen og eier sin privatnøkkel, må du importere det CA-sertifikatet fra sertifiseringsinstansen før du konfigurerer sikkerhetsfunksjonene til nettverket.



- Hvis du skal bruke SSL/TLS-kommunikasjon, anbefaler vi at du først tar kontakt med systemadministrator.
- Når du tilbakestill utskriftsserveren til standardinnstillingene fra fabrikken, slettes sertifikatet og privatnøkkelen som er installert. Hvis du vil beholde samme sertifikat og privatnøkkel etter at du har tilbakestillt utskriftsserveren, eksporterer du dem før tilbakestilling og installerer dem på nytt.



Beslektet informasjon

- [Konfigurer sertifikater for enhetssikkerhet](#)

Relaterte temaer:

- [Konfigurere IEEE 802.1x-pålitelighetskontroll for et kablet eller et trådløst nettverk ved hjelp av Internett-basert styring \(nettleser\)](#)

Trinnvis veiledning for å lage og installere et sertifikat

Det er to alternativer når du velger et sikkerhetssertifikat: bruk et selvsignert sertifikat eller bruk et sertifikat fra en sertifikatmyndighet (CA).

Alternativ 1

Selvsignert sertifikat

1. Lag et selvsignert sertifikat med Internett-basert styring.
2. Installer det selvsignerte sertifikatet på datamaskinen.

Alternativ 2

Sertifikat fra en CA

1. Lag en forespørsel om sertifikatsignering (CSR) med Internett-basert styring.
2. Installer sertifikatet som er utstedt av CA på Brother-maskinen med webbasert administrasjon.
3. Installer sertifikatet på datamaskinen.



Beslektet informasjon

- [Konfigurer sertifikater for enhetssikkerhet](#)

Lage et selvsignert sertifikat

1. Start nettleseren.
2. Skriv inn "https://maskinens IP-adresse" i nettleserens adresselinje (der "maskinens IP-adresse" er IP-adressen til maskinen).

Eksempel:

https://192.168.1.2



Hvis du bruker DNS (Domain Name System) eller aktiverer et NetBIOS-navn, kan du skrive inn et annet navn, som "DeltSkriver" i stedet for IP-adressen.

Eksempel:

https://DeltSkriver

Hvis du aktiverer et NetBIOS-navn, kan du også bruke nodenavnet.

Eksempel:

https://brnxxxxxxxxxxxxx

NetBIOS-navnet er tilgjengelig i nettverkskonfigurasjonsrapporten.

3. Hvis du blir bedt om det, skriver du inn passordet i feltet **Pålogging** og klikker deretter på **Pålogging**.



Standardpassordet for å styre innstillingene på denne maskinen finner du bak på maskinen, angitt med "Pwd".

4. Gå til navigasjonsmenyen, og klikk på **Nettverk > Sikkerhet > Sertifikat**.



Start fra ☰ hvis navigasjonsmenyen ikke vises til venstre på skjermen.

5. Klikk på **Lag selvsignert sertifikat**.
6. Angi et **Fellesnavn** og et **Gyldig dato**.
 - Lengden på **Fellesnavn** er mindre enn 64 byte. Angi en identifikator som en IP-adresse, nodenavn eller domenenavn som skal brukes ved tilgang til maskinen gjennom SSL/TLS-kommunikasjon. Nodenavnet vises som standard.
 - En advarsel vises hvis du bruker IPPS- eller HTTPS-protokollen og oppgir et annet navn i URL-adressen enn **Fellesnavn** som ble brukt for det selvsignerte sertifikatet.
7. Velg innstillingen fra **Algoritme for fellesnøkkel**-rullegardinlisten. Standardinnstillingen er **RSA (2048 bit)**.
8. Velg innstillingen fra **Sammendragalgoritme**-rullegardinlisten. Standardinnstillingen er **SHA256**.
9. Klikk på **Send inn**.



Beslektet informasjon

- [Konfigurer sertifikater for enhetssikkerhet](#)

Relaterte temaer:

- [Få tilgang til Internett-basert styring](#)

Lage CSR og installere et sertifikat fra en sertifikatinstans (CA)

Hvis du allerede har et sertifikat fra en eksternt klarert sertifiseringsinstans, kan du lagre sertifikatet og privatnøkkelen på maskinen og administrere dem med importering og eksportering. Hvis du ikke har et sertifikat fra en ekstern pålitelig CA, lag en Certificate Signing Request (CSR), send den til en CA for godkjenning og installer det returnerte sertifikatet på maskinen.

- [Lage en forespørsel om sertifikatsignering \(CSR\)](#)
- [Installere et sertifikat på maskinen](#)

Lage en forespørsel om sertifikatsignering (CSR)

En CSR (Certificate Signing Request – forespørsel om sertifikatsignering) er en forespørsel som er sendt til en sertifiseringsinstans (CA) for å utføre pålitelighetskontroll på berettigelsesbevisene som er i sertifikatet.

Vi anbefaler at du installerer et rotsertifikat fra CA på datamaskinen før du oppretter CSR-en.

1. Start nettleseren.
2. Skriv inn "https://maskinens IP-adresse" i nettleserens adresselinje (der "maskinens IP-adresse" er IP-adressen til maskinen).

Eksempel:

https://192.168.1.2



Hvis du bruker DNS (Domain Name System) eller aktiverer et NetBIOS-navn, kan du skrive inn et annet navn, som "DeltSkriver" i stedet for IP-adressen.

Eksempel:

https://DeltSkriver

Hvis du aktiverer et NetBIOS-navn, kan du også bruke nodenavnet.

Eksempel:

https://brnxxxxxxxxxxxx

NetBIOS-navnet er tilgjengelig i nettverkskonfigurasjonsrapporten.

3. Hvis du blir bedt om det, skriver du inn passordet i feltet **Pålogging** og klikker deretter på **Pålogging**.



Standardpassordet for å styre innstillingene på denne maskinen finner du bak på maskinen, angitt med "Pwd".

4. Gå til navigasjonsmenyen, og klikk på **Nettverk > Sikkerhet > Sertifikat**.



Start fra ☰ hvis navigasjonsmenyen ikke vises til venstre på skjermen.

5. Klikk på **Opprett CSR**.
6. Skriv inn en **Fellesnavn** (kreves) og legg til annen informasjon om **Organisasjon** (valgfritt).



- Firmadetaljene dine kreves så en CA kan bekrefte identiteten din og til resten av verden.
- Lengden på **Fellesnavn** må være mindre enn 64 byte. Angi en identifikator som en IP-adresse, et nodenavn eller et domenenavn som skal brukes ved tilgang til denne skriveren gjennom SSL/TLS-kommunikasjon. Nodenavnet vises som standard. **Fellesnavn** er nødvendig.
- En advarsel vises hvis du skriver inn et annet navn i URL-feltet enn fellesnavnet som ble brukt for sertifikatet.
- Lengden på **Organisasjon**, **Organisasjonsenhet**, **By/sted** og **Fylke/provins** må være mindre enn 64 byte.
- **Land/region** bør være en ISO 3166-landskode bestående av to tegn.
- Hvis du konfigurerer en X.509v3-sertifikatutvidelse, velger du **Konfigurer utvidet partisjon-avmerkingsboksen**, og velger deretter **Auto (registrer IPv4)** eller **Manuell**.

7. Velg innstillingen fra **Algoritme for fellesnøkkel**-rullegardinlisten. Standardinnstillingen er **RSA (2048 bit)**.
8. Velg innstillingen fra **Sammendragalgoritme**-rullegardinlisten. Standardinnstillingen er **SHA256**.
9. Klikk på **Send inn**.

CSR vises på skjermen. Lagre CSR som en fil eller kopier og lim inn i et online CSR-skjema tilbudt av en sertifiseringsinstans.

10. Klikk på **Lagre**.



- Følg CA-policyen din for sendingsmetoden for en CSR til din sertifiseringsinstans.
- Hvis du bruker rot-CA for bedrifter (Enterprise root CA) i Windows Server 2008/2008 R2/2012/2012 R2/2016/2019, anbefaler vi at du bruker webserveren for sertifikatmalen til å opprette klientsertifikatet på en sikker måte. Hvis du oppretter et klientsertifikat for et IEEE 802.1x-miljø med EAP-TLS-pålitelighetskontroll, anbefaler vi at du bruker Bruker for sertifikatmalen.

Du finner mer detaljert informasjon på support.brother.com på modellens **Vanlige spørsmål og feilsøking**-side.

Søk etter "SSL".



Beslektet informasjon

- [Lage CSR og installere et sertifikat fra en sertifikatinstans \(CA\)](#)

Relaterte temaer:

- [Få tilgang til Internett-basert styring](#)

Installere et sertifikat på maskinen

Når du mottar et sertifikat fra en sertifiseringsinstans, følger du trinnene under for å installere det på utskriftsserveren:

Kun et sertifikat som er utstedt med maskinens CSR kan installeres på maskinen. Hvis du vil opprette et annet CSR, må du sørge for at sertifikatet er installert før du oppretter et annet CSR. Opprett kun et annet CSR etter installasjon av sertifikatet på maskinen. Hvis du ikke gjør dette, vil det CSR du opprettet før installasjon bli ugyldig.

1. Start nettleseren.
2. Skriv inn "https://maskinens IP-adresse" i nettleserens adresselinje (der "maskinens IP-adresse" er IP-adressen til maskinen).

Eksempel:

https://192.168.1.2



Hvis du bruker DNS (Domain Name System) eller aktiverer et NetBIOS-navn, kan du skrive inn et annet navn, som "DeltSkriver" i stedet for IP-adressen.

Eksempel:

https://DeltSkriver

Hvis du aktiverer et NetBIOS-navn, kan du også bruke nodenavnet.

Eksempel:

https://brnxxxxxxxxxxxx

NetBIOS-navnet er tilgjengelig i nettverkskonfigurasjonsrapporten.

3. Hvis du blir bedt om det, skriver du inn passordet i feltet **Pålogging** og klikker deretter på **Pålogging**.



Standardpassordet for å styre innstillingene på denne maskinen finner du bak på maskinen, angitt med "Pwd".

4. Gå til navigasjonsmenyen, og klikk på **Nettverk > Sikkerhet > Sertifikat**.



Start fra ☰ hvis navigasjonsmenyen ikke vises til venstre på skjermen.

5. Klikk på **Installer sertifikat**.
6. Bla frem til filen som inneholder sertifikatet som utstedes av CA, og klikk deretter på **Send inn**. Sertifikatet har blitt opprettet og er lagret i maskinens minne.

For å bruke SSL/TLS-kommunikasjon, må rotsertifikatet fra CA også installeres på datamaskinen. Kontakt nettverksadministratoren.



Beslektet informasjon

- [Lage CSR og installere et sertifikat fra en sertifikatinstans \(CA\)](#)

Relaterte temaer:

- [Få tilgang til Internett-basert styring](#)

Importere og eksportere sertifikatet og privatnøkkelen

Lagre sertifikatet og privatnøkkelen på maskinen og styre dem ved å importere og eksportere.

- [Importere et sertifikat og privatnøkkel](#)
- [Eksportere sertifikatet og privatnøkkelen](#)

Importere et sertifikat og privatnøkkel

1. Start nettleseren.
2. Skriv inn "https://maskinens IP-adresse" i nettleserens adresselinje (der "maskinens IP-adresse" er IP-adressen til maskinen).

Eksempel:

https://192.168.1.2



Hvis du bruker DNS (Domain Name System) eller aktiverer et NetBIOS-navn, kan du skrive inn et annet navn, som "DeltSkriver" i stedet for IP-adressen.

Eksempel:

https://DeltSkriver

Hvis du aktiverer et NetBIOS-navn, kan du også bruke nodenavnet.

Eksempel:

https://brnxxxxxxxxxxxx

NetBIOS-navnet er tilgjengelig i nettverkskonfigurasjonsrapporten.

3. Hvis du blir bedt om det, skriver du inn passordet i feltet **Pålogging** og klikker deretter på **Pålogging**.



Standardpassordet for å styre innstillingene på denne maskinen finner du bak på maskinen, angitt med "Pwd".

4. Gå til navigasjonsmenyen, og klikk på **Nettverk > Sikkerhet > Sertifikat**.



Start fra ☰ hvis navigasjonsmenyen ikke vises til venstre på skjermen.

5. Klikk på **Importer sertifikat og privatnøkkel**.
6. Bla frem til filen som du vil importere.
7. Skriv inn passordet hvis filen er kryptert, og klikk deretter **Send inn**.

Sertifikatet og privatnøkkelen er importert til maskinen.



Beslektet informasjon

- [Importere og eksportere sertifikatet og privatnøkkelen](#)

Relaterte temaer:

- [Få tilgang til Internett-basert styring](#)

Eksportere sertifikatet og privatnøkkelen

1. Start nettleseren.
2. Skriv inn "https://maskinens IP-adresse" i nettleserens adresselinje (der "maskinens IP-adresse" er IP-adressen til maskinen).

Eksempel:

https://192.168.1.2



Hvis du bruker DNS (Domain Name System) eller aktiverer et NetBIOS-navn, kan du skrive inn et annet navn, som "DeltSkriver" i stedet for IP-adressen.

Eksempel:

https://DeltSkriver

Hvis du aktiverer et NetBIOS-navn, kan du også bruke nodenavnet.

Eksempel:

https://brnxxxxxxxxxxxx

NetBIOS-navnet er tilgjengelig i nettverkskonfigurasjonsrapporten.

3. Hvis du blir bedt om det, skriver du inn passordet i feltet **Pålogging** og klikker deretter på **Pålogging**.



Standardpassordet for å styre innstillingene på denne maskinen finner du bak på maskinen, angitt med "Pwd".

4. Gå til navigasjonsmenyen, og klikk på **Nettverk > Sikkerhet > Sertifikat**.



Start fra ☰ hvis navigasjonsmenyen ikke vises til venstre på skjermen.

5. Klikk **Eksporter** som vises med **Sertifikatliste**.
6. Skriv inn passordet hvis du vil kryptere filen.
Hvis et tomt passord brukes, fungerer ikke krypteringen.
7. Skriv inn passordet igjen for å bekrefte, og klikk deretter på **Send inn**.
8. Klikk på **Lagre**.

Sertifikatet og privatnøkkelen er eksportert til datamaskinen.

Du kan også importere sertifikatet til datamaskinen.



Beslektet informasjon

- [Importere og eksportere sertifikatet og privatnøkkelen](#)

Relaterte temaer:

- [Få tilgang til Internett-basert styring](#)

Importere og eksportere et CA-sertifikat

Du kan importere, eksportere og lagre CA-sertifikater på Brother-maskinen.

- [Importere et CA-sertifikat](#)
- [Eksportere et CA-sertifikat](#)

Importere et CA-sertifikat

1. Start nettleseren.
2. Skriv inn "https://maskinens IP-adresse" i nettleserens adresselinje (der "maskinens IP-adresse" er IP-adressen til maskinen).

Eksempel:

https://192.168.1.2



Hvis du bruker DNS (Domain Name System) eller aktiverer et NetBIOS-navn, kan du skrive inn et annet navn, som "DeltSkriver" i stedet for IP-adressen.

Eksempel:

https://DeltSkriver

Hvis du aktiverer et NetBIOS-navn, kan du også bruke nodenavnet.

Eksempel:

https://brnxxxxxxxxxxxx

NetBIOS-navnet er tilgjengelig i nettverkskonfigurasjonsrapporten.

3. Hvis du blir bedt om det, skriver du inn passordet i feltet **Pålogging** og klikker deretter på **Pålogging**.



Standardpassordet for å styre innstillingene på denne maskinen finner du bak på maskinen, angitt med "Pwd".

4. Gå til navigasjonsmenyen, og klikk på **Nettverk > Sikkerhet > CA-sertifikat**.



Start fra ☰ hvis navigasjonsmenyen ikke vises til venstre på skjermen.

5. Klikk på **Importer CA-sertifikat**.
6. Bla frem til filen som du vil importere.
7. Klikk på **Send inn**.



Beslektet informasjon

- [Importere og eksportere et CA-sertifikat](#)

Relaterte temaer:

- [Få tilgang til Internett-basert styring](#)

Eksportere et CA-sertifikat

1. Start nettleseren.
2. Skriv inn "https://maskinens IP-adresse" i nettleserens adresselinje (der "maskinens IP-adresse" er IP-adressen til maskinen).

Eksempel:

https://192.168.1.2



Hvis du bruker DNS (Domain Name System) eller aktiverer et NetBIOS-navn, kan du skrive inn et annet navn, som "DeltSkriver" i stedet for IP-adressen.

Eksempel:

https://DeltSkriver

Hvis du aktiverer et NetBIOS-navn, kan du også bruke nodenavnet.

Eksempel:

https://brnxxxxxxxxxxxx

NetBIOS-navnet er tilgjengelig i nettverkskonfigurasjonsrapporten.

3. Hvis du blir bedt om det, skriver du inn passordet i feltet **Pålogging** og klikker deretter på **Pålogging**.



Standardpassordet for å styre innstillingene på denne maskinen finner du bak på maskinen, angitt med "Pwd".

4. Gå til navigasjonsmenyen, og klikk på **Nettverk > Sikkerhet > CA-sertifikat**.



Start fra ☰ hvis navigasjonsmenyen ikke vises til venstre på skjermen.

5. Velg sertifikatet du vil eksportere, og klikk på **Eksporter**.
6. Klikk på **Send inn**.
7. Klikk på ▼ ved siden av **Lagre**, og oppgi deretter plasseringen der du vil lagre filen.



Beslektet informasjon

- [Importere og eksportere et CA-sertifikat](#)

Relaterte temaer:

- [Få tilgang til Internett-basert styring](#)

Behandle flere sertifikater

Med funksjonen for flere sertifikater kan du bruke Internett-basert styring til å behandle hvert enkelt sertifikat du har installert på maskinen. I Internett-basert styring navigerer du til skjermbildet **Sertifikat** eller **CA-sertifikat** for å vise sertifikat eller slette eller eksportere sertifikatene.

	Maksimalt antall sertifikater som er lagret på Brother-maskinen
Selvsignert sertifikat eller sertifikat utstedt av en CA	(MFC-J4340DW) 3 (MFC-J4440DW/MFC-J4540DW) 5
CA-sertifikat	(MFC-J4340DW) 2 (MFC-J4440DW/MFC-J4540DW) 6

Vi anbefaler at du lagrer færre sertifikater enn tillatt, slik at du reserverer en plass i tilfelle et sertifikat utløper. Når et sertifikat utløper, importerer du et nytt sertifikat til den tomme plassen og deretter sletter du det utløpte sertifikatet. Dermed unngår du konfigurasjonsfeil.



- Når du bruker HTTPS/IPPS eller IEEE 802.1x, må du velge hvilket sertifikat du bruker.
- Du trenger ikke velge sertifikat når du bruker SSL for SMTP-kommunikasjon. Riktig sertifikat velges automatisk.



Beslektet informasjon

- [Konfigurer sertifikater for enhetssikkerhet](#)

Bruke SSL/TLS

- [Introduksjon av SSL/TLS](#)
- [Styre nettverksmaskinen på en sikker måte via SSL/TLS](#)
- [Skrive ut dokumenter på en sikker måte med SSL/TLS](#)
- [Send en e-post på en sikker måte med SSL/TLS](#)

Introduksjon av SSL/TLS

SSL (Secure Socket Layer) eller TLS (Transport Layer Security) er en effektiv metode for å beskytte data sendt via et lokalnett eller regionnett (LAN eller WAN). Det fungerer ved at data, som en utskriftsjobb, som er sendt over et nettverk krypteres, slik at hvis noen prøver å få tak i dataene så vil de ikke kunne lese disse.

SSL/TLS kan konfigureres på både kablede og trådløse nettverk, og vil fungere med andre typer sikkerhet, slik som WPA-nøkler og brannmurer.



Beslektet informasjon

- [Bruke SSL/TLS](#)
 - [Kort historie om SSL/TLS](#)
 - [Fordeler med å bruke SSL/TLS](#)

Kort historie om SSL/TLS

SSL/TLS ble opprinnelig laget for å sikre trafikkinformasjon på Internett, spesielt data sendt mellom nettlesere og servere. For eksempel, når du bruker Internet Explorer for nettposten og du ser `https://` og den lille hengelåsen i nettleseren, bruker du SSL. SSL vokste til å fungere med andre applikasjoner, som Telnet, skriver og FTP-programvare, for å kunne bli en universal løsning for sikkerhet på Internett. Hensikten med det originale designet brukes fremdeles i dag av mange netthandlere og nettposter til å sikre sensitiv data, som kredittkortnumre, kundeopplysninger, osv.

SSL/TLS bruker ekstremt høye nivåer med kryptering og stoles på av banker over hele verden.



Beslektet informasjon

- [Introduksjon av SSL/TLS](#)

Fordeler med å bruke SSL/TLS

Hovedfordelen med å bruke SSL/TLS er å garantere sikker utskrift over et IP-nettverk ved å begrense uautoriserte brukeres tilgang til å lese data som er sendt til maskinen. Det viktigste salgspunktet med SSL er at det kan brukes til sikker utskrift av konfidensiell data. For eksempel, en personalavdeling i et stor bedrift kan regelmessig skrive ut lønnings slipper. Uten kryptering kan data i disse lønningslippene leses av andre nettverksbrukere. Med SSL/TLS derimot, vil de som prøver å fange opp dataen se en forvirrende side med kode og ikke den faktiske lønnings slippen.



Beslektet informasjon

- [Introduksjon av SSL/TLS](#)

Styre nettverksmaskinen på en sikker måte via SSL/TLS

- [Konfigurer et sertifikat for SSL/TLS og tilgjengelige protokoller](#)
- [Få tilgang til webbasert administrasjon med SSL/TLS](#)
- [Installer det selvsignerte sertifikatet for Windows-brukere med administratorrettigheter](#)
- [Konfigurer sertifikater for enhetssikkerhet](#)

Konfigurer et sertifikat for SSL/TLS og tilgjengelige protokoller

Konfigurer et sertifikat på maskinen via webbasert administrasjon før du bruker SSL/TLS-kommunikasjon.

1. Start nettleseren.
2. Skriv inn "https://maskinens IP-adresse" i nettleserens adresselinje (der "maskinens IP-adresse" er IP-adressen til maskinen).

Eksempel:

https://192.168.1.2



Hvis du bruker DNS (Domain Name System) eller aktiverer et NetBIOS-navn, kan du skrive inn et annet navn, som "DeltSkriver" i stedet for IP-adressen.

Eksempel:

https://DeltSkriver

Hvis du aktiverer et NetBIOS-navn, kan du også bruke nodenavnet.

Eksempel:

https://brnxxxxxxxxxxxx

NetBIOS-navnet er tilgjengelig i nettverkskonfigurasjonsrapporten.

3. Hvis du blir bedt om det, skriver du inn passordet i feltet **Pålogging** og klikker deretter på **Pålogging**.



Standardpassordet for å styre innstillingene på denne maskinen finner du bak på maskinen, angitt med "Pwd".

4. Gå til navigasjonsmenyen, og klikk på **Nettverk > Nettverk > Protokoll**.



Start fra ☰ hvis navigasjonsmenyen ikke vises til venstre på skjermen.

5. Klikk på **HTTP-serverinnstillinger**.
6. Velg sertifikatet som du vil konfigurere fra rullegardinmenyen **Velg sertifikatet**.
7. Klikk på **Send inn**.
8. Klikk **Ja** for å starte utskriftsserveren på nytt.



Beslektet informasjon

- [Styre nettverksmaskinen på en sikker måte via SSL/TLS](#)

Relaterte temaer:

- [Få tilgang til Internett-basert styring](#)
- [Skrive ut dokumenter på en sikker måte med SSL/TLS](#)

Få tilgang til webbasert administrasjon med SSL/TLS

For sikker behandling av nettverksmaskinen må du bruke styringsverktøy med sikkerhetsprotokoller.



- For å bruke HTTPS-protokollen må HTTPS være aktivert på maskinen. HTTPS-protokollen er aktivert som standard.
- Du kan endre HTTPS-protokollinnstillingene med Internett-basert styring-skjermen.

1. Start nettleseren.
2. Skriv inn "https://maskinens IP-adresse" i nettleserens adresselinje (der "maskinens IP-adresse" er IP-adressen til maskinen).

Eksempel:

https://192.168.1.2

3. Hvis du blir bedt om det, skriver du inn passordet i feltet **Pålogging** og klikker deretter på **Pålogging**.



Standardpassordet for å styre innstillingene på denne maskinen finner du bak på maskinen, angitt med "Pwd".

4. Du har nå tilgang til maskinen med HTTPS.



Beslektet informasjon

- [Styre nettverksmaskinen på en sikker måte via SSL/TLS](#)

Relaterte temaer:

- [Få tilgang til Internett-basert styring](#)

Installer det selvsignerte sertifikatet for Windows-brukere med administratorrettigheter

Følgende trinn er for Microsoft Internet Explorer. Hvis du bruker en annen nettleser, se dokumentasjonen for nettleseren for å få hjelp med å installere sertifikater.

1. Gjør ett av følgende:



- Windows 10, Windows Server 2016 og Windows Server 2019

Klikk på  > **Windows Tilbehør**.

- Windows 8.1

Høyreklikk ikonet  (**Internet Explorer**) på oppgavelinjen.

- Windows Server 2012 og Windows Server 2012 R2

Klikk  (**Internet Explorer**), og høyreklikk deretter ikonet  (**Internet Explorer**) som vises i oppgavelinjen.

- Windows 7 og Windows Server 2008

Klikk på  (**Start**) > **Alle programmer**.

2. Høyreklikk **Internet Explorer**, og klikk deretter **Kjør som administrator**.



Hvis **Mer** alternativet vises, klikker du på **Mer**.

Hvis **Brukerkontroll** -skjermen kommer opp, klikk **Ja**.

3. Skriv inn «https://maskinens IP-adresse» i nettleserens adresselinje for å få tilgang til maskinen (hvor «maskinens IP-adresse» er IP-adressen til maskinen eller nodenavnet som du tilordnet sertifikatet).
4. Klikk på **Mer informasjon**.
5. Klikk på **Fortsett til nettsiden (anbefales ikke)**.
6. Klikk på **Sertifikatfeil**, og klikk deretter **Vis sertifikat**.

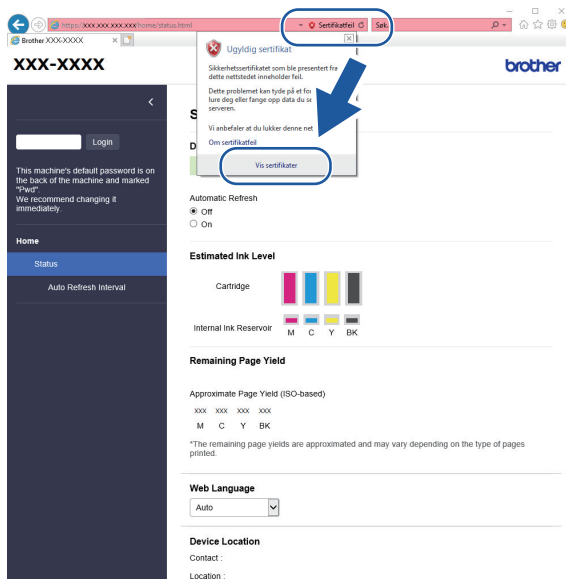

7. Klikk på **Installer sertifikat...**

8. Når **Importveiviser for sertifikat** vises, klikker du **Neste**.

9. Velg **Plasser alle sertifikater i følgende lager**, og klikk deretter **Bla gjennom...**

10. Velg **Klarerte rotsertifiseringsinstanser**, og klikk deretter **OK**.

-
11. Klikk på **Neste**.
 12. Klikk på **Fullfør**.
 13. Klikk **Ja** hvis fingeravtrykket (tommelavtrykket) er korrekt.
 14. Klikk på **OK**.



Beslektet informasjon

- [Styre nettverksmaskinen på en sikker måte via SSL/TLS](#)
-

Skrive ut dokumenter på en sikker måte med SSL/TLS

- [Skrive ut dokumenter med SSL/TLS](#)
- [Konfigurer sertifikater for enhetssikkerhet](#)
- [Konfigurer et sertifikat for SSL/TLS og tilgjengelige protokoller](#)

Skrive ut dokumenter med SSL/TLS

Bruk IPPS-protokollen til å skrive ut dokumenter sikkert med IPP-protokollen.

1. Start nettleseren.
2. Skriv inn "https://maskinens IP-adresse" i nettleserens adresselinje (der "maskinens IP-adresse" er IP-adressen til maskinen).

Eksempel:

https://192.168.1.2



Hvis du bruker DNS (Domain Name System) eller aktiverer et NetBIOS-navn, kan du skrive inn et annet navn, som "DeltSkriver" i stedet for IP-adressen.

Eksempel:

https://DeltSkriver

Hvis du aktiverer et NetBIOS-navn, kan du også bruke nodenavnet.

Eksempel:

https://brnxxxxxxxxxxxx

NetBIOS-navnet er tilgjengelig i nettverkskonfigurasjonsrapporten.

3. Hvis du blir bedt om det, skriver du inn passordet i feltet **Pålogging** og klikker deretter på **Pålogging**.



Standardpassordet for å styre innstillingene på denne maskinen finner du bak på maskinen, angitt med "Pwd".

4. Gå til navigasjonsmenyen, og klikk på **Nettverk > Nettverk > Protokoll**.



Start fra ≡ hvis navigasjonsmenyen ikke vises til venstre på skjermen.

5. Sørg for at **IPP**-avmerkingsboksen er valgt.



Hvis **IPP**-avmerkingsboksen ikke er valgt, velg **IPP**-avmerkingsboksen og klikk på **Send inn**.

Start maskinen på nytt for å aktivere konfigurasjonen.

Når maskinen starter på nytt, går du tilbake til maskinens nettside, skriver inn passordet, går til navigasjonsmenyen, og klikker deretter på **Nettverk > Nettverk > Protokoll**.

6. Klikk på **HTTP-serverinnstillinger**.
7. Merk av for **HTTPS (Port 443)** i **IPP**, og klikk deretter på **Send inn**.
8. Start maskinen på nytt for å aktivere konfigurasjonen.

Kommunikasjon med IPPS kan ikke forhindre uautorisert tilgang til utskriftsserveren.



Beslektet informasjon

- [Skrive ut dokumenter på en sikker måte med SSL/TLS](#)

Relaterte temaer:

- [Få tilgang til Internett-basert styring](#)

Bruke SNMPv3

- [Administrere nettverksmaskinen sikkert ved hjelp av SNMPv3](#)

Administrere nettverksmaskinen sikkert ved hjelp av SNMPv3

Simple Network Management Protocol versjon 3 (SNMPv3) tilbyr godkjenning og datakryptering for å styre nettverksenheter på en trygg måte. Vil du håndtere nettverksmaskinen på en sikker måte, anbefaler vi å bruke SNMPv3-protokollen når du bruker BRAdmin Professional 4.

1. Start nettleseren.
2. Skriv inn "https://maskinens IP-adresse" i nettleserens adresselinje (der "maskinens IP-adresse" er IP-adressen til maskinen).

Eksempel:

https://192.168.1.2

3. Hvis du blir bedt om det, skriver du inn passordet i feltet **Pålogging** og klikker deretter på **Pålogging**.





Standardpassordet for å styre innstillingene på denne maskinen finner du bak på maskinen, angitt med "Pwd".

4. Gå til navigasjonsmenyen, og klikk på **Nettverk > Nettverk > Protokoll**.



Start fra ☰ hvis navigasjonsmenyen ikke vises til venstre på skjermen.

5. Sørg for at **SNMP**-innstillingen er aktivert, og klikk deretter på **Avanserte innstillinger**.
6. Konfigurer SNMP-innstillingene. Det er tre alternativer for **SNMP-driftsmodus**.

Alternativ	Beskrivelse
SNMP v1/v2c lese-skrve-tilgang	Utskriftsserveren bruker versjon 1 og versjon 2c av SNMP-protokollen. Du kan bruke alle Brother-programmer i denne modusen. Modusen er derimot ikke sikker fordi den ikke vil autentisere brukeren og dataene krypteres ikke.
SNMPv3 lese-skrve-tilgang og v1/v2c kun lesetilgang	Utskriftsserveren bruker lese/skrivetilgang av versjon 3 og skrivebeskyttet tilgang av versjon 1 og versjon 2c av SNMP-protokollen.  Når du bruker SNMPv3 lese-skrve-tilgang og v1/v2c kun lesetilgang -modusen, vil noen Brother-programmer (som BRAdmin Light) som har tilgang til utskriftsserveren ikke fungere riktig fordi de tillater den skrivebeskyttede tilgangen til versjon 1 og versjon 2c. Hvis du vil bruke alle programmer, anbefaler vi at du bruker SNMP v1/v2c lese-skrve-tilgang -modusen.
SNMPv3 lese-skrive-tilgang	Utskriftsserveren bruker versjon 3 av SNMP-protokollen. Hvis du behandle utskriftsserveren på en sikker måte, bruk denne modusen.  Når du bruker SNMPv3 lese-skrive-tilgang -modusen, legger du merke til følgende: <ul style="list-style-type: none">• Du kan kun bruke BRAdmin Professional eller webbasert administrasjon til å behandle utskriftsserveren.• Utenom for BRAdmin Professional, begrenses alle programmer som bruker SNMPv1/v2c. Vil du tillate bruk av SNMPv1/v2c-programmer, bruker du modusen SNMPv3 lese-skrve-tilgang og v1/v2c kun lesetilgang eller SNMP v1/v2c lese-skrve-tilgang.

7. Klikk på **Send inn**.



Beslektet informasjon

- [Bruke SNMPv3](#)

Relaterte temaer:

- [Få tilgang til Internett-basert styring](#)
-

Bruk IPsec

Beslektede modeller : MFC-J4440DW/MFC-J4540DW

- [Introduksjon av IPsec](#)
- [Konfigurere IPsec med Internett-basert styring](#)
- [Konfigurere en IPsec-adressemal med Internett-basert styring](#)
- [Konfigurere en IPsec-mal med Internett-basert styring](#)

Introduksjon av IPsec

Beslektede modeller : MFC-J4440DW/MFC-J4540DW

IPsec (Internet Protocol Security) er en sikkerhetsprotokoll som bruker en valgfri Internett-protokollfunksjon til å forhindre datamanipulering og sikre konfidensialiteten til data som overføres som IP-pakker. IPsec krypterer data sendt over nettverket, som utskriftsdata sendt fra datamaskiner til en skriver. Fordi dataene er kryptert på nettverksnivået, vil programmer som bruker en protokoll av et høyere nivå bruke IPsec selv om brukeren ikke er klar over at den brukes.

IPsec støtter følgende funksjoner:

- IPsec-overføringer

I henhold til IPsec-innstillingens betingelser sender og mottar den nettverkstilsluttede datamaskinen data til og fra den angitte enheten ved hjelp av IPsec. Når enheten begynner å kommunisere ved hjelp av IPsec, utveksles nøkler ved hjelp av IKE (Internet Key Exchange) først. Deretter overføres de krypterte dataene ved hjelp av nøklene.

I tillegg har IPsec to driftsmoduser: transportmodus og tunnelmodus. Transportmodus brukes hovedsakelig for kommunikasjon mellom enheter og Tunnelmodus brukes i miljø som et VPN (Virtual Private Network).



For IPsec-overføringer er følgende betingelser nødvendige:

- En datamaskin som kan kommunisere med IPsec er koblet til nettverket.
- Maskinen er konfigurert for IPsec-kommunikasjon.
- Datamaskinen som er koblet til maskinen, er konfigurert for IPsec-tilkoblinger.

- IPsec-innstillinger

Innstillingene som er nødvendige for tilkoblinger med IPsec. Disse innstillingene kan konfigureres med Internett-basert styring.



For å konfigurere IPsec-innstillingene, må du bruke nettleseren på en datamaskin som er koblet til nettverket.



Beslektet informasjon

- [Bruk IPsec](#)

Konfigurere IPsec med Internett-basert styring

Beslektede modeller : MFC-J4440DW/MFC-J4540DW

Tilkoblingsbetingelsene for IPsec omfatter to **Mal** typer: **Adresse** og **IPsec**. Du kan konfigurere opptil 10 tilkoblingsbetingelser.

1. Start nettleseren.
2. Skriv inn "https://maskinens IP-adresse" i nettleserens adresselinje (der "maskinens IP-adresse" er IP-adressen til maskinen).

Eksempel:

https://192.168.1.2

3. Hvis du blir bedt om det, skriver du inn passordet i feltet **Pålogging** og klikker deretter på **Pålogging**.



Standardpassordet for å styre innstillingene på denne maskinen finner du bak på maskinen, angitt med "Pwd".

4. Gå til navigasjonsmenyen, og klikk på **Nettverk > Sikkerhet > IPsec**.



Start fra ☰ hvis navigasjonsmenyen ikke vises til venstre på skjermen.

5. Konfigurer innstillingene.

Alternativ	Beskrivelse
Status	Aktiver eller deaktiver IPsec.
Forhandlingsmodus	Velg Forhandlingsmodus for IKE fase 1. IKE er en protokoll som brukes til å utveksle krypteringsnøkler slik at kryptert kommunikasjon kan gjøres ved hjelp av IPsec. I Hoved -modus, er behandlingshastigheten treg, men sikkerheten er høy. I Aggressiv -modus, er behandlingshastigheten raskere enn Hoved -modus, men sikkerheten er lavere.
All ikke-IPsec-trafikk	Velg hvilken handling som skal utføres for ikke-IPsec-pakker. Når du bruker webtjenester, må du velge Tillat for All ikke-IPsec-trafikk . Hvis du velger Dropp , kan ikke webtjenester brukes.
Forbikobling gruppesending/flere gruppesendinger	Velg Aktivert eller Deaktivert .
Forbikobling protokoll	Merk av for alternativet eller alternativene du vil ha.
Regler	Merk av for Aktivert for å aktivere malen. Når du velger flere avmerkingsbokser, har avmerkingsboksene med lavere tall prioritering hvis innstillingene for de valgte avmerkingsboksene er i konflikt. Klikk på tilhørende rullegardinliste for å velge Adressemal som skal brukes til IPsec-tilkoblingsbetingelsene. For å legge til en Adressemal , klikk Legg til mal . Klikk på tilhørende rullegardinliste for å velge IPsec-mal som skal brukes til IPsec-tilkoblingsbetingelsene. For å legge til en IPsec-mal , klikk Legg til mal .

6. Klikk på **Send inn**.

Hvis maskinen må startes på nytt for å registrere de nye innstillingene, vises skjermbildet for bekreftelse av omstart.

Hvis det er et tomt element i malen som du aktiverte i **Regler**-tabellen, vises en feilmelding. Bekreft valgene dine, og klikk en gang til på **Send inn**.



Beslektet informasjon

- [Bruk IPsec](#)

Relaterte temaer:

- [Få tilgang til Internett-basert styring](#)
- [Konfigurer sertifikater for enhetssikkerhet](#)

Konfigurere en IPsec-adressemal med Internett-basert styring

Beslektede modeller : MFC-J4440DW/MFC-J4540DW

1. Start nettleseren.
2. Skriv inn "https://maskinens IP-adresse" i nettleserens adresselinje (der "maskinens IP-adresse" er IP-adressen til maskinen).
Eksempel:
https://192.168.1.2
3. Hvis du blir bedt om det, skriver du inn passordet i feltet **Pålogging** og klikker deretter på **Pålogging**.



Standardpassordet for å styre innstillingene på denne maskinen finner du bak på maskinen, angitt med "Pwd".

4. Gå til navigasjonsmenyen, og klikk på **Nettverk > Sikkerhet > IPsec-adressemal**.



Start fra ☰ hvis navigasjonsmenyen ikke vises til venstre på skjermen.

5. Klikk på **Slett**-knappen for å slette en **Adresse**mal. Når en **Adresse**mal er i bruk, kan den ikke slettes.
6. Klikk på den **Adresse**mal som du vil opprette. **IPsec-adressemal** vises.
7. Konfigurer innstillingene.

Alternativ	Beskrivelse
Malnavn	Skriv inn et navn på malen (på opptil 16 tegn).
Lokal IP-adresse	<ul style="list-style-type: none">• IP-adresse Spesifiser IP-adressen. Velg ALLE IPv4-adresse, ALLE IPv6-adresse, ALLE Link Local IPv6 eller Egendefiner fra rullegardinmenyen. Hvis du velger Egendefiner fra rullegardinmenyen, skriv inn IP-adressen (IPv4 eller IPv6) i tekstfeltet.• IP-adresseområde Skriv start- og slutt-IP-adresse for IP-adresseintervallet i tekstboksene. Hvis startende og sluttende IP-adresser ikke er standardisert etter IPv4 eller IPv6, eller avsluttende IP-adresse er mindre enn startende adresse, oppstår det en feil.• IP-adresse/prefiks Spesifiser IP-adressen med et CIDR-tegnsystem. For eksempel: 192.168.1.1/24 Fordi prefikset er spesifisert i form av en 24-biters nettverksmaske (255.255.255.0) for 192.168.1.1, er adressene 192.168.1.xxx gyldige.
Ekstern IP-adresse	<ul style="list-style-type: none">• Alle Når du velger Alle, er alle IP-adresser aktivert.• IP-adresse Skriv den spesifiserte IP-adressen (IPv4 eller IPv6) i tekstfeltet.• IP-adresseområde Skriv inn startende og sluttende IP-adresser for IP-adresseområdet. Hvis startende og sluttende IP-adresser ikke er standardisert etter IPv4 eller IPv6, eller avsluttende IP-adresse er mindre enn startende adresse, oppstår det en feil.• IP-adresse/prefiks Spesifiser IP-adressen med et CIDR-tegnsystem. For eksempel: 192.168.1.1/24

Alternativ	Beskrivelse
	Fordi prefikset er spesifisert i form av en 24-biters nettverksmaske (255.255.255.0) for 192.168.1.1, er adressene 192.168.1.xxx gyldige.

8. Klikk på **Send inn**.



Når du endrer innstillingene for malen som for øyeblikket er i bruk, start maskinen på nytt for å aktivere konfigurasjonen.



Beslektet informasjon

- [Bruk IPsec](#)

Relaterte temaer:

- [Få tilgang til Internett-basert styring](#)
-

Konfigurere en IPsec-mal med Internett-basert styring

Beslektede modeller : MFC-J4440DW/MFC-J4540DW

1. Start nettleseren.
2. Skriv inn "https://maskinens IP-adresse" i nettleserens adresselinje (der "maskinens IP-adresse" er IP-adressen til maskinen).
Eksempel:
https://192.168.1.2
3. Hvis du blir bedt om det, skriver du inn passordet i feltet **Pålogging** og klikker deretter på **Pålogging**.



Standardpassordet for å styre innstillingene på denne maskinen finner du bak på maskinen, angitt med "Pwd".

4. Gå til navigasjonsmenyen, og klikk på **Nettverk > Sikkerhet > IPsec-mal**.



Start fra ☰ hvis navigasjonsmenyen ikke vises til venstre på skjermen.

5. Klikk på **Slett**-knappen for å slette en **IPsec-mal**. Når en **IPsec-mal** er i bruk, kan den ikke slettes.
6. Klikk på den **IPsec-mal** som du vil opprette. **IPsec-mal**-skjerm bildet vises. Konfigurasjonsfeltene varierer avhengig av **Bruk forhåndsinnstilt mal** og **Internet Key Exchange (IKE)** du velger.
7. I feltet **Malnavn** skriver du inn et navn for malen (opptil 16 tegn).
8. Hvis du valgte **Egendefiner** i **Bruk forhåndsinnstilt mal**-rullegardinlisten, velg **Internet Key Exchange (IKE)**-alternativene, og endre deretter innstillingene ved behov.
9. Klikk på **Send inn**.



Beslektet informasjon

- [Bruk IPsec](#)
 - [IKEv1-innstillinger for en IPsec-mal](#)
 - [IKEv2-innstillinger for en IPsec-mal](#)
 - [Manuelle innstillinger for en IPsec-mal](#)



Relaterte temaer:

- [Få tilgang til Internett-basert styring](#)

IKEv1-innstillinger for en IPsec-mal

Beslektede modeller : MFC-J4440DW/MFC-J4540DW

Alternativ	Beskrivelse
Malnavn	Skriv inn et navn for malen (opptil 16 tegn).
Bruk forhåndsinnstilt mal	Velg Egendefiner , IKEv1 Høy sikkerhet eller IKEv1 Medium sikkerhet . Innstillingselementene er forskjellig avhengig av den valgte malen.
Internet Key Exchange (IKE)	<p>IKE er en kommunikasjonsprotokoll som brukes til å utveksle krypteringsnøkler slik at kryptert kommunikasjon kan gjøres ved hjelp av IPsec. For å utføre kryptert kommunikasjon for bare den ene gangen, bestemmes krypteringsalgoritmen som er nødvendig for IPsec og krypteringsnøkler deles. For IKE, utveksles krypteringsnøkler med Diffie-Hellman-nøkkelutvekslingsmetoden, og kryptert kommunikasjon som er begrenset til IKE utføres.</p> <p>Hvis du valgte Egendefiner i Bruk forhåndsinnstilt mal, velg IKEv1.</p>
Pålitelighetskontrolltype	<ul style="list-style-type: none">• Diffie-Hellman Group<p>Denne nøkkelutvekslingsmetoden gjør at hemmelige nøkler kan utveksles over et ubeskyttet nettverk på en sikker måte. Diffie-Hellman-nøkkelutvekslingsmetoden bruker et diskret logaritmeproblem, ikke den hemmelige nøkkelen, til å sende og motta åpen informasjon som ble generert med et vilkårlig nummer og den hemmelige nøkkelen.</p><p>Velg Gruppe1, Gruppe2, Gruppe5 eller Gruppe14.</p>• Kryptering<p>Velg DES, 3DES, AES-CBC 128 eller AES-CBC 256.</p>• Hash<p>Velg MD5, SHA1, SHA256, SHA384 eller SHA512.</p>• SA-levetid<p>Angi IKE SA-levetiden.</p><p>Skriv inn tiden (i sekunder) og antall kilobyte (kB).</p>
Sikkerhetsinnkapsling	<ul style="list-style-type: none">• Protokoll<p>Velg ESP, AH eller AH+ESP.</p><hr/><p> - ESP er en protokoll for kryptert kommunikasjon med IPsec. ESP krypterer nyttelasten (det kommuniserte innholdet) og legger til tilleggsinformasjon. IP-pakken består av toppteksten og det krypterte innholdet, som følger toppteksten. I tillegg til krypterte data inneholder IP-pakken også informasjon om krypteringsmetoden og krypteringsnøkkelen, pålitelighetskontrolldata osv.</p><p>- AH er en del av IPsec-protokollen som godkjenner senderen og forhindrer endring (sikrer at dataen er fullstendig). Dataen settes inn rett etter toppteksten i IP-pakken. I tillegg inneholder pakkene nummerverdier, som er kalkulert med en ligning fra det kommuniserte innholdet, den hemmelige nøkkelen, osv., for å forhindre forfalskning av senderen og endring av dataene. Til forskjell fra ESP, krypteres ikke det kommuniserte innholdet, og dataen sendes og mottas som vanlig tekst.</p><hr/>• Kryptering<p>Velg DES, 3DES, AES-CBC 128 eller AES-CBC 256.</p>

Alternativ	Beskrivelse
	<ul style="list-style-type: none"> • Hash Velg Ingen, MD5, SHA1, SHA256, SHA384 eller SHA512. • SA-levetid Spesifiser IKE SA-levetiden. Skriv inn tiden (i sekunder) og antall kilobyte (KByte). • Innkapslingsmodus Velg Transport eller Tunnel. • IP-adresse for ekstern ruter Skriv inn IP-adressen (IPv4 eller IPv6) til den eksterne ruter. Skriv bare inn denne informasjonen når Tunnel-modusen er valgt. <hr/> <p> SA (Security Association) er en kryptert kommunikasjonsmetode som bruker IPsec eller IPv6 som utveksler og deler informasjon, som krypteringsmetoden og krypteringsnøkkelen, for å kunne etablere en sikker kommunikasjonskanal før kommunikasjonen starter. SA kan også henvise til en virtuell kryptert kommunikasjonskanal som har blitt etablert. SA som brukes for IPsec etablerer krypteringsmetoden, utveksler nøklene og utfører felles pålitelighetskontroll i henhold til IKE-standardprosedyren (Internet Key Exchange). SA oppdateres også periodisk.</p>
Perfect Forward Secrecy (PFS)	<p>PFS henter ikke ut nøkler fra tidligere nøkler som ble brukt til å kryptere meldinger. I tillegg, hvis en nøkkel som brukes til å kryptere en melding ble hentet ut fra en foreldrenøkkel, brukes ikke den foreldrenøkkelen til å hente ut andre nøkler. Selv om en nøkkel er satt på spill, er skaden derfor begrenset til meldingene som ble kryptert med den nøkkelen.</p> <p>Velg Aktivert eller Deaktivert.</p>
Pålitelighetskontrollmetode	<p>Velg pålitelighetskontrollmetoden. Velg Forhåndsdelte nøkler eller Sertifikater.</p>
Forhåndsdelte nøkler	<p>Ved kryptering av kommunikasjon, utveksles krypteringsnøkkelen og deles på forhånd med en annen kanal.</p> <p>Hvis du valgte Forhåndsdelte nøkler for Pålitelighetskontrollmetode, skriv inn Forhåndsdelte nøkler (opptil 32 tegn).</p> <ul style="list-style-type: none"> • Lokal/ID-type/ID Velg senderens ID-type, og skriv deretter inn ID-en. Velg IPv4-adresse, IPv6-adresse, FQDN, E-postadresse eller Sertifikat som typen. Hvis du velger Sertifikat, skriver du inn fellesnavnet til sertifikatet i ID-feltet. • Ekstern/ID-type/ID Velg mottakerens ID-type, og skriv deretter inn ID-en. Velg IPv4-adresse, IPv6-adresse, FQDN, E-postadresse eller Sertifikat som typen. Hvis du velger Sertifikat, skriver du inn fellesnavnet til sertifikatet i ID-feltet.
Sertifikat	<p>Hvis du valgte Sertifikater for Pålitelighetskontrollmetode, velger du sertifikatet.</p> <hr/> <p> Du kan bare velge sertifikatene som ble opprettet med Sertifikat-siden til sikkerhetskonfigurasjonsskjermen for Internett-basert styring.</p>





Beslektet informasjon

- [Konfigurere en IPsec-mal med Internett-basert styring](#)

IKEv2-innstillinger for en IPsec-mal

Beslektede modeller : MFC-J4440DW/MFC-J4540DW

Alternativ	Beskrivelse
Malnavn	Skriv inn et navn for malen (opptil 16 tegn).
Bruk forhåndsinnstilt mal	Velg Egendefiner , IKEv2 Høy sikkerhet eller IKEv2 Medium sikkerhet . Innstillingselementene er forskjellig avhengig av den valgte malen.
Internet Key Exchange (IKE)	IKE er en kommunikasjonsprotokoll som brukes til å utveksle krypteringsnøkler slik at kryptert kommunikasjon kan gjøres ved hjelp av IPsec. For å utføre kryptert kommunikasjon for bare den ene gangen, bestemmes krypteringsalgoritmen som er nødvendig for IPsec og krypteringsnøkler deles. For IKE, utveksles krypteringsnøkler med Diffie-Hellman-nøkkelutvekslingsmetoden, og kryptert kommunikasjon som er begrenset til IKE utføres. Hvis du valgte Egendefiner i Bruk forhåndsinnstilt mal , velg IKEv2 .
Pålitelighetskontrolltype	<ul style="list-style-type: none">• Diffie-Hellman Group Denne nøkkelutvekslingsmetoden gjør at hemmelige nøkler kan utveksles over et ubeskyttet nettverk på en sikker måte. Diffie-Hellman-nøkkelutvekslingsmetoden bruker et diskret logaritmeproblem, ikke den hemmelige nøkkelen, til å sende og motta informasjon som ble generert med et vilkårlig nummer og den hemmelige nøkkelen. Velg Gruppe1, Gruppe2, Gruppe5 eller Gruppe14.• Kryptering Velg DES, 3DES, AES-CBC 128 eller AES-CBC 256.• Hash Velg MD5, SHA1, SHA256, SHA384 eller SHA512.• SA-levetid Angi IKE SA-levetiden. Skriv inn tiden (i sekunder) og antall kilobyte (kB).
Sikkerhetsinnkapsling	<ul style="list-style-type: none">• Protokoll Velg ESP.  ESP er en protokoll for kryptert kommunikasjon med IPsec. ESP krypterer nyttelasten (det kommuniserte innholdet) og legger til tilleggsinformasjon. IP-pakken består av toppteksten og det krypterte innholdet, som følger toppteksten. I tillegg til krypterte data inneholder IP-pakken også informasjon om krypteringsmetoden og krypteringsnøkkelene, pålitelighetskontrolldata osv.• Kryptering Velg DES, 3DES, AES-CBC 128 eller AES-CBC 256.• Hash Velg MD5, SHA1, SHA256, SHA384 eller SHA512.• SA-levetid Spesifiser IKE SA-levetiden. Skriv inn tiden (i sekunder) og antall kilobyte (KByte).• Innkapslingsmodus Velg Transport eller Tunnel.

Alternativ	Beskrivelse
	<ul style="list-style-type: none"> • IP-adresse for ekstern ruter Skriv inn IP-adressen (IPv4 eller IPv6) til den eksterne ruter. Skriv bare inn denne informasjonen når Tunnel-modusen er valgt. <hr/>  SA (Security Association) er en kryptert kommunikasjonsmetode som bruker IPsec eller IPv6 som utveksler og deler informasjon, som krypteringsmetoden og krypteringsnøkkelen, for å kunne etablere en sikker kommunikasjonskanal før kommunikasjonen starter. SA kan også henvise til en virtuell kryptert kommunikasjonskanal som har blitt etablert. SA som brukes for IPsec etablerer krypteringsmetoden, utveksler nøklene og utfører felles pålitelighetskontroll i henhold til IKE-standardprosedyren (Internet Key Exchange). SA oppdateres også periodisk.
Perfect Forward Secrecy (PFS)	<p>PFS henter ikke ut nøkler fra tidligere nøkler som ble brukt til å kryptere meldinger. I tillegg, hvis en nøkkel som brukes til å kryptere en melding ble hentet ut fra en foreldrenøkkel, brukes ikke den foreldrenøkkelen til å hente ut andre nøkler. Selv om en nøkkel er satt på spill, er skaden derfor begrenset til meldingene som ble kryptert med den nøkkelen.</p> <p>Velg Aktivert eller Deaktivert.</p>
Pålitelighetskontrollmetode	<p>Velg pålitelighetskontrollmetoden. Velg Forhåndsdelte nøkkel, Sertifikater, EAP - MD5 eller EAP - MS-CHAPv2.</p> <hr/>  EAP er en autentiseringsprotokoll som er en utvidelse av PPP. Ved å bruke EAP med IEEE802.1x, brukes en annen nøkkel for brukerpålitelighetskontroll under hver økt. <p>Følgende innstillinger er bare nødvendige når EAP - MD5 eller EAP - MS-CHAPv2 er valgt i Pålitelighetskontrollmetode:</p> <ul style="list-style-type: none"> • Modus Velg Servermodus eller Klientmodus. • Sertifikat Velg sertifikatet. • Brukernavn Skriv inn brukernavnet (opptil 32 tegn). • Passord Skriv inn passordet (opptil 32 tegn). Passordet må angis to ganger for bekreftelse.
Forhåndsdelte nøkkel	<p>Ved kryptering av kommunikasjon, utveksles krypteringsnøkkelen og deles på forhånd med en annen kanal.</p> <p>Hvis du valgte Forhåndsdelte nøkkel for Pålitelighetskontrollmetode, skriv inn Forhåndsdelte nøkkel (opptil 32 tegn).</p> <ul style="list-style-type: none"> • Lokal/ID-type/ID Velg senderens ID-type, og skriv deretter inn ID-en. Velg IPv4-adresse, IPv6-adresse, FQDN, E-postadresse eller Sertifikat som typen. Hvis du velger Sertifikat, skriver du inn fellesnavnet til sertifikatet i ID-feltet. • Ekstern/ID-type/ID Velg mottakerens ID-type, og skriv deretter inn ID-en. Velg IPv4-adresse, IPv6-adresse, FQDN, E-postadresse eller Sertifikat som typen. Hvis du velger Sertifikat, skriver du inn fellesnavnet til sertifikatet i ID-feltet.
Sertifikat	<p>Hvis du valgte Sertifikater for Pålitelighetskontrollmetode, velger du sertifikatet.</p>

Alternativ	Beskrivelse
	 Du kan bare velge sertifikatene som ble opprettet med Sertifikat -siden til sikkerhetskonfigurasjonsskjermen for Internett-basert styring.







Beslektet informasjon

- [Konfigurere en IPsec-mal med Internett-basert styring](#)
-

Manuelle innstillinger for en IPsec-mal

Beslektede modeller : MFC-J4440DW/MFC-J4540DW

Alternativ	Beskrivelse
Malnavn	Skriv inn et navn for malen (opptil 16 tegn).
Bruk forhåndsinnstilt mal	Velg Egendefiner .
Internet Key Exchange (IKE)	<p>IKE er en kommunikasjonsprotokoll som brukes til å utveksle krypteringsnøkler slik at kryptert kommunikasjon kan gjøres ved hjelp av IPsec. For å utføre kryptert kommunikasjon for bare den ene gangen, bestemmes krypteringsalgoritmen som er nødvendig for IPsec og krypteringsnøklerne deles. For IKE, utveksles krypteringsnøklerne med Diffie-Hellman-nøkkelutvekslingsmetoden, og kryptert kommunikasjon som er begrenset til IKE utføres.</p> <p>Velg Manuell.</p>
Pålitelighetskontrollnøkkel (ESP, AH)	<p>Skriv inn In/Ut-verdiene.</p> <p>Disse innstillingene er nødvendige når Egendefiner er valgt for Bruk forhåndsinnstilt mal, Manuell er valgt for Internet Key Exchange (IKE) og en annen innstilling enn Ingen er valgt for Hash for Sikkerhetsinnkapsling-delen.</p> <hr/> <p> Antall tegn du kan angi varierer avhengig av innstillingen du valgte i Hash i Sikkerhetsinnkapsling-delen.</p> <p>Hvis lengden på den spesifiserte pålitelighetskontrollnøkkelen er forskjellig fra valgt numeralgoritme, oppstår det en feil.</p> <ul style="list-style-type: none">• MD5: 128 biter (16 byte)• SHA1: 160 biter (20 byte)• SHA256: 256 biter (32 byte)• SHA384: 384 biter (48 byte)• SHA512: 512 biter (64 byte) <p>Når du angir nøkkelen i ASCII-kode, setter du tegnene inn i doble anførselstegn (").</p>
Kodenøkkel (ESP)	<p>Skriv inn In/Ut-verdiene.</p> <p>Disse innstillingene er nødvendige når Egendefiner er valgt i Bruk forhåndsinnstilt mal, Manuell er valgt i Internet Key Exchange (IKE) og ESP er valgt i Protokoll i Sikkerhetsinnkapsling.</p> <hr/> <p> Antall tegn du kan angi varierer avhengig av innstillingen du valgte i Kryptering i Sikkerhetsinnkapsling-delen.</p> <p>Hvis lengden på den spesifiserte kodenøkkelen er forskjellig fra valgt krypteringsalgoritme, oppstår det en feil.</p> <ul style="list-style-type: none">• DES: 64 biter (8 byte)• 3DES: 192 biter (24 byte)• AES-CBC 128: 128 biter (16 byte)• AES-CBC 256: 256 biter (32 byte) <p>Når du angir nøkkelen i ASCII-kode, setter du tegnene inn i doble anførselstegn (").</p>
SPI	Disse parametrene brukes for å identifisere sikkerhetsinformasjon. Vanligvis har en vert flere SA-er (Security Associations) for flere typer IPsec-kommunikasjon. Derfor er det nødvendig å identifisere gjeldende SA når en IPsec-pakke er mottatt. SPI-parameteren, som identifiserer

Alternativ	Beskrivelse
	<p>SA, er inkludert i toppteksten AH (Authentication Header) og ESP (Encapsulating Security Payload).</p> <p>Disse innstillingene er nødvendige når Egendefiner er valgt for Bruk forhåndsinnstilt mal, og Manuell er valgt for Internet Key Exchange (IKE).</p> <p>Angi In/Ut-verdiene. (3-10 tegn)</p>
<p>Sikkerhetsinnkapsling</p>	<ul style="list-style-type: none"> • Protokoll Velg ESP eller AH. <hr/> <ul style="list-style-type: none">  <ul style="list-style-type: none"> - ESP er en protokoll for kryptert kommunikasjon med IPsec. ESP krypterer nyttebelastningen (det kommuniserte innholdet) og legger til tilleggsinformasjon. IP-pakken består av toppteksten og det krypterte innholdet, som følger toppteksten. I tillegg til krypterte data inneholder IP-pakken også informasjon om krypteringsmetoden og krypteringsnøkkelen, pålitelighetskontrolldata osv. - AH er en del av IPsec-protokollen som godkjenner senderen og forhindrer endring av dataen (sikrer at dataen er fullstendig). Dataen settes inn rett etter toppteksten i IP-pakken. I tillegg inneholder pakkene nummerverdier, som er kalkulert med en ligning fra det kommuniserte innholdet, den hemmelige nøkkelen, osv., for å forhindre forfalskning av senderen og endring av dataene. Til forskjell fra ESP, krypteres ikke det kommuniserte innholdet, og dataen sendes og mottas som vanlig tekst. <hr/> <ul style="list-style-type: none"> • Kryptering Velg DES, 3DES, AES-CBC 128 eller AES-CBC 256. • Hash Velg Ingen, MD5, SHA1, SHA256, SHA384 eller SHA512. Ingen kan bare velges når ESP er valgt i Protokoll. • SA-levetid Spesifiser IKE SA-levetiden. Skriv inn tiden (i sekunder) og antall kilobyte (KByte). • Innkapslingsmodus Velg Transport eller Tunnel. • IP-adresse for ekstern ruter Skriv inn IP-adressen (IPv4 eller IPv6) til den eksterne ruterens. Skriv bare inn denne informasjonen når Tunnel-modusen er valgt. <hr/> <ul style="list-style-type: none">  <p>SA (Security Association) er en kryptert kommunikasjonsmetode som bruker IPsec eller IPv6 som utveksler og deler informasjon, som krypteringsmetoden og krypteringsnøkkelen, for å kunne etablere en sikker kommunikasjonskanal før kommunikasjonen starter. SA kan også henvise til en virtuell kryptert kommunikasjonskanal som har blitt etablert. SA som brukes for IPsec etablerer krypteringsmetoden, utveksler nøklene og utfører felles pålitelighetskontroll i henhold til IKE-standardprosedyren (Internet Key Exchange). SA oppdateres også periodisk.</p>



Beslektet informasjon

- [Konfigurere en IPsec-mal med Internett-basert styring](#)

Bruk IEEE 802.1x-pålitelighetskontroll for et kablet eller et trådløst nettverk

- [Hva er IEEE 802.1x-pålitelighetskontroll?](#)
- [Konfigurere IEEE 802.1x-pålitelighetskontroll for et kablet eller et trådløst nettverk ved hjelp av Internett-basert styring \(nettleser\)](#)
- [IEEE 802.1x-pålitelighetskontrollmetoder](#)

Hva er IEEE 802.1x-pålitelighetskontroll?

IEEE 802.1x er en IEEE-standard for kablet og trådløst nettverk som begrenser tilgang fra uautoriserte nettverksenheter. Brother-maskinen din (klient) sender en pålitelighetsforespørsel til en RADIUS-server (pålitelighetskontrollserver) gjennom tilgangspunktet ditt eller HUB. Når forespørselen din er blitt godkjent av RADIUS-serveren, kan maskinen få tilgang til nettverket.



Beslektet informasjon

- [Bruk IEEE 802.1x-pålitelighetskontroll for et kablet eller et trådløst nettverk](#)

Konfigurere IEEE 802.1x-pålitelighetskontroll for et kablet eller et trådløst nettverk ved hjelp av Internett-basert styring (nettleser)

- Hvis du konfigurerer maskinen ved hjelp EAP-TLS-godkjenning, må du installere klientsertifikatet som er utstedt av en sertifikatinstans før du starter konfigurasjonen. Kontakt nettverksadministratoren om klientsertifikatet. Hvis du har installert mer enn ett sertifikat, anbefaler vi at du skriver ned sertifikatnavnet du vil bruke.
- Før du bekrefter serversertifikatet, må du importere CA-sertifikatet som ble utstedt av sertifiseringsinstansen som signerte serversertifikatet. Kontakt nettverksadministrator eller Internett-leverandøren for å bekrefte om det er nødvendig å importere et CA-sertifikat.



Du kan også konfigurere IEEE 802.1x-pålitelighetskontroll med veiviseren for trådløst oppsett via kontrollpanelet (trådløst nettverk).

1. Start nettleseren.
2. Skriv inn "https://maskinens IP-adresse" i nettleserens adresselinje (der "maskinens IP-adresse" er IP-adressen til maskinen).

Eksempel:

https://192.168.1.2



Hvis du bruker DNS (Domain Name System) eller aktiverer et NetBIOS-navn, kan du skrive inn et annet navn, som "DeltSkriver" i stedet for IP-adressen.

Eksempel:

https://DeltSkriver

Hvis du aktiverer et NetBIOS-navn, kan du også bruke nodenavnet.

Eksempel:

https://brnxxxxxxxxxxxxxx

NetBIOS-navnet er tilgjengelig i nettverkskonfigurasjonsrapporten.

3. Hvis du blir bedt om det, skriver du inn passordet i feltet **Pålogging** og klikker deretter på **Pålogging**.



Standardpassordet for å styre innstillingene på denne maskinen finner du bak på maskinen, angitt med "Pwd".

4. Gå til navigasjonsmenyen, og klikk på **Nettverk**.



Start fra ☰ hvis navigasjonsmenyen ikke vises til venstre på skjermen.

5. Gjør ett av følgende:
 - For kablet nettverk
Klikk på **Kablet** > **Kablet 802.1x-pålitelighetskontroll**.
 - For trådløst nettverk
Klikk på **Trådløst** > **Trådløs (bedrift)**.
6. Konfigurer IEEE 802.1x-pålitelighetskontrollinnstillingene.



- For å aktivere IEEE 802.1x-pålitelighetskontroll for kablet nettverk, velger du **Aktivert** for **Kablet 802.1x-status** på **Kablet 802.1x-pålitelighetskontroll**-siden.
- Hvis du bruker **EAP-TLS**-pålitelighetskontroll, må du velge klientsertifikatet som er installert (vises med sertifikatnavn) for verifisering fra **Klientsertifikat**-rullegardinmenyen.
- Hvis du velger **EAP-FAST**-, **PEAP**-, **EAP-TTLS**- eller **EAP-TLS**-pålitelighetskontroll, velg verifiseringsmetoden fra **Serversertifikatverifisering**-rullegardinmenyen. Verifiser serversertifikatet ved hjelp av CA-sertifikatet, som er importert til maskinen på forhånd og utstedt av sertifiseringsinstansen som signerte serversertifikatet.

Velg én av følgende verifiseringsmetoder fra **Serversertifikatverifisering**-rullegardinmenyen:

Alternativ	Beskrivelse
Ingen bekref-telse	Serversertifikatet kan alltid stoles på. Verifiseringen utføres ikke.
CA-sert.	Verifiseringsmetoden for å kontrollere CA-påliteligheten til serversertifikatet, ved hjelp av CA-sertifikatet som er utstedt av sertifikatinstansen som signerte serversertifikatet.
CA-sert. + ServerID	Verifiseringsmetoden for å kontrollere fellesnavnet ¹ -verdien til serversertifikatet, i tillegg til CA-påliteligheten til serversertifikatet.

7. Når du er ferdig med konfigureringen, klikk på **Send inn**.

For kablede nettverk: Etter konfigurering, kobler du maskinen til det IEEE 802.1x-støttede nettverket. Etter noen minutter skriver du ut nettverksinnstillingsrapporten for å sjekke **<Wired IEEE 802.1x>**-statusen.

Alternativ	Beskrivelse
Success	Den kablede IEEE 802.1x-funksjonen er aktivert og pålitelighetskontrollen var vellykket.
Failed	Den kablede IEEE 802.1x-funksjonen er aktivert, men pålitelighetskontrollen mislyktes.
Off	Den kablede IEEE 802.1x-funksjonen er ikke tilgjengelig.



Beslektet informasjon

- [Bruk IEEE 802.1x-pålitelighetskontroll for et kablet eller et trådløst nettverk](#)

Relaterte temaer:

- [Skrive ut rapporten for nettverkskonfigurering](#)
- [Skriv ut WLAN-rapporten](#)
- [Få tilgang til Internett-basert styring](#)
- [Konfigurer sertifikater for enhetssikkerhet](#)
- [Funksjoner for støttede sikkerhets sertifikater](#)

¹ Verifiseringen av fellesnavnet sammenligner fellesnavnet til serversertifikatet med tegnstrengen som er konfigurert for **Server-ID**. Før du bruker denne metoden, kontakter du systemadministratoren din om serversertifikatets fellesnavn og konfigurerer deretter **Server-ID**.

IEEE 802.1x-pålitelighetskontrollmetoder

EAP-FAST

Extensible Authentication Protocol-Flexible Authentication via Secured Tunneling (EAP-FAST) har blitt utviklet av Cisco Systems, Inc., som bruker en bruker-ID og et passord for pålitelighetskontroll, og symmetriske nøkkelalgoritmer for å oppnå en tunnelpålitelighetsprosess.

Brother-maskinen støtter følgende interne pålitelighetskontrollmetoder:

- EAP-FAST/NONE
- EAP-FAST/MS-CHAPv2
- EAP-FAST/GTC

EAP-MD5 (Kablet nettverk)

Extensible Authentication Protocol-Message Digest Algorithm 5 (EAP-MD5) bruker en bruker-ID og et passord for forespørsel/svar-godkjenning.

PEAP

PEAP (Protected Extensible Authentication Protocol) er en versjon av EAP-metoden som ble utviklet av Cisco Systems, Inc., Microsoft Corporation og RSA Security. PEAP oppretter en kryptert SSL-tunnel (Secure Sockets Layer) eller TLS-tunnel (Transport Layer Security) mellom en klient og en pålitelighetskontrollserver til sending av bruker-ID og passord. PEAP gir gjensidig pålitelighetskontroll mellom serveren og klienten.

Brother-maskinen støtter følgende interne pålitelighetskontroller:

- PEAP/MS-CHAPv2
- PEAP/GTC

EAP-TTLS

Extensible Authentication Protocol-Tunneled Transport Layer Security (EAP-TTLS) er utviklet av Funk Software og Certicom. EAP-TTLS lager en lignende kryptert SSL-tunnel til PEAP, mellom en klient og en pålitelighetskontrollserver, for sending av en bruker-ID og et passord. EAP-TTLS gir gjensidig pålitelighetskontroll mellom serveren og klienten.

Brother-maskinen støtter følgende interne pålitelighetskontroller:

- EAP-TTLS/CHAP
- EAP-TTLS/MS-CHAP
- EAP-TTLS/MS-CHAPv2
- EAP-TTLS/PAP

EAP-TLS

Extensible Authentication Protocol-Transport Layer Security (EAP-TLS) krever pålitelighetskontroll av digitalt sertifikat både hos en klient og en pålitelighetskontrollserver.



Beslektet informasjon

- [Bruk IEEE 802.1x-pålitelighetskontroll for et kablet eller et trådløst nettverk](#)

Bruk Active Directory-pålitelighetskontroll

Beslektede modeller : MFC-J4440DW/MFC-J4540DW

- [Introduksjon av Active Directory-pålitelighetskontroll](#)
- [Konfigurer Active Directory-pålitelighetskontroll med Internett-basert styring](#)
- [Logg på for å endre maskininnstillingene med maskinens kontrollpanel \(Active Directory-godkjenning\)](#)

Introduksjon av Active Directory-pålitelighetskontroll

Beslektede modeller : MFC-J4440DW/MFC-J4540DW

Active Directory-pålitelighetskontroll begrenser bruken av maskinen. Hvis Active Directory-pålitelighetskontroll er aktivert, vil maskinens kontrollpanel være låst. Du kan ikke endre maskinens innstillinger før du angir en bruker-ID og et passord.

Active Directory-pålitelighetskontroll tilbyr følgende funksjoner:

Lagrer innkommende faksdata

Når Active Directory-pålitelighetskontroll er aktivert, lagrer maskinen all innkommende faksdata. Maskinen skriver ut lagret faksdata etter at du logger på.

Du kan endre innstillingene for Active Directory-pålitelighetskontroll ved hjelp av webbasert administrasjon.



Beslektet informasjon

- [Bruk Active Directory-pålitelighetskontroll](#)

Konfigurer Active Directory-pålitelighetskontroll med Internett-basert styring

Beslektede modeller : MFC-J4440DW/MFC-J4540DW

Active Directory-pålitelighetskontrollen støtter Kerberos-pålitelighetskontroll og NTLMv2-pålitelighetskontroll. Du må konfigurere SNMP-protokollen (tidsserver for nettverk) og DNS-serverkonfigurasjon for pålitelighetskontroll.

1. Start nettleseren.
2. Skriv inn "https://maskinens IP-adresse" i nettleserens adresselinje (der "maskinens IP-adresse" er IP-adressen til maskinen).
Eksempel:
https://192.168.1.2
3. Hvis du blir bedt om det, skriver du inn passordet i feltet **Pålogging** og klikker deretter på **Pålogging**.



Standardpassordet for å styre innstillingene på denne maskinen finner du bak på maskinen, angitt med "Pwd".

4. Gå til navigasjonsmenyen, og klikk på **Administrator > Brukerbegrensingsfunksjon**.



Start fra ≡ hvis navigasjonsmenyen ikke vises til venstre på skjermen.

5. Velg **Active Directory-pålitelighetskontroll**.
6. Klikk på **Send inn**.
7. Velg **Active Directory-pålitelighetskontroll**-menyen.
8. Konfigurerer følgende innstillinger:

Alternativ	Beskrivelse
Lagring faks RX-data	Velg dette alternativet for å lagre innkommende fakldata. Du kan skrive ut all innkommende fakldata etter at du logger på maskinen.
Husk bruker-ID	Velg dette alternativet for å lagre bruker-ID.
Active Directory-serveradresse	Skriv inn IP-adressen eller servernavnet (for eksempel, ad.eksempel.no) til Active Directory-serveren.
Active Directory-domenenavn	Skriv inn domenenavnet for Active Directory.
Protokoll og pålitelighetskontrollmetode	Velg protokoll- og pålitelighetskontrollmetode.
Hent brukerens hjemmekatalog	Velg dette alternativet for å innhente hjemmekatalogen som Skann til nettverdestinasjonen. (kun tilgjengelig for LDAP + kerberos -pålitelighetskontrollmetode)
LDAP-serverport	Skriv inn portnummeret for å koble til Active Directory-serveren via LDAP (kun tilgjengelig for LDAP + kerberos -pålitelighetskontrollmetode).
LDAP-søkerot	Skriv inn LDAP-søkeroten (kun tilgjengelig for LDAP + kerberos -pålitelighetskontrollmetode).

9. Klikk på **Send inn**.



Beslektet informasjon

- [Bruk Active Directory-pålitelighetskontroll](#)

Relaterte temaer:

- [Få tilgang til Internett-basert styring](#)

Logg på for å endre maskininnstillingene med maskinens kontrollpanel (Active Directory-godkjenning)

Beslektede modeller : MFC-J4440DW/MFC-J4540DW

Når Active Directory-godkjenning er aktivert, vil maskinens kontrollpanel være låst inntil du skriver inn bruker-ID og passord på maskinens kontrollpanel.

1. På maskinens kontrollpanel, bruk berøringsskjermen til å skrive inn bruker-ID og passord.
2. Trykk på [OK].
3. Når pålitelighetskontroll er vellykket, låses maskinens kontrollpanel opp.



Beslektet informasjon

- [Bruk Active Directory-pålitelighetskontroll](#)

Bruk LDAP-pålitelighetskontroll

Beslektede modeller : MFC-J4440DW/MFC-J4540DW

- [Introduksjon til LDAP-pålitelighetskontroll](#)
- [Konfigurer LDAP-pålitelighetskontroll via Internett-basert styring](#)
- [Logg på for å endre maskininnstillingene med maskinens kontrollpanel \(LDAP-godkjenning\)](#)

Introduksjon til LDAP-pålitelighetskontroll

Beslektede modeller : MFC-J4440DW/MFC-J4540DW

LDAP-pålitelighetskontroll begrenser bruken av maskinen. Hvis LDAP-pålitelighetskontroll er aktivert, vil maskinens kontrollpanel være låst. Du kan ikke endre maskinens innstillinger før du angir en bruker-ID og et passord.

LDAP-pålitelighetskontroll tilbyr følgende funksjoner:

Lagrer innkommende faksdata

Når LDAP-pålitelighetskontroll er aktivert, lagrer maskinen all innkommende faksdata. Maskinen skriver ut lagret faksdata etter at du logger på.

Du kan endre innstillingene for LDAP-pålitelighetskontroll ved hjelp av webbasert administrasjon.



Beslektet informasjon

- [Bruk LDAP-pålitelighetskontroll](#)

Konfigurer LDAP-pålitelighetskontroll via Internett-basert styring

Beslektede modeller : MFC-J4440DW/MFC-J4540DW

1. Start nettleseren.
2. Skriv inn "https://maskinens IP-adresse" i nettleserens adresselinje (der "maskinens IP-adresse" er IP-adressen til maskinen).
Eksempel:
https://192.168.1.2
3. Hvis du blir bedt om det, skriver du inn passordet i feltet **Pålogging** og klikker deretter på **Pålogging**.



Standardpassordet for å styre innstillingene på denne maskinen finner du bak på maskinen, angitt med "Pwd".

4. Gå til navigasjonsmenyen, og klikk på **Administrator** > **Brukerbegrensingsfunksjon**.



Start fra ☰ hvis navigasjonsmenyen ikke vises til venstre på skjermen.

5. Velg **LDAP-pålitelighetskontroll**.
6. Klikk på **Send inn**.
7. Klikk på **LDAP-pålitelighetskontroll**-menyen.
8. Konfigurerer følgende innstillinger:

Alternativ	Beskrivelse
Lagring faks RX-data	Velg dette alternativet for å lagre innkommende fakldata. Du kan skrive ut all innkommende fakldata etter at du logger på maskinen.
Husk bruker-ID	Velg dette alternativet for å lagre bruker-ID.
LDAP-serveradresse	Skriv inn IP-adressen eller servernavnet (eksempel: ldap.eksempel.com) til LDAP-serveren.
Hent brukerens hjemmekatalog	Velg dette alternativet for å innhente hjemmekatalogen som Skann til nettverk-destinasjonen.
LDAP-serverport	Skriv inn LDAP-serverens portnummer.
LDAP-søkerot	Skriv inn LDAP-søkerotkatalogen.
Navnets attributt (Søke-nøkkel)	Skriv inn attributtet du vil bruke som søkenøkkel.

9. Klikk på **Send inn**.



Beslektet informasjon

- [Bruk LDAP-pålitelighetskontroll](#)

Relaterte temaer:

- [Få tilgang til Internett-basert styring](#)

Logg på for å endre maskininnstillingene med maskinens kontrollpanel (LDAP-godkjenning)

Beslektede modeller : MFC-J4440DW/MFC-J4540DW

Når LDAP-godkjenning er aktivert, vil maskinens kontrollpanel være låst inntil du skriver inn bruker-ID og passord på maskinens kontrollpanel.

1. På maskinens kontrollpanel, bruk berøringsskjermen til å skrive inn bruker-ID og passord.
2. Trykk på [OK].
3. Når pålitelighetskontroll er vellykket, låses maskinens kontrollpanel opp.



Beslektet informasjon

- [Bruk LDAP-pålitelighetskontroll](#)

Bruk Secure Function Lock (Sikkerfunksjonslås) 3.0

Beslektede modeller : MFC-J4440DW/MFC-J4540DW

Secure Function Lock 3.0 øker sikkerheten ved å begrense hvilke funksjoner som er tilgjengelige på maskinen.

- [Før du bruker Secure Function Lock 3.0](#)
- [Konfigurere Secure Function Lock 3.0 via Internett-basert styring](#)
- [Skanne ved hjelp av Secure Function Lock 3.0](#)
- [Konfigurere fellesmodus for Secure Function Lock 3.0](#)
- [Flere funksjoner for Secure Function Lock 3.0](#)
- [Registrere en ekstern IC-kortleser](#)

Før du bruker Secure Function Lock 3.0

Beslektede modeller : MFC-J4440DW/MFC-J4540DW

Bruk Secure Function Lock (Sikkerfunksjonslås) til å konfigurere passord, angi begrensninger for bestemte brukersider og gi tilgang til noen av eller alle funksjonene som står oppført her.

Du kan konfigurere og endre følgende innstillinger for Secure Function Lock 3.0 via webbasert administrasjon:

- **Skriv ut**

Utskrift inkluderer utskriftsjobber som er sendt via AirPrint, Brother iPrint&Scan og Brother Mobile Connect. Hvis du på forhånd har registrert brukernes påloggingsnavn, trenger ikke brukerne skrive inn passordet når de bruker utskriftsfunksjonen.

- **Kopi**

- **Skann**

Skanning inkluderer skannejobber som er sendt via Brother iPrint&Scan og Brother Mobile Connect.

- **Faks** (bare på støttede modeller)

- **Send**
- **Motta**

- **Medier**

- **Skriv ut fra**
- **Skann til**

- **Web Connect** (bare på støttede modeller)

- **Apper** (bare på støttede modeller)

- **Sidebegrensninger(*)**

- **Fargeutskrift**

- **Sidetellere**

- **Kort-ID (NFC-ID)** (bare på støttede modeller)



Beslektet informasjon

- [Bruk Secure Function Lock \(Sikkerfunksjonslås\) 3.0](#)

Konfigurere Secure Function Lock 3.0 via Internett-basert styring

Beslektede modeller : MFC-J4440DW/MFC-J4540DW

1. Start nettleseren.
2. Skriv inn "https://maskinens IP-adresse" i nettleserens adresselinje (der "maskinens IP-adresse" er IP-adressen til maskinen).
Eksempel:
https://192.168.1.2
3. Hvis du blir bedt om det, skriver du inn passordet i feltet **Pålogging** og klikker deretter på **Pålogging**.



Standardpassordet for å styre innstillingene på denne maskinen finner du bak på maskinen, angitt med "Pwd".

4. Gå til navigasjonsmenyen, og klikk på **Administrator** > **Begrensingsadministrasjon** eller **Brukerbegrensingsfunksjon**.



Start fra ☰ hvis navigasjonsmenyen ikke vises til venstre på skjermen.

5. Velg **Secure Function Lock**.
6. Klikk på **Send inn**.
7. Klikk på **Begrensede funksjoner**-menyen.
8. I feltet **Brukerliste / Begrensede funksjoner** skriver du inn et gruppenavn eller brukernavn.
9. I **Skriv ut** og de andre kolonnene merker du av for eller fjerner merket for funksjonene du vil tillate eller begrense.
10. Vil du konfigurere maksimalt antall sider, merker du av for **På** i kolonnen **Sidebegrensninger**, og deretter skriver du inn maksimalt antall i feltet **Maks antall sider**.
11. Klikk på **Send inn**.
12. Klikk på **Brukerliste**-menyen.
13. Skriv inn brukernavnet i **Brukerliste**-feltet.
14. I feltet **Passord** skriver du inn et passord.



Antallet tegn du kan angi, avhenger av modellen.

15. For å registrere brukerens kort-ID, skriv inn kortnummeret i **Kort-ID (NFC-ID)**-feltet (kun tilgjengelig for enkelte modeller).
16. Velg **Brukerliste / Begrensede funksjoner** fra rullegardinmenyen for hver bruker.
17. Klikk på **Send inn**.



Du kan også endre låseinnstillingene for brukerlisten i **Secure Function Lock**-menyen.



Beslektet informasjon

- [Bruk Secure Function Lock \(Sikkerfunksjonslås\) 3.0](#)

Relaterte temaer:

- [Få tilgang til Internett-basert styring](#)

Skanne ved hjelp av Secure Function Lock 3.0

Beslektede modeller : MFC-J4440DW/MFC-J4540DW

Angi begrensninger for skanning (for administratorer)

Med Secure Function Lock 3.0 kan administrator begrense hvilke brukere som har lov til å skanne. Når skannefunksjonen er deaktivert i innstillingen for fellesbrukere, kan skanning bare utføres av brukere der det er merket av for **Skann**.

Bruke skannefunksjonen (for begrensede brukere)

- Skanne med maskinens kontrollpanel:
Begrensede brukere må angi passordet på maskinens kontrollpanel for å få tilgang til skannemodus.
- Skanne fra en datamaskin:
Begrensede brukere må angi passordet på maskinens kontrollpanel før de kan skanne fra datamaskinen. Hvis passordet ikke angis på maskinens kontrollpanel, vises det en feilmelding på brukerens datamaskin.



Beslektet informasjon

- [Bruk Secure Function Lock \(Sikkerfunksjonslås\) 3.0](#)

Konfigurere fellesmodus for Secure Function Lock 3.0

Beslektede modeller : MFC-J4440DW/MFC-J4540DW

Bruk Secure Function Lock-skjermbildet til å konfigurere fellesmodus, som begrenser hvilke funksjoner som er tilgjengelige for fellesbrukere. Fellesbrukere trenger ikke angi et passord for å få tilgang til funksjonene som er gjort tilgjengelige via Offentlig modus-innstillinger.



Offentlig modus inkluderer utskriftsjobber som er sendt via Brother iPrint&Scan og Brother Mobile Connect.

1. Start nettleseren.
2. Skriv inn "https://maskinens IP-adresse" i nettleserens adresselinje (der "maskinens IP-adresse" er IP-adressen til maskinen).

Eksempel:

https://192.168.1.2

3. Hvis du blir bedt om det, skriver du inn passordet i feltet **Pålogging** og klikker deretter på **Pålogging**.



Standardpassordet for å styre innstillingene på denne maskinen finner du bak på maskinen, angitt med "Pwd".

4. Gå til navigasjonsmenyen, og klikk på **Administrator** > **Begrensingsadministrasjon** eller **Brukerbegrensingsfunksjon**.



Start fra ☰ hvis navigasjonsmenyen ikke vises til venstre på skjermen.

5. Velg **Secure Function Lock**.
6. Klikk på **Send inn**.
7. Klikk på **Begrensede funksjoner**-menyen.
8. På raden **Fellesmodus** merker du av for eller fjerner merket for funksjonen for å tillate eller begrense den.
9. Klikk på **Send inn**.



Beslektet informasjon

- [Bruk Secure Function Lock \(Sikkerfunksjonslås\) 3.0](#)

Relaterte temaer:

- [Få tilgang til Internett-basert styring](#)

Flere funksjoner for Secure Function Lock 3.0

Beslektede modeller : MFC-J4440DW/MFC-J4540DW

Konfigurer følgende funksjoner på skjermbildet Secure Function Lock:

Nullstilling av alle tellere

Klikk på **Nullstilling av alle tellere** i kolonnen **Sidetellere** for å nullstille sidetelleren.

Eksporter til CSV-fil

Klikk på **Eksporter til CSV-fil** for å eksportere gjeldende og siste sideteller inkludert **Brukerliste / Begrensede funksjoner**-informasjon som en CSV-fil.

Kort-ID (NFC-ID) (bare på støttede modeller)

Klikk på **Brukerliste**-menyen, og skriv deretter inn en brukers kort-ID i **Kort-ID (NFC-ID)**-feltet. Du kan bruke IC-kortet ditt til pålitelighetskontroll.

Siste tellerregistrering

Klikk på **Siste tellerregistrering** hvis du vil at maskinen skal beholde sideantallet etter at telleren er nullstilt.

Automatisk nullstilling av teller

Klikk på **Automatisk nullstilling av teller** hvis du vil konfigurere tidsintervallet for hvor ofte sidetelleren skal nullstilles. Velg et daglig, ukentlig eller månedlig intervall.



Beslektet informasjon

- [Bruk Secure Function Lock \(Sikkerfunksjonslås\) 3.0](#)

Registrere en ekstern IC-kortleser

Beslektede modeller : MFC-J4440DW/MFC-J4540DW

Når du kobler til en ekstern IC-kortleser (Integrated Circuit), bruker du webbasert administrasjon for å registrere kortleseren. Maskinen din støtter IC-kortlesere som støtter drivere av HID-klasse.

1. Start nettleseren.
2. Skriv inn "https://maskinens IP-adresse" i nettleserens adresselinje (der "maskinens IP-adresse" er IP-adressen til maskinen).

Eksempel:

https://192.168.1.2

3. Hvis du blir bedt om det, skriver du inn passordet i feltet **Pålogging** og klikker deretter på **Pålogging**.



Standardpassordet for å styre innstillingene på denne maskinen finner du bak på maskinen, angitt med "Pwd".

4. Gå til navigasjonsmenyen, og klikk på **Administrator** > **Ekstern kortleser**.



Start fra ☰ hvis navigasjonsmenyen ikke vises til venstre på skjermen.

5. Skriv inn nødvendig informasjon, og klikk deretter på **Send inn**.
6. Start Brother-maskinen på nytt for å aktivere konfigurasjonen.
7. Koble kortleseren til maskinen.

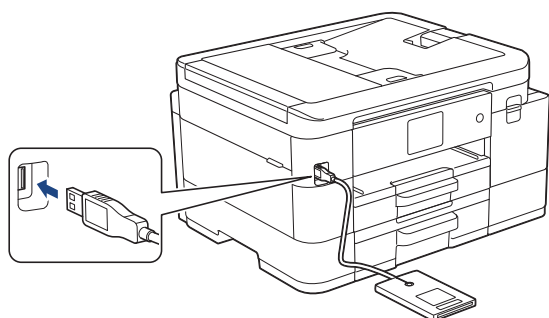

8. Hold kortet inntil kortleseren når du bruker kortet til pålitelighetskontroll.



Beslektet informasjon

- [Bruk Secure Function Lock \(Sikkerfunksjonslås\) 3.0](#)

Relaterte temaer:

- [Få tilgang til Internett-basert styring](#)

Send en e-post på en sikker måte

Beslektede modeller : MFC-J4440DW/MFC-J4540DW

- [Konfigurere sending av e-post med Internett-basert styring](#)
- [Sende e-post med brukergodkjenning](#)
- [Send en e-post på en sikker måte med SSL/TLS](#)

Konfigurere sending av e-post med Internett-basert styring

Beslektede modeller : MFC-J4440DW/MFC-J4540DW

Vi anbefaler at du bruker Internett-basert styring til å konfigurere sikker sending av e-post med brukerpålitelighetskontroll, eller sending av e-post med SSL/TLS.

1. Start nettleseren.
2. Skriv inn "https://maskinens IP-adresse" i nettleserens adresselinje (der "maskinens IP-adresse" er IP-adressen til maskinen).
Eksempel:
https://192.168.1.2
3. Hvis du blir bedt om det, skriver du inn passordet i feltet **Pålogging** og klikker deretter på **Pålogging**.



Standardpassordet for å styre innstillingene på denne maskinen finner du bak på maskinen, angitt med "Pwd".

4. Gå til navigasjonsmenyen, og klikk på **Nettverk > Nettverk > Protokoll**.



Start fra ☰ hvis navigasjonsmenyen ikke vises til venstre på skjermen.

5. I **SMTP-klient**-feltet klikker du på **Avanserte innstillinger** og kontrollerer at statusen for **SMTP-klient** er **Aktivert**.
6. Konfigurer **SMTP-klient**-innstillingene.
 - Bekreft at e-postinnstillingene er riktige etter konfigurasjonen ved å sende en testmelding.
 - Hvis du ikke vet innstillingene for SMTP-serveren, tar du kontakt med nettverksadministrator eller Internett-leverandøren.
7. Når du er ferdig, klikker du på **Send inn**.
Test Send e-postkonfigurasjon-dialogboksen vises.
8. Følg instruksjonene i dialogboksen hvis du vil teste gjeldende innstillinger.



Beslektet informasjon

- [Send en e-post på en sikker måte](#)

Relaterte temaer:

- [Få tilgang til Internett-basert styring](#)

Sende e-post med brukergodkjenning

Beslektede modeller : MFC-J4440DW/MFC-J4540DW

Maskinen din støtter SMTP-AUTH-metoden for å sende en e-post via en e-postserver som krever brukergodkjenning. Denne metoden hindrer at uautoriserte brukere får tilgang til e-postserveren. Du kan bruke metoden SMTP-AUTH til e-postvarsling og e-postrapporter (tilgjengelig for enkelte modeller).



Vi anbefaler at du bruker Internett-basert styring til å konfigurere SMTP-pålitelighetskontroll.

Innstillinger for e-postserver

Du må konfigurere maskinens SMTP-pålitelighetskontrollmetode slik at den samsvarer med metoden som brukes av e-postserveren. For mer informasjon om innstillingene for e-postserveren, kan du ta kontakt med nettverksadministrator eller Internett-tjenesteleverandøren.



For å aktivere SMTP-serverpålitelighetskontroll: På Internett-basert styring **SMTP-klient**-skjerm bildet, under **Server-pålitelighetskontrollmetode**, velg **SMTP-AUTH**.



Beslektet informasjon

- [Send en e-post på en sikker måte](#)

Send en e-post på en sikker måte med SSL/TLS

Beslektede modeller : MFC-J4440DW/MFC-J4540DW

Maskinen støtter metoder for SSL/TLS-kommunikasjon. Vil du bruke en e-postserver som benytter SSL/TLS-kommunikasjon, må du konfigurere innstillingene nedenfor.



Vi anbefaler at du bruker Internett-basert styring til å konfigurere SSL/TLS.

Bekreftede serversertifikat

Hvis du under **SSL/TLS** velger **SSL** eller **TLS**, blir det automatisk merket av for **Verify Server Certificate**.



- Før du bekrefter serversertifikatet, må du importere CA-sertifikatet som ble utstedt av sertifiseringsinstansen som signerte serversertifikatet. Kontakt nettverksadministrator eller Internett-leverandøren for å bekrefte om det er nødvendig å importere et CA-sertifikat.
- Hvis du ikke må bekrefte serversertifikatet, fjerner du merket for **Verify Server Certificate**.

Portnummer

Hvis du velger **SSL** eller **TLS**, vil **Port**-verdien endres slik at den samsvarer med protokollen. Vil du endre portnummeret manuelt, skriver du inn portnummeret etter at du har valgt innstillingene **SSL/TLS**.

Du må konfigurere maskinens kommunikasjonsmetode slik at den samsvarer med metoden som brukes av e-postserveren din. Vil du vite mer om innstillingene for e-postserveren, kan du ta kontakt med nettverksadministrator eller Internett-leverandøren.

I de fleste tilfeller krever den sikre Internett-baserte e-posttjenesten følgende innstillinger:

SMTP	Port	25
	Server-pålitelighetskontrollmetode	SMTP-AUTH
	SSL/TLS	TLS



Beslektet informasjon

- [Send en e-post på en sikker måte](#)

Relaterte temaer:

- [Konfigurer sertifikater for enhetssikkerhet](#)
- [Bruke SSL/TLS](#)

Lås maskininnstillinger fra kontrollpanelet

Før du slår på maskinens Tilgangslås, skriver du ned passordet og tar godt vare på det. Hvis du glemmer passordet, må du nullstille alle passord som er lagret i maskinen, ved å kontakte administratoren eller Brother kundeservice.

- [Om bruk av TX Lock](#)

Om bruk av TX Lock

Beslektede modeller : MFC-J4340DW

Blokker uautorisert dataoverføring til og fra maskinen.

Med TX Lock kan du forhindre uautorisert tilgang til maskinen.

Når TX Lock er på, er følgende handlinger tilgjengelige:

- Faksmottak
- PC-Fax-mottak (hvis PC-Fax-mottak allerede var på)



Når funksjonen TX Lock er på, vil maskinen motta fakser og lagre dem i minnet. Deretter, når TX Lock slås av, blir faksene sendt til valgt PC.

Når TX Lock er på, er følgende handlinger IKKE tilgjengelige:

- Betjening fra kontrollpanelet
- PC-utskrift
- PC-skanning



Beslektet informasjon

- [Lås maskininnstillinger fra kontrollpanelet](#)
 - [Angi TX Lock-passordet](#)
 - [Endre TX Lock-passordet](#)
 - [Slå TX Lock på/av](#)

Angi TX Lock-passordet

Beslektede modeller : MFC-J4340DW

1. Trykk på **Settings**.
2. Trykk på ▲ eller ▼ for å velge følgende:
 - a. Velg [Faks]. Trykk på **OK**.
 - b. Velg [Diverse]. Trykk på **OK**.
 - c. Velg [Sendelås]. Trykk på **OK**.
3. Angi et firesifret nummer for passordet. Trykk på **OK**.
4. Skriv inn passordet på nytt. Trykk på **OK**.
5. Trykk på **Stop/Exit**.



Beslektet informasjon

- [Om bruk av TX Lock](#)

Endre TX Lock-passordet

Beslektede modeller : MFC-J4340DW

1. Trykk på **Settings**.
2. Trykk på ▲ eller ▼ for å velge følgende:
 - a. Velg [Faks]. Trykk på **OK**.
 - b. Velg [Diverse]. Trykk på **OK**.
 - c. Velg [Sendelås]. Trykk på **OK**.
 - d. Velg [Sett passord]. Trykk på **OK**.
3. Angi det firesifrede nummeret for gjeldende passord. Trykk på **OK**.
4. Angi et firesifret nummer for det nye passordet. Trykk på **OK**.
5. Skriv inn det nye passordet på nytt. Trykk på **OK**.
6. Trykk på **Stop/Exit**.



Beslektet informasjon

- [Om bruk av TX Lock](#)

Slå TX Lock på/av

Beslektede modeller : MFC-J4340DW

1. Trykk på **Settings**.
2. Trykk på ▲ eller ▼ for å velge følgende:
 - a. Velg [Faks]. Trykk på **OK**.
 - b. Velg [Diverse]. Trykk på **OK**.
 - c. Velg [Sendelås]. Trykk på **OK**.
 - d. Velg [Velg sikkerhet]. Trykk på **OK**.
3. Skriv inn det registrerte firesifrede passordet. Trykk på **OK**.
Maskinen blir frakoblet, og LCD-skjermen viser [TX sikkerhetmod].



Slå av TX Lock:

- a. Trykk på **Settings**.
- b. Skriv inn gjeldende firesifrede passord, og trykk deretter på **OK**.
Hvis du skriver inn feil passord, viser LCD-skjermen [Feil passord] og forblir frakoblet. Maskinen blir i TX Lock-modus til riktig passord er angitt.



Beslektet informasjon

- [Om bruk av TX Lock](#)

Mobile/Web Connect

- [Brother Web Connect](#)
- [AirPrint](#)
- [Mopria™ Print Service og Mopria™ Scan](#)
- [Brother Mobile Connect](#)
- [Skrive ut med nærfeltkommunikasjon \(NFC\)](#)

Brother Web Connect

- [Oversikt over Brother Web Connect](#)
- [Nettjenester som brukes med Brother Web Connect](#)
- [Konfigurer Brother Web Connect](#)
- [Skanne og laste opp dokumenter ved hjelp av Brother Web Connect](#)
- [Laste opp et dokument fra en ekstern minneenhet med Brother Web Connect](#)
- [Laste ned og skrive ut dokumenter med Brother Web Connect](#)
- [Laste ned og lagre et dokument på en ekstern minneenhet med Brother Web Connect](#)
- [Faksvideresending til nettsky eller e-post](#)

Oversikt over Brother Web Connect

Noen nettstedet tilbyr tjenester der brukere kan laste opp og vise bilder og filer på nettstedet. Brother-maskinen kan skanne bilder og laste dem opp til disse tjenestene. Den kan også laste ned og skrive ut bilder som allerede er lastet opp til disse tjenestene.

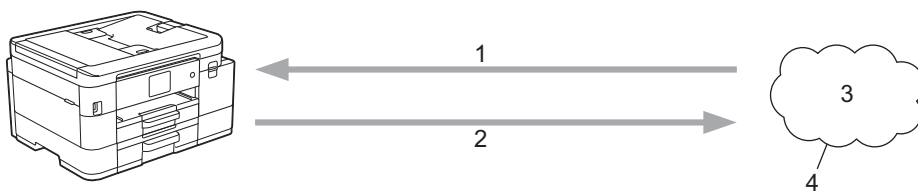



1. Utskrift
2. Skanning
3. Fotografier, bilder, dokumenter og andre filer
4. Webtjeneste

For å kunne bruke Brother Web Connect, må Brother-maskinen være koblet til et nettverk som har tilgang til Internett, enten gjennom en kablet eller en trådløs tilkobling.

For nettverksoppsett som bruker en proxy-server, må maskinen også være konfigurert til å bruke en proxy-server. Hvis du er usikker på nettverksinnstillingen, ta kontakt med nettverksadministratoren.



En proxyserver er en datamaskin som fungerer som mellomledd mellom datamaskiner uten Internett-tilkobling, og Internett.

Trykk på  (nett) eller  (apper) på pekeskjermen, eller trykk på  (**WEB**) for å bruke Brother Web Connect.

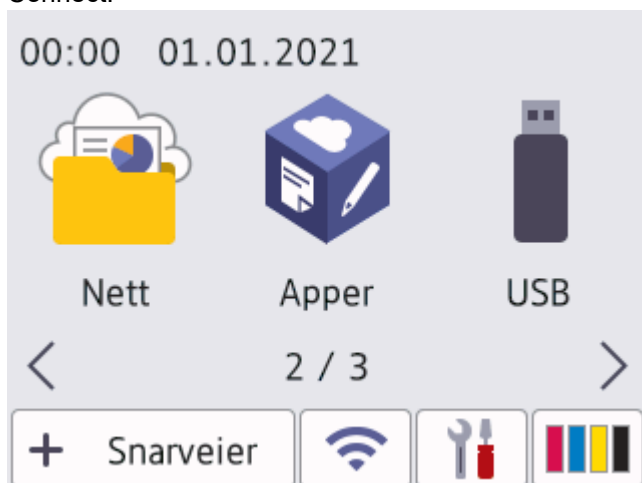

Beslektet informasjon

- [Brother Web Connect](#)
 - [Konfigurer innstillingene for proxy-server med maskinens kontrollpanel](#)
 - [Konfigurer proxyserverinnstillingene med Internett-basert styring](#)

Konfigurer innstillingene for proxy-server med maskinens kontrollpanel

Hvis nettverket bruker en proxy-server, må følgende informasjon om proxy-serveren konfigureres på maskinen:

- Proxyserveradresse
- Portnummer
- Brukernavn
- Passord



>> [MFC-J4340DW](#)

>> [MFC-J4440DW/MFC-J4540DW](#)

MFC-J4340DW

1. Trykk på **Settings**.
2. Trykk på ▲ eller ▼ for å velge følgende:
 - a. Velg [Nettverk]. Trykk på **OK**.
 - b. Velg [Innstillinger for Internett-tilkobling]. Trykk på **OK**.
 - c. Velg [Proxyinnstillinger]. Trykk på **OK**.
 - d. Velg [Proxytilkobling]. Trykk på **OK**.
 - e. Velg [På]. Trykk på **OK**.
 - f. Velg alternativet du vil angi. Trykk på **OK**.
 - g. Skriv inn informasjonen om proxy-serveren. Trykk på **OK**.
3. Trykk på **Stop/Exit**.

MFC-J4440DW/MFC-J4540DW

1. Trykk på  [Innstill.] > [Alle innst.] > [Nettverk] > [Innstillinger for Internett-tilkobling] > [Proxyinnstillinger] > [Proxytilkobling].
2. Trykk på [På].
3. Trykk på alternativet du vil angi, og oppgi informasjon om proxy-serveren.
Trykk på [OK].
4. Trykk på .

Beslektet informasjon

- [Oversikt over Brother Web Connect](#)

Konfigurer proxyserverinnstillingene med Internett-basert styring

Hvis nettverket bruker en proxy-server, må følgende informasjon om proxy-serveren konfigureres med Internett-basert styring:

- Proxyserveradresse
- Portnummer
- Brukernavn
- Passord



Vi anbefaler Microsoft Internet Explorer 11 / Microsoft Edge for Windows, Safari 10/11 for Mac, Google Chrome™ for Android (4.x eller nyere) og Google Chrome™/Safari for iOS (10.x eller nyere). Sørg for at JavaScript og informasjonskapsler alltid er aktivert i alle nettlesere du bruker.

1. Start nettleseren.
2. Skriv inn "https://maskinens IP-adresse" i nettleserens adresselinje (der "maskinens IP-adresse" er IP-adressen til maskinen).
Eksempel:
https://192.168.1.2
3. Hvis du blir bedt om det, skriver du inn passordet i feltet **Pålogging** og klikker deretter på **Pålogging**.



Standardpassordet for å styre innstillingene på denne maskinen finner du bak på maskinen, angitt med "Pwd".

4. Gå til navigasjonsmenyen, og klikk på **Nettverk > Nettverk > Protokoll**.



Start fra ☰ hvis navigasjonsmenyen ikke vises til venstre på skjermen.

5. Sørg for at **Proxy**-avmerkingsboksen er krysset av og klikk deretter på **Send inn**.
6. I **Proxy**-feltet, klikker du **Avanserte innstillinger**.
7. Angi proxyserveropplysningene.
8. Klikk på **Send inn**.



Beslektet informasjon

- [Oversikt over Brother Web Connect](#)

Relaterte temaer:

- [Få tilgang til Internett-basert styring](#)

Nettjenester som brukes med Brother Web Connect

Bruk Brother Web Connect for å få tilgang til tjenester fra Brother-maskinen din: Noen av disse nettleverandørene tilbyr forretningsversjoner.

Du må ha en konto hos ønsket tjeneste for å bruke nettjenesten du ønsker. Hvis du ikke allerede har en konto, bruker du en datamaskin for å gå til tjenestens nettsted og opprette en konto.

Du trenger ikke opprette en konto for å bruke Brother Creative Center. (Brother CreativeCenter er kun tilgjengelig for noen modeller.)

Google Drive™

En nettjeneste for lagring, redigering, deling og synkronisering av filer og dokumenter.

URL: drive.google.com

Evernote®

En fillagrings- og administrasjonstjeneste på Internett.

URL: www.evernote.com

Dropbox

En nettjeneste for lagring, deling og synkronisering av filer.

URL: www.dropbox.com

OneDrive

En fillagrings-, fildelings- og behandlingstjeneste på Internett.

URL: <https://onedrive.live.com>

Box

En nettjeneste for redigering og deling av dokumenter på Internett.

URL: www.box.com

OneNote

En nettjeneste for redigering og deling av dokumenter på Internett.

URL: www.onenote.com

Brother Creative Center

Et nettsted som tilbyr forskjellige maler, som gratulasjonskort, brosjyrer og kalendere som du kan skrive ut på Brother-maskinen. (kun tilgjengelig for enkelte land og modeller)

www.brother.com/creativecenter

Du finner mer informasjon om disse tjenestene på nettstedet til de ulike tjenestene.

Tabellen nedenfor angir hvilke filtyper som kan brukes til hver Brother Web Connect-funksjon:

Tilgjengelige tjenester	Google Drive™ Evernote® Dropbox OneDrive Box	OneNote	Brother Creative Center
Last ned og skriv ut bilder, eller lagre dem på medier	JPEG PDF DOC DOCX XLS XLSX PPT	JPEG PDF DOC DOCX XLS XLSX PPT PPTX	(Kun utskrift)

Tilgjengelige tjenester	Google Drive™ Evernote® Dropbox OneDrive Box	OneNote	Brother Creative Center
	PPTX		
Last opp skannede bilder	JPEG PDF DOCX XLSX PPTX TIFF	JPEG PDF DOCX XLSX PPTX TIFF	-
Last opp bilder som er lagret på medier (MFC-J4440DW/ MFC-J4540DW)	JPEG	-	-
Faksvideresending til de nettbaserte tjenestene (MFC-J4440DW/ MFC-J4540DW)	JPEG PDF TIFF	JPEG PDF TIFF	-



- Ikke alle tjenester er tilgjengelige i alle land.
- For Hongkong, Taiwan og Korea:
Brother Web Connect støtter kun filnavn som er skrevet på engelsk. Filer navngitt på det lokale språket kan ikke lastes ned.



Beslektet informasjon

- [Brother Web Connect](#)

Konfigurer Brother Web Connect

- [Oversikt over oppsett av Brother Web Connect](#)
- [Opprette en konto for hver nettsjeneste før du bruker Brother Web Connect](#)
- [Søke om tilgang til Brother Web Connect](#)
- [Registrere en konto på Brother-maskinen for Brother Web Connect](#)
- [Konfigurer Brother Web Connect for Brother CreativeCenter](#)

Oversikt over oppsett av Brother Web Connect

Konfigurer innstillingene for Brother Web Connect med fremgangsmåten nedenfor (når du bruker Brother CreativeCenter er ikke denne fremgangsmåten nødvendig):

Trinn 1: Opprett en konto med tjenesten du ønsker å bruke.

Gå til tjenestens nettsted ved hjelp av en datamaskin, og opprett en konto. (Hvis du allerede har en konto, trenger du ikke opprette en ny konto.)

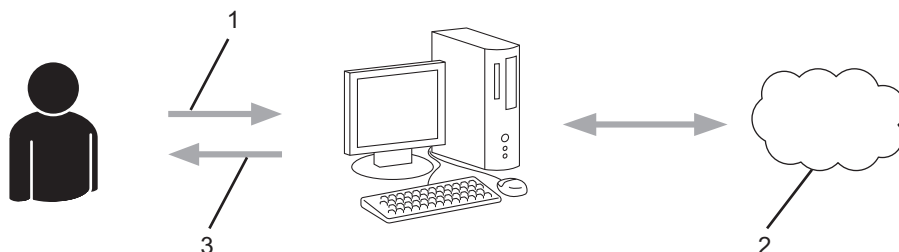

1. Brukerregistrering
2. Nettbasert tjeneste
3. Få konto

Trinn 2: Be om tilgang til Brother Web Connect.

Få tilgang til Brother Web Connect via en datamaskin, og få en midlertidig ID.

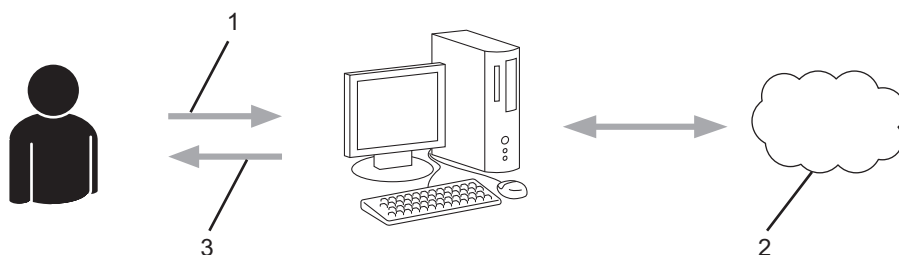

1. Angi kontoinformasjon
2. Brother Web Connect-søknadsside
3. Få midlertidig ID

Trinn 3: Registrer kontoinformasjonen din på maskinen slik at du kan få tilgang til tjenesten som du vil bruke.

Opgi den midlertidige ID-en for å aktivere tjenesten på maskinen din. Angi kontonavnet slik du vil at det skal vises på maskinen, og oppgi en PIN-kode hvis du ønsker det.

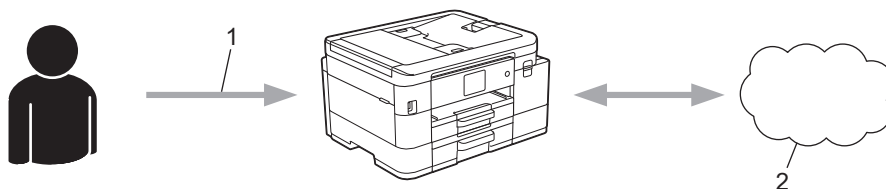

1. Angi midlertidig ID
2. Nettbasert tjeneste

Brother-maskinen kan nå bruke tjenesten.



Beslektet informasjon

- Konfigurerer Brother Web Connect

Opprette en konto for hver nettsjeneste før du bruker Brother Web Connect

For å bruke Brother Web Connect til å få tilgang til en tjeneste på Internett, må du ha en konto hos den aktuelle tjenesten. Hvis du ikke allerede har en konto, bruker du en datamaskin for å gå til tjenestens nettsted og opprette en konto. Når du har opprettet en konto, logger du på og bruker kontoen først med en datamaskin før du bruker den med funksjonen Brother Web Connect. Ellers kan det hende du ikke får tilgang til tjenesten med Brother Web Connect.

Hvis du allerede har en konto, trenger du ikke opprette en konto til.

Når du er ferdig med opprette en konto med den nettbaserte tjenesten du vil bruke, søk om Brother Web Connect-tilgang.



Beslektet informasjon

- [Konfigurer Brother Web Connect](#)

Søke om tilgang til Brother Web Connect

Vil du bruke Brother Web Connect til å få tilgang til nettbaserte tjenester, må du først be om tilgang for Brother Web Connect fra en datamaskin der Brother-programvaren er installert.

1. Gå til nettsiden for programmet Brother Web Connect:

Alternativ	Beskrivelse
Windows	Start  (Brother Utilities), og klikk deretter på rullegardinmenyen og velg modellnavnet (hvis det ikke allerede er valgt). Klikk på Gjør mer i den venstre navigasjonslinjen og klikk deretter på Brother Web Connect .
Mac	Type bwc.brother.com på adresselinjen i nettleseren.



Du kan også få tilgang til nettsiden direkte:
Type bwc.brother.com på adresselinjen i nettleseren.

Brother Web Connect-siden åpnes.

2. Velg tjenesten du vil bruke.
3. Følg skjerminstruksjonene og be om tilgang.
Den midlertidige ID-en vises når du er ferdig.

Kom på nettet med Brother Web Connect

Registrering er fullført.

Angi den midlertidige ID-en nedenfor på LCD-displayet på maskinen.

Midlertidig ID (11 sifre)

XXX XXXX XXXX

MERK: Den midlertidige ID-en utløper om 24 timer.

4. Noter ned den midlertidige ID-en din da du trenger den når du skal registrere kontoer på maskinen. Den midlertidige ID-en er gyldig i 24 timer.
5. Lukk nettleseren.

Nå som du har en tilgangs-ID for Brother Web Connect, må du registrere denne ID-en på maskinen din. Så bruker du maskinen til å åpne nettjenesten du vil bruke.



Beslektet informasjon

- [Konfigurer Brother Web Connect](#)

Registrere en konto på Brother-maskinen for Brother Web Connect

Du må oppgi informasjon om Brother Web Connect-kontoen og konfigurere maskinen slik at den kan bruke Brother Web Connect til å få tilgang til tjenesten du vil bruke.

- Du må søke om Brother Web Connect-tilgang for å registrere en konto på maskinen.
- Før du registrerer en konto, bør du bekrefte at det er angitt riktig dato og klokkeslett på maskinens kontrollpanel.

>> [MFC-J4340DW](#)

>> [MFC-J4440DW/MFC-J4540DW](#)

MFC-J4340DW

1. Trykk på **WEB**.



- Hvis informasjon om internett-tilkoblingen vises på maskinens LCD-skjerm, leser du informasjonen og trykker på ►.
- Noen ganger vises det oppdateringer eller kunngjøringer om Brother Web Connects funksjoner på LCD-skjermen. Les informasjonen, og trykk på ►.

2. Trykk på ▲ eller ▼ for å velge følgende:

- a. Velg tjenesten du vil registrere deg hos. Trykk på **OK**.
- b. Velg [Registrer/Slett]. Trykk på **OK**.
- c. Velg [Register konto]. Trykk på **OK**.

3. Maskinen vil be deg angi den midlertidige ID-en du fikk da du ba om tilgang til Brother Web Connect. Trykk på ►.

4. Skriv inn midlertidig ID via talltastaturet. Trykk på **OK**.



Det vises en feilmelding på LCD-skjermen hvis informasjonen du oppgav ikke samsvarer med den midlertidige ID-en du fikk da du ba om tilgang, eller hvis den midlertidige ID-en er utløpt. Skriv inn riktig midlertidig ID, eller søk om tilgang på nytt for å få en ny midlertidig ID.

5. Maskinen vil be deg angi kontonavnet du vil skal vises på LCD-skjermen. Trykk på ►.

6. Skriv inn navnet, og trykk deretter på **OK**.

7. Gjør ett av følgende:

- Vil du angi en PIN-kode for kontoen, trykker du på ►. (En PIN-kode forhindrer uautorisert tilgang til kontoen.) Skriv inn et firesifret nummer, og trykk deretter på **OK**.
- Hvis du ikke vil angi en PIN-kode, trykker du på ◀.



Når angitt kontoinformasjon vises, bekrefter du at den er riktig.

8. Trykk på ► for å registrere informasjon slik den er.

9. Trykk på ►.

Kontoregistreringen er fullført og maskinen har nå tilgang til tjenesten.

10. Trykk på **Stop/Exit**.

MFC-J4440DW/MFC-J4540DW

1. Trykk på ◀ eller ► for å vise [Nett].

Trykk på [Nett].



- Hvis informasjon om internett-tilkoblingen vises på maskinens LCD-skjerm, leser du informasjonen og trykker på [OK].
- Noen ganger vises det oppdateringer eller kunngjøringer om Brother Web Connects funksjoner på LCD-skjermen. Les informasjonen, og trykk på [OK].

2. Trykk på ▲ eller ▼ for å vise tjenesten du vil registrere.
Trykk på navnet på tjenesten.
3. Hvis informasjon om Brother Web Connect vises, trykker du på [OK].
4. Trykk på [Registrer/Slett] > [Register konto].
5. Maskinen vil be deg angi den midlertidige ID-en du fikk da du ba om tilgang til Brother Web Connect.
Trykk på [OK].
6. Angi den midlertidige ID-en via LCD-skjermen, og trykk deretter på [OK].



Det vises en feilmelding på LCD-skjermen hvis informasjonen du oppgav ikke samsvarer med den midlertidige ID-en du fikk da du ba om tilgang, eller hvis den midlertidige ID-en er utløpt. Skriv inn riktig midlertidig ID, eller søk om tilgang på nytt for å få en ny midlertidig ID.

7. Maskinen vil be deg angi kontonavnet du vil skal vises på LCD-skjermen.
Trykk på [OK].
8. Skriv inn navnet via LCD-skjermen, og trykk deretter på [OK].
9. Gjør ett av følgende:
 - Vil du angi en PIN-kode for kontoen, trykker du på [Ja]. (En PIN-kode forhindrer uautorisert tilgang til kontoen.) Skriv inn et firesifret nummer, og trykk deretter på [OK].
 - Hvis du ikke vil angi en PIN-kode, trykker du på [Nei].



Når angitt kontoinformasjon vises, bekrefter du at den er riktig.

10. Trykk på [Ja] for å registrere informasjon slik den er.
11. Trykk på [OK].
Kontoregistreringen er fullført og maskinen har nå tilgang til tjenesten.
12. Trykk på .



Beslektet informasjon

- [Konfigurer Brother Web Connect](#)

Konfigurer Brother Web Connect for Brother CreativeCenter

Beslektede modeller : MFC-J4440DW/MFC-J4540DW

Brother Web Connect er konfigurert til å fungere sammen med Brother CreativeCenter automatisk. Du trenger ikke konfigurere først for å lage kalenderne, visittkortene, plakatene og gratulasjonskortene som finnes på www.brother.com/creativecenter.



Brother CreativeCenter er ikke tilgjengelig i alle land.



Beslektet informasjon

- [Konfigurer Brother Web Connect](#)

Skanne og laste opp dokumenter ved hjelp av Brother Web Connect

Last opp skannede bilder og dokumenter direkte til en nettbasert tjeneste uten å bruke datamaskinen.

- Når du skanner og laster opp JPEG-filer eller søkbare PDF-filer, kan du ikke skanne i svart/hvitt.
- Når du skanner og laster opp Microsoft Office-filer, kan du ikke skanne i svart/hvitt eller gråtoner.
- Når du skanner og laster opp JPEG-filer, blir hver enkelt side lastet opp som en egen fil.
- Opplastede dokumenter lagres i albumet **From_BrotherDevice**.

Du finner informasjon om begrensninger, slik som størrelse eller hvor mange dokumenter som kan lastes opp, på nettstedet til den aktuelle tjenesten.

Hvis du er begrenset Web Connect-bruker på grunn av funksjonen Secure Function Lock (Sikkerfunksjonslås) (tilgjengelig på enkelte modeller), kan du ikke laste opp skannede data.

>> [MFC-J4340DW](#)

>> [MFC-J4440DW/MFC-J4540DW](#)

MFC-J4340DW

1. Legg i dokumentet.
2. Trykk på **WEB**.



- Hvis informasjon om internett-tilkoblingen vises på maskinens LCD-skjerm, leser du informasjonen og trykker på ►.
- Noen ganger vises det oppdateringer eller kunngjøringer om Brother Web Connects funksjoner på LCD-skjermen. Les informasjonen, og trykk på ►.

3. Trykk på ▲ eller ▼ for å velge følgende:
 - a. Velg tjenesten som er vert for kontoen du vil laste opp til. Trykk på **OK**.
 - b. Velg kontonavnet. Trykk på **OK**.
4. Hvis skjermbildet for inntasting av PIN-kode vises, taster du inn den firesifrede PIN-koden og trykker deretter på **OK**.
5. Følg skjerminstruksjonene for å utføre denne handlingen.

MFC-J4440DW/MFC-J4540DW

1. Legg i dokumentet.
2. Trykk på ◀ eller ▶ for å vise [Nett].
Trykk på [Nett].



- Du kan også trykke på [Skann] > [til nett].
- Hvis informasjon om internett-tilkoblingen vises på maskinens LCD-skjerm, leser du informasjonen og trykker på [OK].
- Noen ganger vises det oppdateringer eller kunngjøringer om Brother Web Connects funksjoner på LCD-skjermen. Les informasjonen, og trykk på [OK].

3. Trykk på ▲ eller ▼ for å vise tjenesten som er vert for kontoen du vil laste opp til.
Trykk på navnet på tjenesten.
4. Trykk på ▲ eller ▼ for å vise kontonavnet, og trykk deretter på det.
5. Hvis skjermbildet for inntasting av PIN-kode vises, taster du inn den firesifrede PIN-koden og trykker på [OK].
6. Trykk på ▲ eller ▼ for å vise [Opplasting: Skann.].
Trykk på [Opplasting: Skann.].



- Hvis du trykker på [Skann] > [til nett], vises ikke dette alternativet.
- Avhengig av tjenesten kan det hende at dette alternativet ikke vises.

7. Følg skjerminstruksjonene for å utføre denne handlingen.



Beslektet informasjon

- [Brother Web Connect](#)
-

Laste opp et dokument fra en ekstern minneenhet med Brother Web Connect

Beslektede modeller : MFC-J4440DW/MFC-J4540DW

Dokumenter lagret på medier (slik som USB Flash-minne) som er koblet til maskinen, kan lastes opp direkte til en nettbasert tjeneste.

Opplastede dokumenter lagres i albumet **From_BrotherDevice**.

Du finner informasjon om begrensninger, slik som størrelse eller hvor mange dokumenter som kan lastes opp, på nettstedet til den aktuelle tjenesten.

Hvis du er begrenset Web Connect-bruker på grunn av funksjonen Secure Function Lock (Sikkerfunksjonslås) (tilgjengelig på enkelte modeller), kan du ikke laste opp dokumenter lagret på medier.

VIKTIG

Du må IKKE fjerne USB Flash-minnet når meldingen vises på LCD-skjermen. Ellers kan USB Flash-minnet, eller dataene som er lagret på USB Flash-minnet, bli skadet.



(For Hong Kong, Taiwan og Korea)

Brother Web Connect støtter kun filnavn som er skrevet på engelsk. Filer som er navngitt på lokalt språk, kan ikke lastes opp.

1. Sett et USB Flash-minne inn i maskinen.
LCD-skjermbildet endres automatisk.
2. Trykk på [Nett].



- Hvis informasjon om internett-tilkoblingen vises på maskinens LCD-skjerm, leser du informasjonen og trykker på [OK].
- Noen ganger vises det oppdateringer eller kunngjøringer om Brother Web Connects funksjoner på LCD-skjermen. Les informasjonen, og trykk på [OK].

3. Trykk på ▲ eller ▼ for å vise tjenesten som er vert for kontoen du vil laste opp til.
Trykk på navnet på tjenesten.
4. Trykk på ▲ eller ▼ for å vise kontonavnet, og trykk deretter på det.
5. Hvis skjermbildet for inntasting av PIN-kode vises, taster du inn den firesifrede PIN-koden og trykker på [OK].
6. Trykk på ▲ eller ▼ for å vise [Opplasting: Media].
Trykk på [Opplasting: Media].
7. Følg skjerminstruksjonene for å utføre denne handlingen.



Beslektet informasjon

- [Brother Web Connect](#)

Laste ned og skrive ut dokumenter med Brother Web Connect

Dokumenter som er lastet opp til kontoen, kan lastes ned direkte til maskinen og skrives ut. Dokumenter som andre brukere har lastet opp til egne kontoer for deling, kan også lastes ned til maskinen og skrives ut, så lenge du har visningsrettigheter til disse dokumentene.

For å laste ned andre brukeres dokumenter, må du ha tilgangrettigheter til de aktuelle albumene eller dokumentene.

Hvis du er en begrenset bruker av Web Connect på grunn av Secure Function Lock (Sikkerfunksjonslås)-funksjonen (tilgjengelig på noen modeller), kan du ikke laste ned dataene.

Sidebegrensningsfunksjonen i Secure Function Lock (Sikkerfunksjonslås) gjelder utskriftsjobber ved bruk av Web Connect.



For Hongkong, Taiwan og Korea:

Brother Web Connect støtter kun filnavn som er skrevet på engelsk. Filer navngitt på det lokale språket kan ikke lastes ned.



Beslektet informasjon

- [Brother Web Connect](#)
 - [Laste ned og skrive ut med netjtjenester](#)
 - [Laste ned og skrive ut Brother CreativeCenter-maler](#)
-

Laste ned og skrive ut med netjtjenester

Du finner mer informasjon om maler for Brother CreativeCenter ►► *Beslektet informasjon*

>> [MFC-J4340DW](#)

>> [MFC-J4440DW/MFC-J4540DW](#)

MFC-J4340DW

1. Trykk på **WEB**.



- Hvis informasjon om internett-tilkoblingen vises på maskinens LCD-skjerm, leser du informasjonen og trykker på ►.
- Noen ganger vises det oppdateringer eller kunngjøringer om Brother Web Connects funksjoner på LCD-skjermen. Les informasjonen, og trykk på ►.

2. Trykk på ▲ eller ▼ for å velge følgende:

- a. Velg tjenesten som er vert for dokumentet du vil laste ned og skrive ut. Trykk på **OK**.
- b. Velg kontonavnet. Trykk på **OK**.

3. Hvis skjermbildet for inntasting av PIN-kode vises, taster du inn den firesifrede PIN-koden og trykker deretter på **OK**.

4. Trykk på ▲ eller ▼ for å vise [Nedlasting: Utskr.]-alternativet, og trykk deretter på **OK**.

5. Trykk på ▲ eller ▼ for å velge albumet du vil ha, og trykk deretter på **OK**.



- Et album er en samling med dokumenter. Den faktiske termen kan variere avhengig av tjenesten du bruker. Når du bruker Evernote®, må du velge notatblokken og deretter velge notatet.
- Enkelte tjenester krever ikke at dokumentene lagres i album. For dokumenter som ikke er lagret i album velger du [Se usorterte filer] for å velge dokumenter.

6. Trykk på ▲ eller ▼ for å velge filnavnet du vil skrive ut, og trykk deretter på **OK**. Velg flere dokumenter du vil skrive ut (du kan velge opptil 10 dokumenter).

7. Når du er ferdig, trykker du på **OK**.

8. Følg skjerminstruksjonene for å utføre denne handlingen.

MFC-J4440DW/MFC-J4540DW

1. Trykk på ◀ eller ▶ for å vise [Nett].

Trykk på [Nett].



- Hvis informasjon om internett-tilkoblingen vises på maskinens LCD-skjerm, leser du informasjonen og trykker på [OK].
- Noen ganger vises det oppdateringer eller kunngjøringer om Brother Web Connects funksjoner på LCD-skjermen. Les informasjonen, og trykk på [OK].

2. Trykk på ▲ eller ▼ for å vise tjenesten som er vert for dokumentet du vil laste ned og skrive ut.

Trykk på navnet på tjenesten.

3. Trykk på ▲ eller ▼ for å vise kontonavnet, og trykk deretter på det. Hvis skjermbildet for inntasting av PIN-kode vises, taster du inn den firesifrede PIN-koden og trykker på [OK].

4. Trykk på ▲ eller ▼ for å vise [Nedlasting: Utskr.].

Trykk på [Nedlasting: Utskr.].

5. Trykk på ▲ eller ▼ for å vise ønsket album, og trykk deretter på det.



- Et album er en samling med dokumenter. Den faktiske termen kan variere avhengig av tjenesten du bruker. Når du bruker Evernote[®], må du velge notatblokken og deretter velge notatet.
- Enkelte tjenester krever ikke at dokumentene lagres i album. For dokumenter som ikke er lagret i album velger du [*Se usorterte filer*] for å velge dokumenter.

6. Trykk på filnavnet du vil skrive ut. Bekreft dokumentet på LCD-skjermen, og trykk på [OK]. Velg flere dokumenter du vil skrive ut (du kan velge opptil 10 dokumenter).
7. Når du er ferdig, trykker du på [OK].
8. Følg skjerminstruksjonene for å utføre denne handlingen.



Beslektet informasjon

- [Laste ned og skrive ut dokumenter med Brother Web Connect](#)

Relaterte temaer:

- [Laste ned og skrive ut Brother CreativeCenter-maler](#)

Laste ned og skrive ut Brother CreativeCenter-maler

Beslektede modeller : MFC-J4440DW/MFC-J4540DW

Brother CreativeCenter er ikke tilgjengelig i alle land.

1. Trykk på ◀ eller ▶ for å vise [Apper].

Trykk på [Apper].



- Hvis informasjon om internett-tilkoblingen vises på maskinens LCD-skjerm, leser du den og trykker på [OK].
- Noen ganger vises det oppdateringer eller kunngjøringer om Brother Web Connects funksjoner på LCD-skjermen. Les informasjonen, og trykk på [OK].

2. Trykk på ▲ eller ▼ for å vise [Skriv ut malene "Creative Center"].

Trykk på [Skriv ut malene "Creative Center"].

3. Trykk på ▲ eller ▼ for å vise ønsket kategori, og trykk deretter på den.

4. Velg ønsket fil. Skriv inn antall eksemplarer du vil skrive ut, og trykk deretter på [OK]. Gjenta dette trinnet til du har valgt alle filene du vil skrive ut.

5. Når du er ferdig, trykker du på [OK].



Hvis det vises informasjon om anbefalte utskriftsinnstillinger på maskinens LCD-skjerm, leser du informasjonen og trykker på [OK].

6. Følg instruksene på skjermen for å utføre denne handlingen.



Beslektet informasjon

- [Laste ned og skrive ut dokumenter med Brother Web Connect](#)

Relaterte temaer:

- [Laste ned og skrive ut med nettjenester](#)

Laste ned og lagre et dokument på en ekstern minneenhet med Brother Web Connect

Beslektede modeller : MFC-J4440DW/MFC-J4540DW

JPEG-, PDF- og Microsoft Office-filer kan lastes ned fra en tjeneste og lagres direkte på medier som er koblet til maskinen. Dokumenter som andre brukere har lastet opp til egne kontoer for deling, kan også lastes ned til maskinen hvis du har visningsrettigheter til disse dokumentene.

- Kontroller at det er nok ledig plass på USB Flash-minnet.
- For å laste ned andre brukeres dokumenter, må du ha tilgangsrettigheter til de aktuelle albumene eller dokumentene.
- Nedlastede filer får nytt navn basert på dagens dato. Det første bildet som lagres 1. juli, får for eksempel navnet 07010001.jpg. Vær oppmerksom på at regionsinnstillingen også bestemmer datoformatet i filnavnet.
- Bilder lagres i "BROTHER"-mappen, som ligger på rotnivået i mediet.

VIKTIG

Du må IKKE fjerne USB Flash-minnet når meldingen vises på LCD-skjermen. Ellers kan USB Flash-minnet, eller dataene som er lagret på USB Flash-minnet, bli skadet.

1. Sett et USB Flash-minne inn i maskinen.
LCD-skjermbildet endres automatisk.
2. Trykk på [Nett].



- Hvis informasjon om internett-tilkoblingen vises på maskinens LCD-skjerm, leser du informasjonen og trykker på [OK].
- Noen ganger vises det oppdateringer eller kunngjøringer om Brother Web Connects funksjoner på LCD-skjermen. Les informasjonen, og trykk på [OK].

3. Trykk på ▲ eller ▼ for å vise tjenesten som er vert for dokumentet du vil laste ned.
Trykk på navnet på tjenesten.
4. Trykk på ▲ eller ▼ for å vise kontonavnet, og trykk deretter på det. Hvis skjermbildet for inntasting av PIN-kode vises, taster du inn den firesifrede PIN-koden og trykker på [OK].
5. Trykk på ▲ eller ▼ for å vise [Nedlasting: Media].
Trykk på [Nedlasting: Media].
6. Følg skjerminstruksjonene for å utføre denne handlingen.



- Et album er en samling med dokumenter. Den faktiske termen kan variere avhengig av tjenesten du bruker. Når du bruker Evernote®, må du velge notatblokken og deretter velge notatet.
- Enkelte tjenester krever ikke at dokumentene lagres i album. For dokumenter som ikke er lagret i album velger du [Se usorterte filer] for å velge dokumenter.



Beslektet informasjon

- [Brother Web Connect](#)

Faksvideresending til nettsky eller e-post

Beslektede modeller : MFC-J4440DW/MFC-J4540DW

- Bruk funksjonen Faksvideresending til nettsky hvis du vil videresende innkommende fakser automatisk til kontoene dine med tilgjengelige netjtjenester.

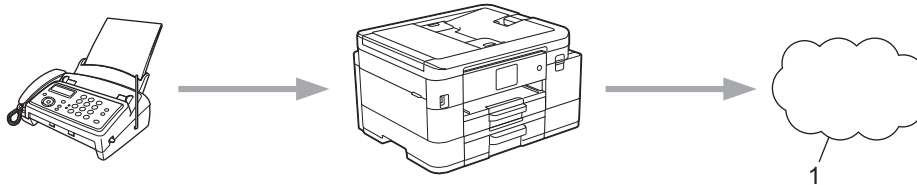

1. Nettbasert tjeneste

- Bruk funksjonen Faksvideresending til e-post hvis du vil videresende innkommende fakser automatisk til en innboks som e-postvedlegg.

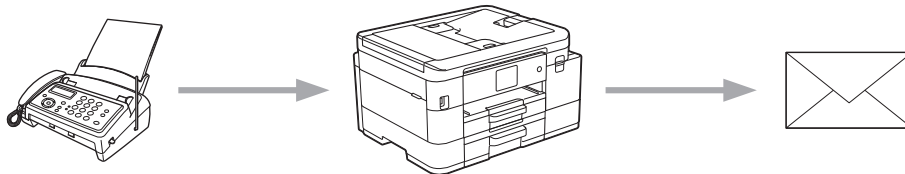

Beslektet informasjon

- [Brother Web Connect](#)
 - [Aktivere Faksvideresending til nettsky eller e-post](#)
 - [Slå av Faksvideresending til nettsky eller e-post](#)

Aktivere Faksvideresending til nettsky eller e-post

Beslektede modeller : MFC-J4440DW/MFC-J4540DW

Aktiver funksjonen Faksvideresending hvis du vil automatisk videresende innkommende fakser til en nettjeneste eller en innboks som e-postvedlegg.

- Denne funksjonen er kun tilgjengelig for svart/hvitt-fakser.
- Hvis du aktiverer denne funksjonen, kan du ikke bruke følgende funksjoner:
 - Minnemottak ([Videresend faks], [Fax lagring])
 - [PC mottak]

1. Trykk på ◀ eller ▶ for å vise [Apper].

Trykk på [Apper].



- Hvis informasjon om internett-tilkoblingen vises på maskinens LCD-skjerm, leser du den og trykker på [OK].
- Noen ganger vises det oppdateringer eller kunngjøringer om Brother Web Connects funksjoner på LCD-skjermen. Les informasjonen, og trykk på [OK].

2. Trykk på ▲ eller ▼ for å vise [FaxForward til nettsky/e-post].

Trykk på [FaxForward til nettsky/e-post].



Hvis det vises informasjon om [FaxForward til nettsky/e-post], leser du den og trykker på [OK].

3. Trykk på [På].

4. Trykk på [Send til nettsky] eller [Send til e-post].

- Hvis du valgte [Send til nettsky], velger du nettjenesten du vil skal motta faksene, og deretter angir du kontonavnet.
- Hvis du valgte [Send til e-post], velger du e-postadressen du vil skal motta faksene som e-postvedlegg.

5. Følg skjerminstruksjonene for å utføre denne handlingen.



Beslektet informasjon

- [Faksvideresending til nettsky eller e-post](#)

Relaterte temaer:

- [Alternativer for minnemottak](#)

Slå av Faksvideresending til nettsky eller e-post

Beslektede modeller : MFC-J4440DW/MFC-J4540DW

Slå av Faksvideresending når du ikke lenger vil at innkommende fakser automatisk skal videresendes til en netttjeneste eller en innboks som e-postvedlegg.

Du kan ikke slå av Faksvideresending hvis det fortsatt ligger mottatte fakser i maskinens minne.

1. Trykk på ◀ eller ▶ for å vise [Apper].

Trykk på [Apper].



- Hvis informasjon om internett-tilkoblingen vises på maskinens LCD-skjerm, leser du den og trykker på [OK].
- Noen ganger vises det oppdateringer eller kunngjøringer om Brother Web Connects funksjoner på LCD-skjermen. Les informasjonen, og trykk på [OK].

2. Trykk på ▲ eller ▼ for å vise [FaxForward til nettsky/e-post].

Trykk på [FaxForward til nettsky/e-post].



Hvis det vises informasjon om [FaxForward til nettsky/e-post], leser du den og trykker på [OK].

3. Trykk på [Av].

4. Trykk på [OK].



Beslektet informasjon

- [Faksvideresending til nettsky eller e-post](#)

AirPrint

- [Oversikt over AirPrint](#)
- [Før du bruker AirPrint \(macOS\)](#)
- [Skrive ut med AirPrint](#)
- [Skanne ved bruk av AirPrint \(macOS\)](#)
- [Send en faks ved bruk av AirPrint \(macOS\)](#)

Oversikt over AirPrint

AirPrint er en utskriftsløsning for operativsystemene fra Apple hvor du kan skrive ut bilder, e-postmeldinger, nettsider og dokumenter trådløst fra iPad, iPhone, iPod touch og Mac-datamaskiner uten at du må installere en driver.

Med AirPrint kan du også sende fakser direkte fra Mac-datamaskinen uten å skrive dem ut, og du kan skanne dokumenter til Mac-datamaskinen.

Du finner mer informasjon på nettstedet til Apple.

Bruk av Works with Apple-merket betyr, at et tilbehør har blitt utviklet for å fungere spesifikt med teknologien identifisert i merket, og er sertifisert av utvikleren fordi det oppfyller ytelsesstandardene til Apple.



Beslektet informasjon

- [AirPrint](#)

Før du bruker AirPrint (macOS)

Før du skriver ut med macOS, må du legge til maskinen på skriverlisten på Mac-datamaskinen.

1. Velg **Systemvalg** på Apple-menyen.
2. Klikk på **Skrivere og skannere**.
3. Klikk på +-ikonet under Skrivere-ruten på venstre side.
Skjermbildet **Legg til** vises.
4. Velg maskinen din, og velg deretter **AirPrint** på popup-menyen **Bruk**.
5. Klikk på **Legg til**.



Beslektet informasjon



- [AirPrint](#)

Skrive ut med AirPrint

- [Skriv ut fra iPad, iPhone eller iPod touch](#)
- [Skrive ut med AirPrint \(macOS\)](#)

Skriv ut fra iPad, iPhone eller iPod touch

Fremgangsmåten for utskrift varierer med programvaren. Safari brukes i eksempelet nedenfor.

1. Kontroller at maskinen er slått på.
Pass på at du har lagt riktig papir i papirmagasinet, og endre papirinnstillingene for papirmagasinet på maskinen.
2. Bruk Safari til å åpne siden du vil skrive ut.
3. Trykk på  eller .
4. Trykk på **Skriv ut**.
5. Kontroller at maskinen er valgt.
6. Trykk på **Skriver** hvis en annen maskin (eller ingen skriver) er valgt.
Det vises en liste over tilgjengelige maskiner.
7. Trykk på maskinens navn på listen.
8. Velg alternativene du vil ha, for eksempel antall sider som skal skrives ut, eller 2-sidig utskrift (hvis dette støttes av maskinen).
9. Trykk på **Skriv ut**.



Beslektet informasjon

- [Skrive ut med AirPrint](#)

Skrive ut med AirPrint (macOS)

Fremgangsmåten for utskrift varierer med programvaren. Safari brukes i eksempelet nedenfor. Kontroller at maskinen står oppført på skriverlisten til Mac-datamaskinen før du skriver ut.

1. Kontroller at maskinen er slått på.
Pass på at du har lagt riktig papir i papirmagasinet, og endre papirinnstillingene for papirmagasinet på maskinen.
2. På Mac-datamaskinen, bruk Safari til å åpne siden du vil skrive ut.
3. Klikk på **Arkiv**-menyen, og velg deretter **Skriv ut**.
4. Kontroller at maskinen er valgt. Hvis en annen maskin (eller ingen skriver) er valgt, klikker du på popup-menyen **Skriver** og velger maskinen.
5. Velg de ønskede alternativene, for eksempel antall sider som skal skrives ut, eller 2-sidig utskrift (hvis dette støttes av maskinen).
6. Klikk på **Skriv ut**.



Beslektet informasjon

- [Skrive ut med AirPrint](#)

Relaterte temaer:

- [Før du bruker AirPrint \(macOS\)](#)

Skanne ved bruk av AirPrint (macOS)

Kontroller at maskinen står oppført på skannerlisten til Mac-datamaskinen før du skanner.

1. Mat inn dokumentet.
2. Velg **Systemvalg** på Apple-menyen.
3. Klikk på **Skrivere og skannere**.
4. Velg maskinen på skannerlisten.
5. Klikk på kategorien **Skann** og deretter på **Åpen skanner...**-knappen.
Skanner-skjermen vises.
6. Hvis du legger dokumentet i ADF-en, merker du av for **Bruk dokumentmater** og deretter velger du størrelsen på dokumentet på popup-menyen for innstilling av skannestørrelse.
7. Velg destinasjonsmappen eller destinasjonsprogrammet fra popup-menyen for destinasjonsinnstilling.
8. Klikk på **Vis detaljer** for å endre skanneinnstillingene hvis det er nødvendig.
Når du skanner fra skannerglassplaten, kan du beskjære bildet manuelt ved å dra musepekeren over partiet du ønsker å skanne.
9. Klikk på **Skann**.



Beslektet informasjon

- [AirPrint](#)

Relaterte temaer:

- [Før du bruker AirPrint \(macOS\)](#)

Send en faks ved bruk av AirPrint (macOS)

Kontroller at maskinen står oppført på skriverlisten til Mac-datamaskinen. Apple TextEdit brukes i eksempelet nedenfor.



- AirPrint støtter kun faksdokumenter i svart/hvitt.
- (MFC-J4440DW/MFC-J4540DW) Maskinen støtter funksjonen Secure Function Lock (Sikkerfunksjonslås). Sending av fakser via AirPrint er ikke tilgjengelig hvis fakssending for hver bruker er begrenset.

1. Kontroller at maskinen er slått på.
2. På Mac-datamaskinen åpner du filen du vil sende som faks.
3. Klikk på **Arkiv**-menyen, og velg deretter **Skriv ut**.
4. Klikk på **Skriver** popup-menyen, og velg **Brother XXX-XXXX - Fax** (der XXX-XXXX er navnet på modellen).
5. Skriv inn informasjon om mottakeren av faksen.
6. Klikk på **Faks**.



Beslektet informasjon

- [AirPrint](#)

Relaterte temaer:

- [Før du bruker AirPrint \(macOS\)](#)

Mopria™ Print Service og Mopria™ Scan

Mopria™ Print Service er en utskriftsfunksjon og Mopria™ Scan er en skannefunksjon på Android™ mobile enheter som er utviklet av Mopria Alliance™. Med denne tjenesten kan du koble til samme nettverk som maskinen din for å skanne og skrive ut uten ytterligere oppsett.

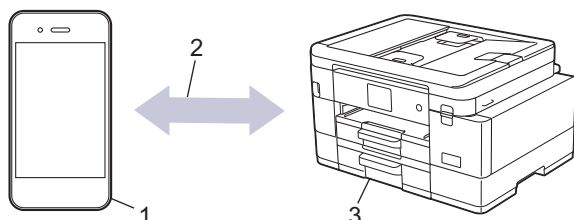

1. Android™ mobil enhet
2. Wi-Fi®-tilkobling
3. Maskinen din

Du må laste ned Mopria™ Print Service eller Mopria™ Scan fra Google Play™ og installere den på Android™-enheten din. Du må aktivere denne tjenesten før du kan bruke den.



Beslektet informasjon

- [Mobile/Web Connect](#)

Brother Mobile Connect

Bruk Brother Mobile Connect til å skrive ut og skanne fra den mobile enheten.

- For Android™-enheter

Med Brother Mobile Connect kan du bruke Brother-maskinens funksjoner direkte fra Android™-enheten.

Last ned og installer Brother Mobile Connect fra Google Play™.

- For alle iOS- eller iPadOS-støttede enheter, inkludert iPhone, iPad og iPod touch

Med Brother Mobile Connect kan du bruke Brother-maskinens funksjoner direkte fra iOS- eller iPadOS-enheten.

Last ned og installer Brother Mobile Connect fra App Store.



Beslektet informasjon

- [Mobile/Web Connect](#)

Skrive ut med nærfeltkommunikasjon (NFC)

Beslektede modeller : MFC-J4440DW/MFC-J4540DW

Nærfeltkommunikasjon (NFC) muliggjør enkle transaksjoner, datautveksling og trådløse forbindelser mellom to enheter som er i nærheten av hverandre.

Hvis du har en Android™-enhet som har NFC aktivert, kan du skrive ut data (bilder, PDF-filer og tekstfiler) fra enheten ved å legge den inntil NFC-logoen på maskinens kontrollpanel.

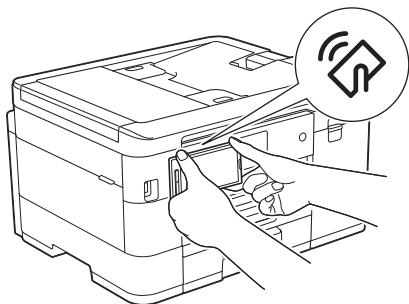

Du må laste ned og installere Brother Mobile Connect på Android™-enheten for å kunne bruke denne funksjonen.



Beslektet informasjon

- [Mobile/Web Connect](#)

Relaterte temaer:

- [Oversikt over kontrollpanelet](#)

Brother iPrint&Scan for Windows og Mac

- [Oversikt over Brother iPrint&Scan for Windows og Mac](#)

Oversikt over Brother iPrint&Scan for Windows og Mac

Bruk Brother iPrint&Scan for Windows og Mac til å skrive ut og skanne via datamaskinen.

Følgende skjermbilde viser et eksempel fra Brother iPrint&Scan for Windows. Den faktiske skjermen kan se annerledes ut, avhengig av programversjonen.

- For Windows
Gå til modellens **Nedlastinger**-side på support.brother.com for å laste ned det nyeste programmet.
- For Mac
Last ned og installer Brother iPrint&Scan fra App Store.

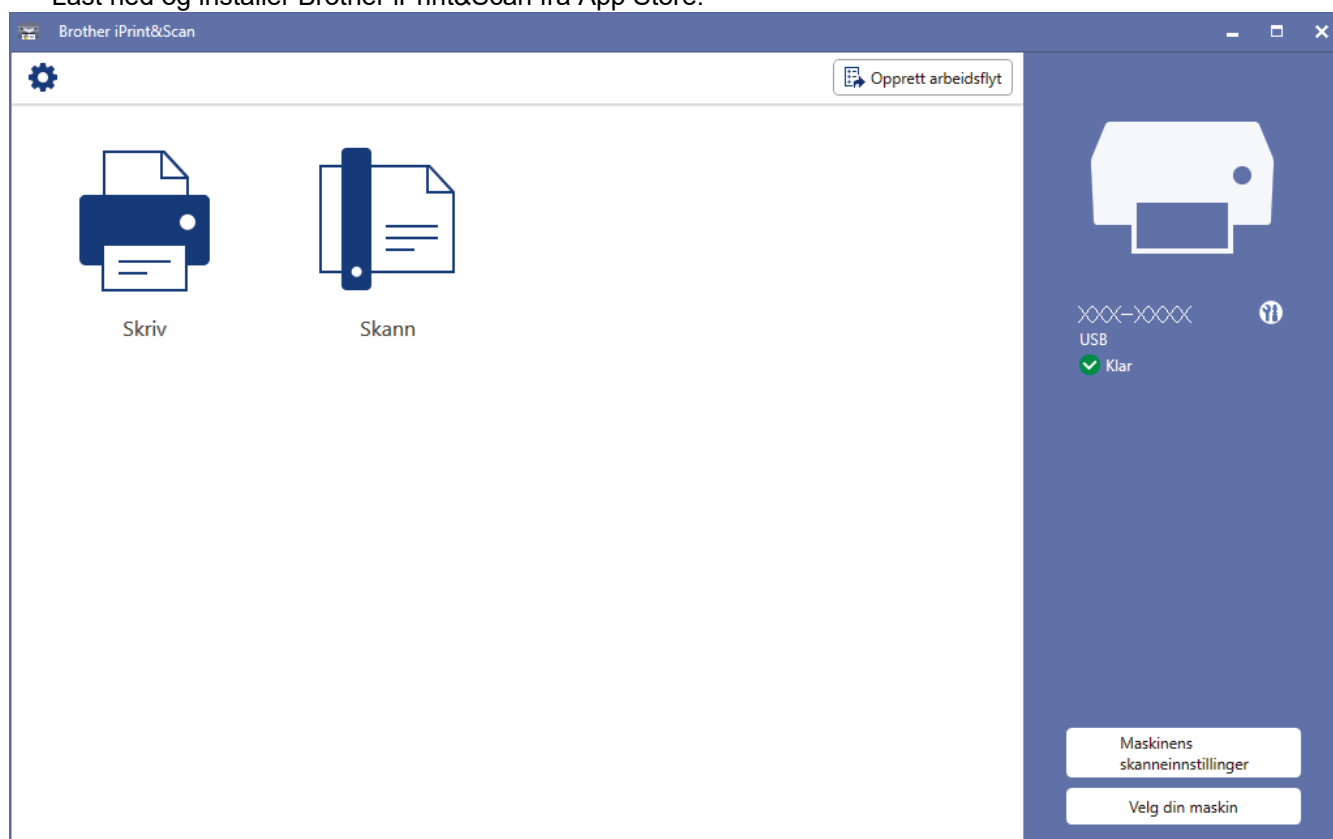

Hvis du blir bedt om det, installerer du driveren og programvaren som trengs for å bruke maskinen. Last ned installasjonsprogrammet fra modellens **Nedlastinger**-side på support.brother.com.



Beslektet informasjon

- [Brother iPrint&Scan for Windows og Mac](#)

Relaterte temaer:

- [Skrive ut med Brother iPrint&Scan \(Windows/Mac\)](#)
- [Skanne ut med Brother iPrint&Scan \(Windows/Mac\)](#)
- [Endre skanneinnstillinger med Brother iPrint&Scan](#)
- [Overvåk maskinstatus med Brother iPrint&Scan \(Windows/Mac\)](#)

Feilsøking

Hvis du tror det er feil på maskinen, sjekker du først hvert av punktene nedenfor, og så prøver du å identifisere problemet og følge feilsøkingstipsene.

Du kan korrigere de fleste problemene selv. Hvis du trenger mer hjelp, kan du gå til support.brother.com for å se de nyeste svarene på spørsmål og feilsøkingstipsene:

1. Besøk support.brother.com.
2. Klikk på **Vanlige spørsmål og feilsøking**, og søk etter modellnavnet.

Sjekk først følgende:

- Maskinens strømledning er korrekt tilkoblet og strømmen til maskinen er på.
- Alt av maskinens beskyttelsesmateriale er fjernet.
- Blekkpatronene er korrekt installert.
- Skannerdekselet og papirstoppdekselet er helt lukket.
- Papiret er lagt riktig i papirmagasinet.
- Grensesnittkablene er riktig tilkoblet maskinen og datamaskinen, eller det er satt opp trådløs tilkobling på både maskinen og datamaskinen.
- (For nettverksmodeller) Tilgangspunktet (for trådløst nettverk), ruterens eller hubens er slått på, og tilkoblingsindikatoren blinker.
- Maskinens LCD-skjerm viser meldinger.

Hvis du ikke løser problemet med kontrollene, identifiserer du problemet og ser deretter ►► *Beslektet informasjon*



Beslektet informasjon

- [Meldinger om feil og vedlikehold](#)
- [Papirstopp](#)
- [Skriverstopp eller papirstopp](#)
- [Hvis du har problemer med maskinen](#)
- [Kontrollere informasjon om maskinen](#)
- [Tilbakestille maskinen](#)

Relaterte temaer:

- [Papirhåndtering og utskriftsproblemer](#)
- [Telefon- og faksproblemer](#)
- [Andre problemer](#)
- [Nettverksproblemer](#)
- [Problemer med AirPrint](#)

Meldinger om feil og vedlikehold

Som i ethvert annet avansert kontorutstyr kan feil oppstå, og rekvisita må skiftes ut. Hvis dette skjer, vil maskinen din identifisere feilen eller trenge rutinemessig vedlikehold og vise passende melding. De vanligste feil- og vedlikeholdsmeldingene vises i tabellen.

Du kan selv rette de fleste feil og utføre rutinemessig vedlikehold. Du finner flere tips på modellens **Vanlige spørsmål og feilsøking**-side på support.brother.com.



- (MFC-J4440DW/MFC-J4540DW)

Hvis pekeskjermen viser feil og Android™-enheten støtter NFC-funksjonen, kan du holde enheten mot NFC-ikonet på kontrollpanelet og bla gjennom de nyeste spørsmålene og svarene ved hjelp av enheten. (Telefonselskapets SMS- og datapriser gjelder.)

Kontroller at NFC-innstillingene i både Brother-maskinen og Android™-enheten er satt til På.

- Referanser med *Beslektet informasjon* står nederst på siden.

>> [MFC-J4340DW](#)

>> [MFC-J4440DW/MFC-J4540DW](#)

MFC-J4340DW

Feilmelding	Årsak	Tiltak
Avbrutt	Mottakeren eller dennes faksmaskin avbrøt anropet.	Prøv å sende eller motta igjen. Hvis anrop stoppes gjentatte ganger og du bruker et VoIP-system (Voice over IP), kan du prøve å endre kompatibiliteten til grunnleggende (for VoIP). >> Beslektet informasjon: Forstyrrelse på telefonlinje / VoIP
Blekk Samler full	Blekk Samleren er full. Disse komponentene trenger vedlikehold nå og da, og må muligens også skiftes ut etter en viss periode for å garantere optimal ytelse fra Brother-maskinen. Siden disse komponentene trenger vedlikehold nå og da, dekkes ikke utskifting av garantien. Behovet for å skifte ut disse komponentene og tiden det tar før dette behovet oppstår, avhenger av antallet tømminger og skyllinger som trengs for å rengjøre blekksystemet. Disse boksene samler opp blekk under de ulike tømmingene og skyllingene. Antallet ganger maskinen tømmer og skyller for rensing varierer avhengig av ulike situasjoner. For eksempel blir det mange rengjøringer hvis man slår maskinen ofte av og på, da maskinen automatisk rengjøres ved oppstart.	Blekk Samleren må skiftes ut. Ta kontakt med Brother kundeservice eller nærmeste autoriserte Brother-servicesenter for å få service utført på maskinen.
Bytt blekk	Én eller flere av blekkassetene er oppbrukt. Maskinen stanser all utskriftsaktivitet. Så lenge det er ledig minnekapasitet, blir svart-hvitt-fakser lagret i minnet. Hvis avsendermaskinen har muligheten til å konvertere den, blir fargefaksen lagret i minnet som svart-hvitt.	Skift ut blekkassetene. >> Beslektet informasjon: Skift blekkassetene Du kan fremdeles skanne selv om det er lite blekk eller blekkasseten må byttes.
Data i minnet	Det finnes utskriftsdata i maskinens minne.	Trykk på Stop/Exit . Maskinen vil avbryte jobben og slette den fra minnet. Prøv å skrive ut på nytt.

Feilmelding	Årsak	Tiltak
Deks. er åpent	Skannerdekselet er ikke låst i lukket stilling.	Åpne skannerdekselet og lukk det igjen. Kontroller at grensesnittkabelen (hvis den brukes) er ført riktig gjennom kabelkanalen og ut på baksiden av maskinen.
	Dekselet på blekkassetten er ikke låst i lukket stilling.	Lukk dekkelet på blekkassetten bestemt til det klikker på plass.
Dokumentstopp	Dokumentet ble ikke satt inn eller matet riktig, eller dokumentet som ble skannet fra ADF-en (automatisk dokumentmater) var for langt.	Fjern det fastkjørte dokumentet, og trykk deretter på Stop/Exit . Plasser dokumentet riktig i ADF-en. » Beslektet informasjon: Legg dokumenter inn i den automatiske dokumentmateria (ADF) » Beslektet informasjon: Papirstopp
DR-modus i bruk (For Danmark)	Maskinen er stilt inn til modus for særskilt ringesignal. Du kan ikke endre mottaksmodusen fra Manuell til en annen modus.	Still inn særskilt ringesignal til Av. » Beslektet informasjon: Slå av særskilt ringesignal
F.kjøri. inn/front Ny fastkjøring	Papiret sitter fast i maskinen.	Ta forsiktig ut det fastkjørte papiret. » Beslektet informasjon: Papiret sitter fast inni og foran i maskinen (papirstopp inni/foran) Kontroller at papirførerne er tilpasset papirstørrelsen. IKKE trekk ut papirmagasinet når du legger i papirstørrelse A5 eller mindre.
	Flere enn ett papirark ble lagt i den manuelle materåpningen. -ELLER- Et nytt ark ble plassert i den manuelle materåpningen før LCD-skjermen viste Sett inn ett ark om gangen..	Ikke legg i mer enn ett papirark om gangen i den manuelle materåpningen. Vent til Sett inn ett ark om gangen. Vis på LCD-skjermen før du legger neste ark i den manuelle materåpningen. Ta forsiktig ut det fastkjørte papiret. » Beslektet informasjon: Papiret sitter fast inni og foran i maskinen (papirstopp inni/foran)
Fastkjøring bak	Papiret sitter fast i maskinen.	Ta forsiktig ut det fastkjørte papiret. » Beslektet informasjon: Papiret sitter fast bak i maskinen (papirstopp bak / skuff 2) Kontroller at papirførerne er tilpasset papirstørrelsen. IKKE trekk ut papirmagasinet når du legger i papirstørrelse A5 eller mindre.
	Det har samlet seg papirstøv på overflaten av rullene for papiropphenting.	Rengjør rullene for papiropphenting. » Beslektet informasjon: Rengjør valse for papiropphenting for papirmagasin 1
Fastkjøring front Ny f.kjøring front	Papiret sitter fast i maskinen.	Ta forsiktig ut det fastkjørte papiret. » Beslektet informasjon: Papiret sitter fast foran i maskinen (papirstopp foran) Kontroller at papirførerne er tilpasset papirstørrelsen. IKKE trekk ut papirmagasinet når du legger i papirstørrelse A5 eller mindre.

Feilmelding	Årsak	Tiltak
Feil blekkfarge	En blekkassett er satt inn på feil sted.	Kontroller hvilke blekkassetter som har en farge som ikke stemmer overens med posisjonen til blekkassetten, og flytt dem til riktig posisjon.
Feil blekkpatron	Modellnummeret på blekkassetten er ikke kompatibelt med din maskin.	Kontroller at modellnummeret på kassetten vil fungere med maskinen din.
Feil papirstørrelse	Papirstørrelsesinnstillingen stemmer ikke overens med papirstørrelsen i magasinet. -ELLER- Du har ikke justert papirførerne i magasinet til indikatorene for papirstørrelsen du bruker.	<ol style="list-style-type: none"> 1. Kontroller at papirstørrelsen du velger i maskinens display, stemmer overens med papirstørrelsen i magasinet. <ul style="list-style-type: none"> ➤➤ <i>Beslektet informasjon: Endre papirstørrelse og papirtype</i> 2. Pass på at du legger papiret i stående retning ved å stille inn papirførerne på indikatorene etter papirstørrelsen. <ul style="list-style-type: none"> ➤➤ <i>Beslektet informasjon: Legg i papir</i> 3. Når du har kontrollert papirstørrelsen og papirretningen, trykker du på ►. <p>Hvis du skriver ut fra datamaskinen, må du forsikre deg om at papirstørrelsen du valgte i skriverdriveren eller programmet du bruker til utskrift, tilsvarer størrelsen på papiret i magasinet. <ul style="list-style-type: none"> ➤➤ <i>Beslektet informasjon: Utskriftsinnstillinger (Windows)</i> </p>
Finner ikke	En blekkassett er ikke satt inn riktig.	Ta ut den nye blekkassetten, og sett den deretter forsiktig inn til den låses på plass. <ul style="list-style-type: none"> ➤➤ <i>Beslektet informasjon: Skift blekkassetene</i>
	Det ble satt inn en blekkassett for feil Brother-modell.	Kontroller modellnumrene på blekkassetten og sett inn korrekte blekkassetter.
Fullt faksminne	Faksmинnet er fullt.	Skriv ut faksene som ligger i minnet. <ul style="list-style-type: none"> ➤➤ <i>Beslektet informasjon: Skrive ut en faks som er lagret i maskinens minne</i>
Høy temperatur	Romtemperaturen er for høy.	Kjøøl først ned rommet, og la så maskinen avkjøles til romtemperatur. Prøv igjen når maskinen har kjølet seg ned.
Ikke registrert	Du prøvde å få tilgang til et hurtigvalgnummer som ikke er lagret i maskinen.	Sett opp hurtigvalgnummeret.
Ikke Svar/Oppt.	Nummeret du ringte svarer ikke eller er opptatt.	Kontroller nummeret og prøv igjen.
Ingen blekkpat.	En blekkassett er ikke satt inn riktig.	Ta ut blekkassetten og sett den deretter forsiktig inn igjen, til den låses på plass. <ul style="list-style-type: none"> ➤➤ <i>Beslektet informasjon: Skift blekkassetene</i>
Ingen enhet	Ved konfigurering av Wi-Fi Direct-nettverket kan ikke Brother-maskinen finne den mobile enheten.	<ul style="list-style-type: none"> • Sørg for at maskinen din og den mobile enheten er i Wi-Fi Direct-modus. • Flytt den mobile enheten nærmere Brother-maskinen. • Flytt Brother-maskinen og den mobile enheten til et område uten hindringer. • Hvis du manuelt konfigurerer Wi-Fi Direct-nettverket, sørger du for at du har angitt riktig passord.



Feilmelding	Årsak	Tiltak
		<ul style="list-style-type: none"> Dersom den mobile enheten har en konfigurasjonsside for hvordan du kan få tildelt en IP-adresse, må du sørge for at IP-adressen til den mobile enheten har blitt konfigurert via DHCP.
Ingen ID (For Danmark)	Det finnes ingen historikk over innkommende anrop. Du har ikke mottatt anrop, eller du har ikke abonnert på Oppringer-ID-tjenesten fra ditt telefonselskap.	Hvis du vil bruke Oppringer-ID-funksjonen, må du ta kontakt med telefonselskapet. >> Beslektet informasjon: Anroper-ID
Kan ikke rengj. XX Kan ikke starte XX Utskr. misl. XX	Maskinen har et mekanisk problem. -ELLER- Et fremmedlegeme, som en binders eller istykkerrevet papir, har kommet inn i maskinen.	Åpne skannerdekselet og fjern eventuelle fremmedlegemer og papirbiter i maskinen. Dersom feilmeldingen vedvarer, kobler du fra maskinen i flere minutter før du kobler den til igjen. >> Beslektet informasjon: Papiret sitter fast inni og foran i maskinen (papirstopp inni/foran) Hvis du ikke kan skrive ut dokumenter og mottatte fakser, overfører du dem til en annen faksmaskin eller til datamaskinen før du kobler fra maskinen, slik at viktige meldinger ikke går tapt. Deretter lar du maskinen være koblet fra strømmettet i flere minutter før du kobler den til igjen. >> Beslektet informasjon: Overføre faksene eller faksaktivetsrapporten
Kan ikke skanne XX	Maskinen har et mekanisk problem.	Koble maskinen fra strømmettet i flere minutter før du kobler den til igjen. Hvis du ikke kan skrive ut dokumenter og mottatte fakser, overfører du dem til en annen faksmaskin eller til datamaskinen før du kobler fra maskinen, slik at viktige meldinger ikke går tapt. Deretter lar du maskinen være koblet fra strømmettet i flere minutter før du kobler den til igjen. >> Beslektet informasjon: Overføre faksene eller faksaktivetsrapporten
Komm. feil	Det oppstod en kommunikasjonsfeil på grunn av dårlig linjekvalitet.	Send faksen på nytt eller koble maskinen til en annen telefonlinje. Hvis problemet vedvarer, kontakter du telefonselskapet og ber dem om å kontrollere telefonlinjen.
Kun svart/hvitt	Én eller flere av fargeblekkassetene er oppbrukt. Du kan bruke maskinen i svart-hvitt-modus i ca. fire uker, avhengig av hvor mange sider du skriver ut. Når denne meldingen vises på LCD-skjermen, fungerer hver enkelt operasjon på følgende måte: <ul style="list-style-type: none"> Utskrift Hvis medietypen er satt til Vanlig papir og du valgte Gråtone i skriverdriveren, kan du bruke maskinen som svart/hvitt-skriver. Kopiering Hvis papirtypen er satt til Blankt papir, kan du kopiere i svart-hvitt. 	Skift ut blekkassetene. >> Beslektet informasjon: Skift blekkassetene Selv om årsakskolonnen viser alternativer for å bruke maskinen etter at denne feilen vises, kan du ikke bruke maskinen før du bytter ut en eller flere blekkpatroner under følgende forhold: Hvis du kobler fra maskinen eller tar ut blekkpatronen.

Feilmelding	Årsak	Tiltak
	<ul style="list-style-type: none"> Faksing Hvis papirtypen er satt til Blankt papir, mottar og skriver maskinen ut fakser i svart-hvitt.	
Lav Temperatur	Romtemperaturen er for lav.	Etter at du har varmet opp rommet, lar du maskinen varme opp til romtemperatur. Prøv igjen når maskinen er varmet opp.
Lite blekk	Lavt blekknivå. Hvis avsendermaskinen har muligheten til å konvertere den, vil fargefaksen bli skrevet ut på maskinen i svart-hvitt.	Gjør klar en ny blekkasset. Du kan fortsette utskriften til LCD-skjermen viser Bytt blekk. » Beslektet informasjon: Skift blekkassetene Du kan fremdeles skanne selv om det er lite blekk eller blekkassetten må byttes.
Maksimalt antall enheter er allerede koblet til via Wi-Fi Direct.	Maksimalt antall mobile enheter er allerede koblet til Wi-Fi Direct-nettverket når Brother-maskinen er gruppeeier.	Når den nåværende tilkoblingen mellom Brother-maskinen og en annen mobil enhet er avsluttet, kan du prøve å konfigurere Wi-Fi Direct-innstillingene igjen. Du kan kontrollere tilkoblingsstatusen ved å skrive ut nettverksinnstillingsrapporten. » Beslektet informasjon: Skrive ut rapporten for nettverkskonfigurasjon
Minnet er fullt	Maskinens minne er fullt.	Hvis fakssending eller kopiering pågår: <ul style="list-style-type: none"> Trykk på Stop/Exit, og vent til andre operasjoner som pågår blir ferdige, deretter forsøker du igjen. Trykk på ► for å velge Delv. utskr. hvis du vil kopiere sidene som hittil er skannet. Skriv ut faksene som ligger i minnet. » Beslektet informasjon: Skrive ut en faks som er lagret i maskinens minne
Papirmatefeil	Maskinen er tom for papir, eller papiret er ikke lagt riktig inn i papirmagasinet.	Gjør ett av følgende: <ul style="list-style-type: none"> Legg papir i papirmagasinet, og trykk på ►. Ta ut og legg i papiret igjen, og trykk deretter på ►. » Beslektet informasjon: Legg i papir
	Papiret ble ikke satt inn i midtre posisjon i den manuelle materåpningen.	Fjern papiret og legg det inn igjen midt i den manuelle materåpningen. Følg deretter instruksjonene på LCD-skjermen. » Beslektet informasjon: Legg papir i den manuelle mateåpningen
	Papiret i den manuelle innmatingsåpningen holder seg ikke rett når maskinen mates.	Bruk begge hender for å justere papirførerne til den manuelle innmatingsåpningen. Sørg for at det ikke er mellomrom mellom papirførerne og papiret, og trykk deretter på Mono Start eller Colour Start . » Beslektet informasjon: Legg papir i den manuelle mateåpningen
	Papirstoppdekselet er ikke lukket på riktig måte.	Kontroller at papirstoppdekselet er jevnt lukket på begge sider.

Feilmelding	Årsak	Tiltak
Papirmatefeil		<p>»» <i>Beslektet informasjon: Skriverstopp eller papirstopp</i></p>
	Det har samlet seg papirstøv på overflaten av rullene for papiropphenting.	<p>Rengjør rullene for papiropphenting.</p> <p>»» <i>Beslektet informasjon: Rengjør valse- ne for papiropphenting for papirmagasin 1</i></p>
Samler nesten full	Blekksamleren er nesten full.	<p>Blekksamleren må skiftes ut snart. Brother-kundeservice eller den lokale Brother-forhandleren din.</p> <p>Blekksamleren samler opp blekk etter rengjøringen av skriverhodet.</p>
Skuff 1 ikke funnet	Papirmagasinet er ikke satt helt inn.	Skyv papirmagasinet sakte helt inn i maskinen.
	Papir eller et fremmedlegeme har forhindret papirmagasinet i å bli satt riktig inn.	Trekk papirmagasinet ut av maskinen, og fjern det fastkjørte papiret eller fremmedlegemet. Hvis du ikke kan se eller fjerne det fastkjørte papiret »» <i>Beslektet informasjon: Skriverstopp eller papirstopp</i>
Skuffinnstillin.	Denne meldingen vises når innstillingen for å bekrefte papirtype og -størrelse er aktivert.	<p>Endre innstillingen til Av hvis du ikke vil vise denne bekreftelsesmeldingen.</p> <p>»» <i>Beslektet informasjon: Endre Kontroller papir-innstillingen</i></p>
TilkoblingMislyktes	Brother-maskinen og den mobile enheten kan ikke kommunisere under konfigurasjonen av Wi-Fi Direct-nettverket.	<ul style="list-style-type: none"> • Flytt den mobile enheten nærmere Brother-maskinen. • Flytt Brother-maskinen og den mobile enheten til et område uten hindringer. • Hvis du bruker PIN-metoden til WPS, må du sørge for at du har skrevet inn riktig PIN-kode.
Tilkoblingsfeil	Andre enheter forsøker å koble til Wi-Fi Direct-nettverket samtidig.	Sørg for at det er ingen andre enheter som forsøker å koble til Wi-Fi Direct-nettverket, og forsøk deretter å konfigurere Wi-Fi Direct-innstillingene igjen.
Tomt for papir	Det har samlet seg papirstøv på overflaten av rullene for papiropphenting.	<p>Rengjør rullene for papiropphenting.</p> <p>»» <i>Beslektet informasjon: Rengjør valse- ne for papiropphenting for papirmagasin 1</i></p>

MFC-J4440DW/MFC-J4540DW

Feilmelding	Årsak	Tiltak
Avbrutt	Mottakeren eller dennes faksmaskin avbrøt anropet.	<p>Prøv å sende eller motta igjen.</p> <p>Hvis anrop stoppes gjentatte ganger og du bruker et VoIP-system (Voice over IP), kan du prøve å endre kompatibiliteten til grunnleggende (for VoIP).</p> <p>»» <i>Beslektet informasjon: Forstyrrelse på telefonlinje / VoIP</i></p>
Blekks. nesten full	Blekksamleren er nesten full.	<p>Blekksamleren må skiftes ut snart. Brother-kundeservice eller den lokale Brother-forhandleren din.</p> <p>Blekksamleren samler opp blekk etter rengjøringen av skriverhodet.</p>
Blekksamlerpute full	Blekksamleren er full. Disse komponentene trenger vedlikehold nå og da, og må muligens også skiftes ut etter en viss periode for å garantere optimal ytelse fra	Blekksamleren må skiftes ut. Ta kontakt med Brother kundeservice eller nærmeste autoriserte Brother-servicesenter for å få service utført på maskinen.

Feilmelding	Årsak	Tiltak
	Brother-maskinen. Siden disse komponentene trenger vedlikehold nå og da, dekkes ikke utskifting av garantien. Behovet for å skifte ut disse komponentene og tiden det tar før dette behovet oppstår, avhenger av antallet tømninger og skyllinger som trengs for å rengjøre blekksystemet. Disse boksene samler opp blekk under de ulike tømningene og skyllingene. Antallet ganger maskinen tømmer og skyller for rensing varierer avhengig av ulike situasjoner. For eksempel blir det mange rengjøringer hvis man slår maskinen ofte av og på, da maskinen automatisk rengjøres ved oppstart.	
Bytt blekk	Én eller flere av blekkassetene er oppbrukt. Maskinen stanser all utskriftsaktivitet. Så lenge det er ledig minnekapasitet, blir svart-hvitt-fakser lagret i minnet. Hvis avsendermaskinen har muligheten til å konvertere den, blir fargefaksen lagret i minnet som svart-hvitt.	Skift ut blekkassetene. »» Beslektet informasjon: Skift blekkassetene Du kan fremdeles skanne selv om det er lite blekk eller blekkassetten må byttes.
Data i minnet	Det finnes utskriftsdata i maskinens minne.	Trykk på  . Maskinen vil avbryte jobben og slette den fra minnet. Prøv å skrive ut på nytt.
Deks. er åpent	Skannerdekselet er ikke låst i lukket stilling.	Åpne skannerdekselet og lukk det igjen. Kontroller at grensesnittkabelen (hvis den brukes) er ført riktig gjennom kabelkanalen og ut på baksiden av maskinen.
	Dekselet på blekkassetten er ikke låst i lukket stilling.	Lukk dekselet på blekkassetten bestemt til det klikker på plass.
Dokumentstopp/for langt	Dokumentet ble ikke satt inn eller matet riktig, eller dokumentet som ble skannet fra ADF-en (automatisk dokumentmater) var for langt.	Fjern det fastkjørte dokumentet, og trykk deretter på  . Plasser dokumentet riktig i ADF-en. »» Beslektet informasjon: Legg dokumenter inn i den automatiske dokumentmateriaen (ADF) »» Beslektet informasjon: Papirstopp
DR-modus i bruk (For Danmark)	Maskinen er stilt inn til modus for særskilt ringesignal. Du kan ikke endre mottaksmodusen fra Manuell til en annen modus.	Still inn særskilt ringesignal til Av. »» Beslektet informasjon: Slå av særskilt ringesignal
Fastkjøring innside/front Ny fastkjøring innside/front	Papiret sitter fast i maskinen.	Ta forsiktig ut det fastkjørte papiret. »» Beslektet informasjon: Papiret sitter fast inni og foran i maskinen (papirstopp inni/foran) Kontroller at papirførerene er tilpasset papirstørrelsen. IKKE trekk ut papirmagasinet når du legger i papirstørrelse A5 eller mindre.
	Flere enn ett papirark ble lagt i den manuelle materåpningen. -ELLER- Enda et papirark ble lagt i den manuelle materåpningen før Hvor papiret plasseres ble vist på pekeskjermen.	Ikke legg i mer enn ett papirark i den manuelle materåpningen om gangen. Vent til pekeskjermen viser Hvor papiret plasseres før du mater inn neste ark i den manuelle materåpningen. Ta forsiktig ut det fastkjørte papiret.

Feilmelding	Årsak	Tiltak
Fastkjøring innside/ front Ny fastkjøring innsi- de/front		➤➤ <i>Beslektet informasjon: Papiret sitter fast inni og foran i maskinen (papirstopp inni/foran)</i>
Feil blekkfarge	En blekkasset er satt inn på feil sted.	Kontrollerer hvilke blekkassetter som har en farge som ikke stemmer overens med posisjonen til blekkassetten, og flytt dem til riktig posisjon.
Feil blekkpatron	Modellnummeret på blekkassetten er ikke kompatibelt med din maskin.	Kontrollerer at modellnummeret på kassetten vil fungere med maskinen din.
Feil papirstørrelse Feil papirstørrelse [Magasin 1] Feil papirstørrelse [Magasin 2]	Papirstørrelsesinnstillingen stemmer ikke overens med papirstørrelsen i magasinet. -ELLER- Du har ikke justert papirførerne i magasinet til indikatorene for papirstørrelsen du bruker.	<ol style="list-style-type: none"> 1. Kontrollerer at papirstørrelsen du har valgt i maskinens display, tilsvarer størrelsen på papiret i magasinet. ➤➤ <i>Beslektet informasjon: Endre papirstørrelse og papirtype</i> 2. Kontrollerer at du har satt i papiret i korrekt retning og juster papirførerne til indikatorene for papirstørrelsen du bruker. ➤➤ <i>Beslektet informasjon: Legg i papir</i> 3. Når du har kontrollert papirstørrelsen og papirretningen, følger du instruksjonene på LCD-skjermen. <p>Hvis du skriver ut fra datamaskinen, må du forsikre deg om at papirstørrelsen du valgte i skriverdriveren eller programmet du bruker til utskrift, tilsvarer størrelsen på papiret i magasinet. ➤➤ <i>Beslektet informasjon: Utskriftsinnstillinger (Windows)</i></p>
Feil skuffinnstillinger	Maskinens innstillinger for papirstørrelse eller papirtype og magasin stemmer ikke med størrelsen på papiret i magasinet du bruker.	<p>Følg instruksjonene på pekeskjermen og prøv å skrive ut på nytt.</p> <p>Konfigurer innstillingen for papirstørrelse eller papirtype for magasinet i henhold til instruksjonene på LCD-skjermen.</p>
Finner ikke	En blekkasset er ikke satt inn riktig.	Ta ut den nye blekkassetten, og sett den deretter forsiktig inn til den låses på plass. ➤➤ <i>Beslektet informasjon: Skift blekkassetene</i>
	Det ble satt inn en blekkasset for feil Brother-modell.	Kontrollerer modellnumrene på blekkassetten og sett inn korrekte blekkassetter.
Fullt faksminne	Faksmiynet er fullt.	<p>Gjør ett av følgende:</p> <ul style="list-style-type: none"> • Slett dataene i minnet. For å få ekstra minne kan du slå av Minnemottak. ➤➤ <i>Beslektet informasjon: Slå av minnemottak</i> • Skriv ut faksene som ligger i minnet. ➤➤ <i>Beslektet informasjon: Skrive ut en faks som er lagret i maskinens minne</i>
Gjentatt ingen papir- mat.	Det har samlet seg papirstøv på overflaten av rullene for papiropphenting.	Rengjør rullene for papiropphenting. ➤➤ <i>Beslektet informasjon: Rengjør valse- ne for papiropphenting for papirmagasin 1 eller Rengjør valse- ne for papiropphenting for papirmagasin 2</i>

Feilmelding	Årsak	Tiltak
Hub er ubrukelig.	En HUB eller et USB flash-minne med HUB er koblet til USB-grensesnittet.	Hubber, blant annet USB Flash-minne med innebygd hub, støttes ikke. Ta enheten ut av USB-kontakten.
Høy temperatur	Romtemperaturen er for høy.	Kjøøl først ned rommet, og la så maskinen avkjøles til romtemperatur. Prøv igjen når maskinen har kjølt seg ned.
Ikke Svar/Oppt.	Nummeret du ringte svarer ikke eller er opptatt.	Kontroller nummeret og prøv igjen.
Ingen blekkpat.	En blekkasset er ikke satt inn riktig.	Ta ut blekkassetten og sett den deretter forsiktig inn igjen, til den låses på plass. » Beslektet informasjon: Skift blekkassetten
Ingen enhet Ingen enhet funnet.	Ved konfigurering av Wi-Fi Direct-nettverket kan ikke Brother-maskinen finne den mobile enheten.	<ul style="list-style-type: none"> • Sørg for at maskinen din og den mobile enheten er i Wi-Fi Direct-modus. • Flytt den mobile enheten nærmere Brother-maskinen. • Flytt Brother-maskinen og den mobile enheten til et område uten hindringer. • Hvis du manuelt konfigurerer Wi-Fi Direct-nettverket, sørger du for at du har angitt riktig passord. • Dersom den mobile enheten har en konfigurasjonsside for hvordan du kan få tildelt en IP-adresse, må du sørge for at IP-adressen til den mobile enheten har blitt konfigurert via DHCP.
Ingen enhet USB-enheten må kobles fra.	Den tilkoblede USB-enheten svarer ikke.	Ta enheten ut av USB-kontakten.
Ingen fil	USB Flash-stasjonen i mediastasjonen inneholder ikke en JPG-fil.	Sett inn riktig USB Flash-stasjon i sporet igjen.
Ingen ID (For Danmark)	Det finnes ingen historikk over innkommende anrop. Du har ikke mottatt anrop, eller du har ikke abonnert på Oppringer-ID-tjenesten fra ditt telefonselskap.	Hvis du vil bruke Oppringer-ID-funksjonen, må du ta kontakt med telefonselskapet. » Beslektet informasjon: Anroper-ID
Kan ikke rengjøre XX Kan ikke starte. XX Utskr. misl. XX	Maskinen har et mekanisk problem. -ELLER- Et fremmedlegeme, som en binders eller istykkerrevet papir, har kommet inn i maskinen.	Åpne skannerdekselet og fjern eventuelle fremmedlegemer og papirbiter i maskinen. Dersom feilmeldingen vedvarer, kobler du fra maskinen i flere minutter før du kobler den til igjen. » Beslektet informasjon: Papiret sitter fast inni og foran i maskinen (papirstopp inni/foran) Hvis du ikke kan skrive ut dokumenter og mottatte fakser, kan du overføre dem til en annen faksmaskin eller til datamaskinen. » Beslektet informasjon: Overføre faksene eller faksaktivetsrapporten
Kan ikke skanne XX	Maskinen har et mekanisk problem.	Koble maskinen fra strømmettet i flere minutter før du kobler den til igjen. Hvis du ikke kan skrive ut dokumenter og mottatte fakser, kan du overføre dem til en annen faksmaskin eller til datamaskinen. » Beslektet informasjon: Overføre faksene eller faksaktivetsrapporten

Feilmelding	Årsak	Tiltak
Komm. feil	Det oppstod en kommunikasjonsfeil på grunn av dårlig linjekvalitet.	Send faksen på nytt eller koble maskinen til en annen telefonlinje. Hvis problemet vedvarer, kontakter du telefonselskapet og ber dem om å kontrollere telefonlinjen.
Kun svart/hvitt	<p>Én eller flere av fargeblekkassetene er oppbrukt.</p> <p>Du kan bruke maskinen i svart-hvitt-modus i ca. fire uker, avhengig av hvor mange sider du skriver ut.</p> <p>Når denne meldingen vises på LCD-skjermen, fungerer hver enkelt operasjon på følgende måte:</p> <ul style="list-style-type: none"> • Utskrift Hvis medietypen er satt til Vanlig papir og du valgte Gråtone i skriverdriveren, kan du bruke maskinen som svart/hvitt-skriver. • Kopiering Hvis papirtypen er satt til Blankt papir, kan du kopiere i svart-hvitt. • Faksing Hvis papirtypen er satt til Blankt papir, mottar og skriver maskinen ut fakser i svart-hvitt. 	<p>Skift ut blekkassetene.</p> <p>➤ Beslektet informasjon: <i>Skift blekkassetene</i></p> <p>Selv om årsakskolonnen viser alternativer for å bruke maskinen etter at denne feilen vises, kan det hende du ikke kan bruke maskinen før du bytter ut en eller flere blekkpatroner under følgende forhold:</p> <p>Hvis du kobler fra maskinen eller tar ut blekkpatronen.</p>
Lav Temperatur	Romtemperaturen er for lav.	Etter at du har varmet opp rommet, lar du maskinen varme opp til romtemperatur. Prøv igjen når maskinen er varmet opp.
Lite blekk	Lavt blekknivå. Hvis avsendermaskinen har muligheten til å konvertere den, vil fargefaksen bli skrevet ut på maskinen i svart-hvitt.	<p>Gjør klar en ny blekkassett. Du kan fortsette utskriften til pekeskjermen viser Bytt blekk.</p> <p>➤ Beslektet informasjon: <i>Skift blekkassetene</i></p> <p>Du kan fremdeles skanne selv om det er lite blekk eller blekkassetten må byttes.</p>
Maksimalt antall enheter er allerede koblet til via Wi-Fi Direct.	Maksimalt antall mobile enheter er allerede koblet til Wi-Fi Direct-nettverket når Brother-maskinen er gruppeeier.	<p>Når den nåværende tilkoblingen mellom Brother-maskinen og en annen mobil enhet er avsluttet, kan du prøve å konfigurere Wi-Fi Direct-innstillingene igjen. Du kan kontrollere tilkoblingsstatusen ved å skrive ut nettverksinnstillingsrapporten.</p> <p>➤ Beslektet informasjon: <i>Skrive ut rapporten for nettverkskonfigurasjon</i></p>
Mediet er fullt.	USB Flash-minnet du bruker, har ikke nok ledig plass til å skanne dokumentet.	Slett filer du ikke bruker, fra USB Flash-stasjonen for å frigjøre plass, og prøv deretter på nytt.
Minnet er fullt	Maskinens minne er fullt.	<p>Hvis fakssending eller kopiering pågår:</p> <ul style="list-style-type: none"> • Trykk på  eller Avslutt, og vent til andre operasjoner som pågår blir ferdig, deretter forsøker du igjen. • Trykk på Delvis utskrift for å kopiere sidene som er skannet så langt. • Tøm minnet for lagrede data. Du kan slå av Minnemottak for å få ekstra minne.

Feilmelding	Årsak	Tiltak
		<p>➤➤ <i>Beslektet informasjon: Slå av minnemottak</i></p> <ul style="list-style-type: none"> • Skriv ut faksene som er lagret i minnet. <p>➤➤ <i>Beslektet informasjon: Skrive ut en faks som er lagret i maskinens minne</i></p>
Misl. start av berøringsskjerm	Du trykket på pekeskjermen før initialiseringen som gjøres når strømmen slås på, var ferdig.	Sjekk at ingenting er i kontakt med eller hviler på berøringsskjermen, spesielt når du kobler til maskinen.
	Det kan hende det har lagt seg restprodukter mellom nedre del av pekeskjermen og rammen.	Legg et stivt papir mellom nedre del av pekeskjermen og rammen, og skyv det frem og tilbake for å få ut restproduktene.
Papirmatefeil Ingen papirmating [Magasin 1] Ingen papirmating [Magasin 2]	Maskinen er tom for papir, eller papiret er ikke lagt riktig inn i papirmagasinet.	<p>Gjør ett av følgende:</p> <ul style="list-style-type: none"> • Fyll opp papirmagasinet, og følg deretter instruksjonene på LCD-skjermen. • Ta ut og legg i papiret igjen, og følg deretter instruksjonene på LCD-skjermen. <p>➤➤ <i>Beslektet informasjon: Legg i papir</i></p>
	Papiret ble ikke satt inn i midtre posisjon i den manuelle materåpningen.	Fjern papiret og legg det inn igjen midt i den manuelle materåpningen. Følg deretter instruksjonene på LCD-skjermen. ➤➤ <i>Beslektet informasjon: Legg papir i den manuelle mateåpningen</i>
	Papiret i den manuelle innmatingsåpningen holder seg ikke rett når maskinen mates.	Bruk begge hender for å justere papirførerne til den manuelle innmatingsåpningen. Sørg for at det ikke er mellomrom mellom papirførerne og papiret, og trykk deretter på <i>Monostart</i> eller <i>Fargestart</i> . ➤➤ <i>Beslektet informasjon: Legg papir i den manuelle mateåpningen</i>
	Papirstoppdekselet er ikke lukket på riktig måte.	Kontroller at papirstoppdekselet er jevnt lukket på begge sider. ➤➤ <i>Beslektet informasjon: Skriverstopp eller papirstopp</i>
	Det har samlet seg papirstøv på overflaten av rullene for papiropphenting.	Rengjør rullene for papiropphenting. ➤➤ <i>Beslektet informasjon: Rengjør valse- ne for papiropphenting for papirmagasin 1 eller Rengjør valse- ne for papiropphenting for papirmagasin 2</i>
Papirskuff ikke funnet Papirskuff 1 ikke funnet Papirskuff 2 ikke funnet	Papirmagasinet er ikke satt helt inn.	Skyv papirmagasinet sakte helt inn i maskinen.
	Papir eller et fremmedlegeme har forhindret papirmagasinet i å bli satt riktig inn.	Trekk papirmagasinet ut av maskinen, og fjern det fastkjørte papiret eller fremmedlegemet. Hvis du ikke kan se eller fjerne det fastkjørte papiret ➤➤ <i>Beslektet informasjon: Skriverstopp eller papirstopp</i>
Papirstopp foran Gjenta papirstopp foran	Papiret sitter fast i maskinen.	<p>Ta forsiktig ut det fastkjørte papiret.</p> <p>➤➤ <i>Beslektet informasjon: Papiret sitter fast foran i maskinen (papirstopp foran)</i></p> <p>Kontroller at papirførerne er tilpasset papirstørrelsen.</p> <p>IKKE trekk ut papirmagasinet når du legger i papirstørrelse A5 eller mindre.</p>

Feilmelding	Årsak	Tiltak
Skuffinnstillin. Magasin 1 innstillin- ger Magasin 2 innstillin- ger	Denne meldingen vises når innstillingen for å bekrefte papirtype og -størrelse er aktivert.	Endre innstillingen til Av hvis du ikke vil vise denne bekreftelsesmeldingen. ►► <i>Beslektet informasjon: Endre Kontroller papir-innstillingen</i>
Stopp bak Papirstopp skuff2	Papiret sitter fast i maskinen.	Ta forsiktig ut det fastkjørte papiret. ►► <i>Beslektet informasjon: Papiret sitter fast bak i maskinen (papirstopp bak / skuff 2)</i> Kontroller at papirførerne er tilpasset papirstørrelsen. IKKE trekk ut papirmagasinet når du legger i papirstørrelse A5 eller mindre.
	Det har samlet seg papirstøv på overflaten av rullene for papiropphenting.	Rengjør rullene for papiropphenting. ►► <i>Beslektet informasjon: Rengjør valsene for papiropphenting for papirmagasin 1 eller Rengjør valsene for papiropphenting for papirmagasin 2</i>
Tilkobling mislyktes	Brother-maskinen og den mobile enheten kan ikke kommunisere under konfigurasjonen av Wi-Fi Direct-nettverket.	<ul style="list-style-type: none"> • Flytt den mobile enheten nærmere Brother-maskinen. • Flytt Brother-maskinen og den mobile enheten til et område uten hindringer. • Hvis du bruker PIN-metoden til WPS, må du sørge for at du har skrevet inn riktig PIN-kode.
Tilkoblingsfeil	Andre enheter forsøker å koble til Wi-Fi Direct-nettverket samtidig.	Sørg for at det er ingen andre enheter som forsøker å koble til Wi-Fi Direct-nettverket, og forsøk deretter å konfigurere Wi-Fi Direct-innstillingene igjen.
Ubrukelig enhet Ta ut kontakten foran og slå maskinen av og på	En ødelagt enhet er koblet til USB-kontakten.	Koble enheten fra USB-kontakten. Slå maskinen av og deretter på igjen.
Ubrukelig enhet USB-enheten må kobles fra.	En USB-enhet eller et USB flash-minne som ikke støttes, er koblet til USB-kontakten.	Ta enheten ut av USB-kontakten.



Beslektet informasjon

- [Feilsøking](#)
 - [Overføre faksene eller faksaktivitetsrapporten](#)
 - [Feilmeldinger ved bruk av Brother Web Connect-funksjonen](#)

Relaterte temaer:

- [Oversikt over LCD-pekeskjermen](#)
- [Skrive ut rapporten for nettverkskonfigurasjon](#)
- [Skift blekkassetene](#)
- [Endre Kontroller papir-innstillingen](#)
- [Forstyrrelse på telefonlinje / VoIP](#)
- [Legg dokumenter inn i den automatiske dokumentmateria \(ADF\).](#)
- [Papirstopp](#)
- [Slå av særskilt ringsignal](#)
- [Anroper-ID](#)

-
- Legg i papir
 - Legg papir i den manuelle mateåpningen
 - Skriverstopp eller papirstopp
 - Rengjør valsene for papiropphenting for papirmagasin 1
 - Slå av minnemottak
 - Skrive ut en faks som er lagret i maskinens minne
 - Endre papirstørrelse og papirtype
 - Utskriftsinnstillinger (Windows)
 - Papiret sitter fast inni og foran i maskinen (papirstopp inni/foran)
 - Papiret sitter fast foran i maskinen (papirstopp foran)
 - Papiret sitter fast bak i maskinen (papirstopp bak / skuff 2)
 - Papirhåndtering og utskriftsproblemer
 - Rengjør valsene for papiropphenting for papirmagasin 2
-

Overføre faksene eller faksaktivitetsrapporten

Hvis LCD-skjermen viser:

- [Kan ikke rengjøre XX]
- [Kan ikke starte. XX]
- [Kan ikke starte XX]
- [Utskr. misl. XX]
- [Kan ikke skanne XX]

Vi anbefaler at du overfører fakser til en annen faksmaskin eller til datamaskinen.

➤➤ *Beslektet informasjon: Overføre fakser til en annen faksmaskin*

➤➤ *Beslektet informasjon: Overføre fakser til datamaskinen*

Du kan også overføre faksaktivitetsrapporten for å se om det er noen fakser du må overføre.

➤➤ *Beslektet informasjon: Overføre faksaktivitetsrapporten til en annen faksmaskin*



Beslektet informasjon

- [Meldinger om feil og vedlikehold](#)
 - [Overføre fakser til en annen faksmaskin](#)
 - [Overføre fakser til datamaskinen](#)
 - [Overføre faksaktivitetsrapporten til en annen faksmaskin](#)

Relaterte temaer:

- [Bruke PC-FAX-mottak til å overføre mottatte fakser til datamaskinen \(kun Windows\)](#)
- [Tilbakestill nettverksinnstillingene til fabrikkinnstillingene](#)
- [Tilbakestille maskinen](#)
- [Oversikt over nullstilling av funksjoner](#)

Overføre fakser til en annen faksmaskin

Hvis du ikke har angitt Apparatets ID, kan du ikke bruke faksoverføringsmodus.



>> [MFC-J4340DW](#)

>> [MFC-J4440DW/MFC-J4540DW](#)

MFC-J4340DW

1. Trykk på **Stop/Exit** for å fjerne feilen midlertidig.
2. Trykk på **Settings**.
3. Trykk på ▲ eller ▼ for å foreta valgene:
 - a. Velg [Service]. Trykk på **OK**.
 - b. Velg [Dataoverfør.]. Trykk på **OK**.
 - c. Velg [Faksoverfør.]. Trykk på **OK**.
4. Gjør ett av følgende:
 - Hvis [Ingen data] vises på LCD-skjermen, er det ingen flere fakser i maskinens minne. Trykk på ► og trykk deretter på **Stop/Exit**.
 - Skriv inn faksnummeret som faksene skal videresendes til.
5. Trykk på **Mono Start**.

MFC-J4440DW/MFC-J4540DW

1. Trykk på  for å fjerne feilen midlertidig.
2. Trykk på  [Innstill.] > [Alle innst.] > [Service] > [Dataoverfør.] > [Faksoverfør.].
3. Gjør ett av følgende:
 - Hvis det vises [Ingen data] på pekeskjermen, er det ingen flere fakser i maskinens minne. Trykk på [Lukk] og deretter .
 - Skriv inn faksnummeret som faksene skal videresendes til.
4. Trykk på [Start faks].



Beslektet informasjon

- [Overføre faksene eller faksaktivetsrapporten](#)

Relaterte temaer:

- [Still inn apparatets ID](#)

Overføre fakser til datamaskinen

Du kan overføre faksene fra maskinens minne til datamaskinen.

>> [MFC-J4340DW](#)

>> [MFC-J4440DW/MFC-J4540DW](#)

MFC-J4340DW

1. Trykk på **Stop/Exit** for å fjerne feilen midlertidig.
2. Kontroller at du har installert Brothers programvare og drivere på datamaskinen, og slå deretter på **PC-FAX-mottak** på datamaskinen.
3. Start  (**Brother Utilities**), og klikk deretter på rullegardinmenyen og velg modellnavnet (hvis det ikke allerede er valgt).
4. Klikk på **PC-FAX** i den venstre navigasjonslinjen og klikk deretter på **Motta**.
5. Les og bekreft instruksjonene på datamaskinen.
Fakser i maskinens minne sendes automatisk til datamaskinen.



Når fakser i maskinens minne ikke blir sendt til datamaskinen:



Kontroller at du har stilt inn [PC mottak] på maskinen.

Trykk på ▲ eller ▼ for å velge [Backupputskr. : På] eller [Backupputskr. : Av]. Trykk på **OK**.

Hvis det er fakser i maskinens minne når du konfigurerer PC-FAX-mottak, blir du spurt om du vil overføre faksene til datamaskinen.

Trykk på ► for å overføre alle faksene i minnet til datamaskinen.

MFC-J4440DW/MFC-J4540DW

1. Trykk på  for å fjerne feilen midlertidig.
2. Kontroller at du har installert Brothers programvare og drivere på datamaskinen, og slå deretter på **PC-FAX-mottak** på datamaskinen.
3. Start  (**Brother Utilities**), og klikk deretter på rullegardinmenyen og velg modellnavnet (hvis det ikke allerede er valgt).
4. Klikk på **PC-FAX** i den venstre navigasjonslinjen og klikk deretter på **Motta**.
5. Les og bekreft instruksjonene på datamaskinen.
Fakser i maskinens minne sendes automatisk til datamaskinen.



Når fakser i maskinens minne ikke blir sendt til datamaskinen:

Kontroller at du har stilt inn [PC mottak] på maskinen.

Hvis det er fakser i maskinens minne når du konfigurerer PC-FAX-mottak, blir du spurt om du vil overføre faksene til datamaskinen.

Hvis Faksforhåndsvisning er satt til Av, blir du spurt om du vil skrive ut sikkerhetskopier.

Trykk på [Ja] for å overføre alle faksene i minnet til datamaskinen.



Beslektet informasjon

- [Overføre faksene eller faksaktivitetsrapporten](#)

Relaterte temaer:

- [Bruke PC-FAX-mottak til å overføre mottatte fakser til datamaskinen \(kun Windows\)](#)

Overføre faksaktivitetsrapporten til en annen faksmaskin

Hvis du ikke har angitt Apparatets ID, kan du ikke bruke faksoverføringsmodus.



>> [MFC-J4340DW](#)

>> [MFC-J4440DW/MFC-J4540DW](#)

MFC-J4340DW

1. Trykk på **Stop/Exit** for å fjerne feilen midlertidig.
2. Trykk på **Settings**.
3. Trykk på ▲ eller ▼ for å foreta valgene:
 - a. Velg [Service]. Trykk på **OK**.
 - b. Velg [Dataoverfør.]. Trykk på **OK**.
 - c. Velg [Rapportoverføring]. Trykk på **OK**.
4. Angi faksnummeret som faksaktivitetsrapporten skal videresendes til.
5. Trykk på **Mono Start**.

MFC-J4440DW/MFC-J4540DW

1. Trykk på  for å fjerne feilen midlertidig.
2. Trykk på  [Innstill.] > [Alle innst.] > [Service] > [Dataoverfør.] > [Rapportoverføring].
3. Angi faksnummeret som faksaktivitetsrapporten skal videresendes til.
4. Trykk på [Start faks].

✓ Beslektet informasjon

- [Overføre faksene eller faksaktivitetsrapporten](#)

Relaterte temaer:

- [Still inn apparatets ID](#)

Feilmeldinger ved bruk av Brother Web Connect-funksjonen

Brother-maskinen viser en feilmelding hvis en feil oppstår. De mest vanlige feilmeldingene vises i diagrammet. Du kan rette de fleste feilene selv. Du finner flere tips på modellens **Vanlige spørsmål og feilsøking**-side på support.brother.com.

Tilkoblingsfeil

Feilmeldinger	Årsak	Handling
(MFC-J4340DW) Tilkoblingsfeil 02 (MFC-J4440DW/MFC-J4540DW) Tilkoblingsfeil 02	Maskinen er ikke koblet til et nettverk.	(MFC-J4340DW) <ul style="list-style-type: none">Sjekk at nettverkstilkoblingen er god.Hvis du trykket på WEB rett etter at maskinen ble slått på, kan det hende at nettverkstilkoblingen ennå ikke var opprettet. Vent litt, og prøv på nytt. (MFC-J4440DW/MFC-J4540DW) <ul style="list-style-type: none">Sjekk at nettverkstilkoblingen er god.Hvis du trykket på alternativet <i>Nett</i> eller <i>Apper</i> rett etter at maskinen ble slått på, kan det hende at nettverkstilkoblingen ennå ikke var blitt opprettet. Vent litt, og prøv på nytt.
(MFC-J4340DW) Tilkoblingsfeil 03 (MFC-J4440DW/MFC-J4540DW) Tilkoblingsfeil 03	<ul style="list-style-type: none">Nettverks- eller serverinnstillingene er feil.Det er et problem med nettverket eller serveren.	(MFC-J4340DW) <ul style="list-style-type: none">Kontroller at nettverksinnstillingene er riktige, eller vent og prøv på nytt senere.Hvis du trykket på WEB rett etter at maskinen ble slått på, kan det hende at nettverkstilkoblingen ennå ikke var opprettet. Vent litt, og prøv på nytt. (MFC-J4440DW/MFC-J4540DW) <ul style="list-style-type: none">Kontroller at nettverksinnstillingene er riktige, eller vent og prøv på nytt senere.Hvis du trykket på alternativet <i>Nett</i> eller <i>Apper</i> rett etter at maskinen ble slått på, kan det hende at nettverkstilkoblingen ennå ikke var blitt opprettet. Vent litt, og prøv på nytt.
(MFC-J4340DW) Tilkoblingsfeil 07 (MFC-J4440DW/MFC-J4540DW) Tilkoblingsfeil 07	Innstillingene for dato og klokkeslett er feil.	Still inn dato og klokkeslett riktig. Husk at hvis maskinens strømfedning har vært frakoblet, kan innstillingene for dato og klokkeslett ha blitt tilbakestilt til standardinnstillinger.

Pålitelighetskontrollfeil

Feilmeldinger	Årsak	Handling
Pålitelighetskontr.feil 01	Du oppgav feil PIN-kode for å få tilgang til kontoen. PIN-koden er det firsifrede nummeret som ble angitt da kontoen ble registrert på maskinen.	Tast inn riktig PIN-kode.
Pålitelighetskontr.feil 02	Den midlertidige ID-en du tastet inn er feil.	Tast inn riktig midlertidig ID.
	Den midlertidige ID-en du skrev inn, er utløpt. En midlertidig ID er gyldig i 24 timer.	Søk etter Brother Web Connect-tilgang igjen og motta en ny midlertidig ID, og bruk deretter den nye ID-en til å registrere kontoen til den maskinen.
Pålitelighetskontr.feil 03	Navnet du angav som visningsnavn, er allerede registrert for en annen tjenestebruker.	Angi et annet visningsnavn.

Serverfeil

Feilmeldinger	Årsak	Handling
Serverfeil 01	Maskinens pålitelighetskontroll (nødvendig for å få tilgang til tjenesten) er utløpt eller ugyldig.	Søk etter Brother Web Connect-tilgang igjen for å motta en ny midlertidig ID, og bruk deretter den nye ID-en til å registrere kontoen til den maskinen.
Serverfeil 03	Filen du prøver å laste opp, kan ha ett av følgende problemer: <ul style="list-style-type: none">• Filen overskrider tjenestens grense for antall piksler, filstørrelse osv.• Filtypen støttes ikke.• Filen er skadet.	Filen kan ikke brukes: <ul style="list-style-type: none">• Kontroller tjenestens grense for størrelse eller format.• Lagre filen som en annen filtype.• Få tak i en ny, uskadet versjon av filen hvis det er mulig.
Serverfeil 13	Det er et problem med tjenesten, og den kan ikke brukes nå.	Vent litt, og prøv på nytt. Hvis meldingen vises på nytt, åpner du tjenesten fra en annen datamaskin for å bekrefte at den er utilgjengelig.

Feil med snarvei

Feilmeldinger	Årsak	Handling
Snarveifeil 02	Snarveien kan ikke brukes fordi kontoen ble slettet etter at snarveien ble registrert.	Slett snarveien, og registrer deretter kontoen og snarveien på nytt.



Beslektet informasjon

- [Meldinger om feil og vedlikehold](#)

Papirstopp

- [Dokumentstopp øverst i ADF-enheten](#)
- [Dokumentstopp inni ADF-enheten](#)
- [Fjerne papirbiter som sitter fast i ADF-en](#)
- [Meldinger om feil og vedlikehold](#)

Dokumentstopp øverst i ADF-enheten

1. Fjern alt papir som ikke sitter fast i ADF-enheten.
2. Åpne ADF-dekselet.
3. Fjern det fastkjørte dokumentet ved å dra det oppover.

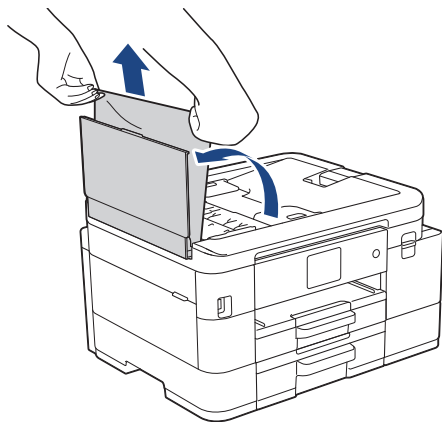

4. Lukk ADF-dekselet.
5. Trykk på **Stop/Exit** eller .

VIKTIG

Du kan unngå at dokumenter kjøres fast ved å trykke på midten av ADF-dekselet slik at det lukkes skikkelig.





Beslektet informasjon

- [Papirstopp](#)

Dokumentstopp inni ADF-enheten

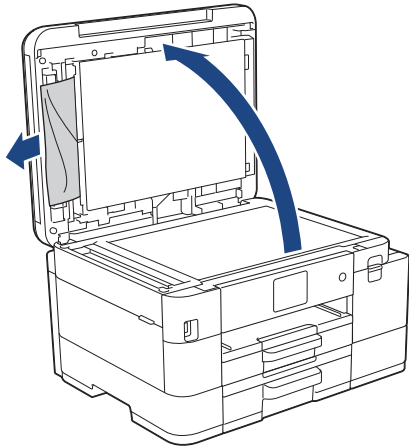
1. Fjern alt papir som ikke sitter fast i ADF-enheten.
2. Løft opp dokumentdekselet.
3. Trekk det fastkjørte dokumentet ut mot venstre.



4. Lukk dokumentdekselet.
5. Trykk på **Stop/Exit** eller .





Beslektet informasjon

- [Papirstopp](#)

Fjerne papirbiter som sitter fast i ADF-en

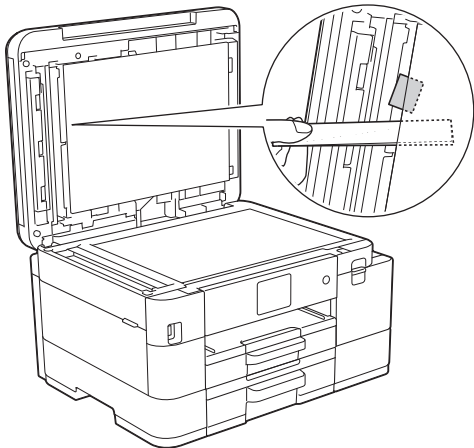
1. Løft opp dokumentdekselet.
2. Skyv et stykke stivt papir, for eksempel en kartongbit, inn i ADF-en for å dytte eventuelle små papirrester gjennom.



3. Lukk dokumentdekselet.
4. Trykk på **Stop/Exit** eller .



Beslektet informasjon

- [Papirstopp](#)

Skriverstopp eller papirstopp

Finn og fjern det fastkjørte papiret.

- [Papiret sitter fast inni og foran i maskinen \(papirstopp inni/foran\)](#)
- [Papiret sitter fast foran i maskinen \(papirstopp foran\)](#)
- [Papiret sitter fast bak i maskinen \(papirstopp bak / skuff 2\)](#)
- [Meldinger om feil og vedlikehold](#)
- [Papirhåndtering og utskriftsproblemer](#)

Papiret sitter fast inni og foran i maskinen (papirstopp inni/foran)

Følg fremgangsmåten nedenfor hvis [Fastkjøring innside/front], [Ny fastkjøring innside/front] eller [Ny fastkjøring] vises på LCD-skjermen:

1. Trekk ut maskinens støpsel fra stikkontakten.

VIKTIG

(MFC-J4340DW)

Før du kobler maskinen fra strømuttaket, kan du overføre faksene som er lagret i maskinens minne, til datamaskinen eller en annen faksmaskin slik at du ikke mister viktige meldinger.

2. Trekk skuff 1 (1) helt ut av maskinen, slik pilen viser.

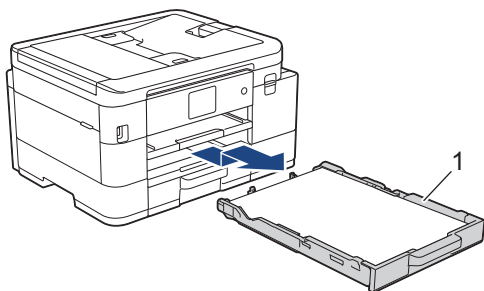

3. Løft opp papirstøtten (1) og trekk den i vinkel helt ut av maskinen, slik pilen viser.

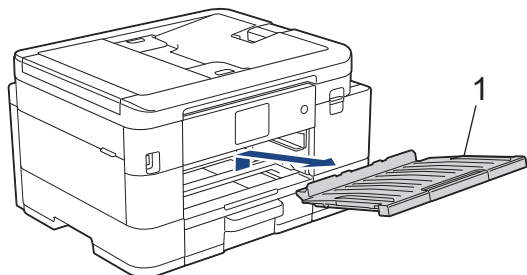

4. Trekk det fastkjørte papiret (1) langsomt ut av maskinen.

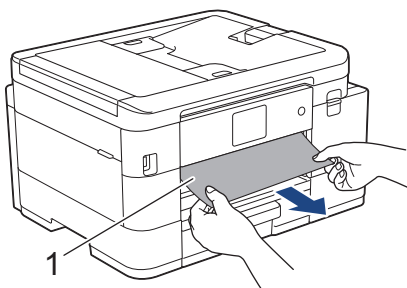

5. Plasser begge hendene under plastklaffene på hver side av maskinen for å løfte skannerdekselet (1) til åpen stilling.

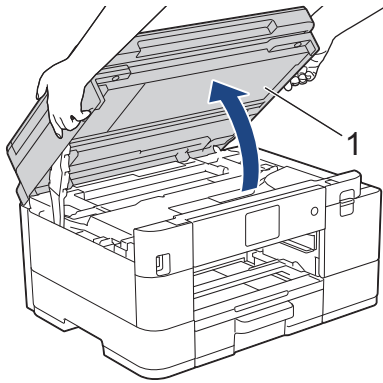

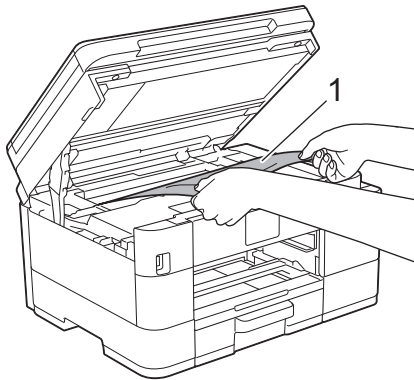

6. Trekk det fastkjørte papiret (1) langsomt ut av maskinen.

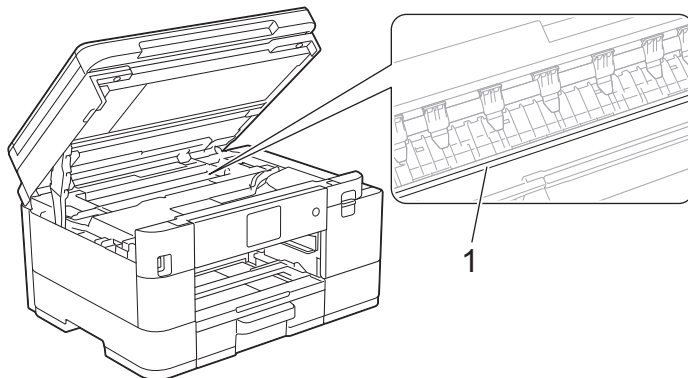

VIKTIG

- Du må IKKE berøre kodebåndet, altså det tynne plastbåndet som ligger tvers over maskinen (1). Dette kan skade maskinen.



- Du kan ikke bevege på skriverhodet hvis det står i høyre hjørne som vist på illustrasjonen (2). Følg denne fremgangsmåten:
 - a. Lukk skannerdekselet, og sett deretter inn strømledningen igjen.
 - b. Åpne skannerdekselet igjen, og trykk og hold nede **Stop/Exit** eller  til skriverhodet flyttes mot midten.
 - c. Trekk ut maskinens strømledning fra strømkilden, og ta forsiktig ut det fastkjørte papiret.

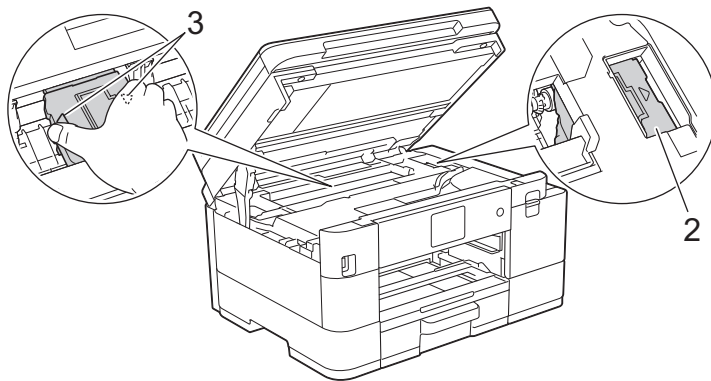

- Hvis papiret sitter fast under skriverhodet, trekker du ut maskinens støpsel, og deretter beveger du skriverhodet slik at du kan fjerne papiret.
Hold på de innbuede områdene med trekantmerker som vises på illustrasjonen (3), når du skal bevege skriverhodet.
- Hvis du får blekk på huden eller klærne, må du umiddelbart vaske det av med såpe eller vaskemiddel.



Hvis feilmeldingen på LCD-skjermen viser [Ny fastkjøring innside/front] eller [Ny fastkjøring], beveger du på skriverhodet (om nødvendig) for å fjerne gjenværende papir fra dette området. Pass på at det ikke ligger igjen papirrester i maskinens hjørner (1) og (2).

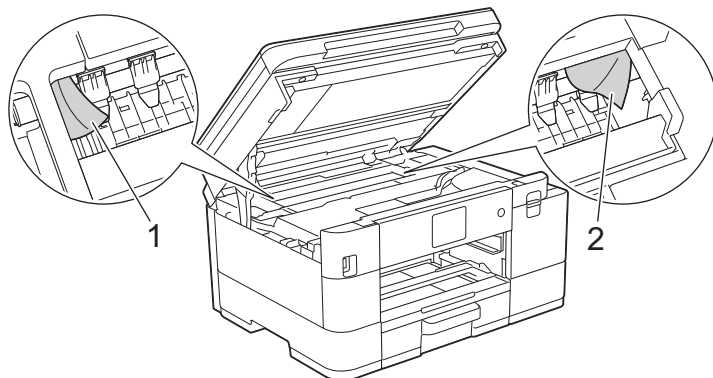

7. Lukk skannerdekselet forsiktig med begge hender.

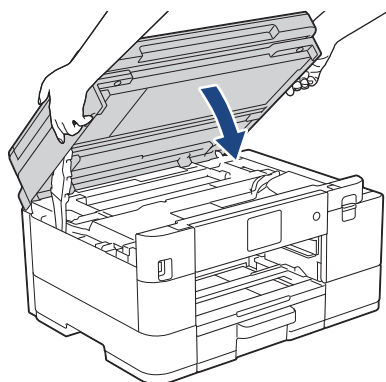



Gjør følgende hvis feilmeldingen på LCD-skjermen viser [Ny fastkjøring innside/front] eller [Ny fastkjøring]:

- a. Sørg for at du ser nøye etter om det ligger igjen papirrester innvendig (1).

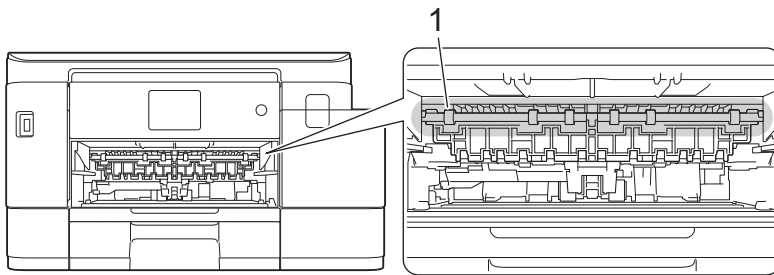

- b. (MFC-J4340DW/MFC-J4440DW) Klem sammen begge spakene (1), og åpne deretter papirstoppdekselet bak på maskinen.

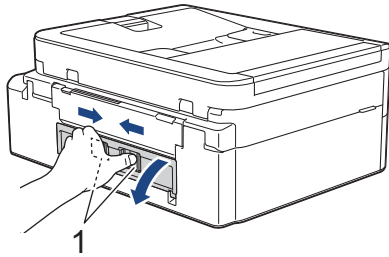

- (MFC-J4540DW) Åpne papirstoppdekselet (1) bak på maskinen.

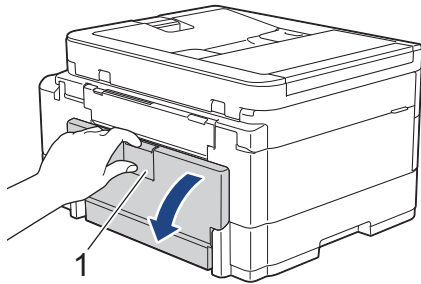

- c. Trekk det fastkjørte papiret sakte ut av maskinen.

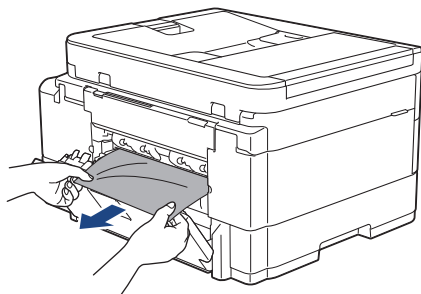

- d. Lukk papirstoppdekselet. Pass på at dekselet er lukket ordentlig.

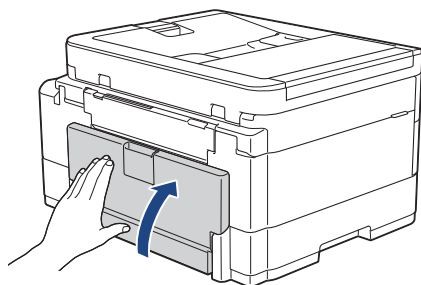

8. Sett papirstøtten ordentlig på plass i maskinen. Pass på at du plasserer papirstøtten i sporene.

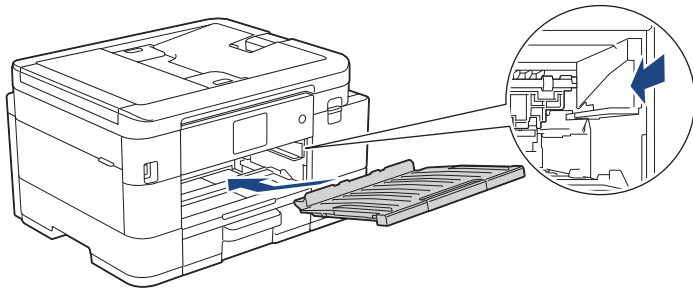

9. Skyv skuff 1 sakte helt inn i maskinen.

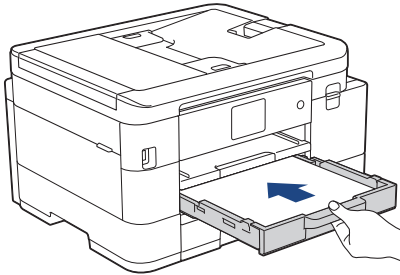

10. Trekk ut papirstøtten (1) til den låses på plass, og brett deretter ut papirstøtteklaffen (2).

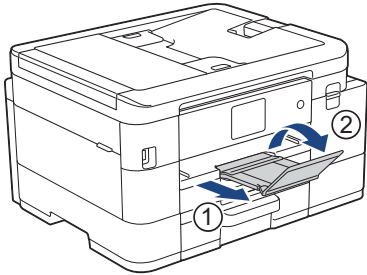

11. Sett inn strømledningen igjen.



Flere metoder for fjerning av fastkjørt papir

Hvis feilmeldingen på LCD-skjermen fortsatt vises og du opplever regelmessig fastkjørt papir, kan du gjøre følgende:

1. Trekk ut maskinens støpsel fra stikkontakten og åpne dekselet for den manuelle materåpningen.
2. Legg i ett tykt papir i A4- eller Letter-størrelse, f.eks. glanset papir, i den manuelle materåpningen. Sett inn papiret i den manuelle materåpningen.

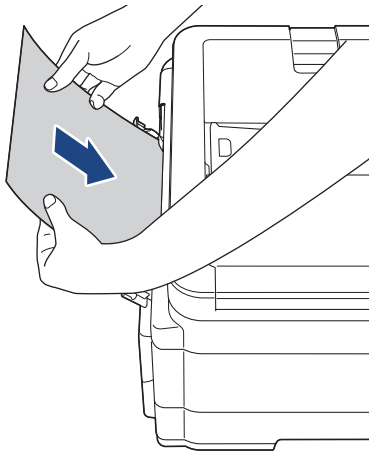

3. Sett inn strømledningen igjen.

Papiret du satte inn i den manuelle materåpningen blir kjørt gjennom maskinen og kommer ut. Hvis det tykke papiret dytter ut papir som er kjørt fast, fjerner du dette papiret.

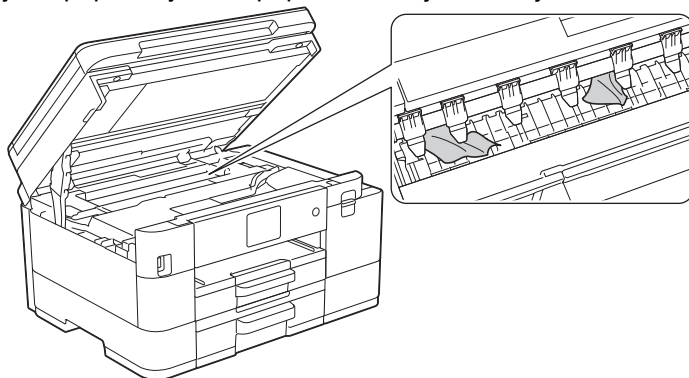

Beslektet informasjon

- [Skriverstopp eller papirstopp](#)

Relaterte temaer:

- [Meldinger om feil og vedlikehold](#)

Papiret sitter fast foran i maskinen (papirstopp foran)

Følg fremgangsmåten nedenfor hvis [Papirstopp foran] eller [Gjenta papirstopp foran] vises på LCD-skjermen:

1. Trekk ut maskinens støpsel fra stikkontakten.

VIKTIG

(MFC-J4340DW)

Før du kobler maskinen fra strømuttaket, kan du overføre faksene som er lagret i maskinens minne, til datamaskinen eller en annen faksmaskin slik at du ikke mister viktige meldinger.

2. Trekk skuff 1 (1) helt ut av maskinen, slik pilen viser.

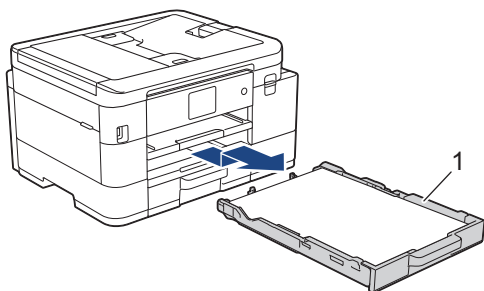

3. Løft opp papirstøtten (1) og trekk den i vinkel helt ut av maskinen, slik pilen viser.

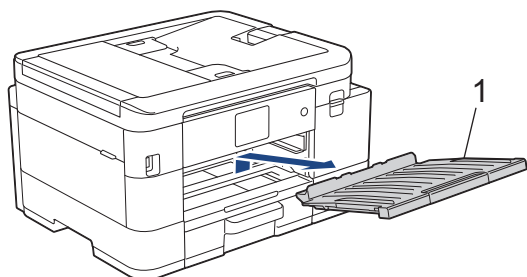

4. Trekk sakte ut det fastkjørte papiret (1).

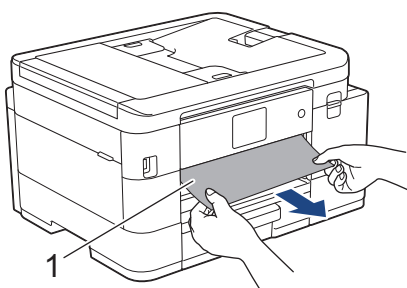



Gjør følgende hvis feilmeldingen på LCD-skjermen viser [Gjenta papirstopp foran]:

- a. Sørg for at du ser nøye etter om det ligger igjen papirrester innvendig (1).

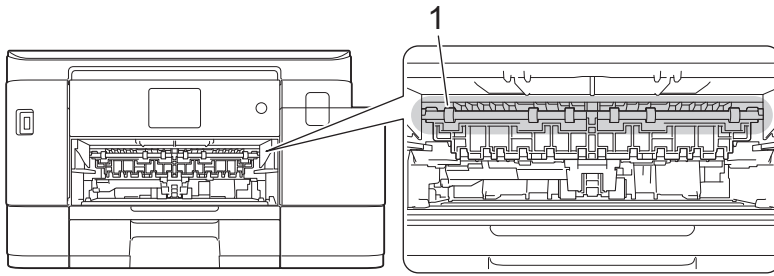

- b. (MFC-J4340DW/MFC-J4440DW) Klem sammen begge spakene (1), og åpne deretter papirstoppdekselet bak på maskinen.

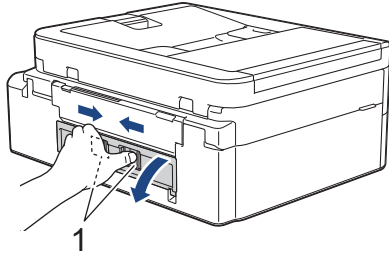

- (MFC-J4540DW) Åpne papirstoppdekselet (1) bak på maskinen.

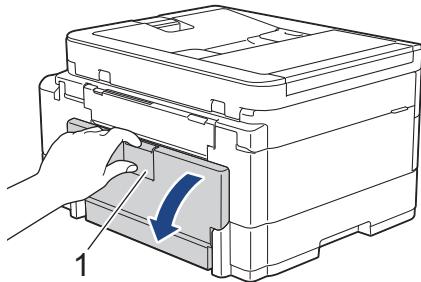

- c. Trekk det fastkjørte papiret sakte ut av maskinen.

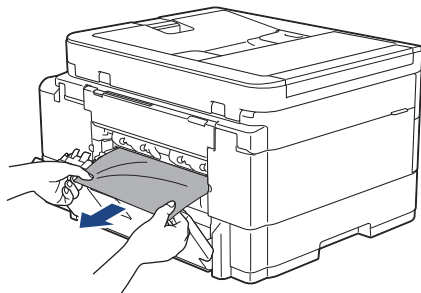

- d. Lukk papirstoppdekselet. Pass på at dekselet er lukket ordentlig.

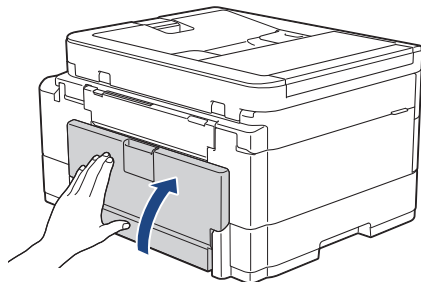

5. Sett papirstøtten ordentlig på plass i maskinen. Pass på at du plasserer papirstøtten i sporene.

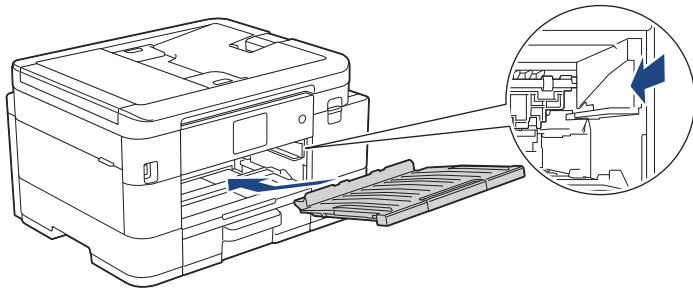

6. Skyv skuff 1 sakte helt inn i maskinen.

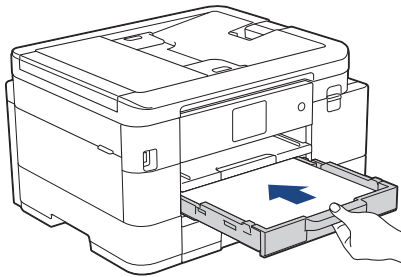

7. Trekk ut papirstøtten (1) til den låses på plass, og brett deretter ut papirstøtteklaffen (2).

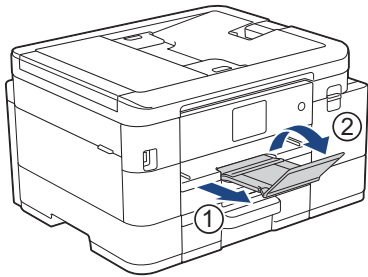

8. Sett inn strømledningen igjen.



Flere metoder for fjerning av fastkjørt papir

Hvis feilmeldingen på LCD-skjermen fortsatt vises og du opplever regelmessig fastkjørt papir, kan du gjøre følgende:

1. Trekk ut maskinens støpsel fra stikkkontakten og åpne dekselet for den manuelle materåpningen.
2. Legg i ett tykt papir i A4- eller Letter-størrelse, f.eks. glanset papir, i den manuelle materåpningen. Sett inn papiret i den manuelle materåpningen.

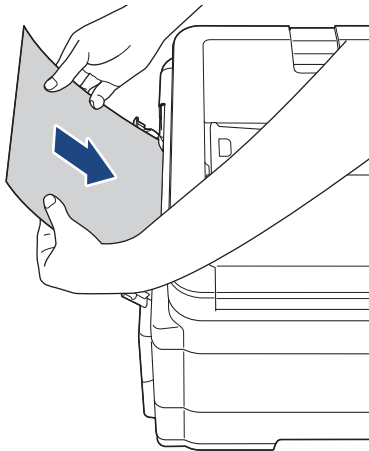

3. Sett inn strømledningen igjen.

Papiret du satte inn i den manuelle materåpningen blir kjørt gjennom maskinen og kommer ut. Hvis det tykke papiret dytter ut papir som er kjørt fast, fjerner du dette papiret.

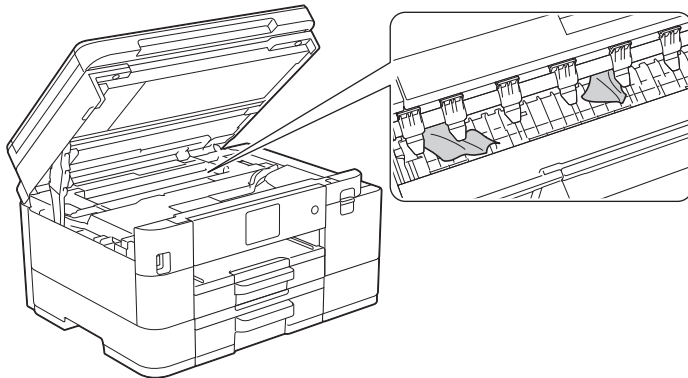

Beslektet informasjon

- [Skriverstopp eller papirstopp](#)

Relaterte temaer:

- [Meldinger om feil og vedlikehold](#)

Papiret sitter fast bak i maskinen (papirstopp bak / skuff 2)

Følg fremgangsmåten nedenfor hvis [Stopp bak] eller [Papirstopp skuff2] vises på LCD-skjermen:

1. Trekk ut maskinens støpsel fra stikkontakten.

VIKTIG

(MFC-J4340DW)

Før du kobler maskinen fra strømuttaket, kan du overføre faksene som er lagret i maskinens minne, til datamaskinen eller en annen faksmaskin slik at du ikke mister viktige meldinger.

2. Trekk skuff 1 (1) helt ut av maskinen, slik pilen viser.

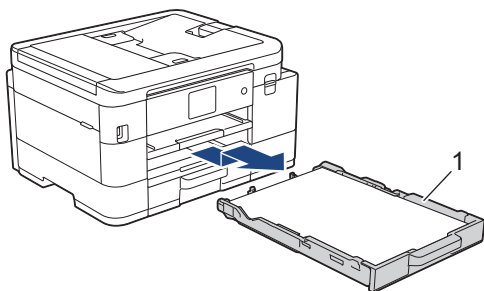

(MFC-J4540DW) Hvis feilmeldingen på LCD-skjermen var [Papirstopp skuff2], må du også trekke skuff 2 (2) helt ut av maskinen, slik pilen viser.

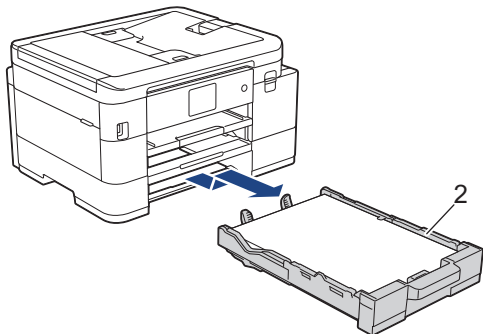

3. Hvis feilmeldingen på LCD-skjermen var [Stopp bak], må du løfte papirstøtten (1) og trekke den på skrå helt ut av maskinen, slik pilen viser.

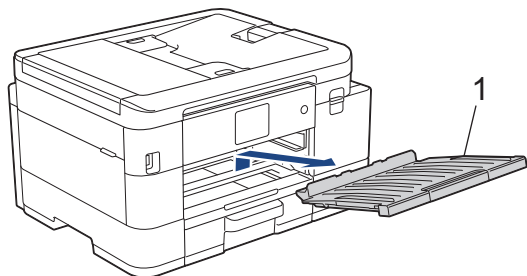

Avhengig av papirstørrelsen er det enklere å fjerne fastkjørt papir fra forsiden av maskinen enn fra baksiden av maskinen.

4. (MFC-J4340DW/MFC-J4440DW) Klem sammen begge spakene (1), og åpne deretter papirstoppdekelet bak på maskinen.

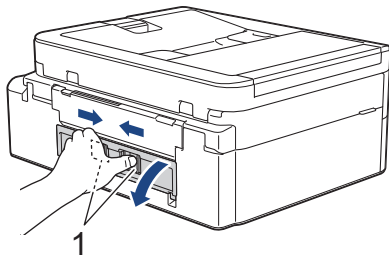

- (MFC-J4540DW) Åpne papirstoppdekelet (1) bak på maskinen.

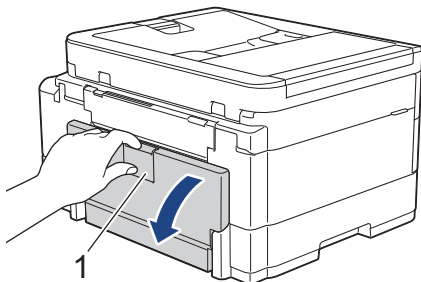

5. Trekk det fastkjørte papiret sakte ut av maskinen.

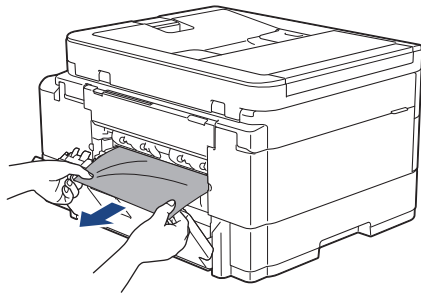

6. Lukk papirstoppdekelet. Pass på at dekelet er lukket ordentlig.

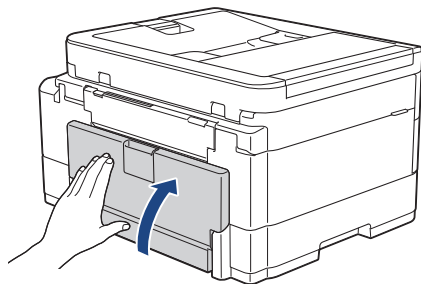

7. Hvis feilmeldingen på LCD-skjermen var [Stopp bak], setter du papirstøtten ordentlig på plass i maskinen. Pass på at du plasserer papirstøtten i sporene.

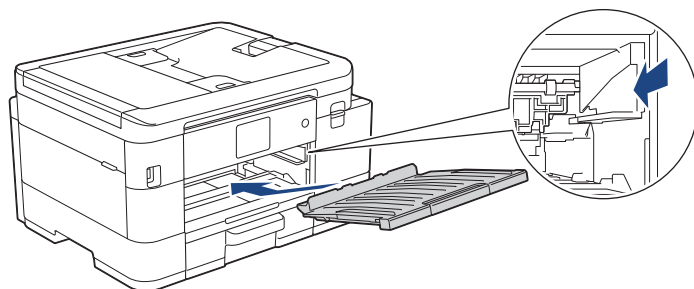

8. Skyv skuff 1 sakte helt inn i maskinen.

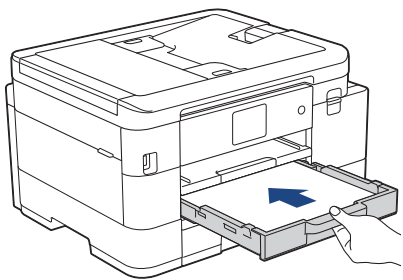

(MFC-J4540DW) Hvis feilmeldingen på LCD-skjermen var [Papirstopp skuff2], skyver du også skuff 2 sakte helt inn i maskinen.

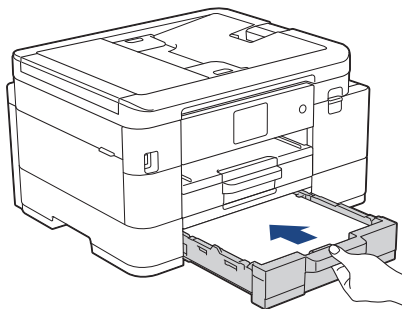

9. Trekk ut papirstøtten (1) til den låses på plass, og brett deretter ut papirstøtteklaffen (2).

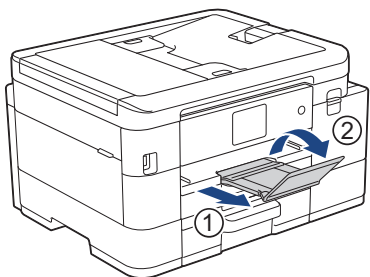

10. Sett inn strømledningen igjen.



Beslektet informasjon

- [Skriverstopp eller papirstopp](#)

Relaterte temaer:

- [Meldinger om feil og vedlikehold](#)
-

Hvis du har problemer med maskinen



For teknisk hjelp må du kontakte Brother kundeservice.

Hvis du tror det er et problem med maskinen, kan du sjekke følgende emner. Du kan korrigere de fleste problemene selv.

Du finner mer hjelp på modellens **Vanlige spørsmål og feilsøking**-side på support.brother.com.



- [Papirhåndtering og utskriftsproblemer](#)
- [Telefon- og faksproblemer](#)
- [Andre problemer](#)
- [Nettverksproblemer](#)
- [Problemer med AirPrint](#)



Papirhåndtering og utskriftsproblemer

Hvis du fortsatt trenger hjelp etter å ha lest tabellen nedenfor, finner du de nyeste **Vanlige spørsmål og feilsøking-tipsene** på support.brother.com.







- >> Problemer med utskrift
- >> Utskriftskvalitetsproblemer
- >> Problemer med papirhåndtering
- >> Utskrift av mottatte fakser

Problemer med utskrift

Problemer	Forslag
Ingen utskrift	<p>(Windows)</p> <p>Kontroller at korrekt skriverdriver er installert og valgt.</p> <p>Sjekk om maskinens display viser en feilmelding.</p> <p>➤➤ <i>Beslektet informasjon: Meldinger om feil og vedlikehold</i></p> <p>Sjekk at maskinen er online:</p> <ul style="list-style-type: none">Windows 10, Windows Server 2016 og Windows Server 2019 <p>Klikk på  > Windows Systemverktøy > Kontrollpanel. I Maskinvare og lyd-gruppen, klikk på Vis enheter og skrivere. Høyreklikk på Brother XXX-XXXX Printer (der XXX-XXXX er navnet på modellen). Klikk på Se hva som skrives ut. Hvis skriverdriveralternativene vises, skal du velge skriverdriveren. Klikk Skriver i menylinjen og sørg for at Bruk skriver frakoblet ikke er valgt.</p> <ul style="list-style-type: none">Windows 8.1 <p>Flytt musen til nedre høyre hjørne på skrivebordet. Klikk på Innstillinger > Kontrollpanel når menylinjen vises. I Maskinvare og lyd-gruppen, klikk på Vis enheter og skrivere. Høyreklikk på Brother XXX-XXXX Printer (der XXX-XXXX er navnet på modellen). Klikk på Se hva som skrives ut. Hvis skriverdriveralternativene vises, skal du velge skriverdriveren. Klikk Skriver i menylinjen og sørg for at Bruk skriver frakoblet ikke er valgt.</p> <ul style="list-style-type: none">Windows Server 2012 R2 <p>Klikk på Kontrollpanel på Start skjermen. I Maskinvare-gruppen, klikk på Vis enheter og skrivere. Høyreklikk på Brother XXX-XXXX Printer (der XXX-XXXX er navnet på modellen). Klikk på Se hva som skrives ut. Hvis skriverdriveralternativene vises, skal du velge skriverdriveren. Klikk Skriver i menylinjen og sørg for at Bruk skriver frakoblet ikke er valgt.</p> <ul style="list-style-type: none">Windows Server 2012 <p>Flytt musen til nedre høyre hjørne på skrivebordet. Klikk på Innstillinger > Kontrollpanel når menylinjen vises. I Maskinvare-gruppen, klikk på Vis enheter og skrivere. Høyreklikk på Brother XXX-XXXX Printer (der XXX-XXXX er navnet på modellen). Klikk på Se hva som skrives ut. Hvis skriverdriveralternativene vises, skal du velge skriverdriveren. Klikk Skriver i menylinjen og sørg for at Bruk skriver frakoblet ikke er valgt.</p> <ul style="list-style-type: none">Windows 7 og Windows Server 2008 R2 <p>Klikk på  (Start) > Enheter og skrivere. Høyreklikk på Brother XXX-XXXX Printer (der XXX-XXXX er navnet på modellen), og klikk på Se hva som skrives ut. Hvis skriverdriveralternativene vises, skal du velge skriverdriveren. Klikk på Skriver på menylinjen. Kontroller at det ikke er merket av for Bruk skriver frakoblet.</p> <ul style="list-style-type: none">Windows Server 2008 <p>Klikk  (Start) > Kontrollpanel > Maskinvare og lyd > Skrivere. Høyreklikk på Brother XXX-XXXX Printer (der XXX-XXXX er navnet på modellen).</p>

Problemer	Forslag
	<p>Sørg for at Bruk skriveren når tilkoblet ikke er oppført. Hvis den står på listen, klikker du på dette alternativet for å stille inn driveren på nettet.</p> <p>Én eller flere blekkassetter har nådd slutten av sin levetid. >> Beslektet informasjon: Skift blekkassetene</p> <p>Hvis gamle, ikke utskrevne data forblir i skriverdriverens utskriftskø, vil dette forhindre at nye jobber skrives ut. Åpne skriverikonet og slett all data som følger:</p> <ul style="list-style-type: none"> • Windows 10, Windows Server 2016 og Windows Server 2019 Klikk på  > Windows Systemverktøy > Kontrollpanel. I Maskinvare og lyd-gruppen, klikk på Vis enheter og skrivere > Skrivere. • Windows 8.1 Flytt musen til nedre høyre hjørne på skrivebordet. Klikk på Innstillinger > Kontrollpanel når menylinjen vises. I Maskinvare og lyd-gruppen, klikk på Vis enheter og skrivere > Skrivere. • Windows Server 2012 R2 Klikk på Kontrollpanel fra Start-skjermen. I Maskinvare-gruppen, klikker du Vis enheter og skrivere > Skriver. • Windows Server 2012 Flytt musen til nedre høyre hjørne på skrivebordet. Klikk på Innstillinger > Kontrollpanel når menylinjen vises. I Maskinvare-gruppen, klikker du Vis enheter og skrivere > Skriver. • Windows 7 og Windows Server 2008 R2 Klikk på /Start > Enheter og skrivere > Skrivere og telefakser. • Windows Server 2008 Klikk på  (Start) > Kontrollpanel > Maskinvare og lyd > Skrivere. • Mac Klikk på Systemvalg > Skrivere og skannere.
<p>Topptekstene eller bunntekstene vises når dokumentet vises på skjermen, men de vises ikke når dokumentet skrives ut.</p>	<p>Det er et område som ikke er skrivbart, på toppen og bunnen av siden. Juster topp- og bunnmargene på dokumentet for å tillate dette. >> Beslektet informasjon: Ikke skrivbart område</p>
<p>Kan ikke utføre "sideoppsett"-utskrift.</p>	<p>(Windows) Kontroller at papirstørrelseinnstillingen i programmet og i skriverdriveren samsvarer.</p>
<p>Utskriftshastigheten er for lav.</p>	<p>(Windows) Prøv å endre innstillingene for skriverdriveren. Høyeste oppløsning trenger lengre tid til databehandling, sending og utskrift. Prøv de andre kvalitetsinnstillingene i skriverdriveren som følger: Fjern merket for Fargeforsterkning i kategorien Avansert i skriverdriveren.</p> <p>Deaktiver funksjonen Uten kanter. Utskrift uten kanter er tregere enn normal utskrift. >> Beslektet informasjon: Utskriftsinnstillinger (Windows)</p> <p>Slå av Stillemodus-innstillingen. Utskriftshastighet er langsommere i stillemodus. >> Beslektet informasjon: Redusere utskriftsstøy</p> <p>Sørg for at innstillingen for medietype i skriverdriveren, programmet eller innstillingen for papirtype på maskinen samsvarer med papirtypen du bruker. >> Beslektet informasjon: Endre papirstørrelse og papirtype >> Beslektet informasjon: Utskriftsinnstillinger (Windows)</p>

Utskriftskvalitetsproblemer

Problemer	Forslag
Dårlig utskriftskvalitet	<p>Kontroller utskriftskvaliteten.</p> <p>➤➤ <i>Beslektet informasjon: Kontroller utskriftskvaliteten</i></p> <p>Sørg for at innstillingen for medietype i skriverdriveren, programmet eller innstillingen for papirtype på maskinen samsvarer med papirtypen du bruker.</p> <p>➤➤ <i>Beslektet informasjon: Endre papirstørrelse og papirtype</i></p> <p>➤➤ <i>Beslektet informasjon: Utskriftsinnstillinger (Windows)</i></p> <p>Sørg for at blekkassetene dine er ferske. Følgende kan føre til at blekket klumper seg:</p> <ul style="list-style-type: none"> • Datoen som er skrevet på kassettesken er utløpt. • Blekkassetten har kanskje ikke blitt riktig oppbevart før bruk. <p>Kontroller at du bruker en av de anbefalte papirtypene.</p> <p>➤➤ <i>Beslektet informasjon: Anbefalte utskriftsmedier</i></p> <p>Anbefalt miljø for maskinen er mellom 20 °C til 33 °C.</p>
<p>Det er hvite streker i tekst eller grafikk.</p> 	<p>Rengjør skrivehodet.</p> <p>➤➤ <i>Beslektet informasjon: Rengjør skriverhodet fra Brother-maskinen</i></p> <p>➤➤ <i>Beslektet informasjon: Rengjør skriverhodet med webbasert administrasjon</i></p> <p>➤➤ <i>Beslektet informasjon: Rengjør skriverhodet fra datamaskinen (Windows)</i></p> <p>Kontroller og juster papirmatingen. ➤➤ <i>Beslektet informasjon: Korrigering papirmatingen for å fjerne vertikale linjer</i></p> <p>Prøv å bruke de anbefalte papirtypene.</p> <p>➤➤ <i>Beslektet informasjon: Anbefalte utskriftsmedier</i></p> <p>For å forlenge levetiden til skrivehodet, få mest mulig ut av blekkassetene og opprettholde utskriftskvaliteten, anbefaler vi ikke at du ofte trekker ut maskinens strømledning og/eller lar maskinen være frakoblet i lengre perioder. Vi anbefaler at du bruker  til å slå av maskinen. Bruk av  gjør at maskinen bruker mindre strøm, noe som fører til periodisk, men mindre hyppig rengjøring av skrivehodet.</p>
<p>Det er mørke streker med jevn avstand mellom dem.</p> 	<p>Kontroller og juster papirmatingen.</p> <p>➤➤ <i>Beslektet informasjon: Korrigering papirmatingen for å fjerne vertikale linjer</i></p>
Maskinen skriver ut tomme sider.	<p>Kontroller utskriftskvaliteten.</p> <p>➤➤ <i>Beslektet informasjon: Kontroller utskriftskvaliteten</i></p> <p>For å forlenge levetiden til skrivehodet, få mest mulig ut av blekkassetene og opprettholde utskriftskvaliteten, anbefaler vi ikke at du ofte trekker ut maskinens strømledning og/eller lar maskinen være frakoblet i lengre perioder. Vi anbefaler at du bruker  til å slå av maskinen. Bruk av  gjør at maskinen bruker mindre strøm, noe som fører til periodisk, men mindre hyppig rengjøring av skrivehodet.</p>
Tegn og linjer er uskarpe.	<p>Kontroller innrettingen av papiret.</p> <p>➤➤ <i>Beslektet informasjon: Kontroller innrettingen av papiret fra Brother-maskinen</i></p> <p>Endre utskriftsalternativene.</p> <p>➤➤ <i>Beslektet informasjon: Endre utskriftsalternativene for å forbedre utskriftene</i></p>

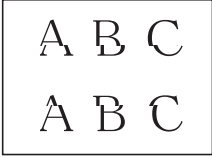
Problemer	Forslag
	
Utskrevet tekst eller bilder er skjeve.	Kontroller at papiret ligger riktig i papirmagasinet, og at papirføerne er riktig justert. >> <i>Beslektet informasjon: Legg i papir</i>
	Kontroller at papirstoppdekselet er lukket ordentlig.
Det er flekker eller smuss øverst på midten av utskriftssiden.	Kontroller at papiret ikke er for tykt, og at det ikke er krøllet. >> <i>Beslektet informasjon: Anbefalte utskriftsmedier</i>
Utskriften ser skitten ut, eller blekket later til å renne.	Kontroller at du bruker de anbefalte papirtypene. Ikke ta på papiret før blekket er tørt. >> <i>Beslektet informasjon: Anbefalte utskriftsmedier</i>
	Utskriftssiden skal ligge med utskriftssiden ned i papirmagasinet.
	Hvis du bruker fotopapir, passer du på at glanset side av fotopapiret ligger vendt ned i magasinet og at du har angitt riktig papirtype. Hvis du skriver ut et fotografi fra datamaskinen, stiller du inn Medietype i skriverdriveren eller programmet du bruker til utskrift.
Blekket er gnidd utover eller renner ved bruk av glanset fotopapir.	Sørg for å sjekke begge sider av papiret. Legg den glansede overflaten (utskriftsoverflaten) ned. >> <i>Beslektet informasjon: Endre papirstørrelse og papirtype</i>
	Sørg for at innstillingen for papirtype er riktig hvis du skal bruke glanset fotopapir.
Det er flekker på baksiden eller nederst på arket.	Kontroller at det ikke er blekkflekker på skriverplaten. >> <i>Beslektet informasjon: Rengjør maskinens skriverplate</i>
	Kontroller at du bruker papirstøtteklaffen. >> <i>Beslektet informasjon: Legg i papir</i>
	Sørg for at papirmaterullene ikke er tilskitnet med blekk. >> <i>Beslektet informasjon: Rengjør papirmaterullene</i>
Utskriftene er skrukkete.	(Windows) Velg fanen Avansert i skriverdriveren, og klikk Andre utskriftsalternativer og klikk så Avanserte fargeinnstillinger . Tøm Toveis utskrift -avmerkingsboksen.
Flekker på baksiden av arket ved bruk av funksjonen for automatisk 2-sidig utskrift.	(Windows) Endre alternativet for å redusere flekker i egenskapene eller innstillingene til skriverdriveren. >> <i>Beslektet informasjon: Forhindre flekker på utskrifter og papirstopp (Windows)</i>

Problemer med papirhåndtering

Problemer	Forslag
Maskinen mater ikke inn papir.	Pass på at papirmagasinet er skjøvet helt inn til det låses på plass.
	Sørg for at papirstansdekselet på baksiden av maskinen er stengt.
	Hvis maskinens LCD-skjerm viser en melding om papirstopp og problemet vedvarer, >> <i>Beslektet informasjon: Meldinger om feil og vedlikehold</i>
	Hvis papirmagasinet er tomt, legger du inn en ny stabel med papir i papirmagasinet.
	Hvis det er papir i papirmagasinet, kontrollerer du at det ligger rett. Glatt ut papiret hvis det er krøllete. Noen ganger er det nyttig å fjerne papiret, snu papirstabelen og legge den tilbake i papirmagasinet.

Problemer	Forslag
	<p>Reduser mengde papir i papirmagasinet, og prøv deretter igjen.</p> <p>Rengjør rullene for papiropphenting.</p> <p>➤➤ <i>Beslektet informasjon: Rengjør valsene for papiropphenting for papirmagasin 1 eller Rengjør valsene for papiropphenting for papirmagasin 2</i></p> <p>Pass på at papiret er innenfor maskinens spesifikasjoner.</p> <p>➤➤ <i>Beslektet informasjon: Papirkapasitet for papirmagasinen</i></p>
Fotopapir mates ikke på korrekt måte.	Når du skriver ut på fotopapir, skal du legge i ett ekstra ark av det samme fotopapiret i papirmagasinet.
Maskinen mater flere sider samtidig.	<ul style="list-style-type: none"> • Kontroller at papiret er lagt riktig i papirmagasinet. • Fjern alt papiret fra papirmagasinet og luft papirstabelen godt før du legger den tilbake i magasinet. • Ikke dytt papiret for langt inn. <p>➤➤ <i>Beslektet informasjon: Legg i papir</i></p> <p>Kontroller at papirstoppdekselet er lukket ordentlig.</p> <p>➤➤ <i>Beslektet informasjon: Skriverstopp eller papirstopp</i></p> <p>Påse at bunnplaten i papirmagasinet ikke er skitten.</p> <p>➤➤ <i>Beslektet informasjon: Rengjøre bunnputen</i></p>
Papirstopp.	<p>➤➤ <i>Beslektet informasjon: Skriverstopp eller papirstopp</i></p> <p>Kontroller at papirførerne er tilpasset papirstørrelsen.</p> <p>Bruk innstillingene som forhindrer papirstopp.</p> <p>Til kopiering:</p> <p>➤➤ <i>Beslektet informasjon: Endre utskriftsalternativene for å forbedre utskriftene</i></p> <p>Til utskrift:</p> <p>➤➤ <i>Beslektet informasjon: Endre utskriftsalternativene for å forbedre utskriftene</i></p> <p>➤➤ <i>Beslektet informasjon: Forhindre flekker på utskrifter og papirstopp (Windows)</i></p>
Papirstopp ved bruk av 2-sidig utskrift.	<p>Hvis det ofte oppstår papirstopp ved 2-sidig utskrift, kan det være blekkflekker på papirmaterullene. Rengjør papirmaterullene.</p> <p>➤➤ <i>Beslektet informasjon: Rengjør papirmaterullene</i></p>

Utskrift av mottatte fakser

Problemer	Forslag
<ul style="list-style-type: none"> • Fortettet skrift • Horisontale streker • Setningene øverst og nederst er kuttet av • Manglende linjer 	<p>Dette er vanligvis forårsaket av en dårlig telefonilkobling. Lag en kopi. Dersom kopien ser bra ut, er det sannsynlig at du hadde en dårlig forbindelse med statiske forstyrrelser eller interferens på telefonlinjen. Be avsenderen om å sende faksen på nytt.</p>
Svarte streker ved mottak.	<p>Avsenderens skanner kan være skitten. Be avsenderen skrive ut en kopi for å se om problemet ligger i avsendermaskinen. Prøv å motta fra en annen faksmaskin.</p>
Venstre- og høyremarger kuttes av, eller en enkeltside skrives ut på to sider.	<p>Hvis de mottatte faksene er delt opp og skrives ut på to sider, eller hvis du får en ekstra tom side, kan det hende at papirformatinnstillingen ikke er korrekt for papiret du bruker.</p> <p>➤➤ <i>Beslektet informasjon: Endre papirstørrelse og papirtype</i></p> <p>Aktiver autoreduksjon.</p> <p>➤➤ <i>Beslektet informasjon: Redusere størrelsen til en side på en innkommende faks</i></p>
Mottatt faks i farge skrives kun ut i monokrom.	<p>Skift ut fargeblekkpatronene som har nådd slutten på levetiden, og be deretter den andre personen om å sende fargefaksen på nytt.</p>

Problemer	Forslag
	➤➤ <i>Beslektet informasjon: Skift blekkassetene</i>



Beslektet informasjon

- Hvis du har problemer med maskinen

Relaterte temaer:

- Feilsøking
- Meldinger om feil og vedlikehold
- Skift blekkassetene
- Ikke skrivbart område
- Kontroller utskriftskvaliteten
- Endre papirstørrelse og papirtype
- Anbefalte utskriftsmedier
- Rengjør skriverhodet fra Brother-maskinen
- Rengjør skrivehodet fra datamaskinen (Windows)
- Kontroller innrettingen av papiret fra Brother-maskinen
- Legg i papir
- Rengjør maskinens skriverplate
- Rengjør papirmaterullene
- Rengjør valsene for papirophenting for papirmagasin 1
- Skriverstopp eller papirstopp
- Redusere størrelsen til en side på en innkommende faks
- Utskriftsinnstillinger (Windows)
- Forhindre flekker på utskrifter og papirstopp (Windows)
- Rengjøre bunnputen
- Endre utskriftsalternativene for å forbedre utskriftene
- Redusere utskriftsstøy
- Korrigere papirmatingen for å fjerne vertikale linjer
- Rengjør skriverhodet med webbasert administrasjon
- Papirkapasitet for papirmagasinene
- Rengjør valsene for papirophenting for papirmagasin 2

Telefon- og faksproblemer

- >> Telefonlinje eller koblinger
- >> Håndtere innkommende anrop
- >> Motta fakser
- >> Sende fakser

Telefonlinje eller koblinger

Problemer	Forslag
Kan ikke slå telefonnumre. (Ingen summetone)	<p>Kontroller alle telefonledningskoblingene. Sørg for at telefonledningen er koblet til veggkontakten til telefonkontakten og LINJE-kontakten på maskinen. Hvis du abonnerer på DSL eller , kontakter du tjenesteleverandøren for å få tilkoblingsanvisninger.</p> <p>Hvis du bruker et VoIP-system, kan du prøve å endre VoIP-innstillingen til <i>Grunnleggende (for VoIP)</i>. Dette reduserer modemhastigheten og slår av feilkorrigeringsmodus (ECM).</p> <p>►► <i>Beslektet informasjon: Forstyrrelse på telefonlinje / VoIP</i></p> <p>Hvis det ikke er en summetone, kobler du til en telefon du vet fungerer og telefonlinjen til kontakten. Løft deretter røret på den eksterne telefonen og lytt etter en summetone. Hvis det fremdeles ikke er en summetone, ber du telefonselskapet om å sjekke linjen og/eller kontakten i veggen.</p>
Maskinen besvarer ikke anrop.	<p>Sørg for at maskinen er i riktig mottaksmodus for konfigurasjonen din.</p> <p>►► <i>Beslektet informasjon: Velg riktig mottaksmodus</i></p> <p>Sjekk at du får summetone. Ring eventuelt opp maskinen for å høre om den svarer. Hvis det fremdeles ikke svarer, sjekker du at telefonledningen er koblet til telefonens veggkontakt og LINE-kontakten på maskinen. Hvis du ikke får noen ringetone når du ringer opp maskinen, må du be telefonselskapet om å kontrollere linjen.</p>

Håndtere innkommende anrop

Problemer	Forslag
Maskinen "hører" tale som en CNG-tone.	<p>Hvis faksdeteksjon er På, er maskinen mer følsom for lyder. Maskinen kan feiltolke enkelte stemmer eller musikk på linjen som en anropende faksmaskin, og svare med faksmottakstoner. Deaktiver maskinen ved å trykke på Stop/Exit eller . Prøv å unngå dette problemet ved å slå av faksdeteksjon.</p> <p>►► <i>Beslektet informasjon: Still inn faksdeteksjon</i></p>
Sende et faksanrop til maskinen.	<p>Hvis du svarte på et biapparat eller en ekstern telefon, trykker du inn aktiveringskoden for fjerntilgang (fabrikkinnstillingen er *51). Hvis du svarte på den eksterne telefonen, trykker du på Start-knappen for å motta faksen.</p> <p>Legg på røret når maskinen svarer.</p>
Tilpassede funksjoner på en enkeltlinje.	<p>Hvis du har samtale venter, samtale venter/anroper-ID, anroper-ID, Talepost, en telefonsvarer, et alarmsystem eller annen ekstrafunksjon på en enkel telefonlinje med maskinen din, kan det oppstå problemer med å sende eller motta fakser. (Funksjonen for anroper-ID er ikke tilgjengelig for Finland)</p> <p>For eksempel: Hvis du abonnerer på samtale venter eller en annen tilleggstjeneste og signalet kommer gjennom linjen mens maskinen sender eller mottar en faks, kan signalet midlertidig avbryte eller forstyrre faksene. Brothers feilkorrigeringsmodus (ECM) vil normalt løse dette problemet. Dette forholdet er knyttet til telefonsystemene, og er et vanlig problem for alt utstyr som sender og mottar informasjon på en enkeltlinje der båndbredden deles med spesialtjenester. Dersom virksomheten er avhengig av en mest mulig pålitelig og avbruddssikker fakstelefontjeneste, anbefaler vi at du oppretter en separat telefonlinje uten spesialtjenester.</p>

Motta fakser

Problemer	Forslag
Kan ikke motta faks.	<p>Kontroller alle telefonledningskoblingene. Sørg for at telefonledningen er koblet til veggkontakten til telefonkontakten og LINJE-kontakten på maskinen. Hvis du abonnerer på DSL eller , kontakter du tjenesteleverandøren for å få tilkoblingsanvisninger. Hvis du bruker et VoIP-system, kan du prøve å endre VoIP-innstillingen til <i>Grunnleggende (for VoIP)</i>. Dette reduserer modemhastigheten og slår av feil-korrigeringsmodus (ECM).</p> <p>➤➤ <i>Beslektet informasjon: Forstyrrelse på telefonlinje / VoIP</i></p>
	<p>Kontroller at maskinen er i korrekt mottaksmodus. Dette bestemmes av de eksterne enhetene og telefonselskapets abonnements tjenester du har på samme linje som Brother-maskinen.</p> <p>➤➤ <i>Beslektet informasjon: Velg riktig mottaksmodus</i></p> <ul style="list-style-type: none"> • Hvis du har en egen fakslinje og ønsker at Brother-maskinen skal besvare alle innkommende fakser automatisk, bør du velge Kun telefaks-modus. • Hvis Brother-maskinen din deler en linje med en ekstern telefonsvarer, bør du velge ekstern telefonsvarer-modus. I ekstern telefonsvarer-modus vil Brother-maskinen automatisk motta innkommende fakser, og taleanropere kan legge igjen en beskjed på telefonsvareren. • Hvis Brother-maskinen deler linjen med andre telefoner og du ønsker at Brother-maskinen skal besvare alle innkommende fakser automatisk, bør du velge Faks/Tel-modus. I Faks/Tel-modus vil Brother-maskinen automatisk motta fakser og lage doble ringetoner for å be deg besvare taleanrop. • Hvis du ikke vil at Brother-maskinen skal svare automatisk på innkommende fakser, bør du velge Manuell-modus. I Manuell-modus må du besvare hvert innkommende anrop og aktivere maskinen til å motta fakser.
	<p>En annen enhet eller tjeneste på stedet kan besvare anropet før Brother-maskinen svarer. For å teste dette kan du senke innstillingen for ringeforsinkelse:</p> <ul style="list-style-type: none"> • Hvis mottaksmodusen er innstilt til Kun fax eller Faks/Tel, reduserer du ringeforsinkelsen til laveste ringesignal over 0. <p>➤➤ <i>Beslektet informasjon: Still inn antall ganger det ringer før maskinen svarer (ringeforsinkelse)</i></p> <ul style="list-style-type: none"> • Hvis mottaksmodusen er stilt inn til ekstern telefonsvarer, kan du redusere antall ring som er programmert på telefonsvareren til to. • Hvis mottaksmodusen er stilt inn til manuell, må du IKKE tilpasse innstillingen for ringeforsinkelse.
	<p>Få noen til å sende deg en testfaks:</p> <ul style="list-style-type: none"> • Hvis du mottar testfaksen, fungerer maskinen riktig. Husk å stille ringeforsinkelsen eller telefonsvareren tilbake til den opprinnelige innstillingen. Hvis mottaksproblemene kommer tilbake etter at ringeforsinkelsen er tilbake stilt, er det en person, enhet eller abonnements tjeneste som svarer faksanropet før maskinen har mulighet til å svare. • Hvis du ikke mottar faksen, kan det hende at en annen enhet eller abonnements tjeneste forstyrrer faksmottaket, eller det kan være et problem med fakslinjen.
	<p>Hvis du bruker en telefonsvarer (ekstern telefonsvarer-modus) på samme linje som Brother-maskinen, må du sørge for at telefonsvareren er riktig konfigurert.</p> <p>➤➤ <i>Beslektet informasjon: Koble til en ekstern telefonsvarer</i></p> <ol style="list-style-type: none"> 1. Tilkoble til den eksterne telefonsvareren, som vist i emnet nedenfor: <ul style="list-style-type: none"> ➤➤ <i>Beslektet informasjon: Ekstern telefonsvarer (telefonsvarerenhet)</i> 2. Still inn telefonsvareren til å svare etter ett eller to ring. 3. Spill inn den utgående meldingen på telefonsvareren. <ul style="list-style-type: none"> • Den utgående meldingen bør starte med fem sekunders stillhet. • Snakk ikke i mer enn 20 sekunder.

Problemer	Forslag
	<ul style="list-style-type: none"> Avslutt din utgående melding med din aktiveringskode for fjerntilgang for personer som sender manuelle fakser. For eksempel: "Etter pipelyden, legg igjen en melding eller trykk på *51 og Start for å sende en faks". <p>4. Still inn telefonsvareren din for å svare anrop.</p> <p>5. Still inn Brother-maskinens mottaksmodus til ekstern telefonsvarer.</p> <p>➤➤ <i>Beslektet informasjon: Velg riktig mottaksmodus</i></p>
	<p>Sørg for at Brother-maskinens funksjon Faksregistrering er slått på. Faksregistrering er en funksjon som gjør det mulig å motta en faks selv om du besvarte anropet på en ekstern telefon eller et biapparat.</p> <p>➤➤ <i>Beslektet informasjon: Still inn faksdeteksjon</i></p>
	<p>Hvis du ofte får sendefeil med mulig støy på telefonlinjen, eller hvis du bruker et VoIP-system, kan du endre innstillingen for Kompatibilitet til <i>Grunnleggende (for VoIP)</i>.</p> <p>➤➤ <i>Beslektet informasjon: Forstyrrelse på telefonlinje / VoIP</i></p>
	<p>Hvis du kobler maskinen til hussentral eller ISDN, stiller du menyinnstillingen for Telefonlinjetype til din telefonlinjetype.</p> <p>➤➤ <i>Beslektet informasjon: Still inn type telefonlinje</i></p>

Sende fakser

Problemer	Forslag
Kan ikke sende faks.	<p>Kontroller alle telefonledningskoblingene. Sørg for at telefonledningen er koblet til veggkontakten til telefonkontakten og LINJE-kontakten på maskinen. Hvis du abonnerer på DSL eller , kontakter du tjenesteleverandøren for å få tilkoblingsanvisninger.</p> <p>Hvis du bruker et VoIP-system, kan du prøve å endre VoIP-innstillingen til <i>Grunnleggende (for VoIP)</i>. Dette reduserer modemhastigheten og slår av feilkorrigeringsmodus (ECM).</p> <p>➤➤ <i>Beslektet informasjon: Forstyrrelse på telefonlinje / VoIP</i></p>
	<p>Skriv ut sendingsverifiseringsrapporten, og kontroller om det er noen feil.</p> <p>➤➤ <i>Beslektet informasjon: Skriv ut rapporter</i></p>
	<p>(MFC-J4440DW/MFC-J4540DW)</p> <p>Kontakt administrator for å sjekke innstillingene for Sikker funksjonslås.</p>
	<p>Be mottakeren sjekke om mottakermaskinen har papir.</p>
Dårlig sendekvalitet.	<p>Prøv å endre oppløsningen til Fin eller S.fin. Skriv ut en kopi for å kontrollere maskinens skannerfunksjon. Hvis kopikvaliteten er dårlig, bør du rengjøre skanneren.</p> <p>➤➤ <i>Beslektet informasjon: Rengjør skanneren</i></p>
Sendingsverifiseringsrapporten viser RESULTAT:NG.	<p>Det er sannsynligvis midlertidig støy eller statiske forstyrrelser på linjen. Prøv å sende faksen på nytt. Hvis du sender en PC-Fax-melding og får RESULTAT:NG på sendingsverifiseringsrapporten, kan det være at minnet er fullt på maskinen. (MFC-J4440DW/MFC-J4540DW) Du kan frigjøre mer minne ved å slå av fakslagring, skrive ut faksmeldinger i minnet eller avbryte en forsinket faks.</p> <p>Hvis problemet fortsetter, be telefonselskapet om å kontrollere telefonlinjen. (MFC-J4440DW/MFC-J4540DW)➤➤ <i>Beslektet informasjon: Slå av minnemottak</i></p> <p>➤➤ <i>Beslektet informasjon: Skrive ut en faks som er lagret i maskinens minne</i></p> <p>➤➤ <i>Beslektet informasjon: Avbryt en faks som er i gang</i></p> <p>➤➤ <i>Beslektet informasjon: Kontrollere og avbryte faks som venter</i></p>
	<p>Hvis du kobler maskinen til hussentral eller ISDN, stiller du menyinnstillingen for Telefonlinjetype til din telefonlinjetype.</p> <p>➤➤ <i>Beslektet informasjon: Still inn type telefonlinje</i></p>

Problemer	Forslag
	Hvis du ofte får sendefeil med mulig støy på telefonlinjen, eller hvis du bruker et VoIP-system, kan du endre innstillingen for Kompatibilitet til Grunnleggende (for VoIP). >> <i>Beslektet informasjon: Forstyrrelse på telefonlinje / VoIP</i>
Sendte fakser er tomme.	Kontroller at du legger inn dokumentet korrekt. >> <i>Beslektet informasjon: Legg dokumenter inn i den automatiske dokumentmateren (ADF)</i> >> <i>Beslektet informasjon: Legg dokumenter på skannerglassplaten</i>
Vertikale, svarte streker ved sending.	Svarte, vertikale linjer på fakser du sender, forårsakes vanligvis av skitt eller korrurlakk på glasslisten. Rengjør glasslisten. >> <i>Beslektet informasjon: Rengjør skanneren</i>



Beslektet informasjon

- Hvis du har problemer med maskinen
 - Still inn ringetonedeteksjon
 - Forstyrrelse på telefonlinje / VoIP

Relaterte temaer:

- Feilsøking
- Velg riktig mottaksmodus
- Still inn fakseteksjon
- Still inn antall ganger det ringer før maskinen svarer (ringeforsinkelse)
- Koble til en ekstern telefonsvarer
- Ekstern telefonsvarer (telefonsvarerenhet)
- Still inn type telefonlinje
- Skriv ut rapporter
- Rengjør skanneren
- Slå av minnemottak
- Skrive ut en faks som er lagret i maskinens minne
- Avbryt en faks som er i gang
- Kontroller og avbryt faks som venter
- Legg dokumenter inn i den automatiske dokumentmateren (ADF).
- Legg dokumenter på skannerglassplaten

Still inn ringetonedeteksjon

Hvis du stiller ringetonen til [Detektering], gir dette en kortere pause for ringetonedeteksjon.



>> [MFC-J4340DW](#)

>> [MFC-J4440DW/MFC-J4540DW](#)

MFC-J4340DW

1. Trykk på **Settings**.
2. Trykk på ▲ eller ▼ for å foreta valgene:
 - a. Velg [Grunn oppsett]. Trykk på **OK**.
 - b. Velg [Ringetone]. Trykk på **OK**.
 - c. Velg [Detektering] eller [Ingen detektert]. Trykk på **OK**.
3. Trykk på **Stop/Exit**.

MFC-J4440DW/MFC-J4540DW

1. Trykk på  [Innstill.] > [Alle innst.] > [Grunn oppsett] > [Ringetone].
2. Trykk på [Detektering] eller [Ingen detektert].
3. Trykk på .

Beslektet informasjon

- [Telefon- og faksproblemer](#)

Forstyrrelse på telefonlinje / VoIP

Hvis du har problemer med å sende eller motta fakser på grunn av mulig støy på telefonlinjen, eller hvis du bruker et VoIP-system, anbefaler vi at du endrer modemhastigheten for å minimere feil ved faksing.

>> [MFC-J4340DW](#)

>> [MFC-J4440DW/MFC-J4540DW](#)

MFC-J4340DW

1. Trykk på **Settings**.
2. Trykk på ▲ eller ▼ for å foreta valgene:
 - a. Velg [Grunn oppsett]. Trykk på **OK**.
 - b. Velg [Kompatibilitet]. Trykk på **OK**.
 - c. Velg [Norm] eller [Grunnl. (VoIP)]. Trykk på **OK**.
 - [Grunnl. (VoIP)] reduserer modemhastigheten til 9600 bps og slår av mottak av fargefaks og ECM, med unntak av for sending av fargefaks. Med mindre det normalt er mye støy på telefonlinjen, vil du kanskje bare bruke den ved behov.

For å forbedre kompatibilitet med de fleste VoIP-tjenester, anbefaler Brother at du endrer kompatibilitetsinnstillingene til [Grunnl. (VoIP)].
 - [Norm] angir modemhastigheten til 14 400 bps.
3. Trykk på **Stop/Exit**.



VoIP (Voice over IP) er en type telefonsystem som bruker en Internett-tilkobling i stedet for en tradisjonell telefonlinje.

MFC-J4440DW/MFC-J4540DW

1. Trykk på  [Innstill.] > [Alle innst.] > [Grunn oppsett] > [Kompatibilitet].
2. Trykk alternativet du vil ha.
 - [Grunnl. (VoIP)] reduserer modemhastigheten til 9600 bps og slår av mottak av fargefaks og ECM, med unntak av for sending av fargefaks. Med mindre det normalt er mye støy på telefonlinjen, vil du kanskje bare bruke den ved behov.

For å forbedre kompatibilitet med de fleste VoIP-tjenester, anbefaler Brother at du endrer kompatibilitetsinnstillingene til [Grunnl. (VoIP)].
 - [Norm] angir modemhastigheten til 14 400 bps.
3. Trykk på .



VoIP (Voice over IP) er en type telefonsystem som bruker en Internett-tilkobling i stedet for en tradisjonell telefonlinje.

✓ Beslektet informasjon

- [Telefon- og faksproblemer](#)

Relaterte temaer:

- [Voice Over Internet Protocol \(VoIP/forstyrrelse på telefonlinje\)](#)
- [Meldinger om feil og vedlikehold](#)

Andre problemer

- >> Problemer med kopiering
- >> Skanneproblemer
- >> Problemer med direkte fotoutskrift (MFC-J4440DW/MFC-J4540DW)
- >> Programvareproblemer

Problemer med kopiering

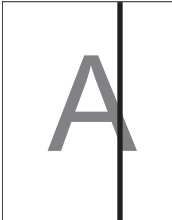
Problemer	Forslag
(MFC-J4440DW/MFC-J4540DW) Kan ikke lage en kopi.	Kontakt administrator for å sjekke innstillingene for Sikker funksjonslås.
Det er svarte streker eller striper på kopiene. 	Svarte streker på kopiene skyldes vanligvis smuss eller korrekturlakk på glasslisten. Rengjør glasslisten, skannerglassplaten, den hvite stangen og den hvite platen over dem. >> Beslektet informasjon: Rengjør skanneren
Svarte merker eller prikker vises på kopiene.	Svarte merker eller prikker på kopiene forårsakes vanligvis av skitt eller korrekturlakk på skannerglassplaten. Rengjør skannerglassplaten og den hvite platen over den. >> Beslektet informasjon: Rengjør skanneren
Kopier er tomme.	Kontroller at du legger inn dokumentet korrekt. >> Beslektet informasjon: Legg dokumenter inn i den automatiske dokumentmateren (ADF) >> Beslektet informasjon: Legg dokumenter på skannerglassplaten
Dårlige kopieringsresultater ved bruk av ADF.	Forsøk å bruke skannerglassplaten. >> Beslektet informasjon: Legg dokumenter på skannerglassplaten
Tilpass side fungerer ikke på korrekt måte.	Kontroller at dokumentet ikke ligger skjevt på skannerglassplaten. Plasser dokumentet på nytt og prøv igjen.
Flekker på baksiden av arket ved bruk av funksjonen 2-sidig kopiering.	Endre utskriftsalternativene. >> Beslektet informasjon: Endre utskriftsalternativene for å forbedre utskriftene

Skanneproblemer

Problemer	Forslag
TWAIN- eller WIA-feil oppstår når du begynner å skanne. (Windows)	Forsikre deg om at Brother TWAIN- eller WIA-driveren er valgt som primærkilde i skanneprogrammet ditt. I for eksempel Nuance™ PaperPort™ 14SE klikker du Skrivebord > Skanningsinnstillinger > Velg for å velge Brother TWAIN/WIA-driveren.
OCR fungerer ikke.	Prøv å øke skanneoppløsningen.
Dårlige skannerresultater ved bruk av ADF. (Det er svarte streker på skannede data.)	Rengjør den hvite stangen i og glasstripen under den. >> Beslektet informasjon: Rengjør skanneren Forsøk å bruke skannerglassplaten. >> Beslektet informasjon: Legg dokumenter på skannerglassplaten

Problemer med direkte fotoutskrift (MFC-J4440DW/MFC-J4540DW)

Problemer	Forslag
Deler av bildet mangler når det skrives ut.	Kontroller at Utskrift uten kanter og Beskjæring er slått av. >> <i>Beslektet informasjon: Skrive ut bilder uten kant fra et USB Flash-minne</i> >> <i>Beslektet informasjon: Skriv ut bilder med automatisk beskjæring</i>

Programvareproblemer

Problemer	Forslag
Kan ikke skrive ut.	Avinstaller driverne (Windows) og Brothers programvare, og installer den nyeste versjonen av begge på nytt.
“Enheten er opptatt.” vises på data-skjermen.	Sjekk om det vises en feilmelding på maskinens display.

✓ Beslektet informasjon

- Hvis du har problemer med maskinen

Relaterte temaer:

- [Feilsøking](#)
- [Rengjør skanneren](#)
- [Korriger papirmatingen for å fjerne vertikale linjer](#)
- [Legg dokumenter inn i den automatiske dokumentmateren \(ADF\).](#)
- [Legg dokumenter på skannerglassplaten](#)
- [Skrive ut bilder uten kant fra et USB Flash-minne](#)
- [Skriv ut bilder med automatisk beskjæring](#)
- [Endre utskriftsalternativene for å forbedre utskriftene](#)

Nettverksproblemer

- [Bruk reparasjonsverktøyet for nettverkstilkobling \(Windows\)](#)
- [Kontrollere maskinens nettverksinnstillinger](#)
- [Hvis du har problemer med maskinens nettverk](#)
- [Feilsøking](#)

Bruk reparasjonsverktøyet for nettverkstilkobling (Windows)

Bruk reparasjonsverktøyet for nettverkstilkobling for å reparere Brother-maskinens nettverksinnstillinger. Det vil tildele riktig IP-adresse og subnettmaske.

Kontroller at maskinen er slått på og at den er koblet til samme nettverk som datamaskinen.

1. Start  (**Brother Utilities**), og klikk deretter på rullegardinmenyen og velg modellnavnet (hvis det ikke allerede er valgt).
2. Klikk på **Verktøy** i den venstre navigasjonslinjen og klikk deretter på **Reparasjonsverktøy for nettverkstilkobling**.
3. Følg instruksene på skjermen.
4. Kontroller diagnosen ved å skrive ut nettverkskonfigurasjonsrapporten.



Reparasjonsverktøyet for nettverkstilkobling starter automatisk hvis du merker av **Aktiver reparasjonsverktøy for tilkobling**-alternativet i Status Monitor. Høyreklikk Status Monitor-skjermbildet og klikk deretter på **Andre innstillinger > Aktiver reparasjonsverktøy for tilkobling**. Dette anbefales ikke hvis nettverksadministratoren har angitt IP-adressen som statisk, ettersom dette automatisk vil endre IP-adressen.

Hvis riktig IP-adresse og nettverksmaske fortsatt ikke er tildelt etter at du har brukt reparasjonsverktøyet for nettverkstilkobling, kan du spørre nettverksadministratoren om denne informasjonen.



Beslektet informasjon

- [Nettverksproblemer](#)

Relaterte temaer:

- [Hvis du har problemer med maskinens nettverk](#)
- [Skrive ut rapporten for nettverkskonfigurasjon](#)

Kontrollere maskinens nettverksinnstillinger

- [Skrive ut rapporten for nettverkskonfigurasjon](#)
- [Endre maskininnstillingene via Internett-basert styring](#)

Hvis du har problemer med maskinens nettverk



For teknisk hjelp, må du kontakte Brother-kundestøtte.

Hvis du tror det er et problem med maskinen, kan du sjekke følgende emner. Du kan korrigere de fleste problemene selv.

Du finner mer hjelp på modellens **Vanlige spørsmål og feilsøking**-side på support.brother.com.

>> [Jeg kan ikke fullføre oppsettkonfigurasjonen av det trådløse nettverket](#)

>> [Brother-maskinen kan ikke skrive ut, skanne eller motta PC-FAX over nettverket](#)

>> [Jeg vil kontrollere at nettverksenhetene fungerer som de skal](#)

Jeg kan ikke fullføre oppsettkonfigurasjonen av det trådløse nettverket

Slå den trådløse ruterer av og på igjen. Prøv deretter å konfigurere de trådløse innstillingene på nytt. Hvis du ikke greier å løse problemet, skal du følge instruksene nedenfor:

Undersøk problemet med WLAN-rapporten.

Årsak	Tiltak	Grensesnitt
Dine sikkerhetsinnstillinger (SSID/nettverksnøkkel) er ikke riktige.	Bekreft sikkerhetsinnstillingene ved hjelp av Hjelpeprogram for trådløst oppsett . Du finner mer informasjon og du kan laste ned verktøyet på modellens Nedlastinger -side på support.brother.com . Velg og bekreft at du bruker korrekte sikkerhetsinnstillinger. <ul style="list-style-type: none">- Se instruksene som fulgte med det trådløse LAN-tilgangspunktet/ruterer for informasjon om hvor du finner sikkerhetsinnstillingene.- Produsentens navn eller modellnummer på det trådløse LAN-tilgangspunktet/ruterer kan brukes som standard sikkerhetsinnstillinger.- Rådfør deg med produsenten av tilgangspunktet/ruterer, din Internett-leverandør eller nettverksadministrator.	Trådløst
Brother-maskinens MAC-adresse er ikke tillatt.	Bekreft at Brother-maskinens MAC-adresse er tillatt i filteret. Du kan finne MAC-adressen på Brother-maskinens kontrollpanel.	Trådløst
Det trådløse LAN-tilgangspunktet/ruterer er i usynlig modus (gruppesender ikke SSID).	<ul style="list-style-type: none">• Skriv inn riktig SSID-navn eller nettverksnøkkel manuelt.• Kontroller SSID-navnet eller nettverksnøkkelen i instruksene som fulgte med det trådløse LAN-tilgangspunktet/ruterer, og konfigurer oppsettet for det trådløse nettverket på nytt.	Trådløst
Sikkerhetsinnstillingene dine (SSID/passord) er ikke riktige.	Bekreft SSID og passord. Når du konfigurerer nettverket manuelt, vises SSID og passord på Brother-maskinen. Hvis den mobile enheten støtter manuell konfigurering, vil SSID og passord vises på den mobile enhetens skjerm.	Wi-Fi Direct
Du bruker Android™ 4.0.	Hvis den mobile enheten din kobler fra (omtrent seks minutter etter at du har brukt Wi-Fi Direct), kan du bruke ettrykks konfigurering med WPS (anbefales) og stille inn Brother-maskinen som gruppeeier.	Wi-Fi Direct
Brother-maskinen er plassert for langt unna den mobile enheten.	Flytt Brother-maskinen innen omtrent 3,3 fot (1 meter) fra den mobile enheten når du konfigurerer Wi-Fi Direct-nettverksinnstillingene.	Wi-Fi Direct
Det finnes hindringer (vegger eller møbler for eksempel) mellom maskinen og den mobile enheten.	Flytt Brother-maskinen til et hindringsfritt område.	Wi-Fi Direct
Det finnes en trådløs datamaskin, Bluetooth®-støttet	Flytt andre enheter bort fra Brother-maskinen eller den mobile enheten.	Wi-Fi Direct



Årsak	Tiltak	Grensesnitt
enhet, en mikrobølgeovn eller en digital trådløs telefon nær Brother-maskinen eller den mobile enheten.		
Du har kontrollert og prøvd alt ovenfor, men Brother-maskinen kan fremdeles ikke fullføre Wi-Fi Direct-konfigurasjonen.	<ul style="list-style-type: none"> Slå Brother-maskinen av og på igjen. Prøv deretter å konfigurere Wi-Fi Direct-innstillingene igjen. Dersom du bruker Brother-maskinen din som en klient, bekrefter du hvor mange enheter som er tillatt i det aktuelle Wi-Fi Direct-nettverket og sjekker deretter hvor mange enheter som er koblet til. 	Wi-Fi Direct

For Windows

Hvis den trådløse tilkoblingen er blitt brutt og du har kontrollert og prøvd alle løsningene ovenfor, anbefaler vi at du bruker reparasjonsverktøyet for nettverkstilkobling.

Brother-maskinen kan ikke skrive ut, skanne eller motta PC-FAX over nettverket

Årsak	Tiltak	Grensesnitt
Sikkerhetsprogramvaren blokkerer maskinens tilgang til nettverket. (Funksjonen for nettverksskanning fungerer ikke.)	<ul style="list-style-type: none"> Windows Konfigurer tredjeparts sikkerhets-/brannmurprogramvare til å tillate nettverksskanning. For å legge til port 54925 for nettverksskanning, skriver du inn informasjonen under: <ul style="list-style-type: none"> Under Navn: Skriv inn en beskrivelse, for eksempel Brother NetScan. Under Portnummer: Skriv inn 54925. Skriv inn 137. Skriv inn 161. Under Protokoll: UDP er valgt. Se bruksanvisningen som fulgte med din tredjeparts sikkerhets-/brannmurprogramvare eller kontakt programvareprodusenten. Mac (Brother iPrint&Scan) På Finder-menylinjen klikker du på Gå > Programmer, og deretter dobbeltklikker du på Brother iPrint&Scan-ikonet. Brother iPrint&Scan-vinduet vises. Klikk på Velg din maskin-knappen, og følg deretter skjerminstruksjonene for å velge nettverksmaskinen på nytt. 	Kablet/trådløst
Sikkerhetsprogramvaren blokkerer maskinens tilgang til nettverket. (Funksjonen PC-FAX-mottak fungerer ikke.) (Windows)	<p>Still inn tredjeparts sikkerhets-/brannmurprogramvare til å tillate PC-FAX mottak. For å legge til port 54926 for PC-FAX-mottak over nettverket, angir du informasjonen under:</p> <ul style="list-style-type: none"> Under Navn: Skriv inn en beskrivelse, for eksempel Brother PC-FAX-mottak. Under Portnummer: Skriv inn 54926. Under Protokoll: UDP er valgt. <p>Se bruksanvisningen som fulgte med din tredjeparts sikkerhets-/brannmurprogramvare eller kontakt programvareprodusenten.</p>	Kablet/trådløs
Sikkerhetsprogramvaren blokkerer maskinens tilgang til nettverket.	Noen sikkerhetsprogrammer kan blokkere tilgang uten å vise en dialogboks med sikkerhetsadvarsel, selv etter en vellykket installasjon. For å tillate tilgangen, må du se instruksene til sikkerhetsprogramvaren din eller spørre programvareprodusenten.	Kablet/trådløs

Årsak	Tiltak	Grensesnitt
Brother-maskinen din ble ikke tilordnet en tilgjengelig IP-adresse.	<ul style="list-style-type: none"> Bekreft IP-adressen og nettverksmasken. Bekreft at både IP-adressene og nettverksmaskene på datamaskinen og Brother-maskinen samsvarer og befinner seg i samme nettverk. For mer informasjon om hvordan du bekrefter IP-adressen og nettverksmasken, spør nettverksadministratoren. Windows Bekreft IP-adressen og nettverksmasken ved hjelp av reparasjonsverktøyet for nettverkstilkobling. Mac Kontroller nettverksenhetene med ping-kommandoen. Du finner mer informasjon om hvordan du bekrefter nettverksinnstillingene ➤➤ <i>Beslektet informasjon:Kontrollere nettverksenheter ved hjelp av ping-kommandoen.</i> 	Kablet/trådløs
Den mislykkede utskriftsjobben er fremdeles i utskriftskøen på datamaskinen.	<ul style="list-style-type: none"> Slett den mislykkede utskriftsjobben hvis den fremdeles ligger i utskriftskøen på datamaskinen. Alternativt kan du dobbeltklikke på skriverikonet i følgende mappe og kansellere alle dokumenter: <ul style="list-style-type: none"> Windows 10, Windows Server 2016 og Windows Server 2019 Klikk på  > Windows Systemverktøy > Kontrollpanel. I Maskinvare og lyd-gruppen klikker du på Vis enheter og skrivere. Windows 8.1 Flytt musen til nedre høyre hjørne på skrivebordet. Klikk på Innstillinger > Kontrollpanel når menylinjen vises. I Maskinvare og lyd-gruppen klikker du på Vis enheter og skrivere. Windows Server 2012 R2 Klikk på Kontrollpanel på Start skjermen. I Maskinvare-gruppen, klikker du Vis enheter og skrivere. Windows Server 2012 Flytt musen til nedre høyre hjørne på skrivebordet. Klikk på Innstillinger > Kontrollpanel når menylinjen vises. I Maskinvare-gruppen, klikk på Vis enheter og skrivere > Skriver. Windows 7 Klikk på  (Start) > Enheter og skrivere. Windows Server 2008 Klikk på Start > Kontrollpanel > Skrivere. Mac Klikk på Systemvalg > Skrivere og skannere. 	Kablet/trådløs
Brother-maskinen din er ikke koblet til det trådløse nettverket.	Skriv ut WLAN-rapporten slik at du kan kontrollere feilkoden på den utskrevne rapporten.	Trådløst

Hvis du har kontrollert og prøvd alt ovenfor, men Brother-maskinen fremdeles ikke kan skrive ut eller skanne, kan du avinstallere driveren (Windows) og Brothers programvare, og deretter installere den nyeste versjonen av begge på nytt.

Jeg vil kontrollere at nettverksenhetene fungerer som de skal

Kontroll	Tiltak	Grensesnitt
Kontroller at Brother-maskinen, tilgangspunktet/ruteren eller nettverkshuben er slått på.	<p>Undersøk følgende:</p> <ul style="list-style-type: none"> Strømledningen er korrekt tilkopleet og Brother-maskinen er slått på. 	Kablet/trådløs

Kontroll	Tiltak	Grensesnitt
	<ul style="list-style-type: none"> Tilgangspunktet/ruteren eller huben er slått på, og tilkoblingsindikatoren blinker. All beskyttende emballasje er blitt fjernet fra maskinen. Blekkpatronene er korrekt installert. Skannerdekselet og papirstoppdekselet er helt lukket. Papir er riktig lagt inn i papirmagasinet. (For kablede nettverk) En nettverkskabel er riktig koplet til Brother-maskinen og til ruteren eller huben. 	
Kontroller at du kan «pinge» Brother-maskinen fra datamaskinen.	<p>Ping Brother-maskinen fra datamaskinen ved bruk av IP-adressen eller nodenavnet i ledeteksten i Windows eller i programmet Mac Terminal: ping <ipaddress> eller <nodename>.</p> <ul style="list-style-type: none"> Vellykket: Brother-maskinen fungerer slik den skal og er tilkoplet samme nettverk som datamaskinen. Ikke vellykket: Brother-maskinen er ikke tilkoplet samme nettverk som datamaskinen. <p>Windows: Be administrator om IP-adressen og nettverksmasken, og bruk deretter reparasjonsverktøyet for nettverkstilkobling.</p> <p>Mac: Bekreft at IP-adresse og nettverksmaske er angitt riktig.</p>	Kablet/trådløs
Kontroller at Brother-maskinen er tilkoplet det trådløse nettverket.	Skriv ut WLAN-rapporten slik at du kan kontrollere feilkoden på den utskrevne rapporten.	Trådløst

Hvis du har kontrollert og prøvd alt ovenfor, men fremdeles har problemer, kan du lese instruksene som fulgte med det trådløse LAN-tilgangspunktet/ruteren for å finne informasjon om SSID (nettverksnavn) og nettverksnøkkelen (passord) og stille dem riktig inn.



Beslektet informasjon

- [Nettverksproblemer](#)
 - [Kontrollere nettverksenheter ved hjelp av ping-kommandoen](#)

Relaterte temaer:



- [Skriv ut WLAN-rapporten](#)
- [Bruk reparasjonsverktøyet for nettverkstilkobling \(Windows\)](#)
- [Feilkoder i rapport om trådløst LAN](#)
- [Konfigurer maskinen for et trådløst nettverk når SSID-en ikke gruppesendes](#)
- [Bruk Wi-Fi Direct®](#)
- [Skrive ut rapporten for nettverkskonfigurasjon](#)

Kontrollere nettverksenheter ved hjelp av ping-kommandoen

Kontroller IP-adressene på både datamaskinen og Brother-maskinen, og bekreft deretter om nettverket fungerer som det skal.

- >> [Konfigurere IP-adressen på datamaskinen \(Windows\)](#)
- >> [Konfigurere IP-adressen på datamaskinen \(Mac\)](#)
- >> [Konfigurer IP-adressen på Brother-maskinen](#)

Konfigurere IP-adressen på datamaskinen (Windows)

- Gjør ett av følgende:
 - Windows 10
Klikk på  > **Windows Systemverktøy** > **Ledetekst**.
 - Windows 8.1
Flytt musen til nedre høyre hjørne på skrivebordet. Når menylinjen vises, klikk på **Søk** > **Leietekst**.
 - Windows 7
Klikk på  (**Start**) > **Alle programmer** > **Tilbehør** > **Leietekst**.
- Skriv inn "ipconfig", og trykk deretter på Enter-tasten på tastaturet.
- Bekreft verdiene til IPv4-adressen og nettverksmasken.
- Skriv inn "exit", og trykk deretter på Enter-tasten på tastaturet.

Konfigurere IP-adressen på datamaskinen (Mac)

- Velg **Systemvalg** fra Apple-menyen.
- Klikk på **Nettverk** > **Avansert** > **TCP/IP**.
- Bekreft verdiene til IPv4-adressen og nettverksmasken.

Konfigurer IP-adressen på Brother-maskinen

Skriv ut nettverkskonfigurasjonsrapporten, og bekreft verdiene til IP-adressen og nettverksmasken.

```
<IP Settings >
IP Address          192.168.11.250      (set manually)
Subnet Mask         255.255.255.0
IP Gateway          192.168.100.200
Boot Method         STATIC
Boot Tries          3
IP Filter           Disabled
```

Kontroller IP-adressene for både datamaskinen og Brother-maskinen. Bekreft at verdiene for nettverksadresse er like. Hvis nettverksmasken for eksempel er "255.255.255.0", er det normalt at bare vertsadresseverdiene er ulike.

	Nettverksadresse	Vertsadresse	
IP-adresse	192.168.100.	250	Angi det siste nummeret, som tilsvarer "0" i nettverksmasken, til 1–254.
Nettverksmaske	255.255.255.	0	Det oppstår vanligvis ingen problemer hvis subnettmasken er "255.255.255.0". Bruk samme verdi for alle datamaskinene.

✓ Beslektet informasjon

- [Hvis du har problemer med maskinens nettverk](#)

Problemer med AirPrint

Problem	Forslag
Maskinen min vises ikke på skriverlisten.	Kontroller at maskinen er slått på.
	Bekreft nettverksinnstillingene.
	Flytt den mobile enheten nærmere det trådløse tilgangspunktet / ruterer eller maskinen.
Jeg kan ikke skrive ut.	Kontroller at maskinen er slått på.
	Bekreft nettverksinnstillingene.
Jeg prøver å skrive ut et dokument med flere sider fra en iOS-enhet, men BARE den første siden skrives ut.	Kontroller at du kjører den nyeste OS-versjonen.



Beslektet informasjon

- [Hvis du har problemer med maskinen](#)

Relaterte temaer:

- [Feilsøking](#)

Kontrollere informasjon om maskinen

Følg disse instruksjonene for å kontrollere maskinens serienummer, fastvareversjon og fastvareoppdatering.

>> [MFC-J4340DW](#)

>> [MFC-J4440DW/MFC-J4540DW](#)

MFC-J4340DW

1. Trykk på **Settings**.
2. Trykk på ▲ eller ▼ for å velge [Maskininfo]. Trykk på **OK**.
3. Trykk på ▲ eller ▼ for å velge ett av følgende alternativer:

Alternativ	Beskrivelse
Serienummer	Kontroller maskinens serienummer.
Fastvareversjon	Kontroller maskinens fastvareversjon.
Fastvareoppdatering	Oppdater maskinen med den nyeste fastvaren.
Fastvare autosjekk	Vis fastvareinformasjon på Hjem-skjermbildet.
Sideteller	Kontroller totalt antall sider maskinen har skrevet ut.

4. Trykk på **OK**.
5. Trykk på **Stop/Exit**.

MFC-J4440DW/MFC-J4540DW

1. Trykk på  [Innstill.] > [Alle innst.] > [Maskininfo].
2. Trykk ett av følgende alternativer:

Alternativ	Beskrivelse
Serienummer	Kontroller maskinens serienummer.
Fastvareversjon	Kontroller maskinens fastvareversjon.
Fastvareoppdatering	Oppdater maskinen med den nyeste fastvaren.
Fastvare autosjekk	Vis fastvareinformasjon på Hjem-skjermbildet.
Sideteller	Kontroller totalt antall sider maskinen har skrevet ut.

3. Trykk på .

✓ Beslektet informasjon

- [Feilsøking](#)

Tilbakestill maskinen

VIKTIG

(MFC-J4340DW)

Når du tilbakestiller maskinen, kan faksene som er lagret i maskinens minne, bli slettet. Før du tilbakestiller maskinen, kan du overføre faksene til datamaskinen eller en annen faksmaskin slik at du ikke mister viktige meldinger.

>> [MFC-J4340DW](#)

>> [MFC-J4440DW/MFC-J4540DW](#)

MFC-J4340DW

1. Trykk på **Settings**.
2. Trykk på ▲ eller ▼ for å foreta valgene:
 - a. Velg [Grunn oppsett]. Trykk på **OK**.
 - b. Velg [Nullstill]. Trykk på **OK**.
 - c. Velg alternativet for tilbakestilling du vil bruke. Trykk på **OK**.
3. Trykk på ► i to sekunder for å bekrefte.
Maskinen starter på nytt.

MFC-J4440DW/MFC-J4540DW

1. Trykk på  [Innstill.] > [Alle innst.] > [Grunn oppsett] > [Nullstill].
2. Trykk på nullstillingsalternativet du ønsker.
3. Trykk på [OK] i to sekunder for å starte opp maskinen på nytt.



Beslektet informasjon

- [Feilsøking](#)
 - [Oversikt over nullstilling av funksjoner](#)

Relaterte temaer:

- [Overføre faksene eller faksaktivitetsrapporten](#)

Oversikt over nullstilling av funksjoner

VIKTIG

(MFC-J4340DW)

Når du tilbakestill maskinen, kan faksene som er lagret i maskinens minne, bli slettet. Før du tilbakestill maskinen, kan du overføre faksene til datamaskinen eller en annen faksmaskin slik at du ikke mister viktige meldinger.

Følgende funksjoner for nullstilling er tilgjengelige:

1. [[Tilbakestilling av maskin](#)]

Du kan tilbakestill alle innstillinger du har endret på maskinen.

Adresseboken, faksrapportene og anropsloggen beholdes.

2. [[Nettverk](#)]

Nullstill utskriftsserveren til standardinnstillingene (inkludert informasjon om passord og IP-adresse).

3. [[Adressebok og faks](#)]

Adressebok og faks nullstiller følgende innstillinger:

- Adressebok og innstillingsgrupper
- Programmerte faksjobber i minnet (MFC-J4440DW/MFC-J4540DW)
Utsatt sending og utsatt satsvis overføring
- Apparatets ID
Navn og nummer
- Alternativer for minnemottak (MFC-J4440DW/MFC-J4540DW)
Faksvideresending
- Rapport
Sendingsverifiseringsrapport, adressebok og faksaktivitetsrapport
- Historikk
Anroper-ID-historikk ¹ og utgående anrop
- Fakser i minne

4. [[Alle innst.](#)]

Bruk denne nullstillingsfunksjonen til å nullstille alle maskinens innstillinger til innstillingene som ble opprinnelig stilt inn på fabrikken.

Vi anbefaler på det sterkeste at du gjør dette når maskinen skal avhendes.



(MFC-J4440DW/MFC-J4540DW)

Koble fra grensesnittkabelen før du velger [[Nettverk](#)] eller [[Alle innst.](#)].



Beslektet informasjon

- [Tilbakestill maskinen](#)

Relaterte temaer:

- [Overføre faksene eller faksaktivitetsrapporten](#)

¹ (Ikke tilgjengelig i Finland)

Rutinemessig vedlikehold

- Skift blekkassetene
- Rengjør Brother-maskinen
- Sjekk Brother-maskinen
- Korrigjer papirmatingen for å fjerne vertikale linjer
- Endre utskriftsalternativene for å forbedre utskriftene
- Pakke og sende maskinen

Skift blekkassetten

Brother-maskinen er utstyrt med en blekkdråpeteller. Blekkdråpetelleren overvåker automatisk blekknivået i hver av de fire blekkassetten. Det vises en melding når maskinen merker at en blekkassett er i ferd med å gå tom for blekk.

LCD-skjermen viser hvilken blekkassett som må byttes ut. Følg instruksene på LCD-skjermen slik at du skifter blekkassetten i riktig rekkefølge.

Selv om det vises en melding om at en blekkassett må byttes ut, vil det fortsatt være en liten mengde blekk igjen i kassetten.

⚠ FORSIKTIG

Hvis du får blekk i øyet, må du straks skylle det med vann. Ellers kan øyet bli rødt eller lett betent. Ta kontakt med lege hvis det oppstår noe unormalt.

VIKTIG

Vi anbefaler at du bruker originale Brother-materialer for å sikre stabil utskriftskvalitet og -ytelse. Selv om ikke alle materialer fra andre leverandører kan forårsake kvalitetsproblemer, er det mulig at noen kan ha negativ innvirkning på utskriftskvaliteten eller forårsake maskinfeil. Brother kan ta betalt for å reparere maskinen din hvis det viser seg at materialer fra andre leverandører forårsaket skaden, selv om garantien for maskinen fremdeles gjelder.

1. Åpne blekkassettdekslet (1).

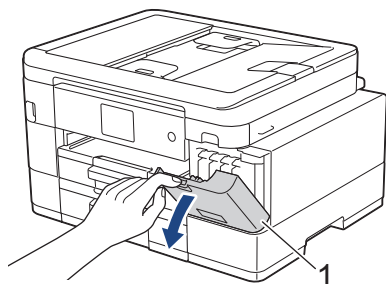

2. Trykk på låsutløseren for å løsne blekkassetten med fargen som angis på skjermen, og fjern blekkassetten fra maskinen som vist i illustrasjonen.

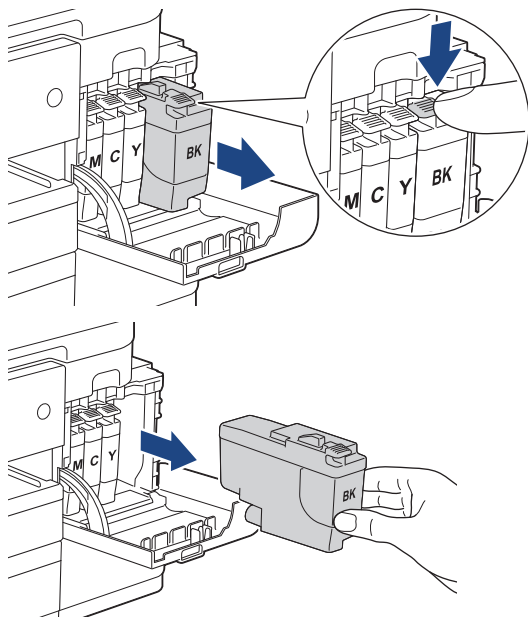

3. Åpne posen med den nye blekkassetten med riktig farge som vises på LCD-skjermen, og ta ut blekkassetten.

VIKTIG

- Du må **IKKE** berøre blekkassetten på området som vises (1), for det kan hindre maskinen i å registrere kassetten.

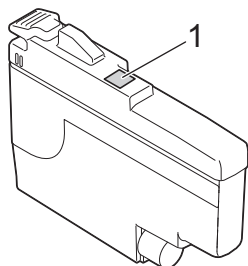

- Rist raskt kun den **svarte** blekkassetten vannrett 15 ganger som vist, før du setter den inn i maskinen.

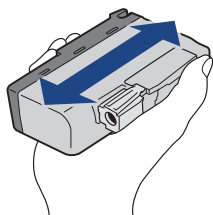

4. Sett inn blekkassetten i retningen til pilen på etiketten.

Hver farge har sin faste plass.

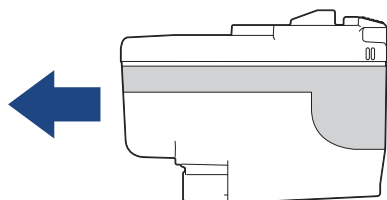

5. Trykk forsiktig på området merket «PUSH» helt til blekkassetten låses fast, og lukk deretter dekselet på blekkassetten.

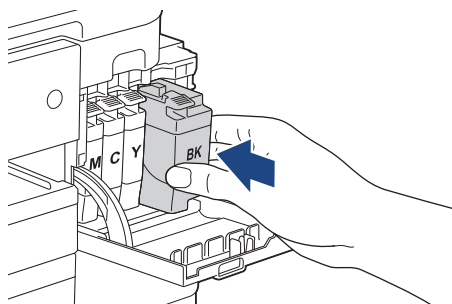

Maskinen nullstiller blekkdråpetelleren.



Hvis maskinen ikke registrerer blekkassetten etter at du har satt den i, kontrollerer du at blekkassetten er satt i riktig. Ta ut blekkassetten, og sett den deretter forsiktig inn til den låses på plass.

VIKTIG

- Du må **IKKE** riste blekkassetten etter at de har vært satt i maskinen. Hvis du får blekk på hud eller klær, må du vaske med såpe eller vaskemiddel umiddelbart.
- Du skal **IKKE** ta ut blekksettene hvis du ikke trenger å skifte dem. Ellers vet ikke maskinen hvor mye blekk som er igjen i kassetten.
- Du må **IKKE** berøre innsettingsporene for blekkassetter, da dette kan føre til at du får flekker på huden.
- Hvis du blander farger ved å installere en blekkasset på feil sted, vises [Feil blekkfarge] på LCD-skjermen.

Kontroller hvilke blekkassetter som har en farge som ikke samsvarer med posisjonen til blekkassetten, og flytt dem til riktig sted.

- Bruk uåpnede blekkassetter innen utløpsdatoen som vises på emballasjen til blekkassetten.
 - Blekkassetten må IKKE demonteres eller på annen måte ødelegges, da dette kan føre til at blekket lekker ut av blekkassetten.
-



Beslektet informasjon

- [Rutinemessig vedlikehold](#)

Relaterte temaer:

- [Meldinger om feil og vedlikehold](#)
 - [Papirhåndtering og utskriftsproblemer](#)
 - [Pakke og sende maskinen](#)
-

Rengjør Brother-maskinen

- [Rengjør skanneren](#)
- [Rengjør skriverhodet fra Brother-maskinen](#)
- [Rengjør skriverhodet med webbasert administrasjon](#)
- [Rengjør skrivehodet fra datamaskinen \(Windows\)](#)
- [Rengjøre maskinens LCD-skjerm](#)
- [Rengjøre maskinen utvendig](#)
- [Rengjør maskinens skriverplate](#)
- [Rengjør papirmaterullene](#)
- [Rengjøre bunnputen](#)
- [Rengjør valsene for papiropphenting for papirmagasin 1](#)
- [Rengjør valsene for papiropphenting for papirmagasin 2](#)

Rengjør skanneren

1. Trekk ut maskinens støpsel fra stikkontakten.
2. Løft opp dokumentdekselet (1). Rengjør skannerglassplaten (2) og den hvite platen (3) med en myk, lofri klut fuktet med vann.

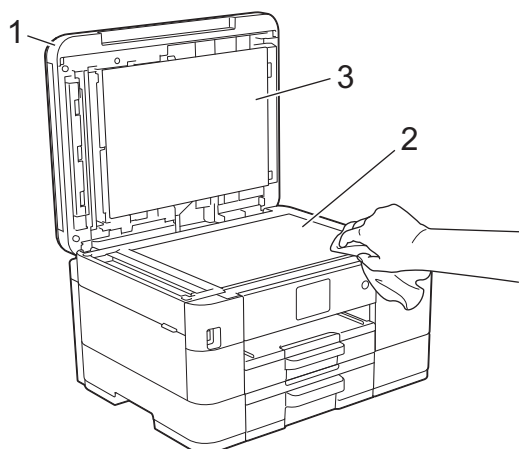

3. Rengjør den hvite listen (1) og glasslisten (2) i ADF-en med en lofri klut fuktet med vann.

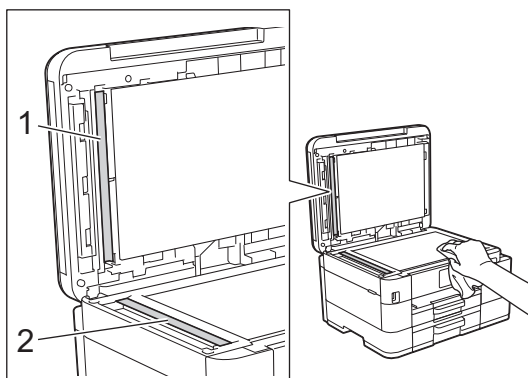

 Rengjør glassplaten på nytt hvis det er smuss eller flekker der. Det kan hende at du må gjenta rengjøringsprosessen tre eller fire ganger. Test ved å lage en kopi etter hver rengjøring.



Det kommer en vertikal linje på utskriften hvis det er smuss eller korrekturlakk på glasslisten.



Linjen forsvinner når glasslisten rengjøres.

✓ Beslektet informasjon

- [Rengjør Brother-maskinen](#)

Relaterte temaer:

- [Telefon- og faksproblemer](#)
 - [Andre problemer](#)
-

Rengjør skriverhodet fra Brother-maskinen

For å opprettholde god utskriftskvalitet, rengjør maskinen automatisk skriverhodet ved behov. Hvis det er et problem med utskriftskvaliteten, kan du starte rengjøringen manuelt.

- Rengjør skriverhodet hvis det er en horisontal strek eller et tomt område i teksten eller grafikken på utskrevne sider. Avhengig av problemfargen, kan du velge å rengjøre kun Svart, tre farger samtidig (gul/cyan/magenta) eller alle fire fargene samtidig.
- Det går mye blekk med til å rengjøre skriverhodet.
- Hyppig rengjøring øker blekkforbruket.





VIKTIG

Du må IKKE berøre skrivehodet. Berøring av skrivehodet kan forårsake varig skade og medføre at garantien bortfaller.

>> [MFC-J4340DW](#)



>> [MFC-J4440DW/MFC-J4540DW](#)

MFC-J4340DW

1. Trykk på  (Blekk).
2. Trykk på  eller  for å foreta valgene:
 - a. Velg [Rengjøring av skrivehode]. Trykk på **OK**.
 - b. Velg [Kun svart], [Kun farge] eller [Alle]. Trykk på **OK**.
 - c. Velg [Norm], [Sterk] eller [Sterkest]. Trykk på **OK**.
3. Trykk på .
Maskinen rengjør skrivehodet.

MERK

Hvis du rengjør skriverhodet flere ganger uten at utskriften blir bedre, kan du prøve rengjøringsmetoden Spesiell. Rengjøringsmetoden Spesiell gir den grundigste rengjøringen av skriverhodet, men den bruker også mest blekk.

1. Trykk på  (Blekk).
2. Trykk på  eller  for å velge [Rengjøring av skrivehode]. Trykk på **OK**.
3. Trykk på **Settings** og **OK** samtidig.
Maskinen begynner rengjøringen.



- Rengjøringsmetoden Spesiell trenger ganske mye blekk for å rengjøre skriverhodet.
- Du skal bare bruke rengjøringsmetoden Spesiell hvis du rengjør skriverhodet flere ganger uten at utskriften blir bedre.
- Du kan også rengjøre skriverhodet via datamaskinen.

MFC-J4440DW/MFC-J4540DW

1. Trykk på  [Blekk] > [Rengjøring av skrivehode].
2. Trykk på [Kun svart], [Kun farge] eller [Alle].

3. Trykk [Norm], [Sterk] eller [Sterkest].

4. Trykk på [Start].

Maskinen rengjør skrivehodet.

MERK

Hvis du rengjør skriverhodet flere ganger uten at utskriften blir bedre, kan du prøve rengjøringsmetoden Spesiell. Rengjøringsmetoden Spesiell gir den grundigste rengjøringen av skriverhodet, men den bruker også mest blekk.

1. Trykk på  [Blekk] > [Rengjøring av skrivehode].

2. Trykk på  i fem sekunder.

Maskinen begynner rengjøringen.



- Rengjøringsmetoden Spesiell trenger ganske mye blekk for å rengjøre skriverhodet.
- Du skal bare bruke rengjøringsmetoden Spesiell hvis du rengjør skriverhodet flere ganger uten at utskriften blir bedre.
- Du kan også rengjøre skriverhodet via datamaskinen.



Beslektet informasjon

- [Rengjør Brother-maskinen](#)

Relaterte temaer:

- [Papirhåndtering og utskriftsproblemer](#)
 - [Rengjør skrivehodet fra datamaskinen \(Windows\)](#)
 - [Rengjør skriverhodet med webbasert administrasjon](#)
-

Rengjør skriverhodet med webbasert administrasjon

For å opprettholde god utskriftskvalitet, rengjør maskinen automatisk skriverhodet ved behov. Hvis det er et problem med utskriftskvaliteten, kan du starte rengjøringen manuelt.

1. Start nettleseren.
2. Skriv inn "https://maskinens IP-adresse" i nettleserens adresselinje (der "maskinens IP-adresse" er IP-adressen til maskinen).

Eksempel:

https://192.168.1.2

3. Hvis du blir bedt om det, skriver du inn passordet i feltet **Pålogging** og klikker deretter på **Pålogging**.



Standardpassordet for å styre innstillingene på denne maskinen finner du bak på maskinen, angitt med "Pwd".

4. Gå til navigasjonsmenyen, og klikk på **Generelt** > **Rengjøring av skriverhode**.



Start fra ☰ hvis navigasjonsmenyen ikke vises til venstre på skjermen.

5. Velg alternativet **Normal**, **Sterk** eller **Sterkest** for rengjøringsnivået du ønsker. Alternativet **Spesiell** gir den grundigste rengjøringen av skriverhodet, men det bruker også mest blekk.
6. Klikk på **Start**.



- Alternativet **Spesiell** trenger ganske mye blekk for å rengjøre skriverhodet.
- Bruk alternativet **Spesiell** bare hvis du allerede har prøvd alternativet **Sterkest** og utskriftskvaliteten ikke ble bedre.

7. Klikk på **Ja**.

Maskinen begynner rengjøringen.



(Windows) Du kan også rengjøre skriverhodet via skriverdriveren.



Beslektet informasjon

- [Rengjør Brother-maskinen](#)

Relaterte temaer:

- [Rengjør skriverhodet fra Brother-maskinen](#)
- [Rengjør skrivehodet fra datamaskinen \(Windows\)](#)
- [Få tilgang til Internett-basert styring](#)

Rengjør skrivehodet fra datamaskinen (Windows)

For å opprettholde god utskriftskvalitet, rengjør maskinen automatisk skriverhodet ved behov. Hvis det er et problem med utskriftskvaliteten, kan du starte rengjøringen manuelt.

1. Gjør ett av følgende:

- For Windows 10, Windows Server 2016 og Windows Server 2019

Klikk på  > **Windows Systemverktøy** > **Kontrollpanel**. I **Maskinvare og lyd**-gruppen, klikker du **Vis enheter og skrivere**.

- For Windows 8.1

Flytt musen til nedre høyre hjørne på skrivebordet. Når menylinjen vises, klikker du på **Innstillinger** og deretter på **Kontrollpanel**. I **Maskinvare og lyd**-gruppen, klikker du **Vis enheter og skrivere**.

- For Windows Server 2012 R2

Klikk på **Kontrollpanel** fra **Start**-skjermen. I **Maskinvare**-gruppen, klikker du **Vis enheter og skrivere**.

- For Windows Server 2012

Flytt musen til nedre høyre hjørne på skrivebordet. Klikk på **Innstillinger** og deretter på **Kontrollpanel** når menylinjen vises. I **Maskinvare**-gruppen skal du klikke på **Vis enheter og skrivere**.

- For Windows 7 og Windows Server 2008 R2

Klikk på  (**Start**) > **Enheter og skrivere**.

- For Windows Server 2008

Klikk på  (**Start**) > **Kontrollpanel** > **Maskinvare og lyd** > **Skrivere**.

2. Høyreklikk på **Brother XXX-XXXX Printer**-ikonet (der XXX-XXXX er navnet på modellen), og velg deretter **Utskriftsinnstillinger**. Hvis skriverdriveralternativene vises, skal du velge skriverdriveren.

Skriverdriver-dialogboksen vises.

3. Klikk på **Vedlikehold**-kategorien.

4. Velg én av følgende alternativer:

Alternativ	Beskrivelse
Kontroller utskriftskvaliteten...	Brukes til å skrive ut testsiden og kontrollere utskriftskvaliteten.
Rengjøre utskriftshode...	Brukes til å starte rengjøringsprosessen manuelt. Velg denne hvis en oppstår en strek eller tomme rom i tekst eller grafikk på testsiden.

5. Gjør ett av følgende:

- Hvis du har valgt **Kontroller utskriftskvaliteten...**-alternativet, klikker du **Start**:

Maskinen skriver ut testsiden.

- Hvis du har valgt alternativet **Rengjøre utskriftshode...**, velger du **Kun svart**, **Kun farge**, eller **Alle** for rengjørings og klikker deretter på **Neste**.

6. Velg alternativet **Normal**, **Sterk**, eller **Sterkest** for rengjørings og klikk deretter på **Neste**.

7. Klikk på **Start**.

Maskinen begynner rengjøringen.



Beslektet informasjon

- [Rengjør Brother-maskinen](#)

Relaterte temaer:

- [Papirhåndtering og utskriftsproblemer](#)

-
- Rengjør skriverhodet fra Brother-maskinen
 - Rengjør skriverhodet med webbasert administrasjon
-

Rengjøre maskinens LCD-skjerm

VIKTIG

IKKE bruk flytende rengjøringsmidler (inklusive etanol).

1. Trykk på og hold inne  for å slå av maskinen. LCD-skjermen viser [Avslutter] i noen sekunder før strømmen slås av.
2. Rengjør LCD-skjermen med en tørr, myk og lofri klut.

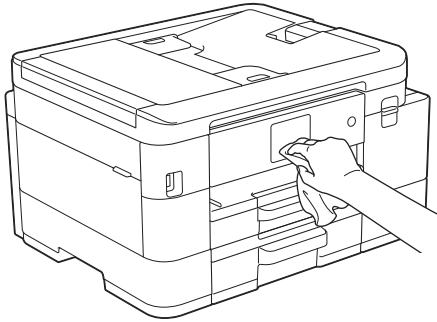

Beslektet informasjon

- [Rengjør Brother-maskinen](#)

Rengjøre maskinen utvendig

VIKTIG

- Rengjøring med flyktige væsker, for eksempel tynner eller rensbensin, vil skade maskinens overflate.
- Det må IKKE brukes rengjøringsmidler som inneholder ammoniakk.
- Det må IKKE brukes isopropylalkohol til å fjerne smuss fra kontrollpanelet. Det kan føre til at panelet sprekker.

1. Hvis papirstøtteklaffen er åpen, må du lukke denne først og deretter papirstøtten.
2. Trekk papirmagasinerne (1) helt ut av maskinen, slik pilen viser.
 - Skuff 1

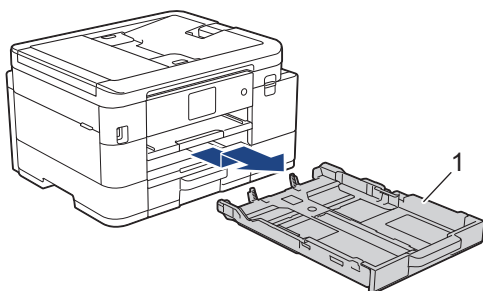

- Skuff 2 (MFC-J4540DW)

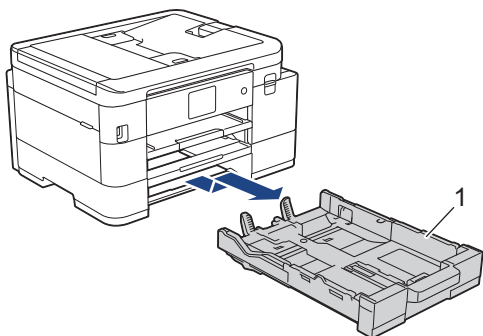

3. Løft opp papirstøtten (1) og trekk den i vinkel helt ut av maskinen, slik pilen viser.

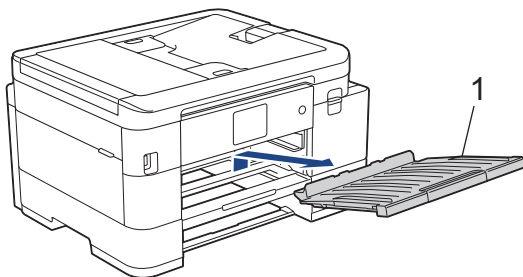

4. Tørk av maskinen utvendig med en tørr og løfri klut for å fjerne støv.

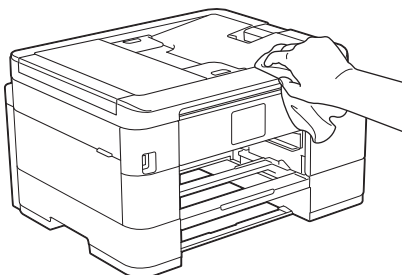

5. Tørk av papirskuffen innvendig og utvendig med en tørr og lofri klut for å fjerne støv.

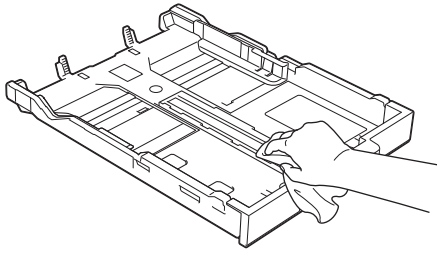

6. Tørk av papirstøtten utvendig med en tørr og lofri klut for å fjerne støv.

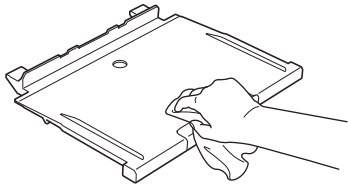

7. Sett papirstøtten ordentlig på plass i maskinen. Pass på at du plasserer papirstøtten i sporene.

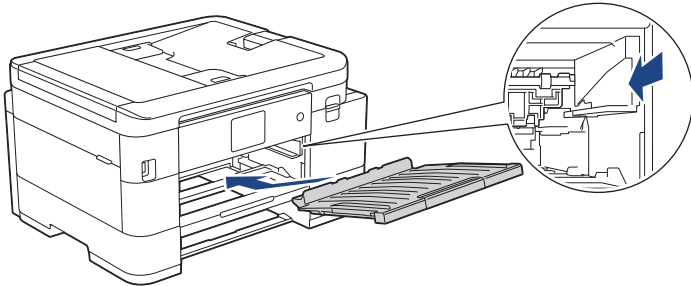

8. Skyv forsiktig papirmagasinet helt inn i maskinen.



Beslektet informasjon

- [Rengjør Brother-maskinen](#)

Rengjør maskinens skriverplate

⚠ ADVARSEL

⚡ Husk å trekke ut maskinens strømledning fra strømuttaket før du rengjør skriverplaten slik at du unngår elektrisk støt.

1. Ta tak i fingerfestene på hver side av maskinen med begge hender for å løfte opp skannerdekselet til åpen stilling.
2. Rengjør maskinens skriverplate (1) og området rundt, og tørk bort blekksøl med en myk, tørr og lofri klut.

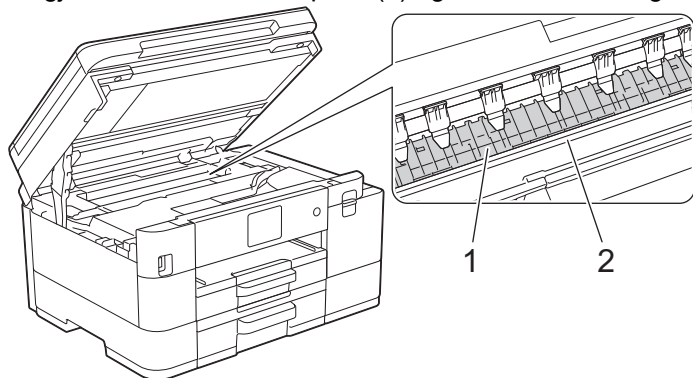

VIKTIG

Du må IKKE berøre kodebåndet, altså det tynne plastbåndet som ligger tvers over maskinen (2). Dette kan skade maskinen.

3. Lukk skannerdekselet forsiktig med begge hender.

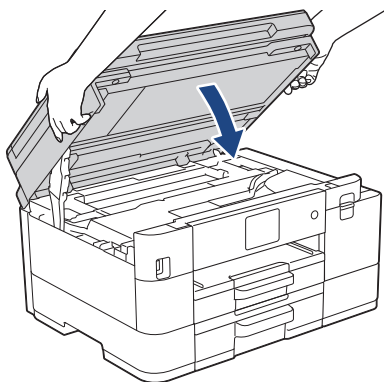

4. Sett inn strømledningen igjen.

✓ Beslektet informasjon

- [Rengjør Brother-maskinen](#)

Relaterte temaer:

- [Papirhåndtering og utskriftsproblemer](#)

Rengjør papirmaterullene

Hvis papirmaterullene er tilsmusset med blekk eller papirstøv, kan det føre til problemer med papirmatingen.

1. Ta maskinens strømledning ut av strømuttaket.
2. Hvis papirstøtteklaffen er åpen, må du lukke denne først og deretter papirstøtten.
3. Trekk papirmagasinet (1) helt ut av maskinen.

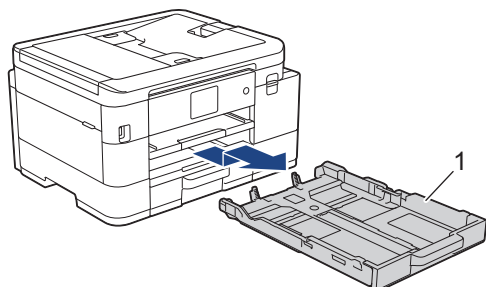

4. Løft opp papirstøtten (1) og trekk den i vinkel helt ut av maskinen, slik pilen viser.

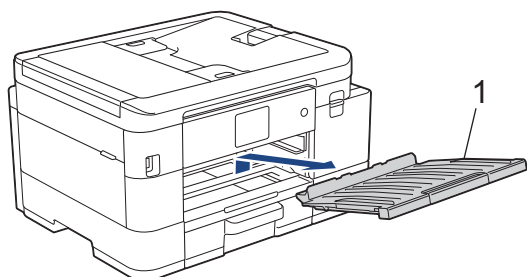

5. Rengjør forsiden av papirmaterullene (1) med en myk og lofri klut fuktet med vann, og tørk fra side til side. Etter rengjøring skal du tørke over rullene med en myk, tørr og lofri klut for å fjerne all fuktighet.

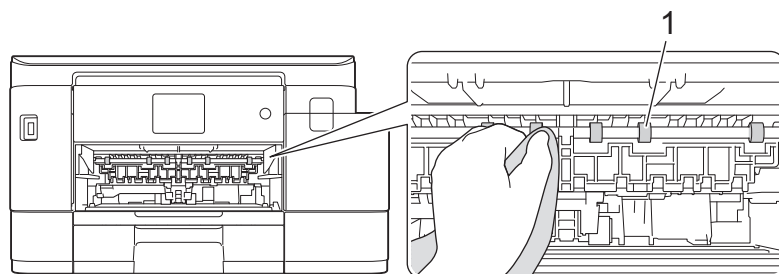

6. Løft opp klaffen (2), og rengjør deretter baksiden av papirmaterullene (1) med en myk og lofri klut fuktet med vann. Etter rengjøring skal du tørke over valsene med en myk, tørr og lofri klut for å fjerne all fuktighet.

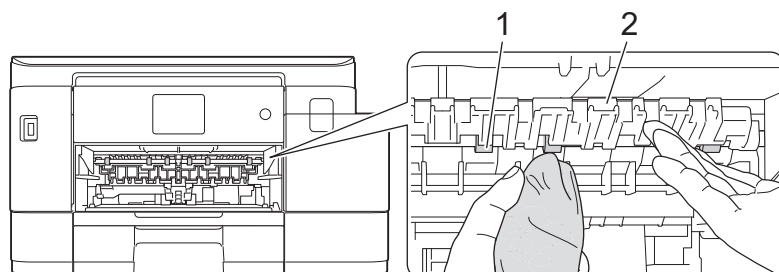

7. Sett papirstøtten ordentlig på plass i maskinen. Pass på at du plasserer papirstøtten i sporene.

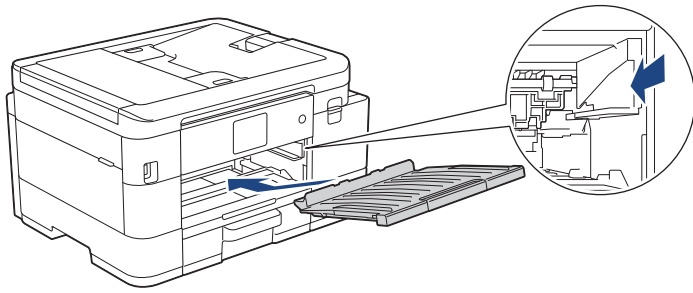

8. Skyv papirmagasinet sakte helt inn i maskinen.

9. Sett inn strømledningen igjen.



Maskinen må ikke brukes igjen før rullene er tørre. Hvis du bruker maskinen før rullene er tørre, kan dette forårsake problemer med papirmatingen.



Beslektet informasjon

- [Rengjør Brother-maskinen](#)

Relaterte temaer:

- [Papirhåndtering og utskriftsproblemer](#)
-

Rengjøre bunnputen

Rengjøring bunnputen fra tid til annen kan forhindre at maskinen mater inn flere ark når det kun er noen få ark igjen i skuffen.

1. Hvis papirstøtteklaffen er åpen, må du lukke denne først og deretter papirstøtten.
2. Trekk papirmagasinet (1) helt ut av maskinen, slik pilen viser.
 - Skuff 1

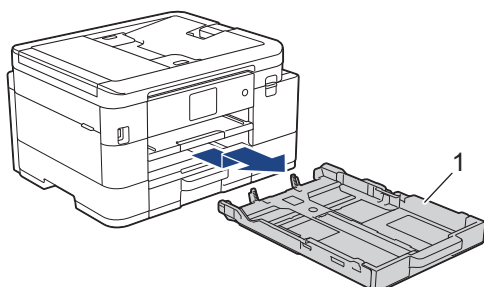

- Skuff 2 (MFC-J4540DW)

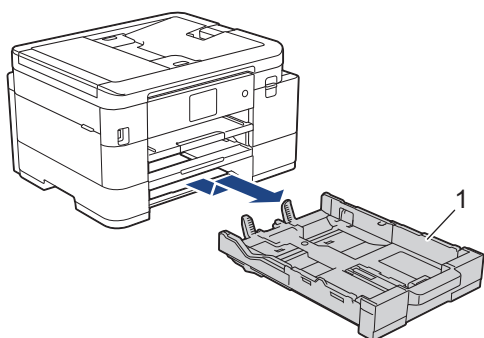

3. Rengjør bunnplaten (1) med en myk, lofri klut fuktet med vann.
Etter rengjøring skal du tørke over platen med en myk, tørr og lofri klut for å fjerne all fuktighet.

- Skuff 1

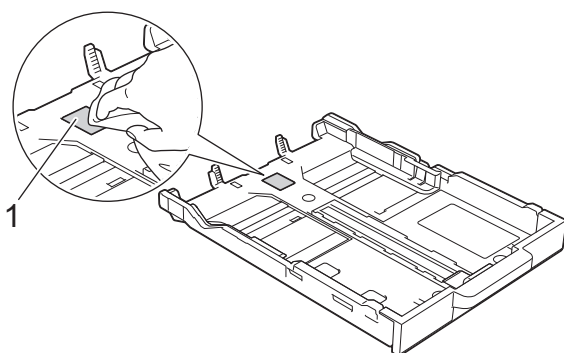

- Skuff 2 (MFC-J4540DW)

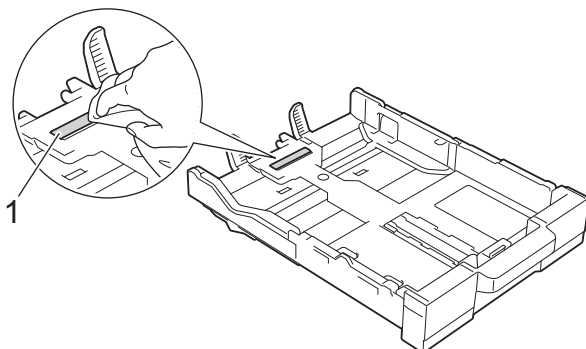

4. Skyv papirmagasinet sakte helt inn i maskinen.



Beslektet informasjon

- [Rengjør Brother-maskinen](#)

Relaterte temaer:

- [Papirhåndtering og utskriftsproblemer](#)

Rengjør valsene for papiropphenting for papirmagasin 1

Jevnlig rengjøring av valsene for papiropphenting kan forhindre papirstopp ved å sikre at papiret mates som det skal.

1. Ta maskinens strømledning ut av strømuttaket.
2. Hvis papirstøtteklaffen er åpen, må du lukke denne først og deretter papirstøtten.
3. Trekk skuff 1 (1) helt ut av maskinen, slik pilen viser.

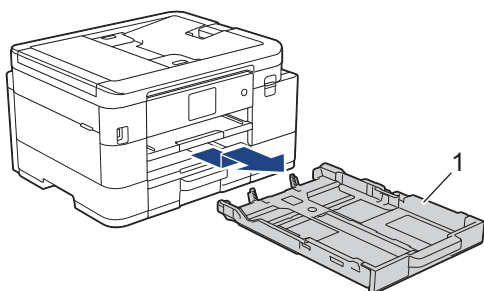

4. Løft opp papirstøtten (1) og trekk den i vinkel helt ut av maskinen, slik pilen viser.

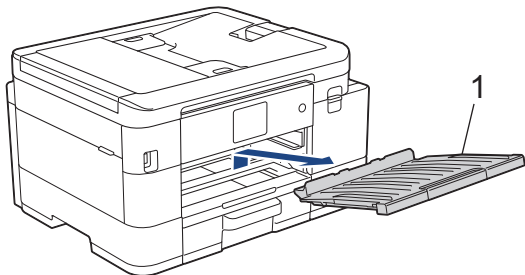

5. Rengjør valsene for papiropphenting (1) med en myk og løfri klut fuktet med vann. Roter rullene langsomt slik at hele overflaten rengjøres. Etter rengjøring skal du tørke over valsene med en myk, tørr og løfri klut for å fjerne all fuktighet.

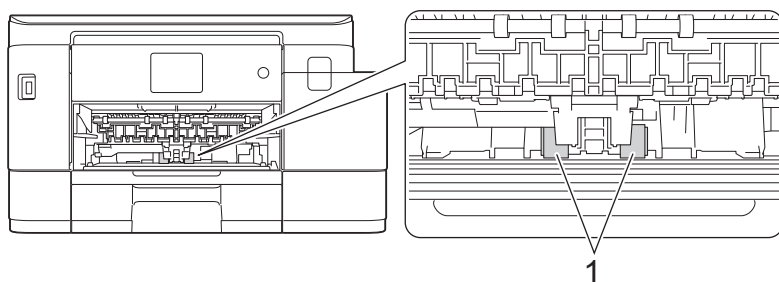

6. Sett papirstøtten ordentlig på plass i maskinen. Pass på at du plasserer papirstøtten i sporene.

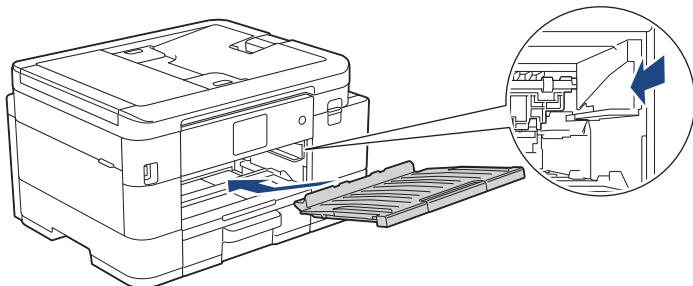

7. Skyv papirmagasinet sakte helt inn i maskinen.
8. Sett inn strømledningen igjen.



Beslektet informasjon

- [Rengjør Brother-maskinen](#)

Relaterte temaer:

- [Meldinger om feil og vedlikehold](#)
- [Papirhåndtering og utskriftsproblemer](#)

Rengjør valsene for papiropphenting for papirmagasin 2

Beslektede modeller : MFC-J4540DW

1. Ta maskinens strømledning ut av strømuttaket.
2. Hvis papirstøtteklaffen er åpen, må du lukke denne først og deretter papirstøtten.
3. Trekk skuff 2 (1) helt ut av maskinen, slik pilen viser.

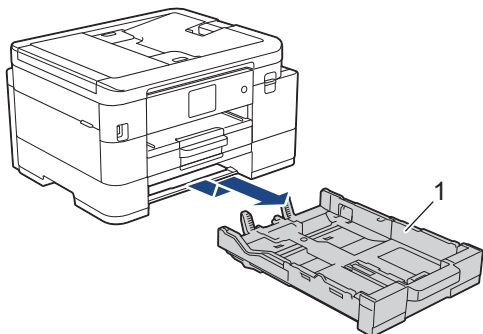

4. Rengjør valsene for papiropphenting for skuff 2 (1) med en myk, løfri klut som er fuktet med vann. Roter rullene langsomt slik at hele overflaten rengjøres. Etter rengjøring skal du tørke over valsene med en myk, tørr og løfri klut for å fjerne all fuktighet.

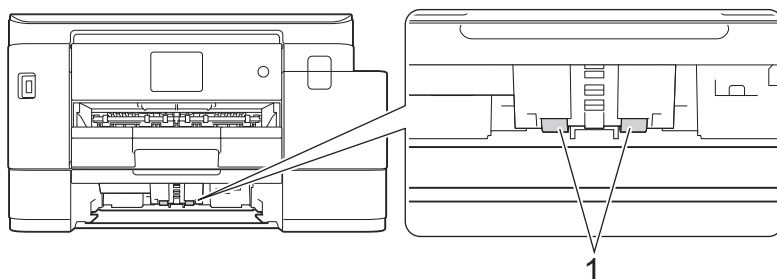

5. Skyv papirmagasinet sakte helt inn i maskinen.
6. Sett inn strømledningen igjen.



Beslektet informasjon

- [Rengjør Brother-maskinen](#)

Sjekk Brother-maskinen

- [Kontroller utskriftskvaliteten](#)
- [Kontroller innrettingen av papiret fra Brother-maskinen](#)
- [Kontroller blekknivået \(sidemåler\)](#)
- [Overvåke maskinens status fra datamaskinen \(Windows\)](#)
- [Overvåk maskinstatus med Brother iPrint&Scan \(Windows/Mac\)](#)

Kontroller utskriftskvaliteten

Hvis det er tekst og farger som er falmet eller har streker på utskriftene eller hvis tekst mangler, kan dysene på skriverhodet være tette. Skriv ut kontrollarket og sjekk kontrollmønsteret for dyse.

>> [MFC-J4340DW](#)

>> [MFC-J4440DW/MFC-J4540DW](#)

MFC-J4340DW

1. Trykk på ▲^o (Blekk).
2. Trykk på ▲ eller ▼ for å foreta valgene:
 - a. Velg [Merk utskriftskval]. Trykk på **OK**.
 - b. Velg [Merk utskriftskval] på nytt. Trykk på **OK**.
3. Trykk på ►.
Maskinen skriver ut kontrollarket.
4. Kontroller kvaliteten på de fire fargeblokkene på arket.
5. Gjør ett av følgende når det vises en melding på LCD-skjermen om å kontrollere utskriftskvaliteten:
 - Hvis alle strekene er klare og tydelige, trykker du på ◀ for å velge [Nei].
Kontrollen av utskriftskvaliteten fullføres.
 - Hvis det er streker som mangler (se **Dårlig** nedenfor), trykker du på ► for å velge [Ja].

OK

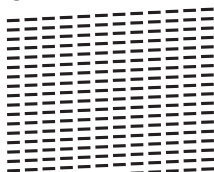

Dårlig

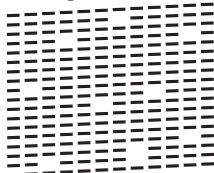

6. Når det vises en melding på LCD-skjermen om å kontrollere utskriftskvaliteten til hver farge, trykker du på ◀ eller ► for å velge mønsteret (1–4) som likner mest på utskriftsresultatet. Trykk på **OK**.
7. Gjør ett av følgende:
 - Hvis det er nødvendig å rengjøre skriverhodet, trykker du på ► for å starte rengjøringsprosedyren.
 - Hvis det ikke er behov for å rengjøre skriverhodet, vises menykjermbildet på LCD-skjermen.
8. Når rengjøringen er fullført, blir du bedt om å kontrollere utskriftskvaliteten på nytt.
Trykk på ► [Ja] for å starte kontrollen av utskriftskvaliteten.
9. Trykk på ► igjen.
Maskinen skriver ut kontrollarket på nytt. Kontroller kvaliteten på de fire fargeblokkene på arket igjen.

Hvis du rengjør skriverhodet flere ganger uten at utskriften blir bedre, kan du prøve rengjøringsmetoden Spesiell.
>> [Beslektet informasjon](#)

VIKTIG

Du må IKKE berøre skriverhodet. Berøring av skriverhodet kan forårsake varig skade og medføre at garantien bortfaller.





Når en skriverhodedyse er tett, ser utskriften slik ut:



Når skriverhodedysen er rengjort, er de horisontale strekene borte:



MFC-J4440DW/MFC-J4540DW

1. Trykk på  [Blekk] > [Forbedre utskr.kval.] > [Sjekk utskriftskval.].
2. Trykk på [Start].
Maskinen skriver ut kontrollarket.
3. Kontroller kvaliteten på de fire fargeblokkene på arket.
4. Gjør ett av følgende når det vises en melding på LCD-skjermen om å kontrollere utskriftskvaliteten:
 - Hvis alle strekene er klare og tydelige, trykker du på [Nei] og deretter på  for å avslutte kontrollen av utskriftskvaliteten.
 - Hvis strekene mangler (se **Dårlig** nedenfor), trykker du på [Ja].

OK

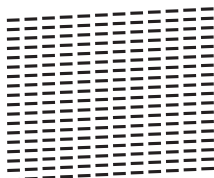

Dårlig

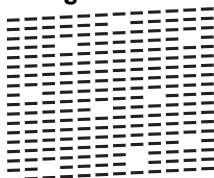

5. Når det vises en melding på LCD-skjermen om å kontrollere utskriftskvaliteten til hver farge, trykker du på nummeret til mønsteret (1–4) som likner mest på utskriftsresultatet.
6. Gjør ett av følgende:
 - Hvis det er nødvendig å rengjøre skriverhodet, trykker du på [Start] for å starte rengjøringsprosedyren.
 - Hvis det ikke er behov for å rengjøre skriverhodet, vises menyskjermbildet på pekeskjermen. Trykk på .
7. Når rengjøringen er fullført, blir du bedt om å skrive ut kontrollarket på nytt. Trykk på [Ja] og trykk deretter på [Start].
Maskinen skriver ut kontrollarket på nytt. Kontroller kvaliteten på de fire fargeblokkene på arket igjen.

Hvis du rengjør skriverhodet flere ganger uten at utskriften blir bedre, kan du prøve rengjøringsmetoden Spesiell.
>> *Beslektet informasjon*

VIKTIG

Du må IKKE berøre skriverhodet. Berøring av skriverhodet kan forårsake varig skade og medføre at garantien bortfaller.



Når en skriverhodedyse er tett, ser utskriften slik ut:



Når skriverhodedysen er rengjort, er strekene borte:



Beslektet informasjon

- [Sjekk Brother-maskinen](#)

Relaterte temaer:

- [Papirhåndtering og utskriftsproblemer](#)
- [Rengjør skriverhodet fra Brother-maskinen](#)

Kontroller innretningen av papiret fra Brother-maskinen





Du må justere utskriftsinnretningen hvis teksten blir uskarp eller bildene blir utydelige etter flytting av maskinen .

>> [MFC-J4340DW](#)

>> [MFC-J4440DW/MFC-J4540DW](#)

MFC-J4340DW

Før du justerer utskriftsinnretningen, utfører du først en kontroll av utskriftskvalitet ved å trykke på  (Blekk),  eller  for å velge [Merk utskriftskval] > [Merk utskriftskval] på nytt, og deretter **OK**.

1. Trykk på  (Blekk).
2. Trykk på  eller  for å foreta valgene:
 - a. Velg [Merk utskriftskval]. Trykk på **OK**.
 - b. Velg [Justering]. Trykk på **OK**.
3. Trykk på  når det vises en bekreftelsesmelding om utført kontroll av utskriftskvaliteten på LCD-skjermen.
4. Velg [Auto] eller [Manuell].
 - Hvis du velger [Auto]-modus, tilpasses utskriftsinnretningen automatisk ved å skanne kontrollarket.
 - Hvis du velger [Manuell]-modus, må du angi informasjonen på kontrollarket manuelt.
5. Hvis du valgte [Auto]-modus, velger du papirstørrelsen som kontrollarket skal skrives ut på.
6. Legg angitt papir i magasinet, og trykk deretter på .
Maskinen skriver ut kontrollarket.
7. Følg instruksjonene på LCD-skjermen.



Når utskriftsinnretningen ikke justeres riktig, blir teksten uklar eller skjev og ser slik ut.

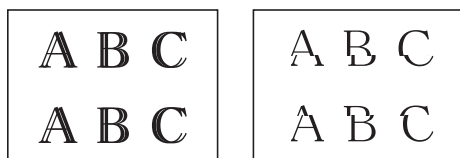

Når utskriftsinnretningen er blitt riktig justert, ser teksten slik ut.



MFC-J4440DW/MFC-J4540DW

Før du tilpasser utskriftsinnretningen, kontrollerer du utskriftskvaliteten ved å trykke på  [Blekk] > [Forbedre utskr.kval.] > [Sjekk utskriftskval.].

1. Trykk på  [Blekk] > [Forbedre utskr.kval.] > [Justering].
2. Trykk på [Neste].
3. Trykk på [Ja] når det vises en bekreftelsesmelding om utført kontroll av utskriftskvaliteten på LCD-skjermen.
4. Trykk på [Auto] eller [Manuelt].
 - Hvis du velger [Auto]-modus, tilpasses utskriftsinnretningen automatisk ved å skanne kontrollarket.

-
- Hvis du velger [Manuelt]-modus, må du angi informasjonen på kontrollarket manuelt.
5. Hvis du valgte [Auto]-modus, velger du papirstørrelsen som kontrollarket skal skrives ut på.
 6. Legg angitt papir i magasinet, og trykk deretter på [Start].
Maskinen skriver ut kontrollarket.
 7. Følg instruksjonene på LCD-skjermen.



Når utskriftsinnrettingen ikke justeres riktig, blir teksten uklar eller skjev og ser slik ut.

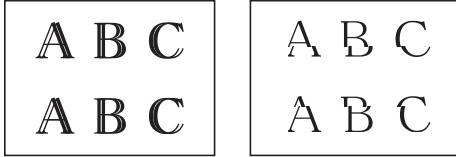

Når utskriftsinnrettingen er blitt riktig justert, ser teksten slik ut.

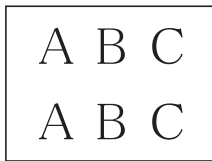

Beslektet informasjon

- [Sjekk Brother-maskinen](#)

Relaterte temaer:

- [Papirhåndtering og utskriftsproblemer](#)
-



Kontroller blekknivået (sidemåler)

Det vises riktignok et ikon for blekknivåer på maskinens LCD-skjerm, men du kan også se en større graf som viser omtrent hvor mye blekk det er igjen i hver blekkasset.

>> [MFC-J4340DW](#)

>> [MFC-J4440DW/MFC-J4540DW](#)

MFC-J4340DW

1. Trykk på  (Blekk).
2. Trykk på  eller  for å velge [Blekknivå]. Trykk på **OK**.

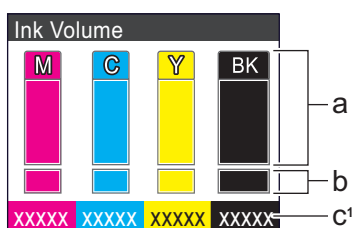

Blekknivået vises på LCD-skjermen. ¹



- a. Viser blekknivået i kassetten.
- b. Viser gjenværende blekknivå i den innvendige blekkbeholderen.
- c. Sidemåleren ¹ viser det omtrentlige antallet gjenværende sider som kan skrives ut med blekkassetten.



- Når blekkassetten er nesten tom eller hvis det er problemer med den, vises et av følgende ikoner:

	Lavt blekknivå.
	Blekkassetten må skiftes ut.
	Det er problemer med blekkpatronen.

- Vil du endre visningsinnstillingene for omtrentlig sideytelse, trykker du på **Stop/Exit** for å gå tilbake til hjemmeskjermen, trykker på **Settings**, velger [Blekk] og deretter [Sider igjen].
Trykk på **OK**, og følg instruksjonene på LCD-skjermen.
- Vil du kontrollere eller skrive ut modellnumrene til blekkassetten, trykker du på **Clear/Back** for å gå tilbake til [Blekk]-menyskjermen, og deretter velger du [Blekkassetmodell].
Trykk på **OK**, og følg instruksjonene på LCD-skjermen.

3. Trykk på **Stop/Exit**.



- Du kan også kontrollere blekknivået fra datamaskinen.
- Du finner detaljert informasjon om målemetodene som brukes for de omtrentlige ytelsene på support.brother.com/yield.

MFC-J4440DW/MFC-J4540DW

1. Trykk på  [Blekk] > [Blekknivå].

Blekknivået og sidemåleren vises på pekeskjermen. ²

¹ Sidemåleren er bare et anslag ment som informasjon, og viser ikke faktisk gjenværende sideytelse. Du finner informasjon om faktisk kassettytelse på support.brother.com/yield.
² Sidemåleren er bare et anslag ment som informasjon, og viser ikke faktisk gjenværende sideytelse. Du finner informasjon om faktisk kassettytelse på support.brother.com/yield.

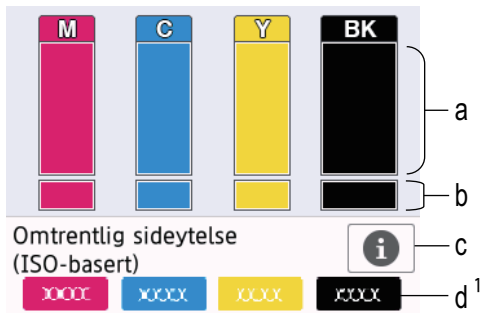

- Viser blekknivået i kassetten.
- Viser gjenværende blekknivå i den innvendige blekkbeholderen.
- Trykk for å endre visningsinnstillingene for omtrentlig sideytelse.
- Sidemåleren² viser det omtrentlige antallet gjenværende sider som kan skrives ut med blekkassetten.



- Når blekkassetten er nesten tom eller hvis det er problemer med den, vises et av følgende ikoner:

	Lavt blekknivå.
	Blekkassetten må skiftes ut.
	Det er problemer med blekkpatronen.

- Hvis du vil kontrollere eller skrive ut modellnumrene til blekkassetten, trykker du på (Tilbake) for å gå tilbake til [Blekk]-menyskjermen.

Trykk på [Blekkassetmodell], og følg instruksjonene på pekeskjermen.

- Trykk på .



- Du kan også kontrollere blekknivået fra datamaskinen.
- Du finner detaljert informasjon om målemetodene som brukes for de omtrentlige ytelsene på support.brother.com/yield.



Beslektet informasjon

- [Sjekk Brother-maskinen](#)



Relaterte temaer:

- [Oversikt over LCD-pekeskjermen](#)
- [Oversikt over Innstillinger-skjermbildet](#)
- [Skriv ut et dokument \(Windows\)](#)
- [Overvåke maskinens status fra datamaskinen \(Windows\)](#)
- [Overvåk maskinstatus med Brother iPrint&Scan \(Windows/Mac\)](#)

Overvåke maskinens status fra datamaskinen (Windows)

Status Monitor-verktøyet er et konfigurerbart programvareverktøy som brukes til å overvåke statusen til én eller flere maskiner, slik at du øyeblikkelig blir varslet om feil.

Gjør ett av følgende:

- Dobbelklikk på -ikonet på oppgavelinjen.
- Start  (**Brother Utilities**), og klikk deretter på rullegardinmenyen og velg modellnavnet (hvis det ikke allerede er valgt). Klikk på **Verktøy** i den venstre navigasjonslinjen og klikk deretter på **Status Monitor**.

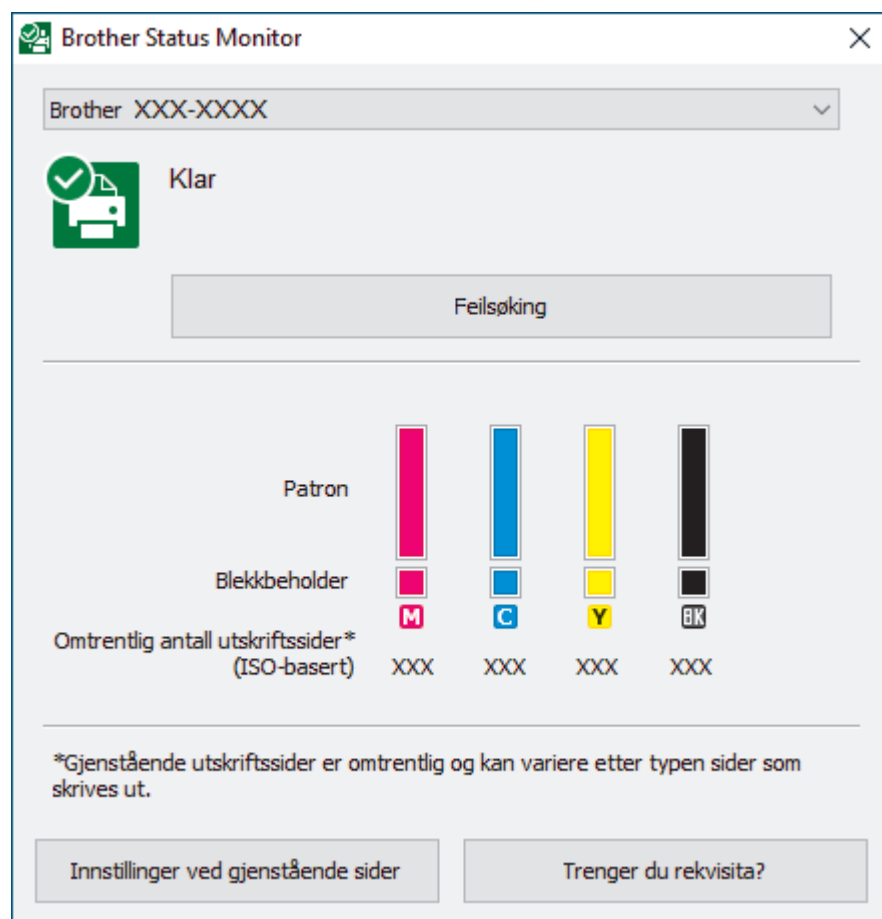

Feilsøking

Klikk på **Feilsøking**-knappen for tilgang til feilsøkingswebsiden.

Innstillinger ved gjenstående sider

Trykk på **Innstillinger ved gjenstående sider** for å endre visningsinnstillingene for omtrentlig sideytelse.

Trenger du rekvisita?

Klikk på **Trenger du rekvisita?**-knappen hvis du ønsker mer informasjon om Brothers originale rekvisita.

Feilikoner

Ikon	Beskrivelse
	Lavt blekknivå.
	Blekkassetten må skiftes ut.
	Det er problemer med blekkpatronen.



Du kan også sjekke blekkmengden via webbasert administrasjon.



Beslektet informasjon

- Sjekk Brother-maskinen
 - Status Monitor-indikatorer og hva de betyr (Windows)
 - Slå av Show Status Monitor-funksjonen (Windows)
 - Slå av Status Monitor (Windows)

Relaterte temaer:

- Avbryte en utskriftsjobb (Windows)
 - Kontroller blekknivået (sidemåler)
-

Status Monitor-indikatorer og hva de betyr (Windows)

Når du slår på datamaskinen, vises ikonet **Brother Status Monitor** på oppgavelinjen.

- Et grønt ikon betyr normal ventemodus.



- Gult ikon angir en advarsel.



- Et rødt ikon viser at det er oppstått en feil.



- Et grått ikon indikerer at maskinen er frakoblet.



Beslektet informasjon

- [Overvåke maskinens status fra datamaskinen \(Windows\)](#)

Slå av Show Status Monitor-funksjonen (Windows)

Med Show Status Monitor-funksjonen får du vite om det er problemer med en enhet som datamaskinen overvåker. Standardinnstillingen er **Kun ved utskrift fra denne PC-en**. Slå den av med denne fremgangsmåten:

1. Høyreklikk på  (**Brother Status Monitor**)-ikonet eller -vinduet, velg alternativet **Innstillinger for Status Monitor** og klikk på **Valg**.
Valg-vinduet vises.
2. Klikk på kategorien **Grunnleggende**, og velg deretter **Av** for **Vis Status Monitor**.
3. Klikk på **OK**.



Selv om Show Status Monitor-funksjonen er slått av kan du til enhver tid kontrollere maskinens status ved å vise Status Monitor.



Beslektet informasjon

- [Overvåke maskinens status fra datamaskinen \(Windows\)](#)

▲ [Hjem](#) > [Rutinemessig vedlikehold](#) > [Sjekk Brother-maskinen](#) > [Overvåke maskinens status fra datamaskinen \(Windows\)](#) > Slå av Status Monitor (Windows)

Slå av Status Monitor (Windows)

1. Høyreklikk på  (Brother Status Monitor)-ikonet eller -vinduet, og velg deretter **Avslutt**.
2. Klikk på **OK**.



Beslektet informasjon

- [Overvåke maskinens status fra datamaskinen \(Windows\)](#)
-

Overvåk maskinstatus med Brother iPrint&Scan (Windows/Mac)

Med Brother iPrint&Scan kan du overvåke statusen til Brother-maskinen.

1. Start Brother iPrint&Scan.

- Windows

Start  (Brother iPrint&Scan).

- Mac



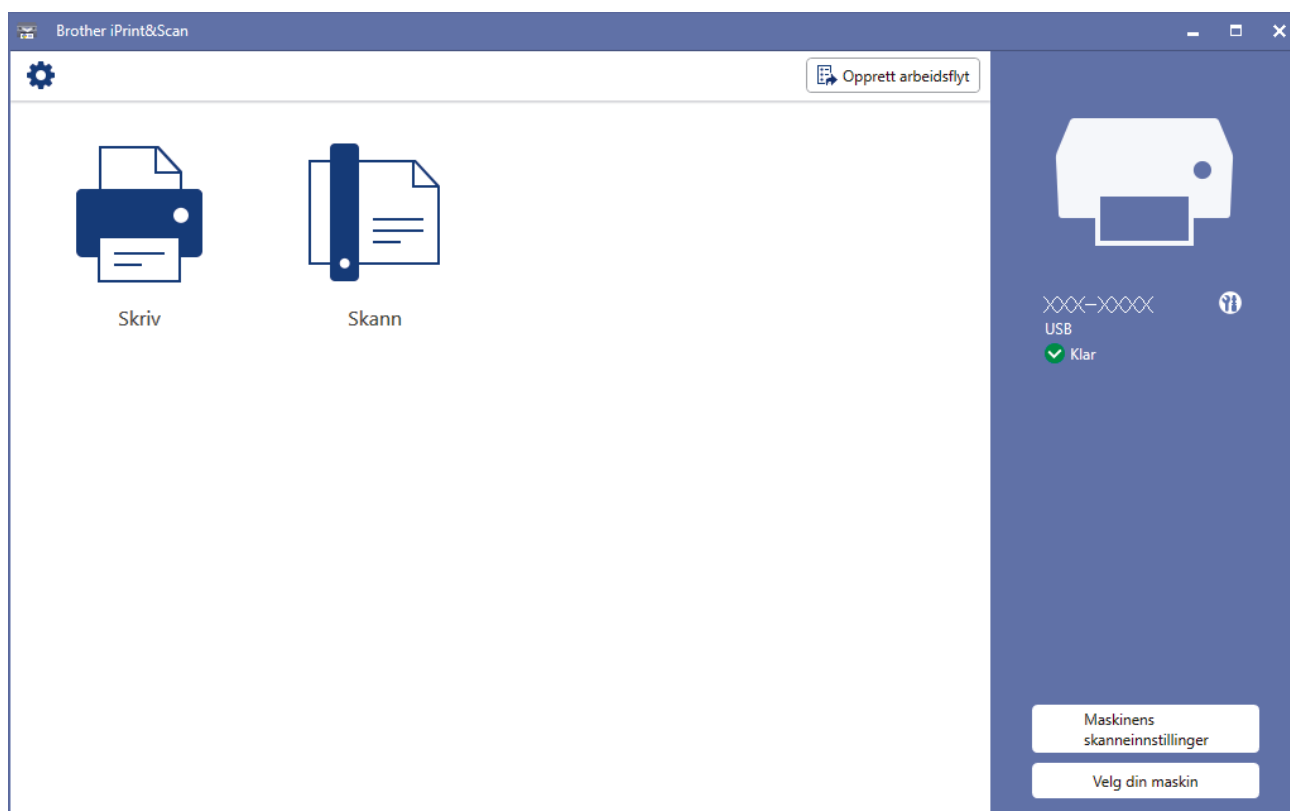

I menylinjen **Finder** klikker du på **Gå > Programmer**, og deretter dobbeltklikker du på iPrint&Scan-ikonet.

Brother iPrint&Scan-skjerm bildet vises.

2. Hvis Brother-maskinen ikke er valgt, klikker du på **Velg din maskin**-knappen og deretter velger du modellnavnet fra listen. Klikk på **OK**.



Statusikoner

Ikon	Beskrivelse
	Et grønt ikon betyr normal ventemodus.
	Gult ikon angir en advarsel.
	Et rødt ikon viser at det er oppstått en feil.
	Et grått ikon indikerer at maskinen er frakoblet.

Feilikoner

Ikon	Beskrivelse
!	Lavt blekknivå.
✗	Blekkassetten må skiftes ut.
?	Det er problemer med blekkpatronen.



- Den faktiske skjermen kan se annerledes ut avhengig av programversjonen.
- Den gjenværende blekkmengden er omtrentlig, og kan avvike fra den faktiske mengden blekk som er igjen.
- Du kan også sjekke gjenværende blekkmengde via webbasert administrasjon.



Beslektet informasjon

- [Sjekk Brother-maskinen](#)

Relaterte temaer:

- [Kontroller blekknivået \(sidemåler\)](#)

Korrigjer papirmatingen for å fjerne vertikale linjer





Juster papirmatingen for å redusere vertikale linjer.

>> [MFC-J4340DW](#)

>> [MFC-J4440DW/MFC-J4540DW](#)

MFC-J4340DW

Før du justerer utskriftsinnrettingen, utfører du først en kontroll av utskriftskvalitet ved å trykke på  (Blekk),  eller  for å velge [Merk utskriftskval] > [Merk utskriftskval] på nytt, og deretter **OK**.

1. Trykk på  (Blekk).
2. Trykk på  eller  for å foreta valgene:
 - a. Velg [Merk utskriftskval]. Trykk på **OK**.
 - b. Velg [Rett på papirmating]. Trykk på **OK**.
3. Trykk på  når det vises en bekreftelsesmelding om utført kontroll av utskriftskvaliteten på LCD-skjermen.
4. Velg [Auto] eller [Manuell].
 - Hvis du velger [Auto]-modus, tilpasses papirmatingen automatisk ved å skanne kontrollarket.
 - Hvis du velger [Manuell]-modus, må du angi informasjonen på kontrollarket manuelt.
5. Hvis du valgte [Auto]-modus, velger du papirstørrelsen som kontrollarket skal skrives ut på.
6. Legg angitt papir i magasinet, og trykk deretter på .
Maskinen skriver ut kontrollarket.
7. Følg instruksjonene på LCD-skjermen.

MFC-J4440DW/MFC-J4540DW

Før du tilpasser papirmatingen, kontrollerer du utskriftskvaliteten ved å trykke på  [Blekk] > [Forbedre utskr.kval.] > [Sjekk utskriftskval.].

1. Trykk på  [Blekk] > [Forbedre utskr.kval.] > [Rett på papirmating].
2. Trykk på [Neste].
3. Trykk på [Ja] når det vises en bekreftelsesmelding om utført kontroll av utskriftskvaliteten på LCD-skjermen.
4. Trykk på [Auto] eller [Manuelt].
 - Hvis du velger [Auto]-modus, tilpasses papirmatingen automatisk ved å skanne kontrollarket.
 - Hvis du velger [Manuelt]-modus, må du angi informasjonen på kontrollarket manuelt.
5. Hvis du valgte [Auto]-modus, velger du papirstørrelsen som kontrollarket skal skrives ut på.
6. Legg angitt papir i magasinet, og trykk deretter på [Start].
Maskinen skriver ut kontrollarket.
7. Følg instruksjonene på LCD-skjermen.

Beslektet informasjon

- [Rutinemessig vedlikehold](#)

Relaterte temaer:

- [Papirhåndtering og utskriftsproblemer](#)
- [Andre problemer](#)

Endre utskriftsalternativene for å forbedre utskriftene

Hvis utskriftene ikke ser ut som forventet, kan du endre utskriftsinnstillingene på Brother-maskinen for å forbedre utskriftskvaliteten. Utskriftshastigheten kan bli noe lavere med disse innstillingene.







- Med disse instruksjonene kan du forbedre utskriftsresultatet når du bruker maskinen til å kopiere og skrive ut fra medier eller en mobil enhet.
- Hvis det er dårlig utskriftskvalitet når du skriver ut fra datamaskinen, endrer du innstillingene i skriverdriveren.



>> [MFC-J4340DW](#)

>> [MFC-J4440DW/MFC-J4540DW](#)

MFC-J4340DW

1. Trykk på  (Blekk).
2. Trykk på  eller  for å velge [Utskriftsalt.]. Trykk på **OK**.
3. Trykk på  eller  for å velge ett av følgende alternativer:

Alternativ	Beskrivelse
Reduser tilklining	Velg dette alternativet hvis du har problemer med flekkete utskrifter eller papirstopp.
Forbedre utskr	Velg dette alternativet hvis du har problemer med uskarpe utskrifter.

4. Trykk på **OK**.
5. Trykk på  eller  for å velge alternativet du vil ha. Trykk på **OK**.
6. Trykk på **Stop/Exit**.

MFC-J4440DW/MFC-J4540DW

1. Trykk på  [Blekk] > [Utskriftsalt.].
2. Trykk ett av følgende alternativer:

Alternativ	Beskrivelse
Reduser tilklining	Velg dette alternativet hvis du har problemer med flekkete utskrifter eller papirstopp.
Forbedre utskr	Velg dette alternativet hvis du har problemer med uskarpe utskrifter.

3. Følg menyene på LCD-skjermen.
4. Trykk på .

Beslektet informasjon

- [Rutinemessig vedlikehold](#)

Relaterte temaer:

- [Kopier på begge sider av papiret \(2-sidig kopiering\)](#)
- [Papirhåndtering og utskriftsproblemer](#)
- [Andre problemer](#)
- [Forhindre flekker på utskrifter og papirstopp \(Windows\)](#)

-
- Utskriftsinnstillinger (Windows)
-

Pakke og sende maskinen

- Bruk alltid originalemballasjen når du skal frakte maskinen. Du må ikke tippe eller snu produktet på hodet. Hvis du ikke pakker maskinen korrekt, vil eventuelle transportskader kanskje ikke bli dekket av garantien.
- Maskinen må forsikres hos speditøren.

VIKTIG

Det er viktig at du lar maskinen "parkere" skriverhodet etter en utskriftsjobb. Lytt nøye før du trekker ut støpselet for å være sikker på at du ikke kan høre noen mekaniske lyder fra maskinen. Hvis du ikke lar maskinen fullføre parkeringen, kan dette føre til utskriftsproblemer og mulig skade på skriverhodet.

1. Ta maskinens strømledning ut av strømuttaket.
2. Trekk ut støpselet fra telefonveggkontakten, og trekk ut telefonledningen fra maskinen.
3. Ta tak i fingerfestene på hver side av maskinen med begge hender for å løfte opp skannerdekselet til åpen stilling.
4. Trekk grensesnittkabelen ut av maskinen, hvis denne er tilkoblet.
5. Ta tak i fingerfestene på hver side av maskinen for å lukke skannerdekselet forsiktig.

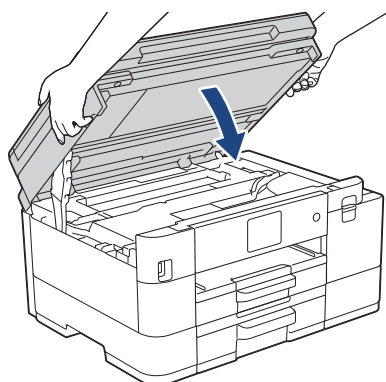

6. Åpne blekkassettdekselet.
7. Trykk ned blekkutløserhendlene for å løsne blekkassetten og ta dem ut.

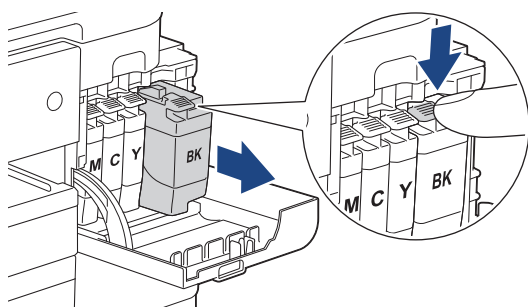

8. Pakk maskinen inn i posen.

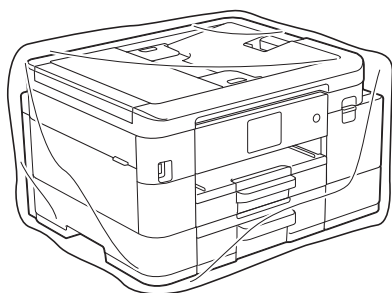

9. Pakk ned maskinen i originalkartongen med originalemballasjen, som vist nedenfor. Du må ikke pakke ned den brukte blekkassetten i esken.

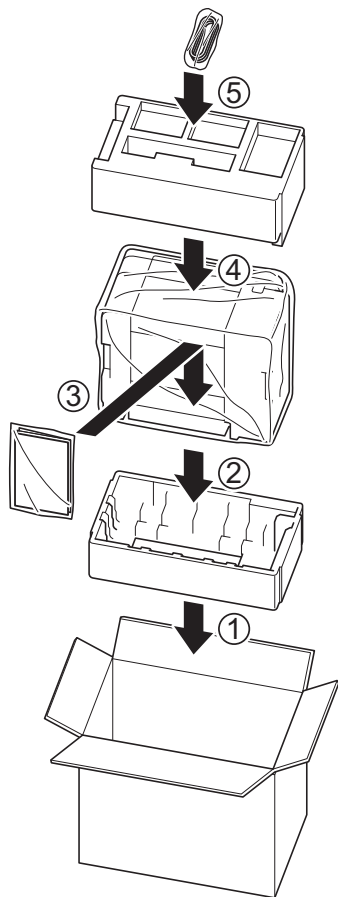

10. Lukk kartongen med teip.



Beslektet informasjon

- [Rutinemessig vedlikehold](#)

Relaterte temaer:

- [Skift blekkassetene](#)

Maskininnstillinger

Tilpass innstillinger og funksjoner slik at maskinen fungerer effektivt.

- [Endre maskininnstillinger fra kontrollpanelet](#)
- [Endre maskininnstillingene via Internett-basert styring](#)

Endre maskininnstillinger fra kontrollpanelet

- [Hvis strømbrudd skulle inntreffe \(minnelagring\)](#)
- [Generelle innstillinger](#)
- [Lagre favorittinnstillingene dine som en snarvei](#)
- [Skriv ut rapporter](#)
- [Tabell med innstillinger og funksjoner](#)

Hvis strømbrudd skulle inntreffe (minnelagring)

- Menyinnstillingene er lagret permanent og vil ikke gå tapt.
- Midlertidige innstillinger (for eksempel Kontrast og Utenlandsmodus) går tapt.
- (MFC-J4340DW) Datoen og klokkeslettet lagres i ca. 24 timer.
- (MFC-J4440DW/MFC-J4540DW) Datoen og klokkeslettet samt programmerte tidsinnstilte faksjobber (for eksempel Utsatt sending) lagres i ca. 24 timer.
- (MFC-J4440DW/MFC-J4540DW) Andre faksjobber i maskinens minne vil ikke gå tapt.



Beslektet informasjon

- [Endre maskininnstillinger fra kontrollpanelet](#)
-

Generelle innstillinger

- [Juster maskinvolumet](#)
- [Skift til sommertid automatisk](#)
- [Still inn nedtelling til hvilemodus](#)
- [Still inn maskinen til å slå seg av automatisk](#)
- [Angi dato og klokkeslett](#)
- [Still inn tidssone](#)
- [Juster LCD-skjermens bakgrunnsbelysning](#)
- [Endre hvor lenge LCD-baklyset er tent](#)
- [Still inn apparatets ID](#)
- [Forhindre at feil telefonnummer slås \(ringebegrensning\)](#)
- [Redusere utskriftsstøy](#)
- [Endre språket som vises på LCD-skjermen](#)
- [Endre tastaturinnstillingen](#)

Juster maskinvolumet

>> [MFC-J4340DW](#)

>> [MFC-J4440DW/MFC-J4540DW](#)

MFC-J4340DW

1. Trykk på **Settings**.
2. Trykk på ▲ eller ▼ for å foreta valgene:
 - a. Velg [Hovedoppsett]. Trykk på **OK**.
 - b. Velg [Volum]. Trykk på **OK**.
3. Trykk på ▲ eller ▼ for å velge ett av følgende alternativer:

Alternativ	Beskrivelse
Ringelyd	Juster ringevolumet.
Signal	Juster volumet når du trykker på en knapp, gjør noe feil eller etter at du har sendt eller mot-tatt en faks.
Høyttaler	Juster høyttalervolumet.

4. Trykk på **OK**.
5. Trykk på ▲ eller ▼ for å velge alternativet [Av], [Lav], [Med] eller [Høy]. Trykk på **OK**.
6. Trykk på **Stop/Exit**.

MFC-J4440DW/MFC-J4540DW

1. Trykk på  [Innstill.] > [Alle innst.] > [Hovedoppsett] > [Volum].
2. Trykk på ett av følgende alternativer:

Alternativ	Beskrivelse
Ringelyd	Juster ringevolumet.
Signal	Juster volumet når du trykker på en knapp, gjør noe feil eller etter at du har sendt eller mot-tatt en faks.
Høyttaler	Juster høyttalervolumet.

3. Trykk på ▲ eller ▼ for å vise alternativet [Av], [Lav], [Med] eller [Høy], og trykk deretter på alternativet du vil ha.
4. Trykk på .

✓ Beslektet informasjon

- [Generelle innstillinger](#)

Skift til sommertid automatisk

Du kan stille inn maskinen slik at den automatisk skifter til/fra sommertid.

Klokken stilles automatisk én time frem om våren og én time tilbake om høsten. Sørg for at du har stilt inn riktig dato og klokkeslett i [Dato og klokke]-innstillingen.



>> [MFC-J4340DW](#)

>> [MFC-J4440DW/MFC-J4540DW](#)

MFC-J4340DW

1. Trykk på **Settings**.
2. Trykk på ▲ eller ▼ for å foreta valgene:
 - a. Velg [Grunn oppsett]. Trykk på **OK**.
 - b. Velg [Dato og klokke]. Trykk på **OK**.
 - c. Velg [Auto sommertid]. Trykk på **OK**.
 - d. Velg [På] eller [Av]. Trykk på **OK**.
3. Trykk på **Stop/Exit**.

MFC-J4440DW/MFC-J4540DW

1. Trykk på  [Innstilll.].
2. Trykk på  [Dato og klokke] > [Auto sommertid].
3. Trykk på [På] eller [Av].
4. Trykk på .

✓ Beslektet informasjon

- [Generelle innstillinger](#)

Still inn nedtelling til hvilemodus

Innstillingen hvilemodus (eller strømsparemodus) kan redusere strømforbruket. I hvilemodus fungerer maskinen som om den er avslått. Maskinen våkner og begynner å skrive ut når den mottar en utskriftsjobb eller en faks. Bruk denne fremgangsmåten til å stille inn en tidsforsinkelse (nedtelling) før maskinen går inn i hvilemodus.

- Tidtakeren starter på nytt hvis en operasjon utføres på maskinen, som mottak av en faks eller en utskriftsjobb.
- Fabrikkinnstillingen er fem minutter.

>> [MFC-J4340DW](#)

>> [MFC-J4440DW/MFC-J4540DW](#)



MFC-J4340DW

1. Trykk på **Settings**.
2. Trykk på ▲ eller ▼ for å foreta valgene:
 - a. Velg [Hovedoppsett]. Trykk på **OK**.
 - b. Velg [Hvilemodus-tid]. Trykk på **OK**.
 - c. Velg antall minutter (1 til 60) du vil angi. Trykk på **OK**.
3. Trykk på **Stop/Exit**.



Når maskinen går inn i hvilemodus, slås LCD-bakgrunnsbelysningen av.

MFC-J4440DW/MFC-J4540DW

1. Trykk på  [Innstill.] > [Alle innst.] > [Hovedoppsett] > [Hvilemodus-tid].
2. Skriv inn antall minutter (1 til 60) du vil angi på pekeskjermen, og trykk deretter på [OK].
3. Trykk på .



Når maskinen går inn i hvilemodus, slås LCD-bakgrunnsbelysningen av.

✓ Beslektet informasjon

- [Generelle innstillinger](#)

Relaterte temaer:

- [Still inn maskinen til å slå seg av automatisk](#)

Still inn maskinen til å slå seg av automatisk

Funksjonen Automatisk avslåing kan redusere strømforbruket. Angi hvor lang tid maskinen skal være i hvilemodus før den automatisk slås av. Når denne funksjonen er satt til [Av], må du slå av maskinen manuelt.

Trykk på  for å slå på maskinen etter at automatisk strømsparing har slått den av.



Maskinen slås ikke automatisk av når:

- Faksjobber lagres i maskinens minne. (MFC-J4340DW)
- En feil gjør slik at faksaktivitetsrapporten ikke kan skrives ut. (MFC-J4340DW)
- Maskinen er koblet til en telefonlinje.
- Maskinen er koblet til et kablet nettverk. (MFC-J4440DW/MFC-J4540DW)
- Maskinen er koblet til et trådløst nettverk.
- [WLAN aktivert] er satt til [På] eller [WLAN (Wi-Fi)] er valgt i [Nettverk I/F]-innstillingen.



>> [MFC-J4340DW](#)

>> [MFC-J4440DW/MFC-J4540DW](#)

MFC-J4340DW

1. Trykk på **Settings**.
2. Trykk på ▲ eller ▼ for å foreta valgene:
 - a. Velg [Hovedoppsett]. Trykk på **OK**.
 - b. Velg [Autoavsteng.]. Trykk på **OK**.
 - c. Velg [Av], [1time], [2timer], [4timer] eller [8timer]. Trykk på **OK**.
3. Trykk på **Stop/Exit**.

MFC-J4440DW/MFC-J4540DW

1. Trykk på  [Innstill.] > [Alle innst.] > [Hovedoppsett] > [Autoavsteng.].
2. Trykk på ▲ eller ▼ for å vise alternativet [Av], [1time], [2timer], [4timer] eller [8timer], og trykk deretter på alternativet du vil ha.
3. Trykk på .



Beslektet informasjon

- [Generelle innstillinger](#)

Relaterte temaer:

- [Angi intervallet for faksaktivitetsrapporten](#)
- [Still inn nedtelling til hvilemodus](#)

Angi dato og klokkeslett

LCD-skjermen viser dato og klokkeslett. Hvis de er feil, angir du disse på nytt. Du kan legge til dato og klokkeslett i hver faks du sender, ved å angi apparatets ID.



>> [MFC-J4340DW](#)

>> [MFC-J4440DW/MFC-J4540DW](#)

MFC-J4340DW

1. Trykk på **Settings**.
2. Trykk på ▲ eller ▼ for å foreta valgene:
 - a. Velg [Grunn oppsett]. Trykk på **OK**.
 - b. Velg [Dato og klokke]. Trykk på **OK**.
 - c. Velg [Dato]. Trykk på **OK**.
3. Tast inn de to siste sifrene i årstallet med talltastaturet, og trykk på **OK**.
4. Tast inn de to sifrene for måneden med talltastaturet, og trykk på **OK**.
5. Tast inn de to sifrene for dagen med talltastaturet, og trykk på **OK**.
6. Trykk på ▲ eller ▼ for å velge [Tid], og trykk deretter på **OK**.
7. Angi klokkeslettet (i 24-timers format) med talltastaturet, og trykk deretter på **OK**.
8. Trykk på **Stop/Exit**.

MFC-J4440DW/MFC-J4540DW

1. Trykk på  [Innstill.].
2. Trykk på  [Dato og klokke].
3. Trykk på [Dato].
4. Angi de siste to sifrene i årstallet på pekeskjermen og trykk deretter på [OK].
5. Angi de to sifrene for måneden på pekeskjermen, og trykk deretter på [OK].
6. Angi de to sifrene for dagen på pekeskjermen, og trykk deretter på [OK].
7. Trykk på [Tid].
8. Angi klokkeslettet (i 24-timersformat) ved å bruke pekeskjermen.
Trykk på [OK].
(Tast inn for eksempel 19:45 for kl. 7:45 om kvelden.)
9. Trykk på .

✓ Beslektet informasjon

- [Generelle innstillinger](#)

Relaterte temaer:

- [Still inn apparatets ID](#)

Still inn tidssone

Still inn tidssonen for stedet der maskinen befinner seg.



>> [MFC-J4340DW](#)

>> [MFC-J4440DW/MFC-J4540DW](#)

MFC-J4340DW

1. Trykk på **Settings**.
2. Trykk på ▲ eller ▼ for å foreta valgene:
 - a. Velg [Grunn oppsett]. Trykk på **OK**.
 - b. Velg [Dato og klokke]. Trykk på **OK**.
 - c. Velg [Tidssone]. Trykk på **OK**.
3. Oppgi tidssone, og velg deretter [OK].
4. Trykk på **Stop/Exit**.

MFC-J4440DW/MFC-J4540DW

1. Trykk på  [Innstill.].
2. Trykk på  [Dato og klokke] > [Tidssone].
3. Angi tidssone.
4. Trykk på [OK].
5. Trykk på .

✓ Beslektet informasjon

- [Generelle innstillinger](#)

Juster LCD-skjermens bakgrunnsbelysning

Hvis du har problemer med å lese det som står på LCD-skjermen, kan du prøve å endre lysstyrkeinnstillingen.



>> [MFC-J4340DW](#)

>> [MFC-J4440DW/MFC-J4540DW](#)

MFC-J4340DW

1. Trykk på **Settings**.
2. Trykk på ▲ eller ▼ for å foreta valgene:
 - a. Velg [Hovedoppsett]. Trykk på **OK**.
 - b. Velg [LCD-innst.]. Trykk på **OK**.
 - c. Velg [Bakgrunnsbel.]. Trykk på **OK**.
 - d. Velg [Lys], [Med] eller [Mørk]. Trykk på **OK**.
3. Trykk på **Stop/Exit**.

MFC-J4440DW/MFC-J4540DW

1. Trykk på  [Innstill.] > [Alle innst.] > [Hovedoppsett] > [LCD-innst.] > [Bakgrunnsbel.].
2. Trykk på [Lys]-, [Med]- eller [Mørk]-alternativet.
3. Trykk på .



Beslektet informasjon

- [Generelle innstillinger](#)

Endre hvor lenge LCD-baklyset er tent

Angi hvor lenge LCD-baklyset forblir tent.



>> [MFC-J4340DW](#)

>> [MFC-J4440DW/MFC-J4540DW](#)

MFC-J4340DW

1. Trykk på **Settings**.
2. Trykk på ▲ eller ▼ for å foreta valgene:
 - a. Velg [Hovedoppsett]. Trykk på **OK**.
 - b. Velg [LCD-innst.]. Trykk på **OK**.
 - c. Velg [Dimme-timer]. Trykk på **OK**.
 - d. Velg [10sek], [30sek], [1Min], [2Min.], [3Min.] eller [5Min.]. Trykk på **OK**.
3. Trykk på **Stop/Exit**.

MFC-J4440DW/MFC-J4540DW

1. Trykk på  [Innstill.] > [Alle innst.] > [Hovedoppsett] > [LCD-innst.] > [Dimme-timer].
2. Trykk på ▲ eller ▼ for å vise alternativet [10sek], [30sek], [1Min], [2Min.], [3Min.] eller [5Min.], og trykk deretter på alternativet du vil ha.
3. Trykk på .

✓ Beslektet informasjon

- [Generelle innstillinger](#)

Still inn apparatets ID

Du kan stille inn maskinens apparat-ID hvis du ønsker at dato og klokkeslett skal vises på alle fakser du sender.

>> [MFC-J4340DW](#)

>> [MFC-J4440DW/MFC-J4540DW](#)

MFC-J4340DW

1. Trykk på **Settings**.
2. Trykk på ▲ eller ▼ for å foreta valgene:
 - a. Velg [Grunn oppsett]. Trykk på **OK**.
 - b. Velg [Apparatets ID]. Trykk på **OK**.
3. Trykk på ▲ eller ▼ for å velge [Faks], og trykk deretter på **OK**.
4. Angi faksnummeret ditt (opptil 20 sifre) med talltastaturet, og trykk deretter på **OK**.
5. Trykk på ▲ eller ▼ for å velge [Navn], og trykk deretter på **OK**.
6. Skriv inn navnet ditt (opptil 20 tegn) ved hjelp av talltastaturet, og trykk deretter på **OK**.





Mer informasjon om hvordan du skriver inn tekst >> [Beslektet informasjon](#)

7. Trykk på **Stop/Exit**.

MFC-J4440DW/MFC-J4540DW

1. Trykk på  [Innstill.] > [Alle innst.] > [Grunn oppsett] > [Apparatets ID].
2. Trykk på [Faks].
3. Angi faksnummeret ditt (opptil 20 sifre) på pekeskjermen, og trykk deretter [OK].
4. Trykk på [Navn].
5. Skriv navnet ditt (opptil 20 tegn) ved å bruke pekeskjermen, og trykk deretter på [OK].



- Trykk på  for å veksle mellom bokstaver, tall og spesialsymboler. (Tilgjengelige tegn kan variere avhengig av land.)
- Hvis du har skrevet feil tegn og ønsker å endre det, kan du trykke på ◀ eller ▶ for å flytte markøren til det. Trykk , og skriv deretter inn riktig tegn.
- Trykk på [Mellomr.] hvis du vil sette inn et mellomrom.

6. Trykk på .



Beslektet informasjon

- [Generelle innstillinger](#)

Relaterte temaer:

- [Overføre fakser til en annen faksmaskin](#)
- [Overføre faksaktivitetsrapporten til en annen faksmaskin](#)
- [Skrive inn tekst på Brother-maskinen](#)
- [Angi dato og klokkeslett](#)

Forhindre at feil telefonnummer slås (ringebegrensning)

Beslektede modeller : MFC-J4440DW/MFC-J4540DW

Denne funksjonen skal forhindre at brukere sender en faks eller slår feil nummer ved et uhell. Du kan angi at maskinen skal begrense oppringing når du bruker talltastaturet, adresseboken, snarveier og LDAP-søk.

1. Trykk på  [Innstill.] > [Alle innst.] > [Faks] > [Ringebegrensninger].
2. Trykk ett av følgende alternativer:
 - [Num. tastatur]
 - [Adressebok]



Hvis du kombinerer adresseboknumre ved oppringing, gjenkjennes adressen som inntasting på talltastaturet og begrenses ikke.

- [Snarveier]
 - [LDAP-server]
3. Trykk ett av følgende alternativer:

Alternativ	Beskrivelse
Tast # to ganger	Maskinen ber deg angi nummeret på nytt. Maskinen begynner å ringe hvis du slår samme nummer én gang til. Pekeskjermen viser en feilmelding hvis du angir feil nummer.
På	Maskinen vil begrense alle utgående fakser og anrop for den oppringingsmetoden.
Av	Maskinen begrenser ikke oppringingsmetoden.



- [Tast # to ganger]-innstillingen fungerer ikke hvis du bruker en ekstern telefon før du angir nummeret. Du vil ikke bli bedt om å angi nummeret på nytt.
- Du kan ikke bruke kringkastingsfunksjonen hvis du har valgt [På] eller [Tast # to ganger].

4. Trykk på .



Beslektet informasjon

- [Generelle innstillinger](#)

Redusere utskriftsstøy

Med stillemodus er det mulig å redusere utskriftsstøy. Utskriftshastigheten reduseres når stillemodus er aktivert.

Fabrikkinnstillingen er [Av].



Når innstillingen for stillemodus er slått på, vises  på hjemmeskjermen.



>> [MFC-J4340DW](#)

>> [MFC-J4440DW/MFC-J4540DW](#)

MFC-J4340DW

1. Trykk på **Settings**.
2. Trykk på ▲ eller ▼ for å foreta valgene:
 - a. Velg [Hovedoppsett]. Trykk på **OK**.
 - b. Velg [Stille modus]. Trykk på **OK**.
 - c. Velg [På] eller [Av]. Trykk på **OK**.
3. Trykk på **Stop/Exit**.

MFC-J4440DW/MFC-J4540DW

1. Trykk på  [Innstill.] > [Alle innst.] > [Hovedoppsett] > [Stille modus].
2. Trykk på [På] eller [Av].
3. Trykk på .



Beslektet informasjon

- [Generelle innstillinger](#)

Relaterte temaer:

- [Oversikt over LCD-pekeskjermen](#)
- [Papirhåndtering og utskriftsproblemer](#)

Endre språket som vises på LCD-skjermen

Skift skjermespråk etter behov.

Denne funksjonen er ikke tilgjengelig i enkelte land.



>> [MFC-J4340DW](#)

>> [MFC-J4440DW/MFC-J4540DW](#)

MFC-J4340DW

1. Trykk på **Settings**.
2. Trykk på ▲ eller ▼ for å foreta valgene:
 - a. Velg [Grunn oppsett]. Trykk på **OK**.
 - b. Velg [Lokalt språk]. Trykk på **OK**.
 - c. Velg språket ditt. Trykk på **OK**.
3. Trykk på **Stop/Exit**.

MFC-J4440DW/MFC-J4540DW

1. Trykk på  [Innstill.] > [Alle innst.] > [Grunn oppsett] > [Lokalt språk].
2. Trykk på ditt språk.
3. Trykk på .



✓ Beslektet informasjon

- [Generelle innstillinger](#)

Endre tastaturinnstillingen

Beslektede modeller : MFC-J4440DW/MFC-J4540DW

Du kan velge tastaturtype for LCD-skjermen.

1. Trykk på  [Innstill.] > [Alle innst.] > [Hovedoppsett] > [Tastaturinnstillinger].
2. Trykk på [QWERTY] eller [ABC].
3. Trykk på .

Beslektet informasjon

- [Generelle innstillinger](#)

Lagre favorittinnstillingene dine som en snarvei

Beslektede modeller : MFC-J4440DW/MFC-J4540DW

- [Legg til snarveier](#)
- [Endre eller slette snarveier](#)
- [Tilordne snarvei til et IC-kort](#)

Legg til snarveier

Beslektede modeller : MFC-J4440DW/MFC-J4540DW

Du kan legge til innstillingene for faks, kopiering, skanning, Web Connect og app som du bruker mest ved å lagre dem som snarveier. Senere kan du trykke på snarveien for å bruke disse innstillingene i stedet for å angi dem på nytt manuelt.



Enkelte menyer på snarveier er ikke tilgjengelige, avhengig av modellen.

Disse instruksjonene beskriver hvordan du legger til en snarvei for kopiering. Trinnene for å legge til snarveier for faksing, skanning, Web Connect eller apper er svært like.

1. Hvis Hjem-skjermen 1, 2 eller 3 vises, trykker du på **+** [Snarveier].
2. Trykk på en fane fra [1] til [3].
3. Trykk på **+** der du ikke har lagt til en snarvei.
4. Trykk på **▲** eller **▼** for å vise [Kopi].
5. Trykk på [Kopi].
6. Trykk på  [Alternativer].
7. Trykk **▲** eller **▼** for å vise de tilgjengelige innstillingene, og trykk deretter på den innstillingen du vil endre.
8. Trykk på **▲** eller **▼** for å vise de tilgjengelige alternativene for innstillingen, og trykk deretter på ønsket alternativ.
Gjenta de forrige og dette trinnet til du har valgt alle innstillingene for denne snarveien. Når du er ferdig, trykk på [OK].
9. Trykk på [OK].
10. Les og bekreft den viste listen over innstillinger du har valgt, og trykk deretter på [OK].
11. Skriv inn et navn på snarveien via LCD-skjermen, og trykk deretter på [OK].



Når du legger til faks eller skanning i snarveier, blir du spurt om du vil gjøre dette til en direktesnarvei. Følg instruksene på LCD-skjermen.



Beslektet informasjon

- [Lagre favorittinnstillingene dine som en snarvei](#)

Endre eller slette snarveier

Beslektede modeller : MFC-J4440DW/MFC-J4540DW

Du kan endre innstillingene i en snarvei.

Du kan ikke endre en Web Connect-snarvei eller app-snarvei. Hvis du må endre dem, må du slette dem og deretter legge til en ny snarvei.

1. Hvis Hjem-skjermen 1, 2 eller 3 vises, trykker du på  [Snarveier].
2. Trykk på en fane fra [1] til [3] for å vise snarveien du vil endre.
3. Trykk på og hold inne snarveien du vil endre.
4. Trykk på [Rediger].



Vil du slette snarveien, trykker du på [Slett]. Vil du redigere navnet på snarveien, trykker du på [Gi nytt navn] og følger menyene på LCD-skjermen.

5. Trykk på  [Alternativer].
6. Trykk ▲ eller ▼ for å vise de tilgjengelige innstillingene, og trykk deretter på den innstillingen du vil endre.
7. Endre innstillingene for snarveien som du valgte. Trykk på [OK].
8. Trykk på [OK] når du er ferdig med å endre innstillingene.
9. Trykk [OK] for å bekrefte.



Når du endrer snarveier for faks eller skanning, blir du spurt om du vil gjøre dette til en direktesnarvei. Følg instruksene på LCD-skjermen.



Beslektet informasjon

- [Lagre favorittinnstillingene dine som en snarvei](#)

Relaterte temaer:

- [Skrive inn tekst på Brother-maskinen](#)

▲ [Hjem](#) > [Maskininnstillinger](#) > [Endre maskininnstillinger fra kontrollpanelet](#) > [Lagre favorittinnstillingene dine som en snarvei](#) > Tilordne snarvei til et IC-kort

Tilordne snarvei til et IC-kort

Beslektede modeller : MFC-J4440DW/MFC-J4540DW

- [Tilordne snarvei til et IC-kort med IC-kortleser](#)

Tilordne snarvei til et IC-kort med IC-kortleser

Beslektede modeller : MFC-J4440DW/MFC-J4540DW

Du kan tilordne én snarvei til IC-kortet ditt. Når du holder IC-kortet inntil IC-kortleseren som er koblet til maskinen, vises din personlige snarvei automatisk på pekeskjermen.



- Du kan ikke bruke samme IC-kort til ulike snarveier.
- Hvis du vil bruke IC-kortet til en annen snarvei, må du først avregistrere kortet og deretter registrere det på nytt med den nye snarveien.

Før du tilordner en snarvei til et IC-kort, må du registrere en ekstern IC-kortleser. Bruk Internett-basert styring til å registrere kortleseren. Maskinen støtter eksterne IC-kortlesere med støtte for drivere i HID-klassen.

1. Start nettleseren.
2. Skriv inn "https://maskinens IP-adresse" i nettleserens adresselinje (der "maskinens IP-adresse" er IP-adressen til maskinen).

Eksempel:

https://192.168.1.2

3. Hvis du blir bedt om det, skriver du inn passordet i feltet **Pålogging** og klikker deretter på **Pålogging**.



Standardpassordet for å styre innstillingene på denne maskinen finner du bak på maskinen, angitt med "Pwd".

4. Gå til navigasjonsmenyen, og klikk på **Administrator > Ekstern kortleser**.



Start fra ≡ hvis navigasjonsmenyen ikke vises til venstre på skjermen.

5. Skriv inn nødvendig informasjon, og klikk deretter på **Send inn**.
6. Start Brother-maskinen på nytt for å aktivere konfigurasjonen.
7. Koble kortleseren til maskinen.

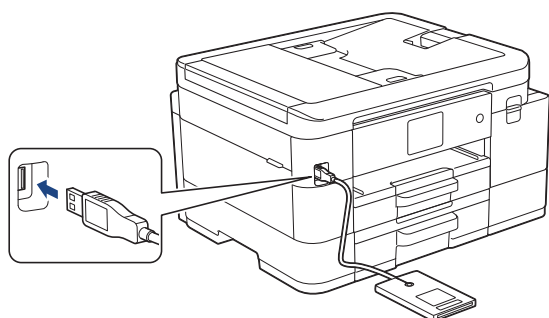

8. Hvis hjemmeskjerm 1, 2 eller 3 vises, trykker du på **+** [Snarveier] på LCD-skjermen.
9. Trykk på en kategori fra [1] til [3] for å velge snarveisskjermene med snarveien du vil tilordne til IC-kortet.
10. Trykk og hold inne snarveien til alternativene vises.
11. Trykk på [Registrer Kort/NFC].
12. Hold IC-kortet inntil IC-kortleseren som er koblet til maskinen.
13. Trykk på [Register].

Snarveien tilordnes IC-kortet.



Beslektet informasjon

- Tilordne snarvei til et IC-kort

Relaterte temaer:

- Få tilgang til Internett-basert styring

Skriv ut rapporter

- [Rapporter](#)
- [Skriv ut rapport](#)
- [Faksrapporter](#)
- [Telefon- og faksproblemer](#)

Rapporter

Følgende rapporter er tilgjengelige:

Sendingsverifisering

I Sendingsverifisering skrives det ut en sendingsverifiseringsrapport for den siste sendingen.

Adressebok

I Adressebokrapporten skrives det ut en alfabetisk liste med navnene og numrene som er lagret i adressebokminnet.

Faksjournalen

I faksaktivitetsrapporten skrives det ut en liste med informasjon om de 200 siste innkommende og utgående faksene. (TX betyr sende, og RX betyr motta.)

Brukerinnstillinger

Brukerinnstillingsrapporten skriver ut en liste med de gjeldende innstillingene.

Nettverkskonfigurasjon (nettverksmodeller)

Nettverkskonfigurasjonsrapporten skriver ut en liste med de gjeldende nettverksinnstillingene.

WLAN-rapport (trådløse modeller)

WLAN-rapporten skriver ut diagnostikken for trådløs LAN-tilkobling.

Anroper-ID-historikk

(MFC-J4440DW/MFC-J4540DW) Rapporten med Anroper-ID-historikk skriver ut en liste med informasjon om tilgjengelige Anroper-IDer for de 30 siste mottatte faksene og telefonanropene.

(MFC-J4340DW) Rapporten med Anroper-ID-historikk skriver ut en liste med informasjon om tilgjengelige Anroper-IDer for de 20 siste mottatte faksene og telefonanropene.

(Ikke tilgjengelig i Finland)



Beslektet informasjon

- [Skriv ut rapporter](#)

Skriv ut rapport



>> [MFC-J4340DW](#)

>> [MFC-J4440DW/MFC-J4540DW](#)

MFC-J4340DW

1. Trykk på **Settings**.
2. Trykk på ▲ eller ▼ for å foreta valgene:
 - a. Velg [Skriv rapport]. Trykk på **OK**.
 - b. Velg rapporten du vil skrive ut. Trykk på **OK**.
3. Trykk på ►.
4. Trykk på **Stop/Exit**.

MFC-J4440DW/MFC-J4540DW

1. Trykk på  [Innstill.] > [Alle innst.] > [Skriv rapport].
2. Trykk på ▲ eller ▼ for å vise rapportalternativene, og trykk deretter på alternativet du vil bruke.
3. Trykk på [Ja].
4. Trykk på .

Beslektet informasjon

- [Skriv ut rapporter](#)

Relaterte temaer:

- [Anroper-ID](#)

Tabell med innstillinger og funksjoner

- [Innstillingstabeller \(1,8"\(44,9 mm\) farge LCD\)](#)
- [Funksjonstabeller \(1,8"\(44,9 mm\) farge LCD\)](#)
- [Innstillingstabeller \(modeller med 2,7" \(67,5 mm\) pekeskjerm\)](#)
- [Funksjonstabeller \(modeller med 2,7" \(67,5 mm\)-tommers pekeskjerm\)](#)

Innstillingstabeller (1,8"(44,9 mm) farge LCD)

Beslektede modeller : MFC-J4340DW

Disse tabellene gjør det enklere å forstå maskinens menyvalg og alternativer.

Settings > [Hovedoppsett]

Nivå 3	Nivå 4	Nivå 5	Beskrivelser
Vedlikehold	Merk utskriftskval	Merk utskriftskval	Kontroller og korriger utskriftskvaliteten, innrettingen og papirmatingen som forklart på LCD-skjermen.
		Justering	
		Rett på papirmating	
	Rengjøring av skrivehode	Kun svart	Rengjør skriverhodet som forklart på LCD-skjermen.
		Kun farge	
		Alle	
	Blekknivå	–	Kontroller blekknivået.
	Blekkassettdell	–	Kontroller numrene på blekkassetene.
Utskriftsalt.	Reduser tilklining	Reduser flekker på papiret eller papirstopp under utskrift.	
	Forbedre utskr	Forbedre utskriftskvaliteten og reduser uskarphet.	
Kontroll av blekkpatron	–	Vis informasjon om blekkassetten.	
Papirtype	–	–	Still inn papirtypen i papirmagasinet.
Papirstr.	–	–	Stiller inn papirstørrelsen i papirmagasinet.
Sjekk papir	–	–	Kontroller papirtype og papirstørrelse når du trekker magasinet ut av maskinen.
Stille modus	–	–	Reduser utskriftsstøy.
Volum	Ringelyd	–	Juster ringevolumet.
	Signal	–	Juster lydsignalvolumet.
	Høytaler	–	Juster høytalervolumet.
LCD-innst.	Bakgrunnsbel.	–	Juster lysstyrken til LCD-skjermens bakgrunnsbelysning.
	Dimme-timer	–	Angi hvor lenge LCD-skjermens bakgrunnsbelysning skal være på etter at du går tilbake til Hjem-skjermen.
Hvilemodus-tid	–	–	Velg hvor lenge maskinen må være inaktiv før den går inn i hvilemodus.
Autoavsteng.	–	–	Angi hvor lenge maskinen må vente før den automatisk slås av etter at den er gått over i hvilemodus. Maskinen slås ikke automatisk av når dette er satt til Av.

Settings > [Blekk]

Nivå 3	Nivå 4	Beskrivelser
Blekknivå	–	Kontroller blekknivået.
Sider igjen	–	Sjekk det omtrentlige antallet gjenværende sider som kan skrives ut med blekkassetene som sitter i.
Blekkassetmodell	–	Kontroller numrene på blekkassetene.
Kontroll av blekkpatron	–	Vis informasjon om blekkassetten.

Settings > [Faks]

Nivå 3	Nivå 4	Nivå 5	Beskrivelser
Mottak oppsett	Utsatt svar	–	Still inn antall ringesignaler før maskinen svarer i modulene Kun fax og Fax/Tel.
	Motta-modus	–	Velg den mottaksmodusen som passer best for deg.
	F/T-ringetid	–	Angi lengden for spesielle doble ringesignal i Fax/Tel-modus.
	Fakseteksjon	–	Motta faksmeldinger automatisk når du besvarer et anrop og hører fakstoner.
	Fjernakt. kode	Fjernakt. kode Aktiv. kode Deakt. kode	Besvar anrop fra et biapparat eller en ekstern telefon og bruk koder til å slå på eller av de eksterne kodene. Du kan personliggjøre kodene.
	Auto reduksjon	–	Reduser størrelsen på innkommende fakser.
	PC mottak	–	Still inn maskinen til å sende fakser til datamaskinen. Du kan slå på sikkerhetsfunksjonen Utskrift av sikkerhetskopi.
	Stempel for faksmottak	–	Skriv ut klokkeslett og dato for mottak øverst på innkommende fakser.
Rapportinnstilling	Sende rapport	–	Velg første oppsett for Sendingsverifiseringsrapport.
	Akt. Rapp. Int.	Akt. Rapp. Int.	Angi intervallet for automatisk utskrift av faksaktivitetsrapporten.
		Tid	Hvis du velger et annet alternativ enn Av og Hver 50. faks, kan du stille inn ønsket tid for alternativet.
	Dag	Hvis du velger Hver 7. dag, kan du angi ukedagen.	
Skriv ut faks	–	–	Skriv ut innkommende fakser som er lagret i maskinminnet.
Jobb I Kø	–	–	Kontroller hvilke programmerte jobber som er i maskinminnet og avbryt valgte jobber.
Diverse	Sendelås	–	Forbyr de fleste funksjoner unntatt mottak av fakser.
	Karakteristikk	Karakteristikk	Slå på telefonselskapet tjeneste for egen ringetone for å registrere den nye ringetonen på maskinen.
		Ringemønster	
	Oppringer ID	–	Vis eller skriv ut en liste over de siste 20 Oppringer-ID-ene som er lagret i minnet.

Settings > [Nettverk]

Nivå 3	Nivå 4	Nivå 5	Beskrivelser
WLAN (Wi-Fi)	Finn Wi-Fi-nettverk	–	Konfigurer innstillinger for trådløst nettverk manuelt.

Nivå 3	Nivå 4	Nivå 5	Beskrivelser
WLAN (Wi-Fi)	TCP/IP	BOOT method	Velger oppstartsmetoden som passer best for dine behov.
		IP-adresse	Angi IP-adressen.
		Subnet mask	Angi nettverksmasken.
		Gateway	Angi gateway-adressen.
		Nodenavn	Skriv inn navnet på noden.
		WINS-konfigurasjon	Velg modus for konfigurasjon av WINS.
		WINS-server	Spesifiser IP-adressen for den primære eller sekundære WINS-serveren.
		DNS-server	Spesifiser IP-adressen for den primære eller sekundære DNS-serveren.
		APIPA	Still inn maskinen til å tildele IP-adressen automatisk fra det koblingslokale adresseområdet.
	IPv6	Slå IPv6-funksjonen av eller på.	
	WPS-/trykkknapp	–	Konfigurer trådløse nettverksinnstillinger ved hjelp av ettrykksknapper.
	WPS/PIN-kode	–	Konfigurer trådløse nettverksinnstillinger ved hjelp av WPS med PIN-kode.
	WLAN status	Status	Vis gjeldende status for trådløst nettverk.
		Signal	Vis gjeldende signalstyrke for trådløst nettverk.
		SSID	Vis gjeldende SSID.
		Komm. modus	Vis gjeldende kommunikasjonsmodus.
MAC-adresse	–	Vis maskinens MAC-adresse.	
WLAN aktivert	–	Slå den trådløse nettverkstilkoblingen På eller Av.	
Wi-Fi direkte	Manuell	–	Konfigurer innstillingene til Wi-Fi Direct-nettverket manuelt.
	Gruppeeier	–	Still inn maskinen som gruppeeier.
	Trykkknapp	–	Konfigurer nettverksinnstillinger for Wi-Fi Direct ved hjelp av ettrykksknappen.
	PIN-kode	–	Konfigurer nettverksinnstillingene for Wi-Fi Direct ved hjelp av WPS med PIN-kode.
	Enhetsinformasjon	Enhetsnavn	Vis maskinens enhetsnavn.
		SSID	Vis gruppeeiers SSID. Når maskinen ikke er koblet til, viser LCD-skjermen Ikke tilkoblet.
		IP-adresse	Vis maskinens gjeldende IP-adresse.
	Statusinformasjon	Status	Vis gjeldende status for Wi-Fi Direct-nettverket.
		Signal	Vis gjeldende signalstyrke for Wi-Fi Direct-nettverket. Når maskinen fungerer som gruppeeier, viser LCD-skjermen alltid et sterkt signal.
	I/F-aktivert	–	Slå på eller av Wi-Fi Direct-tilkoblingen.
Innstillinger for Internett-tilkobling	Proxyinnstillinger	Proxytilkobling	Endre innstillinger for webtilkobling.
		Adresse	
		Port	

Nivå 3	Nivå 4	Nivå 5	Beskrivelser
Innstillinger for Internett-tilkobling	Proxyinnstillinger	Brukernavn	Endre innstillinger for webtilkobling.
		Passord	
Nullst. nettv.	–	–	Gjenopprett alle nettverksinnstillinger til fabrikkinnstillingene.

Settings > [Skriv rapport]

Nivå 3	Beskrivelser
Sende rapport	Skriver ut en sendingsverifiseringsrapport for den siste sendingen.
Adressebok	Skriv ut en liste over navn og numre som er lagret i adresseboken.
Faksjournal	Skriv ut en liste med informasjon om de 200 siste innkommende og utgående faksene. (TX betyr sending. RX betyr mottak.)
Brukervalg	Skriv ut en liste over innstillingene.
Nettverkskonf.	Skriv ut en liste over nettverksinnstillingene.
WLAN-rapport	Skriv ut resultatet for den trådløse LAN-tilkoblingen.
Anrops-ID-logg	Skriv ut en liste over tilgjengelig informasjon om oppringer-ID fra de 20 sist mottatte faksene og telefonsamtalene.

Settings > [Maskininfo]

Nivå 3	Beskrivelser
Serienummer	Kontroller maskinens serienummer.
Fastvareversjon	Kontroller maskinens fastvareversjon.
Fastvareoppdatering	Oppdater maskinen med den nyeste fastvaren.
Fastvare autosjekk	Vis fastvareinformasjon på Hjem-skjermbildet.
Sideteller	Kontroller antall sider maskinen har skrevet ut.

Settings > [Grunn oppsett]

Nivå 3	Nivå 4	Beskrivelser
Dato og klokke	Dato	Legg til dato og klokkeslett på skjermen og i topptekster på fakser du sender.
	Tid	
	Auto sommertid	Still inn maskinen til å skifte automatisk til sommertid.
	Tidssone	Still inn tidssone.
Apparatets ID	Faks	Skriv inn ditt navn og faksnummer slik at det vises på hver side du fakser.
	Navn	
Automatisk ny faksoppringning	–	Stiller maskinen inn til å slå det siste faksnummeret om igjen hvis faksen ikke ble sendt fordi linjen var opptatt.
Ringetone	–	Velg kortere pause for ringetonedetektering.
Linje Valg	–	Velg telefonlinjetype.
Kompatibilitet	–	Juster utjevningen for sendeproblemer. VoIP-tjenesteleverandører tilbyr faksstøtte ved hjelp av ulike standarder. Hvis du regelmessig får faksoverføringsfeil, velger du Grunnleggende (for VoIP).

Nivå 3	Nivå 4	Beskrivelser
Nullstill	Tilbakestilling av maskin	Gjenopprett alle maskininnstillingene som du har endret, som dato og klokkeslett.
	Nettverk	Gjenopprett alle nettverksinnstillinger til fabrikkinnstillingene.
	Adressebok og faks	Slett alle lagrede telefonnumre og faksinnstillinger.
	Alle innst.	Gjenopprett maskininnstillingene til fabrikkinnstillingene.
Lokalt språk (Kun tilgjengelig i noen land.)	–	Endre LCD-språk.



Beslektet informasjon

- [Tabell med innstillinger og funksjoner](#)

Funksjonstabeller (1,8"(44,9 mm) farge LCD)

Beslektede modeller : MFC-J4340DW



FAX

Nivå 3	Nivå 4	Beskrivelser
Faksoppløsning	–	Angi oppløsningen for utgående fakser.
Kontrast	–	Juster kontrasten.
Glasspl. skannest.	–	Juster skanneområdet på skannerglassplaten til dokumentstørrelsen.
Gruppesending	–	Send samme faksmelding til mer enn ett faksnummer.
Sendetid	–	Send faks uten å bruke minnet.
Utenlandsmodus	–	Sett til På hvis du har problemer med å sende faks til utlandet.
Anropslogg	Rep	Send en faks til det siste nummeret du ringte til.
	Utg. samtale	Velg et nummer fra Utgående anrop-historikken og send deretter en faks til nummeret, legg til nummeret i adresseboken eller slett nummeret.
	Anrops-ID-logg	Velg et nummer fra Oppringer-ID-historikken og send deretter en faks til nummeret, legg til nummeret i adresseboken eller slett nummeret.
Adressebok	Søk	Slå numre ved bare å trykke på noen få knapper.
	Angi hurtigvalg	Lagre hurtigvalgnumre slik at du kan ringe ved bare å trykke på noen få knapper.
	Oppr. grupper	Angi gruppenumre for gruppesending.
	Endre	Endre adresseboknumre.
	Slett	Slett adresseboknumre.
Angi ny std.	–	Lagre utskriftsinnstillingene dine som standard.
Fabrikkinnstilling	–	Gjenopprett innstillingene til fabrikkinnstillingene.



SCAN

Nivå 3	Nivå 4	Beskrivelser
til PC	til fil	Skann dokumenter og lagre dem i en mappe på datamaskinen.
	til OCR	Konverter et skannet dokument til en redigerbar tekstfil.
	til bilde	Skann bilder eller grafikk til grafikkprogrammer.
	til e-post	Send et skannet dokument som e-postvedlegg.
til nett	–	Last skannede data opp til en Internett-tjeneste.
WS-Scan (Vises når du installerer en webtjenesteskanner.)	Skann	Skann data med webtjenesteprotokollen.
	Skann for epost	
	Skann for faks	
	Skann for utsk.	



COPY

Nivå 3	Nivå 4	Beskrivelser
Kvalitet	–	Velg kopiopløsningen for dokumentet ditt.
Papirtype	–	Velg papirtypen som samsvarer med den som er i skuffen.
Papirstr.	–	Velg papirstørrelsen som samsvarer med papiret i magasinet.
Øke/Redusere	100%	–
	Forstørr	Velg forstørrelsesforhold for neste kopi.
	Reduser	Velg forminskingsforhold for neste kopi.
	Tilpass siden	Juster kopiformatet slik at det passer til papirformatet du har stilt inn.
	Definer (25-400 %)	Angi et forstørrelses- eller forminskingsforhold.
Tetthet	–	Juster tettheten.
Fjern bakgrunn	Innst. for sort kopi	Endre hvor mye bakgrunns farge som skal fjernes.
	Innst. for fargekopi	
Tosidig kopi	–	Slå av eller på 2-sidig kopiering og velg vending på langsiden eller på kortsiden.
Stable/Sorter	–	Velg å stable eller sortere flere kopier.
Sideoppsett	–	Lag N i 1-, 2 i 1-ID- eller plakatkopier.
Aut. forsk.oppr.	–	Korriger en forskjøvet kopi.
Angi ny std.	–	Lagre utskriftsinnstillingene dine som standard.
Fabrikkinnstilling	–	Gjenoppsett innstillingene til fabrikkinnstillingene.



WEB

Nivå 1	Nivå 2	Nivå 3	Beskrivelser
Nett	–	–	Koble Brother-maskinen til en Internett-tjeneste.

▲ (Blekk)

Nivå 2	Nivå 3	Beskrivelser
Blekknivå	–	Kontroller blekknivået.
Blekkassetmodell	–	Kontroller numrene på blekkassetene.
Merk utskriftskval	Merk utskriftskval	Kontroller og korriger utskriftskvaliteten, innrettingen og papirmatingen som forklart på LCD-skjermen.
	Justering	
	Rett på papirmating	
Rengjøring av skriverhode	Kun svart	Rengjør skriverhodet som forklart på LCD-skjermen.
	Kun farge	
	Alle	
Utskriftsalt.	Reduser tilklingning	Reduser flekker på papiret eller papirstopp under utskrift.
	Forbedre utskrift	Forbedre utskriftskvaliteten og reduser uskarphet.

Nivå 2	Nivå 3	Beskrivelser
Kontroll av blekkpa- tron	–	Vis informasjon om blekkassetten.

► 📖 (Adressebok)

Nivå 2	Beskrivelser
Søk	Slå numre ved bare å trykke på noen få knapper.
Angi hurtigvalg	Lagre hurtigvalgnumre slik at du kan ringe ved bare å trykke på noen få knapper.
Oppr. grupper	Angi gruppenumre for gruppesending.
Endre	Endre adresseboknumre.
Slett	Slett adresseboknumre.

Redial/Pause

Nivå 2	Beskrivelser
Rep	Send en faks til det siste nummeret du ringte til.
Utg. samtale	Velg et nummer fra Utgående anrop-historikken og send deretter en faks til nummeret, legg til nummeret i adresseboken eller slett nummeret.
Anrops-ID- logg	Velg et nummer fra Oppringer-ID-historikken og send deretter en faks til nummeret, legg til nummeret i adresseboken eller slett nummeret.



WiFi

Nivå 2	Beskrivelser
Finn Wi-Fi-nettverk	Konfigurer innstillinger for trådløst nettverk manuelt.
WPS-/trykknapp	Konfigurer trådløse nettverksinnstillinger ved hjelp av ettrykksknapper.



Beslektet informasjon

- [Tabell med innstillinger og funksjoner](#)

Innstillingstabeller (modeller med 2,7" (67,5 mm) pekeskjerm)

Beslektede modeller : MFC-J4440DW/MFC-J4540DW

Disse tabellene gjør det enklere å forstå maskinens menyvalg og alternativer.

>> [Innstill.]
 >> [Hovedoppsett]
 >> [Snarveisinnstillinger]
 >> [Faks]
 >> [Nettverk]
 >> [Skriv rapport]
 >> [Maskininfo]
 >> [Grunn oppsett]

[Innstill.]



[Innstill.]

Nivå 1	Nivå 2	Nivå 3	Beskrivelser
 (Dato og klokke)	–	–	Få tilgang til innstillingsmenyene for Dato og klokkeslett.
Vedlikehold	–	–	Åpne innstillingsmenyene for vedlikehold.
Nettverk	Trådb. LAN	–	Gå til innstillingsmenyene for kablet lokalt nettverk.
	WLAN (Wi-Fi)	–	Gå til innstillingsmenyene for WLAN.
	Wi-Fi direkte	–	Gå til innstillingsmenyene for Wi-Fi Direct.
	Nettverk I/F	–	Velg typen nettverkstilkobling.
Skuffinnstilling	–	–	Gå til innstillingsmenyene for skuff.
Forh.visn. av faks	–	–	Se mottatte fakser på LCD-skjermen.
Wi-Fi direkte	–	–	Gå til innstillingsmenyene for Wi-Fi Direct.
Alle innst.	–	–	Konfigurer detaljerte innstillinger.

[Hovedoppsett]



[Alle innst.] > [Hovedoppsett]

Nivå 3	Nivå 4	Nivå 5	Beskrivelser
Vedlikehold	Forbedre utskr.kval.	Sjekk utskriftskval.	Kontroller og korrigerer utskriftskvaliteten, innrettingen og papirmatingen som forklart på LCD-skjermen.
		Justering	
		Rett på papirmating	
	Rengjøring av skrivnehode	Kun svart	Rengjør skriverhodet som forklart på LCD-skjermen.
		Kun farge	
	Alle		
Bleknivå	–	–	Kontroller bleknivået.
Blekkassetmodell	–	–	Kontroller numrene på blekkassetene.

Nivå 3	Nivå 4	Nivå 5	Beskrivelser
Vedlikehold	Utskriftsalt.	Reduser tilklingning	Reduser flekker på papiret eller papirstopp under utskrift.
		Forbedre utskr	Forbedre utskriftskvaliteten og reduser uskarphet.
	Kontroll av blekkpatron	–	Vis informasjon om blekkassetten.
Skuffinnstilling (MFC-J4540DW)	Skuff 1	Papirtype	Still inn papirtypen i papirmagasinet.
		Papirstr. (MFC-J4540DW)	Stiller inn papirstørrelsen i papirmagasinet.
	Skuff 2 (MFC-J4540DW)	Papirstr.	Stiller inn papirstørrelsen i papirmagasinet.
	Skuff til: Kopi (MFC-J4540DW)	–	Velg skuffen som skal brukes til kopiering.
	Skuff til: Faks (MFC-J4540DW)	–	Velg skuffen som skal brukes til faksing.
	Sjekk papir (MFC-J4540DW)	–	Kontroller papirtype og papirstørrelse når du trekker magasinet ut av maskinen.
Papirtype (MFC-J4440DW)	–	–	Still inn papirtypen i papirmagasinet.
Papirstr. (MFC-J4440DW)	–	–	Stiller inn papirstørrelsen i papirmagasinet.
Sjekk papir (MFC-J4440DW)	–	–	Kontroller papirtype og papirstørrelse når du trekker magasinet ut av maskinen.
Stille modus	–	–	Reduser utskriftsstøy.
Volum	Ringelyd	–	Juster ringevolumet.
	Signal	–	Juster lydsignallvolumet.
	Høytaler	–	Juster høytalervolumet.
LCD-innst.	Bakgrunnsbel.	–	Juster lysstyrken til LCD-skjermens bakgrunnsbelysning.
	Dimme-timer	–	Angi hvor lenge LCD-skjermens bakgrunnsbelysning skal være på etter siste fingertrykk.
Skjerminnst.	Startside	–	Velg skjermbildet som vises når du trykker på  .
	Skann skjerm	–	Angi standard skanneskjerminnstillinger.
Varselinnst.	Skanneres. (HoppOverTom)	–	Viser skannerresultatet for Hopp over tom side når den er ferdig.
Tastaturinnstillinger	–	–	Velg tastaturtype for LCD-skjermen.
Hvilemodus-tid	–	–	Velg hvor lenge maskinen må være inaktiv før den går inn i hvilemodus.
Autoavsteng.	–	–	Angi hvor lenge maskinen må vente før den automatisk slås av etter at den er gått over i hvilemodus. Maskinen slås ikke automatisk av når dette er satt til Av.

[Snarveisinnstillinger]



[Alle innst.] > [Snarveisinnstillinger]

Nivå 3	Nivå 4	Beskrivelser
(Velg snarveiknapp.)	Gi nytt navn	Endre snarveinavnet.
	Rediger	Endre snarveisinnstillingene.
	Slett	Slett snarveien.
	Registrer Kort/NFC	Tilordne en snarvei for et IC-kort.
	Slett Kort/NFC	Fjern en snarvei fra et IC-kort.

[Faks]



[Alle innst.] > [Faks]

Nivå 3	Nivå 4	Nivå 5	Beskrivelser
Mottak oppsett	Utsatt svar	–	Still inn antall ringesignaler før maskinen svarer i modulene Kun fax og Fax/Tel.
	Motta-modus	–	Velg den mottaksmodusen som passer best for deg.
	F/T-ringetid	–	Angi lengden for spesielle doble ringesignal i Fax/Tel-modus.
	Forh.visn. av faks	–	Se mottatte fakser på LCD-skjermen.
	Faksdeteksjon	–	Motta faksmeldinger automatisk når du besvarer et anrop og hører fakstoner.
	Fjernakt. kode	–	Besvar anrop fra et biapparat eller en ekstern telefon og bruk koder til å slå på eller av de eksterne kodene. Du kan personliggjøre kodene.
	Auto reduksjon	–	Reduser størrelsen på innkommende fakser.
	PC mottak	–	Still inn maskinen til å sende fakser til datamaskinen. Du kan slå på sikkerhetsfunksjonen Utskrift av sikkerhetskopi.
	Minnemottak	–	Still inn maskinen til å videresende faksmeldinger, lagre innkommende fakser i minnet (slik at du kan hente dem mens du er borte fra maskinen), eller nettskytjenesten. Hvis du velger Faksvideresending eller Sende videre til nettsky, kan du slå på sikkerhetsfunksjonen Utskrift av sikkerhetskopi.
	Stempel for faksmottak	–	Skriv ut klokkeslett og dato for mottak øverst på innkommende fakser.
Rapportinnstilling	Sende rapport	–	Velg første oppsett for Sendingsverifiseringsrapport.
	Akt.Rapp.Int.	–	Angi intervallet for automatisk utskrift av faksaktivitetsrapporten. Hvis du velger et annet alternativ enn Av og Hver 50. faks, kan du stille inn ønsket tid for alternativet. Hvis du velger Hver 7. dag, kan du angi ukedagen.
Skriv ut faks	–	–	Skriv ut innkommende fakser som er lagret i maskinminnet.
Fjernst.kode	–	–	Still inn din personlige kode for Fjerninnhenting.
Ringebegrensninger	Num. tastatur	–	Begrens oppringing ved bruk av talltastaturet.
	Adressebok	–	Begrens oppringing ved bruk av adresseboken.

Nivå 3	Nivå 4	Nivå 5	Beskrivelser
Ringebegrensninger	Snarveier	–	Begrens oppringing ved bruk av snarvei.
	LDAP-server	–	Begrens oppringing ved bruk av LDAP-søk.
Jobb I Kø	–	–	Kontroller hvilke programmerte jobber som er i maskinminnet og avbryt valgte jobber.
Diverse	Karakteristikk (For Danmark)	Karakteristikk	Slå på telefonselskapet tjeneste for egen ringetone for å registrere den nye ringetonen på maskinen.
		Ringemønstre	
	Oppringer ID (Ikke tilgjengelig i Finland)	–	Vis eller skriv ut en liste over de siste 30 Oppringer-ID-ene som er lagret i minnet.

[Nettverk]



[Alle innst.] > [Nettverk]

Nivå 3	Nivå 4	Nivå 5	Nivå 6	Beskrivelser
Trådb. LAN	TCP/IP	BOOT metode	–	Velger oppstartsmetoden som passer best for dine behov.
		IP-adresse	–	Angi IP-adressen.
		Subnet mask	–	Angi nettverksmasken.
		Gateway	–	Angi gateway-adressen.
		Nodenavn	–	Skriv inn navnet på noden.
		WINS-konfigurasjon	–	Velg modus for konfigurering av WINS.
		WINS-server	–	Spesifiser IP-adressen for den primære eller sekundære WINS-serveren.
		DNS-server	–	Spesifiser IP-adressen for den primære eller sekundære DNS-serveren.
		APIPA	–	Still inn maskinen til å tildele IP-adressen automatisk fra det koblingslokale adresseområdet.
		IPv6	–	Slå IPv6-funksjonen av eller på.
	Estimer	–	–	Velg modus for Ethernet-tilkobling.
	Kablet status	–	–	Vis gjeldende kablet status.
	MAC-adresse	–	–	Vis maskinens MAC-adresse.
WLAN (Wi-Fi)	Finn Wi-Fi-nettverk	–	–	Konfigurer innstillinger for trådløst nettverk manuelt.
	TCP/IP	BOOT metode	–	Velger oppstartsmetoden som passer best for dine behov.
		IP-adresse	–	Angi IP-adressen.
		Subnet mask	–	Angi nettverksmasken.
		Gateway	–	Angi gateway-adressen.
		Nodenavn	–	Skriv inn navnet på noden.

Nivå 3	Nivå 4	Nivå 5	Nivå 6	Beskrivelser	
WLAN (Wi-Fi)	TCP/IP	WINS-konfigurasjon	–	Velg modus for konfigurasjon av WINS.	
		WINS-server	–	Spesifiser IP-adressen for den primære eller sekundære WINS-serveren.	
		DNS-server	–	Spesifiser IP-adressen for den primære eller sekundære DNS-serveren.	
		APIPA	–	Still inn maskinen til å tildele IP-adressen automatisk fra det koblingslokale adresseområdet.	
		IPv6	–	Slå IPv6-funksjonen av eller på.	
	WPS-/trykknapp	–	–	Konfigurer trådløse nettverksinnstillinger ved hjelp av ettrykksknapper.	
	WPS/PIN-kode	–	–	Konfigurer trådløse nettverksinnstillinger ved hjelp av WPS med PIN-kode.	
	WLAN status	Status	–	Vis gjeldende status for trådløst nettverk.	
		Signal	–	Vis gjeldende signalstyrke for trådløst nettverk.	
		SSID	–	Vis gjeldende SSID.	
		Komm. modus	–	Vis gjeldende kommunikasjonsmodus.	
	MAC-adresse	–	–	Vis maskinens MAC-adresse.	
	Wi-Fi direkte	Manuell	–	–	Konfigurer innstillingene til Wi-Fi Direct-nettverket manuelt.
Gruppeeier		–	–	Still inn maskinen som gruppeeier.	
Trykknapp		–	–	Konfigurer nettverksinnstillinger for Wi-Fi Direct ved hjelp av ettrykksknappen.	
PIN-kode		–	–	Konfigurer nettverksinnstillingene for Wi-Fi Direct ved hjelp av WPS med PIN-kode.	
Enhetsinformasjon		Enhetsnavn	–	–	Vis maskinens enhetsnavn.
		SSID	–	–	Vis gruppeeiers SSID. Når maskinen ikke er koblet til, viser LCD-skjermen Ikke tilkoblet.
		IP-adresse	–	–	Vis maskinens gjeldende IP-adresse.
Statusinformasjon		Status	–	–	Vis gjeldende status for Wi-Fi Direct-nettverket.
		Signal	–	–	Vis gjeldende signalstyrke for Wi-Fi Direct-nettverket. Når maskinen fungerer som gruppeeier, viser LCD-skjermen alltid et sterkt signal.
I/F-aktivert		–	–	Slå på eller av Wi-Fi Direct-tilkoblingen.	
NFC	–	–	–	Slå NFC-funksjonen av eller på.	
Melding fra Brother	Melding fra Brother	–	–	Vis meldinger og varsler fra Brother.	
	Status	–	–		
Innstillinger for Internett-tilkobling	Proxyinnstillinger	Proxytilkobling	–	Endre innstillinger for webtilkobling.	
		Adresse	–		
		Port	–		
		Brukernavn	–		
		Passord	–		

Nivå 3	Nivå 4	Nivå 5	Nivå 6	Beskrivelser
Nettverk I/F	–	–	–	Velg typen nettverkstilkobling.
IPsek	–	–	–	IPsec er en ekstra sikkerhetsfunksjon for IP-protokollen som leverer tjenester for pålitelighetskontroll og kryptering. Vi anbefaler at du kontakter nettverkssadministratoren din før du endrer denne innstillingen.
Nullst. nettv.	–	–	–	Gjenopprett alle nettverksinnstillinger til fabrikkinnstillingene.

[Skriv rapport]



[Alle innst.] > [Skriv rapport]

Nivå 3	Beskrivelser
Sende rapport	Skriver ut en sendingsverifiseringsrapport for den siste sendingen.
Adressebok	Skriv ut en liste over navn og numre som er lagret i adresseboken.
Faksjournal	Skriv ut en liste med informasjon om de 200 siste innkommende og utgående faksene. (TX betyr sending. RX betyr mottak.)
Brukervalg	Skriv ut en liste over innstillingene.
Nettverkskonfigurasjon	Skriv ut en liste over nettverksinnstillingene.
WLAN-rapport	Skriv ut resultatet for den trådløse LAN-tilkoblingen.
Anrops-ID-logg (Ikke tilgjengelig i Finland)	Skriv ut en liste over tilgjengelig informasjon om Anroper-ID fra de 30 sist mottatte faksene og telefonsamtalene.

[Maskininfo]



[Alle innst.] > [Maskininfo]

Nivå 3	Nivå 4	Beskrivelser
Serienummer	–	Kontroller maskinens serienummer.
Fastvareversjon	Hovedversjon	Kontroller maskinens fastvareversjon.
Fastvareoppdatering	–	Oppdater maskinen med den nyeste fastvaren.
Fastvare autosjekk	–	Vis fastvareinformasjon på Hjem-skjermbildet.
Sideteller	–	Kontroller antall sider maskinen har skrevet ut.

[Grunn oppsett]



[Alle innst.] > [Grunn oppsett]

Nivå 3	Nivå 4	Beskrivelser
Dato og klokke	Dato	Legg til dato og klokkeslett på skjermen og i topptekster på fakser du sender.
	Tid	
	Auto sommertid	Still inn maskinen til å skifte automatisk til sommertid.
	Tidssone	Still inn tidssone.
Apparatets ID	Faks	Skriv inn ditt navn og faksnummer slik at det vises på hver side du fakser.

Nivå 3	Nivå 4	Beskrivelser
Apparatets ID	Navn	Skriv inn ditt navn og faksnummer slik at det vises på hver side du fakser.
Auto. ny faksoppringning	–	Stiller maskinen inn til å slå det siste faksnummeret om igjen hvis faksen ikke ble sendt fordi linjen var opptatt.
Ringetone	–	Velg kortere pause for ringetonedetektering.
Linje Valg	–	Velg telefonlinjetype.
Kompatibilitet	–	Juster utjevningen for sendeproblemer. VoIP-tjenesteleverandører tilbyr faksstøtte ved hjelp av ulike standarder. Hvis du regelmessig får faksoverføringsfeil, velger du Grunnleggende (for VoIP).
Nullstill	Tilbakestilling av maskin	Gjenoprett alle maskininnstillingene som du har endret, som dato og klokkeslett.
	Nettverk	Gjenoprett alle nettverksinnstillinger til fabrikkinnstillingene.
	Adressebok og faks	Slett alle lagrede telefonnumre og faksinnstillinger.
	Alle innst.	Gjenoprett maskininnstillingene til fabrikkinnstillingene.
Lokalt språk (Kun tilgjengelig i noen land.)	–	Endre LCD-språk.



Beslektet informasjon

- [Tabell med innstillinger og funksjoner](#)

Funksjonstabeller (modeller med 2,7" (67,5 mm)-tommers pekeskjerm)



Beslektede modeller : MFC-J4440DW/MFC-J4540DW

- >>  [Faks]
- >>  [Kopi]
- >>  [Skann]
- >>  [Nett]
- >>  [Apper]
- >>  [USB]
- >>  [Last ned programv.]
- >>  [Rengj. av printerh.]
- >>  [Snarveier]
- >>  [Blekk]
- >>  Wi-Fi-oppsett
- >> Når du har satt inn et USB Flash-minne i USB-sporet

[Faks]



(Når [Forh.visn. av faks] er [Av])



Nivå 3	Nivå 4	Nivå 5	Beskrivelser
Pause	–	–	Når du taster inn et faks- eller telefonnummer på kontrollpanelet, vises Pause på LCD-skjermen. Trykk på Pause når du trenger en utsettelse mens du slår inn numre, slik som adgangskoder og kredittkortnumre. Du kan også lagre en pause når du setter opp adresser.
Tlf. / R	–	–	Tel skifter til R når PBX (hussentral) velges som telefonlinjetypen. Du kan bruke R for å skaffe tilgang til en ekstern linje, eller for å overføre et anrop til en annen linje når maskinen er tilkoblet en hussentral.
Adressebok	 (Søk :)	–	Når LDAP er av, foretas søket innenfor den lokale adresseboken. Når LDAP er på, foretas søket innenfor den lokale adresseboken og LDAP-serveren.
		Detalj (Vises kun når LDAP er på.)	Vis detaljert informasjon om den valgte adressen.
	Rediger	–	Lagre adresseboknumre, angi gruppenumre for gruppesending, og endre og slette numre i adresseboken.
	(Velg adressebok)	Bruk	Begynn med å sende faks ved hjelp av adresseboken.
Samtale-logg	Rep	–	Slå det sist ringte nummeret på nytt.
	Utg. samtale	Bruk	Velg et nummer fra Utgående anrop-historikken og send deretter en faks til nummeret, legg til nummeret i adresseboken eller slett nummeret.
		Rediger	

Nivå 3	Nivå 4	Nivå 5	Beskrivelser	
Samtale- logg	Anrops-ID-logg (Ikke tilgjengelig i Finland)	Bruk Rediger	Velg et nummer fra Oppringer-ID-historikken og send deretter en faks til nummeret, legg til nummeret i adresseboken eller slett nummeret.	
 (Alternativer)	Faksoppløsning	–	Angi oppløsningen for utgående fakser.	
	Kontrast	–	Juster kontrasten.	
	Glasspl. skannest.	–	Juster skanneområdet på skannerglassplaten til dokumentstørrelsen.	
	Gruppesending	Legge til nummer	Send samme faksmelding til mer enn ett faksnummer.	
	Forhåndsvisning	–	Forhåndsvis en faksmelding før du sender den.	
	Fargeinnstilling	–	Still inn om fakser sendes i monokrom eller farge.	
	Forsink. faks	Forsink. faks	Sett tid	Still inn tid på dagen for overføring av utsatt sending.
	Samlet TX	–	Sett sammen utsatte sendinger til samme faksnummer på samme tidspunkt til én overføring.	
	Sendetid	–	Send faks uten å bruke minnet.	
	Utenlandsmodus	–	Sett til På hvis du har problemer med å sende faks til utlandet.	
	Anropslogg		Rep	Slå det sist ringte nummeret på nytt.
			Utg. samtale	Velg et nummer fra Utgående anrop-historikken og send deretter en faks til nummeret, legg til nummeret i adresseboken eller slett nummeret.
			Anrops-ID-logg (Ikke tilgjengelig i Finland)	Velg et nummer fra Oppringer-ID-historikken og send deretter en faks til nummeret, legg til nummeret i adresseboken eller slett nummeret.
Adressebok		 (Søk:)	Når LDAP er av, foretas søket innenfor den lokale adresseboken. Når LDAP er på, foretas søket innenfor den lokale adresseboken og LDAP-serveren.	
		Rediger	Lagre adresseboknumre, angi gruppenumre for gruppesending, og endre og slette numre i adresseboken.	
Angi ny std.	–	Lagre utskriftsinnstillingene dine som standard.		
Fabrikkinnstilling	–	Gjenopprett innstillingene til fabrikkinnstillingene.		
Lagre som en snarvei	–	–	Lagre gjeldende innstillinger som snarvei.	

(Når [Forh.visn. av faks] er [På])

Nivå 3	Nivå 4	Nivå 5	Nivå 6	Beskrivelser
Sending av fakser	Pause	–	–	Når du taster inn et faks- eller telefonnummer på kontrollpanelet, vises Pause på LCD-skjermen. Trykk på Pause når du trenger en utsettelse mens du slår inn numre, slik som adgangskoder og kredittkortnumre. Du kan også lagre en pause når du setter opp adresser.
	Tlf. / R	–	–	Tel skifter til R når PBX (hussentral) velges som telefonlinjetypen. Du kan bruke R for å

Nivå 3	Nivå 4	Nivå 5	Nivå 6	Beskrivelser	
Sending av fakser				skaffe tilgang til en ekstern linje, eller for å overføre et anrop til en annen linje når maskinen er tilkoblet en hussentral.	
	Adressebok	 (Søk :)	–	Når LDAP er av, foretas søket innenfor den lokale adresseboken. Når LDAP er på, foretas søket innenfor den lokale adresseboken og LDAP-serveren.	
			Detalj (Vises kun når LDAP er på.)	Vis detaljert informasjon om den valgte adressen.	
		Rediger	–	Lagre adresseboknumre, angi gruppenumre for gruppesending, og endre og slette numre i adresseboken.	
		(Velg adressebok)	Bruk	Begynn med å sende faks ved hjelp av adresseboken.	
	Samtalelogg	Rep	–	Slå det sist ringte nummeret på nytt.	
		Utg. samtale	Bruk	Velg et nummer fra Utgående anrop-historikken og send deretter en faks til nummeret, legg til nummeret i adresseboken eller slett nummeret.	
			Rediger		
	Anrops-ID-logg (Ikke tilgjengelig i Finland)	Bruk Rediger	Velg et nummer fra Oppringer-ID-historikken og send deretter en faks til nummeret, legg til nummeret i adresseboken eller slett nummeret.		
	 (Alternativer)	Faksoppløsning	–	Angi oppløsningen for utgående fakser.	
		Kontrast	–	Juster kontrasten.	
		Glasspl.skannest.	–	Juster skanneområdet på skannerglassplaten til dokumentstørrelsen.	
		Gruppesending	Legge til nummer	Send samme faksmelding til mer enn ett faksnummer.	
		Forhåndsvisning	–	Forhåndsvis en faksmelding før du sender den.	
		Fargeinnstilling	–	Still inn om fakser sendes i monokrom eller farge.	
		Forsink. faks	For-sink. faks	Sett tid	Still inn tid på dagen for overføring av utsatt sending.
		Samlet TX	–	Sett sammen utsatte sendinger til samme faksnummer på samme tidspunkt til én overføring.	
		Sendetid	–	Send faks uten å bruke minnet.	
		Utenlandsmodus	–	Sett til På hvis du har problemer med å sende faks til utlandet.	
Anropslogg	Rep	–	Slå det sist ringte nummeret på nytt.		
	Utg. samtale	–	Velg et nummer fra Utgående anrop-historikken og send deretter en faks til nummeret,		

Nivå 3	Nivå 4	Nivå 5	Nivå 6	Beskrivelser
Sending av fakser	 (Alternativer)	Anropslogg		legg til nummeret i adresseboken eller slett nummeret.
			Anrops-ID-logg (Ikke tilgjengelig i Finland)	Velg et nummer fra Oppringer-ID-historikken og send deretter en faks til nummeret, legg til nummeret i adresseboken eller slett nummeret.
		Adressebok	 (Søk:)	Når LDAP er av, foretas søket innenfor den lokale adresseboken. Når LDAP er på, foretas søket innenfor den lokale adresseboken og LDAP-serveren.
			Rediger	Lagre adresseboknumre, angi gruppenumre for gruppesending, og endre og slette numre i adresseboken.
		Angi ny std.	–	Lagre utskriftsinnstillingene dine som standard.
	Fabrikkinnstilling	–	Gjenopprett innstillingene til fabrikkinnstillingene.	
	Lagre som en snarvei	–	–	Lagre gjeldende innstillinger som snarvei.
Mottatte fakser	Skriv ut / Slett	Skriv ut alle (nye fakser)	–	Skriv ut nye, mottatte fakser.
		Skriv ut alle (gamle fakser)	–	Skriv ut gamle, mottatte fakser.
		Slett alle (nye fakser)	–	Slett nye mottatte fakser.
		Slett alle (gamle fakser)	–	Slett gamle mottatte fakser.
Adressebok	 (Søk:)	–	–	Når LDAP er av, foretas søket innenfor den lokale adresseboken. Når LDAP er på, foretas søket innenfor den lokale adresseboken og LDAP-serveren.
		Detalj (Vises kun når LDAP er på.)	–	–
	Rediger	–	–	Lagre adresseboknumre, angi gruppenumre for gruppesending, og endre og slette numre i adresseboken.
	(Velg adressebok)	Bruk	–	–
Samtalelogg	Rep	–	–	Slå det sist ringte nummeret på nytt.
	Utg. samtale	Bruk	–	Velg et nummer fra Utgående anrop-historikken og send deretter en faks til nummeret, legg til nummeret i adresseboken eller slett nummeret.
		Rediger	–	
	Anrops-ID-logg (Ikke tilgjengelig i Finland)	Bruk	–	Velg et nummer fra Oppringer-ID-historikken og send deretter en faks til nummeret, legg til nummeret i adresseboken eller slett nummeret.
Rediger		–		









[Kopi]

Nivå 3	Nivå 4	Nivå 5	Beskrivelser	
Lagre som en snarvei	–	–	Lagre gjeldende innstillinger som snarvei.	
 (Alternativer)	Kvalitet	–	Velg kopiopløsningen for dokumentet ditt.	
	Skuffvalg (MFC-J4540DW)	–	Velg skuffen som skal brukes for kopieringsmodus.	
	Papirtype	–	Velg papirtypen som samsvarer med den som er i skuffen.	
	Papirstr.	–	Velg papirstørrelsen som samsvarer med papiret i magasinet.	
	Øke/Redusere	100%	–	–
		Forstørr	–	Velg forstørrelsesforhold for neste kopi.
		Reduser	–	Velg forminskingsforhold for neste kopi.
		Tilpass siden	–	Juster kopiformatet slik at det passer til papirformatet du har stilt inn.
	Definer (25–400 %)	–	Angi et forstørrelses- eller forminskingsforhold.	
	Tetthet	–	–	Juster tettheten.
	Fjern bakgrunnsfarge	Innst. for sort kopi	–	Endre hvor mye bakgrunns farge som skal fjernes.
		Innst. for fargekopi	–	
	Tosidig kopi	–	–	Slå av eller på 2-sidig kopiering og velg vending på langsiden eller på kortsiden.
	Stable/Sorter	–	–	Velg å stable eller sortere flere kopier.
	Sideoppsett	–	–	Lag N i 1-, 2 i 1-ID- eller plakatkopier.
Aut. forsk.oppr.	–	–	Korriger en forskjøvet kopi.	
Avanserte innstillinger	–	–	Velg innstillinger for avansert kopiering.	
Angi ny std.	–	–	Lagre utskriftsinnstillingene dine som standard.	
Fabrikkinnstilling	–	–	Gjenopprett innstillingene til fabrikkinnstillingene.	



[Skann]

Nivå 3	Nivå 4	Nivå 5	Nivå 6	Beskrivelser
til media (Når et USB Flash-minne er satt inn)	Andre skannehandlinger	–	–	Skann dokumenter og lagre dem direkte på et USB Flash-minne uten å bruke data-maskin.
	 (Alternativer)	–	–	
	Lagre som en snarvei	–	–	

Nivå 3	Nivå 4	Nivå 5	Nivå 6	Beskrivelser
til Min mappe	–	–	–	Send skannede data til mappen din i CIFS-serveren på ditt lokale nettverk eller på Internett.
til PC	til fil	Andre skannehandlinger	–	Skann dokumenter og lagre dem i en mappe på datamaskinen.
		(Velg USB eller PC)	 (Alternativer)	
			Lagre som en snarvei	
	til OCR	Andre skannehandlinger	–	Konverter et skannet dokument til en redigerbar tekstfil.
		(Velg USB eller PC)	 (Alternativer)	
			Lagre som en snarvei	
	til bilde	Andre skannehandlinger	–	Skann bilder eller grafikk til grafikkprogrammer.
		(Velg USB eller PC)	 (Alternativer)	
			Lagre som en snarvei	
	til e-post	Andre skannehandlinger	–	Send et skannet dokument som e-postvedlegg.
		(Velg USB eller PC)	 (Alternativer)	
			Lagre som en snarvei	
til FTP/SFTP	Andre skannehandlinger	–	Skann dokumenter direkte til en FTP/SFTP-server.	
	(Velg profilnavn)	 (Alternativer)		
		Lagre som en snarvei		
til nettverk	Andre skannehandlinger	–	Skann dokumenter direkte til en CIFS-server på det lokale nettverket ditt.	
	(Velg profilnavn)			

Nivå 3	Nivå 4	Nivå 5	Nivå 6	Beskrivelser
til nettverk	(Velg profilnavn)	(Alternativer)		Skann dokumenter direkte til en CIFS-server på det lokale nettverket ditt.
		Lagre som en snarvei	–	
til SharePoint	Andre skan- nehandlinger	–	–	Skann dokumenter direkte til en SharePoint-server.
	(Velg profilnavn)	 (Alternativer)	–	
		Lagre som en snarvei	–	
til nett	–	–	–	Last skannede data opp til en Internett-tjeneste.
WS-Scan (Vises når du installerer en webtjenesteskanner, som vises i datamaskinens nettverksutforsker.)	Andre skan- nehandlinger	–	–	Skann data med webtjenesteprotokollen.
	Skann	–	–	
	Skann for e-post	–	–	
	Skann for telefaks	–	–	
	Skann for utskrift	–	–	



[Nett]

Nivå 1	Beskrivelser
Nett	Koble Brother-maskinen til en Internett-tjeneste.





[Apper]

Nivå 1	Beskrivelser
Apper	Koble Brother-maskinen til Brothers Apper-menyen.



[USB]

Nivå 3	Nivå 4	Nivå 5	Nivå 6	Beskrivelser
JPEG-utskrift	Velg filer	OK	 (Utskr.innst.)	Juster bildene med alternativene.
		Skr. alle	–	Skriv ut alle bildene i USB Flash-minnet.
	Indeksutskrift	Skriv ut indeksark	 (Utskr.innst.)	Skriv ut en side med miniatyrbilder.
		Skriv ut bilder	 (Utskr.innst.)	Skriv ut bilder ved å velge indeksnumre- ne.
Skann til media	–	–	–	Skann dokumenter til en USB-flashstasjon.

Nivå 3	Nivå 4	Nivå 5	Nivå 6	Beskrivelser
Nett	–	–	–	Koble Brother-maskinen til en Internett-tjeneste.



[Last ned programv.]

Nivå 1	Beskrivelser
Last ned programv.	Viser informasjon om hvordan du laster ned og installerer programvare for mobile enheter og datamaskiner.



[Rengj. av printerh.]

Nivå 1	Beskrivelser
Rengj. av printerh.	Rengjør skriverhodet som forklart på LCD-skjermen.



[Snarveier]

Nivå 2	Nivå 3	Nivå 4	Beskrivelser	
 (Lagre som en snarvei)	Kopi	–	Endre innstillingene under Kopieringsalternativer.	
	Faks	–	Endre innstillingene under Faksalternativer.	
	Skann	til PC (fil)		Skann dokumenter og lagre dem i en mappe på datamaskinen.
		til PC (OCR)		Konverter et skannet dokument til en redigerbar tekstfil.
		til PC (bilde)		Skann bilder eller grafikk til grafikkprogrammer.
		til PC (E-post)		Send et skannet dokument som e-postvedlegg.
		til media		Skann dokumenter og lagre dem direkte på et USB Flash-minne uten å bruke datamaskin.
		til nettverk		Send skannede data til en CIFS-server på ditt lokale nettverk eller på Internett.
		til FTP/SFTP		Send skannede data via FTP/SFTP.
	til SharePoint		Send skannede data til en SharePoint-server.	
Nett	–	Koble Brother-maskinen til en Internett-tjeneste.		
Apper	–	Koble Brother-maskinen til Brothers Appermenyen.		
Denne listen vises når et snarveikon trykkes inn i 2 sekunder.	Gi nytt navn	–	Endre snarveinavnet.	
	Rediger	–	Endre snarveisinnstillingene.	
	Slett	–	Slett snarveien.	
	Registrer Kort/NFC	–	Tilordne en snarvei for et IC-kort.	
	Slett Kort/NFC	–	Fjern en snarvei fra et IC-kort.	

Nivå 2	Nivå 3	Nivå 4	Beskrivelser
 (Red/slett)	(Velg snarveiknapp.)	Gi nytt navn	Endre snarveinavnet.
		Rediger	Endre snarveisinnstillingene.
		Slett	Slett snarveien.
		Registrer Kort/NFC	Tilordne en snarvei for et IC-kort.
		Slett Kort/NFC	Fjern en snarvei fra et IC-kort.



[Blekk]

Nivå 2	Nivå 3	Beskrivelser
Blekknivå	–	Kontroller blekknivået.
Blekkassetmodell	–	Kontroller numrene på blekkassetene.
Forbedre utskr.kval.	Sjekk utskriftskval.	Kontroller og korriger utskriftskvaliteten, innrettingen og papirmatingen som forklart på LCD-skjermen.
	Justering	
	Rett på papirmating	
Rengjøring av skriverhode	Kun svart	Rengjør skriverhodet som forklart på LCD-skjermen.
	Kun farge	
	Alle	
Utskriftsalt.	Reduser tilklingning	Reduser flekker på papiret eller papirstopp under utskrift.
	Forbedre utskr	Forbedre utskriftskvaliteten og reduser uskarphet.
Kontroll av blekkpatron	–	Vis informasjon om blekkassetten.



Wi-Fi-oppsett

Nivå 2	Beskrivelser
Finn Wi-Fi-nettverk	Konfigurer innstillinger for trådløst nettverk manuelt.
WPS-/trykknapp	Konfigurer trådløse nettverksinnstillinger ved hjelp av ettrykksknapper.

Når du har satt inn et USB Flash-minne i USB-sporet

Nivå 1	Beskrivelser
JPEG-utskrift	Velg fotomeny.
Skann til media	Skann dokumenter til mediet.
Nett	Koble Brother-maskinen til en Internett-tjeneste.



Beslektet informasjon

- [Tabell med innstillinger og funksjoner](#)

Endre maskininnstillingene via Internett-basert styring

Internett-basert styring er et verktøy som bruker en vanlig nettleser til å styre maskinen via HTTP (Hyper Text Transfer Protocol) eller HTTPS (Hyper Text Transfer Protocol over Secure Socket Layer).

- [Hva er Internett-basert styring?](#)
- [Få tilgang til Internett-basert styring](#)
- [Angi eller endre et påloggingspassord for internett-basert styring](#)
- [Sette opp maskinens adressebok med nettbasert styring](#)

Hva er Internett-basert styring?

Internett-basert styring er et verktøy som bruker en vanlig nettleser til å styre maskinen via HTTP (Hyper Text Transfer Protocol) eller HTTPS (Hyper Text Transfer Protocol over Secure Socket Layer).



- Vi anbefaler Microsoft Internet Explorer 11 / Microsoft Edge for Windows, Safari 10/11 for Mac, Google Chrome™ for Android (4.x eller nyere) og Google Chrome™/Safari for iOS (10.x eller nyere). Sørg for at JavaScript og informasjonskapsler alltid er aktivert i alle nettlesere du bruker.
- Du må bruke TCP/IP-protokollen på nettverket og ha en gyldig IP-adresse programmert på utskriftsserveren og datamaskinen.

XXX-XXXX brother

<

Logout

Home

Status

Auto Refresh Interval

General

Address Book

Fax

Print

Scan

Administrator

Online Functions

Network

Status

Device Status

Klar

Automatic Refresh

Off

On

Estimated Ink Level

Cartridge

Internal Ink Reservoir				
	M	C	Y	BK

Remaining Page Yield

Approximate Page Yield (ISO-based)

xxx xxx xxx xxx

M C Y BK

*The remaining page yields are approximated and may vary depending on the type of pages printed.

Web Language

Auto ▼

Device Location

Contact :

Location :

Den faktiske skjermen kan være annerledes enn skjermen vist ovenfor.



Beslektet informasjon

- [Endre maskininnstillingene via Internett-basert styring](#)

Få tilgang til Internett-basert styring

- Vi anbefaler Microsoft Internet Explorer 11 / Microsoft Edge for Windows, Safari 10/11 for Mac, Google Chrome™ for Android (4.x eller nyere) og Google Chrome™/Safari for iOS (10.x eller nyere). Sørg for at JavaScript og informasjonskapsler alltid er aktivert i alle nettlesere du bruker.
- Standardpassordet for å styre innstillingene på denne maskinen finner du bak på maskinen, angitt med "Pwd". Vi anbefaler at du straks endrer standardpassordet for å beskytte maskinen mot uautorisert tilgang. Du finner også standardpassordet i nettverksinnstillingsrapporten.
- Hvis passordet skrives feil flere ganger, må du vente en stund før du kan logge på. Låseinnstillingene kan endres i webbasert administrasjon.
- Inntil åtte datamaskiner eller mobile enheter kan være logget på webbasert administrasjon samtidig. Hvis du logger på en niende enhet, blir den første enheten logget av.
- Vi anbefaler at du bruker HTTPS-sikkerhetsprotokollen når du konfigurerer innstillingene med webbasert administrasjon. Hvis du bruker HTTP når du konfigurerer innstillinger med webbasert administrasjon, må du følge anmodningen om å bytte til en sikker HTTPS-tilkobling.
- Når du bruker HTTPS til å konfigurere Internett-basert styring, vil nettleseren vise en dialogboks med en advarsel. Du kan installere et egensignert sertifikat for å bruke SSL/TLS-kommunikasjon hvis du ikke vil at dialogboksen med advarselen skal vises. Du finner mer informasjon ►► *Beslektet informasjon*

>> [Start fra nettleseren](#)

>> [Start fra Brother iPrint&Scan \(Windows/Mac\)](#)

>> [Start fra Brother Utilities \(Windows\)](#)

>> [Start fra Brother Mobile Connect](#)

Start fra nettleseren

1. Start nettleseren.
2. Skriv inn "https://maskinens IP-adresse" i nettleserens adresselinje (der "maskinens IP-adresse" er IP-adressen til maskinen).

Eksempel:

https://192.168.1.2



Hvis du bruker DNS (Domain Name System) eller aktiverer et NetBIOS-navn, kan du skrive inn et annet navn, som "DeltSkriver" i stedet for IP-adressen.

Eksempel:

https://DeltSkriver

Hvis du aktiverer et NetBIOS-navn, kan du også bruke nodenavnet.

Eksempel:

https://brnxxxxxxxxxxxxx

NetBIOS-navnet er tilgjengelig i nettverkskonfigurasjonsrapporten.

3. Hvis du blir bedt om det, skriver du inn passordet i feltet **Pålogging** og klikker deretter på **Pålogging**.
4. Hvis du vil feste navigasjonsmenyen til venstre på skjermen, klikker du på ☰ og deretter .



Du kan nå endre maskinens innstillinger.

Start fra Brother iPrint&Scan (Windows/Mac)

1. Start Brother iPrint&Scan.
 - Windows
Start  (Brother iPrint&Scan).
 - Mac



I menylinjen **Finder** klikker du på **Gå > Programmer**, og deretter dobbeltklikker du på iPrint&Scan-ikonet.

Brother iPrint&Scan-skjerm bildet vises.

2. Hvis Brother-maskinen ikke er valgt, klikker du på **Velg din maskin**-knappen og deretter velger du modellnavnet fra listen. Klikk på **OK**.
3. Klikk på  (**Maskininnstillinger**).
Webbasert administrasjon vises.
4. Hvis du blir bedt om det, skriver du inn passordet i feltet **Pålogging** og klikker deretter på **Pålogging**.
5. Hvis du vil feste navigasjonsmenyen til venstre på skjermen, klikker du på  og deretter .

Du kan nå endre maskinens innstillinger.



Start fra Brother Utilities (Windows)

1. Start  (**Brother Utilities**), og klikk deretter på rullegardinmenyen og velg modellnavnet (hvis det ikke allerede er valgt).
2. Klikk på **Verktøy** i den venstre navigasjonslinjen og klikk deretter på **Maskininnstillinger**.
Webbasert administrasjon vises.
3. Hvis du blir bedt om det, skriver du inn passordet i feltet **Pålogging** og klikker deretter på **Pålogging**.
4. Hvis du vil feste navigasjonsmenyen til venstre på skjermen, klikker du på  og deretter .

Du kan nå endre maskinens innstillinger.

Start fra Brother Mobile Connect

Du må installere og konfigurere Brother Mobile Connect på den mobile enheten.

1. Start Brother Mobile Connect på den mobile enheten.
2. Trykk på modellnavnet øverst på skjermen.
3. Trykk på **Alle maskininnstillinger**.
Webbasert administrasjon vises.
4. Hvis du blir bedt om det, skriver du inn passordet i feltet **Pålogging** og trykker deretter på **Pålogging**.
5. Hvis du vil feste navigasjonsmenyen til venstre på skjermen, trykker du på  og deretter .

Du kan nå endre maskinens innstillinger.

Hvis du endrer protokollinnstillingene, må du starte maskinen på nytt etter at du har klikket på **Send inn** for å aktivere konfigurasjonen.

Når du har konfigurert innstillingene, klikker du på **Utlogging**.

Beslektet informasjon

- [Endre maskininnstillingene via Internett-basert styring](#)

Relaterte temaer:

- [Skrive ut rapporten for nettverkskonfigurasjon](#)
- [Lage et selvsignert sertifikat](#)
- [Installer det selvsignerte sertifikatet for Windows-brukere med administratorrettigheter](#)

Angi eller endre et påloggingspassord for internett-basert styring

Standardpassordet for å styre innstillingene på denne maskinen finner du bak på maskinen, angitt med "**Pwd**". Vi anbefaler at du straks endrer standardpassordet for å beskytte maskinen mot uautorisert tilgang.

1. Start nettleseren.
2. Skriv inn "https://maskinens IP-adresse" i nettleserens adresselinje (der "maskinens IP-adresse" er IP-adressen til maskinen).

Eksempel:

https://192.168.1.2



Hvis du bruker DNS (Domain Name System) eller aktiverer et NetBIOS-navn, kan du skrive inn et annet navn, som "DeltSkriver" i stedet for IP-adressen.

Eksempel:

https://DeltSkriver

Hvis du aktiverer et NetBIOS-navn, kan du også bruke nodenavnet.

Eksempel:

https://brnxxxxxxxxxxxx

NetBIOS-navnet er tilgjengelig i nettverkskonfigurasjonsrapporten.

3. Gjør ett av følgende:
 - Hvis du har angitt et passord tidligere, skriver du det inn og klikker på **Pålogging**.
 - Dersom du ikke har angitt ditt eget passord tidligere, skriver du inn standard påloggingspassord, og klikker deretter på **Pålogging**.
4. Gå til navigasjonsmenyen, og klikk på **Administrator** > **Påloggingspassord**.



Start fra ≡ hvis navigasjonsmenyen ikke vises til venstre på skjermen.

5. Følg **Påloggingspassord** instruksjonene på skjermen, og skriv inn passordet i feltet **Angi nytt passord**.
6. Skriv inn passordet på nytt i feltet **Bekreft nytt passord**.
7. Klikk på **Send inn**.



Du kan også endre låseinnstillingene i **Påloggingspassord**-menyen.



Beslektet informasjon

- [Endre maskininnstillingene via Internett-basert styring](#)

Relaterte temaer:

- [Få tilgang til Internett-basert styring](#)

Sette opp maskinens adressebok med nettbasert styring

- Vi anbefaler at du bruker HTTPS-sikkerhetsprotokollen når du konfigurerer innstillingene med Internett-basert styring.
- Når du bruker HTTPS til å konfigurere Internett-basert styring, vil nettleseren vise en dialogboks med en advarsel.

1. Start nettleseren.
2. Skriv inn "https://maskinens IP-adresse" i nettleserens adresselinje (der "maskinens IP-adresse" er IP-adressen til maskinen).

Eksempel:

https://192.168.1.2



Hvis du bruker DNS (Domain Name System) eller aktiverer et NetBIOS-navn, kan du skrive inn et annet navn, som "DeltSkriver" i stedet for IP-adressen.

Eksempel:

https://DeltSkriver

Hvis du aktiverer et NetBIOS-navn, kan du også bruke nodenavnet.

Eksempel:

https://brnxxxxxxxxxxxx

NetBIOS-navnet er tilgjengelig i nettverkskonfigurasjonsrapporten.

3. Hvis du blir bedt om det, skriver du inn passordet i feltet **Pålogging** og klikker deretter på **Pålogging**.



Standardpassordet for å styre innstillingene på denne maskinen finner du bak på maskinen, angitt med "Pwd".

4. Gå til navigasjonsmenyen, og klikk på **Adressebok > Adresse XX-XX**.



Start fra ☰ hvis navigasjonsmenyen ikke vises til venstre på skjermen.

5. Legg til eller oppdater adressebokinformasjon etter behov.
6. Klikk på **Send inn**.



Beslektet informasjon

- [Endre maskininnstillingene via Internett-basert styring](#)

Relaterte temaer:

- [Få tilgang til Internett-basert styring](#)

Tillegg

- [Spesifikasjoner](#)
- [Spesifikasjoner for rekvisita](#)
- [Informasjon om resirkulert papir](#)
- [Brother hjelp og kundestøtte](#)

Spesifikasjoner

- >> Generelle spesifikasjoner
- >> Spesifikasjoner av dokumentformat
- >> Spesifikasjoner for utskriftsmedier
- >> Faksspesifikasjoner
- >> Dataspesifikasjoner
- >> Spesifikasjoner for USB Flash-stasjon
- >> Skannerspesifikasjoner
- >> Skriverspesifikasjoner
- >> Spesifikasjoner for grensesnitt
- >> Nettverksspesifikasjoner
- >> Spesifikasjoner av krav til datamaskin

Generelle spesifikasjoner

Skrivertype	Blekkskriver	
Skriverhode	Svart-hvitt	Piezo med 210 dyser × 1
	Farge	Piezo med 210 dyser × 3
Minnekapasitet	128 MB	
Display (LCD)	<ul style="list-style-type: none"> • MFC-J4340DW ¹ 1,8 tommers (44,9 mm) TFT-farge-LCD-skjerm • MFC-J4440DW/MFC-J4540DW ¹ 2,7 tommer (67,5 mm) TFT-fargepekeskjerm LCD 	
Strømkilde	Vekselstrøm 220 til 240 V 50/60 Hz	
Strømforbruk ²	<ul style="list-style-type: none"> • MFC-J4340DW Kopiering ³: Ca. 21 W Klar ⁴: Ca. 3,5 W Hvilemodus ⁴: Ca. 1,1 W Avslått ^{4 5}: Ca. 0,2 W • MFC-J4440DW Kopiering ³: Ca. 21 W Klar ⁴: Ca. 3,5 W Hvilemodus ⁴: Ca. 1,2 W Avslått ^{4 5}: Ca. 0,2 W • MFC-J4540DW Kopiering ³: Ca. 21 W Klar ⁴: Ca. 3,5 W Hvilemodus ⁴: Ca. 1,2 W Avslått ^{4 5}: Ca. 0,2 W 	

Måi

• MFC-J4340DW

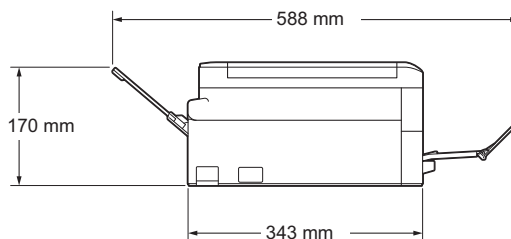
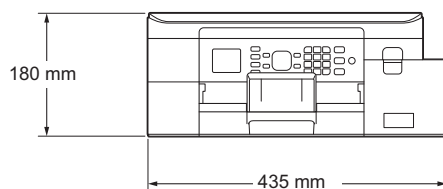

• MFC-J4440DW

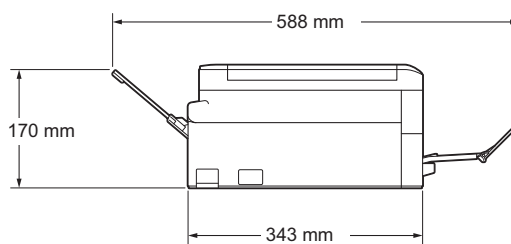
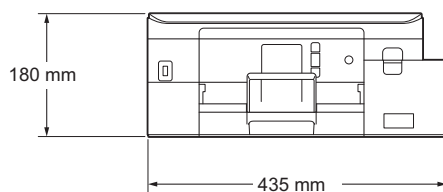

• MFC-J4540DW

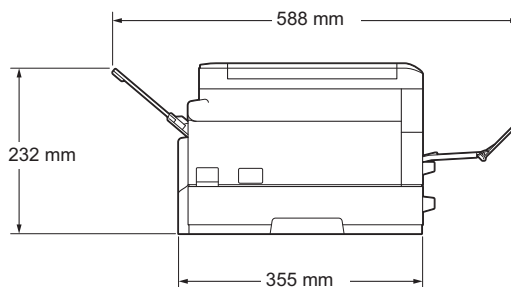
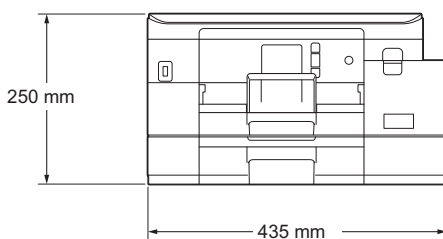

Vekt

• MFC-J4340DW

8,8 kg

• MFC-J4340DW XL

9,0 kg

• MFC-J4440DW

8,8 kg

• MFC-J4540DW

			10,4 kg • MFC-J4540DW XL 10,6 kg
Støynivå	Lydtrykk	Utskrift	57,0 dB (A) (ca.) ⁶
	Lydstyrke ⁷	Utskrift ⁸	<ul style="list-style-type: none"> [Mono] LWAd = 6,76 B(A), [Colour] LWAd = 6,70 B(A) (Skriveren hvis serienummers siste ni sifre er mindre enn F1H514111.) [Mono] LWAd = 6,64 B(A), [Colour] LWAd = 6,67 B(A) (Skriveren hvis serienummers siste ni sifre er lik eller større enn F1H514111.)
Temperatur	Under drift		10 til 35 °C
	Beste utskriftskvalitet		20 til 33 °C
Luftfuktighet	Under drift		20 til 80 % (uten kondensering)
	Beste utskriftskvalitet		20 til 80 % (uten kondensering)
ADF (automatisk dokumentmater)			Opptil 20 sider Papir: 80 g/m ²

1 Målt diagonalt

2 Målt mens maskinen er tilkoblet USB-grensesnittet. Strømforbruket varierer noe, avhengig av bruksområde eller deleslitasje.

3 Ved bruk av ADF, enkeltsidig utskrift, oppløsning: standard / dokument: ISO/IEC 24712 utskrevet mønster.

4 Målt i henhold til IEC 62301 versjon 2.0.

5 Selv når maskinen er slått av, vil den automatisk slå seg på av og til for vedlikehold av skriverhodet, og deretter slå seg selv av.

6 Støy avhenger av utskriftsforholdene.

7 Målt i henhold til metoden som er beskrevet i DE-UZ 205.

8 <Utskriftshastighet>

MFC-J4340DW: 20,0 bilder per minutt (svart-hvitt) / 19,0 bilder per minutt (farger)

MFC-J4540DW: 20,0 bilder per minutt (svart-hvitt) / 19,0 bilder per minutt (farger)

Disse utskriftshastighetene ble målt i samsvar med kriteriene for Blue Angel (DE-UZ 205).

Spesifikasjoner av dokumentformat

Dokumentstørrelse	ADF-bredde	148 til 215,9 mm
	ADF-lengde ¹	148 til 355,6 mm
	Skannerglassbredde	Maks. 215,9 mm
	Skannerglasslengde	Maks. 297 mm

1 Dokumenter som er lengre enn 297 mm må mates ett ark om gangen.

Spesifikasjoner for utskriftsmedier

Papiringgang	Papirmagasin 1	Papirtype ¹	Vanlig papir, blk.skr.papir (bestrøket papir), glanset papir, resirkulert papir
		Papirstørrelse	A4, Letter, Legal, Mexico Legal, India Legal, Folio, Executive, A5, A6, konvolutter (C5, Com-10, DL, Monarch), Foto (10 x 15 cm), Foto L (9 x 13 cm), Foto 2L (13 x 18 cm), indekshort (13 x 20 cm)
		Maksimal papirkapasitet	Opptil 150 ark med 80 g/m ² vanlig papir
	Papirmagasin 2 (MFC-J4540DW)	Papirtype	Vanlig papir, Resirkulert papir
		Papirstørrelse	A4, Letter, Legal, Mexico Legal, India Legal, Folio, Executive, A5
		Maksimal papirkapasitet	Opptil 250 ark med 80 g/m ² vanlig papir

Papirinnang	Manuell materåpning	Papirtype ¹	Vanlig papir, blk.skr.papir (bestrøket papir), glanset papir, resirkulert papir
		Papirstørrelse	A4, Letter, Legal, Mexico Legal, India Legal, Folio, Executive, A5, A6, konvolutter (C5, Com-10, DL, Monarch), Foto (10 x 15 cm), Foto L (9 x 13 cm), Foto 2L (13 x 18 cm), indeksskort (13 x 20 cm)
		Maksimal papirkapasitet	Opptil 1 ark
Papirutgang ^{1 2}			Opptil 100 ark med 80 g/m ² vanlig papir (utskrift med forsiden opp i utskuffen)

¹ For glanset papir fjerner du øyeblikkelig utskrifter fra utskuffen for å unngå flekker.

² Faktisk kapasitet i utskuffen kan variere etter omgivelsene.

Faksspesifikasjoner

Kompatibilitet	ITU-T gruppe 3
Modemhastighet	Automatisk skifte til lavere hastighet: 14 400 bps
Skannebredde Enkeltidig dokument	ADF: 208 mm (A4) Skannerglassplate: 204 mm (A4)
Utskriftsbredde	204 mm (A4)
Gråtoner	Svart-hvitt: 8-bit (256 nivåer) Farge: 24-bit (8-bit per farge / 256 nivåer)
Oppløsning (Horisontal)	203 dpi
Oppløsning (Vertikal)	Standard: 98 dpi (svart-hvitt) 196 dpi (farge)
	Fin: 196 dpi (svart-hvitt) 196 dpi (farge)
	Superfin: 392 dpi (svart-hvitt)
	Foto: 196 dpi (svart-hvitt)
Adressebok	40 nummer (MFC-J4340DW) 100 navn × 2 nummer (MFC-J4440DW/MFC-J4540DW)
Grupper	Opptil 6
Gruppesending	90 (40 adressebok / 50 manuelle valg) (MFC-J4340DW) 250 (200 adressebok / 50 manuelle valg) (MFC-J4440DW/MFC-J4540DW)
Automatisk gjenoppringning	3 ganger med 5 minutters mellomrom
Sending fra minnet	MFC-J4340DW: Opptil 170 sider ¹ MFC-J4440DW/MFC-J4540DW: Opptil 180 sider ¹
Mottak ved tom for papir	MFC-J4340DW: Opptil 170 sider ¹ MFC-J4440DW/MFC-J4540DW: Opptil 180 sider ¹

¹ «Sider» refererer til «ITU-T Testdiagram 1» (et typisk forretningsbrev, standard oppløsning, MMR-kode).

Dataspesifikasjoner

Farge/monokom	Ja/Ja
Kopieringsbredde	204 mm ¹
Flere kopier	Stabler/sorterer opptil 99 sider
Forstørre/Forminske	25 % til 400 % (i inkremitter på 1 %)
Oppløsning	Utskrifter inntil 1200 × 2400 dpi

¹ Ved kopiering på papir i A4-størrelse.

Spesifikasjoner for USB Flash-stasjon



Denne funksjonen er tilgjengelig for MFC-J4440DW/MFC-J4540DW.

Kompatible medier ¹		USB Flash-minne ²
JPEG-utskrift	Oppløsning	Opptil 1200 × 4800 dpi
	Papirtype	Vanlig papir, blk.skr.papir (bestrøket papir), glanset papir, Brother BP71-papir
	Papirstørrelse	A4, Letter, Foto (10 × 15 cm), Foto 2L (13 × 18 cm)
	Filformat	JPEG (avansert JPEG-format støttes ikke)
Skann til lagringsmedium	Filformat	JPEG, PDF (farge, gråtone) TIFF, PDF (svart-hvitt)

¹ USB Flash-minnekort er ikke inkludert med produktet.

² Høyhastighets-USB 2.0. USB-masselagring er standard. Støttede formater: FAT12/FAT16/FAT32/exFAT

Skannerspesifikasjoner

Farge/monokom	Ja/Ja
TWAIN-kompatibel	Ja (Windows 7 SP1 / Windows 8.1 / Windows 10)
WIA-kompatibel	Ja (Windows 7 SP1 / Windows 8.1 / Windows 10)
Farge dybde	30-bit fargebehandling (inn) 24-bit fargebehandling (ut)
Gråtone	10-bit fargebehandling (inn) 8-bit fargebehandling (ut)
Oppløsning	Opptil 19200 × 19200 dpi (interpolert) ^{1 2} (fra skannerglassplate) Opptil 1200 × 2400 dpi (optisk) (fra ADF) ³ Opptil 1200 × 600 dpi (optisk)
Skannebredde og -lengde Enkeltstående dokument	(Skannerglassplate) Bredde: Opptil 213,9 mm Lengde: Opptil 295 mm (ADF) ³ Bredde: Opptil 213,9 mm Lengde: Opptil 353,6 mm

- 1 Maksimal skanning på 1200 × 1200 dpi med WIA-driveren i Windows 7 SP1, Windows 8.1 og Windows 10 (oppløsning på opptil 19200 × 19200 dpi kan velges med skannerverktøyet).
- 2 Skanneområdet kan reduseres når skanneoppløsningen økes.
- 3 Kun ADF-modeller

Skriverspesifikasjoner

Oppløsning	Opptil 1200 × 4800 dpi	
Utskriftsbredde ¹	204 mm Uten kanter ² : 210 mm	
Uten kanter	A4, Letter, A6, Foto (10 x 15 cm), Foto L (9 x 13 cm), Foto 2L (13 x 18 cm), Indekskort (13 x 20 cm)	
Automatisk 2-sidig	Papirtype	Vanlig papir, Resirkulert papir
	Papirstørrelse	A4, Letter, Executive, A5
Utskriftshastighet	Se modellens side på det lokale Brother-nettstedet.	

¹ Ved utskrift på A4.

² Når Uten kanter-funksjonen er På.

Spesifikasjoner for grensesnitt

USB ^{1 2}	Bruk en USB 2.0-grensesnittkabel som ikke er lengre enn 2 meter.
LAN (MFC-J4440DW/MFC-J4540DW)	Bruk en Ethernet UTP-kabel, kategori 5 eller høyere.
Trådløst lokalt nettverk	IEEE 802.11b/g/n (infrastruktur) IEEE 802.11g/n (Wi-Fi Direct)
NFC (MFC-J4440DW/MFC-J4540DW)	Ja

¹ Din maskin har et USB 2.0 Hi-Speed-grensesnitt. Maskinen kan også kobles til en datamaskin som har et USB-1.1-grensesnitt.

² Tredjeparts USB-porter støttes ikke.

Nettverksspesifikasjoner



Du kan koble maskinen til et nettverk for nettverksutskrift, nettverksskanning, PC-FAX-sending, PC-FAX-mottak (bare for Windows).

Nettverkssikkerhet (kablet) (MFC-J4440DW/MFC-J4540DW)	SMTP-AUTH, SSL/TLS (IPPS, HTTPS, SMTP), SNMP v3, 802.1x (EAP-MD5, EAP-FAST, PEAP, EAP-TLS, EAP-TTLS), Kerberos, IPsec
Nettverkssikkerhet (trådløst) (MFC-J4340DW)	SSL/TLS (IPPS, HTTPS), 802.1x (EAP-FAST, PEAP, EAP-TLS, EAP-TTLS)
Nettverkssikkerhet (trådløst) (MFC-J4440DW/MFC-J4540DW)	SMTP-AUTH, SSL/TLS (IPPS, HTTPS, SMTP), SNMP v3, 802.1x (EAP-FAST, PEAP, EAP-TLS, EAP-TTLS), Kerberos, IPsec
Sikkerhet for trådløse nettverk	SSID (32 tegn), WEP 64/128-biter, WPA-PSK (TKIP/AES), WPA2-PSK (TKIP/AES)
Trådløs oppsettsveiviser	WPS
	Ja

Spesifikasjoner av krav til datamaskin

Støttede operativsystemer og programvarefunksjoner

Datamaskinplattform og versjon av operativsystemet		PC-grensesnitt			Prossessor	Plass på harddisk for installasjon ¹	
		USB ²	Kablet LAN ³	WLAN (Wi-Fi)		For drivere	For programmer (Inkludert drivere)
Windows-operativsystem	Windows 7 SP1 ^{4 5 6} Windows 8.1 ^{4 5}	Utskrift PC-faks ⁷ Skanning			32-biters (x86) eller 64-biters (x64) prosessor	650 MB	1,3 GB
	Windows 10 Home ^{4 5} Windows 10 Pro ^{4 5} Windows 10 Education ^{4 5} Windows 10 Enterprise ^{4 5}						
	Windows Server 2008 ⁶	I/A	Utskrift		64-biters (x64) prosessor	50 MB	I/A
	Windows Server 2008 R2 ⁶ Windows Server 2012 Windows Server 2012 R2 Windows Server 2016 Windows Server 2019						
Mac-operativsystem ⁸	macOS v10.14.6 macOS v10.15.x macOS v11	Utskrift PC-faks (Send) ^{7 9} Skanning			64-biters prosessor	I/A	550 MB

¹ Det kreves en internettilkobling for å installere programvaren hvis Brother-installasjonsdisken ikke følger med.

² Tredjeparts USB-porter støttes ikke.

³ bare MFC-J4440DW/MFC-J4540DW

⁴ For WIA, 1200 x 1200-oppløsning. Brother Scanner Utility muliggjør forbedring opptil 19200 x 19200 dpi.

⁵ Nuance™ PaperPort™ 14SE støtter Windows 7 SP1, Windows 8.1, Windows 10 Home, Windows 10 Pro, Windows 10 Education og Windows 10 Enterprise.

⁶ Windows 7 SP1 / Windows Server 2008 / Windows Server 2008 R2 støttes av Utvid sikkerhetsoppdateringer til 10. januar 2023.

⁷ PC-faks støtter bare svart-hvitt.

⁸ macOS-ansvarsfraskrivelse

AirPrint-kapasitet: Utskrift eller skanning via macOS krever bruk av AirPrint. Mac-drivere følger ikke med for denne maskinen.

⁹ Kun AirPrint.

Du finner de seneste driveroppdateringene på modellens **Nedlastinger**-side på support.brother.com.

Alle registrerte varemerker, merkenavn og produktnavn tilhører de respektive selskapene.

 **Beslektet informasjon**

- [Tillegg](#)
-

Spesifikasjoner for rekvisita

>> [MFC-J4340DW/MFC-J4540DW](#)

>> [MFC-J4340DW XL/MFC-J4540DW XL](#)

MFC-J4340DW/MFC-J4540DW

Blekk	Maskinen bruker individuelle blekkassetter for svart, gul, cyan og magenta som er adskilte fra skrivehodet.
Blekkassettes levetid	Første gangen du setter inn blekkassetter vil maskinen bruke en viss mengde blekk for å fylle blekkleveringsrørene, slik at utskriftene får høyest mulig kvalitet. Dette vil skje kun én gang. Når denne prosessen er fullført, er ytelsen for blekkassetten som følger med maskinen, lavere enn for LC426-kassetter (ca. 75 % for svart og 65 % for farge ¹). Deretter vil nye blekkassetter brukes til å skrive ut det angitte antall sider.
Forbruksmaterieell	<Svart> LC426XLBK <Gul> LC426XLY <Cyan> LC426XLC <Magenta> LC426XLM Svart – ca. 6000 sider ¹ Gul, cyan og magenta – ca. 5000 sider ¹
	<Svart> LC426BK <Gul> LC426Y <Cyan> LC426C <Magenta> LC426M Svart – ca. 3000 sider ¹ Gul, cyan og magenta – ca. 1500 sider ¹

¹ Alt forbruksmaterieell gir en oppgitt omtrentlig sideytelse i henhold til ISO/IEC 24711. Du finner mer informasjon om sideytelse på www.brother.com/pageyield.

MFC-J4340DW XL/MFC-J4540DW XL

Blekk	Maskinen bruker individuelle blekkassetter for svart, gul, cyan og magenta som er adskilte fra skrivehodet.
Blekkassettes levetid	Første gangen du setter inn blekkassetter vil maskinen bruke en viss mengde blekk for å fylle blekkleveringsrørene, slik at utskriftene får høyest mulig kvalitet. Dette vil skje kun én gang. Når denne prosessen er fullført, er ytelsen for blekkassetten som følger med maskinen, lavere enn for LC426XL-kassetter (ca. 85 % for svart og 75 % for farge ¹). Deretter vil nye blekkassetter brukes til å skrive ut det angitte antall sider.
Forbruksmaterieell	<Svart> LC426XLBK <Gul> LC426XLY <Cyan> LC426XLC <Magenta> LC426XLM Svart – ca. 6000 sider ¹ Gul, cyan og magenta – ca. 5000 sider ¹
	<Svart> LC426BK <Gul> LC426Y <Cyan> LC426C <Magenta> LC426M Svart – ca. 3000 sider ¹ Gul, cyan og magenta – ca. 1500 sider ¹

1 Alt forbruksmaterieell gir en oppgitt omtrentlig sideytelse i henhold til ISO/IEC 24711. Du finner mer informasjon om sideytelse på www.brother.com/pageyield.



Beslektet informasjon

- [Tillegg](#)

Informasjon om resirkulert papir

- Resirkulert papir har den samme kvaliteten som papir produsert direkte fra trær. Det er standarder som styrer moderne resirkulert papir, og som sikrer at papiret oppfyller strenge kvalitetskrav for ulike utskriftsprosesser. Bildebehandlingsutstyret som leveres av Brother, kan brukes med resirkulert papir som følger standarden NS-EN 12281:2002.
- Kjøp av resirkulert papir beskytter naturressursene og fremmer sirkulær økonomi. Papir produseres av cellulosefibrer fra treverk. Innsamling og resirkulering av papir forlenger fibrenes levetid over flere livssykluser slik at ressursene brukes på best mulig måte.
- Produksjonsprosessen av resirkulert papir er kortere. Fibrene er allerede blitt behandlet, så mindre vann og energi, og færre kjemikalier brukes.
- Resirkulering av papir sparer også karbon ved å lede papirprodukter vekk fra andre avfallsordninger, slik som søppelfylling og forbrenning. Søppelfyllinger avgir metangass, som har en kraftig drivhuseffekt.



Beslektet informasjon

- [Tillegg](#)

Brother hjelp og kundestøtte

Hvis du trenger hjelp med å bruke Brother-produktet ditt, kan du gå til support.brother.com for vanlige spørsmål og feilsøkingstips. Du kan også laste ned den nyeste programvaren, driverne og fastvaren for å forbedre ytelsen til maskinen din samt brukerdokumentasjon for å finne ut hvordan du får mest mulig ut av Brother-produktet.

Du finner mer informasjon om produkt og kundestøtte på nettstedet til det lokale Brother-kontoret. Gå til <https://global.brother/en/gateway> for å finne kontaktinformasjonen til det lokale Brother-kontoret og for å registrere det nye produktet ditt.



Beslektet informasjon

- [Tillegg](#)
-

brother



NOR
Version B