



İnternet Üzerinden Kullanım Kılavuzu

MFC-J2340DW
MFC-J2740DW

İçindekiler

Makinenizi Kullanmadan Önce	1
Not Tanımları	2
Ticari Markalar	3
Açık Kaynak Lisansı Açıklamaları	4
Telif Hakkı ve Lisans	5
Önemli Notlar	6
Makinenize Giriş	7
Makinenizi Kullanmadan Önce.....	8
Kontrol Paneline Genel Bakış	9
Dokunmatik Ekran LCD'ye Genel Bakış	12
Ayarlar Ekranına Genel Bakış	15
Hazır Ekranını Ayarlama	17
Varsayılan İşlev Ekranlarını Ayarlama	18
Brother Makinenize Metin Girme.....	19
Brother Yardımcı Programlarına Erişim (Windows)	20
Brother Yazılımı ve Sürücülerini Kaldırın (Windows).....	21
Brother iPrint&Scan Erişimi (Windows/Mac).....	22
Brother Makinenizdeki USB / Ethernet Bağlantı Noktası Konumları.....	23
Kağıt Kullanımı	24
Kağıt Yükleme	25
Kağıt Yüklemeye Genel Bakış.....	26
Kağıt Çekmecesi #1 / Kağıt Çekmecesi #2	29
Çok Amaçlı Çekmeceye (ÇA Çekmece) Kağıt Yükleme	45
Kağıdı, Elle Besleme Yuvasına Yükleme	53
Yazdırılmayan Alan.....	56
Kağıt Ayarları.....	57
Kabul Edilebilir Yazdırma Ortamı.....	62
Belgeleri Yükleme	69
Otomatik Belge Besleyiciye (ADF) Belgeleri Yükleme	70
Belgeleri Tarayıcı Camına Yükleme	72
Taranamayan Alan	73
Yazdırma	74
Bilgisayarınızdan Yazdırma (Windows).....	75
Bir Fotoğrafı Yazdırma (Windows).....	76
Bir Belgeyi Yazdırma (Windows)	77
Bir Baskı İşini İptal Etme (Windows)	78
Tek Bir Kağıt Sayfasına Bir Sayfadan Fazla Yazdırma (1 sayfada N kopya) (Windows)	79
Poster Olarak Yazdırma (Windows)	80
Otomatik Olarak Sayfanın İki Tarafına Yazdırma (Otomatik 2 Taraflı Yazdırma) (Windows).....	81
Otomatik Olarak Kitapçık Şeklinde Yazdırma (Windows).....	84
Gri ölçekli Renkli bir Belge Yazdırma (Windows)	86
Uzun Kağıt Yazdırma (Windows).....	87
Lekeli Çıktılar veya Kağıt Sıkışmalarını Önleme (Windows)	88
Önceden Ayarlanmış Yazdırma Profili Kullanma (Windows).....	89
Varsayılan Yazdırma Ayarlarını Değiştirme (Windows)	92

Yazdırma Ayarları (Windows)	93
Bilgisayarınızdan Yazdırma (Mac)	97
Brother iPrint&Scan (Windows/Mac) ile Yazdırma	98
Brother iPrint&Scan (Windows/Mac) ile Fotoğraf veya Belge Yazdırma	99
Brother iPrint&Scan'i Kullanarak Otomatik Olarak Sayfanın İki Tarafına Yazdırma (Otomatik 2 Taraflı Yazdırma) (Windows/Mac).....	101
Brother iPrint&Scan Kullanarak Tek Bir Kağıt Sayfasına Bir Sayfadan Fazla Yazdırma (1 sayfada N kopya) (Windows/Mac)	103
Brother iPrint&Scan'i Kullanarak Gri ölçekli Renkli bir Belge Yazdırma (Windows/Mac)	104
USB Flaş Sürücüsünden Veriyi Doğrudan Yazdırma	105
Uyumlu USB Flaş Sürücülerini	106
Doğrudan USB Flaş Bellek Sürücüsünden Fotoğraf Yazdırma	107
Bir E-posta Eki Yazdırın	117
Tarama.....	118
Makinenizdeki Tara Düğmesini Kullanarak Tarama	119
Fotoğrafları ve Grafikleri Tarama	120
Taranan Verileri Bir Klasöre PDF Dosyası Olarak Kaydetme	122
Taranan Veriyi USB Flaş Sürücüsüne Kaydetme	124
Birden Fazla Kartviziti ve Fotoğrafı Tarama (Otomatik Kırpma)	127
OCR Kullanarak Düzenlenebilir Metin Dosyasına Tarama	128
Taranmış Verileri E-posta Eki Olarak Kaydetme	130
Taranan Verileri bir E-posta Alıcısına Gönderme	132
FTP'ye Tarama	134
Ağa Tarama (Windows)	138
Ağınızda Tarama İçin Web Hizmetleri (Windows 7, Windows 8.1 ve Windows 10)	142
Brother iPrint&Scan'i Kullanarak Tarama Ayarlarını Değiştirme	146
Brother iPrint&Scan (Windows/Mac) ile Tarama	147
Bilgisayarınızdan Tarama (Windows).....	148
Nuance™ PaperPort™ 14SE veya Diğer Windows Uygulamalarını Kullanarak Tarama	149
Windows Faks ve Tarama'yı Kullanarak Tarama	154
Bilgisayarınızdan Tarama (Mac).....	158
Web Tabanlı Yönetim'i Kullanarak Tarama Ayarlarını Yapılandırma	159
Web Tabanlı Yönetim'i Kullanarak Tarama Dosyası Adını Ayarlama	160
Tarama İş E-posta Raporunu Web Tabanlı Yönetimi Kullanarak Ayarlama.....	161
Kopyalama	162
Belge Kopyalama	163
Kopyalanan Görüntüleri Büyütme veya Küçültme.....	165
Kopyaları Sıralama.....	166
Sayfa Düzeni Kopyaları Oluşturma (1 sayfada N kopya veya Poster).....	167
Kağıdın Her İki Tarafına Kopyalama (2 Taraflı Kopyalama)	170
Kimlik Kartı Kopyalama	173
A3 Kopya Kısayollarını kullanma	175
Kopyalama Ayarları	177
Faks	179
Faks Gönderme	180
Brother Makinenizden Faks Gönderme.....	181
ADF'den 2 Taraflı Faks Gönderme	183

Faksı Manuel Gönderme	184
Konuşmanın Sonunda Faks Gönderme	185
Aynı Faksı Birden Fazla Alıcıya Gönderme (Yayın)	186
Gerçek Zamanlı Olarak Faks Gönderme	189
Belirlenmiş Bir Zamanda Faks Gönderme (Ertelemeli Faks)	190
Faks Otomatik Yeniden Çevirme Ayarını Değiştirme	191
Devam Eden Bir Faksı İptal Etme	192
Bekleyen Faksı Kontrol Etme veya İptal Etme	193
Faks Seçenekleri	194
Bir Faks Alma	196
Alım Modu Ayarları	197
Faks Algılamayı Ayarlayın	202
Faks Önizleme	203
Büyük Boy Bir Gelen Faksı Sayfa Boyutuna Küçültme	207
Faks Alım Damgasını Ayarlama	208
Bir Telefon Görüşmesinin Sonunda Bir Faks Alma	209
Bellek Alımı Seçenekleri	210
Uzaktan Faks Alımı	217
Ses İşlemleri ve Faks Numaraları	223
Sesli İşlemler	224
Faks Numaralarını Depolama	226
Yayın Gruplarını Kurma	230
Telefon Hizmetleri ve Harici Aygıtlar	234
Telefon Hattı Türünü Ayarlama	235
İnternet Üzerinden Ses Protokolü (VoIP/Telefon Hattı Paraziti)	237
Harici TAD (Telesekreter)	238
Harici ve Dahili Telefonlar	242
Faks Raporları	247
Gönderim Onay Raporunun Stilini belirleme	248
Faks Günlüğünün Sıklık Süresini Ayarlama	249
PC-FAX	250
Windows için PC-FAX	251
Mac için PC-FAX	270
Ağ	271
Desteklenen Temel Ağ Özellikleri	272
Ağ Ayarlarını Yapılandırma	273
Kontrol Panelini Kullanarak Ağ Ayarlarını Yapılandırma	274
Kablosuz Ağ Ayarları	275
Kablosuz Ağ Kullanımı	276
Wi-Fi Direct® Kullanma	289
Kablosuz LAN'ı Etkinleştirin/Devre Dışı Bırakın	293
Kablosuz Ağ Raporunu Yazdırma	294
Ağ Özellikleri	298
Ağ Yapılandırma Raporunu Yazdırma	299
İnternet Kullanarak Faks (I-Fax)	300
LDAP Aramayı Yapılandırma ve Çalıştırma	323
Web Tabanlı Yönetim'i Kullanarak Zamanı SNTP Sunucusu ile Eşitleme	327

Ağ Ayarlarını Fabrika Varsayılan Ayarlarına Sıfırlama	331
Güvenlik	332
Ağ Güvenlik Özelliklerini Kullanmadan Önce	333
Aygıt Güvenliği için Sertifikaları Yapılandırma	334
Desteklenen Güvenlik Sertifikası Özellikleri	335
Bir Sertifika Oluşturma ve Yükleme için Adım Adım Kılavuz.....	336
Kendi Kendine İmzalanan Sertifika Oluştur	337
CSR Oluşturma ve Sertifika Yetkilisinden (CA) Sertifika Yükleme	338
Sertifika ve Özel Anahtarı İçer ve Dışa Aktarma	342
Bir CA Sertifikasını İçeriye ve Dışarıya Aktarma	345
Birden Fazla Sertifikayı Yönetme	348
SSL/TLS kullanın	349
SSL/TLS'ye Giriş	350
SSL/TLS Kullanarak Ağ Makinenizi Güvenli Şekilde Yönetme	353
SSL/TLS Kullanarak Belgeleri Güvenli Biçimde Yazdırma	358
SNMPv3 kullanın.....	360
SNMPv3 Kullanarak Ağ Makinenizi Güvenli Şekilde Yönetme	361
IPsec Kullanımı	363
IPsec'e Giriş	364
Web Tabanlı Yönetim'i Kullanarak IPsec'i Yapılandırma	365
Web Tabanlı Yönetim'i Kullanarak IPsec Adres Şablonu Yapılandırma	367
Web Tabanlı Yönetim'i Kullanarak IPsec Şablonu Yapılandırma	369
Kablolu veya Kablosuz bir Ağ için IEEE 802.1x Kimlik Doğrulamasını Kullanma	379
IEEE 802.1x Kimlik Doğrulaması Nedir?	380
Web Tabanlı Yönetim'i (Web Tarayıcı) kullanarak Kablolu veya Kablosuz Ağ için IEEE 802.1x Kimlik Doğrulamayı yapılandırın.....	381
IEEE 802.1x Kimlik Doğrulama Yöntemleri	383
Secure Function Lock 3.0'ı Kullanma.....	384
Secure Function Lock 3.0 Kullanmadan Önce	385
Secure Function Lock 3.0 Ayarlarını Web Tabanlı Yönetim'i Kullanarak Yapılandırma.....	386
Secure Function Lock 3.0 Kullanarak Tarama.....	387
Güvenli İşlev Kilidi 3.0 için Ortak Modu Yapılandırma	388
Diğer Secure Function Lock 3.0 Özellikleri	389
Harici IC Kart Okuyucuyu Kaydetme	390
Güvenli Şekilde E-Posta Gönderme ve Alma	391
Web Tabanlı Yönetim'i Kullanarak E-posta Göndermeyi veya Almayı Yapılandırma	392
Kullanıcı Kimliği Doğrulama ile E-posta Gönderme	393
SSL/TLS Kullanarak Güvenli E-posta Gönderin veya Alın	394
Yönetici	395
Ağ Özellikleri	396
Güvenlik Özellikleri.....	397
Ağ Güvenliği	398
Kullanıcı Kimliği Doğrulama	400
Brother Yönetim Araçları	401
Mobile/Web Connect.....	402
Brother Web Connect.....	403
Brother Web Connect'e Genel Bakış.....	404

Brother Web Connect Kullanılan Çevrimiçi Hizmetler	407
Brother Web Connect'i Ayarlama	409
Brother Web Connect Kullanarak Belgeleri Tarama ve Karşıya Yükleme	416
Brother Web Connect Kullanarak bir Belgeyi Harici Bellek Aygıtından Karşıya Yükleme	417
Brother Web Connect Kullanarak Belgeleri İndirme ve Yazdırma	418
Brother Web Connect Kullanarak bir Belgeyi İndirme ve Harici bir Bellek Aygıtına Kaydetme	421
Cloud'a veya E-postaya FaxForward	422
AirPrint	425
AirPrint'e Genel Bakış	426
AirPrint Kullanmadan Önce (macOS)	427
AirPrint Kullanarak Yazdırma	428
AirPrint Kullanarak Tarama (macOS)	431
AirPrint Kullanarak Bir Faks Gönderme (macOS)	432
Mopria™ Yazdırma Hizmeti ve Mopria™ Tarama	433
Brother Mobile Connect	434
Sorun Giderme	435
Hata ve Bakım Mesajları	436
Fakslarınızı veya Faks Günlüğü Raporunu Aktarma	443
Brother Web Connect Özelliğini Kullanırken Hata Mesajları	447
Belge Sıkışmaları	449
Belge, ADF Ünitesinin En Üstünde Sıkıştı	450
Belge, ADF Biriminin Altında Sıkışmış	451
Belgenin, ADF Biriminin İçinde Sıkışması	452
ADF'nin İçine Sıkışan Kağıt Parçalarını Çıkarın	453
Yazıcı Sıkışması veya Kağıt Sıkışması	454
Kağıt, Makinenin Ön Tarafında Sıkışmış	455
Kağıt, Makinenin Arka Tarafında Sıkışmış	460
Kağıt Parçalarını çıkarın	465
Makinenizde Sorunlar Yaşıyorsanız	466
Kağıt Kullanımı ve Yazdırma Sorunları	467
Telefon ve Faks Sorunları	473
Diğer Sorunlar	479
Ağ Sorunları	481
AirPrint Sorunları	489
Makine Bilgilerini Kontrol Etme	490
Makinenizi Sıfırlama	491
Sıfırlama İşlevlerine Genel Bakış	492
Rutin Bakım	493
Mürekkep Kartuşlarını Değiştirme	494
Brother Makinenizi Temizleme	497
Brother Makinenizdeki Yazıcı Kafasını Temizleme	498
Web Tabanlı Yönetim'i Kullanarak Yazıcı Kafasını Temizleme	499
Yazıcı Kafasını Bilgisayarınızdan Temizleyin (Windows)	500
Yazıcı Kafası Uçlarının Durumunu Otomatik Olarak Algılama ve İyileştirme	501
Tarayıcıyı Temizleme	502
Makine LCD'sini Temizleme	504
Makinenin Dışını Temizleme	505





Makinenin Yazıcı Merdanesini Temizleyin	507
Kağıt Besleme Makaralarını Temizleme	508
Taban Pedini Temizleme	510
Kağıt Çekmecesi 1 için Kağıt Toplama Makaralarını Temizleme.....	511
Kağıt Çekmecesi 2 için Kağıt Toplama Makaralarını Temizleme.....	513
Brother Makinenizi Kontrol Etme.....	514
Baskı Kalitesini Kontrol Etme	515
Brother Makinenizden Yazdırma Hızını Kontrol Etme.....	517
Mürekkep Hacmini Kontrol Etme (Sayfa Ölçer).....	518
Bilgisayarınızdan Makine Durumunu İzleme (Windows).....	520
Brother iPrint&Scan Kullanırken Makine Durumunu İzleme (Windows/Mac).....	525
Dikey Çizgileri Temizlemek İçin Kağıt Beslemesini Düzeltme.....	527
Yazdırma Sonuçlarınızı İyileştirmek için Yazdırma Seçeneklerini Değiştirme.....	528
Makinenizi Paketleme ve Nakletme	529
Makine Ayarları.....	532
Makine Ayarlarını Kumanda Panelinden Değiştirme.....	533
Güç Kesintisi Durumunda (Bellek Depolaması)	534
Genel Ayarlar.....	535
Sık Kullanılan Ayarlarınızı Kısayol Olarak Kaydetme.....	550
Raporları Yazdırma.....	556
Ayarlar ve Özellikler Tablosu	559
Web Tabanlı Yönetim'i Kullanarak Makine Ayarlarını Değiştirme	579
Web Tabanlı Yönetim Nedir?.....	580
Web Tabanlı Yönetim'e Erişim.....	582
Web Tabanlı Yönetim İçin Oturum Açma Şifresi Belirleme veya Değiştirme.....	585
Web Tabanlı Yönetim'i Kullanarak Makinenizin Adres Defterini Ayarlama.....	586
Ek.....	587
Özellikler	588
Sarf Malzemelerinin Teknik Özellikleri.....	595
Çevre ve Uyum Bilgileri.....	596
Geri Dönüştürülmüş Kağıtla İlgili Bilgi	597
Brother Yardımı ve Müşteri Desteği	598

Makinenizi Kullanmadan Önce

- [Not Tanımları](#)
- [Ticari Markalar](#)
- [Açık Kaynak Lisansı Açıklamaları](#)
- [Telif Hakkı ve Lisans](#)
- [Önemli Notlar](#)

Not Tanımları

Bu Kullanıcı Kılavuzunda aşağıdaki semboller ve kurallar kullanılmaktadır:

 UYARI	UYARI kaçınılmadığı takdirde, ölüm veya ciddi yaralanmalara neden olabilecek potansiyel olarak tehlikeli bir durumu işaret eder.
 DİKKAT	DİKKAT, kaçınılmazsa küçük veya orta derecede yaralanmalarla sonuçlanabilen zararlı olabilecek durumları gösterir.
ÖNEMLİ	ÖNEMLİ kaçınılmazsa mala zarar verebilecek veya ürün işlevselliğinin kaybolmasıyla sonuçlanabilecek zararlı olabilecek durumları gösterir.
NOT	NOT, çalışma ortamını, kurulum şartlarını veya özel kullanım şartlarını belirtir.
	İpuçları simgeleri faydalı ipuçları ve destekleyici bilgiler gösterir.
	Elektrik Tehlikesi simgeleri, olası elektrik çarpmasına karşı sizi uyarır.
Kalın	Kalın yazı stili, makinenin kontrol panelindeki veya bilgisayar ekranındaki düğmeleri belirtir.
<i>İtalik</i>	İtalik yazı stili, önemli bir noktayı vurgular veya sizi ilgili başlığa yönlendirir.
Courier New	Courier New yazı tipi, makinenin LCD'sinde gösterilen mesajları belirtir.



İlgili bilgiler

- [Makinenizi Kullanmadan Önce](#)

Ticari Markalar

Apple, App Store, AirPrint, Mac, macOS, iPadOS, iPad, iPhone, iPod touch ve Safari, Apple Inc.'in ABD ve diğer ülkelerde tescilli ticari markalarıdır.

Nuance ve PaperPort, Nuance Communications, Inc.'in veya bağlı şirketlerin Amerika Birleşik Devletleri ve/veya diğer ülkelerde ticari markaları veya tescilli ticari markalarıdır.

Wi-Fi®, Wi-Fi Alliance® ve Wi-Fi Direct® Wi-Fi Alliance®'in tescilli ticari markalarıdır.

WPA™, WPA2™, WPA3™ ve Wi-Fi Protected Setup™, Wi-Fi Alliance®'in ticari markalarıdır.

Android, Google Chrome, Google Drive ve Google Play, Google LLC'nin ticari markalarıdır.

EVERNOTE, Evernote Corporation'ın ticari markasıdır ve kullanımı lisansa tabidir.

Bluetooth® kelimesi markası, Bluetooth SIG, Inc. kuruluşuna ait tescilli bir ticari markadır ve bu tür markaların Brother Industries, Ltd. tarafından kullanımı lisans kapsamındadır. Diğer ticari markalar ve ticari adlar ilgili sahiplerine aittir.

Mopria™ ve Mopria™ logosu, Mopria Alliance, Inc. kuruluşunun Amerika Birleşik Devletleri ve diğer ülkelerde tescilli ve/veya tescilsiz ticari markaları ve hizmet markalarıdır. Yetkisiz kullanımı kesinlikle yasaktır.

Adobe®, Adobe Systems Incorporated'ın Amerika Birleşik Devletleri ve diğer ülkelerde tescilli ticari markasıdır. Bu kılavuzda yazılımından bahsedilen her şirket kendi mülkü olan programlara özel Yazılım Lisans Anlaşması'na sahiptir.

Yazılım Ticari Markaları

FlashFX®, Datalight, Inc.'in tescilli ticari markasıdır.

FlashFX® Pro™, Datalight, Inc.'in ticari markasıdır.

FlashFX® Tera™, Datalight, Inc.'in ticari markasıdır.

Reliance™, Datalight, Inc.'in ticari markasıdır.

Reliance Nitro™, Datalight, Inc.'in ticari markasıdır.

Datalight®, Datalight, Inc.'in tescilli ticari markasıdır.

Brother ürünleri, ilgili dokümanlar ve diğer materyallerde görünen şirketlerin tüm ticaret adları ve ürün adları ilgili şirketlerin ticari markaları veya tescilli ticari markalarıdır.

✓ İlgili bilgiler

- [Makinenizi Kullanmadan Önce](#)

Açık Kaynak Lisansı Açıklamaları

Bu ürün açık kaynak yazılımı içerir.

Açık Kaynak Lisans Açıklamalarını ve Telif Hakkı Bilgilerini görmek için, support.brother.com/manuals adresindeki modelinizin **Kılavuzlar** sayfasına gidin.



İlgili bilgiler

- [Makinenizi Kullanmadan Önce](#)

Telif Hakkı ve Lisans

©2021 Brother Industries, Ltd. Tüm hakları saklıdır.

Bu ürün aşağıdaki satıcıların geliştirdiği yazılımı içerir:

Bu ürün ZUKEN ELMIC, Inc. tarafından geliştirilen "KASAGO TCP/IP" yazılımını içerir.

Telif Hakkı 1989-2020 Datalight, Inc., Tüm hakları saklıdır.

FlashFX® Telif Hakkı 1998-2020 Datalight, Inc.



İlgili bilgiler

- [Makinenizi Kullanmadan Önce](#)

Önemli Notlar

- Brother sürücüsü ve yazılım güncellemeleri için support.brother.com adresine bakın.
- Makine performansınızı güncel tutmak için support.brother.com adresini ziyaret ederek en son donanım yazılımı yükseltmesine göz atın. Aksi durumda, makinenizin bazı işlevleri kullanılamayabilir.
- Ülkenin kablosuz haberleşmesi ve elektrik şebekesi düzenlemelerini ihlal edebileceğinden bu ürünü satın alınan ülke dışında kullanmayın.
- Makinenizi bir başkasına vermeden, değiştirmeden veya imha etmeden önce tüm kişisel bilgileri silmek için fabrika ayarlarına sıfırlamanızı önemle tavsiye ederiz.
- Bu belgedeki Windows 10, Windows 10 Home, Windows 10 Pro, Windows 10 Education ve Windows 10 Enterprise'ı temsil eder.
- Bu belgedeki Windows Server 2008; Windows Server 2008 ve Windows Server 2008 R2'yi temsil eder.
- Bu Kullanım Kılavuzunda, aksi belirtilmediği sürece, MFC-J2340DW LCD mesajları kullanılır.
- Bu Kullanım Kılavuzunda, aksi belirtilmediği sürece, MFC-J2340DW çizimleri kullanılır.
- Bu Kullanım Kılavuzundaki ekranlar veya görüntüler sadece gösterim amaçlıdır ve gerçek ürünlerdekinden farklı olabilir.
- Aksi belirtilmedikçe, bu kılavuzdaki ekranlar Windows 10'dan alınmıştır. Bilgisayarınızdaki ekranlar işletim sisteminize bağlı olarak değişebilir.
- Bu kılavuzun içeriği ve ürünün özellikleri haber vermeksizin değiştirilebilir.
- Bu belgede XXX-XXXX, makinenizin model adını belirtir.



İlgili bilgiler

- [Makinenizi Kullanmadan Önce](#)

İlgili konular:

- [Makinenizi Sıfırlama](#)

Makinenize Giriş

- [Makinenizi Kullanmadan Önce](#)
- [Kontrol Paneline Genel Bakış](#)
- [Dokunmatik Ekran LCD'ye Genel Bakış](#)
- [Brother Makinenize Metin Girme](#)
- [Brother Yardımcı Programlarına Erişim \(Windows\)](#)
- [Brother iPrint&Scan Erişimi \(Windows/Mac\)](#)
- [Brother Makinenizdeki USB / Ethernet Bağlantı Noktası Konumları](#)

Makinenizi Kullanmadan Önce

Bir yazdırma işlemine girişmeden önce aşağıdakini onaylayın:

- Makineniz için doğru yazılımı ve sürücülerini yüklediğinizden emin olun.
- USB veya ağ kablosu kullanıcıları için: Arayüz kablosunun sıkıca takıldığından emin olun.

Doğru türde kağıt seçme

Yüksek kalitede yazdırmak için, doğru türde kağıt seçmek önemlidir. Kağıt satın almadan önce ve yazıcı sürücüsündeki ya da baskı yapmak için kullandığınız uygulamadaki ayarlara göre yazdırılabilir alanı belirlemek için, kabul edilebilir kağıt hakkındaki bilgileri okuduğunuzdan emin olun.

Eş zamanlı yazdırma, tarama ve faks işlemleri

Makineniz bellekten faks gönderirken veya alırken ya da bilgisayara bir belge tararken aynı zamanda bilgisayardan yazdırma işlemi de gerçekleştirebilir. Bilgisayarınızdan yazdırma sırasında faks gönderimi durdurulmayacaktır. Bununla birlikte, makine fotokopi çekiyor ya da kağıda faks çıkışı alırken, yazdırma işlemi duraklatır ve sonra kopyalama veya faks alım işlemi sona erdiğinde yazdırma işlemine devam eder.

Güvenlik Duvarı (Windows)

Bilgisayarınız bir güvenlik duvarıyla korunuyorsa ve ağdan yazdırma, ağdan tarama veya PC-FAX özelliğini kullanamıyorsanız, güvenlik duvarı ayarlarını yapılandırmanız gerekebilir. Windows Güvenlik Duvarı'nı kullanıyorsanız ve yükleyicideki adımları kullanarak sürücülerini yüklediyseniz, gerekli güvenlik duvarı ayarları önceden ayarlanmıştır. Başka bir kişisel güvenlik duvarı yazılımı kullanıyorsanız, yazılımınızın Kullanım Kılavuzu'na bakın veya yazılım üreticisiyle temasa geçin.



İlgili bilgiler

- [Makinenize Giriş](#)

Kontrol Paneline Genel Bakış

>> MFC-J2340DW
>> MFC-J2740DW

MFC-J2340DW



1. Dokunmatik Sıvı Kristal Ekranı (LCD)

Dokunmatik Ekranda bunlara basarak menülere ve seçeneklere erişin.

2. Menü Düğmeleri



(Arka)

Önceki menüye geri gitmek için basın.



(Ana Sayfa)

Ana ekrana geri dönmek için basın.



(İptal)

Bir işlemi iptal etmek için basın.

3. Arama Tuşları

Telefon veya faks numaralarını çevirmek için ve kopya sayısını girmek için rakamlara basın.

4. LED Güç Göstergesi

Makinenin güç durumuna bağlı olarak LED yanar.

Makine Uyku Modundayken, LED yanıp söner.

5. Güç Açma/Kapatma

Makineyi açmak için  ögesine basın.

Makineyi kapatmak için  ögesini basılı tutun. Dokunmatik ekranda [Kapatılıyor] görüntülenir ve güç kapatılmadan önce ekranda birkaç saniye kalır. Bağlantı kurulan harici bir telefon veya telesekreter her zaman mevcut olacaktır.

🔌 kullanarak makinenizi kapatırsanız, yazdırma kalitesini korumak için yazıcı kafasını yine düzenli aralıklarla temizleyecektir. Yazıcı kafasının ömrünü uzatmak, daha iyi bir mürekkep verimliliği sağlamak ve baskı kalitesini korumak için makinenizi her zaman bir güç kaynağına bağlı tutun.

MFC-J2740DW

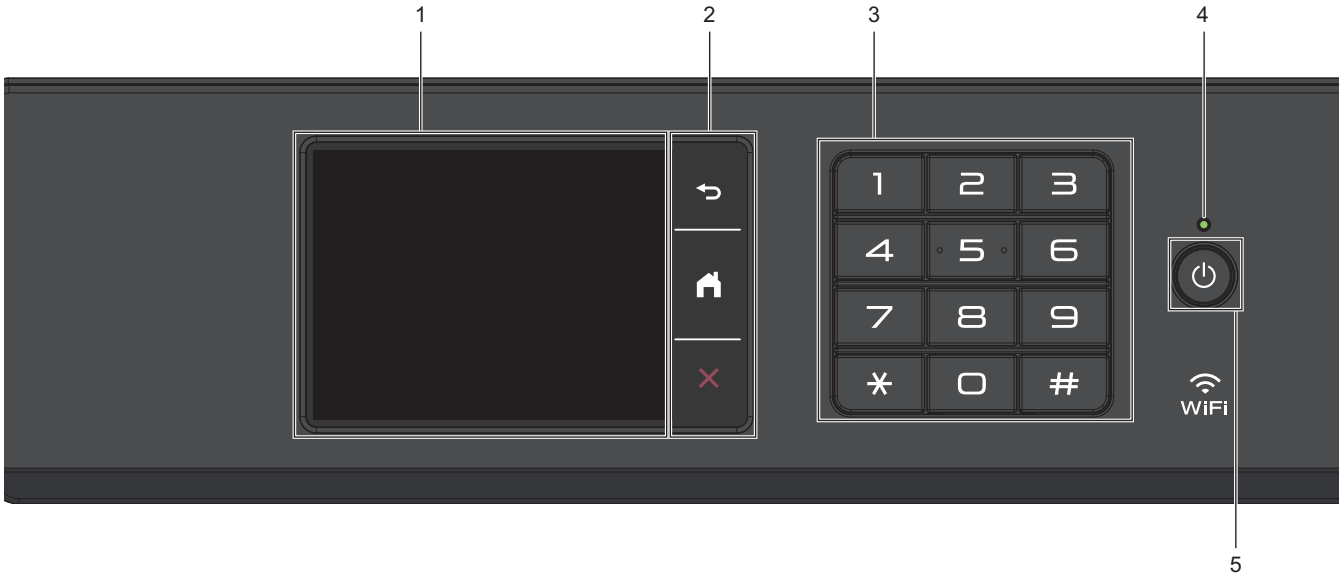

1. Dokunmatik Sıvı Kristal Ekranı (LCD)

Dokunmatik Ekranda bunlara basarak menülere ve seçeneklere erişin.

2. Menü Düğmeleri



(Arka)

Önceki menüye geri gitmek için basın.



(Ana Sayfa)

Ana ekrana geri dönmek için basın.



(İptal)

Bir işlemi iptal etmek için basın.

3. Arama Tuşları

Telefon veya faks numaralarını çevirmek için ve kopya sayısını girmek için rakamlara basın.

4. LED Güç Göstergesi

Makinenin güç durumuna bağlı olarak LED yanar.

Makine Uyku Modundayken, LED yanıp söner.

5. 🔌 Güç Açma/Kapatma

Makineyi açmak için 🔌 ögesine basın.

Makineyi kapatmak için 🔌 ögesini basılı tutun. Dokunmatik ekranda [Kapatılıyor] görüntülenir ve güç kapatılmadan önce ekranda birkaç saniye kalır. Bağlantı kurulan harici bir telefon veya telesekreter her zaman mevcut olacaktır.

🔌 kullanarak makinenizi kapatırsanız, yazdırma kalitesini korumak için yazıcı kafasını yine düzenli aralıklarla temizleyecektir. Yazıcı kafasının ömrünü uzatmak, daha iyi bir mürekkep verimliliği sağlamak ve baskı kalitesini korumak için makinenizi her zaman bir güç kaynağına bağlı tutun.



İlgili bilgiler

- [Makinenize Giriş](#)

Dokunmatik Ekran LCD'ye Genel Bakış

Makine seçeneklerini görüntülemek ve erişmek için parmağınız ile LCD üzerindeki ◀▶ veya ▲▼ ögesine basın.



(MFC-J2740DW) Ayrıca tüm makine seçeneklerine LCD üzerinde sola, sağa, yukarı veya aşağı kaydırarak da erişebilirsiniz.

Ana ekranlar arasında ◀ veya ▶ düğmesine basarak geçiş yapabilirsiniz.

Ana ekranlardan çeşitli ayarlara erişebilirsiniz.

Ana Ekran

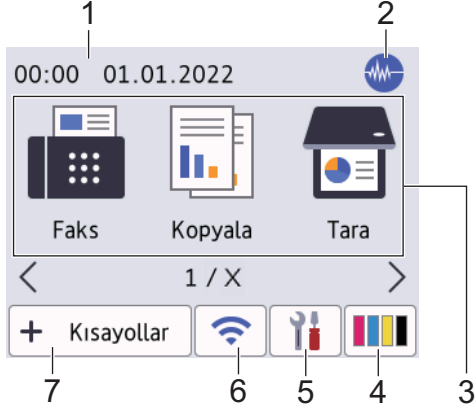

Bu ekran, makine boştayken, makinenin durumunu gösterir. Görüntülendiğinde, makinenizin bir sonraki komut için hazır olduğu anlamına gelir.

1. Tarih ve Saat

Makinede ayarlı olan tarih ve saati gösterir.

2. Sessiz Mod

Bu simge, [Sessiz Modu] ayarı [Açık] olarak ayarlıyken görünür.

Sessiz Mod ayarı yazdırma gürültüsünü azaltabilir. Sessiz Mod açıldığında, baskı hızı yavaşlar.

3. Modlar:

Bir moda geçmek için basın.

[Faks] / [Kopyala] / [Tara] / [Web] / [Uygula.] / [USB] / [A3 Kopyl. Kısayolları] / [Yazılımı İndir] / [Bas. Kafa. Temizl.]

4. Mürekkep

Yaklaşık mevcut mürekkep hacmini gösterir. [Mürekkep] menüsüne erişmek için basın.

Mürekkep kartuşu bitmek üzereyken veya kartuşta bir sorun olduğunda, mürekkep renk göstergesinde bir hata simgesi görüntülenir.

5. Ayarlar

[Ayarlar] menüsüne erişmek için basın.

6. Kablosuz Durumu

Aşağıdaki tablodaki her bir simge kablosuz ağ durumunu gösterir:

	<ul style="list-style-type: none">Makineniz kablosuz erişim noktasına/yönlendiriciye bağlanmamış. Kablosuz ayarlarını yapılandırmak için bu düğmeye basın. Daha ayrıntılı bilgi ►► <i>Hızlı Kurulum Kılavuzu</i>Kablosuz ayarı devre dışı.
	Kablosuz ağ bağlı. Her Ana ekranda üç seviyeli bir gösterge geçerli kablosuz sinyali gücünü gösterir.



Kablosuz erişim noktası/yönlendiricisi algılanamıyor.



Kablosuz Durumu düğmesine basarak kablosuz ayarlarını yapılandırabilirsiniz.

7. + [Kısayollar]

Faks gönderme, kopyalama, tarama, Web Connect ve Uygulamalar hizmetleri gibi sık kullanılan işlemler için Kısayollar oluşturun.



- Her sekmede altı Kısayol olmak üzere üç Kısayol sekmesi kullanılabilir.

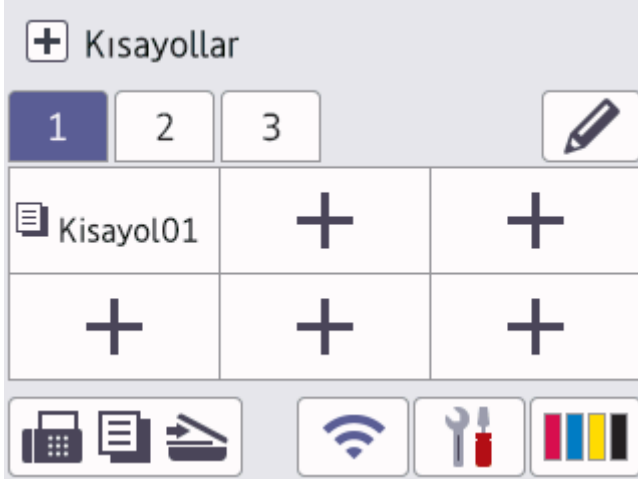

- Ana Ekranlara erişmek için, ekranın altında görüntülenen  ögesine basın.

8. Bilgi simgesi

8

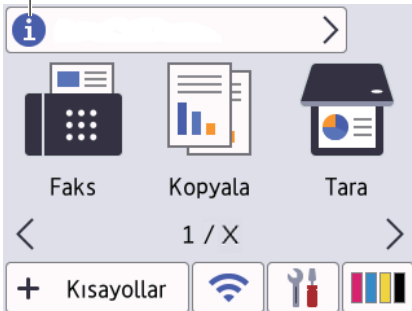



Brother'dan Yeni Bilgiler, [Brother'dan Mesaj] ve [Sür. Oto. Kontrol] gibi bildirim ayarları [Açık] olarak ayarlıyken bilgi çubuğunda görünür.

(Bir internet bağlantısı gereklidir ve veri ücretleri uygulanabilir.)

Ayrıntıları görmek için  ögesine basın.

9. Uyarı simgesi



Uyarı simgesi  bir hata veya bakım mesajı olduğunda görünür; ayrıntıları görüntülemek için  ögesine basın ve sonra Ana ekrana dönmek için  ögesine basın.

ÖNEMLİ

LCD'ye kalem ya da ekran kalemi gibi sivri uçlu bir nesneyle BASMAYIN. Makineye zarar verebilir.

NOT

LCD'ye güç kablosunu takar takmaz veya makineyi açar açmaz DOKUNMAYIN. Bunu yapmak bir hataya neden olabilir.



Bu ürün, ARPHIC TECHNOLOGY CO. LTD'nin yazı tipini kullanır.



İlgili bilgiler

- [Makinenize Giriş](#)
 - [Ayarlar Ekranına Genel Bakış](#)
 - [Hazır Ekranını Ayarlama](#)
 - [Varsayılan İşlev Ekranlarını Ayarlama](#)

İlgili konular:

- [Yazdırma Gürültüsünü Azaltma](#)
- [Mürekkep Hacmini Kontrol Etme \(Sayfa Ölçer\)](#)
- [A3 Kopya Kısayollarını kullanma](#)
- [Hata ve Bakım Mesajları](#)

Ayarlar Ekranına Genel Bakış



[Ayarlar] öğesine bastığınızda dokunmatik ekran makinenin durumunu gösterir.

Brother makinenizin tüm ayarlarına erişmek için Ayarlar menüsünü kullanın.



1. [Bakım]

Aşağıdaki menülere erişmek için basın:

- [Baskı Kalitesini Geliş.]
- [Bas. Kafa. Temizl.]
- [Kağıt Parçalarını Temizle]
- [Kağıt Alma Makara Temizle] (Sadece bazı ülkeler için mevcuttur.)
- [Mürekkep Hacmi]
- [Mürekkep Kartuşu modeli]
- [Baskı Seçenekleri]
- [Mürekkep Kartuşu Kontrolü]
- [Baskı Kalitesi Otomatik Kontrolü]

2. Alım Modu

Geçerli Alım Modunu görüntüler.

3. [Tarih ve Saat]

Tarih ve saati gösterir.

[Tarih ve Saat] menüsüne erişmek için basın.

4. [Ağ]

Bir ağ bağlantısı kurmak için basın.

Bir kablosuz bağlantı kullanıyorsanız, ekrandaki üç düzeyli gösterge  geçerli kablosuz sinyal gücünü gösterir.

5. [Faks Önizleme]

Faks Önizleme ayarını gösterir.

[Faks Önizleme] menüsüne erişmek için basın.

6. [Tüm Ayarlar]

Makinenizin tüm ayarlarının menüsüne erişmek için basın.

7. [Wi-Fi Direkt]

Bir Wi-Fi Direct ağ bağlantısı kurmak için basın.

8. [Çekmece Ayarı]

[Çekmece Ayarı] menüsüne erişmek için basın.

Kağıt boyutu ve türünü değiştirmek için bu seçenekleri kullanın.



İlgili bilgiler

- Dokunmatik Ekran LCD'ye Genel Bakış



İlgili konular:

- Mürekkep Hacmini Kontrol Etme (Sayfa Ölçer)

Hazır Ekranını Ayarlama

Hazır ekranını belirli bir Ana ekranı veya Kısa Yol ekranını gösterecek şekilde ayarlayabilirsiniz.

Makine boştaiken veya  öğesine bastığınızda, makine ayarladığınız ekrana geri dönecektir.

1.  [Ayarlar] > [Tüm Ayarlar] > [Genel Ayarlar] > [Ekran Ayarları] > [Ana Ekran] öğesine basın.
2. Ekran seçeneklerini görüntülemek için ▲ veya ▼ öğesine basın ve sonra istediğiniz seçeneği seçin.
3.  öğesine basın.
Makine yeni Ana ekranınıza gidecektir.





İlgili bilgiler

- [Dokunmatik Ekran LCD'ye Genel Bakış](#)

Varsayılan İşlev Ekranlarını Ayarlama

Ekran Ayarlarını kullanarak, Tarama varsayılan ekranını ayarlayabilirsiniz.

1.  [Ayarlar] > [Tüm Ayarlar] > [Genel Ayarlar] > [Ekran Ayarları] > [Tarama Ekranı] ögesine basın.
2. Tarama seçeneklerini görüntülemek için ▲ veya ▼ ögesine basın ve ardından varsayılan ekran olarak ayarlamak istediğiniz seçeneği belirleyin.
3.  ögesine basın.

✓ İlgili bilgiler



- [Dokunmatik Ekran LCD'ye Genel Bakış](#)

Brother Makinenize Metin Girme

- Kullanılabilecek karakterler ülkenize göre değişebilir.
- Klavye düzeni, ayarladığınız işleve göre değişebilir.

Brother makinenize metin girmeniz gerektiğinde, Dokunmatik Ekran'da bir klavye görüntülenir.





- Harfler, rakamlar ve özel karakterler arasında geçiş yapmak için  ögesine basın.
- Küçük harf ve büyük harf arasında geçiş yapmak için  ögesine basın.
- İmleci sola veya sağa hareket ettirmek için ◀ veya ▶ ögesine basın.

Boşluk girme

- Boşluk girmek için [Boşluk] ögesine basın. Veya, imleci hareket ettirmek için ▶ ögesine basabilirsiniz.

Düzeltilme yapma

- Hatalı bir karakter girerseniz ve değiştirmek isterseniz, hatalı karakteri vurgulamak için ◀ veya ▶ ögesine basın.  ögesine basın ve ardından doğru karakteri girin.
- Bir karakter girmek için, imleci doğru yere getirmek amacıyla ◀ veya ▶ ögesine basın ve ardından karakteri girin.
- Silmek istediğiniz her karakter için  ögesine basın veya tüm karakterleri silmek için  ögesini basılı tutun.

✓ İlgili bilgiler

- [Makinenize Giriş](#)

İlgili konular:

- [Aynı Faksı Birden Fazla Alıcıya Gönderme \(Yayın\)](#)
- [Giden Arama Numaralarını Adres Defterine Kaydetme](#)
- [Bir Yayın Grubu Adını Değiştirme](#)
- [İstasyon Kimliğinizi Ayarlama](#)
- [Kısayolları Değiştirme veya Silme](#)

Brother Yardımcı Programlarına Erişim (Windows)



Brother Utilities, aygıtınıza yüklediğiniz tüm Brother uygulamalarına rahat erişim sunan bir uygulama başlatıcısıdır.

1. Aşağıdakilerden birini yapın:

- Windows 10

 > **Brother** > **Brother Utilities** ögesine tıklayın.

- Windows 8.1

Farenizi **Başlangıç** ekranının sol alt köşesine getirin ve  ögesine tıklayın (dokunmatik bir aygıt kullanıyorsanız, **Uygulamalar** ekranını getirmek için **Başlangıç** ekranının altından yukarı kaydırın).
ekranı görüldüğünde,  (**Brother Utilities**) ögesine dokunun veya tıklayın. **Uygulamalar**

- Windows 7

 (**Başlat**) > **Tüm Programlar** > **Brother** > **Brother Utilities** ögesine tıklayın.

2. Makinenizi seçin.

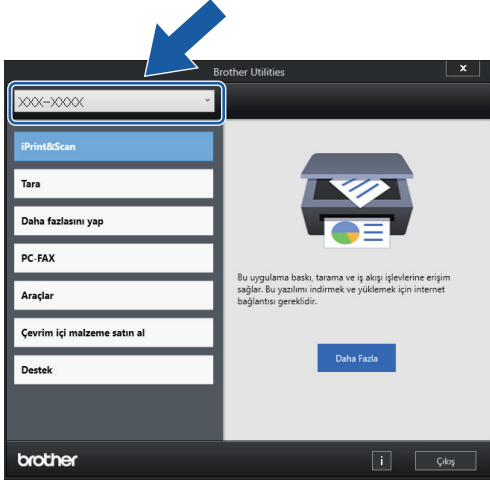

3. Kullanmak istediğiniz işlemi seçin.

✓ İlgili bilgiler

- [Makinenize Giriş](#)
 - [Brother Yazılımı ve Sürücülerini Kaldırın \(Windows\)](#)

Brother Yazılımı ve Sürücülerini Kaldırın (Windows)

1. Aşağıdakilerden birini yapın:

- Windows 10



> **Brother** > **Brother Utilities** ögesine tıklayın.

- Windows 8.1

Farenizi **Başlangıç** ekranının sol alt köşesine getirin ve  ögesine tıklayın (dokunmatik bir aygıt kullanıyorsanız, **Uygulamalar** ekranını getirmek için **Başlangıç** ekranının altından yukarı kaydırın).

ekranı görüldüğünde,  (**Brother Utilities**) ögesine dokunun veya tıklayın. **Uygulamalar**

- Windows 7



(**Başlat**) > **Tüm Programlar** > **Brother** > **Brother Utilities** ögesine tıklayın.

2. Açılır listeye tıklayın ve ardından model adınızı seçin (zaten seçili değilse). Sol gezinme çubuğunda **Araçlar** ögesini tıklayın ve sonra **Kaldır** ögesini tıklayın.

Yazılım ve sürücülerini kaldırmak için iletişim kutusundaki talimatları uygulayın.



İlgili bilgiler

- [Brother Yardımcı Programlarına Erişim \(Windows\)](#)

Brother iPrint&Scan Erişimi (Windows/Mac)

Bilgisayarınızdan yazdırmak ve taramak için Windows ve Mac için Brother iPrint&Scan kullanın.

Aşağıdaki ekranda Windows için Brother iPrint&Scan'ın bir örneği gösterilir. Gerçek ekran uygulamanın sürümüne bağlı olarak değişebilir.

- Windows için
En son uygulamayı indirmek için modelinizin support.brother.com adresindeki **Yüklemeler** sayfasına gidin.
- Mac için
App Store'dan Brother iPrint&Scan indirin ve yükleyin.

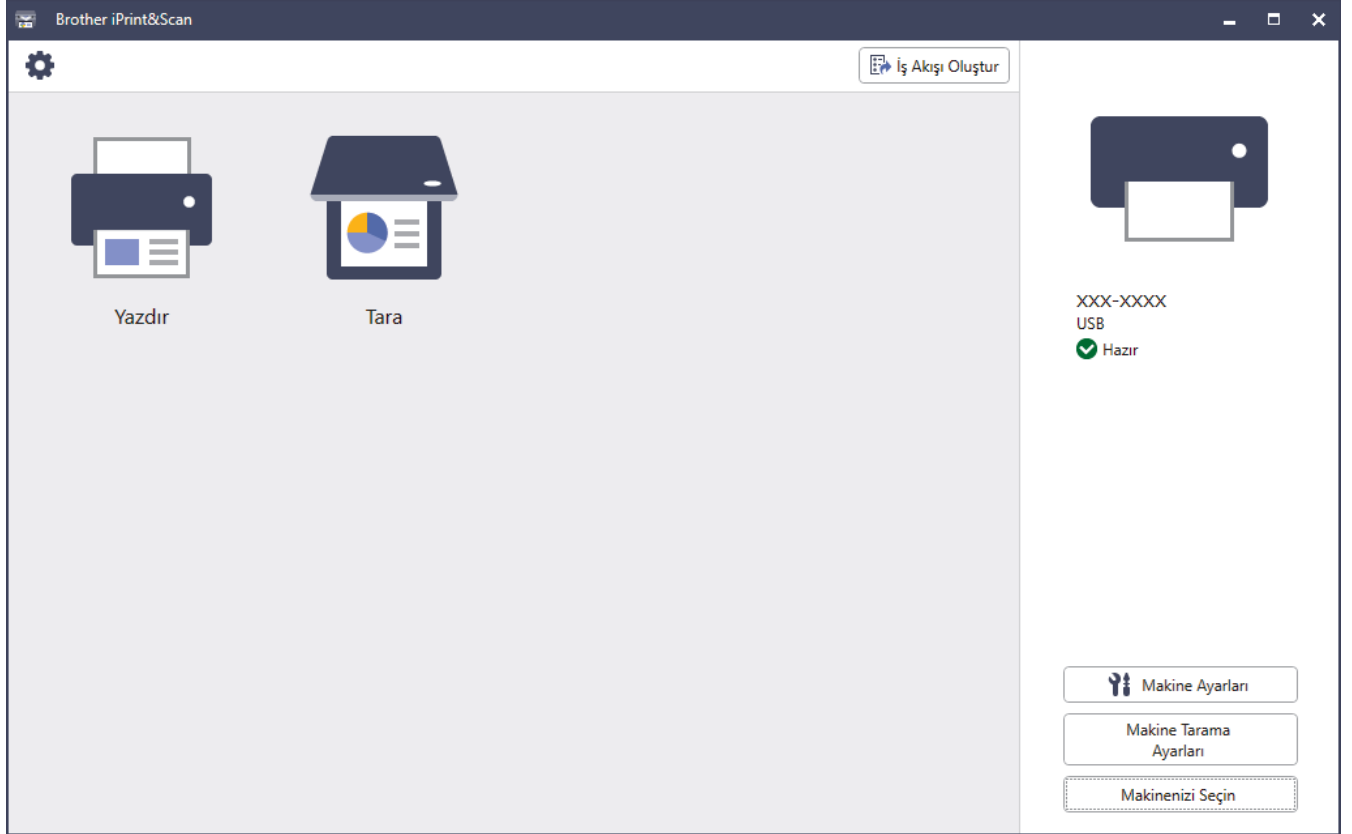

İstenirse, makinenizi çalıştırmak için gerekli sürücüyü ve yazılımı yükleyin. Yükleyiciyi, modelinizin support.brother.com adresindeki **Yüklemeler** sayfasından indirin.



İlgili bilgiler

- [Makinenize Giriş](#)

Brother Makinenizdeki USB / Ethernet Bağlantı Noktası Konumları

USB ve Ethernet bağlantı noktaları makinenin içinde yer alır.

Makinenizi çalıştırmak için gerekli sürücü ve yazılımı yüklemek üzere modelinizin support.brother.com adresindeki **Yüklemeler** sayfasına gidin.

1. Her iki elinizi de kullanarak, makinenin her iki tarafında da bulunan tutma yerlerini kullanın ve tarayıcı kapağını (1) kaldırıp açık konumuna getirin.

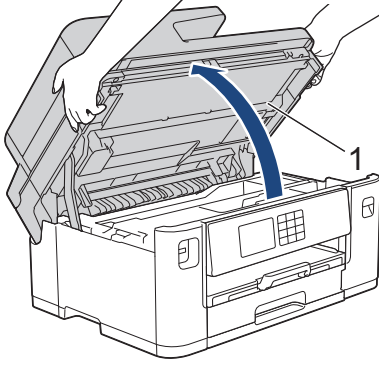

2. Gösterildiği gibi makinenin içinde doğru bağlantı noktasını (kullandığınız kabloya göre) bulun.

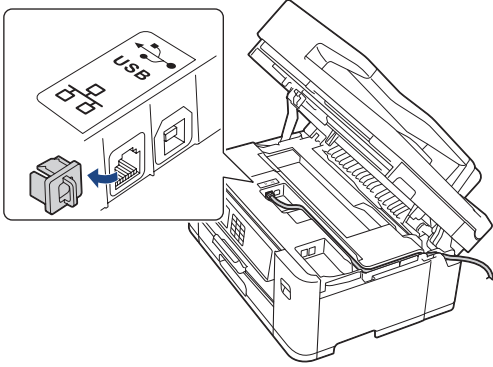

Kabloyu, kablo kanalından ve makinenin arkasından dışarı dikkatlice yönlendirin.

3. Her iki taraftaki tutma yerlerini kullanarak tarayıcı kapağını yavaşça kapatın.

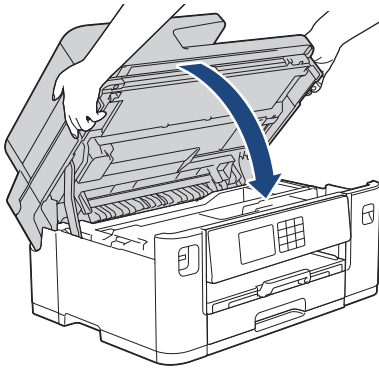

İlgili bilgiler

- Makinenize Giriş

Kağıt Kullanımı

- [Kağıt Yükleme](#)
- [Belgeleri Yükleme](#)

Kağıt Yükleme

- Kağıt Yüklemeye Genel Bakış
- Kağıt Çekmecesi #1 / Kağıt Çekmecesi #2
- Çok Amaçlı Çekmeceye (ÇA Çekmece) Kağıt Yükleme
- Kağıdı, Elle Besleme Yuvasına Yükleme
- Yazdırılmayan Alan
- Kağıt Ayarları
- Kabul Edilebilir Yazdırma Ortamı
- Hata ve Bakım Mesajları
- Kağıt Kullanımı ve Yazdırma Sorunları

Kağıt Yüklemeye Genel Bakış

1. Kağıdı kağıt çekмесesine şu şekilde koyun.





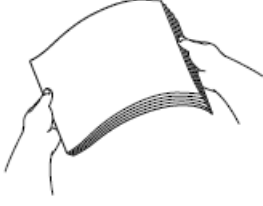

Kağıt yığınının iyice havalandırın.

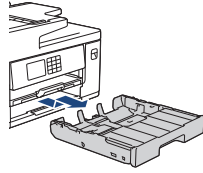
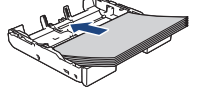
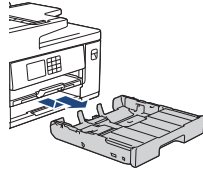

Kağıt yüklerken, yönü kağıt boyutu belirler.

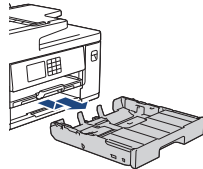
Kağıt Çekмесesi

Çekмеce #1	Çekмеce #2 ¹	Kağıt Nasıl Yüklenir	
A4 Letter Executive	A4 Letter (Düz kağıt ve Geri dönüştürülmüş kağıt)	 Kağıt kılavuzlarını ayarlayın.	 Yatay yönlendirme
A5 A6 Fotoğraf Fotoğraf L Fotoğraf 2L Dizin kartı Zarflar	-	 Kağıt kılavuzlarını ayarlayın.	 Dikey yönlendirme
A3 Ledger Legal Folyo Mexico Legal India Legal (Parlak fotoğraf kağıdı mevcut değildir.)	A3 Ledger Legal Folyo Mexico Legal India Legal (Düz kağıt ve Geri dönüştürülmüş kağıt)	 Yeşil kaydırıcı ile çekмеceyi uzatın ardından kağıt kılavuzlarını ayarlayın.	 Dikey yönlendirme

¹ Çekмеce #2 sadece MFC-J2740DW için kullanılabilir.

ÇA Çekmece

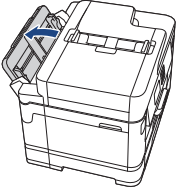
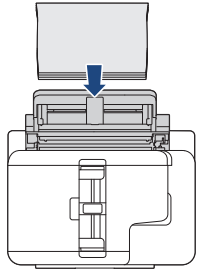
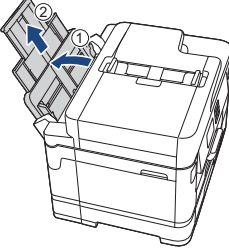
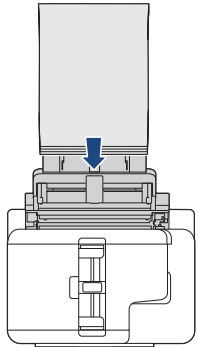
ÇA Çekmece ¹	Kağıt Nasıl Yüklenir	
A4 Letter Executive		<p>ÇA çekmece kağıt kılavuzlarını ayarlayın.</p>  <p>Yatay yönlendirme</p>
A3 Ledger Legal Folyo Mexico Legal India Legal A5 A6 Fotoğraf Fotoğraf L Fotoğraf 2L Dizin kartı Zarflar Uzun Kağıt ^{2 3}		<p>ÇA çekmece kağıt kılavuzlarını ayarlayın.</p>  <p>Dikey yönlendirme</p>

1 ÇA çekmece yalnızca MFC-J2740DW için mevcuttur.

2 Genişlik: 88,9 - 297 mm / Yükseklik: 431,9 - 1200 mm.

3 ÇA çekmeceye tek seferde sadece bir adet Uzun kağıt sayfası koyabilirsiniz. Kağıda zarar vermektan kaçınmak için, Uzun kağıdı yüklerken kağıt desteğini (2) yukarı ÇEKMEYİN.

Elle Besleme Yuvası

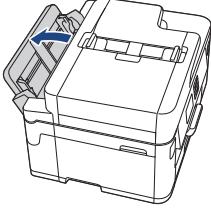
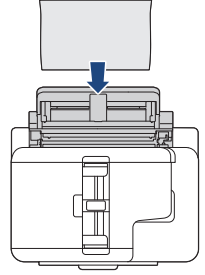
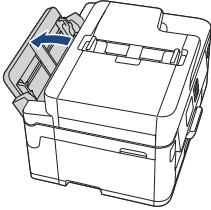
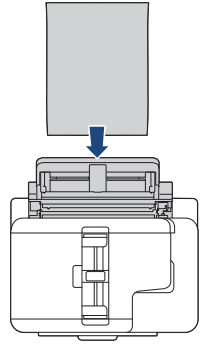
Elle Besleme Yuvası ^{1 2}	Kağıt Nasıl Yüklenir	
A4 Letter Executive		Elle besleme yuvası kağıt kılavuzlarını ayarlayın.  Yatay yönlendirme
A3 Ledger Legal Folyo Mexico Legal India Legal A5 A6 Fotoğraf Fotoğraf L Fotoğraf 2L Dizin kartı Zarflar		Elle besleme yuvası kağıt kılavuzlarını ayarlayın.  Dikey yönlendirme

- 1 Elle Besleme Yuvası yalnızca MFC-J2340DW için mevcuttur.
- 2 Elle besleme yuvasına tek seferde sadece bir sayfa kağıt koyabilirsiniz.

2. Kağıt desteği kapağını açın.

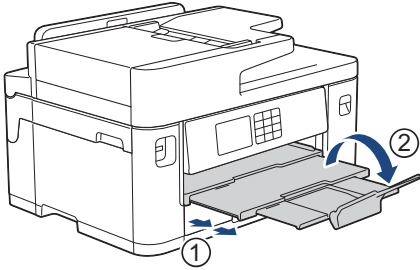

3. Gerekirse, makinenin menüsündeki kağıt boyutu ayarını değiştirin.

✓ İlgili bilgiler

- [Kağıt Yükleme](#)

Kağıt Çekmecesi #1 / Kağıt Çekmecesi #2

- A4, Letter veya Executive Boyutunda Kağıdı Kağıt Çekmecesi 1 / Kağıt Çekmecesi 2
- A3, Ledger veya Legal Boyutunda Kağıdı Kağıt Çekmecesi 1 / Kağıt Çekmecesi 2
- Kağıt Çekmecesi #1'e Fotoğraf Kağıdı Yükleme
- Kağıt Çekmecesi #1'e Zarf Yükleme

A4, Letter veya Executive Boyutunda Kağıdı Kağıt Çekmecesi 1 / Kağıt Çekmecesi 2

- [Kağıt Kontr.] ayarı [Açık] olarak yapılır ve kağıt çekmesini makineden dışarı çekerseniz, LCD'de kağıt türünü ve kağıt boyutunu değiştirmenize imkan veren bir mesaj görünür.
- Çekmeceye farklı bir kağıt boyutu yüklediğinizde, makinedeki veya bilgisayarınızdaki Kağıt Boyutu ayarını da değiştirmeniz gerekir.
Bu sayede, yazıcı sürücüsünde (Windows) ya da makinede Otomatik Çekmece Seçimi ayarlandıysa, makinenin uygun çekmeceye otomatik olarak kağıt beslemesi sağlanır. (MFC-J2740DW)
- Çekmece #2'de sadece düz kağıt kullanabilirsiniz. (MFC-J2740DW)

Bu talimatlar Çekmece #1'e kağıt yüklemeyi açıklar.

(MFC-J2740DW) Çekmece #2 için izlenecek adımlar da çok benzerdir.

1. Kağıt desteği kapağı (1) açıksa kapatın ve ardından kağıt desteğini (2) kapatın.

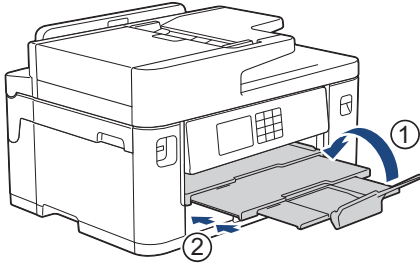

2. Kağıt çekmesini ok işareti ile gösterildiği gibi tamamen makineden dışarı çekin.

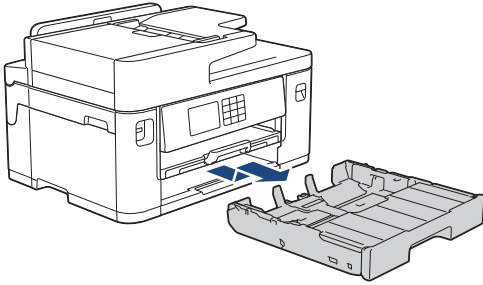

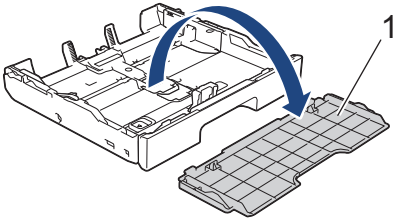

3. Çekmece üst kapağını çıkarın (1).

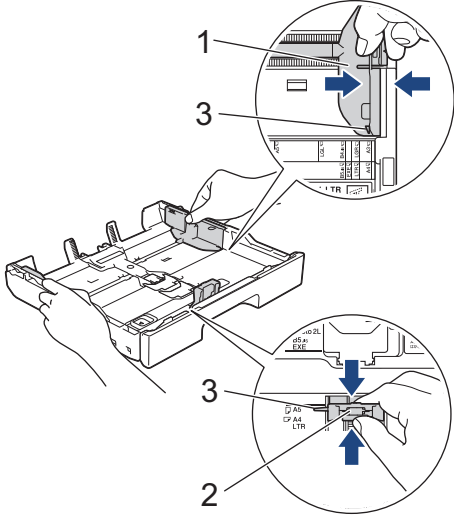

4. Kağıt boyutuna oturması için kağıt genişlik kılavuzlarına (1) ve kağıt uzunluk kılavuzuna (2) yavaşça basın ve kaydırın.

Kağıt genişlik kılavuzundaki (1) ve kağıt uzunluk kılavuzundaki (2) üçgen işaretinin (3) kullandığınız kağıda ait işaretler ile hizalı olduğundan emin olun.



 Çekmece 1'e Executive boyutlu kağıt koyduysanız, durdurucuyu (4) kaldırın.

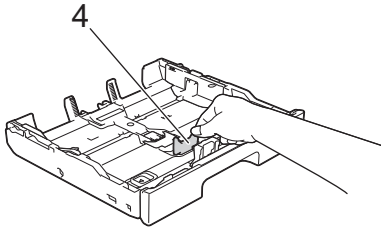

5. Kağıt sıkışmalarını ve hatalı beslemeleri önlemek için kağıt destesini iyice havalandırın.

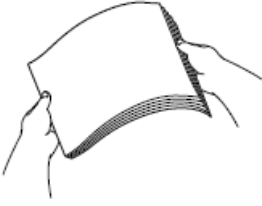

 Kağıdın kıvrılmış veya buruşmuş olmadığından her zaman emin olun.

6. Kağıdı, yazdırma yüzeyi **aşağı bakacak şekilde yavaşça çekmeceye yerleştirin.**

Yatay yönlendirme

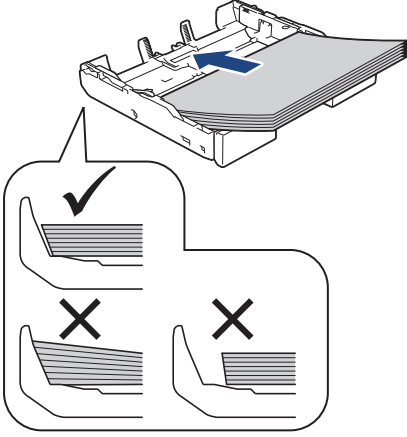

ÖNEMLİ

Kağıdı çok içeri itmeye dikkat edin, çekmecenin arkasında kalkabilir ve kağıt besleme sorunlarına yol açabilir.



Çekmece boşalmadan önce kağıt eklemek için, kağıdı çekmecedan çıkarın ve eklediğiniz kağıtla birleştirin. Makinenin birden fazla kağıdı beslemesini engellemek için kağıt destesini her zaman iyice havalandırın.

7. Kağıt uzunluk kılavuzunun (1) kağıdın kenarlarına dokunduğundan emin olun.

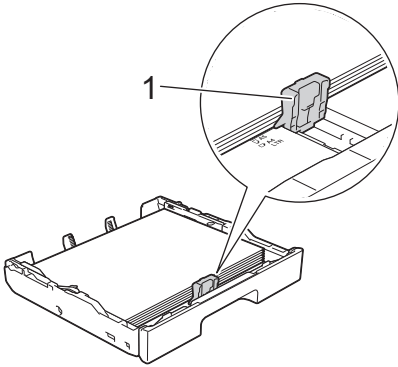

8. Kağıt genişlik kılavuzlarını (1) kağıda uymasını için yavaşça ayarlayın. Kağıt kılavuzlarının, kağıdın kenarlarına dokunduğundan emin olun.

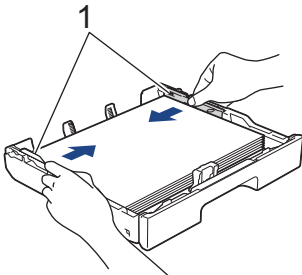

9. Kağıdın, çekmece içinde düz durduğundan ve maksimum kağıt işaretinin (1) altında olduğundan emin olun. Kağıt çekmecesini aşırı doldurma kağıt sıkışmalarına neden olabilir.

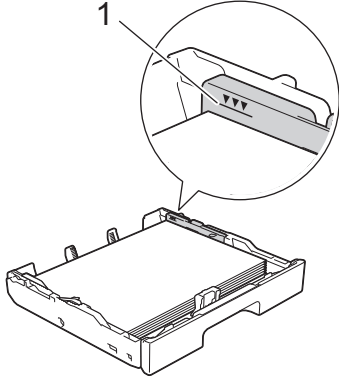

10. Çekmece üst kapağını yerine takın.

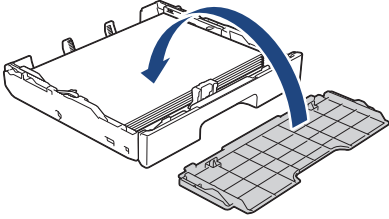

11. Kağıt çekmesini tamamen makinenin içine yavaşça itin.

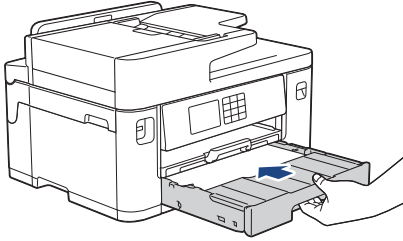

ÖNEMLİ

Kağıt çekmesini zorla ya da hızlı şekilde makinenin içine İTMEYİN. Bunun yapılması kağıt sıkışmalarına ya da kağıt besleme sorunlarına neden olabilir.

12. Kağıt desteğini yerine oturana kadar dışarı çekin.

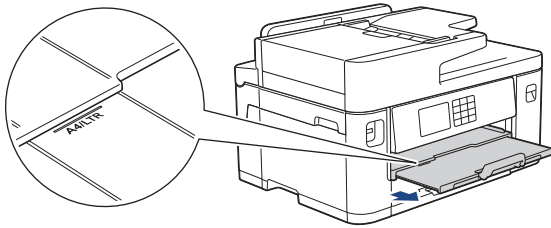

13. Gerekirse, makinenin menüsündeki kağıt boyutu ayarını değiştirin.

✓ İlgili bilgiler

- Kağıt Çekmecesi #1 / Kağıt Çekmecesi #2

İlgili konular:

- Kağıt Ayarını Kontrol Etme İşlevini Değiştirme
- Kağıt Boyutu ve Kağıt Türünü Değiştirme
- Doğru Yazdırma Ortamının Seçilmesi

A3, Ledger veya Legal Boyutunda Kağıdı Kağıt Çekmecesi 1 / Kağıt Çekmecesi 2

- [Kağıt Kontr.] ayarı [Açık] olarak yapılır ve kağıt çekmesini makineden dışarı çekerseniz, LCD'de kağıt türünü ve kağıt boyutunu değiştirmenize imkan veren bir mesaj görünür.
- Çekmeceye farklı bir kağıt boyutu yüklediğinizde, makinedeki veya bilgisayarınızdaki Kağıt Boyutu ayarını da değiştirmeniz gerekir.
Bu sayede, yazıcı sürücüsünde (Windows) ya da makinede Otomatik Çekmece Seçimi ayarlandıysa, makinenin uygun çekmeceye otomatik olarak kağıt beslemesi sağlanır. (MFC-J2740DW)
- Bu yöntemi kullanırken parlak fotoğraf kağıdı Çekmece 1'de bir seçenek olmayacaktır.
- Çekmece #2'de sadece düz kağıt kullanabilirsiniz. (MFC-J2740DW)

Bu talimatlar Çekmece #1'e kağıt yüklemeyi açıklar.

(MFC-J2740DW) Çekmece #2 için izlenecek adımlar da çok benzerdir.

1. Kağıt desteği kapağı (1) açıksa kapatın ve ardından kağıt desteğini (2) kapatın.

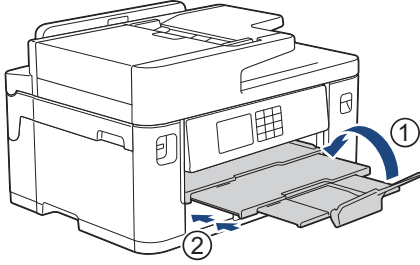

2. Kağıt çekmesini ok işareti ile gösterildiği gibi tamamen makineden dışarı çekin.

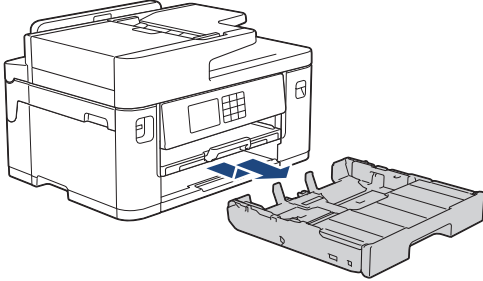

3. Çekmece üst kapağını çıkarın (1).

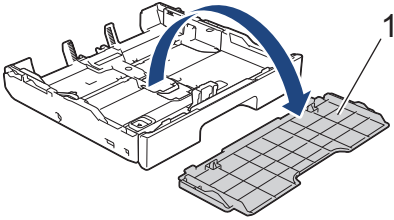

4. Çekmeceyi düz bir yüzeye koyun.

Yeşil kaydırıcıyı sola itin ve ardından çekmeceyi yerine oturana kadar uzatın.

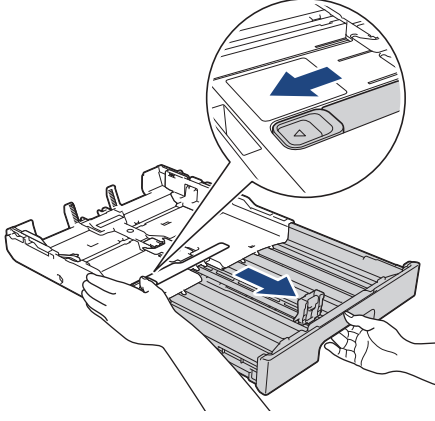

5. Kağıt boyutuna oturması için kağıt genişlik kılavuzlarına (1) ve kağıt uzunluk kılavuzuna (2) yavaşça basın ve kaydırın.

Kağıt genişlik kılavuzundaki (1) ve kağıt uzunluk kılavuzundaki (2) üçgen işaretinin (3) kullandığınız kağıda ait işaretler ile hizalı olduğundan emin olun.

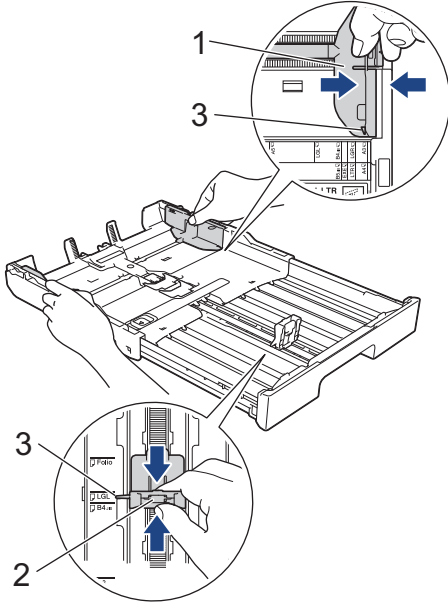

6. Kağıt sıkışmalarını ve hatalı beslemeleri önlemek için kağıt destesini iyice havalandırın.

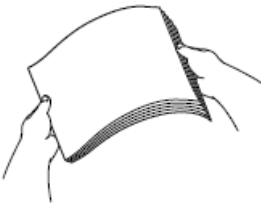

Kağıdın kıvrılmış veya buruşmuş olmadığından her zaman emin olun.

7. Kağıdı, yazdırma yüzeyi **aşağı bakacak şekilde yavaşça çekmeceye yerleştirin.**

Dikey yönlendirme

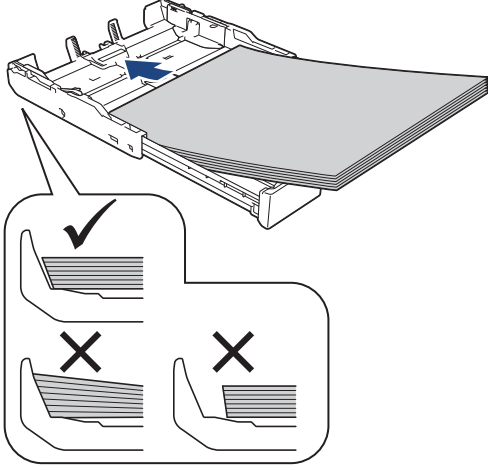

ÖNEMLİ

Kağıdı çok içeri itmeye dikkat edin, çekmecenin arkasında kalkabilir ve kağıt besleme sorunlarına yol açabilir.



Çekmece boşalmadan önce kağıt eklemek için, kağıdı çekmecedan çıkarın ve eklediğiniz kağıtla birleştirin. Makinenin birden fazla kağıdı beslemesini engellemek için kağıt destesini her zaman iyice havalandırın.

8. Kağıt uzunluk kılavuzunun (1) kağıdın kenarlarına dokunduğundan emin olun.

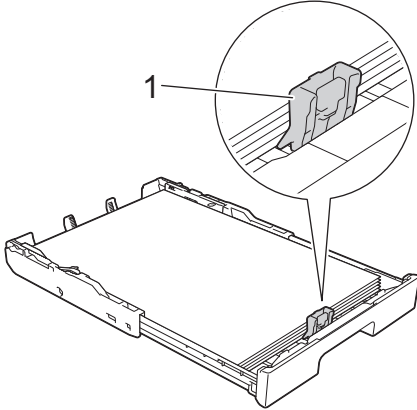

9. Kağıt genişlik kılavuzlarını (1) kağıda uymasını için yavaşça ayarlayın. Kağıt kılavuzlarının, kağıdın kenarlarına dokunduğundan emin olun.

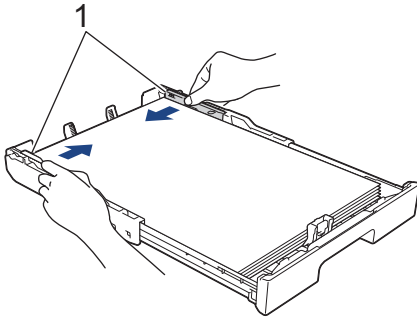

10. Kağıdın, çekmece içinde düz durduğundan ve maksimum kağıt işaretinin (1) altında olduğundan emin olun. Kağıt çekmecesini aşırı doldurma kağıt sıkışmalarına neden olabilir.

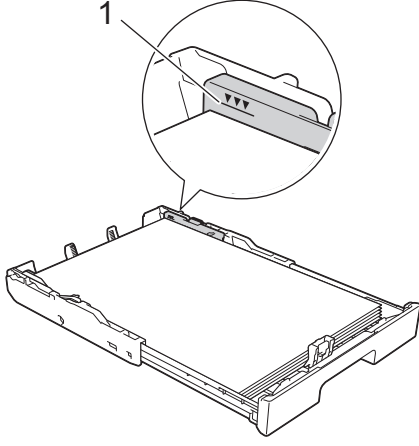

11. Çekmece üst kapağını yerine takın.

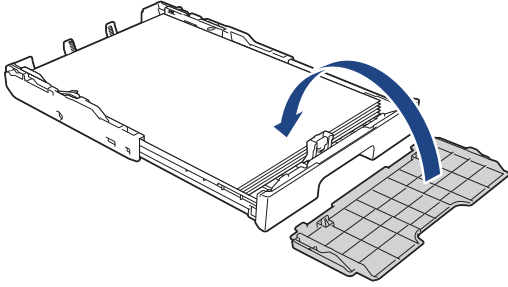

12. Kağıt çekmesini tamamen makinenin içine yavaşça itin.

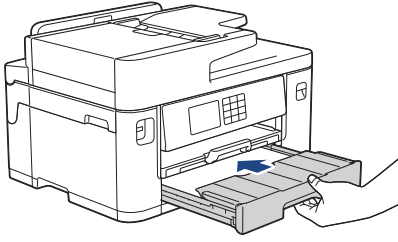

ÖNEMLİ

Kağıt çekmesini zorla ya da hızlı şekilde makinenin içine İTMEYİN. Bunun yapılması kağıt sıkışmalarına ya da kağıt besleme sorunlarına neden olabilir.

13. Kağıt desteğini (1) yerine oturuncaya kadar dışarı çekin ve sonra kağıt desteği kapağını (2) açın.

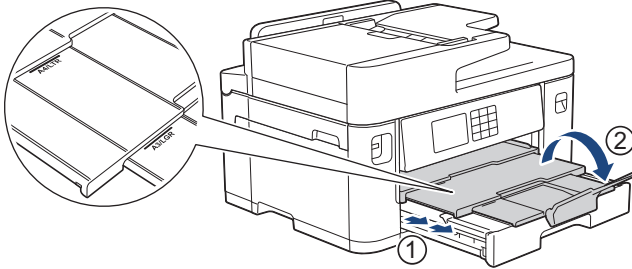

14. Gerekirse, makinenin menüsündeki kağıt boyutu ayarını değiştirin.

⚠ DİKKAT

Makineyi, çekmece masanın veya sıranın kenarını geçmeyecek ve birinin çarpmasına yol açmayacak şekilde yerleştirin. Makine düşebilir ve incinmeye neden olabilir.

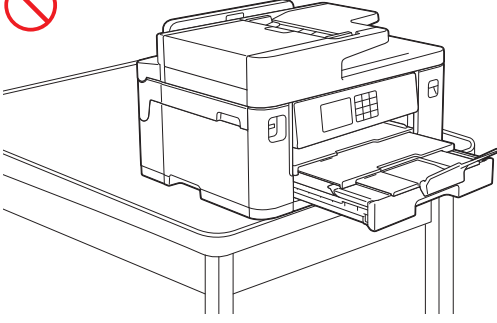
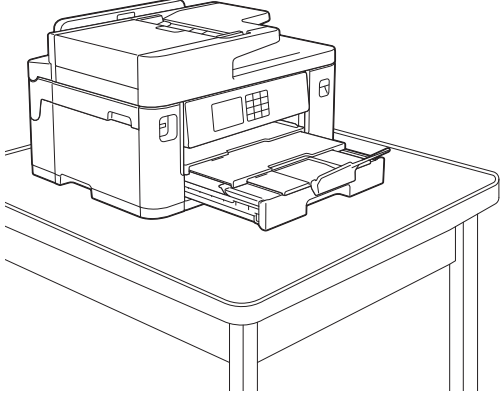

Kağıt çekmesini kapatmadan önce kağıdı çekmecedan çıkarın.

Çekmeceyi düz bir yüzeye koyun.

Yeşil kaydırıcıyı sola itin ve ardından çekmeceyi yerine oturana kadar önden itin. Kağıdı çekmeceye koyun.

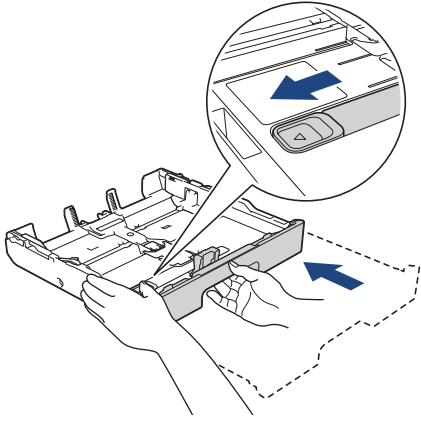

İlgili bilgiler

- Kağıt Çekmecesi #1 / Kağıt Çekmecesi #2

Kağıt Çekmecesi #1'e Fotoğraf Kağıdı Yükleme

- [Kağıt Kontr.] ayarı [Açık] olarak yapılır ve kağıt çekmesini makineden dışarı çekerseniz, LCD'de kağıt türünü ve kağıt boyutunu değiştirmenize imkan veren bir mesaj görünür.
- Çekmeceye farklı bir kağıt boyutu yüklediğinizde, makinedeki veya bilgisayarınızdaki Kağıt Boyutu ayarını da değiştirmeniz gerekir.

Bu sayede, yazıcı sürücüsünde (Windows) ya da makinede Otomatik Çekmece Seçimi ayarlandıysa, makinenin uygun çekmeceye otomatik olarak kağıt beslemesi sağlanır. (MFC-J2740DW)

1. Kağıt desteği kapağı (1) açarsa kapatın ve ardından kağıt desteğini (2) kapatın.

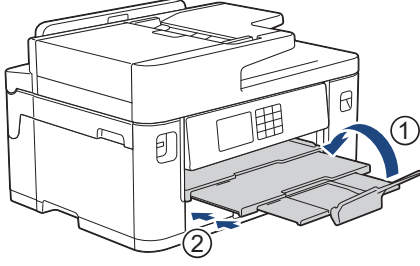

2. Kağıt çekmesini ok işareti ile gösterildiği gibi tamamen makineden dışarı çekin.

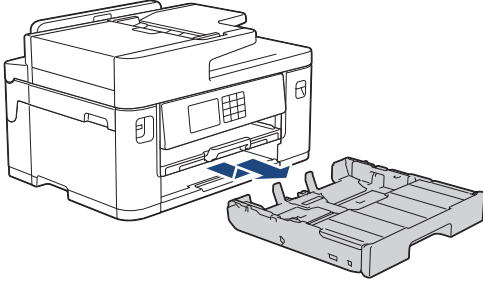

3. Çekmece üst kapağını çıkarın (1).

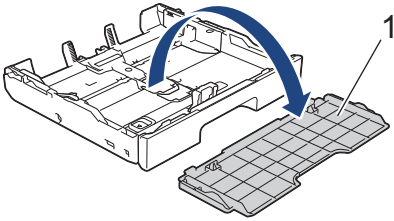

4. Aşağıdakilerden birini yapın:

- Kağıt çekmesine Fotoğraf L (9 x 13 cm) yüklerseniz, Fotoğraf L durdurucusunu (1) kaldırın.
- Kağıt çekmesine Fotoğraf (10 x 15 cm) yüklerseniz, Fotoğraf durdurucusunu kaldırın (2).
- Kağıt çekmesine Fotoğraf 2L (13 x 18 cm) yüklerseniz, Fotoğraf 2L durdurucusunu (3) kaldırın.

Kağıt boyutuna oturması için, kağıt genişlik kılavuzlarına (4) yavaşça basın ve kaydırın.

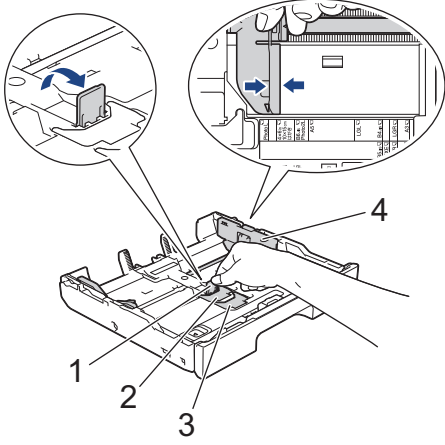

5. En fazla 20 adede kadar fotoğraf kağıdını, baskı yüzeyi **aşağı dönük** şekilde kağıt çekmecesine koyun. 20 adetten fazla fotoğraf kağıdı yüklemek kağıt sıkışmasına yol açabilir.

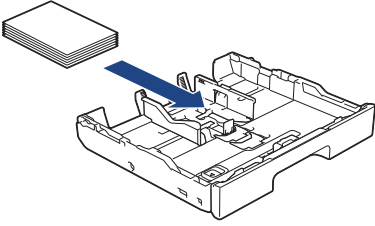

6. Kağıt genişlik kılavuzlarını (1) kağıda uymasını için yavaşça ayarlayın. Kağıt kılavuzlarının kağıdın kenarlarına dokunduğundan ve kağıdın çekmecenin içinde düz olduğundan emin olun.

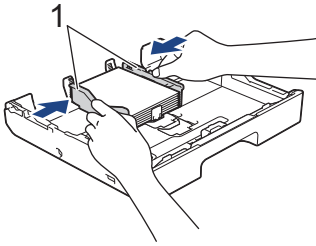

7. Çekmece üst kapağını yerine takın.

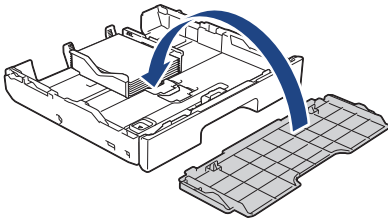

8. Kağıt çekmecesini tamamen makinenin içine yavaşça itin.

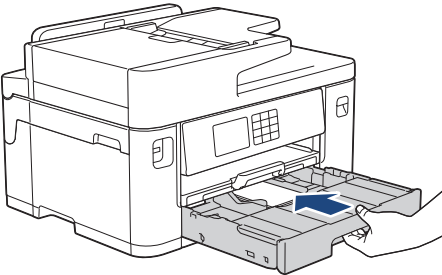

ÖNEMLİ

Kağıt çekmecesini zorla ya da hızlı şekilde makinenin içine İTMEYİN. Bunun yapılması kağıt sıkışmalarına ya da kağıt besleme sorunlarına neden olabilir.

9. Kağıt desteđini yerine oturana kadar dışarı çekin.

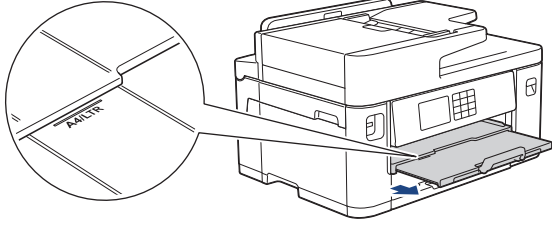

10. Gerekirse, makinenin menüsündeki kağıt boyutu ayarını deđiştirin.

✓ İlgili bilgiler

- Kağıt Çekmecesı #1 / Kağıt Çekmecesı #2

İlgili konular:

- Kağıt Ayarını Kontrol Etme İşlevini Deđiştirme
- Kağıt Boyutu ve Kağıt Türünü Deđiştirme
- Doğru Yazdırma Ortamının Seçilmesi

Kağıt Çekmecesi #1'e Zarf Yükleme

- [Kağıt Kontr.] ayarı [Açık] olarak yapılır ve kağıt çekmesini makineden dışarı çekerseniz, LCD'de kağıt türünü ve kağıt boyutunu değiştirmenize imkan veren bir mesaj görünür.
- Çeşitli boyutlarda zarfları yükleyebilirsiniz. ►► *İlgili bilgiler: Her Bir İşlem için Kağıt Türü ve Kağıt Boyutu*
- Çekmeceye farklı bir kağıt boyutu yüklediğinizde, makinedeki veya bilgisayarınızdaki Kağıt Boyutu ayarını da değiştirmeniz gerekir.
Bu sayede, yazıcı sürücüsünde (Windows) ya da makinede Otomatik Çekmece Seçimi ayarlandıysa, makinenin uygun çekmeceye otomatik olarak kağıt beslemesi sağlanır. (MFC-J2740DW)
- Zarfları tepsiye yüklemeye başlamadan önce, zarfların köşelerine ve kenarlarına bastırarak olabildiğince düz hale getirin.



1. Kağıt desteği kapağı (1) açıksa kapatın ve ardından kağıt desteğini (2) kapatın.

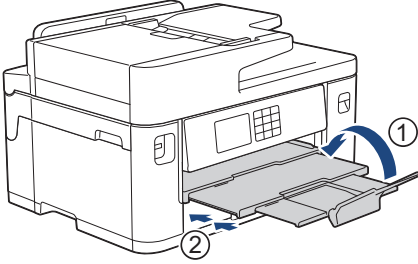

2. Kağıt çekmesini ok işareti ile gösterildiği gibi tamamen makineden dışarı çekin.

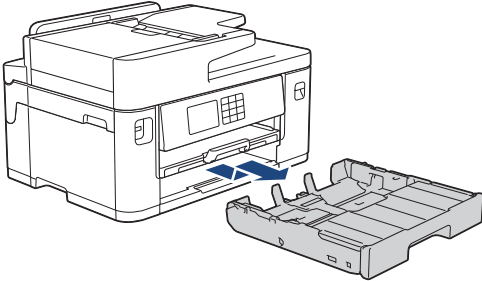

3. Çekmece üst kapağını çıkarın (1).

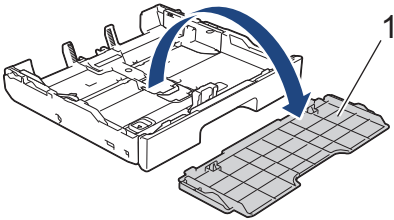

4. En fazla 10 adede kadar zarfları, **yüz aşağı** olacak şekilde kağıt çekmecesine koyun. 10 adetten fazla zarf yüklemek kağıt sıkışmasına yol açabilir.

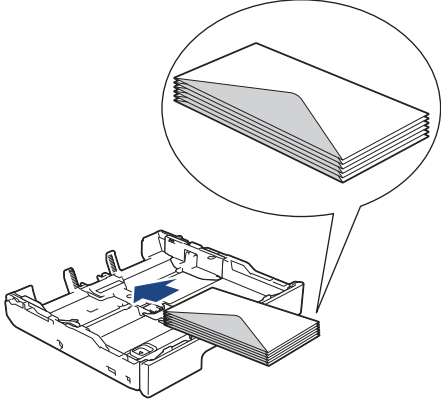

5. Zarf boyutuna oturması için, kağıt genişlik kılavuzlarına (1) ve kağıt uzunluk kılavuzuna (2) yavaşça basın ve kaydırın.

Zarfların, çekmece içinde düz olduğundan emin olun.

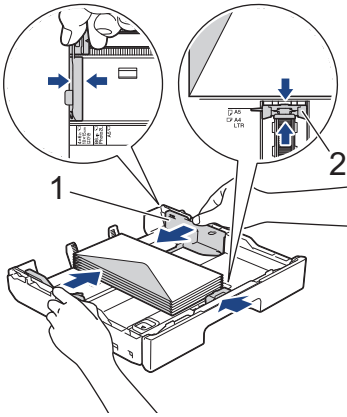

ÖNEMLİ

Zarflar çoklu besleniyorsa, kağıt çekmecesine tek seferde bir zarf koyun.



Com-10 zarfları gibi, çekmece uzunluğundan daha uzun olan zarflar kullanıyorsanız, çekmeceyi aşağıdaki şekilde genişletin ve ardından zarfları yükleyin.

Çekmeceyi düz bir yüzeye koyun. Yeşil kaydırıcıyı sola itin ve ardından çekmeceyi yerine oturana kadar uzatın.

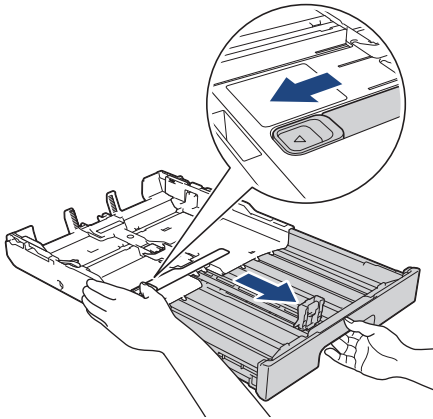

6. Çekmece üst kapağını yerine takın.

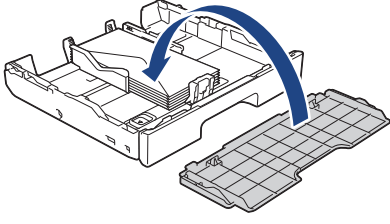

7. Kağıt çekmecesini tamamen makinenin içine yavaşça itin.

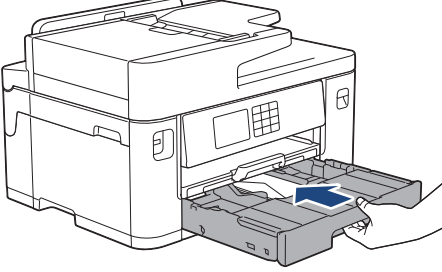

ÖNEMLİ

Kağıt çekmecesini zorla ya da hızlı şekilde makinenin içine İTMEYİN. Bunun yapılması kağıt sıkışmalarına ya da kağıt besleme sorunlarına neden olabilir.

8. Kağıt desteğini (1) yerine oturuncaya kadar dışarı çekin ve sonra kağıt desteği kapağını (2) açın.

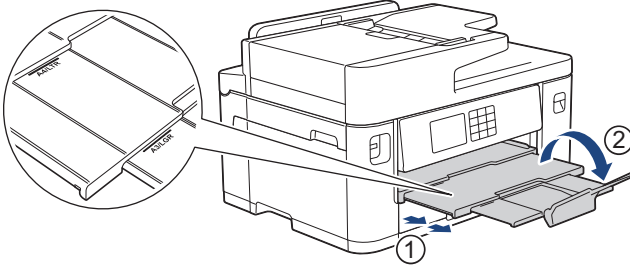

9. Gerekirse, makinenin menüsündeki kağıt boyutu ayarını değiştirin.

İlgili bilgiler

- Kağıt Çekmecesesi #1 / Kağıt Çekmecesesi #2

İlgili konular:

- Her Bir İşlem için Kağıt Türü ve Kağıt Boyutu
- Kağıt Ayarını Kontrol Etme İşlevini Değiştirme
- Kağıt Boyutu ve Kağıt Türünü Değiştirme
- Doğru Yazdırma Ortamının Seçilmesi

Çok Amaçlı Çekmeceye (ÇA Çekmece) Kağıt Yükleme

İlgili Modeller: MFC-J2740DW

- Çok Amaçlı Çekmeceye (ÇA Çekmece) Kesilmiş Kağıt, Fotoğraf Kağıdı veya Zarfları Yükleme
- Çok Amaçlı Çekmeceye (ÇA Çekmece) Uzun Kağıt Yükleme

Çok Amaçlı Çekmeceye (ÇA Çekmece) Kesilmiş Kağıt, Fotoğraf Kağıdı veya Zarfları Yükleme

İlgili Modeller: MFC-J2740DW

Fotoğraf kağıdı veya zarf gibi özel yazdırma ortamları için ÇA çekmeceyi kullanın.

- [Kağıt Kontr.] ayarı [Açık] olarak yapılır ve kağıdı ÇA çekmeceye koyarsanız, LCD'de kağıt türünü ve kağıt boyutunu değiştirmenize imkan veren bir mesaj görünür.
- Çekmeceye farklı bir kağıt boyutu yüklediğinizde, makinedeki veya bilgisayarınızdaki Kağıt Boyutu ayarını da değiştirmeniz gerekir.

Bu sayede, yazıcı sürücüsünde (Windows) ya da makinede Otomatik Çekmece Seçimi ayarlandıysa, makinenin uygun çekmeceye otomatik olarak kağıt beslemesi sağlanır.

NOT

Makinenin içine toz girmesini önlemek için, kullanmıyorsanız ÇA çekmeceyi kapattığınızdan emin olun.

1. ÇA çekmeceyi açın.

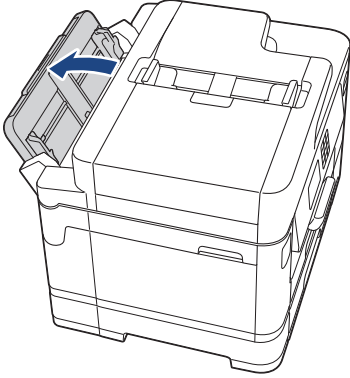

A4 veya Letter boyutundan daha büyük bir kağıt yerleştirmek istediğinizde, iki elinizi kullanarak yerine oturana kadar kağıt desteğini yukarı çekin.

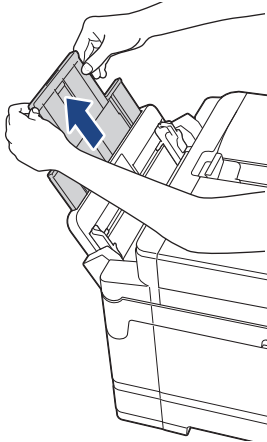

2. ÇA çekmecenin kağıt kılavuzlarına nazikçe bastırın ve kullandığınız kağıdın genişliğine uyacak şekilde kaydırın.

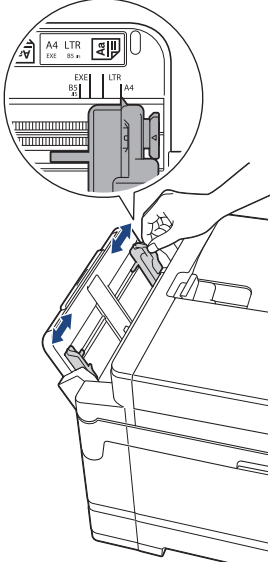

3. Kağıt sıkışmalarını ve hatalı beslemeleri önlemek için kağıt destesini iyice havalandırın.



Kağıdın kıvrılmış veya buruşmuş olmadığından her zaman emin olun.

4. Kağıdı, baskı yüzeyi **yukarı** bakacak şekilde, nazikçe ÇA çekmeceye yükleyin.
- A4, Letter veya Executive Kullanımı

Yatay yönlendirme

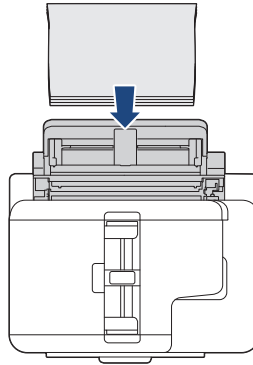
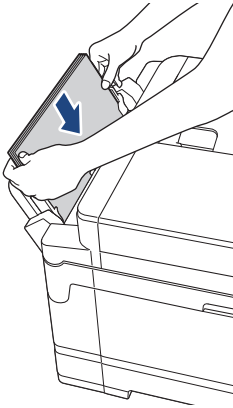

- A3, Ledger, Legal, Folyo, Mexico Legal, India Legal, A5, A6, zarflar, Fotoğraf, Fotoğraf L, Fotoğraf 2L veya Dizin Kartı

Dikey yönlendirme

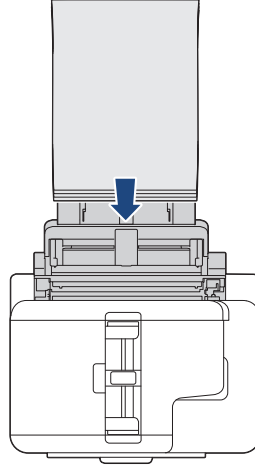
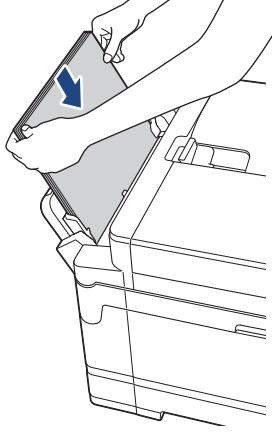

Zarfları kullanırken, zarfları resimde gösterildiği gibi yazdırma **yüzeyi yukarı** bakacak ve kapak solda kalacak şekilde yükleyin.

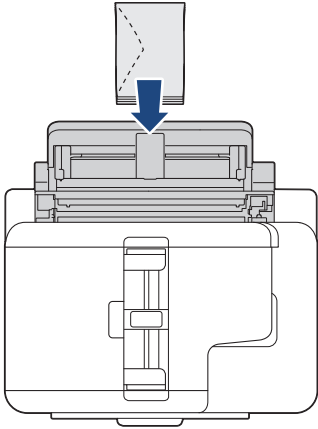

ÇA çekmeceye kağıt yüklemekte sorun yaşıyorsanız, bırakma kolunu (1) makinenin arkasına doğru itin ve ardından kağıdı yükleyin.

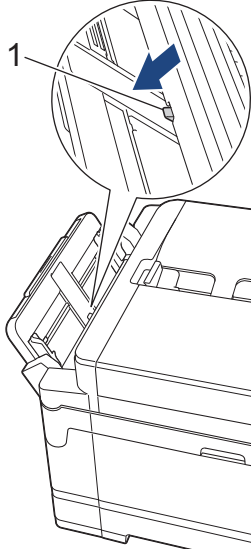

5. Her iki elinizi de kullanarak, ÇA çekmecenin kağıt kılavuzlarını kağıda uyacak şekilde nazikçe ayarlayın.

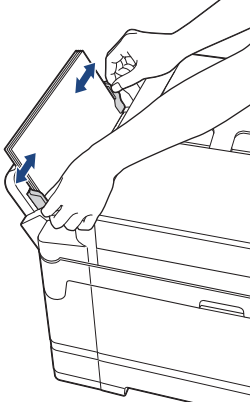

- Kağıt kılavuzlarını, kağıda karşı çok sıkı olacak şekilde BASTIRMAYIN. Böyle yapmak kağıdın katlanmasına ve sıkışmasına yol açabilir.
- Kağıdı ÇA çekmecenin ortasına, kağıt kılavuzlarının arasına yerleştirin. Kağıt ortalanmamışsa, çıkarın ve yeniden orta konumda koyun.

6. Aşağıdakilerden birini yapın:

- A4 veya Letter veya daha küçük boyutta kağıt kullanırken, kağıt desteğini yerine oturana kadar dışarı çekin.

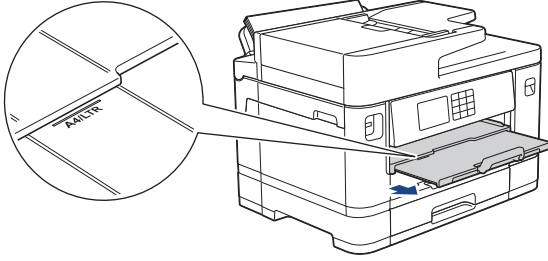

- A4, Letter veya zarflardan daha büyük kağıt kullanırken, kağıt desteğini (1) yerine oturana kadar dışarı çekin ve ardından kağıt desteği kapağını açın (2).

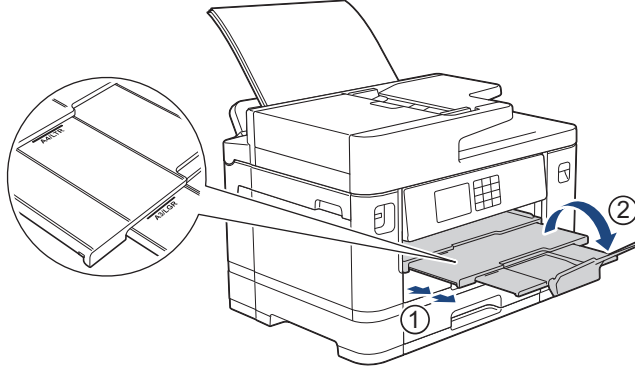

7. Gerekirse, makinenin menüsündeki kağıt boyutu ayarını değiştirin.



ÇA çekmeceyi kapamadan önce baskının bittiğinden emin olun.



İlgili bilgiler

- Çok Amaçlı Çekmeceye (ÇA Çekmece) Kağıt Yükleme

İlgili konular:

- Doğru Yazdırma Ortamının Seçilmesi
- Hata ve Bakım Mesajları

Çok Amaçlı Çekmeceye (ÇA Çekmece) Uzun Kağıt Yükleme

İlgili Modeller: MFC-J2740DW

ÇA çekmeceyi kullanarak bir seferde **bir sayfa** Uzun Kağıt yükleyin.

- Bir Uzun kağıdı yazdırmak için ÇA çekmeceyi kullanın (Genişlik: 88,9 - 297 mm / Yükseklik: 431,9 - 1200 mm).
- Yalnızca bilgisayarınızdan yazdırırken veya AirPrint kullanarak yazdırırken Uzun kağıt kullanın. Kopyalama veya faksalama yaparken Uzun kağıt kullanmayın.
- [Kağıt Kontr.] ayarı [Açık] olarak yapılır ve kağıdı ÇA çekmeceye koyarsanız, LCD'de kağıt türünü ve kağıt boyutunu değiştirmenize imkan veren bir mesaj görünür.
- Çekmeceye farklı bir kağıt boyutu yüklediğinizde, makinedeki veya bilgisayarınızdaki Kağıt Boyutu ayarını da değiştirmeniz gerekir.

Bu sayede, yazıcı sürücüsünde (Windows) ya da makinede Otomatik Çekmece Seçimi ayarlandıysa, makinenin uygun çekmeceye otomatik olarak kağıt beslemesi sağlanır.

NOT

Makinenin içine toz girmesini önlemek için, kullanmıyorsanız ÇA çekmeceyi kapattığınızdan emin olun.

1. ÇA çekmeceyi açın.

ÖNEMLİ

Kağıda zarar vermektan kaçınmak için, Uzun kağıdı yüklerken kağıt desteğini yukarı ÇEKMEYİN.

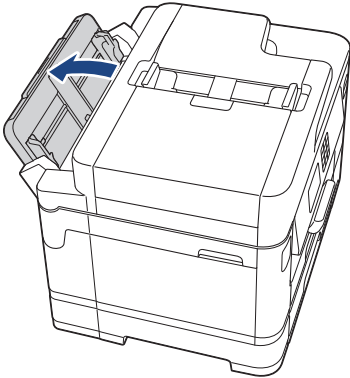

2. ÇA çekmecenin kağıt kılavuzlarına nazikçe bastırın ve kullandığınız kağıdın genişliğine uyacak şekilde kaydırın.

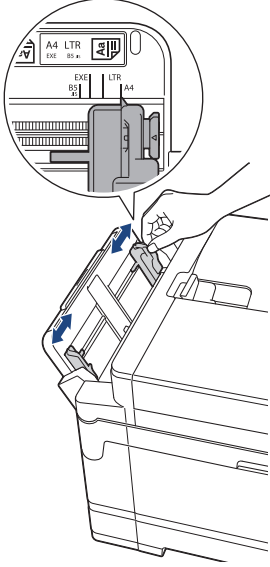

3. ÇA çekmeceye sadece **bir sayfa kağıdı**, baskı yüzeyi **yukarı** bakacak şekilde yükleyin. Her iki elinizi de kullanarak, ön kenarı kağıt besleme makaralarına dokununcaya kadar, kağıdı ÇA çekmecenin içine doğru itin.

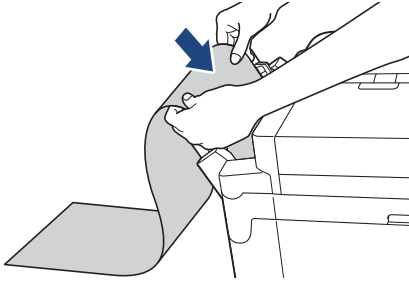

ÇA çekmeceye kağıt yüklemekte sorun yaşıyorsanız, bırakma kolunu (1) makinenin arkasına doğru itin ve ardından kağıdı yükleyin.

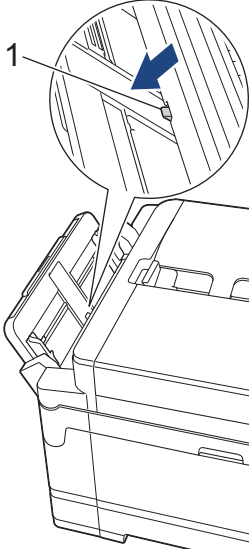

4. Her iki elinizi de kullanarak, ÇA çekmecenin kağıt kılavuzlarını kağıda uyacak şekilde nazikçe ayarlayın.

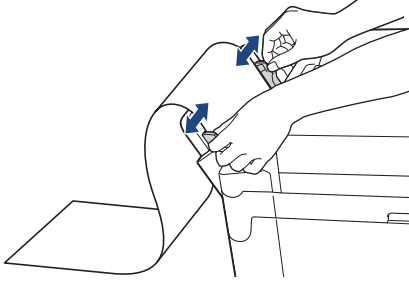

ÖNEMLİ

ÇA çekmeceye hiçbir zaman birden fazla Uzun kağıt sayfası YÜKLEMİYİN. Bunu yapmak kağıt sıkışmasına neden olabilir. Birden fazla sayfa yazdırırken, Dokunmatik Ekran bir sonraki kağıdı besleme talimatını veren bir mesaj görüntüleyene kadar bir sonraki kağıdı beslemeyin.

5. Kağıt desteğini (1) yerine oturuncaya kadar dışarı çekin ve sonra kağıt desteği kapağını (2) açın.

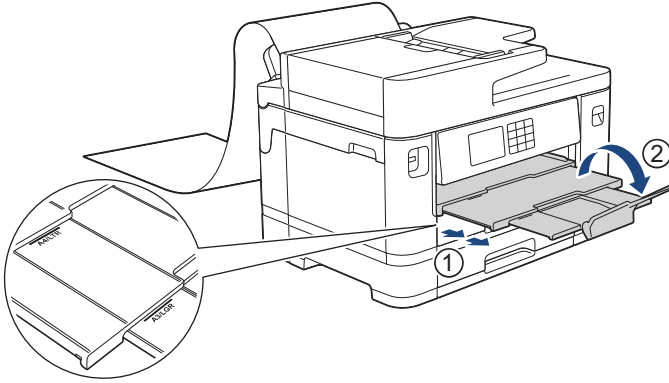

ÇA çekmeceye Uzun kağıt beslediğinizde, makine, yazdırılan sayfayı düşmemesi için yazdırdıktan sonra tutar. Yazdırma işlemi tamamlandığında, yazdırılan sayfayı çıkarın ve [OK] ögesine basın.

6. Kağıt boyutu ayarını [Kullanıcının Belirlediği Boyut] ögesine değiştirin ve makinenin dokunmatik ekranını kullanarak gerçek boyutu girin.



ÇA çekmeceyi kapamadan önce baskının bittiğinden emin olun.



İlgili bilgiler

- Çok Amaçlı Çekmeceye (ÇA Çekmece) Kağıt Yükleme

İlgili konular:

- Doğru Yazdırma Ortamının Seçilmesi
- Hata ve Bakım Mesajları
- Uzun Kağıt Yazdırma (Windows)

Kağıdı, Elle Besleme Yuvasına Yükleme

İlgili Modeller: MFC-J2340DW

Özel yazdırma ortamını, bir seferde bir sayfa olacak şekilde, bu yuvaya yerleştirin.



Elle besleme yuvasına kağıt koyduğunuz zaman makine Elle Besleme moduna geçer.

1. Elle besleme yuvası kapağını açın.

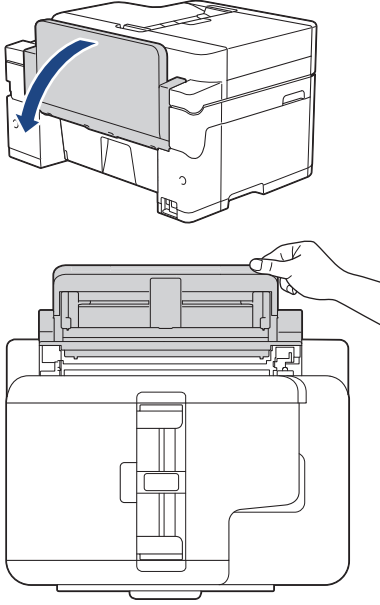

2. Elle besleme yuvası kağıt kılavuzlarını, kullanacağınız kağıdın genişliğine uyacak şekilde kaydırın.

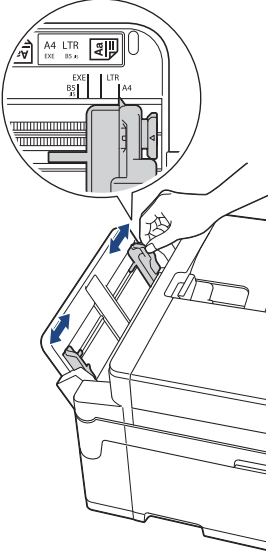

3. Elle besleme yuvasına sadece bir sayfa kağıdı, baskı yüzeyi **yukarı** bakacak şekilde yükleyin.

Her iki elinizi de kullanarak, ön kenarı kağıt besleme makarasına dokununcaya kadar, kağıdı elle besleme yuvasının içine doğru itin. Makinenin kağıdı çektiğini hissedince kağıdı bırakın. LCD'de [Manuel Besleme Yuvası hazır] görüntülenir.

LCD'deki talimatı okuyun ve ardından [OK] öğesine basın.

- A4, Letter veya Executive Kullanımı

Yatay yönlendirme

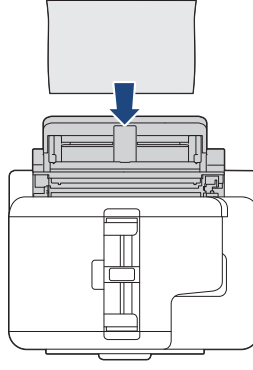
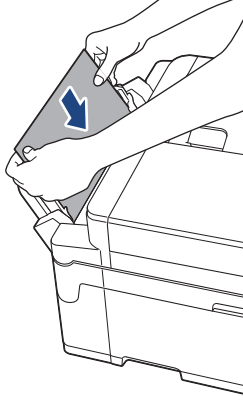

- A3, Ledger, Legal, Folyo, Mexico Legal, India Legal, A5, A6, zarflar, Fotoğraf, Fotoğraf L, Fotoğraf 2L veya Dizin Kartı

Dikey yönlendirme

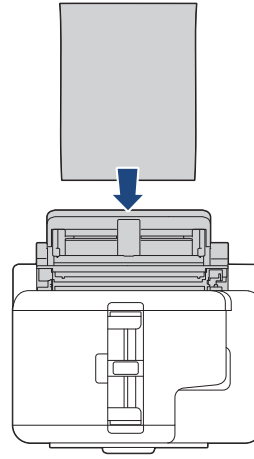

- Zarfları kullanırken, zarfları resimde gösterildiği gibi yazdırma **yüzeyi yukarı** bakacak ve kapak solda kalacak şekilde yükleyin.

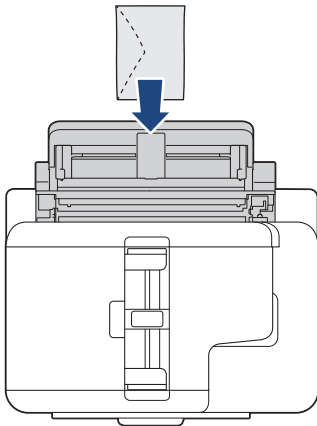

- Bir zarf veya bir sayfa kalın kağıt yüklerken, kağıt besleme makaralarının zarfı tuttuğunu hissedinceye kadar zarfı elle besleme yuvasının içine doğru itin.

ÖNEMLİ

- Elle besleme yuvasına hiçbir zaman birden fazla kağıt sayfası **KOYMAYIN**. Bunu yapmak kağıt sıkışmasına neden olabilir. Birden fazla sayfa yazdırırken, Dokunmatik Ekran bir sonraki kağıdı besleme talimatını veren bir mesaj görüntüleyene kadar bir sonraki kağıdı beslemeyin.

- Kağıt çekmecesinden yazdırma yaparken, elle besleme yuvasına kağıt KOYMAYIN. Bunu yapmak kağıt sıkışmasına neden olabilir.

4. Aşağıdakilerden birini yapın:

- A4 veya Letter ya da daha küçük boyutlu kağıt kullanırken
Kağıt desteğini yerine oturana kadar dışarı çekin.

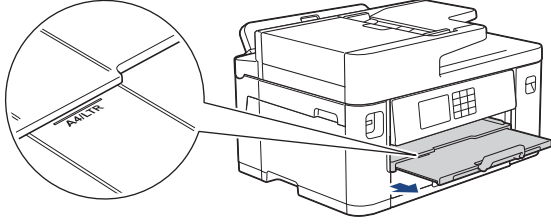

- A4 veya Letter'dan büyük boyutlu kağıt ya da zarflar kullanırken
Kağıt desteğini (1) yerine oturuncaya kadar dışarı çekin ve sonra kağıt desteği kapağını (2) açın.

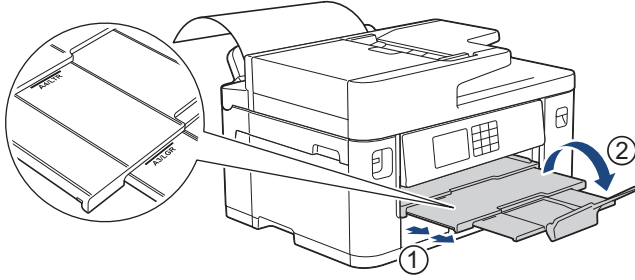

- Belge tek sayfaya sığmıyorsa, LCD başka bir kağıt yüklemeniz için mesaj görüntüleyecektir. Elle besleme yuvasına bir başka kağıt koyun ve sonra [OK] ögesine basın.
- Elle besleme yuvasına A4 veya Letter'dan büyük boyutlu kağıt beslerken, makine, düşmemesi için yazdırmadan sonra basılan sayfayı tutar. Yazdırma işlemi tamamlandığında, yazdırılan sayfayı çıkarın ve [OK] ögesine basın.
- Elle besleme yuvası kapağını kapatmadan önce yazdırmanın bittiğinden emin olun.
- Makine, bir deneme sayfası, faks veya rapor yazdırılırken, elle besleme yuvasına yüklenmiş kağıdı çıkarır.
- Makinenin temizleme işlemi sırasında, makine elle besleme yuvasına yüklenmiş kağıdı çıkarır. Makine temizliği bitirene kadar bekleyin ve ardından kağıdı elle besleme yuvasına yükleyin.



İlgili bilgiler

- [Kağıt Yükleme](#)

İlgili konular:

- [Hata ve Bakım Mesajları](#)
- [Doğru Yazdırma Ortamının Seçilmesi](#)

Yazdırılmayan Alan

Yazdırılmayan alan, kullandığınız uygulama içindeki ayarlara bağlıdır. Aşağıdaki rakamlar, kesilmiş kağıt sayfaları ve zarflar üzerindeki yazdırılmayan alanları gösterir. Sadece Kenarlıksız yazdırma özelliği kullanılabilir ve açık olduğunda makine, kesilmiş kağıdın gölgelendirilmiş alanlarına yazdırabilir.

Kesilmiş Kağıt Sayfası

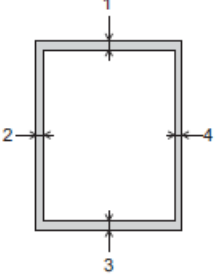

Zarflar

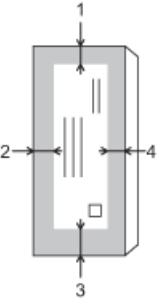

	Üst (1)	Sol (2)	Alt (3)	Sağ (4)
Kesilmiş Kağıt	3 mm	3 mm	3 mm ¹	3 mm
Zarflar	12 mm	3 mm	12 mm	3 mm



Kenarlıksız yazdırma özelliği, zarflar ve 2 taraflı yazdırma için kullanılamaz.

✓ İlgili bilgiler

- [Kağıt Yükleme](#)

İlgili konular:

- [Kağıt Kullanımı ve Yazdırma Sorunları](#)

¹ (MFC-J2740DW) 5 mm Uzun kağıt kullanırken.

Kağıt Ayarları

- Kağıt Boyutu ve Kağıt Türünü Değiştirme
- Kağıt Ayarını Kontrol Etme İşlevini Değiştirme
- Görevinize Göre Varsayılan Çekmece Ayarlama
- Kağıt Çekmecesi Önceliğini Değiştirme
- Büyük Boy Bir Gelen Faksı Sayfa Boyutuna Küçültme

Kağıt Boyutu ve Kağıt Türünü Değiştirme

Kağıt çekmecesi için Kağıt Boyutu ve Kağıt Türü ayarlarını yapın.

- En iyi baskı kalitesini elde etmek için, makineyi kullandığınız kağıdın türüne ayarlayın.
- Çekmeceye koyduğunuz kağıdın boyutunu değiştirdiğinizde, LCD'deki Kağıt Boyutu ayarını da değiştirmeniz gerekir.

1. (MFC-J2740DW)  [Ayarlar] > [Tüm Ayarlar] > [Genel Ayarlar] > [Çekmece Ayarı] ögesine basın. İstediğiniz çekmece seçeneğine basın.

2. (MFC-J2340DW)  [Ayarlar] > [Tüm Ayarlar] > [Genel Ayarlar] ögesine basın.

3. [Kağıt Türü] ögesine basın.

4. Kağıt türü seçeneklerini görüntülemek için ▲ veya ▼ ögesine basın ve ardından istediğiniz seçeneğe basın.



(MFC-J2740DW) Çekmece #2'de sadece düz kağıt kullanın.

5. [Kağıt Boyutu] ögesine basın.

6. Kağıt boyutu seçeneklerini görüntülemek için ▲ veya ▼ ögesine basın ve ardından istediğiniz seçeneğe basın.

7.  ögesine basın.



Makine, kağıtları yazılı yüzü yukarı bakacak şekilde öndeki kağıt çekmesine çıkarır. Parlak kağıt kullandığınızda, lekelenmeyi veya kağıt sıkışmasını engellemek için her sayfayı hemen kaldırın.



İlgili bilgiler

- [Kağıt Ayarları](#)



İlgili konular:

- [Kağıt Çekmecesi #1'e Fotoğraf Kağıdı Yükleme](#)
- [Kağıt Çekmecesi #1'e Zarf Yükleme](#)
- [Kabul Edilebilir Yazdırma Ortamı](#)
- [Hata ve Bakım Mesajları](#)
- [Kağıt Kullanımı ve Yazdırma Sorunları](#)
- [A4, Letter veya Executive Boyutunda Kağıdı Kağıt Çekmecesi 1 / Kağıt Çekmecesi 2](#)

Kağıt Ayarını Kontrol Etme İşlevini Değiştirme

Bu ayar [Açık] olarak yapılmışsa ve kağıt çekmecesini çıkarılmışsa ya da ÇA çekmeceye kağıt koyarsanız, LCD, Kağıt Türü ve Kağıt Boyutu ayarlarını değiştirmenize imkan tanıyan bir mesaj görüntüler.

Varsayılan ayar [Açık] ayardır.

1.  [Ayarlar] > [Tüm Ayarlar] > [Genel Ayarlar] öğesine basın.
2. (MFC-J2740DW) [Çekmece Ayarı] öğesine basın.
3. [Kağıt Kontr.] seçeneğini görüntülemek için ▲ veya ▼ öğesine basın ve ardından öğeye basın.
4. [Kapalı] veya [Açık] öğesine basın.
5.  öğesine basın.

✓ İlgili bilgiler

- [Kağıt Ayarları](#)

İlgili konular:

- [Kağıt Çekmecesini #1'e Fotoğraf Kağıdı Yükleme](#)
- [Kağıt Çekmecesini #1'e Zarf Yükleme](#)
- [Hata ve Bakım Mesajları](#)
- [A4, Letter veya Executive Boyutunda Kağıdı Kağıt Çekmecesini 1 / Kağıt Çekmecesini 2](#)

Görevinize Göre Varsayılan Çekmece Ayarlama

İlgili Modeller: MFC-J2740DW

Her mod için makinenin kullandığı varsayılan çekmeceyi değiştirin.

Makine, belirlediğiniz çekmece önceliği sırasını kullanarak en uygun çekmeceye kağıt besler.



Modelinize bağlı olarak bazı çekmeceler mevcut değildir.

-  [Ayarlar] > [Tüm Ayarlar] > [Genel Ayarlar] > [Çekmece Ayarı] ögesine basın.
 - Kopyalama modunda yazdırmak için [Çekmece Ayarı: Kopya] > [Çekmece Seç] ögesine basın.
 - Alınan faksları yazdırmak için [Çekmece Ayarı: Faks] > [Çekmece Seç] ögesine basın.
 - Fotoğraf yazdırmak için [Çekmece Ayarı: JPEG Baskı (Ortam)] > [Çekmece Seç] ögesine basın.
- İstediğiniz çekmece seçeneğine basın.



[Oto Tepsi Seçimi] makinenizi belirlediğiniz kağıt tipi ve boyutu için en uygun çekmeceye kağıt besleyecek şekilde ayarlar.

-  ögesine basın.



İlgili bilgiler



- [Kağıt Ayarları](#)

Kağıt Çekmecesi Önceliğini Değiştirme

İlgili Modeller: MFC-J2740DW

Her mod için makinenin kullandığı varsayılan çekmece önceliğini değiştirin.

Çekmece seçimi ayarlarında [Oto Tepsi Seçimi] seçildiğinde, makine, kağıt türü ve boyutu için çekmece öncelik ayarına göre en uygun çekmeceden kağıt besler.

1.  [Ayarlar] > [Tüm Ayarlar] > [Genel Ayarlar] > [Çekmece Ayarı] ögesine basın.
2. , [Çekmece Ayarı: Faks], [Çekmece Ayarı: Baskı] veya [Çekmece Ayarı: JPEG Baskı (Ortam)] seçeneğine basın. [Çekmece Ayarı: Kopya]
3. [Çek. Öncel.] ögesine basın.
4. İsteddiğiniz seçeneğe basın.
5.  ögesine basın.



İlgili bilgiler

- [Kağıt Ayarları](#)

Kabul Edilebilir Yazdırma Ortamı

Yazdırma kalitesi, makinede kullandığınız kağıt türünden etkilenebilir.

Seçtiğiniz ayarlarda en iyi baskı kalitesini elde etmek için, Kağıt Türü'nü her zaman yüklediğiniz kağıt türüyle eşleştirecek şekilde ayarlayın.

Düz kağıt, inkjet kağıdı (kaplamalı kağıt), parlak kağıt, geri dönüştürülmüş kağıt ve zarflar kullanabilirsiniz.

Yüklü miktarlar almadan önce çeşitli kağıt türlerini denemenizi öneririz.

En iyi sonuçlar için, Brother kağıt kullanın.

- Inkjet kağıdı (kaplamalı kağıt) ve parlak kağıt üzerine yazdırırken, yazıcı sürücüsünde veya yazdırmak için kullandığınız uygulamada ya da makinenin Kağıt Türü ayarında doğru yazdırma ortamını seçtiğinizden emin olun.
- Fotoğraf kağıdına yazdırırken, kağıt çekmecesine aynı fotoğraf kağıdından bir ekstra sayfa yükleyin.
- Fotoğraf kağıdı kullanırken, lekelenmeyi veya kağıt sıkışmasını önlemek için her sayfayı hemen kaldırın.
- Yazdırıldıktan hemen sonra kağıdın baskılı yüzeyine dokunmaktan kaçının; yüzey tamamen kuru olmayabilir ve parmaklarınızı lekeleyebilir.



İlgili bilgiler

- [Kağıt Yükleme](#)
 - [Önerilen Yazdırma Ortamı](#)
 - [Yazdırma Ortamının Kullanılması](#)
 - [Doğru Yazdırma Ortamının Seçilmesi](#)

İlgili konular:

- [Kağıt Kullanımı ve Yazdırma Sorunları](#)
- [Kağıt Boyutu ve Kağıt Türünü Değiştirme](#)

Önerilen Yazdırma Ortamı

En iyi baskı kalitesi için, tabloda listelenen Brother kağıdın kullanılmasını öneririz.

Brother kağıtları her ülkede mevcut olmayabilir.

Brother kağıtları ülkenizde yoksa, yüklü miktarlar almadan önce çeşitli kağıt türleri denemenizi öneriyoruz.

Brother kağıt

Kağıt Türü	Ürün
A3 Düz	BP60PA3
A3 Parlak Fotoğraf	BP71GA3
A3 Inkjet (Mat)	BP60MA3
A4 Düz	BP60PA
A4 Parlak Fotoğraf	BP71GA4
A4 Inkjet (Mat)	BP60MA
10 x 15 cm Parlak Fotoğraf	BP71GP



İlgili bilgiler

- [Kabul Edilebilir Yazdırma Ortamı](#)

Yazdırma Ortamının Kullanılması

- Kağıdı orijinal ambalajında saklayın ve kapalı tutun. Kağıdı düz ve nemden, doğrudan güneş ışığından ve sıcaktan uzak tutun.
- Fotoğraf kağıdının parlak (kaplamalı) tarafına dokunmaktan kaçınin.
- Bazı zarf boyutları, uygulamada kenar boşlukları ayarlamanızı gerektirir. Birden çok zarf yazdırmadan önce bir deneme yazdırması yaptığınızdan emin olun.

ÖNEMLİ

Aşağıdaki kağıt türlerini KULLANMAYIN:

- Hasarlı, kıvrılmış, buruşmuş veya normal şekilli olmayan kağıt.

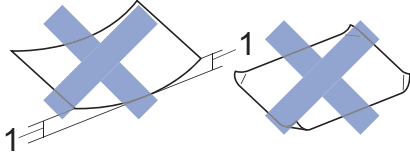

1. **2 mm veya daha büyük kıvrılma, sıkışmaların oluşmasına neden olabilir.**

- Son derece parlak veya fazla dokulu kağıt
- Destelendiğinde tek bir şekilde düzenlenemeyen kağıt
- Kısa taneli kağıt

Aşağıdaki özellikleri gösteren zarfları KULLANMAYIN:

- Gevşek şekilde yapılmış
- Pencereleri olan
- Kabartmalı olanlar (üzerinde yükseltilmiş yazılar olan)
- Tokalı veya zımba telli olanlar
- İçi önceden yazdırılmış olanlar
- Kendinden yapışkanlıdır
- Çift kapağı vardır

Kendinden yapışkanlı Çift kapaklı



Kullanmakta olduğunuz zarfların kalınlığı, boyutu ve kapak şeklinden kaynaklanan kağıt besleme sorunları ile karşılaşabilirsiniz.

✓ İlgili bilgiler

- [Kabul Edilebilir Yazdırma Ortamı](#)

İlgili konular:

- [Kağıt Çekmecesini #1 / Kağıt Çekmecesini #2](#)

Doğru Yazdırma Ortamının Seçilmesi

- Her Bir İşlem için Kağıt Türü ve Kağıt Boyutu
- Kağıt Çekmecelerinin Kağıt Yönü ve Kapasitesi
- A4, Letter veya Executive Boyutunda Kağıdı Kağıt Çekmecesi 1 / Kağıt Çekmecesi 2
- A3, Ledger veya Legal Boyutunda Kağıdı Kağıt Çekmecesi 1 / Kağıt Çekmecesi 2
- Kağıt Çekmecesi #1'e Fotoğraf Kağıdı Yükleme
- Kağıt Çekmecesi #1'e Zarf Yükleme
- Çok Amaçlı Çekmeceye (ÇA Çekmece) Kesilmiş Kağıt, Fotoğraf Kağıdı veya Zarfları Yükleme
- Çok Amaçlı Çekmeceye (ÇA Çekmece) Uzun Kağıt Yükleme
- Kağıdı, Elle Besleme Yuvasına Yükleme

Her Bir İşlem için Kağıt Türü ve Kağıt Boyutu

Kağıt Türü	Kağıt Boyutu		Kullanım			
			Faks	Kopyalama	JPEG Yazdırma	Yazıcı
Kesilmiş Kağıt	A3	297 x 420 mm	Evet	Evet	Evet	Evet
	A4	210 x 297 mm	Evet	Evet	Evet	Evet
	Ledger	279,4 x 431,8 mm	Evet	Evet	Evet	Evet
	Letter	215,9 x 279,4 mm	Evet	Evet	Evet	Evet
	Legal	215,9 x 355,6 mm	Evet	Evet	-	Evet
	Mexico Legal	215,9 x 339,85 mm	Evet	Evet	-	Evet
	India Legal	215 x 345 mm	Evet	Evet	-	Evet
	Folyo	215,9 x 330,2 mm	Evet	Evet	-	Evet
	Executive	184,1 x 266,7 mm	-	-	-	Evet
	A5	148 x 210 mm	-	Evet	-	Evet
	A6	105 x 148 mm	-	Evet	-	Evet
	Uzun Kağıt	Genişlik: 88,9 - 297 mm Uzunluk: 431,9 - 1200 mm	-	-	-	Evet
Kartlar	Fotoğraf	10 x 15 cm	-	Evet	Evet	Evet
	Fotoğraf L	9 x 13 cm	-	-	-	Evet
	Fotoğraf 2L	13 x 18 cm	-	-	Evet	Evet
	Dizin Kartı	13 x 20 cm	-	-	-	Evet
Zarflar	C5 Zarf	162 x 229 mm	-	-	-	Evet
	DL Zarf	110 x 220 mm	-	-	-	Evet
	Com-10	104,7 x 241,3 mm	-	-	-	Evet
	Monarch	98,4 x 190,5 mm	-	-	-	Evet



İlgili bilgiler

- [Doğru Yazdırma Ortamının Seçilmesi](#)

İlgili konular:

- [Kağıt Çekmecesi #1'e Zarf Yükleme](#)

Kağıt Çekmecelerinin Kağıt Yönü ve Kapasitesi

	Kağıt Boyutu	Kağıt Türleri	Sayfa sayısı	Ağırlık	Kalınlık
Kağıt Çekmecesi #1	<Yatay> A4, Letter, Executive <Dikey> A3, Ledger, Legal, Mexico Legal, India Legal, Folyo, A5, A6, Zarflar (C5, Com-10, DL, Monarch), Fotoğraf (10 x 15 cm), Fotoğraf L (9 x 13 cm), Fotoğraf 2L (13 x 18 cm), Dizin Kartı (13 x 20 cm)	Düz Kağıt, Geri Dönüştürülmüş Kağıt	250 ¹	64 ila 120 g/m ²	0,08 ila 0,15 mm
		Inkjet Kağıdı	20	64 ila 200 g/m ²	0,08 ila 0,25 mm
		Parlak Kağıt ²	20 (A4/ Letter'a kadar)	En fazla 220 g/m ²	En fazla 0,25 mm
		Fotoğraf Kartı ²	20 (A4/ Letter'a kadar)	En fazla 200 g/m ²	En fazla 0,25 mm
		Dizin Kartı	30	En fazla 120 g/m ²	En fazla 0,15 mm
		Zarflar	10	80 ila 95 g/m ²	En fazla 0,52 mm
Kağıt Çekmecesi #2 (MFC-J2740DW)	<Yatay> A4, Letter <Dikey> A3, Ledger, Legal, Mexico Legal, India Legal, Folyo	Düz Kağıt, Geri Dönüştürülmüş Kağıt	250 ¹	64 ila 120 g/m ²	0,08 ila 0,15 mm
Çok Amaçlı Çekmece (ÇA çekmece) ³ (MFC-J2740DW)	<Yatay> A4, Letter, Executive <Dikey> A3, Ledger, Legal, Mexico Legal, India Legal, Folyo, A5, A6, Zarflar (C5, Com-10, DL, Monarch), Fotoğraf (10 x 15 cm), Fotoğraf L (9 x 13 cm), Fotoğraf 2L (13 x 18 cm), Dizin Kartı (13 x 20 cm)	Düz Kağıt, Geri Dönüştürülmüş Kağıt	100 ¹	64 ila 120 g/m ²	0,08 ila 0,15 mm
		Inkjet Kağıdı	20 (A4/ Letter'a kadar) 5 (A4/Letter üzeri)	64 ila 200 g/m ²	0,08 ila 0,25 mm
		Parlak Kağıt, Fotoğraf Kartı ²	20 (A4/ Letter'a kadar) 5 (A4/Letter üzeri)	En fazla 220 g/m ²	En fazla 0,3 mm
		Dizin Kartı	50	En fazla 120 g/m ²	En fazla 0,15 mm
		Zarflar	20 (A4/ Letter'a kadar) 5 (A4/Letter üzeri)	80 ila 95 g/m ²	En fazla 0,52 mm
		Uzun Kağıt (Genişlik: 88,9 - 297 mm / Yükseklik: 431,9 - 1200 mm)	Düz Kağıt, Geri Dönüştürülmüş Kağıt, Inkjet Kağıdı, Parlak Kağıt	1	64 ila 220 g/m ²
Elle Besleme Yuvası (MFC-J2340DW)	<Yatay> A4, Letter, Executive <Dikey> A3, Ledger, Legal, Mexico Legal, India Legal, Folyo, A5, A6, Zarflar (C5, Com-10, DL, Monarch),	Düz Kağıt, Geri Dönüştürülmüş Kağıt	1	64 ila 120 g/m ²	0,08 ila 0,15 mm
		Inkjet Kağıdı	1	64 ila 200 g/m ²	0,08 ila 0,25 mm
		Parlak Kağıt ²	1	En fazla 220 g/m ²	En fazla 0,25 mm

	Kağıt Boyutu	Kağıt Türleri	Sayfa sayısı	Ağırlık	Kalınlık
	Fotoğraf (10 x 15 cm), Fotoğraf L (9 x 13 cm), Fotoğraf 2L (13 x 18 cm), Dizin Kartı (13 x 20 cm)	Fotoğraf Kartı ²	1	En fazla 200 g/m ²	En fazla 0,25 mm
		Dizin Kartı	1	En fazla 120 g/m ²	En fazla 0,15 mm
		Zarflar	1	80 ila 95 g/m ²	En fazla 0,52 mm

1 Düz kağıt kullanırken 80 g/m²

2 BP71 260 g/m² kağıt Brother inkjet makineler için özel olarak tasarlanmıştır.

3 Parlak kağıt için ÇA çekmeceyi kullanmanızı öneririz.



İlgili bilgiler

- Doğru Yazdırma Ortamının Seçilmesi

Belgeleri Yükleme

- Otomatik Belge Besleyiciye (ADF) Belgeleri Yükleme
- Belgeleri Tarayıcı Camına Yükleme
- Taranamayan Alan

Otomatik Belge Besleyiciye (ADF) Belgeleri Yükleme

ADF, birden fazla sayfayı tutabilir ve her sayfayı tek tek besler.

Tabloda gösterilen boyutlar ve ağırlıklar içinde kalan kağıtları kullanın. Kağıtları ADF'ye koymadan önce her zaman havalandırın.

Belge Boyutları ve Ağırlıkları

Uzunluk: ¹	148 ila 355,6 mm
Genişlik:	105 ila 215,9 mm
Kağıt Ağırlığı:	64 ila 120 g/m ²

¹ Uzun kağıt işlevini kullanırken 900 mm.

ÖNEMLİ

- Beslenirken belgeyi ÇEKMEYİN.
- Kıvrılmış, buruşmuş, katlanmış, yırtılmış, zımbalanmış, ataşla tutturulmuş, yapıştırılmış veya bantlanmış kağıtları KULLANMAYIN.
- Karton, gazete veya kumaş KULLANMAYIN.
- Daksil bulunan veya mürekkeple yazılmış belgelerin tamamen kurduğundan emin olun.



(MFC-J2740DW)

2 taraflı belgeleriniz, ADF kullanılarak A4 boyutuna kadar kopyalanabilir ve Legal boyutuna kadar da faks çekilebilir veya taranabilir.

1. Sayfaları iyice havalandırın.
2. Kağıt kılavuzlarını (1) kağıt boyutuna uyacak şekilde kaydırın.

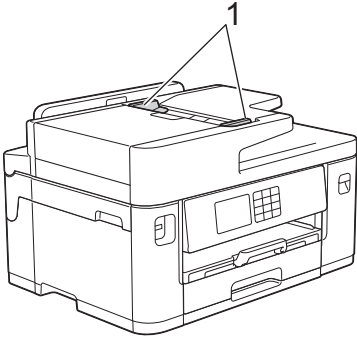

3. Belgenin besleme durdurucularına temas ettiğini hissedene ve makine bip sesi verene dek belgenizi çizimde gösterildiği gibi **yüzü yukarı** bakacak şekilde ADF'ye yerleştirin.

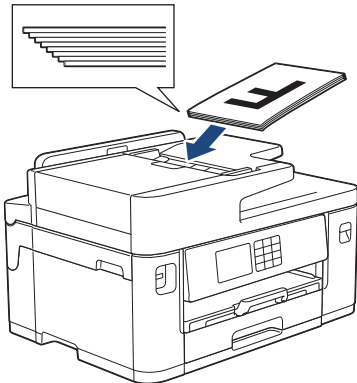



Küçük boyutlu bir belge yüklediyseniz ve çıkaramıyorsanız, ADF belge desteğini (1) kaldırın ve ardından belgeyi çıkarın.

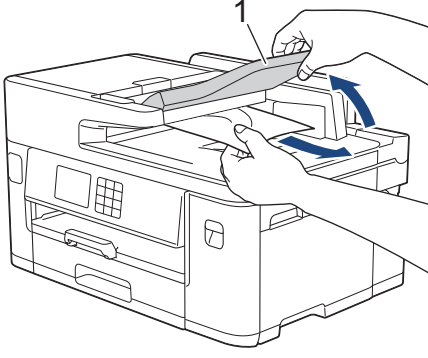

ÖNEMLİ

Tarayıcı camı üzerinde hiçbir belge BIRAKMAYIN. Bırakırsanız, ADF sıkışabilir.



İlgili bilgiler

- Belgeleri Yükleme

İlgili konular:

- Hata ve Bakım Mesajları
- Telefon ve Faks Sorunları
- Diğer Sorunlar
- Belge Kopyalama

Belgeleri Tarayıcı Camına Yükleme

Aynı anda bir sayfayı fakslamak, kopyalamak veya taramak için tarayıcı camını kullanın.

Desteklenen Belge Boyutları

Uzunluk:	En fazla 297 mm
Genişlik:	En fazla 215,9 mm
Ağırlık:	En fazla 2 kg



Tarayıcı camını kullanmak için ADF'nin boş olması gerekir.

1. Belge kapağını kaldırın.
2. Belgeyi, tarayıcı camının üst sol köşesine **yüzü aşağı** bakacak şekilde, çizimde gösterildiği gibi yerleştirin.

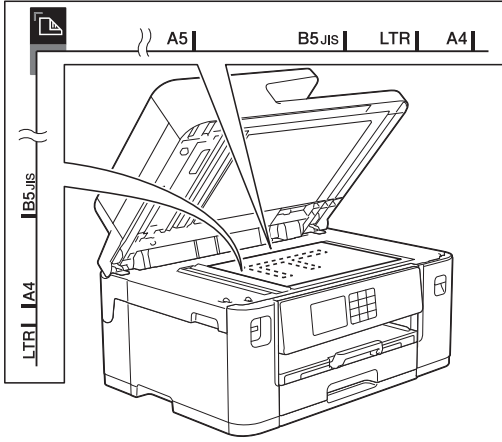

3. Belge kapağını kapatın.

ÖNEMLİ

Bir kitapçık veya kalın bir belge tarıyorsanız, belge kapağını zorla KAPATMAYIN veya üzerine bastırmayın.



İlgili bilgiler

- [Belgeleri Yükleme](#)

İlgili konular:

- [Telefon ve Faks Sorunları](#)
- [Diğer Sorunlar](#)
- [Belge Kopyalama](#)

Taranamayan Alan

Bir sayfanın taranamayan alanı, kullandığınız uygulamadaki ayarlara bağlıdır. Aşağıdaki sayılar, tipik taranamayan ölçüleri göstermektedir.

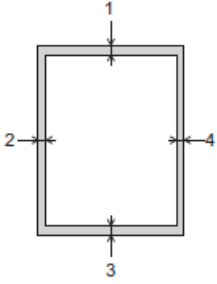

Kullanım	Belge Boyutu	Üst (1) Alt (3)	Sol (2) Sağ (4)
Faks	A4	3 mm	3 mm ¹
	Letter		4 mm
	Legal		
Kopyalama	Tüm kağıt boyutları		3 mm
Tarama		1 mm	1 mm

¹ ADF kullanırken taranamayan alan 1 mm.



İlgili bilgiler

- [Belgeleri Yükleme](#)

Yazdırma

- [Bilgisayarınızdan Yazdırma \(Windows\)](#)
- [Bilgisayarınızdan Yazdırma \(Mac\)](#)
- [Brother iPrint&Scan \(Windows/Mac\) ile Yazdırma](#)
- [USB Flaş Sürücüsünden Veriyi Doğrudan Yazdırma](#)
- [Bir E-posta Eki Yazdırın](#)

Bilgisayarınızdan Yazdırma (Windows)

- [Bir Fotoğrafı Yazdırma \(Windows\)](#)
- [Bir Belgeyi Yazdırma \(Windows\)](#)
- [Bir Baskı İşini İptal Etme \(Windows\)](#)
- [Tek Bir Kağıt Sayfasına Bir Sayfadan Fazla Yazdırma \(1 sayfada N kopya\) \(Windows\)](#)
- [Poster Olarak Yazdırma \(Windows\)](#)
- [Otomatik Olarak Sayfanın İki Tarafına Yazdırma \(Otomatik 2 Taraflı Yazdırma\) \(Windows\)](#)
- [Otomatik Olarak Kitapçık Şeklinde Yazdırma \(Windows\)](#)
- [Gri ölçekli Renkli bir Belge Yazdırma \(Windows\)](#)
- [Uzun Kağıt Yazdırma \(Windows\)](#)
- [Lekeli Çıktılar veya Kağıt Sıkışmalarını Önleme \(Windows\)](#)
- [Önceden Ayarlanmış Yazdırma Profili Kullanma \(Windows\)](#)
- [Varsayılan Yazdırma Ayarlarını Değiştirme \(Windows\)](#)
- [Yazdırma Ayarları \(Windows\)](#)

Bir Fotoğrafl Yazdırma (Windows)



1. Uygulamanızdan yazdır komutunu seçin.
2. **Brother XXX-XXXX Printer** ögesini (burada XXX-XXXX modelinizin adıdır) seçin ve sonra yazdırma özelliklerini ya da tercihler düğmesini tıkkatın.
Yazıcı sürücü penceresi görüntülenir.
3. Doğru ortamı kağıt tepsisine yüklediğinizden emin olun.

ÖNEMLİ

- En iyi sonuçlar için, Brother kağıt kullanın.
- Fotoğraf kağıdına yazdırırken, kağıt çekmecesine aynı fotoğraf kağıdından bir ekstra sayfa yükleyin.

4. **Temel** sekmesini tıkkatın.
5. **Medya Türü** açılır listesine tıkkatın ve sonra kullandığınız kağıdın türünü seçin.

ÖNEMLİ

Seçtiğiniz ayarlarda en iyi baskı kalitesini elde etmek için, her zaman **Medya Türü** seçeneğini yüklediğiniz kağıt türüyle eşleşecek şekilde ayarlayın.

6. **Kağıt Boyutu** açılır listesine tıkkatın ve sonra kağıdınızın boyutunu seçin.
7. Gerekirse **Kenarsız** onay kutusunu seçin.
8. **Renkli / Gri Tonlamalı** için **Renkli** seçimini yapın.
9. Çıktınızın yönünü ayarlamak için **Yönelim** alanında, **Düşey** veya **Yatay** seçeneğini seçin.



Uygulamanız benzer bir ayar içeriyorsa, ayarı uygulamayı kullanarak yapmanızı öneririz.

10. **Kopyalar** alanına istediğiniz kopya sayısını (1-999) yazın.
11. Gerekirse diğer yazıcı ayarlarını değiştirin.
12. **Tamam** ögesine tıkkatın.
13. Yazdırma işlemini tamamlayın.



İlgili bilgiler

- [Bilgisayarınızdan Yazdırma \(Windows\)](#)

İlgili konular:

- [Yazdırma Ayarları \(Windows\)](#)

Bir Belgeyi Yazdırma (Windows)

1. Uygulamanızdan yazdır komutunu seçin.
2. **Brother XXX-XXXX Printer** öğesini (burada XXX-XXXX modelinizin adıdır) seçin ve sonra yazdırma özelliklerini ya da tercihler düğmesini tıklatın.
Yazıcı sürücüsü penceresi görüntülenir.
3. Kağıt çekmecesine doğru boyutta kağıt yüklediğinizden emin olun.
4. **Temel** sekmesini tıklatın.
5. **Medya Türü** açılır listesine tıklayın ve sonra kullandığınız kağıdın türünü seçin.

ÖNEMLİ

Seçtiğiniz ayarlarda en iyi baskı kalitesini elde etmek için, her zaman **Medya Türü** seçeneğini yüklediğiniz kağıt türüyle eşleştirecek şekilde ayarlayın.

6. **Kağıt Boyutu** açılır listesine tıklayın ve sonra kağıdınızın boyutunu seçin.
7. **Renkli / Gri Tonlamalı** için, **Renkli** veya **Gri Tonlamalı** seçeneğini belirleyin.
8. Çıktınızın yönünü ayarlamak için **Yönelim** alanında, **Düşey** veya **Yatay** seçeneğini seçin.



Uygulamanız benzer bir ayar içeriyorsa, ayarı uygulamayı kullanarak yapmanızı öneririz.

9. **Kopyalar** alanına istediğiniz kopya sayısını (1-999) yazın.
10. Tek kağıt sayfasına birden çok sayfa yazdırmak veya birden çok sayfaya belgenizin tek sayfasını yazdırmak için, **Birden Fazla Sayfa** aşağı açılan listesini tıklatın ve ardından seçeneklerinizi seçin.
11. Gerekirse diğer yazıcı ayarlarını değiştirin.
12. **Tamam** öğesine tıklayın.
13. Yazdırma işlemini tamamlayın.



İlgili bilgiler

- [Bilgisayarınızdan Yazdırma \(Windows\)](#)

İlgili konular:

- [Mürekkep Hacmini Kontrol Etme \(Sayfa Ölçer\)](#)
- [Yazdırma Ayarları \(Windows\)](#)

Bir Baskı İşini İptal Etme (Windows)

Bir baskı işi baskı kuyruğuna gönderildiyse ve yazdırılmadıysa veya baskı kuyruğuna hatayla gönderildiyse, sonraki işlerin yazdırılabilmesi için silmeniz gerekebilir.

1. Görev tepsisindeki yazıcı simgesini  çift tıklatın.
2. İptal etmek istediğiniz baskı işini seçin.
3. **Belge** menüsünü tıklatın.
4. **İptal** öğesini seçin.
5. **Evet** öğesini tıklatın.

✓ İlgili bilgiler

- [Bilgisayarınızdan Yazdırma \(Windows\)](#)

İlgili konular:

- [Bilgisayarınızdan Makine Durumunu İzleme \(Windows\)](#)

Tek Bir Kağıt Sayfasına Bir Sayfadan Fazla Yazdırma (1 sayfada N kopya) (Windows)



1. Uygulamanızdan yazdır komutunu seçin.
2. **Brother XXX-XXXX Printer** ögesini (burada XXX-XXXX modelinizin adıdır) seçin ve sonra yazdırma özelliklerini ya da tercihler düğmesini tıklatın.
Yazıcı sürücü penceresi görüntülenir.
3. **Temel** sekmesini tıklatın.
4. Çıktınızın yönünü ayarlamak için **Yönelim** alanında, **Düşey** veya **Yatay** seçeneğini seçin.



Uygulamanız benzer bir ayar içeriyorsa, ayarı uygulamayı kullanarak yapmanızı öneririz.

5. **Birden Fazla Sayfa** açılır listesini tıklatın ve sonra **1 sayfada 2 adet**, **1 sayfada 4 adet**, **1 sayfada 9 adet** veya **1 sayfada 16 adet** seçeneğini seçin.
6. **Sayfa Sırası** açılır listesini tıklatın ve sonra sayfa sırasını seçin.
7. **Kenar Çizgisi** açılır listesini tıklatın ve sonra kenarlık çizgisi türünüzü seçin.
8. Gerekirse diğer yazıcı ayarlarını değiştirin.
9. **Tamam** ögesine tıklayın ve ardından yazdırma işleminizi tamamlayın.



İlgili bilgiler

- [Bilgisayarınızdan Yazdırma \(Windows\)](#)

İlgili konular:

- [Yazdırma Ayarları \(Windows\)](#)

Poster Olarak Yazdırma (Windows)

Baskı boyutunuzu büyültün ve belgeyi poster modunda yazdırın.

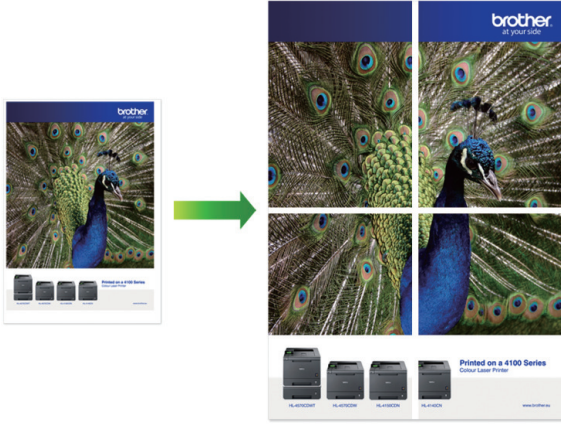

1. Uygulamanızdan yazdır komutunu seçin.
2. **Brother XXX-XXXX Printer** öğesini (burada XXX-XXXX modelinizin adıdır) seçin ve sonra yazdırma özelliklerini ya da tercihler düğmesini tıklayın.
Yazıcı sürücü penceresi görüntülenir.
3. **Temel** sekmesini tıklayın.
4. **Birden Fazla Sayfa** açılır listesini tıklayın ve sonra **2x2 sayfada 1** veya **3x3 sayfada 1** seçeneğini seçin.
5. Gerekirse diğer yazıcı ayarlarını değiştirin.
6. **Tamam** öğesine tıklayın.
7. Yazdırma işlemini tamamlayın.

✓ İlgili bilgiler

- [Bilgisayarınızdan Yazdırma \(Windows\)](#)

İlgili konular:

- [Yazdırma Ayarları \(Windows\)](#)

Otomatik Olarak Sayfanın İki Tarafına Yazdırma (Otomatik 2 Taraflı Yazdırma) (Windows)

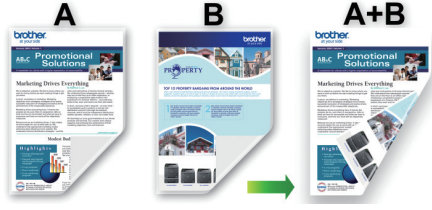

- Sıkıştırma temizleme kapağının kapatıldığından emin olun.
- Kağıt kırılırsa düzeltin ve kağıt tepsisine geri koyun.
- Normal kağıt kullanın. Yazı kağıdı KULLANMAYIN.
- Kağıt inceyse, kırışabilir.

1. Uygulamanızdan yazdır komutunu seçin.
2. **Brother XXX-XXXX Printer** öğesini (burada XXX-XXXX modelinizin adıdır) seçin ve sonra yazdırma özelliklerini ya da tercihler düğmesini tıklayın.
Yazıcı sürücüsü penceresi görüntülenir.
3. **Temel** sekmesini tıklayın.
4. Çıktınızın yönünü ayarlamak için **Yönelim** alanında, **Düşey** veya **Yatay** seçeneğini seçin.



Uygulamanız benzer bir ayar içeriyorsa, ayarı uygulamayı kullanarak yapmanızı öneririz.

5. **Çift Taraflı / Kitapçık** açılır listesini tıklayın ve sonra **Çift Taraflı** öğesini seçin.
6. **Çift Taraflı Ayarları** düğmesine tıklayın.
7. **Çift Taraflı Baskılama Türü** menüsünden seçeneklerden birini seçin.
2 taraflı seçildiğinde, dört 2 taraflı ciltleme türü her yön için kullanılabilir:

Dikey için Seçenek	Açıklama
Uzun Kenar (Sol)	
Uzun Kenar (Sağ)	

Dikey için Seçenek	Açıklama
--------------------	----------

Kısa Kenar (Üst)

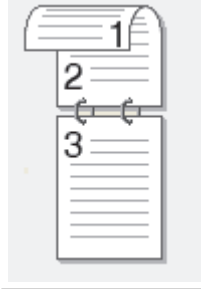

Kısa Kenar (Alt)

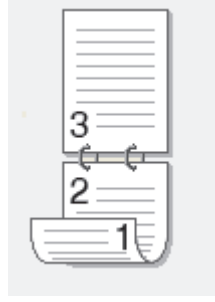

Yatay için Seçenek	Açıklama
--------------------	----------

Uzun Kenar (Üst)



Uzun Kenar (Alt)

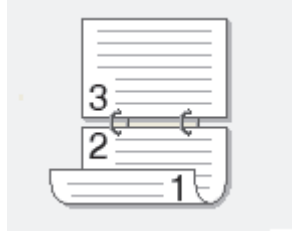

Kısa Kenar (Sağ)

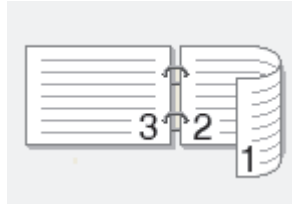

Kısa Kenar (Sol)

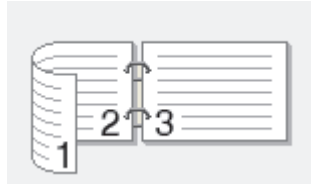

8. Ciltleme ofsetini inç ya da milimetre olarak belirlemek için **Ofset Cilt** onay kutusunu seçin.
9. Yazıcı sürücüsü penceresine dönmek için **Tamam** ögesine tıklayın.
10. Gerekirse diğer yazıcı ayarlarını değiştirin.



Kenarlıksız özelliği bu seçenek kullanılırken kullanılamaz.

11. **Tamam** ögesine yeniden tıklayın ve ardından yazdırma işleminizi tamamlayın.



İlgili bilgiler

- Bilgisayarınızdan Yazdırma (Windows)

İlgili konular:

- Yazdırma Ayarları (Windows)
- Otomatik Olarak Kitapçık Şeklinde Yazdırma (Windows)

Otomatik Olarak Kitapçık Şeklinde Yazdırma (Windows)

Bir belgeyi 2 taraflı yazdırmayı kullanarak kitapçık formatında yazdırmak için bu seçeneği kullanın. Belgenin sayfaları doğru sayfa numarasına göre düzenlenir ve yazdırılan sayfaların sırasını değiştirmeniz gerekmeden baskı çıkışını ortadan katlamınıza olanak sağlar.



- Sıkışma temizleme kapağının kapatıldığından emin olun.
- Kağıt kıvrılırsa düzeltin ve kağıt tepsisine geri koyun.
- Normal kağıt kullanın. Yazı kağıdı KULLANMAYIN.
- Kağıt inceyse, kırışabilir.

1. Uygulamanızdan yazdır komutunu seçin.
2. **Brother XXX-XXXX Printer** ögesini (burada XXX-XXXX modelinizin adıdır) seçin ve sonra yazdırma özelliklerini ya da tercihler düğmesini tıklatın.
Yazıcı sürücüsü penceresi görüntülenir.
3. **Temel** sekmesini tıklatın.
4. Çıktınızın yönünü ayarlamak için **Yönelim** alanında, **Düşey** veya **Yatay** seçeneğini seçin.



Uygulamanız benzer bir ayar içeriyorsa, ayarı uygulamayı kullanarak yapmanızı öneririz.

5. **Çift Taraflı / Kitapçık** açılır listesine tıklayın ve ardından **Kitapçık** seçeneğini seçin.
6. **Çift Taraflı Ayarları** düğmesine tıklayın.
7. **Çift Taraflı Baskılama Türü** menüsünden seçeneklerden birini seçin.
Her sayfa yönü için iki tür 2 taraflı ciltleme yönü mevcuttur:

Dikey için Seçenek	Açıklama
Sol Cilt	
Sağ Cilt	

Yatay için Seçenek	Açıklama
--------------------	----------

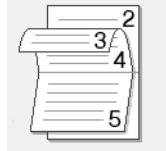

Üst Cilt



Alt Cilt



8. **Kitapçık Baskı Yöntemi** menüsünden seçeneklerden birini seçin.

Seçenek	Açıklama
Tüm Sayfalar Bir Seferde	Her sayfa kitapçık formatında basılacaktır (her kağıtta dört sayfa, her yüzde iki sayfa). Kitapçık oluşturmak için çıktınızı ortasından katlayın. 
Setlere Ayır	Bu seçenek tüm kitapçığı daha küçük tek kitapçık setleri olarak yazdırır, yazdırılan sayfaların sırasını değiştirmeden küçük tek kitapçık setlerini ortadan katlamanıza izin verir. Her küçük kitapçık setindeki sayfa sayısını belirtebilirsiniz (1 ila 15 arasında). Bu seçenek, çok fazla sayıda sayfadan oluşan basılı kitapçığı katlarken yardımcı olabilir. 

9. Ciltleme ofsetini inç ya da milimetre olarak belirlemek için **Ofset Cilt** onay kutusunu seçin.

10. Yazıcı sürücüsü penceresine dönmek için **Tamam** ögesine tıklayın.

11. Gerekirse diğer yazıcı ayarlarını değiştirin.



Kenarlıksız özelliği bu seçenek kullanılırken kullanılamaz.

12. **Tamam** ögesine tıklayın.

13. Yazdırma işlemini tamamlayın.



İlgili bilgiler

- [Bilgisayarınızdan Yazdırma \(Windows\)](#)

İlgili konular:

- [Yazdırma Ayarları \(Windows\)](#)
- [Otomatik Olarak Sayfanın İki Tarafına Yazdırma \(Otomatik 2 Taraflı Yazdırma\) \(Windows\)](#)

Gri ölçekli Renkli bir Belge Yazdırma (Windows)

Gri tonlama modu, yazdırma işleme hızını renkli moddan daha hızlı hale getirir. Belgeniz renkli ise, Gri tonlama modunu seçmek, belgenizi 256 gri tonlama düzeyinde yazdırır.

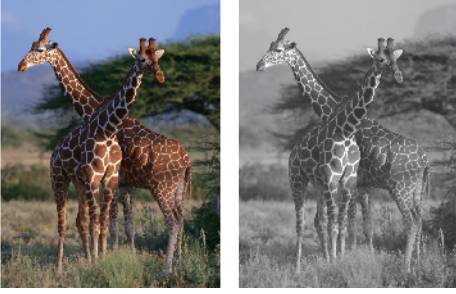

1. Uygulamanızdan yazdır komutunu seçin.
2. **Brother XXX-XXXX Printer** ögesini (burada XXX-XXXX modelinizin adıdır) seçin ve sonra yazdırma özelliklerini ya da tercihler düğmesini tıkklatın.
Yazıcı sürücü penceresi görüntülenir.
3. **Temel** sekmesini tıkklatın.
4. **Renkli / Gri Tonlamalı** için **Gri Tonlamalı** seçimini yapın.
5. Gerekirse diğer yazıcı ayarlarını deęiştirin.
6. **Tamam** ögesine tıkklayın.
7. Yazdırma işlemini tamamlayın.



İlgili bilgiler

- [Bilgisayarınızdan Yazdırma \(Windows\)](#)

Uzun Kağıt Yazdırma (Windows)

İlgili Modeller: MFC-J2740DW

1. Uygulamanızdan yazdır komutunu seçin.
2. **Brother XXX-XXXX Printer** öğesini (burada XXX-XXXX modelinizin adıdır) seçin ve sonra yazdırma özelliklerini ya da tercihler düğmesini tıklatın.
Yazıcı sürücüsü penceresi görüntülenir.
3. ÇA çekmeceye yalnızca **bir sayfa** Uzun kağıt yüklediğinizden emin olun (Genişlik: 88,9 - 297 mm / Yükseklik: 431,9 - 1200 mm).
4. **Temel** sekmesini tıklatın.
5. **Medya Türü** açılır listesine tıklayın ve sonra kullandığınız kağıdın türünü seçin.

ÖNEMLİ

Seçtiğiniz ayarlarda en iyi baskı kalitesini elde etmek için, her zaman **Medya Türü** seçeneğini yüklediğiniz kağıt türüyle eşleşecek şekilde ayarlayın.

6. **Kağıt Boyutu** açılır listesine tıklayın, **Kullanıcı Tanımlı...** öğesini seçin. **Kullanıcının Belirlediği Boyut** penceresinde genişlik, yükseklik ve diğer bilgileri girin ve ardından **Tamam** öğesine tıklayın.
7. **Renkli / Gri Tonlamalı** için, **Renkli** veya **Gri Tonlamalı** seçeneğini belirleyin.
8. Çıktınızın yönünü ayarlamak için **Yönelim** alanında, **Düşey** veya **Yatay** seçeneğini seçin.



Uygulamanız benzer bir ayar içeriyorsa, ayarı uygulamayı kullanarak yapmanızı öneririz.

9. **Kopyalar** alanına istediğiniz kopya sayısını (1-999) yazın.
10. Gerekirse diğer yazıcı ayarlarını değiştirin.
11. **Tamam** öğesine tıklayın.
12. Yazdırma işlemini tamamlayın.



İlgili bilgiler

- [Bilgisayarınızdan Yazdırma \(Windows\)](#)

İlgili konular:

- [Çok Amaçlı Çekmeceye \(ÇA Çekmece\) Uzun Kağıt Yükleme](#)

Lekeli Çıktılar veya Kağıt Sıkışmalarını Önleme (Windows)

Bazı baskı ortamı türleri daha fazla kuruma zamanı gerektirebilir. Lekeli çıktı veya kağıt sıkışması sorunları yaşıyorsanız, **Lekeleri Azalt** seçeneğini değiştirin.

1. Uygulamanızdan yazdır komutunu seçin.
2. **Brother XXX-XXXX Printer** öğesini (burada XXX-XXXX modelinizin adıdır) seçin ve sonra yazdırma özelliklerini ya da tercihler düğmesini tıklatın.
Yazıcı sürücüsü penceresi görüntülenir.
3. **Gelişmiş** sekmesini tıklatın.
4. **Diğer Yazıcı Seçenekleri** düğmesine tıklayın.
5. Ekranın sol tarafındaki **Lekeleri Azalt** seçeneğini seçin.
6. Aşağıdaki seçeneklerden birini seçin:

Medya Türü	Seçenek	Açıklama
Düz Kağıt	Çift Taraflı Baskı veya Simpleks Yazdırma	Kapalı / Açık
Parlak Kağıt	Kapalı / Açık	

Normal hızda ve standart miktarda mürekkep kullanarak yazdırmak için **Kapalı** öğesini seçin. Daha az mürekkep kullanarak, daha yavaş bir hızda yazdırmak için **Açık** öğesini seçin. Çıktılar Baskı Önizlemede görüldüklerinden daha açık renkte olabilir.

Normal hızda ve standart miktarda mürekkep kullanarak yazdırmak için **Kapalı** öğesini seçin. Daha az mürekkep kullanarak, daha yavaş bir hızda yazdırmak için **Açık** öğesini seçin. Çıktılar Baskı Önizlemede görüldüklerinden daha açık renkte olabilir.

7. Yazıcı sürücüsü penceresine dönmek için **Tamam** öğesine tıklayın.
8. **Tamam** öğesine tıklayın.
9. Yazdırma işlemini tamamlayın.



İlgili bilgiler

- [Bilgisayarınızdan Yazdırma \(Windows\)](#)

İlgili konular:

- [Kağıt Kullanımı ve Yazdırma Sorunları](#)
- [Yazdırma Sonuçlarınızı İyileştirmek için Yazdırma Seçeneklerini Değiştirme](#)

Önceden Ayarlanmış Yazdırma Profili Kullanma (Windows)

Baskı Profilleri sık kullanılan yazdırma yapılandırmalarına hızlı erişim sağlamak için tasarlanan ön ayarlardır.

1. Uygulamanızdan yazdır komutunu seçin.
2. **Brother XXX-XXXX Printer** öğesini (burada XXX-XXXX modelinizin adıdır) seçin ve sonra yazdırma özelliklerini ya da tercihler düğmesini tıklatın.
Yazıcı sürücüsü penceresi görüntülenir.
3. **Baskı Profilleri** sekmesini tıklatın.

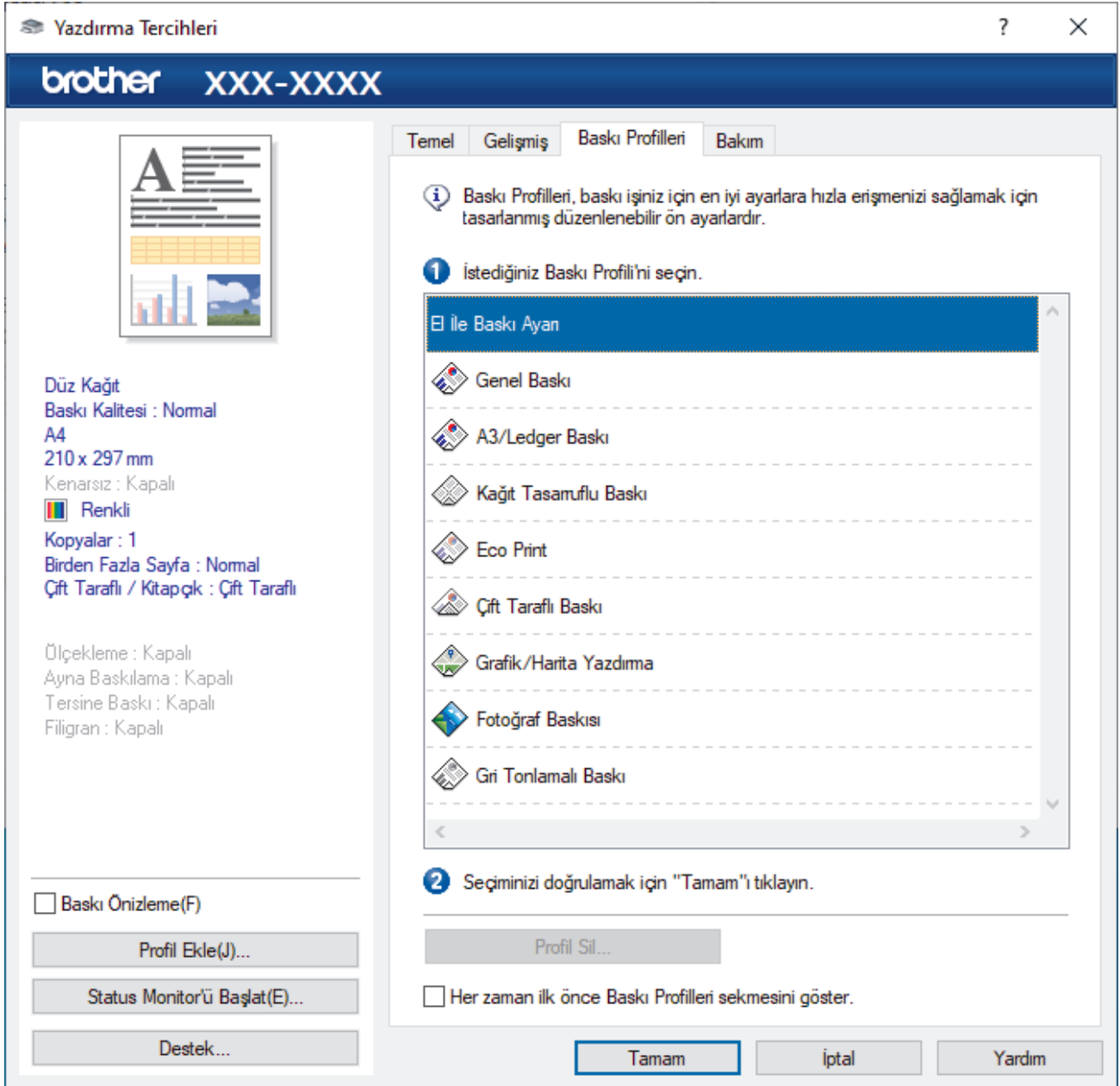

4. Yazdırma profili liste kutusundan profilinizi seçin.
Yazıcı sürücüsünün sol tarafında profil ayarları gösterilir.
5. Aşağıdakilerden birini yapın:
 - Ayarlar baskı işiniz için doğruysa, **Tamam** öğesine tıklayın.
 - Ayarları değiştirmek için, **Temel** veya **Gelişmiş** sekmesine geri gidin, ayarları değiştirin ve ardından **Tamam** öğesine tıklayın.



Bir sonraki baskınızdan sonra pencerenin önünde **Baskı Profilleri** sekmesini görüntülemek için, **Her zaman ilk önce Baskı Profilleri sekmesini göster.** onay kutusunu seçin.



İlgili bilgiler

- [Bilgisayarınızdan Yazdırma \(Windows\)](#)
 - [Yazdırma Profilinizi Oluşturma ve Silme \(Windows\)](#)

İlgili konular:

- [Yazdırma Ayarları \(Windows\)](#)

Yazdırma Profilinizi Oluşturma ve Silme (Windows)

Özelleştirilmiş ayarlara sahip en fazla 20 yeni yazdırma profili ekleyin.

1. Uygulamanızdan yazdır komutunu seçin.
2. **Brother XXX-XXXX Printer** öğesini (burada XXX-XXXX modelinizin adıdır) seçin ve sonra yazdırma özelliklerini ya da tercihler düğmesini tıklatın.

Yazıcı sürücü penceresi görüntülenir.

3. Aşağıdakilerden birini yapın:

Yeni bir yazdırma profili eklemek için:

- a. **Temel** sekmesini ve **Gelişmiş** sekmesini tıklatın ve yeni Yazdırma Profili için istediğiniz baskı ayarlarını yapılandırın.
- b. **Baskı Profilleri** sekmesini tıklatın.
- c. **Profil Ekle** öğesine tıklayın.
Profil Ekle iletişim kutusu görünür.
- d. **Ad** alanına yeni profili adını yazın.
- e. Simge listesinden, bu profili temsil etmek için kullanmak istediğiniz simgeyi tıklayın.
- f. **Tamam** öğesine tıklayın.
Yeni Yazdırma Profili adı, **Baskı Profilleri** sekmesindeki listeye eklenir.

Oluşturduğunuz bir yazdırma profilini silmek için:

- a. **Baskı Profilleri** sekmesini tıklatın.
- b. **Profil Sil** öğesine tıklayın.
Profil Sil iletişim kutusu görünür.
- c. Silmek istediğiniz profili seçin.
- d. **Sil** öğesine tıklayın.
- e. **Evet** öğesine tıklayın.
- f. **Kapat** öğesine tıklayın.



İlgili bilgiler

- [Önceden Ayarlanmış Yazdırma Profili Kullanma \(Windows\)](#)

Varsayılan Yazdırma Ayarlarını Değiştirme (Windows)

Bir uygulamanın yazdırma ayarlarını değiştirirken, değişiklikler yalnızca o uygulamayla yazdırılan belgelere uygulanır. Tüm Windows uygulamaları için yazdırma ayarlarını değiştirmek için, yazıcı sürücüsü özelliklerini yapılandırmanız gerekir.

1. Aşağıdakilerden birini yapın:

- Windows Server 2008 için



(Başlat) > Denetim Masası > Donanım ve Ses > Yazıcılar ögesine tıklayın.

- Windows 7 ve Windows Server 2008 R2 için



(Başlat) > Aygıtlar ve Yazıcılar ögesini tıklayın.

- Windows 8.1 için

Farenizi masaüstünüzün sağ alt köşesine getirin. Menü çubuğu görüldüğünde, **Ayarlar** ögesini tıklayın ve sonra **Denetim Masası** ögesini tıklayın. grubunda, **Aygıtları ve yazıcıları görüntüle** ögesini tıklayın. **Donanım ve Ses**

- Windows 10, Windows Server 2016 ve Windows Server 2019 için



> Windows Sistemi > Denetim Masası ögesine tıklayın. grubunda, **Aygıtları ve yazıcıları görüntüle** ögesini tıklayın. **Donanım ve Ses**

- Windows Server 2012 için

Farenizi masaüstünüzün sağ alt köşesine getirin. Menü çubuğu görüldüğünde, **Ayarlar** ögesini tıklayın ve sonra **Denetim Masası** ögesini tıklayın. grubunda, **Aygıtları ve yazıcıları görüntüle** ögesini tıklayın. **Donanım**

- Windows Server 2012 R2 için

Start ekranındaki **Denetim Masası** ögesine tıklayın. grubunda, **Aygıtları ve yazıcıları görüntüle** ögesini tıklayın. **Donanım**

2. **Brother XXX-XXXX Printer** simgesine sağ tıklayın (burada XXX-XXXX modelinizin adıdır) ve sonra **Yazıcı özellikleri** ögesini seçin. Yazıcı sürücüsü seçenekleri görünürse yazıcı sürücünüzü seçin.

Yazıcı özellikleri iletişim kutusu görünür.

3. **Genel** sekmesini tıklayın ve sonra **Yazdırma Tercihleri** veya **Tercihler...** düğmesini tıklayın.

Yazıcı sürücüsü iletişim kutusu görünür.

4. Tüm Windows programlarınız için varsayılan olarak kullanmak istediğiniz yazdırma ayarlarını seçin.

5. **Tamam** ögesine tıklayın.

6. Yazıcı özellikleri iletişim kutusunu kapatın.



İlgili bilgiler

- [Bilgisayarınızdan Yazdırma \(Windows\)](#)

İlgili konular:

- [Yazdırma Ayarları \(Windows\)](#)

Yazdırma Ayarları (Windows)

- >> **Temel** Sekmesi
- >> **Gelişmiş** Sekmesi

Temel Sekmesi

; Renkli / Gri Tonlamalı (Color / Grayscale): Renkli (Color), Gri Tonlamalı (Grayscale); Yönelim (Orientation): Düşey(W) (Portrait), Yatay (Landscape); Kopyalar (Copies): 1; Sıralama (Order): Sıralama (Order), Ters Yönde Sıralama(X) (Reverse Order); Birden Fazla Sayfa (Multiple Pages): Normal; Sayfa Sırası (Page Order): Sağa, sonra Aşağıya (Right, then Down); Kenar Çizgisi (Border): Hiçbiri (None); Çift Taraflı / Kitapçık (Double-Sided / Booklet): Çift Taraflı (Double-Sided); Çift Taraflı Ayarlar... (Double-Sided Settings...); Baskı Önizleme(F) (Print Preview(F)): ; Profil Ekle(J)... (Add Profile(J)...); Status Monitor'ü Başlat(E)... (Start Status Monitor(E)...); Destek... (Support...); Varsayılan (Default); Tamam (OK); İptal (Cancel); Yardım (Help)."/>

1. Medya Türü

Kullanmak istediğiniz ortam türünü seçin. En iyi yazdırma sonuçlarına erişmek için, makine seçili ortam türüne göre otomatik olarak yazdırma ayarlarını ayarlar.

2. Baskı Kalitesi

İstediğiniz yazdırma kalitesini seçin. Yazdırma kalitesi ve hızı birbirine bağlı olduğundan, kalite ne kadar artarsa belgenin yazdırılması da o kadar uzun sürecektir.

3. Kağıt Boyutu

Kullanmak istediğiniz kağıt boyutunu seçin. Standart kağıt boyutlarından seçim yapabilir veya özel bir kağıt boyutu seçebilirsiniz.

Kenarsız

Bu seçeneği kenarlıksız fotoğraflar yazdırmak için seçin. Görüntü verisi kullandığınız kağıt boyutundan biraz büyük olduğundan, bu, fotoğraf kenarlarında bazı kırılmalara neden olacaktır.

Bazı ortam türü ve kalite kombinasyonları için veya bazı uygulamalardan Kenarlıksız seçeneğini seçemeyebilirsiniz.

4. Renkli / Gri Tonlamalı

Renkli veya gri ölçekli yazdırmayı seçin. Yazdırma hızı gri ölçekli modunda renkli moduna göre daha hızlıdır. Belgeniz renk içeriyorsa ve gri ölçekli modunu seçtiyseniz, belgeniz 256 gri ölçek düzeyine göre yazdırılacaktır.

5. Yönelim

Çıktınızın yönünü (dikey veya yatay) seçin.

Uygulamanız benzer bir ayar içeriyorsa, ayarı uygulamayı kullanarak yapmanızı öneririz.

6. Kopyalar

Bu alanda yazdırmak istediğiniz kopya sayısını (1-999) yazın.

Sıralama

Bu seçeneği birden fazla sayfalı belge setlerini orijinal sayfa sırasında yazdırmak için seçin. Bu seçenek seçildiğinde, belgenizin tam bir kopyası yazdırılacak ve sonra seçtiğiniz kopyaların sayısına göre yeniden yazdırılacaktır. Bu seçenek seçilmezse, her sayfa belgenin bir sonraki sayfası yazdırılmadan önce seçilen kopya sayısına göre yazdırılır.

Ters Yönde Sıralama

Bu seçeneği belgenizi ters sırada yazdırmak için seçin. Belgenizin son sayfası ilk önce yazdırılır.

7. Birden Fazla Sayfa

Bu seçeneği tek bir kağıt yaprağına birden fazla sayfa yazdırmak veya belgenizin bir sayfasını birden fazla yaprağa yazdırmak için seçin.

Sayfa Sırası

Tek bir sayfa yaprağına birden fazla sayfa yazdırırken sayfa sırasını seçin.

Kenar Çizgisi

Tek bir kağıt yaprağına birden fazla sayfa yazdırırken kullanılacak kenarlık türünü seçin.

8. Çift Taraflı / Kitapçık

Bu seçeneği 2 taraflı yazdırmayı kullanarak kağıdın her iki tarafına da yazdırmak veya kitapçık biçimindeki bir belgeye yazdırmak için seçin.

Çift Taraflı Ayarları düğmesi

2 taraflı ciltleme türünü seçmek için bu düğmeyi tıklatın. Her yönelim için dört tür 2 taraflı ciltleme kullanılabilir.

9. (MFC-J2740DW) Kağıt Kaynağı

Yazdırma koşullarınıza veya amacınıza uyan kağıt kaynağı ayarını seçin.

Gelişmiş Sekmesi

Yazdırma Tercihleri

brother XXX-XXXX

Temel Gelişmiş Baskı Profilleri Bakım

Renk Zenginleştirme Ayarlar(C)...

Ölçekleme Kapalı
 Kağıt Boyutuna Sığdır
A4 (210 x 297 mm)
 Serbest [% 25 - 400]
100

Ayna Baskılama
 Tersine Baskı

Filigran Kullan Ayarlar...
 Üstbilgi-Altbilgi Baskılama Ayarlar(Q)...

Barkod Baskı Modu

Kullanıcı Doğrulama Ayarlar(C)...

Diğer Yazıcı Seçenekleri...

Baskı Önizleme(F) Profil Ekle(J)...
Status Monitor'ü Başlat(E)...
Destek...

Tamam İptal Yardım

1. Renk Zenginleştirme

Bu seçeneği Renk İyileştirme özelliğini kullanmak için seçin. Bu özellik, keskinliğin, beyaz dengesinin ve renk yoğunluğunun artırılması amacıyla görüntünüzü analiz eder. Bu işlem, görüntü boyutuna ve bilgisayarınızın teknik özelliklerine bağlı olarak birkaç dakika sürebilir.

2. Ölçekleme

Bu seçenekleri belgenizde sayfaların boyutunu büyütme veya küçültme için seçin.

Kağıt Boyutuna Sığdır

Bu seçeneği belirtilen bir kağıt boyutuna sığması için belge sayfalarını büyütme veya küçültme için seçin. Bu seçeneği seçtiğinizde, açılır listeden istediğiniz kağıt boyutunu seçin.

Serbest [% 25 - 400]

Bu seçeneği belge sayfalarını manuel büyütme ve küçültme için seçin. Bu seçeneği seçtiğinizde, alana bir değer yazın.

3. Ayna Baskılama

Bu seçeneği yazdırılan görüntüyü sayfada yatay olarak soldan sağa tersine çevirmek için seçin.

4. Tersine Baskı

Bu seçeneği yazdırılan görüntüyü 180 derece döndürmek için seçin.

5. Filigran Kullan

Bu seçeneği belgenize filigran olarak bir logo veya metin yazdırmak için seçin. Ön ayarlı filigranlardan birini seçin, yeni bir filigran ekleyin veya oluşturduğunuz bir görüntü dosyasını kullanın.

6. Üstbilgi-Altbilgi Baskılamaya

Bu seçeneği belgenize tarihi, saati ve PC oturum açma kullanıcı adını yazdırmak için seçin.

7. Barkod Baskı Modu

Barkodları en uygun kalite ve çözünürlükte yazdırmak için bu seçeneği seçin.

8. Kullanıcı Doğrulama

Bu özellik her kullanıcı için kısıtlamaları onaylamanızı sağlar.

9. Diğer Yazıcı Seçenekleri düğmesi

Gelişmiş Renk Ayarları

Yarı tonları noktalar olarak düzenlemek için makinenin kullandığı yöntemi seçin.

Bilgisayarınızın ekranında görünene en yakın eşleşmeyi elde etmek için çıktı rengi ayarlanabilir.

Lekeleri Azalt

Bazı baskı ortamı türleri daha fazla kuruma zamanı gerektirebilir. Lekeli çıktı veya kağıt sıkışması sorunları yaşıyorsanız, bu seçeneği değiştirin.

Yazıcı Renk Verilerini Al

Makinenin fabrika ayarlarını kullanarak yazdırma kalitesini optimize etmek için özellikle Brother makineniz için ayarlanan bu seçeneği seçin. Makineyi veya makine ağ adresini değiştirdiğinizde bu seçeneği kullanın.

Arşivi Yazdır

Bu seçeneği yazdırma verilerini bir PDF dosyası olarak bilgisayarınıza kaydetmek için seçin.

Eşit Olmayan Çizgileri Azalt

Bu seçeneği yazdırdığınız metin bulanıklaşırsa veya görüntüler soluklaşırsa yazdırma hizalamasını ayarlamak için seçin.



İlgili bilgiler

- [Bilgisayarınızdan Yazdırma \(Windows\)](#)

İlgili konular:

- [Hata ve Bakım Mesajları](#)
- [Kağıt Kullanımı ve Yazdırma Sorunları](#)
- [Bir Fotoğrafı Yazdırma \(Windows\)](#)
- [Bir Belgeyi Yazdırma \(Windows\)](#)
- [Tek Bir Kağıt Sayfasına Bir Sayfadan Fazla Yazdırma \(1 sayfada N kopya\) \(Windows\)](#)
- [Poster Olarak Yazdırma \(Windows\)](#)
- [Otomatik Olarak Sayfanın İki Tarafına Yazdırma \(Otomatik 2 Taraflı Yazdırma\) \(Windows\)](#)
- [Otomatik Olarak Kitapçık Şeklinde Yazdırma \(Windows\)](#)
- [Önceden Ayarlanmış Yazdırma Profili Kullanma \(Windows\)](#)
- [Varsayılan Yazdırma Ayarlarını Değiştirme \(Windows\)](#)
- [Yazdırma Sonuçlarınızı İyileştirmek için Yazdırma Seçeneklerini Değiştirme](#)

Bilgisayarınızdan Yazdırma (Mac)

- [AirPrint Kullanarak Yazdırma \(macOS\)](#)

Brother iPrint&Scan (Windows/Mac) ile Yazdırma

- [Brother iPrint&Scan \(Windows/Mac\) ile Fotoğraf veya Belge Yazdırma](#)
- [Brother iPrint&Scan'i Kullanarak Otomatik Olarak Sayfanın İki Tarafına Yazdırma \(Otomatik 2 Taraflı Yazdırma\) \(Windows/Mac\)](#)
- [Brother iPrint&Scan Kullanarak Tek Bir Kağıt Sayfasına Bir Sayfadan Fazla Yazdırma \(1 sayfada N kopya\) \(Windows/Mac\)](#)
- [Brother iPrint&Scan'i Kullanarak Gri ölçekli Renkli bir Belge Yazdırma \(Windows/Mac\)](#)

Brother iPrint&Scan (Windows/Mac) ile Fotoğraf veya Belge Yazdırma



1. Doğru ortamı kağıt tepsisine yüklediğinizden emin olun.

ÖNEMLİ

Fotoğraf yazdırma için:

- En iyi sonuçlar için, Brother kağıt kullanın.
- Fotoğraf kağıdına yazdırırken, kağıt çekmecesine aynı fotoğraf kağıdından bir ekstra sayfa yükleyin.

2. Brother iPrint&Scan'i başlatın.

- Windows



(**Brother iPrint&Scan**) uygulamasını başlatın.

- Mac

Finder (Bulucu) menü çubuğunda, **Go (Git) > Applications (Uygulamalar)** öğesine tıklayın ve sonra iPrint&Scan simgesine çift tıklayın.

Brother iPrint&Scan ekranı görünür.

3. Brother makineniz seçili değilse, **Makinenizi Seçin** düğmesine tıklayın ve ardından listeden modelinizin adını seçin. **Tamam** öğesine tıklayın.

4. **Yazdır** öğesini tıklatın.

5. Aşağıdakilerden birini yapın:

- Windows

Fotoğraf veya **Doküman** öğesini tıklatın.

- Mac

Fotoğraf veya **PDF** öğesini tıklatın.

6. Yazdırmak istediğiniz dosyayı seçin ve ardından şunlardan birini yapın:

- Windows

İleri öğesine tıklayın.

- Mac

İstenirse, **Aç** öğesine ve ardından **İleri** öğesine tıklayın.

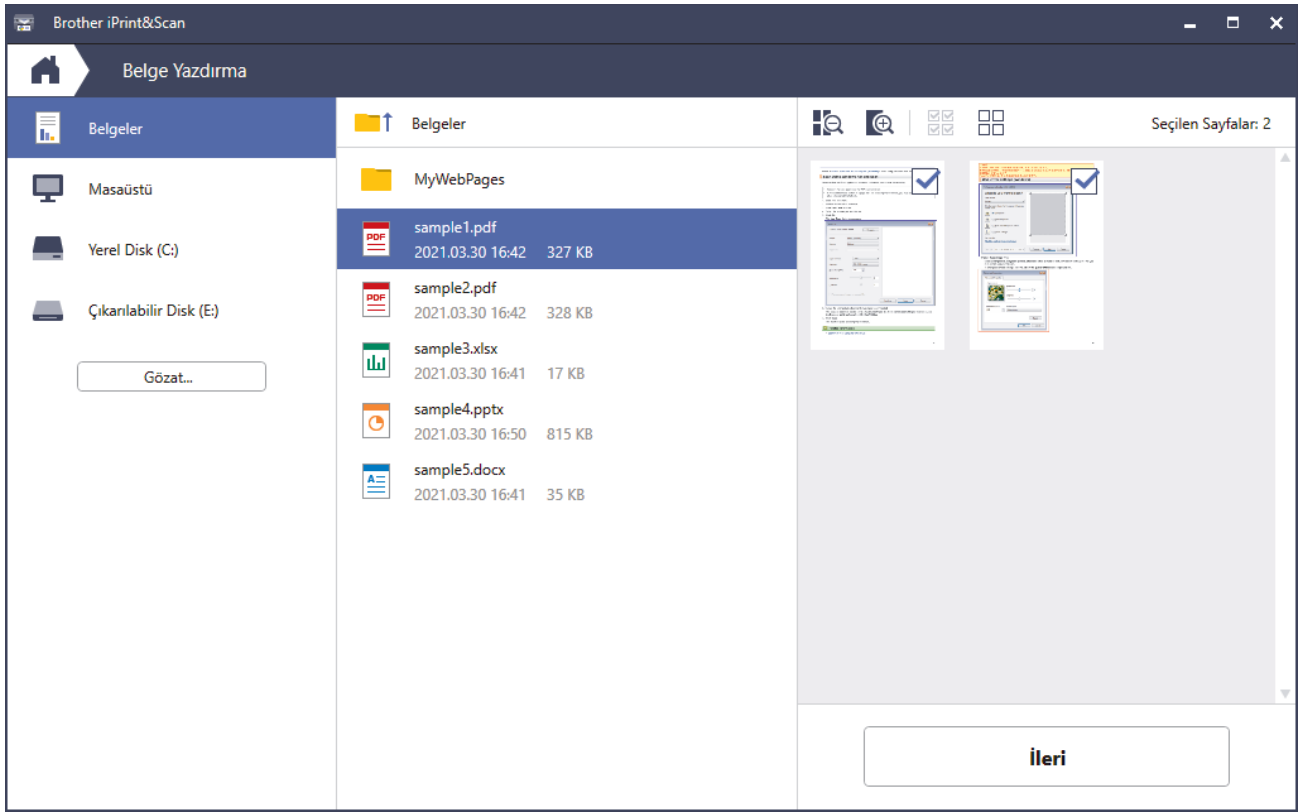

- Gerçek ekran uygulamanın sürümüne bağlı olarak değişebilir.
- En son uygulamayı kullanın. >> *İlgili bilgiler*
- Çok sayfalı belgeleri yazdırırken, yazdırmak istediğiniz sayfaları da seçebilirsiniz.

7. Gerekirse diğer yazıcı ayarlarını değiştirin.

8. **Yazdır** ögesini tıklatın.

ÖNEMLİ

Fotoğraf yazdırma için:

Seçtiğiniz ayarlarda en iyi baskı kalitesini elde etmek için, her zaman **Medya Türü** seçeneğini yüklediğiniz kağıt türüyle eşleşecek şekilde ayarlayın.



İlgili bilgiler

- [Brother iPrint&Scan \(Windows/Mac\) ile Yazdırma](#)

Brother iPrint&Scan'i Kullanarak Otomatik Olarak Sayfanın İki Tarafına Yazdırma (Otomatik 2 Taraflı Yazdırma) (Windows/Mac)

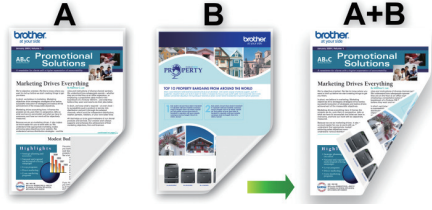

- Sıkıştırma temizleme kapağının kapatıldığından emin olun.
- Kağıt kırılırsa düzeltin ve kağıt tepsisine geri koyun.
- Normal kağıt kullanın. Yazı kağıdı KULLANMAYIN.
- Kağıt inceyse, kırışabilir.

1. Brother iPrint&Scan'i başlatın.

- Windows



(Brother iPrint&Scan) uygulamasını başlatın.

- Mac

Finder (Bulucu) menü çubuğunda, **Go (Git) > Applications (Uygulamalar)** öğesine tıklayın ve sonra iPrint&Scan simgesine çift tıklayın.

Brother iPrint&Scan ekranı görünür.

2. Brother makineniz seçili değilse, **Makinenizi Seçin** düğmesine tıklayın ve ardından listeden modelinizin adını seçin. **Tamam** öğesine tıklayın.

3. **Yazdır** öğesini tıklattın.

4. Aşağıdakilerden birini yapın:

- Windows

Doküman öğesine tıklayın.

- Mac

PDF öğesine tıklayın.

5. Yazdırmak istediğiniz dosyayı seçin ve ardından şunlardan birini yapın:

- Windows

İleri öğesine tıklayın.

- Mac

İstenirse, **Aç** öğesine ve ardından **İleri** öğesine tıklayın.



Çok sayfalı belgeleri yazdırırken, yazdırmak istediğiniz sayfaları da seçebilirsiniz.

6. **Çift Taraflı** açılır listesinde seçeneklerden birini belirleyin.

İki türde 2 taraflı ciltleme mevcuttur:

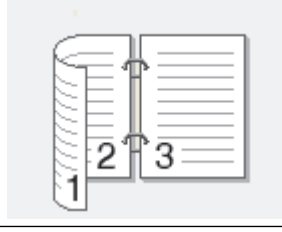
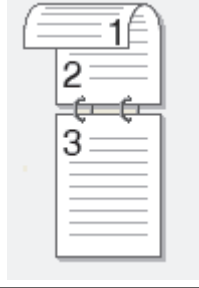
Seenek**Aıklama****Aık (Uzun kenara doėru evir)****Aık (Kısa kenara doėru evir)**

7. Gerekirse diėer yazıcı ayarlarını deėiřtirin.



8. **Yazdır** oėesini tıklatın.

**İlgili bilgiler**

- [Brother iPrint&Scan \(Windows/Mac\) ile Yazdırma](#)

Brother iPrint&Scan Kullanarak Tek Bir Kağıt Sayfasına Bir Sayfadan Fazla Yazdırma (1 sayfada N kopya) (Windows/Mac)



1.  (Brother iPrint&Scan) uygulamasını başlatın.
Brother iPrint&Scan ekranı görünür.
 2. Brother makineniz seçili değilse, **Makinenizi Seçin** düğmesine tıklayın ve ardından listeden modelinizin adını seçin. **Tamam** ögesine tıklayın.
 3. **Yazdır** ögesini tıklatın.
 4. Aşağıdakilerden birini yapın:
 - Windows
Doküman ögesine tıklayın.
 - Mac
PDF ögesine tıklayın.
 5. Yazdırmak istediğiniz dosyayı seçin ve ardından şunlardan birini yapın:
 - Windows
İleri ögesine tıklayın.
 - Mac
İstenirse, **Aç** ögesine ve ardından **İleri** ögesine tıklayın.
-  Çok sayfalı belgeleri yazdırırken, yazdırmak istediğiniz sayfaları da seçebilirsiniz.
6. **Düzen** açılır listesine tıklayın ve ardından her kağıda yazdırılacak sayfa sayısını seçin.
 7. Gerekirse diğer yazıcı ayarlarını değiştirin.
 8. **Yazdır** ögesini tıklatın.

✓ İlgili bilgiler

- [Brother iPrint&Scan \(Windows/Mac\) ile Yazdırma](#)

Brother iPrint&Scan'i Kullanarak Gri ölçekli Renkli bir Belge Yazdırma (Windows/Mac)

Gri tonlama modu, yazdırma işleme hızını renkli moddan daha hızlı hale getirir. Belgeniz renkli ise, Gri tonlama modunu seçmek, belgenizi 256 gri tonlama düzeyinde yazdırır.



1. Brother iPrint&Scan'i başlatın.

- Windows



(**Brother iPrint&Scan**) uygulamasını başlatın.

- Mac

Finder (Bulucu) menü çubuğunda, **Go (Git) > Applications (Uygulamalar)** öğesine tıklayın ve sonra iPrint&Scan simgesine çift tıklayın.

Brother iPrint&Scan ekranı görünür.

2. Brother makineniz seçili değilse, **Makinenizi Seçin** düğmesine tıklayın ve ardından listeden modelinizin adını seçin. **Tamam** öğesine tıklayın.

3. **Yazdır** öğesini tıklayın.

4. Aşağıdakilerden birini yapın:

- Windows

Fotoğraf veya **Doküman** öğesini tıklayın.

- Mac

Fotoğraf veya **PDF** öğesini tıklayın.

5. Yazdırmak istediğiniz dosyayı seçin ve ardından şunlardan birini yapın:

- Windows

İleri öğesine tıklayın.

- Mac

İstenirse, **Aç** öğesine ve ardından **İleri** öğesine tıklayın.



Çok sayfalı belgeleri yazdırırken, yazdırmak istediğiniz sayfaları da seçebilirsiniz.

6. **Renkli / Mono** açılır listesine tıklayın ve ardından **Mono** seçeneğini seçin.

7. Gerekirse diğer yazıcı ayarlarını değiştirin.

8. **Yazdır** öğesini tıklayın.



İlgili bilgiler

- [Brother iPrint&Scan \(Windows/Mac\) ile Yazdırma](#)

USB Flaş Sürücüsünden Veriyi Doğrudan Yazdırma

- [Uyumlu USB Flaş Sürücüleri](#)
- [Doğrudan USB Flaş Bellek Sürücüsünden Fotoğraf Yazdırma](#)

Uyumlu USB Flaş Sürücüler

Brother makinanız, ortak veri depolama ile birlikte kullanıma yönelik bir ortam sürücüsüne (yuva) sahiptir.

ÖNEMLİ

USB direkt arabirimi, sadece USB flaş sürücülerini ve USB yığın depolama standardını kullanan USB aygıtlarını destekler. Diğer USB aygıtları desteklenmez.

Uyumlu Medya	
USB Flaş Sürücü	

Uyumlu USB Flaş Sürücüler	
USB Sınıfı	USB Yığın Depolama Sınıfı
USB Yığın Depolama Alt Sınıfı	SCSI veya SFF-8070i
Aktarım protokolü	Yalnızca yığın aktarım
Biçim ¹	FAT12/FAT16/FAT32/exFAT
Sektör boyutu	Maks. 4096 Bayt
Şifreleme	Şifreli aygıtlar desteklenmez.

¹ NTFS biçimi desteklenmez.



İlgili bilgiler

- [USB Flaş Sürücüsünden Veriyi Doğrudan Yazdırma](#)
- [Taranan Veriyi USB Flaş Sürücüsüne Kaydetme](#)

Doğrudan USB Flaş Bellek Sürücüsünden Fotoğraf Yazdırma

Makineniz, bilgisayara bağlı değilse bile, bir USB flaş bellek sürücüsünden doğrudan fotoğraf yazdırabilirsiniz.

- [Fotoğraf Yazdırma Hakkında Önemli Bilgiler](#)
- [Brother Makinesinde USB Flaş Sürücüsünden Fotoğraf Yazdırma](#)

Fotoğraf Yazdırma Hakkında Önemli Bilgiler

Makineniz, modern dijital kamera görüntü dosyaları USB flaş sürücüler ile uyumlu olacak şekilde tasarlanmıştır. Fotoğraf yazdırma sorunlarını önlemek için aşağıdaki noktaları okuyun:

- Görüntü dosyasının uzantısı .JPG olmalıdır (.JPEG, .TIF, .GIF gibi diğer görüntü dosyası uzantıları tanınmayacaktır).
- Doğrudan fotoğraf yazdırma, bilgisayarı kullanarak yürütülen fotoğraf yazdırma işlemlerinden ayrı olarak gerçekleştirilmelidir. (Eşzamanlı işlemler kullanılamaz.)
- Makine bir USB flaş sürücüsünde en fazla 999 dosya okuyabilir ¹.

Aşağıdakilere dikkat edin:

- Bir dizin sayfası veya görüntü yazdırırken, bir veya birkaç görüntü bozulmuş olsa da, makine tüm geçerli görüntüleri yazdıracaktır. Bozulan görüntüler yazdırılmaz.
- Makineniz, Windows tarafından formatlanan USB flaş sürücülerini destekler.



İlgili bilgiler

- [Doğrudan USB Flaş Bellek Sürücüsünden Fotoğraf Yazdırma](#)

¹ USB flaş sürücüler içindeki klasör de sayılır.

Brother Makinesinde USB Flaş Sürücüsünden Fotoğraf Yazdırma

- USB Flaş Sürücüden Fotoğrafları Önizleme ve Yazdırma
- USB Flaş Sürücüsünden Fotoğraf Dizin Sayfası (Küçük Resimler) Yazdırma
- Görüntü Numarası ile Fotoğraf Yazdırma
- Fotoğrafları, Otomatik Kırpma ile Yazdırma
- USB Flaş Sürücüden Kenarlıksız Fotoğraflar Yazdırma
- Fotoğraf Verinizden Tarih Yazdırma
- Fotoğraf için Baskı Ayarları

USB Flaş Sürücüden Fotoğrafları Önizleme ve Yazdırma

Yazdırmadan önce fotoğraflarınızı LCD'de önizlemeyle görebilirsiniz veya USB flaş bellek sürücüsünde depolanan görüntüleri yazdırabilirsiniz.

Fotoğraflarınız büyük dosyalarsa, her fotoğraf gösterilmeden önce bir gecikme olabilir.

1. Bir USB flaş bellek sürücüsünü USB yuvasına takın.

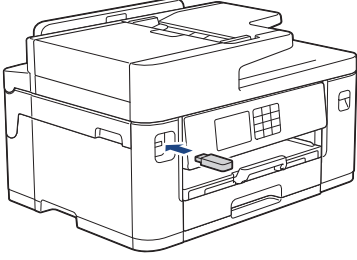

2. [JPEG Yazdır] > [Dosyaları Seç] öğesine basın.
3. Yazdırmak istediğiniz fotoğrafı görüntülemek için ◀ veya ▶ öğesine basın ve sonra rapora basın.



Tüm fotoğrafları yazdırmak için [Tüm. Bas] öğesine basın ve ardından onay için [Evet] öğesine basın.

4. Aşağıdaki yöntemlerden biriyle kopya sayısını girin:
 - Dokunmatik Ekranda [-] veya [+] öğesine basın.
 - Dokunmatik Ekran'da klavyeyi görüntülemek için **x01** öğesine basın ve ardından Dokunmatik Ekran klavyesini kullanarak kopya sayısını girin. [OK] öğesine basın.
 - Arama tuşlarını kullanarak kopya sayısını girin.
5. [OK] öğesine basın.
6. Yazdırmak istediğiniz bütün fotoğrafları seçene kadar son üç adımı tekrarlayın.
7. [OK] öğesine basın.
8. Görüntülenen, seçenekler listesini okuyun ve onaylayın.
9. Baskı ayarlarını değiştirmek için  [Baskı Ayarları] öğesine basın.
Bittiğinde, [OK] öğesine basın.
10. [Başlat] öğesine basın.



İlgili bilgiler

- [Brother Makinesinde USB Flaş Sürücüsünden Fotoğraf Yazdırma](#)

İlgili konular:

- [Fotoğraf için Baskı Ayarları](#)

USB Flaş Sürücüsünden Fotoğraf Dizin Sayfası (Küçük Resimler) Yazdırma

USB flaş sürücünüzdeki tüm resimlerin küçük önizleme versiyonlarını görmek için fotoğraf Dizin Sayfası yazdırma.



- Makine resimlere numaralar atar (No.1, No.2, No.3 gibi).
Makine, resimleri belirlemek için dijital kameranızın veya bilgisayarınızın kullandığı diğer numaraları veya dosya adlarını tanımaz.
- Dizin sayfasına, sadece 20 veya daha az karaktere sahip dosya adları düzgün şekilde yazdırılacaktır.
- Alfabetik olmayan karakterler içeren dosya adları yazdırılmaz ama alfabetik olmayan karakterler fotoğraf yazdırma ayarlarını etkilemez.

1. Bir USB flaş bellek sürücüsünü USB yuvasına takın.
2. [JPEG Yazdır] > [Dizin Baskı.] > [Dizin Sayfasını Yazdır] öğesine basın.
3. Yazdırma ayarlarını değiştirmek istiyorsanız,  [Baskı Ayarları] öğesine basın.

Bittiğinde, [OK] öğesine basın.

Seçenek	Açıklama
Kağıt Türü	Kağıt türünü seçin.
Kağıt Boyutu	Kağıt boyutunu seçin.

4. [Başlat] öğesine basın.



İlgili bilgiler

- [Brother Makinesinde USB Flaş Sürücüsünden Fotoğraf Yazdırma](#)

İlgili konular:

- [Görüntü Numarası ile Fotoğraf Yazdırma](#)

Görüntü Numarası ile Fotoğraf Yazdırma

Bir görüntüyü yazdırmadan önce, görüntü numarasını bilmek için fotoğraf Dizin Sayfasını (küçük resimler) yazdırmanız gerekir.

1. Bir USB flaş bellek sürücüsünü USB yuvasına takın.
2. [JPEG Yazdır] > [Dizin Baskı.] > [Fotoğrafları Bas] ögesine basın.
3. Fotoğraf Dizin Sayfasını (küçük resimler) kullanarak, yazdırmak istediğiniz görüntü numaralarını girin. Görüntü numaralarını seçtikten sonra, [OK] ögesine basın.



- Virgül veya çizgi kullanarak bir seferde birden fazla numarayı girin. Örneğin, No.1, No.3 ve No.6 görüntülerini yazdırmak için **1, 3, 6** rakamlarını girin. Bir tire kullanarak görüntü aralığını yazdırın. Örneğin No.1 ve No.5 arasındaki görüntüleri yazdırmak için **1-5** olarak girin.
- Yazdırmak istediğiniz görüntü numaraları için en fazla 12 karakter (virgüller ve çizgiler dahil olmak üzere) girin.

4. Aşağıdaki yöntemlerden biriyle kopya sayısını girin:
 - Dokunmatik Ekranda [-] veya [+] ögesine basın.
 - Dokunmatik Ekran'da klavyeyi görüntülemek için **x01** ögesine basın ve ardından Dokunmatik Ekran klavyesini kullanarak kopya sayısını girin. [OK] ögesine basın.
 - Arama tuşlarını kullanarak kopya sayısını girin.
5. Baskı ayarlarını değiştirmek için  [Baskı Ayarları] ögesine basın. Bittiğinde, [OK] ögesine basın.
6. [Başlat] ögesine basın.



İlgili bilgiler

- [Brother Makinesinde USB Flaş Sürücüsünden Fotoğraf Yazdırma](#)

İlgili konular:

- [USB Flaş Sürücüsünden Fotoğraf Dizin Sayfası \(Küçük Resimler\) Yazdırma](#)
- [Fotoğraf için Baskı Ayarları](#)

Fotoğrafları, Otomatik Kırpma ile Yazdırma

Fotoğrafınız, düzeninizdeki alana sığmak için fazla uzun veya fazla genişse, resmin bir kısmı kırılır.



- Fabrika ayarı Açık'tır. Bütün görüntüyü yazdırmak için bu ayarı Kapalı olarak değiştirin.
- [Kırılıyor] ayarını Kapalı olarak ayarlarsınız [Kenarsız] ayarını da Kapalı olarak ayarlayın.

Kırpma: Açık



Kırpma: Kapalı



1. Bir USB flaş bellek sürücüsünü USB yuvasına takın.
2. [JPEG Yazdır] > [Dosyaları Seç] öğesine basın.
3. Her bir fotoyu görüntülemek için ◀ veya ▶ öğesine basın. İstediğiniz fotoğraf görüntülendiğinde üzerine basın ve ardından [OK] öğesine basın.
4. [OK] öğesine basın.
5.  [Baskı Ayarları] > [Kırılıyor] öğesine basın.
6. (veya [Açık]) öğesine basın. [Kapalı]
7. Bittiğinde,  veya [OK] öğesine basın.
8. [Başlat] öğesine basın.

✓ İlgili bilgiler



- [Brother Makinesinde USB Flaş Sürücüsünden Fotoğraf Yazdırma](#)

İlgili konular:

- [Diğer Sorunlar](#)

USB Flaş Sürücüden Kenarlıksız Fotoğraflar Yazdırma

Bu özellik, yazdırılabilir bölgeyi kağıdın kenarlarına doğru genişletir. Yazdırma süresi daha yavaş olacaktır.

1. Bir USB flaş bellek sürücüsünü USB yuvasına takın.
2. [JPEG Yazdır] > [Dosyaları Seç] öğesine basın.
3. Her bir fotoyu görüntülemek için ◀ veya ▶ öğesine basın. İstediğiniz fotoğraf görüntülendiğinde üzerine basın ve ardından [OK] öğesine basın.
4. [OK] öğesine basın.
5.  [Baskı Ayarları] > [Kenarsız] öğesine basın.
6. (veya [Açık]) öğesine basın. [Kapalı]
7. Bittiğinde,  veya [OK] öğesine basın.
8. [Başlat] öğesine basın.

✓ İlgili bilgiler



- [Brother Makinesinde USB Flaş Sürücüsünden Fotoğraf Yazdırma](#)

İlgili konular:

- [Diğer Sorunlar](#)

Fotoğraf Verinizden Tarih Yazdırma

Tarih, zaten fotoğrafınızın bilgisinde bulunuyorsa onu yazdırın. Tarih sağ alt köşede yazdırılır. Bu ayarı kullanmak için fotoğraf verisinin tarihi içeriyor olması gerekir.

1. Bir USB flaş bellek sürücüsünü USB yuvasına takın.
2. [JPEG Yazdır] > [Dosyaları Seç] öğesine basın.
3. Her bir fotoyu görüntülemek için ◀ veya ▶ öğesine basın. İstediğiniz fotoğraf görüntülendiğinde üzerine basın ve ardından [OK] öğesine basın.
4. [OK] öğesine basın.
5.  [Baskı Ayarları] > [Tarih Yazdır] öğesine basın.
6. (veya [Açık]) öğesine basın. [Kapalı]
7. Bittiğinde,  veya [OK] öğesine basın.
8. [Başlat] öğesine basın.

İlgili bilgiler

- [Brother Makinesinde USB Flaş Sürücüsünden Fotoğraf Yazdırma](#)

Fotoğraf için Baskı Ayarları

Tabloda gösterilen ayarları görüntülemek için  [Baskı Ayarları] ögesine basın.

Seçenek	Açıklama
Baskı Kalitesi	Belge türünüz için baskı çözünürlüğünü seçin. Kağıt Türü ayarlarından Inkjet Kağıt seçeneğini seçtiğinizde, sadece İyi ögesini seçebilirsiniz.
(MFC-J2740DW) Çekmece Seç	Çekmeceyi seçin.
Kağıt Türü	Kağıt türünü seçin.
Kağıt Boyutu	Kağıt boyutunu seçin.
Bas. Düzeni	Baskı düzenini seçin.
Parlaklık	Parlaklığı ayarlayın.
Kontrast	Kontrastı ayarlayın. Kontrastı arttırmak, görüntünün daha net ve canlı görünmesini sağlar.
Kırpılıyor	Kağıt boyutuna veya yazdırma boyutuna oturtmak için, resmi kenarlarından kesin. Resmin tümünü yazdırmak veya istenmeyen kesintileri engellemek istediğinizde bu özelliği kapatın.
Kenarsız	Kağıdın kenarlarına oturtmak için, yazdırılabilir bölgeyi genişletin.
Tarih Yazdır	Fotoğrafınızın üstündeki tarihi yazdırın.
Yeni Vars. Ayarla	En sık kullandığınız baskı ayarlarını varsayılan ayarlar olarak belirleyip onları kaydedin.
Fabrika Ayarı	Değiştirilen yazdırma ayarlarını fabrika ayarlarına geri döndürür.

✓ İlgili bilgiler

- [Brother Makinesinde USB Flaş Sürücüsünden Fotoğraf Yazdırma](#)

İlgili konular:

- [USB Flaş Sürücüsünden Fotoğrafları Önizleme ve Yazdırma](#)
- [Görüntü Numarası ile Fotoğraf Yazdırma](#)

Bir E-posta Eki Yazdırın

Dosyaları Brother makinenize e-postayla göndererek yazdırabilirsiniz.

- Bir e-postaya toplamda 20 MB büyüklüğünde 10 belge ekleyebilirsiniz.
- Bu özellik, aşağıdaki biçimleri destekler:
 - Belge dosyaları: PDF, TXT, Microsoft Word dosyaları, Microsoft Excel dosyaları ve Microsoft PowerPoint dosyaları
 - Görüntü dosyaları: JPEG, BMP, GIF, PNG ve TIFF
- Makine, varsayılan olarak hem e-posta içeriğini hem de ekleri yazdırır. Sadece e-posta eklerini yazdırmak için ayarları gerektiği şekilde değiştirin.

1. ◀ veya ▶ ögesine basarak [Uygula.] ögesini görüntüleyin.

[Uygula.] ögesine basın.



- Makinenin LCD'sinde İnternet bağlantısıyla ilgili bilgiler görünürse, bilgileri okuyun ve [OK] ögesine basın.
- Zaman zaman, Brother Web Connect'in özellikleri ile ilgili güncellemeler veya duyurular LCD'de görünecektir. Bilgileri okuyun ve ardından [OK] ögesine basın.

2. [Çevrimiçi Fonksiyonlar] seçeneğini görüntülemek için ▲ veya ▼ ögesine basın ve ardından öğeye basın.



- Bu işlev kilitliyse, erişim için Ağ Yöneticinizle iletişime geçin.
- [Çevrimiçi Fonksiyonlar] ile ilgili bilgi görünürse, bilgiyi okuyun ve ardından [OK] ögesine basın.

3. [Etkin Kıl] ögesine basın.

Ekran talimatlarını takip edin. Çevrimiçi İşlevler etkin.

4. [E-posta Yazdır] seçeneğini görüntülemek için ▲ veya ▼ ögesine basın ve ardından öğeye basın.



[E-posta Yazdır] ile ilgili bilgi görünürse, bilgiyi okuyun ve ardından [OK] ögesine basın.

5. [Etkin Kıl] ögesine basın.

Ekran talimatlarını takip edin. Makine Talimat Sayfasını yazdırır.

6. E-postanızı sayfada verilen e-posta adresine gönderin. Makine e-posta eklerini yazdırır.



E-posta adresi ve yazıcı ayarları dahil olmak üzere ayarları değiştirmek için, Web Tabanlı Yönetim'e erişin, sol taraftaki gezinme menüsünde **Online Functions (Çevrimiçi İşlevler) > Online Functions Settings (Çevrimiçi İşlevler Ayarları)** ögesine ve sonrasında **Online Functions Settings Page (Çevrimiçi Fonksiyonlar Ayarları Sayfası)** düğmesine tıklayın.



İlgili bilgiler

- [Yazdırma](#)

İlgili konular:

- [Web Tabanlı Yönetim'e Erişim](#)

Tarama

- Makinenizdeki Tara Düğmesini Kullanarak Tarama
- Brother iPrint&Scan (Windows/Mac) ile Tarama
- Bilgisayarınızdan Tarama (Windows)
- Bilgisayarınızdan Tarama (Mac)
- Web Tabanlı Yönetim'i Kullanarak Tarama Ayarlarını Yapılandırma

Makinenizdeki Tara Düğmesini Kullanarak Tarama

- [Fotoğrafları ve Grafikleri Tarama](#)
- [Taranan Verileri Bir Klasöre PDF Dosyası Olarak Kaydetme](#)
- [Taranan Veriyi USB Flaş Sürücüsüne Kaydetme](#)
- [Birden Fazla Kartviziti ve Fotoğrafı Tarama \(Otomatik Kırpma\)](#)
- [OCR Kullanarak Düzenlenebilir Metin Dosyasına Tarama](#)
- [Taranmış Verileri E-posta Eki Olarak Kaydetme](#)
- [Taranan Verileri bir E-posta Alıcısına Gönderme](#)
- [FTP'ye Tarama](#)
- [Ağa Tarama \(Windows\)](#)
- [Ağınızda Tarama İçin Web Hizmetleri \(Windows 7, Windows 8.1 ve Windows 10\)](#)
- [Brother iPrint&Scan'i Kullanarak Tarama Ayarlarını Değıştirme](#)

Fotoğrafları ve Grafikleri Tarama

Taranan fotoğrafları veya grafikleri doğrudan bilgisayarınıza gönderin.

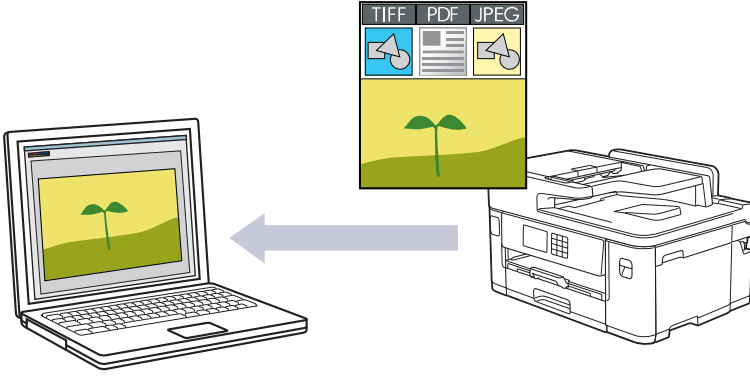

Tarama ayarlarında geçici değişiklikler yapmak için makinedeki Tarama düğmesini kullanın. Kalıcı değişiklikler yapmak için Brother iPrint&Scan'i kullanın.

1. Belgenizi yükleyin.
2. [Tara] > [PC'ye] > [Görüntüye] ögesine basın.
3. Makine, ağ üzerinden bağlanmışsa, ▲ veya ▼ ögesine basarak veriyi göndermek istediğiniz bilgisayarı görüntüleyin ve daha sonra bilgisayar adını seçin.



LCD mesajı sizden bir PIN girmenizi isterse, bilgisayar için dört basamaklı PIN'i girmek üzere LCD'yi kullanın ve daha sonra [OK] ögesine basın.

4. Ayarları değiştirmek için  [Seçenekler] ögesine basın.



 [Seçenekler] kullanmak için, Brother iPrint&Scan yüklü bir bilgisayarı makineye bağlamanız gerekir.

5. [Tarama Ayarları] > [Aygıtta Ayarla] ögesine basın.
6. Değiştirmek istediğiniz tarama ayarlarını seçin ve ardından [OK] ögesine basın.

Seçenek	Açıklama
2- Taraflı Tarama (MFC-J2740DW)	2 taraflı tarama modunu seçin.
Renk Ayarı	Belgeniz için renk formatı seçin.
Çözünürlük	Belgeniz için tarama çözünürlüğünü seçin.
Dosya Türü	Belgeniz için dosya formatı seçin.
Belge Boyutu	Belge boyutunuzu seçin.
Parlaklık	Parlaklık seviyesini seçin.
Kontrast	Kontrast seviyesini seçin.
Oto Eğri. Düzelt	Tarandıklarında eğik belgeleri düzeltin.
Boş Sayfayı Atla	Açık ayarı seçildiğinde, boş sayfalar atlanır.
Arka Plan Rengini Kaldır	Kaldırılan arka plan rengi miktarını değiştirin.



Ayarları bir kısayol olarak kaydetmek için [Kısay. olrk. kaydet] öğesine basın. Bunu bir Tek Dokunuş Kısayolu yapmak isteyip istemediğiniz size sorulacaktır. LCD talimatlarını izleyin.

7. [Başlat] öğesine basın.

Makine taramaya başlar. Makinenin tarayıcı camını kullanıyorsanız, tarama işini tamamlamak için LCD talimatlarını izleyin.



İlgili bilgiler

- [Makinenizdeki Tara Düğmesini Kullanarak Tarama](#)

Taranan Verileri Bir Klasöre PDF Dosyası Olarak Kaydetme

Belgeleri tarayın ve bilgisayarınızdaki bir klasöre PDF dosyaları olarak kaydedin.

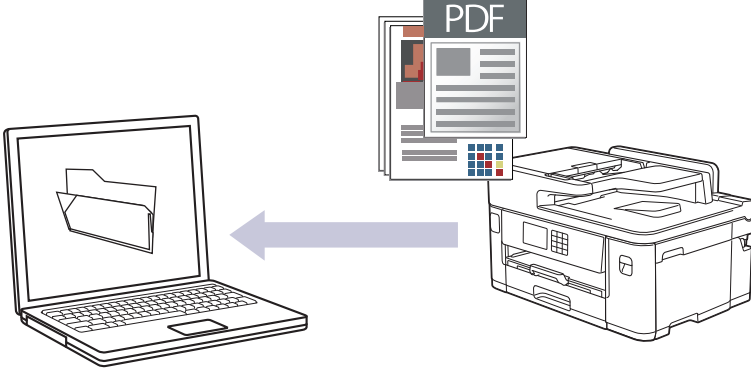

Tarama ayarlarında geçici değişiklikler yapmak için makinedeki Tarama düğmesini kullanın. Kalıcı değişiklikler yapmak için Brother iPrint&Scan'i kullanın.

1. Belgenizi yükleyin.
2. [Tara] > [PC'ye] > [Dosyaya] ögesine basın.
3. Makine, ağ üzerinden bağlanmışsa, ▲ veya ▼ ögesine basarak veriyi göndermek istediğiniz bilgisayarı görüntüleyin ve daha sonra bilgisayar adını seçin.



LCD mesajı sizden bir PIN girmenizi isterse, bilgisayar için dört basamaklı PIN'i girmek üzere LCD'yi kullanın ve daha sonra [OK] ögesine basın.

4. Ayarları değiştirmek için  [Seçenekler] ögesine basın.



 [Seçenekler] kullanmak için, Brother iPrint&Scan yüklü bir bilgisayarı makineye bağlamanız gerekir.

5. [Tarama Ayarları] > [Aygıtta Ayarla] ögesine basın.
6. Değiştirmek istediğiniz tarama ayarlarını seçin ve ardından [OK] ögesine basın.

Seçenek	Açıklama
2-taraflı Tarama (MFC-J2740DW)	2 taraflı tarama modunu seçin.
Renk Ayarı	Belgeniz için renk formatı seçin.
Çözünürlük	Belgeniz için tarama çözünürlüğünü seçin.
Dosya Türü	Belgeniz için dosya formatı seçin.
Belge Boyutu	Belge boyutunuzu seçin.
Parlaklık	Parlaklık seviyesini seçin.
Kontrast	Kontrast seviyesini seçin.
Oto Eğri. Düzelt	Tarandıklarında eğik belgeleri düzeltin.
Boş Sayfayı Atla	Açık ayarı seçildiğinde, boş sayfalar atlanır.
Arka Plan Rengini Kaldır	Kaldırılan arka plan rengi miktarını değiştirin.



Ayarları bir kısayol olarak kaydetmek için [Kısay. olrk. kaydet] öğesine basın. Bunu bir Tek Dokunuş Kısayolu yapmak isteyip istemediğiniz size sorulacaktır. LCD talimatlarını izleyin.

7. [Başlat] öğesine basın.

Makine taramaya başlar. Makinenin tarayıcı camını kullanıyorsanız, tarama işini tamamlamak için LCD talimatlarını izleyin.



İlgili bilgiler

- [Makinenizdeki Tara Düğmesini Kullanarak Tarama](#)

Taranan Veriyi USB Flaş Sürücüsüne Kaydetme

Belgeleri tarayın ve bilgisayar kullanmadan, doğrudan bir USB flaş sürücüsüne kaydedin.

1. Belgenizi yükleyin.
2. Bir USB flaş bellek sürücüsünü USB yuvasına takın.

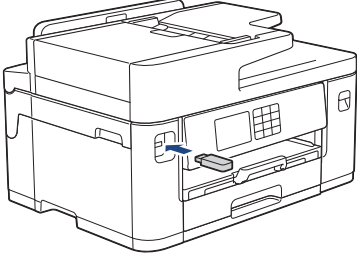

3. [Ortama Tara] seçeneğini görüntülemek için ▲ veya ▼ öğesine basın ve ardından öğeye basın.
4. Ayarları değiştirmek için,  [Seçenekler] öğesine basın ve ardından sonraki adıma gidin.



- Kendi varsayılan ayarlarınızı ayarlamak için: Ayarlarda değişiklik yaptıktan sonra [Yeni Vars. Ayrıl] seçeneğine ve ardından [Evet] öğesine basın.
- Fabrika ayarlarına geri dönmek için: [Fabrika Ayarı] seçeneğine ve ardından [Evet] öğesine basın.

5. Değiştirmek istediğiniz tarama ayarlarını seçin ve ardından [OK] öğesine basın.

Seçenek	Açıklama
2-tarafli Tarama (MFC-J2740DW)	2 taraflı tarama modunu seçin.
Renk Ayarı	Belgeniz için renk formatı seçin.
Çözünürlük	Belgeniz için tarama çözünürlüğünü seçin.
Dosya Türü	Belgeniz için dosya formatı seçin.
Belge Boyutu	Belge boyutunuzu seçin.
Parlaklık	Parlaklık seviyesini seçin.
Kontrast	Kontrast seviyesini seçin.
Dosya Adı	Dosyayı yeniden isimlendirin.
Dosya Adı Stili	Tarih, sayaç numarası ve diğer öğelerin dosya adlarında görünme sırasını seçin.
Otomatik Kesme	Tarayıcı camına yerleştirilen birden fazla belgeyi bir USB flaş sürücüsüne tarayın. Makine her belgeyi tarayacak ve ayrı dosyalar veya çok sayfalı tek bir dosya oluşturacaktır.
Oto Eğri. Düzelt	Tarandıklarında eğik belgeleri düzeltin.
Boş Sayfayı Atla	Açık ayarı seçildiğinde, boş sayfalar atlanır.
Boş sayfa hassasiyetini atla	Taranmış verilerde boş sayfaları algılama için hassasiyet seviyesini seçin. Hassasiyet arttıkça, makinenin boş sayfaları algılaması kolaylaşır.

Seenek	Aıklama
Arka Plan Rengini Kaldır	Kaldırılan arka plan rengi miktarını deęiřtirin.
Kenar Boř. Ayar.	Belgenizin kenar bořluklarını ayarlayın.



Ayarları bir kısayol olarak kaydetmek için [Kısay. olrk. kaydet] öęesine basın. Bunu bir Tek Dokunuř Kısayolu yapmak isteyip istemedięiniz size sorulacaktır. LCD talimatlarını izleyin.

- [Bařlat] öęesine basın.
- Tarayıcı camı kullanıyorsanız, sonraki sayfayı ayarlayın ve ardından [Devam] öęesine basın. Taranacak başka sayfa yoksa, [Bitir] öęesine basın. Tarama iřlemini bitirdikten sonra, USB flař sürücüsünü makineden ıkarmadan önce [Bitir] öęesini setięinizden emin olun.

ÖNEMLİ

LCD verileri okurken bir mesaj görüntüler. Veriler okunurken güç kablosunu IKARMAYIN veya makineden USB flař sürücüsünü IKARMAYIN. Verileri kaybedebilir veya USB flař sürücüsüne zarar verebilirsiniz.



İlgili bilgiler

- Makinenizdeki Tara Düęmesini Kullanarak Tarama
 - Uyumlu USB Flař Sürücüleri

Uyumlu USB Flaş Sürücüler

Brother makineniz, ortak veri depolama ile birlikte kullanıma yönelik bir ortam sürücüsüne (yuva) sahiptir.

ÖNEMLİ

USB direkt arabirimi, sadece USB flaş sürücülerini ve USB yığın depolama standardını kullanan USB aygıtlarını destekler. Diğer USB aygıtları desteklenmez.

Uyumlu Medya	
USB Flaş Sürücü	

Uyumlu USB Flaş Sürücüler	
USB Sınıfı	USB Yığın Depolama Sınıfı
USB Yığın Depolama Alt Sınıfı	SCSI veya SFF-8070i
Aktarım protokolü	Yalnızca yığın aktarım
Biçim ¹	FAT12/FAT16/FAT32/exFAT
Sektör boyutu	Maks. 4096 Bayt
Şifreleme	Şifreli aygıtlar desteklenmez.

¹ NTFS biçimi desteklenmez.



İlgili bilgiler

- [USB Flaş Sürücüsünden Veriyi Doğrudan Yazdırma](#)
- [Taranan Veriyi USB Flaş Sürücüsüne Kaydetme](#)

Birden Fazla Kartviziti ve Fotoğrafi Tarama (Otomatik Kırpma)

Tarayıcı camına yerleştirilmiş birden fazla belgeyi tarayabilirsiniz. Makine her belgeyi tarayacak ve ayrı dosyalar veya tek bir çok sayfalı dosya oluşturmak için Otomatik Kırpma özelliğini kullanacaktır.

Otomatik Kırpma Kuralları

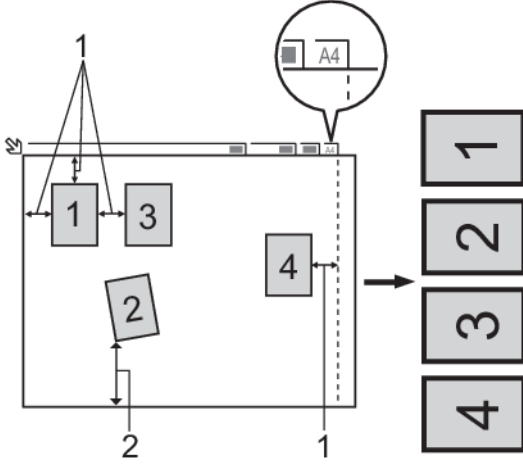

1. 10 mm veya daha büyük
2. 20 mm veya daha büyük (alt)
 - Bu ayar sadece dikdörtgen veya kare şeklindeki belgeler için kullanılabilir.
 - Belgeniz çok uzun veya geniş ise, bu özellik burada yazılan şekilde çalışmayacaktır.
 - Şekilde gösterildiği gibi, belgelerinizi tarayıcı camının kenarlarından uzağa yerleştirmelisiniz.
 - Belgeleri birbirleri ile aralarında en az 10 mm mesafe olacak şekilde yerleştirmeniz gereklidir.
 - Otomatik Kırpma, tarayıcı camında belgenin eğikliğini ayarlar; fakat belgeniz 300 x 300 dpi'de 45 dereceden veya 600 x 600 dpi'de 10 dereceden fazla eğikliğe sahipse bu özellik çalışmayacaktır.
 - Otomatik Kırpmayı kullanmak için ADF boş olmalıdır.
 - Otomatik Kırpma özelliği, belgelerin boyutuna bağlı olarak en fazla 16 belge için kullanılabilir.



Otomatik Kırpma özelliğini kullanarak belgeleri taramak için belgeleri tarayıcı camına yerleşmeniz gerekir.

1. Belgeleri, tarayıcı camına yerleştirin.
2. Makinenize bir USB sürücüsü yerleştirin.
3. [Ortama Tara] >  [Seçenekler] > [Otomatik Kesme] öğesine basın.
4. [Açık] öğesine basın.
5. [OK] öğesine basın.
6. [Başlat] öğesine basın.

Makine taramaya başlar. Tarama işini tamamlamak için LCD talimatlarını izleyin.



İlgili bilgiler

- [Makinenizdeki Tara Düğmesini Kullanarak Tarama](#)

OCR Kullanarak Düzenlenebilir Metin Dosyasına Tarama

Makineniz, optik karakter tanıma (OCR) teknolojisini kullanarak, taranmış bir belgedeki karakterleri metne dönüştürebilir. Bu metni tercih ettiğiniz metin düzenleme uygulamasını kullanarak düzenleyebilirsiniz.

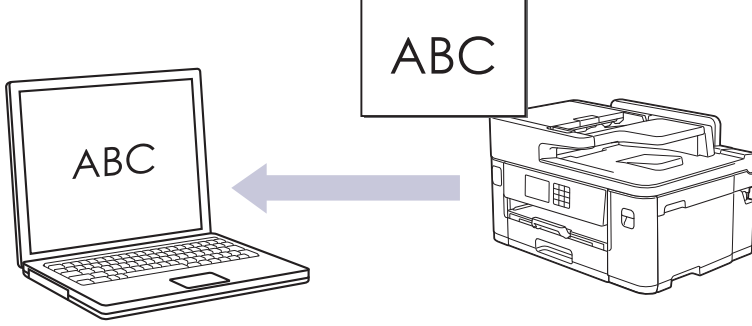

- OCR'ye Tarama özelliği bazı diller için kullanılabilir.
- Tarama ayarlarında geçici değişiklikler yapmak için makinedeki Tarama düğmesini kullanın. Kalıcı değişiklikler yapmak için Brother iPrint&Scan'i kullanın.

1. Belgenizi yükleyin.
2. [Tara] > [PC'ye] > [OCR'a] öğesine basın.
3. Makine, ağ üzerinden bağlanmışsa, ▲ veya ▼ öğesine basarak veriyi göndermek istediğiniz bilgisayarı görüntüleyin ve daha sonra bilgisayar adını seçin.



LCD mesajı sizden bir PIN girmenizi isterse, bilgisayar için dört basamaklı PIN'i girmek üzere LCD'yi kullanın ve daha sonra [OK] öğesine basın.

4. Ayarları değiştirmek için  [Seçenekler] öğesine basın.



 [Seçenekler] kullanmak için, Brother iPrint&Scan yüklü bir bilgisayarı makineye bağlamanız gerekir.

5. [Tarama Ayarl.] > [Aygıtta Ayarla] öğesine basın.
6. Değiştirmek istediğiniz tarama ayarlarını seçin ve ardından [OK] öğesine basın.

Seçenek	Açıklama
2- Taraflı Tarama (MFC-J2740DW)	2 taraflı tarama modunu seçin.
Renk Ayarı	Belgeniz için renk formatı seçin.
Çözünürlük	Belgeniz için tarama çözünürlüğünü seçin.
Dosya Türü	Belgeniz için dosya formatı seçin.
Belge Boyutu	Belge boyutunuzu seçin.
Parlaklık	Parlaklık seviyesini seçin.
Kontrast	Kontrast seviyesini seçin.
Oto Eğri. Düzelt	Tarandıklarında eğik belgeleri düzeltin.
Boş Sayfayı Atla	Açık ayarı seçildiğinde, boş sayfalar atlanır.

Seenek**Aıklama**

Arka Plan Rengini Kaldır Kaldırılan arka plan rengi miktarını deęiřtirin.



Ayarları bir kısayol olarak kaydetmek için [Kısay. olrk. kaydet] öęesine basın. Bunu bir Tek Dokunuş Kısayolu yapmak isteyip istemedięiniz size sorulacaktır. LCD talimatlarını izleyin.

7. [Bařlat] öęesine basın.

Makine taramaya bařlar. Makinenin tarayıcı camını kullanıyorsanız, tarama işini tamamlamak için LCD talimatlarını izleyin.

**İlgili bilgiler**

- [Makinenizdeki Tara Düęmesini Kullanarak Tarama](#)

Taranmış Verileri E-posta Eki Olarak Kaydetme

Taranmış verileri makinenizden e-posta uygulamanıza ek olarak gönderin.

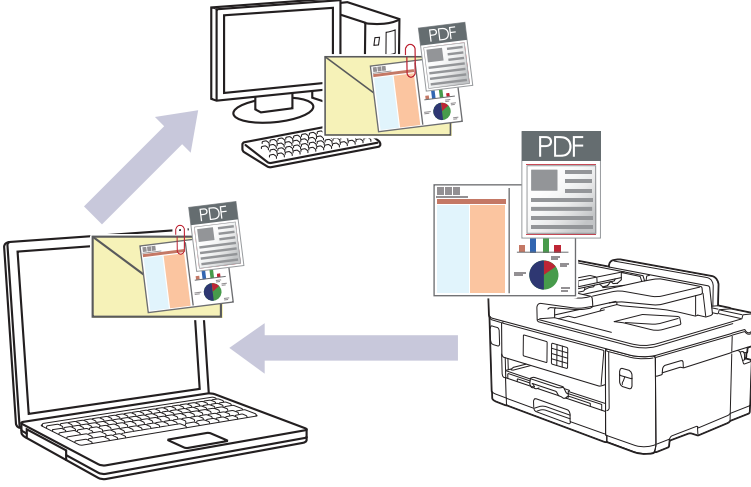



- Tarama ayarlarında geçici değişiklikler yapmak için makinedeki Tarama düğmesini kullanın. Kalıcı değişiklikler yapmak için Brother iPrint&Scan'i kullanın.
 - Makinenin Tarama Düğmesini kullanarak e-postaya taramak amacıyla Brother iPrint&Scan'de aşağıdaki uygulamalardan birini seçtiğinizden emin olun:
 - Windows: Microsoft Outlook
 - Mac: Apple Mail
- Diğer uygulamalar ve Web posta hizmetleri için, Görüntüye Tara veya Dosyaya Tara özelliğini bir belgeyi taramak ve sonra taranan dosyayı bir e-posta iletisine eklemek için kullanın.

1. Belgenizi yükleyin.
2. [Tara] > [PC'ye] > [E-postaya] öğesine basın.
3. Makine, ağ üzerinden bağlanmışsa, ▲ veya ▼ öğesine basarak veriyi göndermek istediğiniz bilgisayarı görüntüleyin ve daha sonra bilgisayar adını seçin.

 LCD mesajı sizden bir PIN girmenizi isterse, bilgisayar için dört basamaklı PIN'i girmek üzere LCD'yi kullanın ve daha sonra [OK] öğesine basın.

4. Ayarları değiştirmek için  [Seçenekler] öğesine basın.

  [Seçenekler] kullanmak için, Brother iPrint&Scan yüklü bir bilgisayarı makineye bağlamanız gerekir.

5. [Tarama Ayarl.] > [Aygıtta Ayarla] öğesine basın.
6. Değiştirmek istediğiniz tarama ayarlarını seçin ve ardından [OK] öğesine basın.

Seçenek	Açıklama
2- Taraflı Tarama (MFC-J2740DW)	2 taraflı tarama modunu seçin.
Renk Ayarı	Belgeniz için renk formatı seçin.
Çözünürlük	Belgeniz için tarama çözünürlüğünü seçin.
Dosya Türü	Belgeniz için dosya formatı seçin.

Seenek	Aıklama
Belge Boyutu	Belge boyutunuzu sein.
Parlaklık	Parlaklık seviyesini sein.
Kontrast	Kontrast seviyesini sein.
Oto Eđri. Düzelt	Tarandıklarında eđik belgeleri düzeltin.
Boş Sayfayı Atla	Aık ayarı seildiđinde, boş sayfalar atlanır.
Arka Plan Rengini Kaldır	Kaldırılan arka plan rengi miktarını deđiřtirin.



Ayarları bir kısayol olarak kaydetmek için [Kısay. olrk. kaydet] öđesine basın. Bunu bir Tek Dokunuş Kısayolu yapmak isteyip istemediđiniz size sorulacaktır. LCD talimatlarını izleyin.

7. [Bařlat] öđesine basın.

Makine belgeyi tarar ve dosya eki olarak kaydeder. Sonra e-posta uygulamanızı bařlatır ve taranan dosya eklenmiř řekilde yeni, boş bir e-posta iletisi aar.



İlgili bilgiler

- [Makinenizdeki Tara Düđmesini Kullanarak Tarama](#)

Taranan Verileri bir E-posta Alıcısına Gönderme

Taranan verileri bilgisayar kullanmadan, doğrudan Brother makinenizden bir e-posta alıcısına gönderin.

- Bir e-posta alıcısına taranan verileri göndermek için, e-posta gönderip almak amacıyla kullanılan e-posta sürücüsü ve ağıyla iletişim kurmak üzere makinenizi yapılandırmanız gerekir.
 - Bu öğeleri makinenin kontrol panelinden veya Web Tabanlı Yönetim'den yapılandırabilirsiniz.
 - E-posta Sunucusuna Tara işlevini kullanmak için, makinenizin bir ağa bağlı olması ve bir SMTP sunucusuna erişiminin olması gerekir. Devam etmeden önce, aşağıdaki SMTP e-posta ayarlarına gerek duyacaksınız:
 - Sunucu adresi
 - Bağlantı noktası numarası
 - Kullanıcı adı
 - Şifreleme türü (SSL veya TLS)
 - E-posta sunucu sertifikası (kullanıldıysa)
- Bu ayarlara sahip değilseniz, e-posta servis sağlayıcınıza veya ağ yöneticinize başvurun.

1. Belgenizi yükleyin.
2. [Tara] > [E-Pos.Sun.'na] öğesine basın.
3. Hedef e-posta adresini girmek için aşağıdakilerden birini yapın:
 - E-posta adresini el ile girmek için [Manuel] öğesine basın ve sonra LCD'deki karakter düğmelerini kullanarak e-posta adresini girin. Bittiğinde, [OK] öğesine basın.
 - E-posta adresi makinenin adres defterinde depolanıyorsa, [Adres Defteri] öğesine basın ve ardından e-posta adresini seçin.
[OK] öğesine basın.
4. E-posta adresini onaylayın ve ardından [Sonraki] öğesine basın.
5. Ayarları değiştirmek için,  [Seçenekler] öğesine basın ve ardından sonraki adıma gidin.
 - Kendi varsayılan ayarlarınızı ayarlamak için: Ayarlarda değişiklik yaptıktan sonra [Yeni Vars. Ayrıla] seçeneğine ve ardından [Evet] öğesine basın.
 - Fabrika ayarlarına geri dönmek için: [Fabrika Ayarı] seçeneğine ve ardından [Evet] öğesine basın.
6. Değiştirmek istediğiniz tarama ayarlarını seçin ve ardından [OK] öğesine basın.

Seçenek	Açıklama
2-taraflı Tarama (MFC-J2740DW)	2 taraflı tarama modunu seçin.
Renk Ayarı	Belgeniz için renk formatı seçin.
Çözünürlük	Belgeniz için tarama çözünürlüğünü seçin.
Dosya Türü	Belgeniz için dosya formatı seçin.
Belge Boyutu	Belge boyutunuzu seçin.
Parlaklık	Parlaklık seviyesini seçin.
Kontrast	Kontrast seviyesini seçin.

Seenek**Aıklama**

Kenar Boş. Ayar. Belgenizin kenar boşluklarını ayarlayın.



Ayarları bir kısayol olarak kaydetmek için [Kısay. olrk. kaydet] öğesine basın. Bunu bir Tek Dokunuş Kısayolu yapmak isteyip istemediğiniz size sorulacaktır. LCD talimatlarını izleyin.

7. [Başlat] öğesine basın.

Makine taramaya başlar. Makinenin tarayıcı camını kullanıyorsanız, tarama işini tamamlamak için LCD talimatlarını izleyin.

**İlgili bilgiler**

- [Makinenizdeki Tara Düğmesini Kullanarak Tarama](#)
-

FTP'ye Tarama

Taranan bilgileri paylaşmanız gerektiğinde belgeleri doğrudan bir FTP sunucusundan tarayın. Ek kolaylık için, sık kullanılan FTP'ye Tarama hedeflerinizi kaydetmek için farklı profilleri yapılandırabilirsiniz.

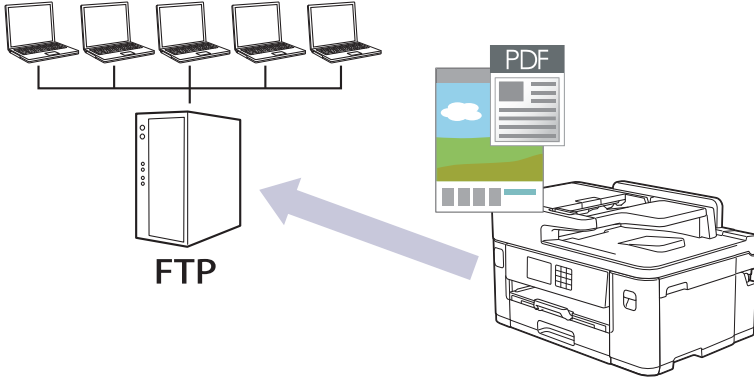

- [FTP Profiline bir Tarama Ayarlayın](#)
- [Taranan Verileri Bir FTP Sunucusuna Yükleme](#)

FTP Profiline bir Tarama Ayarlayın

Tarama yapmak ve taranan verileri doğrudan bir FTP konumuna yüklemek için bir FTP Tarama Profili düzenleyin.

Windows için Microsoft Internet Explorer 11/Microsoft Edge, Mac için Safari 13, Android (4.x veya üstü) için Google Chrome™ ve iOS (10.x veya üstü) için Google Chrome™/Safari önermekteyiz. Hangi tarayıcıyı kullanırsanız kullanın, her zaman JavaScript ve Çerezlerin etkin olduğundan emin olun.

1. Web tarayıcınızı başlatın.
2. Tarayıcınızın adres çubuğuna "https://makine'nin IP adresi" yazın ("makinenin IP adresi", makinenin IP adresidir).
Örneğin:
https://192.168.1.2
3. Gerekirse, **Login (Oturum Aç)** alanına şifreyi yazın ve ardından **Login (Oturum Aç)** ögesine tıklayın.



Bu makinenin ayarlarını yönetmeye yönelik varsayılan şifre makinenin arkasında bulunur ve "Pwd" olarak işaretlidir.

4. Gezinme menüsüne gidin ve ardından **Scan (Tara) > Scan to FTP/Network (FTP'ye Tarama/Ağda Tarama)** ögesine tıklayın.



Gezinme menüsü ekranın sol tarafında görünmüyorsa, ☰ ögesinden başlayın.

5. **FTP** seçeneğini seçin ve sonra **Submit (Gönder)** ögesini tıklayın.
6. **Scan to FTP/Network Profile (FTP'ye Tarama/Ağda Tarama Profili)** menüsüne tıklayın.
7. Ayarlamak veya değiştirmek istediğiniz profili seçin.



Bu karakterlerin kullanılması: ?, /, \, ", :, <, >, | veya * bir gönderim hatasına yol açabilir.

Seçenek	Açıklama
Profile Name (Profil Adı)	Bu sunucu profili için bir ad yazın (en fazla 15 alfasayısal karakter). Makine bu ismi LCD üzerinde gösterecektir.
Host Address (Ana Bilgisayar Adresi)	Ana Makine Adresi'ni (örneğin: ftp.example.com) (en fazla 64 karakter) veya IP adresini (örneğin: 192.23.56.189) girin.
Port Number (Bağ. nok. no)	FTP sunucusuna erişmek için kullanılan Port Number (Bağ. nok. no) ayarını değiştirin. Bu ayarın varsayılanı 21'dir. Çoğu durumda bu ayarın değiştirilmesi gerekmez.
Username (Kullanıcı Adı)	Verileri FTP sunucusuna yazma izni olan bir kullanıcı adı yazın (en fazla 32 karakter).
Password (Şifre)	Username (Kullanıcı Adı) alanına girdiğiniz kullanıcı adıyla ilişkilendirilmiş şifreyi (en fazla 32 karakter) girin. Şifreyi Retype password (Parolayı Tekrar Girin) alanına tekrar yazın.
SSL/TLS	SSL/TLS iletişimini kullanarak güvenli bir şekilde taramak için SSL/TLS seçeneğini ayarlayın. Gerekliyse, CA Certificate (CA Sertifikası) ayarını değiştirin.
Store Directory (Dizini Kaydet)	Taranan verilerinizi göndermek istediğiniz FTP sunucusundaki klasörün yolunu girin (en fazla 60 karakter). Yolun başına slash işareti koymayın (örneğin: brother/abc).
File Name (Dosya Adı)	Sağlanan ön ayarlı adlardan veya kullanıcı tanımlı adlardan bir dosya ismi seçin. Gezinme menüsündeki Scan File Name (Tarama Dosyası Adı) menüsünde kullanıcı tanımlı adları ve dosya adı stilini belirleyebilirsiniz.

Seenek	Aıklama
Quality (Kalite)	Bir kalite ayarı sein. User Select (Kullanıcı Seimli) seeneđini seerseniz, makine, kullanıcılardan tarama profilini her kullandıklarında bir ayar semesini isteyecektir.
File Type (Dosya Türü)	Taranan belge için kullanmak istediđiniz dosya türünü sein. User Select (Kullanıcı Seimli) seeneđini seerseniz, makine, kullanıcılardan tarama profilini her kullandıklarında bir ayar semesini isteyecektir.
Document Size (Belge Boyutu)	Listeden belgenizin boyutunu sein. Taranan dosyaların dođru boyutta olduđundan emin olmak için bu gereklidir.
Auto Deskew (Otomatik Eğrilik Düzeltme)	Makineyi sayfalar taranırken belgenin eğriliđini otomatik düzeltecek şekilde ayarlamak için On (Aık) öđesini sein.
Skip Blank Page (Boş Sayfayı Atla)	Belgenin boş sayfalarını tarama sonuçlarından çıkarmak için On (Aık) öđesini sein.
Skip Blank Page Sensitivity (Boş Sayfa Hassasiyetini Atla)	Taranmış verilerde boş sayfaları algılama için hassasiyet seviyesini sein. Hassasiyet arttıka, makinenin boş sayfaları algılaması kolaylařır.
2-sided Scan (2 Taraflı Tarama) (MFC-J2740DW)	Orijinal belgenizin düzenine bađlı olarak belgenin her iki tarafını da taramak için Long Edge (Uzun Kenar) veya Short Edge (Kısa Kenar) öđesini kullanın.
Remove Background Color (Arka Plan Rengini Kaldır)	Kaldırılan arka plan rengi miktarını deđiřtirin.
Margin Settings (Kenar Bořluđu Ayarları)	Belgenizin kenar bořluklarını ayarlayın.
Brightness (Parlaklık)	Parlaklık seviyesini sein.
Contrast (Kontrast)	Kontrast seviyesini sein.
Passive Mode (Pasif Mod)	FTP sunucusu ve ađ güvenlik duvarı yapılandırmasına bađlı olarak Passive Mode (Pasif Mod) seeneđini açık veya kapalı olarak ayarlayabilirsiniz. Varsayılan ayar, açıktır. ođu durumda bu ayarın deđiřtirilmesi gerekmez.

8. **Submit (Gönder)** öđesine tıklayın.



İlgili bilgiler

- [FTP'ye Tarama](#)

İlgili konular:

- [Web Tabanlı Yönetim'e Eriřim](#)

Taranan Verileri Bir FTP Sunucusuna Yükleme

1. Belgenizi yükleyin.
2. [Tara] > [FTP'ye] öğesine basın.
3. Web Tabanlı Yönetim'i kullanarak ayarladığınız sunucu profilleri listelenir. İstedığınız profili seçin. Profil tamamlanmamışsa (örneğin, oturum açma hesap adı ve şifre eksikse veya kalite veya dosya türü belirtilmemişse), eksik bilgileri girmeniz istenecektir.
4. [Başlat] öğesine basın.

Makine taramaya başlar. Tarayıcı camını kullanıyorsanız, tarama işini tamamlamak için dokunmatik ekrandaki talimatları uygulayın.



İlgili bilgiler

- [FTP'ye Tarama](#)

Ağa Tarama (Windows)

Belgeleri doğrudan yerel ağınızdaki CIFS sunucusuna tarayın. Ek kolaylık amacıyla, favori Ağa Tarama hedeflerinizi kaydetmek için farklı profilleri yapılandırabilirsiniz.

- [Ağa Tarama Profili Ayarlama](#)
- [Taranan Verileri Bir CIFS Sunucusuna Yükleme](#)

Ağa Tarama Profili Ayarlama

Tarama yapmak ve taranan verileri doğrudan CIFS sunucusundaki bir klasöre yüklemek için bir Ağa Tarama Profili düzenleyin.

Windows için Microsoft Internet Explorer 11/Microsoft Edge, Mac için Safari 13, Android (4.x veya üstü) için Google Chrome™ ve iOS (10.x veya üstü) için Google Chrome™/Safari önermekteyiz. Hangi tarayıcıyı kullanırsanız kullanın, her zaman JavaScript ve Çerezlerin etkin olduğundan emin olun.

1. Web tarayıcınızı başlatın.
2. Tarayıcınızın adres çubuğuna "https://makine'nin IP adresi" yazın ("makinenin IP adresi", makinenin IP adresidir).

Örneğin:

https://192.168.1.2

3. Gerekirse, **Login (Oturum Aç)** alanına şifreyi yazın ve ardından **Login (Oturum Aç)** ögesine tıklayın.



Bu makinenin ayarlarını yönetmeye yönelik varsayılan şifre makinenin arkasında bulunur ve "Pwd" olarak işaretlidir.

4. Gezinme menüsüne gidin ve ardından **Scan (Tara) > Scan to FTP/Network (FTP'ye Tarama/Ağda Tarama)** ögesine tıklayın.



Gezinme menüsü ekranın sol tarafında görünmüyorsa, ☰ ögesinden başlayın.

5. **Network (Ağ)** seçeneğini seçin ve sonra **Submit (Gönder)** ögesini tıklayın.
6. **Scan to FTP/Network Profile (FTP'ye Tarama/Ağda Tarama Profili)** menüsüne tıklayın.
7. Ayarlamak veya değiştirmek istediğiniz profili seçin.



Bu karakterlerin kullanılması: ?, /, \, ", :, <, >, | veya * bir gönderim hatasına yol açabilir.

Seçenek	Açıklama
Profile Name (Profil Adı)	Bu sunucu profili için bir ad yazın (en fazla 15 alfasayısal karakter). Makine bu ismi LCD üzerinde gösterecektir.
Network Folder Path (Ağ Klasörü Yolu)	Taranan verilerinizi göndermek istediğiniz CIFS sunucusundaki klasörün yolunu girin.
File Name (Dosya Adı)	Sağlanan ön ayarlı adlardan veya kullanıcı tanımlı adlardan bir dosya ismi seçin. Gezinme menüsündeki Scan File Name (Tarama Dosyası Adı) menüsünde kullanıcı tanımlı adları ve dosya adı stilini belirleyebilirsiniz.
Quality (Kalite)	Bir kalite ayarı seçin. User Select (Kullanıcı Seçimli) seçeneğini seçerseniz, makine, kullanıcılardan tarama profilini her kullandıklarında bir ayar seçmesini isteyecektir.
File Type (Dosya Türü)	Taranan belge için kullanmak istediğiniz dosya türünü seçin. User Select (Kullanıcı Seçimli) seçeneğini seçerseniz, makine, kullanıcılardan tarama profilini her kullandıklarında bir ayar seçmesini isteyecektir.
Document Size (Belge Boyutu)	Listeden belgenizin boyutunu seçin. Taranan dosyaların doğru boyutta olduğundan emin olmak için bu gereklidir.
Auto Deskew (Otomatik Eğrilik Düzeltme)	Makineyi sayfalar taranırken belgenin eğriliğini otomatik düzeltecek şekilde ayarlamak için On (Açık) ögesini seçin.
Skip Blank Page (Boş Sayfayı Atla)	Belgenin boş sayfalarını tarama sonuçlarından çıkarmak için On (Açık) ögesini seçin.

Seenek	Aıklama
Skip Blank Page Sensitivity (Boş Sayfa Hassasiyetini Atla)	Taranmış verilerde boş sayfaları algılama için hassasiyet seviyesini seçin. Hassasiyet arttıkça, makinenin boş sayfaları algılaması kolaylaşır.
2-sided Scan (2 Taraflı Tarama) (MFC-J2740DW)	Orijinal belgenizin düzenine bağlı olarak belgenin her iki tarafını da taramak için Long Edge (Uzun Kenar) veya Short Edge (Kısa Kenar) ögesini kullanın.
Remove Background Color (Arka Plan Rengini Kaldır)	Kaldırılan arka plan rengi miktarını deęiştirin.
Margin Settings (Kenar Boşluğu Ayarları)	Belgenizin kenar boşluklarını ayarlayın.
Brightness (Parlaklık)	Parlaklık seviyesini seçin.
Contrast (Kontrast)	Kontrast seviyesini seçin.
Use PIN for Authentication (Kimlik doğrulama için PIN kullan)	Bu profili PIN ile korumak için On (Aık) ögesini seçin ve sonra PIN Code (PIN Kodu) alanına dört basamaklı bir PIN yazın.
Auth. Method (Yetk. Yöntem)	Kimlik doğrulama yöntemini seçin.
Username (Kullanıcı Adı)	Network Folder Path (Ağ Klasörü Yolu) alanında belirtilen klasöre veri yazma izni olan bir kullanıcı adı (en fazla 96 karakter) yazın. Kullanıcı adı etki alanının bir parçasıysa, aşağıdaki stillerden birinde kullanıcı adını yazın: user@domain domainuser (etki alanı/kullanıcı)
Password (Şifre)	Username (Kullanıcı Adı) alanına girdiğiniz kullanıcı adıyla ilişkilendirilmiş şifreyi (en fazla 32 karakter) girin. Şifreyi Retype password (Parolayı Tekrar Girin) alanına tekrar yazın.
Kerberos Server Address (Kerberos Sunucu Adresi)	Kerberos Sunucu Adresini yazın (örneğin: kerberos.example.com; 64 karaktere kadar).

8. **Submit (Gönder)** ögesine tıklayın.
9. SNTP'yi (ağ zaman sunucusu) yapılandırmanız veya kontrol panelinde tarih, saat ve saat dilimini doğru ayarlamanız gerekir. Saat Kerberos Sunucusu ve CIFS Sunucusu tarafından kullanılan saatle eşleşmelidir.

✓ İlgili bilgiler

- [Ağa Tarama \(Windows\)](#)

İlgili konular:

- [Web Tabanlı Yönetimi Kullanarak Tarihi ve Saati Yapılandırın](#)
- [Web Tabanlı Yönetim'e Erişim](#)

Taranan Verileri Bir CIFS Sunucusuna Yükleme

1. Belgenizi yükleyin.
2. [Tara] > [Ağ'a] öğesine basın.
3. Web Tabanlı Yönetim'i kullanarak ayarladığınız sunucu profilleri listelenir. İstedığınız profili seçin. Profil tamamlanmamışsa (örneğin, oturum açma hesap adı ve şifre eksikse veya kalite veya dosya türü belirtilmemişse), eksik bilgileri girmeniz istenecektir.
4. [Başlat] öğesine basın.

Makine taramaya başlar. Tarayıcı camını kullanıyorsanız, tarama işini tamamlamak için dokunmatik ekrandaki talimatları uygulayın.



İlgili bilgiler

- [Ağa Tarama \(Windows\)](#)

Ağınızda Tarama İçin Web Hizmetleri (Windows 7, Windows 8.1 ve Windows 10)

Web Hizmetleri protokolü Windows 7, Windows 8.1 ve Windows 10 kullanıcılarının ağdaki bir Brother makinesini kullanarak taramalarını sağlar. Sürücüyü Web Hizmetleri yoluyla yüklemeniz gerekir.

- [Taramada Kullanılan Sürücülerini Yüklemek İçin Web Hizmetlerini Kullanma \(Windows 7, Windows 8.1 ve Windows 10\)](#)
- [Makinenizden Web Hizmetlerini Kullanarak Tarama \(Windows 7, Windows 8.1 ve Windows 10\)](#)
- [Web Hizmetleri için Tarama Ayarlarının Yapılandırılması](#)

Taramada Kullanılan Sürücülerini Yüklemek İçin Web Hizmetlerini Kullanma (Windows 7, Windows 8.1 ve Windows 10)

- Makineniz için doğru yazılımı ve sürücülerini yüklediğinizden emin olun.
- Ana bilgisayar ve Brother makinesinin her ikisinin de aynı alt ağ üzerinde bulunduğunu veya yönlendiricinin iki aygıt arasındaki veri geçişi için doğru şekilde yapılandırıldığını doğrulayın.
- Bu ayarı yapılandırmadan önce, Brother makinenizdeki IP adresini yapılandırmalısınız.

1. Aşağıdakilerden birini yapın:

- Windows 10



> **Windows Sistemi** > **Denetim Masası** öğesine tıklayın. grubunda, **Aygıt ekle** öğesini tıklatın.
Donanım ve Ses

- Windows 8.1

Farenizi masaüstünüzün sağ alt köşesine getirin. Menü çubuğu görüldüğünde, **Ayarlar** > **Bilgisayar ayarlarını değiştir** > **Bilgisayar ve cihazlar** > **Cihazlar** > **Aygıt ekle** öğesini tıklatın.

Makinenin Web Hizmetleri Adı görüntülenir.

- Windows 7



(Başlat) > **Denetim Masası** > **Ağ ve İnternet** > **Ağ bilgisayarlarını ve aygıtları görüntüle** öğesine tıklayın.

Yazıcı simgesiyle beraber makinenin Web Hizmetleri Adı görünür.

Yüklemek istediğiniz makineye sağ tıklayın.



- Brother makinenizin Web Hizmetleri Adı, modelinizin adı ve makinenizin MAC Adresidir (Ethernet Adresi) (örneğin, Brother XXX-XXXX (XXX-XXXX burada modelinizin adıdır) [XXXXXXXXXXXXX] (MAC Adresi / Ethernet Adresi)).
- Windows 8.1/Windows 10
Makinenin bilgilerini görüntülemek için farenizi makine adının üzerine getirin.

2. Aşağıdakilerden birini yapın:

- Windows 8.1/Windows 10

Yüklemek istediğiniz makineyi seçin ve sonra ekran talimatlarını izleyin.

- Windows 7

Görüntülenen menüde **Yükle** öğesini tıklatın.



Sürücülerin yüklemelerini kaldırmak için, **Kaldır** veya  (**Cihazı kaldır**) öğesini tıklatın.



İlgili bilgiler

- [Ağınızda Tarama İçin Web Hizmetleri \(Windows 7, Windows 8.1 ve Windows 10\)](#)

Makinenizden Web Hizmetlerini Kullanarak Tarama (Windows 7, Windows 8.1 ve Windows 10)

Web Hizmetleri yoluyla taramak için sürücüyü yüklediyseniz, Brother makinenizin LCD'sindeki Web Hizmetleri tarama menüsüne erişebilirsiniz.

- İşletim sisteminiz ile Brother makinenizin dil ayarları farklıysa, LCD'de görüntülenen mesajlarda yer alan belirli karakterler boşluklarla değiştirilebilir.
- LCD ekran yetersiz hafıza hata mesajı görüntülense, **Kağıt boyutu** ayarından daha küçük bir boyut veya **Çözünürlük (DPI)** ayarından daha küçük bir çözünürlük seçin.

1. Belgenizi yükleyin.
2. [Tara] > [WS Tarama] öğesine basın.
3. Gerçekleştirmek istediğiniz tarama türünü seçmek için ▲ veya ▼ öğesine ve ardından taramaya basın.
4. ▲ veya ▼ öğesine basarak veriyi göndermek istediğiniz bilgisayarı görüntüleyin ve daha sonra bilgisayar adını seçin.
5. [Başlat] öğesine basın.
Makine taramaya başlar.



İlgili bilgiler

- [Ağıınızda Tarama İçin Web Hizmetleri \(Windows 7, Windows 8.1 ve Windows 10\)](#)

Web Hizmetleri için Tarama Ayarlarının Yapılandırılması

1. Aşağıdakilerden birini yapın:

- Windows 10



> **Windows Sistemi** > **Denetim Masası** öğesine tıklayın. grubunda, **Aygıtları ve yazıcıları görüntüle** öğesini tıklatın. **Donanım ve Ses**

- Windows 8.1

Farenizi masaüstünüzün sağ alt köşesine getirin. Menü çubuğu görüldüğünde, **Ayarlar** öğesini tıklatın ve sonra **Denetim Masası** öğesini tıklatın. grubunda, **Aygıtları ve yazıcıları görüntüle** öğesini tıklatın. **Donanım ve Ses**

- Windows 7



(Başlat) > **Aygıtlar ve Yazıcılar** öğesini tıklatın.

2. Makinenin simgesini sağ tıklatın ve sonra **Tarama profilleri...** öğesini seçin. **Tarama Profilleri** iletişim kutusu görünür.
3. Kullanmak istediğiniz profili seçin.
4. **Tarayıcı** listesinde seçilen tarayıcının tarama için Web Hizmetleri'ni destekleyen bir makine olduğundan emin olun ve sonra **Varsayılan Olarak Ayarla** düğmesine tıklayın.
5. **Düzenle...** öğesine tıklayın.
Varsayılan Profili Düzenle iletişim kutusu görünür.
6. **Kaynak, Kağıt boyutu, Renk Biçimi, Dosya Türü, Çözünürlük (DPI), Parlaklık ve Karşıtlık** ayarlarını seçin.
7. **Profili Kaydet** düğmesine tıklayın.
Web Hizmetleri protokolü kullanılarak tarama yaptığınızda bu ayarlar uygulanacaktır.

Bir tarama uygulaması seçmeniz istenirse listeden Windows Fax and Scan (Faks ve Tarama) öğesini seçin.



İlgili bilgiler

- [Açınızda Tarama İçin Web Hizmetleri \(Windows 7, Windows 8.1 ve Windows 10\)](#)

Brother iPrint&Scan'i Kullanarak Tarama Ayarlarını Değıştirme

Brother iPrint&Scan, makinenin Tarama Düğmesi ayarlarını değıştirmenizi sağlar.

1. Brother iPrint&Scan'i başlatın.

- Windows



(**Brother iPrint&Scan**) uygulamasını başlatın.

- Mac

Finder (Bulucu) menü çubuğunda, **Go (Git) > Applications (Uygulamalar)** öğesine tıklayın ve sonra iPrint&Scan simgesine çift tıklayın.

Brother iPrint&Scan ekranı görünür.

2. Brother makineniz seçili değilse, **Makinenizi Seçin** düğmesine tıklayın ve ardından listeden modelinizin adını seçin. **Tamam** öğesine tıklayın.
3. **Makine Tarama Ayarları** düğmesine tıklayın ve ardından belge boyutu, renk ve çözünürlük gibi tarama ayarlarını değıştirmek için ekrandaki talimatları takip edin.



İlgili bilgiler

- [Makinenizdeki Tara Düğmesini Kullanarak Tarama](#)

İlgili konular:

- [Brother iPrint&Scan \(Windows/Mac\) ile Tarama](#)

Brother iPrint&Scan (Windows/Mac) ile Tarama

1. Brother iPrint&Scan'ı başlatın.

- Windows



(**Brother iPrint&Scan**) uygulamasını başlatın.

- Mac

Finder (Bulucu) menü çubuğunda, **Go (Git) > Applications (Uygulamalar)** öğesine tıklayın ve sonra iPrint&Scan simgesine çift tıklayın.

Brother iPrint&Scan ekranı görünür.

2. Brother makineniz seçili değilse, **Makinenizi Seçin** düğmesine tıklayın ve ardından listeden modelinizin adını seçin. **Tamam** öğesine tıklayın.
3. **Tara** simgesini tıklayın ve sonra belgelerinizi taramak için ekran talimatlarını izleyin.



İlgili bilgiler

- [Tarama](#)

Bilgisayarınızdan Tarama (Windows)

Bilgisayarınızı, makinenizdeki fotoğrafları ve belgeleri taramak için kullanabilmenin birkaç yolu vardır. Sağladığımız yazılım uygulamalarını veya favori tarama uygulamanızı kullanın.

- [Nuance™ PaperPort™ 14SE veya Diğer Windows Uygulamalarını Kullanarak Tarama](#)
- [Windows Faks ve Tarama'yı Kullanarak Tarama](#)

Nuance™ PaperPort™ 14SE veya Diğer Windows Uygulamalarını Kullanarak Tarama

Nuance™ PaperPort™ 14SE uygulamasını tarama için kullanabilirsiniz.

- Nuance™ PaperPort™ 14SE uygulamasını indirmek için,  (**Brother Utilities**) ögesini tıklatın, sol navigasyon çubuğunda **Daha fazlasını yap** ögesini seçin ve sonra **PaperPort** ögesini tıklatın.
- Nuance™ PaperPort™ 14SE; Windows 7, Windows 8.1, Windows 10 Home, Windows 10 Pro, Windows 10 Education ve Windows 10 Enterprise ürünlerini destekler.
- Her uygulamayı kullanma hakkında ayrıntılı talimatlar için, uygulamanın **Yardım** menüsünü tıklatın ve sonra **Yardım** şeridindeki **Baslarken Kılavuzu** ögesini tıklatın.



Bu adımlardaki tarama talimatları PaperPort™ 14SE içindir. Diğer Windows uygulamaları için adımlar benzerdir. PaperPort™ 14SE, hem TWAIN hem de WIA sürücülerini destekler; bu adımlarda TWAIN sürücüsü (önerilir) kullanılır.

Makinenizin modeline bağlı olarak, Nuance™ PaperPort™ 14SE eklenmemiş olabilir. Bu uygulama eklenmemişse, taramayı destekleyen başka yazılım uygulamalarını kullanabilirsiniz.

1. Belgenizi yükleyin.

2. PaperPort™ 14SE'yi başlatın.

Aşağıdakilerden birini yapın:

- Windows 10



> **Nuance PaperPort 14** > **PaperPort** ögesine tıklayın.

- Windows 8.1



(**PaperPort**) ögesini tıklatın.

- Windows 7

Bilgisayarınızı kullanarak,  (**Başlat**) > **Tüm Programlar** > **Nuance PaperPort 14** > **PaperPort** ögesini tıklatın.

3. **Masaüstü** menüsünü tıklatın ve sonra **Masaüstü** şeridinde **Tarama Ayarları** ögesini tıklatın.

Ekranın sol tarafında **Fotoğrafi Tara veya AI** paneli görünür.

4. **Seç** ögesini tıklatın.

5. Kullanılabilir Tarayıcılar listesinden, **TWAIN: TW-Brother XXX-XXXX** veya **TWAIN: TW-Brother XXX-XXXX LAN** ögesini seçin (burada XXX-XXXX, modelinizin adıdır).

6. **Fotoğrafi Tara veya AI** panelinde **Tarayıcı iletişim kutusunu görüntüle** onay kutusunu seçin.

7. **Tara** ögesini tıklatın.

Tarayıcı Ayarları iletişim kutusu görünür.

TW-Brother XXX-XXXX ? X

Doküman

Doküman

Çözünürlük 300 x 300 dpi

Renk Ayarı 24 bit Renk

Doküman Boyutu Oto

Otomatik Kes

[Gelişmiş Ayarlar...](#)

Varsayılan Yeni profil olarak kaydet

+ -

ÖnTarama **Başlat**

8. Gerekirse Tarayıcı Kurulumu iletişim kutusundaki ayarları yapın.
9. **Doküman Boyutu** açılır listesini tıklatın ve sonra belgenizin boyutunu seçin.



Belgenin her iki tarafını taramak için (MFC-J2740DW):

Otomatik 2 taraflı tarama yalnızca ADF kullanılırken kullanılabilir.

Bir görüntüyü önizlemek için ÖnTarama'yı kullanamazsınız.

10. Taramadan önce görüntünüzün önizlemesini yapmak ve istenmeyen kısımları kırmak için **ÖnTarama** ögesine tıklayın.
11. **Başlat** ögesini tıklatın.
Makine taramaya başlar.



İlgili bilgiler

- Bilgisayarınızdan Tarama (Windows)
 - TWAIN Sürücüsü Ayarları (Windows)

TWAIN Sürücüsü Ayarları (Windows)

 Öğe adı ve atanabilir değerin makineye bağlı olarak değişeceğini unutmayın.

1. Tara

Taramak istediğiniz belgenin türüne göre **Fotoğraf** veya **Doküman** seçeneğini seçin.

Tara (Görüntü Türü)		Çözünürlük	Renk Ayarı
Fotoğraf	Fotoğraf görüntülerini taramak için kullanın.	300 x 300 dpi	24 bit Renk
Doküman	Metin belgelerini taramak için kullanın.	300 x 300 dpi	24 bit Renk

2. Çözünürlük

Çözünürlük açılır listesinden bir tarama çözünürlüğü seçin. Daha yüksek çözünürlükler daha fazla bellek ve aktarım süresi kullanır ancak daha iyi bir tarama görüntüsü üretirler.

3. Renk Ayarı

Bir dizi tarama rengi derinliği arasından seçim yapın.

- **Siyah Beyaz**

Metin veya çizgisel görüntüler için kullanın.

- **Gri (Hata Dağılımı)**

Fotoğrafik görüntüler veya grafikler için kullanın. (Hata Dağılımı, gerçek gri noktaları kullanmadan benzetimli gri görüntüler oluşturma yöntemidir. Siyah noktalar gri bir görünüm vermek üzere belirli bir desende yerleştirilir.)

- **Gerçek Gri**

Fotoğrafik görüntüler veya grafikler için kullanın. Bu mod, 256 adede kadar gri tonu kullandığından daha kesindir.

- **24 bit Renk**

En doğru renk üretimi ile görüntü oluşturmak için kullanın. Bu mod görüntüyü taramak için en fazla 16,8 milyon renk kullanır, ama en fazla belleği gerektirir ve en uzun aktarım süresine sahiptir.

4. Doküman Boyutu

Ön ayarlı tarama boyutları arasından belgenizin tam boyutunu seçin.

Özel öğesini seçerseniz, **Özel Doküman Boyutu** iletişim kutusu görüntülenir ve belge boyutunu belirtebilirsiniz.

5. Otomatik Kes

Tarayıcı camına yerleştirilen birden fazla belgeyi tarayın. Makine her belgeyi tarayacak ve ayrı dosyalar veya çok sayfalı tek bir dosya oluşturacaktır.

6. (MFC-J2740DW) Çift taraflı Tarama

Belgenin her iki tarafını da tarayın. Otomatik 2 taraflı Tarama özelliğini kullanırken, **Çift taraflı Tarama** açılır listesinden **Uzun kenarlı cilt** veya **Kısa kenarlı cilt** seçeneğini seçmeniz gerekir, böylece sayfaları çevirdiğinizde, istediğiniz yöne bakarlar.

7. Gelişmiş Ayarlar

Tarayıcı Kurulumu iletişim kutusundaki **Gelişmiş Ayarlar** bağlantısına tıklayarak gelişmiş ayarları yapılandırın.

- **Belge Düzeltme**

- **Otomatik Eğrilik Düzeltme**

Sayfalar tarayıcı camından tarandığında belgenin eğriliğini otomatik düzeltmek için makineyi ayarlayın.

- **Ken. Boşluk Ayarları**

Belgenizin kenar boşluklarını ayarlayın.

- **Resmi Döndür**

Taranan görüntüyü döndürün.

- **Kenar Doldurma**

Seçilen rengi ve aralığı kullanarak taranan görüntünün dört yanındaki kenarları doldurun.

- **Boş Sayfayı Atla**

Belgenin boş sayfalarını tarama sonuçlarından çıkarın.

- **Görüntü Kalitesi**

- **Difüzyon Ayarlama - Gri**

Renk Ayarı açılır listesinden **Gri (Hata Dağılımı)** seçeneğini seçerek difüzyonu ayarlayın.

- **Renk Tonu Ayarlaması**

Renk tonunu ayarlayın.

- **Arkaplan İşleme**

- **Arkaya Akma / Desen Kaldır**

Sayfa arkasına akma olmasını önleyin.

- **Arkaplan Rengini Kaldır**

Taranan belgeyi daha okunaklı hale getirmek için temel rengini kaldırın.

- **Renk Damlası**

Taranan görüntüden çıkarmak için bir renk seçin.

- **Kenar Vurgulama**

Orijinaldeki karakterleri net hale getirin.

- **Gürültüyü azalt**

Bu seçim ile taranan görüntülerin kalitesini iyileştirin ve geliştirin. **Gürültüyü azalt** seçeneği, **24 bit Renk** seçeneğini ve **300 x 300 dpi**, **400 x 400 dpi** veya **600 x 600 dpi** tarama çözünürlüğünü seçerken kullanılabilir.

• **Siyah Beyaz Görüntü Kalitesi**

- **S&B Eşik Ayarı**

Tek renkli bir görüntü üretmek için eşiği ayarlayın.

- **Karakter Düzeltme**

Daha rahat okunmasını sağlamak için eksik veya tamamlanmamış orijinal karakterleri düzeltin.

- **SB Çevirme**

Siyah beyazı tek renkli görüntüde ters çevirin.

• **Besleme Kontrolü**

- **Düzen**

Düzeni seçin.

- **Sürekli tarama**

Birden fazla sayfa taramak için bu seçeneği seçin. Bir sayfa tarandıktan sonra, taramaya devam etmeyi veya bitirmeyi seçin.



İlgili bilgiler

- Nuance™ PaperPort™ 14SE veya Diğer Windows Uygulamalarını Kullanarak Tarama

Windows Faks ve Tarama'yı Kullanarak Tarama

Windows Faks ve Tarama uygulaması tarama için kullanabileceğiniz başka bir seçenektir.

- Windows Faks ve Tarama WIA tarayıcı sürücüsünü kullanır.
- Belgeyi ön taramadan önce bir sayfanın bir bölümünü kırpma istiyorsanız tarayıcı camını (düzyataklı adı da verilir) kullanarak taramanız gerekir.

1. Belgenizi yükleyin.
2. Windows Faks ve Tarama'yı başlatın.
3. **Dosya > Yeni > Tara** öğesine tıklayın.
4. Kullanmak istediğiniz tarayıcıyı seçin.
5. **Tamam** öğesine tıklayın.

Yeni Tarama iletişim kutusu görünür.

6. Gerekirse, iletişim kutusundaki ayarları yapın.

Tarayıcı çözünürlüğü maksimum 1200 dpi olarak ayarlanabilir. Daha yüksek çözünürlüklerde taramak istiyorsanız, **Brother Utilities** öğesinden **Tarayıcı Yardımcı Programı** yazılımını kullanın.

Makineniz 2 taraflı Taramayı destekliorsa ve belgenizin her iki tarafını da taramak istiyorsanız **Besleyici (iki taraflı tarama)** öğesini **Kaynak** olarak seçin.

7. **Tara** öğesine tıklayın.

Makine belgeyi taramaya başlar.



İlgili bilgiler

- [Bilgisayarınızdan Tarama \(Windows\)](#)
- [WIA Sürücüsü Ayarları \(Windows\)](#)

WIA Sürücüsü Ayarları (Windows)

Yeni Tarama

Tarayıcı: Brother XXX-XXXX Değiştir...

Profil: Fotoğraf (Varsayılan) ▼

Kaynak: Düz Yataklı ▼

Kağıt Boyutu: ▼

Renk Biçimi: Renkli ▼

Dosya türü: JPG (JPG Dosyası) ▼

Çözünürlük (DPI): 200 ▲ ▼

Parlaklık: 0

Karşıtlık: 0

Resimleri ayrı dosyalar olarak önizle veya tara

Önizleme **Tara** İptal

Profil

Profil açılır listesinden kullanmak istediğiniz tarama profilini seçin.

Kaynak

Açılır listeden **Düz Yataklı**, **Besleyici (Tek taraflı tarama)** veya **Besleyici (İki taraflı tarama)** seçeneğini belirleyin.

Kağıt Boyutu

Kağıt Boyutu seçeneği, **Kaynak** açılır listesinden **Besleyici (Tek taraflı tarama)** veya **Besleyici (İki taraflı tarama)** seçeneğini seçerseniz kullanılabilir.

Renk Biçimi:

Renk Biçimi: açılır listesinden bir tarama rengi seçin.

Dosya türü

Dosya türü açılır listesinden bir dosya biçimi seçin.

Çözünürlük (DPI)

Çözünürlük (DPI) alanında bir tarama çözünürlüğü belirleyin. Daha yüksek çözünürlükler daha fazla bellek ve aktarım süresi kullanır ancak daha iyi bir tarama görüntüsü üretirler.

Aydınlık

Görüntüyü açmak veya koyulaştırmak için kaydırıcıyı sağa veya sola sürükleyerek **Aydınlık** düzeyini ayarlayın. Taranan görüntü çok açıksa, daha düşük bir parlaklık seviyesi ayarlayın ve belgeyi yeniden tarayın. Görüntü fazla koyuysa, daha yüksek bir parlaklık seviyesi ayarlayın ve belgeyi yeniden tarayın. Ayrıca parlaklık düzeyini ayarlamak için alana bir değer yazabilirsiniz.

Kontrast

Kontrast düzeyini kaydırıcıyı sağa veya sola hareket ettirerek artırın veya azaltın. Artırmak, görüntünün koyu ve açık alanlarını belirginleştirirken, azaltmak gri alanlarda daha fazla detayı ortaya çıkarır. Ayrıca kontrast düzeyini ayarlamak için alana bir değer de yazabilirsiniz.



İlgili bilgiler

- [Windows Faks ve Tarama'yı Kullanarak Tarama](#)
-

Bilgisayarınızdan Tarama (Mac)

- [AirPrint Kullanarak Tarama \(macOS\)](#)

Web Tabanlı Yönetim'i Kullanarak Tarama Ayarlarını Yapılandırma

- [Web Tabanlı Yönetim'i Kullanarak Tarama Dosyası Adını Ayarlama](#)
- [Tarama İŖi E-posta Raporunu Web Tabanlı Yönetimi Kullanarak Ayarlama](#)

Web Tabanlı Yönetim'i Kullanarak Tarama Dosyası Adını Ayarlama

Web Tabanlı Yönetim'i kullanarak taranan veriler için bir dosya adı ayarlayın.

1. Web tarayıcınızı başlatın.
2. Tarayıcınızın adres çubuğuna "https://makine'nin IP adresi" yazın ("makinenin IP adresi", makinenin IP adresidir).
Örneğin:
https://192.168.1.2
3. Gerekirse, **Login (Oturum Aç)** alanına şifreyi yazın ve ardından **Login (Oturum Aç)** ögesine tıklayın.



Bu makinenin ayarlarını yönetmeye yönelik varsayılan şifre makinenin arkasında bulunur ve "Pwd" olarak işaretlidir.

4. Gezinme menüsüne gidin ve ardından **Scan (Tara) > Scan File Name (Tarama Dosyası Adı)** ögesine tıklayın.



Gezinme menüsü ekranın sol tarafında görünmüyorsa, ☰ ögesinden başlayın.

5. Açılır listeden **File Name Style (Dosya Adı Biçimi)** ögesini seçin.
6. **File Name Style (Dosya Adı Biçimi)** alanına tarih ekleme seçeneğini seçtiyseniz, açılır listeden **Date (Tarih)** biçimini seçin.
7. **Time (Saat)** alanında, dosya adında saat bilgisini eklemek için **On (Açık)** ögesini seçin.
8. **Counter (Sayaç)** alanında, **Continuous (Devamlı)** veya **Reset after each job (Her görev sonrası sıfırla)** ögesini seçin.



Reset after each job (Her görev sonrası sıfırla) ögesini seçtiğinizde, dosya adları yinelenebilir.

9. Kullanıcı tanımlı bir dosya adı öneki oluşturmak istiyorsanız, her tarama işlevinin kullanıcı tanımlı alanlarında bir dosya adı yazın.



Gönderme hatalarından kaçınmak için şu karakterleri kullanmayın: ? / \ *

10. **Submit (Gönder)** ögesine tıklayın.



İlgili bilgiler

- [Web Tabanlı Yönetim'i Kullanarak Tarama Ayarlarını Yapılandırma](#)

Tarama İşi E-posta Raporunu Web Tabanlı Yönetimi Kullanarak Ayarlama

Bir belgeyi taradığınızda, makine bir tarama işi e-posta raporunu kayıtlı e-posta adresine otomatik gönderir.

1. Web tarayıcınızı başlatın.
2. Tarayıcınızın adres çubuğuna "https://makine'nin IP adresi" yazın ("makinenin IP adresi", makinenin IP adresidir).
Örneğin:
https://192.168.1.2
3. Gerekirse, **Login (Oturum Aç)** alanına şifreyi yazın ve ardından **Login (Oturum Aç)** ögesine tıklayın.



Bu makinenin ayarlarını yönetmeye yönelik varsayılan şifre makinenin arkasında bulunur ve "Pwd" olarak işaretlidir.

4. Gezinme menüsüne gidin ve ardından **Scan (Tara) > Scan Job e-mail report (Tarama İşi e-posta raporu)** ögesine tıklayın.



Gezinme menüsü ekranın sol tarafında görünmüyorsa, ☰ ögesinden başlayın.

5. **Administrator Address (Yönetici Adresi)** alanında, e-posta adresini yazın.
6. İsteddiğiniz tarama işlevleri için, tarama işi e-posta raporunu göndermek için **On (Açık)** ögesini seçin.
7. **Submit (Gönder)** ögesine tıklayın.



İlgili bilgiler

- [Web Tabanlı Yönetim'i Kullanarak Tarama Ayarlarını Yapılandırma](#)

İlgili konular:

- [Web Tabanlı Yönetim'e Erişim](#)

Kopyalama

- Belge Kopyalama
- Kopyalanan Görüntüleri Büyütme veya Küçültme
- Kopyaları Sıralama
- Sayfa Düzeni Kopyaları Oluşturma (1 sayfada N kopya veya Poster)
- Kağıdın Her İki Tarafına Kopyalama (2 Taraflı Kopyalama)
- Kimlik Kartı Kopyalama
- A3 Kopya Kısayollarını kullanma
- Kopyalama Ayarları

Belge Kopyalama

1. Kağıt çekmecesine doğru boyutta kağıt yüklediğinizden emin olun.
2. Belgenizi yükleyin.
3.  [Kopyala] ögesine basın.









Dokunmatik Ekran'da şu görüntülenir:



4. Gerekirse, kopya ayarlarını değiştirin.



A4 boyutlu düz kağıttan başka bir kağıt yerleştirdiğinizde, [Kağıt Boyutu] ve [Kağıt Türü] ayarlarını  [Seçenekler] düğmesine basarak değiştirmelisiniz.

Seçenek	Açıklama
 (Kopya Sayısı)	Aşağıdaki yöntemlerden biriyle kopya sayısını girin: <ul style="list-style-type: none">• Dokunmatik Ekranda - veya + ögesine basın.• Dokunmatik Ekran'da klavyeyi görüntülemek için  ögesine basın ve ardından Dokunmatik Ekran klavyesini kullanarak kopya sayısını girin. OK ögesine basın.• Arama tuşlarını kullanarak kopya sayısını girin.
 (Seçenekler)	Sadece bir sonraki kopyalamaya yönelik kopya ayarlarını değiştirmek için  [Seçenekler] ögesine basın. Ayarları değiştirme işlemi bitirdiğinizde, OK ögesine basın.
ID	[1'de2Kimlik Dikey] düzeniyle bir kimlik kartı kopyası yapmak için, [ID] onay kutusunu seçin.
Geçerli ayar gösterimleri	Sadece bir sonraki kopyalama için kopyalama ayarlarını değiştirmek üzere ekranda belirtilen alana basın. <ul style="list-style-type: none">•  Belge Boyutu•  Büyült/Küçült•  Çekmece Seç (MFC-J2740DW)•  Kağıt Boyutu (MFC-J2340DW)



Yeni seçenekleri seçmeyi bitirdiğinizde, [Kısay. olrk. kaydet] ögesine basarak onları kaydedebilirsiniz.

5. [Mono Başlat] veya [Renkli Başlat] ögesine basın.



Kopyalamayı durdurmak için  ögesine basın.



İlgili bilgiler

- [Kopyalama](#)



İlgili konular:

- [Otomatik Belge Besleyiciye \(ADF\) Belgeleri Yükleme](#)
- [Belgeleri Tarayıcı Camına Yükleme](#)
- [Kopyalama Ayarları](#)

Kopyalanan Görüntüleri Büyütme veya Küçültme

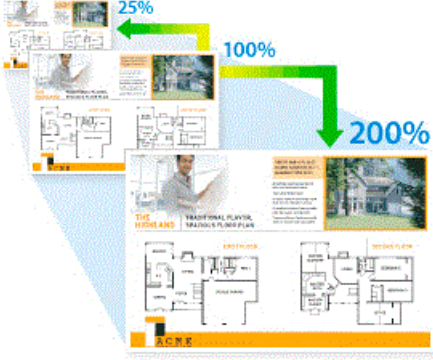
Kopyalanan veriniz için bir büyütme veya küçültme oranı seçin.



1. Belgenizi yükleyin.
2.  [Kopyala] öğesine basın.
3. Aşağıdaki yöntemlerden biriyle kopya sayısını girin:
 - Dokunmatik Ekranda [-] veya [+] öğesine basın.
 - Dokunmatik Ekran'da klavyeyi görüntülemek için **x001** öğesine basın ve ardından Dokunmatik Ekran klavyesini kullanarak kopya sayısını girin. [OK] öğesine basın.
 - Arama tuşlarını kullanarak kopya sayısını girin.
4.  [Seçenekler] > [Büyült/Küçült] öğesine basın.
5. Kullanılabilir seçenekleri görüntülemek için ▲ veya ▼ öğesine basın ve sonra değiştirmek istediğiniz seçeneğe basın.
6. Aşağıdakilerden birini yapın:
 - [Büyült] veya [Küçült] seçeneğini seçtiyseniz, kullanmak istediğiniz büyütme ya da küçültme oranına basın.
 - [Özel (%25-400)] öğesini seçtiyseniz, görüntülenen yüzdeyi silmek için  (geri) tuşuna basın ya da imleci hareket ettirmek için ◀ öğesine basın ve sonra [%25] veya [%400] aralığında bir büyütme ya da küçültme oranı girin. [OK] öğesine basın.
 - [%100] veya [Sayfaya Sığdır] seçeneğini seçtiyseniz, sonraki adıma gidin.
7. Seçtiğiniz seçeneklerin görüntülenen listesini okuyun ve onayladıktan sonra [OK] öğesine basın.
8. Ayarları değiştirmeyi bitirdiğinizde, [Mono Başlat] veya [Renkli Başlat] öğesine basın.



[Sayfaya Sığdır] seçeneğini seçerseniz, makinanız kopya boyutunu makinede ayarlanan kağıt boyutuna sığacak şekilde ayarlar.

- Tarayıcı camındaki belge eğik olduğunda [Sayfaya Sığdır] seçeneği düzgün çalışmaz. Sol üstte yer alan belge kılavuzunu kullanarak, belgeyi tarayıcı camının sol üst köşesine ters bir şekilde yerleştirin.
- Legal boyutlu belgeler için [Sayfaya Sığdır] seçeneği kullanılamaz.





İlgili bilgiler

- [Kopyalama](#)

Kopyaları Sıralama

Birden fazla kopyayı sıralayın. Sayfalar, beslendiği sırada istiflenir, yani: 1, 2, 3 vs.

1. Belgenizi yükleyin.
2.  [Kopyala] öğesine basın.
3. Aşağıdaki yöntemlerden biriyle kopya sayısını girin:
 - Dokunmatik Ekran'da [-] veya [+] öğesine basın.
 - Dokunmatik Ekran'da klavyeyi görüntülemek için **x001** öğesine basın ve ardından Dokunmatik Ekran klavyesini kullanarak kopya sayısını girin. [OK] öğesine basın.
 - Arama tuşlarını kullanarak kopya sayısını girin.
4.  [Seçenekler] > [İstifle/Sırala] > [Sırala] öğesine basın.
5. Seçtiğiniz ayarların görüntülenen listesini okuyup onaylayın ve sonra [OK] öğesine basın.
6. Ayarları değiştirmeyi bitirdiğinizde, [Mono Başlat] veya [Renkli Başlat] öğesine basın. Belgeyi ADF'ye yerleştirdiyse, makine belgeyi tarar ve yazdırmaya başlar.
7. Tarayıcı camını kullanıyorsanız, belgenin her sayfası için aşağıdaki adımları tekrarlayın:
 - Sonraki sayfayı tarayıcı cama koyun ve sonra sayfayı taramak için [Devam] öğesine basın.
 - Tüm sayfaları taradıktan sonra [Bitir] öğesine basın.





İlgili bilgiler



- [Kopyalama](#)





Sayfa Düzeni Kopyaları Oluşturma (1 sayfada N kopya veya Poster)

1 sayfada N kopya özelliği, belgenizin iki veya dört sayfasını tek bir sayfaya kopyalayarak kağıt tasarrufu yapmanızı sağlar. Poster özelliği belgenizi bölümlere ayırır ve onları bir posterde bir araya getirmeniz için bölümleri büyütür. Bir poster basmak için tarayıcı camını kullanın.



- Kağıt boyutunun A4, A3, Letter veya Ledger olarak ayarlandığından emin olun.
 - Bir seferde sadece bir Poster kopya yapabilirsiniz.
1. Belgenizi yükleyin.
 2.  [Kopyala] öğesine basın.
 3. Aşağıdaki yöntemlerden biriyle kopya sayısını girin:
 - Dokunmatik Ekranda [-] veya [+] öğesine basın.
 - Dokunmatik Ekran'da klavyeyi görüntülemek için **x001** öğesine basın ve ardından Dokunmatik Ekran klavyesini kullanarak kopya sayısını girin. [OK] öğesine basın.
 - Arama tuşlarını kullanarak kopya sayısını girin.
 4.  [Seçenekler] > [Sayfa Düzeni] öğesine basın.
 5. ▲ veya ▼ öğesine basarak seçenekleri görüntüleyin ve ardından istediğiniz seçeneğe basın.

Seçenek	Açıklama
Kapalı (1'de1)	-
1'de2 (Dikey)	
1'de2 (Yatay)	

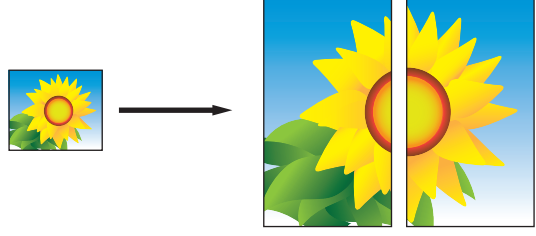
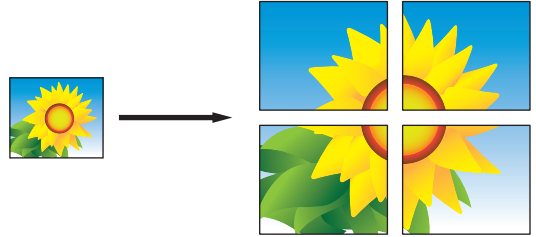
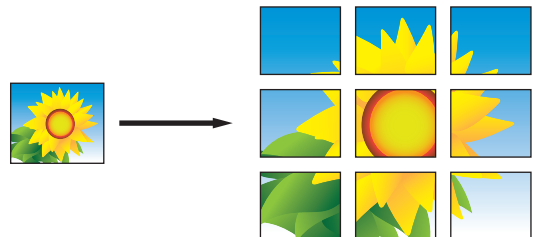
Seenek	Aıklama
1'de2 Kimlik Dikey (Tarayıcı camı kullanılarak)	
1'de2 Kimlik Yatay (Tarayıcı camı kullanılarak)	
1'de4 (Dikey)	
1'de4 (Yatay)	
Poster (2x1) (Tarayıcı camı kullanılarak)	
Poster (2x2) (Tarayıcı camı kullanılarak)	
Poster (3x3) (Tarayıcı camı kullanılarak)	

- Setiđiniz ayarların görüntülenen listesini okuyup onaylayın ve sonra [OK] öđesine basın.
- Ayarları deđiřtirmeyi bitirdiđinizde, [Mono Bařlat] veya [Renkli Bařlat] öđesine basın. Belgeyi ADF'ye yerleřtirdiyseviz veya bir poster yapıyorsanız, makine sayfaları tarar ve yazdırmaya bařlar.
- Tarayıcı camını kullanıyorsanız, belgenin her sayfası için ařađıdaki adımları tekrarlayın:
 - Sonraki sayfayı tarayıcı cama koyun ve sonra sayfayı taramak için [Devam] öđesine basın.
 - Tüm sayfaları taradıktan sonra [Bitir] öđesine basın.



İlgili bilgiler

- Kopyalama

Kağıdın Her İki Tarafına Kopyalama (2 Taraflı Kopyalama)

Kağıdın iki tarafına kopyalayarak kullandığınız kağıt miktarını azaltın.

- 2 taraflı kopyalamaya başlayabilmek için önce aşağıdaki seçeneklerden 2 taraflı bir kopyalama düzeni seçmelisiniz.
- Orijinal belgenin düzeni, hangi 2 taraflı kopya düzenini seçmeniz gerektiğini belirler.
- (MFC-J2740DW)
2 taraflı belgeleri ADF'yi kullanarak A4 boyutuna kadar otomatik olarak kopyalayabilirsiniz.
- (MFC-J2340DW)
Manuel olarak 2 taraflı bir belgeden 2 taraflı kopyalar aldığınızda, tarayıcı camını kullanın.
- Sadece A4, A5 veya Letter boyutlu düz kağıt kullanabilirsiniz.

Dikey

1–taraflıdan 2–tarafliya (Uzun Kenar Çevirme)

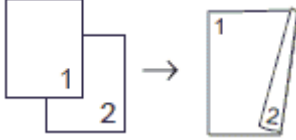

1–taraflıdan 2–tarafliya (Kısa Kenar Çevirme)

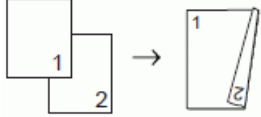

2–taraflıdan 2–tarafliya

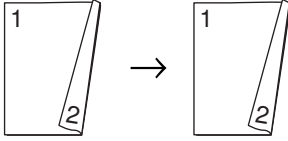

2–taraflıdan 1–tarafliya (Uzun Kenar Çevirme)

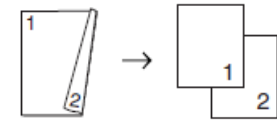

2–taraflıdan 1–tarafliya (Kısa Kenar Çevirme)

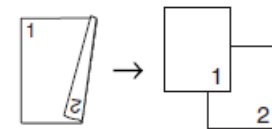

Yatay

1–taraflıdan 2–tarafliya (Uzun Kenar Çevirme)

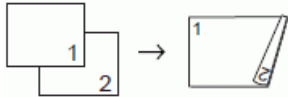

1–taraflıdan 2–tarafliya (Kısa Kenar Çevirme)

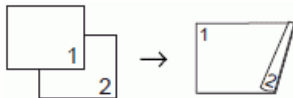

2–taraflıdan 2–tarafliya

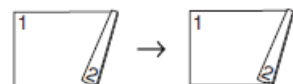

2–tarafıdan 1–tarafıya (Uzun Kenar Çevirme)

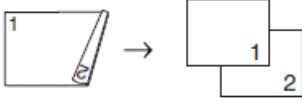

2–tarafıdan 1–tarafıya (Kısa Kenar Çevirme)

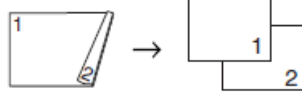

1. Belgenizi yükleyin.
2. [Kopyala] ögesine basın.
3. Aşağıdaki yöntemlerden biriyle kopya sayısını girin:
 - Dokunmatik Ekranda [-] veya [+] ögesine basın.
 - Dokunmatik Ekran'da klavyeyi görüntülemek için **x001** ögesine basın ve ardından Dokunmatik Ekran klavyesini kullanarak kopya sayısını girin. [OK] ögesine basın.
 - Arama tuşlarını kullanarak kopya sayısını girin.
4. Birden fazla kopya sıralamak için, [Seçenekler] > [İstifle/Sırala] > [Sırala] ögesine basın.
5. [2-trf Kopya] seçeneğini görüntülemek için ▲ veya ▼ ögesine basın ve ardından ögeye basın.
6. Aşağıdakilerden birini yapın:
 - 1 taraflı bir belgeden 2 taraflı kopyalar almak için şu adımları izleyin:
 - a. Düzen seçeneklerini değiştirmek için, [Düzen] ögesine basın ve sonra [Uzun Kenar Çevir] veya [Kısa Kenar Çevir] ögesine basın.
 - b. [1-taraflı⇒2-taraflı] ögesine basın.
 - (MFC-J2740DW)
2 taraflı bir belgenin 2 taraflı kopyalarını otomatik almak için [2-trf.⇒2-trf.] ögesine basın.



Otomatik 2 taraflı kopya özelliğini kullanmak için belgenizi ADF'ye yükleyin.

- (MFC-J2340DW)
2 taraflı bir belgenin 2 taraflı kopyalarını manüel almak için [2-trf.⇒2-trf.] ögesine basın.



2 taraflı belgenin 2 taraflı kopyalarını manüel olarak almak için tarayıcı camını kullanın.

- (MFC-J2740DW)
2 taraflı bir belgeden 1 taraflı kopyalar almak için şu adımları izleyin:
 - a. Düzen seçeneklerini değiştirmek için, [Düzen] ögesine basın ve sonra [Uzun Kenar Çevir] veya [Kısa Kenar Çevir] ögesine basın.
 - b. [2-taraflı⇒1-taraflı] seçeneğini görüntülemek için ▲ veya ▼ ögesine basın ve ardından ögeye basın.



Otomatik 2 taraflı kopya özelliğini kullanmak için belgenizi ADF'ye yükleyin.

7. Dokunmatik ekranda ayarlarınızı inceleyin ve sonra [OK] ögesine basın.
8. [Mono Başlat] veya [Renkli Başlat] ögesine basın. Belgeyi ADF'ye yerleştirdiyse, makine sayfaları tarar ve yazdırmaya başlar.
9. Tarayıcı camını kullanıyorsanız, belgenin her sayfası için aşağıdaki adımları tekrarlayın:
 - Sonraki sayfayı tarayıcı cama koyun ve sonra sayfayı taramak için [Devam] ögesine basın.
 - Tüm sayfaları taradıktan sonra [Bitir] ögesine basın.

İkinci kez çıkarılana dek yazdırılan sayfaya DOKUNMAYIN. Makine ilk tarafı yazdırır ve kağıdı çıkarır ve ardından ikinci tarafı yazdırmak için kağıdı içeri çeker.



Lekeli çıktılar ya da kağıt sıkışmaları oluşursa,  [Mürekkep] > [Baskı Seçenekleri] > [Lekeleri Azalt] öğesine basın ve ardından ayarları değiştirin.



İlgili bilgiler

- [Kopyalama](#)

İlgili konular:

- [Yazdırma Sonuçlarınızı İyileştirmek için Yazdırma Seçeneklerini Değiştirme](#)

Kimlik Kartı Kopyalama

Bir kimlik kartının her iki tarafını, orijinal kart büyüklüğünü koruyarak tek bir sayfaya kopyalamak için [1'de2 (Kimlik)] özelliğini kullanın.



- Kağıt boyutunun A4 veya Letter olarak ayarlandığından emin olun.
- Bir kimlik kartını, geçerli yasalarca izin verilen boyutta kopyalayabilirsiniz. Daha ayrıntılı bilgi ►► [Ürün Güvenlik Kılavuzu](#)

1. Kimlik kartınızı, tarayıcı camının sol üst köşesinin yakınına, yüzü aşağı bakacak şekilde yerleştirin.

2'si 1 Sayfada Kimlik (Dikey)

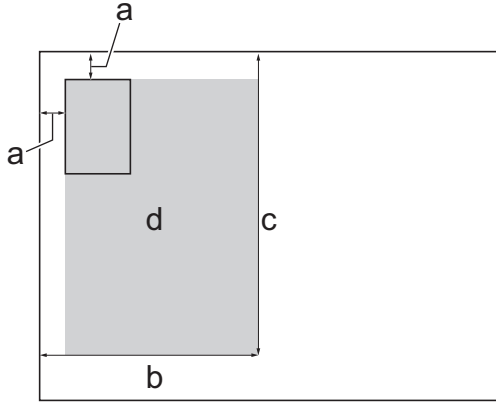

2'si 1 Sayfada Kimlik (Yatay)

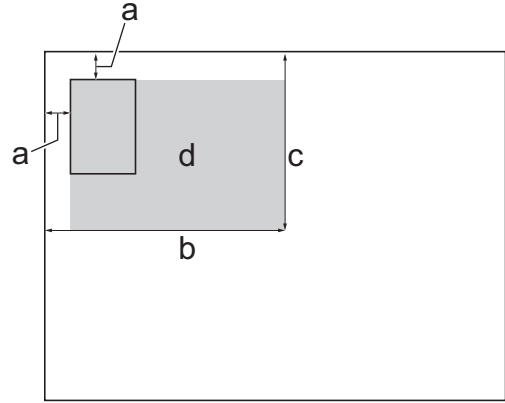

- a. 3 mm veya daha büyük (üst, sola)
- b. 145 mm
- c. 2'si 1 Sayfada Kimlik (Dikey): 207 mm
2'si 1 Sayfada Kimlik (Yatay): 102 mm
- d. Taranabilir alan

2.  [Kopyala] ögesine basın.

3. Aşağıdaki yöntemlerden biriyle kopya sayısını girin:

- Dokunmatik Ekranda [-] veya [+] ögesine basın.
- Dokunmatik Ekran'da klavyeyi görüntülemek için **x001** ögesine basın ve ardından Dokunmatik Ekran klavyesini kullanarak kopya sayısını girin. [OK] ögesine basın.
- Arama tuşlarını kullanarak kopya sayısını girin.

4.  [Seçenekler] > [Sayfa Düzeni] > [1'de2Kimlik Dikey] veya [1'de2 Kimlik Yatay] ögesine basın.



Ayrıca [1'de2Kimlik Dikey] ayarı için [ID] ögesine basabilirsiniz.

-
5. Setiđiniz ayarların grntlenen listesini okuyun ve onaylayın. Ayarları deđiřtirme iřlemine bitirdiđinizde, [OK] đesine basın.
 6. [Mono Bařlat] veya [Renkli Bařlat] đesine basın.
Makine, kimlik kartının bir yzn taramaya bařlar.
 7. Makine ilk yz taradıktan sonra, kimlik kartını evirin ve ardından diđer yzn taramak iin [Devam] đesine basın.



İlgili bilgiler

- [Kopyalama](#)
-

A3 Kopya Kısayollarını kullanma

Belgenizi, Not stili gibi bir format ile A3 veya Ledger boyutlu kağıda kopyalayabilirsiniz. Ayrıca, 2'si 1 sayfada ve büyütülmüş kopyalar da oluşturabilirsiniz.

1. Belgenizi yükleyin.
2. [A3 Kopyl. Kısayolları] seçeneğini görüntülemek için ◀ veya ▶ öğesine basın ve sonra öğeye basın.
3. Dokunmatik Ekran'da bilgi görünürse, onu okuyun ve ardından onaylamak için [OK] öğesine basın.
4. ◀ veya ▶ öğesine basarak seçenekleri görüntüleyin ve ardından istediğiniz seçeneğe basın.

Seçenek	Açıklama
A3 1'de2	
A4⇒A3	
A4 + Not (Y)	
A4 + Not (D)	
A4 + Kılavuz	
A4 + Boş	
A4 Merkezi	

5. Aşağıdaki yöntemlerden biriyle kopya sayısını girin:
 - Dokunmatik Ekran'da [-] veya [+] öğesine basın.
 - Dokunmatik Ekran'da klavyeyi görüntülemek için **x001** öğesine basın ve ardından Dokunmatik Ekran klavyesini kullanarak kopya sayısını girin. [OK] öğesine basın.
 - Arama tuşlarını kullanarak kopya sayısını girin.
6. Ayarları değiştirmek için [Seçenekler] öğesine basın.
7. Ayarları değiştirme işlemi bitirdiğinizde, [OK] öğesine basın.
8. [Mono Başlat] veya [Renkli Başlat] öğesine basın.
9. [A3 1'de2] öğesini seçerken tarayıcı camını kullanıyorsanız, belgenin her sayfası için aşağıdaki adımları tekrar edin:
 - Sonraki sayfayı tarayıcı cama koyun ve sonra sayfayı taramak için [Devam] öğesine basın.

-
- Tüm sayfaları taradıktan sonra [Bitir] öğesine basın.

✓ İlgili bilgiler

- [Kopyalama](#)



İlgili konular:

- [Dokunmatik Ekran LCD'ye Genel Bakış](#)
-

Kopyalama Ayarları

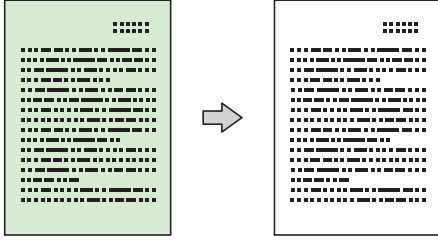
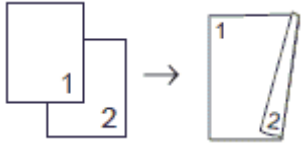
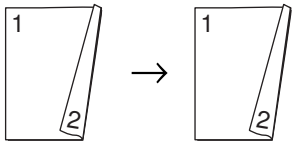
Kopya ayarlarını değiştirmek için  [Seçenekler] öğesine basın.

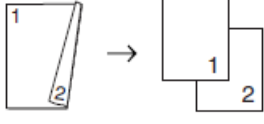
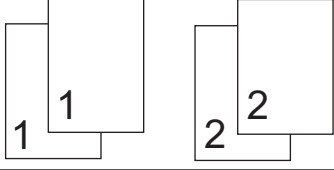
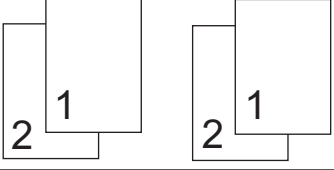
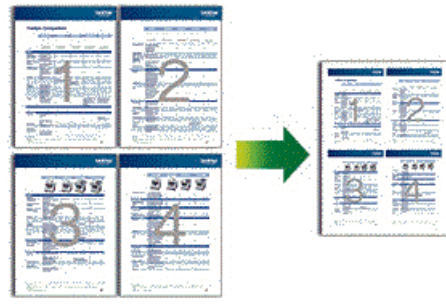
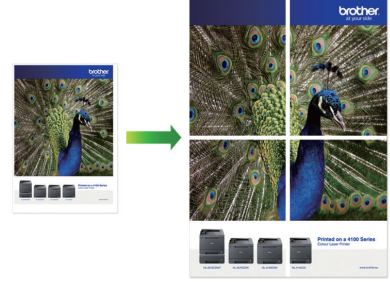
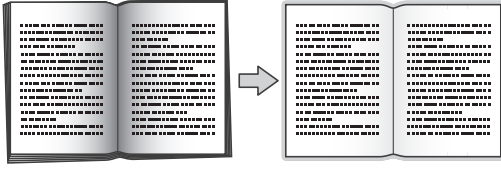
Seçenek	Açıklama	
Kalite	Belge türünüz için Kopya çözünürlüğünü seçin.	
Belge Boyutu	Belge boyutunuzu seçin.	
Çekmece Seç (MFC-J2740DW)	Belgeniz için en iyi kağıt türüne ve boyutuna sahip çekmeceyi seçin.	
Kağıt Türü	Bir kağıt türü seçin. Özel bir kağıda kopyalıyorsanız, en iyi baskı kalitesini almak için makineyi, kullandığınız kağıt türüne göre ayarlayın.	
Kağıt Boyutu	Bir kağıt boyutu seçin. A4 boyut dışında başka bir kağıda kopyalama yapıyorsanız Kağıt Boyutu ayarını değiştirmeniz gerekir.	
Büyült/Küçült	%100	-
	Sayfaya Sığdır	Ayarladığınız kağıt boyutuna uyması için kopyalama boyutunu ayarlar.
	Büyült	Bir sonraki kopya için bir büyütme oranı seçin.
	Küçült	Bir sonraki kopya için bir küçültme oranı seçin.
	Özel (%25-400)	Bir büyütme veya küçültme oranı girin.
Yoğunluk	Metni daha koyu yapmak için yoğunluğu artırın. Metni daha açık yapmak için yoğunluğu azaltın.	
Arka Plan Rengini Kaldır	Kopyalarda belgenin arka plan rengini kaldırır. Beyaz daha belirgin hale gelir. Bu, mürekkep tasarrufu sağlar ve belli kopyaları daha kolay okunur hale getirebilir. 	
2-trf Kopya	Kağıdın her iki tarafına kopyalamak için seçin. 1-tarafli →2-tarafli  2-tarafli →2-tarafli  2-tarafli →1-tarafli (MFC-J2740DW)	

Seçenek	Açıklama
	
İstifle/Sırala	<p>Birden fazla kopyayı istiflemeyi veya sıralamayı seçin.</p> <p>İstifle</p>  <p>Sırala</p> 
Sayfa Düzeni	<p>1 sayfada N kopya, 2'si 1 sayfada Kimlik veya Poster kopyaları oluşturun.</p> <p>4'ü 1 arada</p>  <p>Poster</p> 
Oto Eğri. Düzelt	<p>Makineyi eğik kopyaları otomatik olarak düzeltmek için ayarlayın.</p>
Gelişmiş Ayarlar	<p>Kitap Kopyası</p> <p>Tarayıcı camından kopyalarken koyu kenarları ve eğikliği düzeltir.</p>  <p>Filigran Kopy.</p> <p>Belgenize bir filigran olarak metin yerleştirir.</p> 
Yeni Vars. Ayarla	<p>En sık kullandığınız kopyalama ayarlarını varsayılan ayarlar olarak ayarlayarak kaydeder.</p>
Fabrika Ayarı	<p>Değiştirilen kopyalama ayarlarını fabrika ayarlarına geri döndürür.</p>



Geçerli ayarları [Kısay. olrk. kaydet] öğesine basarak kaydedebilirsiniz.



İlgili bilgiler

- Kopyalama

İlgili konular:

- Belge Kopyalama

Faks

- Faks Gönderme
- Bir Faks Alma
- Ses İşlemleri ve Faks Numaraları
- Telefon Hizmetleri ve Harici Aygıtlar
- Faks Raporları
- PC-FAX

Faks Gnderme

- Brother Makinenizden Faks Gnderme
- ADF'den 2 Taraflı Faks Gnderme
- Faksı Manuel Gnderme
- Konuřmanın Sonunda Faks Gnderme
- Aynı Faksı Birden Fazla Alıcıya Gnderme (Yayın)
- Gerek Zamanlı Olarak Faks Gnderme
- Belirlenmiř Bir Zamanda Faks Gnderme (Ertelemeli Faks)
- Faks Otomatik Yeniden evirme Ayarını Deęiřtirme
- Devam Eden Bir Faksı İptal Etme
- Bekleyen Faksı Kontrol Etme veya İptal Etme
- Faks Seenekleri

Brother Makinenizden Faks Gönderme

1. Belgenizi ADF'ye yükleyin veya tarayıcı camına yerleştirin.
2.  [Faks] öğesine basın.



[Faks Önizleme] öğesi [Açık] olarak ayarlıysa,  [Faks] > [Faks Gönderme] seçeneğine basın.

Dokunmatik Ekran'da şu görüntülenir:





3. Aşağıdaki yöntemlerden birini kullanarak faks numarasını girin:
 - Arama Tuşları (Faks numarasını manuel olarak girin.)
Arama tuşlarını kullanarak numaranın tüm hanelerine basın.
 - Arama Geçmişü (Arama Geçmişü'nden bir numara seçin.)
[Çağrı Geçmişü] öğesine basın.
[Giden Çağrı] veya [Tkr Ara] öğesine basın.
[Giden Çağrı] öğesini seçerseniz, istediğiniz numarayı seçin ve ardından [Uygula] öğesine basın.
 - [Adres Defteri] (Adres Defteri'nden bir numara seçin.)
[Adres Defteri] öğesine basın.
Aşağıdakilerden birini yapın:
 - İsteddiğiniz numarayı seçin ve ardından [Uygula] öğesine basın.
 -  öğesine basın ve ardından adın ilk harfini girip [OK] öğesine basın. Aramak istediğiniz ada basın. Ad iki numaraya sahipse, istediğiniz numaraya basın. [Uygula] öğesine basın.





LDAP araması kullanılabilirse, sonuç, Dokunmatik Ekran'da  ile gösterilecektir.

4. Gerekirse faks ayarlarını değiştirin.

Seçenek	Açıklama
 Seçenekler	Sadece bir sonraki faks için faks ayarlarını değiştirmek üzere  Seçenekler öğesine basın. Bittiğinde, OK öğesine basın.
Geçerli ayar gösterimleri	Bu ayarları yalnızca sonraki faks için değiştirmek üzere aşağıdaki simgelere basın:

Seenek

Aıklama

-  Cam Tarama Boyutu
-  Faks özünür.
-  Kontrast

5. [Faks Bařlatma] öęesine basın.

- ADF'yi kullanıyorsanız, makine belgeyi taramaya ve göndermeye bařlar.
- Tarayıcı camını kullanıyorsanız ve [Renk Ayarı] içinde [Mono] öęesini seçtiyseniz, makine ilk sayfayı taramaya bařlar.

Bir sonraki adıma geçin.

- Tarayıcı camını kullanıyorsanız ve [Renk Ayarı] içinde [Renkli] öęesini seçtiyseniz, Dokunmatik ekran bir renkli faks göndermek isteyip istemedięinizi sorar.

Onaylamak için [Evet (Renkli faks)] öęesine basın. Makine arama yapmaya ve belgeyi göndermeye bařlar.

6. Dokunmatik Ekranda [Sonraki Sayfa?] yazısı görüntülendięinde, ařağıdakilerden birini yapın:

- Sayfaları taramayı bitirince [Hayır] öęesine basın. Makine belgeyi göndermeye bařlar.
- Bařka bir sayfa taramak için [Evet] öęesine basın. Tarayıcı camına sonraki sayfayı yerleřtirin ve sonra [OK] öęesine basın. Makine sayfayı taramaya bařlar.

Her ilave sayfa için bu adımı tekrarlayın.



İlgili bilgiler

- [Faks Gönderme](#)

İlgili konular:

- [Faks Seçenekleri](#)

ADF'den 2 Taraflı Faks Gönderme

İlgili Modeller: MFC-J2740DW

2 taraflı bir faks göndermeden önce, 2 taraflı formatını seçmeniz gerekir. Belgenizin düzenine bağlı olarak Uzun Kenar veya Kısa Kenar'ı seçin.

1. Belgenizi ADF'ye yükleyin.

2.  [Faks] öğesine basın.



[Faks Önizleme] öğesi [Açık] olarak ayarlıysa,  [Faks] > [Faks Gönderme] seçeneğine basın.

3.  [Seçenekler] > [2-taraflı Faks] öğesine basın.

4. Aşağıdakilerden birini yapın:

- Belgeniz Uzun kenardan çevriliyorsa, [2-taraflı Tarama: Uzun Kenar] seçeneğine basın.
- Belgeniz Kısa kenardan çevriliyorsa, [2-taraflı Tarama: Kısa Kenar] seçeneğine basın.

5. [OK] öğesine basın.

6. Faks numarasını girin.

7. [Faks Başlatma] öğesine basın.



İlgili bilgiler

- [Faks Gönderme](#)

Faksı Manuel Gönderme

Manüel faks gönderimi bir faks gönderirken numaranın çevrilmesini, zilin çalmasını ve faks alım tonlarını işitmenize imkan sağlar.

1. Belgenizi yükleyin.
2. Çevir sesini dinlemek için, harici telefonun ahizesini kaldırın.
3. Harici telefonu kullanarak faks numarasını çevirin.
4. Faks tonlarını duyduğunuzda önce  öğesine sonra [Faks Başlatma] öğesine basın.
Tarayıcı camını kullanıyorsanız, [Gönder] öğesine basın.
5. Harici telefonun ahizesini yerine koyun.



İlgili bilgiler

- [Faks Gönderme](#)

Konuşmanın Sonunda Faks Gönderme

Bir konuşmanın sonunda, her iki taraf da telefonu kapatmadan önce, karşı tarafa faks gönderebilirsiniz.

1. Karşı taraftan, faks tonlarını (sinyal sesleri) duymak için beklemesini ve ardından telefonu kapamadan önce Başlat tuşuna basmasını isteyin.
2. Belgenizi yükleyin.
3. [Faks Başlatma] düğmesini görüntülemek için  öğesine basın.
4. [Faks Başlatma] öğesine basın.
Tarayıcı camını kullanıyorsanız, [Gönder] öğesine basın.
5. Harici telefonun ahizesini yerine koyun.



İlgili bilgiler

- [Faks Gönderme](#)

Aynı Faksı Birden Fazla Alıcıya Gönderme (Yayın)

Aynı faksı, aynı zamanda birden fazla faks numarasına göndermek için yayın özelliğini kullanın.

- Bu özellik sadece siyah beyaz fakslar için geçerlidir.
- Adres Defteri numaraları, bir yayında kullanılmadan önce makinenin belleğinde depolanmalıdır.
- Grup numaraları da yayında kullanılmadan önce makinenin belleğinde depolanmalıdır. Grup numaraları, daha kolay arama için, depolanmış birçok Adres Defteri numarasını içerir.

Aynı yayın içinde Gruplar, Adres Defteri numaraları ve 50 adede kadar elle aranan numara dahil edebilirsiniz. Gruplar için herhangi bir Adres Defteri numarası kullanmadıysanız, faksları 250 farklı numaraya yayınlayabilirsiniz.

1. Belgenizi yükleyin.

2.  [Faks] ögesine basın.



[Faks Önizleme] ögesi [Açık] olarak ayarlıysa,  [Faks] > [Faks Gönderme] seçeneğine basın.

3.  [Seçenekler] > [Yayın] ögesine basın.

4. [Numara Ekle] ögesine basın.

Yayına, aşağıdaki yöntemlerle numara ekleyebilirsiniz:

- [Numara Ekle] ögesine basın ve arama tuşlarını kullanarak bir faks numarası girin. [OK] ögesine basın.



Bir e-posta adresi kullanarak yayınlamak için  ögesine basın, e-posta adresini girin ve [OK] ögesine basın.

- [Adres defterinden ekle] ögesine basın. ▲ veya ▼ ögesine basarak, yayına eklemek istediğiniz numaraları görüntüleyin. Eklemek istediğiniz numaraların onay kutularını seçin. Bittiğinde, [OK] ögesine basın.
- [Adres defterinde ara] ögesine basın. Adın ilk harfine basın ve [OK] ögesine basın. Ada basın ve ardından eklemek istediğiniz numaraya basın.

İlave faks numaraları girmek için bu adımı tekrarlayın.

5. Bittiğinde, [OK] ögesine basın.

6. [Faks Başlatma] ögesine basın.

7. Aşağıdakilerden birini yapın:

- ADF'yi kullanıyorsanız, makine belgeyi taramaya ve göndermeye başlar.
- Tarayıcı camını kullanıyorsanız, makine ilk sayfayı taramaya başlar.

Dokunmatik Ekranda [Sonraki Sayfa?] yazısı görüntülendiğinde, aşağıdakilerden birini yapın:

- Sayfaları taramayı bitirince [Hayır] ögesine basın. Makine belgeyi göndermeye başlar.
- Başka bir sayfa taramak için [Evet] ögesine basın. Tarayıcı camına sonraki sayfayı yerleştirin ve sonra [OK] ögesine basın. Makine sayfayı taramaya başlar.

Her ilave sayfa için bu adımı tekrarlayın.



İlgili bilgiler



- [Faks Gönderme](#)
 - [Devam Eden Bir Yayını İptal Etme](#)

İlgili konular:

- Yayın Gruplarını Kurma
 - Brother Makinenize Metin Girme
-

Devam Eden Bir Yayını İptal Etme

Birden fazla faksın yayını sırasında, yalnızca o sırada gönderilen faksı iptal edebilir veya tüm yayın işini iptal edebilirsiniz.

1. Ana Ekran'a dönmek için  ögesine basın.
2.  ögesine basın.
3. Aşağıdakilerden birini yapın:
 - Tüm yayını iptal etmek için [Tüm Yayın] ögesine basın. Onaylamak için [Evet] ögesine ya da iptali gerçekleştirmeden çıkmak için [Hayır] ögesine basın.
 - Mevcut numaranın aranmasını iptal etmek için, Dokunmatik Ekran'daki ada veya numaraya basın. Onaylamak için [Evet] ögesine ya da iptali gerçekleştirmeden çıkmak için [Hayır] ögesine basın.
 - İptal etmeden çıkmak için  ögesine basın.

İlgili bilgiler

- [Aynı Faksı Birden Fazla Alıcıya Gönderme \(Yayın\)](#)

Gerçek Zamanlı Olarak Faks Gönderme

Faks gönderirken, makine belgeyi göndermeden önce onu belleğe tarar. Telefon hattı boş olduğu anda makine aramaya ve göndermeye başlar. Önemli bir belgeyi makinenin taramayı bellekten almasını beklemeden anında göndermek istiyorsanız, [Gerç.Zamnlı TX] ögesini açın.

- Bir renkli faks gönderiyorsanız veya makinenin belleği doluyorsa ve ADF'den bir siyah beyaz faks gönderiyorsanız, makine belgeyi gerçek zamanlı gönderir ([Gerç.Zamnlı TX] ögesi [Kapalı] olarak ayarlanmış olsa bile).
- Gerçek Zamanlı Gönderimde, tarayıcı camı kullanılırken otomatik tekrar arama özelliği çalışmaz.

1. Belgenizi yükleyin.

2.  [Faks] ögesine basın.



[Faks Önizleme] ögesi [Açık] olarak ayarlıysa,  [Faks] > [Faks Gönderme] seçeneğine basın.

3.  [Seçenekler] > [Gerç.Zamnlı TX] ögesine basın.

4. [Açık] ögesine basın.

5. [OK] ögesine basın.

6. Faks numarasını girin.

7. [Faks Başlatma] ögesine basın.



İlgili bilgiler

- [Faks Gönderme](#)

Belirlenmiş Bir Zamanda Faks Gönderme (Ertelemeli Faks)

Sonraki yirmi dört saatlik süre içinde gönderilmek üzere, makinenin belleğinde en fazla 50 faks depolayabilirsiniz.

Bu özellik sadece siyah beyaz fakslar için geçerlidir.

1. Belgenizi yükleyin.

2.  [Faks] öğesine basın.



[Faks Önizleme] öğesi [Açık] olarak ayarlıysa,  [Faks] > [Faks Gönderme] seçeneğine basın.

3.  [Seçenekler] > [Gecikmeli Faks] öğesine basın.

4. [Gecikmeli Faks] öğesine basın.

5. [Açık] öğesine basın.

6. [Zamanı Ayrl] öğesine basın.

7. Dokunmatik ekranı kullanarak, faksın gönderilmesini istediğiniz zamanı yazın. [OK] öğesine basın.



Belleğe tarayabileceğiniz sayfaların sayısı verinin miktarına ve türüne göre değişir.

8. [OK] öğesine basın.

9. Faks numarasını girin.

10. [Faks Başlatma] öğesine basın.

Tarayıcı camını kullanıyorsanız, bir sonraki adıma gidin.

11. Dokunmatik Ekranda [Sonraki Sayfa?] yazısı görüntülendiğinde, aşağıdakilerden birini yapın:

- Sayfaları taramayı bitirince [Hayır] öğesine basın.
- Başka bir sayfa taramak için [Evet] öğesine basın. Tarayıcı camına sonraki sayfayı yerleştirin ve sonra [OK] öğesine basın. Makine sayfayı taramaya başlar.

Her ilave sayfa için bu adımı tekrarlayın.





İlgili bilgiler

- [Faks Gönderme](#)

Faks Otomatik Yeniden Çevirme Ayarını Deęiřtirme

Otomatik olarak faks gönderirken hat meřgulse ve Faks Otomatik Yeniden Çevirme [Açık] öęesine ayarlanmıřsa, makine beř dakika aralıklarla üç kereye kadar yeniden çevirir.



Faks Otomatik Yeniden Çevirme için varsayılan ayar [Açık] řeklindedir.

1.  [Ayarlar] > [Tüm Ayarlar] > [İlk Kurulum] > [Faks Tekrar Arama] öęesine basın.
2. [Kapalı] veya [Açık] öęesine basın.
3.  öęesine basın.

İlgili bilgiler

- [Faks Gönderme](#)

Devam Eden Bir Faksı İptal Etme

1. Ana Ekran'a dönmek için  öğesine basın.
2. Halihazırda devam eden bir faksı iptal etmek için  öğesine basın.
3. Makine arama ya da gönderim yaparken  öğesine bastığınızda Dokunmatik ekranda [İşİ İptal Et?] görünür. [Evet] öğesine basın.



İlgili bilgiler



- [Faks Gönderme](#)

İlgili konular:

- [Telefon ve Faks Sorunları](#)

Bekleyen Faksı Kontrol Etme veya İptal Etme

Makinenin belleğinde depolanan ve gönderilmeyi bekleyen faksları görüntülemek veya iptal etmek için bu adımları izleyin. Bellekte hiç faks işi yoksa LCD'de [Bekleyen İş Yok] mesajı görüntülenir. Bir faks işini, gönderilmeden önce iptal edebilirsiniz.

1.  [Ayarlar] > [Tüm Ayarlar] > [Faks] > [Kalan İşler] öğesine basın.
2. Kontrol etmek veya iptal etmek istediğiniz her bir faks işi için aşağıdakileri yapın:
 - a. Bekleyen işler içinde gezinmek için ▲ veya ▼ öğesine basın. Gerekirse, iptal etmek istediğiniz işe basın.
 - b. [OK] öğesine basın.
 - c. Onaylamak için [Evet] öğesine ya da iptali gerçekleştirmeden çıkmak için [Hayır] öğesine basın.
3. Bittiğinde,  öğesine basın.

✓ İlgili bilgiler

- [Faks Gönderme](#)

İlgili konular:

- [Telefon ve Faks Sorunları](#)

Faks Seçenekleri

Faks gönderme ayarlarını değiştirmek için  [Seçenekler] ögesine basın.

Seçenek	Açıklama
Faks Çözünür.	Giden fakslar için çözünürlüğü ayarlayın. Faks kalitesi genellikle Faks Çözünürlüğü değiştirilerek geliştirilebilir.
Kontrast	Kontrastı ayarlayın. Belgeniz fazla açık veya koyuysa, kontrastı değiştirmek faks kalitesini iyileştirebilir.
2-taraflı Faks (MFC-J2740DW)	2 taraflı tarama formatını ayarlayın.
Cam Tarama Boyutu	Tarayıcı camının tarama alanını belge boyutuna ayarlayın. ➤ <i>İlgili bilgiler: Tarayıcı Özellikleri / Teknik Özellikler</i>
Yayın (yalnızca siyah beyaz)	Aynı faks mesajını birden fazla faks numarasına aynı anda gönderin.
Önizleme (yalnızca siyah beyaz)	Göndermeden önce faks mesajını önizleyin.
Renk Ayarı	Faksların siyah beyaz mı renkli mi gönderileceğini ayarlayın. <ul style="list-style-type: none">• Renkli fakslar makinenin belleğinde depolanmaz ve makine bunları hemen gönderir.• Çok sayfalı renkli faksları göndermek için ADF'yi kullanın.• Önizleme seçeneği Açık olarak ayarlandığında, renkli bir faks gönderemezsiniz.
Gecikmeli Faks (yalnızca siyah beyaz)	Ertelemeli faksın gönderileceği günün saatini ayarlayın.
Toplu TX (yalnızca siyah beyaz)	Gönderme süresinden kazanmak için aynı zaman ve faks numarası için planlanan geciken tüm faksları bir faks olarak göndererek tasarruf edin.
Gerç.Zamnlı TX	Makinenin belleğinden tarama alması için beklemeden bir faksı anında gönderin.
Yurtdışı Modu	Denizaşırı faks göndermekte sıkıntı yaşıyorsanız Açık olarak ayarlayın.
Çağrı Geçmişi	Arama Geçmişi'nden bir numara seçin.
Adres Defteri	Adres Defteri'nden bir numara seçin.
Yeni Vars. Ayrla	Ayarlarınızı varsayılan olarak kaydedin.
Fabrika Ayarı	Bütün ayarları, fabrika ayarlarına geri çevirin.



Geçerli ayarları [Kısay. olrk. kaydet] ögesine basarak kaydedebilirsiniz.

Bunu bir Tek Dokunuş Kısayolu yapmak isteyip istemediğiniz size sorulacaktır. LCD talimatlarını izleyin.



İlgili bilgiler

- [Faks Gönderme](#)

İlgili konular:

- [Özellikler](#)

-
- Brother Makinenizden Faks Gönderme
-

Bir Faks Alma

- Alım Modu Ayarları
- Faks Algılamayı Ayarlayın
- Faks Önizleme
- Büyük Boy Bir Gelen Faksı Sayfa Boyutuna Küçültme
- Faks Alım Damgasını Ayarlama
- Bir Telefon Görüşmesinin Sonunda Bir Faks Alma
- Bellek Alımı Seçenekleri
- Uzaktan Faks Alımı

Alım Modu Ayarları

- [Alma Modlarına Genel Bakış](#)
- [Doğru Alım Modunu Seçme](#)
- [Makine Cevap Vermeden Önce Zil Sesi Sayısını Ayarlama \(Zil Erteleme\)](#)
- [F/T Zil Süresini Ayarlama \(Sahte/Çift zil\)](#)

Alma Modlarına Genel Bakış

Bazı alım modları otomatik olarak yanıt verir ([Yalnızca Faks] ve [Faks/Tel]). Bu modları kullanmadan önce Zil Erteleme ayarını değiştirmek isteyebilirsiniz.

Yalnızca Faks

[Yalnızca Faks] modu otomatik olarak her aramaya faks araması olarak cevap verir.

Faks/Tel

[Faks/Tel] modu gelen aramaların faks mı yoksa sesli arama mı olduğunu tanıyarak ve aşağıdaki işlemlerden biriyle ele alarak gelen aramaları yönetmenize yardımcı olur:

- Fakslar otomatik olarak alınır.
- Sesli aramalar telefonu açmanız için F/T zilini çaldırır. F/T zili, makineniz tarafından üretilen bir sahte/çift zildir.

Elle

[Manuel] modu, tüm otomatik yanıtlatma işlevlerini kapatır.

[Manuel] modunda bir faks almak için harici telefonun ahizesini kaldırın. Faks tonlarını (tekrar eden, kısa sinyaller) duyduğunuzda, Başlat düğmesine basın ve ardından faksı almak için [A1] öğesini seçin. Ayrıca makine ile aynı hattaki ahizeyi kaldırarak faks almak için Faks Algılama özelliğini de kullanabilirsiniz.

Harici TAD

[Harici TAD] modu gelen aramaları harici telesekreter aygıtının yönetmesini sağlar.

Gelen aramalar aşağıdaki şekillerde işleme alınır:

- Fakslar otomatik olarak alınır.
- Sesli aramalarda arayanlar harici telesekretere mesaj bırakabilirler.



İlgili bilgiler

- [Alım Modu Ayarları](#)

İlgili konular:



- [Makine Cevap Vermeden Önce Zil Sesi Sayısını Ayarlama \(Zil Erteleme\)](#)
- [F/T Zil Süresini Ayarlama \(Sahte/Çift zil\)](#)
- [Faks Algılamayı Ayarlayın](#)
- [Harici Telesekreter Bağlama](#)

Doğru Alım Modunu Seçme

Hattınızdaki telefon hizmetlerine ve harici aygıtlara göre bir Alım Modu seçmeniz gerekir.

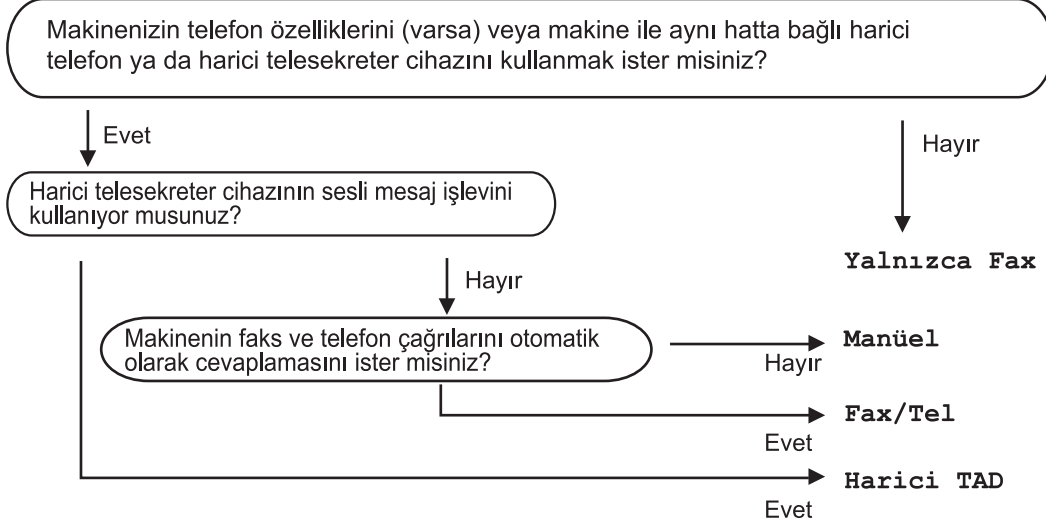
Varsayılan olarak, makineniz kendisine gönderilen faksları otomatik olarak alacaktır. Aşağıdaki şema, doğru modu seçmenize yardımcı olacaktır.



1.  [Ayarlar] > [Tüm Ayarlar] > [Faks] > [Alma Kurulumu] > [Alım Modu] öğesine basın.
2. [Yalnızca Faks], [Faks/Tel], [Harici TAD] ya da [Manuel] seçeneğini görüntülemek için ▲ veya ▼ öğesine basın ve sonra istediğiniz seçeneğe basın.
3.  öğesine basın.

✓ İlgili bilgiler

- [Alım Modu Ayarları](#)

İlgili konular:

- [Harici Telesekreter Bağlama](#)
- [Telefon ve Faks Sorunları](#)
- [Uzaktan Alım Komutları](#)

Makine Cevap Vermeden Önce Zil Sesi Sayısını Ayarlama (Zil Erteleme)

Biri makinenizi aradığında, normal telefon zili sesini duyacaksınız. Zil sayısı Zil Gecikme seçeneğinde ayarlanır.

- Zil Erteleme uyarı, makine [Yalnızca Faks] ve [Faks/Tel] modlarında cevap vermeden önce kaç sefer zil çalacağını belirler.
- Makine ile aynı hat üzerinde harici veya dahili telefonlarınız varsa maksimum zil sayısını seçin.

1.  [Ayarlar] > [Tüm Ayarlar] > [Faks] > [Alma Kurulumu] > [Zil Gecikmesi] öğesine basın.
2. Makine cevap vermeden önce hattın çalmasını istediğiniz zil sayısına basın.



[0] öğesini seçerseniz, makineniz derhal cevap verecektir ve hat hiçbir şekilde çalmayacaktır. (sadece bazı ülkelerde kullanılabilir)

3.  öğesine basın.



İlgili bilgiler

- [Alım Modu Ayarları](#)



İlgili konular:

- [Alma Modlarına Genel Bakış](#)
- [Harici ve Dahili Telefonlardan İşlem](#)
- [Faks Algılamayı Ayarlayın](#)
- [Telefon ve Faks Sorunları](#)

F/T Zil Süresini Ayarlama (Sahte/Çift zil)

Alım Modunu [Faks/Tel] olarak ayarladığınızda, arama bir faks ise, makineniz onu otomatik olarak alacaktır. Fakat sesli arama ise, makine F/T Zil Süresinde ayarladığınız süreyle F/T zil sesi (sahte/çift zil) verir. F/T zilini duyduğunuzda, hatta sesli bir arayan var demektir.

F/T zil ayarı sadece Brother makinenizde olduğu için, dahili veya harici telefonlar çalmaz; ancak yine de herhangi bir telefondan makinenin çağrısına cevap verebilirsiniz.

1.  [Ayarlar] > [Tüm Ayarlar] > [Faks] > [Alma Kurulumu] > [F/T Çal Süresi] ögesine basın.
2. Bir sesli aramanız olduğu uyarısını yapmak için makinenin ne kadar süre çift zil çalacağına basın.
3.  ögesine basın.



Arayan kişi sahte/çift zil sırasında kapasa bile, makine belirlenen sürede çalmaya devam eder.



İlgili bilgiler

- [Alım Modu Ayarları](#)

İlgili konular:

- [Alma Modlarına Genel Bakış](#)
- [Harici ve Dahili Telefonlardan İşlem](#)



Faks Algılamayı Ayarlayın

Faks Algılama Açık ise: Aramaya yanıt verseniz bile, makine bir faks aramasını otomatik olarak alır. Makinenizin bir faks almakta olduğunu belirten mesaj LCD'de görüldüğünde veya kullandığınız kulaklıktan bir "cırıltı" sesi duyduğunuzda sadece ahizeyi yerine koyun. Makineniz geri kalanını halledecektir.

Faks Algılama Kapalı ise: Makinedeyken ve bir faks aramasına ahizeyi kaldırarak yanıt verdiyseniz, Başlat düğmesine basın ve ardından faksı almak için [Al] öğesine basın. Dahili numaradan veya harici bir telefondan cevapladığınızda, *51.



- Faks Algılama [Açık] olarak ayarlandıysa ama bir harici veya dahili telefon ahizesini kaldırdığınızda makine faks aramasına bağlanmıyorsa, uzaktan etkinleştirme kodu *51'e.
- Aynı telefon hattı üzerindeki bir bilgisayardan faksları gönderirseniz ve makine bunu engellerse Faks Algılama ayarını [Kapalı] yapın.

1.  [Ayarlar] > [Tüm Ayarlar] > [Faks] > [Alma Kurulumu] > [Faks Algıla] öğesine basın.
2. (veya [Açık]) öğesine basın. [Kapalı]
3.  öğesine basın.



İlgili bilgiler

- [Bir Faks Alma](#)

İlgili konular:

- [Alma Modlarına Genel Bakış](#)
- [Makine Cevap Vermeden Önce Zil Sesi Sayısını Ayarlama \(Zil Erteleme\)](#)
- [Harici ve Dahili Telefonlardan İşlem](#)
- [Uzaktan İşlem Kodlarını Kullanma](#)
- [Telefon ve Faks Sorunları](#)

Faks Önizleme

Alınan faksları LCD'de görmek için Faks Önizleme özelliğini kullanın.

- [Faks Önizlemeyi Açık Olarak Ayarlama](#)
- [Yeni Faksları Önizleme](#)

Faks Önizlemeyi Açık Olarak Ayarlama

- Bu özellik sadece siyah beyaz fakslar için geçerlidir.
- Faks Önizleme açıkken, alınan faksların bir yedek kopyası Yedek Yazdırma ayarını yapmış olsanız bile Faks Yönlendirme, PC-Fax Alımı ve Bulut'a Yönlendirme işlemleri için yazdırılmayacaktır.
- Yazdırılan fakslar alınan tarihi ve saati gösterse de, Faks Alım Damgası açık olduğunda Faks Önizleme penceresi alınan tarihi ve saati görüntülemez.

1.  [Ayarlar] ögesine basın.

2.  [Faks Önizleme] ögesine basın.

3. (veya [Açık]) ögesine basın. [Kapalı]

Dokunmatik Ekran, ileride alınacak faksların yazdırılmayacağını söyleyen bir mesaj görüntüler.

4. [Evet] ögesine basın.

5.  ögesine basın.



Faksler hafızada depolanıyorsa Faks Önizlemeyi Kapalı olarak ayarladığınızda, aşağıdakilerden birini yapın:

- Depolanan faksları yazdırmak istemiyorsanız, [Devam] ögesine basın.
Onaylamak için [Evet] ögesine basın.
Fakslarınız silinecektir.
- Depolanan tüm faksları yazdırmak için [Silmeden Önce Tüm Faksları Bas] ögesine basın.
- Faks Önizleme'yi kapatmak istemiyorsanız, [İptal] ögesine basın.





İlgili bilgiler

- [Faks Önizleme](#)

Yeni Faksları Önizleme

Faks alındığında, LCD'de bir mesaj görünür.

- Bu özellik sadece siyah beyaz fakslar için geçerlidir.
- Önizlemesini yapmış olduğunuz bir faksı görmek için,  [Faks] ve  [Alınan Fakslar] öğesine basın.

1. Yeni faksları görmek için  öğesine basın.

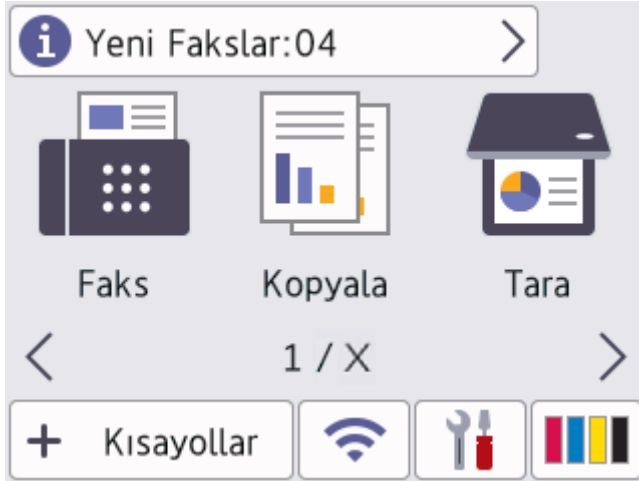

2. Faks listesi eski ve yeni faksları içerir. Yeni faksların yanında yeşil bir işaret görünür. İsteddiğiniz faksı basın.



Listedeki tüm faksları yazdırmak ya da silmek isterseniz [Yazdır / Sil] öğesine basın.

Aşağıdakilerden birini yapın:

- Henüz görmediğiniz tüm faksları yazdırmak için [Tümünü Yazdır (Yeni Fakslar)] öğesine basın.
- Görmüş olduğunuz tüm faksları yazdırmak için [Tümünü Yazdır (Eski Fakslar)] öğesine basın.
- Henüz görmediğiniz tüm faksları silmek için [Tümünü Sil (Yeni Fakslar)] öğesine basın.
- Görmüş olduğunuz tüm faksları silmek için [Tümünü Sil (Eski Fakslar)] öğesine basın.

3. Tabloda gösterilen düğmelere basarak aşağıdaki işlemleri gerçekleştirin:

Düğme	Sonuç
	Faksı büyütün.
	Faksı küçültün.
veya	Dikey kaydırın.
veya	Yatay kaydırın.
	Faksı saat yönünde döndürün.
	Faksı silin. Onaylamak için Evet ögesine basın.
	Önceki sayfaya geri dönün.
	Sonraki sayfaya gidin.
	Faks listesine geri dönün.
Başlat	<p>Faksı yazdırın.</p> <p>Faks tek bir sayfaysa, yazdırmaya başlar. Bir Dokunmatik Ekran mesajı, faksı makine belleğinden silmek isteyip istemediğinizi size sorar. Faksı silmek için, Evet ögesine basın. Faksı makine belleğinde tutmak için, Hayır ögesine basın.</p> <p>Faksta birden fazla sayfa varsa aşağıdakilerden birini yapın:</p> <ul style="list-style-type: none"> Mesajın tamamını yazdırmak için Tüm Sayflr. Bas ögesine basın. Bir Dokunmatik Ekran mesajı, faksı makine belleğinden silmek isteyip istemediğinizi size sorar. Faksı silmek için, Evet ögesine basın. Faksı makine belleğinde tutmak için, Hayır ögesine basın. Yalnızca görüntülenen sayfayı yazdırmak için Yaln. Ekrandakini Bas ögesine basın. Görüntülenen sayfadan son sayfaya kadar yazdırmak için Görüntüyü Bas ögesine basın.

- Faksınız büyükse görüntülenmeden önce bir gecikme olabilir.
- Dokunmatik Ekran'da faks mesajının mevcut sayfa numarası ve toplam sayfa sayısı gösterilir.



4. ögesine basın.

İlgili bilgiler

- [Faks Önizleme](#)

Büyük Boy Bir Gelen Faksı Sayfa Boyutuna Küçültme

[Oto. İndirgeme] özelliği [Açık] olduğunda, Brother makineniz gelen büyük boyutlu faks sayfalarının tümünü kağıdınıza sığacak şekilde küçültür. Makine, faksın sayfa boyutunu kullanarak küçültme oranını ve Kağıt Boyutu ayarınızı hesaplar.

1.  [Ayarlar] > [Tüm Ayarlar] > [Faks] > [Alma Kurulumu] > [Oto. İndirgeme] ögesine basın.
2. (veya [Açık]) ögesine basın. [Kapalı]
3.  ögesine basın.

✓ İlgili bilgiler

- [Bir Faks Alma](#)



İlgili konular:

- [Kağıt Ayarları](#)
- [Kağıt Kullanımı ve Yazdırma Sorunları](#)

Faks Alım Damgasını Ayarlama

Makineyi, alınan her faks sayfasının üst kısmına alım gününü ve saatini yazdırmak için ayarlayın. Makineye geçerli tarihi ve saati ayarladığınızdan emin olun.

Bu özellik sadece siyah beyaz fakslar için geçerlidir.

1.  [Ayarlar] > [Tüm Ayarlar] > [Faks] > [Alma Kurulumu] > [Faks Alım Damgası] öğesine basın.
2. (veya [Açık]) öğesine basın. [Kapalı]
3.  öğesine basın.

✓ İlgili bilgiler

- [Bir Faks Alma](#)

Bir Telefon Görüşmesinin Sonunda Bir Faks Alma

Makinenize bağlı olan telefonda konuşuyorsanız ve karşı taraf da kendi faks makinesine bağlı bir telefondan konuşuyorsa, görüşmenin sonunda diğer taraf, her ikiniz de telefonu kapamadan, size faks gönderebilir.

Makinenizin ADF'si boş olmalıdır.

1. Karşı taraftan, faksı yüklemesini ve Başlat veya Gönder tuşuna basmasını isteyin.
2. [Faks Başlatma] düğmesini görüntülemek için  öğesine basın.
3. CNG tonlarını (tekrarlayan, yavaş bipler) duyduğunuzda [Faks Başlatma] öğesine basın.
4. Faksı almak için [Al] öğesine basın.
5. Harici ahizeyi yerine koyun.



İlgili bilgiler

- [Bir Faks Alma](#)

Bellek Alımı Seçenekleri

Makineden uzakta olduğunuzda, gelen faksları yönlendirmek için Bellek Alımı seçeneklerini kullanın. Bir seferde sadece bir Bellek Alımı seçeneğini kullanabilirsiniz.

Bellek Alımı şu şekilde ayarlanabilir:

- Faks Yönlendirme
- Faks Depolama
- PC-Faks Alımı
- Bulut'a Yönlendir
Makine, tüm alınan fakslarınızı çevrimiçi hizmetlere yönlendirir.
- Kapalı

Bu özellik sadece siyah beyaz fakslar için geçerlidir.

- [Gelen Faksları Başka Bir Makineye Yönlendirme](#)
- [Gelen Faksları Makinenin Belleğinde Depolama](#)
- [Alınan Faksları Bilgisayarınıza Aktarmak için PC-Faks Alımı Seçeneğini Kullanma \(Sadece Windows\)](#)
- [Bellek Alımı Seçeneklerini Değiştirme](#)
- [Bellek Alımını Kapatma](#)
- [Makinenin Belleğinde Depolanan Bir Faksı Yazdırma](#)
- [Cloud'a veya E-postaya FaxForward Özelliğini Açma](#)

Gelen Faksları Başka Bir Makineye Yönlendirme

Gelen fakslarınızı otomatik olarak başka bir makineye yönlendirmek için Faks Yönlendirme özelliğini kullanın.

Bu özellik sadece siyah beyaz fakslar için geçerlidir.

1.  [Ayarlar] > [Tüm Ayarlar] > [Faks] > [Alma Kurulumu] > [Hafıza Alımı] öğesine basın.
2. [Faks İlet] seçeneğini görüntülemek için ▲ veya ▼ öğesine basın ve ardından öğeye basın.
3. Arama tuşlarını kullanarak yönlendirme faks numarasını (en fazla 20 basamak) girin.
[OK] öğesine basın.



Bir e-posta adresine faks yönlendirmek için  öğesine basın, e-posta adresini girin ve ardından [OK] öğesine basın.

4. [Yed. Baskı: Açık] veya [Yed. Baskı: Kpl] öğesine basın.



- [Yed. Baskı: Açık] öğesini seçerseniz, makine alınan faksları sizde de bir kopyası bulunması için yazdırır.
- Faks Önizleme açıkken, alınan faksların bir yedek kopyası yazdırılmaz.
- Bir renkli faks alırsanız, makineniz sadece renkli faksı yazdırır ve onu programladığınız Faks Yönlendirme numarasına yönlendirmez.

5.  öğesine basın.





İlgili bilgiler

- Bellek Alımı Seçenekleri

Gelen Faksları Makinenin Belleğinde Depolama

Gelen faksları makinenin belleğinde depolamak için Faks Depolama özelliğini kullanın. Uzak Alma komutlarını kullanarak depolanan faks mesajlarınızı başka bir konumdayken faks makinenizden alın. Makineniz depolanan tüm faksların yedek kopyasını yazdırır.

Bu özellik sadece siyah beyaz fakslar için geçerlidir.

1.  [Ayarlar] > [Tüm Ayarlar] > [Faks] > [Alma Kurulumu] > [Hafıza Alımı] ögesine basın.
2. [Faks Depolama] seçeneğini görüntülemek için ▲ veya ▼ ögesine basın ve ardından ögeye basın.
3.  ögesine basın.

✓ İlgili bilgiler

- [Bellek Alımı Seçenekleri](#)

İlgili konular:

- [Faksları Uzaktan Yönlendirme](#)
- [Makinenin Belleğinde Depolanan Bir Faksı Yazdırma](#)
- [Uzaktan Alım Komutları](#)

Alınan Faksları Bilgisayarınıza Aktarmak için PC-Faks Alımı Seçeneğini Kullanma (Sadece Windows)

PC-Faks Alımı özelliğini açın, gelen faksları otomatik olarak makinenizin belleğinde depolayın ve ardından onları bilgisayarınıza gönderin. Bu faksları görüntülemek ve saklamak için bilgisayarınızı kullanın.

- Bu özellik sadece siyah beyaz fakslar için geçerlidir. Bir renkli faks aldığınızda, makineniz renkli faksı yazdırır ama faksı bilgisayarınıza göndermez.
- PC-Fax Alımını ayarlamadan önce bilgisayarınıza Brother yazılımını yüklemelisiniz. Bilgisayarınızın bağlı ve açık olduğundan emin olun. PC-FAX Alımı yazılımının bilgisayarınızda çalışması gerekir.

Bilgisayarınız kapalı bile olsa, makineniz faksları alır ve belleğinde depolar. Bilgisayarınızı başlattığınızda ve PC-FAX Alımı yazılımı çalıştığında makineniz faksları otomatik olarak bilgisayarınıza aktarır.

1.  [Ayarlar] > [Tüm Ayarlar] > [Faks] > [Alma Kurulumu] > [PC Faks Alım] öğesine basın.
2. [Açık] öğesine basın.
Dokunmatik Ekran şu mesajı görüntüler: [Bilgisayarınızda PC-Fax Alım programını çalıştırın.].
3. [OK] öğesine basın.
4. Bir ağdaysanız, [<USB>] öğesine veya faksları almak istediğiniz hedef bilgisayarın adına basın. [OK] öğesine basın.
5. [Yed. Baskı: Açık] veya [Yed. Baskı: Kpl] öğesine basın.



Faks Önizleme açıkken, alınan faksların bir yedek kopyası yazdırılmaz.

6.  öğesine basın.

Hedef bilgisayarı değiştirmek için bu adımları tekrarlayın.



İlgili bilgiler

- [Bellek Alımı Seçenekleri](#)

İlgili konular:

- [Fakslarınızı veya Faks Günlüğü Raporunu Aktarma](#)
- [Faksların Bilgisayarınıza Aktarılması](#)
- [PC-FAX Alımı'nı Kullanarak Faks Alma \(Windows\)](#)

Bellek Alımı Seçeneklerini Deęiřtirme

Herhangi bir Bellek Alımı seçeneęini deęiřtirirken makinенizin belleęinde fakslar varsa, LCD'de ařaęıdaki sorulardan biri grntlenir:

- **Alınan fakslar halihazırda yazdırılmışsa, dokunmatik ekranda [Tm Belgeler Silinsin mi?] grntlenir**
 - [Evet] gesine basarsanız, bellekteki fakslar ayar deęiřmeden nce silinecektir.
 - [Hayır] gesine basarsanız, bellekteki fakslar silinmeyecek ve ayar deęiřmeyecektir.
- **Makinенin belleęinde yazdırılmamıř fakslar varsa dokunmatik ekranda [Tm faksları yazdırmak istiyor musunuz?] grntlenir**
 - [Evet] gesine basarsanız, bellekteki fakslar ayar deęiřmeden nce yazdırılacaktır.
 - [Hayır] gesine basarsanız, bellekteki fakslar yazdırılmayacak ve ayar deęiřmeyecektir.
- **Bařka bir seçenekten ([Faks İlet], [Bulut'a ilet], veya [Faks Depolama]) [PC Faks Alım] gesine geiř yaptığınızda, alınan fakslar makine belleęinde kalıyorsa [<USB>] gesine ya da bir aędaysanız bilgisayar adına basın ve ardından [OK] gesine basın. Yedek Yazdırma'yı amak isteyip istemediğiniz sorulur.**

Dokunmatik Ekran'da řu grntlenir:

[PC'ye Faks gnd?]

- [Evet] gesine basarsanız, bellekteki fakslar ayar deęiřmeden nce bilgisayarınıza gnderilir.
- [Hayır] gesine basarsanız, bellekteki fakslar silinmeyecek ve ayar deęiřmeyecektir.



İlgili bilgiler

- [Bellek Alımı Seçenekleri](#)

İlgili konular:

- [Bellek Alımını Kapatma](#)

Bellek Alımını Kapatma

Makinenin gelen faksları kaydetmesini veya aktarmasını istemiyorsanız Belleğe Alma işlevini kapatın.

1.  [Ayarlar] > [Tüm Ayarlar] > [Faks] > [Alma Kurulumu] > [Hafıza Alımı] ögesine basın.
2. [Kapalı] ögesine basın.



Alınan fakslar makinenizin hafızasındaysa Dokunmatik ekran [Tüm faksları yazdırmak istiyor musunuz?] veya [Tüm Belgeler Silinsin mi?] görüntüler.

3.  ögesine basın.



İlgili bilgiler

- Bellek Alımı Seçenekleri

İlgili konular:

- Bellek Alımı Seçeneklerini Değiştirme
- Hata ve Bakım Mesajları
- Telefon ve Faks Sorunları

Makinenin Belleğinde Depolanan Bir Faksı Yazdırma

- Bu özellik sadece siyah beyaz fakslar için geçerlidir.
- Faks, yazdırıldıktan sonra makinenin belleğinden silinir.

[Faks Depolama] öğesini seçerseniz, tüm faksları bellekten yazdırabilirsiniz.

1.  [Ayarlar] > [Tüm Ayarlar] > [Faks] > [Faks Yazdır] öğesine basın.



Dokunmatik ekrandaki [Kayıtlı Fakslar] öğesine basarak bellekten faks da yazdırabilirsiniz.

2. [Evet] öğesine basın.



İlgili bilgiler

- [Bellek Alımı Seçenekleri](#)

İlgili konular:

- [Gelen Faksları Makinenin Belleğinde Depolama](#)
- [Hata ve Bakım Mesajları](#)
- [Telefon ve Faks Sorunları](#)

Uzaktan Faks Alımı

Herhangi bir tonlu aramalı telefondan veya faks makinesinden makinenizi aramak ve uzaktan erişim kodunu ve uzaktan komutları kullanarak faks mesajlarını almak için Uzaktan Alım'ı kullanın.

- [Uzaktan Erişim Kodu Belirleme](#)
- [Uzaktan Erişim Kodunuzu Kullanma](#)
- [Uzaktan Alım Komutları](#)
- [Faksları Uzaktan Yönlendirme](#)
- [Faks Yönlendirme Numarasını Değişirme](#)

Uzaktan Erişim Kodu Belirleme

Makinenizden uzakta olduğunuz zamanlarda bile ona erişim sağlamak ve kontrol etmek için bir Uzaktan Erişim Kodu belirleyin.

1.  [Ayarlar] > [Tüm Ayarlar] > [Faks] > [Uzaktan Erişim] öğesine basın.
2. Arama tuşlarını kullanarak, [0] ila [9] arasındaki rakamlar, [*] veya [#] simgelerini kullanarak üç basamaklı kodu girin (Ön ayarlı "*" değiştirilemez).
[OK] öğesine basın.



- Uzaktan Etkinleştirme Kodunuz (*51) veya Uzaktan Etkisizleştirme Kodunuz (#51) için olanla aynı kodu KULLANMAYIN.
- Kodunuzu silmek için,  öğesini basılı tutarak aktif olmayan ayarı (---*) geri yükleyin ve ardından [OK] öğesine basın.

3.  öğesine basın.



İlgili bilgiler

- [Uzaktan Faks Alımı](#)

İlgili konular:

- [Uzaktan Erişim Kodunuzu Kullanma](#)
- [Harici ve Dahili Telefonlardan İşlem](#)
- [Uzaktan İşlem Kodlarını Kullanma](#)

Uzaktan Erişim Kodunuzu Kullanma

1. Brother makinenizden uzakta olduğunuzda, bir tonlu aramalı telefonda veya faks makinesinden faks numaranızı arayın.
2. Makineniz cevap verdiğinde, hemen * simgesiyle devam eden üç basamaklı Uzaktan Erişim Kodu'nu girin.
3. Brother makineniz, alınan faks varsa sinyal verir:
 - Bir uzun bip - makine en az bir faks aldı
 - Hiç Bip yok - makine faks almadı
4. Makine iki kısa bip veriyorsa, bir komut girin.
 - Bir komut girmek için 30 saniyeden fazla beklerseniz makine kapatır.
 - Geçersiz bir komut girerseniz makine üç defa bipler.
5. Bittiğinde, 9'a basın ve ardından makinenizi devre dışı bırakmak için 0'a basın.
6. Kapatın.



Bu özellik, bazı ülkelerde mevcut olmayabilir veya yerel telefon şirketiniz tarafından desteklenmeyebilir.



İlgili bilgiler

- [Uzaktan Faks Alımı](#)

İlgili konular:

- [Uzaktan Erişim Kodu Belirleme](#)

Uzaktan Alım Komutları

Makinenizden uzakta olduğunuzda, faks komutlarına ve seçeneklerine erişmek için bu tablodaki Uzaktan İşlem Komutlarını kullanın. Makineyi aradığınızda ve uzaktan erişim kodunuzu (* simgesiyle devam eden üç rakam) girdiğinizde, sistem iki kısa bip sesi çıkarır ve bir Uzaktan İşlem Komutu (sütun 1) girmeniz gerekir ve bunu o komut için seçeneklerden biri (sütun 2) takip eder.

Uzaktan işlem komutları	Seçenekler	İşlem ayrıntıları
95	Faks Yönlendirme veya Faks Depolama ayarlarını değiştirme	
	1 KAPALI	Tüm mesajlarınızı aldıktan veya sildikten sonra <i>Kapalı</i> ögesini seçebilirsiniz.
	2 Faks Yönlendirme	Bir uzun bip sesi, değişikliğin kabul edildiği anlamına gelir. Üç kısa bip duyarsanız, değişiklik yapamazsınız çünkü bir öge henüz ayarlanmamıştır (örneğin, Faks Yönlendirme numarası kaydedilmemiş). 4 rakamını girerek Faks Yönlendirme numaranızı kaydedebilirsiniz. Numarayı kaydettikten sonra Faks Yönlendirme çalışacaktır.
	4 Faks Yönlendirme numarası	
6 Faks Depolama		
96	Bir faksı alın	
	2 Tüm faksları alma	Depolanan faks mesajlarını almak için uzaktan alım yapacağınız faks makinesinin faks numarasını girin.
	3 Bellekten faksları silin	Bir uzun bip sesi duyarsanız, faks mesajları bellekten silinmiştir.
97	Alım durumunu kontrol edin	
	1 Faks	Makinenizin faks alıp almadığını kontrol edin. Almışsa, bir uzun bip sesi duyarsınız. Almamışsa, üç kısa bip sesi duyarsınız.
98	Alım Modunu Değiştirme	
	1 Harici TAD	Bir uzun bip sesi, değişikliğin kabul edildiği anlamına gelir.
	2 Faks/Tel	
	3 Sadece Faks	
90	Çıkış	Uzaktan alımı durdurmak için 9 0 ögesine basın. Uzun bip sesi için bekleyin, ardından kapatın.



İlgili bilgiler

- [Uzaktan Faks Alımı](#)

İlgili konular:

- [Faks Yönlendirme Numarasını Değiştirme](#)
- [Gelen Faksları Makinenin Belleğinde Depolama](#)
- [Faksları Uzaktan Yönlendirme](#)

Faksları Uzaktan Yönlendirme

Herhangi bir tonlu aramalı telefonda veya faks makinesinden makinenizi arayarak gelen faksları başka bir makineye yönlendirin.

Bu özelliği kullanmadan önce Faks Depolama veya Faks Önizleme'yi açmanız gerekir.

1. Faks numaranızı arayın.
2. Makineniz cevap verdiğinde Uzaktan Erişim Kodunu girin (* ile devam eden üç rakam). Uzun bir sinyal sesi duyduğunuzda mesajlarınız vardır.
3. İki kısa bip sesini duyunca 9 6 2 rakamlarına basın.
4. Uzun sinyal sesini bekleyin ve ardından arama tuşlarını kullanarak, faks mesajlarınızın gönderilmesini istediğiniz uzaktaki faks makinesinin, # # simgeleriyle devam eden faks numarasını (en fazla 20 basamak) girin.



* ve # simgelerini arama numaraları olarak kullanamazsınız ama faks numarasına bir duraklama eklemek için # simgesine basabilirsiniz.

5. Uzun bir bip sesi duyduktan sonra telefonu kapatın. Brother makineniz, alınan faksları girdiğiniz faks numarasına yönlendirir. Ardından, diğer faks makinesi faks mesajlarınızı yazdırır.



İlgili bilgiler

- [Uzaktan Faks Alımı](#)

İlgili konular:

- [Gelen Faksları Makinenin Belleğinde Depolama](#)
- [Uzaktan Alım Komutları](#)

Faks Yönlendirme Numarasını Deęiřtirme

1. Faks numaranızı arayın.
2. Makineniz cevap verdięinde Uzaktan Eriřim Kodunu girin (* ile devam eden üç rakam). Uzun bir sinyal sesi duyduęunuzda mesajlarınız vardır.
3. İki kısa bip sesini duyunca 9 5 4 rakamlarına basın.
4. Uzun bip için bekleyin, arama tuřlarını kullanarak, faks mesajlarınızın yönlendirilmesini istedięiniz uzaktaki faks makinesinin yeni numarasını (20 basamaęa kadar) girin ve ardından # # simgelerine basın.



* ve # simgelerini arama numaraları olarak kullanamazsınız ama faks numarasına bir duraklama eklemek için # simgesine basabilirsiniz.

5. Bitirdięinizde Uzaktan Eriřim'i durdurmak için 9 0 rakamlarına basın.
6. Uzun bir bip sesi duyduktan sonra telefonu kapatın.



İlgili bilgiler

- [Uzaktan Faks Alımı](#)

İlgili konular:

- [Uzaktan Alım Komutları](#)

Ses İşlemleri ve Faks Numaraları

- [Sesli İşlemler](#)
- [Faks Numaralarını Depolama](#)
- [Yayın Gruplarını Kurma](#)

Sesli İşlemler

- Faks/Tel Alma Modundayken Bir Sesli Aramayı Yanıtlama

Faks/Tel Alma Modundayken Bir Sesli Aramayı Yanıtlama

Makine Faks/Tel modundayken, bir sesli aramayı yanıtlamanız için sizi uyarmak amacıyla F/T Zil (sahte/çift zil) özelliğini kullanır.

Makinedeyseniz, harici telefon ahizesini kaldırın ve ardından cevap vermek için [Ahizeyi kaldır] düğmesine basın.

Dahili telefondaysanız, F/T Zili sırasında ahizeyi kaldırın ve sonra sahte/çift ziller için #51 basın. Hatta kimse yoksa veya biri size faks göndermek istiyorsa, *51'e basarak aramayı makineye geri gönderin.





İlgili bilgiler

- [Sesli İşlemler](#)

Faks Numaralarını Depolama

- Adres Defteri Numaralarını Depolama
- Giden Arama Numaralarını Adres Defterine Kaydetme
- Adres Defteri Adlarını veya Numaralarını Deęiřtirme veya Silme

Adres Defteri Numaralarını Depolama

1.  [Faks] > [Adres Defteri] öğesine basın.
2. Aşağıdaki adımları yapın:
 - a. [Düzenle] > [Yeni Adres Ekle] > [Ad] öğesine basın.
 - b. Dokunmatik ekranı kullanarak adı (en fazla 16 karakter) girin. [OK] öğesine basın.
 - c. [Adres 1] öğesine basın.
 - d. Dokunmatik ekranı kullanarak ilk faks veya telefon numarasını (en fazla 20 basamak) girin. [OK] öğesine basın.
3.  öğesine basın.



- Rakamlar arasında duraklama eklemek için [Durklıt] öğesine basın. Duraklamanın uzunluğunu arttırmak için [Durklıt] öğesine istediğiniz kadar basabilirsiniz.
- Bir e-posta adresini, İnternet Faksı veya E-posta sunucusuna Tarama işlevleriyle kullanmak üzere depolamak için  öğesine basın ve e-posta adresini girin ve ardından [OK] öğesine basın.

- e. İkinci faksı veya telefon numarasını depolamak için [Adres 2] öğesine basın. Dokunmatik ekranı kullanarak ikinci faks veya telefon numarasını (en fazla 20 basamak) girin. [OK] öğesine basın.
- f. Onaylamak için [OK] öğesine basın.

Başka bir Adres Defteri numarasını depolamak için bu adımları tekrarlayın.



İlgili bilgiler

- [Faks Numaralarını Depolama](#)

İlgili konular:

- [Yayın Gruplarını Kurma](#)

Giden Arama Numaralarını Adres Defterine Kaydetme

Giden Arama geçmişinizden numaraları kopyalayıp Adres Defterinize kaydedebilirsiniz.

1.  [Faks] > [Çağrı Geçmişi] > [Giden Çağrı] öğesine basın.
2. Depolamak istediğiniz numarayı görüntülemek için ▲ veya ▼ öğesine basın ve sonra numaraya basın.
3. [Düzenle] > [Adres Defterine Ekle] > [Ad] öğesine basın.



Giden Arama geçmişi listesinden numarayı silmek için, [Düzenle] > [Sil] öğesine basın. Onaylamak için [Evet] öğesine basın.

4. Dokunmatik Ekran'ı kullanarak adı (en fazla 16 karakter) girin. [OK] öğesine basın.
5. İkinci faksı veya telefon numarasını depolamak için [Adres 2] öğesine basın. Dokunmatik Ekran'ı kullanarak ikinci faks veya telefon numarasını (en fazla 20 basamak) girin. [OK] öğesine basın.
6. Saklamak istediğiniz faks ya da telefon numarasını onaylamak için [OK] öğesine basın.
7.  öğesine basın.



İlgili bilgiler

- [Faks Numaralarını Depolama](#)

İlgili konular:

- [Brother Makinenize Metin Girme](#)

Adres Defteri Adlarını veya Numaralarını Değişirme veya Silme

1.  [Faks] > [Adres Defteri] > [Düzenle] ögesine basın.
2. Aşağıdakilerden birini yapın:
 - Adları veya faks ya da telefon numaralarını düzenlemek için [Değişir] ögesine basın. Değişirmek istediğiniz numarayı görüntülemek için ▲ veya ▼ ögesine basın ve sonra üzerine basın.
 - Adı değiştirmek için [Ad] ögesine basın. Dokunmatik Ekran'ı kullanarak yeni ad girin (en fazla 16 karakter). [OK] ögesine basın.
 - Birinci faks veya telefon numarasını değiştirmek için [Adres 1] ögesine basın. Dokunmatik ekran'ı kullanarak yeni faks veya telefon numarasını (en fazla 20 basamak) girin. [OK] ögesine basın.
 - İkinci faks veya telefon numarasını değiştirmek için [Adres 2] ögesine basın. Dokunmatik ekran'ı kullanarak yeni faks veya telefon numarasını (en fazla 20 basamak) girin. [OK] ögesine basın.
 - Bitirmek için [OK] ögesine basın.



Bir karakteri değiştirmek istiyorsanız, imleci değiştirmek istediğiniz karakteri vurgulayacak konuma getirmek için ◀ veya ▶ ögesine basın ve sonra  ögesine basın. Yeni karakteri girin.

- Numaraları silmek için, ▲ veya ▼ ögesine basarak [Sil] ögesini görüntüleyin ve ardından üzerine basın. Silmek istediğiniz faks ya da telefon numaralarına basarak onay işaretlerini görüntüleyin ve sonra [OK] ögesine basın.
3.  ögesine basın.



İlgili bilgiler

- [Faks Numaralarını Depolama](#)

Yayın Gruplarını Kurma

Adres Defterinde depolanabilen bir Grup oluşturup o Gruba göndermek, aynı faks mesajlarını birçok faks numarasına veya Yayına göndermenize imkan tanır.

Önce, her bir faks numarasını Adres Defteri'nde depolamalısınız. Ardından, onları Gruptaki numaralar olarak dahil edebilirsiniz. Her Grup, bir Adres Defteri numarası kullanır. Altı adede kadar Grup depolayabilirsiniz veya büyük bir Gruba 198 adede kadar numara atayabilirsiniz.

1.  [Faks] > [Adres Defteri] öğesine basın.
2. Aşağıdaki adımları yapın:
 - a. [Düzenle] > [Grupları Kur] > [Ad] öğesine basın.
 - b. Dokunmatik ekranı kullanarak Grup adını girin (en fazla 16 karakter). [OK] öğesine basın.
 - c. [Ekle/Sil] öğesine basın.
 - d. Adres Defteri numaralarına basıp bir onay işaretini görüntüleyerek bu numaraları Gruba ekleyin. [OK] öğesine basın.
 - e. Seçtiğiniz adların ve numaraların görüntülenen listesini okuyup onaylayın ve sonra Grubunuzu kaydetmek için [OK] öğesine basın.

Yayın için bir başka Grup eklemek için bu adımları tekrarlayın.
3.  öğesine basın.

✓ İlgili bilgiler

- [Ses İşlemleri ve Faks Numaraları](#)
 - [Bir Yayın Grubu Adını Değiştirme](#)
 - [Bir Yayın Grubunu Silme](#)
 - [Bir Yayın Grubu Üyesini Ekleme ya da Silme](#)

İlgili konular:

- [Aynı Faksı Birden Fazla Alıcıya Gönderme \(Yayın\)](#)
- [Adres Defteri Numaralarını Depolama](#)

Bir Yayın Grubu Adını Deęiřtirme

1.  [Faks] > [Adres Defteri] > [Düzenle] > [Deęiřtir] öęesine basın.
2. ▲ veya ▼ öęesine basarak, deęiřtirmek istedięiniz Grubu görüntüleyin ve ardından onun üzerine basın.
3. [Ad] öęesine basın.
4. Dokunmatik ekranı kullanarak yeni Grup adını girin (en fazla 16 karakter). [OK] öęesine basın.



Bir karakteri deęiřtirmek için, ◀ veya ▶ öęesine basarak hatalı karakteri vurgulamak üzere imleci taşıyın ve ardından  öęesine basın.

Yeni karakteri girin.

5. [OK] öęesine basın.
6.  öęesine basın.





İlgili bilgiler

- [Yayın Gruplarını Kurma](#)

İlgili konular:

- [Brother Makinenize Metin Girme](#)



Bir Yayın Grubunu Silme

1.  [Faks] > [Adres Defteri] > [Düzenle] > [Sil] öğesine basın.
2. ▲ veya ▼ öğesine basarak, silmek istediğiniz Grubu görüntüleyin ve ardından onun üzerine basın.
3. [OK] öğesine basın.
4.  öğesine basın.

✓ İlgili bilgiler

- [Yayın Gruplarını Kurma](#)

Bir Yayın Grubu Üyesini Ekleme ya da Silme

1.  [Faks] > [Adres Defteri] > [Düzenle] > [Değiştir] öğesine basın.
2. ▲ veya ▼ öğesine basarak, değiştirmek istediğiniz Grubu görüntüleyin ve ardından onun üzerine basın.
3. [Ekle/Sil] öğesini görüntülemek için ▲ veya ▼ öğesine basın ve ardından öğeye basın.
4. Ekleme ya da silme işlemi için istediğiniz numarayı görüntülemek için ▲ veya ▼ öğesine basın.
5. Değiştirmek istediğiniz her bir numara için aşağıdakileri yapın:
 - Gruba bir numara eklemek amacıyla, onay işaretini eklemek için numaranın onay kutusuna basın.
 - Gruptan bir numarayı silmek amacıyla, onay işaretini kaldırmak için numaranın onay işaretine basın.
6. [OK] öğesine basın.
7. [OK] öğesine basın.
8.  öğesine basın.



İlgili bilgiler

- [Yayın Gruplarını Kurma](#)

Telefon Hizmetleri ve Harici Aygıtlar

- [Telefon Hattı Türünü Ayarlama](#)
- [İnternet Üzerinden Ses Protokolü \(VoIP/Telefon Hattı Paraziti\)](#)
- [Harici TAD \(Telesekreter\)](#)
- [Harici ve Dahili Telefonlar](#)

Telefon Hattı Türünü Ayarlama

Makineyi, faks göndermek ve almak için PBX veya ISDN yayınlayan bir hatta bağlıyorsanız, hattınızın özelliklerine uyan bir Telefon Hattı Türü seçmeniz gerekir.

1.  [Ayarlar] > [Tüm Ayarlar] > [İlk Kurulum] > [Tel. Hat Ayarı] ögesine basın.
2. , [Normal] veya [PBX] ögesine basın. [ISDN]
3. [PBX] ögesini seçtiyseniz, aşağıdaki adımları uygulayın:
 - a. [Her Zaman] veya [Açık] ögesine basın.



- [Açık] ögesini seçtiyseniz, makine sadece [R] ögesine basıldığında faks numarasından önce bir alan kodu çevirir.
- [Her Zaman] ögesini seçtiyseniz, makine daima faks numarasından önce bir alan kodu çevirir.

- b. [Alan Kodu Çevir] ögesine basın.
- c. Dokunmatik ekranı kullanarak alan kodunu girin ve ardından [OK] ögesine basın.



0 ila 9, #, * ve ! tuşlarını kullanın. ! simgesini başka rakamlarla veya karakterlerle kullanamazsınız.

4.  ögesine basın.



İlgili bilgiler

- [Telefon Hizmetleri ve Harici Aygıtlar](#)
 - [PBX ve AKTARMA](#)

İlgili konular:

- [Telefon ve Faks Sorunları](#)

PBX ve AKTARMA

Makinenin [Tel. Hat Ayarı] varsayılan ayarı [Normal] şeklindedir ve bu da makinenin standart bir Kamusal Telefon Şebekesi (PSTN) hattına bağlanmasını sağlar. Ancak çoğu ofiste merkezi telefon sistemi veya Private Branch Exchange (PBX) (Özel Şube Değişimi) kullanılmaktadır. Makineniz PBX türlerinin çoğuna bağlanabilir. Makinenin geri arama özelliği yalnızca zamanlı aralıklı yeniden arama (timed break recall - TBR) işlevini desteklemektedir. TBR çoğu PBX sistemi ile çalışır ve dış hatta erişmenize veya aramaları başka bir dahili hatta aktarmanıza olanak sağlar. Bu özelliği kullanmak için [R] düğmesine basın.



Adres Defterinde depolanan numaranın bir parçası olarak [R] düğmesine basılmasını programlayın. Adres Defteri numarasını programlarken, önce [R] düğmesine basın (LCD '!' gösterir), sonra telefon numarasını girin. Bu, Adres Defteri'nden arama yaparken her seferinde [R] öğesine basmak zorunda kalmanızı önler. Bununla beraber, bu özelliği kullanabilmek için Telefon Hattı Türünüz makinede PBX olarak ayarlanmalıdır.



İlgili bilgiler

- [Telefon Hattı Türünü Ayarlama](#)

İnternet Üzerinden Ses Protokolü (VoIP/Telefon Hattı Paraziti)

VoIP, geleneksel telefon hattı yerine internet bağlantısı kullanan bir telefon sistemi türüdür. Telefon sağlayıcıları, VoIP ile internet ve kablo hizmetlerini sık sık paket haline getirir.

Makineniz bazı VoIP sistemleri ile çalışmayabilir. Makinenizi bir VoIP sistemi üzerinden faks gönderme ve alma için kullanmak istiyorsanız, telefon kablonuzun bir ucunun makinenizdeki HAT (LINE) yazan prize bağlı olduğundan emin olun. Telefon kablosunun diğer ucu bir modeme, telefon adaptörüne, bölücüye veya bunlar gibi bir cihaza bağlı olabilir.

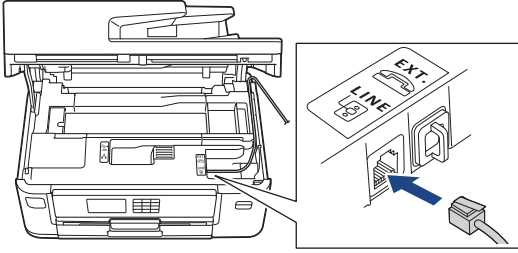

Makinenizi VoIP sistemine nasıl bağlayacağınız konusunda sorularınız varsa, lütfen VoIP sağlayıcınıza başvurun.

Makinenizi VoIP sistemine bağladıktan sonra, çevir sesi için kontrol edin. Harici telefonun ahizesini kaldırın ve bir çevir sesi için dinleyin. Çevir sesi yoksa, lütfen VoIP sağlayıcınıza başvurun.

Bir VoIP sistemi üzerinden faks gönderme veya alma ile ilgili sorun yaşıyorsanız, makinenin modem hızını [Temel (VoIP)] ayarına değiştirmenizi öneririz.



İlgili bilgiler

- [Telefon Hizmetleri ve Harici Aygıtlar](#)

İlgili konular:

- [Telefon Hattı Paraziti/VoIP](#)

Harici TAD (Telesekreter)

Makinenizle aynı hatta bir harici Telesekreter (TAD) bağlayabilirsiniz. Bir aramaya telesekreter cevap verdiğinde, makineniz, gönderici faks makinesi tarafından gönderilen CNG (faks araması) tonları için “dinler”. Onları duyarsa, aramayı devralır ve faksı alır. Onları duymazsa, telesekreterinizin sesli mesajı almasına izin verir ve LCD’de [Telefon] gösterilir.

Harici telesekreter dört zil içinde cevap vermelidir (bunu iki zil olarak ayarlamanızı öneririz). Çünkü makineniz, harici telesekreter aramaya yanıt vermeden CNG tonlarını duymaz. Gönderici makine, sadece sekiz ila on saniye daha CNG tonlarını gönderir. Harici telesekreterinizin etkinleşmesi için dörtten daha fazla zil gerekiyorsa, ücret tasarrufu özelliğini kullanmanızı önermeyiz.

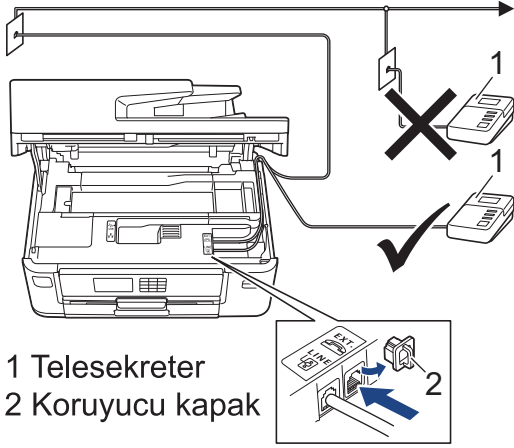

ÖNEMLİ

TAD'yi aynı telefon hattında başka bir yere BAĞLAMAYIN.



Faks almakta sorun yaşıyorsanız, harici telesekreterinizdeki Zil Erteleme ayarını azaltın.

İlgili bilgiler

- [Telefon Hizmetleri ve Harici Aygıtlar](#)
 - [Harici Telesekreter Bağlama](#)
 - [Harici Telesekretere Giden Mesaj \(OGM\) Kaydetme](#)
 - [Çoklu Hat Bağlantıları \(PBX\)](#)

İlgili konular:

- [Telefon ve Faks Sorunları](#)

Harici Telesekreter Bağlama

1. Harici TAD'ınızı izin verilen minimum çalma sayısına ayarlayın. Daha fazla bilgi için, telefon sağlayıcınıza başvurun. (Makinenin Zil Gecikmesi geçerli değildir.)
2. Giden mesajı harici telesekreterinize kaydedin.
3. TAD'yi aramaları yanıtlayacak biçimde ayarlayın.
4. Makinenizdeki Alım Modu'nu [Harici TAD] olarak ayarlayın.



İlgili bilgiler

- [Harici TAD \(Telesekreter\)](#)

İlgili konular:

- [Alma Modlarına Genel Bakış](#)
- [Doğru Alım Modunu Seçme](#)
- [Telefon ve Faks Sorunları](#)

Harici Telesekretere Giden Mesaj (OGM) Kaydetme

1. Mesajınızın başında beş saniye sessiz kayıt yapın. Bu, makinenize faks tonlarını dinlemesi için zaman verir.



OGM'nizin başında beş saniye sessizlik olmasını öneririz çünkü makine yüksek bir ses olduğunda faks tonlarını duyamaz. Bu duraklamayı atlamaya çalışabilirsiniz ancak makineniz faks almakta sorun yaşarsa OGM'yi duraklamayı içerecek şekilde yeniden kaydetmeniz gerekecektir.

2. Konuşmanızı 20 saniye ile sınırlayın.

3. Manüel faks gönderen kişiler için, 20 saniyelik mesajınızı Uzaktan Etkinleştirme Kodu ile sonlandırın. Örnek: "Sinyal sesinden sonra bir mesaj bırakın veya faks göndermek için *51 ve Başlat'a basın."



İlgili bilgiler

- [Harici TAD \(Telesekreter\)](#)

Çoklu Hat Bağlantıları (PBX)

PBX'inizi kuran şirketten makinenizi bağlamalarını istemenizi tavsiye ederiz. Çok hatlı sisteminiz varsa, kuran kişiden üniteyi sistemdeki son hatta bağlamasını istemenizi tavsiye ederiz. Böylelikle, sistem her telefon çağrısı aldığı anda makinenin çalışması önlenmiş olur. Bütün gelen aramalar bir santral operatörü tarafından yanıtlanacaksa, Alım Modu'nu [Manuel] olarak ayarlamanızı öneririz.

PBX'e bağlanıldığında makinenizin her koşulda düzgün çalışacağını garanti edemeyiz. Faks gönderme ve alma ile ilgili tüm sorunlar önce PBX'inizi kuran şirkete bildirilmelidir.



İlgili bilgiler

- [Harici TAD \(Telesekreter\)](#)

Harici ve Dahili Telefonlar

- [Bir Harici veya Dahili Telefonu Bağlama](#)
- [Harici ve Dahili Telefonlardan İşlem](#)
- [Uzaktan İşlem Kodlarını Kullanma](#)

Bir Harici veya Dahili Telefonu Bağlama

Aşağıdaki şekilde gösterildiği gibi makinenize ayrı bir telefon bağlayabilirsiniz.

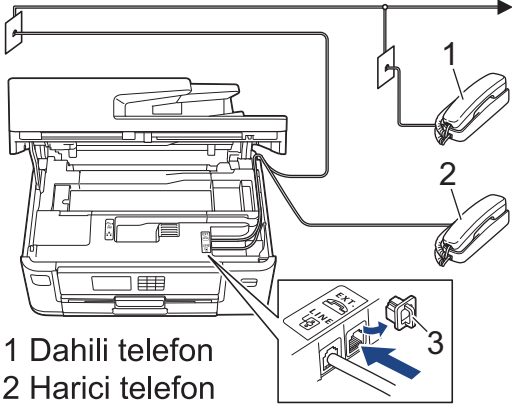

Lütfen üç metreden daha uzun bir kablosu olmayan bir harici telefon kullandığınızdan emin olun.



İlgili bilgiler

- [Harici ve Dahili Telefonlar](#)

Harici ve Dahili Telefonlardan İşlem

Bir faks aramasını dahili veya harici bir telefondan cevaplarsanız, Uzaktan Etkinleştirme Kodu'nu kullanarak makinenizin aramayı almasını sağlayabilirsiniz. Uzaktan Etkinleştirme Kodu *51'e bastığınızda, makine faksı almaya başlar.

Makine bir sesli aramayı cevaplar ve devralmanız için sahte/çift zil çalarsa #51.

Aramayı yanıtlarsanız ve hatta kimse yoksa:

Bir manüel faks aldığınızı farzetmelisiniz.

*51'e basın ve civıltı sesi gelene kadar veya LCD'de [Alınıyor] görünene dek bekleyin ve ardından kapatın.



Ayrıca, aramayı makinenizin otomatik olarak almasını sağlamak için Faks Algılama özelliğini de kullanabilirsiniz.



İlgili bilgiler

- [Harici ve Dahili Telefonlar](#)

İlgili konular:

- [Makine Cevap Vermeden Önce Zil Sesi Sayısını Ayarlama \(Zil Erteleme\)](#)
- [Faks Algılamayı Ayarlayın](#)
- [Uzaktan Erişim Kodu Belirleme](#)
- [F/T Zil Süresini Ayarlama \(Sahte/Çift zil\)](#)

Uzaktan İşlem Kodlarını Kullanma

Uzaktan Etkinleştirme Kodu

Bir faks aramasına harici veya dahili bir telefondan cevap verirseniz, Uzaktan Etkinleştirme Kodu *51 girerek, makinenize faksı almasını söyleyebilirsiniz. Cıvıltı seslerini bekleyin ve sonra ahizeyi yerine koyun.

Harici telefonda bir faks aramasını yanıtlarsanız Başlat düğmesine basarak ve ardından alım seçeneğini seçerek makinenin faks almasını sağlayabilirsiniz.

Uzaktan Etkisizleştirme Kodu

Bir sesli arama alırsanız ve makine F/T modundaysa, başlangıç Zil Ertelemenin ardından F/T zilini (sahte/çift zil) çalmaya başlar. Aramayı bir dahili telefondan yanıtlarsanız, #51 basarak F/T zili kapatabilirsiniz (buna ziller arasında basmaya dikkat edin).

Sesli aramayı makine yanıtlar ve sizin almanız için sahte/çift zil çalarsa, [Ahizeyi kaldır] ögesine basarak aramayı harici telefondan alabilirsiniz.



İlgili bilgiler



- [Harici ve Dahili Telefonlar](#)
 - [Uzak Kodları Değiştirme](#)

İlgili konular:

- [Uzaktan Erişim Kodu Belirleme](#)
- [Faks Algılamayı Ayarlayın](#)

Uzak Kodları Deęiřtirme

Ön ayarlı Uzaktan Etkinleřtirme Kodu *51. Ön ayarlı Uzaktan Etkisizleřtirme Kodu #51. Harici telesekreterinize uzaktan eriřirken baęlantınız her zaman kopuyorsa, üç basamaklı uzaktan iřlem kodlarını 0-9, *, # öęelerini kullanarak deęiřtirmeyi deneyin.

1.  [Ayarlar] > [Tüm Ayarlar] > [Faks] > [Alma Kurulumu] > [Uzak Kodlar] öęesine basın.
2. Ařaęıdakilerden birini yapın:
 - Uzaktan Etkinleřtirme Kodunu deęiřtirmek için [Etk. Kodu] öęesine basın. Yeni kodu girin ve sonra [OK] öęesine basın.
 - Uzaktan Etkisizleřtirme Kodunu deęiřtirmek için, [Devredışı Kodu] öęesine basın. Yeni kodu girin ve sonra [OK] öęesine basın.
 - Kodları deęiřtirmek istemiyorsanız, bir sonraki adıma gidin.
 - Uzaktan İşlem Kodlarını [Kapalı] (veya [Açık]) açmak için [Uzak Kodlar] öęesine basın. (veya [Kapalı]) öęesine basın. [Açık]
3.  öęesine basın.



İlgili bilgiler

- [Uzaktan İşlem Kodlarını Kullanma](#)

Faks Raporları



- [Gönderim Onay Raporunun Stilini belirleme](#)
- [Faks Günlüğünün Sıklık Süresini Ayarlama](#)
- [Raporları Yazdırma](#)

Gönderim Onay Raporunun Stilini belirleme

İletim Onay Raporunu faksı gönderdiğinizin kanıtı olarak kullanabilirsiniz. Bu rapor, alıcı tarafın adını veya faks numarasını, iletim saatini ve gününü, iletim süresini, gönderilen sayfaların sayısını ve iletimin başarılı olup olmadığını listeler.

İletim Onay Raporu için kullanılacak birkaç ayar vardır:

Seçenek	Açıklama
Açık	Gönderdiğiniz her fakstan sonra bir rapor yazdırır.
Açık (+Resim)	Gönderdiğiniz her fakstan sonra bir rapor yazdırır. Faksın ilk sayfasının bir kısmı raporda görünür.
Yalnızca hata	Faksınız bir iletim hatası nedeniyle başarısız olursa bir rapor yazdırır.
Yalnızca hata (+Resim)	Faksınız bir iletim hatası nedeniyle başarısız olursa bir rapor yazdırır. Faksın ilk sayfasının bir kısmı raporda görünür.
Kapalı	Rapor yazdırılmaz.



-  [Ayarlar] > [Tüm Ayarlar] > [Faks] > [Rapor Ayarı] > [XMIT Raporu] ögesine basın.
- İstediğiniz seçeneğe basın.
[Açık (+Resim)] veya [Yalnızca hata (+Resim)] ögesini seçmeniz durumunda, Gerçek Zamanlı Gönderim [Açık] olarak ayarlanırsa görüntü, Gönderim Onay Raporunda yer almaz. Renkli bir faks gönderdiğinizde görüntü raporda görünmeyecektir.
-  ögesine basın.
İletim başarılı olursa, Gönderim Onay Raporu'nda [SONUÇ] ögesinin yanında [TAMAM] görünür. İletim başarısız olursa, [SONUÇ] ögesinin yanında [HATA] görünür.

✓ İlgili bilgiler

- [Faks Raporları](#)

Faks Günlüğünün Sıklık Süresini Ayarlama

Belli aralıklarla bir Faks Günlüğü yazdırması için makineyi ayarlayabilirsiniz (her 50 faksta bir, 6, 12 veya 24 saatte bir, 2 veya 7 günde bir).

-  [Ayarlar] > [Tüm Ayarlar] > [Faks] > [Rapor Ayarı] > [Faaliyet Dön.] öğesine basın.
- [Faaliyet Dön.] öğesine basın.
- Bir aralık seçmek için ▲ veya ▼ öğesini seçin.
 - 6, 12, 24 saat, 2 veya 7 gün
Makine, seçilen sıklık süresinde raporu yazdırır ve ardından tüm faks işlerini Günlük belleğinden siler. Bellek, seçtiğiniz süre geçmeden 200 işle dolu hale gelirse, makine Günlüğü erken basar ve tüm faks işleri bellekten siler. Süre dolmadan ekstra bir rapor isterseniz, işleri silmeden raporu yazdırabilirsiniz.
 - Her 50 Faksta
Makine, 50 faks işi depoladığında Günlüğü basacaktır.
- 6, 12, 24 saat, 2 veya 7 gün seçerseniz, [Saat] öğesine basın ve Dokunmatik Ekran'ı kullanarak gün içindeki saati girin. [OK] öğesine basın.
- [Her 7 Günde] öğesini seçerseniz [Gün] öğesine basın. [Her Pazartesi], [Her Salı], [Her Çarşamba], [Her Perşembe], [Her Cuma], [Her Cumartesi] veya [Her Pazar] seçeneğini görüntülemek için ▲ veya ▼ öğesine basın ve ardından yedi günlük geri sayımın ilk gününe basın.
-  öğesine basın.



İlgili bilgiler

- [Faks Raporları](#)

İlgili konular:

- [Makineyi Otomatik Kapamaya Ayarlayın](#)

PC-FAX

- [Windows için PC-FAX](#)
- [Mac İçin PC-FAX](#)

Windows için PC-FAX

- [PC-FAX'a Genel Bakış \(Windows\)](#)
- [PC-FAX Kullanarak Faks Gönderme \(Windows\)](#)
- [Bilgisayarınıza Fakslar Alma \(Windows\)](#)

PC-FAX'a Genel Bakış (Windows)

Faksları doğrudan bilgisayarınızdan göndermek için Brother PC-FAX yazılımını kullanarak kağıt tüketimini azaltın ve zamandan tasarruf edin.

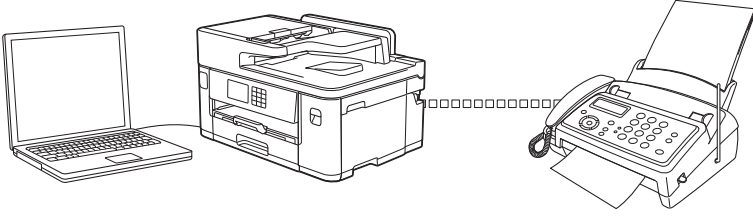

- [PC-FAX'ı Yapılandırma \(Windows\)](#)
- [PC-Fax Adres Defterinizi Yapılandırın \(Windows\)](#)

PC-FAX'ı Yapılandırma (Windows)

PC-FAX kullanarak faks göndermeden önce, **Brother PC-FAX Ayarları** iletişim kutusunun her sekmesindeki gönderme seçeneklerini kişiselleştirin.

1.  (**Brother Utilities**) ögesini başlatın ve ardından açılır listeye tıklayıp modelinizin adını seçin (zaten seçili değilse).
2. Sol gezinme çubuğunda **PC-FAX** ögesine ve sonra **Gönderim Kurulumu** ögesine tıklayın.

Brother PC-FAX Ayarları iletişim kutusu görünür.

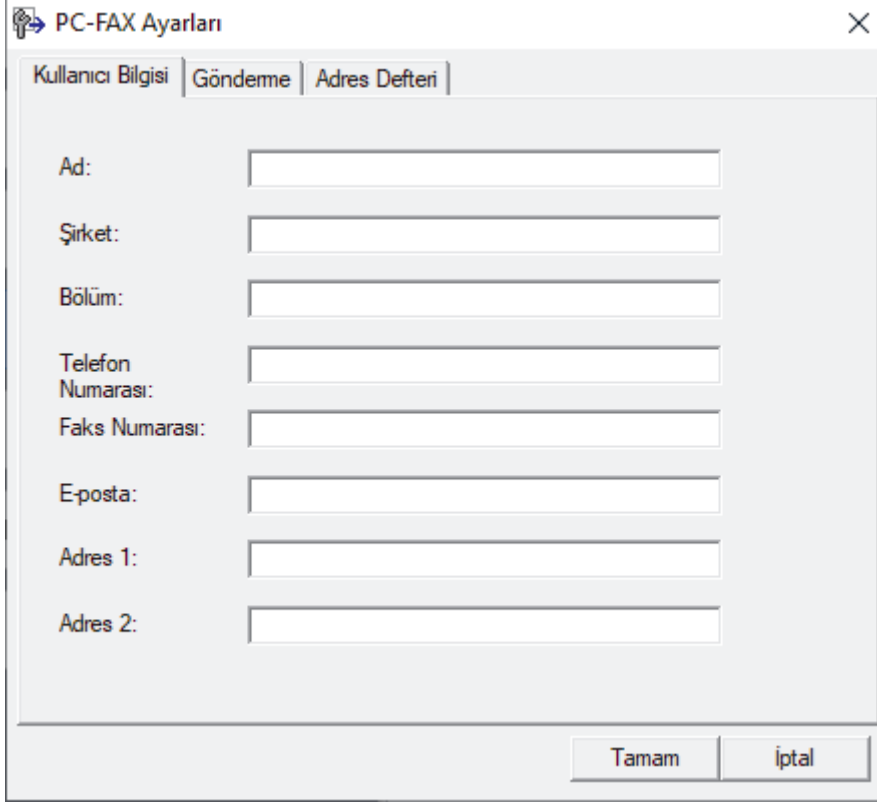

3. Aşağıdakilerden birini yapın:
 - **Kullanıcı Bilgisi** sekmesini tıklatın ve sonra kullanıcı bilginizi alanlara yazın.



Her Microsoft hesabı, özel faks başlıkları ve kapak sayfaları için kendi özelleştirilmiş **Kullanıcı Bilgisi** ekranına sahip olabilir.

- **Gönderme** sekmesini tıklatın ve sonra gerektiği takdirde **Dış hat erişimi** alanındaki bir dış hatta erişim sağlamak için gerekli numarayı yazın. Başlık bilgilerini içermek için **Başlığı dahil et** onay kutusunu seçin.
- **Adres Defteri** sekmesini tıklatın ve sonra **Adres Defteri Seç** açılır listesinden PC-FAX için kullanmak istediğiniz adres defterini seçin.

4. **Tamam** ögesine tıklayın.



İlgili bilgiler

- [PC-FAX'a Genel Bakış \(Windows\)](#)

PC-Fax Adres Defterinizi Yapılandırın (Windows)

Brother Adres Defteri öğesini kişiselleştirmek için üyeler ve gruplar ekleyin, düzenleyin ve silin.

- [Bir Üyeyi PC-FAX Adres Defterinize Ekleme \(Windows\)](#)
- [PC-FAX Adres Defterinizde bir Grup Oluşturma \(Windows\)](#)
- [PC-FAX Adres Defterinizde Üye veya Grup Bilgisini Düzenleme \(Windows\)](#)
- [PC-FAX Adres Defterinizde bir Üye veya Grubu Silme \(Windows\)](#)
- [PC-Fax Adres Defterinizi Dışa Aktarma \(Windows\)](#)
- [PC-FAX Adres Defterinize Bilgileri Aktarma \(Windows\)](#)

Bir Üyeyi PC-FAX Adres Defterinize Ekleme (Windows)

Brother PC-Fax yazılımını kullanarak faks göndermek istiyorsanız, PC-Fax Adres Defteri'ne yeni kişiler ve faks bilgilerini ekleyin.

1.  (**Brother Utilities**) ögesini başlatın ve ardından açılır listeye tıklayıp modelinizin adını seçin (zaten seçili değilse).
2. Sol gezinme çubuğunda **PC-FAX** ögesini tıklattın ve sonra **Adres Defteri (Gönder)** ögesini tıklattın.

Brother Adres Defteri iletişim kutusu görünür.

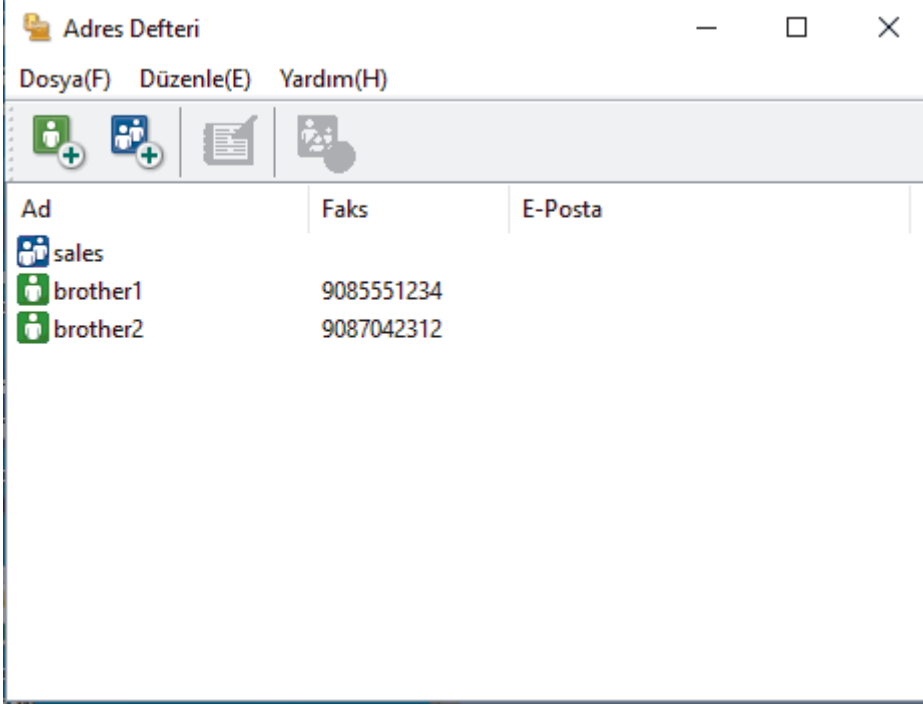

3.  ögesine tıklayın.

Brother Adres Defteri Üye Ayarları iletişim kutusu görünür.

4. Üyenin bilgilerini ilgili alanlara yazın. Sadece **Ad** alanı gereklidir.
5. **Tamam** ögesine tıklayın.

✓ İlgili bilgiler

- [PC-Fax Adres Defterinizi Yapılandırın \(Windows\)](#)

PC-FAX Adres Defterinizde bir Grup Oluşturma (Windows)

Aynı PC-FAX'ı tek seferde birkaç alıcıya yayınlamak için bir grup oluşturun.

1.  (**Brother Utilities**) ögesini başlatın ve ardından açılır listeye tıklayıp modelinizin adını seçin (zaten seçili değilse).
2. Sol gezinme çubuğunda **PC-FAX** ögesini tıklattın ve sonra **Adres Defteri (Gönder)** ögesini tıklattın.

Brother Adres Defteri iletişim kutusu görünür.

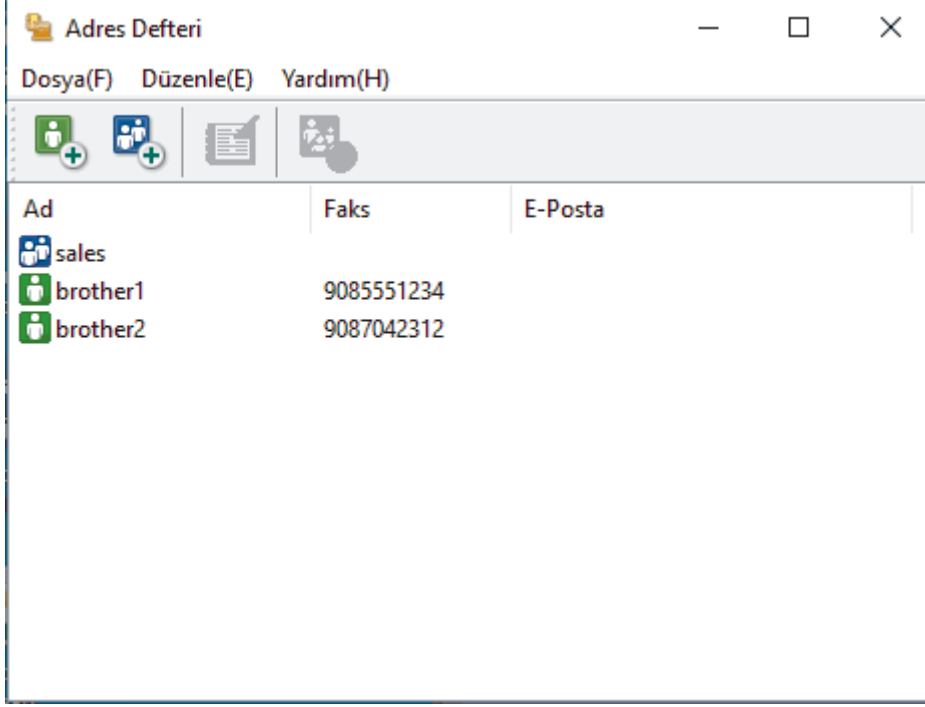

3.  ögesine tıklayın.
Brother Adres Defteri Grup Ayarları iletişim kutusu görünür.
4. Yeni grubun adını **Grup Adı** alanına yazın.
5. **Mevcut İsimler** alanında, gruba dahil etmek istediğiniz tüm adları seçin ve ardından **Ekle >>** ögesini tıklattın.
Gruba eklenen üyeler **Grup Üyeleri** kutusunda görünür.
6. Bittiğinde, **Tamam** ögesini tıklattın.

 Her grup en fazla 50 üye içerebilir.

✓ İlgili bilgiler

- [PC-Fax Adres Defterinizi Yapılandırın \(Windows\)](#)

PC-FAX Adres Defterinizde Üye veya Grup Bilgisini Düzenleme (Windows)

1.  (**Brother Utilities**) ögesini başlatın ve ardından açılır listeye tıklayıp modelinizin adını seçin (zaten seçili değilse).
2. Sol gezinme çubuğunda **PC-FAX** ögesini tıklatın ve sonra **Adres Defteri (Gönder)** ögesini tıklatın.

Brother Adres Defteri iletişim kutusu görünür.

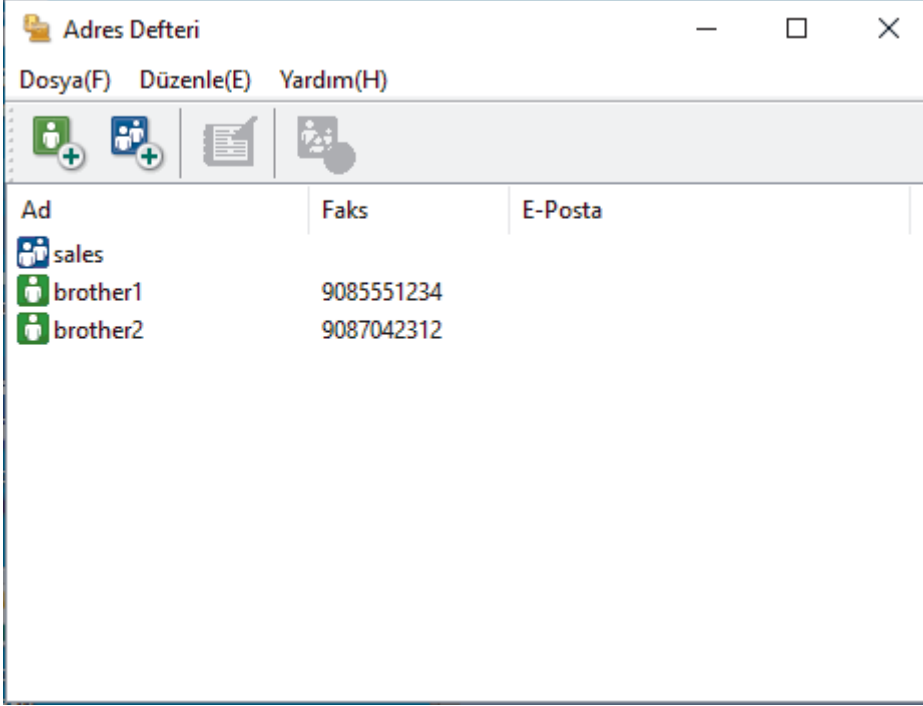

3. Düzenlemek istediğiniz üyeyi veya grubu seçin.
4.  (**Özellikler**) ögesini tıklatın.
5. Üye veya grup bilgilerini değiştirin.
6. **Tamam** ögesine tıklayın.

✓ İlgili bilgiler

- [PC-Fax Adres Defterinizi Yapılandırın \(Windows\)](#)

PC-FAX Adres Defterinizde bir Üye veya Grubu Silme (Windows)

1.  (**Brother Utilities**) ögesini başlatın ve ardından açılır listeye tıklayıp modelinizin adını seçin (zaten seçili değilse).
2. Sol gezinme çubuğunda **PC-FAX** ögesini tıklattın ve sonra **Adres Defteri (Gönder)** ögesini tıklattın.

Brother Adres Defteri iletişim kutusu görünür.

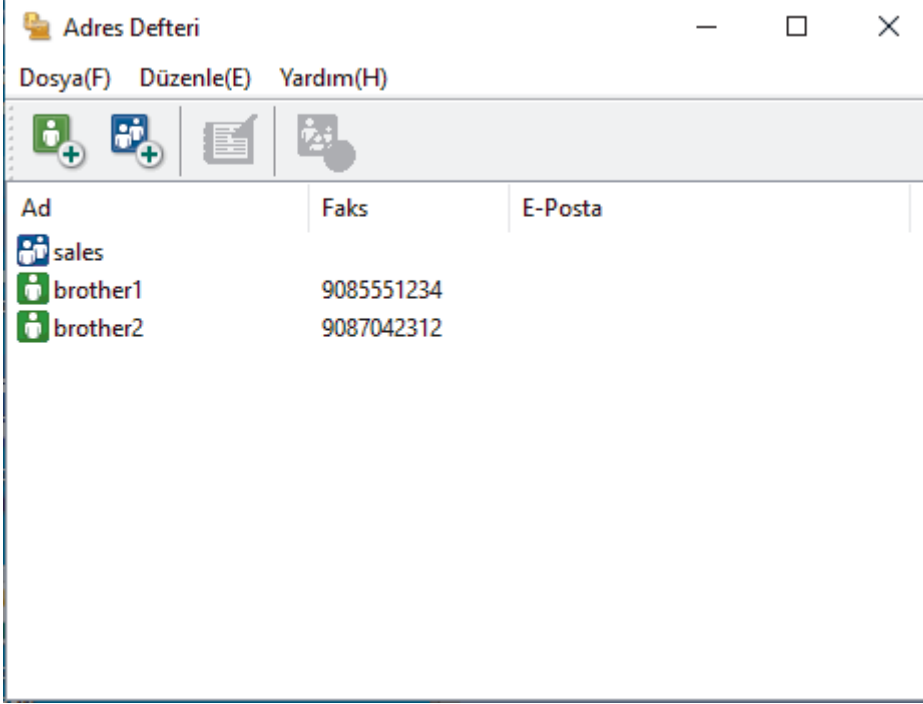

3. Silmek istediğiniz üyeyi veya grubu seçin.
4.  (**Sil**) ögesini tıklattın.
5. Onay iletişim kutusu görünürse, **Tamam** ögesini tıklattın.

✓ İlgili bilgiler

- [PC-Fax Adres Defterinizi Yapılandırın \(Windows\)](#)

PC-Fax Adres Defterinizi Dışa Aktarma (Windows)

Adres Defteri'ni, ASCII metin dosyası (*.csv) veya vCard (elektronik kartvizit) olarak dışa aktarabilir ve bilgisayarınıza kaydedebilirsiniz.

Verileri dışa aktarırken grup ayarlarını dışa aktaramazsınız **Brother Adres Defteri**.

1.  (**Brother Utilities**) ögesini başlatın ve ardından açılır listeye tıklayıp modelinizin adını seçin (zaten seçili değilse).
2. Sol gezinme çubuğunda **PC-FAX** ögesini tıklayın ve sonra **Adres Defteri (Gönder)** ögesini tıklayın.

Brother Adres Defteri iletişim kutusu görünür.

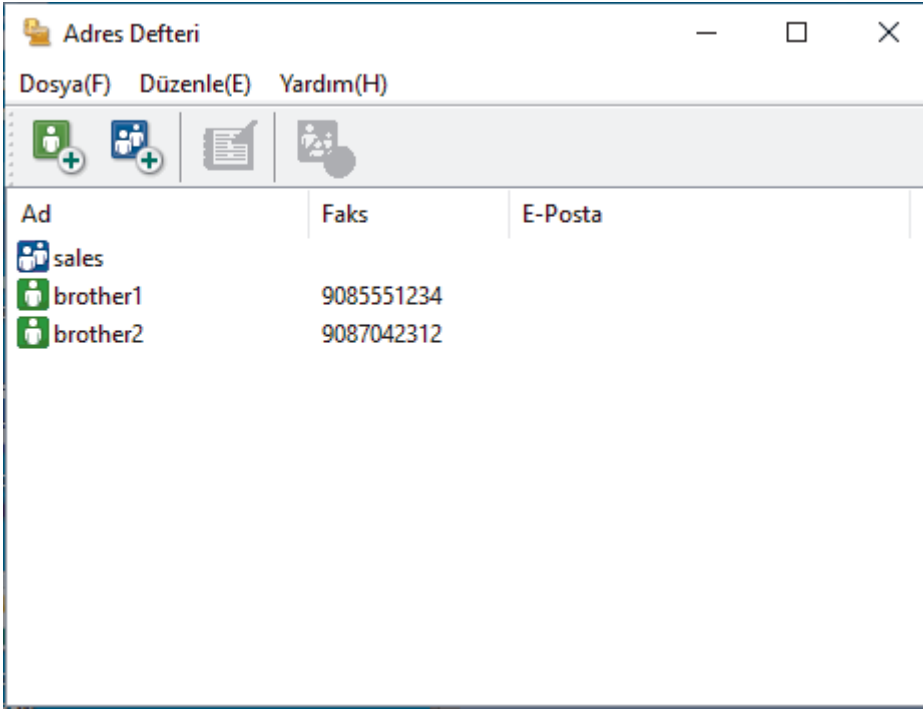

3. **Dosya > Gönder** ögesini tıklayın.
4. Aşağıdakilerden birini seçin:
 - **Metin**
Öğeleri Seç iletişim kutusu görünür. Bir sonraki adıma geçin.
 - **vCard**
Bu seçeneği seçmeden önce, adres defterinizden hangi üyeyi aktaracağınızı seçmeniz gerekir. vCard'ı kaydetmek istediğiniz klasöre gözetin, vCard adını **Dosya Adı** alanına yazın ve sonra **Kaydet** ögesini tıklayın.
5. **Mevcut Öğeler** alanında, dışa aktarmak istediğiniz veriyi seçin ve ardından **Ekle >>** ögesine basın.

 Öğeleri listelenmelerini istediğiniz sırada seçin ve ekleyin.

6. Bir ASCII dosyasını dışa aktarıyorsanız, **Bölme Karakteri** bölümünde, veri alanlarını ayırmak için **Sekme** veya **Virgül** seçeneğini seçin.
7. **Tamam** ögesine tıklayın.
8. Bilgisayarınızda verileri kaydetmek istediğiniz klasöre gözetin, dosya adını yazın ve sonra **Kaydet** ögesini tıklayın.



İlgili bilgiler

- [PC-Fax Adres Defterinizi Yapılandırın \(Windows\)](#)

PC-FAX Adres Defterinize Bilgileri Aktarma (Windows)

ASCII metin dosyalarını (*.csv) veya vCard'ları (elektronik kartvizitler) Adres Defterinize aktarabilirsiniz.

1.  (**Brother Utilities**) ögesini başlatın ve ardından açılır listeye tıklayıp modelinizin adını seçin (zaten seçili değilse).
2. Sol gezinme çubuğunda **PC-FAX** ögesini tıklattın ve sonra **Adres Defteri (Gönder)** ögesini tıklattın.

Brother Adres Defteri iletişim kutusu görünür.

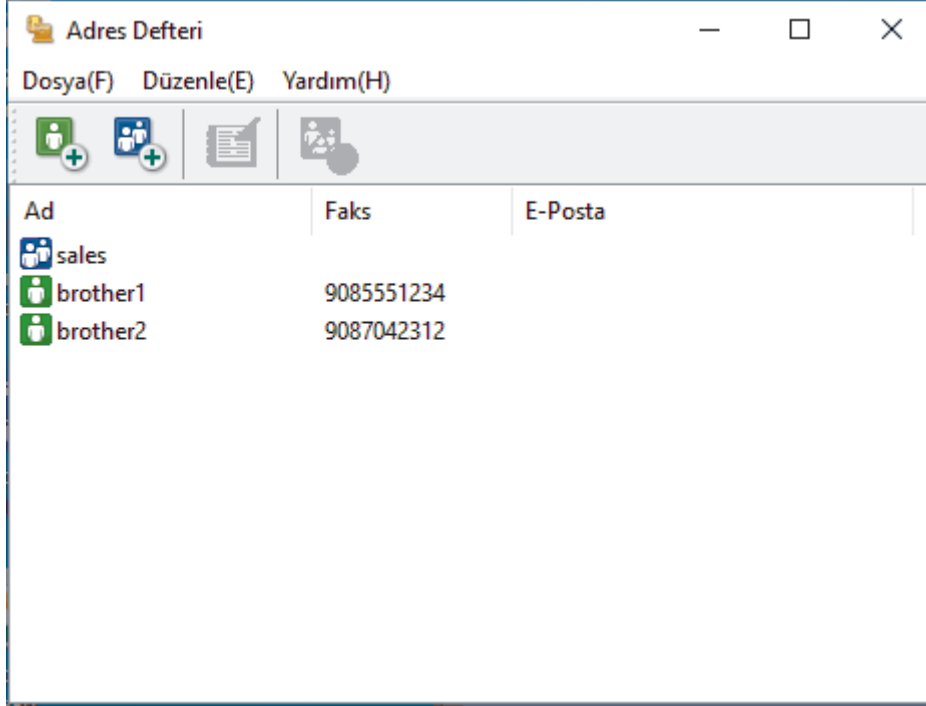

3. **Dosya > Al** ögesini tıklattın.
4. Aşağıdakilerden birini seçin:
 - **Metin**
Öğeleri Seç iletişim kutusu görünür. 5 numaralı adıma gidin.
 - **vCard**
8 numaralı adıma gidin.
5. **Mevcut Öğeler** alanında, içe aktarmak istediğiniz veriyi seçin ve ardından öğesine basın **Ekle >>**.



Alanları içe aktarma metin dosyasında listelenenle aynı sırada **Mevcut Öğeler** listesinden seçmeli ve eklemelisiniz.

6. Bir ASCII dosyası içe aktarıyorsanız, veri alanlarını ayırmak için **Bölme Karakteri** seçimi altında **Sekme** veya **Virgül** seçeneğini belirleyin.
7. **Tamam** ögesine tıklayın.
8. Verileri içe aktarmak istediğiniz klasöre gözetin, dosya adını yazın ve sonra **Aç** ögesini tıklattın.



İlgili bilgiler

- [PC-Fax Adres Defterinizi Yapılandırın \(Windows\)](#)

PC-FAX Kullanarak Faks Gönderme (Windows)

PC-FAX yalnız siyah beyaz faksları destekler. Orijinal veriler renkli olsa ve alan faks makinesi renkli faksları desteklese bile siyah beyaz bir faks gönderilir.

1. PC'nizdeki herhangi bir uygulamada bir dosya oluşturun.
2. Uygulamanızdan yazdır komutunu seçin.
3. Yazıcınız olarak **Brother PC-FAX** seçeneğini belirleyin ve sonra yazdırma işlemini tamamlayın.

Brother PC-FAX iletişim kutusu görünür.

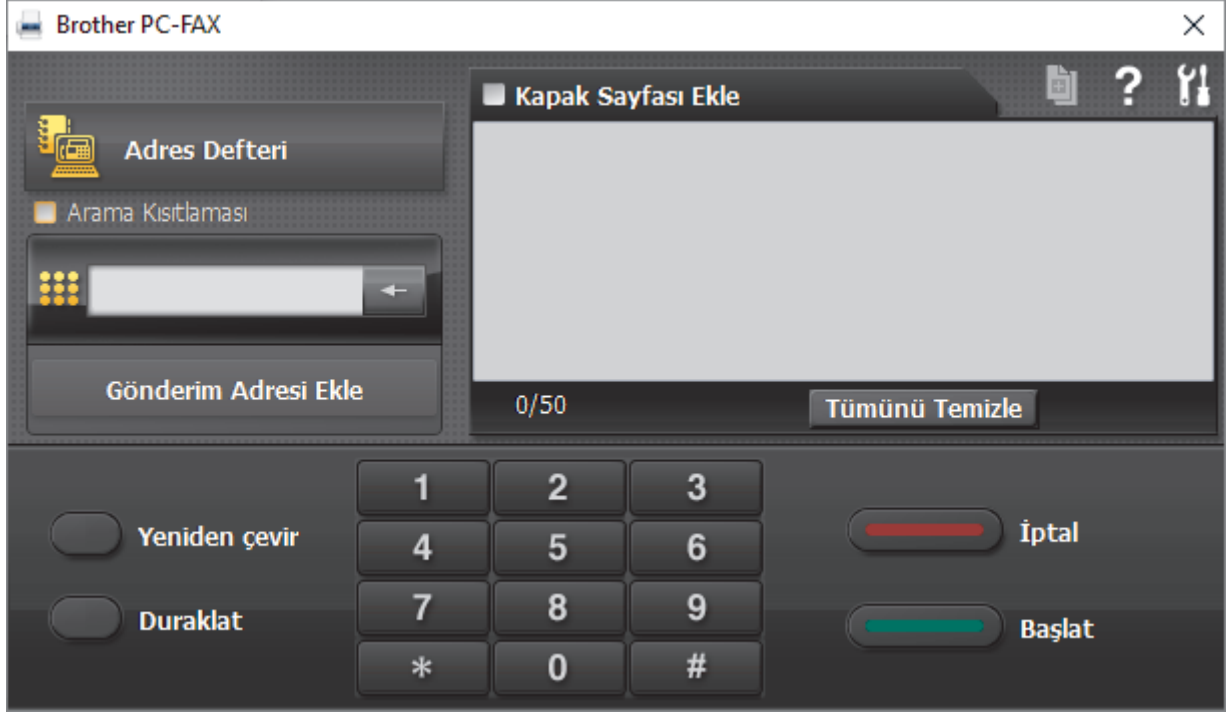

4. Aşağıdaki yöntemlerden birisini kullanarak bir faks numarası yazın.
 - Numarayı yazmak için arama tuşlarında numaralara tıklayın ve ardından **Gönderim Adresi Ekle** öğesine tıklayın.

 **Arama Kısıtlaması** onay kutusunu seçerseniz, klavyeyi kullanarak faks numarasını yeniden yazmanız için bir onay iletişim kutusu görünecektir. Bu özellik yanlış hedefe gönderimleri önlemeye yardımcı olur.

- **Adres Defteri** düğmesini tıklayın ve sonra Adres Defterinden bir üye veya grup seçin.

 Bir hata yaparsanız, tüm girişleri silmek için **Tümünü Temizle** öğesini tıklayın.

5. Bir kapak sayfasını dahil etmek için **Kapak Sayfası Ekle** onay kutusunu seçin. Bir kapak sayfası oluşturmak ya da düzenlemek için  öğesini de tıklatabilirsiniz.
6. Faksı göndermek için **Başlat** öğesini tıklayın.

- Faksı iptal etmek için **İptal** öğesini tıklayın.
- Bir numarayı yeniden çevirmek için, son beş faks numarasını göstermek için **Yeniden çevir** öğesini tıklayın, bir numara seçin ve sonra **Başlat** öğesini tıklayın.

✓ İlgili bilgiler

- [Windows için PC-FAX](#)

Bilgisayarınıza Fakslar Alma (Windows)

Brother PC-FAX yazılımını bilgisayarınıza fakslar almak, bunları görüntülemek ve yalnızca istediğiniz faksları yazdırmak için kullanın.

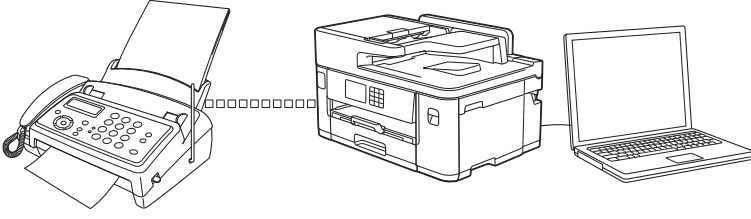

- [PC-FAX Alımı'nı Kullanarak Faks Alma \(Windows\)](#)

PC-FAX Alımı'nı Kullanarak Faks Alma (Windows)

Brother PC-FAX Alım Yazılımı, faksları bilgisayarınızda görüntülemenizi ve depolamanızı sağlar. Makinenizin yazılımını ve sürücülerini yüklediğinizde otomatik yüklenir ve yerel olarak veya ağa bağlı makinelerde çalışır.

PC-FAX Alımı sadece siyah beyaz faksları destekler. Renkli bir faks aldığınızda, makineniz renkli faksı makinenizde yazdırır, ancak faksı bilgisayarınıza göndermez.

Bilgisayarınızı kapattığınızda, makineniz faksları almaya ve makinenizin belleğinde depolamaya devam edecektir. Makinenin LCD'sinde alınıp kaydedilmiş faks sayısı görüntülenir. Bu uygulamayı başlattığınızda, yazılım alınan tüm faksları bilgisayarına bir kerede aktaracaktır. Faks bilgisayarınıza gönderilmeden önce veya bilgisayar kapatılmadan önce makinenin faksın bir kopyasını yazdırmasını istiyorsanız Yedek Yazdırma seçeneğini etkinleştirebilirsiniz. Makinenizden Yedek Yazdırma ayarlarını yapılandırabilirsiniz.

✓ İlgili bilgiler

- [Bilgisayarınıza Fakslar Alma \(Windows\)](#)
 - [Bilgisayarınızda Brother PC-FAX Alımı'nı Çalıştırma \(Windows\)](#)
 - [Alınan PC-FAX Mesajları Görüntüleme \(Windows\)](#)

İlgili konular:

- [Alınan Faksları Bilgisayarınıza Aktarmak için PC-Faks Alımı Seçeneğini Kullanma \(Sadece Windows\)](#)

Bilgisayarınızda Brother PC-FAX Alımı'nı Çalıştırma (Windows)



Bilgisayar başlatılırken PC-FAX Receive'ı başlat onay kutusunu seçmenizi öneririz, böylece yazılım otomatik olarak çalışır ve bilgisayar başlatıldığında faksları aktarabilir.

1.  (**Brother Utilities**) ögesini başlatın ve ardından açılır listeye tıklayıp modelinizin adını seçin (zaten seçili değilse).
2. Sol gezinme çubuğunda **PC-FAX** ögesini tıklattın ve sonra **Alım** ögesini tıklattın.
3. Mesajı onaylayın ve **Evet** ögesini tıklattın.

PC-FAX Receive (PC-FAX Alımı) penceresi görünür. Ayrıca  (**PC-FAX Alımı**) simgesi bilgisayar görev tepsinizde görünür.



İlgili bilgiler

- [PC-FAX Alımı'nı Kullanarak Faks Alma \(Windows\)](#)
 - [Bilgisayarınızı PC-FAX Alımı İçin Ayarlama \(Windows\)](#)
 - [Makinenizi PC-FAX Almaya Ekleme \(Windows\)](#)

Bilgisayarınızı PC-FAX Alımı İçin Ayarlama (Windows)

1. Bilgisayar görev tepsisindeki  (PC-FAX Alımı) simgesini çift tıklayın.

PC-FAX Receive (PC-FAX Alımı) penceresi görünür.

2. **Ayarlar** ögesine tıklayın.
3. Bu seçenekleri gereken şekilde yapılandırın:

Tercihler

PC-FAX Alımını Windows'u başlattığınızda otomatik başlatmak için yapılandırın.

Kaydet

PC-FAX dosyalarının kaydedileceği yolu yapılandırın ve alınan belge biçimini seçin.

Yükleyin

Sunucuya olan yolu yapılandırın ve (yalnızca Yöneticiler için kullanılabilir) ögesini otomatik veya manuel karşıya yüklemek için seçeneği seçin.

Aygıt

PC-FAX dosyalarını almak istediğiniz makinesini seçin.

Kilit (yalnızca Yöneticiler için kullanılabilir)

Yönetici ayrıcalıklarına sahip olmayan kullanıcıları yukarıda gösterilen ayarların seçeneklerini yapılandırma konusunda kısıtlayın.

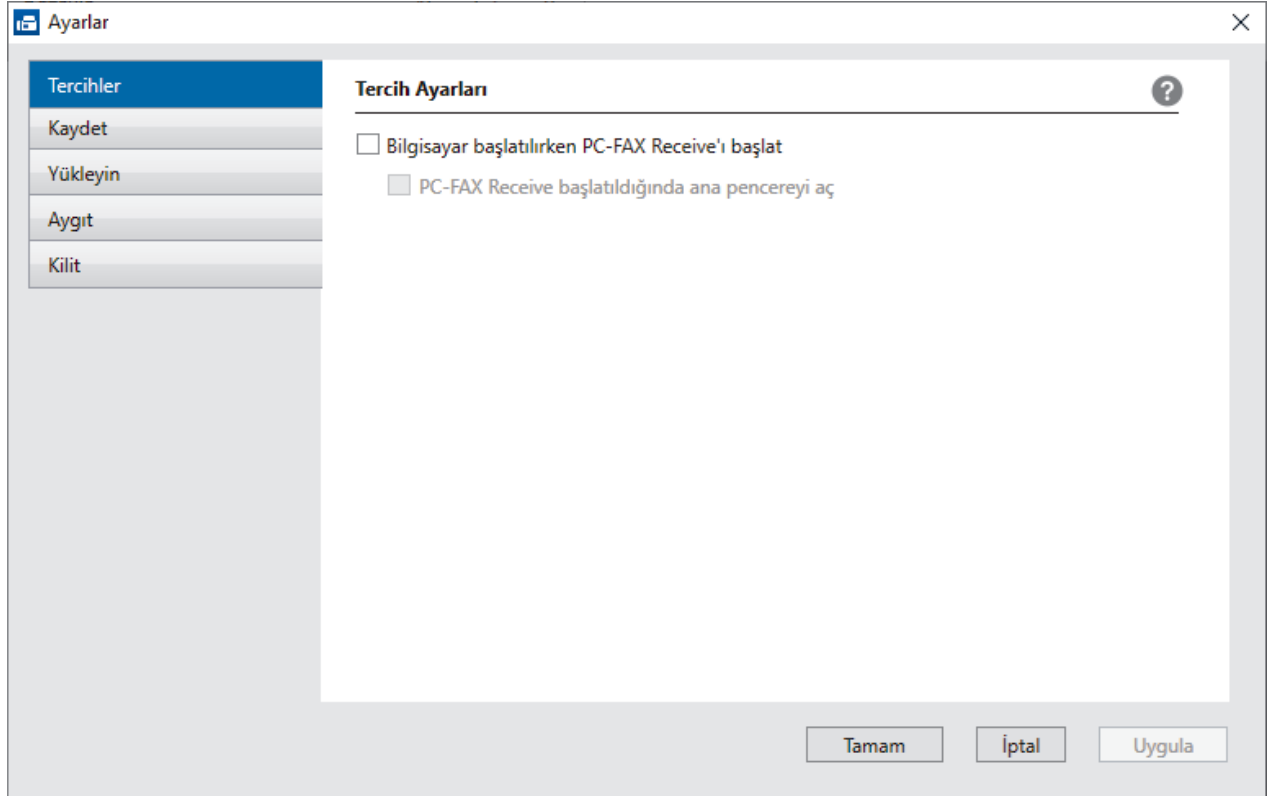

4. **Tamam** ögesine tıklayın.

✓ İlgili bilgiler

- Bilgisayarınızda Brother PC-FAX Alımı'nı Çalıştırma (Windows)

Makinenizi PC-FAX Almaya Ekleme (Windows)

Makineyi, ağ kullanıcısı için verilen talimatları izleyerek kurduysanız, o zaman makinenin ağız için zaten yapılandırılmış olması gerekir.

1. Bilgisayar görev tepsisindeki  (**PC-FAX Alımı**) simgesini çift tıklatın.
PC-FAX Receive (PC-FAX Alımı) penceresi görünür.
2. **Ayarlar** ögesine tıklayın.
3. **Aygıt > Ekle** ögesini tıklatın.

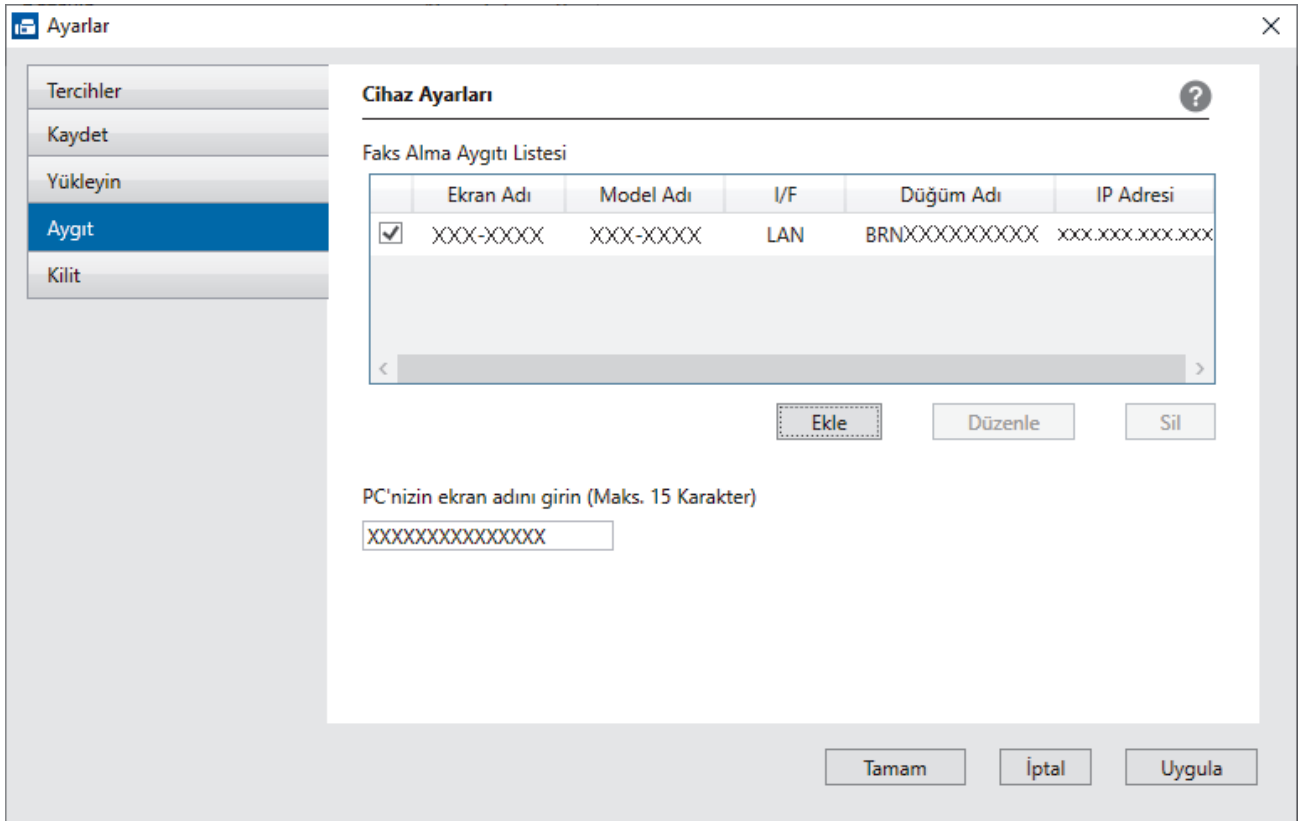



4. Uygun bağlantı yöntemini seçin.
Aşağıdaki otomatik arama sonuçlarından makinenizi seçin.
Bağlı makineler listesi görünür. İstedığınız makineyi seçin. **Tamam** ögesine tıklayın.
IP adresi ile makinenizi belirleyin
Makinenin IP adresini **IP Adresi** alanına yazın ve sonra **Tamam** ögesini tıklatın.
5. Makinenin LCD'sinde görünecek bilgisayar adını değiştirmek için, **PC'nizin ekran adını girin (Maks. 15 Karakter)** alanına yeni adı yazın.
6. **Tamam** ögesine tıklayın.

✓ İlgili bilgiler

- Bilgisayarınızda Brother PC-FAX Alımı'nı Çalıştırma (Windows)

Alınan PC-FAX Mesajları Görüntüleme (Windows)

Alma Durumu

Simge	Gösterilen Durum
	Bekleme modu Okunmamış mesaj yok
	Mesajlar alınıyor
	Mesajlar alındı Okunmamış mesajlar

1. Bilgisayar görev tepsisindeki  (PC-FAX Alımı) simgesini çift tıklatın.

PC-FAX Receive (PC-FAX Alımı) penceresi görünür.

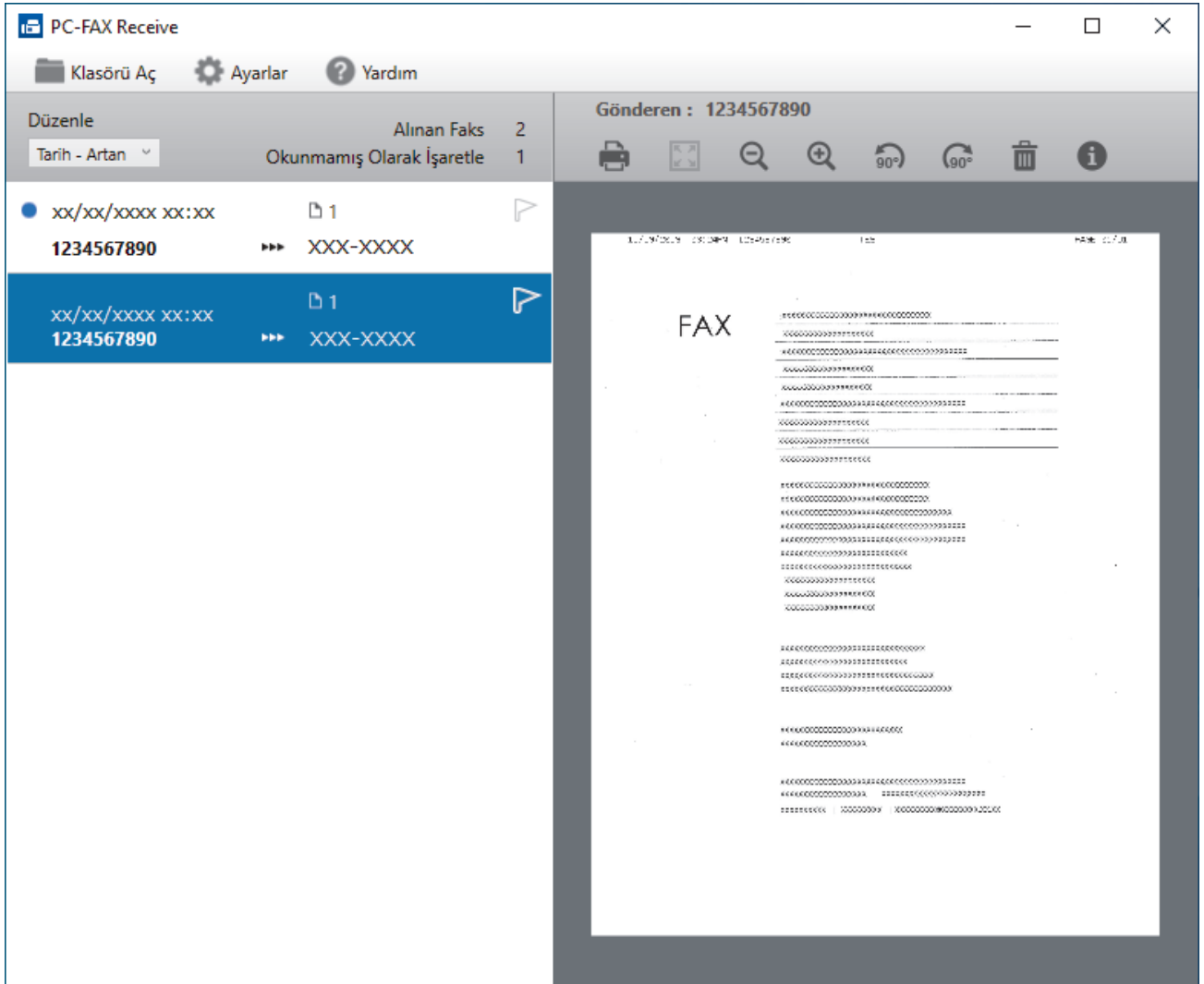

PC-FAX Receive penceresi, 'Klasörü Aç', 'Ayarlar' ve 'Yardım' seçenekleri ile başlar. Sol tarafta 'Düzenle' bölümünde 'Alınan Faks' sayısı 2 ve 'Okunmamış Olarak İşaretle' sayısı 1 olarak belirtilmiştir. Listede iki adet mesaj bulunmaktadır: 'xx/xx/xxxx xx:xx' tarihli ve '1234567890' numaralı mesajlar. Her mesajın yanında '1' adet mesaj alındığı belirtilmiştir. Sağ tarafta 'Gönderen : 1234567890' bilgisi ve 'FAX' başlığı ile mesajın içeriği görüntülenmektedir. İçerik, standart faks formatında, karakterlerle oluşturulmuş bir yapıya sahiptir.

2. Görüntülemek için listedeki faksları tıklatın.
3. Bittiğinde, pencereyi kapatın.



Pencere kapatıldıktan sonra bile, PC-FAX Alımı etkindir ve  (PC-FAX Alımı) simgesi bilgisayarınızın görev tepsisinde kalır. PC-FAX Almayı kapatmak için, bilgisayarın görev tepsisindeki simgeyi tıklatın ve **Kapat** öğesini tıklatın.



İlgili bilgiler

- PC-FAX Alımı'nı Kullanarak Faks Alma (Windows)

Mac İin PC-FAX

- [AirPrint Kullanarak Bir Faks Gnderme \(macOS\)](#)

Ağ

- Desteklenen Temel Ağ Özellikleri
- Ağ Ayarlarını Yapılandırma
- Kablosuz Ağ Ayarları
- Ağ Özellikleri

Desteklenen Temel Ağ Özellikleri

Makine, işletim sistemine bağlı olarak çeşitli özellikleri destekler. Her işletim sistemi tarafından hangi ağ özelliklerinin ve bağlantılarının desteklendiğini görmek için bu tabloyu kullanın.

İşletim Sistemleri	Windows	Windows Server	macOS
Yazdırma	Evet	Evet	Evet
Tarama	Evet	Hayır	Evet
PC Faksı Gönderme	Evet	Hayır	Evet
PC Faks Alma	Evet	Hayır	Hayır
Web Tabanlı Yönetim ¹	Evet	Evet	Evet
Status Monitor	Evet	Hayır	Hayır
Driver Deployment Sihirbazı	Evet	Evet	Hayır

¹ Bu makinenin ayarlarını yönetmeye yönelik varsayılan şifre makinenin arkasında bulunur ve "Pwd" olarak işaretlidir. Makinenizi yetkisiz erişime karşı korumak için varsayılan şifreyi hemen değiştirmenizi öneririz.



Makinenizi internet gibi bir dış ağa bağlarken, yetersiz ayarlar veya kötü niyetli üçüncü tarafların yetkisiz erişimi nedeniyle bilgi sızmasını önlemek için ağ ortamınızın ayrı bir güvenlik duvarı veya başka yollarla korunduğundan emin olun.



İlgili bilgiler

- [Ağ](#)

İlgili konular:

- [Web Tabanlı Yönetim İçin Oturum Açma Şifresi Belirleme veya Değiştirme](#)

▲ Ağ Ayarlarını Yapılandırma

- [Kontrol Panelini Kullanarak Ağ Ayarlarını Yapılandırma](#)
- [Web Tabanlı Yönetim'i Kullanarak Makine Ayarlarını Deęiřtirme](#)

Kontrol Panelini Kullanarak Ağ Ayarlarını Yapılandırma

Ağınız için makineyi yapılandırmak amacıyla, kontrol panelinin [Ağ] menü seçimlerini kullanın.



- Kontrol panelini >> *İlgili bilgiler: Ayarlar Tabloları*
- Brother makinenizin ağ ayarlarını yapılandırmak ve değiştirmek için Web Tabanlı Yönetim gibi yardımcı yönetim programlarını kullanabilirsiniz.

1.  [Ayarlar] > [Ağ] öğesine basın.
2. Ağ seçeneğini görüntülemek için ▲ veya ▼ öğesine basın ve ardından söz konusu öğeye basın. Yapılandırmak istediğiniz menüye erişene kadar bu adımı tekrarlayın ve dokunmatik LCD talimatlarını takip edin.



İlgili bilgiler

- [Ağ Ayarlarını Yapılandırma](#)

İlgili konular:

- [Ayarlar Tabloları \(2,7" \(67,5 mm\)/3,5" \(87,6 mm\) Dokunmatik ekran modelleri\)](#)

Kablosuz Ağ Ayarları

- [Kablosuz Ağ Kullanımı](#)
- [Wi-Fi Direct® Kullanma](#)
- [Kablosuz LAN'ı Etkinleştirin/Devre Dışı Bırakın](#)
- [Kablosuz Ağ Raporunu Yazdırma](#)

Kablosuz Ağ Kullanımı

- Makinenizi Kablosuz Ağ için Yapılandırmadan Önce
- Bilgisayarınızdaki Kurulum Sihirbazını Kullanarak Makinenizi Kablosuz Ağ için Yapılandırma
- Mobil Aygıtınızdaki Kurulum Sihirbazını Kullanarak Makinenizi Kablosuz Ağ için Yapılandırma
- Makinenin Kumanda Paneli Kurulum Sihirbazı'nı Kullanarak Makinenizi Bir Kablosuz Ağ için Yapılandırma
- Makinenizi Wi-Fi Protected Setup™ (WPS) Tek Dokunuş Yöntemini Kullanarak Kablosuz Ağ için Yapılandırma
- Makinenizi Wi-Fi Protected Setup™ (WPS) PIN Yöntemini Kullanarak Kablosuz Ağ için Yapılandırma
- Makinenizi SSID Yayınlanmadığında Kablosuz Ağ için Yapılandırma
- Makinenizi Kuruluş Kablosuz Ağı için Yapılandırma

Makinenizi Kablosuz Ağ için Yapılandırmadan Önce

Kablosuz ağları yapılandırmaya çalışmadan önce aşağıdakileri onaylayın:

- Bir kurumsal kablosuz ağ kullanıyorsanız, Kullanıcı ID'yi ve Şifreyi bilmeniz gerekir.
- Normal günlük belge baskılarınızda en iyi sonuçları elde etmek için makinenizi, aradaki engelleri en aza indirerek, kablosuz LAN erişim noktasına/yönlendiriciye olabildiğince yakın yerleştirin. İki aygıt arasında büyük nesnelere ve geniş duvarlar olması ve diğer elektronik aygıtların araya karışması da belgelerinizin veri aktarım hızını etkileyebilir.

Bu faktörler nedeniyle, her türlü belge ve uygulama için en iyi bağlanma metodu kablosuz bağlanma olmayabilir. Karma metin ve geniş grafikler içeren çok sayfalı belgeler gibi büyük dosyalar yazdırıyorsanız, daha hızlı veri aktarımı (yalnızca desteklenen modeller) için kablolu Ethernet'i tercih etmeyi veya en yüksek iş üretme hızını yakalamak için USB kullanmayı düşünebilirsiniz.

- Makineniz hem kablolu hem de kablosuz bir ağda (yalnızca desteklenen modeller) kullanılabilir olsa da aynı anda bu bağlanma yöntemlerinden sadece biri kullanılabilir. Ancak, kablosuz bir ağ bağlantısı ve Wi-Fi Direct bağlantı veya bir kablolu ağ bağlantısı (sadece desteklenen modeller) ve Wi-Fi Direct bağlantısı aynı anda kullanılabilir.
- Yakında bir sinyal varsa kablosuz LAN rahatça bir LAN bağlantısı kurabilmenizi sağlar. Fakat güvenlik ayarları doğru şekilde yapılandırılmazsa sinyal kötü amaçlı üçüncü taraflarca kesilebilir ve muhtemelen şunlara neden olabilir:
 - Kişisel veya gizli bilgilerin çalınması
 - Belirtilen kişilerin kimliğine bürünen taraflara yanlış bilgi aktarımı
 - Yakalanan kopyalanmış iletişim içeriklerinin yayılması



Kablosuz yönlendiricinizin/erişim noktasının Ağ Adı (SSID) ve Ağ Anahtarını (Şifre) bildiğinizden emin olun. Bu bilgileri bulamazsanız, kablosuz yönlendiricinizin/erişim noktasının üreticisine, sistem yöneticinize ya da internet sağlayıcınıza danışın. Brother bu bilgileri sağlayamaz.



İlgili bilgiler

- [Kablosuz Ağ Kullanımı](#)

Bilgisayarınızdaki Kurulum Sihirbazını Kullanarak Makinenizi Kablosuz Ağ için Yapılandırma

1. Aşağıdakilerden birini yapın:
 - Windows
Yükleyiciyi, modelinizin support.brother.com adresindeki **Yüklemeler** sayfasından indirin.
 - Mac
 - a. Yükleyiciyi, modelinizin support.brother.com adresindeki **Yüklemeler** sayfasından indirin.
 - b. Yükleyiciyi başlatın ve ardından **Start Here Mac** simgesine çift tıklayın.
2. Ekran talimatlarını takip edin.
3. **Kablosuz Ağ Bağlantısı (Wi-Fi)** öğesini seçin ve ardından **İleri** öğesine tıklayın.
4. Ekran talimatlarını takip edin.

Kablosuz ağ ayarını tamamlamış oldunuz.



İlgili bilgiler

- [Kablosuz Ağ Kullanımı](#)

Mobil Aygıtınızdaki Kurulum Sihirbazını Kullanarak Makinenizi Kablosuz Ağ için Yapılandırma

1. Aşağıdakilerden birini yapın:
 - Android™ aygıtlar
Google Play™ üzerinden Brother Mobile Connect'i indirin ve yükleyin.
 - iPhone, iPad ve iPod touch dahil tüm iOS veya iPadOS destekli aygıtlar
App Store'dan Brother Mobile Connect'i indirin ve yükleyin.
2. Brother Mobile Connect'i başlatın ve ardından mobil aygıtınızı Brother makinenize bağlamak için ekran talimatlarını izleyin.



İlgili bilgiler

- [Kablosuz Ağ Kullanımı](#)

Makinenin Kumanda Paneli Kurulum Sihirbazı'nı Kullanarak Makinenizi Bir Kablosuz Ağ İçin Yapılandırma

Makinenizi yapılandırmadan önce, kablosuz ağ ayarlarınızı bir yere not etmenizi tavsiye ederiz. Yapılandırma işlemine devam etmek için bu bilgiye ihtiyacınız olacaktır.

1. Bağlandığınız bilgisayarın geçerli kablosuz ağ ayarlarını kontrol edin ve kaydedin.

Ağ Adı (SSID)

Ağ anahtarı (Şifre)

Örneğin:

Ağ Adı (SSID)
MERHABA

Ağ anahtarı (Şifre)
12345



- Erişim noktanız/yönlendiriciniz birden fazla WEP anahtarının kullanımını destekleyebilir, ancak Brother makineniz yalnızca ilk WEP anahtarının kullanımını destekler.
- Kurulum sırasında yardıma ihtiyacınız olursa ve Brother Müşteri Hizmetleri ile iletişime geçmek isterseniz, SSID (Ağ Adı) ve Ağ Anahtarınızı (Şifre) bildiğinizden emin olun. Bu bilgileri edinmeniz size yardımcı olamıyoruz.
- Bu bilgileri (SSID ve Ağ Anahtarı) bilmiyorsanız, kablosuz kurulumuna devam edemezsiniz.

Bu bilgileri nasıl bulabilirim?

- Kablosuz erişim noktanız/yönlendiriciniz ile beraber verilen belgeleri kontrol edin.
- Başlangıçtaki SSID, üreticinin adı veya model adı olabilir.
- Güvenlik bilgilerini bilmiyorsanız, yönlendirici üreticisine, sistem yöneticinize veya Internet sağlayıcınıza başvurun.

2.  [Ayarlar] > [Ağ] > [WLAN (Wi-Fi)] > [Wi-Fi Ağı Ara] ögesine basın.

3. [WLAN etkinleştirilsin mi?] görüntülediğinde, [Evet] ögesine basın.

Kablosuz kurulum sihirbazı başlar. İptal etmek için, [Hayır] ögesine basın.

4. Makine, ağınıza arar ve kullanılabilir durumdaki SSID'lerin bir listesini görüntüler. Bir SSID listesi görüldüğünde, istediğiniz SSID'yi seçmek için ▲ veya ▼ ögesine basın. [OK] ögesine basın.

5. Aşağıdakilerden birini yapın:

- Ağ Anahtarı gerektiren bir kimlik doğrulama ve şifreleme yöntemi kullanıyorsanız, ilk adımda yazdığınız Ağ Anahtarını girin ve ardından ayarlarınıza uygulamak için [OK] ögesine basın.
- Kimlik doğrulama yönteminiz Açık Sistem ise ve şifreleme modunuz Hiçbiri ise sonraki adıma gidin.

6. Makine, seçtiğiniz kablosuz ağına bağlanmaya çalışır.

Kablosuz aygıtınız başarılı bir şekilde bağlandıysa, LCD'de [Bağlandı] ögesi görüntülenir.

Kablosuz ağ kurulumunu tamamladınız. Makinenizi çalıştırmak için gerekli sürücüler ve yazılımı yüklemek üzere modelinizin support.brother.com adresindeki **Yüklemeler** sayfasına gidin.



İlgili bilgiler

- Kablosuz Ağ Kullanımı

Makinenizi Wi-Fi Protected Setup™ (WPS) Tek Dokunuş Yöntemini Kullanarak Kablosuz Ağ İçin Yapılandırma

Kablosuz erişim noktası/yönlendirici ya WPS'yi (Düğmeye Basarak Yapılandırma) destekliyorsa, kablosuz ağ ayarlarınızı yapılandırmak için makinenizin kontrol paneli menüsünden WPS'yi kullanabilirsiniz.

1.  [Ayarlar] > [Ağ] > [WLAN (Wi-Fi)] > [WPS/Basmalı Düğme] öğesine basın.
2. [WLAN etkinleştirilsin mi?] görüntülediğinde, [Evet] öğesine basın.
Kablosuz kurulum sihirbazı başlar. İptal etmek için, [Hayır] öğesine basın.
3. Dokunmatik ekran sizden WPS'i başlatmanızı istediğinde, kablosuz erişim noktası/yönlendiricinizde WPS düğmesine basın. Sonra makinenizde [OK] öğesine basın. Makineniz otomatik olarak kablosuz ağınıza bağlanmaya çalışır.

Kablosuz aygıtınız başarılı bir şekilde bağlandıysa, LCD'de [Bağlandı] öğesi görüntülenir.

Kablosuz ağ kurulumunu tamamladınız. Makinenizi çalıştırmak için gerekli sürücüler ve yazılımı yüklemek üzere modelinizin support.brother.com adresindeki **Yüklemeler** sayfasına gidin.



İlgili bilgiler

- [Kablosuz Ağ Kullanımı](#)

Makinenizi Wi-Fi Protected Setup™ (WPS) PIN Yöntemini Kullanarak Kablosuz Ağ İçin Yapılandırma

Kablosuz LAN erişim noktası/yönlendiriciniz WPS'yi destekliyorsa, kablosuz ağ ayarlarınızı yapılandırmak için PIN (Kişisel Kimlik Numarası) Yöntemini kullanabilirsiniz.

PIN Yöntemi, Wi-Fi Alliance® tarafından geliştirilmiş bağlantı yöntemlerinden biridir. Bir Enrollee (makineniz) tarafından oluşturulmuş bir PIN'i Kaydedici'ye (kablosuz LAN'ı yöneten bir aygıt) girmek suretiyle, kablosuz ağ ve güvenlik ayarlarını kurabilirsiniz. WPS moduna erişim sağlama hakkında daha fazla bilgi için, kablosuz erişim noktası/yönlendiriciniz ile birlikte verilen talimatlara bakınız.

Tip A

Kablosuz LAN erişim noktası/yönlendirici (1) Kaydedici olarak da kullanıldığında bağlantı.

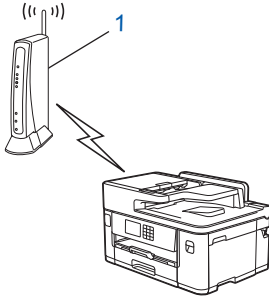

Tip B

Bilgisayar gibi başka bir aygıt (2) Kaydedici olarak kullanıldığında bağlantı.

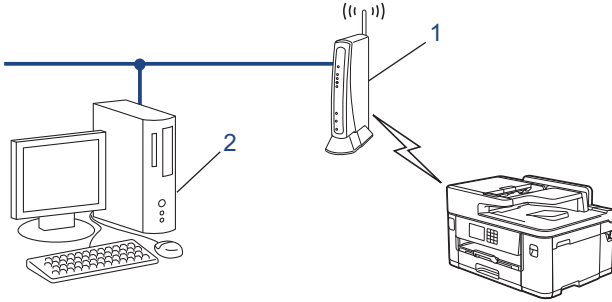

1.  [Ayarlar] > [Ağ] > [WLAN (Wi-Fi)] > [WPS/PIN Kodu] ögesine basın.
2. [WLAN etkinleştirilsin mi?] görüntülediğinde, [Evet] ögesine basın.
Kablosuz kurulum sihirbazı başlar. İptal etmek için, [Hayır] ögesine basın.
3. LCD, sekiz basamaklı bir PIN görüntüler ve makine kablosuz bir LAN erişim noktası/yönlendiricisi aramaya başlar.
4. Ağa bağlı bilgisayarı kullanarak, tarayıcınızın adres çubuğuna Kaydedici olarak kullandığınız aygıtın IP adresini yazın. (Örnek: <http://192.168.1.2>)
5. WPS ayarları sayfasına gidin ve PIN'i yazın; ardından ekrandaki talimatları izleyin.



- Kaydedici, genellikle kablosuz LAN erişim noktası/yönlendiricidir.
- Ayarlar sayfası, kablosuz LAN erişim noktasının/yönlendiricinin markasına bağlı olarak farklılık gösterebilir. Daha fazla bilgi için, kablosuz LAN erişim noktası/yönlendiriciniz ile birlikte verilen talimatlara bakın.

Kablosuz aygıtınız başarılı bir şekilde bağlandıysa, LCD'de [Bağlandı] ögesi görüntülenir.

Kaydedici olarak Windows 7, Windows 8.1 veya Windows 10 yüklü bir bilgisayar kullanıyorsanız aşağıdaki adımları tamamlayın:

6. Aşağıdakilerden birini yapın:

- Windows 10



> **Windows Sistemi** > **Denetim Masası** ögesine tıklayın. grubunda, **Aygıt ekle** ögesini tıklayın.
Donanım ve Ses

- Windows 8.1

Farenizi masaüstünüzün sağ alt köşesine getirin. Menü çubuğu görüldüğünde, **Ayarlar** > **Denetim Masası** > **Donanım ve Ses** > **Aygıtlar ve Yazıcılar** > **Aygıt ekle** ögesini tıklayın.

- Windows 7



(Başlat) > **Aygıtlar ve Yazıcılar** > **Aygıt ekle** ögesine tıklayın.



- Kaydedici olarak Windows 7, Windows 8.1 veya Windows 10 yüklü bir bilgisayarı kullanmak için öncesinde ağınıza kaydetmeniz gerekir. Daha fazla bilgi için, kablosuz LAN erişim noktanız/ yönlendiriciniz ile birlikte verilen talimatlara bakın.
- Kaydedici olarak Windows 7, Windows 8.1 veya Windows 10 kullanıyorsanız, aşağıdaki ekran talimatlarını izleyerek kablosuz yapılandırmadan sonra yazıcı sürücüsünü yükleyebilirsiniz. Makinenizi çalıştırmak için gerekli sürücü ve yazılımı yüklemek üzere modelinizin support.brother.com adresindeki **Yüklemeler** sayfasına gidin.

7. Makinenizi seçin ve **İleri** ögesine tıklayın.

8. Makinenin LCD'sinde görüntülenen PIN'i girin ve daha sonra **İleri** ögesine tıklayın.

9. (Windows 7) Ağınızı seçin ve sonra **İleri** ögesini tıklayın.

10. **Kapat** ögesine tıklayın.



İlgili bilgiler

- [Kablosuz Ağ Kullanımı](#)

Makinenizi SSID Yayınlanmadığında Kablosuz Ağ İçin Yapılandırma

Makinenizi yapılandırmadan önce, kablosuz ağ ayarlarınızı bir yere not etmenizi tavsiye ederiz. Yapılandırma işlemine devam etmek için bu bilgiye ihtiyacınız olacaktır.

1. Geçerli kablosuz ağ ayarlarını kontrol edin ve kaydedin.

Ağ Adı (SSID)

Kimlik Doğrulama Yöntemi	Şifreleme Modu	Ağ anahtarı (Şifre)
Açık Sistem	Hiçbiri	-
	WEP	
Paylaşılan Anahtar	WEP	
WPA/WPA2-PSK/WPA3-SAE	TKIP (WPA/WPA2-PSK için)	
	AES	
WPA3-SAE	AES	

Örneğin:

Ağ Adı (SSID)
MERHABA

Kimlik Doğrulama Yöntemi	Şifreleme Modu	Ağ anahtarı (Şifre)
WPA2-PSK	AES	12345678



Yönlendiriciniz WEP şifreleme kullanıyorsa, ilk WEP anahtarı olarak kullanılan anahtarı girin. Brother makinesi sadece ilk WEP anahtarı kullanımını destekler.

2.  [Ayarlar] > [Ağ] > [WLAN (Wi-Fi)] > [Wi-Fi Ağı Ara] ögesine basın.
3. [WLAN etkinleştirilsin mi?] görüntülediğinde, [Evet] ögesine basın.
Kablosuz kurulum sihirbazı başlar. İptal etmek için, [Hayır] ögesine basın.
4. Makine, ağınıza arar ve kullanılabilir durumdaki SSID'lerin bir listesini görüntüler. [<Yeni SSID>] seçeneğini görüntülemek için ▲ veya ▼ ögesine basın ve ardından ögeye basın.
5. [OK] ögesine basın.
6. SSID adını girin ve sonra [OK] ögesine basın.



Metin girişi ile ilgili daha detaylı bilgi, ►► [İlgili bilgiler](#)

7. Kimlik doğrulama yöntemini seçmek için ▲ veya ▼ ögesine ve ardından ögeye basın.
8. Aşağıdakilerden birini yapın:
 - [Sistemi açın] seçeneğini seçtiyseniz, [Hiçbiri] veya [WEP] ögesine basın.
Şifreleme türü için [WEP] seçeneğini belirlediyseniz, WEP anahtarını girip [OK] ögesine basın.
 - [Paylaş. Anahtar] seçeneğini belirlediyseniz, WEP anahtarını girin ve sonra [OK] ögesine basın.
 - [WPA/WPA2-PSK/WPA3-SAE] seçeneğini seçtiyseniz, [TKIP+AES] veya [AES] ögesine basın.
WPA anahtarını girin ve sonra [OK] ögesine basın.
 - [WPA3-SAE] seçeneğini seçtiyseniz, [AES] ögesine basın.
WPA anahtarını girin ve sonra [OK] ögesine basın.



- Metin giriři ile ilgili daha detaylı bilgi giriřine dair daha fazla bilgi için, >> *İlgili bilgiler*
- Brother makinesi sadece ilk WEP anahtarı kullanımını destekler.

9. Makine, seçtiđiniz kablosuz aygıta bağlanmaya çalıřır.

Kablosuz aytınız başarılı bir şekilde bağlandıysa, LCD'de [Bađlandı] öđesi görüntülenir.

Kablosuz ađ kurulumunu tamamladınız. Makinenizi çalıřtırmak için gerekli sürücüler ve yazılımı yüklemek üzere modelinizin support.brother.com adresindeki **Yüklemeler** sayfasına gidin.



İlgili bilgiler

- [Kablosuz Ađ Kullanımı](#)

İlgili konular:

- [Makinenizin Ađında Sorunlar Yaşıyorsanız](#)
- [Brother Makinenize Metin Girme](#)

Makinenizi Kuruluş Kablosuz Ağı için Yapılandırma

Makinenizi yapılandırmadan önce, kablosuz ağ ayarlarınızı bir yere not etmenizi tavsiye ederiz. Yapılandırma işlemine devam etmek için bu bilgiye ihtiyacınız olacaktır.

1. Geçerli kablosuz ağ ayarlarını kontrol edin ve kaydedin.

Ağ Adı (SSID)			
Kimlik Doğrulama Yöntemi	Şifreleme Modu	Kullanıcı Kimliği	Şifre
EAP-FAST/NONE	AES		
	TKIP		
EAP-FAST/MS-CHAPv2	AES		
	TKIP		
EAP-FAST/GTC	AES		
	TKIP		
PEAP/MS-CHAPv2	AES		
	TKIP		
PEAP/GTC	AES		
	TKIP		
EAP-TTLS/CHAP	AES		
	TKIP		
EAP-TTLS/MS-CHAP	AES		
	TKIP		
EAP-TTLS/MS-CHAPv2	AES		
	TKIP		
EAP-TTLS/PAP	AES		
	TKIP		
EAP-TLS	AES		-
	TKIP		-

Örneğin:

Ağ Adı (SSID)			
MERHABA			
Kimlik Doğrulama Yöntemi	Şifreleme Modu	Kullanıcı Kimliği	Şifre
EAP-FAST/MS-CHAPv2	AES	Brother	12345678



- Makinenizi EAP-TLS kimlik doğrulaması kullanarak yapılandırırsanız, yapılandırmayı başlatmadan önce bir CA tarafından verilen istemci sertifikasını yüklemeniz gerekir. İstemci sertifikası ile ilgili olarak ağ yöneticiniz ile iletişime geçin. Birden fazla sertifika yüklediyseniz, kullanmak istediğiniz sertifika adını yazmanızı tavsiye ederiz.
- Sunucu sertifikasının ortak adını kullanarak makinenizi doğrularsanız, yapılandırmayı başlatmadan önce ortak adı yazmanızı tavsiye ederiz. Sunucu sertifikasının ortak adı ile ilgili olarak ağ yöneticiniz ile iletişime geçin.

2.  [Ayarlar] > [Ağ] > [WLAN (Wi-Fi)] > [Wi-Fi Ağı Ara] ögesine basın.
3. [WLAN etkinleştirilsin mi?] görüntülediğinde, [Evet] ögesine basın.
Kablosuz kurulum sihirbazı başlar. İptal etmek için, [Hayır] ögesine basın.
4. Makine, ağınıza arar ve kullanılabilir durumdaki SSID'lerin bir listesini görüntüler. [<Yeni SSID>] seçeneğini görüntülemek için ▲ veya ▼ ögesine basın ve ardından öğeye basın.
5. [OK] ögesine basın.
6. SSID adını girin ve sonra [OK] ögesine basın.



Metin girişi ile ilgili daha detaylı bilgi, ►► [İlgili bilgiler](#)

7. Kimlik doğrulama yöntemini seçmek için ▲ veya ▼ ögesine ve ardından öğeye basın.
8. Aşağıdakilerden birini yapın:
 - [EAP-FAST], [PEAP] veya [EAP-TTLS] seçeneğini seçerseniz, İç Kimlik Doğrulama yöntemi [NONE], [CHAP], [MS-CHAP], [MS-CHAPv2], [GTC] veya [PAP] ögesini seçin.



Kimlik doğrulama yönteminize bağlı olarak, İç Kimlik Doğrulama yöntemi seçimleri farklılaşır.

Şifreleme türü olarak [TKIP+AES] veya [AES] seçin.

Doğrulama yöntemini [Dğrlma Yok], [CA] veya [CA + Sunucu Kimliği] olarak seçin.

- [CA + Sunucu Kimliği] seçeneğini seçtiyseniz, sunucu kimliğini, kullanıcı kimliğini ve şifreyi (gerekirse) girin ve sonra her seçenek için [OK] ögesine basın.
- Diğer seçimler için, kullanıcı kimliği ve Şifresini girin ve sonra her seçenek için [OK] ögesine basın.



Makinenize bir CA sertifikası almadıysanız, makine [Dğrlma Yok] ögesini görüntüler.

- [EAP-TLS] seçeneğini seçerseniz, şifreleme türünü [TKIP+AES] veya [AES] olarak seçin.
Makine, kullanılabilir İstemci Sertifikaları listesini görüntüleyecek ve sonra sertifikayı seçecektir.
Doğrulama yöntemini [Dğrlma Yok], [CA] veya [CA + Sunucu Kimliği] olarak seçin.
 - [CA + Sunucu Kimliği] seçeneğini seçtiyseniz, sunucu kimliğini ve kullanıcı kimliğini girin ve sonra her seçenek için [OK] ögesine basın.
 - Diğer seçimler için, kullanıcı kimliğini girin ve sonra [OK] ögesine basın.

9. Makine, seçtiğiniz kablosuz ağına bağlanmaya çalışır.

Kablosuz aygıtınız başarılı bir şekilde bağlandıysa, LCD'de [Bağlandı] ögesi görüntülenir.

Kablosuz ağ kurulumunu tamamladınız. Makinenizi çalıştırmak için gerekli sürücüler ve yazılımı yüklemek üzere modelinizin support.brother.com adresindeki **Yüklemeler** sayfasına gidin.



İlgili bilgiler

- [Kablosuz Ağ Kullanımı](#)

İlgili konular:

- [Brother Makinenize Metin Girme](#)

Wi-Fi Direct® Kullanma

- [Wi-Fi Direct'e Genel Bakış](#)
- [Düğme Yöntemini Kullanarak Wi-Fi Direct Ağınızı Yapılandırma](#)
- [Bir Wi-Fi Direct Ağını Manuel yapılandırma](#)
- [Makinenizin Ağında Sorunlar Yaşıyorsanız](#)

Wi-Fi Direct'e Genel Bakış

Wi-Fi Direct, Wi-Fi Alliance® tarafından geliştirilen, kablosuz yapılandırma yöntemlerinden biridir. Bir kablosuz yönlendirici/erişim noktası kullanmadan mobil aygıtınızı Brother makinenize güvenli bir şekilde bağlamanıza izin verir.

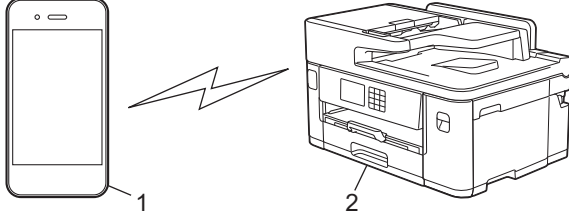

1. Mobil aygıt
2. Brother makineniz



- Wi-Fi Direct'i aynı anda kablolu veya kablosuz ağ bağlantısıyla kullanabilirsiniz.
- Wi-Fi Direct destekli aygıt, Grup Sahibi olabilir. Wi-Fi Direct ağını yapılandırırken, Grup Sahibi bir erişim noktası olarak hizmet eder.



İlgili bilgiler

- [Wi-Fi Direct® Kullanma](#)

İlgili konular:

- [Düğme Yöntemini Kullanarak Wi-Fi Direct Ağını Yapılandırma](#)
- [Bir Wi-Fi Direct Ağını Manuel yapılandırma](#)

Düğme Yöntemini Kullanarak Wi-Fi Direct Ağınızı Yapılandırma



Makine mobil aygıtınızdan Wi-Fi Direct isteğini aldığı anda, [Wi-Fi Direct bağlantı isteği alındı. Bağlantı için [TAMAM]'a basın.] mesajı LCD'de görünecektir. Bağlanmak için [OK] ögesine basın.

1.  [Ayarlar] > [Ağ] > [Wi-Fi Direkt] ögesine basın.
2. Mobil aygıtınız Wi-Fi Direct'i desteklemiyorsa [Grup Sahibi] > [Açık] ögesine basın.
3. [Basmalı Düğme] ögesine basın.
4. [Diğer aygıtta Wi-Fi Direct'i etkinleştir. Sonra [TAMAM]'a basın.] mesajı görüldüğünde, mobil aygıtınızın Wi-Fi Direct fonksiyonunu açın (daha fazla bilgi için mobil aygıtınızın kullanım kılavuzuna bakın). Brother makinenizde [OK] ögesine basın.
5. Aşağıdakilerden birini yapın:
 - Mobil aygıtınızda Wi-Fi Direct erişimli makinelerin bir listesi görüntülediğinde, Brother makinenizi seçin.
 - Brother makineniz Wi-Fi Direct etkinleştirilmiş mobil aygıtların bir listesini gösterirse, mobil aygıtınızı seçin. Mevcut aygıtları yeniden aramak için, [Yeniden Tara] ögesine basın.

Mobil aygıtınız başarılı şekilde bağlandığında, makinede [Bağlandı] görüntülenir.



İlgili bilgiler

- [Wi-Fi Direct® Kullanma](#)

İlgili konular:

- [Wi-Fi Direct'e Genel Bakış](#)
- [Bir Wi-Fi Direct Ağını Manuel yapılandırma](#)

Bir Wi-Fi Direct Ağını Manuel yapılandırma

Wi-Fi Direct ayarını, makinenin kontrol panelinden yapılandırın.

1.  [Ayarlar] > [Ağ] > [Wi-Fi Direkt] > [Manuel] öğesine basın.
2. Makine, SSID'yi (Ağ Adı) ve Şifreyi (Ağ Anahtarı) görüntüleyecektir. Mobil aygıtınızın kablosuz ağ ayarları ekranına gidin ve SSID'yi seçin ve sonra şifreyi girin.

Mobil aygıtınız başarılı şekilde bağlandığında, makinede [Bağlandı] görüntülenir.



✓ İlgili bilgiler

- [Wi-Fi Direct® Kullanma](#)

İlgili konular:

- [Wi-Fi Direct'e Genel Bakış](#)
- [Düğme Yöntemini Kullanarak Wi-Fi Direct Ağınızı Yapılandırma](#)

Kablosuz LAN'ı Etkinleştirin/Devre Dışı Bırakın

1.  [Ayarlar] > [Ağ] > [Ağ I/F] öğesine basın.
2. Aşağıdakilerden birini yapın:
 - Wi-Fi'yi etkinleştirmek için [WLAN (Wi-Fi)] öğesini seçin.
 - Wi-Fi'yi devre dışı bırakmak için [Kablolulu Ağ] öğesini seçin.
3.  öğesine basın.

✓ İlgili bilgiler

- [Kablosuz Ağ Ayarları](#)

Kablosuz Ağ Raporunu Yazdırma

Kablosuz Ağ Raporu, makinenizin kablosuz durumunu yansıtır. Kablosuz bağlantı başarısız olursa, yazdırılan rapordaki hata kodunu kontrol edin.

1.  [Ayarlar] > [Tüm Ayarlar] > [Baskı Raporları] > [Kablosuz Ağ Raporu] > [Evet] ögesine basın.

Makine Kablosuz Ağ Raporunu yazdıracaktır.

Kablosuz Ağ Raporu yazdırılmazsa, makinenizde hata olup olmadığını kontrol edin. Görünür bir hata yoksa, bir dakika bekleyin ve ardından raporu yeniden yazdırmaya çalışın.

✓ İlgili bilgiler

- [Kablosuz Ağ Ayarları](#)
 - [Kablosuz LAN Raporu Hata Kodları](#)

İlgili konular:

- [Web Tabanlı Yönetim'i \(Web Tarayıcı\) kullanarak Kablolu veya Kablosuz Ağ için IEEE 802.1x Kimlik Doğrulamayı yapılandırın](#)
- [Makinenizin Ağında Sorunlar Yaşıyorsanız](#)

Kablosuz LAN Raporu Hata Kodları

Kablosuz LAN Raporu bağlantının başarısız olduğunu gösteriyorsa, yazdırılan rapordaki hata kodunu kontrol edin ve tablodaki ilgili talimatlara bakın:

Hata Kodu	Sorun ve Önerilen Çözümler
TS-01	<p>WLAN (Wi-Fi (kablosuz internet)) etkin değil.</p> <p>Aşağıdaki noktaları kontrol edin ve kablosuz bağlantınızı tekrar kurmayı deneyin:</p> <ul style="list-style-type: none">• Makinenizdeki WLAN ayarını etkinleştirin.• Makinenize bir ağ kablosu bağlıysa, kabloyu çıkarın.
TS-02	<p>Kablosuz yönlendirici/erişim noktası algılanamıyor.</p> <p>Aşağıdaki noktaları kontrol edin ve kablosuz bağlantınızı tekrar kurmayı deneyin:</p> <ul style="list-style-type: none">• Kablosuz yönlendiricinin/erişim noktasının açık olduğundan emin olun.• Kablosuz ayarlarını yapılandırırken makinenizi geçici olarak kablosuz yönlendiriciye/erişim noktasına yaklaştırın.• Kablosuz yönlendiriciniz/erişim noktanız MAC adres filtreleme özelliği kullanıyorsa, filtrede makinenin MAC adresine izin verildiğini doğrulayın. MAC adresini Ağ Yapılandırma Raporunu yazdırarak bulabilirsiniz.• Ağ Adı (SSID) ve güvenlik bilgilerini (kimlik doğrulama yöntemi/şifreleme yöntemi) manuel olarak girdiyse, bilgiler yanlış olabilir. Ağ Adı ve güvenlik bilgilerini tekrar kontrol edin ve doğru bilgileri tekrar girin.• Kablosuz yönlendiricinizi/erişim noktanızı yeniden başlatın. Ağ Adı (SSID) ve güvenlik bilgilerini bulamazsanız, kablosuz yönlendiriciniz/erişim noktanız ile birlikte verilen belgelere bakın veya yönlendirici üreticisine, sistem yöneticinize veya İnternet servis sağlayıcınıza başvurun.
TS-03	<p>Girdiğiniz kablosuz kurumsal ağ ve güvenlik ayarları yanlış olabilir.</p> <p>Aşağıdaki noktaları kontrol edin ve kablosuz bağlantınızı tekrar kurmayı deneyin:</p> <p>Aşağıdaki bilgileri doğrulayın:</p> <ul style="list-style-type: none">- Makinenizi yapılandırmak için seçtiğiniz Ağ Adı (SSID).- Makinenizi yapılandırmak için seçtiğiniz güvenlik bilgileri (kimlik doğrulama yöntemi, şifreleme yöntemi veya Kullanıcı Kimliği gibi). <p>Ağ Adı (SSID) ve güvenlik bilgilerini hâlâ bulamazsanız, kablosuz yönlendiriciniz/erişim noktanız ile birlikte verilen belgelere bakın veya yönlendirici üreticisine, sistem yöneticinize veya İnternet servis sağlayıcınıza başvurun.</p>
TS-04	<p>Makineniz, seçilen kablosuz yönlendirici/erişim noktası tarafından kullanılan kimlik doğrulama ve şifreleme yöntemlerini desteklemiyor.</p> <p>Altyapı modu için (En yaygın)</p> <p>Kablosuz yönlendiricinin/erişim noktasının kimlik doğrulama ve şifreleme yöntemlerini değiştirin. Makineniz aşağıdaki kimlik doğrulama ve şifreleme yöntemlerini desteklemektedir:</p> <ul style="list-style-type: none">• WPA-Kişisel: TKIP / AES• WPA2-Kişisel: TKIP / AES• WPA3-Kişisel: AES• AÇIK: WEP / YOK (şifreleme olmadan)• Paylaşılan anahtar: WEP <p>Sorununuz çözülmezse, girdiğiniz Ağ Adı (SSID) veya güvenlik ayarları hatalı olabilir. Tüm kablosuz ağ ayarlarının ağınız için doğru olduğunu kontrol edin.</p>

Hata Kodu	Sorun ve Önerilen Çözümler
TS-05	<p>Ağ Adı (SSID) ve Ağ Anahtarı (Şifre) yanlış.</p> <p>Aşağıdaki noktaları kontrol edin ve kablosuz bağlantınızı tekrar kurmayı deneyin:</p> <ul style="list-style-type: none"> Ağ Adını (SSID) ve Ağ Anahtarını (Şifre) onaylayın. Ağ Anahtarınızda büyük ve küçük harfler bulunuyorsa, bunları doğru yazdığınızdan emin olun. Ağ Adı (SSID) ve güvenlik bilgilerini bulamazsanız, kablosuz yönlendiriciniz/erişim noktanız ile birlikte verilen belgelere bakın veya yönlendirici üreticisine, sistem yöneticinize veya İnternet servis sağlayıcınıza başvurun. Kablosuz yönlendiriciniz/erişim noktanız birden fazla WEP anahtarıyla WEP şifrelemesi kullanıyorsa, yalnızca ilk WEP anahtarını not edin ve kullanın.
TS-06	<p>Kablosuz güvenlik bilgileri (kimlik doğrulama yöntemi/şifreleme yöntemi/Ağ Anahtarı (Şifre)) yanlış.</p> <p>Aşağıdaki noktaları kontrol edin ve kablosuz bağlantınızı tekrar kurmayı deneyin:</p> <ul style="list-style-type: none"> Ağ Anahtarını onaylayın. Ağ Anahtarınızda büyük ve küçük harfler bulunuyorsa, bunları doğru yazdığınızdan emin olun. Girilen kimlik doğrulama yöntemi ile kablosuz yönlendirici/erişim noktası tarafından desteklenen kimlik doğrulama yönteminin veya şifreleme yönteminin aynı olup olmadığını onaylayın. Ağ anahtarı, kimlik doğrulama yöntemi ve şifreleme yöntemi onaylandıysa, kablosuz yönlendiriciniz/erişim noktanızı ve makineyi yeniden başlatın. Kablosuz yönlendiricinizin/erişim noktanızın Gizli Modu açıksa, kablosuz ağa bağlanmak için bu modu devre dışı bırakmanız gerekebilir. <p>Ağ Adı (SSID) ve güvenlik bilgilerini bulamazsanız, kablosuz yönlendiriciniz/erişim noktanız ile birlikte verilen belgelere bakın veya yönlendirici üreticisine, sistem yöneticinize veya İnternet servis sağlayıcınıza başvurun.</p>
TS-07	<p>Makine, WPS (Wi-Fi Protected Setup) özelliği etkinleştirilmiş bir kablosuz yönlendirici/erişim noktası algılayamıyor.</p> <p>Aşağıdaki noktaları kontrol edip tekrar deneyin:</p> <ul style="list-style-type: none"> Kablosuz yönlendiricinizin/erişim noktanızın WPS'yi destekleyip desteklemediğini kontrol etmek için yönlendirici/erişim noktasında görüntülenen WPS sembolüne göz atın. Daha fazla bilgi için kablosuz yönlendiriciniz/erişim noktanız ile birlikte verilen belgelere bakın. Kablosuz bağlantınızı WPS kullanarak ayarlamak için, hem makinenizi hem de kablosuz yönlendiriciyi/erişim noktasını yapılandırmanız gerekir. Daha fazla bilgi için kullanıcı kılavuzuna bakın. Kablosuz yönlendiriciniz/erişim noktanızı WPS kullanarak nasıl kuracağınızı bilmiyorsanız, kablosuz yönlendiriciniz/erişim noktanız ile birlikte verilen belgelere bakın veya yönlendirici üreticisine, sistem yöneticinize veya İnternet servis sağlayıcınıza başvurun.
TS-08	<p>WPS etkinleştirilmiş iki veya daha fazla kablosuz yönlendirici veya erişim noktası algılandı.</p> <p>Aşağıdaki noktaları kontrol edip tekrar deneyin:</p> <ul style="list-style-type: none"> Kapsama aralığı içindeki yalnızca bir kablosuz yönlendiricide/erişim noktasında WPS'nin etkin olduğundan emin olun ve ardından tekrar bağlanmayı deneyin. Başka erişim noktalarından/yönlendiricilerden kaynaklanan girişimden kaçınmak için birkaç dakika sonra tekrar bağlanmayı deneyin.



WLAN erişim noktasının/yönlendiricinizin kablosuz güvenlik bilgilerini onaylama (SSID/kimlik doğrulama yöntemi/şifreleme yöntemi/Ağ Anahtarı):

1. Varsayılan güvenlik ayarları WLAN erişim noktası/yönlendirici üzerindeki bir etikette verilmiş olabilir. Veya WLAN erişim noktası/yönlendiricisi için üreticinin adı veya model numarası, varsayılan güvenlik ayarları olarak kullanılabilir.
 2. Güvenlik ayarlarını bulma hakkında bilgi için WLAN erişim noktası/yönlendiricinizle sağlanan belgelere bakın.
- WLAN erişim noktası/yönlendirici SSID'yi yayınlamamaya ayarlıysa, SSID otomatik algılanmayacaktır. El ile SSID adını girmeniz gerekecektir.
 - Ağ anahtarı aynı zamanda Şifre, Güvenlik Anahtarı veya Şifreleme Anahtarı olarak da tanımlanabilir.

WLAN erişim noktasının/yönlendiricinin SSID ve kablosuz güvenlik ayarlarını bilmiyorsanız veya yapılandırmayı nasıl değiştireceğinizi bilmiyorsanız, WLAN erişim noktası/yönlendiriciniz ile birlikte verilen belgelere bakın, erişim noktasının/yönlendiricinizin üreticisine sorun veya internet sağlayıcınıza veya ağ yöneticinize sorun.



İlgili bilgiler

- [Kablosuz Ağ Raporunu Yazdırma](#)

İlgili konular:

- [Makinenizin Ağında Sorunlar Yaşıyorsanız](#)

▲ Ağ Özellikleri

- Ağ Yapılandırma Raporunu Yazdırma
- İnternet Kullanarak Faks (I-Fax)
- LDAP Aramayı Yapılandırma ve Çalıştırma
- Web Tabanlı Yönetim'i Kullanarak Zamanı SNTP Sunucusu ile Eşitleme
- Ağ Ayarlarını Fabrika Varsayılan Ayarlarına Sıfırlama

Ağ Yapılandırma Raporunu Yazdırma

Ağ Yapılandırma Raporunda, ağ baskı sunucusu ayarları dahil ağ yapılandırması listelenir.



- Düğüm Adı: Düğüm Adı, geçerli Ağ Yapılandırma Raporunda görünür. Varsayılan Düğüm Adı kablolu bir ağ için "BRNxxxxxxxxxxx" ya da kablosuz bir ağ için "BRWxxxxxxxxxxx" şeklindedir (burada "xxxxxxxxxxx", makinenizin MAC Adresidir / Ethernet Adresidir.)
- Ağ Yapılandırma Raporundaki IP adresi 0.0.0.0 gösteriyorsa bir dakika bekleyin ve yeniden yazdırmayı deneyin.
- Makinenizin IP adresi, alt ağ maskesi, düğüm adı ve MAC Adresi gibi ayarlarını raporda bulabilirsiniz, örneğin:
 - IP adresi: 192.168.0.5
 - Alt ağ maskesi: 255.255.255.0
 - Düğüm adı: BRN000ca0000499
 - MAC Adresi: 00-0c-a0-00-04-99

1.  [Ayarlar] > [Tüm Ayarlar] > [Baskı Raporları] > [Ağ Yapılandırılması] > [Evet] ögesine basın.

Makine, geçerli Ağ Yapılandırma Raporunu yazdırır.



İlgili bilgiler

- [Ağ Özellikleri](#)

İlgili konular:

- [Makinenizin Ağ Ayarlarını Kontrol Etme](#)
- [Ağ Bağlantısı Onarma Aracı'nı Kullanma \(Windows\)](#)
- [Web Tabanlı Yönetim'i \(Web Tarayıcı\) kullanarak Kablolu veya Kablosuz Ağ için IEEE 802.1x Kimlik Doğrulamayı yapılandırın](#)
- [Hata ve Bakım Mesajları](#)
- [Makinenizin Ağında Sorunlar Yaşıyorsanız](#)

İnternet Kullanarak Faks (I-Fax)

I-Fax ile, iletim mekanizması olarak İnternet'i kullanarak faks belgelerini gönderebilir ve alabilirsiniz. Belgeler, e-posta mesajlarında ekli TIFF dosyaları olarak aktarılır. Bilgisayarınız TIFF dosyalarını oluşturacak ve görüntüleyecek bir uygulamaya sahipse belgeleri gönderebilir ve alabilir. Herhangi bir TIFF görüntüleme uygulamasını kullanabilirsiniz. Brother makinesi ile gönderilen belgeler otomatik olarak bir TIFF formatına dönüştürülür. Makinenizden mesajlar göndermek ve almak istiyorsanız, bilgisayarınızın e-posta uygulaması Çok Amaçlı İnternet Posta Uzantıları'nı (MIME) desteklemelidir.

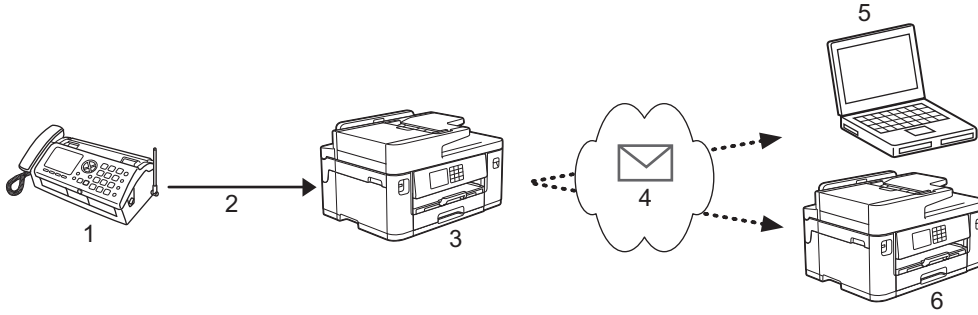

1. Faks (Gönderici)
2. Telefon hattı
3. Brother Makineniz (Alıcı/Gönderici)
4. İnternet
5. Bilgisayar, iletilen bir e-posta alır.
6. Faks makinesi, iletilen bir faks alır.



I-Fax, sadece Letter veya A4 formatındaki siyah beyaz belgeleri göndermeyi ve almayı destekler.



İlgili bilgiler

- Ağ Özellikleri
 - İnternet Faksı (I-Fax) Hakkında Önemli Bilgi
 - Brother Makinenizi E-posta veya I-Fax için Yapılandırma
 - Bir I-Fax Gönderme
 - Sunucuyu Manuel Olarak Yoklayın
 - I-Fax Seçenekleri

İlgili konular:

- Alınan E-posta ve Faks Mesajlarını İletme

İnternet Faksı (I-Fax) Hakkında Önemli Bilgi

Bir LAN üzerinden I-Fax iletişimi, e-posta yoluyla iletişime oldukça benzer; ancak, standart telefon hatlarını kullanan faks iletişiminden farklıdır. Aşağıda I-Fax kullanımı ile ilgili önemli bilgiler verilmiştir:

- Alıcının konumu, LAN yapısı ve devrenin (İnternet gibi) ne kadar meşgul olduğu gibi faktörler sistemin bir hata postası göndermesinin normalden daha uzun sürmesine neden olabilir.
- Gizli belgeler gönderirken, (düşük güvenlik seviyesi nedeniyle) İnternet yerine standart telefon hatlarını kullanmanızı tavsiye ederiz.
- Alıcının posta sistemi MIME uyumlu değilse, I-Fax'ı belge göndermek için kullanamazsınız. Mümkünse bunu önceden öğrenin ve bazı sunucuların hata cevabı göndermediğini unutmayın.
- Bir belge I-Fax ile göndermek için fazla büyükse, alıcıya ulaşmayabilir.
- Aldığınız bir İnternet postasındaki metnin yazı tipini veya boyutunu değiştiremezsiniz.



İlgili bilgiler

- [İnternet Kullanarak Faks \(I-Fax\)](#)

Brother Makinenizi E-posta veya I-Fax için Yapılandırma

Brother makinenizi, I-Fax'ı kullanmadan önce ağınız ve posta sunucunuz ile iletişim kurması için yapılandırın. Bu öğeleri makinenin kontrol panelini veya Web Tabanlı Yönetimi kullanarak yapılandırabilirsiniz. İsteğe bağlı öğeleri yapılandırmak için Web Tabanlı Yönetim'i kullanmanızı öneririz.

1. Web tarayıcınızı başlatın.
2. Tarayıcınızın adres çubuğuna "https://makine'nin IP adresi" yazın ("makinenin IP adresi", makinenin IP adresidir).
Örneğin:
https://192.168.1.2

3. Gerekirse, **Login (Oturum Aç)** alanına şifreyi yazın ve ardından **Login (Oturum Aç)** ögesine tıklayın.



Bu makinenin ayarlarını yönetmeye yönelik varsayılan şifre makinenin arkasında bulunur ve "Pw" olarak işaretlidir.

4. Gezinme menüsüne gidin ve ardından **Network (Ağ) > Network (Ağ) > Protocol (Protokol)** ögesine tıklayın.



Gezinme menüsü ekranın sol tarafında görünmüyorsa, ☰ ögesinden başlayın.

5. **POP3/IMAP4/SMTP Client (POP3/IMAP4/SMTP İstemci)** alanında, **Advanced Settings (Gelişmiş Ayarlar)** ögesine tıklayın ve gerektiği şekilde ayarları yapılandırın.



Bu öğelerin herhangi birinden emin değilseniz, sistem yöneticinizle bağlantıya geçin.

6. Bittiğinde, **Submit (Gönder)** ögesini tıklayın.

Test Send/Receive E-mail Configuration (E-posta Yapılandırması Test Gönder/Al) iletişim kutusu görünür.

7. Geçerli ayarları test etmek için iletişim kutusundaki talimatları izleyin.



İlgili bilgiler

- [İnternet Kullanarak Faks \(I-Fax\)](#)
 - [E-posta veya I-Fax için Başlangıç Kurulumu](#)
 - [Otomatik I-Fax Alma](#)
 - [Alınan I-Fax Bilgisayarda Nasıl Görüntülenir](#)

İlgili konular:

- [Web Tabanlı Yönetim'e Erişim](#)
- [I-Fax Seçenekleri](#)

E-posta veya I-Fax için Başlangıç Kurulumu

I-Fax göndermeden önce, gerekiyorsa, gönderme ve alma seçeneklerini yapılandırmak için Web Tabanlı Yönetim'i kullanın.

1. Web tarayıcınızı başlatın.
2. Tarayıcınızın adres çubuğuna "https://makine'nin IP adresi" yazın ("makinenin IP adresi", makinenin IP adresidir).
Örneğin:
https://192.168.1.2
3. Gerekirse, **Login (Oturum Aç)** alanına şifreyi yazın ve ardından **Login (Oturum Aç)** ögesine tıklayın.



Bu makinenin ayarlarını yönetmeye yönelik varsayılan şifre makinenin arkasında bulunur ve "PwD" olarak işaretlidir.

4. Gezinme menüsüne gidin ve ardından **Fax (Faks) > E-mail Send (E-posta Gönderme)** ögesine tıklayın.



Gezinme menüsü ekranın sol tarafında görünmüyorsa, ≡ ögesinden başlayın.

5. Ayarları gereken şekilde yapılandırın.

E-mail Send

E-mail Subject

Size Limit

Off
 On

Maximum Size

 MB

Request Delivery Notification (Send)

Off
 On

[POP3/IMAP4/SMTP Client>>](#)

6. Bittiğinde, **Submit (Gönder)** ögesini tıkladın.



İlgili bilgiler

- [Brother Makinenizi E-posta veya I-Fax için Yapılandırma](#)

İlgili konular:

- [Web Tabanlı Yönetim'e Erişim](#)
 - [Alınan E-posta ve Faks Mesajlarını İletme](#)
-

Otomatik I-Fax Alma

Otomatik olarak I-Fax almak için, gerekiyorsa, alma seçeneklerini yapılandırmak için Web Tabanlı Yönetim'i kullanın.

1. Web tarayıcınızı başlatın.
2. Tarayıcınızın adres çubuğuna "https://makine'nin IP adresi" yazın ("makinenin IP adresi", makinenin IP adresidir).
Örneğin:
https://192.168.1.2
3. Gerekirse, **Login (Oturum Aç)** alanına şifreyi yazın ve ardından **Login (Oturum Aç)** ögesine tıklayın.



Bu makinenin ayarlarını yönetmeye yönelik varsayılan şifre makinenin arkasında bulunur ve "**Pwd**" olarak işaretlidir.

4. Gezinme menüsüne gidin ve ardından **Fax (Faks) > E-mail Receive (E-posta Alma)** ögesine tıklayın.



Gezinme menüsü ekranın sol tarafında görünmüyorsa, ≡ ögesinden başlayın.

5. Ayarları gereken şekilde yapılandırın.

E-mail Receive

Auto Polling

Off
 On

Polling Frequency

10 Mins ▾

Print Mail Header

None ▾

Delete/Read Receive Error Mail

Off
 On

Send Delivery Notification (Receive)

Off ▾

[POP3/IMAP4/SMTP Client>>](#)



E-posta iletileri almanın iki yolu vardır:

- Düzenli aralıklarla POP3/IMAP4 alma
- POP3/IMAP4 alma, elle başlatılır

Makine, POP3/IMAP4 alımı kullanılırken, verileri almak için e-posta sunucunuzu yoklar. Yoklama, belirlenmiş aralıklarla gerçekleşebilir (örneğin, makinenizi e-posta sunucusunu on dakikada bir yoklayacak şekilde yapılandırabilirsiniz) veya sunucuyu manuel olarak yoklayabilirsiniz.

6. Bittiğinde, **Submit (Gönder)** ögesini tıklatın.



- Makineniz e-posta verisi almaya başladığında LCD'de [Alınıyor] ögesi görüntülenir. E-posta otomatik olarak yazdırılır.
- Veri alınırken makinenizde kağıt bittiyse, alınan veri makinenizin belleğinde saklanır. Makinenize yeniden kağıt yerleştirilince bu veri otomatik olarak yazdırılır.
- Alınan e-posta düz metin formatında değilse veya ekli dosya TIFF formatında değilse, **"EKTEKİ DOSYA FORMATI DESTEKLENMEMEKTEDİR."** şeklindeki hata mesajı yazdırılır.
- Alınan posta fazla büyükse, **"E-POSTA DOSYASI ÇOK BÜYÜK."** şeklindeki hata mesajı yazdırılır.
- **Delete/Read Receive Error Mail (Alım Hata Postalarını Silme/Okuma)** ögesi **On (Açık)** (varsayılan) ise, hata postası silinir (POP3) veya e-posta sunucusundan otomatik olarak okunur (IMAP4).



İlgili bilgiler

- [Brother Makinenizi E-posta veya I-Fax için Yapılandırma](#)

İlgili konular:

- [Web Tabanlı Yönetim'e Erişim](#)
- [Alınan I-Fax Bilgisayarda Nasıl Görüntülenir](#)
- [Alınan E-posta ve Faks Mesajlarını İletme](#)

Alınan I-Fax Bilgisayarda Nasıl Görüntülenir

Bilgisayar bir I-Fax belgesi aldığıında, belge, Konu satırında e-posta sunucunuzun bir I-Fax aldığıını bildiren bir e-posta mesajına eklenir. Gelen veriyi almak için, Brother makinenizin e-posta sunucusunu yoklamasını bekleyebilir veya e-posta sunucusunu manuel olarak yoklayabilirsiniz.



İlgili bilgiler

- [Brother Makinenizi E-posta veya I-Fax için Yapılandırma](#)

İlgili konular:



- [Otomatik I-Fax Alma](#)

Bir I-Fax Gönderme

I-Fax göndermek, normal bir faks göndermeye benzer. Alıcınıza ait bilgilerin e-posta adres defterinizde kayıtlı olduğundan emin olun ve I-Fax ile göndermek istediğiniz belgeyi Brother makinenize yükleyin.



Bir belge göndermek istediğiniz bilgisayar Windows çalıştırmıyorsa, bilgisayar sahibinden TIFF dosyalarını görüntüleyebilecek yazılım kurmasını isteyin.

1. Belgenizi yükleyin.
2. Aşağıdakilerden birini yapın:
 - [Faks Önizleme] ögesi [Kapalı] olarak ayarlıysa, [Faks] ögesine basın.
 - [Faks Önizleme], [Açık] olarak ayarlıysa [Faks] ögesine, daha sonra [Faks Gönderme] ögesine basın.
3. Faks gönderme ayarlarını değiştirmek için  [Seçenekler] ögesine basın.
4. Faks ayarları arasında gezinmek için ▲ veya ▼ ögesine basın. İstediğiniz ayar görüntülediğinde, bu ayara basın ve tercihinizi belirleyin. Ayarları değiştirme işlemini bitirdiğinizde, [OK] ögesine basın.
5. Aşağıdakilerden birini yapın:
 -  ögesine basıp e-posta adresini girin.
 - [Adres Defteri] ögesine basın, alıcınızın e-posta adresini seçin ve ardından [Uygula] ögesine basın.
6. [Faks Başlatma] ögesine basın.
Makine taramaya başlar. Belge tarandıktan sonra, SMTP sunucunuz aracılığıyla alıcıya aktarılır. Tarama sırasında  ögesine basarak gönderme işlemini iptal edebilirsiniz. Gönderme işlemi bittiğinde, makine bekleme moduna geçer.



İlgili bilgiler

- [İnternet Kullanarak Faks \(I-Fax\)](#)

Sunucuyu Manuel Olarak Yoklayın

1.  [Ayarlar] > [Tüm Ayarlar] > [Ağ] > [E-posta/IFAKS] > [Manuel Alım] > [Evet] öğesine basın.
2. LCD, [Alınıyor] ögesini görüntüleyecek ve makineniz verileri e-posta sunucusundan yazdıracaktır.

✓ İlgili bilgiler

- [İnternet Kullanarak Faks \(I-Fax\)](#)

İlgili konular:

- [Alınan E-posta ve Faks Mesajlarını İletme](#)

I-Fax Seçenekleri

- Alınan E-posta ve Faks Mesajlarını İletme
- Brother Makinenizde Yayın Geçişi Ayarlama
- İnternet Faksı (I-Fax) Onay Postası
- Brother Makinenizi E-posta veya I-Fax için Yapılandırma

Alınan E-posta ve Faks Mesajlarını İletme

E-posta veya standart faks mesajlarını başka bir bilgisayara, faks makinesine veya başka bir I-Fax makinesine yönlendirmek için Brother I-Fax'ı kullanın. Web Tabanlı Yönetim'i kullanarak Yönlendirme işlevini etkinleştirin.

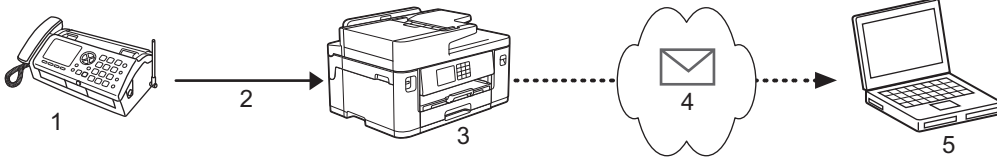

1. Faks (Gönderici)
2. Telefon hattı
3. Brother Makineniz (Alıcı/Gönderici)
4. İnternet
5. Bilgisayar, iletilen bir e-posta alır.

1. Web tarayıcınızı başlatın.
2. Tarayıcınızın adres çubuğuna "https://makine'nin IP adresi" yazın ("makinenin IP adresi", makinenin IP adresidir).
Örneğin:
https://192.168.1.2
3. Gerekirse, **Login (Oturum Aç)** alanına şifreyi yazın ve ardından **Login (Oturum Aç)** ögesine tıklayın.



Bu makinenin ayarlarını yönetmeye yönelik varsayılan şifre makinenin arkasında bulunur ve "Pwđ" olarak işaretlidir.

4. Gezinme menüsüne gidin ve ardından **Fax (Faks) > Remote Fax Options (Uzaktan Faks Seçenekleri)** ögesine tıklayın.



Gezinme menüsü ekranın sol tarafında görünmüyorsa, ≡ ögesinden başlayın.

5. alanında **Fax Forward (Faks Yönlendirme)** ögesini seçin. **Fwd/Store/Cloud (İleri/Depola/Bulut)**
6. **Fax Forward # (Faks Yönlendirme #)** içindeki **E-mail Address (E-posta Adresi)** seçeneğini seçin ve sonra alıcının e-posta adresini yazın.
7. Bittiğinde, **Submit (Gönder)** ögesini tıklayın.



İlgili bilgiler

- [I-Fax Seçenekleri](#)

İlgili konular:

- [Web Tabanlı Yönetim'e Erişim](#)
- [Sunucuyu Manuel Olarak Yoklayın](#)
- [İnternet Kullanarak Faks \(I-Fax\)](#)
- [E-posta veya I-Fax için Başlangıç Kurulumu](#)
- [Otomatik I-Fax Alma](#)

Brother Makinenizde Yayın Geçişi Ayarlama

Yayın Geçişi, Brother makinenizin İnternet üzerinden bir mesaj alması ve ardından klasik telefon hatlarıyla onu başka bir faks makinesine aktarmasıdır. Uzun bir mesafeye veya yurtdışına bir belge fakslamanız gerekiyorsa, iletişim ücretinden tasarruf etmek için "yayın geçişi" işlevini kullanın.

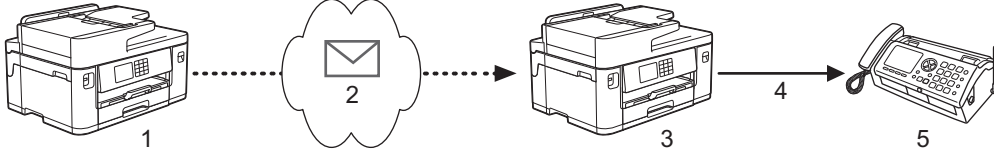

1. İnternet bulunan faks makinesi
2. İnternet
3. Brother Makineniz
4. Telefon hattı
5. Faks makinesi

1. Web tarayıcınızı başlatın.
2. Tarayıcınızın adres çubuğuna "https://makine'nin IP adresi" yazın ("makinenin IP adresi", makinenin IP adresidir).
Örneğin:
https://192.168.1.2
3. Gerekirse, **Login (Oturum Aç)** alanına şifreyi yazın ve ardından **Login (Oturum Aç)** ögesine tıklayın.



Bu makinenin ayarlarını yönetmeye yönelik varsayılan şifre makinenin arkasında bulunur ve "Pw" olarak işaretlidir.

4. Gezinme menüsüne gidin ve ardından **Fax (Faks) > Relay Function (Geçiş İşlevi)** ögesine tıklayın.



Gezinme menüsü ekranın sol tarafında görünmüyorsa, ☰ ögesinden başlayın.

5. Ayarları gerektiği gibi yapılandırın.

Relay Function

Relay Broadcast Function

Off
 On

Relay Domain

Relay Broadcast Report

Off
 On

- **Relay Broadcast Function (Naklen Yayın İşlevi)**

Relay Broadcast Function (Naklen Yayın İşlevi) ögesini **On (Açık)** olarak ayarlayın.

- **Relay Domain (Röle Etki Alanı)**

Makinenizin alan adını, belgeyi klasik faks makinesine yayınlayacak olan makine üzerinde yapılandırın. Makinenizi bir yayın iletim aygıtı olarak kullanmak için, makinede güvenilen alan adını belirtmeniz gerekir (adın "@" işaretinden sonraki bölümü). Bir güvenilen alan adı seçerken dikkat edin: Güvenilen alan adındaki herhangi bir kullanıcı yayın geçişi gönderebilecektir. En fazla beş alan adını kaydettirebilirsiniz.

- **Relay Broadcast Report (Naklen Yayın Raporu)**

Makine yayın geçişini tamamladıktan sonra bir rapor yazdırmak isteyip istemediğinizi belirtin.

6. Bittiğinde, **Submit (Gönder)** ögesini tıklatın.



İlgili bilgiler

- [I-Fax Seçenekleri](#)

-
- Brother Makinenizden Yayın GeçiŖi
 - Bilgisayarınızdan Yayın GeçiŖi

İlgili konular:

- Web Tabanlı Yönetim'e EriŖim
-

Brother Makinenizden Yayın Geçişi

Bir e-postayı makinenizden geleneksel bir faks makinesine göndermek için Yayın Geçişi İşlevini kullanın.

Web Tabanlı Yönetim'de **POP3/IMAP4/SMTP Client (POP3/IMAP4/SMTP İstemci)** ve **SMTP Server (SMTP Sunucusu)** onay kutularının seçili olduğunu teyit edin. **POP3/IMAP4/SMTP Client (POP3/IMAP4/SMTP İstemci)** ve **SMTP Server (SMTP Sunucusu)** onay kutuları seçili değilse, **POP3/IMAP4/SMTP Client (POP3/IMAP4/SMTP İstemci)** ve **SMTP Server (SMTP Sunucusu)** onay kutularını seçin. **Submit (Gönder)** ögesine tıklayın ve sonrasında makinenizi yeniden başlatın.

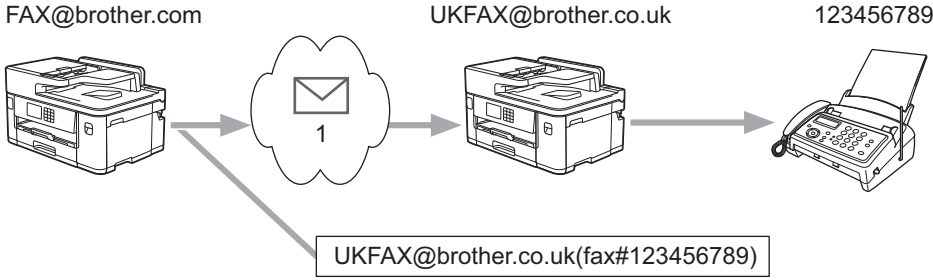

1. İnternet

Bu örnekte, makinenizin e-posta adresi FAX@brother.com şeklindedir. Makinenizden, İngiltere'de UKFAX@brother.co.uk e-posta adresine sahip standart bir faks makinesine bir belge göndermek istiyorsunuz ve makinenizin bu belgeyi bir klasik telefon hattını kullanarak göndermesini istiyorsunuz.

1. Belgenizi yükleyin.

2. Aşağıdakilerden birini yapın:

- [Faks Önizleme] ögesi [Kapalı] olarak ayarlıysa, [Faks] ögesine basın.
- [Faks Önizleme], [Açık] olarak ayarlıysa [Faks] ögesine, daha sonra [Faks Gönderme] ögesine basın.

3. [Seçenekler] > [Yayın] > [Numara Ekle] ögesine basın.

4. Aşağıdaki yöntemlerle yayına e-posta adresleri ekleyebilirsiniz:

- [Numara Ekle] ögesine ve [E-posta] ögesine basın, e-posta adresini girin ve [OK] ögesine basın.
- [Adres defterinden ekle] ögesine basın. Yayına eklemek istediğiniz e-posta adresinin onay kutusunu seçin. İsteddiğiniz tüm e-posta adreslerini kontrol ettikten sonra, [OK] ögesine basın.
- [Adres defterinde ara] ögesine basın. Adı girin ve [OK] ögesine basın. Arama sonuçları görüntülenecektir. Ada basın ve daha sonra yayına eklemek istediğiniz e-posta adresine basın.

Aşağıda, e-posta adresi ve telefon numarasının nasıl girileceğinin bir örneği gösterilmiştir:

UKFAX@brother.co.uk(fax#123456789)

E-posta adresi

Faks Numarası

"fax#" sözcüğünde parantez içinde telefon numarası bulunmalıdır.

Tüm faks numaralarını girdikten sonra, [OK] ögesine basın.

5. [Faks Başlatma] ögesine basın.



İlgili bilgiler

- Brother Makinenizde Yayın Geçişi Ayarlama

Bilgisayarınızdan Yayın Geçişi

Yayın Geçişi işlevini bilgisayarınızdan geleneksel bir faks makinesine e-posta göndermek için kullanın.

- Bazı e-posta uygulamaları, birden fazla faks numarasına e-posta gönderilmesini desteklemez. E-posta uygulamanız birden fazla faks numarasını desteklemiyorsa, bir seferde sadece bir faks makinesine geçiş yapabilirsiniz.

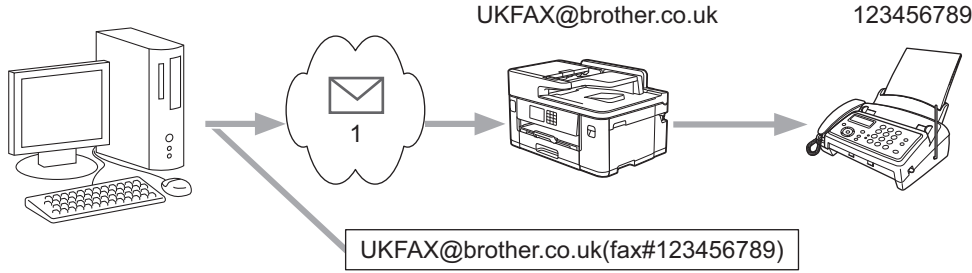

1. İnternet

- Web Tabanlı Yönetim'de **POP3/IMAP4/SMTP Client (POP3/IMAP4/SMTP İstemci)** ve **SMTP Server (SMTP Sunucusu)** onay kutularının seçili olduğunu teyit edin. **POP3/IMAP4/SMTP Client (POP3/IMAP4/SMTP İstemci)** ve **SMTP Server (SMTP Sunucusu)** onay kutuları seçili değilse, **POP3/IMAP4/SMTP Client (POP3/IMAP4/SMTP İstemci)** ve **SMTP Server (SMTP Sunucusu)** onay kutularını seçin. **Submit (Gönder)** ögesine tıklayın ve sonrasında makinenizi yeniden başlatın.

Klasik bir faks makinesine bir e-posta gönderiyorsanız, faks makinesinin faks numarasını girme yöntemi, kullandığınız posta uygulamasına bağlı olarak değişir.

- E-posta uygulamanızda, yeni bir posta mesajı oluşturun ve "KİME" kutusuna geçiş makinesinin e-posta adresini ve ilk faks makinesinin faks numarasını yazın.

Aşağıda, e-posta adresi ve faks numarasının nasıl girileceğinin bir örneği gösterilmiştir:

UKFAX@brother.co.uk(fax#123456789)

E-posta adresi

Faks Numarası

"fax#" sözcüğünde parantez içinde telefon numarası bulunmalıdır.



Microsoft Outlook için, adres bilgisi adres defterine aşağıdaki şekilde girilmelidir:

İsim: fax#123456789

E-posta adresi: UKFAX@brother.co.uk

- Geçiş makinesinin e-posta adresini ve ikinci faks makinesinin faks numarasını "KİME" kutusuna yazın.
- E-postayı gönderin.



İlgili bilgiler

- Brother Makinenizde Yayın Geçişi Ayarlama

İnternet Faksı (I-Fax) Onay Postası

- Gönderme için Doğrulama Postası, alıcı istasyondan, I-Fax'ınızın veya e-postanızın alınıp işlendiğine dair bir bildirim istemenize olanak sağlar.
- Alma için Doğrulama Postası, bir I-Fax veya e-postayı başarıyla alıp işledikten sonra gönderici istasyona bir varsayılan rapor göndermenizi sağlar.



Bu özelliği kullanmak için, makinenizin kontrol paneli menüsündeki [Posta RX Kur] ve [Posta TX Kur] seçeneklerinde [Bildiri] seçeneklerini ayarlayın.



İlgili bilgiler

- I-Fax Seçenekleri
 - TX Doğrulama Postası için Gönderim Bildirimlerini Etkinleştirme
 - TX Doğrulama Postası için Alım Bildirimlerini Etkinleştirme
 - I-Fax Hata Postası

TX Doğrulama Postası için Gönderim Bildirimlerini Etkinleştirme

1.  [Ayarlar] > [Tüm Ayarlar] > [Ağ] > [E-posta/IFAKS] > [Posta TX Kur] > [Bildiri] ögesine basın.
2. [Açık] ögesine değiştirildiğinde, görüntü verileriyle birlikte ilave bir bilgi alanı gönderilir. Bu alan MDN (Message Disposition Notification) olarak adlandırılmıştır.
 Alıcı, bildirim raporu göndermek için MDN alanını desteklemelidir; aksi takdirde, talep yok sayılacaktır.
3.  ögesine basın.



İlgili bilgiler

- [İnternet Faksı \(I-Fax\) Onay Postası](#)

TX Doğrulama Postası için Alım Bildirimlerini Etkinleştirme

1.  [Ayarlar] > [Tüm Ayarlar] > [Ağ] > [E-posta/IFAKS] > [Posta RX Kur] > [Bildiri] ögesine basın.
2. Üç olası ayardan birine basın:

Seçenek	Açıklama
Alım Bildirimi Açık	Alım Bildirimi Açık durumundayken, mesajın başarılı bir şekilde alınıp işlendiğini belirtmek için gönderene sabit bir mesaj gönderilir. Bu sabit mesajlar, gönderen tarafından talep edilen işleme bağlıdır. Örnek: BAŞARILI: Kimden alındı <Posta Adresi>
Alım Bildirimi MDN	Alım Bildirimi MDN durumundayken, mesajın çıktığı istasyon MDN alanına bir talep onayı gönderdiyse, mesajın başarılı bir şekilde gönderilip işleme koyulduğunu belirten bir rapor geri gönderilir.
Alım Bildirimi Kapalı	Alım Bildirimi Kapalı durumundayken, tüm alım bildirimleri biçimleri devre dışıdır ve talepten bağımsız olarak geriye hiçbir mesaj gönderilmez.



- TX doğrulama postası göndermek için, Gönderen şu ayarları yapılandırmalıdır:
 - içindeki [Bildiri] ayarını [Açık] olarak ayarlayın.[Posta TX Kur]
 - [Posta RX Kur] ögesindeki [Başlık] ögesini [Tümü] veya [Konu+Kimden+Kime] olarak değiştirin.
- TX doğrulama postası almak için, Alıcı şu ayarları yapılandırmalıdır:
içindeki [Bildiri] ayarını [Açık] olarak ayarlayın.[Posta RX Kur]

3.  ögesine basın.



İlgili bilgiler

- [İnternet Faksı \(I-Fax\) Onay Postası](#)

I-Fax Hata Postası

Bir I-Fax gönderirken posta teslim hatası gerçekleşirse, posta sunucusu Brother makineye bir hata mesajı gönderir ve hata mesajı yazdırılır.

Bir I-Fax alırken hata oluşursa, hata mesajı yazdırılır. Örneğin, "Makineye gönderilen ileti TIFF formatında değildi."

Hata postasını almak ve onu makinenizde yazdırmak için, [Posta RX Kur] içinde, [Başlık] seçeneğini [Tümü] veya [Konu+Kimden+Kime] olarak değiştirin.



İlgili bilgiler

- [İnternet Faksı \(I-Fax\) Onay Postası](#)

LDAP Aramayı Yapılandırma ve Çalıştırma

LDAP özelliği, sunucunuzda faks numaraları ve e-posta adresleri gibi bilgileri aramanızı sağlar. Faks, I-Fax veya E-posta sunucusuna Tarama özelliğini kullandığınızda, LDAP aramayı kullanarak faks numaralarını veya e-posta adreslerini bulabilirsiniz.



- LDAP özelliği, basitleştirilmiş Çince'yi, geleneksel Çince'yi veya Korece'yi desteklemez.
- LDAP özelliği LDAPv3'ü destekler.
- LDAP özelliği, SSL/TLS'yi desteklemez.
- LDAP sunucunuzla iletişim kurmak için Basit Kimlik Doğrulamayı kullanmalısınız.



İlgili bilgiler

- [Ağ Özellikleri](#)
 - [Web Tabanlı Yönetim'i Kullanarak LDAP Yapılandırmasını Değiştirme](#)
 - [Makinenizin Kontrol Panelini Kullanarak Bir LDAP Araması Gerçekleştirme](#)

İlgili konular:

- [Web Tabanlı Yönetim'i Kullanarak SNTP Protokolünü Yapılandırın](#)

Web Tabanlı Yönetim'i Kullanarak LDAP Yapılandırmasını Değiştirme

LDAP ayarlarınızı bir web tarayıcısında yapılandırmak için Web Tabanlı Yönetim'i kullanın.

1. Web tarayıcınızı başlatın.
2. Tarayıcınızın adres çubuğuna "https://makine'nin IP adresi" yazın ("makinenin IP adresi", makinenin IP adresidir).
Örneğin:
https://192.168.1.2
3. Gerekirse, **Login (Oturum Aç)** alanına şifreyi yazın ve ardından **Login (Oturum Aç)** ögesine tıklayın.



Bu makinenin ayarlarını yönetmeye yönelik varsayılan şifre makinenin arkasında bulunur ve "Pwd" olarak işaretlidir.

4. Gezinme menüsüne gidin ve ardından **Network (Ağ) > Network (Ağ) > Protocol (Protokol)** ögesine tıklayın.



Gezinme menüsü ekranın sol tarafında görünmüyorsa, ☰ ögesinden başlayın.

5. **LDAP** onay kutusunu seçin ve ardından **Submit (Gönder)** ögesine tıklayın.
6. Yapılandırmayı etkinleştirmek için Brother makinenizi yeniden başlatın.
7. Bilgisayarınızda, Web Tabanlı Yönetim'de, gezinme menüsüne gidin ve ardından **Address Book (Adres Defteri) > LDAP** ögesine tıklayın.

- **LDAP Search (LDAP Araması)**
- **LDAP Server Address (LDAP Sunucu Adresi)**
- **Port (Bağlantı Noktası)** (Varsayılan bağlantı noktası numarası 389'dur.)
- **Authentication (Kimlik Doğrulama)**
- **Username (Kullanıcı Adı)**

Bu seçim, kullanılan kimlik doğrulama yöntemine bağlı olarak kullanılabilir.

- **Password (Şifre)**

Bu seçim, kullanılan kimlik doğrulama yöntemine bağlı olarak kullanılabilir.



- LDAP sunucusu Kerberos kimlik doğrulamasını destekliyorsa, Kimlik doğrulama ayarları için Kerberos'u seçmenizi tavsiye ederiz. Bu, LDAP sunucusu ve makineniz arasında güçlü bir kimlik doğrulaması sağlar.
- Kerberos kimlik doğrulaması için kontrol panelinde Sntp protokolünü (ağ zaman sunucusu) yapılandırmanız veya tarih, saat ve saat dilimini doğru girmeniz gerekir.

- **Kerberos Server Address (Kerberos Sunucu Adresi)**

Bu seçim, kullanılan kimlik doğrulama yöntemine bağlı olarak kullanılabilir.

- **Search Root (Arama Kökü)**
- **Timeout for LDAP (LDAP için Zaman Aşımı)**
- **Attribute of Name (Search Key) (Ad Niteliği (Arama Tuşu))**
- **Attribute of E-mail (E-posta niteliği)**
- **Attribute of Fax Number (Faks Numarası Niteliği)**

8. Bittiğinde, **Submit (Gönder)** ögesine tıklayın. **Status (Durum)** alanında **OK (Tamam)** yazdığından emin olun.



İlgili bilgiler

- [LDAP Aramayı Yapılandırma ve Çalıştırma](#)

İlgili konular:

- Web Tabanlı Yönetim'e Erişim
 - Web Tabanlı Yönetim'i Kullanarak Zamanı SNTP Sunucusu ile Eşitleme
-

Makinenizin Kontrol Panelini Kullanarak Bir LDAP Araması Gerçekleştirme

LDAP ayarlarını yapılandırdıktan sonra, aşağıdaki amaçlarla kullanmak için faks numaralarını veya e-posta adreslerini bulmak üzere LDAP arama özelliğini kullanabilirsiniz:

- Faks Gönderme
- İnternet Faksı Gönderme (I-Fax)
- E-posta Sunucusuna Tarama



- LDAP özelliği LDAPv3'ü destekler.
- LDAP özelliği, SSL/TLS'yi desteklemez.
- LDAP sunucunuza bağlanmak için, ağ yöneticiniz tarafından belirlenen güvenlik politikasına bağlı olarak, Kerberos Kimlik Doğrulamasını veya Basit Kimlik Doğrulamayı kullanmanız gerekebilir.
- Kerberos kimlik doğrulaması için kontrol panelinde SNTP protokolünü (ağ zaman sunucusu) yapılandırmanız veya tarih, saat ve saat dilimini doğru girmeniz gerekir.

1. Aramak için  ögesine basın.
2. LCD ekranı kullanarak aramanız için ilk karakterleri girin.



- 15 karaktere kadar giriş yapabilirsiniz.
- Metin girişi ile ilgili daha detaylı bilgi, [►► İlgili bilgiler](#)

3. [TAMAM] ögesine basın.

LDAP arama sonucu LCD ekranda gösterilecektir,  simgesi, yerel adres defteri arama sonuçlarından önce görüntülenir.

Yerel adres defteri veya sunucuda eşleşme yoksa, LCD yaklaşık 60 saniye boyunca [Sonuçlar bulunamadı.] ögesini görüntüler.

4. ▲ veya ▼ ögesine basarak istediğiniz adı görüntüleyin.

5. Ada basın.

Adın ayrıntılarını görüntülemek için, [Ayrıntı] ögesine basın.

6. Sonuç, birden fazla faks numarası veya e-posta adresi içeriyorsa, makine sizi sadece birini seçmeniz konusunda uyaracaktır. [Uygula] ögesine basın. Aşağıdakilerden birini yapın:

- Bir faks ve bir I-Fax gönderiyorsanız, [Faks Başlatma] ögesine basın.
- E-posta Sunucusuna tarama yapıyorsanız, belgenizi yükleyin, [Sonraki] ögesine basın ve sonra [Başlat] ögesine basın.



İlgili bilgiler

- [LDAP Aramayı Yapılandırma ve Çalıştırma](#)

İlgili konular:

- [Brother Makinenize Metin Girme](#)
- [Web Tabanlı Yönetim'i Kullanarak Zamanı SNTP Sunucusu ile Eşitleme](#)

Web Tabanlı Yönetim'i Kullanarak Zamanı SNTP Sunucusu ile Eşitleme

Kimlik doğrulama için makine tarafından kullanılan zamanı SNTP zaman sunucusu ile eşitlemek için Basit Ağ Zaman Protokolü (SNTP) kullanılır. (Bu, makinenin LCD'sinde görüntülenen zaman değildir.) Makinenin kullandığı zamanı, SNTP zaman sunucusunun sağladığı Eşgüdümlü Evrensel Saat (UTC) ile otomatik veya manuel olarak eşitleyebilirsiniz.

- [Web Tabanlı Yönetimi Kullanarak Tarihi ve Saati Yapılandırın](#)
- [Web Tabanlı Yönetim'i Kullanarak SNTP Protokolünü Yapılandırın](#)
- [Web Tabanlı Yönetim'i Kullanarak LDAP Yapılandırmasını Değiştirme](#)
- [Makinenizin Kontrol Panelini Kullanarak Bir LDAP Araması Gerçekleştirme](#)

Web Tabanlı Yönetimi Kullanarak Tarihi ve Saati Yapılandırın

Makinenin kullandığı zamanı SNTP zaman sunucusuyla eşitlemek için tarihi ve saati yapılandırın.

Bu özellik, bazı ülkelerde mevcut değildir.

1. Web tarayıcınızı başlatın.
2. Tarayıcınızın adres çubuğuna "https://makine'nin IP adresi" yazın ("makinenin IP adresi", makinenin IP adresidir).
Örneğin:
https://192.168.1.2
3. Gerekirse, **Login (Oturum Aç)** alanına şifreyi yazın ve ardından **Login (Oturum Aç)** ögesine tıklayın.



Bu makinenin ayarlarını yönetmeye yönelik varsayılan şifre makinenin arkasında bulunur ve "Pwd" olarak işaretlidir.

4. Gezinme menüsüne gidin ve ardından **Administrator (Yönetici) > Date&Time (Tarih ve Saat)** ögesine tıklayın.



Gezinme menüsü ekranın sol tarafında görünmüyorsa, ☰ ögesinden başlayın.

5. **Time Zone (Saat Dilimi)** ayarlarını doğrulayın.



Konumunuz ve UTC arasındaki zaman farkını **Time Zone (Saat Dilimi)** açılır listesinden seçin. Örneğin, ABD ve Kanada'da Doğu Saati için saat dilimi UTC-05:00'dır.

6. **Synchronize with SNTP server (SNTP sunucusu ile senkronize et)** onay kutusunu seçin.
7. **Submit (Gönder)** ögesine tıklayın.



Ayrıca tarih ve saati manuel olarak yapılandırabilirsiniz.



İlgili bilgiler

- [Web Tabanlı Yönetim'i Kullanarak Zamanı SNTP Sunucusu ile Eşitleme](#)

İlgili konular:

- [Ağa Tarama Profili Ayarlama](#)
- [Web Tabanlı Yönetim'e Erişim](#)

Web Tabanlı Yönetim'i Kullanarak SNTP Protokolünü Yapılandırın

SNTP zaman sunucusunun gösterdiği zamanla kimlik doğrulama için makinenin kullandığı zamanı eşitlemek için SNTP protokolünü yapılandırın.

1. Web tarayıcınızı başlatın.
2. Tarayıcınızın adres çubuğuna "https://makine'nin IP adresi" yazın ("makinenin IP adresi", makinenin IP adresidir).
Örneğin:
https://192.168.1.2
3. Gerekirse, **Login (Oturum Aç)** alanına şifreyi yazın ve ardından **Login (Oturum Aç)** ögesine tıklayın.



Bu makinenin ayarlarını yönetmeye yönelik varsayılan şifre makinenin arkasında bulunur ve "Pwd" olarak işaretlidir.

4. Gezinme menüsüne gidin ve ardından **Network (Ağ) > Network (Ağ) > Protocol (Protokol)** ögesine tıklayın.



Gezinme menüsü ekranın sol tarafında görünmüyorsa, ☰ ögesinden başlayın.

5. Ayarları etkinleştirmek için **SNTP** onay kutusunu seçin.
6. **Submit (Gönder)** ögesine tıklayın.
7. Yapılandırmayı etkinleştirmek için Brother makinenizi yeniden başlatın.
8. SNTP onay kutusunun yanındaki **Advanced Settings (Gelişmiş Ayarlar)** ögesine tıklayın.
9. Ayarları yapılandırın.

Seçenek	Açıklama
Status (Durum)	SNTP protokolünün etkin olup olmadığını görüntüler.
Synchronization Status (Senkronizasyon Durumu)	En son eşitleme durumunu onaylayın.
SNTP Server Method (SNTP Sunucu Yöntemi)	veya STATIC (STATİK) ögesini seçin. AUTO (OTOMATİK) <ul style="list-style-type: none">• AUTO (OTOMATİK) Ağınızda bir DHCP sunucusu varsa, SNTP sunucusu, adresi bu sunucudan otomatik olarak alır.• STATIC (STATİK) Kullanmak istediğiniz adresi yazın.
Primary SNTP Server Address (Birincil SNTP Sunucu Adresi) Secondary SNTP Server Address (İkincil SNTP Sunucu Adresi)	Sunucu adresini yazın (en fazla 64 karakter). İkincil SNTP sunucusu adresi, birincil SNTP sunucusu adresinin yedeği olarak kullanılır. Birincil sunucu kullanılmadığında, makine ikincil SNTP sunucusuyla bağlantıya geçecektir.
Primary SNTP Server Port (Birincil SNTP Sunucu Bağlantı Noktası) Secondary SNTP Server Port (İkincil SNTP Sunucu Bağlantı Noktası)	Bağlantı noktası numarasını yazın (1-65535). İkincil SNTP sunucusu bağlantı noktası, birincil SNTP sunucusu bağlantı noktasının yedeği olarak kullanılır. Birincil bağlantı noktası kullanılmadığında, makine ikincil SNTP bağlantı noktasıyla bağlantıya geçecektir.
Synchronization Interval (Senkronizasyon Aralığı)	Sunucu eşitleme girişimleri arasındaki süreyi saat cinsinden yazın (1-168 saat).

10. **Submit (Gönder)** ögesine tıklayın.



İlgili bilgiler

- [Web Tabanlı Yönetim'i Kullanarak Zamanı SNTP Sunucusu ile Eşitleme](#)

İlgili konular:

- [Web Tabanlı Yönetim'e Erişim](#)
-

Ağ Ayarlarını Fabrika Varsayılan Ayarlarına Sıfırlama

Makinenin ağ ayarlarını varsayılan fabrika ayarlarına sıfırlamak için makinenin kontrol panelini kullanabilirsiniz. Bu işlem ile şifre ve IP adresi gibi tüm bilgiler sıfırlanır.



- Bu özellik ile tüm kablolu (yalnızca desteklenen modeller) ve kablosuz ağ ayarları fabrika ayarlarına döndürülür.
- Ayrıca, yazdırma sunucusunu Web Tabanlı Yönetim'i kullanarak da fabrika ayarlarına sıfırlayabilirsiniz.

1.  [Ayarlar] > [Tüm Ayarlar] > [Ağ] > [Ağ Sıfırlama] öğesine basın.
2. Sıfırlama onay mesajı görüntülenir. İki saniye süreyle [OK] öğesine basın.
Makine yeniden başlayacaktır.



İlgili bilgiler

- [Ağ Özellikleri](#)

İlgili konular:

- [Fakslarınızı veya Faks Günlüğü Raporunu Aktarma](#)

Güvenlik

- Ağ Güvenlik Özelliklerini Kullanmadan Önce
- Aygıt Güvenliği için Sertifikaları Yapılandırma
- SSL/TLS kullanın
- SNMPv3 kullanın
- IPsec Kullanımı
- Kablolu veya Kablosuz bir Ağ için IEEE 802.1x Kimlik Doğrulamasını Kullanma
- Secure Function Lock 3.0'ı Kullanma
- Güvenli Şekilde E-Posta Gönderme ve Alma

Ağ Güvenlik Özelliklerini Kullanmadan Önce

Makineniz, günümüzde mevcut olan en yeni ağ güvenliği ve şifreleme protokollerini kullanır. Bu ağ özellikleri, verilerinizi korumaya ve makineye yetkisiz erişimleri engellemeye yardımcı olmak için genel ağ güvenliği planınıza entegre edilebilir.



FTP ve TFTP protokollerini devre dışı bırakmanızı öneririz. Makinenize bu protokolleri kullanarak erişim sağlamak güvenli değildir. Ancak FTP'yi devre dışı bırakırsanız FTP'ye Tarama özelliğinin de devre dışı kalacağını unutmayın.



İlgili bilgiler

- [Güvenlik](#)

Aygıt Güvenliği için Sertifikaları Yapılandırma

Ağa bağlı makinenizi SSL/TLS kullanarak güvenli şekilde yönetmek için bir sertifika yapılandırmalısınız. Bir sertifika yapılandırmak için Web Tabanlı Yönetim'i kullanmanız gerekir.

- [Desteklenen Güvenlik Sertifikası Özellikleri](#)
- [Bir Sertifika Oluşturma ve Yükleme için Adım Adım Kılavuz](#)
- [Kendi Kendine İmzalanan Sertifika Oluştur](#)
- [CSR Oluşturma ve Sertifika Yetkilisinden \(CA\) Sertifika Yükleme](#)
- [Sertifika ve Özel Anahtarı İçer ve Dışa Aktarma](#)
- [Bir CA Sertifikasını İçeriye ve Dışarıya Aktarma](#)
- [Birden Fazla Sertifikayı Yönetme](#)

Desteklenen Güvenlik Sertifikası Özellikleri

Makineniz birden fazla güvenlik sertifikasının kullanılmasını destekler, böylece makine ile güvenli bir kimlik doğrulama ve iletişim sağlanır. Makine ile aşağıdaki güvenlik sertifikası özellikleri kullanılabilir:

- SSL/TLS iletişimi
- IEEE 802.1x kimlik doğrulama
- IPsec

Brother makinesi aşağıdakileri destekler:

- Önceden yüklenmiş sertifika

Makineniz önceden yüklenmiş, otomatik olarak imzalanan bir sertifikaya sahiptir. Bu sertifika, farklı bir sertifika oluşturmaya veya yüklemeye gerek kalmadan, SSL/TLS iletişimini kullanmanıza olanak sağlar.



Önceden yüklenmiş otomatik olarak imzalanan sertifika belli bir seviyeye kadar iletişiminizi korur. Daha iyi bir güvenlik için güvenilir bir kurumun yayınladığı bir sertifika kullanılmasını tavsiye ederiz.

- Otomatik olarak imzalanan sertifika

Bu yazdırma sunucusu kendi sertifikasını yayınlar. Bu sertifikayı kullanarak, CA'dan farklı bir sertifika oluşturmaya veya yüklemeye gerek olmadan, SSL/TLS iletişimini kolaylıkla kullanabilirsiniz.

- Bir Sertifika Yetkilisinden (CA) Sertifika

Bir CA'dan gelen sertifikayı yüklemek için iki yöntem vardır. Bir CA'dan bir sertifikanız varsa veya harici güvenilir bir CA'dan sertifika kullanmak isterseniz:

- Bu yazdırma sunucusundan bir Sertifika İmzalama İsteği (CSR) kullanıldığında.
- Bir sertifika ve özel anahtar alındığında.

- Sertifika Yetkilisi (CA) Sertifikası

CA'yı tanımlayan ve kendi özel anahtarına sahip olan bir CA sertifikası kullanmak için, Ağın güvenlik özelliklerini yapılandırmadan önce CA'dan o CA sertifikasını almanız gerekir.



- SSL/TLS iletişimini kullanacaksanız, önce sistem yöneticinize başvurmanızı öneririz.
- Yazdırma sunucusunu varsayılan fabrika ayarlarına geri sıfırladığınızda, yüklenen sertifika ve özel anahtar silinir. Yazdırma sunucusu sıfırlandıktan sonra aynı sertifikayı ve özel anahtarı tutmak isterseniz, bunları sıfırlamadan önce dışarıya aktarın ve sonra yeniden yükleyin.



İlgili bilgiler

- [Aygıt Güvenliği için Sertifikaları Yapılandırma](#)

İlgili konular:

- [Web Tabanlı Yönetim'i \(Web Tarayıcı\) kullanarak Kablolulu veya Kablosuz Ağ için IEEE 802.1x Kimlik Doğrulamayı yapılandırın](#)

Bir Sertifika Oluşturma ve Yükleme için Adım Adım Kılavuz

Bir güvenlik sertifikasını seçerken iki seçenek vardır: kendinden imzalı bir sertifika kullanın veya Sertifika Yetkilisinden (CA) bir sertifika kullanın.

Seçenek 1

Kendinden İmzalı Sertifika

1. Web Tabanlı Yönetim'i kullanarak kendinden imzalı bir sertifika oluşturun.
2. Kendinden imzalı sertifikayı bilgisayarınıza yükleyin.

Seçenek 2

CA'dan bir Sertifika

1. Web Tabanlı Yönetim'i kullanarak Sertifika İmzalama İsteği (CSR) oluşturun.
2. Web Tabanlı Yönetim'i kullanarak CA tarafından verilen sertifikayı Brother makinenize yükleyin.
3. Sertifikayı bilgisayarınıza yükleyin.



İlgili bilgiler

- [Aygıt Güvenliği için Sertifikaları Yapılandırma](#)

Kendi Kendine İmzalanan Sertifika Oluştur

1. Web tarayıcınızı başlatın.
2. Tarayıcınızın adres çubuğuna "https://makine'nin IP adresi" yazın ("makinenin IP adresi", makinenin IP adresidir).

Örneğin:

https://192.168.1.2



Bir Alan Adı Sistemi kullanıyorsanız veya bir NetBIOS adını etkinleştirdiyse, IP adresi yerine "SharedPrinter" gibi başka bir ad yazabilirsiniz.

Örneğin:

https://SharedPrinter

Bir NetBIOS adını etkinleştirdiyse, aynı zamanda düğüm adını da kullanabilirsiniz.

Örneğin:

https://brnxxxxxxxxxxxx

NetBIOS adı Ağ Yapılandırma Raporu'nda bulunabilir.

3. Gerekirse, **Login (Oturum Aç)** alanına şifreyi yazın ve ardından **Login (Oturum Aç)** ögesine tıklayın.



Bu makinenin ayarlarını yönetmeye yönelik varsayılan şifre makinenin arkasında bulunur ve "Pwd" olarak işaretlidir.

4. Gezinme menüsüne gidin ve ardından **Network (Ağ) > Security (Güvenlik) > Certificate (Sertifika)** ögesine tıklayın.



Gezinme menüsü ekranın sol tarafında görünmüyorsa, ≡ ögesinden başlayın.

5. **Create Self-Signed Certificate (Kendinden İmzalı Sertifika Oluştur)** ögesine tıklayın.
6. **Common Name (Ortak Ad)** ve **Valid Date (Geçerli Tarih)** girin.
 - **Common Name (Ortak Ad)** uzunluğu 64 bayttan azdır. Bu makineye SSL/TLS iletişimiyle erişirken kullanmak için bir IP adresi, düğüm adı veya etki alanı adı gibi bir tanımlayıcı girin. Düğüm adı varsayılan olarak görüntülenir.
 - IPPS veya HTTPS protokolünü kullanıyorsanız bir uyarı görünecektir ve URL'ye kendinden imzalı sertifika için kullanılan **Common Name (Ortak Ad)** dışında bir ad girin.
7. Ayarınızı **Public Key Algorithm (Ortak Anahtar Algoritması)** açılır listesinden seçin. Varsayılan ayar **RSA(2048bit)** ayarıdır.
8. Ayarınızı **Digest Algorithm (Özet Algoritması)** açılır listesinden seçin. Varsayılan ayar **SHA256** ayarıdır.
9. **Submit (Gönder)** ögesine tıklayın.



İlgili bilgiler

- [Aygıt Güvenliği için Sertifikaları Yapılandırma](#)

İlgili konular:

- [Web Tabanlı Yönetim'e Erişim](#)

CSR Oluşturma ve Sertifika Yetkilisinden (CA) Sertifika Yükleme

Harici güvenilir bir CA'dan zaten bir sertifikanız varsa, sertifikayı ve özel anahtarı makinede depolayabilir ve bunları alarak ve vererek yönetebilirsiniz. Harici güvenilir bir CA'dan sertifikanız yoksa bir Sertifika İmzalama İsteği (CSR) oluşturun, kimlik doğrulama için bir CA'ya gönderin ve dönen sertifikayı makinenize yükleyin.

- [Sertifika İmzalama İsteği Oluşturma \(CSR\)](#)
- [Makinenize Sertifika Yükleme](#)

Sertifika İmzalama İsteği Oluşturma (CSR)

Bir Sertifika İmzalama İsteği (CSR), sertifika içindeki kimlik bilgilerini doğrulamak için bir Sertifika Yetkilisine (CA) gönderilen bir istektir.

CSR'yi oluşturmadan önce bilgisayarınızda CA'dan bir Kök Sertifika yüklemeniz önerilir.

1. Web tarayıcınızı başlatın.
2. Tarayıcınızın adres çubuğuna "https://makine'nin IP adresi" yazın ("makinenin IP adresi", makinenin IP adresidir).

Örneğin:

https://192.168.1.2



Bir Alan Adı Sistemi kullanıyorsanız veya bir NetBIOS adını etkinleştirdiyse, IP adresi yerine "SharedPrinter" gibi başka bir ad yazabilirsiniz.

Örneğin:

https://SharedPrinter

Bir NetBIOS adını etkinleştirdiyse, aynı zamanda düğüm adını da kullanabilirsiniz.

Örneğin:

https://brnxxxxxxxxxxxx

NetBIOS adı Ağ Yapılandırma Raporu'nda bulunabilir.

3. Gerekirse, **Login (Oturum Aç)** alanına şifreyi yazın ve ardından **Login (Oturum Aç)** ögesine tıklayın.



Bu makinenin ayarlarını yönetmeye yönelik varsayılan şifre makinenin arkasında bulunur ve "Pwd" olarak işaretlidir.

4. Gezinme menüsüne gidin ve ardından **Network (Ağ) > Security (Güvenlik) > Certificate (Sertifika)** ögesine tıklayın.



Gezinme menüsü ekranın sol tarafında görünmüyorsa, ☰ ögesinden başlayın.

5. **Create CSR (CSR oluştur)** ögesine tıklayın.

6. Bir **Common Name (Ortak Ad)** (gerekli) yazın ve **Organization (Organizasyon)** (isteğe bağlı) hakkında diğer bilgileri ekleyin.



- Bir CA'nin kimliğini onaylayabilmesi ve dış dünyada doğrulayabilmesi için şirketinizin ayrıntıları gerekir.
- **Common Name (Ortak Ad)** uzunluğu 64 bayttan az olmalıdır. Bu makineye SSL/TLS iletişimiyle erişirken kullanmak için bir IP adresi, düğüm adı veya etki alanı adı gibi bir tanımlayıcı girin. Düğüm adı varsayılan olarak görüntülenir. **Common Name (Ortak Ad)** gerekir.
- URL'ye sertifika için kullanılan Ortak Ad'dan farklı bir ad yazarsanız bir uyarı görünecektir.
- **Organization (Organizasyon)** uzunluğu, **Organization Unit (Organizasyon Birimi)**, **City/Locality (Şehir/Yerleşim)** ve **State/Province (Eyalet/İl)** 64 bayttan küçük olmalıdır.
- **Country/Region (Ülke/Bölge)**, iki karakterli ISO 3166 ülke kodu olmalıdır.
- Bir X.509v3 sertifikası uzantısı yapılandırıyorsanız, **Configure extended partition (İlave bölümü yapıştır)** onay kutusunu seçin ve sonra **Auto (Register IPv4) (Otm (IPv4 kaydı))** veya **Manual (Manuel)** ögesini seçin.

7. Ayarınızı **Public Key Algorithm (Ortak Anahtar Algoritması)** açılır listesinden seçin. Varsayılan ayar **RSA(2048bit)** ayarıdır.

8. Ayarınızı **Digest Algorithm (Özet Algoritması)** açılır listesinden seçin. Varsayılan ayar **SHA256** ayarıdır.

9. **Submit (Gönder)** ögesine tıklayın.

Ekranınızda CSR görünür. CSR'yi bir dosya olarak kaydedin veya kopyalayıp bir Sertifika Yetkilisinin sunduğu çevrimiçi bir CSR formu içine yapıştırın.

10. **Kaydet** ögesine tıklayın.



- CA'nızın bir CSR'yi CA'nıza gönderme yöntemiyle ilgili ilkesini izleyin.
- Windows Server 2008/2008 R2/2012/2012 R2/2016/2019 Enterprise kök CA'sını kullanıyorsanız, İstemci Sertifikasını güvenli bir şekilde oluşturmak üzere sertifika şablonu için Web Sunucusunu kullanmanızı öneririz. EAP-TLS kimlik doğrulamasıyla bir IEEE 802.1x ortamı için bir İstemci Sertifikası oluşturuyorsanız, Sertifika için kullanıcı şablonunu kullanmanızı öneririz.



İlgili bilgiler

- [CSR Oluşturma ve Sertifika Yetkilisinden \(CA\) Sertifika Yükleme](#)

İlgili konular:

- [Web Tabanlı Yönetim'e Erişim](#)
-

Makinenize Sertifika Yükleme

Bir CA'dan bir sertifika aldığınızda, yazıcı sunucusuna yüklemek için aşağıdaki adımları izleyin:

Makinenizin CSR'si ile verilen yalnızca bir sertifika makinenize yüklenebilir. Başka bir CSR oluşturmak istediğinizde, başka bir CSR oluşturmadan önce sertifikanın yüklendiğinden emin olun. Yalnızca sertifikayı makineye yükledikten sonra başka bir CSR oluşturun. Aksi halde, yüklemeyen önce oluşturduğunuz CSR geçersiz olacaktır.

1. Web tarayıcınızı başlatın.
2. Tarayıcınızın adres çubuğuna "https://makine'nin IP adresi" yazın ("makinenin IP adresi", makinenin IP adresidir).

Örneğin:

https://192.168.1.2



Bir Alan Adı Sistemi kullanıyorsanız veya bir NetBIOS adını etkinleştirdiyse, IP adresi yerine "SharedPrinter" gibi başka bir ad yazabilirsiniz.

Örneğin:

https://SharedPrinter

Bir NetBIOS adını etkinleştirdiyse, aynı zamanda düğüm adını da kullanabilirsiniz.

Örneğin:

https://brnxxxxxxxxxxxx

NetBIOS adı Ağ Yapılandırma Raporu'nda bulunabilir.

3. Gerekirse, **Login (Oturum Aç)** alanına şifreyi yazın ve ardından **Login (Oturum Aç)** ögesine tıklayın.



Bu makinenin ayarlarını yönetmeye yönelik varsayılan şifre makinenin arkasında bulunur ve "Pwd" olarak işaretlidir.

4. Gezinme menüsüne gidin ve ardından **Network (Ağ) > Security (Güvenlik) > Certificate (Sertifika)** ögesine tıklayın.



Gezinme menüsü ekranın sol tarafında görünmüyorsa, ☰ ögesinden başlayın.

5. **Install Certificate (Sertifikayı kurun)** ögesine tıklayın.
6. CA'nın verdiği sertifikayı içeren dosyaya göz atın ve sonra **Submit (Gönder)** ögesini tıklayın. Sertifika başarıyla oluşturulur ve makinenizin belleğine başarıyla kaydedilir.

SSL/TLS iletişimini kullanmak için, CA'dan Kök Sertifika bilgisayarınıza yüklenmelidir. Ağ yöneticinize başvurun.



İlgili bilgiler

- [CSR Oluşturma ve Sertifika Yetkilisinden \(CA\) Sertifika Yükleme](#)

İlgili konular:

- [Web Tabanlı Yönetim'e Erişim](#)

Sertifika ve Özel Anahtarı İe ve Dıřa Aktarma

Makinenizde sertifikayı ve özel anahtarı depolayın ve bunları alarak ve vererek yönetin.

- [Sertifika ve Özel Anahtar Alma](#)
- [Sertifika ve Özel Anahtar Aktarma](#)

Sertifika ve Özel Anahtar Alma

1. Web tarayıcınızı başlatın.
2. Tarayıcınızın adres çubuğuna "https://makine'nin IP adresi" yazın ("makinenin IP adresi", makinenin IP adresidir).

Örneğin:

https://192.168.1.2



Bir Alan Adı Sistemi kullanıyorsanız veya bir NetBIOS adını etkinleştirdiyse, IP adresi yerine "SharedPrinter" gibi başka bir ad yazabilirsiniz.

Örneğin:

https://SharedPrinter

Bir NetBIOS adını etkinleştirdiyse, aynı zamanda düğüm adını da kullanabilirsiniz.

Örneğin:

https://brnxxxxxxxxxxxx

NetBIOS adı Ağ Yapılandırma Raporu'nda bulunabilir.

3. Gerekirse, **Login (Oturum Aç)** alanına şifreyi yazın ve ardından **Login (Oturum Aç)** ögesine tıklayın.



Bu makinenin ayarlarını yönetmeye yönelik varsayılan şifre makinenin arkasında bulunur ve "Pwd" olarak işaretlidir.

4. Gezinme menüsüne gidin ve ardından **Network (Ağ) > Security (Güvenlik) > Certificate (Sertifika)** ögesine tıklayın.



Gezinme menüsü ekranın sol tarafında görünmüyorsa, ☰ ögesinden başlayın.

5. **Import Certificate and Private Key (Sertifika ve Özel Anahtarı Al)** ögesine tıklayın.
6. Almak istediğiniz dosyaya gözetin.
7. Dosya şifreliyse şifreyi yazın ve sonra **Submit (Gönder)** ögesini tıklayın.

Sertifika ve özel anahtar makinenize alınır.



İlgili bilgiler

- [Sertifika ve Özel Anahtarı İçer ve Dışa Aktarma](#)

İlgili konular:

- [Web Tabanlı Yönetim'e Erişim](#)

Sertifika ve Özel Anahtar Aktarma

1. Web tarayıcınızı başlatın.
2. Tarayıcınızın adres çubuğuna "https://makine'nin IP adresi" yazın ("makinenin IP adresi", makinenin IP adresidir).

Örneğin:

https://192.168.1.2



Bir Alan Adı Sistemi kullanıyorsanız veya bir NetBIOS adını etkinleştirdiyse, IP adresi yerine "SharedPrinter" gibi başka bir ad yazabilirsiniz.

Örneğin:

https://SharedPrinter

Bir NetBIOS adını etkinleştirdiyse, aynı zamanda düğüm adını da kullanabilirsiniz.

Örneğin:

https://brnxxxxxxxxxxxx

NetBIOS adı Ağ Yapılandırma Raporu'nda bulunabilir.

3. Gerekirse, **Login (Oturum Aç)** alanına şifreyi yazın ve ardından **Login (Oturum Aç)** ögesine tıklayın.



Bu makinenin ayarlarını yönetmeye yönelik varsayılan şifre makinenin arkasında bulunur ve "Pwd" olarak işaretlidir.

4. Gezinme menüsüne gidin ve ardından **Network (Ağ) > Security (Güvenlik) > Certificate (Sertifika)** ögesine tıklayın.



Gezinme menüsü ekranın sol tarafında görünmüyorsa, ☰ ögesinden başlayın.

5. **Certificate List (Sertifika Listesi)** ile göstermek için **Export (Gönder)** ögesini tıklayın.
6. Dosyayı şifrelemek isterseniz şifreyi girin.
Boş şifre kullanılırsa, çıktı şifrelenmez.
7. Doğrulama için şifreyi yeniden girin ve sonra **Submit (Gönder)** ögesini tıklayın.
8. **Kaydet** ögesine tıklayın.

Sertifika ve özel anahtar bilgisayarınıza aktarılır.

Sertifikayı bilgisayarınıza da alabilirsiniz.



İlgili bilgiler

- [Sertifika ve Özel Anahtarı İçer ve Dışa Aktarma](#)

İlgili konular:

- [Web Tabanlı Yönetim'e Erişim](#)

Bir CA Sertifikasını İçeriye ve Dışarıya Aktarma

CA sertifikalarını içe ve dışa aktarabilir ve Brother makinenizde saklayabilirsiniz.

- [Bir CA Sertifikasını İçeri Aktarma](#)
- [Bir CA Sertifikasını Dışarıya Aktarma](#)

Bir CA Sertifikasını İçeri Aktarma

1. Web tarayıcınızı başlatın.
2. Tarayıcınızın adres çubuğuna "https://makine'nin IP adresi" yazın ("makinenin IP adresi", makinenin IP adresidir).

Örneğin:

https://192.168.1.2



Bir Alan Adı Sistemi kullanıyorsanız veya bir NetBIOS adını etkinleştirdiyse, IP adresi yerine "SharedPrinter" gibi başka bir ad yazabilirsiniz.

Örneğin:

https://SharedPrinter

Bir NetBIOS adını etkinleştirdiyse, aynı zamanda düğüm adını da kullanabilirsiniz.

Örneğin:

https://brnxxxxxxxxxxxx

NetBIOS adı Ağ Yapılandırma Raporu'nda bulunabilir.

3. Gerekirse, **Login (Oturum Aç)** alanına şifreyi yazın ve ardından **Login (Oturum Aç)** ögesine tıklayın.



Bu makinenin ayarlarını yönetmeye yönelik varsayılan şifre makinenin arkasında bulunur ve "Pwd" olarak işaretlidir.

4. Gezinme menüsüne gidin ve ardından **Network (Ağ) > Security (Güvenlik) > CA Certificate (CA Sertifikası)** ögesine tıklayın.



Gezinme menüsü ekranın sol tarafında görünmüyorsa, ≡ ögesinden başlayın.

5. **Import CA Certificate (CA Sertifikasını AI)** ögesine tıklayın.
6. Almak istediğiniz dosyaya gözetin.
7. **Submit (Gönder)** ögesine tıklayın.



İlgili bilgiler

- [Bir CA Sertifikasını İçeriye ve Dışarıya Aktarma](#)

İlgili konular:

- [Web Tabanlı Yönetim'e Erişim](#)

Bir CA Sertifikasını Dışarıya Aktarma

1. Web tarayıcınızı başlatın.
2. Tarayıcınızın adres çubuğuna "https://makine'nin IP adresi" yazın ("makinenin IP adresi", makinenin IP adresidir).

Örneğin:

https://192.168.1.2



Bir Alan Adı Sistemi kullanıyorsanız veya bir NetBIOS adını etkinleştirdiyse, IP adresi yerine "SharedPrinter" gibi başka bir ad yazabilirsiniz.

Örneğin:

https://SharedPrinter

Bir NetBIOS adını etkinleştirdiyse, aynı zamanda düğüm adını da kullanabilirsiniz.

Örneğin:

https://brnxxxxxxxxxxxx

NetBIOS adı Ağ Yapılandırma Raporu'nda bulunabilir.

3. Gerekirse, **Login (Oturum Aç)** alanına şifreyi yazın ve ardından **Login (Oturum Aç)** ögesine tıklayın.



Bu makinenin ayarlarını yönetmeye yönelik varsayılan şifre makinenin arkasında bulunur ve "Pwd" olarak işaretlidir.

4. Gezinme menüsüne gidin ve ardından **Network (Ağ) > Security (Güvenlik) > CA Certificate (CA Sertifikası)** ögesine tıklayın.



Gezinme menüsü ekranın sol tarafında görünmüyorsa, ≡ ögesinden başlayın.

5. Dışa aktarmak istediğiniz sertifikayı seçin ve **Export (Gönder)** ögesini tıklayın.
6. **Submit (Gönder)** ögesine tıklayın.
7. **Kaydet** ögesinin yanındaki ▼ ögesine tıklayın ve dosyayı kaydetmek istediğiniz konumu belirtin.



İlgili bilgiler

- [Bir CA Sertifikasını İçeriye ve Dışarıya Aktarma](#)

İlgili konular:

- [Web Tabanlı Yönetim'e Erişim](#)

Birden Fazla Sertifikayı Yönetme

Birden fazla sertifika özelliği, Web Tabanlı Yönetim'i kullanarak makinenize yüklenen her bir sertifikayı yönetmenizi sağlar. Web Tabanlı Yönetim'de, sertifika içeriğini görüntülemek, sertifikalarınızı silmek veya dışa aktarmak için **Certificate (Sertifika)** veya **CA Certificate (CA Sertifikası)** ekranına gidin.

	Brother Makinesinde Kaydedilen Maksimum Sertifika Sayısı
Kendinden imzalı Sertifika veya CA Tarafından Verilen Sertifika	5
CA Sertifikası	6

İzin verildenden daha az sertifika depolamanızı ve böylece sertifika süresinin bitmesi durumuna karşı boş bir yer ayırmanızı öneririz. Bir sertifikanın süresi dolduğunda, ayrılan yere yeni bir sertifika aktarın ve ardından süresi dolan sertifikayı silin. Bu, yapılandırma arızasından kaçınmanızı sağlar.



- HTTPS/IPPS veya IEEE 802.1x kullanırken, hangi sertifikayı kullandığınızı seçmeniz gerekir.
- SMTP/POP3/IMAP4 iletişimleri için SSL kullanırken (yalnızca bazı modeller için geçerlidir), sertifikayı seçmeniz gerekmez. Gerekli sertifika otomatik olarak seçilecektir.



İlgili bilgiler

- [Aygıt Güvenliği için Sertifikaları Yapılandırma](#)

SSL/TLS kullanın

- [SSL/TLS'ye Giriş](#)
- [SSL/TLS Kullanarak Ağ Makinenizi Güvenli Şekilde Yönetme](#)
- [SSL/TLS Kullanarak Belgeleri Güvenli Biçimde Yazdırma](#)
- [SSL/TLS Kullanarak Güvenli E-posta Gönderin veya Alın](#)

SSL/TLS'ye Giriş

Güvenli Yuva Katmanı (SSL) veya Aktarım Katmanı Güvenliği (TLS), yerel veya geniş alan ağı üzerinden gönderilen verileri korumak için etkili bir yoldur (LAN veya WAN). Baskı işi gibi, ağ üzerinden gönderilen verileri şifreleyerek çalışır ve böylece veriyi yakalamaya çalışan biri onu okuyamayacaktır.

SSL/TLS, hem kablolu hem de kablosuz ağlarda yapılandırılabilir ve WPA anahtarı ve güvenlik duvarı gibi diğer güvenlik formlarıyla birlikte çalışabilir.

✓ İlgili bilgiler

- [SSL/TLS kullanın](#)
 - [SSL/TLS'nin Kısaca Geçmişi](#)
 - [SSL/TLS Kullanmanın Faydaları](#)

SSL/TLS'nin Kısaca Geçmişi

SSL/TLS esas olarak, web trafik bilgilerini, özellikle web tarayıcıları ve sunucuları arasında gönderilen verileri güvence altına almak için yaratıldı. Örneğin, İnternet Bankacılığı için İnternet Explorer kullandığınızda ve web tarayıcınızda https:// ve küçük asma kilit simgesini gördüğünüzde, SSL kullanıyorsunuz demektir. SSL, çevrimiçi güvenlik için evrensel bir çözüm olmak amacıyla Telnet, yazıcı ve FTP yazılımı gibi ek uygulamalarla çalışacak şekilde gelişti. Orijinal tasarım maksatları bugün hala pek çok çevrimiçi satıcı ve banka tarafından, kredi kartı numaraları, müşteri kayıtları gibi hassas verileri güvenlik altına almak amacıyla kullanılmaktadır.

SSL/TLS, son derece yüksek seviyelerde şifreleme kullanır ve dünyanın dört bir yanındaki bankalar tarafından güvenilir.



İlgili bilgiler

- [SSL/TLS'ye Giriş](#)

SSL/TLS Kullanmanın Faydaları

SSL/TLS kullanmanın başlıca faydası, yetkisiz kullanıcıların makineye gönderilen verileri okumasını kısıtlayarak, IP ağı üzerinden güvenli yazdırmayı garantilemesidir. SSL'nin temel özelliği, gizli verileri güvenli şekilde yazdırmak için kullanılabilmesidir. Örneğin, büyük bir şirketteki İK bölümü belli aralıklarla maaş bordrolarını basıyor olabilir. Şifreleme olmadan, bu maaş bordrolarındaki bilgiler diğer ağ kullanıcıları tarafından okunabilir. Ancak SSL/TLS ile, veriyi yakalamaya çalışan biri gerçek maaş bordrosunu değil, kodlardan oluşan karmaşık bir sayfa görecektir.



İlgili bilgiler

- [SSL/TLS'ye Giriş](#)

SSL/TLS Kullanarak Ağ Makinenizi Güvenli Şekilde Yönetme

- [SSL/TLS ve Mevcut Protokoller için Bir Sertifika Yapılandırma](#)
- [SSL/TLS Kullanarak Web Tabanlı Yönetim'e Erişim](#)
- [Yönetici Haklarıyla Windows Kullanıcıları İçin Kendinden İmzalı Sertifika Yükleme](#)
- [Aygıt Güvenliği için Sertifikaları Yapılandırma](#)

SSL/TLS ve Mevcut Protokoller için Bir Sertifika Yapılandırma

SSL/TLS iletişimini kullanmadan önce Web Tabanlı Yönetim'i kullanarak makinenizde bir sertifika yapılandırın.

1. Web tarayıcınızı başlatın.
2. Tarayıcınızın adres çubuğuna "https://makine'nin IP adresi" yazın ("makinenin IP adresi", makinenin IP adresidir).

Örneğin:

https://192.168.1.2



Bir Alan Adı Sistemi kullanıyorsanız veya bir NetBIOS adını etkinleştirdiyse, IP adresi yerine "SharedPrinter" gibi başka bir ad yazabilirsiniz.

Örneğin:

https://SharedPrinter

Bir NetBIOS adını etkinleştirdiyse, aynı zamanda düğüm adını da kullanabilirsiniz.

Örneğin:

https://brnxxxxxxxxxxxx

NetBIOS adı Ağ Yapılandırma Raporu'nda bulunabilir.

3. Gerekirse, **Login (Oturum Aç)** alanına şifreyi yazın ve ardından **Login (Oturum Aç)** ögesine tıklayın.



Bu makinenin ayarlarını yönetmeye yönelik varsayılan şifre makinenin arkasında bulunur ve "Pwd" olarak işaretlidir.

4. Gezinme menüsüne gidin ve ardından **Network (Ağ) > Network (Ağ) > Protocol (Protokol)** ögesine tıklayın.



Gezinme menüsü ekranın sol tarafında görünmüyorsa, ☰ ögesinden başlayın.

5. **HTTP Server Settings (HTTP Sunucusu Ayarları)** ögesine tıklayın.
6. **Select the Certificate (Sertifikayı seçin)** açılır listesinden yapılandırmak istediğiniz sertifikayı seçin.
7. **Submit (Gönder)** ögesine tıklayın.
8. Yazdırma sunucusunu yeniden başlatmak için **Yes (Evet)** ögesini tıklayın.



İlgili bilgiler

- [SSL/TLS Kullanarak Ağ Makinenizi Güvenli Şekilde Yönetme](#)

İlgili konular:

- [SSL/TLS Kullanarak Belgeleri Güvenli Biçimde Yazdırma](#)
- [Web Tabanlı Yönetim'e Erişim](#)

SSL/TLS Kullanarak Web Tabanlı Yönetim'e Erişim

Ağ makinenizi güvenle yönetmek için, güvenlik protokolleriyle yönetim yardımcı programlarını kullanmanız gerekir.



- HTTPS protokolünü kullanmak için, makinenizde HTTPS etkinleştirilmelidir. HTTPS protokolü varsayılan olarak etkindir.
- HTTPS protokolü ayarlarını Web Tabanlı Yönetim ekranını kullanarak değiştirebilirsiniz.

1. Web tarayıcınızı başlatın.
2. Tarayıcınızın adres çubuğuna "https://makine'nin IP adresi" yazın ("makinenin IP adresi", makinenin IP adresidir).

Örneğin:

https://192.168.1.2

3. Gerekirse, **Login (Oturum Aç)** alanına şifreyi yazın ve ardından **Login (Oturum Aç)** ögesine tıklayın.



Bu makinenin ayarlarını yönetmeye yönelik varsayılan şifre makinenin arkasında bulunur ve "**Pwd**" olarak işaretlidir.

4. Artık makineye HTTPS'yi kullanarak erişebilirsiniz.



İlgili bilgiler

- [SSL/TLS Kullanarak Ağ Makinenizi Güvenli Şekilde Yönetme](#)

İlgili konular:

- [Web Tabanlı Yönetim'e Erişim](#)

Yönetici Haklarıyla Windows Kullanıcıları İçin Kendinden İmzalı Sertifika Yükleme

Aşağıdaki adımlar Microsoft Internet Explorer içindir. Başka bir web tarayıcısı kullanıyorsanız, sertifikaları yükleme konusunda yardım almak için web tarayıcınız için belgelere başvurun.

1. Aşağıdakilerden birini yapın:



- Windows 10, Windows Server 2016 ve Windows Server 2019

 > **Windows Donatıları** ögesini tıklayın.

- Windows 8.1

Görev çubuğunda  (**Internet Explorer**) simgesini sağ tıklayın.

- Windows Server 2012 ve Windows Server 2012 R2

 (**Internet Explorer**) ögesini tıklayın ve sonra görev çubuğunda görünen  (**Internet Explorer**) simgesini sağ tıklayın.

- Windows 7 ve Windows Server 2008

 (**Başlat**) > **Tüm Programlar** ögesini tıklayın.

2. **Internet Explorer** ögesini sağ tıklayın ve sonra **Yönetici olarak çalıştır** ögesini tıklayın.



Diğer seçeneği görünürse **Diğer** ögesini tıklayın.

Kullanıcı Hesabı Denetimi ekranı görünürse **Evet** ögesini tıklayın.

3. Makinenize erişim için "https://makine IP adresi" ifadesini tarayıcınızın adres çubuğuna yazın (burada "makine IP adresi" makinenin IP adresi ya da sertifika için atadığınız düğüm adıdır).

4. **Ek Bilgi** ögesine tıklayın.

5. **Web sayfasına gidin (önerilmez)** ögesine tıklayın.

6. **Sertifika Hatası** ögesine ve sonra **Sertifikayı Görüntüle** ögesine tıklayın.

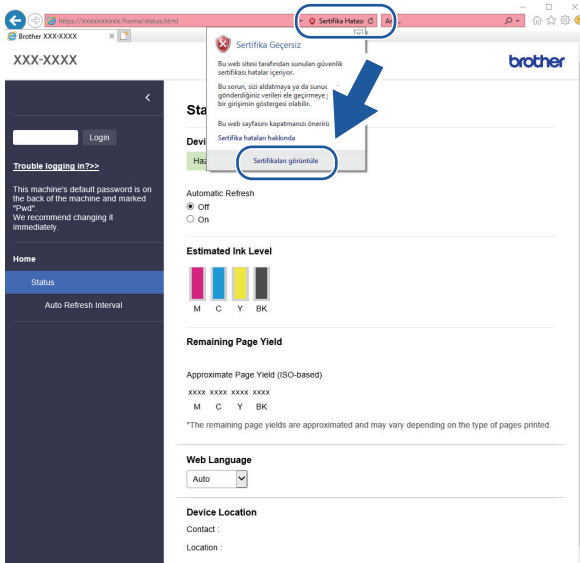

7. **Sertifika Yükle...** ögesine tıklayın.

8. **Sertifika Alma Sihirbazı** görüldüğünde **İleri** ögesini tıklayın.

9. **Tüm sertifikaları aşağıdaki depolama alanına yerleştir** ögesini seçin ve ardından **Gözet...** ögesini tıklayın.

10. **Güvenilen Kök Sertifika Yetkilileri** ögesini seçin ve ardından **Tamam** ögesini tıklayın.

-
11. **İleri** öğesine tıklayın.
 12. **Son** öğesine tıklayın.
 13. Parmak izi doğruysa **Evet** öğesini tıkladın.
 14. **Tamam** öğesine tıklayın.



İlgili bilgiler

- [SSL/TLS Kullanarak Ağ Makinenizi Güvenli Şekilde Yönetme](#)
-

SSL/TLS Kullanarak Belgeleri Güvenli Biçimde Yazdırma

- [SSL/TLS Kullanarak Belgeleri Yazdırma](#)
- [SSL/TLS ve Mevcut Protokoller için Bir Sertifika Yapılandırma](#)
- [Aygıt Güvenliği için Sertifikaları Yapılandırma](#)

SSL/TLS Kullanarak Belgeleri Yazdırma

IPP protokolüyle belgeleri güvenle yazdırmak için, IPPS protokolünü kullanın.

1. Web tarayıcınızı başlatın.
2. Tarayıcınızın adres çubuğuna "https://makine'nin IP adresi" yazın ("makinenin IP adresi", makinenin IP adresidir).

Örneğin:

https://192.168.1.2



Bir Alan Adı Sistemi kullanıyorsanız veya bir NetBIOS adını etkinleştirdiyse, IP adresi yerine "SharedPrinter" gibi başka bir ad yazabilirsiniz.

Örneğin:

https://SharedPrinter

Bir NetBIOS adını etkinleştirdiyse, aynı zamanda düğüm adını da kullanabilirsiniz.

Örneğin:

https://brnxxxxxxxxxxxx

NetBIOS adı Ağ Yapılandırma Raporu'nda bulunabilir.

3. Gerekirse, **Login (Oturum Aç)** alanına şifreyi yazın ve ardından **Login (Oturum Aç)** ögesine tıklayın.



Bu makinenin ayarlarını yönetmeye yönelik varsayılan şifre makinenin arkasında bulunur ve "Pwd" olarak işaretlidir.

4. Gezinme menüsüne gidin ve ardından **Network (Ağ) > Network (Ağ) > Protocol (Protokol)** ögesine tıklayın.



Gezinme menüsü ekranın sol tarafında görünmüyorsa, ☰ ögesinden başlayın.

5. **IPP** onay kutusunun seçili olduğundan emin olun.



IPP onay kutusu seçili değilse, **IPP** onay kutusunu seçin ve sonra **Submit (Gönder)** ögesini tıklayın.

Yapılandırmayı etkinleştirmek için makinenizi yeniden başlatın.

Makine yeniden başladıktan sonra, makinenin web sayfasına dönün, şifreyi girin, gezinme menüsüne gidin ve ardından **Network (Ağ) > Network (Ağ) > Protocol (Protokol)** ögesine tıklayın.

6. **HTTP Server Settings (HTTP Sunucu Ayarları)** ögesine tıklayın.
7. **IPP** içinde **HTTPS (Port 443)** onay kutusunu seçin ve ardından **Submit (Gönder)** ögesini tıklayın.
8. Yapılandırmayı etkinleştirmek için makinenizi yeniden başlatın.

IPPS'yi kullanarak iletişim yazdırma sunucusuna yetkisiz erişimi önleyemez.



İlgili bilgiler

- [SSL/TLS Kullanarak Belgeleri Güvenli Biçimde Yazdırma](#)

İlgili konular:

- [Web Tabanlı Yönetim'e Erişim](#)

SNMPv3 kullanın

- [SNMPv3 Kullanarak Ağ Makinenizi Güvenli Şekilde Yönetme](#)

SNMPv3 Kullanarak Ağ Makinenizi Güvenli Şekilde Yönetme

Basit Ağ Yönetim Protokolü sürüm 3 (SNMPv3), ağ aygıtlarını güvenli şekilde yönetmek için kullanıcı kimliği doğrulama ve veri şifreleme sağlar. Ağ makinenizi güvenli bir şekilde yönetmek amacıyla BRAdmin Professional 4 kullanırken SNMPv3 protokolünü kullanmanızı öneririz.

1. Web tarayıcınızı başlatın.
2. Tarayıcınızın adres çubuğuna "https://makine'nin IP adresi" yazın ("makinenin IP adresi", makinenin IP adresidir).
Örneğin:
https://192.168.1.2
3. Gerekirse, **Login (Oturum Aç)** alanına şifreyi yazın ve ardından **Login (Oturum Aç)** ögesine tıklayın.





Bu makinenin ayarlarını yönetmeye yönelik varsayılan şifre makinenin arkasında bulunur ve "Pwd" olarak işaretlidir.

4. Gezinme menüsüne gidin ve ardından **Network (Ağ) > Network (Ağ) > Protocol (Protokol)** ögesine tıklayın.



Gezinme menüsü ekranın sol tarafında görünmüyorsa, ☰ ögesinden başlayın.

5. **SNMP** ayarının etkin olduğundan emin olun ve sonra **Advanced Settings (Gelişmiş Ayarlar)** ögesini tıklayın.
6. SNMP ayarları yapılandırın. **SNMP Mode of Operation (SNMP Çalışma Modu)** için üç seçenek vardır.

Seçenek	Açıklama
SNMP v1/v2c read-write access (SNMP v1/v2c okuma-yazma erişimi)	Yazdırma sunucusu, SNMP protokolü sürüm 1 ve sürüm 2c'yi kullanır. Bu modda tüm Brother uygulamalarını kullanabilirsiniz. Ancak, kullanıcı kimliğini doğrulamadığından ve veriler şifrelenmediğinden güvenli değildir.
SNMPv3 read-write access and v1/v2c read-only access (SNMPv3 okuma-yazma erişimi ve v1/v2c salt okuma erişimi)	Yazdırma sunucusu sürüm 3 okuma-yazma erişimini ve SNMP protokolünün sürüm 1 ve sürüm 2c salt okunur erişimini kullanır.  SNMPv3 read-write access and v1/v2c read-only access (SNMPv3 okuma-yazma erişimi ve v1/v2c salt okuma erişimi) modunu kullanırken, sürüm 1 ve sürüm 2c'nin salt okunur erişim yetkisini sağladığından yazdırma sunucusuna erişen bazı Brother uygulamaları (BRAdmin Light gibi) düzgün çalışmayabilir. Tüm uygulamaları kullanmak istiyorsanız, SNMP v1/v2c read-write access (SNMP v1/v2c okuma-yazma erişimi) modunu kullanmanızı öneririz.
SNMPv3 read-write access (SNMPv3 okuma-yazma erişimi)	Yazdırma sunucusu, SNMP protokolü sürüm 3'ü kullanır. Yazdırma sunucusunu güvenli bir şekilde yönetmek istiyorsanız, bu modu kullanın.  SNMPv3 read-write access (SNMPv3 okuma-yazma erişimi) modunu kullandığınızda şunları unutmayın: <ul style="list-style-type: none">• Yazdırma sunucusunu yönetmek için yalnızca BRAdmin Professional veya Web Tabanlı Yönetim'i kullanabilirsiniz.• BRAdmin Professional hariç, SNMPv1/v2c'yi kullanan tüm uygulamalar kısıtlanacaktır. SNMPv1/v2c uygulamalarını kullanmaya izin vermek için SNMPv3 read-write access and v1/v2c read-only access (SNMPv3 okuma-yazma erişimi ve v1/v2c salt okuma erişimi) veya SNMP v1/v2c read-write access (SNMP v1/v2c okuma-yazma erişimi) modunu kullanın.

7. **Submit (Gönder)** öğesine tıklayın.

 **İlgili bilgiler**

- [SNMPv3 kullanın](#)

İlgili konular:

- [Web Tabanlı Yönetim'e Erişim](#)
-

IPsec Kullanımı

- [IPsec'e Giriş](#)
- [Web Tabanlı Yönetim'i Kullanarak IPsec'i Yapılandırma](#)
- [Web Tabanlı Yönetim'i Kullanarak IPsec Adres Şablonu Yapılandırma](#)
- [Web Tabanlı Yönetim'i Kullanarak IPsec Şablonu Yapılandırma](#)

IPsec'e Giriş

IPsec (Internet Protokolü Güvenliği), veri değiştirmeyi önlemek ve IP paketleri olarak iletilen verilerin gizliliğini sağlamak için isteğe bağlı bir Internet Protokolü işlevi kullanan bir güvenlik protokolüdür. IPsec, bilgisayarlardan bir yazıcıya gönderilen yazdırılan veriler gibi ağ üzerinden taşınan verileri şifreler. Veri ağ katmanında şifrelendiğinden, yüksek düzey protokol kullanan uygulamalar, kullanıcı kullanımının farkında olmasa da IPsec'i kullanır.

IPsec aşağıdaki fonksiyonları destekler:

- IPsec gönderimleri

IPsec ayar koşullarına göre, ağ bağlantılı bilgisayar, IPsec kullanan belirli aygıtta veri gönderir ve bu aygıttan veri alır. Aygıt IPsec kullanarak iletişim kurmaya başladığında, anahtarlar önce İnternet Anahtar Değişimi (IKE) kullanılarak değiştirilir ve ardından anahtarlar kullanılarak şifreli veri gönderilir.

Ayrıca, IPsec'in iki çalışma modu vardır: Taşıma modu ve Tünel modu. Taşıma modu genellikle aygıtlar arasında iletişim kurmak için kullanılırken, Tünel modu Sanal Özel Ağ (VPN) gibi ortamlarda kullanılır.



IPsec gönderimleri için aşağıdaki koşullar gereklidir:

- IPsec kullanarak iletişim kurabilen bir bilgisayar ağa bağlıdır.
- Makineniz, IPsec iletişimi için yapılandırılır.
- Makinenize bağlı bilgisayar, IPsec bağlantıları için yapılandırılır.

- IPsec ayarları

IPsec kullanan bağlantılar için gerekli olan ayarlar. Bu ayarlar, Web Tabanlı Yönetim kullanılarak yapılandırılabilir.



IPsec ayarlarını yapılandırmak için, ağa bağlı bir bilgisayar üzerinden İnternet tarayıcısını kullanmanız gerekir.



İlgili bilgiler

- [IPsec Kullanımı](#)

Web Tabanlı Yönetim'i Kullanarak IPsec'i Yapılandırma

Address (Adres) ve **IPsec** olmak üzere iki **Template (Şablon)** tip IPsec bağlantı koşulu bulunur. 10 adede kadar bağlantı koşulu yapılandırılabilir.

1. Web tarayıcınızı başlatın.
2. Tarayıcınızın adres çubuğuna "https://makine'nin IP adresi" yazın ("makinenin IP adresi", makinenin IP adresidir).
Örneğin:
https://192.168.1.2
3. Gerekirse, **Login (Oturum Aç)** alanına şifreyi yazın ve ardından **Login (Oturum Aç)** ögesine tıklayın.



Bu makinenin ayarlarını yönetmeye yönelik varsayılan şifre makinenin arkasında bulunur ve "PwD" olarak işaretlidir.

4. Gezinme menüsüne gidin ve ardından **Network (Ağ) > Security (Güvenlik) > IPsec** ögesine tıklayın.



Gezinme menüsü ekranın sol tarafında görünmüyorsa, ☰ ögesinden başlayın.

5. Ayarları yapılandırın.

Seçenek	Açıklama
Status (Durum)	IPsec'i etkinleştirin veya devre dışı bırakın.
Negotiation Mode (Müzakere Modu)	IKE faz 1 için Negotiation Mode (Müzakere Modu) ögesini seçin. IKE, IPsec ile şifreli iletişim için şifreleme anahtarı değiş tokuşunda kullanılan bir protokoldür. Main (Ana) modunda işlem hızı yavaş ancak güvenlik yüksektir. Aggressive (Agresif) modunda işlem hızı Main (Ana) modundan daha hızlıdır ancak güvenlik düşüktür.
All Non-IPsec Traffic (Tüm IPsec Olmayan Trafik)	IPsec olmayan paketler için yapılacak işlemi seçin. Web Hizmetleri kullanıldığında All Non-IPsec Traffic (Tüm IPsec Olmayan Trafik) için Allow (İzin ver) ögesi seçilmelidir. Drop (Düşür) ögesini seçerseniz Web Hizmetleri kullanılamaz.
Broadcast/Multicast Bypass (Yayın/Çok Noktaya Yayın Baypası)	veya Disabled (Devre Dışı) ögesini seçin. Enabled (Etkinleştirildi)
Protocol Bypass (Protokol Baypası)	İstediğiniz seçenek veya seçeneklerin onay kutusunu işaretleyin.
Rules (Kurallar)	Şablonu etkinleştirmek için Enabled (Etkinleştirildi) onay kutusunu işaretleyin. Birden fazla onay kutusu işaretlendiğinde, işaretlenen onay kutularına ilişkin ayarların çakışması halinde numarası daha küçük onay kutularının önceliği vardır. IPsec bağlantı koşulları için kullanılan Address Template (Adres Şablonu) ögesini seçmek için ilgili açılır listeden tıklayın. Address Template (Adres Şablonu) ögesini eklemek için Add Template (Şablon ekle) ögesini tıklayın. IPsec bağlantı koşulları için kullanılan IPsec Template (IPsec Şablonu) ögesini seçmek için ilgili açılır listeden tıklayın. IPsec Template (IPsec Şablonu) ögesini eklemek için Add Template (Şablon ekle) ögesini tıklayın.

6. **Submit (Gönder)** ögesine tıklayın.

Yeni ayarları yapılandırmak için makine yeniden başlatılmalıdır, yeniden başlatma onay ekranı görünecektir.

Rules (Kurallar) tablosunda etkinleştirdiğiniz şablonda boş bir öge varsa bir hata mesajı görünür. Seçimlerinizi onaylayın ve **Submit (Gönder)** ögesini yeniden tıklayın.



İlgili bilgiler

- IPsec Kullanımı

İlgili konular:

- Web Tabanlı Yönetim'e Erişim
- Aygıt Güvenliği için Sertifikaları Yapılandırma

Web Tabanlı Yönetim'i Kullanarak IPsec Adres Şablonu Yapılandırma

1. Web tarayıcınızı başlatın.
2. Tarayıcınızın adres çubuğuna "https://makine'nin IP adresi" yazın ("makinenin IP adresi", makinenin IP adresidir).
Örneğin:
https://192.168.1.2
3. Gerekirse, **Login (Oturum Aç)** alanına şifreyi yazın ve ardından **Login (Oturum Aç)** ögesine tıklayın.



Bu makinenin ayarlarını yönetmeye yönelik varsayılan şifre makinenin arkasında bulunur ve "Pwd" olarak işaretlidir.

4. Gezinme menüsüne gidin ve ardından **Network (Ağ) > Security (Güvenlik) > IPsec Address Template (IPsec Adres Şablonu)** ögesine tıklayın.



Gezinme menüsü ekranın sol tarafında görünmüyorsa, ☰ ögesinden başlayın.

5. **Address Template (Adres Şablonu)** ögesini silmek için **Delete (Sil)** düğmesini tıklatın. **Address Template (Adres Şablonu)** kullanılıyorken silinemez.
6. Oluşturmak istediğiniz **Address Template (Adres Şablonu)** ögesini tıklatın. **IPsec Address Template (IPsec Adres Şablonu)** görüntülenir.
7. Ayarları yapılandırın.

Seçenek	Açıklama
Template Name (Şablon adı)	Şablon için bir ad girin (en fazla 16 karakter).
Local IP Address (Yerel IP Adresi)	<ul style="list-style-type: none">• IP Address (IP Adresi) IP adresini belirtin. Açılır listeden ALL IPv4 Address (TÜM IPv4 Adresi), ALL IPv6 Address (TÜM IPv6 Adresi), ALL Link Local IPv6 (TÜM Link Yerel IPv6) veya Custom (Özel) ögesini seçin. Açılır listeden Custom (Özel) ögesini seçerseniz, metin kutusuna IP adresini (IPv4 veya IPv6) girin.• IP Address Range (IP Adresi Aralığı) Metin kutularına IP adresi aralığı için başlangıç ve bitiş IP adreslerini girin. Başlangıç ve bitiş IP adresleri IPv4 veya IPv6'ya standartlaştırılmıyorsa veya bitiş IP adresi başlangıç adresinden küçükse bir hata oluşacaktır.• IP Address / Prefix (IP Adresi / Ön ek) CIDR gösterimini kullanarak IP adresini belirtin. Örneğin: 192.168.1.1/24 Önek, 192.168.1.1 için 24-bit alt ağ maskesi (255.255.255.0) şeklinde belirtildiğinden 192.168.1.xxx formundaki adresler geçerlidir.
Remote IP Address (Uzak IP Adresi)	<ul style="list-style-type: none">• Any (Herhangi biri) Any (Herhangi biri) ögesini seçerseniz, tüm IP adresleri etkinleştirilir.• IP Address (IP Adresi) Metin kutusuna belirtilen IP adresini (IPv4 veya IPv6) girin.• IP Address Range (IP Adresi Aralığı) IP adresi aralığı için başlangıç ve bitiş IP adreslerini girin. Başlangıç ve bitiş IP adresleri IPv4 veya IPv6'ya standartlaştırılmıyorsa veya bitiş IP adresi başlangıç adresinden küçükse bir hata oluşacaktır.• IP Address / Prefix (IP Adresi / Ön ek)

Seenek	Aıklama
	CIDR gsterimini kullanarak IP adresini belirtin. rneęin: 192.168.1.1/24 nek, 192.168.1.1 iin 24-bit alt aę maskesi (255.255.255.0) Őeklinde belirtildięinden 192.168.1.xxx formundaki adresler geerlidir.

8. **Submit (Gnder)** gesine tıklayın.



Geerli olarak kullanılan Őablon iin ayarları deęiŐtirdięinizde, yapılandırmayı etkinleŐtirmek iin makinenizi yeniden baŐlatın.



İlgili bilgiler

- [IPsec Kullanımı](#)

İlgili konular:

- [Web Tabanlı Ynetim'e EriŐim](#)

Web Tabanlı Yönetim'i Kullanarak IPsec Şablonu Yapılandırma

1. Web tarayıcınızı başlatın.
2. Tarayıcınızın adres çubuğuna "https://makine'nin IP adresi" yazın ("makinenin IP adresi", makinenin IP adresidir).
Örneğin:
https://192.168.1.2
3. Gerekirse, **Login (Oturum Aç)** alanına şifreyi yazın ve ardından **Login (Oturum Aç)** ögesine tıklayın.



Bu makinenin ayarlarını yönetmeye yönelik varsayılan şifre makinenin arkasında bulunur ve "Pwd" olarak işaretlidir.

4. Gezinme menüsüne gidin ve ardından **Network (Ağ) > Security (Güvenlik) > IPsec Template (IPsec Şablonu)** ögesine tıklayın.



Gezinme menüsü ekranın sol tarafında görünmüyorsa, ☰ ögesinden başlayın.

5. **IPsec Template (IPsec Şablonu)** ögesini silmek için **Delete (Sil)** düğmesini tıklayın. **IPsec Template (IPsec Şablonu)** kullanılıyorken silinemez.
6. Oluşturmak istediğiniz **IPsec Template (IPsec Şablonu)** ögesini tıklayın. **IPsec Template (IPsec Şablonu)** ekranı görüntülenir. Yapılandırma alanları seçtiğiniz **Use Prefixed Template (Ön Ekli Şablonu Kullan)** ve **Internet Key Exchange (IKE) (İnternet Anahtar Değişimi (IKE))** ögesine bağlı olarak farklılık gösterir.
7. **Template Name (Şablon adı)** alanında, şablon için bir ad yazın (en fazla 16 karakter).
8. **Use Prefixed Template (Ön Ekli Şablonu Kullan)** açılır listesinde **Custom (Özel)** ögesini seçtiyseniz, **Internet Key Exchange (IKE) (İnternet Anahtar Değişimi (IKE))** seçeneklerini seçin ve sonra ayarları gerektiği gibi değiştirin.
9. **Submit (Gönder)** ögesine tıklayın.



İlgili bilgiler



- [IPsec Kullanımı](#)
 - [IPsec Şablonu için IKEv1 Ayarları](#)
 - [IPsec Şablonu için IKEv2 Ayarları](#)
 - [IPsec Şablonu için Manuel Ayarlar](#)

İlgili konular:

- [Web Tabanlı Yönetim'e Erişim](#)

IPsec Şablonu için IKEv1 Ayarları

Seçenek	Açıklama
Template Name (Şablon adı)	Şablon için bir ad girin (en fazla 16 karakter).
Use Prefixed Template (Ön Ekli Şablonu Kullan)	Custom (Özel), IKEv1 High Security (IKEv1 Yüksek Güvenlik) veya IKEv1 Medium Security (IKEv1 Orta Güvenlik) ögesini seçin. Ayar öğeleri seçili şablona bağlı olarak farklıdır.
Internet Key Exchange (IKE) (İnternet Anahtar Değişimi (IKE))	IKE, şifrelenen iletişimi IPsec kullanarak taşımak için şifreleme anahtarı değiş tokuşu için kullanılan bir iletişim protokolüdür. Şifrelenen iletişimi yalnızca o kez için taşımak için, IPsec için gerekli şifreleme algoritması belirlenir ve şifreleme anahtarları paylaşılır. IKE için, şifreleme anahtarları Diffie-Hellman anahtarı değiş tokuş yöntemi kullanılarak değiştirilir ve IKE ile sınırlı şifrelenen iletişim taşınır. Use Prefixed Template (Ön Ekli Şablonu Kullan) içinde Custom (Özel) ögesini seçtiyseniz, IKEv1 ögesini seçin.
Authentication Type (Kimlik Doğrulama Türü)	<ul style="list-style-type: none">• Diffie-Hellman Group (Diffie-Hellman Grubu) Bu anahtar değişim yöntemi gizli anahtarların korunmasız bir ağ üzerinden güvenli bir şekilde değiştirilmesini sağlar. Diffie-Hellman anahtar değişim yöntemi rastlantı sayısı ve gizli anahtar kullanılarak oluşturulan açık bilgileri göndermek ve almak için gizli anahtar değil ayrık logaritma problemi kullanır. Group1 (Grup1), Group2 (Grup2), Group5 (Grup5) veya Group14 (Grup14) ögesini seçin.• Encryption (Şifreleme) DES, 3DES, AES-CBC 128 veya AES-CBC 256 ögesini seçin.• Hash MD5, SHA1, SHA256, SHA384 veya SHA512 ögesini seçin.• SA Lifetime (SA Ömrü) IKE SA kullanım ömrünü belirtin. Zamanı (saniye) ve kilobayt (KBayt) sayısını yazın.
Encapsulating Security (Kapsüllenen Güvenlik)	<ul style="list-style-type: none">• Protocol (Protokol) ESP, AH veya AH+ESP ögesini seçin. <hr/> <p> - ESP, IPsec kullanarak şifreli iletişim kurmak için kullanılan bir protokoldür. ESP, yükü şifreler (iletilen içerik) ve ek bilgiler ekler. IP paketi, başlıktan ve başlığı takip eden şifrelenmiş yükten oluşur. Şifrelenmiş verilere ek olarak, IP paketi ayrıca şifreleme yöntemi ve şifreleme anahtarı, kimlik doğrulama verileri vb. ile ilgili bilgileri içerir.</p> <p>- AH, gönderenin kimliğini doğrulayan ve verilerin değiştirilmesini önleyen (tamamlılığı sağlar) IPsec protokolünün bir parçasıdır. IP paketinde, veri başlıktan hemen sonra girilir. Ek olarak, gönderenin yanlış olmasını ve verilerin değiştirilmesini önlemek için paketler iletişim kurulan içerik, gizli anahtar vb. denklemi kullanarak hesaplanan karma değerleri içerir. ESP'den farklı olarak, iletişim kurulan içerik şifrelenmez ve veri düz metin olarak gönderilir ve alınır.</p> <hr/> <ul style="list-style-type: none">• Encryption (Şifreleme) DES, 3DES, AES-CBC 128 veya AES-CBC 256 ögesini seçin.• Hash None (Yok), MD5, SHA1, SHA256, SHA384 veya SHA512 ögesini seçin.

Seçenek	Açıklama
	<ul style="list-style-type: none"> • SA Lifetime (SA Ömrü) IKE SA kullanım ömrünü belirtin. Zamanı (saniye) ve kilobayt (KBayt) sayısını yazın. • Encapsulation Mode (Kapsülleme Modu) Transport (Taşıma) veya Tunnel (Tünel) ögesini seçin. • Remote Router IP-Address (Uzak Yönlendirici IP Adresi) Uzak yönlendiricinin IP adresini (IPv4 veya IPv6) yazın. Bu bilgileri yalnızca Tunnel (Tünel) modu seçildiğinde girin. <hr/> <p> SA (Security Association), iletişim başlamadan önce güvenli bir iletişim kanalı oluşturmak amacıyla IPsec veya IPv6 kullanan ve şifreleme yöntemi ve şifreleme anahtarı gibi bilgileri alıp paylaşan şifreli bir iletişim yöntemidir. SA ayrıca kurulu olan sanal bir şifreli iletişim kanalıyla da alakalı olabilir. IPsec için kullanılan SA, şifreleme yöntemini belirler, anahtarları değiştirir ve IKE (Internet Anahtar Değişimi) standart prosedürüne göre karşılıklı kimlik doğrulaması yapar. Ayrıca, SA periyodik olarak güncellenir.</p>
Perfect Forward Secrecy (PFS) (Mükemmel İleri Gizlilik (PFS))	<p>PFS, mesajları şifrelemek için kullanılan önceki anahtarlardan anahtarlar türetmez. Ayrıca, bir mesajı şifrelemek için kullanılan bir anahtar bir anahtardan türetilmişse, bu anahtar diğer anahtarları türetmek için kullanılmaz. Bu nedenle, bir anahtarın güvenliği tehlikeye girse bile, hasar yalnızca bu anahtarı kullanarak şifrelenmiş olan mesajlarla sınırlı olacaktır.</p> <p>Enabled (Etkinleştirildi) veya Disabled (Devre Dışı) ögesini seçin.</p>
Authentication Method (Kimlik Doğrulama Yöntemi)	<p>Kimlik doğrulama yöntemini seçin. Pre-Shared Key (Ön Paylaşımlı Anahtar) veya Certificates (Sertifikalarda) ögesini seçin.</p>
Pre-Shared Key (Ön Paylaşımlı Anahtar)	<p>İletişimi şifrelerken, şifreleme anahtarı başka bir kanal kullanılarak önceden değiştirilir ve paylaşılır.</p> <p>Authentication Method (Kimlik Doğrulama Yöntemi) için Pre-Shared Key (Ön Paylaşımlı Anahtar) seçtiyseniz, Pre-Shared Key (Ön Paylaşımlı Anahtar) yazın (en fazla 32 karakter).</p> <ul style="list-style-type: none"> • Local/ID Type/ID (Yerel/Kimlik Türü/Kimlik) Gönderenin kimlik türünü seçin ve sonra kimliği yazın. Tür için IPv4 Address (IPv4 Adresi), IPv6 Address (IPv6 Adresi), FQDN, E-mail Address (E-posta Adresi) ya da Certificate (Sertifika) seçimini yapın. Certificate (Sertifika) seçerseniz, sertifikanın ortak adını ID (Kimlik) alanına yazın. • Remote/ID Type/ID (Uzak/Kimlik Türü/Kimlik) Alicının kimlik türünü seçin ve sonra kimliği yazın. Tür için IPv4 Address (IPv4 Adresi), IPv6 Address (IPv6 Adresi), FQDN, E-mail Address (E-posta Adresi) ya da Certificate (Sertifika) seçimini yapın. Certificate (Sertifika) seçerseniz, sertifikanın ortak adını ID (Kimlik) alanına yazın.
Certificate (Sertifika)	<p>Authentication Method (Kimlik Doğrulama Yöntemi) için Certificates (Sertifikalarda) ögesini seçtiyseniz, sertifikayı seçin.</p> <hr/> <p> Yalnızca Web Tabanlı Yönetimin Güvenlik yapılandırma ekranındaki Certificate (Sertifika) sayfasını kullanarak oluşturulan sertifikaları seçebilirsiniz.</p>





İlgili bilgiler

- [Web Tabanlı Yönetim'i Kullanarak IPsec Şablonu Yapılandırma](#)

IPsec Şablonu için IKEv2 Ayarları

Seçenek	Açıklama
Template Name (Şablon adı)	Şablon için bir ad girin (en fazla 16 karakter).
Use Prefixed Template (Ön Ekli Şablonu Kullan)	Custom (Özel) , IKEv2 High Security (IKEv2 Yüksek Güvenlik) veya IKEv2 Medium Security (IKEv2 Orta Güvenlik) ögesini seçin. Ayar öğeleri seçili şablona bağlı olarak farklıdır.
Internet Key Exchange (IKE) (İnternet Anahtar Değişimi (IKE))	IKE, şifrelenen iletişimi IPsec kullanarak taşımak için şifreleme anahtarı değiş tokuşu için kullanılan bir iletişim protokolüdür. Şifrelenen iletişimi yalnızca o kez için taşımak için, IPsec için gerekli şifreleme algoritması belirlenir ve şifreleme anahtarları paylaşılır. IKE için, şifreleme anahtarları Diffie-Hellman anahtarı değiş tokuş yöntemi kullanılarak değiştirilir ve IKE ile sınırlı şifrelenen iletişim taşınır. Use Prefixed Template (Ön Ekli Şablonu Kullan) içinde Custom (Özel) ögesini seçtiyseniz, IKEv2 ögesini seçin.
Authentication Type (Kimlik Doğrulama Türü)	<ul style="list-style-type: none">• Diffie-Hellman Group (Diffie-Hellman Grubu) Bu anahtar değiş tokuş yöntemi gizli anahtarların korunmasız bir ağ üzerinden güvenli bir şekilde değiştirilmesini sağlar. Diffie-Hellman anahtar değiş tokuş yöntemi rastlantı sayısı ve gizli anahtar kullanılarak oluşturulan açık bilgileri göndermek ve almak için gizli anahtar değil ayrık logaritma problemi kullanır. Group1 (Grup1), Group2 (Grup2), Group5 (Grup5) veya Group14 (Grup14) ögesini seçin.• Encryption (Şifreleme) DES, 3DES, AES-CBC 128 veya AES-CBC 256 ögesini seçin.• Hash MD5, SHA1, SHA256, SHA384 veya SHA512 ögesini seçin.• SA Lifetime (SA Ömrü) IKE SA kullanım ömrünü belirtin. Zamanı (saniye) ve kilobayt (KBayt) sayısını yazın.
Encapsulating Security (Kapsüllenen Güvenlik)	<ul style="list-style-type: none">• Protocol (Protokol) ESP ögesini seçin.  <hr/>ESP, IPsec kullanarak şifreli iletişim kurmak için kullanılan bir protokoldür. ESP, yükü şifreler (iletilecek içerik) ve ek bilgiler ekler. IP paketi, başlıktan ve başlığı takip eden şifrelenmiş yükten oluşur. Şifrelenmiş verilere ek olarak, IP paketi ayrıca şifreleme yöntemi ve şifreleme anahtarı, kimlik doğrulama verileri vb. ile ilgili bilgileri içerir.• Encryption (Şifreleme) DES, 3DES, AES-CBC 128 veya AES-CBC 256 ögesini seçin.• Hash MD5, SHA1, SHA256, SHA384 veya SHA512 ögesini seçin.• SA Lifetime (SA Ömrü) IKE SA kullanım ömrünü belirtin. Zamanı (saniye) ve kilobayt (KBayt) sayısını yazın.• Encapsulation Mode (Kapsülleme Modu) Transport (Taşıma) veya Tunnel (Tünel) ögesini seçin.• Remote Router IP-Address (Uzak Yönlendirici IP Adresi) Uzak yönlendiricinin IP adresini (IPv4 veya IPv6) yazın. Bu bilgileri yalnızca Tunnel (Tünel) modu seçildiğinde girin.



Seçenek	Açıklama
	<p> SA (Security Association), iletişim başlamadan önce güvenli bir iletişim kanalı oluşturmak amacıyla IPsec veya IPv6 kullanan ve şifreleme yöntemi ve şifreleme anahtarı gibi bilgileri alıp paylaşan şifreli bir iletişim yöntemidir. SA ayrıca kurulu olan sanal bir şifreli iletişim kanalıyla da alakalı olabilir. IPsec için kullanılan SA, şifreleme yöntemini belirler, anahtarları değiştirir ve IKE (İnternet Anahtar Değişimi) standart prosedürüne göre karşılıklı kimlik doğrulaması yapar. Ayrıca, SA periyodik olarak güncellenir.</p>
Perfect Forward Secrecy (PFS) (Mükemmel İleri Gizlilik (PFS))	<p>PFS, mesajları şifrelemek için kullanılan önceki anahtarlardan anahtarlar türetmez. Ayrıca, bir mesajı şifrelemek için kullanılan bir anahtar bir anahtardan türetilmişse, bu anahtar diğer anahtarları türetmek için kullanılmaz. Bu nedenle, bir anahtarın güvenliği tehlikeye girse bile, hasar yalnızca bu anahtarı kullanarak şifrelenmiş olan mesajlarla sınırlı olacaktır.</p> <p>Enabled (Etkinleştirildi) veya Disabled (Devre Dışı) ögesini seçin.</p>
Authentication Method (Kimlik Doğrulama Yöntemi)	<p>Kimlik doğrulama yöntemini seçin. Pre-Shared Key (Ön Paylaşımlı Anahtar), Certificates (Sertifikalar), EAP - MD5 veya EAP - MS-CHAPv2 ögesini seçin.</p> <p> EAP, PPP'nin uzantısı olan bir kimlik doğrulama protokolüdür. IEEE802.1x ile EAP kullanıldığında, her oturum sırasında kullanıcı kimlik doğrulaması için farklı bir anahtar kullanılır.</p> <p>Aşağıdaki ayarlar sadece EAP - MD5 veya EAP - MS-CHAPv2 ögesi Authentication Method (Kimlik Doğrulama Yöntemi) içinde seçildiğinde gereklidir:</p> <ul style="list-style-type: none"> • Mode (Mod) veya Client-Mode (İstemci Modu) ögesini seçin. Server-Mode (Sunucu Modu) • Certificate (Sertifika) Sertifikayı seçin. • User Name (Kullanıcı Adı) Kullanıcı adını girin (en fazla 32 karakter). • Password (Şifre) Şifreyi girin (en fazla 32 karakter). Şifre onay için iki kez girilmelidir.
Pre-Shared Key (Ön Paylaşımlı Anahtar)	<p>İletişimi şifrelerken, şifreleme anahtarı başka bir kanal kullanılarak önceden değiştirilir ve paylaşılır.</p> <p>Authentication Method (Kimlik Doğrulama Yöntemi) için Pre-Shared Key (Ön Paylaşımlı Anahtar) seçtiyseniz, Pre-Shared Key (Ön Paylaşımlı Anahtar) yazın (en fazla 32 karakter).</p> <ul style="list-style-type: none"> • Local/ID Type/ID (Yerel/Kimlik Türü/Kimlik) Gönderenin kimlik türünü seçin ve sonra kimliği yazın. Tür için IPv4 Address (IPv4 Adresi), IPv6 Address (IPv6 Adresi), FQDN, E-mail Address (E-posta Adresi) ya da Certificate (Sertifika) seçimini yapın. Certificate (Sertifika) seçerseniz, sertifikanın ortak adını ID (Kimlik) alanına yazın. • Remote/ID Type/ID (Uzak/Kimlik Türü/Kimlik) Alicının kimlik türünü seçin ve sonra kimliği yazın. Tür için IPv4 Address (IPv4 Adresi), IPv6 Address (IPv6 Adresi), FQDN, E-mail Address (E-posta Adresi) ya da Certificate (Sertifika) seçimini yapın. Certificate (Sertifika) seçerseniz, sertifikanın ortak adını ID (Kimlik) alanına yazın.

Seenek	Aıklama
Certificate (Sertifika)	<p>Authentication Method (Kimlik Doğrulama Yöntemi) için Certificates (Sertifikalar) öęesini seçtiyseniz, sertifikayı seçin.</p> <p> Yalnızca Web Tabanlı Yönetimin Güvenlik yapılandırma ekranındaki Certificate (Sertifika) sayfasını kullanarak oluşturulan sertifikaları seçebilirsiniz.</p>

İlgili bilgiler

- [Web Tabanlı Yönetim'i Kullanarak IPsec Şablonu Yapılandırma](#)

IPsec Şablonu için Manuel Ayarlar

Seçenek	Açıklama
Template Name (Şablon adı)	Şablon için bir ad girin (en fazla 16 karakter).
Use Prefixed Template (Ön Ekli Şablonu Kullan)	Custom (Özel) ögesini seçin.
Internet Key Exchange (IKE) (İnternet Anahtar Değişimi (IKE))	<p>IKE, şifrelenen iletişimi IPsec kullanarak taşımak için şifreleme anahtarı değiş tokuşu için kullanılan bir iletişim protokolüdür. Şifrelenen iletişimi yalnızca o kez için taşımak için, IPsec için gerekli şifreleme algoritması belirlenir ve şifreleme anahtarları paylaşılır. IKE için, şifreleme anahtarları Diffie-Hellman anahtarı değiş tokuş yöntemi kullanılarak değiştirilir ve IKE ile sınırlı şifrelenen iletişim taşınır.</p> <p>Manual (Manuel) ögesini seçin.</p>
Authentication Key (ESP, AH) (Kimlik Doğrulama Anahtarı (ESP, AH))	<p>In/Out (Giriş/Çıkış) değerlerini girin.</p> <p>Use Prefixed Template (Ön Ekli Şablonu Kullan) ögesi için Custom (Özel) değeri seçilirse, Internet Key Exchange (IKE) (İnternet Anahtar Değişimi (IKE)) ögesi için Manual (Manuel) değeri seçilirse ve Encapsulating Security (Kapsüllenen Güvenlik) bölümüne ilişkin olarak Hash ögesi için None (Yok) değerinden başka bir ayar seçilirse bu ayarların kullanılması gerekir.</p> <p> Ayarladığınız karakter sayısı Encapsulating Security (Kapsüllenen Güvenlik) bölümüne ilişkin olarak Hash ögesi için seçtiğiniz ayara bağlı olarak farklılık gösterebilir.</p> <p>Belirtilen kimlik doğrulama anahtarının uzunluğu seçilen karma algoritmadan farklıysa bir hata oluşacaktır.</p> <ul style="list-style-type: none">• MD5: 128 bit (16 bayt)• SHA1: 160 bit (20 bayt)• SHA256: 256 bit (32 bayt)• SHA384: 384 bit (48 bayt)• SHA512: 512 bit (64 bayt) <p>Anahtarı ASCII Kodunda belirttiğinizde karakterleri çift tırnak ("") içine alın.</p>
Code key (ESP) (Kod anahtarı (ESP))	<p>In/Out (Giriş/Çıkış) değerlerini girin.</p> <p>Bu ayarlar, Use Prefixed Template (Ön Ekli Şablonu Kullan) ögesinde Custom (Özel) değeri, Internet Key Exchange (IKE) (İnternet Anahtar Değişimi (IKE)) ögesinde Manual (Manuel) değeri ve Encapsulating Security (Kapsüllenen Güvenlik) altındaki Protocol (Protokol) ögesinde ESP değeri seçilirse kullanılmalıdır.</p> <p> Ayarladığınız karakter sayısı Encapsulating Security (Kapsüllenen Güvenlik) bölümüne ilişkin olarak Encryption (Şifreleme) ögesi için seçtiğiniz ayara bağlı olarak farklılık gösterebilir.</p> <p>Belirtilen kod anahtarının uzunluğu seçilen şifreleme algoritmasından farklıysa bir hata oluşacaktır.</p> <ul style="list-style-type: none">• DES: 64 bit (8 bayt)• 3DES: 192 bit (24 bayt)• AES-CBC 128: 128 bit (16 bayt)• AES-CBC 256: 256 bit (32 bayt) <p>Anahtarı ASCII Kodunda belirttiğinizde karakterleri çift tırnak ("") içine alın.</p>

Seçenek	Açıklama
SPI	<p>Bu parametreler güvenlik bilgilerini belirlemek için kullanılır. Genelde, ana bilgisayarda çeşitli IPsec iletişim türleri için birden fazla Güvenlik Birliği (SA) bulunur. Bu nedenle bir IPsec paketi alındığında uygun SA'nın belirlenmesi gerekir. SA'yı belirleyen SPI parametresi Kimlik Doğrulama Başlığında (AH) ve Kapsüllenen Güvenlik Yükü (ESP) başlığında yer alır.</p> <p>Bu ayarlar, Use Prefixed Template (Ön Ekli Şablonu Kullan) öğesi için Custom (Özel) değeri, Internet Key Exchange (IKE) (İnternet Anahtar Değişimi (IKE)) öğesi için Manual (Manuel) değeri seçilirse kullanılmalıdır.</p> <p>In/Out (Giriş/Çıkış) değerlerini girin. (3-10 karakter)</p>
Encapsulating Security (Kapsüllenen Güvenlik)	<ul style="list-style-type: none"> • Protocol (Protokol) ESP veya AH öğesini seçin. <ul style="list-style-type: none"> - ESP, IPsec kullanarak şifreli iletişim kurmak için kullanılan bir protokoldür. ESP, yükü şifreler (iletilen içerik) ve ek bilgiler ekler. IP paketi, başlıktan ve başlığı takip eden şifrelenmiş yükten oluşur. Şifrelenmiş verilere ek olarak, IP paketi ayrıca şifreleme yöntemi ve şifreleme anahtarı, kimlik doğrulama verileri vb. ile ilgili bilgileri içerir. - AH, gönderenin kimliğini doğrulayan ve verilerin değiştirilmesini önleyen (veri bütünlüğünü sağlar) IPsec protokolünün bir parçasıdır. IP paketinde, veri başlıktan hemen sonra girilir. Ek olarak, gönderenin yanlış olmasını ve verilerin değiştirilmesini önlemek için paketler iletişim kurulan içerik, gizli anahtar vb. denklemi kullanarak hesaplanan karma değerleri içerir. ESP'den farklı olarak, iletişim kurulan içerik şifrelenmez ve veri düz metin olarak gönderilir ve alınır. • Encryption (Şifreleme) DES, 3DES, AES-CBC 128 veya AES-CBC 256 öğesini seçin. • Hash None (Yok), MD5, SHA1, SHA256, SHA384 veya SHA512 öğesini seçin. None (Yok) sadece ESP, Protocol (Protokol) içinde seçildiğinde seçilebilir. • SA Lifetime (SA Ömrü) IKE SA kullanım ömrünü belirtin. Zamanı (saniye) ve kilobayt (KBayt) sayısını yazın. • Encapsulation Mode (Kapsülleme Modu) Transport (Taşıma) veya Tunnel (Tünel) öğesini seçin. • Remote Router IP-Address (Uzak Yönlendirici IP Adresi) Uzak yönlendiricinin IP adresini (IPv4 veya IPv6) yazın. Bu bilgileri yalnızca Tunnel (Tünel) modu seçildiğinde girin. <p> SA (Security Association), iletişim başlamadan önce güvenli bir iletişim kanalı oluşturmak amacıyla IPsec veya IPv6 kullanan ve şifreleme yöntemi ve şifreleme anahtarı gibi bilgileri alıp paylaşan şifreli bir iletişim yöntemidir. SA ayrıca kurulu olan sanal bir şifreli iletişim kanalıyla da alakalı olabilir. IPsec için kullanılan SA, şifreleme yöntemini belirler, anahtarları değiştirir ve IKE (İnternet Anahtar Değişimi) standart prosedürüne göre karşılıklı kimlik doğrulaması yapar. Ayrıca, SA periyodik olarak güncellenir.</p>



İlgili bilgiler

- Web Tabanlı Yönetim'i Kullanarak IPsec Şablonu Yapılandırma

Kablolu veya Kablosuz bir Ağ için IEEE 802.1x Kimlik Doğrulamasını Kullanma

- [IEEE 802.1x Kimlik Doğrulaması Nedir?](#)
- [Web Tabanlı Yönetim'i \(Web Tarayıcı\) kullanarak Kablolu veya Kablosuz Ağ için IEEE 802.1x Kimlik Doğrulamayı yapılandırın](#)
- [IEEE 802.1x Kimlik Doğrulama Yöntemleri](#)

IEEE 802.1x Kimlik Doğrulaması Nedir?

IEEE 802.1x, kablolu ve kablosuz ağlar için yetkisiz ağ aygıtlarından erişimi sınırlayan bir IEEE standardıdır. Brother makineniz (doğrulama isteyen) bir RADIUS sunucusuna (Kimlik doğrulama sunucusu) erişim noktanız veya HUB yoluyla bir kimlik doğrulama isteği gönderir. İsteğiniz RADIUS sunucusu tarafından doğrulandıktan sonra, makineniz ağa erişebilir.



İlgili bilgiler

- [Kablolu veya Kablosuz bir Ağ için IEEE 802.1x Kimlik Doğrulamasını Kullanma](#)

Web Tabanlı Yönetim'i (Web Tarayıcı) kullanarak Kablolü veya Kablosuz Ağ için IEEE 802.1x Kimlik Doğrulamayı yapılandırın

- Makinenizi EAP-TLS kimlik doğrulaması kullanarak yapılandırırsanız, yapılandırmayı başlatmadan önce bir CA tarafından verilen istemci sertifikasını yüklemeniz gerekir. İstemci sertifikası ile ilgili olarak ağ yöneticiniz ile iletişime geçin. Birden fazla sertifika yüklediyseniz, kullanmak istediğiniz sertifika adını yazmanızı tavsiye ederiz.
- Sunucu sertifikasını doğrulamadan önce, sunucu sertifikasını imzalayan CA tarafından yayınlanan CA sertifikasını içe aktarmanız gerekir. CA sertifikası aktarımının gerekli olup olmadığını doğrulamak için ağ yöneticinize veya İnternet Servis Sağlayıcınıza (ISP) başvurun.



Ayrıca kontrol panelinden Kablosuz kurulum sihirbazını kullanarak IEEE 802.1x kimlik doğrulamasını yapılandırabilirsiniz (Kablosuz ağ).

1. Web tarayıcınızı başlatın.
2. Tarayıcınızın adres çubuğuna "https://makine'nin IP adresi" yazın ("makinenin IP adresi", makinenin IP adresidir).

Örneğin:

https://192.168.1.2



Bir Alan Adı Sistemi kullanıyorsanız veya bir NetBIOS adını etkinleştirdiyseniz, IP adresi yerine "SharedPrinter" gibi başka bir ad yazabilirsiniz.

Örneğin:

https://SharedPrinter

Bir NetBIOS adını etkinleştirdiyseniz, aynı zamanda düğüm adını da kullanabilirsiniz.

Örneğin:

https://brnxxxxxxxxxxxxx

NetBIOS adı Ağ Yapılandırma Raporu'nda bulunabilir.

3. Gerekirse, **Login (Oturum Aç)** alanına şifreyi yazın ve ardından **Login (Oturum Aç)** ögesine tıklayın.



Bu makinenin ayarlarını yönetmeye yönelik varsayılan şifre makinenin arkasında bulunur ve "Pwd" olarak işaretlidir.

4. Gezinme menüsüne gidin ve ardından **Network (Ağ)** ögesine tıklayın.



Gezinme menüsü ekranın sol tarafında görünmüyorsa, ≡ ögesinden başlayın.

5. Aşağıdakilerden birini yapın:

- Kablolü ağ için

Wired (Kablolü) > Wired 802.1x Authentication (Kablolü 802.1x Kimlik doğrulaması) ögesini tıklayın.

- Kablosuz ağ için

Wireless (Kablosuz) > Wireless (Enterprise) (Kablosuz (Kuruluş)) ögesini tıklayın.

6. IEEE 802.1x kimlik doğrulama ayarlarını yapılandırın.



- Kablolu ağlar için IEEE 802.1x kimlik doğrulamasını etkinleştirmek için, **Wired 802.1x Authentication (Kablolu 802.1x Kimlik Doğrulaması)** sayfasında **Wired 802.1x status (Kablolu 802.1x durumu)** için **Enabled (Etkinleştirildi)** ögesini seçin.
- **EAP-TLS** kimlik doğrulamasını kullanıyorsanız, **Client Certificate (İstemci Sertifikası)** açılır listesinden doğrulama için yüklenen istemci sertifikasını (sertifika adı ile gösterilir) seçmeniz gerekir.
- **EAP-FAST, PEAP, EAP-TTLS** veya **EAP-TLS** kimlik doğrulamasını seçerseniz, **Server Certificate Verification (Sunucu Sertifikası Doğrulama)** açılır listesinden doğrulama yöntemini seçin. Sunucu sertifikasını imzalayan CA tarafından verilen makineye önceden alınan CA sertifikasını kullanarak sunucu sertifikasını doğrulayın.

Server Certificate Verification (Sunucu Sertifikası Doğrulama) açılır listesinden aşağıdaki doğrulama yöntemlerinden birini seçin:

Seçenek	Açıklama
No Verification (Doğrulama yok)	Sunucu sertifikasına her zaman güvenilebilir. Doğrulama gerçekleştirilmez.
CA Cert. (CA Sert.)	Sunucu sertifikasını imzalayan CA tarafından verilen CA sertifikasını kullanarak Sunucu sertifikasının CA güvenilirliğini kontrol etmeye yönelik doğrulama yöntemidir.
CA Cert. + ServerID (CA Sert. + ServerID)	Sunucu sertifikasının CA güvenilirliğinin yanı sıra ortak ad ¹ değerini kontrol etmek için doğrulama yöntemi.

7. Yapılandırma işlemi bittiğinde, **Submit (Gönder)** ögesini tıklatın.

Kablolu ağlar için: Yapılandırdıktan sonra, makinenizi IEEE 802.1x destekli ağa bağlayın. Birkaç dakika sonra, <Wired IEEE 802.1x> durumunu kontrol etmek için Ağ Yapılandırma Raporunu yazdırın.

Seçenek	Açıklama
Success	Kablolu IEEE 802.1x işlevi etkindir ve kimlik doğrulama başarılı olmuştur.
Failed	Kablolu IEEE 802.1x işlevi etkindir ancak kimlik doğrulama başarısız olmuştur.
Off	Kablolu IEEE 802.1x işlevi kullanılamaz.



İlgili bilgiler

- [Kablolu veya Kablosuz bir Ağ için IEEE 802.1x Kimlik Doğrulamasını Kullanma](#)

İlgili konular:

- [Ağ Yapılandırma Raporunu Yazdırma](#)
- [Kablosuz Ağ Raporunu Yazdırma](#)
- [Web Tabanlı Yönetim'e Erişim](#)
- [Aygıt Güvenliği için Sertifikaları Yapılandırma](#)
- [Desteklenen Güvenlik Sertifikası Özellikleri](#)

¹ Ortak Ad doğrulaması sunucu sertifikasının ortak adını **Server ID (Sunucu ID)** için yapılandırılan karakter dizisiyle karşılaştırır. Bu yöntemi kullanmadan önce, sunucu sertifikalarının ortak adıyla ilgili olarak sistem yöneticinize başvurun ve sonra **Server ID (Sunucu ID)** ögesini yapılandırın.

IEEE 802.1x Kimlik Doğrulama Yöntemleri

EAP-FAST

Bir tünellenmiş kimlik doğrulama işlemine erişmek için kimlik doğrulama için bir kullanıcı kimliği ve şifre ve simetrik anahtar algoritmalar kullanan Genişletilebilir Kimlik Doğrulama Protokolü-Güvenli Tünelleme Yoluyla Esnek Kimlik Doğrulama (EAP-FAST) Cisco Systems, Inc. tarafından geliştirilmiştir.

Brother makinesi aşağıdaki dahili kimlik doğrulama yöntemlerini destekler:

- EAP-FAST/NONE
- EAP-FAST/MS-CHAPv2
- EAP-FAST/GTC

EAP-MD5 (Kablolu ağ)

Genişletilebilir Kimlik Doğrulama Protokolü-Mesaj Özetleme Algoritması 5 (EAP-MD5), kimlik sorma-yanıt verme kimlik doğrulaması için bir kullanıcı kimliği ve şifre kullanır.

PEAP

Korumalı Genişletilebilir Kimlik Doğrulama Protokolü (PEAP) Cisco Systems, Inc., Microsoft Corporation ve RSA Security tarafından geliştirilmiş bir EAP yöntemi sürümüdür. PEAP, bir kullanıcı kimliği ve şifre göndermek için bir istemci ve bir kimlik doğrulama sunucusu arasında şifreli bir Güvenli Yuva Katmanı (SSL)/ Aktarım Katmanı Güvenliği (TLS) tüneli ve kimlik doğrulama sunucusu oluşturur. PEAP, sunucu ve istemci arasında karşılıklı kimlik doğrulaması sağlar.

Brother makinesi aşağıdaki dahili kimlik doğrulamaları destekler:

- PEAP/MS-CHAPv2
- PEAP/GTC

EAP-TTLS

Genişletilebilir Kimlik Doğrulama Protokolü-Tüneli Ulaştırma Katmanı Güvenliği (EAP-TTLS), Funk Software ve Certicom tarafından geliştirilmiştir. EAP-TTLS, bir kullanıcı kimliği ve şifre göndermek için, bir istemci ve kimlik doğrulama sunucusu arasında PEAP'ye benzer bir şifreli SSL tüneli oluşturur. EAP-TTLS, sunucu ve istemci arasında karşılıklı kimlik doğrulaması sağlar.

Brother makinesi aşağıdaki dahili kimlik doğrulamaları destekler:

- EAP-TTLS/CHAP
- EAP-TTLS/MS-CHAP
- EAP-TTLS/MS-CHAPv2
- EAP-TTLS/PAP

EAP-TLS

Genişletilebilir Kimlik Doğrulama Protokolü-İletim Katmanı Güvenliği (EAP-TLS), hem istemcide hem de kimlik doğrulama sunucusunda dijital sertifika kimlik doğrulaması gerektirir.



İlgili bilgiler

- [Kablolu veya Kablosuz bir Ağ için IEEE 802.1x Kimlik Doğrulamasını Kullanma](#)

Secure Function Lock 3.0'ı Kullanma

Secure Function Lock 3.0, makinenizdeki kullanılabilir işlevleri kısıtlayarak güvenliğini artırır.

- [Secure Function Lock 3.0 Kullanmadan Önce](#)
- [Secure Function Lock 3.0 Ayarlarını Web Tabanlı Yönetim'i Kullanarak Yapılandırma](#)
- [Secure Function Lock 3.0 Kullanarak Tarama](#)
- [Güvenli İşlev Kilidi 3.0 için Ortak Modu Yapılandırma](#)
- [Diğer Secure Function Lock 3.0 Özellikleri](#)
- [Harici IC Kart Okuyucuyu Kaydetme](#)

Secure Function Lock 3.0 Kullanmadan Önce

Güvenli Fonksiyon Kilidi özelliğini, şifre yapılandırmak, belli kullanıcı sayfa sınırlamaları belirlemek ve burada listelenen işlevlerin bazılarını veya tümüne erişim vermek amacıyla kullanın.

Aşağıdaki Secure Function Lock (Güvenli İşlev Kilidi) 3.0 ayarlarını, Web Tabanlı Yönetim'i kullanarak yapılandırabilir ve değiştirebilirsiniz:

- **Print (Yazdır)**

Yazdırma, AirPrint, Brother iPrint&Scan ve Brother Mobile Connect üzerinden gönderilen yazdırma işlerini içerir.

Kullanıcıların oturum açma adlarını önceden kaydederseniz, kullanıcıların yazdırma işlevini kullanırken şifrelerini girmeleri gerekmez.

- **Copy (Kopyalama)**

- **Scan (Tara)**

Tarama, Brother iPrint&Scan ve Brother Mobile Connect üzerinden gönderilen tarama işlerini içerir.

- **Fax (Faks)** (sadece desteklenen modeller)

- **Send (Gönder)**

- **Receive (Alım)**

- **Media (Ortam)**

- **Print from (Şuradan yazdır)**

- **Scan to (Şuraya Tara)**

- **Web Connect (Web Bağlantısı)** (sadece desteklenen modeller)

- **Upload (Karşıya yükle)**

- **Download (İndir)**

- **Apps (Uygulamalar)** (sadece desteklenen modeller)

- **Page Limits (*) (Sayfa Limitleri (*))**

- **Color Print (Renkli Baskı)**

- **Page Counters (Sayfa Sayaçları)**

- **Card ID (NFC ID) (Kart Kimliği (NFC Kimliği))** (sadece desteklenen modeller)



İlgili bilgiler

- [Secure Function Lock 3.0'ı Kullanma](#)

Secure Function Lock 3.0 Ayarlarını Web Tabanlı Yönetim'i Kullanarak Yapılandırma

1. Web tarayıcınızı başlatın.
2. Tarayıcınızın adres çubuğuna "https://makine'nin IP adresi" yazın ("makinenin IP adresi", makinenin IP adresidir).
Örneğin:
https://192.168.1.2
3. Gerekirse, **Login (Oturum Aç)** alanına şifreyi yazın ve ardından **Login (Oturum Aç)** ögesine tıklayın.



Bu makinenin ayarlarını yönetmeye yönelik varsayılan şifre makinenin arkasında bulunur ve "Pwd" olarak işaretlidir.

4. Gezinme menüsüne gidin ve ardından **Administrator (Yönetici) > Restriction Management (Kısıtlama Yönetimi)** veya **User Restriction Function (Kullanıcı Kısıtlama İşlevi)** ögesine tıklayın.



Gezinme menüsü ekranın sol tarafında görünmüyorsa, ☰ ögesinden başlayın.

5. **Secure Function Lock (Güvenli İşlev Kilidi)** ögesini seçin.
6. **Submit (Gönder)** ögesine tıklayın.
7. **Restricted Functions (Kısıtlanan İşlevler)** menüsüne tıklayın.
8. **User List / Restricted Functions (Kullanıcı Listesi / Kısıtlanmış İşlevler)** alanına bir grup adı veya kullanıcı adı yazın.
9. **Print (Yazdır)** ve diğer sütunlarda, izin vermek için bir onay kutusu seçin veya listelenen işlevi kısıtlamak için onay kutusunun işaretini kaldırın.
10. Maksimum sayfa sayısını yapılandırmak için, **Page Limits (Sayfa Limitleri)** sütununda **On (Açık)** onay kutusunu seçin ve ardından **Max. Pages (Maks. Sayfa)** alanına maksimum sayıyı yazın.
11. **Submit (Gönder)** ögesine tıklayın.
12. **User List (Kullanıcı Listesi)** menüsüne tıklayın.
13. **User List (Kullanıcı Listesi)** alanında, kullanıcı adını yazın.
14. **PIN Number (PIN Numarası)** alanına bir şifre yazın.



Ayarlayabileceğiniz karakter sayısı modele bağlı olarak değişiklik gösterir.

15. Kullanıcının Kart Kimliğini kaydetmek için, **Card ID (NFC ID) (Kart Kimliği (NFC Kimliği))** alanına (yalnızca bazı modellerde kullanılabilir) kart numarasını yazın.
16. Her kullanıcı için açılır listeden **User List / Restricted Functions (Kullanıcı Listesi / Kısıtlanmış İşlevler)** ögesini seçin.
17. **Submit (Gönder)** ögesine tıklayın.



Ayrıca, **Secure Function Lock (Güvenli İşlev Kilidi)** menüsünde kullanıcı listesi kilitleme ayarlarını da değiştirebilirsiniz.



İlgili bilgiler

- [Secure Function Lock 3.0'ı Kullanma](#)

İlgili konular:

- [Web Tabanlı Yönetim'e Erişim](#)

Secure Function Lock 3.0 Kullanarak Tarama

Tarama kısıtlamalarının ayarlanması (yöneticiler için)

Secure Function Lock (Güvenli İşlev Kilidi) 3.0 sayesinde yönetici hangi kullanıcıların tarama yapmasına izin verileceğini kısıtlayabilir. Tarama özelliği ortak kullanıcı ayarı için Kapalı olarak ayarlandığında, sadece **Scan (Tara)** onay kutusu seçili olan kullanıcılar tarama yapabilecektir.

Tarama özelliğini kullanma (kısıtlı kullanıcılar için)

- Makinenin kontrol panelini kullanarak taramak için:
Kısıtlı kullanıcılar, Tarama moduna erişim sağlamak için makinenin kontrol panelinde şifrelerini girmelidir.
- Bilgisayardan tarama yapma:
Kısıtlı kullanıcılar bilgisayarlarından tarama yapmadan önce makinenin kontrol panelinde şifrelerini girmelidir. Makinenin kontrol paneline şifre girilmezse, kullanıcının bilgisayarında bir hata mesajı görüntülenir.



İlgili bilgiler

- [Secure Function Lock 3.0'ı Kullanma](#)

Güvenli İşlev Kilidi 3.0 için Ortak Modu Yapılandırma

Secure Function Lock (Güvenli İşlev Kilidi) ekranından ortak kullanıcıların kullanabileceği işlevleri kısıtlayan Ortak Mod'u ayarlayın. Ortak kullanıcıların, Ortak Mod'la kullanılabilir hale getirilen özelliklere erişmek için şifre girmelerine gerek yoktur.



Ortak Mod, Brother iPrint&Scan ve Brother Mobile Connect üzerinden gönderilen yazdırma işlerini içerir.

1. Web tarayıcınızı başlatın.
2. Tarayıcınızın adres çubuğuna "https://makine'nin IP adresi" yazın ("makinenin IP adresi", makinenin IP adresidir).
Örneğin:
https://192.168.1.2
3. Gerekirse, **Login (Oturum Aç)** alanına şifreyi yazın ve ardından **Login (Oturum Aç)** ögesine tıklayın.



Bu makinenin ayarlarını yönetmeye yönelik varsayılan şifre makinenin arkasında bulunur ve "Pwd" olarak işaretlidir.

4. Gezinme menüsüne gidin ve ardından **Administrator (Yönetici) > Restriction Management (Kısıtlama Yönetimi)** veya **User Restriction Function (Kullanıcı Kısıtlama İşlevi)** ögesine tıklayın.



Gezinme menüsü ekranın sol tarafında görünmüyorsa, ☰ ögesinden başlayın.

5. **Secure Function Lock (Güvenli İşlev Kilidi)** ögesini seçin.
6. **Submit (Gönder)** ögesine tıklayın.
7. **Restricted Functions (Kısıtlanan İşlevler)** menüsüne tıklayın.
8. **Public Mode (Ortak Modu)** satırında, listelenen işleve izin vermek için bir onay kutusunu işaretleyin, kısıtlamak için onay kutusunun işaretini kaldırın.
9. **Submit (Gönder)** ögesine tıklayın.



İlgili bilgiler

- [Secure Function Lock 3.0'ı Kullanma](#)

İlgili konular:

- [Web Tabanlı Yönetim'e Erişim](#)

Diğer Secure Function Lock 3.0 Özellikleri

Güvenli Fonksiyon Kilidi ekranında aşağıdaki özellikleri yapılandırın:

All Counter Reset (Tüm Sayacı Sıfırla)

Sayfa sayacını sıfırlamak için **Page Counters (Sayfa Sayaçları)** sütunundaki **All Counter Reset (Tüm Sayacı Sıfırla)** ögesini tıklatın.

Export to CSV file (CSV dosyasına gönder)

User List / Restricted Functions (Kullanıcı Listesi / Kısıtlanmış İşlevler) bilgisi dahil geçerli ve son sayfa sayacını bir CSV dosyası olarak dışa aktarmak için **Export to CSV file (CSV dosyasına gönder)** ögesine tıklayın.

Last Counter Record (Son Sayaç Kaydı)

Sayaç sıfırlandıktan sonra makinenin sayfa sayısını tutmasını istiyorsanız **Last Counter Record (Son Sayaç Kaydı)** ögesini tıklatın.

Counter Auto Reset (Sayaç Oto Sıfırlama)

Sayfa sayacı sıfırlama işlemleri arasındaki zaman aralığını yapılandırmak için **Counter Auto Reset (Sayaç Oto Sıfırlama)** ögesini tıklatın. Zaman aralığını günlük, haftalık veya aylık olarak seçin.



İlgili bilgiler

- [Secure Function Lock 3.0'ı Kullanma](#)

Harici IC Kart Okuyucuyu Kaydetme

Harici IC (Entegre Devre) kart okuyucusu bağlandığında, kart okuyucuyu kaydetmek için Web Tabanlı Yönetim'i kullanın. Makineniz, harici IC kart okuyucularını destekleyen HID sınıfı sürücüsünü destekler.

1. Web tarayıcınızı başlatın.
2. Tarayıcınızın adres çubuğuna "https://makine'nin IP adresi" yazın ("makinenin IP adresi", makinenin IP adresidir).
Örneğin:
https://192.168.1.2
3. Gerekirse, **Login (Oturum Aç)** alanına şifreyi yazın ve ardından **Login (Oturum Aç)** ögesine tıklayın.



Bu makinenin ayarlarını yönetmeye yönelik varsayılan şifre makinenin arkasında bulunur ve "Pwd" olarak işaretlidir.

4. Gezinme menüsüne gidin ve ardından **Administrator (Yönetici) > External Card Reader (Harici Kart Okuyucu)** ögesine tıklayın.



Gezinme menüsü ekranın sol tarafında görünmüyorsa, ☰ ögesinden başlayın.

5. Gerekli bilgileri girin ve ardından **Submit (Gönder)** ögesine tıklayın.
6. Yapılandırmayı etkinleştirmek için Brother makinenizi yeniden başlatın.
7. Kart okuyucuyu makinenize bağlayın.

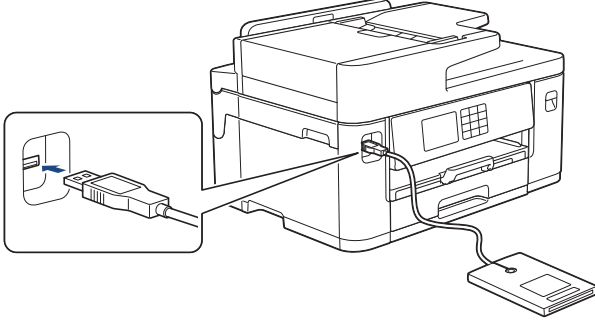

8. Kart kimlik doğrulamasını kullanırken kartı kart okuyucuya dokundurun.



İlgili bilgiler

- [Secure Function Lock 3.0'ı Kullanma](#)

İlgili konular:

- [Web Tabanlı Yönetim'e Erişim](#)

Güvenli Şekilde E-Posta Gönderme ve Alma

- [Web Tabanlı Yönetim'i Kullanarak E-posta Göndermeyi veya Almayı Yapılandırma](#)
- [Kullanıcı Kimliği Doğrulama ile E-posta Gönderme](#)
- [SSL/TLS Kullanarak Güvenli E-posta Gönderin veya Alın](#)

Web Tabanlı Yönetim'i Kullanarak E-posta Göndermeyi veya Almayı Yapılandırma

Kullanıcı kimliği doğrulama ile güvenli e-posta göndermeyi veya SSL/TLS kullanarak e-posta göndermeyi ve almayı yapılandırmak için Web Tabanlı Yönetim'i kullanmanızı öneririz.

1. Web tarayıcınızı başlatın.
2. Tarayıcınızın adres çubuğuna "https://makine'nin IP adresi" yazın ("makinenin IP adresi", makinenin IP adresidir).
Örneğin:
https://192.168.1.2
3. Gerekirse, **Login (Oturum Aç)** alanına şifreyi yazın ve ardından **Login (Oturum Aç)** ögesine tıklayın.



Bu makinenin ayarlarını yönetmeye yönelik varsayılan şifre makinenin arkasında bulunur ve "Pw" olarak işaretlidir.

4. Gezinme menüsüne gidin ve ardından **Network (Ağ) > Network (Ağ) > Protocol (Protokol)** ögesine tıklayın.



Gezinme menüsü ekranın sol tarafında görünmüyorsa, ☰ ögesinden başlayın.

5. alanında, **Advanced Settings (Gelişmiş Ayarlar)** ögesini tıklatın ve **POP3/IMAP4/SMTP Client (POP3/IMAP4/SMTP İstemci)** durumunun **Enabled (Etkinleştirildi)** şeklinde olduğundan emin olun. **POP3/IMAP4/SMTP Client (POP3/IMAP4/SMTP İstemci)**
6. **POP3/IMAP4/SMTP Client (POP3/IMAP4/SMTP İstemci)** ayarlarını yapılandırın.
 - Yapılandırmadan sonra bir deneme e-postası göndererek, e-posta ayarlarının doğru olduğunu onaylayın.
 - POP3/IMAP4/SMTP sunucu ayarlarını bilmiyorsanız, ağ yöneticinize veya Internet Servis Sağlayıcınıza (ISS) başvurun.
7. Bittiğinde, **Submit (Gönder)** ögesini tıklatın.
Test Send/Receive E-mail Configuration (E-posta Yapılandırması Test Gönder/Al) iletişim kutusu görünür.
8. Geçerli ayarları test etmek için iletişim kutusundaki talimatları izleyin.



İlgili bilgiler

- [Güvenli Şekilde E-Posta Gönderme ve Alma](#)

İlgili konular:

- [Web Tabanlı Yönetim'e Erişim](#)
- [SSL/TLS Kullanarak Güvenli E-posta Gönderin veya Alın](#)

Kullanıcı Kimliği Doğrulama ile E-posta Gönderme

Makineniz, kullanıcı kimliği doğrulaması gerektiren bir e-posta sunucusu yoluyla e-posta göndermek için SMTP-AUTH yöntemini destekler. Bu yöntem, yetkisiz kullanıcıların e-posta sunucusuna erişimini engeller.

E-posta bildirim, e-posta raporları ve I-Fax için SMTP-AUTH yöntemini kullanabilirsiniz.



SMTP kimlik doğrulamasını yapılandırmak için Web Tabanlı Yönetim'i kullanmanızı öneririz.

E-posta Sunucusu Ayarları

Makinenizin SMTP kimlik doğrulama yöntemini, e-posta sunucunuz tarafından kullanılan yöntemle eşleştirecek şekilde yapılandırmanız gerekir. E-posta sunucusu ayarlarınız hakkında ayrıntılar için ağ yöneticinize veya İnternet Servis Sağlayıcınıza (ISP) başvurun.



SMTP kimlik doğrulamayı etkinleştirmek için, Web Tabanlı Yönetim **POP3/IMAP4/SMTP Client (POP3/IMAP4/SMTP İstemci)** ekranında, **Server Authentication Method (Sunucu Kimlik Doğrulama Yöntemi)**, **SMTP-AUTH** seçmeniz gerekir.



İlgili bilgiler

- [Güvenli Şekilde E-Posta Gönderme ve Alma](#)

SSL/TLS Kullanarak Güvenli E-posta Gönderin veya Alın

Brother makinanız SSL/TLS iletişim yöntemlerini destekler. SSL/TLS iletişimini kullanan bir e-posta sunucusunu kullanmak için aşağıdaki ayarları yapılandırmanız gerekir.



SSL/TLS yapılandırması için Web Tabanlı Yönetim'i kullanmanızı öneririz.

Sunucu Sertifikasını Doğrulama

SSL/TLS altında, **SSL** veya **TLS** ögesini seçerseniz **Verify Server Certificate (Sunucu Sertifikasını Doğrula)** onay kutusu otomatik seçilecektir.



- Sunucu sertifikasını doğrulamadan önce, sunucu sertifikasını imzalayan CA tarafından yayınlanan CA sertifikasını içe aktarmanız gerekir. Bir CA sertifikası alma gerekiyorsa onaylamak için ağ yöneticinize veya Internet Servis Sağlayıcı'nıza (ISS) başvurun.
- Sunucu sertifikasını doğrulamanız gerekmiyorsa **Verify Server Certificate (Sunucu Sertifikasını Doğrula)** onay kutusunun işaretini kaldırın.

Bağlantı Noktası Numarası

SSL veya **TLS** ögesini seçerseniz, **Port (Bağlantı Noktası)** değeri protokolle eşleşecek şekilde değişecektir. Bağlantı noktası numarasını manuel olarak değiştirmek için **SSL/TLS** ayarlarını seçtikten sonra bağlantı noktası numarasını yazın.

Makinenizin iletişim yöntemini, e-posta sunucunuz tarafından kullanılan yöntemle eşleşecek şekilde yapılandırmanız gerekir. E-posta sunucunuzun ayarları hakkında ayrıntılar için ağ yöneticinize veya ISP'nize başvurun.

Pek çok durumda, güvenli web postası hizmetleri aşağıdaki ayarları gerektirir:

SMTP	Port (Bağlantı Noktası)	25
	Server Authentication Method (Sunucu Kimlik Doğrulama Yöntemi)	SMTP-AUTH
	SSL/TLS	TLS
POP3	Port (Bağlantı Noktası)	995
	SSL/TLS	SSL
IMAP4	Port (Bağlantı Noktası)	993
	SSL/TLS	SSL



İlgili bilgiler

- [Güvenli Şekilde E-Posta Gönderme ve Alma](#)

İlgili konular:

- [Aygıt Güvenliği için Sertifikaları Yapılandırma](#)
- [Web Tabanlı Yönetim'i Kullanarak E-posta Göndermeyi veya Almayı Yapılandırma](#)

Yönetici

- Ağ Özellikleri
- Güvenlik Özellikleri
- Brother Yönetim Araçları

▲ Ağ Özellikleri

- [Web Tabanlı Yönetim'i Kullanarak Makine Ayarlarını Deęiřtirme](#)
- [Aę Yapılandırma Raporunu Yazdırma](#)
- [Web Tabanlı Yönetim'i Kullanarak Zamanı SNTP Sunucusu ile Eřitleme](#)

Güvenlik Özellikleri

Makineniz, en yeni ağ güvenliği ve şifreleme protokollerini kullanır. Bu ağ özellikleri, verilerinizi korumaya ve makineye yetkisiz erişimleri engellemeye yardımcı olmak için genel ağ güvenliği planınıza entegre edilebilir.

- [Ağ Güvenliği](#)
- [Kullanıcı Kimliği Doğrulama](#)

Ağ Güvenliği

- Gereksiz Protokolleri Devre Dışı Bırakma
- Aygıt Güvenliği için Sertifikaları Yapılandırma
- SSL/TLS kullanın
- SNMPv3 kullanın
- IPsec Kullanımı
- Kablolu veya Kablosuz bir Ağ için IEEE 802.1x Kimlik Doğrulamasını Kullanma

Gereksiz Protokolleri Devre Dışı Bırakma

1. Web tarayıcınızı başlatın.
2. Tarayıcınızın adres çubuğuna "https://makine'nin IP adresi" yazın ("makinenin IP adresi", makinenin IP adresidir).
Örneğin:
https://192.168.1.2
3. Gerekirse, **Login (Oturum Aç)** alanına şifreyi yazın ve ardından **Login (Oturum Aç)** ögesine tıklayın.



Bu makinenin ayarlarını yönetmeye yönelik varsayılan şifre makinenin arkasında bulunur ve "**Pwd**" olarak işaretlidir.

4. Gezinme menüsüne gidin ve ardından **Network (Ağ) > Network (Ağ) > Protocol (Protokol)** ögesine tıklayın.



Gezinme menüsü ekranın sol tarafında görünmüyorsa, ☰ ögesinden başlayın.

5. Devre dışı bırakmak için gereksiz protokol onay kutularını temizleyin.
6. **Submit (Gönder)** ögesine tıklayın.
7. Yapılandırmayı etkinleştirmek için Brother makinenizi yeniden başlatın.



İlgili bilgiler

- [Ağ Güvenliği](#)

İlgili konular:

- [Web Tabanlı Yönetim'e Erişim](#)

Kullanıcı Kimliği Doğrulama

- [Secure Function Lock 3.0'ı Kullanma](#)

Brother Yönetim Araçları

Brother makinenizin ağ ayarlarını yapılandırmak için Brother'ın yönetim araçlarından birini kullanın. Araçları indirmek için modelinizin support.brother.com adresindeki **Yüklemeler** sayfasına gidin.

✓ İlgili bilgiler

- [Yönetici](#)

Mobile/Web Connect

- [Brother Web Connect](#)
- [AirPrint](#)
- [Mopria™ Yazdırma Hizmeti ve Mopria™ Tarama](#)
- [Brother Mobile Connect](#)

Brother Web Connect

- [Brother Web Connect'e Genel Bakış](#)
- [Brother Web Connect Kullanılan Çevrimiçi Hizmetler](#)
- [Brother Web Connect'i Ayarlama](#)
- [Brother Web Connect Kullanarak Belgeleri Tarama ve Karşıya Yükleme](#)
- [Brother Web Connect Kullanarak bir Belgeyi Harici Bellek Aygıtından Karşıya Yükleme](#)
- [Brother Web Connect Kullanarak Belgeleri İndirme ve Yazdırma](#)
- [Brother Web Connect Kullanarak bir Belgeyi İndirme ve Harici bir Bellek Aygıtına Kaydetme](#)
- [Cloud'a veya E-postaya FaxForward](#)

Brother Web Connect'e Genel Bakış

Belli web siteleri, kullanıcıların web sitesindeki görüntüleri ve dosyaları yüklemesini ve görmesini mümkün kılan hizmetler sağlar. Brother makineniz, görüntüleri tarayabilir ve bu hizmetlere yükleyebilir ve aynı zamanda bu hizmetlere zaten yüklenmiş olan görüntüleri indirebilir ve yazdırabilir.

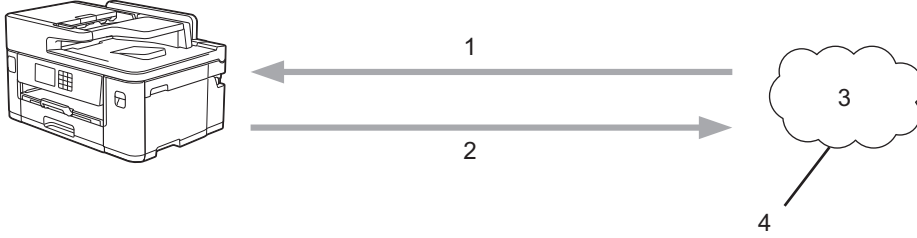

1. Yazdırma
2. Tarama
3. Fotoğraflar, görüntüler, belgeler ve diğer dosyalar
4. Web Hizmeti

Brother Web Connect'i kullanmak için, Brother makineniz kablolu veya kablosuz bağlantı üzerinden İnternet erişimine sahip bir ağa bağlı olmalıdır.

Bir proxy sunucusu kullanan ağ kurulumları için, makine ayrıca proxy sunucusunu kullanmak üzere de yapılandırılmalıdır. Ağ yapılandırmanızın nasıl olduğundan emin değilseniz ağ yöneticinize başvurun.



Bir proxy sunucusu, doğrudan internet bağlantısı olmayan bilgisayarlar ve internet arasında bir aracı olarak hizmet gören bir bilgisayardır.

Brother Web Connect'i kullanmak için dokunmatik ekranda  (Web) veya  (Uygulamalar) öğesine basın.

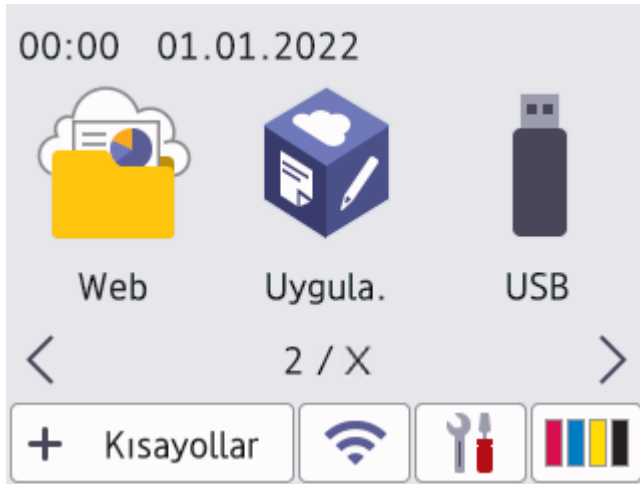



✓ İlgili bilgiler

- Brother Web Connect
 - Proxy Sunucusu Ayarlarını Makinenin Kontrol Panelini Kullanarak Yapılandırma
 - Proxy Sunucusu Ayarlarını Web Tabanlı Yönetim Kullanarak Yapılandırma

Proxy Sunucusu Ayarlarını Makinenin Kontrol Panelini Kullanarak Yapılandırma

Ağınız bir proxy sunucusu kullanıyorsa, aşağıdaki proxy sunucusu bilgileri makinenizde yapılandırılmalıdır:

- Proxy sunucusu adresi
- Bağlantı noktası numarası
- Kullanıcı Adı
- Şifre

1.  [Ayarlar] > [Tüm Ayarlar] > [Ağ] > [Web Bağlantı Ayarları] > [Proxy Ayarları] > [Proxy Bağlantısı] ögesine basın.
2. [Açık] ögesine basın.
3. Ayarlamak istediğiniz seçeneğe basın ve ardından proxy sunucu bilgilerini girin.
[OK] ögesine basın.
4.  ögesine basın.



İlgili bilgiler

- [Brother Web Connect'e Genel Bakış](#)

Proxy Sunucusu Ayarlarını Web Tabanlı Yönetim Kullanarak Yapılandırma

Ağınız bir proxy sunucu kullanıyorsa, Web Tabanlı Yönetim kullanarak aşağıdaki proxy sunucu bilgisi yapılandırılmalıdır:

- Proxy sunucusu adresi
- Bağlantı noktası numarası
- Kullanıcı Adı
- Şifre



Windows için Microsoft Internet Explorer 11/Microsoft Edge, Mac için Safari 13, Android (4.x veya üstü) için Google Chrome™ ve iOS (10.x veya üstü) için Google Chrome™/Safari önermekteyiz. Hangi tarayıcıyı kullanırsanız kullanın, her zaman JavaScript ve Çerezlerin etkin olduğundan emin olun.

1. Web tarayıcınızı başlatın.
2. Tarayıcınızın adres çubuğuna "https://makine'nin IP adresi" yazın ("makinenin IP adresi", makinenin IP adresidir).
Örneğin:
https://192.168.1.2
3. Gerekirse, **Login (Oturum Aç)** alanına şifreyi yazın ve ardından **Login (Oturum Aç)** ögesine tıklayın.



Bu makinenin ayarlarını yönetmeye yönelik varsayılan şifre makinenin arkasında bulunur ve "**Pwd**" olarak işaretlidir.

4. Gezinme menüsüne gidin ve ardından **Network (Ağ) > Network (Ağ) > Protocol (Protokol)** ögesine tıklayın.



Gezinme menüsü ekranın sol tarafında görünmüyorsa, ☰ ögesinden başlayın.

5. **Proxy** onay kutusunun seçildiğinden emin olun ve ardından **Submit (Gönder)** ögesini tıklayın.
6. **Proxy** alanında, **Advanced Settings (Gelişmiş Ayarlar)** ögesini tıklayın.
7. Proxy sunucusu bilgilerini girin.
8. **Submit (Gönder)** ögesine tıklayın.



İlgili bilgiler

- [Brother Web Connect'e Genel Bakış](#)

İlgili konular:

- [Web Tabanlı Yönetim'e Erişim](#)

Brother Web Connect Kullanılan Çevrimiçi Hizmetler

Brother makinanızden çevrimiçi hizmetlere erişmek için Brother Web Connect kullanın. Bu web hizmetlerinin bazıları kurumsal sürümler sunar.

Brother Web Connect'i kullanmak için, kullanmak istediğiniz çevrimiçi hizmete ait bir hesabınız olmalıdır. Henüz bir hesabınız yoksa, bir bilgisayarı kullanarak hizmetin web sitesine erişin ve bir hesap oluşturun.

Brother Creative Center'ı kullanmak için bir hesap oluşturmanız gerekmez. (Brother CreativeCenter yalnızca bazı modellerde kullanılabilir.)

Google Drive™

Bir çevrimiçi belge depolama, düzenleme, paylaşma ve dosya eşitleme hizmetidir.

URL: drive.google.com

Evernote®

Bir çevrimiçi dosya depolama ve yönetme hizmetidir.

URL: www.evernote.com

Dropbox

Bir çevrimiçi dosya depolama, paylaşma ve eşitleme hizmetidir.

URL: www.dropbox.com

OneDrive

Bir çevrimiçi dosya depolama, paylaşma ve yönetme hizmetidir.

URL: <https://onedrive.live.com>

Box

Bir çevrimiçi belge düzenleme ve paylaşma hizmetidir.

URL: www.box.com

OneNote

Bir çevrimiçi belge düzenleme ve paylaşma hizmetidir.

URL: www.onenote.com

Brother Creative Center

Brother makinanızde yazdırabileceğiniz tebrik kartları, broşürler ve takvimler gibi çeşitli şablonlar sunan bir web sitesidir. (yalnızca bazı modellerde ve ülkelerde kullanılabilir)

<https://www.creativecenter.brother/>

Bu hizmetlerle ilgili daha fazla bilgi için, ilgili hizmetin web sitesine bakın.

Aşağıdaki tabloda her bir Brother Web Bağlantı özelliği ile hangi dosya türlerinin kullanılabileceği açıklanmaktadır:

Erişilebilir Hizmetler	Google Drive™ Evernote® Dropbox OneDrive Box	OneNote	Brother Creative Center
Görüntüleri indir ve yazdır veya ortama kaydet	JPEG PDF DOCX XLSX PPTX	JPEG PDF DOCX XLSX PPTX	(Yalnızca yazdırma)

Erişilebilir Hizmetler	Google Drive™ Evernote® Dropbox OneDrive Box	OneNote	Brother Creative Center
Taranan görüntüleri karşıya yükle	JPEG PDF DOCX XLSX PPTX TIFF	JPEG PDF DOCX XLSX PPTX TIFF	-
Ortamda kayıtlı görüntüleri karşıya yükle	JPG	-	-
Çevrimiçi hizmetlere FaxForward	JPEG PDF TIFF	JPEG PDF TIFF	-



- Hizmetlerin tümü her ülkede mevcut değildir.
- Hong Kong, Tayvan ve Güney Kore için:
Brother Web Connect, yalnızca İngilizce yazılı dosya adlarını destekler. Yerel dillerde adlandırılan dosyalar indirilmez.



İlgili bilgiler

- [Brother Web Connect](#)

Brother Web Connect'i Ayarlama

- [Brother Web Connect Kurulumu Genel Görünümü](#)
- [Brother Web Connect Kullanmadan Önce Her Çevrimiçi Hizmet için Hesap Oluşturma](#)
- [Brother Web Connect Erişimini Uygulama](#)
- [Brother Web Connect için Brother Makinenize Bir Hesap Kaydetme](#)
- [Brother CreativeCenter için Brother Web Connect'i Ayarlama](#)

Brother Web Connect Kurulumu Genel Görünümü

Brother Web Connect ayarlarını aşağıdaki prosedürü kullanarak yapılandırın (Brother CreativeCenter kullanırken bu prosedür gerekli değildir):

Adım 1: Kullanmak istediğiniz hizmetle bir hesap oluşturun.

Bir bilgisayar kullanarak, hizmetin web sitesine erişin ve bir hesap oluşturun. (Zaten bir hesabınız varsa, ek bir hesap oluşturmanıza gerek yoktur.)

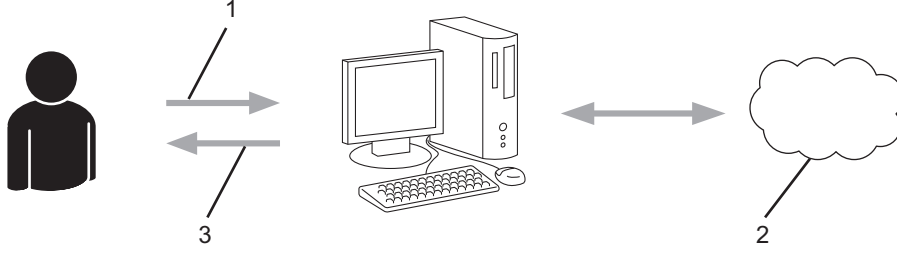

1. Kullanıcı kaydı
2. Web Hizmeti
3. Hesap elde etme

Adım 2: Brother Web Connect erişimi için başvurun.

Bir bilgisayar kullanarak Brother Web Connect erişimini başlatın ve geçici bir kimlik alın.

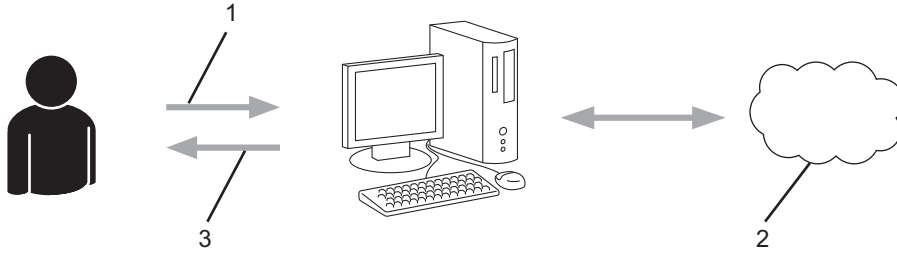

1. Hesap bilgilerini girme
2. Brother Web Connect uygulama sayfası
3. Geçici kimlik elde etme

Adım 3: Kullanmak istediğiniz hizmete erişebilmek için makinenize hesap bilgilerinizi kaydedin.

Makinenizde hizmeti etkinleştirmek için geçici kimliği girin. Hesap adını, makinede gösterilmesini istediğiniz gibi belirtin ve kullanmak istiyorsanız bir PIN girin.

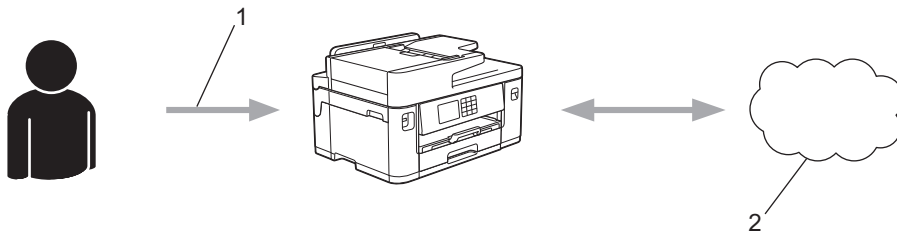

1. Geçici kimliği girme
2. Web Hizmeti

Brother makinenizde artık hizmet kullanılabilir.



İlgili bilgiler

- [Brother Web Connect'i Ayarlama](#)

Brother Web Connect Kullanmadan Önce Her Çevrimiçi Hizmet için Hesap Oluşturma

Bir çevrimiçi hizmete erişmek için Brother Web Connect'i kullanmak istiyorsanız, bu çevrimiçi hizmetle ilgili bir hesabınız olmalıdır. Henüz bir hesabınız yoksa, bir bilgisayarı kullanarak hizmetin web sitesine erişin ve bir hesap oluşturun. Bir hesap oluşturduktan sonra, oturum açın ve Brother Web Connect özelliğini kullanmadan önce hesabı bir defa bilgisayarla kullanın. Aksi takdirde, Brother Web Connect'i kullanarak hizmete erişemeyebilirsiniz.

Zaten bir hesabınız varsa, ek bir hesap oluşturmanıza gerek yoktur.

Kullanmak istediğiniz çevrimiçi hizmetle ilgili bir hesap oluşturmayı tamamladıktan sonra Brother Web Connect erişimi için başvurun.



İlgili bilgiler

- [Brother Web Connect'i Ayarlama](#)

Brother Web Connect Erişimini Uygulama

Brother Web Connect'i çevrimiçi hizmetlere erişmek için kullanmak için, önce Brother Yazılımı yüklü bir bilgisayar kullanarak Brother Web Connect erişimi için başvurmanız gerekir.

1. Brother Web Connect uygulaması web sitesine erişin:

Seçenek Açıklama

Windows  (**Brother Utilities**) ögesini başlatın ve ardından açılır listeye tıklayıp modelinizin adını seçin (zaten seçili değilse).
Sol gezinme çubuğunda **Daha fazlasını yap** ögesini tıklayın ve sonra **Brother Web Connect** ögesini tıklayın.



Web sitesine doğrudan da erişebilirsiniz:

Web tarayıcınızın adres çubuğuna bwc.brother.com yazın.

Mac Web tarayıcınızın adres çubuğuna bwc.brother.com yazın.

Brother Web Connect sayfası başlatılır.

2. Kullanmak istediğiniz hizmeti seçin.
3. Ekran talimatlarını izleyin ve erişim için başvurun.
Bittiğinde, geçici kimliğiniz görünecektir.

Brother Web Connect ile bağlanın

Kayıt tamamlandı.

Lütfen makinenizin LCD ekranına aşağıdaki ID'yi girin.

Geçici ID (11 Hane)

XXX XXXX XXXX

NOT: Geçici ID'nin geçerliliği 24 saat sonra sona erecektir.

4. Hesapları makineye kaydederken ihtiyaç duyacağınız için, geçici kimliğinizi not edin. Geçici kimlik 24 saat geçerlidir.
5. Web tarayıcısını kapatın.

Artık bir Brother Web Connect erişim kimliğiniz var; bu kimliği makinenize kaydetmeli ve ardından kullanmak istediğiniz web hizmetine erişmek için makinenizi kullanmalısınız.



İlgili bilgiler

- [Brother Web Connect'i Ayarlama](#)

Brother Web Connect için Brother Makinenize Bir Hesap Kaydetme

Brother Web Connect hesap bilgilerinizi girmeli ve makinenizi yapılandırmalısınız; böylece, istediğiniz hizmete erişmek için Brother Web Connect'i kullanabilirsiniz.

- Makinenizde bir hesap kaydetmek için Brother Web Connect'e başvurmalısınız.
- Bir hesabı kaydetmeden önce, makinenin kontrol panelinde doğru tarih ve saatin ayarlandığını doğrulayın.

1. ◀ veya ▶ simgesine basarak [Web] ögesini görüntüleyin.

[Web] ögesine basın.



- Makinenin LCD'sinde İnternet bağlantısıyla ilgili bilgiler görünürse, bilgileri okuyun ve [OK] ögesine basın.
- Zaman zaman, Brother Web Connect'in özellikleri ile ilgili güncellemeler veya duyurular LCD'de görünecektir. Bilgileri okuyun ve ardından [OK] ögesine basın.

2. Kaydolmak istediğiniz hizmeti görüntülemek için ▲ veya ▼ ögesine basın.

Hizmet adına basın.

3. Brother Web Connect ile ilgili bilgiler görünürse, [OK] ögesine basın.

4. [Kaydet/Sil] > [Hesabı Kaydet] ögesine basın.

5. Makine, Brother Web Bağlantı erişimine başvurduğunuzda aldığınız geçici kimliği girmenizi isteyecektir.

[OK] ögesine basın.

6. LCD'yi kullanarak geçici kimliği girin ve ardından [OK] ögesine basın.



Erişim için başvurduğunuzda aldığınız geçici kimlik ile girdiğiniz bilgiler birbirine uymuyorsa veya geçici kimliğin süresi dolmuşsa, LCD üzerinde bir hata iletisi belirecektir. Geçici kimliği doğru olarak girin veya erişim için yeniden başvurun ve yeni bir geçici kimlik alın.

7. Makine, LCD üzerinde görüntülenmesini istediğiniz hesap adını girmenizi isteyecektir.

[OK] ögesine basın.

8. LCD'yi kullanarak adı girin ve ardından [OK] ögesine basın.

9. Aşağıdakilerden birini yapın:

- Hesap için bir PIN girmek üzere [Evet] ögesine basın. (Bir PIN, hesaba yetkisiz erişimi engeller.) Dört basamaklı bir sayı girin ve ardından [OK] ögesine basın.
- Bir PIN ayarlamak istemiyorsanız, [Hayır] ögesine basın.



Girdiğiniz hesap bilgisi görüldüğünde, doğru olduğunu onaylayın.

10. Bilgilerinizi girildiği şekilde kaydetmek için [Evet] ögesine basın.

11. [OK] ögesine basın.

Hesap kayıt işlemi tamamlanmıştır ve makineniz artık hizmete erişebilir.

12.  ögesine basın.



İlgili bilgiler

- [Brother Web Connect'i Ayarlama](#)

Brother CreativeCenter için Brother Web Connect'i Ayarlama

Brother Web Connect otomatik olarak Brother CreativeCenter ile beraber çalışmak üzere ayarlanmıştır. <https://www.creativecenter.brother/> adresinde mevcut olan takvimleri, kartvizitleri, posterleri ve tebrik kartlarını oluşturmak için yapılandırma gerekmez.



Brother CreativeCenter her ülkede mevcut değildir.



İlgili bilgiler

- [Brother Web Connect'i Ayarlama](#)

Brother Web Connect Kullanarak Belgeleri Tarama ve Karşıya Yükleme

Taranan fotoğraflarınızı ve belgelerinizi bir bilgisayar kullanmadan doğrudan bir web hizmetine karşıya yükleyin.

- JPEG dosyaları veya aranabilir PDF tararken ve karşıya yüklerken, tek renkli tarama kullanılamaz.
- Microsoft Office dosyalarını tararken veya karşıya yüklerken, tek renkli tarama ve gri tonlama tarama kullanılmaz.
- JPEG dosyalarını tararken ve karşıya yüklerken, her sayfa, ayrı bir dosya olarak karşıya yüklenir.
- Karşıya yüklenen belgeler **From_BrotherDevice** adlı albümde kaydedilir.

Karşıya yüklenebilen belge boyutu veya sayısı gibi kısıtlamalarla ilgili bilgiler için, ilgili hizmetin web sitesine bakın.

Secure Function Lock (Güvenli İşlev Kilidi) özelliği (belirli modellerde mevcuttur) nedeniyle kısıtlı bir Web Connect kullanıcısıysanız taranan verileri karşıya yükleyemezsiniz.

1. Belgenizi yükleyin.
2. ◀ veya ▶ simgesine basarak [Web] öğesini görüntüleyin.
[Web] öğesine basın.



- [Tara] > [Web'e] öğesine de basabilirsiniz.
- Makinenin LCD'sinde İnternet bağlantısıyla ilgili bilgiler görünürse, bilgileri okuyun ve [OK] öğesine basın.
- Zaman zaman, Brother Web Connect'in özellikleri ile ilgili güncellemeler veya duyurular LCD'de görünecektir. Bilgileri okuyun ve ardından [OK] öğesine basın.

3. Karşıya yüklemek istediğiniz hesabı içeren hizmeti görüntülemek için ▲ veya ▼ öğesine basın.
Hizmet adına basın.
4. Hesap adınızı görüntülemek için ▲ veya ▼ öğesine basın ve ardından hesap adına basın.
5. PIN giriş ekranı görünürse, dört haneli PIN girin ve [OK] öğesine basın.
6. ▲ veya ▼ simgesine basarak [Yükle: Tarayıcı] öğesini görüntüleyin.
[Yükle: Tarayıcı] öğesine basın.



[Tara] > [Web'e] öğesine bastıysanız, bu seçenek görünmez.

7. Bu işlemi tamamlamak için ekran talimatlarını uygulayın.



İlgili bilgiler

- [Brother Web Connect](#)

Brother Web Connect Kullanarak bir Belgeyi Harici Bellek Aygıtından Karşıya Yükleme

Makineye bağlı ortama kayıtlı belgeler (bir USB flaş sürücüsü gibi), bir web hizmetine doğrudan yüklenebilir.

Karşıya yüklenen belgeler **From_BrotherDevice** adlı albümde kaydedilir.

Karşıya yüklenebilen belge boyutu veya sayısı gibi kısıtlamalarla ilgili bilgiler için, ilgili hizmetin web sitesine bakın.

Secure Function Lock (Güvenli İşlev Kilidi) özelliğinden (belirli modellerde mevcuttur) dolayı kısıtlı bir Web Connect kullanıcısıysanız ortama kayıtlı belgeleri karşıya yükleyemezsiniz.

ÖNEMLİ

Mesaj LCD'de görüntülenirken USB flaş sürücüsünü ÇIKARMAYIN. Aksi takdirde, USB flaş sürücüsü veya USB flaş sürücüsünde depolanan veriler zarar görebilir.



(Hong Kong, Tayvan ve Güney Kore için)

Brother Web Connect, yalnızca İngilizce yazılı dosya adlarını destekler. Yerel dilde adlandırılan dosyalar yüklenmez.

1. Makinenize bir USB flaş sürücüsü yerleştirin.
LCD kendiliğinden değişir.
2. [Web] seçeneğini görüntülemek için ▲ veya ▼ ögesine basın ve ardından öğeye basın.



- Makinenin LCD'sinde İnternet bağlantısıyla ilgili bilgiler görünürse, bilgileri okuyun ve [OK] ögesine basın.
- Zaman zaman, Brother Web Connect'in özellikleri ile ilgili güncellemeler veya duyurular LCD'de görünecektir. Bilgileri okuyun ve ardından [OK] ögesine basın.

3. Karşıya yüklemek istediğiniz hesabı içeren hizmeti görüntülemek için ▲ veya ▼ ögesine basın.
Hizmet adına basın.
4. Hesap adınızı görüntülemek için ▲ veya ▼ ögesine basın ve ardından hesap adına basın.
5. PIN giriş ekranı görünürse, dört haneli PIN girin ve [OK] ögesine basın.
6. ▲ veya ▼ simgesine basarak [Yükle: Medya] ögesini görüntüleyin.
[Yükle: Medya] ögesine basın.
7. Bu işlemi tamamlamak için ekran talimatlarını uygulayın.



İlgili bilgiler

- [Brother Web Connect](#)

Brother Web Connect Kullanarak Belgeleri İndirme ve Yazdırma

Hesabınıza karşıdan yüklenen belgeler makinenize doğrudan indirilebilir ve yazdırılabilir. Diğer kullanıcıların paylaşmak için kendi hesaplarına karşıdan yükledikleri belgeler de, bu belgeler üzerinde görüntüleme ayrıcalıklarına sahip olduğunuz sürece, makinenize indirilebilir ve yazdırılabilir.

Diğer kullanıcıların belgelerini indirebilmek için, ilgili albümlere veya belgelere erişim ayrıcalıklarına sahip olmalısınız.

Secure Function Lock özelliğinden (belli modellerde mevcuttur) dolayı kısıtlı bir Web Connect kullanıcısıysanız verileri indiremezsiniz.

Secure Function Lock Sayfası Sınırı, Web Connect'in kullanıldığı baskı işi için geçerlidir.



Hong Kong, Tayvan ve Güney Kore için:

Brother Web Connect, yalnızca İngilizce yazılı dosya adlarını destekler. Yerel dillerde adlandırılan dosyalar indirilmez.



İlgili bilgiler

- [Brother Web Connect](#)
 - [Web Servislerini Kullanarak İndirme ve Yazdırma](#)
 - [Brother CreativeCenter Şablonlarını İndirme ve Yazdırma](#)

Web Servislerini Kullanarak İndirme ve Yazdırma

Brother CreativeCenter Şablonları hakkında bilgi için, >> [İlgili bilgiler](#)

1. ◀ veya ▶ simgesine basarak [Web] öğesini görüntüleyin.

[Web] öğesine basın.



- Makinenin LCD'sinde İnternet bağlantısıyla ilgili bilgiler görünürse, bilgileri okuyun ve [OK] öğesine basın.
- Zaman zaman, Brother Web Connect'in özellikleri ile ilgili güncellemeler veya duyurular LCD'de görünecektir. Bilgileri okuyun ve ardından [OK] öğesine basın.

2. İndirmek ve yazdırmak istediğiniz belgeyi içeren hizmeti görüntülemek için ▲ veya ▼ öğesine basın.

Hizmet adına basın.

3. Hesap adınızı görüntülemek için ▲ veya ▼ öğesine basın ve ardından hesap adına basın. PIN giriş ekranı görünürse, dört haneli PIN girin ve [OK] öğesine basın.

4. ▲ veya ▼ simgesine basarak [İndir: Baskı] öğesini görüntüleyin.

[İndir: Baskı] öğesine basın.

5. İsteddiğiniz albümü görüntülemek için ▲ veya ▼ öğesine basın ve ardından söz konusu öğeye basın.



- Bir albüm, toplanılmış dokümanlar. Ancak, gerçek terim kullandığınız hizmete bağlı olarak farklılık gösterebilir. Evernote® kullanırken, not defterini seçmeli ve ardından notu seçmelisiniz.
- Bazı hizmetler belgelerin albümlere kaydedilmesini gerektirmez. Albümlere kaydedilmemiş belgelerde, belgeleri seçmek için [Dağınık Dosyalar] öğesini seçin.

6. Yazdırmak istediğiniz dosya ismine basın. LCD üzerindeki belgeyi onaylayın ve [OK] öğesine basın. Yazdırılacak ek belgeleri seçin (en fazla 10 belge seçebilirsiniz).

7. Bittiğinde, [OK] öğesine basın.

8. Bu işlemi tamamlamak için ekran talimatlarını uygulayın.



İlgili bilgiler

- [Brother Web Connect Kullanarak Belgeleri İndirme ve Yazdırma](#)

İlgili konular:

- [Brother CreativeCenter Şablonlarını İndirme ve Yazdırma](#)

Brother CreativeCenter Şablonlarını İndirme ve Yazdırma

Brother CreativeCenter her ülkede mevcut değildir.

1. ◀ veya ▶ simgesine basarak [Uygula.] öğesini görüntüleyin.
[Uygula.] öğesine basın.



- Makinenin LCD'sinde İnternet bağlantısıyla ilgili bilgiler görünürse, bilgileri okuyun ve [OK] öğesine basın.
- Zaman zaman, Brother Web Connect'in özellikleri ile ilgili güncellemeler veya duyurular LCD'de görünecektir. Bilgileri okuyun ve ardından [OK] öğesine basın.

2. ▲ veya ▼ simgesine basarak ["Creative Center" Şablonları Yazdır] öğesini görüntüleyin.
["Creative Center" Şablonları Yazdır] öğesine basın.
3. İstenilen kategoriye görüntülemek için ▲ veya ▼ öğesine basın ve ardından kategoriye basın.
4. İstenilen dosyayı seçin. Yazdırmak istediğiniz kopya sayısını girin ve ardından [OK] öğesine basın.
Yazdırmak istediğiniz tüm dosyaları seçene kadar bu adımı tekrarlayın.
5. Bunu tamamladığınızda [OK] öğesine basın.



Makinenin LCD'sinde önerilen yazıcı ayarları ile ilgili bilgi görüntülenirse bu bilgileri okuyun ve [OK] öğesine basın.

6. Bu işlemi tamamlamak için ekran talimatlarını uygulayın.



İlgili bilgiler

- [Brother Web Connect Kullanarak Belgeleri İndirme ve Yazdırma](#)

İlgili konular:

- [Web Servislerini Kullanarak İndirme ve Yazdırma](#)

Brother Web Connect Kullanarak bir Belgeyi İndirme ve Harici bir Bellek Aygıtına Kaydetme

JPEG, PDF ve Microsoft Office dosyaları, bir hizmetten indirilebilir ve makineye bağlı bir ortama doğrudan kaydedilebilir. Diğer kullanıcıların paylaşmak için kendi hesaplarına karşıdan yükledikleri belgeler de, bu belgeler üzerinde görüntüleme ayrıcalıklarına sahip olduğunuz sürece, makinenize indirilebilir.

- USB flaş sürücünüzde yeterli uygun alan bulunduğundan emin olun.
- Diğer kullanıcıların belgelerini indirebilmek için, ilgili albümlere veya belgelere erişim ayrıcalıklarına sahip olmalısınız.
- İndirilen dosyalar geçerli tarihe göre yeniden adlandırılır. Örneğin, 1 Temmuz'da kaydedilen ilk görüntü, 07010001.jpg olarak adlandırılır. Bölge ayarının aynı zamanda dosya isminin tarih formatını belirlediğini unutmayın.
- Görüntüler, ortamın kök seviyesinde bulunan "BROTHER" klasörüne kaydedilir.

ÖNEMLİ

Mesaj LCD'de görüntülenirken USB flaş sürücüsünü ÇIKARMAYIN. Aksi takdirde, USB flaş sürücüsü veya USB flaş sürücüsünde depolanan veriler zarar görebilir.

1. Makinenize bir USB flaş sürücüsü yerleştirin.
LCD kendiliğinden değişir.
2. [Web] seçeneğini görüntülemek için ▲ veya ▼ ögesine basın ve ardından öğeye basın.



- Makinenin LCD'sinde İnternet bağlantısıyla ilgili bilgiler görünürse, bilgileri okuyun ve [OK] ögesine basın.
- Zaman zaman, Brother Web Connect'in özellikleri ile ilgili güncellemeler veya duyurular LCD'de görünecektir. Bilgileri okuyun ve ardından [OK] ögesine basın.

3. İndirmek istediğiniz belgeyi içeren hizmeti görüntülemek için ▲ veya ▼ ögesine basın.
Hizmet adına basın.
4. Hesap adınızı görüntülemek için ▲ veya ▼ ögesine basın ve ardından hesap adına basın. PIN giriş ekranı görünürse, dört haneli PIN girin ve [OK] ögesine basın.
5. ▲ veya ▼ simgesine basarak [İndir: Medya] ögesini görüntüleyin.
[İndir: Medya] ögesine basın.
6. Bu işlemi tamamlamak için ekran talimatlarını uygulayın.



- Bir albüm, toplanılmış dokümanlar. Ancak, gerçek terim kullandığınız hizmete bağlı olarak farklılık gösterebilir. Evernote® kullanırken, not defterini seçmeli ve ardından notu seçmelisiniz.
- Bazı hizmetler belgelerin albümlere kaydedilmesini gerektirmez. Albümlere kaydedilmemiş belgelerde, belgeleri seçmek için [Dağınık Dosyalar] ögesini seçin.



İlgili bilgiler

- [Brother Web Connect](#)

Cloud'a veya E-postaya FaxForward

- Gelen faksları, mevcut çevrimiçi hizmetler ile hesaplarınıza otomatik iletmek için Cloud'a FaxForward özelliğini kullanın.

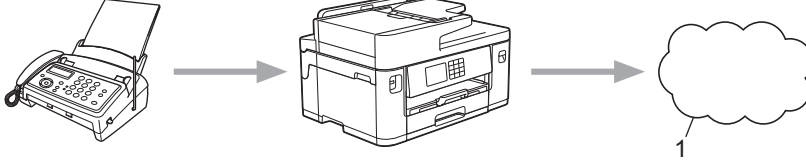

1. Web Hizmeti

- Gelen faksları, bir gelen kutusuna e-posta ekleri olarak otomatik iletmek için E-posta'ya FaxForward özelliğini kullanın.

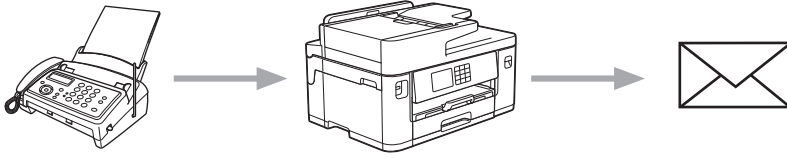

✓ İlgili bilgiler

- [Brother Web Connect](#)
 - [Cloud'a veya E-postaya FaxForward Özelliğini Açma](#)
 - [Cloud'a veya E-postaya FaxForward Özelliğini Kapatma](#)

Cloud'a veya E-postaya FaxForward Özelliğini Açma

Çevrimiçi hizmetten veya gelen kutunuza e-posta eki olarak gelen faksları otomatik olarak yönlendirmek için FaxForward özelliğini açın.

- Bu özellik, yalnızca tek renkli fakslar için kullanılabilir.
- Bu özelliği açarsanız, aşağıdaki özellikleri kullanamazsınız:
 - Bellek Alımı ([Faks İlet], [Faks Depolama])
 - [PC Faks Alım]

1. ◀ veya ▶ simgesine basarak [Uygula.] ögesini görüntüleyin.
[Uygula.] ögesine basın.



- Makinenin LCD'sinde İnternet bağlantısıyla ilgili bilgiler görünürse, bilgileri okuyun ve [OK] ögesine basın.
- Zaman zaman, Brother Web Connect'in özellikleri ile ilgili güncellemeler veya duyurular LCD'de görünecektir. Bilgileri okuyun ve ardından [OK] ögesine basın.

2. ▲ veya ▼ simgesine basarak [Faksı İlet Bulut/E-posta'ya] ögesini görüntüleyin.
[Faksı İlet Bulut/E-posta'ya] ögesine basın.



- [Faksı İlet Bulut/E-posta'ya] ile ilgili bilgi görünürse, bilgiyi okuyun ve ardından [OK] ögesine basın.

3. [Açık] ögesine basın.
4. [E-posta'ya ilet] veya [Bulut'a ilet] ögesine basın.
 - [Bulut'a ilet] ögesini seçtiyseniz, faksları almak istediğiniz çevrimiçi servisleri seçin ve ardından hesap adınızı belirtin.
 - [E-posta'ya ilet] ögesini seçtiyseniz, faksları e-posta eki olarak almak istediğiniz e-posta adresini seçin.
5. Bu işlemi tamamlamak için ekran talimatlarını uygulayın.



İlgili bilgiler

- [Cloud'a veya E-postaya FaxForward](#)

İlgili konular:

- [Bellek Alımı Seçenekleri](#)

Cloud'a veya E-postaya FaxForward Özelliğini Kapatma

Gelen faksların bir çevrimiçi servise veya e-posta eki olarak gelen kutusuna otomatik olarak aktarılmasını durdurmak istediğinizde FaxForward işlevini kapatın.

Makinenizin belleğinde hala alınan fakslar varsa, FaxForward özelliğini kapatamazsınız.

1. ◀ veya ▶ simgesine basarak [Uygula.] öğesini görüntüleyin.

[Uygula.] öğesine basın.



- Makinenin LCD'sinde İnternet bağlantısıyla ilgili bilgiler görünürse, bilgileri okuyun ve [OK] öğesine basın.
- Zaman zaman, Brother Web Connect'in özellikleri ile ilgili güncellemeler veya duyurular LCD'de görünecektir. Bilgileri okuyun ve ardından [OK] öğesine basın.

2. ▲ veya ▼ simgesine basarak [Faksı İlet Bulut/E-posta'ya] öğesini görüntüleyin.

[Faksı İlet Bulut/E-posta'ya] öğesine basın.



[Faksı İlet Bulut/E-posta'ya] ile ilgili bilgi görünürse, bilgiyi okuyun ve ardından [OK] öğesine basın.

3. [Kapalı] öğesine basın.

4. [OK] öğesine basın.



İlgili bilgiler

- Cloud'a veya E-postaya FaxForward

AirPrint

- [AirPrint'e Genel Bakış](#)
- [AirPrint Kullanmadan Önce \(macOS\)](#)
- [AirPrint Kullanarak Yazdırma](#)
- [AirPrint Kullanarak Tarama \(macOS\)](#)
- [AirPrint Kullanarak Bir Faks Gönderme \(macOS\)](#)

AirPrint'e Genel Bakış

AirPrint, sürücü yükleme gerekmeden Mac bilgisayarınız, iPad, iPhone ve iPod touch'ınızdan kablosuz olarak fotoğrafları, e-postaları, web sayfalarını ve belgeleri kablosuz olarak yazdırmanızı sağlayan Apple işletim sistemlerine yönelik bir yazdırma çözümdür.

AirPrint ayrıca faksları yazdırmadan doğrudan Mac bilgisayarınızdan göndermenizi ve belgeleri Mac bilgisayarınıza taramanızı sağlar.

Daha fazla bilgi için Apple'ın web sitesini ziyaret edin.

Works with Apple rozetinin kullanılması, aksesuarın özel olarak rozette tanımlanan teknolojiyle çalışacak şekilde tasarlandığı ve Apple performans standartlarını karşılayacağını geliştirici tarafından onaylandığı anlamına gelir.



✓ İlgili bilgiler

- [AirPrint](#)

AirPrint Kullanmadan Önce (macOS)

macOS kullanarak yazdırmadan önce, makinenizi Mac bilgisayarınızdaki yazıcı listesine ekleyin.

1. Apple menüsünden **System Preferences (Sistem Tercihleri)** ögesini seçin.
2. **Printers & Scanners (Yazıcılar ve Tarayıcılar)** ögesine tıklayın.
3. Soldaki Yazıcılar bölümünün altından + simgesini tıkkatın.
Add (Ekle) ekranı görünür.
4. Makinenizi seçin ve sonra **Use (Kullan)** açılır menüsünden **AirPrint** ögesini seçin.
5. **Add (Ekle)** ögesine tıklayın.



İlgili bilgiler



- [AirPrint](#)

AirPrint Kullanarak Yazdırma

- [iPad, iPhone ve iPod touch'tan yazdırın](#)
- [AirPrint Kullanarak Yazdırma \(macOS\)](#)

iPad, iPhone ve iPod touch'tan yazdırın

Yazdırmak için kullanılan prosedür uygulamaya göre değişebilir. Aşağıdaki örnekte Safari kullanılmıştır.

1. Makinenizin açık olduğundan emin olun.
Kağıt çekmecesine doğru kağıdı yüklediğinizden emin olun ve makinenizdeki kağıt çekmecesine için kağıt ayarlarını değiştirin.
2. Yazdırmak istediğiniz sayfayı açmak için Safari kullanın.
3.  veya  ögesine dokununuz.
4. **Print (Yazdır)** ögesine dokununuz.
5. Makinenizin seçildiğinden emin olun.
6. Farklı bir makine seçilirse (veya yazıcı seçilmezse), **Printer (Yazıcı)** ögesine dokununuz.
Kullanılabilir makine listesi görünür.
7. Listede makinenizin adına dokununuz.
8. Yazdırılacak sayfa sayısı ve 2 taraflı yazdırma (makineniz destekliyorsa) gibi istediğiniz seçenekleri belirleyin.
9. **Print (Yazdır)** ögesine dokununuz.



İlgili bilgiler

- [AirPrint Kullanarak Yazdırma](#)

AirPrint Kullanarak Yazdırma (macOS)

Yazdırmak için kullanılan prosedür uygulamaya göre değişebilir. Aşağıdaki örnekte Safari kullanılmıştır. Yazdırmadan önce, makinenizin Mac bilgisayarınızdaki yazıcı listesinde olduğundan emin olun.

1. Makinenizin açık olduğundan emin olun.

Kağıt çekmecesine doğru kağıdı yüklediğinizden emin olun ve makinenizdeki kağıt çekmecesini için kağıt ayarlarını değiştirin.

2. Mac bilgisayarınızda yazdırmak istediğiniz sayfayı açmak için Safari kullanın.

3. **File (Dosya)** menüsünü tıklatın ve sonra **Print (Yazdır)** öğesini seçin.

4. Makinenizin seçildiğinden emin olun. Farklı bir makine seçilirse (veya yazıcı seçilmezse), **Printer (Yazıcı)** açılır menüsüne tıklayın ve ardından makinenizi seçin.

5. Yazdırılacak sayfa sayısı ve 2 taraflı yazdırma (makineniz destekliyorsa) gibi istediğiniz seçenekleri seçin.

6. **Print (Yazdır)** öğesine tıklayın.



İlgili bilgiler

- [AirPrint Kullanarak Yazdırma](#)

İlgili konular:

- [AirPrint Kullanmadan Önce \(macOS\)](#)

AirPrint Kullanarak Tarama (macOS)

Taramadan önce, makinenizin Mac bilgisayarınızdaki tarayıcı listesinde olduğundan emin olun.

1. Belgenizi yükleyin.
2. Apple menüsünden **System Preferences (Sistem Tercihleri)** öğesini seçin.
3. **Printers & Scanners (Yazıcılar ve Tarayıcılar)** öğesine tıklayın.
4. Tarayıcı listesinden makinenizi seçin.
5. **Scan (Tara)** sekmesini tıklatın ve sonra **Open Scanner... (Tarayıcıyı açın...)** düğmesini tıklatın.
Tarayıcı ekranı görünür.
6. Belgeyi ADF'ye yerleştirirseniz, **Use Document Feeder (Belge Besleyiciyi kullan)** onay kutusunu seçin ve sonra tarama boyutu ayarları açılır menüsünden belgenizin boyutunu seçin.
7. Hedef ayarı açılır menüsünden hedef klasörü veya hedef uygulamayı seçin.
8. Gerekirse tarama ayarlarını değiştirmek için **Show Details (Ayrıntıları Göster)** öğesini tıklatın.
Tarayıcı camından tararken fare işaretçisini taramak istediğiniz bölüm üzerine sürükleyerek görüntüyü manüel olarak kırabilirsiniz.
9. **Scan (Tara)** öğesine tıklayın.



İlgili bilgiler

- [AirPrint](#)

İlgili konular:

- [AirPrint Kullanmadan Önce \(macOS\)](#)

AirPrint Kullanarak Bir Faks Gönderme (macOS)

Makinenizin Mac bilgisayarınızdaki yazıcı listesinde bulunduğundan emin olun. Aşağıdaki örnekte Apple TextEdit kullanılmıştır.



- Airprint sadece tek renkli faks belgelerini destekler.
- Makineniz Secure Function Lock (Güvenli İşlev Kilidi) özelliğini destekler. AirPrint ile faks göndermek, her kullanıcı için Faks Tx kısıtlanmışsa kullanılamaz.

1. Makinenizin açık olduğundan emin olun.
2. Mac bilgisayarınızda, bir faks olarak göndermek istediğiniz dosyayı açın.
3. **File (Dosya)** menüsünü tıklatın ve sonra **Print (Yazdır)** öğesini seçin.
4. **Printer (Yazıcı)** açılır menüsüne tıklayın ve ardından **Brother XXX-XXXX - Fax** öğesini seçin (burada, XXX-XXXX modelinizin adıdır).
5. Faks alıcısı bilgilerini yazın.
6. **Fax (Faks)** öğesine tıklayın.



İlgili bilgiler

- [AirPrint](#)

İlgili konular:

- [AirPrint Kullanmadan Önce \(macOS\)](#)

Mopria™ Yazdırma Hizmeti ve Mopria™ Tarama

Mopria™ Yazdırma Hizmeti bir yazdırma özelliğidir ve Mopria™ Tarama ise Mopria Alliance™ tarafından geliştirilen Android™ mobil aygıtlardaki bir tarama özelliğidir. Bu hizmet sayesinde, ek kurulumla ihtiyaç duymadan yazdırmak ve taramak için makinenizle aynı ağa bağlanabilirsiniz.

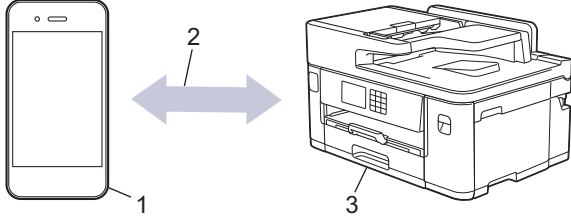

1. Android™ Mobil Aygıt
2. Wi-Fi® Bağlantısı
3. Makineniz

Mopria™ Yazdırma Hizmetini veya Mopria™ Tarama özelliğini Google Play™ üzerinden indirerek Android™ aygıtınıza yüklemeniz gerekir. Bu hizmeti kullanmadan önce açmanız gerekir.

✓ İlgili bilgiler

- [Mobile/Web Connect](#)

Brother Mobile Connect

Mobil aygıtınızdan yazdırmak ve taramak için Brother Mobile Connect'i kullanın.

- Android™ aygıtlar için

Brother Mobile Connect, Brother makinenizin özelliklerini doğrudan Android™ aygıtınızdan kullanmanızı sağlar.

Google Play™ üzerinden Brother Mobile Connect'i indirin ve yükleyin.

- iPhone, iPad ve iPod touch dahil tüm iOS veya iPadOS destekli aygıtlar için

Brother Mobile Connect, Brother makinenizin özelliklerini doğrudan iOS veya iPadOS aygıtınızdan kullanmanızı sağlar.

App Store'dan Brother Mobile Connect'i indirin ve yükleyin.



İlgili bilgiler

- [Mobile/Web Connect](#)

Sorun Giderme

Makinenizde bir sorun olduğunu düşünüyorsanız, önce aşağıdaki öğelerin her birini kontrol edin, sonra sorunu belirlemeye çalışın ve sorun giderme ipuçlarımızı izleyin.

Sorunların çoğunu kendiniz giderebilirsiniz. Ek yardıma ihtiyacınız olursa, en son SSS'ler ve sorun giderme ipuçları için support.brother.com adresini ziyaret edin:

1. support.brother.com adresini ziyaret edin.
2. **SSS ve Sorun Giderme** öğesine tıklayın ve model adınızı arayın.

Önce aşağıdakileri kontrol edin:

- Makinenin güç kablosu doğru şekilde bağlı ve makine açık.
- Makinenin tüm koruyucu parçaları çıkarılmış.
- Mürekkep kartuşları doğru şekilde takılmış.
- Tarayıcı Kapağı ve Kağıt Sıkışması Giderme Kapağı tam olarak kapalı.
- Kağıt çekmecesine doğru şekilde kağıt yerleştirilmiş.
- Arabirim kabloları makineye ve bilgisayara güvenli bir şekilde bağlı veya kablosuz bağlantı hem makinede hem de bilgisayarınızda ayarlı.
- (Ağ modelleri için) Erişim noktası (kablosuz için), yönlendirici veya hub açık ve bağlantı göstergesi yanıp sönüyor.
- Makinenin LCD ekranı mesajlar görüntülüyor.

Kontroller sonucu sorunu çözemediyse, sorunu belirleyin ve ardından ►► [İlgili bilgiler](#)



İlgili bilgiler

- [Hata ve Bakım Mesajları](#)
- [Belge Sıkışmaları](#)
- [Yazıcı Sıkışması veya Kağıt Sıkışması](#)
- [Makinenizde Sorunlar Yaşıyorsanız](#)
- [Makine Bilgilerini Kontrol Etme](#)
- [Makinenizi Sıfırlama](#)

İlgili konular:

- [Kağıt Kullanımı ve Yazdırma Sorunları](#)
- [Telefon ve Faks Sorunları](#)
- [Diğer Sorunlar](#)
- [Ağ Sorunları](#)
- [AirPrint Sorunları](#)

Hata ve Bakım Mesajları



Gelişmiş tüm büro makinelerinde olduğu gibi hatalar oluşabilmekte ve tedarik malzemelerinin değiştirilmesi gerekebilmektedir. Bu durumda, makineniz hatayı veya gerekli düzenli bakımı tanımlar ve uygun mesajı gösterir. En sık karşılaşılan hata ve bakım mesajları tabloda verilmiştir.

Hataların çoğunu kendiniz düzeltebilir ve düzenli bakımı kendiniz uygulayabilirsiniz. Daha fazla ipucuna ihtiyacınız varsa, modelinizin support.brother.com adresindeki **SSS ve Sorun Giderme** sayfasına gidin.



İlgili Bilgiler referansları bu sayfanın altındadır.

Hata Mesajı	Neden	Eylem
Aygıt Yok	Wi-Fi Direct ağını yapılandırırken, Brother makine mobil aygıtınızı bulamıyor.	<ul style="list-style-type: none">Makinenizin ve mobil aygıtın Wi-Fi Direct modunda olduğundan emin olun.Mobil cihazı Brother makinenizin yakınına taşıyın.Brother makinenizi ve mobil cihazı engelsiz bir alana taşıyın.Wi-Fi Direct ağını manuel olarak yapılandırıyorsanız, doğru şifreyi girdiğinizden emin olun.Mobil aygıtınızın IP adresi almak için bir yapılandırma sayfası varsa, mobil aygıtınızın IP adresinin DHCP ile yapılandırıldığından emin olun.
Bağlantı Hatası	Diğer aygıtlar Wi-Fi Direct ağına aynı anda bağlanmaya çalışıyor.	Wi-Fi Direct ağına bağlanmaya çalışan başka aygıtın bulunmadığından emin olun ve sonra Wi-Fi Direct ayarlarını yeniden yapılandırmaya çalışın.
Bağlantı Hatası	Brother makine ve mobil aygıtınız, Wi-Fi Direct ağ yapılandırması sırasında iletişim kuramaz.	<ul style="list-style-type: none">Mobil cihazı Brother makinenizin yakınına taşıyın.Brother makinenizi ve mobil cihazı engelsiz bir alana taşıyın.WPS için PIN Yöntemini kullanıyorsanız, doğru PIN'i girdiğinizden emin olun.
Bağlantı kesildi	Diğer kişi veya diğer kişinin faks makinesi aramayı durdurdu.	Yeniden göndermeyi veya almayı deneyin. Aramalar üst üste durdurulduysa ve bir VoIP (IP üzerinden ses) sistemi kullanıyorsanız, Uyumluluğu, Temel (VoIP için) olarak değiştirmeye çalışın. >> İlgili bilgiler: Telefon Hattı Paraziti/ VoIP
Bellekte Kalan Veriler	Yazdırma verisi makinenin belleğinde kaldı.	 ögesine basın. Makine, işi iptal edecek ve bellekten temizleyecektir. Tekrar yazdırmayı deneyin.
Çekmece Ayarları Çek. 1 Ayarları Çek. 2 Ayarları ÇA Çek. Ayarları	Bu mesaj, kağıt türünü ve boyutunu onaylama ayarı devre dışı bırakıldığında görüntülenir.	Bu onay mesajını görüntülememek için, ayarı Kapalı olarak değiştirin. >> İlgili bilgiler: Kağıt Ayarını Kontrol Etme İşlevini Değiştirme

Hata Mesajı	Neden	Eylem
Dok. Sıkış./çok Uzun	Belge düzgün yerleştirilmedi veya beslenmedi veya ADF'den taranan belge çok uzun.	Sıkışan belgeyi çıkarın ve sonra  öğesine basın. Belgeyi doğru şekilde ADF'de ayarlayın. >> <i>İlgili bilgiler: Otomatik Belge Besleyiciye (ADF) Belgeleri Yükleme</i> >> <i>İlgili bilgiler: Belge Sıkışmaları</i>
Dokunmatik ekran Başlatılamadı	Güç açmayı başlatma işlemi tamamlanmadan önce Dokunmatik Ekran'a basılmış.	Dokunmatik Ekran'a, özellikle makineyi fişe takarken, hiçbir şeyin dokunmadığından veya üzerinde hiçbir şey olmadığından emin olun.
	Dokunmatik ekranın alt bölümü ile çerçevesi arasına kalıntı sıkışmış olabilir.	Bir parça sert kağıdı Dokunmatik Ekranın alt bölümü ile çerçevesi arasına sokun ve kalıntıyı çıkarmak için ileri geri kaydırın.
Dosya Yok	Ortam sürücüsündeki bellek kartı veya USB flaş sürücüsü bir .JPG dosyası içermiyor.	Doğru USB flaş bellek sürücüsünü yuvaya geri yerleştirin.
Düşük Isı	Oda sıcaklığı çok düşük.	Odayı ısıttıktan sonra, makinenin oda sıcaklığına ısınması için süre verin. Makine ısındıktan sonra yeniden deneyin.
Faks Belleği Dolu	Faks belleği dolu.	Aşağıdakilerden birini yapın: <ul style="list-style-type: none"> Bellekten verileri temizleyin. Fazladan bellek kazanmak için Bellek Alımını kapatabilirsiniz. >> <i>İlgili bilgiler: Bellek Alımını Kapatma</i> Bellekteki faksları yazdırın. >> <i>İlgili bilgiler: Makinenin Belleğinde Depolanan Bir Faksı Yazdırma</i>
Hafıza doldu	Makinenin belleği dolu.	Bir faks gönderme ya da kopyalama işlemi sürüyorsa: <ul style="list-style-type: none">  veya Çık öğesine basın ve süren diğer işlemlerin bitmesini bekleyip sonra yeniden deneyin. Şimdiye kadar taranan sayfaları kopyalamak için Kısmi Yazdırma öğesine basın. Bellekteki verileri temizleyin. Fazladan bellek kazanmak için, Bellek Alımını kapatabilirsiniz. >> <i>İlgili bilgiler: Bellek Alımını Kapatma</i> Bellekte depolanan faksları yazdırın. >> <i>İlgili bilgiler: Makinenin Belleğinde Depolanan Bir Faksı Yazdırma</i>
Hub Kullanılamaz.	Bir göbek veya USB flash sürücüsü göbeği, USB doğrudan arabirimine bağlandı.	Yerleşik göbekli USB flaş sürücüsü dahil olmak üzere, göbekler desteklenmemektedir. Aygıtı USB doğrudan arabiriminden çıkarın.
İlet. Hatası	Kötü telefon hattı kalitesi iletişim hatasına neden olmuştur.	Faksı yeniden gönderin veya makineyi başka bir telefon hattına bağlayın. Sorun devam ederse, telefon şirketine başvurun ve telefon hattınızı kontrol etmelerini isteyin.

Hata Mesajı	Neden	Eylem
Kağıt Çek. algılanmadı	Kağıt çekmecesini tam olarak takılmamış.	Kağıt çekmecesini tamamen makinenin içine yavaşça itin.
Kağıt Çek.1 algılanmadı	Kağıt veya yabancı bir nesne, kağıt çekmecesinin düzgün şekilde yerleşmesine engel oluyor.	Kağıt çekmecesini makineden çıkarın ve sıkışan kağıdı veya yabancı nesneyi kaldırın. Sıkışan kağıdı bulamaz ya da çıkaramazsanız >> <i>İlgili bilgiler: Yazıcı Sıkışması veya Kağıt Sıkışması</i>
Kağıt Çek.2 algılanmadı		
Kağıt Uyuşmazlığı	Kağıt boyutu ayarı, çekmedeki kağıt boyutu ile örtüşmüyor. -VEYA- Kağıt yönü, kağıt boyutu için doğru değil. -VEYA- Çekmedeki kağıt kılavuzlarını, kullandığınız kağıt boyutu için göstergelere ayarlamadınız.	1. Makinenin ekranında seçtiğiniz kağıt boyutunun, çekmedeki kağıdın boyutuna uyduğunu kontrol edin. >> <i>İlgili bilgiler: Kağıt Boyutu ve Kağıt Türünü Değiştirme</i>
		2. Kağıdı doğru yönde yerleştirdiğinizden emin olun ve kağıt kılavuzlarını kağıdınızın boyutundaki göstergelere ayarlayın. >> <i>İlgili bilgiler: Kağıt Yükleme</i> 3. Kağıt boyutunu ve kağıt yönünü kontrol ettikten sonra, LCD'deki talimatları takip edin.
		Bilgisayarınızdan yazdırıyorsanız, yazıcı sürücüsünde ya da yazdırma için kullandığınız uygulamada seçtiğiniz kağıt boyutunun çekmedeki kağıt boyutuna uyduğundan emin olun. >> <i>İlgili bilgiler: Yazdırma Ayarları (Windows)</i>
Kağıt Yok	Makinede kağıt bitti veya kağıt çekmecesine kağıt düzgün yüklenmedi.	Aşağıdakilerden birini yapın: • Kağıt çekmecesini yeniden doldurun ve ardından LCD talimatlarını takip edin. • Kağıdı çıkarın ve yeniden yükleyin ve ardından LCD talimatlarını takip edin. >> <i>İlgili bilgiler: Kağıt Yükleme</i>
	Manuel besleme yuvasının merkez konumuna kağıt eklenmedi. ÇA çekmecenin merkez konumuna kağıt eklenmedi.	Kağıdı çıkarın ve elle besleme yuvasının merkez konumuna yeniden koyun ve ardından LCD talimatlarını takip edin. Kağıdı çıkarın ve ÇA çekmecenin merkez konumuna yeniden koyun ve ardından LCD talimatlarını takip edin. >> <i>İlgili bilgiler: Kağıdı, Elle Besleme Yuvasına Yükleme</i> >> <i>İlgili bilgiler: Çok Amaçlı Çekmeceye (ÇA Çekmece) Kağıt Yükleme</i>
	Sıkışma Temizleme Kapağı doğru kapatılmadı.	Sıkışma Temizleme Kapağının her iki uçtan eşit kapandığından emin olun. >> <i>İlgili bilgiler: Yazıcı Sıkışması veya Kağıt Sıkışması</i>
	Kağıt alma makaraları yüzeyinde kağıt tozu birikmiş.	Kağıt alma makarayı temizleyin. >> <i>İlgili bilgiler: Kağıt Çekmecesini 1 için Kağıt Toplama Makaralarını Temizleme veya Kağıt Çekmecesini 2 için Kağıt Toplama Makaralarını Temizleme</i>
Kapak Açık.	Tarayıcı kapağı kapalı konumuna oturmamış.	Tarayıcı kapağını açın ve sonra tekrar kapatın.

Hata Mesajı	Neden	Eylem
		Telefon hattı kablosunun ve arayüz kablosunun (varsa) kablo kanalı boyunca ve makinenin arkasındaki çıkıştan çıkacak şekilde döşendiğinden emin olun.
	Mürekkep kartuşu kapağı kapalı konumda kilitlenmemiş.	Mürekkep kartuşu kapağını, yerine oturuncaya kadar sıkıca kapatın.
Kullanılmayan Aygıt Cihazı ön konektörden ayır & makineyi kapat, sonra tekrar aç	USB doğrudan arabirimine bozuk bir aygıt bağlandı.	Aygıtı USB doğrudan arabiriminden çıkarın. Makineyi kapatın ve yeniden açın.
Kullanılmayan Aygıt Lütfen USB aygıtının bağlantısını kesin.	USB doğrudan arabirimine, desteklenmeyen bir USB aygıtı veya USB flash sürücüsü bağlandı.	Aygıtı USB doğrudan arabiriminden çıkarın.
Maksimum sayıda cihaz Wi-Fi Direct kullanarak zaten bağlanmış.	Brother makine Grup Sahibi olduğunda, zaten maksimum sayıda mobil aygıt Wi-Fi Direct ağa bağlıdır.	Brother makineniz ve diğer mobil aygıt arasındaki geçerli bağlantı kapatıldıktan sonra, Wi-Fi Direct ayarlarını yeniden yapılandırmaya çalışın. Ağ Yapılandırma Raporu'nu yazdırarak bağlantı durumunu teyit edebilirsiniz. >> İlgili bilgiler: Ağ Yapılandırma Raporunu Yazdırma
Mürekkep Az	Mürekkep seviyesi düşük. Gönderen makinenin dönüştürme yeteneği varsa, renkli faks, sizin makinenizde tek renkli faks olarak yazdırılacaktır.	Yeni bir mürekkep kartuşu hazırlayın. Dokunmatik Ekranda Mürekkep Değiş mesajı görüntülenene kadar yazdırmaya devam edebilirsiniz. >> İlgili bilgiler: Mürekkep Kartuşlarını Değiştirme Mürekkep az olsa ya da değiştirilmesi gerekse bile tarama yapabilirsiniz.
Mürekkep Değiş	Bir veya birden fazla mürekkep kartuşu bitti. Makine tüm yazdırma işlemlerini durdurur. Bellek kullanılabilirken, tek renkli fakslar bellekte depolanacaktır. Gönderen makinenin dönüştürme becerisi varsa renkli faks bellekte bir tek renkli faks olarak depolanır.	Mürekkep kartuşlarını değiştirin. >> İlgili bilgiler: Mürekkep Kartuşlarını Değiştirme Mürekkep az olsa ya da değiştirilmesi gerekse bile tarama yapabilirsiniz.
Mürekkep Emici DoluyaYakın	Mürekkep emici kutusu nerdeyse dolu.	Mürekkep emici kutusunun yakında değişmesi değiştirilmesi gerekir. Brother müşteri hizmetlerine veya bölgenizdeki Brother bayiine başvurun.
Mürekkep Emici Ped Dolu	Mürekkep emici kutusu dolu. Bu parçalar, Brother makinenizden en yüksek performansı aldığınızdan emin olmanız için belirli bir süreden sonra yenilenmesi gerekebilir, düzenli bakım öğeleridir. Bu parçalar düzenli bakım öğeleri oldukları için, yenileme, garanti kapsamında değildir. Bu öğelerin yenilenmesi ve yenilenmeden önceki zaman süresi, mürekkep sistemini temizlemek için gereken arıtma ve akıtma sayısına bağlıdır. Bu kutular, farklı arıtma ve akıtma işlemleri sırasında, bir miktar mürekkep alırlar. Makinenin, temizlik için arıtma ve akıtma sayısı, farklı durumlara bağlı olarak değişiklik gösterir. Örneğin, makineyi sık sık açıp kapatmak, makine	Mürekkep emici kutusunun değiştirilmesi gerekir. Makinenizin bakımı için Brother Müşteri Hizmetleri veya yerel Brother Yetkili Servis Merkezi'nizi arayın. Makine şunlardan sonra kendini temizler: <ul style="list-style-type: none"> Güç kablosunu çıkarıp geri taktığınızda. Bir kağıt sıkışması giderildiğinde. 30 günden fazla atıl durumda kaldığında (seyrek kullanım). Aynı renkteki mürekkep kartuşları 12 kez değiştirilmiş.

Hata Mesajı	Neden	Eylem
	açıldığında otomatik olarak kendini temizlediği için birçok temizleme döngüsüne neden olacaktır.	
Mürekkep Tak	Bir mürekkep kartuşu doğru takılmadı.	Mürekkep kartuşunu çıkarın ve yerine oturana kadar yavaşça yeniden yerleştirin. ➤ <i>İlgili bilgiler: Mürekkep Kartuşlarını Değiştirme</i>
Ortam Dolu.	Kullandığınız USB flaş sürücüsünde belgeyi taramak için yeterli alan yok.	Boş alan yaratmak için USB flaş bellek sürücünüzden kullanılmayan dosyaları silin ve sonra tekrar deneyin.
Ön/Arka Sıkışma Önde Sıkışma Arkada Sıkışma ÇA Çek. Sıkışma Elle Besleme Yuvasında Sıkışma Ön/ÇA Çek. Sıkışma Ön/Elle Bes. Yuvasında Sıkışma Sıkışma Tepsisi2 XX Tekrar Sıkışma	Makine içerisinde kağıt sıkıştı.	Sıkışan kağıdı nazikçe çıkarın. ➤ <i>İlgili bilgiler: Yazıcı Sıkışması veya Kağıt Sıkışması</i>
	Kağıt kılavuzları doğru kağıt boyutuna ayarlı değil.	Kağıt kılavuzlarının doğru kağıt boyutuna ayarlandığından emin olun.
	Makinenin kağıt desteği doğru şekilde ayarlanmamış.	Kağıt desteğinin tam olarak makineye takıldığından emin olun. ➤ <i>İlgili bilgiler: Kağıt, Makinenin Ön Tarafında Sıkışmış</i>
	Elle besleme yuvasına birden fazla kağıt sayfası konulmuş. -VEYA- Dokunmatik Ekran başka bir kağıt koymanızı istemeden önce elle besleme yuvasına başka bir kağıt yerleştirilmiş.	Elle besleme yuvasına hiçbir zaman birden fazla kağıt sayfası koymayın. Sonraki kağıdı elle besleme yuvasına koymadan önce Dokunmatik Ekran sizden başka bir kağıt koymanızı isteyene dek bekleyin. Sıkışan kağıdı nazikçe çıkarın. ➤ <i>İlgili bilgiler: Yazıcı Sıkışması veya Kağıt Sıkışması</i>
	Kağıt alma makaraları yüzeyinde kağıt tozu birikmiş.	Kağıt alma makarayı temizleyin. ➤ <i>İlgili bilgiler: Kağıt Çekmecesini 1 için Kağıt Toplama Makaralarını Temizleme veya Kağıt Çekmecesini 2 için Kağıt Toplama Makaralarını Temizleme</i>
S/B Yalnız Baskı	Bir veya birden fazla renkli mürekkep kartuşu bitti. Yazdırdığınız sayfa sayısına bağlı olarak makineyi tek renkli moda yaklaşık dört hafta kullanabilirsiniz. LCD ekranda bu mesaj belirttiği sırada, her işlem aşağıdaki şekilde çalışır: • Yazdırma Ortam türü Düz Kağıt olarak ayarlıysa ve yazıcı sürücüsünde Gri Tonlamalı seçtiyseniz, makineyi tek renkli yazıcı olarak kullanabilirsiniz. • Kopyalama Kağıt türü Düz Kağıt olarak ayarlandıysa, tek renkli kopyalar yapabilirsiniz. • Faks	Mürekkep kartuşlarını değiştirin. ➤ <i>İlgili bilgiler: Mürekkep Kartuşlarını Değiştirme</i> Neden sütunu, bu hata görüldükten sonra makinenin kullanımı için seçenekleri listeleseniz de aşağıdaki durumda mürekkep kartuşlarından birini ya da birkaçını değiştirene dek makineyi kullanamayabilirsiniz: Makinenin fişini çekerseniz veya mürekkep kartuşunu çıkarırsanız.

Hata Mesajı	Neden	Eylem
	Kağıt türü Düz Kağıt olarak ayarlandıysa, makine, faksları tek renkli modda alacak ve yazdıracaktır.	
Taranamıyor XX	Makinede mekanik bir sorun var.	Makineyi birkaç dakika için güçten kesin ve sonra yeniden bağlayın. (Belgeleri ve alınan faksları yazdıramazsanız, bunları başka bir faks makinesine ya da bilgisayarınıza aktarın.) ➤ <i>İlgili bilgiler: Fakslarınızı veya Faks Günlüğü Raporunu Aktarma</i>
Tekr. Kağıt Beslenmiyor	Makinede kağıt bitti veya kağıt çekmecesine kağıt düzgün yüklenmedi.	Aşağıdakilerden birini yapın: • Kağıt çekmecesini yeniden doldurun ve ardından LCD talimatlarını takip edin. • Kağıdı çıkarın ve yeniden yükleyin ve ardından LCD talimatlarını takip edin. ➤ <i>İlgili bilgiler: Kağıt Yükleme</i>
	Kağıt alma makaraları yüzeyinde kağıt tozu birikmiş.	Kağıt alma makarayı temizleyin. ➤ <i>İlgili bilgiler: Kağıt Çekmecesini 1 için Kağıt Toplama Makaralarını Temizleme veya Kağıt Çekmecesini 2 için Kağıt Toplama Makaralarını Temizleme</i>
Tekr. Kağıt Sıkışması	Ataç veya bir parça kopmuş kağıt gibi yabancı bir obje, makinenin içinde.	Makinedeki yabancı cisimleri ve kağıt artıklarını çıkarın. ➤ <i>İlgili bilgiler: Kağıt Parçalarını Çıkarın</i>
Temizlenemiyor XX Başlatılmıyor XX Basılmıyor XX	Makinede mekanik bir sorun var. -VEYA- Ataç veya bir parça kopmuş kağıt gibi yabancı bir obje, makinenin içinde.	Tarayıcı kapağını açın ve yabancı her maddeyi ve kağıt kalıntısını makinenin içinden çıkarın. Hata mesajı gösterilmeye devam ederse, makinenin birkaç dakika için güçten kesin ve sonra tekrar bağlayın. Kağıt sıkışmasını gidermek için ek işlemleri deneyebilirsiniz. ➤ <i>İlgili bilgiler: Kağıt Parçalarını Çıkarın</i> (Belgeleri ve alınan faksları yazdıramazsanız, bunları başka bir faks makinesine ya da bilgisayarınıza aktarın.) ➤ <i>İlgili bilgiler: Fakslarınızı veya Faks Günlüğü Raporunu Aktarma</i>
Tespit Edilemiyor.	Yeni bir mürekkep kartuşunu çok çabuk taktınız ve makine algılamadı. Bir mürekkep kartuşu doğru takılmadı. Yanlış Brother model mürekkep kartuşu takıldı.	Yeni mürekkep kartuşunu çıkarın ve yerine oturana kadar yavaşça ve iyice yeniden yerleştirin. ➤ <i>İlgili bilgiler: Mürekkep Kartuşlarını Değiştirme</i> Mürekkep kartuşlarının model numaralarını kontrol edin ve doğru mürekkep kartuşlarını takın.
Yanıt yok	Bağlı USB aygıtı yanıt vermiyor.	Aygıtı USB doğrudan arabiriminden çıkarın.
Yanıt Yok/Meşgul	Çevirdiğiniz numara yanıt vermiyor veya meşgul.	Numarayı doğrulayın ve yeniden deneyin.
Yanlış Çekm. Ayarları	Makinenin kağıt boyutu ve çekmece seçme ayarları, kullandığınız çekmecedeki kağıt boyutları ile uymuyor.	Dokunmatik ekrandaki talimatları uygulayın ve yeniden yazdırmayı deneyin.

Hata Mesajı	Neden	Eylem
		Çekmece için kağıt boyutu ayarlarını LCD ekran üzerindeki talimatlara göre yapılandırın.
Yanlış Mür. Rengi	Bir mürekkep kartuşu yanlış konumda takıldı.	Hangi mürekkep kartuşlarının renklerine göre mürekkep kartuşu konumlarına uymadığını kontrol edin ve onları doğru konumlarına taşıyın.
Yanlış Mürekkep Kartuşu	Mürekkep kartuş modeli numarası, makinanızla uyumlu değildir.	Makinanızda çalışacak kartuş model numarasını doğrulayın.
Yüksek Isı	Oda sıcaklığı çok yüksek.	Odayı soğuttuktan sonra, makinenin oda sıcaklığında soğuması için zaman tanıyın. Makine soğuduktan sonra yeniden deneyin.



İlgili bilgiler

- Sorun Giderme
 - Fakslarınızı veya Faks Günlüğü Raporunu Aktarma
 - Brother Web Connect Özelliğini Kullanırken Hata Mesajları

İlgili konular:

- Dokunmatik Ekran LCD'ye Genel Bakış
- Ağ Yapılandırma Raporunu Yazdırma
- Mürekkep Kartuşlarını Değiştirme
- Telefon Hattı Paraziti/VoIP
- Otomatik Belge Besleyiciye (ADF) Belgeleri Yükleme
- Belge Sıkışmaları
- Kağıt Yükleme
- Kağıdı, Elle Besleme Yuvasına Yükleme
- Yazıcı Sıkışması veya Kağıt Sıkışması
- Kağıt Parçalarını çıkarın
- Kağıt Çekmecesini 1 için Kağıt Toplama Makaralarını Temizleme
- Kağıt Çekmecesini 2 için Kağıt Toplama Makaralarını Temizleme
- Bellek Alımını Kapatma
- Makinenin Belleğinde Depolanan Bir Faksı Yazdırma
- Yazdırma Ayarları (Windows)
- Kağıt Kullanımı ve Yazdırma Sorunları
- Kağıt Ayarını Kontrol Etme İşlevini Değiştirme
- Çok Amaçlı Çekmeceye (ÇA Çekmece) Kağıt Yükleme
- Kağıt, Makinenin Ön Tarafında Sıkışmış
- Kağıt Boyutu ve Kağıt Türünü Değiştirme

Fakslarınızı veya Faks Günlüğü Raporunu Aktarma

LCD ekranda şu görünüyorsa:

- [Temizlenemiyor XX]
- [Başlatılmıyor XX]
- [Basılmıyor XX]
- [Taranmıyor XX]

Fakslarınızı başka bir faks makinesine ya da bilgisayarınıza aktarmanızı öneririz.

➤➤ *İlgili bilgiler: Faksların Başka Bir Faks Makinesine Aktarılması*

➤➤ *İlgili bilgiler: Faksların Bilgisayarınıza Aktarılması*

Aktarmanız gereken herhangi bir faks olup olmadığını görmek için Faks Günlüğü raporunu da aktarabilirsiniz.

➤➤ *İlgili bilgiler: Faks Günlüğü Raporunun Başka Bir Faks Makinesine Aktarılması*



İlgili bilgiler



- Hata ve Bakım Mesajları
 - Faksların Başka Bir Faks Makinesine Aktarılması
 - Faksların Bilgisayarınıza Aktarılması
 - Faks Günlüğü Raporunun Başka Bir Faks Makinesine Aktarılması

İlgili konular:

- Alınan Faksları Bilgisayarınıza Aktarmak için PC-Faks Alımı Seçeneğini Kullanma (Sadece Windows)
- Ağ Ayarlarını Fabrika Varsayılan Ayarlarına Sıfırlama
- Makinenizi Sıfırlama
- Sıfırlama İşlevlerine Genel Bakış
- Kağıt, Makinenin Ön Tarafında Sıkışmış
- Kağıt, Makinenin Arka Tarafında Sıkışmış

Faksların Başka Bir Faks Makinesine Aktarılması

İstasyon kimliğinizi belirlemediyseniz, Faks Aktarma moduna geçemezsiniz.

1. Hatayı geçici olarak silmek için  ögesine basın.
2.  [Ayarlar] > [Tüm Ayarlar] > [Servis] > [Veri Aktarımı] > [Faks Aktarım] ögesine basın.
3. Aşağıdakilerden birini yapın:
 - Dokunmatik ekranda [Veri Yok] görüntülenirse, makine belleğinde kalan faks yoktur. [Kapat] seçeneğine ve ardından  ögesine basın.
 - Faksların yönlendirileceği faks numarasını girin.
4. [Faks Başlatma] ögesine basın.



İlgili bilgiler



- [Fakslarınızı veya Faks Günlüğü Raporunu Aktarma](#)

İlgili konular:

- [İstasyon Kimliğinizi Ayarlama](#)

Faksların Bilgisayarınıza Aktarılması

Faksları makinenizin belleğinden bilgisayarınıza aktarabilirsiniz.

1. Hatayı geçici olarak silmek için  ögesine basın.
2. Bilgisayarınıza Brother yazılımı ve sürücülerini yüklediğinizden emin olun ve sonra bilgisayarınızda **PC-FAX Alımı**'ni açın.
3.  (**Brother Utilities**) ögesini başlatın ve ardından açılır listeye tıklayıp modelinizin adını seçin (zaten seçili değilse).
4. Sol gezinme çubuğunda **PC-FAX** ögesini tıklattın ve sonra **Alım** ögesini tıklattın.
5. Bilgisayarınızdaki talimatları okuyun ve onaylayın.
Makine hafızasındaki fakslar otomatik olarak bilgisayarınıza gönderilecektir.



Makine hafızasındaki fakslar otomatik olarak bilgisayarınıza gönderilmediğinde:

Makinede [PC Faks Alım] ayarı yaptığınızdan emin olun.

PC-Fax Alımı'ni ayarladığınızda fakslar makinenin belleğindeyse, dokunmatik ekran faksları bilgisayarınıza aktarmak isteyip istemediğinizi soracaktır.

Faks Önizleme, Kapalı olarak ayarlıysa, yedek kopyaları yazdırmak isteyip istemediğiniz sorulacaktır.

Hafızadaki tüm faksları bilgisayarınıza aktarmak için [Evet] ögesine basın.



İlgili bilgiler



- [Fakslarınızı veya Faks Günlüğü Raporunu Aktarma](#)

İlgili konular:

- [Alınan Faksları Bilgisayarınıza Aktarmak için PC-Faks Alımı Seçeneğini Kullanma \(Sadece Windows\)](#)

Faks Günlüğü Raporunun Başka Bir Faks Makinesine Aktarılması

İstasyon kimliğinizi belirlemediyseniz, faks aktarma moduna geçemezsiniz.

1. Hatayı geçici olarak silmek için  ögesine basın.
2.  [Ayarlar] > [Tüm Ayarlar] > [Servis] > [Veri Aktarımı] > [Rapor Aktarımı] ögesine basın.
3. Faks Günlüğü raporunun yönlendirileceği faks numarasını girin.
4. [Faks Başlatma] ögesine basın.



İlgili bilgiler

- [Fakslarınızı veya Faks Günlüğü Raporunu Aktarma](#)

İlgili konular:

- [İstasyon Kimliğinizi Ayarlama](#)

Brother Web Connect Özelliğini Kullanırken Hata Mesajları

Bir hata meydana gelirse Brother makinanızda bir hata mesajı görüntülenir. En yaygın hata iletileri aşağıdaki tabloda gösterilmiştir.

Hataların çoğunu kendiniz düzeltebilirsiniz. Daha fazla ipucuna ihtiyacınız varsa, modelinizin support.brother.com adresindeki **SSS ve Sorun Giderme** sayfasına gidin.

Bağlantı Hatası

Hata Mesajları	Neden	Eylem
Bağlantı Hatası 02	Makine, bir ağa bağlı değil.	<ul style="list-style-type: none">Ağ bağlantısının iyi olduğunu onaylayın.Makine çalıştırdıktan hemen sonra Web veya Uygula. seçeneğine basıldıysa, ağ bağlantısı henüz kurulmamış olabilir. Bekleyin ve yeniden deneyin.
Bağlantı Hatası 03	<ul style="list-style-type: none">Ağ veya sunucu ayarları yanlış.Ağda veya sunucuda bir sorun var.	<ul style="list-style-type: none">Ağ ayarlarının doğru olduğunu onaylayın veya bekleyip daha sonra yeniden deneyin.Makine çalıştırdıktan hemen sonra Web veya Uygula. seçeneğine basıldıysa, ağ bağlantısı henüz kurulmamış olabilir. Bekleyin ve yeniden deneyin.
Bağlantı Hatası 07	Tarih ve saat ayarları yanlış.	Tarih ve saati doğru olarak ayarlayın. Makinenin güç kablosunun bağlantısı kesildiyse, tarih ve saat ayarlarının varsayılan fabrika ayarlarına sıfırlanmış olabileceğini unutmayın.

Kimlik Doğrulama Hatası

Hata Mesajları	Neden	Eylem
Doğrulama Hatası 01	Hesaba erişmek için girdiğiniz PIN yanlış. PIN, hesabı makineye kaydederken girilmiş olan dört basamaklı sayıdır.	Doğru PIN'i girin.
Doğrulama Hatası 02	Girilen geçici kimlik yanlış. Girilen geçici kimliğin süresi dolmuş. Geçici kimlik 24 saat geçerlidir.	Doğru geçici kimliği girin. Brother Web Connect erişimi için yeniden başvurun ve yeni bir geçici kimlik alın ve ardından hesabı makineye kaydetmek için yeni kimliği kullanın.
Doğrulama Hatası 03	Görünen ad olarak girdiğiniz ad, başka bir hizmet kullanıcıya kaydedilmiştir.	Farklı bir görünen ad girin.

Sunucu Hatası

Hata Mesajları	Neden	Eylem
Sunucu Hatası 01	Makinenin kimlik doğrulama bilgilerinin (hizmete erişmek için gereklidir) süresi dolmuş veya bilgiler geçerli değil.	Brother Web Connect erişimi için yeniden başvurarak yeni bir geçici kimlik alın ve ardından hesabı makineye kaydetmek için yeni kimliği kullanın.
Sunucu Hatası 03	Yüklemeye çalıştığınız dosya, aşağıdaki sorunlardan birini içeriyor olabilir: <ul style="list-style-type: none">Dosya; piksel sayısı, dosya boyutu, vb. ile ilgili hizmet sınırını aşılıyor.Dosya türü desteklenmiyor.Dosya bozuk.	Dosya kullanılamıyor: <ul style="list-style-type: none">Hizmetin boyut veya format kısıtlamalarını kontrol edin.Dosyayı farklı türde kaydedin.Mümkünse, dosyanın yeni, bozulmamış bir örneğini bulun.
Sunucu Hatası 13	Hizmette sorun var ve şu anda kullanılamıyor.	Bekleyin ve yeniden deneyin. İleti tekrar görüntülenirse, erişilebilir olmadığını onaylamak için hizmete bir bilgisayardan erişin.

Kısayol Hatası

Hata Mesajları	Neden	Eylem
Kısayol Hatası 02	Kısayol kaydedildikten sonra hesap silindiğinden, kısayol kullanılamıyor.	Kısayolu silin ve ardından hesap ve kısayolu yeniden kaydedin.



İlgili bilgiler

- [Hata ve Bakım Mesajları](#)

Belge Sıkışmaları

- Belge, ADF Ünitesinin En Üstünde Sıkıştı
- Belge, ADF Biriminin Altında Sıkışmış
- Belgenin, ADF Biriminin İçinde Sıkışması
- ADF'nin İçine Sıkışan Kağıt Parçalarını Çıkarın
- Hata ve Bakım Mesajları

Belge, ADF Ünitesinin En Üstünde Sıkıştı

1. Sıkışmamış olan kağıtları ADF'den kaldırın.
2. ADF kapağını açın.
3. Sıkışmış belgeyi yukarı doğru çekerek çıkarın.

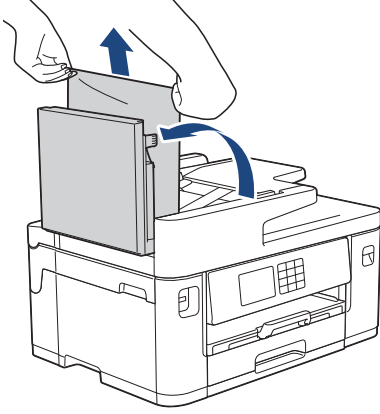

4. ADF kapağını kapatın.
5.  ögesine basın.

ÖNEMLİ

İlerde belge sıkışmaları olmasını engellemek için, ADF kapağını ortasından bastırarak doğru şekilde kapatın.





İlgili bilgiler

- [Belge Sıkışmaları](#)

Belge, ADF Biriminin Altında Sıkışmış

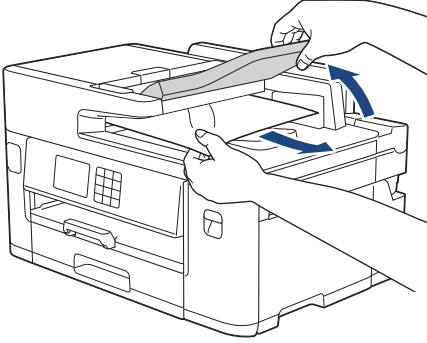
1. Sıkışmamış olan kağıtları ADF'den kaldırın.
2. ADF belge desteğini kaldırın ve sıkışmış kağıdı çıkarın.



3.  ögesine basın.





İlgili bilgiler

- [Belge Sıkışmaları](#)

Belgenin, ADF Biriminin İçinde Sıkışması

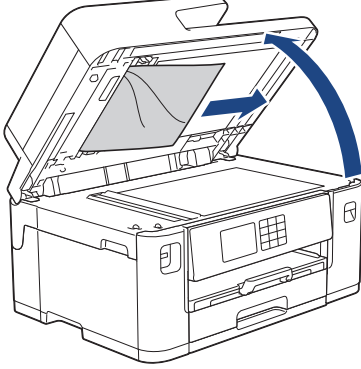
1. Sıkışmamış olan kağıtları ADF'den kaldırın.
2. Belge kapağını kaldırın.
3. Sıkışan belgeyi sağ taraftan dışarı doğru çekin.



4. Belge kapağını kapatın.
5.  ögesine basın.

İlgili bilgiler

- [Belge Sıkışmaları](#)

ADF'nin İine Sıkışan Kağıt Paralarını ıkarın

1. Belge kapađını kaldırın.
2. Kk kađıt paralarını itmek iin, kartvisit gibi, bir para sert kađıdı ADF'ye takın.

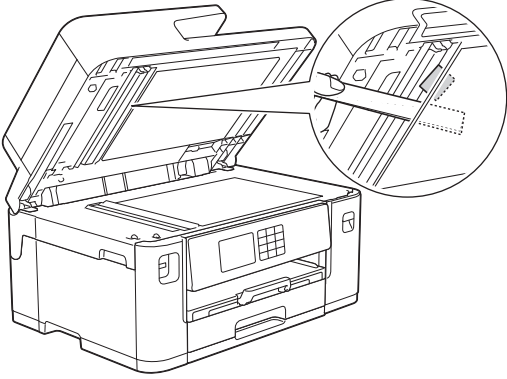

3. Belge kapađını kapatın.
4.  gesine basın.

İlgili bilgiler

- [Belge Sıkışmaları](#)

Yazıcı Sıkışması veya Kağıt Sıkışması

Sıkışan kağıdı bulup çıkarın.

- Kağıt, Makinenin Ön Tarafında Sıkışmış
- Kağıt, Makinenin Arka Tarafında Sıkışmış
- Kağıt Parçalarını çıkarın
- Hata ve Bakım Mesajları
- Kağıt Kullanımı ve Yazdırma Sorunları

Kağıt, Makinenin Ön Tarafında Sıkışmış

LCD kağıt sıkışması mesajları görüntülense, aşağıdaki adımları izleyin:

- [Ön/Arka Sıkışma], [Ön/Arka Tekrar Sıkışma]
- [Önde Sıkışma], [Önde Tekrar Sıkışma]
- [Ön/ÇA Çek. Sıkışma], [Ön/ÇA Çek.sinde Tekrar Sıkışma]
- [Ön/Elle Bes. Yuvasında Sıkışma], [Ön/Elle Besleme Tekrar Sıkışma]

1. Makineyi elektrik prizinden çıkarın.
2. ÇA çekmeceye kağıt yüklüyse, kağıdı çıkarın. (MFC-J2740DW)
3. Çekmece #1'i (1) ok işareti ile gösterildiği gibi tamamen makineden dışarı çekin.

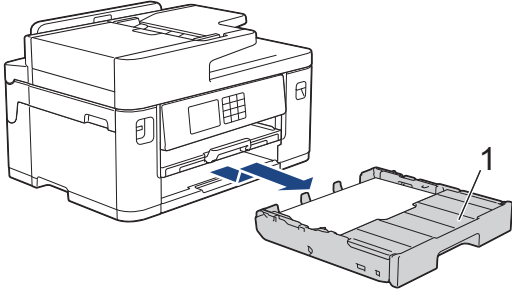

LCD'niz tekrar eden kağıt sıkışma mesajları gösteriyorsa, örneğin [Ön/Arka Tekrar Sıkışma], kağıt desteğini (1) kaldırın ve ardından okla gösterildiği gibi yatırarak makineden tam olarak çıkarın.

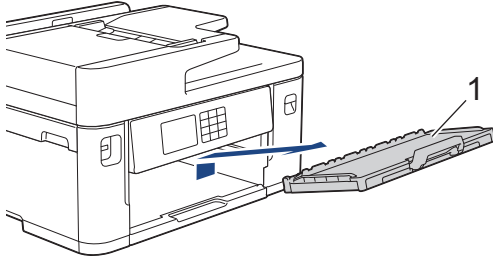

Bittiğinde, bir sonraki adım ile devam edin.

4. Sıkışmış kağıdı (1) yavaşça çıkarın.

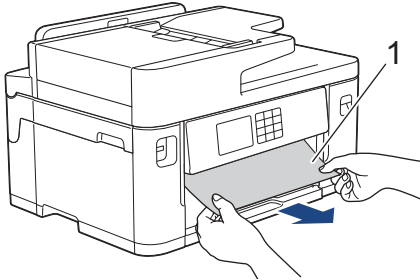



LCD'niz tekrar eden kağıt sıkışma mesajları gösteriyorsa, örneğin [Ön/Arka Tekrar Sıkışma], şunları yapın:

a. Kapağı kaldırın ve sıkışmış kağıdı çıkarın.

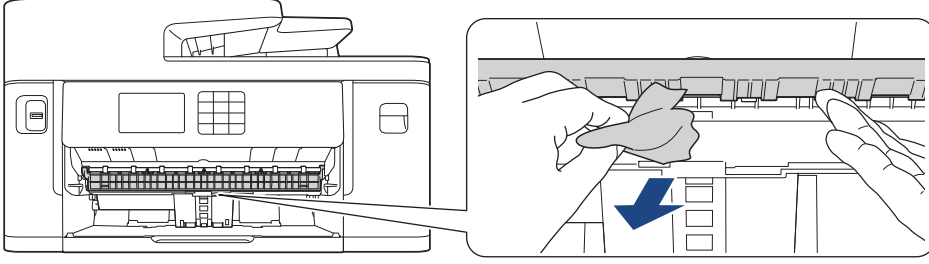

b. İç kısımda (1) kağıt parçası kalmadığından emin olun.

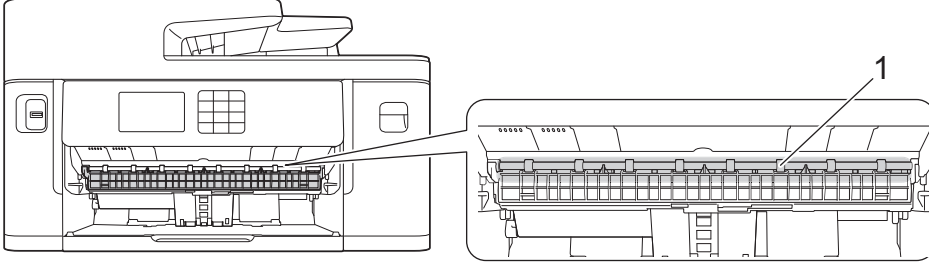

Bittiğinde, bir sonraki adım ile devam edin.

5. Her iki elinizi de kullanarak, makinenin her iki tarafında da bulunan tutma kollarını kullanın ve tarayıcı kapağını (1) kaldırıp açık konumuna getirin.

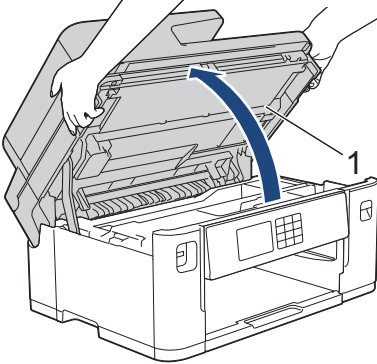

6. Sıkışmış kağıdı (1) makineden dışarı çekin.

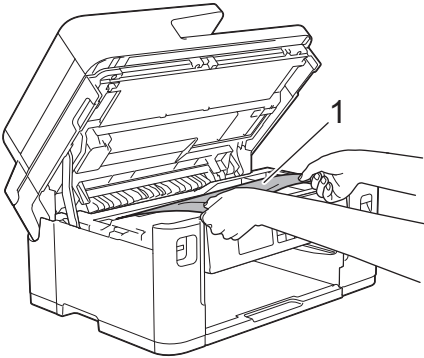



LCD'niz tekrar eden kağıt sıkışma mesajları gösterirse, örneğin [Ön/Arka Tekrar Sıkışma] gibi, yazıcı kafasını oynatın ve ardından bu alanda kalmış kağıt parçalarını çıkarın. Makinenin köşelerinde kağıt parçaları kalmadığından emin olun (1) ve (2).

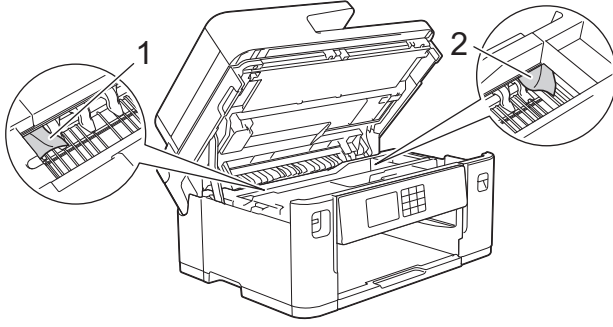

Bittiğinde, bir sonraki adım ile devam edin.

ÖNEMLİ

- Yazıcı kafası, örnekte gösterildiği gibi sağ köşedeysse, yazıcı kafasını hareket ettiremezsiniz. Tarayıcı kapağını kapatın ve güç kablosunu yeniden takın. Tarayıcı kapağını tekrar açın ve yazıcı kafası merkeze gelene kadar  ögesine basılı tutun. Sonra, makinenin fişini güç kaynağından çekin ve kağıdı çıkarın.

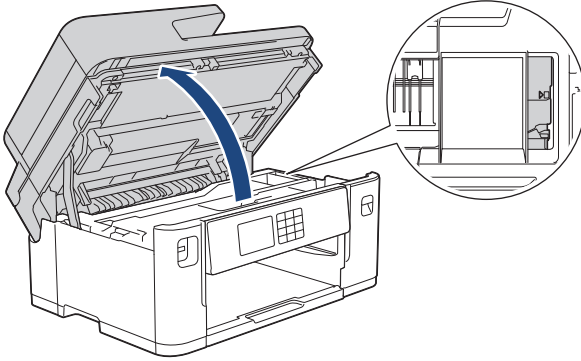

- Kağıt, yazıcı kafasının altında sıkışmışsa, makinenin fişini güç kaynağından çekin ve sonra yazıcı kafasını yerinden oynatın ve kağıdı çıkarın.
- Mürekkep cildinize veya kıyafetlerinize bulaşırsa, hemen sabun veya deterjan ile yıkayın.

7. Her iki tarafta da bulunan tutma kollarını kullanarak tarayıcı kapağını yavaşça kapatın.

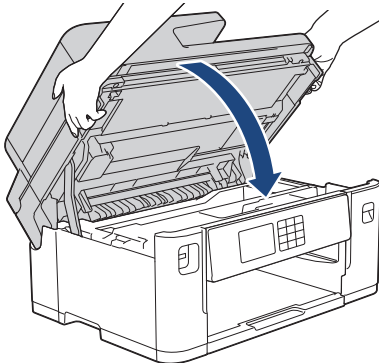

8. LCD'niz [Ön/Arka Sıkışma] veya [Ön/Arka Tekrar Sıkışma] ögesini gösterirse, şunları yapın:

a. Makinenin arkasındaki Kağıt Sıkışması Giderme Kapağı'nı (1) açın.

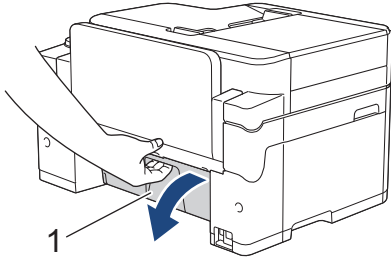

b. Sıkışan kağıt için içeriye dikkatlice baktığınızdan emin olun ve onu makineden yavaşça çıkarın.

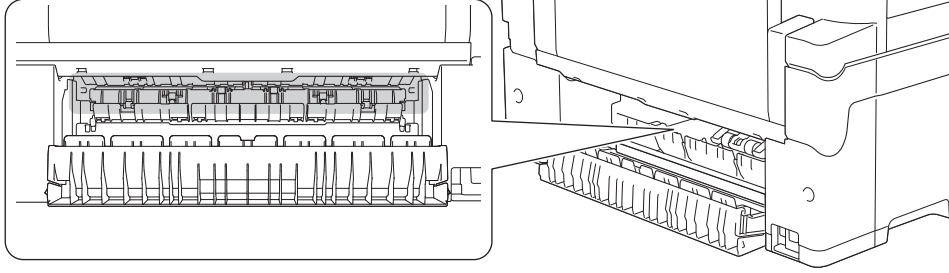

c. Kağıt Sıkışması Giderme Kapağı'nı kapatın. Kapağın tamamen kapalı olduğundan emin olun.

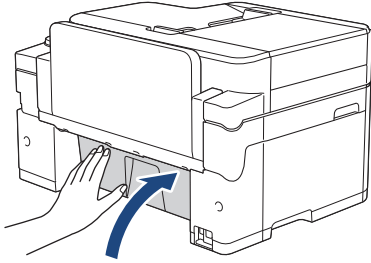

9. LCD'niz [Ön/ÇA Çek. Sıkışma] veya [Ön/ÇA Çek.sinde Tekrar Sıkışma] ögesini gösterirse, ÇA çekmecenin içinde sıkışmış kağıt kalıp kalmadığına dikkatlice baktığınızdan emin olun. Bırakma kolunu (1) makinenin arkasına doğru itin ve ardından sıkışan kağıdı ÇA çekmecedен yavaşça çıkarın.

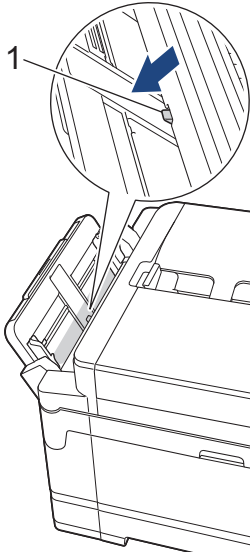

10. LCD'niz [Ön/Elle Bes. Yuvasında Sıkışma] veya [Ön/Elle Besleme Tekrar Sıkışma] ögesini gösterirse, elle besleme yuvasının içinde sıkışan kağıt kalıp kalmadığına dikkatlice baktığınızdan emin olun ve varsa yavaşça makinenin dışına doğru çekin.

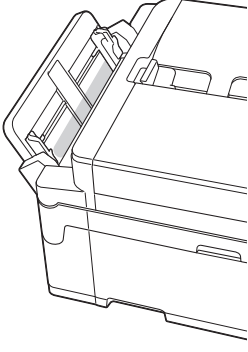

11. LCD'niz tekrar eden kağıt sıkışma mesajları gösteriyorsa, örneğin [Ön/Arka Tekrar Sıkışma], ve kağıt desteğini çıkardıysanız, desteği makineye sıkıca geri takın. Kağıt desteğini kanallara yerleştirdiğinizden emin olun.

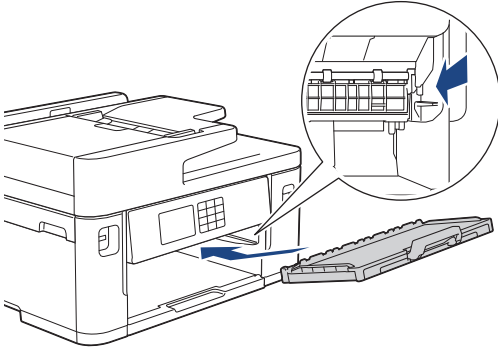

12. Çekmece #1'i yavaşça makinenin tamamen içine itin.

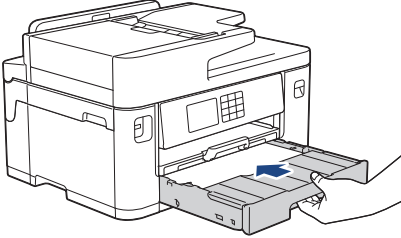

13. Güç kablosunu yeniden takın.



Kağıt sıkışması tekrarlanıyorsa, makinenin içine küçük bir parça kağıt sıkışmış olabilir.

>> *İlgili bilgiler: Kağıt Parçalarını çıkarın*

✓ İlgili bilgiler

- Yazıcı Sıkışması veya Kağıt Sıkışması

İlgili konular:

- Fakslarınızı veya Faks Günlüğü Raporunu Aktarma
- Hata ve Bakım Mesajları
- Kağıt Parçalarını çıkarın

Kağıt, Makinenin Arka Tarafında Sıkışmış

LCD kağıt sıkışması mesajları görüntülense, aşağıdaki adımları izleyin:

- [Arkada Sıkışma], [Arkada Tekrar Sıkışma]
 - [ÇA Çek. Sıkışma], [ÇA Çek.sinde Tekrar Sıkışma]
 - [Elle Besleme Yuvasında Sıkışma], [Elle Bes. Yuv. Tekrar Sıkışma]
 - [Sıkışma Tepsisi2], [Çek.2 Tekrar Sıkışma]
1. Makineyi elektrik prizinden çıkarın.
 2. ÇA çekmeceye kağıt yüklüyse, kağıdı çıkarın. (MFC-J2740DW)
 3. Çekmece #1'i (1) ok işareti ile gösterildiği gibi tamamen makineden dışarı çekin.

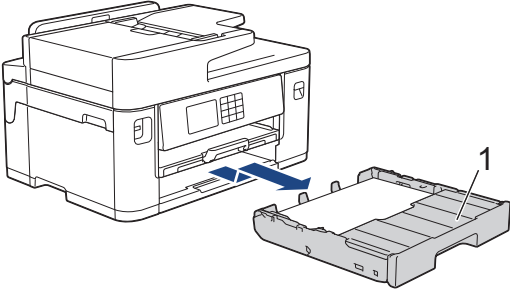

(MFC-J2740DW) LCD'niz [Sıkışma Tepsisi2] veya [Çek.2 Tekrar Sıkışma] ögesini gösterirse, ayrıca Çekmece 2'yi (2) ok işareti ile gösterildiği gibi tamamen makineden dışarı çekin.

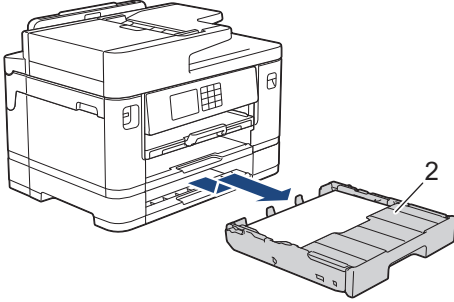

Bittiğinde, bir sonraki adım ile devam edin.

4. LCD'niz [Arkada Sıkışma], [Arkada Tekrar Sıkışma], [Sıkışma Tepsisi2] veya [Çek.2 Tekrar Sıkışma] ögesini gösterirse şunu yapın:
 - a. Makinenin arkasındaki Kağıt Sıkışması Giderme Kapağı'nı (1) açın.

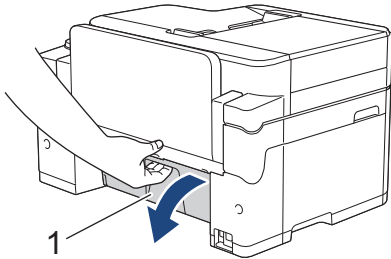

b. Sıkışan kağıdı yavaşça makineden dışarı çekin.

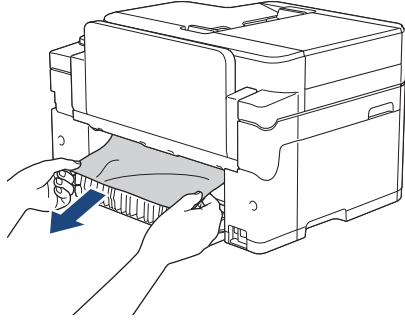

c. Kağıt Sıkışması Giderme Kapağı'nı kapatın. Kapağın tamamen kapalı olduğundan emin olun.

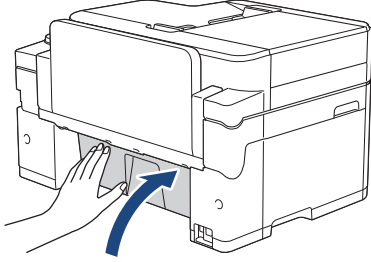

5. LCD'niz [ÇA Çek. Sıkışma] veya [ÇA Çek.sinde Tekrar Sıkışma] öğesini gösterirse, bırakma kolunu (1) makinenin arkasına doğru itin ve ardından sıkışan kağıdı ÇA çekmeden yavaşça çekin.

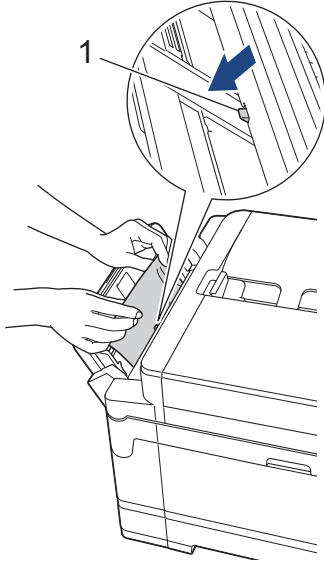

6. LCD'niz [Elle Besleme Yuvasında Sıkışma] veya [Elle Bes. Yuv. Tekrar Sıkışma] öğesini gösterirse, sıkışan kağıdı elle besleme yuvasından yavaşça çıkarın.

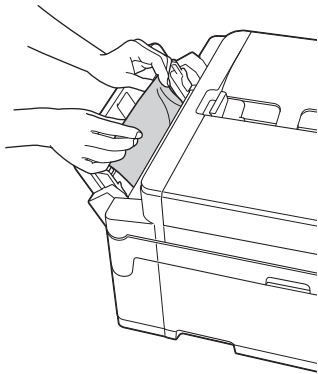

7. Her iki elinizi de kullanarak, makinenin her iki tarafında da bulunan tutma kollarını kullanın ve tarayıcı kapağını (1) kaldırıp açık konumuna getirin.

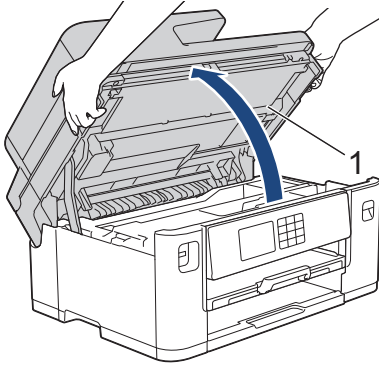

8. Sıkışmış kağıdı (1) makineden dışarı çekin.

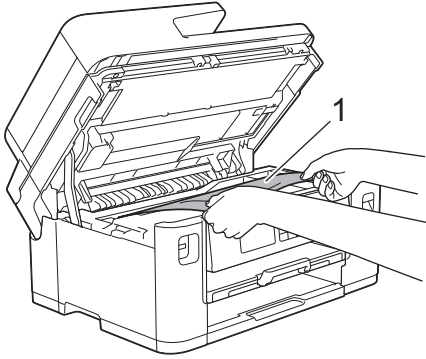

LCD'niz tekrar eden kağıt sıkışma mesajları gösterirse, örneğin [Arkada Tekrar Sıkışma] gibi, yazıcı kafasını oynatın ve ardından bu alanda kalmış kağıt parçalarını çıkarın. Makinenin köşelerinde kağıt parçaları kalmadığından emin olun (1) ve (2).

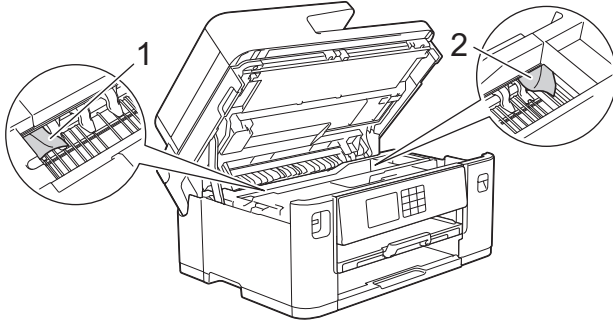

Bittiğinde, bir sonraki adım ile devam edin.

ÖNEMLİ

- Yazıcı kafası, örnekte gösterildiği gibi sağ köşedeysse, yazıcı kafasını hareket ettiremezsiniz. Tarayıcı kapağını kapatın ve güç kablosunu yeniden takın. Tarayıcı kapağını tekrar açın ve yazıcı kafası merkeze gelene kadar  ögesine basılı tutun. Sonra, makinenin fişini güç kaynağından çekin ve kağıdı çıkarın.

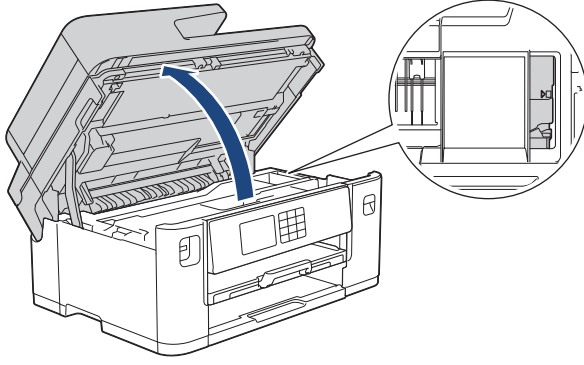

- Kağıt, yazıcı kafasının altında sıkışmışsa, makinenin fişini güç kaynağından çekin ve sonra yazıcı kafasını yerinden oynatın ve kağıdı çıkarın.
- Mürekkep cildinize veya kıyafetlerinize bulaşırsa, hemen sabun veya deterjan ile yıkayın.

9. Her iki tarafta da bulunan tutma kollarını kullanarak tarayıcı kapağını yavaşça kapatın.

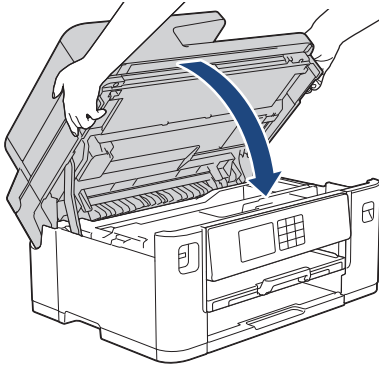

10. Kağıt çekmecesini tamamen makinenin içine yavaşça itin.

- MFC-J2340DW

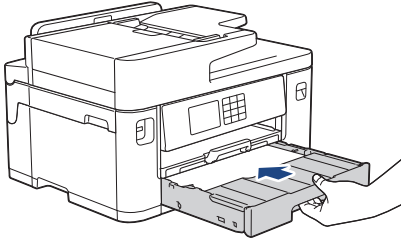

- MFC-J2740DW

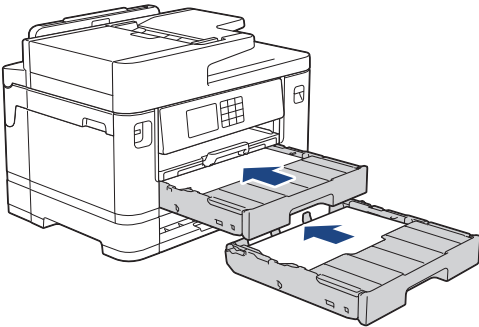

11. Güç kablosunu yeniden takın.



Kağıt sıkışması tekrarlanıyorsa, makinenin içine küçük bir parça kağıt sıkışmış olabilir.

»» *İlgili bilgiler: Kağıt Parçalarını çıkarın*



İlgili bilgiler

- Yazıcı Sıkışması veya Kağıt Sıkışması

İlgili konular:

- Fakslarınızı veya Faks Günlüğü Raporunu Aktarma
 - Kağıt Parçalarını çıkarın
-

Kağıt Parçalarını çıkarın

1. Art arda kağıt sıkışması yaşarsanız (3 veya daha fazla), LCD'de kağıt parçalarını makineden çıkarmak isteyip istemediğinizi soran bir mesaj görüntülenir.

Ana Ekran'a dönmek için [Evet] öğesine basın.

2.  [Ayarlar] > [Bakım] > [Kağıt Parçalarını Temizle] öğesine basın.

3. (MFC-J2340DW) Sıkışan kağıdın yerini belirlemek ve kağıdı çıkarmak için LCD'deki talimatları izleyin.



Prosedür sırasında, Bakım Sayfası (makinenizle beraber verilen) elle besleme yuvasına Yatay yönde yerleştirilmelidir. (Bakım Sayfası yoksa, parlak kağıt gibi bir sayfa kalın A4 veya Letter boyutlu kağıt kullanın.)

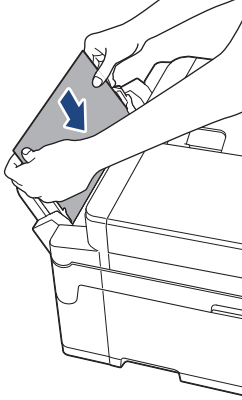

4. (MFC-J2740DW) Sıkışan kağıdın yerini belirlemek ve kağıdı çıkarmak için LCD'deki talimatları izleyin.



Prosedür sırasında, makinenin kağıdı tuttuğunu hissedene kadar Bakım Sayfasını (makinenizle birlikte verilir) gösterildiği gibi açıklığın içinden Yatay yönde makineye yerleştirin. (Bakım Sayfası yoksa, parlak kağıt gibi bir sayfa kalın A4 veya Letter boyutlu kağıt kullanın.)

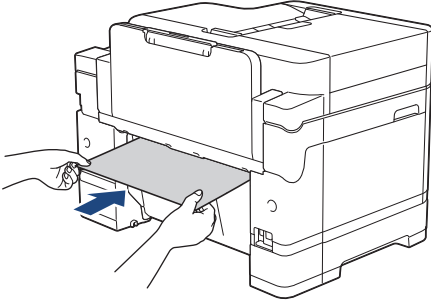

İlgili bilgiler

- Yazıcı Sıkışması veya Kağıt Sıkışması

İlgili konular:

- Hata ve Bakım Mesajları
- Kağıt Kullanımı ve Yazdırma Sorunları
- Kağıt, Makinenin Ön Tarafında Sıkışmış
- Kağıt, Makinenin Arka Tarafında Sıkışmış

Makinenizde Sorunlar Yaşıyorsunuz



Teknik yardım için, Brother müşteri hizmetleri ile iletişime geçin.

Makinenizle ilgili bir sorun olduğuna düşünüyorsanız, aşağıdaki konuları kontrol edin. Sorunların çoğunu kendiniz giderebilirsiniz.

Daha fazla yardıma ihtiyacınız varsa, modelinizin support.brother.com adresindeki **SSS ve Sorun Giderme** sayfasına gidin.



- [Kağıt Kullanımı ve Yazdırma Sorunları](#)
- [Telefon ve Faks Sorunları](#)
- [Diğer Sorunlar](#)
- [Ağ Sorunları](#)
- [AirPrint Sorunları](#)





Kağıt Kullanımı ve Yazdırma Sorunları

Bu tabloyu okuduktan sonra hala yardıma ihtiyacınız olursa support.brother.com adresindeki en son **SSS ve Sorun Giderme** ipuçlarına göz atın.

- >> Yazdırma Sorunları
- >> Yazdırma Kalitesi Sorunları
- >> Kağıt Kullanımı Sorunları
- >> Alınan Faksları Yazdırma





Yazdırma Sorunları

Sorunlar	Öneriler
Çıktı yok	<p>(Windows)</p> <p>Doğru yazıcı sürücüsünün yüklendiğini ve seçildiğini kontrol edin.</p> <p>Makinenin ekranında bir hata mesajı gösterilip gösterilmediğini kontrol edin.</p> <p>>> <i>İlgili bilgiler: Hata ve Bakım Mesajları</i></p> <p>Makinenin çevrimiçi olduğunu kontrol edin:</p> <ul style="list-style-type: none">• Windows 10, Windows Server 2016 ve Windows Server 2019  > Windows Sistemi > Denetim Masası öğesine tıklayın. Donanım ve Ses grubunda, Aygıtları ve yazıcıları görüntüle öğesine tıklayın. Brother XXX-XXXX Printer öğesine sağ tıklayın (burada XXX-XXXX modelinizin adıdır). Yazdırılan öğeyi göster öğesine tıklayın. Yazıcı sürücüsü seçenekleri görünürse yazıcı sürücünüzü seçin. Menü çubuğunda Yazıcı öğesine tıklayın ve Yazıcıyı Çevrimdışı Kullan öğesinin seçilmediğinden emin olun.• Windows 8.1 Farenizi masaüstünüzün sağ alt köşesine getirin. Menü çubuğu görüldüğünde, Ayarlar > Denetim Masası öğesine tıklayın. Donanım ve Ses grubunda, Aygıtları ve yazıcıları görüntüle öğesine tıklayın. Brother XXX-XXXX Printer öğesine sağ tıklayın (burada XXX-XXXX modelinizin adıdır). Yazdırılan öğeyi göster öğesine tıklayın. Yazıcı sürücüsü seçenekleri görünürse yazıcı sürücünüzü seçin. Menü çubuğunda Yazıcı öğesine tıklayın ve Yazıcıyı Çevrimdışı Kullan öğesinin seçilmediğinden emin olun.• Windows Server 2012 R2 Start ekranındaki Denetim Masası öğesine tıklayın. Donanım grubunda, Aygıtları ve yazıcıları görüntüle öğesine tıklayın. Brother XXX-XXXX Printer öğesine sağ tıklayın (burada XXX-XXXX modelinizin adıdır). Yazdırılan öğeyi göster öğesine tıklayın. Yazıcı sürücüsü seçenekleri görünürse yazıcı sürücünüzü seçin. Menü çubuğunda Yazıcı öğesine tıklayın ve Yazıcıyı Çevrimdışı Kullan öğesinin seçilmediğinden emin olun.• Windows Server 2012 Farenizi masaüstünüzün sağ alt köşesine getirin. Menü çubuğu görüldüğünde, Ayarlar > Denetim Masası öğesine tıklayın. Donanım grubunda, Aygıtları ve yazıcıları görüntüle öğesine tıklayın. Brother XXX-XXXX Printer öğesine sağ tıklayın (burada XXX-XXXX modelinizin adıdır). Yazdırılan öğeyi göster öğesine tıklayın. Yazıcı sürücüsü seçenekleri görünürse yazıcı sürücünüzü seçin. Menü çubuğunda Yazıcı öğesine tıklayın ve Yazıcıyı Çevrimdışı Kullan öğesinin seçilmediğinden emin olun.• Windows 7 ve Windows Server 2008 R2  (Başlat) > Aygıtlar ve Yazıcılar öğesini tıklatın. Brother XXX-XXXX Printer öğesine sağ tıklayın (burada XXX-XXXX modelinizin adıdır) ve Yazdırılan öğeyi göster öğesine tıklayın. Yazıcı sürücüsü seçenekleri görünürse yazıcı sürücünüzü seçin. Menü çubuğunda Yazıcı öğesine tıklayın. Yazıcıyı Çevrimdışı Kullan öğesinin seçilmediğinden emin olun.• Windows Server 2008

Sorunlar	Öneriler
	<p> (Başlat) > Denetim Masası > Donanım ve Ses > Yazıcılar ögesine tıklanın. Brother XXX-XXXX Printer ögesine sağ tıklayın (burada XXX-XXXX modelinizin adıdır). Yazıcıyı Çevrimdışı Kullan ögesinin listelenmediğinden emin olun. Listeleniyorsa, sürücüyü Çevrimiçi olarak ayarlamak için bu seçeneği tıklayın.</p> <p>Bir veya daha fazla mürekkep kartuşu bitti. >> İlgili bilgiler: Mürekkep Kartuşlarını Değiştirme</p> <p>Eskiyse, yazdırılmamış veriler yazıcı sürücüsü biriktiricisinde kalarak yeni yazdırma işlerinin yazdırılmasını önler. Yazıcı simgesini açın ve tüm verileri şu şekilde silin:</p> <ul style="list-style-type: none"> Windows 10, Windows Server 2016 ve Windows Server 2019  > Windows Sistemi > Denetim Masası ögesine tıklayın. Donanım ve Ses grubunda, Aygıtları ve yazıcıları görüntüle > Yazıcılar ögesine tıklayın. Windows 8.1 Farenizi masaüstünüzün sağ alt köşesine getirin. Menü çubuğu görüldüğünde, Ayarlar > Denetim Masası ögesine tıklayın. Donanım ve Ses grubunda, Aygıtları ve yazıcıları görüntüle > Yazıcılar ögesine tıklayın. Windows Server 2012 R2 Start ekranındaki Denetim Masası ögesine tıklayın. Donanım grubunda, Aygıtları ve yazıcıları görüntüle > Yazıcılar ögesine tıklayın. Windows Server 2012 Farenizi masaüstünüzün sağ alt köşesine getirin. Menü çubuğu görüldüğünde, Ayarlar > Denetim Masası ögesine tıklayın. Donanım grubunda, Aygıtları ve yazıcıları görüntüle > Yazıcılar ögesine tıklayın. Windows 7 ve Windows Server 2008 R2  /Başlat > Aygıtlar ve Yazıcılar > Yazıcı ve Fakslar ögesine tıklayın. Windows Server 2008  (Başlat) > Denetim Masası > Donanım ve Ses > Yazıcılar ögesine tıklanın. Mac System Preferences (Sistem Tercihleri) > Printers & Scanners (Yazıcılar ve Tarayıcılar) ögesine tıklayın.
Belge ekranda görüntülenirken üstbilgiler veya altbilgiler görünüyor, ancak belge yazdırıldığında görünmüyorlar.	<p>Sayfanın üstünde ve altında yazdırılmayan bir alan mevcuttur. İzin vermek için belgenizin üst ve alt kenar boşluklarını ayarlayın. >> İlgili bilgiler: Yazdırılmayan Alan</p>
"Sayfa Düzeni" baskısını gerçekleştirilemiyor.	<p>(Windows) Uygulamadaki ve yazıcı sürücüsündeki kağıt boyutu ayarının aynı olduğunu kontrol edin.</p>
Baskı hızı çok yavaş.	<p>(Windows) Yazıcı sürücüsü ayarını değiştirmeyi deneyin. En yüksek çözünürlük daha uzun veri işleme, gönderme ve yazdırma süresi gerektirir. Aşağıdakileri takip ederek, yazıcı sürücüsündeki diğer kalite ayarlarını deneyin: Yazıcı sürücüsünde, Gelişmiş sekmesinde bulunan Renk Zenginleştirme onay kutusunu temizleyin.</p> <p>Sınırsız özelliğini kapatın. Sınırsız yazdırma, normal yazdırmadan daha yavaştır. >> İlgili bilgiler: Yazdırma Ayarları (Windows)</p> <p>Sessiz Mod ayarını kapatın. Yazdırma hızı Sessiz Mod'da daha yavaş. >> İlgili bilgiler: Yazdırma Gürültüsünü Azaltma</p> <p>Yazıcı sürücülerindeki ve uygulamanızdaki Ortam Türü ayarının veya makinedeki Kağıt Türü ayarının, kullandığınız kağıda uyduğundan emin olun.</p>

Sorunlar	Öneriler
	<p>➤➤ <i>İlgili bilgiler: Kağıt Boyutu ve Kağıt Türünü Değiştirme</i></p> <p>➤➤ <i>İlgili bilgiler: Yazdırma Ayarları (Windows)</i></p>

Yazdırma Kalitesi Sorunları

Sorunlar	Öneriler
Düşük baskı kalitesi	<p>Baskı kalitesini kontrol edin.</p> <p>➤➤ <i>İlgili bilgiler: Baskı Kalitesini Kontrol Etme</i></p> <p>Yazıcı sürücülerindeki ve uygulamanızdaki Ortam Türü ayarının veya makinedeki Kağıt Türü ayarının, kullandığınız kağıda uyduğundan emin olun.</p> <p>➤➤ <i>İlgili bilgiler: Kağıt Boyutu ve Kağıt Türünü Değiştirme</i></p> <p>➤➤ <i>İlgili bilgiler: Yazdırma Ayarları (Windows)</i></p> <p>Mürekkep kartuşlarınızın yeni olduğundan emin olun. Aşağıdakiler mürekkebin tıkanmasına neden olabilir:</p> <ul style="list-style-type: none"> • Kartuş paketindeki son kullanma tarihi geçti. • Mürekkep kartuşu kullanılmadan önce doğru saklanmamış olabilir. <p>Önerilen kağıt türlerinden birini kullandığınızdan emin olun.</p> <p>➤➤ <i>İlgili bilgiler: Kabul Edilebilir Yazdırma Ortamı</i></p> <p>Makineniz için önerilen ortam 20°C ila 33°C arasındır.</p>
Metin veya grafiklerde beyaz çizgiler beliriyor.	<p>Yazıcı kafasını temizleyin.</p> <p>➤➤ <i>İlgili bilgiler: Brother Makinenizdeki Yazıcı Kafasını Temizleme</i></p> <p>➤➤ <i>İlgili bilgiler: Web Tabanlı Yönetim'i Kullanarak Yazıcı Kafasını Temizleme</i></p> <p>➤➤ <i>İlgili bilgiler: Yazıcı Kafasını Bilgisayarınızdan Temizleyin (Windows)</i></p> <p>Kağıt beslemesini kontrol edin ve ayarlayın. ➤➤ <i>İlgili bilgiler: Dikey Çizgileri Temizlemek İçin Kağıt Beslemesini Düzeltme</i></p> <p>Önerilen kağıt türlerini kullanmayı deneyin.</p> <p>➤➤ <i>İlgili bilgiler: Kabul Edilebilir Yazdırma Ortamı</i></p> <p>Yazıcı kafasının ömrünü uzatmak, en iyi mürekkep kartuşu ekonomisini sağlamak ve baskı kalitesini korumak için, makinenin sık sık fişten çekilmesini ve/veya uzun süre fişten çekili bırakılmasını önermiyoruz. Makinenin gücünü azaltmak için  tuşunun kullanılmasını öneririz.  tuşunu kullanmak makineye en az gücü temin eder ve bu da yazıcı kafasının düzenli aralıklarla ama daha düşük sıklıkta temizlenmesine yol açar.</p>
Koyu çizgiler düzenli aralıklarla görünüyor.	<p>Kağıt beslemesini kontrol edin ve ayarlayın.</p> <p>➤➤ <i>İlgili bilgiler: Dikey Çizgileri Temizlemek İçin Kağıt Beslemesini Düzeltme</i></p>
Makine boş sayfalar yazdırıyor.	<p>Baskı kalitesini kontrol edin.</p> <p>➤➤ <i>İlgili bilgiler: Baskı Kalitesini Kontrol Etme</i></p> <p>Yazıcı kafasının ömrünü uzatmak, en iyi mürekkep kartuşu ekonomisini sağlamak ve baskı kalitesini korumak için, makinenin sık sık fişten çekilmesini ve/veya uzun süre fişten çekili bırakılmasını önermiyoruz. Makinenin gücünü azaltmak için  tuşunun kullanılmasını öneririz.  tuşunu kullanmak makineye en az gücü</p>

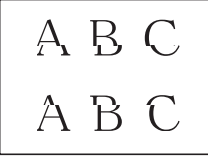
Sorunlar	Öneriler
	temin eder ve bu da yazıcı kafasının düzenli aralıklarla ama daha düşük sıklıkta temizlenmesine yol açar.
Karakterler ve satırlar bulanık. 	Yazdırma hızını kontrol edin. ➤ ➤ <i>İlgili bilgiler: Brother Makinenizden Yazdırma Hızını Kontrol Etme</i> Yazdırma seçeneklerini değiştirin. ➤ ➤ <i>İlgili bilgiler: Yazdırma Sonuçlarınızı İyileştirmek için Yazdırma Seçeneklerini Değiştirme</i>
Yazdırılan metin veya resimler yamuk.	Kağıdın, kağıt çekmecesine doğru yüklendiğinden ve kağıt kılavuzlarının doğru ayarlandığından emin olun. ➤ ➤ <i>İlgili bilgiler: Kağıt Yükleme</i> Sıkışma Temizleme Kapağı'nın doğru kapatıldığından emin olun.
Yazdırılan sayfanın üst orta kısmında kir veya lekeler var.	Kağıdın çok kalın veya kıvrılmış olmadığından emin olun. ➤ ➤ <i>İlgili bilgiler: Kabul Edilebilir Yazdırma Ortamı</i>
Yazdırma kirli veya mürekkep akmış gibi görünüyor.	Önerilen kağıt türlerini kullandığınızdan emin olun. Mürekkep kuruyana kadar kağıdı ellemeyin. ➤ ➤ <i>İlgili bilgiler: Kabul Edilebilir Yazdırma Ortamı</i> Baskı yüzeyinin, kağıt çekmecesinde yüz aşağı olduğundan emin olun. Fotoğraf kağıdı kullanıyorsanız, fotoğraf kağıdının parlak yüzünün çekmede aşağı doğru baktığından ve doğru kağıt türünü ayarladığınızdan emin olun. Bilgisayarınızdan bir fotoğraf yazdırıyorsanız, yazıcı sürücüsünde veya yazdırmak için kullandığınız uygulamada Ortam Türü seçeneğini ayarlayın.
Parlak fotoğraf kağıdı kullanıldığında, mürekkep kirli veya ıslak.	Kağıdın önünü ve arkasını kontrol ettiğinizden emin olun. Parlak yüzeyi (yazdırma yüzeyini) yüz aşağı koyun. ➤ ➤ <i>İlgili bilgiler: Kağıt Boyutu ve Kağıt Türünü Değiştirme</i> Parlak fotoğraf kağıdı kullanıyorsanız, kağıt türü ayarının doğru olduğundan emin olun.
Sayfanın ters tarafında veya alt tarafında lekeler beliriyor.	Yazıcı merdanesinin mürekkeple lekelenmediğinden emin olun. ➤ ➤ <i>İlgili bilgiler: Makinenin Yazıcı Merdanesini Temizleyin</i> Kağıt desteği kapağını kullandığınızdan emin olun. ➤ ➤ <i>İlgili bilgiler: Kağıt Yükleme</i> Kağıt besleme makaralarının mürekkeple lekelenmediğinden emin olun. ➤ ➤ <i>İlgili bilgiler: Kağıt Besleme Makaralarını Temizleme</i>
Çıktılar buruşmuş.	(Windows) Yazıcı sürücüsünde, Gelişmiş sekmesini seçin, Diğer Yazıcı Seçenekleri ögesine ve ardından Gelişmiş Renk Ayarları ögesine tıklayın. İki Taraflı Yazdırma onay kutusunun işaretini kaldırın.
Otomatik 2 taraflı yazdırma özelliğini kullanırken sayfanın arka tarafında lekelenme.	(Windows) Yazıcı sürücünüzün özellikleri veya tercihlerinde Leke Azaltma seçeneğini değiştirin. ➤ ➤ <i>İlgili bilgiler: Lekeli Çıktılar veya Kağıt Sıkışmalarını Önleme (Windows)</i>

Kağıt Kullanımı Sorunları

Sorunlar	Öneriler
Makine kağıt beslemiyor.	Kağıt çekmecesinin yerine oturana kadar iyice içeri itildiğinden emin olun. Makinenin arkasındaki Sıkışıklık Giderme Kapağının kapatıldığından emin olun. Makinenin LCD ekranında bir Kağıt Sıkışması mesajı görüntüleniyorsa ve hala bir sorunuz varsa ➤ ➤ <i>İlgili bilgiler: Hata ve Bakım Mesajları</i>

Sorunlar	Öneriler
	<p>Kağıt çekmecesini boşsa, kağıt çekmecesine yeni bir kağıt yığını yükleyin.</p> <p>Kağıt çekmecesinde kağıt varsa düz olduğundan emin olun. Kağıt kıvrıkça düzeltin. Bazen kağıdı çıkarmak, yığını ters çevirmek ve kağıt çekmecesine geri koymak yardımcı olacaktır.</p> <p>Kağıt çekmecesindeki kağıt miktarını azaltın ve sonra yeniden deneyin.</p> <p>Kağıt alma makarayı temizleyin.</p> <p>➤➤ <i>İlgili bilgiler: Kağıt Çekmecesini 1 için Kağıt Toplama Makaralarını Temizleme veya Kağıt Çekmecesini 2 için Kağıt Toplama Makaralarını Temizleme</i></p> <p>Kağıdın makine özelliklerine uygun olduğundan emin olun.</p> <p>➤➤ <i>İlgili bilgiler: Kağıt Çekmecelerinin Kağıt Yönü ve Kapasitesi</i></p>
Fotoğraf kağıdı doğru beslenmiyor.	Fotoğraf kağıdına yazdırırken, kağıt çekmecesine aynı fotoğraf kağıdından bir ekstra sayfa yükleyin.
Makine birden fazla kağıt besliyor.	<ul style="list-style-type: none"> • Kağıdın, kağıt çekmecesine doğru yüklendiğinden emin olun. • Çekmeden tüm kağıtları çıkarın ve kağıt destesini iyice havalandırın, ve geri çekmecenin içine koyun. • Kağıtları çok fazla itmediğinizden emin olun. <p>➤➤ <i>İlgili bilgiler: Kağıt Yükleme</i></p> <p>Sıkışma Temizleme Kapağı'nın doğru kapatıldığından emin olun.</p> <p>➤➤ <i>İlgili bilgiler: Yazıcı Sıkışması veya Kağıt Sıkışması</i></p> <p>Kağıt çekmecesindeki Ana Taban'ın kirli olmadığından emin olun.</p> <p>➤➤ <i>İlgili bilgiler: Taban Pedini Temizleme</i></p>
Bir kağıt sıkıştı.	<p>➤➤ <i>İlgili bilgiler: Yazıcı Sıkışması veya Kağıt Sıkışması</i></p> <p>Kağıt kılavuzlarının doğru kağıt boyutuna ayarlandığından emin olun.</p> <p>Sıkışma önleme ayarlarını kullanın.</p> <p>Kopyalama için:</p> <p>➤➤ <i>İlgili bilgiler: Yazdırma Sonuçlarınızı İyileştirmek için Yazdırma Seçeneklerini Değiştirme</i></p> <p>Yazdırma için:</p> <p>➤➤ <i>İlgili bilgiler: Lekeli Çıktılar veya Kağıt Sıkışmalarını Önleme (Windows)</i></p>
Tekrar kağıt sıkıştı.	<p>Kağıt sıkışması tekrarlanıyorsa, makinenin içine küçük bir kağıt parçası sıkışmış olabilir. Kağıdın makinenin içinde hala sıkışık olmadığından emin olun.</p> <p>➤➤ <i>İlgili bilgiler: Kağıt Parçalarını Çıkarın</i></p>
2 taraflı yazdırma kullandığınızda kağıt sıkışır.	<p>Kağıt sıkışması, 2 taraflı yazdırma sırasında sık sık oluşuyorsa, kağıt besleme silindiri mürekkep ile lekelenmiş olabilir. Kağıt besleme makaraları temizleyin.</p> <p>➤➤ <i>İlgili bilgiler: Kağıt Besleme Makaralarını Temizleme</i></p>

Alınan Faksları Yazdırma

Sorunlar	Öneriler
<ul style="list-style-type: none"> • Sıkıştırılmış yazdırma • Yatay çizgiler • Üst ve alt cümlelerin kesilmesi • Eksik satırlar 	Genellikle bunun nedeni kötü telefon bağlantısıdır. Bir kopya alın; kopyanız iyi görünüyorsa, büyük olasılıkla bağlantınız kötüdür, telefon hattında statik veya etkileşim vardır. Karşı taraftan faksı yeniden göstermesini isteyin.
Alırken siyah çizgiler var.	Gönderenin tarayıcısı kirli olabilir. Sorunun gönderen makinede olup olmadığını anlaması için gönderen kişiden bir kopya çıkarmasını isteyin. Başka bir faks makinesinden almayı deneyin.
Sol ve sağ kenar boşlukları kesilir veya tek bir sayfa iki sayfaya yazılır.	Alınan fakslar bölünüyor ve iki sayfaya yazdırılıyorsa veya fazladan boş bir kağıdınız olduysa, kağıt boyutu ayarınız, kullandığınız kağıt için doğru olmayabilir.

Sorunlar	Öneriler
	<p>➤➤ <i>İlgili bilgiler: Kağıt Boyutu ve Kağıt Türünü Değiştirme</i></p> <p>Otomatik Azaltma özelliğini açın.</p> <p>➤➤ <i>İlgili bilgiler: Büyük Boy Bir Gelen Faksı Sayfa Boyutuna Küçültme</i></p>
Alınan renkli faks yalnız siyah beyaz olarak yazdırılıyor.	<p>Kullanım ömürleri dolan renkli mürekkep kartuşlarını değiştirin ve sonra karşıdaki kişiden renkli faksı yeniden göndermesini isteyin.</p> <p>➤➤ <i>İlgili bilgiler: Mürekkep Kartuşlarını Değiştirme</i></p>



İlgili bilgiler

- Makinenizde Sorunlar Yaşıyorsanız

İlgili konular:

- Sorun Giderme
- Hata ve Bakım Mesajları
- Mürekkep Kartuşlarını Değiştirme
- Baskı Kalitesini Kontrol Etme
- Kabul Edilebilir Yazdırma Ortamı
- Brother Makinenizdeki Yazıcı Kafasını Temizleme
- Web Tabanlı Yönetim'i Kullanarak Yazıcı Kafasını Temizleme
- Yazıcı Kafasını Bilgisayarınızdan Temizleyin (Windows)
- Brother Makinenizden Yazdırma Hizasını Kontrol Etme
- Kağıt Yükleme
- Makinenin Yazıcı Merdanesini Temizleyin
- Kağıt Besleme Makaralarını Temizleme
- Kağıt Çekmecesini 1 için Kağıt Toplama Makaralarını Temizleme
- Kağıt Çekmecesini 2 için Kağıt Toplama Makaralarını Temizleme
- Yazıcı Sıkışması veya Kağıt Sıkışması
- Büyük Boy Bir Gelen Faksı Sayfa Boyutuna Küçültme
- Yazdırma Ayarları (Windows)
- Lekeli Çıktılar veya Kağıt Sıkışmalarını Önleme (Windows)
- Taban Pedini Temizleme
- Yazdırma Sonuçlarınızı İyileştirmek için Yazdırma Seçeneklerini Değiştirme
- Yazdırma Gürültüsünü Azaltma
- Kağıt Parçalarını çıkarın
- Dikey Çizgileri Temizlemek İçin Kağıt Beslemesini Düzeltme
- Yazdırılmayan Alan
- Kağıt Boyutu ve Kağıt Türünü Değiştirme
- Kağıt Çekmecelerinin Kağıt Yönü ve Kapasitesi

Telefon ve Faks Sorunları

- >> Telefon Hattı veya Bağlantılar
- >> Gelen Aramaları İşleme
- >> Faksların Alımı
- >> Faks Gönderme

Telefon Hattı veya Bağlantılar

Sorunlar	Öneriler
Arama çalışmıyor. (Çevir sesi yok)	<p>Tüm hat kablosu bağlantılarını kontrol edin. Telefon hat kablosunun, telefon prizine ve makinenin HAT prizine takılı olduğuna emin olun. DSL veya VoIP hizmetlerine abone olduysanız bağlantı talimatları için servis sağlayıcınız ile irtibata geçin.</p> <p>Bir VoIP sistemi kullanıyorsanız VoIP ayarını <i>Temel (VoIP için)</i> olarak değiştirmeyi deneyin. Bu, modem hızını düşürür ve Hata Düzeltme Modunu (ECM) kapatır.</p> <p>>> <i>İlgili bilgiler: Telefon Hattı Paraziti/VoIP</i></p>
	<p>(Sadece bazı ülkeler için mevcuttur.)</p> <p>Ton/Darbe ayarını değiştirin.</p> <p>>> <i>İlgili bilgiler: Ton veya Darbeli Çevirme Modunu</i></p>
	<p>Hiç çevir sesi yoksa çalıştığını bildiğiniz bir iş telefonunu ve telefon hattı kablosunu yuvasına bağlayın. Sonra harici telefonun ahizesini kaldırın ve bir çevir sesi bekleyin. Hala çevir sesi yoksa telefon şirketinizden hattı ve/veya duvar yuvasını kontrol etmelerini isteyin.</p>
Makine arandığında yanıt vermiyor.	<p>Makinenin kurulumunuz için doğru alma modunda olduğundan emin olun.</p> <p>>> <i>İlgili bilgiler: Doğru Alım Modunu Seçme</i></p> <p>Çevir sesini kontrol edin. Mümkünse, yanıtladığını duymak için makinenizi arayın. Hala yanıt yoksa telefon hattı kablosunun telefon duvar prizine ve makinenin LINE prizine takılı olduğunu kontrol edin. Makinenizi aradığınızda zil sesi yoksa, telefon şirketinizden hattı kontrol etmesini isteyin.</p>

Gelen Aramaları İşleme

Sorunlar	Öneriler
Makine, sesi CNG tonu olarak "duyar".	<p>Faks Algılama, Açık olarak ayarlandıysa, makineniz seslere karşı daha hassastır. Hattaki belirli sesleri veya müzikleri yanlışlıkla faks makinesi araması olarak yorumlayabilir ve faks alma sesleriyle yanıt verebilir.  tuşuna basarak makineyi devre dışı bırakın. Faks Algılama öğesini Kapalı ayarına getirerek bu sorundan kaçınmaya çalışın.</p> <p>>> <i>İlgili bilgiler: Faks Algılamayı Ayarlayın</i></p>
Makineye bir Faks Araması Gönderme.	<p>Paralel ya da harici telefonda cevapladıysanız Uzaktan Aktivasyon Kodunuza (fabrika ayarı *51) basın. Harici telefonda cevapladıysanız, faksı almak için Start düğmesine basın.</p> <p>Makineniz yanıt verdiğinde telefonu kapatın.</p>
Tek hatta özel olan özellikler.	<p>Tek bir telefon hattında makineniz ile birlikte Arama Bekletme, Sesli Mesaj, telesekreter, alarm sistemi veya diğer isteğe bağlı özellikler varsa, faksların gönderiminde ve alımında sorun yaratabilir.</p> <p>Örneğin: Arama Bekletme veya başka bir özel hizmete abone olursanız ve makineniz faks gönderirken veya alırken bu hizmetin sinyali hat üzerinden iletilirse, bu sinyal faksı geçici olarak aksatabilir veya kesintiye uğratabilir. Brother'a ait ECM (Hata Giderme Modu) özelliği bu sorunu ortadan kaldırabiliyor olmalıdır. Bu durum telefon sistemi endüstrisiyle ilgilidir ve ilave özelliklere sahip paylaşımlı tek bir hat üzerinden bilgi gönderen veya alan tüm aygıtlarda</p>

Sorunlar	Öneriler
	yaygındır. Küçük bir kesintiden kaçınmak işiniz için çok önemliyse, hiç ek özelliği olmayan ayrı bir telefon hattı kullanmanızı öneririz.

Faksların Alımı

Sorunlar	Öneriler
Faks alınamıyor.	<p>Tüm hat kablosu bağlantılarını kontrol edin. Telefon hat kablosunun, telefon prizine ve makinenin HAT prizine takılı olduğuna emin olun. DSL veya VoIP hizmetlerine abone olduysanız bağlantı talimatları için servis sağlayıcınız ile irtibata geçin. Bir VoIP sistemi kullanıyorsanız VoIP ayarını <i>Temel (VoIP için)</i> olarak değiştirmeyi deneyin. Bu, modem hızını düşürür ve Hata Düzeltme Modunu (ECM) kapatır.</p> <p>➤➤ <i>İlgili bilgiler: Telefon Hattı Paraziti/VoIP</i></p>
	<p>Makinenin doğru Alım Modu'nda olduğundan emin olun. Bu durum, Brother makinesi ile aynı hatta mevcut olan harici aygıtlara ve telefon abone hizmetlerine göre belirlenir.</p> <p>➤➤ <i>İlgili bilgiler: Doğru Alım Modunu Seçme</i></p> <ul style="list-style-type: none"> • Özel bir faks hattınız varsa ve Brother makinenizin gelen tüm fakslara otomatik olarak yanıt vermesini istiyorsanız, Sadece faks modunu seçmelisiniz. • Brother makinenizi harici bir telesekretere sahip bir hat ile paylaşıyorsanız Harici Telesekreter modunu seçmelisiniz. Harici Telesekreter modunda, Brother makineniz gelen faksları otomatik olarak alır ve sesli aramalarda arayanlar telesekretere mesaj bırakabilir. • Brother makineniz hattı diğer telefonlarla paylaşıyorsa ve gelen tüm fakslara otomatik olarak cevap vermesini istiyorsanız Faks/Tel modunu seçmelisiniz. Faks/Tel modunda, Brother makineniz faksları otomatik olarak alır ve sesli aramaları yanıtlamanız için sizi uyarmak üzere bir sahte/çift zil üretir. • Brother makinenizin gelen fakslara otomatik olarak yanıt vermesini istemiyorsanız Manuel modu seçmelisiniz. Manuel modunda, faks almak için her gelen çağrıya yanıt vermeniz ve makineyi etkinleştirmeniz gerekir.
	<p>Aramaya Brother makineniz yanıt vermeden önce, mekanınızdaki başka bir aygıt veya hizmet yanıt veriyor olabilir. Bunu kontrol etmek için, Zil Gecikmesi ayarını düşürün:</p> <ul style="list-style-type: none"> • Alım Modu, Yalnız Faks ya da Faks/Tel olarak ayarlanırsa Zil Gecikmesini 0'dan büyük en düşük zile düşürün. <p>➤➤ <i>İlgili bilgiler: Makine Cevap Vermeden Önce Zil Sesi Sayısını Ayarlama (Zil Erteleme)</i></p> <ul style="list-style-type: none"> • Alım Modu Harici TAD olarak ayarlandıysa telesekreterinizde programlanan zil sayısını ikiye düşürün. • Eğer Alım Modu Manuel olarak ayarlandıysa, Zil Erteleme ayarını DEĞİŞTİRMEYİN.
	<p>Birinden size bir deneme faksı göndermesini isteyin:</p> <ul style="list-style-type: none"> • Deneme faksını başarıyla aldıysanız, makineniz düzgün çalışıyordur. Zil Erteleme ayarınızı veya telesekreter ayarınızı sınırlamayı unutmayın. Zil Erteleme ayarınızı önceki haline getirdikten sonra alım sorunları tekrarlanırsa, bu, makinenin yanıt verme imkanı olmadan başka birinin, bir aygıtın veya abonelik hizmetinin faks aramasına yanıt verdiği anlamına gelir. • Eğer faksı alamadıysanız, faks alımınıza başka bir aygıt veya abonelik hizmeti müdahale ediyor olabilir veya faks hattınızda bir sorun olabilir.
	<p>Eğer Brother makineniz ile aynı hatta bir telesekreter kullanıyorsanız (Harici Telesekreter modu), telesekreterinizin doğru bir şekilde ayarlandığına emin olun.</p> <p>➤➤ <i>İlgili bilgiler: Harici Telesekreter Bağlama</i></p> <ol style="list-style-type: none"> 1. Harici Telesekreteri, aşağıdaki konuda gösterildiği gibi bağlayın: <ul style="list-style-type: none"> ➤➤ <i>İlgili bilgiler: Harici TAD (Telesekreter)</i> 2. Telesekreterinizi bir veya iki zilde yanıt vermeye ayarlayın.

Sorunlar	Öneriler
	<p>3. Telesekreterinizdeki giden mesajı kaydedin.</p> <ul style="list-style-type: none"> Giden mesajınızın başında beş saniye sessiz kayıt yapın. Konuşmanızı 20 saniye ile sınırlayın. Giden mesajınızı elle faks yollayan kişiler için Uzaktan Çalıştırma Kodunuz ile bitirin. Örnek: "Sinyal sesinden sonra bir mesaj bırakın veya faks göndermek için *51 ve Başlat'a basın." <p>4. Telesekreterinizi arama yanıtlamaya ayarlayın.</p> <p>5. Brother makinenizin Alım Modu'nu, Harici Telesekreter olarak ayarlayın.</p> <p>➤➤ <i>İlgili bilgiler: Doğru Alım Modunu Seçme</i></p>
	<p>Brother makinenizin Faks Algılama özelliğinin Açık olduğundan emin olun. Faks Algılama özelliği, aramaya harici veya dahili bir telefonda yanıt verseniz bile faksları almanızı sağlar.</p> <p>➤➤ <i>İlgili bilgiler: Faks Algılamayı Ayarlayın</i></p>
	<p>Telefon hattında olası girişim nedeniyle sık sık gönderme hataları alıyorsanız veya bir VoIP sistemi kullanıyorsanız Uyumluluk ayarını <i>Temel (VoIP için)</i> olarak değiştirmeyi deneyin.</p> <p>➤➤ <i>İlgili bilgiler: Telefon Hattı Paraziti/VoIP</i></p>
	<p>Makinenizi bir PBX veya ISDN hattına bağlarsanız, Telefon Hattı Türü menüsü ayarınızı, telefon hattı türünüze ayarlayın.</p> <p>➤➤ <i>İlgili bilgiler: Telefon Hattı Türünü Ayarlama</i></p>

Faks Gönderme

Sorunlar	Öneriler
Faks gönderilemiyor.	<p>Tüm hat kablosu bağlantılarını kontrol edin. Telefon hat kablosunun, telefon prizine ve makinenin HAT prizine takılı olduğuna emin olun. DSL veya VoIP hizmetlerine abone olduysanız bağlantı talimatları için servis sağlayıcınız ile irtibata geçin.</p> <p>Bir VoIP sistemi kullanıyorsanız VoIP ayarını <i>Temel (VoIP için)</i> olarak değiştirmeyi deneyin. Bu, modem hızını düşürür ve Hata Düzeltme Modunu (ECM) kapatır.</p> <p>➤➤ <i>İlgili bilgiler: Telefon Hattı Paraziti/VoIP</i></p>
	<p>Gönderim Onay Raporunu yazdırın ve hata olup olmadığını kontrol edin.</p> <p>➤➤ <i>İlgili bilgiler: Raporları Yazdırma</i></p>
	<p>Güvenlik İşlev Kilidi Ayarlarınızı kontrol etmek için yöneticinize başvurun.</p>
	<p>Karşı taraftan, alıcı makinede kağıt olup olmadığını kontrol etmesini isteyin.</p>
Düşük gönderme kalitesi.	<p>Çözünürlüğünüzü İnce veya S.İnce olarak değiştirmeyi deneyin. Makinenizin tarayıcı işlemini kontrol etmek için bir kopya yapın. Kopya kalitesi kötüyse, tarayıcıyı temizleyin.</p> <p>➤➤ <i>İlgili bilgiler: Tarayıcıyı Temizleme</i></p>
Gönderim Onay Raporunda RESULT:NG belirtiliyor.	<p>Muhtemelen hatta geçici parazit var. Faksı yeniden göndermeyi deneyin. Bir PC-Fax mesajı gönderiyor ve Gönderim Onay Raporunda RESULT:NG mesajını alıyorsanız makinenizin belleği dolu olabilir.</p> <p>Bellek kazanmak istiyorsanız Faks Depolamayı kapatabilir, bellekteki faks mesajlarını yazdırabilir ya da gecikmiş bir faksları iptal edebilirsiniz.</p> <p>Sorun devam ederse, telefon şirketinden hattınızı kontrol etmelerini isteyin.</p> <p>➤➤ <i>İlgili bilgiler: Belleğe Almayı Kapatma</i></p> <p>➤➤ <i>İlgili bilgiler: Makinenin Belleğinde Depolanan Bir Faksı Yazdırma</i></p> <p>➤➤ <i>İlgili bilgiler: Devam Eden Bir Faksı İptal Etme</i></p> <p>➤➤ <i>İlgili bilgiler: Bekleyen Faksı Kontrol Etme veya İptal Etme</i></p>
	<p>Makinenizi bir PBX veya ISDN hattına bağlarsanız, Telefon Hattı Türü menüsü ayarınızı, telefon hattı türünüze ayarlayın.</p>

Sorunlar	Öneriler
	<p>➤➤ <i>İlgili bilgiler: Telefon Hattı Türünü Ayarlama</i></p> <p>Telefon hattında olası girişim nedeniyle sık sık gönderme hataları alıyorsanız veya bir VoIP sistemi kullanıyorsanız Uyumluluk ayarını Temel (VoIP için) olarak değiştirmeyi deneyin.</p> <p>➤➤ <i>İlgili bilgiler: Telefon Hattı Paraziti/VoIP</i></p>
Gönderilen fakslar boş.	<p>Belgeyi düzgün yüklediğinizden emin olun.</p> <p>➤➤ <i>İlgili bilgiler: Otomatik Belge Besleyiciye (ADF) Belgeleri Yükleme</i></p> <p>➤➤ <i>İlgili bilgiler: Belgeleri Tarayıcı Camına Yükleme</i></p>
Gönderirken dikey siyah çizgiler meydana geliyor.	<p>Gönderdiğiniz fakslarda siyah dikey çizgilerin oluşma nedeni, genel olarak cam şeridindeki kir veya daksil kalıntısıdır. Cam şeridini temizleyin.</p> <p>➤➤ <i>İlgili bilgiler: Tarayıcıyı Temizleme</i></p>



İlgili bilgiler



- Makinenizde Sorunlar Yaşıyorsanız
 - Çevir Sesi Algılama Ayarı
 - Telefon Hattı Paraziti/VoIP

İlgili konular:

- Sorun Giderme
- Ton veya Darbeli Çevirme Modunu
- Doğru Alım Modunu Seçme
- Faks Algılamayı Ayarlayın
- Makine Cevap Vermeden Önce Zil Sesi Sayısını Ayarlama (Zil Erteleme)
- Harici Telesekreter Bağlama
- Harici TAD (Telesekreter)
- Telefon Hattı Türünü Ayarlama
- Raporları Yazdırma
- Tarayıcıyı Temizleme
- Bellek Alımını Kapatma
- Makinenin Belleğinde Depolanan Bir Faksı Yazdırma
- Devam Eden Bir Faksı İptal Etme
- Bekleyen Faksı Kontrol Etme veya İptal Etme
- Otomatik Belge Besleyiciye (ADF) Belgeleri Yükleme
- Belgeleri Tarayıcı Camına Yükleme

Çevir Sesi Algılama Ayarı

Çevir Sesi, [Tespit] olarak ayarlanırsa Çevir Sesi algılama duraklatması kısılır.



1.  [Ayarlar] > [Tüm Ayarlar] > [İlk Kurulum] > [Çevirme Tonu] öğesine basın.
2. [Tespit Yok] veya [Tespit] öğesine basın.
3.  öğesine basın.

İlgili bilgiler

- [Telefon ve Faks Sorunları](#)

Telefon Hattı Paraziti/VoIP

Telefon hattındaki olası parazitlerden dolayı faks göndermekte veya almakta sorun yaşıyorsanız veya bir VoIP sistemi kullanıyorsanız, faks işlemlerindeki hataları en aza indirmek için modem hızını değiştirmenizi öneririz.

1.  [Ayarlar] > [Tüm Ayarlar] > [İlk Kurulum] > [Uyumluluk] ögesine basın.
2. İsteddiğiniz seçeneğe basın.
 - [Temel (VoIP)] modem hızını 9.600 bps'ye düşürür ve renkli faks gönderimi dışında renkli faks alımını ve ECM'yi kapatır. Parazit telefon hattınızda tekrarlayan bir sorun olmadığı sürece, yalnızca gerektiğinde kullanmayı tercih edebilirsiniz.
Çoğu VoIP hizmetleriyle uyumluluğu geliştirmek için, Brother uyumluluk ayarını [Temel (VoIP)] olarak değiştirmenizi önerir.
 - [Normal] modem hızını 14.400 bps'ye ayarlar.
 - [Yüksek] modem hızını 33.600 bps'ye ayarlar. (MFC-J2740DW)
3.  ögesine basın.



VoIP (IP üzerinden ses), geleneksel telefon hattından çok, İnternet bağlantısı kullanan bir telefon sistemi türüdür.



İlgili bilgiler

- [Telefon ve Faks Sorunları](#)

İlgili konular:

- [İnternet Üzerinden Ses Protokolü \(VoIP/Telefon Hattı Paraziti\)](#)
- [Hata ve Bakım Mesajları](#)

Diğer Sorunlar

- >> Kopyalama Sorunları
- >> Tarama Sorunları
- >> Doğrudan Fotoğraf Yazdırma Sorunları
- >> Yazılım Sorunları

Kopyalama Sorunları

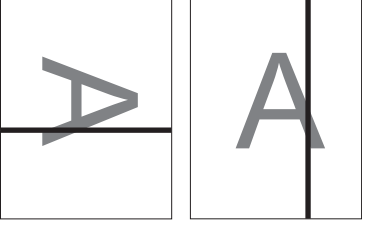
Sorunlar	Öneriler
Bir kopya alınamıyor.	Güvenlik İşlev Kilidi Ayarlarınızı kontrol etmek için yöneticinize başvurun.
Kopyalarda siyah çizgiler veya şeritler beliriyor. 	Kopyalarda siyah çizgiler genel olarak cam şeridindeki kir veya daksilden kaynaklanır. Cam şeridini, tarayıcı camını ve üzerlerindeki beyaz çubuğu ve beyaz plastiği temizleyin. >> <i>İlgili bilgiler: Tarayıcıyı Temizleme</i>
Kopyalarda siyah lekeler veya noktalar görünüyor.	Kopyalarda siyah izler veya lekeler genellikle tarayıcı camındaki kirden veya daksilden kaynaklanır. Tarayıcı camını ve üzerindeki beyaz plastiği temizleyin. >> <i>İlgili bilgiler: Tarayıcıyı Temizleme</i>
Kopyalar boş.	Belgeyi düzgün yüklediğinizden emin olun. >> <i>İlgili bilgiler: Otomatik Belge Besleyiciye (ADF) Belgeleri Yükleme</i> >> <i>İlgili bilgiler: Belgeleri Tarayıcı Camına Yükleme</i>
ADF'yi kullanırken kötü kopyalama sonuçları.	Tarayıcı camını kullanmayı deneyin. >> <i>İlgili bilgiler: Belgeleri Tarayıcı Camına Yükleme</i>
Sayfaya Sığdır doğru çalışmıyor.	Belgenin, tarayıcı camında eğik olmamasına dikkat edin. Belgeyi yeniden konumlandırın ve tekrar deneyin.
2 taraflı kopyalama özelliğini kullanırken sayfanın arka tarafında lekelenme.	Yazdırma seçeneklerini değiştirin. >> <i>İlgili bilgiler: Yazdırma Sonuçlarınızı İyileştirmek için Yazdırma Seçeneklerini Değiştirme</i>

Tarama Sorunları

Sorunlar	Öneriler
Taramaya başladığınızda TWAIN veya WIA hataları görünüyor. (Windows)	Tarama uygulamanızda birincil kaynak olarak Brother TWAIN ya da WIA sürücüsünün seçildiğinden emin olun. Örneğin, Nuance™ PaperPort™ 14SE'de, Brother TWAIN/WIA sürücüsünü seçmek için Masaüstü > Tarama Ayarları > Seç öğesine tıklayın.
OCR çalışmıyor.	Tarama çözünürlüğünü artırmaya çalışın.
ADF'yi kullanırken kötü tarama sonuçları. (Taranan veride siyah çizgiler beliriyor.)	Beyaz çubuğu ve altındaki cam şeridi temizleyin. >> <i>İlgili bilgiler: Tarayıcıyı Temizleme</i> Tarayıcı camını kullanmayı deneyin. >> <i>İlgili bilgiler: Belgeleri Tarayıcı Camına Yükleme</i>

Doğrudan Fotoğraf Yazdırma Sorunları

Sorunlar	Öneriler
Yazdırdığımda fotoğrafımın bir parçası eksik.	Kenarlıksız yazdırmanın ve Kırpmanın kapalı olduğundan emin olun. >> <i>İlgili bilgiler: USB Flaş Sürücüden Kenarlıksız Fotoğraflar Yazdırma</i> >> <i>İlgili bilgiler: Fotoğrafları, Otomatik Kırpma ile Yazdırma</i>

Yazılım Sorunları

Sorunlar	Öneriler
Yazdırılmadı.	Sürücülerini (Windows) ve Brother yazılımını kaldırın ve her ikisinin de en son sürümünü yeniden yükleyin.
"Aygıt meşgul." mesajı bilgisayar ekranında görünür.	Makinenin ekranında hata mesajı bulunmadığından emin olun.

✓ İlgili bilgiler

- [Makinenizde Sorunlar Yaşıyorsanız](#)

İlgili konular:

- [Sorun Giderme](#)
- [Tarayıcıyı Temizleme](#)
- [Otomatik Belge Besleyiciye \(ADF\) Belgeleri Yükleme](#)
- [Belgeleri Tarayıcı Camına Yükleme](#)
- [USB Flaş Sürücüden Kenarlıksız Fotoğraflar Yazdırma](#)
- [Fotoğrafları, Otomatik Kırpma ile Yazdırma](#)
- [Yazdırma Sonuçlarınızı İyileştirmek için Yazdırma Seçeneklerini Değiştirme](#)

Ağ Sorunları

- Ağ Bağlantısı Onarma Aracı'nı Kullanma (Windows)
- Makinenizin Ağ Ayarlarını Kontrol Etme
- Makinenizin Ağında Sorunlar Yaşıyorsanız
- Sorun Giderme

Ağ Bağlantısı Onarma Aracı'nı Kullanma (Windows)

Brother makinenin ağ ayarlarını düzeltmek için Ağ Bağlantısı Onarma Aracını kullanın. Doğru IP adresini ve Alt Ağ Maskesini atayacaktır.

Makinenizin açık olduğundan ve bilgisayarınızla aynı ağa bağlı olduğundan emin olun.

1.  (**Brother Utilities**) ögesini başlatın ve ardından açılır listeye tıklayıp modelinizin adını seçin (zaten seçili değilse).
2. Sol gezinme çubuğunda **Araçlar** ögesini tıklayın ve sonra **Ağ Bağlantısı Onarım Aracı** ögesini tıklayın.
3. Ekran açıklamalarını takip edin.
4. Ağ Yapılandırması Raporunu yazdırarak tanıyı kontrol edin.



Status Monitor'da **Bağlantı Onarım Aracını Etkinleştir** seçeneğini işaretlerseniz, Ağ Bağlantısı Onarma Aracı otomatik olarak başlar. Status Monitor ekranına sağ tıklayın ve ardından **Diğer Ayarlar > Bağlantı Onarım Aracını Etkinleştir** ögesine tıklayın. Ağ yöneticiniz IP adresini Statik olarak ayarladığında, IP adresini otomatik olarak değiştireceği için bu tavsiye edilmez.

Ağ Bağlantı Onarım Aracını kullandıktan sonra bile doğru IP adresi ve Alt Ağ Maskesi hala atanmamışsa bu bilgi için ağ yöneticinize başvurun.



İlgili bilgiler

- [Ağ Sorunları](#)

İlgili konular:

- [Ağ Yapılandırma Raporunu Yazdırma](#)
- [Makinenizin Ağında Sorunlar Yaşıyorsanız](#)

Makinenizin Ağ Ayarlarını Kontrol Etme

- [Ağ Yapılandırma Raporunu Yazdırma](#)
- [Web Tabanlı Yönetim'i Kullanarak Makine Ayarlarını Deęiřtirme](#)

Makinenizin Ağında Sorunlar Yaşıyorsanız



Teknik yardım için, Brother müşteri hizmetleri ile iletişime geçin.

Makinenizle ilgili bir sorun olduğuna düşünüyorsanız, aşağıdaki konuları kontrol edin. Sorunların çoğunu kendiniz giderebilirsiniz.

Daha fazla yardıma ihtiyacınız varsa, modelinizin support.brother.com adresindeki **SSS ve Sorun Giderme** sayfasına gidin.

>> [Kablosuz Ağ Kurulum Yapılandırmasını Tamamlayamıyorum](#)

>> [Brother Makinem Ağ Üzerinden Yazdıramıyor, Tarayamıyor veya PC-FAX Alımı Yapamıyor](#)

>> [Ağ Cihazlarının Düzgün Çalışıp Çalışmadığını Kontrol Etmek İstiyorum](#)

Kablosuz Ağ Kurulum Yapılandırmasını Tamamlayamıyorum

Kablosuz yönlendiricini kapatın ve tekrar açın. Ardından, kablosuz ayarlarını yeniden yapılandırmayı deneyin. Sorunu çözemezseniz aşağıdaki talimatları izleyin:

WLAN Raporunu kullanarak sorunu araştırın.

Neden	Eylem	Arayüz
Güvenlik ayarlarınız (SSID/Ağ Anahtarı) doğru değil.	Kablosuz Kurulum Yardımcısı ögesini kullanarak güvenlik ayarlarını teyit edin. Daha fazla bilgi ve yardımcı programı indirmek için modelinizin support.brother.com adresindeki Yüklemeler sayfasına gidin. Doğru güvenlik ayarlarını seçin ve doğru ayarları kullandığınızı teyit edin. <ul style="list-style-type: none">Güvenlik ayarlarınızı nasıl bulacağınızla ilgili bilgiler için kablosuz LAN erişim noktanız/yönlendiricinizle beraber verilen talimatları inceleyin.Kablosuz LAN erişim noktası/yönlendiricisi için üreticinin adı veya model numarası, varsayılan güvenlik ayarları olarak kullanılabilir.Erişim noktası/yönlendirici üreticisine, İnternet sağlayıcınıza veya ağ yöneticinize başvurun.	Kablosuz
Brother makinenizin MAC adresine izin verilmiyor.	Filtrede Brother makinenizin MAC Adresine izin verildiğini doğrulayın. MAC Adresini, Brother makinenizin kontrol panelinde bulabilirsiniz.	Kablosuz
Kablosuz LAN erişim noktanız/yönlendiriciniz gizli modda (SSID'yi yayınlamıyor).	<ul style="list-style-type: none">Doğru SSID adını veya Ağ Anahtarını manuel olarak girin.Kablosuz LAN erişim noktanızla/yönlendiricinizle beraber verilen SSID adını veya Ağ Anahtarını kontrol edin ve kablosuz ağ ayarlarınızı yeniden yapılandırın.	Kablosuz
Güvenlik ayarlarınız (SSID/şifre) doğru değil.	SSID'yi ve şifreyi onaylayın. Ağı manüel yapılandırırken, SSID ve şifre Brother makinenizde görüntülenir. Mobil aygıtınız manüel yapılandırmayı destekliorsa SSID ve şifre mobil aygıtınızın ekranında görüntülenecektir.	Wi-Fi Direct
Android™ 4.0 kullanıyorsunuz.	Mobil aygıtınızın bağlantısı kesilirse (Wi-Fi Direct'i kullandıktan yaklaşık altı dakika sonra), WPS'i kullanarak tek dokunuş yapılandırmasını (önerilen) deneyin ve Brother makinenizi bir Grup Sahibi olarak ayarlayın.	Wi-Fi Direct
Brother makineniz mobil aygıtınızdan çok uzağa yerleştirilmiş.	Wi-Fi Direct ağ ayarlarını yapılandırırken, Brother makinenizi mobil aygıtınızdan yaklaşık 1 metre mesafe içine getirin.	Wi-Fi Direct
Makineniz ve mobil aygıt arasında bazı engeller (duvarlar veya eşya, örnek) vardır.	Brother makinenizi engelsiz bir alana taşıyın.	Wi-Fi Direct



Neden	Eylem	Arayüz
Brother makinenin veya mobil aygıtın yakınında bir kablosuz bilgisayar, Bluetooth® destekli aygıt, mikrodalga fırın veya dijital kablosuz telefon var.	Diğer aygıtları Brother makinenizden veya mobil aygıttan öteye taşıyın.	Wi-Fi Direct
Yukarıdakilerin tümünü kontrol ettiniz ve denediniz, ancak Brother makineniz Wi-Fi Direct yapılandırmasını hala tamamlayamıyor.	<ul style="list-style-type: none"> Brother makinenizi kapatın ve yeniden açın. Ardından Wi-Fi Direct ayarlarını yeniden yapılandırmaya çalışın. Brother makinenizi bir istemci olarak kullanıyorsanız, mevcut Wi-Fi Direct ağında kaç tane aygıtta izin verildiğini teyit edin ve ardından kaç aygıtın bağlı olduğunu kontrol edin. 	Wi-Fi Direct

Windows için

Kablosuz bağlantınız kesintiye uğradıysa ve yukarıdakilerin hepsini kontrol edip denediyseniz, Ağ Bağlantısı Onarma Aracı'nı kullanmanızı öneririz.

Brother Makinem Ağ Üzerinden Yazdıramıyor, Tarayamıyor veya PC-FAX Alımı Yapamıyor

Neden	Eylem	Arayüz
Güvenlik yazılımınız makinenizin ağa erişimini engelliyor. (Ağ tarama özelliği çalışmıyor.)	<ul style="list-style-type: none"> Windows Ağdan taramaya izin vermek için üçüncü taraf Güvenlik/Güvenlik Duvarı Yazılımını yapılandırın. Ağ taraması için 54925 numaralı ağ bağlantı noktasını eklemek üzere aşağıdaki bilgileri yazın: <ul style="list-style-type: none"> Ad: Herhangi bir açıklama girin; örneğin, Brother NetScan gibi. Bağlantı noktası numarası: 54925 girin. 137 girin. 161 girin. Protokol: UDP seçili. Üçüncü taraf Güvenlik/Güvenlik Duvarı Yazılımınızla gelen talimatlar kılavuzuna bakın veya yazılım üreticisine başvurun. Mac (Brother iPrint&Scan) Finder (Bulucu) menü çubuğunda, Go (Git) > Applications (Uygulamalar) ögesine tıklayın ve ardından Brother iPrint&Scan simgesine çift tıklayın. Brother iPrint&Scan penceresi görünür. Makinenizi Seçin düğmesine tıklayın ve ardından ekran talimatlarını izleyerek ağ makinenizi yeniden seçin. 	Kablolu/ Kablosuz
Güvenlik yazılımınız makinenizin ağa erişimini engelliyor. (Ağ PC-Fax Alımı özelliği çalışmıyor.) (Windows)	<p>Üçüncü taraf Güvenlik/Güvenlik Duvarı Yazılımını, PC-FX Rx'e izin verecek şekilde ayarlayın. Ağdan PC-FAX Rx için 54926 numaralı bağlantı noktasını eklemek üzere aşağıdaki bilgileri yazın:</p> <ul style="list-style-type: none"> Ad: Herhangi bir açıklama girin; örneğin, Brother PC-FAX Rx gibi. Bağlantı noktası numarası: 54926 girin. Protokol: UDP seçili. <p>Üçüncü taraf Güvenlik/Güvenlik Duvarı Yazılımınızla gelen talimatlar kılavuzuna bakın veya yazılım üreticisine başvurun.</p>	Kablolu/ Kablosuz

Neden	Eylem	Arayüz
Güvenlik yazılımınız makinenizin ağa erişimini engelliyor.	Bazı güvenlik yazılımları, başarılı yüklemelerden sonra bile, bir güvenlik uyarısı iletişim kutusu göstermeden erişimi engelleyebilir. Erişime izin vermek için, güvenlik yazılımınızla ilgili talimatları inceleyin veya yazılım üreticisine danışın.	Kablolu/ Kablosuz
Brother makinenize, kullanılabilir bir IP adresi atanmamış.	<ul style="list-style-type: none"> IP adresini ve Alt Ağ Maskesini onaylayın. Bilgisayarınızın ve Brother makinenizin IP adreslerinin ve Alt Ağ Maskelerinin doğru olduğunu ve aynı ağ üzerinde bulunduğunu doğrulayın. IP Adresini ve Alt Ağ Maskesini doğrulama hakkında daha fazla bilgi için, ağ yöneticinize danışın. Windows Ağ Bağlantısı Onarma Aracı'nı kullanarak IP adresini ve Alt Ağ Maskesini doğrulayın. Mac Ping komutunu kullanarak ağ aygıtlarınızı kontrol edin. Ağ ayarlarınızı ►► <i>İlgili bilgiler: Ping Komutunu Kullanarak Ağ Aygıtlarınızı Kontrol Etme.</i> 	Kablolu/ Kablosuz
Başarısız olan yazdırma işi hala bilgisayarınızın yazdırma kuyruğunda.	<ul style="list-style-type: none"> Başarısız olan yazdırma işi hala bilgisayarınızın yazdırma kuyruğundaysa, onu silin. Aksi takdirde, aşağıdaki klasörde yazıcı simgesini çift tıklayın ve tüm belgeleri iptal edin: <ul style="list-style-type: none"> Windows 10, Windows Server 2016 ve Windows Server 2019  > Windows Sistemi > Denetim Masası ögesine tıklayın. Donanım ve Ses grubunda, Aygıtları ve yazıcıları görüntüle ögesine tıklayın. Windows 8.1 Farenizi masaüstünüzün sağ alt köşesine getirin. Menü çubuğu görüldüğünde, Ayarlar > Denetim Masası ögesini tıklayın. Donanım ve Ses grubunda, Aygıtları ve yazıcıları görüntüle ögesine tıklayın. Windows Server 2012 R2 Start ekranındaki Denetim Masası ögesine tıklayın. grubunda, Aygıtları ve yazıcıları görüntüle ögesini tıklayın. Donanım Windows Server 2012 Farenizi masaüstünüzün sağ alt köşesine getirin. Menü çubuğu görüldüğünde, Ayarlar > Denetim Masası ögesini tıklayın. Donanım grubunda, Aygıtları ve yazıcıları görüntüle > Yazıcılar ögesine tıklayın. Windows 7  (Başlat) > Aygıtlar ve Yazıcılar ögesine tıklayın. Windows Server 2008 Başlat > Denetim Masası > Yazıcılar ögesine tıklayın. Mac System Preferences (Sistem Tercihleri) > Printers & Scanners (Yazıcılar ve Tarayıcılar) ögesini tıklayın. 	Kablolu/ Kablosuz
Brother makineniz, kablosuz ağa bağlanmamış.	Kablosuz Raporunu yazdırarak, yazdırılan rapordaki hata kodunu kontrol edin.	Kablosuz

Yukarıdakilerin hepsini kontrol edip denediyseniz, ancak Brother makineniz hala yazdıramıyor ve tarayamıyorsa, sürücülerini (Windows) ve Brother yazılımını kaldırın ve son sürümlerini yeniden yükleyin.

Ağ Cihazlarının Düzgün Çalışıp Çalışmadığını Kontrol Etmek İstiyorum

Kontrol	Eylem	Arayüz
Brother makinenizin, erişim noktasının/ yönlendiricinin veya ağ hub'ının açık olduğundan emin olun.	Aşağıdakileri kontrol edin: <ul style="list-style-type: none">Güç kablosu doğru şekilde takılı ve Brother makinesi açık.Erişim noktası/yönlendirici veya hub açık ve bağlantı göstergesi yanıp sönüyor.Tüm koruyucu ambalajlar makineden sökülmüş.Mürekkep kartuşları doğru şekilde takılmış.Tarayıcı Kapağı ve Kağıt Sıkışması Giderme Kapağı tam olarak kapalı.Kağıt tepsisine doğru şekilde kağıt yerleştirilmiş.(Kablolu ağlar için) Brother makineye ve yönlendirici veya hub'a bir ağ kablosu düzgün şekilde takılmış.	Kablolu/Kablosuz
Brother makinenize bilgisayarınızdan "ping" atıp atmadığınızı kontrol edin.	Brother makinesine IP adresini veya Windows komut istemindeki ya da Mac Terminal uygulamasındaki düğüm adını kullanarak bilgisayarınızdan ping atın: <ipaddress> veya <nodename> ögesine ping atın. <ul style="list-style-type: none">Başarılı: Brother makineniz düzgün çalışıyor ve bilgisayarınızla aynı ağa bağlı.Başarısız: Brother makineniz bilgisayarınızla aynı ağa bağlı değil. Windows: Yöneticinize IP adresini ve alt ağ maskesini sorun ve ardından Ağ Bağlantısı Onarım Aracını kullanın. Mac: IP adresinin ve Alt Ağ Maskesinin doğru ayarlandığını teyit edin.	Kablolu/Kablosuz
Brother makinenizin kablosuz ağa bağlı olduğundan emin olun.	Kablosuz Raporunu yazdırarak, yazdırılan rapordaki hata kodunu kontrol edin.	Kablosuz

Yukarıdakilerin hepsini kontrol edip denediyseniz, ancak yine de sorun yaşıyorsanız, SSID (Ağ Adı) ve Ağ Anahtarı (Şifre) bilgilerinizi bulmak ve onları doğru şekilde ayarlamak için kablosuz LAN erişim noktanız/ yönlendiriciniz ile beraber verilen talimatlara bakın.

İlgili bilgiler

- Ağ Sorunları
 - Ping Komutunu Kullanarak Ağ Aygıtlarınızı Kontrol Etme

İlgili konular:

- Makinenizi SSID Yayınlanmadığında Kablosuz Ağ İçin Yapılandırma
- Wi-Fi Direct® Kullanma
- Kablosuz Ağ Raporunu Yazdırma
- Kablosuz LAN Raporu Hata Kodları
- Ağ Yapılandırma Raporunu Yazdırma
- Ağ Bağlantısı Onarma Aracı'nı Kullanma (Windows)

Ping Komutunu Kullanarak Ağ Aygıtlarınızı Kontrol Etme

Hem bilgisayarınızın hem de Brother makinenizin IP adreslerini kontrol edin ve ardından ağın düzgün çalışıp çalışmadığını teyit edin.

- >> [Bilgisayarınızda IP Adresini yapılandırın \(Windows\)](#)
- >> [Bilgisayarınızda IP Adresini yapılandırın \(Mac\)](#)
- >> [Brother makinenizde IP Adresini yapılandırın](#)

Bilgisayarınızda IP Adresini yapılandırın (Windows)

1. Aşağıdakilerden birini yapın:

- Windows 10



> **Windows Sistemi** > **Komut İstemi** ögesine tıklayın.

- Windows 8.1

Farenizi masaüstünüzün sağ alt köşesine getirin. Menü çubuğu görüldüğünde **Ara** > **Komut İstemi** ögesini tıklayın.

- Windows7



(Başlat) > **Tüm Programlar** > **Donatılar** > **Komut İstemi** ögesine tıklayın.

- "ipconfig" yazın ve ardından klavyedeki Enter tuşuna basın.
- IPv4 adresi ve alt ağ maskesi için değerleri onaylayın.
- "exit" yazın ve ardından klavyedeki Enter tuşuna basın.

Bilgisayarınızda IP Adresini yapılandırın (Mac)

- Apple Menüsünden **System Preferences (Sistem Tercihleri)** seçeneği seçin.
- Network (Ağ)** > **Advanced (İleri Düzey)** > **TCP/IP** ögesine tıklayın.
- IPv4 adresi ve alt ağ maskesi için değerleri onaylayın.

Brother makinenizde IP Adresini yapılandırın

Ağ Yapılandırma Raporu'nu yazdırın ve IP adresinin ve alt ağ maskesinin değerlerini onaylayın.

Hem bilgisayarınızın hem de Brother makinenizin IP adreslerini kontrol edin. Ağ adresi bölümlerinin aynı olduğunu teyit edin. Örneğin, alt ağ maskesi "255.255.255.0" ise, sadece ana bilgisayar adresi bölümünün farklı olması normaldir.

	Ağ Adresi	Ana Bilgisayar Adresi	
IP Adresi	192.168.100.	250	Alt ağ maskesinde "0" olan son numarayı 1-254 olarak ayarlayın.
Alt Ağ Maskesi	255.255.255.	0	Genellikle, alt ağ maskesi "255.255.255.0" olduğunda herhangi bir sorun yaşanmaz. Tüm bilgisayarlarınız için aynı değeri kullanın.

İlgili bilgiler

- [Makinenizin Ağında Sorunlar Yaşıyorsanız](#)

AirPrint Sorunları

Sorun	Öneriler
Makinem yazıcı listesinde görüntülenmiyor.	Makinenizin açık olduğundan emin olun.
	Ağ ayarlarını doğrulayın.
	Mobil aygıtı kablosuz erişim noktasının/yönlendiricinin veya makinenizin yakınına taşıyın.
Yazdıramıyorum.	Makinenizin açık olduğundan emin olun.
	Ağ ayarlarını doğrulayın.
iOS aygıtından çok sayfalı bir belge yazdırmaya çalışıyorum, ancak YALNIZCA ilk sayfa yazdırılıyor.	En son İS sürümünü çalıştırdığınızdan emin olun.



İlgili bilgiler

- [Makinenizde Sorunlar Yaşıyorsanız](#)

İlgili konular:

- [Sorun Giderme](#)

Makine Bilgilerini Kontrol Etme

Makinenizin seri numarasını, donanım yazılımı sürümünü ve donanım yazılımı güncellemesini kontrol etmek için bu talimatları uygulayın.

1.  [Ayarlar] > [Tüm Ayarlar] > [Makine Bilg.] ögesine basın.
2. Aşağıdaki seçeneklerden birine basın:

Seçenek	Açıklama
Seri No.	Makinenin seri numarasını kontrol edin.
Firmware Sürümü	Makinenizin donanım yazılımı sürümünü kontrol edin.
Firmware Güncelleme	Makinenizi en son donanım yazılımına güncelleyin.
Sür. Oto. Kontrol	Ana ekranda donanım yazılımı bilgilerini görüntüleyin.
Sayfa Sayısı	Makinenin yazdırdığı toplam sayfa sayısını kontrol edin.

3.  ögesine basın.

✓ İlgili bilgiler

- [Sorun Giderme](#)

Makinenizi Sıfırlama

1.  [Ayarlar] > [Tüm Ayarlar] > [İlk Kurulum] > [Sıfırla] ögesine basın.
2. Kullanmak istediğiniz sıfırlama seçeneğine basın.
3. Makineyi yeniden başlatmak için iki saniye boyunca [OK] ögesine basın.
4. Makineyi güç kaynağından ayırmadan önce makine yeniden başlayana ve Güç LED göstergesi yanana kadar bekleyin.



İlgili bilgiler

- [Sorun Giderme](#)
 - [Sıfırlama İşlevlerine Genel Bakış](#)

İlgili konular:

- [Fakslarınızı veya Faks Günlüğü Raporunu Aktarma](#)

Sıfırlama İşlevlerine Genel Bakış

Aşağıdaki sıfırlama işlevleri mevcuttur:

1. [Makine Sıfırlama]

Makinenin değiştirdiğiniz tüm ayarlarını sıfırlayabilirsiniz.

Adres Defteri, Faks Raporları ve Arama Geçmişi kalır.

2. [Ağ]

Yazıcı sunucusunu (Şifre ve IP Adresi bilgilerini içeren fabrika ayarlarına geri sıfırlayın).

3. [Adres Defteri & Faks]

Adres Defteri ve Faks şu ayarları sıfırlar:

- Adres Defteri ve Kurulum Gruplar
- Bellekte bulunan programlanmış faks işleri
Ertelenmiş Faks ve Ertelenmiş Toplu Gönderme
- İstasyon Kimliği
Ad ve Numaralar
- Bellek Alımı Seçenekleri
Faks Yönlendirme
- Rapor
İletim Doğrulama Raporu, Adres Defteri ve Faks Günlüğü
- Geçmiş
Giden Arama
- Bellekteki fakslar

4. [Tüm Ayarlar]

Tüm makine ayarlarını fabrikada orijinal olarak belirlenen ayarlara sıfırlamak için bu sıfırlama işlevini kullanın.

Makineyi atmadan önce bu işlemin gerçekleştirilmesini şiddetle öneririz.



[Ağ] veya [Tüm Ayarlar] seçimini yapmadan önce arayüz kablosunu çıkarın.



İlgili bilgiler

- [Makinenizi Sıfırlama](#)

İlgili konular:

- [Fakslarınızı veya Faks Günlüğü Raporunu Aktarma](#)

Rutin Bakım

- Mürekkep Kartuşlarını Deęiřtirme
- Brother Makinenizi Temizleme
- Brother Makinenizi Kontrol Etme
- Dikey Çizgileri Temizlemek İin Kaęıt Beslemesini Düzeltme
- Yazdırma Sonuçlarınızı İyileřtirmek İin Yazdırma Seeneklerini Deęiřtirme
- Makinenizi Paketleme ve Nakletme

Mürekkep Kartuşlarını Deęiřtirme

Brother makineniz mürekkep nokta sayacı ile donatılmıřtır. Mürekkep nokta sayacı dört mürekkep kartuşunun her birinin içindeki mürekkep seviyesini otomatik olarak denetler. Makine bir kartuşun mürekkebinin bittięini saptadıęında, bir mesaj görüntüleyecektir.

LCD, hangi mürekkep kartuşunun deęiřtirilmesi gerektięini görüntüler. Mürekkep kartuşlarını doęru sırayla deęiřtirdięinizden emin olmak için LCD'de çıkan iletileri takip ettięinizden emin olun.

Makine size bir mürekkep kartuşunu deęiřtirmenizi söylese de, mürekkep kartuşunun içinde küçük bir miktar mürekkep kalmıř olacaktır. Havanın mürekkebi kurutarak yazıcı kafası takımına zarar vermesini önlemek için mürekkep kartuşunun içinde bir miktar mürekkep bırakmak gereklidir.

⚠ DİKKAT

Gözünüze mürekkep girerse, hemen su ile yıkayın. Olduęu gibi kalırsa, gözde kızarıklıęa veya hafif řiřkinlięe neden olabilir. Herhangi bir anormallik görmeniz durumunda doktorunuza bařvurun.

ÖNEMLİ

İstikrarlı baskı kalitesi ve performansı saęlamak için orijinal Brother sarf malzemeleri kullanmanızı öneririz. Orijinal olmayan sarf malzemelerinin tümü kalite sorunlarına neden olmasa da, bazılarının baskı kalitesini olumsuz yönde etkilemesi veya makinenin arızalanmasına neden olması mümkündür. Orijinal olmayan sarf malzemelerinin hasara neden olduęu kanıtlanırsa, Brother, makine hala garanti kapsamında olsa bile, makinenizi onarmak için ücret talep edebilir.

1. Mürekkep kartuşu kapaęını (1) açın.

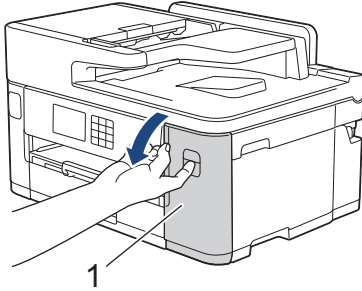

2. LCD'de belirtilen renkteki mürekkep kartuşunu serbest bırakmak için kilit bırakma koluna çizimde gösterildięi şekilde bastırın ve kartuşu makineden çıkarın.

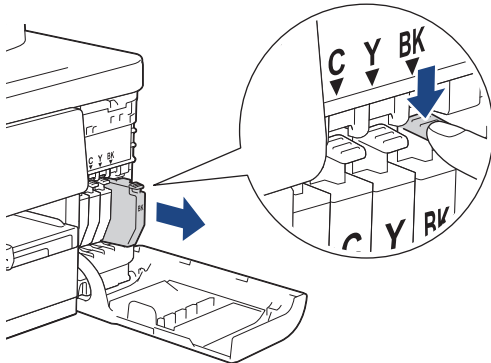

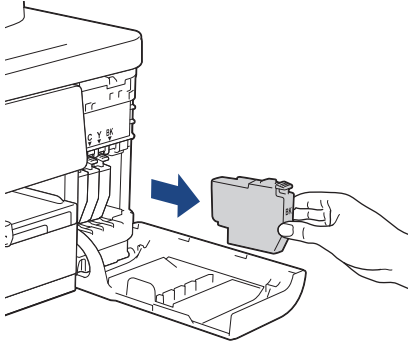

3. LCD'de belirtilen renk için yeni mürekkep kartuşu paketini açın ve mürekkep kartuşunu çıkarın.

ÖNEMLİ

- Mürekkep kartuşunun gösterilen bölgesine (1) DOKUNMAYIN; bu, makinenin kartuşu algılamasını önleyebilir.

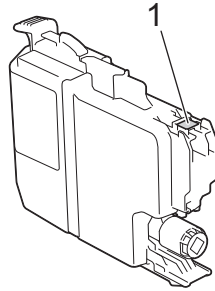

- Makineye yerleştirmeden önce **siyah** mürekkep kartuşunu gösterildiği gibi yatay olarak 15 kez hızla sallayın.

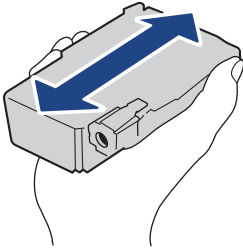

4. Mürekkep kartuşunu, etiketin üzerindeki okun yönünde yerleştirin.
Her rengin kendi doğru konumu vardır.

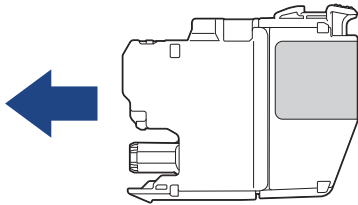

5. Mürekkep kartuşu kilitlenene kadar "PUSH" yazılı yeri nazikçe itin ve ardından mürekkep kartuşu kapağını kapatın.

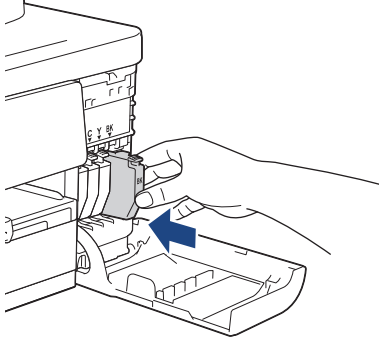

Makine mürekkep nokta sayacını sıfırlar.



Makine, takıldıktan sonra mürekkep kartuşunu algılamazsa, mürekkep kartuşunun doğru takıldığını kontrol edin. Mürekkep kartuşunu çıkarın ve kilitlenene kadar yavaşça yeniden yerleştirin.

ÖNEMLİ

- Makineye takıldıktan sonra mürekkep kartuşlarını SALLAMAYIN. Cildinize veya giysinize mürekkep gelirse, hemen sabun veya deterjanla yıkayın.
- Değiştirmeniz gerekmiyorsa mürekkep kartuşlarını ÇIKARMAYIN; aksi takdirde, makine kartuşta kalan mürekkep miktarını belirleyemez.
- Mürekkep kartuşu yerleştirme yuvalarına DOKUNMAYIN; mürekkep cildinize bulaşabilir.
- Bir mürekkep kartuşunu yanlış konuma yerleştirerek renkleri karıştırırsanız, LCD [Yanlış Mür. Rengi] mesajını gösterir.
Hangi mürekkep kartuşlarının renklerine göre mürekkep kartuşu konumlarına uymadığını kontrol edin ve onları doğru konumlarına taşıyın.
- Açılmamış mürekkep şişelerini, mürekkep kartuşu ambalajının üzerinde yazan son kullanma tarihine kadar kullanın.
- Mürekkep kartuşunu parçalarına AYIRMAYIN veya KURCALAMAYIN; bu durum, mürekkebin kartuştan sızmasına neden olabilir.



İlgili bilgiler

- Rutin Bakım

İlgili konular:

- Hata ve Bakım Mesajları
- Kağıt Kullanımı ve Yazdırma Sorunları
- Makinenizi Paketleme ve Nakletme

Brother Makinenizi Temizleme

- Brother Makinenizdeki Yazıcı Kafasını Temizleme
- Web Tabanlı Yönetim'i Kullanarak Yazıcı Kafasını Temizleme
- Yazıcı Kafasını Bilgisayarınızdan Temizleyin (Windows)
- Yazıcı Kafası Uçlarının Durumunu Otomatik Olarak Algılama ve İyileştirme
- Tarayıcıyı Temizleme
- Makine LCD'sini Temizleme
- Makinenin Dışını Temizleme
- Makinenin Yazıcı Merdanesini Temizleyin
- Kağıt Besleme Makaralarını Temizleme
- Taban Pedini Temizleme
- Kağıt Çekmecesi 1 için Kağıt Toplama Makaralarını Temizleme
- Kağıt Çekmecesi 2 için Kağıt Toplama Makaralarını Temizleme

Brother Makinenizdeki Yazıcı Kafasını Temizleme

İyi baskı kalitesini sürdürmek için makine yazdırma kafasını gerektiğinde otomatik olarak temizler. Baskı kalitesi sorunu varsa, temizleme işlemini manuel başlatın.

- Yazdırılan sayfalardaki metinde veya grafiklerde yatay bir çizgi veya boş bir alan olursa yazıcı kafasını temizleyin.
- Yazıcı kafasını temizlemek mürekkep tüketir.
- Çok sık temizlemek, gereğinden fazla mürekkep harcar.



ÖNEMLİ

Yazıcı kafasına DOKUNMAYIN. Yazıcı kafasına dokunmak hasara neden olabilir ve yazıcı kafasının garantisini geçersiz kılabilir.

1.  [Mürekkep] > [Bas. Kafa. Temizl.] öğesine basın.
2. [Başlat] öğesine basın.
Makine yazıcı kafasını temizler.

NOT

Yazıcı kafasını birkaç kez temizlediğiniz halde baskı iyileşmediyse Özel temizleme yöntemini deneyin. Özel temizleme yöntemi yazıcı kafasını temizlerken en fazla güç kullanan ancak en fazla mürekkep tüketen seçenektir.

1.  [Mürekkep] > [Bas. Kafa. Temizl.] öğesine basın.
2. Beş saniyelikliğine  öğesine basın.
Makine, temizlemeye başlar.



- Özel temizleme yöntemi, yazıcı kafasını temizlemek için bol miktarda mürekkep gerektirir.
- Özel temizleme yöntemini ancak yazıcı kafasını daha önce birkaç kez temizledikten sonra baskı kalitesi artmadıysa kullanın.
- Yazıcı kafasını bilgisayarınızdan da temizleyebilirsiniz.

İlgili bilgiler

- [Brother Makinenizi Temizleme](#)

İlgili konular:

- [Kağıt Kullanımı ve Yazdırma Sorunları](#)
- [Yazıcı Kafasını Bilgisayarınızdan Temizleyin \(Windows\)](#)
- [Web Tabanlı Yönetim'i Kullanarak Yazıcı Kafasını Temizleme](#)

Web Tabanlı Yönetim'i Kullanarak Yazıcı Kafasını Temizleme

İyi baskı kalitesini sürdürmek için makine yazdırma kafasını gerektiğinde otomatik olarak temizler. Baskı kalitesi sorunu varsa, temizleme işlemini manuel başlatın.

1. Web tarayıcınızı başlatın.
2. Tarayıcınızın adres çubuğuna "https://makine'nin IP adresi" yazın ("makinenin IP adresi", makinenin IP adresidir).
Örneğin:
https://192.168.1.2
3. Gerekirse, **Login (Oturum Aç)** alanına şifreyi yazın ve ardından **Login (Oturum Aç)** ögesine tıklayın.



Bu makinenin ayarlarını yönetmeye yönelik varsayılan şifre makinenin arkasında bulunur ve "Pwd" olarak işaretlidir.

4. Gezinme menüsüne gidin ve ardından **General (Genel) > Print Head Cleaning (Yazıcı Kafası Temizliği)** ögesine tıklayın.



Gezinme menüsü ekranın sol tarafında görünmüyorsa, ☰ ögesinden başlayın.

5. Yazdırma kalitesi sorunlarınız varsa, yazıcı kafasını birkaç kez temizlemeyi deneyin. Yazdırma kalitesi iyileşmezse, **Special (Özel)** seçeneğini kullanın. **Special (Özel)** seçeneği yazıcı kafasını temizlerken en fazla güç kullanan ancak en fazla mürekkep tüketen seçenektir.
6. **Start (Başlat)** ögesine tıklayın.



Special (Özel) seçeneği, yazıcı kafasını temizlemek için bol miktarda mürekkep gerektirir.

7. **Yes (Evet)** ögesine tıklayın.
Makine, temizlemeye başlar.



(Windows) Yazıcı sürücüsünü kullanarak da yazıcı kafasını temizleyebilirsiniz.



İlgili bilgiler

- [Brother Makinenizi Temizleme](#)

İlgili konular:

- [Kağıt Kullanımı ve Yazdırma Sorunları](#)
- [Web Tabanlı Yönetim'e Erişim](#)
- [Brother Makinenizdeki Yazıcı Kafasını Temizleme](#)
- [Yazıcı Kafasını Bilgisayarınızdan Temizleyin \(Windows\)](#)

Yazıcı Kafasını Bilgisayarınızdan Temizleyin (Windows)

İyi baskı kalitesini sürdürmek için makine yazdırma kafasını gerektiğinde otomatik olarak temizler. Baskı kalitesi sorunu varsa, temizleme işlemini manuel başlatın.

1. Aşağıdakilerden birini yapın:

- Windows 10, Windows Server 2016 ve Windows Server 2019 için



> **Windows Sistemi** > **Denetim Masası** öğesine tıklayın. **Donanım ve Ses** grubunda, **Aygıtları ve yazıcıları görüntüle** öğesine tıklayın.

- Windows 8.1 için

Farenizi masaüstünüzün sağ alt köşesine getirin. Menü çubuğu görüldüğünde, **Ayarlar** öğesini tıklayın ve sonra **Denetim Masası** öğesini tıklayın. grubunda, **Aygıtları ve yazıcıları görüntüle** öğesini tıklayın. **Donanım ve Ses**

- Windows Server 2012 R2 için

Start ekranındaki **Denetim Masası** öğesine tıklayın. **Donanım** grubunda, **Aygıtları ve yazıcıları görüntüle** öğesine tıklayın.

- Windows Server 2012 için

Farenizi masaüstünüzün sağ alt köşesine getirin. Menü çubuğu görüldüğünde, **Ayarlar** öğesini tıklayın ve sonra **Denetim Masası** öğesini tıklayın. **Donanım** grubunda, **Aygıtları ve yazıcıları görüntüle** öğesine tıklayın.

- Windows 7 ve Windows Server 2008 R2 için



(**Başlat**) > **Aygıtlar ve Yazıcılar** öğesini tıklayın.

- Windows Server 2008 için



(**Başlat**) > **Denetim Masası** > **Donanım ve Ses** > **Yazıcılar** öğesine tıklayın.

2. **Brother XXX-XXXX Printer** simgesine sağ tıklayın (burada XXX-XXXX modelinizin adıdır) ve sonra **Yazdırma tercihleri** öğesini seçin. Yazıcı sürücüsü seçenekleri görünürse yazıcı sürücünüzü seçin.

Yazıcı sürücüsü iletişim kutusu görünür.

3. **Bakım** sekmesini tıklayın.

4. Aşağıdaki seçeneklerden birini seçin:

Seçenek	Açıklama
Baskı Kalitesi Kontrolü...	Test sayfası yazdırmak ve baskı kalitesini kontrol etmek için kullanın.
Baskı Kafası Temizleme...	Temizleme işlemini manuel olarak başlatmak için kullanın. Test sayfasındaki metinde veya grafikte bir çizgi veya boş alan görüldüğünde seçin.

5. **Başlat** öğesine tıklayın.



İlgili bilgiler



- [Brother Makinenizi Temizleme](#)

İlgili konular:

- [Kağıt Kullanımı ve Yazdırma Sorunları](#)
- [Brother Makinenizdeki Yazıcı Kafasını Temizleme](#)
- [Web Tabanlı Yönetim'i Kullanarak Yazıcı Kafasını Temizleme](#)

Yazıcı Kafası Uçlarının Durumunu Otomatik Olarak Algılama ve İyileştirme

Çıktılarınızda solgun veya çizgili renkler ve metin beliriorsa veya çıktılarınızda metin eksikse, yazıcı kafası uçları tıkanmış olabilir. Bu ayar [Açık] olarak belirlendiğinde, makine, yazıcı kafası uçlarının durumunu otomatik olarak algılar ve gerektiğinde yazıcı kafasını temizler.

- Varsayılan ayar [Açık] ayarıdır.
 - Yazıcı kafasını temizlemek mürekkep tüketir.
1.  [Mürekkep] > [Baskı Kalitesi Otomatik Kontrolü] öğesine basın.
 2. [Kapalı] veya [Açık] öğesine basın.
 3.  öğesine basın.



İlgili bilgiler

- [Brother Makinenizi Temizleme](#)

Tarayıcıyı Temizleme

1. Makinenin fişini elektrik prizinden çekin.
2. Belge kapağını kaldırın (1). Tarayıcı camını (2) ve beyaz plastiği (3) suyla nemlendirilmiş yumuşak havsız bir bezle temizleyin.

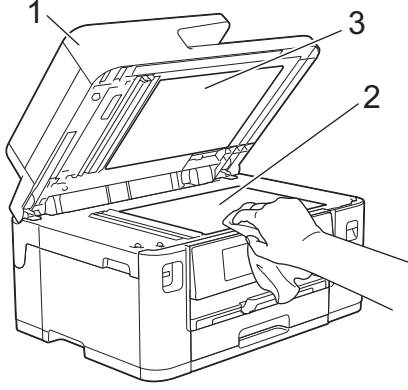

3. ADF ünitesinde, beyaz çubuğu (1) ve cam şeridi (2) suyla nemlendirilmiş yumuşak havsız bir bezle temizleyin.

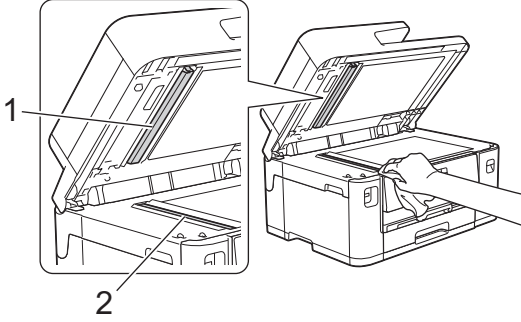

4. (MFC-J2740DW) Tarayıcı cam kapağını (1) açın ve beyaz çubuk (2) ile cam şeridi (3) suyla nemlendirilmiş yumuşak havsız bir bezle temizleyin.

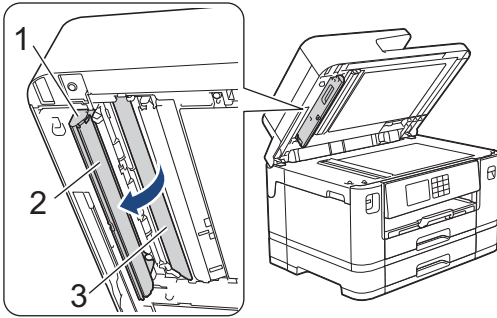



Kir veya kalıntı hissederseniz, camı yeniden temizleyin. Temizleme işlemini üç veya dört defa yinelemeniz gerekebilir. Sınamak için her temizlik denemesinden sonra bir kopya alın.



Cam şeridi üzerinde kirli bir nokta veya düzeltici sıvı olduğunda, yazdırılan örnek yatay bir çizgi gösterir.



Cam şeridi temizlendikten sonra, yatay çizgi gider.



İlgili bilgiler

- [Brother Makinenizi Temizleme](#)

İlgili konular:

- [Telefon ve Faks Sorunları](#)
- [Diğer Sorunlar](#)

Makine LCD'sini Temizleme

ÖNEMLİ

Sıvı temizleyici (etanol dahil) KULLANMAYIN.

1. Makineyi kapatmak için  ögesini basılı tutun. Güç kesilmeden önce LCD'de birkaç saniye [Kapatılıyor] yazısı görüntülenir.
2. LCD'yi, kuru, havsız, yumuşak bir bezle temizleyin.

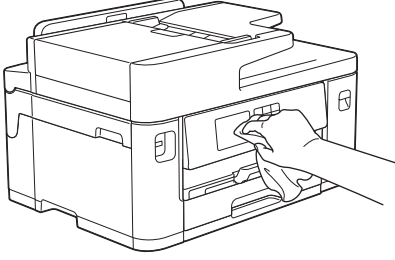

✓ İlgili bilgiler

- [Brother Makinenizi Temizleme](#)

Makinenin Dışını Temizleme

ÖNEMLİ

- Tiner veya benzin gibi uçucu sıvılarla temizlemek makinenin dış yüzeyine zarar verir.
- Amonyak içeren temizleme malzemeleri KULLANMAYIN.
- Kontrol panelindeki kiri temizlemek için izopropil alkol KULLANMAYIN. Paneli çatlatabilir.

1. Kağıt desteği kapağı açığa, kapatın ve ardından kağıt desteğini kapatın.
2. Kağıt çekmecelerini (1) ok işareti ile gösterildiği gibi tamamen makineden dışarı çekin.

- Çekmece #1

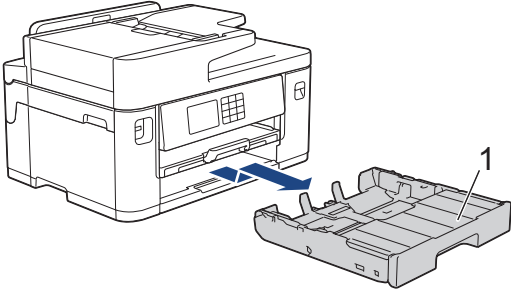

- Çekmece #2 (MFC-J2740DW)

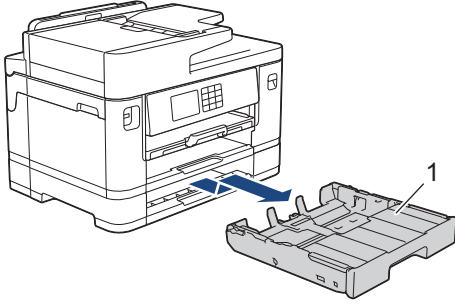

3. Kağıt desteğini (1) kaldırın ve ardından okla gösterildiği gibi yatırarak makineden tamamen çıkarın.

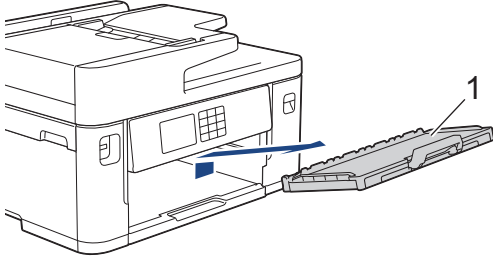

4. Tozu temizlemek için makinenin dışını kuru ve havsız bir bezle silin.

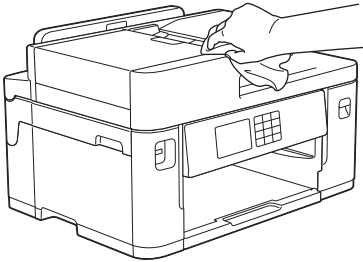

5. Çekmece üst kapağını alın ve kağıt çekmesinde sıkışmış her şeyi çıkarın.

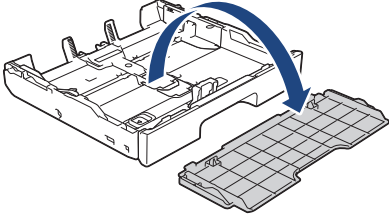

6. Tozu temizlemek için kağıt çekmesinin içini ve dışını kuru ve havsız bir bezle silin.

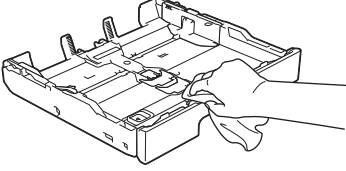

7. Tozu temizlemek için kağıt desteğinin dışını kuru ve havsız bir bezle silin.

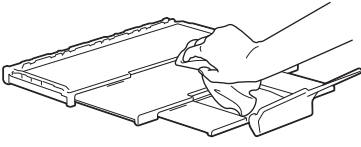

8. Kağıt desteğini sıkıca makineye geri takın. Kağıt desteğini kanallara yerleştirdiğinizden emin olun.

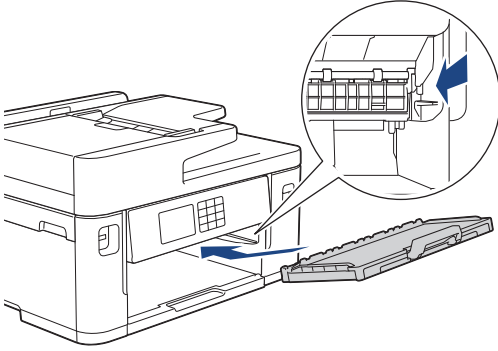

9. Çekmece üst kapağını yerine takın ve kağıt çekmesini tamamen makinenin içine yavaşça itin.

✓ İlgili bilgiler

- [Brother Makinenizi Temizleme](#)

Makinenin Yazıcı Merdanesini Temizleyin

⚠ UYARI

⚡ Elektrik çarpmasını engellemek için yazıcı merdanesini temizlemeden önce makineyi elektrik prizinden çıkardığınızdan emin olun.

1. Her iki elinizi de kullanarak, makinenin her iki tarafında da bulunan tutma kollarını kullanın ve tarayıcı kapağını kaldırıp açık konumuna getirin.
2. Saçılan mürekkebi kuru, yumuşak, havsız bir bezle silerek, makinenin yazıcı merdanesini (1) ve çevresini temizleyin.

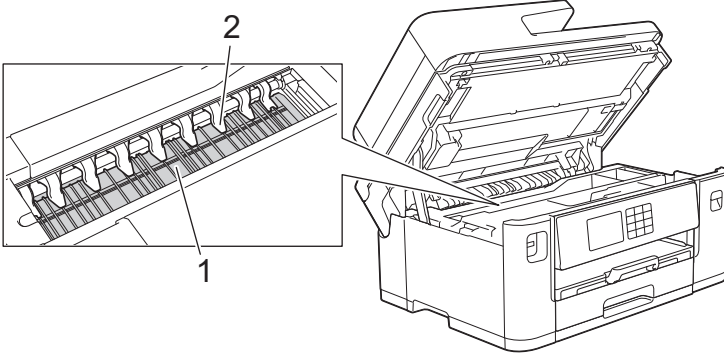

ÖNEMLİ

Dokuz sekmeyi (2) BÜKMEYİN veya çok fazla baskı UYGULAMAYIN. Zarar görebilirler.

3. Her iki tarafta da bulunan tutma kollarını kullanarak tarayıcı kapağını yavaşça kapatın.

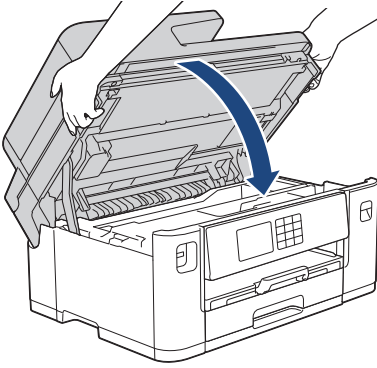

4. Güç kablosunu yeniden takın.

✓ İlgili bilgiler

- [Brother Makinenizi Temizleme](#)

İlgili konular:

- [Kağıt Kullanımı ve Yazdırma Sorunları](#)

Kağıt Besleme Makaralarını Temizleme

Kağıt besleme silindirleri mürekkeple lekelenmiş veya kağıt tozuna bulanmışsa kağıt besleme sorunlarına neden olabilir.

1. Makineyi elektrik prizinden çıkarın.
2. Kağıt desteği kapağı açıksa, kapatın ve ardından kağıt desteğini kapatın.
3. Kağıt çekmecesini (1) ok işareti ile gösterildiği gibi tamamen makineden dışarı çekin.

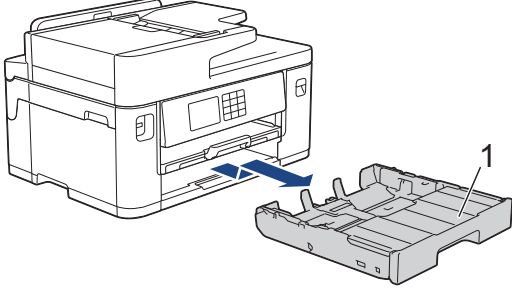

4. Kağıt desteğini (1) kaldırın ve ardından okla gösterildiği gibi yatırarak makineden tamamen çıkarın.

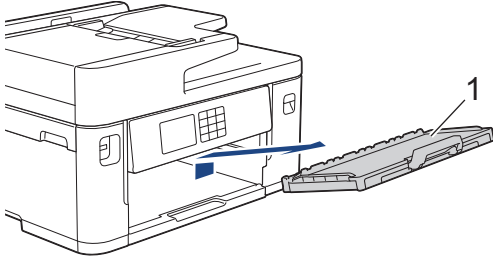

5. Kağıt Besleme Makaralarını (1), suyla ıslatılmış yumuşak, havsız bir bezle, bir yandan diğerine silme hareketiyle temizleyin. Temizledikten sonra, tüm nemi almak için makaraları kuru, yumuşak, havsız bir bezle silin.

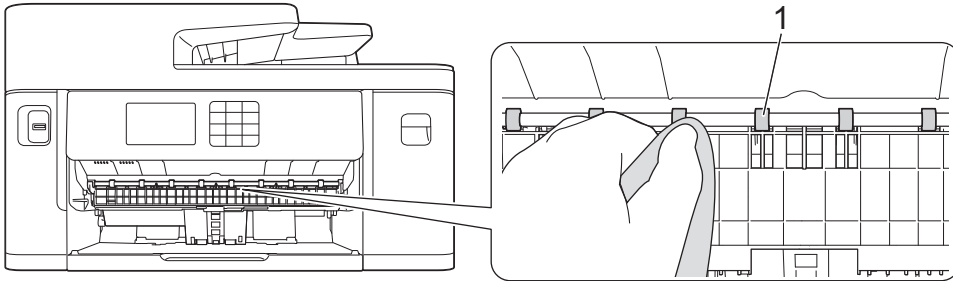

6. Kapağı (2) kaldırın ve ardından suyla nemlendirilmiş yumuşak, havsız bir bezle Kağıt Besleme Makaralarının (1) arka tarafını temizleyin. Temizledikten sonra, tüm nemi almak için makaraları kuru, yumuşak, havsız bir bezle silin.

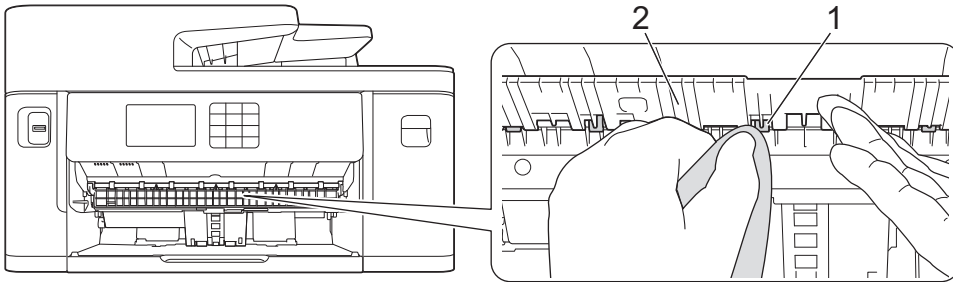

7. Kağıt desteğini sıkıca makineye geri takın. Kağıt desteğini kanallara yerleştirdiğinizden emin olun.

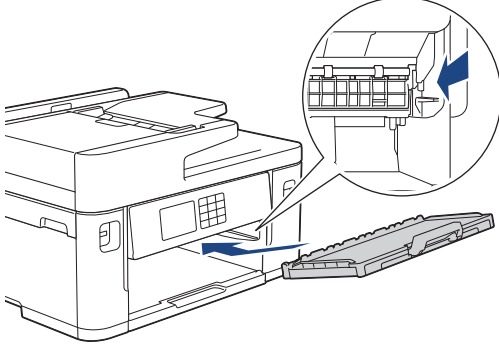

8. Kağıt çekmecesini tamamen makinenin içine yavaşça itin.

9. Güç kablosunu yeniden takın.



Makaralar kuruyana kadar makineyi tekrar kullanmayın. Makineyi makaralar kurumadan kullanmak, kağıt besleme sorunlarına yol açabilir.



İlgili bilgiler

- [Brother Makinenizi Temizleme](#)

İlgili konular:

- [Kağıt Kullanımı ve Yazdırma Sorunları](#)

Taban Pedini Temizleme

Taban Pedini düzenli olarak temizleme, çekmecede yalnızca birkaç kağıt yaprağı olduğunda makinenin birden fazla sayfa yaprağını beslemesini önleyebilir.

1. Kağıt desteği kapağı açıksa, kapatın ve ardından kağıt desteğini kapatın.
2. Kağıt çekmecelerini (1) ok işareti ile gösterildiği gibi tamamen makineden dışarı çekin.
 - Çekmece #1

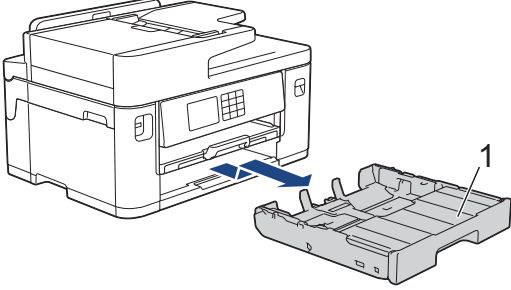

- Çekmece #2 (MFC-J2740DW)

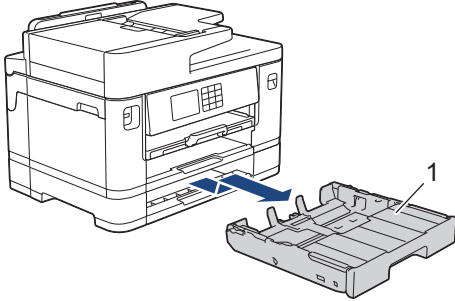

3. Taban Pedini (1), suyla ıslatılmış yumuşak, havsız bir bezle temizleyin.
Temizledikten sonra, kalan nemi almak için pedi kuru, yumuşak, havsız bir bezle silin.

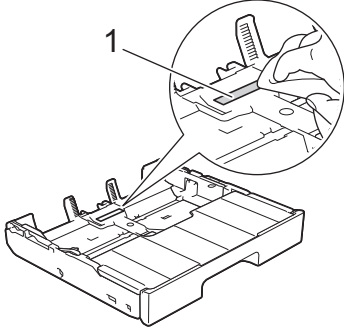

4. Kağıt çekmecesini tamamen makinenin içine yavaşça itin.

✓ İlgili bilgiler

- [Brother Makinenizi Temizleme](#)

İlgili konular:

- [Kağıt Kullanımı ve Yazdırma Sorunları](#)

Kağıt Çekmecesi 1 için Kağıt Toplama Makaralarını Temizleme

Kağıt toplama makaralarının periyodik olarak temizlenmesi kağıdın düzgün beslenmesini sağlayarak kağıt sıkışmalarını önleyebilir.



(Bazı ülkeler için) Makinenizle birlikte bir Kağıt Alma Makarası Temizleme Kiti verilir. Kiti kullanarak kağıt toplama makaralarını temizleyin. Daha fazla bilgi için temizleme kiti ile birlikte verilen talimatlara başvurun.

1. Makineyi elektrik prizinden çıkarın.
2. Kağıt desteği kapağı açıksa, kapatın ve ardından kağıt desteğini kapatın.
3. Kağıt çekmecesi (1) ok işareti ile gösterildiği gibi tamamen makineden dışarı çekin.

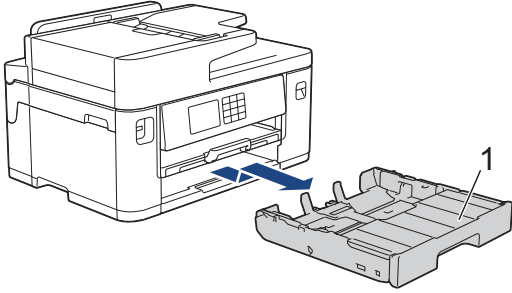

4. Kağıt desteğini (1) kaldırın ve ardından okla gösterildiği gibi yatırarak makineden tamamen çıkarın.

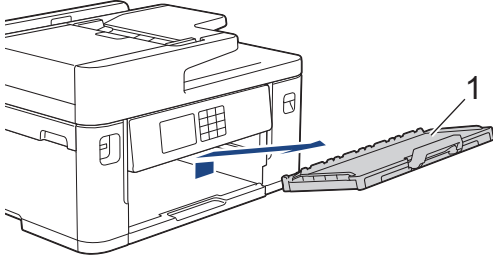

5. Kağıt Alma Makaralarını (1), suyla ıslatılmış yumuşak, havsız bir bezle temizleyin. Makaraları yavaşça döndürerek bütün yüzeyi temizleyin. Temizledikten sonra, tüm nemi almak için makaraları kuru, yumuşak, havsız bir bezle silin.

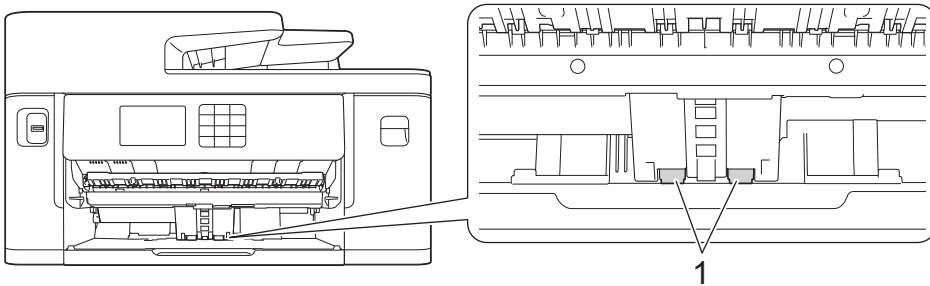

6. Kağıt desteğini sıkıca makineye geri takın. Kağıt desteğini kanallara yerleştirdiğinizden emin olun.

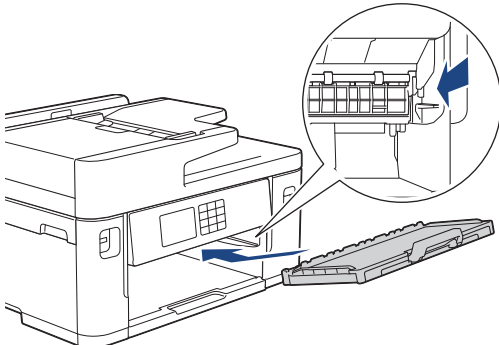

7. Kağıt çekmecesi (1) tamamen makinenin içine yavaşça itin.

8. Güç kablosunu yeniden takın.



İlgili bilgiler

- [Brother Makinenizi Temizleme](#)

İlgili konular:

- [Hata ve Bakım Mesajları](#)
 - [Kağıt Kullanımı ve Yazdırma Sorunları](#)
-

Kağıt Çekmecesi 2 için Kağıt Toplama Makaralarını Temizleme

İlgili Modeller: MFC-J2740DW



(Bazı ülkeler için) Makinenizle birlikte bir Kağıt Alma Makarası Temizleme Kiti verilir. Kiti kullanarak kağıt toplama makaralarını temizleyin. Daha fazla bilgi için temizleme kiti ile birlikte verilen talimatlara başvurun.

1. Makineyi elektrik prizinden çıkarın.
2. Kağıt desteği kapağı açıksa, kapatın ve ardından kağıt desteğini kapatın.
3. Çekmece #2'yi (1) ok işareti ile gösterildiği gibi tamamen makineden dışarı çekin.

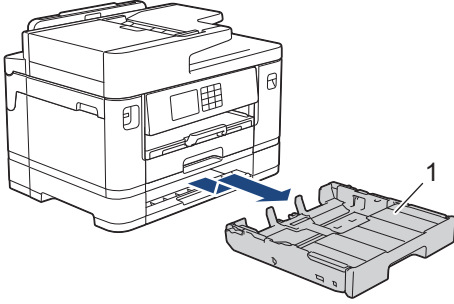

4. Çekmece #2 için kağıt alma makaralarını (1) suyla ıslatılmış, yumuşak, havsız bir bezle temizleyin. Makaraları yavaşça döndürerek bütün yüzeyi temizleyin. Temizledikten sonra, tüm nemi almak için makaraları kuru, yumuşak, havsız bir bezle silin.

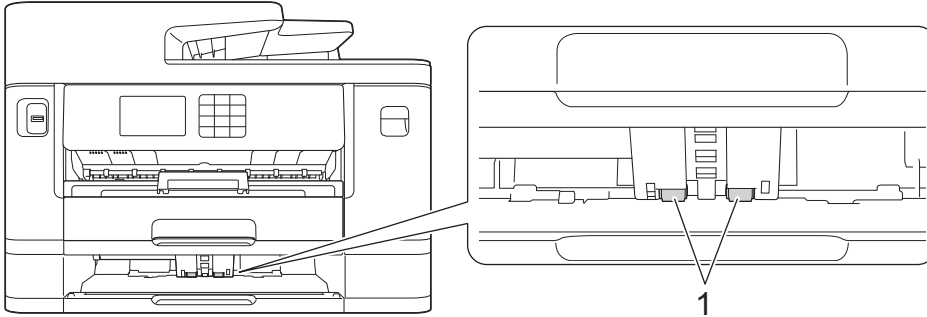

5. Yavaşça Çekmece #2'yi makinenin tamamen içine doğru itin.
6. Güç kablosunu yeniden takın.



İlgili bilgiler

- [Brother Makinenizi Temizleme](#)

İlgili konular:



- [Hata ve Bakım Mesajları](#)
- [Kağıt Kullanımı ve Yazdırma Sorunları](#)

Brother Makinenizi Kontrol Etme

- [Baskı Kalitesini Kontrol Etme](#)
- [Brother Makinenizden Yazdırma Hızını Kontrol Etme](#)
- [Mürekkep Hacmini Kontrol Etme \(Sayfa Ölçer\)](#)
- [Bilgisayarınızdan Makine Durumunu İzleme \(Windows\)](#)
- [Brother iPrint&Scan Kullanırken Makine Durumunu İzleme \(Windows/Mac\)](#)

Baskı Kalitesini Kontrol Etme

Çıktılarınızda solgun veya çizgili renkler ve metin beliriorsa veya çıktılarınızda metin eksikse yazıcı kafası uçları tıkanmış olabilir. Kontrol sayfasını yazdırın ve uç kontrol desenine bakın.

1.  [Mürekkep] > [Baskı Kalitesini Geliş.] > [Baskı Kalitesi Kontr.] ögesine basın.
2. [Başlat] ögesine basın.
Makine kontrol sayfasını yazdırır.
3. Kağıt üzerindeki dört renk çubuğunun kalitesini kontrol edin.
4. Bir LCD mesajı yazdırma kalitesini kontrol etmenizi istediğinde, aşağıdakilerden birini yapın:
 - Tüm çizgiler net ve görünür ise [Hayır] düğmesine basın ve ardından Baskı Kalitesi kontrolünü bitirmek için  ögesine basın.
 - Çizgiler eksikse (bkz. aşağıda **Zayıf**) [Evet] ögesine basın.

İyi

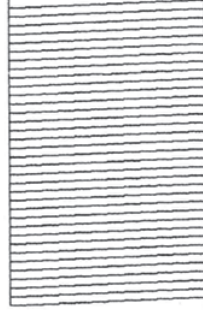

Zayıf

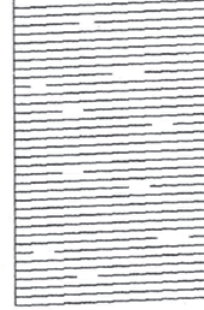

5. LCD mesajı her rengin baskı kalitesini kontrol etmenizi hatırlattığında, yazdırma sonucuyla en iyi eşleşen desen numarasına (1–4) basın.
6. Aşağıdakilerden birini yapın:
 - Yazıcı kafasının temizlenmesi gerekiyorsa, temizleme işlemi başlatmak için [Başlat] ögesine basın.
 - Yazıcı kafasının temizlenmesi gerekmiyorsa, dokunmatik ekranda yeniden menü ekranı görünür.  ögesine basın.
7. Temizleme prosedürü bittiğinde LCD mesajı, kontrol sayfasını tekrar yazdırmanızı belirtir. [Evet] seçeneğine ve ardından [Başlat] ögesine basın.
Makine kontrol sayfasını tekrar yazdırır. Kağıt üzerindeki dört renk çubuğunun kalitesini tekrar kontrol edin.

Yazıcı kafasını birkaç kez temizlediğiniz halde baskı iyileşmediyse Özel temizleme yöntemini deneyin. >> *İlgili bilgiler*

ÖNEMLİ

Yazıcı kafasına DOKUNMAYIN. Yazıcı kafasına dokunmak hasara neden olabilir ve yazıcı kafasının garantisini geçersiz kılabilir.



Bir yazıcı kafası ucu tıkanıđında, yazdırılan örnek bu şekilde görünür:



Yazıcı kafası ucu temizlendikten sonra çizgiler kaybolur:



İlgili bilgiler

- [Brother Makinenizi Kontrol Etme](#)

İlgili konular:

- [Kağıt Kullanımı ve Yazdırma Sorunları](#)
- [Brother Makinenizdeki Yazıcı Kafasını Temizleme](#)
- [Brother Makinenizden Yazdırma Hızasını Kontrol Etme](#)
- [Dikey Çizgileri Temizlemek İçin Kağıt Beslemesini Düzeltme](#)

Brother Makinenizden Yazdırma Hızasını Kontrol Etme

Makineyi taşıdıktan sonra yazdırılan metniniz bulanıklaşırsa veya resimler soluklaşırsa yazdırma hızasını ayarlayın.

Yazdırma hızasını ayarlamadan önce,  [Mürekkep] > [Baskı Kalitesini Geliş.] > [Baskı Kalitesi Kontr.] öğesine basarak ilk önce baskı kalite kontrolünü tamamlayın.

1.  [Mürekkep] > [Baskı Kalitesini Geliş.] > [Hizalama] öğesine basın.
2. [Sonraki] öğesine basın.
3. Baskı kalitesi kontrolünün tamamlandığına dair LCD'de bir teyit mesajı görüldükten sonra [Evet] seçeneğine basın.
4. [El İle] veya [Oto] öğesine basın.
 - [Oto] modunu seçerseniz, kontrol sayfası taranarak yazdırma hızası otomatik olarak ayarlanır.
 - [El İle] modunu seçerseniz, kontrol sayfasına yazdırılan bilgileri manuel olarak girmeniz gerekir.
5. Kontrol sayfası üzerine yazdırmak için kağıt boyutunu seçin.
[El İle] modunu seçerseniz, aşağıdaki adımda [Temel hizalama] veya [Gelişmiş hizalama] öğesini seçin.
6. Çekmeceye belirtilen boyutta kağıt yerleştirin ve ardından [Başlat] öğesine basın.
Makine kontrol sayfasını yazdırır.
7. LCD'deki talimatları uygulayın.



Yazdırma hızası doğru ayarlanmadığında, metin bu şekilde bulanık ya da çarpık görünür:

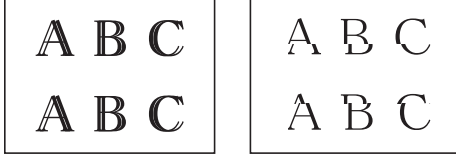

Yazdırma hızası doğru bir şekilde ayarlandıktan sonra, metin bu şekilde görünür:



İlgili bilgiler

- [Brother Makinenizi Kontrol Etme](#)

İlgili konular:

- [Kağıt Kullanımı ve Yazdırma Sorunları](#)

Mürekkep Hacmini Kontrol Etme (Sayfa Ölçer)

Makinenin LCD'sinde bir mürekkep hacmi simgesi görünmesine rağmen, her kartuşta yaklaşık kalan mürekkep miktarını gösteren daha büyük bir grafik görüntüleyebilirsiniz.

1.  [Mürekkep] > [Mürekkep Hacmi] ögesine basın.

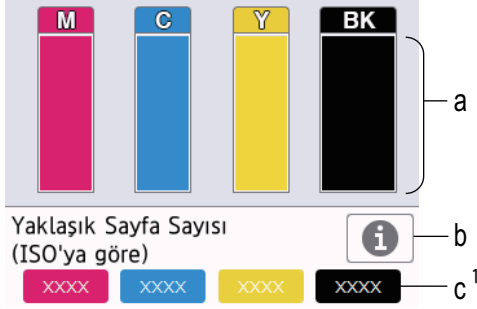

Dokunmatik ekran mürekkep hacmini ve sayfa ölçeri gösterir ¹ adresini ziyaret edin.



- a. Kartuş mürekkep seviyesini gösterir.
- b. Yaklaşık sayfa verimi için ekran ayarlarını değiştirmek amacıyla basın.
- c. Sayfa ölçer ¹, kartuşlarla yazdırılabilecek yaklaşık kalan sayfa sayısını gösterir.



- Mürekkep kartuşu bitmeye yakınken veya bir sorunu olduğunda, aşağıdaki simgelerden biri görüntülenir:

	Mürekkep seviyesi düşük.
	Mürekkep kartuşunun değiştirilmesi gerekir.
	Mürekkep kartuşuyla ilgili bir sorun var.

- Mürekkep kartuşu model numaralarını kontrol etmek veya yazdırmak amacıyla [Mürekkep] menü ekranına dönmek için  (Geri) düğmesine basın.

[Mürekkep Kartuşu modeli] ögesine basın ve dokunmatik ekrandaki talimatları takip edin.

2.  ögesine basın.



- Ayrıca mürekkep hacmini bilgisayarınızdan da kontrol edebilirsiniz.
- Yaklaşık verim için kullanılan ölçüm yöntemleri hakkında ayrıntılı bilgi için support.brother.com/yield adresini ziyaret edin.



İlgili bilgiler

- [Brother Makinenizi Kontrol Etme](#)

İlgili konular:

- [Dokunmatik Ekran LCD'ye Genel Bakış](#)
- [Ayarlar Ekranına Genel Bakış](#)
- [Bir Belgeyi Yazdırma \(Windows\)](#)
- [Bilgisayarınızdan Makine Durumunu İzleme \(Windows\)](#)



¹ Sayfa Ölçer yalnızca bilgi amaçlı bir tahmindir ve kalan gerçek sayfa verimini görüntüleyemez. Gerçek kartuş verimi bilgisi için support.brother.com/yield

-
- Brother iPrint&Scan Kullanırken Makine Durumunu İzleme (Windows/Mac)
-

Bilgisayarınızdan Makine Durumunu İzleme (Windows)

Status Monitor yardımcı programı, hata mesajlarının size hemen bildirilmesini sağlayan ve bir veya daha fazla makinenin durumunu izlemek için kullanılan, yapılandırılabilir bir yazılım aracıdır.

Aşağıdakilerden birini yapın:

- Görev tepsisindeki  simgesini çift tıklayın.
-  (**Brother Utilities**) öğesini başlatın ve ardından aşağı açılır listeyi tıklayıp modelinizin adını seçin (zaten seçili değilse). Sol gezinme çubuğunda **Araçlar** öğesini tıklayın ve sonra **Status Monitor** öğesini tıklayın.

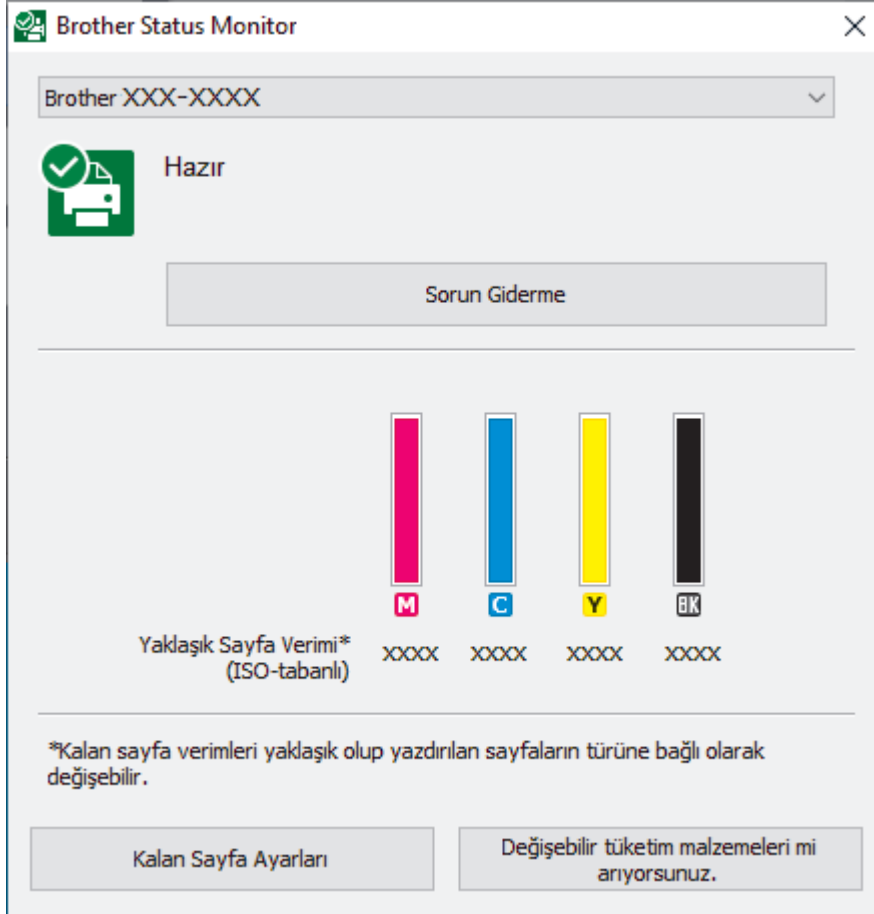

Gerçek ekran, yukarıda gösterilen ekrandan farklı olabilir.

Sorun Giderme

Sorun giderme web sitesine erişmek için **Sorun Giderme** düğmesini tıklayın.

Kalan Sayfa Ayarları

Yaklaşık sayfa verimi için ekran ayarlarını değiştirmek amacıyla **Kalan Sayfa Ayarları** düğmesine tıklayın.

Değişebilir tüketim malzemeleri mi arıyorsunuz.

Brother orijinal sarf malzemeleri hakkında daha fazla bilgi için **Değişebilir tüketim malzemeleri mi arıyorsunuz.** düğmesini tıklayın.

Hata simgeleri

Simge	Açıklama
	Mürekkep seviyesi düşük.
	Mürekkep kartuşunun değiştirilmesi gerekir.

Simge	Açıklama
	Mürekkep kartuşuyla ilgili bir sorun var.



Web Tabanlı Yönetim'i kullanarak da mürekkep miktarını kontrol edebilirsiniz.



İlgili bilgiler

- [Brother Makinenizi Kontrol Etme](#)
 - [Status Monitor Göstergeleri ve Anlamları \(Windows\)](#)
 - [Status Monitor'ü Gösterme Özelliğini Kapatma \(Windows\)](#)
 - [Status Monitor'ü Kapatma \(Windows\)](#)

İlgili konular:

- [Bir Baskı İşini İptal Etme \(Windows\)](#)
- [Mürekkep Hacmini Kontrol Etme \(Sayfa Ölçer\)](#)

Status Monitor Göstergeleri ve Anlamları (Windows)

Bilgisayarınızı başlatırken, görev tepsisinde **Brother Status Monitor** simgesi görünür.

- Yeşil bir simge normal bekleme koşulunu gösterir.



- Sarı simge bir uyarı olduğunu gösterir.



- Kırmızı simge bir hata oluştuğunu gösterir.



- Gri bir simge makinenin çevrimdışı olduğunu gösterir.



İlgili bilgiler

- [Bilgisayarınızdan Makine Durumunu İzleme \(Windows\)](#)

Status Monitor'ü Gösterme Özelliğini Kapatma (Windows)

Status Monitor'ü Gösterme özelliği, bilgisayarınızın izlediği bir aygıtta sorun olduğunda sizi bilgilendirir. Varsayılan ayar **Sadece bu bilgisayardan yazdırırken** ayarıdır. Bu özelliği kapatmak için aşağıdaki adımları izleyin:

1.  (**Brother Status Monitor**) simgesini veya pencereyi sağ tıklayın, daha sonra **Status Monitor Ayarları** seçeneğini belirleyin, daha sonra **Seçenekler** öğesini tıklayın.
Seçenekler penceresi görünür.
2. **Status Monitor'ü göster** sekmesine tıklayın ve ardından **Status Monitor Ekran Seçenekleri** için **Kapalı** öğesini seçin.
3. **Tamam** öğesine tıklayın.



Status Monitor'ü Gösterme özelliği kapatılsa bile, Status Monitor'ü görüntüleyerek makinenin durumunu istediğiniz zaman kontrol edebilirsiniz.



İlgili bilgiler

- [Bilgisayarınızdan Makine Durumunu İzleme \(Windows\)](#)

Status Monitor'ü Kapatma (Windows)

1.  (**Brother Status Monitor**) simgesini veya penceresini sağ tıklayın, daha sonra **Çıkış** öğesini seçin.
2. **Tamam** öğesini tıkkatın.

İlgili bilgiler

- [Bilgisayarınızdan Makine Durumunu İzleme \(Windows\)](#)

Brother iPrint&Scan Kullanırken Makine Durumunu İzleme (Windows/Mac)

Brother iPrint&Scan, Brother makinenizin durumunu izlemenizi sağlar.

1. Brother iPrint&Scan'ı başlatın.

- Windows

 (Brother iPrint&Scan) uygulamasını başlatın.

- Mac



Finder (Bulucu) menü çubuğunda, **Go (Git) > Applications (Uygulamalar)** öğesine tıklayın ve sonra iPrint&Scan simgesine çift tıklayın.

Brother iPrint&Scan ekranı görünür.

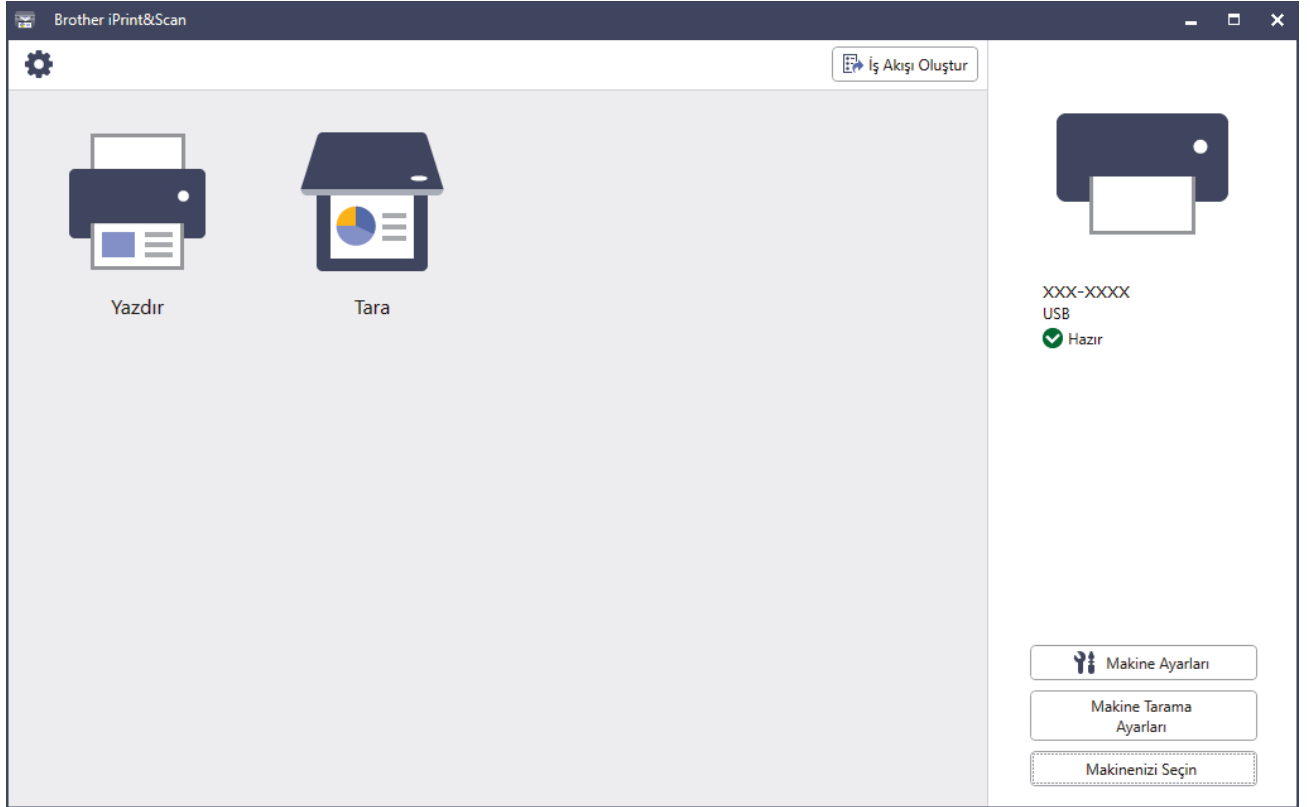
2. Brother makineniz seçili değilse, **Makinenizi Seçin** düğmesine tıklayın ve ardından listeden modelinizin adını seçin. **Tamam** öğesine tıklayın.





Durum simgeleri

Simge	Açıklama
	Yeşil bir simge normal bekleme koşulunu gösterir.
	Sarı simge bir uyarı olduğunu gösterir.
	Kırmızı simge bir hata oluştuğunu gösterir.

Simge	Açıklama
	Yeşil simge makinenin çevrimdışı olduğunu gösterir.

Hata simgeleri

Simge	Açıklama
	Mürekkep seviyesi düşük.
	Mürekkep kartuşunun değiştirilmesi gerekir.
	Mürekkep kartuşuyla ilgili bir sorun var.



- Gerçek ekran uygulamanın sürümüne bağlı olarak değişebilir.
- Kalan mürekkep miktarı yaklaşık bir değerdir ve kalan mürekkebin gerçek miktarından farklı olabilir.
- Web Tabanlı Yönetim'i kullanarak da kalan mürekkep miktarını kontrol edebilirsiniz.





İlgili bilgiler

- [Brother Makinenizi Kontrol Etme](#)

Dikey Çizgileri Temizlemek İçin Kağıt Beslemesini Düzeltme

Dikey çizgileri azaltmak için kağıt beslemesini ayarlayın.

Kağıt beslemesini ayarlamadan önce,  [Mürekkep] > [Baskı Kalitesini Geliş.] > [Baskı Kalitesi Kontr.] ögesine basarak ilk önce baskı kalite kontrolünü tamamlayın.

1.  [Mürekkep] > [Baskı Kalitesini Geliş.] > [Doğru Kağıt Besl.] ögesine basın.
2. [Sonraki] ögesine basın.
3. Baskı kalitesi kontrolünün tamamlandığına dair LCD'de bir teyit mesajı görüldükten sonra [Evet] seçeneğine basın.
4. [El İle] veya [Oto] ögesine basın.
 - [Oto] modunu seçerseniz, kontrol sayfası taranarak kağıt beslemesi otomatik olarak ayarlanır.
 - [El İle] modunu seçerseniz, kontrol sayfasına yazdırılan bilgileri manuel olarak girmeniz gerekir.
5. Kontrol sayfası üzerine yazdırmak için kağıt boyutunu seçin.
6. Çekmeceye belirtilen boyutta kağıt yerleştirin ve ardından [Başlat] ögesine basın.
Makine kontrol sayfasını yazdırır.
7. LCD'deki talimatları uygulayın.



İlgili bilgiler

- [Rutin Bakım](#)

İlgili konular:

- [Kağıt Kullanımı ve Yazdırma Sorunları](#)

Yazdırma Sonuçlarınızı İyileştirmek için Yazdırma Seçeneklerini Değiştirme

Çıktılarınız beklediğiniz kalitede değilse, çıktı kalitesini artırmak için Brother makinenizdeki yazdırma ayarlarını değiştirin. Bu ayarlar kullanılırken yazdırma hızı daha yavaş olabilir.



- Bu talimatlar, makinenizi bir ortamdan ya da mobil bir aygıttan kopyalama veya yazdırma için kullanırken yazdırma sonuçlarınızı iyileştirme imkanı sağlar.
- Bilgisayarınızdan yazdırma yaparken zayıf baskı kalitesiyle karşılaşıyorsanız, yazıcı sürücüsündeki veya yazdırmak için kullandığınız uygulamadaki ayarları değiştirin.

1.  [Mürekkep] > [Baskı Seçenekleri] ögesine basın.

2. Aşağıdaki seçeneklerden birine basın:

Seçenek	Açıklama
Lekeleri Azalt	Lekli çıktılar ya da kağıt sıkışmaları gibi sorunlarınız varsa, kağıt türünüze ve 1 taraflı veya 2 taraflı yazdırma kullanıp kullanmadığınıza göre bu seçeneği seçin.
Düzensiz Çizgileri Azalt	Düzensiz çizgiler sorunu yaşıyorsanız, kağıt boyutunuza göre bu seçeneği seçin.
Geliş. Yazdır.	Bulanık çıktı sorunları yaşıyorsanız bu seçeneği seçin.

3. LCD menülerini izleyin.

4.  ögesine basın.



İlgili bilgiler

- [Rutin Bakım](#)

İlgili konular:

- [Kağıt Kullanımı ve Yazdırma Sorunları](#)
- [Diğer Sorunlar](#)
- [Lekli Çıktılar veya Kağıt Sıkışmalarını Önleme \(Windows\)](#)
- [Yazdırma Ayarları \(Windows\)](#)
- [Kağıdın Her İki Tarafına Kopyalama \(2 Taraflı Kopyalama\)](#)

Makinenizi Paketleme ve Nakletme

- Makineyi taşırken, makinenizle gelen ambalaj malzemelerini kullanın. Makineyi yan yatırmayın veya baş aşağı çevirmeyin. Makineyi doğru şekilde paketlemezseniz, taşıma sırasında oluşabilecek bir hasar garanti belgeniz kapsamına alınmayabilir.
- Makine, nakliye şirketi tarafından yeterli düzeyde sigortalanmalıdır.

ÖNEMLİ

Bir baskı işinden sonra makinenin yazıcı kafasını "park etmesi"ne izin vermek önemlidir. Makineyi fişten çekmeden önce onu dikkatlice dinleyerek tüm mekanik seslerin durduğundan emin olun. Makinenin park etme işlemini tamamlamasına izin vermemek, baskı sorunlarına ve yazıcı kafasında olası bir hasara neden olabilir.

1. Makineyi elektrik prizinden çıkarın.
2. Her iki elinizi de kullanarak, makinenin her iki tarafında da bulunan tutma yerlerini kullanarak tarayıcı kapağını açık konumuna getirin. Ardından makineyi telefon duvar prizinden çıkarın ve telefon hattı kablosunu makineden çıkarın.
3. Arabirim kablosu bağlıysa, makineden çıkarın.
4. Turuncu koruyucu parçayı makinenin içindeki depolama yerinden çıkarın.

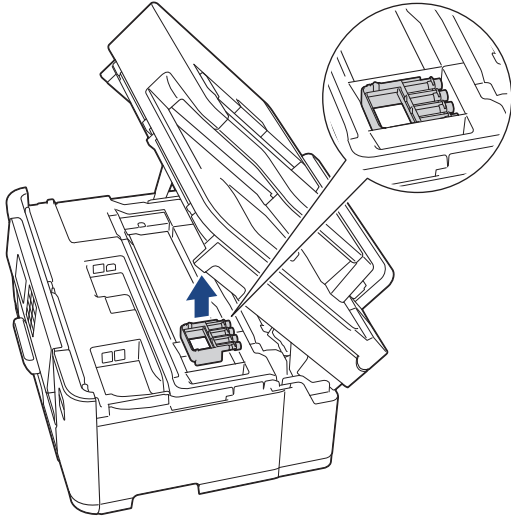

5. Her iki tarafta da bulunan tutma kollarını kullanarak tarayıcı kapağını yavaşça kapatın.

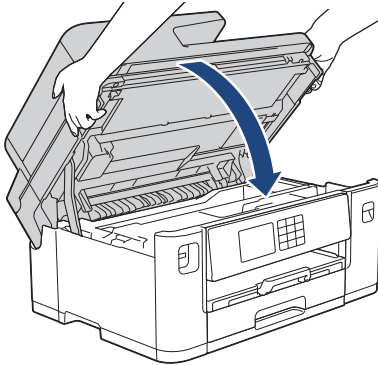

6. Mürekkep kartuşu kapağını açın.

7. Mürekkep kartuşlarını serbest bırakmak için mürekkep bırakma kollarına basın ve ardından mürekkep kartuşlarını çıkarın.

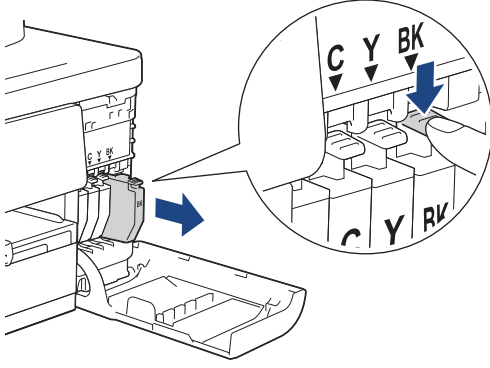

8. Turuncu koruyucu parçayı takın.

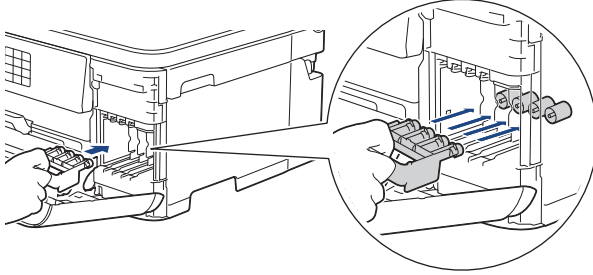

ÖNEMLİ

- Turuncu koruyucu parçanın (1) sol tarafındaki plastik kulağın yerine (2) sağlam bir şekilde oturduğundan emin olun.

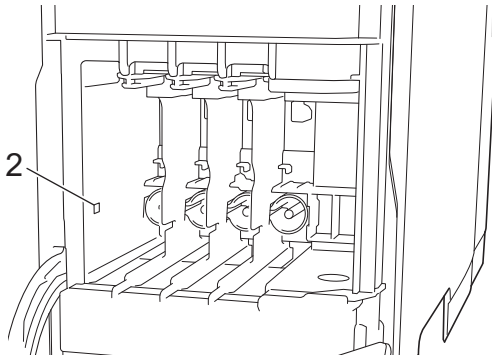
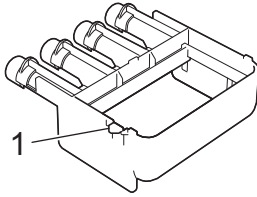

- Turuncu koruyucu parçayı bulamıyorsanız makineyi bu parça olmadan gönderin. Gönderim esnasında mürekkep kartuşlarını makine içinde BIRAKMAYIN.

9. Mürekkep kartuşu kapağını kapatın.

10. Makineyi pakete sarın.

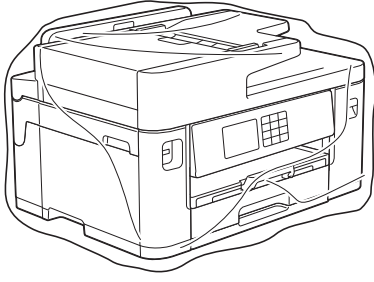

11. Makineyi orijinal ambalaj malzemesiyle orijinal kartonunda aşağıda gösterildiği şekilde paketleyin. (Orijinal ambalaj malzemesi bulunduğunuz ülkeye bağlı olarak değişiklik gösterebilir.)

Kullanılmış mürekkep kartuşunu kartonun içine yerleştirmeyin.

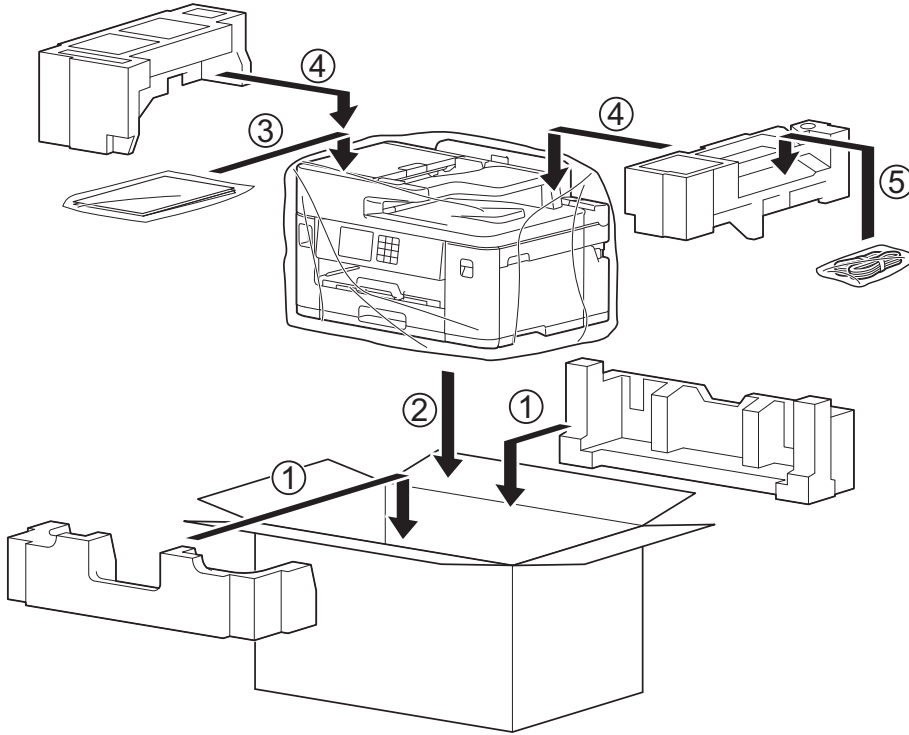

12. Kartonu kapatın ve bantlayın.

✓ İlgili bilgiler

- Rutin Bakım

İlgili konular:

- Mürekkep Kartuşlarını Değiştirme

Makine Ayarları

Makinenizi daha verimli bir çalışma aracı haline getirmek için ayarları ve özellikleri özelleştirin.

- [Makine Ayarlarını Kumanda Panelinden Deęiřtirme](#)
- [Web Tabanlı Yönetim'i Kullanarak Makine Ayarlarını Deęiřtirme](#)

Makine Ayarlarını Kumanda Panelinden Deęiřtirme

- [Güç Kesintisi Durumunda \(Bellek Depolaması\)](#)
- [Genel Ayarlar](#)
- [Sık Kullanılan Ayarlarınızı Kısayol Olarak Kaydetme](#)
- [Raporları Yazdırma](#)
- [Ayarlar ve Özellikler Tablosu](#)

Güç Kesintisi Durumunda (Bellek Depolaması)

- Menü ayarlarınız kalıcı řekilde kaydedilir ve kaybolmaz.
- Geçici ayarlar (örneğin: Kontrast ve Yurt dıřı Modu) kaybolur.
- Tarih ve saat ve programlanmış faks zamanlayıcı iřleri (örneğin: Ertelemeli Faks) yaklaşık 24 saat muhafaza edilir.
- Makine belleęindeki dięer faks iřleri kaybolmaz.



İlgili bilgiler

- [Makine Ayarlarını Kumanda Panelinden Deęiřtirme](#)

Genel Ayarlar

- Makine Sesini Ayarlama
- Yaz Saati Uygulaması için Otomatik Olarak Deęiřtirme
- Uyku Modu Gerisayımı Ayarlama
- Makineyi Otomatik Kapamaya Ayarlayın
- Tarih ve Saati Ayarlama
- Saat Dilimini Ayarlama
- LCD Arka Iřık Parlaklıęını Ayarlama
- LCD Arka Iřığının Ne Kadar Yanık Kalacaęını Deęiřtirme
- İstasyon Kimlięinizi Ayarlama
- Ton veya Darbeli Çevirme Modunu
- Yanlıř Numaranın Çevrilmesini Önleme (Çevirme Kısıtlama)
- Yazdırma Gürültüsünü Azaltma
- LCD'de Gösterilen Dili Deęiřtirme
- Klavye Ayarını Deęiřtirme

Makine Sesini Ayarlama

1.  [Ayarlar] > [Tüm Ayarlar] > [Genel Ayarlar] > [Ses Seviyesi] öęesine basın.

2. Ařaęıdaki seęeneklerden birine basın:

Seęenek	Açıklama
Zil	Zil sesi seviyesini ayarlayın.
Bip	Bir düğmeye bastığınızda, bir hata yaptığınızda veya faks gönderdikten veya aldıktan sonra sinyal sesi seviyesi ayarlayın.
Hoparlör	Hoparlörün ses seviyesini ayarlayın.

3. [Kapalı], [Düşük], [Orta] ya da [Yüksek] seęeneęini görüntülemek için ▲ veya ▼ öęesine basın ve sonra istediğiniz seęeneęe basın.

4.  öęesine basın.



✓ İlgili bilgiler

- Genel Ayarlar

Yaz Saati Uygulaması için Otomatik Olarak Deęiřtirme

Makineyi, Yaz Saati Uygulaması için otomatik olarak deęiřtirmesi için programlayabilirsiniz.

Saati, ilkbaharda bir saat ileri ve sonbaharda bir saat geri alacak řekilde sıfırlar. [Tarih ve Saat] ayarında g¼ncel tarih ve saati doęru ayarladıęınızdan emin olun.

1.  [Ayarlar] öęesine basın.
2.  [Tarih ve Saat] > [Oto. G¼nıřıęı] öęesine basın.
3. [Kapalı] veya [Açık] öęesine basın.
4.  öęesine basın.



✓ İlgili bilgiler

- [Genel Ayarlar](#)

Uyku Modu Gerisayımı Ayarlama

Uyku Modu (veya Enerji Tasarrufu Modu) ayarı, enerji tüketimini azaltabilir. Makine Uyku Modundayken, kapalıymış gibi davranır. Bir yazdırma işi veya faks aldığında uyanır ve yazdırmaya başlar. Makineyi Uyku Moduna girmeden önceki gecikmeyi (geri sayım) ayarlamak için bu talimatları kullanın.

- Kronometre, makede faks alma veya yazdırma işi gibi herhangi bir işlem gerçekleştiğinde yeniden başlar.
- Fabrika ayarı, üç dakikadır.

1.  [Ayarlar] > [Tüm Ayarlar] > [Genel Ayarlar] > [Uyku Süresi] öğesine basın.
2. Dokunmatik ekranda ayarlamak istediğiniz dakika sayısını (1-60) girin ve ardından [OK] öğesine basın.
3.  öğesine basın.



Makine Uyku Moduna girdiğinde, LCD arka ışığı söner.



İlgili bilgiler

- [Genel Ayarlar](#)

İlgili konular:

- [Makineyi Otomatik Kapamaya Ayarlayın](#)

Makineyi Otomatik Kapamaya Ayarlayın



Otomatik Kapama özellięi enerji tüketimini azaltabilir. Makinenin, otomatik olarak kapanmadan önce Uyku Modu'nda kalması gereken süreyi belirleyin. Bu özellik [Kapalı] olarak ayarlanırsa makine manuel olarak kapatılmalıdır.

Otomatik Kapama özellięi makineyi kapattıktan sonra makineyi açmak için  öęesine basın.



Makine řu durumlarda otomatik kapanmaz:

- Makine bir telefon hattına baęlı olduęunda.
- Makine bir kablolu aęa baęlı olduęunda.
- Makine bir kablosuz aęa baęlı olduęunda.
- [Aę I/F] ayarında [WLAN (Wi-Fi)] öęesi seęili.

1.  [Ayarlar] > [Tüm Ayarlar] > [Genel Ayarlar] > [Oto Güç Kapalı] öęesine basın.
2. ▲ veya ▼ öęesine basarak, [Kapalı], [1saat], [2saat], [4saat] ya da [8saat] seęeneęini görüntüleyin ve ardından istedięiniz seęeneęe basın.
3.  öęesine basın.



İlgili bilgiler



- Genel Ayarlar

İlgili konular:

- Faks Günlüęünün Sıklık Süresini Ayarlama
- Uyku Modu Gerisayımı Ayarlama

Tarih ve Saati Ayarlama

LCD'de tarih ve saat gösterilir. Doğru deęilse, bunları yeniden girin. İstasyon kimlięinizi ayarlayarak gönderdięiniz her faksa tarih ve saat ekleyebilirsiniz.

1.  [Ayarlar] öęesine basın.
2.  öęesine basın. [Tarih ve Saat]
3. [Tarih] öęesine basın.
4. Dokunmatik Ekran'da yılın son iki rakamını girin, ve sonra [OK] öęesine basın.
5. Dokunmatik Ekran'da ayın iki rakamını girin, ve sonra [OK] öęesine basın.
6. Dokunmatik Ekran'da günün iki rakamını girin, ve sonra [OK] öęesine basın.
7. [Saat Türünü] öęesine basın.
8. [24'lü Saat] veya [12'li Saat] öęesine basın.
9. [Saat] öęesine basın.
10. Saati girmek için, ařaęıdakilerden birini yapın:
 - [12'li Saat] öęesini seçtiyseniz, dokunmatik ekranı kullanarak zamanı (12 saatlik format) girin, ve ardından [AM] veya [PM] öęesine basın.
[OK] öęesine basın.
 - [24'lü Saat] öęesini seçtiyseniz, Dokunmatik Ekran'ı kullanarak saati girin (24 saat formatında).
[OK] öęesine basın.
(Örneęin, akřam 7:45 için 19:45 girin.)
11.  öęesine basın.

✓ İlgili bilgiler



- [Genel Ayarlar](#)

İlgili konular:

- [İstasyon Kimlięinizi Ayarlama](#)

Saat Dilimini Ayarlama

Makinede, konumunuzun saat dilimini ayarlayın.



1.  [Ayarlar] öęesine basın.
2.  [Tarih ve Saat] > [Saat Dilimi] öęesine basın.
3. Saat diliminizi girin.
4. [OK] öęesine basın.
5.  öęesine basın.

✓ İlgili bilgiler

- [Genel Ayarlar](#)

LCD Arka Iřık Parlaklıęını Ayarlama

LCD'yi okumada zorluk çekiyorsanız, parlaklık ayarını deęiřtirmek yardımcı olacaktır.



1.  [Ayarlar] > [Tüm Ayarlar] > [Genel Ayarlar] > [LCD Ayarları] > [Arka ıřık] öęesine basın.
2. [Hafif], [Orta] veya [Koyu] seçeneęine basın.
3.  öęesine basın.

✓ İlgili bilgiler

- [Genel Ayarlar](#)

LCD Arka Iřığının Ne Kadar Yanık Kalacaęını Deęiřtirme

LCD arka iřığının ne kadar süre aık kalacaęını ayarlayın.

1.  [Ayarlar] > [Tüm Ayarlar] > [Genel Ayarlar] > [LCD Ayarları] > [Kararma Zaman.] öęesine basın.
2. ▲ veya ▼ öęesine basarak [10saniye], [30saniye], [1Dk], [2Dk], [3Dk] ya da [5Dk] seçeneęini görüntüleyin ve ardından istedięiniz seçeneęe basın.
3.  öęesine basın.

✓ İlgili bilgiler



- [Genel Ayarlar](#)

İstasyon Kimlięinizi Ayarlama

Gönderdiğiniz her faksta tarih ve saatin görünmesini istiyorsanız, makinenin İstasyon Kimlięini ayarlayın.

1.  [Ayarlar] > [Tüm Ayarlar] > [İlk Kurulum] > [İstasyon ID] öęesine basın.
2. [Faks] öęesine basın.
3. Dokunmatik Ekran'da faks numaranızı (en fazla 20 basamak) girin ve ardından [OK] öęesine basın.
4. [Ad] öęesine basın.
5. Dokunmatik Ekranı kullanarak adınızı girin (en fazla 20 karakter) ve ardından [OK] öęesine basın.



- Harfler, rakamlar ve özel simgeler arasında geçiř yapmak için  öęesine basın. (Ülkenize baęlı olarak mevcut karakterler deęiřebilir.)
- Hatalı bir karakter girdiyse ve onu deęiřtirmek isterseniz, imleci ona tařımak için ◀ veya ▶ öęesine basın.  öęesine basın ve ardından doęru karakteri girin.
- Bořluk girmek için [Bořluk] öęesine basın.

6.  öęesine basın.



İlgili bilgiler

- Genel Ayarlar



İlgili konular:

- Faksların Bařka Bir Faks Makinesine Aktarılması
- Faks Günlüęü Raporunun Bařka Bir Faks Makinesine Aktarılması
- Brother Makinenize Metin Girme
- Tarih ve Saati Ayarlama

Ton veya Darbeli Çevirme Modunu

Makineniz, Tuřlu arama hizmeti için ayarlanmıřtır. Bir Darbeli arama (çevirmeli) hizmeti varsa, arama modunu deęiřtirmeniz gerekir.

Bu özellik, bazı ülkelerde mevcut deęildir.

1.  [Ayarlar] > [Tüm Ayarlar] > [İlk Kurulum] > [Ton/Puls] öęesine basın.
2. [Puls] veya [Ton] öęesine basın.
3.  öęesine basın.

✓ İlgili bilgiler

- [Genel Ayarlar](#)

İlgili konular:

- [Telefon ve Faks Sorunları](#)

Yanlıř Numaranın evrilmesini nleme (evirme Kısıtlama)

Bu zellik, kullanıcıların yanlıřlıkla hatalı bir numaraya faks gndermesini veya hatalı bir numarayı aramasını engellemek iindir. Makineyi arama tuřları, Adres Defteri, Kısayollar ve LDAP araması kullandıęınızda numara evirmeyi kısıtlamak iin ayarlayabilirsiniz.

1.  [Ayarlar] > [Tm Ayarlar] > [Faks] > [Arama Kısıtlaması] gesine basın.
2. Ařaęıdaki seeneklerden birine basın:
 - [Tuř Takımı]
 - [Adres Defteri]



Numarayı evirirken Adres Defteri numaralarını birleřtirseniz adres, arama tuřları giriři olarak tanınır ve kısıtlanmaz.

- [Kısayollar]
 - [LDAP sunucusu]
3. Ařaęıdaki seeneklerden birine basın:

Seenek	Aıklama
İki Kez # Gir	Makine, numarayı yeniden girmenizi isteyecektir. Aynı numarayı doęru bir řekilde yeniden girerseniz, makine aramayı bařlatacaktır. Yanlıř numarayı yeniden girerseniz, Dokunmatik Ekran'da bir hata mesajı grntlenir.
Aık	Makine, sz konusu evirme yntemi iin tm faks gnderimini ve giden aramaları kısıtlar.
Kapalı	Makine, evirme yntemini kısıtlamaz.



- Numarayı girmeden nce harici bir telefon kullanırsanız [İki Kez # Gir] ayarı alıřmaz. Numarayı yeniden girmeniz istenmeyecektir.
- [Aık] veya [İki Kez # Gir] seeneęini belirlerseniz Yayın zellięini kullanamazsınız.

4.  gesine basın.



İlgili bilgiler

- [Genel Ayarlar](#)



Yazdırma Gürültüsünü Azaltma

Sessiz Mod ayarı yazdırma gürültüsünü azaltabilir. Sessiz Mod açıldığında, baskı hızı yavaşlar.

Fabrika ayarı [Kapalı] şeklindedir.



Sessiz Mod ayarı açıldığında, Ana ekranda  belirir.

1.  [Ayarlar] > [Tüm Ayarlar] > [Genel Ayarlar] > [Sessiz Modu] öęesine basın.
2. [Açık] veya [Kapalı] öęesine basın.
3.  öęesine basın.



İlgili bilgiler

- Genel Ayarlar



İlgili konular:

- Dokunmatik Ekran LCD'ye Genel Bakış
- Kağıt Kullanımı ve Yazdırma Sorunları

LCD'de Gsterilen Dili Deęiřtirme

Gerekliyorsa, LCD'deki dili deęiřtirin.

Bu zellik, bazı lkelerde mevcut deęildir.



1.  [Ayarlar] > [Tm Ayarlar] > [İlk Kurulum] > [Yerel Dil] gesine basın.
2. Dilinize basın.
3.  gesine basın.

İlgili bilgiler

- Genel Ayarlar

Klavye Ayarını Deęiřtirme

LCD için klavye türünü seçebilirsiniz.

1.  [Ayarlar] > [Tüm Ayarlar] > [Genel Ayarlar] > [Klavye Ayarları] öęesine basın.
2. [QWERTY] veya [ABC] öęesine basın.
3.  öęesine basın.

✓ İlgili bilgiler

- Genel Ayarlar

Sık Kullanılan Ayarlarınızı Kısayol Olarak Kaydetme

- [Kısayollar Ekleme](#)
- [Kısayolları Deęiřtirme veya Silme](#)
- [IC Kartına bir Kısayol Atama](#)

Kısayollar Ekleme

Kısayollarınız olarak kaydederek en sık kullandığınız Faks, Kopyalama, Tarama, Web Connect ve Uygulamalar ayarlarını ekleyebilirsiniz. Sonra, bu ayarları manüel olarak girmek yerine uygulamak için Kısayol'a basabilirsiniz.



Bazı Kısayol menüleri modelinize baęlı olarak bulunmayabilir.

Bu talimatlar bir Kopyalama Kısayolunun nasıl ekleneceğini açıklamaktadır. Bir Faks, Tarama, Web Connect veya Uygulamalar Kısayolu ekleme adımları benzerdir.

1. Ana ekran görünürse, **+** [Kısayollar] öęesine basın.
2. ile [3] arasında bir sekmeye basın. [1]
3. Bir Kısayol eklediğinizde **+** öęesine basın.
4. **▲** veya **▼** simgesine basarak [Kopyala] öęesini görüntüleyin.
5. [Kopyala] öęesine basın.
6.  [Seçenekler] öęesine basın.
7. Kullanılabilir seçenekleri görüntülemek için **▲** veya **▼** öęesine basın ve sonra deęiřtirmek istediğiniz seçeneęe basın.
8. Ayar için kullanılabilir seçenekleri görüntülemek için **▲** veya **▼** öęesine basın ve sonra istediğiniz seçeneęe basın.
Bu Kısayol için tüm ayarları seçene kadar bir önceki adımı ve bu adımı tekrarlayın. Bittiğinde, [OK] öęesine basın.
9. [OK] öęesine basın.
10. Seçtiğiniz ayarların görüntülenen listesini okuyup onaylayın ve sonra [OK] öęesine basın.
11. LCD'yi kullanarak Kısayol için bir ad girin ve sonra [OK] öęesine basın.



Kısayollara Faks ya da Tarama eklerken bunu bir Tek Dokunuş Kısayolu yapmak isteyip istemediğiniz size sorulacaktır. LCD talimatlarını izleyin.



İlgili bilgiler

- [Sık Kullanılan Ayarlarınızı Kısayol Olarak Kaydetme](#)

Kısayolları Deęiřtirme veya Silme

Bir Kısayoldaki ayarları deęiřtirebilirsiniz.

Bir Web Connect Kısayolunu veya Uygulamalar Kısayolunu deęiřtiremezsiniz. Bunları deęiřtirmeniz gerekiyorsa, bunları silin ve sonra yeni bir Kısayol ekleyin.

1. Ana ekran görünürse, **+** [Kısayollar] öęesine basın.
2. Deęiřtirmek istedięiniz Kısayolu görüntülemek için [1] ila [3] arasında bir sekmeye basın.
3. Deęiřtirmek istedięiniz Kısayol'u basılı tutun.
4. [Düzenle] öęesine basın.



Kısayolu silmek için, [Sil] öęesine basın. Kısayol adını düzenlemek için [Y. Adlandır] öęesine basın ve LCD menülerini izleyin.

5.  [Seçenekler] öęesine basın.
6. Kullanılabilir seçenekleri görüntülemek için ▲ veya ▼ öęesine basın ve sonra deęiřtirmek istedięiniz seçeneęe basın.
7. Seçtięiniz Kısayol için ayarları deęiřtirin. [OK] öęesine basın.
8. Ayarları deęiřtirmeyi bitirdięinizde [OK] öęesine basın.
9. Onaylamak için [OK] öęesine basın.



Faks ya da Tarama Kısayollarını deęiřtirirken bunu bir Tek Dokunuř Kısayolu yapmak isteyip istemedięiniz size sorulacaktır. LCD talimatlarını izleyin.



İlgili bilgiler

- [Sık Kullanılan Ayarlarınızı Kısayol Olarak Kaydetme](#)

İlgili konular:

- [Brother Makinenize Metin Girme](#)

IC Kartına bir Kısayol Atama

- IC Kart Okuyucu ile IC Kartına Bir Kısayol Atama

IC Kart Okuyucu ile IC Kartına Bir Kısayol Atama

Bir Kısayolu IC kartınıza atayabilirsiniz. IC kartınızı makinenize bağlı IC kart okuyucusuna dokundurduğunuzda, kişisel Kısayolunuz otomatik olarak dokunmatik ekranda görünür.



- Aynı IC kartını farklı Kısayollar için kullanamazsınız.
- IC kartını başka bir Kısayol için kullanmak amacıyla önce kartın kaydını kaldırın ve sonra yeni Kısayolla kaydedin.

Bir IC karta kısayol atamadan önce harici bir IC kart okuyucuyu kaydedin. Kart okuyucuyu kaydetmek için Web Tabanlı Yönetimi kullanın. Makineniz, HID sınıfı sürücülerini destekleyen harici IC kart okuyucularını destekler.

1. Web tarayıcınızı başlatın.
2. Tarayıcınızın adres çubuğuna "https://makine'nin IP adresi" yazın ("makinenin IP adresi", makinenin IP adresidir).
Örneğin:
https://192.168.1.2
3. Gerekirse, **Login (Oturum Aç)** alanına şifreyi yazın ve ardından **Login (Oturum Aç)** ögesine tıklayın.



Bu makinenin ayarlarını yönetmeye yönelik varsayılan şifre makinenin arkasında bulunur ve "Pwd" olarak işaretlidir.

4. Gezinme menüsüne gidin ve ardından **Administrator (Yönetici) > External Card Reader (Harici Kart Okuyucu)** ögesine tıklayın.



Gezinme menüsü ekranın sol tarafında görünmüyorsa, ☰ ögesinden başlayın.

5. Gerekli bilgileri girin ve ardından **Submit (Gönder)** ögesine tıklayın.
6. Yapılandırmayı etkinleştirmek için Brother makinenizi yeniden başlatın.
7. Kart okuyucuyu makinenize bağlayın.

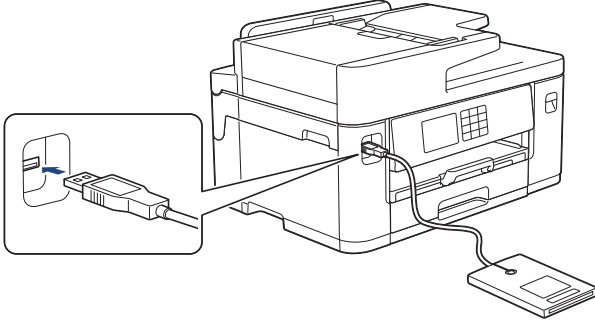

8. Ana ekran görünürse, LCD'de **+** [Kısayollar] ögesine basın.
9. IC kartınıza atamak istediğiniz Kısayolu içeren Kısayol ekranlarını seçmek için [1] ile [3] arasındaki bir sekme basın.
10. Seçenekler görüntüleninceye kadar Kısayol'a basın ve basılı tutun.
11. [Kart/NFC'yi Kaydet] seçeneğini görüntülemek için ▲ veya ▼ ögesine basın ve ardından ögeye basın.
12. IC kartınızı makinenize bağlı IC kart okuyucusuna dokundurun.
13. [Kayıt] ögesine basın.
Kısayol IC Kartına atanır.



İlgili bilgiler

- IC Kartına bir Kısayol Atama

İlgili konular:

- Web Tabanlı Yönetim'e Erişim

Raporları Yazdırma

- Raporlar
- Bir Rapor Yazdırma
- Faks Raporları
- Telefon ve Faks Sorunları

Raporlar

Ařaęıdaki raporlar mevcuttur:

İletim Onayı

İletim Onayı, son iletiminiz için bir İletim Onay Raporu yazdırır.

Adres Defteri

Adres Defteri raporu, Adres Defteri belleęinde saklanan ad ve numaraların bir listesini yazdırır.

Faks Günlüęü

Faks Günlüęü, yaklaşık son 200 gelen ve giden faksınız hakkında bir bilgi listesi yazdırır. (TX, İletim, RX, Alım anlamına gelir.)

Kullanıcı Ayarları

Kullanıcı Ayarları raporu, geçerli ayarlarınızın bir listesini yazdırır.

Aę Yapılandırma (aę modelleri)

Aę Yapılandırma raporu, geçerli aę ayarlarınızın bir listesini yazdırır.

WLAN Raporu (kablosuz modeller)



WLAN Raporu, kablosuz LAN baęlantı tanısını yazdırır.



İlgili bilgiler

- [Raporları Yazdırma](#)

Bir Rapor Yazdırma

1.  [Ayarlar] > [Tüm Ayarlar] > [Baskı Raporları] öęesine basın.
2. Rapor seeneklerini görüntülemek için ▲ veya ▼ öęesine basın ve ardından istedięiniz seeneęe basın.
3. [Evet] öęesine basın.
4.  öęesine basın.

✓ İlgili bilgiler

- [Raporları Yazdırma](#)

Ayarlar ve Özellikler Tablosu

- Ayarlar Tabloları (2,7" (67,5 mm)/3,5" (87,6 mm) Dokunmatik ekran modelleri)
- Özellikler Tablosu (2,7" (67,5 mm)/3,5" (87,6 mm) Dokunmatik ekran modelleri)

Ayarlar Tabloları (2,7" (67,5 mm)/3,5" (87,6 mm) Dokunmatik ekran modelleri)

Bu tablolar makinenizin menü seçimlerini ve seçeneklerini anlamanıza yardımcı olacaktır.

- >> [Ayarlar]
- >> [Genel Ayarlar]
- >> [Kısayol Ayarları]
- >> [Faks]
- >> [Ağ]
- >> [Baskı Raporları]
- >> [Makine Bilg.]
- >> [İlk Kurulum]

[Ayarlar]



[Ayarlar]

Seviye 1	Seviye 2	Seviye 3	Açıklamalar
 (Tarih ve Saat)	-	-	Tarih ve Saat ayarı menülerine erişin.
Bakım	-	-	Bakım ayarları menülerine erişin.
Ağ	Kablolu Ağ	-	Kablolu LAN ayar menülerine erişin.
	WLAN (Wi-Fi)	-	WLAN ayar menülerine erişin.
	Wi-Fi Direkt	-	Wi-Fi Direct ayar menülerine erişim sağlayın.
	Ağ I/F	-	Ağ bağlantısı türünü seçin.
Çekmece Ayarı	-	-	Çekmece ayar menülerine erişin.
Faks Önizleme	-	-	LCD'de alınan faksları görüntüleyin.
Wi-Fi Direkt	-	-	Wi-Fi Direct ayar menülerine erişim sağlayın.
Tüm Ayarlar	-	-	Ayrıntılı ayarları yapılandırın.

[Genel Ayarlar]



[Tüm Ayarlar] > [Genel Ayarlar]

Seviye 3	Seviye 4	Seviye 5	Açıklamalar
Bakım	Baskı Kalitesini Geliş.	Baskı Kalitesi Kontr.	LCD talimatlarına göre baskı kalitesini, hizasını ve kağıt beslemeyi kontrol edin ve düzeltin.
		Hizalama	
		Doğru Kağıt Besl.	
	Bas. Kafa. Temizl.	-	LCD talimatlarını izleyerek yazıcı kafasını temizleyin.
Kağıt Parçalarını Temizle	-	LCD talimatlarını izleyerek makinenin içindeki kağıt parçasını çıkarın.	
Kağıt Alma Makara Temizle	-	LCD talimatlarını izleyerek makaraları temizleyin.	

Seviye 3	Seviye 4	Seviye 5	Açıklamalar
Bakım	(Sadece bazı ülkeler için mevcuttur.)		
	Mürekkep Hacmi	-	Mevcut mürekkep hacmini kontrol edin.
	Mürekkep Kartuşu modeli	-	Mürekkep Kartuşu numaralarını kontrol edin.
	Baskı Seçenekleri	Lekeleri Azalt	Yazdırma sırasında kağıda bulaşmayı ya da kağıt sıkışmalarını azaltın.
		Düzensiz Çizgileri Azalt	Yazdırma sırasında kağıtta düzgün olmayan çizgileri azaltın.
		Geliş. Yazdır.	Baskı kalitesini iyileştirin ve bulanıklığı azaltın.
	Mürekkep Kartuşu Kontrolü	-	Mürekkep kartuşunuzun bilgilerini görüntüleyin.
Baskı Kalitesi Otomatik Kontrolü	-	Yazıcı Kafasının durumunu otomatik olarak saptar ve gerektiğinde Yazıcı Kafasını temizler.	
Kağıt Türü (MFC-J2340DW)	-	-	Kağıt çekmecesindeki kağıdın türünü ayarlayın.
Kağıt Boyutu (MFC-J2340DW)	-	-	Kağıt çekmecesindeki kağıdın boyutunu ayarlayın.
Kağıt Kontr. (MFC-J2340DW)	-	-	Çekmeceyi makineden çekip çıkardığınızda kağıt türünü ve kağıt boyutunu kontrol edin.
Çekmece Ayarı (MFC-J2740DW)	Çekmece 1	Kağıt Türü	Kağıt çekmecesini #1'deki kağıdın türünü ayarlayın.
		Kağıt Boyutu	Kağıt çekmecesini #1'deki kağıdın boyutunu ayarlayın.
	Çekmece 2	Kağıt Boyutu	Kağıt çekmecesini 2'deki kağıdın boyutunu ayarlayın.
	ÇA Çek.	Kağıt Türü	ÇA çekmecedeki kağıdın türünü ayarlayın.
		Kağıt Boyutu	ÇA çekmecedeki kağıdın boyutunu ayarlayın.
	Çekmece Ayarı: Kopya	Çekmece Seç	Kopyalama için kullanılacak çekmeceyi seçin.
		Çek. Öncel.	Kopyalama için çekmece önceliğini değiştirin.
	Çekmece Ayarı: Faks	Çekmece Seç	Faks için kullanılacak çekmeceyi seçin.
		Çek. Öncel.	Faks için çekmece önceliğini değiştirin.
	Çekmece Ayarı: Baskı	Çek. Öncel.	Bilgisayarınızdan yazdırma için çekmece önceliğini değiştirin.
	Çekmece Ayarı: JPEG Baskı (Ortam)	Çekmece Seç	Bir USB flaş sürücüsünden fotoğrafları yazdırmak için kullanılacak çekmeceyi seçin.
		Çek. Öncel.	Bir USB flaş sürücüsünden fotoğrafları yazdırmak için çekmece önceliğini değiştirin.
Kağıt Kontr.	-	Çekmeceyi makineden çekip çıkardığınızda veya ÇA çekmeceye	

Seviye 3	Seviye 4	Seviye 5	Açıklamalar
Çekmece Ayarı (MFC-J2740DW)			kağıt koyduğunuzda, kağıt türünü ve kağıt boyutunu kontrol edin.
Sessiz Modu	-	-	Yazdırma gürültüsünü azaltın.
Ses Seviyesi	Zil	-	Zil sesi seviyesini ayarlayın.
	Bip	-	Sinyal sesi seviyesini ayarlayın.
	Hoparlör	-	Hoparlörün ses seviyesini ayarlayın.
LCD Ayarları	Arka ışık	-	LCD arka ışığının parlaklığını ayarlayın.
	Kararma Zaman.	-	En son parmağınızla bastıktan sonra LCD arka ışığının ne kadar süre açık kalacağını ayarlayın.
Ekran Ayarları	Ana Ekran	-	 ögesine bastığınızda görüntülenecek ekranı belirleyin.
	Tarama Ekranı	-	Varsayılan Tarama ekranı ayarlarını yapın.
Bildirim Ayarları	Belge Uyarısı	-	Belge tarayıcı camında bırakıldığında bir uyarı görüntüler.
	Trama Sonucu (Boş Sayfayı Atla)	-	Bittikten sonra Boş Sayfayı Atla tarama sonuçlarını görüntüler.
Klavye Ayarları	-	-	LCD için klavye türünü seçin.
Uyku Süresi	-	-	Makinenin Uyku Moduna geçmeden önce ne kadar boşta kalacağını ayarlayın.
Oto Güç Kapalı	-	-	Uyku Moduna girdikten sonra makinenin kendini otomatik kapatması için ne kadar süre bekleyeceğini seçin. Kapalı olarak ayarlandığında, makine otomatik olarak kapanmaz.

[Kısayol Ayarları]



[Tüm Ayarlar] > [Kısayol Ayarları]

Seviye 3	Seviye 4	Açıklamalar
(Bir kısayol düğmesi seçin.)	Y. Adlandır	Kısayol adını değiştirin.
	Düzenle	Kısayol ayarlarını değiştirin.
	Sil	Kısayolu silin.
	Kart/NFC'yi Kaydet	IC kartına Kısayol atayın.
	Kart/NFC'yi Sil	IC kartından Kısayolu kaldırın.

[Faks]



[Tüm Ayarlar] > [Faks]

Seviye 3	Seviye 4	Seviye 5	Açıklamalar
Alma Kurulumu	Zil Gecikmesi	-	Makinenin Sadece Faks veya Faks/Tel modunda cevap vermeden önce çalacak zil sayısını ayarlayın.
	Alım Modu	-	İhtiyaçlarınıza en uygun Alım Modu'nu seçin.

Seviye 3	Seviye 4	Seviye 5	Açıklamalar
Alma Kurulumu	F/T Çal Süresi	-	Faks/Tel modunda sahte/çift zil süresinin uzunluğunu ayarlayın.
	Faks Önizleme	-	LCD'de alınan faksları görüntüleyin.
	Faks Algıla	-	Bir aramaya yanıt verdiğinizde ve faks tonlarını duyduğunuzda faks mesajlarını otomatik alın.
	Uzak Kodlar	-	Aramalara bir harici telefonda veya dahiliden cevap verin ve Uzak Kodları açmak veya kapatmak için kodlar kullanın. Kodları kişiselleştirebilirsiniz.
	Oto. İndirgeme	-	Gelen faksların boyutunu küçültün.
	PC Faks Alım	-	Makinenizi, faksları bilgisayarınıza göndermesi için ayarlayın. Yedek Yazdırma güvenlik özelliğini açabilirsiniz.
	Hafıza Alımı	-	Makineyi, faks mesajlarını yönlendirmesi veya gelen faksları belleğe (böylece makinenizden uzaktayken onları alabilirsiniz) veya bulut hizmetine depolaması için ayarlayın. Faks Yönlendirme veya Bulut'a Yönlendirme'yi seçerseniz, Yedek Yazdırma güvenlik özelliğini açabilirsiniz.
Faks Alım Damgası	-	Gelen faksların üst bölümünde alınma saatini ve tarihini yazdırın.	
Rapor Ayarı	XMIT Raporu	-	İletim Onay Raporu için ilk kurulumu seçin.
	Faaliyet Dön.	-	Faks Günlüğünü otomatik yazdırmak için aralığı ayarlayın. Kapalı ve Her 50 Faksta dışında bir seçenek seçerseniz, seçenek için süreyi ayarlayabilirsiniz. Her 7 Günde seçeneğini seçerseniz, haftanın gününü ayarlayabilirsiniz.
Faks Yazdır	-	-	Makinenin belleğinde depolanmış olan gelen faksları yazdırın.
Uzaktan Erişim	-	-	Uzaktan Alım için kendi kodunuzu belirleyin.
Arama Kısıtlaması	Tuş Takımı	-	Arama tuşlarını kullanırken çevirmeyi kısıtlayın.
	Adres Defteri	-	Adres Defterini kullanırken çevirmeyi kısıtlayın.
	Kısayollar	-	Bir kısayolu kullanırken çevirmeyi kısıtlayın.
	LDAP sunucusu	-	LDAP araması kullanırken çevirmeyi kısıtlayın.
Kalan İşler	-	-	Makinenin belleğinde hangi programlanmış işlerin olduğunu kontrol edin ve seçilen işleri iptal edin.

[Ağ]



[Tüm Ayarlar] > [Ağ]

Seviye 3	Seviye 4	Seviye 5	Seviye 6	Açıklamalar
Kablolü Ağ	TCP/IP	BOOT Metodu	-	İhtiyaçlarınıza en uygun Önyükleme yöntemini seçin.
		IP Adresi	-	IP adresini girin.
		Alt Ağ Maskesi	-	Alt Ağ maskesini girin.
		Ağ Geçidi	-	Ağ Geçidi adresini girin.
		Düğüm Adı	-	Düğüm adını girin.

Seviye 3	Seviye 4	Seviye 5	Seviye 6	Açıklamalar	
Kablolü Ağ	TCP/IP	WINS Yapılandırması	-	WINS yapılandırma modunu seçin.	
		WINS Sunucusu	-	Ana veya yardımcı WINS sunucusunun IP adresini belirtin.	
		DNS Sunucusu	-	Ana veya yardımcı DNS sunucusunun IP adresini belirtin.	
		APIPA	-	Makineyi, yerel bağlantı adres erişiminden IP adresini otomatik olarak tayin etmesi için ayarlayın.	
		IPv6	-	IPv6 protokolünü açın veya kapayın.	
	Ethernet	-	-	Ethernet bağlantısı modunu seçin.	
	Kablolu Durumu	-	-	Geçerli kablolu durumunu görüntüleyin.	
MAC Adresi	-	-	Makinenin MAC adresini görüntüleyin.		
WLAN (Wi-Fi)	Wi-Fi Ağı Ara	-	-	Kablosuz ağ ayarlarınızı manuel olarak yapılandırın.	
	TCP/IP	BOOT Metodu	-	İhtiyaçlarınıza en uygun Önyükleme yöntemini seçin.	
		IP Adresi	-	IP adresini girin.	
		Alt Ağ Maskesi	-	Alt Ağ maskesini girin.	
		Ağ Geçidi	-	Ağ Geçidi adresini girin.	
		Düğüm Adı	-	Düğüm adını girin.	
		WINS Yapılandırması	-	WINS yapılandırma modunu seçin.	
		WINS Sunucusu	-	Ana veya yardımcı WINS sunucusunun IP adresini belirtin.	
		DNS Sunucusu	-	Ana veya yardımcı DNS sunucusunun IP adresini belirtin.	
		APIPA	-	Makineyi, yerel bağlantı adres erişiminden IP adresini otomatik olarak tayin etmesi için ayarlayın.	
	IPv6	-	IPv6 protokolünü açın veya kapayın.		
	WPS/Basmalı Düğme	-	-	Tek dokunuş yöntemini kullanarak kablosuz ağ ayarlarını yapılandırın.	
	WPS/PIN Kodu	-	-	Bir PIN ile WPS'yi kullanarak kablosuz ağ ayarlarını yapılandırın.	
	Kablosuz Durumu	Durum	-	-	Geçerli kablosuz ağ durumunu görüntüleyin.
		Sinyal	-	-	Geçerli kablosuz ağ sinyali gücünü görüntüleyin.

Seviye 3	Seviye 4	Seviye 5	Seviye 6	Açıklamalar	
WLAN (Wi-Fi)	Kablosuz Durumu	SSID	-	Geçerli SSID'yi görüntüleyin.	
		İlet. Modu	-	Geçerli İletişim modunu görüntüleyin.	
	MAC Adresi	-	-	Makinenin MAC adresini görüntüleyin.	
Wi-Fi Direkt	Manuel	-	-	Wi-Fi Direct ağ ayarlarınızı manuel yapılıdırın.	
	Grup Sahibi	-	-	Makinenizi Grup Sahibi olarak ayarlayın.	
	Basmalı Düğme	-	-	Tek dokunuş yöntemini kullanarak Wi-Fi Direct ağ ayarlarınızı yapılıdırın.	
	PIN Kodu	-	-	Bir PIN koduyla WPS'yi kullanarak Wi-Fi Direct ağ ayarlarını yapılıdırın.	
	Aygıt Bilgileri	Aygıt Adı	-	-	Makinenizin aygıt adını görüntüleyin.
		SSID	-	-	Grup Sahibinin SSID'sini görüntüleyin. Makine bağlı olmadığında, LCD'de Bağlı Değil görüntülenir.
		IP Adresi	-	-	Makinenizin geçerli IP Adresini görüntüleyin.
	Durum Bilgisi	Durum	-	-	Geçerli Wi-Fi Direct ağ durumunu görüntüleyin.
		Sinyal	-	-	Geçerli Wi-Fi Direct ağ sinyali gücünü görüntüleyin. Makineniz Grup Sahibi olarak çalışırken, LCD'de her zaman güçlü sinyal gösterilir.
	I/F Etkinleştir	-	-	Wi-Fi Direct bağlantısını açın veya kapatın.	
E-posta/IFAKS	Posta Adresi	-	-	E-posta adresini girin. (En fazla 60 karakter)	
	Sunucu Kur	SMTP	Sunucu	Sunucu adı ve adresini girin.	
			Port	SMTP bağlantı noktası numarasını girin.	
			SMTP Yetk.	E-posta bildirim için Güvenlik yöntemini seçin.	
			SSL/TLS	Güvenli SSL/TLS iletişimi gerektiren bir e-posta sunucusu yoluyla bir e-posta gönderin veya alın.	
			Sertifikayı Doğrula	SMTP Sunucusu Sertifikasını otomatik olarak doğrulayın.	
	POP3/IMAP4	POP3/IMAP4	Protokol	Sunucudan e-posta almak için protokol seçin.	
			Sunucu	Sunucu adı ve adresini girin.	

Seviye 3	Seviye 4	Seviye 5	Seviye 6	Açıklamalar	
E-posta/IFAKS	Sunucu Kur	POP3/IMAP4	Port	Bağlantı noktası numarasını girin.	
			Posta Kut. Adı	Posta kutusu adını girin. (En fazla 60 karakter)	
			Posta Kutusu Şifresi	Sunucuda oturum açmak için şifreyi girin. (En fazla 128 karakter)	
			Klasör Seç	IMAP4 protokolünü kullanarak, posta kutusunda belirtilmiş klasörü seçin.	
			SSL/TLS	Güvenli SSL/TLS iletişimi gerektiren bir e-posta sunucusu yoluyla bir e-posta gönderin veya alın.	
			Sertifikayı Doğrula	Sunucu Sertifikasını otomatik olarak doğrulayın.	
			APOP	APOP'u açın veya kapayın.	
	Posta RX Kur	Oto. Yoklama	Oto. Yoklama	Yeni mesajlar için sunucuyu otomatik olarak kontrol edin.	
			Yoklama Sıkl.	Sunucuda yeni mesajları kontrol etme aralığını ayarlayın.	
		Başlık	-	Yazdırılacak e-posta başlığının içeriğini seçin.	
		Hata Posta. Sil/Oku	-	Makineyi, hata postalarını otomatik olarak silmesi için ayarlayın.	
		Bildiri	-	Bildirim mesajlarını alın.	
	Posta TX Kur	Gönd. Konusu	-	Konuyu görüntüleyin.	
		Boyut Limiti	Boyut Limiti Maks. Boyut (MB)	E-posta belgelerinin boyutunu sınırlayın.	
		Bildiri	-	Bildirim mesajları gönderin.	
	İletim Kur	İletim Yayını	-	Belgeyi başka bir faks makinesine aktarın.	
		İletim Alanı	-	Alan adını kaydedin.	
		İletim Raporu	-	Yayın Geçiş Raporu'nu yazdırın.	
	Manuel Alım	-	-	Yeni mesajlar için POP3 veya IMAP4 sunucusunu manüel kontrol edin.	
	Brother'dan Mesaj	Brother'dan Mesaj	-	-	Brother'dan mesaj ve bildirimleri görüntüleyin.
		Durum	-	-	
Web Bağlantı Ayarları	Proxy Ayarları	Proxy Bağlantısı	-	Web bağlantısı ayarlarını değiştirin.	
		Adres	-		
		Port	-		
		Kullanıcı Adı	-		
		Şifre	-		

Seviye 3	Seviye 4	Seviye 5	Seviye 6	Açıklamalar
Ağ I/F	-	-	-	Ağ bağlantısı türünü seçin.
IPsec	-	-	-	IPsec, kimlik doğrulama ve şifreleme hizmetleri sunan IP protokolünün isteğe bağlı güvenlik özelliğidir. Bu ayarı değiştirmeden önce ağ yöneticinizle iletişim kurmanızı öneririz.
Ağ Sıfırlama	-	-	-	Tüm ağ ayarlarını fabrika ayarlarına geri döndürün.

[Baskı Raporları]



[Tüm Ayarlar] > [Baskı Raporları]

Seviye 3	Açıklamalar
XMIT Onay	Son iletiminiz için bir İletim Onay Raporu basın.
Adres Defteri	Adres Defteri'nde kayıtlı adların ve numaraların bir listesini yazdırın.
Faks Faaliyeti	Son 200 gelen ve giden faksınız hakkında bir bilgi listesi yazdırın. (TX, İletim demektir. RX, Alım demektir.)
Kul. Ayarları	Ayarlarınızın bir listesini yazdırın.
Ağ Yapılandırılması	Ağ ayarlarınızın bir listesini yazdırın.
Kablosuz Ağ Raporu	Kablosuz LAN bağlantısı sonuçlarını yazdırın.

[Makine Bilg.]



[Tüm Ayarlar] > [Makine Bilg.]

Seviye 3	Seviye 4	Açıklamalar
Seri No.	-	Makinenin seri numarasını kontrol edin.
Firmware Sürümü	Ana Sürüm	Makinenizin donanım yazılımı sürümünü kontrol edin.
	Güvenlik Sürümü	
Firmware Güncelleme	-	Makinenizi en son donanım yazılımına güncelleyin.
Sür. Oto. Kontrol	-	Ana ekranda donanım yazılımı bilgilerini görüntüleyin.
Sayfa Sayısı	-	Makinenin yazdırdığı toplam sayfa sayısını kontrol edin.

[İlk Kurulum]



[Tüm Ayarlar] > [İlk Kurulum]

Seviye 3	Seviye 4	Açıklamalar
Tarih ve Saat	Tarih	Ekrandaki ve gönderdiğiniz faksın başlığındaki saat ve tarihi ekleyin.
	Saat	
	Saat Türünü	Saat formatını seçin (12 saat veya 24 saat).
	Oto. Günışığı	Makineyi Yaz Saatini otomatik olarak değiştirmeye ayarlayın.
	Saat Dilimi	Saat diliminizi ayarlayın.
İstasyon ID	Faks	Faksladığınız her sayfada görünmesi için adınızı ve faks numaranızı girin.

Seviye 3	Seviye 4	Açıklamalar
İstasyon ID	Ad	Faksladığınız her sayfada görünmesi için adınızı ve faks numaranızı girin.
Ton/Puls (Sadece bazı ülkeler için mevcuttur.)	-	Çevirme modunu seçin.
Faks Tekrar Arama	-	Makineyi, hat meşgul olduğu için faksın gitmemesi durumunda, son faks numarasını yeniden araması için ayarlayın.
Çevirme Tonu	-	Çevir sesi algılama duraklamasını kısaltın.
Tel. Hat Ayarı	-	Telefon hattı türünü seçin.
Uyumluluk	-	İletim sorunları için eşitlemeyi ayarlayın. VoIP hizmeti sağlayıcıları çeşitli standartları kullanarak faks desteği sunarlar. Devamlı olarak faks iletim hataları yaşıyorsanız, Temel'i (VoIP için) seçin.
Sıfırla	Makine Sıfırlama	Tarih ve Saat gibi değiştirdiğiniz tüm makine ayarlarını geri yükleyin.
	Ağ	Tüm ağ ayarlarını fabrika ayarlarına geri döndürün.
	Adres Defteri & Faks	Tüm kayıtlı telefon numaralarını ve faks ayarlarını silin.
	Tüm Ayarlar	Makinenin tüm ayarlarını fabrika ayarlarına geri döndürür.
Yerel Dil (Sadece bazı ülkeler için mevcuttur.)	-	LCD dilini değiştirin.



İlgili bilgiler

- [Ayarlar ve Özellikler Tablosu](#)

Özellikler Tablosu (2,7" (67,5 mm)/3,5" (87,6 mm) Dokunmatik ekran modelleri)



Bu tablolar makinенizin özellik seçimlerini ve geçici seçeneklerini anlamanıza yardımcı olacaktır.

- >>  [Faks]
- >>  [Kopyala]
- >>  [Tara]
- >>  [Web]
- >>  [Uygula.]
- >>  [USB]
- >>  [A3 Kopyl. Kısayolları]
- >>  [Yazılımı İndir]
- >>  [Bas. Kafa. Temizl.]
- >>  [Kısayollar]
- >>  [Mürekkep]
- >>  Wi-Fi Kurulumu
- >> Bir USB Flař sürücüyü USB yuvasına taktığınızda

[Faks]



([Faks Önizleme] öğesi [Kapalı] olduğunda)



Seviye 3	Seviye 4	Seviye 5	Açıklamalar
Tel / R	-	-	Telefon hattı türü olarak PBX seçildiğinde Tel, R olarak deęişir. Dışarıdaki bir hatta erişim sağlamak ya da bir PBX'e bağlanıldığında bir aramayı başka bir paralele aktarmak için R öğesini kullanabilirsiniz.
Adres Defteri	 (Ara:)	-	LDAP kapalı olduğunda, arama Yerel Adres Defteri içinde olur. LDAP açık olduğunda, arama Yerel Adres Defteri ve LDAP Sunucusu içinde olur.
		Ayrıntı (Bu yalnızca LDAP açıkken görüntülenir.)	Seçilen adres hakkında ayrıntılı bilgi görüntüleyin.
	Düzenle	-	Adres Defteri numaralarını depolayın, Yayın için Grup numaraları oluşturun ve Adres Defteri numaralarını deęiřtirin ve silin.
	-	Uygula	Adres Defteri'ni kullanarak bir faks göndermeye başlayın.
Çaęrı Geçmiři	Tkr Ara	-	Aradığınız son numarayı yeniden çevirin.
	Giden Çaęrı	Uygula	Giden Arama geçmişinden bir numara seçin ve ardından ona faks gönderin, numarayı Adres Defteri'ne ekleyin veya silin.
		Düzenle	

Seviye 3	Seviye 4	Seviye 5	Açıklamalar	
 Seçenekler	Faks Çözünür.	-	Giden fakslar için çözünürlüğü ayarlayın.	
	Kontrast	-	Kontrastı ayarlayın.	
	2-taraflı Faks (MFC-J2740DW)	-	2 taraflı tarama formatını ayarlayın.	
	Cam Tarama Boyutu	-	Tarayıcı camının tarama alanını belge boyutuna ayarlayın.	
	Yayın	Numara Ekle	Aynı faks mesajını birden fazla faks numarasına gönderin.	
	Önizleme	-	Göndermeden önce faks mesajını önizleyin.	
	Renk Ayarı	-	Faksların siyah beyaz mı renkli mi gönderileceğini ayarlayın.	
	Gecikmeli Faks	Gecikmeli Faks	Zamanı Ayrıl	Ertelemeli faksın gönderileceği günün saatini ayarlayın.
	Toplu TX	-	Günün aynı saatinde aynı faks numarasına gidecek ertelemeli faksları tek bir ileti olarak birleştirin.	
	Gerç.Zamnlı TX	-	Belleği kullanmadan faks gönderin.	
	Yurtdışı Modu	-	Denizaşırı faks göndermekte sıkıntı yaşıyorsanız Açık olarak ayarlayın.	
	Çağrı Geçmiş	Tkr Ara		Aradığınız son numarayı yeniden çevirin.
		Giden Çağrı		Giden Arama geçmişinden bir numara seçin ve ardından ona faks gönderin, numarayı Adres Defteri'ne ekleyin veya silin.
Adres Defteri	 (Ara:)		LDAP kapalı olduğunda, arama Yerel Adres Defteri içinde olur. LDAP açık olduğunda, arama Yerel Adres Defteri ve LDAP Sunucusu içinde olur.	
	Düzenle		Adres Defteri numaralarını depolayın, Yayın için Grup numaraları oluşturun ve Adres Defteri numaralarını değiştirin ve silin.	
Yeni Vars. Ayarla	-		Ayarlarınızı varsayılan olarak kaydedin.	
Fabrika Ayarı	-		Bütün ayarları, fabrika ayarlarına geri çevirin.	
Kısay. olrk. kaydet	-	-	Mevcut ayarları kısayol olarak kaydedin.	

([Faks Önizleme] ögesi [Açık] olduğunda)

Seviye 3	Seviye 4	Seviye 5	Seviye 6	Açıklamalar
Faks Gönderme	Tel / R	-	-	Telefon hattı türü olarak PBX seçildiğinde Tel, R olarak değişir. Dışarıdaki bir hatta erişim sağlamak ya da bir PBX'e bağlanıldığında bir aramayı başka bir paralele aktarmak için R ögesini kullanabilirsiniz.
	Adres Defteri	 (Ara:)	-	LDAP kapalı olduğunda, arama Yerel Adres Defteri içinde olur. LDAP açık olduğunda, arama Yerel Adres Defteri ve LDAP Sunucusu içinde olur.

Seviye 3	Seviye 4	Seviye 5	Seviye 6	Açıklamalar	
Faks Gönderme	Adres Defteri	 (Ara:)	Ayrıntı (Bu yalnızca LDAP açıkken görüntülenir.)	Seçilen adres hakkında ayrıntılı bilgi görüntüleyin.	
		Düzenle	-	Adres Defteri numaralarını depolayın, Yayın için Grup numaraları oluşturun ve Adres Defteri numaralarını değiştirin ve silin.	
		-	Uygula	Adres Defteri'ni kullanarak bir faks göndermeye başlayın.	
	Çağrı Geçmişi	Tkr Ara	-	Aradığınız son numarayı yeniden çevirin.	
		Giden Çağrı	Uygula Düzenle	Giden Arama geçmişinden bir numara seçin ve ardından ona faks gönderin, numarayı Adres Defteri'ne ekleyin veya silin.	
	 Seçenekler	Faks Çözünür.	-	Giden fakslar için çözünürlüğü ayarlayın.	
		Kontrast	-	Kontrastı ayarlayın.	
		2-taraflı Faks (MFC-J2740DW)	-	2 taraflı tarama formatını ayarlayın.	
		Cam Tarama Boyutu	-	Tarayıcı camının tarama alanını belge boyutuna ayarlayın.	
		Yayın	Numara Ekle	Aynı faks mesajını birden fazla faks numarasına gönderin.	
		Önizleme	-	Göndermeden önce faks mesajını önizleyin.	
		Renk Ayarı	-	Faksların siyah beyaz mı renkli mi gönderileceğini ayarlayın.	
		Gecikmeli Faks	Gecikmeli Faks Zamanı Ayrıl	Ertelemeli faksın gönderileceği günün saatini ayarlayın.	
		Toplu TX	-	Günün aynı saatinde aynı faks numarasına gidecek ertelemeli faksları tek bir ileti olarak birleştirin.	
		Gerç.Zamnlı TX	-	Belleği kullanmadan faks gönderin.	
		Yurtdışı Modu	-	Denizaşırı faks göndermekte sıkıntı yaşıyorsanız Açık olarak ayarlayın.	
		Çağrı Geçmişi	Tkr Ara	-	Aradığınız son numarayı yeniden çevirin.
			Giden Çağrı	-	Giden Arama geçmişinden bir numara seçin ve ardından ona faks gönderin, numarayı Adres Defteri'ne ekleyin veya silin.
	Adres Defteri	 (Ara:)	-	LDAP kapalı olduğunda, arama Yerel Adres Defteri içinde olur. LDAP açık olduğunda, arama Yerel Adres Defteri ve LDAP Sunucusu içinde olur.	

Seviye 3	Seviye 4	Seviye 5	Seviye 6	Açıklamalar
Faks Gönderme	 Seçenekler	Adres Defteri	Düzenle	Adres Defteri numaralarını depolayın, Yayın için Grup numaraları oluşturun ve Adres Defteri numaralarını değiştirin ve silin.
		Yeni Vars. Ayarla	-	Ayarlarınızı varsayılan olarak kaydedin.
		Fabrika Ayarı	-	Bütün ayarları, fabrika ayarlarına geri çevirin.
	Kısay. olrk. kaydet	-	-	Mevcut ayarları kısayol olarak kaydedin.
Alınan Fakslar	Yazdır / Sil	Tümünü Yazdır (Yeni Fakslar)	-	Yeni alınan faksları yazdırın.
		Tümünü Yazdır (Eski Fakslar)	-	Alınan eski faksları yazdırın.
		Tümünü Sil (Yeni Fakslar)	-	Yeni alınan faksları silin.
		Tümünü Sil (Eski Fakslar)	-	Alınan eski faksları silin.
Adres Defteri	 (Ara:)	-	-	LDAP kapalı olduğunda, arama Yerel Adres Defteri içinde olur. LDAP açık olduğunda, arama Yerel Adres Defteri ve LDAP Sunucusu içinde olur.
		Ayrıntı (Bu yalnızca LDAP açıkken görüntülenir.)	-	Seçilen adres hakkında ayrıntılı bilgi görüntüleyin.
	Düzenle	-	-	Adres Defteri numaralarını depolayın, Yayın için Grup numaraları oluşturun ve Adres Defteri numaralarını değiştirin ve silin.
	-	Uygula	-	Adres Defteri'ni kullanarak bir faks göndermeye başlayın.
Çağrı Geçmişi	Tkr Ara	-	-	Aradığınız son numarayı yeniden çevirin.
	Giden Çağrı	Uygula	-	Giden Arama geçmişinden bir numara seçin ve ardından ona faks gönderin, numarayı Adres Defteri'ne ekleyin veya silin.
		Düzenle	-	













[Kopyala]

Seviye 3	Seviye 4	Seviye 5	Açıklamalar
Kısay. olrk. kaydet	-	-	Mevcut ayarları kısayol olarak kaydedin.
ID	-	-	Bir kimlik kartı kopyası yapın.
 Seçenekler	Kalite	-	Belge türünüz için Kopyalama çözünürlüğünü seçin.

Seviye 3	Seviye 4	Seviye 5	Açıklamalar	
 Seçenekler	Belge Boyutu	-	İstediğiniz belge boyutu seçeneğini seçin.	
	Çekmece Seç (MFC-J2740DW)	-	Kopya modu için kullanılacak çekmeceyi seçin.	
	Kağıt Türü	-	Çekmece içindeki kağıda uyan kağıt türünü seçin.	
	Kağıt Boyutu	-	Çekmecedeki kağıda uyan kağıt boyutunu seçin.	
	Büyült/Küçült		%100	-
		Sayfaya Sığdır		Ayarladığınız kağıt boyutuna uyması için kopyalama boyutunu ayarlayın.
		Büyült		Bir sonraki kopya için bir büyütme oranı seçin.
		Küçült		Bir sonraki kopya için bir küçültme oranı seçin.
		Özel (%25-400)		Bir büyütme veya küçültme oranı girin.
	Yoğunluk	-	Yoğunluğu ayarlayın.	
	Arka Plan Rengini Kaldır	Siyah Kopya Ayarları		Kaldırılan arka plan rengi miktarını değiştirin.
		Renkli Kopya Ayarları		
	2-trf Kopya	-		2 taraflı kopyalamayı kapayın veya açın ve sayfanın uzun kenardan veya kısa kenardan çevrilmesini seçin.
	İstifle/Sırala	-		Birden fazla kopyayı istiflemeyi veya sıralamayı seçin.
Sayfa Düzeni	-		1 sayfada N kopya, 1 sayfada 2 Kimlik veya Poster kopyaları yapın.	
Oto Eğri. Düzelt	-		Makineyi eğik kopyayı düzeltmek için ayarlayın.	
Gelişmiş Ayarlar	-		Gelişmiş kopyalama ayarlarını seçin.	
Yeni Vars. Ayarla	-		Ayarlarınızı varsayılan olarak kaydedin.	
Fabrika Ayarı	-		Bütün ayarları, fabrika ayarlarına geri çevirin.	

 [Tara]

Seviye 3	Seviye 4	Seviye 5	Seviye 6	Açıklamalar
Ortama (Bir USB Flaş sürücüsü takılı olduğunda)	İşlemler için Diğer Tarama	-	-	Belgeleri tarayın ve onları bilgisayar kullanmadan, doğrudan bir USB flaş sürücüsüne kaydedin.
	 Seçenekler	-	-	
	Kısay. olrk. kaydet	-	-	

Seviye 3	Seviye 4	Seviye 5	Seviye 6	Açıklamalar			
PC'ye	Dosyaya	İşlemler için Diğer Tarama	-	Belgelerinizi tarayın ve onları bilgisayarınızdaki bir klasöre kaydedin.			
		(USB veya PC'yi Seçme)	 Seçenekler Kısay. olrk. kaydet				
	OCR'a	İşlemler için Diğer Tarama	-		Taranan belgenizi, düzenlenebilir bir metin dosyasına dönüştürün.		
		(USB veya PC'yi Seçme)	 Seçenekler Kısay. olrk. kaydet				
	Görüntüye	İşlemler için Diğer Tarama	-			Fotoğrafları veya grafikleri, grafik uygulamalarınıza tarayın.	
		(USB veya PC'yi Seçme)	 Seçenekler Kısay. olrk. kaydet				
	E-postaya	İşlemler için Diğer Tarama	-				Taranan bir belgeyi e-posta eki olarak gönderin.
		(USB veya PC'yi Seçme)	 Seçenekler Kısay. olrk. kaydet				
E-Pos.Sun.'na	İşlemler için Diğer Tarama	-	-	Makinenizin ağınlı ve e-posta sunucunuzla iletişim kurmasına izin vererek, taranan verileri bir e-posta sunucusuna gönderin.			
	Manuel	Sonraki	Kısay. olrk. kaydet  Seçenekler Hedefler				
		Ekle Adres	-				
		 Hedefler	-				
	Adres Defteri	Sonraki	Kısay. olrk. kaydet  Seçenekler Hedefler				
		Ekle Adres	-				
		 Hedefler	-				
	FTP'ye	İşlemler için Diğer Tarama	-		-	Belgeleri doğrudan bir FTP sunucusuna tarayın.	
(Profil Adı Seçme)		 Seçenekler	-				
		Kısay. olrk. kaydet	-				
Ağ'a	İşlemler için Diğer Tarama	-	-	Belgeleri doğrudan yerel ağınızdaki CIFS sunucusuna tarayın.			

Seviye 3	Seviye 4	Seviye 5	Seviye 6	Açıklamalar
Ağ'a	(Profil Adı Seçme)	 Seçenekler	-	Belgeleri doğrudan yerel ağınızdaki CIFS sunucusuna tarayın.
		Kısay. olrk. kaydet	-	
Web'e	-	-	-	Taranan veriyi bir İnternet hizmetine yükleyin.
WS Tarama (Bilgisayarınızın Ağ gezgininde, Web Hizmetleri Tarayıcısı'nı kurarken görünür.)	İşlemler için Diğer Tarama	-	-	Web Hizmeti protokolünü kullanarak veriyi tarayın.
	Tara	-	-	
	E-posta için Tarama	-	-	
	Faks için Tara	-	-	
	Yazdırma için Tara	-	-	



[Web]

Seviye 1	Açıklamalar
Web	Brother makinesini bir İnternet hizmetine bağlayın.





[Uygula.]

Seviye 1	Açıklamalar
Uygula.	Brother makinenizi, Brother Uygulamalar hizmetine bağlayın.



[USB]

Seviye 3	Seviye 4	Seviye 5	Seviye 6	Açıklamalar
JPEG Yazdır	Dosyaları Seç	OK	 Baskı Ayarları	Seçenekler ile fotoğraflarınızı düzenleyin.
		Tüm. Bas	-	USB flaş sürücünüzdeki tüm fotoğrafları yazdırın.
	Dizin Baskı.	Dizin Sayfasını Yazdır	 Baskı Ayarları	Bir küçük resim sayfası yazdırın.
		Fotoğrafları Bas	 Baskı Ayarları	Dizin numaralarını seçerek fotoğrafları yazdırın.
Ortama Tara	-	-	-	Belgeleri, USB flaş sürücüsüne tarayın.
Web	-	-	-	Brother makinesini bir İnternet hizmetine bağlayın.



[A3 Kopyl. Kısayolları]

Seviye 2	Seviye 3	Seviye 4	Açıklamalar
A3 1'de2 A4⇒A3 A4 + Not (Y) A4 + Not (D) A4 + Kılavuz A4 + Boş A4 Merkezi	 Seçenekler	Kalite	Belge türünüz için Kopyalama çözünürlüğünü seçin.
		Belge Boyutu	İstediğiniz belge boyutu seçeneğini seçin.
		Çekmece Seç (MFC-J2740DW)	Makineyi, otomatik olarak en uygun kağıdı içeren çekmeceyi seçecek şekilde ayarlayın.
		Kağıt Türü	Mevcut kağıt türünü görüntüleyin.
		Kağıt Boyutu	Kağıt çekmecesindeki kağıdın boyutunu ayarlayın.
		Yoğunluk	Yoğunluğu ayarlayın.
		Oto Eğri. Düzelt	Makineyi eğik kopyayı düzeltmek için ayarlayın.



[Yazılımı İndir]

Seviye 1	Açıklamalar
Yazılımı İndir	Mobil aygıtlar ve bilgisayarlar için yazılım indirme ve yükleme hakkında bilgileri görüntüler.



[Bas. Kafa. Temizl.]

Seviye 1	Açıklamalar
Bas. Kafa. Temizl.	LCD talimatlarını izleyerek yazıcı kafasını temizleyin.



[Kısayollar]

Seviye 2	Seviye 3	Seviye 4	Açıklamalar	
+ Kısayol Ekle	Kopyala	-	Kopyalama Seçenekleri için ayarları değiştirin.	
	Faks	-	Faks Seçenekleri için ayarları değiştirin.	
	Tara	Ortama		Belgeleri tarayın ve onları bilgisayar kullanmadan, doğrudan bir USB flaş sürücüsüne kaydedin.
		PC'ye (Dosyaya)		Belgelerinizi tarayın ve onları bilgisayarınızdaki bir klasöre kaydedin.
		PC'ye (OCR'a)		Taranan belgenizi, düzenlenebilir bir metin dosyasına dönüştürün.
		PC'ye (Resme)		Fotoğrafları veya grafikleri, grafik uygulamalarınıza tarayın.
		PC'ye (E-postaya)		Taranan bir belgeyi e-posta eki olarak gönderin.
		E-Pos. Sun. 'na		E-posta sunucunuza bir siyah beyaz veya renkli belge tarayın.

Seviye 2	Seviye 3	Seviye 4	Açıklamalar
+ Kısayol Ekle	Tara	Ağ'a	Taranan verileri yerel ağınızdaki veya İnternet'teki bir CIFS sunucusuna gönderin.
		FTP'ye	Taranan verileri FTP ile gönderin.
	Web	-	Brother makinesini bir İnternet hizmetine bağlayın.
	Uygula.	-	Brother makinenizi, Brother Uygulamalar hizmetine bağlayın.
Her Kısayol simgesi 2 saniye boyunca basılı tutulduğunda bu liste görüntülenir.	Y. Adlandır	-	Kısayol adını değiştirin.
	Düzenle	-	Kısayol ayarlarını değiştirin.
	Sil	-	Kısayolu silin.
	Kart/NFC'yi Kaydet	-	IC kartına Kısayol atayın.
	Kart/NFC'yi Sil	-	IC kartından Kısayolu kaldırın.
 Düzenle/Sil	(Kısayol düğmesini seçin.)	Y. Adlandır	Kısayol adını değiştirin.
		Düzenle	Kısayol ayarlarını değiştirin.
		Sil	Kısayolu silin.
		Kart/NFC'yi Kaydet	IC kartına Kısayol atayın.
		Kart/NFC'yi Sil	IC kartından Kısayolu kaldırın.



[Mürekkep]

Seviye 2	Seviye 3	Açıklamalar
Mürekkep Hacmi	-	Mevcut mürekkep hacmini kontrol edin.
Mürekkep Kartuşu modeli	-	Mürekkep Kartuşu numaralarını kontrol edin.
Baskı Kalitesini Geliş.	Baskı Kalitesi Kontr.	LCD talimatlarına göre baskı kalitesini, hizasını ve kağıt beslemeyi kontrol edin ve düzeltin.
	Hizalama	
	Doğru Kağıt Besl.	
Bas. Kafa. Temizl.	-	LCD talimatlarını izleyerek yazıcı kafasını temizleyin.
Kağıt Parçalarını Temizle	-	LCD talimatlarını izleyerek makinenin içindeki kağıt parçasını çıkarın.
Kağıt Alma Makara Temizle (Sadece bazı ülkeler için mevcuttur.)	-	LCD talimatlarını izleyerek makaraları temizleyin.
Baskı Seçenekleri	Lekeleri Azalt	Yazdırma sırasında kağıda bulaşmayı ya da kağıt sıkışmalarını azaltın.
	Düzensiz Çizgileri Azalt	Yazdırma sırasında kağıtta düzgün olmayan çizgileri azaltın.
	Geliş. Yazdır.	Baskı kalitesini iyileştirin ve bulanıklığı azaltın.
Mürekkep Kartuşu Kontrolü	-	Mürekkep kartuşunuzun bilgilerini görüntüleyin.

Seviye 2	Seviye 3	Açıklamalar
Baskı Kalitesi Otomatik Kontrolü	-	Yazıcı Kafasının durumunu otomatik olarak saptar ve gerektiğinde Yazıcı Kafasını temizler.



Wi-Fi Kurulumu

Seviye 2	Açıklamalar
Wi-Fi Ağı Ara	Kablosuz ağ ayarlarınızı manüel olarak yapılandırın.
WPS/Basmalı Düğme	Tek dokunuş yöntemini kullanarak kablosuz ağ ayarlarını yapılandırın.

Bir USB Flaş sürücüyü USB yuvasına taktığınızda

Seviye 1	Açıklamalar
JPEG Yazdır	Fotoğraf menüsünü seçin.
Ortama Tara	Belgeleri, USB flaş sürücüsüne tarayın.
Web	Brother makinesini bir İnternet hizmetine bağlayın.



İlgili bilgiler

- [Ayarlar ve Özellikler Tablosu](#)

Web Tabanlı Yönetim'i Kullanarak Makine Ayarlarını Deęiřtirme

Web Tabanlı Yönetim, Köprü Metni Aktarım Protokolü'nü (HTTP) veya Güvenli Yuva Katmanı üzerinden Köprü Metni Aktarım Protokolü'nü (HTTPS) kullanarak makinenizi yönetmek üzere standart bir web tarayıcısı kullanan bir yardımcı programdır.

- [Web Tabanlı Yönetim Nedir?](#)
- [Web Tabanlı Yönetim'e Eriřim](#)
- [Web Tabanlı Yönetim İçin Oturum Açma Şifresi Belirleme veya Deęiřtirme](#)
- [Web Tabanlı Yönetim'i Kullanarak Makinenizin Adres Defterini Ayarlama](#)

Web Tabanlı Yönetim Nedir?

Web Tabanlı Yönetim, Köprü Metni Aktarım Protokolü'nü (HTTP) veya Güvenli Yuva Katmanı üzerinden Köprü Metni Aktarım Protokolü'nü (HTTPS) kullanarak makinenizi yönetmek üzere standart bir web tarayıcısı kullanan bir yardımcı programdır.



- Windows için Microsoft Internet Explorer 11/Microsoft Edge, Mac için Safari 13, Android (4.x veya üstü) için Google Chrome™ ve iOS (10.x veya üstü) için Google Chrome™/Safari önermekteyiz. Hangi tarayıcıyı kullanırsanız kullanın, her zaman JavaScript ve Çerezlerin etkin olduğundan emin olun.
- Ağınızda TCP/IP protokolünü kullanmalı ve yazdırma sunucusunda ve bilgisayarınızda programlanmış geçerli bir IP adresine sahip olmalısınız.

XXX-XXXX brother

Logout

This machine's default password is on the back of the machine and marked "Pwd". We recommend changing it immediately.

Home

Status

Auto Refresh Interval

General

Address Book

Fax

Print

Scan

Administrator

Online Functions

Network

Status

Device Status

Hazır

Automatic Refresh

Off
 On

Estimated Ink Level

M C Y BK

Remaining Page Yield

Approximate Page Yield (ISO-based)

XXXX XXXX XXXX XXXX

M C Y BK

*The remaining page yields are approximated and may vary depending on the type of pages printed.

Web Language

Auto

Device Location

Contact :

Location :

Gerçek ekran, yukarıda gösterilen ekrandan farklı olabilir.



İlgili bilgiler

- Web Tabanlı Yönetim'i Kullanarak Makine Ayarlarını Deęiřtirme

Web Tabanlı Yönetim'e Erişim

- Windows için Microsoft Internet Explorer 11/Microsoft Edge, Mac için Safari 13, Android (4.x veya üstü) için Google Chrome™ ve iOS (10.x veya üstü) için Google Chrome™/Safari önermekteyiz. Hangi tarayıcıyı kullanırsanız kullanın, her zaman JavaScript ve Çerezlerin etkin olduğundan emin olun.
- Bu makinenin ayarlarını yönetmeye yönelik varsayılan şifre makinenin arkasında bulunur ve "Pwd" olarak işaretlidir. Makinenizi yetkisiz erişime karşı korumak için varsayılan şifreyi hemen değiştirmenizi öneririz. Varsayılan şifreyi Ağ Yapılandırma Raporu içinde de bulabilirsiniz.
- Şifre birkaç kez yanlış olarak girildiğinde, bir süreliğine oturum açamayacaksınız. Kilitleme ayarları Web Tabanlı Yönetim'de değiştirilebilir.
- Aynı anda sekiz adede kadar bilgisayar veya mobil aygıt Web Tabanlı Yönetim'e giriş yapabilir. Dokuzuncu aygıtın girişini yaparsanız, birinci aygıtın oturumu kapanır.
- Web Tabanlı Yönetim'i kullanarak ayarları yapılandırırken HTTPS güvenlik protokolünü kullanmanızı öneririz. Web Tabanlı Yönetim'i kullanarak ayarları yapılandırırken HTTP kullanıyorsanız, güvenli bir HTTPS bağlantısına geçmek için ekrandaki komut istemlerini izleyin.
- Web Tabanlı Yönetim yapılandırması için HTTPS'yi kullandığınızda, tarayıcınız bir uyarı iletişim kutusu görüntüler. Uyarı iletişim kutusunun görüntülenmesini önlemek üzere SSL/TLS iletişimini kullanmak için otomatik olarak imzalanan sertifika yükleyin. Daha fazla bilgi için, >> [İlgili bilgiler](#)

- >> [Web Tarayıcınızdan Başlatma](#)
- >> [Brother iPrint&Scan'den Başlatma \(Windows/Mac\)](#)
- >> [Brother Yardımcı Programlarından Başlatma \(Windows\)](#)
- >> [Brother Mobile Connect'ten Başlatma](#)

Web Tarayıcınızdan Başlatma

1. Web tarayıcınızı başlatın.
2. Tarayıcınızın adres çubuğuna "https://makine'nin IP adresi" yazın ("makinenin IP adresi", makinenin IP adresidir).
Örneğin:
https://192.168.1.2



Bir Alan Adı Sistemi kullanıyorsanız veya bir NetBIOS adını etkinleştirdiyseniz, IP adresi yerine "SharedPrinter" gibi başka bir ad yazabilirsiniz.

Örneğin:

https://SharedPrinter

Bir NetBIOS adını etkinleştirdiyseniz, aynı zamanda düğüm adını da kullanabilirsiniz.

Örneğin:

https://brnxxxxxxxxxxxxx

NetBIOS adı Ağ Yapılandırma Raporu'nda bulunabilir.

3. Gerekirse, **Login (Oturum Aç)** alanına şifreyi yazın ve ardından **Login (Oturum Aç)** ögesine tıklayın.
4. Gezinme menüsünü ekranın sol tarafına sabitlemek istiyorsanız, ☰ ögesine ve ardından  seçeneğine tıklayın.

Artık makine ayarlarını değiştirebilirsiniz.

Protokol ayarlarını değiştirdiyseniz, yapılandırmayı etkinleştirmek için **Submit (Gönder)** ögesine tıkladıktan sonra makineyi yeniden başlatmanız gerekir.

Ayarları yapılandırdıktan sonra **Logout (Çıkış yap)** ögesine tıklayın.

Brother iPrint&Scan'den Başlatma (Windows/Mac)

1. Brother iPrint&Scan'i başlatın.

- Windows



(Brother iPrint&Scan) uygulamasını başlatın.

- Mac

Finder (Bulucu) menü çubuğunda, **Go (Git) > Applications (Uygulamalar)** öğesine tıklayın ve sonra iPrint&Scan simgesine çift tıklayın.

Brother iPrint&Scan ekranı görünür.

2. Brother makineniz seçili değilse, **Makinenizi Seçin** düğmesine tıklayın ve ardından listeden modelinizin adını seçin. **Tamam** öğesine tıklayın.

3. **⚙️ (Makine Ayarları)** öğesine tıklayın.

4. **Tüm Ayarlar** öğesine tıklayın.

Web Tabanlı Yönetim görünür.

5. Gerekirse, **Login (Oturum Aç)** alanına şifreyi yazın ve ardından **Login (Oturum Aç)** öğesine tıklayın.

6. Gezinme menüsünü ekranın sol tarafına sabitlemek istiyorsanız, **☰** öğesine ve ardından **🌟** seçeneğine tıklayın.

Artık makine ayarlarını değiştirebilirsiniz.

Protokol ayarlarını değiştirdiyse, yapılandırmayı etkinleştirmek için **Submit (Gönder)** öğesine tıkladıktan sonra makineyi yeniden başlatmanız gerekir.

Ayarları yapılandırdıktan sonra **Logout (Çıkış yap)** öğesine tıklayın.

Brother Yardımcı Programlarından Başlatma (Windows)

1. **🔧 (Brother Utilities)** öğesini başlatın ve ardından açılır listeye tıklayıp modelinizin adını seçin (zaten seçili değilse).

2. Sol gezinme çubuğunda **Araçlar** öğesini tıklayın ve sonra **Makine Ayarları** öğesini tıklayın.

Web Tabanlı Yönetim görünür.

3. Gerekirse, **Login (Oturum Aç)** alanına şifreyi yazın ve ardından **Login (Oturum Aç)** öğesine tıklayın.

4. Gezinme menüsünü ekranın sol tarafına sabitlemek istiyorsanız, **☰** öğesine ve ardından **🌟** seçeneğine tıklayın.

Artık makine ayarlarını değiştirebilirsiniz.

Protokol ayarlarını değiştirdiyse, yapılandırmayı etkinleştirmek için **Submit (Gönder)** öğesine tıkladıktan sonra makineyi yeniden başlatmanız gerekir.

Ayarları yapılandırdıktan sonra **Logout (Çıkış yap)** öğesine tıklayın.

Brother Mobile Connect'ten Başlatma

Brother Mobile Connect'i mobil aygıtınıza indirmeniz ve kurmanız gerekir.

1. Mobil aygıtınızda Brother Mobile Connect'i başlatın.

2. Ekranın üst kısmı üzerindeki model adınıza dokununuz.

3. **Tüm Makine Ayarları** öğesine dokununuz.

Web Tabanlı Yönetim görünür.

4. Gerekirse, **Login (Oturum Aç)** alanına şifreyi yazın ve ardından **Login (Oturum Aç)** öğesine dokununuz.

5. Gezinme menüsünü ekranın sol tarafına sabitlemek istiyorsanız, **☰** öğesine ve ardından **🌟** öğesine dokununuz.

Artık makine ayarlarını deęiřtirebilirsiniz.

Protokol ayarlarını deęiřtiriyorsanız, yapılandırmayı etkinleřtirmek için **Submit (Gönder)** öęesine dokunduktan sonra makineyi yeniden başlatmanız gerekir.

Ayarları yapılandırdıktan sonra **Logout (Çıkıř yap)** öęesine dokununuz.



İlgili bilgiler

- [Web Tabanlı Yönetim'i Kullanarak Makine Ayarlarını Deęiřtirme](#)

İlgili konular:

- [Aę Yapılandırma Raporunu Yazdırma](#)
 - [Kendi Kendine İmzalanan Sertifika Oluřtur](#)
 - [Yönetici Haklarıyla Windows Kullanıcıları İçin Kendinden İmzalı Sertifika Yükleme](#)
-

Web Tabanlı Yönetim İçin Oturum Açma Şifresi Belirleme veya Değiştirme

Bu makinenin ayarlarını yönetmeye yönelik varsayılan şifre makinenin arkasında bulunur ve "**Pwd**" olarak işaretlidir. Makinenizi yetkisiz erişime karşı korumak için varsayılan şifreyi hemen değiştirmenizi öneririz.

1. Web tarayıcınızı başlatın.
2. Tarayıcınızın adres çubuğuna "https://makine'nin IP adresi" yazın ("makinenin IP adresi", makinenin IP adresidir).

Örneğin:

https://192.168.1.2



Bir Alan Adı Sistemi kullanıyorsanız veya bir NetBIOS adını etkinleştirdiyse, IP adresi yerine "SharedPrinter" gibi başka bir ad yazabilirsiniz.

Örneğin:

https://SharedPrinter

Bir NetBIOS adını etkinleştirdiyse, aynı zamanda düğüm adını da kullanabilirsiniz.

Örneğin:

https://brnxxxxxxxxxxxx

NetBIOS adı Ağ Yapılandırma Raporu'nda bulunabilir.

3. Aşağıdakilerden birini yapın:
 - Önceden bir şifre ayarladıysanız bu şifreyi girin ve sonra **Login (Oturum Aç)** ögesini tıklayın.
 - Öncesinde kendi şifrenizi ayarlamadıysanız, varsayılan giriş şifresini yazın ve ardından **Login (Oturum Aç)** ögesine tıklayın.
4. Gezinme menüsüne gidin ve ardından **Administrator (Yönetici) > Login Password (Giriş Şifresi)** ögesine tıklayın.



Gezinme menüsü ekranın sol tarafında görünmüyorsa, ☰ ögesinden başlayın.

5. Şifreyi değiştirmek istiyorsanız, **Enter Old Password (Eski Şifreyi Gir)** alanına mevcut şifrenizi yazın.
6. Ekrandaki **Login Password (Giriş Şifresi)** talimatları izleyerek, **Enter New Password (Yeni Şifre Girin)** alanına şifrenizi yazın.
7. Şifreyi, **Confirm New Password (Yeni Parolayı Onayla)** alanına yeniden yazın.
8. **Submit (Gönder)** ögesine tıklayın.



Ayrıca, **Login Password (Giriş Şifresi)** menüsündeki kilitleme ayarlarını da değiştirebilirsiniz.



İlgili bilgiler

- [Web Tabanlı Yönetim'i Kullanarak Makine Ayarlarını Değiştirme](#)

İlgili konular:

- [Web Tabanlı Yönetim'e Erişim](#)

Web Tabanlı Yönetim'i Kullanarak Makinenizin Adres Defterini Ayarlama

- Web Tabanlı Yönetim'i kullanarak ayarları yapılandırırken HTTPS güvenlik protokolünü kullanmanızı öneririz.
- Web Tabanlı Yönetim yapılandırması için HTTPS'yi kullandığınızda, tarayıcınız bir uyarı iletişim kutusu görüntüler.

1. Web tarayıcınızı başlatın.
2. Tarayıcınızın adres çubuęuna "https://makine'nin IP adresi" yazın ("makinenin IP adresi", makinenin IP adresidir).

Örneęin:

https://192.168.1.2



Bir Alan Adı Sistemi kullanıyorsanız veya bir NetBIOS adını etkinleřtirdiyse, IP adresi yerine "SharedPrinter" gibi başka bir ad yazabilirsiniz.

Örneęin:

https://SharedPrinter

Bir NetBIOS adını etkinleřtirdiyse, aynı zamanda düęüm adını da kullanabilirsiniz.

Örneęin:

https://brnxxxxxxxxxxxx

NetBIOS adı Aę Yapılandırma Raporu'nda bulunabilir.

3. Gerekirse, **Login (Oturum Aç)** alanına řifreyi yazın ve ardından **Login (Oturum Aç)** öęesine tıklayın.



Bu makinenin ayarlarını yönetmeye yönelik varsayılan řifre makinenin arkasında bulunur ve "**Pwd**" olarak řaretilidir.

4. Gezinme menüsüne gidin ve ardından **Address Book (Adres Defteri)** > **Address XX-XX (Adres XX-XX)** öęesine tıklayın.



Gezinme menüsü ekranın sol tarafında görünmüyorsa, ≡ öęesinden başlayın.

5. Adres Defteri bilgisini gerektięi řekilde ekleyin ve güncelleyin.
6. **Submit (Gönder)** öęesine tıklayın.



İlgili bilgiler

- [Web Tabanlı Yönetim'i Kullanarak Makine Ayarlarını Deęiřtirme](#)

İlgili konular:

- [Web Tabanlı Yönetim'e Eriřim](#)

Ek

- Özellikler
- Sarf Malzemelerinin Teknik Özellikleri
- Çevre ve Uyum Bilgileri
- Brother Yardımı ve Müşteri Desteęi

Özellikler

- >> Genel Özellikler
- >> Belge Boyutu Özellikleri
- >> Yazdırma Ortamı Özellikleri
- >> Faks Özellikleri
- >> Kopya Özellikleri
- >> USB Flaş Sürücüsü Teknik Özellikleri
- >> Tarayıcı Özellikleri
- >> Yazıcı Teknik Özellikleri
- >> Arayüz Özellikleri
- >> Ağ Özellikleri
- >> Bilgisayar Gereklilikleri Teknik Özellikleri

Genel Özellikler

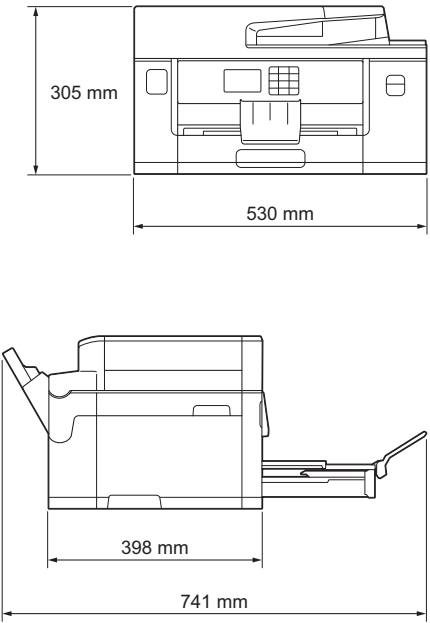
Yazıcı Türü	Inkjet	
Yazıcı Kafası	Tek renk	420 basınçla x 1 püskürtücülü
	Renkli	420 basınçla x 3 püskürtücülü
Bellek Kapasitesi	256 MB	
LCD (sıvı kristal ekran) ¹	<ul style="list-style-type: none">MFC-J2340DW 2,7 inç (67,5 mm) TFT Renkli LCD Dokunmatik EkranMFC-J2740DW 3,5 inç (87,6 mm) TFT Renkli LCD Dokunmatik Ekran	
Güç Kaynağı	AC 220 ila 240 V 50/60 Hz	
Güç Tüketimi ²	MFC-J2340DW/MFC-J2740DW Kopyalama ³: Yaklaşık 36 W Hazır ⁴: Yaklaşık 5,5 W Uyku ⁴: Yaklaşık 0,9 W Kapalı ^{4 5}: Yaklaşık 0,03 W	
Boyutlar	<ul style="list-style-type: none">MFC-J2340DW 	

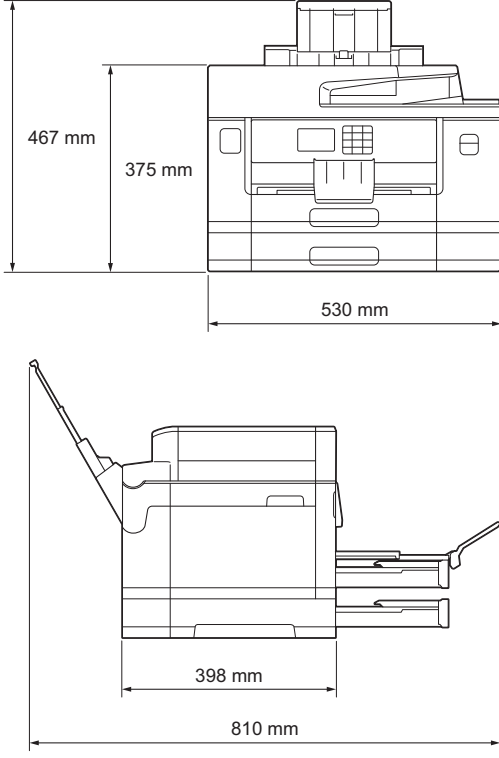
			<ul style="list-style-type: none"> MFC-J2740DW 
Ağırlıklar			<ul style="list-style-type: none"> MFC-J2340DW 17,0 kg MFC-J2740DW 20,5 kg
Gürültü Düzeyi	Ses Basıncı ⁶	İşletim	<ul style="list-style-type: none"> Yazdırma 51,5 dB(A) (Yaklaşık) Kopyalama (tarayıcı camı kullanarak) 52,0 dB(A) (Yaklaşık)
Sıcaklık	İşletim	10 ila 35°C	
	En İyi Baskı Kalitesi	20 ila 33°C	
Nem	İşletim	%20 ila 80 arasında (yoğuşmasız)	
	En İyi Baskı Kalitesi	%20 ila 80 arasında (yoğuşmasız)	
Otomatik Doküman Besleyici (ADF)			50 sayfaya kadar Kağıt: 80 g/m ²

¹ Diyagonal olarak ölçülür.

² Makine, USB arabirimine bağlandığında ölçülmüştür. Güç tüketimi kullanım ortamına veya parçanın aşınmasına göre biraz değişebilir.

³ ADF kullanırken, tek taraflı yazdırma ve tarama, çözünürlük: standart / belge: ISO/IEC 24712 desen baskılı.

⁴ IEC 62301 Edition 2.0'a göre ölçülmüştür.

⁵ Makine kapalı bile olsa, baskı kafası bakımı için kendini periyodik bir şekilde otomatik olarak açacak ve sonra tekrar kapatacaktır.

⁶ Gürültü, yazdırma koşullarına bağlıdır.

Belge Boyutu Özellikleri

Belge Boyutu	ADF Genişliği	105 ila 215,9 mm
	ADF Uzunluğu ¹	148 ila 355,6 mm
	Tarayıcı Camı Genişliği	En fazla 215,9 mm
	Tarayıcı Camı Uzunluğu	En fazla 297 mm

Yazdırma Ortamı Özellikleri

Kağıt Girişi	Kağıt Çekmecesi #1	Kağıt Türü ¹	Düz Kağıt, Inkjet Kağıt (kaplamalı kağıt), Parlak Kağıt, Geri Dönüştürülmüş Kağıt		
		Kağıt Boyutu ²	(Yatay) A4, Letter, Executive (Dikey) A3, Ledger, Legal, Mexico Legal, India Legal, Folyo, A5, A6, Zarflar (C5, Com-10, DL, Monarch), Fotoğraf (10 x 15 cm), Fotoğraf L (9 x 13 cm), Fotoğraf 2L (13 x 18 cm), Dizin Kartı (13 x 20 cm)		
		Maksimum Kağıt Kapasitesi	80 g/m ² boyutunda en fazla 250 sayfa düz kağıt		
	Kağıt Çekmecesi #2 (MFC-J2740DW)	Kağıt Türü	Düz Kağıt, Geri Dönüştürülmüş Kağıt		
		Kağıt Boyutu	(Yatay) A4, Letter (Dikey) A3, Ledger, Legal, Mexico Legal, India Legal, Folyo		
		Maksimum Kağıt Kapasitesi	80 g/m ² boyutunda en fazla 250 sayfa düz kağıt		
	Çok amaçlı çekmece (ÇA çekmece) ³ (MFC-J2740DW)	Kağıt Türü ¹	Düz Kağıt, Inkjet Kağıt (kaplamalı kağıt), Parlak Kağıt, Geri Dönüştürülmüş Kağıt		
		Kağıt Boyutu / Maksimum Kağıt Kapasitesi	(Yatay) A4, Letter, Executive (Dikey) A3, Ledger, Legal, Mexico Legal, India Legal, Folyo, A5, A6, Zarflar (C5, Com-10, DL, Monarch), Fotoğraf (10 x 15 cm), Fotoğraf L (9 x 13 cm), Fotoğraf 2L (13 x 18 cm), Dizin Kartı (13 x 20 cm)	80 g/m ² boyutunda en fazla 100 sayfa düz kağıt	
			Uzun Kağıt (Genişlik: 88,9 - 297 mm / Yükseklik: 431,9 - 1200 mm)	En fazla 1 sayfa	
		Elle Besleme Yuvası (MFC-J2340DW)	Kağıt Türü ¹	Düz Kağıt, Inkjet Kağıt (kaplamalı kağıt), Parlak Kağıt, Geri Dönüştürülmüş Kağıt	
	Kağıt Boyutu		(Yatay) A4, Letter, Executive (Dikey) A3, Ledger, Legal, Mexico Legal, India Legal, Folyo, A5, A6, Zarflar (C5, Com-10, DL, Monarch), Fotoğraf (10 x 15 cm), Fotoğraf L (9 x 13 cm), Fotoğraf 2L (13 x 18 cm), Dizin Kartı (13 x 20 cm)		
	Maksimum Kağıt Kapasitesi		En fazla 1 sayfa		
Kağıt Çıkışı ¹		<ul style="list-style-type: none"> En fazla A4/Letter boyutu kağıt 80 g/m² boyutunda en fazla 100 sayfa düz kağıt (çıkan kağıt çekmecesine yüzü yukarı bakan baskı gönderimi) A4/Letter boyutu üzerinde kağıt 			

80 g/m² boyutunda en fazla 50 sayfa düz kağıt (çıkan kağıt çekmeçesine yüzü yukarı bakan baskı gönderimi)

- 1 Parlak kağıt için, lekelenmeyi önlemek üzere yazdırılan sayfaları çıkan kağıt çekmeçesinden hemen alın.
- 2 Parlak kağıt A4 veya Letter boyutuna kadar kullanılabilir.
- 3 Parlak kağıt için ÇA çekmeceyi kullanmanızı öneririz.

Faks Özellikler

Uyumluluk	<ul style="list-style-type: none">• MFC-J2340DW ITU-T Grup 3• MFC-J2740DW ITU-T Süper Grup 3
Modem Hızı	<ul style="list-style-type: none">• MFC-J2340DW Otomatik Geri Dönüş: 14.400 bps• MFC-J2740DW Otomatik Geri Dönüş: 33.600 bps
Tarama Genişliği (Tek taraflı belge)	ADF: 208 mm (A4) Tarayıcı Camı: 204 mm (A4)
Tarama Genişliği ve Uzunluğu (2 taraflı belge) (MFC-J2740DW)	Genişlik: 208 mm (A4/Letter/Legal) (ADF) Uzunluk: 349,6 mm (ADF)
Yazdırma Genişliği	291 mm (A3)
Gri Tonlamalı	Tek Renkli: 8 bit (256 düzey) Renk: 24 bit (Renk başına 8 bit/ 256 düzey)
Çözünürlük (Yatay)	203 dpi
Çözünürlük (Dikey)	Standart: 98 dpi (Tek Renkli) 196 dpi (Renkli) İnce: 196 dpi (Tek Renkli) 196 dpi (Renkli) Süper ince: 392 dpi (Tek Renkli) Fotoğraf: 196 dpi (Tek Renkli)
Adres Defteri	100 isim x 2 numara veya E-posta adresi
Gruplar	En fazla 6 adet
Yayın	250 (200 Adres Defteri/50 Elle Arama)
Otomatik Yeniden Çevirme	5 dakika aralıklarla 3 defa
Hafızalı Gönderim	En fazla 150 sayfa ¹
Kağıt Yokken Alım	En fazla 150 sayfa ¹

¹ 'Sayfa' ifadesi ile 'ITU-T Test Çizelgesi No. 1' kastedilir (tipik bir iş mektubu, Standart çözünürlük, MMR kodu).

Kopya Özellikleri

Renkli/Tek Renkli	Evet/Evet
--------------------------	-----------

Kopyalama Geniřlięi	204 mm ¹
Birden Fazla Kopya	999 sayfaya kadar yığar/sıralar
Büyüt/Küçült	%25 ila %400 (%1'lik artışlarla)
Çözünürlük	En fazla 1200 × 4800 dpi yazdırır
Otomatik 2 taraflı (MFC-J2740DW)	Kağıt Türü Düz Kağıt, Geri Dönüřtürülmüş Kağıt Kağıt Boyutu A4, Letter, A5

¹ A4 boyutunda kağıda kopyalarken.

USB Flař Sürücüsü Teknik Özellikleri

Uyumlu Ortam	USB Flař sürücüsü ¹
JPEG Yazdırma	Çözünürlük En fazla 1200 × 4800 dpi
	Kağıt Türü Düz Kağıt, Inkjet Kağıt (kaplamalı kağıt), Parlak Kağıt, Geri Dönüřtürülmüş Kağıt
	Kağıt Boyutu A4, Letter, A3, Ledger, Fotoęraf (10 x 15 cm), Fotoęraf 2L (13 x 18 cm)
	Dosya Biçimi JPEG (Progressive JPEG formatı desteklenmez)
Ortama Tara	Dosya Biçimi JPEG, PDF (Renkli, Gri) TIFF, PDF (Siyah Beyaz)

¹ USB Flař sürücü dahil deęildir. Tam-hızlı USB 2.0. USB Yığın Depolama standardı. Desteklenen formatlar: FAT12/FAT16/FAT32/exFAT

Tarayıcı Özellikleri

Renkli/Tek Renkli	Evet/Evet
TWAIN Uyumluluęu	Evet (Windows 7 SP1 / Windows 8.1 / Windows 10)
WIA Uyumluluęu	Evet (Windows 7 SP1 / Windows 8.1 / Windows 10)
Renk Derinlięi	48 bit renk işleme (Giriř) 24 bit renk işleme (Çıkıř)
Gri tonlama	16 bit renk işleme (Giriř) 8 bit renk işleme (Çıkıř)
Çözünürlük	En fazla 19200 × 19200 dpi (ara deęerli) ¹ En fazla 1200 × 2400 dpi (optik) (Tarayıcı Camından) En fazla 600 × 600 dpi (optik) (ADF'den)
Tarama Geniřlięi ve Uzunluęu (Tek taraflı belge)	(Tarayıcı Camı) Geniřlik: En fazla 213,9 mm Uzunluk: En fazla 295 mm (ADF) Geniřlik: En fazla 213,9 mm Uzunluk: En fazla 353,6 mm
Tarama Geniřlięi ve Uzunluęu (2 taraflı belge) (MFC-J2740DW)	Geniřlik: En fazla 213,9 mm (ADF) Uzunluk: En fazla 353,6 mm (ADF)

¹ Windows 7 SP1, Windows 8.1 ve Windows 10'da WIA sürücüsüyle maksimum 1200 × 1200 dpi tarama (tarayıcı yardımcı programı kullanılarak en fazla 19200 × 19200 dpi çözünürlük seçilebilir).

Yazıcı Teknik Özellikleri

Çözünürlük	En fazla 1200 × 4800 dpi		
Yazdırma Genişliği ¹	291 mm Kenarlıksız ² : 297 mm		
Kenarlıksız	A4, Letter, A3, Ledger, A6, Fotoğraf (10 x 15 cm), Fotoğraf L (9 x 13 cm), Fotoğraf 2L (13 x 18 cm), Dizin Kartı (13 x 20 cm)		
Otomatik 2- Taraflı	Kağıt Türü	Düz Kağıt, Geri Dönüştürülmüş Kağıt	
	Kağıt Boyutu	A4, Letter, A5, Executive	
Baskı Hızı	Modelinizin yerel Brother web sitesindeki sayfasına bakın.		

¹ A3 boyutunda kağıda yazdırırken.

² Kenarlıksız özelliği Açık olarak ayarlandığında.

Arayüz Özellikleri

USB ^{1 2}	5 m'den daha uzun olmayan bir USB 2.0 arabirim kablosu kullanın.
LAN	Kategori 5 veya daha üstü Ethernet UTP kablosu kullanın.
Kablosuz LAN	IEEE 802.11b/g/n (Altyapı) IEEE 802.11g/n (Wi-Fi Direct)

¹ Makineniz USB 2.0 Yüksek Hızlı arabirime sahiptir. Makine ayrıca USB 1.1 arabirimine sahip bir bilgisayara da bağlanabilir.

² Üçüncü taraf USB bağlantı noktaları desteklenmez.

Ağ Özellikleri



Makinenizi, Ağdan Yazdırma, Ağdan Tarama, PC-Fax Gönderme, PC-Fax Alımı (sadece Windows) için bir ağa bağlayabilirsiniz.

Ağ Güvenliği (Kablolu)	APOP, SMTP-AUTH, SSL/TLS (IPPS, HTTPS, FTPS, SMTP, POP3, IMAP4), SNMP v3, 802.1x (EAP-MD5, EAP-FAST, PEAP, EAP-TLS, EAP-TTLS), Kerberos, IPsec		
Ağ Güvenliği (Kablosuz)	APOP, SMTP-AUTH, SSL/TLS (IPPS, HTTPS, FTPS, SMTP, POP3, IMAP4), SNMP v3, 802.1x (EAP-FAST, PEAP, EAP-TLS, EAP-TTLS), Kerberos, IPsec		
Kablosuz Ağ Güvenliği ¹	WEP 64/128 bit, WPA-PSK (TKIP/AES), WPA2-PSK (TKIP/AES), WPA3-SAE (AES)		
Kablosuz Kurulum Desteği Yardımcı Programı	WPS	Evet	

¹ Wi-Fi Direct sadece WPA2-PSK'yı (AES) destekler.

Bilgisayar Gereklilikleri Teknik Özellikleri

Desteklenen İşletim Sistemleri ve Yazılım İşlevleri

Bilgisayar Platformu ve İşletim Sistemi Sürümü	PC Arabirimi			İşlemci	Yükleme için Sabit Disk Alanı ¹	
	USB ²	Kablolu LAN	WLAN (Wi-Fi)		Sürücüler için	Uygulamalar için (Sürücüler Dahil)

Windows İşletim Sistemi	Windows 7 SP1 ^{3 4 5} Windows 8.1 ^{3 4}	Yazdırma PC Fax ⁶ Tarama		32 bit (x86) veya 64 bit (x64) işlemci	650 MB	1,3 GB
	Windows 10 Home ^{3 4} Windows 10 Pro ^{3 4} Windows 10 Education ^{3 4} Windows 10 Enterprise ^{3 4}					
	Windows Server 2008 ⁵	Yazdırma Tarama	Yazdırma		50 MB	G/D
	Windows Server 2008 R2 ⁵ Windows Server 2012 Windows Server 2012 R2 Windows Server 2016 Windows Server 2019			64 bit (x64) işlemci		
Mac İşletim Sistemi ⁷	macOS v10.14.6 macOS v10.15.x macOS v11	Yazdırma PC-Fax (Gönderme) ^{6 8} Tarama		64 bit işlemci	G/D	550 MB

1 Brother yükleme diski sağlanmadıysa, yazılımı yüklemek için İnternet bağlantısı gereklidir.

2 Üçüncü parti USB bağlantı noktaları desteklenmez.

3 WIA, 1200 x 1200 çözünürlük için. Brother Tarayıcı Yardımcı Programı, 19200 x 19200 dpi'ye kadar çözünürlük geliştirme sağlar.

4 Nuance™ PaperPort™ 14SE, Windows 7 SP1, Windows 8.1, Windows 10 Home, Windows 10 Pro, Windows 10 Education ve Windows 10 Enterprise'i destekler.

5 Windows 7 SP1 / Windows Server 2008 / Windows Server 2008 R2 10 Ocak 2023'e kadar Genişletilmiş Güvenlik Güncelleştirmeleri tarafından desteklenmektedir.

6 PC-Fax, yalnızca siyah beyazı destekler.

7 Mac OS Sorumluluk Reddi

AirPrint özelliği: macOS aracılığıyla yazdırma veya tarama, AirPrint kullanımını gerektirir. Bu makine için Mac sürücüler sağlanmaz.

8 sadece AirPrint.

En son sürücü güncellemeleri için, modelinizin support.brother.com adresindeki **Yüklemeler** sayfasına gidin.

Tüm ticari markalar, marka ve ürün adları ilgili şirketlere aittir.



İlgili bilgiler

- Ek

Sarf Malzemelerinin Teknik Özellikleri

Mürekkep	Makine, yazıcı kafası düzeneğinden ayrı olan Siyah, Sarı, Cyan ve Macenta mürekkep kartuşlarını ayrı ayrı kullanır.
Mürekkep Kartuşu Ömrü	Mürekkep kartuşu takımını ilk kurduğunuzda, makine bir miktar mürekkebi, yüksek kalite çıktılar için mürekkep dağıtım kanalına dolduracaktır. Bu işlem yalnızca bir kere gerçekleşecektir. Bu işlem tamamlandıktan sonra, makineniz ile birlikte verilen kartuşlar, LC472 kartuşlardan daha düşük verime (yaklaşık %65) sahip olacaktır ¹ . Aşağıdaki tüm mürekkep kartuşları ile belirtilen sayıda sayfa yazdırabilirsiniz.
Yedek Sarf Malzemeleri	<Siyah> LC472XLBK <Sarı> LC472XLY <Cyan> LC472XLC <Macenta> LC472XLM Siyah - Yaklaşık 3000 sayfa ¹ Sarı, Cyan ve Macenta - Yaklaşık 1500 sayfa ¹
	<Siyah> LC472BK <Sarı> LC472Y <Cyan> LC472C <Macenta> LC472M Siyah, Sarı, Cyan ve Macenta - Yaklaşık 550 sayfa ¹

¹ Tüm yedek kartuşlar, ISO/IEC 24711 ile uyumlu olarak belirtilen yaklaşık sayfa verimini sağlarlar. Daha fazla sayfa verimi bilgisi için, bkz. www.brother.com/pageyield.



İlgili bilgiler

- Ek

Çevre ve Uyum Bilgileri

- [Geri Dönüştürülmüş Kağıtla İlgili Bilgi](#)

Ger i Dönüştürülmüş Kağıtla İlgili Bilgi

- Geri dönüştürülmüş kağıt, orijinal orman kaynaklarından yapılan kağıtla aynı kalitededir. Modern geri dönüştürülmüş kağıdı yöneten standartlar, farklı yazdırma işlemleri için en yüksek kalite gereksinimlerini karşılama sını sağlar. Brother'ın sağladığı görüntüleme ekipmanı, EN 12281:2002 standardını karşılayan geri dönüştürülmüş kağıtla kullanmak için uygundur.
- Geri dönüştürülmüş kağıt satın alma doğal kaynakları kurtarır ve döngüsel iktisadi ilerletir. Kağıt ağaçtan selüloz lifler kullanılarak yapılır. Kağıt toplama ve geri dönüştürme birden fazla yaşam döngüsü ile lifin ömrünü uzatır, kaynakları en iyi şekilde kullanmayı sağlar.
- Geri dönüştürülmüş kağıt üretimi işlemi daha kısadır. Lifler zaten işlenmiştir, bu yüzden daha az su ve enerji ve daha az kimyasal kullanılır.
- Kağıt geri dönüştürme, kağıt ürünleri arazi doldurma ve yakma gibi alternatif elden çıkarma yollarından döndürerek karbon tasarrufu avantajı sağlar. Alan doldurma çöpü, güçlü sera etkisi olan metan gazı yayar.



İlgili bilgiler

- [Çevre ve Uyum Bilgileri](#)

Brother Yardımı ve Müşteri Desteęi

Brother ürününüzün kullanımı hakkında yardıma ihtiyacınız varsa SSS'ler ve sorun giderme ipuçları için support.brother.com adresini ziyaret edin. Makinenizin performansını iyileştirmek için en son yazılımı, sürücülerini ve donanım yazılımını, Brother ürününüzden en iyi şekilde yararlanabilmek için de kullanıcı belgelerini indirebilirsiniz.

İlave ürün ve destek bilgileri yerel Brother ofisi web sitesinde mevcuttur. www.brother.com adresini ziyaret ederek yerel Brother ofisinin iletişim bilgilerini bulun ve yeni ürününüzü kaydedin.

✓ İlgili bilgiler

- Ek

brother



TUR
Sürüm A