



Guía del usuario online

MFC-J1205W

MFC-J1215W

Tabla de contenido

Antes de utilizar el equipo	1
Definiciones de notas.....	2
Aviso - Exclusión de Garantías (EE. UU. y Canadá).....	3
Marcas comerciales.....	4
Observaciones sobre licencias de código abierto.....	5
Copyright y Licencia.....	6
Notas importantes.....	7
Introducción al equipo	8
Antes de usar el equipo.....	9
Información general del panel de control.....	10
Indicaciones y patrones LED.....	12
Acceder a Brother Utilities (Windows).....	13
Desinstalar los controladores y el software de Brother (Windows).....	14
Ubicación del puerto USB en el equipo Brother.....	15
Manipulación de papel	16
Cargar papel.....	17
Cargar papel en la bandeja de papel.....	18
Área no imprimible.....	32
Configuración del papel.....	33
Soportes de impresión aceptables.....	36
Cargar documentos.....	42
Cargar documentos en el cristal de escaneo.....	43
Área no escaneable.....	44
Imprimir	45
Imprimir desde la computadora (Windows).....	46
Imprimir una fotografía (Windows).....	47
Imprimir un documento (Windows).....	48
Cancelación de un trabajo de impresión (Windows).....	49
Imprimir más de una página en una sola hoja de papel (N en 1) (Windows).....	50
Imprimir en forma de póster (Windows).....	51
Imprimir en ambas caras del papel de forma manual (impresión manual a doble cara) (Windows).....	52
Imprimir manualmente un folleto (Windows).....	55
Imprimir un documento de Color en escala de grises (Windows).....	57
Evitar las impresiones borrosas y los atascos de papel (Windows).....	58
Utilizar perfiles de impresión predefinidos (Windows).....	59
Cambio de la configuración de impresión predefinida (Windows).....	62
Configuraciones de impresión (Windows).....	63
Imprimir desde la computadora (Mac).....	67
Imprimir mediante Brother iPrint&Scan (Windows/Mac).....	68
Imprimir fotos o documentos con Brother iPrint&Scan (Windows/Mac).....	69
Imprimir más de una página en una sola hoja de papel mediante Brother iPrint&Scan (N en 1) (Windows/Mac).....	71
Imprima un documento de color en escala de grises mediante Brother iPrint&Scan (Windows/Mac).....	72
Imprimir un archivo adjunto de correo electrónico.....	73

Escanear	74
Escanear mediante los botones del equipo Brother	75
Escanear mediante los botones del equipo Brother.....	76
Escanear a un archivo de texto modificable mediante OCR.....	79
Guardar datos escaneados como archivo adjunto a un correo electrónico	80
Web Services para escanear en la red (Windows 7, Windows 8.1 y Windows 10)	81
Escanear mediante Brother iPrint&Scan (Windows/Mac).....	85
Escanear desde la computadora (Windows).....	86
Escanear mediante Nuance™ PaperPort™ 14SE u otras aplicaciones de Windows	87
Escanear con Fax y Escáner de Windows	92
Escanear desde la computadora (Mac)	95
Copia	96
Información general del copiado	97
Copiar un documento.....	98
Copiar utilizando Brother Mobile Connect.....	99
Copiar una tarjeta de ID	100
Realizar copias del diseño de página (N en 1 o póster).....	101
Configuración de copia.....	103
Red	105
Funciones de red básicas admitidas	106
Configurar los ajustes de la red	107
Configurar los ajustes de red utilizando el panel de control	108
Configuración de red inalámbrica	109
Utilizar red inalámbrica.....	110
Usar Wireless Direct.....	117
Activar/desactivar LAN inalámbrica.....	120
Imprimir el informe WLAN	121
Características de red	125
Imprimir el informe de configuración de la red	126
Restaurar la configuración de la red a los valores de fábrica	127
Herramientas de administración de Brother.....	128
Seguridad	129
Antes de utilizar las funciones de seguridad de la red.....	130
Configurar certificados para la seguridad del dispositivo.....	131
Funciones de los certificados de seguridad compatibles	132
Guía paso a paso para la creación e instalación de un certificado	133
Crear un certificado autoemitido	134
Crear CSR e instalar un certificado de una Autoridad de certificación (CA)	135
Importe y Exporte el certificado y la clave privada	139
Administrar múltiples certificados.....	142
Utilizar SSL/TLS.....	143
Introducción a SSL/TLS	144
Administrar el equipo de red mediante SSL/TLS de manera segura	147
Imprimir documentos de forma segura usando SSL/TLS	152
Conexión con dispositivos móviles	154
AirPrint	155

Información sobre AirPrint.....	156
Antes de utilizar AirPrint (macOS).....	157
Imprimir con AirPrint.....	158
Escanear con AirPrint (macOS).....	161
Servicio de impresión Mopria™ y escaneado Mopria™.....	162
Brother Mobile Connect.....	163
Brother iPrint&Scan para Windows y Mac.....	164
Información general de Brother iPrint&Scan para Windows y Mac.....	165
Solución de problemas.....	166
Indicaciones LED de mantenimiento y error.....	167
Atasco en la impresora o atasco de papel.....	172
Papel atascado dentro del equipo.....	173
Si tiene problemas con el equipo.....	175
Problemas de manipulación de papel e impresión.....	176
Otros problemas.....	182
Problemas de red.....	183
Problemas con AirPrint.....	192
Consultar la información del equipo.....	193
Restaurar el equipo.....	194
Mantenimiento de rutina.....	195
Sustituir los cartuchos de tinta.....	196
Limpiar el equipo Brother.....	199
Limpiar el escáner.....	200
Limpiar el cabezal de impresión del equipo Brother.....	201
Limpiar el cabezal de impresión mediante Administración basada en Web.....	202
Revisar el cabezal de impresión de la computadora (Windows).....	203
Limpiar la parte exterior del equipo.....	205
Limpiar la platina de impresión del equipo.....	206
Limpiar los rodillos de alimentación del papel.....	207
Limpiar el teclado de base.....	208
Limpiar los rodillos de recogida de papel.....	209
Revisar el equipo Brother.....	210
Comprobar la calidad de impresión.....	211
Supervisar el estado del equipo desde la computadora (Windows).....	212
Supervise el estado del equipo con iPrint&Scan de Brother (Windows/Mac).....	217
Comprobar la alineación de impresión del equipo Brother.....	219
Comprobar la alineación de impresión mediante Administración basada en Web.....	220
Cambiar las opciones de impresión para mejorar los resultados de impresión.....	221
Empacar y enviar su equipo.....	222
Configuración del equipo.....	224
Cambiar la configuración del equipo mediante Administración basada en Web.....	225
¿Qué es Administración basada en Web?.....	226
Acceder a Administración basada en Web.....	227
Establecer o cambiar una contraseña de inicio de sesión para Administración basada en Web.....	230
Configuración general.....	231
En caso de un corte del suministro eléctrico (almacenamiento en memoria).....	237





Apéndice	238
Especificaciones	239
Especificaciones de los suministros.....	243
Ayuda de Brother y Atención al cliente	244

Antes de utilizar el equipo

- [Definiciones de notas](#)
- [Aviso - Exclusión de Garantías \(EE. UU. y Canadá\)](#)
- [Marcas comerciales](#)
- [Observaciones sobre licencias de código abierto](#)
- [Copyright y Licencia](#)
- [Notas importantes](#)

Definiciones de notas

En esta Guía del usuario se utilizan los siguientes símbolos y convenciones:

 ADVERTENCIA	ADVERTENCIA indica una situación potencialmente peligrosa que, si no se evita, puede provocar la muerte o lesiones graves.
 AVISO	AVISO indica una situación potencialmente peligrosa que, de no evitarse, puede provocar lesiones leves o moderadas.
IMPORTANTE	IMPORTANTE indica una situación potencialmente peligrosa que, si no se evita, puede producir daños materiales o pérdida de la funcionalidad del producto.
NOTA	NOTA especifica el entorno operativo, las condiciones de instalación o las condiciones especiales de uso.
	Los iconos de consejo brindan indicaciones útiles e información adicional.
	Los iconos de peligro por descarga eléctrica le advierten de una posible descarga eléctrica.
Negrita	Las letras en negrita identifican botones en el panel de control del equipo o en la pantalla de la computadora.
<i>Cursiva</i>	El estilo en cursiva tiene por objeto destacar un punto importante o derivarle a un tema afín.



Información relacionada

- [Antes de utilizar el equipo](#)

Aviso - Exclusión de Garantías (EE. UU. y Canadá)

EL LICENCIANTE DE BROTHER, ASÍ COMO LOS DIRECTIVOS, EJECUTIVOS, EMPLEADOS O AGENTES (EN CONJUNTO, EL LICENCIANTE DE BROTHER), RECHAZAN CUALQUIER GARANTÍA, YA SEA EXPLÍCITA O IMPLÍCITA, INCLUYENDO A TÍTULO ENUNCIATIVO Y NO LIMITATIVO LAS GARANTÍAS IMPLÍCITAS DE COMERCIABILIDAD E IDONEIDAD CON RESPECTO AL SOFTWARE PARA UN PROPÓSITO DETERMINADO. EL LICENCIANTE DE BROTHER NO ASEGURA, GARANTIZA NI REALIZA DECLARACIÓN ALGUNA CON RESPECTO AL USO O LOS RESULTADOS DEL USO DEL SOFTWARE EN LO QUE SE REFIERE A SU CORRECCIÓN, EXACTITUD, FIABILIDAD, VALIDEZ U OTROS FACTORES. USTED ASUME TODO EL RIESGO QUE DERIVE DE LOS RESULTADOS Y EL FUNCIONAMIENTO DEL SOFTWARE. ALGUNOS ESTADOS DE EE. UU. Y ALGUNAS PROVINCIAS DE CANADÁ NO PERMITEN LA EXCLUSIÓN DE GARANTÍAS IMPLÍCITAS. POR ELLO, ES POSIBLE QUE LA ANTERIOR EXCLUSIÓN NO SEA APLICABLE A USTED.

EL LICENCIANTE DE BROTHER NO SE HARÁ RESPONSABLE BAJO NINGUNA CIRCUNSTANCIA DE LOS DAÑOS CONSECUENTES, ACCIDENTALES O INDIRECTOS (INCLUIDOS LOS DAÑOS POR PÉRDIDA DE BENEFICIOS, INTERRUPCIÓN DEL NEGOCIO, PÉRDIDA DE INFORMACIÓN DEL NEGOCIO Y DAÑOS SIMILARES) DERIVADOS DEL USO O LA INCAPACIDAD PARA USAR EL SOFTWARE, AUNQUE SE HAYA ADVERTIDO AL LICENCIANTE DE BROTHER ACERCA DE LA POSIBILIDAD DE DICHOS DAÑOS. DEBIDO A QUE ALGUNOS ESTADOS DE EE. UU. Y ALGUNAS PROVINCIAS DE CANADÁ NO PERMITEN LA EXCLUSIÓN O LIMITACIÓN DE RESPONSABILIDAD POR DAÑOS EMERGENTES O INCIDENTALES, ES POSIBLE QUE LAS LIMITACIONES ANTERIORES NO SE APLIQUEN A USTED. EN CUALQUIER CASO, LA RESPONSABILIDAD DEL LICENCIANTE DE BROTHER ANTE USTED POR DAÑOS REALES DE CUALQUIER CAUSA, Y SIN IMPORTAR LA FORMA DE LA ACCIÓN (YA SEA EN CONTRATO, DELITO CIVIL [INCLUYENDO NEGLIGENCIA], RESPONSABILIDAD POR EL PRODUCTO O DE OTRO TIPO) ESTARÁ LIMITADA A \$50.



Información relacionada

- [Antes de utilizar el equipo](#)

Marcas comerciales

Apple, App Store, AirPrint, Mac, iPad, iPhone, iPod touch, macOS, iPadOS y Safari son marcas comerciales de Apple Inc., registradas en los Estados Unidos y en otros países.

Nuance y PaperPort son marcas comerciales o marcas comerciales registradas de Nuance Communications, Inc. o sus filiales en Estados Unidos y/o en otros países.

Wi-Fi® y Wi-Fi Alliance® son marcas comerciales registradas de Wi-Fi Alliance®.

WPA™, WPA2™ y Wi-Fi Protected Setup™ son marcas comerciales de Wi-Fi Alliance®.

Android, Google Play y Google Chrome son marcas comerciales de Google LLC.

La palabra Bluetooth® es una marca comercial registrada propiedad de Bluetooth SIG, Inc.; Brother Industries Ltd. utiliza dichas marcas bajo licencia. Las demás marcas y nombres comerciales son propiedad de sus respectivos titulares.

Mopria™ y el logotipo de Mopria™ son marcas de servicio y comerciales registradas o no registradas de Mopria Alliance, Inc. en Estados Unidos y otros países. Queda estrictamente prohibido su uso no autorizado.

Toda compañía cuyo título de software se mencione en este manual cuenta con un Contrato de licencia de software específico respecto de la propiedad de sus programas.

Los nombres comerciales y los nombres de los productos de las compañías que aparecen en los productos de Brother, documentos relacionados y otros materiales son marcas comerciales o marcas comerciales registradas de esas respectivas compañías.



Información relacionada

- [Antes de utilizar el equipo](#)

Observaciones sobre licencias de código abierto

Este producto incluye software de código abierto.

Para ver la información de copyright y las observaciones sobre la licencia de código abierto, vaya a la página **Manuales** correspondiente a su modelo en: support.brother.com/manuals.



Información relacionada

- [Antes de utilizar el equipo](#)
-

Copyright y Licencia

©2021 Brother Industries, Ltd. Todos los derechos reservados.

Este producto incluye software desarrollado por:

Este producto incluye el software "KASAGO TCP/IP" desarrollado por ZUKEN ELMIC, Inc.



Información relacionada

- [Antes de utilizar el equipo](#)
-

Notas importantes

- Comprobación support.brother.com para el controlador de Brother y actualizaciones de software.
- A fin de que el desempeño del equipo se mantenga actualizado, consulte support.brother.com para acceder a las actualizaciones de firmware más recientes. En caso contrario, es posible que algunas funciones de su equipo no estén disponibles.
- No use este producto en un país distinto del de adquisición, pues podría infringir la normativa sobre electricidad y telecomunicaciones inalámbricas de dicho país.
- Cuando reemplace o se deshaga de su equipo, Brother le recomienda encarecidamente que lo restaure a la configuración de fábrica para eliminar toda la información personal.
- Windows 10 en este documento representa Windows 10 Home, Windows 10 Pro, Windows 10 Education y Windows 10 Enterprise.
- En este documento, Windows Server 2008 representa a Windows Server 2008 y Windows Server 2008 R2.
- En esta guía de usuario, se utilizan las ilustraciones de MFC-J1205W si no se indica otra cosa.
- Las capturas de pantalla de esta Guía del usuario se incluyen para fines ilustrativos y pueden existir diferencias entre estas y las pantallas reales.
- Salvo que se especifique lo contrario, las capturas de pantalla de este manual corresponden a Windows 10 y macOS v10.15.x. Las pantallas que aparecen en la computadora pueden variar en función del sistema operativo.
- Si los mensajes de la pantalla LCD, los nombres de los botones del panel de control y otras indicaciones varían según el país, se mostrarán las indicaciones para cada país.
- El contenido de esta guía y las especificaciones de este producto están sujetos a cambios sin previo aviso.
- En este documento, XXX-XXXX representa el nombre del modelo del equipo.



Información relacionada

- [Antes de utilizar el equipo](#)

Información adicional:

- [Restaurar el equipo](#)

Introducción al equipo

- [Antes de usar el equipo](#)
- [Información general del panel de control](#)
- [Indicaciones y patrones LED](#)
- [Acceder a Brother Utilities \(Windows\)](#)
- [Ubicación del puerto USB en el equipo Brother](#)

Antes de usar el equipo

Antes de intentar cualquier operación de impresión, compruebe lo siguiente:

- Asegúrese de haber instalado el software y los controladores correctos para el equipo.
- Si es usuario de cable USB, asegúrese de que el cable de interfaz esté bien conectado.

Selección del tipo correcto de papel

Para obtener una impresión de alta calidad, es importante seleccionar el tipo de papel correcto. Asegúrese de leer la información sobre el papel aceptado antes de comprar papel, así como de determinar el área de impresión en función de la configuración del controlador de impresora o la aplicación que utiliza para imprimir.

Software cortafuegos (Windows)

Si la computadora está protegida por un software cortafuegos y no puede imprimir o escanear en red, es posible que tenga que configurar los ajustes del software cortafuegos. Si utiliza el software de seguridad de Windows y ha instalado los controladores con los pasos del instalador, ya se ha aplicado la configuración necesaria del software de seguridad. Si utiliza otro software de servidor de seguridad personal, consulte la Guía del usuario del software o póngase en contacto con el fabricante del software.



Información relacionada

- [Introducción al equipo](#)

Información general del panel de control

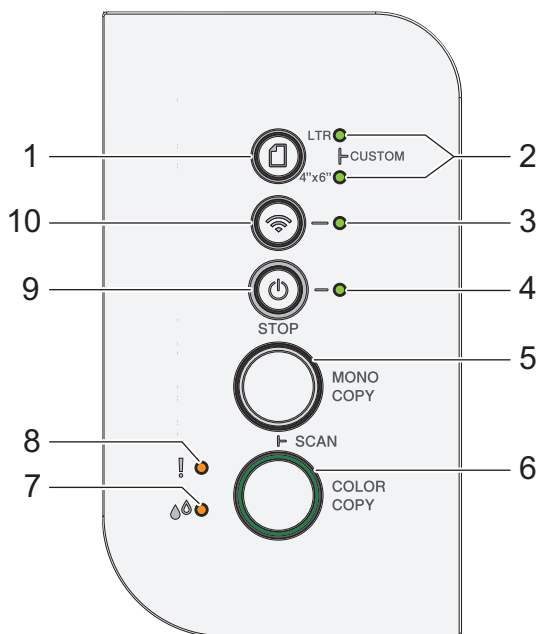

1. (Papel)

Pulse este botón para configurar los ajustes del tamaño y el tipo de papel.

2. LED de LTR/LED de 4" x 6"

Indica la configuración del tamaño y el tipo de papel seleccionado.

	<ul style="list-style-type: none"> Tipo de papel: Normal Tamaño de papel: Carta (Para imprimir documentos estándar)
	<ul style="list-style-type: none"> Tipo de papel: Otro satinado Tamaño de papel: 4" x 6" (Para imprimir fotos)
	Configuración personalizada

3. LED de Wi-Fi

Indica el estado de la red inalámbrica.

	Conectándose (parpadea)
	Conectado (encendido)
	Desconectado (parpadea lentamente)
	Desactivar

4. LED de encendido

Indica el estado del equipo.

5. MONO COPY

- Pulse para comenzar a realizar copias en blanco y negro.

- Pulse simultáneamente con **COLOR COPY** para comenzar a escanear documentos (en color o blanco y negro, según la configuración del escáner).
- Pulse simultáneamente con  (**STOP**) para acceder al modo Restauración.

6. COLOR COPY

Pulse para comenzar a realizar copias a todo color.

7. LED de tinta

Indica que el equipo ha detectado un error de tinta o se encuentra en modo Mantenimiento.

8. LED de advertencia

Indica que el equipo ha detectado un error o se encuentra en modo Restauración.

9. (**STOP**) Encendido/apagado

- Pulse para detener una operación.
- Pulse para salir de un menú seleccionado.
- Pulse  (**STOP**) para encender el equipo.

Mantenga pulsado  (**STOP**) para apagar el equipo y cancelar todas las operaciones restantes. **LED de encendido** parpadea y permanece encendido durante algunos segundos antes de apagarse.

Si apaga el equipo mediante  (**STOP**), este continuará limpiando periódicamente el cabezal de impresión para mantener la calidad de impresión. Para prolongar la vida útil del cabezal de impresión, economizar la tinta y mantener la calidad de impresión, mantenga el equipo conectado a la fuente de alimentación en todo momento.

10. (**Wi-Fi**)

- Pulse el botón solo o de forma simultánea con otro botón para configurar los ajustes de conexión inalámbrica o imprimir informes de red. Use esta opción solo cuando el equipo esté inactivo.
- Pulse este botón y **COLOR COPY** simultáneamente para restaurar el Wi-Fi si no puede conectarse a su red inalámbrica.
- Pulse simultáneamente con  (**STOP**) para acceder al modo Wi-Fi.











Información relacionada

- [Introducción al equipo](#)

Indicaciones y patrones LED

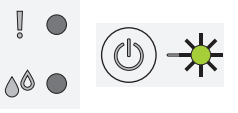
Los LED del panel de control del equipo se encienden o parpadean para indicar el estado del equipo.

LED de	Descripción
	El LED está apagado.
	El LED está encendido.
	El LED parpadea.
	El LED parpadea lenta y tenuemente.

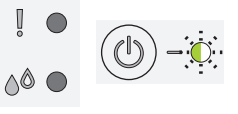
LED de	Estado	Descripción
 (Encendido)	En espera	El equipo está listo para imprimir.
 (Parpadea)	Ocupado	El equipo está procesando un trabajo de impresión.
	Calentándose (baja temperatura)	El equipo se está calentando.
	Enfriándose (temperatura alta)	El equipo se está enfriando.
	Datos restantes	Hay datos de impresión en la memoria del equipo. Para cancelar el trabajo y quitarlo de la memoria del equipo, pulse  (STOP).
 (Parpadea alternadamente)	Trabajo cancelado	El equipo está cancelando el trabajo de impresión.
 (Parpadea lenta y tenuemente)	Espera	En el modo Espera (modo Ahorro energía), el equipo parece estar apagado, pero puede seguir recibiendo datos. Cuando envíe un trabajo de impresión, el equipo se activará.

✓ Información relacionada

- [Introducción al equipo](#)

Información adicional:

- [Indicaciones LED de mantenimiento y error](#)

Acceder a Brother Utilities (Windows)

Brother Utilities es un selector de aplicaciones que permite acceder fácilmente a todas las aplicaciones de Brother instaladas en su computadora.

1. Realice una de las siguientes acciones:

- Windows 10

Haga clic en  > **Brother** > **Brother Utilities**.

- Windows 8.1

Mueva el ratón a la esquina inferior izquierda de la pantalla **Inicio** y haga clic en  (si está utilizando un dispositivo táctil, deslice el dedo hacia arriba desde la parte inferior de la pantalla **Inicio** para subir la pantalla **Aplicaciones**).

Cuando aparezca la pantalla **Aplicaciones**, pulse o haga clic en  (**Brother Utilities**).

- Windows 7

Haga clic en  (**Iniciar**) > **Todos los programas** > **Brother** > **Brother Utilities**.

2. Seleccione el equipo.

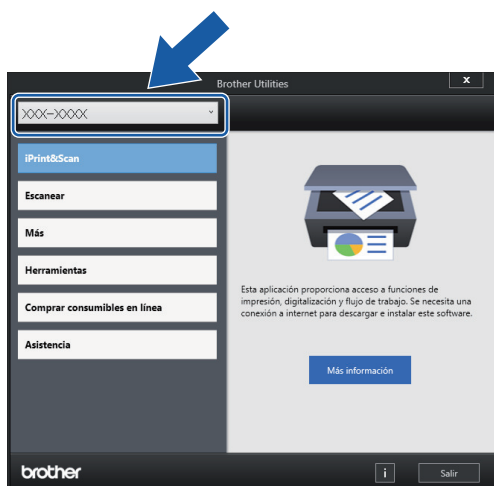

3. Seleccione la operación que desee utilizar.

Información relacionada

- [Introducción al equipo](#)
 - [Desinstalar los controladores y el software de Brother \(Windows\)](#)

Desinstalar los controladores y el software de Brother (Windows)

1. Realice una de las siguientes acciones:

- Windows 10

Haga clic en  > **Brother** > **Brother Utilities**.

- Windows 8.1

Mueva el ratón a la esquina inferior izquierda de la pantalla **Inicio** y haga clic en  (si está utilizando un dispositivo táctil, deslice el dedo hacia arriba desde la parte inferior de la pantalla **Inicio** para subir la pantalla **Aplicaciones**).

Cuando aparezca la pantalla **Aplicaciones**, pulse o haga clic en  (**Brother Utilities**).

- Windows 7

Haga clic en  (**Iniciar**) > **Todos los programas** > **Brother** > **Brother Utilities**.

2. Haga clic en la lista desplegable y, a continuación, seleccione el nombre del modelo (si no está ya seleccionado). Haga clic en **Herramientas** en la barra de navegación izquierda y, a continuación, haga clic en **Desinstalar**.

Siga las instrucciones del cuadro de diálogo para desinstalar los controladores y el software.

Información relacionada

- [Acceder a Brother Utilities \(Windows\)](#)

Ubicación del puerto USB en el equipo Brother

El puerto USB está ubicado en la cubierta de documentos.

Para instalar el controlador y el software necesarios para el uso del equipo, vaya a la página **Descargas** del modelo en support.brother.com.

1. Levante la cubierta de documentos.

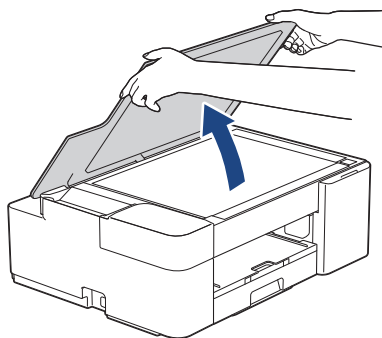

2. Busque el puerto correcto debajo de la cubierta de documentos como se muestra en la imagen.

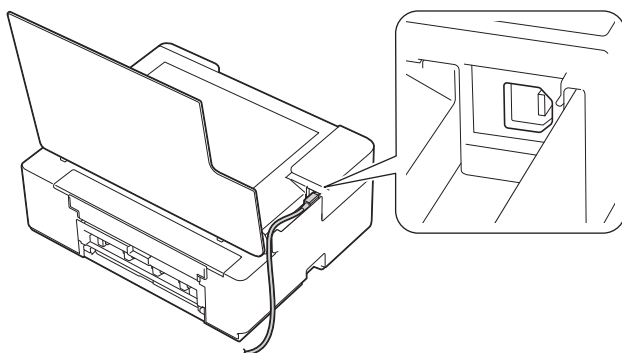

 Introduzca con cuidado el cable a través del canal del cable y extráigalo por la parte posterior del equipo.

3. Cierre suavemente la cubierta de documentos.

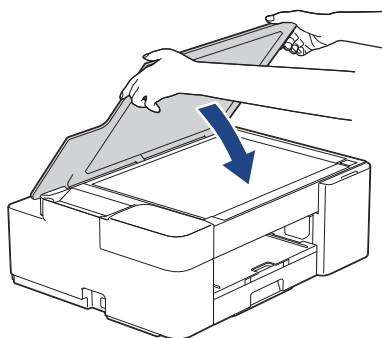

Información relacionada

- [Introducción al equipo](#)

Manipulación de papel

- [Cargar papel](#)
- [Cargar documentos](#)

Cargar papel

- Cargar papel en la bandeja de papel
- Área no imprimible
- Configuración del papel
- Soportes de impresión aceptables
- Indicaciones LED de mantenimiento y error
- Problemas de manipulación de papel e impresión

Cargar papel en la bandeja de papel

- Cargue las hojas sueltas o el papel Foto 2L en la Bandeja de papel
- Cargue el papel de tamaño Legal en la bandeja de papel
- Cargar papel fotográfico en la bandeja de papel
- Cargue Sobres en la Bandeja de papel

Cargue las hojas sueltas o el papel Foto 2L en la Bandeja de papel

- Cargue solo un tamaño y un tipo de papel a la vez en la bandeja de papel.
- Cuando cargue papel de un tamaño diferente en la bandeja, debe cambiar la configuración del tamaño de papel en el equipo o la configuración del tamaño de papel en la computadora.

1. Si la lengüeta del soporte del papel (1) está abierta, ciérrela y, a continuación, cierre el soporte del papel (2).

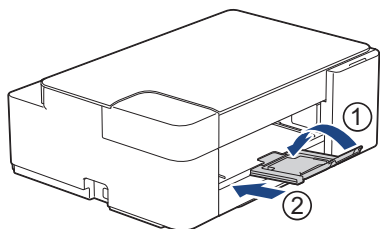

2. Extraiga la bandeja de papel del equipo por completo.

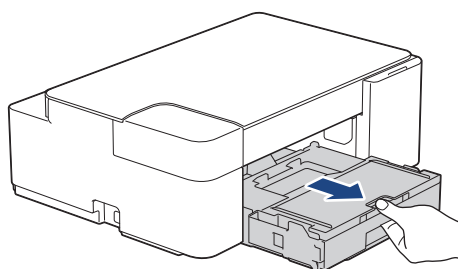

3. Levante la cubierta de la bandeja de salida del papel (1).

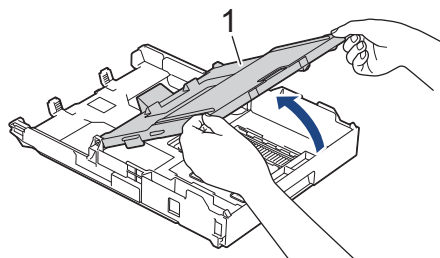

4. Presione y deslice con cuidado las guías de anchura del papel (1) y, a continuación, la guía de longitud del papel (2) para adaptarlas al tamaño del papel.

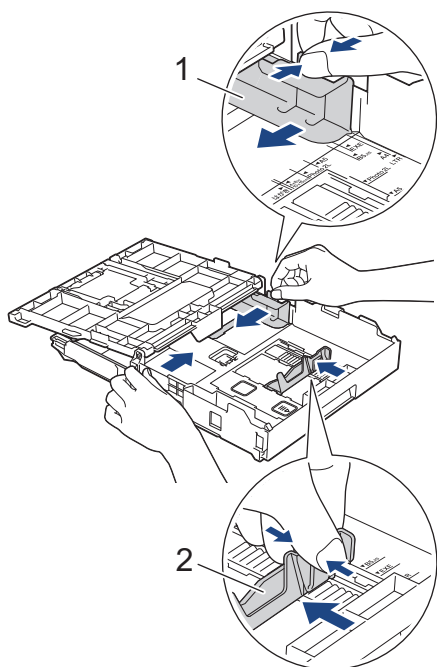

5. Airee bien la pila de papel para evitar que se produzcan atascos y problemas en la alimentación del papel.

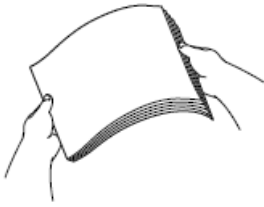

Asegúrese siempre de que el papel no esté curvado ni arrugado.

6. Cargue cuidadosamente el papel en la bandeja de papel con la superficie de impresión **cara abajo**.

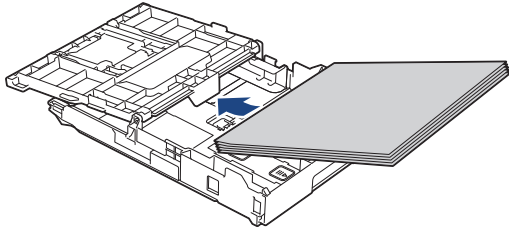

Asegúrese de que el papel esté plano en la bandeja y de que la guía de longitud del papel (1) toque los bordes del papel.

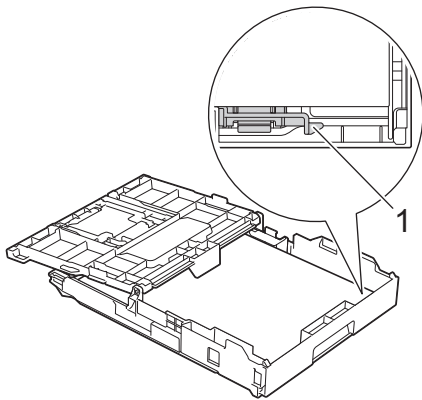

IMPORTANTE

- Evite empujar el papel demasiado; de lo contrario, podría levantarse en la parte posterior de la bandeja y provocar problemas en la alimentación del papel.
- Cargar más de 20 hojas de papel Foto 2L (5" x 7" / 13 x 18 cm) podría causar atascos de papel.



Para añadir papel antes de que la bandeja se quede vacía, extraiga el papel de la bandeja y apílelo con el papel que esté añadiendo. Asegúrese siempre de airear bien la pila de papel para evitar que el equipo alimente varias páginas.

7. Ajuste cuidadosamente las guías de anchura del papel (1) para adaptarlas al papel.

Asegúrese de que las guías de anchura del papel tocan los bordes del papel.

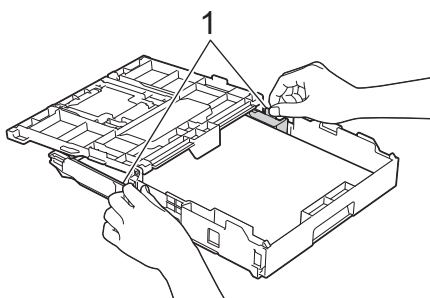

8. Cierre la cubierta de la bandeja de salida del papel.

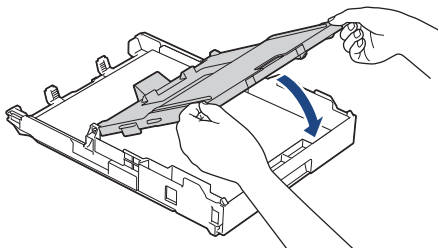

9. Vuelva a introducir lentamente la bandeja de papel por completo en el equipo.

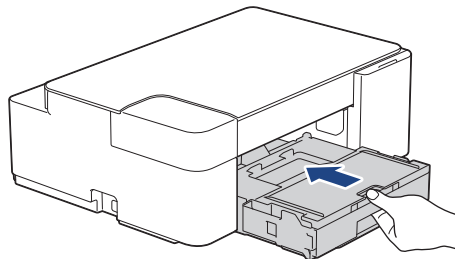

10. Tire del soporte del papel (1) hasta que encaje en su sitio y, a continuación, despliegue la lengüeta del soporte del papel (2).

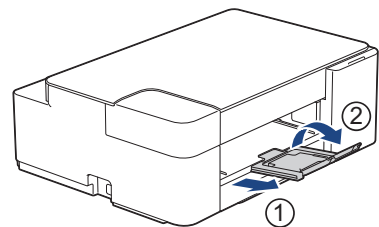

✓ Información relacionada

- [Cargar papel en la bandeja de papel](#)

Información adicional:

- [Seleccionar el soporte de impresión correcto](#)
-

Cargue el papel de tamaño Legal en la bandeja de papel

- Cargue solo un tamaño y un tipo de papel a la vez en la bandeja de papel.
- Cuando cargue papel de un tamaño diferente en la bandeja, debe cambiar la configuración del tamaño de papel en el equipo o la configuración del tamaño de papel en la computadora.

1. Si la lengüeta del soporte del papel (1) está abierta, ciérrela y, a continuación, cierre el soporte del papel (2).

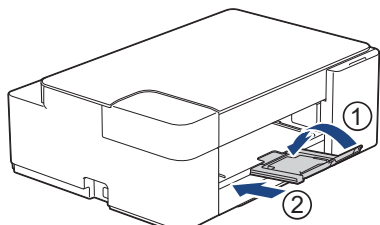

2. Extraiga la bandeja de papel del equipo por completo.

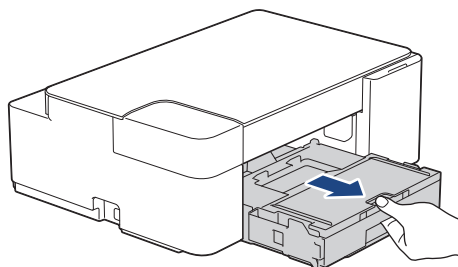

3. Levante la cubierta de la bandeja de salida del papel (1).

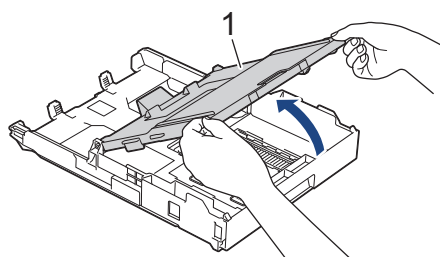

4. Pulse el botón de extensión cuadrado (1) de la bandeja de papel y deslice hacia fuera la bandeja de papel hasta que el botón de extensión cuadrado quede encajado en el orificio cuadrado de LGL.

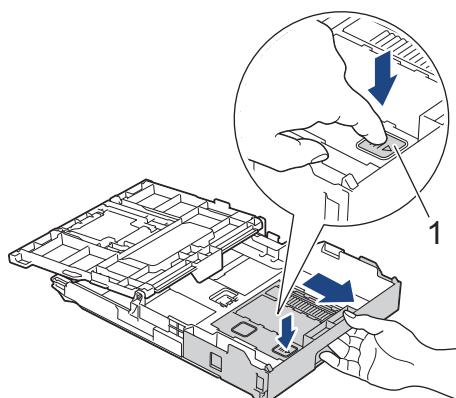

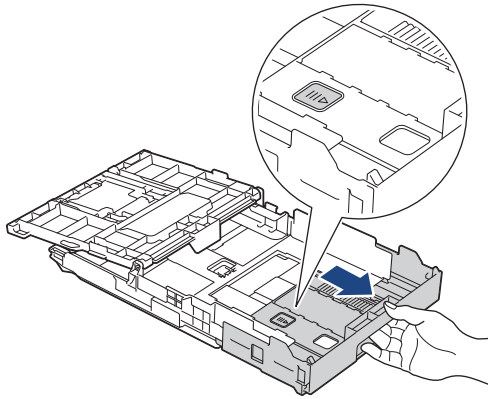

5. Presione y deslice con cuidado las guías de anchura del papel (1) y la guía de longitud del papel (2) para adaptarlas al tamaño del papel.

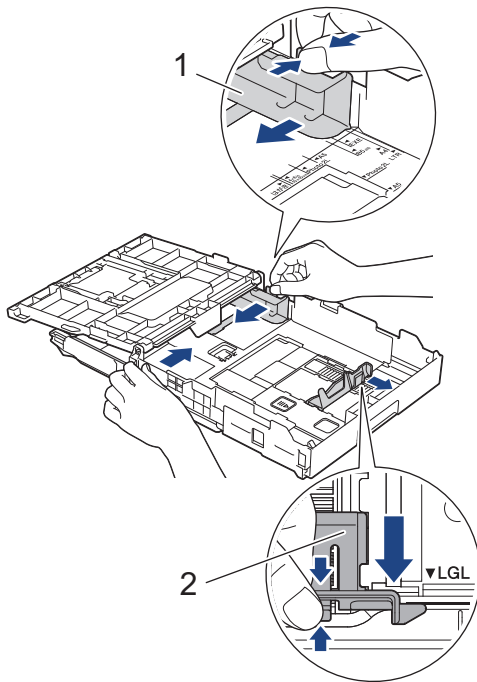

6. Airee bien la pila de papel para evitar que se produzcan atascos y problemas en la alimentación del papel.

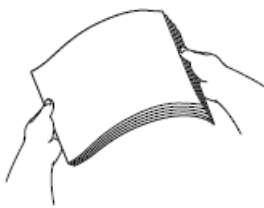

Asegúrese siempre de que el papel no esté curvado ni arrugado.

7. Con cuidado, cargue el papel en la bandeja de papel con la superficie de impresión **cara abajo**.

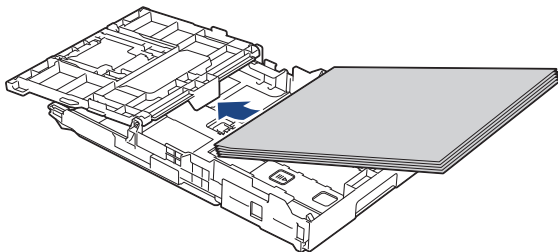

Asegúrese de que el papel esté plano en la bandeja y de que la guía de longitud del papel (1) toque los bordes del papel.

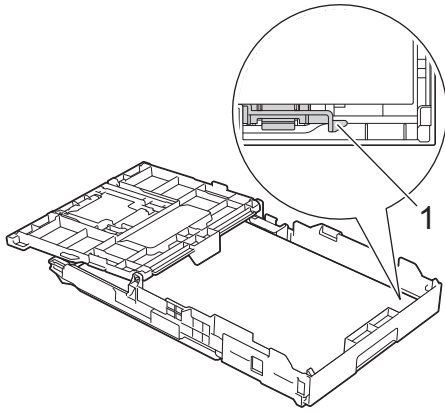

IMPORTANTE

Evite empujar el papel demasiado; de lo contrario, podría levantarse en la parte posterior de la bandeja y provocar problemas en la alimentación del papel.



Para añadir papel antes de que la bandeja se quede vacía, extraiga el papel de la bandeja y apílelo con el papel que esté añadiendo. Asegúrese siempre de airear bien la pila de papel para evitar que el equipo alimente varias páginas.

8. Ajuste cuidadosamente las guías de anchura del papel para adaptarlas al papel.
Asegúrese de que las guías del papel toquen los bordes del papel.

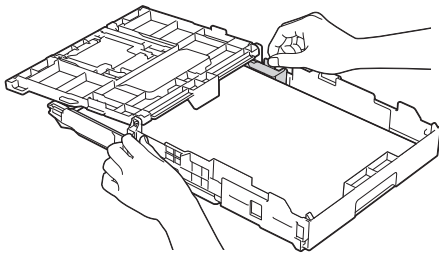

9. Cierre la cubierta de la bandeja de salida del papel.

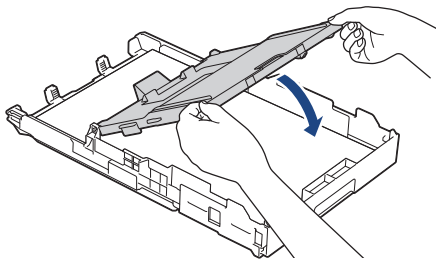

10. Vuelva a introducir lentamente la bandeja de papel por completo en el equipo.

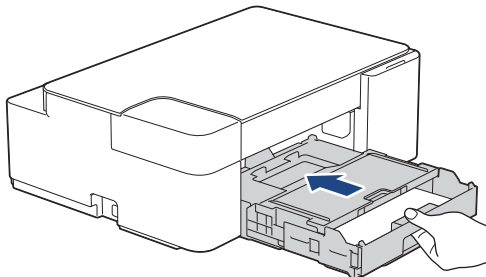

11. Tire del soporte del papel (1) hasta que encaje en su sitio y, a continuación, despliegue la lengüeta del soporte del papel (2).

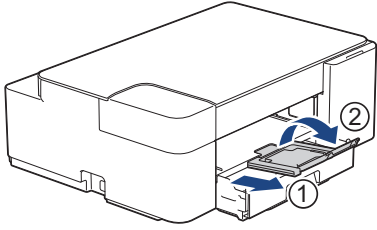

 **Información relacionada**

- [Cargar papel en la bandeja de papel](#)
-

Cargar papel fotográfico en la bandeja de papel

- Cargue solo un tamaño y un tipo de papel a la vez en la bandeja de papel.
- Cuando cargue papel de un tamaño diferente en la bandeja, debe cambiar la configuración del tamaño de papel en el equipo o la configuración del tamaño de papel en la computadora.

1. Si la lengüeta del soporte del papel (1) está abierta, ciérrela y, a continuación, cierre el soporte del papel (2).

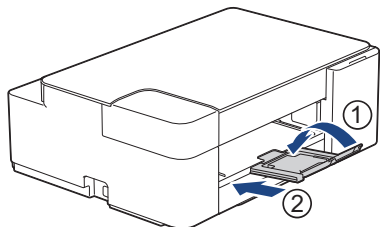

2. Extraiga la bandeja de papel del equipo por completo.

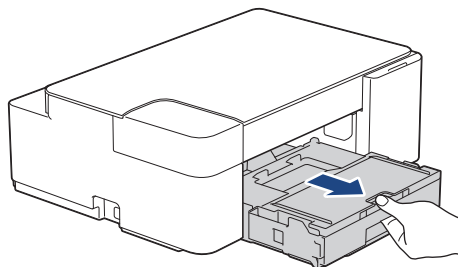

3. Levante la cubierta de la bandeja de salida del papel (1).

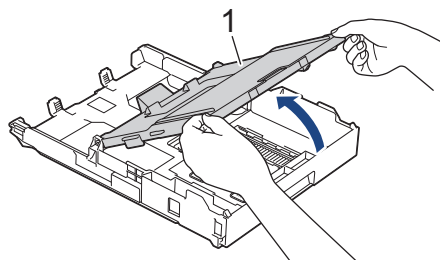

4. Presione y deslice con cuidado las guías de anchura del papel (1) para adaptarlas al tamaño del papel y, a continuación, levante el tope (2).

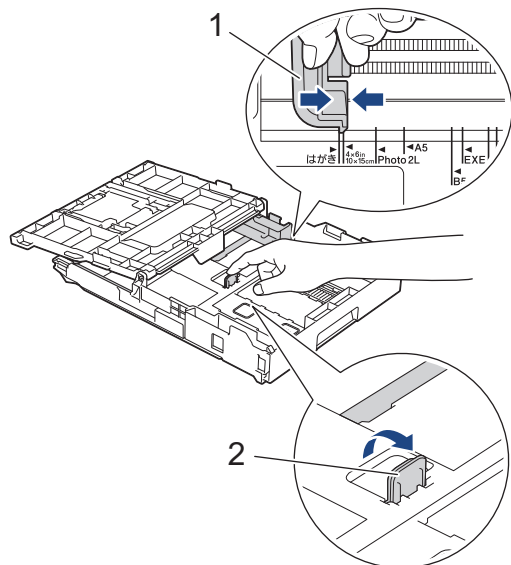

5. Cierre la cubierta de la bandeja de salida del papel.

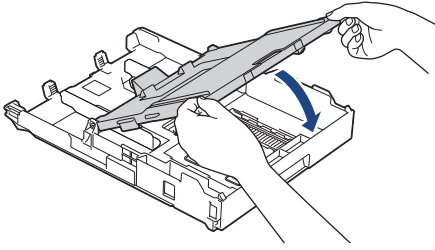

6. Cargue hasta 20 hojas de papel fotográfico con la superficie de impresión **cara abajo**.
Cargar más de 20 hojas de papel fotográfico puede provocar atascos de papel.

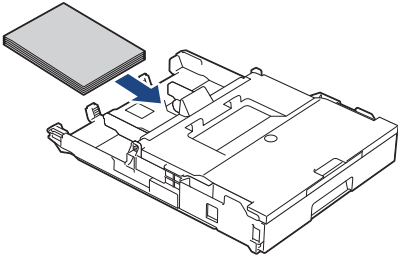

7. Levante la cubierta de la bandeja de salida del papel.

8. Ajuste cuidadosamente las guías de anchura del papel (1) para adaptarlas al papel.

Asegúrese de que las guías de anchura del papel toquen los bordes del papel y de que el papel esté plano en la bandeja.

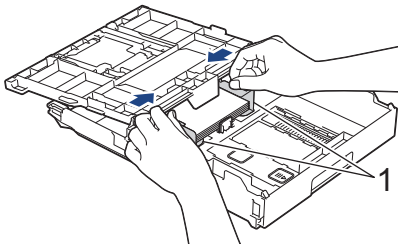

9. Cierre la cubierta de la bandeja de salida del papel.

10. Vuelva a introducir lentamente la bandeja de papel por completo en el equipo.

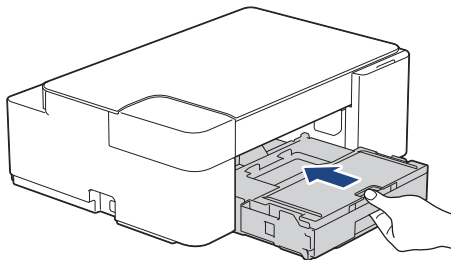

11. Tire del soporte del papel (1) hasta que encaje en su sitio y, a continuación, despliegue la lengüeta del soporte del papel (2).

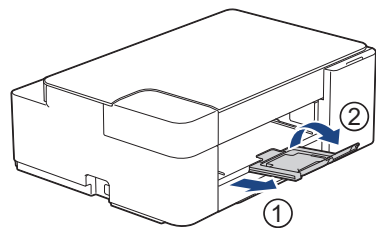

Información relacionada

- Cargar papel en la bandeja de papel

Información adicional:

- Seleccionar el soporte de impresión correcto
-

Cargue Sobres en la Bandeja de papel

- Puede cargar sobres de varios tamaños. >> *Información relacionada: Tipo de papel y tamaño de papel para cada operación*
- Cuando cargue sobres en la bandeja, debe cambiar la configuración del tamaño de papel en el equipo o la computadora.
- Antes de cargar sobres en la bandeja, aplaste las esquinas y los laterales de los sobres para alisarlos lo máximo posible.

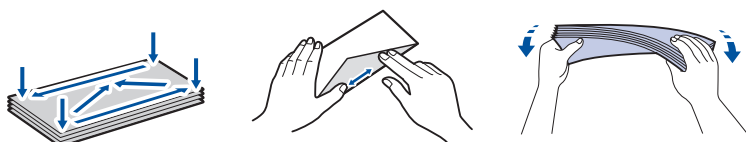

1. Si la lengüeta del soporte del papel (1) está abierta, ciérrala y, a continuación, cierre el soporte del papel (2).

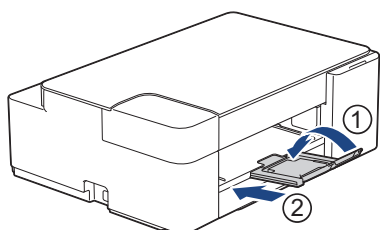

2. Extraiga la bandeja de papel del equipo por completo.

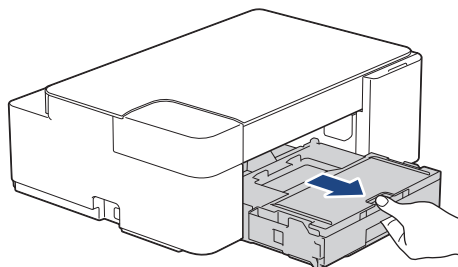

3. Levante la cubierta de la bandeja de salida del papel (1).

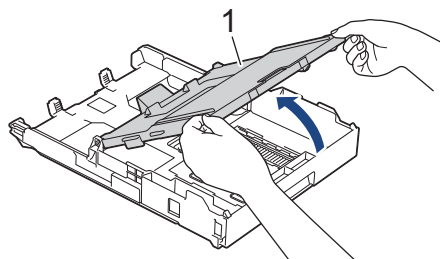

4. Cargue hasta 10 sobres en la bandeja de papel con la superficie de impresión **cara abajo**. Cargar más de 10 sobres puede provocar atascos de papel.

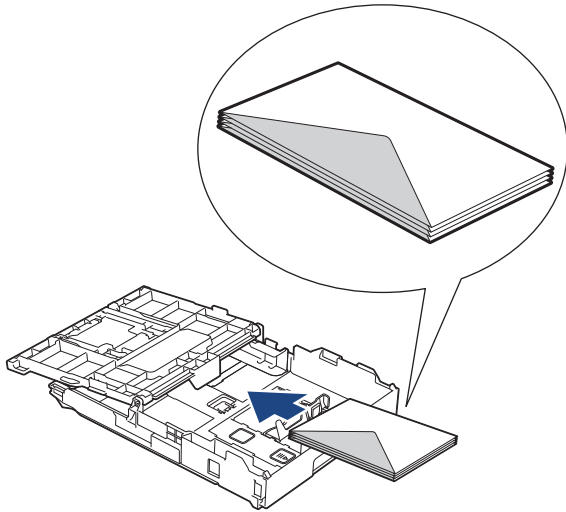

5. Presione ligeramente las guías de anchura del papel (1) y la guía de longitud del papel (2) y deslícelas para adaptarlas al tamaño de los sobres.

Asegúrese de que los sobres estén planos en la bandeja.

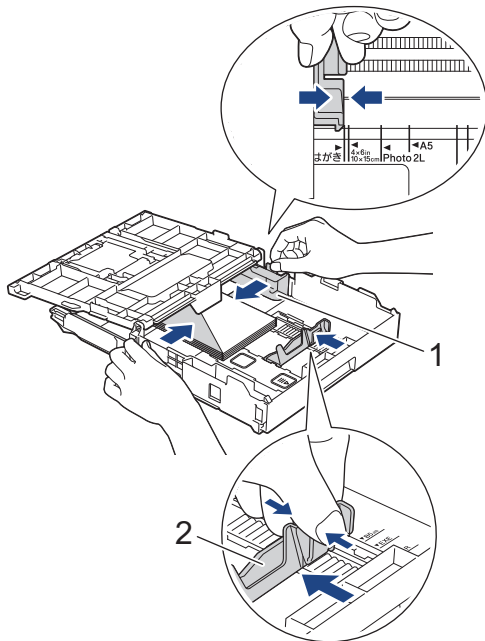

IMPORTANTE

Si los sobres son de alimentación múltiple, cargue los sobres en la bandeja de papel de uno en uno.

6. Cierre la cubierta de la bandeja de salida del papel.

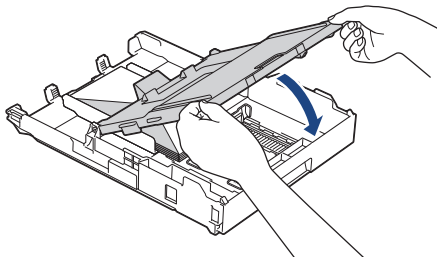

7. Vuelva a introducir lentamente la bandeja de papel por completo en el equipo.

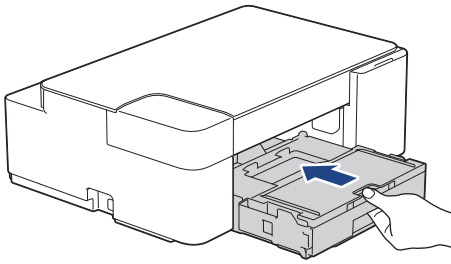

8. Tire del soporte del papel (1) hasta que encaje en su sitio y, a continuación, despliegue la lengüeta del soporte del papel (2).

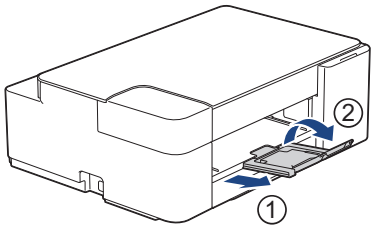

Información relacionada

- Cargar papel en la bandeja de papel

Información adicional:

- Seleccionar el soporte de impresión correcto
 - Tipo de papel y tamaño de papel para cada operación
-

Área no imprimible

El área no imprimible depende de la configuración de la aplicación que está utilizando. Los números siguientes indican las áreas no imprimibles en hojas sueltas de papel y sobres. El equipo solo puede efectuar la impresión en las áreas sombreadas de hojas sueltas de papel cuando la función de impresión sin bordes está disponible y activada.

Hojas sueltas de papel

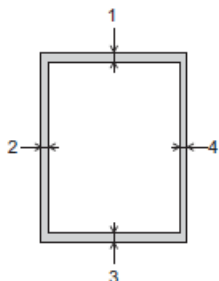

Sobres

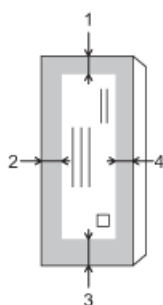

	Arriba (1)	Izquierda (2)	Abajo (3)	Derecha (4)
Hojas sueltas	0,12 pulg. (3 mm)	0,12 pulg. (3 mm)	0,12 pulg. (3 mm)	0,12 pulg. (3 mm)
Sobres	0,47 pulg. (12 mm)	0,12 pulg. (3 mm)	0,47 pulg. (12 mm)	0,12 pulg. (3 mm)



La función de impresión sin bordes no está disponible para la impresión a 2 caras de sobres y algunos tamaños de papel, como Legal y Ejecutivo.

✓ Información relacionada

- [Cargar papel](#)

Información adicional:

- [Problemas de manipulación de papel e impresión](#)

Configuración del papel

- Cambiar el tamaño y el tipo de papel

Cambiar el tamaño y el tipo de papel

Puede seleccionar el tamaño Carta con papel normal, el tamaño 4" x 6" con otro papel satinado, o bien un papel de tamaño personalizado presionando  (**Papel**).

- Cuando se selecciona el tamaño Carta con papel normal, **LED de LTR** se enciende.
- Cuando se selecciona el tamaño 4" x 6" con otro papel satinado, **LED de 4" x 6"** se enciende.
- Cuando se selecciona un tamaño de papel personalizado, **LED de LTR** y **LED de 4" x 6"** se encienden.



Información relacionada

- Configuración del papel
 - Personalizar el tamaño y el tipo de papel

Información adicional:

- Copiar un documento
- Soportes de impresión aceptables

Personalizar el tamaño y el tipo de papel

1. Inicie Brother Mobile Connect en su dispositivo móvil.
2. Pulse el nombre del modelo en la parte superior de la pantalla.
3. Toque **Todas las configuraciones del equipo**.
Aparecerá Administración basada en Web.
4. Si se le solicita una contraseña, ingrésela en el campo **Iniciar sesión** y luego toque **Iniciar sesión**.



La contraseña predeterminada para gestionar la configuración de este equipo se encuentra en la parte posterior del equipo y está marcada como "Pwd".

5. Vaya al menú de navegación y, a continuación, pulse **Imprimir > Bandeja de papel (Personalizado)**.



Comience desde ≡ si el menú de navegación no se muestra en el lateral izquierdo de la pantalla.

6. Seleccione las opciones **Tipo de papel** y **Tamaño de papel** que desea utilizar.
7. Toque **Enviar**.



Información relacionada

- [Cambiar el tamaño y el tipo de papel](#)

Información adicional:

- [Acceder a Administración basada en Web](#)
- [Soportes de impresión aceptables](#)
- [Brother Mobile Connect](#)

Soportes de impresión aceptables

La calidad de impresión puede verse afectada por el tipo de papel que utilice en el equipo.

Para obtener la mejor calidad de impresión para la configuración que ha seleccionado, establezca siempre el tipo de papel de acuerdo con el tipo de papel que ha cargado.

Puede utilizar papel normal, papel para tinta (papel estucado), papel satinado, papel reciclado y sobres.

Le recomendamos que pruebe distintos tipos de papel antes de adquirir grandes cantidades.

Para obtener resultados óptimos, utilice papel Brother.

- Cuando imprima sobre papel para tinta (papel estucado) y papel satinado, asegúrese de seleccionar el soporte de impresión correcto en el controlador de impresora o en la aplicación que utiliza para imprimir.
- Cuando imprima sobre papel fotográfico, cargue una hoja adicional del mismo papel fotográfico en la bandeja de papel.
- Si se está imprimiendo en papel fotográfico, retire cada hoja inmediatamente para evitar que la tinta se corra o se produzcan atascos de papel.
- Evite tocar la superficie impresa del papel inmediatamente después de la impresión, ya que es posible que la superficie no esté completamente seca, por lo que puede mancharse los dedos.



Información relacionada

- [Cargar papel](#)
 - [Soportes de impresión recomendados](#)
 - [Manejar y utilizar los soportes de impresión](#)
 - [Seleccionar el soporte de impresión correcto](#)

Información adicional:

- [Problemas de manipulación de papel e impresión](#)
- [Cambiar el tamaño y el tipo de papel](#)
- [Personalizar el tamaño y el tipo de papel](#)

Soportes de impresión recomendados

Para obtener la mejor calidad de impresión, se recomienda utilizar el papel Brother que figura en la tabla. Es posible que el papel Brother no esté disponible en todos los países.

Papel Brother

Tipo de papel	Artículo
Papel fotográfico satinado Premium Plus	
Carta	BP71GLTR
4" x 6"	BP71GP20



Información relacionada

- [Soportes de impresión aceptables](#)

Manejar y utilizar los soportes de impresión

- Guarde el papel en su embalaje original y manténgalo cerrado. Mantenga el papel liso y evite exponerlo a ambientes húmedos, a la luz solar directa y a cualquier fuente de calor.
- Evite tocar la cara brillante (estucada) del papel fotográfico.
- Con algunos tamaños de sobres, se requiere establecer los márgenes en la aplicación. Asegúrese de realizar una impresión de prueba antes de imprimir un gran número de sobres.

IMPORTANTE

NO utilice los siguientes tipos de papel:

- Papel dañado, curvado, arrugado o con forma irregular

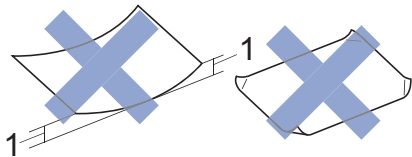

1. Una curva de 0,08 pulg. (2 mm) o mayor puede hacer que se produzcan atascos.

- Extremadamente brillante o con mucho relieve
- Papel que no se pueda apilar uniformemente
- Papel elaborado con fibra corta

NO utilice sobres:

- En los que el aire pueda entrar fácilmente
- Con ventanas
- Grabados en relieve
- Grapados
- Previamente impresos en el interior
- Que sean autoadhesivos
- Que tengan solapas dobles

Autoadhesivos Con solapa doble

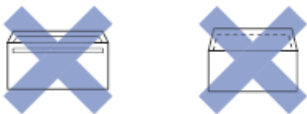

Es posible que ocurra algún problema en la alimentación del papel a causa del grosor, el tamaño y la forma de la solapa de los sobres que esté utilizando.

✓ Información relacionada

- [Soportes de impresión aceptables](#)

Seleccionar el soporte de impresión correcto

- Tipo de papel y tamaño de papel para cada operación
- Capacidad de la bandeja de papel
- Cargue las hojas sueltas o el papel Foto 2L en la Bandeja de papel
- Cargar papel fotográfico en la bandeja de papel
- Cargue Sobres en la Bandeja de papel

Tipo de papel y tamaño de papel para cada operación

Tipo de papel	Tamaño del papel		Utilización	
			Cómo copiar	Impresora
Hojas sueltas	Carta	8 1/2 x 11 pulg. (215,9 x 279,4 mm)	Sí	Sí
	A4	8,3 x 11,7 pulg. (210 x 297 mm)	Sí	Sí
	Legal	8 1/2 x 14 pulg. (215,9 x 355,6 mm)	-	Sí
	Legal de México	8,5 x 13,38 pulg. (215,9 x 339,85 mm)	-	Sí
	Legal India	8,46 x 13,58 pulg. (215 x 345 mm)	-	Sí
	Folio	8 1/2 x 13 pulg. (215,9 x 330,2 mm)	-	Sí
	Ejecutivo	7 1/4 x 10 1/2 pulg. (184,1 x 266,7 mm)	Sí	Sí
	A5	5,8 x 8,3 pulg. (148 x 210 mm)	Sí	Sí
	A6	4,1 x 5,8 pulg. (105 x 148 mm)	-	Sí
Tarjetas	Fotografía	4 x 6 pulg. (10 x 15 cm)	Sí	Sí
	Foto 2L	5 x 7 pulg. (13 x 18 cm)	-	Sí
	Ficha	5 x 8 pulg. (13 x 20 cm)	-	Sí
Sobres	Sobre C5	6,4 x 9 pulg. (162 x 229 mm)	-	Sí
	Sobre DL	4,3 x 8,7 pulg. (110 x 220 mm)	-	Sí
	Com-10	4 1/8 x 9 1/2 pulg. (104,7 x 241,3 mm)	-	Sí
	Monarca	3 7/8 x 7 1/2 pulg. (98,4 x 190,5 mm)	-	Sí



Información relacionada

- [Seleccionar el soporte de impresión correcto](#)

Información adicional:

- [Cargue Sobres en la Bandeja de papel](#)

Capacidad de la bandeja de papel

	Tamaño del papel	Tipos de papel	N.º de hojas	Peso	Grosor
Bandeja de papel	Carta, A4, Legal, Mexico Legal, India Legal, Folio, Ejecutivo, A5, A6, Sobres (C5, Com-10, DL, Monarca), Foto (4" x 6" / (10 x 15 cm), Foto 2L (5" x 7" / (13 x 18 cm), Ficha (5" x 8" / (13 x 20 cm)	Papel normal, Papel reciclado	150 ¹	De 17 a 32 lb (de 64 a 120 g/m ²)	De 3 a 6 mil (de 0,08 a 0,15 mm)
		Papel para tinta	20	De 17 a 53 lb (de 64 a 200 g/m ²)	De 3 a 10 mil (de 0,08 a 0,25 mm)
		Papel satinado ² , Foto ²	20	Hasta 58 lb (hasta 220 g/m ²)	Hasta 10 mil (0,25 mm)
		Ficha	30	Hasta 32 lb (hasta 120 g/m ²)	Hasta 6 mil (0,15 mm)
		Sobres	10	De 20 a 25 lb (de 80 a 95 g/m ²)	Hasta 20 mil (0,52 mm)

¹ Cuando se usa papel normal 20 lb (80 g/m²).

² BP71 69 lb (260 g/m²) está especialmente diseñado para los equipos de inyección de tinta Brother.



Información relacionada

- [Seleccionar el soporte de impresión correcto](#)

Cargar documentos

- Cargar documentos en el cristal de escaneo
- Área no escaneable

Cargar documentos en el cristal de escaneo

Use el cristal de escaneo para copiar o escanear páginas de una en una.

Tamaños de documentos admitidos

Longitud:	Hasta 11,7 pulg. (297 mm)
Ancho:	Hasta 8,5 pulg. (215,9 mm)
Peso:	Hasta 4,4 lb (2 kg)

1. Levante la cubierta de documentos.
2. Coloque el documento **cara abajo** en la esquina inferior derecha del cristal de escaneo, como se muestra en la ilustración.

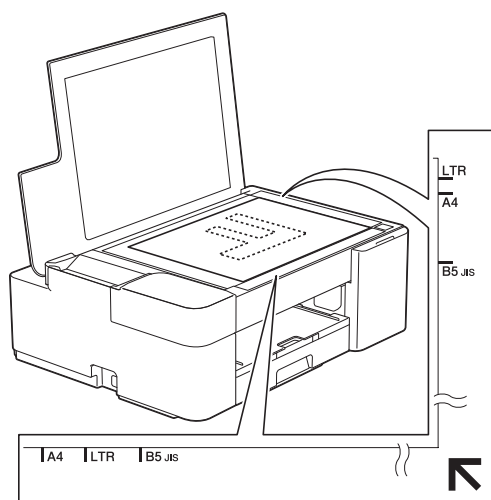

3. Cierre la cubierta de documentos.

IMPORTANTE

Si desea escanear un libro o un documento grueso, NO cierre la cubierta de documentos utilizando la fuerza ni la presione.

✓ Información relacionada

- [Cargar documentos](#)

Información adicional:

- [Copiar un documento](#)
- [Otros problemas](#)

Área no escaneable

El área no escaneable de una página depende de la configuración de la aplicación que se utiliza. Las cifras que aparecen a continuación muestran las medidas no escaneables típicas.

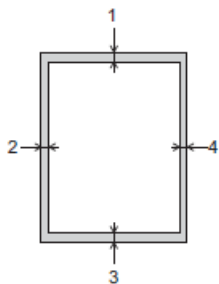

Utilización	Tamaño del documento	Arriba (1) Abajo (3)	Izquierda (2) Derecha (4)
Cómo copiar	Todos los tamaños de papel	0,12 pulg. (3 mm)	0,12 pulg. (3 mm)
Escanear		0,04 pulg. (1 mm)	0,04 pulg. (1 mm)

✓ Información relacionada

- [Cargar documentos](#)

Imprimir

- [Imprimir desde la computadora \(Windows\)](#)
- [Imprimir desde la computadora \(Mac\)](#)
- [Imprimir mediante Brother iPrint&Scan \(Windows/Mac\)](#)
- [Imprimir un archivo adjunto de correo electrónico](#)

Imprimir desde la computadora (Windows)

- [Imprimir una fotografía \(Windows\)](#)
- [Imprimir un documento \(Windows\)](#)
- [Cancelación de un trabajo de impresión \(Windows\)](#)
- [Imprimir más de una página en una sola hoja de papel \(N en 1\) \(Windows\)](#)
- [Imprimir en forma de póster \(Windows\)](#)
- [Imprimir en ambas caras del papel de forma manual \(impresión manual a doble cara\) \(Windows\)](#)
- [Imprimir manualmente un folleto \(Windows\)](#)
- [Imprimir un documento de Color en escala de grises \(Windows\)](#)
- [Evitar las impresiones borrosas y los atascos de papel \(Windows\)](#)
- [Utilizar perfiles de impresión predefinidos \(Windows\)](#)
- [Cambio de la configuración de impresión predefinida \(Windows\)](#)
- [Configuraciones de impresión \(Windows\)](#)

Imprimir una fotografía (Windows)



1. Seleccione el comando de impresión en su aplicación.
2. Seleccione **Brother XXX-XXXX Printer** (donde XXX-XXXX es el nombre de su modelo) y, a continuación, haga clic en el botón de preferencias o propiedades de impresión.
Aparecerá la ventana del controlador de impresora.
3. Asegúrese de que haya cargado el soporte correcto en la bandeja de papel.

IMPORTANTE

- Para obtener resultados óptimos, utilice papel Brother.
- Cuando imprima sobre papel fotográfico, cargue una hoja adicional del mismo papel fotográfico en la bandeja de papel.

4. Haga clic en la pestaña **Básica**.
5. Haga clic en la lista desplegable **Soporte de impresión**, y luego seleccione el tipo de papel que está utilizando.

IMPORTANTE

Para obtener la mejor calidad de impresión para los ajustes que ha seleccionado, siempre defina la opción **Soporte de impresión** para que coincida con el tipo de papel que carga.

6. Haga clic en la lista desplegable **Tamaño de papel**, y luego seleccione el tamaño de papel.
7. Seleccione la casilla de verificación **Sin bordes**, si es necesario.
8. Para **Color / Escala de grises**, seleccione **Color**.
9. En el campo **Orientación**, seleccione la opción **Vertical** o **Horizontal** para definir la orientación de la impresión.



Si su aplicación dispone de una configuración parecida a esta, le recomendamos que defina la orientación en la aplicación.

10. Introduzca el número de copias (1-999) que desee en el campo **Copias**.
11. Cambie otras configuraciones de impresora, si es necesario.
12. Haga clic en **Aceptar**.
13. Complete su operación de impresión.



Información relacionada

- [Imprimir desde la computadora \(Windows\)](#)

Información adicional:

- [Configuraciones de impresión \(Windows\)](#)

Imprimir un documento (Windows)

1. Seleccione el comando de impresión en su aplicación.
2. Seleccione **Brother XXX-XXXX Printer** (donde XXX-XXXX es el nombre de su modelo) y, a continuación, haga clic en el botón de preferencias o propiedades de impresión.
Aparecerá la ventana del controlador de impresora.
3. Asegúrese de que ha cargado el papel del tamaño correcto en la bandeja de papel.
4. Haga clic en la pestaña **Básica**.
5. Haga clic en la lista desplegable **Soporte de impresión**, y luego seleccione el tipo de papel que está utilizando.

IMPORTANTE

Para obtener la mejor calidad de impresión para los ajustes que ha seleccionado, siempre defina la opción **Soporte de impresión** para que coincida con el tipo de papel que carga.

6. Haga clic en la lista desplegable **Tamaño de papel**, y luego seleccione el tamaño de papel.
7. En **Color / Escala de grises**, seleccione la opción **Color** o **Escala de grises**.
8. En el campo **Orientación**, seleccione la opción **Vertical** o **Horizontal** para definir la orientación de la impresión.



Si su aplicación dispone de una configuración parecida a esta, le recomendamos que defina la orientación en la aplicación.

9. Introduzca el número de copias (1-999) que desee en el campo **Copias**.
10. Para imprimir varias páginas en una sola hoja de papel o imprimir una página de su documento en varias hojas, haga clic en la lista desplegable **Páginas múltiples** y, a continuación, seleccione sus opciones.
11. Cambie otras configuraciones de impresora, si es necesario.
12. Haga clic en **Aceptar**.
13. Complete su operación de impresión.



Información relacionada

- [Imprimir desde la computadora \(Windows\)](#)

Información adicional:

- [Configuraciones de impresión \(Windows\)](#)

Cancelación de un trabajo de impresión (Windows)

Si se ha enviado un trabajo de impresión a la cola de impresión y no se ha imprimido, o si se ha enviado a la cola de impresión por error, es posible que tenga que eliminarlo para permitir la impresión de los trabajos siguientes.

1. Haga doble clic en el icono de la impresora  en el área de notificación.
2. Seleccione el trabajo de impresión que desee cancelar.
3. Haga clic en el menú **Documento**.
4. Seleccione **Cancelar**.
5. Haga clic en **Sí**.



Información relacionada

- [Imprimir desde la computadora \(Windows\)](#)

Información adicional:

- [Supervisar el estado del equipo desde la computadora \(Windows\)](#)

Imprimir más de una página en una sola hoja de papel (N en 1) (Windows)



1. Seleccione el comando de impresión en su aplicación.
2. Seleccione **Brother XXX-XXXX Printer** (donde XXX-XXXX es el nombre de su modelo) y, a continuación, haga clic en el botón de preferencias o propiedades de impresión.
Aparecerá la ventana del controlador de impresora.
3. Haga clic en la pestaña **Básica**.
4. En el campo **Orientación**, seleccione la opción **Vertical** o **Horizontal** para definir la orientación de la impresión.



Si su aplicación dispone de una configuración parecida a esta, le recomendamos que defina la orientación en la aplicación.

5. Haga clic en la lista desplegable **Páginas múltiples** y, a continuación, seleccione la opción **2 en 1**, **4 en 1**, **9 en 1** o **16 en 1**.
6. Haga clic en la lista desplegable **Orden de páginas** y, a continuación, seleccione el orden de las páginas.
7. Haga clic en la lista desplegable **Línea del borde** y, a continuación, seleccione el tipo de línea de borde.
8. Cambie otras configuraciones de impresora, si es necesario.
9. Haga clic en **Aceptar** y, a continuación, termine la operación de impresión.



Información relacionada

- [Imprimir desde la computadora \(Windows\)](#)

Información adicional:

- [Configuraciones de impresión \(Windows\)](#)

Imprimir en forma de póster (Windows)

Amplíe el tamaño de impresión e imprima el documento en modo de póster.

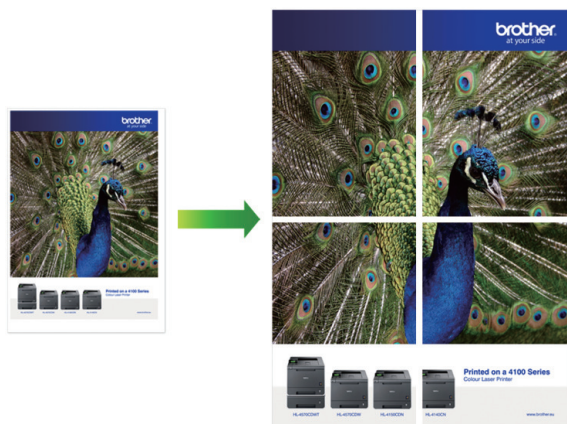

1. Seleccione el comando de impresión en su aplicación.
2. Seleccione **Brother XXX-XXXX Printer** (donde XXX-XXXX es el nombre de su modelo) y, a continuación, haga clic en el botón de preferencias o propiedades de impresión.
Aparecerá la ventana del controlador de impresora.
3. Haga clic en la pestaña **Básica**.
4. Haga clic en la lista desplegable **Páginas múltiples** y, a continuación, seleccione la opción **1 en 2x2 páginas** o **1 en 3x3 páginas**.
5. Cambie otras configuraciones de impresora, si es necesario.
6. Haga clic en **Aceptar**.
7. Complete su operación de impresión.



Información relacionada

- [Imprimir desde la computadora \(Windows\)](#)

Información adicional:

- [Configuraciones de impresión \(Windows\)](#)

Imprimir en ambas caras del papel de forma manual (impresión manual a doble cara) (Windows)

El equipo imprime primero todas las páginas impares en una cara del papel. Luego, en la pantalla de PC, aparecerá un mensaje emergente que le indicará que vuelva a cargar las páginas impares en el equipo para poder imprimir las páginas pares.



- Antes de volver a cargar el papel, airéelo y alíselo para evitar atascos de papel.
- No se recomienda papel muy fino ni muy grueso.
- Si el papel es fino, podría arrugarse.
- Es posible que la función de impresión a 2 caras no sea adecuada para todos los tipos de documentos e imágenes. Si tiene reiterados problemas por atascos de papel o la calidad de impresión a 2 caras no es buena, le recomendamos usar la impresión a 1 cara.

1. Seleccione el comando de impresión en su aplicación.
2. Seleccione **Brother XXX-XXXX Printer** (donde XXX-XXXX es el nombre de su modelo) y, a continuación, haga clic en el botón de preferencias o propiedades de impresión.
Aparecerá la ventana del controlador de impresora.
3. Haga clic en la pestaña **Básica**.
4. En el campo **Orientación**, seleccione la opción **Vertical** o **Horizontal** para definir la orientación de la impresión.



Si su aplicación dispone de una configuración parecida a esta, le recomendamos que defina la orientación en la aplicación.

5. Haga clic en la lista desplegable **Doble cara / Folleto** y, a continuación, seleccione **Doble cara (manual)**.
6. Haga clic en el botón **Configuración de doble cara**.
7. Seleccione una de las opciones del menú **Tipo de doble cara**.

Cuando se ha seleccionado la impresión a 2 caras, hay cuatro tipos de encuadernación a 2 caras disponibles para cada orientación:

Opciones en vertical	Descripción
Borde largo (izquierdo)	
Borde largo (derecho)	

Opciones en vertical	Descripción
----------------------	-------------

Borde corto (superior)

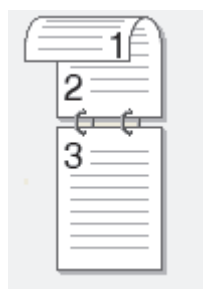

Borde corto (inferior)

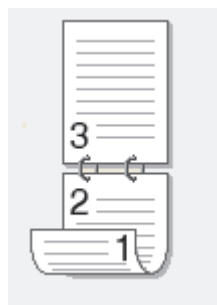

Opciones en horizontal	Descripción
------------------------	-------------

Borde largo (superior)



Borde largo (inferior)

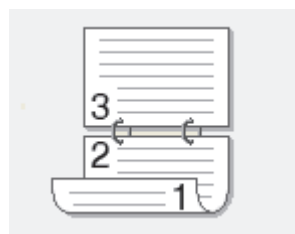

Borde corto (derecho)

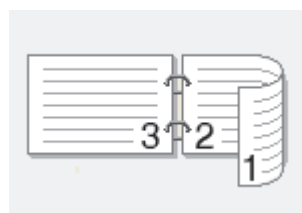

Borde corto (izquierdo)

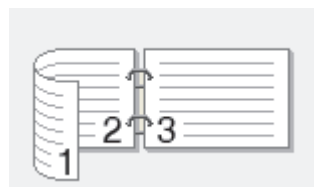

8. Marque la casilla **Desplazamiento de encuadernación** para especificar el desplazamiento para la encuadernación en pulgadas o milímetros.
9. Haga clic en **Aceptar** para regresar a la ventana del controlador de impresora.
10. Cambie otras configuraciones de impresora, si es necesario.



La función Impresión sin bordes no está disponible cuando se utiliza esta opción.

11. Haga clic en **Aceptar** y, a continuación, comience a imprimir.

12. Haga clic en **Aceptar** para imprimir la primera cara de las páginas.

El equipo imprime primero todas las páginas impares. Luego, la impresión se detendrá y aparecerá en la pantalla de PC un mensaje emergente que le indicará que vuelva a cargar el papel.

13. Vuelva a cargar el papel.

14. Haga clic en **Aceptar**.

Se imprimirán las páginas pares.

Si la alimentación del papel no se está realizando correctamente, es posible que el papel esté arrugado. Extraiga el papel, alíselo bien y colóquelo de nuevo en la bandeja de papel.



Información relacionada

- [Imprimir desde la computadora \(Windows\)](#)

Información adicional:

- [Imprimir manualmente un folleto \(Windows\)](#)
-

Imprimir manualmente un folleto (Windows)

Utilice esta opción para imprimir un documento en formato de folleto mediante la impresión a 2 caras. Las páginas del documento se organizarán en función del número de páginas correcto, lo que le permitirá doblarlas por el centro sin tener que cambiar el orden de las hojas impresas.



- Antes de volver a cargar el papel, airéelo y alíselo para evitar atascos de papel.
- No se recomienda papel muy fino ni muy grueso.
- Si el papel es fino, podría arrugarse.
- Es posible que la función de impresión a 2 caras no sea adecuada para todos los tipos de documentos e imágenes. Si tiene reiterados problemas por atascos de papel o la calidad de impresión a 2 caras no es buena, le recomendamos usar la impresión a 1 cara.

1. Seleccione el comando de impresión en su aplicación.
2. Seleccione **Brother XXX-XXXX Printer** (donde XXX-XXXX es el nombre de su modelo) y, a continuación, haga clic en el botón de preferencias o propiedades de impresión.
Aparecerá la ventana del controlador de impresora.
3. Haga clic en la pestaña **Básica**.
4. En el campo **Orientación**, seleccione la opción **Vertical** o **Horizontal** para definir la orientación de la impresión.



Si su aplicación dispone de una configuración parecida a esta, le recomendamos que defina la orientación en la aplicación.

5. Haga clic en la lista desplegable **Doble cara / Folleto** y, a continuación, seleccione la opción **Folleto (manual)**.
6. Haga clic en el botón **Configuración de doble cara**.
7. Seleccione una de las opciones del menú **Tipo de doble cara**.

Existen dos tipos de dirección de encuadernación dúplex disponibles para cada orientación:

Opciones en vertical	Descripción
Encuadernado izquierda	
Encuadernado derecha	

Opciones en horizontal	Descripción
------------------------	-------------

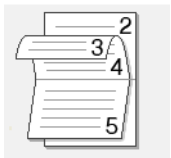

Encuadernado superior	
------------------------------	---

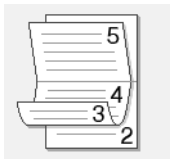

Encuadernado inferior	
------------------------------	---



8. Seleccione una de las opciones del menú **Método de impresión de folletos**.

Opción	Descripción
Todas las páginas de una vez	Cada una de las páginas se imprimirá en formato de folleto (cuatro páginas en cada hoja, dos páginas por cara). Doble la impresión por la mitad para crear el folleto. 
Dividir en juegos	Esta opción permite imprimir el folleto entero en conjuntos de folletos individuales más pequeños y, asimismo, permite doblarlos por el centro de la impresión sin tener que cambiar el orden de los números de página. Puede especificar el número de hojas de cada fracción del folleto (de 1 a 15). Esta opción puede resultar útil cuando tenga que doblar un folleto impreso que tenga un gran número de páginas. 

9. Marque la casilla **Desplazamiento de encuadernación** para especificar el desplazamiento para la encuadernación en pulgadas o milímetros.

10. Haga clic en **Aceptar** para regresar a la ventana del controlador de impresora.

11. Cambie otras configuraciones de impresora, si es necesario.



La función Impresión sin bordes no está disponible cuando se utiliza esta opción.

12. Haga clic en **Aceptar** y, a continuación, comience a imprimir.

13. Haga clic en **Aceptar** para imprimir la primera cara de las páginas.

El equipo imprime primero todas las páginas impares. Luego, la impresión se detendrá y aparecerá en la pantalla de PC un mensaje emergente que le indicará que vuelva a cargar el papel.

14. Vuelva a cargar el papel.

15. Haga clic en **Aceptar**.

Se imprimirán las páginas pares.

Si la alimentación del papel no se está realizando correctamente, es posible que el papel esté arrugado. Extraiga el papel, alíselo bien y colóquelo de nuevo en la bandeja de papel.



Información relacionada

- [Imprimir desde la computadora \(Windows\)](#)

Información adicional:

- [Imprimir en ambas caras del papel de forma manual \(impresión manual a doble cara\) \(Windows\)](#)

Imprimir un documento de Color en escala de grises (Windows)

El modo de escala de grises ofrece una mayor velocidad de procesamiento de la impresión que el modo de color. Si el documento contiene color, al seleccionar el modo de escala de grises, el documento se imprime en 256 niveles de la escala de grises.

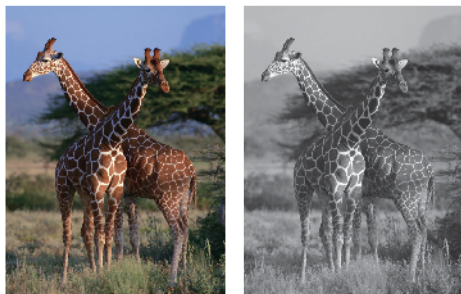

1. Seleccione el comando de impresión en su aplicación.
2. Seleccione **Brother XXX-XXXX Printer** (donde XXX-XXXX es el nombre de su modelo) y, a continuación, haga clic en el botón de preferencias o propiedades de impresión.
Aparecerá la ventana del controlador de impresora.
3. Haga clic en la pestaña **Básica**.
4. Para **Color / Escala de grises**, seleccione **Escala de grises**.
5. Cambie otras configuraciones de impresora, si es necesario.
6. Haga clic en **Aceptar**.
7. Complete su operación de impresión.



Información relacionada

- [Imprimir desde la computadora \(Windows\)](#)

Evitar las impresiones borrosas y los atascos de papel (Windows)

Algunos tipos de recursos de impresión pueden necesitar más tiempo de secado. Cambie la opción **Reducir manchas** si las impresiones quedan borrosas o el papel se atasca.

1. Seleccione el comando de impresión en su aplicación.
2. Seleccione **Brother XXX-XXXX Printer** (donde XXX-XXXX es el nombre de su modelo) y, a continuación, haga clic en el botón de preferencias o propiedades de impresión.
Aparecerá la ventana del controlador de impresora.
3. Haga clic en la pestaña **Avanzada**.
4. Haga clic en el botón **Otras opciones de impresión**.
5. Seleccione la opción **Reducir manchas** en el lateral izquierdo de la pantalla.
6. Seleccione una de las siguientes opciones:

Tipo de soporte	Opción	Descripción
Papel normal	Desactivado / Activado	Seleccione Desactivado para imprimir a velocidad normal utilizando una cantidad de tinta estándar. Seleccione Activado para imprimir a una velocidad más baja, utilizando menos tinta. Las impresiones pueden ser más claras de lo que se muestran en la vista previa.
Papel Glossy	Desactivado / Activado	Seleccione Desactivado para imprimir a velocidad normal utilizando una cantidad de tinta estándar. Seleccione Activado para imprimir a una velocidad más baja, utilizando menos tinta. Las impresiones pueden ser más claras de lo que se muestran en la vista previa.

7. Haga clic en **Aceptar** para regresar a la ventana del controlador de impresora.
8. Haga clic en **Aceptar**.
9. Complete su operación de impresión.



Información relacionada

- [Imprimir desde la computadora \(Windows\)](#)

Información adicional:

- [Problemas de manipulación de papel e impresión](#)
- [Cambiar las opciones de impresión para mejorar los resultados de impresión](#)

Utilizar perfiles de impresión predefinidos (Windows)

Perfiles de impresión son opciones predefinidas para proporcionarle un acceso rápido a los ajustes de impresión de uso frecuente.

1. Seleccione el comando de impresión en su aplicación.
2. Seleccione **Brother XXX-XXXX Printer** (donde XXX-XXXX es el nombre de su modelo) y, a continuación, haga clic en el botón de preferencias o propiedades de impresión.
Aparecerá la ventana del controlador de impresora.
3. Haga clic en la pestaña **Perfiles de impresión**.

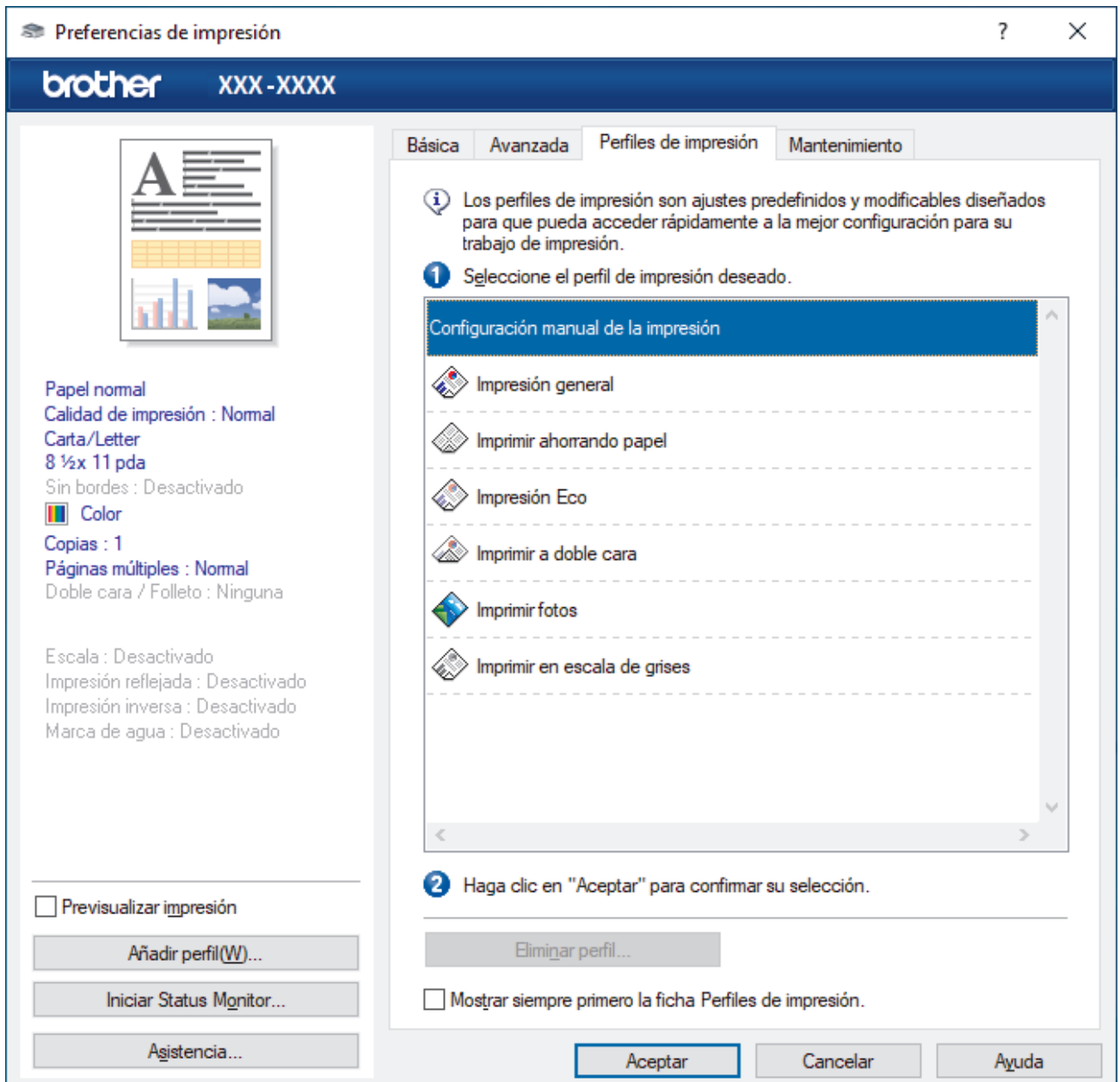

4. Seleccione su perfil de la lista de perfiles de impresión.
Se muestran los ajustes de perfil en el lado izquierdo de la ventana del controlador de impresora.
5. Realice una de las siguientes acciones:
 - Si los ajustes son correctos para su trabajo de impresión, haga clic en **Aceptar**.
 - Para cambiar los ajustes, regrese a la pestaña **Básica** o **Avanzada**, cambie la configuración y, a continuación, luego haga clic en **Aceptar**.



Para mostrar la pestaña **Perfiles de impresión** en la parte delantera de la ventana la próxima vez que imprima, seleccione la casilla de verificación **Mostrar siempre primero la ficha Perfiles de impresión..**



Información relacionada

- [Imprimir desde la computadora \(Windows\)](#)
 - [Crear o eliminar perfiles de impresión \(Windows\)](#)

Información adicional:

- [Configuraciones de impresión \(Windows\)](#)
-

Crear o eliminar perfiles de impresión (Windows)

Agregue hasta 20 perfiles de impresión nuevos con ajustes personalizados.

1. Seleccione el comando de impresión en su aplicación.
2. Seleccione **Brother XXX-XXXX Printer** (donde XXX-XXXX es el nombre de su modelo) y, a continuación, haga clic en el botón de preferencias o propiedades de impresión.

Aparecerá la ventana del controlador de impresora.

3. Realice una de las siguientes acciones:

Para crear un nuevo perfil de impresión:

- a. Haga clic en la pestaña **Básica** y en la pestaña **Avanzada** y ajuste las configuraciones de impresión que desea para el nuevo perfil de impresión.
- b. Haga clic en la pestaña **Perfiles de impresión**.
- c. Haga clic en **Añadir perfil**.
Aparecerá el cuadro de diálogo **Añadir perfil**.
- d. Escriba el nombre del nuevo perfil en el campo **Nombre**.
- e. Haga clic en el icono que desea utilizar para representar este perfil en la lista de iconos.
- f. Haga clic en **Aceptar**.

El nombre del nuevo perfil de impresión se añade a la lista de la pestaña **Perfiles de impresión**.

Para eliminar uno de los perfiles de impresión creados:

- a. Haga clic en la pestaña **Perfiles de impresión**.
- b. Haga clic en **Eliminar perfil**.
Aparecerá el cuadro de diálogo **Eliminar perfil**.
- c. Seleccione el perfil que desee eliminar.
- d. Haga clic en **Eliminar**.
- e. Haga clic en **Sí**.
- f. Haga clic en **Cerrar**.



Información relacionada

- [Utilizar perfiles de impresión predefinidos \(Windows\)](#)

Cambio de la configuración de impresión predefinida (Windows)

Cuando cambie los ajustes de impresión, los cambios solo se aplican en documentos impresos con tal aplicación. Para cambiar los ajustes de impresión en todas las aplicaciones de Windows, debe configurar las propiedades del controlador de impresora.

1. Realice una de las siguientes acciones:

- Para Windows Server 2008

Haga clic en  (Iniciar) > **Panel de control** > **Hardware y sonido** > **Impresoras**.

- Para Windows 7 y Windows Server 2008 R2

Haga clic en  (Iniciar) > **Dispositivos e impresoras**.

- Para Windows 8.1

Mueva el ratón a la esquina inferior derecha del escritorio. Cuando aparezca la barra de menú, haga clic en **Configuración** y, a continuación, en **Panel de control**. En el grupo **Hardware y sonido**, haga clic en **Ver dispositivos e impresoras**.

- Para Windows 10, Windows Server 2016 y Windows Server 2019

Haga clic en  > **Sistema de Windows** > **Panel de control**. En el grupo **Hardware y sonido**, haga clic en **Ver dispositivos e impresoras**.

- Para Windows Server 2012

Mueva el ratón a la esquina inferior derecha del escritorio. Cuando aparezca la barra de menú, haga clic en **Configuración** y, a continuación, en **Panel de control**. En el grupo **Hardware**, haga clic en **Ver dispositivos e impresoras**.

- Para Windows Server 2012 R2

Haga clic en **Panel de control** en la pantalla **Inicio**. En el grupo **Hardware**, haga clic en **Ver dispositivos e impresoras**.

2. Haga clic derecho en el icono **Brother XXX-XXXX Printer** (donde XXX-XXXX es el nombre del modelo) y, a continuación, seleccione **Propiedades de impresora**. Si aparecen las opciones del controlador de impresora, seleccione el controlador de su impresora.

Aparecerá el cuadro de diálogo de las propiedades de la impresora.

3. Haga clic en la pestaña **General** y, a continuación, haga clic en el botón **Preferencias de impresión...** o **Preferencias...**

Aparecerá el cuadro de diálogo del controlador de impresora.

4. Seleccione la configuración de impresión que desee utilizar como predeterminada con todos los programas de Windows.

5. Haga clic en **Aceptar**.

6. Cierre el cuadro de diálogo de las propiedades de la impresora.



Información relacionada

- [Imprimir desde la computadora \(Windows\)](#)

Información adicional:

- [Configuraciones de impresión \(Windows\)](#)

Configuraciones de impresión (Windows)

- >> Pestaña **Básica**
- >> Pestaña **Avanzada**

Pestaña Básica

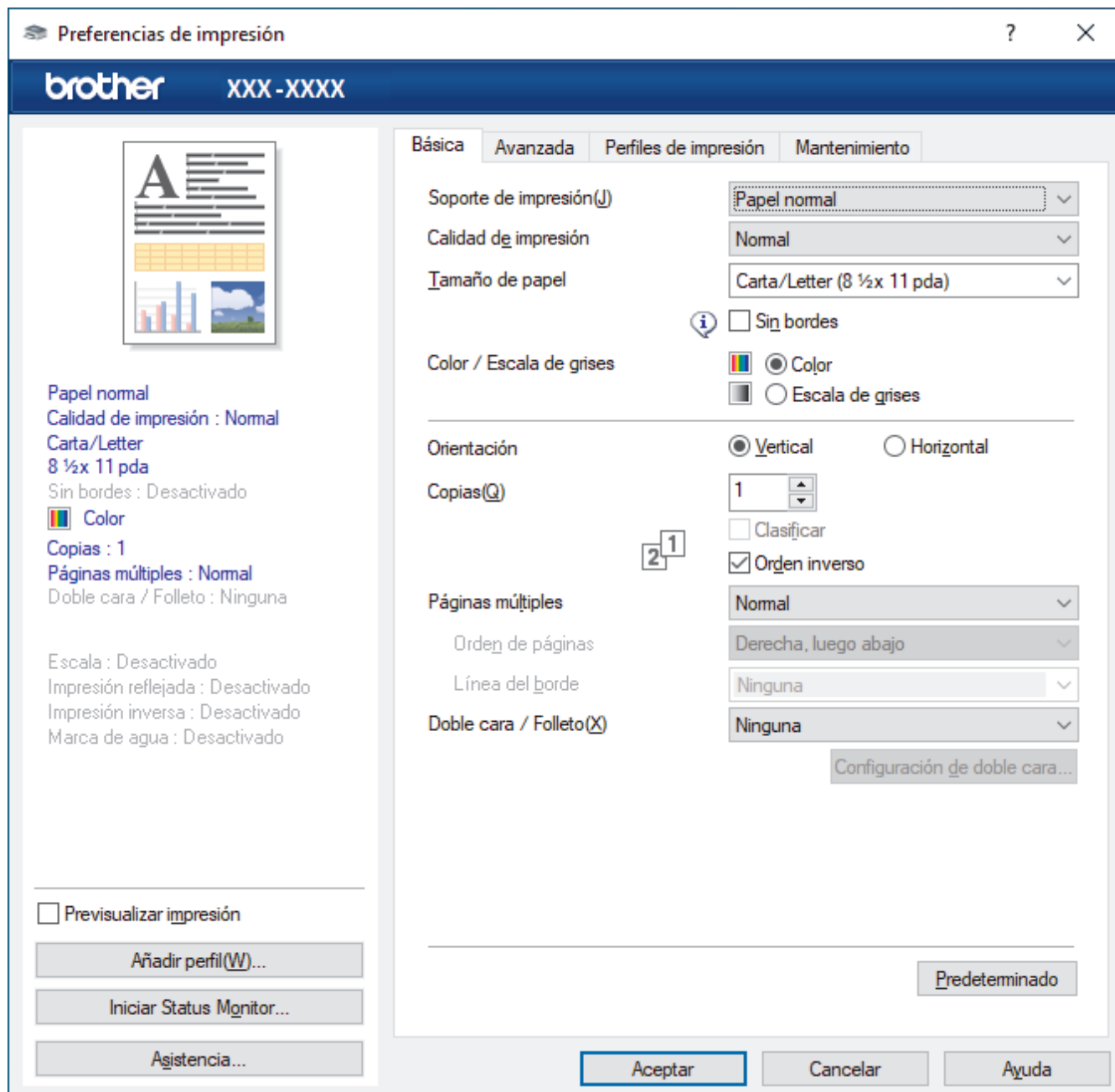

1. Soporte de impresión

Seleccione el tipo de soporte que desee utilizar. Para conseguir los mejores resultados, el equipo ajusta automáticamente las configuraciones de impresión según el tipo de soporte seleccionado.

2. Calidad de impresión

Seleccione la calidad de impresión deseada. La calidad y la velocidad de impresión están relacionadas: cuanto mayor sea la calidad, menor será la velocidad de impresión del documento.

3. Tamaño de papel

Seleccione el tamaño de papel que desee utilizar. Puede seleccionar uno de los tamaños de papel estándares o bien crear un tamaño de papel personalizado.

Sin bordes

Seleccione esta opción para imprimir fotografías sin bordes. Debido a que los datos de imagen se crean en un tamaño algo mayor que el tamaño del papel utilizado, los bordes de las fotografías quedarán ligeramente recortados con esta opción.

Es posible que no pueda seleccionar la opción de impresión sin bordes junto con ciertas combinaciones de calidad y tipos de soporte o desde algunas aplicaciones.

4. Color / Escala de grises

Seleccione impresión en color o en escala de grises. La velocidad de impresión es mayor en el modo escala de grises que en el modo color. Si el documento contiene color y se selecciona el modo escala de grises, se utilizarán 256 niveles en la escala de grises para imprimir el documento.

5. Orientación

Seleccione la orientación (vertical u horizontal) de la impresión.

Si su aplicación dispone de una configuración parecida a esta, le recomendamos que defina la orientación en la aplicación.

6. Copias

Escriba el número de copias (1-999) que desea imprimir en este campo.

Clasificar

Seleccione esta opción para imprimir series de documentos de varias páginas con el orden de páginas original. Cuando esta opción está seleccionada, se imprime una copia completa del documento y, a continuación, la copia se vuelve a imprimir el número de veces seleccionado. Si esta opción no está seleccionada, cada página se imprime el número de veces seleccionado antes de que se imprima la página siguiente del documento.

Orden inverso

Seleccione esta opción para imprimir el documento en el orden contrario. La última página del documento se imprimirá en primer lugar.

7. Páginas múltiples

Seleccione esta opción para imprimir varias páginas en una sola hoja de papel o imprimir una sola página del documento en varias hojas.

Orden de páginas

Seleccione el orden de las páginas cuando imprima varias páginas en una sola hoja de papel.

Línea del borde

Seleccione el tipo de borde que se utilizará cuando imprima varias páginas en una sola hoja de papel.

8. Doble cara / Folleto

Seleccione esta opción para imprimir en ambas caras del papel o imprimir un documento en formato de folleto mediante la impresión a 2 caras.

Botón Configuración de doble cara

Haga clic en este botón para seleccionar el tipo de encuadernación a 2 caras. Hay cuatro tipos de encuadernación a 2 caras disponibles en cada orientación.

Pestaña Avanzada

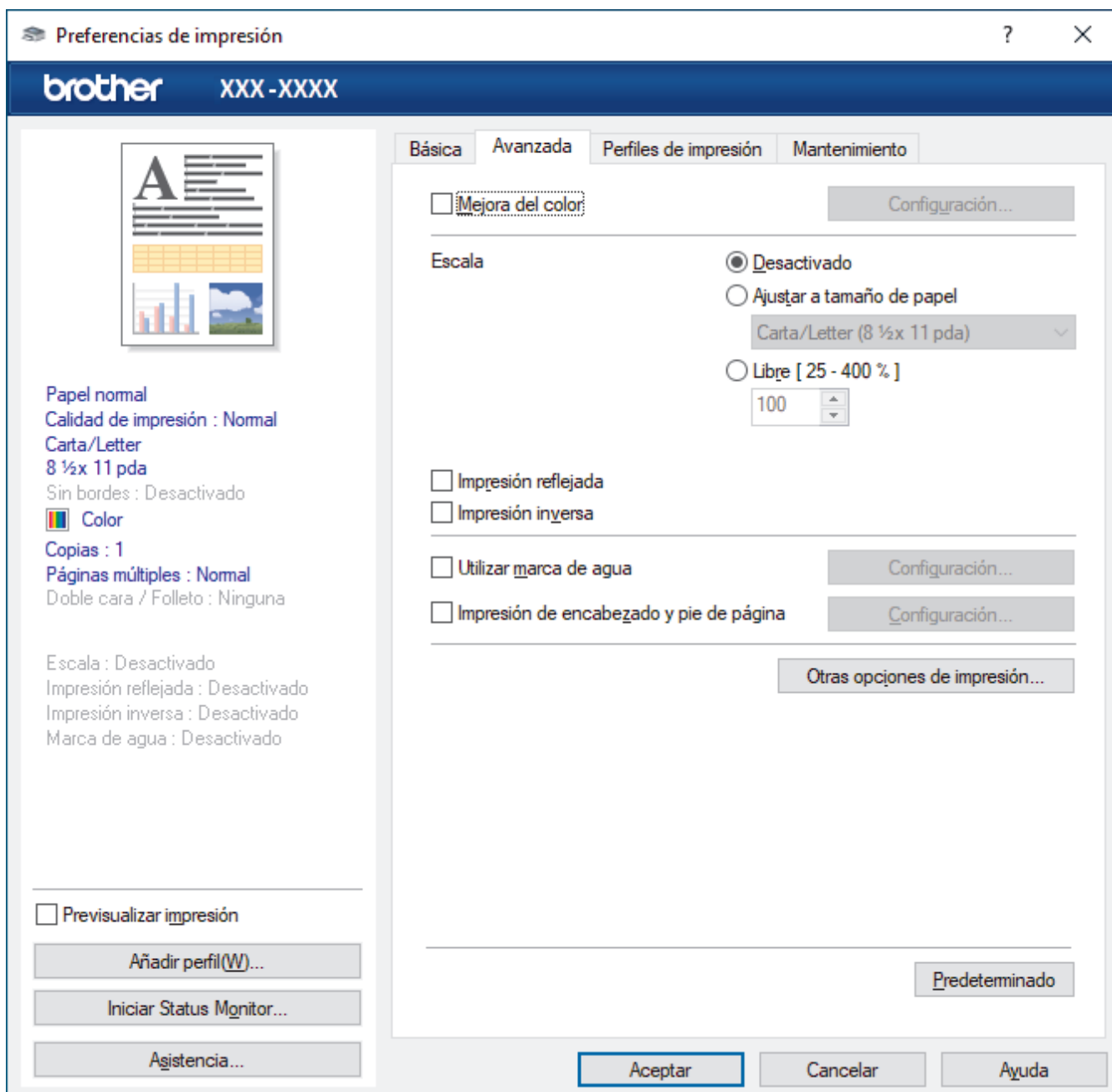

1. Mejora del color

Seleccione esta opción para utilizar la función de mejora del color. Esta función analiza la imagen para mejorar la definición, el nivel de blanco y la densidad del color. Esta operación puede tardar varios minutos en función del tamaño de la imagen y las especificaciones de su computadora.

2. Escala

Seleccione estas opciones para ampliar o reducir el tamaño de las páginas del documento.

Ajustar a tamaño de papel

Seleccione esta opción para ampliar o reducir las páginas del documento al tamaño de papel especificado. Cuando seleccione esta opción, seleccione el tamaño de papel deseado en la lista desplegable.

Libre [25 - 400 %]

Seleccione esta opción para ampliar o reducir las páginas del documento manualmente. Cuando seleccione esta opción, escriba un valor en el campo.

3. Impresión reflejada

Seleccione esta opción para invertir horizontalmente la imagen impresa en la página de izquierda a derecha.

4. Impresión inversa

Seleccione esta opción para girar la imagen impresa 180 grados.

5. Utilizar marca de agua

Seleccione esta opción para imprimir un logotipo o texto en el documento como marca de agua. Seleccione una de las marcas de agua predefinidas, añada una nueva marca de agua o utilice un archivo de imagen que haya creado usted mismo.

6. Impresión de encabezado y pie de página

Seleccione esta opción para imprimir en el documento la fecha, la hora y el nombre del usuario que ha iniciado la sesión.

7. Botón Otras opciones de impresión

Ajustes avanzados de color

Seleccione el método que el equipo utilizará para organizar la ubicación de los puntos con los que se expresan los medios tonos.

El color de las impresiones puede ajustarse para lograr que se asemeje todo lo posible a la pantalla de la computadora.

Ajustes de calidad avanzados

Seleccione esta opción para imprimir sus documentos con la máxima calidad.

Reducir manchas

Algunos tipos de recursos de impresión pueden necesitar más tiempo de secado. Cambie esta opción si las impresiones quedan borrosas o el papel se atasca.

Recuperar los datos de color de la impresora

Seleccione esta opción para optimizar la calidad de impresión utilizando los valores de fábrica del equipo, establecidos especialmente para el equipo Brother. Utilice esta opción cuando sustituya el equipo o cambie su dirección de red.

Imprimir archivo

Seleccione esta opción para guardar los datos de impresión en la computadora como un archivo PDF.



Información relacionada

- [Imprimir desde la computadora \(Windows\)](#)

Información adicional:

- [Indicaciones LED de mantenimiento y error](#)
 - [Problemas de manipulación de papel e impresión](#)
 - [Imprimir una fotografía \(Windows\)](#)
 - [Imprimir un documento \(Windows\)](#)
 - [Imprimir más de una página en una sola hoja de papel \(N en 1\) \(Windows\)](#)
 - [Imprimir en forma de póster \(Windows\)](#)
 - [Utilizar perfiles de impresión predefinidos \(Windows\)](#)
 - [Cambio de la configuración de impresión predefinida \(Windows\)](#)
 - [Cambiar las opciones de impresión para mejorar los resultados de impresión](#)
-

Inicio > [Imprimir](#) > Imprimir desde la computadora (Mac)

Imprimir desde la computadora (Mac)

- [Imprimir con AirPrint \(macOS\)](#)

Imprimir mediante Brother iPrint&Scan (Windows/Mac)

- [Imprimir fotos o documentos con Brother iPrint&Scan \(Windows/Mac\)](#)
- [Imprimir más de una página en una sola hoja de papel mediante Brother iPrint&Scan \(N en 1\) \(Windows/Mac\)](#)
- [Imprima un documento de color en escala de grises mediante Brother iPrint&Scan \(Windows/Mac\)](#)

Imprimir fotos o documentos con Brother iPrint&Scan (Windows/Mac)



1. Asegúrese de que haya cargado el soporte correcto en la bandeja de papel.

IMPORTANTE

Para imprimir fotos:

- Para obtener resultados óptimos, utilice papel Brother.
- Cuando imprima sobre papel fotográfico, cargue una hoja adicional del mismo papel fotográfico en la bandeja de papel.

2. Inicie Brother iPrint&Scan.

- Windows

Ejecute  (Brother iPrint&Scan).

- Mac

En la barra de menú **Finder**, haga clic en **Ir > Aplicaciones** y, a continuación, haga doble clic en el icono de iPrint&Scan.

Aparecerá la pantalla de Brother iPrint&Scan.

3. Si el equipo Brother no está seleccionado, haga clic en el botón **Seleccione su equipo.** y, a continuación, seleccione el nombre del modelo en la lista. Haga clic en **Aceptar.**

4. Haga clic en **Imprimir.**

5. Realice una de las siguientes acciones:

- Windows

Haga clic en **Fotográfica** o **Documento.**

- Mac

Haga clic en **Fotográfica** o **PDF.**

6. Seleccione el archivo que desee imprimir y, a continuación, realice una de las siguientes acciones:

- Windows

Haga clic en **Siguiente.**

- Mac

Haga clic en **Abrir.**

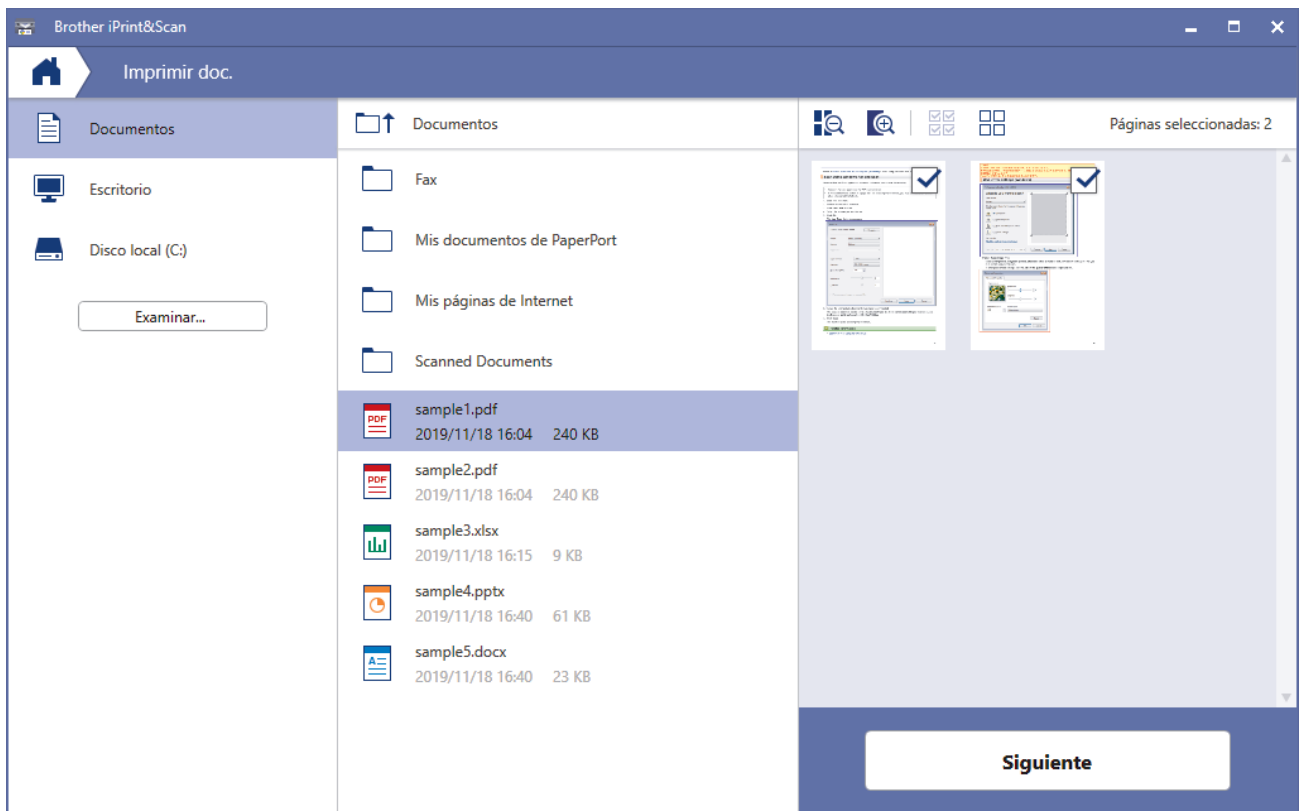

- La pantalla real puede diferir en función de la versión de la aplicación.
- Use la aplicación más reciente. >> *Información relacionada*
- Cuando imprima documentos de muchas páginas, también podrá seleccionar aquellas que desee imprimir.

7. Cambie otros ajustes de impresora, si es necesario.

8. Haga clic en **Imprimir**.

IMPORTANTE

Para imprimir fotos:

Para una óptima calidad de impresión con los ajustes seleccionados, siempre establezca la opción **Soporte de impresión** de modo que coincida con el tipo de papel que ha cargado.



Información relacionada

- [Imprimir mediante Brother iPrint&Scan \(Windows/Mac\)](#)

Información adicional:

- [Información general de Brother iPrint&Scan para Windows y Mac](#)

Imprimir más de una página en una sola hoja de papel mediante Brother iPrint&Scan (N en 1) (Windows/Mac)



1. Ejecute  (Brother iPrint&Scan).

Aparecerá la pantalla de Brother iPrint&Scan.

2. Si el equipo Brother no está seleccionado, haga clic en el botón **Seleccione su equipo.** y, a continuación, seleccione el nombre del modelo en la lista. Haga clic en **Aceptar.**
3. Haga clic en **Imprimir.**
4. Realice una de las siguientes acciones:
 - Windows
Haga clic en **Documento.**
 - Mac
Haga clic en **PDF.**
5. Seleccione el archivo que desee imprimir y, a continuación, realice una de las siguientes acciones:
 - Windows
Haga clic en **Siguiente.**
 - Mac
Haga clic en **Abrir.**



Cuando imprima documentos de muchas páginas, también podrá seleccionar aquellas que desee imprimir.

6. Haga clic en la lista desplegable **Formato** y, a continuación, seleccione el número de páginas que desee imprimir en cada hoja.
7. Cambie otras configuraciones de impresora, si es necesario.
8. Haga clic en **Imprimir.**





Información relacionada

- [Imprimir mediante Brother iPrint&Scan \(Windows/Mac\)](#)

Imprima un documento de color en escala de grises mediante Brother iPrint&Scan (Windows/Mac)

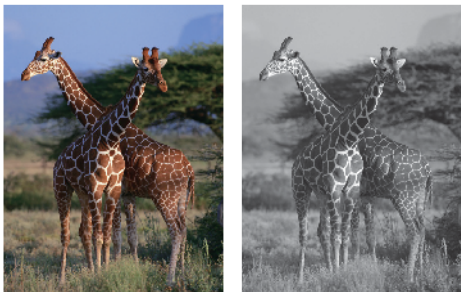
El modo de escala de grises ofrece una mayor velocidad de procesamiento de la impresión que el modo de color. Si el documento contiene color, al seleccionar el modo de escala de grises, el documento se imprime en 256 niveles de la escala de grises.



1. Inicie Brother iPrint&Scan.
 - Windows
Ejecute  (Brother iPrint&Scan).
 - Mac
En la barra de menú **Finder**, haga clic en **Ir > Aplicaciones** y, a continuación, haga doble clic en el icono de iPrint&Scan.
Aparecerá la pantalla de Brother iPrint&Scan.
2. Si el equipo Brother no está seleccionado, haga clic en el botón **Seleccione su equipo.** y, a continuación, seleccione el nombre del modelo en la lista. Haga clic en **Aceptar.**
3. Haga clic en **Imprimir.**
4. Realice una de las siguientes acciones:
 - Windows
Haga clic en **Fotográfica** o **Documento.**
 - Mac
Haga clic en **Fotográfica** o **PDF.**
5. Seleccione el archivo que desee imprimir y, a continuación, realice una de las siguientes acciones:
 - Windows
Haga clic en **Siguiente.**
 - Mac
Haga clic en **Abrir.**



Cuando imprima documentos de muchas páginas, también podrá seleccionar aquellas que desee imprimir.

6. Haga clic en la lista desplegable **Color / Monocromo** y luego seleccione la opción **Monocromo.**
7. Cambie otros ajustes de impresora, si es necesario.
8. Haga clic en **Imprimir.**



Información relacionada

- [Imprimir mediante Brother iPrint&Scan \(Windows/Mac\)](#)

Imprimir un archivo adjunto de correo electrónico

Puede imprimir archivos enviándolos por correo electrónico al equipo Brother.

- Puede adjuntar hasta 10 documentos, 20 MB en total, en un correo electrónico.
- Esta función es compatible con los siguientes formatos:
 - Archivos de documentos: PDF, TXT y archivos de Microsoft Office
 - Archivos de imágenes: JPEG, BMP, GIF, PNG y TIFF
- El equipo imprime el contenido y los archivos adjuntos del correo electrónico de manera predeterminada. Para imprimir solo los archivos adjuntos, cambie la configuración.

1. Inicie Brother Mobile Connect en su dispositivo móvil.
2. Pulse el nombre del modelo en la parte superior de la pantalla.
3. Toque **Todas las configuraciones del equipo**.
Aparecerá Administración basada en Web.
4. Si se le solicita una contraseña, ingrésela en el campo **Iniciar sesión** y luego toque **Iniciar sesión**.



La contraseña predeterminada para gestionar la configuración de este equipo se encuentra en la parte posterior del equipo y está marcada como "Pwd".

5. Vaya al menú de navegación y, a continuación, pulse **Funciones online > Configuración de funciones online**.



Comience desde  si el menú de navegación no se muestra en el lateral izquierdo de la pantalla.

6. Toque el botón **Acepto los términos y condiciones** y continúe la configuración.
7. Toque **Imprimir correo electrónico > Configuración general**.
8. Toque **Habilitar**.
El equipo imprimirá la hoja de instrucciones.
9. Envíe el correo electrónico a la dirección incluida en la hoja. El equipo imprimirá los archivos adjuntos del correo electrónico.



Información relacionada

- [Imprimir](#)

Información adicional:

- [Acceder a Administración basada en Web](#)
- [Brother Mobile Connect](#)

Escanear

- Escanear mediante los botones del equipo Brother
- Escanear mediante Brother iPrint&Scan (Windows/Mac)
- Escaneado desde la computadora (Windows)
- Escaneado desde la computadora (Mac)



Escanear mediante los botones del equipo Brother

- [Escanear mediante los botones del equipo Brother](#)
- [Escanear a un archivo de texto modificable mediante OCR](#)
- [Guardar datos escaneados como archivo adjunto a un correo electrónico](#)
- [Web Services para escanear en la red \(Windows 7, Windows 8.1 y Windows 10\)](#)

Escanear mediante los botones del equipo Brother

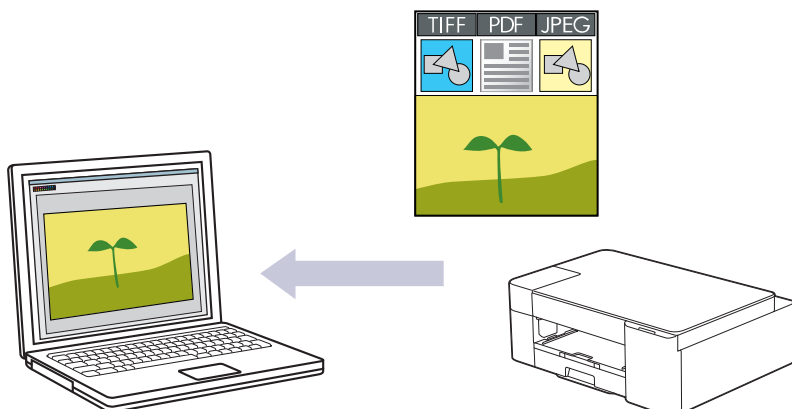

Envíe fotografías y gráficos escaneados directamente a la computadora.



1. Antes de escanear por primera vez, haga lo siguiente:
 - a. Inicie Brother iPrint&Scan.
 - Windows
Ejecute  (Brother iPrint&Scan).
 - Mac
En la barra de menú **Finder**, haga clic en **Ir > Aplicaciones** y, a continuación, haga doble clic en el icono de iPrint&Scan.
Aparecerá la pantalla de Brother iPrint&Scan.
 - b. Si el equipo Brother no está seleccionado, haga clic en el botón **Seleccione su equipo.** y, a continuación, seleccione el nombre del modelo en la lista. Haga clic en **Aceptar.**
 - c. Haga clic en  (**Configuración del equipo**).
 - d. Haga clic en **Toda la configuración.**
 - e. Si se le solicita una contraseña, ingrésela en el campo **Iniciar sesión** y luego haga clic en **Iniciar sesión.**

 La contraseña predeterminada para gestionar la configuración de este equipo se encuentra en la parte posterior del equipo y está marcada como **"Pwd"**.

- f. Vaya al menú de navegación y, a continuación, haga clic en **Escanear > Escanear a PC.**

 Comience desde  si el menú de navegación no se muestra en el lateral izquierdo de la pantalla.

- g. Seleccione el tipo de escaneo que desee utilizar desde la **Escanear** lista desplegable.
 - h. Seleccione el nombre de la computadora a la cual desee enviar datos desde la **Nombre del PC** lista desplegable.
 - i. Haga clic en **Enviar.**
2. Cargue el documento.
 3. Pulse **MONO COPY** y **COLOR COPY** simultáneamente.

Si se le solicita seleccionar una aplicación para escanear, seleccione Brother iPrint&Scan en la lista.

Información relacionada

- [Escanear mediante los botones del equipo Brother](#)

-
- [Cambiar configuración de escaneo mediante Brother iPrint&Scan](#)

Información adicional:

- [Acceder a Administración basada en Web](#)
-

Cambiar configuración de escaneo mediante Brother iPrint&Scan

Brother iPrint&Scan le permite cambiar la configuración del botón de escaneo del equipo.

1. Inicie Brother iPrint&Scan.

- Windows

Ejecute  (Brother iPrint&Scan).

- Mac

En la barra de menú **Finder**, haga clic en **Ir > Aplicaciones** y, a continuación, haga doble clic en el icono de iPrint&Scan.

Aparecerá la pantalla de Brother iPrint&Scan.

2. Si el equipo Brother no está seleccionado, haga clic en el botón **Seleccione su equipo.** y, a continuación, seleccione el nombre del modelo en la lista. Haga clic en **Aceptar.**
3. Haga clic en el botón **Configuración de escaneo del equipo** y, a continuación, siga las instrucciones que aparecen en la pantalla para cambiar los ajustes de escaneo, como el tamaño del documento, el color y la resolución.



Información relacionada

- [Escanear mediante los botones del equipo Brother](#)

Escanear a un archivo de texto modificable mediante OCR

El equipo puede convertir los caracteres de un documento escaneado de texto mediante la tecnología de reconocimiento óptico de caracteres (OCR). A continuación, podrá editar el texto con el procesador de textos de su elección.

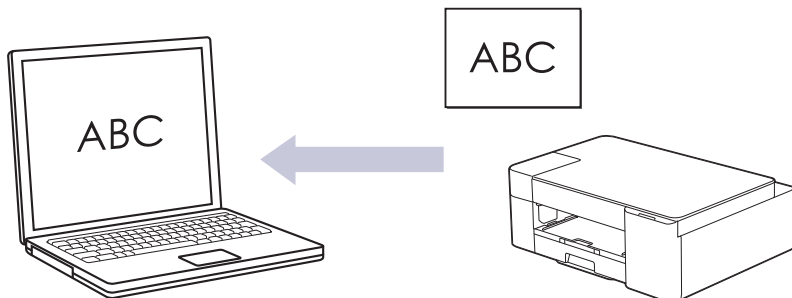

La función Escanear a OCR está disponible para algunos idiomas.

1. Inicie Brother iPrint&Scan.
 - Windows
Ejecute  (Brother iPrint&Scan).
 - Mac
En la barra de menú **Finder**, haga clic en **Ir > Aplicaciones** y, a continuación, haga doble clic en el icono de iPrint&Scan.
Aparecerá la pantalla de Brother iPrint&Scan.
2. Haga clic en **Configuración de escaneado del equipo**.
3. Haga clic en **OCR**.
4. Configure los ajustes de escaneo y, a continuación, haga clic en **Aceptar**.
5. Realice una de las siguientes acciones:
 - Windows
Haga clic en **Cerrar**.
 - Mac
Haga clic en **Aceptar**.
6. Cargue el documento.
7. Pulse **MONO COPY** y **COLOR COPY** simultáneamente.



Información relacionada

- [Escanear mediante los botones del equipo Brother](#)

Guardar datos escaneados como archivo adjunto a un correo electrónico

Envíe los datos escaneados desde el equipo a la aplicación de correo electrónico como archivo adjunto.

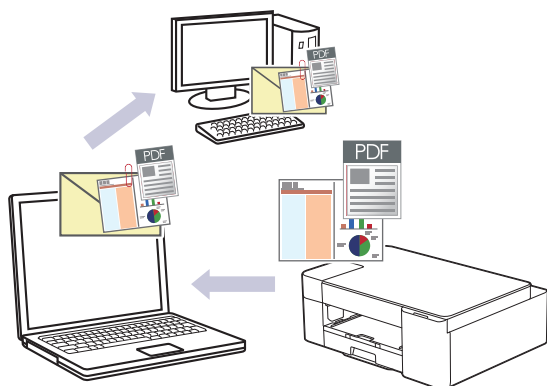

Para usar la función Escanear a correo electrónico con el botón de escaneo del equipo, asegúrese de seleccionar una de estas aplicaciones en Brother iPrint&Scan:

- Windows: Microsoft Outlook
- Mac: Apple Mail

En el caso de otras aplicaciones y servicios de correo web, use la función Escanear a imagen o Escanear a archivo para escanear un documento y, a continuación, adjuntar el archivo escaneado a un mensaje de correo electrónico.

1. Inicie Brother iPrint&Scan.

- Windows

Ejecute  (Brother iPrint&Scan).

- Mac

En la barra de menú **Finder**, haga clic en **Ir > Aplicaciones** y, a continuación, haga doble clic en el icono de iPrint&Scan.

Aparecerá la pantalla de Brother iPrint&Scan.

2. Haga clic en **Configuración de escaneo del equipo**.

3. Haga clic en **Correo Electrónico**.

4. Configure los ajustes de escaneo y, a continuación, haga clic en **Aceptar**.

5. Realice una de las siguientes acciones:

- Windows

Haga clic en **Cerrar**.

- Mac

Haga clic en **Aceptar**.

6. Cargue el documento.

7. Pulse **MONO COPY** y **COLOR COPY** simultáneamente.



Información relacionada

- [Escanear mediante los botones del equipo Brother](#)

Inicio > Escanear > Escanear mediante los botones del equipo Brother > Web Services para escanear en la red (Windows 7, Windows 8.1 y Windows 10)

Web Services para escanear en la red (Windows 7, Windows 8.1 y Windows 10)

El protocolo Web Services permite a los usuarios de Windows 7, Windows 8.1 y Windows 10 escanear utilizando un equipo Brother en la red. Debe instalar el controlador a través de Web Services.

- [Utilice Web Services para instalar los controladores utilizados para escanear \(Windows 7, Windows 8.1 y Windows 10\)](#)
- [Escanear mediante Web Services desde el equipo \(Windows 7, Windows 8.1 y Windows 10\)](#)
- [Configurar los ajustes de escaneado para Web Services](#)

Inicio > Escanear > Escanear mediante los botones del equipo Brother > Web Services para escanear en la red (Windows 7, Windows 8.1 y Windows 10) > Utilice Web Services para instalar los controladores utilizados para escanear (Windows 7, Windows 8.1 y Windows 10)

Utilice Web Services para instalar los controladores utilizados para escanear (Windows 7, Windows 8.1 y Windows 10)

- Asegúrese de haber instalado el software y los controladores correctos para el equipo.
- Verifique que la computadora anfitrión y el equipo Brother se encuentren en la misma subred o que el enrutador esté configurado correctamente para pasar datos entre los dos dispositivos.
- Debe configurar la dirección IP del equipo Brother antes de establecer esta configuración.

1. Realice una de las siguientes acciones:

- Windows 10

Haga clic en  > **Sistema de Windows** > **Panel de control**. En el grupo **Hardware y sonido**, haga clic en **Agregar un dispositivo**.

- Windows 8.1

Mueva el ratón a la esquina inferior derecha del escritorio. Cuando aparezca la barra de menú, haga clic en **Configuración** > **Cambiar configuración de PC** > **PC y dispositivos** > **Dispositivos** > **Agregar un dispositivo**.

Aparecerá el nombre de Web Services del equipo.

- Windows 7

Haga clic en  (**Iniciar**) > **Panel de control** > **Redes e Internet** > **Ver los equipos y dispositivos de red**.

El nombre de Web Services del equipo aparecerá con el icono de la impresora.

Haga clic con el botón derecho en el equipo que desea instalar.



- El nombre de Web Services del equipo Brother es el nombre del modelo y la dirección MAC (dirección Ethernet) del equipo (por ejemplo, Brother XXX-XXXX (donde XXX-XXXX es el nombre del modelo) [XXXXXXXXXXXX] (dirección MAC/dirección Ethernet)).

- Windows 8.1/Windows 10

Mueva el ratón sobre el nombre del equipo para mostrar información sobre el equipo.

2. Realice una de las siguientes acciones:

- Windows 8.1/Windows 10

Seleccione el equipo que desee instalar y, a continuación, siga las instrucciones que aparecen en la pantalla.

- Windows 7

Haga clic en **Instalar** del menú mostrado.



Para desinstalar los controladores, haga clic en **Desinstalar** o en  (**Quitar dispositivo**).



Información relacionada



- [Web Services para escanear en la red \(Windows 7, Windows 8.1 y Windows 10\)](#)

Inicio > Escanear > Escanear mediante los botones del equipo Brother > Web Services para escanear en la red (Windows 7, Windows 8.1 y Windows 10) > Escanear mediante Web Services desde el equipo (Windows 7, Windows 8.1 y Windows 10)

Escanear mediante Web Services desde el equipo (Windows 7, Windows 8.1 y Windows 10)

Si ha instalado el controlador para escanear mediante Web Services, puede acceder al menú de escaneo de Web Services mediante Administración basada en Web.

Si aparece el error de memoria insuficiente, seleccione un tamaño más pequeño en el ajuste **Tamaño del papel** o una resolución más baja en el ajuste **Resolución (ppp)**.

1. Ejecute  (**Brother iPrint&Scan**).
Aparecerá la pantalla de Brother iPrint&Scan.
2. Si el equipo Brother no está seleccionado, haga clic en el botón **Seleccione su equipo.** y, a continuación, seleccione el nombre del modelo en la lista. Haga clic en **Aceptar**.
3. Haga clic en  (**Configuración del equipo**).
4. Haga clic en **Toda la configuración**.
5. Si se le solicita una contraseña, ingrésela en el campo **Iniciar sesión** y luego haga clic en **Iniciar sesión**.



La contraseña predeterminada para gestionar la configuración de este equipo se encuentra en la parte posterior del equipo y está marcada como "Pwd".

6. Vaya al menú de navegación y, a continuación, haga clic en **Escanear > Escanear a PC**.



Comience desde  si el menú de navegación no se muestra en el lateral izquierdo de la pantalla.

7. Seleccione la opción **Escanear WS** en la lista desplegable **Escanear a**.
8. Seleccione el nombre de la computadora a la cual desee enviar datos desde la **Nombre del PC** lista desplegable.
9. Haga clic en **Enviar**.
10. Cargue el documento.
11. Pulse **MONO COPY** y **COLOR COPY** simultáneamente.



Información relacionada

- [Web Services para escanear en la red \(Windows 7, Windows 8.1 y Windows 10\)](#)

Información adicional:

- [Cambiar configuración de escaneo mediante Brother iPrint&Scan](#)
- [Acceder a Administración basada en Web](#)

Configurar los ajustes de escaneado para Web Services

1. Realice una de las siguientes acciones:

- Windows 10

Haga clic en  > **Sistema de Windows** > **Panel de control**. En el grupo **Hardware y sonido**, haga clic en **Ver dispositivos e impresoras**.

- Windows 8.1

Mueva el ratón a la esquina inferior derecha del escritorio. Cuando aparezca la barra de menú, haga clic en **Configuración** y, a continuación, en **Panel de control**. En el grupo **Hardware y sonido**, haga clic en **Ver dispositivos e impresoras**.

- Windows 7

Haga clic en  (**Iniciar**) > **Dispositivos e impresoras**.

2. Haga clic con el botón derecho en el icono del equipo y, a continuación, seleccione **Perfiles de digitalización...**. Aparecerá el cuadro de diálogo **Perfiles de digitalización**.

3. Seleccione el perfil de escaneado que desea utilizar.

4. Asegúrese de que el escáner seleccionado en la lista **Escáner** sea un equipo compatible con Web Services para escanear y, a continuación, haga clic en el botón **Establecer como predeterminado**.

5. Haga clic en **Editar...**

Aparecerá el cuadro de diálogo **Editar perfil predeterminado**.

6. Seleccione los ajustes de **Origen**, **Tamaño del papel**, **Formato del color**, **Tipo de archivo**, **Resolución (ppp)**, **Brillo** y **Contraste**.

7. Haga clic en el botón **Guardar perfil**.

Esta configuración se aplicará cuando escanee mediante el protocolo Web Services.

Si se le solicita que seleccione una aplicación para escanear, seleccione el fax y escáner de Windows en la lista.



Información relacionada

- [Web Services para escanear en la red \(Windows 7, Windows 8.1 y Windows 10\)](#)

Escanear mediante Brother iPrint&Scan (Windows/Mac)

1. Inicie Brother iPrint&Scan.

- Windows

Ejecute  (**Brother iPrint&Scan**).

- Mac

En la barra de menú **Finder**, haga clic en **Ir > Aplicaciones** y, a continuación, haga doble clic en el icono de iPrint&Scan.

Aparecerá la pantalla de Brother iPrint&Scan.

2. Si el equipo Brother no está seleccionado, haga clic en el botón **Seleccione su equipo.** y, a continuación, seleccione el nombre del modelo en la lista. Haga clic en **Aceptar.**
3. Haga clic en el icono **Escanear** y, a continuación, siga las instrucciones que aparecen en la pantalla para escanear sus documentos.



Información relacionada

- [Escanear](#)

Información adicional:

- [Cambiar configuración de escaneo mediante Brother iPrint&Scan](#)

Escaneado desde la computadora (Windows)

Hay varias maneras de utilizar la computadora para escanear fotografías y documentos en el equipo. Utilice las aplicaciones de software que le proporcionamos o utilice nuestra aplicación de escaneo favorita.

- [Escanear mediante Nuance™ PaperPort™ 14SE u otras aplicaciones de Windows](#)
- [Escanear con Fax y Escáner de Windows](#)

Escanear mediante Nuance™ PaperPort™ 14SE u otras aplicaciones de Windows

Puede usar la aplicación Nuance™ PaperPort™ 14SE para escanear.

- Para descargar la aplicación Nuance™ PaperPort™ 14SE, haga clic en  (**Brother Utilities**), seleccione **Más** en la barra de navegación izquierda y, a continuación, haga clic en **PaperPort**.
- Nuance™ PaperPort™ 14SE es compatible con Windows 7, Windows 8.1, Windows 10 Home, Windows 10 Pro, Windows 10 Education y Windows 10 Enterprise.
- Para obtener instrucciones detalladas sobre cómo usar cada aplicación, haga clic en el menú **Ayuda** de la aplicación y, a continuación, haga clic en **Guía de procedimientos iniciales** en la cinta **Ayuda**.



Las instrucciones de escaneado indicadas a continuación corresponden a PaperPort™ 14SE. En otras aplicaciones de Windows, los pasos que hay que seguir son parecidos. PaperPort™ 14SE es compatible con los controladores TWAIN y WIA; en estos pasos se utiliza el controlador TWAIN (recomendado).

En función del modelo de su equipo, es posible que Nuance™ PaperPort™ 14SE no esté incluido. Si no se incluye, puede utilizar otras aplicaciones de software que permitan el escaneado.

1. Cargue el documento.

2. Inicie PaperPort™ 14SE.

Realice una de las siguientes acciones:

- Windows 10

Haga clic en  > **Nuance PaperPort 14 > PaperPort**.

- Windows 8.1

Haga clic en  (**PaperPort**).

- Windows 7

En la computadora, haga clic en  (**Iniciar**) > **Todos los programas > Nuance PaperPort 14 > PaperPort**.

3. Haga clic en el menú **Escritorio** y, a continuación, haga clic en **Configuración de digitalización** en la cinta **Escritorio**.

Aparecerá el panel **Digitalizar u obtener fotografía** en el lateral izquierdo de la pantalla.

4. Haga clic en **Seleccionar...**

5. En la lista de escáneres disponibles, seleccione **TWAIN: TW-Brother XXX-XXXX** o **TWAIN: TW-Brother XXX-XXXX LAN** (donde XXX-XXXX es el nombre del modelo).

6. Active la casilla de verificación **Mostrar el cuadro de diálogo del escáner** en el panel **Digitalizar u obtener fotografía**.

7. Haga clic en **Digitalizar**.

Aparecerá el cuadro de diálogo de configuración del escáner.

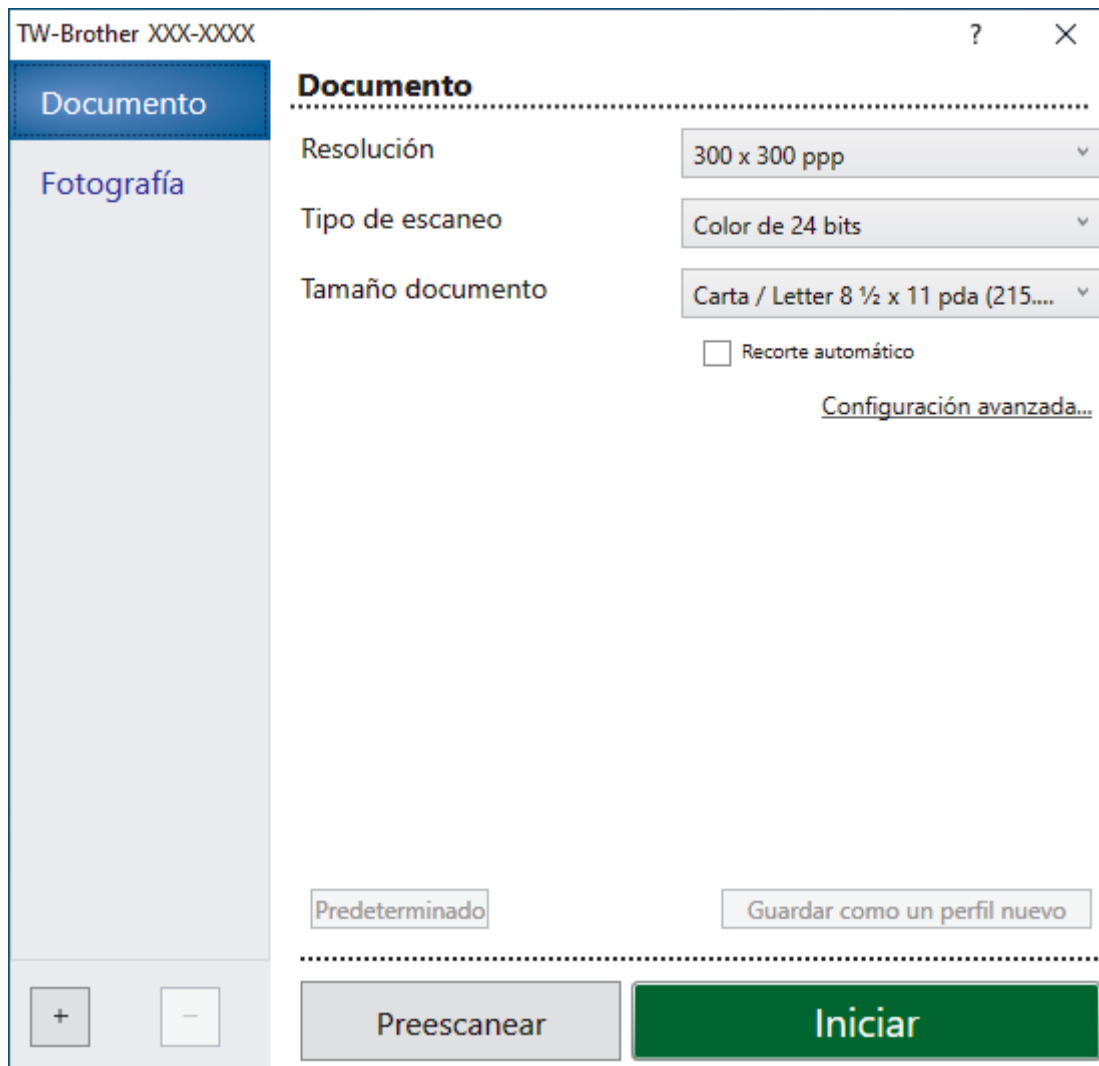

8. Si es necesario, ajuste las siguientes configuraciones en el cuadro de diálogo de configuración del escáner.
9. Haga clic en la lista desplegable **Tamaño documento**, y luego seleccione el tamaño del documento.
10. Haga clic en **Preescanear** para obtener una vista previa de la imagen y recortar las partes no deseadas antes de escanear.
11. Haga clic en **Iniciar**.
El equipo comenzará a escanear.



Información relacionada

- [Escaneado desde la computadora \(Windows\)](#)
 - [Configuración de controlador TWAIN \(Windows\)](#)

Configuración de controlador TWAIN (Windows)



Tenga en cuenta que los nombres y valores asignables de los elementos pueden variar en función del equipo.

1. Escanear

Seleccione la opción **Fotografía** o **Documento** según el tipo de documento que desee escanear.

Escanear (tipo de imagen)		Resolución	Tipo de escaneado
Fotografía	Utilice esta opción para escanear imágenes fotográficas.	300 x 300 ppp	Color de 24 bits
Documento	Utilice esta opción para escanear documentos de texto.	300 x 300 ppp	Color de 24 bits

2. Resolución

Seleccione una resolución de escaneado en la **Resolución** lista desplegable. Las resoluciones más altas requieren más memoria y tiempo de transferencia, pero producen una imagen escaneada más precisa.

3. Tipo de escaneo

Seleccione entre una gama de intensidades de color de escaneo.

- **Blanco y negro**

Utilice para texto o imágenes de líneas.

- **Grisés (Difusión de errores)**

Utilice para imágenes fotográficas o gráficos. (La difusión de errores es un método para crear imágenes grises simuladas sin utilizar puntos grises verdaderos. Los puntos negros se colocan en un patrón específico para proporcionar un aspecto gris).

- **Gris verdadero**

Utilice para imágenes fotográficas o gráficos. Este modo es más exacto porque utiliza hasta 256 sombras de grises.

- **Color de 24 bits**

Utilice para crear una imagen con la reproducción de color más exacta. Este modo utiliza hasta 16,8 millones de colores para escanear la imagen, pero demanda la mayor cantidad de memoria y lleva un tiempo de transferencia más largo.

4. **Tamaño documento**

Seleccione el tamaño exacto de su documento entre una variedad de tamaños de escaneo predefinidos.

Si selecciona **Personalizar**, aparecerá el cuadro de diálogo **Tamaño documento personalizado**, donde podrá especificar el tamaño del documento.

5. **Recorte automático**

Escanee varios documentos colocados en el cristal de escaneo. El equipo escaneará cada documento por separado y creará archivos independientes o un único archivo de varias páginas.

6. **Configuración avanzada**

Configure ajustes avanzados haciendo clic en el enlace **Configuración avanzada** en el cuadro de diálogo de configuración del escáner.

- **Corrección de documento**

- **Alineación automática**

Configure el equipo para corregir la inclinación del documento automáticamente a medida que se escaneen las páginas en el cristal de escaneo.

- **Ajustes de margen**

Ajuste los márgenes del documento.

- **Rotar imagen**

Gire la imagen escaneada.

- **Relleno de borde**

Rellene los bordes de las cuatro caras de la imagen escaneada con el color y el intervalo seleccionados.

- **Calidad de imagen**

- **Ajuste de difusión: gris**

Ajuste la difusión al seleccionar la opción **Grisés (Difusión de errores)** en la lista desplegable **Tipo de escaneo**.

- **Ajuste de tono de color**

Ajuste el tono de color.

- **Configuración de Fondo**

- **Eliminar filtrado/estampado**

Evite que la tinta traspase el papel.

- **Eliminar color de fondo**

Permite eliminar el color de base de los documentos para que los datos escaneados sean más legibles.

- **Eliminación de color**

Seleccione un color para eliminar de la imagen escaneada.

- **Énfasis de borde**

Aumente la definición de los caracteres del original.

- **Reducir ruido**

Gracias a esta opción se puede mejorar la calidad de las imágenes escaneadas. La opción **Reducir ruido** solo está disponible al seleccionar la opción **Color de 24 bits** y una **300 x 300 ppp, 400 x 400 ppp** o resolución de escaneo **600 x 600 ppp**.

- **Calidad de imagen en blanco y negro**

- **Ajuste del umbral de blanco y negro**

- Ajuste el límite para generar una imagen en blanco y negro.

- **Corrección de caracteres**

- Corrija los caracteres rotos o incompletos del original para que sean más fáciles de leer.

- **Inversión de blanco y negro**

- Invierta el blanco y negro en la imagen en blanco y negro.

- **Control de alimentación**

- Escaneo continuo**

- Seleccione esta opción para escanear varias páginas. Después de escanear una página, seleccione si desea continuar escaneando o finalizar.



Información relacionada

- [Escanear mediante Nuance™ PaperPort™ 14SE u otras aplicaciones de Windows](#)
-

Escanear con Fax y Escáner de Windows

La aplicación Fax y Escáner de Windows es otra opción que puede utilizar para escanear.

La aplicación Fax y Escáner de Windows utiliza el controlador de escáner WIA.

1. Cargue el documento.
2. Inicie Fax y Escáner de Windows.
3. Haga clic en **Archivo > Nuevo > Digitalizar**.
4. Seleccione el escáner que desee utilizar.
5. Haga clic en **Aceptar**.
Aparecerá el cuadro de diálogo **Nueva digitalización**.

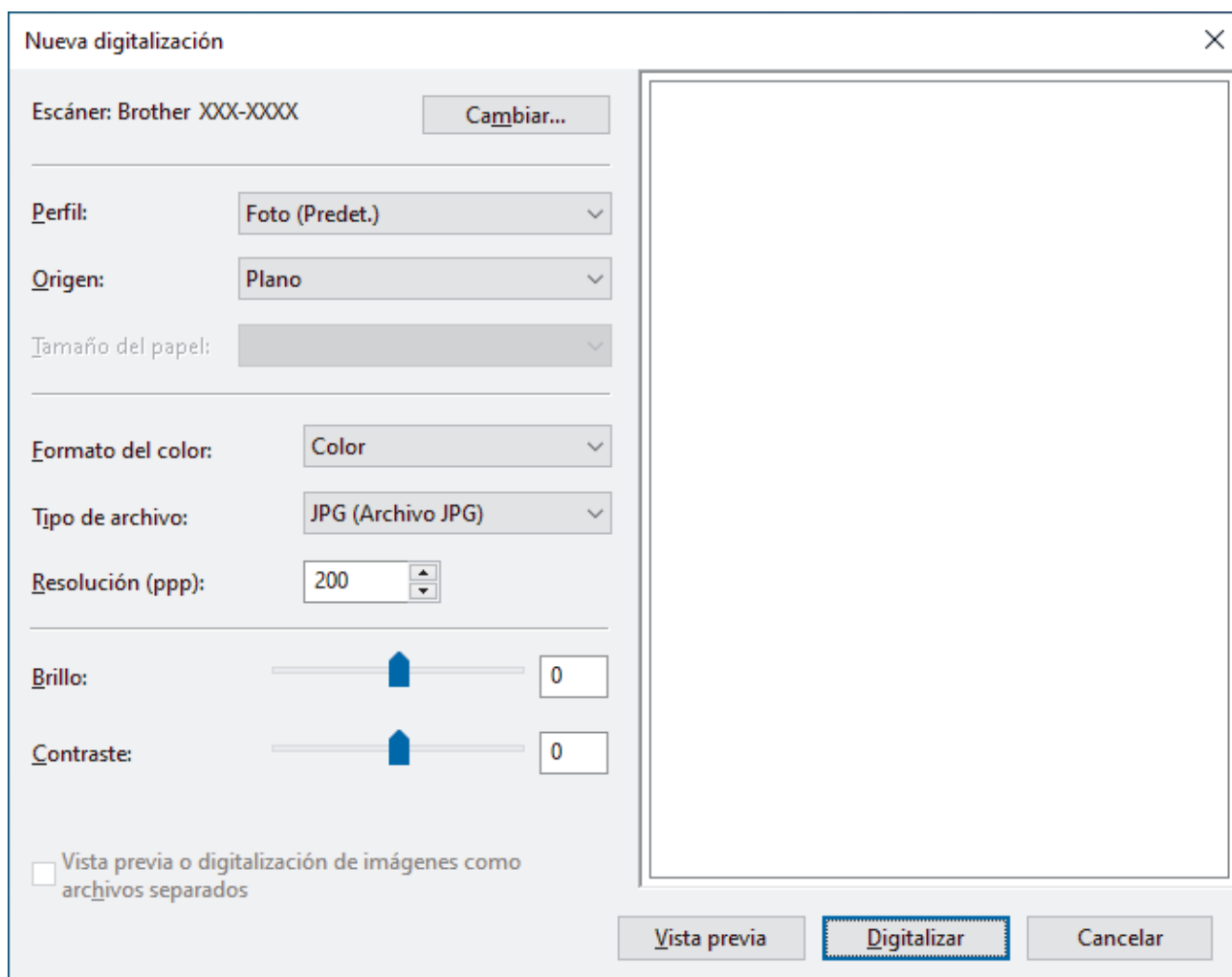

6. Configure los ajustes en el cuadro de diálogo si es necesario.
La resolución máxima del escáner se puede configurar en 1200 ppp. Si desea escanear con una resolución más alta, utilice el software **Utilidad del Escáner de Brother Utilities**.
7. Haga clic en **Digitalizar**.
El equipo comenzará a escanear el documento.

✓ Información relacionada

- [Escaneado desde la computadora \(Windows\)](#)
 - [Ajustes del controlador WIA \(Windows\)](#)

Ajustes del controlador WIA (Windows)

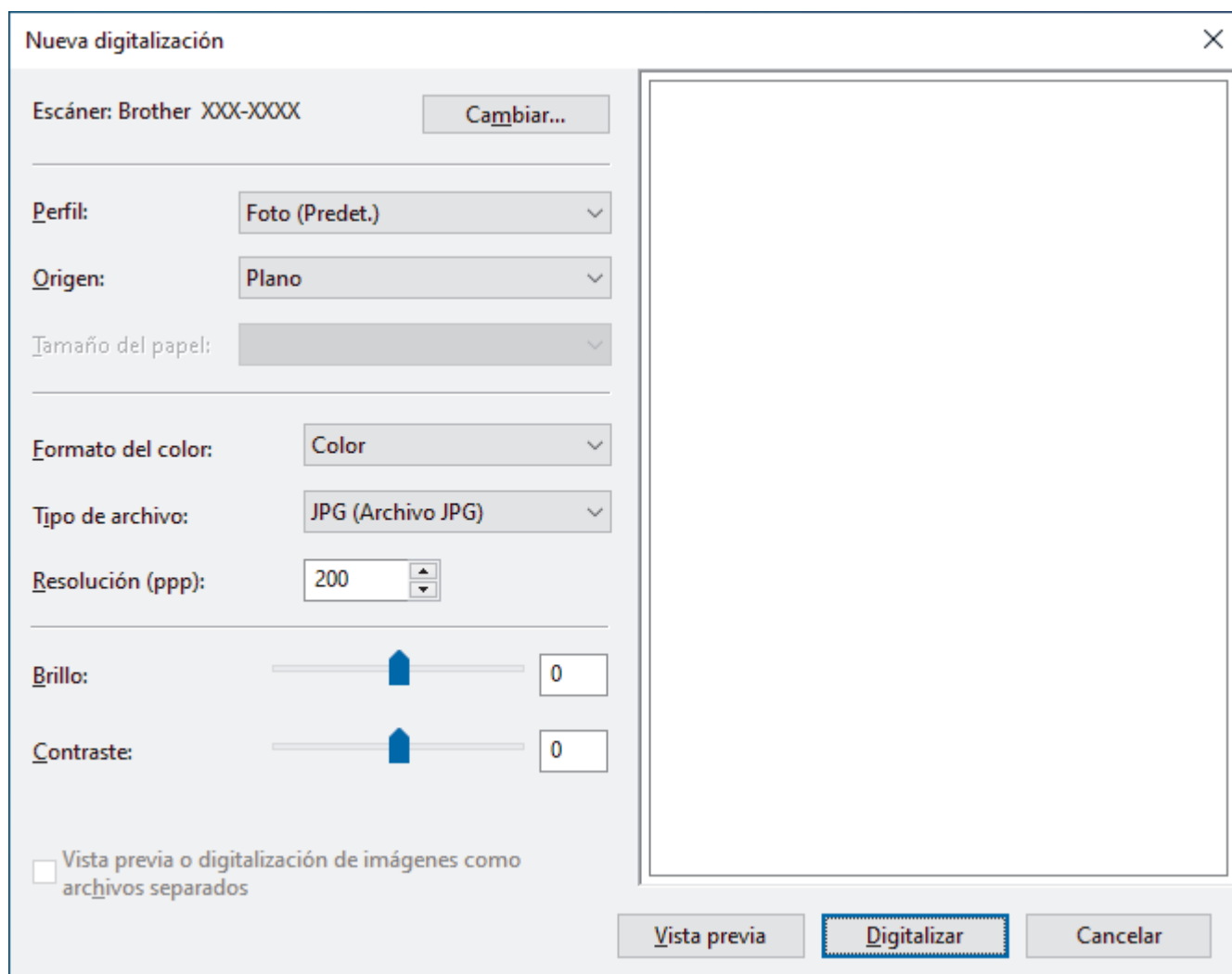

Perfil

Seleccione el perfil de escaneo que desee utilizar desde la lista desplegable **Perfil**.

Origen

Seleccione las opciones **Plano** o **Alimentador (digitalizar una cara)** en la lista desplegable.

Tamaño del papel

La opción **Tamaño del papel** estará disponible cuando haya seleccionado **Alimentador (digitalizar una cara)** como la opción del **Origen**.

Formato del color

Seleccione un formato de color de escaneo en la lista desplegable **Formato del color**.

Tipo de archivo

Seleccione un formato de archivo en la lista desplegable **Tipo de archivo**.

Resolución (PPP)

Establezca una resolución de escaneo en el campo **Resolución (PPP)**. Las resoluciones más altas requieren más memoria y tiempo de transferencia, pero producen una imagen escaneada más precisa.

Brillo

Establezca el nivel de **Brillo** desplazando la barra deslizante hacia la derecha o hacia la izquierda para aclarar u oscurecer la imagen. Si la imagen escaneada queda demasiado clara, reduzca el nivel de brillo y

vuelva a escanear el documento. Si la imagen queda demasiado oscura, incremente el nivel de brillo y vuelva a escanear el documento. También puede ajustar el nivel del brillo introduciendo un valor en el campo.

Contraste

Aumente o disminuya el nivel de **Contraste** desplazando el control deslizante a la derecha o a la izquierda. Al aumentar el nivel se destacan las áreas oscuras y claras de la imagen, mientras que al disminuirlo se revelan con mayor detalle las áreas grises. También puede ajustar el nivel de contraste introduciendo un valor en el campo.



Información relacionada

- [Escanear con Fax y Escáner de Windows](#)

Inicio > Escanear > Escaneado desde la computadora (Mac)

Escaneado desde la computadora (Mac)

- [Escanear con AirPrint \(macOS\)](#)

Copia

- Información general del copiado
- Copiar un documento
- Copiar utilizando Brother Mobile Connect

Información general del copiado

Para realizar copias, realice una de las siguientes acciones:

- Utilice la aplicación Brother Mobile Connect.
- Use el botón **MONO COPY/COLOR COPY** del equipo.

Opciones de copia disponibles		MONO COPY/COLOR COPY	Brother Mobile Connect
Número de copias		Sí	Sí
Color/monocromática		Sí	Sí
Calidad		Sí	Sí
Formato de página	ID 2 en 1	No	Sí
	2 en 1	No	Sí
	4 en 1	No	Sí
	Póster	No	Sí
Ampliar/Reducir	Ajustar a página	No	Sí
	A4→A5	No	Sí
	Otros ajustes	No	Sí
Tamaño del papel		No	Sí
Tipo de papel		No	Sí
Densidad		No	Sí
Calidad		No	Sí
Eliminar color de fondo		No	Sí



También puede utilizar la aplicación Brother iPrint&Scan para Windows/Mac. Las opciones de copia disponibles pueden variar dependiendo de la aplicación.



Información relacionada

- [Copia](#)

Información adicional:

- [¿Qué es Administración basada en Web?](#)
- [Brother Mobile Connect](#)

Copiar un documento

1. Asegúrese de que ha cargado el papel del tamaño correcto en la bandeja de papel.
2. Cargue el documento.
3. Pulse **MONO COPY** o **COLOR COPY**.



- Si desea obtener la mejor calidad de copia, mantenga pulsado **MONO COPY** o **COLOR COPY** por dos segundos.
- Para realizar varias copias, pulse **MONO COPY** o **COLOR COPY** la cantidad de veces que necesite hacer copias.
- Para realizar varias copias en calidad óptima, haga lo siguiente:
 - a. Mantenga pulsado **MONO COPY** o **COLOR COPY** por dos segundos para realizar la primera copia.
 - b. Pulse **MONO COPY** o **COLOR COPY** una vez por cada copia adicional.
- Para interrumpir la copia, pulse  (**STOP**).



Información relacionada

- [Copia](#)

Información adicional:

- [Cargar documentos en el cristal de escaneo](#)
- [Configuración de copia](#)
- [Cambiar el tamaño y el tipo de papel](#)

Copiar utilizando Brother Mobile Connect

- [Copiar una tarjeta de ID](#)
- [Realizar copias del diseño de página \(N en 1 o póster\)](#)
- [Configuración de copia](#)

Copiar una tarjeta de ID

Utilice la función ID 2 en 1 para copiar ambas caras de una cédula de identidad en una sola página y manteniendo el tamaño original de la tarjeta.



- Asegúrese de que el tamaño de papel esté establecido en Letter o A4.
 - Puede copiar una cédula de identidad en la medida que la legislación aplicable lo permita. Información más detallada >> *Guía de seguridad del producto*
1. Coloque la tarjeta de identificación **cara abajo** cerca de la esquina inferior derecha del cristal de escaneo como se muestra en la imagen.

ID 2 en 1 (vertical)

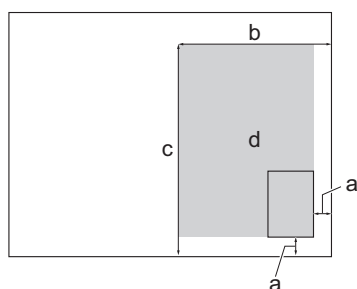

ID 2 en 1 (horizontal)

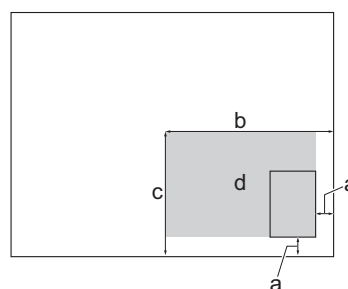

- a. 0,12 pulg. (3 mm) o superior (parte inferior derecha)
 - b. 5,4 pulg. (137 mm)
 - c. ID 2 en 1 (vertical): 8,4 pulg. (213 mm)
ID 2 en 1 (horizontal): 4,1 pulg. (105 mm)
 - d. Área escaneable
2. Inicie Brother Mobile Connect en su dispositivo móvil.
 3. Toque **Copiar**.
 4. Seleccione la opción **2 en 1 ID. vertical** o **2 en 1 ID. horizontal** de la lista **Formato de página**.
 5. Toque **Copiar**.
El equipo comienza a escanear una cara de la cédula de identidad.
 6. Una vez que el equipo haya escaneado la primera cara, **LED de encendido** parpadeará lentamente. Dé la vuelta a la tarjeta de identificación y toque **Continuar** para escanear la otra cara.



Información relacionada

- [Copiar utilizando Brother Mobile Connect](#)

Información adicional:



- [Configuración de copia](#)
- [Brother Mobile Connect](#)



Realizar copias del diseño de página (N en 1 o póster)

La función de copia N en 1 permite ahorrar papel copiando dos o cuatro páginas de un documento en una copia de una sola página. La función de póster divide el documento en secciones y, a continuación, las amplía para que pueda unir las y formar un póster.



- Asegúrese de que el tamaño de papel está configurado en Carta, A4 o Ejecutivo (solo EE. UU.).
 - La copia de póster no está disponible para el tamaño de papel Ejecutivo.
 - Solo puede realizar una copia de póster a la vez.
1. Cargue el documento.
 2. Inicie Brother Mobile Connect en su dispositivo móvil.
 3. Toque **Copiar**.
 4. Seleccione la opción **Formato de página** que desee.

Opción	Descripción
Normal	-
2 en 1 (vertical)	
2 en 1 (horizontal)	
2 en 1 ID. vertical	

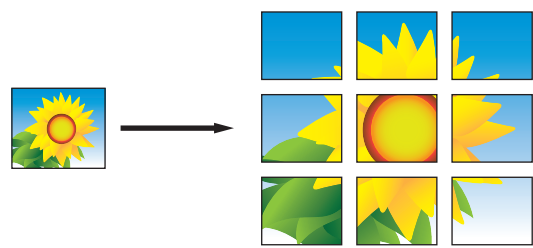
Opción	Descripción
2 en 1 ID. horizontal	
4 en 1 (vertical)	
4 en 1 (horizontal)	
Póster (3 x 3)	

5. Toque **Copiar**.
6. Para realizar una copia N en 1, haga lo siguiente:
 - a. Coloque la página siguiente sobre el cristal de escaneado y, después, toque **Continuar** para escanear la página.
 - b. Después de escanear todas las páginas, toque **Finalizar**.



También puede utilizar la aplicación Brother iPrint&Scan para realizar copias.



Información relacionada

- [Copiar utilizando Brother Mobile Connect](#)

Información adicional:

- [Configuración de copia](#)
- [Brother Mobile Connect](#)

Configuración de copia

Puede configurar los ajustes de copia en la pantalla **Copiar**.

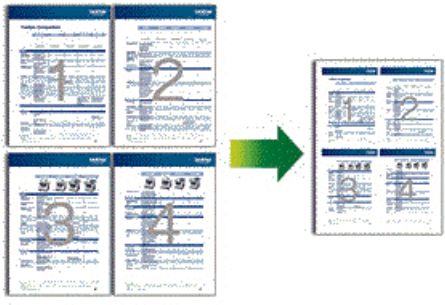
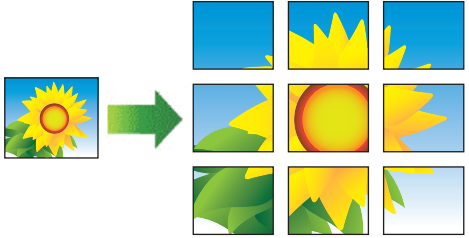
Opción	Descripción	
Color/Monocromo	Color	Realiza copias a todo color.
	Monocromo	Realiza copias en blanco y negro.
copias	Introduzca el número de copias (1-99).	
Calidad	Seleccionar la resolución de copia adecuada para el tipo de documento.	
Tipo de soporte	Seleccione un tipo de papel. Si está copiando en un papel especial, seleccione en el equipo el tipo de papel que está usando para obtener la mejor calidad de impresión.	
Tamaño de papel	Seleccionar el tamaño de papel. Si está copiando en papel que no es de tamaño Carta, debe cambiar la configuración del tamaño de papel.	
Densidad	Permite aumentar la densidad para oscurecer el texto. Permite reducir la densidad para aclarar el texto.	
Formato de página	Realice copias N en 1, ID 2 en 1 o copias de póster.	
	<p>4 en 1</p> 	
		<p>Póster</p> 
Ampliar/Reducir	Seleccione una opción para ampliar o reducir el tamaño de las páginas del documento.	
Eliminar color de fondo	Permite eliminar el color de fondo del documento en las copias. El blanco se vuelve más aparente. De este modo, puede ahorrar algo de tinta y las copias se leerán con más facilidad.	

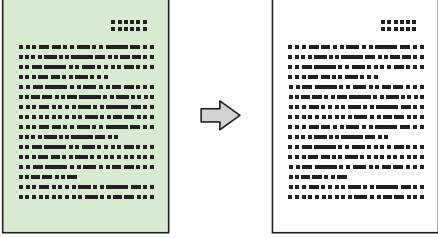
Opción	Descripción
	



Información relacionada

- Copiar utilizando Brother Mobile Connect

Información adicional:

- Copiar un documento
- Copiar una tarjeta de ID
- Realizar copias del diseño de página (N en 1 o póster)
- Brother Mobile Connect

Red

- [Funciones de red básicas admitidas](#)
- [Configurar los ajustes de la red](#)
- [Configuración de red inalámbrica](#)
- [Características de red](#)
- [Herramientas de administración de Brother](#)

Funciones de red básicas admitidas

El servidor de impresión es compatible con diversas funciones dependiendo del sistema operativo. Utilice esta tabla para comprobar qué conexiones y funciones de red son compatibles con cada sistema operativo.

Sistemas operativos	Windows	Windows Server	macOS
Impresión	Sí	Sí	Sí
Escaneo	Sí	No	Sí
Administración basada en Web ¹	Sí	Sí	Sí
Status Monitor	Sí	No	No
Asistente de despliegue del controlador	Sí	Sí	No

¹ La contraseña predeterminada para gestionar la configuración de este equipo se encuentra en la parte posterior del equipo y está marcada como "Pwd". Se recomienda cambiar la contraseña predeterminada de inmediato para proteger el equipo frente al acceso no autorizado.



Cuando se conecte al equipo desde una red externa, como Internet, asegúrese de que el entorno de red esté protegido por un software cortafuegos separado u otros medios para prevenir la filtración de información a causa de una configuración inadecuada o un acceso no autorizado de terceros malintencionados.



Información relacionada

- [Red](#)

Información adicional:

- [Establecer o cambiar una contraseña de inicio de sesión para Administración basada en Web](#)









Configurar los ajustes de la red

- Configurar los ajustes de red utilizando el panel de control
- Cambiar la configuración del equipo mediante Administración basada en Web



Configurar los ajustes de red utilizando el panel de control

Para configurar el equipo en la red, utilice los botones del panel de control.

Ajustes de red

Función	Botón 1	Botón 2	Instrucciones
Active el método de una sola pulsación de Wi-Fi Protected Setup™ (WPS).	 (Wi-Fi)	-	Pulse el botón tres veces.
Active el método PIN de Wi-Fi Protected Setup™ (WPS).	 (Wi-Fi)	-	Pulse el botón cinco veces.
Ingrese al modo Wi-Fi.	 (Wi-Fi)	 (STOP)	Pulse los botones simultáneamente.
Active Wireless Direct. Imprima la hoja de información de Wireless Direct.	 (Wi-Fi)	 (Papel)	Pulse los botones simultáneamente.
Imprima la hoja de informe de configuración de la red.	 (Wi-Fi)	MONO COPY	Pulse los botones simultáneamente.
Reinicie el Wi-Fi y Wireless Direct. Use esta función para resolver problemas de red inalámbrica.	 (Wi-Fi)	COLOR COPY	Pulse los botones simultáneamente.

Modo Wi-Fi

Función	Botón	Instrucciones
Imprima el informe WLAN.	 (Wi-Fi)	Pulse el botón una vez.
Active o desactive Wireless Direct.	 (Papel)	Pulse el botón una vez.
Active o desactive el Wi-Fi.	MONO COPY	Pulse el botón una vez.
Restablezca los ajustes de red.	COLOR COPY	Mantenga pulsado el botón por dos segundos.



Información relacionada

- [Configurar los ajustes de la red](#)

Configuración de red inalámbrica

- [Utilizar red inalámbrica](#)
- [Usar Wireless Direct](#)
- [Activar/desactivar LAN inalámbrica](#)
- [Imprimir el informe WLAN](#)

Utilizar red inalámbrica

- Antes de configurar el equipo para una red inalámbrica
- Configurar el equipo en una red inalámbrica mediante el asistente de configuración de la computadora
- Configurar el equipo en una red inalámbrica mediante el asistente de configuración del dispositivo móvil
- Configurar el equipo para usarlo en una red inalámbrica utilizando el método de una sola pulsación de Wi-Fi Protected Setup™ (WPS)
- Configurar el equipo para usarlo en una red inalámbrica utilizando el método PIN de Wi-Fi Protected Setup™ (WPS)

Antes de configurar el equipo para una red inalámbrica

Antes de intentar configurar una red inalámbrica, confirme lo siguiente:

- Para obtener resultados óptimos en la impresión cotidiana de documentos, coloque el equipo lo más cerca posible del punto de acceso de LAN inalámbrica/enrutador evitando al máximo los obstáculos. Los objetos grandes y las paredes entre ambos dispositivos y las interferencias de otros dispositivos electrónicos pueden afectar la velocidad de transferencia de datos de sus documentos.

Debido a estos factores, puede que el método de conexión inalámbrico no sea el más adecuado para todos los tipos de documentos y aplicaciones. Si imprime archivos de gran tamaño, como documentos de varias páginas con texto mixto y gráficos grandes, es recomendable seleccionar una conexión USB para conseguir la máxima velocidad de impresión.

- Si hay una señal cercana, la función de LAN inalámbrica le permitirá realizar una conexión LAN. No obstante, si los ajustes de seguridad no están configurados correctamente, la señal puede ser interceptada por terceros malintencionados y provocar lo siguiente:
 - Robo de información personal o confidencial
 - Transmisión indebida de información a particulares que suplanten a determinados individuos
 - Difusión del contenido de comunicación transcrita interceptada



Asegúrese de que conoce el nombre de red (SSID) y la clave de red (contraseña) del enrutador o punto de acceso inalámbrico. Si no puede encontrar esta información, póngase en contacto con el fabricante del enrutador o punto de acceso inalámbrico, el administrador de sistema o proveedor de Internet. Brother no puede proporcionarle esta información.



Información relacionada

- [Utilizar red inalámbrica](#)

Configurar el equipo en una red inalámbrica mediante el asistente de configuración de la computadora

1. Realice una de las siguientes acciones:
 - Windows
Descargue el instalador en la página **Descargas** del modelo en support.brother.com.
 - Mac
 - a. Descargue el instalador en la página **Descargas** del modelo en support.brother.com.
 - b. Ejecute el instalador y, a continuación, haga doble clic en el icono **Start Here Mac**.
2. Siga las instrucciones que aparecen en la pantalla.
3. Seleccione **Conexión de red inalámbrica (Wi-Fi)** y, a continuación, haga clic en **Siguiente**.
4. Siga las instrucciones que aparecen en la pantalla.

Ha finalizado la configuración de la red inalámbrica.



Información relacionada

- [Utilizar red inalámbrica](#)

Configurar el equipo en una red inalámbrica mediante el asistente de configuración del dispositivo móvil

1. Realice una de las siguientes acciones:
 - Dispositivos Android™
Descargue e instale Brother Mobile Connect desde Google Play™.
 - Todos los dispositivos son compatibles con iOS o iPadOS, incluidos iPhone, iPad y iPod touch
Descargue e instale Brother Mobile Connect desde App Store.
2. Inicie Brother Mobile Connect y, a continuación, siga las instrucciones que aparecen en la pantalla para conectar el dispositivo móvil al equipo Brother.





Información relacionada

- [Utilizar red inalámbrica](#)

Inicio > Red > Configuración de red inalámbrica > Utilizar red inalámbrica > Configurar el equipo para usarlo en una red inalámbrica utilizando el método de una sola pulsación de Wi-Fi Protected Setup™ (WPS)

Configurar el equipo para usarlo en una red inalámbrica utilizando el método de una sola pulsación de Wi-Fi Protected Setup™ (WPS)

Si el enrutador o punto de acceso inalámbrico es compatible con WPS (configuración del botón pulsador), puede utilizar  (Wi-Fi) en el panel de control del equipo para configurar los ajustes de red inalámbrica.

1. Pulse  (Wi-Fi) tres veces.

LED de Wi-Fi comenzará a parpadear.

2. Pulse el botón WPS en el punto de acceso/enrutador inalámbrico.

Si el dispositivo inalámbrico se ha conectado exitosamente, **LED de encendido** y **LED de Wi-Fi** estarán encendidos.

Ha finalizado la configuración de la red inalámbrica. Para instalar los controladores y el software necesarios para el uso del equipo, vaya a la página **Descargas** del modelo en support.brother.com.



Información relacionada

- [Utilizar red inalámbrica](#)

Configurar el equipo para usarlo en una red inalámbrica utilizando el método PIN de Wi-Fi Protected Setup™ (WPS)

Si el punto de acceso de LAN inalámbrica/enrutador es compatible con WPS, puede utilizar el método PIN (número de identificación personal) para configurar los ajustes de la red inalámbrica.

El método PIN es uno de los métodos de conexión desarrollados por Wi-Fi Alliance®. Al enviar al registrador (un dispositivo que administra la LAN inalámbrica) un PIN creado por un inscrito (su equipo), se pueden configurar la red inalámbrica y los ajustes de seguridad. Para obtener más información sobre cómo acceder al modo WPS, consulte las instrucciones suministradas con el punto de acceso de LAN inalámbrica/enrutador.

Tipo A

Conexión cuando el punto de acceso de LAN inalámbrica/enrutador (1) se duplica como el registrador.

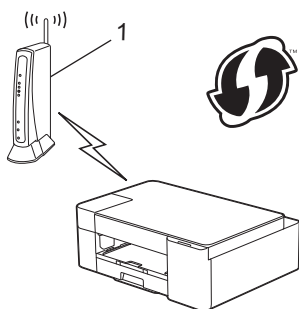

Tipo B

Conexión cuando otro dispositivo (2), como una computadora, se utiliza como el registrador.

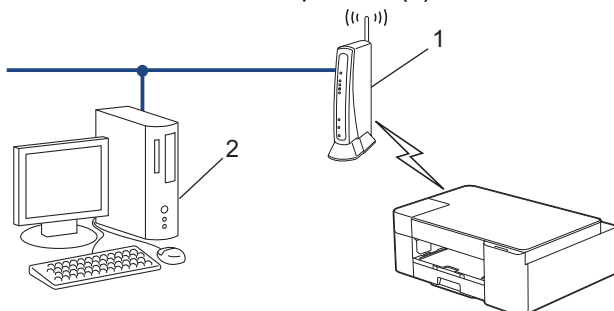

1. Pulse  (Wi-Fi) cinco veces.

LED de Wi-Fi comenzará a parpadear y el equipo imprimirá un PIN de ocho dígitos.

2. Mediante una computadora conectada a la red, en la barra de direcciones de su navegador, escriba la dirección IP del dispositivo que esté usando como registrador. (Por ejemplo: <http://192.168.1.2>)
3. Vaya a la página de ajustes de WPS e introduzca el PIN y, a continuación, siga las instrucciones que aparecen en la pantalla.



- El Inscrito suele ser el punto de acceso/enrutador LAN inalámbrico.
- La página de configuración puede diferir en función de la marca del punto de acceso LAN inalámbrica/enrutador. Para obtener más información, consulte las instrucciones suministradas con el punto de acceso de LAN inalámbrica/enrutador.

Si utiliza una computadora con Windows 7, Windows 8.1, o Windows 10 como registrador, realice los siguientes pasos:

4. Realice una de las siguientes acciones:
 - Windows 10

Haga clic en  > **Sistema de Windows > Panel de control**. En el grupo **Hardware y sonido**, haga clic en **Agregar un dispositivo**.

-
- Windows 8.1

Mueva el ratón a la esquina inferior derecha del escritorio. Cuando aparezca la barra de menú, haga clic en **Configuración > Panel de control > Hardware y sonido > Dispositivos e impresoras > Agregar un dispositivo**.

- Windows 7

Haga clic en  **(Iniciar) > Dispositivos e impresoras > Agregar un dispositivo**.



- Para utilizar una computadora con Windows 7, Windows 8.1 o Windows 10 como registrador, antes deberá registrarla en la red. Para obtener más información, consulte las instrucciones suministradas con el punto de acceso de LAN inalámbrica/enrutador.
- Si utiliza una computadora con Windows 7, Windows 8.1 o Windows 10 como registrador, puede instalar el controlador de impresora después de establecer la configuración inalámbrica siguiendo las instrucciones que aparecen en la pantalla. Para instalar el controlador y el software necesarios para el uso del equipo, vaya a la página **Descargas** del modelo en support.brother.com.

-
5. Seleccione su ordenador y haga clic en **Siguiente**.
 6. Introduzca el PIN y, a continuación, haga clic en **Siguiente**.
 7. (Windows 7) Seleccione su red y, a continuación, haga clic en **Siguiente**.
 8. Haga clic en **Cerrar**.



Información relacionada

- [Utilizar red inalámbrica](#)
-

Usar Wireless Direct

- Información general de Wireless Direct
- Configurar la red de Wireless Direct

Información general de Wireless Direct

Wireless Direct le permite configurar una red inalámbrica segura entre su equipo Brother y un dispositivo inalámbrico (computadora, smartphone, tablet o similar) sin tener que utilizar un enrutador o punto de acceso inalámbrico. La red inalámbrica se puede configurar estableciendo un nombre de red (SSID) y una clave de red (contraseña) manualmente.

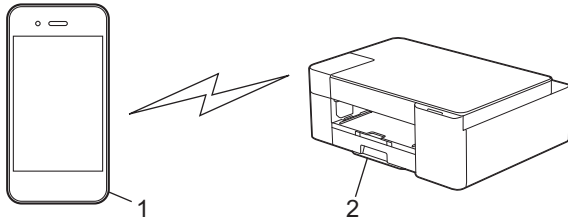

1. Dispositivo inalámbrico
2. Su equipo Brother



Información relacionada

- [Usar Wireless Direct](#)

Configurar la red de Wireless Direct

1. Pulse  (**Wi-Fi**) y  (**Papel**) simultáneamente.

Wireless Direct está activado y el equipo comenzará a imprimir la hoja de información de Wireless Direct.

2. Active la función Wi-Fi en el dispositivo inalámbrico y busque el equipo Brother.
3. Seleccione el SSID (nombre de la red) del equipo Brother en el dispositivo inalámbrico (DIRECT-xxxx-xxxx_BRxxxx).
4. Cuando se le solicite, escriba la clave de red (contraseña).



- El SSID y la clave de red están impresos en la hoja de información de Wireless Direct.
- Para desactivar Wireless Direct:

- a. Pulse  (**Wi-Fi**) y  (**STOP**) simultáneamente.

LED de encendido, LED de advertencia y LED de tinta se encenderán un momento y luego **LED de Wi-Fi** comenzará a parpadear.

- b. Pulse  (**Papel**).



Información relacionada

- [Usar Wireless Direct](#)

Activar/desactivar LAN inalámbrica

1. Pulse  (Wi-Fi) y  (STOP) simultáneamente.

LED de encendido, LED de advertencia y LED de tinta se encenderán un momento y luego **LED de Wi-Fi** comenzará a parpadear.

2. Pulse **MONO COPY** para activar el Wi-Fi.

- Cuando el Wi-Fi está activado, **LED de encendido** parpadea una vez y luego **LED de encendido** y **LED de Wi-Fi** se encienden.
- Cuando el Wi-Fi está desactivado, **LED de encendido** parpadea dos veces y luego **LED de encendido** se enciende.



Información relacionada

- [Configuración de red inalámbrica](#)

Imprimir el informe WLAN

El informe de WLAN refleja el estado de la red inalámbrica del equipo. Si la conexión inalámbrica falla, compruebe el código de error en el informe impreso.

1. Pulse  (Wi-Fi) y  (STOP) simultáneamente.

LED de encendido, LED de advertencia y LED de tinta se encenderán un momento y luego **LED de Wi-Fi** comenzará a parpadear.

2. Pulse  (Wi-Fi).

El equipo Brother comenzará a imprimir el informe WLAN.



Información relacionada

- [Configuración de red inalámbrica](#)
 - [Códigos de error del informe de LAN inalámbrica](#)

Información adicional:

- [Si tiene problemas con la red del equipo](#)

Códigos de error del informe de LAN inalámbrica

Si el informe de LAN inalámbrica indica que no se pudo realizar la conexión, compruebe el código de error impreso en el informe y consulte las instrucciones correspondientes en la tabla:

Código de error	Problema y soluciones recomendadas
TS-01	<p>La red WLAN (Wi-Fi) no está activada.</p> <p>Compruebe lo siguiente e intente volver a configurar la conexión inalámbrica:</p> <ul style="list-style-type: none">• Active la configuración WLAN en el dispositivo.• Si hay un cable de red conectado al dispositivo, desconéctelo.
TS-02	<p>No se puede detectar el punto de acceso/enrutador inalámbrico.</p> <p>Compruebe lo siguiente e intente volver a configurar la conexión inalámbrica:</p> <ul style="list-style-type: none">• Asegúrese de que el punto de acceso/enrutador inalámbrico esté encendido.• Coloque temporalmente el equipo más cerca del enrutador o punto de acceso inalámbrico mientras establece la configuración inalámbrica.• Si el punto de acceso/enrutador inalámbrico utiliza el filtrado de direcciones MAC, confirme que la dirección MAC del equipo esté configurada como permitida en el filtro. Para conocer la dirección MAC, imprima el informe de configuración de red.• Si ha introducido manualmente el nombre de red (SSID) y la información de seguridad (método de autenticación/método de encriptación), es posible que la información sea incorrecta. Compruebe de nuevo el nombre de red y la información de seguridad e introduzca la información correcta.• Reinicie el punto de acceso/enrutador inalámbrico. Si no encuentra el nombre de red (SSID) y la información de seguridad, consulte la documentación suministrada con el punto de acceso/enrutador inalámbrico o póngase en contacto con el fabricante del enrutador, el administrador del sistema o el proveedor de servicios de Internet.
TS-04	<p>El dispositivo no es compatible con los métodos de autenticación y cifrado empleados por el punto de acceso/enrutador inalámbrico seleccionado.</p> <p>Para el modo de infraestructura (más común)</p> <p>Cambie los métodos de encriptación y autenticación del enrutador o punto de acceso inalámbrico. El dispositivo es compatible con los siguientes métodos de autenticación y cifrado:</p> <ul style="list-style-type: none">• WPA-Personal: TKIP/AES• WPA2-Personal: TKIP/AES• Abierto: WEP/NINGUNO (sin cifrado)• Clave compartida: WEP <p>Si no se resuelve el problema, es posible que el nombre de la red (SSID) o la configuración de seguridad que haya introducido sean incorrectos. Compruebe que la configuración de la red inalámbrica sea correcta para la red.</p>

Código de error	Problema y soluciones recomendadas
TS-05	<p>El nombre de red (SSID) y la clave de red (contraseña) son incorrectos.</p> <p>Compruebe lo siguiente e intente volver a configurar la conexión inalámbrica:</p> <ul style="list-style-type: none"> • Confirme el nombre de red (SSID) y la clave de red (contraseña). • Si la clave de red contiene letras en mayúscula y minúscula, asegúrese de que las ha escrito correctamente. • Si no puede encontrar el nombre de la red (SSID) y la información de seguridad, consulte la documentación suministrada con el enrutador o punto de acceso inalámbrico o comuníquese con el fabricante del enrutador, el administrador de sistema o el proveedor de servicio de Internet. • Si el enrutador o punto de acceso inalámbrico usa encriptación WEP con varias claves WEP, escribalas y use solo la primera clave WEP.
TS-06	<p>La información de seguridad inalámbrica (método de autenticación/método de cifrado/clave de red [contraseña]) es incorrecta.</p> <p>Compruebe lo siguiente e intente volver a configurar la conexión inalámbrica:</p> <ul style="list-style-type: none"> • Confirme la clave de red. Si la clave de red contiene letras en mayúscula y minúscula, asegúrese de que las ha escrito correctamente. • Confirme que el método de acceso utilizado concuerde con el método de autenticación o encriptación compatible con el enrutador o punto de acceso inalámbrico. • Si ha confirmado la clave de red, el método de autenticación y el método de cifrado, reinicie el punto de acceso/enrutador inalámbrico y el dispositivo. • Si el punto de acceso/enrutador inalámbrico está en modo sigiloso, es posible que deba desactivar este modo para establecer conexión con la red inalámbrica. <p>Si no encuentra el nombre de red (SSID) y la información de seguridad, consulte la documentación suministrada con el punto de acceso/enrutador inalámbrico o póngase en contacto con el fabricante del enrutador, el administrador del sistema o el proveedor de servicios de Internet.</p>
TS-07	<p>El dispositivo no puede detectar un punto de acceso/enrutador inalámbrico que tenga la función WPS (Wi-Fi Protected Setup) activada.</p> <p>Compruebe lo siguiente e inténtelo de nuevo:</p> <ul style="list-style-type: none"> • Para comprobar si el enrutador o punto de acceso inalámbrico es compatible con WPS, busque el símbolo de WPS que aparece en el enrutador o punto de acceso. Para obtener más información, consulte la documentación suministrada con el enrutador o punto de acceso inalámbrico. • Para establecer la conexión inalámbrica mediante WPS, debe configurar el equipo y el punto de acceso/enrutador inalámbrico. Para obtener más información, consulte la guía del usuario. • Si no sabe cómo configurar el enrutador o punto de acceso inalámbrico mediante WPS, consulte la documentación suministrada con el enrutador o punto de acceso o comuníquese con el fabricante del enrutador, el administrador del sistema o el proveedor de servicio de Internet.
TS-08	<p>Se han detectado dos o más puntos de acceso o enrutadores inalámbricos que tienen la función WPS activada.</p> <p>Compruebe lo siguiente e inténtelo de nuevo:</p> <ul style="list-style-type: none"> • Asegúrese de que haya solo un enrutador o punto de acceso inalámbrico con WPS activado dentro del alcance y luego intente conectarse nuevamente. • Pruebe a conectarse de nuevo luego de unos minutos para evitar interferencias de otros puntos de acceso/enrutadores.



Cómo confirmar información de seguridad inalámbrica (SSID/método de autenticación/método de encriptación/clave de red) de su punto de acceso/enrutador WLAN:

1. La configuración de seguridad predeterminada puede aparecer en una etiqueta incorporada junto al punto de acceso/enrutador WLAN. O bien, es posible que el nombre del fabricante o el número de modelo del punto de acceso/enrutador WLAN se utilice como la configuración de seguridad predeterminada.
2. Consulte la documentación proporcionada con el punto de acceso/enrutador WLAN para obtener información sobre cómo encontrar la configuración de seguridad.
 - Si el punto de acceso/enrutador WLAN está configurado para que no envíe el SSID, el SSID no se detectará de forma automática. Deberá introducir el nombre de SSID manualmente.
 - La clave de red también puede describirse como contraseña, clave de seguridad o clave de encriptación.

Si no conoce la configuración de SSID y de la seguridad inalámbrica de su punto de acceso/enrutador WLAN o no sabe cómo cambiar la configuración, consulte la documentación proporcionada con el punto de acceso/enrutador WLAN, pregúntele al fabricante de su punto de acceso/enrutador, a su proveedor de Internet o al administrador de red.



Información relacionada

- [Imprimir el informe WLAN](#)

Información adicional:

- [Si tiene problemas con la red del equipo](#)
 - [Imprimir el informe de configuración de la red](#)
-

Características de red

- [Imprimir el informe de configuración de la red](#)
- [Restaurar la configuración de la red a los valores de fábrica](#)

Imprimir el informe de configuración de la red

El informe de configuración de la red enumera la configuración de la red, incluidos los ajustes del servidor de impresión de la red.



- Nombre de nodo: El nombre de nodo aparece en el informe de configuración de la red actual. El nombre de nodo predeterminado es "BRWxxxxxxxxxxx" (donde "xxxxxxxxxxx" es la dirección MAC/Ethernet del equipo).
- Si la dirección IP en el informe de configuración de la red muestra 0.0.0.0, espere un minuto e intente imprimirlo de nuevo.
- En el informe puede encontrar la configuración del equipo, como la dirección IP, la máscara de subred, el nombre de nodo y la dirección MAC, por ejemplo:
 - Dirección IP: 192.168.0.5
 - Máscara de subred: 255.255.255.0
 - Nombre de nodo: BRN000ca0000499
 - Dirección MAC: 00-0c-a0-00-04-99

1. Pulse  (Wi-Fi) y **MONO COPY** simultáneamente.

El equipo comenzará a imprimir el informe de configuración de la red.



Información relacionada

- [Características de red](#)

Información adicional:

- [Acceder a Administración basada en Web](#)
- [Compruebe la configuración de red del equipo](#)
- [Utilizar la Herramienta de reparación de conexión de red \(Windows\)](#)
- [Si tiene problemas con la red del equipo](#)

Restaurar la configuración de la red a los valores de fábrica

Puede utilizar los botones del panel de control para restaurar el equipo a los valores de fábrica. Esto permite restaurar toda la información, como, por ejemplo, la contraseña y la dirección IP.



Además, puede restaurar el servidor de impresión a sus valores de fábrica mediante Administración basada en Web.

1. Pulse  (**Wi-Fi**) y  (**STOP**) simultáneamente.

LED de encendido, **LED de advertencia** y **LED de tinta** se encenderán un momento y luego **LED de Wi-Fi** comenzará a parpadear.

2. Mantenga pulsado **COLOR COPY** por dos segundos.
3. Espere a que el equipo se reinicie y se encienda el indicador de encendido LED antes de desconectar el equipo de la fuente de alimentación.



Información relacionada

- [Características de red](#)

Herramientas de administración de Brother

Use una de las herramientas de administración de Brother para configurar los ajustes de red del equipo Brother. Vaya a la página **Descargas** del modelo en support.brother.com para descargar las herramientas.



Información relacionada

- [Red](#)
-

Seguridad

- [Antes de utilizar las funciones de seguridad de la red](#)
- [Configurar certificados para la seguridad del dispositivo](#)
- [Utilizar SSL/TLS](#)

Antes de utilizar las funciones de seguridad de la red

El equipo emplea algunos de los protocolos de seguridad de red y encriptación más recientes entre los disponibles en la actualidad. Estas funciones de red se pueden integrar en su plan general de seguridad de red para ayudar a proteger sus datos y evitar accesos no autorizados al equipo.



Se recomienda desactivar los protocolos FTP y TFTP. El acceso al equipo mediante estos protocolos no es seguro.



Información relacionada

- [Seguridad](#)
-

Configurar certificados para la seguridad del dispositivo

Debe configurar un certificado para administrar el equipo en red de manera segura mediante SSL/TLS. Debe utilizar Administración basada en Web para configurar un certificado.

- [Funciones de los certificados de seguridad compatibles](#)
- [Guía paso a paso para la creación e instalación de un certificado](#)
- [Crear un certificado autoemitido](#)
- [Crear CSR e instalar un certificado de una Autoridad de certificación \(CA\)](#)
- [Importe y Exporte el certificado y la clave privada](#)
- [Administrar múltiples certificados](#)

Funciones de los certificados de seguridad compatibles

El equipo es compatible con el uso de varios certificados de seguridad, lo que permite una autenticación y comunicación seguras con el equipo. Pueden utilizarse con este equipo las siguientes funciones de los certificados de seguridad:

Comunicación SSL/TLS

El equipo Brother es compatible con lo siguiente:

- Certificado preinstalado

El equipo tiene un certificado preinstalado autofirmado. Este certificado permite utilizar la comunicación SSL/TLS sin crear o instalar un certificado diferente.



El certificado preinstalado y autofirmado protege su comunicación hasta cierto nivel. Se recomienda utilizar un certificado emitido por una organización de confianza para mayor seguridad.

- Certificado autofirmado

El servidor de impresión emite su propio certificado. Mediante este certificado, puede utilizar fácilmente la comunicación SSL/TLS sin crear o instalar un certificado de una CA diferente.

- Certificado de una entidad de certificación (CA)

Existen dos métodos para instalar un certificado de una CA. Si ya tiene un certificado de una CA o si desea usar el certificado de una CA externa de confianza:

- Al utilizar una solicitud de firma de certificado (CSR) desde este servidor de impresión.
- Al importar un certificado y una clave privada.



- Si desea utilizar la comunicación SSL/TLS, es recomendable que se ponga en contacto con el administrador del sistema en primer lugar.
- Si se restaura el servidor de impresión a sus valores predeterminados de fábrica, el certificado y la clave privada que se encuentran instalados se eliminarán. Si desea mantener el mismo certificado y la clave privada después de restablecer el servidor de impresión, expórtelos antes de restaurarlos y luego vuelva a instalarlos.



Información relacionada

- [Configurar certificados para la seguridad del dispositivo](#)

Guía paso a paso para la creación e instalación de un certificado

Hay dos opciones al momento de elegir un certificado de seguridad: usar un certificado autoemitido o utilizar un certificado de una Autoridad de certificación (CA).

Opción 1

Certificado autoemitido

1. Cree un certificado autoemitido mediante Administración basada en Web.
2. Instale el certificado autoemitido en su computadora.

Opción 2

Certificado de una CA

1. Cree una solicitud para firma de certificado (CSR) mediante Administración basada en Web.
2. Instale el certificado emitido por la CA en su equipo Brother mediante Administración basada en Web.
3. Instale el certificado en la computadora.



Información relacionada

- [Configurar certificados para la seguridad del dispositivo](#)

Crear un certificado autoemitido

1. Inicie su navegador web.
2. Introduzca "https://dirección IP del equipo" en la barra de direcciones de su navegador (donde "dirección IP del equipo" es la dirección IP del equipo).

Por ejemplo:

https://192.168.1.2



Si está utilizando un sistema de nombres de dominio o ha activado un nombre NetBIOS, puede escribir otro nombre, como "SharedPrinter", en lugar de la dirección IP.

Por ejemplo:

https://SharedPrinter

Si activa un nombre NetBIOS, también puede utilizar el nombre de nodo.

Por ejemplo:

https://brnxxxxxxxxxxxx

El nombre de NetBIOS solo puede encontrarse en el informe de configuración de red.

3. Si se le solicita una contraseña, ingrésela en el campo **Iniciar sesión** y luego haga clic en **Iniciar sesión**.



La contraseña predeterminada para gestionar la configuración de este equipo se encuentra en la parte posterior del equipo y está marcada como "Pwd".

4. Vaya al menú de navegación y, a continuación, haga clic en **Red > Seguridad > Certificado**.



Comience desde  si el menú de navegación no se muestra en el lateral izquierdo de la pantalla.

5. Haga clic en **Crear certificado autofirmado**.
6. Ingrese a **Nombre común** y a **Fecha válida**.
 - La longitud de la **Nombre común** es menor a 64 bytes. Ingrese un identificador, como una dirección IP, nombre de nodo, o nombre de dominio para usar cuando acceda a este equipo mediante una comunicación SSL/TLS. El nombre de nodo se muestra de forma predeterminada.
 - Aparecerá una advertencia si usa el protocolo HTTPS o IPPS e ingrese en la URL un nombre distinto al **Nombre común** que se utilizó para el certificado autoemitido.
7. Seleccione su configuración de la lista desplegable **Algoritmo de clave pública**. La configuración predeterminada es **RSA (2048 bits)**.
8. Seleccione su configuración de la lista desplegable **Algoritmo implícito**. La configuración predeterminada es **SHA256**.
9. Haga clic en **Enviar**.



Información relacionada

- [Configurar certificados para la seguridad del dispositivo](#)

Información adicional:

- [Acceder a Administración basada en Web](#)
- [Imprimir el informe de configuración de la red](#)

Crear CSR e instalar un certificado de una Autoridad de certificación (CA)

Si ya dispone de un certificado de una CA externa de confianza, puede almacenar el certificado y la clave privada en el equipo y administrarlos mediante una importación y exportación. Si no dispone un certificado de una CA externa de confianza, puede crear una Solicitud para firma de certificado (CSR) y enviarla a una CA para su autenticación e instalar el certificado devuelto en el equipo.

- [Crear un pedido de firma de certificado \(CSR\)](#)
- [Instalar un certificado en el equipo](#)

Crear un pedido de firma de certificado (CSR)

Un pedido de firma de certificado (CSR) es una petición enviada a una autoridad de certificado (CA) para autenticar las credenciales que se encuentran dentro del certificado.

Recomendamos instalar un certificado raíz desde la CA en su equipo antes de crear el CSR.

1. Inicie su navegador web.
2. Introduzca "https://dirección IP del equipo" en la barra de direcciones de su navegador (donde "dirección IP del equipo" es la dirección IP del equipo).

Por ejemplo:

https://192.168.1.2



Si está utilizando un sistema de nombres de dominio o ha activado un nombre NetBIOS, puede escribir otro nombre, como "SharedPrinter", en lugar de la dirección IP.

Por ejemplo:

https://SharedPrinter

Si activa un nombre NetBIOS, también puede utilizar el nombre de nodo.

Por ejemplo:

https://brnxxxxxxxxxxxx

El nombre de NetBIOS solo puede encontrarse en el informe de configuración de red.

3. Si se le solicita una contraseña, ingrésela en el campo **Iniciar sesión** y luego haga clic en **Iniciar sesión**.



La contraseña predeterminada para gestionar la configuración de este equipo se encuentra en la parte posterior del equipo y está marcada como "Pwd".

4. Vaya al menú de navegación y, a continuación, haga clic en **Red > Seguridad > Certificado**.



Comience desde  si el menú de navegación no se muestra en el lateral izquierdo de la pantalla.

5. Haga clic en **Crear CSR**.
6. Escriba una **Nombre común** (requerida) y agregue otra información sobre su **Organización** (opcional).



- Se requieren los detalles de su empresa para que la CA puede confirmar su identidad y verificarla en el mundo exterior.
- La longitud de la **Nombre común** debe ser menor a 64 bytes. Ingrese un identificador, como una dirección IP, nombre de nodo, o nombre de dominio para usar cuando acceda a esta impresora mediante una comunicación SSL/TLS. El nombre de nodo se muestra de forma predeterminada. Se requiere **Nombre común**.
- Aparecerá una advertencia si escribe un nombre diferente en la URL al nombre común que se usó para el certificado.
- La longitud del **Organización**, el **Unidad organizativa**, el **Ciudad/Localidad** y el **Estado/Provincia** debe ser menor a 64 bytes.
- El **País/Región** debe ser un código de país ISO 3166 de dos caracteres.
- Si configura una extensión de certificado X.509v3, seleccione la casilla de verificación **Configurar partición extendida**, y luego seleccione **Automático (Registrar IPv4)** o **Manual**.

7. Seleccione su configuración de la lista desplegable **Algoritmo de clave pública**. La configuración predeterminada es **RSA (2048 bits)**.
8. Seleccione su configuración de la lista desplegable **Algoritmo implícito**. La configuración predeterminada es **SHA256**.
9. Haga clic en **Enviar**.

El CSR aparece en su pantalla. Guarde el CSR como un archivo o copie y pegue en un formulario CSR en línea ofrecido por una Autoridad de Certificado.

10. Haga clic en **Guardar**.



-
- Siga la política CA según el método para enviar un CSR a su CA.
 - Si está usando la CA raíz de empresa de Windows Server 2008/2008 R2/2012/2012 R2/2016/2019, le recomendamos usar el servidor web para la plantilla de certificado a fin de crear el certificado del cliente de forma segura.

Para obtener más información, visite support.brother.com para ver la página **Preguntas frecuentes y Solución de problemas** del modelo.

Busque "SSL".



Información relacionada

- [Crear CSR e instalar un certificado de una Autoridad de certificación \(CA\)](#)

Información adicional:

- [Acceder a Administración basada en Web](#)
 - [Imprimir el informe de configuración de la red](#)
-

Instalar un certificado en el equipo

Cuando reciba un certificado de una CA, siga los pasos a continuación para instalarlo en el servidor de impresión:

Sólo un certificado emitido con la RSE del equipo podrá instalarse en el equipo. Cuando desee crear otra CSR, asegúrese de que el certificado esté instalado antes de crear otra CSR. Cree otra CSR solo luego de instalar el certificado en el equipo. Si no lo hace, la CSR que creó antes de la instalación no será válida.

1. Inicie su navegador web.
2. Introduzca "https://dirección IP del equipo" en la barra de direcciones de su navegador (donde "dirección IP del equipo" es la dirección IP del equipo).

Por ejemplo:

https://192.168.1.2



Si está utilizando un sistema de nombres de dominio o ha activado un nombre NetBIOS, puede escribir otro nombre, como "SharedPrinter", en lugar de la dirección IP.

Por ejemplo:

https://SharedPrinter

Si activa un nombre NetBIOS, también puede utilizar el nombre de nodo.

Por ejemplo:

https://brnxxxxxxxxxxxx

El nombre de NetBIOS solo puede encontrarse en el informe de configuración de red.

3. Si se le solicita una contraseña, ingrésela en el campo **Iniciar sesión** y luego haga clic en **Iniciar sesión**.



La contraseña predeterminada para gestionar la configuración de este equipo se encuentra en la parte posterior del equipo y está marcada como "Pwd".

4. Vaya al menú de navegación y, a continuación, haga clic en **Red > Seguridad > Certificado**.



Comience desde ☰ si el menú de navegación no se muestra en el lateral izquierdo de la pantalla.

5. Haga clic en **Instalar certificado**.
6. Examine el archivo que contiene el certificado emitido por la CA y luego haga clic en **Enviar**.
El certificado se creó y guardó en la memoria del equipo correctamente.

Para utilizar la comunicación SSL/TLS, el certificado raíz de la CA debe estar instalado en la computadora. Póngase en contacto con su administrador de red.



Información relacionada

- [Crear CSR e instalar un certificado de una Autoridad de certificación \(CA\)](#)

Información adicional:

- [Acceder a Administración basada en Web](#)
- [Imprimir el informe de configuración de la red](#)

Importe y Exporte el certificado y la clave privada

Almacene el certificado y la clave privada en su equipo y adminístrelos mediante su importación y exportación.

- [Importe un certificado y clave privada](#)
- [Exportar el certificado y la clave privada](#)

Importe un certificado y clave privada

1. Inicie su navegador web.
2. Introduzca "https://dirección IP del equipo" en la barra de direcciones de su navegador (donde "dirección IP del equipo" es la dirección IP del equipo).

Por ejemplo:

https://192.168.1.2



Si está utilizando un sistema de nombres de dominio o ha activado un nombre NetBIOS, puede escribir otro nombre, como "SharedPrinter", en lugar de la dirección IP.

Por ejemplo:

https://SharedPrinter

Si activa un nombre NetBIOS, también puede utilizar el nombre de nodo.

Por ejemplo:

https://brnxxxxxxxxxxxx

El nombre de NetBIOS solo puede encontrarse en el informe de configuración de red.

3. Si se le solicita una contraseña, ingrésela en el campo **Iniciar sesión** y luego haga clic en **Iniciar sesión**.



La contraseña predeterminada para gestionar la configuración de este equipo se encuentra en la parte posterior del equipo y está marcada como "Pwd".

4. Vaya al menú de navegación y, a continuación, haga clic en **Red > Seguridad > Certificado**.



Comience desde  si el menú de navegación no se muestra en el lateral izquierdo de la pantalla.

5. Haga clic en **Importar certificado y clave secreta**.
6. Examine el archivo que desea importar.
7. Escriba la contraseña si el archivo está encriptado y, a continuación, haga clic en **Enviar**.

El certificado y la clave privada se importan al equipo.



Información relacionada

- [Importe y Exporte el certificado y la clave privada](#)

Información adicional:

- [Acceder a Administración basada en Web](#)
- [Imprimir el informe de configuración de la red](#)

Exportar el certificado y la clave privada

1. Inicie su navegador web.
2. Introduzca "https://dirección IP del equipo" en la barra de direcciones de su navegador (donde "dirección IP del equipo" es la dirección IP del equipo).

Por ejemplo:

https://192.168.1.2



Si está utilizando un sistema de nombres de dominio o ha activado un nombre NetBIOS, puede escribir otro nombre, como "SharedPrinter", en lugar de la dirección IP.

Por ejemplo:

https://SharedPrinter

Si activa un nombre NetBIOS, también puede utilizar el nombre de nodo.

Por ejemplo:

https://brnxxxxxxxxxxxx

El nombre de NetBIOS solo puede encontrarse en el informe de configuración de red.

3. Si se le solicita una contraseña, ingrésela en el campo **Iniciar sesión** y luego haga clic en **Iniciar sesión**.



La contraseña predeterminada para gestionar la configuración de este equipo se encuentra en la parte posterior del equipo y está marcada como "Pwd".

4. Vaya al menú de navegación y, a continuación, haga clic en **Red > Seguridad > Certificado**.



Comience desde  si el menú de navegación no se muestra en el lateral izquierdo de la pantalla.

5. Haga clic en **Exportar** que se muestra con **Lista de certificados**.
6. Ingrese la contraseña si desea encriptar el archivo.
Si se utiliza una contraseña en blanco, la salida no será encriptada.
7. Ingrese la contraseña nuevamente para confirmación, y luego presione **Enviar**.
8. Haga clic en **Guardar**.

El certificado y la clave privada se exportarán en su computadora.

También puede importar el certificado a su computadora.



Información relacionada

- [Importe y Exporte el certificado y la clave privada](#)

Información adicional:

- [Acceder a Administración basada en Web](#)
- [Imprimir el informe de configuración de la red](#)

Administrar múltiples certificados

La función de múltiples certificados le permite utilizar Administración basada en Web para administrar cada certificado instalado en el equipo. En Administración basada en Web, vaya hasta la pantalla **Certificado** para ver el contenido del certificado, eliminar o exportar los certificados.

	Cantidad máxima de certificados almacenados en el equipo Brother
Certificado autofirmado o certificado emitido por un CA	2

Se recomienda almacenar menos certificados de los permitidos y reservar espacio libre en caso de que caduque un certificado. Cuando llegue la fecha de caducidad de un certificado, importe uno nuevo en el espacio reservado y, a continuación, elimine el certificado caducado. De este modo, se evita un fallo de configuración.



Información relacionada

- [Configurar certificados para la seguridad del dispositivo](#)

Utilizar SSL/TLS

- [Introducción a SSL/TLS](#)
- [Administrar el equipo de red mediante SSL/TLS de manera segura](#)
- [Imprimir documentos de forma segura usando SSL/TLS](#)

Introducción a SSL/TLS

Capa de sockets seguros (SSL) o Seguridad de la capa de transporte (TLS) es un método efectivo de protección de los datos que se envían a través de una red de área local o red de área amplia (LAN o WAN). Este método funciona mediante la encriptación de datos enviados a través de una red, como, por ejemplo, un trabajo de impresión, por lo que cualquier persona que intente capturar los datos no podrá leerlos.

SSL/TLS funcionarán con otras formas de seguridad como Software cortafuegos y claves WPA.



Información relacionada

- [Utilizar SSL/TLS](#)
 - [Breve historia de SSL/TLS](#)
 - [Ventajas de utilizar SSL/TLS](#)
-

Breve historia de SSL/TLS

SSL/TLS se creó originalmente para proteger la información sobre el tráfico web, concretamente los datos enviados entre los servidores y los navegadores web. Por ejemplo, si utiliza Internet Explorer para acceder a la banca por Internet y en el navegador web aparece https:// y el icono de un candado pequeño, significa que está utilizando SSL. Su uso siguió creciendo y empezó a utilizarse en aplicaciones adicionales, como Telnet, impresoras y software FTP, con el fin de convertirse en una solución universal al problema de la seguridad en línea. El propósito del diseño original se sigue utilizando a menudo en el comercio y la banca electrónicos para proteger información sensible, como números de tarjetas de crédito, archivos de clientes, etc.

SSL/TLS utiliza unos niveles de encriptación sumamente altos y los bancos de todo el mundo confían en este método.



Información relacionada

- [Introducción a SSL/TLS](#)

Ventajas de utilizar SSL/TLS

La ventaja principal de utilizar SSL/TLS radica en garantizar una impresión segura a través de una red IP al impedir que usuarios no autorizados puedan leer los datos que se envían al equipo. El mayor argumento de venta de SSL es que puede utilizarse para imprimir datos confidenciales de manera segura. Por ejemplo, es posible que en el departamento de RR. HH. de una gran empresa se impriman nóminas regularmente. Sin la encriptación, los datos contenidos en estas nóminas pueden ser leído por otros usuarios de la red. No obstante, con SSL/TLS, cualquier persona que intente capturar los datos verá una página con códigos confusos y no la nómina real.



Información relacionada

- [Introducción a SSL/TLS](#)

Administrar el equipo de red mediante SSL/TLS de manera segura

- [Configurar un certificado para SSL/TLS y protocolos disponibles](#)
- [Acceder a la Administración basada en Web mediante SSL/TLS](#)
- [Instalar el certificado autoemitido para usuarios de Windows con derechos de administrador](#)
- [Configurar certificados para la seguridad del dispositivo](#)

Configurar un certificado para SSL/TLS y protocolos disponibles

Configure un certificado en el equipo mediante Administración basada en Web antes de utilizar la comunicación SSL/TLS.

1. Inicie su navegador web.
2. Introduzca "https://dirección IP del equipo" en la barra de direcciones de su navegador (donde "dirección IP del equipo" es la dirección IP del equipo).

Por ejemplo:

https://192.168.1.2



Si está utilizando un sistema de nombres de dominio o ha activado un nombre NetBIOS, puede escribir otro nombre, como "SharedPrinter", en lugar de la dirección IP.

Por ejemplo:

https://SharedPrinter

Si activa un nombre NetBIOS, también puede utilizar el nombre de nodo.

Por ejemplo:

https://brnxxxxxxxxxxxx

El nombre de NetBIOS solo puede encontrarse en el informe de configuración de red.

3. Si se le solicita una contraseña, ingrésela en el campo **Iniciar sesión** y luego haga clic en **Iniciar sesión**.



La contraseña predeterminada para gestionar la configuración de este equipo se encuentra en la parte posterior del equipo y está marcada como "Pwd".

4. Vaya al menú de navegación y, a continuación, haga clic en **Red > Red > Protocolo**.



Comience desde  si el menú de navegación no se muestra en el lateral izquierdo de la pantalla.

5. Haga clic en **Ajustes de servidor HTTP**.
6. Seleccione el certificado que desee configurar desde la lista desplegable **Seleccionar el certificado**.
7. Haga clic en **Enviar**.
8. Haga clic en **Si** para reiniciar el servidor de impresión.



Información relacionada

- [Administrar el equipo de red mediante SSL/TLS de manera segura](#)

Información adicional:

- [Acceder a Administración basada en Web](#)
- [Imprimir el informe de configuración de la red](#)
- [Imprimir documentos de forma segura usando SSL/TLS](#)

Acceder a la Administración basada en Web mediante SSL/TLS

Para administrar el equipo en red de manera segura, debe emplear las utilidades de administración con protocolos de seguridad.



- Para usar el protocolo HTTPS, primero debe estar activado en el equipo. El protocolo HTTPS está activado de forma predeterminada.
- Puede cambiar los ajustes del protocolo HTTPS usando la pantalla de la Administración basada en Web.

1. Inicie su navegador web.
2. Introduzca “https://dirección IP del equipo” en la barra de direcciones de su navegador (donde “dirección IP del equipo” es la dirección IP del equipo).

Por ejemplo:

https://192.168.1.2

3. Si se le solicita una contraseña, ingrésela en el campo **Iniciar sesión** y luego haga clic en **Iniciar sesión**.



La contraseña predeterminada para gestionar la configuración de este equipo se encuentra en la parte posterior del equipo y está marcada como “**Pwd**”.

4. Ahora puede acceder al equipo mediante HTTPS.



Información relacionada

- [Administrar el equipo de red mediante SSL/TLS de manera segura](#)

Información adicional:

- [Acceder a Administración basada en Web](#)
- [Imprimir el informe de configuración de la red](#)

Instalar el certificado autoemitido para usuarios de Windows con derechos de administrador

Los siguientes pasos son para Microsoft Internet Explorer. Si utiliza otro navegador web, consulte la documentación de su navegador web para obtener ayuda con la instalación de certificados.

1. Realice una de las siguientes acciones:
 - Windows 10, Windows Server 2016 y Windows Server 2019
Haga clic en  > **Accesorios de Windows**.
 - Windows 8.1
Haga clic con el botón derecho en el icono  (**Internet Explorer**) en la barra de tareas.
 - Windows Server 2012 y Windows Server 2012 R2
Haga clic en  (**Internet Explorer**) y, a continuación, haga clic con el botón derecho en el icono  (**Internet Explorer**) que aparece en la barra de tareas.
 - Windows 7 y Windows Server 2008
Haga clic en  (**Iniciar**) > **Todos los programas**.
2. Haga clic con el botón derecho en **Internet Explorer** y, a continuación, en **Ejecutar como administrador**.

 Si aparece la opción **Más**, haga clic en **Más**.

Si aparece la pantalla **Control de cuentas de usuario**, haga clic en **Sí**.

3. Escriba “https://dirección IP del equipo” en la barra de direcciones de su navegador para acceder al equipo (donde “dirección IP del equipo” es la dirección IP del equipo o el nombre del nodo que le asignó al certificado).
4. Haga clic en **Más información**.
5. Haga clic en **Continuar en la página web (no recomendado)**.
6. Haga clic en **Error de certificado** y, a continuación, en **Ver certificado**.

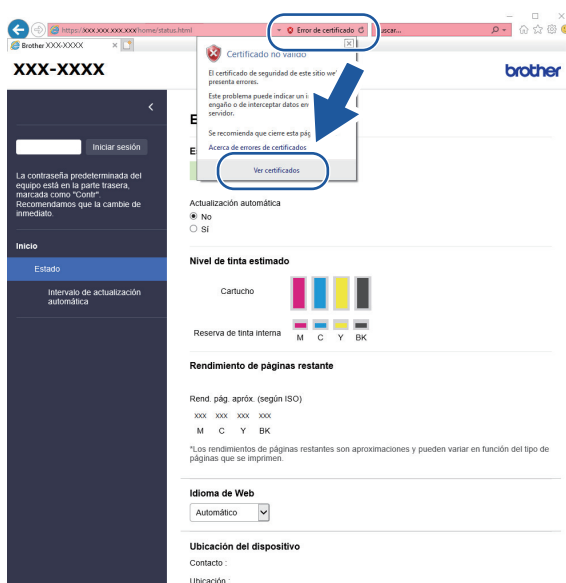

7. Haga clic en **Instalar certificado...**
8. Cuando aparezca **Asistente para importación de certificados**, haga clic en **Siguiente**.
9. Seleccione **Colocar todos los certificados en el siguiente almacén** y luego haga clic en **Examinar...**

-
10. Seleccione **Entidades de certificación raíz de confianza** y luego haga clic en **Aceptar**.
 11. Haga clic en **Siguiente**.
 12. Haga clic en **Finalizar**.
 13. Haga clic en **Sí**, si la huella digital (thumbprint) es correcta.
 14. Haga clic en **Aceptar**.



Información relacionada

- [Administrar el equipo de red mediante SSL/TLS de manera segura](#)
-

Imprimir documentos de forma segura usando SSL/TLS

- [Imprimir documentos mediante SSL/TLS](#)
- [Configurar certificados para la seguridad del dispositivo](#)
- [Configurar un certificado para SSL/TLS y protocolos disponibles](#)

Imprimir documentos mediante SSL/TLS

Para imprimir documentos de forma segura con protocolo IPP, use el protocolo IPPS.

1. Inicie su navegador web.
2. Introduzca "https://dirección IP del equipo" en la barra de direcciones de su navegador (donde "dirección IP del equipo" es la dirección IP del equipo).

Por ejemplo:

https://192.168.1.2



Si está utilizando un sistema de nombres de dominio o ha activado un nombre NetBIOS, puede escribir otro nombre, como "SharedPrinter", en lugar de la dirección IP.

Por ejemplo:

https://SharedPrinter

Si activa un nombre NetBIOS, también puede utilizar el nombre de nodo.

Por ejemplo:

https://brnxxxxxxxxxxxx

El nombre de NetBIOS solo puede encontrarse en el informe de configuración de red.

3. Si se le solicita una contraseña, ingrésela en el campo **Iniciar sesión** y luego haga clic en **Iniciar sesión**.



La contraseña predeterminada para gestionar la configuración de este equipo se encuentra en la parte posterior del equipo y está marcada como "Pwd".

4. Vaya al menú de navegación y, a continuación, haga clic en **Red > Red > Protocolo**.



Comience desde  si el menú de navegación no se muestra en el lateral izquierdo de la pantalla.

5. Asegúrese de que la casilla de verificación **IPP** esté seleccionada.



Si la casilla de verificación **IPP** no está seleccionada, seleccione la casilla de verificación **IPP**, y luego haga clic en **Enviar**.

Reinicie el equipo para activar la configuración.

Luego de que el equipo se reinicie, regrese a la página web del equipo, escriba la contraseña, vaya al menú de navegación y haga clic en **Red > Red > Protocolo**.

6. Haga clic en **Ajustes de servidor HTTP**.
7. Marque la casilla de verificación **HTTPS (Puerto 443)** en el **IPP** y, a continuación, haga clic en **Enviar**.
8. Reinicie el equipo para activar la configuración.

La comunicación usando IPPs no puede evitar el acceso no autorizado al servidor de impresión.



Información relacionada

- [Imprimir documentos de forma segura usando SSL/TLS](#)

Información adicional:

- [Acceder a Administración basada en Web](#)
- [Imprimir el informe de configuración de la red](#)

Conexión con dispositivos móviles

- [AirPrint](#)
- [Servicio de impresión Mopria™ y escaneado Mopria™](#)
- [Brother Mobile Connect](#)
- [Imprimir un archivo adjunto de correo electrónico](#)

AirPrint

- [Información sobre AirPrint](#)
- [Antes de utilizar AirPrint \(macOS\)](#)
- [Imprimir con AirPrint](#)
- [Escanear con AirPrint \(macOS\)](#)

Información sobre AirPrint

AirPrint es una solución de impresión para sistemas operativos Apple que permite imprimir fotos, mensajes de correo electrónico, páginas web y documentos de forma inalámbrica desde dispositivos iPad, iPhone, iPod touch y computadoras Mac sin necesidad de instalar un controlador.

AirPrint también le permite escanear documentos en una computadora Mac.

Para obtener más información, acceda al sitio web de Apple.

El uso del distintivo Works with Apple implica que un accesorio se ha diseñado para funcionar específicamente con la tecnología identificada en el distintivo, así como que el desarrollador ha certificado que cumple los estándares de rendimiento de Apple.



Información relacionada

- [AirPrint](#)

Antes de utilizar AirPrint (macOS)

Antes de imprimir con macOS, agregue el equipo a la lista de impresoras en la computadora Mac.

1. Seleccione **Preferencias del Sistema** en el menú Apple.
2. Haga clic en **Impresoras y escáneres**.
3. Haga clic en el icono + debajo del panel de impresoras a la izquierda.
Aparece la pantalla **Añadir**.
4. Seleccione el equipo y, a continuación, seleccione **AirPrint** en el menú emergente **Usar**.
5. Haga clic en **Añadir**.



Información relacionada



- [AirPrint](#)

Imprimir con AirPrint

- Imprimir desde un dispositivo iPad, iPhone o iPod touch
- Imprimir con AirPrint (macOS)

Imprimir desde un dispositivo iPad, iPhone o iPod touch

El procedimiento utilizado para imprimir puede variar en función de la aplicación. En el ejemplo siguiente se utiliza Safari.

1. Asegúrese de que el equipo esté encendido.
Asegúrese de haber cargado el papel correcto en la bandeja de papel y de haber cambiado la configuración de papel para la bandeja de papel del equipo.
2. Utilice Safari para abrir la página que desea imprimir.
3. Toque  o .
4. Toque **Imprimir**.
5. Asegúrese de que el equipo esté seleccionado.
6. Si hay otro equipo seleccionado (o no hay ninguna impresora), toque **Impresora**.
Aparecerá la lista de equipos disponibles.
7. Toque el nombre de su equipo en la lista.
8. Seleccione las opciones que desee, como la cantidad de páginas para imprimir y la impresión a 2 caras (si es compatible con su equipo).
9. Toque **Imprimir**.



Información relacionada

- [Imprimir con AirPrint](#)

Imprimir con AirPrint (macOS)

El procedimiento utilizado para imprimir puede variar en función de la aplicación. En el ejemplo siguiente se utiliza Safari. Antes de imprimir, asegúrese de que el equipo esté en la lista de impresoras en la computadora Mac.

1. Asegúrese de que el equipo esté encendido.
Asegúrese de haber cargado el papel correcto en la bandeja de papel y de haber cambiado la configuración de papel para la bandeja de papel del equipo.
2. Utilice Safari para abrir la página que desea imprimir en su computadora Mac.
3. Haga clic en el menú **Archivo** y, a continuación, seleccione **Imprimir**.
4. Asegúrese de que el equipo esté seleccionado. Si hay otro equipo seleccionado (o no hay ninguna impresora), haga clic en el menú emergente **Impresora** y, a continuación, seleccione el equipo.
5. Seleccione las opciones deseadas, como el número de páginas a imprimir y la impresión a 2 caras (si es compatible con su equipo).
6. Haga clic en **Imprimir**.



Información relacionada

- [Imprimir con AirPrint](#)

Información adicional:

- [Antes de utilizar AirPrint \(macOS\)](#)

Escanear con AirPrint (macOS)

Antes de escanear, asegúrese de que el equipo esté en la lista de escáneres en la computadora Mac.

1. Cargue el documento.
2. Seleccione **Preferencias del Sistema** en el menú Apple.
3. Haga clic en **Impresoras y escáneres**.
4. Seleccione el equipo en la lista de escáneres.
5. Haga clic en la pestaña **Escanear** y, a continuación, haga clic en el botón **Abrir escáner...**
Aparecerá la pantalla Escáner.
6. Si coloca el documento en la unidad ADF, seleccione la casilla de verificación **Usar alimentador de papel** y, a continuación, seleccione el tamaño del documento en el menú emergente de configuración del tamaño de escaneado.
7. Seleccione la carpeta de destino o la aplicación de destino en el menú emergente del ajuste de destino.
8. Si es necesario, haga clic en **Mostrar detalles** para cambiar los ajustes de escaneado.
Puede recortar la imagen manualmente arrastrando el puntero del ratón por la parte que desee escanear cuando escanee desde el cristal de escaneado.
9. Haga clic en **Escanear**.



Información relacionada

- [AirPrint](#)

Servicio de impresión Mopria™ y escaneado Mopria™

El servicio de impresión Mopria™ es una función de impresión y escaneado Mopria™ es una función de escaneado para dispositivos móviles Android™, ambas desarrolladas por Mopria Alliance™. Este servicio permite conectar un dispositivo a la misma red que su equipo, e imprimir y escanear sin necesidad de configurar opciones adicionales.

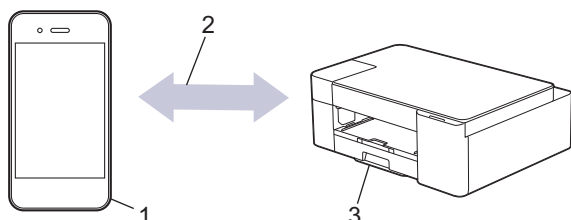

1. Dispositivo móvil Android™
2. Conexión Wi-Fi®
3. Su equipo

Debe descargar el servicio de impresión Mopria™ o el escaneado Mopria™ desde la aplicación Google Play™ e instalarlo en su dispositivo Android™. Antes de utilizar este servicio, debe activarlo.



Información relacionada

- [Conexión con dispositivos móviles](#)

Brother Mobile Connect

Utilice Brother Mobile Connect para imprimir y escanear desde su dispositivo móvil.

- Para dispositivos Android™
Brother Mobile Connect permite utilizar las funciones del equipo Brother directamente desde un dispositivo Android™.
Descargue e instale Brother Mobile Connect desde Google Play™.
- Para todos los dispositivos compatibles con iOS o iPadOS, incluidos iPhone, iPad y iPod touch
Brother Mobile Connect permite utilizar las funciones del equipo Brother directamente desde un dispositivo iOS o iPadOS.
Descargue e instale Brother Mobile Connect desde App Store.



Información relacionada

- [Conexión con dispositivos móviles](#)

Información adicional:

- [Configurar el equipo en una red inalámbrica mediante el asistente de configuración del dispositivo móvil](#)

Brother iPrint&Scan para Windows y Mac

- [Información general de Brother iPrint&Scan para Windows y Mac](#)

Información general de Brother iPrint&Scan para Windows y Mac

Utilice Brother iPrint&Scan para Windows y Mac para imprimir y escanear desde su computadora.

Las siguientes pantallas muestran un ejemplo de Brother iPrint&Scan para Windows. La pantalla real puede diferir en función de la versión de la aplicación.

- Para Windows
Vaya a la página **Descargas** del modelo en support.brother.com para descargar la aplicación más reciente.
- Para Mac
Descargue e instale Brother iPrint&Scan desde App Store.

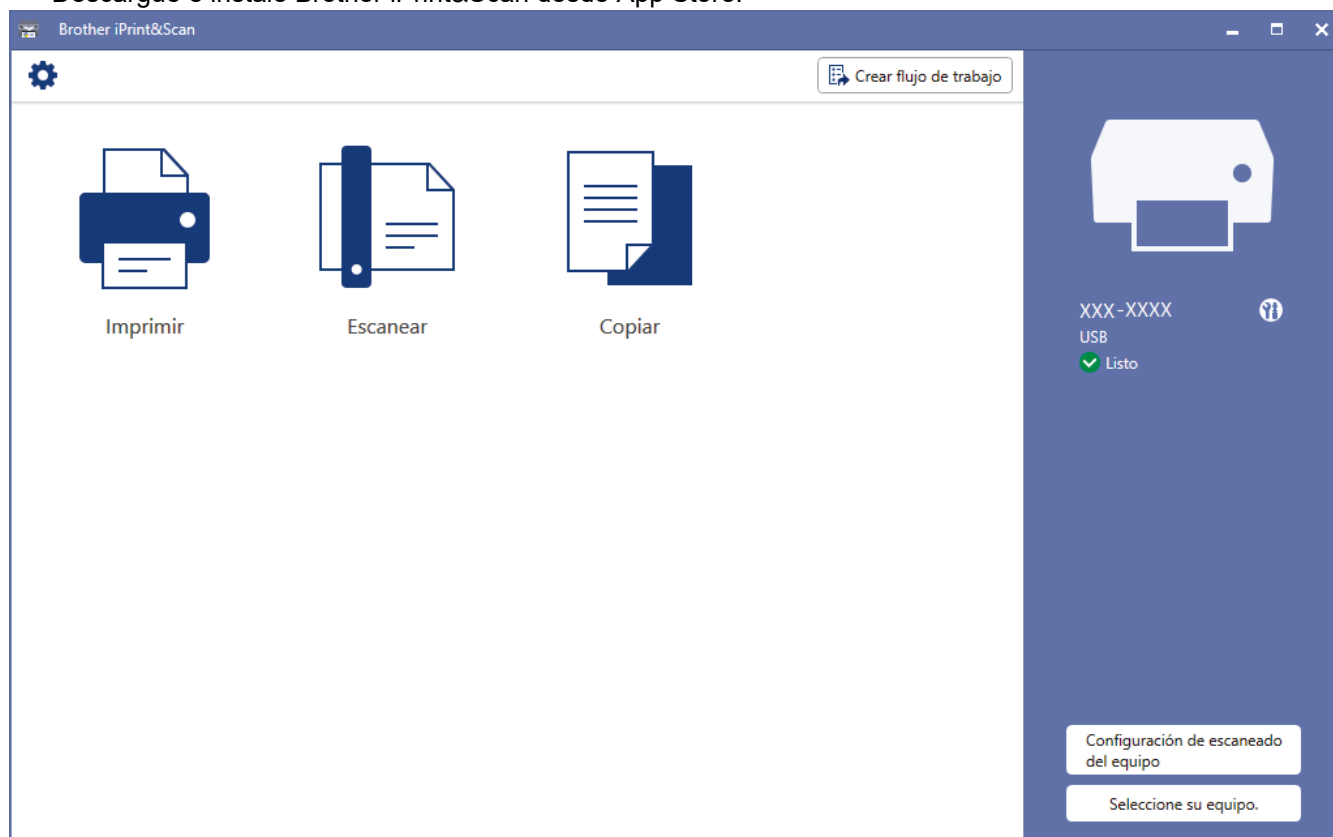

Si se le solicita, instale el controlador y el software necesarios para utilizar el equipo. Descargue el instalador en la página **Descargas** del modelo en support.brother.com.



Información relacionada

- [Brother iPrint&Scan para Windows y Mac](#)

Información adicional:

- [Supervise el estado del equipo con iPrint&Scan de Brother \(Windows/Mac\)](#)
- [Escanear mediante Brother iPrint&Scan \(Windows/Mac\)](#)

Solución de problemas

Si considera que hay un problema en el equipo, verifique primero cada uno de los elementos que se muestran a continuación y, a continuación, intente identificar el problema y siga los consejos para la solución de problemas.

La mayoría de problemas los puede corregir usted mismo/a. Si necesita más ayuda, visite support.brother.com para acceder a las sugerencias más recientes de solución de problemas y preguntas más frecuentes:

1. Visite support.brother.com.
2. Haga clic en **Preguntas frecuentes y Solución de problemas** y busque el nombre de su modelo.

Primero, compruebe lo siguiente:

- El cable de alimentación del equipo está conectado correctamente y el equipo está encendido.
- Se han quitado todas las piezas de protección del equipo.
- Los cartuchos de tinta están instalados correctamente.
- La cubierta para el desatasco de papel está completamente cerrada.
- El papel está correctamente introducido en la bandeja de papel.
- Los cables de la interfaz están conectados de manera segura al equipo y la computadora, o la conexión inalámbrica está configurada en el equipo y en la computadora.
- (Para modelos de red) El punto de acceso (para red inalámbrica), enrutador o concentrador está encendido y el botón de enlace parpadea.

Si no pudo solucionar el problema con las comprobaciones, identifique el problema revisando las indicaciones y los patrones LED y, a continuación, ►► *Información relacionada*



Información relacionada

- [Indicaciones LED de mantenimiento y error](#)
- [Atasco en la impresora o atasco de papel](#)
- [Si tiene problemas con el equipo](#)
- [Consultar la información del equipo](#)
- [Restaurar el equipo](#)

Información adicional:

- [Problemas de manipulación de papel e impresión](#)
- [Otros problemas](#)
- [Problemas de red](#)

Indicaciones LED de mantenimiento y error

Al igual que con cualquier otro producto de oficina sofisticado, es posible que se produzcan errores y que se deban sustituir los artículos de suministro. Si esto sucede, el equipo identificará el error o el mantenimiento de rutina requerido y lo indicará mediante los LED del panel de control. Las indicaciones LED aparecen explicadas en esta tabla.

Puede corregir la mayoría de los errores y realizar el mantenimiento rutinario por sí mismo. Si necesita más sugerencias, vaya a la página **Preguntas frecuentes y Solución de problemas** del modelo en support.brother.com.

Si utiliza Brother Refresh EZ Print Subscription Service, consulte las indicaciones LED adicionales en EZPrintLED.Brother-usa.com.









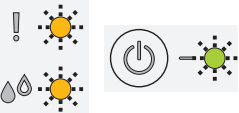

La referencia a la *Información relacionada* se encuentra al final de la página.

LED de	Descripción
	El LED está apagado.
	El LED está encendido.
	El LED parpadea.
	El LED parpadea lenta y tenuemente.

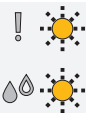
LED de	Estado	Causa	Acción
	Bandeja no detectada	La bandeja de papel no está introducida completamente.	Vuelva a introducir lentamente la bandeja de papel por completo en el equipo.
		Un papel o un objeto extraño ha impedido que la bandeja de papel se introdujera correctamente.	Saque la bandeja de papel del equipo y extraiga el papel atascado o el objeto extraño. Si no logra encontrar o extraer el papel atascado >> <i>Información relacionada: Atasco en la impresora o atasco de papel</i>
	Sin papel	El equipo se ha quedado sin papel o no está cargado correctamente en la bandeja de papel.	Realice una de las siguientes acciones: <ul style="list-style-type: none"> Rellene la bandeja de papel y, a continuación, pulse MONO COPY o COLOR COPY. Extraiga el papel y vuélvalo a cargar y, a continuación, pulse MONO COPY o COLOR COPY. >> <i>Información relacionada: Cargar papel</i>
		La cubierta para el desatasco de papel no está cerrada correctamente.	Asegúrese de que la cubierta para el desatasco de papel esté uniformemente cerrada en ambos extremos. >> <i>Información relacionada: Papel atascado dentro del equipo</i>

LED de	Estado	Causa	Acción
		Se ha acumulado polvo de papel en la superficie de los rodillos de recogida de papel.	<p>Limpié los rodillos de recogida de papel.</p> <p>➤➤ <i>Información relacionada:</i> <i>Limpiar los rodillos de recogida de papel</i></p>
 (parpadean simultáneamente)	Atasco de papel	Se ha producido un atasco de papel en el equipo.	<p>Quite cuidadosamente el papel atascado.</p> <p>➤➤ <i>Información relacionada:</i> <i>Atasco en la impresora o atasco de papel</i></p> <p>Asegúrese de que las guías del papel estén ajustadas al tamaño de papel correcto.</p> <p>NO extienda la bandeja de papel al cargar tamaños de papel A5 o más pequeños.</p> <p>Una vez completadas estas acciones, pulse  (STOP).</p>
		Se ha acumulado polvo de papel en la superficie de los rodillos de recogida de papel.	<p>Limpié los rodillos de recogida de papel.</p> <p>➤➤ <i>Información relacionada:</i> <i>Limpiar los rodillos de recogida de papel</i></p>
	Tamaño de papel incorrecto	La configuración del tamaño de papel no coincide con el tamaño del papel que está cargado en la bandeja.	<p>Si va a imprimir desde la computadora, asegúrese de que el tamaño de papel seleccionado en el controlador de impresora o en la aplicación que utilice para imprimir coincida con el tamaño del papel de la bandeja.</p> <p>➤➤ <i>Información relacionada:</i> <i>Configuraciones de impresión (Windows)</i></p>
		<p>-O BIEN-</p> <p>O bien, no ha ajustado las guías del papel de la bandeja a los indicadores del tamaño de papel que está utilizando.</p>	<p>1. Compruebe que el tamaño de papel que haya seleccionado en el equipo coincida con el tamaño del papel de la bandeja.</p> <p>➤➤ <i>Información relacionada:</i> <i>Cambiar el tamaño y el tipo de papel</i></p> <p>2. Asegúrese de haber cargado el papel con orientación vertical ajustando las guías del papel en los indicadores correspondientes al tamaño de papel que va a usar.</p> <p>➤➤ <i>Información relacionada:</i> <i>Cargar papel</i></p> <p>3. Una vez que haya comprobado el tamaño y la posición del papel, pulse MONO COPY o COLOR COPY.</p>
	Cubierta abierta	La cubierta del cartucho de tinta no está bloqueada en la posición de cierre.	Cierre firmemente la cubierta del cartucho de tinta hasta que quede inmovilizada en la posición correcta.

LED de	Estado	Causa	Acción
	Sustituir tinta	Uno o más cartuchos de tinta han llegado al final de su vida útil. El equipo interrumpirá todas las tareas de impresión.	Sustituya los cartuchos de tinta. >> <i>Información relacionada:</i> <i>Sustituir los cartuchos de tinta</i> Puede seguir imprimiendo incluso si queda poca tinta o si es necesario cambiar algún cartucho.
	Sin cartucho de tinta	Uno de los cartuchos de tinta no está colocado correctamente.	Extraiga el cartucho de tinta y vuelva a colocarlo lenta y firmemente hasta que encaje en su sitio. >> <i>Información relacionada:</i> <i>Sustituir los cartuchos de tinta</i>
	Impresión solo en blanco y negro	Uno o más cartuchos de tinta de color han llegado al final de su vida útil. Puede utilizar el equipo en modo blanco y negro durante aproximadamente cuatro semanas dependiendo del número de páginas que imprima. Mientras LED de encendido y LED de tinta se encienden, cada operación funcionará de la siguiente manera: <ul style="list-style-type: none"> • Impresión Si el tipo de soporte está configurado en Papel normal y seleccionó Escala de grises en el controlador de impresora, puede usar el equipo como impresora en blanco y negro. • Copia Si el tipo de papel se ha establecido en Papel normal, puede hacer copias en blanco y negro. 	Sustituya los cartuchos de tinta. >> <i>Información relacionada:</i> <i>Sustituir los cartuchos de tinta</i> Aunque en la columna Causa se ofrecen opciones para usar el equipo cuando aparece este error, no podrá usar el equipo hasta que no cambie uno o más cartuchos de tinta en las siguientes condiciones: Si desenchufa el equipo o retira el cartucho de tinta.
	No se puede detectar	Uno de los cartuchos de tinta no está colocado correctamente.	Extraiga el cartucho de tinta nuevo y vuelva a instalarlo lenta y firmemente hasta que encaje en su sitio. >> <i>Información relacionada:</i> <i>Sustituir los cartuchos de tinta</i>
		Ha instalado un cartucho de tinta Brother del modelo equivocado.	Compruebe los números de modelo de los cartuchos de tinta e instale los cartuchos de tinta adecuados. >> <i>Información relacionada:</i> <i>Sustituir los cartuchos de tinta</i>
	No se puede inicializar / No se puede iniciar No se puede limpiar No se puede cambiar No se puede imprimir	El equipo ha sufrido un problema mecánico.	Desconecte el equipo de la alimentación eléctrica durante varios minutos y después vuelva a conectarlo.

LED de	Estado	Causa	Acción
	No se puede escanear		
 	Poca tinta	Queda poca tinta.	<p>Puede continuar imprimiendo hasta que uno o más cartuchos de tinta lleguen al final de su vida útil. (LED de tinta dejará de parpadear y quedará encendido).</p> <p>➤➤ <i>Información relacionada:</i> <i>Sustituir los cartuchos de tinta</i></p> <p>Puede seguir imprimiendo incluso si queda poca tinta o si es necesario cambiar algún cartucho.</p>
 	Sin memoria	La memoria del equipo está llena.	<p>Si hay una operación de copia en curso:</p> <ul style="list-style-type: none"> • Pulse  (STOP) y espere hasta que las demás operaciones en curso terminen; a continuación, vuelva a intentarlo. • Pulse MONO COPY o COLOR COPY para copiar las páginas que se hayan escaneado hasta ahora.
	(parpadea tres veces) Operación rechazada	En este momento, el equipo no puede realizar esta operación.	Espere un momento y vuelva a intentarlo.
 	Caja de tinta llena	La caja de absorción de tinta está llena. Es necesario efectuar un mantenimiento periódico de estos componentes, ya que pueden requerir su sustitución después de un cierto período de tiempo para garantizar el rendimiento óptimo del equipo Brother. Dado que estos componentes requieren mantenimiento periódico, la sustitución no queda cubierta por la garantía. La necesidad de sustituir estos elementos y el período de tiempo antes de la sustitución dependerán del número de depuraciones y evacuaciones necesarias para limpiar el sistema de tinta. Estas cajas acumulan cantidades de tinta durante las distintas operaciones de depuración y evacuación. El número de veces que se depura y evacua un equipo para la limpieza varía según las distintas situaciones. Por ejemplo, si enciende y apaga el equipo con frecuencia, se producirán numerosos ciclos de limpieza puesto que el equipo se limpia automáticamente tras el encendido.	Es necesario sustituir la caja de absorción de tinta. Llame al Servicio de atención al cliente de Brother o a un centro de servicio técnico autorizado de Brother para que le reparen el equipo.
 	Error en el equipo	El equipo ha sufrido un problema mecánico.	Desconecte el equipo de la alimentación eléctrica durante varios minutos y después vuelva a conectarlo.



Información relacionada

- [Solución de problemas](#)

Información adicional:

- [Cargar papel](#)
- [Atasco en la impresora o atasco de papel](#)
- [Limpiar los rodillos de recogida de papel](#)
- [Configuraciones de impresión \(Windows\)](#)
- [Papel atascado dentro del equipo](#)
- [Sustituir los cartuchos de tinta](#)
- [Cambiar el tamaño y el tipo de papel](#)
- [Indicaciones y patrones LED](#)

Atasco en la impresora o atasco de papel

Localice y extraiga el papel atascado.

- [Papel atascado dentro del equipo](#)
- [Indicaciones LED de mantenimiento y error](#)
- [Problemas de manipulación de papel e impresión](#)

Papel atascado dentro del equipo

Si el papel está atascado, siga estos pasos:

1. Desenchufe el equipo de la tomacorriente de CA.
2. Tire de la bandeja de papel (1) para sacarla por completo del equipo.

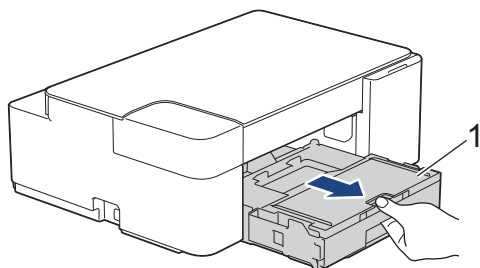

3. Tire lentamente del papel atascado (1) para sacarlo del equipo.

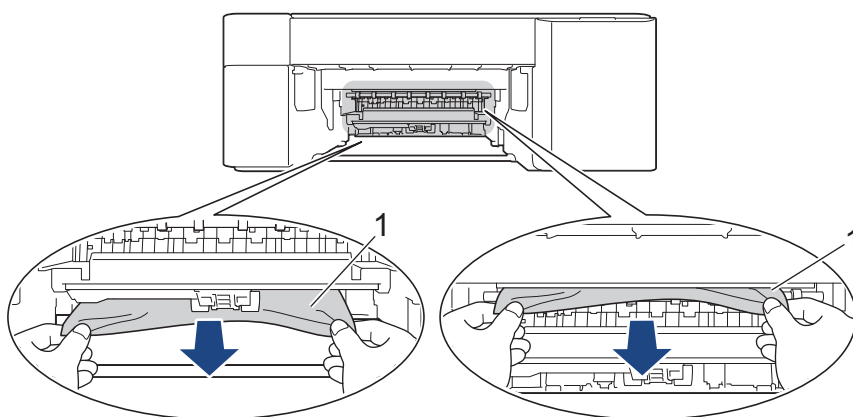

IMPORTANTE

Tenga cuidado, ya que puede ensuciarse fácilmente las manos con tinta. Si se mancha la piel o la ropa con tinta, lávela inmediatamente con jabón o detergente.

4. Asegúrese de comprobar detenidamente que no queden trozos de papel en el interior (1).

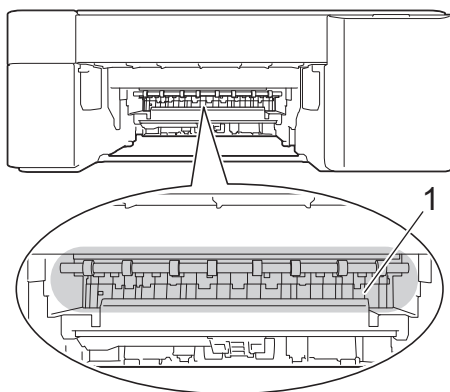

5. Empuje hacia abajo la protección para el desatasco de papel (1) en la parte trasera del equipo y luego ábrala (2).

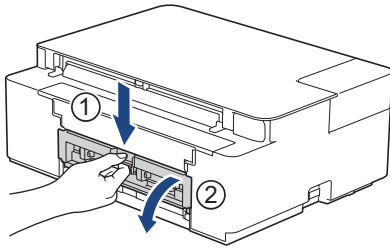

6. Tire lentamente del papel atascado para extraerlo del equipo.

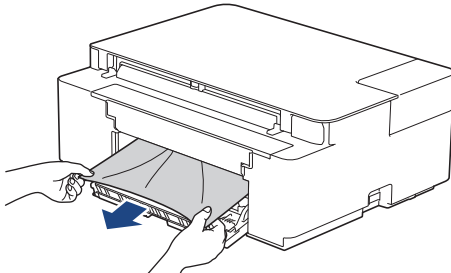

7. Cierre la cubierta para el desatasco de papel. Asegúrese de que la cubierta esté cerrada completamente.

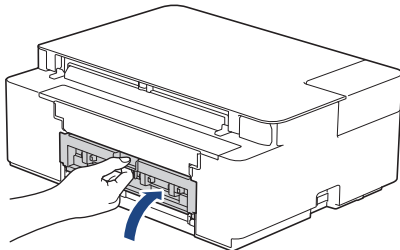

8. Vuelva a empujar la bandeja de papel firmemente en el equipo.

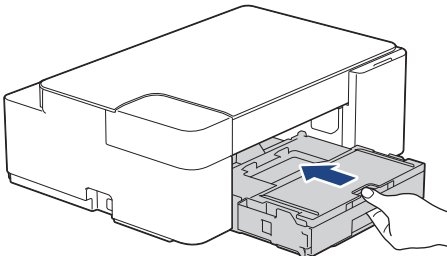

9. Mientras mantiene sujeta la bandeja de papel en el equipo, tire del soporte del papel (1) hasta que quede inmobilizado en posición correcta y, a continuación, despliegue la lengüeta del soporte del papel (2).

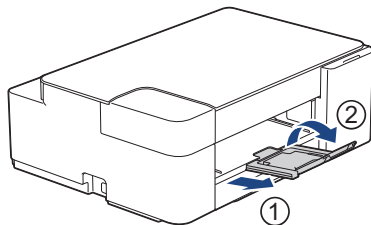

10. Vuelva a conectar el cable de alimentación.



Información relacionada

- [Atasco en la impresora o atasco de papel](#)

Información adicional:

- [Indicaciones LED de mantenimiento y error](#)

Si tiene problemas con el equipo



Para obtener ayuda técnica, debe llamar al país donde adquirió el equipo. Las llamadas se deben realizar desde dentro de ese país.

Si considera que hay un problema en el equipo, consulte los temas siguientes. La mayoría de problemas los puede corregir usted mismo/a.

Si necesita más ayuda, vaya a la página **Preguntas frecuentes y Solución de problemas** del modelo en support.brother.com.

- [Problemas de manipulación de papel e impresión](#)
- [Otros problemas](#)
- [Problemas de red](#)
- [Problemas con AirPrint](#)

Problemas de manipulación de papel e impresión



Si después de leer esta tabla todavía necesita ayuda, consulte las sugerencias más recientes sobre **Preguntas frecuentes y Solución de problemas** en support.brother.com.





>> Problemas de impresión

>> Problemas de calidad de impresión

>> Problemas de manipulación de papel



Problemas de impresión



Problemas	Sugerencias
No imprime	<p>(Windows)</p> <p>Compruebe que se ha instalado y seleccionado el controlador de impresora correcto.</p> <p>Compruebe para ver si los LED del equipo indican un error.</p> <p>➤➤ <i>Información relacionada: Indicaciones LED de mantenimiento y error</i></p> <p>Compruebe que el equipo esté en línea:</p> <ul style="list-style-type: none">Windows 10, Windows Server 2016 y Windows Server 2019 Haga clic en  > Sistema de Windows > Panel de control. En el grupo Hardware y sonido, haga clic en Ver dispositivos e impresoras. Haga clic derecho en Brother XXX-XXXX Printer (donde XXX-XXXX es el nombre del modelo). Haga clic en Ver lo que se está imprimiendo. Si aparecen las opciones del controlador de impresora, seleccione el controlador de su impresora. Haga clic en Impresora en la barra de menús y asegúrese de que Usar impresora sin conexión no está seleccionado.Windows 8.1 Mueva el ratón a la esquina inferior derecha del escritorio. Cuando aparezca la barra de menú, haga clic en Configuración > Panel de control. En el grupo Hardware y sonido, haga clic en Ver dispositivos e impresoras. Haga clic derecho en Brother XXX-XXXX Printer (donde XXX-XXXX es el nombre del modelo). Haga clic en Ver lo que se está imprimiendo. Si aparecen las opciones del controlador de impresora, seleccione el controlador de su impresora. Haga clic en Impresora en la barra de menús y asegúrese de que Usar impresora sin conexión no está seleccionado.Windows Server 2012 R2 Haga clic en Panel de control en la pantalla Inicio. En el grupo Hardware, haga clic en Ver dispositivos e impresoras. Haga clic derecho en Brother XXX-XXXX Printer (donde XXX-XXXX es el nombre del modelo). Haga clic en Ver lo que se está imprimiendo. Si aparecen las opciones del controlador de impresora, seleccione el controlador de su impresora. Haga clic en Impresora en la barra de menús y asegúrese de que Usar impresora sin conexión no está seleccionado.Windows Server 2012 Mueva el ratón a la esquina inferior derecha del escritorio. Cuando aparezca la barra de menú, haga clic en Configuración > Panel de control. En el grupo Hardware, haga clic en Ver dispositivos e impresoras. Haga clic derecho en Brother XXX-XXXX Printer (donde XXX-XXXX es el nombre del modelo). Haga clic en Ver lo que se está imprimiendo. Si aparecen las opciones del controlador de impresora, seleccione el controlador de su impresora. Haga clic en Impresora en la barra de menús y asegúrese de que Usar impresora sin conexión no está seleccionado.Windows 7 y Windows Server 2008 R2 Haga clic en  (Iniciar) > Dispositivos e impresoras. Haga clic derecho en Brother XXX-XXXX Printer (donde XXX-XXXX es el nombre del modelo) y haga clic en Ver lo que se está imprimiendo. Si aparecen las opciones del

Problemas	Sugerencias
	<p>controlador de impresora, seleccione el controlador de su impresora. Haga clic en Impresora en la barra de menú. Asegúrese de que Usar impresora sin conexión no esté seleccionado.</p> <ul style="list-style-type: none"> Windows Server 2008 <p>Haga clic en  (Iniciar) > Panel de control > Hardware y sonido > Impresoras. Haga clic derecho en Brother XXX-XXXX Printer (donde XXX-XXXX es el nombre del modelo). Asegúrese de que Utilizar impresora en línea no figura en la lista. Si figura en la lista, haga clic en esta opción para configurar la impresora en línea.</p> <p>Uno o más cartuchos de tinta han llegado al final de su vida útil. >> Información relacionada: Sustituir los cartuchos de tinta</p> <p>Si hay datos antiguos no impresos en la cola de impresión del controlador de impresora, no se podrán imprimir trabajos de impresión nuevos. Abra el icono de la impresora y elimine todos los datos de la siguiente manera:</p> <ul style="list-style-type: none"> Windows 10, Windows Server 2016 y Windows Server 2019 <p>Haga clic en  > Sistema de Windows > Panel de control. En el grupo Hardware y sonido, haga clic en Ver dispositivos e impresoras > Impresoras.</p> <ul style="list-style-type: none"> Windows 8.1 <p>Mueva el ratón a la esquina inferior derecha del escritorio. Cuando aparezca la barra de menú, haga clic en Configuración > Panel de control. En el grupo Hardware y sonido, haga clic en Ver dispositivos e impresoras > Impresoras.</p> <ul style="list-style-type: none"> Windows Server 2012 R2 <p>Haga clic en Panel de control en la pantalla Inicio. En el grupo Hardware, haga clic en Ver dispositivos e impresoras > Impresoras.</p> <ul style="list-style-type: none"> Windows Server 2012 <p>Mueva el ratón a la esquina inferior derecha del escritorio. Cuando aparezca la barra de menú, haga clic en Configuración > Panel de control. En el grupo Hardware, haga clic en Ver dispositivos e impresoras > Impresoras.</p> <ul style="list-style-type: none"> Windows 7 y Windows Server 2008 R2 <p>Haga clic en  /Iniciar > Dispositivos e impresoras > Impresoras y faxes.</p> <ul style="list-style-type: none"> Windows Server 2008 <p>Haga clic en  (Iniciar) > Panel de control > Hardware y sonido > Impresoras.</p> <ul style="list-style-type: none"> Mac <p>Haga clic en Preferencias del Sistema > Impresoras y escáneres.</p>
<p>Los encabezados o los pies de página aparecen cuando el documento se muestra en la pantalla, pero no cuando se imprime.</p>	<p>Hay un área no imprimible en las partes superior e inferior de la página. Ajuste los márgenes superior e inferior en el documento para permitir la impresión. >> Información relacionada: Área no imprimible</p>
<p>No se puede imprimir con 'Formato pág.'</p>	<p>(Windows) Compruebe que la configuración de tamaño de papel en la aplicación y en el controlador de impresora es idéntica. >> Información relacionada: Cambiar el tamaño y el tipo de papel</p>
<p>La velocidad de impresión es demasiado lenta.</p>	<p>(Windows) Pruebe a cambiar la configuración del controlador de impresora. La resolución más alta requiere un procesamiento de datos y un tiempo de envío e impresión mayores. Pruebe las otras configuraciones de calidad en el controlador de impresora de la manera siguiente:</p>

Problemas	Sugerencias
	En el controlador de impresora, desactive la casilla de verificación Mejora del color de la pestaña Avanzada .
	Desactive la opción de impresión sin bordes. La impresión sin bordes es más lenta que la impresión en modo normal. ➤➤ <i>Información relacionada: Configuraciones de impresión (Windows)</i>
	Desactive la configuración del modo silencioso. La velocidad de impresión es inferior en el modo silencioso. ➤➤ <i>Información relacionada: Reducir el ruido de impresión</i>
	Asegúrese de que el ajuste de tipo de medio del controlador de impresora o la aplicación que use para imprimir coincida con el tipo de papel que esté utilizando. ➤➤ <i>Información relacionada: Cambiar el tamaño y el tipo de papel</i> ➤➤ <i>Información relacionada: Configuraciones de impresión (Windows)</i>

Problemas de calidad de impresión

Problemas	Sugerencias
Mala calidad de impresión	<p>Compruebe la calidad de impresión. ➤➤ <i>Información relacionada: Comprobar la calidad de impresión</i></p> <p>Asegúrese de que el ajuste de tipo de medio del controlador de impresora o la aplicación que use para imprimir coincida con el tipo de papel que esté utilizando. ➤➤ <i>Información relacionada: Configuraciones de impresión (Windows)</i></p> <p>Asegúrese de que los cartuchos de tinta sean nuevos. Es posible que la tinta se obstruya en estos casos:</p> <ul style="list-style-type: none"> • Se ha superado la fecha de caducidad que se indica en el embalaje del cartucho. • El cartucho de tinta no se ha guardado correctamente antes de su uso. <p>Asegúrese de utilizar uno de los tipos de papel recomendados. ➤➤ <i>Información relacionada: Soportes de impresión aceptables</i></p> <p>El entorno recomendado para su equipo es entre De 68 °F a 91,4 °F (20 °C a 33 °C).</p>
<p>Aparecen líneas blancas en los textos o gráficos.</p> 	<p>Limpié el cabezal de impresión. ➤➤ <i>Información relacionada: Limpiar el cabezal de impresión del equipo Brother</i> ➤➤ <i>Información relacionada: Limpiar el cabezal de impresión mediante Administración basada en Web</i> ➤➤ <i>Información relacionada: Revisar el cabezal de impresión de la computadora (Windows)</i></p> <p>Compruebe y ajuste la alineación de la impresión. ➤➤ <i>Información relacionada: Comprobar la alineación de impresión del equipo Brother, Comprobar la alineación de impresión mediante Administración basada en Web</i></p> <p>Pruebe a utilizar los tipos de papel recomendados. ➤➤ <i>Información relacionada: Soportes de impresión aceptables</i></p> <p>Para prolongar la vida útil del cabezal de impresión, ahorrar tinta del cartucho y mantener la calidad de impresión, le recomendamos que no desenchufe frecuentemente el equipo ni lo deje desenchufado durante largos períodos de tiempo. Le recomendamos que use  (STOP) para apagar el equipo. Al usar  (STOP), se permite el suministro de una cantidad mínima de corriente al equipo a fin de garantizar la realización de limpiezas periódicas y menos frecuentes del cabezal de impresión.</p>

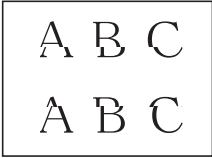
Problemas	Sugerencias
<p>Aparecen líneas oscuras a intervalos regulares.</p> 	<p>Compruebe y ajuste la alineación de la impresión.</p> <p>➤➤ <i>Información relacionada: Comprobar la alineación de impresión del equipo Brother</i></p> <p>➤➤ <i>Información relacionada: Comprobar la alineación de impresión mediante Administración basada en Web</i></p>
<p>El equipo imprime páginas en blanco.</p>	<p>Compruebe la calidad de impresión.</p> <p>➤➤ <i>Información relacionada: Comprobar la calidad de impresión</i></p> <p>Para prolongar la vida útil del cabezal de impresión, ahorrar tinta del cartucho y mantener la calidad de impresión, le recomendamos que no desenchufe frecuentemente el equipo ni lo deje desenchufado durante largos períodos de tiempo. Le recomendamos que use  (STOP) para apagar el equipo. Al usar  (STOP), se permite el suministro de una cantidad mínima de corriente al equipo a fin de garantizar la realización de limpiezas periódicas y menos frecuentes del cabezal de impresión.</p>
<p>Los caracteres y las líneas aparecen borrosos.</p> 	<p>Compruebe la alineación de la impresión.</p> <p>➤➤ <i>Información relacionada: Comprobar la alineación de impresión del equipo Brother</i></p> <p>➤➤ <i>Información relacionada: Comprobar la alineación de impresión mediante Administración basada en Web</i></p> <p>Cambie las opciones de impresión.</p> <p>➤➤ <i>Información relacionada: Cambiar las opciones de impresión para mejorar los resultados de impresión</i></p>
<p>Las imágenes impresas o el texto impreso aparecen inclinados.</p>	<p>Compruebe que el papel esté cargado adecuadamente en la bandeja de papel y que las guías del papel estén ajustadas correctamente.</p> <p>➤➤ <i>Información relacionada: Cargar papel</i></p> <p>Asegúrese de que la cubierta para el desatasco de papel esté cerrada correctamente.</p>
<p>Hay impresiones borrosas o manchas en el centro superior de la página impresa.</p>	<p>Asegúrese de que el papel no sea demasiado grueso o esté arrugado.</p> <p>➤➤ <i>Información relacionada: Soportes de impresión aceptables</i></p>
<p>La impresión tiene un aspecto borroso o la tinta parece correrse.</p>	<p>Asegúrese de utilizar los tipos de papel recomendados. No manipule el papel hasta que la tinta esté seca.</p> <p>➤➤ <i>Información relacionada: Soportes de impresión aceptables</i></p> <p>Asegúrese de que la superficie de impresión esté cara abajo en la bandeja de papel.</p> <p>Cuando use papel fotográfico, asegúrese de que la superficie satinada del papel fotográfico esté cara abajo en la bandeja y de configurar el tipo de papel correcto. Si imprime una foto desde la computadora, establezca el tipo de medio en el controlador de impresora o la aplicación que use para imprimir.</p>
<p>Se produce un borrón o la tinta se queda húmeda al utilizar papel fotográfico satinado.</p>	<p>Asegúrese de comprobar el anverso y el reverso del papel. Coloque la superficie satinada (la superficie de impresión) cara abajo.</p> <p>➤➤ <i>Información relacionada: Cambiar el tamaño y el tipo de papel</i></p> <p>Si utiliza papel fotográfico satinado, asegúrese de que la configuración del tipo de papel sea la correcta.</p>
<p>Aparecen manchas en el reverso o en la parte inferior de la página.</p>	<p>Asegúrese de que la platina de impresión no esté manchada de tinta.</p> <p>➤➤ <i>Información relacionada: Limpiar la platina de impresión del equipo</i></p> <p>Asegúrese de utilizar la lengüeta del soporte del papel.</p>

Problemas	Sugerencias
	<p>➤➤ <i>Información relacionada: Cargar papel</i></p> <p>Asegúrese de que los rodillos de alimentación del papel no estén manchados de tinta.</p> <p>➤➤ <i>Información relacionada: Limpiar los rodillos de alimentación del papel</i></p>
Las impresiones aparecen arrugadas.	<p>(Windows)</p> <p>En el controlador de impresora, seleccione la pestaña Avanzada, haga clic en Otras opciones de impresión y, a continuación, haga clic en Ajustes avanzados de color. Desactive la casilla de verificación Impresión bidireccional.</p>

Problemas de manipulación de papel

Problemas	Sugerencias
El equipo no alimenta papel.	<p>Asegúrese de haber introducido completamente la bandeja y de que esta quede inmovilizada en posición correcta.</p> <p>Asegúrese de que la cubierta para el desatasco de papel de la parte posterior del equipo esté cerrada.</p> <p>Si LED de encendido y LED de advertencia continúan parpadeando ➤➤ <i>Información relacionada: Indicaciones LED de mantenimiento y error</i></p> <p>Si la bandeja de papel está vacía, cargue una nueva pila de papel en la bandeja.</p> <p>Si hay papel en la bandeja, asegúrese de que esté recto. Si el papel está curvado, enderézelo. A veces resulta útil sacar el papel, darle la vuelta a la pila y volver a colocarla en la bandeja.</p> <p>Reduzca la cantidad de papel presente en la bandeja y vuelva a intentarlo.</p> <p>Limpie los rodillos de recogida de papel.</p> <p>➤➤ <i>Información relacionada: Limpiar los rodillos de recogida de papel</i></p> <p>Asegúrese de que el papel cumpla con las especificaciones del equipo.</p> <p>➤➤ <i>Información relacionada: Capacidad de la bandeja de papel</i></p>
El papel fotográfico no se alimenta correctamente.	<p>Cuando imprima sobre papel fotográfico, cargue una hoja adicional del mismo papel fotográfico en la bandeja de papel.</p>
El equipo alimenta varias páginas.	<ul style="list-style-type: none"> • Asegúrese de que el papel esté cargado correctamente en la bandeja. • Retire todo el papel de la bandeja y airee bien la pila de papel; a continuación, vuelva a colocar el papel en la bandeja. • Asegúrese de no empujar el papel demasiado. <p>➤➤ <i>Información relacionada: Cargar papel</i></p> <p>Asegúrese de que la cubierta para el desatasco de papel esté cerrada correctamente.</p> <p>➤➤ <i>Información relacionada: Atasco en la impresora o atasco de papel</i></p> <p>Asegúrese de que la almohadilla de la base de la bandeja de papel no esté sucia.</p> <p>➤➤ <i>Información relacionada: Limpiar el teclado de base</i></p>
Hay un atasco de papel.	<p>➤➤ <i>Información relacionada: Atasco en la impresora o atasco de papel</i></p> <p>Asegúrese de que las guías del papel estén ajustadas al tamaño de papel correcto.</p> <p>Use las configuraciones de prevención de atascos.</p> <p>Para copiar:</p> <p>➤➤ <i>Información relacionada: Cambiar las opciones de impresión para mejorar los resultados de impresión</i></p> <p>Para imprimir:</p>

Problemas	Sugerencias
	<p>➤➤ <i>Información relacionada: Cambiar las opciones de impresión para mejorar los resultados de impresión</i></p> <p>➤➤ <i>Información relacionada: Evitar las impresiones borrosas y los atascos de papel (Windows)</i></p>
El papel se atasca cuando utiliza la impresión a 2 caras.	<p>Si el papel se atasca con frecuencia al realizar impresiones a 2 caras, es posible que los rodillos de alimentación del papel estén manchados de tinta. Limpie los rodillos de alimentación del papel.</p> <p>➤➤ <i>Información relacionada: Limpiar los rodillos de alimentación del papel</i></p>



Información relacionada

- Si tiene problemas con el equipo

Información adicional:

- Solución de problemas
- Área no imprimible
- Comprobar la calidad de impresión
- Soportes de impresión aceptables
- Limpiar el cabezal de impresión del equipo Brother
- Limpiar el cabezal de impresión mediante Administración basada en Web
- Revisar el cabezal de impresión de la computadora (Windows)
- Cargar papel
- Limpiar la platina de impresión del equipo
- Limpiar los rodillos de alimentación del papel
- Limpiar los rodillos de recogida de papel
- Atasco en la impresora o atasco de papel
- Configuraciones de impresión (Windows)
- Evitar las impresiones borrosas y los atascos de papel (Windows)
- Limpiar el teclado de base
- Reducir el ruido de impresión
- Cambiar el tamaño y el tipo de papel
- Sustituir los cartuchos de tinta
- Cambiar las opciones de impresión para mejorar los resultados de impresión
- Indicaciones LED de mantenimiento y error
- Comprobar la alineación de impresión mediante Administración basada en Web
- Capacidad de la bandeja de papel
- Comprobar la alineación de impresión del equipo Brother

Otros problemas

- >> [Problemas de copia](#)
- >> [Problemas de escaneado](#)
- >> [Problemas de software](#)

Problemas de copia

Problemas	Sugerencias
Aparecen marcas o puntos negros en las copias.	Por lo general, aparecen marcas o puntos negros en las copias porque el cristal de escaneo está sucio o manchado de corrector líquido. Limpie el cristal de escaneo y el plástico blanco que se encuentra sobre este. >> Información relacionada: Limpiar el escáner
Las copias están en blanco.	Asegúrese de que el documento se ha cargado correctamente. >> Información relacionada: Cargar documentos en el cristal de escaneo
La opción Ajustar a página no funciona correctamente.	Asegúrese de que el documento no está inclinado en el cristal de escaneo. Vuelva a colocar el documento e inténtelo de nuevo.
La velocidad de copiado es demasiado lenta.	Para realizar una copia de calidad normal, pulse MONO COPY o COLOR COPY (no mantenga pulsado). Si mantiene pulsado MONO COPY o COLOR COPY por dos segundos, el equipo realizará una copia de calidad óptima, la cual tomará más tiempo.

Problemas de escaneado

Problemas	Sugerencias
Se producen errores TWAIN o WIA cuando se empieza a escanear. (Windows)	Asegúrese de haber seleccionado el controlador TWAIN o WIA de Brother como controlador principal en la aplicación de escaneado. Por ejemplo, en Nuance™ PaperPort™ 14SE, haga clic en Escritorio > Configuración de digitalización > Seleccionar... para seleccionar el controlador TWAIN/WIA de Brother.
OCR no funciona.	Pruebe a aumentar la resolución de escaneado.

Problemas de software

Problemas	Sugerencias
No se puede imprimir.	Desinstale los controladores (Windows) y el software de Brother y vuelva a instalar las versiones más recientes de ambos.
“El dispositivo está ocupado” aparece en la pantalla de PC.	Asegúrese de que los LED del equipo no indiquen errores.

✓ Información relacionada

- [Si tiene problemas con el equipo](#)

Información adicional:

- [Solución de problemas](#)
- [Limpiar el escáner](#)
- [Cargar documentos en el cristal de escaneo](#)
- [Cambiar las opciones de impresión para mejorar los resultados de impresión](#)

Problemas de red

- Utilizar la Herramienta de reparación de conexión de red (Windows)
- Compruebe la configuración de red del equipo
- Si tiene problemas con la red del equipo

Utilizar la Herramienta de reparación de conexión de red (Windows)

Use la herramienta de reparación de conexión de red para corregir las configuraciones de red del equipo Brother. La herramienta asignará la dirección IP y la máscara de subred correctas.

Asegúrese de que el equipo esté encendido y conectado a la misma red que la computadora.

1. Inicie  (**Brother Utilities**) y, a continuación, haga clic en la lista desplegable y seleccione el nombre del modelo (si no está ya seleccionado).
2. Haga clic en **Herramientas** en la barra de navegación izquierda y, a continuación, haga clic en **Herramienta de reparación de conexión de red**.
3. Siga las instrucciones que aparecen en la pantalla.
4. Imprima el informe de configuración de red para comprobar el diagnóstico.



La Herramienta de reparación de conexión de red se iniciará automáticamente si activa la opción **Active la herramienta de reparación de conexión** en Status Monitor. Haga clic con el botón derecho en la pantalla Status Monitor y, a continuación, haga clic en **Otras configuraciones > Active la herramienta de reparación de conexión**. Esta acción no es recomendable si el administrador de red ha definido la dirección IP como estática, porque modificará automáticamente la dirección IP.

Si la dirección IP y la máscara de subred correctas no han sido asignadas incluso después de haber utilizado la Herramienta de reparación de conexión de red, póngase en contacto con el administrador de red para solicitarle esta información.



Información relacionada

- [Problemas de red](#)

Información adicional:

- [Imprimir el informe de configuración de la red](#)
- [Si tiene problemas con la red del equipo](#)

Compruebe la configuración de red del equipo

- [Imprimir el informe de configuración de la red](#)
- [Configurar los ajustes de la red](#)

Si tiene problemas con la red del equipo



Para obtener ayuda técnica, debe llamar al país donde adquirió el equipo. Las llamadas se deben realizar desde dentro de ese país.

Si considera que hay un problema en el equipo, consulte los temas siguientes. La mayoría de problemas los puede corregir usted mismo/a.

Si necesita más ayuda, vaya a la página **Preguntas frecuentes y Solución de problemas** del modelo en support.brother.com.

>> [No puedo completar la configuración de la red inalámbrica](#)

>> [El equipo Brother no puede imprimir ni escanear a través de la red.](#)

>> [Deseo comprobar que mis dispositivos de red funcionan correctamente](#)

No puedo completar la configuración de la red inalámbrica

Apague el enrutador inalámbrico y vuelva a encenderlo. A continuación, intente establecer la configuración inalámbrica de nuevo. Si no puede resolver el problema, siga las instrucciones que se indican a continuación:

Investigue el problema mediante el informe de WLAN.

Causa	Acción	Interfaz
La configuración de seguridad (SSID/clave de red) no es correcta.	Confirme la configuración de seguridad utilizando Ayuda para la configuración inalámbrica . Para obtener más información y descargar la utilidad, vaya a la página Descargas del modelo en support.brother.com . Seleccione y confirme que está utilizando la configuración de seguridad correcta. <ul style="list-style-type: none">- Consulte las instrucciones suministradas con el punto de acceso de LAN inalámbrica/enrutador para obtener información sobre cómo localizar la configuración de seguridad.- Puede que el nombre del fabricante o el número de modelo del punto de acceso de LAN inalámbrica/enrutador se utilice como la configuración de seguridad predeterminada.- Póngase en contacto con el fabricante de su punto de acceso de LAN inalámbrica/enrutador, su proveedor de Internet o el administrador de red.	Inalámbrica
No se permite la dirección MAC del equipo Brother.	Confirme que la dirección MAC del equipo Brother está activada en el filtro.	Inalámbrica
El punto de acceso de LAN inalámbrica/enrutador está en modo sigiloso (no difunde el SSID).	<ul style="list-style-type: none">• Introduzca manualmente el nombre del SSID o la clave de red correctos.• Compruebe el nombre del SSID o la clave de red en las instrucciones suministradas con el punto de acceso de LAN inalámbrica/enrutador y vuelva a configurar los ajustes de la red inalámbrica.	Inalámbrica

Para Windows

Si se ha interrumpido la conexión inalámbrica y ha comprobado e intentado hacer todo lo indicado anteriormente, se recomienda que utilice la Herramienta de reparación de conexión de red.

El equipo Brother no puede imprimir ni escanear a través de la red.

Si ya no puede imprimir ni escanear a través de la red, pulse  (**Wi-Fi**) y **COLOR COPY** simultáneamente para reiniciar el Wi-Fi.

Causa	Acción	Interfaz
El software de seguridad bloquea el acceso del equipo a la red. (La función de escaneado en red no funciona)	<ul style="list-style-type: none"> • Windows Configure el software de seguridad/cortafuegos de terceros para permitir el escaneado en red. Para añadir el puerto 54925 para escanear en red, escriba la siguiente información: <ul style="list-style-type: none"> - En Nombre: escriba cualquier descripción, por ejemplo Brother NetScan. - En Número de puerto: escriba 54925. escriba 137. escriba 161. - En Protocolo: seleccione UDP. <p>Consulte el manual de instrucciones que acompaña al software de seguridad/cortafuegos de terceros o póngase en contacto con el fabricante del software.</p> • Mac (Brother iPrint&Scan) En la barra de menú Finder, haga clic en Ir > Aplicaciones y, a continuación, haga doble clic en el icono Brother iPrint&Scan. Aparecerá la ventana de Brother iPrint&Scan. Haga clic en el botón Seleccione su equipo. y, a continuación, siga las instrucciones que aparecen en la pantalla para volver a seleccionar el equipo de red. 	Inalámbrica
El software de seguridad bloquea el acceso del equipo a la red.	<p>Puede que algún software de seguridad bloquee el acceso sin mostrar un cuadro de diálogo de alerta de seguridad incluso después de una instalación correcta.</p> <p>Para permitir el acceso, consulte las instrucciones del software de seguridad o pregunte al fabricante.</p>	Inalámbrica
El equipo Brother no tiene asignada una dirección IP disponible.	<ul style="list-style-type: none"> • Confirme la dirección IP y la máscara de subred. Compruebe que tanto las direcciones IP como las máscaras de subred del computador y del equipo Brother sean correctas y se encuentren ubicadas en la misma red. Para obtener más información sobre cómo verificar la dirección IP y la máscara de subred, consulte al administrador de red. • Windows Confirme la dirección IP y la máscara de subred mediante la Herramienta de reparación de conexión de red. • Mac Compruebe los dispositivos de red mediante el comando ping. Para obtener más información sobre cómo verificar los ajustes de red >> <i>Información relacionada: Comprobar los dispositivos de red mediante el comando ping.</i> 	Inalámbrica
El trabajo de impresión con errores sigue en la cola de impresión de la computadora. (Windows)	<ul style="list-style-type: none"> • Si el trabajo de impresión con errores sigue en la cola de impresión de la computadora, elimínelo. • De lo contrario, haga doble clic en el icono de la impresora de la carpeta siguiente y cancele todos los documentos: <ul style="list-style-type: none"> - Windows 10, Windows Server 2016 y Windows Server 2019 Haga clic en  > Sistema de Windows > Panel de control. En el grupo Hardware y sonido, haga clic en Ver dispositivos e impresoras. - Windows 8.1 Mueva el ratón a la esquina inferior derecha del escritorio. Cuando aparezca la barra de menú, haga clic en 	Inalámbrica

Causa	Acción	Interfaz
	<p>Configuración > Panel de control. En el grupo Hardware y sonido, haga clic en Ver dispositivos e impresoras.</p> <ul style="list-style-type: none"> - Windows Server 2012 R2 Haga clic en Panel de control en la pantalla Inicio. En el grupo Hardware, haga clic en Ver dispositivos e impresoras. - Windows Server 2012 Mueva el ratón a la esquina inferior derecha del escritorio. Cuando aparezca la barra de menú, haga clic en Configuración > Panel de control. En el grupo Hardware, haga clic en Ver dispositivos e impresoras > Impresoras. - Windows 7 y Windows Server 2008 R2 Haga clic en  (Iniciar) > Dispositivos e impresoras. - Windows Server 2008 Haga clic en Inicio > Panel de control > Impresoras. - Mac Haga clic en Preferencias del Sistema > Impresoras y escáneres. 	
El equipo Brother no está conectado a la red inalámbrica.	Imprima el informe WLAN para comprobar el código de error.	Inalámbrica

Si ha comprobado e intentado todo lo anterior, pero el equipo Brother sigue sin imprimir ni escanear, desinstale los controladores (Windows) y el software de Brother, y vuelva a instalar la versión más reciente de ambos.

Deseo comprobar que mis dispositivos de red funcionan correctamente

Comprobación	Acción	Interfaz
Compruebe que el equipo Brother, el punto de acceso/enrutador o el concentrador de red esté encendido.	<p>Compruebe lo siguiente:</p> <ul style="list-style-type: none"> • El cable de alimentación está conectado correctamente y el equipo Brother está encendido. • El punto de acceso/enrutador o el concentrador está encendido y el indicador de conexión parpadea. • Todo el embalaje protector se ha retirado del equipo. • Los cartuchos de tinta están instalados correctamente. • La cubierta de documentos y la cubierta para el desatascado de papel están totalmente cerradas. • El papel está correctamente introducido en la bandeja de papel. 	Inalámbrica
Compruebe que puede hacer "ping" en el equipo Brother desde la computadora.	<p>Haga ping al equipo Brother desde la computadora utilizando la dirección IP o el nombre de nodo en el símbolo del sistema de Windows o la aplicación Mac Terminal:</p> <p>ping <ipaddress> o <nodename>.</p> <ul style="list-style-type: none"> • Correctamente: el equipo Brother trabaja correctamente y está conectado a la misma red que la computadora. • Incorrectamente: el equipo Brother no está conectado a la misma red que la computadora. <p>Windows: Pregúntele al administrador sobre la dirección IP y la máscara de subred y, a continuación, use la herramienta de reparación de conexión de red.</p> <p>Mac: Confirme que la dirección IP y la máscara de subred se han establecido correctamente.</p>	Inalámbrica
Compruebe que el equipo Brother esté	Imprima el informe WLAN para comprobar el código de error.	Inalámbrica

Comprobación	Acción	Interfaz
conectado a la red inalámbrica.		

Si ha comprobado e intentado todo lo anterior, pero los problemas persisten, consulte las instrucciones suministradas con el punto de acceso de LAN inalámbrica/enrutador para buscar la información del SSID (nombre de la red) y la clave de red (contraseña) y establecerlos correctamente.



Información relacionada

- [Problemas de red](#)
 - [Comprobar los dispositivos de red mediante el comando ping](#)

Información adicional:

- [Imprimir el informe WLAN](#)
 - [Imprimir el informe de configuración de la red](#)
 - [Utilizar la Herramienta de reparación de conexión de red \(Windows\)](#)
 - [Códigos de error del informe de LAN inalámbrica](#)
-

Comprobar los dispositivos de red mediante el comando ping

Compruebe la dirección IP tanto de su computadora como del equipo Brother y, a continuación, confirme si la red funciona correctamente.

- >> [Configure la dirección IP de la computadora \(Windows\)](#)
- >> [Configure la dirección IP de la computadora \(Mac\)](#)
- >> [Configure la dirección IP del equipo Brother](#)

Configure la dirección IP de la computadora (Windows)

1. Realice una de las siguientes acciones:

- Windows 10

Haga clic en  > **Sistema de Windows** > **Símbolo del sistema**.

- Windows 8.1

Mueva el ratón a la esquina inferior derecha del escritorio. Cuando aparezca la barra de menú, haga clic en **Buscar** > **Símbolo del sistema**.

- Windows 7

Haga clic en  (**Iniciar**) > **Todos los programas** > **Accesorios** > **Símbolo del sistema**.

- Escriba "ipconfig" y, a continuación, pulse la tecla Entrar del teclado.
- Confirme los valores de la dirección IPv4 y de la máscara de subred.
- Escriba "exit" y, a continuación, pulse la tecla Entrar del teclado.

Configure la dirección IP de la computadora (Mac)

- Seleccione **Preferencias del Sistema** en el menú Apple.
- Haga clic en **Red** > **Avanzado** > **TCP/IP**.
- Confirme los valores de la dirección IPv4 y de la máscara de subred.

Configure la dirección IP del equipo Brother

Imprima el informe de configuración de la red y confirme los valores de la dirección IP y de la máscara de subred.

```
<IP Settings >
IP Address          192.168.11.250      (set manually)
Subnet Mask         255.255.255.0
IP Gateway          192.168.100.200
Boot Method         STATIC
Boot Tries          3
IP Filter           Disabled
```

Compruebe la dirección IP tanto de la computadora como del equipo Brother. Confirme que los números correspondientes a la dirección de red son iguales. Por ejemplo, si la máscara de subred es "255.255.255.0", es normal que sean diferentes solo los números correspondientes a la dirección del host.

	Dirección de red	Dirección del host	
Dirección IP	192.168.100.	250	Establezca el último número, que corresponde al "0" en la máscara de subred, entre 1-254.
Máscara de subred	255.255.255.	0	Normalmente no hay problemas cuando la máscara de subred es "255.255.255.0". Utilice el mismo valor para todas las computadoras.



Información relacionada

- Si tiene problemas con la red del equipo

Problemas con AirPrint

Problema	Sugerencias
Mi equipo no aparece en la lista de impresoras.	Asegúrese de que el equipo esté encendido.
	Confirme los ajustes de la red.
	Acerque el dispositivo móvil al punto de acceso/enrutador inalámbrico o al equipo.
No puedo imprimir.	Asegúrese de que el equipo esté encendido.
	Confirme los ajustes de la red.
Quiero imprimir un documento de varias páginas desde un dispositivo iOS, pero SOLO se imprime la primera página.	Compruebe que esté ejecutando la versión más reciente de OS.



Información relacionada

- [Si tiene problemas con el equipo](#)

Consultar la información del equipo

1. Inicie Brother Mobile Connect en su dispositivo móvil.
2. Pulse el nombre del modelo en la parte superior de la pantalla.
3. Toque **Todas las configuraciones del equipo**.
Aparecerá Administración basada en Web.
4. Si se le solicita una contraseña, ingrésela en el campo **Iniciar sesión** y luego toque **Iniciar sesión**.



La contraseña predeterminada para gestionar la configuración de este equipo se encuentra en la parte posterior del equipo y está marcada como "Pwd".

5. Vaya al menú de navegación y, a continuación, pulse **General > Información de mantenimiento**.



Comience desde ☰ si el menú de navegación no se muestra en el lateral izquierdo de la pantalla.

6. Consulte el número de serie, la versión del firmware y el contador de páginas del equipo Brother.



También puede consultar el número de serie y la versión del firmware del equipo Brother mediante la hoja de comprobación.



Información relacionada

- [Solución de problemas](#)

Información adicional:

- [Acceder a Administración basada en Web](#)
- [Comprobar la calidad de impresión](#)
- [Brother Mobile Connect](#)

Restaurar el equipo

Las siguientes funciones de restauración están disponibles:

>> [Restaurar el equipo](#)

>> [Red](#)

>> [Todas las configuraciones](#)

Restaurar el equipo

Permite restablecer las configuraciones del equipo que haya cambiado, como la fecha y la hora.

1. Pulse  (**STOP**) y **MONO COPY** simultáneamente.

LED de encendido, **LED de advertencia** y **LED de tinta** se encenderán un momento y luego **LED de advertencia** comenzará a parpadear.

2. Mantenga pulsado **MONO COPY** por dos segundos.
3. Espere a que el equipo se reinicie y se encienda el indicador de encendido LED antes de desconectar el equipo de la fuente de alimentación.

Red

La restauración del servidor de impresión a sus valores predeterminados de fábrica (incluye la información de la contraseña y la dirección IP).

1. Pulse  (**Wi-Fi**) y  (**STOP**) simultáneamente.

LED de encendido, **LED de advertencia** y **LED de tinta** se encenderán un momento y luego **LED de Wi-Fi** comenzará a parpadear.

2. Mantenga pulsado **COLOR COPY** por dos segundos.
3. Espere a que el equipo se reinicie y se encienda el indicador de encendido LED antes de desconectar el equipo de la fuente de alimentación.

Todas las configuraciones

Utilice esta función de restablecimiento para restaurar todos los ajustes del equipo a los valores originales de fábrica.

Brother le recomienda encarecidamente que realice esta operación cuando deseche el equipo.

1. Pulse  (**STOP**) y **MONO COPY** simultáneamente.

LED de encendido, **LED de advertencia** y **LED de tinta** se encenderán un momento y luego **LED de advertencia** comenzará a parpadear.

2. Mantenga pulsado **COLOR COPY** por dos segundos.
3. Espere a que el equipo se reinicie y se encienda el indicador de encendido LED antes de desconectar el equipo de la fuente de alimentación.



Información relacionada

- [Solución de problemas](#)

Mantenimiento de rutina

- Sustituir los cartuchos de tinta
- Limpiar el equipo Brother
- Revisar el equipo Brother
- Comprobar la alineación de impresión del equipo Brother
- Comprobar la alineación de impresión mediante Administración basada en Web
- Cambiar las opciones de impresión para mejorar los resultados de impresión
- Empacar y enviar su equipo

Sustituir los cartuchos de tinta

El equipo Brother está equipado con un contador de tinta. Este contador de tinta supervisa automáticamente el nivel de tinta de cada uno de los cuatro cartuchos de tinta. Cuando el equipo detecta que uno de los cartuchos de tinta se está quedando sin tinta, los LED se encenderán o parpadearán.

Aun cuando el equipo notifique que hay que sustituir un cartucho de tinta, quedará una pequeña cantidad de tinta en el cartucho de tinta.

⚠ AVISO

Si la tinta entra en los ojos, enjuáguese inmediatamente con agua. Si no se lava, puede que le provoque una ligera inflamación o rojez en los ojos. Si nota cualquier anomalía, consulte a un médico.

IMPORTANTE

Le recomendamos utilizar insumos originales de Brother para garantizar un rendimiento y una calidad de impresión estables. Si bien es posible que no todos los productos no originales causen problemas de calidad, algunos pueden afectar negativamente la calidad de impresión o provocar desperfectos en el equipo. Es posible que Brother le cobre por reparar su equipo si se demuestra que el daño fue causado por un insumo no original, incluso si el equipo aún se encuentra cubierto por la garantía.

1. Abra la cubierta del cartucho de tinta (1).

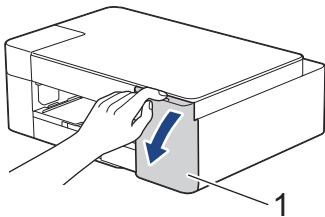

2. Presione la palanca de desbloqueo para liberar el cartucho de tinta y extraer el cartucho de tinta del equipo, tal y como se muestra en la ilustración.

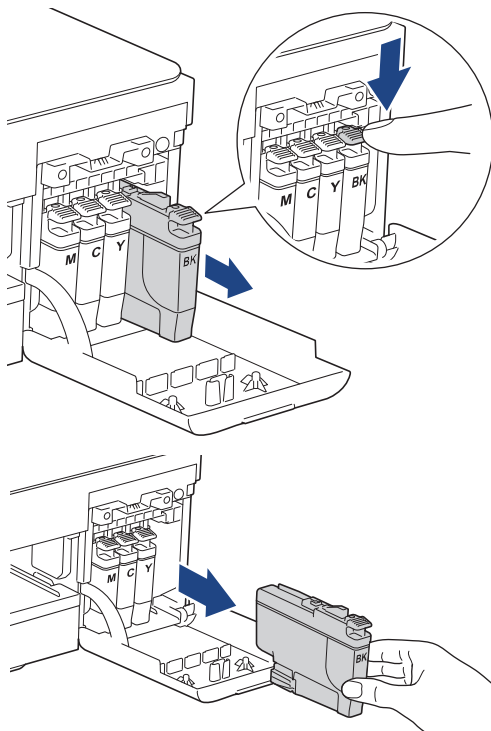

3. Abra la bolsa del cartucho de tinta nuevo y extraiga el cartucho de tinta.

IMPORTANTE

NO toque el área del cartucho de tinta que se indica (1); esto puede impedir que el equipo detecte el cartucho.

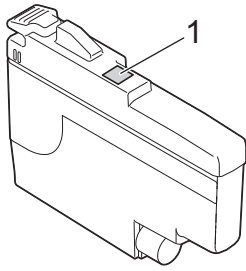

4. Introduzca el cartucho de tinta en la dirección que indica la flecha que aparece en la etiqueta. Cada color tiene una posición correcta específica.

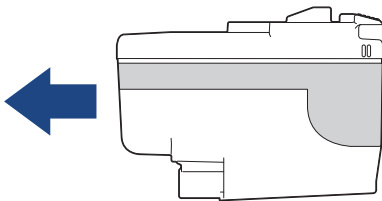

5. Empuje suavemente el cartucho de tinta por la zona marcada como "PUSH" hasta que encaje en su sitio y, a continuación, cierre la cubierta del cartucho de tinta.

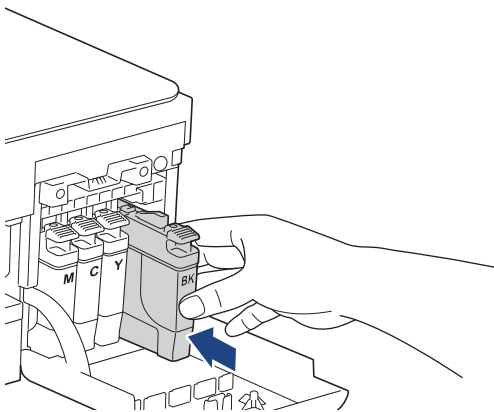

El equipo reiniciará el contador de tinta.



Si el equipo no detecta el cartucho de tinta luego de instalarlo, compruebe que el cartucho esté correctamente instalado. Extraiga el cartucho de tinta y vuelva a colocarlo lentamente hasta que encaje en su sitio.

IMPORTANTE

- NO agite los cartuchos de tinta. Si se mancha la piel o la ropa de tinta, lávese de inmediato con jabón o detergente.
- NO extraiga los cartuchos de tinta si no es necesario sustituirlos; de lo contrario, el equipo no reconocerá la cantidad de tinta restante en el cartucho.
- NO toque las ranuras de inserción del cartucho de tinta; puede mancharse la piel de tinta.
- Utilice los cartuchos de tinta cerrados antes de la fecha de caducidad indicada en su embalaje.
- NO desmonte ni fuerce los cartuchos de tinta ya que, de lo contrario, es posible que la tinta se salga de los cartuchos de tinta.



Información relacionada

- [Mantenimiento de rutina](#)

Información adicional:

- [Indicaciones LED de mantenimiento y error](#)
 - [Problemas de manipulación de papel e impresión](#)
-

Limpiar el equipo Brother

- [Limpiar el escáner](#)
- [Limpiar el cabezal de impresión del equipo Brother](#)
- [Limpiar el cabezal de impresión mediante Administración basada en Web](#)
- [Revisar el cabezal de impresión de la computadora \(Windows\)](#)
- [Limpiar la parte exterior del equipo](#)
- [Limpiar la platina de impresión del equipo](#)
- [Limpiar los rodillos de alimentación del papel](#)
- [Limpiar el teclado de base](#)
- [Limpiar los rodillos de recogida de papel](#)

Limpiar el escáner

1. Desenchufe el equipo de la tomacorriente de CA.
2. Levante la cubierta de documentos (1). Limpie el cristal de escaneado (2) y el plástico blanco (3) con un paño suave y sin pelusa humedecido en agua.

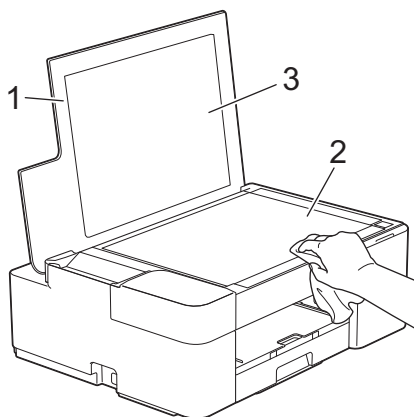

Si hay suciedad o restos, limpie de nuevo el cristal. Es posible que tenga que repetir el proceso de limpieza tres o cuatro veces. Para realizar una prueba, haga una copia después de cada intento de limpieza.



Información relacionada

- [Limpiar el equipo Brother](#)

Información adicional:

- [Otros problemas](#)

Limpiar el cabezal de impresión del equipo Brother

Para mantener una buena calidad de impresión, el equipo limpia automáticamente el cabezal de impresión cuando es necesario. Puede iniciar el proceso de limpieza manualmente si hay un problema de calidad de impresión.

- Limpie el cabezal de impresión si hay una línea horizontal o un espacio en blanco en el texto o en los gráficos de las páginas impresas. Según el color que presente problemas, seleccione para limpiar solo el negro o los cuatro colores a la vez.
- La limpieza del cabezal de impresión consume tinta.
- Las limpiezas demasiado frecuentes consumen tinta innecesariamente.

IMPORTANTE

NO toque el cabezal de impresión. Si lo hace, podría dañarlo de manera permanente y anular su garantía.



1. Pulse  (**STOP**) y  (**Papel**) simultáneamente.

LED de encendido, **LED de advertencia** y **LED de tinta** se encenderán un momento y luego **LED de tinta** comenzará a parpadear.

2. Realice una de las siguientes acciones:
 - Para limpiar los cuatro colores, pulse **COLOR COPY**. Luego de la limpieza, el equipo imprimirá la hoja de comprobación.
 - Para limpiar solo el color negro, pulse **MONO COPY**. Luego de la limpieza, el equipo imprimirá la hoja de comprobación.

NOTA

Si limpia varias veces el cabezal de la impresora y esta no mejora, pruebe el método de limpieza especial. El método de limpieza especial usa la máxima potencia de limpieza de los cabezales de impresión, pero también consume la mayor cantidad de tinta.

1. Pulse  (**STOP**) y  (**Papel**) simultáneamente.
2. Mantenga pulsados **MONO COPY** y **COLOR COPY** simultáneamente por cinco segundos.
El equipo iniciará la limpieza.



- El método de limpieza especial requiere una gran cantidad de tinta para limpiar el cabezal de impresión.
- Utilice el método de limpieza especial solo si limpió previamente el cabezal de impresión varias veces y la calidad de impresión no mejoró.
- También puede limpiar el cabezal de impresión desde la computadora.



Información relacionada

- [Limpiar el equipo Brother](#)

Información adicional:

- [Problemas de manipulación de papel e impresión](#)
- [Limpiar el cabezal de impresión mediante Administración basada en Web](#)
- [Revisar el cabezal de impresión de la computadora \(Windows\)](#)

Limpiar el cabezal de impresión mediante Administración basada en Web

Para mantener una buena calidad de impresión, el equipo limpia automáticamente el cabezal de impresión cuando es necesario. Puede iniciar el proceso de limpieza manualmente si hay un problema de calidad de impresión.

1. Inicie Brother Mobile Connect en su dispositivo móvil.
2. Pulse el nombre del modelo en la parte superior de la pantalla.
3. Toque **Todas las configuraciones del equipo**.
Aparecerá Administración basada en Web.
4. Si se le solicita una contraseña, ingrésela en el campo **Iniciar sesión** y luego toque **Iniciar sesión**.



La contraseña predeterminada para gestionar la configuración de este equipo se encuentra en la parte posterior del equipo y está marcada como "Pwd".

5. Vaya al menú de navegación y, a continuación, pulse **General** > **Limpieza de cabezal de imp..**



Comience desde ☰ si el menú de navegación no se muestra en el lateral izquierdo de la pantalla.

6. Seleccione la opción **Normal**, **Fuerte** o **Lo más fuerte** para seleccionar la potencia de limpieza que desee. La opción **Especial** usa la máxima potencia de limpieza del cabezal de impresión, pero también consume la mayor cantidad de tinta.
7. Toque **Inicio**.



- La opción **Especial** requiere una gran cantidad de tinta para limpiar el cabezal de impresión.
- Use la opción **Especial** solo si utilizó previamente la opción **Lo más fuerte** y la calidad de impresión no mejoró.

8. Toque **Si**.
El equipo iniciará la limpieza.



(Windows) También puede limpiar el cabezal de impresión utilizando el controlador de impresora.



Información relacionada

- [Limpiar el equipo Brother](#)

Información adicional:

- [Problemas de manipulación de papel e impresión](#)
- [Limpiar el cabezal de impresión del equipo Brother](#)
- [Revisar el cabezal de impresión de la computadora \(Windows\)](#)
- [Acceder a Administración basada en Web](#)
- [Brother Mobile Connect](#)

Revisar el cabezal de impresión de la computadora (Windows)

Para mantener una buena calidad de impresión, el equipo limpia automáticamente el cabezal de impresión cuando es necesario. Puede iniciar el proceso de limpieza manualmente si hay un problema de calidad de impresión.

1. Realice una de las siguientes acciones:
 - Para Windows 10, Windows Server 2016 y Windows Server 2019
Haga clic en  > **Sistema de Windows** > **Panel de control**. En el grupo **Hardware y sonido**, haga clic en **Ver dispositivos e impresoras**.
 - Para Windows 8.1
Mueva el ratón a la esquina inferior derecha del escritorio. Cuando aparezca la barra de menú, haga clic en **Configuración** y, a continuación, en **Panel de control**. En el grupo **Hardware y sonido**, haga clic en **Ver dispositivos e impresoras**.
 - Para Windows Server 2012 R2
Haga clic en **Panel de control** en la pantalla **Inicio**. En el grupo **Hardware**, haga clic en **Ver dispositivos e impresoras**.
 - Para Windows Server 2012
Mueva el ratón a la esquina inferior derecha del escritorio. Cuando aparezca la barra de menú, haga clic en **Configuración** y, a continuación, en **Panel de control**. En el grupo **Hardware**, haga clic en **Ver dispositivos e impresoras**.
 - Para Windows 7 y Windows Server 2008 R2
Haga clic en  (**Iniciar**) > **Dispositivos e impresoras**.
 - Para Windows Server 2008
Haga clic en  (**Iniciar**) > **Panel de control** > **Hardware y sonido** > **Impresoras**.
2. Haga clic derecho en el icono **Brother XXX-XXXX Printer** (donde XXX-XXXX es el nombre del modelo) y, a continuación, seleccione **Preferencias de impresión**. Si aparecen las opciones del controlador de impresora, seleccione el controlador de su impresora.
Aparecerá el cuadro de diálogo del controlador de impresora.
3. Haga clic en la pestaña **Mantenimiento**.
4. Seleccione una de las siguientes opciones:

Opción	Descripción
Verificar calidad de impresión...	Utilice esta opción para imprimir una página de prueba y comprobar la calidad de impresión.
Imprimir limpieza de cabezales...	Utilice esta opción para iniciar el proceso de limpieza manualmente. Seleccione esta opción si aparece una línea o espacios en blanco en el texto o en los gráficos de la página de prueba.

5. Realice una de las siguientes acciones:
 - Si ha seleccionado la opción **Verificar calidad de impresión...**, haga clic en **Iniciar**.
El equipo imprimirá la página de prueba.
 - Si ha seleccionado la opción **Imprimir limpieza de cabezales...**, elija la opción **Solo negro**, **Solo color** o **Todos** en el tipo de limpieza y, a continuación, haga clic en **Siguiente**.
6. Seleccione la opción **Normal**, **Fuerte** o **Más fuerte** para la intensidad de la limpieza, y a continuación, haga clic en **Siguiente**.
7. Haga clic en **Iniciar**.
El equipo iniciará la limpieza.



Información relacionada

- [Limpiar el equipo Brother](#)

Información adicional:

- [Problemas de manipulación de papel e impresión](#)
- [Limpiar el cabezal de impresión del equipo Brother](#)
- [Limpiar el cabezal de impresión mediante Administración basada en Web](#)

Limpiar la parte exterior del equipo

IMPORTANTE

- Si utiliza líquidos volátiles, como, por ejemplo, disolvente o bencina, se dañará la superficie exterior del equipo.
- NO utilice productos de limpieza que contengan amoníaco.
- NO utilice alcohol isopropílico para quitar la suciedad del panel de control. Podría agrietar el panel.

1. Si la lengüeta de soporte del papel está abierta, ciérrela y, a continuación, cierre el soporte del papel.
2. Tire de la bandeja de papel (1) para sacarla por completo del equipo.

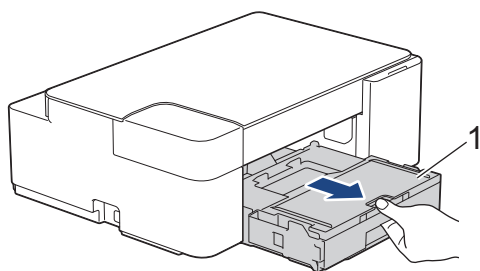

3. Pase un paño seco y sin pelusa por la parte exterior del equipo para eliminar el polvo.

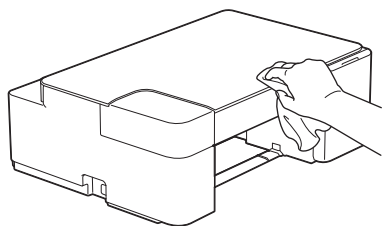

4. Levante la cubierta de la bandeja de salida del papel y extraiga cualquier objeto que se haya atascado en la bandeja.

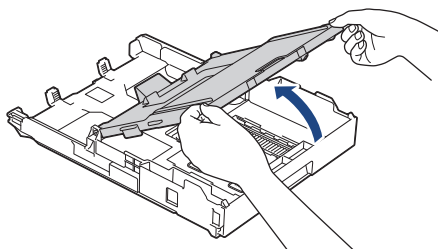

5. Pase un paño seco y sin pelusa por la parte interior y exterior de la bandeja para eliminar el polvo.

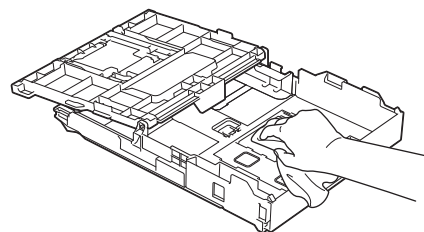

6. Cierre la cubierta de la bandeja de salida del papel y vuelva a introducir lentamente la bandeja de papel en el equipo.



Información relacionada

- [Limpiar el equipo Brother](#)

Limpiar la platina de impresión del equipo

ADVERTENCIA

 Asegúrese de desenchufar el equipo de la tomacorriente de CA antes de limpiar la platina de impresión para evitar que se produzca una descarga eléctrica.

1. Desenchufe el equipo del tomacorriente de CA.
2. Si la lengüeta de soporte del papel está abierta, ciérrela y, a continuación, cierre el soporte del papel.
3. Tire de la bandeja de papel (1) para sacarla por completo del equipo.

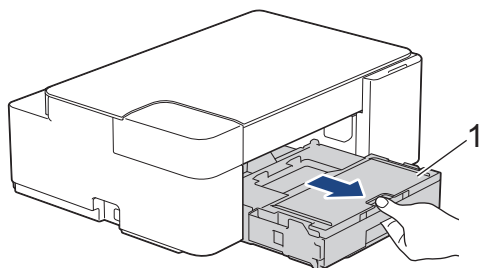

4. Limpie la platina de impresión del equipo (1) y el área a su alrededor, eliminando cualquier derrame de tinta con un paño suave, seco y sin pelusa.

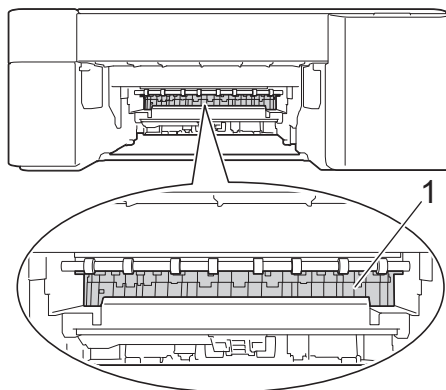

5. Vuelva a introducir lentamente la bandeja de papel por completo en el equipo.
6. Vuelva a conectar el cable de alimentación.

Información relacionada

- [Limpiar el equipo Brother](#)

Información adicional:

- [Problemas de manipulación de papel e impresión](#)

Limpiar los rodillos de alimentación del papel

Si los rodillos de alimentación del papel están manchados de tinta o tienen polvo acumulado, pueden producirse problemas en la alimentación del papel.

ADVERTENCIA

 Asegúrese de desenchufar el equipo de la toma de corriente de CA antes de limpiar los rodillos de alimentación del papel para evitar que se produzca una descarga eléctrica.

1. Desenchufe el equipo del tomacorriente de CA.
2. Si la lengüeta de soporte del papel está abierta, ciérrela y, a continuación, cierre el soporte del papel.
3. Tire de la bandeja de papel (1) para sacarla por completo del equipo.

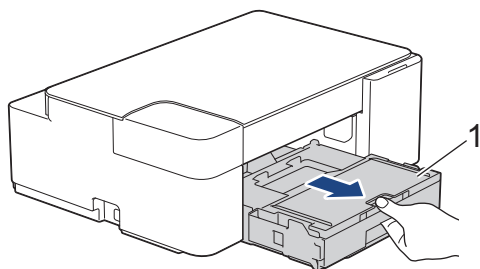

4. Limpie la parte delantera y posterior de los rodillos de alimentación del papel (1) realizando un movimiento lateral con un paño suave y sin pelusa humedecido en agua. Seguidamente, pase un paño suave, seco y sin pelusa por los rodillos para eliminar toda la humedad.

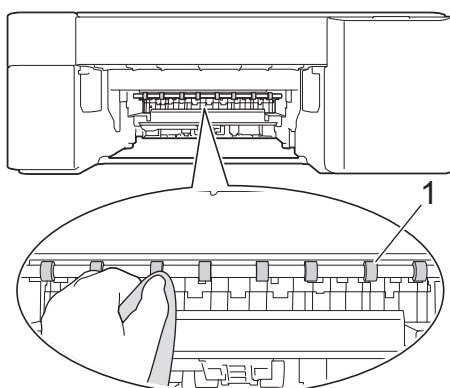

5. Vuelva a introducir lentamente la bandeja de papel por completo en el equipo.
6. Vuelva a conectar el cable de alimentación.



No vuelva a utilizar el equipo hasta que los rodillos estén secos. Si utiliza el equipo antes de que se sequen los rodillos, puede que se produzcan problemas en la alimentación del papel.

Información relacionada

- [Limpiar el equipo Brother](#)

Información adicional:

- [Problemas de manipulación de papel e impresión](#)

Limpiar el teclado de base

Limpiar el teclado de base periódicamente evitará que el equipo ingrese hojas múltiples cuando solo quedan algunas hojas de papel en la bandeja.

1. Si la lengüeta de soporte del papel está abierta, ciérrela y, a continuación, cierre el soporte del papel.
2. Tire de la bandeja de papel (1) para sacarla por completo del equipo.

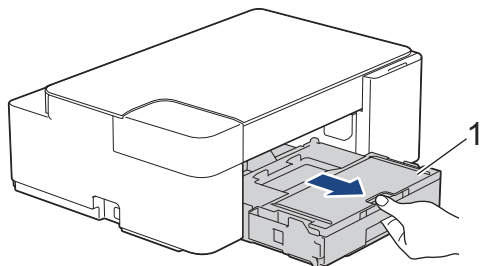

3. Limpie la almohadilla de la base (1) con un paño suave y sin pelusa humedecido en agua. Seguidamente, pase un paño suave, seco y sin pelusa por la almohadilla para eliminar toda la humedad.

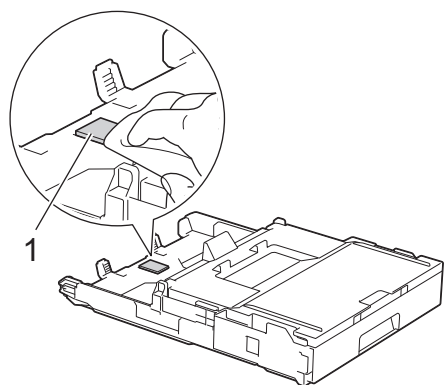

4. Vuelva a introducir lentamente la bandeja de papel por completo en el equipo.

✓ Información relacionada

- [Limpiar el equipo Brother](#)

Información adicional:

- [Problemas de manipulación de papel e impresión](#)

Limpiar los rodillos de recogida de papel

La limpieza periódica de los rodillos de recogida de papel puede evitar atascos de papel al asegurar la correcta alimentación del papel.

1. Desenchufe el equipo del tomacorriente de CA.
2. Si la lengüeta del soporte del papel (1) está abierta, ciérrela y, a continuación, cierre el soporte del papel (2).

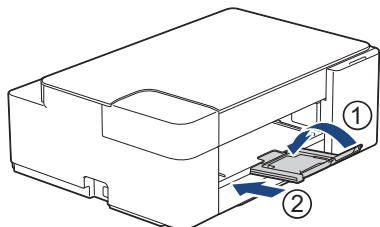

3. Tire de la bandeja de papel para sacarla por completo del equipo.
4. Limpie los rodillos de recogida de papel (1) con un paño suave y sin pelusa humedecido en agua. Gire lentamente los rodillos para que se limpie toda la superficie. Seguidamente, pase un paño suave, seco y sin pelusa por los rodillos para eliminar toda la humedad.

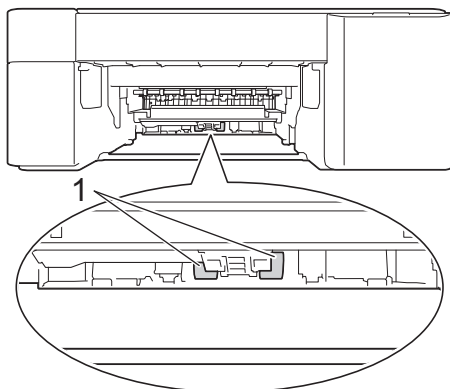

5. Vuelva a introducir lentamente la bandeja de papel por completo en el equipo.
6. Vuelva a conectar el cable de alimentación.



Información relacionada

- [Limpiar el equipo Brother](#)

Información adicional:

- [Indicaciones LED de mantenimiento y error](#)
- [Problemas de manipulación de papel e impresión](#)

Revisar el equipo Brother

- [Comprobar la calidad de impresión](#)
- [Supervisar el estado del equipo desde la computadora \(Windows\)](#)
- [Supervise el estado del equipo con iPrint&Scan de Brother \(Windows/Mac\)](#)

Comprobar la calidad de impresión

Si en las impresiones los colores y el texto aparecen descoloridos o con rayas, o bien si falta texto, es posible que los inyectores del cabezal de impresión estén obstruidos. Imprima la hoja de comprobación de impresión y observe el patrón de revisión de las boquillas.

1. Pulse  (**STOP**) y  (**Papel**) simultáneamente.

LED de encendido, LED de advertencia y LED de tinta se encenderán un momento y luego **LED de tinta** comenzará a parpadear.

2. Pulse  (**Papel**).

El equipo imprimirá la hoja de comprobación.

3. Compruebe la calidad de los cuatro bloques de color en la hoja.

OK

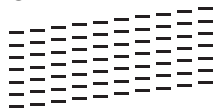

Baja calidad

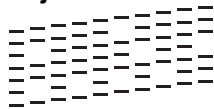

4. Si la calidad no es buena, limpie el cabezal de impresión. >> *Información relacionada*

IMPORTANTE

NO toque el cabezal de impresión. Si lo hace, podría dañarlo de manera permanente y anular su garantía.



Si la boquilla del cabezal de impresión está obstruida, la prueba de impresión tendrá este aspecto:



Una vez que la boquilla del cabezal de impresión esté limpia, las líneas horizontales desaparecerán:



Información relacionada

- [Revisar el equipo Brother](#)



Información adicional:

- [Problemas de manipulación de papel e impresión](#)
- [Limpiar el cabezal de impresión del equipo Brother](#)

Supervisar el estado del equipo desde la computadora (Windows)

La utilidad Status Monitor es una herramienta de software que se puede configurar y sirve para supervisar el estado de uno o más equipos. También permite obtener una notificación inmediata de los errores.

Realice una de las siguientes acciones:

- Haga doble clic en el icono  en el área de notificación.
- Inicie  (**Brother Utilities**) y, a continuación, haga clic en la lista desplegable y seleccione el nombre del modelo (si no está ya seleccionado). Haga clic en **Herramientas** en la barra de navegación izquierda y, a continuación, haga clic en **Status Monitor**.



Solución de problemas

Haga clic en el botón **Solución de problemas** para acceder al sitio web de solución de problemas.



Configuración de páginas restantes

Pulse el botón **Configuración de páginas restantes** para cambiar la configuración de la pantalla para el rendimiento aproximado de páginas.

¿Necesita consumibles?

Haga clic en el botón **¿Necesita consumibles?** para obtener más información sobre consumibles originales de Brother.

Iconos de error

Icono	Descripción
	Queda poca tinta.
	Es necesario reemplazar el cartucho de tinta.

Icono	Descripción
	Hay un problema con el cartucho de tinta.

Información relacionada

- Revisar el equipo Brother
 - Los indicadores de Status Monitor y su significado (Windows)
 - Desactivar la función Mostrar Status Monitor (Windows)
 - Desactivar Status Monitor (Windows)

Información adicional:

- Cancelación de un trabajo de impresión (Windows)
-

Los indicadores de Status Monitor y su significado (Windows)

Cuando inicie la computadora, el icono **Brother Status Monitor** aparecerá en el área de notificación.

- El icono verde indica el estado normal en espera.



- El icono amarillo indica una advertencia.



- Un icono rojo indica que se ha producido un error.



- El icono gris indica que el equipo no está en línea.



Información relacionada

- [Supervisar el estado del equipo desde la computadora \(Windows\)](#)

Desactivar la función Mostrar Status Monitor (Windows)

La función Mostrar Status Monitor permite saber si existe un problema con un dispositivo que la computadora está supervisando. La configuración predeterminada es **Solo al imprimir desde esta PC**. Para desactivarla, siga estos pasos:

1. Haga clic con el botón derecho en el icono o la ventana  (**Brother Status Monitor**), seleccione la opción **Configuración del Status Monitor** y, a continuación, haga clic en **Opciones**.
Aparecerá la ventana **Opciones**.
2. Haga clic en la pestaña **Básico** y, luego, seleccione **Apagado** para **Mostrar Status Monitor**.
3. Haga clic en **Aceptar**.



Aunque la función Mostrar Status Monitor esté desactivada, puede comprobar el estado del equipo en cualquier momento abriendo Status Monitor.



Información relacionada

- [Supervisar el estado del equipo desde la computadora \(Windows\)](#)

Inicio > [Mantenimiento de rutina](#) > [Revisar el equipo Brother](#) > [Supervisar el estado del equipo desde la computadora \(Windows\)](#) > [Desactivar Status Monitor \(Windows\)](#)

Desactivar Status Monitor (Windows)

1. Haga clic con el botón derecho en el icono o la ventana  (**Brother Status Monitor**) y, a continuación, seleccione **Salir**.
2. Haga clic en **Aceptar**.

Información relacionada

- [Supervisar el estado del equipo desde la computadora \(Windows\)](#)
-

Supervise el estado del equipo con iPrint&Scan de Brother (Windows/Mac)

iPrint&Scan de Brother le permite supervisar el estado del equipo Brother.

1. Inicie Brother iPrint&Scan.

- Windows

Ejecute  (Brother iPrint&Scan).

- Mac



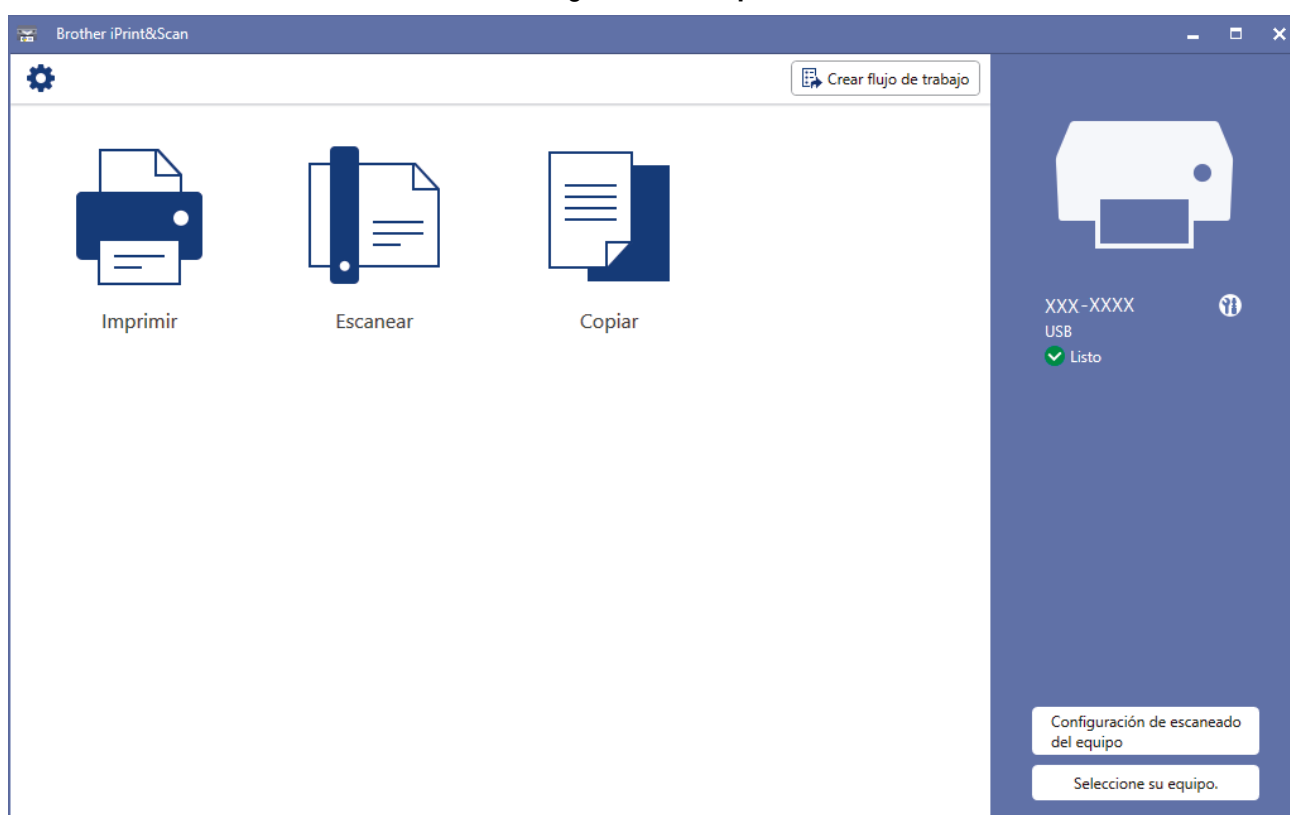

En la barra de menú **Finder**, haga clic en **Ir > Aplicaciones** y, a continuación, haga doble clic en el icono de iPrint&Scan.

Aparecerá la pantalla de Brother iPrint&Scan.



2. Si el equipo Brother no está seleccionado, haga clic en el botón **Seleccione su equipo.** y, a continuación, seleccione el nombre del modelo en la lista. Haga clic en **Aceptar.**



Iconos de estado

Icono	Descripción
	El icono verde indica el estado normal en espera.
	El icono amarillo indica una advertencia.
	El icono rojo indica que se ha producido un error.
	Un icono gris indica que el equipo está fuera de línea.

Iconos de error

Icono	Descripción
	Queda poca tinta.
	Es necesario reemplazar el cartucho de tinta.
	Hay un problema con el cartucho de tinta.



- La pantalla real puede diferir en función de la versión de la aplicación.
- La cantidad de tinta restante es aproximada y puede diferir de la cantidad real de tinta restante.



Información relacionada

- [Revisar el equipo Brother](#)

Información adicional:

- [Información general de Brother iPrint&Scan para Windows y Mac](#)

Comprobar la alineación de impresión del equipo Brother

Luego de transportar el equipo, ajuste la alineación de la impresión si el texto aparece borroso o el color de las imágenes se ve atenuado, y ajuste la alimentación de papel para reducir líneas oscuras.

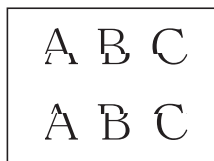

Antes de comenzar la alineación de la impresión, compruebe la calidad de impresión. >>> [Información relacionada](#)

1. Apague el equipo.
2. Mantenga pulsado **MONO COPY** y encienda el equipo. Luego, mantenga pulsado **MONO COPY** hasta que se imprima la hoja de comprobación.
LED de encendido parpadeará y luego el equipo imprimirá la hoja de comprobación.
3. Cuando **LED de encendido** parpadee lento, coloque la hoja de comprobación en el cristal de escaneado para que la marca de la hoja de comprobación se encuentre en la esquina inferior derecha.

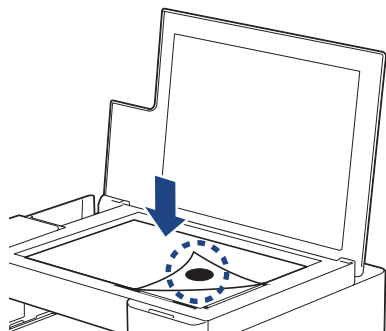

4. Pulse **MONO COPY** o **COLOR COPY**.
LED de encendido parpadea mientras el equipo comienza a escanear y realiza el ajuste automático.



Inmediatamente después de que finalice el escaneo, el LED indicará los resultados del ajuste:

- Cuando el ajuste está OK:
LED de encendido parpadeará rápidamente tres veces y el equipo volverá al modo de espera.
- Si hay un error en el ajuste:
LED de advertencia y **LED de tinta** parpadearán rápidamente tres veces y el equipo volverá al modo de espera.
Necesita realizar el ajuste una vez más desde el comienzo.

5. Si la calidad de impresión no ha mejorado, realice el ajuste de impresión nuevamente.



También puede comprobar la alineación de la impresión desde la computadora.



Información relacionada

- [Mantenimiento de rutina](#)

Información adicional:

- [Comprobar la alineación de impresión mediante Administración basada en Web](#)
- [Comprobar la calidad de impresión](#)

Comprobar la alineación de impresión mediante Administración basada en Web

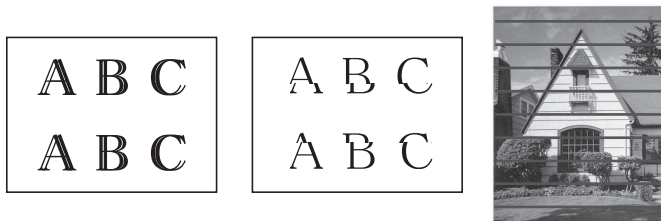

Luego de transportar el equipo, ajuste la alineación de la impresión si el texto aparece borroso o el color de las imágenes se ve atenuado, y ajuste la alimentación de papel para reducir líneas oscuras.



1. Inicie Brother Mobile Connect en su dispositivo móvil.
2. Pulse el nombre del modelo en la parte superior de la pantalla.
3. Toque **Todas las configuraciones del equipo**.
Aparecerá Administración basada en Web.
4. Si se le solicita una contraseña, ingrésela en el campo **Iniciar sesión** y luego toque **Iniciar sesión**.

 La contraseña predeterminada para gestionar la configuración de este equipo se encuentra en la parte posterior del equipo y está marcada como **"Pwd"**.

5. Vaya al menú de navegación y, a continuación, pulse **General > Alineamiento**.

 Comience desde  si el menú de navegación no se muestra en el lateral izquierdo de la pantalla.

6. Siga las instrucciones que irán apareciendo en la pantalla.

Información relacionada

- [Mantenimiento de rutina](#)

Información adicional:

- [Acceder a Administración basada en Web](#)
- [Brother Mobile Connect](#)

Cambiar las opciones de impresión para mejorar los resultados de impresión

Si las impresiones no lucen como usted espera, cambie la configuración de impresión en el equipo Brother para mejorar la calidad de impresión. La velocidad de impresión puede disminuir cuando utilice esta configuración.



- Estas instrucciones le permiten mejorar sus resultados de impresión cuando utiliza el equipo para copiar o imprimir desde un dispositivo móvil.
- Si experimenta una mala calidad de impresión cuando imprime desde su computadora, cambie los ajustes del controlador de la impresora.

1. Inicie Brother Mobile Connect en su dispositivo móvil.
2. Pulse el nombre del modelo en la parte superior de la pantalla.
3. Toque **Todas las configuraciones del equipo**.
Aparecerá Administración basada en Web.
4. Si se le solicita una contraseña, ingrésela en el campo **Iniciar sesión** y luego toque **Iniciar sesión**.



La contraseña predeterminada para gestionar la configuración de este equipo se encuentra en la parte posterior del equipo y está marcada como "Pwd".

5. Vaya al menú de navegación y, a continuación, pulse **General** > **Opciones de impresión**.



Comience desde ☰ si el menú de navegación no se muestra en el lateral izquierdo de la pantalla.

6. Configure los ajustes de **Reducir manchas** si las impresiones quedan borrosas o el papel se atasca.
7. Seleccione **Sí** en **Mejorar impr.** si las impresiones aparecen borrosas.
8. Toque **Enviar**.



Información relacionada

- [Mantenimiento de rutina](#)

Información adicional:

- [Otros problemas](#)
- [Evitar las impresiones borrosas y los atascos de papel \(Windows\)](#)
- [Configuraciones de impresión \(Windows\)](#)
- [Acceder a Administración basada en Web](#)
- [Problemas de manipulación de papel e impresión](#)
- [Brother Mobile Connect](#)

Empacar y enviar su equipo

- Siempre que transporte el equipo, utilice el material de embalaje original del mismo. No incline ni gire el producto boca abajo. Si no embala el equipo correctamente, cualquier daño que ocurra durante el transporte podría no estar cubierto por la garantía.
- El equipo debe asegurarse debidamente con el transportista.

IMPORTANTE

Es importante permitir que el equipo “estacione” adecuadamente el cabezal de impresión después de haber finalizado una impresión. Escuche atentamente el equipo antes de desenchufarlo para asegurarse de que no haya ningún ruido mecánico. Si no deja que el equipo complete este proceso de estacionamiento, puede que se produzcan problemas de impresión y que se deteriore el cabezal de impresión.

1. Desenchufe el equipo del tomacorriente de CA.
2. Levante la cubierta de documentos.
3. Desenchufe el cable de interfaz del equipo en caso de que esté conectado.
4. Cierre la cubierta de documentos.

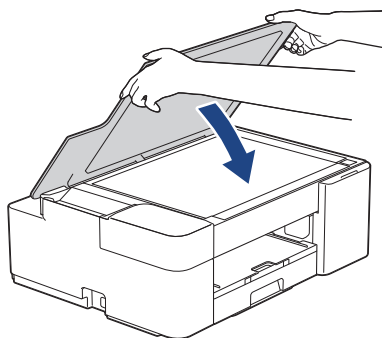

5. Abra la cubierta del cartucho de tinta.
6. Empuje las palancas de desbloqueo de tinta para liberar los cartuchos de tinta y, a continuación, extraiga los cartuchos de tinta.

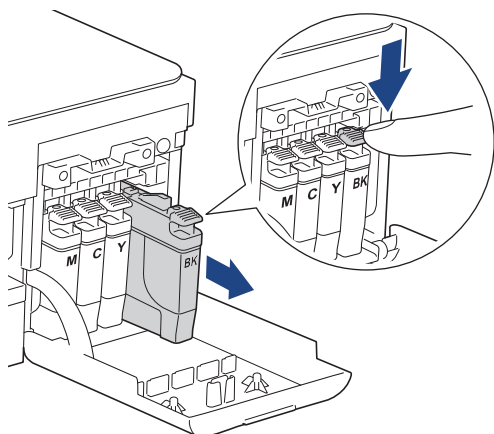

7. Envuelva el equipo en la bolsa.

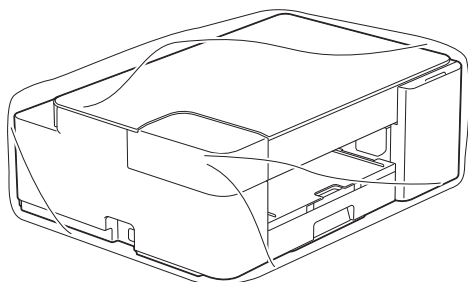

8. Embale el equipo en la caja original junto con el material de embalaje original tal y como se muestra a continuación.

No guarde los cartuchos de tinta usados en la caja de cartón.

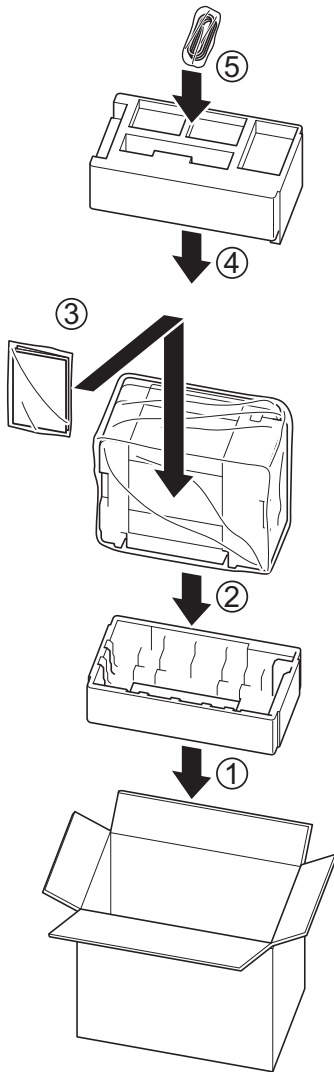

Si devuelve el equipo a Brother como parte del servicio de intercambio, empaquete solo el equipo. Conserve todas las piezas y materiales impresos que vaya a utilizar con el equipo de intercambio.

9. Cierre la caja con cinta adhesiva.



Información relacionada

- [Mantenimiento de rutina](#)

Configuración del equipo

Personalice los ajustes y las funciones para que el equipo se convierta en una herramienta de trabajo más eficiente.

- [Cambiar la configuración del equipo mediante Administración basada en Web](#)
- [En caso de un corte del suministro eléctrico \(almacenamiento en memoria\)](#)

Cambiar la configuración del equipo mediante Administración basada en Web

Administración basada en Web es una utilidad que usa un navegador web estándar para administrar el equipo mediante el protocolo de transferencia de hipertexto (HTTP) o el protocolo de transferencia de hipertexto a través de SSL (Secure Socket Layer) (HTTPS).

- [¿Qué es Administración basada en Web?](#)
- [Acceder a Administración basada en Web](#)
- [Establecer o cambiar una contraseña de inicio de sesión para Administración basada en Web](#)
- [Configuración general](#)

¿Qué es Administración basada en Web?

Administración basada en Web es una utilidad que usa un navegador web estándar para administrar el equipo mediante el protocolo de transferencia de hipertexto (HTTP) o el protocolo de transferencia de hipertexto a través de capa de sockets seguros (HTTPS).



- Recomendamos Microsoft Internet Explorer 11/Microsoft Edge para Windows, Safari 10/11 para Mac, Google Chrome™ para Android (4.x o superior) y Google Chrome™/Safari para iOS (10.x o superior). Asegúrese de que JavaScript y las cookies siempre estén activados en el navegador que utilice.
- Debe utilizar el protocolo TCP/IP en la red y disponer de una dirección IP válida programada en el servidor de impresión y en la computadora.

XXX-XXXX

brother

Estado

Estado del dispositivo

Listo

Actualización automática

No
 Sí

Nivel de tinta estimado

Cartucho

Reserva de tinta interna

M C Y BK

Rendimiento de páginas restante

Rend. pág. apróx. (según ISO)

xxx xxx xxx xxx
M C Y BK

*Los rendimientos de páginas restantes son aproximaciones y pueden variar en función del tipo de páginas que se imprimen.

La pantalla real puede ser diferente de la pantalla mostrada arriba.



Información relacionada

- [Cambiar la configuración del equipo mediante Administración basada en Web](#)

Acceder a Administración basada en Web

- Recomendamos Microsoft Internet Explorer 11/Microsoft Edge para Windows, Safari 10/11 para Mac, Google Chrome™ para Android (4.x o superior) y Google Chrome™/Safari para iOS (10.x o superior). Asegúrese de que JavaScript y las cookies siempre estén activados en el navegador que utilice.
- La contraseña predeterminada para gestionar la configuración de este equipo se encuentra en la parte posterior del equipo y está marcada como “PwD”. Se recomienda cambiar la contraseña predeterminada de inmediato para proteger el equipo frente al acceso no autorizado. También puede encontrar la contraseña predeterminada en el informe de configuración de la red.
- Si se introduce varias veces una contraseña equivocada, no podrá iniciar sesión durante un tiempo. Se puede cambiar la configuración de bloqueo en Administración basada en Web.
- Se pueden conectar hasta ocho computadoras o dispositivos móviles a Administración basada en Web a la vez. Si conecta un noveno dispositivo, se desconectará el primero.
- Se recomienda utilizar el protocolo de seguridad HTTPS cuando establezca la configuración mediante Administración basada en Web. Si utiliza HTTP al establecer la configuración mediante Administración basada en Web, siga las indicaciones de la pantalla para cambiar a una conexión HTTPS segura.
- Cuando utilice HTTPS para realizar la configuración mediante Administración basada en Web, el navegador mostrará un cuadro de diálogo de advertencia. Para evitar mostrar el cuadro de diálogo de advertencia, puede instalar un certificado autofirmado para utilizar comunicación SSL/TLS. Para obtener información más detallada, >> *Información relacionada*

- >> [Comience desde Brother Mobile Connect](#)
- >> [Comenzar desde Brother iPrint&Scan \(Windows/Mac\)](#)
- >> [Iniciar desde el navegador web](#)
- >> [Iniciar desde Brother Utilities \(Windows\)](#)



Comience desde Brother Mobile Connect

Deberá instalar y configurar Brother Mobile Connect en su dispositivo móvil.

1. Inicie Brother Mobile Connect en su dispositivo móvil.
2. Pulse el nombre del modelo en la parte superior de la pantalla.
3. Toque **Todas las configuraciones del equipo**.
Aparecerá Administración basada en Web.
4. Si se le solicita una contraseña, ingrésela en el campo **Iniciar sesión** y luego toque **Iniciar sesión**.
5. Si desea fijar el menú de navegación en el lateral izquierdo de la pantalla, toque ☰ y luego .

Ahora puede cambiar la configuración del equipo.

Comenzar desde Brother iPrint&Scan (Windows/Mac)

1. Inicie Brother iPrint&Scan.
 - Windows
Ejecute  (Brother iPrint&Scan).
 - Mac
En la barra de menú **Finder**, haga clic en **Ir > Aplicaciones** y, a continuación, haga doble clic en el icono de iPrint&Scan.
Aparecerá la pantalla de Brother iPrint&Scan.
2. Si el equipo Brother no está seleccionado, haga clic en el botón **Seleccione su equipo**. y, a continuación, seleccione el nombre del modelo en la lista. Haga clic en **Aceptar**.
3. Haga clic en  (Configuración del equipo).

- Haga clic en **Toda la configuración**.
Aparecerá Administración basada en Web.
- Si se le solicita una contraseña, ingrésela en el campo **Iniciar sesión** y luego haga clic en **Iniciar sesión**.
- Si desea fijar el menú de navegación en el lateral izquierdo de la pantalla, haga clic en ☰ y luego en .

Ahora puede cambiar la configuración del equipo.

Iniciar desde el navegador web

- Inicie su navegador web.
- Introduzca "https://dirección IP del equipo" en la barra de direcciones de su navegador (donde "dirección IP del equipo" es la dirección IP del equipo).

Por ejemplo:

https://192.168.1.2



Si está utilizando un sistema de nombres de dominio o ha activado un nombre NetBIOS, puede escribir otro nombre, como "SharedPrinter", en lugar de la dirección IP.

Por ejemplo:

https://SharedPrinter

Si activa un nombre NetBIOS, también puede utilizar el nombre de nodo.

Por ejemplo:



https://brnxxxxxxxxxxxx

El nombre de NetBIOS solo puede encontrarse en el informe de configuración de red.

- Si se le solicita una contraseña, ingrésela en el campo **Iniciar sesión** y luego haga clic en **Iniciar sesión**.
- Si desea fijar el menú de navegación en el lateral izquierdo de la pantalla, haga clic en ☰ y luego en .

Ahora puede cambiar la configuración del equipo.

Iniciar desde Brother Utilities (Windows)

- Inicie  (**Brother Utilities**) y, a continuación, haga clic en la lista desplegable y seleccione el nombre del modelo (si no está ya seleccionado).
- Haga clic en **Herramientas** en la barra de navegación izquierda y, a continuación, haga clic en **Configuración del equipo**.
Aparecerá Administración basada en Web.
- Si se le solicita una contraseña, ingrésela en el campo **Iniciar sesión** y luego haga clic en **Iniciar sesión**.
- Si desea fijar el menú de navegación en el lateral izquierdo de la pantalla, haga clic en ☰ y luego en .

Ahora puede cambiar la configuración del equipo.

Si modifica la configuración del protocolo, debe reiniciar el equipo tras hacer clic en **Enviar** para activar la configuración.

Luego de configurar los ajustes, haga clic en **Cerrar sesión**.

Información relacionada

- [Cambiar la configuración del equipo mediante Administración basada en Web](#)

Información adicional:

- [Imprimir el informe de configuración de la red](#)
- [Crear un certificado autoemitido](#)
- [Instalar el certificado autoemitido para usuarios de Windows con derechos de administrador](#)

-
- Brother Mobile Connect
-

Establecer o cambiar una contraseña de inicio de sesión para Administración basada en Web

La contraseña predeterminada para gestionar la configuración de este equipo se encuentra en la parte posterior del equipo y está marcada como "Pwd". Se recomienda cambiar la contraseña predeterminada de inmediato para proteger el equipo frente al acceso no autorizado.

1. Inicie Brother Mobile Connect en su dispositivo móvil.
2. Pulse el nombre del modelo en la parte superior de la pantalla.
3. Toque **Todas las configuraciones del equipo**.
Aparecerá Administración basada en Web.
4. Realice una de las siguientes acciones:
 - Si ha establecido anteriormente su propia contraseña, introdúzcala y, a continuación, toque **Iniciar sesión**.
 - Si no ha establecido anteriormente su propia contraseña, introduzca la contraseña de inicio de sesión predeterminada y, a continuación, toque **Iniciar sesión**.
5. Vaya al menú de navegación y, a continuación, pulse **Administrador > Contraseña inicio sesión**.



Comience desde  si el menú de navegación no se muestra en el lateral izquierdo de la pantalla.

6. Siga las indicaciones en pantalla e introduzca la contraseña en el campo **Introduzca la nueva contraseña**.
7. Vuelva a escribir la contraseña en el campo **Confirme la nueva contraseña**.
8. Toque **Enviar**.



También puede cambiar la configuración de bloqueo en el menú **Contraseña inicio sesión**.



Información relacionada

- [Cambiar la configuración del equipo mediante Administración basada en Web](#)

Información adicional:

- [Brother Mobile Connect](#)

Configuración general

- Configurar la cuenta atrás del modo Espera
- Configurar el equipo para que se apague automáticamente
- Establecer la fecha y la hora
- Reducir el ruido de impresión
- Cambiar el idioma impreso en los informes y las hojas

Configurar la cuenta atrás del modo Espera

La configuración del modo en espera (o modo de ahorro de energía) puede reducir el consumo eléctrico. Cuando el equipo está en el modo Espera, actúa como si estuviera apagado. El equipo se activará y comenzará a imprimir cuando reciba un trabajo de impresión. Utilice estas instrucciones para establecer el intervalo de tiempo (cuenta regresiva) antes de que el equipo entre en el modo en espera.

- El temporizador se reiniciará si se realiza cualquier operación en el equipo, como recibir un trabajo de impresión.
 - El ajuste de fábrica es de cinco minutos.
1. Inicie Brother Mobile Connect en su dispositivo móvil.
 2. Pulse el nombre del modelo en la parte superior de la pantalla.
 3. Toque **Todas las configuraciones del equipo**.
Aparecerá Administración basada en Web.
 4. Si se le solicita una contraseña, ingrésela en el campo **Iniciar sesión** y luego toque **Iniciar sesión**.



La contraseña predeterminada para gestionar la configuración de este equipo se encuentra en la parte posterior del equipo y está marcada como "Pwd".

5. Vaya al menú de navegación y, a continuación, pulse **General > Tiempo de reposo**.



Comience desde si el menú de navegación no se muestra en el lateral izquierdo de la pantalla.

6. Introduzca el campo **Tiempo de reposo** (1-60).
7. Toque **Enviar**.



Información relacionada

- [Configuración general](#)

Información adicional:

- [Configurar el equipo para que se apague automáticamente](#)
- [Acceder a Administración basada en Web](#)
- [Brother Mobile Connect](#)

Configurar el equipo para que se apague automáticamente

La función Apagado automático puede reducir el consumo eléctrico. Establezca la cantidad de tiempo que el equipo debe permanecer en el modo Espera antes de apagarse automáticamente. Cuando esta función esté configurada en Desactivado, deberá apagar el equipo manualmente.

Para encender el equipo después de que la función Apagado automático lo haya apagado, pulse  (STOP).



El equipo no se apagará automáticamente cuando:

- El equipo esté conectado a una red inalámbrica.
- El Wi-Fi esté configurado en Activado.

1. Inicie Brother Mobile Connect en su dispositivo móvil.
2. Pulse el nombre del modelo en la parte superior de la pantalla.
3. Toque **Todas las configuraciones del equipo**.
Aparecerá Administración basada en Web.
4. Si se le solicita una contraseña, ingrésela en el campo **Iniciar sesión** y luego toque **Iniciar sesión**.



La contraseña predeterminada para gestionar la configuración de este equipo se encuentra en la parte posterior del equipo y está marcada como "Pwd".

5. Vaya al menú de navegación y, a continuación, pulse **General** > **Apagado automático**.



Comience desde  si el menú de navegación no se muestra en el lateral izquierdo de la pantalla.

6. Toque la lista desplegable **Apagado automático** y luego seleccione la opción que desee.
7. Toque **Enviar**.



Información relacionada

- [Configuración general](#)

Información adicional:

- [Configurar la cuenta atrás del modo Espera](#)
- [Acceder a Administración basada en Web](#)
- [Brother Mobile Connect](#)

Establecer la fecha y la hora

Asegúrese de establecer la configuración de fecha y hora correcta mediante Administración basada en Web para que la hora del equipo concuerde con la hora utilizada por el servidor que proporciona la autenticación.

1. Inicie Brother Mobile Connect en su dispositivo móvil.
2. Pulse el nombre del modelo en la parte superior de la pantalla.
3. Toque **Todas las configuraciones del equipo**.
Aparecerá Administración basada en Web.
4. Si se le solicita una contraseña, ingrésela en el campo **Iniciar sesión** y luego toque **Iniciar sesión**.



La contraseña predeterminada para gestionar la configuración de este equipo se encuentra en la parte posterior del equipo y está marcada como "Pwd".

5. Vaya al menú de navegación y, a continuación, pulse **Administrador > Fecha y hora**.



Comience desde  si el menú de navegación no se muestra en el lateral izquierdo de la pantalla.

6. En los campos **Fecha**, escriba la fecha.
7. Seleccione Reloj 12 h o Reloj 24 h en **Tipo de reloj** (solo disponible en determinados países).
8. En los campos **Hora**, ingrese la hora.
9. Toque **Enviar**.



Información relacionada

- [Configuración general](#)

Información adicional:

- [Acceder a Administración basada en Web](#)
- [Brother Mobile Connect](#)

Reducir el ruido de impresión

La configuración del modo silencioso puede reducir el ruido de impresión. Cuando el modo silencioso está activado, la velocidad de impresión es menor.

Los valores de configuración de fábrica están desactivados.

1. Inicie Brother Mobile Connect en su dispositivo móvil.
2. Pulse el nombre del modelo en la parte superior de la pantalla.
3. Toque **Todas las configuraciones del equipo**.
Aparecerá Administración basada en Web.
4. Si se le solicita una contraseña, ingrésela en el campo **Iniciar sesión** y luego toque **Iniciar sesión**.



La contraseña predeterminada para gestionar la configuración de este equipo se encuentra en la parte posterior del equipo y está marcada como "Pwd".

5. Vaya al menú de navegación y, a continuación, pulse **Imprimir > Imprimir**.



Comience desde  si el menú de navegación no se muestra en el lateral izquierdo de la pantalla.

6. Seleccione **Sí** (o **Off**) en la opción **Modo Silencio**.
7. Toque **Enviar**.



Información relacionada

- [Configuración general](#)

Información adicional:

- [Problemas de manipulación de papel e impresión](#)
- [Acceder a Administración basada en Web](#)
- [Brother Mobile Connect](#)

Cambiar el idioma impreso en los informes y las hojas

Cambie el idioma impreso en los informes y las hojas si lo necesita.

Esta función no está disponible en algunos países.

1. Inicie Brother Mobile Connect en su dispositivo móvil.
2. Pulse el nombre del modelo en la parte superior de la pantalla.
3. Toque **Todas las configuraciones del equipo**.
Aparecerá Administración basada en Web.
4. Si se le solicita una contraseña, ingrésela en el campo **Iniciar sesión** y luego toque **Iniciar sesión**.



La contraseña predeterminada para gestionar la configuración de este equipo se encuentra en la parte posterior del equipo y está marcada como "Pwd".

5. Vaya al menú de navegación y, a continuación, pulse **General** > **Sel. Idioma**.



Comience desde ≡ si el menú de navegación no se muestra en el lateral izquierdo de la pantalla.

6. Seleccione el idioma de la lista desplegable **Sel. Idioma**.
7. Toque **Enviar**.



Información relacionada

- [Configuración general](#)

Información adicional:

- [Acceder a Administración basada en Web](#)
- [Brother Mobile Connect](#)

▲ Inicio > [Configuración del equipo](#) > En caso de un corte del suministro eléctrico (almacenamiento en memoria)

En caso de un corte del suministro eléctrico (almacenamiento en memoria)

- Los ajustes del menú están permanentemente guardados y no se perderán.
- Se perderá la configuración temporal.
- Es necesario volver a introducir la fecha y la hora.



Información relacionada

- [Configuración del equipo](#)
-

Apéndice

- [Especificaciones](#)
- [Especificaciones de los suministros](#)
- [Ayuda de Brother y Atención al cliente](#)

Especificaciones

- >> Especificaciones generales
- >> Especificaciones de tamaño de los documentos
- >> Especificaciones de soportes de impresión
- >> Especificaciones de copia
- >> Especificaciones del escáner
- >> Especificaciones de la impresora
- >> Especificaciones de la interfaz
- >> Especificaciones de la red
- >> Especificaciones de los requisitos del ordenador

Especificaciones generales

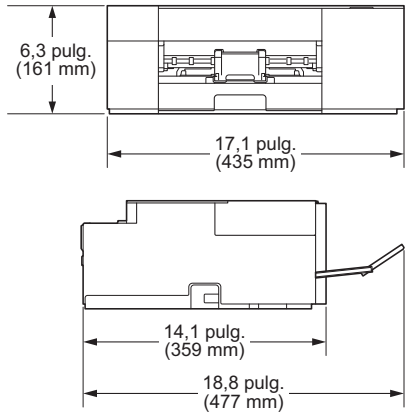
Tipo de impresora		Inyección de tinta
Cabezales de impresión	Negro	Piezoeléctrico con 210 boquillas x 1
	Color	Piezoeléctrico con 70 boquillas x 3
Capacidad de la memoria		128 MB
Fuente de alimentación		CA 110 a 120 V 50/60 Hz (EE. UU.)
Consumo eléctrico ¹		MFC-J1205W/MFC-J1215W (EE. UU.) Copia ² : Aprox. 13 W Preparado ³ : Aprox. 2,5 W Espera ³ : Aprox. 0,8 W Apagado ^{3 4} : Aprox. 0,2 W
Dimensiones		MFC-J1205W/MFC-J1215W 
Peso		<ul style="list-style-type: none"> • MFC-J1205W/MFC-J1215W (EE. UU.) 14,3 lb (6,5 kg) • MFC-J1205W XL/MFC-J1215W XL (EE. UU.) 14,6 lb (6,6 kg)
Nivel de ruido	Presión de sonido	Impresión 56 dB(A) (Aprox.) ⁵
Temperatura	En funcionamiento	De 50 a 95 °F (de 10 a 35 °C)
	Calidad de impresión óptima	De 68 a 91,4 °F (de 20 a 33 °C)
Humedad	En funcionamiento	De 20 a 80% (sin condensación)
	Calidad de impresión óptima	De 20 a 80% (sin condensación)

¹ Medido cuando el equipo está conectado a la interfaz USB. El consumo eléctrico varía ligeramente dependiendo del entorno de uso o del desgaste de las piezas.

² Cuando se imprime a una cara, resolución: estándar / documento: patrón impreso ISO/IEC 24712.

- 3 Medido según IEC 62301 Edición 2.0.
- 4 Aun cuando el equipo esté apagado, se encenderá automáticamente para realizar las tareas periódicas de mantenimiento del cabezal de impresión y, a continuación, se apagará él solo.
- 5 El ruido depende de las condiciones de impresión.

Especificaciones de tamaño de los documentos

Tamaño del documento	Ancho del cristal de escaneado	Máx. 8,5 pulg. (215,9 mm)
	Longitud del cristal de escaneado	Máx. 11,7 pulg. (297 mm)

Especificaciones de soportes de impresión

Entrada de papel	Bandeja de papel	Tipo de papel ¹	Papel normal, Papel para tinta (papel estucado), Papel satinado, Papel reciclado
		Tamaño de papel	Carta, A4, Legal, Mexico Legal, India Legal, Folio, Ejecutivo, A5, A6, Sobres (C5, Com-10, DL, Monarca), Foto (4" x 6" / (10 x 15 cm), Foto 2L (5" x 7" / (13 x 18 cm), Ficha (5" x 8" / (13 x 20 cm)
		Capacidad máxima de papel	Hasta 150 hojas de papel normal de 20 lb (80 g/m ²)
Salida de papel ¹		Hasta 50 hojas de papel normal de 20 lb (80 g/m ²) (cara arriba en la bandeja de salida del papel)	

- ¹ Al imprimir en papel satinado, retire las páginas impresas de la bandeja de salida del papel inmediatamente para evitar que se produzcan borrones de tinta.

Especificaciones de copia

Color/Negro	Sí/Sí
Ancho de copia	8,26 pulg. (210 mm) ¹
Copias múltiples	Hasta 99 páginas
Ampliar/Reducir	25% hasta 400% (en incrementos de 1%) ²
Resolución	Imprime hasta 1200 × 1800 ppp

- ¹ Al copiar en papel de tamaño Carta.

- ² Al copiar utilizando Brother iPrint&Scan Desktop y Brother Mobile Connect.

Especificaciones del escáner

Color/Negro	Sí/Sí
Compatible con TWAIN	Sí (Windows 7 SP1 / Windows 8.1 / Windows 10)
Compatible con WIA	Sí (Windows 7 SP1 / Windows 8.1 / Windows 10)
Intensidad del color	Procesamiento de color de 30 bits (entrada) Procesamiento de color de 24 bits (salida)
Escala de grises	Procesamiento de color de 10 bits (entrada) Procesamiento de color de 8 bits (salida)
Resolución	Hasta 19 200 × 19 200 ppp (interpolado) ^{1 2} Hasta 1200 × 2400 ppp (óptico)

Ancho y longitud de escaneado (documento a una cara)	Ancho: hasta 8,42 pulg. (213,9 mm) Longitud: hasta 11,61 pulg. (295 mm)
--	--

- 1 Escaneado máximo de 1200 × 1200 ppp con el controlador WIA en Windows 7 SP1, Windows 8.1 y Windows 10 (se puede seleccionar la resolución hasta 19200 × 19200 ppp utilizando la utilidad del escáner).
- 2 La gama de escaneo puede disminuir a medida que aumenta la resolución de escaneo.

Especificaciones de la impresora

Resolución	Hasta 1200 × 6000 ppp (solo Windows)
Ancho de impresión ¹	8,26 pulg. (210 mm) Sin bordes ² : 8,50 pulg. (216 mm)
Sin bordes	Carta, A4, A6, Foto (4" x 6" / (10 x 15 cm), Foto 2L (5" x 7" / (13 x 18 cm), Ficha (5" x 8" / (13 x 20 cm)
Velocidad de impresión	Consulte la página del modelo en la página web local de Brother.

- 1 Al imprimir en papel de tamaño Carta.
- 2 Cuando la función de impresión sin bordes está activada.

Especificaciones de la interfaz

USB ^{1 2}	Utilice un cable de interfaz USB 2.0 con una longitud inferior a 6 pies (2 m).
LAN inalámbrica	IEEE 802.11b/g/n (infraestructura) IEEE 802.11g/n (Wireless Direct)

- 1 El equipo dispone de una interfaz USB 2.0 de alta velocidad. El equipo puede conectarse también a una computadora que disponga de una interfaz USB 1.1.
- 2 Los puertos USB de otras marcas no son compatibles.

Especificaciones de la red



Puede conectar el equipo a una red para imprimir en red y escanear en red.

Seguridad de red (inalámbrica)		SSL/TLS (IPPS, HTTPS)
Seguridad de la red inalámbrica		SSID (32 caracteres), WEP 64/128 bit, WPA-PSK (TKIP/AES), WPA2-PSK (TKIP/AES)
Utilidad de asistencia para configuración inalámbrica	WPS	Sí

Especificaciones de los requisitos del ordenador

Sistemas operativos y funciones de software compatibles

Versión de la plataforma informática y del sistema operativo		Interfaz del PC		Procesador	Espacio en el disco duro para la instalación ¹	
		USB ²	WLAN (Wi-Fi)		Para controladoras	Para aplicaciones (Incluye controladores)
Sistema operativo de Windows	Windows 7 SP1 ^{3 4} 5 Windows 8.1 ^{3 4}	Impresión Escaneo		Procesador de 32 bits (x86) o 64 bits (x64)	650 MB	1.3 GB

	Windows 10 Home ^{3 4}				
	Windows 10 Pro ^{3 4}				
	Windows 10 Education ^{3 4}				
	Windows 10 Enterprise ^{3 4}				
	Windows Server 2008 ⁵	N/D	Impresión	50 MB	N/D
	Windows Server 2008 R2 ⁵			Procesador de 64 bits (x64)	
	Windows Server 2012				
	Windows Server 2012 R2				
	Windows Server 2016				
	Windows Server 2019				
Sistema operativo Mac ⁶	macOS v10.14.6 macOS v10.15.x macOS v11	Impresión Escaneo		Procesador de 64 bits	N/D 550 MB

¹ Se requiere una conexión a Internet para instalar el software si no se ha suministrado el disco de instalación de Brother.

² Los puertos USB de otras marcas no son compatibles.

³ Para WIA, resolución 1200 x 1200. La utilidad del escáner de Brother permite aumentar la resolución hasta 19 200 x 19 200 ppp.

⁴ Nuance™ PaperPort™ 14SE es compatible con Windows 7 SP1, Windows 8.1, Windows 10 Home, Windows 10 Pro, Windows 10 Education y Windows 10 Enterprise.

⁵ Extend Security Updates será compatible con Windows 7 SP1 / Windows Server 2008 / Windows Server 2008 R2 hasta el 10 de enero de 2023.

⁶ Aviso de macOS

Uso de AirPrint: la impresión o el escaneo mediante macOS requiere el uso de AirPrint. Los controladores de Mac no están incluidos para este equipo.

Para obtener los controladores más recientes, vaya a la página **Descargas** del modelo en support.brother.com.

Todos los nombres de marcas comerciales, marcas y nombres de productos son propiedad de sus respectivas compañías.



Información relacionada

- [Apéndice](#)

Especificaciones de los suministros

>> MFC-J1205W/MFC-J1215W

>> MFC-J1205W XL/MFC-J1215W XL

MFC-J1205W/MFC-J1215W

Tinta	El equipo utiliza cartuchos de tinta individuales negro, amarillo, cian y magenta, que están separados del cabezal de impresión.
Vida útil del cartucho de tinta	La primera vez que instale los cartuchos de tinta, el equipo usará una pequeña cantidad extra de tinta para llenar el sistema de tubos de tinta. Se trata de un proceso que se realizará solo una vez y que permitirá realizar impresiones de alta calidad. El rendimiento real de los cartuchos iniciales será de aproximadamente un 147% del repuesto del LC404 negro y un 87% del repuesto de la serie LC404 de color, debido a la inicialización del sistema de tinta ¹ .
Suministros de sustitución	<Negro> LC404BK <Amarillo> LC404Y <Cian> LC404C <Magenta> LC404M Negro: aproximadamente 750 páginas ¹ Amarillo, cian y magenta: aproximadamente 750 páginas ¹

¹ Los cartuchos de repuesto ofrecen un rendimiento de páginas aproximado de acuerdo con el ISO/IEC 24711. Para obtener más información sobre el rendimiento, consulte www.brother.com/pageyield.

MFC-J1205W XL/MFC-J1215W XL

Tinta	El equipo utiliza cartuchos de tinta individuales negro, amarillo, cian y magenta, que están separados del cabezal de impresión.
Vida útil del cartucho de tinta	La primera vez que instale los cartuchos de tinta, el equipo usará una pequeña cantidad extra de tinta para llenar el sistema de tubos de tinta. Se trata de un proceso que se realizará solo una vez y que permitirá realizar impresiones de alta calidad. El rendimiento real de los cartuchos iniciales será de aproximadamente un 287 % del repuesto del LC404 negro y un 173 % del repuesto de la serie LC404 de color, debido a la inicialización del sistema de tinta ¹ .
Suministros de sustitución	<Negro> LC404BK <Amarillo> LC404Y <Cian> LC404C <Magenta> LC404M Negro: aproximadamente 750 páginas ¹ Amarillo, cian y magenta: aproximadamente 750 páginas ¹

¹ Los cartuchos de repuesto ofrecen un rendimiento de páginas aproximado de acuerdo con el ISO/IEC 24711. Para obtener más información sobre el rendimiento, consulte www.brother.com/pageyield.

✓ Información relacionada

- [Apéndice](#)

Ayuda de Brother y Atención al cliente

IMPORTANTE

Para obtener ayuda técnica, debe llamar al país en el que compró el equipo. Las llamadas se deben realizar **desde dentro** de ese país.

- >> Preguntas frecuentes (FAQ)
- >> Para el Servicio de atención al cliente
- >> Pedido de accesorios y consumibles

Preguntas frecuentes (FAQ)

Para obtener más información sobre su equipo de Brother, visite la página web de soporte de Brother en support.brother.com. Para obtener más ayuda y sugerencias, vaya a la página **Preguntas frecuentes y Solución de problemas** del modelo; para obtener los controladores y software más recientes, vaya a la página **Descargas** del modelo.

Para el Servicio de atención al cliente

En EE. UU.:

www.brother-usa.com/support (autoservicio/correo electrónico/chat)
1-877-BROTHER (1-877-276-8437)

En Canadá:

www.brother.ca/support
(ayuda con videos de autoservicio, correo electrónico, chat, Facebook y Twitter)

Localizador de centros de servicio (EE. UU. únicamente)

Si desea conocer la ubicación de un centro de servicio autorizado de Brother, llame al 1-877-BROTHER (1-877-276-8437) o visite www.brother-usa.com/support.

Ubicaciones de los centros de servicio técnico (solo Canadá)

Si desea conocer la ubicación de un centro de servicio autorizado de Brother, visite www.brother.ca/support.

Pedido de accesorios y consumibles

Le recomendamos utilizar insumos originales de Brother, los cuales se encuentran disponibles en la mayoría de las tiendas minoristas de Brother. Si no logra encontrar los consumibles que necesita y posee una tarjeta de crédito Visa, MasterCard, Discover o American Express, o bien una cuenta PayPal, puede pedir los consumibles directamente a Brother. Visite nuestro sitio en línea para acceder a la selección completa de accesorios y consumibles de Brother disponibles para su compra.

NOTA

En Canadá solo se aceptan las tarjetas Visa y MasterCard.

En EE. UU.:

1-877-BROTHER (1-877-276-8437)

www.brother-usa.com/support

En Canadá:

www.brother.ca



Información relacionada

- [Apéndice](#)
-

Brother International Corporation
200 Crossing Boulevard
P.O. Box 6911
Bridgewater, NJ 08807-0911 USA

Brother International Corporation (Canada) Ltd.
1 rue Hôtel de Ville,
Dollard-des-Ormeaux, QC, Canada H9B 3H6

brother



US-SPA
Versión B